

SONY[®]

2-698-598-32(1)

Wireless Stereo Headset

Gebruiksaanwijzing _____ **NL**

Istruzioni per l'uso _____ **IT**

Manual de Instruções _____ **PT**

Инструкции по эксплуатации _____ **RU**



DR-BT10CX

©2006 Sony Corporation

WAARSCHUWING

Stel het apparaat niet bloot aan regen of vocht. Zo kunt u het risico op brand of elektrische schokken verkleinen.

Open de behuizing niet. Zo kunt u het risico op elektrische schokken verkleinen. Laat het apparaat alleen nakijken door bevoegde onderhoudsmonteurs.

Installeer de apparatuur niet in een beperkte ruimte zoals een boekenrek of inbouwkast.

Om de kans op brand te verkleinen mag u de ventilatieopeningen van het apparaat niet blokkeren met een krant, tafelkleed, gordijn, enz. Plaats ook geen brandende kaarsen op het apparaat.

Om de kans op brand of een elektrische schok te verkleinen, mag u geen voorwerpen met een vloeistof erin, zoals een bloemenvaas, op het apparaat zetten.

Sluit de netspanningsadapter aan op een gemakkelijk toegankelijk stopcontact. Als er een probleem optreedt met de netspanningsadapter, moet u deze onmiddellijk uit het stopcontact halen.



Hierbij verklaart Sony Corp. dat dit apparaat in overeenstemming is met de essentiële eisen en de andere relevante bepalingen van richtlijn 1999/5/EG. Nadere informatie kunt u vinden op: <http://www.compliance.sony.de/>

Voor de klanten in Nederland

Gooi de batterij niet weg maar lever deze in als klein chemisch afval (KCA).



Verwijdering van oude elektrische en elektronische apparaten (Toepasbaar in de Europese Unie en andere Europese landen met gescheiden ophaalsystemen)

Het symbool op het product of op de verpakking wijst erop dat dit product niet als huishoudelijk afval mag worden behandeld. Het moet echter naar een plaats worden gebracht waar elektrische en elektronische apparatuur wordt gerecycled. Als u ervoor zorgt dat dit product op de correcte manier wordt verwijderd, voorkomt u voor mens en milieu negatieve gevolgen die zich zouden kunnen voordoen in geval van verkeerde afvalbehandeling. De recycling van materialen draagt bij tot het vrijwaren van natuurlijke bronnen. Voor meer details in verband met het recyclen van dit product, neemt u contact op met de gemeentelijke instanties, het bedrijf of de dienst belast met de verwijdering van huishoudafval of de winkel waar u het product hebt gekocht.

Het woordmerk en de logo's van Bluetooth zijn eigendom van Bluetooth SIG, Inc. en Sony Corporation gebruikt deze items onder licentie.

Andere handelsmerken en handelsnamen zijn eigendom van hun respectieve eigenaren.

MPEG Layer-3 audio-codeertechnologie en patenten gebruikt onder licentie van Fraunhofer IIS en Thomson.

Inhoudsopgave

Welkom	4
3 stappen van de BLUETOOTH-functie	5
Plaats en functie van onderdelen	6
Het apparaat opladen	7
Koppelen	9
Wat is koppelen?	9
Koppelingsprocedures	9
De headset dragen	11
Aanduidingen voor de BLUETOOTH-functie ..	12
Muziek beluisteren	13
Bellen	15
De mobiele BLUETOOTH- telefoon bedienen – HFP, HSP	17
Bellen tijdens het afspelen van muziek ...	18
Het apparaat weggooien	19
Vorzorgsmaatregelen ..	20
Wat is BLUETOOTH- technologie?	22
Problemen oplossen	23
Het apparaat initialiseren	24
Technische gegevens	25

NL

Welkom

Dank u voor de aankoop van deze draadloze stereoheadset van Sony. Dit apparaat gebruikt draadloze BLUETOOTH™-technologie.

- U kunt muziek beluisteren van een BLUETOOTH-apparaat dat muziek kan verzenden.
- U kunt handsfree bellen met uw mobiele BLUETOOTH-telefoon terwijl deze nog in uw tas zit.
- U kunt het apparaat opladen met de bijgeleverde batterijlader.

Zie pagina 22 voor meer informatie over BLUETOOTH-technologie.

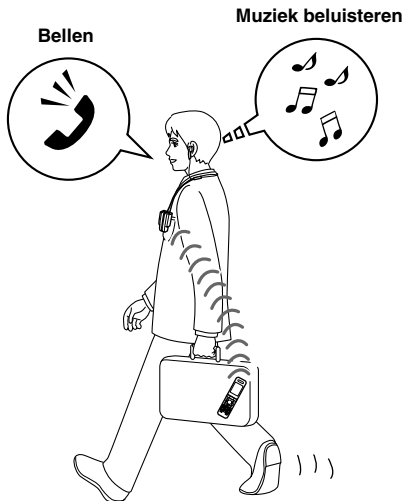

3 stappen van de BLUETOOTH-functie

Koppelen (alle apparaten)

Registreer ("koppel") eerst onderling een BLUETOOTH-apparaat (mobiele telefoon, enzovoort) en dit apparaat. Zodra de koppeling is uitgevoerd, hoeft dit niet opnieuw te gebeuren.

Mobiele
BLUETOOTH-
telefoons, enzovoort



Koppelen



Draadloze
stereoheadset

→ pagina 9

Muziek beluisteren

BLUETOOTH-verbinding

Gebruik het BLUETOOTH-apparaat om de BLUETOOTH-verbinding tot stand te brengen.



Verbinding

A2DP

→ pagina 13

Bellen

BLUETOOTH-verbinding

Als het apparaat is ingeschakeld, brengt het apparaat automatisch een BLUETOOTH-verbinding met de herkende mobiele telefoon tot stand.



Verbinding

HFP

HSP

→ pagina 15

Muziek beluisteren

U kunt muziek beluisteren die op het BLUETOOTH-apparaat wordt afgespeeld.



Muziek

→ pagina 13 - 14

Bellen

U kunt bellen en gesprekken ontvangen met dit apparaat.

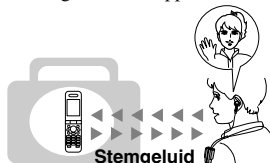

Stemgeluid

→ pagina 16 - 17

Plaats en functie van onderdelen

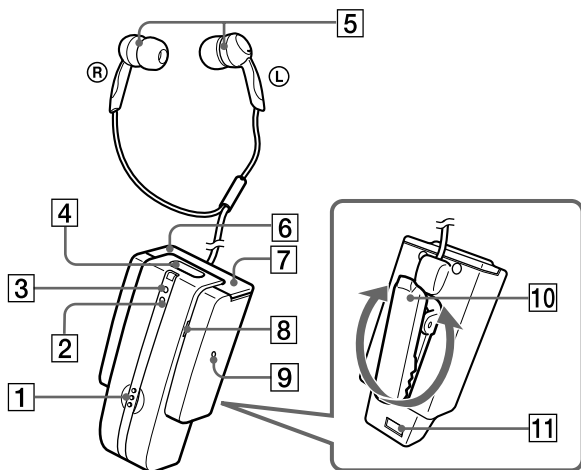

1 Multifunctionele toets

Hiermee kunt u verschillende belfuncties bedienen.

2 Lampje (rood)

Hiermee wordt de voedingsstatus van het apparaat aangegeven.

3 Lampje (blauw)

Hiermee wordt de communicatiestatus van het apparaat aangegeven.

4 POWER toets

5 Oordoppen

6 VOL – toets

7 VOL + toets

8 Microfoon

9 RESET toets

10 Klem

Zet de klem in de gewenste hoek en bevestig deze aan uw zak of kraag.

11 Contactpunt

Het apparaat opladen

Het apparaat bevat een oplaadbare lithium-ion batterij, die u moet opladen voordat u het apparaat voor het eerst gebruikt.

1 Sluit de bijgeleverde netspanningsadapter aan op de batterijlader.

Batterijlader
(bijgeleverd)

(Achterkant)

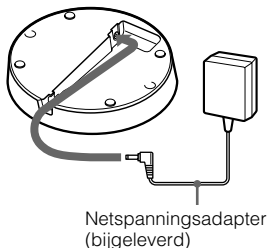

2 Sluit de bijgeleverde netspanningsadapter aan op een stopcontact.

Batterijlader
(bijgeleverd)

Naar een
stopcontact

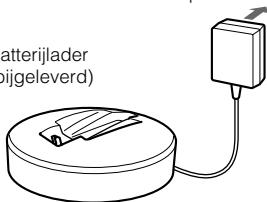

3 Plaats het apparaat op de batterijlader.

Draadloze
stereoheadset

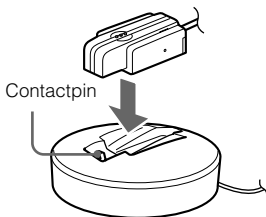

Opmerking

Als de klem is gedraaid, kan het apparaat niet op de batterijlader worden gezet en wordt het opladen niet gestart. Zet de klem weer in de oorspronkelijke positie voordat u het apparaat gaat opladen.

Plaats het apparaat zo op de batterijlader dat het contactpunt van het apparaat in contact komt met de contactpin op de batterijlader en controleer of het lampje (rood) gaat branden. Het opladen duurt ongeveer 3 uur*, waarna het lampje (rood) automatisch uitgaat.

* Benodigde tijd voor volledig opladen van lege batterij.

Tip

Tijdens het opladen van de batterij wordt het apparaat automatisch uitgeschakeld.

Wordt vervolgd 7

Let op

Als er tijdens het opladen problemen optreden met dit apparaat, gaat het lampje (rood) mogelijk uit terwijl het opladen nog niet is voltooid.

Dit kan de volgende oorzaken hebben:

- De omgevingstemperatuur valt buiten het bereik van 0 °C tot 40 °C.
- Er is een probleem met de batterij.

In dit geval laadt u de batterij opnieuw op binnen het bovengenoemde temperatuurbereik. Als het probleem blijft optreden, neemt u contact op met de dichtstbijzijnde Sony-handelaar.

Opmerkingen

- Als de batterij langere tijd niet wordt gebruikt, kan deze sneller leeg raken. Wanneer u de batterij echter een aantal keer opnieuw oplaadt, wordt de levensduur verlengd.
- Als de levensduur van de ingebouwde oplaadbare batterij is gehalveerd, moet de batterij worden vervangen. Neem contact op met de dichtstbijzijnde Sony-handelaar voor het vervangen van de oplaadbare batterij.
- Stel het apparaat niet bloot aan extreme temperaturen, direct zonlicht, vocht, zand, stof of mechanische schokken. Laat het apparaat niet achter in een auto die in de zon geparkeerd staat.
- Gebruik alleen de bijgeleverde netspanningsadapter. Gebruik geen andere netspanningsadapter.

Gebruiksuren*

Status	Gebruiksuren (bij benadering)
Communicatietijd (inclusief tijd voor het afspelen van muziek) (maximaal)	11 uur
Stand-bytijd (maximaal)	100 uur

* De bovenstaande tijden kunnen verschillen, afhankelijk van de omgevingstemperatuur of gebruiksomstandigheden.

De resterende batterijlading controleren

Wanneer u op POWER drukt terwijl het apparaat is ingeschakeld, knippert het lampje (rood). De resterende batterijlading wordt aangegeven door het aantal keer dat het lampje (rood) knippert.

Lampje (rood)	Status
3 keer	Opgeladen
2 keer	Halfvol
1 keer	Bijna leeg (moet worden opgeladen)

Opmerking

U kunt de resterende batterijlading niet controleren wanneer het apparaat net is ingeschakeld of tijdens het koppelen.

Als de batterij bijna leeg is

Het lampje (rood) knippert automatisch langzaam. Wanneer de batterij leegraakt, hoort u een pieptoon en wordt het apparaat automatisch uitgeschakeld.

Koppelen

Wat is koppelen?

BLUETOOTH-apparaten moeten eerst aan elkaar worden "gekoppeld".

Zodra de BLUETOOTH-apparaten zijn gekoppeld, hoeft dit niet opnieuw te gebeuren, behalve in de volgende gevallen:

- Wanneer de koppelingengegevens zijn gewist na een reparatie, enzovoort.
- Wanneer dit apparaat is gekoppeld aan 9 of meer apparaten.
Dit apparaat kan aan 8 BLUETOOTH-apparaten worden gekoppeld.
Als een nieuw apparaat wordt gekoppeld nadat er al 8 apparaten zijn gekoppeld, wordt het apparaat met de oudste verbindingsdatum van de 8 apparaten, vervangen door het nieuwe apparaat.
- Wanneer het aangesloten apparaat dit apparaat niet langer herkent.
- Wanneer dit apparaat opnieuw is ingesteld. Alle koppelingengegevens zijn gewist.

Koppelingsprocedures

- 1 Plaats het te verbinden apparaat binnen 1 meter van dit apparaat.**
- 2 Houd POWER ten minste 7 seconden ingedrukt om het apparaat stand-by te zetten voor het koppelen wanneer het apparaat is uitgeschakeld.**



Opmerkingen

- Na ongeveer 3 seconden wordt het apparaat ingeschakeld en knipperen de lampjes (blauw en rood) allebei twee keer. Houd de toets ingedrukt tot beide lampjes tegelijk beginnen met knipperen en laat dan de toets los. De koppelingsmodus van dit apparaat wordt ingeschakeld.
- Als de koppeling niet binnen ongeveer 5 minuten is uitgevoerd, wordt de koppelingsmodus geannuleerd en wordt dit apparaat uitgeschakeld. In dat geval begint u weer bij stap 1.

3 Voer de koppelingsprocedure op het te verbinden apparaat uit om dit apparaat te herkennen.

Op het scherm van het te verbinden apparaat wordt een lijst met herkende apparaten weergegeven. Dit apparaat wordt weergegeven als "DR-BT10CX".

Opmerking

Als "DR-BT10CX" niet wordt weergegeven, herhaalt u de procedure vanaf stap 1.

4 Selecteer "DR-BT10CX" op het scherm van het te verbinden apparaat.

5 Als een toegangscode* moet worden opgegeven op het scherm van het te verbinden apparaat, geeft u "0000" op.

Het koppelen is voltooid wanneer het lampje (blauw) langzaam knippert. Op het scherm van bepaalde BLUETOOTH-apparaten wordt een bericht weergegeven dat aangeeft dat de koppeling is voltooid ("Koppeling voltooid").

* Toegangscode kan ook "wachtwoord", "PIN-code", "PIN-nummer" of "paswoord" worden genoemd.

Opmerking

De toegangscode voor dit apparaat is ingesteld op "0000". Dit apparaat kan niet worden gekoppeld met een BLUETOOTH-apparaat met een andere toegangscode dan "0000".

6 Breng de BLUETOOTH-verbinding tot stand vanaf het BLUETOOTH-apparaat.

Het apparaat wordt onthouden als het laatst verbonden apparaat. Als het koppelen is voltooid, brengen sommige BLUETOOTH-apparaten automatisch een verbinding tot stand met dit apparaat.

Wanneer een BLUETOOTH-apparaat wordt gekoppeld waarop geen lijst met herkende apparaten kan worden weergegeven of dat geen scherm heeft

U kunt het apparaat koppelen door op zowel dit apparaat als het te verbinden apparaat de koppelingsmodus in te stellen. Raadpleeg de gebruiksaanwijzing bij het te verbinden apparaat voor meer informatie.

Tips

- Als u een koppeling met andere BLUETOOTH-apparaten wilt maken, herhaalt u stap 1 tot en met 5 voor elk apparaat.
- Zie "Het apparaat initialiseren" (pagina 24) als u alle koppelingsgegevens wilt wissen.

De headset dragen

Plaats de oordop met **(R)** in uw rechteroor en die met **(L)** in uw linkeroor.



- ① Zet de klem in de gewenste hoek en bevestig deze aan uw zak of kraag.

De oorkussentjes correct plaatsen

Als de oorkussentjes niet correct in uw oren passen, kunt u lage basgeluiden wellicht niet horen. U kunt genieten van een betere geluidskwaliteit door de positie van de oorkussentjes aan te passen zodat deze comfortabel op uw oren passen of door de oorkussentjes in uw oren te duwen zodat deze comfortabel in uw oren passen. Als de oorkussentjes niet in uw oren passen, probeert u oorkussentjes van een ander formaat.

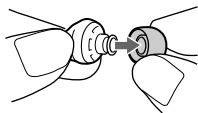

De houder gebruiken

Berg de oordoppen hierin op. Hierdoor voorkomt u dat het snoer verward raakt wanneer u de oorkussentjes opbergt.

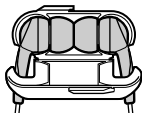

Aanduidingen voor de BLUETOOTH-functie

B : Lampje (blauw)

R : Lampje (rood)

Status		Knipperpatronen	
Koppelen	Zoeken	B	● - ● - ● - ● - ● - ● - ● - ● - ● - ...
		R	● - ● - ● - ● - ● - ● - ● - ● - ● - ...
Verbinden	Gereed voor verbinding	B	● - - ● - - ● - - ● - - ● - - ● - - ● - ...
	Verbinden	B	● - - ● - - ● - - ● - - ● - - ● - - ● - ...
Verbonden	HFP/HSP of A2DP (stand-by voor ontvangst audiosignaal)	B	● - - - - - ● - - - - - ...
		R	-
Verbonden	HFP/HSP en A2DP (stand-by voor ontvangst audiosignaal)	B	● - ● - - - - - ● - ● - - - - - ...
		R	-
Muziek	Luisteren	B	●● - - - - - ●● - - - - - ...
	R	-	
Muziek	Luisteren bij stand- by voor telefoongesprek	B	●●● - - - - - ●●● - - - - - ...
	R	-	
Bellen	Binnenkomend gesprek	B	●●●●●● ...
	R	-	
	Spreken	B	●● - - - - - ●● - - - - - ...
R	-		
Bellen	Bellen tijdens het afspelen van muziek	B	●●● - - - - - ●●● - - - - - ...
		R	-

Muziek beluisteren

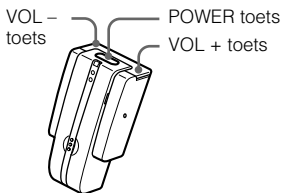

Controleer het volgende voordat u het apparaat gebruikt.

- Het BLUETOOTH-apparaat is ingeschakeld.
- De koppeling tussen dit apparaat en het BLUETOOTH-apparaat is voltooid.
- Het BLUETOOTH-apparaat biedt ondersteuning voor de functie voor het verzenden van muziek (profiel: A2DP).

1 Houd **POWER** ongeveer 3 seconden ingedrukt wanneer het apparaat is uitgeschakeld.

De lampjes (blauw en rood) knipperen allebei twee keer en het apparaat wordt ingeschakeld.

Opmerking

Houd de **POWER** toets niet langer dan 7 seconden ingedrukt. Als u dit wel doet, wordt de koppelingsmodus van dit apparaat ingeschakeld.

2 Breng de **BLUETOOTH**-verbinding (**A2DP**) tussen een **BLUETOOTH**-apparaat en dit apparaat tot stand.

Raadpleeg de gebruiksaanwijzing bij het BLUETOOTH-apparaat voor meer informatie over de bediening.

3 Start het afspelen op het **BLUETOOTH**-apparaat.

Opmerkingen

- Wanneer u muziek afspeelt via een verbinding met HSP (Headset Profile)* tussen dit apparaat en een BLUETOOTH-apparaat, is de geluidskwaliteit niet hoog. Voor een beter geluid wijzigt u de BLUETOOTH-verbinding in A2DP (Advanced Audio Distribution Profile)* op het BLUETOOTH-apparaat.
- Met dit apparaat kunnen de functies voor het afspelen van muziek van het verbonden apparaat niet worden bediend.

* Zie pagina 22 voor meer informatie over profielen.

Het volume aanpassen

Druk op VOL + of – terwijl u luistert naar de muziek.

Tips

- Wanneer het volume zacht is, verhoogt u het volume op het verbonden apparaat. Het geluid wordt duidelijker.
- Het volume voor bellen en luisteren naar muziek kan afzonderlijk worden ingesteld.

Opmerking

U kunt het volume van het BLUETOOTH-apparaat niet aanpassen met de VOL-toetsen op dit apparaat.

Het gebruik stoppen

1 Beëindig de BLUETOOTH-verbinding met de toetsen op het BLUETOOTH-apparaat.

2 Houd POWER ongeveer 3 seconden ingedrukt.

De lampjes (blauw en rood) gaan beide branden en het apparaat wordt uitgeschakeld.

Tip

Wanneer u stopt met het afspelen van muziek, wordt de BLUETOOTH-verbinding mogelijk automatisch beëindigd, afhankelijk van het BLUETOOTH-apparaat.

Bellen

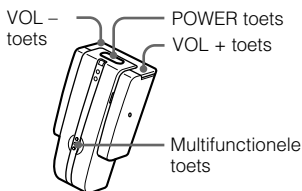

Controleer het volgende voordat u het apparaat gebruikt.

- De BLUETOOTH-functie is actief op de mobiele telefoon.
- De koppeling tussen dit apparaat en de mobiele BLUETOOTH-telefoon is voltooid.

1 Houd POWER ongeveer 3 seconden ingedrukt wanneer het apparaat is uitgeschakeld.

De lampjes (blauw en rood) knipperen allebei twee keer en het apparaat wordt ingeschakeld. Dit apparaat maakt automatisch verbinding met de laatste mobiele BLUETOOTH-telefoon die is gebruikt.

Opmerking

Houd de POWER toets niet langer dan 7 seconden ingedrukt. Als u dit wel doet, wordt de koppelingsmodus van dit apparaat ingeschakeld.

Tip

Na 1 minuut probeert dit apparaat niet langer om verbinding te maken met de mobiele BLUETOOTH-telefoon. In dit geval drukt u op de multifunctionele toets om opnieuw te proberen verbinding te maken.

Wanneer u verbinding wilt maken met een andere mobiele BLUETOOTH-telefoon dan de vorige keer, voert u de procedure uit in "Wanneer dit apparaat niet automatisch verbinding maakt met een mobiele BLUETOOTH-telefoon".

Wanneer dit apparaat niet automatisch verbinding maakt met een mobiele BLUETOOTH-telefoon

1 Breng de BLUETOOTH-verbinding (HFP of HSP) tussen de mobiele BLUETOOTH-telefoon en dit apparaat tot stand.

Raadpleeg de documentatie die bij de mobiele BLUETOOTH-telefoon is geleverd voor meer informatie.

Op het scherm van de mobiele BLUETOOTH-telefoon wordt een lijst met herkende apparaten weergegeven. Dit apparaat wordt weergegeven als "DR-BT10CX".

Wanneer u functies op de mobiele BLUETOOTH-telefoon gebruikt, zijn zowel HFP (Hands-free Profile) als HSP (Headset Profile)* ingesteld op HFP.

* Zie pagina 22 voor meer informatie over profielen.

Opmerking

Wanneer u muziek afspeelt vanaf dit apparaat dat is aangesloten op een mobiele BLUETOOTH-telefoon, brengt u de BLUETOOTH-verbinding tot stand vanaf de mobiele BLUETOOTH-telefoon. Dit kan niet met de multifunctionele toets.

Bellen

1 Gebruik tijdens het bellen de toetsen op de mobiele telefoon.

Als er geen geluid wordt weergegeven via dit apparaat, drukt u op de multifunctionele toets.

Tip

U kunt op de volgende manieren een gesprek tot stand brengen, afhankelijk van de mobiele BLUETOOTH-telefoon.

Raadpleeg de documentatie die bij de mobiele telefoon is geleverd voor meer informatie.

- Wanneer u niet communiceert, kunt u een gesprek tot stand brengen met de functie voor voicemail (nummer kiezen via spraak) door op de multifunctionele toets te drukken.
- U kunt een specifiek nummer bellen door de multifunctionele toets ongeveer 2 seconden ingedrukt te houden.

Gesprekken ontvangen

Wanneer de telefoon overgaat, hoort u een beltoon via het apparaat.

1 Druk op de multifunctionele toets op het apparaat.

De beltoon verschilt per mobiele telefoon op de volgende manieren.

- beltoon ingesteld op het apparaat
- beltoon ingesteld op de mobiele telefoon
- beltoon ingesteld op de mobiele telefoon, alleen voor de BLUETOOTH-verbinding

Opmerking

Wanneer u op de gesprekstoets op de mobiele BLUETOOTH-telefoon hebt gedrukt, geven sommige mobiele BLUETOOTH-telefoons voorrang aan de handset. In dit geval kunt u het gesprek voeren via dit apparaat door de multifunctionele toets ongeveer 2 seconden ingedrukt te houden of de mobiele BLUETOOTH-telefoon te gebruiken. Raadpleeg de documentatie die bij de mobiele BLUETOOTH-telefoon is geleverd voor meer informatie.

Het volume aanpassen

Druk op VOL + of –.

Tips

- U kunt het volume niet aanpassen wanneer u niet communiceert.
- Het volume voor bellen en muziek afspelen kan anderszins worden ingesteld.

Een gesprek beëindigen

U kunt een gesprek beëindigen door de multifunctionele toets op het apparaat in te drukken.

Het gebruik stoppen

1 Beëindig de BLUETOOTH-verbinding met de mobiele BLUETOOTH-telefoon.

2 Houd POWER ongeveer 3 seconden ingedrukt om het apparaat uit te schakelen.

De lampjes (blauw en rood) gaan beide branden en het apparaat wordt uitgeschakeld.

De mobiele BLUETOOTH-telefoon bedienen – HFP, HSP

De werking van de toetsen op dit apparaat is afhankelijk van de mobiele telefoon.

HFP (Hands-free Profile; handsfree profiel) of HSP (Headset Profile; headsetprofiel) wordt gebruikt voor de mobiele BLUETOOTH-telefoon.

Raadpleeg de gebruiksaanwijzing bij de mobiele BLUETOOTH-telefoon voor meer informatie over ondersteunde BLUETOOTH-profielen en de bediening.

HFP (Hands-free Profile)

Status	Multifunctionele toets	
	Kort indrukken	Lang indrukken
Stand-by	Voicedial starten	Laatste nummer opnieuw bellen
Voicedial ingeschakeld	Voicedial annuleren	–
Uitgaand gesprek	Uitgaand gesprek beëindigen	–
Binnenkomend gesprek	Beantwoorden	Weigeren
Tijdens een gesprek	Gesprek beëindigen	Actief apparaat wijzigen

HSP (Headset Profile)

Status	Multifunctionele toets	
	Kort indrukken	Lang indrukken
Stand-by	–	Bellen* ¹
Uitgaand gesprek	Uitgaand gesprek beëindigen* ¹	Uitgaand gesprek beëindigen of actief apparaat wijzigen naar headset* ²
Binnenkomend gesprek	Beantwoorden	–
Tijdens een gesprek	Gesprek beëindigen* ³	Actief apparaat wijzigen naar headset

*¹ Sommige functies worden wellicht niet ondersteund, afhankelijk van de mobiele BLUETOOTH-telefoon.

*² Dit verschilt afhankelijk van de mobiele BLUETOOTH-telefoon.

*³ Sommige functies worden wellicht niet ondersteund bij het bellen met de mobiele BLUETOOTH-telefoon.

Bellen tijdens het afspelen van muziek

Als de BLUETOOTH-verbinding met de mobiele telefoon actief is, kunt u een gesprek voeren via dit apparaat, zelfs wanneer u muziek afspeelt. Zie "Bellen" (pagina 15) voor meer informatie over de bediening voordat u begint.

Bellen tijdens het afspelen van muziek

- 1 Druk op de multifunctionele toets terwijl u muziek afspeelt (pagina 15) of gebruik de toetsen op de mobiele BLUETOOTH-telefoon om te bellen.**

Als u geen geluid hoort via dit apparaat, houdt u de multifunctionele toets ongeveer 2 seconden ingedrukt.

Een gesprek ontvangen tijdens het afspelen van muziek

Het geluid via het apparaat wordt automatisch gewijzigd in een beltoon.

- 1 Druk op de multifunctionele toets en begin te praten.**

Nadat het gesprek is beëindigd, drukt u op de multifunctionele toets. Dit apparaat gaat verder met het afspelen van de muziek.

Wanneer het geluid niet automatisch wordt gewijzigd in een beltoon

- 1 Stop het afspelen van de muziek.**
- 2 Wanneer er gebeld wordt, drukt u op de multifunctionele toets en begint u te praten.**

Het apparaat weggooien

Uit milieuoverwegingen kunt u de ingebouwde oplaadbare batterij het beste verwijderen uit het apparaat voordat u dit weggooit. Gooi de batterij op de juiste manier weg.

1 Verwijder 2 schroeven.

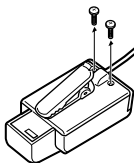

3 Verwijder de oplaadbare batterij en gooi deze weg.

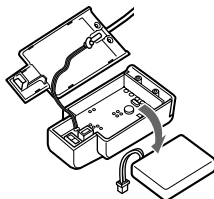

2 Open de behuizing en koppel de aansluiting los.

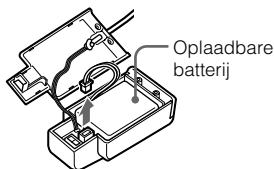

Voorzorgsmaatregelen

Informatie over BLUETOOTH-communicatie

- Draadloze BLUETOOTH-technologie functioneert binnen een straal van ongeveer 10 meter.
De maximale communicatieafstand is afhankelijk van obstakels (personen, metalen voorwerpen, muren, enzovoort) of elektromagnetische storing.
- Dit apparaat heeft een ingebouwde antenne. De gevoeligheid van de BLUETOOTH-communicatie kan worden verbeterd door een verbonden BLUETOOTH-apparaat in de buurt van het apparaat te plaatsen.
- De volgende omstandigheden kunnen van invloed zijn op de gevoeligheid van BLUETOOTH-communicatie.
 - Er bevindt zich een obstakel, zoals een persoon, een metalen voorwerp of een muur, tussen dit apparaat en het BLUETOOTH-apparaat.
 - Er bevindt zich een apparaat dat de frequentie 2,4 GHz gebruikt, zoals een draadloos LAN-apparaat, draadloze telefoon of magnetron, in de buurt van dit apparaat.
- Omdat BLUETOOTH-apparaten en draadloze LAN-apparaten (IEEE802.11b/g) dezelfde frequentie gebruiken, kan storing worden veroorzaakt door microgolven. Als dit apparaat in de buurt van een draadloos LAN-apparaat wordt gebruikt, kan dit een lagere communicatiesnelheid, ruis of een ongeldige verbinding tot gevolg hebben. In dit geval moet u het volgende doen.
 - Gebruik dit apparaat op ten minste 10 meter afstand van het draadloze LAN-apparaat.
 - Als dit apparaat binnen 10 meter van een draadloos LAN-apparaat wordt gebruikt, schakelt u het draadloze LAN-apparaat uit.
 - Plaats dit apparaat en het BLUETOOTH-apparaat zo dicht mogelijk bij elkaar in de buurt.
- Microgolven die afkomstig zijn van een BLUETOOTH-apparaat, kunnen van invloed zijn op de werking van elektronische medische apparaten. Schakel dit apparaat en andere BLUETOOTH-apparaten uit op de volgende plaatsen, omdat dit ongelukken kan veroorzaken.
 - in de buurt van ontvlambare gassen, in ziekenhuizen, treinen, vliegtuigen of benzinestations
 - in de buurt van automatische deuren of brandalarmen
- Dit apparaat ondersteunt beveiligingsmogelijkheden die voldoen aan de BLUETOOTH-norm voor een beveiligde verbinding wanneer de draadloze BLUETOOTH-technologie wordt gebruikt, maar afhankelijk van de instelling is beveiliging wellicht niet genoeg. Wees voorzichtig wanneer u communiceert via de draadloze BLUETOOTH-technologie.
- We zijn niet verantwoordelijk voor het lekken van informatie tijdens het BLUETOOTH-communicatie.
- We kunnen niet garanderen dat een verbinding tot stand kan worden gebracht met alle BLUETOOTH-apparaten.
 - Apparaten met BLUETOOTH-functies moeten voldoen aan de BLUETOOTH-norm die is vastgesteld door BLUETOOTH SIG, en moeten zijn geverifieerd.

- Zelfs als het aangesloten apparaat voldoet aan de hierboven vermelde BLUETOOTH-norm, kan met sommige apparaten wellicht geen verbinding worden gemaakt of functioneert het apparaat niet correct, afhankelijk van de kenmerken of technische gegevens van het apparaat.
- Wanneer u handsfree belt via de telefoon, kan ruis optreden, afhankelijk van het apparaat of de omgeving.
- Afhankelijk van het apparaat dat wordt aangesloten, kan het enige tijd duren voordat de communicatie wordt gestart.

Informatie over de bijgeleverde netspanningsadapter

- Gebruik alleen de netspanningsadapter die bij dit apparaat wordt geleverd. Gebruik geen andere netspanningsadapter, omdat hierdoor storingen in het apparaat kunnen worden veroorzaakt.



Polariteit van de stekker

- Als u het apparaat langere tijd niet gebruikt, haalt u de stekker van de netspanningsadapter uit het stopcontact. Wanneer u de netspanningsadapter uit het stopcontact haalt, moet u aan de stekker van de adapter trekken en nooit aan het snoer.

Overigen

- Zet dit apparaat niet op een plaats waar het wordt blootgesteld aan vochtigheid, stof, roet, stoom of direct zonlicht of in een auto die wacht voor het stoplicht. Dit kan een storing veroorzaken.
- De BLUETOOTH-functie van een mobiele telefoon functioneert mogelijk niet correct, afhankelijk van radiogolven en de locatie waar het apparaat wordt gebruikt.
- Als u ongemakken ondervindt na het gebruik van een BLUETOOTH-apparaat, moet u meteen stoppen met het gebruik van het apparaat. Als het probleem daarmee niet is verholpen, raadpleegt u de dichtstbijzijnde Sony-handelaar.
- Laat dit apparaat niet door kleine kinderen gebruiken.
- Wanneer u muziek beluistert met dit apparaat met een te hoog volume, kan uw gehoor worden beschadigd. Voor veiligheid in het verkeer kunt u dit apparaat het beste niet gebruiken tijdens het autorijden of fietsen.
- Als de oorkussentjes nat worden, droogt u deze met een droge doek voor gebruik.
- Reinig de oorkussentjes door deze met de hand te wassen in een mild zeepsopje. Verwijder de oorkussentjes wanneer u deze reinigt. Laat de oorkussentjes na het reinigen goed drogen voor gebruik.
- De kwaliteit van de oorkussentjes kan achteruitgaan door langdurige opslag of langdurig gebruik.
- Met alle vragen of problemen met betrekking tot dit apparaat die niet aan bod komen in deze gebruiksaanwijzing, kunt u terecht bij uw Sony-handelaar.

Wat is BLUETOOTH-technologie?

Draadloze BLUETOOTH-technologie is een draadloze technologie met klein bereik waarmee gegevens draadloos kunnen worden overgebracht tussen digitale apparaten, zoals een computer of digitale camera. Draadloze BLUETOOTH-technologie functioneert binnen een straal van ongeveer 10 meter. Gewoonlijk sluit u twee apparaten aan, maar bepaalde apparaten kunnen op meerdere apparaten tegelijk worden aangesloten. U hebt geen kabel nodig voor de verbinding, aangezien BLUETOOTH-technologie een draadloze technologie is. Daarnaast is het ook niet nodig de apparaten op elkaar te richten zoals bij infraroodtechnologie. U kunt een apparaat bijvoorbeeld in uw broekzak gebruiken. BLUETOOTH-technologie is een internationale norm die door miljoenen bedrijven over de hele wereld wordt ondersteund en gebruikt.

Communicatiesysteem en compatibele BLUETOOTH-profielen van dit apparaat

Met profielen worden standaardfuncties voor afzonderlijke BLUETOOTH-apparaten gespecificeerd. Dit apparaat ondersteunt de volgende BLUETOOTH-versie en het volgende BLUETOOTH-profiel:

Communicatiesysteem:

BLUETOOTH-specificatie versie 2.0

Compatibele BLUETOOTH-profielen:

- A2DP (Advanced Audio Distribution Profile): audiogegevens van hoge kwaliteit verzenden of ontvangen.
- HSP (Headset Profile)*: bellen/de telefoon bedienen.
- HFP (Hands-free Profile)*: bellen/de telefoon hands-free bedienen.

* Wanneer u een mobiele BLUETOOTH-telefoon gebruikt die zowel HFP (Hands-free Profile) als HSP (Headset Profile) ondersteunt, moet u HFP instellen.

Opmerking

Voor het gebruik van de BLUETOOTH-functie is voor het BLUETOOTH-apparaat dat wordt aangesloten, hetzelfde profiel vereist als voor dit apparaat. Houd er ook rekening mee dat zelfs wanneer de apparaten hetzelfde profiel gebruiken, mogelijk verschillende functies beschikbaar zijn afhankelijk van de specificaties.

Problemen oplossen

Als u problemen ondervindt bij het gebruik van dit apparaat, gebruikt u de volgende controlelijst. Als het probleem daarmee niet is verholpen, raadpleegt u de dichtstbijzijnde Sony-handelaar.

Algemeen

Het apparaat wordt niet ingeschakeld.

- ➔ Laad de batterij van het apparaat op.
- ➔ Het apparaat wordt niet ingeschakeld tijdens het opladen. Verwijder het apparaat van de batterijlader en schakel het apparaat in.

De koppeling kan niet worden gemaakt.

- ➔ Plaats dit apparaat en het BLUETOOTH-apparaat dicht bij elkaar.

De BLUETOOTH-verbinding kan niet tot stand worden gebracht.

- ➔ Controleer of dit apparaat is ingeschakeld.
- ➔ Controleer of het te verbinden BLUETOOTH-apparaat is ingeschakeld en of de BLUETOOTH-functie is ingeschakeld.
- ➔ Verbinding met het BLUETOOTH-apparaat wordt wellicht niet onthouden op dit apparaat. Breng de BLUETOOTH-verbinding vanaf het BLUETOOTH-apparaat tot stand met dit apparaat meteen nadat het koppelen is voltooid.
- ➔ Dit apparaat of het te verbinden BLUETOOTH-apparaat bevindt zich in de slaapstand.
- ➔ De BLUETOOTH-verbinding is beëindigd. Breng de BLUETOOTH-verbinding opnieuw tot stand.

Vervormd geluid

- ➔ Controleer of dit apparaat storing ondervindt van een draadloos LAN-apparaat, een ander draadloos apparaat met een frequentie van 2,4 GHz of magnetron.
- ➔ Zet dit apparaat op een andere plaats.

De communicatieafstand is te klein. (Het geluid verspringt.)

- ➔ Als een apparaat dat elektromagnetische straling genereert, zoals een draadloos LAN-apparaat, andere BLUETOOTH-apparaten of een magnetron, zich in de buurt van dit apparaat bevindt, plaatst u dit apparaat verder uit de buurt van dergelijke bronnen.

Het apparaat kan niet worden bediend. (Verbinding is verbroken.)

- ➔ Druk op de toets RESET. Koppelinggegevens worden niet verwijderd door deze bewerking.

Bij het beluisteren van muziek

Geen geluid

- ➔ Controleer of dit apparaat en het BLUETOOTH-apparaat zijn ingeschakeld.
- ➔ Controleer of de BLUETOOTH-verbinding A2DP (Advanced Audio Distribution Profile; profiel voor geavanceerde audiodistributie) tot stand is gebracht tussen dit apparaat en het BLUETOOTH-apparaat.
- ➔ Controleer of muziek wordt afgespeeld op het BLUETOOTH-apparaat.
- ➔ Controleer of het volume van het apparaat niet te laag staat.
- ➔ Controleer of het volume van het BLUETOOTH-apparaat niet te laag is ingesteld, indien het BLUETOOTH-apparaat over een volumeregelaar beschikt.
- ➔ Voer de koppeling tussen dit apparaat en het BLUETOOTH-apparaat opnieuw uit.

Zacht geluid

- ➔ Verhoog het volume van dit apparaat.
- ➔ Verhoog het volume van het BLUETOOTH-apparaat, indien het BLUETOOTH-apparaat over een volumeregelaar beschikt.

Lage geluidskwaliteit

- ➔ Schakel de BLUETOOTH-verbinding over naar A2DP (Advanced Audio Distribution Profile) wanneer HSP (Headset Profile) is ingesteld.

Bij het bellen

U hoort de ontvanger niet.

- ➔ Controleer of dit apparaat en de mobiele BLUETOOTH-telefoon zijn ingeschakeld.
- ➔ Controleer de verbinding tussen dit apparaat en de mobiele BLUETOOTH-telefoon.
- ➔ Controleer of de uitvoer van de mobiele BLUETOOTH-telefoon is ingesteld op dit apparaat.
- ➔ Controleer of het volume van het apparaat niet te laag staat.
- ➔ Controleer of het volume van de mobiele BLUETOOTH-telefoon niet te laag is ingesteld, indien de mobiele BLUETOOTH-telefoon over een volumeregelaar beschikt.
- ➔ Als u naar muziek luistert met dit apparaat, stopt u het afspelen, drukt u op de multifunctionele toets en voert u het gesprek.

Zacht geluid van de ontvanger

- ➔ Verhoog het volume van dit apparaat.
- ➔ Verhoog het volume van de mobiele BLUETOOTH-telefoon, indien de mobiele BLUETOOTH-telefoon over een volumeregelaar beschikt.

Het apparaat initialiseren

U kunt de standaardinstellingen (zoals de volume-instelling) van dit apparaat herstellen en alle koppelingsgegevens verwijderen.

1 Als dit apparaat is ingeschakeld, houdt u POWER ongeveer 3 seconden ingedrukt om dit apparaat uit te schakelen.

2 Houd POWER en de multifunctionele toets ongeveer 7 seconden tegelijk ingedrukt.

De lampjes (blauw en rood) knipperen allebei vier keer en dit apparaat wordt opnieuw ingesteld op de standaardinstellingen. Alle koppelingsgegevens worden gewist.

Technische gegevens

Algemeen

Communicatiesysteem

BLUETOOTH-specificatie versie 2.0

Uitvoer

BLUETOOTH-specificatie Power Class 2

Maximaal communicatiebereik

Ongeveer 10 m (zonder obstakels) *1

Frequentieband

2,4 GHz-band (2,4000 GHz – 2,4835 GHz)

Modulatiemethode

FHSS

Compatibele BLUETOOTH-profielen*2

A2DP (Advanced Audio Distribution

Profile; profiel voor geavanceerde audiodistributie)

HSP (Headset Profile; headsetprofiel)

HFP (Hands-free Profile; handsfree profiel)

Ondersteunde codecs*3

SBC*4, MP3

Bijgeleverde accessoires

Netspanningsadapter (1)

Batterijlader (1)

Oorkussentjes (S × 2, M × 2, L × 2)

Houder (1)

*1 Het werkelijke bereik is afhankelijk van factoren zoals obstakels tussen apparaten, magnetische velden rond een magnetron, statische elektriciteit, de ontvangstgevoeligheid, de prestatie van de antenne, het besturingssysteem, de software, enzovoort.

*2 BLUETOOTH-standaardprofielen geven het doel aan van BLUETOOTH-communicatie tussen apparaten.

*3 Codec: indeling voor audiosignaalcompressie en -conversie

*4 Subband Codec

Headset

Voedingsbron

3,7 V gelijkstroom: Ingebouwde oplaadbare lithium-ion batterij

Afmetingen

Ongeveer 25 × 51 × 29 mm (b/h/d)

Snoer (vanaf het apparaat tot de oordoppen)

Ongeveer 0,3 m

Gewicht

Ongeveer 27 g (inclusief oordoppen en snoer)

Oordoppen: Ongeveer 4 g (zonder snoer)

Nominaal stroomverbruik

1,5 W

Receiver

Type

Gesloten, dynamisch

Stuureenheid

9 mm koepeltype (aangepast aan CCAW)

Frequentiebereik van weergave

20-20.000 Hz

Microfoon

Type

Alle richtingen, electret-condensator

Effectief frequentiebereik

100 – 4.000 Hz

Wijzigingen in ontwerp en technische gegevens voorbehouden zonder voorafgaande kennisgeving.

ATTENZIONE

Per ridurre il rischio di incendi o scosse elettriche, non esporre questo apparecchio alla pioggia o all'umidità.

Per ridurre il rischio di scosse elettriche, non aprire il rivestimento esterno. Per qualsiasi riparazione rivolgersi solo a personale qualificato.

Non installare l'apparecchiatura in un ambiente ristretto, come scaffali per libri o mobiletti incorporati.

Per ridurre il rischio di incendi, non coprire le aperture di ventilazione dell'apparecchio con giornali, tovaglie, tende e simili. Inoltre, non collocare candele accese sull'apparecchio.

Per ridurre il rischio di incendi o scosse elettriche, non mettere sull'apparecchio degli oggetti che contengono liquidi, come i vasi.

Collegare l'alimentatore CA a una presa di rete CA facilmente accessibile. In caso di funzionamento anomalo dell'alimentatore CA, scollegarlo immediatamente dalla presa di rete CA.



Con la presente Sony Corp. dichiara che questo apparecchio è conforme ai requisiti essenziali ed alle altre disposizioni pertinenti stabilite dalla direttiva 1999/5/CE.

Per ulteriori dettagli, si prega di consultare il seguente URL:
<http://www.compliance.sony.de/>



Treatment of the electrical or electronic device at end of life (applicable in all countries of the European Union and in other countries with a differentiated collection system)

Questo simbolo sul prodotto o sulla confezione indica che il prodotto non deve essere considerato come un normale rifiuto domestico, ma deve invece essere consegnato ad un punto di raccolta appropriato per il riciclo di apparecchi elettrici ed elettronici. Assicurandovi che questo prodotto sia smaltito correttamente, voi contribuirete a prevenire potenziali conseguenze negative per l'ambiente e per la salute che potrebbero altrimenti essere causate dal suo smaltimento inadeguato. Il riciclaggio dei materiali aiuta a conservare le risorse naturali. Per informazioni più dettagliate circa il riciclaggio di questo prodotto, potete contattare l'ufficio comunale, il servizio locale di smaltimento rifiuti oppure il negozio dove l'avete acquistato.

Bluetooth e i relativi loghi sono di proprietà di Bluetooth SIG, Inc., concessi in licenza a Sony Corporation. Gli altri marchi di fabbrica e nomi commerciali appartengono ai rispettivi proprietari.

Tecnologia di codifica audio MPEG Layer-3 e brevetti su licenza di Fraunhofer IIS e Thomson.

Indice

Benvenuti	4
3 fasi per utilizzare la funzione BLUETOOTH	5
Posizione e funzione delle parti	6
Carica dell'apparecchio ...	7
Associazione	9
Informazioni sull'associazione	9
Procedure di associazione	9
Applicazione delle cuffie auricolari	11
Indicazioni della funzione BLUETOOTH	12
Ascolto della musica	13
Chiamate	15
Controllo del telefono cellulare BLUETOOTH – HFP,HSP	17
Chiamate durante la riproduzione della musica	18
Smaltimento dell'apparecchio	19
Precauzioni	20
Tecnologia BLUETOOTH	22
Guida alla soluzione dei problemi	23
Inizializzazione dell'apparecchio	24
Caratteristiche tecniche	25

IT

Benvenuti

Complimenti per avere acquistato queste cuffie auricolari stereo senza fili Sony, che utilizzando la tecnologia senza fili BLUETOOTH™.

- È possibile ascoltare la musica da un dispositivo BLUETOOTH che supporta la trasmissione di musica.
- È possibile effettuare conversazioni in modalità senza fili tenendo il telefono cellulare BLUETOOTH all'interno della borsa.
- È possibile caricare l'apparecchio utilizzando il caricabatterie in dotazione.

Per ulteriori informazioni sulla tecnologia BLUETOOTH, vedere a pagina 22.

Conversazioni telefoniche **Ascolto della musica**

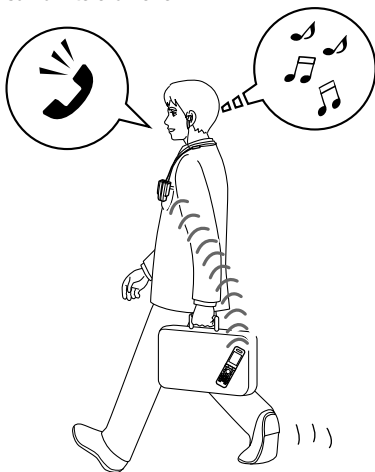

3 fasi per utilizzare la funzione BLUETOOTH

Associazione (ogni dispositivo)

Innanzitutto, occorre registrare (“associare”) un dispositivo BLUETOOTH (telefono cellulare e così via) e il presente apparecchio l’uno con l’altro. Una volta effettuata l’associazione, non occorre eseguire di nuovo l’operazione.

Telefoni cellulari
BLUETOOTH e
così via



Cuffie auricolari
stereo senza fili

Associazione

→ Pagina 9

Ascolto della musica

Chiamate

Connessione BLUETOOTH

Per la connessione BLUETOOTH, utilizzare il dispositivo BLUETOOTH.



Connessione

A2DP

→ Pagina 13

Connessione BLUETOOTH

Quando è acceso, l’apparecchio inizia a stabilire automaticamente una connessione BLUETOOTH con il telefono cellulare riconosciuto.



Connessione

HFP

HSP

→ Pagina 15

Ascolto della musica

È possibile ascoltare la musica riprodotta mediante il dispositivo BLUETOOTH.



Musica

→ Pagina 13 - 14

Conversazioni telefoniche

È possibile effettuare e ricevere una chiamata utilizzando il presente apparecchio.



Voce

→ Pagina 16 - 17

Posizione e funzione delle parti

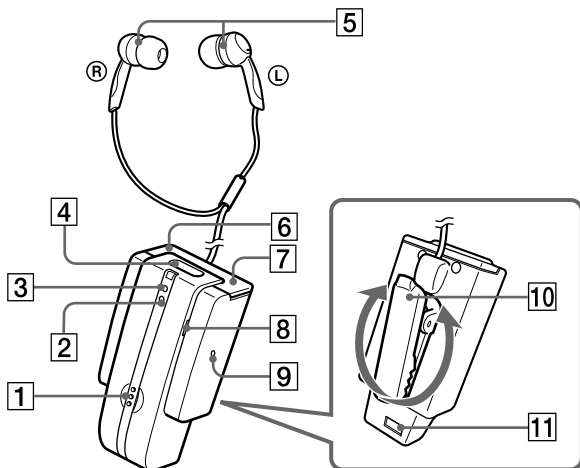

1 Tasto multifunzione
Consente di controllare varie funzioni di chiamata.

2 Indicatore (rosso)
Indica lo stato dell'alimentazione dell'apparecchio.

3 Indicatore (blu)
Indica lo stato della comunicazione dell'apparecchio.

4 Tasto POWER

5 Auricolari

6 Tasto VOL -

7 Tasto VOL +

8 Microfono

9 Tasto RESET

10 Fermaglio
Regolare il fermaglio con l'angolazione desiderata e applicarlo alla tasca o alla protezione.

11 Punto di contatto

Carica dell'apparecchio

Nell'apparecchio è inclusa una batteria ricaricabile agli ioni di litio, da caricare precedentemente al primo uso.

1 Collegare l'alimentatore CA in dotazione con il supporto caricabatterie.

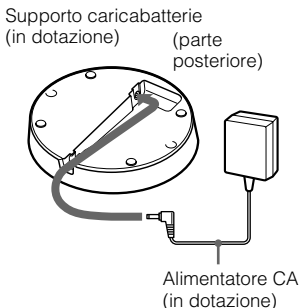

2 Collegare l'alimentatore CA in dotazione a una presa di rete CA.

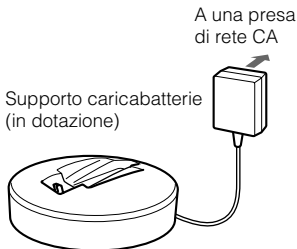

3 Collocare l'apparecchio sul supporto caricabatterie.

Cuffie auricolari stereo senza fili

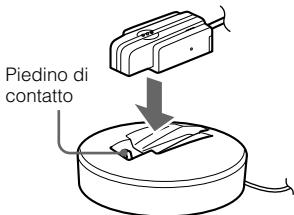

Nota

Se il fermaglio è ruotato, l'unità non può essere collocata sul supporto caricabatterie e non si può avviare la carica. Riportare il fermaglio alla posizione originale prima della carica.

Posizionare l'apparecchio sul supporto caricabatterie in modo tale che il punto di contatto dell'apparecchio stesso tocchi il piedino di contatto del caricabatterie, quindi assicurarsi che l'indicatore (rosso) si illumini.

La carica viene completata in circa 3 ore*, dopo di che l'indicatore (rosso) si spegne automaticamente.

* Tempo necessario alla carica di una batteria completamente scarica

Suggerimento

Durante la carica della batteria, l'apparecchio si spegne automaticamente.

Attenzione

Se il presente apparecchio rileva un problema durante la carica, è possibile che l'indicatore (rosso) si spenga nonostante la carica non sia ancora completata.

Controllare le seguenti possibili cause:

- La temperatura ambiente non rientra nella gamma di 0 °C – 40 °C.
- Si è verificato un problema con la batteria.

In tal caso, eseguire di nuovo la carica entro la gamma di temperature specificata.

Se il problema persiste, rivolgersi ad un rivenditore Sony.

Note

- Se la batteria non viene utilizzata per un periodo prolungato, è possibile che si scarichi rapidamente. Tuttavia, dopo alcuni cicli di ricarica, la durata della batteria migliora.
- Se la durata della batteria ricaricabile incorporata si riduce della metà, occorre sostituire la batteria. Per la sostituzione della batteria ricaricabile, consultare un rivenditore Sony.
- Non esporre l'apparecchio a temperature estreme, luce solare diretta, umidità, sabbia, polvere o urti meccanici. Non lasciare in alcun caso l'apparecchio all'interno di un'auto parcheggiata al sole.
- Utilizzare solo l'alimentatore CA in dotazione. Non utilizzare altri tipi di alimentatore CA.

Ore d'uso*

Stato	Ore d'uso approssimative
Tempo di comunicazione (incluso il tempo di riproduzione musicale) (max.)	11 ore
Tempo di attesa (max.)	100 ore

* È possibile che le durate indicate varino in base alla temperatura ambiente o alle condizioni d'uso.

Controllo della capacità residua della batteria

Premendo il tasto POWER con l'apparecchio acceso, l'indicatore (rosso) lampeggia. È possibile controllare la carica residua della batteria contando i lampeggiamenti dell'indicatore (rosso).

Indicatore (rosso)	Stato
3 volte	Carica completa
2 volte	Carica media
1 volta	Carica scarsa (da ricaricare)

Nota

Non è possibile controllare la capacità residua della batteria subito dopo l'accensione dell'apparecchio o durante l'associazione.

Se la batteria è quasi scarica

L'indicatore (rosso) lampeggia lentamente in modo automatico. Quando la batteria è scarica, viene emesso un segnale acustico e l'apparecchio si spegne automaticamente.

Associazione

Informazioni sull'associazione

Prima di utilizzare i dispositivi BLUETOOTH, è necessario "associarli" l'uno all'altro.

Una volta associati i dispositivi BLUETOOTH, non è necessario effettuare di nuovo l'associazione, ad eccezione dei casi riportati di seguito:

- Se le informazioni relative all'associazione vengono eliminate in seguito ad una riparazione e così via.
- Se il presente apparecchio viene associato a 9 o più dispositivi. Questo apparecchio può essere associato ad un massimo di 8 dispositivi BLUETOOTH. Se viene associato un nuovo dispositivo dopo l'ottavo, il dispositivo la cui data dell'ultima connessione è anteriore a quella degli altri 8 dispositivi associati viene sostituito da quello nuovo.
- Se il riconoscimento dell'apparecchio mediante il dispositivo da connettere viene annullato.
- Se l'apparecchio viene inizializzato. In questo caso, tutte le informazioni relative all'associazione vengono eliminate.

Procedure di associazione

- 1 Posizionare il dispositivo di connessione entro 1 m da questo apparecchio.**
- 2 Tenere premuto il tasto POWER per almeno 7 secondi per impostare il modo di attesa per l'associazione mentre l'apparecchio è spento.**



Note

- Dopo circa 3 secondi, l'apparecchio si accende, quindi l'indicatore (blu) e l'indicatore (rosso) lampeggiano insieme due volte. Tenere premuto il tasto senza rilasciarlo fino a quando entrambi gli indicatori iniziano a lampeggiare contemporaneamente, quindi rilasciare il tasto. L'apparecchio entra nel modo di associazione.
- Se l'associazione non viene effettuata entro 5 minuti, il modo di associazione viene annullato e l'apparecchio si spegne. In questo caso, ripetere la procedura a partire dal punto **1**.

Continua 9

3 Eseguire la procedura di associazione sul dispositivo di connessione affinché questo riconosca il presente apparecchio.

Sul display del dispositivo di connessione viene visualizzato l'elenco dei dispositivi rilevati. Il presente apparecchio viene visualizzato come "DR-BT10CX".

Nota

Se "DR-BT10CX" non viene visualizzato, ripetere la procedura a partire dal punto 1.

4 Selezionare "DR-BT10CX" visualizzato sul display del dispositivo di connessione.

5 Se sul display di un dispositivo di connessione viene richiesto di specificare il codice di protezione*, immettere "0000".

Se l'indicatore (blu) lampeggia lentamente, significa che l'associazione è stata completata. Sul display di alcuni dispositivi BLUETOOTH viene visualizzato il messaggio che indica il "completamento dell'associazione".

* È possibile che il codice di protezione venga denominato "codice di accesso", "codice PIN", "numero PIN" o "password".

Nota

Il codice di protezione del presente apparecchio è "0000". Non è possibile associare l'apparecchio a un dispositivo BLUETOOTH con un codice diverso da "0000".

6 Avviare la connessione BLUETOOTH dal dispositivo BLUETOOTH.

L'apparecchio memorizza il dispositivo come dispositivo connesso per ultimo. Una volta completata l'associazione, su alcuni dispositivi BLUETOOTH è possibile che la connessione con l'apparecchio venga effettuata in modo automatico.

Se si effettua l'associazione con un dispositivo BLUETOOTH che non supporta la visualizzazione dei dispositivi rilevati o privo di display

È possibile associare il dispositivo impostando il presente apparecchio e il dispositivo di connessione sul modo di associazione. Per ulteriori informazioni, consultare le istruzioni per l'uso in dotazione con il dispositivo di connessione.

Suggerimenti

- Per effettuare l'associazione con altri dispositivi BLUETOOTH, ripetere le procedure riportate ai punti da **1** a **5** per ciascuno dei dispositivi.
- Per eliminare tutte le informazioni relative all'associazione, consultare la sezione "Inizializzazione dell'apparecchio" (pagina 24).

Applicazione delle cuffie auricolari

Indossare l'auricolare contrassegnato dalla lettera **R** sull'orecchio destro e l'auricolare contrassegnato dalla lettera **L** sull'orecchio sinistro.



- 1 Ruotare il fermaglio fino all'angolazione desiderata e applicarlo alla tasca o alla protezione.

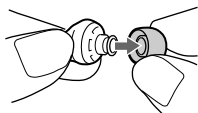

Modalità d'uso del supporto

Riporre gli auricolari nell'apposito supporto onde evitare che il cavo si aggrovigli durante il periodo di inutilizzo.

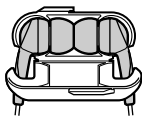

Indicazioni della funzione BLUETOOTH

B : indicatore (blu)

R : indicatore (rosso)

Stato		Tipi di lampeggiamento	
Associazione	Ricerca	B	● - ● - ● - ● - ● - ● - ● - ● - ● - ...
		R	● - ● - ● - ● - ● - ● - ● - ● - ● - ...
Connessione	Connessione possibile	B	● - - - ● - - - ● - - - ● - - - ● - - - ● - - - ...
		R	-
Connessione	Connessione in corso	B	● - - - ● - - - ● - - - ● - - - ● - - - ● - - - ...
		R	● - - - ● - - - ● - - - ● - - - ● - - - ● - - - ...
Profilo di connessione	HFP/HSP o A2DP (attesa della ricezione del segnale audio)	B	● - - - - - - - - - - ● - - - - - ...
		R	-
Profilo di connessione	HFP/HSP e A2DP (attesa della ricezione del segnale audio)	B	● - ● - - - - - - - - - ● - ● - - - - - ...
		R	-
Musica	Ascolto	B	● ● - - - - - - - - - - ● ● - - - - - ...
		R	-
Musica	Ascolto di una chiamata nel modo di attesa	B	● ● ● - - - - - - - - - - ● ● ● - - - - - ...
		R	-
Telefono	Chiamata in arrivo	B	● ● ● ● ● ● ● ...
		R	-
		B	● ● - - - - - - - - - - ● ● - - - - - ...
Telefono	Conversazione	B	● ● - - - - - - - - - - ● ● - - - - - ...
		R	-
Telefono	Chiamate durante la riproduzione della musica	B	● ● ● - - - - - - - - - - ● ● ● - - - - - ...
		R	-

Ascolto della musica

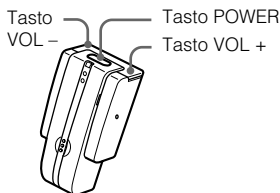

Prima di utilizzare l'apparecchio, effettuare quanto segue.

- Verificare che il dispositivo BLUETOOTH sia acceso.
- Verificare che l'associazione del presente apparecchio con il dispositivo BLUETOOTH sia completata.
- Verificare che il dispositivo BLUETOOTH supporti la funzione di trasmissione della musica (profilo: A2DP).

1 Tenere premuto il tasto POWER per circa 3 secondi con l'apparecchio spento.

L'indicatore (blu) e l'indicatore (rosso) lampeggiano insieme due volte, quindi l'apparecchio si accende.

Nota

Non tenere premuto il tasto POWER per oltre 7 secondi. Diversamente, l'apparecchio entra nel modo di associazione.

2 Stabilire la connessione BLUETOOTH (A2DP) da un dispositivo BLUETOOTH verso il presente apparecchio.

Per ulteriori informazioni sul funzionamento del dispositivo BLUETOOTH in uso, consultare le istruzioni per l'uso in dotazione con lo stesso.

3 Avviare la riproduzione sul dispositivo BLUETOOTH.

Note

- Se la riproduzione di musica viene eseguita connettendo l'apparecchio ad un dispositivo BLUETOOTH che utilizza il profilo HSP (Headset Profile)*, non sarà possibile ottenere una qualità audio elevata. Per ottenere un audio migliore, cambiare la connessione BLUETOOTH in A2DP (Advanced Audio Distribution Profile)* utilizzando il dispositivo BLUETOOTH.
- Mediante il presente apparecchio, non è possibile controllare le funzioni di riproduzione del dispositivo audio connesso.

* Per informazioni sui profili, vedere a pagina 22.

Per regolare il volume

Premere il tasto VOL + o – durante l'ascolto di musica.

Suggerimenti

- Se il livello del volume è basso, alzare il volume del dispositivo connesso. In tal modo, l'audio risulta maggiormente nitido.
- Il livello di volume per l'ascolto della musica e per le conversazioni telefoniche può essere impostato separatamente.

Nota

Non è possibile regolare il volume del dispositivo BLUETOOTH mediante i tasti VOL dell'apparecchio.

Per interrompere l'uso

1 Terminare la connessione BLUETOOTH mediante il dispositivo BLUETOOTH.

2 Tenere premuto il tasto POWER per circa 3 secondi.

L'indicatore (blu) e l'indicatore (rosso) si illuminano contemporaneamente, quindi l'apparecchio si spegne.

Suggerimento

A seconda del dispositivo BLUETOOTH, è possibile che al termine della riproduzione della musica la connessione BLUETOOTH termini automaticamente.

Chiamate

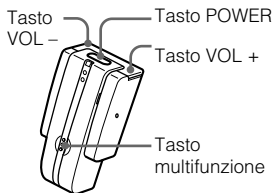

Prima di utilizzare l'apparecchio, effettuare quanto segue.

- Verificare che la funzione BLUETOOTH del telefono cellulare sia attivata.
- Verificare che l'associazione del presente apparecchio con il telefono cellulare BLUETOOTH sia completata.

1 Tenere premuto il tasto POWER per circa 3 secondi con l'apparecchio spento.

L'indicatore (blu) e l'indicatore (rosso) lampeggiano insieme due volte, quindi il presente apparecchio si accende ed effettua la connessione automatica all'ultimo telefono cellulare BLUETOOTH utilizzato.

Nota

Non tenere premuto il tasto POWER per oltre 7 secondi. Diversamente, l'apparecchio entra nel modo di associazione.

Suggerimento

Il tentativo di connessione tra il presente apparecchio e il telefono cellulare BLUETOOTH terminerà dopo 1 minuto. In tal caso, premere il tasto multifunzione per tentare di nuovo di stabilire la connessione.

Se si desidera connettere l'apparecchio a un telefono cellulare BLUETOOTH diverso da quello utilizzato la volta precedente, seguire la procedura descritta nella sezione "Se l'apparecchio non è in grado di stabilire la connessione automatica a un telefono cellulare BLUETOOTH".

Se l'apparecchio non è in grado di stabilire la connessione automatica a un telefono cellulare BLUETOOTH

1 Stabilire la connessione BLUETOOTH (HFP o HSP) dal telefono cellulare BLUETOOTH verso il presente apparecchio.

Per ulteriori informazioni sull'uso, consultare il manuale delle istruzioni del telefono cellulare BLUETOOTH. Sul display del telefono cellulare BLUETOOTH viene visualizzato l'elenco dei dispositivi riconosciuti. Il presente apparecchio viene visualizzato come "DR-BT10CX".

Se il telefono cellulare è dotato di entrambi i profili HFP (Hands-free Profile) e HSP (Headset Profile)*, impostarlo su HFP.

* Per ulteriori informazioni sui profili, vedere a pagina 22.

Nota

Durante l'ascolto della musica utilizzando il presente apparecchio connesso ad un telefono cellulare BLUETOOTH, effettuare la connessione BLUETOOTH utilizzando il telefono cellulare. Questa operazione non può essere effettuata tramite il tasto multifunzione.

Per effettuare una chiamata

1 Per chiamare, utilizzare i tasti del telefono cellulare.

Se tramite l'apparecchio non è possibile udire alcun suono, premere il tasto multifunzione.

Suggerimento

È possibile effettuare le chiamate nel seguente modo, in base al telefono cellulare BLUETOOTH. Per ulteriori informazioni sull'uso, consultare il manuale delle istruzioni del telefono cellulare.

- Se non è in corso alcuna comunicazione, è possibile effettuare le chiamate tramite la funzione di riconoscimento vocale premendo il tasto multifunzione.
- È possibile chiamare un numero specifico tenendo premuto il tasto multifunzione per circa 2 secondi.

Per ricevere una chiamata

Quando il telefono emette il tono di chiamata, l'avviso viene trasmesso mediante l'apparecchio.

1 Premere il tasto multifunzione sull'apparecchio.

Il tono di chiamata cambia come riportato di seguito, a seconda del telefono cellulare in uso.

- tono di chiamata impostato sull'apparecchio
- tono di chiamata impostato sul telefono cellulare
- tono di chiamata impostato sul telefono cellulare solo per il collegamento BLUETOOTH.

Nota

Premendo il tasto di chiamata del telefono cellulare BLUETOOTH, è possibile che su alcuni telefoni cellulari BLUETOOTH sia impostata la priorità d'uso delle cuffie auricolari. In tal caso, per conversare tramite l'apparecchio tenere premuto il tasto multifunzione per circa 2 secondi oppure utilizzare il telefono cellulare BLUETOOTH. Per ulteriori informazioni, consultare il manuale delle istruzioni del telefono cellulare BLUETOOTH.

Per regolare il volume

Premere il tasto VOL + o –.

Suggerimenti

- Non è possibile regolare il volume se non è in corso la comunicazione.
- Il livello di volume per le chiamate telefoniche e l'ascolto della musica può essere impostato separatamente.

Per terminare una chiamata

È possibile terminare una chiamata premendo il tasto multifunzione dell'apparecchio.

Per interrompere l'uso

1 Terminare la connessione BLUETOOTH utilizzando il telefono cellulare BLUETOOTH.

2 Tenere premuto il tasto POWER per circa 3 secondi per disattivare l'alimentazione.

L'indicatore (blu) e l'indicatore (rosso) si illuminano contemporaneamente, quindi l'apparecchio si spegne.

Controllo del telefono cellulare BLUETOOTH – HFP, HSP

L'uso dei tasti del presente apparecchio varia in base al telefono cellulare utilizzato.

Per il telefono cellulare BLUETOOTH, vengono utilizzati i profili HFP (Hands-free Profile, profilo vivavoce) o HSP (Headset Profile, profilo cuffie auricolari). Per ulteriori informazioni sui profili BLUETOOTH supportati e sul relativo funzionamento, consultare le istruzioni per l'uso in dotazione con il telefono cellulare BLUETOOTH.

HFP (Hands-free Profile)

Stato	Tasto multifunzione	
	Pressione breve	Pressione prolungata
Attesa	Attivazione della funzione di riconoscimento vocale	Riselezione dell'ultimo numero
Riconoscimento vocale attivo	Annullamento della funzione di riconoscimento vocale	–
Chiamata in uscita	Termine della chiamata in uscita	–
Chiamata in arrivo	Risposta	Rifiuto
Chiamata in corso	Termine della chiamata	Modifica del dispositivo attivo

HSP (Headset Profile)

Stato	Tasto multifunzione	
	Pressione breve	Pressione prolungata
Attesa	–	Chiamata* ¹
Chiamata in uscita	Termine della chiamata in uscita* ¹	Termine della chiamata in uscita o sostituzione del dispositivo attivo con le cuffie auricolari* ²
Chiamata in arrivo	Risposta	–
Chiamata in corso	Termine della chiamata* ³	Sostituzione del dispositivo attivo con le cuffie auricolari

*¹ A seconda del telefono cellulare BLUETOOTH, è possibile che alcune funzioni non siano supportate.

*² Potrebbe variare in base al telefono cellulare BLUETOOTH.

*³ Durante le chiamate tramite il telefono cellulare BLUETOOTH, è possibile che alcune funzioni non siano supportate.

Chiamate durante la riproduzione della musica

Se la connessione BLUETOOTH con il telefono cellulare è attiva, è possibile impostare l'apparecchio per le chiamate anche durante l'ascolto di musica. Prima di procedere, consultare la sezione "Chiamate" (pagina 15) per ulteriori informazioni sull'uso.

Per effettuare una chiamata durante la riproduzione della musica

- 1 Premere il tasto multifunzione durante la riproduzione musicale (pagina 15), oppure utilizzare il telefono cellulare BLUETOOTH per effettuare una chiamata.**

Se tramite l'apparecchio non è possibile udire alcun suono, tenere premuto il tasto multifunzione per circa 2 secondi.

Per ricevere una chiamata durante la riproduzione della musica

L'audio emesso dall'apparecchio cambia automaticamente in un tono di chiamata.

- 1 Premere il tasto multifunzione e parlare.**

Al termine della chiamata, premere il tasto multifunzione. L'apparecchio viene ripristinato sul modo di riproduzione.

Se l'audio non passa automaticamente a un tono di chiamata

- 1 Arrestare la riproduzione della musica.**
- 2 Quando viene emesso il tono di chiamata, premere il tasto multifunzione e parlare.**

Smaltimento dell'apparecchio

Ai fini della protezione ambientale, prima dello smaltimento accertarsi di rimuovere la batteria ricaricabile incorporata nell'apparecchio e di smaltirla in modo appropriato.

1 Rimuovere le 2 viti.

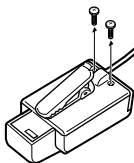

3 Rimuovere la batteria ricaricabile e provvedere al suo smaltimento.

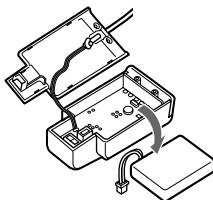

2 Aprire lo scomparto e rimuovere il connettore.

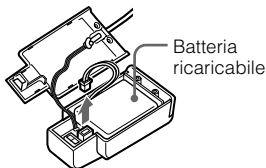

Precauzioni

Informazioni sulla

comunicazione BLUETOOTH

- La tecnologia senza fili BLUETOOTH opera entro un raggio di circa 10 metri. La distanza massima di comunicazione potrebbe variare in base alla presenza di ostacoli (elementi metallici, pareti, persone e così via) o di campi elettromagnetici.
- Il presente apparecchio dispone di un'antenna incorporata. È possibile migliorare la sensibilità della comunicazione BLUETOOTH posizionando un dispositivo BLUETOOTH connesso in prossimità dell'apparecchio.
- Nei casi riportati di seguito, è possibile che la sensibilità della comunicazione BLUETOOTH venga alterata.
 - Tra il presente apparecchio e il dispositivo BLUETOOTH sono presenti ostacoli quali elementi metallici, pareti o persone.
 - In prossimità del presente apparecchio è in uso un dispositivo che impiega frequenze a 2,4 GHz, ad esempio un dispositivo LAN senza fili, un telefono cordless o un forno a microonde.
- I dispositivi BLUETOOTH e le reti LAN senza fili (IEEE802.11b/g) impiegano le stesse frequenze, pertanto, se utilizzati entro brevi distanze, si potrebbero verificare interferenze a microonde che causerebbero alterazioni della velocità di comunicazione, disturbi o connessioni errate. In tal caso, effettuare quanto riportato di seguito.
 - Utilizzare il presente apparecchio ad una distanza minima di 10 m dal dispositivo LAN senza fili.
 - Se il presente apparecchio viene utilizzato entro un raggio di 10 m da un dispositivo LAN senza fili, spegnere quest'ultimo.
- Installare il presente apparecchio e il dispositivo BLUETOOTH il più vicino possibile l'uno all'altro.
- Le microonde trasmesse da un dispositivo BLUETOOTH potrebbero influire sul funzionamento di apparecchiature mediche elettroniche. Spegnerne il presente apparecchio e altri dispositivi BLUETOOTH nei seguenti luoghi, onde evitare di causare incidenti.
 - In presenza di gas infiammabili, all'interno di ospedali, treni, aerei o stazioni di rifornimento
 - In prossimità di porte automatiche o allarmi anti-incendio
- Sebbene il presente apparecchio supporti funzioni di protezione conformi allo standard BLUETOOTH per garantire la connessione sicura durante l'uso della tecnologia senza fili BLUETOOTH, a seconda dell'impostazione la protezione potrebbe risultare insufficiente. Per questo motivo, prestare attenzione durante le comunicazioni mediante la tecnologia senza fili BLUETOOTH.
- Sony non potrà essere ritenuta responsabile in caso di eventuale dispersione di informazioni durante le comunicazioni BLUETOOTH.
- Non è possibile garantire la connessione con tutti i dispositivi BLUETOOTH.
 - Per la conformità con lo standard BLUETOOTH specificato da BLUETOOTH SIG e per l'autenticazione, occorre disporre di un dispositivo dotato della funzione BLUETOOTH.

- Anche se il dispositivo connesso è conforme con lo standard BLUETOOTH di cui sopra, potrebbe non essere possibile collegare alcuni dispositivi oppure alcuni di essi potrebbero non funzionare correttamente in base alle relative funzioni o specifiche.
- Durante le conversazioni telefoniche mediante la funzione vivavoce, a seconda del dispositivo o dell'ambiente di comunicazione si potrebbero verificare disturbi.
- A seconda del dispositivo da connettere, l'avvio della comunicazione potrebbe richiedere tempo.

Alimentatore CA in dotazione

- Utilizzare l'alimentatore CA in dotazione con il presente apparecchio. Non utilizzare altri alimentatori CA, onde evitare problemi di funzionamento dell'apparecchio



Polarità della spina

- Se si prevede di non utilizzare il presente apparecchio per un periodo di tempo prolungato, scollegare l'alimentatore CA dalla presa di rete. Per scollegare l'alimentatore CA dalla presa di rete, tirare afferrando la spina dell'alimentatore e non il cavo.

Altro

- Non collocare il presente apparecchio in luoghi esposti a umidità, polvere, cenere o vapore, soggetti alla luce solare diretta o in un'auto durante la sosta ad un semaforo. Diversamente, si potrebbero causare problemi di funzionamento.

- A seconda delle condizioni delle onde radio e del luogo in cui l'apparecchio viene utilizzato, potrebbe non essere possibile utilizzare il dispositivo BLUETOOTH con i telefoni cellulari.
- Se in seguito all'uso del dispositivo BLUETOOTH si avvertono dei fastidi, interrompere immediatamente l'uso. Se eventuali problemi persistono, rivolgersi ad un rivenditore Sony.
- Tenere il presente apparecchio fuori dalla portata dei bambini.
- L'ascolto ad alto volume mediante il presente apparecchio può provocare danni all'udito. Per motivi di sicurezza stradale, non utilizzare l'apparecchio durante la guida o in bicicletta.
- Se le protezioni degli auricolari si bagnano, asciugarle con un panno asciutto prima di utilizzarle.
- Pulire le protezioni degli auricolari utilizzando una soluzione detergente neutra. Per pulire le protezioni, rimuoverle dagli auricolari. Dopo la pulizia, assicurarsi di asciugarle completamente prima di utilizzarle di nuovo.
- È possibile che le protezioni degli auricolari si usurino a seguito di periodi prolungati di deposito o uso.
- Per eventuali domande o problemi riguardanti questo apparecchio non trattati nel presente manuale, rivolgersi al più vicino rivenditore Sony.

Tecnologia BLUETOOTH

BLUETOOTH è una tecnologia senza fili funzionante entro brevi distanze che, senza l'uso di cavi, consente di trasmettere dati tra dispositivi digitali, ad esempio un computer o una fotocamera digitale.

La tecnologia senza fili BLUETOOTH opera entro un raggio di circa 10 metri. La connessione di due dispositivi costituisce l'uso più comune di tale tecnologia, tuttavia alcuni dispositivi consentono la connessione a più dispositivi contemporaneamente.

Trattandosi di una tecnologia senza fili, con BLUETOOTH non occorre utilizzare cavi, né disporre i dispositivi uno di fronte all'altro come con la tecnologia a infrarossi. Ad esempio, è possibile utilizzare questi tipi di dispositivo in una borsa o una tasca.

La tecnologia BLUETOOTH è uno standard internazionale supportato da milioni di aziende che la impiegano in tutto il mondo.

Sistema di comunicazione e profili BLUETOOTH compatibili dell'apparecchio

La creazione di un profilo consente di rendere standard la funzione BLUETOOTH di ogni specifica dei dispositivi dotati di questa tecnologia. Il presente apparecchio supporta la versione e il profilo BLUETOOTH seguenti:

Sistema di comunicazione:
specifica BLUETOOTH versione 2.0

Profili BLUETOOTH compatibili:

- A2DP (Advanced Audio Distribution Profile): trasmissione o ricezione di contenuto audio di alta qualità.
- HSP (Headset Profile)*: conversazioni telefoniche/uso del telefono.
- HFP (Hands-free Profile)*: conversazioni telefoniche/uso della funzione vivavoce del telefono.

* Se il telefono cellulare BLUETOOTH supporta entrambi i profili HFP (Hands-free Profile) e HSP (Headset Profile), impostarlo su HFP.

Nota

Per utilizzare la funzione BLUETOOTH, è necessario che il dispositivo BLUETOOTH da connettere disponga dello stesso profilo dell'apparecchio. Si noti inoltre che anche in presenza dello stesso profilo, il funzionamento dei dispositivi potrebbe variare in base alle relative specifiche.

Guida alla soluzione dei problemi

Se durante l'uso del presente apparecchio vengono riscontrati dei problemi, fare riferimento al seguente elenco di verifica. Se il problema persiste, rivolgersi ad un rivenditore Sony.

Generali

Non è possibile accendere l'apparecchio.

- ➔ Caricare la batteria dell'apparecchio.
- ➔ L'apparecchio non è acceso durante la ricarica. Rimuovere l'apparecchio dal supporto caricabatterie, quindi accenderlo.

Associazione impossibile.

- ➔ Avvicinare ulteriormente l'apparecchio e il dispositivo BLUETOOTH.

Non è possibile effettuare la connessione BLUETOOTH.

- ➔ Verificare che l'apparecchio sia acceso.
- ➔ Verificare che il dispositivo di connessione BLUETOOTH sia acceso con la funzione BLUETOOTH attivata.
- ➔ La connessione con il dispositivo BLUETOOTH potrebbe non venire memorizzata su questo apparecchio. Stabilire la connessione BLUETOOTH dal dispositivo BLUETOOTH verso il presente apparecchio subito dopo il completamento dell'associazione.
- ➔ Il presente apparecchio o il dispositivo di connessione BLUETOOTH è impostato sul modo di attesa.
- ➔ La connessione BLUETOOTH è stata terminata. Stabilire di nuovo la connessione BLUETOOTH.

Audio distorto

- ➔ Verificare che il presente apparecchio non sia soggetto a interferenze provenienti da una rete LAN senza fili, da un altro dispositivo senza fili a 2,4 GHz o da un forno a microonde.
- ➔ Posizionare nuovamente il presente apparecchio.

La distanza di corrispondenza è eccessivamente breve (il suono salta).

- ➔ Se in prossimità dell'apparecchio sono presenti dispositivi che generano radiazioni elettromagnetiche, ad esempio una rete LAN senza fili, altri dispositivi BLUETOOTH o un forno a microonde, allontanare l'apparecchio da tali sorgenti.

L'apparecchio non funziona (la connessione è stata interrotta).

- ➔ Premere il tasto RESET. Questa operazione non comporta l'eliminazione delle informazioni relative all'associazione.

Durante l'ascolto della musica

Assenza di audio

- ➔ Verificare che l'apparecchio e il dispositivo BLUETOOTH siano accesi.
- ➔ Accertarsi che su entrambi l'apparecchio e il dispositivo BLUETOOTH sia in corso la connessione BLUETOOTH, A2DP (Advanced Audio Distribution Profile, profilo di distribuzione audio avanzata).
- ➔ Verificare che la musica venga riprodotta tramite il dispositivo BLUETOOTH.
- ➔ Verificare che il volume dell'apparecchio non sia regolato su un livello eccessivamente basso.
- ➔ Se il dispositivo BLUETOOTH dispone di un comando del volume, verificare che il relativo volume non sia impostato su un livello eccessivamente basso.
- ➔ Effettuare di nuovo l'associazione del presente apparecchio e del dispositivo BLUETOOTH.

Livello audio basso

- ➔ Alzare il volume sul presente apparecchio.
- ➔ Alzare il volume del dispositivo BLUETOOTH, se questo dispone di un comando del volume.

Audio di qualità scarsa

- ➔ Regolare la connessione BLUETOOTH sul profilo A2DP (Advanced Audio Distribution Profile) qualora sia impostato il profilo HSP (Headset Profile).

Durante le conversazioni telefoniche

Non è possibile udire la voce dell'interlocutore.

- ➔ Verificare che il presente apparecchio e il telefono cellulare BLUETOOTH siano accesi.
- ➔ Verificare la connessione tra l'apparecchio e il telefono cellulare BLUETOOTH.
- ➔ Verificare che il telefono cellulare BLUETOOTH sia impostato per l'uso con questo apparecchio.
- ➔ Verificare che il volume dell'apparecchio non sia regolato su un livello eccessivamente basso.
- ➔ Se il telefono cellulare BLUETOOTH dispone di un comando del volume, verificare che il relativo volume non sia impostato su un livello eccessivamente basso.
- ➔ Se si sta ascoltando la musica mediante il presente apparecchio, arrestare la riproduzione, premere il tasto multifunzione, quindi iniziare la conversazione.

Livello audio basso dall'interlocutore

- ➔ Alzare il volume sul presente apparecchio.
- ➔ Alzare il volume del telefono cellulare BLUETOOTH, se questo dispone di un controllo del volume.

Inizializzazione dell'apparecchio

È possibile ripristinare il presente apparecchio sulle impostazioni predefinite (ad esempio, l'impostazione del volume) e eliminare tutte le informazioni relative all'associazione.

- 1 Se questo apparecchio è acceso, tenere premuto il tasto POWER per circa 3 secondi per spegnerlo.**
- 2 Tenere premuti contemporaneamente il tasto POWER e il tasto multifunzione per circa 7 secondi.**

L'indicatore (blu) e l'indicatore (rosso) lampeggiano contemporaneamente quattro volte, quindi l'apparecchio viene reimpostato sui valori predefiniti. In questo caso, tutte le informazioni relative all'associazione vengono eliminate.

Caratteristiche tecniche

Generali

Sistema di comunicazione

Specifica BLUETOOTH versione 2.0

Uscita

Specifica BLUETOOTH Power Class 2

Distanza di comunicazione massima

Linea d'aria: circa 10 m^{*1}

Banda di frequenza

Banda da 2,4 GHz (2,4000 GHz – 2,4835 GHz)

Metodo di modulazione

FHSS

Profili BLUETOOTH compatibili^{*2}

A2DP (Advanced Audio Distribution Profile, profilo di distribuzione audio avanzata)

HSP (Headset Profile, profilo cuffie auricolari)

HFP (Hands-free Profile, profilo vivavoce)

Codec supportato^{*3}

SBC^{*4}, MP3

Accessori in dotazione

Alimentatore CA (1)

Supporto caricabatterie (1)

Protezioni degli auricolari (S × 2, M × 2, L × 2)

Supporto (1)

^{*1} La gamma effettiva varia in base a fattori quali ostacoli tra i dispositivi, campi magnetici in prossimità di forni a microonde, elettricità statica, sensibilità di ricezione, prestazioni dell'antenna, sistema operativo, applicazione software e così via.

^{*2} I profili standard BLUETOOTH indicano lo scopo della comunicazione BLUETOOTH tra i dispositivi.

^{*3} Codec: formato di conversione e di compressione dei segnali audio

^{*4} Codec sottobanda

Cuffie auricolari

Alimentazione

3,7 V CC: batteria ricaricabile agli ioni di litio incorporata

Dimensioni

Circa 25 × 51 × 29 mm (l/a/p)

Cavo (dall'apparecchio agli auricolari)

Circa 0,3 m

Peso

Circa 27 g, inclusi auricolari e cordino
Auricolari: circa 4 g, cavo escluso

Consumo energetico nominale

1,5 W

Ricevitore

Tipo

Chiuso, dinamico

Unità pilota

Tipo a cupola da 9 mm (con CCAW)

Gamma di frequenze di riproduzione

20 - 20.000 Hz

Microfono

Tipo

Condensatore omnidirezionale a elettret

Gamma di frequenze effettive

100 - 4.000 Hz

Il design e le caratteristiche tecniche sono soggetti a modifiche senza preavviso.

Aviso

Para reduzir o risco de incêndio ou choque eléctrico, não exponha este aparelho à chuva nem à humidade.

Para evitar riscos de choque eléctrico, não abra a caixa do aparelho. Consulte a assistência técnica, a reparação só pode ser efectuada por pessoal qualificado.

Não instale o aparelho num espaço fechado, como uma estante ou um armário embutido.

Para reduzir o risco de incêndio, não tape a ventilação do aparelho com jornais, panos de mesa, cortinas, etc. E não coloque velas acesas em cima do aparelho.

Para reduzir o risco de incêndio ou choque eléctrico, não coloque objectos cheios de líquido, tais como jarras, em cima do aparelho.

Ligue o transformador de CA a uma tomada de corrente de fácil acesso. Se notar qualquer anormalidade no transformador, desligue-o imediatamente da tomada de corrente.



A Sony Corp. declara que este equipamento está conforme com os requisitos essenciais e outras provisões da Directiva 1999/5/CE.

Para mais informações, por favor consulte a seguinte URL:

<http://www.compliance.sony.de/>



Tratamento de Equipamentos Eléctricos e Electrónicos no final da sua vida útil (Aplicável na União Europeia e em países Europeus com sistemas de recolha selectiva de resíduos)

Este símbolo, colocado no produto ou na sua embalagem, indica que este não deve ser tratado como resíduo urbano indiferenciado. Deve sim ser colocado num ponto de recolha destinado a resíduos de equipamentos eléctricos e electrónicos. Assegurandose que este produto é correctamente depositado, irá prevenir potenciais consequências negativas para o ambiente bem como para a saúde, que de outra forma poderiam ocorrer pelo mau manuseamento destes produtos. A reciclagem dos materiais contribuirá para a conservação dos recursos naturais. Para obter informação mais detalhada sobre a reciclagem deste produto, por favor contacte o município onde reside, os serviços de recolha de resíduos da sua área ou a loja onde adquiriu o produto.

Os logótipos e a marca Bluetooth são propriedade da Bluetooth SIG, Inc. e a utilização destas marcas pela Sony Corporation é feita sob licença. As outras marcas comerciais e nomes de marcas comerciais são propriedade dos respectivos proprietários.

Tecnologia de codificação de áudio MPEG Layer-3 e patentes licenciadas de Fraunhofer IIS e Thomson.

Índice

Bem-vindo!	4
Os 3 passos da função BLUETOOTH	5
Localização e funções das peças	6
Carregar os auscultadores	7
Sincronização	9
O que é a sincronização?	9
Procedimentos de sincronização	9
Colocar os auscultadores	11
Indicações da função BLUETOOTH	12
Ouvir música	13
Fazer chamadas	15
Controlar o telemóvel BLUETOOTH – HFP, HSP	17
Fazer uma chamada enquanto ouve música	18
Deitar fora os auscultadores	19
Precauções	20
O que é a tecnologia BLUETOOTH?	22
Resolução de problemas	23
Inicializar o aparelho	24
Características técnicas	25

Bem-vindo!

Obrigado por ter adquirido estes auscultadores estéreo sem fios da Sony, equipados com a tecnologia sem fios BLUETOOTH™. Com eles pode:

- Ouvir música num equipamento BLUETOOTH compatível.
- Utilizar o telemóvel BLUETOOTH em mãos livres sem ter de o tirar da mala ou da pasta.
- Carregar os auscultadores na base com carregador fornecida.

Para obter informações sobre a tecnologia BLUETOOTH, consulte a página 22.

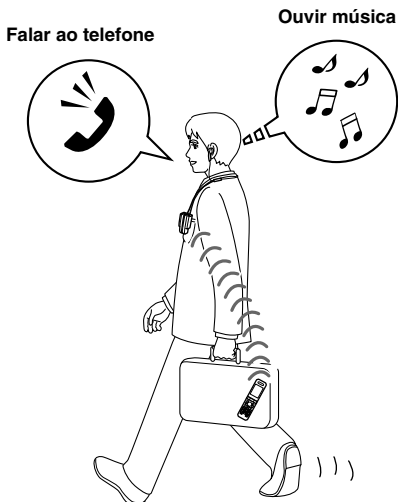

Os 3 passos da função BLUETOOTH

Sincronização (cada um dos dispositivos)

Primeiro, registre (“sincronize”) um dispositivo BLUETOOTH (telemóvel, etc.) com este aparelho. Depois de concluída a sincronização, não é necessário voltar a fazê-la.

Telemóveis
BLUETOOTH,
etc.



Sincronização

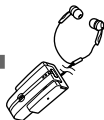

Sistema de
auscultadores
estéreo sem fio

→ Página 9

Ouvir música

Ligação BLUETOOTH

Utilize o dispositivo BLUETOOTH para fazer a ligação BLUETOOTH.



Ligação

A2DP

→ Página 13

Fazer chamadas

Ligação BLUETOOTH

Quando liga o sistema de auscultadores ele começa automaticamente a estabelecer uma ligação BLUETOOTH com o telemóvel reconhecido.



Ligação

HFP

HSP

→ Página 15

Ouvir música

Pode ouvir a música reproduzida no dispositivo BLUETOOTH.



Música

→ Páginas 13 - 14

Falar ao telefone

Pode fazer e atender chamadas utilizando este aparelho.

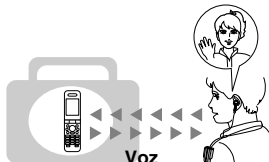

Voz

→ Páginas 16 - 17

Localização e funções das peças

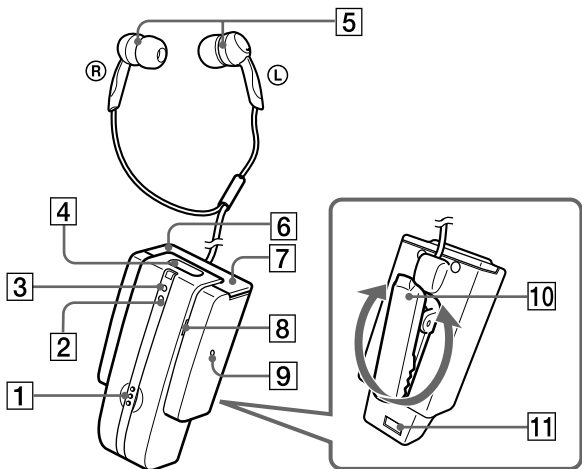

1 Botão multi-funções

Controla várias funções de chamadas.

2 Indicador (vermelho)

Indica o estado de alimentação dos auscultadores.

3 Indicador (azul)

Indica o estado de comunicação dos auscultadores.

4 Botão POWER

5 Auriculares

6 Botão VOL -

7 Botão VOL +

8 Microfone

9 Botão RESET

10 Clipe

Ajuste o clipe para o ângulo desejado e prenda-o no bolso ou gola.

11 Ponto de contacto

Carregar os auscultadores

Os auscultadores têm uma bateria recarregável de íões de lítio que deve ser carregada antes de os utilizar pela primeira vez.

1 Ligue o transformador de CA à base com carregador.

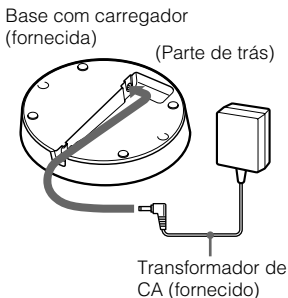

2 Ligue o transformador de CA fornecido a uma tomada de CA.

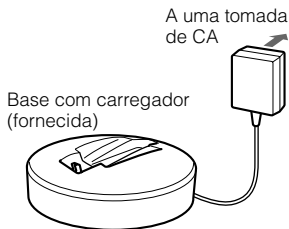

3 Ponha os auscultadores na base com carregador.

Sistema de auscultadores estéreo sem fio

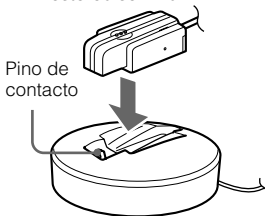

Nota

Se o clipe estiver voltado, não pode colocar o aparelho na base com carregador e a carga não começa. Antes de carregar, rode o clipe para a posição original.

Posse o sistema de auscultadores sobre a base com carregador de maneira a unir o ponto de contacto do sistema de auscultadores com o pino de contacto na base com carregador e assegure-se de que o indicador (vermelho) se acende. A carga demora cerca de 3 horas* e o indicador (vermelho) apaga-se automaticamente.

* Tempo necessário para recarregar uma bateria sem carga.

Sugestão

Quando se carrega a bateria, o sistema de auscultadores desliga-se automaticamente.

Continua 7

Atenção

Se os auscultadores detectarem um problema durante a carga, o indicador (vermelho) pode desligar-se, apesar da carga não estar terminada.

Verifique o seguinte:

- A temperatura ambiente ultrapassou os limites de 0 °C – 40 °C.
- Há um problema com a bateria.

Neste caso, carregue-a novamente a uma temperatura dentro dos limites mencionados acima.

Se o problema persistir, consulte o agente Sony mais próximo.

Notas

- Se não utilizar a bateria durante muito tempo a carga pode esgotar-se rapidamente mas, depois de a carregar algumas vezes, a duração respectiva aumenta.
- Se a duração da bateria recarregável interna diminuir para metade do tempo normal, substitua a bateria. Consulte o agente Sony mais próximo, para substituir a bateria recarregável.
- Evite expor os auscultadores a temperaturas extremas, à incidência directa dos raios solares, humidade, areia, pó ou choques mecânicos. Nunca deixe os auscultadores num automóvel estacionado ao sol.
- Utilize apenas o transformador de CA fornecido. Não utilize nenhum outro tipo de transformador de CA.

Horas de utilização*

Estado	Nº aproximado de horas de utilização
--------	--------------------------------------

Tempo de comunicação (incluindo o tempo de reprodução de música) (máximo)	11 horas
---	----------

Tempo de espera (máximo)	100 horas
--------------------------	-----------

* O tempo indicado acima depende da temperatura ambiente ou das condições de utilização.

Verificar o tempo restante da bateria

Se carregar no botão POWER com os auscultadores ligados, o indicador (vermelho) pisca. Pode verificar a carga restante da bateria pelo número de vezes que o indicador (vermelho) pisca.

Indicador (vermelho)	Estado
3 vezes	Carga total
2 vezes	Médio
1 vez	Baixo (precisa de ser carregada)

Nota

Não pode verificar a carga restante imediatamente depois de ter ligado os auscultadores nem durante a sincronização.

Quando a bateria estiver quase vazia

Automaticamente, o indicador (vermelho) pisca lentamente. Quando a bateria ficar vazia, ouve-se um sinal sonoro e o aparelho desliga-se automaticamente.

Sincronização

O que é a sincronização?

Os dispositivos BLUETOOTH têm de ser “sincronizados” uns com os outros antecipadamente. Depois de sincronizar os dispositivos BLUETOOTH, não tem de o fazer novamente, excepto nos seguintes casos:

- Se as informações de sincronização tiverem sido apagadas depois de uma reparação, etc.
- Se os auscultadores estiverem sincronizados com 9 ou mais dispositivos.
É possível sincronizar estes auscultadores com um máximo de 8 dispositivos BLUETOOTH; se sincronizar um novo dispositivo, depois de ter sincronizado 8 dispositivos, aquele cuja última hora de ligação seja a mais antiga dos 8 dispositivos é substituído pelo novo.
- Se o reconhecimento dos auscultadores pelo dispositivo que quer ligar for apagado.
- Se os auscultadores forem inicializados. Todas as informações de sincronização são apagadas.

Procedimentos de sincronização

- 1 Instale o dispositivo de ligação a 1 m dos auscultadores.**
- 2 Carregue continuamente no botão POWER durante 7 segundos ou mais para entrar no modo de espera de sincronização com os auscultadores desligados.**



Notas

- Passados cerca de 3 segundos, o aparelho liga-se e o indicador (azul) bem como o indicador (vermelho) piscam duas vezes em conjunto. Não solte o botão até ambos os indicadores começarem a piscar em conjunto. Depois solte o botão. Os auscultadores entram no modo de sincronização.
- Se a sincronização não ficar concluída num período de aproximadamente 5 minutos, o modo de sincronização é cancelado e este aparelho desliga-se. Neste caso, recomeça a partir do passo **1**.

Continua 9

3 Execute o procedimento de sincronização no dispositivo de ligação para que ele reconheça os auscultadores.

A lista dos dispositivos detectados aparece no visor do dispositivo de ligação. Estes auscultadores aparecem como “DR-BT10CX”.

Nota

Se não aparecer a indicação “DR-BT10CX”, recomece a partir do passo 1.

4 Seleccione “DR-BT10CX” no visor do dispositivo de ligação.

5 Se aparecer um pedido de introdução de palavra-passe* no visor de um dispositivo de ligação, introduza “0000”.

A sincronização fica concluída quando o indicador (azul) piscar lentamente.

Em alguns dispositivos BLUETOOTH aparece, no visor, uma mensagem equivalente a “Pairing complete” (Sincronização concluída).

* A palavra-passe pode ser designada por “Passkey”, “PIN code”, “PIN number” ou “Password”.

Nota

O código deste aparelho vem programado para “0000.” Não pode sincronizar este aparelho com outro dispositivo BLUETOOTH cujo código não seja “0000.”

6 Inicie a ligação BLUETOOTH no dispositivo BLUETOOTH.

Este aparelho memoriza o dispositivo como o último dispositivo ligado. Em determinados dispositivos BLUETOOTH a ligação pode estabelecer-se automaticamente depois de concluída a sincronização.

Se fizer a sincronização com um dispositivo BLUETOOTH que não mostre uma lista dos dispositivos detectados ou que não tenha visor

Pode sincronizar o dispositivo definindo os auscultadores e o dispositivo de ligação para o modo de sincronização. Para obter mais informações, consulte o manual de instruções fornecido com o dispositivo de ligação.

Sugestões

- Para fazer a sincronização com outros dispositivos BLUETOOTH, repita os passos 1 a 5 para cada dispositivo.
- Para apagar todas as informações de sincronização, consulte “Inicializar o aparelho” (página 24).

Colocar os auscultadores

Coloque o auricular marcado com um **R** no ouvido direito e o marcado com um **L** no ouvido esquerdo.

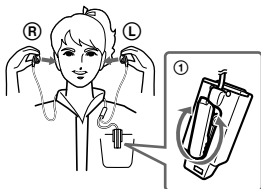

- 1 Rode o clipe para o ângulo desejado e prenda-o no bolso ou gola.

Como colocar correctamente os auriculares

Se os auriculares não encaixarem bem nos ouvidos, pode não conseguir ouvir os graves baixos. Para obter um som de melhor qualidade, ajuste a posição dos auriculares de forma a assentarem confortavelmente nos ouvidos ou empurre-os para um encaixe perfeito. Se os auriculares não encaixarem bem nos ouvidos, experimente uns de outro tamanho.

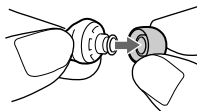

Como utilizar o suporte

Guarde os auriculares. Impede que o fio fique emaranhado se guardar os auriculares.

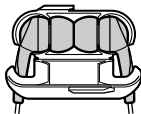

Indicações da função BLUETOOTH

A : Indicador (azul)

V : Indicador (vermelho)

Estado		Código das luzes intermitentes	
Sincronização	Procurar	A	● - ● - ● - ● - ● - ● - ● - ● - ...
		V	● - ● - ● - ● - ● - ● - ● - ● - ...
Ligação	Pode ligar-se	A	● - - - ● - - - ● - - - ● - - - ● - - - ● - - - ...
	Ligar	A	● - - - ● - - - ● - - - ● - - - ● - - - ● - - - ...
Ligado	HFP/HSP ou A2DP (em espera para recepção do sinal de áudio)	A	● - - - - - - - - - - ● - - - - - - - - - - ...
	HFP/HSP e A2DP (em espera para recepção do sinal de áudio)	A	● - ● - - - - - - - - - ● - ● - - - - - - - - - ...
Música	Ouvir	A	●● - - - - - - - - - - ●● - - - - - - - - - - ...
	Ouvir durante a espera de uma chamada telefónica	A	●●● - - - - - - - - - - ●●● - - - - - - - - - - ...
Telefone	Atender chamada	A	●●●●●●● ...
	Falar	A	●● - - - - - - - - - - ●● - - - - - - - - - - ...
	Fazer uma chamada enquanto ouve música	A	●●● - - - - - - - - - - ●●● - - - - - - - - - - ...

Ouvir música

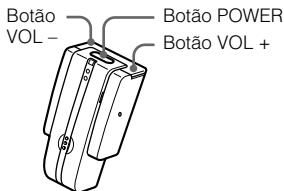

Verifique o seguinte antes de utilizar os auscultadores.

- O dispositivo BLUETOOTH está ligado.
- A sincronização dos auscultadores com o dispositivo BLUETOOTH está concluída.
- O dispositivo BLUETOOTH é compatível com a função de transmissão de música (perfil: A2DP).

1 Carregue continuamente no botão POWER durante cerca de 3 segundos com os auscultadores desligados.

O indicador (azul) e o indicador (vermelho) piscam duas vezes em conjunto e os auscultadores ligam-se.

Nota

Não carregue continuamente no botão POWER durante mais de 7 segundos, pois se o fizer os auscultadores entram no modo de sincronização.

2 Faça a ligação BLUETOOTH (A2DP) entre um dispositivo BLUETOOTH e os auscultadores.

Consulte o manual de instruções fornecido com o dispositivo BLUETOOTH para saber como utilizá-lo.

3 Inicie a reprodução no dispositivo BLUETOOTH.

Notas

- Quando ouvir música ligando os auscultadores a um dispositivo BLUETOOTH utilizando HSP (Headset Profile)*, a qualidade do som não é muito boa. Para obter um som melhor, mude a ligação BLUETOOTH para A2DP (Advanced Audio Distribution Profile)* utilizando o dispositivo BLUETOOTH.
- Estes auscultadores não podem controlar as funções de reprodução de música do dispositivo ligado.
- * Para obter informações sobre os perfis, consulte a página 22.

Para regular o volume

Carregue no botão VOL + ou – enquanto ouve a música.

Sugestões

- Se o volume de som estiver baixo, aumente-o no dispositivo ligado. O som ouve-se melhor.
- Pode regular o nível do volume de som da música e de uma chamada independentemente.

Nota

Não pode ajustar o volume do dispositivo BLUETOOTH com os botões VOL dos auscultadores.

Para parar de utilizar

1 Termine a ligação BLUETOOTH com o dispositivo BLUETOOTH.

2 Carregue continuamente no botão POWER durante cerca de 3 segundos.

O indicador (azul) e o indicador (vermelho) acendem-se em conjunto e os auscultadores desligam-se.

Sugestão

Dependendo do dispositivo BLUETOOTH, quando acabar de ouvir música, a ligação BLUETOOTH pode terminar automaticamente.

Fazer chamadas

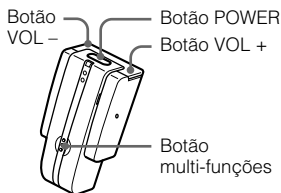

Verifique os pontos seguintes antes de utilizar os auscultadores.

- A função BLUETOOTH está activa no telemóvel.
- A sincronização dos auscultadores com o telemóvel BLUETOOTH está concluída.

1 Carregue continuamente no botão POWER durante cerca de 3 segundos com os auscultadores desligados.

O indicador (azul) e o indicador (vermelho) piscam em conjunto duas vezes, os auscultadores ligam-se e fazem automaticamente a ligação ao último telemóvel BLUETOOTH utilizado.

Nota

Não carregue continuamente no botão POWER durante mais de 7 segundos, pois se o fizer os auscultadores entram no modo de sincronização.

Sugestão

Os auscultadores deixam de tentar fazer a ligação ao telemóvel BLUETOOTH passado 1 minuto. Se isso acontecer, carregue no botão multi-funções para tentar ligar-se de novo.

Quando quiser ligar o aparelho a um telemóvel BLUETOOTH diferente do último que ligou, siga o procedimento descrito em “Se este aparelho não se ligar automaticamente a um telemóvel BLUETOOTH”.

Se este aparelho não se ligar automaticamente a um telemóvel BLUETOOTH

1 Estabeleça a ligação BLUETOOTH (HFP ou HSP) aos auscultadores a partir do telemóvel BLUETOOTH.

Consulte o manual fornecido com o telemóvel BLUETOOTH para obter informações sobre a operação.

A lista dos dispositivos reconhecidos aparece no visor do telemóvel BLUETOOTH. Estes auscultadores aparecem como “DR-BT10CX”.

Se utilizar um telemóvel BLUETOOTH com HFP (Hands-free Profile) e HSP (Headset Profile)*, seleccione HFP.

* Para obter informações sobre os perfis, consulte a página 22.

Nota

Quando ouvir música utilizando os auscultadores ligados ao telemóvel BLUETOOTH, estabeleça a ligação BLUETOOTH pondo o telemóvel BLUETOOTH a funcionar. Não pode efectuar esta operação com o botão Multi-funções.

Para fazer uma chamada

1 Utilize os botões do telemóvel para fazer a chamada.

Se não ouvir o som nos auscultadores, carregue no botão Multi-funções.

Sugestão

Dependendo do telemóvel BLUETOOTH pode fazer a chamada da maneira descrita a seguir. Consulte o manual fornecido com o telemóvel para obter informações sobre a operação.

- Quando não estiver em comunicação, pode fazer a chamada utilizando a função de marcação por voz carregando no botão Multi-funções.
- Pode ligar para um número específico carregando no botão Multi-funções durante cerca de 2 segundos.

Para atender uma chamada

Quando o telefone tocar, ouve o toque de chamada nos auscultadores.

1 Carregue no botão multifunções dos auscultadores.

Consoante o telemóvel, o toque de chamada é diferente nos seguintes casos.

- toque de chamada definido no aparelho
- toque de chamada definido no telemóvel
- toque de chamada definido no telemóvel apenas para ligação BLUETOOTH

Nota

Se tiver carregado no botão de chamada do telemóvel BLUETOOTH, alguns telemóveis BLUETOOTH podem dar prioridade à utilização dos auscultadores. Nesse caso, seleccione o modo de chamada nos auscultadores carregando continuamente no botão Multi-funções durante cerca de 2 segundos ou utilizando o telemóvel BLUETOOTH. Para obter informações, consulte o manual fornecido com o telemóvel BLUETOOTH.

Para regular o volume

Carregue no botão VOL + ou – .

Sugestões

- Não pode ajustar o volume se não estiver em comunicação.
- Pode regular o nível do volume de som da música e de uma chamada independentemente.

Para terminar uma chamada

Pode terminar a chamada carregando no botão Multi-funções dos auscultadores.

Para parar de utilizar

1 Termine a ligação BLUETOOTH no telemóvel BLUETOOTH.

2 Carregue continuamente no botão POWER durante cerca de 3 segundos para desligar os auscultadores.

O indicador (azul) e o indicador (vermelho) acendem-se em conjunto e os auscultadores desligam-se.

Controlar o telemóvel BLUETOOTH – HFP, HSP

O funcionamento dos botões destes auscultadores varia em função do telemóvel.

Utiliza-se HFP (Hands-free Profile) ou HSP (Headset Profile) para sincronizar o telemóvel BLUETOOTH. Consulte o manual de instruções fornecido com o telemóvel BLUETOOTH para obter informações sobre os perfis BLUETOOTH suportados e como utilizá-los.

HFP (Hands-free Profile)

Estado	Botão multi-funções	
	Carregar ligeiramente	Carregar longamente
Em espera	Activa a marcação por voz	Volta a marcar o último número
Marcação por voz activa	Cancela a marcação por voz	–
Fazer chamada	Terminar chamada	–
Atender chamada	Atender	Rejeitar
Durante a chamada	Termina a chamada	Mudar dispositivo activo

HSP (Headset Profile)

Estado	Botão multi-funções	
	Carregar ligeiramente	Carregar longamente
Em espera	–	Marcar* ¹
Fazer chamada	Terminar chamada* ¹	Terminar chamada ou mudar dispositivo activo para auscultadores* ²
Atender chamada	Atende	–
Durante a chamada	Termina a chamada* ³	Mudar dispositivo activo para auscultadores

*¹ Consoante o telemóvel BLUETOOTH, podem não estar disponíveis determinadas funções.

*² Isto pode variar, dependendo do telemóvel BLUETOOTH.

*³ Quando fizer chamadas com o telemóvel BLUETOOTH, podem não estar disponíveis determinadas funções.

Fazer uma chamada enquanto ouve música

Se a ligação BLUETOOTH estiver activada no telemóvel, pode mudar os auscultadores para fazer uma chamada mesmo quando está a ouvir música. Antes de começar, consulte “Fazer chamadas” (página 15) para obter informações sobre o funcionamento.

Para fazer uma chamada enquanto ouve música

1 Carregue no botão multi-funções enquanto ouve música (página 15) ou utilize o telemóvel BLUETOOTH para fazer uma chamada.

Se não ouvir nenhum som através dos auscultadores, carregue continuamente no botão multi-funções durante cerca de 2 segundos.

Para atender uma chamada enquanto ouve música

O som dos auscultadores muda automaticamente para um toque de chamada.

1 Carregue no botão multifunções e fale.

Depois de terminar a chamada, carregue no botão multifunções. Volta a ouvir a música nos auscultadores.

Se o som não mudar automaticamente para um toque de chamada

1 Interrompa a reprodução da música.

2 Quando ouvir o toque de chamada, carregue no botão multifunções e fale.

Deitar fora os auscultadores

Para proteger o ambiente, antes de se desfazer dos auscultadores retire a bateria interna recarregável coloque-a no contentor de recolha adequado (pilhão).

1 Retire os 2 parafusos.

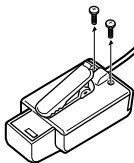

2 Abra a caixa e retire o conector.

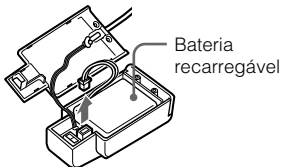

3 Retire a bateria recarregável e deite-a fora.

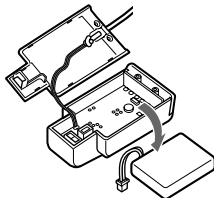

Precauções

Comunicação BLUETOOTH

- A tecnologia sem fios BLUETOOTH funciona a uma distância máxima de cerca de 10 metros.

A distância máxima de comunicação pode variar consoante os obstáculos (pessoa, metal, parede, etc.) ou o ambiente electromagnético.

- Os auscultadores tem uma antena incorporada. A sensibilidade da comunicação BLUETOOTH melhora se colocar o dispositivo BLUETOOTH ligado perto dos auscultadores.
- As seguintes condições podem afectar a sensibilidade da comunicação BLUETOOTH.
 - Existe um obstáculo como, por exemplo, uma pessoa, metal ou parede, entre os auscultadores e o dispositivo BLUETOOTH.
 - Alguém está a utilizar um dispositivo com frequência de 2,4 GHz como, por exemplo, um dispositivo de rede local sem fios, telefone sem fios ou forno microondas, perto dos auscultadores.
- Dado que os dispositivos BLUETOOTH e de rede local sem fios (IEEE802.11b/g) utilizam a mesma frequência, se utilizar estes auscultadores perto de um dispositivo de rede local sem fios, pode haver interferência de microondas resultando na deterioração da velocidade de comunicação, em ruído ou numa ligação inválida. Neste caso, faça o seguinte:
 - Utilize estes auscultadores a pelo menos 10 m do dispositivo de rede local sem fios.
 - Se utilizar estes auscultadores a menos de 10 m de um dispositivo de rede local sem fios, desligue este último.
 - Coloque os auscultadores e o dispositivo BLUETOOTH o mais perto possível um do outro.
- A emissão de microondas de um dispositivo BLUETOOTH pode afectar o funcionamento de dispositivos médicos electrónicos. Dado que podem provocar um acidente, desligue os auscultadores e outros dispositivos BLUETOOTH nos seguintes locais:
 - onde houver gás inflamável, num hospital, comboio, avião ou estação de serviço
 - perto de portas automáticas ou de um alarme de incêndio
- Estes auscultadores têm funções de segurança que respeitam a norma BLUETOOTH para proporcionar uma ligação segura quando se utiliza a tecnologia sem fios BLUETOOTH; no entanto, dependendo da definição, é possível que a segurança não seja suficiente. Tenha cuidado quando comunicar através da tecnologia BLUETOOTH sem fios.
- Não assumimos nenhuma responsabilidade relativamente a fugas de informação durante a comunicação BLUETOOTH.
- Não é possível garantir a ligação com todos os dispositivos BLUETOOTH.
 - É necessário um dispositivo que esteja autenticado e cuja função BLUETOOTH esteja em conformidade com a norma BLUETOOTH especificada pela BLUETOOTH SIG.
 - Mesmo se o dispositivo ligado estiver em conformidade com a norma BLUETOOTH acima mencionada, determinados dispositivos podem não ficar ligados ou funcionar correctamente consoante as respectivas características ou especificações.
 - Enquanto fala ao telefone em mãos livres pode haver interferências, dependendo das condições do dispositivo e da comunicação.
- Dependendo do dispositivo que vai ligar, pode demorar algum tempo a iniciar a comunicação.

Transformador de CA fornecido

- Utilize o transformador de CA fornecido com estes auscultadores. Não utilize qualquer outro transformador pois pode prejudicar o funcionamento dos auscultadores.



Polaridade da ficha

- Se não tenciona utilizar os auscultadores durante muito tempo, desligue o transformador de CA da tomada de corrente. Para desligar o transformador de CA da tomada de parede, agarre na ficha do transformador; nunca puxe pelo cabo.

Outros

- Não coloque os auscultadores num local exposto a humidade, pó, fuligem ou vapor, sujeito à incidência directa de raios solares nem num automóvel parado num semáforo. Isso pode causar um mau funcionamento.
- Dependendo das condições da onda de rádio e do local onde o equipamento está a ser utilizado, pode não ser possível utilizar o dispositivo BLUETOOTH nos telemóveis.
- Se depois da utilização do dispositivo BLUETOOTH sentir desconforto deixe imediatamente de o utilizar. Se o problema persistir, consulte o agente Sony mais próximo.
- Não deixe as crianças utilizarem os auscultadores.
- Ouvir com o volume dos auscultadores muito alto pode afectar a sua audição. Para uma maior segurança na condução, não utilize os auscultadores enquanto conduzir ou andar de bicicleta.
- Se molhar os auriculares, limpe-os com uma toalha seca antes de os utilizar.

- Lave os auriculares com uma solução de detergente suave. Retire os auriculares quando os limpar. Após a limpeza, seque-os bem antes de os utilizar.
- Os auriculares podem deteriorar-se devido ao uso ou armazenamento prolongado.
- Se tiver dúvidas ou problemas relativos a estes auscultadores que não estejam descritos neste manual, contacte o agente Sony mais próximo.

O que é a tecnologia BLUETOOTH?

A tecnologia sem fios BLUETOOTH é uma tecnologia sem fios de curto alcance que permite a comunicação de dados sem fios entre dispositivos digitais como, por exemplo, um computador ou máquina fotográfica digital. A tecnologia sem fios BLUETOOTH funciona numa distância máxima de cerca de 10 metros.

O habitual é ligar dois dispositivos, mas alguns dispositivos admitem a ligação a vários dispositivos ao mesmo tempo. Não tem de utilizar um cabo para ligação dado que BLUETOOTH é uma tecnologia sem fios, nem é necessário virar os dispositivos um para o outro, como acontece com a tecnologia de infravermelhos. Pode, por exemplo, utilizar esse dispositivo num saco ou no bolso.

A tecnologia BLUETOOTH é uma norma internacional suportada por milhões de empresas em todo o mundo e utilizada por várias empresas a nível mundial.

Sistema de comunicação e perfis BLUETOOTH compatíveis deste aparelho

O perfil é a standardização da função para cada especificação de dispositivo BLUETOOTH. Estes auscultadores suportam os seguintes perfis e versão BLUETOOTH:

Sistema de comunicação:

Especificação BLUETOOTH versão 2.0

Perfis BLUETOOTH compatíveis:

- A2DP (Advanced Audio Distribution Profile): Transmitir ou receber conteúdos de áudio de alta qualidade.
- HSP (Headset Profile)*: Falar/utilizar o telefone.
- HFP (Hands-free Profile)*: Falar ao telefone/Utilizar o telefone em mãos livres.

* Se utilizar um telemóvel BLUETOOTH compatível com HFP (Hands-free Profile) e HSP (Headset Profile), seleccione HFP.

Nota

Para poder utilizar a função BLUETOOTH, o dispositivo BLUETOOTH que vai ligar tem de ter o mesmo perfil dos auscultadores. Note também que embora o mesmo perfil exista, os dispositivos podem ter funções diferentes dependendo das características respectivas.

Resolução de problemas

Se surgirem problemas na utilização dos auscultadores, recorra à seguinte lista de verificação. Se não o conseguir, consulte o agente Sony mais próximo.

Normal

Os auscultadores não estão ligados.

- ➔ Carregue a bateria.
- ➔ Os auscultadores não se ligam durante a carga. Retire-os da base de carga e ligue-os.

Não é possível efectuar a sincronização.

- ➔ Aproxime mais os auscultadores do dispositivo BLUETOOTH.

Não consegue estabelecer a ligação BLUETOOTH.

- ➔ Verifique se os auscultadores estão ligados.
- ➔ Verifique se o dispositivo de ligação BLUETOOTH está ligado e a função BLUETOOTH activada.
- ➔ A ligação com o dispositivo BLUETOOTH pode não ficar memorizada nestes auscultadores. Faça a ligação BLUETOOTH do dispositivo BLUETOOTH a estes auscultadores assim que terminar a sincronização.
- ➔ O sistema de auscultadores ou o dispositivo de ligação BLUETOOTH está no modo de suspensão.
- ➔ A ligação BLUETOOTH está desligada. Volte a estabelecer a ligação BLUETOOTH.

Som distorcido

- ➔ Verifique se os auscultadores não estão a receber interferências de uma rede local sem fios, de outro dispositivo sem fios de 2,4 GHz ou de um forno microondas.
- ➔ Mude os auscultadores de posição.

A distância de comunicação é pequena. (O som salta.)

- ➔ Se um dispositivo que gera radiações electromagnéticas como, por exemplo, uma rede local sem fios, outro(s) dispositivo(s) BLUETOOTH ou um forno microondas, estiver próximo, afaste os auscultadores deste tipo de fonte.

Os auscultadores não funcionam. (A ligação caiu.)

- ➔ Carregue no botão RESET. Esta operação não apaga a informação de sincronização.

Quando ouvir música

Não se ouve o som

- ➔ Verifique se os auscultadores e o dispositivo BLUETOOTH estão ligados.
- ➔ Verifique se os auscultadores e o dispositivo BLUETOOTH estabelecem uma ligação BLUETOOTH A2DP (Advanced Audio Distribution Profile).
- ➔ Verifique se a música está a ser reproduzida no dispositivo BLUETOOTH.
- ➔ Verifique se o volume dos auscultadores não está demasiado baixo.
- ➔ Se o dispositivo BLUETOOTH tiver um controlo de volume, verifique se o volume respectivo não está demasiado baixo.
- ➔ Sincronize novamente os auscultadores e o dispositivo fonte BLUETOOTH.

Nível de som baixo

- ➔ Aumente o volume dos auscultadores.
- ➔ Se o dispositivo fonte BLUETOOTH tiver um controlo de volume, aumente o volume respectivo.

Som de baixa qualidade

- ➔ Mude a ligação BLUETOOTH para A2DP (Advanced Audio Distribution Profile) se HSP (Headset Profile) estiver seleccionado.

Quando faz chamadas

Não consegue ouvir a voz do interlocutor.

- ➔ Verifique se os auscultadores e o telemóvel BLUETOOTH estão ligados.
- ➔ Verifique a ligação entre os auscultadores e o telemóvel BLUETOOTH.
- ➔ Verifique se a saída do telemóvel BLUETOOTH está ajustada para os auscultadores.
- ➔ Verifique se o volume dos auscultadores não está demasiado baixo.
- ➔ Se o telemóvel BLUETOOTH tiver um controlo de volume, verifique se o volume respectivo não está demasiado baixo.
- ➔ Se estiver a ouvir música nos auscultadores, pare a reprodução, carregue no botão multi-funções e fale.

Não ouve o interlocutor

- ➔ Aumente o volume dos auscultadores.
- ➔ Se o telemóvel BLUETOOTH tiver um controlo de volume, aumente o volume respectivo.

Inicializar o aparelho

Podem inicializar as predefinições dos auscultadores (como a regulação do volume) e apagar todas as informações de sincronização.

1 Se os auscultadores estiverem ligados, carregue continuamente no botão POWER durante cerca de 3 segundos para o desligar.

2 Carregue continuamente no botão POWER e no botão Multi-funções durante cerca de 7 segundos.

O indicador (azul) e o indicador (vermelho) piscam em conjunto quatro vezes e os auscultadores voltam às predefinições. Todas as informações de sincronização são apagadas.

Características técnicas

Geral

Sistema de comunicação

Especificação BLUETOOTH versão 2.0

Saída

Classe de potência 2 da especificação BLUETOOTH

Distância máxima de comunicação

Linha de mira de cerca de 10 m *¹

Banda de frequências

Banda de 2,4 GHz (2,4000 GHz – 2,4835 GHz)

Método de modulação

FHSS

Perfis BLUETOOTH compatíveis*²

A2DP (Advanced Audio Distribution Profile)

HSP (Headset Profile)

HFP (Hands-free Profile)

Codecs suportados*³

SBC*⁴, MP3

Acessórios fornecidos

Transformador de CA (1)

Base com carregador (1)

Auriculares (S × 2, M × 2, L × 2)

Suporte (1)

*¹ O alcance real varia com factores como, por exemplo, obstáculos entre dispositivos, campos magnéticos à volta de um forno microondas, electricidade estática, sensibilidade da recepção, desempenho da antena, sistema operativo, aplicação de software, etc.

*² Os perfis da norma BLUETOOTH indicam a finalidade da comunicação BLUETOOTH entre dispositivos.

*³ Codec: Compressão do sinal de áudio e formato de conversão

*⁴ Codec da sub-banda

Sistema de auscultadores

Fonte de alimentação

CC 3,7 V: Bateria recarregável de íões de lítio interna

Dimensões

Aprox. 25 × 51 × 29 mm (l/a/p)

Fio (dos auscultadores até aos auriculares)

Aprox. 0,3 m

Peso

Aprox. 27 g incluindo os auriculares e o fio

Auriculares: Aprox. 4 g (não incluindo fio)

Consumo de potência nominal

1,5 W

Receptor

Tipo

Fechado, dinâmico

Auscultadores

9 mm, tipo campânula (CCAW)

Reprodução da banda de frequências

20 – 20,000 Hz

Microfone

Tipo

Omni direccional, condensador electret

Banda de frequências efectiva

100 – 4.000 Hz

O design e as especificações estão sujeitos a alterações sem aviso prévio.

ВНИМАНИЕ

Для предотвращения возгорания или поражения электрическим током не подвергайте аппарат воздействию дождя или влаги.

Для снижения опасности поражения электрическим током не открывайте корпус устройства. Для ремонта обращайтесь только к квалифицированному специалисту.

Не устанавливайте этот аппарат в изолированном пространстве, например, в книжном шкафу или во встроенной мебели.

Для предотвращения возгорания не накрывайте вентиляционные отверстия аппарата газетами, скатертями, шторами т.п. А также не ставьте на аппарат зажженные свечи.

Для предотвращения возгорания или поражения электрическим током не ставьте на корпус аппарата предметы, содержащие жидкость, например цветочные вазы и т.п.

Подключите адаптер сетевого питания к розетке переменного тока, находящейся в легкодоступном месте. Заметив отклонения в нормальной работе адаптера сетевого питания, немедленно отсоедините его от розетки переменного тока.

Беспроводные стереонаушники



Этот знак предназначен только для использования на российском рынке.

Сделано в Малайзия

Изготовитель: Сони Корпорейшн
Адрес: 1-7-1 Конан, Минато-ку,
Токио 108-0075, Япония



Утилизация электрического и электронного оборудования (директива применяется в странах Евросоюза и других европейских странах, где действуют системы раздельного сбора отходов)

Данный знак на устройстве или его упаковке обозначает, что данное устройство нельзя утилизировать вместе с прочими бытовыми отходами. Его следует сдать в соответствующий приемный пункт переработки электрического и электронного оборудования. Неправильная утилизация данного изделия может привести к потенциально негативному влиянию на окружающую среду и здоровье людей, поэтому для предотвращения подобных последствий необходимо выполнять специальные требования по утилизации этого изделия. Переработка данных материалов поможет сохранить природные ресурсы. Для получения более подробной информации о переработке этого изделия обратитесь в местные органы городского управления, службу сбора бытовых отходов или в магазин, где было приобретено изделие.

Товарный знак и эмблема Bluetooth принадлежат Bluetooth SIG, Inc. и используются корпорацией Sony по лицензии. Другие товарные знаки и торговые названия являются товарными знаками и торговыми названиями их соответствующих владельцев.

Лицензия на технологию звуковой кодировки MPEG Layer-3 и патенты получена от Fraunhofer IIS и Thomson.

Содержание

Поздравляем с покупкой!	4	Утилизация устройства	19
3 действия для подготовки функции BLUETOOTH ...	5	Меры предосторожности ...	20
Расположение и назначение элементов	6	Что такое технология BLUETOOTH?	22
Зарядка устройства	7	Поиск и устранение неисправностей	23
Согласование	9	Инициализация устройства	25
Что такое “согласование”?	9	Технические характеристики	26
Процедуры согласования	9		
Как носить наушники	11		
Индикация для функции BLUETOOTH	12		
Прослушивание музыки	13		
Выполнение вызовов	15		
Контроль мобильного телефона, поддерживающего BLUETOOTH - HFP, HSP	17		
Выполнение вызова во время воспроизведения музыки	18		

Поздравляем с покупкой!

Благодарим за покупку беспроводных стереонаушников Sony. В этом устройстве используется беспроводная технология BLUETOOTH™.

- Можно прослушивать музыку с устройства BLUETOOTH, способного передавать музыкальные сигналы.
- Можно разговаривать по мобильному телефону, поддерживающему BLUETOOTH, не доставая его из сумки.
- Для подзарядки батарейки можно использовать входящее в комплект зарядное устройство.

Для получения дополнительной информации о технологии BLUETOOTH см. стр. 22.



3 действия для подготовки функции BLUETOOTH

Согласование (каждого устройства)

Сначала выполните регистрацию (“согласование”) устройства BLUETOOTH (мобильного телефона и т.п.) и данного устройства. Если согласование выполнено, то выполнять согласование повторно не требуется.

Мобильные телефоны, поддерживающие BLUETOOTH, и т.д.



Согласование



Беспроводные стереонаушники

→ Стр. 9

Прслушивание музыки

Соединение BLUETOOTH

Установите соединение BLUETOOTH с помощью устройства BLUETOOTH.

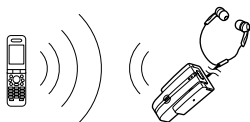

Соединение

A2DP

→ Стр. 13

Выполнение вызовов

Соединение BLUETOOTH

При включении данного устройства оно автоматически начинает устанавливать соединение BLUETOOTH с распознанным мобильным телефоном.



Соединение

HFP

HSP

→ Стр. 15

Прслушивание музыки

Можно слушать музыку, воспроизводимую на устройстве BLUETOOTH.

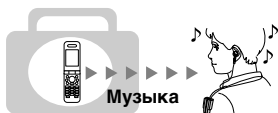

Музыка

→ Стр. 13 - 14

Разговор по телефону

Можно выполнять и принимать вызовы во время работы данного устройства.



Голос

→ Стр. 16 - 17

Расположение и назначение элементов

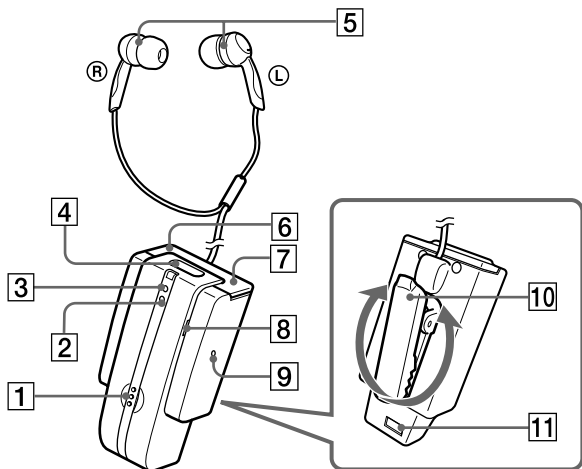
**1 Многофункциональная кнопка**

Используется для управления различными функциями вызова.

2 Индикатор (красный)

Отображает состояние питания данного устройства.

3 Индикатор (синий)

Отображает состояния связи данного устройства.

4 Кнопка POWER**5 Наушники****6 Кнопка VOL -****7 Кнопка VOL +****8 Микрофон****9 Кнопка RESET****10 Зажим для крепления**

Отведите зажим на требуемый угол и прикрепите с помощью него устройство к карману или манжете.

11 Контакт

Зарядка устройства

В устройстве имеется литиево-ионная аккумуляторная батарейка, которую следует зарядить перед первым использованием.

1 Подключите входящий в комплект адаптер сетевого питания к зарядному устройству.

Зарядное устройство
(входит в комплект)
(вид сзади)

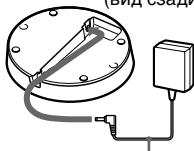

Адаптер сетевого питания
(входит в комплект)

2 Подключите входящий в комплект адаптер сетевого питания к сетевой розетке.

К сетевой розетке

Зарядное устройство
(входит в комплект)



3 Поместите устройство на зарядное устройство.

Беспроводные стереонаушники

Контактный
штырек

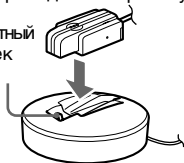

Примечание

Если повернут зажим для крепления, то устройство невозможно установить в стойку для зарядки батареи и зарядка не начнется. Перед зарядкой верните зажим для крепления в исходное положение.

Поместите устройство на зарядное устройство таким образом, чтобы контакт устройства был совмещен с контактным штырьком на зарядном устройстве, и убедитесь, что загорелся индикатор (красный). Зарядка завершится примерно через 3 часа*, и индикатор (красный) погаснет автоматически.

* Время, необходимое для зарядки полностью разряженной батарейки.

Совет

Во время зарядки батарейки устройство отключается автоматически.

Предупреждение

Если во время зарядки будут обнаружены неполадки данного устройства, индикатор (красный) может погаснуть, хотя зарядка не будет завершена. Это может произойти по следующим причинам:

- температура окружающей среды выходит за пределы 0 °С – 40 °С;
- возникла неполадка с батарейкой.

продолжение на следующей стр.

В этом случае выполните зарядку повторно, когда температура будет находиться в пределах указанного выше диапазона. Если неисправность не устраняется, обратитесь к ближайшему дилеру фирмы Sony.

Примечания

- Если батарейка долгое время не используется, заряд батарейки может быстро иссякать, однако после нескольких процедур зарядки продолжительность работы батарейки увеличится.
- Если продолжительность работы встроенной аккумуляторной батарейки снижается наполовину, батарейку следует заменить. По вопросу замены аккумуляторной батарейки обратитесь к ближайшему дилеру фирмы Sony.
- Не допускайте воздействия экстремальных температур, прямых солнечных лучей, влажности, песка, пыли и механических ударов. Никогда не оставляйте устройство в автомобиле, припаркованном на солнце.
- Используйте только прилагаемый адаптер сетевого питания. Другие адаптеры сетевого питания использовать не следует.

Продолжительность использования*

Состояние	Прибл. время использования
Продолжительность соединения (включая время воспроизведения музыки) (до)	11 часов
Продолжительность режима ожидания (до)	100 часов

* Указанное выше время может изменяться в зависимости от температуры окружающей среды или условий использования.

Проверка оставшегося заряда батарейки

Если устройство включено и нажимается кнопка POWER, индикатор (красный) начинает мигать. Оставшийся заряд батарейки можно проверить по количеству миганий индикатора (красного).

Индикатор (красный) Состояние

3 раза	Полный заряд
2 раза	Средний уровень заряда
1 раз	Низкий уровень заряда (требуется зарядка)

Примечание

Невозможно проверить оставшийся заряд батарейки сразу после включения устройства или во время согласования.

Когда батарейка почти полностью разряжена

Индикатор (красный) автоматически медленно мигает.

Когда батарейка разряжается, звучит звуковой сигнал и устройство автоматически отключается.

Согласование

Что такое “согласование”?

Устройства BLUETOOTH должны быть “согласованы” друг с другом заранее. Если устройства BLUETOOTH согласованы, выполнять согласование повторно не требуется, кроме следующих случаев.

- Если информация о согласовании удалена после ремонта и т.п.
- Если данное устройство согласовано с 9 или более устройствами. Данное устройство может быть согласовано с 8 устройствами BLUETOOTH; при выполнении согласования нового устройства, когда уже выполнено согласование 8 устройств, устройство, последнее время подключения которого является самым ранним среди 8 согласованных устройств, заменяется новым.
- Удалена информация о распознавании данного устройства подключаемым устройством.
- При инициализации устройства. Вся информация о согласовании будет удалена.

Процедуры согласования

- 1** Расположите подключаемое устройство на расстоянии не более 1 м от устройства.
- 2** Когда устройство выключено, нажмите и удерживайте кнопку POWER в течение 7 или более секунд для установки режима ожидания для согласования.



Примечания

- Примерно через 3 секунды включается питание, и индикатор (синий) и индикатор (красный) дважды мигнут вместе. Удерживайте эту кнопку нажатой, пока оба индикатора не начнут мигать вместе, затем отпустите кнопку. Это устройство перейдет в режим согласования.
- Если согласование не выполнено в течение приблизительно 5 минут, режим согласования отменяется и данное устройство отключается. В этом случае перейдите снова к шагу 1.

продолжение на следующей стр. 9

3 Выполните процедуру согласования на подключаемом устройстве для распознавания данного устройства.

На дисплее подключаемого устройства отобразится список распознанных устройств. Это устройство отображается как “DR-BT10CX”.

Примечание

Если индикация “DR-BT10CX” не отображается, повторите указанные действия, начиная с пункта 1.

4 Выберите “DR-BT10CX” на дисплее подключаемого устройства.

5 Если на дисплее устройства потребуется ввести секретные данные*, введите “0000”.

Согласование будет завершено, когда индикатор (синий) медленно мигает. На дисплее некоторых устройств BLUETOOTH отображается сообщение “Pairing complete” (Согласование завершено).

* Кодом доступа могут называться секретные данные, код-пароль, PIN-код, номер PIN или пароль.

Примечание

В качестве кода связи данного устройства зафиксирован код “0000”. Данное устройство не может быть согласовано с устройством BLUETOOTH, код связи которого отличен от “0000”.

6 Установите согласования BLUETOOTH с устройства BLUETOOTH.

Это устройство запоминает устройство как последнее подключенное устройство. Некоторые устройства BLUETOOTH могут автоматически подключаться к устройству после завершения согласования.

Согласование с устройством BLUETOOTH, которое не может отображать список распознанных устройств или не имеет дисплея

Согласование устройств можно выполнить, установив для данного устройства и для подключаемого устройства режим согласования. Для получения дополнительной информации см. инструкции по эксплуатации, прилагаемые к подключаемому устройству.

Советы

- Для выполнения согласования с другими устройствами BLUETOOTH повторите для каждого устройства действия пунктов **1 - 5**.
- Для удаления всей информации о согласовании см. раздел “Инициализация устройства” (стр. 25).

Как носить наушники

Наушник, обозначенный буквой **R**, соответствует правому уху, а буквой **L** - левому.



- 1 Отведите зажим на требуемый угол и прикрепите с помощью него устройство к карману или манжете.

Как правильно устанавливать вкладыши

Если вкладыш неправильно располагается в ухе, восприятие басовых частот может быть затруднено. Для получения более качественного звука удобно расположите вкладыш в ухе и, слегка нажав, введите его немного глубже в ушную раковину так, чтобы это не вызывало неприятных ощущений. Если вкладыш неправильно располагается в ухе, попробуйте использовать вкладыш другого размера.

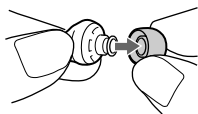

Как пользоваться держателем

Правильно храните наушники. Это позволит предотвратить спутывание проводов.

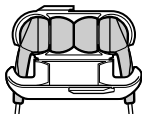

Индикация для функции BLUETOOTH

С : Индикатор (синий)

К : Индикатор (красный)

Состояние		Образцы мигания	
Согласование	Поиск	С	● - ● - ● - ● - ● - ● - ● - ● - ● - ...
		К	● - ● - ● - ● - ● - ● - ● - ● - ● - ...
Соединение	Подключение возможно	С	● - - ● - - ● - - ● - - ● - - ● ...
		К	-
Соединение	Устанавливается подключение	С	● - - ● - - ● - - ● - - ● - - ● ...
		К	● - - ● - - ● - - ● - - ● - - ● ...
Подключение завершено	HFP/HSP или A2DP (ожидание для приема аудиосигнала)	С	● - - - - - ● - - - - - ...
		К	-
Подключение завершено	HFP/HSP и A2DP (ожидание для приема аудиосигнала)	С	● - ● - - - - - ● - ● - - - - ...
		К	-
Музыка	Прослушивание	С	●● - - - - - ●● - - - - - ...
		К	-
Музыка	Прослушивание во время ожидания для телефонного вызова	С	●●● - - - - - ●●● - - - - - ...
		К	-
Телефон	Входящий вызов	С	●●●●● ...
		К	-
		С	●● - - - - - ●● - - - - - ...
Телефон	Разговор	К	-
		С	●●● - - - - - ●●● - - - - - ...
Телефон	Выполнение вызова во время воспроизведения музыки	К	-
		С	●●● - - - - - ●●● - - - - - ...

Прослушивание музыки

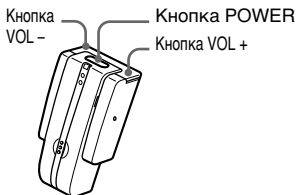

Перед началом эксплуатации устройства проверьте следующее.

- Устройство BLUETOOTH должно быть включено.
- Сопряжение данного устройства и устройства BLUETOOTH должно быть завершено.
- Устройство BLUETOOTH должно поддерживать функцию передачи музыки (профиль: A2DP).

1 Нажмите и удерживайте кнопку POWER в течение примерно 3 секунд, когда устройство выключено.

Индикатор (синий) и индикатор (красный) дважды мигнут вместе, а затем устройство включится.

Примечание

Не удерживайте кнопку POWER нажатой более 7 секунд, так как в этом случае устройство перейдет в режим согласования.

2 Установите соединение BLUETOOTH (A2DP) между устройством BLUETOOTH и данным устройством.

Способы управления устройством BLUETOOTH см. в инструкции по эксплуатации.

3 Начните воспроизведение на устройстве BLUETOOTH.

Примечания

- При воспроизведении музыки путем подключения устройства BLUETOOTH с помощью профиля HSP (Headset Profile)* качество звука не будет высоким. Для улучшения качества звука измените профиль соединения BLUETOOTH на A2DP (Advanced Audio Distribution Profile)*, выполнив необходимые операции на устройстве BLUETOOTH.
- На данном устройстве нельзя управлять функциями воспроизведения музыки подключенного устройства.

* Для получения дополнительной информации о профилях см. стр. 22.

Регулировка уровня громкости

Нажмите кнопку VOL + или – во время прослушивания музыки.

Советы

- Если уровень громкости низкий, увеличьте громкость на подключенном устройстве. Звук станет более отчетливым.
- Уровень громкости для прослушивания музыки и выполнения вызовов можно установить независимо друг от друга.

Примечание

Нельзя настроить громкость устройства BLUETOOTH с помощью кнопок громкости VOL на устройстве.

Прекращение использования

1 Завершите соединение BLUETOOTH, выполнив необходимые операции на устройстве BLUETOOTH.

2 Нажмите и удерживайте кнопку POWER в течение примерно 3 секунд.

Индикатор (синий) и индикатор (красный) загорятся вместе, и устройство выключится.

Совет

На некоторых устройствах BLUETOOTH соединение BLUETOOTH может по окончании воспроизведения музыки завершиться автоматически.

Выполнение вызовов

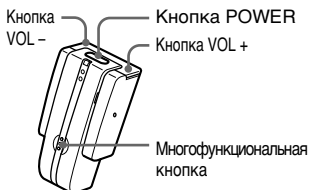

Перед началом эксплуатации устройства проверьте следующее.

- На мобильном телефоне должна быть активна функция BLUETOOTH.
- Согласование данного устройства и мобильного телефона, поддерживающего BLUETOOTH, должно быть завершено.

1 Нажмите и удерживайте кнопку POWER в течение примерно 3 секунд, когда устройство выключено.

Индикатор (синий) и индикатор (красный) дважды мигнут вместе, устройство включится и затем автоматически подключится к мобильному телефону, поддерживающему BLUETOOTH, который использовался последним.

Примечание

Не удерживайте кнопку POWER нажатой более 7 секунд, так как в этом случае устройство перейдет в режим согласования.

Совет

Работа устройства будет остановлена для подключения к мобильному телефону BLUETOOTH через 1 минуту. В этом случае нажмите многофункциональную кнопку для повторного подключения.

Если требуется подключить устройство к другому мобильному телефону BLUETOOTH, а не к тому, который использовался в последний раз, выполните действия раздела "Если это устройство не подключается к мобильному телефону BLUETOOTH автоматически".

Если это устройство не подключается к мобильному телефону BLUETOOTH автоматически

1 Установите соединение BLUETOOTH (HFP или HSP) между мобильным телефоном, поддерживающим BLUETOOTH и этим устройством.

Информацию о необходимых операциях см. в руководстве, прилагаемом к мобильному телефону, поддерживающему BLUETOOTH.

На дисплее мобильного телефона BLUETOOTH отобразится список распознанных устройств. Данное устройство отображается как "DR-BT10CX".

При использовании мобильного телефона, поддерживающего BLUETOOTH и оба профиля - HFP (Hands-free Profile) и HSP (Headset Profile)*, установите профиль HFP.

* Для получения дополнительной информации о профилях см. стр. 22.

Примечание

При прослушивании музыки и выполнении для этого операций на данном устройстве, подключенном к мобильному телефону, поддерживающему BLUETOOTH, соединению BLUETOOTH следует установить, выполнив необходимые операции на мобильном телефоне, поддерживающем BLUETOOTH. Это невозможно сделать с помощью многофункциональной кнопки.

Выполнение вызова

1 Для выполнения вызова используйте кнопки на мобильном телефоне.

Если звук на данном устройстве не слышен, нажмите многофункциональную кнопку.

Совет

На некоторых мобильных телефонах, поддерживающих BLUETOOTH, для выполнения вызова можно использовать способ, описанный ниже. Информацию о необходимых операциях см. в руководстве, прилагаемом к мобильному телефону.

- Когда обмен данными не выполняется, можно выполнить вызов с помощью функции голосового набора, для чего требуется нажать многофункциональную кнопку.
- Вызов на конкретный номер можно выполнить, нажимая многофункциональную кнопку в течение примерно 2 секунд.

Принятие вызова

Когда на телефон поступит вызов, мелодия звонка будет слышна в данном устройстве.

1 Нажмите многофункциональную кнопку на устройстве.

В зависимости от мобильного телефона мелодия звонка изменяется следующим образом.

- Мелодия звонка устанавливается на устройстве.
- Мелодия звонка устанавливается на мобильном телефоне.
- Мелодия звонка устанавливается на мобильном телефоне только для соединения BLUETOOTH.

Примечание

После нажатия кнопки на мобильном телефоне, поддерживающем BLUETOOTH, звук может воспроизводиться через телефон, так как на некоторых мобильных телефонах, поддерживающих BLUETOOTH, может быть установлен приоритет трубки. В этом случае переведите разговор на данное устройство, нажав и удерживая многофункциональную кнопку в течение примерно 2 секунд или выполнив необходимые операции на мобильном телефоне, поддерживающем BLUETOOTH. Подробную информацию см. в руководстве, прилагаемом к мобильному телефону, поддерживающему BLUETOOTH.

Регулировка уровня громкости

Нажмите кнопку VOL + или –.

Советы

- Если обмен данными не осуществляется, регулировка уровня громкости невозможна.
- Уровень громкости для прослушивания музыки и выполнения вызовов можно установить независимо друг от друга.

Завершение вызова

Вызов можно завершить, нажав multifunctional кнопку на данном устройстве.

Прекращение использования

1 Завершите соединение BLUETOOTH с помощью мобильного телефона, поддерживающего BLUETOOTH.

2 Для отключения питания нажмите и удерживайте кнопку POWER в течение примерно 3 секунд.

Индикатор (синий) и индикатор (красный) загорятся вместе, и устройство выключится.

Контроль мобильного телефона, поддерживающего BLUETOOTH - HFP, HSP

Функции кнопок данного устройства различаются в зависимости мобильного телефона.

Для мобильного телефона, поддерживающего BLUETOOTH, используется профиль HFP (Hands-free Profile) или HSP (Headset Profile). Информацию о профилях BLUETOOTH или способах работы см. в инструкции по эксплуатации, прилагаемой к мобильному телефону, поддерживающему BLUETOOTH.

HFP (Hands-free Profile)

Состояние	Многofункциональная кнопка	
	Краткое нажатие	Долгое нажатие
Режим ожидания	Запуск голосового набора	Повторный набор последнего номера
Активирован голосовой набор	Отмена голосового набора	–
Исходящий вызов	Завершение исходящего вызова	–
Входящий вызов	Ответ	Отказ
Во время вызова	Конец вызова	Изменение активного устройства

HSP (Headset Profile)

Состояние	Многofункциональная кнопка	
	Краткое нажатие	Долгое нажатие
Режим ожидания	–	Набор*1
Исходящий вызов	Завершение исходящего вызова*1	Завершение исходящего вызова или изменение активного устройства на наушники*2
Входящий вызов	Ответ	–
Во время вызова	Конец вызова*3	Изменение активного устройства на наушники

*1 Некоторые функции могут не поддерживаться в зависимости от мобильного телефона BLUETOOTH.

*2 Зависит от мобильного телефона, поддерживающего BLUETOOTH.

*3 Некоторые функции могут не поддерживаться при выполнении вызова с мобильного телефона BLUETOOTH.

Выполнение вызова во время воспроизведения музыки

При наличии активного соединения BLUETOOTH с мобильным телефоном данное устройство можно перевести в режим работы с вызовами даже во время прослушивания музыки. Прежде чем начать, см. подробное описание операций в разделе “Выполнение вызовов” (стр. 15).

Выполнение вызова во время воспроизведения музыки

- 1 Нажмите многофункциональную кнопку во время воспроизведения музыки (стр. 15) или воспользуйтесь мобильным телефоном BLUETOOTH для выполнения вызова.**

Если звук на данном устройстве не слышен, нажмите и удерживайте многофункциональную кнопку в течение примерно 2 секунд.

Принятие вызова во время воспроизведения музыки

Звучание музыки автоматически изменяется на мелодию звонка.

- 1 Нажмите многофункциональную кнопку и начинайте разговаривать.**

После завершения вызова нажмите многофункциональную кнопку. Устройство вернется к воспроизведению музыки.

Если звук не меняется на мелодию звонка автоматически

- 1 Остановите воспроизведение музыки.**
- 2 Во время звонка нажмите многофункциональную кнопку и начинайте разговаривать.**

Утилизация устройства

С целью защиты окружающей среды при утилизации данного устройства обязательно извлеките из него встроенную аккумуляторную батарейку и утилизируйте ее надлежащим образом.

1 Выверните 2 винта

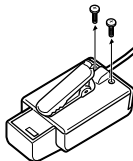

3 Извлеките аккумуляторную батарейку и утилизируйте ее.

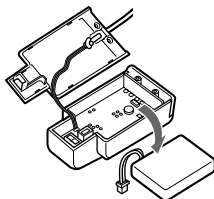

2 Откройте корпус и отсоедините разъем.

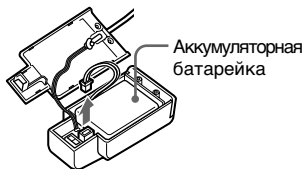

Меры предосторожности

О связи BLUETOOTH

- Технология BLUETOOTH обеспечивает беспроводную связь в радиусе 10 метров. Максимальная дальность связи может зависеть от препятствий (люди, металлические предметы, стены и т.д.) или электромагнитной обстановки.
 - Антенна этого устройства встроена в само устройство. При размещении подключенного BLUETOOTH-устройства около данного устройства чувствительность связи BLUETOOTH улучшается.
 - На чувствительность и качество связи BLUETOOTH могут влиять условия, перечисленные ниже.
 - Наличие препятствия, например человека, металлического предмета или стены между данным устройством и устройством BLUETOOTH.
 - Наличие устройства, работающего на частоте 2,4 ГГц, например устройства беспроводной локальной сети, беспроводного телефона или микроволновой печи, рядом с данным устройством.
 - Поскольку устройства BLUETOOTH и беспроводная локальная сеть (стандарта IEEE802.11b/g) работают на одной частоте, то при использовании данного устройства рядом с устройствами беспроводной локальной сети может возникнуть интерференция микроволн, что приведет к снижению скорости обмена данными, помехам или разрыву соединения. В этом случае выполните следующие действия.
 - Используйте данное устройство на расстоянии не менее 10 м от устройства беспроводной локальной сети.
 - Если данное устройство используется на расстоянии менее 10 м от устройства беспроводной локальной сети, выключите устройство беспроводной локальной сети.
- Установите данное устройство и устройство BLUETOOTH настолько близко друг к другу, насколько это возможно.
 - Микроволновое излучение устройства BLUETOOTH может влиять на работу электронных медицинских устройств. Выключайте данное устройство и другие устройства BLUETOOTH в указанных местах. Если этого не сделать, может произойти несчастный случай.
 - В местах, где имеется горючий газ, в больнице, поезде, самолете или на автозаправочной станции
 - Рядом с автоматическими дверями или системами пожарной сигнализации
 - Данное устройство поддерживает функции безопасности, удовлетворяющие требованиям стандарта BLUETOOTH, для обеспечения защищенного соединения, устанавливаемого с помощью технологии беспроводной связи BLUETOOTH, однако существующие настройки безопасности могут быть недостаточными. Будьте осторожны, используя технологию беспроводной связи BLUETOOTH для обмена данными.
 - Мы не принимаем на себя никакой ответственности в случае утечки информации во время сеанса связи BLUETOOTH.
 - Связь со всеми устройствами BLUETOOTH не гарантируется.
 - Устройство, оснащенное функцией BLUETOOTH, должно соответствовать требованиям стандарта BLUETOOTH, установленного группой BLUETOOTH SIG, а его подлинность должна быть удостоверена.
 - Даже если подключенное устройство соответствует требованиям вышеуказанного стандарта BLUETOOTH, некоторые устройства могут не подключаться и работать неправильно, что зависит от функций или характеристик устройства.
 - При использовании во время разговора телефонной гарнитуры могут возникать помехи, зависящие от того, какое устройство или среда связи используется.

- В зависимости от того, какое устройство подключается, для установки соединения может потребоваться некоторое время.

О прилагаемом адаптере

сетевого питания

- Используйте адаптер сетевого питания, прилагаемый к данному устройству. Не используйте какой-либо другой адаптер сетевого питания, поскольку это может негативно отразиться на работе данного устройства.



Полярность штекера

- Если данное устройство не будет использоваться длительное время, отсоедините адаптер сетевого питания от розетки. Отсоединяйте адаптер сетевого питания от розетки, держа вилку за корпус; ни в коем случае не тяните за шнур.

Прочее

- Не размещайте данное устройство в местах, подверженных воздействию влаги, пыли, копоти или пара, прямых солнечных лучей, или в автомобиле, стоящем рядом со светофором. Это может привести к неисправности.
- Устройство BLUETOOTH может не функционировать при его использовании с мобильными телефонами при некоторых условиях радиопогоды и при нахождении в некоторых местах.
- Если вы почувствуете недомогание после использования устройства BLUETOOTH, немедленно прекратите пользоваться устройством BLUETOOTH. Если разрешить какую-либо проблему не удастся, обратитесь к ближайшему дилеру фирмы Sony.

- Храните данное устройство в недоступном для детей месте.
- Высокий уровень громкости данного устройства при прослушивании может оказывать отрицательное воздействие на слух. В целях безопасности на дорогах не пользуйтесь данным устройством при управлении автомобилем или езде на велосипеде.
- Если на вкладыши попадет влага, перед использованием протрите их сухим полотенцем.
- Очистите вкладыши вручную в слабом растворе моющего средства. Снимите вкладыши перед их очисткой. После чистки просушите вкладыши перед использованием.
- Вкладыши могут портиться при длительном использовании или хранении.
- В случае возникновения вопросов или проблем, касающихся данного устройства, которые не описаны в данном руководстве, обратитесь к ближайшему дилеру Sony.

Что такое технология BLUETOOTH?

Беспроводная технология BLUETOOTH - это технология беспроводной связи с небольшим радиусом действия, обеспечивающая беспроводной обмен данными между цифровыми устройствами, например персональными компьютерами или цифровыми камерами. Технология BLUETOOTH обеспечивает беспроводную связь в радиусе 10 метров.

Установка соединения между двумя устройствами является обычной задачей, но некоторые устройства могут одновременно поддерживать связь с несколькими устройствами.

Для подключения не требуется использовать кабели, поскольку BLUETOOTH - беспроводная технология, не требуется также, чтобы устройства были обращены друг к другу соответствующими датчиками, как в случае инфракрасной технологии.

Например, такое устройство может использоваться, если оно лежит в сумке или кармане.

Технология BLUETOOTH является международным стандартом, поддерживаемым миллионами компаний по всему миру и применяемым различными компаниями-производителями.

Система связи и совместимые профили BLUETOOTH этого устройства

Профиль - это стандартный способ функционирования устройства BLUETOOTH, имеющего те или иные характеристики. Ниже указаны версия и профили BLUETOOTH, поддерживаемые данным устройством.

Система связи:

Спецификации BLUETOOTH версии 2.0

Совместимые профили BLUETOOTH:

- A2DP (Advanced Audio Distribution Profile) - передача или прием музыкального содержимого высокого качества.
- HSP (Headset Profile)* - разговор по телефону/управление телефоном;
- HFP (Hands-free Profile)* - разговор по телефону/управление телефоном с помощью гарнитуры.

* При использовании мобильного телефона, поддерживающего BLUETOOTH и оба профиля - HFP (Hands-free Profile) и HSP (Headset Profile), установите профиль HFP.

Примечание

Чтобы использовать функцию BLUETOOTH, на подключаемом устройстве BLUETOOTH должен быть установлен тот же профиль, что и на данном устройстве. Помните также, что даже если профили одинаковы, функции устройств, имеющих разные характеристики, могут различаться.

Поиск и устранение неисправностей

При возникновении неполадок во время использования данного устройства воспользуйтесь следующим контрольным перечнем. Если разрешить какую-либо проблему не удастся, обратитесь к ближайшему дилеру фирмы Sony.

Общие

Устройство не включается.

- Замените батарейку данного устройства.
- Устройство не включается во время зарядки. Снимите аппарат с зарядного устройства батареи, а затем включите аппарат.

Не удается выполнить согласование.

- Переместите данное устройство и устройство BLUETOOTH ближе друг к другу.

Не удается установить соединение BLUETOOTH.

- Убедитесь, что это устройство включено.
- Убедитесь, что включено устройство BLUETOOTH, а также активирована функция BLUETOOTH.
- Данное устройство, возможно, не запомнит соединение с устройством BLUETOOTH. Сразу после завершения сопряжения установите соединение BLUETOOTH между устройством BLUETOOTH и данным устройством.
- Это устройство или подключенное устройство BLUETOOTH находятся в режиме ожидания.
- Соединение BLUETOOTH разорвано. Снова установите соединение BLUETOOTH.

Звук с искажениями

- Проверьте, не принимает ли данное устройство интерферирующие сигналы беспроводной локальной сети, беспроводного устройства, работающего на частоте 2,4 ГГц, или микроволновой печи.
- Переместите данное устройство.

Слишком короткое расстояние, на котором поддерживается обмен данными (звук “прыгает”).

- Если рядом работает устройство, генерирующее электромагнитное излучение, например беспроводная локальная сеть, другие устройства BLUETOOTH или микроволновая печь, переместите данное устройство подальше от таких источников.

Не удается использовать устройство. (Соединение разорвано.)

- Нажмите кнопку RESET. При этой операции информация о согласовании не удаляется.

При прослушивании музыки

Нет звука

- ➔ Убедитесь, что данное устройство и устройство BLUETOOTH включены.
- ➔ Убедитесь, что между данным устройством и устройством BLUETOOTH установлено соединение BLUETOOTH A2DP (Advanced Audio Distribution Profile).
- ➔ Убедитесь, что на устройстве BLUETOOTH воспроизводится музыка.
- ➔ Убедитесь, что на данном устройстве не установлен слишком низкий уровень громкости.
- ➔ Убедитесь, что на устройстве BLUETOOTH не установлен слишком низкий уровень громкости, если устройство BLUETOOTH оснащено регулятором громкости.
- ➔ Заново выполните операцию согласования данного устройства и устройства BLUETOOTH.

Низкий уровень звука

- ➔ Увеличьте громкость на данном устройстве.
- ➔ Увеличьте громкость на устройстве BLUETOOTH, если устройство BLUETOOTH оснащено регулятором громкости.

Низкое качество звука

- ➔ Измените профиль соединения BLUETOOTH на A2DP (Advanced Audio Distribution Profile), если установлен HSP (Headset Profile).

Во время вызова

Не слышен голос вызываемого абонента.

- ➔ Убедитесь, что данное устройство и мобильный телефон, поддерживающий BLUETOOTH, включены.
- ➔ Проверьте соединение между данным устройством и мобильным телефоном, поддерживающим BLUETOOTH.
- ➔ Убедитесь, что в качестве устройства вывода для мобильного телефона, поддерживающего BLUETOOTH, установлено данное устройство.
- ➔ Убедитесь, что на данном устройстве не установлен слишком низкий уровень громкости.
- ➔ Убедитесь, что на мобильном телефоне, поддерживающем BLUETOOTH, не установлен слишком низкий уровень громкости, если мобильный телефон, поддерживающий BLUETOOTH, оснащен регулятором громкости.
- ➔ Если вы используете данное устройство для прослушивания музыки, остановите воспроизведение, нажмите multifunctional кнопку и начинайте разговаривать.

Низкий уровень громкости вызываемого абонента

- ➔ Увеличьте громкость на данном устройстве.
- ➔ Увеличьте громкость на мобильном телефоне, поддерживающем BLUETOOTH, если мобильный телефон, поддерживающий BLUETOOTH, оснащен регулятором громкости.

Инициализация устройства

Для данного устройства можно выполнить сброс до заводских настроек (например настройку громкости) и удалить всю информацию о согласовании.

- 1 Если данное устройство включено, нажмите и удерживайте кнопку POWER в течение примерно 3 секунд, чтобы выключить данное устройство.**
- 2 Одновременно нажмите и удерживайте нажатыми кнопку POWER и многофункциональную кнопку в течение примерно 7 секунд.**

После того как индикатор (синий) и индикатор (красный) мигнут вместе четыре раза, будет восстановлена настройка устройства по умолчанию. Вся информация о согласовании будет удалена.

Технические характеристики

Общие

Система связи

Спецификации BLUETOOTH версии 2.0

Выход

Класс мощности 2 по спецификации BLUETOOTH

Максимальная дальность связи

10 м в пределах прямой видимости*1

Диапазон частот

Диапазон 2,4 ГГц (2,4000 – 2,4835 ГГц)

Метод модуляции

FHSS

Совместимые профили

BLUETOOTH*2

A2DP (Advanced Audio Distribution Profile)

HSP (Headset Profile)

HFP (Hands-free Profile)

Поддерживаемые кодеки*3

SBC*4, MP3

Дополнительные принадлежности

Адаптер сетевого питания (1)

Зарядное устройство (1)

Вкладыши трех размеров

(S × 2, M × 2, L × 2)

Держатель (1)

*1 Действительный диапазон может отличаться при наличии таких факторов, как препятствия между устройствами, магнитные поля вокруг микроволновой печи, статическое электричество, чувствительность приема, эффективность антенны, операционная система, программное приложение и т.д.

*2 Стандартные профили BLUETOOTH определяют назначение связи BLUETOOTH между устройствами.

*3 Кодек: сжатие аудиосигнала и формат преобразования

*4 Кодек с многополосным кодированием

Наушники

Источник питания

3,7 В постоянного тока: встроенная литиево-ионная аккумуляторная батарейка

Размеры

Прибл. 25 × 51 × 29 мм (ш/в/г)

Провод (от аппарата к наушникам)

Прибл. 0,3 м

Масса

Прибл. 27 г, включая наушники и шнур
Наушники: прибл. 4 г, не включая провод

Номинальная потребляемая мощность

1,5 Вт

Ресивер

Тип

Закрытый, динамический

Динамик

9 мм, купольного типа (с проводом CCAW)

Диапазон воспроизводимых частот

20 – 20000 Гц

Микрофон

Тип

Всенаправленный, электретный конденсаторный

Диапазон воспроизводимых частот

100 – 4000 Гц

Конструкция и характеристики могут изменяться без предварительного уведомления.



Svenska

Härmed intygar Sony Corp. att denna utrustning står i överensstämmelse med de väsentliga egenskapskrav och övriga relevanta bestämmelser som framgår av direktiv 1999/5/EG.

För ytterligare information gå in på följande hemsida:

<http://www.compliance.sony.de/>

Dansk

Undertegnede, Sony Corp. erklærer herved, at følgende udstyr overholder de væsentlige krav og øvrige relevante krav i Direktiv 1999/5/EF.

For yderligere information gå ind på følgende hjemmeside:

<http://www.compliance.sony.de/>

Suomi

Sony Corp. vakuuttaa täten että tämä laite on direktiivin 1999/5/EY oleellisten vaatimusten ja sitä koskevien direktiivin muiden ehtojen mukainen.

Halutessasi lisätietoja käy osoitteessa:

<http://www.compliance.sony.de/>

Norsk

Herved erklærer Sony Corp. at dette utstyret er i overensstemmelse med vesentlige krav og andre relevante bestemmelser som fremgår av direktiv 1999/5/EC.

Gå til denne URL-en for mer informasjon: <http://www.compliance.sony.de/>

Ελληνικά

Με την παρούσα η Sony Corp. Δηλώνει ότι αυτός ο εξοπλισμός συμμορφώνεται προς της ουσιώδεις απαιτήσεις και της λοιπές σχετικές διατάξεις της οδηγίας 1999/5/EK. Για λεπτομέρειες παρακαλούμε όπως ελένηξετε την ακόλουθη σελίδα του διαδικτύου:

<http://www.compliance.sony.de/>

<http://www.sony.net/>

Printed in Malaysia



* 2 6 9 8 5 9 8 3 2 * (1)