

Цифровая фоторамка

DPF-D70

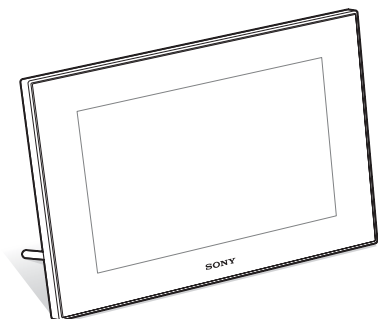

Инструкция по эксплуатации

Перед началом работы прочтите это руководство и сохраните его для использования в дальнейшем.

Перед началом работы

Основные функции

Функции для опытных
пользователей

Подключение к компьютеру

Сообщения об ошибках

Поиск и устранение
неисправностей

Дополнительная информация



ВНИМАНИЕ

Для уменьшения опасности возгорания или поражения электрическим током не подвержайте аппарат воздействию дождя или влаги.

Не подвержайте аккумуляторные батареи воздействию интенсивного солнечного света, огня или какого-либо источника излучения.

ПРЕДУПРЕЖДЕНИЕ

Заменяйте батарею только на батарею указанного типа. Несоблюдение этого требования может привести к возгоранию или получению телесных повреждений.

Только для модели
DPF-D70



Дата изготовления изделия.

Вы можете узнать дату изготовления изделия, взглянув на обозначение “P/D:”, которое находится на этикетке со штрих кодом картонной коробки.

Знаки, указанные на этикетке со штрих кодом картонной коробки.

P/D:XX XXXX
1 2

1. Месяц изготовления
2. Год изготовления

A-0, B-1, C-2, D-3, E-4, F-5, G-6,
H-7, I-8, J-9.

Покупателям в Европе

Данное изделие прошло испытания и соответствует ограничениям, установленным в Директиве ЕМС в отношении соединительных кабелей, длина которых не превышает 3 метров.

Внимание

Электромагнитные поля определенных частот могут влиять на изображение и звук данного аппарата.

Уведомление

Если статическое электричество или электромагнитные силы приводят к сбою в передаче данных, перезапустите приложение или отключите и снова подключите коммуникационный кабель (USB и т.д.).

Утилизация электрического и электронного оборудования (директива применяется в странах Евросоюза и других европейских странах, где действуют системы раздельного сбора отходов)



Данный знак на устройстве или его упаковке обозначает, что данное устройство нельзя утилизировать вместе с прочими бытовыми отходами. Его следует сдать в соответствующий приемный пункт переработки электрического и электронного оборудования.

Неправильная утилизация данного изделия может привести к потенциально негативному влиянию на окружающую среду и здоровье людей, поэтому для предотвращения подобных последствий необходимо выполнять специальные требования по утилизации этого изделия. Переработка данных материалов поможет сохранить природные ресурсы. Для получения более подробной информации о переработке этого изделия обратитесь в местные органы городского управления, службу сбора бытовых отходов или в магазин, где было приобретено изделие.

Утилизация использованных элементов питания (применяется в странах Евросоюза и других европейских странах, где действуют системы раздельного сбора отходов)



Данный знак на элементе питания или упаковке означает, что элемент питания, поставляемый с устройством, нельзя утилизировать вместе с прочими бытовыми отходами.

Обеспечивая правильную утилизацию использованных элементов питания, вы предотвращаете негативное влияние на окружающую среду и здоровье людей, возникающее при неправильной утилизации. Вторичная переработка материалов, использованных при изготовлении элементов питания, способствует сохранению природных ресурсов. При работе устройств, для которых в целях безопасности, выполнения каких-либо действий или сохранения имеющихся в памяти устройств данных необходима подача постоянного питания от встроенного элемента питания, замену такого элемента питания следует производить только в специализированных сервисных центрах. Для правильной утилизации использованных элементов питания, после истечения срока службы, сдавайте их в соответствующий пункт по сбору электронного и электрического оборудования. Об использовании прочих элементов питания, пожалуйста, узнайте в разделе, в котором даны инструкции по извлечению элементов питания из устройства, соблюдая меры безопасности. Сдавайте использованные элементы питания в соответствующие пункты по сбору и переработке использованных элементов питания. Для получения более подробной информации о вторичной переработке данного изделия или использованного элемента питания, пожалуйста, обратитесь в местные органы городского управления, службу сбора бытовых отходов или в магазин, где было приобретено изделие.

Примечание для покупателей в странах, где действуют директивы ЕС

Производителем данного устройства является корпорация Sony Corporation, 1-7-1 Konan Minato-ku Tokyo, 108-0075 Japan. Уполномоченным представителем по электромагнитной совместимости (EMC) и безопасности изделия является компания Sony Deutschland GmbH, Hedelfinger Strasse 61, 70327 Stuttgart, Germany. По вопросам обслуживания и гарантии обращайтесь по адресам, указанным в соответствующих документах.

Дублирование, копирование компакт-диска, телевизионных программ, печать материалов, защищенных авторским правом, например изображений или публикаций, а также каких-либо других материалов, кроме тех, что были сделаны или записаны лично вами, ограничено личными нуждами. Если вы не являетесь владельцем авторских прав или не имеете разрешения владельцев авторских прав на дублирование тех или иных материалов, то использование этих материалов не в личных целях может являться нарушением положений закона об авторском праве и стать причиной для предъявления вам исков в связи с нарушением авторского права владельца. При работе с фотографиями на этом Цифровая фоторамка следует быть особенно внимательным, чтобы не нарушить положения закона об авторском праве. Любое незаконное использование или редактирование фотопортретов других людей может также являться нарушением их прав. Использование на определенного рода представлениях, демонстрациях и выставках может быть запрещено.

Рекомендации по созданию резервных копий

Во избежание возможной потери данных в результате случайных действий или неисправной работы Цифровая фоторамка рекомендуется создавать резервные копии данных.

Информация

НИ ПРИ КАКИХ ОБСТОЯТЕЛЬСТВАХ ПРОДАВЕЦ НЕ НЕСЕТ ОТВЕТСТВЕННОСТИ ЗА КАКИЕ БЫ ТО НИ БЫЛО ПРЯМЫЕ, ПОБОЧНЫЕ ИЛИ КОСВЕННЫЕ УБЫТКИ ЛЮБОГО РОДА ИЛИ ЗА УБЫТКИ ИЛИ РАСХОДЫ, ВОЗНИКШИЕ ПО ПРИЧИНЕ КАКОГО-ЛИБО НЕИСПРАВНОГО ИЗДЕЛИЯ ИЛИ ВСЛЕДСТВИЕ ИСПОЛЬЗОВАНИЯ ЛЮБОГО ИЗДЕЛИЯ.

Sony не несет ответственности за побочные или косвенные убытки или утрату данных в результате эксплуатации или неисправности Цифровая фоторамка или карты памяти.

Примечания по экрану ЖКД

- Качество и цвета отображаемого изображения отличаются от качества и цветов напечатанного изображения, так как различаются способы отображения цветов. Отображаемое изображение следует рассматривать как приблизительное.
- Не нажимайте на экран ЖКД. Экран может быть обесцвечен, и это может привести к неисправности.
- Попадание на экран ЖКД, искатель или объектив прямого солнечного света в течение длительного времени может быть причиной неисправностей.
- Экран ЖКД и искатель ЖКД изготовлены с использованием особо высокоточной технологии, что позволяет при эксплуатации эффективно использовать свыше 99,99% пикселей. Однако, на экране ЖКД и искателе ЖКД могут постоянно появляться мелкие черные и/или яркие точки (белого, красного, синего или зеленого цвета). Появление этих точек вполне нормально для процесса изготовления и никоим образом не влияет на печать.
- При низкой температуре на экране ЖКД может оставаться остаточное изображение. Это не является неисправностью.

Товарные знаки и авторские права

- **S-Frame**, Cyber-shot, , "Memory Stick", **MEMORY STICK**, "Memory Stick Duo", **MEMORY STICK DUO**, "MagicGate Memory Stick", "Memory Stick PRO", **MEMORY STICK PRO**, "Memory Stick PRO Duo", **MEMORY STICK PRO DUO**, "Memory Stick PRO-HG Duo", **MEMORY STICK PRO-HG DUO**, "Memory Stick Micro", **MEMORY STICK MICRO**, **M2**, "Memory Stick-ROM", **MEMORY STICK-ROM**, "MagicGate", и **MAGIC GATE** являются товарными знаками корпорации Sony.
- Microsoft, Windows и Windows Vista являются или зарегистрированными торговыми марками, или торговыми марками компании Microsoft Corporation в США и/или других странах.
- Macintosh и Mac OS являются зарегистрированными торговыми знаками Apple Inc. в США и других странах.
- Intel и Pentium являются охраняемыми товарными знаками корпорации Intel.
- CompactFlash является торговым знаком компании SanDisk Corporation в США.
-  или xD-Picture Card™ является товарным знаком корпорации FUJIFILM Corporation.
- Использует растровые шрифты, разработанные компанией Monotype Imaging Inc.
- Все другие упоминающиеся здесь названия компаний и продуктов, могут быть товарными знаками или охраняемыми товарными знаками соответствующих компаний. В дальнейшем "™" и "®" в каждом отдельном случае не упоминаются в данном руководстве.

Информация для пользователей

Программа: © 2008 Sony Corporation
Документация: © 2008 Sony Corporation

Все права защищены. Запрещается воспроизводить, переводить и преобразовывать в какой-либо машиночитаемый вид все или отдельные части настоящего руководства и описанного в нем программного обеспечения без предварительного письменного разрешения корпорации Sony.

НИ ПРИ КАКИХ ОБСТОЯТЕЛЬСТВАХ КОРПОРАЦИЯ SONY НЕ НЕСЕТ НИКАКОЙ ОТВЕТСТВЕННОСТИ ЗА КАКИЕ БЫ ТО НИ БЫЛО ПОБОЧНЫЕ, КОСВЕННЫЕ ИЛИ РЕАЛЬНЫЕ УБЫТКИ КАК ПО ГРАЖДАНСКОМУ ЗАКОНОДАТЕЛЬСТВУ, КОНТРАКТУ, ТАК И ПРИ ЛЮБЫХ ДРУГИХ ОБСТОЯТЕЛЬСТВАХ, ВОЗНИКШИХ ВСЛЕДСТВИЕ ИЛИ В СВЯЗИ С ИСПОЛЬЗОВАНИЕМ ДАННОГО РУКОВОДСТВА, ПРОГРАММНОГО ОБЕСПЕЧЕНИЯ ИЛИ ДРУГОЙ ИНФОРМАЦИИ, СОДЕРЖАЩЕЙСЯ В НИХ ИЛИ ПОЛУЧЕННОЙ В РЕЗУЛЬТАТЕ ИХ ИСПОЛЬЗОВАНИЯ.

Вскрытие пользователем печати на упаковке компакт-диска означает принятие условий настоящего соглашения. Если вы не принимаете условия соглашения, немедленно возвратите диск в нераспечатанном конверте, а также все остальные элементы упаковки по месту приобретения.

Корпорация Sony сохраняет за собой право в любое время без уведомления вносить любые изменения в данное руководство или содержащуюся в нем информацию.

Использование программного обеспечения, описанного в данном руководстве, также может быть определено положениями отдельного лицензионного соглашения пользователя.

Любые исходные данные, например образцы изображений, поставляемые с данным программным обеспечением, не подлежат изменению или копированию в любых целях,

за исключением личного использования. Незаконное копирование программного обеспечения является нарушением закона о защите авторских прав.

Обратите внимание, что незаконное копирование или изменение изображений или материалов, защищенных авторским правом, является нарушением прав владельца.

Содержание

Перед началом работы

Различные увлекательные возможности цифровой фоторамки	8
Функции и возможности	9
Проверка комплектности ...	10
Элементы фоторамки	10

Основные функции

Подготовка пульта дистанционного управления	12
Подключение к источнику питания переменного тока	13
Установка ножки	14
Включение цифровой фоторамки	15
Настройка часов	16
Установка карты памяти и просмотр изображений	17
Установка карты памяти	17
Воспроизведение изображений	18

Функции для опытных пользователей

Выбор устройства для воспроизведения	23
--	----

Настройка размера и положения изображения	23
Увеличение изображения	23
Поворот изображения	23
Запись во внутреннюю память	24
Экспорт изображения	26
Удаление изображения	27
Изменение различных параметров	28
Процедура настройки	28
Параметры, которые можно настраивать	30

Подключение к компьютеру

Подключение к компьютеру	33
Требования к системе	33
Подключение к компьютеру для обмена изображениями	33

Сообщения об ошибках

Если появилось сообщение об ошибке	35
--	----

Поиск и устранение неисправностей

В случае возникновения
неисправности37

Дополнительная информация

Меры предосторожности	41
О безопасности	41
Размещение	41
Чистка	42
Ограничения права изготовления копий	42
Карты памяти	42
“Memory Stick”	42
Карта памяти SD	43
xD-Picture Card	44
Карта CompactFlash	44
Примечания по использованию карты памяти	44
Технические характеристики	45
Указатель	47

Различные увлекательные возможности цифровой фоторамки

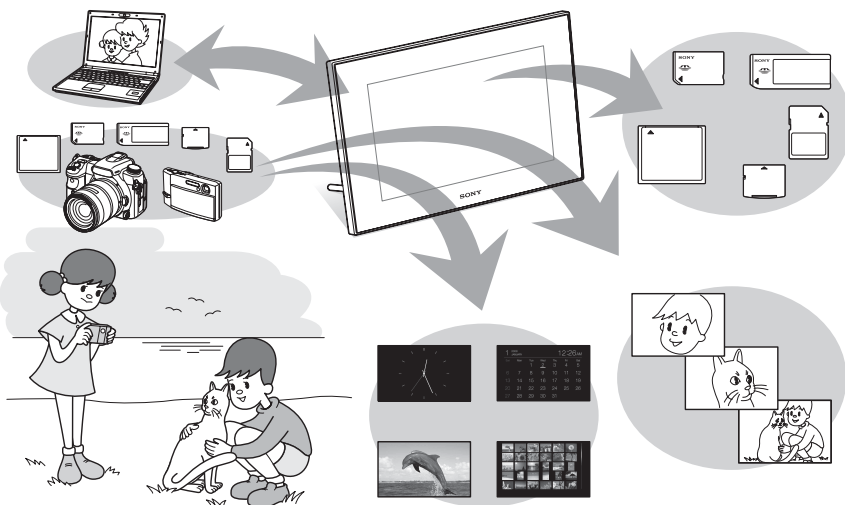

Удобное воспроизведение изображений с карты памяти

Различные функции воспроизведения

Кроме слайд-шоу, фоторамка может работать в других режимах, включая одиночные изображения, индекс, часы и календарь.
(→ стр. 18)

Запись важных изображений в альбом (сохранение во внутренней памяти)

Изображения, добавленные в альбом, сохраняются во внутренней памяти. Эти изображения можно также экспортировать на карту памяти.

Подключение к компьютеру

Изображения можно легко скопировать с компьютера. Изображения из альбома можно также сохранить в компьютере как резервную копию. Можно также обмениваться изображениями с картой памяти.

Ввод данных в цифровую фоторамку

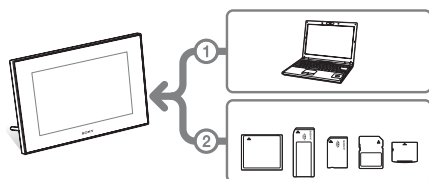

Как показано на рисунке слева, если к цифровой фоторамке подключены (установлены в ней) компьютер и карты памяти, то приоритет имеет компьютер. Если одновременно вставлено несколько карт памяти, приоритет имеет та карта, которая была установлена первой.

Функции и возможности

Sony DPF-D70 - это цифровая фоторамка для удобного показа изображений, созданных цифровой камерой или другим устройством, без использования компьютера.

■ Поддержка различных типов карт памяти

Поддерживает различные типы карт памяти, такие как карты “Memory Stick”, CompactFlash, Карта памяти SD и xD-Picture Card™, которые используются в цифровых камерах и других устройствах. Достаточно установить карту памяти, извлеченную из цифровой камеры или другого устройства, и вы сможете сразу посмотреть изображения.

■ Различные режимы работы

Изображения сменяют друг друга автоматически, как будто вы листаете страницы альбома. Есть различные режимы, в том числе только изображения, часы и календарь. Можно изменить настройки воспроизведения, такие как порядок показа.

■ Различные функции воспроизведения

Цифровая фоторамка может работать в различных режимах, например, аналоговые часы, цифровые часы или календарь. На цифровой фоторамке можно просматривать изображения в режиме одиночных изображений, индексного экрана, увеличения/уменьшения или в режиме масштабирования по размеру экрана.

■ Автоматический поворот изображений

Цифровая фоторамка автоматически поворачивает изображения, обеспечивая их правильную ориентацию. Изображения также автоматически поворачиваются, когда сама цифровая фоторамка устанавливается в портретное или пейзажное положение.

■ Удобная работа с пультом дистанционного управления

■ Запись изображений во внутреннюю память

Изображения, добавленные в альбом, сохраняются во внутренней памяти.

■ Экспорт изображений

Изображения можно экспортировать из альбома на карту памяти.

■ Подключение к компьютеру для обмена изображениями

Проверка комплектности

Убедитесь, что в комплект поставки входят следующие предметы.

- Цифровая фоторамка (1)
- Пульт дистанционного управления (1)
- Адаптер переменного тока (1)
- Инструкция по эксплуатации (данное руководство) (1)
- Гарантия (1)
(В некоторых регионах гарантия не прилагается.)

Элементы фоторамки

Подробное описание - см. страницы, указанные в скобках.

Передняя панель

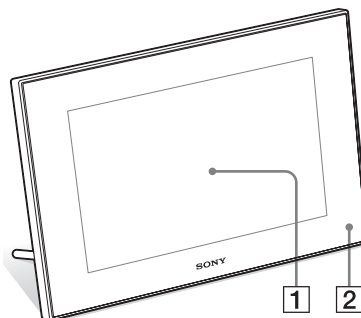

- 1 ЖК-экран**
- 2 Датчик дистанционного управления**

При использовании пульта дистанционного управления, направляйте его на этот датчик.

Задняя панель

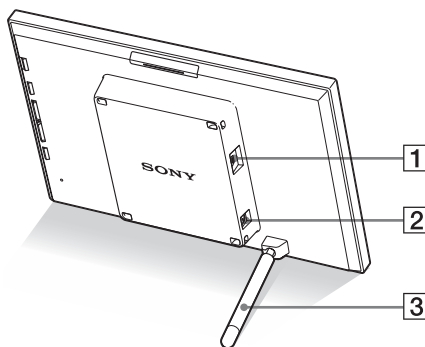

- 1 Разъем USB miniB (→ стр. 33)**
Подключите кабель USB, если хотите использовать цифровую фоторамку с компьютером.

- 2 Разъем DC IN 12 V (→ стр. 13)**
Подсоедините к этому разъему штексель адаптера переменного тока и подключите адаптер к сетевой розетке.

- 3 Ножка (→ стр. 14)**

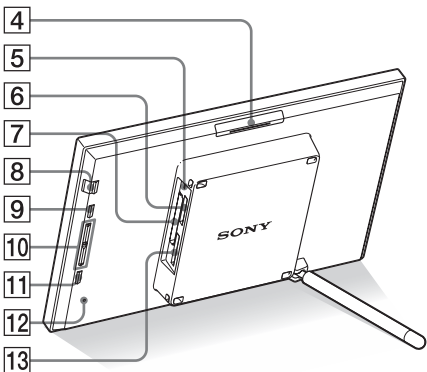

- 4 Кнопка VIEW MODE**
5 Лампочка доступа (→ стр. 17)
6 Слот “Memory Stick PRO” (Standard/Duo) (→ стр. 17)
7 Слот для карты CompactFlash/ Microdrive (→ стр. 17)
8 Кнопка ⏻ (вкл/ожидание) / индикатор (ожидание)
9 Кнопка MENU
Отображает меню.
Такие функции, как [Слайд-шоу], [Поворот], [Добавить в альбом] и [Часы] можно выполнять с основного корпуса цифровой фоторамки.
10 Кнопки направления (↔/↕)
Эти кнопки перемещают курсор.
11 Кнопка ↵ ENTER
12 Кнопка сброса
13 Слот для карт памяти SD/MMC/ xD-Picture Card (→ стр. 17)

Пульт дистанционного управления

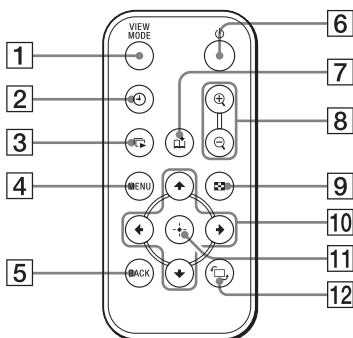

- 1 Кнопка VIEW MODE**
2 Кнопка ⏻ (часы)
3 Кнопка 🔄 (слайд-шоу)
4 Кнопка MENU
5 Кнопка BACK
6 Кнопка ⏻ (вкл/ожидание)
7 Кнопка ➕ (добавить в альбом)
8 Кнопки 🔍 (увеличение) / 🔍 (уменьшение)
9 Кнопка 📄 (индекс)
Эта кнопка служит для переключения между экраном просмотра изображения и индексным экраном.
10 Кнопки направления (↔/↕/↗/↘)
11 Кнопка ↵ (ввод)
12 Кнопка 🔄 (поворот) (→ стр. 23)

Подготовка пульта дистанционного управления

Пульт дистанционного управления поставляется с установленной в нем литиевой батареей (CR2025). Перед использованием извлеките защитный лист как показано на рисунке.

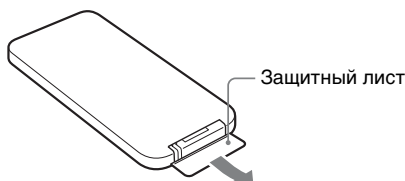

Использование пульта дистанционного управления

Направьте верхнюю сторону пульта дистанционного управления на расположенный на цифровой фоторамке датчик дистанционного управления.



Замена батарейки пульта дистанционного управления

Если пульт дистанционного управления перестал работать, замените батарейку (литиевая батарейка CR2025) на новую.

- 1 Извлеките пенал батарейки. Извлеките пенал батарейки, нажимая на язычок пенала.

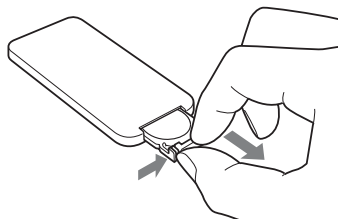

- 2 Выньте старую батарейку из пенала и установите туда новую. Установите батарейку стороной с маркировкой "+" вверх.

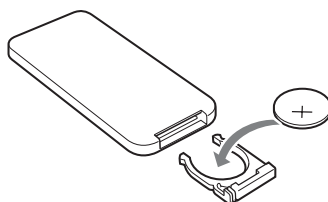

- 3 Снова установите пенал батарейки в пульт дистанционного управления.

Примечания

- Использование батарейки какого-либо типа, кроме указанного, может привести к взрыву батарейки.
- Утилизацию использованных батареек производите согласно местным правилам.
- Не оставляйте пульт дистанционного управления в очень жарких и влажных местах.
- Следите, чтобы внутрь пульта дистанционного управления, например, при замене батарейки, не попали посторонние предметы.

- Неправильное использование батареек может привести к утечке электролита и коррозии.
 - Не перезаряжайте батарейку.
 - Если пульт дистанционного управления не будет использоваться в течение длительного времени, извлеките из него батарейку, чтобы не допустить утечки электролита и коррозию.
 - Неправильная установка батареек, короткое замыкание контактов, разборка батарейки, ее нагрев или воздействие на нее огня может привести к взрыву батарейки и утечке электролита.

Описания, содержащиеся в данном руководстве

Приведенные в данном руководстве описания относятся к операциям, выполняемым на пульте дистанционного управления. Если какая-либо операция выполняется различно на пульте дистанционного управления и на цифровой фоторамке, об этом будет сказано в советах.

Подключение к источнику питания переменного тока

- 1 Вставьте штепсель адаптера переменного тока в гнездо DC IN 12 V на задней стороне цифровой фоторамки.
- 2 Подключите адаптер переменного тока к сетевой розетке.

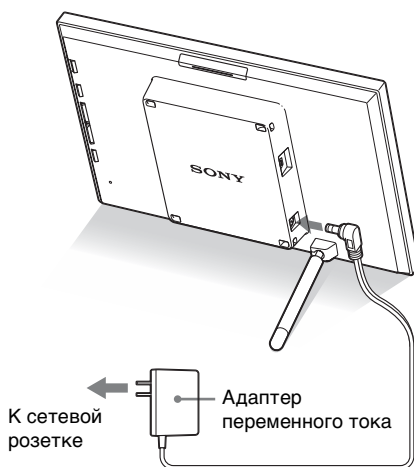

Примечания

- Сетевая розетка должна располагаться как можно ближе к устройству и находиться в легкодоступном месте.
- Не устанавливайте цифровую фоторамку в неустойчивое положение, например, на неровный стол или наклонную поверхность.
- Подключите адаптер переменного тока к ближайшей легкодоступной розетке. В случае неполадок при использовании адаптера переменного тока немедленно отключите питание, отсоединив вилку от сетевой розетки.

- Не замыкайте между собой контакты вилки адаптера переменного тока металлическим предметом, так как это может привести к неисправности.
- Не включайте адаптер переменного тока, когда он находится в узком месте, например, между стеной и мебелью.
- После использования отключите адаптер переменного тока от разъема DC IN 12 V на цифровой фоторамке и отключите адаптер переменного тока от розетки.

Установка ножки

Открытие ножки

Установите цифровую фоторамку, открыв ножку как показано.

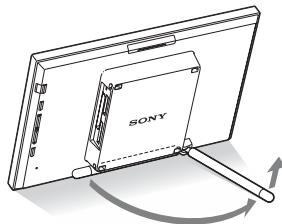

Установка в портретную или пейзажную ориентацию

Вы можете установить цифровую фоторамку в портретную или пейзажную ориентацию путем поворота фоторамки, не двигая ножку.

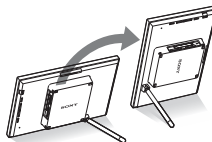

Когда цифровая фоторамка установлена в портретную ориентацию, изображение также автоматически поворачивается в соответствующую ориентацию.

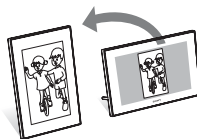

Примечания

- При переноске цифровой фоторамки закройте ножку.
- Проверьте, чтобы ножка была в устойчивом положении. Если ножка установлена неправильно, цифровая фоторамка может опрокинуться.

- Когда цифровая фоторамка поворачивается в портретную ориентацию, меню, информация об изображении и индексный экран не поворачиваются.

Включение цифровой фоторамки

Включение питания

Чтобы включить питание, нажмите кнопку  (вкл/ожидание) на цифровой фоторамке или пульте дистанционного управления, при этом цвет индикатора ожидания изменится с красного на зеленый.

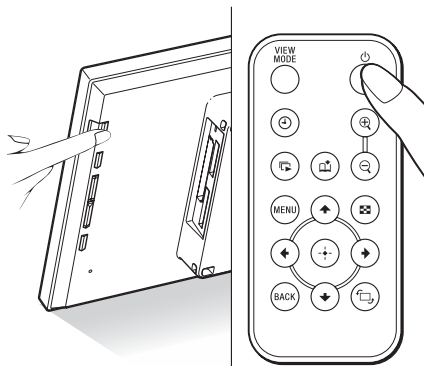

Примечание

- При подключении к цифровой фоторамке адаптера переменного тока индикатор ожидания загорится красным цветом.

Отключение питания

Удерживайте нажатой кнопку  (вкл/ожидание) на цифровой фоторамке или пульте дистанционного управления, пока не отключится питание. Цвет индикатора ожидания изменится с зеленого на красный.

Примечание

- Не отключайте адаптер переменного тока от цифровой фоторамки прежде, чем индикатор ожидания станет красным. Это может повредить цифровую фоторамку.

Настройка часов

Чтобы в режимах часов и календаря отображалось правильное время, необходимо настроить часы цифровой фоторамки.

При первом включении питания после покупки автоматически запускается демонстрационный режим. В демонстрационном режиме настроить часы невозможно.

Пожалуйста, вставьте карту памяти с данными изображения для отключения демонстрационного режима. После отключения демонстрационного режима вы можете начать настройку часов.

- 1** Нажмите MENU на пульте дистанционного управления. Появится экран меню.
- 2** Нажмите $\blacktriangledown/\blacktriangle$, чтобы выбрать [Различные настройки], а затем нажмите \oplus , чтобы отобразить экран Различные настройки.
- 3** Нажмите $\blacktriangledown/\blacktriangle$, чтобы выбрать [Устан. даты/времени], а затем нажмите \oplus . Появится экран Устан. даты/времени.

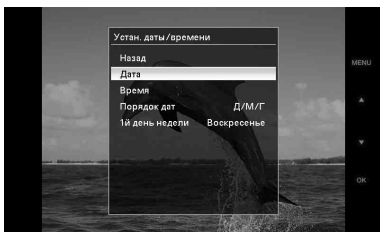

- 4** Выберите формат даты.
 - 1** Нажмите $\blacktriangledown/\blacktriangle$, чтобы выбрать [Порядок дат], затем нажмите \oplus .

- 2** Нажмите $\blacktriangledown/\blacktriangle$, чтобы выбрать формат, затем нажмите \oplus .
 - Г/М/Д
 - М/Д/Г
 - Д/М/Г

5 Настройте дату.

- 1** Нажмите $\blacktriangledown/\blacktriangle$, чтобы выбрать [Дата], затем нажмите \oplus .
- 2** Нажмите $\blacktriangledown/\blacktriangle$, чтобы выбрать значение, затем нажмите \oplus .

6 Настройте время.

- 1** Нажмите $\blacktriangledown/\blacktriangle$, чтобы выбрать [Время], затем нажмите \oplus .
- 2** Нажмите $\blacktriangledown/\blacktriangle$, чтобы выбрать значение, затем нажмите \oplus .
Устанавливайте время в следующем порядке: час, минута, секунда.

7 Установите день, с которого начинается неделя в календаре.

Вы можете определить день недели, который в календаре будет находиться на самом левом месте.

- 1** Нажмите $\blacktriangledown/\blacktriangle$, чтобы выбрать [1й день недели], затем нажмите \oplus .
- 2** Нажмите $\blacktriangledown/\blacktriangle$, чтобы выбрать [Воскресенье] или [Понедельник], а затем нажмите \oplus .

8 Нажмите MENU.

Экран меню закроется.

Установка карты памяти и просмотр изображений

В данном разделе описан порядок установки карты памяти и общие операции, необходимые для просмотра изображений в режиме слайд-шоу.

Установка карты памяти

Плотно вставьте карту памяти в соответствующий слот, так чтобы сторона с этикеткой была обращена к вам (когда вы находитесь сзади цифровой фоторамки).

Подробнее о типах карт памяти, которые можно использовать с этой цифровой фоторамкой, см. стр. 42 - 44.

Лампочка доступа

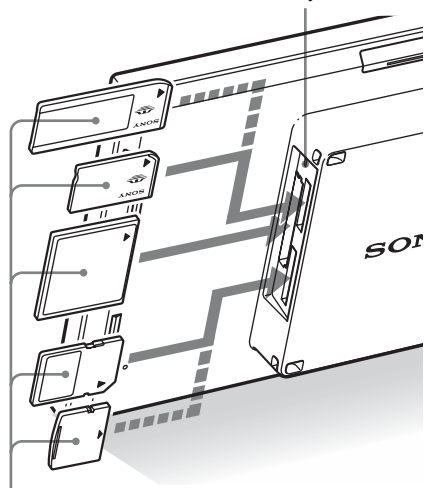

Плотно вставьте карту памяти в соответствующий слот, так чтобы сторона с этикеткой была обращена к вам. Слоты предназначены для следующих карт памяти (сверху вниз): “Memory Stick” (“Memory Stick DUO”), CompactFlash, SD и xD-Picture Card.

Извлечение карты памяти

Извлекайте карту памяти из слота в направлении, обратном направлению установки.

Примечания

- Установленная карта памяти должна входить в слот не полностью, поэтому не прикладывайте к ней силу, так как это может повредить карту памяти и/или цифровую фоторамку.
- В этой цифровой фоторамке есть слот, совместимый с картами стандарта “Memory Stick” и размера Duo, поэтому вам не потребуется адаптер Memory Stick.
- Слот двойного назначения SD/xD-Picture Card автоматически распознает тип карты.
- Перед использованием карты памяти прочтите “Карты памяти” на стр. 42.

Приоритет воспроизведения изображений

Если установлена какая-либо карта памяти, изображения с установленной карты отображаются автоматически. Чтобы вручную выбрать карту памяти для воспроизведения, укажите ее в меню [Выбрать устройство] (стр. 23).

Цифровая фоторамка воспроизводит изображения, исходя из следующих приоритетов.

- Если при включенной цифровой фоторамке в нее установлено несколько карт памяти, приоритет имеет та карта, которая была установлена первой.
- Если при выключенной цифровой фоторамке в нее установлено несколько карт памяти, то при включении фоторамки приоритет воспроизведения определяется следующим образом:
“Memory Stick” → CompactFlash
→ Карта памяти SD/xD-Picture Card
- Если не установлено ни одной карты памяти, воспроизводятся изображения из альбома во внутренней памяти.

Воспроизведение изображений

■ Режимы воспроизведения

Режим воспроизведения можно изменить, нажимая кнопки на пульте дистанционного управления.*

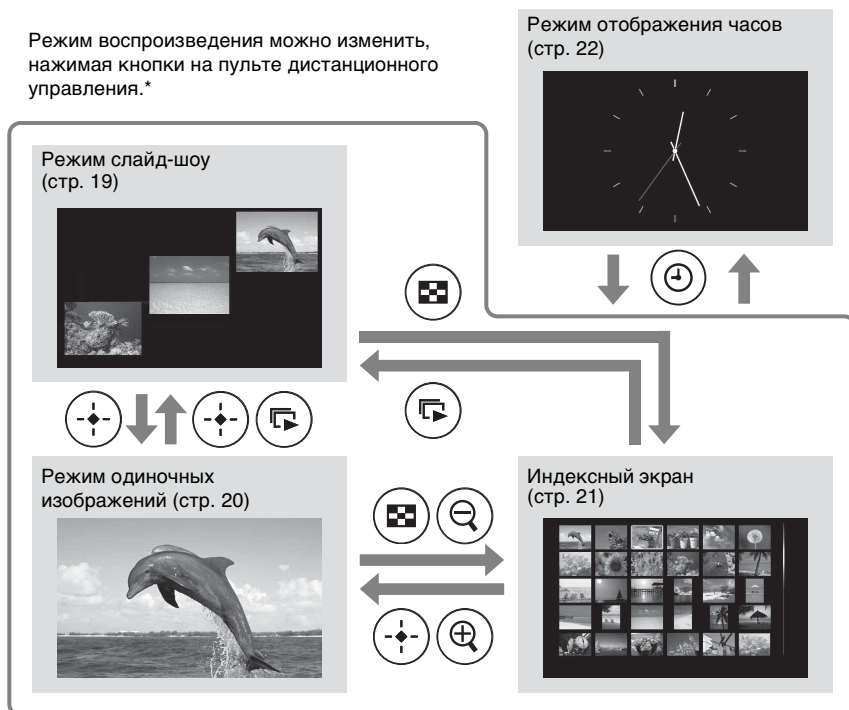

Советы*

- Если питание включено и не установлено ни одной карты памяти, воспроизводятся изображения из внутренней памяти. Если во внутренней памяти нет изображений, автоматически начинается режим демонстрации. Режим демонстрации заканчивается, если в слот вставляется карта памяти.
- Режим воспроизведения не изменится, если выключить цифровую фоторамку и затем включить ее снова.

■ Режим слайд-шоу

Изображения с карты памяти показываются одно за другим.

Как начать слайд-шоу

- Чтобы начать слайд-шоу из режима одиночных изображений, часов или индексного экрана, нажмите  (слайд-шоу).

Совет

Чтобы выполнить эту операцию на цифровой фоторамке, нажмите кнопку  ENTER в режиме одиночных изображений.

Есть несколько режимов слайд-шоу. Нажатие кнопки VIEW MODE изменяет режимы в следующей последовательности.

Совет

В меню [Настройка слайд-шоу] (стр. 30) можно установить интервал для режима календаря и режима одиночных изображений. Для режима одиночных изображений в этом меню можно также настроить эффекты и последовательность воспроизведения.

Режим одиночных изображений

Изображения воспроизводятся на экране по одному с применением эффекта, выбранного в меню [Настройка слайд-шоу].



Режим нескольких изображений

Отображается несколько изображений одновременно.

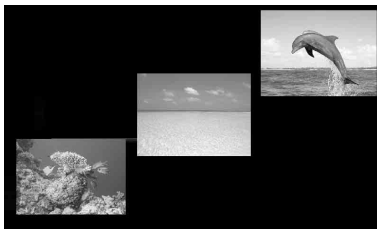

Режим часов

На изображениях отображаются дата и время съемки.



Режим календаря

Изображения показываются одно за другим при одновременном отображении календаря.



Случайное отображение

Переключение между четырьмя описанными выше режимами слайд-шоу в случайном порядке.

■ Режим одиночных изображений

Как показать нужное изображение

- Во время слайд-шоу нажмите (+), когда демонстрируется изображение, которое вы хотите посмотреть.
- При помощи кнопок ◀/▶/⏪/⏩ выберите на индексном экране изображение, которое вы хотите посмотреть, и затем нажмите (+). Можно также нажать ⓧ (увеличение).

Совет

Чтобы выполнить эту операцию на цифровой фоторамке, нажмите -♦- ENTER, когда демонстрируется изображение, которое вы хотите посмотреть. На индексном экране выберите изображение при помощи кнопок направления и затем нажмите -♦- ENTER.

Нажатие кнопки VIEW MODE изменяет режимы в следующей последовательности.

Совет

Режим воспроизведения, кроме режима информации об изображении, можно задать при помощи [Режим отображ.] в меню [Различные настройки] (стр. 31). Не все изображения подходят для [По разм.экрана].

Режим полного изображения

На экране воспроизводится полное изображение. Вы можете просматривать другие изображения, нажимая ◀/▶.



Режим масштабирования по размеру экрана

Изображение занимает весь экран.

Вы можете просматривать другие изображения, нажимая ◀/▶.



Режим информации об изображении







Отображается информация об изображении, такая как номер изображения, имя файла и дата съемки. Вы можете просматривать другие изображения, нажимая ◀/▶.



Отображается следующая информация.

- Индикация носителей/настроек
Отображается индикация носителей данных и информация о настройках изображения.

Значки Значение

	Носитель - "Memory Stick"
	Носитель - Карта памяти SD
	Носитель - CompactFlash
	Носитель - xD-Picture Card
	Носитель - внутреннюю память
	Индикация защиты



Значки	Значение
	Индикация сопутствующего файла (отображается при наличии сопутствующего файла, например файла видео или миниатюрного файла изображения электронной почты.)

- Порядок воспроизведения/Общее количество изображений
- Номер изображения (номер папки, файла)
Отображается, если изображение совместимо с DCF.
- Дата съемки
- Данные об изображении
 - Формат файла (JPEG, RAW)
 - Количество пикселей (ширина × высота)
 - Производитель устройства, с которого воспроизводится изображение
 - Модель устройства, с которого воспроизводится изображение
 - Выдержка (например, 1/8)
 - Диафрагма (например, F2.8)
 - Экспозиция (например, +0.0EV)

■ Индексный экран

Отображаются миниатюры изображений, находящихся на выбранной карте памяти или во внутренней памяти.

Переход к индексному экрану из режимов слайд-шоу, часов или одиночных изображений.

Нажмите  (индекс). Из режима одиночных изображений можно также нажать  (уменьшение).





Совет

Чтобы выполнить эту операцию на цифровой фоторамке, в режиме одиночных изображений выберите в меню режим индексного экрана.

Для переключения режимов индексного экрана нажмите кнопку VIEW MODE.

Режим малых миниатюр





Отображается матрица малых миниатюр (5 рядов × 6 столбцов).

Вы можете выбрать изображение, нажимая ///.



Режим крупных миниатюр

Отображается матрица крупных миниатюр (3 ряда × 4 столбца).

Вы можете выбрать изображение, нажимая ///.



Примечание

- В режиме индексного экрана изображения не будут автоматически поворачиваться при установке цифровой фоторамки в портретную ориентацию.

■ Режим отображения часов

Отображаются часы или календарь. Изображения не воспроизводятся.

Переход к отображению часов из режимов слайд-шоу, одиночных изображений или индекса.

Нажмите  (часы) на пульте дистанционного управления.

Совет

Чтобы выполнить эту операцию на цифровой фоторамке, в режиме одиночных изображений выберите в меню режим часов.

Для переключения режимов отображения часов нажмите кнопку VIEW MODE.

Режим аналоговых часов

Изображаются аналоговые часы.



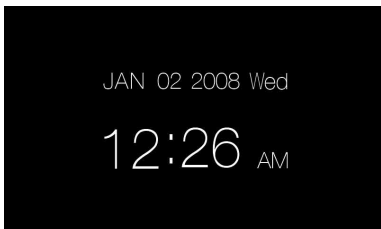

Режим цифровых часов

Отображаются дата и время на цифровых часах.



Режим календаря

Отображается календарь текущего месяца. Чтобы посмотреть календарь предыдущего или следующего месяца, нажмите /. В меню [Устан. даты/времени] можно также установить день, с которого начинается неделя в календаре.



Совет

Для каждого из режимов: режима аналоговых часов, режима цифровых часов и режима календаря есть белый и черный фоны.

Выбор устройства для воспроизведения

Можно указать карту памяти для воспроизведения.

- 1 Нажмите MENU.
Появится экран меню.
- 2 Нажмите ↓/↑, чтобы выбрать [Выбрать устройство], а затем нажмите (+).
На дисплее появится окно выбора устройства.

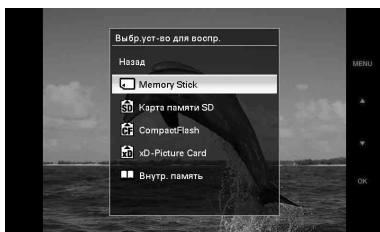

Совет

Подключите устройство сейчас, если ни одно из устройств не подключено.

- 3 Нажмите ↓/↑, чтобы выбрать устройство для воспроизведения, а затем нажмите (+).
Воспроизводятся изображения, находящиеся на выбранном устройстве.

Совет

Чтобы выполнить эту операцию на цифровой фоторамке, нажмите MENU, выберите, пользуясь кнопками направления, устройство, с которого необходимо воспроизвести изображения, а затем нажмите ↵ ENTER.

Настройка размера и положения изображения

Увеличение изображения

- 1 Чтобы увеличить изображение, нажмите ⏏ (увеличение) на пульте дистанционного управления. Чтобы уменьшить увеличенное изображение, нажмите ⏏ (уменьшение). При каждом нажатии кнопки ⏏ происходит дальнейшее увеличение изображения. Возможно максимальное увеличение до 4-кратного размера исходного изображения. Увеличенное изображение можно перемещать вверх, вниз, вправо и влево.

Примечания

- В зависимости от размера изображения, операция увеличения может ухудшить его качество.
- Увеличение изображения при помощи кнопок на цифровой фоторамке невозможно.
- В зависимости от изображения 2x будет максимальным увеличением.

Поворот изображения

- 1 Нажмите ⏏ (поворот) на пульте дистанционного управления. Каждое нажатие кнопки поворачивает изображение на 90 градусов против часовой стрелки.

Выполнение операции при помощи меню пульта дистанционного управления

- 1 Нажмите MENU.
Появится экран меню.
- 2 Нажмите \downarrow/\uparrow , чтобы выбрать [Повернуть], а затем нажмите \odot .
Появится экран меню Повернуть.



- 3 Нажмите \downarrow/\uparrow , чтобы выбрать направление вращения, а затем нажмите \odot .
 - \leftarrow :
Поворот изображения на 90 градусов по часовой стрелке.
 - \rightarrow :
Поворот изображения на 90 градусов против часовой стрелки.
- 4 Нажмите \downarrow/\uparrow , чтобы выбрать [OK], а затем нажмите \odot .

Совет

Чтобы выполнить эту операцию на цифровой фоторамке, нажмите MENU, выберите элемент списка, пользуясь кнопками направления, а затем нажмите \downarrow/\uparrow ENTER.

Запись во внутреннюю память

Цифровую фоторамку можно использовать как цифровой альбом, сохраняя ценные изображения во внутренней памяти.

Совет

В пункте меню [Размер файла изобр.] можно задать, будет ли выполняться оптимизация размера изображений при записи в альбом, или же они будут записываться без сжатия.

- 1 Нажмите \odot (добавить в альбом) на пульте дистанционного управления.
Появится экран меню Добавить в альбом.

Режим одиночных изображений

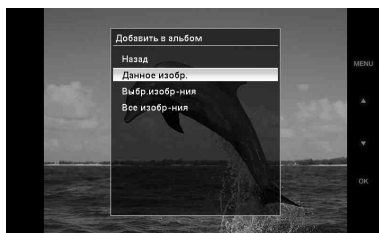

Режим слайд-шоу

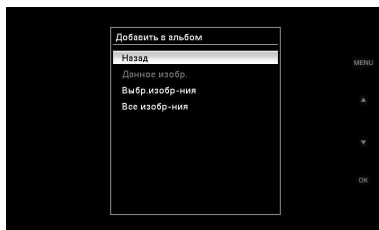

Индексный экран

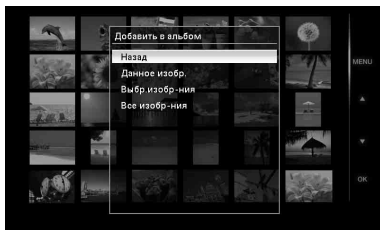

Советы

- Чтобы выполнить эту операцию из меню, нажмите MENU на пульте дистанционного управления, чтобы открыть меню, нажмите $\blacktriangledown/\blacktriangle$, чтобы выбрать [Добавить в альбом], а затем нажмите \oplus .
- В альбом невозможно добавить изображения, находящиеся во внутренней памяти.

2 Нажмите $\blacktriangledown/\blacktriangle$, чтобы выбрать [Данное изобр.], [Выбр.изобр.-ния] или [Все изобр.-ния], а затем нажмите \oplus .

[Данное изобр.]: Запись текущего изображения*.

[Выбр.изобр.-ния]: Запись изображений, выбранных на индексном экране.

[Все изобр.-ния]: Запись всех изображений с устройства, на котором находятся отображаемые изображения.

Выбор пункта [Выбр.изобр.-ния] отображает индекс изображений с устройства, на котором находятся отображаемые изображения.

Если вы выбрали [Данное изобр.] или [Все изобр.-ния], перейдите к шагу 4 для подтверждения операции.

* В режиме слайд-шоу выбор пункта [Данное изобр.] невозможен.

3 Если вы выбрали [Выбр.изобр.-ния], укажите изображение, которое нужно записать.

- ① Нажмите $\blacktriangleleft/\blacktriangleright/\blacktriangledown/\blacktriangle$, чтобы выбрать изображение для записи в альбом, а затем нажмите \oplus .
Все выбранные изображения будут помечены птичками. Для одновременной записи нескольких изображений повторите эту операцию.



Чтобы отменить выбор, укажите изображения, выбор которых следует отменить, а затем нажмите \oplus , чтобы снять метки.

- ② Нажмите MENU.

На экран выводится окно подтверждения записи.

4 Нажмите $\blacktriangledown/\blacktriangle$, чтобы выбрать [Да], а затем нажмите \oplus .
Изображение сохранено во внутренней памяти.

Экспорт изображения

Изображения из альбома можно экспортировать на карту памяти.

- 1 Нажмите MENU.
Появится экран меню.
- 2 Нажмите \downarrow/\uparrow , чтобы выбрать [Экспорт], а затем нажмите \oplus .
Появится экран меню Экспорт.

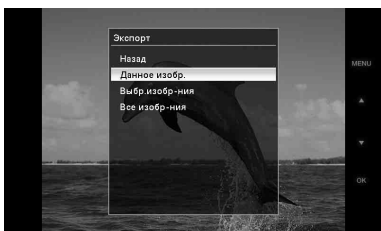

- 3 Нажмите \downarrow/\uparrow , чтобы выбрать [Данное изобр.], [Выбр.изобр-ния] или [Все изобр-ния], а затем нажмите \oplus .

[Данное изобр.]:Экспорт текущего изображения.*

[Выбр.изобр-ния]:Экспорт изображений, выбранных на индексном экране.

[Все изобр-ния]:Экспорт всех изображений из альбома.

Выбор пункта [Выбр.изобр-ния] отображает индекс изображений, находящихся в альбоме.

Если вы выбрали [Данное изобр.] или [Все изобр-ния], перейдите к шагу 5, чтобы выбрать устройство, в которое будет производиться экспорт.

* В режиме слайд-шоу выбор пункта [Данное изобр.] невозможен.

- 4 Если вы выбрали [Выбр.изобр-ния], укажите изображение, которое нужно экспортировать.

①Нажмите $\leftarrow/\rightarrow/\downarrow/\uparrow$, чтобы выбрать изображение для экспорта, а затем нажмите \oplus .

Все выбранные изображения будут помечены птичками. Для одновременного экспорта нескольких изображений повторите эту операцию.

Чтобы отменить выбор, укажите изображения, выбор которых следует отменить, а затем нажмите \oplus , чтобы снять метки.

②Нажмите MENU.

Появится экран для выбора устройства, в которое будет производиться экспорт.

- 5 Нажмите \downarrow/\uparrow , чтобы выбрать устройство, в которое будет производиться экспорт изображений, а затем нажмите \oplus .

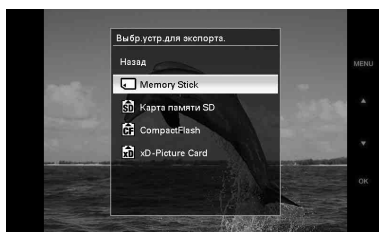

- 6 Когда экспорт закончен, появится экран подтверждения, после чего нажмите \oplus .
Изображение скопировано в указанное устройство.

Примечание

Во время экспорта не выключайте питание и не извлекайте карту памяти.Это может повредить цифровую фоторамку, карту памяти или данные.

Совет

Чтобы выполнить эту операцию на цифровой фоторамке, нажмите MENU, выберите элемент списка, пользуясь кнопками направления, а затем нажмите \leftarrow ENTER.

Удаление изображения

- 1** Нажмите MENU.
Появится экран меню.
- 2** Нажмите $\blacktriangledown/\blacktriangle$, чтобы выбрать [Удалить], а затем нажмите \oplus .
Появится экран меню Удалить.
- 3** Нажмите $\blacktriangledown/\blacktriangle$, чтобы выбрать [Данное изобр.], [Выбр.изобр-ния] или [Все изобр-ния], а затем нажмите \oplus .
[Данное изобр.]: Удаление текущего изображения.
[Выбр.изобр-ния]: Удаление изображений, выбранных на индексном экране.
[Все изобр-ния]: Удаление всех изображений с устройства, на котором находятся отображаемые изображения.
Выбор пункта [Выбр.изобр-ния] отображает индекс изображений с устройства, на котором находятся отображаемые изображения.
Если вы выбрали [Данное изобр.] или [Все изобр-ния], перейдите к шагу 5 для подтверждения операции.
- 4** Если вы выбрали [Выбр.изобр-ния], укажите изображение, которое нужно удалить.
 - ①** Нажмите $\leftarrow/\rightarrow/\blacktriangledown/\blacktriangle$, чтобы выбрать изображение для удаления, а затем нажмите \oplus .
Все выбранные изображения будут помечены птичками. Для одновременного удаления нескольких изображений повторите эту операцию.

Чтобы отменить выбор, укажите изображения, выбор которых следует отменить, а затем нажмите \odot , чтобы снять метки.

② Нажмите MENU.

На экран выводится окно подтверждения удаления.

5 Нажмите $\blacktriangledown/\blacktriangle$, чтобы выбрать [Да], а затем нажмите \odot .
Изображение удалено.

Совет

Чтобы выполнить эту операцию на цифровой фоторамке, нажмите MENU, выберите элемент списка, пользуясь кнопками направления, а затем нажмите \blacktriangledown ENTER.

Форматирование внутренней памяти

При помощи команды [Формат.внутр. память] в меню [Различные настройки] можно отформатировать внутреннюю память.

Изменение различных параметров

Процедура настройки

Вы можете изменить параметры режима воспроизведения, слайд-шоу, яркости, языка и другие параметры цифровой фоторамки. Можно также восстановить заводские настройки и отформатировать внутреннюю память.

Примечание

Форматировать можно только внутреннюю память.

- 1 Нажмите MENU.
Появится экран меню.
- 2 Нажмите $\blacktriangledown/\blacktriangle$, чтобы выбрать [Различные настройки], а затем нажмите \odot , чтобы отобразить экран Различные настройки.

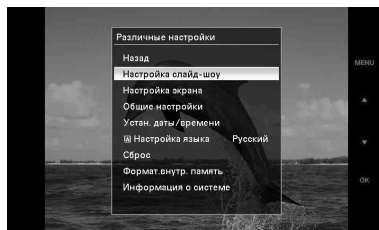

- 3 Нажмите $\blacktriangledown/\blacktriangle$, чтобы выбрать параметр, который вы хотите изменить, а затем нажмите \odot .
Появится экран настройки выбранного параметра.

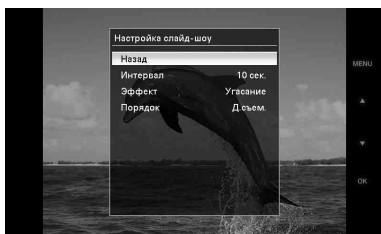

Например, когда выбрано [Настройка слайд-шоу].

- 4 Нажмите \downarrow/\uparrow , чтобы выбрать параметр, который вы хотите изменить, а затем нажмите \oplus . Это позволит настроить каждый из параметров (стр. 30).

Примечание

Когда цифровая фоторамка показывает, например, слайд-шоу, изменение некоторых параметров невозможно. (Параметры, которые нельзя выбрать и изменить, отмечены серым цветом.)

- 5 Нажмите \downarrow/\uparrow , чтобы выбрать значение параметра, а затем нажмите \oplus .
Всякий раз, когда вы нажимаете \downarrow/\uparrow (\downarrow/\uparrow на цифровой фоторамке), значение параметра изменяется. Для изменения числового значения: нажимайте \uparrow , чтобы увеличить значение, и нажимайте \downarrow , чтобы уменьшить значение.
Для подтверждения настройки нажмите \oplus .

- 6 Нажмите MENU.
Выход из меню.

Советы

- Чтобы выполнить эту операцию на цифровой фоторамке, нажмите MENU, выберите элемент списка, пользуясь кнопками направления, а затем нажмите \rightarrow ENTER.

- Чтобы восстановить заводские настройки, выберите [Сброс] и затем нажмите \oplus . Значения настроек, кроме настройки часов, возвращаются к настройкам по умолчанию.

Параметры, которые можно настраивать

*: Заводские настройки

Пункт	Параметр	Описание	
Настройка слайд-шоу	Интервал	Задаёт величину интервала (3 сек., 10 сек.*, 30 сек., 1 минута, 5 минут, 30 минут, 1 час, 3 часа, 12 часов, 24 часа), по окончании которого появляется следующее изображение в режиме просмотра одиночных изображений или в режиме календаря.	
	Эффект	Скрещ.в центре	Переход к следующему изображению так, как будто предыдущее изображение разрывается от центра к углам.
		Верг. шторы	Переход к следующему изображению так, как будто на экран вертикально опускается шторка.
		Гор. шторы	Переход к следующему изображению так, как будто экран закрывается горизонтальной шторкой.
		Угасание*	Переход к следующему изображению за счет постепенного исчезновения текущего изображения и проявления следующего.
		Стирание	Переход к следующему изображению так, как будто текущее изображение стирается с экрана и появляется следующее.
		Произв.	Пять описанных выше эффектов используются случайным образом.
	Порядок	Д.съем.*	Показ изображений в хронологическом порядке по дате съемки. Примечание Когда количество изображений превышает 1500, изображения не могут воспроизводиться по дате. Изображения показываются в порядке названий их файлов.
Произв.		Показ изображений в случайном порядке.	

Пункт	Параметр	Описание	
Настройка экрана	Подсветка ЖКД	Позволяет регулировать яркость подсветки ЖК-экрана, измеряемую уровнями от 1 до 10*.	
	Яркость	Позволяет регулировать яркость изображений, измеряемую уровнями от 1, 2*, 3.	
	Режим отображ.	Можно задать режим воспроизведения для одиночных изображений.	
		Примечание Оригинальное изображение не изменяется.	
		Полн.из.*	Изображение воспроизводится с исходным соотношением сторон и полями сверху, снизу, слева и справа.
	По разм.экрана	Масштаб изображения подбирается так, чтобы оно полностью заняло экран, при этом центр изображения совпадает с центром экрана.	
Авт.пов.изобр.	Вкл*/Выкл: Включение/выключение режима автоматического определения ориентации изображений и их поворота.		
Авт.ориен.экp.	Вкл*/Выкл: Можно включить режим автоматического определения ориентации изображений и их поворота, когда цифровая фоторамка находится в портретной ориентации.		
Общие настройки	Авт.ВКЛ./ВЫКЛ.питан.	Тайм. ВКЛ.пит.	Можно установить таймер (час/минута) для автоматического включения питания.Выберите [Вкл], чтобы задать [Время авт.ВКЛ.].
		Тайм.ВЫКЛ.пит.	Можно установить таймер (час/минута) для автоматического отключения питания.Выберите [Вкл], чтобы задать [Врем.авт.ВЫКЛ.].
	Размер файла изобр.	Альбом*	Сжимает изображения и сохраняет их во внутренней памяти. Можно сохранить больше изображений.
		Оригинал	Сохраняет изображения во внутренней памяти без сжатия. В этом случае качество не ухудшается, но вы сможете сохранить меньше изображений.
	Логотип Sony	Вкл*/Выкл: Включение/отключение логотипа Sony на цифровой фоторамке.	
Устан. даты/времени	Устанавливает дату, время, начальный день недели и т.д. (→ стр. 16)		
Настройка языка	Задает язык интерфейса на ЖК-экране. Японский, английский, французский, испанский, немецкий, итальянский, русский*, китайский (упрощенный), китайский (традиционный), голландский Примечание В некоторых регионах настройка языка по умолчанию может быть другой.		
Сброс	Возвращает все настройки в состояние по умолчанию, кроме даты/времени.		

Продолжение следует

Пункт	Параметр	Описание	
Формат.внутр. память	<p>Можно отформатировать внутреннюю память.</p> <p>Примечания</p> <ul style="list-style-type: none"> • Все изображения, записанные во внутреннюю память, будут удалены. • Не форматируйте внутреннюю память, используя подключение к ПК или другим внешним устройствам. 		
Информация о системе	Версия	Отображает версию микропрограммного обеспечения цифровой фоторамки.	
	Внутр. память	Объем памяти	Показывает максимальный размер свободной внутренней памяти в исходном состоянии.
		Свободн.память	Показывает текущий объем свободной внутренней памяти.

Подключение к компьютеру

Вы можете подключиться к компьютеру для просмотра и копирования в компьютер изображений, находящихся во внутренней памяти цифровой фоторамки, а также для копирования изображений с компьютера в цифровую фоторамку.

Требования к системе

Чтобы подключить компьютер к цифровой фоторамке, он должен соответствовать следующим требованиям к системе.

■ Windows

Рекомендуемая ОС: Microsoft Windows Vista, Windows XP Service Pack 2 или Windows 2000 Professional Service Pack 4 (установлена на заводе-изготовителе)
Порт: USB

■ Macintosh

Рекомендуемая ОС: Mac OS X (10.4) или более поздняя версия (установлена на заводе-изготовителе)
Порт: USB

Примечания

- Вы можете столкнуться с проблемами, если к компьютеру подключено несколько USB-устройств или если используется концентратор.
- Вы не сможете использовать цифровую фоторамку через другое одновременно подключенное устройство USB.
- Не отключайте кабель USB во время передачи данных.
- Работа со всеми компьютерами, которые отвечают рекомендуемым требованиям к системе, не гарантируется.

- Цифровая фоторамка продемонстрировала свою работоспособность при подключении к ПК или к цифровому фотопринтеру Sony. Другие подключенные к цифровой фоторамке устройства могут не распознавать внутреннюю память цифровой фоторамки.

Подключение к компьютеру для обмена изображениями

- 1 Подключите цифровую фоторамку к источнику переменного тока. (→ стр. 13)
- 2 Соедините цифровую фоторамку с компьютером при помощи любого стандартного кабеля USB.

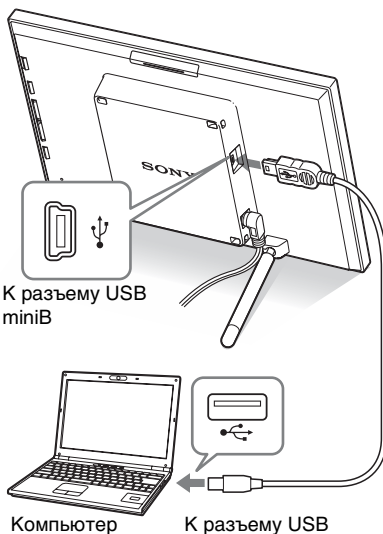

Примечание

Пользуйтесь кабелем USB типа-mini B длиной не более 3 м.

- 3** Чтобы включить питание, нажмите кнопку  (вкл/ожидание) на цифровой фоторамке.
- 4** Обменивайтесь изображениями с внутренней памятью цифровой фоторамки, выполняя соответствующие операции на компьютере.

Примечание

Файлы изображений, передаваемые с компьютера, сохраняются во внутренней памяти цифровой фоторамки без сжатия. По этой причине во внутренней памяти цифровой фоторамки можно сохранить меньше изображений.

Если появилось сообщение об ошибке

При возникновении ошибки на ЖК-экране цифровой фоторамки может появиться одно из следующих сообщений. Для устранения проблемы выполните соответствующее действие, описанное ниже.

Сообщение об ошибке	Значение/Решения
Нет Memory Stick. / Нет карты CompactFlash. / Нет карты памяти SD. / Нет карты xD-Picture Card.	<ul style="list-style-type: none"> В слоте нет карты памяти. Вставьте карту памяти в соответствующий слот. (→ стр. 17)
Вставлена несовместимая Memory Stick. / Вставлена несовместимая карта CompactFlash. / Вставлена несовместимая карта памяти SD. / Вставлена несовместимая карта xD-Picture Card.	<ul style="list-style-type: none"> Установлена несовместимая карта памяти. Используйте карту памяти, поддерживаемую цифровой фоторамкой.
Файл не содержит изображений	<ul style="list-style-type: none"> На карте памяти нет файлов изображений. Используйте карту памяти, на которой есть изображения, поддерживаемые цифровой фоторамкой.
Не удается удалить изображение с защитой.	<ul style="list-style-type: none"> Для удаления защищенного файла снимите защиту при помощи цифровой камеры.
Защищено.Снимите защиту и повторите попытку.	<ul style="list-style-type: none"> Карта памяти защищена от записи. Сдвиньте переключатель защиты от записи в положение, разрешающее запись. (→ стр. 43)
Memory Stick заполнена. / Карта CompactFlash заполнена. / Карта памяти SD заполнена. / Карта xD-Picture Card заполнена.	<ul style="list-style-type: none"> Дальнейшая запись данных невозможна, потому что на карте памяти нет свободного места. Удалите изображения или используйте карту памяти со свободным местом.
Ошибка чтения Memory Stick. / Ошибка чтения карты памяти CompactFlash. / Ошибка чтения карты памяти SD. / Ошибка чтения карты пам. xD-Picture Card.	<ul style="list-style-type: none"> Произошла ошибка. Если это сообщение повторяется часто, проверьте исправность карты памяти с помощью какого-либо устройства, отличающегося от цифровой фоторамки.
Ошибка записи на Memory Stick. / Ошибка записи на карту CompactFlash. / Ошибка записи на карту памяти SD. / Ошибка записи на карте xD-Picture Card.	

Сообщение об ошибке	Значение/Решения
Memory Stick только для чтения.	<ul style="list-style-type: none"> Установлен носитель “Memory Stick-ROM”. Чтобы записать изображения, пользуйтесь носителем “Memory Stick” рекомендованного типа (→ стр. 42).
Memory Stick защищена.	<ul style="list-style-type: none"> Установлена защищенная карта “Memory Stick”. Чтобы редактировать и сохранять изображения, пользуйтесь устройством для отмены защиты.
Не поддерживаемый формат мультимедиа.	<ul style="list-style-type: none"> Воспроизведение изображения невозможно, если файл не поддерживается цифровой фоторамкой.
Не удастся открыть изображение.	

В случае возникновения неисправности

Прежде чем отправлять цифровую фоторамку в ремонт, попробуйте устранить неисправность, пользуясь следующими рекомендациями. Если неисправность не устраняется, обратитесь к своему дилеру Sony или в сервисную службу Sony.



Питание

Признак неисправности	Проверочный вопрос	Причина/Решения
Питание не включается.	<ul style="list-style-type: none"> Правильно ли подключен штепсель питания? 	→ Правильно подключите штепсель питания.

Воспроизведение изображений

Если питание включено, однако изображения не воспроизводятся или невозможно сконфигурировать настройки рабочего экрана, проверьте следующие вопросы.

Признак неисправности	Проверочный вопрос	Причина/Решения
На экране нет изображений.	<ul style="list-style-type: none"> Правильно ли вставлена карта памяти? 	→ Правильно установите карту памяти. (→ стр. 17)
	<ul style="list-style-type: none"> Есть ли на карте памяти изображения, записанные цифровой камерой или другим устройством? 	→ Установите карту памяти, содержащую изображения. → Проверьте, могут ли отображаться файлы данного формата. (→ стр. 45)
	<ul style="list-style-type: none"> Совместим ли формат этого файла с DCF? 	→ Файл, не совместимый с DCF, может не отображаться на цифровой фоторамке, даже если он воспроизводится на компьютере.
Некоторые изображения не отображаются.	<ul style="list-style-type: none"> Отображаются ли эти изображения на индексном экране? 	→ Если изображение отображается на индексном экране, но не воспроизводится в режиме одиночного изображения, файл изображения может быть поврежден, хотя его миниатюра в порядке. → Файл, не совместимый с DCF, может не отображаться на цифровой фоторамке, даже если он воспроизводится на компьютере.

Признак неисправности	Проверочный вопрос	Причина/Решения
Некоторые изображения не отображаются.	<ul style="list-style-type: none"> • Присутствует ли на индексном экране значок, изображенный ниже?  • Были ли эти изображения созданы какой-либо программой на компьютере? 	<p>→ Если появился изображенный слева значок, то файл изображения, возможно, не поддерживается цифровой фоторамкой потому, например, что это файл JPEG, созданный компьютером. Возможно также, что файл изображения поддерживается, но не содержит данных миниатюры. Выберите значок и нажмите (+) для перехода экрана в режим одиночных изображений. Если изображенный слева значок появился снова, это значит, что воспроизведение изображения невозможно, потому что этот файл не поддерживается цифровой фоторамкой.</p>
	<ul style="list-style-type: none"> • Присутствует ли на индексном экране значок, изображенный ниже?  	<p>→ Если появился изображенный слева значок, это значит, что данный файл поддерживается цифровой фоторамкой, но миниатюра или само изображение не открываются. Выберите значок и нажмите (+) для перехода экрана в режим одиночных изображений. Если изображенный слева значок появился снова, это значит, что воспроизведение изображения невозможно.</p>
	<ul style="list-style-type: none"> • Превышает ли количество изображений на карте памяти 9999? 	<p>→ Цифровая фоторамка может воспроизводить, сохранять, удалять или иным образом обрабатывать до 9999 файлов изображений.</p>
	<ul style="list-style-type: none"> • Выполнялось ли переименование файла при помощи компьютера или другого устройства? 	<p>→ Если вы присвоили имя или переименовали файл изображения на компьютере, и это имя содержит символы, отличные от буквенно-цифровых символов, такой файл может не отображаться на цифровой фоторамке.</p>

Признак неисправности	Проверочный вопрос	Причина/Решения
Некоторые изображения не отображаются.	<ul style="list-style-type: none"> • Равняется ли количество уровней в структуре папок на карте памяти 8 или более? 	→ Цифровая фоторамка не может воспроизводить изображения из папок, которые находятся на более глубоких уровнях в структуре папок, чем восьмой уровень.
Имя файла отображается некорректно.	<ul style="list-style-type: none"> • Выполнялось ли переименование файла при помощи компьютера или другого устройства? 	→ Если имя файла присвоено или изменено на компьютере, и это имя содержит символы, отличные от буквенно-цифровых символов, такое имя файла может некорректно отображаться на цифровой фоторамке. Кроме этого, для файла, созданного на компьютере или другом устройстве, отображаются только первые восемь символов имени файла. Примечание Отображаются только буквенно-цифровые символы.
Сверху и снизу появляются пустые области.	<ul style="list-style-type: none"> • Является ли изображение очень высоким или широким? 	→ Если изображение очень высокое или широкое, то при определенном соотношении высоты и ширины могут появиться пустые области.

Сохранение и удаление изображений

Признак неисправности	Проверочный вопрос	Причина/Решения
Невозможно сохранить изображение.	<ul style="list-style-type: none"> • Является ли карта памяти защищенной от записи? 	→ Отмените защиту от записи и повторите операцию сохранения.
	<ul style="list-style-type: none"> • Возможно, переключатель защиты от записи карты памяти установлен в положение [LOCK]? 	→ Сдвиньте переключатель защиты от записи в положение, разрешающее запись. (→ стр. 43)
	<ul style="list-style-type: none"> • Заполнена ли карта памяти? 	→ Замените карту памяти другой, с достаточным свободным местом, или удалите ненужные изображения. (→ стр. 27)
	<ul style="list-style-type: none"> • Заполнена ли внутренняя память? 	→ Удалите ненужные изображения. (→ стр. 27)

Признак неисправности	Проверочный вопрос	Причина/Решения
Невозможно удалить изображение.	• Является ли карта памяти защищенной от записи?	→ Используйте устройство, которое использовалось для отмены защиты, и повторите попытку удаления.
	• Возможно, переключатель защиты от записи карты памяти установлен в положение [LOCK]?	→ Сдвиньте переключатель защиты от записи в положение, разрешающее запись. (→ стр. 43)
	• Используете ли вы “Memory Stick-ROM”?	→ Удаление изображений с носителя “Memory Stick-ROM” или его форматирование невозможны.
Изображение было случайно удалено.	—	→ Восстановление удаленного изображения невозможно.

Подключение к компьютеру

Признак неисправности	Проверочный вопрос	Причина/Решения
Ничего не происходит, даже если отключить и затем подключить кабель USB.	—	→ Возможно, произошла ошибка, связанная с перегрузкой по току. Чтобы сбросить это ошибочное состояние, выключите питание цифровой фоторамки и затем включите его.

Цифровая фоторамка

Признак неисправности	Проверочный вопрос	Причина/Решения
Ничего не происходит даже при попытке работать с цифровой фоторамкой.	—	→ Нажмите кнопку сброса на задней панели цифровой фоторамки при помощи какого-либо тонкого предмета, например, булавкой.

Меры предосторожности

О безопасности

- Следите за тем, чтобы не устанавливать и не ронять тяжелые предметы на шнур питания и не повреждать его каким-либо другим способом. Никогда не эксплуатируйте цифровую фоторамку с поврежденным шнуром питания.
- Если внутрь корпуса попадет какой-либо твердый предмет или жидкость, выньте вилку из розетки и перед дальнейшей эксплуатацией цифровой фоторамки проверьте ее у специалистов по обслуживанию.
- Никогда не разбирайте цифровую фоторамку.
- При выключения шнура питания тяните его за вилку. Никогда не тяните за сам шнур.
- Если цифровая фоторамка не будет использоваться в течение длительного времени, отключите ее шнур от сетевой розетки.
- Аккуратно обращайтесь с цифровой фоторамкой.
- Во избежание поражения электрическим током всегда выключайте цифровую фоторамку из розетки перед ее чисткой или обслуживанием.

Размещение

- Не устанавливайте цифровую фоторамку в местах, где она будет подвергаться следующим негативным воздействиям:
 - вибрация
 - влажность

- чрезмерная пыль
- прямые солнечные лучи
- исключительно высокие или низкие температуры
- Не используйте электрооборудование рядом с цифровой фоторамкой. В электромагнитных полях цифровая фоторамка может работать со сбоями.
- Не устанавливайте тяжелые предметы на цифровую фоторамку.

Адаптер переменного тока

- Даже если цифровая фоторамка выключена, питание (от домашней сети) все равно подается к ней, пока она подключена к розетке через адаптер переменного тока.
- Всегда пользуйтесь адаптером переменного тока из комплекта цифровой фоторамки. Не используйте другие адаптеры переменного тока, так как это может привести к неисправности.
- Не используйте прилагаемый адаптер переменного тока с другими устройствами.
- Не используйте электрические трансформаторы (дорожные преобразователи), так как это может привести к перегреву или неполадкам.
- В случае повреждения шнура адаптера переменного тока прекратите его использование, поскольку это может быть опасно.

Конденсация влаги

Если цифровая фоторамка переносится из холодного места в теплое, или устанавливается в помещении с высокой температурой или влажностью, внутри устройства может сконденсироваться влага. В таких случаях цифровая фоторамка, возможно, не будет работать надлежащим образом, и это даже может привести к неисправности, если вы будете пытаться принудительно ее

Продолжение следует

эксплуатировать. В случае образования конденсата отключите адаптер переменного тока цифровой фоторамки и не используйте ее, как минимум, в течение часа.

Транспортировка

При транспортировке цифровой фоторамки извлеките карту памяти и отключите внешние устройства, сетевой адаптер и кабели; поместите цифровую фоторамку и ее принадлежности в оригинальную коробку с защитной упаковкой.

Если у вас нет оригинальной коробки и упаковочного материала, используйте подходящий материал, чтобы не повредить цифровую фоторамку во время транспортировки.

Чистка

Выполняйте чистку цифровой фоторамки мягкой сухой или слегка смоченной нейтральным раствором моющего средства тканью. Не пользуйтесь никакими растворителями, например, спиртом или бензином, так как они могут повредить корпус.

Ограничения права изготовления копий

Телевизионные программы, кинофильмы, записи на видеокассетах, портреты других людей и иные материалы могут быть защищены авторским правом.

Несанкционированное использование таких материалов может нарушать положения об авторских правах.

Карты памяти

“Memory Stick”

Типы карты “Memory Stick”, которые можно использовать с цифровой фоторамкой

С цифровой фоторамкой можно использовать следующие типы карты “Memory Stick”^{*1}:

Тип карты “Memory Stick”	Воспроизведение	Удаление/Сохранение
“Memory Stick” ^{*2} (Несовместима с “MagicGate”)	ОК	ОК
“Memory Stick” ^{*2} (Совместима с “MagicGate”)	ОК ^{*5}	ОК ^{*5}
“MagicGate Memory Stick” ^{*2}	ОК ^{*5}	ОК ^{*5}
“Memory Stick PRO” ^{*2}	ОК ^{*5}	ОК ^{*5}
“Memory Stick PRO-HG” ^{*2}	ОК ^{*5*6}	ОК ^{*5*6}
“Memory Stick Micro” ^{*3} (“M2” ^{*4})	ОК ^{*5}	ОК ^{*5}

^{*1} Цифровая фоторамка поддерживает FAT32. Цифровая фоторамка продемонстрировала работоспособность с картами “Memory Stick” емкостью до 8 Гб включительно, изготовленными компанией Sony Corporation. Тем не менее, мы не гарантируем работу со всеми носителями “Memory Stick”.

^{*2} Цифровая фоторамка оборудована слотом, совместимым с носителями как стандартного размера, так и размера Duo. Вы можете пользоваться как картами “Memory Stick” стандартного размера, так и компактными картами “Memory Stick Duo”, без адаптера “Memory Stick Duo”.

^{*3} При использовании с цифровой фоторамкой карты “Memory Stick Micro” всегда устанавливайте ее в адаптер M2.

- ⁴ “M2” - это аббревиатура “Memory Stick Micro”. В этой главе “M2” означает “Memory Stick Micro”.
- ⁵ Запись/чтение данных, требующих защиты авторских прав “MagicGate”, не может выполняться. “MagicGate” – это общее название технологии защиты авторских прав с использованием проверки подлинности и шифрования, разработанной компанией Sony.
- ⁶ Цифровая фоторамка не поддерживает 8-битовую параллельную передачу данных.

Примечания по эксплуатации

- Самые последние сведения о поддерживаемых цифровой фоторамкой типах карт памяти “Memory Stick” содержатся в информации о совместимости карт памяти “Memory Stick” на веб-сайте компании Sony:
<http://www.memorystick.com/en/support/support.html>
 (Выберите регион, где вы используете свою цифровую фоторамку, и затем на странице региона выберите “Цифровая фоторамка”.)
- Не вставляйте более одной карты памяти “Memory Stick” одновременно, так как это может привести к неполадкам в работе цифровой фоторамки.
- Если с цифровой фоторамкой используется “Memory Stick Micro”, то этот носитель необходимо установить в адаптер “M2”.
- Если вы установите в цифровую фоторамку карту “Memory Stick Micro” без адаптера “M2”, то, возможно, не сможете ее извлечь.
- Если вы установите карту “Memory Stick Micro” в адаптер “M2” и затем установите адаптер “M2” в адаптер “Memory Stick Duo”, цифровая фоторамка может не работать должным образом.

- Для форматирования карты памяти “Memory Stick” используйте функцию форматирования цифровой камеры. Если карта “Memory Stick” отформатирована на компьютере, изображения могут воспроизводиться некорректно.
- При форматировании карт памяти “Memory Stick” все данные, включая защищенные файлы изображений, будут удалены. Во избежание случайного удаления важных данных, проверьте содержимое карты памяти “Memory Stick” перед ее форматированием.
- Вы не сможете записывать, редактировать или удалять данные, если переключатель защиты от записи установлен в положение LOCK.



Место для этикетки.

- В месте установки этикетки не размещайте какие-либо другие этикетки, отличные от прилагаемой. При установке прилагаемой этикетки убедитесь, что вы поместили ее в предназначенном для этого месте. Убедитесь, что этикетка не отклеилась.

Карта памяти SD

Слот для карт памяти SD цифровой фоторамки совместим со следующими картами:

- Карта памяти SD¹

Продолжение следует

- Карта miniSD, карта microSD (Необходим адаптер.)^{*2}
- Карта памяти SDHC^{*3}
- Карта памяти стандарта MMC^{*4}

Мы не гарантируем нормальную работу всех типов карт памяти SD и карт памяти стандарта MMC.

^{*1} Цифровая фоторамка продемонстрировала работоспособность с картами памяти SD емкостью до 2 Гб включительно.

^{*2} Некоторые имеющиеся в продаже адаптеры карт имеют выступающие сзади клеммы. Такие типы адаптеров могут некорректно работать с цифровой фоторамкой.

^{*3} Цифровая фоторамка продемонстрировала работоспособность с картами памяти SDHC емкостью до 8 Гб включительно.

^{*4} Цифровая фоторамка продемонстрировала работоспособность с картами памяти стандарта MMC емкостью до 2 Гб включительно.

Примечания по эксплуатации

Запись/чтение данных, требующих защиты авторских прав, не выполняется.

xD-Picture Card

Со слотом xD-Picture Card цифровой фоторамки можно использовать карты xD-Picture Card^{*5}. Не все операции с этой картой памяти поддерживаются, и мы не гарантируем нормальную работу со всеми типами карт xD-Picture Card.

^{*5} Цифровая фоторамка продемонстрировала работоспособность с картами памяти xD-Picture Card емкостью до 2 Гб включительно.

Карта CompactFlash

Слот для карт памяти CompactFlash цифровой фоторамки совместим со следующими картами:

- Карта памяти CompactFlash (тип I/тип II) и карта CompactFlash, совместимая с CF+Card (тип I/тип II)^{*6}
- Microdrive

Можно также использовать карты Smart Media с адаптером для карт CompactFlash^{*7}.

Тем не менее, мы не гарантируем работу со всеми типами карт CompactFlash.

^{*6} Используйте карту памяти CompactFlash с характеристиками питания 3,3 В или 3,3 В/5 В. Нельзя использовать типы карт с номиналами только 3 В или 5 В. Не устанавливайте в слот цифровой фоторамки карты памяти CompactFlash других типов. Это может привести к повреждению цифровой фоторамки. Цифровая фоторамка продемонстрировала работоспособность с картами памяти CompactFlash емкостью до 8 Гб включительно.

^{*7} При использовании какого-либо адаптера для карт CompactFlash обратитесь к инструкциям по эксплуатации этого адаптера, чтобы получить информацию по установке карты и адаптера. При использовании адаптера карты CompactFlash, карта с защитой от записи может работать со сбоями.

Примечания по использованию карты памяти

- При использовании карты памяти убедитесь, что она вставлена в правильном направлении и в соответствующий слот.

- Установленная карта памяти должна входить в слот не полностью, поэтому не прикладывайте к ней силу, так как это может повредить карту памяти и/или цифровую фоторамку.
- Не извлекайте карту и не выключайте цифровую фоторамку, когда она считывает или записывает данные, или когда мигает индикатор доступа. В противном случае, данные могут быть повреждены или удалены.
- Мы рекомендуем делать резервную копию важных данных.
- Данные, обработанные на компьютере, могут не отображаться цифровой фоторамкой.
- Для переноски или хранения карты памяти используйте прилагаемый к ней футляр.
- Не прикасайтесь к контактам карты памяти рукой или металлическим предметом.
- Не ударяйте, не сгибайте и не роняйте карту памяти.
- Не разбирайте и не модифицируйте карту памяти.
- Не подвергайте карту памяти воздействию воды.
- Не используйте и не храните карту памяти в следующих условиях:
 - В местах, не соответствующих условиям эксплуатации карт, включая такие места, как салон автомобиля, припаркованного на солнце или в летнее время, места вне помещений, подверженные воздействию прямого солнечного света, или места рядом с нагревательными приборами.
 - Во влажных местах или местах, где присутствуют корродирующие вещества.
 - В местах, подверженных воздействию статического электричества или электромагнитного излучения.

Технические характеристики

■ Цифровая фоторамка

ЖК-экран

ЖК панель: 7 дюймов, активная матрица TFT

Общее количество точек: 1 152 000 (800 × 3 (RGB) × 480) точек

Формат экрана

15:9

Эффективная площадь экрана

7 дюймов

Срок службы подсветки ЖК-экрана

20 000 час (прежде чем яркость подсветки ослабнет наполовину)

Максимальный размер декодируемого файла

100 Мб

Входные/выходные разъемы

Разъему USB (miniB, full-speed)

Слоты

Слот “Memory Stick PRO”

Карта памяти SD/MMC/

Слот xD-Picture Card

Карта CompactFlash /

Слот Microdrive

Совместимые форматы файлов изображений

JPEG: совместимый с DCF 2.0, совместимый с Exif 2.21, JFIF*1

RAW (только просмотр*2): SRF, SR2, ARW (2.0 или более ранняя версия)

(Некоторые форматы файлов изображений не поддерживаются.)

Максимальное количество отображаемых пикселей

8 000 (гор.) × 6 000 (верт.) пикселей

Файловая система

FAT12/16/32, размер сектора 2 048 байт или меньше

Продолжение следует

Имя файла изображения

Формат DCF, 256 символов,
иерархия до 8-го уровня

**Максимальное количество
обрабатываемых файлов**

9 999 файлов для карты памяти/
внешнего устройства

Емкость внутренней памяти^{*3}

256 Мб (можно записать прикл. 500
изображений^{*4}.)

Требования к питанию

Разъем DC IN, 12 В пост.

Потребляемая мощность

7,7 Вт

Диапазон рабочих температур

От 5 °С до 35 °С

Размеры

[Без ножи]

Прикл. 207 × 137 × 38,5 мм
(ширина/высота/глубина)

[С открытой ножкой]

Прикл. 207 × 137 × 125 мм
(ширина/высота/глубина)

Вес

Прикл. 550 г
(без адаптера переменного тока)

Принадлежности в комплекте

См. “Проверка комплектности” на
стр. 10.

**■ Адаптер переменного тока
(в комплекте)****Требования к питанию**

~ 100 В до 240 В, 50/60 Гц

Номинальное напряжение на выходе

== 12 В 1,2 А

Размеры

Прикл. 34 × 72 × 69 мм
(ширина/высота/глубина)
(без выступающих элементов)

Вес

Прикл. 110 г

Подробные характеристики - см.
табличку на адаптере переменного тока.

Конструкция и технические
характеристики могут быть изменены
без уведомления.

*1: Формат Baseline JPEG 4:4:4, 4:2:2 или 4:2:0

*2: Файлы RAW воспроизводятся как
миниатюры предварительного просмотра.

*3: При определении емкости считается, что 1
Мб равен 1 000 000 байт. Фактическая
емкость уменьшается из-за наличия
управляющих файлов и приложений. Для
работы доступно прикл. 200 Мб.

*4: Приведено приблизительное количество
для съемки камерой с разрешением
1 500 000 пикселей. Эта величина может
быть другой, в зависимости от условий
съемки.

**Домашняя страница поддержки
клиентов**

Самая последняя информация по поддержке
находится на домашней странице по
следующему адресу:

<http://www.sony.net/>

Указатель

А

Авт.ВКЛ./ВЫКЛ.питан.
31
Авт.ориен.экр. 31
Авт.пов.изобр. 31
Адаптер переменного
тока 13

З

Замена батарейки
пульта дистанционного
управления 12
Запись во внутреннюю
память 24

И

Изменение параметров
28
Индексный экран 21
Информация о системе
32

К

Карты памяти 42
Карта памяти SD 43
Карта CompactFlash 44
Примечания по
эксплуатации 44
Memory Stick 42
xD-Picture Card 44

М

Меры
предосторожности при
размещении 41

Н

Настройка слайд-шоу 30
Настройка часов 16
Настройка экрана 31
Настройка языка 31

О

Отобр-е изобр. 31

П

Переключатель защиты
от записи 43
Переключение режимов
воспроизведения 18
Поворот изображения
23
Подключение
Компьютер 33
Подключение к
источнику питания
переменного тока 13
Поиск и устранение
неисправностей 37
Принадлежности 10
Приоритет
воспроизведения 17
Пульт дистанционного
управления 12

Р

Размер файла изобр. 31
Режим одиночных
изображений 20
Режим информации об
изображении 20
Режим
масштабирования по
размеру экрана 20
Режим полного
изображения 20
Режим отображения
часов 22
Режим аналоговых
часов 22
Режим календаря 22
Режим цифровых
часов 22

С

Сброс 31

Слайд-шоу 19
Интервал 30
Порядок 30
Режим календаря 19
Режим нескольких
изображений 19
Режим одиночных
изображений 19
Режим часов 19
Случайное
отображение 19
Сообщения об ошибках
35

Т

Технические
характеристики 45
Требования к системе
Macintosh 33
Windows 33

У

Увеличение/
уменьшение
изображения 23
Удаление изображения
27
Устан. даты, времени 16,
31
Установка в портретную
или пейзажную
ориентацию 14
Установка карты памяти
17
Установка ножки 14
Устройство для
воспроизведения 23

Ф

Формат.внутр. память 32
Функции и возможности
9

Ч

Чистка 42

Э

Экспорт изображения 26

Эффект 30

A-Z

DC IN 12 V 13

Изготовитель: Сони Корпорейшн
Адрес: 1-7-1 Конан,
Минато-ку, Токио 108-0075, Япония
Страна-производитель: Китай



Напечатано с использованием
печатной краски на основе
растительного масла без примесей
ЛОС (летучих органических
соединений).