

FM/AM Portable CD Player

Operating Instructions Инструкция по эксплуатации



D-FJ787

©2003 Sony Corporation Printed in Malaysia

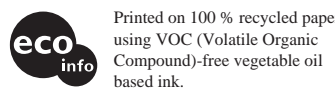

Printed on 100 % recycled paper using VOC (Volatile Organic Compound)-free vegetable oil based ink.

http://www.sony.net/

“WALKMAN” is a registered trademark of Sony Corporation to represent Headphone Stereo products. WALKMAN is a trademark of Sony Corporation.

CD player (front)/Проигрыватель компакт-дисков (передняя панель)

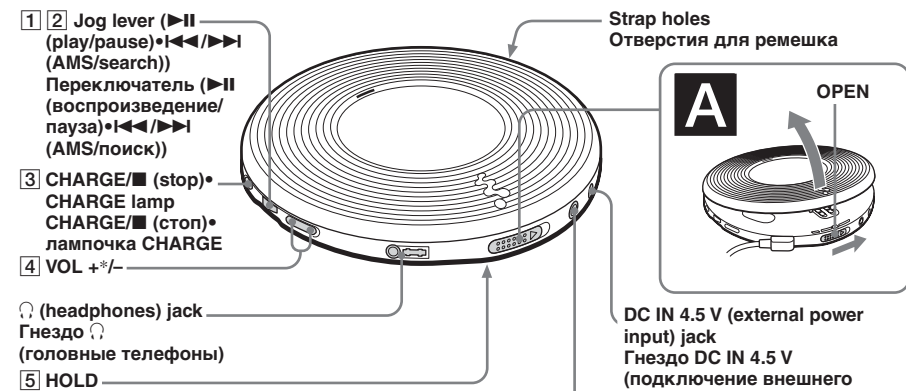

*There is a tactile dot beside the button.
*Рядом с кнопкой имеется тактильная точка.

CD player (inside)/Проигрыватель компакт-дисков (внутри)

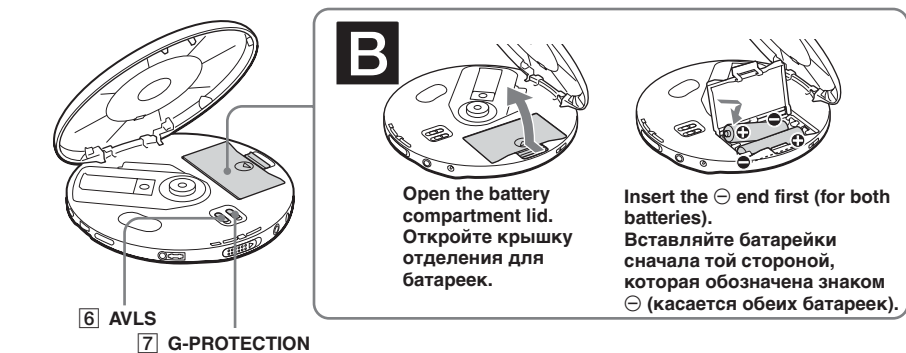

Remote control/Пульт дистанционного управления

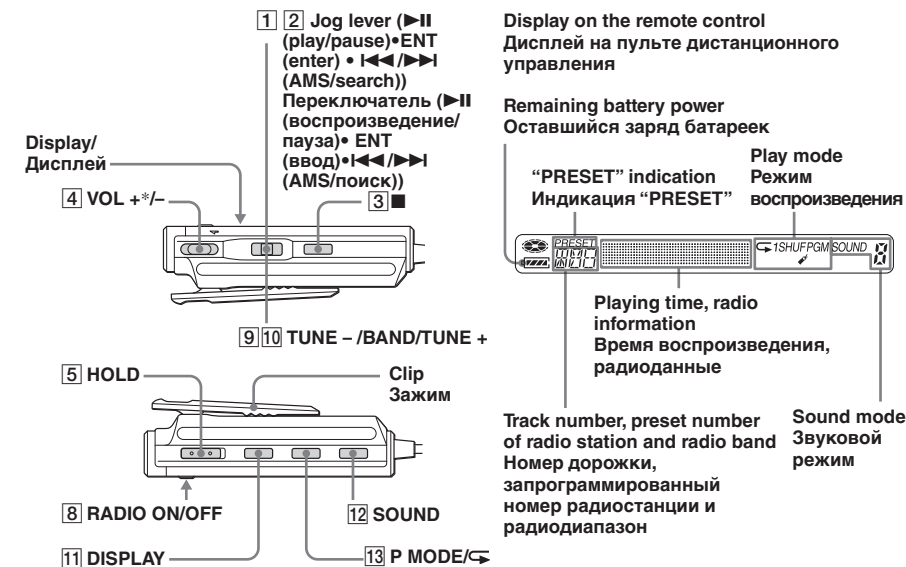

*There is a tactile dot beside the button.
*Рядом с кнопкой имеется тактильная точка.

Note

Use only the supplied remote control. You cannot operate this CD player with the remote control supplied with other CD players.

Примечание

Пользуйтесь только пультом дистанционного управления, прилагаемым к Вашей модели. Управлять этим проигрывателем компакт-дисков при помощи пультов от других проигрывателей невозможно.

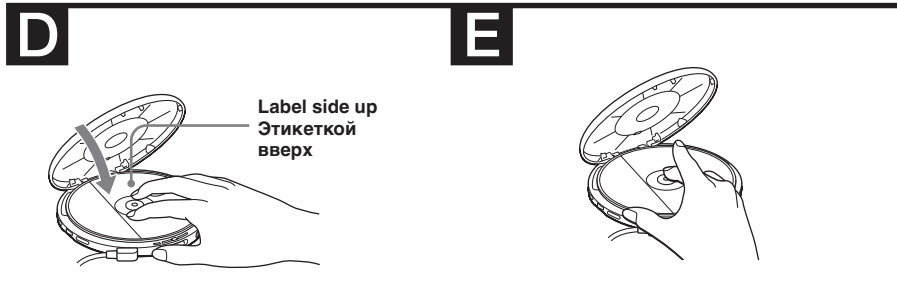
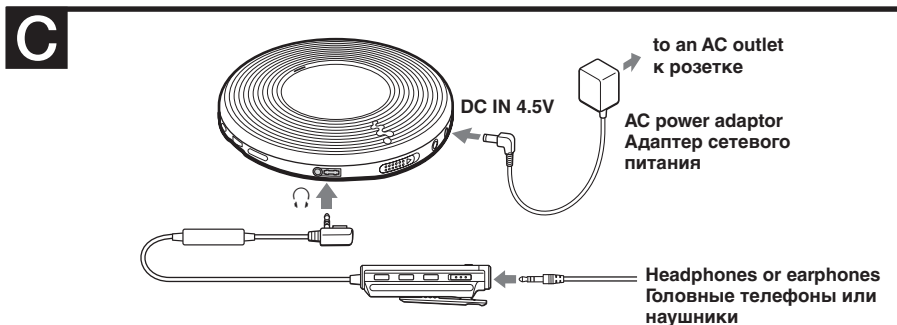

	G-PROTECTION on	RADIO ON
Two NH-7WMAA (charged for about 2 hours**)	15	10
NH-WM2AA (charged for about 4 hours**)	32	24
Two Sony alkaline batteries LR6 (SG) (produced in Japan)	50	35
Two Sony alkaline batteries LR6 (SG) (produced in Japan)	50	35

* Measured value by the standard of JEITA (Japan Electronics and Information Technology Industries Association).

** Charging time varies depending on how the rechargeable battery is used.

To prevent fire, do not cover the ventilation of the apparatus with newspapers, tablecloths, curtains, etc. And don't place lighted candles on the apparatus.

To prevent fire or shock hazard, do not place objects filled with liquids, such as vases, on the apparatus.

Certain countries may regulate disposal of the battery used to power this product. Please consult with your local authority.

The optical of the CE marking is restricted to only those countries where it is legally enforced, mainly in the countries EEA (European Economic Area).

Power Sources

To use the AC power adaptor (C)

- Connect the AC power adaptor to an AC outlet.

To use the batteries (B)

Use only the following batteries for your CD player:

- Rechargeable batteries
Charge the rechargeable batteries before using them for the first time.
- NH-7WMAA (supplied)
- NH-WM2AA (NH-WMAA × 2) (not supplied)

Dry batteries

- LR6 (size AA) alkaline batteries

To insert the batteries

- Open the battery compartment lid inside your CD player.
- Insert the ⊕ end of two batteries, then matching the ⊕ to the diagram in the battery compartment insert the other end. Then, close the lid until it clicks into place.
- When using the rechargeable batteries, connect the AC power adaptor to the DC IN 4.5 V jack of your CD player and an AC outlet, then press CHARGE to start charging.
The CD player charges the batteries. In the display on the remote control, “Charging” flashes and the indicator sections of G-PROTECTION light up in succession. The CHARGE lamp on the CD player turns on. When the batteries are completely charged, the CHARGE lamp and G-PROTECTION indicator get turned off. If you press CHARGE after the charge has already been completed, the FULL indicator flashes and “FULL” appears in the display.
- Disconnect the AC power adaptor.

Battery life* (approx. hours)

(When the CD player is used on a flat and stable place.)
Playing time varies depending on how the CD player is used.

To operate the CD player

Button/Switch Function/Operation

- Jog lever (play/pause)
Press to start play. Press again to pause play.
To play from the first track, press for 2 seconds or more while the CD player is stopped.
- Jog lever (AMS/search)
Flick toward ← or → once to find the beginning of the current/next track. Flick toward ← or → repeatedly to find the beginning of the previous/succeeding tracks. Hold toward ← or → to go backward/forward quickly.
- CHARGE
Press to stop playing.
- VOL +/-
Press to adjust the volume.
- HOLD
Use to lock the controls on your CD player or remote control to prevent accidental button presses. HOLD on the CD player works only for the player, while HOLD on the remote control works only for the remote control. The CHARGE lamp flashes if you press any button when the HOLD function is activated.

- AVLS²
Set to “LIMIT” when you want to keep down the maximum volume to protect your hearing.
- G-PROTECTION
Protect against sound skipping.²
- RADIO ON/OFF
Press to turn on/off the radio.
- Jog lever BAND
Press to change the band.
- Jog lever TUNE +/-
When listening to the radio, press to tune in to the station you want. Also press to select the preset station you want.
- DISPLAY
Press to display the remaining time/tracks.
- SOUND
Use to emphasize bass-boosted sound. Press repeatedly to select SOUND 1 or SOUND 2. SOUND 2 enhances bassmore than SOUND 1.⁴

	G-PROTECTION on	RADIO ON
Two NH-7WMAA (charged for about 2 hours**)	15	10
NH-WM2AA (charged for about 4 hours**)	32	24
Two Sony alkaline batteries LR6 (SG) (produced in Japan)	50	35
Two Sony alkaline batteries LR6 (SG) (produced in Japan)	50	35

* Measured value by the standard of JEITA (Japan Electronics and Information Technology Industries Association).

** Charging time varies depending on how the rechargeable battery is used.

To check the remaining power of the batteries (only when playing a CD)

You can check it in the display.
No indication: Normal play “1”.
Single play “SHUFF”.
Shuffle play “SHUFF”.
Bookmarked track play “PGM”.
PGM (program) play
To repeat the play mode you selected, press and hold until “ ” appears.
For radio: Press to switch between “Stereo” and “Mono”.

Beep sounds.

* AMS = Automatic Music Sensor
* AVLS = Automatic Volume Limiter System
The AVLS function does not work when listening to the radio.

* Sound may skip:
- if the CD player receives stronger continuous shock than expected,
- if a dirty or scratched CD is played or
- when using poor-quality CD-Rs/RWs or if there is a problem with the recording device or application software.

** If the sound is distorted when using the SOUND function, turn down the volume.
The SOUND function does not work when listening to the radio.

To remove the CD

Remove the CD while pressing the pivot (E).

To turn off the operation beep sound

You can turn off the beep sound that is heard from your headphones/earphones when you operate your CD player. When listening to the radio, you cannot turn off the beep sound for the radio.

- Remove the power source (AC power adaptor, rechargeable batteries or dry batteries) from the CD player.
- Connect the power source while pressing CHARGE on the CD player or on the remote control.

To turn on the beep sound

Remove the power source and then connect the power source without pressing CHARGE or on.

To add Bookmarks

- During playback of the track where you want to add a Bookmark, press and hold the jog lever until “ ” (Bookmark) flashes in the display.
When the Bookmark has been added successfully, flashing of “ ” becomes slow.
- Repeat step 1 to add Bookmarks to the tracks you want.

To listen to the tracks with Bookmarks

- Press P MODE repeatedly until “ ” flashes.
- Press the jog lever.
“ ” lights up in the display and the playback of the tracks with Bookmarks starts.

To remove the Bookmarks

During playback of the track with a Bookmark, press and hold the jog lever until “ ” disappears from the display.

To check the tracks with Bookmarks

During playback of the tracks with Bookmarks, “ ” keeps flashing slowly in the display.

Notes

- During playback of the tracks with Bookmarks, tracks are played in order of track number, and not in the order you added the Bookmarks.
- If you try to add Bookmarks to the tracks on the 11th CD, the Bookmarks of the CD you played back first will be erased.
- If you remove all power sources, all Bookmarks stored in memory will be erased.
- If or when playing the CD player on the rechargeable batteries without charging the batteries even though “Lobatt” is displayed, all Bookmarks stored in memory will be erased.

Playing tracks in your favorite order (PGM play)

You can program the CD player to play up to 64 tracks in your favorite order.

- During playback, press P MODE repeatedly until “PGM” appears.
- Flick the jog lever toward ← or → to select a track.
- Press the jog lever to enter the selected track. “000” appears and the playing order increases by one.
- Repeat steps 2 and 3 to select the tracks in your favorite order.
- Press and hold the jog lever until the PGM play starts.

To check the program

Press the jog lever repeatedly before step 5.
During the PGM play:
Press P MODE repeatedly until “PGM” flashes, then press the jog lever repeatedly.
Each time you press the jog lever, the track number appears.

Notes

- When you finish entering the 64th track in step 3, the first selected track appears in the display.
- If you select more than 64 tracks, the first selected tracks are erased.

Русский

Внимание

Не разрешается устанавливать аппарат в закрытом месте, в том числе в книжном шкафу и стенке.
Во избежание пожара нельзя закрывать вентиляционное отверстие аппарата газетой, скатертью, шторой или т.п. Также нельзя ставить зажженную свечу на аппарат.
Во избежание пожара и поражения электрическим током нельзя ставить вазу и др. посуду, наполненную водой, на аппарат.
В некоторых странах ликвидация батареек, особо оговаривается законодательством. По данному вопросу обратитесь в местные органы власти.

Не разрешается устанавливать аппарат в закрытом месте, в том числе в книжном шкафу и стенке.

Во избежание пожара нельзя закрывать вентиляционное отверстие аппарата газетой, скатертью, шторой или т.п. Также нельзя ставить зажженную свечу на аппарат.

Во избежание пожара и поражения электрическим током нельзя ставить вазу и др. посуду, наполненную водой, на аппарат.

В некоторых странах ликвидация батареек, особо оговаривается законодательством. По данному вопросу обратитесь в местные органы власти.

ПРЕДУПРЕЖДЕНИЕ

- ПРИ ОТКРЫТОЙ КРЫШКЕ ИМЕЕТ МЕСТО НЕВИДИМОЕ ИЗЛУЧЕНИЕ ЛАЗЕРА
- НЕ СМОТРИТЕ НА ЛУЧ И НЕ ИСПОЛЬЗУЙТЕ ДЛЯ ЭТОГО ОПТИЧЕСКИЕ ПРИБОРЫ

Маркировка CE является действительной только для тех стран, где она имеет юридическое силу. В основном это касается стран европейской экономической зоны EEA.

Для покупателей в России
Этот знак относится только к адаптеру переменного тока.

Портативный проигрыватель компакт дисков
Адрес: 6-7-35 Киташинагава, Шинагава-ку, Токио 141-0001, Япония

Источники питания

Использование сетевого адаптера переменного тока (C)

- Подключите адаптер сетевого питания к розетке переменного тока.

Использование батареек (B)

Используйте только следующие батарейки для Вашего проигрывателя компакт-дисков:

- Аккумуляторные батарейки
Прежде чем начать пользоваться аккумуляторными батарейками, зарядите их.
- NH-7WMAA (входит в комплект)
- NH-WM2AA (NH-WMAA × 2) (не входит в комплект)

Сухие батареек

Щелочные батарейки LR6 (размера AA)

Установка батареек

- Откройте крышку отделения для батареек внутри проигрывателя компакт-дисков.
- Установите обе батарейки стороной ⊕, затем, совместив контакты ⊕ в соответствии со схемой внутри отделения для батареек, вставьте другую сторону. Далее закройте крышку до щелчка.

- При использовании аккумуляторных батареек подключите адаптер сетевого питания к гнезду DC IN 4.5 V проигрывателя компакт-дисков и к розетке переменного тока, затем нажмите кнопку CHARGE на начало зарядки.
Проигрыватель компакт-дисков подзаряжает батарейки. На дисплее пульт дистанционного управления начнет мигать индикация “Charge” и последовательно загорятся сегменты индикатора G-PROTECTION. На проигрывателе компакт-дисков загорится лампочка CHARGE. Когда батарейки полностью зарядятся, лампочка CHARGE и индикатор G-PROTECTION погаснут.
Если после окончания зарядки нажать кнопку CHARGE, индикатор G-PROTECTION начнет мигать, а на дисплее появится надпись “FULL”.
- Отключите адаптер сетевого питания.

Примерная продолжительность работы от батареек* (в часах)

(Если проигрыватель компакт-дисков находится на устойчивой горизонтальной поверхности.)
Продолжительность воспроизведения зависит от того, как используется проигрыватель компакт-дисков.

	Функция G-PROTECTION RADIO включена	выключена	ON
Две батарейки NH-7WMAA (заряжаются примерно 2 часа**)	15	10	8
Батарейка NH-WM2AA (заряжается примерно 4 часа**)	32	24	16
Две щелочные батарейки Sony LR6 (SG) (сделанные в Японии)	50	35	20

* Измеренное значение по стандарту JEITA (Японская Ассоциация электронной промышленности и информационных технологий).

** Продолжительность зарядки аккумуляторных батареек зависит от того, как они используются.

Для проверки оставшегося заряда батареек (только при воспроизведении компакт-диска)

Можно проверить его на дисплее.
Когда на дисплее замигает индикация “ ”, замените батарейки.

Примечания

- Сегменты индикатора G-PROTECTION показывают оставшийся заряд батареек. Один сегмент не всегда означает одну четвертую заряда батареек.
- В зависимости от условий эксплуатации число сегментов индикатора G-PROTECTION может увеличиваться или уменьшаться.
- При прослушивании радио оставшийся заряд батареек не отображается на дисплее.

Примечания относительно аккумуляторных батареек

- Чтобы батарейки дольше сохранили свою первоначальную емкость, зарядите их только после того, как они полностью разрядятся.
- Если батарейка новая или если ею долго не пользовались, она может начать заряжаться на полную емкость лишь после нескольких циклов разрядки/зарядки.
- Чтобы предотвратить неожиданное выделение тепла при переносе аккумуляторных батареек, используйте прилагаемый футляр для переноски. В результате короткого замыкания из соприкосновения с металлическими предметами аккумуляторные батарейки могут нагреться, или даже может произойти возгорание.

Примечания по использованию сухих батареек

- Обязательно отсоедините адаптер сетевого питания.
- Если обе батарейки полностью разряжены, замените их новыми.

Проигрыватель компакт-дисков

Воспроизведение компакт-диска

- Сдвиньте рычажок OPEN, чтобы открыть крышку (A).
- Поместите компакт-диск на ось, а затем закройте крышку (D).

Примечания

- Этот проигрыватель компакт-дисков может воспроизводить диски CD-R/RW, записанные в формате Compact Disc Digital Audio (Audio CD), однако характеристики воспроизведения могут различаться в зависимости от качества диска и состояния записывающего устройства.
- Этот продукт предназначен для воспроизведения дисков, отвечающих требованиям стандарта Compact Disc (CD).
- В настоящее время некоторые звукозаписывающие компании выпускают различные музыкальные диски, созданные с помощью технологий защиты авторских прав. Помните, что некоторые из таких дисков не отвечают требованиям стандарта CD и их нельзя воспроизводить с помощью данного устройства.

Управление проигрывателем

Кнопка/переключатель Функция/операция

- Переключатель (воспроизведения/пауза)
Нажмите для начала воспроизведения. Нажмите еще раз, чтобы приостановить воспроизведение. Чтобы начать воспроизведение с первой композиции, нажмите эту кнопку на 2 или более секунд, когда проигрыватель находится в режиме остановки.
- Переключатель (AMS)/поиск
Переведите один раз в направлении ← или →, чтобы найти начало текущей/следующей композиции. Переведите несколько раз в направлении ← или →, чтобы найти начало предыдущей/последующих композиций. Переведите в направлении ← или → и удерживайте в этом положении для быстрого перехода назад/вперед.
- CHARGE (stop)
Нажмите для остановки воспроизведения.
Нажмите, чтобы отрегулировать громкость.
- HOLD
Используйте для блокировки органов управления на проигрывателе компакт-дисков или пульте дистанционного управления во избежание случайного нажатия кнопок. Кнопка HOLD на проигрывателе компакт-дисков работает только по отношению к проигрывателю, а кнопка HOLD на пульте дистанционного управления - только для пульта дистанционного управления. Когда активирована функция HOLD, при нажатии любой кнопки будет мигать лампочка CHARGE.

AVLS²

Установите в положение “LIMIT”, если необходимо снизить максимальный уровень громкости во избежание повреждения слуха.

G-PROTECTION

Защищает от скачков звука.^{2,3}

RADIO ON/OFF

Нажмите эту кнопку, чтобы включить/выключить радио.

Переключатель BAND

Нажмите, чтобы сменить диапазон.

Переключатель TUNE +/-

При прослушивании радио нажмите эту кнопку, чтобы настроиться на нужную станцию. Нажимайте ее также, чтобы выбрать нужную предварительно настроенную станцию.

DISPLAY

Нажмите, чтобы отобразить оставшееся время/число композиций.

SOUND

Используется для усиления звуковых басов частот. Нажмите несколько раз, чтобы выбрать SOUND 1 или SOUND 2. В режиме SOUND 2 усиление басов более заметно, чем в режиме SOUND 1.⁴

P MODE

Для радио: нажмите эту кнопку для переключения между режимами “Stereo” и “Mono”.

Кнопка/переключатель Функция/операция

- Нажмите кнопку, пока на дисплее не появится индикация необходимого режима воспроизведения. Нет индикации: Обычное воспроизведение “1”;
Воспроизведение одной композиции “SHUFF”;
Воспроизведение композиций с закладками “PGM”;
Воспроизведение в режиме PGM (запрограммированное) Чтобы повторить выбранный режим воспроизведения, нажмите эту кнопку и удерживайте ее до тех пор, пока не появится индикация “ ”;
Для радио: нажмите для переключения между режимами настройки и предварительных настроек.

Примечания

- AMS = Automatic Music Sensor - автоматический музыкальный сенсор
- AVLS = Automatic Volume Limiter System - автоматический ограничитель громкости
- Скачки звука возможны при:
 - непрерывных более резких, чем было рассчитано, сотрясениях проигрывателя компакт-дисков,
 - прослушивании компакт-диска, на котором имеются грязь или царапины, или
 - использовании неисправных дисков CD-R/RW, неисправного записывающего устройства или программного обеспечения.
- Если при использовании функции SOUND появляются искажения звука, уменьшите громкость.
- При прослушивании радио функция SOUND не работает.

AVLS²

Установите в положение “LIMIT”, если необходимо снизить максимальный уровень громкости во избежание повреждения слуха.

G-PROTECTION

Защищает от скачков звука.^{2,3}

RADIO ON/OFF

Нажмите эту кнопку, чтобы включить/выключить радио.

Переключатель BAND

Нажмите, чтобы сменить диапазон.

Переключатель TUNE +/-

При прослушивании радио нажмите эту кнопку, чтобы настроиться на нужную станцию. Нажимайте ее также, чтобы выбрать нужную предварительно настроенную станцию.

DISPLAY

Нажмите, чтобы отобразить оставшееся время/число композиций.

SOUND

Используется для усиления звуковых басов частот. Нажмите несколько раз, чтобы выбрать SOUND 1 или SOUND 2. В режиме SOUND 2 усиление басов более заметно, чем в режиме SOUND 1.⁴

P MODE

Для радио: нажмите эту кнопку для переключения между режимами “Stereo” и “Mono”.

Примечания

- Во время воспроизведения композиций с закладками они воспроизводятся в порядке номеров композиций, а не в порядке добавления закладок.
- При попытке добавления закладок в композицию на 11-м компакт-диске будут стерты закладки компакт-диска, который воспроизводился первым.
- При отключении всех источников питания все хранящиеся в памяти закладки будут стерты.
- Если проигрыватель компакт-

- F** Presetting radio stations
- You can preset up to 40 stations: 30 for FM and 10 for AM.
- Press RADIO ON/OFF to turn on the radio.
 - Press the jog lever to select a radio band.
 - Flick the jog lever toward TUNE + or TUNE − to tune in to the station you want.
 - Hold down the jog lever for 2 seconds or more until “PRESET” appears in the display.

The preset number and “M” flash in the display. From this step on, start the next operation within 15 seconds after you finished the previous operation. If 15 seconds pass with nothing done, “PRESET” and the preset number disappear which shows that the CD player has exited the presetting mode. If this happens, start again from step 4.

- Flick toward TUNE + or TUNE − repeatedly to select the preset number you want to use to store the station.
- Press the jog lever.

When the station is preset successfully, a beep sounds and “PRESET” and the preset number disappear from the display. If there is a station already stored using that number, the new station replaces the old one.

Playing preset radio stations

- Press RADIO ON/OFF to turn on the radio.
- Press the jog lever of the remote control to select a radio band.
- Press P MODE ↔ to switch your CD player to the presetting mode.
- Flick the jog lever toward TUNE + or TUNE − to tune in to the stored station you want to listen to.

If you press P MODE ↔ again, “PRESET” disappears from the display and you can tune in to a station manually.

Connecting a stereo system (E)

You can listen to CDs through a stereo system and record CDs on a cassette tape and a MiniDisc. For details, see the instruction manual that comes with the connected device. Be sure to turn off all connected devices before making connections.

Notes

- Before you play a CD, turn down the volume of the connected device to avoid damaging the connected speakers.
- Use the AC power adaptor for recording. If you use the rechargeable batteries or dry batteries as a power source, batteries may become completely depleted during recording.
- Adjust the volume properly on the connected device so that the sound will not be distorted.
- When the CD player is connected to a stereo system, you cannot listen to the radio.

When using the connecting cord

If the sound is distorted, connect the device to the ↔ jack.

When using the optical digital connecting cord

To record a CD on a MiniDisc, DAT, etc., make sure that the CD player is in pause before operating the recording procedures.

About the G-PROTECTION and SOUND functions when using the connecting cord or optical digital connecting cord

- To record high quality CD sound, set the G-PROTECTION switch to “OFF”.
- The SOUND function works only on the output sound from the ↔ jack and not work on the output sound from the LINE OUT (OPTICAL) jack.

Precautions

On safety

- Should any solid objects or liquid fall into the CD player, unplug it and have it checked by qualified personnel before operating it any further.
- Do not put any foreign objects in the DC IN 4.5 V (external power input) jack.

On power sources

- When you are not using the CD player for a long time, disconnect all power sources from the CD player.

On AC power adaptor

- Use only the AC power adaptor supplied. If your CD player is not supplied with the one, use the AC-E45HG AC power adaptor. Do not use any other AC power adaptor. It may cause a malfunction.

Polarity of the plug

When listening to an AM program, keep the remote control away from the DC-DC converter, otherwise, noise may be heard.

If it is hard to hear an FM broadcast

Press SOUND repeatedly until “Mono” appears in the display.

The noise will be reduced but the radio will play in monaural mode.

On rechargeable batteries and dry batteries

- Do not touch the AC power adaptor with wet hands.
- Connect the AC power adaptor to an easily accessible AC outlet. Should you notice an abnormality in the AC power adaptor, disconnect it from the AC outlet immediately.
- Do not touch the AC power adaptor with wet hands.
- Do not charge the dry batteries.
- Do not throw the batteries into fire.
- Do not carry the batteries with coins or other metallic objects. It can generate heat if the positive and negative terminals of the battery are accidentally contacted by a metallic object.
- Do not mix rechargeable batteries with dry batteries.
- Do not mix new batteries with old ones.
- Do not use different types of batteries together.
- When the batteries are not to be used for a long time, remove them.
- If battery leakage occurs, wipe off any deposit in the battery compartment, and install new batteries. In case the deposit adheres to you, wash it off thoroughly.

On the CD player

- Keep the lens on the CD player clean and do not touch it. If you do so, the lens may be damaged and the CD player will not operate properly.
- Do not put any heavy object on top of the CD player. The CD player and the CD may be damaged.
- Do not leave the CD player in a location near heat sources, or in a place subject to direct sunlight, excessive dust or sand, moisture, rain, mechanical shock, unlevel surface, or in a car with its windows closed.
- If the CD player causes interference to the radio or television reception, turn off the CD player or move it away from the radio or television.
- Discs with non-standard shapes (e.g., heart, square, star) cannot be played on this CD player. Attempting to do so may damage the CD player. Do not use such discs.

On headphones/earphones

Road safety

Do not use headphones/earphones while driving, cycling, or operating any motorized vehicle. It may create a traffic hazard and is illegal in some areas. It can also be potentially dangerous to play your headsets at high volume while walking, especially at pedestrian crossings. You should exercise extreme caution or discontinue use in potentially hazardous situations.

Preventing hearing damage

Avoid using headphones/earphones at high volume. Hearing experts advise against continuous, loud and extended play. If you experience a ringing in your ears, reduce volume or discontinue use.

Consideration for others

Keep the volume at a moderate level. This will allow you to hear outside sounds and to be considerate to the people around you.

Maintenance

To clean the casing

Use a soft cloth slightly moistened in water or a mild detergent solution. Do not use alcohol, benzine or thinner.

To clean the plugs

If the plugs become dirty, there is no audio or noise is heard. Clean them with a dry soft cloth periodically.

Troubleshooting

Should any problem persist after you have made these checks, consult your nearest Sony dealer.

CHARGE lamp flashes on the CD player when you press a buton, and the CD does not play.

→ The buttons are locked. Slide HOLD back.

The CD player does not start charging.

→ During stop, press CHARGE ■.
→ You press ■ on the remote control. Press CHARGE ■ on the CD player.
→ The radio is turned on.

The volume does not increase even if you press VOL + repeatedly.

→ Set AVLS to “NORM.”

The battery compartment lid is detached by an accidental drop, excessive force, etc.

→ Attach it as illustrated below.

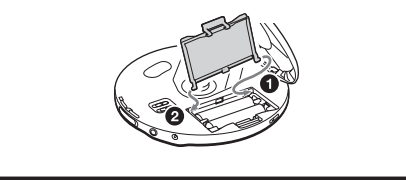

Specifications

CD player

System

Compact disc digital audio system

Laser diode properties

Material: GaAlAs
Wavelength: λ = 780 nm
Emission duration: Continuous
Laser output: Less than 44.6 μW (This output is the value measured at a distance of 200 mm from the objective lens surface on the optical pick-up block with 7 mm aperture.)

Radio

Frequency range
FM: 87.5 - 108.0 MHz
AM: 531 - 1 602 kHz

Antenna

FM: Headphones/earphones cord antenna
AM: Ferrite bar antenna built in the remote control

General

Power requirements

For the area code of the model you purchased, check the upper left side of the bar code on the package.

- Two Sony NH-7WMAA rechargeable batteries: 1.2 V DC × 2
- Sony NH-WM2AA rechargeable batteries: 1.2 V DC × 2
- Two LR6 (size AA) batteries: 1.5 V DC × 2

AC power adaptor (DC IN 4.5 V jack):
U, U2, CA, CA2, E92, MX2, TW2 and CA2/C models: 120 V, 60 Hz
CED, CED/4, CE7, CE7/C, EE, EE1, E, E13 and E13/2 models: 220 - 230 V, 50/60 Hz
CEK model: 230 V, 50 Hz
AU2 model: 240 V, 50 Hz
EU8, EU8/C, JE, W, E18, KR4 and EE8 models: 100 - 240 V, 50/60 Hz
HK4 model: 230 V, 50 Hz
CNA model: 220 V, 50 Hz

Dimensions (w/h/d) (without projecting parts and controls)

Approx. 136.0 × 19.6 × 136.0 mm (5 ¼ × ¾ × 5 ½ in.)

Mass (excluding accessories)

Approx. 158 g (5.6 oz)

Operating temperature

5°C - 35°C (41°F - 95°F)

Design and specifications are subject to change without notice.

Supplied Accessories

AC power adaptor (1)
Headphones/earphones (1)
Remote control with built-in tuner (1)
Rechargeable batteries (2)
Battery carrying case (1)
Carrying pouch (1)

Русский

Использование радио

Используя пульт дистанционного управления, можно прослушивать программы FM и AM станций; их можно запрограммировать предварительно или настроить на них вручную. Любые станции можно заносить в память вручную.

Прослушивание радиопередач

- Нажмите кнопку RADIO ON/OFF, чтобы включить радио.

При появлении индикации “PRESET” нажмите кнопку P MODE↔, чтобы индикация исчезла с дисплея.

- Нажимайте переключатель пульта дистанционного управления до появления необходимого диапазона.

При каждом нажатии кнопки индикация на дисплее пульта дистанционного управления изменяется следующим образом:

↔ FM → AM ↔

- Переदिньте переключатель пульта дистанционного управления в направлении TUNE + или TUNE −, чтобы настроиться на нужную станцию, и установите уровень громкости.

Для отключения радиоприемника
Онова нажмите кнопку RADIO ON/OFF.

Быстрая настройка на станции
Переदिньте и удерживайте переключатель в направлении TUNE + или TUNE − в пункте 3, пока цифры на дисплее, показывающие частоту, не начнут меняться. Проигрыватель компакт-дисков выполняет автоматический поиск радиостанций и прекращает его при обнаружении устойчивого сигнала без помех.

Улучшение качества приема
Для приема FM выньте кабель наушников или головных телефонов.

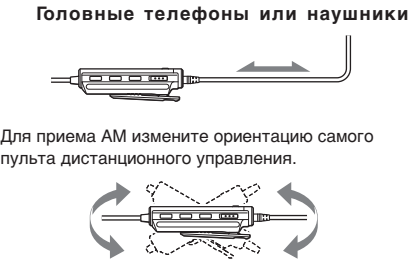

Примечание
К кабелю наушников/головных телефонов присоединен преобразователь постоянного тока (DC-DC).

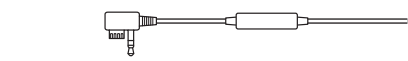

При прослушивании программы AM-станции
пульт дистанционного управления должен находиться как можно дальше от преобразователя DC-DC, иначе могут быть слышны помехи.

Если затруднен прием в диапазоне FM

Нажимайте кнопку SOUND до появления на дисплее индикации “Mono”.
Шум уменьшится, но радиостанция будет прослушиваться в монофоническом режиме.

Предварительная настройка радиостанций

Можно запрограммировать до 40 радиостанций: 30 для FM и 10 для AM.

- Нажмите кнопку RADIO ON/OFF, чтобы включить радио.
- Нажмите переключатель, чтобы выбрать диапазон.
- Переदिньте переключатель в направлении TUNE + или TUNE −, чтобы настроиться на нужную станцию.
- Удерживайте переключатель в течение 2-х или более секунд до появления на дисплее индикации “PRESET”. На дисплее замигают программируемый номер и индикация “M”.

С этого шага начинайте следующую операцию в течение 15 секунд после завершения предыдущей операции. Если в течение 15 секунд не было выполнено никаких действий, индикация “PRESET” и программируемый номер исчезнут. Это означает, что проигрыватель вышел из режима предварительного программирования. В этом случае начните заново с пункта 4.

- Переदिняйте последовательно переключатель в направлении TUNE + или TUNE −, чтобы выбрать программируемый номер, который необходимо использовать, для сохранения станции.
- Нажмите переключатель.

Если станция запрограммирована правильно, прозвучит звуковой сигнал, а индикация “PRESET” и запрограммированный номер исчезнут с дисплея. Если какая-нибудь станция уже была занесена в память под этим номером, ее заменит новая станция.

Прослушивание запрограммированных радиостанций

- Нажмите кнопку RADIO ON/OFF, чтобы включить радио.
- Нажимайте переключатель пульта дистанционного управления, чтобы выбрать необходимый диапазон.
- Нажмите кнопку P MODE↔, чтобы переключить проигрыватель компакт-дисков в режим предварительного программирования.
- Переदिньте переключатель в направлении TUNE + или TUNE −, чтобы настроиться на сохраненную станцию для прослушивания.

Если нажать кнопку P MODE↔ еще раз, индикация “PRESET” исчезнет с дисплея, и можно будет настроиться на станцию вручную.

Подключение стереосистемы (E)

Компакт-диски можно прослушивать через другое стереоаппаратуру или записывать их на магнитолные кассеты и мини-диски. Подробные сведения см. в руководстве, прилагаемом к подключаемому устройству. Перед подключением всю аппаратуру следует выключать.

Примечания

- Прежде чем воспроизводить компакт-диск, уменьшите громкость на подключенной аппаратуре, чтобы не повредить внешние громкоговорители.
- Для записи пользуйтесь адаптером сетевого питания. Если в качестве источника питания используются аккумуляторные или сухие батарейки, они могут разряжаться в процессе записи.
- Выберите такой уровень громкости на подключенной аппаратуре, чтобы звук не искажался.
- Когда проигрыватель компакт-дисков подключен к стереосистеме, прослушивание радиоприемника станет невозможным.

При использовании соединительного кабеля
В случае искажения звука подключите аппаратуру к гнезду ↔.

При использовании оптического цифрового соединительного кабеля
Для записи компакт-диска на мини-диск, диск DAT и т.п. переведите проигрыватель компакт-дисков в режим паузы перед началом записи на аппаратуре.

О функциях G-PROTECTION и SOUND при использовании соединительного кабеля или оптического цифрового соединительного кабеля

- Чтобы выполнить запись компакт-диска с высоким качеством звучания, установите переключатель G-PROTECTION в положение “OFF”.
- Функция SOUND работает только при выводе звука через гнездо ↔ и не работает при выводе звука через гнездо LINE OUT (OPTICAL).

Меры предосторожности

Техника безопасности

- В случае попадания внутрь проигрывателя посторонних предметов или жидкости отключите аппарат от сети и не пользуйтесь им, пока его не проверит специалист.
- Не вставляйте никакие посторонние предметы в гнездо DC IN 4.5 V (подключение внешнего источника питания).

Есть источники питания

Если Вы не собираетесь пользоваться проигрывателем в течение длительного времени, отключите его от всех источников питания.

Адаптер сетевого питания

Пользуйтесь только прилагаемыми адаптером сетевого питания. Если он не входит в комплект поставки проигрывателя компакт-дисков, используйте адаптер сетевого питания AC-E45HG. Другими адаптерами пользоваться не следует. Это может привести к неисправности.

Поларность штекера



- Не дотрагивайтесь до адаптера сетевого питания влажными руками.
- Подключите адаптер сетевого питания к розетке переменного тока, находящейся в легкодоступном месте. Заметив отклонения в нормальной работе адаптера сетевого питания, немедленно отсоедините его от розетки переменного тока.

Аккумуляторные и сухие батарейки

- Не подзаряжайте сухие батарейки.
- Не бросайте батарейки в огонь.
- Не носите батарейки вместе с монетами или другими предметами из металла. При случайном одновременном соприкосновении положительного и отрицательного контактов батарейки с металлическим предметом происходит выделение тепловой энергии.
- Не устанавливайте вместе аккумуляторные и сухие батарейки.
- Не устанавливайте новые батарейки вместе со старыми.
- Не устанавливайте вместе батарейки разных типов.
- Если вы не собираетесь использовать батарейки в течение длительного времени, извлеките их из аппарата.
- Если батарейки протекли, сотрите налет, который мог образоваться на стенках отделения для батареек, а затем установите новые батарейки. При попадании этого налета на кожу, тщательно смойте его.

Проигрыватель компакт-дисков

- Содержите линзу проигрывателя в чистоте и не прикасайтесь к ней, так как это может вызвать ее повреждение и нарушение работы проигрывателя.
- Не кладите на аппарат тяжелые предметы, чтобы не повредить проигрыватель и компакт-диск.
- Не держите проигрыватель вблизи источников тепла или в местах, где возможно прямое попадание на него солнечных лучей, а также где имеются большие скопления пыли и песка; берегите его от сырости и дожда, не допускайте сильных сотрясений проигрывателя, не кладите его на неровную поверхность и не оставляйте в закрытом салоне автомобиля.
- Если проигрыватель создает помехи для приема радио - или телепередач, выключите его или увеличьте расстояние между проигрывателем и радиоприемником (телевизором).
- Диски нестандартной формы (например, в форме сердца, квадрата, звезды) нельзя воспроизводить на этом проигрывателе компакт-дисков. В противном случае это может привести к повреждению проиравателя компакт-дисков. Не пользуйтесь такими дисками.

О наушника/головных телефонах

Помните о безопасности дорожного движения

Не пользуйтесь наушниками/головными телефонами во время вождения автомобиля, езды на велосипеде и управления любыми самоходными механизмами. Это создает опасность дорожно-транспортных происшествий и во многих местах запрещено законом. Использование наушников при повышенной громкости иногда может быть потенциально опасным и для пешеходов, особенно при переходе улиц. Поэтому следует соблюдать предельную осторожность или прекращать использование наушников в потенциально опасных ситуациях.

Берегите свой слух

Не следует чрезмерно увеличивать громкость в наушника/головных телефонах. По мнению специалистов, долгое непрерывное прослушивание громкой музыки неблагоприятно влияет на слух. При появлении звона в ушах рекомендуем Вам уменьшить громкость или прекратить использование наушников/головных телефонов.

Не забывайте об окружающих
Старайтесь поддерживать в наушника/головных телефонах умеренную громкость. При этом Вы сможете слышать, что происходит вокруг, и не будете беспокоить тех, кто находится рядом с Вами.

Уход за аппаратом

Чистка корпуса

Протирайте корпус мягкой тканью, слегка смоченной водой или слабым раствором моющего средства. Не следует пользоваться для этого спирт, бензином или разбавителями.

Очистка разъемов

При загрязнении разъемов не слышно никаких звуков или слышны помехи. Очищайте их периодически мягкой сухой тканью.

Устранение неполадок

Если нижеприведенный перечень не позволит Вам самостоятельно устранить неполадки, обратитесь к ближайшему дилеру Sony.

При нажатии кнопки лампочка CHARGE на проигрывателе мигает, но воспроизведение компакт-диска не начинается.

→ Кнопки заблокированы. Верните рычажок HOLD в прежнее положение.

Проигрыватель компакт-дисков не начинает подзарядку.

→ Во время остановки нажмите кнопку CHARGE ■.
→ Нажимается кнопка ■ на пульте дистанционного управления. Нажмите кнопку CHARGE ■ на проигрывателе компакт-дисков.

Громкость не увеличивается, даже при нескольких нажатиях кнопки VOL +.

→ Установите регулятор AVLS в положение “NORM”.

Крышка отделения для батареек случайно выскочила при падении, неаккуратном обращении и т.д.

→ Установите ее на место, как показано на рисунке ниже.

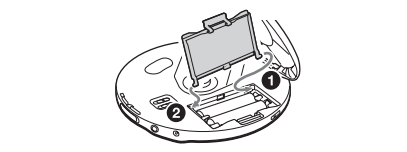

Технические характеристики

Проигрыватель компакт-дисков

Система

Цифровая аудиосистема для компакт-дисков

Характеристики лазерного диода

Материал: GaAlAs
Длина волны: λ = 780 nm
Продолжительность излучения: непрерывное
Мощность излучения лазера: менее 44,6 мкВт
(Данный выходной сигнал соответствует значению, измеренному на расстоянии 200 мм от поверхности объектива на оптическом блоке чувствосимателя с апертурой 7 мм.)

Радио

Диапазон частот

FM: 87.5 – 108,0 МГц

AM: 531 – 1602 кГц

Антенна

FM: Кабель-антенна головных телефонов/наушников

AM: Ферритовая антенна, встроенная в пульт дистанционного управления

Общие

Требуемое напряжение

Индекс географического района, куда поставляется приобретенная Вами модель проигрывателя, указан в левой верхней части этикетки со штриховым кодом на упаковкевой коробке.

- Две аккумуляторные батарейки Sony NH-7WMAA: 1,2 В постоянного тока × 2
- Аккумуляторные батарейки Sony NH-WM2AA: 1,2 В постоянного тока × 2
- Две батарейки LR6 (размер AA): 1,5 В постоянного тока × 2
- Адаптер сетевого питания (гнездо DC IN 4.5 V):
CA2/C: 120 В, 60 Гц
Модели CED, CED/4, CE7, CE7/C, EE, EE1, E, E13 и E13/2: 220 - 230 В, 50/60 Гц
Модель CEK: 230 В, 50 Гц
Модель AU2: 240 В, 50 Гц
Модели EU8, EU8/C, JE, W, E18, KR4 и EE8: 100 - 240 В, 50/60 Гц
Модель HK4: 230 В, 50 Гц
Модель CNA: 220 В, 50 Гц

Габариты (ш/в/г), не включая выступающие части и органы управления

Приблиз. 136,0 × 19,6 × 136,0 мм

Масса (без принадлежности)
Приблиз. 158 г

Допустимая температура при эксплуатации
5°C – 35°C

Конструкция и характеристики могут изменяться без предварительного уведомления.

Входящие в комплект принадлежности