

FM/AM Portable CD Player

Инструкция по эксплуатации

Об индексе географического района

Индекс географического района, где был куплен проигрыватель, указан слева вверху на этикетке индекса географического кода на упаковке.

Комплектующие, прилагаемые к Вашему проигрывателю, указаны в пункте "Комплектующие/дополнительные принадлежности" для каждого кода географического пояса модели.



D-FJ61

D-FJ65

Внимание

Для предотвращения возгорания или поражения электрическим током не допускайте попадания аппарата под дождь и берегите его от сырости.

Во избежание поражения электрическим током не открывайте корпус аппарата. Для ремонта обращайтесь только к квалифицированному специалисту.

Предупреждение

Использование оптических приборов с данным изделием связано с повышенной опасностью для глаз.

В некоторых странах ликвидация батареек, используемых для питания данного аппарата, особо оговаривается законодательством. По данному вопросу обратитесь в местные органы власти.

Только для моделей D-FJ61/D-FJ65



АЯ46

Портативный проигрыватель компакт дисков
Сделано в Малайзии

Изготовитель: Сони Корпорейшн
Адрес: 6-7-35 Киташинагава, Шинагава-ку,
Токио 141-0001, Япония

Содержание

Начало работы

Местонахождение органов управления	4
--	---

Воспроизведение компакт-диска

1. Подключите проигрыватель.	6
2. Установите диск.	6
3. Начните воспроизведение диска ..	6

Режимы воспроизведения

Повторное воспроизведение композиций (повтор воспроизведения)	10
Воспроизведение одной композиции	10
Воспроизведение композиций в случайной последовательности (перетасованное воспроизведение)	10
Воспроизведение композиций в излюбленной последовательности (режим PGM)	11

Использование радио

Прослушивание радиопередач	12
Предварительная настройка радиостанций	14
Прослушивание запрограммированных радиостанций	15

Имеющиеся функции

Функция G-PROTECTION	16
Усиление басов (SOUND)	16
Предотвращение повреждений слуха (AVLS)	17
Блокировка органов управления (HOLD)	17
Отключение сигнального бипера	18

Подключение проигрывателя

Подключение стереосистемы	19
Использование проигрывателя в автомобиле	20

Подключение источника питания

Работа от аккумуляторных батареек	21
Использование обычных (сухих) батареек	23
Источник питания	23

Дополнительная информация

Меры предосторожности	24
Уход за аппаратом	24
Самостоятельное устранение неполадок	25
Технические характеристики	27
Комплектующие/дополнительные принадлежности	29

Местонахождение органов управления

Подробные сведения см. на страницах в скобках.

Проигрыватель компакт-дисков (передняя панель)

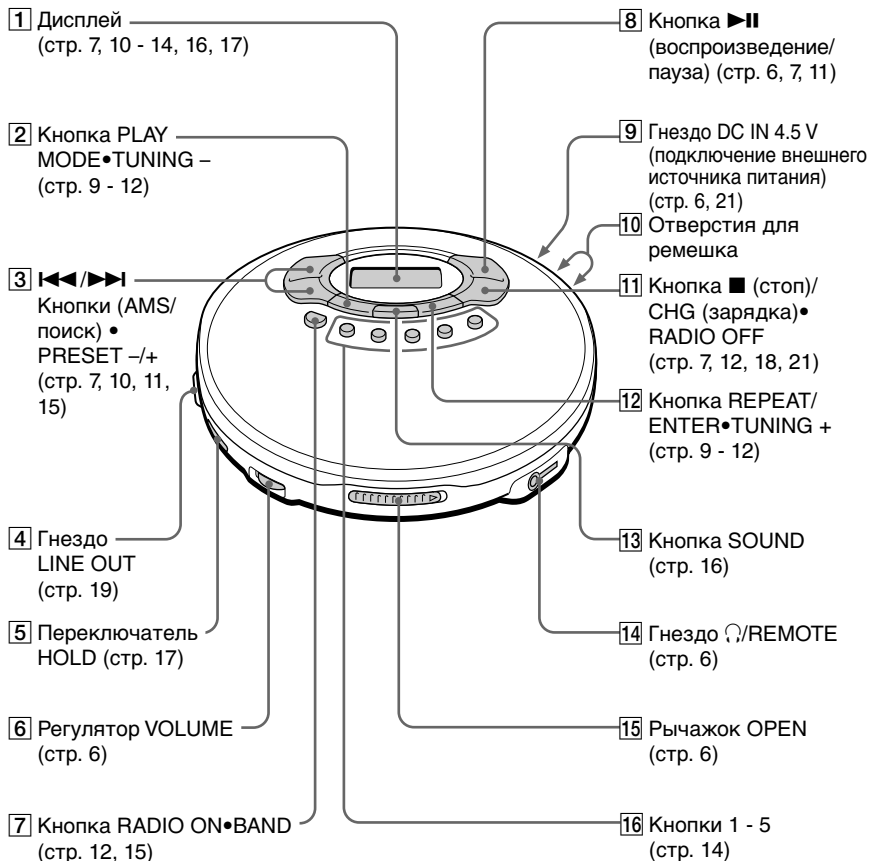

Проигрыватель компакт-дисков (внутри)

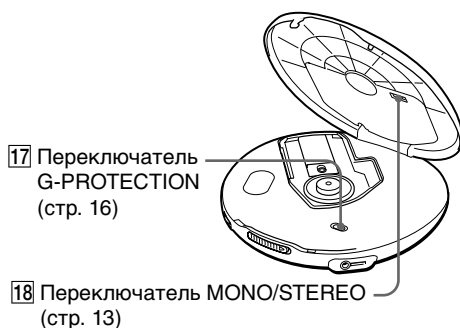

Проигрыватель компакт-дисков (задняя панель)

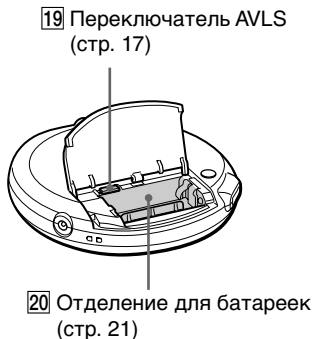

Пульт ДУ (только D-FJ65)

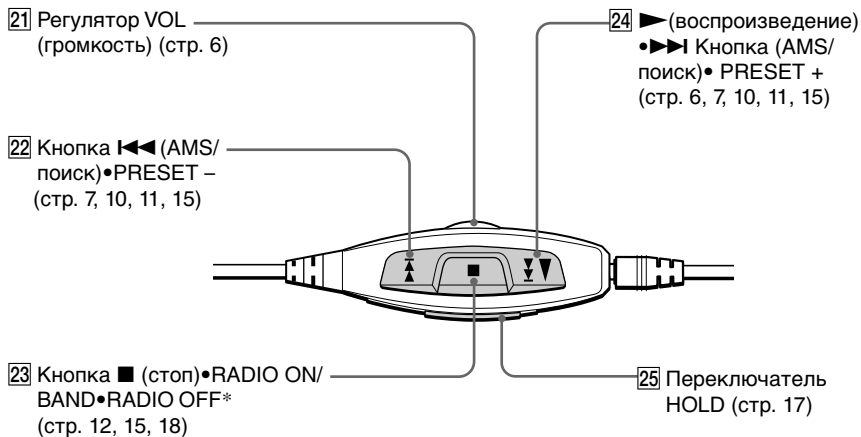

* Чтобы выключить радио, удерживайте нажатой эту кнопку до тех пор, пока с дисплея не исчезнет индикация частоты.

Примечание

Пользуйтесь пультом дистанционного управления, прилагаемым к Вашей модели. Управлять этим проигрывателем компакт-дисков при помощи пультов от других проигрывателей невозможно.

Воспроизведение компакт-диска

В качестве источника питания также можно использовать аккумуляторные, сухие батарейки или автомобильный аккумулятор.

1. Подключите проигрыватель.

- 1 Подключите адаптер сетевого питания.
- 2 Подключите головные телефоны/наушники.

Для моделей, поставляемых с переходником сетевой вилки

Если вилка сетевого адаптера не подходит к розетке, воспользуйтесь переходником.

Для моделей, поставляемых с пультом дистанционного управления

- Подключите разъем головных телефонов/наушников к гнезду на пульте дистанционного управления.
- Надежно подключите головные телефоны/наушники к пульту дистанционного управления. Плохой контакт может вызвать шум при прослушивании.

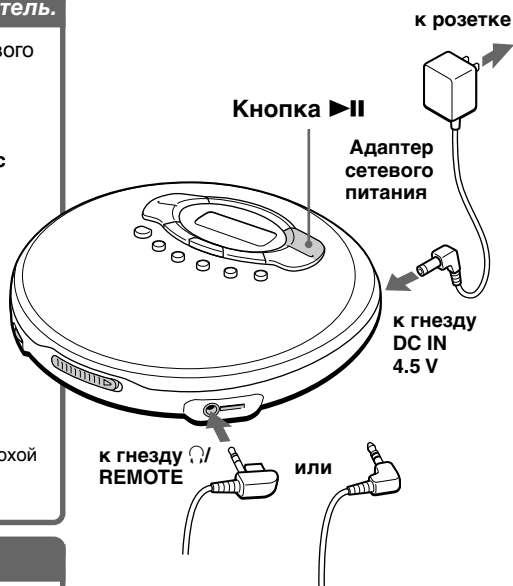

2. Установите диск.

- 1 Сдвиньте рычажок OPEN и поднимите крышку.

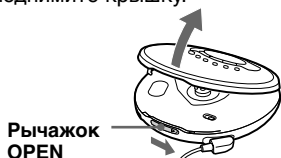

- 2 Поместите диск в лоток и закройте крышку.

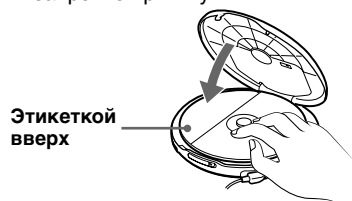

3. Начните воспроизведение диска

Нажмите кнопку ►||.

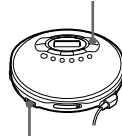

Отрегулируйте громкость.

Чтобы	Нажмите
Начать воспроизведение/Сделать паузу (пауза возможна только на проигрывателе компакт-дисков)	▶▶ (▶ для пульта дистанционного управления)
Остановить воспроизведение	■/CHG (■ для пульта дистанционного управления)*2
Найти начало текущей композиции (AMS*1)	◀◀ один раз кратковременно*2
Найти начало какой-либо из предыдущих композиций (AMS)	◀◀ несколько раз*2
Найти начало следующей композиции (AMS)	▶▶ один раз кратковременно*2
Найти начало какой-либо из последующих композиций (AMS)	▶▶ несколько раз*2
Быстро переместиться назад	Удерживать ◀◀*2
Быстро переместиться вперед	Удерживать ▶▶*2

*1 Автоматический музыкальный сенсор

*2 Эти операции можно выполнять как во время воспроизведения, так и во время паузы.

Для управления проигрывателем компакт-дисков, как показано в таблице выше, можно использовать кнопки на проигрывателе компакт-дисков или на пульте дистанционного управления.

О дисплее

- При нажатии кнопки ▶▶ (▶ для пульта дистанционного управления) после замены диска или отключения и включения проигрывателя на дисплее приблизительно на две секунды появится общее количество композиций на диске и общее время воспроизведения.
- Во время воспроизведения дисплей показывает номер текущей композиции и время с начала ее воспроизведения.
- В промежутках между композициями дисплей показывает со значком “-” время до начала следующей композиции.
- Во время паузы цифры, указывающие время с начала воспроизведения мигают.

Установка максимального уровня громкости

(только D-FJ65)

- 1 Установите регулятор VOL (громкость) на пульте ДУ в максимальное положение.
- 2 Выберите желаемый уровень громкости на проигрывателе компакт-дисков. Этот уровень становится максимальным при регулировке с пульта ДУ.

Если громкость не увеличивается

Регулятор AVLS установлен в положение “LIMIT”? Переведите выключатель AVLS в положение “NORM”. Подробные сведения см. в разделе “Предотвращение повреждений слуха (AVLS)”.

(продолжение)

Воспроизведение начнется с того места, где вы остановили диск

Проигрыватель может восстановить то место, где вы остановили диск, и затем продолжить с него воспроизведение (функция возобновления воспроизведения). На этом проигрывателе компакт-дисков не предусмотрен выключатель ON/OFF функции возобновления воспроизведения.

Извлечение диска

Извлеките компакт-диск, нажав на ось в центре лотка.

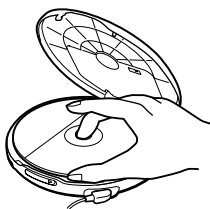

Режимы воспроизведения

Можно задавать различные режимы воспроизведения с помощью кнопок PLAY MODE и REPEAT/ENTER.

Кнопка **PLAY MODE**

При каждом нажатии данной кнопки изменяется режим воспроизведения.

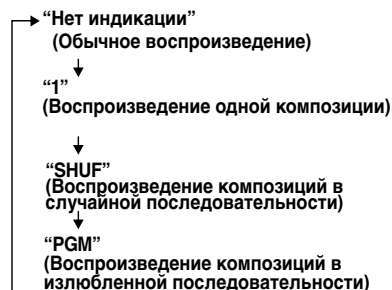

Кнопка **REPEAT/ENTER**

REPEAT

Можно выполнить повторное воспроизведение в режиме, выбранном с помощью кнопки PLAY MODE.

ENTER

Можно выбрать композиции для режима воспроизведения PGM.

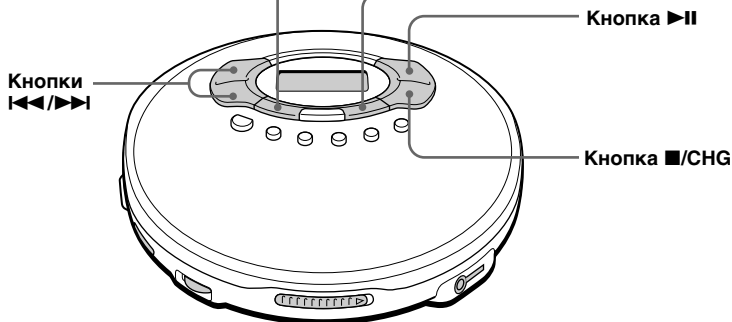

Повторное воспроизведение композиций

(повтор воспроизведения)

Повторное воспроизведение композиций возможно в обычном режиме, а также в режимах single (воспроизведения одной композиции), shuffle (воспроизведения в случайном порядке) и PGM.

Во время воспроизведения нажмите кнопку REPEAT/ENTER.



Кнопки I◀◀/▶▶I

В режиме повторного воспроизведения можно перейти к первой композиции после последней, последовательно нажимая кнопку ▶▶I. Можно также перейти к последней композиции после первой путем последовательного нажатия кнопки I◀◀.

Воспроизведение одной композиции

Во время воспроизведения нажимайте кнопку PLAY MODE до тех пор, пока не появится надпись "1"

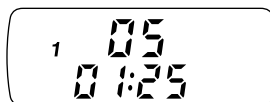

Воспроизведение композиций в случайной последовательности (перетасованное воспроизведение)

Во время воспроизведения нажимайте кнопку PLAY MODE, пока на дисплее не появится надпись "SHUF".

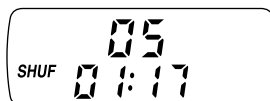

Воспроизведение композиций в излюбленной последовательности (режим PGM)

Можно запрограммировать проигрыватель на воспроизведение до 64 композиций в любимой Вами последовательности.

- 1** Во время воспроизведения нажимайте кнопку PLAY MODE до тех пор, пока не появится надпись "PGM".



- 2** Нажмите кнопку ◀◀ или ▶▶ для выбора композиции.



Порядковый номер Номер композиции

- 3** Нажмите кнопку REPEAT/ENTER для ввода выбранной композиции. Появится индикация "00" и порядковый номер увеличится на единицу.



- 4** Повторите действия 2 и 3 для выбора композиций в желаемой последовательности.

- 5** Нажмите кнопку ▶|| для начала воспроизведения в режиме PGM.

Проверка программы

Во время программирования:

Прежде чем переходить к шагу 5, последовательно нажимайте кнопку REPEAT/ENTER.

Во время воспроизведения в режиме PGM:

Нажимайте кнопку PLAY MODE до тех пор, пока на дисплее не замигает "PGM", затем нажмите кнопку REPEAT/ENTER.

При каждом нажатии кнопки REPEAT/ENTER на дисплее отображается номер композиции.

Примечания

- После ввода 64-й композиции в шаге 3 на дисплее отображается номер первой выбранной композиции.
- Если выбрано более 64 композиций, первая композиция стирается.

Использование радио

После того, как радиостанции предварительно запрограммированы, можно легко настроиться на станцию, нажимая на одну из кнопок 1 - 5.

Прослушивание радиопередач

Можно принимать программы в диапазонах FM и AM.

1 Нажмите кнопку RADIO ON•BAND, чтобы включить радио.

2 Нажимайте кнопку RADIO ON•BAND, пока не появится индикация нужного диапазона.

При каждом нажатии данной кнопки индикация на дисплее изменяется следующим образом:

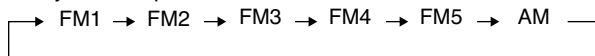

3 Нажимайте кнопки TUNING + или -, чтобы настроиться на нужную станцию и установить уровень громкости.



Отключение радиоприемника

Нажмите кнопку ■/CHG•RADIO OFF. (Удерживайте нажатой кнопку ■•RADIO ON/BAND•RADIO OFF на пульте дистанционного управления.)

Быстрая настройка на станции

Удерживайте нажатой кнопку TUNING + или – в пункте 3, пока цифры на дисплее, показывающие частоту, не начнут меняться. Проигрыватель компакт-дисков выполняет автоматический поиск радиостанций и прекращает его при обнаружении устойчивого сигнала без помех.

Чтобы улучшить качество приема

Для приема FM вытяните кабель наушников/головных телефонов.

Головные
телефоны
или
наушники

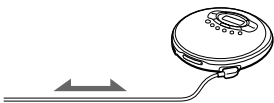

Для AM: измените ориентацию самого проигрывателя компакт-дисков.

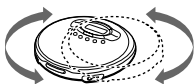

Примечание

Головные телефоны/наушники можно не отключать от гнезда проигрывателя компакт-дисков \odot /REMOTE даже при прослушивании радиопередач в диапазоне FM (УКВ) через громкоговорители, подключенные к гнезду LINE OUT проигрывателя. Кабель головных телефонов/наушников применяется как антенна FM.

Если затруднен прием в диапазоне FM

Установите переключатель MONO/STEREO в положение "MONO" с помощью острого предмета.

Шум уменьшится, но радиостанция будет прослушиваться в монофоническом режиме.

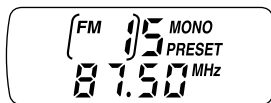

При прослушивании радиопередач (питание от батарей)

При подключении штекера внешнего источника питания к гнезду проигрывателя компакт-дисков DC IN 4.5 V проигрыватель выключится. Включите его нажатием кнопки RADIO ON•BAND, чтобы продолжить прослушивание.

Предварительная настройка радиостанций

Радиостанции можно сохранить в памяти проигрывателя компакт-дисков. Можно запрограммировать до 30 радиостанций: по 5 на каждый диапазон (FM1 - 5 и AM) в любой последовательности.

1 Настройте радиоприемник на нужную станцию.

2 Удерживайте нажатой не менее 2 секунд одну из кнопок 1 - 5, на которую нужно запрограммировать новую станцию.

Если станция запрограммирована правильно, прозвучит звуковой сигнал, и на дисплее появится индикация "PRESET": Старая настройка будет заменена новой.

FM:



AM:

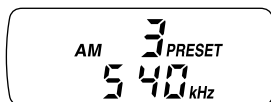

Для удаления всех запрограммированных радиостанций

1 Отключите источник питания (сетевой адаптер, аккумуляторные батарейки или щелочные батарейки).

2 Нажав и удерживая кнопку RADIO ON•BAND, снова подключите адаптер сетевого питания.

Индикация на дисплее продолжает мигать, пока не будут удалены все запрограммированные станции, затем прекращает мигать и исчезает с дисплея.



Прослушивание запрограммированных радиостанций

Можно легко настроиться на станцию, нажимая на одну из кнопок 1 - 5.

- 1** Нажмите кнопку **RADIO ON•BAND** (**RADIO ON/BAND** на пульте дистанционного управления) для выбора диапазона.

 - 2** Нажмите одну из кнопок 1 - 5 или **PRESET +** или **-** (**PRESET +** или **-** на пульте дистанционного управления), чтобы настроиться на станцию, содержащуюся в памяти.
-

Функция G-PROTECTION

Функция G-PROTECTION предназначена для обеспечения защиты от скачков звука во время легкого бега. Данная функция обеспечивает более высокий уровень защиты от скачков звука, по сравнению с традиционной. Во время бега держите проигрыватель компакт-дисков переключателем OPEN вверх.

Установите переключатель G-PROTECTION (под крышкой) в положение "ON":



Чтобы отключить функцию G-PROTECTION

Установите переключатель G-PROTECTION в положение "OFF":

Примечание

Скачки звука возможны при:

- непрерывных более резких, чем было рассчитано, сотрясениях проигрывателя или
- прослушивании диска, на котором имеются грязь или царапины.

Усиление басов (SOUND)

Звучание басовых частот можно сделать более мощным.

С помощью кнопки SOUND выберите "BASS ■" или "BASS ■■".

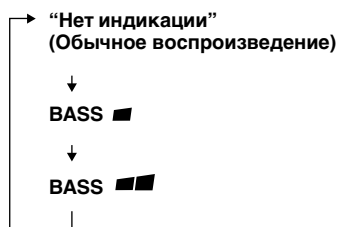

Отображается выбранный режим звучания.

В режиме "BASS ■■" басовые частоты усиливаются в большей степени, чем в режиме "BASS ■".

Примечание

Если при использовании функции SOUND появляются искажения звука, уменьшите громкость.

Предотвращение повреждений слуха (AVLS)

Система AVLS (Automatic Volume Limiter System - автоматический ограничитель громкости) не допускает увеличения громкости сверх определенного максимального уровня, чтобы не повредить Ваш слух.

Установите переключатель AVLS (в отсеке для батарей) в положение "LIMIT":

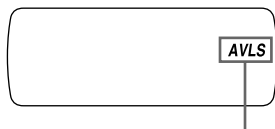
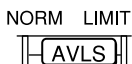

Отображается, когда выбран режим "LIMIT" и функция AVLS включена.

Отключение функции AVLS

Установите регулятор AVLS в положение "NORM".

Блокировка органов управления (HOLD)

Органы управления проигрывателя можно заблокировать, чтобы предохранить их от случайного нажатия.

Передвиньте HOLD в направлении, указанном стрелкой.

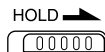

Отображается, когда включена функция HOLD.

Функцию HOLD можно использовать как на проигрывателе компакт-дисков, так и на пульте дистанционного управления. Если на пульте дистанционного управления функция HOLD отключена, то проигрывателем можно будет по-прежнему управлять с помощью пульта дистанционного управления.

Разблокирование органов управления

Передвиньте переключатель HOLD в противоположном направлении.

Отключение сигнального бипера

Вы можете отключить бипер, сигналами которого сопровождается управление проигрывателем (в наушниках/головных телефонах).

1 Отключите источник питания (сетевой адаптер, аккумуляторные или щелочные батарейки) от проигрывателя.

2 Подключите источник питания, нажав кнопку **■/CHG** на проигрывателе или кнопку **■** на пульте дистанционного управления.

Включение бипера

Отключите источник питания и подсоедините его снова, не нажимая кнопку **■/CHG** или **■**.

Подключение стереосистемы

Компакт-диски можно прослушивать через другую стереоаппаратуру или записывать их на магнитофонные кассеты. Подробные сведения см. в руководстве, прилагаемом к подключаемому устройству.

Перед подключением всю аппаратуру следует выключать.

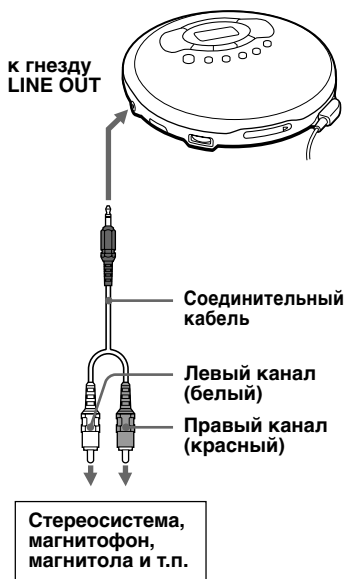

Примечания

- Прежде чем воспроизводить компакт-диск, уменьшите громкость на подключенной аппаратуре, чтобы не повредить внешние громкоговорители.
- Для записи на магнитофон пользуйтесь адаптером сетевого питания. Если в качестве источника питания используются аккумуляторные или сухие батарейки, они могут разряжаться в процессе записи.
- Выберите такой уровень громкости на подключенной аппаратуре, чтобы звук не искажался.

При использовании соединительного кабеля

- В случае искажения звука, подключите аппаратуру к гнезду REMOTE.
- Функция SOUND не работает.
- Выходной уровень гнезда REMOTE уменьшается.

Использование проигрывателя в автомобиле

Проигрывателем можно пользоваться в автомобиле, подключив его к автомобильному магнитофону.

Крепежная подставка в автомобиле к данному проигрывателю не подходит.

При использовании проигрывателя в автомобиле размещайте его в надежном месте так, чтобы он не мешал при вождении.

Требуемые дополнительные принадлежности для автомобиля

Для подключения проигрывателя к автомобильному магнитофону необходимы следующие принадлежности, указанные в разделе “Комплектующие/дополнительные принадлежности”:

- шнур для подключения к автомобильному аккумулятору и
- набор соединителей для автомобиля*

Подробные сведения см. в руководствах, прилагаемых к дополнительным принадлежностям.

* При использовании дополнительного соединительного кабеля при воспроизведении могут возникать шумы. Для уменьшения шумов при воспроизведении рекомендуется пользоваться комплектами автомобильных соединителей производства Sony.

Функции включения через замок зажигания (при использовании шнура для подключения к аккумулятору)

Благодаря этой функции проигрыватель останавливается автоматически при остановке двигателя (выключении зажигания), даже если в проигрыватель вставлены батарейки. Данная возможность имеется не во всех моделях автомобилей.

Примечание

Пользуйтесь только тем шнуром для подключения к автомобильному аккумулятору, который указан в разделе “Комплектующие/дополнительные принадлежности”. Использование любого другого шнура может привести к задымлению, возгоранию или выходу аппарата из строя.

► Подключение источника питания

Вы можете использовать следующие источники питания:

- Аккумуляторные батарейки
- Адаптер сетевого питания (см. раздел “Воспроизведение компакт-диска”)
- Щелочные батарейки LR6 (размера AA)

Продолжительность работы аккумуляторных батареек и время их подзарядки см. в разделе “Технические характеристики”.

Работа от аккумуляторных батареек

Прежде чем начать пользоваться аккумуляторными батарейками, зарядите их. Для Вашего типа проигрывателя можно использовать только следующие аккумуляторные батарейки:

- NC-WMAA
- NH-WM2AA

1 Откройте крышку отделения для батареек.

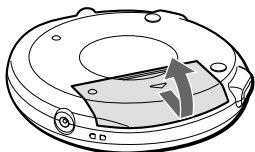

(задняя панель)

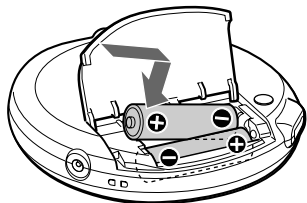

2 Установите две аккумуляторные батарейки, расположив контакты ⊕ в соответствии со схемой, имеющейся внутри отделения для батареек, и закройте крышку.



3 Подключите адаптер сетевого питания в гнездо DC IN 4.5 V проигрывателя и в розетку, затем нажмите кнопку ■/CHG для подзарядки.

Если вилка сетевого адаптера не подходит к розетке, воспользуйтесь переходником.



Проигрыватель подзаряжает батарейки. На дисплее загорится индикатор “CHG”, и подряд загорятся сегменты индикатора . Когда батарейки полностью подзарядятся, индикаторы “CHG” и  погаснут. Если после окончания подзарядки нажать кнопку ■/CHG, замигает индикатор  и на дисплее появится надпись “Full”.

4 Отключите адаптер сетевого питания.

(продолжение)

Работа от аккумуляторных батареек

Удаление аккумуляторных батареек

Удалите батарейки, как показано на рисунке ниже.

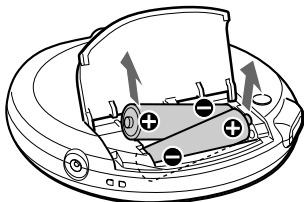

Когда необходимо подзаряжать аккумуляторные батарейки

Оставшийся заряд батареек можно проверить по дисплею.

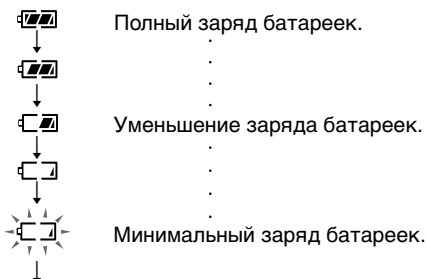



Lo batt* Батарейки разряжены.

* Подаются звуковые сигналы.

Чтобы батарейки дольше сохраняли свою первоначальную емкость, подзаряжайте их только после того, как они полностью разрядятся.

Примечания

- Сегменты индикатора  приблизительно показывают оставшийся заряд батареек. Один сегмент не всегда означает одну четвертую заряда батареек.
- В зависимости от условий эксплуатации, сегменты индикатора  могут увеличиваться или уменьшаться.

Когда необходимо заменять аккумуляторные батарейки

Если батарейки разрядятся больше чем наполовину, их рекомендуется заменить новыми аккумуляторными батарейками.

Аккумуляторные батарейки

Если батарейка новая или если ею долго не пользовались, она может начать заряжаться на полную емкость лишь после нескольких циклов разрядки/подзарядки.

Переноска аккумуляторных батареек

Чтобы предотвратить неожиданное выделение тепла, используйте прилагаемый футляр для переноски. В результате короткого замыкания от соприкосновения с металлическими предметами аккумуляторные батарейки могут нагреться, или даже может произойти возгорание.

Установка на место крышки отделения для батареек

Если крышка отделения для батареек случайно выскочила при падении, неаккуратном обращении и т.д., установите ее на место, как показано на рисунке ниже.

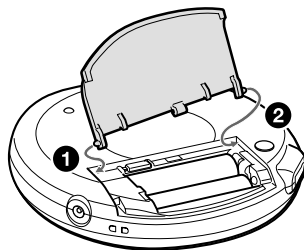

Использование обычных (сухих) батареек

Используйте только следующий тип сухих батареек для Вашего проигрывателя:

- Щелочные батарейки LR6 (размера AA)

Примечание

При использовании сухих батареек обязательно удалите адаптер сетевого питания.

1 Откройте крышку отделения для батареек.

2 Установите две батарейки LR6 (размера AA), расположив контакты \oplus в соответствии со схемой, имеющейся внутри отделения для батареек.

Удаление батареек

Извлеките батарейки, соблюдая тот же порядок, что и при извлечении аккумуляторных батареек.

Когда необходимо заменять батарейки

Оставшийся заряд батареек можно проверить по дисплею.

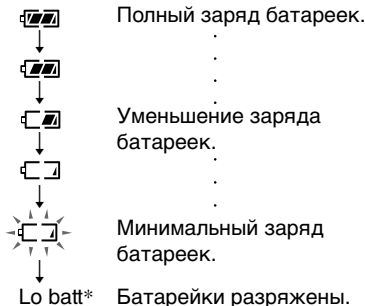

Если батарейки полностью разряжены, замените их новыми.

Источник питания

Если проигрыватель не используется, отключите его от всех источников питания.

Адаптер сетевого питания

- Пользуйтесь только прилагаемым адаптером сетевого питания или адаптером, предлагаемым в разделе "Комплектующие/дополнительные принадлежности". Другими адаптерами пользоваться не следует. Это может привести к неисправности.

Полярность штекера



- При отключении адаптера сетевого питания от розетки, тяните за корпус. Не тяните за шнур.
- Не дотрагивайтесь до адаптера сетевого питания влажными руками.

Аккумуляторные и сухие батарейки

- Не подзаряжайте сухие батарейки.
- Не бросайте батарейки в огонь.
- Не носите батарейки вместе с монетами или другими предметами из металла. При случайном одновременном соприкосновении положительного и отрицательного контактов батарейки с металлическим предметом происходит выделение тепловой энергии.
- Не устанавливайте вместе аккумуляторные и сухие батарейки.
- Не устанавливайте новые батарейки вместе со старыми.
- Не устанавливайте вместе батарейки разных типов.
- Если вы не собираетесь использовать батарейки в течение длительного времени, извлеките их из аппарата.
- Если батарейки протекли, сотрите налет, который мог образоваться на стенках отделения для батареек, а затем установите новые батарейки. При попадании этого налета на кожу, тщательно смойте его.

Меры предосторожности

Техника безопасности

- В случае попадания внутрь проигрывателя посторонних предметов или жидкости, отключите аппарат от сети и не пользуйтесь им, пока его не проверит специалист.
- Не просовывайте никакие посторонние предметы в гнездо DC IN 4.5 V (подключение внешнего источника питания).

Проигрыватель компакт-дисков

- Содержите линзу проигрывателя в чистоте и не прикасайтесь к ней, так как это может вызвать ее повреждение и нарушение работы проигрывателя.
- Не кладите на аппарат тяжелые предметы, чтобы не повредить проигрыватель и компакт-диск.
- Не держите проигрыватель вблизи источников тепла или в местах, где возможно прямое попадание на него солнечных лучей, а также где имеются большие скопления пыли и песка; берегите его от сырости и дождя, не допускайте сильных сотрясений проигрывателя, не кладите его на неровную поверхность и не оставляйте в закрытом салоне автомобиля.
- Если проигрыватель создает помехи для приема радио- или телепередач, выключите его и увеличьте расстояние между проигрывателем и радиоприемником (телевизором).

Обращение с компакт-дисками

- Чтобы не загрязнять диск, его следует брать за края. К поверхности диска прикасаться не рекомендуется.
- Не наклеивайте на диск бумагу или клейкую ленту.

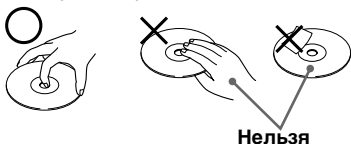

- Не держите компакт-диски на солнце или вблизи источников тепла (например, у воздуховодов обогревателя). Не оставляйте диски в автомобиле, припаркованном на солнечном месте.

О наушниках/головных телефонах

Помните о безопасности дорожного движения

Не пользуйтесь наушниками/головными телефонами во время вождения автомобиля, езды на велосипеде и управления любыми самоходными механизмами. Это создает опасность дорожно-транспортных происшествий и во многих местах запрещено законом. Использование наушников при повышенной громкости иногда может быть потенциально опасным и для пешеходов, особенно при переходе улиц. Поэтому следует соблюдать предельную осторожность и прекращать использование наушников в потенциально опасных ситуациях.

Берегите свой слух

Не следует чрезмерно увеличивать громкость в наушниках/головных телефонах. По мнению специалистов, долгое непрерывное прослушивание громкой музыки неблагоприятно влияет на слух. При появлении звона в ушах рекомендуем Вам уменьшить громкость или прекратить использование наушников/головных телефонов.

Не забывайте об окружающих

Старайтесь поддерживать в наушниках/головных телефонах умеренную громкость. При этом Вы сможете слышать, что происходит вокруг, и не будете беспокоить тех, кто находится рядом с Вами.

Уход за аппаратом

Чистка корпуса

Протирайте корпус мягкой тканью, слегка смоченной водой или слабым раствором моющего средства. Не следует пользоваться для этого спиртом, бензином или разбавителями.

Самостоятельное устранение неполадок

Если нижеприведенный перечень не позволит Вам самостоятельно устранить неполадки, обратитесь к ближайшему дилеру Sony.

Проигрыватель компакт-дисков

Симптом	Причина и корректирующие действия
Громкость не увеличивается, даже если регулятор VOLUME устанавливается на максимальный уровень.	<ul style="list-style-type: none">→ Установите регулятор AVLS в положение "NORM." (Стр. 17)→ Головные телефоны/наушники подключены к гнезду LINE OUT. Подключите их к гнезду REMOTE. (стр. 6)→ Соединительный кабель подсоединен к гнезду LINE OUT. (стр. 19)
Нет звука или проигрыватель издает шум.	<ul style="list-style-type: none">→ Плотнее подключите разъемы. (стр. 6)→ Контакты разъемов загрязнены. Очищайте их периодически мягкой сухой тряпкой.
Слишком короткое время воспроизведения при питании от сухих батареек.	<ul style="list-style-type: none">→ Убедитесь, что используются щелочные батарейки, а не марганцевые. (стр. 23)→ Установите новые щелочные батарейки LR6 (размер AA). (стр. 23)
Слишком короткое время воспроизведения при питании от аккумуляторных батареек.	<ul style="list-style-type: none">→ Несколько раз разрядите и зарядите аккумуляторные батарейки. (стр. 21, 22)
При нажатии кнопки ►II на дисплее появляются надписи "Lo batt" или "00". Диск не воспроизводится.	<ul style="list-style-type: none">→ Аккумуляторные батарейки полностью разрядились. Зарядите батарейки (стр. 21, 22)→ Установите новые щелочные батарейки LR6 (размер AA). (стр. 23)
На дисплее появляется надпись "Hi dc In"	<ul style="list-style-type: none">→ Пользуйтесь только адаптером сетевого питания или шнуром для подключения к автомобильному аккумулятору, который указан в разделе "Комплектующие/дополнительные принадлежности". (Стр. 29)→ Удалите все источники питания, затем снова установите батарейки или подключите адаптер сетевого питания. (стр. 6, 21, 22, 23)
Диск не воспроизводится или на дисплее появляется надпись "no dISC" при установке диска в проигрыватель.	<ul style="list-style-type: none">→ Диск загрязнен или поврежден. (стр. 24)→ Убедитесь, что диск установлен этикеткой вверх. (стр. 6)→ Произошла конденсация влаги. Дайте проигрывателю просохнуть в течение нескольких часов.→ Плотно закройте крышку отделения для батареек. (стр. 21)→ Проверьте правильность установки батареек. (стр. 21 - 23)→ Надежнее подключите адаптер сетевого питания к розетке. (стр. 6)
При нажатии любой из кнопок на дисплее появляется слово "Hold", а воспроизведение не включается.	<ul style="list-style-type: none">→ Кнопки заблокированы. Верните рычажок HOLD в прежнее положение. (стр. 17)

(продолжение)

Проигрыватель компакт-дисков

Симптом	Причина и корректирующие действия
Не удается отрегулировать громкость с помощью регулятора VOLUME на проигрывателе.	→ Проигрыватель подключен к аудиоаппаратуре. Отрегулируйте громкость с помощью регулятора громкости на подключенной аппаратуре. (стр. 19)
Подзарядка не начинается.	→ Во время остановки нажмите кнопку ■/CHG. (стр. 21)

Радиоприемник

Симптом	Причина и корректирующие действия
Звучание тихое или низкого качества.	→ Зарядите аккумуляторные батарейки. (стр. 21, 22) → Установите новые щелочные батарейки LR6 (размер AA). (стр. 23) → Переместите проигрыватель компакт-дисков подальше от телевизора.

Технические характеристики

Проигрыватель компакт-дисков

Система

Цифровая аудиосистема для компакт-дисков

Характеристики лазерного диода

Материал: GaAlAs

Длина волны: $\lambda = 780$ нм

Продолжительность излучения: непрерывное

Мощность излучения лазера: менее 44,6 мкВт

(Данный выходной сигнал соответствует значению, измеренному на расстоянии 200 мм от поверхности объектива на оптическом блоке звукоснимателя с апертурой 7 мм).

Цифро-аналоговое преобразование

1-битное с кварцевой системой контроля по оси времени.

Полоса частот

20 - 20 000 Гц $_{-2}^{+1}$ дБ (измерена EIAJ CP-307)

Выходная мощность (при 4,5 В)

Линейный выход (мини-стереоразъем)

Уровень выходного сигнала 0,7 В (среднеквадратичное значение) при 47 к Ω

Рекомендуемое сопротивление нагрузки - свыше 10 к Ω

Головные телефоны (мини-стереоразъем)

Прибл. 5 мВт + Прибл. 5 мВт при 16 Ω

(Прибл. 1 мВт + Прибл. 1 мВт при 16 Ω)*

*Для покупателей во Франции

Радио

Диапазон частот

FM: 87,5 - 108,0 МГц

AM: 531 - 1 602 кГц

Антенна

FM: кабель-антенна головных телефонов/наушников

AM: встроенная ферритовая антенна

Общие данные

Требуемое напряжение

Индекс географического района, куда поставляется приобретенная Вами модель проигрывателя, указан в левой верхней части этикетки со штриховым кодом на упаковочной коробке.

- Две аккумуляторные батарейки Sony NC-WMAA: 2,4 В постоянного тока
- Аккумуляторные батарейки Sony NH-WM2AA: 2,4 В постоянного тока
- Две батарейки LR6 (размер AA): 3 В постоянного тока
- Адаптер сетевого питания (гнездо DC IN 4.5 V):
Модель U2/CA2/E92/MX2: 120 В, 60 Гц
Модель CED/CET/CEW/CEX/CE7/EE/EE1/E13/G5/G6/G7/G8: 220 - 230 В, 50/60 Гц
Модель CEK/3CE7: 230 - 240 В, 50 Гц
Модель EA3: 110 - 240 В, 50/60 Гц
Модель AU2: 240 В, 50 Гц
Модель JE.W/E33: 100 - 240 В, 50/60 Гц
Модель HK2: 220 В, 50/60 Гц
Модель AR1/CN2: 220 В, 50 Гц
- Соединительный шнур Sony DCC-E345 для питания от автомобильного аккумулятора: 4,5 В постоянного тока

(продолжение)

Технические характеристики

Примерная продолжительность* работы от батареек (в часах)

(Если проигрыватель находится на устойчивой горизонтальной поверхности).

Продолжительность воспроизведения зависит от того, как используется проигрыватель.

Когда	G-PROTECTION		RADIO
	вкл	выкл	вкл
Две NC-WMAA (заряжаются примерно 3 часа**)	8	7	17
NH-WM2AA (заряжаются примерно 4 часа**)	18	15	38
2 щелочные батарейки Sony LR6SG	32	28	66

* Измеренное значение по стандарту EIAJ (Electronic Industries Association of Japan - Ассоциация электронной промышленности Японии).

** Продолжительность использования аккумуляторных батареек зависит в каждом отдельном случае от того, как они используются.

Допустимая температура при эксплуатации

5°C - 35°C (41°F - 95°F)

Габариты (ш/в/г), не включая выступающие части и органы управления

Приблизительно 131 × 30 × 136 mm

Масса (без принадлежностей)

Приблизительно 200 г

Конструкция и характеристики могут изменяться без предварительного уведомления.

Комплектующие/ дополнительные принадлежности

Комплектующие принадлежности

Индекс географического района, где был куплен проигрыватель, указан слева вверх на этикетке индекса географического кода на упаковке.

	D-F16/1	D-F16/5
Адаптер сетевого питания (1)	○	○
Головные телефоны/наушники с дистанционным управлением (1)	—	○
Головные телефоны/наушники (1)	○	—
Аккумуляторные батарейки (2)	—	○
Футляр для батареек (1)	—	○
Переходник сетевой вилки (1)	○*	○*

* Поставляется только с моделью EA3

Рекомендуемые дополнительные принадлежности

Адаптер сетевого питания	AC-E45HG
Активные акустические системы	SRS-T1 SRS-Z500
Шнур для подключения к аккумулятору	DCC-E345
Шнур для подключения к аккумулятору с набором соединителей для автомобиля	DCC-E34CP
Набор соединителей для автомобиля	CPA-9C
Соединительный кабель	RK-G129HG RK-G136HG
Аккумуляторные батарейки	NH-WM2AA
Наушники	MDR-E848LP MDR-EX70LP
Головные телефоны	MDR-A44L MDR-A110LP

При подключении рекомендуемых дополнительных головных телефонов/наушников к прилагаемому пульту дистанционного управления

Пользуйтесь только головными телефонами с мини-стереоразъемами. Не используйте головные телефоны с микро-разъемами.

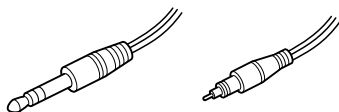

Мини-стереоразъем Микро-разъем

Некоторые из перечисленных выше принадлежностей могут не поставляться Вашему дилеру. У него Вы можете получить подробную информацию о принадлежностях, имеющих в продаже в Вашей стране.

Sony  line <http://www.world.sony.com/>
