

FM/AM Portable CD Player

Operating Instructions
Инструкция по эксплуатации



D-FJ200

©2003 Sony Corporation Printed in China <http://www.sony.net/>

“WALKMAN” is a registered trademark of Sony Corporation to represent Headphone Stereo products. WALKMAN is a trademark of Sony Corporation.

CD player (front)/Проигрыватель компакт-дисков (передняя панель)

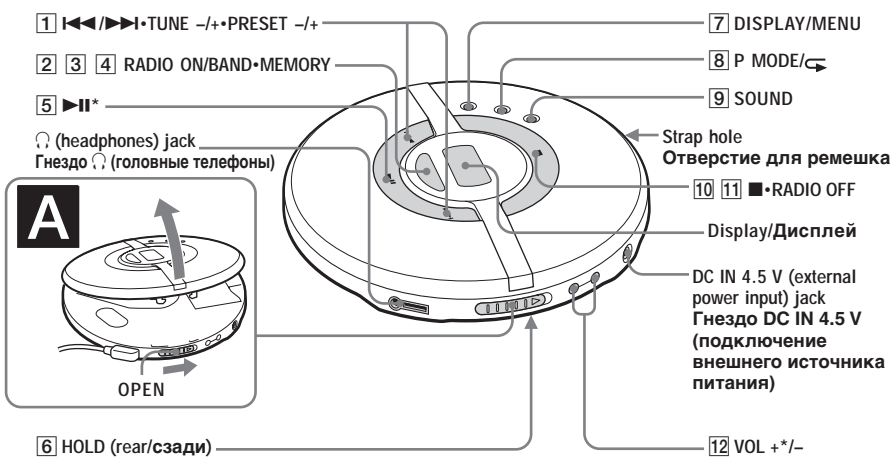

*The button has a tactile dot.
*На этой кнопке имеется тактильная точка.

CD player (inside)/Проигрыватель компакт-дисков (внутри)

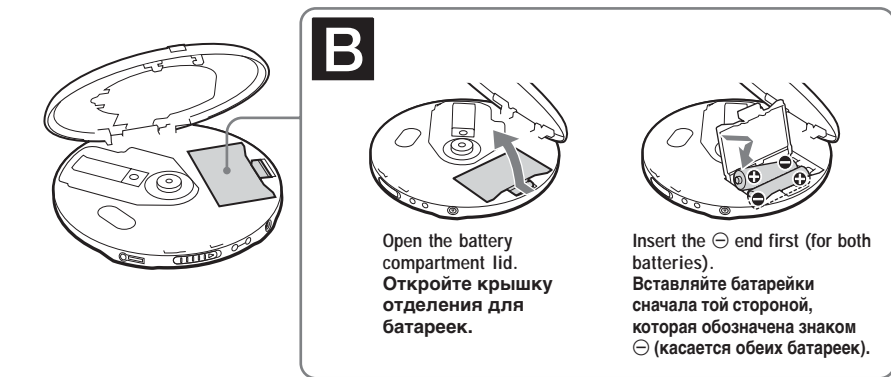

Display/Дисплей

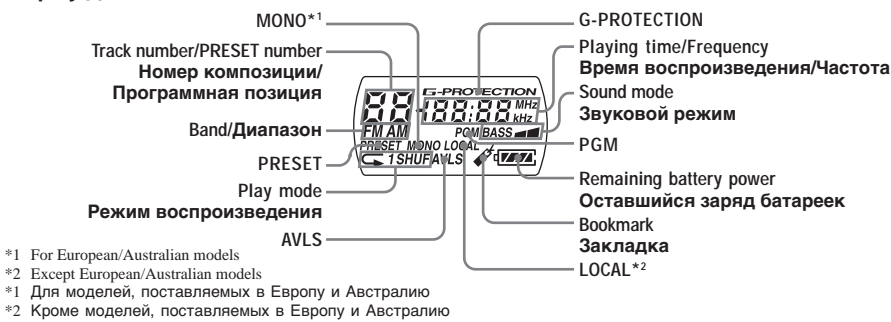

*1 For European/Australian models
*2 Экспорт European/Australian models
*1 Для моделей, поставленных в Европу и Австралию
*2 Кроме моделей, поставленных в Европу и Австралию

C

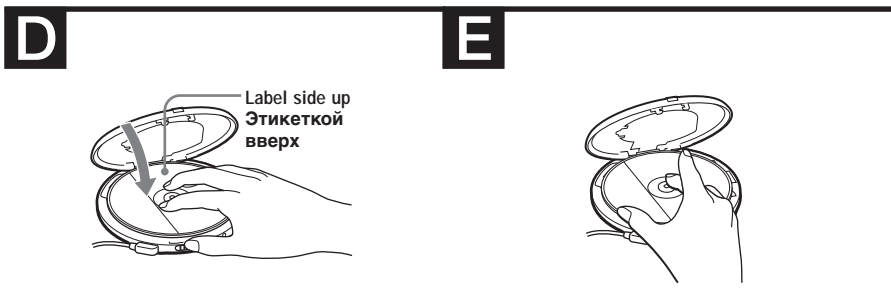
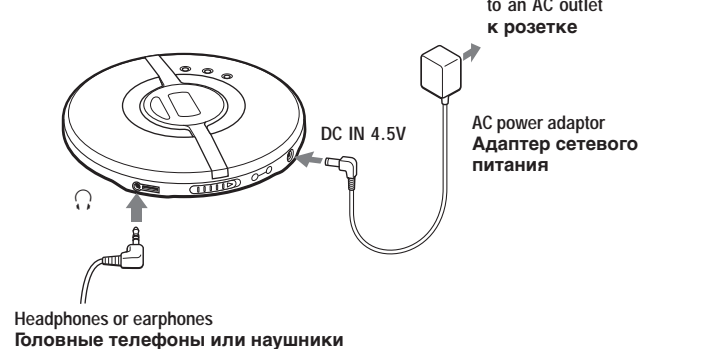

English

WARNING

To prevent fire or shock hazard, do not expose the unit to rain or moisture.
Do not install the appliance in a confined space, such as a bookcase or built-in cabinet.

To prevent fire, do not cover the ventilation of the apparatus with newspapers, tablecloths, curtains, etc. And don't place lighted candles on the apparatus.

To prevent fire or shock hazard, do not place objects filled with liquids, such as vases, on the apparatus.

Certain countries may regulate disposal of the battery used to power this product. Please consult with your local authority.

CAUTION
The use of optical instruments with this product will increase eye hazard.
INVISIBLE LASER RADIATION WHEN OPEN
DO NOT STARE INTO BEAM OR VIEW DIRECTLY WITH OPTICAL INSTRUMENTS
CLASS 1M INVISIBLE LASER RADIATION WHEN OPEN
DO NOT VIEW DIRECTLY WITH OPTICAL INSTRUMENTS

The validity of the CE marking is restricted to only those countries where it is legally enforced, mainly in the countries EEA (European Economic Area).

For the area code of the model you purchased, check the upper left side of the bar code on the package.

Power Sources

To use the AC power adaptor (C)

- Connect the AC power adaptor to an AC outlet.

To use the batteries (B)

Use only the following batteries for your CD player:

Dry batteries

- LR6 (size AA) alkaline batteries

To insert the batteries

- Open the battery compartment lid inside your CD player.
- Insert two batteries by matching the \oplus to the diagram in the battery compartment and close the lid until it clicks into place.

Battery life* (approx. hours)

(When the CD player is used on a flat and stable place.)
Playing time varies depending on how the CD player is used.

	G-PROTECTION ON	OFF	RADIO ON
Two Sony alkaline batteries LR6 (SG) (produced in Japan)	48	42	70

* Measured value by the standard of JEITA (Japan Electronics and Information Technology Industries Association).

To check the remaining power of the batteries

You can check it in the display.
Replace the batteries when " \ominus " flashes.



*Beep sounds.

Notes

- The indicator sections of \ominus roughly show the remaining battery power. One section does not always indicate one-fourth of the battery power.
- Depending on operating conditions, the indicator sections of \ominus may increase or decrease.

Notes on using the dry batteries

- Be sure to remove the AC power adaptor.
- When the batteries are depleted, replace both batteries with new ones.

Playing a CD

To insert a CD

- Slide OPEN to open the lid (A).
- Fit the CD to the pivot, then close the lid (D).

Notes

- This CD player can play CD-Rs/CD-RWs recorded in the Compact Disc Digital Audio (Audio CD) format, but playback capability may vary depending on the quality of the disc and the condition of the recording device.
- This product is designed to play back discs that conform to the Compact Disc (CD) standard. Recently, various music discs encoded with copyright protection technologies are marketed by some record companies. Please be aware that among those discs, there are some that do not conform to the CD standard and may not be playable by this product.

To operate the CD player

Button/Switch	Function/Operation
1 (AMS)*1/search) TUNE +/- PRESET +/-	For CD player: Press \lll or \ggg once to find the beginning of the current/next track. Press \lll or \ggg repeatedly to find the beginning of the previous/succeeding tracks. Press and hold \lll or \ggg to go backward/forward quickly. For radio: Press to tune in the station you want. Also press to select the preset station you want.

2 RADIO ON	Press to turn on the radio.
3 BAND	Press to change the band.
4 MEMORY	Press and hold to enter the preset mode. Also press to store the station in memory.

5 PAUSE (play/pause)	<ul style="list-style-type: none"> Press to start play. Press again to pause play. To play from the first track, press for 2 seconds or more while the CD player is stopped. Also press to enter the selection.
----------------------	--

6 HOLD	Use to lock the controls on your CD player or remote control to prevent accidental button presses.
--------	--

7 DISPLAY/MENU	<ul style="list-style-type: none"> Press once to display "track number and remaining time of the current track." Press twice to display "the number of tracks left and the time remaining on the CD." Press three times to display "track number and elapsed playing time (normal display)." Also press to enter the menu and enter the selection.
----------------	--

8 P MODE (play mode/repeat)	For CD player: During play, press repeatedly until the play mode you want appears in the display. No indication: Normal play "1"; Single track play "SHUFF"; Shuffle play \lll "": Bookmark track play "PGM"; PGM (program) play To repeat the play mode you selected, press and hold until \lll appears. For radio: Press to switch the tuning mode and the preset mode.
-----------------------------	---

9 SOUND*2	<ul style="list-style-type: none"> Use to emphasize the bass-boosted sound. Press repeatedly to select BASS \blacksquare or BASS \blacksquare. BASS \blacksquare enhances more than BASS \blacksquare.*3 Also use to keep down the maximum volume to protect your hearing. Press and hold until "AVLS" appears in the display. The AVLS function is turned on. To turn off the AVLS function, press and hold again until "AVLS" disappears.
-----------	--

10 (stop)	Press to stop playing.
11 RADIO OFF	Press to turn off the radio.
12 VOL +/-	Press to adjust the volume.

*1 AMS = Automatic Music Sensor
*2 If you disconnect the power sources, all settings return to the defaults.
*3 If the sound is distorted when using the SOUND function, turn down the volume.
*4 AVLS = Automatic Volume Limiter System

To remove the CD

Remove the CD while pressing the pivot (E).

Русский

Внимание

Для предотвращения возгорания или поражения электрическим током не допускайте попадания аппарата под дождь и берегите его от сырости.

Не разрешается устанавливать аппарат в закрытом месте, в том числе в книжном шкафу и стенке.

Во избежание пожара нельзя закрывать вентиляционное отверстие аппарата газетой, скатертью, шторой или т.п. Также нельзя ставить зажженную свечу на аппарат.

Во избежание пожара и поражения электрическим током нельзя ставить вазу и др. посуду, наполненную водой, на аппарат.

В некоторых странах ликвидация батареек, используемых для питания данного аппарата, особо оговаривается законодательством. По данному вопросу обратитесь в местные органы власти.

ПРЕДУПРЕЖДЕНИЕ
ПРИ ОТКРЫТОЙ КРЫШКЕ ИМЕЕТ МЕСТО НЕВИДИМОЕ ИЗЛУЧЕНИЕ ЛАЗЕРА
НЕ СМОТРИТЕ НА ЛУЧ И НЕ ИСПОЛЬЗУЙТЕ ДЛЯ ЭТОГО ОПТИЧЕСКИЕ ПРИБОРЫ
ПРИ ОТКРЫТОЙ КРЫШКЕ ИМЕЕТ МЕСТО НЕВИДИМОЕ ИЗЛУЧЕНИЕ ЛАЗЕРА КЛАССА 1M
НЕ СМОТРИТЕ НА ЛУЧ И НЕ ИСПОЛЬЗУЙТЕ ДЛЯ ЭТОГО ОПТИЧЕСКИЕ ПРИБОРЫ

Маркировка CE является действительной только для тех стран, где она имеет юридическую силу. В основном это касается стран европейской экономической зоны EEA.

Для покупателей в России

Этот знак относится только к адаптеру переменного тока.

Портативный проигрыватель компакт дисков
Сделано в Китае

Изготовитель: Сони Корпорейшн
Адрес: 6-7-35 Киташинагава, Шинагава-ку, Токио 141-0001, Япония

Индекс географического района, куда поставляется приобретенная Вами модель проигрывателя, указан в левой верхней части этикетки со штриховым кодом на упаковочной коробке.

Источники питания

Использование сетевого адаптера переменного тока (C)

- Подключите адаптер сетевого питания к розетке переменного тока.

Использование батареек (B)

Используйте только следующие батарейки для Вашего проигрывателя:

Сухие батарейки

- Щелочные батарейки LR6 (размера AA)

Установка батареек

- Откройте крышку отделения для батареек внутри проигрывателя.
- Установите две батарейки, расположив контакты \oplus в соответствии со схемой, имеющейся внутри отделения для батареек, и закройте крышку до щелчка.

Примерная продолжительность работы от батареек* (в часах)

(Если проигрыватель находится на устойчивой горизонтальной поверхности.)
Продолжительность воспроизведения зависит от того, как используется проигрыватель.

Функция	G-PROTECTION ON (ВКЛ)	OFF (ВЫКЛ)	RADIO ON (ВКЛ)
Две щелочные батарейки Sony LR6 (SG) (сделанные в Японии)	48	42	70

* Измеренное значение по стандарту JEITA (Japan Electronics and Information Technology Industries Association).

Для проверки оставшегося заряда батареек

Можно проверить его на дисплее.
Когда на дисплее замигает индикация " \ominus ", замените батарейки.



*Подуаты звуковые сигналы.

Примечания

- Сегменты индикатора \ominus приблизительно показывают оставшийся заряд батареек. Один сегмент не всегда означает одну четвертую заряда батареек.
- В зависимости от условий эксплуатации, сегменты индикатора \ominus могут увеличиваться или уменьшаться.

Примечания по использованию сухих батареек

- Обязательно отсоедините адаптер сетевого питания.
- Если батарейки полностью разряжены, замените их новыми.

Воспроизведение компакт-диска

Установка компакт-диска

- Сдвиньте рычажок OPEN, чтобы открыть крышку (A).
- Поместите компакт-диск на штифт, а затем закройте крышку (D).

Примечания

- Этот проигрыватель компакт-дисков может воспроизводить диски CD-R/CD-RW, записанные в формате Compact Disc Digital Audio (Audio CD), однако характеристики воспроизведения могут различаться в зависимости от качества диска и состояния записывающего устройства.
- Этот продукт предназначен для воспроизведения дисков, отвечающих требованиям стандарта Compact Disc (CD). В настоящее время некоторые звукозаписывающие компании выпускают различные музыкальные диски, закодированные с помощью технологий защиты авторской прав. Помните, что среди таких дисков встречаются такие, которые не отвечают требованиям стандарта CD, и их нельзя воспроизводить с помощью данного устройства.

Управление проигрывателем

Кнопка/переключатель	Функция/операция
1 (AMS)*1/поиск) TUNE +/- PRESET +/-	Для проигрывателя компакт-дисков: Нажмите кнопку \lll или \ggg , чтобы найти начало текущей/следующей композиции. Нажмите кнопку \lll или \ggg несколько раз, чтобы найти начало предыдущих/последующих композиций. Нажмите и удерживайте \lll или \ggg для быстрого перехода назад/вперед. Для радио: Нажмите, чтобы настроиться на нужную станцию. Нажмите также, чтобы выбрать нужную предварительно настроенную станцию.

2 RADIO ON	Нажмите, чтобы включить радио.
3 BAND	Нажмите, чтобы сменить диапазон.

4 MEMORY	Нажмите и удерживайте, чтобы войти в режим предварительных настроек. Нажмите также, чтобы сохранить станцию в памяти.
----------	---

5 PAUSE (воспроизведение/пауза)	<ul style="list-style-type: none"> Нажмите для начала воспроизведения. Нажмите еще раз, чтобы приостановить воспроизведение. Чтобы начать воспроизведение с первой композиции, нажмите кнопку на 2 или более секунды, когда проигрыватель находится в режиме остановки. Также нажмите для ввода выбранного параметра.
---------------------------------	--

6 HOLD	Используется для блокировки кнопок управления проигрывателя, чтобы предотвратить их от случайного нажатия.
--------	--

7 DISPLAY/MENU	<ul style="list-style-type: none"> Нажмите один раз, чтобы отобразить "номер композиции и оставшееся время воспроизведения текущей композиции". Нажмите два раза, чтобы отобразить "количество оставшихся композиций и оставшееся времени воспроизведения компакт-диска". Нажмите три раза, чтобы отобразить "номер композиции и прошедшее время воспроизведения (обычная индикация)". Также нажмите для ввода меню или выбранного параметра.
----------------	--

Кнопка/переключатель

Кнопка/переключатель	Функция/операция
8 P MODE (режим воспроизведения/повтор)	Для проигрывателя компакт-дисков: Во время воспроизведения нажимайте эту кнопку, пока на дисплее не появится индикация необходимого режима воспроизведения. Нет индикации: Обычное воспроизведение "1"; Воспроизведение одной композиции "SHUF"; Воспроизведение в случайном порядке \lll "": Воспроизведение композиций с закладками "PGM"; Воспроизведение в режиме PGM (запрограммированное) Чтобы повторить выбранный режим воспроизведения, нажмите кнопку и удерживайте ее до тех пор, пока не появится индикация \lll " ". Для радио: Нажмите для переключения между режимами настройки и предварительных настроек.

9 SOUND*2	<ul style="list-style-type: none"> Используется для усиления звучания басовых частот. Нажимая эту кнопку, выберите BASS \blacksquare или BASS \blacksquare. В режиме BASS \blacksquare басовые частоты усиливаются в большей степени, чем в режиме BASS \blacksquare.*3 Кроме того, используется для снижения максимальной громкости, чтобы не повредить Ваш слух. Нажмите кнопку и удерживайте ее, пока на дисплее не появится надпись "AVLS"*4. Включится функция AVLS. Чтобы отключить функцию AVLS, нажмите кнопку и удерживайте ее до тех пор, пока не исчезнет надпись "AVLS".
-----------	---

10 (stop)	Нажмите для остановки воспроизведения.
11 RADIO OFF	Нажмите, чтобы выключить радио.
12 VOL +/-	Нажимайте кнопки для регулировки громкости.

*1 AMS = Automatic Music Sensor - автоматический музыкальный сенсор
*2 При отключении всех источников питания для всех настроек восстанавливаются значения по умолчанию.
*3 Если при использовании функции SOUND появляются искажения звука, уменьшите громкость.
*4 AVLS = Automatic Volume Limiter System - автоматический ограничитель громкости

Извлечение компакт-диска

Извлеките компакт-диск, нажав на ось (E).

