

SONY®

Digital Still Camera

Инструкция по эксплуатации

Перед эксплуатацией аппарата внимательно прочтите, пожалуйста, данную инструкцию и сохраните ее для дальнейших справок.

Bruksanvisning

Läs noggrant igenom denna bruksanvisning innan du börjar använda kameran och spara sedan bruksanvisningen.

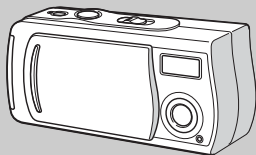

Cyber-shot U



MEMORY STICK™

DSC-U20

© 2002 Sony Corporation

3-078-812-63(1)

RU

SE

ПРЕДУПРЕЖДЕНИЕ

Во избежание опасности возгорания или механических повреждений не подвергайте аппарат воздействию дождя или влаги.

Во избежание опасности поражения электрическим током не открывайте корпус. Обращайтесь за обслуживанием только к квалифицированному персоналу.



Внимание для покупателей в Европе

Данное изделие было протестировано и признано удовлетворяющим ограничениям, налагаемым директивой об электромагнитной совместимости по использованию соединительных кабелей длиной менее 3 метров.

Внимание

Электромагнитные поля определенной частоты могут влиять на изображение и звук данного фотоаппарата.

Примечание

Если статическое электричество или электромагнетизм приведет к прерыванию (невыполнению) передачи данных, то перезапустите прикладную программу или отсоедините и подсоедините USB-кабель опять.

Перед использованием Вашего фотоаппарата

Пробная запись

Перед записью одноразовых событий, возможно, Вы захотите выполнить пробную запись для того, чтобы убедиться в нормальной работе фотоаппарата.

Компенсация за содержание записи не предусматривается

Содержание записи не может быть компенсировано, если запись или воспроизведение не выполнены из-за неисправности Вашего фотоаппарата или записывающего устройства, и т.п.

Примечания о совместимости данных изображения

- Данный фотоаппарат удовлетворяет правилам проектирования универсального стандарта файловых систем для фотоаппарата, установленного JEITA (Japan Electronics and Information Technology Industries Association).
- Воспроизведение изображений, записанных Вашим фотоаппаратом, на другой аппаратуре, и воспроизведение изображений, записанных или отредактированных на другой аппаратуре, Вашим фотоаппаратом, не гарантируется.

Примечание о плате памяти “Memory Stick”

Данный фотоаппарат при извлечении батареек или платы памяти “Memory Stick” отключается. Не открывайте крышку отсека для батареек/платы памяти “Memory Stick”, пока высвечена лампочка доступа.

Меры предосторожности относительно авторского права

На телевизионные программы, фильмы, видеоленты и другие материалы может распространяться авторское право. Неправомочная перезапись таких материалов может противоречить положениям закона об авторском праве.

Не трясите фотоаппарат и не стучите по нему

В дополнение к повреждениям и утрате способности записи изображений, это может вывести из строя плату памяти “Memory Stick” или вызвать разрушение, повреждение или потерю данных изображения.

Экран ЖКД, искатель ЖКД (только модели с искателем) и объектив

- Экран ЖКД и искатель ЖКД изготовлены с помощью чрезвычайно высокоточной технологии таким образом, что свыше 99,99% пикселей предназначено для эффективного использования. Однако, на экране ЖКД и искателя могут постоянно появляться мелкие черные и/или яркие точки (белого, красного, синего или зеленого цвета). Появление этих точек вполне нормально для процесса съемки и никоим образом не влияет на записываемое изображение.
- Помещая фотоаппарат вблизи окна или на открытом воздухе, соблюдайте осторожность. Попадание на экран ЖКД, искатель или объектив прямого солнечного света в течение длительного времени может быть причиной неисправностей.

Не подвергайте фотоаппарат воздействию влаги

При проведении съемок на открытом воздухе под дождем или в подобных условиях соблюдайте осторожность, чтобы не подвергать фотоаппарат воздействию влаги. Если появится конденсация влаги, см. стр. 96 и следуйте инструкциям о том, как ее удалить перед использованием фотоаппарата.

Рекомендации дублирования

Во избежание потенциального риска потери данных всегда копируйте (дублируйте) данные на диск.

Изображения, используемые в данном руководстве

Фотографии, использованные в данном руководстве в качестве примеров изображений, являются репродуцированными изображениями, а не настоящими изображениями, снятыми с помощью данного фотоаппарата.

Торговые марки

- “Memory Stick”  и “MagicGate Memory Stick” являются торговыми марками Sony Corporation.
- “Memory Stick Duo” и **MEMORY STICK DUO** являются торговыми марками корпорации Sony Corporation.
- “MagicGate” и **MAGIC GATE** являются торговыми марками корпорации Sony Corporation.
- Microsoft и Windows являются зарегистрированными торговыми марками корпорации U.S. Microsoft Corporation в Соединенных Штатах и других странах.
- Macintosh, Mac OS и QuickTime являются либо торговыми марками, либо зарегистрированными торговыми марками Apple Computer, Inc.
- Кроме того, названия систем и изделий, используемые в данном руководстве, являются, вообще говоря, торговыми марками или зарегистрированными торговыми марками их соответствующих разработчиков или производителей. Однако, знаки TM или ® используются не во всех случаях в данном руководстве.

Как держать фотоаппарат

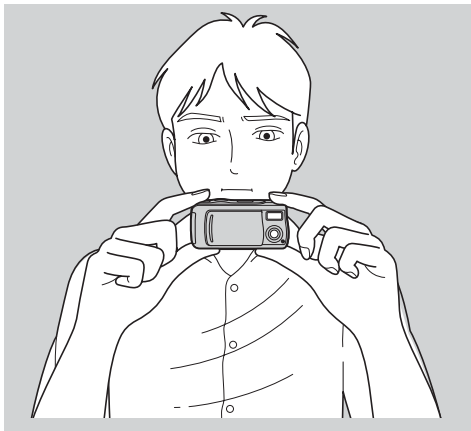

При съемке изображения с помощью фотоаппарата следите, чтобы Ваши пальцы не закрывали вспышку или объектив.

Оглавление

Перед использованием Вашего фотоаппарата	3
Как держать фотоаппарат	5
Обозначение частей	8

Начальные операции

Подготовка батареек	10
Зарядка батареек	10
Установка батареек.....	14
Использование Вашего фотоаппарата за границей	17
Включение/выключение Вашего фотоаппарата	18
Установка даты и времени.....	19

Съемка неподвижных изображений

Установка и удаление платы памяти “Memory Stick”	22
Установка размера неподвижного изображения	23
Основы съемки неподвижного изображения (использование режима автоматической регулировки)	26
Использование таймера самозапуска.....	29
Выбор режима вспышки.....	32

Съемка в соответствии с условиями эпизода – Выбор сцены	34
Установка расстояния до объекта – Предварительная установка фокуса.....	37
Съемка пяти изображений подряд – Серия изображений	39
Добавление специальных эффектов – Эффект изображения	41

Просмотр неподвижных изображений

Просмотр неподвижных изображений на экране ЖКД.....	43
Просмотр одиночных изображений.....	44
Просмотр индексного экрана (на четыре изображения)	45
Выбор изображений для печати – Знак печати (DPOF).....	47

Получение удовольствия от просмотра фильмов

Съемка фильмов.....	49
Просмотр фильмов на экране ЖКД	51

Удаление изображений

Удаление изображений	53
Форматирование платы памяти “Memory Stick”	55

Копирование изображений

Копирование изображений на Ваш компьютер	58
❶ Установка драйвера USB и приложения ...	60
❷ Подготовка Вашего фотоаппарата	69
❸ Подсоединение Вашего фотоаппарата к Вашему компьютеру	70
❹ Копирование изображений	72
Изменение установок программы “Image Transfer”	77
❺ Просмотр изображений на Вашем компьютере	79
Для пользователей Macintosh	80

Устранение неисправностей

Устранение неисправностей.....	82
Предупреждающие индикаторы и сообщения.....	91
Индикация самодиагностики.....	92

Дополнительная информация

Пункты меню	93
Меры предосторожности	96
О плате памяти “Memory Stick”	98
О никель-металлогидридных батарейках.....	100
Технические характеристики	101
Индикации экрана ЖКД.....	103
Алфавитный указатель.....	106

Обозначение частей

См. стр. в круглых скобках относительно подробностей об операции.

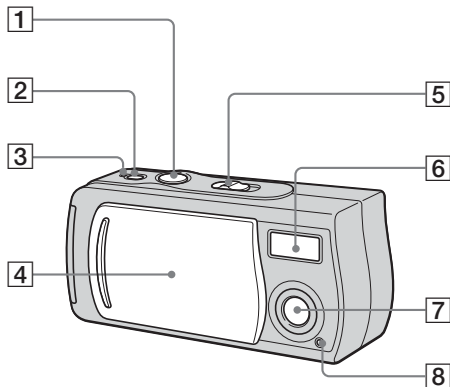

- 1** Кнопка затвора (27)
- 2** Кнопка POWER (18)
- 3** Лампочка POWER (18)
- 4** Крышка объектива (18)
- 5** Переключатель режимов
PLAY: Для просмотра изображений (43)
STILL: Для съемки неподвижных
изображений (26)
Для непрерывной съемки пяти
изображений (39)
MOVIE: Для съемки движущихся
изображений (49)
- 6** Вспышка (32)
- 7** Объектив
- 8** Лампочка таймера самозапуска (31)

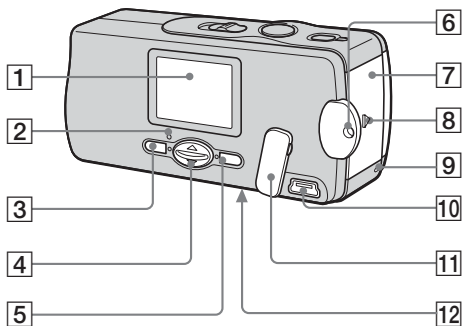

- 1 Экран ЖКД
- 2 ⚡ Лампочка зарядки вспышки (оранжевая) (33)

- 3 Кнопка MENU
- 4 Кнопка управления Меню включено: ▲/▼
Меню выключено: ⚡/SCENE (32, 36)
- 5 Кнопка EXEC
- 6 Крючок для шейного ремешка
- 7 Крышка отсека для батареек/платы памяти "Memory Stick"
- 8 Кнопка OPEN (14)
- 9 Лампочка доступа (23)
- 10 Гнездо USB (70)
- 11 Крышка гнезда USB
- 12 Кнопка RESET (на нижней поверхности) (82)

Как использовать кнопку управления и кнопку EXEC

Для изменения текущих установок фотоаппарата отобразите меню, и используйте кнопку управления для выполнения изменений.

Для каждого пункта нажмите кнопку MENU и нажимайте кнопку ▲/▼ на кнопке управления для выбора нужного значения, а затем нажмите кнопку EXEC, чтобы выполнить установку. Нажмите кнопку MENU, после чего меню исчезнет с экрана ЖКД.



Подготовка батареек

Используйте в данном фотоаппарате следующие батарейки.

Пригодные батарейки

Никель-металлогидридные батарейки размера AAA (2)

- NH-AAA-DI (2) (прилагается)
- Сдвоенный блок NH-AAA-2DI (не прилагается)

Батарейки, которые не могут использоваться*

Марганцевые батарейки, литиевые батарейки, никель-кадмиевые батарейки, щелочные батарейки

* В случае использования приведенных выше батареек, функционирование не гарантируется из-за возможных падений напряжения или других характеристик батареек. Кроме того, индикатор оставшегося заряда батареи не будет отображаться надлежащим образом.

Зарядка батареек

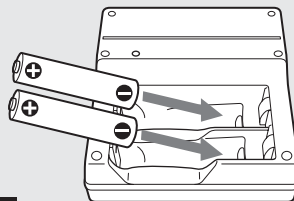

BC-CS1
(прилагается)

Установите
батарейки,
соблюдая
полярность
+/-

1

➔ Установите никель-металлогидридные батарейки в зарядное устройство (прилагается).

- Не забудьте зарядить никель-металлогидридные батарейки, прилагаемые к Вашему фотоаппарату, перед их первым использованием.
- Рекомендуется заряжать батарейки при температуре окружающей среды от 10°C до 30°C. Если заряжать батарейки при температуре окружающей среды вне этого диапазона, батарейки могут не зарядиться надлежащим образом.
- Подсоедините зарядное устройство батареек к легко доступному сетевому разъему.
- Имейте в виду, что батарейное зарядное устройство не отключается от источника питания, даже если зарядка завершилась и лампочка CHARGE погасла. Если во время использования зарядного устройства произойдет какая-либо неисправность, немедленно отключите питание, вынув штекер из сетевого разъема.

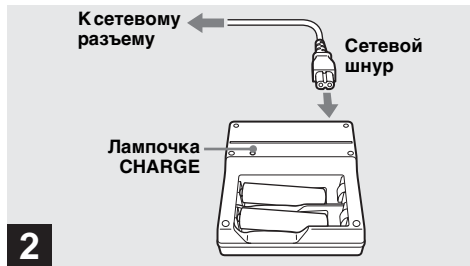

➔ Подсоедините зарядное устройство к сетевому разъему с помощью сетевого шнура.

Лампочка CHARGE высветится, когда начнется зарядка, и погаснет, когда зарядка завершится. Для полной зарядки батареек требуется около 13 часов.

- После завершения зарядки отсоедините сетевой шнур от сетевого разъема, и извлеките никель-металлогидридные батарейки из зарядного устройства.
- Для транспортировки никель-металлогидридных батареек всегда используйте прилагаемый футляр. Если положительные и отрицательные контакты соприкоснутся с металлическими предметами и замкнутся, батарейки могут перегреться или загореться.

Зарядка никель-металлогидридных батареек

- Если контакты никель-металлогидридных батареек загрязнены, батарейки могут не зарядиться надлежащим образом. Время от времени очищайте контакты батареек и контакты зарядного устройства, протирая их сухим лоскутом ткани.
- Во время покупки, или после того, как никель-металлогидридные батарейки не использовались в течение длительного времени, они могут зарядиться не полностью. Это характерно для данного типа батареек, и не является неисправностью. Если это произойдет, для устранения проблемы нужно несколько раз использовать батарейку до полной ее разрядки, а затем полностью зарядить ее.
- Даже если никель-металлогидридные батарейки не используются, они со временем теряют свой заряд. Рекомендуется перезаряжать батарейки непосредственно перед их использованием.
- Если Вы перезарядите никель-металлогидридные батарейки до того, как они полностью разрядятся, предупреждение о низком заряде батареек может отобразиться раньше ожидаемого. Это называется “эффектом памяти”*. Если эта проблема возникнет, для ее устранения заряжайте батарейки только после использования существующего заряда.

*“Эффект памяти” – это явление, при котором емкость батареек временно снижается.

Меры предосторожности, которые нужно соблюдать во время зарядки батареек

- Не заряжайте в зарядном устройстве, прилагаемом к Вашему фотоаппарату, никакие другие батарейки, кроме никель-металлогидридных батареек Sony. Если Вы попытаетесь зарядить батарейки любого другого типа (напр., марганцевые батарейки, сухие щелочные батарейки, или первичные литиевые батарейки), отличного от указанного, может произойти утечка внутреннего вещества батареек, перегрев или взрыв, вызывая опасность ожогов или других ранений.
- Обязательно заряжайте обе никель-металлогидридные батарейки одновременно.
- Выполняйте зарядку батареек только в диапазоне температур окружающей среды от 10°C до 30°C. Вне этого диапазона эффективная зарядка может быть невозможна.
- Не заряжайте полностью заряженные никель-металлогидридные батарейки повторно. В противном случае существует опасность утечки внутреннего вещества, взрыва, перегрева, возгорания или поражения электрическим током.
- Не снимайте наружную изоляцию и не повреждайте батарейки. Никогда не используйте батарейки частично или полностью снятой изоляцией, или батарейки, на которых имеются какие-либо трещины.

Время зарядки

Никель-металлогидридная батарейка	Время зарядки
NH-AAA-DI × 2 (прилагается)	Приблиз. 13 часов

Время, требуемое для зарядки полностью разряженных никель-металлогидридных батареек с помощью прилагаемого зарядного устройства BC-CS1 при температуре окружающей среды 25°C.

- Для полной зарядки батареек требуется около 13 часов. Лампочка CHARGE может оставаться высвеченной более 13 часов, но это не является неисправностью.
- Не вынимайте батарейки во время выполнения зарядки. Если подача питания прервется в результате сбоя питания или по другой причине, во время зарядки или после завершения зарядки, зарядка начнется снова, и батарейки будут заряжаться еще раз в течение приблизительно 13 часов.
- При использовании набора ACC-UNQ STAMINA “Сверхскоростная зарядка” (не прилагается) батарейки будут заряжаться быстрее.

Время зарядки





Никель-металлогидридные батарейки размера AAA

2 батарейки: приблиз. 1 час 15 минут

4 батарейки: приблиз. 2 часа 30 минут

Индикатор оставшегося заряда батареек (при использовании никель-металлогидридных батареек)

Поскольку заряд батареек уменьшается по мере их использования, индикатор оставшегося заряда батареек отображает величину оставшегося заряда, используя следующие символы.

Индикатор оставшегося заряда батареек	Общее заключение о величине оставшегося заряда батареек
	Достаточная величина оставшегося заряда
	Батарейки заряжены наполовину
	Низкий уровень заряда батареек, запись/воспроизведение скоро прекратится.
	Замените батарейки полностью заряженными, или зарядите эти батарейки. (Индикатор оставшегося заряда батареек будет мигать.)

- Если экран ЖКД выключен, установите опцию [DISPLAY] в [] в положение [ON], используя MENU и кнопки ▲/▼ на кнопке управления, чтобы включить его.
- В зависимости от условий, в которых используется фотоаппарат, и состояния зарядки, а также окружающей среды, эта информация может указываться неправильно.
- Индикатор оставшегося заряда батареек не отображается при подключении USB.

Установка батареек

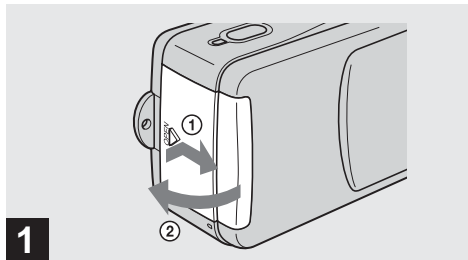

➔ **Откройте крышку отсека для батареек/платы памяти “Memory Stick”.**

Передвиньте крышку в направлении стрелки ①, нажимая кнопку OPEN. Крышка отсека для батареек/платы памяти “Memory Stick” открывается в направлении стрелки ②.

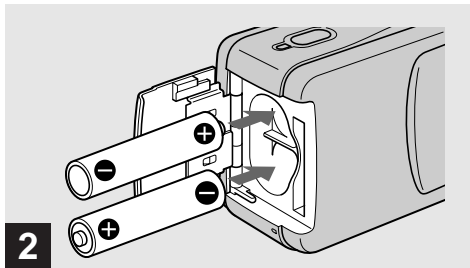

→ Установите батарейки.

Расположите полюса +/- батареек в соответствии с метками +/- внутри отсека для батареек.

- Время от времени стирайте грязь с контактов батареек и контактов внутри крышки отсека для батареек/платы памяти "Memory Stick" с помощью сухого лоскута ткани. Кожное масло и другие загрязнения на контактах батареек могут существенно сократить срок службы батареек.

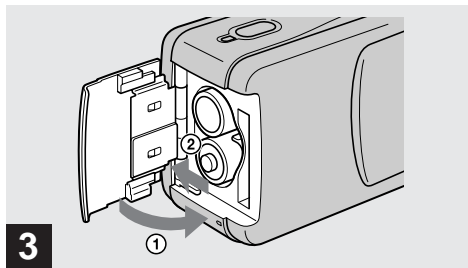

→ Закройте крышку отсека для батареек/платы памяти "Memory Stick".

Закройте крышку отсека для батареек/платы памяти "Memory Stick", удерживая батарейки внутри. Убедитесь, что крышка надежно закрыта.

Для извлечения батареек

Держите фотоаппарат так, чтобы крышка отсека для батареек/платы памяти "Memory Stick" была обращена вверх, откройте крышку, и выньте батарейки.

- Соблюдайте осторожность, не уроните батарейки при открытии или закрытии крышки отсека для батареек/платы памяти "Memory Stick".

Срок службы батареек и количество изображений, которые можно записать/просмотреть

Таблица показывает приблизительный срок службы батареек и количество изображений, которые можно записать/просмотреть с полностью заряженными батарейками при температуре 25°C и режиме автоматической регулировки. Количество изображений, которое можно записать или просмотреть, следует принимать во внимание при необходимости замены платы памяти “Memory Stick”. Помните о том, что действительное количество может быть меньше, чем указанное, в зависимости от условий использования.

Съемка неподвижных изображений

В обычных условиях*1)

Размер изображения	NH-AAA-DI (2) (прилагается)	
	Количество изображений	Срок службы батареек (мин)
1632×1224	Приблиз. 120	Приблиз. 60

*1) Съемка в следующих ситуациях:

- Опция [LCD LIGHT] установлена в положение [ON].
- Съемка 1 раз через каждые 30 секунд
- Вспышка срабатывает каждый второй раз
- Питание включается и выключается через каждые десять раз

Непрерывная съемка*2)

Размер изображения	NH-AAA-DI (2) (прилагается)		
	LCD LIGHT	Количество изображений	Срок службы батареек (мин)
1632×1224	ON	Приблиз. 1600	Приблиз. 60
	OFF	Приблиз. 1800	Приблиз. 70
640×480	ON	Приблиз. 1600	Приблиз. 60
	OFF	Приблиз. 1800	Приблиз. 70

*2) Съемка в следующих ситуациях:

- Режим вспышки установлен в положение  (без вспышки)
- Непрерывная съемка приблизительно каждые 2,5 секунды

Просмотр неподвижных изображений*3)

Размер изображения	NH-AAA-DI (2) (прилагается)	
	Количество изображений	Срок службы батареек (мин)
1632×1224	Приблиз. 2400	Приблиз. 120
1280×960	Приблиз. 2400	Приблиз. 120
640×480	Приблиз. 2400	Приблиз. 120

*3) Последовательный просмотр одиночных изображений через примерно 3-секундные интервалы, при включении индикатора LCD LIGHT ON

- С помощью данного фотоаппарата можно просматривать только неподвижные изображения размером 1280×960.

Съемка фильмов*4)

NH-AAA-DI (2) (прилагается)		
	LCD LIGHT	Срок службы батареи (мин)
Непрерывная запись	ON	Приблиз. 60
	OFF	Приблиз. 70

*4) Максимальное время съемки составляет 15 секунд

- Индикатор оставшегося заряда будет уменьшаться в следующих ситуациях:
 - Низкая температура окружающей среды
 - При использовании вспышки
 - Фотоаппарат включался и выключался много раз
 - Опция [LCD LIGHT] установлена в положение [ON]
 - Низкий уровень заряда батареек
 - Емкость батареек уменьшается по мере того, как Вы используете их все больше и больше, а также с течением времени (стр. 100)

Использование Вашего фотоаппарата за границей

Источники питания

Вы можете использовать Ваш фотоаппарат в любой стране или области с прилагаемым зарядным устройством батареек, работающим от перем. тока 100 до 240 В, 50/60 Гц. При необходимости, в зависимости от конструкции сетевой розетки [b], используйте имеющийся в продаже адаптер штепсельной вилки переменного тока [a].

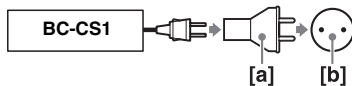

- Не используйте электронный трансформатор (дорожный преобразователь), поскольку это может вызвать неисправность.

Включение/выключение Вашего фотоаппарата

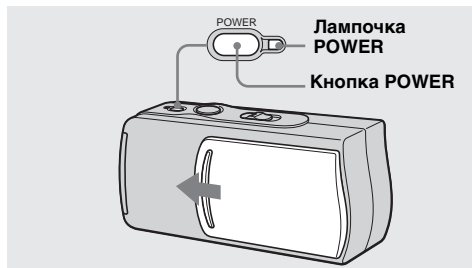

Лампочка POWER погаснет, и фотоаппарат выключится.

- Передвиньте закрытую крышку объектива до тех пор, пока она не защелкнется на месте.
- Если Вы откроете крышку объектива слишком быстро, фотоаппарат может не включиться. Если это произойдет, закройте крышку, а затем откройте ее еще раз более медленно.

➔ **Передвиньте крышку объектива в направлении стрелки, или нажмите кнопку POWER.**

Если Вы откроете крышку объектива или нажмете кнопку POWER, питание автоматически включится. Загорится лампочка POWER (зеленая). Когда Вы включаете Ваш фотоаппарат в первый раз, на экране ЖКД появится экран DATE NOTATION (стр. 19).

Для выключения питания

Передвиньте крышку объектива в направлении, противоположном направлению стрелки, или еще раз нажмите кнопку POWER.

Функция автоматического отключения питания

Если Вы не будете использовать фотоаппарат около 3 минут во время съемки, просмотра или при выполнении установок, фотоаппарат автоматически отключится во избежание разрядки батареек. Функция автоматического отключения питания также не будет работать, если разъем подсоединен к гнезду USB.

Установка даты и времени

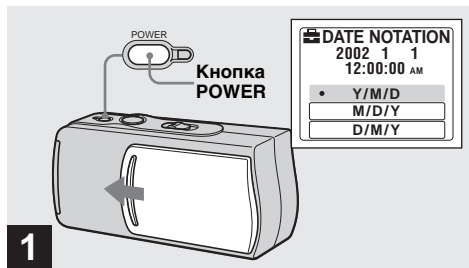

➔ **Передвиньте крышку объектива в направлении стрелки, или нажмите кнопку POWER для включения питания.**

Высветится лампочка POWER (зеленая), и на экране ЖКД появится экран DATE NOTATION.

- Эта операция доступна вне зависимости от положения переключателя режимов.
- Для изменения даты и времени нажмите кнопку MENU и выберите опцию [DATE&TIME SET] в [CLOCK SET] пункта [📅] (стр. 95), а затем выполните действия, начиная с пункта **3**.

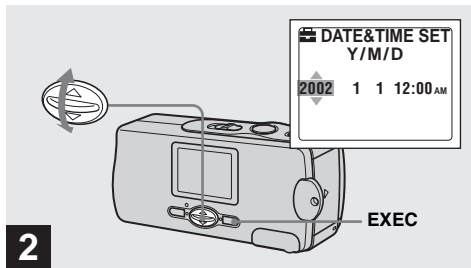

➔ Выберите нужный формат отображения даты с помощью кнопок ▲/▼ на кнопке управления, а затем нажмите кнопку EXEC.

Выберите [Y/M/D] (год/месяц/день), [M/D/Y] (месяц/день/год) либо [D/M/Y] (день/месяц/год). Затем на экране ЖКД появится экран DATE&TIME SET.

- Если перезаряжаемая кнопочная батарейка, подающая питание для сохранения данных времени, когда-нибудь полностью разрядится (стр. 97), экран DATE NOTATION появится снова. Если это произойдет, переустановите дату и время, начиная с пункта **2**.

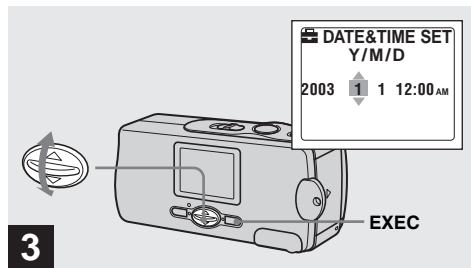

➔ Установите числовое значение с помощью кнопок ▲/▼ на кнопке управления, а затем нажмите кнопку EXEC.

Пункт, который должен быть установлен, указывается с помощью ▲/▼. После ввода числа ▲/▼ перемещается на следующий пункт. Повторяйте действие этого пункта, пока все значения не будут установлены.

- Если Вы в пункте **2** выбрали [D/M/Y], установите время в пределах 24-часового цикла.

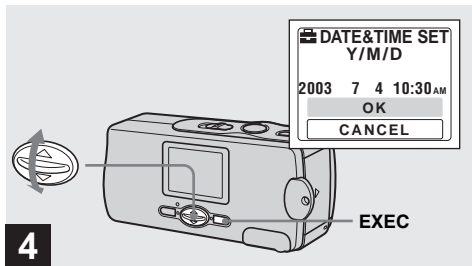

- Выберите опцию [OK] с помощью кнопок ▲/▼ на кнопке управления, а затем нажмите кнопку EXEC.

Дата и время будут введены, и часы начнут функционировать.

- Если Вы сделаете ошибку, выберите опцию [CANCEL] в пункте **4** для отображения экрана DATE NOTATION, а затем повторите действия, начиная с пункта **2**.

Установка и удаление платы памяти “Memory Stick”

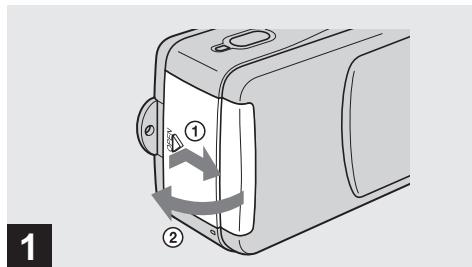

➔ Откройте крышку отсека для батареек/платы памяти “Memory Stick”.

Передвиньте крышку в направлении стрелки ①, нажимая кнопку OPEN. Крышка отсека для батареек/платы памяти “Memory Stick” открывается в направлении стрелки ②.

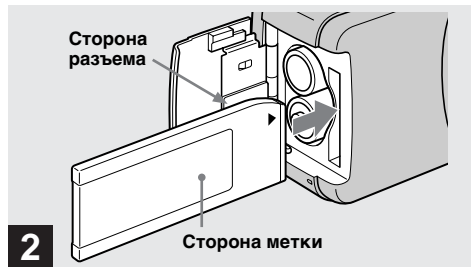

➔ Установите плату памяти “Memory Stick”.

Удерживая плату памяти “Memory Stick”, как показано на рисунке, установите ее вглубь до защелкивания.

- Нажмите плату памяти “Memory Stick” вглубь, чтобы она надежно расположилась в разъеме. Если плата памяти “Memory Stick” не установлена надлежащим образом, возможно, Вы не сможете записывать или просматривать изображения на плате памяти “Memory Stick”.
- Соблюдайте осторожность, не уроните батарейки при открытии или закрытии крышки отсека для батареек/платы памяти “Memory Stick”.



3

Лампочка доступа

➔ Закройте крышку отсека для батареек/платы памяти “Memory Stick”.

Для удаления платы памяти “Memory Stick”

Откройте крышку отсека для батареек/платы памяти “Memory Stick”, а затем нажмите плату памяти “Memory Stick”, в результате чего она будет вытолкнута наружу.

- Если лампочка доступа высвечена, это значит, что происходит считывание или запись данных изображения. Никогда не открывайте в это время крышку отсека для батареек/платы памяти “Memory Stick”, поскольку в результате могут быть повреждены данные.

Установка размера неподвижного изображения

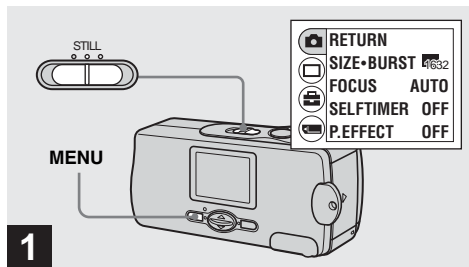

1

➔ Установите переключатель режимов в положение STILL, и включите питание, а затем нажмите кнопку MENU.

На экране ЖКД появится меню.

- Откройте крышку объектива, если она закрыта.

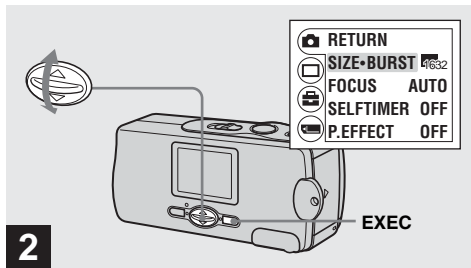

→ Выберите опцию [📷] с помощью кнопок ▲/▼ на кнопке управления, а затем нажмите кнопку EXEC. Выберите опцию [SIZE-BURST] с помощью кнопок ▲/▼ на кнопке управления, а затем нажмите кнопку EXEC.

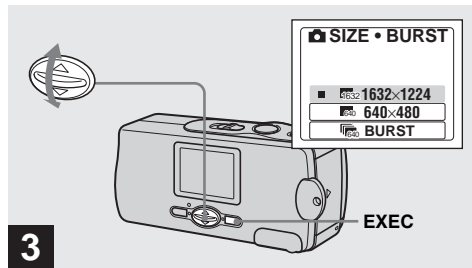

→ Выберите нужный размер изображения с помощью кнопок ▲/▼ на кнопке управления, а затем нажмите кнопку EXEC.

Размер изображения установлен. Когда установка будет завершена, нажмите кнопку MENU, в результате чего меню исчезнет с экрана ЖКД.

- Выбранный здесь размер изображения сохранится в памяти даже после выключения питания.

Размер изображения

Вы можете выбрать размер изображения (количество пикселей) в соответствии с видом изображений, которые Вы хотите снять.

Большие размеры изображения приводят к большему размеру данных, в результате чего Вы сможете записать на плату памяти “Memory Stick” меньше изображений.

Выберите размер изображения, подходящий для вида изображений, которые Вы хотите снять.

Вы можете выбирать из следующей таблицы.

Размер изображения	Использование
1632×1224	Печатные изображения формата А4
640×480	Вкладывание в электронную почту

Количество изображений, которое может быть сохранено на плате памяти “Memory Stick”

(Единицы: количество изображений)

Размер изображения \ Емкость	1632×1224	640×480
	1632×1224	640×480
8MB	15	80
16MB	30	160
32MB	61	325
64MB	122	655
128MB	246	1315

- Размер изображений представляет собой размер при просмотре изображений на персональном компьютере. Все изображения, просматриваемые на экране ЖКД фотоаппарата, будут иметь одинаковый размер.
- Действительное количество изображений может различаться в зависимости от условий съемки.
- Значение размера изображения (напр., 1632×1224) указывает число пикселей.

Основы съемки неподвижного изображения (использование режима автоматической регулировки)

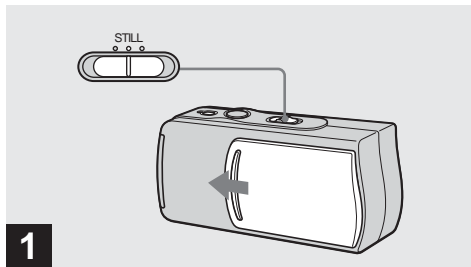

1

→ Установите переключатель режимов в положение **STILL**, и передвиньте крышку объектива для включения питания.

- Неподвижные изображения записываются в формате JPEG.
- В качестве заводской установки выбрана автоматическая регулировка экспозиции и фокуса.

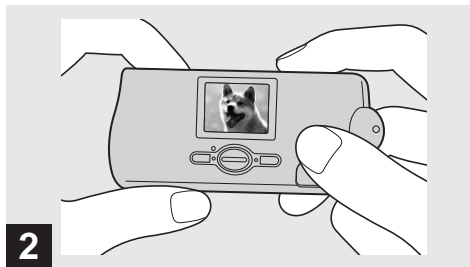

2

→ Держите фотоаппарат двумя руками в устойчивом положении, и направьте его так, чтобы снимаемый объект находился в центре экрана ЖКД.

Не закрывайте объектив или вспышку Вашими пальцами.

- При выполнении съемки вне помещения во время ясной погоды или в других условиях при сильном освещении, на экране может появиться нежелательное свечение (ореол). Если это произойдет, затените объектив во время записи Вашей рукой или другим предметом.
- Экспозиция и фокус настраиваются на центральную часть экрана ЖКД.



➔ **Нажмите и держите нажатой кнопку затвора на полпути вниз.**

Раздастся звуковой сигнал, но изображение при этом еще не будет записано. Когда индикатор AE/AF перестанет мигать и высветится, фотоаппарат будет готов к съемке.

- Если Вы отпустите кнопку затвора, запись будет отменена.
- Минимальное фокусное расстояние до объекта составляет 10 см.

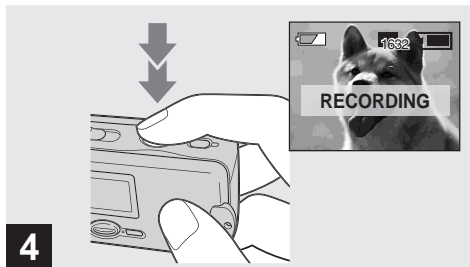

➔ **Нажмите кнопку затвора до упора.**

Раздастся звуковой сигнал. На экране ЖКД появится индикация “RECORDING”, и изображение будет записано на плату памяти “Memory Stick”. Когда индикация “RECORDING” исчезнет, Вы сможете выполнять съемку следующего изображения.

- Во время работы фотоаппарата на батарейках, если Вы не будете использовать фотоаппарат около трех минут во время записи или воспроизведения, фотоаппарат автоматически отключится во избежание разрядки батареек (стр. 18).
- В зависимости от объекта и условий записи, сообщение “SHOOT AGAIN” может изредка появляться во время записи неподвижного изображения. Если появится это сообщение, просто нажмите кнопку затвора еще раз. Фотоаппарат выполнит соответствующую корректирующую обработку и запишет изображение.

Автоматическая фокусировка

Если Вы попытаетесь снять объект, фокусировка на котором затруднена, индикатор блокировки AE/AF будет медленно мигать.

Работа функции автоматической фокусировки может быть затруднена в следующих условиях. В таких случаях отпустите кнопку затвора, а затем снова наведите фотоаппарат на снимаемый объект и выполните фокусировку еще раз. Если функция автоматической фокусировки все еще не позволяет достичь фокусировки на объекте, используйте функцию предварительно установленного фокуса (стр. 37).

- Объект удален от фотоаппарата и затемнен.
- Контраст между объектом и фоном незначителен.
- Объект располагается за стеклом, например, за окном.
- Быстродвижущийся объект.
- Объект отражает свет или имеет яркую поверхность, как, например, зеркало или светящееся тело.
- Мигающий объект.

Подсветка экрана ЖКД

Вы можете использовать опцию [LCD LIGHT] в [] с помощью MENU и кнопок ▲/▼ на кнопке управления для включения и выключения подсветки экрана ЖКД. Это полезно для того, чтобы продлить срок службы батареек.

- Данный фотоаппарат оснащен экраном ЖКД отражательного типа, который позволяет Вам видеть экран ЖКД, даже когда подсветка экрана ЖКД выключена, все время, пока имеется какое-либо окружающее освещение.
- Даже если подсветка экрана ЖКД установлена в положение [OFF], подсветка экрана ЖКД будет включаться при выполнении работы с меню. После завершения работы с меню, подсветка экрана ЖКД снова выключится.

Отображение экрана ЖКД во время съемки

Вы можете использовать опцию [DISPLAY] в [] с помощью MENU и кнопок ▲/▼ на кнопке управления для включения и выключения отображения. Это полезно при выполнении записи в условиях, когда контроль изображения на экране ЖКД затруднен.

Если опция [DISPLAY] установлена в положение [ON]

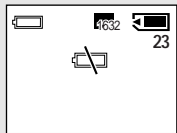

(Отображаются все индикаторы, которые могут отображаться)

- Более подробное описание индикаторов приведено на стр. 103.
- Индикаторы на экране ЖКД не записываются.

Если опция [DISPLAY] установлена в положение [OFF]

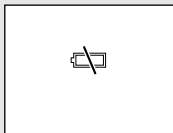

(Отображаются только предупреждения)

Использование таймера самозапуска

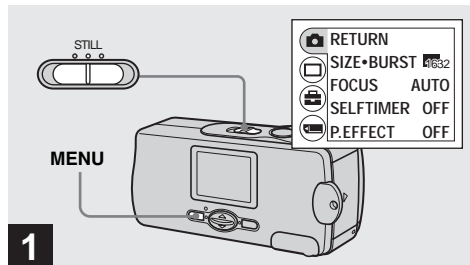

- ➔ Установите переключатель режимов в положение STILL, и нажмите кнопку MENU.

На экране ЖКД появится меню.

- Вы можете также выполнить эту операцию, когда переключатель режимов установлен в положение MOVIE.

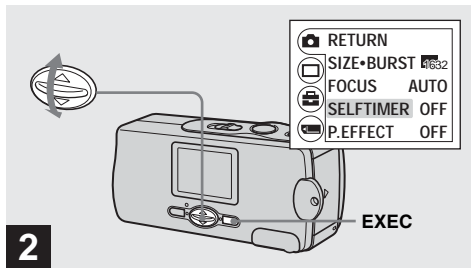

- 2** → Выберите опцию [📷] с помощью кнопок ▲/▼ на кнопке управления, а затем нажмите кнопку EXEC. Выберите опцию [SELFTIMER] с помощью кнопок ▲/▼ на кнопке управления, а затем нажмите кнопку EXEC.

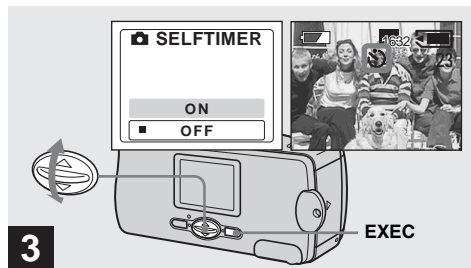

- 3** → Выберите опцию [ON] с помощью кнопок ▲/▼ на кнопке управления, а затем нажмите кнопку EXEC.

Если Вы нажмете кнопку MENU, меню исчезнет.

Индикатор 🕒 (таймера самозапуска) появится на экране ЖКД.

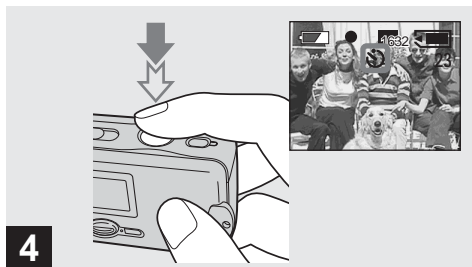

- 4** → **Позиционируйте объект в центре экрана ЖКД, нажмите кнопку затвора, и удерживайте ее наполовину нажатой.**

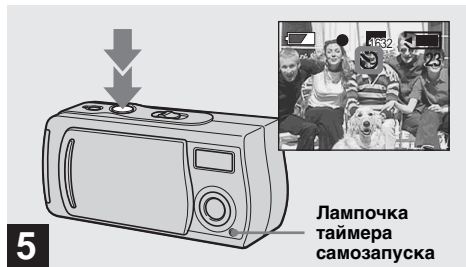

5

Лампочка таймера самозапуска

- Нажмите кнопку затвора до упора.**

Лампочка таймера самозапуска (стр. 8) мигает красным цветом, и слышен звуковой сигнал. Изображение будет снято приблизительно через 10 секунд.

Для отмены таймера самозапуска во время функционирования

Чтобы выключить питание, закройте крышку объектива или нажмите кнопку POWER.

- Если Вы нажмете кнопку затвора, стоя перед фотоаппаратом, фокус и экспозиция могут не установиться надлежащим образом.

Выбор режима вспышки

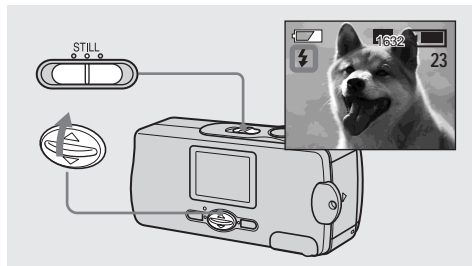

➔ Установите переключатель режимов в положение **STILL**, и нажимайте повторно кнопку ▲ (⚡) на кнопке управления для выбора режима вспышки.

Всякий раз, когда Вы нажимаете кнопку ▲ (⚡), индикатор меняется следующим образом:

Нет индикатора (автоматический режим):

Исходя из условий освещения, фотоаппарат определит, достаточно ли имеющегося света, и в соответствии с этим будет использовать вспышку (заводская установка).



👁️ (Уменьшение эффекта красных глаз):

Установлен автоматический режим вспышки, и при срабатывании вспышки будет применяться уменьшение эффекта красных глаз.



⚡ (Принудительная вспышка): Вспышка срабатывает вне зависимости от яркости окружающего освещения.



🚫 (Нет вспышки): Вспышка не срабатывает.

- Вы не можете использовать вспышку в режиме серии снимков.
- Если отображается меню, нажмите сначала кнопку MENU, в результате чего меню исчезнет.
- При использовании автоматического режима, режима **👁** (уменьшения эффекта красных глаз) или режима **⚡** (принудительной вспышки), на изображении могут быть заметны помехи, если смотреть на экран ЖКД в темном месте, но это не оказывает влияния на снятое изображение.
- Во время зарядки вспышки лампочка зарядки вспышки будет мигать. После завершения зарядки лампочка потухнет.
- Когда Вы наполовину нажмете кнопку затвора вниз во время срабатывания вспышки, лампочка зарядки вспышки высветится.

Для уменьшения эффекта красных глаз при съемке живых объектов

Если выбрано уменьшение эффекта красных глаз, на экране ЖКД появится индикатор **👁**, и для уменьшения эффекта красных глаз вспышка предварительно сработает перед моментом съемки.



- Уменьшение эффекта красных глаз может не принести желаемого результата в зависимости от индивидуальных особенностей, расстояния до объекта, если объект не видит вспышку в момент ее срабатывания, и от других условий.

Съемка в соответствии с условиями эпизода – Выбор сцены

При съемке портретов, съемке ночных сцен, или съемке ландшафтов, используйте перечисленные ниже режимы для улучшения качества Ваших изображений.

Режим неконтрастного фотоснимка



Режим неконтрастного фотоснимка

Режим неконтрастного фотоснимка позволяет Вам снимать телесные цвета в более ярких и теплых тонах для получения более красивых изображений. Кроме того, эффект мягкой фокусировки создает мягкую атмосферу для портретов людей, цветов, и т.п.

Режим мягкого освещения



Режим мягкого освещения

Режим мягкого освещения позволяет Вам получать красивые изображения при ночной съемке как объектов, так одновременно и фона. Кроме того, эффект крестового фильтра усиливает свет уличных ламп или других источников света с крестообразными лучами.

- Вспышка срабатывает в режиме  (уменьшения эффекта красных глаз), при этом рекомендуемое расстояние до объекта составляет от 0,5 до 1,2 м.
- При установке фокуса в положение [AUTO] фокус регулируется от приблизительно 1 м до ∞ (бесконечности). Для записи объектов, расположенных ближе 1 м, используйте предварительную установку фокуса (стр. 37).

Режим живой природы



- Если Вы будете выполнять запись в режиме вспышки, то интервал записи может быть дольше.

Режим живой природы

В режиме живой природы усиливаются синие и зеленые цвета, свойственные небу, океану и горам, позволяя Вам выполнять съемку природных ландшафтов в живых, впечатляющих цветах.

- Установка фокуса изменится в положение $[\infty]$.
- Вспышка не может использоваться в этом режиме.
- При установке фокуса в положение [AUTO] фокус будет регулироваться под телеобъектив.

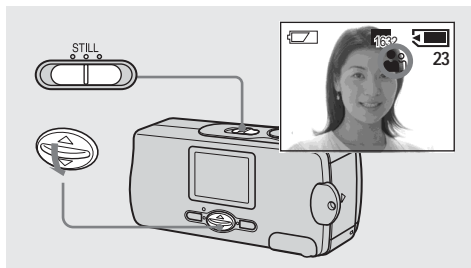

➔ **Установите переключатель режимов в положение STILL, и нажимайте повторно кнопку ▼ (SCENE) на кнопке управления для выбора нужного режима.**

Всякий раз, когда Вы нажимаете кнопку ▼ (SCENE), индикатор меняется следующим образом:

👤 (Режим неконтрастного фотоснимка) → 👤 (Режим мягкого освещения) → 🌄 (Режим живой природы) → Без индикатора (автоматический режим)

- Если отображается меню, нажмите сначала кнопку MENU, в результате чего меню исчезнет.
- Для отмены функции выбора эпизода нажимайте повторно кнопку ▼ (SCENE) для установки положения без индикатора (автоматический режим).
- Вы не можете использовать функцию выбора эпизода во время съемки фильмов.

Установка расстояния до объекта – Предварительная установка фокуса

0.5 m



0.2 m



При съемке изображения с использованием предварительно установленного расстояния до объекта, или при съемке объекта через сеть или оконное стекло, достичь надлежащего фокуса с помощью функции автоматической фокусировки затруднительно. В таких случаях полезна функция предварительно установленного фокуса.

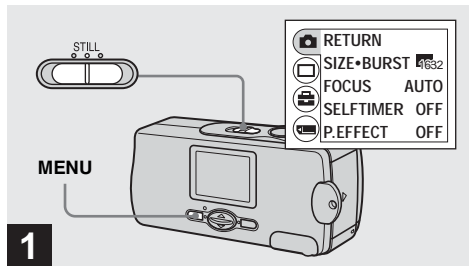

➔ Установите переключатель режимов в положение **STILL**, и нажмите кнопку **MENU**.

На экране ЖКД появится меню.

- Вы можете также выполнить эту операцию, когда переключатель режимов установлен в положение [MOVIE].

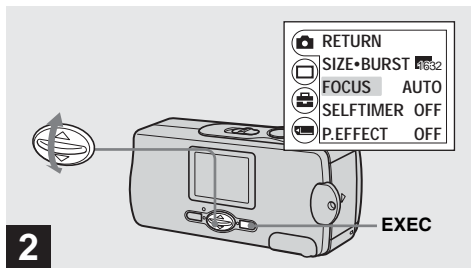

- ➔ Выберите опцию [📷] с помощью кнопок ▲/▼ на кнопке управления, а затем нажмите кнопку EXEC. Выберите опцию [FOCUS] с помощью кнопок ▲/▼ на кнопке управления, а затем нажмите кнопку EXEC.

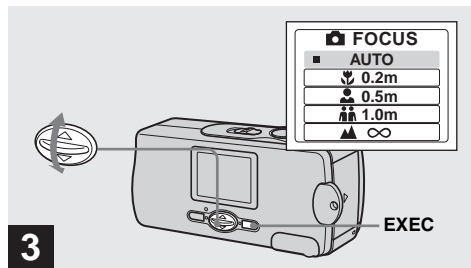

- ➔ Выберите нужную установку фокуса с помощью кнопки ▲/▼ на кнопке управления, а затем нажмите кнопку EXEC.

Вы можете выбирать из следующих установок расстояния:

AUTO (нет индикатора), 🌸 0.2 m, 👤 0.5 m, 👤👤 1.0 m, и 🏔️ ∞ (бесконечности)

Индикатор отобразится на экране ЖКД .

Для повторного приведения в действие автоматической фокусировки

Выберите опцию [AUTO] в пункте **3**.

- Информация о настройке фокуса является приблизительной, и должна использоваться в качестве справки.

Съемка пяти изображений подряд – Серия изображений

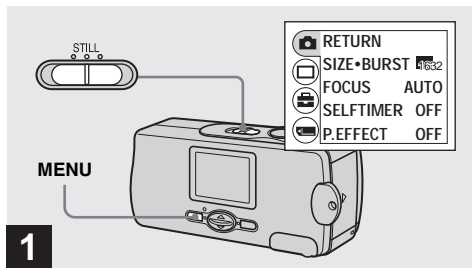

→ Установите переключатель режимов в положение **STILL** и нажмите кнопку **MENU**.

На экране ЖКД появится меню.

- Вы не можете в этом режиме использовать вспышку.
- Вы можете последовательно снять до пяти изображений, удерживая нажатой кнопку затвора. Если Вы отпустите кнопку затвора прежде, чем все пять изображений будут сняты, фотоаппарат прекратит съемку, как только Вы отпустите кнопку.
- Интервал записи составляет приблизительно 0,5 секунды. Однако, интервал времени записи может быть больше в режиме моментальной фотографии с освещением.

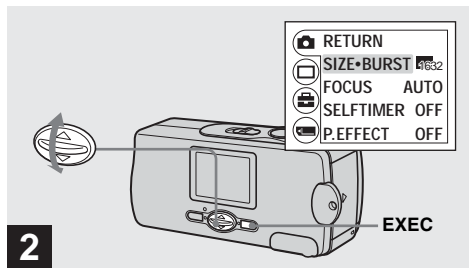

→ Выберите опцию [📷] с помощью кнопок ▲/▼ на кнопке управления, а затем нажмите кнопку **EXEC**. Выберите опцию [SIZE•BURST] с помощью кнопок ▲/▼ на кнопке управления, а затем нажмите кнопку **EXEC**.

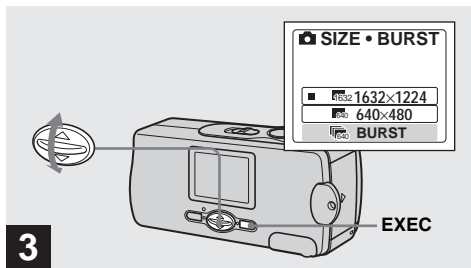

3 → Выберите опцию [BURST] с помощью кнопок ▲/▼ на кнопке управления, а затем нажмите кнопку EXEC.

Нажмите кнопку MENU, в результате чего меню исчезнет с экрана ЖКД.

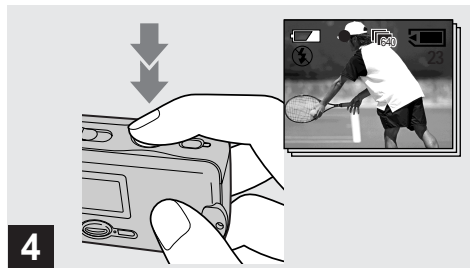

4 → Нажмите кнопку затвора вниз наполовину, а затем держите кнопку затвора полностью нажатой.

До пяти изображений будет записано, пока Вы будете держать кнопку затвора нажатой. Изображения записываются размером 640×480.

- Если Вы отпустите кнопку затвора прежде, чем фотоаппарат запишет пять изображений, будут записаны только изображения, которые были сняты, пока кнопка затвора была нажата.

Добавление специальных эффектов – Эффект изображения

Вы можете выполнить цифровую обработку изображений для получения специальных эффектов.

NEG. ART



Цвет и яркость изображения инвертируются, как на негативе.

SEPIA



Изображение окрашивается в коричневые тона наподобие старой фотографии.

B&W



Изображение является монохромным (черно-белым).

SOLARIZE



Световой контраст является более отчетливым, и изображение выглядит наподобие иллюстрации.

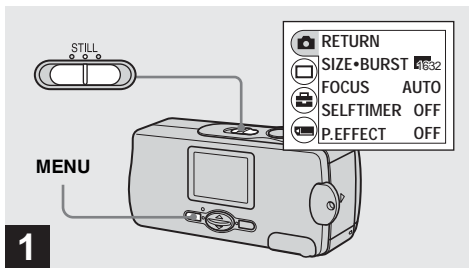

➔ **Установите переключатель режимов в положение STILL, и нажмите кнопку MENU.**

На экране ЖКД появится меню.

- Вы можете также выполнить эту операцию, когда переключатель режимов установлен в положение MOVIE.

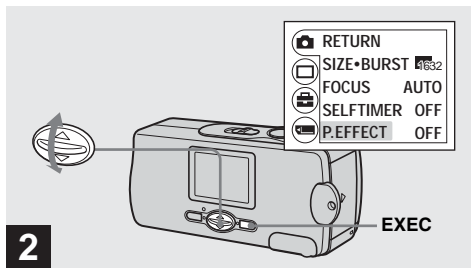

➔ Выберите опцию [📷] с помощью кнопок ▲/▼ на кнопке управления, а затем нажмите кнопку EXEC. Выберите опцию [P.EFFECT] с помощью кнопок ▲/▼ на кнопке управления, а затем нажмите кнопку EXEC.

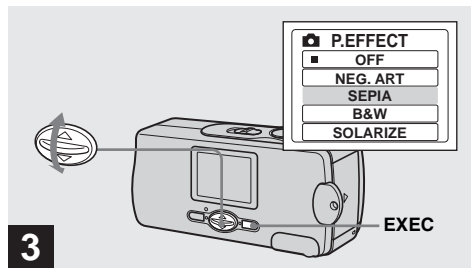

➔ Выберите нужный режим с помощью кнопок ▲/▼ на кнопке управления, а затем нажмите кнопку EXEC.

Для отмены эффектов изображения Выберите опцию [OFF] в пункте **3**.

Просмотр неподвижных изображений на экране ЖКД

Одиночный (однокладовый) экран

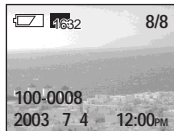

Индексный экран (на четыре изображения)



Вы можете просматривать на экране ЖКД изображения, снятые Вашим фотоаппаратом, почти сразу. Вы можете выбрать для просмотра изображений один из двух следующих методов.

Одиночный (однокладовый) экран

Вы можете просматривать изображения по одному, отображая их во весь экран.

Индексный экран (на четыре изображения)

Четыре изображения отображаются одновременно на отдельных панелях экрана.

- Подробное описание экранных индикаторов приведено на стр. 105.
- Подробные сведения о просмотре фильмов приведены на стр. стр. 51.
- Изображения размера, отличного от 1632×1224, 1600×1200, 1280×960 или 640×480, отображаются как миниатюрные изображения.

Просмотр одиночных изображений

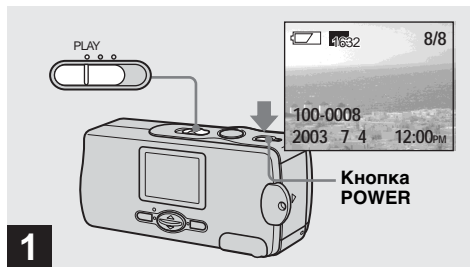

➔ Установите переключатель режимов в положение **PLAY**, и нажмите кнопку **POWER** для включения питания.

Последнее снятое Вами изображение появится на экране ЖКД.

- Если Вы во время просмотра изображений закроете крышку объектива, питание выключится.

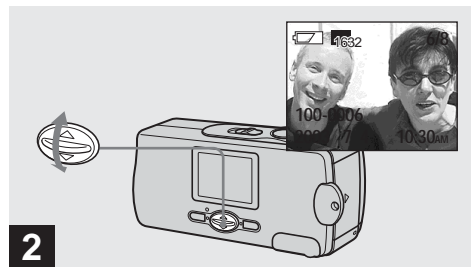

➔ Выберите нужное неподвижное изображение с помощью кнопок **▲/▼** на кнопке управления.

- ▲ : Для отображения предыдущего изображения
- ▼ : Для отображения следующего изображения

Просмотр индексного экрана (на четыре изображения)

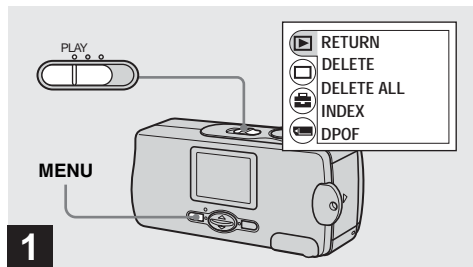

→ Установите переключатель режимов в положение PLAY, и нажмите кнопку MENU.

На экране ЖКД появится меню.

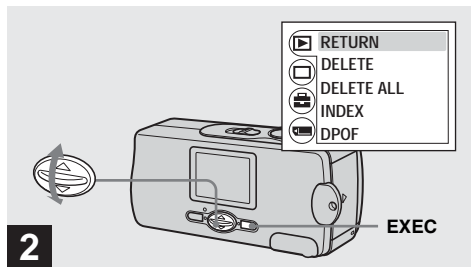

→ Выберите опцию [▶] с помощью кнопку ▲/▼ на кнопке управления, а затем нажмите кнопку EXEC.

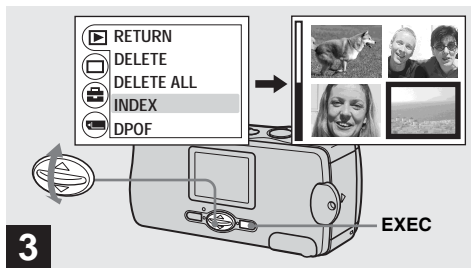

Для возврата к одиночному экрану
Выберите опцию [SINGLE] в пункте **3**. При отображении четырех кадров нажмите кнопку EXEC для отображения одиночного изображения, показанного желтой кромкой.

→ Выберите опцию [INDEX] с помощью кнопок ▲/▼ на кнопке управления, а затем нажмите кнопку EXEC.

Отображение переключится на индексный экран (на четыре изображения).

Для отображения следующего (предыдущего) индексного экрана

Чтобы передвинуть желтую кромку, нажимайте кнопки ▲/▼ на кнопке управления.

Выбор изображений для печати – Знак печати (DPOF)

На неподвижных изображениях, записанных Вашим фотоаппаратом, Вы можете установить знак печати (DPOF). Эта функция удобна при наличии изображений, подлежащих печати в студии или на принтере, которые поддерживают стандарт DPOF (формат последовательности цифровой печати).

- Вы не можете нанести знак на фильмы.

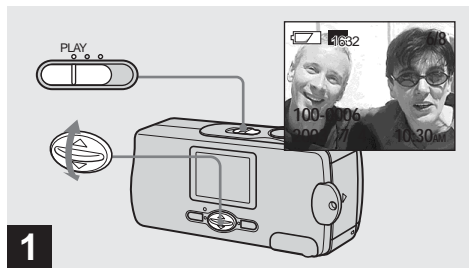

- ➔ **Установите переключатель режимов в положение **PLAY**, и отобразите изображение, которое Вы хотите напечатать, с помощью кнопок **▲/▼** на кнопке управления.**

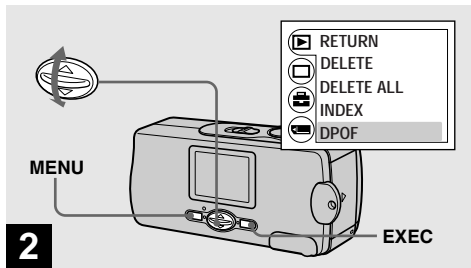

- Нажмите кнопку MENU, и выберите опцию [▶] с помощью кнопок ▲/▼ на кнопке управления, а затем нажмите кнопку EXEC. Выберите опцию [DPOF] с помощью кнопок ▲/▼ на кнопке управления, а затем нажмите кнопку EXEC.

Чтобы нанести знак печати (DPOF) в режиме индексного изображения
 Подробные сведения см. на стр. 46, и переключитесь в индексный экран.



- Выберите опцию [ON] с помощью кнопок ▲/▼ на кнопке управления, а затем нажмите кнопку EXEC.

Когда Вы нажмете кнопку MENU, меню исчезнет, и на отображаемое изображение будет нанесен знак 🖨️.

Для отмены знака печати (DPOF)
 Выберите опцию [OFF] в пункте 3. Знак 🖨️ исчезнет.

Съемка фильмов

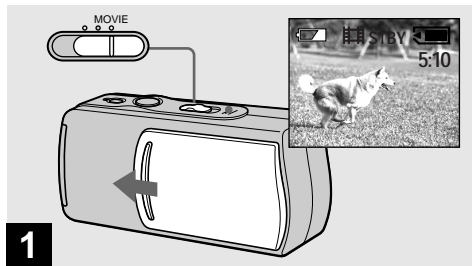

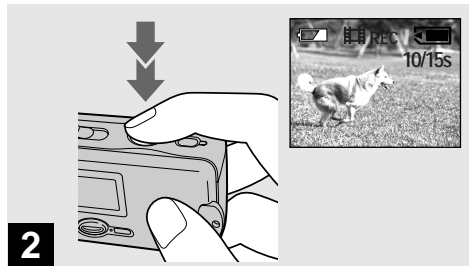

1 → Установите переключатель режимов в положение **MOVIE**, и откройте крышку объектива, чтобы включить питание.

- Фильмы записываются в формате MPEG.
- Звук в фильмах не может быть записан.



2 → Нажмите кнопку затвора до упора.

На экране ЖКД появится индикация “REC”, и фотоаппарат начнет запись изображения. Максимальное время записи составляет 15 секунд.

- Функция автоматической настройки фокуса позволяет установить фокус на любое расстояние от приблизительно 1,0 м до ∞ (бесконечности). Для съемки объекта с расстояния, ближе, чем 1,0 м, выберите  0.2 м или  0.5 м с помощью функции предварительной установки фокусного расстояния (стр. 37).
- Запись остановится, когда плата памяти “Memory Stick” заполнится.
- Подробные сведения о времени записи для каждого размера изображения приведены на стр. 51.
- При съемке фильмов вспышка не функционирует.

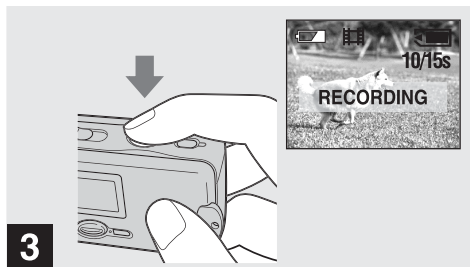

➔ **Для остановки записи полностью нажмите кнопку затвора еще раз.**

Индикаторы во время съемки

Индикаторы на экране ЖКД не записываются. Вы можете использовать опцию [DISPLAY] в [] с помощью MENU и кнопок ▲/▼ на кнопке управления для включения и выключения отображения (стр. 29). Подробное описание индикаторов приведено на стр. 104.

Чтобы установить расстояние до объекта

Установите переключатель режимов в положение MOVIE, и следуйте действиям процедуры на стр. 37.

Для использования таймера самозапуска

Установите переключатель режимов в положение MOVIE, и следуйте действиям процедуры на стр. 29.

Время съемки

Время съемки различается в зависимости от емкости платы памяти “Memory Stick”. При выборе платы памяти “Memory Stick” обращайтесь к следующей таблице.

- Максимальное время съемки составляет 15 секунд на одну запись.
- Время съемки может варьироваться в зависимости от условий съемки.
- О количестве неподвижных изображений, которые могут быть записаны, см. стр. 25.

Размер изображения	160×112
Емкость	
8MB	5 мин 20 сек
16MB	10 мин 40 сек
32MB	21 мин 40 сек
64MB	45 мин
128MB	90 мин

Просмотр фильмов на экране ЖКД

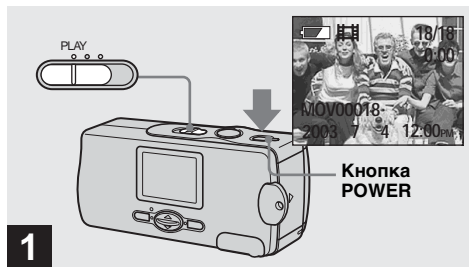

- ➔ Установите переключатель режимов в положение **PLAY**, и нажмите кнопку **POWER** для включения питания.

Последнее снятое Вами изображение появится на экране ЖКД.

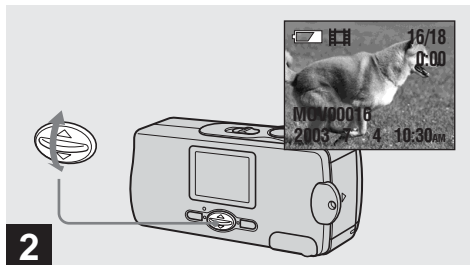

2

➔ Выберите нужные фильмы с помощью кнопок ▲/▼ на кнопке управления.

- ▲ : Для отображения предыдущего изображения
- ▼ : Для отображения следующего изображения

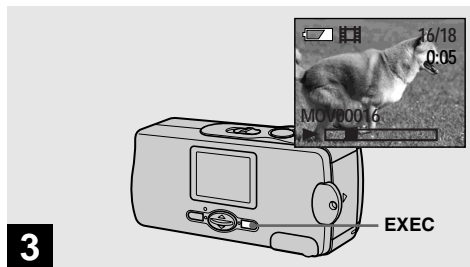

3

➔ Нажмите кнопку EXEC.

Выполняется воспроизведение фильма.

Для остановки воспроизведения
Нажмите кнопку EXEC.

Индикаторы во время просмотра фильмов

Индикаторы на экране ЖКД не записываются. Вы можете использовать опцию [DISPLAY] в [□] с помощью MENU и кнопок ▲/▼ на кнопке управления для включения и выключения отображения (стр. 29). Подробное описание индикаторов приведено на стр. 105.

Удаление изображений

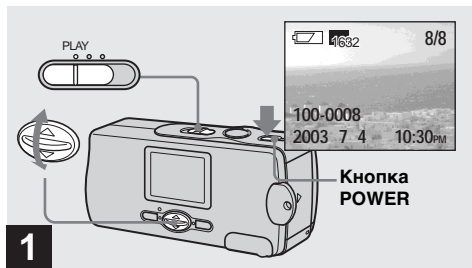

- Установите переключатель режимов в положение PLAY, и нажмите кнопку POWER для включения питания. Нажимайте кнопки ▲/▼ на кнопке управления для выбора изображения, которое Вы хотите удалить.

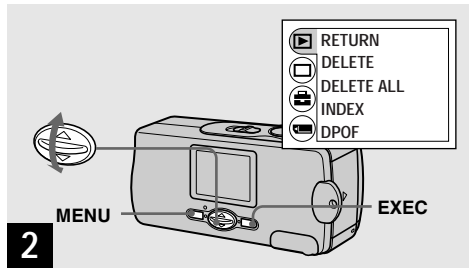

- Нажмите кнопку MENU, и выберите опцию [▶] с помощью кнопок ▲/▼ на кнопке управления, а затем нажмите кнопку EXEC.

Для удаления изображения на экране индексного изображения
Подробные сведения см. на стр. 46, и переключитесь в индексный экран.

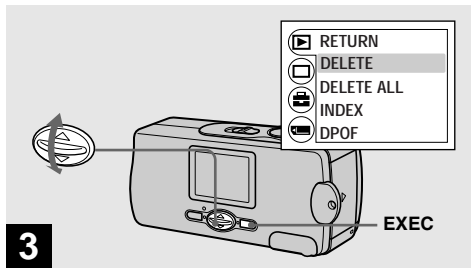

➔ Выберите опцию [DELETE] с помощью кнопок ▲/▼ на кнопке управления, а затем нажмите кнопку EXEC.

В этот момент изображение еще не удалено.

Для удаления всех изображений

Выберите опцию [DELETE ALL] в пункте **3**.

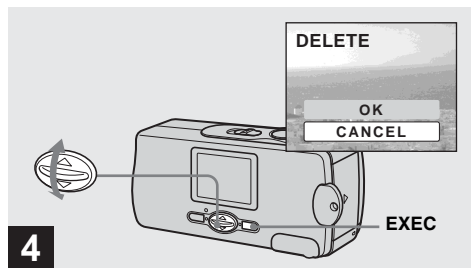

➔ Выберите опцию [OK] с помощью кнопок ▲/▼ на кнопке управления, а затем нажмите кнопку EXEC.

На экране ЖКД появится индикация "MEMORY STICK ACCESS". Когда это сообщение исчезнет, изображение уже будет удалено.

Для отмены удаления

Выберите опцию [CANCEL] в пункте **4**.

Форматирование платы памяти “Memory Stick”

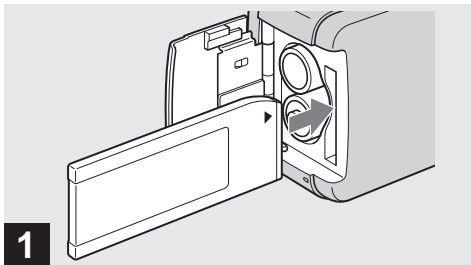

➔ **Установите плату памяти “Memory Stick”, которую Вы хотите отформатировать, в Ваш фотоаппарат.**

Не открывайте крышку отсека для батареек/платы памяти “Memory Stick” во время форматирования платы памяти “Memory Stick”. Это может повредить плату памяти “Memory Stick”.

- Перед форматированием платы памяти “Memory Stick” убедитесь, что для этого имеется достаточно заряда, иначе может появиться сообщение “FORMAT ERROR”.

- Термин “форматирование” означает подготовку платы памяти “Memory Stick” для записи изображений; этот процесс также называется “инициализацией”. Как плата памяти “Memory Stick”, прилагаемая к данному фотоаппарату, так и имеющиеся в продаже платы памяти, являются уже отформатированными, и могут сразу же использоваться. **При форматировании платы памяти “Memory Stick”, имейте в виду, что все изображения на плате памяти “Memory Stick” будут безвозвратно удалены.**

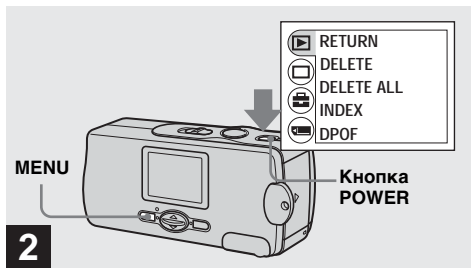

➔ **Нажмите кнопку POWER для включения питания, и нажмите кнопку MENU.**

На экране ЖКД появится меню.

- Эта операция доступна вне зависимости от положения переключателя режимов.

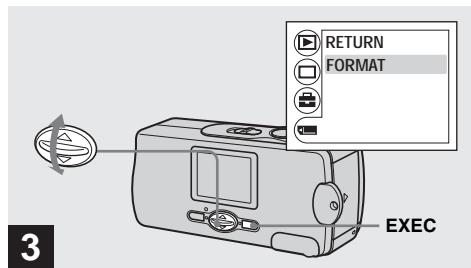

➔ **Выберите опцию [FORMAT] с помощью кнопок ▲/▼ на кнопке управления, а затем нажмите кнопку EXEC. Выберите опцию [FORMAT] с помощью кнопок ▲/▼ на кнопке управления, а затем нажмите кнопку EXEC.**

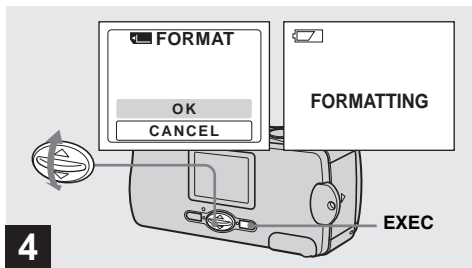

→ Выберите опцию [OK] с помощью кнопок ▲/▼ на кнопке управления, а затем нажмите кнопку EXEC.

Появится сообщение “FORMATTING”. Когда это сообщение исчезнет, форматирование будет завершено.

Для отмены форматирования

Выберите опцию [CANCEL] в пункте **4**.

Копирование изображений на Ваш компьютер

Для копирования снятых Вами изображений на Ваш компьютер следуйте описанным ниже пунктам.

Пункты, требуемые Вашей ОС (операционной системой)

ОС	Пункты
Windows 98/98SE/2000/Me	Пункты с ❶ по ❺ (стр. с 60 по 74, 77, 79)
Windows XP	Пункты с ❺ ❶ по ❺ (стр. 60, 61, 63 и 71, с 75 по 77, 79)
Mac OS 8.5.1/8.6/9.0/9.1/9.2, Mac OS X (v10.0/v10.1)	Стр 80, 81

- Некоторые пункты могут быть не нужны, в зависимости от Вашей ОС.
- После установки драйвера USB или приложений, пункт ❶ является ненужным.

Рекомендуемая конфигурация компьютера

Рекомендуемая конфигурация Windows ОС: Microsoft Windows 98, Windows 98SE, Windows 2000 Professional, Windows Millennium Edition, Windows XP Home Edition или Windows XP Professional

Перечисленные выше ОС должны быть установлены заводским способом.

Функционирование не гарантируется в операционной среде, полученной путем обновления до операционной системы, описанной выше, или же в многозагрузочной операционной среде.

ЦП: Процессор MMX Pentium 200 МГц или более быстрый

Разъем USB: Входит в стандартный комплект поставки

Дисплей: 800 × 600 точек или более
Цветовая палитра High Color (16-битный цвет, 65 000 цветов) или более

Рекомендуемая конфигурация Macintosh

ОС: Mac OS 8.5.1, 8.6, 9.0, 9.1, 9.2 или Mac OS X (v10.0/v10.1)

Перечисленные выше ОС должны быть установлены заводским способом. Для следующих моделей требуется обновление Вашей ОС до Mac OS 9.0 или 9.1.

- iMac с заводской установкой Mac OS 8.6, и накопителем CD-ROM с загрузкой целевого типа
- iBook или Power Mac G4 с заводской установкой Mac OS 8.6

Разъем USB: Входит в стандартный комплект поставки

Дисплей: 800 × 600 точек или более
32 000-цветовая палитра или более

- Если Вы подсоедините два или более устройств USB к одному компьютеру одновременно, в зависимости от типа устройств USB, некоторые из устройств, включая Ваш фотоаппарат, могут не работать.
- Функционирование не гарантируется при использовании концентратора USB.
- Функционирование не гарантируется для всех упомянутых выше рекомендуемых конфигураций компьютера.

Режим USB

Имеется два режима для соединения USB, режимы [NORMAL] и [PTP]*. Заводской установкой является режим [NORMAL]. В данном разделе описывается соединение USB с использованием режима [NORMAL].

Когда фотоаппарат подсоединен к Вашему компьютеру через кабель USB, фотоаппарат может получать питание через компьютер (Питание через шину USB).

* Совместимый с операционными системами Windows XP и Mac OS X

Связь с Вашим компьютером

Когда Ваш компьютер возобновляет работу из режима ожидания или спящего режима, связь между Вашим фотоаппаратом и Вашим компьютером может не восстановиться.

Если разъем USB отсутствует на Вашем компьютере

В случае отсутствия как разъема USB, так и слота платы памяти “Memory Stick”, Вы можете копировать изображения с помощью дополнительного устройства. Подробные сведения приведены на веб-сайте Sony.
<http://www.sony.net/>

1 Установка драйвера USB и приложения

98 2000 XP
98SE Me

Содержание CD-ROM

■ USB driver (Драйвер USB)

Этот драйвер требуется для подсоединения фотоаппарата к персональному компьютеру.

■ Image Transfer (только для пользователей Windows)

Это приложение используется для облегчения передачи изображений, записанных с помощью Вашего фотоаппарата, на персональный компьютер.

■ ImageMixer

Это приложение используется для отображения и монтажа изображений, сохраненных в компьютере.

- Должно быть установлено разрешение дисплея 800 × 600 точек или более и цветовая палитра High Color (16-битный цвет, 65 000 цветов) или более. Если будет установлено разрешение менее 800 × 600 точек или 256 цветов или менее, главный экран установки не появится.

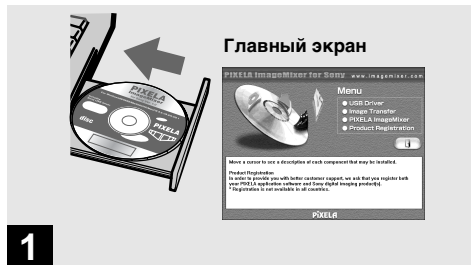

➔ Запустите Ваш компьютер и установите прилагаемый CD-ROM в накопитель CD-ROM.

Не подсоединяйте в это время Ваш фотоаппарат к Вашему компьютеру.

Появится главный экран. Если он не появится, выполните двойные щелчки в следующем порядке  (My Computer) → [ImageMixer].

- В данном разделе описывается соединение USB на примере системы Windows Me. Требуемые действия могут различаться, в зависимости от Вашей ОС.
- **Перед установкой драйвера закройте все работающие на компьютере приложения.**
- При использовании системы Windows XP или Windows 2000, войдите в систему в качестве администраторов.



→ Щелкните на пункте [USB Driver] на главном экране.

Появится экран “InstallShield Wizard” (мастер установки InstallShield).

- При использовании Windows XP Вам не нужно устанавливать драйвер USB. Перейдите к выполнению действия пункта **5**.

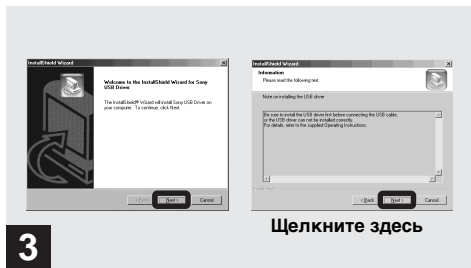

➔ Щелкните по кнопке [Next]. Когда появится экран “Information”, щелкните по кнопке [Next].

Начнется установка драйвера USB. Когда установка будет завершена, на экране появится соответствующее сообщение.

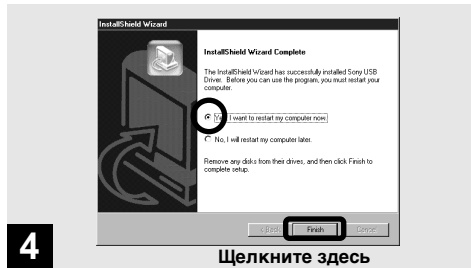

➔ Щелкните по кнопке [Yes, I want to restart my computer now] (да, я хочу перезапустить мой компьютер сейчас), а затем щелкните по кнопке [Finish].

Ваш компьютер перезапустится. Далее, Вы можете установить соединение USB.

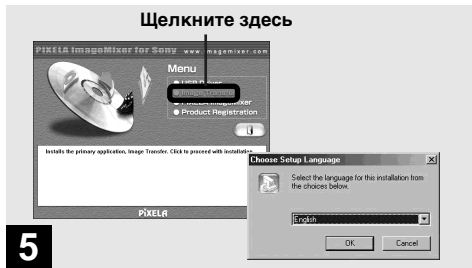

5

- ➔ Щелкните на пункте [Image Transfer] на главном экране. Выберите нужный язык, а затем щелкните по кнопке [OK].

Появится экран “Welcome to the InstallShield Wizard” (добро пожаловать в мастер установки InstallShield).

Для использования программного обеспечения “Image Transfer” требуется драйвер USB. Если необходимый драйвер еще не установлен на Вашем компьютере, появится экран, запрашивающий, хотите ли Вы установить этот драйвер. Следуйте инструкциям, которые появятся на Вашем экране.

- В данном разделе описан английский экран.

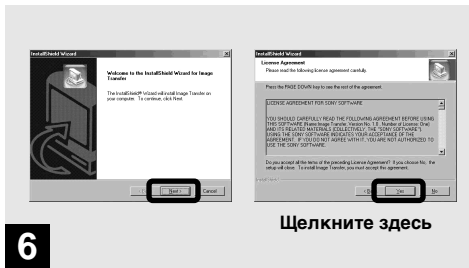

6

- ➔ Щелкните по кнопке [Next]. Когда появится экран “Licence Agreement” (Лицензионное соглашение), щелкните по кнопке [Yes].

Внимательно прочитайте соглашение. Если Вы принимаете условия соглашения, продолжите выполнение установки. Появится окно “Information” (информация).

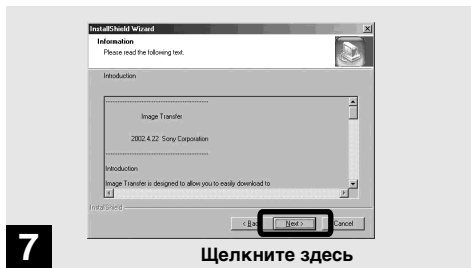

➔ Щелкните по кнопке [Next].

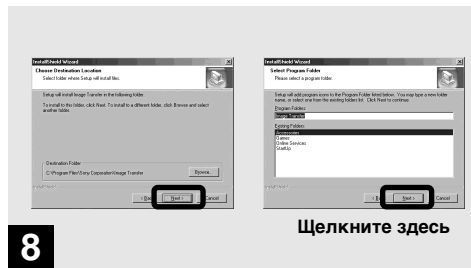

➔ Выберите папку для установки, а затем щелкните по кнопке [Next]. Выберите программную папку, а затем щелкните по кнопке [Next].

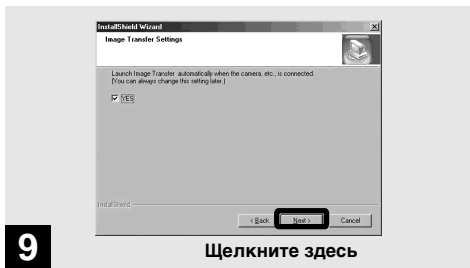

Щелкните здесь

→ Подтвердите, отмечен ли пункт на экране “Image Transfer Settings” (установки передачи изображения), а затем щелкните по кнопке [Next].

Начнется установка программного обеспечения “Image Transfer”.

Когда установка будет завершена, на экране появится соответствующее сообщение.

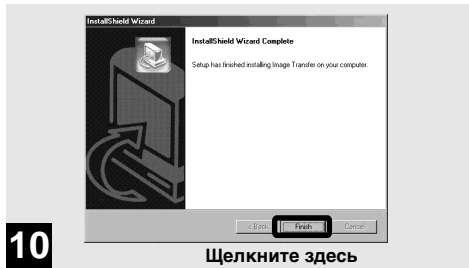

Щелкните здесь

→ Щелкните по кнопке [Finish].

Экран “InstallShield Wizard” (мастер установки InstallShield) будет закрыт.

Если Вы хотите продолжить установку “ImageMixer”, следуйте процедуре, которая начинается на стр. 66.

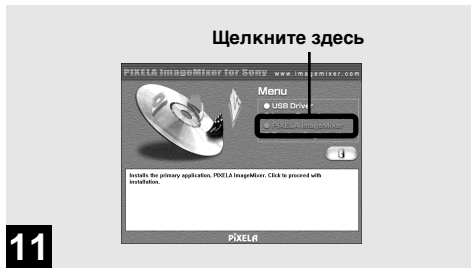

11

➔ Щелкните на пункте [PIXELA ImageMixer] на главном экране.

Появится экран “Choose Setup Language” (выбор языка установки).

- Вы можете использовать для копирования, просмотра и монтажа изображений программное обеспечение “PIXELA ImageMixer for Sony”. Подробные сведения приведены в файлах помощи программного обеспечения.

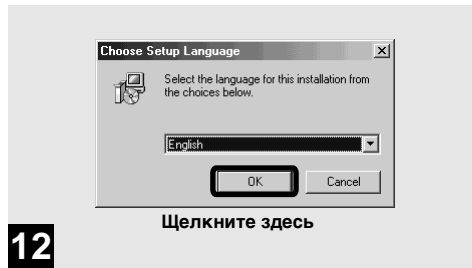

12

➔ Выберите нужный язык, а затем щелкните по кнопке [OK].

Появится экран “Welcome to the InstallShield Wizard” (добро пожаловать в мастер установки InstallShield).

- В данном разделе описан английский экран.

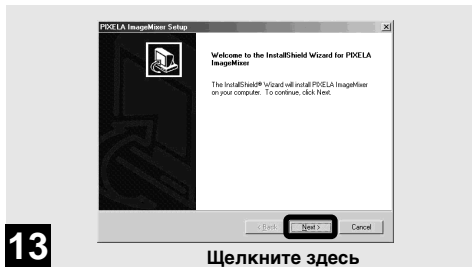
**13****Щелкните здесь**

➔ **Следуйте инструкциям на каждом последующем экране.**

По завершении установки, появится текст “Read Me”. Прочтите текст, затем закройте окно, щелкнув по кнопке  в верхнем правом углу экрана. После этого, щелкните по кнопке [Finish] на экране установки для того, чтобы закрыть экран установки.

- Если программное обеспечение DirectX8.0a или более поздняя версия не установлено на Вашем компьютере, появится экран “Information” (информация).

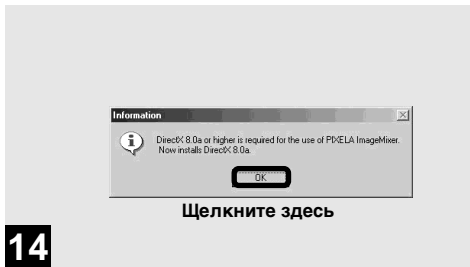
**14****Щелкните здесь**

➔ **Щелкните по кнопке [OK].**

Появится экран “Microsoft DirectX8.0a Setup”.

- При использовании Windows XP Вам не нужно устанавливать DirectX. Перейдите к выполнению действия пункта **16**.
- Вам не нужно устанавливать DirectX еще раз, если программное обеспечение DirectX Ver.8.0a или более поздняя версия уже установлено на Вашем компьютере. Перейдите к выполнению действия пункта **16**.

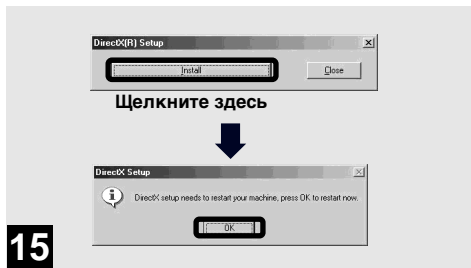

→ Щелкните на опции [Install] на экране “DirectX(R) Setup”. Когда появится экран “DirectX Setup”, щелкните по кнопке [OK].

Начнется установка программы DirectX. По завершении установки, Ваш компьютер перезапустится.

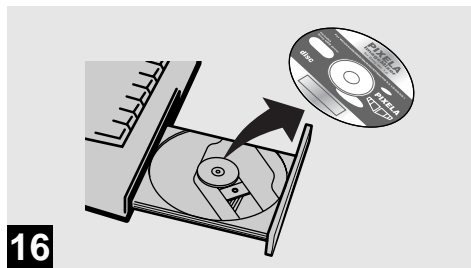

→ Извлеките CD-ROM.

Далее, Вы можете установить соединение USB.

2 Подготовка Вашего фотоаппарата

98	2000	XP
98SE	Me	

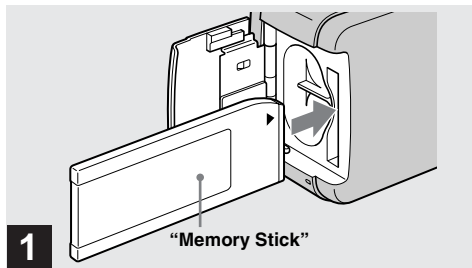

→ Установите плату памяти “Memory Stick” с изображениями, которые Вы хотите скопировать в фотоаппарат.

- Подробные сведения о плате памяти “Memory Stick” приведены на стр. 22.
- Когда Ваш фотоаппарат подсоединен к компьютеру, он получает питание от компьютера. Перед подсоединением фотоаппарата рекомендуется извлечь никель-металлогидридные батарейки во избежание их повреждения.

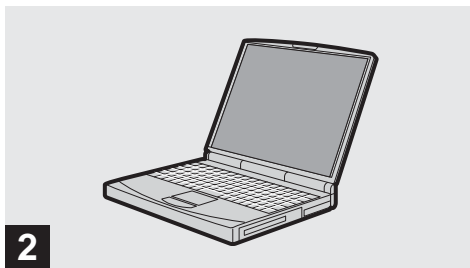

→ Включите Ваш компьютер.

3 Подсоединение Вашего фотоаппарата к Вашему компьютеру

98 2000 XP
98SE Me

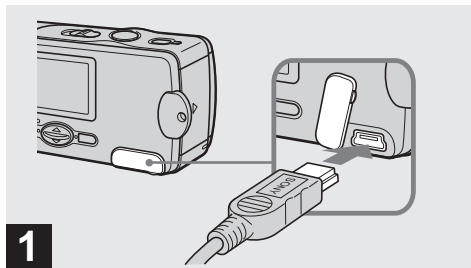

➔ Откройте крышку гнезда, и подсоедините прилагаемый кабель USB к Вашему фотоаппарату.

- Функционирование не гарантируется при использовании концентратора USB.

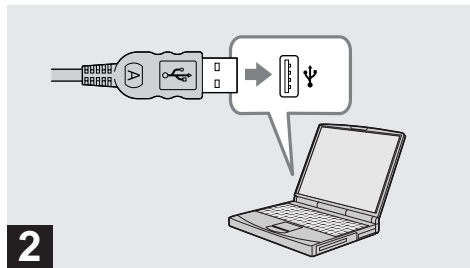

➔ Подсоедините другой конец кабеля USB к Вашему компьютеру.

Фотоаппарат включится.

- Фотоаппарат может получать питание от большинства рекомендуемых для использования персональных компьютеров через соединение USB (питание через USB), поэтому в этом случае нет необходимости вставлять в фотоаппарат батарейки.
- При использовании настольного компьютера подсоедините кабель USB к разъему USB на задней панели.
- При использовании Windows XP мастер копирования появится на рабочем столе автоматически. Перейдите на стр. 75.



3



На экране ЖКД появится индикация “USB MODE: NORMAL”. Если соединение USB устанавливается впервые, Ваш компьютер автоматически запустит используемую программу для распознавания Вашего фотоаппарата. Подождите некоторое время.

- Если индикация “USB MODE: NORMAL” не отображается в пункте **3**, убедитесь, что опция [USB] в [] установлена в положение [NORMAL] (стр. 95).
- В режиме USB кнопка POWER, крышка объектива и прочие регуляторы на фотоаппарате не функционируют.

Отсоединение кабеля USB от Вашего компьютера или удаление платы памяти “Memory Stick” из Вашего фотоаппарата при использовании соединения USB.

Если высвечена лампочка доступа, это значит, что данные изображения считываются или записываются. Никогда не открывайте в это время крышку отсека для батареек/платы памяти “Memory Stick”, поскольку в результате могут быть повреждены данные.

Для пользователей Windows 2000, Me и XP

- 1 Дважды щелкните по иконке  на панели задач в правом нижнем углу экрана.
- 2 Щелкните по иконке , а затем щелкните по кнопке [Stop].
- 3 Подтвердите устройство на экране подтверждения, а затем щелкните по кнопке [OK].
- 4 Щелкните по кнопке [OK].
Для пользователей Windows XP этот пункт не нужен.
- 5 Отсоедините кабель USB или выньте плату памяти “Memory Stick”.

Для пользователей Windows 98 или 98SE

Выполните только описанный выше пункт 5.

4 Копирование изображений

98 2000
98SE Me

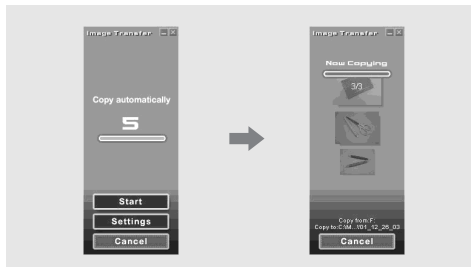

дважды щелкните на иконке “Image Transfer” на панели задач.

- Обычно папки “Image Transfer” и “Date” создаются внутри папки “My Documents”, и все файлы изображений, записанные Вашим фотоаппаратом, копируются в эти папки.
- Вы можете изменить установки программного обеспечения “Image Transfer” на экране “Image Transfer Settings” (стр. 77).
- При использовании системы Windows XP см. стр. 75.

Если пункт “Launch Image Transfer automatically” (Автоматический запуск программного обеспечения Image Transfer) (стр. 65) отмечен во время установки программного обеспечения “Image Transfer”, во время подсоединения USB будет автоматически запускаться программное обеспечение “Image Transfer” и выполняться копирование изображений.

После завершения копирования будет автоматически запущено приложение “ImageMixer”, и появится список изображений. Если программное обеспечение “Image Transfer” не запускается автоматически,

Копирование изображений без использования “Image Transfer”

Если Вы не выполните установку на автоматический запуск приложения “Image Transfer”, Вы сможете копировать изображения согласно следующей процедуре.

1 Дважды щелкните по иконке [My Computer], а затем дважды щелкните по иконке [Removable Disk].

Появится содержание “Memory Stick”; установленной в Ваш фотоаппарат.

- В данном разделе описывается пример копирования файлов изображений в папку “My Documents”.
- Если иконка “Removable Disk” не отображается, см. стр. 74.
- При использовании системы Windows XP см. стр. 76.

2 Дважды щелкните по иконке [DCIM], а затем дважды щелкните по иконке [100MSDCF].

Откроется папка “100MSDCF”.

- Имена папок могут различаться в зависимости от типа изображений, которые они содержат (стр. 78).



3 Перетащите и опустите файлы изображений в папку “My Documents”.

Файлы изображений будут скопированы в папку “My Documents”.

- Если Вы скопируете изображение в папку, в которой уже имеется изображение с таким же именем файла, появится сообщение, предлагающее подтвердить перезапись. Если Вы хотите записать новое изображение поверх существующего, щелкните по кнопке [Yes]. При этом исходное изображение будет удалено. Если Вы не хотите перезаписывать его, щелкните по кнопке [No], а затем измените имя файла.

Если иконка съемного диска не отображается

- 1 Дважды щелкните по иконке [My Computer], а затем щелкните на пункте [Properties]. Появится окно “System Properties”.
 - При использовании Windows 2000, щелкните по закладке [Hardware] на экране “System Properties”.
- 2 Убедитесь, установлены ли уже прочие устройства.
 - ① Щелкните по кнопке [Device Manager].
 - ② Выполните двойной щелчок на иконке [Other Devices].
 - ③ Проверьте, имеется ли устройство “Sony DSC” или “Sony Handycam” со знаком .

- 3 Если Вы найдете какое-либо из перечисленных выше устройств, следуйте описанным ниже пунктам для их удаления.
 - ① Щелкните по иконке [ Sony DSC] или [ Sony Handycam].
 - ② Щелкните по кнопке [Remove]. (При использовании системы Windows 2000, щелкните по кнопке [Uninstall].) Появится окно “Confirm Device Removal” (Подтвердите удаление устройства).
 - ③ Щелкните по кнопке [OK]. Устройство будет удалено.

Попытайтесь установить драйвер USB еще раз, используя прилагаемый CD-ROM (стр. 60).

Копирование изображений с помощью программного обеспечения “Image Transfer”

1 Подсоедините фотоаппарат и Ваш компьютер с помощью кабеля USB (стр. 70).

После выполнения соединения USB будет запущено программное обеспечение “Image Transfer” и мастер автоматического воспроизведения ОС. Чтобы установить систему таким образом, чтобы мастер автоматического воспроизведения ОС не запускался, следуйте описанной ниже процедуре для отмены установки.

2 Щелкните по кнопке [Start], а затем щелкните по иконке [My Computer].

3 Дважды щелкните по иконке [Sony MemoryStick], а затем щелкните на пункте [Properties].

4 Отмените установку.

- ① Щелкните по кнопке [AutoPlay].
- ② Установите опцию [Content type] в положение [Pictures].
- ③ Проверьте опцию [Select an action to perform] в разделе [Actions], выберите пункт [Take no action], а затем щелкните по кнопке [Apply].
- ④ Установите опцию [Content type] в положение [Video files] и [Mixed content] в пункте ②, а затем повторите действие пункта ③.
- ⑤ Щелкните по кнопке [OK].
Экран [Properties] будет закрыт.
 - Мастер автоматического воспроизведения ОС не будет запускаться автоматически в следующий раз после выполнения соединения USB.

Копирование изображений с помощью мастера автоматического воспроизведения ОС Windows XP

- 1** Подсоедините фотоаппарат и Ваш компьютер с помощью кабеля USB (стр. 70).
- 2** Щелкните по кнопке [Copy pictures to a folder on my computer using Microsoft Scanner and Camera Wizard] (Копирование изображений в папку на моем компьютере с помощью мастера сканера и камеры Microsoft), а затем щелкните по иконке [OK].
Появится окно “Scanner and Camera Wizard” (мастер сканера и камеры).
- 3** Щелкните по кнопке [Next].
Отобразятся изображения, сохраненные на плате памяти “Memory Stick”.

- 4** Щелкните напротив изображений, которые Вы не хотите копировать на Ваш компьютер, и уберите соответствующие отметки, а затем щелкните по кнопке [Next].
Появится окно “Picture Name and Destination” (имя изображения и местоположение).
- 5** Укажите имена групп изображений, которые нужно скопировать, и место, куда их нужно скопировать, а затем щелкните по кнопке [Next].
Начнется копирование изображений. Когда копирование будет завершено, появится экран “Other Options” (другие варианты).
- 6** Выберите опцию [Nothing. I'm finished working with these pictures] (Ничего. Я закончил работу с этими изображениями), а затем щелкните по кнопке [Next].
Появится окно “Completing the Scanner and Camera Wizard” (мастер завершения работы со сканером и камерой).

7 Щелкните по кнопке [Finish].

Мастер будет закрыт.

- Для продолжения копирования других изображений следуйте процедуре на стр. 71, чтобы отсоединить кабель USB, и затем снова подсоединить его. Затем выполните действия процедуры, начиная с пункта **1**, еще раз.

Изменение установок программы “Image Transfer”

Вы можете изменить установки программы “Image Transfer”. Выполните щелчок правой кнопкой мыши по иконке “Image Transfer” и выберите опцию [Open Settings]. Вы можете выполнить следующие установки: [Basic], [Copy] и [Delete].

Выполните щелчок правой кнопкой мыши здесь.

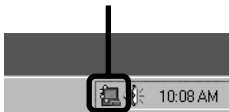

При запуске программного обеспечения “Image Transfer” появится изображенное ниже окно.



Если Вы выберете в изображенном выше окне опцию [Settings], Вы сможете изменить только установку [Basic].

Места хранения файлов изображений и имена файлов изображений

Файлы изображений, снятые Вашим фотоаппаратом, группируются как папки на плате памяти “Memory Stick” по режиму записи.

Пример: Для пользователей Windows Me

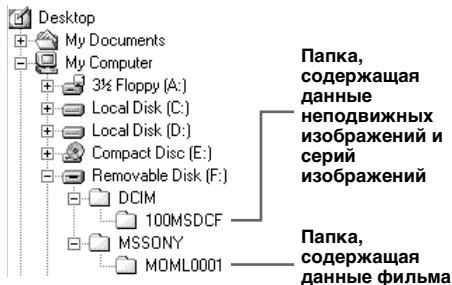

Примечания

Имена файлов в следующей таблице имеют следующее значение:

□□□□ обозначает любой номер в диапазоне от 0001 до 9999.

Папка	Имя файла	Значение имени файла
100MSDCF	DSC0□□□□.JPG	<ul style="list-style-type: none">• Файл неподвижного изображения, записанный в нормальном режиме• Файл неподвижного изображения, записанный в режиме серии изображений (стр. 39)
MOML0001	MOV0□□□□.MPG	<ul style="list-style-type: none">• Файл фильма, записанный обычным образом (стр. 49)

5 Просмотр изображений на Вашем компьютере

98 2000 XP
98SE Me

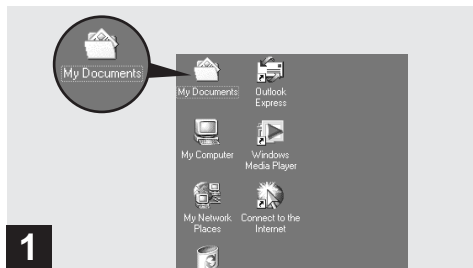

→ Щелкните по иконке [My Documents] на рабочем столе.

Отобразится содержание папки “My Documents”.

- В данном разделе описывается процедура для копирования изображений в папку “My Documents”
- При использовании системы Windows XP дважды щелкните на пунктах [Start] → [My Documents] в таком порядке.
- Для просмотра изображений на Вашем компьютере Вы можете использовать программное обеспечение “PIXELA ImageMixer for Sony”. Подробные сведения приведены в файлах помощи программного обеспечения.

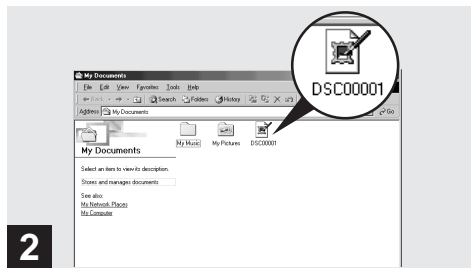

→ Дважды щелкните по файлу нужного изображения.

Отобразится изображение.



Для пользователей Macintosh

Следуйте описанным ниже пунктам, в соответствии с Вашей ОС.

ОС	Пункты
Mac OS 8.5.1/8.6/9.0	Пункты с ❶ по ❺
Mac OS 9.1/9.2/Mac OS X (v10.0/v10.1)	Пункты с ❶❷ по ❺

❶ Установка драйвера USB и “ImageMixer”

❶ Установка драйвера USB (только для пользователей Mac OS 8.5.1, 8.6 или 9.0)

- 1 Включите Ваш компьютер и установите прилагаемый CD-ROM в накопитель CD-ROM. Появится окно “PIXELA ImageMixer for Sony”.
- 2 Выполните двойной щелчок на иконке  (Setup Menu).
- 3 Щелкните по иконке  (USB Driver). Появится окно “USB Driver”.
- 4 Дважды щелкните по иконке жесткого диска, содержащего ОС, чтобы открыть экран.
- 5 Перетащите и опустите следующие два файла из экрана, открытого в пункте 3, на

иконку системной папки экрана, открытого в пункте 4.

- Sony USB Driver
- Sony USB Shim

6 Когда появится сообщение, запрашивающее подтверждение, щелкните по кнопке “ОК”.

❷ Установка “ImageMixer”

- 1 Выберите нужный язык.
- 2 Следуйте инструкциям на каждом последующем экране.
- 3 Перезапустите Ваш компьютер и извлеките CD-ROM из привода CD-ROM.

❸ Подготовка Вашего фотоаппарата

Для получения подробных сведений см. стр. 69.

❹ Подсоединение Вашего фотоаппарата к Вашему компьютеру

Для получения подробных сведений см. стр. 70.

Отсоединение кабеля USB от Вашего компьютера или удаление платы памяти “Memory Stick” из Вашего фотоаппарата при использовании соединения USB

Перетащите и опустите иконку платы памяти “Memory Stick” или накопителя на иконку “Trash”, а затем удалите кабель USB или плату памяти “Memory Stick”.

- Если Вы используете Mac OS X, удалите кабель USB, и т.п., после того, как Вы выключите Ваш компьютер.

4 Копирование изображений

- 1 Выполните двойной щелчок на вновь распознанной иконке на рабочем столе. Появится содержание платы памяти “Memory Stick”, вставленной в Ваш фотоаппарат.
- 2 Выполните двойной щелчок на иконке “DCIM”.
 - При копировании файлов фильма дважды щелкните на иконке “MSSONY”.
- 3 Выполните двойной щелчок на иконке “100MSDCF”.
 - При копировании файлов фильма дважды щелкните на иконке “MOML0001”.

- 4 Перетащите и опустите файлы изображений на иконку жесткого диска. Файлы изображений будут скопированы на Ваш жесткий диск.

5 Просмотр изображений на Вашем компьютере

- 1 Дважды щелкните по иконке жесткого диска.
- 2 Дважды щелкните по файлу нужного изображения в папке, содержащей скопированные файлы. Откроется файл изображения.
 - Вы можете использовать программное обеспечение “PIXELA ImageMixer for Sony” для копирования изображений на Ваш компьютер и для просмотра изображений на Вашем компьютере. Подробные сведения приведены в файлах помощи программного обеспечения.

Устранение неисправностей

Если в Вашем фотоаппарате имеется неисправность, попробуйте выполнить следующие действия по ее устранению.

- 1 Сначала проверьте пункты согласно приведенной ниже таблице. **Если на экране ЖКД отобразится код “С:□□:□□”, это означает что сработала функция индикации самодиагностики (стр. 92).**
- 2 Если Ваш фотоаппарат все еще не работает надлежащим образом, нажмите кнопку RESET на дне фотоаппарата, используя остроконечный предмет, а затем снова включите питание. (Все установки, включая дату и время, будут стерты.)

- 3 Если Ваш фотоаппарат все еще не работает надлежащим образом, обратитесь к Вашему дилеру Sony или в местный уполномоченный сервисный центр Sony.

Кнопка RESET

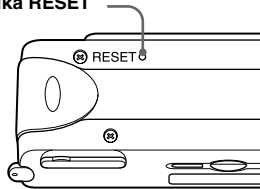

Батарейки и питание





Неисправность	Причина	Метод устранения
Неправильное показание индикатора оставшегося заряда батареи, или индикатор показывает достаточный заряд батареи, но питание вскоре заканчивается.	<ul style="list-style-type: none">• Вы использовали фотоаппарат в течение длительного времени в чрезмерно жарком или чрезмерно холодном месте.• Батарейки разряжены.• Загрязнены контакты батареек или контакты на крышке отсека для батареек/платы памяти “Memory Stick”.• Проявляется “эффект памяти” никель-металлогидридных батареек (стр. 12).• Батарейки исчерпали срок службы (стр. 100).	<p>—</p> <ul style="list-style-type: none">→ Установите заряженные батарейки (стр. 14).→ Протрите их от грязи сухим лоскутом ткани (стр. 12).→ Для восстановления первоначального состояния батареек используйте их, пока они полностью не разрядятся, а затем снова зарядите их.→ Замените батарейки новыми.

Неисправность	Причина	Метод устранения
Короткий срок службы батареек.	<ul style="list-style-type: none"> • Вы выполняете съемку/просмотр изображений в чрезмерно холодном месте. • Батарейки недостаточно заряжены. • Батарейки исчерпали срок службы (стр. 100). 	<p>—</p> <p>→ Зарядите батарейки (стр. 10).</p> <p>→ Замените батарейки новыми.</p>
Вы не можете включить фотоаппарат.	<ul style="list-style-type: none"> • Батарейки не установлены надлежащим образом. 	<p>→ Установите батарейки надлежащим образом (стр. 14).</p>
Питание внезапно отключается.	<ul style="list-style-type: none"> • Если Вы при использовании батареек не будете пользоваться фотоаппаратом в течение около трех минут, фотоаппарат автоматически выключится во избежание разрядки батареек (стр. 19). • Батарейки разряжены. 	<p>→ Включите фотоаппарат снова (стр. 18).</p> <p>→ Замените их заряженными батарейками (стр. 14).</p>

Съемка изображений

Неисправность	Причина	Метод устранения
Объект не появляется на экране ЖКД.	<ul style="list-style-type: none"> • Переключатель режимов установлен в положение PLAY. 	<p>→ Установите переключатель режимов в положение STILL или MOVIE (стр. 26 и 49).</p>
На изображении отсутствует фокус.	<ul style="list-style-type: none"> • Объект находится слишком близко. • Для функции выбора эпизода выбран режим живой природы. • Выбрана функция предварительной установки фокуса. 	<p>→ Перед съемкой убедитесь, что расстояние от объекта до объектива превышает минимально допустимое для съемки расстояние (10 см) (стр. 37).</p> <p>→ Установите ее в другие режимы (стр. 35).</p> <p>→ Установите ее в положение [AUTO] (стр. 38).</p>
Изображение выглядит слишком темным.	<ul style="list-style-type: none"> • Экран ЖКД является слишком темным. 	<p>→ Установите опцию [LCD LIGHT] в положение [ON] (стр. 28).</p>

Неисправность	Причина	Метод устранения
Изображение выглядит слишком ярким.	<ul style="list-style-type: none"> • Экран ЖКД выглядит слишком ярким. 	<ul style="list-style-type: none"> → Установите опцию [LCD LIGHT] в положение [OFF] (стр. 28).
Изображение является монохромным (черно-белым).	<ul style="list-style-type: none"> • Опция [P. EFFECT] установлена в режим [B&W]. 	<ul style="list-style-type: none"> → Отмените режим [B&W] (стр. 41).
При наведении фотоаппарата на очень яркий объект появляются вертикальные полосы.	<ul style="list-style-type: none"> • Наблюдается размытость изображения. 	<ul style="list-style-type: none"> → Это не является неисправностью.
Ваш фотоаппарат не может записывать изображения.	<ul style="list-style-type: none"> • Не вставлена плата памяти “Memory Stick”. • Недостаточная емкость платы памяти “Memory Stick”. • Переключатель защиты от записи на плате памяти “Memory Stick” установлен в положение LOCK. • Вы не можете выполнять съемку во время зарядки вспышки. • Во время съемки неподвижного изображения переключатель режимов не установлен в положение STILL. • Во время съемки движущегося изображения переключатель режимов не установлен в положение MOVIE . 	<ul style="list-style-type: none"> → Установите плату памяти “Memory Stick” (стр. 22). → Удалите изображения, сохраненные на плате памяти “Memory Stick”, или отформатируйте ее. → Замените плату памяти “Memory Stick”. → Установите его в позицию записи (стр. 98). → Перед выполнением съемки Вашим фотоаппаратом подождите, пока зарядка будет завершена. → Установите ее в положение STILL (стр. 26). → Установите ее в положение MOVIE (стр. 49).

Неисправность	Причина	Метод устранения
Вспышка не работает.	<ul style="list-style-type: none"> Переключатель режимов установлен в положение PLAY или MOVIE. Вспышка установлена в положение  (без вспышки). Для функции выбора эпизода выбран режим живой природы, или режим серии изображений в размере изображения. 	<p>→ Установите его в положение STILL.</p> <p>→ Установите вспышку в автоматический режим (без индикатора),  (уменьшение эффекта красных глаз) или  (принудительная вспышка) (стр. 32).</p> <p>→ Установите ее в другие режимы (стр. 36).</p>
Глаза человека выглядят красными.	—	→ Установите режим вспышки в положение  (уменьшение эффекта красных глаз) (стр. 32).
Неправильно записаны дата и время.	<ul style="list-style-type: none"> Неправильно установлены дата и время. 	→ Установите правильную дату и время (стр. 19).

Просмотр изображений

Неисправность	Причина	Метод устранения
Ваш фотоаппарат не может воспроизводить изображения.	<ul style="list-style-type: none"> Переключатель режимов не установлен в положение PLAY. Ваш фотоаппарат может не воспроизвести файлы изображений, скопированных с жесткого диска Вашего компьютера, если было изменено имя файла или размер файла, или было модифицировано изображение. 	<p>→ Установите его в положение PLAY (стр. 44).</p> <p>—</p>
Изображение не может быть воспроизведено на компьютере.	—	→ См. стр. 88.
Вы не можете отобразить знак печати (DPOF).	<ul style="list-style-type: none"> Вы не можете отображать знаки печати (DPOF) на движущихся изображениях. 	—

Удаление изображений

Неисправность	Причина	Метод устранения
Ваш фотоаппарат не может удалить изображение.	<ul style="list-style-type: none">• Переключатель защиты от записи на плате памяти “Memory Stick” установлен в положение LOCK.	→ Установите его в позицию записи (стр. 98).
Хотя Вы попытались удалить все файлы, плата памяти “Memory Stick” не является пустой.	<ul style="list-style-type: none">• Плата памяти “Memory Stick” содержит файл, чье имя или место нахождения было изменено с помощью компьютера.• Даже функция “DELETE ALL” не сотрет файлы, которые были защищены от записи другим устройством.	→ Отформатируйте плату памяти “Memory Stick” (стр. 55). → Отформатируйте плату памяти “Memory Stick” (стр. 55).
Вы удалили изображение по ошибке.	<ul style="list-style-type: none">• После того, как Вы удалили файл, Вы не сможете восстановить его.	→ Переключатель защиты от записи на плате памяти “Memory Stick” предотвращает ошибочное удаление изображений (стр. 98).

Компьютеры

Неисправность	Причина	Метод устранения
Вы не знаете, является ли ОС Вашего компьютера совместимой.	—	→ Проверьте раздел “Рекомендуемая конфигурация компьютера” (стр. 58).
Вы не можете установить драйвер USB.	<ul style="list-style-type: none">• Вы пытаетесь установить драйвер USB на машине, работающей под управлением не поддерживаемой ОС.	→ В Windows 2000 войдите в систему в качестве администраторов (уполномоченных администраторов) (стр. 61). —

Неисправность	Причина	Метод устранения
<p>Ваш компьютер не распознает Ваш фотоаппарат.</p>	<ul style="list-style-type: none"> • Вы не используете прилагаемый кабель USB. • Кабель USB неплотно подсоединен. • Опция [USB] в  установлена в положение [PTP]. • Разъемы USB на Вашем компьютере подсоединены к другой аппаратуре, не считая клавиатуры, мыши, и Вашего фотоаппарата. • Драйвер USB не установлен. • Фотоаппарат был подсоединен к компьютеру с помощью кабеля USB до установки драйвера USB, в результате чего устройство не было распознано компьютером. • Не вставлена плата памяти “Memory Stick”. 	<ul style="list-style-type: none"> → Используйте прилагаемый кабель USB (стр. 70). → Отсоедините кабель USB, а затем плотно подсоедините его еще раз. Убедитесь, что на экране ЖКД отображается индикация “USB MODE” (стр. 70 и 95). → Установите ее в положение [NORMAL] (стр. 95). → Отсоедините кабели USB, за исключением тех, которые подсоединены к клавиатуре, мыши, и Вашему фотоаппарату. → Установите драйвер USB (стр. 60 и 80). → Удалите нераспознанное устройство, а затем установите драйвер USB (стр. 60 и 74). → Установите плату памяти “Memory Stick”.
<p>Вы не можете копировать изображения.</p>	<ul style="list-style-type: none"> • Фотоаппарат подсоединен к Вашему компьютеру неправильно. • Вы используете неправильную процедуру копирования для Вашей ОС. — 	<ul style="list-style-type: none"> → Подсоедините фотоаппарат к Вашему компьютеру надлежащим образом, используя кабель USB (стр. 70). → Следуйте процедуре копирования, предназначенной для Вашей ОС (стр. 58, 72, 75 и 81). → Если Вы используете программное обеспечение “PIXELA ImageMixer for Sony”, щелкните по кнопке HELP.
<p>Вы не можете включить фотоаппарат при использовании соединения USB.</p>	<ul style="list-style-type: none"> • Фотоаппарат и Ваш компьютер соединены с помощью концентратора. 	<ul style="list-style-type: none"> → Подсоедините фотоаппарат непосредственно к Вашему персональному компьютеру.

Неисправность	Причина	Метод устранения
Изображение не может быть воспроизведено на компьютере.	— —	→ Если Вы используете программное обеспечение “PIXELA ImageMixer for Sony”, щелкните по кнопке HELP. → Обратитесь к изготовителю компьютера или программного обеспечения.
Когда Вы будете просматривать фильм на экране компьютера, изображение будет прерываться помехами.	• Вы воспроизводите файл непосредственно с платы памяти “Memory Stick”.	→ Скопируйте файл на жесткий диск Вашего компьютера, а затем воспроизведите файл с жесткого диска.
Вы не можете напечатать изображение.	—	→ Проверьте установки принтера. → При работе с программным обеспечением “PIXELA ImageMixer for Sony” щелкните по файлам HELP.
Появляется сообщение об ошибке, когда Вы устанавливаете прилагаемый CD-ROM в Ваш компьютер.	• Экран монитора компьютера не настроен надлежащим образом.	→ Настройте экран монитора компьютера следующим образом: Windows: 800 × 600 точек или более Цветовая палитра High Color (16-битный цвет, 65 000 цветов) или более Macintosh: 800 × 600 точек или более 32 000-цветовая палитра или более

“Memory Stick”

Неисправность	Причина	Метод устранения
Вы не можете вставить плату памяти “Memory Stick”.	• Вы устанавливаете ее задом наперед.	→ Вставьте ее правильной стороной (стр. 22).

Неисправность	Причина	Метод устранения
Вы не можете выполнить запись на плату памяти “Memory Stick”.	<ul style="list-style-type: none"> Переключатель защиты от записи на плате памяти “Memory Stick” установлен в положение LOCK. Плата памяти “Memory Stick” заполнена. 	<p>→ Установите его в позицию записи (стр. 98).</p> <p>→ Удалите ненужные изображения (стр. 53).</p>
Вы не можете отформатировать плату памяти “Memory Stick”.	<ul style="list-style-type: none"> Переключатель защиты от записи на плате памяти “Memory Stick” установлен в положение LOCK. 	→ Установите его в позицию записи (стр. 98).
Вы отформатировали плату памяти “Memory Stick” по ошибке.	<ul style="list-style-type: none"> Все изображения на плате памяти “Memory Stick” в результате форматирования удаляются, и не могут быть восстановлены. 	—

Прочее

Неисправность	Причина	Метод устранения
Ваш фотоаппарат не работает.	<ul style="list-style-type: none"> Низкий уровень заряда батареек. (Появится индикатор ) Подсоединен кабель USB. Встроенный микрокомпьютер не работает надлежащим образом. 	<p>→ Зарядите батарейки (стр. 10).</p> <p>→ Отсоедините кабель USB, или выполняйте действия на Вашем компьютере.</p> <p>→ Выключите питание, а затем включите его через одну минуту, и проверьте, работает ли фотоаппарат надлежащим образом.</p>
Питание включено, но фотоаппарат не работает.	<ul style="list-style-type: none"> Встроенный микрокомпьютер не работает надлежащим образом. 	→ Извлеките батарейки, затем установите их снова примерно через одну минуту, а затем включите фотоаппарат. Если функции все еще не работают, нажмите кнопку RESET, расположенную на дне фотоаппарата, используя остроконечный предмет, а затем снова включите питание (стр. 82). (Если Вы нажмете кнопку RESET, все установки, включая дату и время, будут стерты.)

Неисправность	Причина	Метод устранения
Вы не можете распознать индикатор на экране ЖКД.	—	→ Проверьте индикатор (стр. с 103 по 105).
Объектив покрылся влагой.	<ul style="list-style-type: none"> • Произошла конденсация влаги. 	→ Выключите фотоаппарат и, прежде чем использовать его, подождите около часа при комнатной температуре, пока влага не испарится (стр. 96).

Предупреждающие индикаторы и сообщения

На экране ЖКД появляются следующие сообщения.

Сообщение	Значение/Действия по устранению
NO MEMORY STICK	<ul style="list-style-type: none">• Установите плату памяти “Memory Stick” (стр. 22).
SYSTEM ERROR	<ul style="list-style-type: none">• Выключите и снова включите питание (стр. 18).
MEMORY STICK ERROR	<ul style="list-style-type: none">• Установленная плата памяти “Memory Stick” не может использоваться в Вашем фотоаппарате (стр. 98).• Плата памяти “Memory Stick” повреждена, или загрязнены контакты платы памяти “Memory Stick”.• Установите плату памяти “Memory Stick” надлежащим образом (стр. 22).
FORMAT ERROR	<ul style="list-style-type: none">• Форматирование платы памяти “Memory Stick” не удалось. Отформатируйте плату памяти “Memory Stick” еще раз (стр. 55).
MEMORY STICK LOCKED	<ul style="list-style-type: none">• Переключатель защиты от записи на плате памяти “Memory Stick” установлен в положение LOCK. Установите его в положение записи (стр. 98).
NO MEMORY SPACE	<ul style="list-style-type: none">• Недостаточная емкость платы памяти “Memory Stick”. Вы не можете записать изображения. Удалите ненужные изображения (стр. 53).
NO FILE	<ul style="list-style-type: none">• На плату памяти “Memory Stick” не было записано ни одного изображения.
FILE ERROR	<ul style="list-style-type: none">• При воспроизведении изображения произошла ошибка.
FOLDER ERROR	<ul style="list-style-type: none">• Папка с таким именем уже существует на плате памяти “Memory Stick”.
INVALID OPERATION	<ul style="list-style-type: none">• Вы воспроизводите файл, который был создан на аппаратуре, отличной от данного фотоаппарата.• Вы пытаетесь нанести знак печати (DPOF) на файл, содержащий фильм, или файл, созданный на другом устройстве.
	<ul style="list-style-type: none">• Уровень батарейного заряда – низкий или нулевой. Зарядите батарейки (стр. 10). В зависимости от условий использования или типа батареек, индикатор может мигать, даже если время оставшегося заряда батареек еще составляет от 5 до 10 минут.
LENS COVER CLOSED	<ul style="list-style-type: none">• Крышка объектива закрыта, когда переключатель режимов установлен в положение STILL или MOVIE.
SHOOT AGAIN	<ul style="list-style-type: none">• Нажмите кнопку затвора еще раз при тех же условиях.

Индикация самодиагностики

– Если появится код, начинающийся с алфавитной буквы

Ваш фотоаппарат имеет индикацию самодиагностики. Эта функция отображает состояние фотоаппарата на экране ЖКД в виде комбинации буквы и четырех цифр. Если это произойдет, проверьте следующую таблицу кодов и попытайтесь выполнить соответствующие действия по устранению неисправности. Последние две цифры (указанные в виде □□) отличаются в зависимости от состояния фотоаппарата.

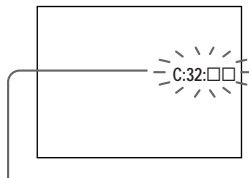

Индикация самодиагностики

Код	Причина	Действие по устранению неисправности
C:32:□□	Неисправен механизм Вашего фотоаппарата.	<ul style="list-style-type: none">• Выключите и снова включите питание (стр. 18).
C:13:□□	Фотоаппарат не может считывать или записывать данные на плате памяти “Memory Stick”.	<ul style="list-style-type: none">• Повторно установите плату памяти “Memory Stick” несколько раз.
	Установлена неотформатированная плата памяти “Memory Stick”.	<ul style="list-style-type: none">• Отформатируйте плату памяти “Memory Stick” (стр. 55).
	Установленная плата памяти “Memory Stick” не может использоваться в Вашем фотоаппарате, или данные повреждены.	<ul style="list-style-type: none">• Установите новую плату памяти “Memory Stick” (стр. 22).
E:61:□□ E:91:□□	Произошла неисправность, которую Вы не сможете устранить самостоятельно.	<ul style="list-style-type: none">• Нажмите кнопку RESET (стр. 82), расположенную на дне фотоаппарата, а затем снова включите питание.

Если Вы не можете устранить неисправность даже после нескольких попыток выполнить действия по ее устранению, возможно, требуется ремонт. Обратитесь к Вашему дилеру Sony или в местное уполномоченное

предприятие по обслуживанию изделий Sony, и сообщите им 5-значный код. (Пример: E:61:10)

Пункты меню

Пункты меню, которые можно модифицировать, различаются в зависимости от положения переключателя режимов. На экране ЖКД отображаются только пункты, с которыми Вы можете работать в данный момент. Заводские установки отображаются с помощью ■.

Если переключатель режимов установлен в положение STILL (когда выбрана опция [📷])

Пункт	Установка	Описание
SIZE-BURST	■1632×1224 / 640×480 / BURST	При съемке неподвижных изображений выберите размер изображения (стр. 23 и 39).
FOCUS	■AUTO / 🌸 0.2 m / 👤 0.5 m / 👤 1.0 m / 🏔 ∞	Выберите метод автоматической фокусировки, или установите предварительную установку фокуса (стр. 37).
SELFTIMER	ON / ■OFF	Устанавливает таймер самозапуска (стр. 29).
P.EFFECT	■OFF / NEG. ART / SEPIA / B&W / SOLARIZE	Устанавливает специальные эффекты изображения (стр. 41).

Если переключатель режимов установлен в положение MOVIE (если выбрана опция [🎬])

Пункт	Установка	Описание
FOCUS	■AUTO / 🌸 0.2 m / 👤 0.5 m / 👤 1.0 m / 🏔 ∞	Выберите метод автоматической фокусировки, или установите предварительную установку фокуса (стр. 37).
SELFTIMER	ON / ■OFF	Устанавливает таймер самозапуска (стр. 29).

Пункт	Установка	Описание
P.EFFECT	■OFF / NEG. ART / SEPIA / B&W / SOLARIZE	Устанавливает специальные эффекты изображения (стр. 41).

Если переключатель режимов установлен в положение **PLAY** (когда выбрана опция [])

Пункт	Установка	Описание
DELETE	OK CANCEL	– Удаляет отображаемое изображение (стр. 53). – Отменяет удаление отображенного изображения.
DELETE ALL	OK CANCEL	– Удаляет все изображения (стр. 53). – Отменяет удаление отображенного изображения.
INDEX / SINGLE	—	Переключает экран между отображением четырех изображений и одного изображения (стр. 43).
DPOF	ON / OFF	Наносит/снимает знак печати (DPOF) на неподвижных изображениях, которые Вы хотите распечатать (стр. 47).

* Следующие меню доступны вне зависимости от положения переключателя режимов.

Если выбрана опция []

Пункт	Установка	Описание
LCD LIGHT	■ON / OFF	Выбирает яркость подсветки экрана ЖКД. Выбор опции [ON] делает экран ярким и легко различимым при использовании фотоаппарата в темных местах, но заряд батареек при этом расходуется быстрее (стр. 28).
DISPLAY	■ON OFF	– Отображает все индикаторы. – Отображает только предупреждающие сообщения.

Если выбрана опция 

Пункт	Установка	Описание
CLOCK SET	DATE NOTATION DATE&TIME SET	– Устанавливает способ обозначения даты (стр. 19). ■[Y/M/D] (год/месяц/день) / [M/D/Y] (месяц/день/год) / [D/M/Y] (день/месяц/год) – Устанавливает дату и время (стр. 19).
BEEP	■ON SHUTTER OFF	– Включает звуковой сигнал/звук затвора при нажатии кнопки управления/кнопки затвора. – Включает звук затвора. (Звук затвора слышен при нажатии кнопки затвора.) – Выключает звуковой сигнал/звук затвора.
USB	■NORMAL / PTP	Переключает режим USB (стр. 59).
 LANG	—	Отображает пункты меню, предупреждения и сообщения на выбранном языке.

Если выбрана опция 

Пункт	Установка	Описание
FORMAT	OK / CANCEL	Выполняет форматирование платы памяти “Memory Stick”. Обратите внимание, что при форматировании стирается вся информация, записанная на плате памяти “Memory Stick” (стр. 55).

Меры предосторожности

О чистке

Чистка экрана ЖКД

Протрите поверхность экрана, используя чистящий набор ЖКД (не прилагается) для удаления отпечатков пальцев, пыли, и т.п.

Чистка объектива

Протрите объектив лоскутом мягкой ткани для удаления отпечатков пальцев, пыли, и т.п.

Чистка поверхности фотоаппарата

Протрите поверхность фотоаппарата с помощью мягкой ткани, слегка смоченной в воде, затем протрите поверхность насухо. Не используйте никаких растворителей таких, как растворитель, спирт или бензин, поскольку это может повредить поверхность корпуса.

После использования Вашего фотоаппарата на морском побережье или в других пыльных местах

Тщательно протрите Ваш фотоаппарат. В противном случае соленый воздух может вызвать коррозию металлических деталей, либо внутрь фотоаппарата может попасть пыль, что приведет к появлению неисправностей.

Примечание о рабочей температуре

Ваш фотоаппарат предназначен для использования в интервале температур от 0°C до 40°C. Съемка в чрезмерно холодных или жарких местах, где температура выходит за этот диапазон, не рекомендуется.

О конденсации влаги

При непосредственном перемещении фотоаппарата из холодного помещения в теплое, или при расположении его в очень влажной комнате, внутри или снаружи фотоаппарата может конденсироваться влага. Если это произойдет, фотоаппарат не будет работать надлежащим образом.

Особенно возможна конденсация влаги в следующих случаях:

- При перемещении фотоаппарата из холодного места, например, лыжного склона, в теплое помещение.
- При перемещении фотоаппарата из помещения или салона автомобиля с кондиционером на жаркий открытый воздух, и т.п.

Как предотвратить конденсацию влаги

При перемещении фотоаппарата из холодного места в теплое помещение поместите фотоаппарат в пластиковый пакет и подождите некоторое время (около часа), пока температура внутри пакета не сравняется с температурой окружающей среды.

Если произошла конденсация влаги

Выключите фотоаппарат и подождите около часа, пока влага не испарится. Обратите внимание, что если Вы попытаетесь выполнять съемку, когда внутри объектива остается влага, Вы не сможете записать качественные изображения.

О встроенной перезаряжаемой кнопочной батарее

В этом фотоаппарате имеется встроенная перезаряжаемая кнопочная батарея, предназначенная для поддержания даты, времени и других установок вне зависимости от того, включено или выключено питание. Эта перезаряжаемая кнопочная батарея постоянно заряжается в течение всего времени использования Вашего фотоаппарата. Однако, если Вы пользуетесь фотоаппаратом лишь в течение коротких периодов времени, она

постепенно разряжается, и если Вы совсем не будете пользоваться фотоаппаратом примерно один месяц, она полностью разрядится. В этом случае, перед эксплуатацией фотоаппарата не забудьте зарядить данную перезаряжаемую кнопочную батарею.

Однако, если эта перезаряжаемая кнопочная батарея не заряжена, Вы можете пользоваться фотоаппаратом до тех пор, пока Вам не понадобится записать дату и время.

Способ зарядки перезаряжаемой кнопочной батареи

Установите заряженные никель-металлогидридные батареи размера AAA, и оставьте фотоаппарат на 24 часа или более с выключенным питанием.

О плате памяти “Memory Stick”

Плата памяти “Memory Stick” – это новое, компактное, переносное и универсальное запоминающее устройство в виде ИС памяти, вместимость данных которого превышает вместимость флорпи-диска.

В дополнение к обмену данными между платой памяти “Memory Stick” и совместимой аппаратурой Вы можете также использовать плату памяти “Memory Stick” для хранения данных как один из типов съемного внешнего носителя информации.

Существует два типа плат памяти “Memory Stick”: обычная плата памяти “Memory Stick”, и плата памяти “MagicGate Memory Stick”, оснащенная технологией защиты авторского права MagicGate*. Вы можете использовать с Вашим фотоаппаратом оба типа плат памяти “Memory Stick”. Однако, поскольку Ваш фотоаппарат не поддерживает стандарты MagicGate, данные, записанные с помощью Вашего фотоаппарата, не обеспечиваются защитой авторского права MagicGate.

* MagicGate – это технология защиты авторских прав, использующая технологию кодировки.

Примечания об использовании прилагаемой платы памяти “Memory Stick”

- Вы не можете записывать или удалять изображения, когда переключатель защиты от записи установлен в положение LOCK. Положение или форма переключателя защиты от записи может различаться в зависимости от используемой Вами платы памяти “Memory Stick”.

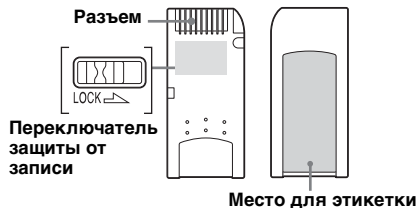

- Не извлекайте плату памяти “Memory Stick” во время чтения или записи данных.
- Данные могут быть повреждены в местах, подверженных воздействию статического электричества или помех.
- Мы рекомендуем делать резервную копию важных данных на жесткий диск Вашего компьютера.
- Не прикрепляйте к месту для этикетки ничего, кроме прилагаемой этикетки.

- При транспортировке или хранении платы памяти “Memory Stick” поместите ее в прилагаемый к ней футляр.
- Не касайтесь разъема платы памяти “Memory Stick” рукой или металлическим предметом.
- Не ударяйте, не сгибайте и не роняйте плату памяти “Memory Stick”.
- Не разбирайте и не модифицируйте плату памяти “Memory Stick”.
- Не подвергайте плату памяти “Memory Stick” воздействию воды.
- Не используйте и не держите плату памяти “Memory Stick” в следующих условиях:
 - Места с высокой температурой, такие, как горячий салон автомобиля, находящегося на стоянке под прямыми солнечными лучами
 - Места, подверженные действию прямых солнечных лучей
 - Влажные места или места с коррозионными веществами

Примечания об использовании платы памяти “Memory Stick Duo” (не прилагается)

- При использовании платы памяти “Memory Stick Duo” с Вашим фотоаппаратом обязательно установите плату памяти “Memory Stick Duo” в адаптер “Memory Stick Duo”.
- Проверьте и убедитесь, что плата памяти “Memory Stick Duo” установлена правильной стороной. Установка платы памяти “Memory Stick Duo” неправильной стороной может привести к повреждению оборудования.
- Не устанавливайте плату памяти “Memory Stick Duo” без адаптера “Memory Stick Duo” в оборудование, совместимое с “Memory Stick”, так как это может вызвать неисправность оборудования.

О никель-металлогидридных батарейках

Эффективное использование батареек

- Перед зарядкой батареек рекомендуется использовать их до полной разрядки.
- Производительность батареек уменьшается при низкой температуре окружающей среды, при этом сокращается и срок службы батареек. Чтобы батарейки служили дольше, рекомендуется хранить их в футляре в кармане вблизи Вашего тела, чтобы согреть их, и вставлять их в фотоаппарат непосредственно перед началом съемки.
- Если Вы будете использовать экран ЖКД, установив опцию [LCD LIGHT] в положение [ON], батарейка разрядится быстрее.
- Рекомендуется иметь под рукой запасные батарейки с расчетом на время, в два или три раза превышающее ожидаемое время съемки, и перед работой с фотоаппаратом выполнять пробные съемки.
- Не подвергайте батарейки воздействию воды. Батарейки не являются водонепроницаемыми.

Срок службы батареек

- Срок службы батареек ограничен. Емкость батареек постепенно уменьшается по мере их использования, а также с течением времени. Если время работы батареек значительно сократилось, возможная причина состоит в том, что батарейки исчерпали свой срок службы.
- Срок службы батареек различается в зависимости от условий хранения, эксплуатации, и окружающей среды, а также является различным для каждой батарейки.

Технические характеристики

Система

Формирователь изображения

Цветной ПЗС 6,72 мм (тип 1/2,7)
Фильтр основного цвета

Общее количество пикселей фотоаппарата

Приблиз. 2 110 000 пикселей

Число эффективных пикселей фотоаппарата

Приблиз. 2 020 000 пикселей

Объектив

Однофокусный объектив
f = 5,0 мм (Преобразовательная
способность фотоаппарата 35 мм: 33 мм)
F2,8

Управление экспозицией

Автоматическое, выбор эпизода
(три режима)

Формат данных

Неподвижные изображения:
DCF-совместимые
(Exif Ver. 2.2. JPEG-совместимые),
DPOF-совместимые
Фильмы: MPEG1-совместимые
(без аудиосигнала)

Носитель записи

“Memory Stick”

Вспышка

Рекомендуемое расстояние: от 0,5 м до 1,8 м

Разъем

USB гнездо мини-B

Экран ЖКД

Используемая панель ЖКД

Привод TFT 2,5 см (тип 1,0)

Общее количество точек

64 460 (293×220) точек

Питание, общая информация

Используемые батарейки

никель-металлогидридные батарейки
размера AAA (2) 2,4 В
5 В (через кабель USB)

Потребление энергии (при съемке)

1,45 Вт

Диапазон рабочих температур

от 0°C до +40°C

Диапазон температур хранения

от -20°C до +60°C

Габаритные размеры

84,5 × 39,8 × 28,6 мм
(Ш/В/Г, не включая выступающие части)

Масса

Приблиз. 118 г (включая никель-
металлогидридные батарейки размера
AAA, плату памяти “Memory Stick” и
шейный ремешок)

BC-CS1 Зарядное устройство никель-металлогидридных батареек

Требования к питанию

Переменный ток от 100 до 240 В 50/60 Гц
2,2 Вт

Выходное напряжение

Размер АА:
Постоянный ток 1,8 В, 165 мА × 2
Размер ААА:
Постоянный ток 1,8 В, 70 мА × 2

Габаритные размеры

70 × 29 × 74 мм (Ш/В/Г)

Масса Приблиз. 70 г

Диапазон рабочих температур

от 0°С до 40°С

Принадлежности

- Никель-металлогидридные батарейки размера ААА (2)
- Зарядное устройство никель-металлогидридных батареек (1)
- Сетевой шнур (1)
- Кабель USB (1)
- Шейный ремешок (1)
- “Memory Stick” (8МВ) (1)
- CD-ROM (SPVD-008) (1)
- Инструкция по эксплуатации (1)

Конструкция и технические характеристики могут быть изменены без уведомления.

Индикации экрана ЖКД

При съемке неподвижных изображений

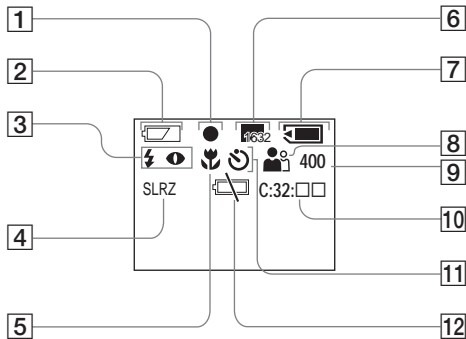

- 1 Индикатор АЕ/АF (27)
- 2 Индикатор оставшегося заряда батареек (13)
- 3 Индикатор режима вспышки (32)
Индикатор уменьшения эффекта красных глаз (32)
- 4 Индикатор эффекта изображения (41)
- 5 Индикатор предварительно установленного фокуса (37)
- 6 Индикатор размера изображения (23, 39)
- 7 Индикатор оставшейся емкости платы памяти "Memory Stick"
- 8 Индикатор выбора эпизода (34)
- 9 Индикатор оставшегося количества записываемых изображений
- 10 Индикатор функции самодиагностики (92)
- 11 Индикатор таймера самозапуска (29)
- 12 Индикатор предупреждения о низком заряде батареек (13)

Номера страниц в скобках указывают расположение дополнительной важной информации.

При съемке фильмов

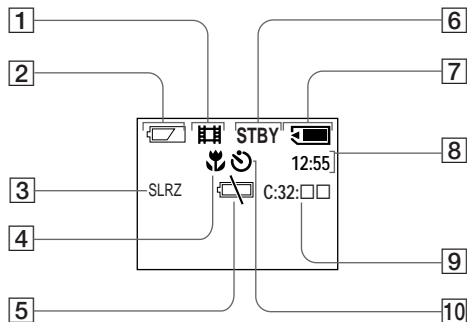

- 1 Индикатор режима записи (49)
- 2 Индикатор оставшегося заряда батареек (13)
- 3 Индикатор эффекта изображения (41)
- 4 Индикатор предварительно установленного фокуса (37)
- 5 Индикатор предупреждения о низком заряде батареек (13)
- 6 Индикатор состояния (49)
- 7 Индикатор оставшейся емкости платы памяти "Memory Stick"
- 8 Индикатор времени записи [максимального доступного времени для записи] (51)
- 9 Индикатор функции самодиагностики (92)
- 10 Индикатор таймера самозапуска (29)

Номера страниц в скобках указывают расположение дополнительной важной информации.

При воспроизведении неподвижных изображений

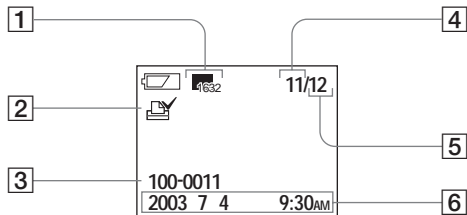

- 1 Индикатор размера изображения (23,39)
- 2 Индикатор знака печати (DPOF) (47)
- 3 Имя файла (78)
- 4 Номер изображения
- 5 Количество изображений, записанных на плату памяти "Memory Stick"
- 6 Дата записи воспроизводимого изображения

При воспроизведении движущихся изображений

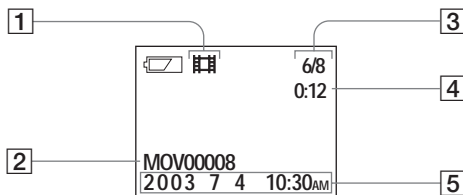

- 1 Индикатор режима записи (51)
- 2 Имя файла (78)
- 3 Номер изображения/Количество изображений, записанных на плату памяти "Memory Stick"
- 4 Счетчик
- 5 Дата записи воспроизводимого изображения

Номера страниц в скобках указывают расположение дополнительной важной информации.

Алфавитный указатель

А		
Автоматическая фокусировка	28	
Б		
Батарейки		
время зарядки	13	
индикатор оставшегося заряда	13	
подготовка батареек	10	
Блокировка AE/AF	27	
В		
Воспроизведение неподвижных изображений		
просмотр изображений на Вашем		
компьютере	79	
Вспышка		
выбор режима вспышки	32	
уменьшение эффекта красных глаз	32, 33, 35	
Выбор эпизода (SCENE)	34	
З		
Зарядка		
время зарядки	13	
зарядка батареек	10	
Знак печати (DPOF)	47	
И		
Изображение		
имена файлов	78	
копирование изображений на Ваш		
компьютер	58, 72	
места хранения файлов изображений	78	
размер изображения	23, 25, 93	
Индексный экран	45	
Индикация самодиагностики	92	
Использование Вашего фотоаппарата за границей .	17	
К		
Кнопка управления	9	
Кнопка RESET	82, 92	
Компьютер		
драйвер USB	60	
кабель USB	70	
копирование изображений	58, 72	
Image Transfer (передача изображения)	63	
ImageMixer	66	
Конденсация влаги	96	
Копирование изображений	58, 72	

Л

Лампочка доступа 23

М

Меры предосторожности 96

О

Однокадровый экран 44

П

Переключатель режимов 8

Питание

 батарейки 10

 вставка батареек 14

 ON/OFF 18

Питание через шину USB 59

Предупреждающие индикаторы и сообщения 91

Просмотр изображений на Вашем компьютере 79

Просмотр неподвижных изображений

 индексный экран 45

 однокладовый экран 44

 просмотр изображений на Вашем
 компьютере 79

 просмотр неподвижных изображений на экране
 ЖКД 43

Просмотр фильмов на экране ЖКД 51

Р

Режим съемки

 автоматический режим регулировки 26

 серия изображений 39

 фильм 49

С

Серия изображений 39

Срок службы батареек 16

Съемка 17

Съемка неподвижного изображения

 автоматическая фокусировка 26

 выбор сцены 34

 использование вспышки 32

 использование режима автоматической
 регулировки 26

 использование таймера самозапуска 29

 количество изображений, которое может быть
 сохранено 25

 размер изображения 23

 эффект изображения 41

Т			
Таймер самозапуска	29		
У			
Удаление изображений	53		
Уменьшение эффекта красных глаз	32, 33, 35		
Установка			
дата и время	19		
драйвер USB	60		
пункты меню	93		
размер изображения	23		
Image Transfer (передача изображения)	63		
ImageMixer	66		
Установка даты и времени	19		
Установка часов	19		
Установки меню	93		
Ф			
Файл			
имена файлов	78		
места хранения файлов изображений	78		
Фильм			
время съемки	17, 51		
просмотр изображений на Вашем			
компьютере	79		
просмотр фильмов на экране ЖКД	51		
съемка фильмов	49		
		Фокусировка	
		предварительная установка фокуса	37
		съемка (использование режима автоматической	
		регулировки)	26
		Форматирование платы памяти “Memory Stick”	55
		Функция автоматического отключения питания	19
		Ч	
		Чистка	96
		Э	
		Экран ЖКД	
		подсветка экрана ЖКД	28
		DISPLAY	29, 103
		Эффект изображения	41

A-Z

BEEP	95
DPOF	47
EXEC	24
Exif	101
JPEG	26
“Memory Stick”	
количество изображений, которое может быть сохранено/время съемки	25, 51
установка/удаление платы памяти	
“Memory Stick”	22
форматирование платы памяти	
“Memory Stick”	55
“Memory Stick Duo”	4, 99
MENU	23
MPEG	49, 78
POWER	18
SCENE	36
USB	58, 71

VARNING

Utsätt inte denna apparat för regn eller fukt eftersom det medför risk för brand eller elstötar.

Öppna inte höljet eftersom det medför risk för elstötar. Överlåt allt servicearbete till kvalificerad personal.

Att observera för kunder i Europa

Denna produkt har testats och befunnits uppfylla kraven i EMC-direktivet angående användning av anslutningskablar på under 3 meter.

Observera

Elektromagnetiska fält med vissa frekvenser kan påverka bilden och ljudet på den här kameran.

Anmärkning

Om statisk elektricitet eller elektromagnetism orsakar att en dataöverföring avbryts halvvägs (misslyckas) så starta om programmet eller koppla ur och anslut USB-kabeln igen.

Innan du börjar använda kameran

Provtagning

Innan du börjar ta bilder på sådant som bara händer en enda gång är det bäst att göra en provtagning för att kontrollera att kameran fungerar som den ska.

Ingen kompensation för förlorat inspelningsinnehåll

Vi kan inte kompensera för om det inte går att ta bilder eller visa bilder på grund av fel på kameran, inspelningsmediet eller liknande.

Att observera angående bilddatakompatibilitet

- Denna kamera uppfyller kraven i den universella normen Design rule for Camera File system som fastställts av JEITA (Japan Electronics and Information Technology Industries Association).
- Vi kan inte garantera att det går att visa bilder som är tagna med den här kameran på annan utrustning, eller att visa bilder som är tagna eller redigerade med annan utrustning på den här kameran.

Att observera angående "Memory Sticken"

Kameran stängs av när man tar ut batterierna eller "Memory Sticken". Öppna inte batteri/"Memory Stick"-locket medan läsnings/skrivningslampan lyser.

Att observera angående upphovsrätt

TV-program, filmer, videokassetter och annat material kan vara upphovsrättsskyddat. Kopiering av sådant material utan särskilt tillstånd kan strida mot upphovsrättslagen.

Undvik att skaka eller stöta till kameran

Förutom att det kan bli fel på kameran så att det inte går att ta bilder längre, finns det även risk att "Memory Sticken" blir oanvändbar eller att bilddata förstörs, skadas eller går förlorade.

LCD-skärmen, LCD sökaren (gäller endast modeller med sökare) och objektivet

- Tack vare att LCD-skärmen och LCD-sökaren är tillverkade med extrem högprecisionsteknik är minst 99,99% av bildpunkterna praktiskt användbara. Det kan dock förekomma små punkter som alltid är svarta eller alltid lyser vitt, rött, blått eller grönt på LCD-skärmen eller LCD-sökarskärmen. Detta är dock normalt och beror på tillverkningsmetoden, och påverkar inte de bilder som lagras på något sätt.
- Var försiktig med att lägga kameran nära ett fönster eller utomhus. Om solen får lysa på LCD-skärmen, LCD -sökaren eller objektivet under längre tid finns det risk för funktionsfel.

Låt inte kameran bli blöt

Var försiktig så att inte kameran blir blöt när du tar bilder utomhus när det regnar eller under liknande förhållanden. Om det bildas kondens i kameran så se sidan 92 och följ anvisningarna om hur man blir av med kondensen innan du använder kameran.

Vi rekommenderar säkerhetskopiering av bilddata

Gör alltid säkerhetskopior av dina bildfiler på diskett eller liknande för att inte löpa risk att viktiga bilddata går förlorade.

Bilderna som förekommer i bruksanvisningen

Fotoexemplen som förekommer i denna bruksanvisning är reproduktioner, och inte verkliga bilder som tagits med den här kameran.

Varumärken

- "Memory Stick",  och "MagicGate Memory Stick" är varumärken som registrerats av Sony Corporation.
- "Memory Stick Duo" och **MEMORY STICK DUO** är varumärken som registrerats av Sony Corporation.
- "MagicGate" och **MAGIC GATE** är varumärken som registrerats av Sony Corporation.
- Microsoft och Windows registrerade varumärken för U.S. Microsoft Corporation i USA och andra länder.
- Macintosh, Mac OS, och QuickTime är varumärken eller registrerade varumärken för Apple Computer, Inc.
- Även alla andra system- och produktnamn som omnämns i denna bruksanvisning är i regel varumärken eller registrerade varumärken för respektive utvecklare eller tillverkare. Symbolerna TM och ® har dock i allmänhet utelämnats i denna bruksanvisning.

Hur man håller kameran

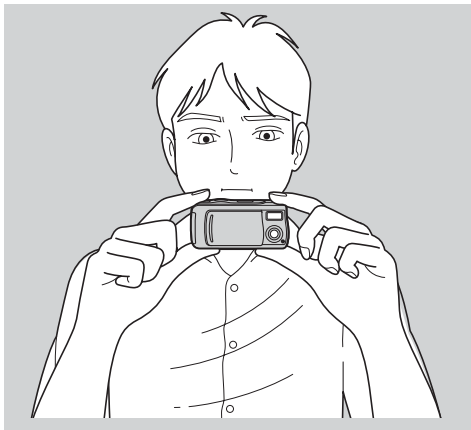

Var försiktig så att du inte täcker för blixten eller objektivet med fingrarna när du tar bilder med kameran.

Innehållsförteckning

Innan du börjar använda kameran	3
Hur man håller kameran	5
Delarnas namn	8

Allra först

Batteriförberedelser	10
Uppladdning av batterierna	10
Hur man sätter i batterierna	13
Användning av kameran utomlands	16
Hur man slår på/stänger av kameran	17
Inställning av datumet och klockan	18

Stillbildstagning

Hur man sätter i och tar ut en ”Memory Stick”	20
Inställning av storleken för stillbilder	21
Grundläggande stillbildstagning (med automatiska inställningar)	24
Självtlösaren	27
Val av blixtläge	30
Tagning under speciella förhållanden – Scenval	32
Inställning av avståndet till motivet – Förinställda avstånd	35
Tagning av fem bilder i följd – Burst	37
Olika specialeffekter – Bildeffekter	39

Visning av stillbilder

Visning av stillbilder på LCD-skärmen	41
Visning av enstaka bilder	42
Visning av en indexskärm (fyra bilder)	43
Val av bilder för utskrift – Utskriftsmarkering (DPOF)	45

Uppspelning av rörliga bilder

Tagning av rörliga bilder	47
Visning av rörliga bilder på LCD-skärmen	49

Radering av bilder

Radering av bilder	51
Formattering av en ”Memory Stick”	53

Kopiering av bilder

Kopiering av bilder till datorn	55
❶ Installation av USB-drivrutinen och programmen	57
❷ Kameraförberedelser	66
❸ Anslutning av kameran till datorn	67
❹ Kopiering av bilder	69
Ändring av ”Image Transfer”-inställningarna	74
❺ För att titta på bilderna på datorn	76

För Macintosh-användare	77
-------------------------------	----

Felsökning

Felsökning.....	79
Varningar och andra meddelanden	86
Självdiagnosfunktionen.....	87

Övrigt

Menypunkter	88
Försiktighetsåtgärder.....	91
Angående ”Memory Stick”.....	93
Angående nickel-metallhydridbatterier	94
Tekniska data	95
Indikatorer på LCD-skärmen	97
Register	100

Delarnas namn

Se sidorna inom parentes för närmare detaljer om hur de olika delarna används.

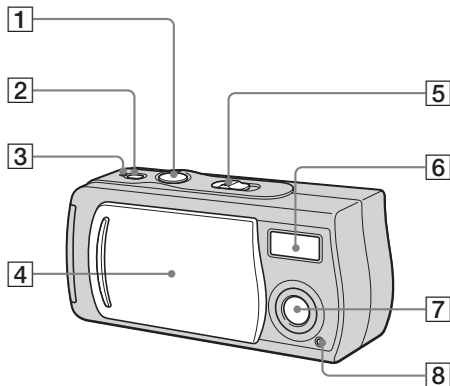

- 1 Avtryckare (25)
- 2 POWER-knapp (17)
- 3 POWER-lampa (17)
- 4 Linsskydd (17)
- 5 Lägesomkopplare
PLAY: För att titta på bilder (41)
STILL: För att ta stillbilder (24)
Tagning av fem bilder i följd (37)
MOVIE: För att ta rörliga bilder (47)
- 6 Blixt (30)
- 7 Objektiv
- 8 Självutlösarlampa (29)

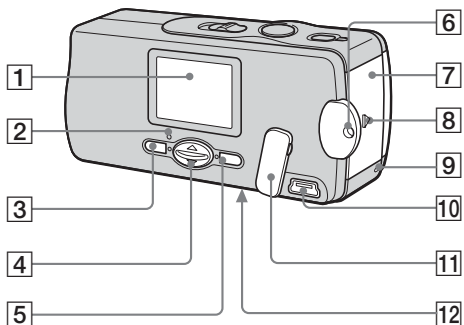

- 1 LCD-skärm
- 2 ⚡ Blixtladdningslampa (orange) (31)
- 3 MENU-knapp
- 4 Styrknapp
Menyn tänd: ▲/▼
Menyn släckt: ⚡/SCENE (30, 34)
- 5 EXEC-knapp
- 6 Hake för halsrem
- 7 Lock till batteri/"Memory Stick"-fack
- 8 OPEN-knapp (13)
- 9 Läsnings/skrivningslampa (21)
- 10 USB-uttag (67)
- 11 Lock över USB-uttaget
- 12 RESET-knapp (på undersidan) (79)

Hur man använder styrknappen och EXEC-knappen

För att ändra kamerans inställningar tänder man menyn och ändrar inställningarna med hjälp av styrknappen.

Tryck på MENU och därefter på ▲/▼ på styrknappen för respektive punkt för att ställa in önskat värde, och tryck sedan på EXEC för att mata in inställningen.

Tryck på MENU så att menyn släcks från LCD-skärmen.



Batteriförberedelser

Använd följande sorters batterier i den här kameran.

Användbara batterier

Nickel-metallhydridbatterier i AAA-storlek (2)

- NH-AAA-DI (2) (medföljer)
- NH-AAA-2DI dubbel-pack (medföljer ej)

Batterier som inte går att använda*

Manganbatterier, litiumbatterier, Ni-Cd-batterier, alkaliska batterier

* Vi kan inte garantera att kameran fungerar med ovanstående sorters batterier, pga risken för spänningsfall eller andra egenskaper för sådana batterier. Dessutom kommer indikatorn för återstående batteritid att visa fel.

Uppladdning av batterierna

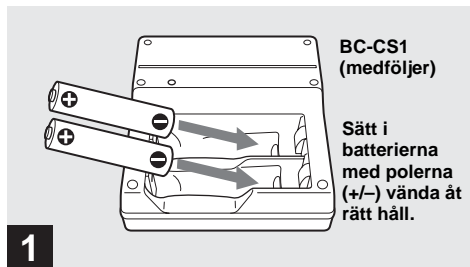

➔ Sätt i nickel-metallhydridbatterier i batteriladdaren (medföljer).

- Glöm inte att ladda upp nickel-metallhydridbatterierna som medföljer kameran innan du använder dem för första gången.
- Vi rekommenderar att batterierna laddas upp vid en omgivningstemperatur på mellan 10°C och 30°C. Om batterierna laddas upp vid en temperatur utanför detta område kan det hända att de inte blir ordentligt uppladdade.
- Anslut batteriladdaren till ett lättåtkomligt vägguttag i närheten.
- Lägg märke till att batteriladdaren inte är frånkopplad från strömkällan även om uppladdningen är färdig och CHARGE-lampan är släckt. Om det skulle uppstå något problem medan batteriladdaren används så stäng genast av den genom att dra ut stickkontakten ur vägguttaget.

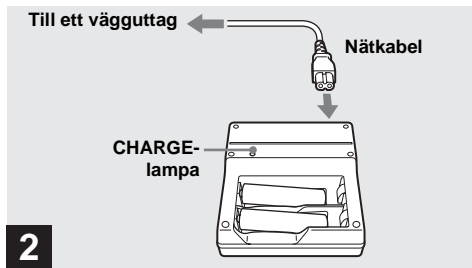

→ Sätt i nätkabeln i batteriladdaren och därefter i ett vägguttag.

CHARGE-lampan tänds när uppladdningen börjar, och släcks när uppladdningen är färdig. Det tar ungefär 13 timmar att ladda upp batterierna helt.

- Dra ut stickkontakten ur vägguttaget när uppladdningen är färdig och ta av nickel-metallhydridbatterierna från batteriladdaren.
- Använd alltid det medföljande fodralet för att transportera nickel-metallhydridbatterierna. Om de positiva och negativa batterikontakterna kommer i kontakt med metallföremål så att de kortsluts finns det risk att batterierna överhettas eller fattar eld.

Uppladdning av nickel-metallhydridbatterierna

- Om nickel-metallhydridbatteriernas kontakter är smutsiga kan det hända att batterierna inte går att ladda upp ordentligt. Torka rent batterikontakterna och kontakterna på batteriladdaren då och då med en torr duk.
- Första gången man laddar upp nickel-metallhydridbatterierna eller om de inte har använts på länge kan det hända att de inte går att ladda upp helt. Det är typiskt för den sortens batterier och inget fel. Efter ett par omgångar av att ha använt batterierna tills de är helt urladdade och sedan laddat upp dem helt bör detta problem försvinna.
- Även om nickel-metallhydridbatterierna inte används laddas de gradvis ur med tiden. Därför rekommenderar vi att du laddar upp batterierna precis innan de ska användas.
- Om nickel-metallhydridbatterierna laddas upp igen innan de är helt urladdade kan det hända att varningen för svaga batterier tänds fortare än beräknat. Detta kallas för "minneseffekten"*. Om detta problem skulle uppträda försvinner det om man laddar ur batterierna helt innan man laddar upp dem igen.

*"minneseffekten" är en situation i vilken batterikapaciteten sjunker tillfälligt.

Att tänka på vid uppladdning av batterierna

- Försök aldrig ladda upp några andra batterier än Sony nickel-metallhydridbatterier i uppladdaren som medföljer kameran. Om du försöker ladda upp någon annan sorts batterier (t.ex. manganbatterier, alkaliska torrcellsbatterier eller primära litiumbatterier) än de specificerade batterierna, finns det risk att de batterierna börjar läcka, blir överhettade eller exploderar, vilket i sin tur medför risk för frät- eller brännskador eller andra skador.
- Var noga med att ladda upp båda nickel-metallhydridbatterierna samtidigt.
- Använd bara de uppladdade batterierna vid en omgivningstemperatur på mellan 10°C och 30°C. Det kan hända att batterierna inte går att ladda upp på ett effektivt sätt utanför detta område.
- Ladda inte upp redan fullt uppladdade nickel-metallhydridbatterier igen. Det medför risk för läckage, explosion, kraftig värmeutveckling, brand eller elstöt.
- Undvik att skala av förseglingarna på utsidan eller att skada batterierna. Använd aldrig batterier med helt eller delvis avskalade förseglingar, eller batterier som delats på något sätt.

Uppladdningstid

Nickel-metallhydridbatteri	Uppladdningstid
NH-AAA-DI × 2 (medföljer)	Ca. 13 timmar

Detta är tiden det tar att ladda upp helt urladdade nickel-metallhydridbatterier med den medföljande batteriladdaren BC-CS1 vid en omgivningstemperatur på 25°C.





- Det tar ungefär 13 timmar att ladda upp batterierna helt. Det kan hända att CHARGE-lampan fortsätter att lysa i mer än 13 timmar, men det är inget fel.
- Ta inte av batterierna medan uppladdningen pågår. Om strömtillförseln avbryts på grund av strömavbrott eller av någon annan anledning antingen medan uppladdningen pågår eller efter det att uppladdningen är färdig, börjar uppladdningen om och batterierna laddas upp igen i ca. 13 timmar.
- Om man använder ”snabbuppladdningssatsen” ACC-UNQ STAMINA (medföljer ej) laddas batterierna upp snabbare.

Uppladdningstid

Nickel-metallhydridbatterier i AAA-storlek
2 batterier: Ca. 1 timme och 15 minuter
4 batterier: Ca. 2 timmar och 30 minuter

Indikator för återstående batteriström (när nickel-metallhydridbatterier används)

Efterhand som strömmen tar slut i batterierna visar indikatorn för återstående batteriström hur mycket ström det är kvar med följande symboler.

Indikator för återstående batteritid	Riktmärke för den återstående batteriströmmen
	Tillräckligt med ström kvar
	Batteriet halvfullt
	Batteriet svagt, inspelningen/uppspelningen kommer snart att avbrytas.
	Byt ut batterierna mot fullt uppladdade batterier, eller ladda upp de här batterierna. (Indikatorn för återstående batteriström blinkar.)

- Om LCD-skärmen är släckt så ställ in punkten [DISPLAY] på [] på [ON] med hjälp av MENU och ▲/▼ på styrknappen för att tända den.
- Det kan hända att indikatorn inte visar rätt beroende på kamerans användningsförhållanden, batteriernas uppladdningstillstånd, eller omgivningsförhållandena.
- Indikatorn för återstående batteriström visas inte vid USB-anslutning.

Hur man sätter i batterierna

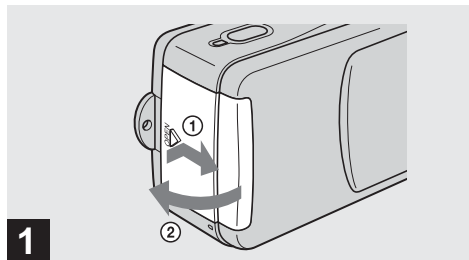

➔ **Öppna locket till batteri/"Memory Stick"-facket.**

Håll OPEN-knappen intryckt och skjut locket i pilens riktning ①. Locket till batteri/"Memory Stick"-facket öppnas i pilens riktning ②.

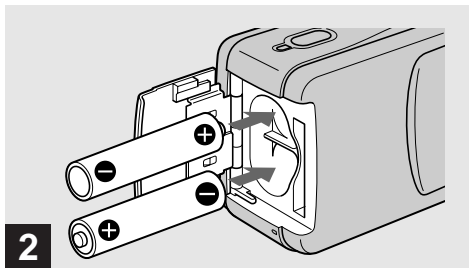

➔ Sätt i batterierna.

Sätt i batterierna med polerna (+/-) vända enligt motsvarande markeringar inuti batterifacket.

- Torka av eventuell smuts från batterikontakterna och kontakterna på insidan av batteri/"Memory Stick"-locket då och då med en mjuk duk. Fett från fingrarna eller annan smuts på batterikontakterna eller kontakterna i batterifacket kan avsevärt förkorta batteriernas användningstid.

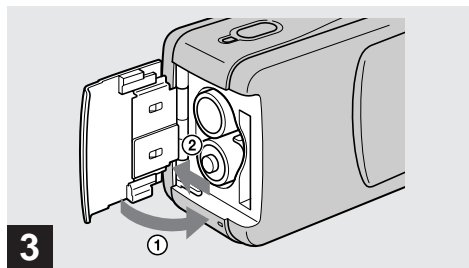

➔ Stäng locket till batteri/"Memory Stick"-facket.

Håll batterierna intryckta och stäng batteri/"Memory Stick"-locket. Kontrollera att locket är ordentligt stängt.

För att ta ut batterierna

Håll kameran med batteri/"Memory Stick"-locket vänt uppåt, öppna locket, och ta ut batterierna.

- Var försiktig så att du inte tappar batterierna när du öppnar eller stänger batteri/"Memory Stick"-locket.

Batteritid och antal bilder som går att lagra/visa

I tabellerna visas den ungefärliga användningstiden för batterierna och antalet bilder som går att ta/visa med fullt uppladdade batterier vid en temperatur på 25°C i helautomatiska inställningar. Antalet bilder som går att lagra eller visa medger även byte av den medföljande "Memory Sticken" vid behov. Observera att de faktiska antalen kan bli något lägre än de som anges i tabellen beroende på tagningsförhållandena.

Stillbildstagning

Vid genomsnittliga förhållanden*¹⁾

Bildstorlek	NH-AAA-DI (2) (medföljer)	
	Antal bilder	Batteritid (min.)
1632×1224	Ca. 120	Ca. 60

*¹⁾Vid tagning under följande förhållanden:

- När punkten [LCD LIGHT] är inställd på [ON]
- Tagning med 30 sekunders mellanrum mellan varje bild
- Blixten utlöses för varannan bild
- Kameran slås på och stängs av en gång per tio bilder.

Kontinuerlig tagning*²⁾

Bildstorlek	NH-AAA-DI (2) (medföljer)		
	LCD LIGHT	Antal bilder	Batteritid (min.)
1632×1224	ON	Ca. 1600	Ca. 60
	OFF	Ca. 1800	Ca. 70
640×480	ON	Ca. 1600	Ca. 60
	OFF	Ca. 1800	Ca. 70

*²⁾Vid tagning under följande förhållanden:

- Blixten inställd på  (ingen blixt)
- Kontinuerlig tagning med ca. 2,5 sekunders mellanrum

Visning av stillbilder*³⁾

Bildstorlek	NH-AAA-DI (2) (medföljer)	
	Antal bilder	Batteritid (min.)
1632×1224	Ca. 2400	Ca. 120
1280×960	Ca. 2400	Ca. 120
640×480	Ca. 2400	Ca. 120

*³⁾Visning av enstaka bilder i tur och ordning med ca. 3 sekunders mellanrum med och punkten LCD LIGHT inställd på ON

- Stillbilder i bildformatet 1280×960 går bara att visa på den här kameran.

Tagning av rörliga bilder*⁴⁾

NH-AAA-DI (2) (medföljer)		
	LCD LIGHT	Batteritid (min.)
Kontinuerlig tagning	ON	Ca. 60
	OFF	Ca. 70

*⁴⁾Maximal inspelningstid är 15 sekunder

- Indikatorn för det återstående antalet sjunker i följande situationer:
 - Vid låg temperatur
 - Blixten används.
 - Om kameran slås på och stängts av upprepade gånger
 - När punkten [LCD LIGHT] är inställd på [ON]
 - När batteriet är svagt
 - Batterikapaciteten sjunker både efterhand som batteripaketet används och med tiden (sidan 95).

Användning av kameran utomlands

Strömförsörjning

Du kan använda kameran i alla länder och på alla platser med en nätspänning på 100 till 240 V växelström, 50/60 Hz, med hjälp av den medföljande nätadaptern. Köp vid behov en stickkontaktsadapter [a] om stickkontakten inte passar i vägguttaget [b].

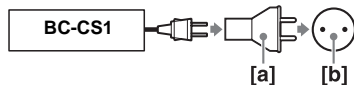

- Använd inte en eltransformator eftersom det kan leda till funktionsfel.

Hur man slår på/stänger av kameran

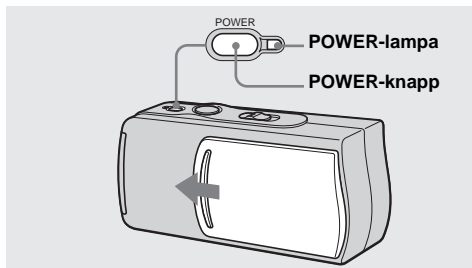

➔ Skjut linsskyddet i pilens riktning eller tryck på POWER-knappen.

När man öppnar linsskyddet eller trycker på POWER-knappen slås kameran automatiskt på. Den gröna POWER-lampan tänds. Den allra första gången man slår på kameran tänds DATE NOTATION-skärmen på LCD-skärmen (sidan 18).

Hur man stänger av kameran

Skjut linsskyddet mot pilens riktning eller tryck på POWER-knappen igen. POWER-lampan släcks och kameran stängs av.

- Skjut för linsskyddet tills det klickar till.
- Om man öppnar linsskyddet alltför fort kan det hända att kameran inte slås på. Stäng i så fall linsskyddet igen och öppna det igen lite långsammare.

Automatisk avstängning

Om kameran inte används på över ca. 3 minuter under tagning eller visning eller medan man gör inställningar, stängs den automatiskt av för att förhindra onödigt slöseri med batteriströmmen. Den automatiska avstängningsfunktionen fungerar inte när en kontakt är isatt i USB-uttaget.

Inställning av datumet och klockan

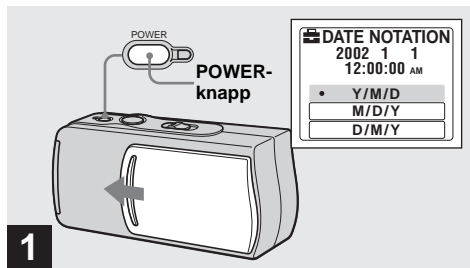

➔ Skjut linsskyddet i pilens riktning eller tryck på POWER-knappen för att slå på kameran.

Den gröna POWER-lampan tänds och DATE NOTATION-skärmen tänds på LCD-skärmen.

- Detta går att utföra oavsett vilket läge lägesomkopplaren är inställd på.
- För att ändra datumet och ställa klockan trycker man på MENU och väljer [DATE&TIME SET] för [CLOCK SET] under [] (sidan 90). Gör sedan proceduren från och med steg **3**.

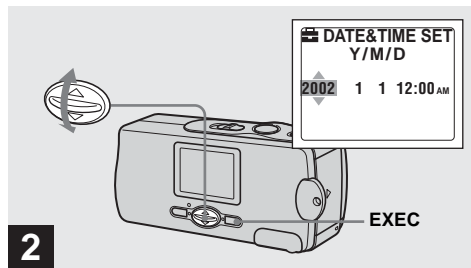

➔ Välj önskat datumvisningsformat med ▲/▼ på styrknappen, och tryck sedan på EXEC.

Välj [Y/M/D] (år/månad/dag), [M/D/Y] (månad/dag/år) eller [D/M/Y] (dag/månad/år). Därefter tänds DATE&TIME SET-skärmen på LCD-skärmen.

- Om det återuppladdningsbara knappbatteriet som driver klockan skulle bli helt urladdat (sidan 92) tänds DATE NOTATION-skärmen igen. Ställ i så fall in datumet igen och ställ klockan enligt anvisningarna från och med steg **2**.

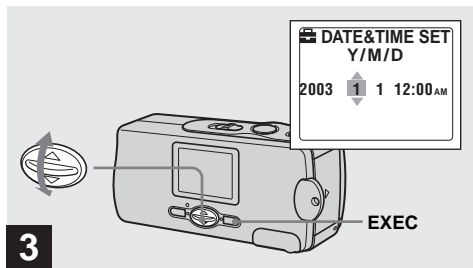

➔ Ställ in rätt siffror med ▲/▼ på styrknappen, och tryck sedan på EXEC.

Den punkt som ska ställas in markeras med ▲/▼. När värdet matats in flyttas ▲/▼ till nästa punkt. Upprepa detta steg tills alla punkter är inställda.

- Om du väljer [D/M/Y] i steg 2 visas klockan med en 24-timmarsklocka.

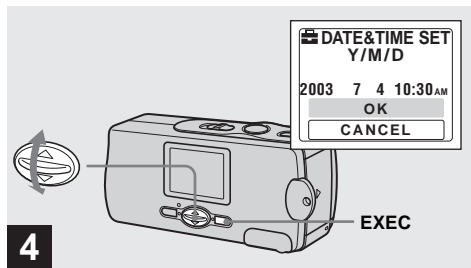

➔ Välj [OK] med ▲/▼ på styrknappen, och tryck sedan på EXEC.

Datomet och klockan är nu inställda och klockan börjar gå.

- Om du råkar göra fel så välj [CANCEL] i steg 4 så att DATE NOTATION-skärmen tänds, och gör sedan om proceduren från och med steg 2.

Hur man sätter i och tar ut en "Memory Stick"

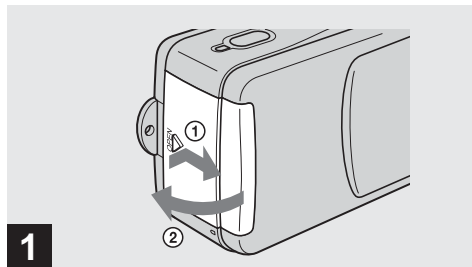

➔ **Öppna locket till batteri/"Memory Stick"-facket.**

Håll OPEN-knappen intryckt och skjut locket i pilens riktning ①. Locket till batteri/"Memory Stick"-facket öppnas i pilens riktning ②.

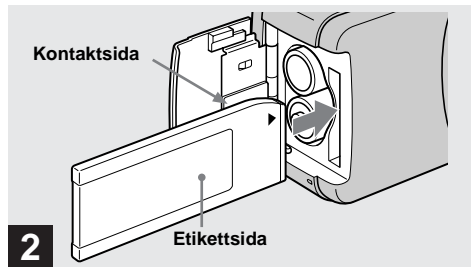

➔ **Sätt i "Memory Sticken".**

Håll "Memory Sticken" på det sätt som visas i figuren och stick in den så långt det går tills det klickar till.

- Tryck in "Memory Sticken" så långt det går så att den sitter ordentligt fast i kontakten. Om "Memory Sticken" inte är rätt isatt går det inte att spela in bilder på den eller att se bilderna som är inspelade på den.
- Var försiktig så att inte batterierna faller ut när du öppnar eller stänger batteri/"Memory Stick"-locket.

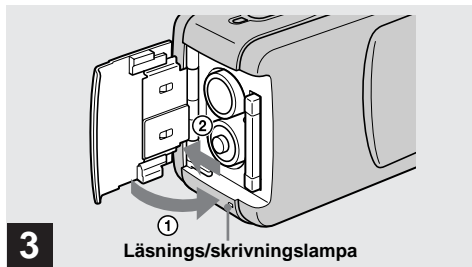

3

Läsningsskrivningslampa

➔ Stäng locket till batteri/"Memory Stick"-facket.

För att ta ut en "Memory Stick"

Öppna batteri/"Memory Stick"-locket och tryck på "Memory Sticken" så att den skjuts ut.

- När läsningsskrivningslampan lyser betyder det att bilddata håller på att läsas eller skrivas. Öppna aldrig batteri/"Memory Stick"-locket i detta läge, eftersom data då kan bli förstörda.

Inställning av storleken för stillbilder

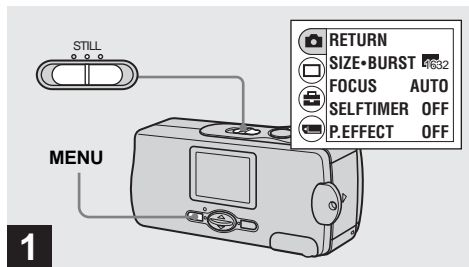

1

➔ Ställ in lägesomkopplaren på STILL, slå på kameran, och tryck sedan på MENU.

Menyn tänds på LCD-skärmen.

- Öppna linsskyddet om det är stängt.

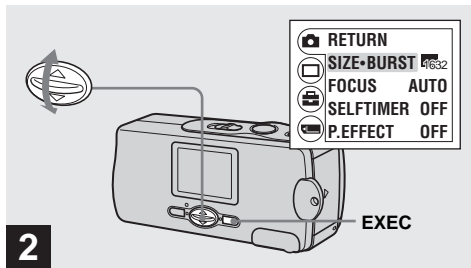

- ➔ Välj [📷] med ▲/▼ på styrknappen, och tryck sedan på EXEC.
 Välj [SIZE-BURST] med ▲/▼ på styrknappen, och tryck sedan på EXEC.

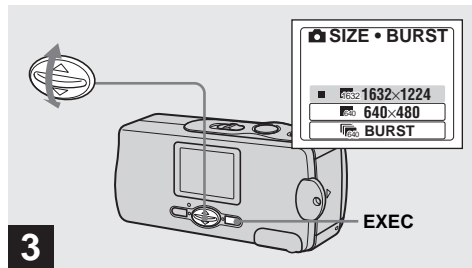

- ➔ Välj önskad bildstorlek med ▲/▼ på styrknappen, och tryck sedan på EXEC.

Därmed är bildstorleken inställd.
 Tryck på MENU när inställningen är färdig så att menyn försvinner från LCD-skärmen.

- Bildstorleken som ställs in här hålls kvar i minnet även när man stänger av kameran.

Bildstorlek

Bildstorleken (antalet bildpunkter) går att ställa in i förhållande till den sorts bilder man vill ta. En större bildstorlek innebär mer data, vilket i sin tur innebär att det inte går att lagra lika många bilder på en ”Memory Stick”.

Välj en lämplig storlek för den sorts bilder du tänker ta. Välj i följande tabell.

Bildstorlek	Används för
1632×1224	Utskrift i A4-format
640×480	Att skicka som e-mail

Antal bilder som går att lagra på en ”Memory Stick”

(Enhet: antal bilder)

Bildstorlek \ Kapacitet	1632×1224	640×480
8MB	15	80
16MB	30	160
32MB	61	325
64MB	122	655
128MB	246	1315

- Bildstorleken är bildens storlek när den visas på en dator. Bilder som visas på kamerans LCD-skärm ser alla lika stora ut.
- Hur många bilder det faktiskt går att ta kan variera beroende på tagningsförhållandena.
- Värdet för bildstorleken (t.ex. 1632×1224) anger antalet bildpunkter.

Grundläggande stillbildstagning (med automatiska inställningar)

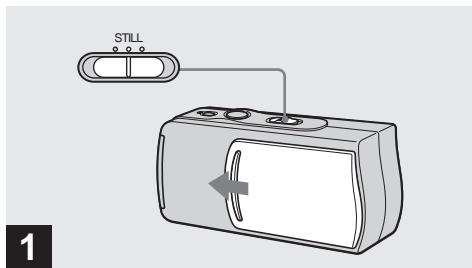

➔ Ställ in lägesomkopplaren på **STILL** och skjut ifrån linsskyddet för att slå på kameran.

- Stillbilderna lagras i JPEG-format.
- Exponeringen och skärpan ställs in automatiskt med fabriksinställningarna.

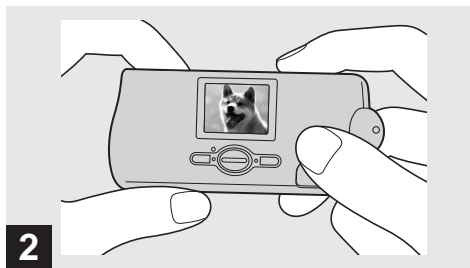

➔ Håll kameran stadigt med båda händerna och rikta den så att motivet hamnar mitt på LCD-skärmen.

Täck inte för linsen eller blixten med fingrarna.

- Vid utomhustagningar i solsken eller i annan stark belysning kan det komma oönskat ljus på skärmen (spökbilder). Skugga i så fall objektivet med handen eller något annat föremål under tagningen.
- Exponeringen och skärpan ställs in på motivet i mitten på LCD-skärmen.

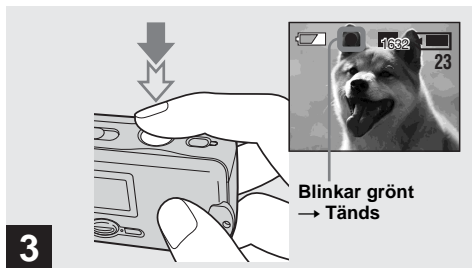

3 → Tryck ner avtryckaren halvvägs och håll den där.

Det hörs ett pip men bilden har inte tagits ännu. När AE/AF-låsindikatorn slutar blinka och tänds helt är kameran klar för tagning.

- Om du släpper avtryckaren i det läget avbryts tagningen.
- Det minsta avståndet till motivet som det går att ställa in skärpan för är 10 cm.

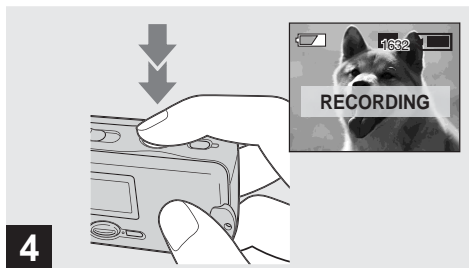

4 → Tryck ner avtryckaren helt.

Det hörs ett pip. "RECORDING" tänds på LCD-skärmen, och bilden lagras på "Memory Sticken". När "RECORDING" släcks igen går det att ta nästa bild.

- När kameran drivs på batteri och man inte använder den på ca. tre minuter under inspelning eller uppspelning, stängs den automatiskt av för att förhindra onödigt slöseri med batteriströmmen (sidan 17).
- Beroende på motivet och tagningsförhållandena kan det i väldigt sällsynta fall inträffa att meddelandet "SHOOT AGAIN" tänds vid tagning av en stillbild. Om detta meddelande skulle visas så tryck bara helt enkelt ned avtryckaren igen. Kameran kompenserar på lämpligt sätt och lagrar sedan bilden.

Autofokus

Om det är svårt att ställa in skärpan för motivet ändras AE/AF-låsindikatorn till att blinka långsamt.

Det kan hända att autofokusen inte fungerar ordentligt under följande förhållanden. Släpp i så fall avtryckaren, komponera om bilden och prova att ställa in skärpan igen. Om det inte går att ställa in skärpan på motivet med autofokusen så använd ett av de förinställda avstånden (sidan 35).

- Mörka motiv långt ifrån kameran.
- Dålig kontrast mellan motivet och bakgrunden.
- Motiv som syns genom glas, t.ex. ett fönster.
- Motiv som rör sig snabbt.
- Reflekterande eller lysande motiv som speglar eller lampor.
- Blinkande motiv.

LCD-skärmens belysning

Det går att tända och släcka LCD-skärmens belysning med punkten [LCD LIGHT] under [] genom att trycka på MENU och ▲/▼ på styrknappen. Det är ett praktiskt sätt att göra så att batterierna varar längre.

- Kameran är försedd med en reflekterande LCD-skärm som går att se även om dess belysning är avstängd, så länge det finns en viss mängd ljus runtomkring.
- Även om LCD-belysningen är avstängd tänds den när man använder menyfunktionerna. När menymanövern är färdig släcks LCD-belysningen igen.

Information på LCD-skärmen under tagning

Det går att släcka indikatorerna på LCD-skärmen med punkten [DISPLAY] under [] genom att trycka på MENU och ▲/▼ på styrknappen. Det är praktiskt när man tar bilder under förhållanden där det är svårt att kontrollera bilden på LCD-skärmen.

När punkten [DISPLAY] är inställd på [ON]

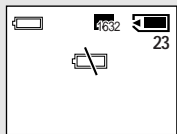

(Alla indikatorer som går att visa visas.)

När punkten [DISPLAY] är inställd på [OFF]

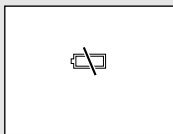

(Endast varningsindikatorer visas.)

- Se sidan 97 för närmare detaljer om de olika indikatorerna.
- Indikatorerna som visas på LCD-skärmen blir inte inspelade.

Självutlösaren

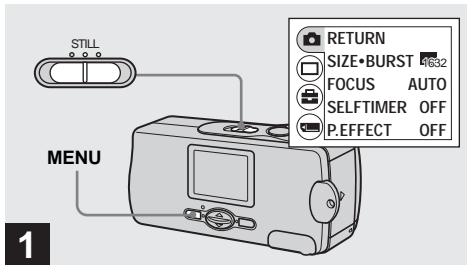

➔ Ställ in lägesomkopplaren på STILL och tryck på MENU.

Menyn tänds på LCD-skärmen.

- Detta går även att utföra när lägesomkopplaren är inställd på MOVIE.

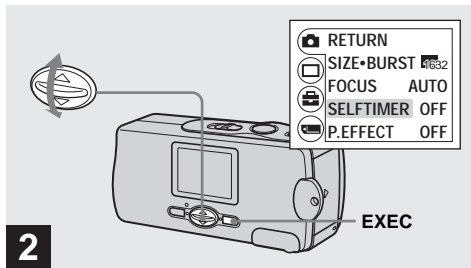

- 2**
- ➔ Välj [] med ▲/▼ på styrknappen, och tryck sedan på EXEC.
 Välj [SELFTIMER] med ▲/▼ på styrknappen, och tryck sedan på EXEC.

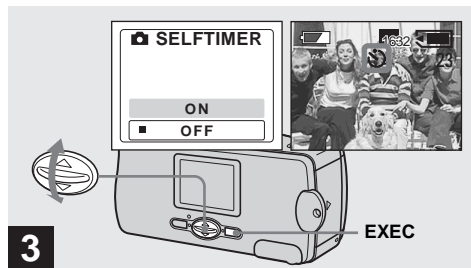

- 3**
- ➔ Välj [ON] med ▲/▼ på styrknappen, och tryck sedan på EXEC.
- När man trycker på MENU släcks meny.
 Självutlösarindikatorn () tänds på LCD-skärmen.

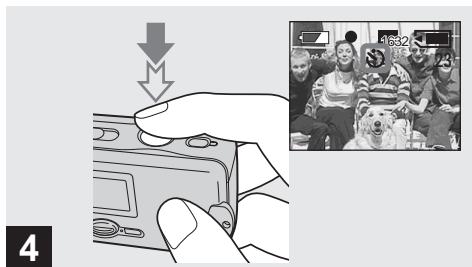

4

➔ Rikta kameran så att motivet hamnar mitt på LCD-skärmen, och tryck ner avtryckaren halvvägs och håll den där.

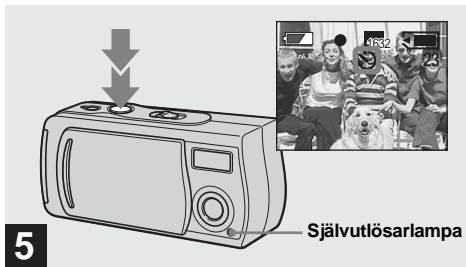

5

➔ Tryck ner avtryckaren helt.

Självtlösarlampen (sidan 8) blinkar och det hörs ett pip. Bilden tas efter ca. 10 sekunder.

För att stänga av självtlösaren mitt under tagningen

Stäng linsskyddet eller tryck på POWER för att stänga av kameran.

- Om du står framför kameran när du trycker på avtryckaren kan det hända att skärpan och exponeringen inte blir rätt inställda.

Val av blixtläge

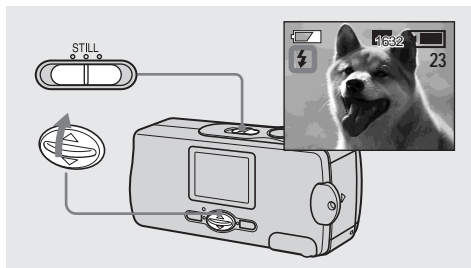

➔ Ställ in lägesomkopplaren på **STILL**, och tryck upprepade gånger på **▲ (⚡)** på styrknappen för att välja blixtläge.

Varje gång du trycker på **▲ (⚡)** ändras indikatorn i följande ordning:

Ingen indikator (Auto): Kameran kontrollerar belysningsförhållandena för att avgöra om det finns tillräckligt mycket ljus, och använder blixten om det behövs (fabriksinställning).

⬇

🔴 (Rödögereducering): Blixten ställs in på Autoläget, och om blixten används utlöses även en förblixt.

⬇

⚡ (Forcerad blix): Blixten utlöses oavsett det omgivande ljuset.

⬇

🚫 (Ingen blix): Blixten utlöses inte.

- Blixten går inte att använda i Burst-läget.
- Om menyn visas så tryck först på MENU så att menyn släcks.
- I auto-läget, **👁** (rödögereducering) eller **⚡**-läget (forcerad blyxt) kan det förekomma vissa störningar i bilden på LCD-skärmen på mörka ställen, men själva bilden som tas påverkas inte.
- Medan blixten håller på att laddas upp blinkar blyxtladdningslampan. När uppladdningen är färdig släcks lampan.
- När man trycker ner avtryckaren halvvägs medan blixten håller på att laddas upp, tänds blyxtuppladdningslampan.

För att undvika röda ögon i bilder på människor och djur

När rödögereduceringsläget är inställt tänds indikatorn **👁** på LCD-skärmen, och en förblyxt utlöses före själva tagningen för att minska risken för röda ögon i bilden.



- Det kan hända att rödögereduceringen inte ger önskad effekt beroende på individuella skillnader, avståndet till motivet, att motivet inte ser förblyxten, eller andra faktorer.

Tagning under speciella förhållanden - Scenval

När du tar porträtt, nattbilder eller landskapsbilder kan du använda nedanstående lägen för att få bättre bilder.

Det mjuka fotoläget



Det mjuka fotoläget

I det mjuka fotoläget blir hudtoner ljusare och varmare vilket ger snyggare bilder. Dessutom skapar den softade skärpan en trivsamt atmosfär för porträtt, bilder på blommor osv.

Nattfotoläget



Nattfotoläget

I nattfotoläget går det att ta snygga bilder på både människor och nattscener samtidigt. Dessutom förstärker kryssfiltreffekten ljuset från gatlyktor eller andra lampor genom att skapa kryssformiga strålar.

- Blixten utlöses i  -läget (rödögereduceringsläget) och det rekommenderade avståndet till motivet är 0,5 till 1,2 m.
- När skärpan är inställd på [AUTO] ställs skärpan in på mellan 1 m och ∞ (oändligt avstånd). Om du vill ta bilder på ännu närmare håll än 1 m så använd de förinställda avstånden (sidan 35).
- Vid tagning i Burst-läget kan det hända att tagningsintervallet blir längre.

Levande natur-läget



Levande natur-läget

Levande natur-läget framhäver det blå och det gröna i himmel, hav och berg, och gör det möjligt att ta naturbilder och landskap med starka, levande färger.

- Skärpan ställs automatiskt in på [∞].
- Blixten går inte att använda i detta läge.
- När skärpan ställs in på [AUTO] zoomar kameran ut till teleläget.

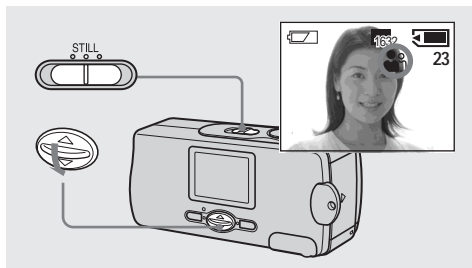

➔ **Ställ in lägesomkopplaren på STILL och tryck upprepade gånger på ▼ (SCENE) på styrknappen för att välja önskat läge.**

Varje gång du trycker på ▼ (SCENE) ändras indikatorn i följande ordning:

👤 (Det mjuka fotoläget) → 🌙 (Nattfotoläget) → 🌳 (Levande natur-läget) → Ingen indikator (Auto)

- Om menyn visas så tryck först på MENU så att menyn släcks.
- För att stänga av scenvalsfunktionen trycker man upprepade gånger på ▼ (SCENE) tills ingen scenvalsindikator visas längre (Auto).
- Det går inte att använda scenvalslägena för att ta rörliga bilder.

Inställning av avståndet till motivet – Förinställda avstånd

 0.5 m



 0.2 m



När man tar en bild av ett motiv på ett bestämt avstånd, eller om motivet befinner sig bakom ett nät eller ett fönster, kan det vara svårt att ställa in skärpan med autofokusen. I sådana fall är det praktiskt att använda de förinställda avstånden.

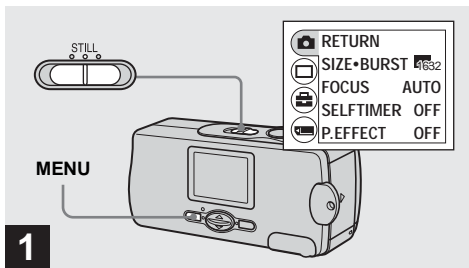

➔ **Ställ in lägesomkopplaren på STILL och tryck på MENU.**

Menyn tänds på LCD-skärmen.

- Detta går även att utföra när lägesomkopplaren är inställd på [MOVIE].

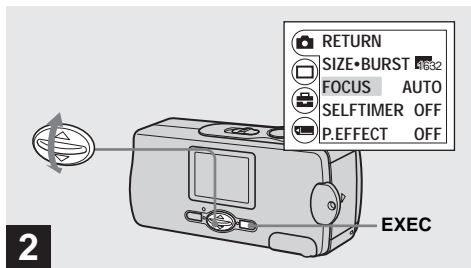

- ➔ Välj [**FOCUS**] med ▲/▼ på styrknappen, och tryck sedan på EXEC.
Välj [**FOCUS**] med ▲/▼ på styrknappen, och tryck sedan på EXEC.

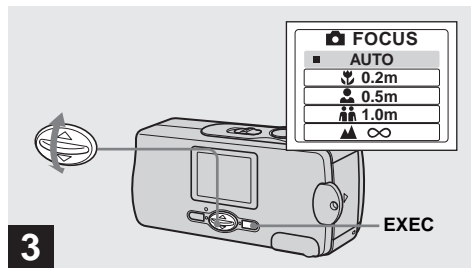

- ➔ Välj önskat skärpeavstånd med ▲/▼ på styrknappen, och tryck sedan på EXEC.

Det går att välja mellan följande avståndsställningar: AUTO (Ingen indikator), 🌱 0.2 m, 👤 0.5 m, 👤👤 1.0 m, och ▲ ∞(oändligt avstånd)
Indikatorn visas på LCD-skärmen.

För att återgå till automatisk skärpeinställning
Välj [**AUTO**] i steg **3**.

- Skärpeinställningsinformationen är ungefärlig och bör bara användas som ett riktmärke.

Tagning av fem bilder i följd – Burst

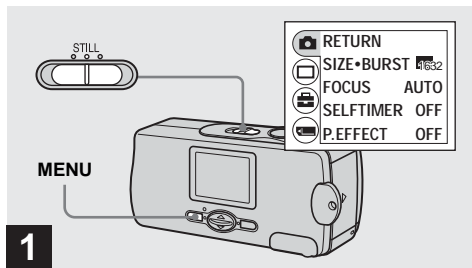

➔ Ställ in lägesomkopplaren på STILL och tryck på MENU.

Menyn tänds på LCD-skärmen.

- Det går inte att använda blixten i detta läge.
- Det går att ta upp till fem bildrutor i följd genom att hålla avtryckaren nedtryckt. Om man släpper avtryckaren innan alla fem bildrutorna har tagits slutar kameran ta bilder så fort man släpper avtryckaren.
- Tagningsintervallet är ca. 0,5 sekund. Det kan dock hända att tagningsintervallet blir längre i nattfotoläget.

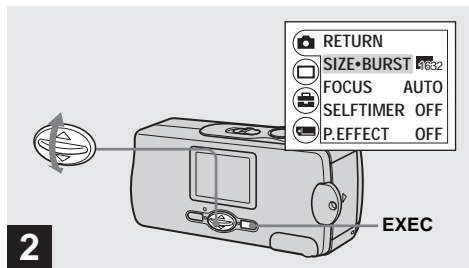

➔ Välj [📷] med ▲/▼ på styrknappen, och tryck sedan på EXEC.
Välj [SIZE•BURST] med ▲/▼ på styrknappen, och tryck sedan på EXEC.

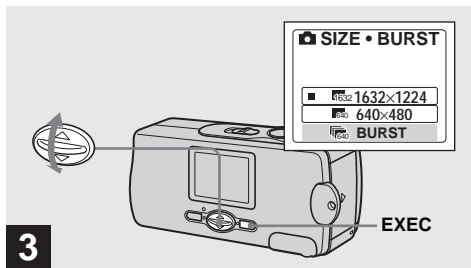

3 → Välj [BURST] med ▲/▼ på styrknappen, och tryck sedan på EXEC.

Tryck på MENU så att menyn släcks från LCD-skärmen.

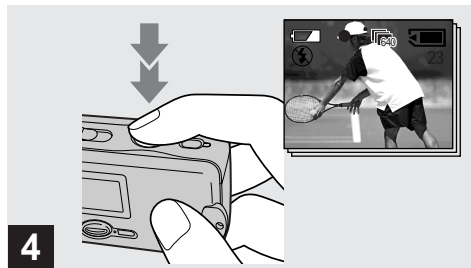

4 → Tryck ner avtryckaren halvvägs, och håll den sedan helt nedtryckt.

Upp till fem bilder tas så länge man håller avtryckaren nedtryckt.

Bilderna lagras i storleken 640×480.

- Om man släpper avtryckaren innan kameran hunnit lagra fem bilder, lagras bara de bilder som togs medan avtryckaren hölls nedtryckt.

Olika specialeffekter – Bildeffekter

Det går att behandla bilder digitalt för att få olika specialeffekter.

NEG. ART



Färgerna och de ljusa och mörka partierna i bilden blir omvända som på ett negativ.

SEPIA



Bilden blir brunaktig som på ett gammalt fotografi.

B&W



Bilden blir svartvit.

SOLARIZE



Ljuskontrasten ökar så att bilden ser ut som en teckning.

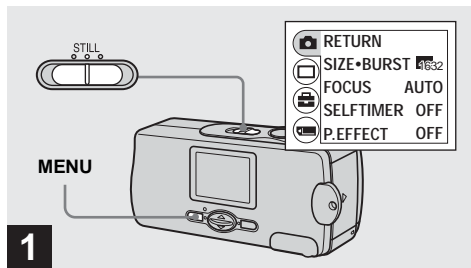

➔ Ställ in lägesomkopplaren på **STILL** och tryck på **MENU**.

Menyn tänds på LCD-skärmen.

- Detta går även att utföra när lägesomkopplaren är inställd på **MOVIE**.

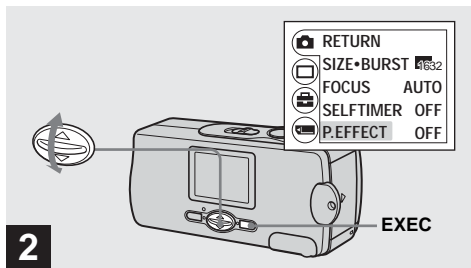

- ➔ Välj [] med ▲/▼ på styrknappen, och tryck sedan på EXEC.
 Välj [P.EFFECT] med ▲/▼ på styrknappen, och tryck sedan på EXEC.

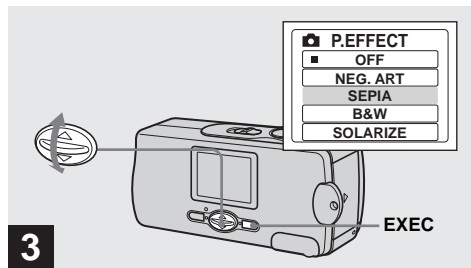

- ➔ Välj önskat läge med ▲/▼ på styrknappen, och tryck sedan på EXEC.
 För att stänga av bildeffekten
 Välj [OFF] i steg **3**.

Visning av stillbilder på LCD-skärmen

Enbildsskärm

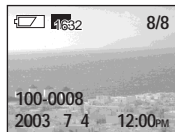

Indexskärm (med fyra bilder)



Det går att se de bilder du tagit med kameran nästan omedelbart på LCD-skärmen. Det går att välja mellan följande två olika sätt för att titta på bilder.

Enbildsskärm

En bild i taget visas över hela skärmen.

Indexskärm (med fyra bilder)

Fyra bilder visas samtidigt i separata rutor på skärmen.

- Se sidan 99 för närmare detaljer om de olika indikatorerna som visas på skärmen.
- Se sidan 49 för närmare detaljer om hur man tittar på rörliga bilder.
- Bilder i andra format än 1632×1224, 1600×1200, 1280×960 eller 640×480 visas som tumnagelbilder.

Visning av enstaka bilder

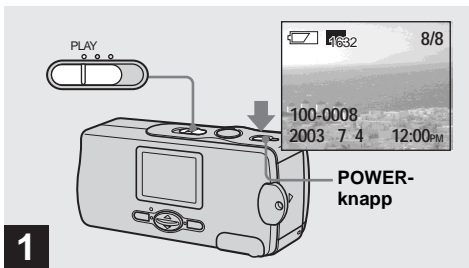

➔ Ställ in lägesomkopplaren på **PLAY**, och tryck på **POWER**-knappen för att slå på kameran.

Den sist tagna bilden tänds på LCD-skärmen.

- Om man stänger linsskyddet medan man tittar på bilder stängs kameran av.

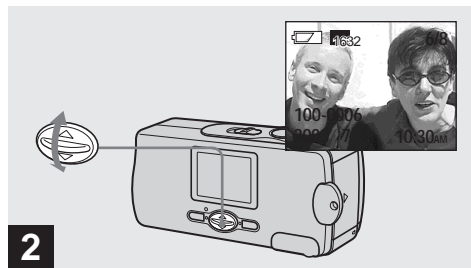

➔ Välj önskad stillbild med **▲/▼** på styrknappen.

- ▲ : För att se föregående bild
- ▼ : För att se nästa bild

Visning av en indexskärm (fyra bilder)

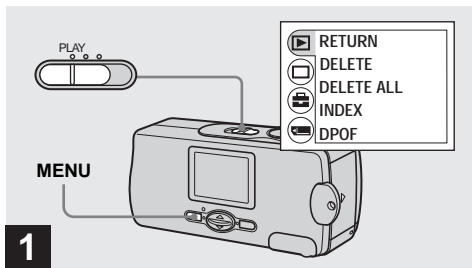

➔ Ställ in lägesomkopplaren på PLAY och tryck på MENU.

Menyn tänds på LCD-skärmen.

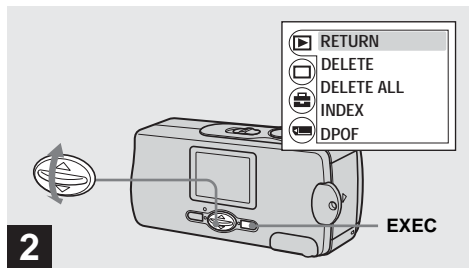

➔ Välj [▶] med ▲/▼ på styrknappen, och tryck sedan på EXEC.

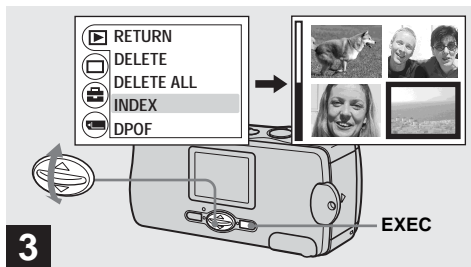

➔ Välj [INDEX] med ▲/▼ på styrknappen, och tryck sedan på EXEC.

Skärmen ändras till att visa en indexskärm (med fyra bilder).

För att se nästa (föregående) index-skärm

Tryck på ▲/▼ på styrknappen för att flytta den gula ramen.

För att återgå till enbildskärmen

Välj [SINGLE] i steg **3**. Tryck på EXEC medan fyra bilder visas för att bara visa bilden inom den gula ramen.

Val av bilder för utskrift – Utskriftsmarkering (DPOF)

Det går att markera stillbilder som är tagna med den här kameran för utskrift (DPOF). Denna funktion är praktisk när man vill låta kopiera bilderna i en fotoaffär eller skriva ut dem på en skrivare med stöd för DPOF (Digital Print Order Format).

- Det går inte att markera rörliga bilder.

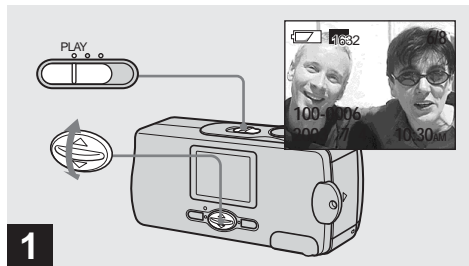

- ➔ **Ställ in lägesomkopplaren på PLAY och tänd den bild du vill skriva ut med ▲/▼ på styrknappen.**

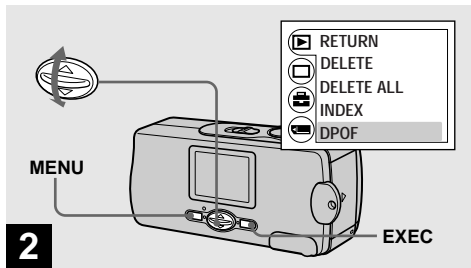

➔ Tryck på MENU och välj [▶] med ▲/▼ på styrknappen, och tryck sedan på EXEC. Välj [DPOF] med ▲/▼ på styrknappen, och tryck sedan på EXEC.

För att göra utskriftsmarkeringar (DPOF) i indexbildsläget

Gå över till indexläget och se sidan 44 för närmare detaljer.

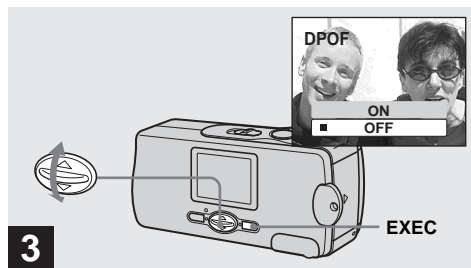

➔ Välj [ON] med ▲/▼ på styrknappen, och tryck sedan på EXEC.

När man trycker på MENU släcks menyn och bilden som visas förses med en -markering.

För att ta bort utskriftsmarkeringen (DPOF)

Välj [OFF] i steg **3**. -markeringen försvinner.

Tagning av rörliga bilder

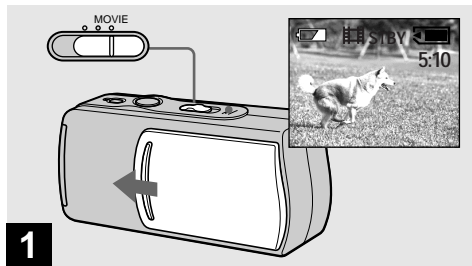

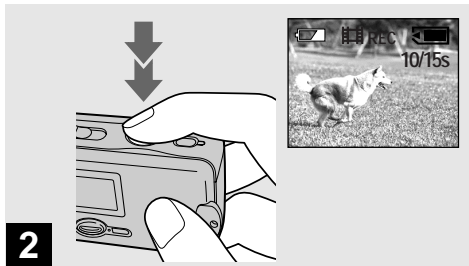

➔ Ställ in lägesomkopplaren på **MOVIE** och öppna linsskyddet för att slå på kameran.

- Rörliga bilder spelas in i MPEG-format.
- Det går inte att spela in ljudet för rörliga bilder.



➔ Tryck ner avtryckaren helt.

”REC” tänds på LCD-skärmen och kameran börjar spela in bilden. Den maximala inspelningstiden är 15 sekunder.

- Auto Focus funktionen kan ställa in skärpan på mellan ca. 1,0 m och ∞ (oändligt avstånd). Om du vill spela in ett motiv på ännu närmare håll än 1,0 m så välj  0.2 m eller  0.5 m med använd de förinställda avstånden (sidan 35).
- Inspejningen avbryts om ”Memory Sticken” blir full.
- Se sidan 49 för närmare detaljer om inspelningstiden för respektive bildstorlek.
- Blixten fungerar inte vid tagning av rörliga bilder.

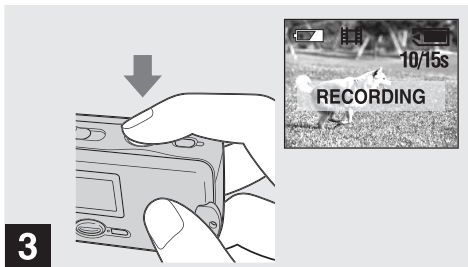

➔ **Tryck ner avtryckaren helt igen för att avsluta inspelningen.**

Indikatorer under tagning

Indikatorerna som visas på LCD-skärmen blir inte inspelade. Det går att tända och släcka indikatorerna på LCD-skärmen med punkten [DISPLAY] under [□] genom att trycka på MENU och ▲/▼ på styrknappen (sidan 27). Se sidan 98 för detaljerade beskrivningar av indikatorerna.

För att ställa in avståndet till motivet

Ställ in lägesomkopplaren på MOVIE och utför procedurerna på sidan 35.

För att använda självutlösaren

Ställ in lägesomkopplaren på MOVIE och utför procedurerna på sidan 27.

Tagningstid

Inspelningstiden varierar beroende på "Memory Stickens" kapacitet. Se följande tabell när du väljer "Memory Stick".

- Den maximala inspelningstiden är 15 sekunder per inspelning.
- Inspelningstiden kan variera beroende på tagningsförhållandena.
- Se sidan 23 angående hur många stillbilder som går att lagra.

Bildstorlek	160x112
Kapacitet	
8MB	5 min. 20 sek.
16MB	10 min. 40 sek.
32MB	21 min. 40 sek.
64MB	45 min.
128MB	90 min.

Visning av rörliga bilder på LCD-skärmen

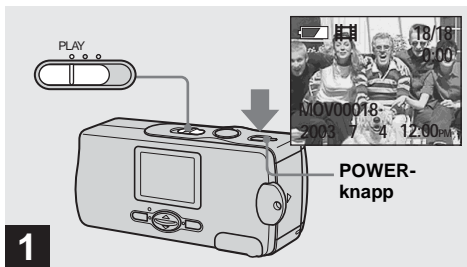

- ➔ Ställ in lägesomkopplaren på **PLAY** och tryck på **POWER-knappen** för att slå på kameran.

Den sist tagna bilden tänds på LCD-skärmen.

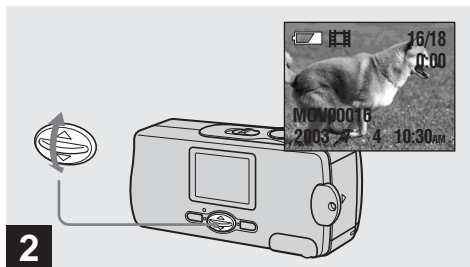

2 → Välj önskade rörliga bilder med ▲/▼ på styrknappen.

- ▲ : För att se föregående bild
- ▼ : För att se nästa bild

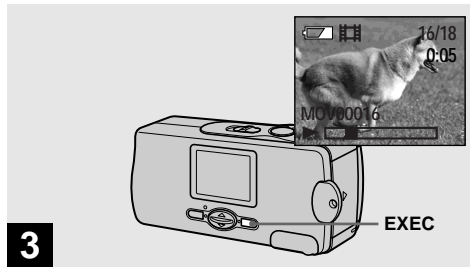

3 → Tryck på EXEC.

De rörliga bilderna spelas upp.

För att avbryta uppspelningen

Tryck på EXEC.

Indikatorer under uppspelning av rörliga bilder

Indikatorerna som visas på LCD-skärmen blir inte inspelade. Det går att tända och släcka indikatorerna på LCD-skärmen med punkten [DISPLAY] under [] genom att trycka på MENU och ▲/▼ på styrknappen (sidan 27). Se sidan 99 för närmare detaljer om de olika indikatorerna.

Radering av bilder

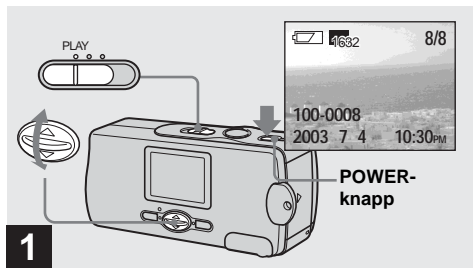

- ➔ Ställ in lägesomkopplaren på PLAY och tryck på POWER-knappen för att slå på kameran.
Tryck på ▲/▼ på styrknappen för att välja den bild som du vill radera.

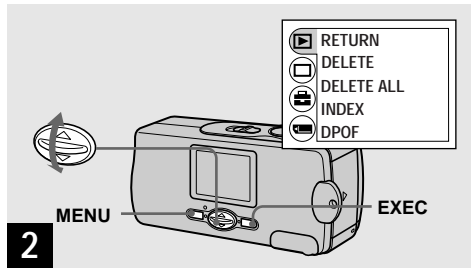

- ➔ Tryck på MENU och välj [▶] med ▲/▼ på styrknappen, och tryck sedan på EXEC.
För att radera bilden på indexbildskärmen
Gå över till indexläget och se sidan 44 för närmare detaljer.

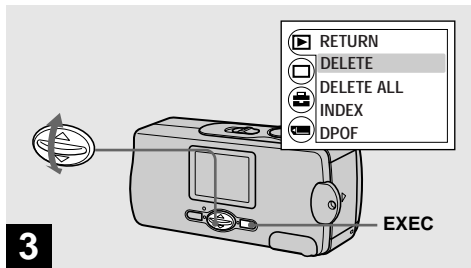

➔ Välj [DELETE] med ▲/▼ på styrknappen, och tryck sedan på EXEC.

Bilden har inte raderats ännu i det här läget.

För att radera alla bilder på en gång

Välj [DELETE ALL] i steg **3**.

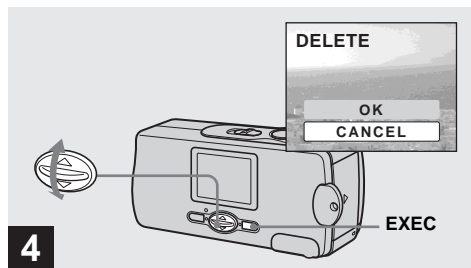

➔ Välj [OK] med ▲/▼ på styrknappen, och tryck sedan på EXEC.

”MEMORY STICK ACCESS” tänds på LCD-skärmen. När detta meddelande släcks har bilden raderats.

För att avbryta raderingen

Välj [CANCEL] i steg **4**.

Formattering av en "Memory Stick"

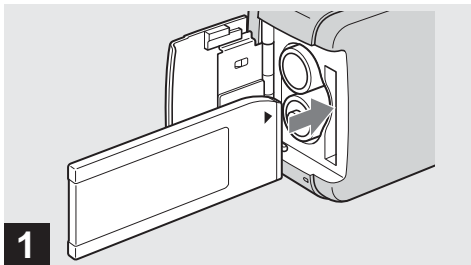

➔ Sätt in den "Memory Stick" som ska formateras i kameran.

Öppna inte batteri/"Memory Stick"-locket medan en "Memory Stick" håller på att formateras. Då kan "Memory Sticken" bli skadad.

- Kontrollera att det finns tillräckligt mycket batteriström kvar innan du börjar formatera en "Memory Stick". Annars finns det risk för formateringsfel ("FORMAT ERROR").
- Att "formatera" en "Memory Stick" innebär att den görs klar för att lagra bilder. Denna process kallas även ibland för "initialisering". Den "Memory Stick" som medföljer kameran, och sådana som säljs i handeln, är redan formaterade och går därför att använda med en gång. **Kom ihåg att när man formaterar en "Memory Stick" försvinner alla bilder som var lagrade på den "Memory Sticken" för gott.**

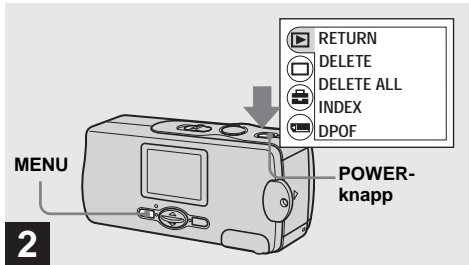

➔ Tryck på POWER-knappen för att slå på kameran, och tryck på MENU.

Menyn tänds på LCD-skärmen.

- Detta går att utföra oavsett vilket läge lägesomkopplaren är inställd på.

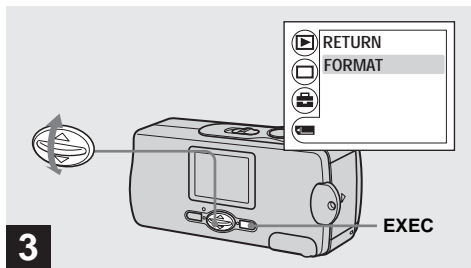

- ➔ Välj [] med ▲/▼ på styrknappen, och tryck sedan på EXEC.
Välj [FORMAT] med ▲/▼ på styrknappen, och tryck sedan på EXEC.

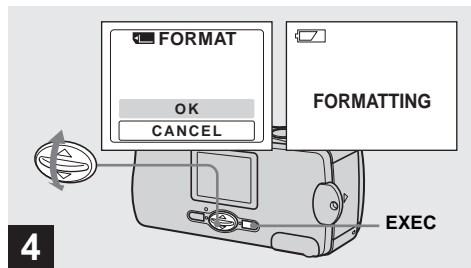

- ➔ Välj [OK] med ▲/▼ på styrknappen, och tryck sedan på EXEC.

Meddelandet "FORMATTING" tänds. När detta meddelande släcks igen är formateringen klar.

För att avbryta formateringen

Välj [CANCEL] i steg **4**.

Kopiering av bilder till datorn

Gör på följande sätt för att kopiera de bilder du tagit till datorn.

Steg som behöver utföras beroende på datorns operativsystem

Operativsystem	Steg
Windows 98/98SE/2000/Me	Steg ❶ till ❺ (sidan 57 till 71, 74, 76)
Windows XP	Steg ❺ av ❶ till ❺ (sidorna 57, 58, 60 till 68, 72 till 74, 76)
Mac OS 8.5.1/8.6/9.0/9.1/9.2, Mac OS X (v10.0/v10.1)	Sidorna 77, 78

- Det kan hända att vissa steg går att hoppa över beroende på operativsystemet.
- När USB-drivrutinen och övriga program är installerade kan man hoppa över steg ❶.

Rekommenderad datormiljö

Rekommenderad Windows-miljö

Operativsystem: Microsoft Windows 98, Windows 98SE, Windows 2000 Professional, Windows Millennium Edition, Windows XP Home Edition, eller Windows XP Professional

Ovanstående operativsystem måste vara fabriksinstallerat. Vi kan inte garantera att mjukvaran fungerar om operativsystemet uppgraderats till något av ovanstående operativsystem, eller i multi-bootmiljöer.

CPU: MMX Pentium 200 MHz eller snabbare

USB-uttag: Ingår som standard

Bildskärm: Minst 800 × 600 bildpunkter
Minst High Color (16 bitars färg, 65 000 färger)

Rekommenderad Macintosh-miljö

Operativsystem: Mac OS 8.5.1, 8.6, 9.0, 9.1, 9.2 eller Mac OS X (v10.0/v10.1)

Ovanstående operativsystem måste vara fabriksinstallerat. För följande modeller behöver operativsystemet uppgraderas till Mac OS 9.0 eller 9.1.

- iMac med Mac OS 8.6 fabriksinstallerat och CD-ROM-enhet av fackladdningstyp
- iBook eller Power Mac G4 med Mac OS 8.6 fabriksinstallerat

USB-uttag: Ingår som standard

Bildskärm: Minst 800 × 600 bildpunkter
Minst 32 000 färger

- Om två eller flera USB-komponenter ansluts till datorn samtidigt, kan det hända att vissa komponenter, inklusive denna kamera, inte fungerar beroende på USB-komponenternas typ.
- Vi kan inte garantera att anslutningen fungerar via ett USB-nav.
- Vi kan inte garantera att drivrutinen fungerar för alla de rekommenderade datormiljöer som nämns ovan.

USB-anslutning

Det finns två olika USB-anslutningssätt: [NORMAL] och [PTP]*. Fabriksinställningen är [NORMAL]-läget. I detta avsnitt beskrivs hur USB-anslutningen går till i [NORMAL]-läget.

När kameran är ansluten till datorn via en USB-kabel förses den med ström från datorn (USB-bussdrift).

* Kompatibelt med Windows XP och Mac OS X

Kommunikation med datorn

När datorn fortsätter från viloläget eller sleep-läget kan det hända att kommunikationen mellan kameran och datorn inte återupptas samtidigt.

Om datorn saknar USB-uttag

Om det varken finns ett USB-uttag eller ett ”Memory Stick”-uttag krävs det en extraanordning för att kopiera bilder. Se Sonys webbplats för närmare detaljer.
<http://www.sony.net/>

1 Installation av USB-drivrutinen och programmen

98 2000 XP
98SE Me

CD-ROM-skivans innehåll

■ USB-driver (USB-drivrutin)

Denna drivrutin behövs för att ansluta kameran till en dator.

■ Image Transfer (endast för Windows-användare)

Detta program används för att överföra bilderna du tagit med kameran till en dator på ett enkelt sätt.

■ ImageMixer

Detta program används för att titta på och redigera bilder som är lagrade på en dator..

- Bildskärmen bör vara inställd på minst 800 × 600 bildpunkter och på minst High Color (16 bitars färg, 65 000 färger). Om bildskärmen är inställd på mindre än 800 × 600 bildpunkter eller på 256 färger eller därunder, tänds inte titelskärmen för installationen



➔ **Starta datorn och lägg i den medföljande CD-ROM-skivan i CD-ROM-enheten.**

Anslut inte kameran till datorn i detta läge.

Titelskärmen tänds. Om den inte tänds så dubbelklicka på  (My Computer) → [ImageMixer] i den ordningen.

- I detta avsnitt beskrivs hur man ansluter kameran via USB under Windows Me som exempel. Manövrerna kan variera beroende på datorns operativsystem.
- **Avsluta alla andra program som är igång på datorn innan du börjar installera drivrutinen.**
- Om du använder Windows XP eller Windows 2000 så logga på som administratör.



➔ **Klicka på [USB Driver] på titelskärmen.**

Skärmen "InstallShield Wizard" tänds.

- Om du använder Windows XP behöver du inte installera USB-drivrutinen. Gå vidare till steg **5**.

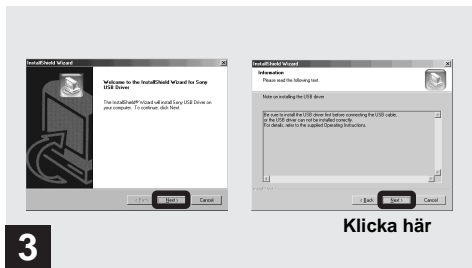

➔ Klicka på [Next]. Klicka på [Next] när "Information"-skärmen visas.

Installationen av USB-drivrutinen startar. När installationen är färdig meddelas det på skärmen.



➔ Klicka på [Yes, I want to restart my computer now] (Ja, jag vill starta om datorn nu), och därefter på [Finish].

Datorn startar om. Därefter går det att koppla in USB-kabeln.



- ➔ Klicka på [Image Transfer] på titelskärmen. Välj önskat språk och klicka sedan på [OK].

Skärmen "Welcome to the InstallShield Wizard" (Välkommen till InstallShields installationsguide) tänds. USB-drivrutinen behövs för att använda "Image Transfer". Om den nödvändiga drivrutinen inte redan är installerad på datorn tänds det en skärm för att fråga om du vill installera drivrutinen. Följ anvisningarna som visas på skärmen.

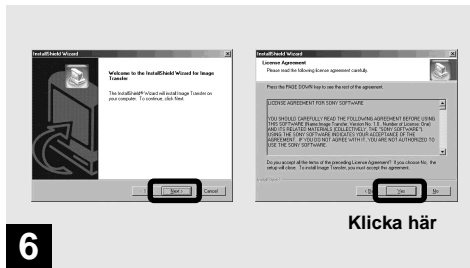

- ➔ Klicka på [Next]. Klicka på [Yes] när skärmen "Licence Agreement" (Licensöverenskommelse) tänds.

Läs noga igenom överenskommelsen först. Om du accepterar villkoren i överenskommelsen så fortsätt med installationen. Skärmen "Information" tänds.



➔ Klicka på [Next].

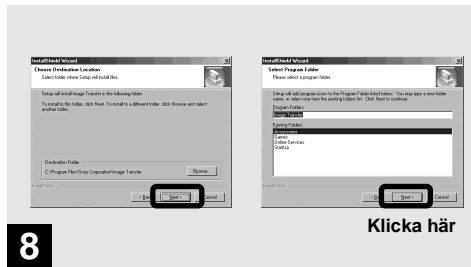

➔ Välj vilken mapp programmet ska installeras i och klicka på [Next].
Välj programmapp och klicka på [Next].



➔ **Kontrollera att kryssrutan är förbockad på skärmen "Image Transfer Settings" (Inställningar för Image Transfer) och klicka sedan på [Next].**

"Image Transfer"-installationen startar.
När installationen är färdig meddelas det på skärmen.

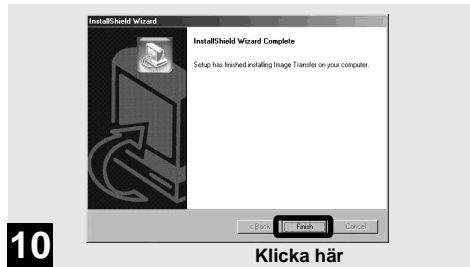

➔ **Klicka på [Finish].**

Skärmen "InstallShield Wizard" släcks.
Om du vill fortsätta med att installera "ImageMixer" så följ sedan anvisningarna med början på sidan 63.

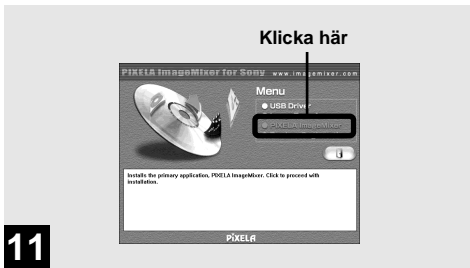

11

➔ Klicka på [PIXELA ImageMixer] på titelskärmen.

Skärmen ”Choose Setup Language” (Välj installationsspråk) tänds.

- Med programmet ”PIXELA ImageMixer for Sony” går det att kopiera, titta på och redigera bilder. Se programmets hjälpfiler för närmare detaljer.



12

➔ Välj önskat språk, och klicka sedan på [OK].

Skärmen ”Welcome to the InstallShield Wizard” (Välkommen till InstallShields installationsguide) tänds.

- I detta avsnitt beskrivs den engelska skärmen.

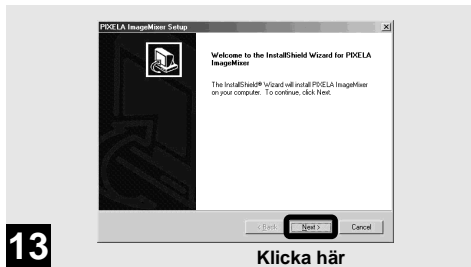

➔ Följ anvisningarna på skärmarna i tur och ordning.

När installationen är färdig tänds "Read Me"-texten. Läs igenom texten och stäng sedan fönstret genom att klicka på ☒ -rutan i det övre högra hörnet på skärmen. Klicka därefter på [Finish] på installationsskärmen för att släcka den.

- Om DirectX8.0a eller en senare version inte finns installerat på datorn tänds skärmen "Information".

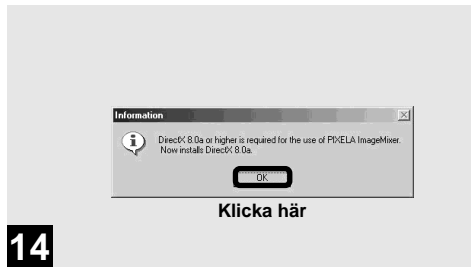

➔ Klicka på [OK].

Skärmen "Microsoft DirectX8.0a Setup" tänds.

- Om du använder Windows XP behöver du inte installera DirectX. Gå vidare till steg 16.
- Du behöver inte installera om DirectX om DirectX Ver. 8.0a eller en senare version redan är installerad på datorn. Gå vidare till steg 16.



15

- ➔ Klicka på [Install] på skärmen "DirectX(R) Setup". Klicka på [OK] när "DirectX Setup"-skärmen visas.

DirectX-installationen startar. När installationen är färdig startar datorn om.

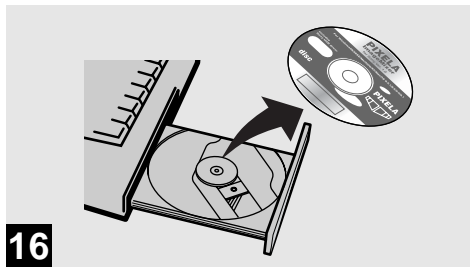

16

- ➔ Ta ut CD-ROM-skivan.

Därefter går det att koppla in USB-kabeln.

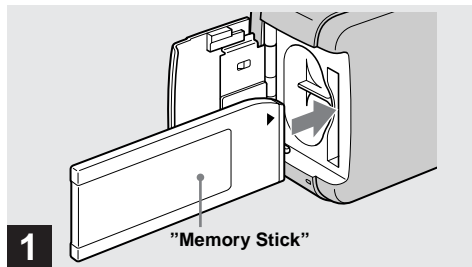

➔ Sätt i den "Memory Sticken" som innehåller bilderna som ska kopieras i kameran.

- Se sidan 20 för närmare detaljer om "Memory Sticken".
- När kameran är ansluten till en dator drivs den via datorn. Vi rekommenderar att du tar ut nickel-metallhydridbatterierna innan du ansluter kameran för att förhindra batterislitage.

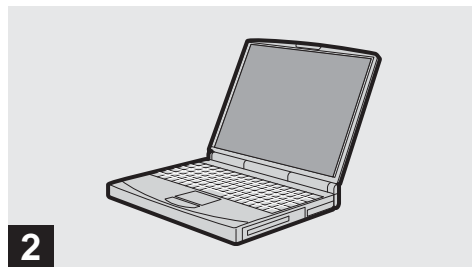

➔ Slå på daorn.

3 Anslutning av kameran till datorn

98	2000	XP
98SE	Me	

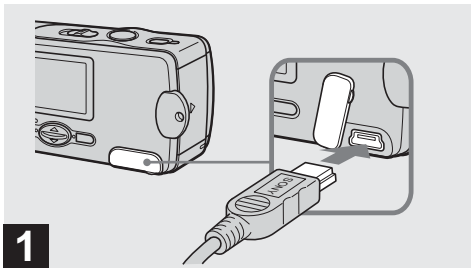

→ Öppna uttagslocket och anslut den medföljande USB-kabeln till kameran.

- Vi garanterar inte att förbindelsen fungerar om den sker via ett USB-nav.

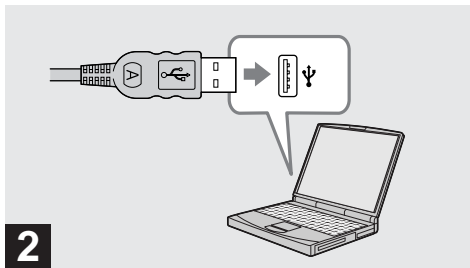

→ Koppla in USB-kabelns andra ände i datorn.

Kameran slås på.

- Kameran kan förses med ström via USB-anslutningen (USB-bussdrift) från de flesta av de rekommenderade datorerna. I så fall behöver man inte sätta i batterier i kameran.
- Om du använder en bordsdator så anslut USB-kabeln till USB-uttaget på baksidan.
- Om du använder Windows XP tänds kopieringsguiden automatiskt på skrivbordet. Gå vidare till sidan 72.

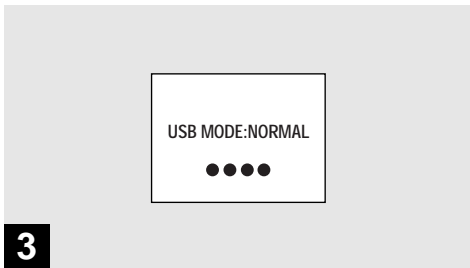



”USB MODE: NORMAL” tänds på LCD-skärmen. Första gången kameran ansluts till datorn via USB kör datorn automatiskt ett program för att känna igen kameran. Vänta en liten stund.

- Om ”USB MODE: NORMAL” inte visas i steg **3**, så kontrollera att punkten [USB] är inställd på [NORMAL] i [] (sidan 90).
- I USB-läget fungerar inte POWER-knappen, linsskyddet och de övriga kontrollerna på kameran.

Om du vill koppla loss USB-kabeln från datorn eller ta ut ”Memory Sticken” ur kameran under USB-anslutning

När läsnings/skrivningslampan lyser betyder det att bilddata håller på att läsas eller skrivas. Öppna aldrig batteri/”Memory Stick”-locket i det läget, eftersom data då kan bli skadade.

För användare av, Windows 2000, Me eller XP

- 1 Dubbelklicka på  i aktivitetsfältet längst ned till höger på skärmen.
- 2 Klicka på , och därefter på [Stop].
- 3 Bekräfta enheten på bekräftelseskärmen och klicka sedan på [OK].
- 4 Klicka på [OK].
Detta steg behöver inte utföras för Windows XP.
- 5 Koppla loss USB-kabeln eller ta ut ”Memory Sticken”.

För användare av Windows 98 eller 98SE

Utför bara steg **5** ovan.

4 Kopiering av bilder

98 2000
98SE Me

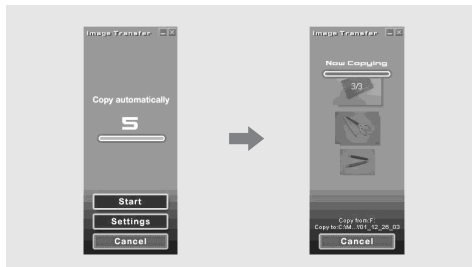

- I normala fall skapas mapparna "Image Transfer" och "Date" inuti mappen "My Documents", och alla bilder som spelas in med kameran kopieras till de mapparna.
- Det går att ändra "Image Transfer"-inställningarna på skärmen "Image Transfer Settings" (sidan 74).
- Om du använder Windows XP så se sidan 72.

Om rutan "Launch Image Transfer automatically" (Starta Image Transfer automatiskt) (sidan 62) är förbockad vid installationen av "Image Transfer", startar "Image Transfer" automatiskt när kameran ansluts via USB, och bilderna kopieras till datorn. När kopieringen är färdig startar "ImageMixer" automatiskt och det tänds en lista över bilder. Om "Image Transfer" inte startar automatiskt så dubbelklicka på "Image Transfer"-ikonen i aktivitetsfältet.

Bildkopiering utan att använda ”Image Transfer”

Om programmet ”Image Transfer” inte är inställt på att starta automatiskt går det att kopiera bilder på följande sätt.

1 Dubbelklicka på [My Computer] och därefter på [Removable Disk].

Innehållet på ”Memory Sticken” i kameran visas.

- I detta avsnitt beskrivs hur man kopierar bildfiler till mappen ”My Documents”.
- Om ”Removable Disk”-ikonen inte visas så se sidan 71.
- Om du använder Windows XP så se sidan 73.

2 Dubbelklicka på [DCIM], och därefter på [100MSDCF].

Mappen ”100MSDCF” öppnas.





- Mapparnas namn varierar beroende på vilken sorts bilder de innehåller (sidan 75).



3 Dra bildfilerna och släpp dem i mappen ”My Documents”.

Bildfilerna kopieras till mappen ”My Documents”.

- Om kopieringsdestinationen redan innehåller en bild med samma filnamn tänds det ett meddelande för bekräftelse av överskrivningen. Om du vill skriva över den gamla bilden med den nya så klicka på [Yes]. I det fallet raderas den gamla bilden. Om du inte vill skriva över den så klicka på [No], och ändra sedan filnamnet.

Om det inte visas någon ikon för en löstagbar enhet

- 1 Högerklicka på [My Computer], och klicka sedan på [Properties].
Skärmen "System Properties" (Systemegenskaper) tänds.
 - Om du använder Windows 2000 så klicka på [Hardware] på "System Properties"-skärmen.
- 2 Kontrollera om det finns andra enheter installerade.
 - ① Klicka på [Device Manager].
 - ② Dubbelklicka på [ Other Devices].
 - ③ Kontrollera om det finns en " Sony DSC" eller " Sony Handycam" med märket .

- 3 Om någon av ovanstående enheter förekommer så gör på nedanstående sätt för att ta bort dem.
 - ① Klicka på [ Sony DSC] eller [ Sony Handycam].
 - ② Klicka på [Remove]. (Om du använder Windows 2000 så klicka på [Uninstall].)
Skärmen "Confirm Device Removal" (Bekräfta borttagning av enhet) tänds.
 - ③ Klicka på [OK].
Enheten tas bort.

Prova att installera om USB-drivrutinen med hjälp av den medföljande CD-ROM-skivan (sidan 57).

Kopiering av bilder med "Image Transfer"

1 Koppla ihop kameran med datorn med hjälp av en USB-kabel (sidan 67).

När kameran ansluts via USB aktiveras både "Image Transfer" och OS AutoPlay Wizard. Om du vill ställa in systemet så att OS AutoPlay Wizard inte aktiveras, så utför nedanstående procedur för att stänga av den inställningen.

2 Klicka på [Start], och därefter på [My Computer].

3 Högerklicka på [Sony MemoryStick], och klicka sedan på [Properties].

4 Stäng av inställningen.

- 1 Klicka på [AutoPlay].
- 2 Ställ in [Content type] på [Pictures].
- 3 Bocka för [Select an action to perform] under [Actions], välj [Take no action], och klicka sedan på [Apply].
- 4 Ställ in [Content type] på [Video files] och [Mixed content] i steg 2, och gör sedan om steg 3.
- 5 Klicka på [OK].
[Properties]-skärmen släcks.
 - OS AutoPlay Wizard kommer inte att aktiveras automatiskt vid nästa USB-anslutning.

Kopiering av bilder med hjälp av Windows XP:s OS AutoPlay Wizard

- 1** Koppla ihop kameran med datorn med hjälp av en USB-kabel (sidan 67).
- 2** Klicka på [Copy pictures to a folder on my computer using Microsoft Scanner and Camera Wizard] (Kopiera bilder till en mapp på datorn med hjälp av Microsofts skanner- och kameraguide), och klicka sedan på [OK].
Guideskärmen ”Scanner and Camera Wizard” (Skanner- och kameraguide) tänds.
- 3** Klicka på [Next].
Bilderna som är lagrade på ”Memory Sticken” visas.
- 4** Klicka i markeringsrutan för de bilder som du inte vill kopiera till datorn för att ta bort markeringen, och klicka sedan på [Next].
Guideskärmen ”Picture Name and Destination” (Bildnamn och kopieringsdestination) tänds.

- 5** Ange de bildgruppnamn som ska kopieras och kopieringsdestinationen, och klicka sedan på [Next].

Bildkopieringen startar. När kopieringen är färdig tänds skärmen ”Other Options” (Andra möjligheter).

- 6** Välj [Nothing. I'm finished working with these pictures] (Ingenting. Jag är klar med de här bilderna.), och klicka sedan på [Next].

Guideskärmen ”Completing the Scanner and Camera Wizard” (Avslutning av skannen och kameran) tänds.

- 7** Klicka på [Finish].

Guiden stängs.

- Om du vill fortsätta att kopiera ytterligare bilder så följ proceduren på sidan 68 för att koppla loss USB-kabeln och ansluta den igen. Gör sedan om proceduren från och med steg **1**.

Ändring av "Image Transfer"-inställningarna

Det går att ändra "Image Transfer"-inställningarna. Högerklicka på "Image Transfer"-ikonen i uppdragsfältet och välj [Open Settings]. Följande inställningar går att ändra: [Basic], [Copy] och [Delete].



När "Image Transfer" startar tänds nedanstående fönster.



Om du väljer [Settings] i ovanstående fönster går det bara att ändra [Basic]-inställningen.

Lagringsdestinationer och namn för bildfiler

Bildfiler som är lagrade med kameran grupperas i mappar på ”Memory Sticken” efter lagringsformatet.

Exempel: För Windows Me-användare

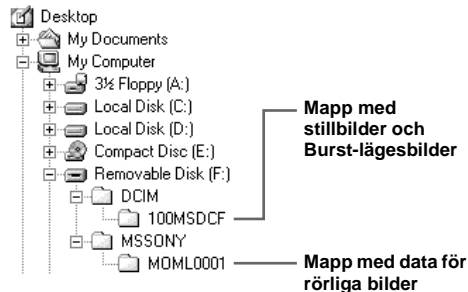

OBS!

Filnamnen i följande tabell läses på följande sätt:

□□□□ står för ett nummer mellan 0001 och 9999.

Mapp	Filnamn	Betydelse
100MSDCF	DSC0□□□□.JPG	<ul style="list-style-type: none">• Normalt lagrad stillbildsfil• Stillbildsfil lagrad i Burst-läget (sidan 37)
MOML0001	MOV0□□□□.MPG	<ul style="list-style-type: none">• Fil med rörliga bilder lagrade på vanligt sätt (sidan 47)

5 För att titta på bilderna på datorn

98 2000 XP
98SE Me

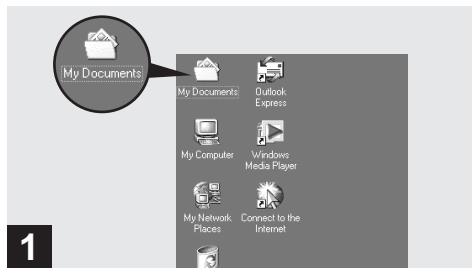

➔ **Dubbelticka på [My Documents] på skrivbordet.**

Innehållet i ”My Documents”-mappen visas.

- I detta avsnitt beskrivs hur man gör för att titta på de bilder som kopierades till mappen ”My Documents”
- Om du använder Windows XP så dubbelklicka på [Start] → [My Documents] i den ordningen.
- Det går att använda programmet ”PIXELA ImageMixer for Sony” för att titta på bilder på datorn. Se programmets hjälppfiler för närmare detaljer.

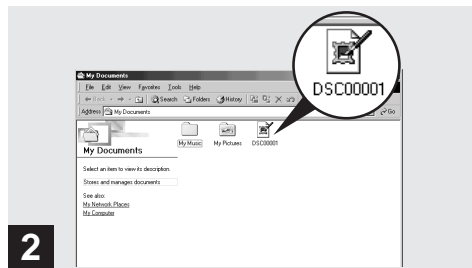

➔ **Dubbelticka på önskad bildfil.**

Bilden visas.



För Macintosh-användare

Utför nedanstående steg enligt datorns operativsystem.

Operativsystem	Steg
Mac OS 8.5.1/8.6/9.0	Steg ❶ till ❺
Mac OS 9.1/9.2/Mac OS X (v10.0/v10.1)	Steg ❶ ❷ till ❺

❶ Installation av USB-drivrutinen och "ImageMixer"

❶ Installation av USB-drivrutinen (Endast för användare av Mac OS 8.5.1, 8.6, eller 9.0)

- Slå på datorn och lägg i den medföljande CD-ROM-skivan i CD-ROM-enheten.
Skärmen "PIXELA ImageMixer for Sony" tänds.
- Dubbelklicka på  (Setup Menu).
- Klicka på  (USB Driver).
Guideskärmen "USB Driver" tänds.
- Dubbelklicka på ikonen för den hårddisk där operativsystemet finns för att öppna skärmen.
- Dra följande två filer från skärmen som öppnades i steg 3 till systemmappsikonen på skärmen som öppnades i steg 4.
 - Sony USB Driver
 - Sony USB Shim

6 När bekräftelserutan tänds så klicka på "OK".

❷ Installation av "ImageMixer"

- Välj önskat språk.
- Följ anvisningarna som visas på skärmarna i tur och ordning.
- Starta om datorn och ta ut CD-ROM-skivan ur CD-ROM-enheten.

❷ Gör klart kameran

Se sidan 66 för närmare detaljer.

❸ Anslutning av kameran till datorn

Se sidan 67 för närmare detaljer.

Om du vill koppla loss USB-kabeln från datorn eller ta ut "Memory Sticken" ur kameran under USB-anslutning

Dra "Memory Sticken" eller enhetsikonen till "Trash"-ikonen, och koppla sedan loss USB-kabeln eller ta ut "Memory Sticken".

- Om du använder Mac OS X så stäng först av datorn innan du kopplar loss USB-kabeln eller tar ut "Memory Sticken".

④ Kopiering av bilder

- 1 Dubbelklicka på ikonen för den nyupptäckta enheten på skrivbordet.
Innehållet på "Memory Sticken" som är isatt i kameran visas.
- 2 Dubbelklicka på "DCIM".
 - Dubbelklicka på "MSSONY" för att kopiera rörliga bilder.
- 3 Dubbelklicka på "100MSDCF".
 - Dubbelklicka på "MOML0001" för att kopiera rörliga bilder.
- 4 Dra bildfilerna till hårddiskikonen.
Bildfilerna kopieras till hårddisken.

⑤ För att titta på bilderna på datorn

- 1 Dubbelklicka på hårddiskikonen.
 - 2 Dubbelklicka på önskad bildfil i mappen som innehåller de kopierade filerna.
Bildfilen öppnas.
- Det går att använda programmet "PIXELA ImageMixer for Sony" för att kopiera bilder till datorn och för att titta på bilder på datorn. Se programmets hjälpfiler för närmare detaljer.

Om det skulle uppstå något problem med kameran så prova följande motåtgärder.

- 1 Kontrollera först punkterna i nedanstående tabeller.
Om en kod i formatet "C:□□:□□" tänds på LCD-skärmen betyder det att självdiagnosfunktionen är igång (sidan 87).
- 2 Om kameran fortfarande inte fungerar som den ska så tryck in RESET-knappen på kamerans undersida med något spetsigt föremål, och slå sedan på kameran igen. (Alla inställningar nollställs, inklusive datumet och klockan.)

Batterier och strömförsörjning

Symptom	Orsak	Åtgärd
Indikatorn för återstående batteriström visar fel, eller strömmen tar snabbt slut trots att indikatorn visar att det finns tillräckligt med ström kvar.	<ul style="list-style-type: none">• Kameran har använts under en längre tid på ett extremt varmt eller extremt kallt ställe.• Batterierna är urladdade.• Batterikontakterna eller kontakterna på batteri/"Memory Stick"-locket är smutsiga.• Nickel-metallhydridbatterierna uppvisar en s.k. "minneseffekt" (sidan 11).• Batterierna är förbrukade (sidan 95).	— → Sätt i uppladdade batterier (sidan 13). → Torka bort eventuell smuts från kontakterna med en mjuk duk (sidan 11). → Använd batterierna tills de är helt urladdade innan du laddar upp dem igen, så återfår de sin ursprungliga kapacitet. → Byt ut batterierna mot nya.
Batterierna blir snabbt urladdade.	<ul style="list-style-type: none">• Kameran används på ett väldigt kallt ställe.• Batterierna är inte tillräckligt uppladdade.• Batterierna är förbrukade (sidan 95).	— → Ladda upp batterierna (sidan 10). → Byt ut batterierna mot nya.



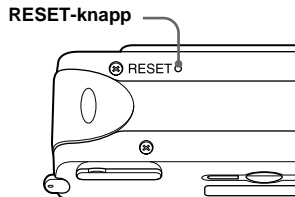

- 3 Om kameran fortfarande inte fungerar ordentligt så kontakta din Sony-handlare eller närmaste auktoriserade Sony-serviceverkstad.



Symptom	Orsak	Åtgärd
Kameran går inte att slå på.	<ul style="list-style-type: none"> Batterierna är inte rätt isatta. 	→ Sätt i batterierna på rätt sätt (sidan 13).
Kameran stängs plötsligt av.	<ul style="list-style-type: none"> Om man inte använder kameran på ca. 3 minuter när den drivs på batteri, stängs den automatiskt av för att förhindra onödigt slöseri med batteriströmmen (sidan 17). Batterierna är urladdade. 	<p>→ Slå på kameran igen (sidan 17).</p> <p>→ Byt ut dem mot uppladdade batterier (sidan 13).</p>

Tagning

Symptom	Orsak	Åtgärd
Motivet syns inte på LCD-skärmen.	<ul style="list-style-type: none"> Lägesomkopplaren är inställd på PLAY. 	→ Ställ in lägesomkopplaren på STILL eller MOVIE (sidorna 24 och 47).
Bilden är oskarp.	<ul style="list-style-type: none"> Motivet är för nära. Kameran är inställd på levande natur-läget. Kameran är inställd på ett av de förinställda avstånden. 	<p>→ Kontrollera att objektivet är längre bort från motivet vid tagningen än det kortaste tagningsavståndet (10 cm) vid tagning (sidan 35).</p> <p>→ Ställ in något annat läge (sidan 33).</p> <p>→ Ställ in den på [AUTO] (sidan 36).</p>
Bilden är för mörk.	<ul style="list-style-type: none"> LCD-skärmen är för mörk. 	→ Ställ in [LCD LIGHT] på [ON] (sidan 26).
Bilden är för ljus.	<ul style="list-style-type: none"> LCD-skärmen är för ljus. 	→ Ställ in [LCD LIGHT] på [OFF] (sidan 26).
Bilden är svartvit.	<ul style="list-style-type: none"> Punkten [P. EFFECT] är inställd på [B&W]. 	→ Stäng av [B&W]-läget (sidan 39).
Det uppstår vertikala ränder vid tagning av ett mycket ljust motiv.	<ul style="list-style-type: none"> S.k. färgsudd. 	→ Detta beror inte på något fel.

Symptom	Orsak	Åtgärd
Kameran kan inte lagra bilder.	<ul style="list-style-type: none"> • Det sitter inte i någon "Memory Stick". • "Memory Stickens" kapacitet räcker inte till. • "Memory Stickens" skrivskyddsomkopplare är inställd på LOCK-läget. • Det går inte att ta bilder medan blixten håller på att laddas upp. • Lagesomkopplaren är inte inställd på STILL vid stillbildstagning. • Lagesomkopplaren är inte inställd på MOVIE vid tagning av rörliga bilder. 	<p>→ Sätt i en "Memory Stick" (sidan 20).</p> <p>→ Radera bilderna som är lagrade på "Memory Stickens", eller formattera om den.</p> <p>→ Byt "Memory Stick".</p> <p>→ Ställ den i lagringsläge (sidan 93).</p> <p>→ Vänta tills blixten hunnit laddas upp helt innan du börjar ta bilder med kameran.</p> <p>→ Ställ in den på STILL (sidan 24).</p> <p>→ Ställ in den på MOVIE (sidan 47).</p>
Blixten fungerar inte.	<ul style="list-style-type: none"> • Lagesomkopplaren är inställd på PLAY eller MOVIE. • Blixten är inställd på  (ingen blixt). • Levande natur-läget eller Burst-läget är inställt. 	<p>→ Ställ in den på STILL.</p> <p>→ Ställ in blixten på auto-läget (ingen indikator),  (rödögereducering) eller  (forcerad blixt) (sidan 30).</p> <p>→ Ställ in något annat läge (sidan 34).</p>
Röda ögon i bilden.	—	→ Ställ in blixten på  (rödögereducering) (sidan 30).
Datomet och klockan blir inte rätt inspelade.	• Datomet och klockan är fel inställda.	→ Ställ in rätt datum och klockslag (sidan 18).

Visning av bilder

Symptom	Orsak	Åtgärd
Kameran kan inte visa bilder.	<ul style="list-style-type: none">Lägesomkopplaren är inte inställd på PLAY.Det kan hända att kameran inte kan visa bilder som kopierats från datorns hårddisk om filnamnet, filstorleken eller själva bilden har ändrats.	→ Ställ in den på PLAY (sidan 42). —
Det går inte att se bilden på en dator.	—	→ Se sidan 84.
Det går inte att tända utskriftsmarkeringar (DPOF).	<ul style="list-style-type: none">Det går inte att göra utskriftsmarkeringar (DPOF) för rörliga bilder.	—

Radering av bilder

Symptom	Orsak	Åtgärd
Kameran kan inte radera en viss bild.	<ul style="list-style-type: none">"Memory Stickens" skrivskyddsomkopplare är inställd på LOCK-läget.	→ Ställ den i lagringsläge (sidan 93).
"Memory Sticken" är inte tom trots att du har försökt radera alla filer på den.	<ul style="list-style-type: none">"Memory Sticken" innehåller en fil med ett filnamn eller en lagringsdestination som ändrats på datorn.Det går inte att radera filer som skrivskyddats med någon annan apparat ens med "DELETE ALL"-funktionen.	→ Formattera "Memory Sticken" (sidan 53). → Formattera "Memory Sticken" (sidan 53).
Du har råkat radera en bild av misstag.	<ul style="list-style-type: none">När en fil väl har raderats går den inte att återställa.	→ Med skrivskyddsomkopplaren på "Memory Sticken" går det att förhindra att bilder blir raderade av misstag (sidan 93).

Datorer

Symptom	Orsak	Åtgärd
Du vet inte om datorns operativsystem är kompatibelt med den här kameran.	—	→ Kontrollera "Rekommenderad datormiljö" (sidan 55).
Det går inte att installera USB-drivrutinen.	— • Du har försökt installera USB-rutinen på en dator med fel operativsystem.	→ I Windows 2000 måste du logga på som administratör (auktoriserad administratör) (sidan 58). —
Datorn kan inte känna igen kameran.	• Du använder inte den medföljande USB-kabeln. • USB-kabeln är inte ordentligt ansluten. • Punkten [USB] är inställd på [PTP] i []. • Datorns USB-uttag används till någon annan utrustning än tangentbordet, musen och kameran. • USB-drivrutinen är inte installerad. • Kameran har anslutits till datorn med USB-kabeln innan USB-drivrutinen var installerad, vilket gör att datorn inte kan upptäcka kameran. • Det sitter inte i någon "Memory Stick".	→ Använd den medföljande USB-kabeln (sidan 67). → Koppla loss USB-kabeln och sätt sedan i den ordentligt igen. Kontrollera att "USB MODE" visas på LCD-skärmen (sidorna 67 och 90). → Ställ in den på [NORMAL] (sidan 90). → Koppla loss alla USB-kablar utom de till tangentbordet, musen och kameran. → Installera USB-drivrutinen (sidorna 57 och 77). → Ta bort den enhet som inte upptäcks, och installera sedan USB-drivrutinen (sidorna 57 och 71). → Sätt i en "Memory Stick".
Det går inte att kopiera bilder.	• Kameran är inte rätt ansluten till datorn. • Du använder inte rätt kopieringsmetod för operativsystemet på din dator. —	→ Koppla ihop kameran och datorn på rätt sätt med USB-kabeln (sidan 67). → Följ kopieringsanvisningarna för ditt operativsystem (sidorna 55, 69, 72 och 78). → Om du använder programmet "PIXELA ImageMixer for Sony" så klicka på HELP.

Symptom	Orsak	Åtgärd
Det går inte att slå på kameran under USB-anslutning.	<ul style="list-style-type: none"> • Kameran och datorn är anslutna via ett nav. 	→ Anslut kameran direkt till datorn.
Det går inte att se bilden på en dator.	— —	→ Om du använder programmet "PIXELA ImageMixer for Sony" så klicka på HELP. → Kontakta datorns eller programmets tillverkare.
Det uppstår störningar när du tittar på rörliga bilder på datorn.	<ul style="list-style-type: none"> • En fil håller på att spelas upp direkt från "Memory Sticken". 	→ Kopiera filen till datorns hårddisk och spela sedan upp filen från hårddisken.
Det går inte att skriva ut en bild.	—	→ Kontrollera skrivarinställningarna. → Klicka på HELP-filerna för "PIXELA ImageMixer for Sony".
Det tänds ett felmeddelande när du lägger i den medföljande CD-ROM-skivan i datorn.	<ul style="list-style-type: none"> • Datorns bildskärm är inte rätt inställd. 	→ Ställ in datorns bildskärm på följande sätt: Windows: Minst 800 × 600 bildpunkter Minst High Color (16 bitars färg, 65 000 färger) Macintosh: Minst 800 × 600 bildpunkter Minst 32 000 färger

"Memory Stick"

Symptom	Orsak	Åtgärd
Det går inte att sätta i en "Memory Stick".	<ul style="list-style-type: none"> • Du försöker sätta i den på fel håll. 	→ Sätt i den från höger sida (sidan 20).
Det går inte att spela in på en "Memory Stick".	<ul style="list-style-type: none"> • "Memory Stickens" skrivskyddsomkopplare är inställd på LOCK-läget. • "Memory Sticken" är full. 	→ Ställ den i lagringsläge (sidan 93). → Radera onödiga bilder (sidan 51).

Symptom	Orsak	Åtgärd
Det går inte att formatera en "Memory Stick".	<ul style="list-style-type: none"> "Memory Stickens" skrivskyddsomkopplare är inställd på LOCK-läget. 	→ Ställ den i lagringsläge (sidan 93).
En "Memory Stick" har blivit formaterad av misstag.	<ul style="list-style-type: none"> Alla bilderna på "Memory Sticken" försvinner vid formateringen och går inte att återställa. 	—

Övrigt

Symptom	Orsak	Åtgärd
Kameran fungerar inte.	<ul style="list-style-type: none"> Batteriet är för svagt. (🔋-indikatorn tänds.) USB-kabeln är ansluten. Den inbyggda mikrodatorn fungerar inte ordentligt. 	→ Ladda upp batterierna (sidan 10). → Koppla loss USB-kabeln eller styr kameran från datorn. → Stäng av kameran, vänta en minut, slå på den igen och kontrollera att den fungerar ordentligt.
Kameran är påslagen men den fungerar inte.	<ul style="list-style-type: none"> Den inbyggda mikrodatorn fungerar inte ordentligt. 	→ Ta ut batterierna, vänta ungefär en minut, och sätt sedan i batterierna igen och slå på kameran. Om kameran fortfarande inte fungerar som den ska så tryck in RESET-knappen på undersidan av kameran med något spetsigt föremål och slå sedan på kameran igen (sidan 79). (Om man trycker in RESET-knappen nollställs alla inställningar, inklusive datumet och klockan.)
Det finns en obegriplig indikator på LCD-skärmen.	—	→ Kontrollera indikatorerna (sidorna 97 till 99).
Bilden är suddig.	<ul style="list-style-type: none"> Det har bildats imma på linsen. 	→ Stäng av kameran och låt den ligga i rumstemperatur i ungefär en timme tills fukten avdunstat innan du använder den igen (sidan 92).

Varningar och andra meddelanden

Följande meddelanden tänds på LCD-skärmen.

Meddelande	Betydelse/motåtgärd
NO MEMORY STICK	<ul style="list-style-type: none">• Sätt i en "Memory Stick" (sidan 20).
SYSTEM ERROR	<ul style="list-style-type: none">• Stäng av kameran och slå på den igen (sidan 17).
MEMORY STICK ERROR	<ul style="list-style-type: none">• Den isatta "Memory Sticken" går inte att använda i den här kameran (sidan 93).• "Memory Sticken" är skadad, eller dess kontakter är smutsiga.• Sätt i "Memory Sticken" ordentligt (sidan 20).
FORMAT ERROR	<ul style="list-style-type: none">• Det gick inte att formatera "Memory Sticken". Formatera om "Memory Sticken" (sidan 53).
MEMORY STICK LOCKED	<ul style="list-style-type: none">• "Memory Stickens" skrivskyddsomkopplare är inställd på LOCK-läget. Ställ den i lagringsläge (sidan 93).
NO MEMORY SPACE	<ul style="list-style-type: none">• "Memory Sticks" kapacitet räcker inte till. Det går inte att lagra några bilder. Radera onödiga bilder (sidan 51).
NO FILE	<ul style="list-style-type: none">• Det finns inga bilder lagrade på "Memory Sticken".
FILE ERROR	<ul style="list-style-type: none">• Fel vid bildvisning.
FOLDER ERROR	<ul style="list-style-type: none">• Det finns redan en mapp med samma namn på "Memory Sticken".
INVALID OPERATION	<ul style="list-style-type: none">• Du försöker spela upp en fil som skapats med någon annan utrustning än den här kameran.• Du försöker göra en utskriftsmarkering (DPOF) för en fil som innehåller rörliga bilder eller är skapad med annan utrustning än den här kameran.
	<ul style="list-style-type: none">• Batteriet är svagt eller helt urladdat. Byt batterier (sidan 10). Beroende på användningsförhållandena eller batteriernas typ kan det hända att indikatorn börjar blinka även om det fortfarande finns ström kvar för 5 till 10 minuter till.
LENS COVER CLOSED	<ul style="list-style-type: none">• Linskyddet är stängt med lägesomkopplaren inställd på STILL eller MOVIE.
SHOOT AGAIN	<ul style="list-style-type: none">• Tryck på artryckaren igen under samma förhållanden.

Självdiagnosfunktionen

– Om det tänds en kod som börjar med en bokstav

Denna kamera är försedd med en självdiagnosfunktion. Med denna funktion visas kamerans tillstånd på LCD-skärmen som en kombination av en bokstav och fyra siffror. Om detta skulle inträffa så se efter i följande kodtabell och försök att avhjälpa felet med de föreslagna motåtgärderna. De sista två siffrorna (som visas som □□ här) varierar beroende på kamerans tillstånd.

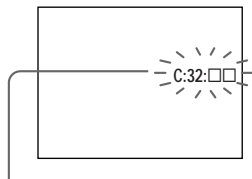

Självdiagnosfunktionen

Kod	Orsak	Motåtgärd
C:32: □□	Det har blivit fel på kamerans hårdvara.	<ul style="list-style-type: none">• Stäng av kameran och slå på den igen (sidan 17).
C:13: □□	Kameran kan inte läsa eller skriva data på "Memory Sticken".	<ul style="list-style-type: none">• Ta ut och sätt i "Memory Sticken" ett par gånger.
	En oformaterad "Memory Stick" är isatt.	<ul style="list-style-type: none">• Formattera "Memory Sticken" (sidan 53).
	Den isatta "Memory Sticken" går inte att använda i den här kameran, eller data på den har blivit skadade.	<ul style="list-style-type: none">• Sätt i en ny "Memory Stick" (sidan 20).
E:61: □□ E:91: □□	Det har uppstått ett fel på kameran som du inte själv kan åtgärda.	<ul style="list-style-type: none">• Tryck in RESET-knappen (sidan 79) på undersidan av kameran och slå sedan på kameran igen.

Om du inte lyckas bli av med problemet ens efter att ha provat de föreslagna motåtgärderna ett par gånger, kan kameran behöva repareras. Kontakta närmaste Sony-





handlare eller auktoriserade Sony-serviceverkstad och meddela den 5-siffriga koden. (Till exempel: E:61:10)

Menypunkter





Vilka menypunkter som går att ändra beror på vad lägesomkopplaren är inställd på.

Bara de punkter som går att använda för tillfället visas på LCD-skärmen. Fabriksinställningarna anges med ■.

När lägesomkopplaren är inställd på STILL (när är valt)

Punkt	Inställningar	Beskrivning
SIZE-BURST	■ 1632×1224 / 640×480 / BURST	Används för att välja bildstorlek vid stillbildstagnation (sidorna 21 och 37).
FOCUS	■ AUTO /  0.2 m /  0.5 m /  1.0 m /  ∞	Används för att välja autofokusmetod eller förinställt avstånd (sidan 35).
SELFTIMER	ON / ■ OFF	Används för att ställa in självutlösaren (sidan 27).
P.EFFECT	■ OFF / NEG. ART / SEPIA / B&W / SOLARIZE	Används för att välja specialeffekter för bilden (sidan 39).

När lägesomkopplaren är inställd på MOVIE (när är valt)

Punkt	Inställningar	Beskrivning
FOCUS	■ AUTO /  0.2 m /  0.5 m /  1.0 m /  ∞	Används för att välja autofokusmetod eller förinställt avstånd (sidan 35).
SELFTIMER	ON / ■ OFF	Används för att ställa in självutlösaren (sidan 27).
P.EFFECT	■ OFF / NEG. ART / SEPIA / B&W / SOLARIZE	Används för att välja specialeffekter för bilden (sidan 39).

När lägesomkopplaren är inställd på PLAY (när är valt)

Punkt	Inställningar	Beskrivning
DELETE	OK CANCEL	– Används för att radera den visade bilden (sidan 51). – Används för att avbryta bildraderingen.
DELETE ALL	OK CANCEL	– Används för att radera alla bilder (sidan 51). – Används för att avbryta bildraderingen.
INDEX / SINGLE	—	Används för att växla mellan att visa en skärm med fyra bilder och en skärm med en enda bild (sidan 41).
DPOF	ON / OFF	Används för att göra/ta bort utskriftsmarkeringar (DPOF) för bilder som (inte) ska skrivas ut (sidan 45).

* Följande menyer går att använda oavsett vad lägesomkopplaren är inställd på.

När är inställt

Punkt	Inställningar	Beskrivning
LCD LIGHT	■ON / OFF	Används för att ställa in LCD-skärmens ljusstyrka. När [ON] är inställt blir skärmen ljus och går lätt att se när kameran används på mörka ställen, men samtidigt tar batteriet slut fortare (sidan 26).
DISPLAY	■ON OFF	– Alla indikatorer visas. – Endast varningsmeddelanden visas.

När [] är inställt

Punkt	Inställningar	Beskrivning
CLOCK SET	DATE NOTATION DATE&TIME SET	<ul style="list-style-type: none"> - Används för att ställa in datumformatet (sidan 18). <ul style="list-style-type: none"> ■ [Y/M/D] (år/månad/dag) / [M/D/Y] (månad/dag/år) / [D/M/Y] (dag/månad/år) - Används för att ställa in datumet och ställa klockan (sidan 18).
BEEP	■ON SHUTTER OFF	<ul style="list-style-type: none"> - Används för att slå på pipen/slutarklicken när man trycker på styrknappen/avtryckaren. - Används för att slå på slutarklicken. (Det klickar till när man trycker på avtryckaren.) - Används för att stänga av pip/slutarklick helt.
USB	■NORMAL / PTP	Används för att ställa om USB-anslutningssättet (sidan 56).
 LANG	—	Menypunkter, varningar och andra meddelanden visas på valt språk.

När [] är inställt

Punkt	Inställningar	Beskrivning
FORMAT	OK / CANCEL	Används för att formatera ”Memory Stick”. Observera att när man formaterar en ”Memory Stick” försvinner all information som fanns lagrad på den (sidan 53).

Försiktighetsåtgärder

Angående rengöring

Rengöring av LCD-skärmen

Torka bort ev. fingeravtryck, smuts osv. från skärmens yta med en LCD-rengöringssats (medföljer ej).

Rengöring av objektivet

Torka bort ev. fingeravtryck, damm osv. från objektivet med en mjuk duk.

Rengöring av kamerahuset

Rengör kamerahuset med en mjuk duk som fuktats med vatten, och torka sedan torrt. Använd aldrig någon form av lösningsmedel som thinner, sprit eller bensin eftersom det kan orsaka skador på ytfinishen eller höljet.

När du använt kameran på stranden eller någon annan dammig plats

Rengör kameran noggrant. Annars finns det risk att den salthaltiga luften gör att metalldelarna rostar eller att det kommer in damm i kameran så att det blir fel på den.

Att observera angående användningstemperaturen

Denna kamera är avsedd att användas vid en temperatur på mellan 0°C och 40°C. Vi avråder från tagning på väldigt kalla eller varma ställen utanför detta temperaturområde.

Angående kondensbildning

Om kameran flyttas direkt från ett kallt ställe till ett varmt ställe, eller om den läggs i ett mycket fuktigt rum, kan det bildas kondens inuti eller utanpå kameran. Om detta skulle inträffa fungerar inte kameran ordentligt.

Det bildas lätt kondens när:

- Kameran flyttas från ett kallt ställe som t.ex. en skidbacke in i ett varmt rum.
- Kameran flyttas ut ur ett luftkonditionerat rum eller en luftkonditionerad bil en het dag, osv.

För att undvika kondensbildning

Stoppa kameran i en förseglad plastpåse när den flyttas från en kall plats till en varm plats, och vänta sedan tills den anpassat sig till de nya förhållandena (ungefär en timme).

Om det bildas kondens

Stäng av kameran och vänta ungefär en timme tills kondensen avdunstat. Observera att om du försöker ta bilder med fukt kvar inuti objektivet blir bilderna suddiga.

Angående det återuppladdningsbara inbyggda batteriet

Denna kamera har ett inbyggt återuppladdningsbart knappbatteri för att driva klockan och hålla kvar olika inställningar i minnet oavsett om kameran är påslagen eller avstängd.

Detta uppladdningsbara knapptyps-batteri laddas upp hela tiden medan kameran används. Om kameran används bara korta stunder i taget laddas dock batteriet gradvis ur, och om kameran inte används alls på ungefär en månad blir det helt urladdat. Var i så fall noga med att ladda upp detta återuppladdningsbara knappbatteri igen innan du använder kameran.

Det går dock att använda kameran även om detta återuppladdningsbara knappbatteri inte är uppladdat, så länge du inte spelar in datumet och klockan.

Laddningsmetod för det återuppladdningsbara inbyggda batteriet

Sätt i uppladdade nickel-metallhydridbatterier i AAA-storlek, och låt kameran ligga avstängd i minst 24 timmar.

Angående "Memory Stick"

"Memory Stick" är ett nytt, kompakt, portabelt och mångsidigt datalagringsmedium med en kapacitet som vida överstiger kapaciteten för en diskett.

Förutom att det går att överföra data mellan olika "Memory Stick"-kompatibla apparater, går det även att använda en "Memory Stick" som ett separat, löstagbart datalagringsmedium.

Det finns två olika sorters "Memory Stick": vanliga "Memory Sticker" och "MagicGate Memory Sticker" som använder MagicGates* upphovsrättsskyddsteknik. Det går att använda båda sorternas "Memory Stick" i denna kamera, men eftersom kameran saknar stöd för MagicGate-standarden får data som lagras med kameran inte MagicGates upphovsrättsskydd.

* MagicGate är en upphovsrättsskyddsteknik som använder kryptering.

Att observera när den medföljande "Memory Sticken" används

- Det går inte att lagra eller radera bilder när skrivskyddsomkopplaren är inställd på LOCK. Hur skrivskyddsomkopplaren ser ut och var den sitter kan variera beroende på vilken sorts "Memory Stick" som används.

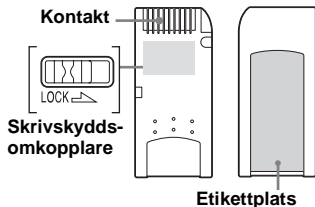

- Ta aldrig ut en "Memory Stick" medan data håller på att läsas eller skrivas.
- Data på "Memory Sticken" kan skadas på platser som utsätts för statisk elektricitet eller störningar.
- Vi rekommenderar att du gör en backup-kopia på viktiga data på datorns hårddisk.
- Sätt inte fast något annat än den medföljande etiketten i etikettområdet.

Effektiv användning av batterierna

- Lagg ”Memory Sticken” i det medföljande fodralet när du bär omkring den eller stoppar undan den.
- Undvik att röra vid kontakten på ”Memory Sticken” med fingrarna eller något metallföremål.
- Undvik att stöta till, böja eller tappa ”Memory Sticken”.
- Försök inte ta isär eller bygga om ”Memory Sticken”.
- Utsätt inte ”Memory Sticken” för vatten.
- Undvik att använda eller lägga ”Memory Sticken” på följande sorters ställen:
 - Platser med hög temperatur som t.ex. i en bil som står parkerad rakt i solen.
 - Platser som hamnar rakt i solen.
 - Fuktiga ställen eller ställen med frätande ämnen.

Att observera när man använder en ”Memory Stick Duo” (medföljer ej)

- Om du använder en ”Memory Stick Duo” i den här kameran så var noga med att sätta i ”Memory Stick Duo” i en ”Memory Stick Duo”-adapter först.
- Kontrollera att ”Memory Stick Duo” är isatt på rätt håll. Om man sätter i en ”Memory Stick Duo” på fel håll finns det risk för skador på utrustningen.
- Sätt aldrig i en ”Memory Stick Duo” utan ”Memory Stick Duo”-adapter i ”Memory Stick”-kompatibel utrustning, eftersom det kan leda till fel på utrustningen.

- Vi rekommenderar att du använder batterierna ända tills de är helt urladdade innan du laddar upp dem igen.
- Batteriernas kapacitet sjunker vid låga temperaturer och deras livslängd förkortas. För att batterierna ska vara längre rekommenderar vi att du förvarar dem i sitt fodral i en ficka nära kroppen för att hålla dem varma, och väntar med att stoppa i dem i kameran förrän precis innan du börjar ta bilder.
- Om LCD-skärmen används med punkten [LCD LIGHT] inställd på [ON] förbrukas batteriströmmen fortare.
- Vi rekommenderar att ha extra batterier till hands för att kunna ta bilder dubbelt eller tre gånger så länge som du från början tänkt dig, och att du gör en provtagning innan du börjar använda kameran på riktigt.
- Utsätt inte batterierna för vatten. Batterierna är inte vattentäta.

Batteriernas livslängd

- Batteriernas livslängd är begränsad. Batteriernas kapacitet sjunker både efter hand som de används och med tiden. Om batteriernas brukstid börjar bli avsevärt kortare tyder det på att de börjar bli förbrukade.
- Batteriernas livslängd varierar beroende på förvaringsförhållandena, användningsförhållandena och miljön, och är olika för varje batteri.

Tekniska data

System

Bildanordning

6,72 mm (1/2,7-tums) färg-CCD
Primärt färgfilter

Totalt antal bildpunkter för kameran

Ca. 2 110 000 bildpunkter

Effektivt antal bildpunkter

Ca. 2 020 000 bildpunkter

Lens

Enfokuslins
 $f = 5,0$ mm (motsvarar 33 mm för en 35 mm kamera)
F2,8

Exponeringskontroll

Automatisk exponering, 3 olika scenvalslägen

Dataformat

Stillbilder: enligt DCF
(Exif Ver. 2.2 enligt JPEG),
DPOF-kompatibel
Rörliga bilder: Enligt MPEG1 (utan ljud)

Inspelningsmedium

"Memory Stick"

Blixt

Rekommenderat avstånd: 0,5 m till 1,8 m

Uttag

USB-uttag mini-B

LCD-skärm

Använd LCD-skärm

2,5 cm (1,0 tum) TFT-typ

Totalt antal bildpunkter

64 460 (293×220) bildpunkter

Strömförsörjning, allmänt

Använda batterier

Nickel-metallhydridbatterier, storlek AAA (2)

2,4 V

5 V (via USB-kabeln)

Effektförbrukning (vid tagning)

1,45 W

Användningstemperatur

0°C till +40°C

Förvaringstemperatur

-20°C till +60°C

Yttermått

84,5 × 39,8 × 28,6 mm

(b/h/d, exklusive utskjutande delar)

Vikt

Ca. 118 g (inklusive nickel-metallhydridbatterier i AAA-storlek, "Memory Stick", och halsrem)

BC-CS1 Ni-MH-batteriladdare

Strömförsörjning

100 till 240V växelström, 50/60Hz

2,2 W

Utspänning

AA-storlek: 1,8V likström, 165 mA × 2

AAA-storlek: 1,8V likström, 70 mA × 2

Yttermått

70 × 29 × 74 mm (b/h/d)

Vikt

Ca. 70g

Användningstemperatur

0°C till 40°C

Tillbehör

- Ni-MH-batterier i AAA-storlek (2)
- Ni-MH-batteriladdare (1)
- Nätkabel (1)
- USB-kabel (1)
- Halsrem (1)
- "Memory Stick" (8MB) (1)
- CD-ROM (SPVD-008) (1)
- Bruksanvisning (1)

Rätt till ändringar förbehålles.

Indikatorer på LCD-skärmen

Vid tagning av stillbilder

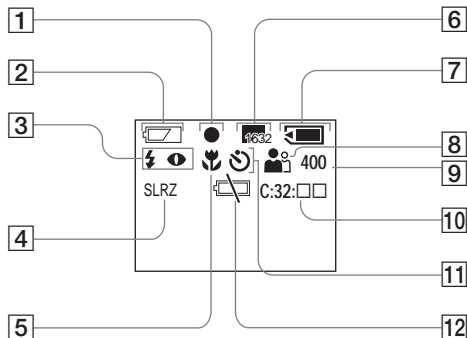

- 1 AE/AF-indikator (25)
- 2 Indikator för återstående batteritid (13)
- 3 Blixtlägesindikator (30)
Rödögereduceringsindikator (30)
- 4 Bildeffektindikator (39)
- 5 Indikator för förinställt avstånd (35)
- 6 Bildstorleksindikator (21, 37)
- 7 Indikator för återstående "Memory Stick"-kapacitet
- 8 Scenvälsindikator (32)
- 9 Indikator för återstående antal lagringsbara bilder
- 10 Indikator för självdiagnosfunktionen (87)
- 11 Självutlösarindikator (27)
- 12 Varning för svagt batteri (13)

Numren inom parentes är hänvisningar till sidor med ytterligare viktig information.

Vid tagning av rörliga bilder

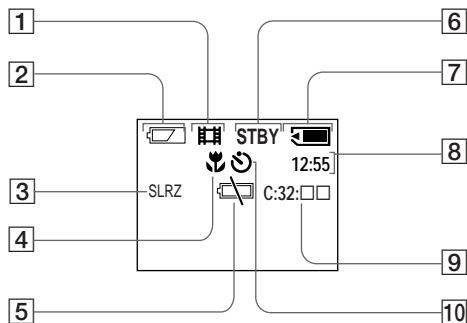

- 1 Lagringsformatindikator (47)
- 2 Indikator för återstående batteritid (13)
- 3 Bildeffektindikator (39)
- 4 Indikator för förinställt avstånd (35)
- 5 Varning för svagt batteri (13)
- 6 Tillståndindikator (47)
- 7 Indikator för återstående "Memory Stick"-kapacitet
- 8 Indikator för inspelningstid [maximal inspelningstid] (49)
- 9 Indikator för självdiagnosfunktionen (87)
- 10 Självutlösarindikator (27)

Vid stillbildsvisning

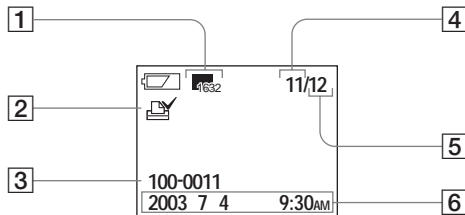

- 1 Bildstorleksindikator (21,37)
- 2 Utskriftsmarkering (DPOF) (45)
- 3 Filnamn (75)
- 4 Bildnummer
- 5 Antal lagrade bilder på "Memory Sticken"
- 6 Tagningsdatum för den visade bilden

Vid visning av rörliga bilder

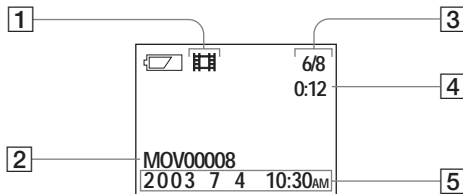

- 1 Lagringsformatindikator (49)
- 2 Filnamn (75)
- 3 Bildnummer/antal lagrade bilder på "Memory Sticken"
- 4 Räkneverk
- 5 Tagningsdatum för den visade bilden

Numren inom parentes är hänvisningar till sidor med ytterligare viktig information.

Register

A	
AE/AF-lås	25
Användning av kameran utomlands	16
Autofokus	26
Automatisk avstängning	17
B	
Batterier	
batteriförberedelser	10
indikator för återstående batteritid	13
uppladdningstid	12
Batteripaketets livslängd	15
BEEP	90
Bildeffekter	39
Bilder	
bildstorlek	21, 23, 88
filnamn	75
kopiering av bilder till datorn	55, 69
lagringsdestinationer för bildfiler	75
Blixt	
rödögereducering	30, 31, 33
val av blixtläge	30
Burst	37
D	
Dator	
Image Transfer	60
ImageMixer	63
kopiering av bilder	55, 69
USB-driver (USB-drivrutin)	57
USB-kabel	67
DPOF	45
E	
Enbildsskärm	42
EXEC	22
Exif	95
F	
Fil	
filnamn	75
lagringsdestinationer för bildfiler	75
Formattering av en "Memory Stick"	53
Försiktighetsåtgärder	91

I

Index-skärm	43
Installation	
Image Transfer	60
ImageMixer	63
USB-driver (USB-drivrutin)	57
Inställning av datumet och klockan	18
Inställningar	
bildstorlek	21
datum och klocka	18
menypunkter	88

J

JPEG	24
------------	----

K

Klockinställning	18
Kondensbildning	92
Kopiering av bilder	55, 69

L

LCD-skärm	
DISPLAY	27, 97
LCD-skärmens belysning	26
Lägesomkopplare	8
Läsning/skrivningslampa	21

M

”Memory Stick”	
antal bilder som går att lagra/tagningstid	23, 49
formattering av en ”Memory Stick”	53
isättning/uttagning av en ”Memory Stick”	20
”Memory Stick Duo”	4, 94
MENU	21
Menyinställningar	88
MPEG	47, 75

P

POWER	17
-------------	----

R

Radering av bilder	51
Rengöring	91
Rödögeducerering	30, 31, 33
Rörliga bilder	
tagning av rörliga bilder	47
tagningstid	16, 49
visning av bilder på datorn	76
visning av rörliga bilder på LCD-skärmen	49

S	
SCENE	34
Scenval (SCENE)	32
Självdiagnosfunktionen	87
Självtlösare	27
Skärpeinställning	
förinställda avstånd	35
tagning (med automatiska inställningar)	24
Stillbildstagning	
antal bilder som går att lagra	23
autofokus	24
bildeffekter	39
bildstorlek	21
med automatiska inställningar	24
med blixtn	30
med självtlösaren	27
scenval	32
Stillbildsvisning	
enbildsskärm	42
för att titta på bilderna på datorn	76
indexskärm	43
visning av bilder på datorn	76
visning av stillbilder på LCD-skärmen	41
Strömförsörjning	
batterier	10
hur man sätter i batterierna	13
påslagning/avstängning	17
Styrknapp	9
T	
Tagningsslagen	
automatiska inställningar	24
Burst	37
rörliga bilder	47
U	
Uppladdning	
uppladdning av batterierna	10
uppladdningstid	12
USB	55, 68
USB-bussdrift	56
Utskriftsmarkering (DPOF)	45
V	
Varningar och andra meddelanden	86
Visning av bilder på datorn	76
Visning av rörliga bilder på LCD-skärmen	49
Å	
Återställningsknapp (RESET)	79, 87

307881263

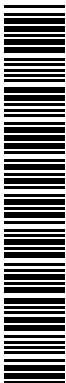

Изготовитель: Сони Корпорейшн
Адрес: 6-7-35 Киташинагава,
Шинагава-ку, Токио 141-0001, Япония
Страна-производитель: Япония

Напечатано на бумаге, изготовленной на 100% из бумажных отходов, с использованием печатной краски на основе растительного масла без примесей ЛОС (летучих органических соединений).

Tryckt på 100% återvunnet papper med vegetabilisk olje-baserad färg utan lättflyktiga organiska föreningar.

<http://www.sony.net/>
Sony Corporation Printed in Japan

Дополнительную информацию об этом изделии и ответы на относящиеся к изделию вопросы можно найти на Web-сайте по оказанию поддержки покупателям.

Mer information om denna produkt och svar på de vanligaste frågorna hittar du på vår hemsida.