

Cyber-shot

Цифровой фотоаппарат

Руководство по Cyber-shot DSC-T500

Перед использованием аппарата внимательно прочтите данное руководство совместно с **“Инструкцией по эксплуатации”** и руководством **“Расширенное ознакомление с Cyber-shot”** и сохраните их для дальнейших справок.

▼НАЖМИТЕ!



Оглавление



Основные операции



Использование функций для съемки



Использование функций просмотра



Настройка параметров



Просмотр фотоснимков на телевизоре



Использование Вашего компьютера



Печать фотоснимков



Устранение неисправностей



Прочее



Алфавитный указатель

Примечания по использованию фотоаппарата

Примечание относительно используемых типов карты памяти “Memory Stick” (не прилагается)



“Memory Stick Duo”:
В Вашем фотоаппарате можно использовать карту памяти “Memory Stick Duo”.



“Memory Stick”:
В Вашем фотоаппарате нельзя использовать карту памяти “Memory Stick”.

Другие карты памяти не могут быть использованы.

Подробные сведения о карте памяти “Memory Stick Duo” приведены на стр. 147.

При использовании карты памяти “Memory Stick Duo” с оборудованием, совместимым с картой памяти “Memory Stick”

Вы можете использовать карту памяти “Memory Stick Duo”, вставляя ее в адаптер Memory Stick Duo (не прилагается).



Адаптер карты памяти Memory Stick Duo

Примечания о батарейном блоке

- Зарядите батарейный блок (прилагается) перед использованием фотоаппарата в первый раз.
- Батарейный блок можно заряжать, даже если он не полностью разряжен. Кроме того, Вы можете использовать емкость частично заряженного батарейного блока, даже если он был заряжен не полностью.
- Если Вы не планируете использовать батарейный блок в течение длительного времени, извлеките батарейный блок из фотоаппарата и храните его в сухом, прохладном месте. Это нужно для поддержания функций батарейного блока.
- Подробные сведения о пригодном для использования батарейном блоке приведены на стр. 149.

Объектив Carl Zeiss

Фотоаппарат оснащен объективом Carl Zeiss, который позволяет воспроизводить четкие изображения с отличной контрастностью. Объектив данного фотоаппарата изготовлен в Германии в соответствии с системой обеспечения качества, сертифицированной компанией Carl Zeiss, согласно стандартам Carl Zeiss.

Примечания об экране ЖКД и объективе

- Экран ЖКД разработан с использованием чрезвычайно высокоточной технологии, так что свыше 99,99% пикселей предназначено для эффективного использования. Однако на экране ЖКД могут появляться маленькие темные и/или яркие точки (белого, красного, синего или зеленого цвета). Такие точки являются результатом производственного процесса и никаким образом не влияют на запись.

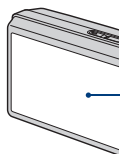

Черные, белые, красные, синие или зеленые точки

- Если капли воды или другой жидкости попадают на экран ЖКД, и он становится мокрым, немедленно протрите экран мягкой тканью. Жидкость на поверхности экрана ЖКД может привести к ухудшению качества изображения и неисправности аппарата.
- Воздействие на экран ЖКД или на объектив прямого солнечного света в течение длительного периода времени может привести к неисправностям. Помещая фотоаппарат вблизи окна или на открытом воздухе, соблюдайте осторожность.
- Не нажимайте на экран ЖКД. Экран может быть обесцвечен, и это может привести к неисправности.
- При низкой температуре на экране ЖКД может оставаться остаточное изображение. Это не является неисправностью.
- Соблюдайте осторожность, не подвергайте объектив ударам и не прилагайте к нему силу.

Примечание относительно воспроизведения видеозаписей на других устройствах

Для видеозаписи данный фотоаппарат использует основной профиль стандарта MPEG-4 AVC/H.264. Поэтому видеозаписи, выполненные с помощью данного фотоаппарата, не могут воспроизводиться устройствами, которые не поддерживают стандарт MPEG-4 AVC/H.264.

Фотоснимки, используемые в данном руководстве

Фотоснимки, используемые в качестве образцов в данном руководстве, представляют собой репродуцированные изображения, и не являются реальными фотоснимками, полученными с помощью данного фотоаппарата.

Оглавление

Примечания по использованию фотоаппарата	2
Основные методы для получения лучших изображений	9
Фокусировка – Выполнение успешной фокусировки на объект	9
Экспозиция – Регулировка интенсивности освещения	11
Цвет – Об эффектах освещения	12
Качество – О “качестве изображения” и “размере изображения”	13
Вспышка – Об использовании вспышки	15
Обозначение частей	17
Индикаторы на экране	19
Управление сенсорной панелью	24
Изменение экранной индикации	25
Использование внутренней памяти	27

Основные операции











Фотосъемка	29
Выполнение видеосъемки	34
Просмотр изображений	36
Удаление изображений	40
Изучение различных функций – HOME/Меню	41
Пункты меню	45

Использование функций для съемки











Переключение режима съемки	47
Съемка в соответствии с режимом сцены	49
Фотосъемка (Режим Авто по программе)	51
Фокус: Изменение метода фокусировки	
Режим измер: Выбор режима измерения фотометрии	
ISO: Выбор световой чувствительности	
EV: Регулировка интенсивности освещения	

Меню съемки	57
Режим ЗАПИСИ: Выбор метода непрерывной съемки	
EV: Регулировка интенсивности освещения	
Фокус: Изменение метода фокусировки	
Режим измер: Выбор режима измерения фотометрии	
Баланс белого: Регулировка цветовых тонов	
Цветовой режим: Изменение яркости изображения или добавление специальных эффектов	
Уров. вспышки: Регулировка яркости света вспышки	
Ум.эфф.кр.глаз: Настройка функции уменьшения эффекта красных глаз	
Распознавание лиц: Распознавание лица объекта съемки	
SteadyShot: Выбор режима подавления размытости	
Установка: Выбор установок для фотосъемки	

Использование функций просмотра

Меню просмотра.....	65
 (Ретуширование): Ретуширование фотоснимков	
 (Выбор различн.размеров): Изменение размера изображения в соответствии с применением	
 (Дисп.шир.объект.): Отображение фотоснимков в формате 16:9	
 (Слайд-шоу): Последовательное воспроизведение изображений с эффектами и музыкальным сопровождением	
 (Удалить): Удаление изображений	
 (Защитить): Предотвращение случайного стирания	
DPOF: Добавление метки команды печати	
 (Печать): Печать изображений с помощью принтера	
 (Поворот): Поворот фотоснимка	
 (Выбор папки): Выбор папки для просмотра изображений	
 (Установки громкости): Регулировка громкости	

Настройка параметров

Настройка функции управления памятью и установки	77
 Управление памятью	78
 Инструм.памяти — Средство Memory Stick	78
Формат	Созд.папк.ЗАПИС
Изм папк.ЗАПИСИ	Копировать
 Инструм.памяти — Устр-во внутр.памяти	81
Формат	
 Установки	82
 Основные установ. — Основные установки 1	82
Звук	Функц.справ
Непрерывн. воспр.	Инициализац.
Калибровка	
 Основные установ. — Основные установки 2	84
Подсоед USB	КОНТРПО HDMI
Видеовыход	ТИП ЭКРАНА
 Установки съемки — Установки съемки 1	86
Подсветка AF	Линия сетки
Режим AF	Цифров увелич
 Установки съемки — Установки съемки 2	89
Авто ориент	Авто Просмотр
 Установки часов	90
 Language Setting	91

Просмотр фотоснимков на телевизоре

Просмотр фотоснимков на телевизоре	92
--	----

Использование Вашего компьютера

Получение удовольствия от Вашего компьютера с системой Windows	99
Установка программного обеспечения (прилагается)	102
О приложении "Picture Motion Browser" (прилагается)	104
Копирование изображений на компьютер с использованием приложения "Picture Motion Browser"	106
Копирование изображений на компьютер без использования приложения "Picture Motion Browser"	111
Просмотр сохраненных на компьютере файлов изображений с одновременным копированием фотоаппаратом на карту памяти "Memory Stick Duo"	114
Использование приложения "Music Transfer" (прилагается)	116
Использование Вашего компьютера Macintosh	117
Просмотр руководства "Расширенное ознакомление с Cyber-shot"	120

Печать фотоснимков

Как выполнить печать фотоснимков.....	121
Прямая печать изображений при помощи PictBridge-совместимого принтера.....	122
Печать в фотоателье	125

Устранение неисправностей

Устранение неисправностей.....	128
Предупреждающие индикаторы и сообщения.....	142

Прочее

Использование фотоаппарата за границей — Источники питания	146
О карте памяти “Memory Stick Duo”	147
О батарейном блоке	149
О зарядном устройстве.....	150

Алфавитный указатель

Алфавитный указатель.....	151
---------------------------	-----

Основные методы для получения лучших изображений

Фокусировка

Экспозиция

Цвет

Качество

Вспышка



В данном разделе приведено описание основных принципов использования фотоаппарата. В нем приведено объяснение различных функций фотоаппарата, таких как экран HOME (стр. 41) и меню (стр. 44).

Фокусировка — Выполнение успешной фокусировки на объект

Если Вы нажмете кнопку затвора наполовину вниз, фотоаппарат отрегулирует фокус автоматически (автофокусировка). Помните, что кнопку затвора нужно нажать только наполовину вниз.

Не нажимайте на кнопку затвора полностью до упора.	Нажмите кнопку затвора наполовину вниз.	Индикатор блокировки АЭ/АФ мигает → загорается/издается звуковой сигнал	Затем нажмите кнопку затвора полностью вниз.

Если фокусировка затруднена → [Фокус] (стр. 51)

Если изображение выглядит размытым даже после фокусировки, это может быть вызвано дрожанием фотоаппарата. → См. раздел “Советы по предотвращению размытости” ниже.

Советы по предотвращению размытости

Фотоаппарат случайно сдвинулся во время выполнения фотоснимка. Это называется “Дрожанием фотоаппарата”. С другой стороны, если объект передвинулся во время выполнения фотоснимка, это называется “Размытостью объекта съемки”.

Дрожание фотоаппарата



Причина

В то время, как Вы держите фотоаппарат и нажимаете кнопку затвора, имеет место подрагивание рук или тела, в результате чего весь экран становится размытым.

Что можно сделать для уменьшения размытости

- Для устойчивости фотоаппарата используйте штатив или размещайте его на ровной поверхности.
- Выполняйте фотосъемку с помощью таймера автоспуска с 2-секундной задержкой и держите фотоаппарат устойчиво, плотно прижимая руки к туловищу после нажатия на кнопку затвора.

Размытость объекта



Причина

Даже если фотоаппарат находится в устойчивом положении, во время фотосъемки объект передвигается, поэтому он выглядит размытым при нажатии на кнопку затвора.

Что можно сделать для уменьшения размытости

- При выборе сцены выбирайте режим ISO (Высок.чувствит.).
- Выбирайте более высокую чувствительность ISO для увеличения скорости затвора и нажимайте на кнопку затвора до того, как объект начнет движение.

Примечания

- Функции подавления размытости относятся к настройкам по умолчанию, поэтому дрожание фотоаппарата уменьшается автоматически. Однако она неэффективна в случае размытости объекта.
- Кроме того, дрожание фотоаппарата и размытость объекта часто имеют место в условиях слабого освещения или при низкой скорости затвора, например, в режимах 🌙 (Сумерки) или 🧑 (Портрет в сумерк). В этом случае фотографируйте с учетом приведенных выше рекомендаций.

ЭКСПОЗИЦИЯ

Регулировка интенсивности освещения

Вы можете создать разные изображения посредством регулировки экспозиции и чувствительности ISO. Экспозиция представляет собой количество света, принимаемого фотоаппаратом, когда Вы отпускаете затвор.

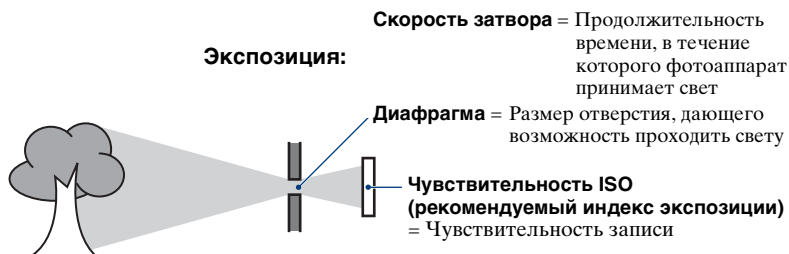

Переэкспонирование
= слишком много света
Белесоватое изображение

Экспозиция автоматически устанавливается на нужное значение в режиме автоматической регулировки. Однако Вы можете отрегулировать ее вручную, используя приведенные ниже функции.



Правильное экспонирование



Недоэкспонирование
= слишком мало света
Более темное изображение

Регулировка EV:

Позволяет регулировать экспозицию, определенную фотоаппаратом (стр. 56).

Режим измер:

Позволяет изменять часть объекта, измеряемого для определения экспозиции (стр. 54).

Регулировка чувствительности ISO (Рекомендуемый индекс экспозиции)

Чувствительность ISO — это скорость носителя информации записи с встроенным светочувствительным датчиком изображения. Даже при одинаковой выдержке изображения будут различаться в зависимости от чувствительности ISO.

Относительно регулировки чувствительности ISO см. стр. 55.



Высокая чувствительность ISO

Запись яркого фотоснимка даже в темном месте при увеличении скорости затвора для уменьшения размытости. Однако имеется тенденция к увеличению помех на изображении.



Низкая чувствительность ISO

Записывается сглаженное изображение. Однако при недостаточной экспозиции изображение может стать темнее.

Цвет

Об эффектах освещения

На видимый цвет объекта влияют условия освещения.

Пример: На цвет изображения оказывают влияние источники света

Погода/ освещение	Дневной свет	Облачный	Флуоресцент- ный свет	Лампа накаливания
Характеристики света	Белый (стандартный) 	Голубоватый 	Зеленый оттенок 	Красноватый 

Цветовые тона регулируются автоматически в режиме автоматической регулировки.

Однако Вы можете отрегулировать цветовые тона вручную с помощью функции [Баланс белого] (стр. 59).

Качество O “качестве изображения” и “размере изображения”

Цифровое изображение формируется как совокупность небольших точек, называемых пикселями.

Если оно состоит из большого числа пикселей, изображение становится большим, занимает больше памяти и отображается в мелких деталях. “Размер изображения” определяется числом пикселей. Хотя Вы не можете увидеть различий на экране фотоаппарата, мелкие детали и время обработки данных различаются при печати изображения или отображении его на экране компьютера.

Описание пикселей и размера изображения

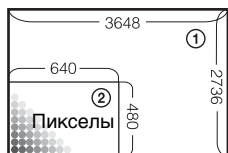

- ① Размер изображения: 10M
 $3648 \text{ пикселей} \times 2736 \text{ пикселей} = 9980928 \text{ пикселей}$
- ② Размер изображения: VGA
 $640 \text{ пикселей} \times 480 \text{ пикселей} = 307200 \text{ пикселей}$

Выбор размера фотоснимка для использования (стр. 14, 31, 35)





Много пикселей
(Высокое качество изображения и большой размер файла)

➔ Пример: Печать до формата A3+

Мало пикселей
(Низкое качество изображения, но малый размер файла)



➔ Пример: Присоединенное изображение для отправки по электронной почте

Установки по умолчанию отмечены с помощью ✓.

	Размер изображения	Руководство по применению	Количество изображений	Печать
✓	4:3 10M 10M (3648×2736)	Для отпечатков формата до А3+	Меньше	Высококачественная
	3:2 8M 3:2 (8M) ^{*1} (3648×2432)	Съемка в формате 3:2		
	4:3 5M 5M (2592×1944)	Для отпечатков формата до А4	↕	↕
	4:3 3M 3M (2048×1536)	Для отпечатков формата до 10×15 см или 13×18 см	↕	↕
	4:3 VGA VGA (640×480)	Съемка с малым размером изображений для вложений электронной почты		
	16:9 7M 16:9 (7M) ^{*2} (3648×2056)	Для просмотра на телевизорах высокой четкости и печати вплоть до формата до А4	Меньше	Высококачественная
	16:9 2M 16:9 (2M) ^{*2} (1920×1080)	Для просмотра на телевизорах высокой четкости	↕	↕
			Больше	Черновая

*1) Изображения записываются в формате 3:2, таком же, как у печатной фотобумаги, открыток и т.п.

*2) Фотоснимки заполняют весь экран. Оба края изображения могут быть обрезаны при печати (стр. 138).

	Размер изображения видеофильма	Средняя скорость передачи данных/ в секунду	Руководство по применению
✓	 720p FINE 1280×720(Высококач)	9 Мбит/сек	Видеосъемка наивысшего качества для показа на HDTV
	 720p STD 1280×720(Стандарт)	6 Мбит/сек	Видеосъемка стандартного качества для показа на HDTV
	 VGA FINE VGA	3 Мбит/сек	Фотосъемка с размером изображений для передачи в Интернет

- Видеозаписи, выполненные с помощью данного фотоаппарата, записываются в формате MPEG-4 AVC/H.264, приблиз. 30 кадров/сек, прогрессивный, AAC, mp4.
- Чем больше размер изображения и средняя скорость передачи данных, тем выше его качество.
- В результате выбора размера изображения  **VGA FINE** для видеозаписей получается телефотографическое изображение.

Вспышка Об использовании вспышки

При использовании вспышки глаза объекта съемки могут становиться красными или могут появляться круглые белые размытые пятна. Этот эффект можно уменьшить, выполнив следующие действия.

“Эффект красных глаз”

Зрачки расширяются в условиях недостаточного освещения. Свет вспышки отражается от кровеносных сосудов внутренней стороны глаза (сетчатки), вызывая эффект “красных глаз”.

Фотоаппарат

Глаз

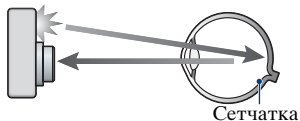

Как можно уменьшить “эффект красных глаз”?

- Установите опцию [Ум.эфф.кр.глаз] в положение [Вкл] (стр. 62).
- При выборе сцены выбирайте режим  (Высок.чувствит.)* (стр. 49). (Вспышка автоматически отключается.)
- Если глаза объекта съемки становятся красными, выполните коррекцию фотоснимка с помощью функции [Ретуширование] в меню просмотра (стр. 65) или с помощью прилагаемого программного обеспечения “Picture Motion Browser”.

“Белые круглые пятна”

Они вызваны плавающими вблизи объектива частицами (пыль, пыльца, и т.п.). При усилении вспышкой фотоаппарата они проявляют себя как белые круглые пятна.

Фотоаппарат

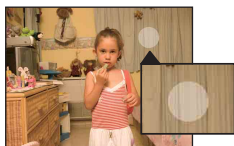
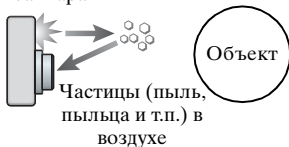

Как можно уменьшить “белые круглые пятна”?

- Включите освещение в комнате и сфотографируйте объект без вспышки.
- При выборе сцены выбирайте режим **iSo** (Высок.чувствит.)*. (Вспышка автоматически отключается.)

* Даже если при выборе сцены выбран режим **iSo** (Высок.чувствит.), в условиях слабого освещения или в темном месте скорость затвора может уменьшиться. В этом случае используйте штатив или плотно прижмите руки к туловищу после нажатия на кнопку затвора.

Обозначение частей

См. стр. в круглых скобках относительно подробностей об операции.

Фотоаппарат

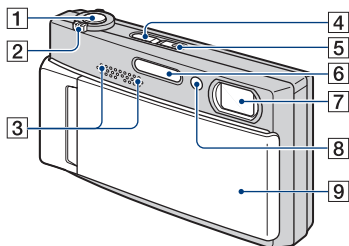

- 1 Кнопка затвора (30)
- 2 Рычажок увеличения (W/T) (31, 35)
- 3 Стереомикрофон
- 4 Кнопка  (воспроизведение) (36)
- 5 Кнопка POWER/лампочка POWER
- 6 Вспышка (32)
- 7 Объектив
- 8 Лампочка таймера самозапуска (32, 35)/Подсветка АФ (86)
- 9 Крышка объектива

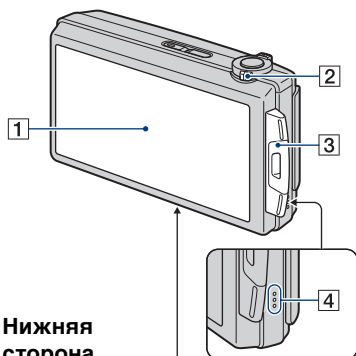

Нижняя сторона

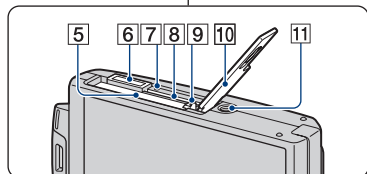

- 1 Экран ЖКД/сенсорная панель (24, 25)
- 2 Переключатель режимов (29, 34)
- 3 Петля для наручного ремня/Захват
- 4 Громкоговоритель
- 5 Slot для вставления батареи
- 6 Многофункциональный разъем
- 7 Лампочка доступа
- 8 Slot карты памяти “Memory Stick Duo”
- 9 Рычажок выталкивания батареи
- 10 Крышка батарей/карты памяти “Memory Stick Duo”
- 11 Гнездо штатива

- Используйте штатив с винтом длиной менее 5,5 мм. В противном случае Вы не сможете плотно закрепить фотоаппарат, что может привести к его повреждению.

Мультиразъемная подставка

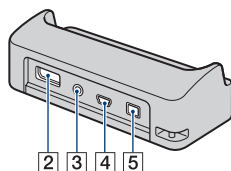
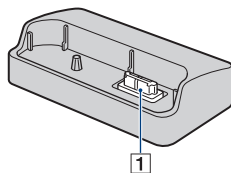

В следующих случаях фотоаппарат помещается на мультиразъемную подставку:

- При подключении фотоаппарата к компьютеру с помощью USB-кабеля.
- При подключении к входным аудио/видео гнездам телевизора.
- При подключении к PictBridge-совместимому принтеру.

- 1 Разъем для подсоединения фотоаппарата
- 2 Гнездо HDMI OUT (94)
- 3 Гнездо A/V OUT (STEREO) (92)
- 4 Гнездо USB (107, 122)

5 Гнездо DC IN

При использовании адаптера переменного тока AC-LS5K (не прилагается)

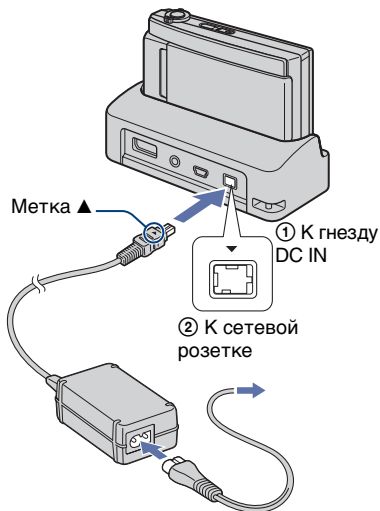

- Вы не сможете зарядить батарейный блок, подсоединив фотоаппарат к адаптеру переменного тока AC-LS5K. Для зарядки батарейного блока используйте зарядное устройство (прилагается).

Индикаторы на экране

Прикоснитесь к кнопке [DISP] в правом нижнем углу экрана для отображения экрана выбора (стр. 25). См. стр. в круглых скобках относительно подробностей об операции.

При фотосъемке

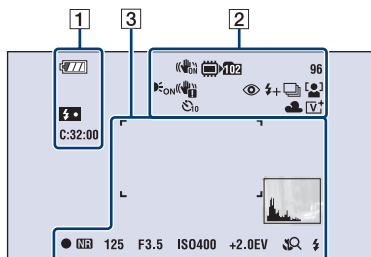

При видеосъемке

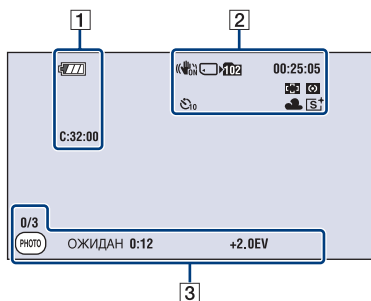











1





Дисплей	Индикация
	Оставшийся заряд батареи
	Предупреждение о низком заряде батареи (142)
	Зарядка вспышки
C:32:00	Индикация самодиагностики (142)
	Масштаб увеличения (31, 35, 87)
x1.3 S Q P Q	



2

Дисплей	Индикация
	SteadyShot (64) <ul style="list-style-type: none"> • Отображается, когда в настройках по умолчанию кнопка затвора срабатывает при нажатии наполовину вниз.
	Носитель информации (карта памяти "Memory Stick Duo", внутренняя память)
x102	Папка записи (78) <ul style="list-style-type: none"> • Не появляется при использовании внутренней памяти.
96	Количество доступных для записи изображений
00:25:05	Доступное для записи время (ч:м:с)
	Подсветка АФ (86)

Дисплей	Индикация
	Предупреждение о вибрации <ul style="list-style-type: none"> Указывает, что вибрация может не позволить Вам снять четкие изображения из-за недостаточной освещенности. Даже если появится предупреждение о вибрации, Вы все еще можете выполнять съемку изображений. Однако для обеспечения устойчивости фотоаппарата рекомендуется включить функцию подавления размытости, использовать вспышку для лучшего освещения или использовать штатив или другие приспособления (стр. 10).
	Уменьшение эффекта красных глаз (62)
	Уровень вспышки (62)
	Режим записи (57)
	Распознавание лиц (63)
	Режим измер (54)
	Фокус (51)
	Индикатор АФ одним касанием (30)
	Таймер самозапуска (32, 35)
	Баланс белого (59)
	Цветовой режим (61)

3

Дисплей	Индикация
	Рамка искателя диапазона АФ (51)
	Гистограмма (26)
0/3	Счетчик фотоснимков (35)
	Кнопка фотосъемки (35)
	Блокировка АЭ/АФ (30)
NR	Медленный затвор NR <ul style="list-style-type: none"> Если в условиях слабого освещения скорость затвора становится ниже определенного значения, то для уменьшения искажения изображения автоматически активируется функция медленного затвора NR (Noise Reduction — шумоподавление).
125	Скорость затвора
F3.5	Величина диафрагмы
ISO400	Число ISO (55)
+2.0EV	Величина экспозиции (56)
	Макро/фокусировка крупным планом (33, 35) <ul style="list-style-type: none"> Отображается, когда опция [Установка дисплея] установлена в положение [Только из.].

Дисплей	Индикация
  	Режим вспышки (32) <ul style="list-style-type: none">• Отображается, когда опция [Установка дисплея] установлена в положение [Только из.].
ОЖИДАН ЗАПИС	Видеосъемка/Режим ожидания видеосъемки
0:12	Доступное для записи время (м:с)

При воспроизведении фотоснимков

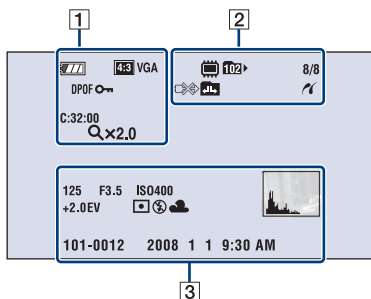

При воспроизведении видеосъемки

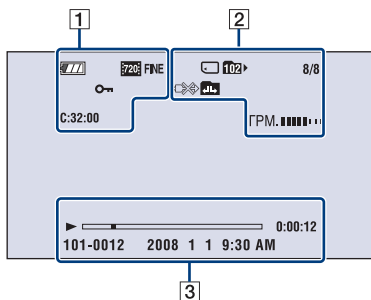



1

Дисплей	Индикация
	Оставшийся заряд батареи
	Предупреждение о низком заряде батареи (142)
	Размер изображения (14)
DPOF	Метка команды печати (DPOF) (125)
	Защита (72)
C:32:00	Индикация самодиагностики (142)
Qx2.0	Воспроизведение с увеличением (37)

2

Дисплей	Индикация
	Воспроизводимый носитель информации (карта памяти "Memory Stick Duo", внутренняя память)
	Папка воспроизведения (75) <ul style="list-style-type: none"> • Не появляется при использовании внутренней памяти.
8/8	Номер изображения/Количество изображений, записанных в выбранной папке
	Соединение PictBridge (124) <ul style="list-style-type: none"> • Не следует снимать фотоаппарат с мультитраземной подставки или отсоединять USB-кабель, пока значок отображается на экране.

Дисплей	Индикация
	Изменение папки (75) • Не появляется при использовании внутренней памяти.
	Соединение PictBridge (122)
ГРМ. ■■■■■■■■	Громкость (76)

3

Дисплей	Индикация
125	Скорость затвора
F3.5	Величина диафрагмы
ISO400	Число ISO (55)
+2.0EV	Величина экспозиции (56)
	Режим фотометрии (54)
	Вспышка
AWB 	Баланс белого (59)
	Воспроизведение (36)
	Полоса воспроизведения
0:00:12	Счетчик
101-0012	Номер папки-файла (75)
2008 1 1 9:30 AM	Записанная дата/время воспроизводимого изображения
	Гистограмма (26) • Индикация  появляется при отключении отображения гистограммы.

Управление сенсорной панелью

Этот экран ЖКД также отображает кнопки для управления фотоаппаратом (сенсорная панель).



Сенсорная панель

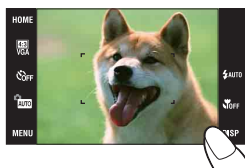





1 Включите фотоаппарат.

Во время съемки: Сдвиньте крышку объектива вниз.

Во время воспроизведения: Нажмите кнопку  (воспроизведение).

2 Легко прикасайтесь к кнопкам на экране Вашим пальцем.

О кнопках сенсорной панели

- Если пункт, который Вы хотите установить, не отображается на экране, прикаснитесь к кнопкам /// для изменения страницы.
- Вы можете вернуться к предыдущему экрану, прикоснувшись к кнопке [BACK] или [x].
- Прикосновение к кнопке [OK] позволяет перейти к следующему экрану.
- При прикосновении к значку [?] отображается справка по данному пункту. Чтобы скрыть справку, прикоснитесь к значку [?] еще раз.



- При работе с сенсорной панелью слегка нажимайте на нее пальцем.
- Не надавливайте на экран ЖКД сильнее, чем нужно.
- При прикосновении к верхней части экрана во время съемки кнопки и индикаторы моментально исчезнут. При снятии пальца с экрана кнопки и индикаторы снова появятся.

Изменение экранной индикации

Прикоснитесь к кнопке [DISP] для переключения на экран выбора дисплея.

- Установки, отличные от настроек [Яркость ЖКД], должны регулироваться отдельно для режимов съемки и воспроизведения.
- В индексном режиме может быть установлено число отображаемых фотоснимков (стр. 37).

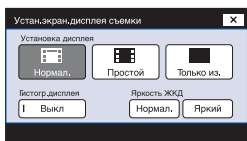
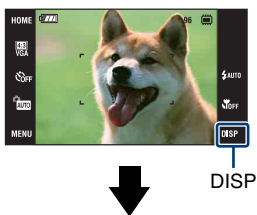

[Установка дисплея]

Установка того, будут или не будут отображаться кнопки и индикаторы на экране.

Нормал.

Кнопки сенсорной панели и индикаторы отображаются.



Простой

Отображаются только кнопки сенсорной панели.

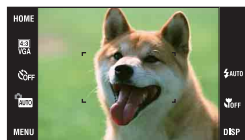

Только из.



- Во время воспроизведения временное прикосновение к кнопке [OFF] в режиме [Нормал.] или [Простой] приводит к включению режима [Только из.]. Прикоснитесь к центру, чтобы кнопки сенсорной панели появились снова.



- В режиме [Только из.] временное прикосновение к центру приводит к включению режима [Нормал.]. Прикоснитесь снова к кнопке [OFF] для включения режима [Только из.].
- При съемке или воспроизведении в формате 16:9 удобна установка режима [Только из.], поскольку при этом заполняется весь экран.

[Гистогр.дисплей]

Установка того, будет или нет отображаться гистограмма на экране.

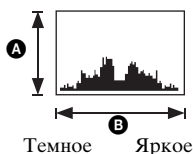
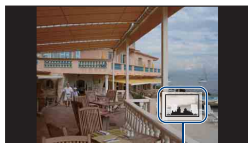

Гистограмма представляет собой схему, показывающую яркость изображения. Графическая индикация будет указывать яркое изображение при смещении в правую сторону и темное изображение при смещении в левую сторону.

- A** Количество пикселей
- B** Яркость

- Гистограмма также появится при воспроизведении одиночного изображения, но Вы не сможете отрегулировать экспозицию.
- Гистограмма не появляется в следующих случаях:
 - Во время съемки
 - При отображении меню.
 - При видеосъемке
 - Во время воспроизведения
 - При отображении меню.
 - В индексном режиме
 - При использовании воспроизведения с увеличением.
 - При повороте фотоснимков.
 - Во время воспроизведения видеосъемки

- Большое различие в отображаемой гистограмме при съемке и во время воспроизведения может иметь место в следующих случаях:
 - Срабатывает вспышка.
 - Скорость затвора низкая или высокая.
- Гистограмма может не появляться для изображений, записанных с использованием других фотоаппаратов.

[Яркость ЖКД]

Установка яркости подсветки.

- Если просматриваемые фотоснимки выполнены при ярком наружном освещении, и опция [Яркость ЖКД] установлена в положение [Нормал.], верните ее в положение [Яркий]. Однако в таких условиях заряд батареи может уменьшиться быстрее по сравнению с обычными условиями.

Использование внутренней памяти

В фотоаппарате имеется приблизительно 4 Мб внутренней памяти. Эта память не является съемной. Даже если карта памяти “Memory Stick Duo” не вставлена в фотоаппарат, Вы можете записать изображения при помощи данной внутренней памяти.

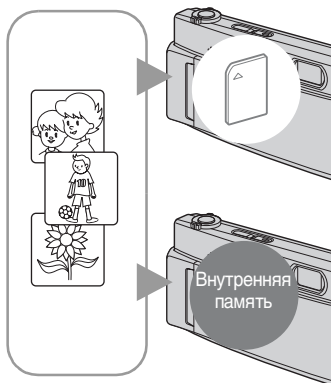

При вставленной карте памяти “Memory Stick Duo”

[Запись]: Изображения записываются на карту памяти “Memory Stick Duo”.

[Воспроизведение]: Воспроизводятся изображения на карте памяти “Memory Stick Duo”.

[Меню, установки и т.п.]: К изображениям на карте памяти “Memory Stick Duo” могут быть применены различные функции.

При не вставленной карте памяти “Memory Stick Duo”

[Запись]: Изображения записываются при помощи внутренней памяти.

[Воспроизведение]: Воспроизводятся изображения, сохраненные на внутренней памяти.

[Меню, установки и т.п.]: К изображениям на внутренней памяти могут быть применены различные функции.

О данных изображений, хранящихся на внутренней памяти

Рекомендуется выполнять копирование (резервное копирование) безошибочных данных одним из следующих методов.

Для выполнения копирования (резервного копирования) данных на карту памяти “Memory Stick Duo”

Приготовьте карту памяти “Memory Stick Duo” с достаточно свободной емкостью, а затем выполните процедуру, объяснение которой приведено в разделе [Копировать] (стр. 80).

Для выполнения копирования (резервного копирования) данных на жесткий диск компьютера

Выполните процедуру, приведенную на стр. с 106 по 113 без вставленной в фотоаппарат карты памяти “Memory Stick Duo”.

- Вы не сможете скопировать данные изображений с карты памяти “Memory Stick Duo” во внутреннюю память.
- Подключив фотоаппарат к компьютеру с помощью USB-кабеля, Вы можете скопировать данные, хранящиеся во внутренней памяти, на компьютер. Однако Вы не сможете скопировать данные с компьютера во внутреннюю память фотоаппарата.



Ниже приведена процедура выполнения фотосъемки с использованием основных функций.

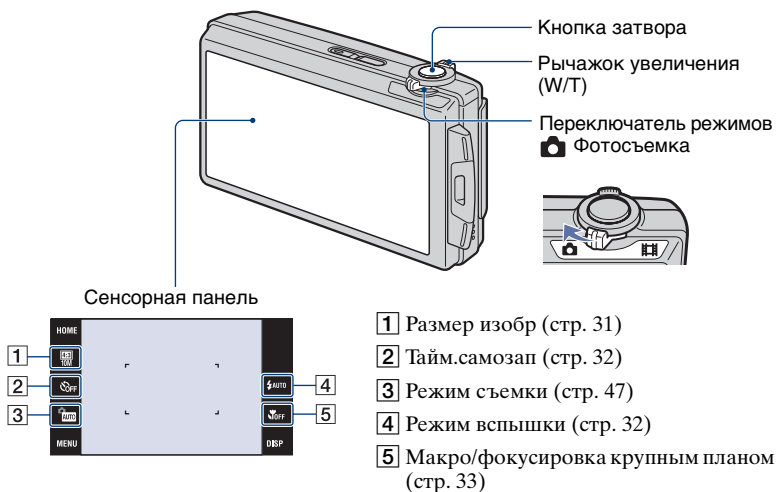

1 Установите переключатель режимов в положение 📷 (фотосъемка).

2 Откройте крышку объектива.

3 Держите фотоаппарат устойчиво, прижав руки к корпусу.







Поместите объект в центре рамки фокусировки или прикоснитесь к точке для фокусировки.

☞ Вы можете прикоснуться к экрану для выбора точки, на которую будет выполнена фокусировка.

Прикосновение к объекту на сенсорной панели отображает рамку, а дальнейшее нажатие на кнопку затвора наполовину выполняет фокусировку на объект в рамке. Если в рамке фокусировки находится лицо, дополнительно к фокусировке автоматически оптимизируются яркость и цветовой оттенок.



- Если в месте прикосновения было распознано лицо, в правом верхнем углу экрана отображается индикатор , а если вместо лица человека был распознан другой объект, отображается индикатор . Для отмены этой функции прикоснитесь к кнопке  OFF.

- Эту функцию нельзя использовать в режиме  (Фокус крупн.планом вкл.) или при использовании цифрового увеличения.

- Вы можете использовать эту функцию, когда режим фотосъемки установлен в положение

 AUTO (Автомат.регулир.),  PGM (Авто по програм.) или

 (Момент.снимок).

- При прикосновении в зоне за пределами доступного для выбора диапазона фокусировки, на дисплее появится доступный для выбора диапазон.

4 Выполните съемку с помощью кнопки затвора.

① Для фокусировки нажмите и удерживайте кнопку затвора нажатой наполовину вниз.

Замигает индикатор  (блокировка АЭ/АФ) (зеленый), прозвучит звуковой сигнал, индикатор прекратит мигать и останется гореть.



Индикатор блокировки АЭ/АФ

② Нажмите кнопку затвора полностью вниз.

При фотосъемке объекта, на который трудно выполнить фокусировку

- Наименьшее расстояние для съемки составляет приблизительно 50 см (сторона W), 80 см (сторона T) (от объектива). При съемке объекта, расположенного ближе минимально допустимого расстояния, используйте режим съемки крупным планом (макро) или режим фокусировки крупным планом.
- Если фотоаппарат не может выполнить фокусировку автоматически, начинает медленно мигать индикатор блокировки АЭ/АФ и звуковой сигнал не раздается. Заново скомпонуйте снимок и выполните фокусировку еще раз.

Фокусировка может быть затруднена при следующих условиях:

- Темно, а объект удален.
- Слабый контраст между объектом съемки и фоном.
- Объект съемки находится за стеклом.
- Объект съемки быстро движется.
- Имеются отражающие свет или блестящие поверхности.
- Объект съемки подсвечивается от яркого фона или света вспышки.

W/T Использование увеличения

Передвигайте рычажок увеличения (W/T) в сторону T для увеличения объекта и в сторону W для возврата.

- Если масштаб увеличения превышает 5x, фотоаппарат использует функцию цифрового увеличения.

Подробные сведения относительно установок [Цифров увелич] и качества изображения приведены на стр. 87.

Изменение размера изображения

Прикоснитесь к кнопке установки размера фотоснимка на экране. Прикоснитесь к нужному пункту, а затем к кнопке [BACK].

Подробные сведения о размере изображения приведены на стр. 13.

⌚ Использование таймера самозапуска

Прикоснитесь к кнопке установки таймера самозапуска на экране. Прикоснитесь к нужному пункту, а затем к кнопке [BACK].

☹_{OFF}: Таймер самозапуска не используется

⌚₁₀: Установка таймера самозапуска с 10-секундной задержкой

⌚₂: Установка таймера самозапуска с 2-секундной задержкой

При нажатии на кнопку затвора, лампочка таймера самозапуска начнет мигать, и до срабатывания затвора будет звучать сигнал.



Для отмены прикоснитесь к кнопке ☹_{OFF}.

- Для предотвращения размытости изображения, используйте таймер самозапуска с задержкой на 2 секунды. Для уменьшения дрожания фотоаппарата при нажатии на кнопку затвора, срабатывание затвора происходит через 2 секунды после нажатия.

⚡ Вспышка (Выбор режима вспышки для фотосъемки)

Прикоснитесь к кнопке установки режима вспышки на экране. Прикоснитесь к нужному пункту, а затем к кнопке [BACK].

⚡_{АВТО}: Автовспышка

Мигает при недостатке освещения или подсветки (установка по умолчанию)

⚡: Принудительное включение вспышки

⚡_{sl}: Медленная синхронизация (Принудительное включение вспышки)

Скорость затвора будет низкой в темном месте для того, чтобы отчетливо снять фон, на который не попадает свет вспышки.

⊗: Принудительное выключение вспышки

- Вспышка срабатывает дважды. Первая вспышка регулирует величину освещения.
- Во время зарядки вспышки отображается индикация ⚡••.

Макро/Фокусировка крупным планом включена (Съемка крупным планом)

Прикоснитесь к кнопке установки режима макро/фокусировки крупным планом на экране. Прикоснитесь к нужному пункту, а затем к кнопке [BACK].

 OFF: Макро выкл

: Макро вкл

Сторона W: Приблиз. 8 см или больше

Сторона T: Приблиз. 80 см или больше

 Q: Фокус крупн.планом вкл.

Блокировка в сторону W: Приблизительно от 1 до 20 см

Используйте данный режим для съемки с еще меньших расстояний, чем при записи в режиме макро.

- При фотосъемке в режиме макро или в режиме фокусировки крупным планом скорость автофокусировки снижается.

Макро

- Рекомендуется установка увеличения до упора на стороне W.

Фокусировка крупным планом

- Оптическое увеличение зафиксировано на стороне W и не может быть использовано.
- Фотосъемка не может выполняться в режиме серии изображений или в режиме пакетной экспозиции (стр. 57).
- Функцию распознавания лиц нельзя использовать при фотосъемке в режиме фокусировки крупным планом.
- Этот режим отменяется при выключении питания или переключении на любой другой режим.

Выполнение видеосъемки

Ниже приведена процедура выполнения видеосъемки с использованием основных функций.

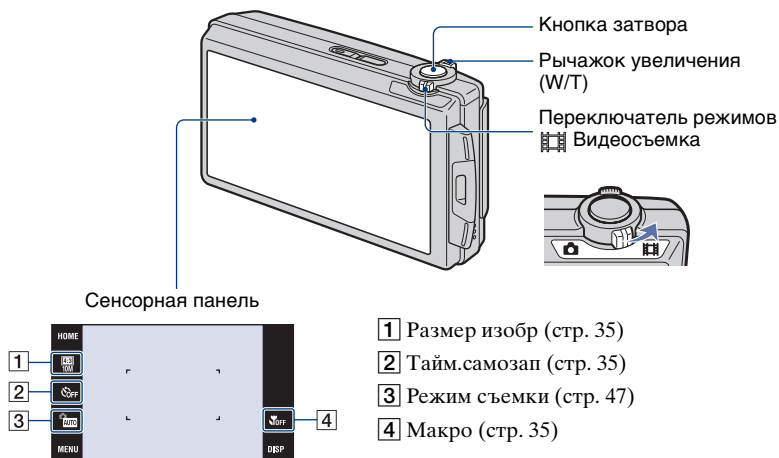

1 Установите переключатель режимов в положение  (видеосъемка).

2 Откройте крышку объектива.

3 Нажмите кнопку затвора.

Начинается запись.

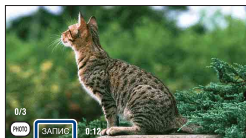

• Индикация [ЗАПИС] отображается на экране во время записи.

Для остановки видеозаписи

Нажмите кнопку затвора еще раз.

💡 Для выполнения фотосъемки во время видеосъемки

Вы можете выполнять фотосъемку, прикасаясь к **PHOTO** (кнопка фотографирования), при выполнении видеозаписи только в том случае, когда в фотоаппарат вставлена карта памяти “Memory Stick Duo” (не прилагается).



Счетчик фотоснимков

Кнопка фотосъемки

- Во время одной видеозаписи можно выполнить до трех фотоснимков.
- Опция **16:9 0.9M** (приблиз. 0,9 Мб) используется в качестве формата записи фотоснимков при выполнении фотосъемки в режиме [1280x720] в то время, как опция **4:3 VGA** используется при съемке в режиме [VGA].

W/T Использование увеличения

Передвигайте рычажок увеличения (W/T) в сторону T для увеличения объекта и в сторону W для возврата.

- Во время видеосъемки фотоаппарат изменяет масштаб изображения медленно.

📐 Изменение размера изображения

Прикоснитесь к кнопке установки размера изображения на экране.

Прикоснитесь к нужному пункту, а затем к кнопке [BACK].

Подробные сведения о размере изображения приведены на стр. 13.

🕒 Использование таймера самозапуска

Прикоснитесь к кнопке установки таймера самозапуска на экране. Прикоснитесь к нужному пункту, а затем к кнопке [BACK].

🕒_{OFF}: Таймер самозапуска не используется

🕒₁₀: Установка таймера самозапуска с 10-секундной задержкой

🕒₂: Установка таймера самозапуска с 2-секундной задержкой

🌸 Макро (Съемка крупным планом)

Прикоснитесь к кнопке установки режима Макро на экране. Прикоснитесь к нужному пункту, а затем к кнопке [BACK].

🌸_{OFF}: Макро выкл

🌸: Макро вкл

Сторона W: Приблиз. 8 см или больше



Сторона T: Приблиз. 80 см или больше

- Рекомендуется установка увеличения до упора на стороне W.

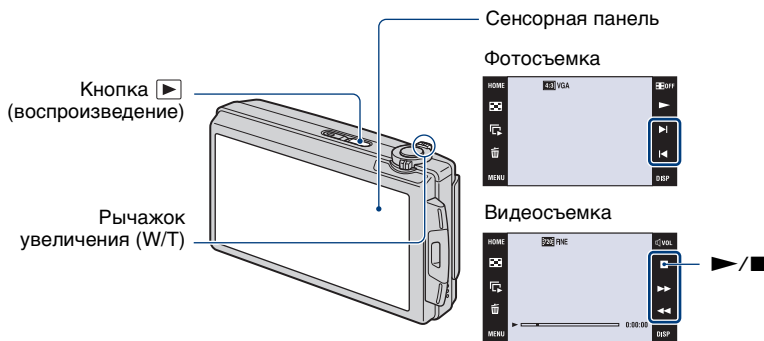





Просмотр изображений





1 Нажмите кнопку (воспроизведение).

- Если Вы нажмете кнопку  (воспроизведение) при выключенном питании фотоаппарата, он включится в режиме воспроизведения. Для переключения в режим съемки нажмите кнопку  (воспроизведение) еще раз.

2 Для выбора изображения прикасайтесь к кнопкам (предыдущий) / (следующий).



Для воспроизведения видеосъемки прикоснитесь к кнопке .
Ускоренная перемотка вперед/ускоренная перемотка назад:  / 
Регулирование громкости: Прикоснитесь к кнопке  во время воспроизведения видеосъемки, а затем отрегулируйте громкость кнопками  / .
Прикоснитесь к кнопке [Выход], чтобы закрыть экран регулировки громкости.

Остановка: Прикоснитесь к кнопке .

- Вы можете начать непрерывное воспроизведение, прикасаясь к кнопке , когда опция [Непрерывн. воспр.] установлена в положение [Вкл]; когда опция [Непрерывн. воспр.] установлена в положение [Выкл], кнопка  используется в качестве кнопки воспроизведения видеозаписи.



Кнопка воспроизведения видеозаписи/[Непрерывн. воспр.] (стр. 38)

Вы можете включить/выключить эту функцию на экране HOME,  (Установки) →  Основные установки 1 → [Непрерывн. воспр.] (стр. 82).

- Когда опция [Установка дисплея] установлена в положение [Только из.], во время воспроизведения фотоснимка прикасайтесь к правой/левой стороне экрана для отображения следующего/предыдущего снимка и прикасайтесь к центру экрана для его отображения в режиме [Нормал.]. Прикоснитесь снова к кнопке  для включения режима [Только из.].

- Вы не можете воспроизводить видеозаписи, выполненные с помощью другого фотоаппарата.

🔍 Для просмотра увеличенного изображения (воспроизведение с увеличением)

Прикоснитесь к фотоснимку при его отображении для увеличения соответствующей области.

▲/▼/◀/▶: Регулировка положения.

🔍: Изменение масштаба увеличения.

🔲: Включение/выключение сенсорных кнопок ▲/▼/◀/▶.

BACK: Отмена воспроизведения с увеличением.





Демонстрация отображаемой области на все изображение

В данном случае увеличивается центральная часть.

- Для сохранения увеличенных изображений см. пункт [Подгонка] (стр. 65).
- При воспроизведении в режиме [Только из.], прикоснитесь к центру экрана для установки индикации [Нормал.], а затем снова прикоснитесь к экрану (стр. 25).

Фотоснимок также можно увеличить, сдвинув рычажок увеличения (W/T) в сторону T. Сдвиньте этот рычажок в сторону W для возврата.

🗪 Отображение индексного экрана (Индекс изображ.)

Прикоснитесь к кнопке  (индекс) для отображения индексного экрана. Прикасайтесь к кнопкам /  для отображения предыдущей/следующей страницы.



 (Индекс)

Для возврата к экрану одиночного снимка прикоснитесь к миниатюре фотоснимка на индексном экране.

- Прикоснувшись к кнопке [DISP] в индексном режиме, можно установить количество фотоснимков (6 или 20), отображаемых на индексном экране.
- В режиме одиночного изображения Вы можете отображать индексный экран, сдвигая рычажок (W/T) в сторону W.

Для воспроизведения слайд-шоу

Прикоснитесь к кнопке  (Слайд-шоу).



Слайд-шоу

Для завершения слайд-шоу прикоснитесь к панели, а затем к кнопке [Выход].
Для изменения установок слайд-шоу см. стр. 68.

Для регулировки громкости музыки

Прикоснитесь к панели для отображения экрана регулировки громкости, а затем отрегулируйте громкость с помощью кнопок «+/-». Прикоснитесь к кнопке [X], чтобы закрыть экран регулировки громкости.

- Вы можете отрегулировать громкость из пункта меню  (Установки громкости) в [MENU] до начала воспроизведения.

Для просмотра файлов с помощью функции непрерывного воспроизведения

Данный фотоаппарат может обеспечить непрерывное воспроизведение отснятых файлов. Эта функция удобна при одновременном воспроизведении нескольких видеофайлов.



Видеозапись0001 Видеозапись0002 Фотоснимок0003 Видеозапись0004

- ① Прикоснитесь к кнопке  для отображения файла, с которого Вы хотите начать воспроизведение.



- ② Прикоснитесь к кнопке ►.
Начинается непрерывное воспроизведение.

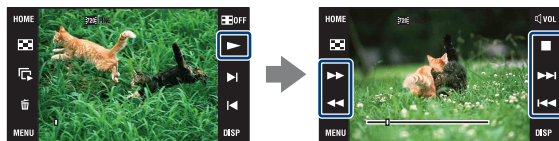

Прикоснитесь к кнопке ►► для ускоренной перемотки вперед или к кнопке ◀◀ для ускоренной перемотки назад.

Прикоснитесь к кнопке ■ для остановки. Прикоснитесь к кнопке ►, чтобы вновь начать непрерывное воспроизведение.

Для просмотра следующего файла во время непрерывного воспроизведения

Прикосновение к кнопке ►►► позволяет приблизить начало воспроизведения следующего файла.

Для просмотра предыдущего файла во время непрерывного воспроизведения

Прикосновение к кнопке ◀◀◀ позволяет вернуться к началу воспроизведения файла, воспроизводимого в данный момент времени. Двойное прикосновение к кнопке ◀◀◀ позволяет вернуть последовательность изображений к началу предыдущего файла.

Удаление изображений

Кнопка  (воспроизведение)

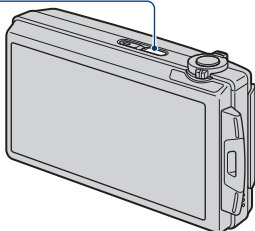



1 Нажмите кнопку  (воспроизведение).

2 Отобразите снимок, который Вы хотите удалить, а затем прикоснитесь к кнопке  (Удалить).



3 Прикоснитесь к кнопке [ДА].

При удалении фотоснимков на индексном экране

- 1 Прикоснитесь к кнопке  (Удалить) при отображении в индексном режиме.
- 2 Прикоснитесь к фотоснимку, который Вы хотите удалить. На фотоснимке появится метка .



Метка 

Прикоснитесь еще раз к метке , чтобы снять метку.

- Коснитесь метки  на индексном экране для возврата к экрану одиночного фотоснимка.

3 Прикоснитесь к кнопке , а затем к кнопке [ДА].

- Инструкции по удалению всех фотоснимков приведены на стр. 71.

Изучение различных функций – HOME/Меню

Использование экрана HOME

Экран HOME является основным экраном для доступа ко всем функциям фотоаппарата, и его можно вызывать независимо от установленного режима (съемка/просмотр).

1 Прикоснитесь к кнопке [HOME] для отображения экрана HOME.

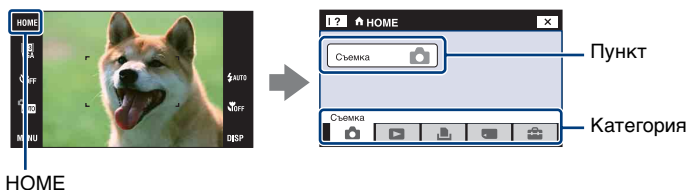

2 Прикоснитесь к категории, которую Вы хотите установить.

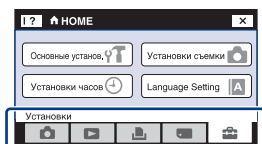

3 Прикоснитесь к пункту в категории, для которого Вы хотите выполнить установки.

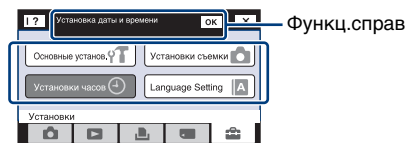





- В случае отображения функциональной справки прикоснитесь к кнопке [OK] для подтверждения.

- Вы не можете отображать экран HOME в следующих ситуациях:
 - Во время вывода изображения на экран телевизора
 - При установленном соединении PictBridge.
 - При установленном соединении USB.
- Фотоаппарат устанавливается в режим фотосъемки нажатием кнопки затвора наполовину вниз.
- Прикоснитесь к кнопке [X] для возврата к предыдущему экрану.

Пункты меню HOME

При прикосновении к кнопке [HOME] отображаются следующие пункты. На экране отображаются только доступные пункты. Подробная информация по каждому пункту отображается в нижней части экрана.

Категории	Пункты
 Съемка*	Съемка (стр. 47)
 Просмотр снимков	Одиночное изобр. (стр. 36) Индекс изображ. (стр. 37) Слайд-шоу (стр. 68)
 Печать, прочее	Печать (стр. 122) Музык.инструм. (стр. 116) Загруз.музык Формат музык
 Управление памятью	Инструм.памяти Средство Memory Stick (стр. 78) Формат Созд.папк.ЗАПИС Изм папк.ЗАПИСИ Копировать Устр-во внутр.памяти (стр. 81) Формат
 Установки	Основные установ. Основные установки 1 (стр. 82) Звук Функц.справ Непрерывн. воспр. Инициализац. Калибровка Основные установки 2 (стр. 84) Подсоед USB КОНТР.ПО HDMI Видеовыход ТИП ЭКРАНА
	Установки съемки Установки съемки 1 (стр. 86) Подсветка AF Линия сетки Режим AF Цифров увелич Установки съемки 2 (стр. 89) Авто ориент Авто Просмотр
	Установки часов (стр. 90)
	Language Setting (стр. 91)

* Будет использован режим съемки, выбранный с помощью переключателя режимов (стр. 47).

Использование пунктов меню

1 Прикоснитесь к кнопке [MENU] для отображения меню.



MENU

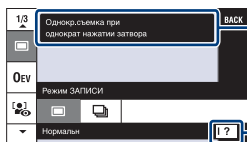

Справка

Вы можете включить или выключить справку, прикасаясь к значку [?].

- В зависимости от выбранного режима будут доступны различные пункты.

2 Прикоснитесь к нужному пункту меню.

- Если нужный пункт скрыт, продолжайте прикасаться к кнопкам ▲/▼, пока пункт не появится на экране.

3 Прикоснитесь к нужному пункту установки.

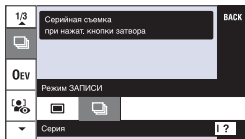

4 Прикоснитесь к кнопке [BACK] для отключения меню.

Пункты меню

Доступные пункты меню могут отличаться в зависимости от режима установки (съемка/просмотр) и режима съемки.

На экране отображаются только доступные пункты.

(✓ : доступно)

Выбранный режим	Режим фотосъемки			Режим видеосъемки	
	AUTO	SCN	PGM	AUTO	ISO

Меню съемки (стр. 57)

Режим ЗАПИСИ	✓	✓ ^{*1}	✓	—	—
EV	✓	✓	— ^{*2}	✓	✓
Фокус	—	—	— ^{*2}	✓	✓
Режим измер	—	—	— ^{*2}	✓	—
Баланс белого	—	✓ ^{*1}	✓	✓	✓
Цветовой режим	—	—	✓	✓	—
Уров. вспышки	—	—	✓	—	—
Ум.эфф.кр.глаз	✓	✓ ^{*1}	✓	—	—
Распознавание лиц	✓	✓ ^{*1}	✓	—	—
SteadyShot	—	✓	✓	✓	✓
Установка	✓	✓	✓	✓	✓

^{*1} Операция ограничена в соответствии с выбранным режимом Выбор сцены (стр. 50).

^{*2} Эти пункты появляются в нижней части экрана в режиме [Авто по програм.] (стр. 51).

Меню просмотра (стр. 65)

 (Ретуширование)

 (Дисп.шир.объект.)

 (Удалить)

DPOF

 (Поворот)

 (Установки громкости)

 (Выбор различн.размеров)

 (Слайд-шоу)

 (Защитить)

 (Печать)

 (Выбор папки)



Переключение режима съемки

Режим съемки можно переключать.

Доступны три режима фотосъемки: Автомат.регулир., Авто по програм., Выбор сцены; и три режима записи для видеосъемки: Автомат.регулир. и Высок.чувствит. Установкой по умолчанию является Автомат.регулир. Для изменения режима съемки на другой, который отличается от Автомат.регулир., выполните приведенную ниже процедуру.

- ① Выберите режим съемки с помощью переключателя режимов.

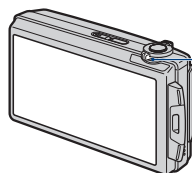
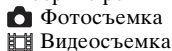

Переключатель режимов

- ② Прикоснитесь к кнопке установки режима съемки.
- ③ Прикоснитесь к нужному режиму.
- ④ Прикоснитесь к кнопке [BACK] для отключения экрана установок.

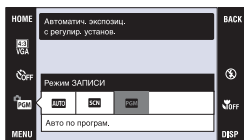

📷 Режим фотосъемки

AUTO: Автомат.регулир.

Позволяет Вам выполнять съемку с автоматически регулируемыми установками.

SCN: Выбор сцены ISO

Позволяет Вам выполнять съемку с предварительно установленными установками в соответствии с условиями сцены (стр. 49).

PGM: Авто по програм.

Позволяет Вам выполнять съемку с автоматической регулировкой экспозиции (как скорости затвора, так и величины диафрагмы). Вы также можете выбрать различные установки при помощи меню. (Подробные сведения о доступных функциях приведены на стр. 45.) В нижней части экрана появятся кнопки установки для параметров Фокус, Режим измер, ISO и EV (стр. 51).



Режим видеосъемки

AUTO: Автомат.регулир.

Позволяет выполнять видеосъемку с автоматически установленными настройками.

ISO: Высок.чувствит.

Позволяет выполнять видеосъемку с настройками, подходящими для темных мест.

Съемка в соответствии с режимом сцены

Режимы для фотоснимков (Выбор сцены)

В зависимости от условий съемки предварительно устанавливаются следующие режимы.



ISO Высок.чувствит.

Позволяет выполнять фотосъемку без вспышки при слабом освещении, уменьшая при этом размытость изображения.



Момент.снимок

Позволяет выполнять фотосъемку в более мягкой атмосфере для портретов, цветов и т.п.



Ландшафт

Фокусирует только на отдаленные объекты для съемки ландшафтов и т.д.



Портрет в сумерк*

Позволяет выдерживать резкость изображения при съемке людей на фоне ночного пейзажа без потери атмосферы съемки.



Снег

Позволяет записывать четкие изображения и предотвращает слабо выраженные цвета при съемке снежных пейзажей или других мест с белым изображением на весь экран.



Фейерверки*

Позволяет записывать фейерверки во всем их великолепии.



Выс.скор.затвор



Позволяет выполнять фотосъемку быстро движущихся объектов вне помещения или в других ярко освещенных местах.

- Скорость затвора повышается, так что фотоснимки, выполненные в темных местах, становятся темнее.



Сумерки*

Позволяет снимать ночные сцены с большого расстояния без утраты темной атмосферы окружающей среды.

* При съемке с использованием режимов  (Портрет в сумерк),  (Сумерки) или  (Фейерверки) скорость затвора уменьшается и появляется тенденция к размытости фотоснимков. Для предотвращения размытости рекомендуется использовать штатив.

Режимы для видеозаписей



ISO **Высок.чувствит.**
 Позволяет выполнять видеосъемку в естественном виде даже в темных местах.

Функции, которые Вы можете использовать в режиме Выбор сцены

Для правильной съемки изображения в соответствии с условиями эпизода сочетание функций определяется фотоаппаратом. В зависимости от режима Выбор сцены некоторые функции могут быть недоступны.

(✓ : Вы можете выбрать нужную установку)

	Макро/ фокуси- ровка крупным планом	Вспышка	Распозна- вание лиц	Серия/ Пакетная экспозиция	EV	Баланс белого	Ум.эфф. кр.глаз
	✓/—		—	—	✓	✓*	—
	✓/—	✓	✓	✓	✓	—	✓
	—/—		—	✓	✓	—	✓
	✓/—		—	—	✓	—	✓
	—/—		—	—	✓	—	—
	✓/—		—	✓	✓	—	✓
	✓/—		—	✓	✓	—	✓
	—/—		—	—	✓	—	—
	✓/—		—	✓	✓	—	✓

*Опция [Вспышка] для функции [Баланс белого] не может быть выбрана.

Фотосъемка (Режим Авто по программе)

Кнопки Фокус, Режим измер, ISO и EV появляются, только если режим фотосъемки установлен в положение **PGM** (Авто по програм.).

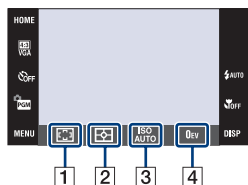



- 1 Фокус (стр. 51)
- 2 Режим измер (стр. 54)
- 3 ISO (стр. 55)
- 4 EV (стр. 56)

Фокус: Изменение метода фокусировки

Вы можете изменить метод фокусировки. Используйте меню, когда трудно получить надлежащий фокус в режиме автоматической фокусировки.

✓	 (Мульти AF)	<p>Выполняется автоматическая фокусировка на объект съемки во всем диапазоне рамки искателя.</p> <ul style="list-style-type: none">• Этот режим удобен, когда объект находится не в центре рамки.  <p>Рамка искателя диапазона АФ (Только для фотоснимков)</p>
	 (Центр AF)	<p>Выполняется автоматическая фокусировка на объект, расположенный в центре рамки искателя.</p> <ul style="list-style-type: none">• Использование при этом функции блокировки АФ позволяет выполнять нужную компоновку изображения.  <p>Рамка искателя диапазона АФ</p>

<p>  (Пятно AF) </p>	<p>Выполняется автоматическая фокусировка на очень малый объект или узкую область.</p> <ul style="list-style-type: none"> Использование при этом функции блокировки AF позволяет выполнять нужную компоновку изображения. Держите фотоаппарат устойчиво, так чтобы объект не выходил за пределы рамки искателя диапазона AF. <div data-bbox="433 346 629 492">  </div> <p>Рамка искателя диапазона AF</p>
<p>1.0 m</p>	<p>Выполняет фокусировку на объект, используя предварительно установленное расстояние до объекта. (Предварительная установка фокуса)</p> <ul style="list-style-type: none"> При съемке объекта через сетку или через оконное стекло трудно получить надлежащий фокус в режиме автоматической фокусировки. В этих случаях удобно использовать предварительно установленную настройку фокусировки.
<p>3.0 m</p>	
<p>7.0 m</p>	
<p>∞ (бесконечное расстояние)</p>	

- AF означает автоматическую фокусировку.
- Независимо от установленного режима, прикосновение к экрану приведет к фокусировке на этом участке (стр. 30).
- При использовании функции [Цифров увелич] или [Подсветка AF] рамка искателя диапазона AF отключится и появится в виде пунктирной линии. В этом случае фотоаппарат выполняет фокусировку на объекты, находящиеся в центре экрана.
- Вы можете изменить режим фокусировки только в том случае, если функция [Распознавание лиц] установлена в положение [При прикосновении].
- При видеосъемке можно выбрать только опции [Мульти AF], [1.0 m], [3.0 m], [7.0 m] или [∞].
- Установка предварительного расстояния фокусировки содержит некоторую ошибку, и эта ошибка возрастает при установке вариообъектива в положение T или при наклоне объектива вверх или вниз.

💡 Если объект не сфокусирован

При выполнении съемки объекта, находящегося на границе кадра (или экрана), или при использовании функций [Центр AF] или [Пятно AF], фотоаппарат может не выполнить фокусировку на объект, находящийся на границе кадра.



В таких случаях поступайте следующим образом:

- 1 Перекомпонуйте снимок таким образом, чтобы объект находился в центре искателя диапазона АФ, и нажмите кнопку затвора наполовину вниз для выполнения фокусировки на объект (блокировка АФ).

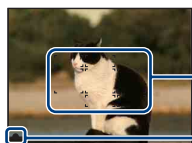

Рамка искателя диапазона АФ

Индикатор блокировки АЭ/АФ

До тех пор, пока Вы не нажмете кнопку затвора полностью вниз, Вы можете повторять процедуру столько раз, сколько хотите.

- 2 Когда индикатор блокировки АЭ/АФ перестанет мигать и загорится, вернитесь к полностью скомпонованному снимку, и нажмите кнопку затвора полностью вниз.

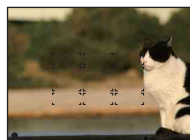

Режим измер: Выбор режима измерения фотометрии

Выбирает режим измерения фотометрии, устанавливающий, какую часть объекта следует использовать для определения экспозиции.

✓	 (Мульти)	<p>Изображение делится на составные области, и фотометрия выполняется для каждой области. Фотоаппарат определяет хорошо сбалансированную экспозицию (многошаблонная фотометрия).</p>
	 (Центр)	<p>Выполняется фотометрия для центра изображения и определяется экспозиция на основе яркости находящегося там объекта (центральная фотометрия).</p>
	 (Пятно) (Только для фотоснимков)	<p>Фотометрия выполняется только для одного участка объекта (местная фотометрия).</p> <ul style="list-style-type: none"> Данная функция удобна, когда объект подсвечен сзади, или при наличии сильного контраста между объектом и фоном. <div data-bbox="433 652 626 793" style="text-align: center;">  </div> <p style="text-align: right;">  Перекрестие местной фотометрии Установлено на объект </p>

- Подробные сведения об экспозиции приведены на стр. 11.
- При использовании местной или центральной фотометрии рекомендуется установка опции [Фокус] в положение [Центр AF] для выполнения фокусировки на позицию фотометрии (стр. 51).
- Вы можете выбрать режим измерения фотометрии только в том случае, если функция [Распознавание лиц] установлена в положение [При прикосновении].
- Режим измерения фотометрии фиксируется в положении [Мульти] во время прикосновения к экрану для выбора точки, на которой будет выполнена фокусировка (стр. 30).

ISO: Выбор световой чувствительности

Устанавливает чувствительность ISO.



Низкая чувствительность ISO



Высокая чувствительность ISO

✓	ISO AUTO (Авто)	Можно уменьшить размытость изображения при съемке в темных местах или движущихся объектов, увеличивая чувствительность ISO (выбором большего значения). Однако при увеличении числа чувствительности ISO изображения становятся зашумленными. Устанавливайте число чувствительности ISO в соответствии с условиями съемки.
	ISO 80	
	ISO 100	
	ISO 200	
	ISO 400	
	ISO 800	
	ISO 1600	
	ISO 3200	

- Подробные сведения о чувствительности ISO приведены на стр. 12.
- В режиме серии изображений или пакетной экспозиции чувствительность ISO можно выбрать только из значений [ISO AUTO] и от [ISO 80] до [ISO 800].
- При фотосъемке с более ярким освещением фотоаппарат автоматически усиливает оттенки для предотвращения бледности изображения. (За исключением случаев, когда опция [ISO] установлена в положение [ISO 80])

EV: Регулировка интенсивности освещения

Регулирует экспозицию вручную.



В направлении –



В направлении +

	-2.0EV	В направлении -: Делает изображение более темным.
✓	0EV	Экспозиция автоматически определяется фотоаппаратом.
	+2.0EV	В направлении +: Делает изображение более ярким.

- Подробные сведения об экспозиции приведены на стр. 11.
- Величина компенсации может быть установлена с интервалом в 1/3EV.
- Регулировка экспозиции может быть неэффективной, если съемка производится при чрезвычайно темных или светлых условиях.

Доступные положения переключателя режимов отображаются, как показано ниже. Подробные сведения о работе меню приведены на стр. 44.



Установки по умолчанию отмечены с помощью .

Режим ЗАПИСИ: Выбор метода непрерывной съемки



Выбирает, будет ли фотоаппарат выполнять непрерывную съемку при нажатии Вами кнопки затвора или нет.

✓	 (Нормальн)	Непрерывная съемка не выполняется.
	 (Серия)	<p>Выполняется последовательная запись 100 снимков при нажатии и удерживании кнопки затвора.</p>  <ul style="list-style-type: none"> Вспышка установлена в режим  (принудительное выключение вспышки).
	BRK±0,3EV	Выполняется съемка серии из трех изображений с автоматическим сдвигом значения экспозиции
	BRK±0,7EV	(пакетная экспозиция).
	BRK±1,0EV	<p>Чем больше величина шага экспозиции, тем больше сдвиг значения экспозиции.</p> <ul style="list-style-type: none"> Если не удастся определить правильную экспозицию, фотографируйте в режиме пакетной экспозиции, сдвигая величину экспозиции. После этого Вы можете выбрать изображение с наилучшей экспозицией.  <ul style="list-style-type: none"> Если режим фотосъемки установлен в положение AUTO (Автомат.регул.), режим пакетной экспозиции недоступен. Вспышка установлена в режим  (принудительное выключение вспышки).

Для серии изображений

- При выполнении записи с помощью таймера самозапуска записывается серия из максимум пяти изображений.
- Интервал записи составляет приблизительно 0,74 секунд. В зависимости от размера фотоснимка интервал записи может быть длиннее.
- При низком уровне заряда батареи или при заполнении внутренней памяти или карты памяти “Memory Stick Duo” съемка серии изображений останавливается.
- Возможно, Вы не сможете выполнять съемку в режиме серии изображений в зависимости от режима выбора сцены (стр. 50).
- Фокус, баланс белого и экспозиция регулируются для первого изображения, и эти установки также используются для других изображений.

Для режима пакетной экспозиции

- Фокус и баланс белого регулируются для первого изображения, и эти установки используются также для других изображений.
- Если Вы регулируете экспозицию вручную (стр. 56), она смещается в соответствии с отрегулированной яркостью.
- Интервал записи такой же, как и для режима серии изображений, однако становится медленнее в зависимости от условий съемки.
- Если объект слишком яркий или слишком темный, возможно, Вам не удастся выполнить съемку должным образом с выбранной величиной шага задержки.
- Возможно Вы не сможете выполнять фотосъемку в режиме пакетной экспозиции в зависимости от режима выбора сцены (стр. 50).

EV: Регулировка интенсивности освещения

Регулирует экспозицию вручную. Это меню идентично меню, которое появляется при касании кнопки установки EV в режиме PGM (Авто по програм.). См. стр. 56.

Фокус: Изменение метода фокусировки

Вы можете изменить метод фокусировки. Используйте меню, когда трудно получить надлежащий фокус в режиме автоматической фокусировки. Это меню идентично меню, которое появляется при касании кнопки установки фокуса в режиме PGM (Авто по програм.). См. стр. 51.

Режим измер: Выбор режима измерения фотометрии





Выбирает режим измерения фотометрии, устанавливающий, какую часть объекта следует использовать для определения экспозиции. Это меню идентично меню, которое появляется при касании кнопки установки режима измерения фотометрии в режиме PGM (Авто по програм.). См. стр. 54.

Баланс белого: Регулировка цветовых тонов



Регулировка цветовых тонов в соответствии с условиями освещенности. Используйте эту функцию, если цвет фотоснимка выглядит неестественным.

✓	WB AUTO (Авто)	Выполняет регулировку баланса белого автоматически.
	☀ (Дневной свет)	<p>Выполняется регулировка для условий вне помещения в ясную погоду, по вечерам, ночью, при неоновом освещении, при съемке фейерверков и т.п.</p> 
	☁ (Облачный)	<p>Выполняется регулировка для облачного неба или затененных мест.</p> 
	<p>☾₁ (Флуоресцентный свет 1)/ ☾₂ (Флуоресцентный свет 2)/ ☾₃ (Флуоресцентный свет 3)</p>	<p>Флуоресцентный свет 1: Выполняется регулировка для белого флуоресцентного освещения. Флуоресцентный свет 2: Выполняется регулировка для естественного белого флуоресцентного освещения. Флуоресцентный свет 3: Выполняется регулировка для дневного белого флуоресцентного освещения.</p> 





	<p> (Лампа накалив)</p>	<p>Выполняется регулировка для мест, освещенных лампами накаливания, или при ярком освещении, как, например, в фотостудии.</p> 
	<p> WB (Вспышка)</p>	<p>Выполняется регулировка для условий вспышки.</p> <ul style="list-style-type: none"> • Вы не можете выбрать эту опцию во время видеосъемки. 

- Подробные сведения по балансу белого см. на стр. 12.
- При мерцающем флуоресцентном освещении функция баланса белого может не работать надлежащим образом, даже если Вы установите одну из опций [Флуоресцентный свет 1], [Флуоресцентный свет 2] или [Флуоресцентный свет 3].
- При выполнении фотосъемки в режиме, отличном от [Вспышка], опция [Баланс белого] устанавливается в положение [Авто].
- Некоторые опции недоступны в зависимости от режима выбора сцены (стр. 50).

**Цветовой режим: Изменение яркости изображения
или добавление специальных эффектов**



Вы можете изменить яркость изображения, сопровождаемого эффектами.

✓	 (Нормал.)	Устанавливает стандартный цвет изображения.
 (Яркий)	Устанавливает яркий и насыщенный цвет изображения.	
 (Естественный)	Устанавливается приглушенный цвет изображения.	
 (Сепия)	Устанавливается цвет изображения сепия.	
 (Черн-Бел)	Устанавливается черно-белое изображение.	



Использование функций для съемки

- При видеосъемке в режиме автоматической регулировки можно выбрать только опции [Нормал.], [Сепия] или [Черн-Бел].

Уров. вспышки: Регулировка яркости света вспышки



Регулировка количества света вспышки.



<input type="checkbox"/>	 (-)	В направлении -: Понижает уровень вспышки.
<input checked="" type="checkbox"/>	 (Нормал.)	
<input type="checkbox"/>	 (+)	В направлении +: Повышает уровень вспышки.

- Для изменения режима вспышки см. стр. 32.
- Иногда эффект не проявляется, если снимаемый объект слишком яркий или слишком темный.

Ум.эфф.кр.глаз: Настройка функции уменьшения эффекта красных глаз



Для уменьшения эффекта красных глаз при использовании вспышки она срабатывает два раза или больше перед съемкой.



<input checked="" type="checkbox"/>	 (Авто)	Если активирована функция распознавания лиц, вспышка срабатывает автоматически для уменьшения эффекта красных глаз.
<input type="checkbox"/>	 (Вкл)	Вспышка срабатывает всегда для уменьшения эффекта красных глаз.
<input type="checkbox"/>	 (Выкл)	Не используется уменьшение эффекта красных глаз.



- Во избежание размытости изображений держите фотоаппарат устойчиво до момента срабатывания затвора. Для этого обычно требуется секунда после нажатия на кнопку затвора. Также не допускайте, чтобы объект двигался в течение этого периода.
- Функция уменьшения эффекта красных глаз может не обеспечить желаемых результатов. Это зависит от индивидуальных отличий и условий, таких как расстояние до объекта или, если объект съемки отворачивается во время предварительного срабатывания вспышки. В таком случае после съемки Вы можете исправить эффект красных глаз с помощью функции  (Ретуширование) в меню просмотра (стр. 66).
- Если функция распознавания лиц не используется, функция уменьшения эффекта красных глаз не работает, даже если выбрана опция [Авто].
- Эта установка может быть недоступной в зависимости от режима выбора сцены (стр. 50).

Распознавание лиц: Распознавание лица объекта съемки

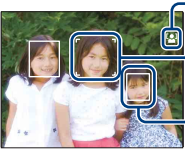

Определяет, будет ли функция распознавания лиц использоваться постоянно или только при касании сенсорной панели.
 Распознавание лиц будет также регулировать фокусировку, срабатывание вспышки, экспозицию, баланс белого и предварительное срабатывание вспышки для уменьшения эффекта красных глаз.

 (Непрерывн)	<p>Распознавание лица, на которое фотоаппарат выполняет автоматическую фокусировку.</p>  <ul style="list-style-type: none"> • При касании к лицу на экране изменяет рамку распознавания лица на рамку приоритета для распознавания лица. Если Вы прикоснулись не к лицу, то на это место снимка будет выполнена фокусировка.
  (При прикосновении)	<p>Прикоснитесь к экрану, и если лицо распознается, функционирование будет таким же, как при выборе опции [Непрерывн].</p>



- Если активирована функция распознавания лица
 - Нельзя использовать подсветку АФ.
 - Нельзя использовать функцию цифрового увеличения.
- В режиме  (Момент.снимок) по умолчанию используется установка [Непрерывн].
- Фотоаппарат может распознать до 8 лиц объектов съемки. Однако в режиме  (Момент.снимок) возможно распознавание только до 4 лиц объектов съемки.
- Если фотоаппарат определяет более одного объекта съемки, он будет решать, какой объект является основным и устанавливать фокусировку согласно приоритету.
- Рамка, на которую выполнена фокусировка, станет зеленой после нажатия на кнопку затвора наполовину вниз. Даже если рамка не стала зеленой, но расстояние до объекта, на который выполнена фокусировка, такое же, как и до других объектов, фокусировка устанавливается на все объекты.
- Если режим фотосъемки отличается от режимов **AUTO** (Автомат.регул.), **PGM** (Авто по програм.) и  (Момент.снимок), функция распознавания лиц всегда выключена.
- Лица могут не распознаваться надлежащим образом, если:
 - Освещенность слишком слабая или слишком сильная.
 - Лица частично скрытаны за солнцезащитными очками, масками, шляпами и т.п.
 - Лица людей не направлены в сторону фотоаппарата.

Использование функций для съемки

SteadyShot: Выбор режима подавления размытости





Выбор режима подавления размытости.

✓	 (Съемка)	При нажатии наполовину кнопки затвора приводится в действие функция подавления размытости.
	 (Непрерывн)	Всегда приводится в действие функция подавления размытости. Вы можете стабилизировать изображения даже при увеличении удаленного объекта. • Заряд батареи потребляется быстрее, чем в режиме [Съемка].
	 (Выкл)	Режим подавления размытости не используется.

- Если Вы выполняете фотосъемку в режиме **AUTO** (Автомат.регулir.), опция [SteadyShot] устанавливается в положение [Съемка].
- Для видеосъемки Вы можете устанавливать только опции [Непрерывн] или [Выкл]. По умолчанию используется опция [Непрерывн].
- Функция подавления размытости может не работать надлежащим образом в следующих случаях.
 - При слишком сильном сотрясении фотоаппарата
 - При медленной скорости затвора, например, при съемке ночных сцен

Установка: Выбор установок для фотосъемки



Выбираются установки для функции фотосъемки. Пункты этого меню такие же, как и пункты меню  Установки съемки] в  (Установки) на экране HOME. См. стр. 43, 86.





В этом разделе приведено пояснение относительно пунктов меню, доступных после прикосновения к кнопке [MENU] в режиме воспроизведения. Подробные сведения о работе меню приведены на стр. 44.





(Ретуширование): Ретуширование фотоснимков

Добавляет эффекты или корректирует записанный фотоснимок и записывает его как новый файл. Исходное изображение сохраняется.

Ретуширование фотоснимков

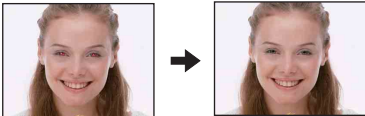
- ① Выберите фотоснимки, которые Вы хотите ретушировать, во время отображения в режиме одиночного фотоснимка.
 - ② Прикоснитесь к кнопке [MENU].
 - ③ Прикоснитесь к кнопке  (Ретуширование), а затем прикоснитесь к нужному режиму.
 - ④ Ретушируйте фотоснимки в соответствии с приведенным ниже инструкциями для каждого режима ретуширования.
- Прикосновение к кнопке [OK] на экране ретуширования разрешает проверку текущего эффекта (кроме эффектов  (Подгонка) и  (Коррекция красных глаз)).

 (Подгонка)	<p>Запись увеличенного при воспроизведении изображения.</p>  <ol style="list-style-type: none"> ① Прикоснитесь к фотоснимку или сдвиньте рычажок увеличения W/T для увеличения вырезаемой области. ② Задайте точку с помощью кнопок ▲/▼/◀/▶, а затем прикоснитесь к кнопке . ③ Выберите размер фотоснимка для записи с помощью кнопок ◀/▶, а затем прикоснитесь к кнопке . ④ Прикоснитесь к кнопке [ДА]. <ul style="list-style-type: none"> • Качество подогнанного изображения может ухудшиться. • Размер участка, который можно вырезать, может различаться в зависимости от изображения.
---	---





<p> (Коррекция красных глаз)</p>	<p>Устранение эффекта красных глаз при использовании вспышки.</p>  <p>После завершения коррекции эффекта красных глаз прикоснитесь к кнопке [ДА].</p> <ul style="list-style-type: none"> • На некоторых изображениях, возможно, не удастся устранить эффект красных глаз.
<p> (Частично поддерж. цвет)</p>	<p>Создание черно-белого фона вокруг выбранной точки для подчеркивания объекта.</p>  <ol style="list-style-type: none"> ① Прикоснитесь к центру нужного фотоснимка для ретуширования, а затем прикоснитесь к кнопке . ② Отрегулируйте нужный диапазон ретуширования с помощью кнопок  , а затем прикоснитесь к кнопке . ③ Прикоснитесь к кнопке [ДА].

 (Выбор различн.размеров): Изменение размера изображения в соответствии с применением

Вы можете изменить формат и размер снимаемых фотоснимков, а затем записать их как новые файлы.

Можно преобразовывать изображения в формат 16:9 для просмотра с высокой четкостью и в формат VGA для размещения на блогах и прикрепления к сообщениям электронной почты.

<p>HDTV ()</p>	<p>Изменяет формат изображения с 4:3/3:2 в 16:9 и сохраняет размер 2М.</p> 
<p>Сетев.дневник / Эл.почта ()</p>	<p>Изменяет формат изображения с 16:9/3:2 в 4:3 и сохраняет размер VGA.</p> 

- ① Выведите на экран фотоснимок, который нужно изменить.
- ② Прикоснитесь к кнопке [MENU], а затем к опции  (Выбор различн.размеров).
- ③ Прикоснитесь к нужному размеру изображения ( (HDTV) или  (Сетев.дневник /Эл.почта)).
- ④ Определите область, которую нужно вырезать, и прикоснитесь к кнопке .
- ⑤ Прикоснитесь к кнопке [Сохранить].

- Подробные сведения о размере изображения приведены на стр. 13.
- Невозможно изменить размеры видеосъемки.
- Невозможно изменить размеры изображений с формата VGA на формат  (HDTV).
- Если Вы увеличиваете изображение или изменяете его размер с помощью функции [Выбор различн.размеров], качество изображения может ухудшиться.

 (Дисп.шир.объект.): Отображение фотоснимков в формате 16:9

Во время воспроизведения фотоснимков в формате 4:3 и 3:2 они воспроизводятся в формате 16:9. В этом случае верх и низ фотоснимка будут слегка обрезанными.





Прикосновение к центру сенсорной панели изменяет экран на широкоформатный.

- Выключение питания или переключение режима фотосъемки отменяют эту установку.
- Только фотоснимки форматов 4:3 и 3:2 могут воспроизводиться в широком формате. Видеосъемка, изображения в формате 16:9 и портретные снимки не могут быть увеличены.

 (Слайд-шоу): Последовательное воспроизведение изображений с эффектами и музыкальным сопровождением

Этот пункт выполняет такую же функцию, как и кнопка  (Слайд-шоу) в режиме воспроизведения.

Вы можете изменить установки слайд-шоу.

- ① Прикоснитесь к кнопке [MENU] →  (Слайд-шоу) →  (Слайд-шоу).
- ② Прикоснитесь к нужному пункту меню.
- ③ Прикоснитесь к нужной установке, а затем к кнопке [Пуск].

Могут быть установлены следующие пункты.

Установки по умолчанию отмечены с помощью .

Диапазон воспр.		
Эта установка фиксируется в положении [Папка], если карта памяти “Memory Stick Duo” (не прилагаются) не вставлена.		
<input type="checkbox"/>	Папка	Воспроизведение всех изображений в выбранной папке.
<input checked="" type="checkbox"/>	Все	Воспроизведение всех изображений по порядку.

Воспроизв.изобр.		
<input checked="" type="checkbox"/>	Фильмы/снимки	Воспроизведение видеозаписей и фотоснимков по порядку.
<input type="checkbox"/>	Только фильмы	Воспроизведение только видеозаписей по порядку.
<input type="checkbox"/>	Только фотосним.	Воспроизведение только фотоснимков по порядку.

Эффекты		
<input checked="" type="checkbox"/>	Простой	Простая демонстрация слайдов, подходящая для широкого диапазона сцен.
	Ностальгич.	Чувственная демонстрация слайдов, воспроизводящая атмосферу сцены фильма.
	Стильный	Стильная демонстрация слайдов, проходящая в среднем темпе.
	Активный	Демонстрация слайдов в высоком темпе, подходящая для активных сцен.
	Нормал.	Основной вид демонстрации слайдов, при котором изображения переключаются через предварительно установленный интервал.

- При установке опции [Простой], [Ностальгич.], [Стильный] или [Активный], в случае видеозаписей отображаются их первые кадры.
- Музыка не воспроизводится (установлена в значение [Выкл]) в режиме слайд-шоу [Нормал.]. Будет слышен звук видеофайлов.

музыка		
Предварительно установленная музыка отличается в зависимости от выбранного Вами эффекта. Фоновая музыка и эффект комбинирования могут быть изменены. Также возможен выбор нескольких вариантов фоновой музыки (BGM).		
	Выкл	Фоновая музыка не используется.
<input checked="" type="checkbox"/>	Music1	Установка по умолчанию для демонстрации слайдов в режиме [Простой].
	Music2	Установка по умолчанию для демонстрации слайдов в режиме [Ностальгич.].
	Music3	Установка по умолчанию для демонстрации слайдов в режиме [Стильный].
	Music4	Установка по умолчанию для демонстрации слайдов в режиме [Активный].



- Если Вы выбрали опции [Music1] – [Music4], фотоаппарат не будет воспроизводить звук видеофайлов.

Интервал		
<input type="checkbox"/>	3 сек	Установка временного интервала отображения фотоснимков для режима слайд-шоу [Нормал.].
<input type="checkbox"/>	5 сек	
<input type="checkbox"/>	10 сек	
<input type="checkbox"/>	30 сек	
<input type="checkbox"/>	1 мин	
<input checked="" type="checkbox"/>	Авто	Интервал устанавливается в соответствии с выбранным пунктом [Эффекты]. Установка фиксируется в положение [Авто], если опция [Нормал.] не установлена для пункта [Эффекты].

- Установка [Интервал] недоступна во время воспроизведения видеозаписи.

Повторение		
<input checked="" type="checkbox"/>	Вкл	Воспроизводит изображения по непрерывному циклу.
<input type="checkbox"/>	Выкл	После воспроизведения всех изображений демонстрация слайдов завершается.



 Для добавления/изменения музыкальных файлов

Вы можете перенести нужный музыкальный файл с дисков CD или файлов MP3 на фотоаппарат для воспроизведения во время слайд-шоу. Музыка можно перенести с помощью инструмента  [Музык.инструм.] в меню  (Печать, прочее) на экране HOME и программного обеспечения “Music Transfer” (прилагается), установленного на компьютере. Подробные сведения приведены на стр. 116 и 119.





- На фотоаппарат можно записать до четырех композиций (четыре предварительно установленные композиции (Music1 – Music4) можно заменить любыми из перенесенных композиций).
- Максимальная продолжительность каждого музыкального файла для воспроизведения музыки на фотоаппарате составляет около 5 минут.
- Если Вы не можете воспроизвести музыкальный файл вследствие повреждения или других сбоев в функционировании файла, выполните команду [Формат музыки] (стр. 116) и перенесите музыку еще раз.

(Удалить): Удаление изображений





Выбор и удаление фотоснимков в режиме одиночного фотоснимка или в индексном режиме.

 (Данный снимок)	Удаление выбранного в настоящее время фотоснимка. • Эта опция появляется только в режиме одиночного фотоснимка.
 (Составные снимки)	Выбор и удаление нескольких фотоснимков.
 (Все в этой папке)	Удаление всех изображений в выбранной папке.



Для удаления фотоснимка

- 1 Отобразите фотоснимок, который Вы хотите удалить.
- 2 Прикоснитесь к кнопке [MENU] для отображения меню.
- 3 Отобразите опцию  (Удалить), прикасясь к кнопкам /, а затем прикоснитесь к ней.
- 4 Прикоснитесь к кнопке  (Данный снимок).
- 5 Прикоснитесь к кнопке [ДА].



Для выбора и удаления нескольких фотоснимков

- 1 Прикоснитесь к кнопке [MENU] в режиме воспроизведения одиночного фотоснимка или индексном режиме.
- 2 Отобразите опцию  (Удалить), прикасясь к кнопкам /, а затем прикоснитесь к ней.
- 3 Прикоснитесь к кнопке  (Составные снимки).

В режиме одиночного изображения:

- 4 Воспользуйтесь кнопками / для отображения фотоснимка, который Вы хотите удалить, а затем прикоснитесь к центру этого фотоснимка. Выбранный фотоснимок обозначается меткой .



- 5 Прикасайтесь к кнопкам / для отображения другого фотоснимка, который Вы хотите удалить, а затем прикоснитесь к центру этого фотоснимка. Чтобы отменить удаление, прикасайтесь к снимку еще раз.
- 6 Прикоснитесь к кнопке  → [ДА].

В индексном режиме:

- ④ Прикоснитесь к миниатюре фотоснимка, который Вы хотите удалить. Выбранный фотоснимок обозначается меткой ✓.

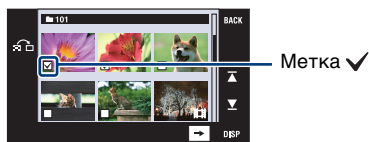



- ⑤ Для удаления других фотоснимков повторите действия пункта ④.

- ⑥ Прикоснитесь к кнопке  → [ДА].

• Коснитесь метки  на индексном экране для возврата к экрану одиночного фотоснимка.





Для удаления всех изображений в папке

- ① Прикоснитесь к кнопке [MENU] в индексном режиме.
- ② Отобразите опцию  (Удалить), прикасаясь к кнопкам ▲/▼, а затем прикоснитесь к ней.
- ③ Прикоснитесь к кнопке  (Все в этой папке).
- ④ Прикоснитесь к кнопке [ДА].



(Защитить): Предотвращение случайного стирания

Предохраняет изображения от случайного стирания.

Метка  (Защитить) появляется на защищенном фотоснимке.



 (Данный снимок)	Снятие/установка защиты текущего выбранного фотоснимка. • Эта опция появляется только в режиме одиночного фотоснимка.
 (Составные снимки)	Выбор и снятие/установка защиты нескольких фотоснимков.
 (Выбрать все в этой папке)	Установка защиты на все изображения в выбранной папке. • Эта опция появляется только в индексном режиме.
 (Очистить все в этой папке)	Снятие защиты со всех изображений в выбранной папке. • Эта опция появляется только в индексном режиме.

Для установки защиты на фотоснимке







- ① Отобразите изображение, которое Вы хотите защитить.
- ② Прикоснитесь к кнопке [MENU] для отображения меню.
- ③ Отобразите опцию  (Защитить), прикасаясь к кнопкам ▲/▼, а затем прикоснитесь к ней.
- ④ Прикоснитесь к кнопке  (Данный снимок).





Для выбора и установки защиты на нескольких фотоснимках

- ① Прикоснитесь к кнопке [MENU] в режиме воспроизведения одиночного фотоснимка или индексном режиме .
- ② Отобразите опцию  (Защитить), прикасаясь к кнопкам ▲/▼, а затем прикоснитесь к ней.
- ③ Прикоснитесь к кнопке  (Составные снимки).



В режиме одиночного изображения:

- ④ Воспользуйтесь кнопками   для отображения фотоснимка, который нужно защитить, а затем прикоснитесь к центру этого фотоснимка. Выбранный фотоснимок обозначается меткой .
- ⑤ Прикасайтесь к кнопкам   для отображения другого снимка, который нужно защитить, а затем прикоснитесь к центру этого изображения.
- ⑥ Прикоснитесь к кнопке  → [ДА].

В индексном режиме:

- ④ Прикоснитесь к миниатюре фотоснимка изображения, которое нужно защитить. Выбранный фотоснимок обозначается меткой .
 - ⑤ Для защиты других фотоснимков повторите действия пункта ④.
 - ⑥ Прикоснитесь к кнопке  → [ДА].
- Коснитесь метки  на индексном экране для возврата к экрану одиночного фотоснимка.

Для выбора всех изображений в папке

- ① Прикоснитесь к кнопке [MENU] в индексном режиме.
 - ② Отобразите опцию  (Защитить), прикасаясь к кнопкам ▲/▼, а затем прикоснитесь к ней.
 - ③ Прикоснитесь к кнопке  (Выбрать все в этой папке).
 - ④ Прикоснитесь к кнопке [ДА].
- Вы не можете установить защиту на всех фотоснимках, если количество файлов превышает 100.
 - Обратите внимание, что форматирование удаляет все данные, даже если фотоснимки защищены, и эти фотоснимки не могут быть восстановлены.
 - Для защиты изображения может понадобиться некоторое время.

Для отмены защиты

Прикоснитесь к фотоснимку, защиту которого Вы хотите отменить, выполнив действия тех же пунктов, как в разделе “Для выбора и установки защиты на нескольких фотоснимках”.

Индикатор  (Защитить) исчезнет.

- Защиту можно снять со всех изображений в выбранной папке, прикоснувшись к кнопке  (Очистить все в этой папке).

DPOF: Добавление метки команды печати

Добавляет метки команды печати (DPOF) к фотоснимку, который Вы хотите напечатать.

См. стр. 125.

(Печать): Печать изображений с помощью принтера



Печать записанных снимков.

См. стр. 122.

 (Поворот): Поворот фотоснимка



Поворот фотоснимка.

- ① Отобразите изображение, которое нужно повернуть.
- ② Прикоснитесь к кнопке [MENU] для отображения меню.
- ③ Отобразите опцию  (Поворот), прикасаясь к кнопкам ▲▼, а затем прикоснитесь к ней.
- ④ Прикоснитесь к кнопке  для поворота изображения.
- ⑤ Прикоснитесь к кнопке [ДА].

- Вы не можете поворачивать защищенные фотоснимки или видеосъемку.
- Вам, возможно, не удастся поворачивать изображения, снятые другими фотоаппаратами.
- При просмотре изображений на компьютере информация о повороте изображения может не отражаться в зависимости от программного обеспечения.

 (Выбор папки): Выбор папки для просмотра изображений

Выбор папки содержащей фотоснимок, который Вы хотите воспроизвести.

- ① Выберите нужную папку с помощью кнопок ▲▼.

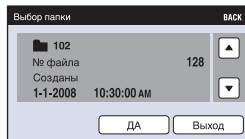

- ② Прикоснитесь к кнопке [ДА].

Для отмены выбора папки

Прикоснитесь к кнопкам [Выход] или [BACK] в пункте ②.

 О папках

Фотоаппарат сохраняет изображения в указанной папке карты памяти “Memory Stick Duo”. Вы можете изменить папку или создать новую.

- Для создания новой папки → [Созд.папк.ЗАПИС] (стр. 78).
- Для изменения папки для записи изображений → [Изм папк.ЗАПИСИ] (стр. 79).
- Если на карте памяти “Memory Stick Duo” создано несколько папок и отображается первое либо последнее изображение в папке, появятся следующие индикаторы.

: Переход к предыдущей папке



: Переход к следующей папке

: Перемещение к предыдущей или к следующей папке

(Установки громкости): Регулировка громкости

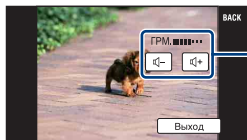
Регулировка громкости для воспроизведения слайд-шоу и видеосъемки.





Отрегулируйте громкость, прикасаясь к кнопкам /.

- Вы можете отрегулировать громкость во время воспроизведения видеосъемки или слайд-шоу (стр. 36, 38).



Настройка функции управления памятью и установки

Настройки по умолчанию можно изменять с помощью меню  (Управление памятью) или  (Установки) на экране HOME.

1 Прикоснитесь к кнопке [HOME] для отображения экрана HOME.

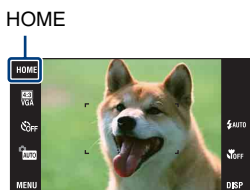

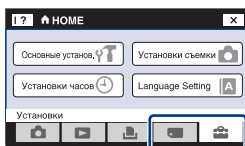

2 Прикоснитесь к кнопке  (Управление памятью) или  (Установки).



3 Прикоснитесь к нужному пункту установки.

4 Прикоснитесь к пункту меню установки, который Вы хотите изменить, а затем к нужному значению установки.

При выборе опции , прикасайтесь к кнопкам   с правой стороны экрана для отображения других опций установки.

5 Прикоснитесь к кнопке [OK].

Для отмены изменения установки

Прикоснитесь к кнопке [Отмена], если эта опция отображается на экране. В противном случае прикоснитесь к кнопке [BACK] или [X].

- Эта установка сохранится в памяти даже после выключения питания.

Инструм.памяти — Средство Memory Stick

Данная опция появляется только при вставленной в фотоаппарат карте памяти “Memory Stick Duo”.

Формат

Выполняет форматирование карты памяти “Memory Stick Duo”. Имеющаяся в продаже карта памяти “Memory Stick Duo” уже отформатирована и может быть сразу использована.

- Обратите внимание, что форматирование безвозвратно удаляет все данные на карте памяти “Memory Stick Duo”, включая даже защищенные изображения.

- ① Прикоснитесь к кнопке [Формат].
Появится сообщение “Все дан. на карте памяти Memory Stick будут стерты”.
- ② Прикоснитесь к кнопке [ДА].
Начинается форматирование.

Для отмены форматирования

Прикоснитесь к кнопкам [Отмена] или [BACK] в пункте ②.

Созд.папк.ЗАПИС

Создает папку для записи изображений на карте памяти “Memory Stick Duo”.

- ① Прикоснитесь к кнопке [Созд.папк.ЗАПИС].
Появится сообщение “Создание папки ЗАПИСИ”.

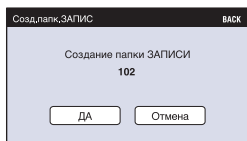

- ② Прикоснитесь к кнопке [ДА].
Будет создана новая папка под номером, на единицу превышающим наибольший номер, и эта папка станет текущей папкой для записи.

Для отмены создания папки

Прикоснитесь к кнопкам [Отмена] или [ВАСК] в пункте ②.

- Если Вы не создадите новую папку, в качестве папки для записи будет выбрана папка “101”.
- Вы можете создавать папки, обозначенные до “999”.
- Вы не можете удалить папку с помощью фотоаппарата. Для удаления папки используйте Ваш компьютер и т.п.
- Изображения записываются во вновь созданной папке, пока не будет создана новая папка или выбрана другая папка для записи.
- В одной папке может быть сохранено до 4000 изображений. Когда емкость папки превышает, автоматически создается новая папка.
- Для получения более подробных сведений см. раздел “Место хранения файлов изображений и имена файлов” (стр. 109).

Изм папк.ЗАПИСИ

Изменяет папку, используемую в настоящий момент для записи изображений.

- ① Прикоснитесь к кнопке [Изм папк.ЗАПИСИ].
Появится экран выбора папки.

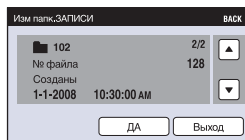

- ② Прикоснитесь к кнопке [ДА].

Для отмены изменения папки для записи

Прикоснитесь к кнопкам [Выход] или [ВАСК] в пункте ②.

- Вы не можете выбрать папку “100” в качестве папки для записи.
- Вы не можете переместить записанные изображения в другую папку.

Копировать

Выполняется копирование всех изображений с внутренней памяти на карту памяти “Memory Stick Duo”.

- ① Вставьте карту памяти “Memory Stick Duo” с достаточно свободной емкостью.
- ② Прикоснитесь к кнопке [Копировать].
Появится сообщение “Все дан.во внутр.памяти будут скопированы”.
- ③ Прикоснитесь к кнопке [ДА].
Начнется копирование.

Для отмены копирования

Прикоснитесь к кнопкам [Отмена] или [BACK] в пункте ③.

- Используйте полностью заряженный батарейный блок. Если Вы попытаетесь копировать файлы изображений, используя батарейный блок с небольшим оставшимся зарядом, батарейный блок может разрядиться, что приведет к сбою копирования или возможному повреждению данных.
- Вы не можете выбирать изображения для копирования.
- Исходные изображения во внутренней памяти сохраняются даже после копирования. Для удаления содержимого внутренней памяти извлеките после копирования карту памяти “Memory Stick Duo”, а затем отформатируйте внутреннюю память (опция [Формат] в меню [Устр-во внутр.памяти]) (стр. 81).
- На карте памяти “Memory Stick Duo” создается новая папка, и все данные будут скопированы в нее. Вы не можете выбрать отдельную папку и скопировать фотоснимки в нее.
- Метки **DPOF** (команда печати) на фотоснимках не копируются.

 **Инструм.памяти — Устр-во внутр.памяти**

Данная опция не появляется при вставленной в фотоаппарат карте памяти “Memory Stick Duo”.

Формат

Выполняется форматирование внутренней памяти.

• Обратите внимание, что форматирование безвозвратно удаляет все данные во внутренней памяти, включая даже защищенные изображения.

- ① Прикоснитесь к кнопке [Формат].
Появится сообщение “Все дан. во внутренней памяти будут стерты”.
- ② Прикоснитесь к кнопке [ДА].
Начинается форматирование.

Для отмены форматирования

Прикоснитесь к кнопкам [Отмена] или [BACK] в пункте ②.

🔧 Основные установ. — Основные установки 1

Установки по умолчанию отмечены с помощью ✓.

Звук

Выбираются звуковые сигналы во время работы Вашего фотоаппарата.

	Затвор	Включает звук затвора при нажатии кнопки затвора.
✓	Вкл	Включает звуковой сигнал/звук затвора при работе с сенсорной панелью/нажатии на кнопку затвора.
	Выкл	Выключает звуковой сигнал/звук затвора.

Функц.справ

При работе с фотоаппаратом появляется функциональная справка.

✓	Вкл	Функциональная справка отображается.
	Выкл	Функциональная справка не отображается.

- Даже если эта опция будет установлена в положение [Выкл], во время воспроизведения справка будет отображаться.

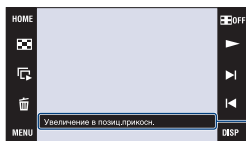

Эту справку можно отобразить или скрыть с помощью приведенной выше настройки.

- Справка, которая отображается прикосновением к значку [?], не может быть отображена или скрыта с помощью приведенной выше настройки. Чтобы скрыть справку, прикоснитесь к значку [?] еще раз (стр. 24).

Непрерывн. воспр.

Определяет, будут ли воспроизводиться все видеозаписи или фотоснимки последовательно в режиме одиночного изображения.

Подробные сведения приведены на стр. 38.

✓	Вкл	Кнопка непрерывного воспроизведения отображается.
	Выкл	Кнопка непрерывного воспроизведения не отображается.

Инициализац.

Выполняется инициализация установок на их значения по умолчанию. Даже если эта функция будет выполнена, изображения во внутренней памяти сохраняются.

- ① Прикоснитесь к кнопке [Инициализац.].
Появится сообщение “Инициализац. всех уст.”.
- ② Прикоснитесь к кнопке [ДА].
Установки будут возвращены к установкам по умолчанию.

Для отмены инициализации

Прикоснитесь к кнопкам [Отмена] или [BACK] в пункте ②.

- Следите, чтобы питание фотоаппарата не выключалось во время инициализации.

Калибровка

Позволяет Вам выполнить калибровку, если кнопки сенсорной панели не реагируют при нажатии в соответствующих точках.

Прикоснитесь к метке “x”, отображаемой на экране, уголком карты памяти “Memory Stick Duo” или подобным предметом.

Для остановки процесса калибровки в процессе выполнения прикоснитесь к кнопке [Отмена]. Регулировки, выполненные до этого момента, не будут действовать.

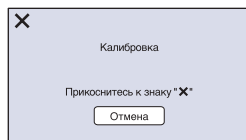

Метка x перемещается по экрану.

Если у Вас не получится прикоснуться в правильном месте, калибровка не будет выполнена. Прикоснитесь к метке x еще раз.

УТ Основные установ. — Основные установки 2

Установки по умолчанию отмечены с помощью .

Подсоед USB

Выбирается режим USB при подсоединении фотоаппарата к компьютеру или к PictBridge-совместимому принтеру с помощью USB-кабеля.

	PictBridge	Фотоаппарат подсоединяется к PictBridge-совместимому принтеру (стр. 122).
	Mass Storage	Устанавливает соединение Mass Storage между фотоаппаратом и компьютером или другим устройством USB (стр. 107).
	Авто	<p>Фотоаппарат автоматически распознает и установит связь с компьютером или PictBridge-совместимым принтером (стр. 107 и 122).</p> <ul style="list-style-type: none"> • Если Вы не можете подключить PictBridge-совместимый принтер с установкой [Авто], установите опцию [PictBridge]. • Если Вы не можете подключить фотоаппарат к компьютеру или устройству USB с установкой [Авто], выберите опцию [Mass Storage].

КОНТР.ПО HDMI

Данная установка позволяет использовать дистанционное управление (от телевизора) для фотоаппарата, который подсоединен к телевизору “BRAVIA” Sync с помощью HDMI-кабеля (не прилагается). Подробные сведения о карте памяти “BRAVIA” Sync приведены на стр. 97.

	Вкл	Дистанционное управление разрешается.
	Выкл	Дистанционное управление запрещается.

- Вы можете выполнять операцию воспроизведения с помощью пульта дистанционного управления телевизора, подключая фотоаппарат к “BRAVIA” Sync-совместимому телевизору, выпущенному в 2008 году или позже, с помощью HDMI-кабеля.

Видеовыход

Устанавливается выходной видеосигнал в соответствии с системой цветного телевидения подсоединенного видеоборудования. Система цветного телевидения отличается в зависимости от страны или региона. Для просмотра фотоснимков на экране телевизора проверьте используемую систему цветного телевидения страны или региона, в котором он используется (стр. 98).

NTSC	Устанавливает выходной видеосигнал в режим NTSC (например, для США, Японии).
PAL	Устанавливает выходной видеосигнал в режим PAL (например, для Европы).

ТИП ЭКРАНА

Установите формат кадра телевизора, подключаемого для воспроизведения.

<input checked="" type="checkbox"/>	16:9	<p>Выбор этого пункта позволяет воспроизводить фотоснимки на экране широкоформатного телевизора.</p> <p>Изображение формата 16:9</p>  <p>Изображение формата 4:3</p> 
	4:3	<p>Выбор этого пункта позволяет воспроизводить фотоснимки на экране телевизора формата 4:3.</p> <p>Изображение формата 16:9</p>  <p>Изображение формата 4:3</p> 

Установки съемки — Установки съемки 1





Установки по умолчанию отмечены с помощью .

Подсветка АФ

Подсветка АФ излучает заполняющий свет для выполнения более легкой фокусировки на объект в темных окружающих условиях.

Подсветка АФ излучает красный свет, позволяющий фотоаппарату легко выполнить фокусировку при нажатой наполовину кнопке затвора, пока фокус не будет зафиксирован. В это время появляется индикатор .

<input checked="" type="checkbox"/>	Авто	Подсветка АФ используется.
<input type="checkbox"/>	Выкл	Подсветка АФ не используется.

- Если свет подсветки АФ не достигает объекта в достаточной степени, или если объект не является контрастным, фокусировка не будет достигнута.
- Фокусировка будет выполнена, как только свет подсветки АФ достигнет объекта, независимо от того, достигает ли свет центра объекта.
- Подсветку АФ нельзя использовать, когда:
 - Используется предварительная установка фокусировки (стр. 52).
 - В режиме выбора сцены выбран режим  (Сумерки), режим  (Ландшафт), режим  (Фейерверки) или режим  (Выс-скор.затвор).
- При использовании функции подсветки АФ нормальная рамка искателя диапазона АФ отключится, и новая рамка искателя диапазона АФ отобразится в виде пунктирной линии. Автофокусировка работает с приоритетом на объект, расположенный возле центра кадра.
- Подсветка АФ испускает очень яркий свет. Не смотрите прямо на излучатель подсветки АФ с близкого расстояния, хотя опасности для здоровья это не представляет.

Линия сетки

Сверяясь с линиями сетки, Вы можете легко установить объект в горизонтальном/вертикальном положении.

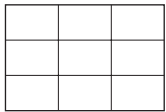
<input type="checkbox"/>	Вкл	Отображаются линии сетки. 
<input checked="" type="checkbox"/>	Выкл	Не отображаются линии сетки.

- Линии сетки не записываются.

Режим AF

Выбирает режим функционирования автоматической фокусировки.

✓	Один	Автоматическая регулировка фокусировки при нажатии и удерживании кнопки затвора в наполовину нажатом положении. Этот режим полезен для съемки стационарных объектов.
	Монитор	Автоматическая регулировка фокусировки перед нажатием и удерживанием кнопки затвора в наполовину нажатом положении. Этот режим сокращает время, требуемое на фокусировку. <ul style="list-style-type: none"> • Заряд батареи потребляется быстрее, чем в режиме [Один].

- Если активирована функция распознавания лица, установка режима AF не действует.

Цифров увелич

Выбирает режим цифрового увеличения. Фотоаппарат увеличивает изображение при помощи оптического увеличения (до 5x). Если масштаб увеличения достиг предела, фотоаппарат использует интеллектуальное или прецизионное цифровое увеличение.

✓	Интел.увел (Интеллектуальное увеличение) (sQ)	Цифровое увеличение фотоснимка внутри диапазона, при котором изображение не искажается, в соответствии с размером изображения. Эта функция недоступна, если установлен размер изображения [10M], [3:2(8M)] или [16:9(7M)]. <ul style="list-style-type: none"> • Суммарная кратность интеллектуального увеличения показана в следующей таблице.
	Точность (Прецизионное цифровое увеличение) (pQ)	Суммарное увеличение размеров всех фотоснимков приблизительно составляет 10x, включая оптическое увеличение 5x. Однако имейте в виду, что при выходе за пределы оптического увеличения качество изображения ухудшается.
	Выкл	Цифровое увеличение не используется.

Размер фотоснимка и суммарная кратность увеличения при использовании интеллектуального увеличения (включая оптическое увеличение 5х)

Размер	Суммарная кратность увеличения
5M	Приблиз. 7,0х
3M	Приблиз. 8,9х
VGA	Приблиз. 28х
16:9(2M)	Приблиз. 9,5х

Установки съемки — Установки съемки 2

Установки по умолчанию отмечены с помощью .

Авто ориент

Если фотоаппарат поворачивается для выполнения портретного (вертикального) снимка, он сохраняет информацию о положении и отображает снимок в портретной ориентации.

<input checked="" type="checkbox"/>	Вкл	Сохранение снимка с соблюдением правильной ориентации.
<input type="checkbox"/>	Выкл	Авто ориентация не используется.

- Левая и правая стороны вертикально ориентированных фотоснимков отображаются в виде черных полос.
- При некоторых ракурсах фотоаппарата невозможно сохранить фотоснимок с правильной ориентацией. Если фотоснимок не записывается в правильной ориентации, можно повернуть снимок с помощью процедуры, описанной на стр. 75.

Авто Просмотр

Отображается записанное изображение на экране в течение приблизительно двух секунд сразу после фотосъемки.



<input checked="" type="checkbox"/>	Вкл	Используется автоматический просмотр.
<input type="checkbox"/>	Выкл	Автоматический просмотр не используется.

- Если кнопку затвора нажать наполовину вниз, отображение записанного изображения исчезнет, и Вы сможете немедленно выполнить съемку следующего изображения.



Установки часов

Установки часов

Устанавливаются дата и время.

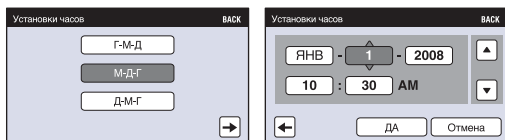
- 1 Выберите пункт [ Установки часов] в меню  (Установки) на экране HOME.
- 2 Прикоснитесь к кнопке [Установки часов].
- 3 Прикоснитесь к нужному формату отображения даты, затем к кнопке . Появится экран установки времени.



- 4 Прикасайтесь к каждому пункту и устанавливайте численное значение, прикасаясь к кнопкам /.
 - 5 Прикоснитесь к кнопке [ДА].
- Полночь обозначается как 12:00 AM, а полдень как 12:00 PM.

Для отмены установки часов

Прикоснитесь к кнопкам [Отмена] или [BACK] в пункте .

A Language Setting

Language Setting

Выбор языка, используемого в пунктах меню, предупреждениях и сообщениях.



Просмотр фотоснимков на телевизоре

Вы можете просматривать изображения на экране телевизора посредством подсоединения фотоаппарата к телевизору.

Тип соединения зависит от типа телевизора, к которому подсоединен фотоаппарат.

См. раздел “ТИП ЭКРАНА” (стр. 85).

Просмотр изображений при подсоединении фотоаппарата к телевизору с помощью прилагаемого кабеля аудио/видео.

Перед подключением фотоаппарата к телевизору выключите питание фотоаппарата и телевизора.

- 1** Соедините гнездо A/V OUT мультиразъемной подставки (прилагается) и входные гнезда аудио/видео телевизора с помощью кабеля аудио/видео (прилагается), а затем установите фотоаппарат на мультиразъемную подставку.

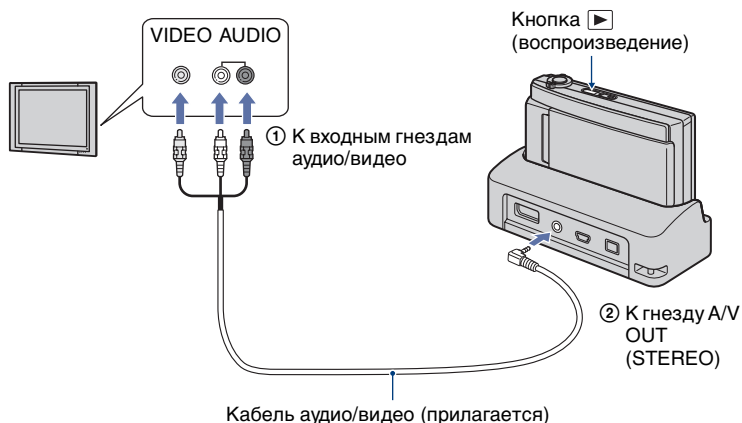



- 2** Включите телевизор и выполните настройку входного сигнала.

- Обратитесь также к инструкции по эксплуатации, прилагаемой к телевизору.

3 Нажмите кнопку (воспроизведение) для включения фотоаппарата.

Снятые фотоаппаратом изображения появятся на экране телевизора.

Выберите нужное изображение, прикасаясь к кнопкам / на экране ЖКД фотоаппарата.

- Подробные сведения о данном режиме работы фотоаппарата приведены на стр. 96.

-
- При использовании фотоаппарата за границей, возможно, понадобится переключить выходной видеосигнал на сигнал, согласующийся с системой Вашего телевизора (стр. 85).

Просмотр фотоснимка при подключении фотоаппарата к телевизору высокой четкости

При использовании телевизора HD (высокой четкости) с гнездом HDMI подключение фотоаппарата к телевизору с помощью HDMI-кабеля (не прилагается) позволяет воспроизводить изображения, полученные с помощью фотоаппарата при высоком качестве изображения*.

* Фотоснимки, снятые с размером изображения [VGA], не могут воспроизводиться в формате HD.

- С помощью опции [Выбор различн.размеров] формат изображения может быть преобразован в формат 16:9 для просмотра с высокой четкостью (стр. 67).

Перед подключением фотоаппарата к телевизору выключите питание фотоаппарата и телевизора.

- 1 Подсоедините мультиразъемную подставку (прилагается) к телевизору HD (высокой четкости), а затем установите фотоаппарат на мультиразъемную подставку.**

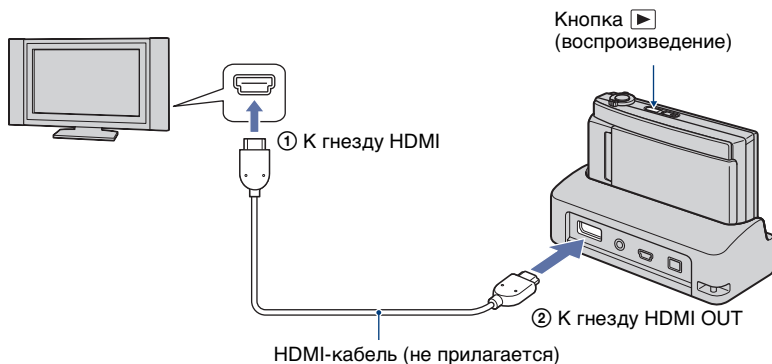



- 2 Включите телевизор и выполните настройку входного сигнала.**

- Обратитесь также к инструкции по эксплуатации, прилагаемой к телевизору.

3 Нажмите кнопку (воспроизведение) для включения фотоаппарата.

Снятые фотоаппаратом изображения появятся на экране телевизора.

Выберите нужное изображение, прикасаясь к кнопкам / на экране ЖКД фотоаппарата.

- Подробные сведения о данном режиме работы фотоаппарата приведены на стр. 96.

-
- При использовании фотоаппарата за границей, возможно, понадобится переключить выходной видеосигнал на сигнал, согласующийся с системой Вашего телевизора (стр. 85).
 - Во время видеозаписи вывод изображения на телевизор невозможен.
 - Используйте HDMI-кабель с логотипом HDMI.
 - Некоторые устройства могут не работать надлежащим образом.
 - Не подсоединяйте выходной разъем устройства к выходному разъему мультиразъемной подставки. Изображения и звук выводиться не будут. К тому же, это может привести к неисправности.

О стандарте “PhotoTV HD”

Этот фотоаппарат совместим со стандартом “PhotoTV HD”.

Подсоединяя PhotoTV HD-совместимые устройства Sony с помощью HDMI-кабеля (не прилагается), можно с комфортом наслаждаться целым новым миром фотоснимков с захватывающим дух качеством телевидения высокой четкости.

Стандарт PhotoTV HD обеспечивает в высшей степени детализированное, подобно классическому фотоснимку, выражение изысканных текстур и цветов.

- При подключении фотоаппарата к телевизору Sony, который поддерживает режим VIDEO-A, телевизор автоматически установится на качество изображения, которое наилучшим образом подходит для фотоснимков.

Подробные сведения приведены в инструкции по эксплуатации поддерживаемых телевизоров.

Управление фотоаппаратом во время вывода изображения на телевизор

При подсоединении фотоаппарата к телевизору с помощью кабеля аудио/видео опции, которыми можно управлять, ограничиваются.

Управляйте операциями, прикасаясь к кнопкам, отображаемым на экране ЖКД фотоаппарата.

- Если Вы используете телевизор, который поддерживает функцию “BRAVIA” Sync, опциями [6] и [7] можно управлять с помощью пульта дистанционного управления, прилагаемого к телевизору.

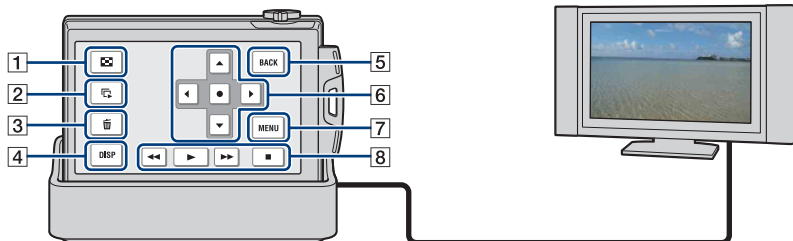

[1] Индекс изображ.

[2] Слайд-шоу

[3] Удалить

[4] Установка дисплея

[5] BACK

[6] Кнопки управления

[7] MENU

[8] Функциональные кнопки просмотра видеозаписей
(ускоренная перемотка вперед/
воспроизведение/ускоренная
перемотка назад/остановка)

Управление опциями MENU

С помощью меню можно выполнить подробные установки для перечисленных ниже функций.

- Слайд-шоу
- Воспр. круп. план.
- Удалить
- Поворот
- Единичное изобр.
- Индекс изоб. (6)
- Индекс изоб. (20)

- 1 Прикоснитесь к кнопке [MENU] на экране ЖКД.
На телевизионном экране появятся пункты меню.

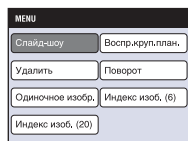

- 2 Прикасаясь к кнопкам ◀/▶/▼/▲ (кнопки управления) на экране ЖКД фотоаппарата, выберите нужную установку.
- 3 Прикоснитесь к кнопке ● (средняя кнопка).

Использование функции “BRAVIA” Sync

При подсоединении фотоаппарата к телевизору, который поддерживает функцию “BRAVIA” Sync*, с помощью HDMI-кабеля, Вы можете управлять функциями воспроизведения фотоаппарата с помощью пульта дистанционного управления телевизора.

- 1 Соедините гнездо HDMI OUT мультитразъемной подставки и гнездо HDMI телевизора с помощью HDMI-кабеля.
- 2 Установите фотоаппарат на мультитразъемную подставку.
- 3 Включите фотоаппарат.
- 4 Управляйте функциями фотоаппарата с помощью пульта дистанционного управления телевизора.

* Вы можете выполнять операцию воспроизведения с помощью пульта дистанционного управления телевизора, подключив фотоаппарат к “BRAVIA” Sync-совместимому телевизору, выпущенному в 2008 году или позже, с помощью HDMI-кабеля. Подробные сведения приведены в инструкции по эксплуатации, прилагаемой к телевизору.

- С помощью пульта дистанционного управления можно выполнить следующие операции.
 - Изображения можно продвигать с помощью клавиш влево/вправо на пульте дистанционного управления телевизора.
 - Питание телевизора автоматически включается при включении питания фотоаппарата. Входной видеосигнал телевизора переключается также автоматически, так что он подключается к фотоаппарату.
 - После просмотра изображений питание фотоаппарата автоматически выключается при выключении питания телевизора.
 - При нажатии кнопки SYNC MENU на пульте дистанционного управления телевизора отображается экран меню, на котором можно выполнить различные связанные операции.

Если при управлении с помощью пульта дистанционного управления телевизора фотоаппарат функционирует ненадлежащим образом, например, при подсоединении через гнездо HDMI к телевизору другого производителя, установите опцию [КОНТРПО HDMI], которая находится в меню  (Установки) на экране HOME, в положение [Выкл] (стр. 84).

О системах цветного телевидения

Если Вы хотите просматривать изображения на экране телевизора, Вам нужен телевизор с гнездом видеовхода и кабель аудио/видео. Система цветного телевидения должна соответствовать системе цифрового фотоаппарата. Проверьте следующий перечень для системы цветного телевидения страны или региона, где используется фотоаппарат.

Система NTSC

Багамские острова, Боливия, Венесуэла, Канада, Колумбия, Корея, Мексика, Перу, Суринам, США, Тайвань, Филиппины, Центральная Америка, Чили, Эквадор, Ямайка, Япония и т.д.

Система PAL

Австралия, Австрия, Бельгия, Венгрия, Германия, Голландия, Гонконг, Дания, Испания, Италия, Китай, Кувейт, Малайзия, Новая Зеландия, Норвегия, Польша, Португалия, Сингапур, Словацкая Республика, Соединенное Королевство, Таиланд, Финляндия, Чешская Республика, Швейцария, Швеция и т.д.

Система PAL-M

Бразилия

Система PAL-N

Аргентина, Парагвай, Уругвай

Система SECAM

Болгария, Гвiana, Ирак, Иран, Монако, Россия, Украина, Франция и т.д.



Получение удовольствия от Вашего компьютера с системой Windows

Подробные сведения об использовании компьютера Macintosh приведены в разделе “Использование Вашего компьютера Macintosh” (стр. 117). Иллюстрации экранов, используемые в этом разделе, относятся к английской версии.



Сначала установите программное обеспечение (прилагается) (стр. 102)



- Установите следующее программное обеспечение:
 - “Picture Motion Browser”
 - “Music Transfer”

Копирование изображений на Ваш компьютер (стр. 106)

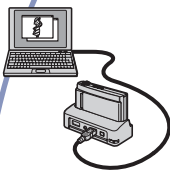

- Копирование изображений на Ваш компьютер с использованием приложения “Picture Motion Browser”.
- Работа с изображениями в приложениях “Picture Motion Browser” и “Music Transfer” со следующими возможностями:
 - Просмотр изображений, сохраненных на Вашем компьютере
 - Редактирование изображений
 - Отображение местоположения фотосъемки на интерактивных картах
 - Создание диска, содержащего снятые изображения (требуется привод дисков CD или DVD с функцией записи)
 - Печать или сохранение фотоснимков с датой
 - Добавление/изменение музыкальных файлов для слайд-шоу (с использованием приложения “Music Transfer”)

Дополнительная информация по данному изделию и ответы на часто задаваемые вопросы могут быть найдены на Web-сайте поддержки покупателей Sony.
<http://www.sony.net/>

Рекомендуемая конфигурация компьютера

Для компьютера, подсоединенного к фотоаппарату, рекомендуется следующая конфигурация.

Рекомендуемая конфигурация для копирования изображений

Операционная система

(предварительно установленная):

Microsoft Windows 2000 Professional SP4, Windows XP* SP3/Windows Vista SP1*

- Работа не гарантируется в конфигурации, основанной на модернизации операционных систем, описанных выше, или в мультизагрузочной среде.

Гнездо USB: Входит в стандартный комплект поставки

Рекомендуемая конфигурация для использования программного обеспечения “Picture Motion Browser” и “Music Transfer”

Операционная система

(предварительно установленная):

Microsoft Windows 2000 Professional SP4, Windows XP* SP3/Windows Vista SP1*

ЦП: Intel Pentium III 800 МГц или выше (во время воспроизведения/редактирования видеозаписи высокой четкости:
Intel Pentium 4 2,8 ГГц или выше,
Intel Pentium D 2,8 ГГц или выше,
Intel Core Duo 1,66 ГГц или выше,
Intel Core 2 Duo 1,20 ГГц или выше)

Память: 512 Мб или более (во время воспроизведения/редактирования видеозаписи высокой четкости: 1 Гб или более)

Жесткий диск: Требуемое дисковое пространство для установки — приблизительно 400 Мб

Дисплей: Разрешение экрана: 1024 × 768 точек или более

* 64-разрядные версии и Starter (Edition) не поддерживаются.

Примечание по воспроизведению видеофайлов (MPEG-4 AVC/H.264)

Для воспроизведения и редактирования видеофайлов (MPEG-4 AVC/H.264), записанных с помощью данного фотоаппарата, Вам потребуется установить на компьютер программное обеспечение, совместимое со стандартом MPEG-4 AVC/H.264 или “Picture Motion Browser”.

- Даже на ПК, операционные среды которых гарантируют функционирование, иногда изображения могут воспроизводиться неплavno из-за пропущенных кадров. Имейте в виду, что переданные изображения сами по себе не повреждены.
- Если Вы используете портативный ПК, используйте его с подключенным адаптером переменного тока. Иногда нормальное функционирование невозможно из-за функции экономии питания ПК.

Примечания по подключению фотоаппарата к компьютеру

- Конфигурация компьютера должна также удовлетворять требованиям к функционированию ОС.
- Функционирование в некоторых операционных средах ПК не гарантируется. Например, функционирование может подвергаться неблагоприятному влиянию со стороны другого программного обеспечения, работающего в фоновом режиме.
- При подключении двух или более устройств USB к одному компьютеру одновременно, некоторые устройства, включая фотоаппарат, могут не функционировать, в зависимости от используемых типов устройств USB.
- Функционирование не гарантируется при использовании концентратора USB.

- Подключение фотоаппарата с использованием интерфейса USB, который совместим со стандартом Hi-Speed USB (совместимый с USB 2.0) позволяет осуществлять усовершенствованную передачу данных (высокоскоростную передачу), если фотоаппарат совместим со стандартом Hi-Speed USB (совместимый с USB 2.0).
- Существует три режима соединения USB при подсоединении к компьютеру, режимы [Авто] (настройка по умолчанию), [Mass Storage] и [PictBridge]. В данном разделе в качестве примера описываются режимы [Авто] и [Mass Storage]. Подробные сведения о режиме соединения [PictBridge] приведены на стр. 84.
- Если компьютер восстанавливает работу с экономичного режима или режима ожидания, связь между фотоаппаратом и компьютером может восстановиться не сразу.

Установка программного обеспечения (прилагается)

Вы можете установить программное обеспечение (прилагается), используя следующую процедуру.

- Выполните вход в систему с правами Администратора.

1 Включите Ваш компьютер и вставьте диск CD-ROM (прилагается) в привод CD-ROM.

Появится экран меню установки.



- Если он не появляется, дважды щелкните по значку [Computer] (Компьютер) (для Windows XP/2000: [My Computer] (Мой компьютер)) → (SONYPICUTIL).
- Может появиться экран автоматического воспроизведения. Выберите "Run Install.exe" и следуйте инструкциям, которые будут появляться на экране, для продолжения установки.

2 Щелкните по опции [Install] (Установка).

Появится экран "Choose Setup Language" (Выбор языка установки).

3 Выберите нужный язык, а затем щелкните по кнопке [Next] (Далее).

Появится экран "License Agreement" (Лицензионное соглашение).

4 Внимательно прочитайте соглашение. Если Вы принимаете условия соглашения, щелкните по селективной кнопке, расположенной рядом с опцией [I accept the terms of the license agreement] (Я согласен с условиями лицензионного соглашения), а затем щелкните по кнопке [Next] (Далее).

5 Следуйте инструкциям, появляющимся на экране, для завершения установки.

- Когда появится сообщение с запросом на подтверждение перезагрузки компьютера, перезагрузите компьютер, следуя инструкциям, появляющимся на экране.
- DirectX можно установить в зависимости от системной конфигурации Вашего компьютера.

6 Извлеките диск CD-ROM после завершения установки.

- Установлено следующее программное обеспечение:
 - Picture Motion Browser
 - Music Transfer

<p>После установки программного обеспечения на рабочем столе будут созданы ярлыки к программам “Picture Motion Browser”, “Руководство по РМВ”, “Music Transfer”.</p>	
 PMB – Picture Motion Browser	<p>Дважды щелкните для запуска программы “Picture Motion Browser”.</p>
 PMB Guide	<p>Дважды щелкните для запуска программы “Руководство по РМВ”.</p>
 Music Transfer	<p>Дважды щелкните для запуска программы “Music Transfer”.</p>

0 приложении “Picture Motion Browser” (прилагается)

Благодаря преимуществам программного обеспечения Вы сможете использовать фотоснимки и видеофильмы с фотоаппарата чаще, чем когда-либо.

В данном разделе обобщены функции приложения “Picture Motion Browser”.

Общее описание программного обеспечения “Picture Motion Browser”

С помощью приложения “Picture Motion Browser”:

- Вы можете импортировать фотоснимки, снятые с помощью фотоаппарата, и отображать их на компьютере.
- Вы можете сортировать фотоснимки на компьютере по календарной дате съемки для их просмотра.
- Вы можете копировать фотоснимки с ПК на карту памяти “Memory Stick Duo”, так что их можно просматривать на этом фотоаппарате.
- Вы можете ретушировать (Коррекция красных глаз и т.п.), печатать и отправлять фотоснимки в качестве вложений электронной почты, изменять дату съемки и прочее.
- Вы можете редактировать видеозаписи.
- Вы можете распечатывать или сохранять фотоснимки с датой.
- Вы можете создать диск данных с помощью привода для записи дисков CD или DVD.
- Вы можете загрузить фотоснимок в Интернет.

Более подробные сведения приведены в инструкции “Руководство по PMB”.

Запуск программного обеспечения “Руководство по PMB”

Дважды щелкните по значку  (Руководство по PMB) на рабочем столе.

Для получения доступа к руководству “Руководство по PMB” из меню Start (Пуск), щелкните по значку [Start] (Пуск) → [All Programs] (Все программы) (для Windows 2000: [Programs] (Программы)) → [Sony Picture Utility] → [Help] (Справка) → [Руководство по PMB].

Запуск и закрытие программного обеспечения “Picture Motion Browser”

Запуск программного обеспечения “Picture Motion Browser”

Дважды щелкните по значку  (Picture Motion Browser) на рабочем столе.

Или из меню Start (Пуск): Щелкните по кнопке [Start] (Пуск) → [All Programs] (Все программы) (в Windows 2000, [Programs] (Программы)) → [Sony Picture Utility] → [PMB – Picture Motion Browser].

- При первом запуске приложения “Picture Motion Browser” на экране появляется подтверждающее сообщение информационной утилиты. Выберите [Start] (Пуск). Данная функция информирует Вас о новостях, таких как обновления программного обеспечения. Вы можете позже изменить настройку утилиты.

Выход из приложения “Picture Motion Browser”

Щелкните по кнопке  в верхнем правом углу экрана.

Копирование изображений на компьютер с использованием приложения “Picture Motion Browser”

Подготовка фотоаппарата и компьютера

1 Вставьте карту памяти “Memory Stick Duo” с записанными изображениями в фотоаппарат.

- При копировании изображений во внутренней памяти этот пункт не требуется.

2 Вставьте в фотоаппарат достаточно заряженный батарейный блок или подсоедините мультиразъемную подставку к сетевой розетке с помощью сетевого адаптера переменного тока (не прилагается).

- Если Вы будете копировать изображения на Ваш компьютер с использованием батарейного блока с малым оставшимся зарядом, копирование может быть не выполнено или изображения могут повредиться, если заряд батарейного блока будет исчерпан слишком быстро.

3 Установите фотоаппарат на мультиразъемную подставку.

4 Включите компьютер, а затем нажмите кнопку  (воспроизведение) на фотоаппарате.

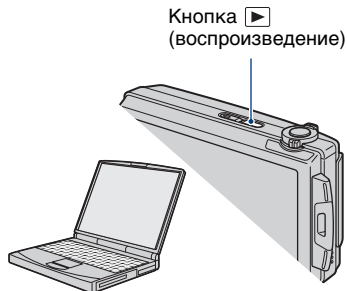

Подсоединение фотоаппарата к компьютеру

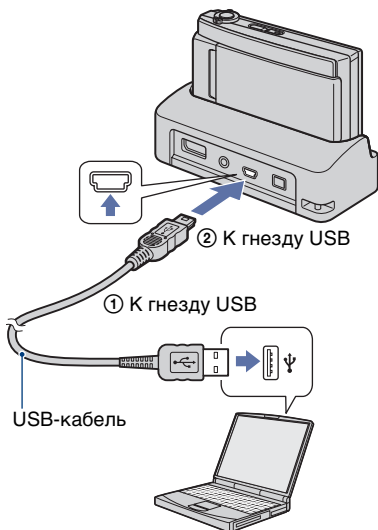

На экране фотоаппарата появится сообщение "Соединение..."

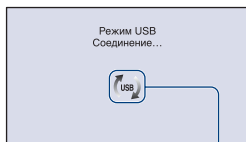

Индикаторы доступа*

Если соединение USB устанавливается в первый раз, Ваш компьютер автоматически запустит программу по распознаванию фотоаппарата. Подождите некоторое время.

* В течение сеанса связи на экране отображается индикатор $\left(\frac{USB}{\text{соединение}}$). Не работайте с компьютером, пока отображается этот индикатор. После того, как индикатор поменяется на ---USB--- , можно снова начать работу с компьютером.

• Если сообщение "Mass Storage" не появляется, установите опцию [Подсоед USB] в положение [Mass Storage] (стр. 84).

Копирование изображений на компьютер

1 Выполните подключение фотоаппарата к компьютеру, как описано в разделе "Подсоединение фотоаппарата к компьютеру".

После установления соединения USB автоматически отобразится экран [Import Media Files] (Импортирование медиа-файлов) приложения "Picture Motion Browser".

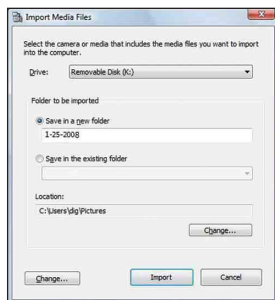

- Если Вы используете слот для карты памяти Memory Stick, обратитесь к стр. 111.
- Если появится мастер автоматического воспроизведения, закройте его.

2 Импортуйте изображения.

Для начала импортирования изображений щелкните по кнопке [Import] (Импорт).

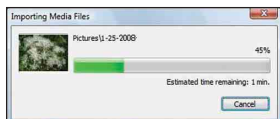

По умолчанию фотоснимки импортируются в папку, созданную в папке “Pictures” (Рисунки) (для Windows XP/2000: “My Pictures” (Мои рисунки)), название которой соответствует дате импортирования.

- Для получения более подробной информации о программе “Picture Motion Browser” обращайтесь к справке “Руководство по РМВ”.

Просмотр изображений на Вашем компьютере

После завершения импортирования запустится программное обеспечение “Picture Motion Browser”. Отобразятся миниатюры импортированных изображений.



- Папка “Pictures” (Рисунки) (для Windows XP/2000: “My Pictures” (Мои рисунки)) установлена в качестве папки по умолчанию в папке “Viewed folders” (Папки для просмотра).

Сортируйте изображения на компьютере по календарной дате съемки для их просмотра. Для получения более подробных сведений см. справку “Руководство по РМВ”.



Пример: Экран отображения по месяцам

Для удаления соединения USB

Выполните действия пунктов с ① по ④ перед:

- Отсоединением USB-кабеля.
- Извлечением карты памяти "Memory Stick Duo".
- Вставлением карты памяти "Memory Stick Duo" в фотоаппарат после копирования изображений из внутренней памяти.
- Выключением питания фотоаппарата.

- ① Дважды щелкните по значку отключения на панели задач.

Windows Vista



Выполните здесь двойной щелчок

Windows XP/Windows 2000



Выполните здесь двойной щелчок

- ② Щелкните по значку  (USB Mass Storage Device) → [Stop] (Остановка).
- ③ Подтвердите выбор устройства в окне подтверждения, затем щелкните по кнопке [OK].
- ④ Щелкните по кнопке [OK]. Устройство отсоединено.
- Пункт ④ не нужен для Windows Vista/XP.

Место хранения файлов изображений и имена файлов

Файлы изображений, записанные фотоаппаратом на карте памяти "Memory Stick Duo" или внутренней памяти, группируются в виде папок.

Пример: просмотр папок в Windows Vista

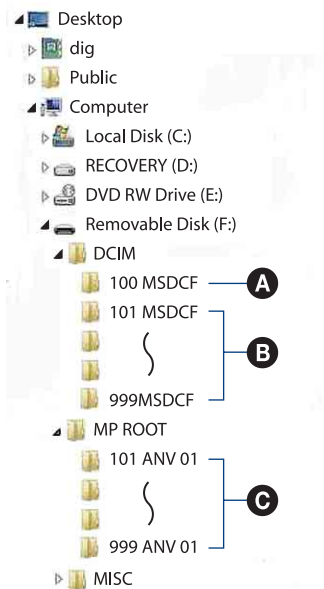

- A** Папка, содержащая данные изображений, записанные при помощи фотоаппарата, не оснащенного функцией создания папок.

- В Папка, содержащая данные изображений, записанные при помощи фотоаппарата.
Если не создано новых папок, существуют следующие папки:
 - “Memory Stick Duo”: 101MSDCF
 - Внутренняя память: 101_SONY
- С Папка, содержащая данные видеозаписи, выполненные с помощью данного фотоаппарата.
Если не создано новых папок, существуют следующие папки:
 - “Memory Stick Duo”: только 101ANV01
 - Внутренняя память: 101ANV01
- Вы не можете записывать какие-либо изображения в папку “100MSDCF” или “100ANV01”. Фотоснимки в этих папках доступны только для просмотра.
- Вы не можете записывать/воспроизводить файлы изображений в папке “MISC”.
- Файлам изображений присваиваются имена следующим образом:
 - Файлы фотоснимков:
DSC0□□□□.JPG
 - Файлы видеосъемки
720p: MАН0□□□□.MP4
VGA: MAQ0□□□□.MP4
 - Файлы индексных изображений, записанные при выполнении Вами видеосъемки
720p: MАН0□□□□.THM
VGA: MAQ0□□□□.THM□□□□ обозначает любой номер в диапазоне от 0001 до 9999. Числовая часть названия файла видеосъемки, записанной в режиме видеосъемки, и ее соответствующего файла индексного изображения одна и та же.
- Для получения подробной информации о папках см. стр. 75 и 78.

Копирование изображений на компьютер без использования приложения “Picture Motion Browser”

Вы можете копировать изображения на Ваш компьютер без использования приложения “Picture Motion Browser” следующим образом.

Для компьютера, имеющего слот для карты памяти Memory Stick:

Извлеките карту памяти “Memory Stick Duo” из фотоаппарата и вставьте ее в адаптер карты памяти Memory Stick Duo. Вставьте адаптер карты памяти Memory Stick Duo в компьютер и скопируйте изображения.

- Даже если Вы используете Windows 95/98/98 Second Edition/NT/Me, Вы сможете копировать изображения, вставляя “Memory Stick Duo” в слот для карты памяти Memory Stick на Вашем компьютере.
- Если карта памяти “Memory Stick PRO Duo” не распознается, см. стр. 136.

Для компьютера, не имеющего слота для карты памяти Memory Stick:

Установите соединение USB и выполните следующие шаги для копирования изображений.

- Индикация экрана в данном разделе показана на примере копирования изображений с карты памяти “Memory Stick Duo”.
- Фотоаппарат не совместим с операционными системами Windows 95/98/98 Second Edition/NT/Me. Используйте имеющееся в продаже устройство считывания/записи карты памяти Memory Stick для копирования изображений с карты памяти “Memory Stick Duo” на компьютер.
Для копирования изображений с внутренней памяти в компьютер, сначала скопируйте изображения на карту памяти “Memory Stick Duo”, а затем перенесите их на компьютер.

Копирование изображений на компьютер – Windows Vista/XP

В данном разделе описан пример копирования изображений в папку “Documents” (Документы) (для Windows XP: “My Documents” (Мои документы)).

1 Подготовьте фотоаппарат и компьютер.

Выполните процедуру, аналогичную процедуре, описанной в разделе “Подготовка фотоаппарата и компьютера” на стр. 106.

2 Подсоедините фотоаппарат к Вашему компьютеру с помощью USB-кабеля.

Выполните процедуру, аналогичную процедуре, описанной в разделе “Подсоединение фотоаппарата к компьютеру” на стр. 107.

- Если приложение “Picture Motion Browser” уже установлено, будет выведено окно [Import Media Files] (Импортирование медиа-файлов) приложения “Picture Motion Browser”, однако закройте его, выбрав опцию [Cancel] (Отмена).

3 Щелкните по пункту [Open folder to view files] (Открыть папку для просмотра файлов) (для Windows XP: [Open folder to view files] (Открыть папку для просмотра файлов) → [OK]) после автоматического появления на рабочем столе окна мастера.



- Если окно мастера не появляется автоматически, выполните следующую процедуру: → “Для Windows 2000”.

4 Дважды щелкните по значку [DCIM].

- При выполнении копирования видеозаписей дважды щелкните по значку [MP_ROOT].

5 Дважды щелкните по папке, где хранятся файлы изображений, которые Вы хотите скопировать. Затем щелкните правой кнопкой по файлу изображения для отображения меню и щелкните по опции [Сору] (Копировать).

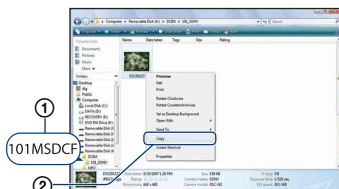

- О месте хранения файлов изображений см. стр. 109.

6 Щелкните по папке [Documents] (Документы) (для Windows XP: [My Documents] (Мои документы)). Затем щелкните правой кнопкой по окну “Documents” (Документы) для отображения меню и выберите опцию [Paste] (Вставить).

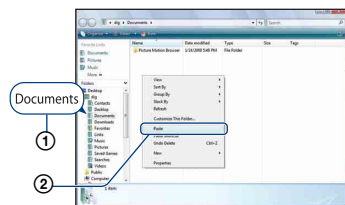

Файлы изображений будут скопированы в папку [Documents] (Документы) (для Windows XP: [My Documents] (Мои документы)).

- Если изображение с таким же именем файла существует в папке назначения копирования, появится сообщение с запросом на подтверждение перезаписи. Если Вы перезаписываете существующее изображение на новое, данные исходного файла удаляются. Для копирования файла изображения на компьютер без перезаписи, измените имя файла, а затем скопируйте файл изображения. Однако имейте в виду, что если Вы изменили имя файла (стр. 114), это изображение может быть не воспроизведено с помощью данного фотоаппарата.

Для Windows 2000

После подсоединения фотоаппарата к компьютеру дважды щелкните по значку [My Computer] (Мой компьютер) → [Removable Disk] (Съемный диск). Затем выполните действия пункта 4.

Просмотр сохраненных на компьютере файлов изображений с одновременным копированием фотоаппаратом на карту памяти “Memory Stick Duo”

В данном разделе в качестве примера описывается процесс использования компьютера с системой Windows. Если файл изображения, скопированный на компьютер, больше не сохраняется на карте памяти “Memory Stick Duo”, Вы можете снова просмотреть это изображение на фотоаппарате путем копирования файла изображения, находящегося на компьютере, на карту памяти “Memory Stick Duo”.

- Вы можете легко копировать файлы изображений с помощью программного обеспечения “Picture Motion Browser”. Подробные сведения о работе с ним приведены в справке “Руководство по РМВ”.
- Если имя файла, установленное фотоаппаратом, не изменялось, пропустите пункт 1.
- Возможно Вы не сможете воспроизвести некоторые изображения в зависимости от размера изображения.
- Фирма Sony не гарантирует воспроизведение файлов изображений, обработанных на компьютере или записанных на другом фотоаппарате.
- Если карта памяти “Memory Stick Duo” не содержит папок, сначала создайте папку (стр. 78) с помощью фотоаппарата, а затем скопируйте в нее файлы изображений.

- 1 Щелкните правой кнопкой по файлу изображения, а затем щелкните по пункту [Rename] (Изменить имя). Измените имя файла на “DSC0□□□□”.

Введите номер от 0001 до 9999 в качестве □□□□.

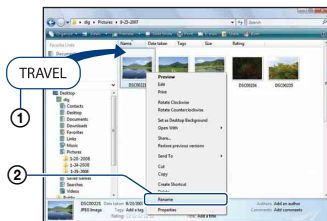

- Названия видеофайлов будут сохраняться в виде “MAN0□□□□.MP4” (1280×720) или “MAQ0□□□□.MP4” (VGA).
- Если появится сообщение с запросом на подтверждение перезаписи, введите другой номер.
- В зависимости от установок компьютера, может отображаться расширение. Расширение для фотоснимков JPG, а расширение для видеосъемки MP4. Не изменяйте расширение.

2 Скопируйте файл изображения в папку карты памяти "Memory Stick Duo" в следующей последовательности.

- ① Щелкните правой кнопкой по файлу изображения, а затем щелкните по пункту [Cору] (Копировать).
- ② Дважды щелкните по значку [Removable Disk] (Сменный диск) или [SonyMemoryStick] в папке [Computer] (Компьютер) (для Windows XP, [My Computer] (Мой компьютер)).
- ③ Щелкните правой кнопкой мыши по папке [□□□MSDCF] (для фотоснимка) в папке [DCIM] или по папке [□□□ANV01] (для видеозаписи) в папке [MP_ROOT] и щелкните по кнопке [Paste] (Вставка).
 - □□□ обозначает любой номер в диапазоне от 100 до 999.

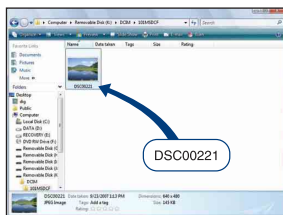

Использование приложения “Music Transfer” (прилагается)



Вы можете заменить музыкальные файлы, предварительно установленные фирмой-изготовителем, на нужные файлы с помощью приложения “Music Transfer” на диске CD-ROM (прилагается). Вы также можете удалить или добавить эти файлы в любое время, когда пожелаете.

Добавление/изменение музыки при помощи программного обеспечения “Music Transfer”

Музыкальные форматы, которые Вы можете передавать с помощью программного обеспечения “Music Transfer”, перечислены ниже:

- Файлы MP3, хранящиеся на жестком диске компьютера
- Музыка на дисках CD
- Предварительно установленная музыка, сохраненная на фотоаппарате

1 Прикоснитесь к кнопке [HOME] для отображения экрана HOME.

2 Прикоснитесь к кнопке  (Печать, прочее), а затем прикоснитесь к значку  Музык.инструм.].

3 Прикоснитесь к кнопке [Загруз.музык].

Появится сообщение “Подсоединить к ПК”.

4 Установите соединение USB между фотоаппаратом и компьютером.

5 Запустите программное обеспечение “Music Transfer”.

6 Следуйте инструкциям на экране для добавления/изменения музыкальных файлов.

• Для восстановления музыки, предварительно установленной на предприятии-изготовителе на фотоаппарат:

① Выполните команду [Формат музык] в пункте 3.

② Выполните команду [Восстановить по умолчанию] в приложении “Music Transfer”.

Будут возвращены все музыкальные файлы предварительно установленной музыки, а опция [музыка] в меню [Слайд-шоу] будет установлена в положение [Вкл].

• Вы можете переустановить музыкальные файлы на предварительно установленные при помощи опции [Инициализац.] (стр. 83), однако другие настройки также будут переустановлены.

• Для получения более подробных сведений по использованию приложения “Music Transfer” см. интерактивную справку приложения “Music Transfer”.

Использование Вашего компьютера Macintosh

Вы можете копировать изображения на Ваш компьютер Macintosh.

- Программа “Picture Motion Browser” несовместима с компьютерами Macintosh.

Рекомендуемая конфигурация компьютера

Для компьютера, подсоединенного к фотоаппарату, рекомендуется следующая конфигурация.

Рекомендуемая конфигурация для копирования изображений

Операционная система (предварительно установленная):
Mac OS 9.1, 9.2 или Mac OS X (версии с 10.1 по 10.5)

Гнездо USB: Входит в стандартный комплект поставки

Рекомендуемая конфигурация для использования приложения “Music Transfer”

Операционная система (предварительно установленная):
Mac OS X (версии с 10.3 до 10.5)

Память: 64 Мб или более
(Рекомендуется 128 Мб или более)

Жесткий диск: Требуемое дисковое пространство для установки — приблизительно 250 Мб

- Следует предварительно установить Quick Time 7.4.

Примечания по подсоединению фотоаппарата к компьютеру

- Функционирование не гарантируется для всех упомянутых выше рекомендуемых конфигураций компьютера.
- При подсоединении двух или более устройств USB к одному компьютеру одновременно, некоторые устройства, включая фотоаппарат, могут не функционировать, в зависимости от используемых типов устройств USB.
- Функционирование не гарантируется при использовании концентратора USB.
- Подключение фотоаппарата с использованием интерфейса USB, который совместим со стандартом Hi-Speed USB (совместимый с USB 2.0) позволяет осуществлять усовершенствованную передачу данных (высокоскоростную передачу), если фотоаппарат совместим со стандартом Hi-Speed USB (совместимый с USB 2.0).
- Существует три режима соединения USB при подсоединении к компьютеру, режимы [Авто] (настройка по умолчанию), [Mass Storage] и [PictBridge]. В данном разделе в качестве примера описываются режимы [Авто] и [Mass Storage]. Подробные сведения о режиме соединения [PictBridge] приведены на стр. 84.
- Если компьютер восстанавливает работу с экономичного режима или режима ожидания, связь между фотоаппаратом и компьютером может восстановиться не сразу.

Копирование и просмотр изображений на компьютере

1 Подготовьте фотоаппарат и компьютер Macintosh.

Выполните процедуру, аналогичную процедуре, описанной в разделе “Подготовка фотоаппарата и компьютера” на стр. 106.

2 Подсоедините фотоаппарат к Вашему компьютеру с помощью USB-кабеля.

Выполните процедуру, аналогичную процедуре, описанной в разделе “Подсоединение фотоаппарата к компьютеру” на стр. 107.

3 Выполните копирование файлов изображений на компьютер Macintosh.

- ① Дважды щелкните по вновь распознанному значку → [DCIM] → папке, где хранятся изображения, которые Вы хотите скопировать.
 - ② Перетащите и оставьте файлы изображений на значок жесткого диска.
Файлы изображений будут скопированы на жесткий диск.
- Подробные сведения о месте хранения изображения и названиях файлов см. на стр. 109.

4 Просматривайте изображения на компьютере.

Дважды щелкните по значку жесткого диска → нужному файлу изображения в папке, содержащей скопированные файлы, для открытия этого файла изображения.

Для удаления соединения USB

Прежде чем выполнить действия, описанные ниже, или отсоединением фотоаппарата от компьютера, перетащите значок накопителя или значок карты памяти “Memory Stick Duo” на значок “Trash” (Корзина), чтобы отсоединить фотоаппарат от компьютера.

- Отсоединение USB-кабеля.
- Извлечение карты памяти “Memory Stick Duo”.
- Вставление карты памяти “Memory Stick Duo” в фотоаппарат после копирования изображений из внутренней памяти.
- Выключение питания фотоаппарата.

Добавление/изменение музыки при помощи программного обеспечения “Music Transfer”

Музыкальные файлы, предварительно установленные на фирме-изготовителе, можно заменить на музыкальные файлы по Вашему выбору. Вы также можете удалить или добавить эти файлы в любое время, когда пожелаете. Музыкальные форматы, которые Вы можете передавать с помощью программного обеспечения “Music Transfer”, перечислены ниже:

- Файлы MP3, хранящиеся на жестком диске компьютера
- Музыка на дисках CD
- Предварительно установленная музыка, сохраненная на фотоаппарате

Для установки приложения “Music Transfer”

- Закройте все остальные программные приложения перед тем, как Вы начнете установку программного обеспечения “Music Transfer”.
 - Для выполнения установки Вы должны войти в систему в качестве администратора.
- ① Включите Ваш компьютер Macintosh и вставьте диск CD-ROM (прилагается) в привода CD-ROM.
 - ② Дважды щелкните по значку  (SONY PICTUTIL).
 - ③ Дважды щелкните по файлу [MusicTransfer.pkg] в папке [Mac]. Начнется установка программного обеспечения.

Для добавления/изменения музыкальных файлов

См. раздел “Добавление/изменение музыки при помощи программного обеспечения “Music Transfer”” на стр. 116.

Техническая поддержка

Дополнительная информация по данному изделию и ответы на часто задаваемые вопросы могут быть найдены на Web-сайте поддержки покупателей Sony.
<http://www.sony.net/>

Просмотр руководства “Расширенное ознакомление с Cyber-shot”

При установке “Руководства по Cyber-shot” также устанавливается руководство “Расширенное ознакомление с Cyber-shot”. Руководство “Расширенное ознакомление с Cyber-shot” содержит более подробную информацию об использовании фотоаппарата и дополнительных приспособлений.

Просмотр в среде Windows

Дважды щелкните по значку  (Step-up Guide) на рабочем столе.

Для получения доступа к руководству “Step-up Guide” из меню Start (Пуск), щелкните по значку [Start] (Пуск) → [All Programs] (Все программы) (для Windows 2000: [Programs] (Программы)) → [Sony Picture Utility] → [Step-up Guide].

Просмотр в среде Macintosh

1 Скопируйте содержимое папки [stepupguide] в папку [stepupguide] на компьютере.

2 Выберите папку [stepupguide], [language], а затем папку [RU], хранящуюся на диске CD-ROM (прилагается), и скопируйте все файлы из папки [RU] в папку [img], находящуюся в папке [stepupguide], которая была скопирована на компьютер при выполнении пункта 1. (Перезапишите все файлы в папке [img] файлами из папки [RU].)

3 После завершения копирования дважды щелкните по файлу “stepupguide.hqx” в папке [stepupguide] для его разархивирования, и затем дважды щелкните по созданному файлу “stepupguide”.

- Если инструмент для разархивирования файлов HQX не установлен на компьютере, установите приложение Stuffit Expander.
-



Как выполнить печать фотоснимков

Если Вы будете печатать изображения, снятые в режиме [16:9], оба края могут быть обрезаны, поэтому обязательно проверьте это перед печатью (стр. 138).

Прямая печать при помощи PictBridge-совместимого принтера (стр. 122)

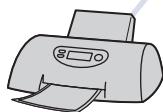

Вы можете выполнить печать изображений, подсоединив фотоаппарат непосредственно к PictBridge-совместимому принтеру.

Прямая печать при помощи “Memory Stick”-совместимого принтера

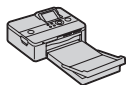

Вы можете выполнить печать изображений при помощи “Memory Stick”-совместимого принтера. Подробные сведения приведены в руководстве пользователя, прилагаемом к принтеру.

Печать с помощью компьютера



Вы можете копировать изображения на компьютер при помощи прилагаемого приложения “Picture Motion Browser” и печатать изображения. На снимок можно наложить дату и распечатать его.

Печать в фотоателье (стр. 125)

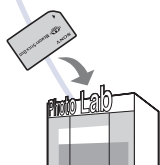

Вы можете взять с собой карту памяти “Memory Stick Duo”, содержащую фотоснимки, снятые фотоаппаратом, в фотоателье для печати. Вы можете заранее обозначить метками DPOF (команда печати) фотоснимки, которые Вы хотите распечатать.

Прямая печать изображений при помощи PictBridge-совместимого принтера

Даже если у Вас нет компьютера, Вы можете выполнить печать фотоснимков, снятых с помощью Вашего фотоаппарата, путем подключения фотоаппарата непосредственно к PictBridge-совместимому принтеру.

PictBridge

- Основой “PictBridge” является стандарт CIPA. (CIPA: Camera & Imaging Products Association)
- Вы не можете печатать видеосъемку.
- Если индикатор  мигает на экране фотоаппарата (уведомление об ошибке), проверьте подсоединенный принтер.

Этап 1: Подготовка фотоаппарата

Приготовьте фотоаппарат для USB-подключения к принтеру. Если опция [Подсоед USB] установлена в положение [Авто], фотоаппарат автоматически распознает определенные принтеры при подключении. В этом случае пропустите этап 1.

- Рекомендуется использовать полностью заряженный батарейный блок для предотвращения выключения питания в процессе выполнения печати.

1 Прикоснитесь к кнопке [HOME] для отображения экрана HOME.

2 Прикоснитесь к кнопке  (Установки) и выберите меню [У Основные установ.].

3 Прикоснитесь к кнопке [Подсоед USB] в меню [Основные установки 2].

4 Прикоснитесь к кнопке [PictBridge].

Режим USB установлен.

Этап 2: Подсоединение фотоаппарата к принтеру

1 Подсоедините фотоаппарат к принтеру.

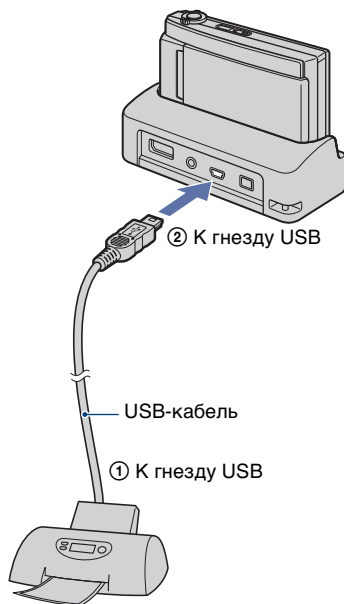



- 2** Включите принтер, а затем нажмите кнопку  (воспроизведение).

После выполнения подсоединения появится индикатор .



Фотоаппарат находится в режиме воспроизведения.

Этап 3: Выбор фотоснимков для печати



- 1** Прикоснитесь к кнопке [MENU] для отображения меню.
- 2** Прикасайтесь к кнопкам ▲/▼ для отображения кнопки , (Печать), а затем прикоснитесь к кнопке , (Печать).
- 3** Прикоснитесь к нужному пункту.

При выборе опции [Данный снимок]

Вы можете напечатать выбранный фотоснимок. Перейдите к этапу 4.

При выборе опции [Составные снимки]

Можно распечатать несколько выбранных фотоснимков.

- ① Прикоснитесь к фотоснимку, который нужно распечатать. Метка  появится на выбранном изображении.
- ② Прикоснитесь к кнопке .
- ③ Прикоснитесь к кнопке [ДА].

При выборе опции [Все в этой папке]

Прикоснитесь к кнопке [ДА], а затем перейдите к этапу 4.

Этап 4: Печать

- 1** Прикоснитесь к нужному пункту установки для настройки принтера.



[Количество]

Выбирается количество копий указанного для печати фотоснимка.

- Указанное количество изображений может не помещаться полностью на один лист, в зависимости от количества изображений.

[Макет]

Выбор числа фотоснимков, которые Вы хотите напечатать рядом друг с другом на листе.

[Размер]

Выбор размера печатного листа.

[Дата]

Выбор опции [День/Время] или [Дата] для вставки даты и времени на фотоснимки.

- Если Вы выберете положение [Дата], дата будет вставлена в выбранной Вам последовательности (стр. 90). Данная функция может быть не предусмотрена в зависимости от принтера.

2 Прикоснитесь к кнопке [ДА].

Изображение напечатано.

- Не отсоединяйте USB-кабель, пока на экране горит индикатор  (соединение PictBridge).

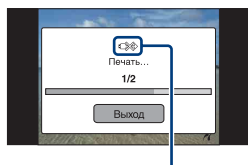

Индикатор  (соединение PictBridge)

Этап 5: Завершение печати

Убедитесь, что экран вернулся к этапу 2, и отсоедините USB-кабель от фотоаппарата.

Печать в фотоателье

Вы можете взять с собой карту памяти “Memory Stick Duo”, содержащую фотоснимки, снятые фотоаппаратом, в фотоателье для печати. Если фотоателье предлагает услуги фотопечати, удовлетворяющие стандарту DPOF, Вы можете заблаговременно отметить изображения с помощью меток **DPOF** (команда печати), так что Вам не нужно будет повторно выбирать их, когда Вы будете печатать их в фотоателье.

- Вы не можете выполнить печать изображений, сохраненных на внутренней памяти, в фотоателье прямо с фотоаппарата. Скопируйте изображения на карту памяти “Memory Stick Duo”, а затем отнесите карту памяти “Memory Stick Duo” в фотоателье.

Что такое DPOF?

DPOF (Digital Print Order Format = Цифровой формат управления печатью) представляет собой функцию, позволяющую Вам сделать метку **DPOF** (команда печати) на изображениях карты памяти “Memory Stick Duo”, печать которых Вы хотите выполнить позже.

- Вы не можете нанести метку на видеосъемку.
- Вы можете добавить метку **DPOF** (команда печати) максимально на 999 фотоснимков.

Собираясь принести карту памяти “Memory Stick Duo” в фотоателье

- Проконсультируйтесь в фотоателье, с какими типами карты памяти “Memory Stick Duo” они работают.
- Если фотоателье для печати не принимает карту памяти “Memory Stick Duo”, скопируйте фотоснимки, которые Вы хотите распечатать, на другой носитель информации, например на диск CD-R, и отнесите его в фотоателье.
- Не забудьте взять вместе с ней адаптер карты памяти Memory Stick Duo.
- Прежде чем Вы принесете данные изображений в фотоателье, обязательно скопируйте Ваши данные на диск (сделайте резервную копию).
- Вы не можете установить количество отпечатков.
- Если Вы хотите наложить даты на изображения, проконсультируйтесь в фотоателье.

Установка метки на выбранном фотоснимке

Кнопка  (воспроизведение)

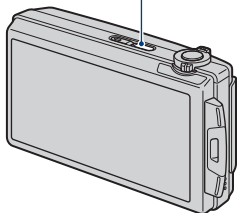

1 Нажмите кнопку

 (воспроизведение).

2 Отобразите изображение, печать которого Вы хотите выполнить.

3 Прикоснитесь к кнопке [MENU] для отображения меню.

4 Прикоснитесь к кнопке [DPOF] и прикоснитесь к кнопке (Данный снимок).

Фотоснимок обозначается меткой DPOF (команда печати).



Для удаления метки

Выберите фотоснимок, с которого Вы хотите удалить метку, а затем повторите действия пунктов 3 и 4.

Выбор и обозначение меткой фотоснимков

1 В режиме отображения одиночного фотоснимка или индексном режиме прикоснитесь к кнопке [MENU].

2 Прикоснитесь к кнопке [DPOF] и выберите пункт (Составные снимки).

3 Прикоснитесь к изображению для установки метки.

Выбранный фотоснимок обозначается меткой .

Одиночный снимок



Индексный дисплей

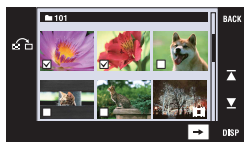

4 Прикоснитесь к кнопке .

5 Прикоснитесь к кнопке [ДА].

На экране появится метка DPOF.

- При прикосновении на индексном экране к кнопке  аппарат переключается в режим одиночного фотоснимка.
-

Для отмены выбора

Прикоснитесь к кнопкам [Выход] или [BACK] в пункте 5.

Для удаления метки

Прикоснитесь к изображениям, с которых Вы хотите удалить метку.

Добавление/удаление меток печати DPOF на/с несколько(их) фотоснимков одновременно

1 Прикоснитесь к кнопке [MENU] при отображении снимков в индексном режиме.

2 Прикоснитесь к кнопке [DPOF], а затем к опции [Выбрать все в этой папке] или [Очистить все в этой папке].

3 Прикоснитесь к кнопке [ДА].

Для отмены выбора

Для отмены прикоснитесь к кнопкам [Выход] или [BACK] в пункте 3.



Если Вы испытываете проблему с фотоаппаратом, попробуйте выполнить следующие действия для ее решения.

❶ Проверьте пункты, указанные на стр. с 129 по 141.

Если на экране появится код, например “С/Е:□□:□□”, см. стр. 142.

❷ Извлеките батарейный блок, подождите около одной минуты, а затем снова вставьте батарейный блок и включите питание.

❸ Выполните инициализацию установок (стр. 83).

❹ Обратитесь к Вашему дилеру Sony или в местный уполномоченный сервисный центр Sony.

Имейте в виду, что, отсылая фотоаппарат в ремонт, Вы даете свое согласие на доступ к содержимому внутренней памяти и музыкальных файлов.

Для перехода на страницу, где поясняется возможная неисправность и вероятная причина или метод ее устранения, щелкните один из следующих пунктов.

Батарейный блок и питание 129

Внутренняя память 138

Фотосъемка/видеосъемка 130

Печать 138

Просмотр изображений 134

PictBridge-совместимый принтер 139

Удаление 136

Сенсорная панель 140

Компьютеры 136

Прочее 141

Карта памяти “Memory Stick Duo” 138

Батарейный блок и питание

Невозможно установить батарейный блок.

- Вставьте батарейный блок правильно, чтобы можно было нажать на рычаг выталкивания батареи.

Невозможно включить фотоаппарат.

- Правильно вставьте батарейный блок.
- Батарейный блок разрядился. Установите заряженный батарейный блок.
- Батарейный блок вышел из строя (стр. 149). Замените его на новый.
- Используйте рекомендуемый батарейный блок.

Питание внезапно отключается.

- Если Вы не пользуетесь фотоаппаратом в течение примерно трех минут, оставив питание включенным, фотоаппарат автоматически отключится для предотвращения разрядки батарейного блока. Включите фотоаппарат снова.
- Батарейный блок вышел из строя (стр. 149). Замените его на новый.

Показания индикатора оставшегося заряда неправильные.

- Данное явление происходит, когда Вы используете фотоаппарат в чрезмерно жарком или чрезмерно холодном месте.
- Имеется несоответствие между индикацией оставшегося заряда и фактически оставшимся зарядом батареи. Для восстановления правильной индикации полностью разрядите один раз батарейный блок, а затем снова зарядите его.
- Батарейный блок разрядился. Установите заряженный батарейный блок.
- Батарейный блок вышел из строя (стр. 149). Замените его на новый.

Зарядка батарейного блока в то время, когда он находится внутри фотоаппарата, невозможна.

- Батарейный блок невозможно зарядить с помощью мультиразъемной подставки (прилагается) или адаптера переменного тока (не прилагается). Для зарядки батареи используйте зарядное устройство.

Фотосъемка/видеосъемка

Невозможно записать изображения.

- Проверьте свободное место на внутренней памяти или карте памяти “Memory Stick Duo”. Если она заполнена, выполните одно из следующих действий:
 - Удалите ненужные изображения (стр. 40).
 - Замените карту памяти “Memory Stick Duo”.
- Вы не можете записать изображения во время зарядки вспышки.
- Установите переключатель режимов.
- При выполнении видеозаписей размер изображения устанавливается в положение [1280×720(Высококач)] или [1280×720(Стандарт)] и вставлена плата памяти “Memory Stick Duo”. Выполните одно из следующих действий:
 - Установите размер изображения [VGA].
 - Установите карту памяти “Memory Stick PRO Duo”.

Точка начала/окончания видеозаписи отличается от точки, в которой была нажата кнопка затвора.

- При использовании данного фотоаппарата возможна небольшая разница во времени между моментом нажатия кнопки затвора и моментом действительного начала/окончания записи. Это не является неисправностью.

Объект съемки не виден на экране.

- Фотоаппарат находится в режиме воспроизведения. Нажмите кнопку  (Воспроизведение) для переключения в режим съемки (стр. 36).





Функция подавления размытости не работает.

- Если на экране появляется индикация  OFF, функция подавления размытости не работает.
- При съемке ночных сцен функция подавления размытости может не работать надлежащим образом.
- Выполняйте съемку, предварительно нажав кнопку затвора наполовину вниз; не нажимайте ее резко до упора.

Запись занимает длительное время.

- Активизирована функция медленного затвора NR (стр. 20). Это не является неисправностью.











Изображение не сфокусировано.

- Объект находится слишком близко. Выполняйте съемку в режиме  (Макро вкл.). Убедитесь, что расстояние от объектива до объекта больше, чем минимально допустимое расстояние для съемки (приблизительно 8 см (W) или 80 см (T) от объектива). Или установите режим  (Фокус крупн.планом вкл.) и выполняйте съемку с расстояния от 1 до 20 см с установкой расстояния на стороне W (стр. 33, 35).
- В режиме выбора сцены при фотосъемке выбран режим  (Сумерки), режим  (Ландшафт) или режим  (Фейерверки).
- Выбрана функция предварительной установки фокусировки. Выберите режим автоматической фокусировки (стр. 52).
- См. раздел “Если объект не сфокусирован” на стр. 53.

Не работает увеличение.

- Вы не сможете воспользоваться оптическим увеличением в режиме  (Фокус крупн.планом вкл.).
- Вы не можете использовать цифровое увеличение при видеосъемке.
- Вы не можете использовать интеллектуальное увеличение в зависимости от размера изображения (стр. 87).



Вспышка не работает.

- Вспышка установлена в режим  (принудительное выключение вспышки) (стр. 32).
- Вы не можете использовать вспышку, когда:
 - Опция [Режим ЗАПИСИ] установлена в положение [Серия] или в режим пакетной экспозиции (стр. 57).
 - В режиме выбора сцены (стр. 50) выбран один из режимов  (Высок.чувствит.),  (Сумерки) или  (Фейерверки).
 - Выполняется видеосъемка.
- Установите вспышку в положение  (Принудительное включение вспышки) (стр. 32) в режиме  (Фокус крупн.планом вкл.) или в случае, когда режим выбора сцены установлен в положение  (Ландшафт),  (Пляж),  (Снег) или  (Выс-скор.затвор).

При использовании вспышки на фотоснимках появляются размытые круглые белые пятна.

- Частицы в воздухе (пыль, пыльца и т.п.) отразили свет вспышки и появились на снимке. Это не является неисправностью (стр. 15).

Функция съемки крупным планом (Макро/Фокус крупн.планом вкл.) не работает.

- В режиме выбора сцены (стр. 50) выбран один из режимов  (Ландшафт),  (Сумерки) или  (Фейерверки).

Дата и время не отображаются на экране ЖКД.

- Во время съемки дата и время не отображаются. Они отображаются только во время воспроизведения.

Невозможно вставить даты на изображениях.

- В данном фотоаппарате нет функции наложения даты на снимок (стр. 139). С помощью приложения “Picture Motion Browser” можно распечатать или сохранить фотоснимки с датой (стр. 104).

Индикация величины F и скорости затвора мигает, когда Вы нажмете и будете удерживать кнопку затвора нажатой наполовину вниз.

- Экспозиция установлена неправильно. Откорректируйте экспозицию (стр. 56).

Экран слишком темный или слишком яркий.

- Отрегулируйте яркость подсветки (стр. 26).

Изображение слишком темное.

- Вы выполняете съемку объекта, позади которого находится источник света. Выберите режим измерения фотометрии (стр. 54) или отрегулируйте экспозицию (стр. 56).

Изображение слишком яркое.

- Отрегулируйте экспозицию (стр. 56).

Цвета изображения являются неправильными.

- Установите опцию [Цветовой режим] в положение [Нормал.] (стр. 61).

При выполнении съемки очень яркого объекта появляются вертикальные полосы.

- Происходит эффект смазывания, и на фотоснимке появляются белые, черные, красные, пурпурные или другие полосы. Данный эффект не является неисправностью.

При просмотре экрана в темном месте на изображении появляются помехи.

- Фотоаппарат пытается улучшить видимость экрана посредством временного повышения яркости в условиях недостаточного освещения. Это не оказывает воздействия на записанное изображение.

Глаза человека выглядят красными.

- Установите функцию [Ум.эфф.кр.глаз] в положение [Авто] или [Вкл] (стр. 62).
- При использовании вспышки фотографируйте объект на расстоянии ближе, чем радиус действия вспышки.
- Осветите комнату и выполните съемку объекта.
- Ретушируйте изображение с помощью функции [Коррекция красных глаз] (стр. 66).

На экране появляются и остаются точки.

- Это не является неисправностью. Эти точки не записываются (стр. 3).

Невозможно выполнить последовательную съемку изображений.

- Внутренняя память или карта памяти “Memory Stick Duo” заполнена. Удалите ненужные изображения (стр. 40).
- Низкий уровень заряда батареи. Вставьте заряженный батарейный блок.

Просмотр изображений

Невозможно воспроизводить изображения.

- Нажмите кнопку  (воспроизведение) (стр. 36).
- Имя папки/файла было изменено на Вашем компьютере (стр. 114).
- Фирма Sony не гарантирует воспроизведение файлов изображений, обработанных на компьютере или записанных на другом фотоаппарате.
- Фотоаппарат находится в режиме USB. Отмените USB-подключение (стр. 109).
- Вы не можете воспроизводить видеозаписи, выполненные с помощью другого фотоаппарата.

Изображения воспроизводятся последовательно.

- Опция [Непрерывн. воспр.] установлена в положение [Вкл]. Установите опцию [Непрерывн. воспр.] в положение [Выкл] (стр. 82).

Дата и время не отображаются.

- Опция [Установка дисплея] установлена в положение [Простой] или [Только из.]. Чтобы установить опцию [Установка дисплея] в положение [Нормал.], прикоснитесь к кнопке [DISP] (стр. 25).

Сразу после начала воспроизведения появляется некачественное изображение.

- Это может произойти вследствие обработки изображения. Это не является неисправностью.

Левая и правая стороны экрана отображаются черным.

- Опция [Авто ориент] установлена в положение [Вкл] (стр. 89).

Кнопки и индикаторы больше не появляются.

- При прикосновении к верхней части экрана во время съемки кнопки и индикаторы моментально исчезнут. При снятии пальца с экрана кнопки и индикаторы снова появятся.
- Опция [Установка дисплея] установлена в положение [Только из.]. Прикоснитесь к кнопке [DISP], чтобы установить опцию [Установка дисплея] в положение [Нормал.] или [Простой]. Во время воспроизведения отобразите кнопку [DISP], прикоснувшись к центру экрана ЖКД, а затем установите опцию [Установка дисплея] в положение [Нормал.] или [Простой] (стр. 25).

Во время слайд-шоу невозможно слушать музыку.

- Перенесите музыкальные файлы на фотоаппарат с помощью приложения “Music Transfer” (стр. 116).
- Убедитесь в правильности установки громкости и установки слайд-шоу (стр. 38, 68).

Изображение не появляется на экране телевизора.

- Чтобы убедиться, что выходной видеосигнал Вашего фотоаппарата установлен в соответствии с цветовой системой Вашего телевизора, проверьте опцию [Видеовыход] (стр. 85).
- Проверьте правильность соединения (стр. 92, 94).
- Если USB-кабель подсоединен к фотоаппарату, отсоедините его (стр. 109).

Удаление

Невозможно удалить изображение.

- Отмените защиту (стр. 72).

Компьютеры

Неизвестно, совместима ли операционная система компьютера с фотоаппаратом.

- Обратитесь к разделу “Рекомендуемая конфигурация компьютера” на стр. 100 для Windows и на стр. 117 для Macintosh.

Карта памяти “Memory Stick PRO Duo” не распознается компьютером, имеющим слот для карты памяти “Memory Stick”.

- Убедитесь в том, что компьютер и устройство считывания/записи карты памяти Memory Stick поддерживают “Memory Stick PRO Duo”. Пользователям компьютеров и устройств считывания/записи карты памяти Memory Stick, выпущенных другими производителями, кроме Sony, следует обратиться к соответствующим производителям.
- Если карта памяти “Memory Stick PRO Duo” не поддерживается, подсоедините фотоаппарат к компьютеру (стр. 107 и 118). Компьютер распознает карту памяти “Memory Stick PRO Duo”.

Компьютер не распознает фотоаппарат.

- Включите фотоаппарат.
- Если уровень заряда батареи низкий, установите заряженный батарейный блок или используйте сетевой адаптер переменного тока (не прилагается) (стр. 106).
- Установите опцию [Подсоед USB] в положение [Mass Storage] (стр. 84).
- Используйте USB-кабель (прилагается) (стр. 107).
- Отсоедините USB-кабель от компьютера и от мультиразъемной подставки и еще раз плотно подсоедините его.
- Отсоедините все оборудование, кроме фотоаппарата, клавиатуры и мыши, от разъемов USB Вашего компьютера.
- Подсоедините мультиразъемную подставку непосредственно к Вашему компьютеру без использования концентратора USB или иного устройства (стр. 107).

Невозможно копировать изображения.

- Подсоедините правильно фотоаппарат к Вашему компьютеру с помощью соединения USB (стр. 107).
- Выполните предписанную процедуру копирования для Вашей оперативной системы (стр. 107 и 118).
- Если Вы выполняете съемку на карту памяти “Memory Stick Duo”, отформатированную на компьютере, возможно, Вы не сможете скопировать изображения на компьютер. Выполняйте съемку, используя карту памяти “Memory Stick Duo”, отформатированную на фотоаппарате (стр. 78).

После выполнения соединения USB программное обеспечение “Picture Motion Browser” не запускается автоматически.

- Установите соединение USB после включения компьютера (стр. 107).

Невозможно воспроизводить изображения на компьютере.

- Если Вы используете приложение “Picture Motion Browser”, обратитесь к справке “Руководство по PMB” (стр. 104).
- Обратитесь к изготовителю компьютера или программного обеспечения.

Вы не знаете, как использовать приложение “Picture Motion Browser”.

- См. справку “Руководство по PMB” (стр. 104).

Изображение и звук прерываются помехами, когда Вы просматриваете видеосъемку на компьютере.

- Вы воспроизводите видеозапись непосредственно с внутренней памяти или карты памяти “Memory Stick Duo”. Скопируйте видеозапись на жесткий диск Вашего компьютера, а затем воспроизведите видеосъемку с жесткого диска (стр. 106).

Невозможно печатать фотоснимки.

- См. руководство по эксплуатации принтера.

После копирования на компьютер изображения нельзя просматривать с помощью фотоаппарата.

- Скопируйте их в папку, распознанную фотоаппаратом, например, папку “101MSDCF” (фотоснимки) или “101ANV01” (видеозаписи) (стр. 109).
- Выполните надлежащие действия (стр. 114).

Карта памяти “Memory Stick Duo”

Невозможно вставить карту памяти “Memory Stick Duo”.

- Вставьте ее в правильном направлении.

Вы отформатировали карту памяти “Memory Stick Duo” по ошибке.

- Все данные на карте памяти “Memory Stick Duo” при форматировании удаляются. Вы не сможете их восстановить.

Внутренняя память

Невозможно воспроизводить или записывать изображения при помощи внутренней памяти.

- В фотоаппарат вставлена карта памяти “Memory Stick Duo”. Извлеките ее.

Невозможно копировать данные, хранящиеся во внутренней памяти, на карту памяти “Memory Stick Duo”.

- Карта памяти “Memory Stick Duo” заполнена. Скопируйте на карту памяти “Memory Stick Duo” достаточной емкости.

Невозможно скопировать данные, находящиеся на карте памяти “Memory Stick Duo” или на компьютере, во внутреннюю память.

- Эта функция недоступна.

Печать

См. раздел “PictBridge-совместимый принтер” совместно со следующими пунктами.

Изображения печатаются с обрезанными обоими краями.

- В зависимости от модели Вашего принтера все края изображений могут быть обрезаны. При печати фотоснимка его края могут обрезаться, особенно если во время съемки был установлен размер изображения [16:9].
- При печати фотоснимков на принтере отключите параметры подгонки или печати без рамки. Обратитесь к предприятию-изготовителю принтера за консультацией, предусмотрены у принтера данные функции или нет.
- При печати изображений в цифровом фотоателье спросите, могут ли они печатать изображения без обрезки обоих краев.

Невозможно напечатать фотоснимки с датой.

- С помощью приложения “Picture Motion Browser” Вы можете распечатать фотоснимки с датой (стр. 104).
- Фотоаппарат не имеет функции нанесения даты на фотоснимки. Однако поскольку выполненные фотоаппаратом снимки включают информацию о дате записи, Вы можете распечатывать снимки с вставленной датой, если принтер или программа могут распознавать информацию Exif. По вопросам совместимости с информацией Exif проконсультируйтесь с производителем принтера или программы.
- При печати в фотоателье попросите наложить даты на изображения.

PictBridge-совместимый принтер

Невозможно установить соединение.

- Фотоаппарат не может быть непосредственно подсоединен к принтеру, несовместимому со стандартом PictBridge. Обратитесь к предприятию-изготовителю принтера за консультацией, является принтер совместимым с PictBridge или нет.
- Проверьте, включен ли принтер, и может ли он быть подсоединен к фотоаппарату.
- Установите опцию [Подсоед USB] в положение [PictBridge] (стр. 84).
- Отсоедините и подсоедините USB-кабель еще раз. Если принтер отображает сообщение об ошибке, обращайтесь к инструкции по эксплуатации, прилагаемой к принтеру.

Невозможно выполнить печать изображений.

- Проверьте, правильно ли соединены фотоаппарат и принтер при помощи USB-кабеля.
- Включите принтер. Для получения дополнительной информации обращайтесь к прилагаемой к принтеру инструкции по эксплуатации.
- Если Вы выберете опцию [Выход] во время печати, распечатка изображений может быть не выполнена. Отсоедините и подсоедините USB-кабель еще раз. Если Вы все еще не можете выполнить печать Ваших изображений, отсоедините USB-кабель, выключите и включите принтер, а затем подсоедините USB-кабель еще раз.
- Видеосъемка не может быть распечатана.
- Печать изображений, снятых при помощи фотоаппаратов, отличных от данного фотоаппарата, или изображений, модифицированных компьютером, может быть не выполнена.

Печать отменена.

- Подтвердите, что Вы отсоединили USB-кабель до того, как исчез знак  (соединение PictBridge).

Невозможно вставить дату или выполнить печать изображений в индексном режиме.

- Принтер не поддерживает эти функции. Обратитесь к предприятию-изготовителю принтера за консультацией, предусмотрены у принтера данные функции или нет.
- Дата не может быть вставлена в индексном режиме в зависимости от принтера. Обратитесь к предприятию-изготовителю принтера за консультацией.

Выполняется печать символов “---- --” на участке изображения для вставления даты.

- Фотоснимок не имеет записанной даты, поэтому дата не может быть вставлена. Установите опцию [Дата] в положение [Выкл] и выполните печать изображения еще раз (стр. 123).

Невозможно выбрать размер печати.

- Обратитесь к предприятию-изготовителю принтера за консультацией, может ли принтер обеспечить нужный размер.

Невозможно выполнить печать изображения выбранного размера.

- Если после подсоединения принтера к фотоаппарату Вы используете бумагу различного размера, отсоедините, а затем снова подсоедините USB-кабель.
- Настройки печати фотоаппарата отличаются от настроек принтера. Измените настройки фотоаппарата (стр. 123) или принтера.

Невозможно управлять фотоаппаратом после отмены печати.

- Подождите немного, пока принтер выполняет отмену. Для этого может понадобиться некоторое время в зависимости от принтера.

Сенсорная панель

Невозможно управлять кнопками панели управления правильно или полностью.

- Выполните действия [Калибровка] (стр. 83).

Прочее

Невозможно сбросить файловый номер.

- Если Вы заменили носитель данных, Вы не можете выполнить инициализацию файловых номеров с помощью фотоаппарата. Для инициализации файловых номеров отформатируйте карту памяти “Memory Stick Duo” или внутреннюю память (стр. 78, 81), а затем проинициализируйте установки (стр. 83). Однако, данные на карте памяти “Memory Stick Duo” или во внутренней памяти будут удалены, и все установки, включая дату, будут проинициализированы.

Объектив покрылся влагой.

- Произошла конденсация влаги. Выключите фотоаппарат и оставьте его примерно на час перед использованием.

Фотоаппарат нагревается при использовании его в течение длительного времени.

- Это не является неисправностью.

Когда Вы включаете фотоаппарат, появляется экран установки часов.

- Установите дату и время повторно (стр. 90).
- Внутренняя перезаряжаемая батарея автономного питания разряжена. Установите заряженную батарею и оставьте в выключенном состоянии на 24 часа или более.

Вы хотите изменить дату или время.

- Установите дату и время повторно (стр. 90).

Индикация самодиагностики

Если появится код, начинающийся с буквы алфавита, это означает, что работает функция самодиагностики фотоаппарата. Последние две цифры (указанные в виде □□) отличаются в зависимости от состояния фотоаппарата.

Если Вам не удастся решить проблему даже после нескольких попыток выполнить следующие действия по ее устранению, Ваш фотоаппарат, возможно, нуждается в ремонте.

Обратитесь к Вашему дилеру Sony или в местный уполномоченный сервисный центр Sony.

C:32:□□

- Имеет место проблема с устройством фотоаппарата. Выключите и снова включите питание.

C:13:□□

- Фотоаппарат не может считывать или записывать данные на карте памяти “Memory Stick Duo”. Попробуйте выключить и снова включить фотоаппарат или извлеките и вставьте “Memory Stick Duo” несколько раз.
- Во внутренней памяти возникла ошибка форматирования, или вставлена неотформатированная карта памяти “Memory Stick Duo”. Отформатируйте внутреннюю память или карту памяти “Memory Stick Duo” (стр. 78, 81).
- Вставленная карта памяти “Memory Stick Duo” не может использоваться для данного фотоаппарата или же данные повреждены. Вставьте новую карту памяти “Memory Stick Duo”.

E:61:□□

E:62:□□

E:91:□□

- Произошел сбой в работе фотоаппарата. Выполните инициализацию фотоаппарата (стр. 83), а затем включите питание снова.

Сообщения

При появлении следующих сообщений следуйте инструкциям.



- Низкий уровень заряда батареи. Немедленно зарядите батарейный блок. В зависимости от условий использования и типа батарейного блока, индикатор может мигать, даже если время оставшегося заряда батареи еще составляет от 5 до 10 минут.

Для использования только с совместимой батареей

- Вставленная батарея не является батарейным блоком NP-BD1 (прилагается)/NP-FD1 (не прилагается).

Ошибка системы

- Выключите питание, а затем включите снова.

Ошибка внутр. памяти

- Выключите питание, а затем включите снова.

Вставьте снова карту памяти Memory Stick

- Вставьте карту памяти “Memory Stick Duo” правильно.
- Установленная карта памяти “Memory Stick Duo” не может использоваться для данного фотоаппарата (стр. 147).
- Карта памяти “Memory Stick Duo” повреждена.
- Область разъема карты памяти “Memory Stick Duo” загрязнена.

Ошибка типа Memory Stick

- Установленная карта памяти “Memory Stick Duo” не может использоваться для данного фотоаппарата (стр. 147).

Нет доступа к Memory Stick В доступе отказано

- Вы используете карту памяти “Memory Stick Duo” с управляемым доступом.

Ошибка форматирования карты памяти Memory Stick Ошибка форматирования внутренней памяти

- Выполните форматирование носителя данных еще раз (стр. 78, 81).

Карта памяти Memory Stick заблокирована

- Вы используете карту памяти “Memory Stick Duo” с переключателем защиты от записи, и переключатель установлен в положение LOCK. Установите переключатель в положение записи.

Нет места на внутренней памяти Нет места на карте памяти Memory Stick

- Удалите ненужные изображения или файлы (стр. 40).

Только чтение памяти

- Фотоаппарат не может выполнять запись или удаление изображений на этой карте памяти “Memory Stick Duo”.

Нет снимков

- Во внутренней памяти нет изображений, которые можно воспроизвести.
- На карте памяти “Memory Stick Duo” нет записанных изображений, которые можно воспроизвести.
- Выбранная папка не содержит файла, который можно воспроизвести в режиме слайд-шоу.

Ошибка папки

- Папка, содержащая номер с такими же первыми тремя цифрами, уже существует на карте памяти “Memory Stick Duo” (например: 123MSDCF и 123ABCDE). Выберите другую папку или создайте новую папку (стр. 78, 79).

Создан дополн папок невозм

- Папка, имя которой начинается с “999”, существует на карте памяти “Memory Stick Duo”. В этом случае Вы не сможете создавать никаких папок.

Ошибка файла

- Возникла ошибка при воспроизведении изображения. Фирма Sony не гарантирует воспроизведение файлов изображений, обработанных на компьютере или записанных на другом фотоаппарате.

Папка только для чтения

- Вы выбрали папку, которую нельзя установить в качестве папки записи на фотоаппарате. Выберите другую папку (стр. 79).

Файл защищен

- Снимите защиту (стр. 72).

Превышен размер изобр

- Вы пытаетесь воспроизвести на фотоаппарате изображение с размером, воспроизведение которого невозможно.

Неправильное действие

- Вы выбрали функцию, которая не используется для видеосъемки.
- Вы прикоснулись к сенсорной панели при использовании цифрового увеличения или в режиме фокусировки крупным планом. В этих режимах нельзя произвести фокусировку прикосновением к экрану.
- Вы пытаетесь изменить размер изображения формата VGA на формат  (HDTV) с помощью функции выбора различных размеров.

Красные глаза не обнаружены

- Возможно Вам не удастся выполнить ретуширование изображения в зависимости от фотоснимка.

(Индикатор предупреждения о вибрации)

- Из-за недостаточной освещенности может иметь место дрожание фотоаппарата. Используйте вспышку, включите функцию подавления размытости или установите фотоаппарат на штатив для его закрепления.

1280×720 недоступ.

- Видеозаписи с размером [1280×720(Высококач)] и [1280×720(Стандарт)] можно выполнять только с помощью карты памяти “Memory Stick PRO Duo”. Вставьте карту памяти “Memory Stick PRO Duo” или установите размер изображения [VGA].

Увеличение отключено

- Опция [Цифров увелич] установлена в положение [Выкл], когда Вы выполняете съемку в режиме  (Фокус крупн.планом вкл.). Или Вы пытаетесь использовать опцию [Интел.увел] в положении [Цифров увелич], когда размер изображения установлен в положение [10M], [3:2(8M)] или [16:9(7M)] (стр. 87).

Выбрано максимальное количество изображений

- При использовании функции [Составные снимки] можно выбрать до 100 файлов.
- Вы можете добавить метки DPOF максимально к 999 файлам. Отмените выбор.

Низкий заряд батареи

- При копировании изображений с внутренней памяти на карту памяти “Memory Stick Duo” используйте полностью заряженный батарейный блок.

Принтер занят Ошибка бумаги

Нет бумаги

Ошибка чернил

Низкий уровень печатной краски

Нет печатной краски

- Проверьте принтер.

Ошибка принтера

- Проверьте принтер.
- Проверьте, не повреждено ли изображение, печать которого Вы хотите выполнить.



- Передача данных на принтер может быть еще не завершена. Вы отсоединяете USB-кабель.

Обработка...

- Принтер отменяет текущее задание печати. До завершения этой операции Вы не сможете выполнять печать. Для этого может потребоваться время в зависимости от принтера.

Ошибка музыки

- Удалите музыкальный файл или замените его нормальным музыкальным файлом.
- Выполните опцию [Формат музык], а затем загрузите новые музыкальные файлы.

Формат музыки

- Выполните опцию [Формат музык].

Операция не может быть выполн. для неподдерживаемых файлов

- Обработка и другие функции редактирования фотоаппарата не могут выполняться с файлами изображений, обработанных на компьютере, или изображениями, записанными на другом фотоаппарате.



Использование фотоаппарата за границей — Источники питания

Вы можете использовать фотоаппарат, зарядное устройство (прилагается) и сетевой адаптер переменного тока AC-LS5K (не прилагается) в любой стране или регионе, где имеются источники электропитания от 100 В до 240 В переменного тока, 50/60 Гц.

- **Не используйте электронный трансформатор (дорожный преобразователь), так как это может привести к неисправности.**

0 карте памяти “Memory Stick Duo”

Карта памяти “Memory Stick Duo” представляет собой компактный носитель записи IC. Допустимые типы карт памяти “Memory Stick Duo” перечислены в таблице ниже. Однако надлежащая работа не может гарантироваться для всех функций карты памяти “Memory Stick Duo”.

Тип карты памяти “Memory Stick”	Запись/Воспроизведение
Memory Stick Duo (без MagicGate)	○*1
Memory Stick Duo (с MagicGate)	○*2
MagicGate Memory Stick Duo	○*1+2
Memory Stick PRO Duo	○*2+3
Memory Stick PRO-HG Duo	○*2+3+4

*1 Не поддерживается высокоскоростная передача данных через параллельный интерфейс.

*2 Карты памяти “Memory Stick Duo”, “MagicGate Memory Stick Duo” и “Memory Stick PRO Duo” оснащены функциями MagicGate. MagicGate — это технология защиты авторских прав, использующая технологию кодировки. Запись/воспроизведение данных, для которых требуются функции MagicGate, не могут выполняться на данном фотоаппарате.

*3 Можно выполнять видеозаписи с размером [1280×720(Высококач)] или [1280×720(Стандарт)].

*4 Фотоаппарат не поддерживает передачу данных через 8-битный параллельный интерфейс. Он выполняет такую же 4-битную передачу данных, как и карта памяти Memory Stick PRO Duo.

• Это изделие совместимо с картой памяти “Memory Stick Micro” (“M2”). “M2” является аббревиатурой для карты памяти “Memory Stick Micro”.

- На данном фотоаппарате функционирование карты памяти “Memory Stick Duo”, отформатированной на компьютере, не гарантируется.
- Скорости чтения/записи данных различаются в зависимости от сочетания используемых карты памяти “Memory Stick Duo” и оборудования.
- Не удаляйте карту памяти “Memory Stick Duo” во время чтения или записи данных.
- Данные могут повредиться в следующих случаях:
 - При извлечении карты памяти “Memory Stick Duo” или выключении питания фотоаппарата во время операции чтения или записи
 - При использовании карты памяти “Memory Stick Duo” в местах, подверженных статическому электричеству или электрическим помехам
- Рекомендуется создание резервных копий важных данных.
- Делая записи на месте для надписей, не надавливайте на него сильно.
- Не прикрепляйте никакие этикетки ни на саму карту памяти “Memory Stick Duo”, ни на адаптер карты памяти Memory Stick Duo.
- При переносе или хранении карты памяти “Memory Stick Duo” положите ее в футляр, прилагаемый к ней.
- Не прикасайтесь к области разъема карты памяти “Memory Stick Duo” рукой или металлическим предметом.
- Не ударяйте, не сгибайте и не роняйте карту памяти “Memory Stick Duo”.
- Не разбирайте и не модифицируйте карту памяти “Memory Stick Duo”.
- Не подвергайте карту памяти “Memory Stick Duo” воздействию воды.
- Не оставляйте карту памяти “Memory Stick Duo” в доступных для маленьких детей местах. Они могут случайно проглотить ее.
- Не вставляйте ничего кроме карты памяти “Memory Stick Duo” в слот карты памяти “Memory Stick Duo”. Это может стать причиной неисправности.

- Не используйте и не храните карту памяти “Memory Stick Duo” в следующих условиях:
 - Места с высокой температурой такие, как горячий салон автомобиля, находящегося на стоянке под прямыми солнечными лучами
 - Места, подверженные действию прямых солнечных лучей
 - Влажные места или места с наличием коррозионных веществ

Примечания по использованию адаптера Memory Stick Duo (не прилагается)

- Перед использованием карты памяти “Memory Stick Duo” с устройствами, совместимыми с “Memory Stick”, не забудьте вставить карту памяти “Memory Stick Duo” в адаптер карты памяти Memory Stick Duo. Если Вы вставите карту памяти “Memory Stick Duo” в “Memory Stick”-совместимое устройство без адаптера Memory Stick Duo, Вы, возможно, не сможете извлечь ее из устройства.
- Вставляя карту памяти “Memory Stick Duo” в адаптер карты памяти Memory Stick Duo, убедитесь, что карта памяти “Memory Stick Duo” находится в правильном положении, и затем вставьте ее до упора. Неправильное вставление может привести к неисправности.
- При использовании карты памяти “Memory Stick Duo”, вставленной в адаптер Memory Stick Duo, с устройством, совместимым с “Memory Stick”, убедитесь, что адаптер Memory Stick Duo вставлен в правильном направлении. Имейте в виду, что неправильное использование может привести к повреждению оборудования.
- Не вставляйте адаптер Memory Stick Duo в “Memory Stick”-совместимое устройство без присоединенной карты памяти “Memory Stick Duo”. Это может привести к неисправности аппарата.

Примечания по использованию карты памяти “Memory Stick PRO Duo” (не прилагается)

Надлежащая работа карты памяти “Memory Stick PRO Duo” емкостью до 16 Гб с фотоаппаратом подтверждена.

Примечания по использованию карты памяти “Memory Stick Micro” (не прилагается)

- Чтобы использовать карту памяти “Memory Stick Micro” с фотоаппаратом, не забудьте вставить карту “Memory Stick Micro” в адаптер “M2” такого же размера, как и Duo. Если карту памяти “Memory Stick Micro” вставить в фотоаппарат без адаптера “M2” размера Duo, возможно, не удастся извлечь ее из фотоаппарата.
- Не оставляйте карту памяти “Memory Stick Micro” в доступных для маленьких детей местах. Они могут случайно проглотить ее.

О батарейном блоке

О зарядке батарейного блока

Мы рекомендуем Вам заряжать батарейный блок при температуре окружающей среды от 10°C до 30°C. За пределами этого температурного диапазона батарейный блок может заряжаться не полностью.

Эффективное использование батарейного блока

- Производительность батареи уменьшается в низкотемпературной среде. Поэтому в холодных местах время работы батарейного блока уменьшается. Для продления срока работы батарейного блока мы рекомендуем следующее:
 - Положите батарейный блок в карман близко к телу, чтобы нагреть его, и установите его в фотоаппарат непосредственно перед началом съемки.
- В случае частого использования вспышки или вариообъектива батарейный блок быстро разрядится.
- Рекомендуется иметь под рукой запасные батарейные блоки, рассчитанные на время, в два или три раза превышающее ожидаемое время съемки, а также выполнять пробные снимки перед настоящей съемкой.
- Не подвергайте батарейный блок воздействию воды. Батарейный блок не является водозащищенным.
- Не оставляйте батарейный блок в чрезмерно нагретых местах, например, в салоне автомобиля, или под прямыми солнечными лучами.

О хранении батарейного блока

- Перед хранением полностью разрядите батарейный блок и храните его в прохладном, сухом месте. Для поддержания качественной работы батарейного блока полностью заряжайте, а затем полностью разряжайте его на фотоаппарате как минимум раз в год во время хранения.
- Для полного расходования заряда батарейного блока оставьте фотоаппарат в режиме слайд-шоу (стр. 68), пока заряд не израсходуется.
- Для предотвращения коррозии разъемов, короткого замыкания и т.п. используйте только прилагаемый батарейный футляр при переноске и хранении.

О сроке службы батареи

- Срок службы батареи ограничен. Со временем, а также при частом использовании емкость батареи уменьшается. Если уменьшение времени использования батареи между зарядками стало существенным, возможно, пришло время заменить ее на новую.
- Срок службы батареи отличается в зависимости от условий ее хранения, условий работы и окружающей среды, в которой используется каждый батарейный блок.

Совместимый батарейный блок

- Модель NP-BD1 (прилагается) может использоваться только в моделях Cyber-shot, совместимых с батареями D-типа. Он не может использоваться в моделях Cyber-shot, совместимых с батареей T-типа и батареями других типов.
- Если Вы используете батарейный блок NP-FD1 (не прилагается), рядом с индикатором оставшегося заряда батареи также появятся минуты (🕒 60 мин).

О зарядном устройстве

О зарядном устройстве

- Зарядное устройство (прилагается) может заряжать батарейные блоки только D, T, R и E-типа (но не другие). Если Вы попытаетесь зарядить батареи, отличные от указанных, они могут протечь, перегреться или взорваться, вызывая опасность получения травм от поражения электрическим током и ожогов.
- Батареями, совместимыми с этим фотоаппаратом, являются батареи D-типа. Прилагается батарея NP-BD1 (типа D).
- Извлеките заряженный батарейный блок из зарядного устройства. Если Вы оставите заряженный батарейный блок в зарядном устройстве, срок службы батареи может уменьшиться.
- Если мигает индикатор CHARGE, извлеките заряжаемый батарейный блок и установите его снова в зарядное устройство до щелчка фиксатора. Если индикатор CHARGE продолжает мигать, это может указывать на ошибку батареи или на то, что был установлен батарейный блок, отличный от указанного типа. Проверьте, установлен ли батарейный блок указанного типа. Если батарейный блок соответствует указанному типу, извлеките его, замените новым или другим батарейным блоком, и проверьте, работает ли зарядное устройство надлежащим образом. Если зарядное устройство работает правильно, может иметь место ошибка батареи.



А			
Авто ориент	89		
Авто по програм.	47		
Авто Просмотр	89		
Автофокусировка	9, 51		
Б			
Баланс белого	59		
Батарейный блок	149		
Блокировка АФ	53		
В			
Видеовыход	85		
Внутренняя память	27		
Воспроизведение с увеличением	37		
Вспышка (Баланс белого)	60		
Выбор папки	75		
Выбор различн. размеров	67		
Выбор сцены	49		
Высок. чувствит.	48, 49, 50		
Выс-скор. затвор	49		
Г			
Гистограмма	26		
Гнездо USB	107		
Д			
Дата	90, 124		
Диафрагма	11		
Дисп. шир. объект.	68		
Дневной свет	59		
Е			
Естественный	61		
З			
Загруз. музык.	116		
Зарядное устройство	150		
Защитить	72		
Звук	82		
И			
Изм папк. ЗАПИСИ	79		
Имя файла	109		
Индекс изображ.	37		
Индексный экран	37		
Индикатор	19		
Индикатор блокировки АЭ/АФ	30, 53		
Индикация самодиагностики	142		
Инициализац.	83		
Интеллектуальное увеличение	87		
Использование фотоаппарата за границей	146		
К			
Кабель аудио/видео	92		
Калибровка	83		
Качество изображения ..	13		
Компьютер	99		
Копирование изображений	106, 118		
Программное обеспечение	102		
Просмотр файлов фотоснимков, хранящихся на компьютере, с помощью фотоаппарата	114		
Рекомендуемая конфигурация	100, 117		
Macintosh	117		
Windows	99		
Компьютер с системой Windows	99		
Рекомендуемая конфигурация	100		
Компьютер Macintosh ...	117		
Рекомендуемая конфигурация	117		
КОНТР. ПО HDMI	84		
Копирование изображений на Ваш компьютер	106, 111		
Копировать	80		
Коррекция красных глаз	66		
Л			
Лампа накалив	60		
Ландшафт	49		
Линия сетки	86		

М

Макро.....	33, 35
Медл.синхр.....	32
Медленный затвор NR.....	20
Меню	
Просмотр	65
Пункты	45
Съемка.....	57
Меню просмотра	65
Меню съемки	57
Местная фотометрия.....	54
Место хранения файла	
.....	109
Место хранения файлов	
изображения и имена	
файлов	109
Метка команды печати	
.....	74, 126
Многофункциональный	
разъем.....	17
Многошаблонная	
фотометрия	54
Момент.снимок.....	49
Монитор	87
Музык.инструм.	116
Мульти AF	51
Мультиразъемная	
подставка	
.....	18, 92, 107, 122

Н

Нажатие наполовину вниз	
.....	9
Недоэкспонирование.....	11
Непрерывн. воспр.	38, 82

О

Облачный	59
Обозначение частей	17
Одиночный	87
Операционная система	
.....	100, 117

Оптическое увеличение	
.....	31, 35, 87
Основные установки 1 ...	82
Основные установки 2	84

П

Пакетная экспозиция.....	57
Папка	
Выбор.....	75
Изменение	79
Создание	78
Перекрестие местной	
фотометрии.....	54
Переэкспонирование	11
Печать	74, 121
Печать в фотоателье ...	125
Печать, прочее	43
Пиксел.....	13
ПК.....	99
Пляж.....	49
Поворот	75
Подгонка	65
Подсветка AF.....	86
Подсоед USB	84
Подсоединение	
Компьютер.....	107
Принтер	122
Телевизор.....	92, 94
Портрет в сумерках.....	49
Предварительная	
установка фокуса.....	52
Предупреждающие	
индикаторы и	
сообщения	142
Прецизионное цифровое	
увеличение	87
Принудительное	
включение вспышки	
.....	32
Принудительное	
выключение вспышки	
.....	32

Программное обеспечение	
.....	102, 104, 116
Просмотр изображений	
.....	36
Прямая печать	122
Пятно AF	52

Р

Размер изобр	13, 31, 35
Размытость	10
Рамка искателя диапазона	
АФ	51
Распознавание лиц	63
Расширение	114
Регулировка EV.....	56
Режим AF.....	87
Режим видеосъемки	48
Режим вспышки.....	32
Режим ЗАПИСИ.....	47, 57
Режим измер.....	54
Ретуширование	65

С

Сенсорная панель.....	24
Сепия.....	61
Серия.....	57
Скорость затвора	11
Слайд-шоу.....	68
Снег	49
Созд.папк.ЗАПИС.....	78
Средство Memory Stick ...	78
Сумерки.....	49
Съемка	
Видеосъемка	34
Фотосъемка	29

Т

Таймер самозапуска	
.....	32, 35
Телевизор.....	92
ТИП ЭКРАНА	85

У

Увеличение31, 35
 Удаление изображений ...40
 Удалить.....40, 71
 Форматирование
 78, 81
 Ум.эфф.кр.глаз62
 Управление памятью78
 Уров. вспышки62
 Ускоренная перемотка
 вперед/ускоренная
 перемотка назад.....36
 Установка.....64, 102
 Установки43, 82
 Установки громкости
 36, 38, 76
 Установки съемки 186
 Установки съемки 289
 Установки часов90
 Устранение
 неисправностей128
 Устр-во внутр.памяти81

Ф

Фейерверки.....49
 Флуоресцентное
 освещение 1, 2, 3.....59
 Фокус.....9, 31, 51
 Фокус крупн.планом вкл.
 33
 Формат музык116
 Форматирование.....78, 81
 Функц.справ82

Ц

Цвет12
 Цветовой режим61
 Центр AF.....51
 Центральная фотометрия
 54
 Цифров увелич87

Ч

Частично поддерж. цвет
 66
 Черн-Бел.....61

Э

Экран
 Изменение индикации
 25
 Индикатор19
 Экран ЖКД.....25
 Экран меню44
 Экран одиночного снимка
 36
 Экран HOME.....41
 Экспозиция11
 Электронный
 трансформатор.....146

Я

Яркий61

A-Z

BRK.....57
 DISP25
 DPOF74, 125
 EV56
 HDMI-кабель.....94
 ISO.....11, 12, 55
 JPG110
 Language Setting91
 Mass Storage84
 “Memory Stick Duo”147
 MP4110
 MPEG-4 AVC/H.264
 3, 101
 Music Transfer116, 119
 NTSC.....85
 PAL85
 PictBridge84, 122

Picture Motion Browser
 104
 SteadyShot64
 USB-кабель.....107, 122
 VGA14

Примечания относительно лицензии

ДАННЫЙ ПРОДУКТ ПРЕДОСТАВЛЯЕТСЯ ПО ЛИЦЕНЗИИ, ДЕЙСТВУЮЩЕЙ В СООТВЕТСТВИИ С ПОРТФЕЛЕМ ПАТЕНТОВ НА AVC И РЕГУЛИРУЮЩЕЙ СПОСОБЫ ЛИЧНОГО И НЕКОММЕРЧЕСКОГО ИСПОЛЬЗОВАНИЯ С ЦЕЛЬЮ (i) ШИФРОВАНИЯ ВИДЕО В СООТВЕТСТВИИ С ТРЕБОВАНИЯМИ СТАНДАРТА НА AVC (“AVC VIDEO”) И/ИЛИ (ii) ДЕКОДИРОВАНИЕ AVC ВИДЕО, КОТОРОЕ БЫЛО ЗАКОДИРОВАНО ПОЛЬЗОВАТЕЛЕМ, УЧАСТВУЮЩИМ В ЛИЧНОЙ И НЕКОММЕРЧЕСКОЙ ЭКСПЛУАТАЦИИ, И/ИЛИ БЫЛО ПОЛУЧЕНО ОТ ПОСТАВЩИКА ВИДЕО, ИМЕЮЩЕГО ЛИЦЕНЗИЮ НА ПРЕДОСТАВЛЕНИЕ ВИДЕО AVC. ДЛЯ ИСПОЛЬЗОВАНИЯ ПРОДУКТА В ДРУГИХ ЦЕЛЯХ ЛИЦЕНЗИЯ НЕ ПРЕДОСТАВЛЯЕТСЯ. ДОПОЛНИТЕЛЬНУЮ ИНФОРМАЦИЮ МОЖНО ПОЛУЧИТЬ В АГЕНТСТВЕ MPEG LA, L.L.C. по адресу <[HTTP://MPEGLA.COM](http://MPEGLA.COM)>

В фотоаппарате установлено программное обеспечение “C Library”, “Expat” и “zlib”. Программное обеспечение предоставляется согласно лицензионным соглашениям с владельцами авторского права. В соответствии с требованиями владельцев авторского права на данное программное обеспечение наша компания обязана уведомить Вас о следующем. Ознакомьтесь, пожалуйста, с содержанием следующих разделов. Прочитайте файл “license1.pdf” в папке “License” на диске CD-ROM. В нем находятся лицензии (на английском языке) на программное обеспечение “C Library”, “Expat” и “zlib”.

Для просмотра документа в формате PDF необходима программа Adobe Reader. Если она не установлена на компьютере, Вы можете загрузить ее с веб-сайта компании Adobe Systems: <http://www.adobe.com/>

Дополнительная информация по данному изделию и ответы на часто задаваемые вопросы могут быть найдены на нашем Web-сайте поддержки покупателей.

<http://www.sony.net/>