

SONY®

2-186-580-63 (1)

Digital Still Camera

Инструкция по эксплуатации

Перед эксплуатацией аппарата внимательно прочтите, пожалуйста, данную инструкцию и сохраните ее для дальнейших справок.

Bruksanvisning

Läs noggrant igenom denna bruksanvisning innan du börjar använda kameran och spara sedan bruksanvisningen.

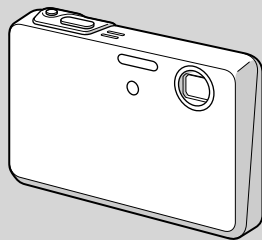

DSC-T3

Cyber-shot



MEMORY STICK™



© 2004 Sony Corporation

RU

SE

ПРЕДУПРЕЖДЕНИЕ

Во избежание опасности возгорания или механических повреждений не подвергайте аппарат воздействию дождя или влаги.

Во избежание опасности поражения электрическим током не открывайте корпус. Обращайтесь за обслуживанием только к квалифицированному персоналу.



Внимание для покупателей в Европе

Данное изделие было протестировано и признано удовлетворяющим ограничениям, налагаемым директивой об электромагнитной совместимости по использованию соединительных кабелей длиной менее 3 метров.

Внимание

Электромагнитное поле определенной частоты может влиять на изображение и звук данного фотоаппарата.

Примечание

Если статическое электричество или электромагнетизм приведет к прерыванию (невьполнению) передачи данных, то перезапустите прикладную программу или отсоедините и подсоедините кабель USB опять.

Примечание

В некоторых странах и регионах может регулироваться утилизация батарейки, используемой для питания данного изделия. Пожалуйста, обратитесь к Вашим местным властям.

Дата изготовления фотоаппарата

Такой же номер, как и серийный номер фотоаппарата, указан на этикетке со штрих-кодом картонной коробки изделия. Вы можете узнать дату изготовления фотоаппарата, взглянув на обозначение “P/D:” знаки указанные на этикетке со штрих-кодом картонной коробки.

P/D:XX XXXX
1 2

1. Месяц изготовления
2. Год изготовления
A-0, B-1, C-2, D-3, E-4, F-5, G-6,
H-7, I-8, J-9

Сначала прочтите это

Пробная запись

Перед записью одноразовых событий, возможно, Вы захотите выполнить пробную запись для того, чтобы убедиться в нормальной работе фотоаппарата.

Компенсация за содержание записи не предусматривается

Содержание записи не может быть компенсировано, если запись или воспроизведение не возможны из-за неисправности Вашего фотоаппарата или записывающего устройства, и т.п.

Рекомендации дублирования

Во избежание потенциального риска потери данных всегда копируйте (дублируйте) данные на диск.

Примечания о совместимости данных изображения

- Данный фотоаппарат удовлетворяет правилам проектирования универсального стандарта файловых систем для фотоаппарата, установленного JEITA (Japan Electronics and Information Technology Industries Association).
- Воспроизведение изображений, записанных Вашим фотоаппаратом, на другой аппаратуре, и воспроизведение изображений, записанных или отредактированных на другой аппаратуре, Вашим фотоаппаратом не гарантируется.

Меры предосторожности относительно авторского права

На телевизионные программы, фильмы, видеоленты и другие материалы может распространяться авторское право. Неправоочная перезапись таких материалов может противоречить положениям закона об авторском праве.

Не трясите фотоаппарат и не стучите по нему

В дополнение к повреждениям и утрате способности записи изображений, это может вывести из строя плату памяти “Memory Stick Duo” или вызвать разрушение, повреждение или потерю данных изображения.

Экран ЖКД, искатель ЖКД (только модели с искателем ЖКД) и объектив

- Экран ЖКД и искатель ЖКД изготовлены с помощью чрезвычайно высокоточной технологии, так что свыше 99,99% пикселей предназначено для эффективного использования. Однако, на экране ЖКД и искателе ЖКД могут постоянно появляться мелкие черные и/или яркие точки (белого, красного, синего или зеленого цвета). Появление этих точек вполне нормально для процесса изготовления и никоим образом не влияет на записываемое изображение.
- Помещая фотоаппарат вблизи окна или на открытом воздухе, соблюдайте осторожность. Попадание на экран ЖКД, искатель или объектив прямого солнечного света в течение длительного времени может быть причиной неисправностей.
- Не нажимайте на экран ЖКД слишком сильно. Экран может быть неровным, и это может привести к неисправности.
- При низкой температуре на экране ЖКД может оставаться остаточное изображение. Это не является неисправностью.

Перед использованием очистите поверхность вспышки

Выделение тепла от вспышки может привести к тому, что грязь на поверхности вспышки вызовет обесцвечивание поверхности вспышки или же прилипнет к поверхности вспышки, в результате чего освещенность станет недостаточной.

Не подвергайте фотоаппарат воздействию влаги

При проведении съемок на открытом воздухе под дождем или в подобных условиях соблюдайте осторожность, чтобы не подвергать фотоаппарат воздействию влаги. Вода, попадающая внутрь фотоаппарата, может привести к неисправностям, которые в некоторых случаях могут быть неустраняемыми. Если произойдет конденсация влаги, см. стр. 143 и следуйте инструкциям о том, как ее удалить перед использованием фотоаппарата.

Не подвергайте фотоаппарат воздействию песка или пыли

Использование фотоаппарата в местах с повышенным содержанием песка или пыли может привести к неисправности.

Не направляйте фотоаппарат на солнце или другой яркий свет

Это может привести к непоправимому повреждению Ваших глаз. Иначе это может привести к неисправности Вашего фотоаппарата.

Примечания по расположению фотоаппарата

Не используйте фотоаппарат в местах вблизи генераторов сильных радиоволн или источников излучения. Фотоаппарат может не выполнить запись или воспроизведение надлежащим образом.

Объектив Carl Zeiss

Данный фотоаппарат оснащен объективом Carl Zeiss, способным воспроизводить резкие изображения с отличной контрастностью.

Объектив данного фотоаппарата был изготовлен в соответствии с системой обеспечения качества, сертифицированной Carl Zeiss, согласно стандартам качества Carl Zeiss, в Германии.

Изображения, используемые в данном руководстве

Фотографии, использованные в данном руководстве в качестве примеров изображений, являются репродуцированными изображениями, а не настоящими изображениями, снятыми с помощью данного фотоаппарата.

Перед использованием Вашего фотоаппарата

Плата памяти “Memory Stick”, совместимая с данным фотоаппаратом

Носителем записи на интегральных схемах, используемым с данным фотоаппаратом, является плата памяти “Memory Stick Duo”.

Существует два размера платы памяти “Memory Stick”. Выберите плату памяти “Memory Stick”, соответствующую Вашему фотоаппарату.

Плата памяти “Memory Stick Duo” (Размер, используемый с данным фотоаппаратом)



Плата памяти “Memory Stick”



- Относительно подробностей о плате памяти “Memory Stick Duo” см. стр. 144.
- Платы памяти “Memory Stick PRO” и “Memory Stick PRO Duo” могут использоваться только с совместимым устройством “Memory Stick PRO”.
- Сведения о количестве изображений, которые могут быть сохранены с использованием данного фотоаппарата, приведены на стр. 29 или 134.

При использовании платы памяти “Memory Stick Duo” с совместимым устройством “Memory Stick”

Не забудьте вставить плату памяти “Memory Stick Duo” в прилагаемый адаптер Memory Stick Duo.

Адаптер Memory Stick Duo

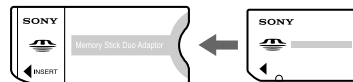

О батарейном блоке “InfoLITHIUM”

При использовании батарейного блока в первый раз

Не забудьте зарядить прилагаемый батарейный блок NP-FT1 (стр. 15).

Перезарядка

Батарейный блок может быть заряжен, даже если он не был полностью разряжен. Кроме того, батарейный блок может использоваться, даже если он был заряжен только частично.

Продление срока службы батарейного блока

Если фотоаппарат не используется в течение длительного времени, выключите фотоаппарат, извлеките батарейный блок и храните его в сухом, прохладном месте для сохранения функций батарейного блока (стр. 147).

- Относительно подробностей о батарейном блоке “InfoLITHIUM” см. стр. 146.

Торговые марки

- **Cyber-shot** является торговой маркой Sony Corporation.
- “Memory Stick”, , “Memory Stick PRO”, **MEMORY STICK PRO**, “Memory Stick Duo”, **MEMORY STICK DUO**, “Memory Stick PRO Duo”, **MEMORY STICK PRO DUO**, “MagicGate” и **MAGIC GATE** являются торговыми марками Sony Corporation.
- “InfoLITHIUM” является торговой маркой Sony Corporation.
- Picture Package является торговой маркой Sony Corporation.
- Microsoft, Windows, Windows Media и DirectX являются либо зарегистрированными торговыми марками, либо торговыми марками корпорации Microsoft Corporation в США и/или других странах.
- Macintosh, Mac OS, QuickTime, iMac, iBook, PowerBook, Power Mac и eMac являются либо торговыми марками, либо зарегистрированными торговыми марками Apple Computer, Inc.
- Macromedia и Flash являются либо торговыми марками, либо зарегистрированными торговыми марками Macromedia, Inc. в Соединенных Штатах Америки и/или в других странах.
- Intel, MMX, и Pentium являются либо торговыми марками, либо зарегистрированными торговыми марками Intel Corporation.
- Кроме того, названия систем и изделий, используемые в данном руководстве, являются, вообще говоря, торговыми марками или зарегистрированными торговыми марками их соответствующих разработчиков или производителей. Однако, знаки TM или ® используются не во всех случаях в данном руководстве.

Оглавление

Сначала прочтите это.....	3
Перед использованием Вашего фотоаппарата.....	6
Обозначение частей.....	11
Фотоаппарат.....	11
Станция Cyber-shot.....	13

Начальные операции

Зарядка батарейного блока.....	15
Использование сетевого адаптера перем. тока.....	20
Использование Вашего фотоаппарата за границей.....	21
Включение/выключение Вашего фотоаппарата.....	21
Как пользоваться кнопкой управления.....	22
Установка даты и времени.....	22
Изменение настройки языка.....	24

Съемка неподвижных изображений

Установка и удаление платы памяти “Memory Stick Duo”.....	25
Установка размера неподвижного изображения.....	26
Размер и качество изображения.....	27
Количество неподвижных изображений, которые могут быть записаны.....	29

Основы съемки неподвижного изображения	
— Использование режима автоматической регулировки.....	30
Проверка последнего снятого изображения	
— Быстрый обзор.....	33
Индикаторы на экране LCD во время съемки.....	34
Использование функции увеличения.....	34
Съемка на близком расстоянии	
— Макро.....	36
Использование таймера самозапуска.....	37
Выбор режима вспышки.....	38
Вставка даты и времени в неподвижное изображение.....	40
Съемка в соответствии с условиями эпизода	
— Выбор сцены.....	42

Просмотр неподвижных изображений

Просмотр изображений на экране ЖКД Вашего фотоаппарата ...	47
Просмотр изображений на экране телевизора.....	49

Удаление неподвижных изображений

Удаление изображений.....	52
Форматирование платы памяти “Memory Stick Duo”.....	54

Перед выполнением усовершенствованных операций

Как установить и эксплуатировать Ваш фотоаппарат.....	56
Изменение установок меню.....	56
Изменение пунктов на экране Setup.....	57
Определение качества неподвижного изображения.....	57
Создание или выбор папки.....	58
Создание новой папки.....	59
Изменение папки для записи.....	59

Усовершенствованная съемка неподвижных изображений

Выбор метода автоматической фокусировки.....	60
Выбор кадра искателя диапазона фокусировки	
— Искатель диапазона автофокусировки.....	60
Выбор операции фокусировки	
— Режим автофокусировки.....	62

Установка расстояния до объекта	
— Предварительная установка	
фокуса.....	63
Регулировка экспозиции	
— Регулировка EV.....	64
Отображение гистограммы	65
Выбор способа фотометрии.....	67
Съемка трех изображений со	
смещенной экспозицией	
— Задержка экспозиции.....	68
Регулировка цветových тонов	
— Баланс Белого	70
Регулировка уровня вспышки	
— Уровень вспышки.....	71
Непрерывная съемка.....	72
Запись 16 кадров подряд	
— Серия изображений	73
Съемка со специальными эффектами	
— Эффект изображения	74

Усовершенствованный просмотр неподвижных изображений

Выбор папки и воспроизведение изображений.....	75
Увеличение части неподвижного изображения.....	76
Увеличение изображения	
— Увеличение при воспроизведении.....	76

Запись увеличенного изображения	
— Обрезка	77
Воспроизведение последовательности изображений	
— Демонстрация слайдов	77
Поворот неподвижных изображений.....	78
Воспроизведение изображений, снятых в режиме серии изображений.....	79
Непрерывное воспроизведение	80
Воспроизведение кадр за кадром.....	80
Защита изображений	
— Защита.....	81
Изменение размера изображения	
— Изменение размера.....	83

Диск переключения режимов

Печать неподвижных изображений.....	84
Прямая печать	85
Печать изображений в магазине	90

Получение удовольствия от просмотра фильмов

Съемка фильмов.....	93
Просмотр фильмов на экране ЖКД.....	94
Удаление фильмов	95
Сокращение фильмов.....	97

Получение удовольствия от изображений на Вашем компьютере

Копирование изображений на Ваш компьютер	
— Для пользователей Windows	99
Установка драйвера USB.....	100
Подсоединение фотоаппарата к Вашему компьютеру	101
Копирование изображений	103
Просмотр изображений на Вашем компьютере	105
Место хранения файлов изображения и имена файлов	106
Просмотр файлов изображений, однажды скопированных на компьютер, с помощью Вашего фотоаппарата	108
Установка программных обеспечений “Picture Package” и “ImageMixer VCD2”	108

Копирование изображений с помощью программного обеспечения “Picture Package”	111
Использование программного обеспечения “Picture Package”	111
Печать изображений	114
Копирование изображений на Ваш компьютер — Для пользователей Macintosh.....	114
Использование программного обеспечения “ImageMixer VCD2”	116

Устранение неисправностей

Устранение неисправностей.....	118
Предупреждающие индикаторы и сообщения	130
Индикация самодиагностики	133

Дополнительная информация

Количество изображений, которые могут быть сохранены, или время съемки.....	134
Пункты меню	135
Пункты установки	139
Меры предосторожности.....	142
О плате памяти “Memory Stick”	144
О батарейном блоке “InfoLITHIUM”	146
Технические характеристики	148
Экран ЖКД.....	150

Алфавитный указатель

Алфавитный указатель.....	156
---------------------------	-----

Обозначение частей

См. стр. в круглых скобках относительно подробностей об операции.

Фотоаппарат

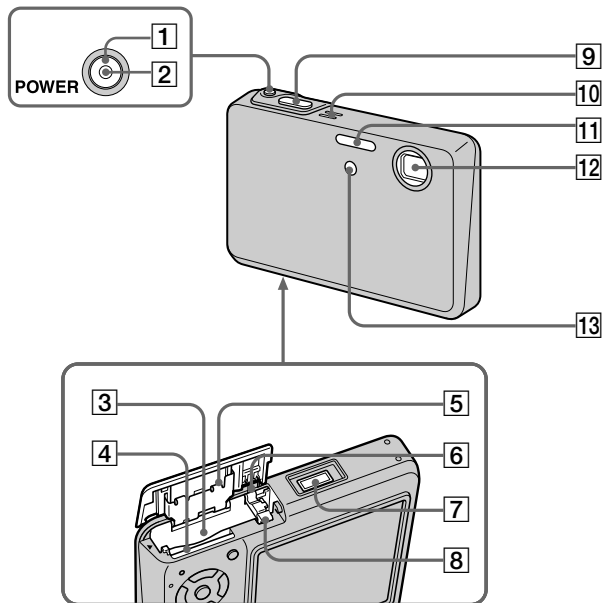

- 1 Кнопка POWER (21)
- 2 Лампочка POWER (21)
- 3 Слот вставки батарейки (15)
- 4 Слот вставки платы памяти “Memory Stick Duo” (25)
- 5 Крышка батареи/платы памяти “Memory Stick Duo”
- 6 Рычажок, предотвращающий выпадение батареи (15)
- 7 Мультиразъем
- 8 Рычажок извлечения батареи (15)
- 9 Кнопка затвора (30)
- 10 Микрофон (93)
- 11 Вспышка (38)
- 12 Объектив
- 13 Лампочка таймера самозапуска (38)/
Подсветка автофокусировки (40, 139)

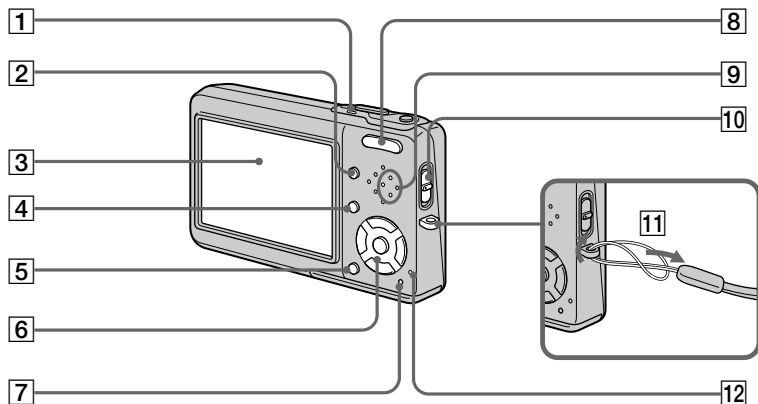

- 1 Лампочка $\frac{1}{2}$ /CHG (оранжевая) (16)
- 2 Кнопка (дисплей/задняя подсветка ЖКД вкл/выкл) (34)
- 3 Экран ЖКД
Подробные сведения по пунктам на экране ЖКД см. на стр. с 150 по 154.
- 4 Кнопка MENU (56, 135)
- 5 Кнопка / (размер изображения/удаление) (26, 52)

- 6 Кнопка управления Меню включено: (22)/ Меню выключено: (38/37/33/36)
- 7 Кнопка RESET (118)
- 8 Для съемки: Кнопка увеличения (W/T) (34) Для просмотра: Кнопка / (воспроизведение с увеличением) (76)/Кнопка (индекс) (48)
- 9 Громкоговоритель

- 10 Переключатель режимов (22, 135)
: Для съемки фильмов
: Для съемки неподвижных изображений
: Для просмотра или редактирования изображений
- 11 Крючок для наручного ремешка
Прикрепление ремешка
Присоединение ремня рекомендуется для предотвращения падения фотоаппарата.
- 12 Лампочка доступа (25)

Станция Cyber-shot

Она используется при зарядке батарейного блока или для подсоединения фотоаппарата к телевизору или компьютеру и т.п.

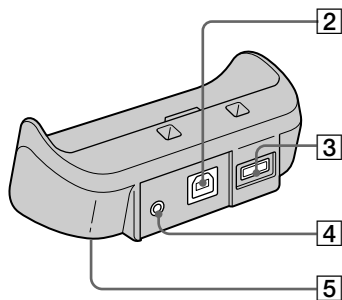
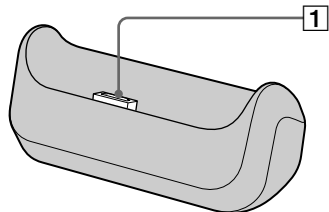

- 1 Разъем фотоаппарата
- 2 Гнездо USB (101)
- 3 Гнездо DC IN (16)
- 4 К гнезду A/V OUT (MONO) (49)
- 5 Гнездо для штатива (нижняя поверхность)

Как выполнить подсоединение

Подсоедините фотоаппарат, как показано на рисунке.

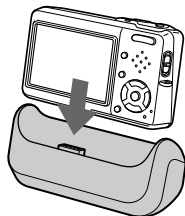

- Убедитесь, что фотоаппарат надежно подсоединен к станции Cyber-shot.

Как выполнить отсоединение

Возьмите фотоаппарат и станцию Cyber-shot (прилагается), как показано на рисунке, и отсоедините фотоаппарат.

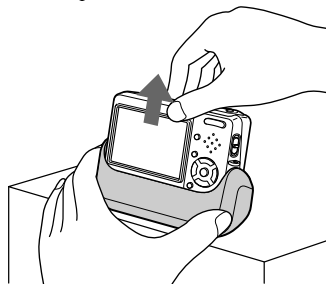

Присоединение штатива

Прикрепите фотоаппарат к станции Cyber-shot перед использованием прилагаемого держателя фотоаппарата для штатива.

- См. инструкцию по эксплуатации, прилагаемую к штативу, для способа присоединения штатива.

Как выполнить присоединение держателя фотоаппарата для штатива

Подсоедините фотоаппарат к станции Cyber-shot, а затем вставьте держатель фотоаппарата для штатива в направлении стрелки до защелкивания.

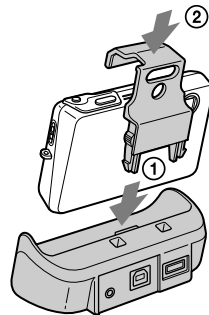

Как снять держатель фотоаппарата для штатива

Нажмите язычки и снимите держатель фотоаппарата для штатива, как показано на рисунке, а затем отсоедините фотоаппарат от станции Cyber-shot.

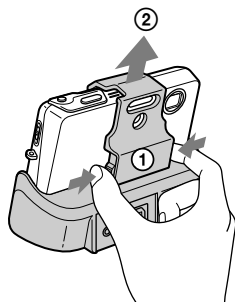

- Используйте штатив с длиной резьбы менее, чем 5,5 мм. Вы не сможете плотно прикрепить станцию Cyber-shot к штативам, имеющим большую длину резьбы, и можете повредить станцию Cyber-shot.
- Прикрепите штатив таким образом, чтобы фотоаппарат находился в устойчивом положении. Если Вы будете выполнять фотографирование с помощью фотоаппарата в неустойчивом положении, фотоаппарат может упасть, что приведет к его повреждению или неисправности.
- Не забудьте выключить фотоаппарат, прежде чем Вы подсоедините его к станции Cyber-shot или отсоедините его от станции Cyber-shot.
- **Не отсоединяйте фотоаппарат от станции Cyber-shot во время соединения USB, поскольку данные могут быть повреждены. Для отмены соединения USB, см. [1] на стр. 102102 (Windows) или [1] на стр. 115 (Macintosh).**

Зарядка батарейного блока

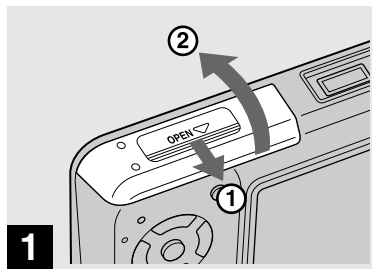

→ Откройте крышку отсека для батареи/платы памяти “Memory Stick Duo”.

Передвиньте крышку в направлении стрелки.

- Перед зарядкой батарейного блока убедитесь, что Ваш фотоаппарат выключен (стр. 21).
- Ваш фотоаппарат функционирует с батарейным блоком “InfoLITHIUM” NP-FY1 (тип Т) (прилагается). Вы можете использовать только батарейный блок типа Т (стр. 146).



→ Нажмите рычажок извлечения батареи в направлении стрелки.

Рычажок, предотвращающий выпадение батареи, откроется по направлению к Вам.

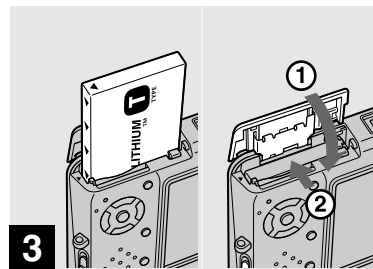

→ Установите батарейный блок, а затем закройте крышку отсека для батареи/ платы памяти “Memory Stick Duo”.

Убедитесь в том, что батарейный блок плотно вставлен до упора, а затем закройте крышку.

Слот вставки батарейки

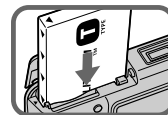

Вставьте батарейный блок так, чтобы кончик меток ▲ со стороны батарейного блока указывал на кончик метки ▲ на слоте для вставки батарейного блока.



➔ Подсоедините сетевой адаптер переменного тока (прилагается) к гнезду DC IN станции Cyber-shot (прилагается).

Подсоедините штепсельную вилку постоянного тока с меткой ▲, обращенной вверх.

- Не закорачивайте штепсельную вилку постоянного тока сетевого адаптера переменного тока металлическим предметом, поскольку это может привести к неисправности.
- Очищайте штепсельную вилку постоянного тока сетевого адаптера переменного тока сухим тканевым тампоном. Не используйте загрязненную штепсельную вилку. При использовании загрязненной штепсельной вилки батарейный блок может не зарядиться надлежащим образом.

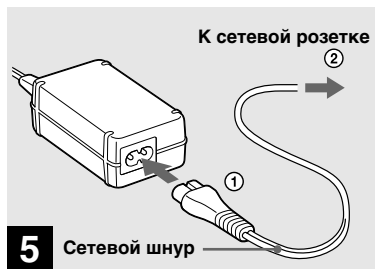

➔ Подсоедините сетевой шнур к сетевому адаптеру переменного тока, а затем к сетевой розетке.

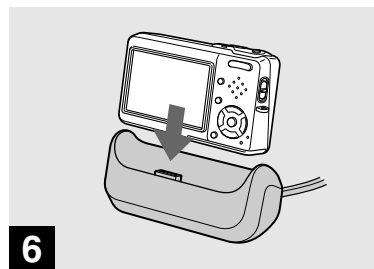

➔ Подсоедините фотоаппарат к станции Cyber-shot.

Подсоедините фотоаппарат, как показано на рисунке. Убедитесь, что фотоаппарат надежно подсоединен к станции Cyber-shot. Лампочка $\frac{1}{2}$ /CHG загорится, когда начнется зарядка.

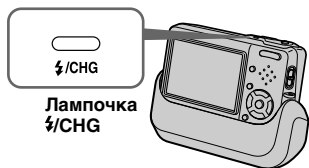

Лампочка ⚡/CHG погаснет, когда зарядка завершится.

- По завершении зарядки выньте фотоаппарат из станции Cyber-shot.

Отсоединение сетевого адаптера переменного тока от станции Cyber-shot

Возьмите штепсельную вилку постоянного тока и станцию Cyber-shot, как показано на рисунке, и отсоедините кабель.

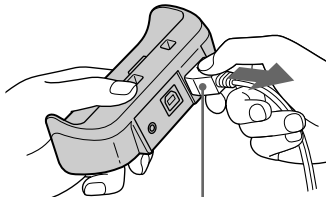

Штепсельная вилка постоянного тока

Чтобы зарядить батарейный блок, используя только сетевой адаптер переменного тока

Вы можете зарядить батарейный блок, не используя станцию Cyber-shot, например, во время путешествий. Подсоедините штепсельную вилку постоянного тока сетевого адаптера переменного тока к фотоаппарату, направив метку ▲, как показано на рисунке.

Сетевой адаптер переменного тока

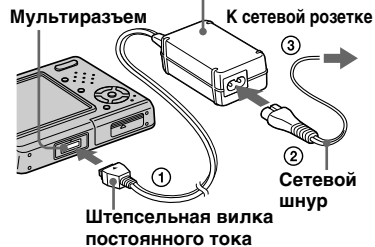

- Перед зарядкой батарейного блока убедитесь, что Ваш фотоаппарат выключен (стр. 21).
- Располагая фотоаппарат, убедитесь, что экран ЖКД обращен вверх.
- После зарядки батарейного блока отсоедините сетевой адаптер переменного тока от мультиразъема фотоаппарата и от сетевой розетки.

Индикатор оставшегося заряда батарейного блока

Индикатор оставшегося заряда батарейного блока на экране ЖКД показывает оставшееся время съемки или просмотра.

Индикатор оставшегося заряда



Оставшееся время

- Отображаемое оставшееся время может быть неверным в определенных обстоятельствах или условиях.

Время зарядки

Приблизительное время зарядки полностью разряженного батарейного блока с помощью сетевого адаптера переменного тока при температуре 25°C.

Батарейный блок	Время зарядки (мин.)
NP-FT1 (прилагается)	Приблиз. 150

- Время зарядки может стать дольше в зависимости от условий использования и окружающей среды.

Для снятия батарейного блока

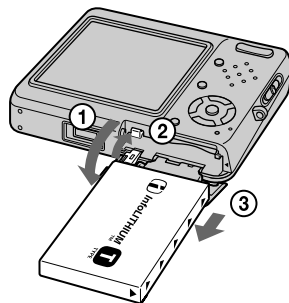

Откройте крышку отсека для батарейного блока/платы памяти “Memory Stick Duo” и язычок, предотвращающий выпадение батареи, а затем удерживайте фотоаппарат лицевой поверхностью вниз и извлеките батарейный блок.

- При извлечении батарейного блока соблюдайте осторожность, не уроните его.

Количество изображений и срок службы батарейного блока, которые можно записать/просмотреть

В таблицах показано приблизительное количество изображений и срок службы батарейного блока, которые могут быть записаны/просмотрены, если Вы будете выполнять съемку изображений в нормальном режиме с полностью заряженным батарейным блоком (прилагается) при температуре 25°C. Количество изображений, которое можно записать или просмотреть, следует принимать во внимание при замене платы памяти “Memory Stick Duo” при необходимости. Помните о том, что действительное количество может быть меньше, чем указанное, в зависимости от условий использования.

- Емкость батарейки снижается при каждом использовании и с течением времени (стр. 146).

Съемка неподвижных изображений

В обычных условиях¹⁾

Размер изображения	NP-FT1 (прилагается)		
	Подсветка ЖКД	Количество изображений	Срок службы батареек (мин.)
5М	Вкл	Приблиз. 180	Приблиз. 90
	Выкл	Приблиз. 210	Приблиз. 105
VGA (E-Mail)	Вкл	Приблиз. 180	Приблиз. 90
	Выкл	Приблиз. 210	Приблиз. 105

¹⁾ Съемка в следующих ситуациях:

- Опция  (PQuality) установлена в положение [Fine].
- Съемка один раз через каждые 30 секунд
- Увеличение поочередно переключается между предельными значениями W и T
- Вспышка срабатывает каждый второй раз
- Питание включается и выключается через каждые десять раз
- Опция [AF Mode] на экране Setup установлена в положение [Single].

Способ измерения основан на стандарте CIPA. (CIPA: Camera & Imaging Products Association – Ассоциация производителей изделий для съемки и обработки изображений)

Просмотр неподвижных изображений²⁾

Размер изображения	NP-FT1 (прилагается)	
	Количество изображений	Срок службы батареек (мин.)
5М	Приблиз. 3800	Приблиз. 180
VGA (E-Mail)	Приблиз. 3800	Приблиз. 180

²⁾ Просмотр одиночных изображений последовательно с интервалом примерно в три секунды.

Использование сетевого адаптера перем. тока

Съемка фильмов³⁾

NP-FT1 (прилагается)

Задняя подсветка ЖКД Вкл

Задняя подсветка ЖКД Выкл

Приблиз. 80 мин

Приблиз. 100 мин

³⁾ Непрерывная съемка фильмов с размером изображения [160]

- Количество изображений и срок службы батареек, которые можно записать/просмотреть, уменьшаются при следующих условиях:
 - Низкая температура окружающей среды
 - При использовании вспышки
 - Фотоаппарат включался и выключался много раз
 - Частое использование увеличения
 - Опция [LCD Backlight] на экране Setup установлена в положение [Bright].
 - Опция [AF Mode] на экране Setup установлена в положение [Monitor].
 - Низкий уровень заряда батареи



➔ Подсоедините сетевой адаптер переменного тока (прилагается) к мультиразъему фотоаппарата.

Располагая фотоаппарат, убедитесь, что экран ЖКД обращен вверх. Подсоедините штепсельную вилку постоянного тока с меткой ▲, обращенной вверх.

- Подсоедините сетевой адаптер переменного тока к легко доступной сетевой розетке. Если во время использования сетевого адаптера произойдет какая-либо неисправность, немедленно отключите питание, вынув штепсельную вилку из сетевой розетки.

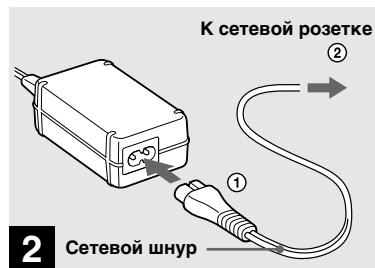

➔ Подсоедините сетевой шнур к сетевому адаптеру переменного тока, а затем к сетевой розетке.

- После использования сетевого адаптера переменного тока отсоедините его от мультиразъема фотоаппарата и от сетевой розетки.
- Данное устройство не отсоединяется от источника питания переменного тока до тех пор, пока оно подсоединено к сетевой розетке, даже если само устройство выключено.

Использование Вашего фотоаппарата за границей

Источники питания

Вы можете пользоваться Вашим фотоаппаратом в любой стране или регионе с сетевым адаптером переменного тока/сетевым шнуром (прилагается), на переменном токе напряжением от 100 В до 240 В, частотой 50/60 Гц. При необходимости, в зависимости от конструкции сетевой розетки **[b]**, используйте имеющийся в продаже адаптер штепсельной вилки переменного тока **[a]**.

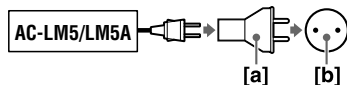

- Не используйте электронный трансформатор (дорожный преобразователь), поскольку это может вызвать неисправность.

Включение/выключение Вашего фотоаппарата



➔ **Нажмите кнопку POWER.**

Лампочка POWER (зеленая) загорится и питание включится. Если Вы включаете Ваш фотоаппарат в первый раз, появится экран Clock Set (установка часов) (стр.22).

Выключение питания

Нажмите кнопку POWER еще раз. Лампочка POWER погаснет, и фотоаппарат выключится.

Функция автоматического отключения питания

Если Вы не будете использовать фотоаппарат около трех минут во время съемки или просмотра, или выполнения функции Setup, фотоаппарат автоматически отключится для предотвращения разрядки батареи. Функция автоматического отключения питания срабатывает, только если фотоаппарат функционирует от батарейного блока. Функция автоматического отключения питания не будет также работать при следующих обстоятельствах.

- При просмотре фильмов
- При воспроизведении демонстрации слайдов
- Если разъем подсоединен к гнезду Ψ (USB) или A/V OUT (MONO), а фотоаппарат подсоединен к станции Cyber-shot.

Как пользоваться кнопкой управления

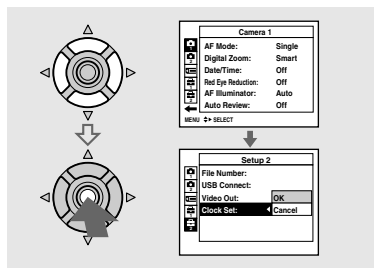



Для изменения текущих настроек фотоаппарата войдите в меню или экран Setup (установка) (стр. 57), и используйте кнопку управления для выполнения изменений.



Для настройки пункта меню нажмите кнопки ▲/▼/◀/▶ на кнопке управления для выбора нужного пункта и настройки и выполните настройку. Для настройки пункта Setup нажмите кнопки ▲/▼/◀/▶ на кнопке управления для выбора нужного пункта и настройки, а затем нажмите кнопку ●, чтобы выполнить установку.

Установка даты и времени



➔ Установите переключатель режимов в положение .

- Для изменения даты и времени на экране Setup, выберите опцию [Clock Set] в  (Setup 2), (стр. 57 и 141) и выполните действия процедуры, начиная с пункта .

- Вы можете также выполнить эту операцию, когда переключатель режимов установлен в положение  или .

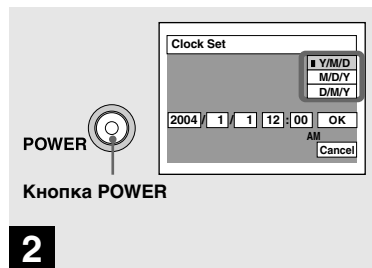

➔ Нажмите кнопку POWER для включения питания.

Загорится лампочка POWER (зеленая), и на экране ЖКД появится экран Clock Set (установка часов).

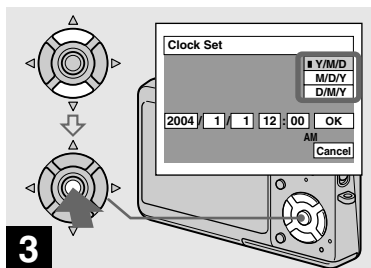

- 3** → Выберите нужный формат отображения даты с помощью кнопок ▲/▼ на кнопке управления, а затем нажмите кнопку ●.

Выберите [Y/M/D] (год/месяц/день), [M/D/Y] (месяц/день/год) или [D/M/Y] (день/месяц/год).

- Если заряд перезаряжаемой кнопочной батарейки (стр. 143), обеспечивающей питание для сохранения данных времени, становится низким, экран Clock Set появится снова. Если это произойдет, переустановите дату и время, начиная с приведенного выше пункта **3**.

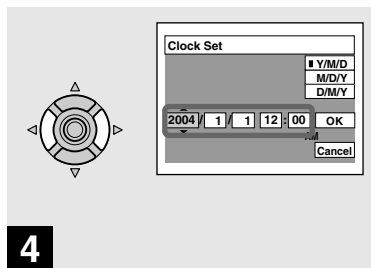

- 4** → Выберите пункт года, месяца, дня, часа или минуты, который Вы хотите установить с помощью кнопку ◀/▶ на кнопке управления.

Пункт, который должен быть установлен, указывается с помощью кнопок ▲/▼.

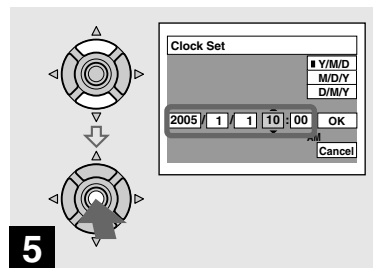

- 5** → Установите числовое значение с помощью кнопок ▲/▼ на кнопке управления, а затем для его ввода нажмите кнопку ●.

После ввода числа указатель ▲/▼ перемещается на следующий пункт. Повторите действия пунктов **4** и **5**, пока все значения не будут установлены.

- Если Вы в пункте **3** выбрали [D/M/Y], установите время в пределах 24-часового цикла.
- Полночь указывается как 12:00 AM, а полдень указывается как 12:00 PM.

Изменение настройки языка

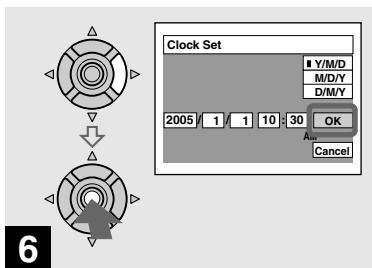

- ➔ Выберите опцию [OK] при помощи кнопки ► на кнопке управления, а затем нажмите кнопку ●.

Дата и время будут введены, и часы начнут функционировать.

- Для отмены установки даты и времени выберите опцию [Cancel] с помощью кнопок ▲/▼/◀/▶ на кнопке управления, а затем нажмите кнопку ●.

Вы можете изменить отображение на экране, например, пунктов меню, предупреждений и сообщений на нужном Вам языке.

Для изменения настройки языка выберите опцию **A** (Language) в **Setup** (Setup 1) на экране Setup (стр. 57 и 140) и выберите нужный язык.

Установка и удаление платы памяти “Memory Stick Duo”

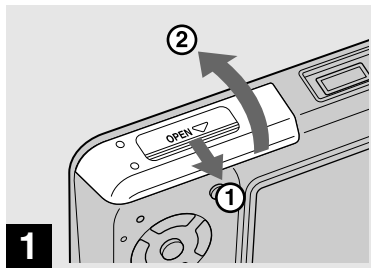

➔ Откройте крышку отсека для батареи/платы памяти “Memory Stick Duo”.

Передвиньте крышку в направлении стрелки.

- При использовании данного фотоаппарата, адаптер Memory Stick Duo (прилагается) не требуется.
- Относительно подробностей о плате памяти “Memory Stick Duo” см. стр. 144.



➔ Установите плату памяти “Memory Stick Duo”.

Вставьте плату памяти “Memory Stick Duo” внутрь до защелкивания, как показано на рисунке.

- При вставлении платы памяти “Memory Stick Duo” убедитесь, что Вы направляете ее нужной стороной, и вставьте в направлении разъема до упора. Если плата памяти “Memory Stick Duo” не будет установлена надлежащим образом, Вы, возможно, не сможете записывать или просматривать изображения на плате памяти “Memory Stick Duo”. Кроме того, это может привести к неисправности и фотоаппарата, и платы памяти “Memory Stick Duo”.



➔ Закройте крышку отсека для батареи/платы памяти “Memory Stick Duo”.

Для удаления платы памяти “Memory Stick Duo”

Откройте крышку отсека для батареи/платы памяти “Memory Stick Duo”, а затем нажмите плату памяти “Memory Stick Duo”, в результате чего она будет вытолкнута наружу.



- Всякий раз, когда лампочка доступа высветчена, это значит, что происходит считывание или запись изображения. Никогда не вынимайте в это время плату памяти “Memory Stick Duo” и не отключайте питание. Данные могут быть повреждены.

Установка размера неподвижного изображения

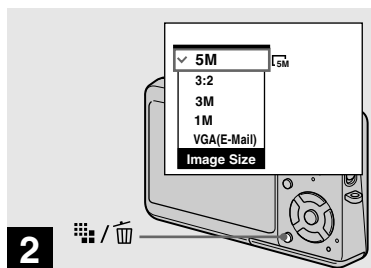

→ Установите переключатель режимов в положение  и включите питание.





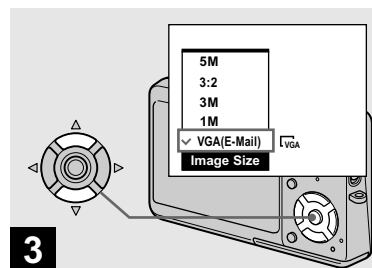

→ Нажмите кнопку  /  (размер изображения).

Появится установка Image Size (размер изображения).

- Относительно подробностей о размере изображения см. стр. 27.



→ Выберите нужный размер изображения с помощью кнопок  /  на кнопке управления.

Размер изображения установлен. Когда установка будет завершена, нажмите кнопку  /  (размер изображения), в результате чего установка Image Size исчезнет с экрана ЖКД.

- Выбранный здесь размер изображения сохранится в памяти даже после выключения питания.

Размер и качество изображения

Вы можете выбрать размер изображения (количество пикселей) и качество изображения (коэффициент сжатия), исходя из особенностей изображения, которое Вы хотите снять.

Размеры изображения приводятся в пикселях (точках) (по горизонтали × по вертикали), составляющих изображение. Например, размер изображения 5M (2592×1944) указывает, что в изображении присутствует 2592 пикселей по горизонтали и 1944 пикселей по вертикали. Чем больше число пикселей, тем больше размер изображения.

Вы можете выбрать Fine (высококачественное) или Standard качество изображения. В каждом режиме используется различный коэффициент сжатия.

Если Вы выбрали режим Fine, качество изображения улучшится вместе с увеличением размера изображения, но количество сохраняемых данных также увеличится, а число изображений, которые можно записать на плату памяти “Memory Stick Duo”, уменьшится. Обращайтесь к таблице справа и выберите размер и качество изображения в соответствии с типом изображений, которые Вы хотите снимать.

Краткое описание размера изображения

На следующей иллюстрации приведено небольшое изображение, снятое в максимальном и в минимальном размерах.

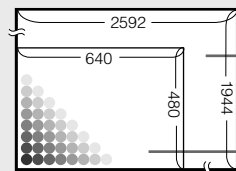

Размер изображения

5M 

2592 пикселей × 1944 пикселей = 5,038,848 пикселей

Размер изображения

VGA (Электронная почта) 

640 пикселей × 480 пикселей = 307,200 пикселей

Примеры на основе размера изображения

Размер изображения	Руководство по применению
5M ¹⁾ (2592×1944)	<p>Больше</p> <p>↑</p> <p>↓</p> <p>Меньше</p> <ul style="list-style-type: none">• Для сохранения важных изображений путем их печати на размер А4 или печати на размер А5 с высокой плотностью• Для печати на размер почтовой открытки• Для записи большого количества изображений• Для прикрепления изображений к электронной почте или создания домашних страниц
3:2 ²⁾ (2592×1728)	
3M (2048×1536)	
1M (1280×960)	
VGA (E-Mail) (640×480)	

¹⁾ Заводской установкой является положение [5M]. Это наивысшее качество изображения для данного фотоаппарата.

²⁾ Изображения записываются с тем же соотношением сторон 3:2, что и бумага для печати фотографий или почтовые открытки и т.п.

Примеры на основе качества изображения

Качество изображения (Коэффициент сжатия)		Руководство по применению
Fine	Низкое сжатие (выглядит лучше)	<ul style="list-style-type: none">• Для съемки или печати с лучшим качеством изображения.• Для съемки большого количества изображений.
Standard	Высокое сжатие (нормально)	

Количество неподвижных изображений, которые могут быть записаны

Количество изображений, которые могут быть сохранены на плате памяти “Memory Stick Duo”¹⁾

Количество изображений, которые могут быть сохранены в режиме, когда опция [P.Quality] установлена в положение [Fine] ([Standard])²⁾, приведено ниже. В приведенной ниже таблице указаны приблизительное количество изображений и время записи, которые могут быть записаны на плату памяти “Memory Stick Duo”, отформатированную с помощью данного фотоаппарата.

(Единицы: количество изображений)

Емкость Размер изображения	16MB	32MB	64MB	128MB	256MB	512MB
5M	6 (11)	12 (23)	25 (48)	51 (96)	92 (174)	188 (354)
3:2	6 (11)	12 (23)	25 (48)	51 (96)	92 (174)	188 (354)
3M	10 (18)	20 (37)	41 (74)	82 (149)	148 (264)	302 (537)
1M	24 (46)	50 (93)	101 (187)	202 (376)	357 (649)	726 (1320)
VGA (E-Mail)	97 (243)	196 (491)	394 (985)	790 (1975)	1428 (3571)	2904 (7261)

¹⁾ При установке опции [REC Mode] в положение [Normal].

Информация о количестве изображений, которые могут быть сохранены в других режимах, приведена на стр. 134.

²⁾ Более подробная информация о качестве изображения (коэффициент сжатия) приведена на стр. 57.

- При воспроизведении на данном фотоаппарате изображений, записанных с помощью более ранних моделей Sony, дисплей может отличаться от действительного размера изображения.
- При просмотре изображений на экране ЖКД фотоаппарата все они отображаются с одинаковым размером.
- Количество снимаемых изображений может отличаться от этих значений в зависимости от режима съемки, условий и объекта съемки.
- Когда количество оставшихся снимаемых изображений превышает 9999, на экране ЖКД появляется индикатор “>9999”.
- Вы можете изменить размер изображений позднее (Функция изменения размеров, см. стр. 83).

Основы съемки неподвижного изображения — Использование режима автоматической регулировки

Правильно держите фотоаппарат



При выполнении съемки изображений с помощью фотоаппарата, проследите, чтобы Ваши пальцы не закрывали часть объектива, окошко искателя, излучатель вспышки или микрофон. (стр.11)



→ Установите переключатель режимов в положение  и включите питание.

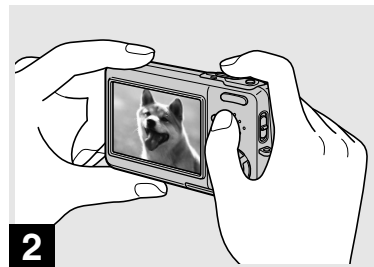

→ Держите фотоаппарат двумя руками в устойчивом положении и направьте его так, чтобы снимаемый объект находился в центре рамки фокусировки.

- Минимальное фокусное расстояние до объекта составляет приблизит. 50 см. Для съемки объектов с более близких расстояний, чем указанное, используйте режим крупного плана (макро) (стр. 36).
- Кадр, указанный на экране ЖКД, отображает диапазон регулирования фокуса (Искатель диапазона автофокусировки, стр. 60).



➔ **Нажмите и держите нажатой кнопку затвора на полпути вниз.**

Раздастся звуковой сигнал, но изображение при этом еще не будет записано. Когда индикатор блокировки AE/AF изменит мигание на устойчивое высвечивание, фотоаппарат готов для съемки. (В зависимости от объекта, экран ЖКД может на доли секунды застыть.)

- Если Вы отпустите кнопку затвора, съемка будет отменена.
- Вы можете продолжить съемку, даже если фотоаппарат не подает звуковых сигналов, но в этом случае фокус установлен неправильно.
- Звуковой сигнал не будет звучать, если опция [Веер] на экране Setup установлена в положение [Off] (стр. 140).

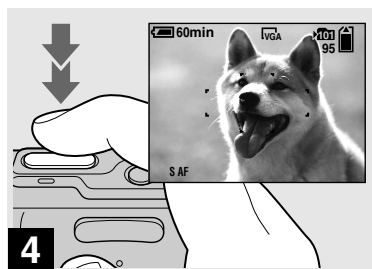



➔ **Нажмите кнопку затвора до упора.**

Затвор издаст звук. Изображение будет записано на плату памяти “Memory Stick Duo”. Записанное изображение будет отображаться в течение приблизительно двух секунд (автоматический просмотр, стр. 139).



- При работе фотоаппарата с использованием батарейного блока, если Вы не будете выполнять действий на фотоаппарате в течение некоторого времени во время записи или воспроизведения, фотоаппарат автоматически отключится во избежание разрядки батарейного блока (стр. 21).

Переключатель режимов

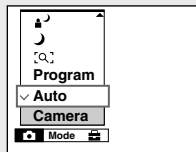
Если Вы установите переключатель режимаов в положение , доступные функции изменятся следующим образом, в соответствии с пунктом  (Camera) в меню.





Автоматическая съемка неподвижного изображения [Auto]

Фокус, экспозиция и баланс белого автоматически регулируются надлежащим образом, облегчая съемку. Кроме того, режим качества изображения устанавливается в положение [Fine] (стр. 57), кадр искателя диапазона автофокусировки устанавливается в положение [Multi AF], а режим фотометрии устанавливается в положение [Multi] (стр. 60 и 67). В меню появятся только пункты  (Camera), [Mode] (REC Mode) и  (Setup).

Программная съемка неподвижного изображения [Program]

Необходимые регулировки выполняются автоматически, как при автоматической съемке неподвижного изображения, но Вы можете также изменить фокус и другие регулировки по своему усмотрению. Кроме того, Вы можете также установить нужные функции съемки с помощью меню (стр. 56 и 135).

 (Режим увеличительного стекла) (стр. 42)

 (Сумеречный режим) (стр. 42)

 (Портретный режим при сумеречном освещении) (стр. 42)

 (Режим ландшафта) (стр. 42)

 (Снежный режим) (стр. 43)





 (Пляжный режим) (стр. 43)

 (Режим высокоскоростного затвора) (стр. 43)

 (Режим фейерверка) (стр. 43)

 (Режим съемки при свечах) (стр. 43)

Для переключения метода съемки

- 1 Установите переключатель режимов в положение .
- 2 Нажмите кнопку MENU.
- 3 Выберите пункт  (Camera) при помощи кнопки  на кнопке управления.
- 4 Выберите нужный режим съемки с помощью кнопок / на кнопке управления.

AE Автоматическая фокусировка

Если Вы попытаетесь снять объект, фокусировка на котором затруднена, индикатор блокировки AE/AF будет медленно мигать. Кроме того, не подается звуковой сигнал блокировки AE.

Работа функции автоматической фокусировки может быть затруднена в следующих условиях. В таких случаях отпустите кнопку затвора, а затем снова наведите фотоаппарат на снимаемый объект и выполните фокусировку еще раз.

- Объект удален от фотоаппарата и затемнен.
- Контраст между объектом и фоном незначителен.
- Объект располагается за стеклом, например, за окном.
- Быстродвижущийся объект.
- Объект отражает свет или имеет яркую поверхность, как, например, зеркало или светящееся тело.
- Мигающий объект.
- Объект с задней подсветкой.

Имеется две функции автоматической фокусировки: “Кадр искателя диапазона автофокусировки”, которая устанавливает фокус в соответствии с расположением и размерами объекта, и “Режим автофокусировки”, который устанавливает время начала/окончания фокуса. Подробные сведения приведены на стр. 60.

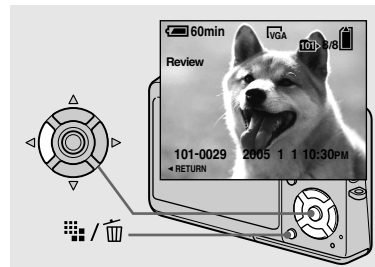

Проверка последнего снятого изображения — Быстрый обзор



➔ **Нажмите кнопку ◀ (◻) на кнопке управления.**

Для возврата к режиму нормальной съемки слегка нажмите на кнопку затвора или нажмите кнопку ◀ (◻) еще раз.

Для удаления изображения, которое показано на экране ЖКД

- 1 Нажмите кнопку  /  (удаление).
 - 2 Выберите опцию [Delete] при помощи кнопки ▲ на кнопке управления, а затем нажмите кнопку ●.
- Изображение будет удалено.

- Сразу после начала воспроизведения вследствие обработки изображения изображение может отображаться нечетко.

Индикаторы на экране LCD во время съемки

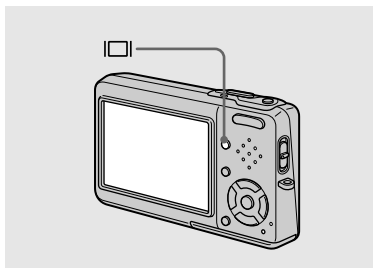

Всякий раз, когда Вы нажимаете кнопку , индикация будет изменяться в следующей последовательности.

- Относительно подробного описания индикаторов см. стр. 150.
- Относительно подробного описания гистограммы см. стр. 65.
- Вы можете продлить оставшийся срок службы батареи, выключив заднюю подсветку ЖКД.
- При съемке/просмотре фильмов состояние экрана ЖКД изменяется следующим образом: Индикаторы выкл. → Задняя подсветка ЖКД выкл. → Индикаторы вкл.
- Эта установка сохранится в памяти даже после выключения питания.

Гистограмма вкл. (Информация об изображении может высвечиваться также во время воспроизведения.)

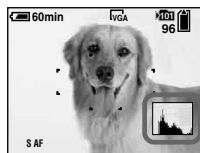

Индикаторы выкл.

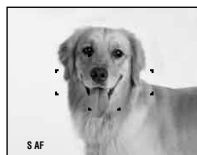

Задняя подсветка ЖКД выкл.

Индикаторы вкл.

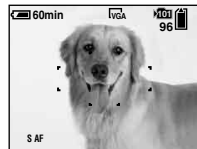

Использование функции увеличения

W (широкоугольный) T (теле-фото)

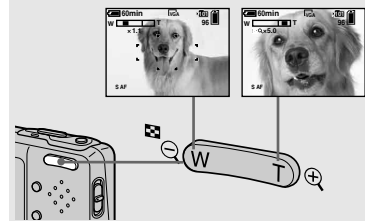

➔ **Нажимайте кнопки увеличения для выбора нужного масштаба увеличения для съемки.**

Минимальное фокусное расстояние до объекта

Приблиз. 50 см от поверхности объектива для обеих сторон W/T.

- Вы не можете изменить масштаб увеличения при съемке фильма (стр. 93).

Увеличение

Ваш фотоаппарат оснащен следующими функциями увеличения. Метод увеличения и масштаб увеличения различаются в зависимости от размера изображения и типа увеличения, поэтому выбирайте увеличение в соответствии с задачами съемки.

Оптическое увеличение

Теле-фото и широкоугольное регулирование осуществляется при помощи объектива таким же образом, как и в обычном пленочном фотоаппарате. Максимальное оптическое увеличение 3x.

Цифровое увеличение

Фотоаппарат имеет два следующих типа цифрового увеличения.

Интеллектуальное увеличение

Изображение будет увеличено почти без искажения. Это позволит Вам использовать интеллектуальное увеличение с таким же ощущением, как оптическое увеличение. Максимальный масштаб интеллектуального увеличения зависит от выбранного размера изображения, как показано в следующей таблице.

Прецизионное цифровое увеличение

Все размеры изображений увеличиваются максимум до 6x. Функция прецизионного цифрового увеличения вырезает и увеличивает определенную часть изображения, в результате чего качество изображения ухудшается.



Оптическое увеличение

Прецизионное цифровое увеличение

Размер изображения	Максимальный масштаб интеллектуального увеличения	Максимальный масштаб прецизионного цифрового увеличения
5M	—*	6x
3:2	—*	6x
3M	приблиз. 3,8x	6x
1M	приблиз. 6,1x	6x
VGA (E-Mail)	приблиз. 12x	6x

* Масштаб максимального оптического увеличения 3x.

- Максимальный масштаб интеллектуального увеличения и прецизионного цифрового увеличения включает масштаб оптического увеличения.
- При использовании интеллектуального увеличения изображение на экране ЖКД может выглядеть грубым. Однако, это явление не оказывает влияния на записанное изображение.
- Вы не можете использовать интеллектуальное увеличение в режиме серии изображений.

Для установки цифрового увеличения

Установите опцию [Digital Zoom] на экране Setup в положение [Smart] или [Precision] (стр 139). (Когда Вы покупаете свой фотоаппарат, опция [Digital Zoom] установлена в положение [Smart].)

Съемка на близком расстоянии — Макро

Если Вы нажмете кнопку увеличения, индикатор масштаба увеличения появится на экране ЖКД следующим образом.

Сторона W этой линии соответствует оптическому увеличению, а сторона T соответствует цифровому увеличению

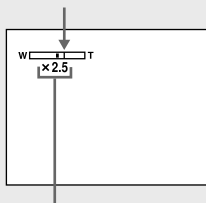

Индикатор масштаба увеличения

- Индикатор масштаба увеличения может выглядеть иначе в зависимости от типа увеличения.
 - Оптическое увеличение: **X**
 - Интеллектуальное увеличение: **SQx**
 - Прецизионное цифровое увеличение: **PQx**
- Кадр искателя диапазона автофокусировки не появится при использовании цифрового увеличения. Будут мигать индикаторы **[S]** **[P]** или **[Q]**, и автофокусировка работает с приоритетом на объектах, расположенных вблизи центральной части кадра.



Режим записи крупным планом (макро) используется при увеличении таких объектов, как цветы или насекомые. Установка увеличения в конец стороны W позволяет Вам выполнять съемку объектов с расстояния до 8 см. Однако, минимальное фокусное расстояние варьируется в соответствии с положением увеличения. Следовательно, рекомендуется выполнять съемку с увеличением, установленным в конец стороны W.

Когда увеличение установлено в сторону W до упора:



Приблиз. 8 см от поверхности объектива

Когда увеличение установлено в сторону T до упора:



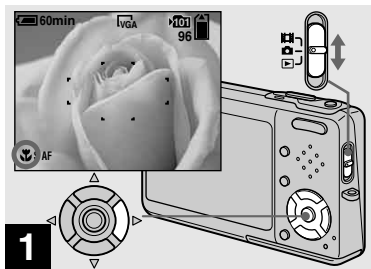



Приблиз. 25 см от поверхности объектива

- Рекомендуется использовать пятно автофокусировки (стр. 61).
- Для выполнения съемки даже с более близких расстояний, чем при съемке крупным планом (макро), используйте **[Q]** (режим увеличительного стекла) (стр. 42).



- ➔ Установите переключатель режимов в положение , и нажмите кнопку  на кнопке управления.

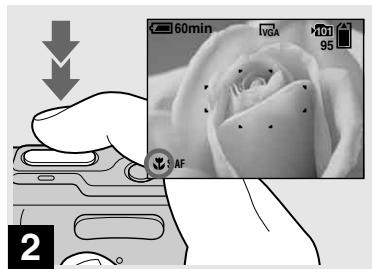

На экране ЖКД появится увеличенный индикатор  (макро) (стр. 140).

- Если в настоящее время отображается меню, нажмите сначала кнопку MENU, в результате чего меню исчезнет.
- Вы можете также выполнить эту операцию, когда переключатель режимов установлен в положение .
- Вы не можете использовать эту функцию, если опция  (Camera) в меню установлена в положение  (режим увеличительного стекла),  (сумеречный режим),  (режим ландшафта),  (режим фейерверка) и  (режим съемки при свечах).



- ➔ Расположите объект в центре кадра. Нажмите и удерживайте кнопку затвора наполовину нажатой для фокусировки, а затем нажмите кнопку затвора вниз до упора.



Для возврата в нормальный режим записи

Нажмите кнопку  на кнопке управления еще раз. Индикатор  исчезнет с экрана ЖКД.

- При съемке в режиме крупного плана (макро) область съемки становится чрезвычайно узкой, и весь объект может не попасть в фокус.
- При съемке в режиме крупного плана (макро), скорость автофокусировки снижается, делая возможным точную фокусировку на близко расположенных объектах.

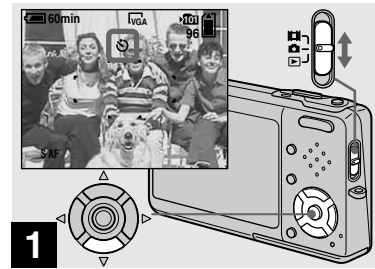
Использование таймера самозапуска



- ➔ Установите переключатель режимов в положение , и нажмите кнопку  на кнопке управления.

Увеличенный индикатор  (таймера самозапуска) появится на экране ЖКД (стр. 140).

- При записи с помощью таймера самозапуска поместите фотоаппарат в устойчивое положение. Если Вы при записи поместите фотоаппарат в неустойчивое положение, фотоаппарат может упасть, что может привести к его повреждению или неисправности.
- Если в настоящее время отображается меню, нажмите сначала кнопку MENU, в результате чего меню исчезнет.
- Вы можете также выполнить эту операцию, когда переключатель режимов установлен в положение .

Выбор режима вспышки

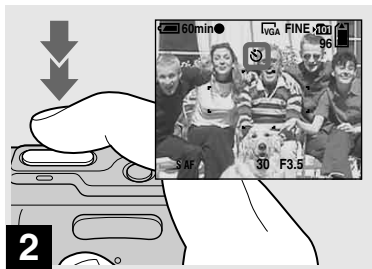

- Расположите объект в центре кадра. Нажмите и удерживайте кнопку затвора наполовину нажатой для фокусировки, а затем нажмите кнопку затвора вниз до упора.

После того, как Вы нажмете кнопку затвора, и до того, как затвор сработает (приблизительно 10 секунд спустя), будет мигать лампочка таймера самозапуска (стр. 11) и будет раздаваться звуковой сигнал.

Для отмены таймера самозапуска во время функционирования

Нажмите кнопку () на кнопке управления еще раз. Индикатор исчезнет с экрана ЖКД.

- Если Вы нажмете кнопку затвора, стоя перед фотоаппаратом, фокус и экспозиция могут не установиться надлежащим образом.

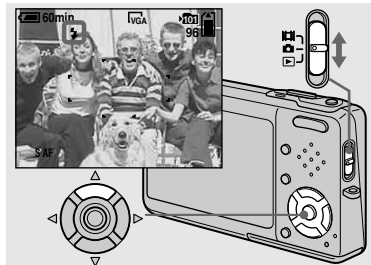

- Установите переключатель режимов в положение и нажимайте повторно кнопку () на кнопке управления для выбора режима вспышки.

Увеличенный индикатор выбранного режима вспышки появится на экране ЖКД (стр. 140). Всякий раз, когда Вы нажимаете кнопку (), индикатор меняется следующим образом.

Нет индикатора (Автоматический режим): Вспышка автоматически срабатывает при съемке изображений в темном месте. Заводской установкой является опция Авто.

(Принудительная вспышка):

Вспышка срабатывает вне зависимости от яркости окружающего освещения.

SL (Медленная синхронизация):

Вспышка срабатывает вне зависимости от яркости окружающего освещения. В темном месте скорость срабатывания затвора медленная, и Вы можете отчетливо снять фон, находящийся вне пределов досягаемости света вспышки.

(Без вспышки): Вспышка не срабатывает.

- Если в настоящее время отображается меню, нажмите сначала кнопку MENU, в результате чего меню исчезнет.
- Рекомендуемое для съемки расстояние при использовании вспышки составляет приблиз. от 0,1 м до 1,7 м (W) / от 0,5 м до 1,6 м (T) (когда опция [ISO] установлена в положение [Auto] в меню установок).
- Вспышка сработает дважды. Первый раз срабатывает предварительная вспышка, которая используется для регулировки величины светового потока, а во второй раз срабатывает основная вспышка, при свете которой снимается изображение.

- Вы можете изменить яркость вспышки с помощью опции \pm (Flash Level) в меню установок (стр. 71). (Вы не можете изменить яркость вспышки, пока опция  (Camera) в меню установлена в положение [Auto] в меню.)
- При использовании режима $\$SL$ (медленная синхронизация) или $\$$ (без вспышки), скорость затвора замедляется при съемке в темных местах, поэтому рекомендуется использование штатива.
- Во время зарядки вспышки лампочка $\$/CHG$ будет мигать. После завершения зарядки лампочка потухнет, и режим вспышки будет готов к функционированию.
- Установка режима вспышки сохраняется даже при выключении питания.

Во избежание появления объектов с красными глазами

Перед съемкой вспышка предварительно стробирует два или большее количество раз для уменьшения эффекта красных глаз. Установите опцию [Red Eye Reduction] на экране Setup в положение [On] (стр. 139). На экране ЖКД появится индикатор .



Процесс уменьшения эффекта красных глаз занимает приблизительно 1 секунду перед фактической съемкой изображения, поэтому держите фотоаппарат крепко, чтобы предотвратить дрожание. Кроме того, не забудьте предупредить объект о том, чтобы он сохранял неподвижность.

- Уменьшение эффекта красных глаз может не принести желаемого результата в зависимости от индивидуальных особенностей, расстояния до объекта, если объект не видит предварительную вспышку в момент ее срабатывания, и от других условий. Кроме того, уменьшение эффекта красных глаз более эффективно под ярким освещением и на близком расстоянии от объекта.

Съемка изображений с подсветкой автофокусировки

Подсветка автофокусировки испускает свет для облегчения фокусировки на предмете в темных местах. На экране ЖКД появится индикатор **AF-ON** и, пока кнопка затвора наполовину нажата, излучатель автофокусировки будет испускать красный свет, пока фокусировка не будет достигнута.

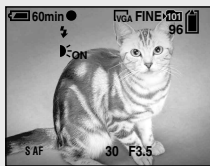

Если данная функция не требуется, установите опцию [AF Illuminator] на экране Setup в положение [Off] (стр. 139).

- Если свет подсветки автофокусировки не достигает объекта в достаточной мере, или если объект не является контрастным, фокусировка не будет достигнута. (Рекомендуемое расстояние составляет приблизительно до 2,4 м (W)/3,7 м (T).)

- Фокусировка будет достигнута, как только свет подсветки автофокусировки достигнет объекта, даже если свет будет попадать слегка в сторону от центра объекта.
- При предварительной установке фокусного расстояния (стр. 63) подсветка автофокусировки не функционирует.
- Кадр искателя диапазона автофокусировки не появится. Будут мигать индикаторы **AF** или **AF**, и автофокусировка сработает с приоритетом на объектах, расположенных вблизи центральной части кадра.
- Излучатель автофокусировки работает, только если опция **Camera** в меню установлена в положение [Auto], [Program], **Q** (режим увеличительного стекла), **Portrait** (портретный режим при сумеречном освещении), **Snow** (снежный режим), **Play** (пляжный режим) или **Light** (режим съемки при свечах).
- Подсветка автофокусировки испускает очень яркий свет. Несмотря на то, что никаких проблем с безопасностью не возникает, смотреть прямо на Излучатель подсветки автофокусировки с близкого расстояния не рекомендуется.

Вставка даты и времени в неподвижное изображение

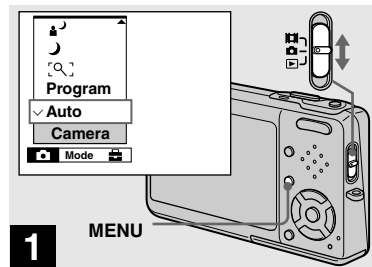

- ➔ Установите переключатель режимов в положение **Camera**, а затем нажмите кнопку **MENU**.

Появится меню.

- Если изображения сняты с наложенными датой и временем, дата и время не могут быть удалены позднее.
- Дата и время не будут вставлены в режиме серии изображений.
- Дата и время не появятся на экране ЖКД во время съемки, вместо этого на экране ЖКД появится индикатор **DATE**. Реальные дата и время, показываемые красным цветом, появляются в правом нижнем углу только во время воспроизведения.
- Вы можете также выполнить данную операцию с переключателем режимов, установленным в положение **Play** или **Play**.

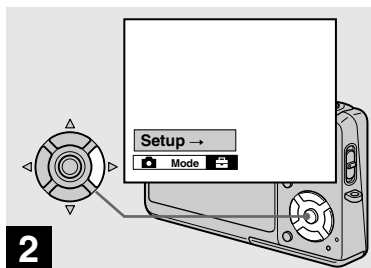

- ➔ Нажмите кнопку ► на кнопке управления для продвижения в сторону , а затем нажмите кнопку ► еще раз.

Появится экран Setup.

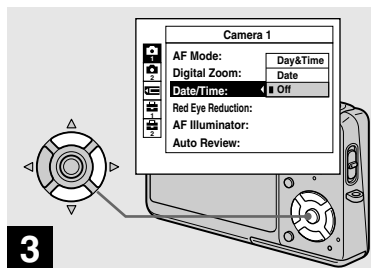

- ➔ Выберите опцию  (Camera 1) с помощью кнопки ▲ на кнопке управления, а затем нажмите кнопку ►. Выберите опцию [Date/Time] с помощью кнопок ▲/▼, а затем нажмите кнопку ►.

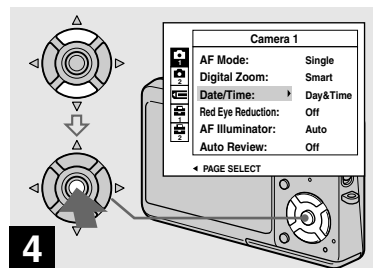

- ➔ Выберите установку даты и времени с помощью кнопок ▲/▼ на кнопке управления, а затем нажмите кнопку ●.

Day&Time: Накладывает дату, часы и минуты на изображение.

Date: Накладывает год, месяц и день на изображение.

Off: Не накладывает дату и время на изображение.

После выполнения настройки сначала нажмите кнопку MENU, чтобы меню исчезло, а затем выполните съемку изображения.

- Если Вы выберете опцию [Date], дата наложится на изображение в порядке, выбранном в разделе “Установка даты и времени” (стр. 22).
- Установка даты и времени сохраняется даже при выключении питания.

Съемка в соответствии с условиями эпизода — Выбор сцены

Вы можете делать более эффектные снимки, выбрав соответствующий режим, а затем нажав на кнопку затвора.

Режим увеличительного стекла

Объект на экране ЖКД отобразится увеличенным с масштабом увеличения до 3.3х.

Это позволит Вам увидеть детали, которые было бы в противном случае трудно разглядеть невооруженным глазом.

Расстояние до объекта	Масштаб увеличения
1 см	3.3х
2 см	2.1х
5 см	1.0х
10 см	0.5х
20 см	0.3х

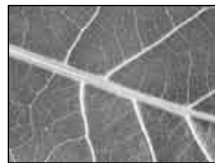

- Фокусное расстояние до объекта составляет приблиз. от 1 см до 20 см.
- Оптическое увеличение блокируется на стороне W и не может использоваться.
- При нажатии кнопки увеличения изображение увеличится, используя цифровое увеличение.

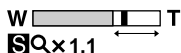

Сумеречный режим

Позволяет Вам выполнить съемку ночных эпизодов с большого расстояния, без утраты темной атмосферы окружающей обстановки.



- Скорость затвора замедляется, поэтому рекомендуется использовать штатив.

Портретный режим при сумеречном освещении

Подходит для съемки портретов в темных местах. Позволяет Вам снимать четкие изображения людей в темных местах без утраты темной атмосферы окружающей обстановки.



- Скорость затвора замедляется, поэтому рекомендуется использовать штатив.

Режим ландшафта

Фокусируется только на удаленном объекте для съемки ландшафтов и т.п.



Снежный режим

При съемке эпизодов на снегу или в других местах, где весь экран выглядит белым, используйте этот режим для предотвращения потери цветов и записи четких изображений.



пляжный режим

При съемке эпизодов на побережье моря или озера будет отчетливо записан синий цвет воды.



Режим высокоскоростного затвора

Используйте этот режим для съемки движущихся объектов вне помещения или в других ярко освещенных местах.



- Скорость затвора возрастает, поэтому изображения, снятые в темных местах, становятся более темными.

Режим фейерверка

Вы можете снимать фейерверки во всем их великолепии. Фокусное расстояние устанавливается на бесконечность.



- Вы можете изменить скорость затвора путем установки величины регулировки EV (стр. 64).
- Скорость затвора замедляется, поэтому, рекомендуется использовать штатив.

Режим съемки при свечах

Вы можете производить съемку на вечеринках, службах при свечах и в других местах, освещаемых свечами, не нарушая атмосферы, созданной горящими свечами.



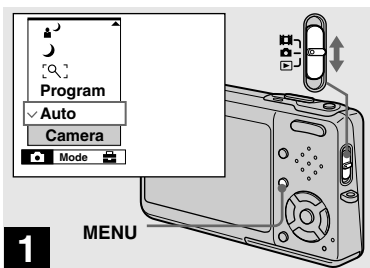

- Скорость затвора замедляется, поэтому, рекомендуется использовать штатив.

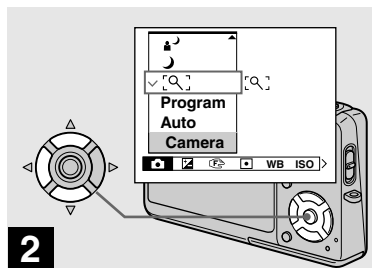

- Установите переключатель режимов в положение , а затем нажмите кнопку MENU.

Появится меню.



- Выберите опцию  (Camera) с помощью кнопки ◀ на кнопке управления, а затем выберите нужный режим с помощью кнопок ▲/▼.

Для возврата в нормальный режим

Выберите опцию [Auto] или [Program] с помощью кнопок ▲/▼ на кнопке управления.

- Установка выбора сцены сохраняется даже при выключении питания.

Съемка с использованием функции выбора сцены

При съемке с использованием функции выбора сцены, комбинация функций, таких как режим вспышки, определяется заранее для обеспечения оптимальных регулировок, соответствующих сцене. Обратитесь к следующей таблице, в которой приведены установки функции для каждого режима съемки.

Функция Режим съемки	Макро	Режим вспышки	Кадр искателя диапазона автофоку- сировки	Предвари- тельная установка фокуса	Задержка экспозиции	Баланс белого	Уровень вспышки	Краткая серия изображений/ Speed Burst/ Серия изображений
	—		○	—	—	○	○	—
	—		○	∞	—	○	—	—
	○		○	○	—	Auto/ 	○	—
	—		○	∞	○	○	○	○
	○		○	○	○	○	○	○
	○		○	○	○	○	○	○
	○		○	○	○	○	○	○
	—		—	∞	—		—	—
	—		Center AF	0.5м/1.0м/ 3.0м/7.0м	—		—	—

○ указывает на то, что можно установить нужную Вам функцию.

Медленный затвор NR

Функция медленного затвора NR уменьшает помехи на записываемых изображениях, обеспечивая съемку четких изображений. Если скорость затвора установлена в положение 1/6 секунды или медленнее, фотоаппарат автоматически активизирует функцию медленного затвора NR, а рядом с индикатором скорости затвора появится индикация “NR”.



Нажмите кнопку затвора до упора.

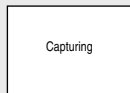

Затем экран чернеет.

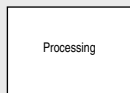

Наконец, когда индикация “Processing” исчезнет, изображение уже будет записано.

- Не двигайте фотоаппарат, когда появится индикация “Capturing”. Для устранения эффекта вибрации рекомендуется использование штатива.
- При установке медленной скорости затвора процесс может занимать некоторое время.

Просмотр изображений на экране ЖКД Вашего фотоаппарата

Одиночный экран (однокладровый)



Вы можете просматривать на экране ЖКД изображения, снятые Вашим фотоаппаратом, почти сразу. Для просмотра изображений Вы можете выбирать один из следующих трех методов.

Одиночный экран (однокладровый)

Вы можете просматривать изображения по одному, отображая их во весь экран.

Индексный экран (на девять изображений)



Индексный экран (на шестнадцать изображений)

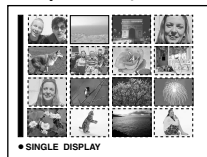



Индексный экран (на девять изображений/шестнадцать изображений)

Девять или шестнадцать изображений отображаются одновременно на отдельных панелях на экране ЖКД.

- Относительно подробностей о просмотре фильмов см. стр. 94.
- Относительно подробного описания индикаторов индикаторов см. стр. 153.

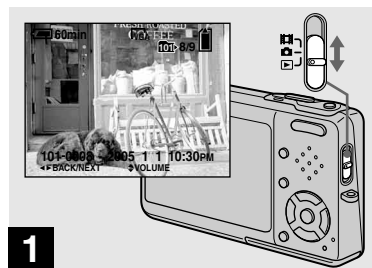
Просмотр одиночных изображений



- ➔ Установите переключатель режимов в положение  и включите питание.

Последнее изображение в выбранной папке для записи (стр.75) появится на экране ЖКД.

- Сразу после начала воспроизведения вследствие обработки изображения изображение может отображаться нечетко.

Просмотр индексного экрана (на девять или шестнадцать изображений)

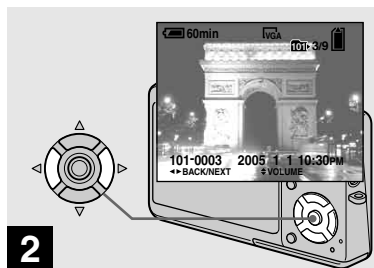

➔ Выберите нужное неподвижное изображение с помощью кнопок ◀▶ на кнопке управления.

◀ : Для отображения предыдущего изображения

▶ : Для отображения последующего изображения

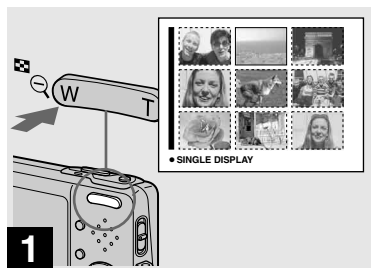



➔ Нажмите кнопку  (индекс) один раз.

Дисплей переключится на индексный экран (на шестнадцать изображений).

Для отображения следующего (предыдущего) индексного экрана

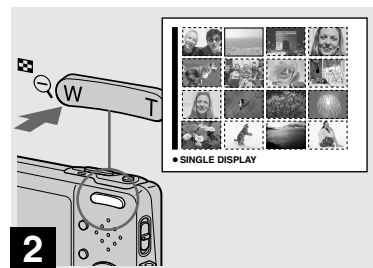
Нажмите кнопки ▲/▼/◀/▶ на кнопке управления для перемещения желтой рамки вверх/вниз/влево/вправо.



➔ Нажмите кнопку  (индекс) еще один раз.

Дисплей переключится на индексный экран (на шестнадцать изображений).

Для отображения следующего (предыдущего) индексного экрана

Нажмите кнопки ▲/▼/◀/▶ на кнопке управления для перемещения желтой рамки вверх/вниз/влево/вправо.

Просмотр изображений на экране телевизора

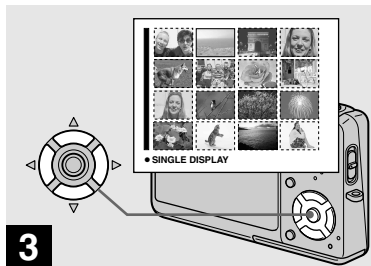

- 3** → Выберите нужное неподвижное изображение с помощью кнопок ▲/▼/◀/▶ на кнопке управления.

Выбрано изображение в желтой рамке.

Для возврата к одиночному экрану

Нажмите кнопку увеличения T или кнопку ● на кнопке управления.



- 1** → Подсоедините соединительный кабель аудио/видео (прилагается) к гнезду A/V OUT (MONO) станции Cyber-shot (прилагается) и входным гнездам аудио/видео телевизора.

Если у Вашего телевизора есть стереофонические входные гнезда, подсоедините аудио штексельную вилку (черную) соединительного кабеля аудио/видео к левому аудио гнезду.

- Если кабель USB подсоединен к станции Cyber-shot, отсоедините кабель USB от станции Cyber-shot.
- Выключите Ваш фотоаппарат и телевизор перед подсоединением фотоаппарата к телевизору с помощью соединительного кабеля аудио/видео.

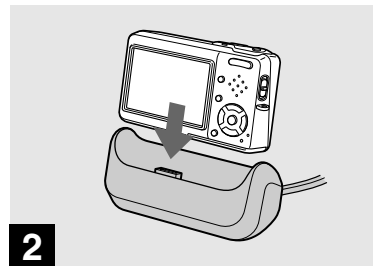

- 2** → Подсоедините фотоаппарат к станции Cyber-shot.

Подсоедините фотоаппарат, как показано на рисунке.

- Убедитесь, что фотоаппарат надежно подсоединен к станции Cyber-shot.



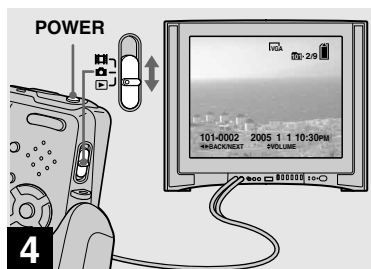

➔ Включите телевизор и установите переключатель TV/Video в положение “Video”

- Название и расположение данного переключателя может различаться в зависимости от Вашего телевизора. Подробные сведения приведены в инструкции по эксплуатации, прилагаемой к телевизору.



➔ Установите переключатель режимов в положение  и включите фотоаппарат.

Нажмите кнопки   на кнопке управления для выбора нужного изображения.

- При использовании Вашего фотоаппарата за границей возможно понадобится переключить выходной видео сигнал для соответствия Вашей системе телевидения (стр. 141).

Просмотр изображений на экране телевизора

Если Вы желаете просмотреть изображения на экране телевизора, Вам нужен телевизор с гнездом видео входа и соединительным кабелем аудио/видео (прилагается). Система цветного телевидения должна соответствовать системе Вашего цифрового фотоаппарата. Проверьте следующие списки:

Система NTSC

Багамские Острова, Боливия, Венесуэла, Канада, Колумбия, Корея, Мексика, Перу, Суринам, США, Тайвань, Филиппины, Центральная Америка, Чили, Эквадор, Ямайка, Япония и т.д.

Система PAL

Австралия, Австрия, Бельгия, Великобритания, Венгрия, Германия, Голландия, Гонконг, Дания, Испания, Италия, Китай, Кувейт, Малайзия, Новая Зеландия, Норвегия, Польша, Португалия, Сингапур, Словацкая Республика, Таиланд, Финляндия, Чешская Республика, Швейцария, Швеция и т.д.

Система PAL-M

Бразилия

Система PAL-N



Аргентина, Парагвай, Уругвай

Система SECAM

Болгария, Гвиана, Ирак, Иран, Монако, Россия, Украина, Франция, и т.д.

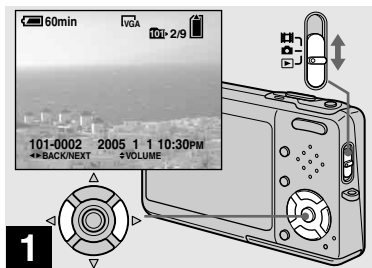

Удаление изображений

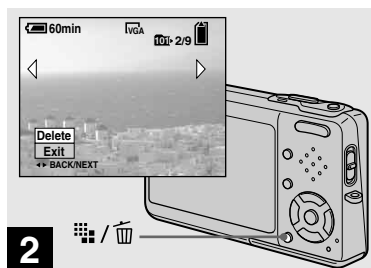

➔ Установите переключатель режимов в положение  и включите фотоаппарат. Нажимайте кнопки  на кнопке управления для выбора изображения, которое Вы хотите удалить.

- Имейте в виду, что Вы не сможете восстановить удаленные изображения.





➔ Нажмите кнопку  /  (удаление).

В этот момент изображение еще не удалено.

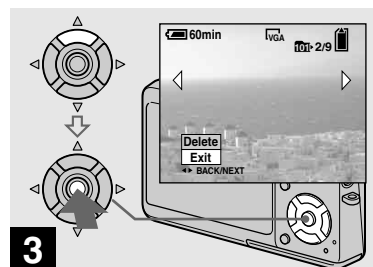

- Вы не можете удалить защищенное изображение (стр. 81).





➔ Выберите опцию [Delete] при помощи кнопки  на кнопке управления, а затем нажмите кнопку .

Появится сообщение “Access”; и изображение будет удалено.

Для продолжения и удаления других изображений



Отобразите удаляемое изображение с помощью кнопок  на кнопке управления. Затем выберите опцию [Delete] при помощи кнопки  и нажмите кнопку .

Для отмены удаления

Выберите опцию [Exit] с помощью кнопки  на кнопке управления, а затем нажмите кнопку .

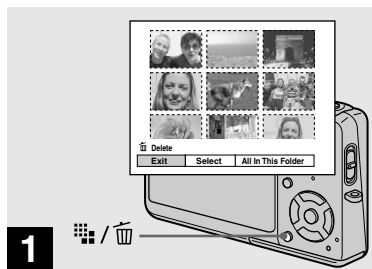

Удаление изображений в индексном (на девять или шестнадцать изображений) режиме





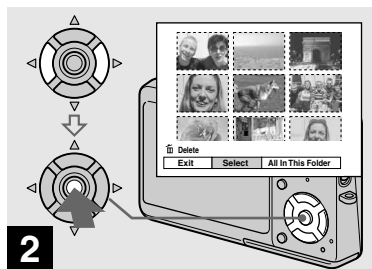

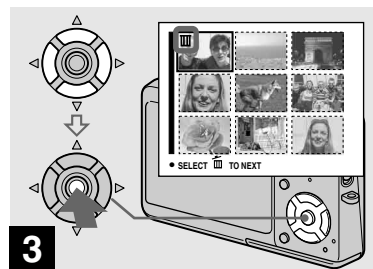

→ Во время отображения индексного экрана (на девять/шестнадцать изображений) (стр. 48) нажмите кнопку  /  (удаление).

- Имейте в виду, что Вы не сможете восстановить удаленные изображения.





→ Выберите опцию [Select] при помощи кнопок  /  на кнопке управления, а затем нажмите кнопку .







→ Выберите изображение, которое Вы хотите удалить, с помощью кнопок  /  /  /  на кнопке управления, а затем нажмите кнопку .

На выбранном изображении появится индикатор  (удаление). В этот момент изображение еще не удалено. Повторите этот пункт для всех изображений, которые Вы хотите удалить.

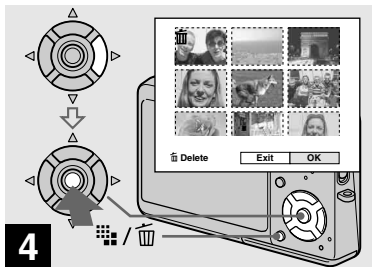
- Для того, чтобы отменить выбор, выберите изображение, затем снова нажмите кнопку  на кнопке управления так, чтобы индикатор  исчез.



Форматирование платы памяти “Memory Stick Duo”







- ➔ Нажмите кнопку  /  (удаление) и выберите опцию [OK] с помощью кнопки  на кнопке управления, а затем нажмите кнопку .

Появится сообщение “Access”, и изображения с индикатором  будут удалены.

Для отмены удаления

Выберите опцию [Exit] с помощью кнопки  на кнопке управления, а затем нажмите кнопку .

Для удаления всех изображений в папке

Выберите опцию [All In This Folder] с помощью кнопки  на кнопке управления при выполнении действия пункта **2**, а затем нажмите кнопку . Выберите опцию [OK], а затем нажмите кнопку . Все незащищенные изображения в папке будут удалены. Для отмены удаления выберите опцию [Cancel], а затем нажмите кнопку .

- Вы также можете удалить фильмы (стр. 95).



- ➔ Установите плату памяти “Memory Stick Duo”, которую Вы хотите отформатировать, в Ваш фотоаппарат.

- Термин “форматирование” означает подготовку платы памяти “Memory Stick Duo” для записи изображений; этот процесс также называется “инициализацией”.
- Плата памяти “Memory Stick Duo”, прилагаемая к Вашему фотоаппарату, или приобретаемая отдельно, плата памяти “Memory Stick Duo” отформатированы заранее и могут быть использованы немедленно.
- Заметьте, что форматирование платы памяти “Memory Stick Duo” удаляет все данные на плате памяти “Memory Stick Duo”, даже если изображения защищены, к тому же удаленные изображения невозможно восстановить.

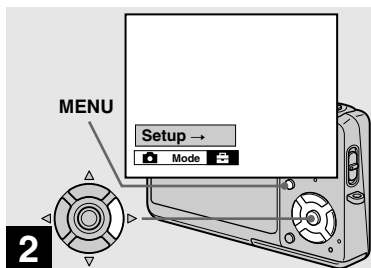

- ➔ Включите фотоаппарат, а затем нажмите кнопку MENU. Нажмите кнопку ► на кнопке управления для продвижения в сторону , а затем нажмите кнопку ► еще раз.

Появится экран Setup.

- Эта операция доступна вне зависимости от положения переключателя режимов.

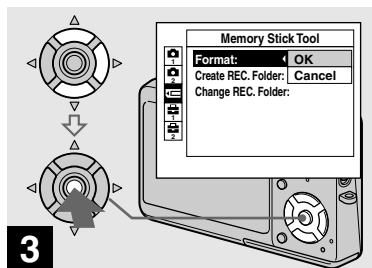

- ➔ Выберите пункт  (Memory Stick Tool) при помощи кнопок ▲/▼ на кнопке управления. Выберите опцию [Format] с помощью кнопки ►, а затем нажмите кнопку ►. Выберите опцию [OK] с помощью кнопки ▲, а затем нажмите кнопку ●.

Для отмены форматирования

Выберите опцию [Cancel] с помощью кнопки ▼ на кнопке управления, а затем нажмите кнопку ●.

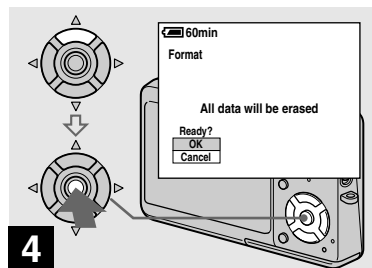

- ➔ Выберите опцию [OK] при помощи кнопки ▲ на кнопке управления, а затем нажмите кнопку ●.

Появится сообщение “Formatting”. Когда это сообщение исчезнет, форматирование будет завершено.

Как установить и эксплуатировать Ваш фотоаппарат

Ниже описывается использование меню и пунктов экрана Setup.

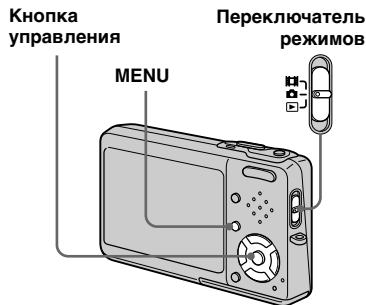

Изменение установок меню

1 Нажмите кнопку MENU.

Появится меню.

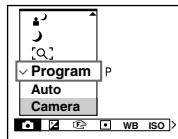

- Отображаемые пункты будут отличаться в зависимости от положения переключателя режимов.

2 Нажмите кнопки ◀/▶ на кнопке управления для выбора пункта, который Вы хотите установить.

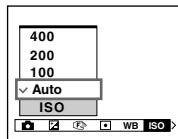

- Если переключатель режимов установлен в положение ▶, нажмите кнопку ● на кнопке управления после выбора пункта.

3 Нажмите кнопки ▲/▼ на кнопке управления для выбора нужной установки.

Выбранная установка увеличится, и установка будет введена.

Если с пунктом появятся метки ▲/▼/◀/▶

Есть пункты, не отображенные на экране. Нажмите кнопки ▲/▼/◀/▶ на кнопке управления, чтобы отобразить эти пункты.

Для отключения индикации меню

Нажмите кнопку MENU.

- Вы не можете выбрать пункты, отображаемые серым цветом.
- Относительно подробного описания пунктов меню, см. стр. 135.

Изменение пунктов на экране Setup

1 Нажмите кнопку MENU.

Появится меню.

2 Нажмите кнопку ► на кнопке управления для продвижения в сторону , а затем нажмите кнопку ► еще раз.

Появится экран Setup.

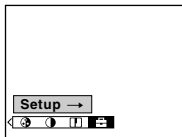

3 Нажмите кнопки ▲/▼/◀/▶ на кнопке управления для выбора пункта, который Вы хотите установить.

Рамка выбранного пункта приобретет желтый цвет.

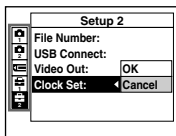

4 Нажмите кнопку ● на кнопке управления для ввода установки.

Для отмены отображения экрана Setup

Нажмите кнопку MENU.

Для возврата к меню от экрана Setup

Нажмите кнопку ◀ на кнопке управления для возврата к положению, заключенному в кадр при выполнении действия пункта **3**, а затем нажмите кнопку ◀ еще раз.

- Подробное описание пунктов Setup приведено на стр. 139.

Определение качества неподвижного изображения

Вы можете выбрать качество неподвижного изображения из [Fine] (высококачественное) или [Standard].

Перед началом операции



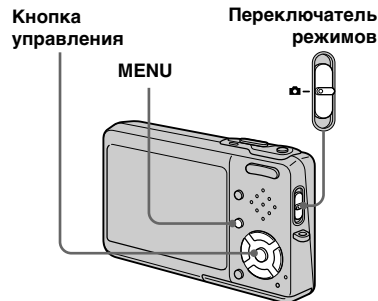

При съемке неподвижных изображений установите опцию  (Camera) в меню в положение, отличное от [Auto] (стр. 56 и 135).



1 Установите переключатель режимов в положение .

2 Нажмите кнопку MENU.

Появится меню.

3 Выберите опцию  (PQuality) с помощью кнопок , а затем выберите нужное качество изображения с помощью кнопок / .

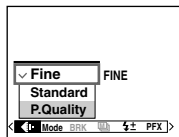

Создание или выбор папки

Ваш фотоаппарат может создавать множество папок на плате памяти “Memory Stick Duo”. Вы можете выбрать папку, используемую для хранения изображений, перед съемкой, что удобно для упорядочивания изображений. Если Вы не создадите новую папку, в качестве папки для записи будет выбрана папка “101MSDCF”. Вы можете создавать папки вплоть до “999MSDCF”.

Перед началом операции

Установите меню на экран Setup (стр. 57 и 139).





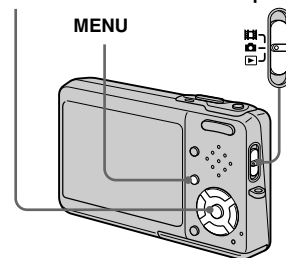



Кнопка управления

Переключатель режимов





- В одной папке может быть сохранено до 4000 изображений. Когда емкость папки превышает, автоматически создается новая папка.

Создание новой папки

- 1** Выберите опцию  (Memory Stick Tool) с помощью кнопок , , [Create REC. Folder] с помощью кнопок , , а затем выберите опцию [OK] с помощью кнопок , , а затем нажмите кнопку .

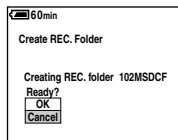
Появится экран создания папки.



- 2** Выберите опцию [OK] с помощью кнопки , а затем нажмите кнопку .







Будет создана новая папка с номером, на единицу превышающим самый большой номер на плате памяти “Memory Stick Duo”, и эта папка станет папкой для записи.

Для отмены создания папки





Выберите опцию [Cancel] в пункте **1** или **2**.

- После того, как Вы создадите новую папку, Вы не сможете удалить ее с помощью фотоаппарата.
- Изображения будут записываться во вновь созданную папку до тех пор, пока не будет создана или выбрана другая папка.

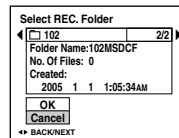
Изменение папки для записи

- 1** Выберите опцию  (Memory Stick Tool) с помощью кнопок , , [Change REC. Folder] с помощью кнопки , а затем выберите опцию [OK] с помощью кнопки , а затем нажмите кнопку . Появится экран выбора папки для записи.



- 2** Выберите нужную папку при помощи кнопок / и подтвердите [OK] при помощи кнопки , а затем нажмите кнопку .

Для отмены изменения папки для записи

Выберите опцию [Cancel] в пункте **1** или **2**.

- Вы не можете выбрать папку “100MSDCF” в качестве папки для записи (стр. 106).
- Изображения будут сохраняться во вновь выбранную папку. Вы не можете переместить записанные изображения в другую папку с помощью данного фотоаппарата.

Выбор метода автоматической фокусировки

Вы можете установить кадр искателя диапазона автофокусировки и режим автофокусировки.

Кадр искателя диапазона автофокусировки

Выбирает фокусное расстояние в соответствии с положением и размерами объекта.

Режим автофокусировки

Устанавливает начало и окончание действия фокуса.

Перед началом операции

При съемке неподвижных изображений установите опцию  (Camera) в меню в положение, отличное от [Auto] (стр. 56 и 135).

Кнопка управления

Переключатель режимов

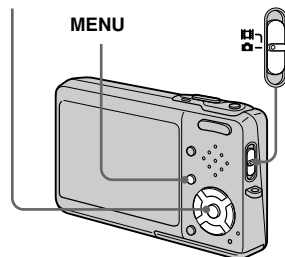

Выбор кадра искателя диапазона фокусировки — Искатель диапазона автофокусировки

Многоточечный диапазон автофокусировки



Фотоаппарат вычисляет расстояние в пяти областях слева, справа, вверху, внизу и в центре изображения, позволяя Вам выполнить съемку с использованием функции автоматической фокусировки, не заботясь о композиции изображения. Данный режим полезен в случае, если тяжело сфокусироваться на объекте из-за того, что он не в центре рамки. Вы можете проверить положение, в котором был отрегулирован фокус, с помощью зеленого кадра. Заводской установкой является многоточечный диапазон автофокусировки.

Автофокусировка на центральную область (□)





Данный режим полезен для фокусирования на объекте возле центра рамки. Использование вместе с функцией блокировки автофокусировки позволяет Вам выполнить съемку изображения нужной композиции.

Пятно автофокусировки (□)

Это полезно при фокусировке на очень маленьком объекте или узкой области. Использование вместе с функцией блокировки автофокусировки позволяет Вам выполнить съемку изображения нужной композиции. Удерживайте фотоаппарат в устойчивом положении, соблюдая осторожность, чтобы объект не отклонился из кадра искателя диапазона.

1 Установите переключатель режимов в положение  или .





2 Нажмите кнопку MENU. Появится меню.

3 Выберите опцию  (Focus) с помощью кнопок / , а затем выберите нужный диапазон автофокусировки с помощью кнопок / .



Кадр искателя диапазона автофокусировки

Фокус будет отрегулирован автоматически. Цвет кадра искателя диапазона автофокусировки изменится с белого на зеленый.

- При съемке фильмов, если Вы выберете многоточечный диапазон автофокусировки, расстояние до центра экрана оценивается как среднее, и автофокусировка будет работать даже при некоторой вибрации. Кадром искателя диапазона автофокусировки является . В режимах автофокусировки на центральную область и пятно автофокусировки автоматическая фокусировка выполняется только на выбранный кадр, поэтому эти режимы удобны при необходимости фокусировки только на нужный Вам участок изображения.
- При использовании цифрового увеличения или подсветки автофокусировки, приоритет перемещения автофокусировки отдается объектам, расположенным в центре или вблизи центра кадра. В данном случае будет мигать индикатор ,  или , а кадр искателя диапазона автофокусировки не отображается.
- Некоторые настройки не могут быть выбраны в зависимости от режима выбора сцены (стр. 45).

Выбор операции фокусировки

— Режим автофокусировки

Одиночная автофокусировка (S AF)

Этот режим полезен для съемки стационарных объектов. Фокус не регулируется до тех пор, пока кнопка затвора не нажата и не удерживается в наполовину нажатом положении. Когда кнопка затвора будет нажата и будет удерживаться в наполовину нажатом положении, и будет завершена блокировка автофокусировки, фокус будет заблокирован. Заводской установкой является одиночная автофокусировка.

Контроль автофокусировки (M AF)

Данный режим сокращает время, требуемое на фокусировку. Фотоаппарат автоматически выполняет регулировку фокуса до того, как кнопка затвора нажата и удерживается в наполовину нажатом положении, позволяя Вам составить композицию изображений с уже отрегулированным фокусом. Когда кнопка затвора будет нажата и будет удерживаться в наполовину нажатом положении, и будет завершена блокировка автофокусировки, фокус будет заблокирован.

- Потребление заряда батареи может быть более интенсивным, чем в режиме одиночной автофокусировки.

Перед началом операции

Установите меню на экран Setup (стр. 57 и 139).

- 1** Выберите опцию  (Camera 1) с помощью кнопки **▲**, а затем выберите опцию [AF Mode] с помощью кнопок **▶/▲**.
- 2** Выберите нужный режим с помощью кнопок **▶/▲/▼**, а затем нажмите кнопку **●**.

Технические приемы съемки

При съемке объекта, расположенного на краю кадра, или при использовании режимов автофокусировки на центральную область или пятно автофокусировки, фотоаппарат может выполнить фокусировку на центральную часть, а не на объект на краю кадра. В случае, подобном этому, используйте блокировку автофокусировки для фокусировки на объекте, а затем заново скомпонуйте изображение и выполните съемку.

Составьте снимок таким образом, чтобы объект находился в центре искателя диапазона автофокусировки, и нажмите кнопку затвора наполовину вниз. Когда индикатор блокировки AE/AF перестанет мигать и загорится, вернитесь к полностью составленному снимку, и полностью нажмите кнопку затвора вниз.



Кадр искателя диапазона автофокусировки
Индикатор блокировки AE/AF



- При использовании блокировки автофокусировки Вы можете снять изображение с правильным фокусом, даже если объект находится на краю кадра.
- Вы можете выполнить процесс регулировки блокировки автофокусировки до того, как полностью нажать кнопку затвора вниз.

Установка расстояния до объекта

– Предварительная установка фокуса

При съемке изображения с предварительно установленным расстоянием до объекта или при съемке объекта через сетку или оконное стекло, получить надлежащий фокус в режиме автоматической фокусировки затруднительно. В этих случаях удобно использовать предварительно установленный фокус.

Перед началом операции

При съемке неподвижных изображений установите опцию  (Camera) в меню в положение, отличное от [Auto] (стр. 56 и 135).

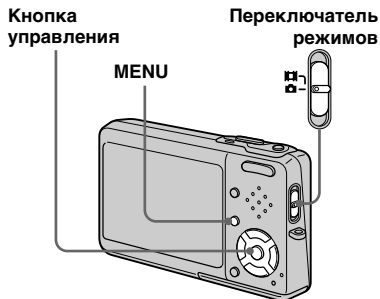

1 Установите переключатель режимов в положение или .

2 Нажмите кнопку MENU.
Появится меню.

3 Выберите опцию (Focus) с помощью кнопок , затем выберите расстояние до объекта с помощью кнопок .

Вы можете выбирать из следующих установок расстояния. 0.5 м, 1.0 м, 3.0 м, 7.0 м, ∞ (неограниченное расстояние).

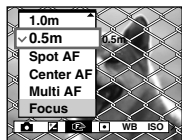

Для возврата в режим автоматической фокусировки

В пункте **3** выберите опцию [Multi AF], [Center AF] или [Spot AF].

- Информация о настройке фокуса является приблизительной и должна использоваться в качестве справки.
- Некоторые настройки не могут быть выбраны в зависимости от режима выбора сцены (стр. 45).

Регулировка экспозиции

— Регулировка EV

Вы можете вручную отрегулировать экспозицию, определенную фотоаппаратом. Используйте этот режим, если не удастся определить подходящую экспозицию, например, когда контрастность (степень различия между темным и светлым) между объектом и фоном чрезвычайно высока.

Значение компенсации можно устанавливать с шагом в 1/3EV в диапазоне от +2.0EV до -2.0EV.



Отрегулируйте в направлении -

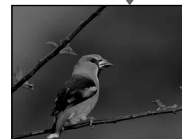



Отрегулируйте в направлении +



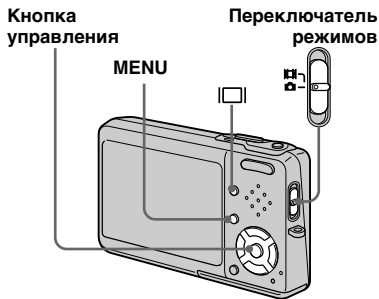

Перед началом операции

При съемке неподвижных изображений установите опцию  (Camera) в меню в положение, отличное от [Auto] (стр. 56 и 135).





1 Установите переключатель режимов в положение  или .

2 Нажмите кнопку MENU.
Появится меню.

3 Выберите опцию  (EV) с помощью кнопки .

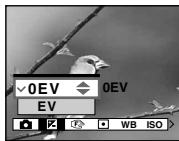
Отобразится величина регулировки экспозиции.



4 Выберите нужную величину экспозиции с помощью кнопок /.

Отрегулируйте величину экспозиции, наблюдая за яркостью фона.

Для повторной активации автоматической экспозиции

В пункте **4** выберите опцию [0EV].

- Если съемка объекта выполняется в крайне ярких или темных условиях или же используется вспышка, регулировка экспозиции может быть неэффективной.

Отображение гистограммы



Гистограмма представляет собой схему, показывающую яркость изображения. Вдоль горизонтальной оси показана яркость, а вдоль вертикальной оси показано количество пикселей. Индикация схемы показывает яркое изображение при смещении в правую сторону и темное изображение при смещении в левую сторону. Если во время съемки и воспроизведения экран плохо виден, для проверки экспозиции можно воспользоваться гистограммой.



1 Установите переключатель режимов в положение .

2 Чтобы отобразить гистограмму, нажмите кнопку .

3 Отрегулируйте экспозицию, основываясь на гистограмме.

- Гистограмма также появится, если опция  (Camera) в меню установлена в положение [Auto], но Вы не сможете отрегулировать экспозицию.
- Гистограмма также появится, когда Вы нажмете кнопку  во время воспроизведения одиночного изображения (стр. 47) или во время быстрого обзора (стр. 33).
- Гистограмма не будет появляться в следующих случаях:
 - Когда отображается меню
 - Во время быстрого обзора изображения, записанного в режиме задержки экспозиции
 - При использовании увеличения воспроизведения
 - При съемке или воспроизведении фильмов

- В следующих случаях появляется индикация  и не появляется гистограмма:
 - При записи в области цифрового увеличения
 - При установке размера изображения в положение [3:2]
 - При воспроизведении серий изображений
 - При повороте неподвижного изображения
- Гистограмма перед выполнением записи представляет гистограмму изображения, отображаемого в то же время на экране ЖКД. Имеет место различие гистограмм до и после того, как Вы нажмете кнопку затвора. После съемки изображения проверьте гистограмму во время воспроизведения одиночного изображения или во время быстрого обзора. В частности, большая разница может появиться в следующих случаях:
 - При срабатывании вспышки
 - Если скорость затвора низкая или высокая
- Гистограмма может не появляться для изображений, записанных с использованием других фотоаппаратов.

Технические приемы съемки

При съемке изображений фотоаппарат устанавливает экспозицию автоматически.

При съемке в общем бледного изображения, такого как объект с задней подсветкой или снег, фотоаппарат может посчитать, что объект яркий, и установить для изображения более темную экспозицию. В подобных случаях поможет регулировка экспозиции в направлении + (плюс).



Отрегулируйте в направлении +



При съемке темного объекта, который занимает весь кадр, фотоаппарат может посчитать, что объект темный, и установить для изображения более светлую экспозицию. В подобных случаях поможет регулировка экспозиции в направлении – (минус).



Отрегулируйте в направлении –



Обращайтесь к гистограмме и проводите регулировки так, чтобы изображение не было переэкспонировано (слишком светлым) или недоэкспонировано (слишком темным).

Попробуйте различные изображения с разными экспозициями, чтобы подобрать подходящую яркость.

Выбор способа фотометрии

Вы можете выбрать режим фотометрии, который указывает, какую часть объекта учитывать для автоматического определения экспозиции.

Многошаблонная фотометрия (без индикатора)

Изображение делится на составные области, и фотометрия выполняется для каждой области. Фотоаппарат оценивает положение объекта и яркость фона и устанавливает экспозицию наилучшим образом. Заводской установкой является многошаблонная фотометрия.



Местная фотометрия (☐)

Фотометрия выполняется только по одной части объекта. Это позволяет Вам выполнять съемку изображений, которые не будут слишком темными, когда объект подсвечен сзади, или регулировать экспозицию по объекту, когда существует сильный контраст между объектом и фоном.

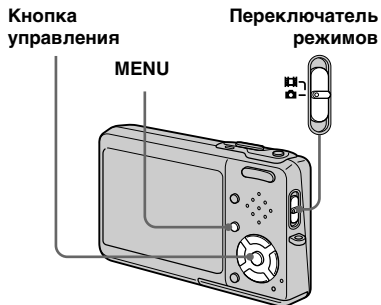

Перед началом операции

При съемке неподвижных изображений установите опцию  (Camera) в меню в положение, отличное от [Auto] (стр. 56 и 135).



1 Установите переключатель режимов в положение  или .

2 Нажмите кнопку MENU.
Появится меню.

3 Выберите опцию  (Metering Mode) с помощью кнопок , а затем выберите нужный режим фотометрии с помощью кнопок .

4 При выборе опции [Spot] в пункте **3**, наведите перекрестие местной фотометрии в точку объекта, который Вы хотите снять.

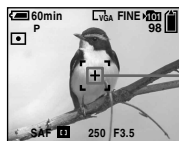

Перекрестие местной фотометрии

- При использовании режима местной фотометрии для фокусировки на позиции фотометрии рекомендуется установить опцию  (Focus) в положение [Center AF] (стр. 61).

Съемка трех изображений со смещенной экспозицией

— Задержка экспозиции

Функция задержки экспозиции записывает серию из трех изображений с автоматически смещаемыми величинами экспозиции. Это позволяет Вам выбрать изображение с нужной экспозицией после выполнения записи, если Вы не можете снять изображения хорошего качества, в зависимости от яркости объекта.

Перед началом операции

Установите опцию  (Camera) в меню в положение, отличное от [Auto] (стр. 56 и 135).

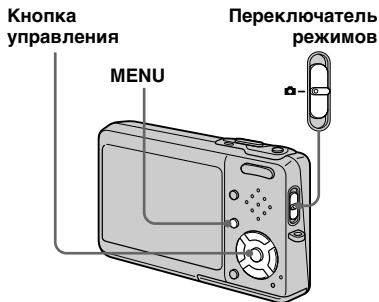

1-е изображение (смещенное в направлении +)



2-е изображение (нормальная экспозиция фотоаппарата)







3-е изображение (смещенное в направлении -)







1 Установите переключатель режимов в положение .

2 Нажмите кнопку MENU.

Появится меню.

3 Выберите опцию [Mode] (REC Mode) с помощью кнопок  , а затем выберите опцию [Exp Brktg] с помощью кнопки  .

4 Выберите опцию [BRK] (Bracket Step) с помощью кнопок  , а затем выберите нужную величину регулировки экспозиции с помощью кнопок  .

±1.0EV: Перемещает величину экспозиции с шагом плюс или минус 1.0EV.

±0.7EV: Перемещает величину экспозиции с шагом плюс или минус 0.7EV.

±0.3EV: Перемещает величину экспозиции с шагом плюс или минус 0.3EV.

5 Выполните съемку изображения.

Для возврата в нормальный режим Выберите опцию [Normal] в пункте

3.

- Вы не можете в этом режиме использовать вспышку.
- Фокусировка и баланс белого регулируются для первого изображения, и эти же установки используются для остальных изображений.
- При регулировке экспозиции вручную (стр. 64), экспозиция смещается в соответствии с отрегулированной яркостью.
- Продолжительность записи составляет приблизительно 0,36 секунды.
- Если объект слишком яркий или слишком темный, возможно, Вам не удастся выполнить съемку надлежащим образом с выбранной величиной регулировки смещения.
- Возможно, в зависимости от режима выбора сцены (стр. 45), Вы не сможете снять изображения в режиме задержки экспозиции.

Регулировка цветových тонов

— Баланса Белого

Вы можете установить режим баланса белого в соответствии с условиями съемки. На видимый цвет объекта влияют условия освещения. Если Вы хотите зафиксировать условия освещения или если цвет всего изображения выглядит слегка неестественным, рекомендуется отрегулировать установку баланса белого.

Auto (Индикатора нет)

Регулирует баланс белого автоматически. Заводской установкой является опция Авто.

☀ (Дневной свет)

При выполнении съемки вне помещения, съемки ночных эпизодов, неоновых реклам, фейерверков или восходов солнца, или съемки непосредственно до и после заката

☁ (Облачный)

Съемка под облачным небом

☀ (Флуоресцентный)

Съемка при флуоресцентном освещении

💡 (Лампы накаливания)

- Места, где условия освещения изменяются быстро
- При ярком освещении, таком, как в фотографических студиях

⚡ (Вспышка)

Отрегулируйте баланс белого только в соответствии с условиями вспышки

Перед началом операции

При съемке неподвижных изображений установите опцию  (Camera) в меню в положение, отличное от [Auto] (стр. 56 и 135).

Кнопка управления

Переключатель режимов

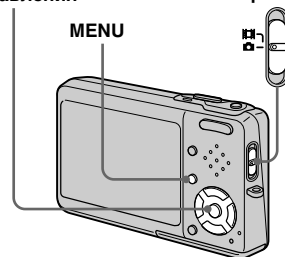

- 1 Установите переключатель режимов в положение  или .
- 2 Нажмите кнопку MENU.
Появится меню.
- 3 Выберите опцию [WB] (White Bal) с помощью кнопок , а затем выберите нужную установку с помощью кнопок .

Для повторной активизации автоматической регулировки

Выберите опцию [Auto] в пункте **3**.

- При мерцании флуоресцентной лампы регулировка баланса белого может не работать, даже если Вы выбрали  (флуоресцентный).
- При срабатывании вспышки ручная установка будет отменена, и изображение будет записано в режиме [Auto] (за исключением использования режима **WB** (вспышка)).
- Некоторые настройки не могут быть выбраны в зависимости от режима выбора сцены (стр. 45).

Регулировка уровня ВСПЫШКИ

— Уровень вспышки



Вы можете отрегулировать интенсивность света вспышки.

Перед началом операции

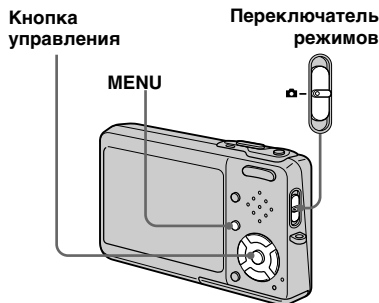
Установите опцию  (Camera) в меню в положение, отличное от [Auto] (стр. 56 и 135).



- 1 Установите переключатель режимов в положение .
- 2 Нажмите кнопку MENU.
Появится меню.

- 3 Выберите опцию [±] (Flash Level) при помощи кнопок , а затем выберите нужную установку с помощью кнопок .

+: Устанавливает уровень вспышки выше нормального.
Normal: Нормальная установка.
-: Устанавливает уровень вспышки ниже нормального.

- Возможно, в зависимости от режима выбора сцены (стр. 45), Вы не сможете установить уровень вспышки.

Непрерывная съемка

Данный режим используется для непрерывной съемки. Максимальное число изображений, которые Вы можете снять за один сеанс, зависит от размера изображения и установок качества изображения.

Быстрая серия изображений (S)

Вы можете снимать с коротким интервалом (приблиз. 0,33 секунды).

Краткая серия изображений (C)

Интервал съемки (приблиз. 0,83 секунды) удлинится по сравнению с быстрой серией изображений, но непрерывно может быть снято даже больше изображений.

Кнопка управления

Переключатель режимов

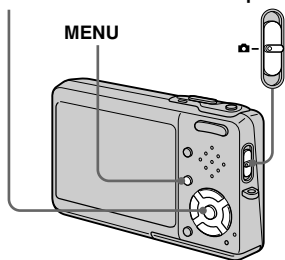



- Если при использовании заряд батареек снижается или плата памяти “Memory Stick Duo” заполнена, съемка остановится, даже если Вы нажмете и будете удерживать кнопку затвора.

1 Установите переключатель режимов в положение .

2 Нажмите кнопку MENU.

Появится меню.

3 Выберите опцию [Mode] (REC Mode) с помощью кнопку , а затем выберите опцию [Speed Burst] или [Burst] с помощью кнопку .

4 Выполните съемку изображения.

Если Вы нажали и удерживаете нажатой кнопку затвора, фотоаппарат выполняет съемку максимально возможного количества изображений. Если Вы отпустите кнопку затвора, в этот момент съемка остановится. Когда индикация “Recording” исчезнет, Вы сможете выполнять съемку следующего изображения.

Максимальное количество непрерывно снимаемых изображений

Быстрая серия изображений

(Единицы: изображения)

Качество изображения / Размер изображения	Fine	Standard
5M	4	4
3:2	4	4
3M	4	4
1M	4	4
VGA (E-Mail)	4	4

Краткая серия изображений

(Единицы: изображения)

Качество изображения / Размер изображения	Fine	Standard
5M	9	15
3:2	9	15
3M	13	24
1M	32	59
VGA (E-Mail)	100	100

Для возврата в нормальный режим

Выберите опцию [Normal] в пункте

3.

- Вспышка установлена в положение  (без вспышки).
- При записи с использованием таймера самозапуска каждый раз при нажатии кнопки затвора снимается серия из максимум пяти изображений.
- У Вас может не получиться успешно выполнить съемку в зависимости от режима выбора сцены (стр. 45).

Запись 16 кадров подряд

— Серия изображений

В этом режиме записывается 16 кадров последовательно всякий раз, когда Вы нажимаете кнопку затвора. Это удобно, например, для проверки Вашей формы в спортивных упражнениях.

Кнопка управления

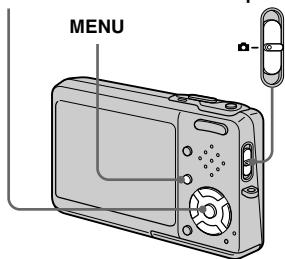

Переключатель режимов





1 Установите переключатель режимов в положение .

2 Нажмите кнопку MENU.

Появится меню.

3 Выберите опцию [Mode] (REC Mode) с помощью кнопку , а затем выберите опцию [Multi Burst] с помощью кнопки .

4 Выберите опцию  (Interval) при помощи кнопку , а затем выберите нужный интервал кадров при помощи кнопку .

Вы можете выбрать интервал кадров из [1/7.5], [1/15] или [1/30] секунды.

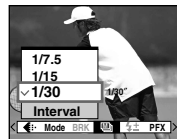

5 Выполните съемку изображения.

Непрерывная серия из 16 кадров записывается как одиночное неподвижное изображение (размер изображения 1М).

- Вы не можете использовать в режиме серии изображений следующие функции:
 - Интеллектуальное увеличение
 - Вспышка
 - Вставка даты и времени
- Если опция  (Camera) в меню установлена в положение [Auto], интервал кадра автоматически будет установлен на величину [1/30] секунды.
- См. стр. 79 для воспроизведения изображений, записанных с помощью данного фотоаппарата в режиме серии изображений.
- О количестве изображений, которые могут быть записаны в режиме серии изображений, см. стр. 134.
- У Вас может не получиться успешно выполнить съемку серии изображений в зависимости от режима выбора сцены (стр. 45).

Съемка со специальными эффектами

– Эффект изображения

Вы можете выполнить цифровую обработку изображений для получения специальных эффектов.

V&W



Изображение является монохромным (черно-белым).

Sepia



Изображение окрашивается в коричневые тона наподобие старой фотографии.





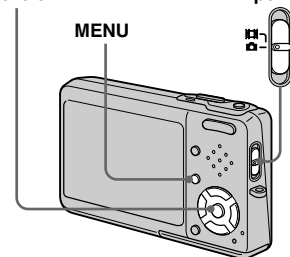

Перед началом операции

При съемке неподвижных изображений установите опцию  (Camera) в меню в положение, отличное от [Auto] (стр. 56 и 135).

Кнопка управления

Переключатель режимов



- 1** Установите переключатель режимов в положение  или .
- 2** Нажмите кнопку MENU. Появится меню.
- 3** Выберите опцию [PFX] (P. Effect) с помощью кнопок / , а затем выберите нужный режим с помощью кнопок / .
- 4** Выполните съемку изображения.

Для отмены эффектов изображения

Выберите опцию [Off] в пункте **3**.

- Установка эффекта изображения не сохраняется в памяти при отключении питания.





Выбор папки и воспроизведение изображений

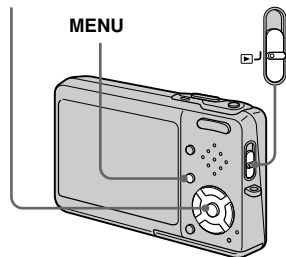

Выберите папку, содержащую изображения, которые Вы хотите воспроизвести.

Кнопка управления



Переключатель режимов

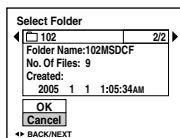

- 1** Установите переключатель режимов в положение .
- 2** Нажмите кнопку MENU. Появится меню.
- 3** Выберите опцию  (Folder) с помощью кнопки , а затем нажмите кнопку .

- 4** Выберите нужную папку с помощью кнопок /.





- 5** Выберите опцию [OK] с помощью кнопки , а затем нажмите кнопку .

Для отмены выбора

В пункте **5** выберите опцию [Cancel].

Если на плате памяти "Memory Stick Duo" создано несколько папок

При отображении первого или последнего изображения в папке на экране появятся следующие индикаторы.

- : Переход к предыдущей папке.
- : Переход к следующей папке.
- : Переход и к предыдущей, и к следующей папке.

Одиночный экран



Индексный экран (на девять изображений)



Индексный экран (на шестнадцать изображений)

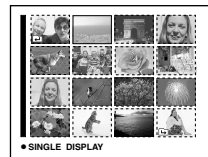





- Если в папке нет изображений, появится сообщение "No file in this folder".

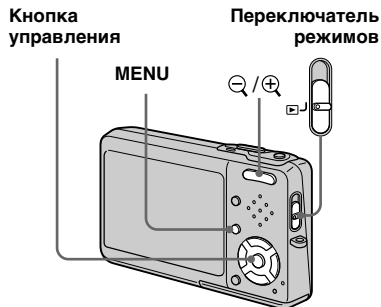



Увеличение части неподвижного изображения

Вы можете увеличить часть неподвижного изображения до пяти раз относительно исходного размера. Вы можете также записать увеличенное изображение как новый файл.



Увеличение изображения – Увеличение при воспроизведении

- 1 Установите переключатель режимов в положение .
- 2 Отобразите изображение, которое нужно увеличить, с помощью кнопок  .
- 3 Нажмите кнопку  (увеличение при воспроизведении) для увеличения изображения.

- 4 Выберите нужную часть изображения с помощью кнопок    .

Нажмите кнопку 



Нажмите кнопку 

- ▲: Для лучшего просмотра верхней части изображения
- ▼: Для лучшего просмотра нижней части изображения
- ◀: Для лучшего просмотра левой стороны изображения
- ▶: Для лучшего просмотра правой стороны изображения

- 5** Отрегулируйте размер изображения с помощью рычага  (увеличение при воспроизведении).







Для отмены увеличения при воспроизведении

Нажмите кнопку .

- Вы не сможете использовать увеличение при воспроизведении для фильмов а также для серии изображений.
- Если Вы нажмете кнопку  (увеличение при воспроизведении), пока отображается неувеличенное изображение, экран ЖКД переключится на индексный экран. (стр. 48)
- Вы можете увеличить изображения, отображаемые с помощью функции быстрого обзора (см. 33) посредством выполнения пунктов от **3** до **5**.

Запись увеличенного изображения — Обрезка

- 1** Нажмите кнопку MENU после операции увеличения при воспроизведении. Появится меню.
- 2** Выберите опцию [Trimming] с помощью кнопки , а затем нажмите кнопку .
- 3** Выберите размер изображения с помощью кнопок , а затем нажмите кнопку .

Изображение будет записано, после чего изображение на экране ЖКД вернется к нормальному размеру после записи.

- Обрезанное изображение записывается, как самый новый файл в выбранной папке для записи, а исходное изображение сохраняется.
- Качество изображений после обрезки может ухудшиться.
- Вы не сможете обрезать изображения с размером 3:2.
- Вы не можете обрезать изображения, отображаемые с помощью функции быстрого обзора.

Воспроизведение последовательности изображений





— Демонстрация слайдов

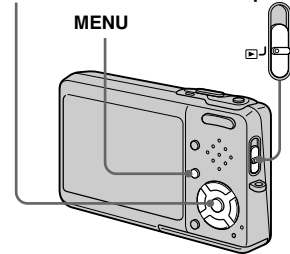



Вы можете воспроизводить записанные изображения по порядку. Данная функция полезна для проверки Ваших изображений или для презентаций и т.п.

Кнопка управления  Переключатель режимов 



- 1** Установите переключатель режимов в положение .
- 2** Нажмите кнопку MENU. Появится меню.

- 3** Выберите опцию  (Slide) с помощью кнопок / , а затем нажмите кнопку .

Установите следующие пункты с помощью кнопок / / / .

Interval

3 sec/5 sec/10 sec/30 sec/1 min

Image



Folder: Воспроизводит все изображения в выбранной папке.

All: Воспроизводит все изображения, хранящиеся на плате памяти “Memory Stick Duo”.

Repeat

On: Воспроизводит изображения по непрерывному циклу.

Off: После воспроизведения всех изображений демонстрация слайдов завершится.

- 4** Выберите опцию [Start] с помощью кнопки / , а затем нажмите кнопку .



Начнется демонстрация слайдов.

Для отмены установки демонстрации слайдов



Выберите опцию [Cancel] в пункте

3.

Для остановки воспроизведения демонстрации слайдов

Нажмите кнопку , выберите опцию [Exit] с помощью кнопки , а затем нажмите кнопку  еще раз.

Для пропуска следующего/предыдущего изображения во время демонстрации слайдов

Нажмите кнопку  (следующее) или  (предыдущее).

- Установки интервала времени являются лишь руководством, поскольку интервал может варьироваться в зависимости от изображения.

Поворот неподвижных изображений

Вы можете повернуть изображение, записанное в портретной ориентации, и отобразить его в ландшафтной ориентации.





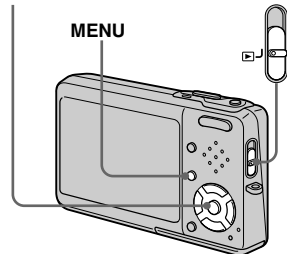

Кнопка управления





Переключатель режимов





1 Установите переключатель режимов в положение , и отобразите подлежащее повороту изображение.

2 Нажмите кнопку MENU. Появится меню.

3 Выберите опцию  (Rotate) с помощью кнопок / , а затем нажмите кнопку .

4 Выберите опцию   с помощью кнопки , а затем поверните изображение с помощью кнопок / .

5 Выберите опцию [OK] с помощью кнопок / , а затем нажмите кнопку .

Для отмены поворота

Выберите опцию [Cancel] в пункте **4** или **5**, а затем нажмите кнопку .

- Вы не можете поворачивать защищенные изображения и фильмы и серии изображений.
- Вам, возможно, не удастся поворачивать изображения, снятые другими фотоаппаратами.
- При просмотре изображений на компьютере информация о повороте изображения может не учитываться, в зависимости от программного обеспечения.

Воспроизведение изображений, снятых в режиме серии изображений

Вы можете воспроизвести серию изображений непрерывно или же воспроизвести их кадр за кадром. Эта функция полезна при контроле изображения.

Кнопка управления

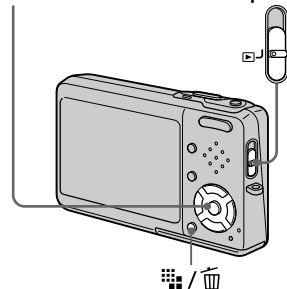

Переключатель режимов



- При воспроизведении серии изображений на персональном компьютере или фотоаппарате, не поддерживающем функцию серии изображений, снятые Вами 16 кадров будут отображаться одновременно, как часть одного изображения.
- Вы не можете обрезать серию изображений.

Непрерывное воспроизведение



1 Установите переключатель режимов в положение .

2 Выберите серию изображений с помощью кнопок / .

Выбранная серия изображений будет воспроизводиться непрерывно.





Для приостановки воспроизведения

Нажмите кнопку . Для возобновления воспроизведения нажмите кнопку  еще раз. Воспроизведение начнется с кадра, отображаемого на экране ЖКД.

Воспроизведение кадр за кадром



1 Установите переключатель режимов в положение .



2 Выберите серию изображений с помощью кнопок / .



Выбранная серия изображений будет воспроизводиться непрерывно.

3 При отображении нужного кадра нажмите кнопку . Появится индикация "Step".



4 Переместите кадр с помощью кнопок / .

: Отобразится следующий кадр. При удержании и нажатии кнопки  кадр переместится вперед.



: Отобразится предыдущий кадр. При удержании и нажатии кнопки  кадр переместится в противоположном направлении.

Для возврата к нормальному воспроизведению

Нажмите кнопку  в пункте **4**. Воспроизведение начнется с кадра, отображаемого на экране ЖКД.

Для удаления снятых изображений

При использовании этого режима Вы не сможете удалить только определенные кадры. При удалении изображений все 16 кадров будут удалены одновременно.

- 1 Отобразите нужную серию изображений, которую Вы хотите удалить.
- 2 Нажмите кнопку  /  (удаление).
- 3 Выберите опцию [Delete], а затем нажмите кнопку . Все кадры будут удалены.

Защита изображений

— Защита

Данная функция защищает изображения от случайного стирания.

Переключатель режимов Кнопка управления

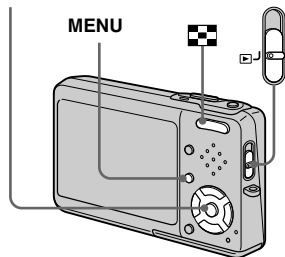

- Заметьте, что форматирование платы памяти “Memory Stick Duo” удаляет все данные на плате памяти “Memory Stick Duo”, даже если изображения защищены, к тому же удаленные изображения невозможно восстановить.
- Для защиты изображений может потребоваться некоторое время.

В однокадровом режиме

- 1** Установите переключатель режимов в положение .
 - 2** Отобразите изображение, которое Вы хотите защитить, с помощью кнопок .
 - 3** Нажмите кнопку MENU.
Появится меню.
 - 4** Выберите опцию (Protect) с помощью кнопок , а затем нажмите кнопку .
- Отображаемое изображение защищено. Индикатор (защита) появится на изображении.





- 5** Для продолжения и защиты других изображений выберите нужное изображение с помощью кнопок , а затем нажмите кнопку .

Для отмены защиты







Нажмите кнопку еще раз в пункте





- 4** или **5**. Индикатор исчезнет.

В индексном режиме

- 1** Установите переключатель режимов в положение , а затем нажмите кнопку  (индекс) для отображения индексного экрана (на девять изображений).



Нажмите кнопку  (индекс) два раза для отображения индексного экрана на шестнадцать изображений.

- 2** Нажмите кнопку MENU. Появится меню.
- 3** Выберите опцию  (Protect) с помощью кнопок / , а затем нажмите кнопку .
- 4** Выберите опцию [Select] с помощью кнопок / , а затем нажмите кнопку .

- 5** Выберите изображение, которое Вы хотите защитить, с помощью кнопок / / / , а затем нажмите кнопку .

Зеленый индикатор  появится на выбранном изображении.









- 6** Повторите пункт **5**, чтобы защитить другие изображения.
 - 7** Нажмите кнопку MENU.
 - 8** Выберите опцию [OK] с помощью кнопки , а затем нажмите кнопку .
- Индикатор  высветится белым цветом. Выбранные изображения будут защищены.



Для выхода из функции защиты

Выберите опцию [Cancel] в пункте **4** или выберите опцию [Exit] в пункте **8**, а затем нажмите кнопку .



Для отмены индивидуальной защиты

Выберите изображение, с которого нужно снять защиту, с помощью кнопки / / /  в пункте **5**, а затем нажмите кнопку . Индикатор  высветится серым цветом. Повторите эту операцию для всех изображений, защита которых должна быть отменена. Нажмите кнопку MENU, выберите опцию [OK], а затем нажмите кнопку .

Для защиты всех изображений в папке

Выберите опцию [All In This Folder] в пункте **4** и нажмите кнопку . Выберите опцию [On], а затем нажмите кнопку .

Для отмены защиты всех изображений в папке

Выберите опцию [All In This Folder] в пункте **4** и нажмите кнопку . Выберите опцию [Off], а затем нажмите кнопку .

Изменение размера изображения

— Изменение размера

Вы можете изменить размер записанного изображения и сохранить его в новом файле. Вы можете изменять размеры до следующих величин:

5M, 3M, 1M, VGA

Исходное изображение будет сохранено даже после изменения размера.

Диск переключения режимов

Кнопка управления

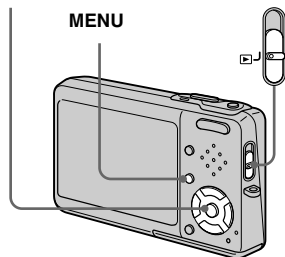

- 1** Установите диск переключения режимов в положение .
- 2** Отобразите изображение, размер которого Вы хотите изменить с помощью кнопок / .
- 3** Нажмите кнопку MENU. Появится меню.
- 4** Выберите опцию (Resize) с помощью кнопок / , а затем нажмите кнопку .
- 5** Выберите нужный размер с помощью кнопок / , а затем нажмите кнопку .

Изображение с измененными размерами будет записано в папку для записи как самый новый файл.

Для отмены изменения размеров

Выберите опцию [Cancel] в пункте **5**.

- Вы не сможете изменить размер изображений фильмов и серии изображений.
- При изменении от небольшого размера до большого размера качество изображения ухудшается.
- Вы не можете изменить размер изображения с соотношением сторон 3:2.
- При изменении размера изображения 3:2 в верхней и нижней частях изображения отобразятся темные полосы.

Печать неподвижных изображений

Вы можете распечатать изображения, снятые Вашим фотоаппаратом, следующими способами.

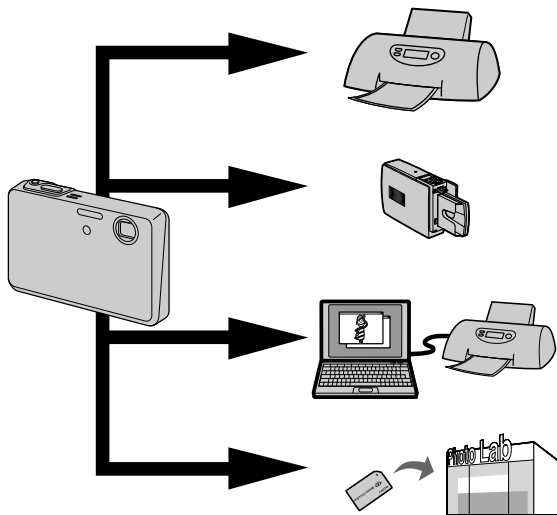

Прямая печать (PictBridge-совместимый принтер) (стр. 85)

Вы можете выполнить печать, подключив фотоаппарат непосредственно к PictBridge-совместимому принтеру.

Прямая печать (“Memory Stick”-совместимый принтер)

Вы можете выполнить печать при помощи “Memory Stick”-совместимого принтера. Подробные сведения приведены в руководстве пользователя, прилагаемом к принтеру.

Печать с помощью компьютера (стр. 114)

Вы можете распечатать изображения, загруженные на компьютер при помощи программного обеспечения “PicturePackage”, входящего в состав CD-ROM, прилагаемого к Вашему фотоаппарату. Информация о способе эксплуатации принтера приведена в руководстве пользователя, прилагаемом к принтеру.

Печать в магазине (стр. 90)

Просто принесите плату памяти “Memory Stick Duo” и адаптер Memory Stick Duo в мастерскую сервисного обслуживания и печати. Вы также можете заблаговременно отметить изображения, которые Вы хотите распечатать, с помощью знаков печати.

Прямая печать

Даже если у вас нет компьютера, Вы можете легко выполнить печать изображений, снятых с помощью Вашего фотоаппарата, подключив фотоаппарат непосредственно к PictBridge-совместимому принтеру. Для подготовки Вам необходимо только установить соединение USB на экране Setup и подключить фотоаппарат, установленный на станции Cyber-shot, к принтеру с помощью кабеля USB. С помощью PictBridge-совместимого принтера можно легко отпечатать индексные изображения*.

PictBridge

- * Функция индексной печати может не быть предусмотрена, в зависимости от принтера.
- Для предотвращения отключения питания во время печати рекомендуется использовать сетевой адаптер переменного тока.
- Вы не можете выполнять печать фильмов.
- Если будет получено уведомление об ошибке от подключенного принтера, индикатор  будет мигать приблизительно в течение пяти секунд. Проверьте подключенный принтер.

Одиночный отпечаток



Индексный отпечаток



- Если Вы выстраиваете рядом одно и то же изображение, выберите опцию [This image] в режиме одиночного изображения, а затем установите опцию [Index] в положение [On] (стр. 87).
- Количество изображений, распечатываемых на одном индексном отпечатке, отличается в зависимости от принтера.





Подготовка фотоаппарата

Установите режим USB на фотоаппарате для подсоединения фотоаппарата к принтеру.

Перед эксплуатацией

Установите меню в экран Setup (стр. 57 и 139).



- 1 Выберите опцию  (Setup 2) с помощью кнопки , а затем выберите опцию [USB Connect] с помощью кнопок //.

- 2** Выберите опцию [PictBridge] с помощью кнопок ►/▲, а затем нажмите кнопку ●.

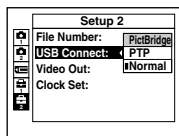

Режим USB установлен.

Подсоединение фотоаппарата к принтеру

Подсоедините фотоаппарат к станции Cyber-shot. Затем соедините гнездо Ψ (USB) на станции Cyber-shot и гнездо USB на принтере с помощью кабеля USB (прилагается). Включите фотоаппарат и принтер. Фотоаппарат включится в режиме воспроизведения независимо от положения переключателя режимов, и на экране ЖКД появится изображение в выбранной папке для воспроизведения, а также меню печати.

Если опция [USB Connect] на экране Setup не установлена в положение [PictBridge]

Даже если Вы включите фотоаппарат, Вы не сможете использовать функцию PictBridge. Отсоедините кабель USB от станции Cyber-shot и установите опцию [USB Connect] в положение [PictBridge]. (стр. 85)



Печать в режиме одиночного изображения

Когда Вы подсоедините фотоаппарат к принтеру, появится меню печати.

Кнопка управления Переключатель режимов

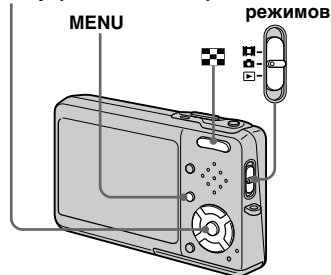

- 1 Выберите нужный тип печати с помощью кнопок ▲/▼, а затем нажмите кнопку ●.

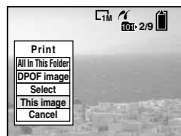

All In This Folder

Все изображения в папке распечатываются.

DPOF image

Все изображения со знаком  (стр. 90) распечатываются независимо от отображаемого изображения.

Select

Выберите изображения по очереди. Все выбранные изображения распечатываются.

- 1 Выберите изображение, которое Вы хотите распечатать, с помощью кнопок ◀/▶, а затем нажмите кнопку ●.
Метка ✓ появится на выбранном изображении.
 - Повторите действия этого пункта для печати других изображений.

- 2 Выберите пункт [Print] с помощью кнопки ▼, а затем нажмите кнопку ●.

This image

Текущее отображаемое изображение распечатывается.

- 2 Установите параметры печати с помощью кнопок ▲/▼/◀/▶.

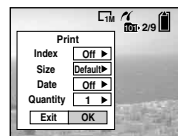

Index

Выберите опцию [On] для печати индексных изображений.

Size

Выберите нужный размер бумаги.

Date

Для вставки даты и времени на изображения выберите опцию [Date] или [Date]&[Time].

- Если Вы выберете опцию [This image] при выполнении действий пункта 1 и будете печатать индексные изображения, одинаковые изображения будут расположены друг возле друга.
- Если Вы выберете опцию [Date] для установки [Date], дата будет вставлена в порядке, установленном в разделе “Установка даты и времени” (стр. 22). Функция даты может быть не предусмотрена в зависимости от принтера.
- Установочные параметры, которые не поддерживает принтер, отображаться не могут.

- 3** Выберите пункт [Quantity] с помощью кнопки ▼, выберите количество листов с помощью кнопок ◀/▶.

Если опция [Index] установлена в положение [Off]: количество листов выбранного изображения. Если опция [Index] установлена в положение [On]: количество листов индексных изображений. Если Вы выберете опцию [This image] при выполнении действий пункта **1**, это будет количество одинаковых изображений, которые могут быть расположены на одном листе.

- В зависимости от количества индексных изображений, может оказаться невозможно разместить все изображения на одном листе.

- 4** Выберите пункт [OK] с помощью кнопок ▼/▶, а затем нажмите кнопку ●. Изображение будет распечатано. Не отсоединяйте кабель USB, пока на экране ЖКД отображается индикатор  (Не отсоединять кабель USB).



Для отмены печати



Выберите опцию [Cancel] в пункте **1** или выберите опцию [Exit] в пункте **4**.

Для печати других изображений

Выберите изображение с помощью кнопок ◀/▶ после выполнения действия пункта **4**, а затем выберите опцию [Print].

Печать в индексном режиме

Если Вы подсоедините Ваш фотоаппарат к принтеру, появится меню печати. Нажмите кнопку [Cancel] для выхода из меню печати.

- 1** Нажмите кнопку  (индекс) для отображения индексного экрана (на девять изображений). Нажмите кнопку  (индекс) два раза для отображения индексного экрана на шестнадцать изображений.
- 2** Нажмите кнопку MENU. Появится меню.
- 3** Выберите опцию  (Print) с помощью кнопок ▶, а затем нажмите кнопку ●.

- 4** Выберите нужный тип печати с помощью кнопок ◀/▶, а затем нажмите кнопку ●.



Select

Выберите изображения по очереди. Все выбранные изображения распечатываются.

- 1 Выберите изображение, которое Вы хотите распечатать, с помощью кнопок ▲/▼/◀/▶, а затем нажмите кнопку ●.
Метка ✓ появится на выбранном изображении.
 - Повторите действия этого пункта для печати других изображений.

- 2 Нажмите кнопку MENU.

DPOF image

Все изображения со знаком  (стр. 90) распечатываются независимо от отображаемого изображения.

All In This Folder

Все изображения в папке распечатываются.

- 5** Установите параметры печати с помощью кнопок ▲/▼/◀/▶.

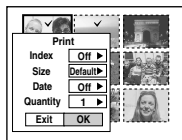

Index

Выберите опцию [On] для печати индексных изображений.

Size

Выберите нужный размер бумаги.

Date

Для вставки даты и времени на изображения выберите опцию [Date] или [Day&Time].

- Если Вы выберете опцию [Date] для установки [Date], дата будет вставлена в порядке, установленном в разделе “Установка даты и времени” (стр. 22). Функция даты может быть не предусмотрена в зависимости от принтера.

- 6** Выберите пункт [Quantity] с помощью кнопки ▼, выберите количество листов с помощью кнопок ◀/▶.

Если опция [Index] установлена в положение [Off]: количество листов выбранного изображения. Если опция [Index] установлена в положение [On]: количество листов индексных изображений.

- В зависимости от количества индексных изображений, может оказаться невозможно разместить все изображения на одном листе.

- 7** Выберите пункт [OK] с помощью кнопок ▼/▶, а затем нажмите кнопку ●.

Изображение будет распечатано. Не отсоединяйте кабель USB, пока на экране ЖКД отображается индикатор  (Не отсоединять кабель USB).

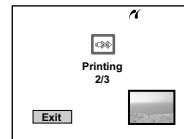

Для отмены печати

Выберите опцию [Cancel] в пункте

- 4** или выберите опцию [Exit] в пункте **7**.

Печать изображений в магазине

Обратите внимание на следующие пункты при печати изображений в магазине.

- Обратитесь в мастерскую сервисного обслуживания и печати, чтобы выяснить, какие типы платы памяти “Memory Stick” поддерживаются.
- Если в мастерской сервисного обслуживания и печати, в которую Вы обратились, не поддерживается плата памяти “Memory Stick”, вместо нее скопируйте изображения на CD-R и т.п. и принесите их на этом носителе в магазин.
- Не забудьте также принести в магазин адаптер Memory Stick Duo.
- Не забудьте сделать резервную копию данных перед обращением в мастерскую сервисного обслуживания и печати.





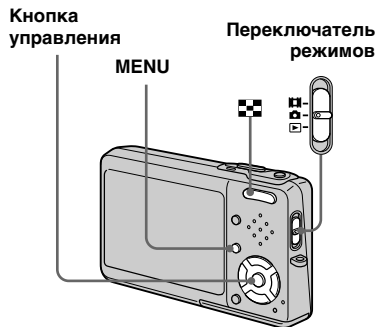

Выполнение знаков печати

Заблаговременная маркировка с помощью знаков печати изображений, которые Вы хотите напечатать, удобна, когда изображения печатаются в мастерской сервисного обслуживания и печати.





- Вы не можете нанести знак на фильм.
- Когда Вы наносите знак печати на изображения, снятые в режиме серии изображений, все изображения будут отпечатаны на одном листе, разделенном на 16 панелей.
- Вы не можете указать количество отпечатков.

Нанесение меток печати в режиме одиночного изображения

- 1** Установите переключатель режимов в положение .
- 2** Отобразите изображение, которое Вы хотите отметить, с помощью кнопок  .
- 3** Нажмите кнопку MENU. Появится меню.
- 4** Выберите опцию DPOF (DPOF) с помощью кнопок  , а затем нажмите кнопку . Знак  наносится на отображаемое изображение.





- 5** Для продолжения и отметки других изображений выберите нужное изображение с помощью кнопок  , а затем нажмите кнопку .

Для снятия знака

Нажмите кнопку  еще раз в пункте

4 или **5**. Знак  исчезнет.



Нанесение меток печати в индексном режиме



1 Установите переключатель режимов в положение , а затем нажмите кнопку  (индекс) для отображения индексного экрана (на девять изображений).

Нажмите кнопку  (индекс) дважды для отображения индексного экрана на шестнадцать изображений.







2 Нажмите кнопку MENU.

Появится меню.

3 Выберите опцию DPOF (DPOF) с помощью кнопок  , а затем нажмите кнопку .

4 Выберите опцию [Select] с помощью  , а затем нажмите кнопку .



• Вы не можете нанести знак  в режиме [All In This Folder].



5 Выберите изображение, которое Вы хотите отметить, с помощью кнопок    , а затем нажмите кнопку . Зеленый знак  появится на выбранном изображении.







6 Повторите действия пункта **5**, чтобы отметить другие изображения.

7 Нажмите кнопку MENU.

8 Выберите опцию [OK] с помощью кнопки , а затем нажмите кнопку .

Знак  высветится белым цветом. Установка знака  завершена.

Чтобы снять знаки

Выберите изображения, с которых надо снять знаки, с помощью кнопок     в пункте **5**, а затем нажмите кнопку .

Для отмены всех знаков в папке

Выберите опцию [All In This Folder] в пункте **4**, а затем нажмите кнопку

●. Выберите опцию [Off], а затем нажмите кнопку ●.

Для выхода из функции нанесения знака

Выберите опцию [Cancel] в пункте



4 или выберите опцию [Exit] в пункте **8**.

Съемка фильмов



Вы можете выполнять с помощью Вашего фотоаппарата съемку фильмов со звуком.



1 Установите переключатель режимов в положение .

2 Нажмите кнопку  /  (размер изображения).

Появится установка Image Size (размер изображения).

3 Выберите нужный размер с помощью кнопок  / .

Вы можете выбирать из [640(Fine)], [640(Standard)] и [160].

- Изображение [640(Fine)] можно записать только на плату памяти “Memory Stick PRO Duo”.

4 Нажмите кнопку затвора до упора.

Индикация “REC” появится на экране, и фотоаппарат начнет запись изображения и звука.



- Запись остановится, когда плата памяти “Memory Stick Duo” заполнится.

5 Для остановки записи нажмите кнопку затвора до упора еще раз.

Индикаторы во время съемки

Экранные индикаторы не записываются.

Каждый раз при нажатии кнопки  состояние экрана ЖКД

будет изменяться следующим

образом: Индикаторы выкл → Задняя подсветка ЖКД выкл →

Индикаторы вкл.

Гистограмма не отображается.

Относительно подробного описания индикаторов см. стр. 151.

Съемка на близком расстоянии (макро)

Установите переключатель режимов в положение  и следуйте действиям процедуры на стр. 36.

Использование таймера самозапуска

Установите переключатель режимов в положение  и следуйте действиям процедуры на стр. 37.



- Не касайтесь микрофона во время съемки фильмов.
- Вы не можете использовать во время съемки фильмов следующие функции:
 - Изменение масштаба увеличения
 - Вспышка
 - Вставка даты и времени
- Если Вы установите размер изображения в [640(Fine)], подключив соединительный кабель аудио/видео к гнезду A/V OUT (MONO), объект не появится на экране ЖКД. Экран ЖКД окрасится синим цветом.
- О времени записи в каждом режиме фильмов см. стр. 134.

Просмотр фильмов на экране ЖКД

Вы можете просматривать фильмы на экране ЖКД, сопровождаемые звуком из громкоговорителя.



- 1** Установите переключатель режимов в положение .

- 2** Выберите нужное движущееся изображение с помощью кнопок / .

Фильмы с размером изображения [640(Fine)] или [640(Standard)] отображаются во весь экран.



- Фильмы размером изображения [160] отображаются с меньшим размером.

- 3** Нажмите кнопку .

Начнется воспроизведение фильма и звука. Во время воспроизведения на экране появится индикация  (воспроизведение).



Полоса воспроизведения

Для остановки воспроизведения

Нажмите кнопку ● еще раз.

Для регулировки громкости

Нажимайте кнопки ▲/▼ для регулировки громкости.

Для продвижения фильма вперед или назад

Нажмите кнопку ► (ускоренное воспроизведение в прямом направлении) или кнопку ◀ (ускоренное воспроизведение в обратном направлении) во время воспроизведения.

Для возврата к нормальному воспроизведению нажмите кнопку ●.

Индикаторы во время просмотра фильмов

Каждый раз при нажатии кнопки □

состояние экрана будет изменяться следующим образом: Индикаторы выкл → Задняя подсветка ЖКД выкл → Индикаторы вкл.

Гистограмма не отображается.

Относительно подробного описания индикаторов см. стр. 154.

- Процедура просмотра фильмов на экране телевизора такая же, как и просмотра неподвижных изображений (стр. 49).
- Движущиеся изображения, записанные с использованием более ранних моделей Sony могут быть также воспроизведены с меньшим размером.

Удаление фильмов

Вы можете удалить ненужные фильмы.





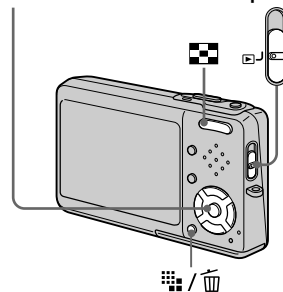



Кнопка управления

Переключатель режимов



- Вы не можете удалять защищенные фильмы.
- Имейте в виду, что Вы не сможете восстановить удаленные фильмы.















В однокадровом режиме

- 1 Установите переключатель режимов в положение .
- 2 Отобразите изображение, которое Вы хотите удалить, с помощью кнопок / .
- 3 Нажмите кнопку  /  (удаление).
В этот момент фильм еще не удален.
- 4 Выберите опцию [Delete] с помощью кнопки , а затем нажмите кнопку .
- 5 Для продолжения и удаления другого фильма отобразите фильм, который Вы хотите удалить, с помощью кнопок / , а затем повторите действия пункта 4.

Для отмены удаления





Выберите опцию [Exit] в пункте 4 или 5.

В индексном режиме

- 1 Установите переключатель режимов в положение , а затем нажмите кнопку  (индекс) для отображения индексного экрана (на девять изображений).
Нажмите кнопку  (индекс) дважды для отображения индексного экрана на шестнадцать изображений.
 - 2 Нажмите кнопку  /  (удаление).
 - 3 Выберите опцию [Select] с помощью кнопок / , а затем нажмите кнопку .
 - 4 Выберите фильм, который Вы хотите удалить, с помощью кнопок / / / , а затем нажмите кнопку .
- На выбранном фильме появится зеленый индикатор  (удаление).



В этот момент фильм еще не удален.

- 5 Повторите действия пункт 4 для удаления других фильмов.
 - 6 Нажмите кнопку  /  (удаление).
 - 7 Выберите опцию [OK] с помощью кнопки , а затем нажмите кнопку .
- Появится сообщение "Access", и фильм будет удален.

Для отмены удаления

Выберите опцию [Exit] в пункте 3 или 7.

- Для удаления всех изображений в папке см. стр. 54.

Сокращение фильмов

Вы можете сокращать фильмы или удалить ненужные части фильмов. Функция сокращения или удаления рекомендуется к использованию, если емкости платы памяти “Memory Stick Duo” недостаточно или если Вы прикрепляете фильмы к своим сообщениям электронной почты. Заметьте, что при сокращении фильма исходный фильм удаляется.

Номера файлов, присваиваемые при сокращении фильмов

Обрезанным фильмам будут присвоены новые номера, и они будут записаны как наиболее новые файлы в выбранную папку для записи. Исходный фильм будет удален, и его номер будет пропущен.

<Пример> Обрезание фильма с номером 101_0002

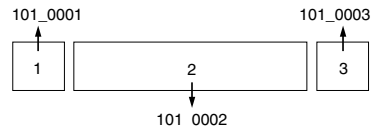

1. Вырезание эпизода А.

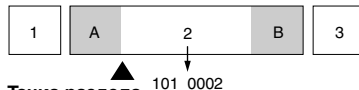

2. Вырезание эпизода В.

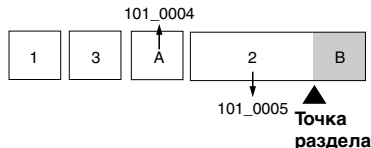

3. Удаление эпизодов А и В, если они не нужны.

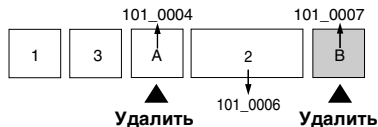

4. Остаются только нужные эпизоды.

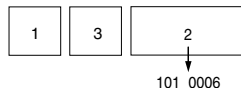

Кнопка управления

Переключатель режимов

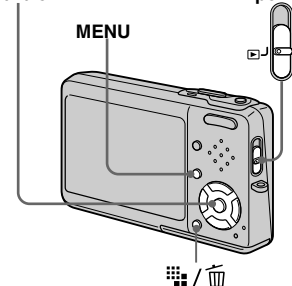

1 Установите переключатель режимов в положение

2 Выберите фильм, который Вы хотите сократить, с помощью кнопок / .

3 Нажмите кнопку MENU. Появится меню.

4 Выберите опцию (Divide) с помощью кнопки , а затем нажмите кнопку . Затем выберите опцию [OK] с помощью кнопки , а затем нажмите кнопку . Начнется воспроизведение фильма.

5 Определите точку вырезания.

Нажмите центральную кнопку ● в нужной точке вырезания.

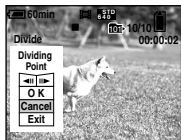

Если Вы желаете отрегулировать точку вырезания, используйте кнопки [◀||▶] (кадр вперед/назад) и отрегулируйте точку вырезания, используя кнопки ◀/▶. Если Вы хотите изменить точку вырезания, выберите опцию [Cancel]. Воспроизведение фильма начнется снова.

6 Когда Вы определили точку вырезания, выберите опцию [OK] с помощью кнопок ▲/▼, и нажмите кнопку ●.

7 Выберите опцию [OK] с помощью кнопки ▲, а затем нажмите кнопку ●.

Произойдет сокращение фильма.

Для отмены сокращения

Выберите опцию [Exit] в пункте 5 или 7. Фильм снова появится на экране.

- Вы не можете обрезать следующие изображения.
 - Неподвижное изображение
 - Фильмы, недостаточно длинные для сокращения (немного больше, чем две секунды)
 - Защищенные фильмы
- Как только Вы сократили файлы, Вы не сможете их восстановить.
- Сокращенные фильмы записываются в виде самых новых файлов в выбранной папке для записи.

Копирование изображений на Ваш компьютер

— Для пользователей Windows

Рекомендуемая конфигурация компьютера

ОС: Microsoft Windows 98, Windows 98SE, Windows 2000 Professional, Windows Millennium Edition, Windows XP Home Edition, или Windows XP Professional

Перечисленные выше ОС должны быть установлены заводским способом. Функционирование не гарантируется в операционной среде, полученной путем обновления до операционной системы, описанной выше, или же в многозагрузочной операционной среде.

ЦП: MMX Pentium 200 МГц и выше
Разъем USB: Входит в стандартный комплект поставки

Дисплей: 800 × 600 точек или более High Color (цвет 16-бит, 65000 цветов) или более

- Данный фотоаппарат совместим с форматом Hi-Speed USB (USB 2.0-совместимый).
- Соединение с интерфейсом USB, совместимым со стандартом Hi-Speed USB (USB 2.0-совместимый) позволяет использовать расширенную передачу (высокоскоростную передачу).
- Если Вы подсоедините два или более устройств USB к одному компьютеру одновременно, в зависимости от типа устройств USB, некоторые из устройств, включая Ваш фотоаппарат, могут не работать.
- Функционирование не гарантируется при использовании концентратора USB.
- Функционирование не гарантируется для всех упомянутых выше рекомендуемых конфигураций компьютера.

Режим USB

Есть два режима подсоединения USB при соединении с компьютером, режим [Normal] и [PTP]*. Установкой по умолчанию является режим [Normal]. В данном разделе в качестве примера описывается режим [Normal].

* Относительно подробностей о соединении PTP см. стр. 141.

Связь с Вашим компьютером

Когда Ваш компьютер возобновляет работу из режима ожидания или спящего режима, связь между Вашим фотоаппаратом и Вашим компьютером может не восстановиться одновременно.

Если разъем USB отсутствует на Вашем компьютере

В случае отсутствия как разъема USB, так и слота платы памяти “Memory Stick”, Вы можете копировать изображения с помощью дополнительного устройства. Подробные сведения приведены на веб-сайте Sony.
<http://www.sony.net/>

Содержание CD-ROM

■ USB Driver (Драйвер USB)

Этот драйвер требуется для подключения фотоаппарата к компьютеру.

При использовании Windows XP Вам не нужно устанавливать драйвер USB.

■ Picture Package

Это приложение используется для облегчения передачи изображений с фотоаппарата на компьютер.

Вы также можете использовать различные функции.

При установке программного обеспечения “Picture Package” одновременно устанавливается драйвер USB.

- Требуемые действия могут различаться, в зависимости от Вашей ОС.
- **Перед установкой драйвера USB и приложения закройте все работающие приложения на компьютере.**
- При использовании Windows XP или Windows 2000, войдите в систему в качестве администратора.



Установка драйвера USB

При использовании Windows XP Вам не нужно устанавливать драйвер USB.

После того, как драйвер USB установлен, Вам не нужно устанавливать драйвер USB.

1 Включите Ваш компьютер и вставьте CD-ROM (прилагается) в привод CD-ROM.

Не подсоединяйте в это время Ваш фотоаппарат к Вашему компьютеру.

Появится экран меню установки. Если он не появится, выполните двойные щелчки в следующем порядке  (My Computer) →  (PICTUREPACKAGE).

- При использовании также прилагаемого вспомогательного программного обеспечения для изображений “Picture Package” щелкните по [Picture Package]. Драйвер USB будет установлен вместе с программным обеспечением “Picture Package” (стр. 108).
- **Если компьютер уже используется, перед установкой драйвера USB закройте все остальные приложения.**

2 Щелкните на пункте [USB Driver] на главном экране.

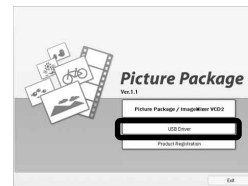

Появится экран “InstallShield Wizard” (Мастер установки InstallShield).

3 Щелкните по кнопке [Next].



Начнется установка драйвера USB. Когда установка будет завершена, на экране появится соответствующее сообщение.

4 Щелкните на пункте [Yes, I want to restart my computer now] (да, я хочу перезапустить мой компьютер сейчас), а затем щелкните по кнопке [Finish].

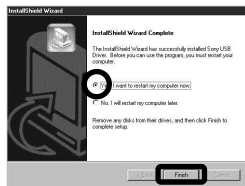

Ваш компьютер перезапустится. Далее, Вы можете установить соединение USB.

5 Извлеките CD-ROM.

Подсоединение фотоаппарата к Вашему компьютеру

- 1 Включите Ваш компьютер.
- 2 Установите плату памяти “Memory Stick Duo” с изображениями, которые Вы хотите скопировать, в фотоаппарат.
- 3 Соедините станции Cyber-shot (прилагается) с сетевым адаптером переменного тока (прилагается), и вставьте адаптер в сетевую розетку.



- При копировании изображений на Ваш компьютер с использованием батарейного блока может произойти сбой копирования или повреждение данных в результате отключения батареи. Рекомендуется использовать сетевой адаптер переменного тока.

4 Подсоедините кабель USB к гнезду USB станции Cyber-shot.

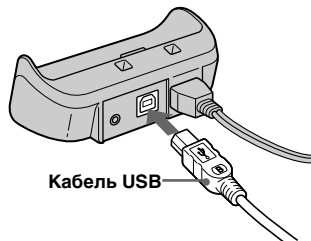

5 Подсоедините кабель USB к Вашему компьютеру.

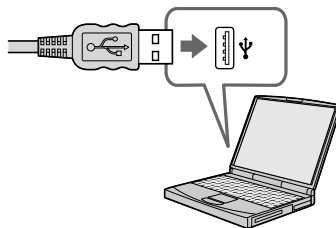

- При использовании Windows XP мастер ОС AutoPlay появится на рабочем столе автоматически. Перейдите на стр. 104.

6 Подсоедините фотоаппарат к станции Cyber-shot и включите фотоаппарат.

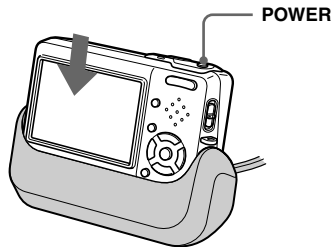

- Убедитесь, что фотоаппарат надежно подсоединен к станции Cyber-shot.

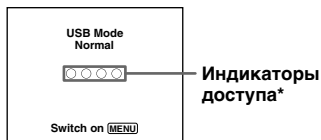

На экране ЖКД фотоаппарата появится индикация “USB Mode Normal”. Если соединение USB устанавливается впервые, Ваш компьютер автоматически запустит используемую программу для распознавания фотоаппарата. Подождите некоторое время.

* Во время сеанса связи индикаторы доступа высвечиваются красным цветом. Не пользуйтесь компьютером до тех пор, пока индикаторы не загорятся белым цветом.

- Если индикация “USB Mode Normal” не появляется в пункте 6, нажмите кнопку MENU, выберите опцию [USB Connect] и установите ее в положение [Normal].
- **Не отсоединяйте фотоаппарат от станции Cyber-shot во время соединения USB, поскольку данные изображения могут быть повреждены. Для завершения соединения USB см. примечание 4.**

4 Отсоединение кабеля USB от Вашего компьютера, извлечение платы памяти “Memory Stick Duo” из Вашего фотоаппарата или выключение питания фотоаппарата во время соединения USB

Для пользователей Windows 2000, Me и XP

- 1 Дважды щелкните по пиктограмме  на панели задач.



Выполните здесь двойной щелчок

- 2 Щелкните по кнопке , а затем щелкните по пиктограмме [Stop].
- 3 Подтвердите выбор устройства в окне подтверждения, затем щелкните по кнопке [OK].
- 4 Щелкните по кнопке [OK]. Действие пункта 4 не является необходимым для пользователей Windows XP.

- 5 Отсоедините кабель USB, извлеките плату памяти “Memory Stick Duo” или отключите фотоаппарат.

Для пользователей Windows 98 и 98SE

Убедитесь, что индикаторы доступа (стр. 102) на экране высвечены белым цветом, и только после этого выполните описанное выше действие пункта 5.

Копирование изображений – Windows 98/98SE/2000/Me

- 1** Дважды щелкните по пиктограмме [My Computer], а затем дважды щелкните по пиктограмме [Removable Disk].

Появится содержание платы памяти “Memory Stick Duo”, установленной в Ваш фотоаппарат.

- В данном разделе описывается пример копирования изображений в папку “My Documents”
- Если пиктограмма “Removable Disk” не отображается, см. стр. 104.
- При использовании системы Windows XP см. стр. 104.

- 2** Дважды щелкните по пиктограмме [DCIM], затем дважды щелкните по папке, в которую сохранены файлы изображений, которые Вы хотите скопировать.

- 3** Щелкните правой кнопкой мыши по файлу изображения, чтобы отобразить меню, затем выберите в меню пункт [Copy].

- 4** Дважды щелкните по папке [My Documents] и щелкните правой кнопкой мыши в окне “My Documents”, чтобы отобразить меню, затем выберите в меню пункт [Paste].

Файлы изображений будут скопированы в папку “My Documents”.



Если в папке, в которую выполняется копирование, уже существует изображение с таким же именем файла

Появится сообщение, предлагающее подтвердить запись поверх этого файла. Если Вы перезаписываете существующее изображение на новое, исходный файл будет удален.

Для изменения имени файла

Для копирования файла изображения на компьютер без перезаписи сначала измените имя файла на нужное имя, а затем скопируйте этот файл изображения. Однако, имейте в виду, что если Вы измените имя файла, возможно, Вы не сможете воспроизвести изображение с помощью Вашего фотоаппарата. Для воспроизведения изображений с помощью фотоаппарата выполните действие на стр. 108.

Если пиктограмма съемного диска не отображается

- Щелкните правой кнопкой по пиктограмме [My Computer] для отображения меню, затем щелкните по пункту [Properties]. Появится окно “System Properties”.
- Отобразите пункт [Device Manager].
 - Щелкните по кнопке [Hardware].
 - Щелкните по кнопке [Device Manager].
 - Для пользователей Windows 98, 98SE, Me пункт ① не является необходимым. Щелкните по закладке [Device Manager].
- Если отображается пиктограмма  [Sony DSC], удалите ее.
 - Дважды щелкните по иконке  [Sony DSC].
 - Щелкните по кнопке [Uninstall]. Появится окно “Confirm Device Removal” (подтвердите удаление устройства).
 - Пользователи, Windows 98, 98SE, Me, щелкните по кнопке [Remove].
 - Щелкните по кнопке [OK]. Устройство будет удалено.

Попробуйте выполнить установку драйвера USB еще раз с помощью CD-ROM (прилагается) (стр. 100).

— Windows XP

Копирование изображений с помощью мастера Windows XP AutoPlay

- 1** Выполните соединение USB (стр. 101). Щелкните по кнопке [Copy pictures to a folder on my computer using Microsoft Scanner and Camera Wizard] (копирование изображений в папку на моем компьютере с помощью мастера сканера и камеры Microsoft), а затем щелкните по кнопке [OK]. Появится экран “Scanner and Camera Wizard” (мастер сканера и камеры).
- 2** Щелкните по кнопке [Next]. Отобразятся изображения, сохраненные на плате памяти “Memory Stick Duo”.

- 3** Щелкните напротив тех изображений, которые не хотите копировать на компьютер, чтобы снять отметки, затем щелкните по кнопке [Next].

Появится экран “Picture Name and Destination” (название и назначение изображения).

- 4** Выберите имя и место расположения для Ваших изображений, а затем щелкните по кнопке [Next].

Начнется копирование изображений. Когда копирование будет завершено, появится экран “Other Options” (другие варианты).

- 5** Выберите опцию [Nothing. I’m finished working with these pictures] (ничего. Я закончил работу с этими изображениями), а затем щелкните по кнопке [Next].

Появится экран “Completing the Scanner and Camera Wizard” (завершение работы мастера сканера и камеры).

- 6** Щелкните по кнопке [Finish].

Мастер будет закрыт.

- Чтобы продолжить копирование остальных изображений, выполните действия пунктов, приведенных в разделе **4** на стр. 102 для отсоединения многофункционального кабеля USB и повторного соединения. Затем выполните действия процедуры, начиная с пункта **1**, еще раз.

Просмотр изображений на Вашем компьютере

- 1** Щелкните по кнопке [Start], а затем щелкните по пиктограмме [My Documents].

Отобразится содержание папки “My Documents”.

- Данный раздел описывает процедуру просмотра скопированных изображений в папке “My Documents”.
- Если у Вас не Windows XP, дважды щелкните по пиктограмме [My Documents] на рабочем столе.

- 2** Дважды щелкните по файлу нужного изображения.

Отобразится изображение.

Место хранения файлов изображения и имена файлов

Файлы изображений, записанные с помощью Вашего фотоаппарата, сгруппированы в папки на плате памяти “Memory Stick Duo”

Пример: при просмотре папок в Windows XP

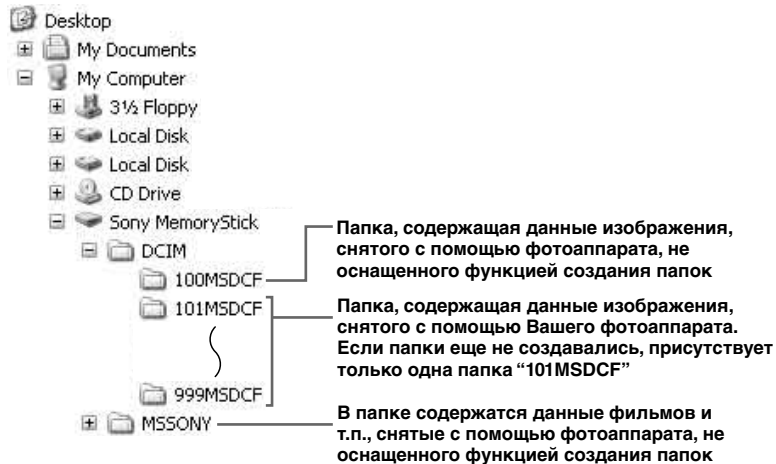

- Вы не можете записать изображения в папку “100MSDCF” или в папку “MSSONY”. Изображения в данных папках доступны только для просмотра.
- Для получения более подробной информации об этой папке см. стр. 58, 75.

Папка	Имя файла	Значение имени файла
с 101MSDCF по 999MSDCF	DSC0□□□□.JPG	<ul style="list-style-type: none">• Файлы неподвижного изображения, снятые в<ul style="list-style-type: none">– нормальном режиме (стр. 30)– режиме задержки экспозиции (стр. 68)– режиме краткой серии изображений (стр. 72)– режиме серий изображений (стр. 73)
	MOV0□□□□.MPG	<ul style="list-style-type: none">• Файлы фильмов (стр. 93)
	MOV0□□□□.THM	<ul style="list-style-type: none">• Файлы индексного изображения, записанный одновременно в режиме фильмов (стр. 93)

- □□□□ обозначает любой номер в диапазоне от 0001 до 9999.
- Числовые части файла с фильмом, снятого в режиме фильмов, и соответствующего ему индексного файла изображения, одинаковы.

Просмотр файлов изображений, однажды скопированных на компьютер, с помощью Вашего фотоаппарата

Если файл изображения, скопированный на компьютер, больше не сохраняется на плате памяти “Memory Stick Duo”, Вы можете снова просмотреть изображение на Вашем фотоаппарате, скопировав файл изображения на компьютере на плату памяти “Memory Stick Duo”.

- Действие пункта **1** не является необходимым, если имя файла, установленное на Вашем фотоаппарате, не было изменено.
- Возможно, Вы не сможете воспроизвести некоторые изображения, в зависимости от размера изображения.
- Если файл изображения был обработан на компьютере, или если файл изображения был записан с помощью модели фотоаппарата, отличной от Вашей, воспроизведение на Вашем фотоаппарате не гарантируется.
- В случае появления сообщения, предлагающего подтвердить перезапись, введите другое число при выполнении действия пункта **1**.
- Если папка не существует, сначала создайте папку с помощью Вашего фотоаппарата, а затем скопируйте файл изображения (стр. 59).

1 Щелкните правой кнопкой по файлу изображения, а затем щелкните по пункту [Rename]. Измените имя файла на “DSC0□□□□”

Введите номер от 0001 до 9999 в качестве □□□□.

- В зависимости от установок компьютера, может отображаться расширение. Расширение для неподвижных изображений JPG, а расширение для фильмов MPG. Не изменяйте расширение.

2 Скопируйте файл изображения в папку “Memory Stick Duo”

- ① Щелкните правой кнопкой по файлу изображения, а затем щелкните по пункту [Copy].
- ② Выберите и дважды щелкните по папке [DCIM] в окне [Removable Disk] или [Sony MemoryStick] в окне [My Computer].
- ③ Щелкните правой кнопкой по папке [□□□MSDCF] в папке [DCIM], и щелкните по пункту [Paste]. □□□ обозначает любой номер в диапазоне от 100 до 999.

Установка программных обеспечений “Picture Package” и “ImageMixer VCD2”

Программное обеспечение “Picture Package” предназначено только для компьютеров с Windows.

Вы можете использовать программное обеспечение “Picture Package” на Вашем компьютере с Windows для копирования, просмотра и компилирования изображений, снятых с помощью Вашего фотоаппарата. При установке программного обеспечения “Picture Package” одновременно устанавливается драйвер USB.

- Если компьютер уже используется, перед установкой “Picture Package” закройте все приложения.

Относительно компьютерной среды

Для получения информации о базовой операционной среде Windows см. 99. Прочие системные требования являются следующими.

Программное обеспечение: Macromedia Flash Player 6.0 или более позднее, Windows Media Player 7.0 или более позднее, DirectX 9.0b или более позднее

Звуковая карта: 16-битная стереофоническая звуковая карта с громкоговорителями

Оперативная память: 64 Мб или более (рекомендуется 128 Мб или более.)

Жесткий диск: Дисковое пространство, требуемое для установки: примерно 500 Мб

Дисплей: Видеокарта (совместимая с драйвером Direct Draw) с 4 Мб видеопамяти

- При автоматическом создании демонстраций слайдов (стр. 113) требуется процессор Pentium III 500 МГц или более быстрый.
- При использовании программного обеспечения “ImageMixer VCD2” рекомендуется процессор Pentium III 800 МГц или процессор с более высоким быстродействием.
- Данное программное обеспечение совместимо с технологией DirectX. Для его использования необходимо установить “DirectX”

- Для выполнения записи на CD-R требуется отдельная среда функционирования устройства записи.

1 Включите Ваш компьютер и вставьте CD-ROM (прилагается) в привод CD-ROM.

Появится экран меню установки.

- Если Вы еще не установили драйвер USB (стр. 100), не подсоединяйте фотоаппарат к компьютеру, пока не установите программное обеспечение “Picture Package” (за исключением Windows XP).

2 Щелкните по кнопке [Picture Package/ImageMixer VCD2].



Появится экран “Choose Setup Language” (выбор языка установки).

3 Выберите нужный язык, а затем щелкните по кнопке [Next].

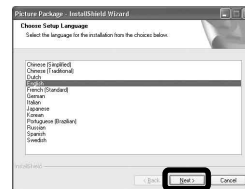

- В данном разделе описан английский экран.

4 Щелкните по кнопке [Next].

Появится экран “License Agreement” (лицензионное соглашение).

Внимательно прочитайте соглашение. Если Вы принимаете условия лицензионного соглашения, поставьте отметку напротив пункта “I accept the terms of the license agreement” (Я согласен с условиями лицензионного соглашения) и щелкните по кнопке [Next].



5 Щелкните по кнопке [Next].

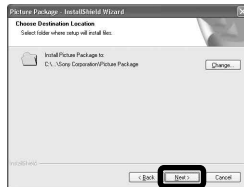

6 Щелкните по кнопке [Install] на экране “Ready to Install the Program” (готов к установке программы). Начнется установка.

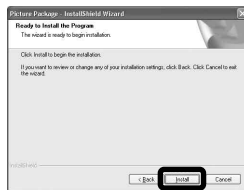

После завершения установки появится экран “Welcome to setup for ImageMixer VCD2” (добро пожаловать в настройку ImageMixer VCD2).

7 Щелкните по кнопке [Next], а затем следуйте инструкциям.



Если после установки программного обеспечения появится экран “Welcome to setup for Direct X” (добро пожаловать в программу установки Direct X), следуйте инструкциям на экране.

- 8** Убедитесь, что поставлена отметка “Yes, I want to restart my computer now” (да, я хочу перезагрузить мой компьютер сейчас), затем щелкните по кнопке [Finish]. Ваш компьютер перезапустится.



Отображаются пиктограммы ярлыков “Picture Package Menu” и “Picture Package destination Folder”:

- 9** Извлеките CD-ROM.

Копирование изображений с помощью программного обеспечения “Picture Package”

Подсоедините фотоаппарат и Ваш компьютер с помощью кабеля USB. Приложение “Picture Package” будет запущено автоматически, и изображения автоматически скопируются на компьютер. После копирования изображений запустится программа “Picture Package Viewer”, а скопированные изображения отобразятся на экране.

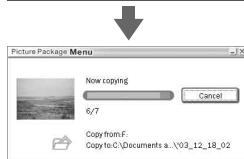

- Обычно папки “Picture Package” и “Date” создаются внутри папки “My Picture”; и все файлы изображений, записанные фотоаппаратом, копируются в эти папки.
- Если “Picture Package” не может автоматически скопировать изображения, запустите “Picture Package Menu” и поставьте отметку [Settings] в пункте [Copy automatically].

Использование программного обеспечения “Picture Package”

Запустите [Picture Package Menu] (меню программного обеспечения Picture Package) с рабочего стола для использования различных функций.

- Первоначальный экран может отличаться в зависимости от конфигурации Вашего компьютера. Вы можете изменить порядок отображения меню по своему усмотрению, щелкая по пункту [Settings] в нижнем правом углу экрана.
- Для получения подробной информации по использованию прикладного программного обеспечения щелкайте  в правом верхнем углу каждого экрана, чтобы отобразить онлайн-справку.

Техническая поддержка программного обеспечения “Picture Package” предоставляется центром пользовательской поддержки Pixela. Для получения дополнительной информации обращайтесь к информации, прилагаемой с CD-ROM.

Просмотр изображений на компьютере

Щелкните по пункту [Viewing video and pictures on PC] (просмотр видео и изображений на персональном компьютере) в левой стороне экрана, затем щелкните по пункту [Viewing video and pictures on PC] (просмотр видео и изображений на персональном компьютере) в правом нижнем углу экрана.



Появится экран для просмотра изображений.

Сохранение изображений на CD-R

Щелкните на пункте [Save the images on CD-R] (Сохранение и изображений на CD-R) в левой стороне экрана, затем щелкните на пункте [Save the images on CD-R] (Сохранение и изображений на CD-R) в правом нижнем углу экрана.



Появится экран, используемый для сохранения изображений на CD-R.

- Для сохранения изображений на CD-R требуется привод CD-R. Для получения дополнительной информации о совместимых приводах обратитесь к домашней странице Центра пользовательской поддержки Pixela. <http://www.ppackage.com/>

Создание видео CD с меню (“ImageMixer VCD2”)

Программное обеспечение “ImageMixer VCD2” совместимо с видео CD, содержащими неподвижные изображения с высоким разрешением.

- 1** Щелкните по кнопке [Burning Video CD] в левой стороне экрана, а затем щелкните по кнопке [Burning Video CD] в нижнем правом углу экрана.



Появится окно “ImageMixer VCD2”

- 2** Щелкните по кнопке [Video CD].

3 Выберите папку, в которой сохранены нужные изображения.

- ① Выберите нужную папку в рамке слева, затем щелкните по кнопке [Add]. Выбранная папка переместится в рамку справа.
- ② Щелкните по кнопке [Next].

4 Отрегулируйте фон меню, кнопки, заголовки и тому подобное, затем щелкните по кнопке [Next].

Подтвердите установку в соответствии с Вашими предпочтениями.

5 Подтвердите предварительный просмотр файла видео CD.

- ① Щелкните по файлу, который Вы хотите предварительно просмотреть в левой рамке.
- ② Щелкните по кнопке [▶] для предварительного просмотра файла.

6 Щелкните по кнопке [Next] и введите имя диска.

Когда Вы вставите CD-R в накопитель CD-R и щелкните кнопку [Write], появится экран, используемый для записи на диск.

Создание демонстрации слайдов

Щелкните [Automatic Slideshow Producer] (автоматическое создание демонстрации слайдов) в левой стороне экрана, затем щелкните [Automatic Slideshow Producer] (автоматическое создание демонстрации слайдов) в правом нижнем углу экрана.

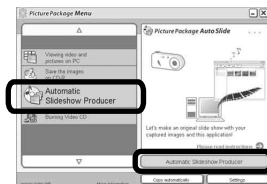

Появится экран, используемый для создания демонстрации слайдов.

Печать изображений

- 1 Выполните процедуры, описанные в разделе “Просмотр изображений на компьютере” (стр. 112), для отображения списка изображений.
- 2 Выполните двойной щелчок мышью и выберите изображения, печать которых Вы хотите выполнить, из списка.
- 3 Щелкните по кнопке  на экране.



Появится экран, используемый для печати изображений.

- 4 Щелкните по меню [File] в верхнем левом углу экрана, а затем выберите пункт [Print].



Появится экран мастера печати.

- 5 Установите размер бумаги и количество листов и выполните печать изображений.

Копирование изображений на Ваш компьютер

— Для пользователей Macintosh

Рекомендуемая конфигурация компьютера

ОС: Mac OS 9.1, 9.2 или Mac OS X (v10.0/v10.1/v10.2/v10.3)

Перечисленные выше ОС должны быть установлены заводским способом.

Разъем USB: Входит в стандартный комплект поставки

- Если Вы подсоедините два или более устройств USB к одному компьютеру одновременно, в зависимости от типа устройств USB, некоторые из устройств, включая Ваш фотоаппарат, могут не работать.
- Функционирование не гарантируется при использовании концентратора USB.
- Функционирование не гарантируется для всех упомянутых выше рекомендуемых конфигураций компьютера.

Режим USB

Есть два режима подсоединения USB при соединении с компьютером, режим [Normal] и [PTP]*. Установкой по умолчанию является режим [Normal]. В данном разделе в качестве примера описывается режим [Normal].

* Относительно подробностей о соединении PTP см. стр. 141.

Связь с Вашим компьютером

Когда Ваш компьютер возобновляет работу из режима ожидания или спящего режима, связь между Вашим фотоаппаратом и Вашим компьютером может не восстановиться одновременно.

Если разъем USB отсутствует на Вашем компьютере

В случае отсутствия как разъема USB, так и слота платы памяти “Memory Stick”, Вы можете копировать изображения с помощью дополнительного устройства. Подробные сведения приведены на веб-сайте Sony.
<http://www.sony.net/>

1 Подсоединение Вашего фотоаппарата к Вашему компьютеру

Для получения подробной информации см. стр. 101.

Отсоединение кабеля USB от Вашего компьютера, извлечение платы памяти “Memory Stick Duo” из Вашего фотоаппарата или выключение питания фотоаппарата во время соединения USB

Перетащите и оставьте пиктограмму привода или пиктограмму платы памяти “Memory Stick” на пиктограмму “Trash”, затем отсоедините кабель USB, извлеките плату памяти “Memory Stick Duo” или отключите фотоаппарат.

- При использовании системы Mac OS X версии 10.0, отсоедините кабель USB, и т.п., после выключения Вашего компьютера.

2 Копирование изображений

- 1 Дважды щелкните по вновь распознанной пиктограмме на рабочем столе. Появится содержание платы памяти “Memory Stick Duo”, установленной в Ваш фотоаппарат.
 - 2 Дважды щелкните по пиктограмме [DCIM].
 - 3 Дважды щелкните мышью по папке, в которой хранятся изображения, которые Вы хотите скопировать.
 - 4 Перетащите и оставьте файлы изображений на пиктограмму жесткого диска.
- Файлы изображений будут скопированы на Ваш жесткий диск. Для получения подробной информации о расположении и хранении изображений и об именах файлов см. стр. 106.

3 Просмотр изображений на Вашем компьютере

- 1 Дважды щелкните по пиктограмме жесткого диска.
 - 2 Дважды щелкните по файлу нужного изображения в папке, содержащей скопированные файлы. Откроется файл изображения.
- Программное обеспечение “Picture Package” не может использоваться в системе Macintosh.

Использование программного обеспечения “ImageMixer VCD2”

Программное обеспечение “ImageMixer VCD2” также совместимо с Macintosh (Mac OS X (версии v10.1.5 или более поздней)) С помощью программы “ImageMixer VCD2” на прилагаемом к Вашему фотоаппарату CD-ROM Вы можете создавать видео CD, используя фото- или видеоматериалы, сохраненные у Вас на компьютере.

- Программного обеспечения “ImageMixer VCD2” для Macintosh может создавать только изображение диска для сохранения файла изображения на CD-R в формате видео CD. Для создания видео CD требуется производимое фирмой Roxio программное обеспечение “Toast” (не прилагается).
- Если компьютер уже используется, перед установкой “ImageMixer VCD2” закройте все остальные приложения.

Техническая поддержка программного обеспечения “ImageMixer VCD2” предоставляется центром пользовательской поддержки Píxela. Для получения дополнительной информации обращайтесь к информации, прилагаемой с CD-ROM.

Требуемая компьютерная среда

ОС: Mac OS X (версии v10.1.5 или более поздней)

Перечисленные выше ОС должны быть установлены заводским способом.

ЦП: iMac, eMac, iBook, PowerBook, Power Mac серии G3/G4

Память: 128 Мб или более (рекомендуется 256 Мб или более.)

Жесткий диск: Дискосвое пространство, требуемое для установки: примерно 250 Мб

Дисплей: 1024 × 768 точек или более, 32000 цветов или более

- Требуется предварительная установка QuickTime 4 или более поздней. (Рекомендуется QuickTime версии 5.)
- Функционирование не гарантируется для всех упомянутых выше рекомендуемых конфигураций компьютера.

1 Использование программного обеспечения “ImageMixer VCD2”

- 1 Включите Ваш компьютер.
 - Должно быть установлено разрешение дисплея 1024 × 768 точек или более и цветовая палитра 32000 цветов или более.
- 2 Вставьте CD-ROM (прилагается) в привод CD-ROM.
- 3 Дважды щелкните по пиктограмме CD-ROM.
- 4 Скопируйте файл [IMXINST.SIT] в папку [MAC] а пиктограмму жесткого диска.
- 5 Дважды щелкните по файлу [IMXINST.SIT] в папке установки.
- 6 Дважды щелкните мышью по распакованному файлу [ImageMixer VCD2_Install].
- 7 После того как появится экран с пользовательской информацией, введите нужное имя и пароль. Начнется установка программного обеспечения.

2 Создание видео CD с меню

Программное обеспечение “ImageMixer VCD2” совместимо с видео CD, содержащими неподвижные изображения с высоким разрешением.

- 1 Откройте папку [ImageMixer] в [Application].
- 2 Щелкните по кнопке [ImageMixer VCD2].
- 3 Выполните действия пунктов с **2** по **5** на стр. 112.
- 4 Щелкните по кнопке [Next] и введите имя диска и папку назначения.
Подготовка к сохранению файла на CD-R завершена.

Устранение неисправностей

Если в Вашем фотоаппарате имеется неисправность, попробуйте выполнить следующие действия по ее устранению.

- 1 Сначала проверьте пункты согласно приведенной ниже таблице. **Если на экране отобразится код “С:□□:□□” это означает что сработала функция индикации самодиагностики (стр. 133).**

- 2 Если Ваш фотоаппарат все еще не работает надлежащим образом, нажмите кнопку RESET в правом нижнем углу кнопки управления с помощью остроконечного предмета, а затем включите питание снова. (Все установки, включая дату и время, будут стерты и переустановлены на заводские установки.)

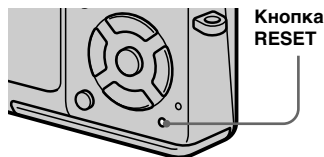

- 3 Если Ваш фотоаппарат все еще не работает надлежащим образом, обратитесь к Вашему дилеру Sony или в местный уполномоченный сервисный центр Sony.







Батарейный блок и питание





Неисправность	Причина/метод устранения
Вы не можете зарядить батарейный блок.	<ul style="list-style-type: none">• Фотоаппарат включен. Выключите фотоаппарат (стр. 21).
Не удается установить батарейный блок.	<ul style="list-style-type: none">• Нажмите рычажок, предотвращающий выпадение батареи, а затем откройте его (стр. 15).• Правильно установите батарейный блок (стр. 15).















Неисправность	Причина/метод устранения
<p>Лампочка $\frac{1}{2}$CHG мигает во время зарядки батарейного блока.</p>	<ul style="list-style-type: none"> • Правильно установите батарейный блок (стр. 15). • Батарейный блок неисправен. Обратитесь к Вашему дилеру Sony или в местный уполномоченный сервисный центр Sony. • Батарейный блок разрядился. Отсоедините и снова подсоедините сетевой адаптер переменного тока, а затем зарядите батарейный блок.
<p>Лампочка зарядки $\frac{1}{2}$CHG не высвечивается при зарядке батарейного блока.</p>	<ul style="list-style-type: none"> • Сетевой адаптер переменного тока отсоединен. Подсоедините сетевой адаптер переменного тока надлежащим образом (стр. 20). • Неисправен сетевой адаптер переменного тока. Обратитесь к Вашему дилеру Sony или в местный уполномоченный сервисный центр Sony. • Правильно установите батарейный блок (стр. 15). • Батарейный блок полностью заряжен. • Батарейный блок разрядился. Отсоедините и снова подсоедините сетевой адаптер переменного тока, а затем зарядите батарейный блок. • Установите фотоаппарат надлежащим образом на станцию Cyber-shot (стр. 13).
<p>Неправильное показание индикатора оставшегося заряда батареек, или индикатор показывает достаточный заряд батареек, но питание вскоре заканчивается.</p>	<ul style="list-style-type: none"> • Вы пользовались фотоаппаратом в чрезвычайно жарком или чрезвычайно холодном месте (стр. 143). • Время оставшегося батарейного заряда определено неточно. Полностью разрядите, а затем зарядите батарейный блок, чтобы индикатор оставшегося заряда батарейного блока функционировал правильно (стр. 18). • Батарейный блок разрядился. Установите заряженный батарейный блок (стр. 15). • Батарейный блок вышел из строя (стр. 147). Замените батарейный блок новым.
<p>Батарейный блок разряжается слишком быстро.</p>	<ul style="list-style-type: none"> • Батарейный блок вышел из строя (стр. 147). Замените батарейный блок новым. • Вы использовали фотоаппарат в слишком холодном месте (стр. 143). • Загрязнены контакты батареи. Очистите контакты батареи тканевым тампоном и т.п., и зарядите батарейный блок. • После зарядки батарейного блока отсоедините штепсельную вилку постоянного тока от Вашего фотоаппарата.

Неисправность	Причина/метод устранения
Вы не можете включить фотоаппарат.	<ul style="list-style-type: none"> • Правильно установите батарейный блок (стр. 15). • Сетевой адаптер переменного тока отсоединен. Подсоедините сетевой адаптер переменного тока надлежащим образом (стр. 20). • Неисправен сетевой адаптер переменного тока. Обратитесь к Вашему дилеру Sony или в местный уполномоченный сервисный центр Sony. • Батарейный блок разрядился. Установите заряженный батарейный блок (стр. 15). • Батарейный блок вышел из строя (стр. 147). Замените батарейный блок новым. • Установите фотоаппарат надлежащим образом на станцию Cyber-shot (стр. 13).
Питание внезапно отключается.	<ul style="list-style-type: none"> • Если Вы не пользуетесь фотоаппаратом в течение примерно трех минут, оставив питание включенным, фотоаппарат автоматически отключится для предотвращения разрядки батарейного блока. Включите фотоаппарат еще раз (стр. 21) или используйте сетевой адаптер переменного тока (стр. 20). • Батарейный блок разрядился. Установите заряженный батарейный блок (стр. 15). • Установите фотоаппарат надлежащим образом на станцию Cyber-shot (стр. 13).

Съемка неподвижных изображений/фильмов

Неисправность	Причина/метод устранения
Экран ЖКД не включается даже при включении питания.	<ul style="list-style-type: none"> • Задняя подсветка ЖКД в темном месте отключена с помощью кнопки . Включите заднюю подсветку ЖКД с помощью кнопки  (стр. 34).
Объект не виден на экране ЖКД.	<ul style="list-style-type: none"> • Установите переключатель режимов в положение  или  (стр. 32, 93).
Экран ЖКД окрашивается синим цветом, и объект не появляется при записи фильмов.	<ul style="list-style-type: none"> • Когда соединительный кабель аудио/видео подсоединен к гнезду A/V OUT (MONO), размер изображения установлен на [640(Fine)]. Отсоедините соединительный кабель аудио/видео или установите размер изображения, отличный от [640(Fine)].
Изображение не сфокусировано	<ul style="list-style-type: none"> • Объект находится слишком близко. Установите фотоаппарат в режим записи крупным планом (макро), и расположите фотоаппарат подальше от минимального расстояния для съемки (приблиз. 8 см для стороны W/25 см для стороны T), а затем выполните съемку изображения (стр. 36). Или же выберите [Q] (режим увеличительного стекла) и выполните фокусировку с расстояния приблиз. от 1 см до 20 см до объекта. • При съемке неподвижных изображений выберите режим, отличный от [Q] (режим увеличительного стекла),  (сумеречный режим),  (режим ландшафта) или  (режим фейерверка) для функции выбора сцены (стр. 45). • Выбрана функция предварительной установки фокуса. Установите в режим автоматической фокусировки (стр. 63).

Неисправность	Причина/метод устранения
Не работает оптическое увеличение.	<ul style="list-style-type: none"> • Вы не можете изменить масштаб увеличения при съемке фильмов. • При съемке неподвижных изображений, выберите режим, отличный от [Q] (режим увеличительного стекла) для функции выбора сцены (стр. 45).
Режим прецизионного цифрового увеличения не функционирует.	<ul style="list-style-type: none"> • Опция [Digital Zoom] на экране Setup установлена в положение [Smart] или [Off]. Установите опцию [Digital Zoom] в положение [Precision] (стр. 35, и 139). • Переключатель режимов установлен в положение . Установите переключатель режимов в положение .
Интеллектуальное увеличение не функционирует.	<ul style="list-style-type: none"> • Опция [Digital Zoom] на экране Setup установлена в положение [Precision] или [Off]. Установите опцию [Digital Zoom] в положение [Smart] (стр. 35, и 139). • Размер изображения установлен в положение [5M] или [3:2]. Установите размер изображения в другие положения, за исключением [5M] и [3:2] (стр. 26). • Функция интеллектуального увеличения не может использоваться в режиме серии изображений (стр. 35 и 73). • Переключатель режимов установлен в положение . Установите переключатель режимов в положение .
Изображение выглядит слишком темным.	<ul style="list-style-type: none"> • Вы выполняете съемку объекта, позади которого находится источник света. Выберите режим фотометрии (стр. 67) или отрегулируйте величину экспозиции (стр. 64 и 135). • Яркость экрана ЖКД слишком низкая. Выполните регулировку яркости задней подсветки экрана ЖКД (стр. 140). • Включите заднюю подсветку ЖКД с помощью кнопки  (стр. 34).
Изображение выглядит слишком ярким.	<ul style="list-style-type: none"> • Вы выполняете съемку ярко освещенного объекта на темном фоне, например, на сцене. Отрегулируйте экспозицию (стр. 64 и 135). • Яркость экрана ЖКД слишком высокая. Выполните регулировку яркости задней подсветки экрана ЖКД (стр. 140).
Изображение является монохромным (черно-белым).	<ul style="list-style-type: none"> • Установите опцию, [PFX] (P.Effect) в режим, отличный от [B&W] (стр. 74).
При съемке очень яркого объекта появляются вертикальные полосы.	<ul style="list-style-type: none"> • Наблюдается размытость изображения. Данный эффект не является неисправностью.
При просмотре экрана ЖКД в темном месте на изображении будут появляться шумовые помехи.	<ul style="list-style-type: none"> • Фотоаппарат работает таким образом, что видимость экрана ЖКД увеличится путем временного увеличения яркости изображения в условиях слабого освещения. На записанном изображении не будет эффектов.

Неисправность	Причина/метод устранения
Ваш фотоаппарат не может записывать изображения.	<ul style="list-style-type: none"> • Не была установлена плата памяти “Memory Stick Duo.” Установите плату памяти “Memory Stick Duo” (стр.25). • Вся емкость платы памяти “Memory Stick Duo” заполнена. Удалите ненужные файлы, сохраненные на плате памяти “Memory Stick Duo” (стр. 52 и 95) или замените плату памяти “Memory Stick Duo”. • Вы используете плату памяти “Memory Stick Duo” с переключателем защиты от записи, и переключатель защиты от записи установлен в положение LOCK. Установите его в позицию записи (стр. 144). • Вы не сможете записать изображения во время зарядки вспышки. • Установите переключатель режимов в положение  при съемке неподвижных изображений (стр. 32). • Установите переключатель режимов в положение  при съемке фильмов (стр. 93). • Размер изображения установлен на [640(Fine)] при записи фильмов. Вставьте плату памяти “Memory Stick PRO Duo” (стр. 93 и 144) или установите размер изображения отличным от [640(Fine)].
Запись занимает длительное время.	<ul style="list-style-type: none"> • Включена функция медленного затвора NR (стр. 46).
Вспышка не работает.	<ul style="list-style-type: none"> • Установите переключатель режимов в положение  (стр. 32). • Вспышка установлена в положение  (без вспышки). Установите вспышку в автоматический режим (без индикатора),  (принудительная вспышка) или  (медленная синхронизация) (стр. 38). • При съемке неподвижных изображений, установите режим, отличный от  (сумеречный режим),  (режим фейерверка) или  (режим съемки при свечах) для функции выбора сцены (стр. 45). • Когда д функции выбора сцены выбран режим  (режим увеличительного стекла),  (режим ландшафта),  (снежный режим),  (пляжный режим) или  (режим высокоскоростного затвора), установите вспышку в положение  (принудительная вспышка) (стр. 38). • Установите опцию [Mode] (REC Mode) в положение [Normal].
На изображении, снятом при помощи вспышки, появляются размытые вкрапления.	<ul style="list-style-type: none"> • Пыль, находящаяся в воздухе, отражает свет вспышки и появляется на изображении. Это не является неисправностью.

Неисправность	Причина/метод устранения
Функция съемки крупным планом (макро) не работает.	<ul style="list-style-type: none"> При съемке неподвижных изображений, выберите режим, отличный от (режим увеличительного стекла), (сумеречный режим), (режим ландшафта), (режим фейерверка) или (режим съемки при свечах) для функции выбора сцены (стр. 45).
Вы не можете выполнять непрерывную съемку.	<ul style="list-style-type: none"> Объем платы памяти “Memory Stick Duo” заполнен. Удалите ненужные файлы, сохраненные на плате памяти “Memory Stick Duo” (стр. 52 и 95) или замените плату памяти “Memory Stick Duo”. Батарейный блок разрядился, поэтому Вы можете выполнить съемку только одного изображения. Установите заряженный батарейный блок (стр. 15).
Глаза объекта выглядят красными.	<ul style="list-style-type: none"> Установите опцию [Red Eye Reduction] на экране Setup в положение [On] (стр. 39 и 139). Приблизьте объект и выполните съемку из пределов диапазона рекомендуемого расстояния при съемке с использованием вспышки (стр. 38). Увеличьте яркость внутри помещения и выполните съемку изображения.
Неправильно записаны дата и время.	<ul style="list-style-type: none"> Установите правильную дату и время (стр. 22 и 141).
Индикация величины F и скорости затвора будет мигать, когда Вы нажмете и будете удерживать кнопку затвора наполовину нажатой вниз.	<ul style="list-style-type: none"> Отрегулируйте правильно экспозицию (стр. 64).

Просмотр изображений

Неисправность	Причина/метод устранения
Ваш фотоаппарат не может воспроизводить изображения.	<ul style="list-style-type: none"> Установите переключатель режимов в положение (стр. 47). Имя папки/файла было изменено на Вашем компьютере (стр. 108). Воспроизведение изображений, измененных компьютером, или изображений, снятых при помощи других фотоаппаратов, на Вашем фотоаппарате не гарантируется. Фотоаппарат находится в режиме USB. Отмените связь с помощью USB (стр. 102 и 115).

Неисправность	Причина/метод устранения
Сразу после начала воспроизведения появляется некачественное изображение.	<ul style="list-style-type: none"> Сразу после начала воспроизведения вследствие обработки изображения изображение может отображаться нечетко. Данное состояние не является неисправностью.
Изображение не появляется на экране телевизора.	<ul style="list-style-type: none"> Установка выходного видеосигнала Вашего фотоаппарата на экране Setup является неправильной. Измените установку (стр. 57 и 141). Неправильное подключение. Проверьте подключение (стр. 49). Подсоединено гнездо USB (стр. 49). Следуйте процедуре, описанной в примечании 1 на стр. 102 (Windows) или 1 на стр. 115 (Macintosh), и отсоедините кабель USB.
Изображение не может быть воспроизведено на компьютере.	<ul style="list-style-type: none"> См. стр. 125.

Удаление/редактирование изображений

Неисправность	Причина/метод устранения
Ваш фотоаппарат не может удалить изображение.	<ul style="list-style-type: none"> Изображение защищено от стирания. Отмените защиту (стр. 81). Вы используете плату памяти “Memory Stick Duo” с переключателем защиты от записи, и переключатель защиты от записи установлен в положение LOCK. Установите его в позицию записи (стр. 144).
Вы удалили изображение по ошибке.	<ul style="list-style-type: none"> Установка  (защита) предотвращает ошибочное удаление изображений (стр. 81). Если Вы используете плату памяти “Memory Stick Duo” с переключателем защиты от записи, рекомендуется установить переключатель защиты от записи Вашей платы памяти в положение LOCK для предотвращения случайного стирания (стр. 144).
Функция изменения размера не работает.	<ul style="list-style-type: none"> Вы не можете изменять размер фильмов и серии изображений.
Вы не можете отобразить знак печати (DPOF).	<ul style="list-style-type: none"> Вы не можете отобразить знаки печати (DPOF) на фильмах.

Неисправность	Причина/метод устранения
Вы не можете обрезать фильм.	<ul style="list-style-type: none"> • Фильм не является достаточно длинным для обрезания. • Защищенный фильм не может быть обрезан. Отмените защиту (стр. 81). • Неподвижные изображения не могут быть обрезаны.

Компьютеры

Неисправность	Причина/метод устранения
Вы не знаете, является ли ОС Вашего компьютера совместимой.	<ul style="list-style-type: none"> • Проверьте согласно разделу “Рекомендуемая конфигурация компьютера” (стр. 99 и 114).
Вы не можете установить драйвер USB.	<ul style="list-style-type: none"> • В Windows 2000 войдите в систему в качестве администратора (уполномоченных администраторов) (стр. 100).
Ваш компьютер не распознает Ваш фотоаппарат.	<ul style="list-style-type: none"> • Включите фотоаппарат (стр. 21). • Низкий уровень заряда батареи. Используйте сетевой адаптер переменного тока (стр. 20). • Используйте прилагаемый кабель USB (стр. 101 и 114). • Отсоедините кабель USB от компьютера и Станции Cyber-shot, и снова надежно подсоедините его. Убедитесь, что на экране ЖКД отображается индикация “USB Mode” (стр. 102). • Установите фотоаппарат надлежащим образом на станцию Cyber-shot (стр. 13). • Установите опцию [USB Connect] на экране Setup в положение [Normal] (стр. 57 и 141). • Разъемы USB на Вашем компьютере подсоединены к другому оборудованию, кроме клавиатуры, мыши и станции Cyber-shot. Отсоедините от разъемов USB все остальное оборудование, кроме клавиатуры и мыши (стр. 99). • Фотоаппарат не подсоединен непосредственно к Вашему компьютеру. Подсоедините фотоаппарат непосредственно к Вашему компьютеру без промежуточного концентратора USB или другого устройства (стр. 99). • Установите драйвер USB (стр. 100). • Ваш компьютер не распознает устройство надлежащим образом, поскольку Вы подсоединили фотоаппарат к Вашему компьютеру с помощью кабеля USB до того, как установить “USB Driver” с прилагаемого CD-ROM. Удалите некорректно распознанное устройство с Вашего компьютера (стр. 104), а затем установите драйвер USB (стр. 100).

Неисправность	Причина/метод устранения
Вы не можете копировать изображения.	<ul style="list-style-type: none"> • Выполните соединение USB между фотоаппаратом и Вашим компьютером надлежащим образом (стр. 101 и 115). • Следуйте процедуре копирования, предназначенной для Вашей ОС (стр. 103, 104, 111 и 114). • Вы попытались произвести съемку на плату памяти “Memory Stick Duo”, отформатированную с помощью компьютера. Снимайте с помощью платы памяти “Memory Stick Duo”, отформатированной на Вашем фотоаппарате.
После выполнения соединения USB программное обеспечение “Picture Package” не запускается автоматически.	<ul style="list-style-type: none"> • Запустите “Picture Package Menu” и проверьте пункт [Settings]. • Выполните соединение USB при включенном компьютере (стр. 101).
Изображение не может быть воспроизведено на компьютере.	<ul style="list-style-type: none"> • Если Вы используете прикладное программное обеспечение “Picture Package”, щелкните по пункту помощь в верхнем правом углу каждого экрана. • Обратитесь к изготовителю компьютера или программного обеспечения.
Изображение и звук прерываются помехами, когда Вы просматриваете фильм на экране компьютера.	<ul style="list-style-type: none"> • Вы воспроизводите фильм непосредственно с платы памяти “Memory Stick Duo”. Скопируйте фильм на жесткий диск Вашего компьютера, а затем воспроизведите фильм с жесткого диска (стр. 103, 104, 111 и 114).
Вы не можете напечатать изображение.	<ul style="list-style-type: none"> • Проверьте установок принтера.
После копирования на компьютер изображения нельзя просматривать с помощью фотоаппарата.	<ul style="list-style-type: none"> • Скопирован в неправильную папку. Скопируйте их в доступную папку, такую как “101MSDCF” (стр. 108). • Имя папки/файла было изменено на Вашем компьютере (стр. 108).

Плата памяти “Memory Stick Duo”

Неисправность	Причина/метод устранения
Вы не можете вставить плату памяти “Memory Stick Duo”.	<ul style="list-style-type: none"> • Вы вставляете плату памяти “Memory Stick Duo” обратной стороной. Вставьте плату памяти “Memory Stick Duo” правильной стороной (стр. 25).

Неисправность	Причина/метод устранения
Вы не можете выполнить запись на плату памяти “Memory Stick Duo”:	<ul style="list-style-type: none"> • Вы используете плату памяти “Memory Stick Duo” с переключателем защиты от записи, и переключатель защиты от записи установлен в положение LOCK. Установите его в позицию записи (стр. 144). • Вся емкость платы памяти “Memory Stick Duo” заполнена. Удалите ненужные изображения (стр. 52 и 95). • Размер изображения установлен на [640(Fine)] при записи фильмов. Вставьте плату памяти “Memory Stick PRO Duo” (стр. 93 и 144) или установите размер изображения отличным от [640(Fine)].
Вы не можете отформатировать плату памяти “Memory Stick Duo”:	<ul style="list-style-type: none"> • Вы используете плату памяти “Memory Stick Duo” с переключателем защиты от записи, и переключатель защиты от записи установлен в положение LOCK. Установите его в позицию записи (стр. 144).
Вы отформатировали плату памяти “Memory Stick Duo” по ошибке.	<ul style="list-style-type: none"> • Все данные на плате памяти “Memory Stick Duo” будут удалены при форматировании. Вы не можете восстановить их. Если Вы используете плату памяти “Memory Stick Duo” с переключателем защиты от записи, рекомендуется установить переключатель защиты от записи Вашей платы памяти в положение LOCK для предотвращения случайного стирания (стр. 144).

PictBridge-совместимый принтер

Неисправность	Причина/метод устранения
Невозможно установить соединение.	<ul style="list-style-type: none"> • Обратитесь к производителю принтера для выяснения, является ли принтер совместимым с PictBridge. • Убедитесь, что принтер включен и может быть подсоединен к фотоаппарату. • Установите опцию [USB Connect] на экране Setup в положение [PictBridge] (стр 141). • В зависимости от обстоятельств соединение может не устанавливаться. Отсоедините и снова подсоедините кабель USB. Если принтер отображает сообщение об ошибке, обращайтесь к инструкции по эксплуатации, прилагаемой к принтеру.

Неисправность	Причина/метод устранения
<p>Вы не можете распечатать изображения.</p>	<ul style="list-style-type: none"> • Фотоаппарат не подсоединен к принтеру. Убедитесь, что фотоаппарат и принтер надлежащим образом соединены с помощью кабеля USB. • Включите принтер. Для получения дополнительной информации обращайтесь к прилагаемой инструкции по эксплуатации. • Если во время печати Вы выберете пункт [Exit], в зависимости от Вашего принтера, Вы не сможете печатать снова. Отсоедините и снова подсоедините кабель USB. Если Вы не можете распечатать неподвижное изображение, отсоедините кабель USB, выключите и включите принтер, затем снова подсоедините кабель USB. • Не могут быть распечатаны фильмы. • Изображения, измененные с помощью компьютера, или изображения, снятые другими фотоаппаратами, могут не распечатываться.
<p>Печать отменена.</p>	<ul style="list-style-type: none"> • Вы отсоединили кабель USB до исчезновения отметки  (Не отсоединяйте кабель USB).
<p>Вы не можете вставить дату или распечатывать изображения в индексном режиме.</p>	<ul style="list-style-type: none"> • Обратитесь к производителю за информацией, поддерживает ли принтер функцию даты или функцию индексной печати или нет. • Дата не может быть вставлена в индексном режиме в зависимости от принтера. Обратитесь к производителю принтера.
<p>Не появляется размер бумаги, на котором Вы хотите выполнить печать.</p>	<ul style="list-style-type: none"> • Узнайте у предприятия-изготовителя принтера, поддерживает ли принтер размер бумаги, на котором Вы хотите выполнить печать.
<p>В области данных печатается “----”.</p>	<ul style="list-style-type: none"> • Изображения, на которых не записанные данные даты, не могут быть напечатаны со вставленной датой. Установите опцию [Date] в положение [Off] и напечатайте изображение.
<p>Вы не можете печатать с установкой текущего размера бумаги на принтере.</p>	<ul style="list-style-type: none"> • Если бумага принтера была заменена на бумагу другого размера после того, как фотоаппарат был подсоединен к принтеру, отсоедините кабель USB и затем снова подсоедините его. • Установка печати фотоаппарата отличается от установки принтера. Измените установку размера бумаги фотоаппарата (стр. 87 и 89) или измените установку принтера.
<p>Вы не можете выполнять другие операции, когда печать остановлена.</p>	<ul style="list-style-type: none"> • Принтер выполняет обработку остановки печати, поэтому подождите окончания обработки. (Эта обработка может занять некоторое время в зависимости от принтера.)



Проче



Неисправность	Причина/метод устранения
Когда Вы перемещаете фотоаппарат, изнутри Вашего фотоаппарата слышен слабый дребезжащий звук.	<ul style="list-style-type: none">• Линейные механизмы используются для некоторых функций объектива Вашего фотоаппарата. Это не является неисправностью.
Ваш фотоаппарат не работает.	<ul style="list-style-type: none">• Вы не используете батарейный блок “InfoLITHIUM”. Используйте батарейный блок “InfoLITHIUM” (стр. 146).• Низкий уровень заряда батареи. (Появится индикатор ) Зарядите батарейный блок (стр. 15).• Надежно подсоедините адаптер переменного тока к мультиразъему Вашего фотоаппарата и к сетевой розетке (стр. 20).• Установите фотоаппарат надлежащим образом на станцию Cyber-shot (стр. 13).
Питание включено, но фотоаппарат не работает.	<ul style="list-style-type: none">• Встроенный микрокомпьютер не работает надлежащим образом. Отсоедините, а затем, одну минуту спустя, снова подсоедините все источники питания и включите фотоаппарат. Если это не сработает, нажмите кнопку RESET в правом нижнем углу кнопки управления с помощью остроконечного предмета, а затем включите питание снова. (При этом очистятся установки даты и времени, и т.п.) (стр. 118)
Вы не можете распознать индикатор на экране.	<ul style="list-style-type: none">• Проверьте индикатор (стр. с 150 по 154).
Объектив покрылся влагой.	<ul style="list-style-type: none">• Произошла конденсация влаги. Выключите фотоаппарат, и перед использованием оставьте его примерно на час при комнатной температуре, чтобы испарилась влага (стр. 143).
Фотоаппарат нагревается после того, как Вы использовали его в течение длительного периода времени.	<ul style="list-style-type: none">• Это не является неисправностью.

Предупреждающие индикаторы и сообщения

Следующие сообщения могут появиться на экране.

Сообщение	Значение/Действия по устранению
No Memory Stick	<ul style="list-style-type: none">• Установите плату памяти “Memory Stick Duo” (стр. 25).
System error	<ul style="list-style-type: none">• Выключите и снова включите питание (стр. 21).
Memory Stick error	<ul style="list-style-type: none">• Установленная плата памяти “Memory Stick Duo” не может использоваться в Вашем фотоаппарате (стр. 144).• Плата памяти “Memory Stick Duo” повреждена.• Гнездовой отсек платы памяти “Memory Stick Duo” загрязнен.• Установите плату памяти “Memory Stick Duo” надлежащим образом (стр. 25).
Memory Stick type error	<ul style="list-style-type: none">• Установленная плата памяти “Memory Stick Duo” не может использоваться в Вашем фотоаппарате (стр. 144).
Format error	<ul style="list-style-type: none">• Ошибка форматирования платы памяти “Memory Stick Duo” Отформатируйте плату памяти “Memory Stick Duo” еще раз (стр. 54).
Memory Stick locked	<ul style="list-style-type: none">• Вы используете плату памяти “Memory Stick Duo” с переключателем защиты от записи, и переключатель защиты от записи установлен в положение LOCK. Установите его в позицию записи (стр. 144).
No memory space	<ul style="list-style-type: none">• Недостаточная емкость платы памяти “Memory Stick Duo” Вы не можете записать изображения. Удалите ненужные изображения (стр. 52 и 95).
Read only memory	<ul style="list-style-type: none">• Ваш фотоаппарат не может записывать или удалять изображения на этой плате памяти “Memory Stick Duo”.
No file in this folder	<ul style="list-style-type: none">• В эту папку не были записаны изображения.
Folder error	<ul style="list-style-type: none">• Папка, содержащая номер с такими же первыми тремя цифрами, уже существует на плате памяти “Memory Stick Duo”: (Пример: 123MSDCF и 123ABCDE) Выберите другие папки, или создайте новую папку.

Сообщение	Значение/Действия по устранению
Cannot create more folders	<ul style="list-style-type: none"> Папка, первые три цифры имени которой равны “999”; существует на плате памяти “Memory Stick Duo”. Вы больше не сможете создать папки.
Cannot record	<ul style="list-style-type: none"> Фотоаппарат не может записывать изображения в выбранную папку. Выберите другую папку (стр. 59).
File error	<ul style="list-style-type: none"> При воспроизведении изображения произошла ошибка.
File protect	<ul style="list-style-type: none"> Изображение защищено от стирания. Снимите защиту (стр. 81).
For “InfoLITHIUM” battery only	<ul style="list-style-type: none"> Батарейный блок не относится к типу “InfoLITHIUM”.
Image size over	<ul style="list-style-type: none"> Вы воспроизводите изображение, размер которого не может быть воспроизведен на Вашем фотоаппарате.
Cannot divide	<ul style="list-style-type: none"> Фильм не является достаточно длинным для разделения (примерно свыше двух секунд). Файл не является фильмом.
Invalid operation	<ul style="list-style-type: none"> Вы воспроизводите файл, который был создан на аппаратуре, отличной от данного фотоаппарата.
	<ul style="list-style-type: none"> Уровень батарейного заряда — низкий или нулевой. Зарядите батарейный блок (стр. 15). В зависимости от условий использования и типа батарейного блока, индикатор может мигать, даже если время оставшегося заряда батареи еще составляет от 5 до 10 минут.
	<ul style="list-style-type: none"> Из-за недостаточной освещенности может иметь место дрожание фотоаппарата. Используйте вспышку, установите фотоаппарат на штатив или закрепите фотоаппарат на месте иным способом.
Turn the power off and on again	<ul style="list-style-type: none"> Ошибка вызвана неисправностью объектива.
640(Fine) is not available	<ul style="list-style-type: none"> Фильмы размера 640(Fine) могут быть записаны только с использованием платы памяти “Memory Stick PRO Duo”. Вставьте плату памяти “Memory Stick PRO Duo” или установите размер изображения, отличающийся от [640(Fine)].
Enable printer to connect	<ul style="list-style-type: none"> Опция [USB Connect] установлена в положение [PictBridge], однако фотоаппарат подсоединен к устройству, не совместимому со стандартом PictBridge. Проверьте устройство. В зависимости от обстоятельств соединение может не устанавливаться. Отсоедините и снова подсоедините кабель USB. Если принтер отображает сообщение об ошибке, обращайтесь к инструкции по эксплуатации, прилагаемой к принтеру.

Сообщение	Значение/Действия по устранению
Connect to  device	<ul style="list-style-type: none"> • Вы попытались распечатать изображения до установления соединения с принтером. Подсоедините к принтеру, совместимому с PictBridge.
No printable image	<ul style="list-style-type: none"> • Вы попытались выполнить функцию [DPOF image], не поставив отметку . • Вы попытались выполнить функцию [All In This Folder], выделив одну папку, в которую сохранены только фильмы. Вы не можете печатать фильмы.
Printer busy	<ul style="list-style-type: none"> • Так как принтер занят, он не может принимать запросы на печать. Проверьте принтер.
Paper error	<ul style="list-style-type: none"> • Возникла ошибка, связанная с бумагой, такая как отсутствие бумаги, застрявшая бумага и т.п. Проверьте принтер.
Ink error	<ul style="list-style-type: none"> • Возникла ошибка, связанная с чернилами на подсоединенном принтере. Или уровень чернил низкий или они закончились. Проверьте принтер.
Printer error	<ul style="list-style-type: none"> • Фотоаппарат получил ошибку с принтера. Проверьте принтер либо проверьте, не повреждено ли изображение, которое Вы пытаетесь распечатать.
	<ul style="list-style-type: none"> • Передача данных на принтер еще не может быть завершена. Не отсоединяйте кабель USB.
Processing	<ul style="list-style-type: none"> • Принтер выполняет обработку, останавливающую печать. Печать невозможна, пока эта обработка не будет завершена. Эта обработка может занять некоторое время в зависимости от принтера.

Индикация самодиагностики

— Если появится код,
начинающийся с алфавитной
буквы

Ваш фотоаппарат имеет индикацию самодиагностики. Эта функция отображает состояние фотоаппарата на экране ЖКД в виде комбинации буквы и четырех цифр. Если это произойдет, проверьте следующую таблицу кодов и попытайтесь выполнить соответствующие действия по устранению неисправности. Последние две цифры (указанные в виде □□) отличаются в зависимости от состояния фотоаппарата.

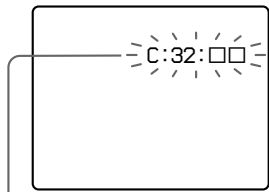

Индикация самодиагностики

Код	Причина	Контрмера
C:32: □□	Неисправен механизм Вашего фотоаппарата.	• Выключите и снова включите питание (стр. 21).
C:13: □□	Фотоаппарат не может считывать или записывать данные на плате памяти “Memory Stick Duo”.	• Повторно установите плату памяти “Memory Stick Duo” несколько раз.
	Установлена неотформатированная плата памяти “Memory Stick Duo”.	• Отформатируйте плату памяти “Memory Stick Duo” (стр. 54).
	Установленная плата памяти “Memory Stick Duo” не может использоваться в Вашем фотоаппарате, или данные повреждены.	• Установите новую плату памяти “Memory Stick Duo” (стр. 25).
E:61: □□ E:91: □□	Произошла неисправность, которую Вы не сможете устранить самостоятельно.	• Нажмите кнопку RESET, расположенную в правом нижнем углу кнопки управления, а затем включите питание снова. (стр. 118)

Если Вам не удастся устранить проблему, даже выполнив действия по ее устранению несколько раз, обратитесь к Вашему дилеру Sony или в местный уполномоченный центр сервисный центр фирмы Sony.

Количество изображений, которые могут быть сохранены, или время съемки

Количество изображений, которые могут быть сохранены, и время съемки могут различаться в зависимости от емкости платы памяти “Memory Stick Duo”, размера изображения и качества изображения. При выборе платы памяти “Memory Stick Duo” обращайтесь к следующим таблицам.

- Количество изображений перечисляется в порядке Fine (Standard).
- Параметры количества изображений, которые могут быть сохранены, и времена съемки могут изменяться в зависимости от условий съемки.
- Информация о времени съемки и количестве изображений, которые могут быть сохранены, в нормальном режиме приведена на стр. 29.
- Когда количество оставшихся снимаемых изображений превышает 9999, на экране ЖКД появляется индикатор “>9999”

- В приведенной ниже таблице указаны приблизительное количество изображений и время записи, которые могут быть записаны на плату памяти “Memory Stick Duo”, отформатированную с помощью данного фотоаппарата.

Серия изображений

(Единицы: изображения)

	16MB	32MB	64MB	128MB	256MB	512MB
1M	24 (46)	50 (93)	101 (187)	202 (376)	357 (649)	726 (1320)

Фильм

	16MB	32MB	64MB	128MB	256MB	512MB
640(Fine)	—	—	—	—	0:02:57	0:06:02
640(Standard)	0:00:42	0:01:27	0:02:56	0:05:54	0:10:42	0:21:47
160	0:11:12	0:22:42	0:45:39	1:31:33	2:51:21	5:47:05

Числа отображают время записи. Пример: “1:34:45” означает “1 час, 34 минуты, 45 секунд”

- Размеры изображения таковы:
640(Fine):640×480
640(Standard):640×480
160: 160×112



































Пункты меню

Пункты меню можно изменять в зависимости от положения переключателя режимов или настройки.

Пункты меню сохраняются, даже если питание выключается или переключатель режимов устанавливается в другое положение (за исключением положения [PFX] (PEffect)).

Заводские установки отображаются с помощью ■.







Если переключатель режимов установлен в положение





Пункт	Установка	Описание
 (Camera)	 /  /  /  /  /  /  /  /  /  /  /  /  /  /  /  /  /  /  /  /  /  /  /  /  /  /  /  /  /  /  /  /  /  /  /  / /	

Пункт	Установка	Описание
Mode (REC Mode)⁵⁾	Multi Burst Exp Brktg Speed Burst Burst ■Normal	– Снимает непрерывную серию из 16 кадров в одно непрерывное изображение (стр. 73). – Записывает три изображения со слегка смещенной величиной экспозиции каждого изображения (стр. 68). – Производит непрерывную запись с коротким интервалом съемки (стр. 72). – Выполняет непрерывную съемку даже большего количества изображений (стр. 72). – Записывает изображение в нормальном режиме записи.
BRK (Bracket Step)³⁾	±1,0EV / ■±0,7EV / ±0,3EV	Устанавливает величину компенсации экспозиции при записи трех изображений с различными величинами регулировки экспозиции (стр. 68). (Эта установка не может быть выполнена, если опция [Mode] (REC Mode) в меню установлена в положение, отличное от [Exp Brktg].
Interval³⁾	1/75 / 1/15 / ■1/30	Выбирает интервал затвора серии изображений (стр. 73). (Эта установка не может быть выполнена, если опция [Mode] (REC Mode) в меню установлена в положение, отличное от [Multi Burst].
± (Flash Level)⁴⁾	+ / ■Normal / –	Выбирает интенсивность света вспышки (стр. 71).
PFX (P.Effect)¹⁾	B&W / Sepia / ■Off	Устанавливает специальные эффекты изображения (стр.74).
⊕ (Saturation)²⁾	+ / ■Normal / –	Регулирует насыщенность изображения. Появится индикатор ⊕ (за исключением случая, когда установлен режим Normal).
● (Contrast)²⁾	+ / ■Normal / –	Регулирует контрастность изображения. Появится индикатор ● (за исключением случая, когда установлен режим Normal).
□ (Sharpness)²⁾	+ / ■Normal / –	Регулирует четкость изображения. Появится индикатор □ (за исключением случая, когда установлен режим Normal).

¹⁾ Этот пункт не появляется, если опция  (Camera) в меню установлена в положение [Auto].













²⁾ Этот пункт не появляется, если опция  (Camera) в меню установлена в положение отличное от [Program].

³⁾ Этот пункт не появляется, если опция  (Camera) в меню установлена в положение [Auto],  (режим увеличительного стекла),  (сумеречный режим),  (портретный режим при сумеречном освещении),  (режим фейерверка) или  (режим свечи).









⁴⁾ Этот пункт не появляется, если опция  (Camera) в меню установлена в положение [Auto],  (сумеречный режим),  (режим фейерверка) или  (режим свечи).

⁵⁾ Имеющиеся в наличии установки ограничены в соответствии с установкой  (Camera) в меню.



Если переключатель режимов установлен в положение

Пункт	Установка	Описание
 (EV)	+2,0EV / +1,7EV / +1,3EV / +1,0EV / +0,7EV / +0,3EV /  0EV / -0,3EV / -0,7EV / -1,0EV / -1,3EV / -1,7EV / -2,0EV	Регулирует экспозицию (стр. 64).
 (Focus)	∞ / 7,0m / 3,0m / 1,0m / 0,5m / Spot AF / Center AF /  Multi AF	Выбирает метод автоматической фокусировки (стр. 60), или выполняет предварительную установку фокусного расстояния (стр. 63).
 (Metering Mode)	Spot /  Multi	Регулирует экспозицию в соответствии с объектом, который Вы хотите снять (стр. 67). Установите область фотометрии.
WB (White Bal)	 /  /  /  /  Auto	Устанавливает баланс белого (стр. 70).
PFX (PEffect)	B&W / Sepia /  Off	Устанавливает специальные эффекты изображения (стр. 74).

Если переключатель режимов установлен в положение 







Пункт	Установка	Описание
 (Folder)	OK / Cancel	Выбирает папку, содержащую изображение, которое Вы хотите воспроизвести (стр. 75).
 (Protect)	—	Устанавливает и снимает защиту изображений от случайного стирания (стр. 81).
DPOF (DPOF)	—	Наносит и снимает знак печати (DPOF) на неподвижные изображения, которые Вы хотите распечатать (стр. 90).
 (Print)	—	Распечатывает изображения с помощью PictBridge-совместимого принтера (стр. 85).
 (Slide)	Interval Image Repeat Start Cancel	<ul style="list-style-type: none"> – Устанавливает интервал демонстрации слайдов (стр. 77). (Только в однокадровом режиме) <ul style="list-style-type: none"> ■ 3 sec / 5 sec / 10 sec / 30 sec / 1 min – Устанавливает диапазон воспроизведения изображений. <ul style="list-style-type: none"> ■ Folder / All – Воспроизводит изображения повторно. <ul style="list-style-type: none"> ■ On / Off – Начинает демонстрацию слайдов. – Отменяет демонстрацию слайдов.
 (Resize)	5M / 3M / 1M / VGA / Cancel	Изменяет размер записанного неподвижного изображения (стр. 83). (Только в однокадровом режиме)
 (Rotate)	 (против часовой стрелки) /  (по часовой стрелке) / OK / Cancel	Поворачивает неподвижное изображение (стр. 78). (Только в однокадровом режиме)
 (Divide)	OK / Cancel	Разделяет движущееся изображение (стр. 97). (Только в однокадровом режиме)

Пункты установки



Экран Setup появится, если Вы продвинетесь к пункту  в меню и нажмете кнопку  еще раз.

Заводские установки отображаются с помощью .

(Camera 1)

Пункт	Установка	Описание
AF Mode	 Single / Monitor	Выбирает режим операции фокусировки (стр. 62).
Digital Zoom	 Smart / Precision / Off	Выбирает режим цифрового увеличения (стр. 35).
Date/Time	Day&Time / Date /  Off	Выбирает, следует ли накладывать на изображение дату или время (стр. 40). Дата и время не вставляются в режиме фильмов или серии изображений. Также дата и время появляются только во время воспроизведения, и не появляются во время записи.
Red Eye Reduction	On /  Off	Уменьшает эффект красных глаз при использовании вспышки (стр. 39).
AF Illuminator	 Auto / Off	Выбирает, нужно ли испускать вспомогательный свет автофокусировки при съемке в темных местах. Помогает в случае затрудненной фокусировки на объекте при плохом освещении (стр. 40).
Auto Review	 On / Off	Выбирает, нужно ли автоматически отображать записанное изображение на экране ЖКД непосредственно после съемки неподвижного изображения. При установке опции в положение [On] записанное изображение будет отображаться в течение приблизительно двух секунд. Если Вы нажимаете кнопку затвора на полпути вниз в течение этого времени, отображение записанного изображения исчезнет и Вы можете немедленно снимать следующее изображение.

(Camera 2)

Пункт	Установка	Описание
Enlarged Icon	■ On / Off	Выбирает, увеличивать ли временно индикацию установки, когда Вы нажимаете кнопку  (режим вспышки),  (таймер самозапуска) или  (макро).

(Memory Stick Tool)

Пункт	Установка	Описание
Format	OK / Cancel	Выполняет форматирование платы памяти “Memory Stick Duo”. Заметьте, что форматирование безвозвратно уничтожает все данные на плате памяти “Memory Stick Duo”, включая даже защищенные изображения (стр. 54).
Create REC. Folder	OK / Cancel	Создает папку для записи изображений (стр. 56).
Change REC. Folder	OK / Cancel	Изменяет папку для записи изображений (стр. 59).

(Setup 1)

Пункт	Установка	Описание
LCD Backlight	Bright / ■ Normal	Выбирает яркость задней подсветки ЖКД. Выбор опции [Bright] делает экран ярким и легко видимым при использовании фотоаппарата на открытом воздухе или в других ярко освещенных местах, но при этом быстрее расходуется заряд батареи. Отображается только при использовании фотоаппарата с батарейным блоком.
Beep	Shutter ■ On Off	– Включает звук затвора при нажатии кнопки затвора. – Включает звуковой сигнал/звук затвора при нажатии кнопки управления/нажатии кнопки затвора. – Выключает звуковой сигнал/звук затвора.
 Language	—	Отображает пункты меню, предупреждения и сообщения на выбранном языке.

(Setup 2)

Пункт	Установка	Описание
File Number	<ul style="list-style-type: none"> ■Series Reset 	<ul style="list-style-type: none"> – Присваивает последовательные номера файлам, даже если была заменена плата памяти “Memory Stick Duo” или была изменена папка для записи. – Переустанавливает нумерацию файлов и начинает ее с номера 0001 всякий раз при замене папки. (Если папка для записи содержит файл, будет присвоен номер, на единицу превосходящий самый большой из имеющихся номеров.)
USB Connect	<ul style="list-style-type: none"> PictBridge PTP ■Normal 	<ul style="list-style-type: none"> – Соединяет фотоаппарат с PictBridge-совместимым принтером (стр. 86). – Если выполнено соединение PTP, автоматически запустится мастер копирования и скопирует изображения из папки записи (стр. 106) , установленной в фотоаппарате, на компьютер. (Эту функцию поддерживает Windows XP и Mac OS X.) – Выполняет соединение USB между фотоаппаратом и компьютером (стр. 101 и 115).
Video Out	<ul style="list-style-type: none"> NTSC PAL 	<ul style="list-style-type: none"> – Устанавливает выходной видеосигнал в режим NTSC (например, США, Япония). – Устанавливает выходной видеосигнал в режим PAL (например, Европа).
Clock Set	OK / Cancel	Устанавливает дату и время (стр. 22 и 57).

Меры предосторожности

Не оставляйте фотоаппарат в следующих местах

- В очень жарких местах, например, в автомобиле, припаркованном под прямыми лучами солнца. Корпус фотоаппарат может деформироваться, или это может привести к неисправности.
- Под прямыми лучами солнца или вблизи нагревательного прибора. Корпус фотоаппарата может обесцветиться или деформироваться, либо это может вызвать неисправность.
- В условиях качающейся вибрации
- Вблизи сильного магнитного поля
- В местах с повышенным содержанием песка или пыли соблюдайте осторожность, не допускайте попадания песка или пыли внутрь фотоаппарата. Это может привести к неисправности фотоаппарата, и в некоторых случаях эта неисправность не может быть устранена.

О переноске

Не сидите в кресле или другом месте с фотоаппаратом в заднем кармане Ваших брюк или юбки, поскольку это может вызвать неисправность или повреждение фотоаппарата.

О чистке

Чистка экрана ЖКД

Протрите поверхность экрана, используя чистящий набор ЖКД (не прилагается) для удаления отпечатков пальцев, пыли и т.п.

Чистка объектива

Протрите объектив лоскутом мягкой ткани для удаления отпечатков пальцев, пыли и т.п.

Чистка штепсельной вилки постоянного тока

Очищайте штепсельную вилку постоянного тока сетевого адаптера переменного тока сухим тканевым тампоном. Не используйте загрязненную штепсельную вилку. При использовании загрязненной штепсельной вилки батарейный блок может не зарядиться надлежащим образом.

Чистка поверхности фотоаппарата

Очищайте поверхность фотоаппарата лоскутом мягкой ткани, слегка смоченным водой, а затем протирайте поверхность сухим лоскутом. Не используйте следующее, поскольку это может повредить поверхность корпуса.

- Химические продукты, такие как разбавитель, бензин, спирт, одноразовая ткань, жидкость для отпугивания насекомых или инсектицид и т.п.
- Не прикасайтесь к фотоаппарату, если на Ваших руках имеются перечисленные выше вещества.
- Не допускайте длительного контакта с резиной или винилом.

О рабочей температуре

Ваш фотоаппарат предназначен для использования в интервале температур от 0°C до 40°C. Съемка в чрезмерно холодных или жарких местах, где температура выходит за этот диапазон, не рекомендуется.

О конденсации влаги

При непосредственном перемещении фотоаппарата из холодного помещения в теплое или при расположении его в очень влажной комнате, внутри или снаружи фотоаппарата может конденсироваться влага. Эта конденсация влаги может привести к неисправности фотоаппарата.

Особенно возможна конденсация влаги в следующих случаях:

- При перемещении фотоаппарата из холодного места, например, лыжного склона, в теплое помещение
- При перемещении фотоаппарата из помещения или салона автомобиля с кондиционером на жаркий открытый воздух и т.п.

Как предотвратить конденсацию влаги

При перемещении фотоаппарата из холодного места в теплое помещение поместите фотоаппарат в пластиковый пакет и подождите некоторое время (около часа), пока температура внутри пакета не сравняется с температурой окружающей среды.

Если произошла конденсация влаги

Выключите фотоаппарат и подождите около часа, пока влага не испарится. Обратите внимание, что если Вы попытаетесь выполнять съемку, когда внутри объектива остается влага, Вы не сможете записать качественные изображения.

О встроенной перезаряжаемой кнопочной батарее

В этом фотоаппарате имеется встроенная перезаряжаемая кнопочная батарея, предназначенная для поддержания даты, времени и других установок вне зависимости от того, включено или выключено питание.

Эта перезаряжаемая кнопочная батарея постоянно заряжается в течение всего времени использования Вашего фотоаппарата. Однако если Вы пользуетесь фотоаппаратом лишь в течение коротких периодов времени, она постепенно разряжается, и если Вы совсем не будете пользоваться фотоаппаратом примерно один месяц, она полностью разрядится. В этом случае перед эксплуатацией фотоаппарата не забудьте зарядить данную перезаряжаемую кнопочную батарею.

Однако если эта перезаряжаемая кнопочная батарея не заряжена, Вы можете пользоваться фотоаппаратом до тех пор, пока Вам не понадобится записать дату и время.

Способ зарядки

Подсоедините фотоаппарат к сетевой розетке с помощью сетевого адаптера переменного тока, или установите заряженный батарейный блок, и оставьте фотоаппарат на 24 часа или более с выключенным питанием.

- Внутренняя перезаряжаемая кнопочная батарейка расположена внутри крышки, в левой стороне слота для вставки батарейки фотоаппарата. Никогда не извлекайте перезаряжаемую кнопочную батарейку.

Перезаряжаемая кнопочная батарейка

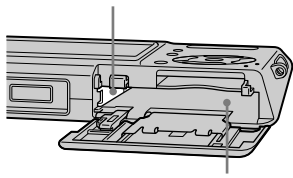

Слот вставки батарейки

О плате памяти “Memory Stick”

Плата памяти “Memory Stick” представляет собой компактноноситель записи на интегральных схемах. Типы плат памяти “Memory Stick”, которые могут использоваться с данным фотоаппаратом, перечислены в приведенной ниже таблице. Однако надлежащая работа не может гарантироваться для всех функций платы памяти “Memory Stick”:

Тип платы памяти “Memory Stick”	Запись/Воспроизведение ³⁾
Memory Stick	—
Memory Stick (MagicGate/высокоскоростная передача данных)	—
Memory Stick Duo	○
Memory Stick Duo (MagicGate/высокоскоростная передача данных)	○ ¹⁾²⁾
MagicGate Memory Stick	—
MagicGate Memory Stick Duo	○ ¹⁾
Memory Stick PRO	—
Memory Stick PRO Duo	○ ¹⁾²⁾

- ¹⁾ Платы памяти “MagicGate Memory Stick Duo” и “Memory Stick PRO Duo” оснащены функциями MagicGate. MagicGate — это технология защиты авторских прав, использующая технологию кодировки. Запись/воспроизведение данных, для которых требуются функции MagicGate, не может выполняться на данном фотоаппарате.
- ²⁾ Поддерживает высокоскоростную передачу данных с помощью параллельного интерфейса.
- ³⁾ Фильмы размера 640 (Fine) могут быть записаны и воспроизведены только с использованием платы памяти “Memory Stick PRO Duo”.

- Функционирование платы памяти “Memory Stick Duo”, отформатированной на персональном компьютере, с данным фотоаппаратом не гарантируется.
- Скорости чтения/записи данных различаются в зависимости от сочетания используемых платы памяти “Memory Stick Duo” и оборудования.

Примечания по использованию платы памяти “Memory Stick Duo” (прилагается)

- Вы не сможете записывать, редактировать и удалять изображения, если Вы передвинете переключатель защиты от записи⁴⁾ в положение LOCK с помощью остроконечного предмета.



Положение или форма переключателя защиты от записи⁴⁾ может различаться в зависимости от используемой Вами платы памяти “Memory Stick Duo”.

⁴⁾ Плата памяти “Memory Stick Duo”, прилагаемая к данному фотоаппарату, не оснащена переключателем защиты от записи. При использовании прилагаемой платы памяти “Memory Stick Duo” соблюдайте осторожность, не допускайте ошибочного редактирования или удаления данных.

- Не удаляйте плату памяти “Memory Stick Duo” во время чтения или записи данных.
- Данные могут повредиться в следующих случаях:
 - При удалении платы памяти “Memory Stick Duo” или выключении фотоаппарата во время операции чтения или записи
 - При расположении платы памяти “Memory Stick Duo” в местах, подверженных статическому электричеству или электрическим помехам
- Рекомендуется создание резервных копий важных данных.

- Когда Вы что-либо пишете в области для надписей, не давите на поверхность с усилием.
- Не прикрепляйте этикетку на плату памяти “Memory Stick Duo”, а также на адаптер Memory Stick Duo.
- При транспортировке или хранении платы памяти “Memory Stick Duo” поместите ее в прилагаемый к ней футляр.
- Не касайтесь контакта платы памяти “Memory Stick Duo” рукой или металлическими предметами.
- Не ударяйте, не сгибайте и не роняйте плату памяти “Memory Stick Duo”.
- Не разбирайте и не модифицируйте плату памяти “Memory Stick Duo”.
- Не подвергайте плату памяти “Memory Stick Duo” воздействию воды.
- Не оставляйте плату памяти “Memory Stick Duo” в местах, доступных маленьким детям. Они могут нечаянно проглотить ее.
- Не используйте и не держите плату памяти “Memory Stick Duo” в следующих условиях:
 - Места с высокой температурой, такие, как горячий салон автомобиля, находящегося на стоянке под прямыми солнечными лучами
 - Места, подверженные воздействию прямых солнечных лучей
 - Влажные места или места с коррозионными веществами

Примечания по использованию адаптера Memory Stick Duo (прилагается)

- При использовании платы памяти “Memory Stick Duo” с совместимым устройством “Memory Stick”, обязательно вставьте плату памяти “Memory Stick Duo” в адаптер Memory Stick Duo. Если Вы вставите плату памяти “Memory Stick Duo” в совместимое устройство “Memory Stick”, не используя адаптер Memory Stick Duo, возможно, Вы не сможете извлечь ее из устройства.
- При установке платы памяти “Memory Stick Duo” в адаптер Memory Stick Duo убедитесь, что плата памяти “Memory Stick Duo” вставлена повернутой в нужном направлении. Имейте в виду, что неправильное использование может привести к повреждению оборудования.
- При использовании платы памяти “Memory Stick Duo”, вставленной в адаптер Memory Stick Duo с совместимым устройством “Memory Stick”, убедитесь, что плата памяти “Memory Stick Duo” вставлена в правильное направление. Имейте в виду, что неправильное использование может привести к повреждению оборудования.
- Не вставляйте адаптер Memory Stick Duo в совместимое устройство “Memory Stick”, не прикрепив плату памяти “Memory Stick Duo”. Это может привести к неисправности аппарата.

Примечания по использованию платы памяти “Memory Stick PRO Duo” (не прилагается)

Установлено, что плата памяти “Memory Stick PRO Duo” емкостью до 512MB работает с данным фотоаппаратом надлежащим образом.

О батарейном блоке “InfoLITHIUM”



Что такое батарейный блок “InfoLITHIUM”?

Батарейный блок “InfoLITHIUM” представляет собой литиево-ионный батарейный блок, имеющий функции обмена информацией, связанной с условиями работы, между Вашим фотоаппаратом и сетевым адаптером переменного тока.

Батарейный блок “InfoLITHIUM” вычисляет потребление энергии, соответствующее условиям работы Вашего фотоаппарата, и отображает оставшийся срок службы батареи в минутах.

Зарядка батарейного блока

Мы рекомендуем Вам заряжать батарейный блок при температуре окружающей среды от 10°C до 30°C. Вы, возможно, не сможете эффективно перезарядить батарейный блок вне пределов этого температурного диапазона.

Эффективное использование батарейного блока

- Производительность батареи уменьшается в низкотемпературной среде. Таким образом, время использования батарейного блока в холодных местах оказывается более коротким. Для продления срока службы батарейного блока мы рекомендуем следующее:
 - Поместите батарейный блок в карман поближе к Вашему телу, чтобы он нагрелся, и вставьте его в Ваш фотоаппарат непосредственно перед началом съемки.
- При частом использовании увеличения или вспышки заряд батареи разряжается быстрее.
- Рекомендуется иметь под рукой запасные батарейные блоки, рассчитанные на время в два или три раза превышающее ожидаемое время съемки, а также выполнять пробные снимки перед настоящей съемкой.
- Не подвергайте батарейный блок воздействию воды. Батарейный блок не является водостойким.
- Не оставляйте фотоаппарат в местах с высокой температурой, как, например, в салоне нагретого автомобиля, или под воздействием прямого солнечного света.

Индикатор оставшегося батареиного заряда

Питание может закончиться, хотя индикатор оставшегося батареиного заряда показывает, что имеется достаточно заряда для функционирования. Израсходуйте батареиный блок до конца и снова зарядите батареиный блок полностью так, чтобы индикация на индикаторе оставшегося заряда батареи была правильной. Обратите, однако, внимание, что корректная индикация батареи иногда не восстанавливается, если фотоаппарат использовался длительное время при высокой температуре, или оставался в полностью заряженном состоянии, или батареиный блок часто использовался.

О хранении батареиного блока

- Даже если батареиный блок не будет использоваться в течение длительного периода времени, один раз в год полностью заряжайте его и используйте. Извлеките батареиный блок из Вашего фотоаппарата, а затем храните его в сухом, прохладном месте. Это требуется для поддержания функционирования батареиного блока.
- Чтобы отработать батареиный блок в Вашем фотоаппарате, оставьте включенным кнопку POWER в режиме демонстрации слайдов (стр. 77), пока питание не закончится.
- Всегда держите и храните батареиный блок в батареином футляре во избежание загрязнения или короткого замыкания контактов батарейки.

Срок службы батареи

- Срок службы батареи ограничен. Емкость батареи постепенно уменьшается по мере их использования, а также с течением времени. Если время функционирования батареи существенно сократилось, вероятной причиной является исчерпание батареиным блоком своего ресурса. Купите новый батареиный блок.
- Срок службы батареи для каждого батареиного блока различается в зависимости от условий ее хранения, условий работы и окружающей среды.

Технические характеристики

■ Фотоаппарат

[Система]

Формирователь изображения

Цветной ПЗС 7,66 мм (тип 1/2,4)
Фильтр основного цвета

Общее количество пикселей фотоаппарата

Приблиз. 5 255 000 пикселей

Число эффективных пикселей фотоаппарата

Приблиз. 5 090 000 пикселей

Объектив

Carl Zeiss Vario-Tessar
3× кратный
вариообъектив $f = 6,7 - 20,1$ мм (38 – 114 мм при преобразовании к 35 мм фотоаппарату) F3,5 – 4,4

Управление экспозицией

Автоматическая экспозиция,
выбор эпизода (9 режимов)

Баланс белого

Автоматический, дневной свет,
облачный, флуоресцентный,
лампы накаливания, вспышка

Формат файла (совместимый с DCF)

Неподвижные изображения:
Exif Ver. 2.2 JPEG-совместимые,
DPOF-совместимые
Фильмы: MPEG1-совместимые
(Монофонический)

Носитель записи

Плата памяти “Memory Stick Duo”

Вспышка

Рекомендуемое расстояние
(опция ISO установлена в
положение Auto):
От 0,1 м до 1,7 м (W)
От 0,5 м до 1,6 м (T)

[Входные и выходные разъемы]

Мультиразъем

Соединение USB

Hi-Speed USB (USB 2.0-
совместимый)

[Экран ЖКД]

Панель ЖКД

Привод TFT 6,2 см (тип 2,5)

Общее количество точек

230 400 (960×240) точек

[Питание, общая информация]

Используемый батарейный блок

NP-FT1

Требования к питанию

3,6 В

Потребление энергии (во время съемки)

1,4 Вт

Рабочая температура

От 0°C до +40°C

Температура хранения

От -20°C до +60°C

Размеры

Приблиз. 91×60×178 мм
(Ш/В/Г, исключая наиболее
выступающие части)

Масса

Приблиз. 171 г (включая
батарейный блок NP-FT1, плату
памяти “Memory Stick Duo”
наручный ремешок)

Микрофон

Электретный конденсаторный
микрофон

Громкоговоритель

Динамический
громкоговоритель

Exif Print Совместимые

PRINT Image Matching II

Совместимые

PictBridge

Совместимые

■ UC-TC Станции Cyber-shot

[Входные и выходные разъемы]

Гнездо A/V OUT (MONO)

(Монофонические)

Мини-гнездо

Видео: Размах 1 В, 75 Ω,
несимметричный,
с отрицательной
синхронизацией

Звук: 327 мВ (при нагрузке
47 кΩ) Полное
сопротивление 1 кΩ

Гнездо USB

B

Соединение USB

High-Speed USB
(USB 2.0 высокоскоростное
совместимое)

Гнездо DC IN

Разъем фотоаппарата

■ Сетевой адаптер переменного тока AC-LM5/LM5A

Входные параметры

От 100 до 240 В постоянного тока, 50/60 Гц

AC-LM5

10 Вт

AC-LM5A

11 Вт

Выходные параметры

4,2 В постоянного тока, 1,5 А

Рабочая температура

От 0°C до +40°C

Температура хранения

От -20°C до +60°C

Размеры

AC-LM5

Приблиз. 47×30×80 мм

AC-LM5A

Приблиз. 48×29×81 мм

(Ш/В/Г, исключая выступающие части)

Масса

AC-LM5

Приблиз. 170 г

AC-LM5A

Приблиз. 160 г

исключая сетевой шнур

■ Батарейный блок NP-FT1

Используемая батарея

Литиево-ионная батарея

Максимальное напряжение

4,2 В постоянного тока

Номинальное напряжение

3,6 В постоянного тока

Емкость

2,4 Вт·ч (680 мА·ч)

■ Принадлежности

- Сетевой адаптер переменного тока AC-LM5/LM5A (1)
- Сетевой шнур (1)
- Батарейный блок NP-FT1 (1)
- Станция Cyber-shot UC-TC (1)
- Держателя фотоаппарата для штатива (1)
- Кабель USB (1)
- Соединительный кабель аудио/видео (1)
- Наручный ремешок (1)
- Плата памяти "Memory Stick Duo" (32 Мб) (1)
- Адаптер Memory Stick Duo (1)
- CD-ROM (Драйвер USB SPVD-012) (1)
- Инструкция по эксплуатации (1)

Конструкция и технические характеристики могут быть изменены без уведомления.

Экран ЖКД

При съемке неподвижных изображений

Номера страниц в скобках указывают расположение дополнительной важной информации.

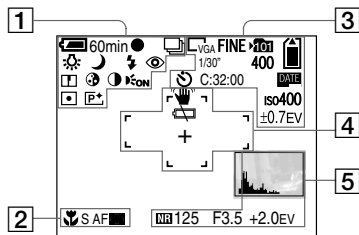

1

60min

Индикатор оставшегося заряда батареи (18)



Индикатор блокировки AE/AF (31, 63)



Индикатор режима записи (73, 68, 72)



Индикатор баланса белого (70)

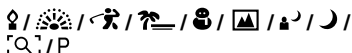

Индикатор режима фотоаппарата (32)



Индикатор режима вспышки (38)



Индикатор уменьшения эффекта красных глаз (39)

W / x1.3 / S Q x1.3 / P Q x1.3

Индикатор масштаба увеличения (34)



Индикатор резкости (135)



Индикатор насыщенности (135)



Индикатор контрастности (135)



Индикатор подсветки автофокусировки (40, 139)



Индикатор режима фотометрии (67)



Индикатор эффекта изображения (74)



Индикатор макро (36)

S AF / M AF

Индикатор режима автофокусировки (62)



Индикатор кадра искателя диапазона автофокусировки (60)

0.5m

Величина предварительно установленного фокусного расстояния (63)



S M / 32 / 3 M / 1 M / L VGA

Индикатор размера изображения (27)

FINE/STD

Индикатор качества изображения (57)



Индикатор папки для записи (58)



Индикатор оставшейся емкости платы памяти “Memory Stick”

1/30”

Индикатор интервала серии изображений (73)

400

Индикатор оставшегося количества записываемых изображений (29)



Индикатор таймера самозапуска (37)

C:32:00

Индикация самодиагностики (133)



Индикатор даты/времени (40)

iso400

Индикатор числа ISO (135)

±0,7EV

Индикатор величины шага смещения (68)



Индикатор предупреждения о вибрации (130)



Индикатор предупреждения о низком заряде батареи (130)

Кадр искателя диапазона автофокусировки (60)



Перекрестие местной фотометрии (68)



Индикатор гистограммы (65)



Индикатор медленного затвора NR (46)

125

Индикатор скорости затвора

F3.5

Индикатор величины апертуры

+2,0EV

Индикатор уровня величины EV (64)

Меню/Подсказки меню (56)

- Нажатие кнопки MENU включает/выключает меню/подсказки меню.

При съемке фильмов

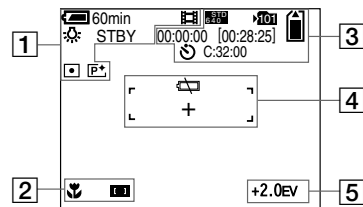

60min

Индикатор оставшегося заряда батареи (18)



Индикатор режима записи (93)

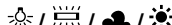

Индикатор баланса белого (70)

STBY / REC

Индикатор съемки фильмов (93)

x1.3

Индикатор масштаба увеличения (34)



Индикатор режима фотометрии (67)



Индикатор эффекта изображения
(74)

2



Индикатор макро (36)



**Индикатор кадра искателя
диапазона автофокусировки** (60)

0.5m

**Величина предварительно
установленного фокусного
расстояния** (63)

3



Индикатор размера изображения
(93)



Индикатор папки для записи (58)



**Индикатор оставшейся емкости
платы памяти “Memory Stick”**

00:00:00 [00:28:05]

**Индикатор времени записи
[максимального доступного
времени для записи]** (134)



Индикатор таймера самозапуска
(37)

C:32:00

Индикация самодиагностики (133)

4



**Индикатор предупреждения о
низком заряде батареи** (130)

**Кадр искателя диапазона
автофокусировки** (60)



Перекрестие местной фотометрии
(68)

5

+2.0EV

Индикатор уровня величины EV
(64)

Меню/Подсказки меню (56)

- Нажатие кнопки MENU включает/
выключает меню/подсказки меню.

При воспроизведении неподвижных изображений

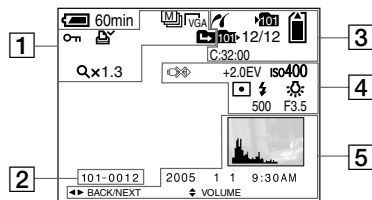

1



Индикатор режима записи (79)



Индикатор размера изображения (27)



Индикатор защиты (81)



Индикатор знака печати (DPOF) (90)



Индикатор замены папки (75)

Qx1.3

Индикатор масштаба увеличения при воспроизведении (76)

Step 12/16

Индикатор воспроизведения кадр за кадром (80)

2

101-0012

Номер папки-файла (106)

3



Индикатор соединения PictBridge (86)



Индикатор папки для записи (58)



Индикатор оставшейся емкости платы памяти "Memory Stick"



Индикатор папки воспроизведения (75)

12/12

Номер изображения/Количество изображений, записанных в выбранной папке

C:32:00

Индикация самодиагностики (133)

4



Индикатор неотсоединения кабеля USB (88, 130)

+2,0EV

Индикатор уровня величины EV (64)

iso400

Индикатор числа ISO (135)



Индикатор режима фотометрии (67)



Индикатор вспышки



Индикатор баланса белого (70)

500

Индикатор скорости затвора

F3,5

Индикатор величины апертуры

5

Индикатор гистограммы (65)

Запись даты/времени
воспроизводимого изображения
(40)

Меню/Подсказки меню (56)

- Нажатие кнопки MENU включает/
выключает меню/подсказки меню.

При воспроизведении движущихся изображений

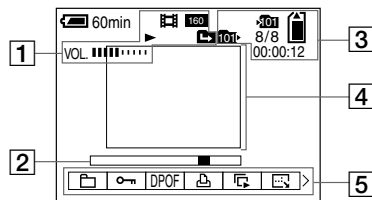

1



Индикатор режима записи (94)



Индикатор размера изображения
(94)



Индикатор воспроизведения /
остановки (94)



Индикатор замены папки (75)



Индикатор громкости (94)

2

Полоса воспроизведения (94)

3



Индикатор папки для записи (58)



Индикатор оставшейся емкости
платы памяти “Memory Stick”



Индикатор папки
воспроизведения (75)

8/8

Индикатор номера изображения/
количества изображений,
записанных на в выбранной
папке

00:00:12

Счетчик (94)

4

Воспроизводимое изображение
(94)

5

Меню/Подсказки меню (56)

- Нажатие кнопки MENU включает/
выключает меню/подсказки меню.

Алфавитный указатель

А

Автоматическая фокусировка.....	33, 60
Автоматический просмотр.....	139
Автофокусировка на центральную область	61

Б

Баланс белого.....	70
Батарейный блок.....	15
Батарейный блок “InfoLITHIUM”	146
Без вспышки	38
Блокировка AE/AF.....	31, 33, 63
Блокировка автофокусировки	63
Быстрая серия изображений.....	70, 72
Быстрый обзор	33

В

В коричневые	74
Видео CD	112, 117
Время зарядки	18
Вспышка	70
Выбор сцены.....	42

Г

Гистограмма	65
Гнездо USB	13, 86, 101
Громкость.....	95

Д

Демонстрация слайдов.....	77
Для пользователей Windows	99
Для пользователей Macintosh	114
Дневной свет	70
Дорожный преобразователь	21
Драйвер USB	100

З

Задержка экспозиции	68
Зарядка батарейного блока	15, 146
Звуковой сигнал/звук затвора	140
Знак печати (DPOF)	90

И

Изменение размера изображения.....	83
Имя файла	106
Индексная печать	85
Индексный экран.....	47
Индикатор баланса белого.....	70
Индикатор оставшегося заряда батареек	18, 147
Индикация самодиагностики	133
Инициализация	54
Интеллектуальное увеличение.....	35
Интервал	73, 136
Использование Вашего фотоаппарата за границей.....	21

К

Кабель USB.....	101
Кадр искателя диапазона автофокусировки	60
Качество изображения	27, 57
Кнопка RESET.....	118
Кнопки управления	22
Количество изображений, которые можно снять или просмотреть.....	19, 29, 134
Конденсация влаги	143
Контрастность	136
Контроль автофокусировки.....	62
Копирование изображений на Ваш компьютер.....	99, 104, 111, 114
Коэффициент сжатия	27
Краткая серия изображений	72

Л

Лампочка доступа.....	25
Лампы накаливания	70

М

Макро	36
Масштаб увеличения	35
Медленная синхронизация.....	38
Медленный затвор NR	46
Меры предосторожности.....	142
Места хранения файлов	106
Местная фотометрия	67
Многооточечный диапазон автофокусировки	60
Многошаблонная фотометрия	67
Монохром.....	74

Н

Наложение даты и времени.....	40, 139
Насыщенность.....	136
Номер файла	141

О

О хранении батарейного блока	147
Облачный	70
Обрезка.....	77
Одиночная автофокусировка.....	62
Одиночный экран	47
Оптическое увеличение	35
Оставшееся время съемки/просмотра ...	19

П

Папка.....	58, 75
Перезаряжаемая кнопочная батарея.....	143
Переключатель режимов	12, 22, 32
Пляжный режим	43
Поворот	78
Подсветка автофокусировки	40, 139
Подсветка ЖКД.....	140
Подсветка ЖКД вкл/выкл.....	34
Портретный режим при сумеречно освещении.....	42
Предварительная установка фокуса	63
Предупреждающие индикаторы и сообщения.....	130
Прецизионное цифровое увеличение	35
Принудительная вспышка	38
Просмотр изображений на Вашем компьютере.....	105, 116

Просмотр изображений на экране телевизора	49
Просмотр неподвижных изображений на экране ЖКД.....	47
Просмотр фильмов на экране ЖКД	94
Пятно автофокусировки	61

Р

Разделить	97
Размер изображения	26, 27
Расширение	106, 108
Регулировка EV	64
Режим USB.....	99
Режим автоматической регулировки	30
Режим автоматической съемки по программе.....	32
Режим автофокусировки.....	62
Режим вспышки	38
Режим высокоскоростного затвора.....	43
Режим ландшафта	42
Режим съемки при свечах	43
Режим увеличительного стекла	42
Режим фейерверка	43
Режим фотометрии	67
Резкость	136
Рекомендуемая конфигурация компьютера.....	99, 114

С

Серия изображений.....	67, 73
Сетевой адаптер переменного тока	20
Система NTSC.....	51, 141
Система PAL	51, 141
Система цветного телевидения	51
Снежный режим.....	43
Соединение USB	101, 115, 141
Соединительный кабель аудио/видео	49
Сокращение фильмов.....	97
Срок службы батареек	19, 147
Станция Cyber-shot.....	13
Сумеречный режим.....	42
Съемка крупным планом (макро)	36
Съемка неподвижных изображений	30
Съемка фильмов.....	93

Т

Таймер самозапуска.....	37
-------------------------	----

У	
Увеличение	35
Увеличение изображения	76
Увеличение при воспроизведении	76
Увеличенная пиктограмма	140
Удаление неподвижных изображений ...	52
Удаление фильмов	95
Уменьшение эффекта красных глаз	39
Уровень вспышки	71, 136
Установка	100, 108, 117
Установка даты и времени	22, 141
Установка платы памяти “Memory Stick Duo”	25
Установка часов	22, 141
Установки меню	56, 135

Ф	
Флуоресцентный	70
Фокусировка	60
Форматирование	54
Фотоаппарат	32, 135
Функция автоматического отключения питания	21

Ц	
Цифровое увеличение	35

Ч	
Чистка	142

Ш

Штепсельная вилка постоянного тока	16, 20
--	--------

Э	
Экран Setup	57
Экранная индикация	34, 150
Эффект изображения	74

Я	
Язык	24, 140

A-Z	
AE	33
CD-ROM	100, 109, 116
DPOF	90
ImageMixer VCD2	108, 112, 116
ISO	135
JPG	107
Memory Stick Duo	144
MPG	107
PictBridge	85
Picture Package	100
PTP	99, 115, 141
VGA	27

VARNING

Utsätt inte denna apparat för regn eller fukt eftersom det medför risk för brand eller elstötar.

Öppna inte höljet eftersom det medför risk för elstötar. Överlåt allt servicearbete till kvalificerad personal.

Att observera för kunder i Europa

Denna produkt har testats och befunnits uppfylla kraven i EMC-direktivet angående användning av anslutningskablar på under 3 meter.

Observera

Elektromagnetiska fält med vissa frekvenser kan påverka bilden och ljudet på den här kameran.

Anmärkning

Om statisk elektricitet eller elektromagnetism orsakar att en dataöverföring avbryts halvvägs (misslyckas) så starta om programmet eller koppla ur och anslut USB-kabeln igen.

Anmärkning

I vissa länder och områden kan det finnas särskilda bestämmelser om hur batteriet som används för att driva denna kamera ska tas om hand. Hör efter hos de lokala myndigheterna.

Läs detta först

Provtagning

Innan du börjar ta bilder på sådant som bara händer en enda gång är det bäst att göra en provtagning för att kontrollera att kameran fungerar som den ska.

Ingen kompensation för förlorat inspelningsinnehåll

Vi kan inte kompensera för om det inte går att ta bilder eller visa bilder på grund av fel på kameran, inspelningsmediet eller liknande.

Vi rekommenderar säkerhetskopiering av bilddata

Gör alltid säkerhetskopior av dina bildfiler på diskett eller liknande för att inte löpa risk att viktiga bilddata går förlorade.

Att observera angående bilddatakompatibilitet

- Denna kamera uppfyller kraven i den universella normen Design rule for Camera File system som fastställts av JEITA (Japan Electronics and Information Technology Industries Association).
- Vi kan inte garantera att det går att visa bilder som är tagna med den här kameran på annan utrustning, eller att visa bilder som är tagna eller redigerade med annan utrustning på den här kameran.

Att observera angående upphovsrätt

TV-program, filmer, videokassetter och annat material kan vara upphovsrättskyddat. Kopiering av sådant material utan särskilt tillstånd kan strida mot upphovsrättslagen.

Undvik att skaka eller stöta till kameran

Förutom att det kan bli fel på kameran så att det inte går att ta bilder längre, finns det även risk att "Memory Stick Duo"-minneskortet blir oanvändbart eller att bilddata förstörs, skadas eller går förlorade.

LCD-skärmen, LCD-sökaren (gäller endast modeller med sökare) och objektivet

- Tack vare att LCD-skärmen och LCD-sökaren är tillverkade med extrem högprecisionsteknik är minst 99,99% av bildpunkterna praktiskt användbara. Det kan dock förekomma små punkter som alltid är svarta och/eller alltid lyser vitt, rött, blått eller grönt på LCD-skärmen eller LCD-sökarskärmen. Detta är dock normalt och beror på tillverkningsmetoden, och påverkar inte de bilder som lagras på något sätt.
- Var försiktig med att lägga kameran nära ett fönster eller utomhus. Om solen lyser rakt på LCD-skärmen, sökaren eller objektivet under längre tid finns det risk för funktionsfel.
- Undvik att trycka alltför hårt på LCD-skärmen. Det kan leda till att skärmen blir skev, vilket i sin tur kan leda till fel på kameran.
- Det kan hända att det förekommer spökbilder på LCD-skärmen när kameran används på kalla ställen. Detta beror inte på något fel.

Rengör blyxtens yta före användningen

Hettan när blixten utlöses kan göra att smuts på blyxtens yta orsakar fläckar eller fastnar på blyxtens yta, så att inte tillräckligt mycket ljus strålar ut.

Låt inte kameran bli blöt

Var försiktig så att inte kameran blir blöt när du tar bilder utomhus när det regnar eller under liknande förhållanden. Om det kommer in vatten i kameran finns det risk för fel som i vissa fall inte går att reparera. Om det bildas kondens i kameran så se sidan 129 och följ anvisningarna om hur man blir av med kondensen innan du använder kameran.

Utsätt inte kameran för sand eller damm

Om kameran används på sandiga eller dammiga ställen finns det risk att det blir fel på den.

Rikta aldrig kameran mot solen eller andra starka ljuskällor

Det kan orsaka allvarliga ögonskador. Det kan även orsaka fel på kameran.

Att observera angående användningsställen

Använd inte kameran i närheten av källor till starka radiovågor eller radioaktiv strålning. Då kan det hända att kameran inte kan spela in eller spela upp bilder ordentligt.

Carl Zeiss-objektiv

Denna kamera är utrustad med ett Carl Zeiss-objektiv som ger skarpa bilder med utmärkt kontrast.

Objektivet till denna kamera är tillverkat under ett kvalitetsgarantisystem som godkänts av Carl Zeiss i enlighet med kvalitetsstandarden hos Carl Zeiss i Tyskland.

Bilderna som förekommer i bruksanvisningen

Fotoexemplen som förekommer i denna bruksanvisning är reproduktioner, och inte verkliga bilder som tagits med den här kameran.

Innan du börjar använda kameran

”Memory Stick”-minneskort som är kompatibla med den här kameran

Det IC-lagringsmedium som används i den här kameran är ”Memory Stick Duo”-minneskortet.

Det finns två olika storlekar på ”Memory Stick”-minneskort. Välj ”Memory Stick”-minneskort i den storlek som passar i den här kameran.

”Memory Stick Duo” (storleken som används i den här kameran)



”Memory Stick”



- Se sidan 129 för närmare detaljer om ”Memory Stick Duo”-minneskortet.
- ”Memory Stick PRO”-minneskort och ”Memory Stick PRO Duo”-minneskort går bara att använda i ”Memory Stick PRO”-kompatibel utrustning.
- Se sidan 28 eller 120 angående hur många bilder det går att lagra med den här kameran.

När du använder ett ”Memory Stick Duo”-minneskort i en apparat som är avsedd för ”Memory Stick”-minneskort

Glöm inte att sätta i ”Memory Stick Duo”-minneskortet i den medföljande Memory Stick Duo-adaptorn.

Memory Stick Duo-adapter



Angående ”InfoLITHIUM”-batteripaket

När batteripaketet används för första gången

Glöm inte att ladda upp det medföljande batteripaketet NP-FT1 (sidan 14).

Uppladdning

Batteripaketet går att ladda upp igen även om det inte är helt urladdat. Det går också att använda batteripaketet även om det bara är delvis uppladdat.

För att förlänga batteripaketets livslängd

Om kameran inte ska användas på länge så stäng av den, ta ut batteripaketet och förvara det på ett torrt, svalt ställe för att det ska fortsätta att fungera (sidan 131).

- Se sidan 131 för närmare detaljer om ”InfoLITHIUM”-batteripaket.

Varumärken

- **Cyber-shot** är ett skyddat varumärke som registrerats av Sony Corporation.
- "Memory Stick", , "Memory Stick PRO", **MEMORY STICK PRO**, "Memory Stick Duo", **MEMORY STICK DUO**, "Memory Stick PRO Duo", **MEMORY STICK PRO DUO**, "MagicGate" och **MAGIC GATE** är varumärken som registrerats av Sony Corporation.
- "InfoLITHIUM" är ett skyddat varumärke som registrerats av Sony Corporation.
- Picture Package är ett skyddat varumärke som registrerats av Sony Corporation.
- Microsoft, Windows, WindowsMedia, och DirectX är antingen skyddade varumärken eller varumärken som registrerats av Microsoft Corporation i USA och/eller andra länder.
- Macintosh, Mac OS, QuickTime, iMac, iBook, PowerBook, Power Mac och eMac är varumärken eller registrerade varumärken för Apple Computer, Inc.
- Macromedia och Flash är antingen varumärken eller registrerade varumärken för Macromedia, Inc. i USA och/eller andra länder.
- Intel, MMX, och Pentium är ett varumärke eller registrerat varumärke för Intel Corporation.
- Även alla andra system- och produktnamn som omnämns i denna bruksanvisning är i regel varumärken eller registrerade varumärken för respektive utvecklare eller tillverkare. Symbolerna TM och ® har dock i allmänhet utelämnats i denna bruksanvisning.

Innehållsförteckning

Läs detta först.....	3
Innan du börjar använda kameran.....	6
Delarnas namn	10
Kamera.....	10
Cyber-shot-stationen.....	12

Allra först

Uppladdning av batteripaketet	14
Hur man använder nätadaptorn	19
Användning av kameran utomlands.....	19
Hur man slår på/stänger av kameran.....	20
Hur man använder styrknappen	20
Inställning av datumet och klockan	21
Ändring av språkinställningen	23

Stillbildstagnation

Hur man sätter i och tar ut ett ”Memory Stick Duo”-minneskort.....	24
Inställning av stillbildsstorleken	25
Bildstorlek och bildkvalitet.....	26
Antal stillbilder som går att lagra.....	28
Grundläggande stillbildstagnation	
— Med automatiska	
inställningar	29
Kontroll av den sist tagna bilden	
— Snabbgranskning	32
Indikatorer på LCD-skärmen under	
tagning	32
Att använda zoomfunktionen.....	33

Närbildstagnation — Makro.....	35
Hur man använder självutlösaren	36
Val av blixtläge	37
Pålägg av datum och klockslag på	
stillbilder.....	39
Tagning under speciella förhållanden	
— Scenval.....	40

Visning av stillbilder

Bildvisning på kamerans LCD-skärm.....	44
Uppspelning på en TV-skärm.....	46

Radering av stillbilder

Radering av bilder.....	49
Formattering av ”Memory Stick Duo”- minneskortet	52

Innan du börjar utföra avancerade manövrer

Hur man ställer in och använder	
kameran	54
Ändring av menyinställningarna.....	54
Ändring av inställningarna på	
inställningsskärmen	55
Val av stillbildskvalitet.....	55
Hur man skapar och väljer mappar	56
Hur man skapar en ny mapp	56
Ändring av lagringsmappen.....	57

Avancerad stillbildstagnation

Val av autofokusmetod.....	58
Val av autofokusram	
— Autofokusram	58
Val av skärpeinställningsmetod	
— Autofokusmodus.....	59
Inställning av avståndet till motivet	
— Förinställda avstånd.....	60
Fininställning av exponeringen	
— Justering av	
exponeringsvärdet.....	61
Visning av histogram	62
Val av mätmetod	63
Tagning av tre bilder i följd med olika	
exponering	
— Exponeringsgaffling	64
Justering av färgtonerna	
— Vitbalans	66
Justering av blixtnivån	
— Blixtnivå	67
Kontinuerlig tagning	67
Tagning 16 bildrutor i följd	
— Multi Burst	68
Tagning med specialeffekter	
— Bildeffekter	69

Avancerad stillbildsvisning

Val av mapp och visning av bilder	70
Förstoring av en del av en stillbild	71
Förstoring av en bild	
— Uppspelningszoom	71
Lagring av en förstord bild	
— Trimning	72
Visning av flera bilder i följd	
— Diabildsvisning	72
Rotering av stillbilder	73
Uppspelning av bilder är tagna som i Multi	
Burst-läget	73
Kontinuerlig uppspelning	74
Uppspelning ruta för ruta	74
Skydd av bilder	
— Skydd	75
Ändring av storleken på en bild	
— Storleksändring	76

Stillbildsutskrift

Utskrift av stillbilder	77
Direkt utskrift	78
Utskrift i en affär	82

Uppspelning av rörliga bilder

Tagning av rörliga bilder	85
Uppspelning av rörliga bilder på	
LCD-skärmen	86
Radering av rörliga bilder	87
Klippning av rörliga bilder	88

Visning/redigering av bilder på en dator

Kopiering av bilder till datorn	
— För Windows-användare	90
Installation av USB-drivrutinen	91
Anslutning av kameran till datorn	92
Kopiering av bilder	93
För att titta på bilderna på datorn	95
Lagringsdestinationer och filnamn för	
bildfiler	96
Uppspelning på kameran av filer som	
redan kopierats till datorn	98
Installering av "Picture Package" och	
"ImageMixer VCD2"	98
Kopiering av bilder med "Picture	
Package"	100
Användning av "Picture Package"	100
Utskrift av bilder	102
Kopiering av bilder till datorn	
— För Macintosh-användare	103
Användning av "ImageMixer	
VCD2"	104

Felsökning

Felsökning	106
Varningar och andra meddelanden	116
Självdiaagnosindikator	119

Övrigt

Antal bilder som går att lagra respektive	
tagningstid	120
Menypunkter	121
Inställningspunkter	125
Försiktighetsåtgärder	128
Angående "Memory Stick"	129
Angående	
"InfoLITHIUM"-batteripaket	131
Tekniska data	132
LCD-skärmen	134

Register

Register	140
----------------	-----

Delarnas namn

Se sidorna inom parentes för närmare detaljer om hur de olika delarna används.

Kamera

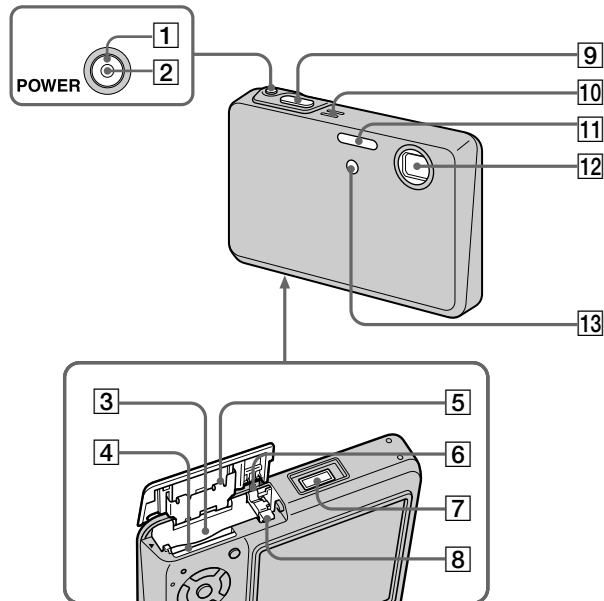

- 1 **POWER-knapp** (20)
- 2 **POWER-lampa** (20)
- 3 **Batterifack** (14)
- 4 **"Memory Stick Duo"-fack** (24)
- 5 **Lock till batteri/"Memory Stick Duo"-facket**
- 6 **Skyddsomkopplare som förhindrar att batteriet faller ut** (14)
- 7 **Multikontakt**
- 8 **Utmatningsomkopplare för batteri** (14)
- 9 **Avtryckare** (29)
- 10 **Mikrofon** (85)
- 11 **Blixt** (37)
- 12 **Lins**
- 13 **Självtlösarlampa** (37)/
Autofokuslampan (38, 125)

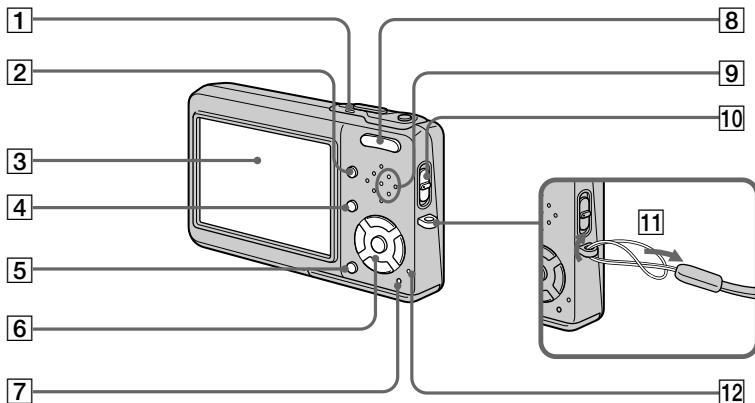

1 **⚡/CHG lampa (orange)** (15)

2 **☐ (Av/på knapp för displayen/LCD-skärmens bakgrundsbelysning)-knapp** (32)

3 **LCD-skärmen**

Se sidorna 134 till 139 för närmare detaljer om de olika punkterna som visas på LCD-skärmen.

4 **MENU-knappen** (54, 121)

5 **⌵ / ⌶-knapp (Bildstorlek/radering)** (25, 49)

6 **Styrknapp**

Menyn tänd: ▲/▼/◀/▶/● (20)/
Menyn släckt: ⚡/☐/⌵/⌶

(37/36/32/35)

7 **RESET-knapp** (106)

8 **För tagning: Zoomknapp (W/T)**(33)

För visning: ☺/☹-knapp
(Uppspelningszoom)(71)/
☒-knapp (Index)(45)

9 **Högtalare**

10 **Lägesomkopplare** (21, 121)

☒: För att ta rörliga bilder 📷:
För att ta stillbilder

▶: För att titta på eller redigera bilder

11 **Ögla för handlovsrem**

Hur man sätter fast handlovsremmen
Vi rekommenderar att du sätter på handlovsremmen för att undvika att du tappar kameran.

12 **Läsnings/skrivningslampa** (24)

Cyber-shot-stationen

Cyber-shot-stationen används för att ladda upp batteripaketet och för att ansluta kameran till en TV eller dator eller liknande.

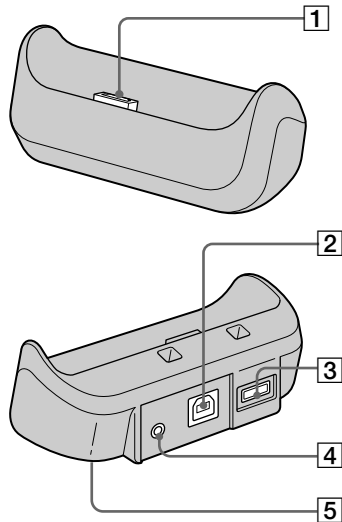

- 1 Kamerakontakt
- 2 ⚡ (USB)-uttag (92)
- 3 DC IN-uttag (15)
- 4 A/V OUT (MONO)-uttaget (46)
- 5 Stativfäste (undersidan)

Hur man sätter i kameran

Sätt i kameran på det sätt som visas i figuren.

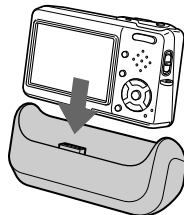

- Kontrollera att kameran är ordentligt ansluten till Cyber-shot-stationen.

Hur man tar loss kameran

Håll i kameran och den medföljande Cyber-shot-stationen på det sätt som visas i figuren och ta loss kameran.

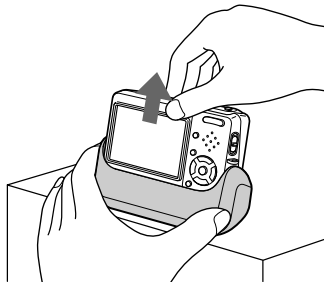

Montering på stativ

Fäst först kameran i Cyber-shot-stationen med hjälp av den medföljande stativhållaren.

- Se bruksanvisningen som medföljde stativet om hur det ska sättas fast.

Hur man sätter på stativhållaren

Sätt i kameran i Cyber-shot-stationen, och skjut sedan på stativhållaren i pilens riktning tills det klickar till.

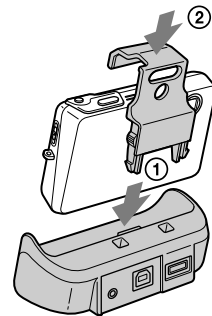

Hur man tar av stativhållaren

Tryck in tapparna och dra av stativhållaren på det sätt som visas i figuren, och koppla sedan loss kameran från Cyber-shot-stationen.

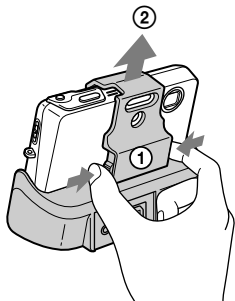

- Använd ett stativ med en skruvlängd på högst 5,5 mm. Det går inte att skruva fast Cyber-shot-stationen ordentligt på stativ med längre skruvar, och det finns dessutom risk för skador på Cyber-shot-stationen.
- Sätt fast stativet så att kameran står stadigt. Om man tar bilder med kameran när den står ostadigt kan den falla omkull så att det uppstår fel eller kameran går sönder.
- Var noga med att stänga av kameran innan du sätter in den i Cyber-shot-stationen eller kopplar loss den från Cyber-shot-stationen.
- **Koppla inte loss kameran från Cyber-shot-stationen under USB-anslutning, eftersom det då finns risk att data blir förstörda. Se  på sidan 93 (för Windows) respektive  på sidan 104 (för Macintosh) angående hur man avbryter USB-anslutningen.**

Uppladdning av batteripaketet

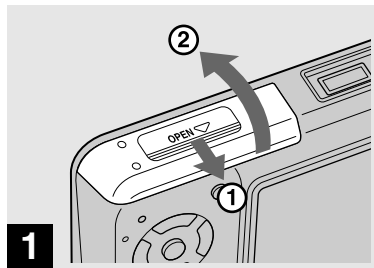

➔ Öppna batterilocket/"Memory Stick Duo"-minneskortet.

Skjut facket i pilens riktning.

- Glöm inte att stänga av kameran medan batteripaketet laddas upp (sidan 20).
- Denna kamera drivs med "InfoLITHIUM" NP-FT1-batteripaket (T-typ) (medföljer). Det går bara att använda batteripaket av T-typ (sidan 131).



➔ Tryck batteriutmatningstappen i pilens riktning.

Skyddknappen mot att batteriet faller ut öppnas i riktning mot dig.

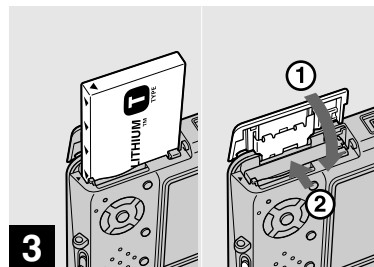

➔ Sätt i batteripaketet och stäng locket till batterifacket/"Memory Stick Duo"-minneskortet.

Kontrollera att batteripaketet är inskjutet så långt det går och stäng sedan facket.

Batterifack

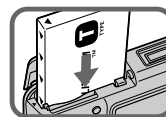

Sätt i batteripaketet så att spetsarna på ▲-märkena på sidan av batteripaketet är vända mot spetsen på ▲-märket på batterifacket.

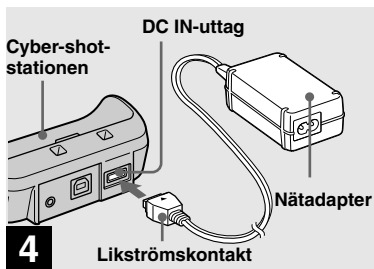

- 4** → Koppla in nätadaptern (medföljer) i DC IN-uttaget på Cyber-shot-stationen (medföljer).

Sätt i likströmskontakten med ▲-märket vänt uppåt.

- Undvik att kortsluta nätadapterns likströmskontakt med något metallföremål, eftersom det kan leda till att nätadaptern går sönder.
- Rengör nätadapterns likströmskontakt med en torr bomullstuss. Sätt inte i kontakten om den är smutsig. Om kontakten är smutsig kan det hända att det inte går att ladda upp batteripaketet ordentligt.

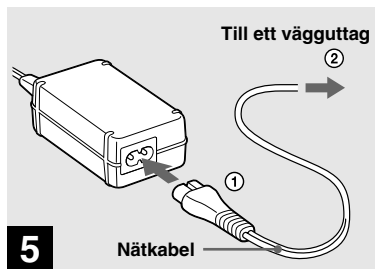

- 5** → Anslut nätkabeln till nätadaptern och till ett vägguttag.

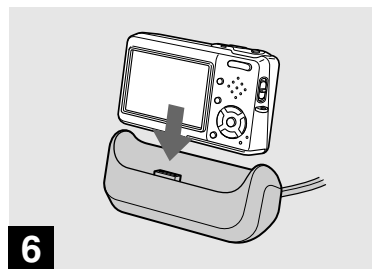

- 6** → Sätt i kameran i Cyber-shot-stationen.

Sätt i kameran på det sätt som visas i figuren. Kontrollera att kameran är ordentligt ansluten till Cyber-shot-stationen.

⚡/CHG-lampan tänds när uppladdningen börjar.

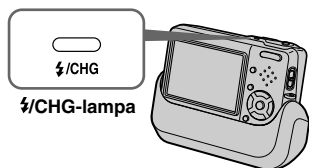

⚡/CHG-lampan släcks när uppladdningen är klar.

- Ta bort kameran från Cyber-shot-stationen när uppladdningen är klar.

Hur man kopplar loss nätadaptern från Cyber-shot-stationen

Håll i själva likströmskontakten och i Cyber-shot-stationen på det sätt som visas i figuren och dra ut kontakten.



För att ladda upp batteripaketet enbart med hjälp av nätadaptern

Det går att ladda upp batteripaketet utan att använda Cyber-shot-stationen, t.ex. när man är ute och reser. Sätt i nätadapterns likströmskontakt i kameran med ▲-märket vänt på det sätt som visas i figuren.

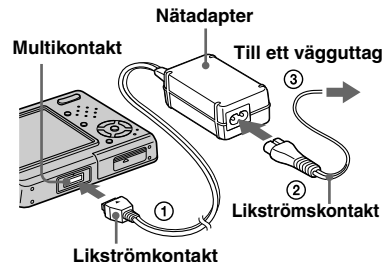

- **Glöm inte att stänga av kameran medan batteripaketet laddas upp (sidan 20).**
- Lägga alltid kameran med LCD-skärmen vänd uppåt.
- När du har laddat upp batteripaketet så koppla loss nätadaptern både från multikontakten på kameran och från vägguttaget.

Indikator för återstående batteritid

Indikatorn för återstående batteritid på LCD-skärmen visar hur länge till det går att ta bilder eller titta på bilder.

Indikator för återstående kapacitet



Återstående tid

- Det kan hända att den återstående tiden som visas inte är korrekt i vissa fall eller under vissa förhållanden.

Uppladdningstid

Ungefärlig tid för att ladda upp ett fullt urladdat batteripaket med hjälp av nätadaptern vid en temperatur på 25°C.

Batteripaket	Uppladdningstid (min.)
NP-FT1 (medföljer)	Ca. 150

- Uppladdningen kan ta längre tid beroende på användningsförhållandena och uppladdningsmiljön.

För att ta ut batteripaketet

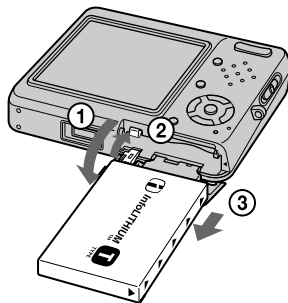

Öppna locket till batteri/"Memory Stick Duo"-facket och tappen som förhindrar att batteriet faller ut, och håll sedan kameran vänd nedåt och ta ut batteripaketet.

- Var försiktig så att du inte tappar batteripaketet när du tar ut det.

Antal bilder som går att lagra/ visa och ungefärlig batteritid

I tabellerna visas det ungefärliga antalet bilder och hur länge det går att spela in/upp vid tagning i normalläget med medföljande batteripaket fullt uppladdat vid en temperatur på 25°C. Antalet bilder som går att lagra eller visa medger även byte av "Memory Stick Duo"-minneskortet vid behov. Observera att de faktiska antalen kan bli något lägre än de som anges i tabellen beroende på tagningsförhållandena.

- Batterikapaciteten sjunker med antalet användningar och med tiden (sidan 131).

Stillbildstagning

Under genomsnittliga förhållanden¹⁾

Bildstorlek	NP-FT1 (medföljer)		
	LCD-skärmens bakgrundsbelysning	Antal bilder	Batteritid (min.)
5M	På	Ca. 180	Ca. 90
	Av	Ca. 210	Ca. 105
VGA (E-Mail)	På	Ca. 180	Ca. 90
	Av	Ca. 210	Ca. 105

¹⁾ Vid tagning under följande förhållanden:

-  (P.Quality) är inställd på [Fine]
- Tagning med 30 sekunders mellanrum
- Zoomen växlar mellan vidvinkel och tele
- Blixten utlöses för varannan bild
- Kameran slås på och stängs av en gång per tio bilder
- [AF Mode] är inställd på [Single] på inställningsskärmen

Mätmetoden är baserad på CIPA-standarden. (CIPA: Camera & Imaging Products Association)

Visning av stillbilder²⁾

Bildstorlek	NP-FT1 (medföljer)	
	Antal bilder	Batteritid (min.)
5M	Ca. 3800	Ca. 180
VGA (E-Mail)	Ca. 3800	Ca. 180

²⁾ Visning av enstaka bilder i tur och ordning med ca tre sekunders mellanrum

Tagning av rörliga bilder³⁾

NP-FT1 (medföljer)	
LCD-skärmens bakgrundsbelysning Påslagen	LCD-skärmens bakgrundsbelysning Släckt
Ca. 80 minuter.	Ca. 100 minuter.

³⁾ Kontinuerlig tagning av rörliga bilder i storleken [160]

- Antalet bilder som går att lagra/visa och batteritiden sjunker under följande förhållanden:
 - Vid låg temperatur
 - Om blixten används
 - Om kameran slås på och stängs av upprepade gånger
 - Om zoomen används ofta
 - [LCD Backlight] är inställd på [Bright] på inställningsskärmen
 - [AF Mode] är inställd på [Monitor] på inställningsskärmen
 - När batterierna är svaga

Hur man använder nätadaptern

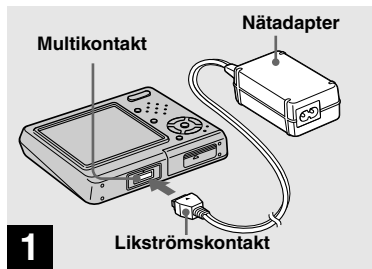

1 → Anslut nätadaptern (medföljer) till multikontakten på kameran.

Lägg alltid kameran med LCD-skärmen vänd uppåt. Sätt i likströmskontakten med märket ▲ vänt uppåt.

- Anslut nätadaptern till ett lättåtkomligt vägguttag i närheten. Om det skulle uppstå något problem medan nätadaptern används så stäng genast av den genom att dra ut stickkontakten ur vägguttaget.

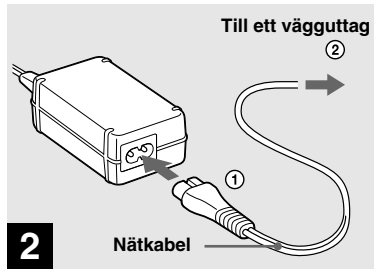

2 → Anslut nätkabeln till nätadaptern och sedan till ett vägguttag.

- När du använt färdigt nätadaptern så koppla loss den både från multikontakten på kameran och från vägguttaget.
- Apparaten är strömförande så länge den är ansluten till vägguttaget, även om själva apparaten är avstängd.

Användning av kameran utomlands

Strömförsörjning

Kameran går att använda tillsammans med den medföljande nätadaptern/nätkabeln i alla länder och områden med en nätspänning på 100 V till 240 V växelström, 50/60 Hz. Köp vid behov en stickkontaktsadapter [a] om stickkontakten inte passar i vägguttaget [b].

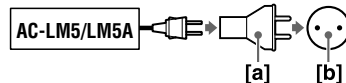

- Använd inte en eltransformator (resetransformator) eftersom det kan leda till funktionsfel.

Hur man slår på/stänger av kameran

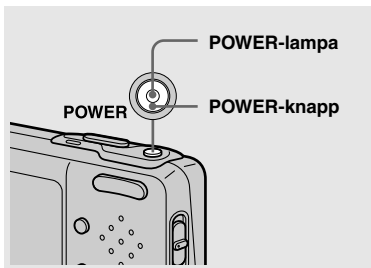

→ Tryck på POWER.

Den gröna POWER-lampan tänds och kameran slås på. Den allra första gången kameran slås på tänds Clock Set-skärmen (sidan 21).

Hur man stänger av kameran

Tryck på POWER igen. POWER-lampan släcks och kameran stängs av.

Automatisk avstängning

Om kameran inte används på över tre minuter under tagning eller visning eller medan man gör inställningar på inställningsskärmen, stängs kameran automatiskt av för att spara på batteriströmmen. Den automatiska avstängningsfunktionen fungerar bara när kameran drivs med ett batteripaket. Den automatiska avstängningsfunktionen fungerar heller inte i följande fall.

- Under uppspelning av rörliga bilder
- Vid diabildvisning
- När en kontakt är isatt i Ψ (USB)-uttaget eller A/V OUT (MONO)-uttaget med kameran isatt i Cyber-shot-stationen

Hur man använder styrknappen

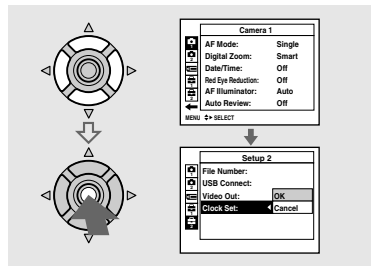

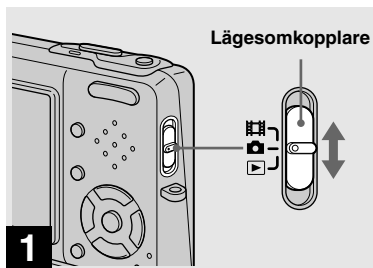

För att ändra kamerans nuvarande inställningar tänds menyn eller inställningsskärmen (sidan 55) och ändrar inställningarna med hjälp av styrknappen. För att ställa in en meny punkt trycker man på $\blacktriangle/\blacktriangledown/\blacktriangleleft/\blacktriangleright$ på styrknappen för att välja önskad punkt och inställning och för att mata in inställningen. För att ställa in en inställningspunkt trycker man på $\blacktriangle/\blacktriangledown/\blacktriangleleft/\blacktriangleright$ på styrknappen för att välja önskad punkt och inställning och tryck på \bullet för att mata in inställningen.

Inställning av datumet och klockan



➔ Ställ in lägesomkopplaren på .

- För att ändra datumet och klockan på inställningsskärmen väljer man [Clock Set] på  (Setup 2) (sidorna 55 och 127), och utför proceduren från och med steg **3**.

- Detta går även att utföra när lägesomkopplaren är inställd på  eller .

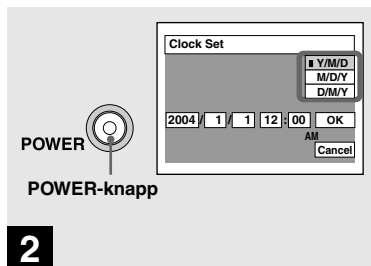

➔ Tryck på POWER för att slå på kameran.

Den gröna POWER-lampan tänds och Clock Set-skärmen tänds på LCD-skärmen.

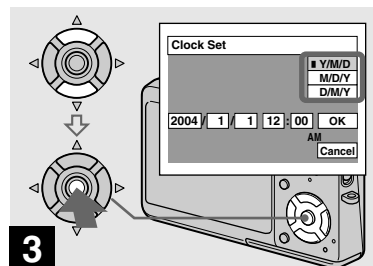

➔ Välj önskat datumvisningsformat med ▲/▼ på styrknappen, och tryck sedan på ●.

Välj [Y/M/D] (år/månad/dag), [M/D/Y] (månad/dag/år) eller [D/M/Y] (dag/månad/år).

- Om det uppladdningsbara knapptyps-batteriet (sidan 129) som driver klockan skulle bli urladdat tänds Clock Set-skärmen igen. Om detta skulle inträffa så ställ in datumet och klockan igen med början från steg **3** ovan.

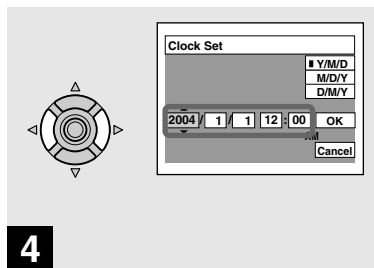

4 → Välj den punkt (år, månad, dag, timme eller minut) du vill ställa in med ▲/▼ på styrknappen.

Den punkt som ska ställas in markeras med ▲/▼.

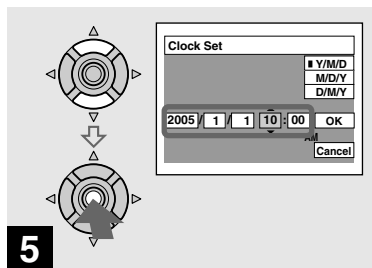

5 → Ställ in siffravärdet med ▲/▼ på styrknappen, och tryck sedan på ● i mitten för att mata in det.

När värdet matats in flyttas ▲/▼ till nästa punkt. Upprepa steg **4** och **5** tills alla punkter är inställda.

- Om du väljer [D/M/Y] i steg **3** visas klockan med en 24-timmarsklocka.
- Klockan 12 på natten visas som 12:00 AM, och klockan 12 på dagen som 12:00 PM.

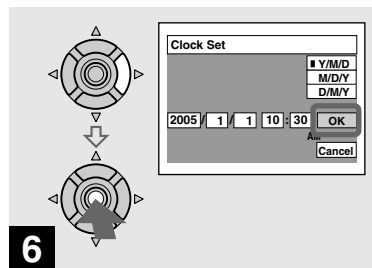



6 → Välj [OK] med ► på styrknappen, och tryck sedan på ●.

Datumet och klockan är nu inställda och klockan börjar gå.

- Om du vill avbryta datum- och klockinställningen så välj [Cancel] med ▲/▼/◀/▶ på styrknappen, och tryck sedan på ●.

Ändring av språkinställningen

Det går att se text på skärmen som menypunkter, varningar och meddelanden på önskat språk.

För att ändra språket på inställningsskärmen väljer man  (Language) på skärmen  (Setup 1) (sidorna 55 och 126), och därefter väljer man önskat språk.

Hur man sätter i och tar ut ett "Memory Stick Duo"-minneskort

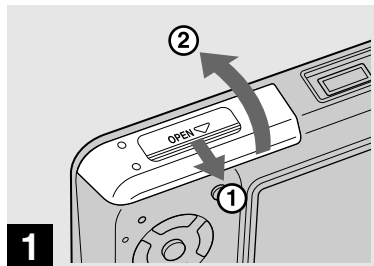

➔ Öppna batterilocket/"Memory Stick Duo"-minneskortet.

Skjut locket i pilens riktning.

- När man använder den här kameran behövs inte Memory Stick Duo-adaptorn (medföljer).
- Se sidan 129 för närmare detaljer om "Memory Stick Duo"-minneskortet.

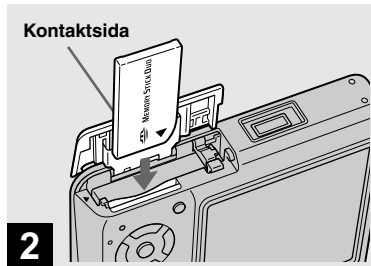

➔ Sätt i "Memory Stick Duo"-minneskortet.

Stick in ett "Memory Stick Duo"-minneskort så långt det går tills det klickar till på det sätt som visas i figuren.

- När du sätter i ett "Memory Stick Duo"-minneskort så kontrollera att det är vänt åt rätt håll och stick sedan in det så långt det går i kontakten. Om "Memory Stick Duo"-minneskortet inte är rätt isatt kan det hända att det inte går att lagra bilder på det eller att se bilderna som är lagrade på "Memory Stick Duo"-minneskortet. Det finns även risk för fel både på kameran och på "Memory Stick Duo"-minneskortet.

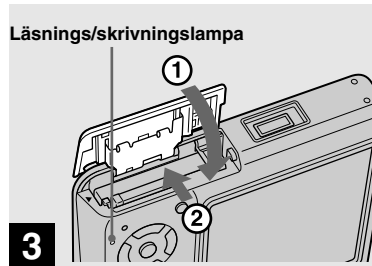

➔ Stäng batterilocket/"Memory Stick Duo"-minneskortet.

För att ta ut ett "Memory Stick Duo"-minneskort

Öppna locket till batteri/"Memory Stick Duo"-minneskortet och tryck sedan på "Memory Stick Duo"-minneskortet så att det skjuts ut.

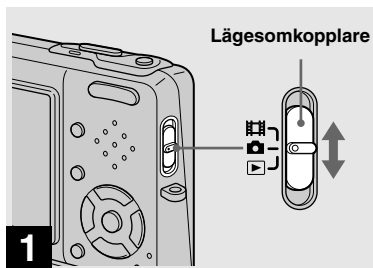

- När läsning/skrivningslampan lyser betyder det att kameran håller på att lagra eller läsa en bild. Ta aldrig ut "Memory Stick Duo"-minneskortet eller stäng av kameran i det läget. Data kan bli förstörda.

Inställning av stillbilda storleken

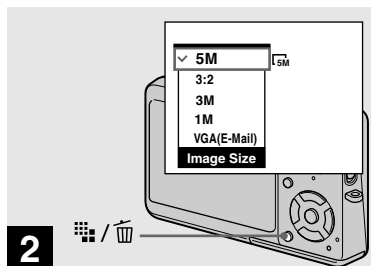

- 1** → Ställ in lägesomkopplaren på  och slå på kameran.





- 2** → Tryck på  /  (Bildstorlek).

Menyn Image Size tänds.

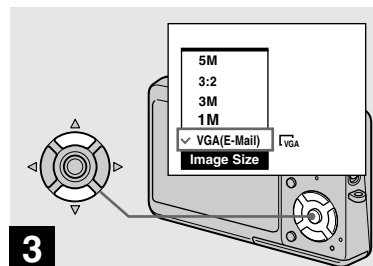
- Se sidan 26 för närmare detaljer om stillbildsstorlekar.



- 3** → Välj önskad bildstorlek med  på styrknappen.

Därmed är bildstorleken inställd. Tryck på  /  (Bildstorlek) när inställningen är färdig så att Image Size-menyn försvinner från LCD-skärmen.

- Bildstorleken som ställs in här hålls kvar i minnet även när man stänger av kameran.

Bildstorlek och bildkvalitet

Det går att välja bildstorlek (antal bildpunkter) och bildkvalitet (kompressionsgrad) i förhållande till vad bilderna ska användas till.

Bildstorleken visas som antalet bildpunkter (pixlar) (vågrätt × lodrätt) som tillsammans utgör bilden. En bildstorlek på 5M (2 592×1 944) betyder t.ex. att det finns 2 592 bildpunkter vågrätt och 1 944 bildpunkter lodrätt. Ju fler bildpunkter, desto större bildstorlek.

Det går att välja mellan bildkvaliteterna Fine (hög kvalitet) och Standard (vanlig kvalitet). De olika lägena använder olika komprimeringsgrad.

I läget Fine blir bildkvaliteten bättre eftersom upplösningen ökar, men samtidigt ökar också mängden data som lagras vilket gör att antalet bilder som går att lagra på ett "Memory Stick Duo"-minneskort minskar. Se tabellen till höger och välj en lämplig bildstorlek och bildkvalitet för den sorts bilder du tänker ta.

Kort beskrivning av bildstorleken

I följande figur visas förhållandet mellan den största och den minsta bildstorleken.

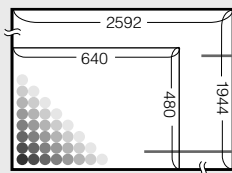

Bildstorlek

5M 5M

2 592 bildpunkter × 1 944 bildpunkter = 5 038 848 bildpunkter

Bildstorlek

VGA (E-Mail) VGA

640 bildpunkter × 480 bildpunkter = 307 200 bildpunkter

Exempel baserade på bildstorleken

Bildstorlek		Användningsriktlinjer
5M ¹⁾ (2592×1944)	Större ↑ ↓ Mindre	<ul style="list-style-type: none">• För att lagra viktiga bilder eller bilder som ska skrivas ut i A4- med hög upplösning eller A5-format• För utskrift i vykortformat• För att lagra fler bilder• För bilder som ska skickas som epost eller användas på hemsidor
3:2 ²⁾ (2592×1728)		
3M (2048×1536)		
1M (1280×960)		
VGA (E-Mail) (640×480)		

¹⁾ Fabriksinställningen är [5M]. Det är den högsta bildkvaliteten på den här kameran.

²⁾ Bilderna lagras med samma bildförhållande på 3:2 som används för fotokopior, vykort. osv.

Exempel baserade på bildkvaliteten

Bildkvalitet (komprimeringsgrad)		Användningsriktlinjer
Fine	Låg komprimering (ser bättre ut)	• För tagning eller utskrift med högre bildkvalitet. • För att göra det möjligt att lagra fler bilder.
Standard	Hög komprimering (normalläge)	

Antal stillbilder som går att lagra

Antal bilder som går att lagra på ett "Memory Stick Duo"-minneskort¹⁾

Antal bilder som går att lagra när [P.Quality] är inställd på [Fine] ([Standard])²⁾ visas nedan. I nedanstående tabell visas ungefär hur många bilder som går att lagra på ett "Memory Stick Duo"-minneskort som är formaterat i den här kameran.

(Enhet: antal bilder)

Kapacitet Bildstorlek	16MB	32MB	64MB	128MB	256MB	512MB
5M	6 (11)	12 (23)	25 (48)	51 (96)	92 (174)	188 (354)
3:2	6 (11)	12 (23)	25 (48)	51 (96)	92 (174)	188 (354)
3M	10 (18)	20 (37)	41 (74)	82 (149)	148 (264)	302 (537)
1M	24 (46)	50 (93)	101 (187)	202 (376)	357 (649)	726 (1320)
VGA (E-Mail)	97 (243)	196 (491)	394 (985)	790 (1975)	1428 (3571)	2904 (7261)

¹⁾ Vid [REC Mode] är inställd på [Normal].

Se beträffande antalet bilder som går att lagra i andra lägen, se sidan 120.

²⁾ Se för närmare detaljer om bildkvaliteten (komprimeringsgraden), se sidan 55.

- När bilder som är tagna med en äldre Sony-modell spelas upp på den här kameran kan det hända att de inte visas i sin verkliga storlek.
- På LCD-skärmen ser alla bilder lika stora ut.
- Det faktiska antalet bilder som går att ta kan bli något annorlunda än dessa värden beroende på tagningsläget, tagningsförhållandena och motivet.
- Om det återstående antalet lagringsbara bilder överskrider 9 999 tänds indikatorn ">9999" på LCD-skärmen.
- Det går att ändra storleken på bilderna efteråt (se sidan 76 angående storleksändringsfunktionen).

Grundläggande stillbildstaging — Med automatiska inställningar

Håll kameran på rätt sätt



Var försiktig så att du inte håller för linsen, blixten eller mikrofonen med fingrarna när du tar bilder med kameran. (sidan 10)

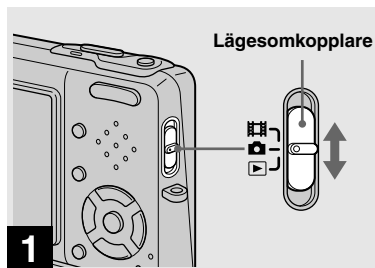

➔ Ställ in lägesomkopplaren på  och slå på kameran.

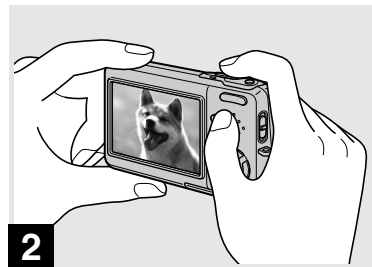

➔ Håll kameran stadigt med båda händerna och rikta den så att motivet hamnar mitt i fokusramen.

- Det minsta avståndet till ett motiv det går att ställa in skärpan för är ca. 50 cm. För att ta bilder på ännu närmare håll använder man makroläget (sidan 35).
- Ramen som tänds på LCD-skärmen visar det område som skärpan ställs in för (autofokusområdet, sidan 58).



➔ Håll avtryckaren intryckt halvvägs.

Det hörs ett pip men bilden har inte tagits ännu. När AE/AF-låsindikatorn slutar blinka och tänds helt är kameran klar för tagning.

(Det kan hända att bilden på LCD-skärmen fryses ett kort ögonblick beroende på motivet.)

- Om man släpper avtryckaren avbryts tagningen.
- Det går att fortsätta att ta bilden även om kameran inte piper till, men i så fall kommer inte skärpan att vara rätt inställd.
- Det hörs inget pip om punkten [Beep] är inställd på [Off] på inställningsskärmen (sidan 126).

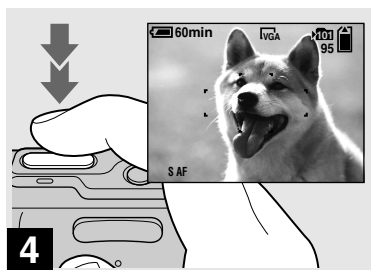



➔ Tryck ner avtryckaren helt.

Slutaren klickar till. Bilden lagras på "Memory Stick Duo"-minneskortet. Den inspelade bilden visas i ca. 2 sekunder (snabbgranskning, sidan 125).

- När kameran drivs med batteripaket och man inte gör något med den på en stund under tagning eller visning, stängs den automatiskt av för att förhindra onödigt slöseri med batteriströmmen (sidan 20).

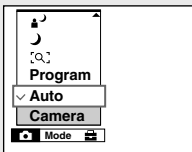

Lägesomkopplare

När lägesomkopplaren är inställd på  ändras funktionerna som går att använda enligt inställningen för punkten  (Camera) på menyn.



Automatisk stillbildstagning [Auto]

Skärpan, exponeringen och vitbalansen ställs in automatiskt för att göra det så lätt som möjligt att ta bilder. Dessutom ställs bildkvaliteten in på [Fine] (sidan 55), autofokusramen på [Multi AF], och mätmetoden på [Multi]-patternmätning (sidorna 58 och 63).

Bara  (Camera), [Mode] (REC Mode) och  (Setup) visas på menyn.

Programmerad stillbildstagning [Program]

Alla nödvändiga inställningar görs automatiskt precis som vid automatisk stillbildstagning, men det går även att ändra skärpan och övriga inställningar som man vill. Dessutom går det att välja önskade tagningsfunktioner med hjälp av menyer (sidorna 54 och 121).

 (Förstoringsglasläge) (sidan 40)

 (Skymningsläget) (sidan 40)

 (Skymningsporträttiläget) (sidan 41)

 (Landskapsläget) (sidan 41)

 (Snöläget) (sidan 41)





 (Strandläget) (sidan 41)

 (Snabbslutarläge) (sidan 41)

 (Fyrverkeriläget) (sidan 41)

 (Stearinljusläget) (sidan 42)

För att byta tagningsmetod

- 1 Ställ in den på .
- 2 Tryck på MENU.
- 3 Välj  (Camera) med  på styrknappen.
- 4 Välj önskad tagningsfunktion med / på styrknappen.

Autofokus

Om det är svårt att ställa in skärpan för motivet ändras AE/AF-låsindikatorn till att blinka långsamt. Det hörs heller inget pip från AE-låset.

Det kan hända att autofokusen inte fungerar ordentligt under följande förhållanden. Släpp i så fall avtryckaren, komponera om bilden och prova att ställa in skärpan igen.

- Mörkt motiv långt ifrån kameran.
- Dålig kontrast mellan motivet och bakgrunden.
- Motiv som syns genom glas, t.ex. ett fönster.
- Motiv som rör sig snabbt.
- Reflekterande eller lysande motiv som speglar eller lampor.
- Blinkande motiv.
- Motiv i motljus.

Det finns två olika autofokusfunktioner: "Autofokusramen" som används för att atälla in skärpan efter motivets position och storlek, och "Autofokusläget" som används för att ställa in start- och sluttiden för skärpeinställningen. Se sidan 58 för närmare detaljer.

Kontroll av den sist tagna bilden — Snabbgranskning

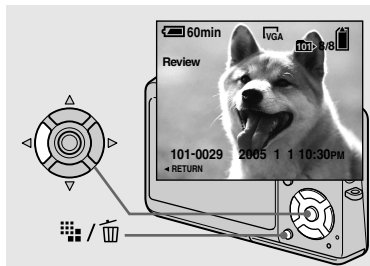

→ Tryck på ◀ (Ⓢ) på styrknappen.

Tryck lätt på avtryckaren eller tryck en gång till på ◀ (Ⓢ) för att återgå till det vanliga tagningsläget.

För att radera den bild som visas på LCD-skärmen

- 1 Tryck på  (Radera).
 - 2 Välj [Delete] med ▲ på styrknappen, och tryck sedan på ●. Bilden raderas.
- Det kan hända att bilden verkar grovkornig precis efter visningsstarten beroende på bildbehandlingen.

Indikatorer på LCD-skärmen under tagning

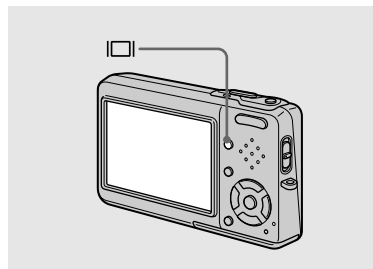

Varje gång man trycker på  ändras visningssättet i följande ordning.

- Se sidan 134 för närmare detaljer om indikatorerna.
- Se sidan 62 för närmare detaljer om histogrammen.
- Det går att förlänga den återstående batteritiden genom att släcka LCD-skärmens bakgrundsbelysning.
- När man spelar in/spelar upp rörliga bilder ändras LCD-skärmens tillstånd på följande sätt: Indikatorerna släckta → LCD-skärmens bakgrundsbelysning släckt → Indikatorerna tända
- Denna inställning hålls kvar i minnet även när kameran stängs av.

Att använda zoomfunktionen

Histogram på (Det går även att se bildinformation under uppspelning.)

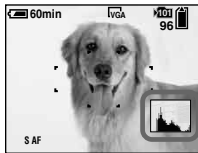

Indikatorerna släckta



LCD-skärmens bakgrundsbelysning släckt

Indikatorerna tända

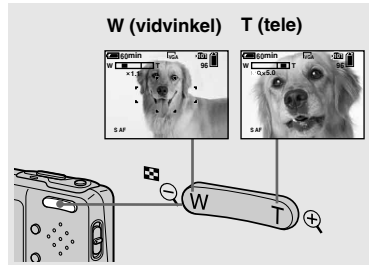

➔ Tryck på zoomknapparna för att zooma till önskat läge för tagningen.

Det kortaste avståndet det går att ställa in skärpan för

Ca. 50 cm från linsytan för båda W/T sidor

- Det går inte att ändra zoomförstoringsgraden under tagning av rörliga bilder (sidan 85).

Zoom

Den här kameran är utrustad med följande zoomfunktioner.

Förstoringsmetoden och zoomskalan varierar beroende på bildstorleken och zoomtypen, så ställ in zoomen i förhållande till tagningsändamålet.

Optisk zoom

Objektivet zoomar in till teeläge och ut till vidvinkelläge på samma sätt som en vanlig småfilmskamera.

Den maximala optiska zoomförstoringsgraden är 3×.

Digital zoom

Den här kameran har följande två sorters digital zoom.

Smart zoom

Bilden förstoras utan nämnvärd förvrängning. Det gör att det går att använda den smarta zoomen med samma känsla som den optiska zoomen.

Den maximala zoomskalan för smart zoom beror på vilken bildstorlek som är inställd, på det sätt som visas i följande tabell.

Digital precisionszoom

Alla bildstorlekar förstoras upp till maximalt 6×. Den digitala precisionszoomen skär ut och förstorar bara en viss del av bilden, vilket gör att bildkvaliteten sjunker.



Optisk zoom

Digital
precisionszoom

Bildstorlek	Maximal smart zoomskala	Maximal digital precisionszoomskala
5M	—*	6×
3:2	—*	6×
3M	ca. 3,8×	6×
1M	ca. 6,1×	6×
VGA (E-Mail)	ca. 12×	6×

* Den maximala optiska zoomförstoringsgraden är 3×.

- I den maximala smarta zoomskalan och digitala precisionszoomskalan ingår den optiska zoomskalan.

- När den smarta zoomfunktionen används kan det hända att bilden på LCD-skärmen ser grovkornig ut. Detta fenomen har dock ingen inverkan på själva bilden som lagras.
- Den smarta zoomen går inte att använda i Multi Burst-läget.

För att använda den digitala zoomen

Ställ in [Digital Zoom] på [Smart] eller [Precision] på inställningsskärmen (sidan 125).

(När man köper kameran är punkten [Digital Zoom] inställd på [Smart].)

När man trycker på zoomknappen visas zoomskaleindikatorn på LCD-skärmen på följande sätt.

W-sidan om den här linjen är det optiska zoomområdet, och **T**-sidan det digitala zoomområdet

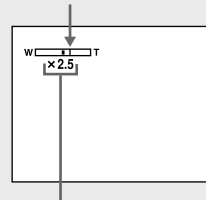

Zoomskaleindikator

Närbildstagnung — Makro

- Zoomskaleindikatorn ser olika ut beroende på zoomtypen.
 - Optisk zoom: **X**
 - Smart zoom: **SQx**
 - Digital precisionszoom: **PQx**
- Autofokusramen visas inte när den digitala zoomen används. Indikatorn **[Q]**, **[P]** eller **[S]** blinkar, och skärpan ställs in med tonvikt på motiv nära mitten av bilden.



Makroläget används för att zooma in motiv som blommor eller insekter. När man zoomar ut så långt det går mot W-sidan går det att ställa in skärpan på motiv på bara 8 cm avstånd. Tänk dock på att det minsta möjliga avståndet varierar med zoominställningen. Därför rekommenderar vi att du zoomar ut så långt det går mot W-sidan för att ta bilden.

När objektivet är utzoomat så långt det går mot W-sidan:



Ca. 8 cm från linsytan

När objektivet är inzoomat så långt det går mot T-sidan:



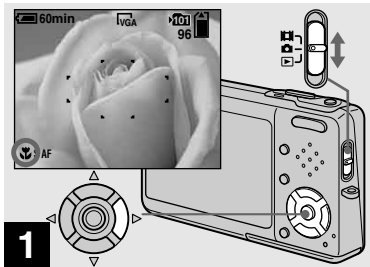



Ca. 25 cm från linsytan

- Vi rekommenderar att du använder spot-autofokus (sidan 58).
- För att ta bilder på ännu närmare håll än i makroläget kan man använda **[Q]** (förstoringsglasläget) (sidan 40).



➔ Ställ in lägesomkopplaren på , och tryck på  () på styrknappen.

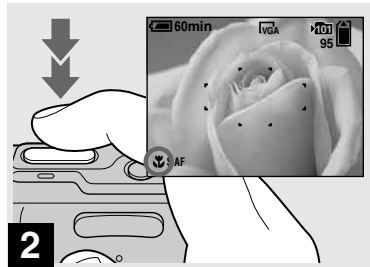

Makroindikatorn  visas förstord på LCD-skärmen (sidan 125).

- Om menyn visas så tryck först på MENU så att menyn släcks.
- Detta går även att utföra när lägesomkopplaren är inställd på .
- Den här funktionen går inte att använda när punkten  (Camera) på menyn är inställd på  (Förstoringsglasläget),  (Skymningsläget),  (Landskapsläget) eller  (Fyrverkeriläget) och  (Stearinljusläget).







➔ Rikta kameran så att motivet hamnar mitt i ramen. Håll avtryckaren nertryckt halvvägs för att ställa in skärpan, och tryck sedan ner den helt.

För att återgå till det normala tagningsläget

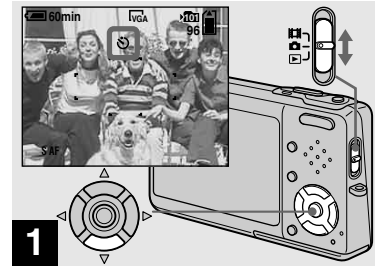
Tryck en gång till på  () på styrknappen. -indikatorn försvinner från LCD-skärmen.

- Vid tagning i makroläget blir skärpedjupet extremt grunt, vilket kan göra att inte hela motivet blir skarpt.
- Vid tagning i makroläget sjunker autofokushastigheten för att kameran ska hinna ställa in skärpan ordentligt på närbelägna motiv.



➔ Ställ in lägesomkopplaren på , och tryck på  () på styrknappen.

Självutlösarindikatorn  visas förstord på LCD-skärmen (sidan 125).

- Ställ kameran stadigt för att ta bilder med självutlösaren. Om kameran står ostadigt vid tagningen kan den ramlas omkull och gå sönder.
- Om menyn visas så tryck först på MENU så att menyn släcks.
- Detta går även att utföra när lägesomkopplaren är inställd på .

Val av blixtläge

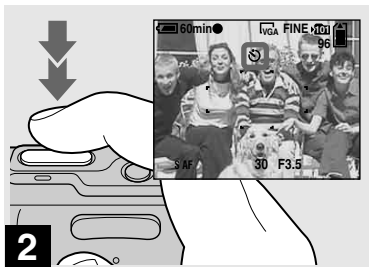

➔ Rikta kameran så att motivet hamnar mitt i ramen. Håll avtryckaren nertryckt halvvägs för att ställa in skärpan, och tryck sedan ner den helt.

Självtlösarlampen (sidan 10) blinkar och det piper från det att du trycker på avtryckaren tills slutaren utlöses (ca. 10 sekunder senare).

För att stänga av självtlösaren mitt under tagningen

Tryck en gång till på ▼ (☺) på styrknappen. ☺-indikatorn försvinner från LCD-skärmen.

- Om du står framför kameran när du trycker på avtryckaren kan det hända att skärpan och exponeringen inte blir rätt inställda.

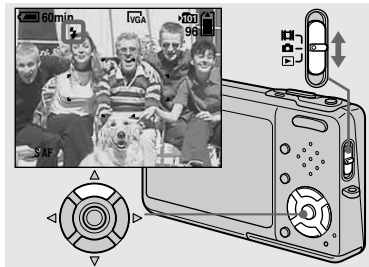

➔ Ställ in lägesomkopplaren på , och tryck upprepade gånger på ▲ (⚡) på styrknappen för att välja blixtläge.

Indikatorn för valt blixtläge visas förstordad på LCD-skärmen (sidan 125). Varje gång man trycker på ▲ (⚡) ändras indikatorn i följande ordning.

Ingen indikator (Auto): Blixten utlöses automatiskt vid tagning på mörka ställen. Fabriksinställningen är Auto.

⚡ (Forcerad blix): Blixten utlöses oavsett det omgivande ljuset.

⚡^{SL} (Långsam synkronisering): Blixten utlöses oavsett det omgivande ljuset. På mörka ställen blir slutartiden lång så att det även går att få med bakgrunden som inte täcks av blixten.

⚡ (Blixten avstängd): Blixten utlöses inte.

- Om menyn visas så tryck först på MENU så att menyn släcks.
- Det rekommenderade tagningsavståndet när blixten används är ca. 0,1 m till 1,7 m (W)/0,5 m till 1,6 m (T) (När punkten [ISO] är inställd på [Auto] bland menyinställningarna).
- Blixten utlöses två gånger. Den första blixten är en förblixt som används för att justera blixstens ljusstyrka, och den andra blixten är den blix som faktiskt används för att ta själva bilden.
- Det går att ändra blixstens ljusstyrka med hjälp av punkten \pm (Flash Level) bland menyinställningarna (sidan 67). (Det går inte att ändra blixstens ljusstyrka när punkten  (Camera) är inställd på [Auto] på menyn.)
- I lägena $\frac{1}{2}$ SL (Långsam synkronisering) och ⚡ (Blixten avstängd) blir slutartiden längre på mörka ställen, så vi rekommenderar att du monterar kameran på stativ.
- $\frac{1}{2}$ /CHG-lampen blinkar medan blixten håller på att laddas upp. När uppladdningen är klar släcks lampen och blixten är klar att använda.
- Blixtlägesinställningen hålls kvar i minnet även om kameran stängs av.

För att förhindra röda ögon i bilden

En eller flera förblixtar utlöses före själva tagningen för att minska risken för röda ögon i bilden.

Ställ in [Red Eye Reduction] på [On] på inställningsskärmen (sidan 125).

👁️-indikatorn tänds på LCD-skärmen.



Rödögereduceringen tar ca. en sekund innan själva bilden tas, så håll kameran stadigt för att förhindra att bilden blir suddig.

Glöm inte att även tala om för motivet att hålla sig stilla.

- Det kan hända att rödögereduceringen inte ger önskad effekt beroende på individuella skillnader, avståndet till motivet, att motivet inte ser förblixtat, eller andra faktorer. Dessutom är rödögereducering mer effektivt i skarp belysning och nära motivet.

Tagning med autofokuslampan

Autofokuslampan är en hjälplampa som gör det lättare att ställa in skärpan på mörka ställen. **CON** tänds på LCD-skärmen och autofokuslampan lyser rött när man trycker ner avtryckaren halvvägs ända tills skärpan är låst.

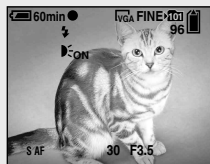

Om den här funktionen inte behövs så ställ in [AF Illuminator] på [Off] på inställningsskärmen (sidan 125).

- Om inte tillräckligt mycket ljus från autofokuslampan når fram till motivet eller om motivet saknar kontrast, går det inte att ställa in skärpan. (Vi rekommenderar ett tagningsavstånd på upp till ca. 2,4 m (W)/3,7 m (T).)
- Skärpan ställs in så länge ljus från autofokuslampan träffar motivet, även om ljuset inte lyser precis mitt på motivet.
- När ett förinställt avstånd används (sidan 60), fungerar inte autofokuslampan.
- Autofokusramen visas inte. Indikatorn **CON**, **[]** eller **●** blinkar, och skärpan ställs in med tonvikt på motiv nära mitten av bilden.

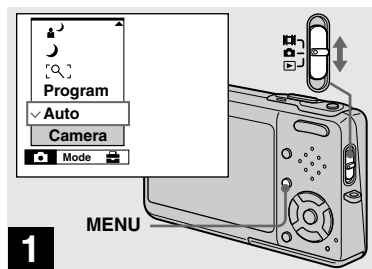

- Autofokuslampan fungerar bara när punkten **[]** (Camera) är inställd på [Auto], [Program], **[Q]** (Förstoringsglasläget), **[]** (Skymningsposträttläget), **[]** (Snöläget), **[]** (Strandläget) eller **[]** (Stearinljusläget) på menyn.
- Autofokuslampan utstrålar väldigt skarpt ljus. Det är visserligen inte farligt, men vi avråder ändå ifrån att titta rakt in i autofokuslampan på nära håll.

Pålägg av datum och klockslag på stillbilder





➔ Ställ in lägesomkopplaren på , och tryck sedan på MENU.

Menyn tänds.

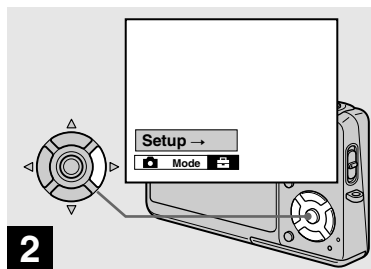



- På bilder som tas med datumet och klockan pålagda går det inte att ta bort datumet och klockan sedan.
- Datumet och klockan läggs inte på i Multi Burst-läget.
- Datumet och klockan visas inte på LCD-skärmen under tagning. I stället tänds -indikatorn på LCD-skärmen. Själva datumet och klockan visas i rött i det nedre högra hörnet bara under uppspelning.
- Detta går även att utföra när lägesomkopplaren är inställd på  eller .

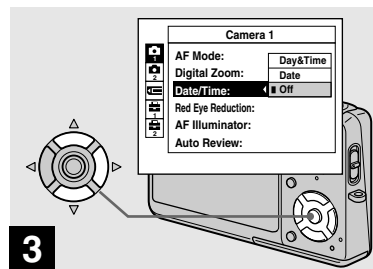

➔ Tryck på  på styrknappen för att gå vidare till , och tryck sedan på  igen.

Inställningsskärmen tänds.



➔ Välj  (Camera 1) med  på styrknappen, och tryck sedan på . Välj [Date/Time] med , och tryck sedan på .

Tagning under speciella förhållanden — Scenval

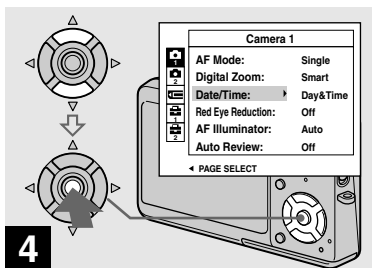

➔ **Välj datum- och tidsinställning med ▲/▼ på styrknappen, och tryck sedan på ●.**

Day&Time: Datumet, timmen och minuterna läggs på i bilden.

Date: Årtalet, månaden och dagen läggs på i bilden.

Off: Datumet och klockslaget läggs inte på i bilden.

När inställningen är färdig så tryck först på MENU så att menyn släcks, och ta sedan bilden.

- Om du väljer [Date] läggs datumet på i bilden i den ordning som är inställd under "Inställning av datum och klocka" (sidan 21).
- Datum- och klockinställningen hålls kvar i minnet även om kameran stängs av.

Det går att ta mer effektfulla bilder genom att välja ett lämpligt läge och trycka på avtryckaren.

Förstoringsglaset

Motivet tänds på LCD-skärmen. Förstorat upp till 3,3×. På så sätt går det att se små detaljer som är svåra att uppfatta med blotta ögat.

Avstånd till motivet	Förstoringsgrad
1 cm	3.3×
2 cm	2.1×
5 cm	1.0×
10 cm	0.5×
20 cm	0.3×



- Skärpeavståndet till motivet är ca. 1 cm till 20 cm.
- Den optiska zoomen läses på W-sidan och går inte att använda.
- När man trycker på zoomknappen förstoras bilden med hjälp av digital zoom.

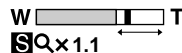

Skymningsläget

Gör det möjligt att ta bilder på avlägsna nattscener utan att den mörka omgivningsatmosfären går förlorad.



- Slutartiden blir långsammare så vi rekommenderar att du monterar kameran på stativ.

👤 Skymningsporträttläget

Lämpligt för att ta porträtt på mörka ställen. Gör det möjligt att ta skarpa bilder på folk på mörka ställen utan att den mörka omgivningsatmosfären går förlorad.



- Slutartiden blir långsammare så vi rekommenderar att du monterar kameran på stativ.

🏞️ Landskapsläget

Skärpan ställs bara in på avlägsna motiv för att ta bilder på landskap osv.



🌨️ Snöläget

Använd detta läge i snölandskap eller på andra ställen där hela skärmen blir vit, för att förhindra att färgerna tonas ner och för att ta skarpa bilder.



🌊 Strandläget

Vattnets blå färg framhävs när man tar bilder på stranden eller vid en sjö.



🏃 Snabbslutarläget

Använd detta läge för att ta bilder på motiv som rör sig snabbt utomhus eller på andra väl upplysta ställen.



- Slutartiden blir snabb vilket medför att bilder som tas på mörka ställen blir mörkare än vanligt.

🎆 Fyrverkeriläget

Detta läge gör det möjligt att ta grandiosa bilder på fyrverkerier. Skärpeavståndet är inställt på oändligt avstånd.



- Det går att ändra slutartiden genom att ställa in ett EV-justeringsvärde (sidan 61).
- Slutartiden blir långsammare så vi rekommenderar att du monterar kameran på stativ.

Stearinljusläget

Detta läge gör det möjligt att ta bilder på partyn och ceremonier i stearinljusbelysning utan att den speciella atmosfären går förlorad.



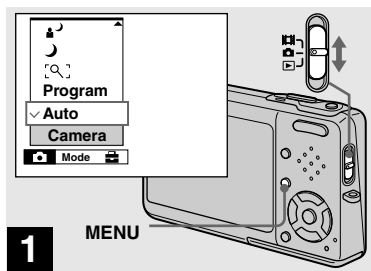

- Slutartiden blir långsammare så vi rekommenderar att du monterar kameran på stativ.

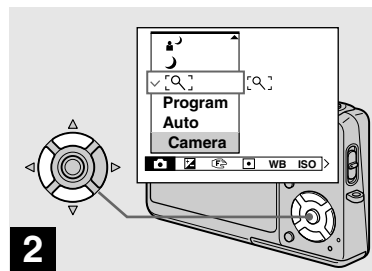

- Ställ in lägesomkopplaren på , och tryck sedan på MENU.

Menyn tänds.



- Välj  (Camera) med ◀ på styrknappen, och välj önskat läge med ▲/▼.

För att återgå till det vanliga tagningsläget

Välj [Auto] eller [Program] med ▲/▼ på styrknappen.

- Scenvalsinställningen hålls kvar i minnet även om kameran stängs av.

Tagning med scenvalsfunktionen

När scenvalsfunktionen används ställs en förutbestämd kombination av inställningar för t.ex. blixten in så att inställningarna blir optimala för den sortens scener. Se nedanstående tabell angående funktionsinställningarna för de olika tagningslägena.

Funktion Tagningslägen	Makro	Blixt- läge	Auto- fokus- ramen	Förinställda avstånd	Exponerings- gaffling	Vitbalans	Blixt- nivå	Burst/ Speed Burst/ Multi Burst
[Q]	—	⚡⊗	○	—	—	○	○	—
☾	—	⊗	○	∞	—	○	—	—
👤	○	⚡SL	○	○	—	Auto/ \$WB	○	—
🏠	—	⚡⊗	○	∞	○	○	○	○
👤	○	⚡⊗	○	○	○	○	○	○
🏠	○	⚡⊗	○	○	○	○	○	○
🏠	○	⚡⊗	○	○	○	○	○	○
🏠	—	⊗	—	∞	—	☀️	—	—
🔑	—	⊗	Center AF	0.5m/1.0m/ 3.0m/7.0m	—	☀️	—	—

○ betyder att den funktionen går att ställa in som du själv vill.

Slutarbrusreducering

Brusreduceringsfunktionen för långsamma slutartider reducerar störningarna i bilderna som lagras så att de blir tydligare. När slutartiden är inställd på 1/6 sekund eller ännu längre aktiveras automatiskt brusreduceringsfunktionen för långsamma slutartider och "NR" tänds bredvid slutartidsindikatorn.



Tryck ner avtryckaren helt.

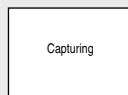

Skärmen blir svart.

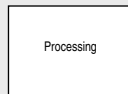

När "Processing" släcks igen är bilden lagrad.

- Flytta inte kameran medan "Capturing" visas på skärmen. För att minska risken för skakningar rekommenderar vi att du använder ett stativ.
- När en långsam slutartid är inställd på kameran kan det hända att bildbehandlingen tar en liten stund.

Visning av en indexskärm (med nio eller sexton bilder)

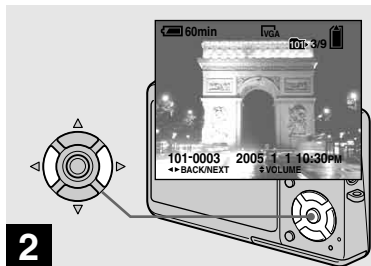

➔ Välj önskad stillbild med ◀▶ på styrknappen.

◀ : För att se föregående bild

▶ : För att se nästa bild

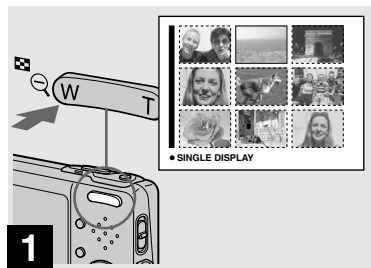

➔ Tryck en gång på  (Index).

LCD-skärmen går över till att visa en indexskärm (med nio bilder).

För att se nästa (föregående) indexskärm

Tryck på ▲/▼/◀/▶ på styrknappen för att flytta den gula ramen uppåt/nedåt/åt vänster/åt höger.

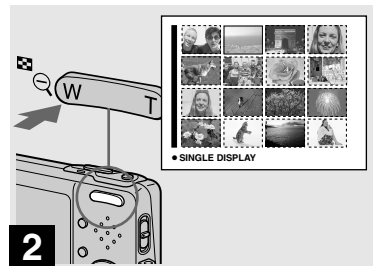

➔ Tryck en gång på  (Index).

LCD-skärmen går över till att visa en indexskärm (med sexton bilder).

För att se nästa (föregående) indexskärm

Tryck på ▲/▼/◀/▶ på styrknappen för att flytta den gula ramen uppåt/nedåt/åt vänster/åt höger.

Uppspelning på en TV-skärm

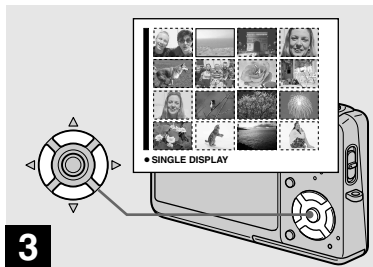

3

➔ Välj önskad stillbild med
▲/▼/◀/▶ på styrknappen.

Bilden inom den gula ramen är vald.

För att återgå till enbildskärmen

Tryck på T-zoomknappen eller på ● på styrknappen.

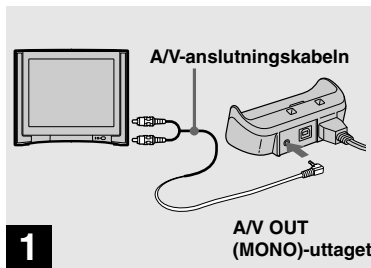

1

➔ Anslut A/V-anslutningskabeln
(medföljer) till A/V OUT
(MONO)-uttaget på Cyber-
shot-stationen (medföljer) och
till ljud/video-ingångarna på
TV:n.

Om TV:n har stereoingångar så anslut A/V-anslutningskabelns svarta ljudkontakt till ingången för vänster kanal.

- Om USB-kabeln är ansluten till Cyber-shot-stationen så koppla loss den.
- Stäng av både kameran och TV:n innan du kopplar ihop kameran med TV:n med hjälp av A/V-anslutningskabeln.

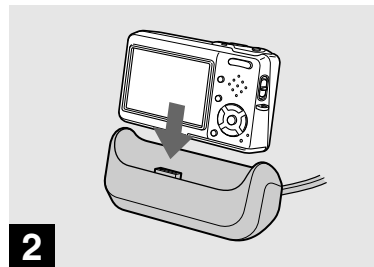

2

➔ Sätt i kameran i Cyber-shot-
stationen.

Sätt in kameran på det sätt som visas i figuren.

- Kontrollera att kameran är ordentligt ansluten till Cyber-shot-stationen.

**3**



TV/Video-omkopplare

➔ Slå på TV:n och ställ in TV/Video-omkopplaren på "Video".

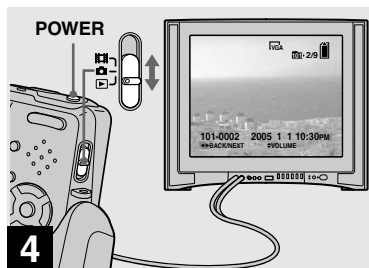
- Vad denna omkopplare heter och var den sitter varierar beroende på TV:n. Se TV:ns bruksanvisning för närmare detaljer.

**4**

➔ Ställ in lägesomkopplaren på  och slå på kameran.

Tryck på /  på styrknappen för att välja önskad bild.

- Om kameran används utomlands kan det vara nödvändigt att ställa om utsignalformatet så att det motsvarar TV:ns system (sidan 127).

Uppspelning på en TV-skärm

För att kunna titta på bilder på en TV-skärm krävs det en TV med videoingång och en A/V-anslutningskabel (medföljer). TV:ns färgsystem måste motsvara den digitala stillbildskameran. Se efter i följande listor:

NTSC system

Bahama-öarna, Bolivia, Centralamerika, Chile, Colombia, Ecuador, Filippinerna, Jamaica, Japan, Kanada, Korea, Mexiko, Peru, Surinam, Taiwan, USA, Venezuela, mfl.

PAL system

Australien, Belgien, Danmark, Finland, Holland, Hong Kong, Italien, Kina, Kuwait, Malaysia, Norge, Nya Zeeland, Polen, Portugal, Schweiz, Singapore, Slovakien, Spanien, Storbritannien, Sverige, Thailand, Tjeckien, Tyskland, Ungern, Österrike, mfl.

PAL-M system

Brasilien

PAL-N system



Argentina, Paraguay, Uruguay

SECAM system

Bulgarien, Frankrike, Guyana, Irak, Iran, Monaco, Ryssland, Ukraina, mfl.

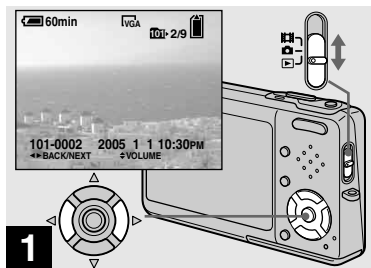
Radering av bilder



- ➔ Ställ in lägeskopplaren på  och slå på kameran. Tryck på  på styrknappen för att välja den bild du vill radera.

- Observera att det inte går att återställa raderade bilder.

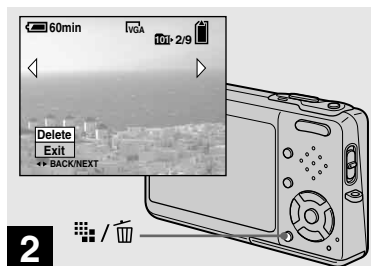



- ➔ Tryck på  /  (Radera).

Bilden har inte raderats ännu i det här läget.

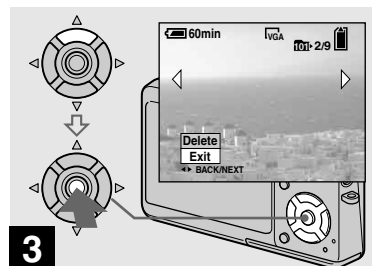



- Det går inte att radera skyddade bilder (sidan 75).





- ➔ Välj [Delete] med  på styrknappen, och tryck sedan på .

Meddelandet "Access" tänds, och bilden raderas.

För att fortsätta att radera ytterligare bilder

Välj önskad stillbild med  /  på styrknappen. Välj sedan [Delete] med  och tryck på .

För att avbryta raderingen

Välj [Exit] med  på styrknappen, och tryck sedan på .

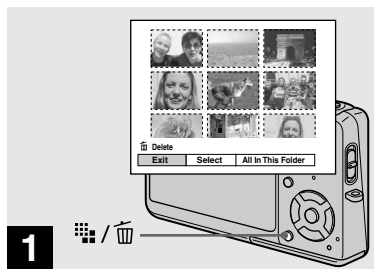

Radering av bilder i indexläget (med nio eller sexton bilder)





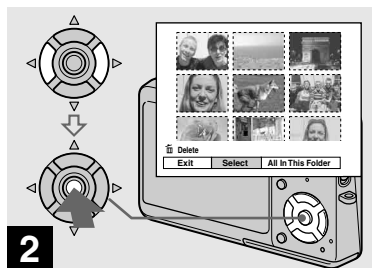

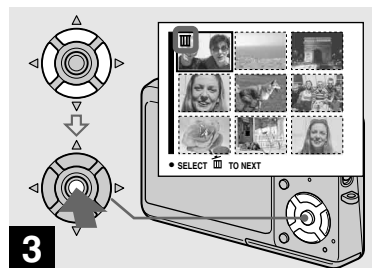

→ Tryck på  (Radera) medan en indexskärm (med nio/sexton bilder) visas (sidan 45).

- Observera att det inte går att återställa raderade bilder.





→ Välj [Select] med  på styrknappen, och tryck sedan på .





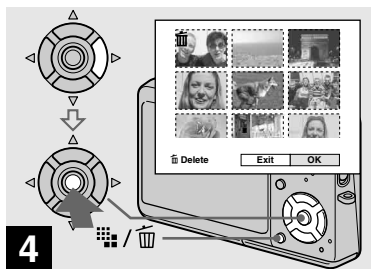

→ Välj en bild som du vill radera med /// på styrknappen, och tryck sedan på .

 (Radera)-indikatorn tänds för vald bild. Bilden har inte raderats ännu i det här läget. Upprepa detta steg för alla bilder som du vill radera.



- För att välja bort en bild väljer man den bilden och trycker en gång till på  på styrknappen så att -indikatorn släcks.







➔ Tryck på  /  (Radera) och välj [OK] med  på styrknappen, och tryck sedan på .

Meddelandet "Access" tänds och bilderna med -indikatorn raderas.

För att avbryta raderingen

Välj [Exit] med  på styrknappen, och tryck sedan på .

För att radera alla bilderna i mappen

Välj [All In This Folder] med  på styrknappen i steg **2**, och tryck sedan på . Välj [OK] och tryck på . Alla oskyddade bilder i mappen raderas. Om du vill avbryta raderingen så välj [Cancel], och tryck sedan på .

- Det går även att radera rörliga bilder (sidan 87).

Formattering av "Memory Stick Duo"-minneskortet

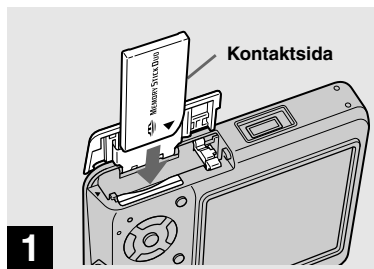

➔ Sätt i det "Memory Stick Duo"-minneskort som ska formateras i kameran.

- Att "formatera" ett "Memory Stick Duo"-minneskort innebär att det görs klart för att lagra bilder. Denna process kallas även ibland för "initialisering".
- Det "Memory Stick Duo"-minneskort som medföljer kameran och sådana "Memory Stick Duo"-minneskort som säljs i handeln är redan formaterade och går att använda med en gång.
- **Observera att när man formaterar ett "Memory Stick Duo"-minneskort raderas alla data på "Memory Stick Duo"-minneskortet även om bilderna är skyddade, och de raderade bilderna går inte att återställa.**

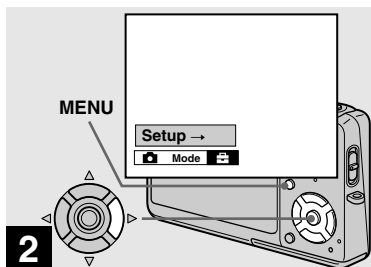

➔ Slå på kameran, och tryck sedan på MENU. Tryck på ► på styrknappen för att gå vidare till , och tryck sedan på ► igen.

Inställningsskärmen tänds.

- Detta går att utföra oavsett vilket läge läsesomkopplaren är inställd på.

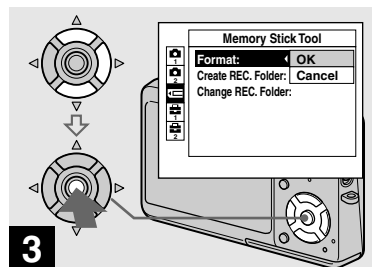

➔ Välj  (Memory Stick Tool) med ▲/▼ på styrknappen. Välj [Format] med ►, och tryck sedan på ►. Välj [OK] med ▲, och tryck sedan på ●.

För att avbryta formateringen

Välj [Cancel] med ▼ på styrknappen, och tryck sedan på ●.

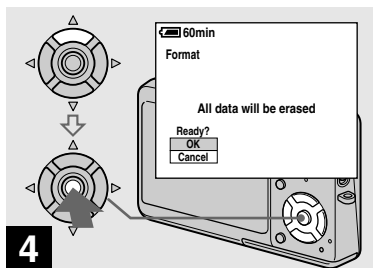

4

→ Välj [OK] med ▲ på styrknappen, och tryck sedan på ●.

Meddelandet "Formatering" tänds. När detta meddelande släcks igen är formateringen klar.

Hur man ställer in och använder kameran

Här nedan beskrivs hur man använder menyerna och inställningspunkterna på inställningsskärmen.

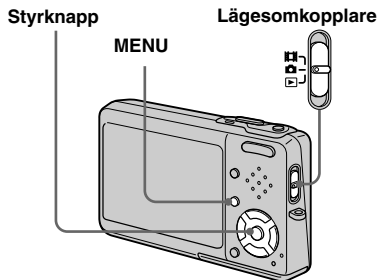

Ändring av menyinställningarna

1 Tryck på MENU.

Menyn tänds.

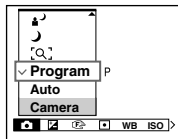

- Vilka punkter som visas beror på vad lägesomkopplaren är inställd på.

2 Tryck på ◀▶ på styrknappen för att välja den punkt du vill ställa in.

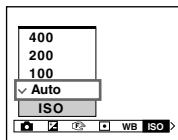

- Om lägesomkopplaren är inställd på ▶ så tryck på ● på styrknappen efter att du valt inställningspunkt.

3 Tryck på ▲▼ på styrknappen för att välja önskad inställning.

Vald inställning förstoras och inställningen matas in.

När märkena ▲▼/◀▶ visas vid en punkt

Det finns ytterligare punkter som inte visas på skärmen. Tryck på ▲▼/◀▶ på styrknappen för att se de punkterna.

Hur man släcker meny

Tryck en gång till på MENU.

- Det går inte att välja punkter som visas i grått.
- Se sidan 121 för en detaljerad beskrivning av de olika menypunkterna.

Ändring av inställningarna på inställningsskärmen

1 Tryck på MENU.

Menyn tänds.

2 Tryck på ► på styrknappen för att gå vidare till , och tryck sedan på ► igen.

Inställningsskärmen tänds.

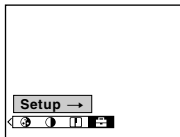

3 Tryck på ▲/▼/◀/▶ på styrknappen för att välja den punkt du vill ställa in.

Ramen runt vald punkt blir gul.

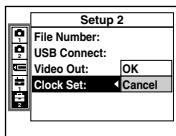

4 Tryck på ● på styrknappen för att mata in inställningen.

För att släcka inställningsskärmen

Tryck en gång till på MENU.

För att återvända till menyn från inställningsskärmen

Tryck på ◀ på styrknappen för att återgå till positionen inom ramen i steg 3, och tryck sedan på ◀ igen.

- Se sidan 125 för en detaljerad beskrivning av inställningspunkterna.

Val av stillbildskvalitet

Stillbildskvaliteten går att ställa in på [Fine] (hög kvalitet) eller [Standard].

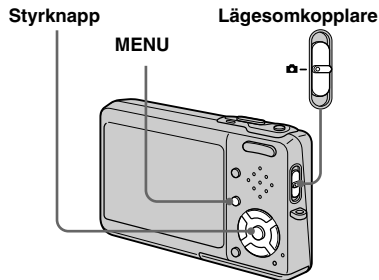

Innan du börjar

Ställ in  (Camera) på menyn på något annat än [Auto] för att ta stillbilder. (sidorna 54 och 121)



1 Ställ in lägesomkopplaren på .

2 Tryck på MENU.
Menyn tänds.

3 Välj  (P.Quality) med , och välj sedan önskad bildkvalitet med .

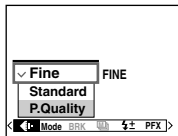

Hur man skapar och väljer mappar

Kameran kan skapa flera olika mappar på ett "Memory Stick Duo"-minneskort. Det går att välja i vilken mapp bilderna ska lagras före tagningen, vilket är praktiskt för att hålla reda på dem.

Om du inte skapar någon ny mapp väljs mappen "101MSDCF" som lagringsmapp. Det går att skapa mappar upp till "999MSDCF".



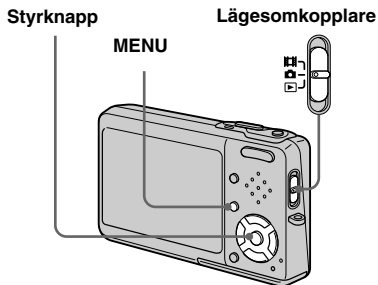

Innan du börjar

Ställ in menyn på inställningsskärmen (sidorna 55 och 125).





- Det går att lagra upp till 4 000 bilder per mapp. När mappen blir full skapas automatiskt en ny mapp.

Hur man skapar en ny mapp

1 Välj  (Memory Stick Tool) med , [Create REC. Folder] med , och [OK] med , och tryck sedan på .

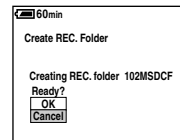
Skärmen för att skapa mappar tänds.



2 Välj [OK] med , och tryck sedan på .

En ny mapp skapas med ett nummer ett steg högre än det högsta numret på "Memory Stick Duo"-minneskortet, och den mappen blir till lagringsmapp.

För att avbryta skapandet av en mapp

Välj [Cancel] i steg **1** eller **2**.

- När man väl skapat en ny mapp går det inte att radera den mappen med hjälp av kameran.
- Bilderna lagras i den nyskapade mappen ända tills man skapar eller väljer en ny mapp.

Ändring av lagringsmappen

- 1** Välj  (Memory Stick Tool) med **▲/▼**, [Change REC. Folder] med **▶/▼**, och [OK] med **▶/▲**, och tryck sedan på **●**.

Skärmen för val av lagringsmapp tänds.

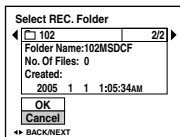

- 2** Välj önskad mapp med **◀/▶**, och [OK] med **▲**, och tryck sedan på **●**.

För att avbryta ändringen av lagringsmappen

Välj [Cancel] i steg **1** eller **2**.

- Det går inte att välja mappen "100MSDCF" som lagringsmapp (sidan 96).
- Bilden lagras i den nyvalda mappen. Det går inte att flytta lagrade bilder till en annan mapp med den här kameran.

Val av autofokusmetod

Det går att välja autofokusram och autofokusmetod.

Autofokusramen

Används för att ställa in skärpan i förhållande till motivets position och storlek.

Autofokusmetoden

Används för att ställa in start- och stopptiden för skärpeinställningen.

Innan du börjar

Ställ in  (Camera) på menyn på något annat än [Auto] för att ta stillbilder (sidorna 54 och 121).

Styrknapp

Lägesomkopplare

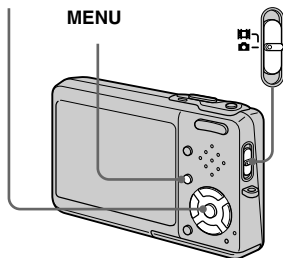

Val av autofokusram — Autofokusram

Flerpunktsautofokus

Kameran beräknar avståndet till fem områden till vänster, till höger, upptill, nedtill och i mitten av bilden, så att du kan ta bilder med skärpan automatiskt inställd utan att du behöver bekymra dig om bildkompositionen. Detta läge är praktiskt när det är svårt att ställa in skärpan på motivet eftersom det inte befinner sig mitt i bilden. Det går att kontrollera vilken position som skärpan ställts in för med hjälp av den gröna ramen. Fabriksinställningen är flerpunktsautofokus.

Centrumvägd autofokus

Detta läge är praktiskt när man vill ställa in skärpan på ett motiv nära mitten av bilden. Genom att använda detta läge tillsammans med AF-låsfunktionen går det att ta bilder med önskad bildkomposition.



Spotautofokus

Detta läge är praktiskt när man vill ställa in skärpan på ett väldigt smalt motiv eller område. Genom att använda detta läge tillsammans med AF-låsfunktionen går det att ta bilder med önskad bildkomposition. Var noga med att hålla kameran stadigt så att inte motivet hamnar utanför sökarramen.

- 1 Ställ in lägesomkopplaren på  eller .

- 2 Tryck på MENU.

Menyn tänds.



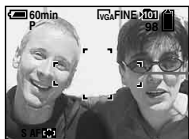

- 3 Välj  (Focus) med , och välj sedan önskad autofokusram med .



Autofokusramen

Skärpan ställs in automatiskt.

Autofokusramens färg ändras från vitt till grönt.

- Vid tagning av rörliga bilder med flerpunktsautofokus beräknas avståndet till mitten på skärmen som ett genomsnitt så att autofokusen fungerar även om kameran skakar en aning. Autofokusramen är . Med centrumvägd autofokus och spot-autofokus ställs skärpan automatiskt in bara inom vald ram, vilket är praktiskt när man vill ställa in skärpan bara på det man riktar kameran emot.
- När den digitala zoomen eller autofokuslampan används, prioriterar autofokusen motiv i mitten eller nära mitten av ramen. I det fallet blinkar ,  eller -indikatorn och autofokusramen visas inte.
- Det kan hända att vissa inställningar inte går att välja, beroende på vilket scenvalsläge som är inställt (sidan 43).

Val av skärpeinställningsmetod — Autofokusmodus

Single AF (S AF)

Detta läge är praktiskt för att fotografera stillastående motiv. Skärpan ställs inte in förrän man trycker ner avtryckaren och håller den halvvägs nedtryckt. När avtryckaren hålls halvvägs nedtryckt och AF-låsningen är färdig är skärpan inställd. Fabriksinställningen är Single.







Monitor AF (M AF)

I detta läge går skärpeinställningen snabbare. Kameran ställer automatiskt in skärpan innan man trycker ner avtryckaren halvvägs, vilket gör det möjligt att komponera bilden med skärpan redan inställd. När avtryckaren hålls halvvägs nedtryckt och AF-låsningen är färdig är skärpan inställd.

- Batteriförbrukningen ökar jämfört med Single-läget.

Innan du börjar

Ställ in menyn på inställningsskärmen (sidorna 55 och 125).

- 1 Välj  (Camera 1) med , och välj sedan [AF Mode] med /.
- 2 Välj önskat läge med /, och tryck sedan på .

Tagningsteknik

Vid tagning med motivet i kanten av ramen, eller med hjälp av centrumvägd autofokus eller spot-autofokus, kan det hända att kameran ställer in skärpan på det som är mitt i bilden i stället för på motivet i kanten. I sådana fall kan man använda AF-låset för att först ställa in skärpan på motivet, och sedan komponera om bilden och ta den.

Komponera bilden så att motivet hamnar mitt i autofokusramen, och tryck ner avtryckaren halvvägs.

När AE/AF-låsindikatorn slutar blinka och tänds helt så återgå till den ursprungliga bildkompositionen och tryck ner avtryckaren helt.



Autofokusramen

AE/AF-låsindikator



- Tack vare AF-låset går det att ta bilder med skärpan rätt inställd även om motivet befinner sig i kanten av bilden.
- Utför AF-läsningen innan du trycker ner avtryckaren helt.

Inställning av avståndet till motivet

— Förinställda avstånd

Vid tagning med ett förbestämt avstånd till motivet, eller vid tagning av motiv som syns genom ett nät eller ett fönster, är det väldigt svårt att ställa in skärpan ordentligt med autofokus. I sådana fall är det praktiskt att använda de förinställda avstånden.

Innan du börjar

Ställ in  (Camera) på menyn på något annat än [Auto] för att ta stillbilder (sidorna 54 och 121).

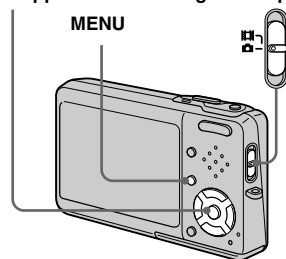

Styrknapp

Lägesomkopplare



- 1 Ställ in lägesomkopplaren på  eller .

- 2 Tryck på MENU.
Menyn tänds.

- 3 Välj  (Focus) med , och ställ sedan in avståndet till motivet med /▼.

Det går att välja mellan följande avståndsställningar:
0.5m, 1.0m, 3.0m, 7.0m, ∞ (oändligt avstånd)

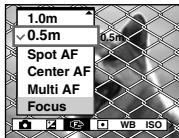

För att återgå till autofokusläget

Välj [Multi AF], [Center AF] eller [Spot AF] i steg 3.

- Skärpeinställningsinformationen är ungefärlig och bör bara användas som ett riktmärke.
- Det kan hända att vissa inställningar inte går att välja, beroende på vilket scenvalsläge som är inställt (sidan 43).

Fininställning av exponeringen

— Justering av exponeringsvärdet

Det går att justera den exponering som kameran ställt in för hand. Använd detta läge när det är svårt att få rätt exponering, t.ex. när kontrasten (skillnaden mellan de ljusa och de mörka delarna) mellan motivet och bakgrunden är väldigt stark. Kompensationsvärdet går att ställa in i steg om 1/3EV från +2.0EV till -2.0EV.



Justera i riktning mot -



Justera i riktning mot +



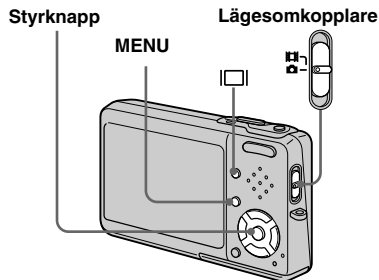

Innan du börjar

Ställ in punkten  (Camera) på menyn på något annat än [Auto] för att ta stillbilder (sidorna 54 och 121).



- 1 Ställ in lägesomkopplaren på  eller .

- 2 Tryck på MENU.
Menyn tänds.

- 3 Välj  (EV) med .
- Exponeringsjusteringsvärdet visas.

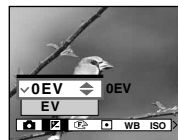

4 Välj önskat exponeringsvärde med ▲/▼.

Justera exponeringsvärdet medan du håller ett öga på bakgrundens ljusstyrka.

För att slå på den automatiska exponeringsfunktionen igen

Välj [0EV] i steg 4.

- Om man tar bilder på motiv under väldigt ljusa eller mörka förhållanden, eller om man använder blixten, kan det hända att exponeringsjusteringen inte har någon effekt.

Visning av histogram

Histogram är en sorts diagram som visar bildens ljusstyrka. På den vågräta axeln visas ljusstyrkan, och på den lodräta axeln visas antalet bildpunkter. Diagrammet anger en ljus bild när det är skevt åt höger, och en mörk bild när det är skevt åt vänster.



Med hjälp av histogrammet går det att kontrollera exponeringen när skärmen är svår att se under inspelning eller uppspelning.



1 Ställ in den på .

2 Tryck på för att se histogrammet.

3 Justera exponeringen med hjälp av histogrammet.

- Histogrammet visas även när punkten  (Camera) på menyn är inställd på [Auto], men då går det inte att justera exponeringen.
- Histogrammet visas även när man trycker på  under visning av en enskild bild (sidan 44) eller under snabbgranskning (sidan 32).
- Histogrammet visas inte i följande fall:
 - När menyn visas
 - Under snabbgranskning av en bild som är tagen i exponeringsgafflingsläget
 - När uppspelningszooomen används
 - Under inspelning eller uppspelning av rörliga bilder
- I följande fall tänds  i stället för histogrammet:
 - Vid tagning i det digitala zoomområdet
 - När bildstorleken är [3:2]
 - Vid uppspelning av Multi Burst-bilder
 - Vid rotering av stillbilder
- Histogrammet som visas före tagningen är histogrammet för bilden som visas på LCD-skärmen i det ögonblicket. Det kan vara skillnad på histogrammet mellan före och efter det att man trycker på avtryckaren. Kontrollera histogrammet efter tagningen genom att spela upp bilden i enbildsläget eller med hjälp av snabbgranskning.
 - I följande fall kan skillnaden bli speciellt stor:
 - När blixten utlöses
 - När slutartiden är långsam eller snabb
- Det kan hända att inget histogram tänds för bilder som är tagna med andra kameror.

Tagningsteknik

Kameran ställer automatiskt in exponeringen när man tar bilder.

Vid tagning under vitaktiga förhållanden, t.ex. i motljus eller snölandskap, kan det hända att kameran uppfattar även motivet som ljust och ställer in en för mörk exponering för bilden. I sådana fall är det effektivt att justera exponeringen i riktning mot + (plus).



Justera i riktning mot +



När man fotograferar ett mörkt motiv som fyller upp hela bildramen kan det hända att kameran uppfattar motivet som för mörkt och ställer in en för ljus exponering för bilden. I sådana fall är det effektivt att justera exponeringen i riktning mot - (minus).



Justera i riktning mot -



Justera exponeringen med hjälp av histogrammet så att bilden blir varken överexponerad (för ljus) eller underexponerad (för mörk).

Prova att ta ett par olika bilder med olika exponering så att du hittar en ljusstyrka som passar din smak.

Val av mätmetod

Det går att ställa in olika mätmetoder som bestämmer vilken del av motivet som ska mätas för att avgöra exponeringen.

Multi-patternmätning (ingen indikator)

Bilden delas upp i ett antal regioner och varje region mäts för sig. Kameran avgör motivets position och bakgrundens ljusstyrka och bestämmer en välbalanserad exponering.

Fabriksinställningen är multi-patternmätning.

Spotmätning (☐)

Bara en viss del av motivet mäts upp. Spotmätning gör det möjligt att ta bilder som inte är för mörka även om motivet är i motljus, eller att justera exponeringen för motivet när det är väldigt stark kontrast mellan motivet och bakgrunden.



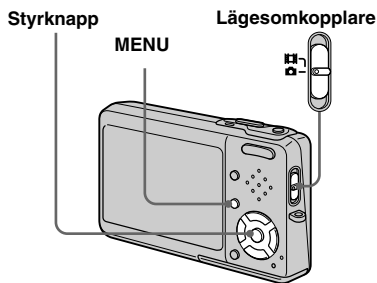

Innan du börjar

Ställ in punkten  (Camera) på menyn på något annat än [Auto] för att ta stillbilder (sidorna 54 och 121).



1 Ställ in lägesomkopplaren på  eller .

2 Tryck på MENU.
Menyn tänds.

3 Välj  (Metering Mode) med / , och välj sedan önskad mätmetod med / .

4 Om du väljer [Spot] i steg **3** så rikta spotmätningshårkorset mot den punkt på motivet som du vill ta.

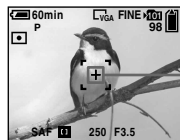

Spotmätningshårkors

- Om du vill ställa in skärpan på samma punkt som används för spotmätningen rekommenderar vi att du ställer in  (Focus) på [Center AF] (sidan 58).

Tagning av tre bilder i följd med olika exponering

— Exponeringsgaffling

Med exponeringsgafflingsfunktionen tas en serie på tre bilder med exponeringsvärdet automatiskt flyttat ett steg per bild. På så sätt går det att välja bilden med den bästa exponeringen efter tagningen, när det är svårt att ta bra bilder med hänsyn till motivets ljusstyrka.

Innan du börjar

Ställ in  (Camera) på menyn på något annat än [Auto] (sidorna 54 och 121).

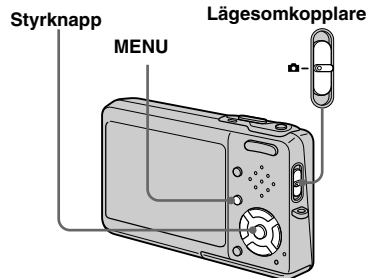

Första bilden (flyttad mot +)



Andra bilden (lämplig exponering för kameran)





Tredje bilden (flyttad mot -)





1 Ställ in lägesomkopplaren på .

2 Tryck på MENU.

Menyn tänds.

3 Välj [Mode] (REC Mode) med , och välj [Exp Brktg] med .

4 Välj [BRK] (Bracket Step) med , och välj sedan önskat exponeringsvärde med .

±1.0EV: Exponeringsvärdet ökas och minskas med 1,0 EV.

±0.7EV: Exponeringsvärdet ökas och minskas med 0,7 EV.

±0.3EV: Exponeringsvärdet ökas och minskas med 0,3 EV.

5 Ta bilden.

För att återgå till det vanliga tagningsläget

Välj [Normal] i steg **3**.

- Det går inte att använda blixten i detta läge.
- Skärpan och vitbalansen ställs in för den första bilden, och samma inställningar används sedan även för de andra bilderna.
- När exponeringen är manuellt inställd (sidan 61) flyttas den baserat på den justerade ljusstyrkan.
- Tagningsintervallet är ca. 0,36 sekund.
- Om motivet är för ljus eller för mörkt kan det hända att det inte går att fotografera ordentligt med inställt justeringssteg.
- Det kan hända att det inte går att använda exponeringsgafflingsfunktionen beroende på vilket scenvalsläge som är inställt (sidan 43).

Justering av färgtonerna

— Vitbalans

Det går att ställa in vitbalansläget efter tagningsförhållandena. Motivets skenbara färg påverkas av belysningsförhållandena. Om du vill fixera belysningsförhållandena för tagningen, eller om färgerna i hela bilden blir en aning onaturliga, rekommenderar vi att du justerar vitbalansinställningen.

Auto (Ingen indikator)

Vitbalansen ställs in automatiskt. Fabriksinställningen är Auto.

☀️ (Dagsljus)

Vid tagning utomhus, tagning av nattscener, neonljus, fyrverkeri eller soluppgångar, eller precis före eller efter solnedgången

☁️ (Molnigt)

För tagning under molniga förhållanden

🔦 (Lysrör)

För tagning i lysrörsbelysning

💡 (Glödlampsbelysning)

- För tagning på platser där belysningsförhållandena ändras snabbt
- I stark belysning som t.ex. i en fotoateljé

📷 (Blixt)

Vitbalansen ställs bara in efter blixttagning sförhållandena

Innan du börjar

Ställ in punkten 📷 (Camera) på menyn på något annat än [Auto] för att ta stillbilder (sidorna 54 och 121).

Styrknapp

Lägesomkopplare

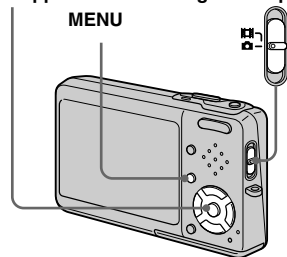

- 1 Ställ in lägesomkopplaren på 📷 eller 📷.
- 2 Tryck på MENU.
Menyn tänds.
- 3 Välj [WB] (White Bal) med ◀/▶, och välj sedan önskad inställning med ▲/▼.

För att återgå till automatisk vitbalansinställning

Välj [Auto] i steg 3.

- Under flimrande lysrör kan det hända att vitbalansjusteringsfunktionen inte fungerar ordentligt ens om du ställer in 🔦 (Lysrör).
- När blixten utlöses stängs det manuella läget av och bilden tas i [Auto]-läget (utom i läget 📷 (Blixt)).
- Det kan hända att vissa inställningar inte går att välja, beroende på vilket scenvalsläge som är inställt (sidan 43).

Justering av blixtnivån

— Blixtnivå

Det går att justera blyxtens ljusstyrka.

Innan du börjar

Ställ in  (Camera) på menyn på något annat än [Auto] (sidorna 54 och 121).

Styrknapp

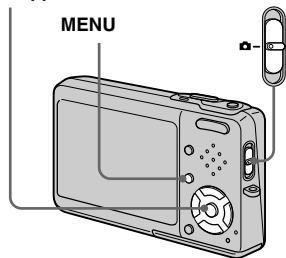

Lägesomkopplare



1 Ställ in lägesomkopplaren på .

2 Tryck på MENU.

Menyn tänds.

3 Välj [\pm] (Flash Level) med , och välj sedan önskad inställning med .

+ : Blyxten blir starkare än normalt.

Normal: Normalläge.

- : Blyxten blir svagare än normalt.

- Det kan hända att det inte går att ställa in blixtnivån beroende på vilket scenvalsläge som är inställt (sidan 43).

Kontinuerlig tagning

Detta läge används för kontinuerlig tagning. Det maximala antalet bilder som går att ta per omgång beror på bildstorleks- och bildkvalitetsinställningarna.

Speed Burst 

Du kan ta bilder med kort intervall (ca. 0,33 sekund).

Burst 

Tagningsintervallet (ca. 0,83 sekund) blir längre än vid snabbhetsburst, men även fler bilder kan tas kontinuerligt.

Styrknapp

Lägesomkopplare

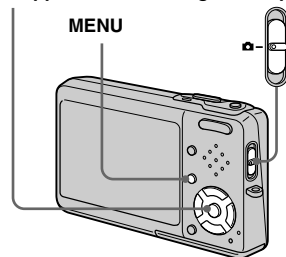



- Om batterierna tar slut eller "Memory Stick Duo"-minneskortet blir fullt avbryts inspelningen även om man trycker ned avtryckaren och håller den halvvägs nedtryckt.

1 Ställ in den på .

2 Tryck på MENU.

Menyn tänds.

3 Välj [Mode] (REC Mode) med , och välj sedan [Speed Burst] eller [Burst] med .

4 Ta bilden.

När man håller avtryckaren nedtryckt halvvägs tar kameran det maximala antalet bilder i en följd. Om man släpper avtryckaren avbryts tagningen i det läget.

När ”Recording” släcks igen går det att ta nästa bild.

Maximalt antal bilder som går att ta i en följd

Speed Burst

(Enhet: bilder)

Bildstorlek \ Bildkvalitet	Fine (Hög-upplösning)	Standard
5M	4	4
3:2	4	4
3M	4	4
1M	4	4
VGA (E-Mail)	4	4

Burst

(Enhet: bilder)

Bildstorlek \ Bildkvalitet	Fine (Hög-upplösning)	Standard
5M	9	15
3:2	9	15
3M	13	24
1M	32	59
VGA (E-Mail)	100	100

För att återgå till det vanliga tagningsläget

Välj [Normal] i steg **3**.

- Blixten ställs in på  (Blixten avstängd).
- När självutlösaren används tas en serie på maximalt fem bilder varje gång man trycker på avtryckaren.
- Det kan hända att det inte går att ta flera bilder i följd om scenvalsfunktionen används (sidan 43).

Tagning 16 bildrutor i följd

— Multi Burst

I detta läge tar kameran 16 bildrutor i följd varje gång man trycker på avtryckaren. Det är praktiskt t.ex. när man vill kontrollera sin form i olika sorters sport.

Styrknapp

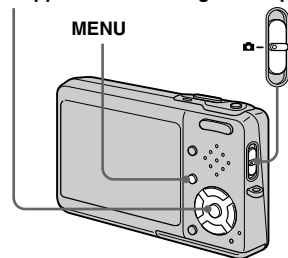

Lägesomkopplare



1 Ställ in lägesomkopplaren på .

2 Tryck på MENU.

Menyn tänds.

3 Välj [Mode] (REC Mode) med , och välj sedan [Multi Burst] med .

4 Välj (Interval) med /▶, och välj sedan önskat tagningsintervall med ▲/▼.

Det går att ställa in tagningsintervallet på [1/7.5], [1/15] eller [1/30] sekunder.

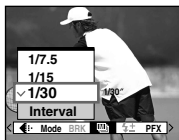

5 Ta bilden.

En kontinuerlig serie på 16 bildrutor tas som en enda stillbild (bildstorlek 1M).

- Följande funktioner går inte att använda i Multi Burst-läget:
 - Smart zoom
 - Blixt
 - Pålägg av datum och klockslag
- När  (Kamera) på menyn ställs in [Auto], ställs bildintervallet automatiskt in [1/30] sekund.
- Se sidan 73 angående hur man spelar upp bilder som är tagna i Multi Burst-läget på den här kameran.
- Se sidan 120 angående antalet bilder som går att lagra i Multi Burst-läget.
- Det kan hända att det inte går att ta bilder i Multi Burst-läget när scenvalsfunktionen används (sidan 43).

Tagning med specialeffekter

— Bildeffekter

Det går att behandla bilder digitalt för att få olika specialeffekter.

B&W



Bilden blir svartvit.

Sepia



Bilden blir brunaktig som på ett gammalt fotografi.



Innan du börjar

Ställ in punkten  (Camera) på menyn på något annat än [Auto] för att ta stillbilder (sidorna 54 och 121).

Styrknapp

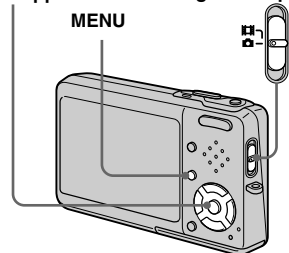
Lägesomkopplare



- 1 Ställ in lägesomkopplaren på  eller .
- 2 Tryck på MENU.
Menyn tänds.
- 3 Välj [PFX] (P. Effect) med /▶, och välj sedan önskad mätmetod med ▲/▼.
- 5 Ta bilden.

För att stänga av bildeffekten

Välj [Off] i steg 3.

- Bildeffektsinställningen hålls inte i minnet även om kameran stängs av.

Val av mapp och visning av bilder

Välj den mapp där de bilder du vill titta på finns lagrade.

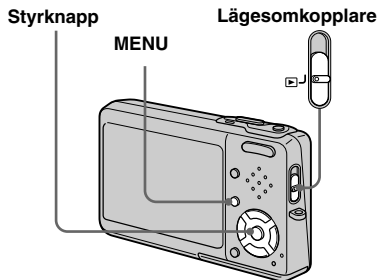

1 Ställ in lägesomkopplaren på



2 Tryck på MENU.

Menyn tänds.

3 Välj (Folder) med , och tryck sedan på .

4 Välj den önskade mappen med

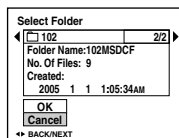

5 Välj [OK] med , och tryck sedan på .

För att avbryta valproceduren

Välj [Cancel] i steg **5**.

Om det finns flera mappar på "Memory Stick Duo"-minneskortet

När den första eller sista bilden i mappen visas, tänds följande indikatorer på skärmen.

: Hoppa till föregående mapp.

: Hoppa till nästa mapp.

: Hoppa till både föregående och nästa mapp.

Enbildsskärm



Indexskärm (med nio bilder)



Indexskärm (med sexton bilder)

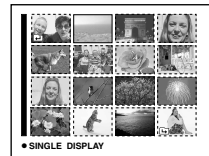





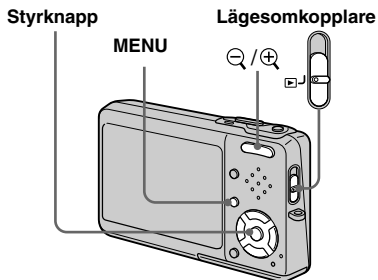

- Om det inte finns några bilder i vald mapp tänds meddelandet "No file in this folder".

Förstoring av en del av en stillbild

Det går att förstora en del av en bild upp till fem gånger den ursprungliga storleken. Det går även att lagra den förstörade bilden som en ny fil.





Förstoring av en bild — Uppspelningszoom

- 1 Ställ in lägesomkopplaren på .
- 2 Visa den bild som ska förstöras med .
- 3 Tryck på  (Uppspelningszoom) för att zooma in bilden.
- 4 Välj önskad del av bilden med    .





- ▲: För att se mer av bildens övre del
- ▼: För att se mer av bildens undre del
- ◀: För att se mer av bildens vänstra del
- ▶: För att se mer av bildens högra del

- 5 Justera bildstorleken med   (uppspelningszoom)-knapparna.



För att stänga av uppspelningszoomen

Tryck på .

- Det går inte att använda uppspelningszoom för rörliga bilder eller Multi Burst-bilder.
- Om man trycker på  (Uppspelningszoom) medan en bild som inte är förstörd visas, går LCD-skärmen över till att visa en indexskärm (sidan 45).
- Det går att förstora bilderna som visas med snabbgranskningsfunktionen (sidan 32) genom att utföra steg **3** till **5**.

Lagring av en förstorad bild — Trimming

- 1 Tryck på MENU** efter att ha använt uppspelningszoomen. Menyn tänds.
- 2 Välj [Trimming]** med **▶**, och tryck sedan på **●**.
- 3 Välj bildstorleken** med **▲/▼**, och tryck sedan på **●**.
Bilden lagras och därefter återgår bilden på LCD-skärmen till normal storlek.

- Den trimmade bilden lagras som den nyaste filen i vald lagringsmapp, men även originalbilden blir kvar.
- Det kan hända att kvaliteten för trimmade bilder sjunker något.
- Det går inte att trimma en bild till en aspekt på 3:2.
- Det går inte att trimma bilder som visas med snabbgranskning.

Visning av flera bilder i följd

— Diabildvisning

Det går att visa lagrade bilder i tur och ordning. Det är praktiskt när du vill kontrollera dina bilder eller för presentationer osv.

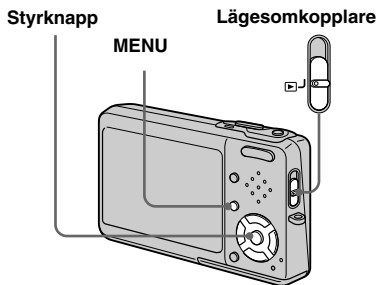

- 1 Ställ in lägesomkopplaren** på **▶**.
- 2 Tryck på MENU.**
Menyn tänds.
- 3 Välj **↔** (Slide)** med **◀/▶**, och tryck sedan på **●**.
Ställ in följande punkter med **▲/▼/◀/▶**.

Interval

3 sec/5 sec/10 sec/30 sec/1 min

Image

Folder: Bilderna i vald mapp visas.
All: Alla bilder som är lagrade på "Memory Stick Duo"-minneskortet visas.

Repeat

On: Bilderna visas i en kontinuerlig loop.
Off: När alla bilder har visats avbryts diabildvisningen.

- 4 Välj [Start]** med **▼/▶**, och tryck sedan på **●**.

Diabildvisningen startar.

För att avbryta diabildvisningsinställningen

Välj [Cancel] i steg **3**.

För att avbyta själva diabildvisningen

Tryck på **●**, välj [Exit] med **▶**, och tryck sedan på **●** igen.

För att hoppa till nästa/föregående bild under diabildvisningen







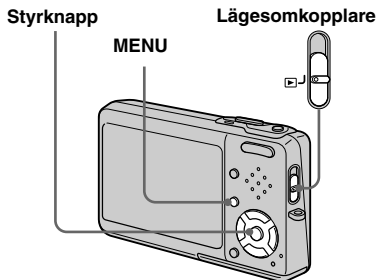

Tryck på **▶** (nästa) eller **◀** (föregående).

- Intervallinställningen är bara ett riktämärke. Intervallet kan variera beroende på bilderna.

Rotering av stillbilder

Det går att rotera bilder som är tagna på höjden och visa dem på bredden.



- 1** Ställ in lägesomkopplaren på , och tänd den bild som ska roteras.
- 2** Tryck på MENU.
Menyn tänds.
- 3** Välj  (Rotate) med /, och tryck sedan på .
- 4** Välj / med , och rotera sedan bilden med /.
- 5** Välj [OK] med /, och tryck sedan på .

För att avbryta roteringen

Välj [Cancel] i steg **4** eller **5**, och tryck sedan på .

- Det går inte att rotera skyddade bilder, rörliga bilder eller Multi Burst-bilder.
- Det kan hända att det inte går att rotera bilder som är tagna med andra kameror.
- När man tittar på bilder på en dator kan det hända att bildrotationen inte avspeglas på datorns bildskärm beroende på det program som används.

Uppspelning av bilder är tagna som i Multi Burst-läget

Det går att spela upp Multi Burst-bilder kontinuerligt eller ruta för ruta. Denna funktion används för att kontrollera bilden.

Styrknapp

Lägesomkopplare

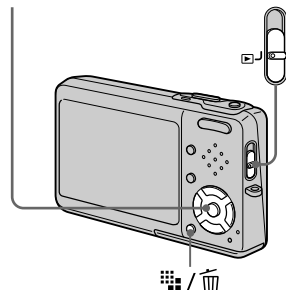

- När Multi Burst-bilder spelas upp på en dator eller en annan kamera som saknar Multi Burst-funktion, visas alla 16 bildrutorna på en gång som en enda bild.
- Det går inte att klippa Multi Burst-bilder.

Kontinuerlig uppspelning



- 1 Ställ in lägesomkopplaren på .

- 2 Välj Multi Burst-bild med .

Vald Multi Burst-bild spelas upp kontinuerligt.



För att pausa visningen

Tryck på . Tryck en gång till på  för att återuppta uppspelningen. Uppspelningen startar från och med den bildruta som visas på LCD-skärmen.

Uppspelning ruta för ruta

- 1 Ställ in lägesomkopplaren på .

- 2 Välj Multi Burst-bild med .



Vald Multi Burst-bild spelas upp kontinuerligt.



- 3 Tryck på  när önskad bildruta visas.

”Step” tänds.



- 4 Mata fram bilden med .

: Nästa bildruta visas. När man håller  intryckt matas bilden fram ruta för ruta.



: Föregående bildruta visas. När man håller  intryckt matas bilden fram baklänges ruta för ruta.

För att återgå till normal uppspelning

Tryck på  i steg **4**. Uppspelningen startar från och med den bildruta som visas på LCD-skärmen.

För att radera tagna bilder

I detta läge går det inte att radera bara vissa bildrutor. När man raderar en bild raderas alla 16 bildrutorna samtidigt.

- 1 Tänd den Multi Burst-bild du vill radera.
- 2 Tryck på  /  (Radera).
- 3 Välj [Delete] och tryck på . Alla bildrutorna raderas.

Skydd av bilder

— Skydd

Denna funktion används för att skydda bilder mot oavsiktlig radering.

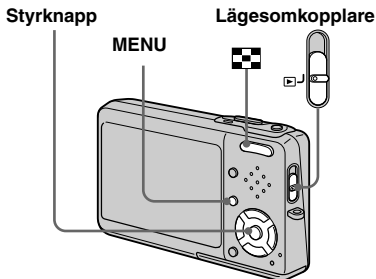

- Observera att när man formaterar "Memory Stick Duo"-minneskortet raderas alla data på "Memory Stick Duo"-minneskortet även om bilderna är skyddade, och de raderade bilderna går inte att återställa.
- Det kan ta en liten stund att skydda bilderna.

I enbildsläget

- 1** Ställ in lägesomkopplaren på .
- 2** Tänd den bild du vill skydda med /▶.
- 3** Tryck på MENU.
Menyn tänds.
- 4** Välj (Skydd) med /▶, och tryck sedan på .

Den visade bilden skyddas.
Skyddsindikatorn tänds för den bilden.



- 5** Om du vill fortsätta att skydda ytterligare bilder så välj önskad bild med /▶, och tryck sedan på .

För att ta bort skyddet

Tryck en gång till på i steg **4** eller **5**.
-indikatorn släcks.

I indexläget

- 1** Ställ in lägesomkopplaren på , och tryck sedan på (Index) för att tända indexskärmen (med nio bilder).
Tryck två gånger på (Index) för att tända en indexskärm med sexton bilder.
- 2** Tryck på MENU.
Menyn tänds.
- 3** Välj (Skydd) med /▶, och tryck sedan på .
- 4** Välj [Select] med /▶, och tryck sedan på .
- 5** Välj den bild du vill skydda med /▼/▶/▶, och tryck sedan på .

Den gröna -indikatorn tänds för vald bild.



- 6** Upprepa steg **5** för att skydda ytterligare bilder.
- 7** Tryck på MENU.

- 8** Välj [OK] med **▶**, och tryck sedan på **●**.

○-indikatorn blir vit. Valda bilder skyddas.

För att avsluta skyddningsfunktionen

Välj [Cancel] i steg **4** eller välj [Exit] i steg **8**, och tryck sedan på **●**.

För att ta bort skyddet för en enskild bild

Välj den bild för vilken skyddet ska tas bort med **▲/▼/◀/▶** i steg **5**, och tryck sedan på **●**. ○-indikatorn blir grå.

Upprepa samma manöver för alla andra bilder du vill ta bort skyddet för. Tryck på MENU, välj [OK], och tryck sedan på **●**.

För att skydda alla bilder i mappen

Välj [All In This Folder] i steg **4**, och tryck sedan på **●**. Välj [On] och tryck på **●**.

För att ta bort skyddet för alla bilder i mappen

Välj [All In This Folder] i steg **4**, och tryck sedan på **●**. Välj [Off] och tryck på **●**.

Ändring av storleken på en bild

— Storleksändring

Det går att ändra storleken på en lagrad bild och lagra den som en ny fil.

Storleken går att ändra till följande storlekar:

5M, 3M, 1M, VGA

Originalbilden finns kvar även efter storleksändringen.

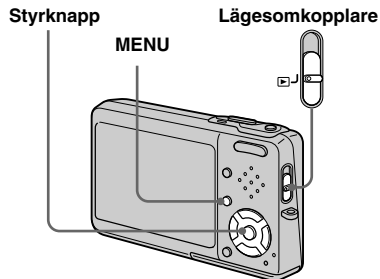

- 1** Ställ in lägesomkopplaren på



- 2** Tänd den bild som du vill ändra storleken för med **◀/▶**.

- 3** Tryck på MENU.

Menyn tänds.

- 4** Välj  (Resize) med **◀/▶**, och tryck sedan på **●**.

- 5** Välj önskad bild med **▲/▼**, och tryck sedan på **●**.

Bilden lagras i den nya storleken som den nyaste filen i lagringsmappen.

För att avbryta storleksändringen

Välj [Cancel] i steg **5**.

- Det går inte att ändra storleken för rörliga bilder eller Multi Burst-bilder.
- När storleken ändras från en liten storlek till en stor storlek sjunker bildkvaliteten.
- Det går inte att ändra storleken till en aspekt på 3:2.
- När man ändrar storleken på en bild i 3:2-format uppstår det svarta band längst upp och längst ned i bilden som visas.

Utskrift av stillbilder

Det går att skriva ut de bilder du tagit med kameran med följande metoder.

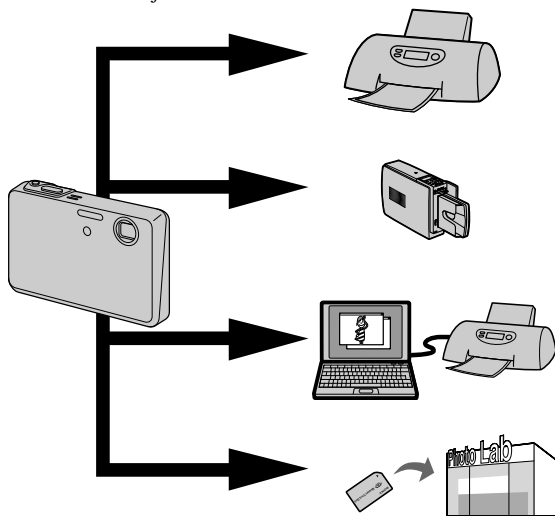

Direktutskrift (på en PictBridge-kompatibel skrivare) (sidan 78)

Det går att skriva ut bilder genom att ansluta kameran direkt till en PictBridge-kompatibel skrivare.

Direktutskrift (på en "Memory Stick"-kompatibel skrivare)

Det går att skriva ut bilder genom att ansluta kameran till en "Memory Stick"-kompatibel skrivare. Se bruksanvisningen som medföljde skrivaren för närmare detaljer.

Utskrift via en dator (sidan 102)

Det går att föra över bilder till en dator och sedan skriva ut dem med hjälp av programmet "PicturePackage" som finns med på CD-ROM-skivan som medföljde kameran. Se bruksanvisningen som medföljde skrivaren för närmare detaljer om hur skrivaren används.

Utskrift i en affär (sidan 82)

Ta helt enkelt med dig "Memory Stick Duo"-minneskortet och "Memory Stick Duo"-adaptorn till en fotoaffär eller liknande. Det går att markera vilka bilder som ska skrivas ut i förväg.

Direkt utskrift

Även om du inte har någon dator kan du enkelt skriva ut de bilder du tagit med kameran genom att ansluta den till en PictBridge-kompatibel skrivare. Först behöver du bara ställa in USB-anslutningen på inställningsskärmen och ansluta kameran monterad i Cyber-shot-stationen till skrivaren med hjälp av USB-kabeln. På en PictBridge kompatibel skrivare går det lätt att skriva ut en indexkopia*.

PictBridge

* Det kan hända att skrivaren saknar indexkopiefunktion.

- Vi rekommenderar att du använder nätadaptern för att förhindra att kameran stängs av mitt under utskriften.
- Det går inte att skriva ut rörliga bilder.
- Om det kommer ett felmeddelande från den anslutna skrivaren blinkar -indikatorn i ca. fem sekunder. Kontrollera den anslutna skrivaren.

Utskrift av enstaka bild



Utskrift av indexbild

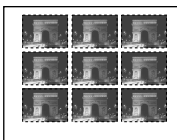

- Om du vill rada upp samma bild flera gånger bredvid varandra så välj [This image] i enbildsläget och ställ in punkten [Index] på [On] (sidan 80).
- Antalet bilder som skrivs ut per indexbild beror på skrivaren.

Förberedelser på kameran

Ställ in USB-läget på kameran för att ansluta kameran till en skrivare.





Innan du börjar

Ställ in menyn på inställningsskärmen (sidorna 55 och 125).

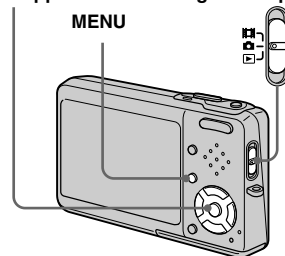
Styrknapp

Lägesomkopplare



- 1** Välj  (Setup 2) med , och välj sedan [USB Connect] med .
- 2** Välj [PictBridge] med , och tryck sedan på .

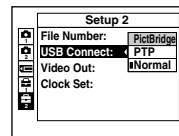

Därmed är USB-läget inställt.

Anslutning av kameran till skrivaren

Sätt i kameran i Cyber-shot-stationen. Koppla sedan ihop ψ (USB)-uttaget på Cyber-shot-stationen med USB-uttaget på skrivaren med hjälp av den medföljande USB-kabeln. Slå på kameran och skrivaren.

Kameran går över till uppspelningsläget oavsett vad lägesomkopplaren är inställd på, och en bild i vald uppspelningsmapp och utskrivningsmenyn tänds på LCD-skärmen.



Om punkten [USB Connect] inte är inställd på [PictBridge] på inställningsskärmen

PictBridge-funktionen fungerar inte, även om man slår på kameran. Koppla loss USB-kabeln från Cyber-shot Stationen och ställ in [USB Connect] till [PictBridge] (sidan 78).

Utskrift i enbildsläget

När kameran ansluts till en skrivare tänds utskriftsmenyn.

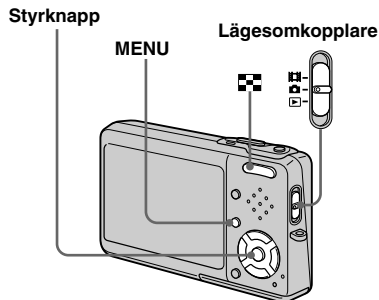

- 1 Välj önskad utskrivningstyp med $\blacktriangle/\blacktriangledown$, och tryck sedan på \bullet .

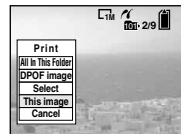

All In This Folder



Alla bilderna i mappen skrivs ut i angivet antal.

DPOF image

Alla bilder som är märkta med  (sidan 83) skrivs ut i angivet antal, oavsett vilken bild som faktiskt visas.

Select

Välj bilder i tur och ordning. Alla valda bilder skrivs ut i angivet antal.

1 Välj den bild du vill skriva ut med /▶, och tryck sedan på .

✓-markeringen tänds för valda bilder.

- Upprepa detta steg för att skriva ut ytterligare bilder.

2 Välj [Print] med ▼, och tryck sedan på .

This image

Den bild som visas för ögonblicket skrivs ut i angivet antal.

2 Gör de inställningar som behövs för utskriften med

▲/▼/◀/▶.

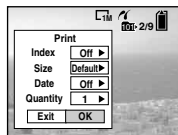

Index

Välj [On] för att skriva ut indexbilder.

Size

Välj önskad arkstorlek.

Date

För att lägga på datum och klockslag på bilderna, välj [Date] eller [Day&Time].

- Om man väljer [This image] i steg 1 och sedan väljer att skriva ut indexbilder, skrivs en och samma bild ut flera gånger bredvid varandra.
- Om man ställer in punkten [Date] på [Date] läggs datumet på i den ordning som är inställd under "Inställning av datumet och klockan" (sidan 21). Det kan hända att datumpåläggsfunktionen inte fungerar beroende på skrivaren.
- Inställningspunkter som skrivaren saknar stöd för visas inte.

3 Välj [Quantity] med ▼, ställ in antalet kopior med ◀/▶.

När punkten [Index] är inställd på [Off]: antal kopior av vald bild.

När punkten [Index] är inställd på [On]: antal bilder bredvid varandra på ett och samma ark. När [This image] är valt i steg 1 är detta antalet exemplar av samma bild som går att arrangera på ett ark.

- Beroende på antalet indexbilder kan det hända att inte alla bilderna får plats på ett enda ark.

4 Välj [OK] med ▼/▶, och tryck sedan på .

Bilden skrivs ut.

Koppla inte loss USB-kabeln medan  (Koppla inte loss USB-kabeln)-indikatorn visas på LCD-skärmen.



För att avbryta utskriften

Välj [Cancel] i steg **1** eller välj [Exit] i steg **4**.

För att skriva ut ytterligare bilder

Välj bilden med ◀/▶ efter steg **4**, och välj sedan [Print].

Utskrift i indexläget

När kameran ansluts till en skrivare tänds utskriftsmenyn. Tryck på [Cancel] för att lämna utskriftsmenyn.

1 Tryck på (Index) för att tända indexskärmen med nio bilder.

Tryck två gånger på  (Index) för att tända indexskärmen med sexton bilder.

2 Tryck på MENU.

Menyn tänds.

3 Välj (Print) med ▶, och tryck sedan på ●.

4 Välj önskad utskrivningstyp med ◀/▶, och tryck sedan på ●.

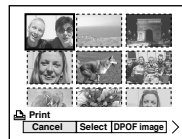

Select

Välj bilderna i tur och ordning. Skriv ut alla vald bilderna.

1 Välj den bild du vill skriva ut med ▲/▼/◀/▶, och tryck sedan på ●.

✓-markeringen tänds för valda bilder.

- Upprepa detta steg för att skriva ut ytterligare bilder.

2 Tryck på MENU.

DPOF image

Skriv ut alla bilderna med -indikatorn (sidan 83) oavsett vilken bild som visas.

All In This Folder

Skriv ut alla bilderna i mappen.

- 5** Gör de inställningar som behövs för utskriften med ▲▼/◀▶.

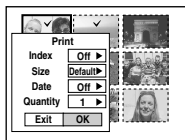

Index

Välj [On] för att skriva ut indexbilder.

Size

Välj önskad arkstorlek.

Date

För att lägga på datum och klockslag på bilderna, välj [Date] eller [Day&Time].

- Om man ställer in punkten [Date] på [Date]-inställningen läggs datumet på i den ordning som är inställd under "Inställning av datumet och klockan" (sidan 21). Det kan hända att datumet inte fungerar beroende på skrivaren.

- 6** Välj [Quantity] med ▼, välj antalet kopior med◀▶.

När punkten [Index] är inställd på [Off]: antal kopior av vald bild.

När punkten [Index] är inställd på [On]: antal bilder bredvid varandra på ett och samma ark.

- Beroende på antalet indexbilder kan det hända att inte alla bilderna får plats på ett enda ark.

- 7** Välj [OK] med ▼/▶, och tryck sedan på ●.

Bilden skrivs ut.

Koppla inte loss USB-kabeln medan  (Koppla inte loss USB-kabeln)-indikatorn visas på LCD-skärmen.

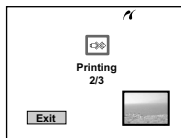

För att avbryta utskriften

Välj [Cancel] i steg **4** eller välj [Exit] i steg **7**.

Utskrift i en affär

Observera följande punkter när du låter kopiera bilderna i en affär.

- Kontakta fotoaffären i förväg för att ta reda på vilka sorters "Memory Stick"-minneskort de kan hantera.
- Om fotoaffären som du använder inte kan hantera "Memory Stick"-minneskort, så kopiera först bilderna till en CD-R-skiva eller liknande och ta sedan med den i stället till affären.
- Glöm inte att även ta med "Memory Stick Duo"-adaptorn till affären.
- Glöm inte att ta en kopia på dina data innan du tar med dig minneskortet till affären.

Hur man gör utskriftsmarkeringar

När man vill få bilder utskrivna i en affär är det praktiskt att först markera de bilder som ska skrivas ut med utskriftsmarkeringar.

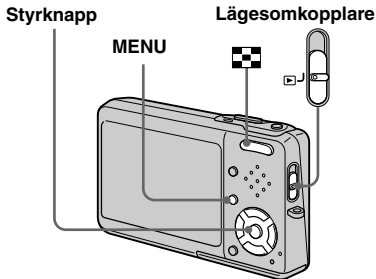

- Det går inte att markera rörliga bilder.
- Om man markerar bilder som är tagna i Multi Burst-läget skrivs alla bilderna ut på ett enda ark indelat i 16 bildrutor.
- Det går inte att ställa in antalet kopior.

Hur man gör utskriftsmarkeringar i enbildsläget



- 1** Ställ in lägesomkopplaren på .



- 2** Tänd den bild du vill markera med /▶.



- 3** Tryck på MENU.

Menyn tänds.

- 4** Välj DPOF (DPOF) med /▶, och tryck sedan på .

Den visade bilden markeras med -markeringen.



- 5** Om du vill fortsätta att markera ytterligare bilder så tänd önskad bild med /▶, och tryck sedan på .

För att ta bort -markeringen

Tryck en gång till på  i steg **4** eller **5**.

-markeringen försvinner.

Hur man gör utskriftsmarkeringar i indexläget

- 1** Ställ in lägesomkopplaren på , och tryck sedan på .



(Index) för att tända indexskärmen (med nio bilder).



Tryck två gånger på  (Index) för att tända en indexskärm med sexton bilder.

- 2** Tryck på MENU.

Menyn tänds.



- 3** Välj DPOF (DPOF) med /▶, och tryck sedan på .



- 4** Välj [Select] med /▶, och tryck sedan på .



- Det går inte att göra -markeringar i läget [All In This Folder].

- 5** Välj den bild du vill markera med /▼/▶, och tryck sedan på .



Den gröna -markeringen tänds för vald bild.



6 Upprepa steg **5** för att markera ytterligare bilder.

7 Tryck på MENU.

8 Välj [OK] med ►, och tryck sedan på ●.

-markeringen blir vit. Därmed är

-markeringsproceduren klar.

För att ta bort -markeringar

Välj de bilder för vilka markeringarna ska tas bort med ▲/▼/◀/▶ i steg **5**, och tryck sedan på ●.

För att ta bort alla

-markeringarna i mappen

Välj [All In This Folder] i steg **4**, och tryck sedan på ●. Välj [Off] och tryck på ●.

För att avsluta

-markeringsfunktionen

Välj [Cancel] i steg **4** eller välj [Exit] i steg **8**.

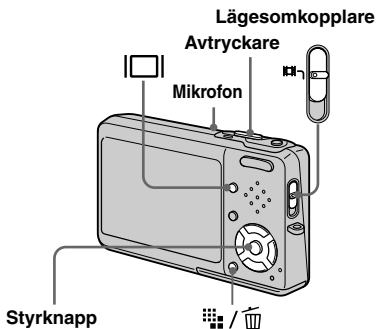

Tagning av rörliga bilder

Det går att spela in rörliga bilder med ljud med den här kameran.



1 Ställ in lägesomkopplaren på .

2 Tryck på  /  (Bildstorlek).
Menyn Image Size tänds.

3 Välj önskad storlek med  / .

Det går att välja mellan [640(Fine)], [640(Standard)] och [160].

- Det går bara att spela in i formatet [640(Fine)] på "Memory Stick PRO Duo"-minneskortet.

4 Tryck ner avtryckaren helt.
"REC" tänds på skärmen och kameran börjar spela in bilden och ljudet.



- Inspelningen avbryts om "Memory Stick Duo"-minneskortet blir fullt.

5 Tryck ner avtryckaren helt igen för att avbryta inspelningen.

Indikatorer under tagning

Indikatorerna på skärmen blir inte inspelade.

Varje gång man trycker på  ändras LCD-skärmens tillstånd på följande sätt: Indikatorerna släckta → LCD-skärmens bakgrundsbelysning släckt → Indikatorerna tända.

Inget histogram visas.

Se sidan 136 för närmare detaljer om indikatorerna.

Närbildstagning (Makro)

Ställ in lägesomkopplaren på  och utför procedurerna på sidan 35.

Hur man använder självutlösaren

Ställ in lägesomkopplaren på  och utför procedurerna på sidan 36.

- Undvik att röra vid mikrofonen under tagning av rörliga bilder.
- Följande funktioner går inte att använda vid tagning av rörliga bilder:
 - Ändring av zoomskalan
 - Blixt
 - Pålägg av datum och klockslag
- Om man ställer in bildstorleken på [640(Fine)] medan den medföljande A/V-kabeln är ansluten till A/V OUT (MONO)-uttaget visas inte motivet på LCD-skärmen.
- Se sidan 120 angående inspelningstid i de olika tagningslägena.

Uppspelning av rörliga bilder på LCD-skärmen

Det går att spela upp rörliga bilder på LCD-skärmen med ljud från högtalaren.

Styrknapp

Lägesomkopplare

Högtalare

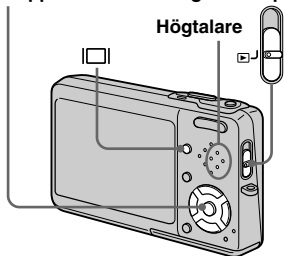

1 Ställ in lägesomkopplaren på



2 Välj önskad rörlig bild med



Filmer med bildstorleken [640(Fine)] eller [640(Standard)] visas över hela skärmen.



- Rörliga bilder i formatet [160] visas en storlek mindre.

3 Tryck på ●.

De rörliga bilderna och ljudet spelas upp.

Under uppspelningen visas ► (uppspelning) på skärmen.



Visningsmätare

För att spola fram eller tillbaka rörliga bilder

Tryck på ► (snabbsökning framåt) eller ◀ (snabbsökning bakåt) under uppspelningens gång.

Tryck på ● för att återgå till vanlig uppspelning.

Indikatorer under uppspelning av rörliga bilder

Varje gång man trycker på □ ändras skärmens tillstånd på följande sätt: Indikatorerna släckta → LCD-skärmens bakgrundsbelysning släckt → Indikatorerna tända.

Inget histogram visas.

Se sidan 139 för närmare detaljer om indikatorerna.

- Proceduren för visning av rörliga bilder på en TV är densamma som för visning av stillbilder (sidan 46).
- Det kan hända att rörliga bilder som är inspelade med äldre Sony-modeller visas en storlek mindre.

För att avbryta uppspelningen

Tryck en gång till på ●.

För att justera volymen

Tryck på ▲/▼ för att justera volymen.

Radering av rörliga bilder

Det går att radera onödiga filmer.

Styrknapp

Lägesomkopplare

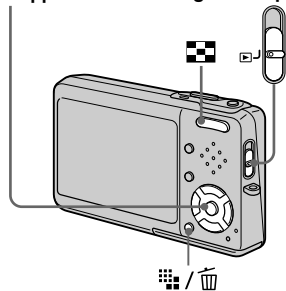

- Det går inte att radera skyddade filmer.
- Observera att det inte går att återställa raderade filmer.

I enbildsläget

- 1** Ställ in lägesomkopplaren på .
- 2** Tänd den film som ska raderas med / .
- 3** Tryck på / (Radera).
Filmen har inte raderats ännu i detta läge.
- 4** Välj [Delete] med , och tryck sedan på .
- 5** Om du vill fortsätta att radera ytterligare filmer så tänd den film du vill radera med / , och upprepa steg **4**.

För att avbryta raderingen

Välj [Exit] i steg **4** eller **5**.

I indexläget

- 1** Ställ in lägesomkopplaren på , och tryck sedan på (Index) för att tända indexskärmen (med nio bilder).
Tryck två gånger på (Index) för att tända en indexskärm med sexton bilder.
 - 2** Tryck på / (Radera).
 - 3** Välj [Select] med / , och tryck sedan på .
 - 4** Välj den film du vill radera med / / / , och tryck sedan på .
 - Den gröna (Radera)-indikatorn tänds för vald film.
- 
- 5** Upprepa steg **4** för att radera ytterligare filmer.
 - 6** Tryck på / (Radera).

7 Välj [OK] med ►, och tryck sedan på ●.

Meddelandet ”Access” tänds och filmen raderas.

För att avbryta raderingen

Välj [Exit] i steg 3 eller 7.

- För att radera alla bilderna i mappen, se sidan 51.

Klippning av rörliga bilder

Det går att klippa rörliga bilder och att klippa bort oönskade delar. Klippning eller radering av rörliga bilder är den funktion vi rekommenderar att du använder när det är dåligt med utrymme på ”Memory Stick Duo”-minneskortet, eller för att bifoga rörliga bilder till e-postmeddelanden. Observera att originalfilmen raderas när man klipper den.

Filnumren när man klipper rörliga bilder

De klippta filmerna får nya filnummer och lagras som de nyaste filerna i vald lagringsmapp. Originalfilmen raderas, och det numret hoppas över.

<Exempel> Klippning av en film som är numrerad 101_0002

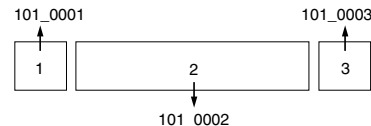

1. Klipp scen A.

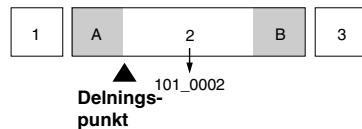

2. Klipp scen B.

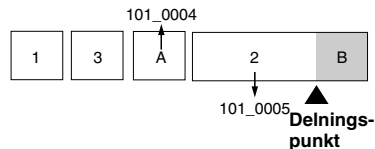

3. Radera scen A och B om de inte behövs längre.

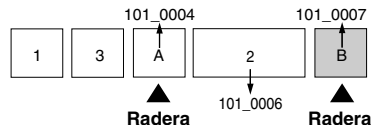

4. Bara önskade scener blir kvar.

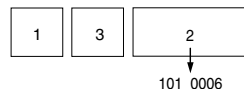

Styrknapp



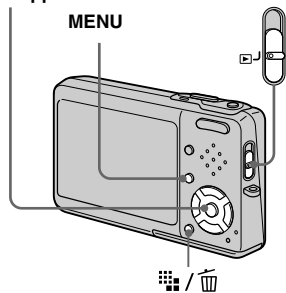

Lägesomkopplare



1 Ställ in lägesomkopplaren på .

2 Välj den film som ska klippas med hjälp av .

3 Tryck på MENU.
Menyn tänds.





4 Välj  (Divide) med , och tryck sedan på . Välj därefter [OK] med , och tryck på .

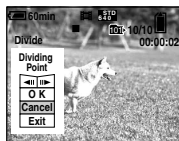

Filmen börjar spelas upp.



5 Bestäm var du vill klippa.

Tryck på  i mitten på styrknappen på önskat klippställe.



Om du behöver justera klippstället så använd [|||] (rutframmatning baklänges/framlänges) och justera klippstället med /. Om du vill byta klippställe helt så välj [Cancel]. Filmen börjar spelas upp igen.

6 När du har bestämt var du vill klippa så välj [OK] med , och tryck på .

7 Välj [OK] med , och tryck sedan på .

De rörliga bilderna klipps på det stället.

För att avbryta klippningen

Välj [Exit] i steg **5** eller **7**. Filmen visas på skärmen igen.

- Följande sorters bilder går inte att klippa.
 - Stillbilder
 - Filmer som är för korta för att gå att klippa (ca. mer än två sekunder)
 - Skyddade filmer
- När en fil väl har klippts går det inte att återställa den som den var.
- De klippta rörliga bilderna lagras som de nyaste filerna i vald lagringsmapp.

Kopiering av bilder till datorn

— För Windows-användare

Rekommenderad datormiljö

Operativsystem: Microsoft Windows

98, Windows 98SE, Windows 2000

Professional, Windows Millennium

Edition, Windows XP Home Edition, eller

Windows XP Professional

Ovanstående operativsystem måste vara fabriksinstallerat. Vi kan inte garantera att mjukvaran fungerar om operativsystemet upgraderats till något av ovanstående operativsystem, eller i multi-bootmiljöer.

CPU: MMX Pentium 200 MHz eller snabbare

USB-uttag: Ingår som standard

Bildskärm: Minst 800 × 600 bildpunkter
Åtminstone High Color (16 bitars färg, 65 000 färger)

- Denna kamera är kompatibel med Hi-Speed USB (USB 2.0 kompatibel).
- Genom att använda ett USB-gränssnitt som är kompatibelt med Hi-Speed USB (USB 2.0-kompatibel) går det att överföra filer på hög hastighet.

- Om två eller flera USB-komponenter ansluts till datorn samtidigt kan det hända att vissa komponenter, inklusive denna kamera, inte fungerar beroende på USB-komponenternas typ.
- Vi garanterar inte att förbindelsen fungerar om den sker via ett USB-nav.
- Vi kan inte garantera att anslutningen fungerar för alla de rekommenderade datormiljöer som nämns ovan.

USB-läget

Det finns två olika sätt att ansluta kameran till en dator via USB: [Normal] och [PTP]*. Fabriksinställningen är [Normal]-läget. I detta avsnitt beskrivs [Normal]-läget som exempel.

* Se sidan 127 för närmare detaljer om PTP-anslutningen.

Kommunikation med datorn

När datorn fortsätter från viloläget eller sleep-läget kan det hända att kommunikationen mellan kameran och datorn inte återupptas samtidigt.

Om datorn saknar USB-uttag

Om det varken finns ett USB-uttag eller ett "Memory Stick"-uttag krävs det en extraanordning för att kopiera bilder. Se Sonys webbplats för närmare detaljer. <http://www.sony.net/>

CD-ROM-skivans innehåll

■ USB-drivrutin

Denna drivrutin behövs för att det ska gå att ansluta kameran till datorn.

Om du använder Windows XP behöver du inte installera USB-drivrutinen.

■ Picture Package

Detta program används för att överföra bilder till en dator på ett enkelt sätt. Det gör det också möjligt att använda olika funktioner.

När man installerar "Picture Package" installeras även USB-drivrutinen samtidigt.

- Manövrerna kan variera beroende på datorns operativsystem.
- **Avsluta alla andra program som är igång på datorn innan du börjar installera USB-drivrutinen och den övriga programvaran.**
- Om du använder Windows XP eller Windows 2000 så logga på som administratör.



Installation av USB-drivrutinen

Om du använder Windows XP behöver du inte installera USB-drivrutinen.

När väl USB-drivrutinen är installerad behöver du inte installera om den.

- 1 Slå på datorn och lägg i den medföljande CD-ROM-skivan i CD-ROM-enheten.

Anslut inte kameran till datorn i detta läge.

Installationsmenyskärmen tänds. Om den inte tänds så dubbelklicka på  (My Computer) →  (PICTUREPACKAGE) i den ordningen.

- Om du även tänker använda det medföljande bildhanteringsprogrammet "Picture Package" så klicka på "Picture Package" för att installera USB-drivrutinen samtidigt med "Picture Package" (sidan 98).
- Om datorn håller på att användas så avsluta alla andra program innan du installerar USB-drivrutinen.

- 2 Klicka på [USB Driver] på titelskärmen.

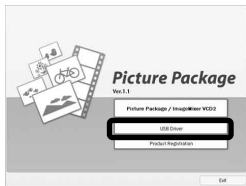

Skärmen "InstallShield Wizard" tänds.

- 3 Klicka på [Next].



Installationen av USB-drivrutinen startar. När installationen är färdig meddelas det på skärmen.

- 4 Klicka på [Yes, I want to restart my computer now] (Ja, jag vill starta om datorn nu), och därefter på [Finish].



Datorn startar om. Därefter går det att koppla in USB-anslutningen.

- 5 Ta ut CD-ROM-skivan.

Anslutning av kameran till datorn

- 1 Slå på datorn.
- 2 Sätt in det "Memory Stick Duo"-minneskort som innehåller bilderna som ska kopieras i kameran.
- 3 Anslut Cyber-shot-stationen (medföljer) och nätadaptern (medföljer), och sätt i stickkontakten i ett vägguttag.

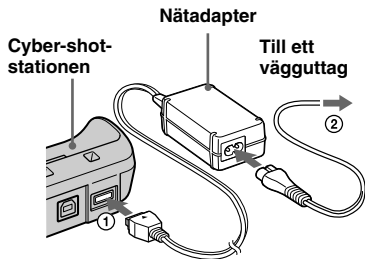

- Om man kopierar bilder till datorn medan kameran drivs med batteripaketet, finns det risk att kopieringen misslyckas eller att data blir förstörda av att kameran plötsligt stängs av. Därför rekommenderar vi att du använder nätadaptern.

- 4 Anslut USB-kabeln till Ψ (USB)-uttaget på Cyber-shot-stationen.

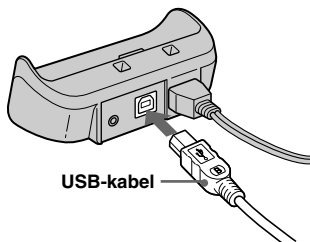

- 5 Anslut USB-kabeln till datorn.

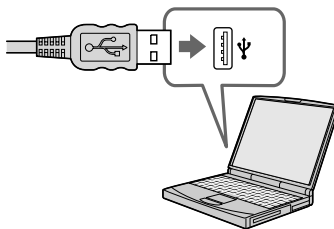

- Om du använder Windows XP tänds AutoPlay-guiden automatiskt på skrivbordet. Gå vidare till sidan 94.

- 6 Anslut kameran till Cyber-shot-stationen och slå på den.

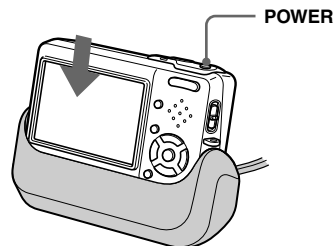

- Kontrollera att kameran är ordentligt ansluten till Cyber-shot-stationen.

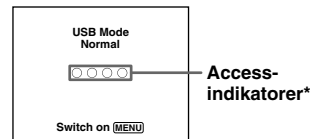

"USB Mode Normal" tänds på kamerans LCD-skärm. Första gången kameran ansluts till datorn via USB kör datorn automatiskt ett program för att känna igen kameran. Vänta en liten stund.

* Medan kommunikationen pågår lyser accessindikatorerna rött. Vänta med att använda datorn tills indikatorerna blivit vita.

- Om "USB Mode Normal" inte tänds i steg 6 så tryck på MENU, välj [USB Connect], och ställ in den punkten på [Normal].
- **Ta inte ut kameran från Cyber-shot-stationen under USB-anslutning, eftersom det då finns risk att bilddata blir förstörda. Se anmärkningen om hur man avslutar USB-anslutningen.**

■ Innan du kopplar loss USB-kabeln från datorn, tar ut "Memory Stick Duo"-minneskortet ur kameran, eller stänger av kameran under USB-anslutning

För Windows 2000, Me, eller XP-användare

- 1 Dubbelklicka på  i aktivitetsfältet.



Dubbelklicka här

- 2 Klicka  (Sony DSC), klicka sedan på [Stop].
- 3 Kontrollera enheten i bekräftelsefönstret, och klicka sedan på [OK].
- 4 Klicka på [OK].
Windows XP-användare kan hoppa över steg 4.
- 5 Koppla loss USB-kabeln, ta ut "Memory Stick Duo"-minneskortet, eller stäng av kameran.

För Windows 98 eller 98SE-användare

Kontrollera att accessindikatorerna (sidan 92) på LCD-skärmen lyser vitt och utför sedan bara steg 5 ovan.

Kopiering av bilder – Windows 98/98SE/2000/Me

- 1 Dubbelklicka på [My Computer], och dubbelklicka på [Removable Disk].

Innehållet på "Memory Stick Duo"-minneskortet i kameran visas.

- I exemplet i detta avsnitt beskrivs hur man kopierar bilderna till mappen "My Documents".
- Om "Removable Disk"-ikonen inte visas så se sidan 94.
- Om du använder Windows XP så se sidan 94.

- 2 Dubbelklicka på [DCIM], och dubbelklicka sedan på den mapp som innehåller de bildfiler som du vill kopiera.

- 3 Högerklicka på bildfilen för att tända menyn, och välj sedan [Copy] på menyn.

- 4 Dubbelklicka på [My Documents]-mappen och högerklicka på "My Documents"-fönstret för att tända menyn, och välj sedan [Paste] på menyn.

Bildfilerna kopieras till mappen "My Documents".



Om det redan finns en bild med samma filnamn i destinationsmappen

Ett meddelande för bekräftelse av överskrivningen tänds. När man skriver över den gamla bilden med en ny raderas originalfilen.

För att ändra filnamnet

Om du vill kopiera en bildfil till datorn utan att skriva över den gamla filen, så ändra först filnamnet till önskat namn innan du kopierar bildfilen. Observera dock att om man ändrar filnamnet kan det hända att det inte går att spela upp den bilden på kameran längre. För att spela upp bilder på kameran utför man proceduren på sidan 98.

Om det inte visas någon ikon för en löstagbar enhet

- 1 Högerklicka på [My Computer] för att tända menyn, och klicka sedan på [Properties]. Skärmen "System Properties" tänds.
- 2 Visa [Device Manager].
 - ① Klicka på [Hardware].
 - ② Klicka på [Device Manager].
 - För Windows 98, 98SE, Me kan man hoppa över steg ①. Klicka på fliken [Device Manager].
- 3 Om [ Sony DSC] visas så radera den enheten.
 - ① Högerklicka på [ Sony DSC].
 - ② Klicka på [Uninstall]. Skärmen "Confirm Device Removal" (Bekräfta borttagning av enhet) tänds.
 - För Windows 98, 98SE, Me kan man klicka på [Remove].
 - ③ Klicka på [OK]. Enheten tas bort.

Prova att installera om USB-drivrutinen från CD-ROM-skivan (sidan 91).

– Windows XP

Kopiering av bilder med hjälp av AutoPlay-guiden i Windows XP

- 1 **Anslut kameran till datorn via USB (sidan 92). Klicka på [Copy pictures to a folder on my computer using Microsoft Scanner and Camera Wizard] (Kopiera bilder till en mapp på datorn med hjälp av Microsofts skanner- och kameraguide) och därefter på [OK].**

Skärmen "Scanner and Camera Wizard" (Skanner- och kameraguide) tänds.
- 2 **Klicka på [Next].**

Bilderna som är lagrade på "Memory Stick Duo"-minneskortet.
- 3 **Klicka i kryssrutan för bilder som du inte vill kopiera till datorn så att boken försvinner för de bilderna, och klicka sedan på [Next].**

Skärmen "Picture Name and Destination" (Bildnamn och kopieringsdestination) tänds.

4 Välj namn och destination för bilderna, och klicka sedan på [Next].

Bildkopieringen startar. När kopieringen är färdig tänds skärmen "Other Options" (Andra möjligheter).

5 Välj [Nothing. I'm finished working with these pictures] (Ingenting. Jag är klar med de här bilderna.), och klicka sedan på [Next].

Skärmen "Completing the Scanner and Camera Wizard" (Avslutning av skanner- och kameraguiden) tänds.

6 Klicka på [Finish].

Guiden stängs.

- Om du vill fortsätta att kopiera ytterligare bilder så gör på samma sätt som i avsnittet under **1** på sidan 93 för att koppla loss USB-kabeln och koppla in den igen. Gör sedan om proceduren från och med steg **1**.

För att titta på bilderna på datorn

1 Klicka på [Start], och klicka sedan på [My Documents].

Innehållet i "My Documents"-mappen visas.

- I detta avsnitt beskrivs hur man gör för att titta på bilder som kopierats till mappen "My Documents".
- Om du inte använder Windows XP så dubbelklicka på [My Documents] på skrivbordet.

2 Dubbelklicka på önskad bildfil.

Bilden visas.

Lagringsdestinationer och filnamn för bildfiler

Bildfiler som lagras med denna kamera grupperas i mappar på "Memory Stick Duo"-minneskortet.

Exempel: när mapparna visas i Windows XP

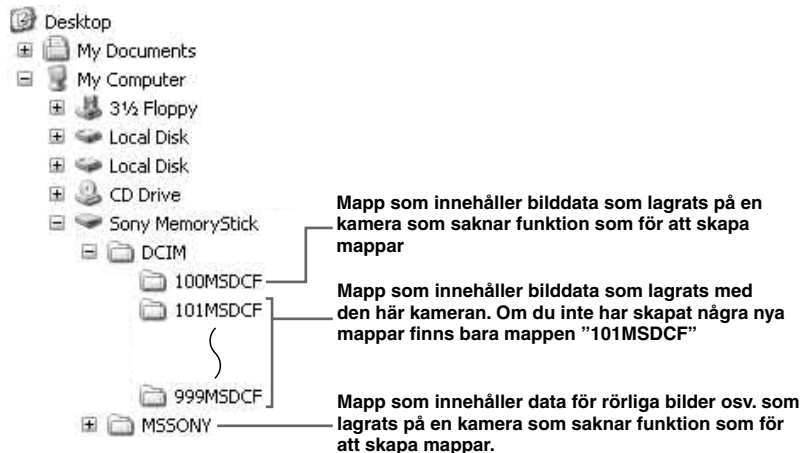

- Det går inte att lagra några bilder i mapparna "100MSDCF" och "MSSONY". Bilderna i de mapparna går bara att titta på.
- Se sidorna 56, 70 för närmare information om mappar.

Mapp	Filnamn	Betydelse
101MSDCF till 999MSDCF	DSC0□□□□.JPG	<ul style="list-style-type: none"> • Stillbilder som är tagna i <ul style="list-style-type: none"> – Normalläget (sidan 29) – Exponeringsgafflingsläget (sidan 64) – Burst-läget (sidan 67) – Multi Burst-läget (sidan 68)
	MOV0□□□□.MPG	<ul style="list-style-type: none"> • Filmfiler (sidan 85)
	MOV0□□□□.THM	<ul style="list-style-type: none"> • Indexbildfiler som lagras samtidigt i läget för rörliga bilder (sidan 85)

- □□□□ står för ett nummer mellan 0001 och 9999.
- Sifferdelen för en filmfil som spelats in i läget för rörliga bilder och motsvarande indexbildfil är densamma.

Uppspelning på kameran av filer som redan kopierats till datorn

Om en bildfil som kopierats till en dator inte längre finns kvar på ”Memory Stick Duo”-minneskortet går det att spela upp den bilden igen på kameran genom att kopiera tillbaka bildfilen från datorn till ett ”Memory Stick Duo”-minneskort.

- Steg **1** kan hoppas över om filnamnet som ställdes in på kameran inte har ändrats.
- Det kan hända att det inte går att spela upp vissa bilder beroende på bildstorleken.
- Om en bildfil har bearbetats på datorn eller är tagen med en annan kameramodell, kan det hända att den inte går att spela upp på den här kameran.
- Om det tänds ett meddelande för bekräftelse av överskrivning så mata in ett annat nummer i steg **1**.
- Om det inte finns någon mapp så skapa först en mapp med kameran och kopiera sedan bildfilen (sidan 56).

1 Högerklicka på bildfilen, och klicka sedan på [Rename]. Ändra filnamnet till ”DSC0□□□□”.

Mata in ett nummer mellan 0001 och 9999 i stället för □□□□.

- Det kan hända att det visas ett filtillägg beroende på hur datorn är inställd. Filtillägget för stillbilder är JPG, och filtillägget för filmer är MPG. Ändra inte filtillägget.

2 Kopiera bildfilen till ”Memory Stick Duo”-minneskortet-mappen.

- ① Högerklicka på bildfilen, och klicka sedan på [Copy].
- ② Välj och dubbelklicka på mappen [DCIM] under [Removable Disk] eller [Sony MemoryStick] under [My Computer].
- ③ Högerklicka på mappen [□□□MSDCF] inuti mappen [DCIM], och klicka på [Paste]. □□□ står för ett nummer mellan 100 och 999.

Installering av ”Picture Package” och ”ImageMixer VCD2”

”Picture Package” är endast för Windows.

Programmet ”Picture Package” går att använda på Windows-datorer för att kopiera, titta på och kompilera de bilder du tagit med kameran. När man installerar ”Picture Package” installeras också USB-drivrutinen samtidigt.

- Om datorn håller på att användas så avsluta alla andra program innan du installerar ”Picture Package”.

Angående datormiljön

Se sidan 90 angående den grundläggande användningsmiljön för Windows. Övriga systemkrav:

Mjukvara: Macromedia Flash Player 6.0 eller senare version, Windows Media Player 7.0 eller senare version, DirectX 9.0b eller senare version

Ljudkort: 16 bitars stereoljudkort med högtalare

Minne: Minst 64 MB (minst 128 MB rekommenderas)

Hårddisk: Ledigt hårddiskutrymme för installationen: ca. 500 MB

Bildskärm: Videokort (kompatibelt med Direct Draw-drivrutiner) med 4 MB videominne

- Om du skapar diavildisningar (sidan 102), krävs en Pentium III 500 MHz eller snabbare CPU.
- För att använda "ImageMixer VCD2" rekommenderas en Pentium III 800 MHz eller snabbare CPU.
- Denna mjukvara är kompatibel med DirectX-teknologi. "DirectX" måste vara installerat och användningsklart.
- En separat användningsmiljö krävs för inspelningsapparaten för att det ska gå att skriva CD-R-skivor.

1 Slå på datorn och lägg i den medföljande CD-ROM-skivan i CD-ROM-enheten.

Installationsmenyskärmen tänds.

- Om USB-drivrutinen inte är installerad ännu (sidan 91) så vänta med att ansluta kameran till datorn tills du har installerat "Picture Package"-mjukvaran (gäller ej Windows XP).

2 Klicka på [Picture Package/ ImageMixer VCD2].



Skärmen "Choose Setup Language" (Välj installationspråk) tänds.

3 Välj önskat språk och klicka sedan på [Next].

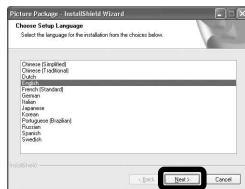

- I detta avsnitt beskrivs den engelska skärmen.

4 Klicka på [Next].

Skärmen "License Agreement" (Licensöverenskommelsen) tänds. Läs noga igenom överenskommelsen först. Om du accepterar villkoren i överenskommelsen så bocka för rutan "I accept the terms of the license agreement" (Jag accepterar villkoren i överenskommelsen) och klicka på [Next].



5 Klicka på [Next].

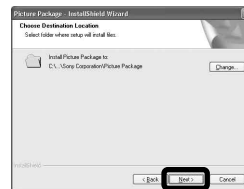

6 Klicka på [Install] på "Ready to Install the Program" (Klar för att installera programmet) skärmen.

Installationen startar.



När installationen är klar tänds skärmen "Welcome to setup for ImageMixer VCD2".

- 7** Klicka på [Next], och följ sedan anvisningarna på skärmen.



Om skärmen ”Welcome to setup for Direct X” tänds efter att du installerat mjukvaran så följ anvisningarna som visas på skärmen.

- 8** Kontrollera att rutan ”Yes, I want to restart my computer now” (Ja, jag vill starta om datorn nu) är förbockad och klicka sedan på [Finish].

Datorn startar om.



Genvägsikonerna för ”Picture Package Menu”-menyn och ”Picture Package destination Folder” tänds på skärmen.

Kopiering av bilder med ”Picture Package”

Koppla ihop kameran med datorn med hjälp av USB-kabeln.

”Picture Package” startar automatiskt och bilderna kopieras automatiskt till datorn. När bilderna är färdigkopierade startar programmet ”Picture Package Viewer” och de kopierade bilderna visas.



- I normala fall skapas mapparna ”Picture Package” och ”Date” inuti mappen ”My Picture”, och alla bilder som spelas in med kameran kopieras till de mapparna.
- Om ”Picture Package” inte kan kopiera bilder automatiskt så starta ”Picture Package Menu”-menyn och bocka för [Settings] vid [Copy automatically].

Användning av ”Picture Package”

Starta [Picture Package Menu] (menyn Picture Package) på skrivbordet för att använda de olika funktionerna.

- Hur den första skärmen ser ut kan variera beroende på datorn. Det går att ändra visningsordningen på menyn efter tycke och smak genom att klicka på [Settings] längst ned till höger på skärmen.
- Klicka på  i det övre högra hörnet på respektive skärm för att öppna direkthjälpen och se närmare detaljer om hur man använder programmet.

Tekniskt stöd för ”Picture Package” ges av Pixelas kundtjänst. För närmare information hänvisar vi till informationen som medföljer CD-ROM-skivan.

För att titta på bilder på en dator

Klicka på [Viewing video and pictures on PC] (Titta på video och bilder på datorn) till vänster på skärmen, och klicka sedan på [Viewing video and pictures on PC] (Titta på video och bilder på datorn) i det nedre högra hörnet på skärmen.

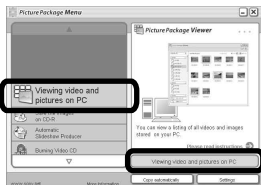

Skärmen som används för att titta på bilder tänds.

Lagring av bilder på CD-R-skivan

Klicka på [Save the images on CD-R] (Lagra bilder på en CD-R-skiva) till vänster på skärmen, och klicka sedan på [Save the images on CD-R] (Lagra bilder på en CD-R-skiva) i det nedre högra hörnet på skärmen.

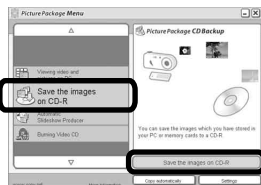

Skärmen för lagring av bilder på CD-R-skivor tänds.

- En CD-R-enhet krävs för att det ska gå att lagra bilder på en CD-skiva. Se följande hemsida för Pixelas kundtjänst för närmare information om kompatibla enheter.
<http://www.ppackage.com/>

Skapa en video-CD med en meny ("ImageMixer VCD2")

Programmet "ImageMixer VCD2" är kompatibelt med stillbilds-video-CD-skivor med hög upplösning.

- 1** Klicka på [Burning Video CD] till vänster på skärmen, och därefter på [Burning Video CD] i det nedre högra hörnet på skärmen.



"ImageMixer VCD2"-skärmen tänds.

- 2** Klicka på [Video CD].
- 3** Välj den mapp där önskade bilder finns lagrade.

- ① Välj önskad mapp i vänster ruta och klicka sedan på [Add]. Vald mapp flyttas till höger ruta.
- ② Klicka på [Next].

4 Ställ in menybakgrund, knappar, titlar, osv., och klicka sedan på [Next].

Kontrollera att allt är inställt som du vill ha det.

5 Förhandsgranska Video-CD-filen.

- 1 Klicka på den fil som du vill förhandsgranska i vänster ruta.
- 2 Klicka på [▶] för att förhandsgranska filen.

6 Klicka på [Next] och mata in skivnamn.

När man lägger i en CD-R-skiva i CD-R-enheten och klickar på [Write] tänds skärmen som används för att bränna en skiva.

För att skapa ett bildspel

Klicka på [Automatic Slideshow Producer] (Automatisk bildspel producer) till vänster på skärmen, och klicka sedan på [Automatic Slideshow Producer] (Automatisk bildspel producer) i det nedre högra hörnet på skärmen.

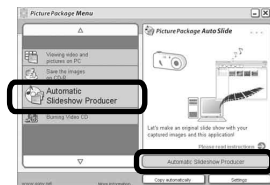

Skärmen som används för att skapa bildspel tänds.

Utskrift av bilder

1 Utför procedurerna som beskrivs i avsnittet ”Uppspelning av bilder på en dator” (sidan 101) för att se en lista över bilder.

2 Dubbelklicka för att välja de bilder du vill skriva ut i listan.

3 Klicka på [Print]-knappen på skärmen.



Skärmen för utskrift av bilder tänds.

- 4** Klicka på [File] längst upp till vänster på skärmen och välj sedan [Print].



Utskriftsguideskrämen tänds.

- 5** Ställ in arkstorleken och antalet kopior, och skriv sedan ut bilderna.

Kopiering av bilder till datorn

— För Macintosh-användare

Rekommenderad datormiljö

Operativsystem: Mac OS 9.1, 9.2, eller Mac OS X (v10.0/v10.1/v10.2/v10.3)

Ovanstående operativsystem måste vara fabriksinstallerat.

USB-uttag: Ingår som standard

- Om två eller flera USB-komponenter ansluts till datorn samtidigt kan det hända att vissa komponenter, inklusive denna kamera, inte fungerar beroende på USB-komponenternas typ.
- Vi garanterar inte att förbindelsen fungerar om den sker via ett USB-nav.
- Vi kan inte garantera att anslutningen fungerar för alla de rekommenderade datormiljöer som nämns ovan.

USB-läget

Det finns två olika sätt att ansluta kameran till en dator via USB: [Normal] och [PTP]*. Fabriksinställningen är [Normal]-läget. I detta avsnitt beskrivs [Normal]-läget som exempel.

* Se sidan 127 för närmare detaljer om PTP-anslutningen.

Kommunikation med datorn

När datorn fortsätter från viloläget eller sleep-läget kan det hända att kommunikationen mellan kameran och datorn inte återupptas samtidigt.

Om datorn saknar USB-uttag

Om det varken finns ett USB-uttag eller ett "Memory Stick"-uttag krävs det en extraanordning för att kopiera bilder. Se Sonys webbplats för närmare detaljer. <http://www.sony.net/>

1 Anslut kameran till datorn

Se sidan 92 för närmare detaljer.

Innan du kopplar loss USB-kabeln från datorn, tar ut "Memory Stick Duo"-minneskortet ur kameran, eller stänger av kameran under USB-anslutning

Dra-och-släpp enhetsikonen eller ikonen för "Memory Stick"-minneskortet till "Trash" (papperskorgen), och koppla sedan loss USB-kabeln, ta ut "Memory Stick Duo"-minneskortet, eller stäng av kameran.

- Om du använder Mac OS X v10.0 så stäng först av datorn innan du kopplar loss USB-kabeln osv.

2 Kopiering av bilder

- 1 Dubbelklicka på ikonen för den nypptäckta enheten på skrivbordet. Innehållet på "Memory Stick Duo"-minneskortet i kameran visas.
 - 2 Dubbelklicka på [DCIM].
 - 3 Dubbelklicka på mappen där de bilder du vill kopiera finns lagrade.
 - 4 Dra bildfilerna till hårddiskikonen.
- Bildfilerna kopieras till hårddisken. Se sidan 96 för närmare detaljer om lagringsdestinationer för bilder och filnamn.

3 Visning av bilder på datorn

- 1 Dubbelklicka på hårddiskikonen.
 - 2 Dubbelklicka på önskad bildfil i mappen som innehåller de kopierade filerna. Bildfilen öppnas.
- "Picture Package" användas inte för Macintosh.

Användning av "ImageMixer VCD2"

"ImageMixer VCD 2" är även kompatibel med Macintosh (Mac OS X (v10.1.5 eller senare version) eller senare version) Med hjälp av programmet "ImageMixer VCD2" som finns med på CD-ROM-skivan som medföljer kameran kan du skapa video-CD-skivor med bild- eller filmaterial som finns lagrat på datorn.

- "ImageMixer VCD2" för Macintosh kan bara skapa en skivbild för att lagra bildfilen på en CD-R-skiva i video-CD-format. Programmet "Toast" från Roxio (medföljer ej) krävs för att bränna Video CD-skivor.
- Om datorn håller på att användas så avsluta alla andra program innan du installerar "ImageMixer VCD2".

Tekniskt stöd för "ImageMixer VCD2" ges av Pixelas kundtjänst. För närmare information hänvisar vi till informationen som medföljer CD-ROM-skivan.

Nödvändig datormiljö

Operativsystem: Mac OS X (v10.1.5 eller senare version)

Ovanstående operativsystem måste vara fabriksinstallerat.

CPU: iMac, eMac, iBook, PowerBook, Power Mac G3/G4-serien

Minne: Minst 128 MB (minst 256 MB rekommenderas.)

Hårddisk: Ledigt hårddiskutrymme för installationen: ca. 250 MB

Bildskärm: Minst 1024 × 768 bildpunkter, minst 32 000 färger

- QuickTime 4 eller en senare version måste finnas fabriksinstallerad. (QuickTime 5 rekommenderas.)
- Vi kan inte garantera att anslutningen fungerar för alla de rekommenderade datormiljöer som nämns ovan.

1 Installering av "ImageMixer VCD2"

- 1 Slå på datorn.
 - Bildskärmen bör vara inställd på minst 1024 × 768 bildpunkter och på minst 32 000 färger.
- 2 Lägg i den medföljande CD-ROM-skivan i CD-ROM-enheten.
- 3 Dubbelklicka på CD-ROM-ikonen.
- 4 Kopiera filen [IMXINST.SIT] i [MAC]-mappen till hårddiskikonen.
- 5 Dubbelklicka på filen [IMXINST.SIT] i mappen med de kopierade filerna.
- 6 Dubbelklicka på den extraherade filen [ImageMixer VCD2_Install].
- 7 Mata in önskat namn och lösenord på användarinformationsskärmen. Mjukvaruinstallationen startar.

2 Skapa en video-CD med en meny

Programmet "ImageMixer VCD2" är kompatibelt med stillbilds-video-CD-skivor med hög upplösning.

- 1 Öppna mappen [ImageMixer] i [Application].
- 2 Klicka på [ImageMixer VCD2].
- 3 Utföra steg **2** till **5** på sidan 101.
- 4 Klicka på [Next] och mata in skivnamnet och destinationen. Förberedelserna för att lagra filen på en CD-R-skiva är därmed färdiga.

Felsökning

Om det skulle uppstå något problem med kameran så prova följande motåtgärder.

- 1 Kontrollera först punkterna i nedanstående tabeller. **Om en kod "C:□□:□□" tänds på skärmen, betyder det att självdiagnosfunktionen är igång (sidan 119).**

- 2 Om kameran fortfarande inte fungerar som den ska så tryck in RESET-knappen till höger under styrknappen med något spetsigt föremål, och slå sedan på kameran igen. (Alla inställningar nollställs, inklusive datumet och klockan och återställs till fabriksinställningarna.)

- 3 Om kameran fortfarande inte fungerar som den ska, så kontakta din Sony-handlare eller närmaste auktoriserade Sony-serviceverkstad.

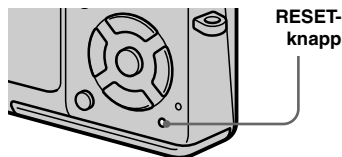































Batteripaket och strömförsörjning





Symptom	Orsak/Åtgärd
Det går inte att ladda upp batteripaketet.	<ul style="list-style-type: none">• Kameran är påslagen. Stäng av kameran (sidan 20).
Batteripaketet går inte att sätta i.	<ul style="list-style-type: none">• Tryck på skyddsomkopplaren mot att batteriet faller ut, och öppna den sedan (sidan 14).• Sätt i batteripaketet på rätt sätt (sidan 14).
¼/CHG-lampan blinkar under uppladdning av ett batteripaket.	<ul style="list-style-type: none">• Sätt i batteripaketet på rätt sätt (sidan 14).• Det har blivit fel på batteripaketet. Fråga din Sony-handlare eller närmaste auktoriserade Sony-serviceverkstad.• Batteripaketet är urladdat. Koppla in nätadaptern igen och ladda sedan upp batteripaketet.

Symptom	Orsak/Åtgärd
¼/CHG-lampan tänds inte under uppladdning av ett batteripaket.	<ul style="list-style-type: none"> • Nätdaptern är urkopplad. Koppla in nätdaptern ordentligt (sidan 19). • Det har blivit fel på nätdaptern. Fråga din Sony-handlare eller närmaste auktoriserade Sony-serviceverkstad. • Sätt i batteripaketet på rätt sätt (sidan 14). • Batteripaketet är redan fullt uppladdat. • Batteripaketet är urladdat. Koppla in nätdaptern igen och ladda sedan upp batteripaketet. • Sätt i kameran ordentligt i Cyber-shot-stationen (sidan 12).
Indikatorn för återstående batteriström visar fel, eller strömmen tar snabbt slut trots att indikatorn visar att det finns tillräckligt med ström kvar.	<ul style="list-style-type: none"> • Kameran har använts på ett alltför varmt eller kallt ställe (sidan 128). • Det har blivit fel vid uträkningen av den återstående batteritiden. Ladda ur batteripaketet helt och ladda sedan upp det helt igen, så att indikatorn för återstående batteritid visar rätt (sidan 17). • Batteripaketet är urladdat. Sätt i ett uppladdat batteripaket (sidorna 14). • Batteripaketet är dött (sidan 132). Byt ut batteripaketet mot ett nytt.
Batteripaketet tar snabbt slut.	<ul style="list-style-type: none"> • Batteripaketet är dött (sidan 132). Byt ut batteripaketet mot ett nytt. • Kameran har använts på ett alltför kallt ställe (sidan 128). • Batterikontakterna är smutsiga. Rengör batterikontakterna med en bomullstuss e.d. och ladda upp batteripaketet. • Koppla loss likströmskontakten från kameran när batteripaketet är färdiguppladdat.
Kameran går inte att slå på.	<ul style="list-style-type: none"> • Sätt i batteripaketet på rätt sätt (sidan 14). • Nätdaptern är urkopplad. Koppla in nätdaptern ordentligt (sidan 19). • Det har blivit fel på nätdaptern. Fråga din Sony-handlare eller närmaste auktoriserade Sony-serviceverkstad. • Batteripaketet är urladdat. Sätt i ett uppladdat batteripaket (sidorna 14). • Batteripaketet är dött (sidan 132). Byt ut batteripaketet mot ett nytt. • Sätt i kameran ordentligt i Cyber-shot-stationen (sidan 12).
Kameran stängs plötsligt av.	<ul style="list-style-type: none"> • Om kameran inte används på över tre minuter när den är påslagen, stängs den automatiskt av för att spara på batteriströmmen. Slå på kameran igen (sidan 20) eller använd nätdaptern (sidan 19). • Batteripaketet är urladdat. Sätt i ett uppladdat batteripaket (sidorna 14). • Sätt i kameran ordentligt i Cyber-shot-stationen (sidan 12).

Tagning av stillbilder/rörliga bilder



Symptom	Orsak/Åtgärd
LCD-skärmen tänds inte när kameran slås på.	<ul style="list-style-type: none"> LCD-skärmens bakgrundsbelysning har stängts av med  på ett mörkt ställe. Slå på LCD-skärmens bakgrundsbelysning med  (sidan 32).
Motivet syns inte på LCD-skärmen.	<ul style="list-style-type: none"> Ställ in lägesomkopplaren på  eller  (sidorna 31, 85).
LCD-skärmen blir blå och motivet visas inte vid inspelning av rörliga bilder.	<ul style="list-style-type: none"> Bildstorleken har ställts in på [640(Fine)] med en A/V-kabel ansluten till A/V OUT (MONO)-uttaget. Koppla loss A/V-kabeln eller ställ in bildstorleken på något annat än [640(Fine)].
Bilden är oskarp.	<ul style="list-style-type: none"> Motivet är för nära. Ställ in kameran på makroläget, håll kameran längre bort från motivet än närgränsen (ca. 8 cm i vidvinkelläget/25 cm i teleläget) och ta sedan bilden (sidan 35). Eller välj  (Förstoringsglasläge) och ca. 1 cm till 20 cm fokusavståndet från motivet. Vid tagning av stillbilder, välj det ytterligare läget än  (Förstoringsglasläge),  (Skymningsläget),  (Landskapsläget) eller  (Fyrverkeriläget) bland scenvalslägena (sidan 43). Kameran är inställd på ett av de förinställda avstånden. Ställ in kameran på autofokus (sidan 60).
Den optiska zoomen fungerar inte.	<ul style="list-style-type: none"> Det går inte att ändra zoomskalan under inspelning av rörliga bilder. Vid tagning av stillbilder, välj det ytterligare läget än  (Förstoringsglasläge) bland scenvalslägena (sidan 43).
Precisionsdigitalzoomen fungerar inte.	<ul style="list-style-type: none"> Punkten [Digital Zoom] är inställd på [Smart] eller [Off] på inställningsskärmen. Ställ in [Digital Zoom] på [Precision] (sidorna 34 och 125). Lägesomkopplaren är inställd på . Ställ in den på .
Den smarta zoomfunktionen fungerar inte.	<ul style="list-style-type: none"> Punkten [Digital Zoom] är inställd på [Precision] eller [Off] på inställningsskärmen. Ställ in [Digital Zoom] på [Smart] (sidorna 34 och 125). Bildstorleken är inställd på [5M] eller [3:2]. Ställ in bildstorleken på något annat läge än [5M] eller [3:2] (sidan 25) Den smarta zoomen går inte att använda i Multi Burst-läget (sidorna 34 och 68). Lägesomkopplaren är inställd på . Ställ in den på .
Bilden är för mörk.	<ul style="list-style-type: none"> Bilden är tagen med en ljuskälla bakom motivet. Välj av mätmetod (sidan 63) eller justera exponeringen (sidorna 61 och 121). LCD-skärmens ljusstyrka är för lågt inställd. Justera LCD-skärmens ljusstyrka (sidan 126). Slå på LCD-skärmens bakgrundsbelysning med  (sidan 32).

Symptom	Orsak/Åtgärd
Bilden är för ljus.	<ul style="list-style-type: none"> Motivet är upplyst av spotlights på en mörk plats som t.ex. på en scen. Fininställ exponeringen (sidorna 61 och 121). LCD-skärmens ljusstyrka är för högt inställd. Justera LCD-skärmens ljusstyrka (sidan 126).
Bilden är svartvit.	<ul style="list-style-type: none"> Ställ [PFX] (PEffect) in något annat läge än [B&W] (sidan 69).
Det uppstår vertikala ränder vid tagning av ett mycket ljust motiv.	<ul style="list-style-type: none"> S.k. färgsudd. Detta fenomen beror inte på något fel.
Det förekommer störningar i bilden när du tittar på LCD-skärmen på ett mörkt ställe.	<ul style="list-style-type: none"> Kameran håller på att försöka göra LCD-skärmen lättare att se genom att tillfälligt göra bilden ljusare på ett mörkt ställe. Bilden som spelas in påverkas inte.
Kameran kan inte lagra bilder.	<ul style="list-style-type: none"> Det finns inget "Memory Stick Duo"-minneskort isatt. Sätt i "Memory Stick Duo"-minneskortet (sidan 24). "Memory Stick Duo"-minneskortet är fullt. Radera onödiga bilder som är lagrade på "Memory Stick Duo"-minneskortet (sidorna 49 och 87) eller byt "Memory Stick Duo"-minneskortet. Du använder ett "Memory Stick Duo"-minneskort med skrivskyddsomkopplare, och omkopplaren är inställd på LOCK. Ställ den i lagringsläge (sidan 130). Det går inte att ta bilder medan blixten håller på att laddas upp. Ställ in lägesomkopplaren på  vid tagning av stillbilder (sidan 31). Ställ in lägesomkopplaren på  vid tagning av rörliga bilder (sidan 85). Bildstorleken är inställd på [640(Fine)] vid inspelning av rörliga bilder. Sätt i "Memory Stick PRO Duo" (sidorna 85 och 129) eller ställ in bildstorlek bland än [640(Fine)].
Inspelningen tar väldigt lång tid.	<ul style="list-style-type: none"> Funktionen för långsam slutartid med brusreducering är aktiverad (sidan 43).
Blixten fungerar inte.	<ul style="list-style-type: none"> Ställ in den på  (sidan 31). Blixten ställs in på  (Blixten avstängd). Ställ in blixten på auto-läget (ingen indikator),  (Forcerad blixten) eller  (Långsam synkronisering) (sidan 37). Vid tagning av stillbilder, välj det ytterligare läget än  (Skymningsläget),  (Fyrverkeriläget) eller  (Stearinljusläget) bland scenväslägena (sidan 43). När  (Förstoringsläget),  (Landskapsläget),  (Snöläget),  (Strandläget) eller  (Snabbslutarläge) är inställt bland scenväslägena, ställ in blixten på  (Forcerad blixten) (sidan 37). Ställ in [Mode] (REC Mode) på [Normal].
Det uppstår suddiga prickar i bilder som är tagna med blixten.	<ul style="list-style-type: none"> Damppartiklar i luften har reflekterat blixtljuset och kommit med i bilden. Det beror inte på något fel på kameran.

Symptom	Orsak/Åtgärd
Makrofunktionen fungerar inte.	<ul style="list-style-type: none"> Vid tagning av stillbilder, välj det ytterligst läget än  (Förstoringsglasläge),  (Skymningsläget),  (Landskapsläget),  (Fyrverkeriläget) eller  (Stearinljusläget) bland scenvalslägena (sidan 43).
Det går inte att ta flera bilder i följd.	<ul style="list-style-type: none"> Lagringskapaciteten för en "Memory Stick Duo" är fullt. Radera onödiga bilder som är lagrade på "Memory Stick Duo"-minneskortet (sidorna 49 och 87) eller byt "Memory Stick Duo"-minneskortet. Batteripaketet är urladdat så att det bara går att ta en enda bild. Sätt i ett uppladdat batteripaket (sidan 14).
Röda ögon i bilden.	<ul style="list-style-type: none"> Ställ in [Red Eye Reduction] på inställningsskärmen på [On] (sidorna 38 och 125). Flytta dig närmare motivet och ta bilden inom det rekommenderade tagningsavståndet för blixten (sidan 37). Öka belysningen inomhus och ta bilden.
Datomet och klockan blir inte rätt inspelade.	<ul style="list-style-type: none"> Ställ in datomet och klockan (sidorna 21 och 127).
Bländarvärdet och slutartidsindikeringen blinkar till när du trycker ner avtryckaren och håller den halvvägs nedtryckt.	<ul style="list-style-type: none"> Används för att ställa in exponeringen (sidan 61).

Visning av bilder

Symptom	Orsak/Åtgärd
Kameran kan inte visa bilder.	<ul style="list-style-type: none"> Ställ in lägesomkopplaren på  (sidan 44). Mapp/filnamnet har ändrats på datorn (sidan 98). Det kan hända att det inte går att spela upp bildfiler som förändrats på en dator eller bilder som är tagna med andra kameror. Kameran är i USB-läge. Avbryt USB-kommunikationen (sidorna 93 och 104).
Det förekommer störningar i bilden precis efter uppspelningsstarten.	<ul style="list-style-type: none"> Det kan hända att bilden verkar grovkorning precis efter visningsstarten beroende på bildbehandlingen. Det beror inte på något fel.

Symptom	Orsak/Åtgärd
Bilden visas inte på TV-skärmen.	<ul style="list-style-type: none"> • Kamerans videoutsignal är fel inställd på inställningsskärmen. Ändra inställningen (sidorna 55 och 127). • Anslutningen är fel. Kontrollera anslutningen (sidan 46). • Något är anslutet till USB-uttaget (sidan 46). Följ proceduren i anmärkningen  på 93 (Windows) eller  på sidan 104 (Macintosh) för att koppla loss USB-kabeln.
Det går inte att se bilden på en dator.	<ul style="list-style-type: none"> • Se sidan 112.

Radering/redigering av bilder

Symptom	Orsak/Åtgärd
Kameran kan inte radera en viss bild.	<ul style="list-style-type: none"> • Bilden är skyddad. Ta bort skyddet (sidan 75). • Du använder ett "Memory Stick Duo"-minneskort med skrivskyddsomkopplare, och omkopplaren är inställd på LOCK. Ställ den i lagringsläge (sidan 130).
Du har råkat radera en bild av misstag.	<ul style="list-style-type: none"> • Genom att förse bilderna med en -markering (skyddsmarkering) går det att förhindra att de bilderna raderas av misstag (sidan 75). • Om du använder ett "Memory Stick Duo"-minneskort med skrivskyddsomkopplare, rekommenderar vi att du ställer in LOCK-läget för att skydda innehållet från att bli raderat av misstag (sidan 130).
Storleksändringsfunktionen fungerar inte.	<ul style="list-style-type: none"> • Det går inte att ändra storleken för rörliga bilder och Multi Burst-bilder.
Det går inte att göra utskriftsmarkeringar (DPOF).	<ul style="list-style-type: none"> • Det går inte att göra utskriftsmarkeringar (DPOF) för rörliga bilder.
Det går inte att klippa en viss film.	<ul style="list-style-type: none"> • Filmen är inte tillräckligt lång för att gå att klippa. • Skyddade rörliga bilder går inte att klippa. Ta bort skyddet (sidan 75). • Stillbilder går inte att klippa.

Datorer

Symptom	Orsak/Åtgärd
Du vet inte om datorns operativsystem är kompatibelt med den här kameran.	<ul style="list-style-type: none">• Kontrollera "Rekommenderad datormiljö" (sidorna 90 och 103).
Det går inte att installera USB-drivrutinen.	<ul style="list-style-type: none">• I Windows 2000, måste du logga på som administratör (auktoriserad administratör) (sidan 90).
Datorn kan inte upptäcka kameran.	<ul style="list-style-type: none">• Slå på kameran (sidan 20).• Batterierna är för svaga. Använd nätadaptern (sidan 19).• Använd den medföljande USB-kabeln (sidorna 92 och 103).• Koppla loss USB-kabeln både från datorn och Cyber-shot-station, och sätt sedan i den ordentligt igen. Kontrollera att "USB Mode" visas på LCD-skärmen (sidan 92).• Sätt i kameran ordentligt i Cyber-shot-stationen (sidan 12).• Ställ in [USB Connect] på [Normal] på inställningsskärmen (sidorna 55 och 127).• Något annat är anslutet till datorns USB-uttag än tangentbordet, musen och Cyber-shot-station. Koppla loss all annan utrustning än tangentbordet och musen från USB-uttagen (sidan 90).• Kameran är inte direkt ansluten till datorn. Anslut kameran direkt till datorn, och inte via ett USB-nav eller någon annan apparat (sidan 90).• Installera USB-drivrutinen (sidan 91).• Datorn kan inte upptäcka kameran ordentligt eftersom du anslutit den till kameran via -kabeln innan du installerade USB-drivrutinen från den medföljande CD-ROM-skivan. Radera den felaktigt upptäckta enheten från datorn, (sidan 94), och installera sedan USB-drivrutinen (sidan 91).
Det går inte att kopiera bilder.	<ul style="list-style-type: none">• Används för att göra en USB-anslutning mellan kameran och en dator (sidorna 92 och 104).• Följ kopieringsanvisningarna för ditt operativsystem (sidorna 93, 94, 100 och 103).• Du har försökt ta bilder med ett "Memory Stick Duo"-minneskort som är formaterat på en dator. Använd ett "Memory Stick Duo"-minneskort som är formaterat i kameran.
"Picture Package" startar inte automatiskt efter USB-anslutningen.	<ul style="list-style-type: none">• Starta "Picture Package Menu"-menyn och kontrollera [Settings].• Gör USB-anslutningen när datorn är påslagen (sidan 92).
Det går inte att se bilden på en dator.	<ul style="list-style-type: none">• Om du använder programmet "Picture Package" så klicka på help i det övre högra hörnet på respektive skärm.• Kontakta datorns eller programmets tillverkare.

Symptom	Orsak/Åtgärd
Bilden och ljudet avbryts av störningar vid uppspelning av rörliga bilder på en dator.	<ul style="list-style-type: none"> • En film håller på att spelas upp direkt från ”Memory Stick Duo”-minneskortet. Kopiera först filmen till datorns hårddisk och spela sedan upp den från hårddisken (sidorna 93, 94, 100 och 103).
Det går inte att skriva ut en bild.	<ul style="list-style-type: none"> • Kontrollera skrivarinställningarna.
Bilder som har kopierats till en dator går inte att titta på på kameran.	<ul style="list-style-type: none"> • Bilderna har kopierats till fel mapp. Kopiera dem till en ledig mapp, t.ex. ”101MSDCF” (sidan 98). • Mapp/filnamnet har ändrats på datorn (sidan 98).

”Memory Stick Duo”-minneskortet

Symptom	Orsak/Åtgärd
Det går inte att sätta i ett ”Memory Stick Duo”-minneskort.	<ul style="list-style-type: none"> • Du försöker sätta ”Memory Stick Duo”-minneskortet på fel håll. Sätt i ”Memory Stick Duo”-minneskortet från rätt sida (sidan 24).
Det går inte att spela in på ett ”Memory Stick Duo”-minneskort.	<ul style="list-style-type: none"> • Du använder ett ”Memory Stick Duo”-minneskort med skrivskyddsomkopplare, och omkopplaren är inställd på LOCK. Ställ den i lagringsläge (sidan 130). • ”Memory Stick Duo”-minneskortet är fullt. Radera onödiga bilder (sidorna 49 och 87). • Bildstorleken är inställd på [640(Fine)] vid inspelning av rörliga bilder. Sätt i ”Memory Stick PRO Duo”-minneskortet (sidorna 85 och 130) eller ställa in bildstorlek på något annat [640(Fine)].
Det går inte att formatera ett ”Memory Stick Duo”-minneskort.	<ul style="list-style-type: none"> • Du använder ett ”Memory Stick Duo”-minneskort med skrivskyddsomkopplare, och omkopplaren är inställd på LOCK. Ställ den i lagringsläge (sidan 130).
Ett ”Memory Stick Duo”-minneskort har blivit formaterat av misstag.	<ul style="list-style-type: none"> • Alla data på ”Memory Stick Duo”-minneskortet försvinner vid formateringen. De går inte att återställa. Om du använder ett ”Memory Stick Duo”-minneskort med skrivskyddsomkopplare, rekommenderar vi att du ställer in LOCK-läget för att skydda innehållet från att bli raderat av misstag (sidan 130).

PictBridge-kompatibel skrivare

Symptom	Orsak/Åtgärd
Anslutningen fungerar inte.	<ul style="list-style-type: none"> • Hör efter hos skrivarens tillverkare huruvida skrivaren är kompatibel med PictBridge eller ej. • Kontrollera att skrivaren är påslagen och går att ansluta till kameran. • Ställ in [USB Connect] på [PictBridge] på inställningsskärmen (sidan 127). • Det kan hända att anslutningen inte fungerar beroende på olika förhållanden. Koppla loss USB-kabeln och sätt i den igen. Om det visas ett felmeddelande på skrivaren så se bruksanvisningen som medföljde skrivaren.

Symptom	Orsak/Åtgärd
Det går inte att skriva ut bilder.	<ul style="list-style-type: none"> • Kameran är inte ansluten till skrivaren. Kontrollera att kameran och skrivaren är ordentligt anslutna via USB-kabeln. • Slå på skrivaren. Se bruksanvisningen som medföljde skrivaren för närmare information. • Om man väljer [Exit] under pågående utskrift kan det hända att det inte går att fortsätta skriva ut, beroende på skrivaren. Koppla loss USB-kabeln och sätt i den igen. Om det fortfarande inte går att skriva ut så koppla loss USB-kabeln, stäng av skrivaren och slå på den igen, och sätt sedan i USB-kabeln igen. • Det går inte att skriva ut rörliga bilder. • Det kan hända att det inte går att skriva ut bilder som modifierats på en dator eller bilder som är tagna med en annan kamera än den här kameran.
Utskriften avbryts.	<ul style="list-style-type: none"> • Du har kopplat loss USB-kabeln innan  (Koppla inte loss USB-kabeln)-indikatorn släcktes.
Det går inte att lägga på datum eller skriva ut bilder i index-läget.	<ul style="list-style-type: none"> • Hör efter hos skrivarens tillverkare huruvida denna funktion finns på skrivaren eller indexkopiefunktion eller ej. • Det kan hända att det inte läggs på något datum i indexläget beroende på skrivaren. Rådfråga skrivarens tillverkare.
Den pappersstorlek som du vill skriva ut på visas inte.	<ul style="list-style-type: none"> • Hör efter hos skrivarens tillverkare huruvida skrivaren kan hantera det arkformatet.
”---- -- --” skrivs ut på platsen för datumpålägget.	<ul style="list-style-type: none"> • För bilder som saknar information om inspelningsdatumet går det inte att lägga på datumet vid utskrift. Ställ in [Date] på [Off] och skriv sedan ut bilden.
Det går inte att skriva ut med den nuvarande arkstorleksinställningen på skrivaren.	<ul style="list-style-type: none"> • Om utskriftspapperets storlek har ändrats efter det att kameran anslöts till skrivaren, så koppla loss USB-kabeln och sätt i den igen. • Utskriftsinställningarna på kameran är annorlunda än skrivarinställningarna. Ändra arkstorleksinställningen på kameran (sidorna 80 och 82) eller ändra skrivarinställningarna.
Det går inte att utföra några andra manövrer medan utskriften är avbruten.	<ul style="list-style-type: none"> • Skrivaren håller på att utföra en procedur för att avsluta utskriften. Vänta tills den proceduren är klar. (Det kan ta en liten stund beroende på skrivaren.)





Övrigt

Symptom	Orsak/Åtgärd
Det hörs ett svagt rasslande ljud inifrån kameran när den flyttas.	<ul style="list-style-type: none">• Linjära mekanismer används för vissa objektivfunktioner på kameran. Detta är inget fel.
Kameran fungerar inte.	<ul style="list-style-type: none">• Du använder inte ett "InfoLITHIUM"-batteripaket. Använd ett "InfoLITHIUM"-batteripaket (sidan 131).• Batterierna är för svaga. (☺-indikatorn tänds.) Ladda upp batteripaketet (sidan 14).• Anslut den ordentligt till multikontakten på kameran och till ett vägguttag (sidan 19).• Sätt i kameran ordentligt i Cyber-shot-stationen (sidan 12).
Kameran är påslagen men den fungerar inte.	<ul style="list-style-type: none">• Den inbyggda mikrodatorn fungerar inte ordentligt. Koppla loss strömkällan, vänta en minut, koppla in strömkällan igen och slå på kameran. Om det inte hjälper så tryck in RESET-knappen till höger under styrknappen med något spetsigt föremål, och slå sedan på kameran igen. (Däriigenom raderas även datumet och klockan mm.) (sidan 106)
Det finns en obegriplig indikator på skärmen.	<ul style="list-style-type: none">• Kontrollera indikatorerna (sidorna 134 till 139).
Bilden är suddig.	<ul style="list-style-type: none">• Det har bildats imma på linsen. Stäng av kameran och låt den ligga en timme i rumstemperatur så att fukten hinner avdunsta innan du använder den igen (sidan 129).
Kameran blir varm om den används länge i taget.	<ul style="list-style-type: none">• Detta beror inte på något fel.

Varningar och andra meddelanden

Det kan hända att följande meddelanden tänds på skärmen.

Meddelande	Betydelse/motåtgärd
No Memory Stick	<ul style="list-style-type: none">• Sätt i "Memory Stick Duo"-minneskortet (sidan 24).
System error	<ul style="list-style-type: none">• Stäng av kameran och slå på den igen (sidan 20).
Memory Stick error	<ul style="list-style-type: none">• Det isatta "Memory Stick Duo"-minneskortet går inte att använda i den här kameran (sidan 129).• "Memory Stick Duo"-minneskortet har blivit skadat.• "Memory Stick Duo"-minneskortets kontaktdel är smutsig.• Sätt i "Memory Stick Duo"-minneskortet ordentligt (sidan 24).
Memory Stick type error	<ul style="list-style-type: none">• Det isatta "Memory Stick Duo"-minneskortet går inte att använda i den här kameran (sidan 129).
Format error	<ul style="list-style-type: none">• Det gick inte att formatera "Memory Stick Duo"-minneskortet. Formatera om "Memory Stick Duo"-minneskortet (sidan 52).
Memory Stick locked	<ul style="list-style-type: none">• Du använder ett "Memory Stick Duo"-minneskortet med skrivskyddsomkopplare, och omkopplaren är inställd på LOCK. Ställ den i lagringsläge (sidan 130).
No memory space	<ul style="list-style-type: none">• "Memory Stick Duo"-minneskortets kapacitet räcker inte till. Det går inte att lagra några bilder. Radera onödiga bilder (sidorna 49 och 87).
Read only memory	<ul style="list-style-type: none">• Kameran kan inte lagra eller radera bilder på det här "Memory Stick Duo"-minneskortet.
No file in this folder	<ul style="list-style-type: none">• Det finns inga bilder lagrade i den mappen.
Folder error	<ul style="list-style-type: none">• Det finns redan en annan mapp med samma första tre siffror på "Memory Stick Duo"-minneskortet. (t.ex.: 123MSDCF och 123ABCDE) Välj en annan mapp, eller skapa en ny mapp.
Cannot create more folders	<ul style="list-style-type: none">• Det finns redan en mapp vars första tre siffror är "999" på "Memory Stick Duo"-minneskortet. Det går inte att skapa fler mappar.
Cannot record	<ul style="list-style-type: none">• Kameran kan inte lagra bilder i vald mapp. Välj en annan mapp (sidan 57).
File error	<ul style="list-style-type: none">• Fel vid bildvisning.
File protect	<ul style="list-style-type: none">• Bilden är skyddad mot radering. Ta bort skyddet (sidan 75).

Meddelande	Betydelse/motåtgärd
For "InfoLITHIUM" battery only	<ul style="list-style-type: none"> Batteripaketet är inte av "InfoLITHIUM"-typ.
Image size over	<ul style="list-style-type: none"> Bilden du försöker spela upp har en bildstorlek som inte går att visa på den här kameran.
Cannot divide	<ul style="list-style-type: none"> Filmen är inte tillräckligt lång för att gå att dela (ca. mer än två sekunder). Filen innehåller inte rörliga bilder.
Invalid operation	<ul style="list-style-type: none"> Du försöker spela upp en fil som skapats med någon annan utrustning än den här kameran.
	<ul style="list-style-type: none"> Batterierna är svaga eller helt urladdade. Ladda upp batteripaketet (sidan 14). Beroende på användningsförhållandena eller batteripaketets typ kan det hända att indikatorn börjar blinka trots att det fortfarande finns 5 till 10 minuters batteriström kvar.
	<ul style="list-style-type: none"> Det kan hända att bilden blir suddig på grund av kameraskakningar om ljuset är för svagt. Använd blixten, montera kameran på stativ, eller se till att den står stadigt på något annat sätt.
Turn the power off and on again	<ul style="list-style-type: none"> Det har uppstått något problem med objektivet.
640(Fine) is not available	<ul style="list-style-type: none"> 640(Fine)-formatsbilder kan bara spelas in genom att använda "Memory Stick PRO Duo"-minneskortet. Sätt i en "Memory Stick PRO Duo"-minneskort eller ställa in bildstorleken på något annat än [640(Fine)].
Enable printer to connect	<ul style="list-style-type: none"> Punkten [USB Connect] är inställd på [PictBridge], men den apparat som kameran är ansluten till saknar stöd för PictBridge. Kontrollera apparaten. Det kan hända att anslutningen inte fungerar beroende på olika förhållanden. Koppla loss USB-kabeln och sätt i den igen. Om det visas ett felmeddelande på skrivaren så se bruksanvisningen som medföljde skrivaren.
Connect to  device	<ul style="list-style-type: none"> Du har försökt skriva ut bilder innan skrivaranlutningen var klar. Anslut en PictBridge-kompatibel skrivare.
No printable image	<ul style="list-style-type: none"> Du har försökt utföra ett [DPOF image]-kommando utan att först göra några -markeringar. Du har försökt utföra ett [All In This Folder]-kommando för en mapp som bara innehåller rörliga bilder. Det går inte att skriva ut rörliga bilder.
Printer busy	<ul style="list-style-type: none"> Skrivaren kan inte ta emot utskriftskommandon eftersom den är upptagen. Kontrollera skrivaren.
Paper error	<ul style="list-style-type: none"> Det har uppstått ett pappersfel som t.ex. att papperet är slut eller att ett papper fastnat. Kontrollera skrivaren.
Ink error	<ul style="list-style-type: none"> Det har blivit färgfel på den anslutna skrivaren, eller färgen är slut eller håller på att ta slut. Kontrollera skrivaren.

Meddelande	Betydelse/motåtgärd
Printer error	<ul style="list-style-type: none"> • Kameran har tagit emot en felsignal från skrivaren. Kontrollera skrivaren och att det inte är något fel på den bild som ska skrivas ut.
	<ul style="list-style-type: none"> • Det kan hända att dataöverföringen till skrivaren inte är klar ännu. Koppla inte loss USB-kabeln.
Processing	<ul style="list-style-type: none"> • Skrivaren håller på att utföra en utskrifts avslutningsprocedur. Det går inte att skriva ut förrän den proceduren är klar. Denna procedur kan ta en liten stund beroende på skrivaren.

Självdiagnosindikator

– Om det tänds en kod som börjar med en bokstav

Denna kamera är försedd med en självdiagnosfunktion. Med denna funktion visas kamerans tillstånd på LCD-skärmen som en kombination av en bokstav och fyra siffror. Om detta skulle inträffa så se efter i följande kodtabell och försök att avhjälpa felet med de föreslagna motåtgärderna. De sista två siffrorna (som visas som □□ här) varierar beroende på kamerans tillstånd.

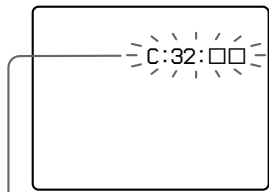

Självdiagnosindikator

Kod	Orsak	Motåtgärder
C:32: □□	Det har blivit fel på kamerans hårdvara.	• Stäng av kameran och slå på den igen (sidan 20).
C:13: □□	Kameran kan inte läsa eller skriva data på "Memory Stick Duo"-minneskortet.	• Ta ut och sätt i "Memory Stick Duo"-minneskortet ett par gånger.
	Ett oformaterat "Memory Stick Duo"-minneskort är isatt.	• Formattera om "Memory Stick Duo"-minneskortet (sidan 52).
	Det isatta "Memory Stick Duo"-minneskortet går inte att använda i den här kameran, eller data på det har blivit skadade.	• Sätt i ett nytt "Memory Stick Duo"-minneskort (sidan 24).
E:61: □□ E:91: □□	Det har uppstått ett fel på kameran som du inte själv kan åtgärda.	• Tryck in RESET-knappen till höger under styrknappen, och slå sedan på kameran igen. (sidan 106)

Om du inte lyckas lösa problemet trots att du provat motåtgärderna ett par gånger, så kontakta din Sony-handlare eller närmaste auktoriserade Sony-serviceverkstad.

Antal bilder som går att lagra respektive tagningstid

Hur många bilder som går att lagra och hur länge det går att spela in beror på ”Memory Stick Duo”-minneskortets kapacitet, bildstorleken och bildkvaliteten. Se följande tabeller när du väljer ”Memory Stick Duo”-minneskortet.

- Antalet bilder listas i ordningen Fine (Standard).
- Hur många bilder som går att lagra och hur länge det går att spela in kan variera beroende på tagningsförhållandena.
- Se sidan 28 angående vanlig tagningstiden och antalet bilder som går att lagra i normala fall.
- Om det återstående antalet lagringsbara bilder överskrider 9 999 tänds indikatorn ”>9999” på LCD-skärmen.
- I nedanstående tabell visas ungefär hur många bilder som går att lagra och ungefär hur länge det går att spela in på ett ”Memory Stick Duo”-minneskort som är formaterat i den här kameran.

Multi Burst

(Enhet: bilder)

	16MB	32MB	64MB	128MB	256MB	512MB
1M	24 (46)	50 (93)	101 (187)	202 (376)	357 (649)	726 (1320)

Rörliga bilder

	16MB	32MB	64MB	128MB	256MB	512MB
640(Fine)	—	—	—	—	0:02:57	0:06:02
640(Standard)	0:00:42	0:01:27	0:02:56	0:05:54	0:10:42	0:21:47
160	0:11:12	0:22:42	0:45:39	1:31:33	2:51:21	5:47:05

Siffrorna anger inspelningstiden. t.ex.: ”1:34:45” betyder ”1 timme, 34 minuter, 45 sekunder”.

- Bildstorlekarna är så här:
640(Fine): 640×480
640(Standard): 640×480
160: 160×112



















Menypunkter

Vilka menypunkter som går att ändra beror på vad lägesomkopplaren är inställd på och övriga inställningar.

Menyinställningarna hålls kvar i minnet även om man stänger av kameran eller ställer in lägesomkopplaren på något annat läge (utom [PFX] (P.Effect)).

Fabriksinställningarna är markerade med ■.







När lägesomkopplaren är inställd på

Punkt	Inställningar	Beskrivning
 (Camera)	 /  /  /  /  /  /  /  /  / Program / ■Auto	Används för att välja kameraläge (sidan 31).
 (EV) ¹⁾	+2.0EV / +1.7EV / +1.3EV / +1.0EV / +0.7EV / +0.3EV / ■0EV / -0.3EV / -0.7EV / -1.0EV / -1.3EV / -1.7EV / -2.0EV	Används för att fininställa exponeringen (sidan 61).
 (Focus) ¹⁾⁵⁾	∞ / 7.0m / 3.0m / 1.0m / 0.5m / Spot AF / Center AF / ■Multi AF	Används för att välja autofokusmetod (sidan 58), eller förinställt avstånd (sidan 60).
 (Metering Mode) ¹⁾	Spot / ■Multi	Används för att ställa in exponeringen i förhållande till motivet (sidan 63). Ställ in mätområdet.
WB (White Bal) ¹⁾⁵⁾	 WB /  /  /  /  / ■Auto	Används för att ställa in vitbalansen (sidan 66).
ISO ¹⁾⁵⁾	400 / 200 / 100 / ■Auto	Används för att välja ISO-känslighet. Välj ett högt värde vid tagning på mörka ställen eller vid tagning av motiv som rör sig snabbt, eller välj ett lågt värde för att få bättre bildkvalitet. • Observera att störningarna i bilden tenderar att öka när ISO-känsligheten ökar.
 (P.Quality) ¹⁾	■Fine / Standard	Används för att ta bilder med hög/normal upplösning (sidan 55).

Punkt	Inställningar	Beskrivning
Mode (REC Mode)⁵⁾	Multi Burst Exp Brktg Speed Burst Burst ■Normal	– Används för att ta en kontinuerlig serie på 16 bildrutor som en enda stillbild (sidan 68). – Används för att ta tre bilder med något olika exponeringsvärden (sidan 64). – Inspela kontinuerligt med kort intervall (sidan 67). – Kontinuerligt tagning även mer bilder (sidan 67). – Används för att lagra en bild på normalt sätt.
BRK (Bracket Step)³⁾	±1.0EV / ■±0.7EV / ±0.3EV	Används för att ställa in exponeringskompensationsvärdet vid tagning av tre bilder med olika exponeringsvärden (sidan 64). (Denna inställning går inte att göra när punkten [Mode] (REC Mode) på menyn är inställd på något annat än [Exp Brktg].)
 (Interval)³⁾	1/7.5 / 1/15 / ■1/30	Används för att välja slutarintervall vid Multi Burst-tagning (sidan 68). (Denna inställning går inte att göra när punkten [Mode] (REC Mode) på menyn är inställd på något annat än [Multi Burst].)
± (Flash Level)⁴⁾	+ / ■Normal / –	Används för att ställa in blixstens ljusstyrka (sidan 67).
PFX (P.Effect)¹⁾	B&W / Sepia / ■Off	Används för att välja specialeffekter för bilden (sidan 69).
⊕ (Saturation)²⁾	+ / ■Normal / –	Används för att justera bildens mättnad. Indikatorn ⊕ tänds (utom när Normal är inställt).
⦿ (Contrast)²⁾	+ / ■Normal / –	Används för att justera bildens kontrast. Indikatorn ⦿ tänds (utom när Normal är inställt).
F (Sharpness)²⁾	+ / ■Normal / –	Används för att ställa in skärpan för bilden. Indikatorn F tänds (utom när Normal är inställt).

¹⁾ Denna punkt visas inte när punkten  (Camera) på menyn är inställd på [Auto].













²⁾ Denna punkt visas inte när punkten  (Camera) på menyn är inställd på [Program].

³⁾ Detta visas inte när  (Camera) i menyn är inställd på [Auto],  (Förstoringsglasläge),  (Skymningsläge),  (Skymningsporträttläget),  (Fyrverkeriläget) eller  (Stearinljusläget).









⁴⁾ Detta visas inte när  (Camera) i menyn är inställd på [Auto],  (Skymningsläge),  (Fyrverkeriläget) eller  (Stearinljusläget).

⁵⁾ Vilka inställningar som går att välja beror på inställningen för  (Camera) på menyn.



När lägesomkopplaren är inställd på

Punkt	Inställningar	Beskrivning
 (EV)	+2.0EV / +1.7EV / +1.3EV / +1.0EV / +0.7EV / +0.3EV /  0EV / -0.3EV / -0.7EV / -1.0EV / -1.3EV / -1.7EV / -2.0EV	Används för att fininställa exponeringen (sidan 61).
 (Focus)	∞ / 7,0m / 3,0m / 1,0m / 0,5m / Spot AF / Center AF /  Multi AF	Används för att välja autofokusmetod (sidan 58), eller förinställt avstånd (sidan 60).
 (Metering Mode)	Spot /  Multi	Används för att ställa in exponeringen i förhållande till motivet (sidan 63). Ställ in mätområdet.
WB (White Bal)	 /  /  /  /  Auto	Används för att ställa in vitbalansen (sidan 66).
PFX (P.Effect)	B&W / Sepia /  Off	Används för att välja specialeffekter för bilden (sidan 69).

När lägesomkopplaren är inställd på







Punkt	Inställningar	Beskrivning
 (Folder)	OK / Cancel	Används för att välja den mapp som innehåller bilderna du vill titta på (sidan 70).
 (Protect)	—	Används för att skydda bilder mot oavsiktlig radering och för att ta bort skyddet igen (sidan 75).
DPOF (DPOF)	—	Används för att markera stillbilder som ska skrivas ut med en utskriftsmarkering (DPOF) och för att ta bort markeringen igen (sidan 83).
 (Print)	—	Används för att skriva ut bilder på en PictBridge-kompatibel skrivare (sidan 78).
 (Slide)	Interval Image Repeat Start Cancel	<ul style="list-style-type: none"> – Används för att ställa in intervallet vid diabilisvisning (sidan 72). (Endast i enbildsläget) <ul style="list-style-type: none"> ■ 3 sec / 5 sec / 10 sec / 30 sec / 1 min – Används för att ställa in vilka bilder som ska visas. <ul style="list-style-type: none"> ■ Folder / All – Används för att visa bilderna upprepade gånger. <ul style="list-style-type: none"> ■ On / Off – Används för att starta diabilisvisningen. – Används för att avbryta diabilisvisningen.
 (Resize)	5M / 3M / 1M / VGA / Cancel	Används för att ändra bildstorleken för en lagrad stillbild (sidan 76). (Endast i enbildsläget)
 (Rotate)	 (moturs) /  (medurs) / OK / Cancel	Används för att rotera en stillbild (sidan 73). (Endast i enbildsläget)
 (Divide)	OK / Cancel	Används för att dela upp rörliga bilder (sidan 88). (Endast i enbildsläget)

Inställningspunkter





Inställningsskärmen tänds när man går vidare till  på menyn och trycker en gång till på .

Fabriksinställningarna anges med .

(Camera 1)

Punkt	Inställningar	Beskrivning
AF Mode	 Single / Monitor	Används för att välja autofokusmetod (sidan 59).
Digital Zoom	 Smart / Precision / Off	Används för att välja digitalt zoomläge (sidan 34).
Date/Time	Day&Time / Date /  Off	Används för att bestämma om datumet eller klockslaget ska läggas på i bilden (sidan 39). Datumet och klockan läggs inte på för rörliga bilder eller i Multi Burst-läget. Datumet och klockan visas bara under uppspelning, inte under inspelning.
Red Eye Reduction	On /  Off	Används för att minska risken för röda ögon i bilden vid blyxttagning (sidan 38).
AF Illuminator	 Auto / Off	Används för att välja om autofokus-lampan ska tändas vid mörkertagningar. Denna hjälplampa gör det lättare att ställa in skärpan på motivet när det är mörkt (sidan 38).
Auto Review	 On / Off	Används för att ställa in om den lagrade bilden automatiskt ska visas på LCD-skärmen direkt efter tagning av en stillbild. När [On] är inställt visas den lagrade bilden i ca. två sekunder. Om man trycker ner avtryckaren halvvägs i det läget släcks den tagna bilden på skärmen och det går att ta nästa bild med en gång.



(Camera 2)

Punkt	Inställningar	Beskrivning
Enlarged Icon	 On / Off	Används för att välja om inställningsindikeringen tillfälligt ska förstöras när man trycker på någon av knapparna  (blyxtläge),  (självtvlösaren) eller  (makro).

(Memory Stick Tool)

Punkt	Inställningar	Beskrivning
Format	OK / Cancel	Används för att formatera ”Memory Stick Duo”-minneskortet. Observera att alla data på ”Memory Stick Duo”-minneskortet raderas vid formatering, inklusive skyddade bilder (sidan 52).
Create REC. Folder	OK / Cancel	Används för att skapa en mapp för att lagra bilder (sidan 56).
Change REC. Folder	OK / Cancel	Används för att ändra en mapp för att lagra bilder (sidan 57).

(Setup 1)

Punkt	Inställningar	Beskrivning
LCD Backlight	Bright /  Normal	Används för att ställa in ljusstyrkan för LCD-skärmens bakgrundsbelysning. När man väljer [Bright] blir skärmen ljusare och lättare att se när kameran används utomhus eller på andra ljusa ställen, men samtidigt ökar batteriförbrukningen. Visas bara när kameran drivs med batteripaketet.
Beep	Shutter  On Off	<ul style="list-style-type: none">– Används för att slå på slutarklicken när man trycker ner avtryckaren.– Används för att slå på pipjuden/slutarklicken när man trycker på styrknappen/trycker ner avtryckaren.– Används för att stänga av pipjuden/slutarklicken helt.
 Language	—	Menypunkter, varningar och andra meddelanden visas på valt språk.

(Setup 2)

Punkt	Inställningar	Beskrivning
File Number	<input checked="" type="checkbox"/> Series Reset	<ul style="list-style-type: none">– Filerna fortsätter att numreras i tur och ordning även om man byter ”Memory Stick Duo”-minneskortet eller lagringsmapp.– Filnumreringen börjar om från 0001 varje gång man byter mapp. (Om lagringsmappen redan innehåller filer får den nya filen ett filnummer ett steg högre än det högsta filnumret.)
USB Connect	PictBridge PTP <input checked="" type="checkbox"/> Normal	<ul style="list-style-type: none">– Används för att ansluta kameran till en PictBridge-kompatibel skrivare (sidan 79).– När man gör en PTP-anslutning startar automatiskt kopieringsguiden (Copy Wizard) som kopierar bilderna i den lagringsmapp (sidan 96) som är inställd på kameran till datorn. (Detta fungerar både för Windows XP och för Mac OS X.)– Används för att göra en USB-anslutning mellan kameran och en dator (sidorna 92 och 104).
Video Out	NTSC PAL	<ul style="list-style-type: none">– Används för att ställa in videoutsignalen på NTSC-format (som används i t.ex. USA och Japan).– Används för att ställa in videoutsignalen på PAL-format (som används i Europa).
Clock Set	OK / Cancel	Används för att ställa in datumet och klockan (sidorna 21 och 55).

Försiktighetsåtgärder

Lägg inte kameran på följande sorters ställen

- Extremt varma ställen, som t.ex. i en bil som står parkerad rakt i solen. Kamerahuset kan bli skevt eller det kan uppstå andra fel på kameran.
- Rakt i solen eller nära ett element. Det finns risk att kamerahuset blir missfärgat eller deformerat, eller att det uppstår andra fel.
- På skakiga ställen
- I närheten av starka magneter
- Var försiktig så att det inte kommer in sand eller damm i kameran på sandiga eller dammiga ställen. Det kan leda till fel på kameran som eventuellt inte går att reparera.

När kameran bärs omkring

Sätt dig inte ned med kameran i bakfickan, eftersom det kan leda till skador på kameran.

Angående rengöring

Rengöring av LCD-skärmen

Torka bort ev. fingeravtryck, smuts osv. från skärmens yta med en LCD-rengöringssats (medföljer ej).

Rengöring av objektivet

Torka bort ev. fingeravtryck, damm osv. från objektivet med en mjuk duk.

Rengöring av likströmskontakten

Rengör nätadapterns likströmskontakt med en torr bomullstuss. Sätt inte i kontakten om den är smutsig. Om kontakten är smutsig kan det hända att det inte går att ladda upp batteripaketet ordentligt.

Rengöring av kamerahuset

Rengör kamerans yta med en mjuk duk som fuktats med vatten, och torka sedan av den med en torr duk. Använd inte följande sorters kemikalier eftersom det kan leda till skador på ytfinishen eller själva höljet.

- Kemikalier som thinner, bensin, sprit, engångsstrasor, insektsmedel, osv.
- Undvik att röra vid kameran med något av ovanstående på fingrarna
- Låt inte kameran ligga i kontakt med gummi eller vinyl under längre tid.

Angående användningstemperaturen

Denna kamera är avsedd att användas vid en temperatur på mellan 0°C och 40°C. Vi avråder från tagning på väldigt kalla eller varma ställen utanför detta temperaturområde.

Angående kondensbildning

Om kameran flyttas direkt från ett kallt ställe till ett varmt ställe, eller om den läggs i ett mycket fuktigt rum, kan det bildas kondens inuti eller utanpå kameran. Denna imbildning kan orsaka fel på kameran.

Det bildas lätt kondens när:

- Kameran flyttas från ett kallt ställe som t.ex. en skidbacke in i ett varmt rum
- Kameran flyttas ut ur ett luftkonditionerat rum eller en luftkonditionerad bil en het dag, osv.

För att undvika kondensbildning

Stoppa kameran i en förseglad plastpåse när den flyttas från en kall plats till en varm plats, och vänta sedan tills den anpassat sig till de nya förhållandena (ungefär en timme).

Om det bildas kondens

Stäng av kameran och vänta ungefär en timme tills kondensen avdunstat. Observera att om du försöker ta bilder med fukt kvar inuti objektivet blir bilderna suddiga.

Angående det inbyggda återuppladdningsbara batteriet

Denna kamera har ett inbyggt återuppladdningsbart knappbatteri för att driva klockan och hålla kvar olika inställningar i minnet oavsett om kameran är påslagen eller avstängd.

Detta uppladdningsbara knappbatteri laddas upp hela tiden medan kameran används. Om kameran används bara korta stunder i taget laddas dock batteriet gradvis ur, och om kameran inte används alls på ungefär en månad blir det helt urladdat. Var i så fall noga med att ladda upp detta återuppladdningsbara knappbatteri igen innan du använder kameran.

Det går dock att använda kameran även om detta återuppladdningsbara knappbatteri inte är uppladdat, så länge du inte spelar in datumet och klockan.

Laddningsmetod

Anslut kameran till ett vägguttag via nätadaptern, eller sätt i ett uppladdat batteripaket, och låt kameran ligga avstängd i minst ett dygn.

- Det återuppladdningsbara batteriet sitter innanför facket på vänster sida om batterifacket på kameran. Ta aldrig ut det återuppladdningsbara knappbatteriet.

Återuppladdningsbart knappbatteri

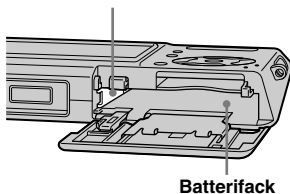

Batterifack

Angående "Memory Stick"

Det går bara att använda "Memory Stick"-minneskortet i den här kameran.

"Memory Stick"-minneskortet är ett kompakt och bärbart IC-lagringsmedium.

I nedanstående tabell visas vilka sorters "Memory Stick"-minneskortet som går att använda i den här kameran.

"Memory Stick"-typ	Inspelning/ uppspelning ³⁾
Memory Stick	–
Memory Stick (MagicGate/ snabböverföring av data)	–
Memory Stick Duo	○
Memory Stick Duo (MagicGate/ snabböverföring av data)	○ ¹⁾²⁾
MagicGate Memory Stick	–
MagicGate Memory Stick Duo	○ ¹⁾
Memory Stick PRO	–
Memory Stick PRO Duo	○ ¹⁾²⁾

¹⁾ "MagicGate Memory Stick Duo" och "Memory Stick PRO Duo" är försedda med MagicGate-funktioner. MagicGate är en upphovsrättskyddsteknik som använder kryptering. Datainspelning/uppspelning som kräver MagicGate-funktioner går inte att utföra med den här kameran.

- 2) Har stöd för dataöverföring på hög hastighet via ett parallellt gränssnitt.
- 3) 640(Fine) formatsfilmer kan spelas in och spelas av genom att endast använda "Memory Stick PRO Duo".

- Vi kan inte garantera att "Memory Stick Duo"-minneskortet som formaterats i en dator fungerar i den här kameran.
- Hastigheten för läsning/skrivning av data varierar beroende på vilken kombination av "Memory Stick Duo"-minneskort och övrig utrustning som används.

Att observera angående "Memory Stick Duo" (medföljer)

- Det går inte att lagra, redigera eller radera bilder om man skjuter minneskyddsomkopplare en⁴⁾ till LOCK med ett spetsigt föremål.

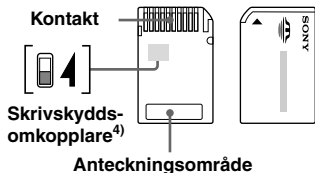

Hur skrivskyddsomkopplaren⁴⁾ ser ut och var den sitter kan variera beroende på vilken sorts "Memory Stick Duo"-minneskortet som används.

- ⁴⁾ "Memory Stick Duo"-minneskortet som medföljer kameran saknar skrivskyddsomkopplare. Var därför försiktig när du använder det medföljande "Memory Stick Duo"-minneskortet så att du inte råkar ändra eller radera data av misstag.

- Ta aldrig ut ett "Memory Stick Duo"-minneskort medan data håller på att läsas eller skrivas.
- Det kan hända att data blir skadade i följande fall:
 - Om "Memory Stick Duo"-minneskortet tas ut eller kameran stängs av under pågående läsning eller skrivning
 - Om "Memory Stick Duo"-minneskortet utsätts för statisk elektricitet eller elektriska störningar
- Vi rekommenderar att du tar en backup-kopia av viktiga data.
- Undvik att trycka alltför hårt när du skriver i anteckningsområdet.
- Sätt inte fast några etiketter varken på "Memory Stick Duo"-minneskortet eller på Memory Stick Duo-adaptrar.
- Lägg "Memory Stick Duo"-minneskortet i det medföljande fodralet när du bär omkring det eller stoppar undan det.
- Rör inte vid kontaktarna på "Memory Stick Duo" med fingrarna eller något metallföremål.
- Undvik att stöta till, böja eller tappa "Memory Stick Duo".
- Försök inte ta isär eller bygga om "Memory Stick Duo".
- Utsätt inte "Memory Stick Duo"-minneskortet för vatten.
- Lägg inte "Memory Stick Duo"-minneskortet inom räckhåll för små barn. De kan råka svälja minneskortet.
- Undvik att använda eller lägga "Memory Stick Duo"-minneskortet på följande sorters ställen:
 - Platser med hög temperatur som t.ex. i en bil som står parkerad rakt i solen
 - Platser som hamnar rakt i solen
 - Fuktiga ställen eller ställen med frätande ämnen

Att observera angående Memory Stick Duo-adaptrar (medföljer)

- Om du använder ett "Memory Stick Duo"-minneskort i en apparat som är avsedd för vanliga "Memory Stick"-minneskort så var noga med att alltid först sätta i "Memory Stick Duo"-minneskortet i "Memory Stick Duo"-adaptern. Om man sätter i ett "Memory Stick Duo"-minneskort i en "Memory Stick"-kompatibel apparat utan Memory Stick Duo-adaptrar kan det hända att det inte går att ta ut minneskortet ur apparaten igen.
- När du sätter i ett "Memory Stick Duo"-minneskort i en Memory Stick Duo-adaptrar så kontrollera först att "Memory Stick Duo"-minneskortet är isatt på rätt håll, och skjut sedan in det så långt det går. Om kortet inte är ordentligt isatt finns det risk för fel.
- När du använder ett "Memory Stick Duo"-minneskort som är isatt i en Memory Stick Duo-adaptrar i en "Memory Stick"-kompatibel apparat, så kontrollera att "Memory Stick Duo"-minneskortet är isatt på rätt håll. Observera att felaktig användning kan leda till skador på utrustningen.
- Sätt inte i en Memory Stick Duo-adaptrar inom en "Memory Stick" kompatibel enhet utan en "Memory Stick Duo" på såsatt. Det kan leda till fel på kameran.

Att observera angående "Memory Stick PRO Duo" (medföljer ej)

"Memory Stick PRO Duo"-minneskort med en kapacitet på upp till 512MB har bekräftats fungera på rätt sätt i den här kameran.

Angående "InfoLITHIUM"- batteripaket



Vad är "InfoLITHIUM"- batteripaket?

"InfoLITHIUM"-batteripaket är en sorts litiumjon-batteripaket med funktioner för överföring av information om användningsförhållandena mellan kameran och nätadaptern.

"InfoLITHIUM"-batteripaket beräknar strömförbrukningen i enlighet med kameran användningsförhållanden och visar den återstående batteritiden i minuter.

Uppladdning av batteripaketet

Vi rekommenderar att batteripaketet laddas upp vid en omgivningstemperatur på mellan 10°C och 30°C. Utanför detta temperaturområde kan det hända att det inte går att ladda upp batteripaketet på ett effektivt sätt.

Effektiv användning av batteripaketet

- Batteriets prestanda sjunker vid låg temperatur. Det betyder att batteripaketet inte går att använda lika länge på kalla ställen. Vi rekommenderar följande för att batteripaketet ska vara så länge som möjligt:
 - Lägg batteripaketet i en ficka nära kroppen för att värma upp det, och vänta med att sätta i det i kameran tills precis innan tagningen.
- Om zoomen eller blixten används ofta laddas batteriet ut snabbare.
- Vi rekommenderar att du tar med dig extra batteripaket så att det räcker dubbelt eller tre gånger så länge som du tänker spela in, och att du gör ett par provtagningar innan du börjar ta de riktiga bilderna.
- Utsätt inte batteripaketet för vatten. Batteripaketet är inte vattentätt.
- Lägg inte kameran på varma ställen som t.ex. i en varm bil eller rakt i solen.

Indikatorn för återstående batteritid

Det kan hända att kameran stängs av trots att indikatorn för återstående batteritid visar att det finns ström kvar. Använd batteripaketet tills det är helt slut och ladda sedan upp det helt igen så att indikatorn för återstående batteriström visar rätt. Observera dock att det kan hända att batteriindikatorn fortfarande inte visar rätt om kameran används länge vid hög temperatur eller får ligga fullt uppladdad, eller om batteripaketet används ofta.

Förvaring av batteripaketet

- Ta fram batteripaketet en gång om året även om det inte används och ladda upp det helt. Ta ut batteripaketet ur kameran och förvara det torrt och svalt. Detta är viktigt för att batteripaketet ska fortsätta att fungera.
- För att använda upp batteripaketet på kameran kan man ställa POWER-knappen på diabildsvisningsläget (sidan 72) och låta kameran ligga ända tills strömmen tar slut.
- Låt alltid batteripaketet ligga i batterifodralet vid förvaring och när du bär omkring det för att förhindra att det blir smutsigt eller kortsluts.

Batteriernas livslängd

- Batteriernas livslängd är begränsad. Batteripaketets kapacitet sjunker både efter hand som det används och med tiden. När batteripaketets brukstid blivit väldigt kort beror det förmodligen på att det är förbrukat. Köp ett nytt batteripaket.
- Batteripaketets livslängd beror på förvarings- och användningsförhållandena för respektive batteripaket.

Tekniska data

■ Kamera

[System]

Bildanordning

7,66 mm (1/2,4-tums) färg-CCD
Primärt färgfilter

Totalt antal bildpunkter för kameran

Ca. 5 255 000 bildpunkter

Effektivt antal bildpunkter

Ca. 5 090 000 bildpunkter

Objektiv

Carl Zeiss Vario-Tessar
3× zoomobjektiv
f = 6,7 – 20,1 mm (motsvarar
38 – 114 mm för en 35 mm
stillbildskamera)
F3,5 – 4,4

Exponeringskontroll

Automatisk exponering, 9 olika
scenvalslägen

Vitbalans

Automatisk, dagsljus,
molnigt, lysrörsbelysning,
glödlampsbelysning, blixt

Filformat (enligt DCF)

Stillbilder: Exif Ver. 2.2 JPEG-
kompatibel, DPOF-kompatibel
Rörliga bilder: MPEG1 kompatibel
(Mono)

Inspelingsmedium

"Memory Stick Duo"-minneskortet

Blixt

Rekommenderat avstånd (med
punkten ISO inställd på Auto):
0,1 m till 1,7 m (W)
0,5 m till 1,6 m (T)

[In- och utgångar]

Multikontakt

USB-kommunikation

Hi-Speed USB (USB 2.0-
kompatibel)

[LCD-skärm]

LCD-panel

6,2 cm (2,5-tums) TFT-skärm

Totalt antal bildpunkter

230 400 (960×240) punkter

[Ström, allmänt]

Batteripakettyp

NP-FT1

Strömförsörjning

3,6 V

Effektförbrukning (under tagning)

1,4 W

Användningstemperatur

0°C till +40°C

Förvaringstemperatur

-20°C till +60°C

Ytermått

Ca. 91×60×17,8 mm (b/h/d, exkl.
utskjutande delar)

Vikt

Ca. 171 g (inklusive batteripaket av
typ NP-FT1, "Memory Stick Duo"-
minneskort, och linsskydd)

Mikrofon

Elektretkondensatormikrofon

Högtalare

Dynamisk högtalare

Exif Print

Kompatibel

PRINT Image Matching II

Kompatibel

PictBridge

Kompatibel

■ UC-TC Cyber-shot-stationen

[In- och utgångar]

A/V OUT (MONO)-uttaget (mono)

Minijack

Video: 1 Vtt, 75 Ω, obalanserat,
negativ synk

Ljud: 327 mV (vid 47 kΩ
belastning) Utimpedans
1 kΩ

USB-uttag B

USB-anslutning

Höghastighets-USB(USB 2.0,
höghastighetskompatibelt)

DC IN-uttag

Kamerakontakt

■ AC-LM5/LM5A Nätadapter

Inspänning

100 V till 240 V växelström,
50/60 Hz

AC-LM5

10 W

AC-LM5A

11 W

Utspänning

4,2 V likström, 1,5 A

Användningstemperatur

0°C till +40°C

Förvaringstemperatur

-20°C till +60°C

Yttermått

AC-LM5

Ca. 47×30×80 mm

AC-LM5A

Ca. 48×29×81 mm

(b/h/d exkl. utskjutande delar)

Vikt

AC-LM5

Ca. 170 g

AC-LM5A

Ca. 160 g

exkl. nätkabel

■ NP-FT1 Batteripaket

Batterityp

Litiumjonbatteri

Maximal spänning

Likström 4,2 V

Märkspänning

Likström 3,6 V

Kapacitet 2,4 Wh (680 mAh)

■ Tillbehör

- AC-LM5/LM5A-nätadapter (1)
- Nätkabel (1)
- NP-FT1 Batteripaket (1)
- Cyber-shot-stationen UC-TC (1)
- Stativhållaren (1)
- USB-kabel (1)
- A/V-kabel (1)
- Handlovsrem (1)
- "Memory Stick Duo"-minneskortet (32 MB) (1)
- Memory Stick Duo Adaptor (1)
- CD-ROM (USB-drivrutinen SPVD-012) (1)
- Bruksanvisning (1)

Rätt till ändringar förbehålles.

3**Bildstorleksindikator** (26)**FINE/STD****Bildkvalitetsindikator** (55)**Lagringsmappindikator** (56)**Indikator för återstående "Memory Stick"-kapacitet****1/30"****Multi Burst-intervallindikator** (68)**400****Indikator för återstående antal lagringsbara bilder** (28)**Självutlösarindikator** (36)**C:32:00****Självdiagnosindikator** (119)**Datum/klockindikator** (39)**ISO400****ISO-talindikator** (121)**±0.7EV****Gafflingsstegsindikator** (64)

4**Vibrationsvarningsindikator** (116)**Varning för svagt batteri** (116)**Autofokusramen** (58)**+****Spotmätningshårkors** (64)

5**Histogramindikator** (62)**Slutarbrusreducering** (43)**125****Slutartidsindikator****F3.5****Bländarvärdesindikator****+2.0EV****EV-nivåindikator** (61)**Meny/Guidemeny** (54)

-
- Tryck på MENU för att tända/släcka menyn/guidemenyn.

Vid tagning av rörliga bilder

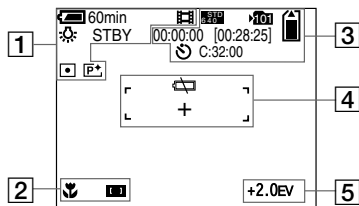

1

60min

Indikator för återstående batteritid
(17)



Lagringsformatindikator (85)

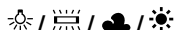

Vitbalansindikator (66)

STBY / REC

Indikator för tagning av rörliga bilder (85)

x1.3

Zoomskaleindikator (33)



Mätmetodsindikator (63)



Bildeffektindikator (69)

2



Indikator för makroläget (35)



Autofokusramindikator (58)

0.5m

Förinställt avstånd (60)

3

x1.3 / FINE 6.00 / 160

Bildstorleksindikator (85)



Lagringsmappindikator (56)



Indikator för återstående "Memory Stick"-kapacitet

00:00:00 [00:28:05]

Indikator för inspelningstid
[maximal inspelningstid] (120)



Självtlösarindikator (36)

C:32:00

Självd diagnosindikator (119)

4



Varning för svagt batteri (116)

Autofokuseramen (58)



Spotmätningshårkors (64)

5

+2.0EV

EV-nivåindikator (61)

Meny/Guidemeny (54)

- Tryck på MENU för att tända/släcka menyn/guidemenyn.

Vid stillbildvisning

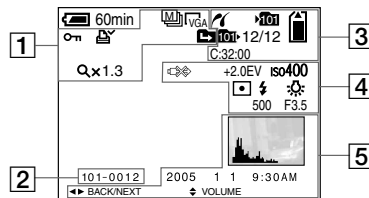

1



Lagringsformatindikator (73)

5M / 32 / 3M / 1M / VGA

Bildstorleksindikator (26)



Skyddsindikator (75)



Utskriftsmarkering (DPOF) (83)



Indikator för mappbyte (70)

Qx1.3

Uppspelningszoomskaleindikator

(71)

Step 12/16

Indikator för uppspelning ruta för ruta (74)

2

101-0012

Mapp/filnummer (96)

3



PictBridge-anlutningindikator (79)



Lagringsmappindikator (56)



Indikator för återstående "Memory Stick"-kapacitet



Uppspelningsmappindikator (70)

12/12

Bildnummer/Antal lagrade bilder i vald mapp

C:32:00

Självdiagnosindikator (119)

4



Koppla inte loss USB-kabelindikator
(80, 116)

+2.0EV

EV-nivåindikator (61)

ISO400

ISO-talindikator (121)



Mätmetodsindikator (63)

f / ƒ

Blixtindikator

WB / ☀ / ☁ / ☁ / ☀

Vitbalansindikator (66)

500

Slutartidsindikator

F3.5

Bländarvärdesindikator

5

Histogramindikator (62)

Inspelningsdatum/tidpunkt för bilden (39)

Meny/Guidemeny (54)

- Tryck på MENU för att tända/släcka meny/guidemeny.

Vid visning av rörliga bilder

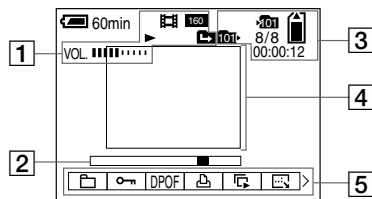

1



Lagringsformatindikator (86)

FINE / STD / 160
640 / 640 / 160

Bildstorleksindikator (86)



Uppspelnings/stoppindikator (86)



Indikator för mappbyte (70)

VOL. ■■■■■■■■■■

Volymindikator (86)

2

Visningsmätare (86)

3



Lagringsmappindikator (56)



Återstående "Memory Stick"-
kapacitet



Uppspelningsmappindikator (70)

8/8

Bildnummer/Antal lagrade bilder i
vald mapp-indikatorn

00:00:12

Räkneverk (86)

4

Visad bild (86)

5

Meny/Guidemeny (54)

- Tryck på MENU för att tända/släcka meny/guidemenyn.

Register

A

A/V-kabel	46
AE	32
AE/AF-lås	30, 32, 60
AF-lås.....	60
Antalet bilder som går att ta eller visa	18, 28, 120
Användning av kameran utomlands.....	19
Autofokus.....	32, 58
Autofokuslampa.....	38, 125
Autofokusmetod.....	59
Autofokusramen.....	58
Automatiska inställningar	29
Automatisk avstängning.....	20
Automatisk tagningsläge.....	31
Auto Review	125

B

Batteriernas livslängd.....	18, 132
Batteripaket	14
Bildeffekter	69
Bildkvalitet.....	26, 55
Bildstorlek.....	26
Blixt	66
Blixten avstängd.....	37
Blixtläge.....	37
Blixtnivå.....	67, 122
Brunton	69
Burst	67

C

CD-ROM.....	91, 99, 104
Centrumvägd autofokus	58
Cyber-shot-station.....	12

D

Dagsljus.....	66
Diabildsvisning	72
Digital precisionszoom	34
Digital zoom.....	34
DPOF	83

E

Enbildsskärm.....	44
Exponeringsgaffling.....	64

F

Fyllagringsdestinationer.....	96
Filnamn	96
Filnummer.....	127
Filtillägg.....	96, 98
Flerpunktsautofokus.....	58
Fokus.....	58
Formatering.....	52
Fyrverkeriläget.....	41
Färg-TV-system.....	48
Förinställda avstånd	60
Försiktighetsåtgärder.....	128
Förstoring	125
Förstoringsglasläget.....	40
Förstoring av en bild.....	71
Förvaring av batteripaketet	131

G

Glödlampsbelysning	66
--------------------------	----

H

Histogram.....	62
----------------	----

I

"InfoLITHIUM"-batteripaket	131
ImageMixer VCD2.....	98, 101, 104
Indexskärm.....	44
Indexutskrift.....	78
Indikator för återstående batteritid.....	17, 131
Initialisering	52
Installation.....	91, 98, 105
Inställningar	55
Inställning av datum och klocka	21, 127
Intervall	68, 69, 122
ISO	121
Isättning av "Memory Stick Duo"	24

J

JPG.....	97
Justering av exponeringsvärdet.....	61

K

Kamera.....	31, 121
Klippning av rörliga bilder.....	88
Klockinställning	21, 127
Komprimeringsgrad	26
Kondensbildning	129
Kontrast.....	122
Kopiering av bilder till datorn.....	90, 94, 100, 103

L

Landskapsläget.....	41
LCD-skärmens bakgrundsbelysning.....	126
LCD-skärmens bakgrundsbelysning på/av.....	32
Likströmskontakt.....	15, 19
Lysrör.....	66
Långsam synkronisering.....	37
Lägesomkopplare.....	11, 21, 31
Läge (REC mode).....	122
Läsnings/skrivningslampa.....	24

M

Macintosh-användare.....	103
Makro.....	35
Mapp.....	56, 70
Memory Stick Duo.....	129
Menyinställningar.....	54, 121
Molnigt.....	66
Monitor AF.....	59
MPG.....	97
Multi-patternmätning.....	63
Multi Burst.....	68
Mätmetoder.....	63
Mättnad.....	122

N

NTSC.....	48, 127
Närbildstagnation (makro).....	35
Nätadapter.....	19

O

Optisk zoom.....	34
------------------	----

P

PAL.....	48, 127
PictBridge.....	78
Picture Package.....	98
Pip/slutarlick.....	126
Programmerad tagningsläge.....	31
PTP.....	90, 103, 127
Påläggning datum och klocka.....	39, 125
Påslagning/avstängning.....	20

R

Radering av rörliga bilder.....	87
Radering av stillbilder.....	49
Rekommenderad datormiljö.....	90, 103
Rengöring.....	128
RESET-knapp.....	106
Resetransformator.....	19
Rotering.....	73
Rödögereducering.....	38

S

S&V.....	69
Scenval.....	40
Single AF.....	59
Självdiagnosindikator.....	119
Självutlösare.....	36
Skydd.....	75
Skymningsläget.....	40
Skymningsporträttiläget.....	41
Skärpa.....	122
Slutarbrusreducering.....	43
Smart zoom.....	34
Snabbgranskning.....	32
Snabbhetsburst.....	67

Snabbslutarläget.....	41
Snöläget.....	41
Spot-autofokus.....	58
Spotmätning.....	63
Språk.....	23, 126
Stearinljusläget.....	42
Stillbildstagnation.....	29
Storleksändring.....	76
Strandläget.....	41
Styrknapp.....	20

T

Tagning av rörliga bilder.....	85
Trimning.....	72
Tvingad blick.....	37

U

Uppdelning.....	88
Upppladdningstid.....	17
Upppladdning av batteripaketet.....	14, 131
Uppspelningszoom.....	71
Uppspelning av rörliga bilder på LCD-skärmen.....	86
Uppspelning på datorm.....	95, 104
Uppspelning på LCD-skärmen.....	44
USB-anslutning.....	92, 104, 127
USB-drivrutin.....	91
USB-kabel.....	92
USB-läge.....	90
USB-uttag.....	12, 79, 92
Utskriftsmarkering (DPOF).....	83

V

Vad som visas.....	32, 134
Varningar och andra meddelanden.....	116
VGA.....	26
Video CD.....	101, 105
Visning av bilder på en TV-skärm.....	46
Vitbalans.....	66
Volym.....	86

W

Windows-användare.....	90
------------------------	----

Z

Zoom.....	34
Zoomförstoringsgrad.....	34

Å

Återstående tagnings/visningstid.....	18, 120
Återuppladdningsbart knapptyps batteri.....	129

Изготовитель: Сони Корпорейшн
Адрес: 6-7-35 Киташинагава,
Шинагава-ку, Токио 141-0001, Япония
Страна-производитель: Япония



Напечатано на бумаге, изготовленной на 100% из бумажных отходов, с использованием печатной краски на основе растительного масла без примесей ЛОС (летучих органических соединений).

Tryckt på 100% återvunnet papper med vegetabilisk olje-baserad färg utan lättflyktiga organiska föreningar.

Дополнительную информацию об этом изделии и ответы на относящиеся к изделию вопросы можно найти на Web-сайте по оказанию поддержки покупателям.

Mer information om denna produkt och svar på de vanligaste frågorna hittar du på vår hemsida.

<http://www.sony.net/>
Sony Corporation Printed in Japan



2186580630