

SONY®



Оглавление

Поиск по
операции

МЕНЮ/Поиск
установок

Алфавитный
указатель

Cyber-shot

Руководство по Cyber-shot

DSC-T110/T110D

Как пользоваться данным руководством

Щелкните по кнопке в правом верхнем углу для перехода на соответствующую страницу.

Это удобно при поиске функции для просмотра.



Поиск информации по функции.

Поиск информации по операции.

Поиск информации в перечне MENU/пунктах установок.

Поиск информации по ключевому слову.

Оглавление

Поиск по операции

MENU/Поиск установок

Алфавитный указатель

Символы и примечания, используемые в данном руководстве

Red Eye Reduction

The flash strobes two or more times before shooting to reduce the red-eye phenomenon when using the flash.

- 1 Lower the lens cover to switch to shooting mode.
- 2 MENU → (Settings) → (Shooting Settings) → [Red Eye Reduction] → desired mode

<input checked="" type="checkbox"/> Auto	When the Face Detection function is activated, the flash strobes
<input type="checkbox"/> On	The flash always strobes to reduce the red-eye phenomenon.
<input type="checkbox"/> Off	Does not use Red Eye Reduction.

Notes

- To avoid blurring of images, hold the camera firmly until the shutter is released. It usually takes a second until the shutter is released, and also be sure not to allow the subject to move during this period.
- Red Eye Reduction may not produce the desired effects. It depends on individual differences and conditions, such as distance to the subject, or if the subject looked away from the pre-strobe.
- If you do not use the Face Detection function, Red Eye Reduction does not work, even when you select [Auto].
- [Red Eye Reduction] is set to [Off] when (High Sensitivity) mode is selected in Scene Selection or when the Smile Shutter function is activated.

What causes the red-eye phenomenon?

Pupils become dilated in dark environments. Flash light is reflected off the blood vessels at the back of the eye (retina), causing the "red-eye" phenomenon.



Other ways to reduce red-eye

- Select (High Sensitivity) mode in Scene Selection. (The flash is automatically turned to [Off].)
- When the eyes of the subject turn out red, correct the image with [Retouch] → [Red Eye Correction] on the viewing menu or with the supplied software "PMB".

В данном руководстве последовательность операций отображается стрелками (→). Вам следует прикасаться к пунктам на экране в указанной последовательности. Символы показаны в соответствии с установкой по умолчанию фотоаппарата.

Установка по умолчанию обозначается символом .

Означает меры предосторожности и соответствующие ограничения для правильной эксплуатации фотоаппарата.

 Указывает на полезную для ознакомления информацию.

Примечания по использованию фотоаппарата

Примечания относительно используемых типов карт памяти (продается отдельно)

С данным фотоаппаратом совместимы следующие карты памяти: “Memory Stick PRO Duo”, “Memory Stick PRO-HG Duo”, “Memory Stick Duo”, карта памяти SD, карта памяти SDHC и карта памяти SDXC.

MultiMediaCard не может быть использована.

В данном руководстве термин “Memory Stick Duo” используется для обозначения карт памяти “Memory Stick PRO Duo”, “Memory Stick PRO-HG Duo” и “Memory Stick Duo”, а термин “карта SD” используется для обозначения карт памяти SD, карт памяти SDHC и карт памяти SDXC.

- С данным фотоаппаратом подтверждена надлежащая работа карты памяти “Memory Stick Duo” емкостью до 32 Гб и карты SD емкостью до 64 Гб.
- При выполнении видеосъемки рекомендуется использовать следующие карты памяти:
 - MEMORY STICK PRO DUO (Mark2) (“Memory Stick PRO Duo” (Mark2))
 - MEMORY STICK PRO-HG DUO (“Memory Stick PRO-HG Duo”)
 - Карта памяти SD, карта памяти SDHC или карта памяти SDXC (класс 4 или выше)
- Подробные сведения о “Memory Stick Duo” приведены на стр. 162.

При использовании карты памяти “Memory Stick Duo” со слотом стандартного размера “Memory Stick”

Вы можете использовать карту памяти “Memory Stick Duo”, вставив ее в адаптер карты памяти “Memory Stick Duo” (продается отдельно).



Адаптер карты памяти “Memory Stick Duo”

Встроенные функции фотоаппарата

- В данном руководстве приведено описание каждой функции TransferJet-совместимых/несовместимых устройств. Чтобы проверить, поддерживает ли фотоаппарат функцию TransferJet, проверьте следующую метку на нижней стороне фотоаппарата.
TransferJet-совместимое устройство:
✔ (TransferJet)

Примечания о батарейном блоке

- Зарядите батарейный блок (прилагается) перед использованием фотоаппарата в первый раз.
- Батарейный блок можно заряжать, даже если он не полностью разряжен. Кроме того, Вы можете использовать емкость частично заряженного батарейного блока, даже если он был заряжен неполностью.
- Если Вы не планируете использовать батарейный блок в течение длительного времени, израсходуйте имеющийся заряд, извлеките батарейный блок из фотоаппарата и храните его в сухом, прохладном месте. Это нужно для поддержания функций батарейного блока.
- Подробные сведения о пригодном для использования батарейном блоке приведены на стр. 164.

Объектив Carl Zeiss

Фотоаппарат оснащен объективом Carl Zeiss, который позволяет воспроизводить четкие изображения с отличной контрастностью. Объектив данного фотоаппарата изготовлен в Германии в соответствии с системой обеспечения качества, сертифицированной компанией Carl Zeiss, согласно стандартам Carl Zeiss.

Примечания об экране ЖКД и объективе

- Экран ЖКД разработан с использованием чрезвычайно высокопрецизионной технологии, так что свыше 99,99% пикселей предназначено для эффективного использования. Однако на экране ЖКД могут появляться маленькие темные и/или яркие точки (белого, красного, синего или зеленого цвета). Такие точки являются результатом производственного процесса и никаким образом не влияют на запись.

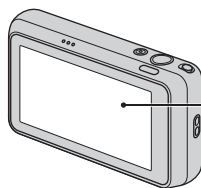

Черные, белые, красные, синие или зеленые точки

- Если капли воды или другой жидкости попадут на экран ЖКД, и он станет мокрым, немедленно протрите экран мягкой тканью. Жидкость на поверхности экрана ЖКД может привести к ухудшению качества изображения и неисправности аппарата.
- Воздействие на экран ЖКД или на объектив прямого солнечного света в течение длительного периода времени может привести к неисправностям. Помещая фотоаппарат вблизи окна или на открытом воздухе, соблюдайте осторожность.
- Не нажимайте на экран ЖКД. Экран может быть обесцвечен, и это может привести к неисправности.
- При низкой температуре на экране ЖКД может оставаться остаточное изображение. Это не является неисправностью.
- Соблюдайте осторожность, не подвергайте объектив ударам и не прикладывайте к нему силу.

О конденсации влаги

- При непосредственном перемещении фотоаппарата из холодного помещения в теплое, внутри или снаружи фотоаппарата может конденсироваться влага. Эта конденсация влаги может привести к неисправности фотоаппарата.
- В случае конденсации влаги выключите питание фотоаппарата и подождите около часа для испарения влаги. Обратите внимание, что если Вы попытаетесь выполнять съемку, когда внутри объектива остается влага, Вы не сможете записать качественные изображения.

Фотоснимки, используемые в данном руководстве

Фотоснимки, используемые в качестве образцов в данном руководстве, представляют собой репродуцированные изображения, и не являются реальными фотоснимками, полученными с помощью данного фотоаппарата.

Оглавление

Примечания по использованию фотоаппарата

Как пользоваться данным руководством.....	2
Примечания по использованию фотоаппарата.....	4
Поиск по операции.....	9
MENU/Поиск установок.....	12
Названия частей.....	17
Список значков, отображаемых на экране....	18
Использование сенсорной панели.....	20
Настройка пунктов MENU.....	22
Использование внутренней памяти.....	23
Встроенная справка.....	24

Съемка

Режим ЗАПИСИ.....	26
Интеллектуал. авторежим.....	27
Панорамный обзор.....	28
Реж. видеосъемк.....	31
Авто по программе.....	32
Выбор сцены.....	33
Панорам. обзор под водой (только для модели DSC-T110).....	36
Увеличение.....	37

Просмотр

Просмотр фотоснимков.....	38
Воспр. круп. план.....	39
Шир-форм.....	40
Временно повернутое отображение.....	41

Просмотр видеозаписей	42
-----------------------------	----

MENU (Съемка)

Пункты MENU (Съемка)	12
----------------------------	----

MENU (Просмотр)

Пункты MENU (Просмотр)	14
------------------------------	----

Установки

Пункты установки	15
------------------------	----

Телевизор

Просмотр изображений на телевизоре стандартной четкости (SD)	134
Просмотр изображений на телевизоре высокой четкости (HD)	135

Компьютер

Использование с компьютером	137
Использование программного обеспечения	139
Подключение фотоаппарата к компьютеру	142
Передача изображений в медиаслужбы	144

Печать

Печать фотоснимков	146
--------------------------	-----

Устранение неисправностей

Устранение неисправностей.....	147
Предупреждающие индикаторы и сообщения.....	156

Прочее

Использование фотоаппарата за границей.....	161
Карта памяти.....	162
Батарейный блок.....	164
Зарядное устройство.....	165
Стандарт TransferJet.....	166
Количество фотоснимков и время видеозаписи.....	167
Меры предосторожности.....	169

Алфавитный указатель

Алфавитный указатель.....	171
---------------------------	-----

Поиск по операции

Оглавление

Поиск по операции







МЕНЮ/Поиск установок

Активный указатель

Перенос настроек в фотоаппарат	Интеллектуал. авторежим	27
	Выбор сцены	33
	Распознавание сцен	67
Выполнение видеосъемки	Реж. видеосъемк.	31
Съемка портретов	Мягкая кожа	33
	Момент. снимок	33
	Портрет в сумерк	33
	Режим Smile Shutter	45
	Распознавание сцен	67
	Распознавание лиц	71
	Минимиз. закрытых глаз	74
Ум. эфф. кр. глаз	106	
Панорамная фотосъемка	Панорамный обзор	28
Съемка близко расположенных объектов	Макро	57
	Фокус крупным планом	57
Съемка движущихся объектов	Реж. видеосъемк.	31
	Выс-скор. затвор	34
	Установ. серийной съемки	56
Съемка без размытости	Высок. чувствит.	33
	Выс-скор. затвор	34
	Таймер самозапуска с 2-секундной задержкой	49
	ISO	59

Съемка с подсветкой	Принудительная вспышка.....	47
	Распознавание сцен	67
	DRO.....	73
Съемка в темных местах	Высок.чувствит.	33
	Медл.синхр	47
	ISO.....	59
Изменение положения фокусировки	Фокус.....	64
	Распознавание лиц	71
Изменение размера изображения	Размер изобр./Разм. панорам. изобр.....	53
Удаление изображений	Удалить	83
	Формат.....	126
Отображение увеличенных фотоснимков	Воспр.круп.план.	39
	Подгонка (Изм. размера)	90
Отображение снимков в полноэкранном режиме	Шир-форм.	40
	Временно повернутое отображение	41
	Размер изобр./Разм. панорам. изобр.....	53
Редактирование изображений	Рисунок	88
	Ретуширование	90
Воспроизведение серии снимков по порядку	Слайд-шоу.....	80
Печать изображений с датой	“PMB (Picture Motion Browser)”	139

Изменение установок даты и времени	Устан. вр.пояса	132
	Устан.даты и вр.	133
Инициализация установок	Инициализац.	113
Просмотр пункта “Встроенная справка”	Встроенная справка	76
Печать фотоснимков	Печать фотоснимков	146
Просмотр на телевизоре	Просмотр изображений на телевизоре стандартной четкости (SD)	134
	Просмотр изображений на телевизоре высокой четкости (HD)	135

Режим ЗАПИСИ Пункты меню				P	SCN	
Распознавание сцен	✓	—	—	—	—	—
Эффект мягкой кожи	—	—	—	—		—
Распознавание лиц	✓	—	—	✓		—
DRO	—	—	—	✓	—	—
Минимиз. закрытых глаз	—	—	—	—		—
Установки дисплея	✓	✓	✓	✓	✓	—
Встроенная справка	✓	✓	✓	✓	✓	—

Примечания

- Режим [Панорам. обзор под водой] отображается только в случае, если для параметра [Корпус] установлено значение [Вкл] (только для модели DSC-T110).
- Только пункты, которые доступны для каждого режима, отображаются на экране.
- Четыре пункта меню, отображаемые под **MENU**, отличаются в зависимости от каждого режима.
- Режим  (Под водой) в окне выбора сцены доступен только для модели DSC-T110.







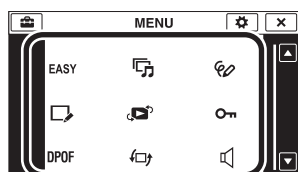











Пункты MENU (Просмотр)

Вы можете легко выбирать различные для просмотра функции из меню **MENU**.

- 1 Нажмите кнопку  (воспроизведение) для переключения в режим воспроизведения.
- 2 Прикоснитесь к кнопке **MENU** для отображения экрана MENU.
Четыре пункта меню, отображаемые под **MENU**, не появляются на экране MENU.
- 3 Прикоснитесь к пункту меню → нужному режиму.



В приведенной ниже таблице значок ✓ означает установки, которые можно изменить, а значок – означает установки, которые изменить невозможно.

Режим просмотра Пункты меню	Карта памяти			Внутренняя память
	 Просм. по дате	 Просм. папки (Фотосним.)	 Просм. папки (Видео)	 Просм. папки
EASY (Простой режим)	✓	✓	✓	✓
 (Календарь)	✓	—	—	—
 (Индекс изображ.)	✓	✓	✓	✓
 (Слайд-шоу)	✓	✓	—	✓
 (Удалить)	✓	✓	✓	✓
 (Отпр. с пом. TransferJet)	✓	✓	—	—
 (Рисунок)	✓	✓	—	✓
 (Ретуширование)	✓	✓	—	✓
 (Режим просмотра)	✓	✓	✓	—
 (Защитить)	✓	✓	✓	✓
DPOF	✓	✓	—	—
 (Поворот.)	✓	✓	—	✓
 (Установки громкости)	✓	✓	✓	✓
 (Установки дисплея)	✓	✓	✓	✓
 (Данные экспозиции)	✓	✓	✓	✓
 (Кол. изобр. в индек. реж.)	✓	✓	✓	✓
 (Выбор папки)	—	✓	✓	—
Встроенная справка	✓	✓	✓	✓

Примечания

- Только пункты, которые доступны для каждого режима, отображаются на экране.
- Четыре пункта меню, отображаемые под **MENU**, отличаются в зависимости от каждого режима.

Пункты установки



Можно изменить установки на экране  (Установки).

1 Прикоснитесь к кнопке **MENU** для отображения экрана MENU.

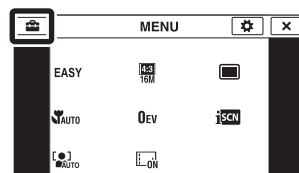

2 Прикоснитесь к  (Установки) → нужной категории → нужному пункту → нужной установке.



Категории	Пункты
 Установки съемки	Подсветка AF
	Линия сетки
	Разреш. дисплея
	Цифров увелич
	Авто ориент
	Спр.по расп.сцен
	Ум. эфф. кр. глаз
	Пред.о закр.глаз.
 Основные установ.	Звук
	Яркость ЖКД
	Language Setting
	Цвет индикаторов
	Демонстр. режим
	Инициализац.
	COMPONENT
	Видеовыход
	Корпус (только для модели DSC-T110)
	Подсоед USB
	Установки LUN
	Загруз.музык
	Очистить музыку
	Экономия питания
	TransferJet
	Eye-Fi*
Калибровка	

Категории	Пункты
 Средство карты памяти	Формат
	Созд.папк.ЗАПИС
	Изм папк.ЗАПИСИ
	Удал. папки ЗАП.
	Копировать
	Номер файла
 Устр-во внутр.памяти	Формат
	Номер файла
 Установки часов	Устан. вр.пояса
	Устан.даты и вр.

* [Eye-Fi] появляется только в случае, если в фотоаппарат вставлена карта Eye-Fi (имеется в продаже).

Примечания

- Индикация [Установки съемки] появляется только при выполнении установок в режиме съемки.
- Индикация [Средство карты памяти] появляется только в случае, если в фотоаппарат вставлена карта памяти, в то время как индикация [Устр-во внутр.памяти] появляется только в том случае, если карта памяти не вставлена.

Названия частей

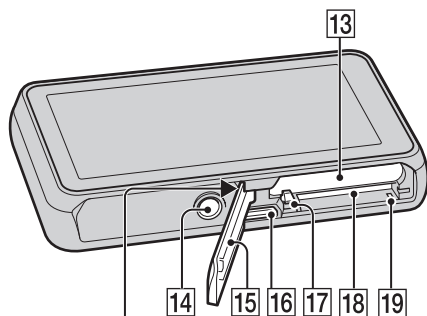
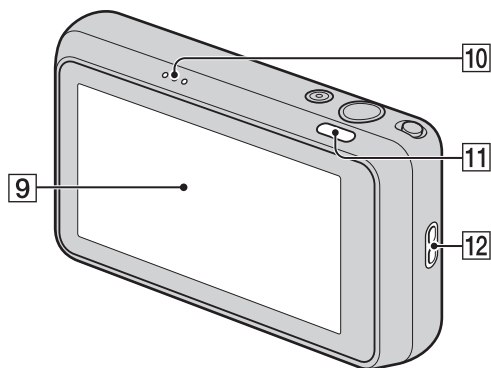
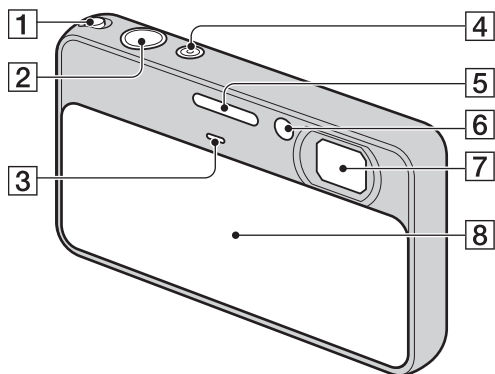

- 1 Рычажок увеличения (W/T) (37, 39)
- 2 Кнопка затвора
- 3 Микрофон
- 4 Кнопка ON/OFF (Питание)/
Лампочка индикации питания
- 5 Вспышка
- 6 Лампочка таймера самозапуска/
лампочка режима Smile Shutter/
Подсветка АФ
- 7 Объектив
- 8 Крышка объектива
- 9 Экран ЖКД/сенсорная панель
- 10 Громкоговоритель
- 11 Кнопка (воспроизведение) (38)
- 12 Крючок для наручного ремешка*
- 13 Слот для вставки батареи
- 14 Гнездо штатива
- 15 Крышка отсека батареи/карты памяти
- 16 Многофункциональный разъем (Type3a)
- 17 Рычажок выталкивания батареи
- 18 Слот карты памяти
- 19 Лампочка доступа
- 20 Метка (TransferJet™) (85, 122)

* Использование наручного ремня

Чтобы не уронить фотоаппарат, прикрепите к нему ремень и проденьте руку в петлю ремня.

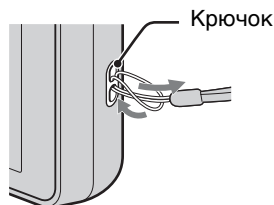

* Использование пера

Перо используется при управлении с помощью сенсорной панели. Оно прикрепляется к наручному ремню. Не носите фотоаппарат, держа его за перо. Фотоаппарат может упасть.

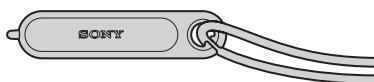

Список значков, отображаемых на экране

Значки отображаются на экране для индикации состояния фотоаппарата. Положение отображаемых значков может отличаться в зависимости от режима съемки.

При фотосъемке

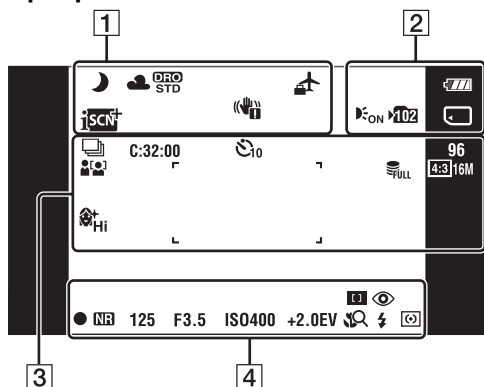

При видеосъемке

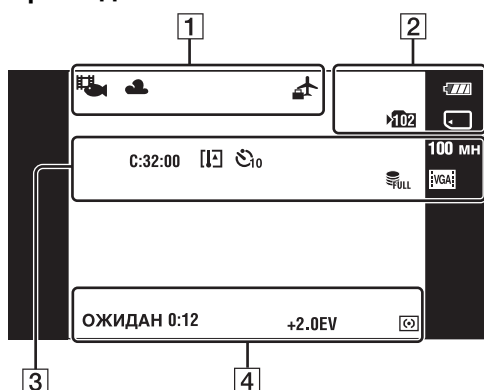

При воспроизведении

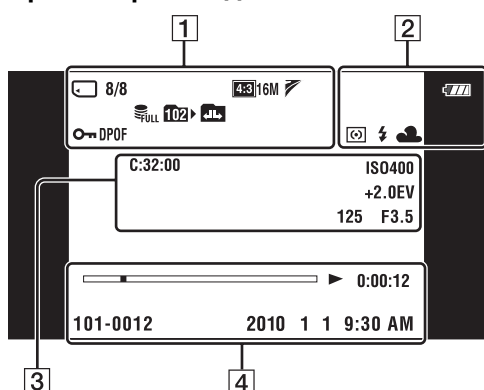

1

Дисплей	Индикация
	Значок распознавания сцен
	Баланс белого • Режим WB 1 WB 2 (Баланс бел при подв съем) отображается только на модели DSC-T110.
	DRO
	Пункт назначения
	Распознавание сцен
	Предупреждение о вибрации
	Сцена видеосъемки (только для модели DSC-T110)
	Воспроизведение с увеличением
	Носитель записи/воспроизведения (карта памяти, внутренняя память)
	Индикация режима Eye-Fi
	Номер изображения/ Количество изображений, записанных в диапазоне дат, выбранной папке.
	Размер изображения/Размер панорамного изображения
	Установки TransferJet
	Файл базы изображений заполнен/Предупреждение об ошибке файла базы изображений
	Папка записи
	Папка воспроизведения
	Изменение папки
	Защита

Дисплей	Индикация
DPOF	Метка команды печати (DPOF)
	Минимиз. закрытых глаз

2

Дисплей	Индикация
	Оставшийся заряд батареи
	Предупреждение о низком заряде батареи
	Подсветка АФ
	Папка записи
	Носитель записи/воспроизведения (карта памяти, внутренняя память)
	Индикация режима Eye-Fi
	Масштаб увеличения x1.3 sQ PQ
	Режим измерения
	Вспышка
	Баланс белого • Режим WB1 WB2 (Баланс бел при подв съем) отображается только на модели DSC-T110.

3

Дисплей	Индикация
	Установки серийной съемки
C:32:00	Индикация самодиагностики
	Предупреждение о повышении температуры
	Таймер самозапуска
96	Количество доступных для записи изображений
100 мн	Доступное для записи время
	Распознавание лица
	Эффект мягкой кожи
	Файл базы изображений заполнен/Предупреждение об ошибке файла базы изображений
	Размер изображения/Размер панорамного изображения

Дисплей	Индикация
	Рамка искателя диапазона АФ
+	Перекрестие точечной фотометрии
ISO400	Число ISO
+2.0EV	Величина экспозиции
125	Скорость затвора
F3.5	Величина диафрагмы

4

Дисплей	Индикация
	Фокусировка
	Уменьшение эффекта красных глаз
	Блокировка АЭ/АФ
NR	Медленный затвор NR
125	Скорость затвора
F3.5	Величина диафрагмы
ISO400	Число ISO
+2.0EV	Величина экспозиции
	Фокусировка крупным планом
	Режим вспышки
	Зарядка вспышки
	Режим измерения
ЗАПИСЬ ОЖИДАН	Видеосъемка/Режим ожидания
0:12	Время записи (м:с)
	Воспроизведение
	Полоса воспроизведения
0:00:12	Счетчик
101-0012	Номер папки-файла
2010 1 1 9:30 AM	Записанная дата/время воспроизводимого изображения

Использование сенсорной панели

Фотоаппарат позволяет выполнять операции и установки при прикосновении к кнопкам или при перетаскивании экрана ЖКД с помощью пальца.

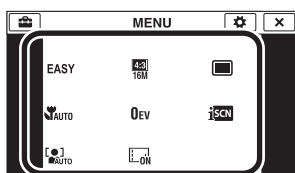

Кнопка	Действие
▲/▼/◀/▶	Отображение на экране скрытых пунктов для выполнения нужных установок.
✕	Возврат к предыдущему экрану.
?	Отображение описания функций для каждой установки на экранах выбора для MENU (съемки), режима записи или режима выбора сцены. Прикоснитесь к кнопке ? → пункты, описание которых Вы хотите просмотреть.

Примечания

- Для работы с сенсорной панелью слегка нажимайте на нее пальцем или прилагаемым пером. При сильном нажатии или использовании заостренного предмета, кроме прилагаемого пера, можно повредить сенсорную панель.
- При прикосновении к верхней части экрана во время съемки кнопки и индикаторы моментально исчезнут. При снятии пальца с экрана кнопки и индикаторы снова появятся.

Прикосновение к экрану для установки фокусного расстояния

Прикосновение к объекту на сенсорной панели отображает рамку, а дальнейшее нажатие на кнопку затвора наполовину выполняет фокусировку на объект в рамке. Если в рамке фокусировки находится лицо, дополнительно к фокусировке автоматически оптимизируются яркость и цветовой оттенок.

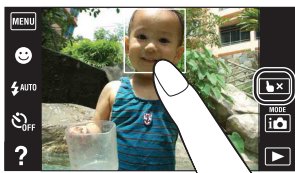



Функциональная кнопка/метод управления	Действие
Прикоснитесь к объекту	Регулировка фокусировки.
✕	Отмена функции.

Примечания

- Эта функция недоступна при использовании цифрового увеличения, во время съемки в режиме фокусировки крупным планом или в простом режиме.
- Эта функция недоступна при выборе режима (Ландшафт), (Сумерки), (Фейерверки) или (Под водой) (только для модели DSC-T110) в режиме выбора сцены.

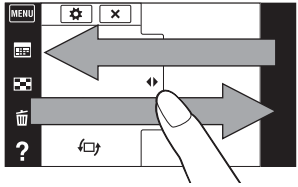
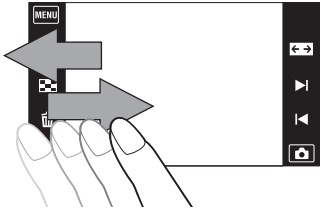
Управление фотоаппаратом путем перетаскивания экрана ЖКД

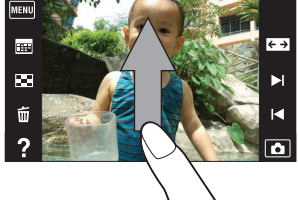
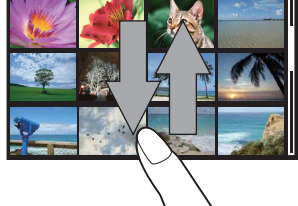
Действие	Метод управления
Отображение/скрытие экрана MENU	<p>Прикоснитесь с левой стороны к экрану ЖКД и потяните его вправо для отображения экрана MENU; потяните его справа налево, чтобы скрыть экран MENU.</p> 
Отображение/скрытие функциональных кнопок	<p>Прикоснитесь с левой стороны к экрану ЖКД и потяните его влево, чтобы скрыть функциональные кнопки; потяните его слева направо для отображения функциональных кнопок.</p> 
Отображение следующего/предыдущего изображения	<p>Потяните экран ЖКД вправо или влево во время воспроизведения. Для непрерывного изменения изображений потяните их вправо или влево и продолжайте надавливать на эту сторону.</p> 
Отображение индексного экрана	<p>Потяните вверх на экране ЖКД.</p> 
Отображение следующей/предыдущей страницы в индексном режиме	<p>Потяните вниз или вверх на экране ЖКД.</p> 

Настройка пунктов MENU

Во время съемки/воспроизведения под **MENU** на экране ЖКД появляются четыре пункта MENU. Для этих четырех кнопок можно индивидуально настроить нужные пункты меню MENU и их расположение, что позволяет удобно расположить часто используемые кнопки.

Настройку этих кнопок можно выполнить и сохранить для каждого режима записи во время съемки, а также для внутренней памяти и карты памяти во время воспроизведения.

1 Прикоснитесь к кнопке **MENU** для отображения экрана MENU.



2  (Настройка) → [OK]

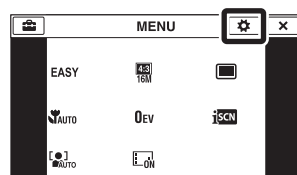

3 Выберите значок MENU и перетащите его в нужное положение с левой стороны экрана ЖКД.

Значок MENU в области настроек будет заменен.

4 Для отмены прикоснитесь к кнопке .

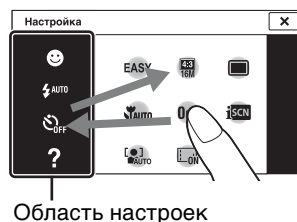

Примечание

- Выполнить настройку значка MENU в режиме простой съемки невозможно.

Использование преимуществ настройки

Вы можете заменить не только значки MENU, но и значки MENU внутри области настроек, а также уменьшить количество значков MENU.

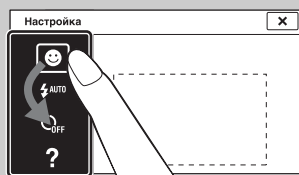

Замена значков MENU внутри области настроек

Во время прикосновения к значку MENU внутри области настроек переместите его в нужное место.

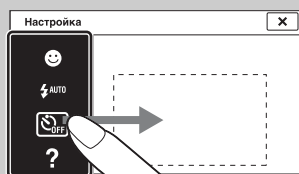

Уменьшение количества значков в области настроек

Во время прикосновения к значку MENU внутри области настроек переместите его в область справа.

Использование внутренней памяти

В фотоаппарате имеется внутренняя память приблизительно 23 Мб. Эта память не является съемной. Даже если в фотоаппарат не вставлена карта памяти, запись изображений можно выполнять во внутреннюю память.

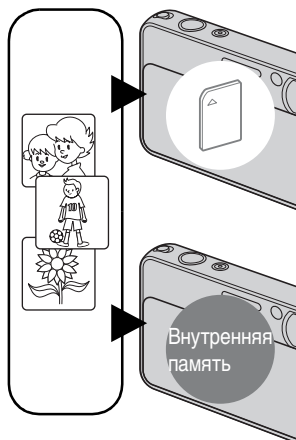

Если карта памяти вставлена

[Запись]: Изображения записываются на карту памяти.

[Воспроизведение]: Воспроизводятся изображения на карте памяти.

[Меню, установки и т.п.]: К изображениям на карте памяти можно применить различные функции.

Если карта памяти не вставлена

[Запись]: Изображения записываются при помощи внутренней памяти.

- Невозможно выполнить видеозапись во внутреннюю память при использовании размера видеоизображения [1280×720(Высококач)] или [1280×720(Стандарт)].

[Воспроизведение]: Воспроизводятся изображения, сохраненные на внутренней памяти.

[Меню, установки и т.п.]: К изображениям на внутренней памяти могут быть применены различные функции.

О данных изображений, хранящихся на внутренней памяти

Рекомендуется выполнять копирование (резервное копирование) данных одним из следующих методов.

Для выполнения копирования (резервного копирования) данных на жесткий диск компьютера

Выполните процедуру, приведенную на странице 142, без вставленной в фотоаппарат карты памяти.

Для копирования (резервного копирования) данных на карту памяти

Приготовьте карту памяти, на которой имеется достаточно свободного места, а затем выполните процедуру, пояснение которой приведено в разделе [Копировать] (стр. 130).

Примечания

- Импортировать данные изображения с карты памяти во внутреннюю память невозможно.
- Вы можете импортировать данные, хранящиеся во внутренней памяти, на компьютер, выполнив USB-подключение фотоаппарата к компьютеру с помощью кабеля. Однако Вы не можете экспортировать данные с компьютера во внутреннюю память фотоаппарата.

Встроенная справка

Этот фотоаппарат содержит встроенную функциональную справку. С помощью этой функции можно выбирать нужные функции фотоаппарата.

После прочтения справки можно использовать выбранную функцию.



Руководство по эксплуатации отображается для того, чтобы можно было управлять фотоаппаратом, следуя указаниям на экране.

1 Нажмите кнопку ? (Встроенная справка).

Если кнопки не отображаются с левой стороны экрана ЖКД, прикоснитесь к кнопке **MENU**.

2 Выберите способ поиска.

Это объясняется в пункте “Рук. по съемке/воспроиз.”.

3 Выберите требуемый режим.

Отображаются функции, доступные в выбранном режиме.

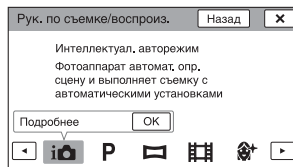

4 Выберите требуемую функцию.

Для выполнения выбранной функции отображается руководство по эксплуатации.

5 На дисплее используйте кнопки ◀/▶ для перехода от краткого обзора к выполнению процедуры.

- В зависимости от выбранной функции руководство по эксплуатации и детали выполнения процедур могут не отображаться.
- При выборе значения [Использовать эту функц.] фотоаппарат автоматически устанавливает выбранный режим.

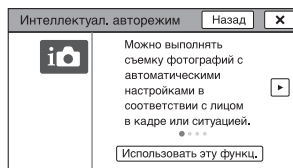

6 Чтобы закрыть пункт “Встроенная справка”, нажмите **X**.

Способ поиска	Описание
Рук. по съемке/воспроиз.	Поиск различных функций для выполнения операций в режиме съемки и режиме просмотра.
Значок руководства	Поиск функции и значения отображаемого значков.
Поиск и устр. неисправн.	Поиск распространенных проблем и способы их устранения.

Способ поиска	Описание
Руководство по задаче	Поиск нужных функций.
Ключевое слово	Поиск функций по ключевым словам.
История	Отображение 10 последних элементов в пункте “Встроенная справка”.

Примечания



- Пункт ? (Встроенная справка) недоступен в следующих случаях:
 - В режиме “Простой режим”
 - Если для параметра [Корпус] установлено значение [Вкл] (только для модели DSC-T110)
- В зависимости от выбранных функций пункт [Использовать эту функц.] может быть недоступен.

Режим ЗАПИСИ

Вы можете выбрать режим фотосъемки в соответствии с условиями и целью съемки.

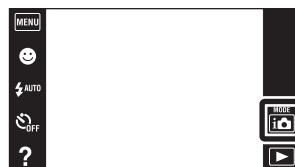
- 1 Опустите крышку объектива для переключения в режим съемки.
- 2  (Режим ЗАПИСИ) → нужный режим



 (Интеллектуал. авторежим)	Позволяет Вам выполнять съемку с автоматически регулируемыми установками.
 (Панорамный обзор)	Позволяет выполнять панорамную фотосъемку после компоновки изображений.
 (Реж. видеосъемк.)	Позволяет выполнять видеосъемку.
P (Авто по программе)	Позволяет Вам выполнять съемку с автоматической регулировкой экспозиции (как скорости затвора, так и величины диафрагмы). Вы также можете выбрать различные установки при помощи меню.
SCN (Выбор сцены)	Позволяет Вам выполнять съемку с предварительно установленными установками в соответствии с условиями сцены.
 (Панорам. обзор под водой) (только для модели DSC-T110)	Позволяет выполнять панорамную фотосъемку под водой. Функция [Панорам. обзор под водой] доступна, если опция [Корпус] установлена в положение [Вкл].

Интеллектуал. авторежим

Позволяет Вам выполнять съемку с автоматически регулируемым установками.

- 1 Опустите крышку объектива для переключения в режим съемки.
- 2 (Режим ЗАПИСИ) → (Интеллектуал. авторежим)
- 3 Нажмите кнопку затвора для выполнения съемки.



Примечание

- Опция [Вспышка] установлена в положение [Авто] или [Выкл.].

О распознавании сцен

Распознавание сцен работает в режиме “Интеллектуал. авторежим”. Данная функция позволяет фотоаппарату автоматически распознавать условия съемки и выполнять ее.



Значок и указатель распознавания сцен

Фотоаппарат распознает сцены (Сумерки), (Портрет в сумерк), (Сумерки со штативом), (Контровый свет), (Портрет с контр. светом), (Ландшафт), (Макро), (Фокус крупным планом) или (Портрет) и отображает соответствующий значок и справку на экране при распознавании сцены.

Подробные сведения приведены на стр. 67.

При фотосъемке объекта, на который трудно выполнить фокусировку

- Наименьшее расстояние для съемки составляет приблизительно 8 см (1 см в режиме “Интеллектуал. авторежим” или “Простой режим”) (сторона W), 50 см (сторона T) (от объектива). При съемке объекта, расположенного ближе минимально допустимого расстояния, используйте режим фокусировки крупным планом.
- Если фотоаппарат не может выполнить фокусировку автоматически, начинает медленно мигать индикатор блокировки АЭ/АФ и звуковой сигнал не раздается. Измените компоновку фотоснимка или измените настройку фокусировки (стр. 64).
- Фокусировка может быть затруднена при следующих условиях:
 - Темно, а объект удален.
 - Слабый контраст между объектом съемки и фоном.
 - Объект съемки находится за стеклом.
 - Объект съемки быстро движется.
 - Имеются отражающие свет или блестящие поверхности.
 - Объект съемки подсвечивается от яркого фона или света вспышки.

Панорамный обзор

Позволяет создать панорамное изображение с помощью компоновки изображений.



- 1 Опустите крышку объектива для переключения в режим съемки.
- 2 (Режим ЗАПИСИ) → (Панорамный обзор)
- 3 Совместите фотоаппарат с краем объекта для съемки, а затем нажмите кнопку затвора.
- 4 Выполните с помощью фотоаппарата панорамную съемку до конца направляющей полосы, следуя указаниям на экране ЖКД.

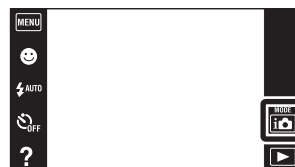

Съемка этой части не будет выполнена

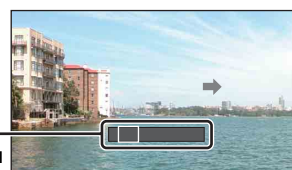



Полоса управления

Примечания

- Если не выполнить панорамирование фотоаппарата по всему объекту в заданное время, на скомпонованном изображении появится серая зона. В этом случае перемещайте фотоаппарат быстрее для записи полного панорамного изображения.
- Поскольку соединяются вместе несколько изображений, соединенная часть не будет плавно записана.
- В условиях низкой освещенности панорамные изображения могут быть размытыми или же съемка может не получиться.
- При мигающем, например, флуоресцентном освещении, яркость или цвет комбинируемых изображений может отличаться.
- Если полный угол панорамной съемки и заблокированный угол АЭ/АФ сильно отличаются по яркости, цвету или фокусировке, успешная съемка не будет выполнена. В этом случае измените заблокированный угол АЭ/АФ и выполните съемку еще раз.
- Панорамный обзор не подходит для следующих случаев:
 - Объекты движутся
 - Объекты находятся слишком близко к фотоаппарату
 - Изображения с невысокой контрастностью, например небо, песчаный пляж или газон
 - Непрерывно изменяющиеся изображения, например волны или водопады
- Панорамные изображения невозможно создать в следующих случаях:
 - Панорамирование фотоаппарата слишком быстрое или слишком медленное.
 - Сильное дрожание фотоаппарата.

Изменение направления съемки или размера панорамного изображения

Направление съемки:	 (Направление съемки) → [Вправо], [Влево], [Вверх] или [Вниз]
Разм. панорам. изобр.:	 (Размер изобр) → [Стандартная] или [Широкая]

Рекомендации по съемке панорамного изображения

Выполняйте панорамирование с помощью фотоаппарата по дуге с постоянной скоростью в направлении, указанном на экране ЖКД. Для панорамной съемки больше подходят неподвижные, а не движущиеся объекты.

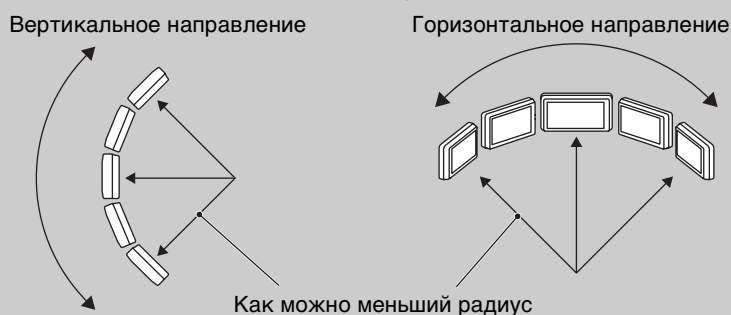

- Сначала нажмите кнопку затвора наполовину вниз, чтобы зафиксировать фокус, экспозицию и баланс белого. Затем нажмите кнопку затвора до упора и поверните или наклоните фотоаппарат.
- Если часть с сильно изменяющимися формами или видом сосредоточена вдоль края экрана, композиция изображения может быть нарушена. В этом случае отрегулируйте компоновку кадра так, чтобы эта часть находилась по центру изображения, а затем выполните съемку еще раз.

🔦 Прокрутка панорамных изображений для отображения

При отображении панорамных изображений прокручивайте их, прикасаясь к кнопке ▶. Для отображения функциональных кнопок прикоснитесь к экрану ЖКД во время воспроизведения.





Демонстрация отображаемой области на полном панорамном изображении

Функциональная кнопка/метод управления	Действие
Прикоснитесь к кнопке ▶ или к экрану ЖКД	Воспроизведение изображений с прокруткой/паузами
Прикоснитесь к кнопке ▲/▼/▶/◀ или потяните вверх/вниз/вправо/влево	Прокрутка изображений

- Панорамные изображения также можно воспроизводить с помощью прилагаемого программного обеспечения “РМВ” (стр. 139).
- Панорамные изображения, выполненные с помощью другого фотоаппарата, могут не прокручиваться надлежащим образом при воспроизведении.

Реж. видеосъемк.

Позволяет выполнять видеосъемку.

- 1 Опустите крышку объектива для переключения в режим съемки.
- 2  (Режим ЗАПИСИ) → 
(Реж. видеосъемк.)
- 3 Нажмите кнопку затвора.
- 4 Для прекращения съемки нажмите кнопку затвора еще раз.



Авто по программе

Позволяет Вам выполнять съемку с автоматической регулировкой экспозиции (как скорости затвора, так и величины диафрагмы). Вы также можете выбрать различные установки при помощи меню.

- 1 Опустите крышку объектива для переключения в режим съемки.
- 2  (Режим ЗАПИСИ) → **P** (Авто по программе)
- 3 Нажмите кнопку затвора.









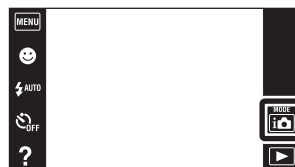

Выбор сцены

Позволяет Вам выполнять съемку с предварительно установленными установками в соответствии с условиями сцены.



- 1 Опустите крышку объектива для переключения в режим съемки.
- 2  (Режим ЗАПИСИ) → **SCN** (Выбор сцены) → нужный режим



 (Мягкая кожа)	Позволяет получать сглаженные снимки лиц.	
 (Момент.снимок)	Позволяет выполнять фотосъемку в более мягкой атмосфере для портретов, цветов и т.п.	
 (Ландшафт)	Позволяет выполнять простую съемку сцен на расстоянии с помощью фокусировки на расстоянии. Съемка чистого неба, деревьев и цветов в ярких цветах.	
 (Портрет в сумерк)	Позволяет выдерживать резкость изображения при съемке людей на фоне ночного пейзажа без потери атмосферы съемки.	
 (Сумерки)	Позволяет снимать ночные сцены с большого расстояния без утраты темной атмосферы окружающей среды.	
 (Высок.чувствит.)	Позволяет выполнять фотосъемку без вспышки при слабом освещении, уменьшая при этом размытость изображения.	
 (Гастрономия)	Выбор режима Макро, что позволяет снимать продукты питания в привлекательных и ярких цветах.	
 (Домашнее животное)	Позволяет выполнять фотосъемку домашних животных с наилучшими установками.	
 (Пляж)	Позволяет выполнять съемку с надлежащими настройками для сцен на берегу моря или озера.	

 (Снег)	Позволяет записывать четкие изображения и предотвращает слабо выраженные цвета при съемке снежных пейзажей или других мест с белым изображением на весь экран.	
 (Фейерверки)	Позволяет записывать фейерверки во всем их великолепии.	
 (Под водой) (только для модели DSC-T110)	Позволяет выполнять съемку в футляре (например, морской футляр) под водой с естественными цветами.	
 (Выс-скор.затвор)	Позволяет выполнять фотосъемку быстро движущихся объектов вне помещения или в других ярко освещенных местах. <ul style="list-style-type: none"> • Скорость затвора повышается, так что фотоснимки, выполненные в темных местах, становятся темнее. 	

Примечание

- При съемке с использованием режимов  (Портрет в сумерк),  (Сумерки) или  (Фейерверки) скорость затвора уменьшается и появляется тенденция к размытости фотоснимков. Для предотвращения размытости рекомендуется использовать штатив.

Функции, которые Вы можете использовать в режиме Выбор сцены

Комбинация функций для надлежащей фотосъемки в соответствии с условиями сцены определяется фотоаппаратом. Значок ✓ означает установки, которые можно изменить, а значок – означает установки, которые изменить невозможно. Для функций “Вспышка” и “Тайм.самозап” значки указывают на доступные режимы. Некоторые функции недоступны в зависимости от режима выбора сцены.

Вспышка	✓	✓		–	–	–					–		
Тайм.самозап	✓	✓		✓		✓			✓	✓			✓
Режим Smile Shutter	✓	✓	–	✓	–	✓	–	–	✓	✓	–	–	✓
Установ. серийной съемки	✓	✓	✓	–	–	–	–	–	✓	✓	–	✓	✓
Фокус крупным планом	–	–	–	–	–	–	✓	✓	–	–	–	✓	–
EV	✓	✓	✓	✓	✓	✓	✓	✓	✓	✓	✓	✓	✓
ISO	–	–	–	–	–	–	–	–	–	–	–	✓	–
Баланс белого	–	–	–	–	–	✓* ¹	✓	✓	–	–	–	✓* ²	–
Фокус	–	–	–	–	–	–	–	–	–	–	–	–	–
Режим измер	–	–	–	–	–	–	–	–	–	–	–	–	–
Эффект мягкой кожи	✓* ³	✓	–	✓	–	–	–	–	–	–	–	–	–
Распознавание лиц	✓* ⁴	✓* ⁴	–	✓	–	✓	–	–	✓	✓	–	–	✓
Минимиз. закрытых глаз	✓	✓	–	–	–	–	–	–	–	–	–	–	–

*¹ Опция [Вспышка] для функции [Баланс белого] не может быть выбрана.

*² Можно использовать опцию [Баланс бел при подв съем] вместо опции [Баланс белого].





*³ Опция [Выкл] для [Эффект мягкой кожи] недоступна.

*⁴ Опция [При прикосновении] для функции [Распознавание лиц] не может быть выбрана.

*⁵ Режим (Под водой) доступен только для модели DSC-T110.

Панорам. обзор под водой (только для модели DSC-T110)

Если фотоаппарат помещен в корпус (например, морской футляр), он при панорамировании делает несколько снимков, что позволяет создать панорамное изображение с помощью компоновки изображений.

- 1 Опустите крышку объектива для переключения в режим съемки.
- 2 **MENU** →  (Установки) →  (Основные установ.) → [Корпус] → [Вкл]
- 3 Поместите фотоаппарат в корпус.
- 4  (Режим ЗАПИСИ) →  (Панорам. обзор под водой)
- 5 Совместите фотоаппарат с краем объекта для съемки, а затем нажмите кнопку затвора.
- 6 Выполните с помощью фотоаппарата панорамную съемку до конца направляющей полосы, следуя указаниям на экране ЖКД.

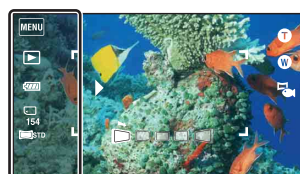
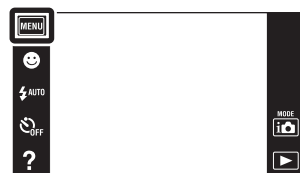

Съемка этой части не будет выполнена

Полоса управления



Примечания

- Если не выполнить панорамирование фотоаппарата по всему объекту в заданное время, на скомпонованном изображении появится серая зона. В этом случае перемещайте фотоаппарат быстрее для записи полного панорамного изображения.
- Поскольку соединяются вместе несколько изображений, соединенная часть не будет плавно записана.
- В условиях низкой освещенности панорамные изображения могут быть размытыми или же съемка может не получиться.
- При мигающем освещении яркость или цвет комбинируемых изображений может отличаться.
- Если полный угол панорамной съемки и заблокированный угол АЭ/АФ сильно отличаются по яркости, цвету или фокусировке, успешная съемка не будет выполнена. В этом случае измените заблокированный угол АЭ/АФ и выполните съемку еще раз.
- Панорамный обзор под водой не подходит для следующих случаев:
 - Если объекты находятся слишком близко к фотоаппарату
 - Изображения с невысокой контрастностью
 - Непрерывно изменяющиеся изображения
- Панорамные изображения невозможно создать в следующих случаях:
 - Панорамирование фотоаппарата слишком быстрое или слишком медленное.
 - Сильное дрожание фотоаппарата.

Увеличение

Вы можете увеличивать изображение при съемке. Функция оптического увеличения фотоаппарата позволяет увеличивать изображения с кратностью до 4х.

1 Опустите крышку объектива для переключения в режим съемки.

2 Передвиньте рычажок увеличения (W/T).

Передвигайте рычажок увеличения (W/T) в сторону T для увеличения масштаба изображения, а в сторону W для уменьшения.

- Если кратность увеличения превышает 4х, см. стр. 103.

Сторона T





Сторона W



Примечания

- Во время видеосъемки фотоаппарат изменяет масштаб изображения медленно.
- В режиме панорамного обзора и панорамного обзора под водой (только для модели DSC-T110) вариообъектив фиксируется в положении W.

Просмотр фотоснимков

- 1 Нажмите кнопку  (воспроизведение) для переключения в режим воспроизведения.
- 2 Выберите фотоснимок с помощью кнопок /|/.



Рекомендации по операциям перетаскивания

Путем перетаскивания экрана ЖКД во время воспроизведения можно выполнять следующие действия.

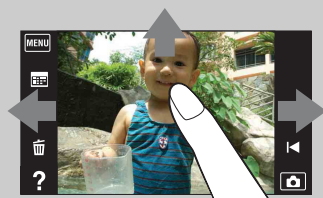

Действие	Метод управления
Отображение следующего/предыдущего изображения	Потяните вправо или влево
Непрерывное изменение изображения (следующее/предыдущее изображение)	Потяните вправо или влево и продолжайте надавливать
Отображение индексного экрана во время воспроизведения	Потяните вверх

Просмотр изображений, выполненных на другом фотоаппарате

Этот фотоаппарат создает файл базы изображений на карте памяти для записи и воспроизведения изображений. При обнаружении фотоаппаратом снимков, не зарегистрированных в файле базы изображений на карте памяти, появится регистрационный экран с сообщением “Обн.файлы, котор. не были распоз. Импорт файлов”. Для просмотра незарегистрированных снимков зарегистрируйте их, выбрав [ОК].

- Для регистрации снимков используйте полностью заряженную батарею. Если при записи изображений используется батарея с низким зарядом, сохранение всех данных может не быть возможным, а если батарея разрядится, данные могут быть повреждены.

Воспр.круп.план.

Воспроизведение увеличенного изображения.

1 Нажмите кнопку  (воспроизведение) для переключения в режим воспроизведения.

2 Прикоснитесь к области, которую Вы хотите увеличить.



Изображение увеличится в два раза, при этом область, к которой Вы прикасались, будет расположена по центру экрана. Изображение также можно увеличивать, перемещая рычажок увеличения (W/T) в сторону T.

3 Отрегулируйте кратность увеличения и положение.

Изображение увеличивается при каждом прикосновении к экрану.



Демонстрация отображаемой области на все изображение

Функциональная кнопка/метод управления	Действие
Перетаскивание вверх/вниз/вправо/влево	Изменение положения увеличения.
	Изменение масштаба увеличения.
	Отмена воспроизведения с увеличением.



Для сохранения увеличенных изображений

Увеличенное изображение можно сохранить с помощью функции подгонки (**MENU** → [Ретуширование] → [Подгонка (Изм. размера)]).

Шир-форм.

В режиме одиночного изображения фотоснимки формата 4:3 воспроизводятся в полноэкранном режиме. В этом случае верх и низ изображения будут слегка обрезанными.



- 1 Нажмите кнопку  (воспроизведение) для переключения в режим воспроизведения.
- 2 Прикоснитесь к кнопке  (Шир-форм.).
- 3 Для отмены широкоформатного режима прикоснитесь к кнопке  (Шир-форм.) еще раз.





Примечание

- Широкоформатный режим недоступен для следующих файлов изображений:
 - Видеосъемка
 - Панорамные изображения
 - Изображения формата 16:9

Временно повернутое отображение

Данная функция используется в режиме одиночного изображения для воспроизведения временно повернутого фотоснимка и увеличения его на экране.







- 1 Нажмите кнопку  (воспроизведение) для переключения в режим воспроизведения.
- 2 Выберите вертикально ориентированное изображение → прикоснитесь к кнопке  (временно повернутое отображение).
- 3 Для отмены отображения прикоснитесь к кнопке  (временно повернутое отображение) еще раз.





Примечания

- Режим временно повернутого отображения недоступен для следующих изображений:
 - Видеосъемка
 - Панорамные изображения
 - Горизонтально ориентированные изображения
- Прикосновение к кнопке  отменяет режим временно повернутого отображения.

Просмотр видеозаписей

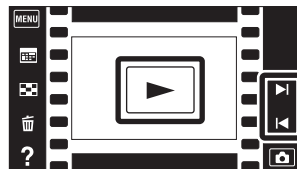
- 1 Нажмите кнопку  (воспроизведение) для переключения в режим воспроизведения.
- 2 Выберите видеозапись с помощью кнопок /|/|.
- 3 Прикоснитесь к кнопке  на экране ЖКД.
Если прикоснуться к экрану ЖКД во время воспроизведения, на экране отобразятся функциональные кнопки.





Функциональная кнопка/метод управления	Действие
	Переход к началу видеозаписи
	Ускоренная перемотка назад
Прикоснитесь к кнопке  или к экрану ЖКД	Нормальное воспроизведение/пауза
	Ускоренная перемотка вперед
	Регулировка громкости Отрегулируйте громкость с помощью кнопки  + или  -.

Примечание

- Возможно, Вы не сможете воспроизводить изображения, выполненные с помощью других фотоаппаратов.

Для вывода на индексном экране только видеозаписей

Просмотр только пиктограмм видеозаписей на индексном экране можно выполнить, коснувшись  →  (Режим просмотра) →  (Просм. папки (Видео)).

- Когда видеофайл будет воспроизведен до конца, фотоаппарат автоматически начнет воспроизведение следующего видеофайла.

Простой режим

Позволяет выполнять фотосъемку, используя минимальное количество необходимых функций.

Размер шрифта увеличивается, и индикаторы становятся легче рассмотреть.

- 1 Опустите крышку объектива для переключения в режим съемки.
- 2 **MENU** → **EASY** (Простой режим) → **[OK]**

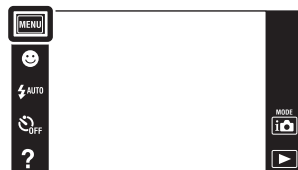

Примечания

- Заряд батареи может израсходоваться быстрее, поскольку автоматически увеличивается яркость экрана.
- Режим воспроизведения также изменяется в положение [Простой режим].

💡 Функции, доступные в простом режиме (Съемка)

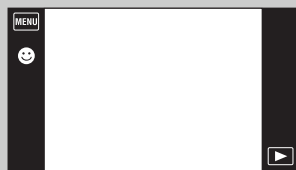

Режим Smile Shutter: Прикоснитесь к кнопке 😊 (Улыбка).

Размер изобр: **MENU** → [Размер изобр] → Выберите [Больш.] или [Мален.]

Вспышка: **MENU** → [Вспышка] → Выберите [Авто] или [Выкл]

Тайм.самозап: **MENU** → [Тайм.самозап] → Выберите [Выкл] или [Вкл]

Выход из прост.режима: **MENU** → [Выход из прост.режима] → **[OK]**

💡 О распознавании сцен

Распознавание сцен работает в простом режиме. Данная функция позволяет фотоаппарату автоматически распознавать условия съемки и выполнять ее.





Значок распознавания сцен

- Фотоаппарат распознает сцены 🌙 (Сумерки), 👤 (Портрет в сумерк), 🌙 (Сумерки со штативом), ☀️ (Контрольный свет), 👤 (Портрет с контр. светом), 🏞️ (Ландшафт), 🌸 (Макро), 🔍 (Фокус крупным планом) или 👤 (Портрет) и отображает каждый значок и справку на экране при распознавании сцены.



Подробные сведения приведены на стр. 67.

Сцена видеосъемки (только для модели DSC-T110)

Если фотоаппарат находится в режиме видеосъемки, можно выполнять съемку с предварительно установленными настройками в соответствии с условиями сцены съемки.

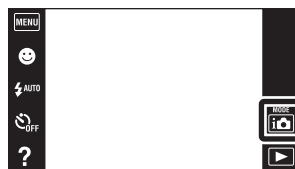
- 1 Опустите крышку объектива для переключения в режим съемки.
- 2  (Режим ЗАПИСИ) → 
(Реж. видеосъемк.)
- 3  (Сцена видеосъемки) → нужный режим
Если кнопки не отображаются с левой стороны экрана ЖКД, прикоснитесь к кнопке **MENU**.



✓	 (Авто)	Автоматическая регулировка установок.
	 (Под водой)	Позволяет выполнять видеосъемку в футляре (например, морской футляр) под водой с передачей естественных цветов.

Режим Smile Shutter

При распознавании фотоаппаратом улыбки затвор срабатывает автоматически.

- 1 Опустите крышку объектива для переключения в режим съемки.
- 2 Прикоснитесь к кнопке 😊 (Режим Smile Shutter).

Если кнопки не отображаются с левой стороны экрана ЖКД, прикоснитесь к кнопке **MENU**.

- 3 Подождите, пока распознается улыбка. Когда уровень улыбчивости на индикаторе станет выше точки ▼, фотоаппарат выполнит фотосъемку автоматически. Если нажать на кнопку затвора в режиме Smile Shutter, фотоаппарат выполнит съемку, а затем вернется в режим Smile Shutter.

- 4 Для отключения режима Smile Shutter прикоснитесь к кнопке 😊 (Режим Smile Shutter) еще раз.

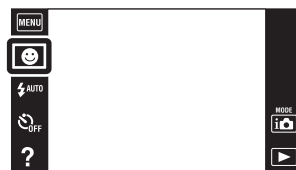

Индикатор чувствительности распознавания улыбки
Рамка распознавания лица

Примечания

- Фотосъемка в режиме Smile Shutter автоматически прекращается при заполнении карты памяти или внутренней памяти.
- Улыбки могут не распознаваться надлежащим образом в зависимости от условий съемки.
- Нельзя использовать функцию цифрового увеличения.
- Функция [Режим Smile Shutter] недоступна в следующих случаях:
 - В режиме панорамного обзора
 - В режиме панорамного обзора под водой (только для модели DSC-T110)
 - В режиме видеосъемки

Установка чувствительности распознавания улыбки

В режиме Smile Shutter отображается кнопка, которая устанавливает чувствительность обнаружения улыбки.



- 😊 : Распознается широкая улыбка.
- 😊 : Распознается обычная улыбка.
- 😊 : Распознается даже легкая улыбка.

- В простом режиме чувствительность обнаружения улыбки фиксируется в положении [Обычная улыбка].
- Если параметр [Установки дисплея] установлен в положение [Выкл], чувствительность обнаружения улыбки не отображается.

💡Советы по улучшению захвата улыбок

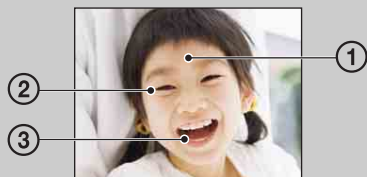

- ① Не закрывайте глаза во время съемки. Не скрывайте лицо за шляпой, маской, солнцезащитными очками и т.п.
- ② Пытайтесь максимально ориентировать лицо в сторону фотоаппарата. Держите глаза прищуренными.
- ③ Улыбайтесь широко и открыто. Улыбка легче распознается, если видны зубы.

- Затвор срабатывает при обнаружении улыбающегося лица любого человека.
- Вы можете выбрать лицо, которому будет отдаваться приоритет при распознавании улыбки с помощью функции [Распознавание лиц]. Если Вы выберете приоритетное лицо, распознавание улыбки будет выполняться только для этого лица. Чтобы выполнить распознавание улыбки для другого лица, прикоснитесь к этому лицу (стр. 72).
- Если фотоаппарат не может распознать улыбку, установите чувствительность обнаружения улыбки в положение [Легкая улыбка].





Вспышка

1 Опустите крышку объектива для переключения в режим съемки.

2  AUTO (Вспышка) → нужный режим

Если кнопки не отображаются с левой стороны экрана ЖКД, прикоснитесь к кнопке **MENU**.



✓	 AUTO (Авто)	При съемке в условиях с низкой освещенностью или контровым светом срабатывает вспышка.
	 (Вкл)	Вспышка срабатывает всегда.
	 SL (Медл.синхр)	Вспышка срабатывает всегда. Скорость затвора будет низкой в темном месте для того, чтобы отчетливо снять фон, на который не попадает свет вспышки.
	 (Выкл)	Вспышка не срабатывает.

Примечания

- Вспышка срабатывает дважды. Первая вспышка регулирует величину освещения.
- Во время зарядки вспышки отображается индикация .
- Во время серийной съемки использовать вспышку невозможно.
- Если фотоаппарат находится в режиме “Интеллектуал. авторежим”, опция [Вкл] или [Медл.синхр] недоступна.
- В режимах панорамного обзора и панорамного обзора под водой (только для модели DSC-T110) параметр [Вспышка] устанавливается в положение [Выкл].

Если на фотоснимках, выполненных со ВСПЫШКОЙ, появляются “белые круглые пятна”

Они вызваны плавающими вблизи объектива частицами (пыль, пыльца и т.п.). При усилении вспышкой фотоаппарата они проявляют себя как белые круглые пятна.

Фотоаппарат

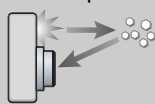

Частицы (пыль, пыльца и т.п.) в воздухе

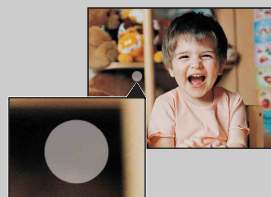

Как можно уменьшить “белые круглые пятна”?

- Включите освещение в комнате и сфотографируйте объект без вспышки.
- При выборе сцены выбирайте режим  (Высок.чувствит.). (Опция [Вспышка] установлена в положение [Выкл].)

Вспышка

В простом режиме выберите установку вспышки из меню **MENU**.

- 1 Опустите крышку объектива для переключения в режим съемки.
- 2 **MENU** → EASY (Простой режим) → [OK]
- 3 **MENU** → [Вспышка] → нужный режим

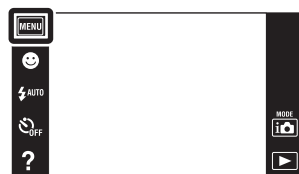

✓	Авто	При съемке в условиях с низкой освещенностью или контрольным светом срабатывает вспышка.
	Выкл	Вспышка не срабатывает.







Тайм.самозап

1 Опустите крышку объектива для переключения в режим съемки.

2  OFF (Тайм.самозап) → нужный режим

Если кнопки не отображаются с левой стороны экрана ЖКД, прикоснитесь к кнопке **MENU**.



✓	 OFF (Выкл)	Таймер самозапуска не используется.
	 10 (10 сек)	Установка таймера самозапуска на 10-секундную задержку. При нажатии на кнопку затвора лампочка таймера самозапуска начнет мигать, и до срабатывания затвора будет звучать сигнал. Для отмены прикоснитесь к кнопке  X.
	 2 (2 сек)	Установка таймера самозапуска на 2-секундную задержку.
	 (Автопортрет одного чел.)	Установка таймера самозапуска в положение таймера автоспуска.
	 (Автопортрет двух человек)	При распознавании фотоаппаратом указанного количества лиц, раздается звуковой сигнал, а затем через 2 секунды срабатывает затвор.

Примечания

- В режиме видеосъемки функция [Автопортрет одного чел.] или [Автопортрет двух человек] недоступна.
- Таймер самозапуска недоступен в режиме панорамного обзора и панорамного обзора под водой (только для модели DSC-T110).

Автоматическая съемка с таймером автоспуска

Направьте объектив на себя таким образом, чтобы Ваше лицо отобразилось на экране ЖКД. Фотоаппарат распознает объекты, а затем срабатывает затвор. Фотоаппарат определяет оптимальную композицию и предотвращает обрезание лиц экрана ЖКД. Не перемещайте фотоаппарат после звукового сигнала.



- Выполнить съемку можно также, нажимая кнопку затвора во время этой операции.

💡 Советы по предотвращению размытости

Движение рук или тела во время удерживания фотоаппарата и нажатия кнопки затвора приводит к “дрожанию фотоаппарата”. Дрожание фотоаппарата часто возникает в условиях слабого освещения или при низкой скорости затвора, например в режиме 🧑 (Портрет в сумерк) или 🌙 (Сумерки). В этом случае выполняйте съемку с учетом приведенных ниже рекомендаций.

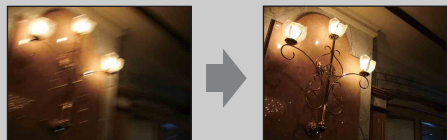



- Выполняйте фотосъемку с помощью таймера самозапуска с 2-секундной задержкой и держите фотоаппарат устойчиво, плотно прижимая руки к туловищу после нажатия на кнопку затвора.
- Для устойчивости фотоаппарата используйте штатив или размещайте его на ровной поверхности.

Тайм.самозап

В простом режиме выберите установку таймера самозапуска из меню **MENU**.

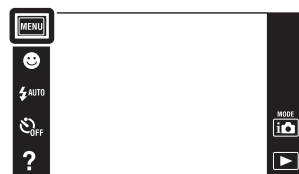
- 1 Опустите крышку объектива для переключения в режим съемки.
- 2 **MENU** → EASY (Простой режим) → [OK]
- 3 **MENU** → [Тайм.самозап] → нужный режим



✓	Выкл	Таймер самозапуска не используется.
	Вкл	Установка таймера самозапуска на 10-секундную задержку. При нажатии на кнопку затвора лампочка таймера самозапуска начнет мигать, и до срабатывания затвора будет звучать сигнал. Для отмены прикоснитесь к кнопке  x .

Направление съемки





Установите направление, в котором будет поворачиваться фотоаппарат во время съемки в режимах панорамного обзора или панорамного обзора под водой (только для модели DSC-T110).

1 Опустите крышку объектива для переключения в режим съемки.



2  (Направление съемки) → нужное направление



<input checked="" type="checkbox"/>	 (Вправо)	Панорамирование слева направо.
<input type="checkbox"/>	 (Влево)	Панорамирование справа налево.
<input type="checkbox"/>	 (Вверх)	Панорамирование снизу вверх.
<input type="checkbox"/>	 (Вниз)	Панорамирование сверху вниз.

Размер изобр./Разм. панорам. изобр.



Размер изображения определяет размер файла изображения, который записывается при выполнении фотосъемки.

Чем больше размер изображения, тем больше деталей будет воспроизводиться при печати фотоснимков на бумаге большого формата. Чем меньше размер изображения, тем большее количество фотоснимков можно записать.

- 1 Опустите крышку объектива для переключения в режим съемки.
- 2 **MENU** →  (Размер изобр) → нужный размер



При фотосъемке

	Размер изображения	Руководство по применению	Экран ЖКД
✓	 (4608×3456)	Для печати до формата A3+	
	 (3648×2736)		
	 (2592×1944)	Для печати до формата L/2L/A4	Изображения отображаются в формате 4:3.
	 (640×480)	Для вложений электронной почты	
	 (4608×2592)	Для просмотра на телевизорах высокой четкости и печати вплоть до формата A3	
	 (1920×1080)	Для просмотра на телевизоре высокой четкости	Изображения будут заполнять весь экран.



Примечание

- При печати фотоснимков формата 16:9 или панорамных изображений, обе стороны могут быть обрезанными.

В простом режиме

✓	Больш.	Фотосъемка с размером [16M].
	Мален.	Фотосъемка с размером [5M].

При съемке в режимах панорамного обзора/панорамного обзора под водой (только для модели DSC-T110)

✓	 (Стандартная)	Съемка с размером 4912 × 1080 (горизонтальная). Съемка с размером 3424 × 1920 (вертикальная).
	 (Широкая)	Съемка с размером 7152 × 1080 (горизонтальная). Съемка с размером 4912 × 1920 (вертикальная).



При видеосъемке

Чем больше размер видеозаписи, тем выше качество изображения. Чем большее количество данных используется в секунду (средняя скорость передачи данных), тем более плавным будет воспроизведение изображения.

Видеозаписи, выполненные с помощью данного фотоаппарата, записываются в стандарте MPEG-4, приблиз. 30 кадров/сек, прогрессивный, AAC, mp4-формат.

1  (Размер изобр) → нужный режим

Если кнопки не отображаются с левой стороны экрана ЖКД, прикоснитесь к кнопке **MENU**.

	Размер изображения видеосъемки	Средняя скорость передачи данных	Руководство по применению
✓	 1280×720(Высококач)	9 Мбит/сек	Высококачественная видеосъемка для отображения на телевизоре высокой четкости.
	 1280×720(Стандарт)	6 Мбит/сек	Видеосъемка стандартного качества для отображения на телевизоре высокой четкости.
	 VGA	3 Мбит/сек	Видеосъемка с размером изображения для передачи в Интернет.

Примечание

- При выборе размера изображения [VGA] будет записываться телефотографическое изображение.

💡 О “качестве изображения” и “размере изображения”

Цифровое изображение формируется как совокупность небольших точек, называемых пикселями.

Если оно состоит из большого числа пикселей, изображение становится большим, занимает больше памяти и отображается в мелких деталях. “Размер изображения” определяется числом пикселей. Хотя Вы не можете увидеть различий на экране фотоаппарата, мелкие детали и время обработки данных различаются при печати изображения или отображении его на экране компьютера.

Описание пикселей и размера изображения



- ① Размер изображения: 16М
4608 пикселей × 3456 пикселей = 15925248 пикселей
- ② Размер изображения: VGA
640 пикселей × 480 пикселей = 307200 пикселей

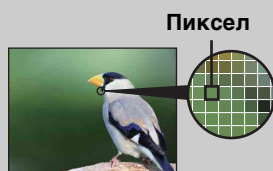

Много пикселей

(Высокое качество изображения и большой размер файла)



Мало пикселей

(Низкое качество изображения, но малый размер файла)

Установ. серийной съемки

Вы можете выбрать режим одиночного изображения или режим серийной съемки.

- 1 Опустите крышку объектива для переключения в режим съемки.
- 2 **MENU** →  (Установ. серийной съемки) → нужный режим

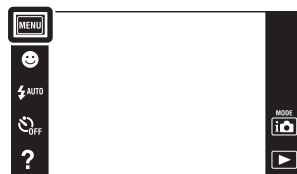

✓	 (Одиночный)	Съемка одиночного изображения.
	 (Серия)	<p>Последовательная съемка до 100 изображений при нажатии и удерживании кнопки затвора.</p>  <p>Примечания</p> <ul style="list-style-type: none"> • Режим серийной съемки недоступен в простом режиме, режиме панорамного обзора, режиме видеосъемки или режиме Smile Shutter. • Вспышка установлена в положение [Выкл]. • При выполнении записи с помощью таймера самозапуска возможна съемка только одиночного изображения. • В зависимости от размера фотоснимка интервал записи может быть длиннее. • При низком уровне заряда батареи, заполненной внутренней памяти или карте памяти серийная съемка останавливается. • Установки [Фокус], [Баланс белого] и [EV] регулируются для первого изображения, а также используются для других изображений.



Макро

Используйте данную установку для получения высококачественных изображений небольших объектов крупным планом, например насекомых или цветов.

- 1 Опустите крышку объектива для переключения в режим съемки.
- 2 **MENU** →  **AUTO (Макро)** → нужный режим

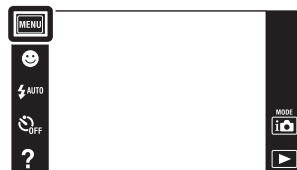
В зависимости от режима ЗАПИСИ это устанавливается с помощью кнопок, отображаемых экрана с левой стороны.



✓	 AUTO (Авто)	Фотоаппарат автоматически регулирует фокусное расстояние от отдаленных до близко расположенных объектов.
	 (Фокус крупным планом)	Используйте этот режим для съемки с близких расстояний. Блокировка в сторону W: Приблизительно от 1 см до 20 см

Примечания

- Опция [Макро] устанавливается в положение [Авто] в следующих случаях:
 - В режиме панорамного обзора
 - В режиме панорамного обзора под водой (только для модели DSC-T110)
 - В режиме видеосъемки
 - Если активирована функция Smile Shutter
 - В простом режиме
 - Если параметр [Тайм.самозап] установлен в положение [Автопортрет одного чел.] или [Автопортрет двух человек]
- Имейте в виду следующие особенности при использовании режима фокусировки крупным планом.
 - Функции распознавания сцен или распознавания лица недоступны.
 - Этот режим отменяется при выключении питания или переключении режима съемки на любой другой режим.
 - К установкам режима вспышки, которые можно использовать в этом режиме, относятся только [Вкл] или [Выкл].
 - Скорость фокусировки уменьшается.

Вы можете регулировать экспозицию вручную с шагом $1/3$ EV в диапазоне от $-2,0$ EV до $+2,0$ EV.

1 Опустите крышку объектива для переключения в режим съемки.

2 **MENU** → 0EV (EV)

В зависимости от режима ЗАПИСИ это устанавливается с помощью кнопок, отображаемых экрана с левой стороны.

3 Для регулировки экспозиции прикасайтесь к кнопкам **+**/**-** → [OK].

Экспозицию также можно отрегулировать, прикасаясь к значку ● на шкале регулировки и перетаскивая его вправо или влево.

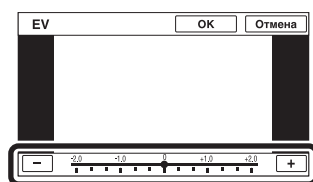
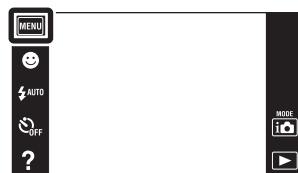

Примечание

- Регулировка экспозиции может быть неэффективной при использовании вспышки, или если съемка производится при чрезвычайно темных или светлых условиях.

🔆 Регулировка экспозиции для получения более качественных изображений



Переэкспонирование = слишком много света
Белесоватое изображение



Уменьшение величины EV -



Правильное экспонирование



Увеличение величины EV +

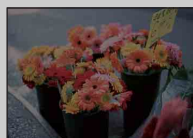

Недоэкспонирование = слишком мало света
Более темное изображение

Установка световой чувствительности, когда фотоаппарат находится в режиме Авто по программе, или когда режим выбора сцены установлен в положение  (Под водой) (только для модели DSC-T110).

- 1 Опустите крышку объектива для переключения в режим съемки.
- 2 **MENU** → $\overset{\text{ISO}}{\text{AUTO}}$ (ISO) → нужный номер

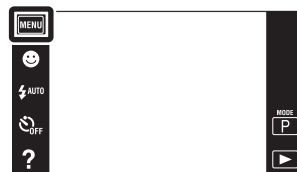

✓	ISO AUTO (Авто)	Автоматическая установка чувствительности ISO.
	ISO / ISO / ISO / ISO / 80 / 100 / 200 / 400 / ISO / ISO / ISO 800 / 1600 / 3200	Размытость изображения при съемке в темных местах или с движущимися объектами можно уменьшить, увеличивая чувствительность ISO (выбором большего значения).

Примечание

- Если установлен режим серийной фотосъемки или если параметр [DRO] установлен в положение [DRO plus], можно выбирать только опцию [ISO AUTO], а также опции от [ISO 80] до [ISO 800].

Регулировка чувствительности ISO (рекомендуемая величина экспозиции)

Чувствительность ISO — это скорость для записывающего носителя информации с встроенным светочувствительным датчиком изображения. Даже при одинаковой выдержке изображения будут отличаться в зависимости от чувствительности ISO.



Высокая чувствительность ISO

Запись яркого фотоснимка даже в темном месте при увеличении скорости затвора для уменьшения размытости. Однако имеется тенденция к увеличению помех на изображении.



Низкая чувствительность ISO

Записывается сглаженное изображение. Однако при недостаточной экспозиции изображение может стать темнее.

💡 Советы по предотвращению размытости

Движущийся во время фотосъемки объект при нажатии на кнопку затвора будет выглядеть размытым, даже если фотоаппарат находится в устойчивом положении. Дрожание фотоаппарата автоматически уменьшается, однако эта функция уменьшает размытость объекта неэффективно. Размытость объекта часто имеет место в условиях слабого освещения или при низкой скорости затвора.

В этом случае выполняйте съемку с учетом приведенных ниже рекомендаций.



- Выбирайте большую чувствительность ISO, чтобы увеличить скорость затвора.
- При выборе сцены выбирайте режим  (Высок. чувствит.).

Баланс белого

Регулировка цветовых тонов в соответствии с условиями освещенности. Используйте эту функцию, если цвет фотоснимка выглядит неестественным.

- 1 Опустите крышку объектива для переключения в режим съемки.
- 2 **MENU** → **WB AUTO** (Баланс белого)
В зависимости от режима ЗАПИСИ это устанавливается с помощью кнопок, отображаемых экрана с левой стороны.
- 3 Прикоснитесь к нужному режиму → [OK]

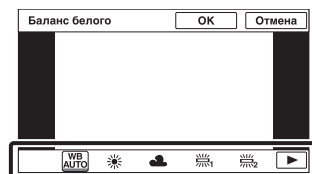



✓	WB AUTO (Авто)	Автоматическая регулировка баланса белого таким образом, чтобы цвета выглядели естественными.
	☀️ (Дневной свет)	Выполняется регулировка для условий вне помещения в ясную погоду, по вечерам, ночью, при неоновом освещении, при съемке фейерверков и т.п.
	☁️ (Облачный)	Выполняется регулировка для облачного неба или затененных мест.
	💡₁ (Флуоресцент. свет 1) 💡₂ (Флуоресцент. свет 2) 💡₃ (Флуоресцент. свет 3)	[Флуоресцент. свет 1]: Выполняется регулировка для белого флуоресцентного освещения. [Флуоресцент. свет 2]: Выполняется регулировка для естественного белого флуоресцентного освещения. [Флуоресцент. свет 3]: Выполняется регулировка для дневного белого флуоресцентного освещения.
	💡 (Лампа накалив)	Выполняется регулировка для мест, освещенных лампами накаливания, или при ярком освещении, как, например, в фотостудии.
	⚡^{WB} (Вспышка)	Выполняется регулировка для условий вспышки.
	👉 (Одно касание)	Позволяет регулировать баланс белого в зависимости от источника света. Белый цвет, занесенный в память в режиме [Настр.одн.кас.], становится основным белым цветом. Используйте данный режим, если режим [Авто] и другие настройки не могут обеспечить точные цвета.
	📌^{SET} (Настр.одн.кас.)	Сохранение в памяти основного белого цвета, который будет использован в режиме [Одно касание].

Примечания

- Функция [Баланс белого] недоступна в следующих случаях:
 - В режиме “Интеллектуал. авторежим”
 - В режиме панорамного обзора под водой (только для модели DSC-T110)
 - В простом режиме
- Функция [Вспышка] в меню [Баланс белого] недоступна в следующих случаях:
 - В режиме панорамного обзора
 - В режиме видеосъемки
 - Если для выбора сцены установлен режим  (Высок.чувствит.)
- При мерцающем флуоресцентном освещении функция баланса белого может не работать надлежащим образом, даже если Вы установите одну из опций [Флуоресцент. свет 1], [Флуоресцент. свет 2] или [Флуоресцент. свет 3].
- При выполнении фотосъемки в режиме, отличном от [Вспышка], опция [Баланс белого] устанавливается в положение [Авто].
- Если опция [Вспышка] находится в положении [Вкл] или [Медл.синхр], для баланса белого можно выбрать только опцию [Авто], [Вспышка], [Одно касание] или [Настр.одн.кас.].
- При зарядке вспышки выбрать опцию [Настр.одн.кас.] невозможно.

Для захвата основного белого цвета в режиме [Настр.одн.кас.]

- 1 Расположите в кадре белый предмет, например лист бумаги, при таких же условиях освещения, что и при съемке объекта.
- 2 **MENU** →   (Баланс белого) → [Настр.одн.кас.] → [Съемки]
Экран моментально становится черным и, после того как баланс белого будет отрегулирован и сохранен в памяти, экран записи отобразится снова.

Примечания

- Если при съемке мигает индикатор , баланс белого не установлен или не может быть установлен. Используйте автоматический баланс белого.
- Не трясите и не стучите по фотоаппарату, когда выбрана опция [Настр.одн.кас.].
- Если опция [Вспышка] установлена в положение [Вкл] или [Медл.синхр], баланс белого регулируется до состояния с работающей вспышкой.
- Базовый белый цвет, загруженный с помощью [Баланс белого] и [Баланс бел при подв.съем] (только для модели DSC-T110), сохраняется отдельно.



 **Эффекты условий освещения**

На видимый цвет объекта влияют условия освещения.

Цветовые тона регулируются автоматически, однако их можно отрегулировать вручную с помощью функции баланса белого.

Погода/ освещение	Дневной свет	Облачный	Флуоресцент- ный свет	Лампа накаливания
Характеристики света	Белый (стандартный) 	Голубоватый 	Зеленый оттенок 	Красноватый 





Баланс бел при подв съем (только для модели DSC-T110)

Регулировка цветового тона, если для фотоаппарата выбран режим  (Под водой) в меню выбора сцены, режим  (Под водой) в меню [Сцена видеосъемки] или режим  (Панорам. обзор под водой).

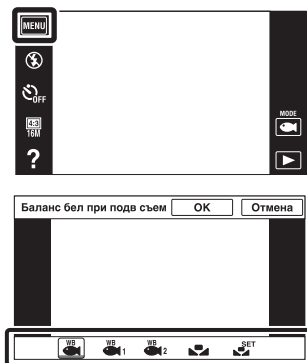
- 1 Опустите крышку объектива для переключения в режим съемки.
- 2 **MENU** →  (Баланс бел при подв съем)

- 3 Нужный режим → [OK]



<input checked="" type="checkbox"/>	 (Авто)	Автоматическая регулировка цветовых тонов при съемке под водой для получения естественных цветов.
<input type="checkbox"/>	 (Подводный 1)	Выполняется регулировка под водой в условиях глубокого синего цвета.
<input type="checkbox"/>	 (Подводный 2)	Выполняется регулировка под водой в условиях глубокого зеленого цвета.
<input type="checkbox"/>	 (Одно касание)	Позволяет регулировать баланс белого в зависимости от источника света. Белый цвет, занесенный в память в режиме [Настр.одн.кас.], становится основным белым цветом. Используйте данный режим, если режим [Авто] и другие настройки не могут обеспечить точные цвета.
<input type="checkbox"/>	 (Настр.одн.кас.)	Сохранение в памяти основного белого цвета, который будет использован в режиме [Одно касание] (стр. 62).

Примечания

- В зависимости от цвета воды функция баланса белого при подводной съемке может работать неправильно, даже если Вы выберете опцию [Подводный 1] или [Подводный 2].
- Если опция [Вспышка] находится в положении [Вкл], для баланса белого при подводной съемке можно выбрать только опцию [Авто], [Одно касание] или [Настр.одн.кас.].
- При зарядке вспышки выбрать опцию [Настр.одн.кас.] невозможно.
- Базовый белый цвет, загруженный с помощью [Баланс белого] и [Баланс бел при подв съем], сохраняется отдельно.

Вы можете изменить метод фокусировки. Используйте меню, когда трудно получить надлежащий фокус в режиме автоматической фокусировки. Режим AF устанавливается для функции “Автофокусировка” (АФ), при которой фокусировка регулируется автоматически.

- 1 Опустите крышку объектива для переключения в режим съемки.
- 2 **MENU** →  (Фокус) → нужный режим

В зависимости от режима ЗАПИСИ это устанавливается с помощью кнопок, отображаемых экрана с левой стороны.





✓	 (Мульти АФ)	<p>Выполняется автоматическая фокусировка на объект съемки во всем диапазоне рамки искателя. При неполном нажатии кнопки затвора в режиме фотосъемки, вокруг области фокусировки будет отображаться зеленая рамка.</p> <ul style="list-style-type: none"> • Если функция распознавания лиц активна, автофокусировка выполняется с приоритетом на лица. • Если выбор сцены установлен в режим  (Под водой) (только для модели DSC-T110), фокусировка регулируется для съемки под водой. Если фокусировка достигается путем нажатия на кнопку затвора наполовину, отображается большая зеленая рамка. 	 <p>Рамка искателя диапазона АФ</p>
	 (Центр АФ)	<p>Выполняется автоматическая фокусировка на объект, расположенный в центре рамки искателя. Использование при этом функции блокировки АФ позволяет выполнять нужную компоновку изображения.</p>	 <p>Рамка искателя диапазона АФ</p>
	 (Пятно АФ)	<p>Выполняется автоматическая фокусировка на очень малый объект или узкую область. Использование при этом функции блокировки АФ позволяет выполнять нужную компоновку изображения. Держите фотоаппарат устойчиво, так чтобы объект не выходил за пределы рамки искателя диапазона АФ.</p>	 <p>Рамка искателя диапазона АФ</p>

Примечания

- При использовании функции [Цифров увелич] или [Подсветка AF] установка рамки искателя диапазона AF отключится и рамка искателя диапазона AF появится в виде пунктирной линии. В этом случае фотоаппарат выполняет фокусировку на объекты, находящиеся в центре экрана.
- Если режим фокусировки установить в положение, отличное от [Мульти AF], функция [Распознавание лиц] зафиксируется в положении [При прикосновении].
- Опция [Фокус] устанавливается в положение [Мульти AF] в следующих случаях:
 - В режиме “Интеллектуал. авторежим”
 - В режиме видеосъемки
 - Если активирована функция Smile Shutter
 - В простом режиме
 - Если параметр [Тайм.самозап] установлен в положение [Автопортрет одного чел.] или [Автопортрет двух человек]
 - При регулировке фокуса путем прикосновения к экрану ЖКД

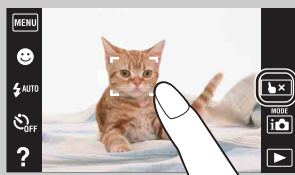
Быстрый выбор приоритетного объекта







При прикосновении к экрану отображается рамка, а затем при нажатии на кнопку затвора наполовину вниз выполняется фокусировка на объект в рамке. Прикоснитесь к кнопке  для отключения фокусировки.

Режим измер

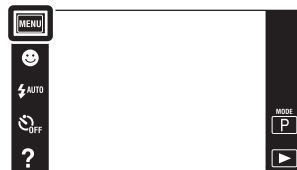
Выбирает режим фотометрии, устанавливающий, какую часть объекта следует использовать для определения экспозиции.

- 1 Опустите крышку объектива для переключения в режим съемки.
- 2 **MENU** →  (Режим измер) → нужный режим



✓	 (Мульти)	Изображение делится на составные области, и фотометрия выполняется для каждой области. Фотоаппарат определяет хорошо сбалансированную экспозицию (многошаблонная фотометрия).
	 (Центр)	Выполняется фотометрия для центра изображения и определяется экспозиция на основе яркости находящегося там объекта (центральная фотометрия).
	 (Пятно)	<p>Фотометрия выполняется только для одного участка объекта (местная фотометрия). Данная функция удобна, когда объект подсвечен сзади, или при наличии сильного контраста между объектом и фоном.</p> <div style="text-align: right;">  <p>Перекрестие точечной фотометрии Установлено на объект</p> </div>

Примечания

- В режиме видеосъемки опцию [Пятно] выбрать невозможно.
- Если режим измерения установить в положение, отличное от [Мульти], функция [Распознавание лиц] зафиксируется в положении [При прикосновении].
- Опция [Режим измер] устанавливается в положение [Мульти] в следующих случаях:
 - В режиме “Интеллектуал. авторежим”
 - Если активирована функция Smile Shutter
 - В простом режиме
 - Если параметр [Тайм.самозап] установлен в положение [Автопортрет одного чел.] или [Автопортрет двух человек]

Распознавание сцен









Фотоаппарат автоматически определяет условия съемки, а затем выполняет ее. В случае определения движения, чувствительность ISO увеличивается в соответствии с движением для уменьшения размытости объекта (Распознавание движения).





Пример изображения при активированной функции  (Контроль свет).





Значок и указатель распознавания сцен

Фотоаппарат распознает следующие типы сцен. Если фотоаппарат распознает оптимальную сцену, на дисплее отображается соответствующий значок и справка.

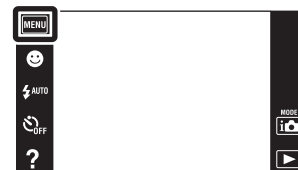
 (Сумерки),  (Портрет в сумерк),  (Сумерки со штативом),  (Контрольный свет),  (Портрет с контр. светом),  (Ландшафт),  (Макро),  (Фокус крупным планом),  (Портрет)

- 1 Опустите крышку объектива для переключения в режим съемки.
- 2  (Режим ЗАПИСИ) →  (Интеллектуал. авторежим)
- 3 **MENU** → **iSCN** (Распознавание сцен) → нужный режим



✓	iSCN (Авто)	Когда фотоаппарат распознает сцену, включается оптимальная установка и выполняется фотосъемка.
	iSCN (Расширенный)	<p>В случае распознавания сцены, фотоаппарат переключается на оптимальные установки. Если фотоаппарат распознает сцену  (Сумерки),  (Портрет в сумерк),  (Сумерки со штативом),  (Контрольный свет) или  (Портрет с контр. светом), он автоматически изменяет установку и выполняет другой фотоснимок.</p> <ul style="list-style-type: none"> • Если последовательно выполняется два фотоснимка, метка + на значке iSCN становится зеленой. • При съемке двух кадров два изображения отображаются рядом сразу после съемки. • При отображении опции [Минимиз. закрытых глаз] автоматически выполняются 2 снимка, а затем автоматически выбирается снимок с открытыми глазами. Что касается функции минимизации закрытых глаз см. “Что такое функция минимизации закрытых глаз?”.

Примечания

- Функция распознавания сцен не функционирует при фотосъемке в режиме цифрового увеличения.
- Опция [Распознавание сцен] устанавливается в положение [Авто] в следующих случаях:
 - В простом режиме
 - Если активирована функция Smile Shutter
 - Если параметр [Тайм.самозап] установлен в положение [Автопортрет одного чел.] или [Автопортрет двух человек]
 - Во время серийной съемки
- (Портрет), (Портрет в сумерк) или (Портрет с контр. светом) не распознаются в случае установки параметра [Распознавание лиц] в положение [При прикосновении].
- Доступными установками вспышки являются [Авто] и [Выкл].
- Сцены (Сумерки со штативом) иногда не могут быть распознаны в условиях, когда на фотоаппарат передается вибрация даже в том случае, если он зафиксирован на штативе.
- Иногда распознавание сцены (Сумерки со штативом) приводит к использованию низкой скорости затвора. Удерживайте фотоаппарат неподвижно во время съемки.
- Значок распознавания сцен появляется независимо от установок [Установки дисплея].
- Эти сцены могут быть не распознаны в зависимости от ситуации.

Выполнение двух фотоснимков с различными установками и выбор одного из них по усмотрению (расширенный режим)

В режиме [Расширенный] фотоаппарат последовательно выполняет два фотоснимка с различными установками, как изложено ниже, если он распознает сцену (Сумерки), (Портрет в сумерк), (Сумерки со штативом), (Контрольный свет) или (Портрет с контр. светом), которая имеет тенденцию к размытости.

Вы можете выбрать нужное изображение из двух фотоснимков.

	Первое изображение*	Второе изображение
	Съемка в режиме медленной синхронизации	Съемка с повышенной чувствительностью и уменьшенным дрожанием
	Съемка в режиме медленной синхронизации с настройкой на освещенное вспышкой лицо	Съемка с повышенной чувствительностью при ориентации на лицо и уменьшенным дрожанием
	Съемка в режиме медленной синхронизации	Съемка с замедленной скоростью затвора без повышения чувствительности
	Съемка с использованием вспышки	Съемка с отрегулированными яркостью и контрастностью фона (DRO plus)
	Съемка с настройкой на освещенное вспышкой лицо	Съемка с отрегулированными яркостью и контрастностью лица и фона (DRO plus)

* Если опция [Вспышка] установлена в положение [Авто].

Что такое функция минимизации закрытых глаз?

При установке [Расширенный] фотоаппарат автоматически выполняет два последовательных фотоснимка* в случае, если распознает сцену  (Портрет). Фотоаппарат автоматически выбирает, отображает и записывает то изображение, где не закрыты глаза. Если глаза закрыты на обоих изображениях, появится сообщение “Обнаружены закрытые глаза”.

* за исключением случаев, когда срабатывает вспышка/при медленной скорости затвора

Эффект мягкой кожи





Если активирована функция распознавания лиц, устанавливается, нужно ли использовать эффект мягкой кожи и уровень этого эффекта.

1 Опустите крышку объектива для переключения в режим съемки.

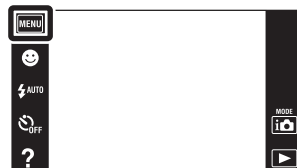
2 **MENU** →  OFF (Эффект мягкой кожи) → нужный режим

В зависимости от режима ЗАПИСИ это устанавливается с помощью кнопок, отображаемых экрана с левой стороны.



✓	 OFF (Выкл)	Эффект мягкой кожи не используется.
	 Lo (Низкий)	Добавление легкого эффекта мягкой кожи.
	 Mid (Средний)	Добавление умеренного эффекта мягкой кожи.
	 Hi (Высокий)	Добавление сильного эффекта мягкой кожи.

Примечания

- Функция [Выкл] недоступна, если режим выбора сцены установлен в положение  (Мягкая кожа).
- Эффект [Эффект мягкой кожи] может быть невидимым в зависимости от объекта.

Распознавание лиц

Обнаружение лиц объектов и автоматическая регулировка установок фокусировки, вспышки, экспозиции, баланса белого и уменьшения эффекта красных глаз.



Рамка распознавания лица (оранжевая)

Если фотоаппарат определяет более одного объекта съемки, он будет решать, какой объект является основным, и устанавливать фокусировку согласно приоритету. Рамка распознавания лица для главного объекта станет оранжевой []. После нажатия на кнопку затвора наполовину вниз, рамка, на которую выполнена фокусировка, станет зеленой.

Рамка распознавания лица (белая)

- 1 Опустите крышку объектива для переключения в режим съемки.
- 2 **MENU** → [] (Распознавание лиц) → нужный режим

В зависимости от режима ЗАПИСИ это устанавливается с помощью кнопок, отображаемых экрана с левой стороны.



[] (При прикосновении)	Распознает лицо в случае прикосновения пальцем в области лица на экране.
✓ [] (Авто)	Выбор лица, на которое фотоаппарат будет выполнять автоматическую фокусировку.
[] (Приоритет детей)	Распознавание и фотосъемка с приоритетом на детское лицо.
[] (Приоритет взрослых)	Распознавание и фотосъемка с приоритетом на лицо взрослого человека.



Примечания

- Функция [Распознавание лиц] недоступна в следующих случаях:
 - В режиме панорамного обзора
 - В режиме панорамного обзора под водой (только для модели DSC-T110)
 - В режиме видеосъемки
 - В простом режиме
- Функция [При прикосновении] недоступна, если опция [Тайм.самозап] установлена в положение [Автопортрет одного чел.] или [Автопортрет двух человек].
- Функцию [Распознавание лиц] можно выбрать только в случае, если режим фокусировки установлен в положение [Мульти AF] или режим измерения установлен в положение [Мульти].
- Функция распознавания лиц не работает при использовании цифрового увеличения.
- Может быть распознано до 8 лиц объектов съемки.
- Взрослые и дети могут быть не распознаны надлежащим образом в зависимости от условий съемки.
- Во время съемки в режиме Smile Shutter параметр [Распознавание лиц] автоматически устанавливается в положение [Авто], даже если он был установлен в положение [При прикосновении].

💡 Выбор приоритетного лица

Обычно фотоаппарат автоматически выбирает лицо для фокусировки в соответствии с установкой [Распознавание лиц], однако приоритетное лицо можно выбрать самому.





- ① Прикоснитесь к лицу, которое нужно установить в качестве приоритетного лица для функции распознавания лиц.
Лицо, указанное прикосновением, выбирается в качестве приоритетного лица, а цвет рамки изменяется на оранжевый .
 - ② Каждый раз при прикосновении к другому лицу это лицо выбирается в качестве приоритетного лица.
 - ③ Для отмены регистрации лица прикоснитесь к кнопке .
- Распознавание выбранного лица надлежащим образом может быть невозможно в зависимости от освещенности, прически и т.п.
 - Если функция Smile Shutter используется с выбранной рамкой распознавания лиц, распознавание улыбки выполняется только для выбранного лица.
 - В простом режиме или если опция [Тайм.самоzap] установлена в положение [Автопортрет одного чел.] или [Автопортрет двух человек], приоритетное лицо выбрать невозможно.

DRO

Фотоаппарат анализирует условия съемки и автоматически корректирует яркость и контрастность для улучшения качества изображения.

DRO означает “Dynamic Range Optimizer” (Оптимизатор динамического диапазона) и является функцией, которая автоматически оптимизирует разницу между светлыми и темными участками изображения.

- 1 Опустите крышку объектива для переключения в режим съемки.
- 2  (Режим ЗАПИСИ) → **P** (Авто по программе)
- 3 **MENU** →  (DRO) → нужный режим

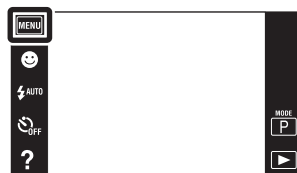







	DRO OFF (Выкл)	Не регулируется.
✓	DRO STD (DRO standard)	Автоматическая регулировка яркости и контрастности изображений.
	DRO Plus (DRO plus)	Автоматическая и интенсивная регулировка яркости и контрастности изображений.

Примечания



- В зависимости от условий съемки, достичь эффекта коррекции, возможно, не удастся.
- Если выбрана установка [DRO plus], для величины ISO может быть установлено только значение [ISO AUTO] или значения от [ISO 80] до [ISO 800].

Минимиз. закрытых глаз

Если во время выполнения фотоснимка выбор сцены установлен в режим  (Мягкая кожа) или , фотоаппарат автоматически последовательно выполняет два фотоснимка. Фотоаппарат автоматически выбирает, отображает и записывает то изображение, где не закрыты глаза.

- 1 Опустите крышку объектива для переключения в режим съемки.
- 2  (Режим ЗАПИСИ) → SCN (Выбор сцены) →  (Мягкая кожа) или  (Момент.снимок)
- 3 **MENU** →  (Минимиз. закрытых глаз) → нужный режим



✓	 (Авто)	Если активирована функция распознавания лиц, функция минимизации закрытых глаз обеспечивает запись изображения с открытыми глазами объекта.
	 (Выкл)	Функция минимизации закрытых глаз не используется.

Примечания

- Функция минимизации закрытых глаз не работает в следующих случаях.
 - При использовании вспышки
 - Во время серийной съемки
 - Если функция распознавания лиц не работает
 - Если активирована функция Smile Shutter
- Иногда функция минимизации закрытых глаз не работает в зависимости от ситуации.
- Если функция минимизации закрытых глаз установлена в положение [Авто], однако при этом записываются только фотоснимки объектов с закрытыми глазами, на экране ЖКД появляется сообщение “Обнаружены закрытые глаза”. При необходимости повторите съемку.

Установки дисплея

Установка или отключение отображения функциональных кнопок на экране ЖКД в режиме съемки.

- 1 Опустите крышку объектива для переключения в режим съемки.
- 2 **MENU** → **ON** (Установки дисплея) → нужный режим

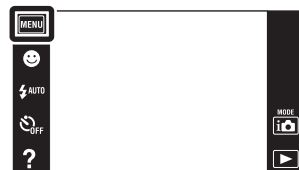

✓	ON (Вкл)	Функциональные кнопки отображаются.	
	OFF (Выкл)	Функциональные кнопки не отображаются.	

 Для отображения функциональных кнопок, когда параметр [Установки дисплея] установлен в положение [Выкл]

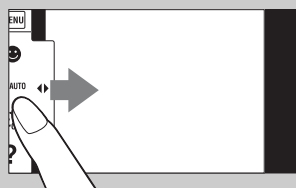

Прикоснитесь с левой стороны к экрану ЖКД и потяните его вправо для отображения функциональных кнопок.

Встроенная справка

Этот фотоаппарат содержит встроенную функциональную справку. С помощью этой функции можно выбирать нужные функции фотоаппарата.

После прочтения справки можно использовать выбранную функцию.

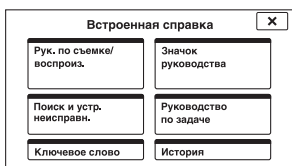

1 Нажмите кнопку ? (Встроенная справка).

Если кнопки не отображаются с левой стороны экрана ЖКД, прикоснитесь к кнопке **MENU**.

2 Выберите способ поиска в пункте “Встроенная справка”.

Способ поиска	Описание
Рук. по съемке/воспроиз.	Поиск различных функций для выполнения операций в режиме съемки и режиме просмотра.
Значок руководства	Поиск функции и значения отображаемого значков.
Поиск и устр. неисправн.	Поиск распространенных проблем и способы их устранения.
Руководство по задаче	Поиск нужных функций.
Ключевое слово	Поиск функций по ключевым словам.
История	Отображение 10 последних элементов в пункте “Встроенная справка”.

Простой режим

При просмотре фотоснимков в простом режиме текст экрана воспроизведения становится крупнее, индикаторы становятся легче рассмотреть и можно использовать ряд других функций.

- 1 Нажмите кнопку  (воспроизведение) для переключения в режим воспроизведения.
- 2 **MENU** → **EASY** (Простой режим) → **[OK]**





Примечания







- Заряд батареи израсходуется быстрее, поскольку яркость экрана возрастает автоматически.
- Режим съемки также изменяется в положение [Простой режим].

Функции, доступные в простом режиме (Просмотр)



 **(Удалить)** : Удаление текущего изображения.

 **(Увеличение)** : Увеличение отображаемого изображения.

- Потяните вверх, вниз, вправо или влево или прикоснитесь к кнопке /// для изменения положения зума. Прикоснитесь к кнопке / для изменения увеличения.

MENU :

Для удаления текущего изображения прикоснитесь к кнопке [Удаление одиноч. снимка].

Прикоснитесь к кнопке [Удаление всех снимков] для удаления всех изображений за определенный период или в указанной папке.

Для выхода из простого режима прикоснитесь к кнопке [Выход из прост.режима].



- Если в фотоаппарат вставлена карта памяти, опция [Режим просмотра] устанавливается в положение [Просм. по дате].

Календарь

Эта функция выбирает дату воспроизведения по календарю при использовании режима просмотра по дате.



Если режим [Просм. по дате] уже установлен, выполнять действия пункта 2 не нужно.

1 Нажмите кнопку  (воспроизведение) для переключения в режим воспроизведения.

2 **MENU** →  (Режим просмотра) → 
(Просм. по дате)

3 Прикоснитесь к кнопке  (Календарь).

Если кнопки не отображаются с левой стороны экрана ЖКД, прикоснитесь к кнопке **MENU**.

4 Выберите месяц, который Вы хотите отобразить, с помощью кнопок /, а затем прикоснитесь к нужной дате.

Перетащите миниатюры изображений для выбранной даты вверх или вниз для изменения страницы. Прикоснитесь к изображению для возврата к его экрану одиночного изображения.

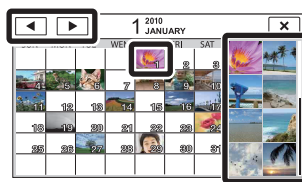
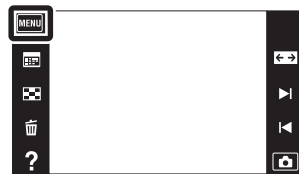

Изображения для выбранной даты

Примечание

- Данный пункт не отображается, если для записи изображений используется внутренняя память.

Отображение календаря путем перетаскивания экрана ЖКД

При воспроизведении изображений в режиме просмотра по дате, также можно отображать календарь путем прикосновения к верхней части экрана ЖКД и перетаскивания вниз.

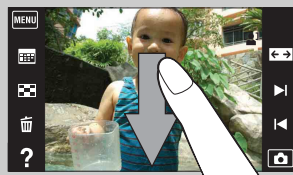

Индекс изображ.

Одновременное воспроизведение нескольких изображений.

1 Нажмите кнопку  (воспроизведение) для переключения в режим воспроизведения.

2 Прикоснитесь к кнопке  (Индекс изображ.).

Если кнопки не отображаются с левой стороны экрана ЖКД, прикоснитесь к кнопке **MENU**.

3 Прикоснитесь к экрану и потяните его вверх или вниз для изменения страницы.

Прикоснитесь к изображению на индексном экране для возврата к его экрану одиночного изображения.





Изменение количества изображений в индексном режиме



В режиме одиночного изображения можно изменять количество миниатюр изображений путем прикосновения к кнопке **MENU** → [Кол. изобр. в индекс. реж.] → [12 кадров] или [28 кадров].

Слайд-шоу

Выполняется последовательное воспроизведение изображений в автоматическом режиме.

- 1 Нажмите кнопку  (воспроизведение) для переключения в режим воспроизведения.
- 2 **MENU** →  (Слайд-шоу) → нужный режим





 (Непрерывн. воспр.)	Воспроизведение всех изображений в последовательности от текущего изображения до самого последнего.
 (Слайд-шоу с муз. сопров.)	Последовательное воспроизведение фотоснимков с эффектами и музыкальным сопровождением.

Примечание

- Функция [Слайд-шоу] недоступна, если опция [Режим просмотра] установлена в положение [Просм. папки (Видео)].

Непрерывн. воспр.

- 1 Выберите изображение для начала воспроизведения.
- 2 **MENU** →  (Слайд-шоу) → [Непрерывн. воспр.]
- 3 Для завершения непрерывного воспроизведения прикоснитесь к экрану ЖКД, а затем прикоснитесь к кнопке [Выход из непрерывн.воспр.].
 - Для регулировки громкости видеозаписи прикасайтесь к кнопкам  или  на экране ЖКД.

Просмотр панорамных изображений во время непрерывного воспроизведения

Полное панорамное изображение отображается в течение 3 секунд.
Панорамное изображение можно прокрутить, прикасаясь к кнопке .

Слайд-шоу с муз. сопров.

- 1 Прикоснитесь к кнопке **MENU** → (Слайд-шоу) → [Слайд-шоу с муз. сопров.].
- 2 Прикоснитесь к нужному режиму → [Пуск].
- 3 Для выхода из слайд-шоу прикоснитесь к экрану, а затем выберите [Выход из слайд-шоу].

Примечание

- Функция [Слайд-шоу с муз. сопров.] недоступна для панорамных изображений.

Изображение		
Выбор группы фотоснимков для просмотра. Эта установка фиксируется в положении [Папка] при использовании для записи изображений внутренней памяти.		
✓	Все	Воспроизведение в режиме слайд-шоу всех изображений по порядку.
	Эта дата	Воспроизведение изображений за текущий выбранный период в режиме слайд-шоу, если выбран режим просмотра (Просм. по дате).
	Папка	Воспроизведение изображений в режиме слайд-шоу из текущей выбранной папки в режиме просмотра папки.

Эффекты		
Выбор скорости воспроизведения и атмосферы слайд-шоу. Если воспроизведение видеозаписи занимает длительное время, изображение извлекается из нее и отображается на дисплее.		
✓	Простой	Простое слайд-шоу изображений с предустановленным интервалом времени. Интервал воспроизведения регулируется параметром [Интервал], и Вы можете достичь высокого качества изображений.
	Ностальгич.	Чувственное слайд-шоу, воспроизводящее атмосферу сцены фильма.
	Стильный	Стильное слайд-шоу, проходящее в среднем темпе.
	Активный	Слайд-шоу в высоком темпе, подходящее для активных сцен.

музыка		
Установка музыкального сопровождения слайд-шоу. Вы можете выбрать несколько дорожек музыкального сопровождения. Прикоснитесь к кнопке для прослушивания каждой фоновой музыки. Прикоснитесь к кнопкам или для регулировки громкости фоновой музыки.		
✓	Музыка1	Установка по умолчанию для слайд-шоу в режиме [Простой].
	Музыка2	Установка по умолчанию для слайд-шоу в режиме [Ностальгич.].

	Музыка3	Установка по умолчанию для слайд-шоу в режиме [Стильный].
	Музыка4	Установка по умолчанию для слайд-шоу в режиме [Активный].
	Откл. звука	Фоновая музыка не используется.

Примечание

- Видеозапись воспроизводится без звука.

Интервал		
Установка интервала переключения экрана. Установка фиксируется в положение [Авто], если опция [Простой] не выбрана для пункта [Эффекты].		
	1 сек	Установка временного интервала отображения фотоснимков для режима слайд-шоу [Простой].
✓	3 сек	
	5 сек	
	10 сек	
	Авто	Интервал устанавливается в соответствии с выбранным пунктом [Эффекты].

Примечание

- Установка интервала для воспроизведения видеозаписи недействительна.

Повторение		
Включение или выключение повторения слайд-шоу.		
✓	Вкл	Воспроизводит изображения по непрерывному циклу.
	Выкл	После воспроизведения всех изображений слайд-шоу завершается.



Выбор фоновой музыки

Вы можете перенести нужный музыкальный файл с дисков CD или файлов MP3 на фотоаппарат для воспроизведения во время слайд-шоу. Для загрузки музыкальных произведений установите программное обеспечение “Music Transfer” (прилагается) на Ваш компьютер. Подробные сведения приведены на стр. 139 и 140.





- На фотоаппарат можно записать до четырех музыкальных композиций. (4 предварительно установленные композиции (Музыка1 – Музыка4) можно заменить любыми из перенесенных композиций.)
- Максимальная продолжительность каждого музыкального файла для воспроизведения музыки на фотоаппарате составляет около 5 минут.
- Если музыкальный файл невозможно воспроизвести из-за повреждения или других сбоев в функционировании файла, выполните команду [Очистить музыку] (стр. 120) и перенесите музыкальную композицию еще раз.

Удалить

Позволяет выделить нежелательные изображения для удаления.

- 1 Нажмите кнопку  (воспроизведение) для переключения в режим воспроизведения.
- 2  (Удалить) → нужный режим



 (данный снимок)	Удаление отображаемого в данный момент времени изображения в режиме одиночного изображения.
 (Составные снимки)	Позволяет выбрать и удалить несколько изображений. Выполните следующие действия после выполнения пункта 2. ① Прикоснитесь к фотоснимку, который Вы хотите удалить. Повторяйте предыдущие пункты до тех пор, пока не останется больше изображений для удаления. Прикоснитесь к изображению с меткой ✓ еще раз для удаления метки ✓. ② Прикоснитесь к кнопке [OK] → [OK].
 (Все снимки с этой датой)  (Все в этой папке)	Одновременное удаление всех фотоснимков в выбранном диапазоне дат или выбранной папке. После пункта 2 прикоснитесь к кнопке [OK].

Примечание



- При использовании внутренней памяти для записи изображений, режим просмотра устанавливается в режим просмотра папки, а фотоснимки и видеозаписи отображаются в этой же папке.

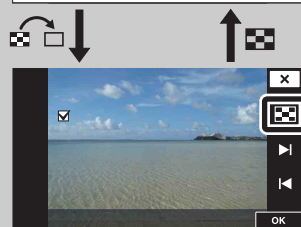

В простом режиме

Удаление одиночн. снимка	Удаление текущего изображения.
Удаление всех снимков	Удаление всех фотоснимков в этом диапазоне дат или в папке.

💡 Вы можете переключаться между индексным режимом и режимом одиночного изображения при выборе фотоснимков



При выборе опции  (Составные снимки) переключение между экраном одиночного изображения и индексным экраном можно осуществлять путем прикосновения к кнопке / .

Прикоснитесь к кнопке  на индексном экране для возврата к экрану одиночного изображения и прикоснитесь к кнопке  на экране одиночного изображения для возврата к индексному экрану.

- Вы также можете переключаться между индексным экраном и экраном одиночного изображения при выполнении функций [Защитить], [Отпр. с пом. TransferJet] или [DPOF].

Отпр. с пом. TransferJet

TransferJet представляет собой беспроводную технологию передачи данных малого радиуса действия путем близкого расположения друг к другу двух устройств для обмена данными.

Чтобы узнать, оснащен ли Ваш фотоаппарат функцией TransferJet, проверьте, есть ли метка  (TransferJet) на нижней стороне фотоаппарата.

Использование карты памяти Memory Stick с функцией TransferJet (продается отдельно) позволяет выполнять передачу изображений между TransferJet-совместимыми устройствами.

Подробные сведения о функции TransferJet приведены в инструкции по эксплуатации, прилагаемой к карте памяти Memory Stick с TransferJet.





1 Вставьте Memory Stick с TransferJet в фотоаппарат и нажмите кнопку  (воспроизведение).

2 **MENU** →  (Отпр. с пом. TransferJet) → нужный режим







3 Передача изображений путем совмещения меток  (TransferJet) на фотоаппарате и другом устройстве.

При установленном соединении звучит сигнал уведомления.



 (данный снимок)	Отправка отображаемого в данный момент времени изображения в режиме одиночного изображения.
 (Составные снимки)	Можно выбрать и отправить несколько изображений. После выполнения пункта 2 выполните следующее. ① Выберите изображение для отправки, а затем прикоснитесь к нему. Повторяйте указанные выше пункты до тех пор, пока не останется больше изображений для отправки. Прикоснитесь к изображению с меткой  еще раз для удаления метки  . ② Прикоснитесь к кнопке [OK] → [OK].

Примечания

- Возможна передача только фотоснимков.
- Одновременно можно передать до 10 изображений.
- Сначала установите функцию [TransferJet] в положение [Вкл], выбрав **MENU** →  (Установки) →  (Основные установ.) (стр. 122).
- Во время нахождения на борту самолета установите функцию [TransferJet] в положение [Выкл], выбрав **MENU** →  (Установки) →  (Основные установ.) (стр. 122). Кроме того, всегда соблюдайте все местные правила, где используется фотоаппарат.
- Соединение разрывается, если передачу невозможно осуществить в течение 30 секунд. В этом случае выберите опцию [Да] и совместите две метки  (TransferJet) на фотоаппарате и другом устройстве еще раз.

- В некоторых странах и регионах карта памяти Memory Stick с функцией TransferJet и модели фотоаппаратов с функцией TransferJet не продаются в соответствии с местными законами и правилами.
- В странах и регионах, где не приобретался фотоаппарат, установите функцию [TransferJet] в положение [Выкл]. В зависимости от страны и региона при использовании функции TransferJet Вы можете нести ответственность в соответствии с местными ограничениями на передачу электромагнитных волн.

Прием изображений с помощью TransferJet

- 1 Нажмите кнопку  (воспроизведение) для включения фотоаппарата.
- 2 Совместите метки  (TransferJet) на фотоаппарате и передающем устройстве для приема изображений.
При установленном соединении звучит сигнал уведомления.



Примечания

- Отправлять или получать можно только те изображения, воспроизведение которых возможно на данном фотоаппарате.
- Если во время сохранения произошла ошибка файла базы изображений, появится экран восстановления файла базы изображений.
- Воспроизведение изображений, которые невозможно зарегистрировать в файле базы изображений, следует выполнять с помощью [Просм. папки (Фотосним.)].

Рекомендации для успешной отправки и приема данных

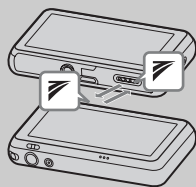
Совместите метки  (TransferJet) на фотоаппарате и другом устройстве.





- Скорость передачи данных и диапазон отличаются в зависимости от угла, под которым совмещены метки  (TransferJet).
- Для того, чтобы установить связь, возможно понадобится изменить положение/угол фотоаппарата.
- Отправка и прием данных осуществляется легко, если метки  (TransferJet) в одном и другом фотоаппаратах совмещены параллельно друг другу, как показано на рисунке.

Использование отдельно продающихся TransferJet-совместимых устройств

Использование отдельно продающихся TransferJet-совместимых устройств позволяет осуществлять передачу изображений на ПК и расширить возможности использования передачи данных.

Подробные сведения приведены в инструкции по эксплуатации, прилагаемой к TransferJet-совместимому устройству.

- При использовании TransferJet-совместимых устройств учтите следующие моменты.
 - Перед использованием установите фотоаппарат в режим воспроизведения.
 - Если изображение не отображается на дисплее, выберите **MENU** →  (Установки) →  (Основные установ.), а затем установите опцию [Установки LUN] в положение [Одиночный].
 - Во время соединения записать данные на фотоаппарат или удалить данные с фотоаппарата невозможно.
 - Не отсоединяйтесь во время импортирования изображений в “PMB”.

Рисунок

Рисование или добавление штампов на фотоснимок и его сохранение в виде нового файла.

Исходное изображение сохраняется.



1 Нажмите кнопку (воспроизведение) для переключения в режим воспроизведения.

2 **MENU** → (Рисунок)

При использовании внутренней памяти прикоснитесь к кнопке (Рисунок) с левой стороны экрана ЖКД.

3 Рисуйте на снимке с помощью пера (прилагается).

4 Прикоснитесь к кнопке и выберите → размер сохраненного изображения.



	Кнопка	Действие
1		Сохранить Сохранение снимка в формате VGA или 5M во внутренней памяти или на карте памяти.
2		Перо Нарисовать символы или графические объекты.
3		Ластик Выполнить исправления.
4		Штамп Поставить штамп на снимок.
5		Толщина/ штамп Выбор толщины линии пера или ластика или выбор штампа.
6		Цвет Выбрать цвет.
7		Выход Выйти из режима рисования.
8		Рамка Добавить рамку. Выберите нужную рамку с помощью кнопок / .
9		Отмена Отменить последнее действие.
10		Очистить все Удалить все нарисованное.

Примечание

- Рисовать или ставить штампы на панорамных изображениях и видеозаписях невозможно.

Оглавление



Поиск по
операции

МЕНЮ/Поиск
установок

Алфавитный
указатель

Ретуширование

Ретуширование записанного изображения и запись в виде нового файла. Исходное изображение сохраняется.

- 1 Нажмите кнопку  (воспроизведение) для переключения в режим воспроизведения.
- 2 **MENU** →  (Ретуширование) → нужный режим
- 3 Выполните ретуширование в соответствии с методом управления в каждом режиме.





<p> (Подгонка (Изм. размера))</p>	<p>Запись увеличенного при воспроизведении изображения. Прикасайтесь к кнопкам \oplus/\ominus → установите точку с помощью кнопок $\blacktriangle/\blacktriangledown/\blacktriangleleft/\blacktriangleright$ → NEXT → выберите размер фотоснимка для сохранения с помощью кнопок $\blacktriangleleft/\blacktriangleright$ → NEXT → [OK]</p> <ul style="list-style-type: none"> • Качество подогнанного изображения может ухудшиться. • Размер участка, который можно вырезать, может различаться в зависимости от изображения.
<p> (Коррекция красных глаз)</p>	<p>Устранение эффекта красных глаз при использовании вспышки. После завершения коррекции эффекта красных глаз прикасайтесь к кнопке [OK].</p> <ul style="list-style-type: none"> • На некоторых изображениях, возможно, не удастся устранить эффект красных глаз.
<p> (Нерезкая маска)</p>	<p>Повышает резкость фотоснимка внутри выбранной рамки. Прикасайтесь к зоне (рамке) нужного фотоснимка для ретуширования → NEXT → [OK]</p> <ul style="list-style-type: none"> • В зависимости от фотоснимка, коррекция может быть не выполнена в достаточной степени, и качество фотоснимка может ухудшиться.

Примечание



- Ретушировать панорамные изображения и видеозаписи невозможно.

Режим просмотра

Позволяет выбрать формат отображения для просмотра изображений.

- 1 Нажмите кнопку  (воспроизведение) для переключения в режим воспроизведения.
- 2 **MENU** →  (Режим просмотра) → нужный режим



<input checked="" type="checkbox"/>	 (Просм. по дате)	Воспроизведение изображений по дате.
	 (Просм. папки (Фотосним.))	Воспроизведение фотоснимков.
	 (Просм. папки (Видео))	Воспроизведение видеозаписей.

Примечание

- При использовании внутренней памяти для записи изображений, режим просмотра устанавливается в режим просмотра папки, а фотоснимки и видеозаписи отображаются в этой же папке.

Просмотр изображений, выполненных на другом фотоаппарате



Этот фотоаппарат создает файл базы изображений на карте памяти для записи и воспроизведения изображений. При обнаружении фотоаппаратом снимков, не зарегистрированных в файле базы изображений на карте памяти, появится регистрационный экран с сообщением “Обн. файлы, котор. не были распоз. Импорт файлов”.

Для просмотра незарегистрированных снимков зарегистрируйте их, выбрав [OK].







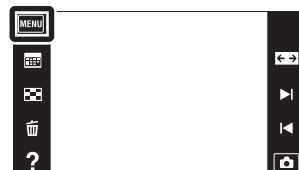

- Для регистрации снимков используйте полностью заряженную батарею. Если при записи изображений используется батарея с низким зарядом, передача всех данных может быть невозможна, а если батарея разрядится, данные могут быть повреждены.

Защитить

Предохраняет записанные изображения от случайного стирания.
Метка  отображается для зарегистрированных изображений.

- 1 Нажмите кнопку  (воспроизведение) для переключения в режим воспроизведения.
- 2 **MENU** →  (Защитить) → нужный режим



 (данный снимок)	Установка защиты отображаемого в данный момент времени изображения в режиме одиночного изображения.
 (Составные снимки)	Можно выбрать несколько изображений для установки защиты. После выполнения пункта 2 выполните следующее. ① Выберите изображение, которое необходимо защитить, а затем прикоснитесь к нему. Повторяйте предыдущие пункты до тех пор, пока не останется больше изображений для установки защиты. Прикоснитесь к изображению с меткой  еще раз для удаления метки  . ② Прикоснитесь к кнопке [OK] → [OK].
 (Задать все с этой датой)	Установка защиты для всех изображений в диапазоне дат или папке. После пункта 2 прикоснитесь к кнопке [OK].
 (Выбрать все в этой папке)	
 (Удалить все с этой датой)	Снятие защиты для всех изображений в диапазоне дат или папке. После пункта 2 прикоснитесь к кнопке [OK].
 (Удалить все в этой папке)	

Примечание

- При использовании внутренней памяти режим просмотра папки используется для фотоснимков и видеозаписей, отображаемых в этой же папке.

DPOF









DPOF (Digital Print Order Format (Цифровой формат управления печатью)) является функцией, которая позволяет указывать изображения на карте памяти для дальнейшей печати.

Метка **DPOF** (Команда печати) отображается для зарегистрированных изображений.

1 Нажмите кнопку  (воспроизведение) для переключения в режим воспроизведения.

2 **MENU** → **DPOF** → нужный режим



DPOF  (данный снимок)	Добавление метки печати к отображаемому в данный момент времени изображению в режиме одиночного изображения.
DPOF  (Составные снимки)	Можно выбрать и добавить метку печати к нескольким изображениям. После выполнения пункта 2 выполните следующее. ① Выберите изображение, которое необходимо напечатать, а затем прикоснитесь к нему. Повторяйте предыдущие пункты до тех пор, пока не останется больше изображений, которые нужно распечатать. Прикоснитесь к изображению с меткой  еще раз для удаления метки  . ② Прикоснитесь к кнопке [OK] → [OK].
DPOF  ON (Задать все с этой датой)	Установка порядка печати для всех изображений в диапазоне дат или в папке. После пункта 2 прикоснитесь к кнопке [OK].
DPOF  ON (Выбрать все в этой папке)	
DPOF  OFF (Удалить все с этой датой)	Отмена порядка печати для всех изображений в диапазоне дат или в папке. После пункта 2 прикоснитесь к кнопке [OK].
DPOF  OFF (Удалить все в этой папке)	



Примечания

- Метку **DPOF** (Команда печати) добавить к видеозаписям или изображениям во внутренней памяти невозможно.
- Вы можете добавить метку **DPOF** (Команда печати) максимально на 999 фотоснимков.

Поворот.

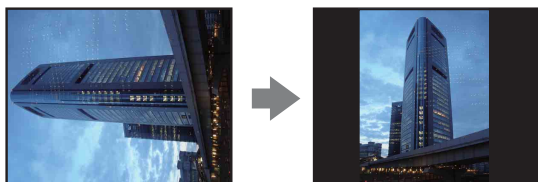
Поворот фотоснимка. Используйте данную функцию для отображения горизонтально ориентированных изображений в вертикальном положении.



- 1 Нажмите кнопку  (воспроизведение) для переключения в режим воспроизведения.
- 2 **MENU** →  (Поворот.)
- 3  → [OK]

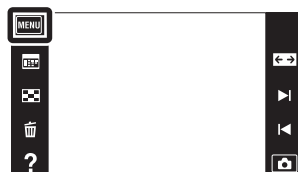

Примечания



- Поворачивать видеозаписи и защищенные фотоснимки невозможно.
- Вам, возможно, не удастся поворачивать изображения, снятые другими фотоаппаратами.
- При просмотре изображений на компьютере информация о повороте изображения может не отражаться в зависимости от программного обеспечения.

Установки громкости

Регулировка громкости для воспроизведения слайд-шоу и видеосъемки.

1 Нажмите кнопку  (воспроизведение) для переключения в режим воспроизведения.

2 **MENU** →  (Установки громкости)

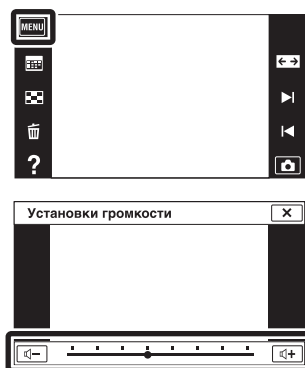

3 Отрегулируйте громкость, прикасаясь к кнопкам + или - → 

Громкость также можно отрегулировать, прикасаясь к значку ● на регулировочной шкале громкости и перетаскивая его вправо или влево.





Регулировка громкости при воспроизведении видеозаписи или слайд-шоу

Воспроизведение видеозаписи:



Прикоснитесь к экрану ЖКД для отображения функциональных кнопок, прикоснитесь к кнопке , а затем отрегулируйте громкость с помощью кнопок + или -.

Слайд-шоу:





Прикоснитесь к экрану для отображения экрана регулировки громкости, а затем отрегулируйте громкость с помощью кнопок + или -.

Установки дисплея

Установка или отключение отображения функциональных кнопок на экране ЖКД в режиме просмотра.

- 1 Нажмите кнопку  (воспроизведение) для переключения в режим воспроизведения.
- 2  →  (Установки дисплея) → нужный режим



<input checked="" type="checkbox"/>	 (Вкл)	Функциональные кнопки отображаются.	
<input type="checkbox"/>	 (Выкл)	Функциональные кнопки не отображаются.	

 Для отображения функциональных кнопок, когда параметр [Установки дисплея] установлен в положение [Выкл]

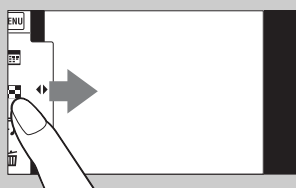



Прикоснитесь с левой стороны к экрану ЖКД и потяните его вправо для отображения функциональных кнопок.

Данные экспозиции



Установка или отключение отображения данных экспозиции текущего файла.



Данные экспозиции

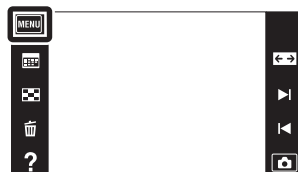

- 1 Нажмите кнопку  (воспроизведение) для переключения в режим воспроизведения.
- 2 **MENU** →  (Данные экспозиции) → нужный режим





 (Вкл)	Отображение данных экспозиции на экране ЖКД.
<input checked="" type="checkbox"/>  (Выкл)	Отключение данных экспозиции.

Кол. изобр. в индекс. реж.

Установка количества изображений, отображаемых на индексном экране.

- 1 Нажмите кнопку  (воспроизведение) для переключения в режим воспроизведения.
- 2 **MENU** →  (Кол. изобр. в индекс. реж.) → нужный режим







	 (12 кадров)	Отображение 12 изображений.
✓	 (28 кадров)	Отображение 28 изображений.

Выбор папки

Если на карте памяти создано несколько папок, данная функция позволяет выбрать папку с изображением, которое нужно воспроизвести.

Если режим [Просм. папки] уже установлен, выполнять действия пункта 2 не нужно.

- 1 Нажмите кнопку  (воспроизведение) для переключения в режим воспроизведения.
- 2 **MENU** →  (Режим просмотра) → [Просм. папки (Фотосним.)] или [Просм. папки (Видео)]
- 3 **MENU** →  (Выбор папки) → выберите папку с помощью кнопок / → [OK]

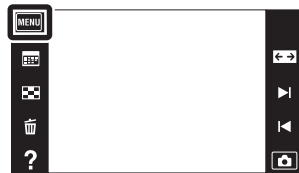



Примечание

- Данный пункт не отображается, если для записи изображений используется внутренняя память.

Просмотр изображений из нескольких папок



Если создано несколько папок и отображается первое или последнее изображение в папке, появится следующий индикатор.

- : Переход к предыдущей папке
- : Переход к следующей папке
- : Перемещение к предыдущей или к следующей папке

Подсветка AF

Подсветка AF излучает заполняющий свет для выполнения более легкой фокусировки на объект в темных окружающих условиях.



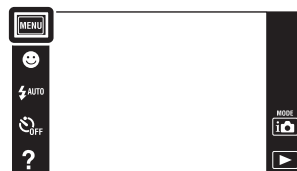

Подсветка AF излучает красный свет, позволяющий фотоаппарату легко выполнить фокусировку при нажатой наполовину кнопке затвора, пока фокус не будет зафиксирован. В это время появляется индикатор ON .

- 1 Опустите крышку объектива для переключения в режим съемки.
- 2 **MENU** →  (Установки) →  (Установки съемки) → [Подсветка AF] → нужный режим





✓	Авто	Подсветка AF используется.
	Выкл	Подсветка AF не используется.

Примечания

- Фокусировка будет выполнена, как только свет подсветки AF достигнет объекта, независимо от того, достигает ли свет центра объекта.
- Подсветку AF невозможно использовать в следующих случаях:
 - В режиме панорамного обзора
 - В режиме панорамного обзора под водой (только для модели DSC-T110)
 - При выборе сцены выбран режим  (Ландшафт),  (Сумерки),  (Домашнее животное),  (Фейерверки) или  (Выс-скор.затвор).
 - Если параметр [Корпус] установлен в положение [Вкл] (только для модели DSC-T110).
 - Если параметр [Тайм.самозап] установлен в положение [Автопортрет одного чел.] или [Автопортрет двух человек].
- При использовании функции подсветки AF нормальная рамка искателя диапазона AF отключится, и новая рамка искателя диапазона AF отобразится в виде пунктирной линии. Автофокусировка работает с приоритетом на объект, расположенный возле центра кадра.
- Подсветка AF испускает очень яркий свет. Не смотрите прямо на излучатель подсветки AF с близкого расстояния, хотя опасности для здоровья это не представляет.

Линия сетки

Сверяясь с линиями сетки, Вы можете легко установить объект в горизонтальном/вертикальном положении.

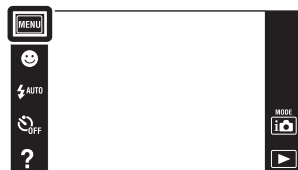

- 1 Опустите крышку объектива для переключения в режим съемки.
- 2 **MENU** →  (Установки) →  (Установки съемки) → [Линия сетки] → нужный режим



	Вкл	Отображаются линии сетки. Линии сетки не записываются.
✓	Выкл	Не отображаются линии сетки.

Разреш. дисплея

Регулировка уровня разрешения изображения на экране ЖКД. В случае выбора параметра [Высокое] питание будет расходоваться быстрее, чем в стандартном режиме.

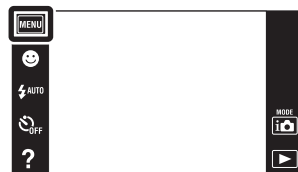

- 1 Опустите крышку объектива для переключения в режим съемки.
- 2 **MENU** →  (Установки) →  (Установки съемки) → [Разреш. дисплея] → нужный режим



✓	Стандартное	Вывод изображения на экран ЖКД со стандартным разрешением.
	Высокое	Вывод изображения на экран ЖКД с высококачественным разрешением.

Цифров увелич

Выбирает режим цифрового увеличения. Фотоаппарат увеличивает изображение при помощи оптического увеличения (до 4x). Если масштаб увеличения достиг предела, фотоаппарат использует интеллектуальное или прецизионное цифровое увеличение.

- 1 Опустите крышку объектива для переключения в режим съемки.
- 2 **MENU** →  (Установки) →  (Установки съемки) → [Цифров увелич] → нужный режим



✓	Интел.увел (sQ)	Цифровое увеличение фотоснимка внутри диапазона, при котором изображение не искажается, в соответствии с размером изображения. (Интеллектуальное увеличение)
	Точность (pQ)	Суммарное увеличение размеров всех фотоснимков приблизительно составляет 8x, включая оптическое увеличение 4x. Однако имейте в виду, что при выходе за пределы оптического увеличения качество изображения ухудшается. (Прецизионное цифровое увеличение)
	Выкл	Цифровое увеличение не используется.

Примечания

- Функция цифрового увеличения не работает в следующих случаях:
 - В режиме панорамного обзора
 - В режиме панорамного обзора под водой (только для модели DSC-T110)
 - В режиме видеосъемки
 - Если активирована функция Smile Shutter
 - Если параметр [Тайм.самозап] установлен в положение [Автопортрет одного чел.] или [Автопортрет двух человек]
- Интеллектуальное увеличение недоступно, если размер изображения установлен в положение [16M] или [16:9(12M)].
- Функция распознавания лиц не работает при использовании цифрового увеличения.



Суммарная кратность увеличения при использовании интеллектуального увеличения (включая оптическое увеличение 4x)

Поддерживаемый диапазон увеличения зависит от размера изображения.

Размер	Суммарная кратность увеличения
10M	Приблиз. 5,1x
5M	Приблиз. 7,1x
VGA	Приблиз. 28x
16:9(2M)	Приблиз. 9,6x

Авто ориент

Если фотоаппарат поворачивается для выполнения портретного (вертикального) снимка, он записывает изменение его положения и отображает снимок в портретной ориентации.

- 1 Опустите крышку объектива для переключения в режим съемки.
- 2 **MENU** →  (Установки) →  (Установки съемки) → [Авто ориент] → нужный режим



✓	Вкл	Запись снимка с соблюдением правильной ориентации.
	Выкл	Авто ориентация не используется.

Примечания

- Левая и правая стороны вертикально ориентированных фотоснимков отображаются в виде черных полос.
- При некоторых ракурсах фотоаппарата ориентация изображения может записываться неправильно.
- Функцию [Авто ориент] не удастся использовать, если в режиме выбора сцены выбран параметр  (Под водой) (только для модели DSC-T110) или во время видеосъемки.

Поворот фотоснимков после записи



Если ориентация фотоснимка неправильная, Вы можете использовать функцию [Поворот.] на экране MENU для отображения фотоснимка в портретной ориентации.

Спр.по расп.сцен

Можно выбрать отображение или отключение функциональной справки рядом со значком распознавания сцен, когда активирован режим распознавания сцен.



Функциональная справка режима распознавания сцен



- 1 Опустите крышку объектива для переключения в режим съемки.
- 2 **MENU** →  (Установки) →  (Установки съемки) → [Спр.по расп.сцен] → нужный режим



✓	Вкл	Отображение функциональной справки режима распознавания сцен.
	Выкл	Отключение функциональной справки режима распознавания сцен.

Ум. эфф. кр. глаз

Для уменьшения эффекта красных глаз при использовании вспышки она срабатывает два раза или больше перед съемкой.

- 1 Опустите крышку объектива для переключения в режим съемки.
- 2 **MENU** →  (Установки) →  (Установки съемки) → [Ум. эфф. кр. глаз] → нужный режим

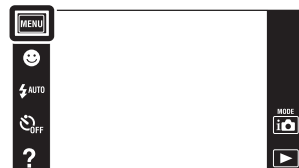

✓	Авто	Если активирована функция распознавания лиц, вспышка срабатывает автоматически для уменьшения эффекта красных глаз.
	Вкл	Вспышка срабатывает всегда для уменьшения эффекта красных глаз.
	Выкл	Не используется уменьшение эффекта красных глаз.

Примечания

- В избежание размытости изображений держите фотоаппарат устойчиво до момента срабатывания затвора. Обычно для срабатывания затвора требуется одна секунда, поэтому проследите, чтобы объект не перемещался в это время.
- Функция уменьшения эффекта красных глаз может не обеспечить желаемых результатов. Это зависит от индивидуальных отличий и условий, таких как расстояние до объекта, или если объект съемки отворачивается во время предварительного срабатывания вспышки.
- Если функция распознавания лиц не используется, функция уменьшения эффекта красных глаз не работает, даже если выбрана опция [Авто].
- Опция [Ум. эфф. кр. глаз] устанавливается в положение [Выкл] в случае выбора режима  (Высок.чувствит.) в режиме выбора сцены или при активированной функции Smile Shutter.

Что вызывает эффект красных глаз?

Зрачки расширяются в условиях недостаточного освещения. Свет вспышки отражается от кровеносных сосудов внутренней стороны глаза (сетчатки), вызывая эффект “красных глаз”.

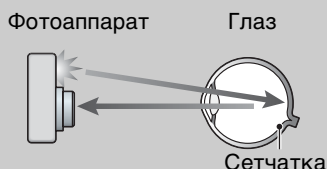



Другие способы уменьшения эффекта красных глаз

- При выборе сцены выбирайте режим  (Высок.чувствит.). (Вспышка автоматически переключается в положение [Выкл].)
- Если глаза на фотоснимке получились красными, выполните коррекцию фотоснимка с помощью функции [Ретуширование] → [Коррекция красных глаз] в меню просмотра или с помощью прилагаемого программного обеспечения “PMB”.

Пред.о закр.глаз.

Если записывается изображение с закрытыми глазами объекта при активированной функции распознавания лиц, отображается сообщение “Обнаружены закрытые глаза”.



- 1 Опустите крышку объектива для переключения в режим съемки.
- 2 **MENU** →  (Установки) →  (Установки съемки) → [Пред.о закр.глаз.] → нужный режим



✓	Авто	Отображается сообщение “Обнаружены закрытые глаза”.
	Выкл	Не отображается сообщение.

Звук

Изменение настроек звукового сигнала, издаваемого при эксплуатации фотоаппарата.

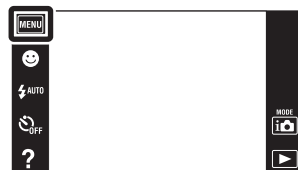

1 **MENU** →  (Установки) →  (Основные установ.) → [Звук] → нужный режим



	Затвор	Включает звук затвора при нажатии кнопки затвора.
✓	Высокий	Включает звуковой сигнал/звук затвора при работе с сенсорной панелью/нажатии на кнопку затвора. Для уменьшения громкости выберите опцию [Низкий].
	Низкий	
	Выкл	Выключает звуковой сигнал/звук затвора.

Яркость ЖКД

Используется для установки яркости экрана ЖКД.

- 1 **MENU** →  (Установки) →  (Основные установ.) → [Яркость ЖКД] → нужный режим





✓	Нормальный	Установка нормальной яркости экрана ЖКД.
	Яркий	Установка высокой яркости экрана ЖКД. <ul style="list-style-type: none">• Эта функция полезна при просмотре изображений при ярком окружающем освещении.

Примечания

- В режиме [Яркий] заряд батареи может уменьшаться быстрее.
- Если при включенном питании фотоаппарата Вы не выполняете с ним никаких операций в течение определенного промежутка времени, экран ЖКД станет темным.
- Если во время видеосъемки температура фотоаппарата повысится, параметр [Яркость ЖКД] будет установлен в положение [Нормальный].

Language Setting



Выбор языка, используемого в пунктах меню, предупреждениях и сообщениях.

- 1 **MENU** →  (Установки) →  (Основные установ.) → [Language Setting] → нужный режим



Цвет индикаторов

Установка цвета экранных индикаторов.



- 1 **MENU** →  (Установки) →  (Основные установ.) → [Цвет индикаторов] → нужный режим



<input checked="" type="checkbox"/>	Черный	Установка цвета фона экрана ЖКД.
<input type="checkbox"/>	Белый	
<input type="checkbox"/>	Розовый	

Демонстр. режим

Можно установить, будет ли использоваться демонстрация функций съемки или функции Smile Shutter. Если нет необходимости использовать демонстрацию, установите в положение [Выкл].

- 1 **MENU** →  (Установки) →  (Основные установ.) → [Демонстр. режим] → нужный режим → [OK]





	Демо реж. 1	Будет выполняться демонстрация функций съемки.
	Демо реж. 2	Если в течение 15 секунд не выполняются никакие операции, автоматически начинается демонстрация режима Smile Shutter.
✓	Выкл	Не выполняется демонстрация.

Примечания

- При нажатии на кнопку затвора во время демонстрации режима Smile Shutter затвор срабатывает, но изображение не записывается.
- Если во время демонстрации число изображений, сохраненных во внутренней памяти, возрастет, фотоаппарат может автоматически удалить эти изображения.

Инициализац.

Выполняется инициализация установок на их значения по умолчанию.
Изображения сохраняются даже в случае выполнения функции [Инициализац.].

- 1 **MENU** →  (Установки) →  (Основные установ.) → [Инициализац.] → [ОК]

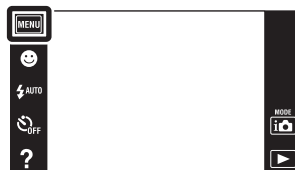



Примечание

- Следите за тем, чтобы во время инициализации питание фотоаппарата не выключалось.

COMPONENT

Выбор стандартного или высокого разрешения (1080i) выходного видеосигнала в соответствии с типом подсоединенного к фотоаппарату телевизора с помощью переходного кабеля выходного сигнала высокой четкости (продается отдельно). Используйте ТуреЗа-совместимый переходной кабель выходного сигнала высокой четкости (продается отдельно).

- 1 **MENU** →  (Установки) →  (Основные установ.) → **[COMPONENT]** → нужный режим





✓	HD(1080i)	Выберите этот пункт для подключения фотоаппарата к телевизору высокой четкости, совместимому с сигналом 1080i.
	SD	Выберите этот пункт для подключения фотоаппарата к телевизору, который не совместим с сигналом HD(1080i).

Видеовыход

Устанавливается выходной видеосигнал в соответствии с системой цветного телевидения подсоединенного видеоборудования. Система цветного телевидения отличается в зависимости от страны или региона.

Для просмотра фотоснимков на экране телевизора проверьте используемую систему цветного телевидения страны или региона, в котором он используется (стр. 161).



1 **MENU** →  (Установки) →  (Основные установ.) → [Видеовыход] → нужный режим



NTSC	Устанавливает выходной видеосигнал в режим NTSC (например, для США, Японии).
PAL	Установка выходного видеосигнала в режим PAL (например, для Европы, Китая).

Корпус (только для модели DSC-T110)

Отображение функционального назначения кнопок при установке фотоаппарата в корпус (морской футляр). Обратитесь также к инструкции по эксплуатации, прилагаемой к корпусу.

1 **MENU** →  (Установки) →  (Основные установ.) → [Корпус] → нужный режим





	Вкл	Изменяются функции кнопок.
✓	Выкл	Никакие функции не изменяются.

Примечания

- При прикосновении к экрану невозможно выполнить фокусировку на объекты.
- Некоторые функции ограничены, и положение значков на экране ЖКД изменяется.
- Если опция [Корпус] установлена в положение [Вкл], опция [Режим просмотра] будет установлена в положение [Просм. по дате].

Подсоед USB

Установка режима при подсоединении фотоаппарата к компьютеру или к USB-устройству с помощью USB-кабеля.

- 1 **MENU** →  (Установки) →  (Основные установ.) → [Подсоед USB] → нужный режим

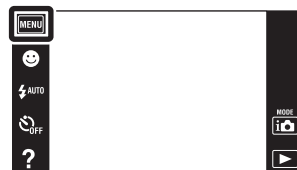



✓	Mass Storage	Устанавливает соединение Mass Storage между фотоаппаратом и компьютером или другим устройством USB.
	PTR/MTP	При подключении фотоаппарата к компьютеру запускается мастер автоматического воспроизведения, а фотоснимки в папке для записи фотоаппарата импортируются в компьютер (с Windows 7/Vista/XP, Mac OS X).

Примечание

- При выборе опции [PTR/MTP] импортирование видеозаписи невозможно. Для импортирования видеозаписей в компьютер выберите опцию [Mass Storage].

Установки LUN

Установка метода отображения для носителя информации, отображаемого на экране компьютера или другом мониторе, при подключении фотоаппарата к компьютеру или аудио/видео компоненту с помощью соединения USB.

- 1 **MENU** →  (Установки) →  (Основные установ.) → [Установки LUN] → нужный режим





✓	Несколько	Отображаются изображения, хранящиеся и на карте памяти и во внутренней памяти. Выберите данную установку при подключении фотоаппарата к компьютеру.
	Одиночный	Если в фотоаппарат вставлена карта памяти, отображаются изображения, хранящиеся на карте памяти; если карта памяти не вставлена, отображаются изображения, хранящиеся во внутренней памяти. Выберите данную установку в случае, если изображения и на карте памяти и во внутренней памяти не отображаются при подключении фотоаппарата к устройству, отличному от компьютера.

Примечание

- Установите параметр [Установки LUN] в положение [Несколько] при передаче изображений в медиаслужбу с помощью программного обеспечения "PMB Portable".

Загруз.музык

Вы можете использовать программное обеспечение “Music Transfer” на диске CD-ROM (прилагается) для изменения дорожек музыкального сопровождения.

- 1 **MENU** →  (Установки) →  (Основные установ.) → [Загруз.музык]

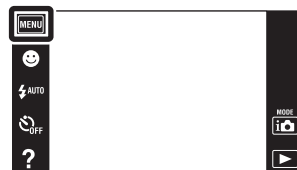

Появится сообщение “Изменение музыки слайд-шоу
Подсоединить к ПК”.

- 2 Установите USB-соединение между фотоаппаратом и компьютером, а затем запустите приложение “Music Transfer”.
- 3 Следуйте инструкциям на экране для замены музыкальных файлов.



ОЧИСТИТЬ МУЗЫКУ

Можно удалить все файлы музыкального сопровождения, хранящиеся в фотоаппарате. Это можно использовать в случае, если файлы музыкального сопровождения повреждены и не могут быть воспроизведены.

- 1 **MENU** →  (Установки) →  (Основные установ.) → [Очистить музыку] → [OK]

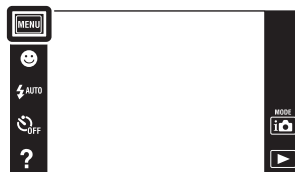



Восстановление музыкального сопровождения, предварительно установленного на предприятии-изготовителе в фотоаппарат

Для восстановления предварительно установленных файлов музыкального сопровождения можно использовать программное обеспечение “Music Transfer” на диске CD-ROM (прилагается).

- 1 Выполните [Загруз.музык], а затем установите USB-соединение между фотоаппаратом и компьютером.
 - 2 Запустите приложение “Music Transfer”, а затем восстановите музыкальное сопровождение по умолчанию.
- Что касается подробностей использования программного обеспечения “Music Transfer”, см. справку к приложению “Music Transfer”.

Экономия питания

Установка продолжительности времени до выключения экрана ЖКД и времени до выключения фотоаппарата. Если фотоаппарат не используется в течение определенного времени в то время, как включено питание с использованием батарейного блока, экран погаснет и вскоре после этого фотоаппарат автоматически выключится для предотвращения разрядки батарейного блока (функция автоматического выключения питания).

1 **MENU** →  (Установки) →  (Основные установ.) → [Экономия питания] → нужный режим

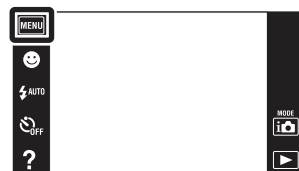

	Stamina	Активная экономия заряда батареи. Если фотоаппарат не используется в течение определенного времени, питание автоматически выключается. В режиме съемки экран ЖКД автоматически гаснет перед выключением питания.
✓	Стандартный	Если фотоаппарат не используется в течение определенного времени, питание автоматически выключается. В режиме съемки экран ЖКД автоматически гаснет перед выключением питания. Перед выключением проходит больше времени, чем в случае установки в положение [Stamina].
	Выкл	Функция автоматического выключения питания не используется.

Примечание



- Фотоаппарат не выключается автоматически в следующих случаях:
 - Во время слайд-шоу
 - При воспроизведении видеозаписей
 - Во время соединения Eye-Fi

TransferJet

Вы можете выбрать настройки связи TransferJet. TransferJet представляет собой беспроводную технологию передачи данных малого радиуса действия путем близкого расположения друг к другу двух устройств для обмена данными. Чтобы узнать, оснащен ли Ваш фотоаппарат функцией TransferJet, проверьте, есть ли метка  (TransferJet) на нижней стороне фотоаппарата.

Использование карты памяти Memory Stick с функцией TransferJet (продается отдельно) позволяет выполнять передачу изображений между TransferJet-совместимыми устройствами.

Подробные сведения о функции TransferJet приведены в инструкции по эксплуатации, прилагаемой к карте памяти Memory Stick с TransferJet.

1 **MENU** →  (Установки) →  (Основные установ.) → [TransferJet] → нужный режим

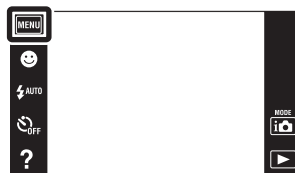



✓	Вкл	Связь выполняется с помощью TransferJet.
	Выкл	Связь не выполняется с помощью TransferJet.

Примечания

- Функция [TransferJet] в простом режиме всегда установлена в положение [Выкл].
- Во время нахождения на борту самолета установите функцию [TransferJet] в положение [Выкл]. Кроме того, всегда соблюдайте все местные правила, где используется фотоаппарат.
- Соединение разрывается, если передачу невозможно осуществить в течение 30 секунд. В этом случае выберите опцию [Да] и совместите две метки  (TransferJet) на фотоаппарате и другом устройстве еще раз.
- В некоторых странах и регионах карта памяти Memory Stick с функцией TransferJet и модели фотоаппаратов с функцией TransferJet не продаются в соответствии с местными законами и правилами.
- В странах и регионах, где не приобретался фотоаппарат, установите функцию [TransferJet] в положение [Выкл]. В зависимости от страны и региона при использовании функции TransferJet Вы можете нести ответственность в соответствии с местными ограничениями на передачу электромагнитных волн.

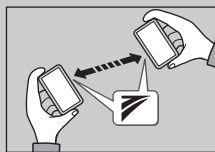
Что такое TransferJet?





Функция TransferJet позволяет обмениваться изображениями посредством отправки и приема данных изображений. Вставьте карту памяти Memory Stick с TransferJet в фотоаппарат и совместите две метки  (TransferJet) фотоаппарата и другого устройства, которое поддерживает эту функцию.





Подробные сведения о передаче изображений приведены на стр. 85.

Eye-Fi

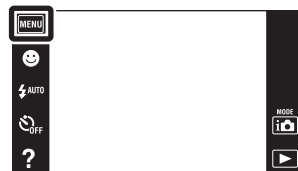
Установка того, нужно ли использовать функцию передачи карты Eye-Fi (имеется в продаже) во время использования карты Eye-Fi с данным фотоаппаратом. [Eye-Fi] отображается только в случае, если в фотоаппарат вставлена карта Eye-Fi.

1 **MENU** →  (Установки) →  (Основные установ.) → [Eye-Fi] → нужный режим



✓	Вкл	Использование функции передачи. Значок индикации режима Eye-Fi на экране ЖКД будет изменяться в зависимости от режима связи карты Eye-Fi.  Карта Eye-Fi находится в режиме ожидания. Нет изображений для отправки.  Карта Eye-Fi находится в режиме ожидания передачи.  Карта Eye-Fi находится в режиме подсоединения.  Карта Eye-Fi передает изображения.  Возникла ошибка.
	Выкл	Функция передачи не используется.

Примечания

- По состоянию на декабрь 2010 г. карты Eye-Fi продаются в США, Канаде, Японии и некоторых странах Европейского союза.
- Для получения дополнительной информации по карте Eye-Fi, обратитесь непосредственно к производителю или продавцу карт Eye-Fi.
- Использование карт Eye-Fi разрешено только в тех странах и регионах, где они были куплены. Вы можете нести ответственность в соответствии с местными ограничениями.
- Карта Eye-Fi оснащена функцией беспроводной локальной сети. Не вставляйте карту Eye-Fi там, где запрещены беспроводные локальные сети, например, на борту самолета. В случае установки карты Eye-Fi установите функцию [Eye-Fi] в положение [Выкл]. При установке функции передачи карты Eye-Fi в положение [Выкл], на экране ЖКД будет отображена индикация .

Передача данных изображения с помощью карты Eye-Fi



1 Выполните настройки точки доступа беспроводной локальной сети или настройки направления передачи карты Eye-Fi.

Подробные сведения приведены в инструкции по эксплуатации, прилагаемой к карте Eye-Fi.

2 После завершения настроек вставьте карту Eye-Fi в фотоаппарат и выполните съемку.



Записанные изображения будут автоматически передаваться по беспроводной локальной сети на ПК и т.п.

Примечания

- При первом использовании новой карты Eye-Fi, сначала скопируйте установочный файл приложения для ПК, записанный на карту Eye-Fi, а затем отформатируйте карту.
- Перед использованием карты Eye-Fi, обновите встроенное ПО карты Eye-Fi до последней версии. Подробные сведения об обновлении версий приведены в инструкции по эксплуатации, прилагаемой к карте Eye-Fi.
- Во время передачи данных изображений функция [Экономия питания] будет недоступна.
- В случае отображения значка  (ошибки), извлеките и повторно вставьте карту Eye-Fi или выключите питание фотоаппарата и снова включите его. Если значок  (ошибки) все еще будет отображаться, карта Eye-Fi может быть неисправна. Для получения подробной информации обратитесь к Eye-Fi, Inc.
- Связь по беспроводной локальной сети может быть прервана другими устройствами связи. В случае неудовлетворительного приема данных переместите фотоаппарат ближе к точке доступа.
- Подробные сведения о контенте, который может передаваться, приведены в инструкции по эксплуатации, прилагаемой к карте Eye-Fi.
- Некоторые карты Eye-Fi имеют режим “Endless Memory Mode”. Данное изделие не поддерживает режим “Endless Memory Mode” Убедитесь, что на картах Eye-Fi, вставляемых в данное изделие, выключен режим “Endless Memory Mode”. Подробные сведения об установке “Endless Memory Mode” приведены в инструкции по эксплуатации, прилагаемой к карте Eye-Fi.

Калибровка

Позволяет Вам выполнить калибровку, если кнопки сенсорной панели не реагируют при нажатии в соответствующих точках.

1 **MENU** →  (Установки) →  (Основные установ.) → [Калибровка]



2 С помощью пера прикасайтесь по порядку к центру метки x, отображаемой на экране.

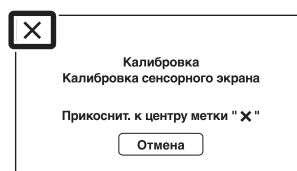



Примечания

- В случае прикосновения к кнопке [Отмена] для остановки калибровки на полпути, все регулировки, сделанные до этого момента, не будут применены.
- Если у Вас не получится прикоснуться в правильном месте, калибровка не будет выполнена. Прикоснитесь к центру метки x еще раз.

Формат

Форматирование карты памяти или внутренней памяти. Если карта памяти используется с фотоаппаратом первый раз, ее рекомендуется отформатировать с помощью данного фотоаппарата для обеспечения устойчивой работы карты памяти. Имейте в виду, что при форматировании удаляются все данные, записанные на карте памяти. Восстановить эти данные невозможно. Не забудьте сделать резервную копию всех важных данных на ПК или в другом месте хранения.

- 1 **MENU** →  (Установки) →  (Средство карты памяти) или  (Устр-во внутр.памяти) → [Формат] → [OK]





Примечание

- Обратите внимание, что форматирование безвозвратно удаляет все данные, включая защищенные изображения.

Созд.папк.ЗАПИС

Создание папки на карте памяти для хранения записанных изображений. Изображения записываются во вновь созданной папке, пока не будет создана новая папка или выбрана другая папка для записи.

1 **MENU** →  (Установки) →  (Средство карты памяти) → [Созд.папк.ЗАПИС] → [OK]

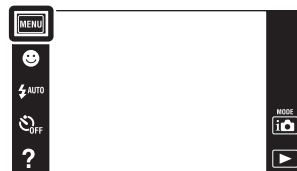

Примечания



- Данный пункт не отображается, если для записи изображений используется внутренняя память.
- Если вставить в фотоаппарат карту памяти, которая использовалась с другим оборудованием, и выполнить фотосъемку, новая папка может быть создана автоматически.
- В одной папке может быть сохранено до 4000 изображений. Когда емкость папки превышает, автоматически создается новая папка.

О папках



После создания новой папки Вы можете изменить папку назначения для сохранения (стр. 128) и выбрать папку для просмотра изображений (стр. 99).

Изм папк.ЗАПИСИ

Изменение на карте памяти папки, которая в настоящий момент используется для хранения записанных изображений.

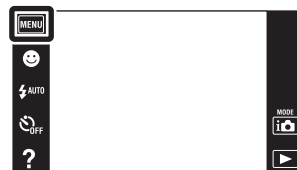
1 **MENU** →  (Установки) →  (Средство карты памяти) → [Изм папк.ЗАПИСИ]



2 Выберите папку для хранения изображений с помощью кнопок / → [ОК].

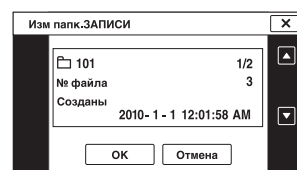



Примечания



- Данный пункт не отображается, если для записи изображений используется внутренняя память.
- Следующую папку нельзя выбрать в качестве папки для записи.
 - Папка “100”
 - Папку с номером, в котором содержится только “□□□MSDCF” или “□□□MNV01”
- Вы не можете переместить записанные изображения в другую папку.

Удал. папки ЗАП.

Удаление на карте памяти папки, которая используется для хранения записанных изображений.

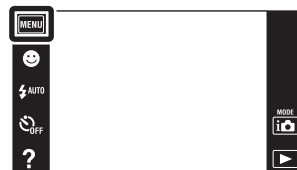
1 **MENU** →  (Установки) →  (Средство карты памяти) → [Удал. папки ЗАП.]



2 Выберите папку для удаления с помощью кнопок / → [ОК].

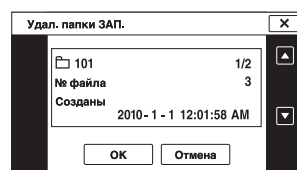



Примечания

- Данный пункт не отображается, если для записи изображений используется внутренняя память.
- Если удалить папку, установленную как папку для записи, с помощью функции [Удал. папки ЗАП.], папка с большим номером в названии выбирается в качестве следующей папки для записи.
- Можно удалять только пустые папки. Если папка содержит изображения или даже файлы, которые невозможно воспроизвести с помощью данного фотоаппарата, сначала удалите эти изображения и файлы, а затем удалите папку.

Копировать

Копирование всех изображений с внутренней памяти на карту памяти.

- 1 Вставьте в фотоаппарат карту памяти, на которой достаточно свободного места.
- 2 **MENU** →  (Установки) →  (Средство карты памяти) → [Копировать] → [OK]





Примечания

- Используйте полностью заряженный батарейный блок. Если Вы попытаетесь копировать файлы изображений, используя батарейный блок с небольшим оставшимся зарядом, батарейный блок может разрядиться, что приведет к сбою копирования или возможному повреждению данных.
- Изображения нельзя копировать по отдельности.
- Исходные изображения во внутренней памяти сохраняются даже после копирования. Для удаления содержимого внутренней памяти извлеките после копирования карту памяти, а затем отформатируйте внутреннюю память (опция [Формат] в меню [Устр-во внутр.памяти]).
- Все данные будут скопированы в новую папку, которая создается на карте памяти. Вы не можете выбрать отдельную папку и скопировать фотоснимки в нее.

Номер файла

Выбирается способ, используемый для назначения номеров файлам изображений.

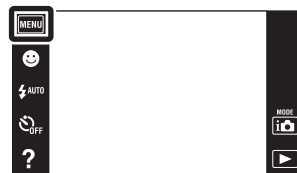

- 1 **MENU** →  (Установки) →  (Средство карты памяти) или  (Устр-во внутр.памяти) → [Номер файла] → нужный режим



✓	Серия	Номера файлам присваиваются в заданном порядке даже при изменении папки для записи или карты памяти. (Если замененная карта памяти содержит файл с номером выше, чем последний присвоенный номер, то будет присвоен номер, на единицу превышающий наибольший номер.)
	Сброс	При каждом изменении папки номер начинается с 0001. (Если папка для записи содержит файл, назначается номер, на единицу превышающий наибольший номер.)

Устан. вр.пояса

Регулировка времени в соответствии с местным временем выбранного часового пояса.

- 1 **MENU** →  (Установки) →  (Установки часов) → [Устан. вр.пояса] → нужный режим





✓	Дома	Вы используете фотоаппарат в своем часовом поясе. Если установленный на данный момент часовой пояс отличается от Вашего местного часового пояса, необходимо выполнить установку часового пояса.
	Пункт назнач	Вы используете установку фотоаппарата по времени пункта назначения. Установите часовой пояс пункта назначения.

Изменение установки часового пояса

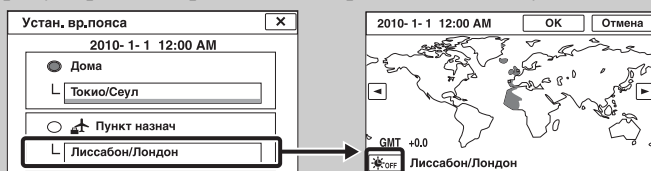
Установка для часто посещаемого пункта назначения позволяет легко регулировать время после приезда в этот пункт назначения.





Значок перехода на летнее время

- 1 Прикоснитесь к пункту “Пункт назнач”.
- 2 Выберите пункт с помощью  / .
- 3 Прикоснитесь к значку перехода на летнее время, а затем выберите опцию Вкл/Выкл для функции перехода на летнее время.
- 4 Прикоснитесь к кнопке [OK].

Устан.даты и вр.

Повторная установка даты и времени.

- 1 **MENU** →  (Установки) →  (Установки часов) → [Устан.даты и вр.] → нужный режим



Формат даты и вр.	Можно выбрать формат дисплея даты и времени.
Летнее время	Можно выбрать опцию [Вкл]/[Выкл] для функции перехода на летнее время.
Дата и время	Можно установить дату и время.

Примечание

- Фотоаппарат не имеет функции нанесения даты на фотоснимки. С помощью приложения “PMB” на диске CD-ROM (прилагается) Вы можете распечатать или сохранить фотоснимки с датой.

Просмотр изображений на телевизоре стандартной четкости (SD)

Изображения, записанные на фотоаппарате со стандартным качеством изображения, можно просматривать, подключив фотоаппарат к телевизору стандартной четкости (SD). Обратитесь также к инструкции по эксплуатации, прилагаемой к телевизору.

- 1 Выключите фотоаппарат и телевизор.
- 2 Подсоедините фотоаппарат к телевизору с помощью кабеля для многофункционального разъема (прилагается).

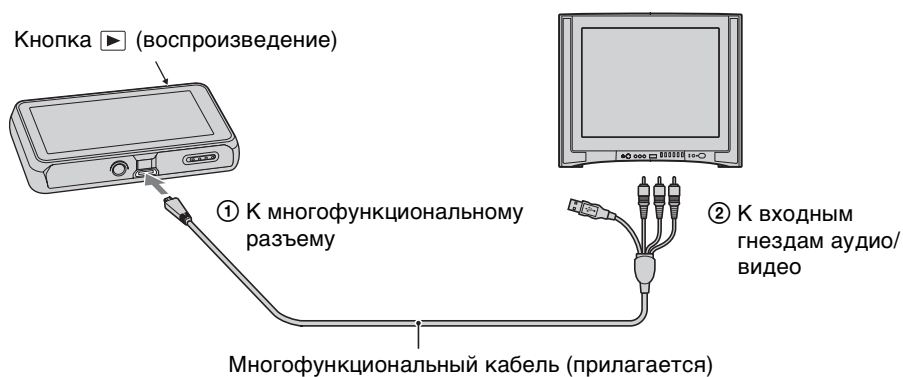

- 3 Включите телевизор и выполните настройку входного сигнала.
- 4 Нажмите кнопку > (воспроизведение) для включения фотоаппарата.

Снятые фотоаппаратом изображения появятся на экране телевизора. Для выбора нужного изображения прикасайтесь к кнопкам >|/|<, отображаемым на экране ЖКД фотоаппарата.

Примечания

- При воспроизведении одиночного изображения значки на телевизоре не отображаются.
- Воспроизводить изображения в режиме [Простой режим] во время вывода на экран телевизора невозможно.
- Если во время видеосъемки к фотоаппарату подсоединен телевизор, снимаемое изображение на экране телевизора не отображается.

Просмотр изображений на телевизоре высокой четкости (HD)

Просматривать изображения, записанные на фотоаппарате с высоким качеством изображения, можно, подключив фотоаппарат к телевизору высокой четкости (HD) с помощью переходного кабеля выходного сигнала высокой четкости (продается отдельно). Используйте ТуреЗа-совместимый переходной кабель выходного сигнала высокой четкости. Обратитесь также к инструкции по эксплуатации, прилагаемой к телевизору.

- 1 Выключите фотоаппарат и телевизор высокой четкости.
- 2 Подсоедините фотоаппарат к телевизору с помощью переходного кабеля выходного сигнала высокой четкости (продается отдельно).

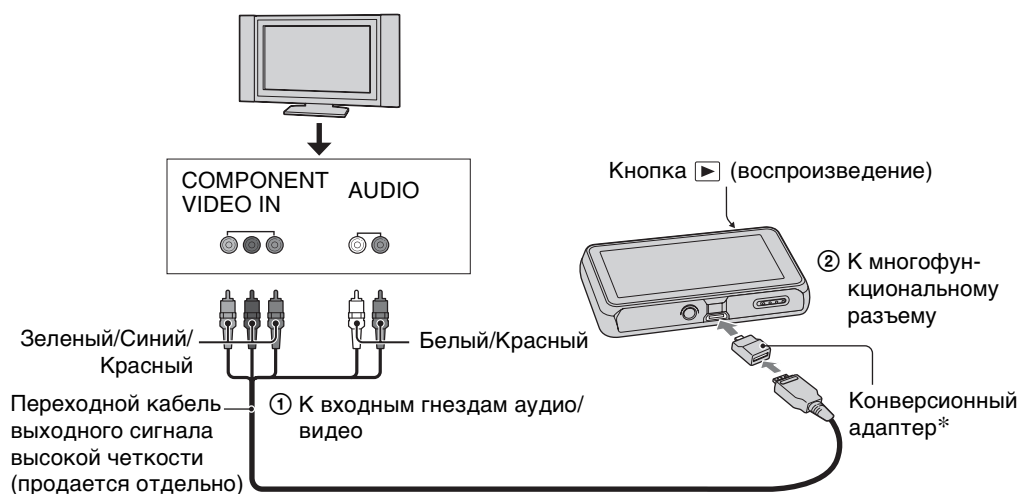



* Конверсионный адаптер прилагается к ТуреЗа-совместимому переходному кабелю выходного сигнала высокой четкости (продается отдельно).

- 3 Включите телевизор и выполните настройку входного сигнала.
- 4 Нажмите кнопку [▶] (воспроизведение) для включения фотоаппарата.

Снятые фотоаппаратом изображения появятся на экране телевизора. Для выбора нужного изображения прикасайтесь к кнопкам [▶]/[◀], отображаемым на экране ЖКД фотоаппарата.

Примечания

- Перед использованием данной функции выберите **MENU** →  (Установки) →  (Основные установ.), чтобы выбрать опцию [HD(1080i)] для [COMPONENT].
- При воспроизведении одиночного изображения значки на телевизоре не отображаются.
- Изображения, снятые с размером [VGA], воспроизвести в формате HD невозможно.
- Воспроизводить изображения в режиме [Простой режим] во время вывода на экран телевизора невозможно.
- При видеосъемке, когда фотоаппарат и телевизор соединены с помощью переходного кабеля выходного сигнала высокой четкости (продается отдельно), снимаемое изображение не будет отображаться на телевизоре.
- При использовании фотоаппарата за границей, возможно, понадобится переключить выходной видеосигнал на сигнал, согласующийся с системой Вашего телевизора (стр. 115).

“PhotoTV HD”

Этот фотоаппарат совместим со стандартом “PhotoTV HD”.

Подсоединяя “PhotoTV HD”-совместимый телевизор Sony с помощью переходного кабеля выходного сигнала высокой четкости (продается отдельно), можно с комфортом наслаждаться совершенно новым миром фотоснимков с захватывающим дух качеством формата Full HD.

- “PhotoTV HD” обеспечивает в высшей степени детализированное, подобно классическому фотоснимку, выражение изысканных текстур и цветов.
- Подробные сведения приведены в инструкции по эксплуатации телевизора.

Использование с компьютером

“PMB” и другие приложения, которые содержатся на диске CD-ROM (прилагается), предназначены для более разностороннего использования фотоснимков, выполненных с помощью фотоаппарата Cyber-shot.

Рекомендуемая конфигурация компьютера (Windows)

При использовании прилагаемого программного обеспечения “PMB”, “Music Transfer” и “PMB Portable” или импортировании изображений через USB-соединение, рекомендуется следующая конфигурация компьютера.

Операционная система (предварительно установленная)	Microsoft Windows XP* ¹ SP3/Windows Vista* ² SP2/Windows 7
Прочее	ЦП: Intel Pentium III 800 МГц или быстрее (для воспроизведения/редактирования видеозаписей высокой четкости: Intel Core Duo 1,66 ГГц или быстрее/ Intel Core 2 Duo 1,20 ГГц или быстрее) Память: 512 Мб или более (для воспроизведения/редактирования видеозаписей высокой четкости: 1 Гб или более) Жесткий диск: Требуемое дисковое пространство для установки — приблизительно 500 Мб Дисплей: Разрешение экрана: 1024 × 768 точек или более

*¹ 64-разрядные версии и Starter (Edition) не поддерживаются.

*² Starter (Edition) не поддерживается.

Рекомендуемая конфигурация компьютера (Macintosh)

При использовании прилагаемого программного обеспечения “Music Transfer” и “PMB Portable” или импортировании изображений через USB-соединение, рекомендуется следующая конфигурация компьютера.

Операционная система (предварительно установленная)	USB-соединение: Mac OS X (вер. от 10.3 до 10.6) Music Transfer/PMB Portable: Mac OS X* (версии от 10.4 до 10.6)
--	--

* Модель с Intel процессором

Примечания

- Работа не гарантируется в конфигурации, основанной на модернизации операционных систем, описанных выше, или в мультизагрузочной среде.
- При подсоединении двух или более устройств USB к одному компьютеру одновременно, некоторые устройства, включая фотоаппарат, могут не функционировать, в зависимости от используемых типов устройств USB.
- Подключение фотоаппарата с помощью USB-интерфейса, который совместим со стандартом Hi-Speed USB (совместимый с USB 2.0), позволяет производить усовершенствованную передачу данных (высокоскоростную передачу), если фотоаппарат совместим со стандартом Hi-Speed USB (USB 2.0).
- Если компьютер восстанавливает работу с экономичного режима или режима ожидания, связь между фотоаппаратом и компьютером может восстановиться не сразу.

Использование программного обеспечения

Установка программного обеспечения “PMB (Picture Motion Browser)” и “Music Transfer” (Windows)

1 Включите Ваш компьютер и вставьте диск CD-ROM (прилагается) в привод CD-ROM.

Появится экран меню установки.

- Если он не появляется, дважды щелкните по [Компьютер] (для Windows XP, [Мой компьютер]) →  (SONYPMB).
- Если появится экран автоматического воспроизведения, выберите “Выполнить Install.exe” и следуйте инструкциям, которые будут появляться на экране, для продолжения инсталляции.

2 Щелкните по [Установка].

Появится экран “Choose Setup Language” (Выбор языка установки).

3 Выберите нужный язык, а затем перейдите к следующему экрану.

Появится экран “License Agreement” (Лицензионное соглашение).





4 Внимательно прочтите соглашение, щелкните по переключателю (○ → ●), чтобы принять условия соглашения, а затем щелкните [Далее].

5 Следуйте инструкциям, появляющимся на экране, для завершения установки.

- Возможно, потребуется перезагрузка компьютера. Когда появится сообщение с запросом на подтверждение перезагрузки компьютера, перезагрузите компьютер, следуя инструкциям, появляющимся на экране.
- DirectX можно установить в зависимости от системной конфигурации Вашего компьютера.
- Для установки подключите фотоаппарат к компьютеру во время выполнения процедуры (стр. 142).

6 Извлеките диск CD-ROM после завершения установки.

7 Запустите приложение.

- Для запуска приложения “PMB”, щелкните на значке  (PMB) на рабочем столе. Подробные сведения о методе работы см. на следующей странице поддержки PMB (только на английском языке): <http://www.sony.co.jp/pmb-se/> или щелкните значок  (Справка PMB).
- Для запуска приложения “PMB” из меню Пуск выберите [Пуск] → [Все программы] →  (PMB).
- Если на Вашем компьютере была установлена программа “PMB” и Вы переустановили программу “PMB”, используя прилагаемый CD-ROM, Вы можете запускать все программы из “PMB Launcher”. Для запуска приложения “PMB Launcher” дважды щелкните значок  (PMB Launcher) на рабочем столе.

Примечания

- Выполните вход в систему с правами Администратора.
- Если приложение “PMB” запускается первый раз, на экране появится подтверждающее сообщение информационной утилиты. Выберите опцию [Пуск].
- Если на Вашем компьютере уже была установлена программа “PMB” и номер версии этой программы “PMB” ниже, чем у программы на прилагаемом CD-ROM, переустановите программу “PMB” с помощью прилагаемого CD-ROM.
- Если номер версии выше, чем у программы на прилагаемом CD-ROM, Вам не нужно переустанавливать программу “PMB”. Доступная функция “PMB” активируется при подключении фотоаппарата к компьютеру с помощью USB-кабеля.
- Если на Вашем компьютере уже была установлена программа “PMB” и номер версии этой программы “PMB” ниже 5.0, некоторые функции могут стать недоступными после установки программы “PMB” с помощью прилагаемого CD-ROM. Кроме того, Вы можете запускать программу “PMB” или другое программное обеспечение с помощью приложения “PMB Launcher”, которое устанавливается одновременно. Для запуска приложения “PMB Launcher” дважды щелкните значок  (PMB Launcher) на рабочем столе.

Установка приложения “Music Transfer” (Macintosh)

- 1 Включите Ваш компьютер Macintosh и вставьте диск CD-ROM (прилагается) в привод CD-ROM.
- 2 Дважды щелкните по значку  (SONYPMB).
- 3 Дважды щелкните по файлу [MusicTransfer.pkg] в папке [Mac]. Начнется установка программного обеспечения.

Примечания



- Программа “PMB” несовместима с компьютерами Macintosh.
- Закройте все остальные программные приложения перед тем, как Вы начнете установку программного обеспечения “Music Transfer”.
- Для выполнения установки Вы должны войти в систему в качестве администратора.

Введение в “PMB”

- “PMB” позволяет импортировать фотоснимки, выполненные с помощью фотоаппарата, в компьютер для их отображения. Установите USB-соединение между фотоаппаратом и компьютером и нажмите кнопку [Импортировать].
- Изображения на компьютере можно экспортировать на карту памяти и отображать на экране фотоаппарата. Установите USB-соединение между фотоаппаратом и компьютером, нажмите [Экспортировать] → [Простой экспорт (Синхронизация ПК)] в меню [Действие], а затем нажмите [Экспортировать].
- Вы можете сохранить и напечатать изображения с датой.
- Вы можете отображать изображения, хранящиеся в компьютере, по дате съемки на дисплее календаря.
- Вы можете выполнять коррекцию фотоснимков (Уменьшение эффекта красных глаз и т.п.) и изменять дату и время съемки.
- Вы можете загружать фотоснимки в сетевую службу. (Требуется подключение к сети Интернет.)
- Подробные сведения приведены в руководстве  (Справка PMB).

Введение в “Music Transfer”

“Music Transfer” позволяет заменять музыкальные файлы, установленные в фотоаппарат на предприятии-изготовителе, на любимые музыкальные фрагменты, а также удалять или добавлять музыкальные файлы. Вы также можете восстановить дорожки, сохраненные на фотоаппарате на предприятии-изготовителе.

- С помощью приложения “Music Transfer” можно импортировать следующие типы музыкальных фрагментов.
 - Файлы MP3, хранящиеся на жестком диске компьютера
 - Дорожки музыкального CD
 - Предварительно установленная музыка, сохраненная на фотоаппарате
- Перед запуском приложения “Music Transfer”, выполните последовательность команд **MENU** →  (Установки) →  (Основные установ.) → [Загруз.музык] и подсоедините фотоаппарат к компьютеру.

Для получения подробных сведений см. справку в “Music Transfer”.

Подключение фотоаппарата к компьютеру

- 1 Установите в достаточной степени заряженный батарейный блок в фотоаппарат или подключите фотоаппарат к сетевой розетке с помощью адаптера питания переменного тока AC-LS5K/AC-LS5 (продается отдельно) и кабеля USB/AV/DC IN для многофункционального разъема (продается отдельно).
 - Используйте Туре3а-совместимый кабель USB/AV/DC IN (продается отдельно).
- 2 Включите компьютер, а затем нажмите кнопку  (воспроизведение).
- 3 Подсоедините фотоаппарат к компьютеру.
 - Если соединение USB устанавливается в первый раз, Ваш компьютер автоматически запустит программу по распознаванию фотоаппарата. Подождите некоторое время.

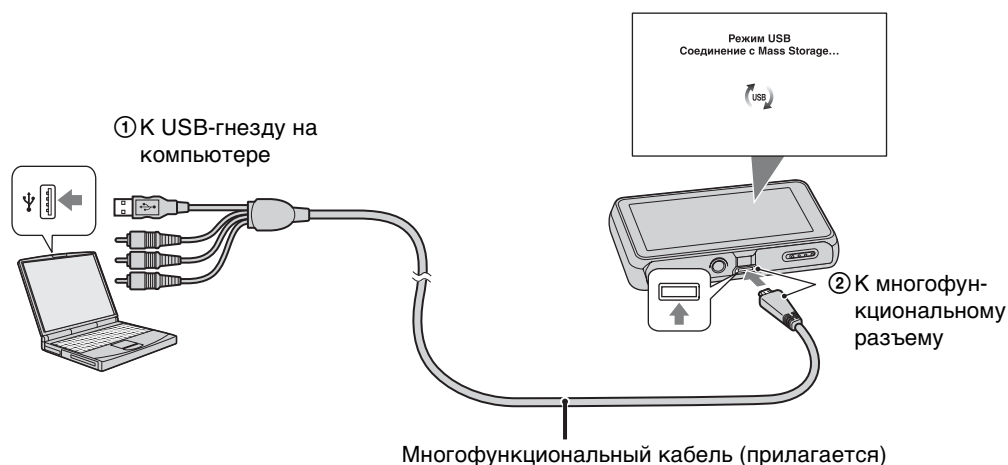

Импортирование изображений в компьютер (Windows)

“PMB” позволяет легко импортировать изображения.

Что касается подробностей о программном обеспечении “PMB”, см. “Справка PMB”.

Импортирование изображений в компьютер без использования приложения “PMB”

Если после установления USB-соединения между фотоаппаратом и компьютером появится мастер автоматического воспроизведения, нажмите кнопку [Открыть папку для просмотра файлов] → [OK] → [DCIM] → скопируйте нужные изображения в компьютер.

Импортирование изображений в компьютер (Macintosh)

- 1 Сначала подсоедините фотоаппарат к компьютеру Macintosh.
Дважды щелкните на вновь распознанном значке на рабочем столе → папке, в которой хранятся изображения для импортирования.
- 2 Перетащите и оставьте файлы изображений на значок жесткого диска.
Файлы изображений будут скопированы на жесткий диск.
- 3 Дважды щелкните по значку жесткого диска → нужный файл изображения в папке, содержащей скопированные файлы.
Появится изображение.

Удаление соединения USB

Выполните действия пунктов с 1 по 3 перед:

- Отсоединением USB-кабеля.
- Извлечением карты памяти.
- Вставкой карты памяти в фотоаппарат после копирования изображений из внутренней памяти.
- Выключением питания фотоаппарата.

- 1 Дважды щелкните по значку отключения на панели задач.
- 2 Щелкните по значку  (Запоминающее устройство USB) → [Остановить].
- 3 Подтвердите выбор устройства в окне подтверждения, затем щелкните по кнопке [ОК].

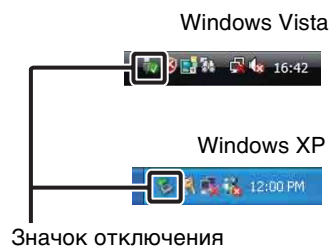

Примечание

- В случае использования компьютера Macintosh, перед отключением фотоаппарата от компьютера перетащите значок карты памяти или значок накопителя на значок “Корзина” и отпустите его.

Передача изображений в медиаслужбы

Данный фотоаппарат имеет встроенное приложение “PMB Portable”.

Вы можете использовать данное приложение для следующих целей:

- Вы можете легко передать изображения для размещения на блогах или на другие мультимедийные службы.
- Вы можете переслать изображения с компьютера, подключенного к сети Интернет, даже если Вы находитесь далеко от дома или офиса.
- Вы можете легко зарегистрировать медиаслужбы (такие как блоги), которыми часто пользуетесь.

Что касается подробностей о программном обеспечении “PMB Portable”, см. справку к приложению “PMB Portable”.

Запуск “PMB Portable” (Windows)

При первом использовании приложения “PMB Portable” Вам необходимо выбрать язык. Для выбора выполните следующую процедуру. Выбрав язык один раз, при последующем использовании приложения “PMB Portable” действия пунктов с 3 по 5 можно пропустить.

1 Установите соединение USB между фотоаппаратом и компьютером.

При подключении фотоаппарата к компьютеру появляется мастер автоматического воспроизведения.

Щелкните по значку [X], чтобы закрыть мастер автоматического воспроизведения для любых ненужных носителей.

- Если нужный мастер автоматического воспроизведения не появляется, щелкните [Компьютер] (в Windows XP, [Мой компьютер]) → [PMBPORTABLE], а затем дважды щелкните [PMBP_Win.exe].

2 Выберите приложение “PMB Portable”.

(В Windows XP щелкните [PMB Portable] → [OK].)

- Если [PMB Portable] не отображается в мастере автоматического воспроизведения, щелкните [Компьютер] → [PMBPORTABLE], а затем дважды щелкните [PMBP_Win.exe].

Появится экран выбора языка.

3 Выберите нужный язык, а затем нажмите кнопку [OK].

Появится экран выбора региона.

4 Выберите соответствующие поля [Регион] и [Страна/Местность], а затем щелкните [OK].

Появится экран лицензионного соглашения.

5 Внимательно прочтите соглашение. Если Вы принимаете условия этого соглашения, щелкните по кнопке [Принимаю].

Приложение “PMB Portable” запустится.

Запуск “PMB Portable” (Macintosh)

- 1 Установите соединение USB между фотоаппаратом и компьютером.
При подключении фотоаппарата к компьютеру на рабочем столе появляется [PMBPORTABLE]. Щелкните значок [x] для ненужного накопителя.
- 2 Щелкните [PMBP_Mac] в папке [PMBPORTABLE].
Появится экран выбора региона.
- 3 Выберите соответствующие поля [Регион] и [Страна/Местность], а затем щелкните [ОК].
Появится экран лицензионного соглашения.
- 4 Внимательно прочтите соглашение. Если Вы принимаете условия этого соглашения, щелкните по кнопке [Принимаю].
Приложение “PMB Portable” запустится.

Примечания

- Установите параметр [Установки LUN] в меню [Основные установ.] в положение [Несколько].
- При использовании приложения “PMB Portable” всегда подключайтесь к сети.
- При передаче изображений через Интернет, в зависимости от провайдера Интернет, на используемом компьютере может остаться кэш данных. Это имеет место и для случая, когда для этой цели используется фотоаппарат.
- В случае если в приложении “PMB Portable” возникла ошибка или приложение “PMB Portable” было удалено по ошибке, “PMB Portable” можно восстановить, загрузив дистрибутив программы PMB Portable с веб-сайта.

Примечания относительно “PMB Portable”

Приложение “PMB Portable” делает возможным загрузку URL-адресов некоторого количества веб-сайтов с сервера, который администрирует фирма Sony (“Sony server”).

Чтобы использовать приложение “PMB Portable” для получения преимуществ от услуг передачи изображений или других услуг (“сервисы”), которые обеспечиваются этими и другими веб-сайтами, Вы должны дать согласие на следующее.

- Некоторые Web-сайты требуют выполнения процедур регистрации и/или оплаты своих услуг. При использовании таких услуг Вам необходимо соблюдать установленные положения и условия договоров использования таких услуг, изложенные на рассматриваемых Web-сайтах.
- Услуги могут быть прекращены или изменены по усмотрению операторов Web-сайтов. Фирма Sony не несет никакой ответственности за возникшие проблемы между пользователями и третьими сторонами или за любое неудобство, причиненное пользователям при использовании услуг, включая прекращение или изменение таких услуг.
- Для просмотра Web-сайта Вы будете перенаправлены на него сервером Sony. Возможно, будут периоды, когда Вы не сможете получить доступ на Web-сайт по причине обслуживания сервера или по другим причинам.
- Если работа сервера Sony будет по каким-либо причинам останавливаться, о предстоящей остановке будет уведомление на веб-сайте Sony и т.п.
- URL-адреса, на которые будет выполняться перенаправление на сервере Sony, и другая информация может записываться с целью дальнейшего улучшения изделий и услуг фирмы Sony. Однако в этом случае не будут записываться никакие персональные данные.

Печать фотоснимков

Вы можете печатать фотоснимки следующими способами.

- Прямая печать с помощью принтера, совместимого с картой памяти
Подробные сведения приведены в руководстве пользователя, прилагаемом к принтеру.
- Печать с помощью компьютера
Вы можете импортировать фотоснимки в компьютер с помощью прилагаемого приложения “PMB” и распечатать их. На снимок можно наложить дату и распечатать его.
Для получения подробных сведений см. справку “Справка PMB”.
- Печать в фотоателье

Примечания

- При печати фотоснимков формата 16:9 оба края могут быть обрезанными.
- В зависимости от принтера печать панорамных изображений может быть невозможна.

Печать в фотоателье

Карту памяти с фотоснимками, полученными с помощью данного фотоаппарата, можно взять с собой в фотоателье для печати. Поскольку фотоателье предлагает услуги фотопечати, поддерживающие DPOF, Вы можете заблаговременно отметить изображения с помощью меток **DPOF** (метка команды печати) в меню просмотра, так что их не нужно будет повторно выбирать в фотоателье при печати.

Примечания

- Вы не можете выполнить печать изображений, сохраненных на внутренней памяти, в фотоателье прямо с фотоаппарата. Скопируйте фотоснимки на карту памяти (стр. 130), а затем отнесите карту памяти в фотоателье для печати.
- Спросите в фотоателье, с какими типами карт памяти они работают.
- Может потребоваться адаптер карты памяти (продается отдельно). Проконсультируйтесь в фотоателье.
- Прежде чем Вы принесете данные изображений в фотоателье, обязательно скопируйте Ваши данные на диск (сделайте резервную копию).
- Вы не можете установить количество отпечатков.
- Если Вы хотите наложить даты на изображения, проконсультируйтесь относительно их печати в фотоателье.

Устранение неисправностей

Если Вы испытываете проблему с фотоаппаратом, попробуйте выполнить следующие действия для ее решения.

❶ Проверьте пункты, указанные на стр. с 147 по 155.

Если на экране появится код, например “С/Е:□□:□□”, см. стр. 156.

❷ Извлеките батарейный блок, подождите около одной минуты, а затем снова вставьте батарейный блок и включите питание.

❸ Выполните инициализацию установок (стр. 113).

❹ Обратитесь к Вашему дилеру Sony или в местный уполномоченный сервисный центр Sony.

Имейте в виду, что, отсылая фотоаппарат в ремонт, Вы даете свое согласие на доступ к содержимому внутренней памяти и музыкальных файлов.

Дополнительная информация по данному изделию и ответы на часто задаваемые вопросы могут быть найдены на нашем Web-сайте поддержки покупателей.

<http://www.sony.net/>

Батарейный блок и питание

Невозможно установить батарейный блок.

- Убедитесь, что батарея вставляется правильно, и вставьте ее таким образом, чтобы рычажок выталкивания батареи был заблокирован.

Невозможно включить фотоаппарат.

- После установки батарейного блока в фотоаппарат может пройти некоторое время до его включения.
- Правильно вставьте батарейный блок.
- Батарейный блок разрядился. Установите заряженный батарейный блок.
- Клеммы батарейного блока загрязнены. Аккуратно удалите загрязнения мягкой тканью.
- Используйте рекомендуемый батарейный блок.

Питание внезапно отключается.

- В зависимости от температуры фотоаппарата и батареи питание может выключиться автоматически для защиты фотоаппарата. В этом случае, перед выключением питания на ЖКД отобразится сообщение.
- Если параметр [Экономия питания] установлен в положение [Стандартный] или [Stamina], а фотоаппарат не используется некоторое время при включенном питании, он автоматически выключится для предотвращения разряда батарейного блока. Включите фотоаппарат снова.

Показания индикатора оставшегося заряда неправильные.

- Это происходит, когда фотоаппарат используется в очень жарком или очень холодном месте.
- Имеется несоответствие между индикацией оставшегося заряда и фактически оставшимся зарядом батареи. Для восстановления правильной индикации полностью разрядите один раз батарейный блок, а затем снова зарядите его. В зависимости от условий использования отображение может стать неправильным.
- Батарейный блок вышел из строя (стр. 164). Замените его на новый.

Невозможно зарядить батарейный блок.

- Батарейный блок невозможно зарядить с помощью сетевого адаптера переменного тока (продается отдельно). Для зарядки батареи используйте зарядное устройство.

Во время зарядки батареи мигает лампочка CHARGE.

- Убедитесь, что батарейный блок относится к типу NP-BN1.
- При использовании батарейного блока, который не эксплуатировался в течение длительного времени, индикатор CHARGE будет мигать нерегулярно.
- Индикатор CHARGE (на прилагаемом зарядном устройстве) мигает двумя следующими способами: быстро (с интервалами приблиз. 0,15 секунды) и медленно (с интервалами приблиз. 1,5 секунды). Если индикатор мигает быстро, извлеките заряжаемый батарейный блок и установите его снова в зарядное устройство до положения фиксации. Если индикатор будет продолжать мигать быстро, это может указывать на неисправность батарейного блока.

Если индикатор мигает медленно, это означает, что зарядное устройство временно прекратило зарядку и перешло в режим ожидания. Зарядка временно прекращается и зарядное устройство переходит в режим ожидания, когда температура находится за пределами подходящего для зарядки диапазона. Зарядка продолжается и индикатор CHARGE высвечивается, когда температура возвращается в подходящий для зарядки диапазон.

Рекомендуется заряжать батарейный блок при соответствующей температуре зарядки от 10°C до 30°C.

- Подробные сведения приведены на стр. 165.

Невозможно записать изображения.

- Если фотоснимки не удается записать на карту памяти, а только во внутреннюю память, даже если карта памяти вставлена в фотоаппарат, убедитесь в том, что карта памяти вставлена до упора.
- Проверьте свободную емкость внутренней памяти или карты памяти. Если она заполнена, выполните одно из следующих действий:
 - Удалите ненужные изображения (стр. 83).
 - Замените карту памяти.
- Вы не можете записать изображения во время зарядки вспышки.
- Для видеосъемки рекомендуется использовать следующие карты памяти:
 - “Memory Stick PRO Duo” (Mark2), “Memory Stick PRO-HG Duo”
 - Карта памяти SD, карта памяти SDHC или карта памяти SDXC (класс 4 или выше)
- Установите опцию [Демонстр. режим] в положение [Выкл] (стр. 112).

Функция Smile Shutter не работает.

- Фотосъемка не выполняется, если улыбающееся лицо не обнаружено.
- Установите опцию [Демонстр. режим] в положение [Выкл] (стр. 112).



Функция подавления размытости не работает.

- При съемке ночных сцен функция подавления размытости может не работать надлежащим образом.
- Выполняйте съемку после нажатия кнопки затвора наполовину вниз.

Запись занимает длительное время.

- Если скорость затвора становится медленнее некоторой скорости, например, при фотосъемке в темном месте, фотоаппарат автоматически уменьшает шум изображения. Данная функция, которая называется NR (уменьшение шума), замедляет затвор, и время съемки увеличивается.

Изображение не сфокусировано.

- Объект находится слишком близко. При съемке располагайте объектив от объекта дальше, чем наименьшее расстояние для съемки:
 - В режиме “Интеллектуал. авторежим” или “Простой режим”: приблизительно 1 см (сторона W)/ 50 см (сторона T) от объектива.
 - В других режимах записи: Приблизительно 8 см (сторона W)/ 50 см (сторона T) от объектива. Или установите режим фокусировки крупным планом и выполняйте съемку с расстояния от 1 см до 20 см с установкой расстояния на стороне W.
- В режиме выбора сцены при фотосъемке выбран режим  (Ландшафт), режим  (Сумерки) или режим  (Фейерверки).











Не работает увеличение.

- Использовать увеличение при съемке в режиме панорамного обзора или панорамного обзора под водой (только для модели DSC-T110) невозможно.
- Вы не можете использовать интеллектуальное увеличение в зависимости от размера изображения (стр. 103).
- Использовать функцию цифрового увеличения в режиме видеосъемки или если активирована функция Smile Shutter невозможно.

Невозможно выбрать функцию распознавания лиц.

- Функцию распознавания лиц можно выбрать только в случае, если режим фокусировки установлен в положение [Мульти AF], а режим измерения установлен в положение [Мульти].
- При активированном режиме фокусировки крупным планом функцию распознавания лиц выбрать невозможно.



Вспышка не работает.

- Вспышку невозможно использовать в следующих случаях:
 - Во время серийной фотосъемки
 - Если при выборе сцены выбран режим  (Сумерки), режим  (Высок.чувствит.) или режим  (Фейерверки).
 - В режиме панорамного обзора
 - В режиме панорамного обзора под водой (только для модели DSC-T110)
 - В режиме видеосъемки
- Устанавливайте вспышку в положение [Вкл] (стр. 47) в режиме фокусировки крупным планом или при установке режима выбора сцены в положение  (Ландшафт),  (Гастрономия),  (Домашнее животное),  (Пляж),  (Снег),  (Под водой) (только для модели DSC-T110) или  (Выс-скор.затвор).

При использовании вспышки на фотоснимках появляются размытые круглые белые пятна.

- Частицы в воздухе (пыль, пыльца и т.п.) отразили свет вспышки и появились на снимке. Это не является неисправностью.

Функция съемки крупным планом (макро/фокусировка) не работает.

- При выборе опции  (Ландшафт),  (Сумерки) или  (Фейерверки) в режиме выбора сцены.
- Если выбран режим фокусировки крупным планом, расстояние для съемки составляет приблизительно от 1 см до 20 см.
- Опция [Макро] устанавливается в положение [Авто] в следующих случаях:
 - В режиме панорамного обзора
 - В режиме панорамного обзора под водой (только для модели DSC-T110)
 - В режиме видеосъемки
 - Если активирована функция Smile Shutter.
 - В простом режиме
 - Если параметр [Тайм.самозап] установлен в положение [Автопортрет одного чел.] или [Автопортрет двух человек].

Невозможно выключить режим макросъемки.

- Нет функции для принудительного отключения режима макросъемки. В режиме [Авто] можно выполнять съемку даже отдаленных объектов.

Дата и время не отображаются на экране ЖКД.

- Во время съемки дата и время не отображаются. Они отображаются только во время воспроизведения.

Невозможно вставить даты на изображениях.

- В данном фотоаппарате нет функции наложения даты на изображения. С помощью приложения “PMB” можно распечатать или сохранить фотоснимки с датой (стр. 139).

Индикация величины F и скорости затвора мигает, когда Вы нажмете и будете удерживать кнопку затвора нажатой наполовину вниз.

- Экспозиция установлена неправильно. Откорректируйте экспозицию (стр. 58).

Цвета изображения являются неправильными.

- Отрегулируйте значение [Баланс белого] (стр. 61).

В ярких областях объекта появляются белые или пурпурные полосы, либо весь фотоснимок приобретает красноватый оттенок.

- Этот эффект называется “тянучка”. Это не является неисправностью. Тянучка не записывается на фотоснимках, однако записывается в виде полос или неравномерных цветов на изображениях панорамного обзора или видеозаписях. (Термин “яркие области” относится к солнцу или электрическим источникам света, яркость которых намного превышает яркость окружающих предметов.)

При просмотре экрана в темном месте на изображении появляются помехи.

- Фотоаппарат пытается улучшить видимость экрана посредством временного повышения яркости в условиях недостаточного освещения. Это не оказывает воздействия на записанное изображение.

Глаза человека выглядят красными.

- Установите функцию [Ум. эфф. кр. глаз] в положение [Авто] или [Вкл] (стр. 106).
- При использовании вспышки фотографируйте объект на расстоянии ближе, чем радиус действия вспышки.
- Осветите комнату и выполните съемку объекта.
- Отретушируйте изображение с помощью функции [Ретуширование] → [Коррекция красных глаз] в меню просмотра или откорректируйте с помощью приложения “PMB”.

На экране появляются и остаются точки.

- Это не является неисправностью. Эти точки не записываются.

Невозможно выполнить последовательную съемку изображений.

- При активированной функции Smile Shutter последовательную фотосъемку выполнить невозможно.
- Внутренняя память или карта памяти заполнена. Удалите ненужные изображения (стр. 83).
- Низкий уровень заряда батареи. Вставьте заряженный батарейный блок.

Один и тот же фотоснимок сделан несколько раз.

- Установите опцию [Установ. серийной съемки] в положение [Выкл] (стр. 56).
- Опция [Распознавание сцен] установлен в положение [Расширенный] (стр. 67).

Просмотр изображений

Невозможно воспроизводить изображения.

- Убедитесь в том, что карта памяти вставлена в фотоаппарат до упора.
- Имя папки/файла было изменено на Вашем компьютере.
- Нет никаких гарантий относительно того, что на данном фотоаппарате будут воспроизводиться файлы изображений, обработанные на компьютере, или изображения, которые были отсняты с помощью других фотоаппаратов.
- Фотоаппарат находится в режиме USB. Удалите соединение USB (стр. 143).

Дата и время не отображаются.

- Опция [Установки дисплея] установлена в положение [Выкл].

Левая и правая стороны экрана отображаются черным.

- Опция [Авто ориент] установлен в положение [Вкл] (стр. 104).

Кнопки и индикаторы больше не появляются.

- При прикосновении к верхней части экрана во время съемки кнопки и индикаторы моментально исчезнут. При снятии пальца с экрана кнопки и индикаторы снова появятся.
- Опция [Установки дисплея] при съемке или просмотре меню установлена в положение [Выкл]. Прикоснитесь с левой стороны к экрану ЖКД и потяните вправо.

Во время слайд-шоу невозможно слушать музыку.

- Перенесите музыкальные файлы на фотоаппарат с помощью приложения “Music Transfer” (стр. 139, 140).
- Убедитесь в правильности установки громкости и установки слайд-шоу (стр. 81, 95).
- Воспроизведение слайд-шоу выполняется в режиме [Непрерывн. воспр.]. Выберите [Слайд-шоу с муз. сопров.] и выполните воспроизведение.

Изображение не появляется на экране телевизора.

- Фотоаппарат и телевизор должны иметь одинаковую систему цветного телевидения (стр. 161).
- Проверьте правильность соединения (стр. 134, 135).
- Если к USB-гнезду подсоединен USB-кабель, отсоедините кабель (стр. 143).

Удаление

Невозможно удалить изображение.

- Отмените защиту (стр. 92).

Карта памяти “Memory Stick PRO Duo” не распознается на компьютере, имеющем слот для карты памяти “Memory Stick”.

- Убедитесь в том, что компьютер и устройство считывания/записи “Memory Stick” поддерживают карту памяти “Memory Stick PRO Duo”. Пользователям компьютеров и устройств считывания/записи карты памяти “Memory Stick” производства фирмы, отличной от Sony, следует обратиться к соответствующим производителям.
- Если карта памяти “Memory Stick PRO Duo” не поддерживается, подсоедините фотоаппарат к компьютеру (стр. 142). Компьютер распознает карту памяти “Memory Stick PRO Duo”.

Компьютер не распознает фотоаппарат.

- Если уровень заряда батареи низкий, установите заряженный батарейный блок или используйте сетевой адаптер переменного тока (продается отдельно).
- Установите опцию [Подсоед USB] в положение [Mass Storage] (стр. 117).
- Используйте USB-кабель для подключения фотоаппарата к компьютеру.
- Отсоедините USB-кабель от компьютера и фотоаппарата и плотно подсоедините его снова.
- Отсоедините все оборудование, кроме фотоаппарата, клавиатуры и мыши, от разъемов USB Вашего компьютера.
- Подсоедините фотоаппарат непосредственно к Вашему компьютеру без промежуточного концентратора USB или другого устройства.

Не удается импортировать изображения.

- Подсоедините правильно фотоаппарат к Вашему компьютеру с помощью соединения USB (стр. 142).
- При съемке изображений с использованием карты памяти, отформатированной с помощью компьютера, возможно, не удастся импортировать изображения в компьютер. Выполняйте съемку на карту памяти, отформатированную с помощью фотоаппарата (стр. 126).

После выполнения соединения USB программное обеспечение “PMB” не запускается автоматически.

- Установите соединение USB после включения компьютера.

После выполнения USB-подключения приложение “PMB Portable” не запускается.

- Установите опцию [Установки LUN] в положение [Несколько].
- Установите опцию [Подсоед USB] в положение [Mass Storage].
- Подсоедините компьютер к сети.

Невозможно воспроизводить изображения на компьютере.

- Если Вы используете приложение “PMB”, обратитесь к справке “Справка PMB” (стр. 139).
- Обратитесь к изготовителю компьютера или программного обеспечения.

Изображение и звук прерываются помехами, когда Вы просматриваете видеосъемку на компьютере.

- Выполняется воспроизведение видеозаписи непосредственно с внутренней памяти или карты памяти. С помощью приложения “РМВ” импортируйте видеозапись в компьютер, а затем начните ее воспроизведение (стр. 139).

Экспортированные в компьютер изображения невозможно просмотреть на фотоаппарате.

- Используйте приложение “РМВ” для воспроизведения изображений, хранящихся на ПК, с помощью фотоаппарата.
- Зарегистрируйте изображение в файле базы изображений и начните воспроизведение в [Просм. по дате] (стр. 91).
- На этом фотоаппарате нет режима просмотра события.

Карта памяти

Невозможно вставить карту памяти.

- Вставьте ее в правильном направлении.

Карта памяти по ошибке отформатирована.

- Все данные на карте памяти при форматировании удаляются. Вы не сможете их восстановить.

Данные записываются во внутреннюю память даже в том случае, если вставлена карта памяти.

- Убедитесь в том, что карта памяти надежно вставлена до упора.

Внутренняя память

Невозможно воспроизводить или записывать изображения при помощи внутренней памяти.

- В фотоаппарат вставлена карта памяти. Извлеките ее.

Невозможно скопировать на карту памяти данные, хранящиеся во внутренней памяти.

- Карта памяти заполнена. Скопируйте на карту памяти с достаточной емкостью.

Невозможно скопировать данные с карты памяти или из компьютера во внутреннюю память.

- Эта функция недоступна.

Печать

Невозможно печатать фотоснимки.

- См. руководство по эксплуатации принтера.

Изображения печатаются с обрезанными обоими краями.

- В зависимости от модели Вашего принтера все края изображений могут быть обрезаны. При печати фотоснимка его боковые края могут обрезаться, особенно если во время съемки был установлен размер изображения [16:9].
- При печати фотоснимков на принтере отключите параметры подгонки или печати без рамки. Обратитесь к предприятию-изготовителю принтера за консультацией, предусмотрены у принтера данные функции или нет.
- При печати изображений в цифровом фотоателье спросите, могут ли они печатать изображения без обрезки обоих краев.

Невозможно напечатать фотоснимки с датой.

- С помощью приложения “PMB” Вы можете распечатать фотоснимки с датой (стр. 139).
- Фотоаппарат не имеет функции нанесения даты на фотоснимки. Однако поскольку выполненные фотоаппаратом снимки включают информацию о дате записи, Вы можете распечатывать снимки с вставленной датой, если принтер или программа могут распознавать информацию Exif. По вопросам совместимости с информацией Exif проконсультируйтесь с производителем принтера или программы.
- При печати в фотоателье попросите наложить даты на изображения.

Сенсорная панель

Невозможно управлять кнопками панели управления правильно или полностью.

- Выполните пункт [Калибровка] (стр. 125).
- Параметр [Корпус] установлен в положение [Вкл] (только для модели DSC-T110) (стр. 116).

Использование пера отражается в несоответствующих точках.

- Выполните пункт [Калибровка] (стр. 125).

Прочее

Объектив покрылся влагой.

- Произошла конденсация влаги. Выключите фотоаппарат и оставьте его примерно на час перед использованием.



Фотоаппарат нагревается при использовании его в течение длительного времени.

- Это не является неисправностью.

Когда Вы включаете фотоаппарат, появляется экран установки часов.

- Установите дату и время повторно (стр. 133).
- Внутренняя перезаряжаемая батарея автономного питания разряжена. Установите заряженную батарею и оставьте в выключенном состоянии на 24 часа или более.

Неправильная дата или время.

- Часовой пояс установлен на другое местоположение, отличное от текущего местоположения. Измените установки с помощью **MENU** →  (Установки) →  (Установки часов) → [Устан. вр.пояса].

Предупреждающие индикаторы и сообщения

Индикация самодиагностики

Если появится код, начинающийся с буквы алфавита, это означает, что работает функция самодиагностики фотоаппарата. Последние две цифры (указанные в виде □□) отличаются в зависимости от состояния фотоаппарата.

Если Вам не удастся решить проблему даже после нескольких попыток выполнить следующие действия по ее устранению, Ваш фотоаппарат, возможно, нуждается в ремонте. Обратитесь к Вашему дилеру Sony или в местный уполномоченный сервисный центр Sony.

C:32:□□

- Имеет место проблема с устройством фотоаппарата. Выключите и снова включите питание.

C:13:□□

- Фотоаппарат не может выполнять считывание или записывать данные на карту памяти. Попробуйте выключить и снова включить фотоаппарат или выньте и вставьте карту памяти несколько раз.
- При форматировании внутренней памяти произошла ошибка или вставлена неформатированная карта памяти. Отформатируйте внутреннюю память или карту памяти (стр. 126).
- Вставленную карту памяти невозможно использовать для данного фотоаппарата или же данные повреждены. Вставьте новую карту памяти.

E:61:□□

E:62:□□

E:91:□□

- Произошел сбой в работе фотоаппарата. Выполните инициализацию фотоаппарата (стр. 113), а затем включите питание снова.

E:94:□□

- Произошел сбой при записи или удалении данных. Требуется ремонт. Обратитесь к Вашему дилеру Sony или в местный уполномоченный сервисный центр Sony. Будьте готовы предоставить все номера в коде ошибок, начиная с E.

Сообщения

При появлении следующих сообщений следуйте инструкциям.



- Низкий уровень заряда батареи. Немедленно зарядите батарейный блок. В зависимости от условий использования и типа батарейного блока, индикатор может мигать, даже если время оставшегося заряда батареи еще составляет от 5 до 10 минут.

Для использования только с совместимой батареей

- Вставленная батарея не является батарейным блоком NP-BN1 (прилагается).
-

Ошибка системы

- Выключите питание, а затем включите снова.
-

Перегрев фотоаппарата

Дайте ему остыть

- Повысилась температура фотоаппарата. Питание может выключиться автоматически или видеосъемка может быть недоступной. Оставьте фотоаппарат в прохладном месте до тех пор, пока температура фотоаппарата не снизится.
-

Ошибка внутр. памяти

- Выключите питание, а затем включите снова.
-

Вставьте снова карту памяти

- Установленная карта памяти не может использоваться в этом фотоаппарате (стр. 4).
 - Разъем карты памяти загрязнен.
 - Карта памяти повреждена.
-

Ошибка типа карты памяти

- Установленная карта памяти не может использоваться в этом фотоаппарате (стр. 4).
-

Эта карта памяти может не выполн. запись или воспроизведение

- Установленная карта памяти не может использоваться в этом фотоаппарате (стр. 4).
-

Ошибка форматирования внутренней памяти

Ошибка форматирования карты памяти

- Выполните форматирование носителя данных еще раз (стр. 126).
-

Переполнение буфера

- При использовании карты памяти, на которой часто выполняется запись и удаление, или которая была отформатирована на другом фотоаппарате, скорость записи данных может быть очень низкой. Сначала выполните резервное копирование всех данных на карте в компьютер, а затем повторно отформатируйте карту перед ее использованием (стр. 126).
 - Скорость записи используемой карты памяти недостаточна для выполнения видеозаписи. Используйте карту памяти “Memory Stick PRO-HG Duo”, “Memory Stick PRO Duo” (Mark2) или карту SD (класс 4 или выше).
-

Карта памяти заблокирована

- Используется карта памяти с переключателем защиты от записи, причем переключатель установлен в положение LOCK (ЗАБЛОКИРОВАНО). Установите переключатель в положение записи.
-

Только чтение карты памяти

- Фотоаппарат не может записывать или удалять фотоснимки на этой карте памяти.
-

Запись на карту памяти не была завершена надлежащ.образом Восстановление данных

- Вставьте карту памяти еще раз, следуя инструкциям на экране.

Нет снимков

- Во внутренней памяти нет изображений, которые можно воспроизвести.
- На карте памяти нет снимков, которые можно воспроизвести.

Нет фотоснимков

- Выбранная папка или дата не содержит файла, который можно воспроизвести в режиме слайд-шоу.

Обнаружен файл, который не был распознан

- Вы пытаетесь удалить папку, содержащую файл, который невозможно воспроизвести на данном фотоаппарате. Удалите файл с помощью компьютера, а затем удалите папку.

Ошибка папки

- Папка, содержащая номер с такими же первыми тремя цифрами, уже существует на карте памяти (например: 123MSDCF и 123ABCDE). Выберите другую папку или создайте новую папку (стр. 127, 128).

Создан дополн папок невозм

- На карте памяти имеется папка, начинающаяся на “999”. В этом случае Вы не сможете создавать никаких папок.

Очистка содержимого папки

- Вы пытаетесь удалить папку, содержащую один или более файлов. Удалите все файлы, а затем удалите папку.

Папка защищена

- Вы пытаетесь удалить папку, для которой на компьютере был установлен атрибут только для чтения.

Не удается отобразить файл

- Возникла ошибка при воспроизведении изображения.
Нет никаких гарантий относительно того, что на данном фотоаппарате будут воспроизводиться файлы изображений, обработанные на компьютере, или изображения, которые были отсняты с помощью других фотоаппаратов.

Папка только для чтения

- Вы выбрали папку, которую нельзя установить в качестве папки записи на фотоаппарате. Выберите другую папку (стр. 128).

Файл защищен

- Снимите защиту (стр. 92).

Превышен размер изобр

- Вы пытаетесь воспроизвести на фотоаппарате изображение с размером, воспроизведение которого невозможно.

Невозможно обнаружить лицо для ретуширования

- Возможно Вам не удастся выполнить ретуширование изображения в зависимости от фотоснимка.

(Индикатор предупреждения о вибрации)

- Из-за недостаточной освещенности может иметь место дрожание фотоаппарата. Используйте вспышку или установите фотоаппарат на штатив для его фиксации.

1280×720 (Высококач) не поддерж. этой картой памяти

1280×720 (Стандарт) не поддержив. этой картой памяти

- Для видеосъемки рекомендуется использовать карту памяти “Memory Stick PRO Duo” (Mark2), “Memory Stick PRO-HG Duo” или карту памяти SD (класс 4 или выше).

Максимальное количество изображений уже выбрано

- При использовании функции [TransferJet] можно выбрать до 10 файлов.
- При использовании функции [Составные снимки] можно выбрать до 100 файлов.
- При использовании функции [Все снимки с этой датой] или [Все в этой папке] для DPOF или защиты можно выбрать до 999 файлов.
- Вы можете добавить метки DPOF (команда печати) к 999 файлам.

Ошибка музыки

- Удалите музыкальный файл или замените его нормальным музыкальным файлом.
- Выполните операцию [Очистить музыку], а затем загрузите новый музыкальный файл.

Ошибка формата музыки

- Выполните опцию [Очистить музыку].

Операция не может быть выполн. для неподдерживаемых файлов

- Обработка и другие функции редактирования фотоаппарата не могут быть выполнены для файлов снимков, обработанных на компьютере, или фотоснимков, выполненных с помощью другого фотоаппарата.

Подготовка файла базы изображен. Пожалуйста, подождите...

- Фотоаппарат восстанавливает информацию о дате и т. п. в случаях, когда фотоснимки были удалены на ПК и т.п.
- Необходимый файл базы изображений создается после форматирования карты памяти.



- Количество фотоснимков превышает значение, для которого фотоаппарат может выполнять управление датой в файле базы данных. Для регистрации дополнительных изображений в файле базы изображений удалите изображения в [Просм. по дате].



- Выполнить запись в файл базы изображений фотоаппарата или выполнить воспроизведение с помощью [Просм. по дате] невозможно. Используйте приложение “PMB” для создания на компьютере резервной копии всех изображений и используйте ее для восстановления карты памяти или внутренней памяти.

Ошибка файла базы изображений Восстановление невозможно

- Импортируйте все изображения в компьютер с помощью приложения “PMB”, а затем отформатируйте карту памяти или внутреннюю память (стр. 126).
Для повторного просмотра изображений с помощью фотоаппарата экспортируйте импортированные изображения в фотоаппарат с помощью приложения “PMB”.

Функция записи недоступна из-за высокой внутрен. температуры

- Повысилась температура фотоаппарата. Вы не сможете записать изображения до тех пор, пока температура не снизится.

Запись остановлена из-за повыш. температуры фотоаппарата

- Запись была остановлена из-за повышения температуры во время видеосъемки. Подождите, пока температура не понизится.



- При выполнении видеосъемки продолжительное время, температура фотоаппарата повышается. В этом случае остановите видеосъемку.

Сбой подключения

- Убедитесь в правильности приема и передачи данных через порт TransferJet (стр. 17).

Некоторые файлы не отправлены Некоторые файлы не получены

- Во время передачи данных была прервана связь или же передача была остановлена по причине заполнения памяти. Проверьте имеющуюся в наличии емкость памяти и попытайтесь передать данные с помощью TransferJet еще раз.

Использование фотоаппарата за границей

Вы можете использовать зарядное устройство (прилагается) и сетевой адаптер переменного тока AC-LS5 (продается отдельно) в любой стране или регионе, где имеются источники электропитания от 100 В до 240 В переменного тока, 50/60 Гц.

Примечание

- Нет необходимости использовать электронный трансформатор напряжения, кроме того, его использование может привести к неисправности.

О системах цветного телевидения

Если Вы хотите просматривать изображения на экране телевизора, Вам понадобится телевизор с входным гнездом видео и кабель для многофункционального разъема. Система цветного телевидения должна соответствовать системе цифрового фотоаппарата. Проверьте следующий перечень для системы цветного телевидения страны или региона, где используется фотоаппарат.

Система NTSC

Багамские острова, Боливия, Венесуэла, Канада, Колумбия, Корея, Мексика, Перу, Суринам, США, Тайвань, Филиппины, Центральная Америка, Чили, Эквадор, Ямайка, Япония и т.д.

Система PAL

Австралия, Австрия, Бельгия, Венгрия, Вьетнам, Германия, Голландия, Гонконг, Дания, Индонезия, Испания, Италия, Китай, Кувейт, Малайзия, Новая Зеландия, Норвегия, Польша, Португалия, Румыния, Сингапур, Словацкая Республика, Соединенное Королевство, Таиланд, Турция, Финляндия, Хорватия, Чешская Республика, Швейцария, Швеция и т.д.

Система PAL-M

Бразилия

Система PAL-N

Аргентина, Парагвай, Уругвай

Система SECAM

Болгария, Гвиана, Греция, Ирак, Иран, Монако, Россия, Украина, Франция и т.д.

Карта памяти

С данным фотоаппаратом можно использовать карты памяти “Memory Stick PRO Duo”, “Memory Stick PRO-HG Duo”, “Memory Stick Duo”, карты памяти SD, карты памяти SDHC и карты памяти SDXC.

MultiMediaCard не может быть использована.

Примечания

- На данном фотоаппарате функционирование карты памяти, отформатированной на компьютере, не гарантируется.
- Скорость чтения/записи отличается в зависимости от сочетания используемой карты памяти и устройства.
- Данные могут повредиться в следующих случаях:
 - При извлечении карты памяти или выключении питания фотоаппарата во время операции считывания или записи.
 - При использовании карты памяти в местах, подверженных воздействию статического электричества или электрических помех
- Рекомендуется создание резервных копий важных данных.
- Не прикрепляйте наклейки непосредственно на карту памяти или на ее адаптер.
- Не прикасайтесь к участку разъема карты памяти рукой или металлическим предметом.
- Не подвергайте ударам, не изгибайте и не роняйте карту памяти.
- Не разбирайте и не модифицируйте карту памяти.
- Не допускайте попадания воды на карту памяти.
- Не оставляйте карту памяти в месте, доступном для маленьких детей. Они могут случайно проглотить ее.
- Вставляйте карту памяти, которая соответствует размеру слота для карты памяти. В противном случае это может стать причиной неисправности.
- Не используйте и не храните карту памяти в следующих условиях:
 - Места с высокой температурой такие, как горячий салон автомобиля, находящегося на стоянке под прямыми солнечными лучами
 - Места, подверженные действию прямых солнечных лучей
 - Влажные места или места с наличием коррозионных веществ

Примечание по использованию адаптера карты памяти (продается отдельно)

- При вставке карты памяти в адаптер убедитесь в том, что карта памяти вставлена правильной стороной в правильное направление, а затем вставьте ее до упора. Неправильная установка может привести к неисправности.

“Memory Stick”

Допустимые типы карт памяти “Memory Stick Duo” перечислены в таблице ниже. Однако надлежащая работа не может гарантироваться для всех функций карты памяти “Memory Stick Duo”.

Тип карты памяти “Memory Stick”	Запись/Воспроизведение
Memory Stick Duo (без MagicGate)	○*1
Memory Stick Duo (с MagicGate)	○*2
MagicGate Memory Stick Duo	○*1*2
Memory Stick PRO Duo	○*2*3
Memory Stick PRO-HG Duo	○*2*3*4

*1 Не поддерживается высокоскоростная передача данных через параллельный интерфейс.

*2 “Memory Stick Duo”, “MagicGate Memory Stick Duo”, “Memory Stick PRO Duo” и “Memory Stick PRO-HG Duo” оснащены функциями MagicGate. MagicGate представляет собой технологию защиты авторских прав, в которой используется технология шифрования. Запись/воспроизведение данных, для которых требуются функции MagicGate, не могут выполняться на данном фотоаппарате.

*3 Можно выполнять видеозаписи с размером [1280×720].

*4 Фотоаппарат не поддерживает передачу данных через 8-битный параллельный интерфейс. Он выполняет такую же 4-битную передачу данных, как и карта памяти “Memory Stick PRO Duo”.

Примечания по использованию карты памяти “Memory Stick Micro” (продается отдельно)

- Это изделие совместимо с картой памяти “Memory Stick Micro” (“M2”). “M2” является аббревиатурой для карты памяти “Memory Stick Micro”.
- Чтобы использовать карту памяти “Memory Stick Micro” с фотоаппаратом, не забудьте вставить карту “Memory Stick Micro” в адаптер “M2” такого же размера, как и Duo. Если карту памяти “Memory Stick Micro” вставить в фотоаппарат без адаптера “M2” размера Duo, возможно, не удастся извлечь ее из фотоаппарата.
- Не оставляйте карту памяти “Memory Stick Micro” в доступных для маленьких детей местах. Они могут случайно проглотить ее.

Батарейный блок

О зарядке батарейного блока

- Мы рекомендуем Вам заряжать батарейный блок при температуре окружающей среды от 10°C до 30°C. За пределами этого температурного диапазона батарейный блок может заряжаться не полностью.

Эффективное использование батарейного блока

- Производительность батареи уменьшается в низкотемпературной среде. Поэтому в холодных местах время работы батарейного блока уменьшается. Для продления срока работы батарейного блока мы рекомендуем следующее:
 - Положите батарейный блок в карман близко к телу, чтобы нагреть его, и установите его в фотоаппарат непосредственно перед началом съемки.
- В случае частого использования вспышки или вариобъектива батарейный блок быстро разрядится.
- Рекомендуется иметь под рукой запасные батарейные блоки, рассчитанные на время, в два или три раза превышающее ожидаемое время съемки, а также выполнять пробные снимки перед настоящей съемкой.
- Не подвергайте батарейный блок воздействию воды. Батарейный блок не является водозащищенным.
- Не оставляйте батарейный блок в чрезмерно нагретых местах, например, в салоне автомобиля, или под прямыми солнечными лучами.
- Если клеммы батарейного блока загрязнены, фотоаппарат может не включаться, батарейный блок может не заряжаться или могут возникнуть другие признаки неисправности. В этом случае аккуратно удалите загрязнения мягкой тканью.

О хранении батарейного блока

- Перед хранением полностью разрядите батарейный блок и храните его в прохладном, сухом месте. Для поддержания качественной работы батарейного блока полностью заряжайте, а затем полностью разряжайте его на фотоаппарате как минимум раз в год во время хранения.
- Для полного расходования заряда батарейного блока оставьте фотоаппарат в режиме слайд-шоу (стр. 80), пока заряд не израсходуется.
- Для поддержания чистоты разъемов батарейного блока и предотвращения короткого замыкания, храните и переносите его в полиэтиленовом пакете и т. п., чтобы не допустить его контакта с металлическими предметами и т.д.

О сроке службы батареи

- Срок службы батареи ограничен. Со временем, а также при частом использовании емкость батареи уменьшается. Если уменьшение времени использования батареи между зарядками стало существенным, возможно, пришло время заменить ее на новую.
- Срок службы батареи отличается в зависимости от условий ее хранения, условий работы и окружающей среды, в которой используется каждый батарейный блок.

Совместимый батарейный блок

- Батарейный блок NP-BN1 (прилагается) можно использовать только в моделях Cyber-shot, совместимых с батареями типа N.

Зарядное устройство

- С помощью данного зарядного устройства (прилагается) можно заряжать только батарейные блоки типа NP-BN1 (а не другие). Если Вы попытаетесь зарядить батареи, отличные от указанных, они могут протечь, перегреться или взорваться, вызывая опасность получения травм от поражения электрическим током и ожогов.
- Индикатор CHARGE на прилагаемом зарядном устройстве мигает двумя следующими способами.

Быстрое мигание: Индикатор повторно включается и выключается с интервалами приблизительно 0,15 сек.

Медленное мигание: Индикатор повторно включается и выключается с интервалами приблизительно 1,5 сек.

- Извлеките заряженный батарейный блок из зарядного устройства. Если Вы оставите заряженный батарейный блок в зарядном устройстве, срок службы батареи может уменьшиться.
- Если лампочка CHARGE мигает, извлеките заряжаемый батарейный блок и установите его снова в зарядное устройство до положения фиксации. Если индикатор CHARGE продолжает мигать, это может указывать на ошибку батареи или на то, что был установлен батарейный блок, отличный от указанного типа. Проверьте, установлен ли батарейный блок указанного типа. Если батарейный блок соответствует указанному типу, извлеките его, замените новым или другим батарейным блоком, и проверьте, работает ли зарядное устройство надлежащим образом. Если зарядное устройство работает правильно, может иметь место ошибка батареи.
- Если лампочка CHARGE мигает медленно, это означает, что зарядное устройство временно прекратило зарядку и перешло в режим ожидания. Зарядка временно прекращается и зарядное устройство переходит в режим ожидания, когда температура находится за пределами подходящего для зарядки диапазона. Зарядка продолжается и индикатор CHARGE высвечивается, когда температура возвращается в подходящий для зарядки диапазон. Мы рекомендуем Вам заряжать батарейный блок при температуре окружающей среды от 10°C до 30°C.

Стандарт TransferJet

Система связи TransferJet соответствует стандарту, приведенному ниже.

Стандарт TransferJet:

Соответствие PCL Spec. Rev. 1.0

Название класса протокола (тип связи):

SCSI Block Device Target

OBEX Push Server

OBEX Push Client

- Воспользуйтесь протоколом связи “SCSI” при подключении к TransferJet-совместимому устройству (продается отдельно). Или же используйте протокол связи “OBEX” при обмене данными между фотоаппаратами.

Количество фотоснимков и время видеозаписи

Количество фотоснимков и время записи может быть разным в зависимости от условий съемки и носителя информации.

ФОТОСНИМКИ

(Единицы: Изображения)

Размер	Емкость	Карта памяти, отформатированная с помощью данного фотоаппарата				
	Внутренняя память	2 Гб	4 Гб	8 Гб	16 Гб	32 Гб
	Приблиз. 23 Мб					
16М	3	265	530	1050	2100	4250
10М	5	395	790	1600	3200	6400
5М	7	570	1100	2300	4650	9300
VGA	145	11500	23000	46500	94000	188000
16:9(12М)	4	325	650	1300	2600	5200
16:9(2М)	23	1800	3600	7300	14500	29000

Примечания

- Если количество оставшихся доступных для съемки изображений превышает 99999, появится индикатор “>99999”.
- Если фотоснимок, выполненный с помощью другого фотоаппарата, воспроизводится на данном фотоаппарате, изображение может не соответствовать фактическому размеру фотоснимка.

Видеосъемка

В таблице внизу представлена приблизительная максимальная продолжительность записи. Это общее время для всех видеофайлов. Непрерывная видеосъемка возможна в течение приблизительно 29 минут или примерно до 2 Гб данных за один раз.

(h (час), m (минута), s (секунда))

Размер	Емкость	Карта памяти, отформатированная с помощью данного фотоаппарата				
	Внутренняя память	2 Гб	4 Гб	8 Гб	16 Гб	32 Гб
	Приблиз. 23 Мб					
1280×720(Высококач)	—	0 h 25 m (0 h 20 m)	0 h 55 m (0 h 40 m)	1 h 50 m (1 h 20 m)	3 h 40 m (2 h 45 m)	7 h 25 m (5 h 30 m)
1280×720(Стандарт)	—	0 h 40 m (0 h 25 m)	1 h 20 m (0 h 55 m)	2 h 40 m (1 h 50 m)	5 h 25 m (3 h 40 m)	10 h 50 m (7 h 25 m)
VGA	0 m 52 s (0 m 39 s)	1 h 20 m (1 h 0 m)	2 h 40 m (2 h 0 m)	5 h 25 m (4 h 0 m)	10 h 50 m (8 h 5 m)	21 h 45 m (16 h 20 m)

Число в скобках () указывает минимальное время записи.

Продолжение ↓

Примечания

- В камере используется формат VBR (переменная скорость передачи битов) для автоматической настройки качества изображения в соответствии с условиями записываемой сцены. Применение этой технологии приводит к отклонениям времени записи на носитель.
- Фильмы, содержащие быстродвижущиеся изображения, записываются с более высокой скоростью передачи данных, при этом уменьшается общее время записи. Время записи может зависеть от условий записи, объекта съемки и размера изображения.

Меры предосторожности

Не используйте/храните фотоаппарат в следующих местах

- В чрезмерно жарком, холодном или влажном месте
В таких местах, как, например, в автомобиле, припаркованном под прямыми лучами солнца, корпус фотоаппарата может деформироваться, и это может привести к неисправности.
- Под прямыми лучами солнца или вблизи нагревательного прибора
Корпус фотоаппарата может обесцветиться или деформироваться, и это может привести к неисправности.
- В месте, подверженном качающей вибрации
- Вблизи сильного магнитного поля
- В местах с повышенным содержанием песка или пыли
Будьте осторожны, чтобы не допустить попадания песка или пыли в фотоаппарат. Это может привести к неисправности фотоаппарата, и в некоторых случаях эта неисправность не может быть устранена.

О переноске

Не садитесь на стул или другое место, если фотоаппарат находится в заднем кармане Ваших брюк или юбки, так как это может привести к неполадкам или поломке фотоаппарата.

Об очистке

Чистка экрана ЖКД

Протрите поверхность экрана с помощью чистящего набора ЖКД (продается отдельно) для удаления отпечатков пальцев, пыли и т.д.

Чистка объектива

Протрите объектив мягкой тканью для удаления отпечатков пальцев, пыли и т.п.

Чистка поверхности фотоаппарата

Очищайте поверхность фотоаппарата мягкой тканью, слегка смоченной водой, а затем протирайте поверхность сухой тканью. Чтобы не повредить отделку или корпус:

- Не подвергайте фотоаппарат воздействию химических веществ, таких как разбавитель, бензин, спирт, одноразовые салфетки, жидкость от насекомых, солнцезащитный крем или инсектицид.
- Не прикасайтесь к фотоаппарату, если на Ваших руках находится какое-либо из перечисленных выше веществ.
- Не оставляйте фотоаппарат в контакте с резиной или винилом в течение длительного времени.

О рабочих температурах

Фотоаппарат предназначен для использования при температуре от 0°C до 40°C. Съемка в чрезмерно холодных или жарких местах, где температура выходит за этот диапазон, не рекомендуется.

О внутренней перезаряжаемой батарее

В этом фотоаппарате имеется внутренняя перезаряжаемая батарейка, предназначенная для поддержания даты, времени и других установок вне зависимости от того, включено или выключено питание.

Эта перезаряжаемая батарейка постоянно заряжается в течение всего времени использования Вашего фотоаппарата. Однако если Вы пользуетесь фотоаппаратом лишь в течение коротких периодов времени, она постепенно разряжается, и если Вы совсем не будете пользоваться фотоаппаратом примерно один месяц, она полностью разрядится. В этом случае перед эксплуатацией фотоаппарата не забудьте зарядить данную перезаряжаемую батарейку.

Однако даже если перезаряжаемая батарея не заряжена, можно продолжать пользоваться фотоаппаратом, но дата и время при этом не будут отображаться.

Метод зарядки внутренней перезаряжаемой батарейки

Вставьте заряженный батарейный блок в фотоаппарат, а затем оставьте фотоаппарат на 24 часа или более при выключенном питании.

Алфавитный указатель

А

Авто ориент	104
Авто по программе	32
Автопортрет	49

Б

Баланс бел при подв съем	63
Баланс белого	61
Батарейный блок	164

В

Видеовыход	115
Внутренняя память	23
Воспр. круп. план	39
Воспроизведение	
Видеосъемка	42
Фотосъемка	38
Временно повернутое отображение	41
Вспышка	47, 48
Встроенная справка	24, 76
Выбор папки	99
Выбор сцены	33
Высок. чувствит.	33
Выс-скор. затвор	34

Г

Гастрономия	33
-------------------	----

Д

Данные экспозиции	97
Демонстр. режим	112
Домашнее животное	33

З

Загруз. музыка	119
Зарядное устройство	165
Защитить	92
Звук	108

И

Изм папк. ЗАПИСИ	128
Индекс изображ.	79
Индикация самодиагностики	156
Инициализац.	113
Интеллектуал. авторежим	27
Интеллектуальное увеличение	103
Использование фотоаппарата за границей	161

К

Календарь	78
Калибровка	125
Карта памяти	4, 162
Кол. изобр. в индек. реж.	98
Количество фотоснимков	167
Компьютер	
Импортирование изображений	142, 143
Компьютер с системой Macintosh	137
Компьютер с системой Windows	137
Рекомендуемая конфигурация	137
Компьютер с системой Macintosh	137
Компьютер с системой Windows	137
Копировать	130
Корпус	116
Коррекция красных глаз	90

Л

Ландшафт	33
Линия сетки	101

М

Макро	57
Медл. синхр.	47
Местная фотометрия	66
Метка команды печати	146
Минимиз. закрытых глаз	74
Многофункциональный разъем	134, 135, 142
Многошаблонная фотометрия	66
Момент. снимок	33
Мульти AF	64
Мягкая кожа	33

Н	
Названия частей.....	17
Направление съемки.....	52
Настройка.....	22
Нерезкая маска.....	90
Номер файла.....	131
О	
Операционная система.....	137
Оптическое увеличение.....	37, 103
Отпр. с пом. TransferJet.....	85
Очистить музыку.....	120
П	
Панорам. обзор под водой.....	36
Панорама.....	28
Панорамный обзор.....	28
Папка	
Выбор.....	99
Изменение.....	128
Создание.....	127
Удаление.....	129
Печать.....	93, 146
Пиксел.....	55
ПК.....	137
Пляж.....	33
Поворот.....	94
Под водой.....	34
Подгонка (Изм. размера).....	90
Подсветка AF.....	100
Подсоед USB.....	117
Подсоединение	
Компьютер.....	142
Телевизор.....	134
Портрет в сумерк.....	33
Пред.о закр.глаз.....	107
Предупреждающие индикаторы и сообщения.....	156
Прецизионное цифровое увеличение.....	103
Программное обеспечение.....	139
Простой режим	
Просмотр.....	77
Съемка.....	43
Пятно AF.....	64

Р	
Разм. панорам. изобр.....	53
Размер изобр.....	53
Разреш. дисплея.....	102
Рамка искателя диапазона АФ.....	64
Распознавание лиц.....	71
Распознавание сцен.....	67
Реж.видеосъемк.	
Просмотр.....	42
Съемка.....	31
Режим ЗАПИСИ.....	26
Режим измер.....	66
Режим просмотра.....	91
Режим Smile Shutter.....	45
Ретуширование.....	90
Рисунок.....	88
С	
Сенсорная панель.....	20
Слайд-шоу.....	80
Снег.....	34
Созд.папк.ЗАПИС.....	127
Спр.по расп.сцен.....	105
Стандарт TransferJet.....	166
Сумерки.....	33
Сцена видеосъемки.....	44
Съемка	
Видеосъемка.....	31
Фотосъемка.....	27

Т	
Тайм.самозап.....	49, 51
Телевизор.....	134, 135

У

Увеличение.....	37
Удал. папки ЗАП.....	129
Удалить.....	83
Ум. эфф. кр. глаз.....	106
Устан. вр.пояса.....	132
Устан.даты и вр.....	133
Установ. серийной съемки.....	56
Установки.....	15
Установки громкости.....	95
Установки дисплея	
Просмотр.....	96
Съемка.....	75
Установки часов.....	133
Установки LUN.....	118
Устранение неисправностей.....	147

Ф

Фейерверки.....	34
Фокус.....	64
Фокус крупным планом.....	57
Формат.....	126

Ц

Цвет индикаторов.....	111
Центр AF.....	64
Центральная фотометрия.....	66
Цифров увелич.....	103

Ш

Шир-форм.....	40
---------------	----

Э

Экономия питания.....	121
Экран MENU.....	12, 14
Экспозиция.....	58
Эффект мягкой кожи.....	70

Я

Яркость ЖКД.....	109
------------------	-----

A-Z

COMPONENT.....	114
DPOF.....	93
DRO.....	73
EV.....	58
Eye-Fi.....	123
HD(1080i).....	114
ISO.....	59
Language Setting.....	110
Mass Storage.....	117
MTP.....	117
Music Transfer.....	139
NTSC.....	115
PAL.....	115
PMB.....	139
PMB Portable.....	144
PTP.....	117
SD.....	114
TransferJet.....	122
USB-гнездо.....	142
VGA.....	53

Примечания относительно лицензии

В фотоаппарате установлено программное обеспечение “C Library”, “Expat”, “zlib”, “dtoa”, “pcre” и “libjpeg”. Программное обеспечение предоставляется согласно лицензионным соглашениям с владельцами авторского права. В соответствии с требованиями владельцев авторского права на данное программное обеспечение наша компания обязана уведомить Вас о следующем. Ознакомьтесь, пожалуйста, с содержанием следующих разделов.

Прочитайте файл “license1.pdf” в папке “License” на диске CD-ROM. В нем находятся лицензии (на английском языке) на программное обеспечение “C Library”, “Expat”, “zlib”, “dtoa”, “pcre” и “libjpeg”.

ДАННЫЙ ПРОДУКТ ПРЕДОСТАВЛЯЕТСЯ ПО ЛИЦЕНЗИИ, ДЕЙСТВУЮЩЕЙ В СООТВЕТСТВИИ С ПОРТФЕЛЕМ ПАТЕНТОВ НА ВИЗУАЛЬНЫЕ МАТЕРИАЛЫ MPEG-4 ДЛЯ ЛИЧНОГО И НЕКОММЕРЧЕСКОГО ИСПОЛЬЗОВАНИЯ ПОТРЕБИТЕЛЕМ С ЦЕЛЮЮ (i) КОДИРОВАНИЯ ВИДЕО В СООТВЕТСТВИИ С ТРЕБОВАНИЯМИ СТАНДАРТА НА ВИЗУАЛЬНЫЕ МАТЕРИАЛЫ MPEG-4 (“ВИДЕО MPEG-4”) И/ИЛИ

(ii) ДЕКОДИРОВАНИЯ ВИДЕО MPEG-4, ЗАКОДИРОВАННОГО ПОТРЕБИТЕЛЕМ, ДЕЯТЕЛЬНОСТЬ КОТОРОГО НОСИТ ЛИЧНЫЙ И НЕКОММЕРЧЕСКИЙ ХАРАКТЕР, И/ИЛИ ПОЛУЧЕННОГО ОТ ПОСТАВЩИКА ВИДЕО, ИМЕЮЩЕГО ЛИЦЕНЗИЮ КОМПАНИИ MPEG LA НА ПРОИЗВОДСТВО ВИДЕОМАТЕРИАЛОВ MPEG-4.

ДЛЯ ИСПОЛЬЗОВАНИЯ ИЗДЕЛИЯ В ДРУГИХ ЦЕЛЯХ ЛИЦЕНЗИЯ НЕ ПРЕДОСТАВЛЯЕТСЯ. ДОПОЛНИТЕЛЬНУЮ ИНФОРМАЦИЮ, ВКЛЮЧАЯ ИНФОРМАЦИЮ ОБ ИСПОЛЬЗОВАНИИ ПРОДУКТА В РЕКЛАМНЫХ, ВНУТРЕННИХ И КОММЕРЧЕСКИХ ЦЕЛЯХ, МОЖНО ПОЛУЧИТЬ, ОБРАТИВШИСЬ В КОМПАНИЮ MPEG LA, LLC.

СМ.

[HTTP://WWW.MPEGLA.COM](http://WWW.MPEGLA.COM)

О прикладном программном обеспечении, распространяемом по лицензиям GNU GPL/LGPL

В фотоаппарате используется программное обеспечение на основании Универсальной общедоступной лицензии GNU General Public License (далее именуемой “GPL”) или Стандартной общественной лицензии ограниченного применения GNU Lesser General Public License (далее именуемой “LGPL”). Данная лицензия уведомляет о том, что Вы имеете право доступа, модификации и распространения исходного кода данного программного обеспечения на условиях, оговоренных в прилагаемых лицензиях GPL/LGPL.

Исходный код распространяется через сеть Интернет. Для его загрузки используйте следующий URL-адрес.

<http://www.sony.net/Products/Linux/>

Извещать компанию о содержании исходного кода не требуется.

Прочитайте файл “license2.pdf” в папке “License” на диске CD-ROM. В нем находятся лицензии (на английском языке) на программное обеспечение “GPL” и “LGPL”.

Для просмотра документа в формате PDF необходима программа Adobe Reader. Если она не установлена на компьютере, Вы можете загрузить ее с веб-сайта компании Adobe Systems:

<http://www.adobe.com/>

О лицензии “Music Transfer” на диске CD-ROM (прилагается)

MPEG Layer-3 audio coding technology and patents licensed from Fraunhofer IIS and Thomson.

Оглавление

Поиск по
операции

МЕНЮ/Поиск
установок

Алфавитный
указатель