

# SONY®

2-189-207-61(1)

## **Digital Still Camera**

### Инструкция по эксплуатации

Перед эксплуатацией аппарата внимательно прочтите, пожалуйста, данную инструкцию и сохраните ее для дальнейших справок.

### Bruksanvisning

Läs noggrant igenom denna bruksanvisning innan du börjar använda kameran och spara sedan bruksanvisningen.

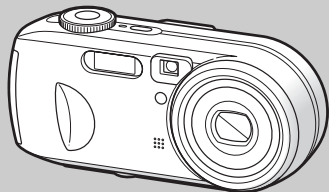

Cyber-shot



MEMORY STICK™

## **DSC-P73/P93A**

© 2004 Sony Corporation

RU

SE

**ПРЕДУПРЕЖДЕНИЕ**

**Во избежание опасности возгорания или механических повреждений не подвергайте аппарат воздействию дождя или влаги.**

**Во избежание опасности поражения электрическим током не открывайте корпус. Обращайтесь за обслуживанием только к квалифицированному персоналу.**

**ВНИМАНИЕ**

Данное изделие было протестировано и признано удовлетворяющим ограничениям, налагаемым директивой об электромагнитной совместимости по использованию соединительных кабелей длиной менее 3 метров.

**Внимание**

Электромагнитные поля определенных частот могут повлиять на изображение данного фотоаппарата.

**Примечание**

Если статическое электричество или электромагнетизм приведет к прерыванию (невыполнению) передачи данных, то перезапустите прикладную программу или отсоедините и подсоедините USB-кабель опять.

Некоторые страны и регионы могут регулировать утилизацию батареи, использовавшейся для питания данного устройства. Более подробные сведения можно получить в соответствующих государственных учреждениях.

**Дата изготовления фотоаппарата**

Такой же номер, как и серийный номер фотоаппарата, указан на этикетке со штрих-кодом картонной коробки изделия. Вы можете узнать дату изготовления фотоаппарата, взглянув на обозначение "P/D:"; знаки указанные на этикетке со штрих-кодом картонной коробки.

P/D:XX XXXX  
 1 2

1. Месяц изготовления
  2. Год изготовления
- A-0, B-1, C-2, D-3, E-4, F-5, G-6,  
H-7, I-8, J-9

# Прочтите перед началом работы

## Пробная запись

Перед записью разовых событий можно осуществить пробную запись, чтобы убедиться в нормальной работе фотокамеры.

## Компенсация за содержимое записи не предусматривается

Содержимое записи не компенсируется, если запись или воспроизведение не выполнены из-за неисправности вашей фотокамеры или носителя данных и т.п.

## Совет по резервному копированию

Чтобы избежать риска потери данных, всегда копируйте данные на диск (создавайте резервную копию).

## Примечания по совместимости данных изображения

- Данная фотокамера разработана в соответствии с правилами проектирования универсального стандарта файловой системы для фотокамер, установленного JEITA (Японская ассоциация электронной промышленности и информационных технологий).
- Воспроизведение изображений, записанных с помощью вашей фотокамеры, на другой аппаратуре, а также воспроизведение вашей фотокамерой изображений, записанных или отредактированных на другой аппаратуре, не гарантируется.

## Авторское право

Телевизионные программы, кинофильмы, видеокассеты и другие материалы могут быть защищены авторскими правами. Незаконная запись подобных материалов может противоречить положениям закона об авторском праве.

## Не встряхивайте и не ударяйте фотокамеру

Помимо сбоев в работе и утраты способности записывать изображения, это может вывести из строя карту памяти “Memory Stick”, а также вызвать повреждение или потерю данных изображения.

## ЖК-дисплей, ЖК-видеоискатель (только модели, имеющие видеоискатель) и объектив

- ЖК-дисплей и ЖК-видеоискатель разработаны с применением высокоточных технологий, и свыше 99,99% пикселей этих устройств функциональны. Однако на ЖК-дисплее и ЖК-видеоискателе могут постоянно появляться мелкие черные и/или яркие точки (белого, красного, синего или зеленого цвета). Появление этих точек – нормальное явление для процесса съемки, это никак не повлияет на записываемое изображение.

- Будьте внимательны, когда оставляете камеру вблизи окна или вне помещения. Попадание прямых солнечных лучей на ЖК-дисплей, видеоискатель и объектив в течение длительного времени может привести к нарушению их работоспособности.
- Не допускайте сильного нажатия на ЖК-дисплей. Это может привести к нарушению его работоспособности.
- Возможно, при низкой температуре смена изображений на ЖК-дисплее будет происходить с задержкой. Это не является неисправностью.

## Удалите загрязнение со стекла фотовспышки

Если загрязнение изменяет цвет стекла фотовспышки или прилипает к нему в результате нагрева от вспышки, ее яркость может понизиться до недостаточного уровня.

## Объектив с многократным увеличением

Фотокамера оборудована объективом с многократным увеличением. Будьте осторожны, не ударяйте объектив и не прикладывайте к нему силу.

## **Не подвергайте фотокамеру воздействию влаги**

При проведении съемок на открытом воздухе под дождем или в подобных условиях соблюдайте осторожность, чтобы фотокамера не подвергалась воздействию влаги. Попадание воды в фотокамеру может привести к поломке, иногда неисправимой. Если в корпусе фотокамеры сконденсировалась влага, то, прежде чем приступить к использованию фотокамеры, выполните инструкции на стр. 126, чтобы удалить влагу.

## **Не допускайте попадания на фотокамеру песка или пыли**

Использование фотокамеры в местах скопления песка или пыли может привести к ее повреждению.

## **Не направляйте фотокамеру на солнце или другие яркие источники света**

Это может нанести непоправимый вред зрению или привести к повреждению фотокамеры.

## **Примечание о местах использования фотокамеры**

Не пользуйтесь фотокамерой вблизи источников сильных радиоволн или радиации. В таких условиях при записи или воспроизведении фотокамера может функционировать со сбоями.

## **Изображения, приведенные в данном руководстве**

Фотографии, использованные в данном руководстве в качестве примеров, представляют собой репродуцированные изображения и не являются изображениями, полученными при помощи описываемой фотокамеры.

## **Торговые марки**

- **Cyber-shot** является торговой маркой Sony Corporation.
- “Memory Stick”, , “Memory Stick PRO”, **MEMORY STICK PRO**, “Memory Stick Duo”, **MEMORY STICK DUO**, “Memory Stick PRO Duo”, **MEMORY STICK PRO DUO**, “MagicGate”, **MAGIC GATE** являются зарегистрированными торговыми марками Sony Corporation.
- **Picture Package** является торговой маркой Sony Corporation.
- Microsoft, Windows, Windows Media и DirectX являются торговыми марками Microsoft Corporation в США и/или в других странах.
- Macintosh, Mac OS, QuickTime, iMac, iBook, PowerBook, Power Mac и eMac являются торговыми марками или зарегистрированными торговыми марками Apple Computer, Inc.
- Macromedia и Flash являются торговыми марками или зарегистрированными торговыми марками Macromedia, Inc. в США и/или других странах.

- Intel, MMX и Pentium являются торговыми марками или зарегистрированными торговыми марками Intel Corporation.
- Кроме того, названия систем и изделий, используемые в настоящем руководстве, являются торговыми марками или зарегистрированными торговыми марками соответствующих разработчиков и производителей. Тем не менее, обозначения <sup>TM</sup> или © в настоящем руководстве используются не во всех случаях.

# Содержание

Прочтите перед началом работы.....3
Описание деталей фотокамеры.....8
Переключатель режимов .....10

## Подготовка к эксплуатации

Подготовка батарей.....11
Зарядка батарей.....11
Установка батарей.....13
Использование адаптера питания переменного тока.....17
Использование фотокамеры за рубежом .....17
Включение/выключение фотокамеры .....18
Использование кнопки управления 18
Установка даты и времени.....19

## Съемка неподвижных изображений

Установка и извлечение карты памяти “Memory Stick”.....21
Выбор размера неподвижных изображений.....22
Размер и качество изображений .....23
Съемка неподвижных изображений – Использование режима автоматической настройки .....25
Использование функции масштабирования .....27

Просмотр последнего отснятого изображения	
– Быстрый просмотр.....27	
Съемка крупным планом	
– Макросъемка .....29	
Использование таймера автоспуска.....31	
Выбор режима фотовспышки.....32	
Съемка изображений с использованием видоискателя.....34	
Добавление даты и времени в неподвижные изображения ..35	
Съемка с учетом особенностей съемочного плана .....37	

## Просмотр неподвижных изображений

Просмотр изображений на ЖК-дисплее фотокамеры.....40
Просмотр изображений на экране телевизора .....42

## Удаление неподвижных изображений

Удаление изображений .....44
------------------------------

Форматирование карты памяти “Memory Stick” .....46
---

## Перед выполнением операций для подготовленных пользователей

Как настроить фотокамеру и как с ней работать.....48
Изменение настроек с помощью меню .....48
Изменение параметров в окне SET UP.....49
Выбор качества неподвижных изображений .....49
Создание или выбор папки .....50
Создание новой папки.....50
Выбор папки записи .....51

## Съемка неподвижных изображений (для подготовленных пользователей)

Выбор способа автоматической фокусировки .....52
Выбор рамки зоны фокусировки – Рамка зоны AF .....52



Выбор режима фокусировки	
– Режим AF.....	53
Установка расстояния до объекта	
– Установка фокуса .....	54
Съемка с ручной скоростью затвора	
и настройками экспозиции	
– Ручная экспозиция .....	55
Регулировка экспозиции	
– Установка EV .....	58
Отображение гистограммы .....	59
Выбор режима экспозамера .....	60
Настройка цветových тонов	
– Баланс белого .....	61
Настройка яркости фотовспышки	
– Flash Level.....	62
Последовательная съемка	
изображений.....	63
Режим съемки Мультикадровая	
съемка	
– Мультикадровая съемка .....	64
Съемка с добавлением специальных	
эффектов	
– Эффект изображения .....	65

## Просмотр неподвижных изображений (для подготовленных пользователей)

Выбор папки и воспроизведение	
изображений	
– Folder .....	66

Увеличение части неподвижного	
изображения	
– Масштабирование при	
воспроизведении .....	67
Последовательное воспроизведение	
изображений	
– Демонстрация слайдов.....	68
Вращение неподвижных	
изображений	
– Rotate.....	69
Воспроизведение изображений,	
записанных в режиме	
Мультикадровая съемка .....	69
Непрерывное воспроизведение ..	70
Покадровое воспроизведение .....	70

## Редактирование неподвижных изображений

Защита изображений	
– Защита .....	71
Изменение размера изображения	
– Изменение размера .....	72
Выбор изображений для печати	
– Знак (DPOF) печати .....	73

## Печать неподвижных изображений (принтер с поддержкой PictBridge)

Подключение PictBridge-	
совместимого принтера .....	75
Печать изображений .....	76

Выполнение индексной печати.....	78
----------------------------------	----

## Фильмы

Съемка фильмов.....	82
Просмотр фильмов на	
ЖК-дисплее .....	83
Удаление фильмов .....	84
Монтаж фильмов.....	85

## Изображения на компьютере

Копирование изображений на	
жесткий диск компьютера	
– Для пользователей	
компьютеров Windows.....	87
Установка драйвера USB.....	88
Подсоединение фотокамеры	
к компьютеру .....	89
Копирование изображений .....	90
Просмотр изображений на экране	
компьютера .....	92
Папки с файлами изображений	
и имена файлов .....	93
Просмотр изображений, ранее	
скопированных на жесткий диск	
компьютера .....	95
Установка “Picture Package” .....	95
Копирование изображений	
с помощью “Picture Package”...97	
Использование программы	
“Picture Package” .....	98

Копирование изображений на жесткий диск компьютера	
– Для пользователей компьютеров Macintosh	99
Использование программы “ImageMixer VCD2”	101

## Устранение неполадок

Устранение неполадок	103
Предупреждения и сообщения	114
Отображение данных самодиагностики	
– Если появился код, начинающийся с какой-либо буквы алфавита	116

## Дополнительная информация

Число изображений, которые можно сохранить в памяти/ время съемки	117
Пункты меню	118
Элементы SET UP	123
Меры предосторожности	126
Карта памяти “Memory Stick”	128
Никель-металлогидридные батареи	129
Зарядное устройство	130

Технические характеристики	131
ЖК-дисплей	133

## Указатель

Указатель	137
-----------	-----

## Описание деталей фотокамеры

Подробные введения об использовании соответствующих элементов находятся на страницах, указанных в скобках.

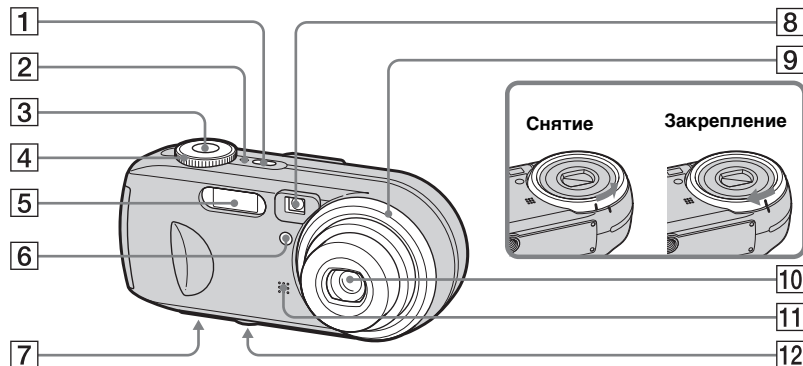

- 1 Кнопка **POWER** (18)
- 2 Индикатор **POWER** (18)
- 3 Кнопка спуска затвора (25)
- 4 Переключатель режимов (10)
- 5 Фотовспышка (32)
- 6 Индикатор таймера автоспуска (31)/ Подсветка **AF** (34, 123)
- 7 Динамик (на нижней стороне фотокамеры)

- 8 Окно видоискателя
- 9 Кольцо объектива
- 10 Объектив
- 11 Микрофон
- 12 Отверстие для крепления фотокамеры на штативе (на нижней стороне фотокамеры)

- Кольцо объектива является съемным, что дает возможность установить переходное кольцо (не входит в комплект).

- Используйте штатив, который имеет резьбовое крепление длиной менее 5,5 мм. Фотокамеру не удастся надежно закрепить на штативе с резьбовым креплением большей длины, и такая попытка может привести к поломке фотокамеры.

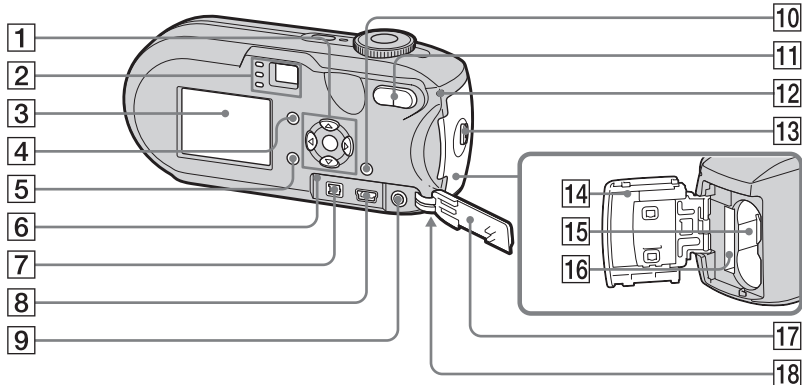

**1 Кнопка управления**

При активном меню: ▲/▼/◀/▶/● (18)

Если меню отключено: ⚡/🔋/🔌 (32/31/27/29)

Переключатель режимов “М”:  
Скорость затвора/величина диафрагмы (55)

**2 Видоискатель (34)**

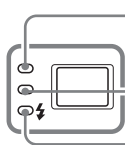

Индикатор таймера автоспуска/записи (красный) (31/26)

Индикатор фиксации AF/AE (зеленый) (26)

⚡ Индикатор (заряда фотовспышки) (оранжевый) (32)

**3 ЖК-дисплей**

Подробные сведения об элементах, отображаемых на ЖК-дисплее, см. на стр. 133 – 136.

**4** Кнопка  (состояние ЖКД/ ЖКД вкл./ЖКД выкл.) (34)



**5** Кнопка MENU (48, 118)



**6** Кнопка RESET (103)

**7** Разъем DC IN (17)

**8** Разъем  (USB) (89)

**9** Разъем A/V OUT (MONO) (42)

**10** Кнопка  /  (размер изображения/удаление) (22, 44)

**11** Кнопки масштабирования (W/T) (27)/кнопка  (индекс) (41)/кнопки  /  (масштабирование при воспроизведении) (67)

**12** Индикатор обращения к карте памяти (21)

**13** Кнопка OPEN (13)

**14** Крышка батарейного отсека/ карты памяти “Memory Stick” (13)

**15** Разъем для установки батарей (13)

**16** Разъем для установки “Memory Stick” (21)

**17** Крышка панели разъемов (17)

**18** Крючок для ремня (на нижней поверхности)

Крепление ремешка.

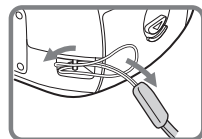

## Переключатель режимов

Перед тем, как воспользоваться фотокамерой, установите переключатель режимов так, чтобы его метка находилась напротив кнопки POWER.

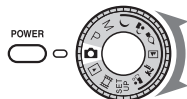

### (Режим автоматической настройки)

Настройка экспозиции, баланса белого и фокусировка выполняются автоматически, что облегчает процесс съемки. Для параметра качества изображений установлено значение [Fine] (стр. 49).

### **P (Программный режим автоматической съемки)**

Настройка режима съемки выполняется автоматически, как и в режиме автоматической настройки. Однако настройку фокуса и других параметров можно менять. Кроме этого, можно установить необходимые функции с помощью меню (стр. 48 и 118).

### **M (Съемка с использованием ручной настройки экспозиции)**

Скорость затвора и величину диафрагмы можно регулировать вручную (стр. 55). Кроме того, можно установить необходимые функции съемки с помощью меню (стр. 48 и 118).

#### (Ночная съемка)

#### (Ночная портретная съемка)

#### (Съемка при свечах)

#### (Пейзажная съемка)

#### (Съемка на пляже)

#### (Мягкая съемка)

Выбирая режим съемки в зависимости от условий, в которых она проводится, можно получать качественные фотоснимки (стр. 37). Кроме того, можно установить необходимые функции съемки с помощью меню (стр. 48 и 120).

### **SET UP (Настройка)**

Можно изменить настройки фотокамеры (стр. 49 и 123).

### (Съемка фильмов)

Можно снимать фильмы (стр. 82).

### (Воспроизведение/ Редактирование)

Можно воспроизводить или редактировать неподвижные изображения или фильмы (стр. 40 и 71).

## Подготовка батарей

Для питания данной фотокамеры следует использовать следующие батареи.

### Допустимые типы батарей

Никель-металлогидридные батареи HR 15/51:HR6 (размер AA) (2)

- NH-AA-DA (2 шт.) (входят в комплект)
- NH-AA-2DA, 2 штуки в упаковке и т.д. (не входят в комплект)

Щелочные батареи R6 (размер AA) (2 шт.)

### Батареи, использование которых не допускается

Марганцевые батареи  
Литиевые батареи  
Никель-кадмиевые батареи

При использовании описанных выше батарей мы не можем гарантировать полноценную работу камеры; причиной является состояние батарей, например, может произойти кратковременное прекращение подачи питания.

### Примечания по поводу щелочных батарей

- Срок службы щелочных батарей меньше срока службы входящих в комплект никель-металлогидридных батарей. Подача питания может прекратиться, даже если индикатор заряда отображает достаточное время работы батарей.
- Срок службы батарей значительно варьируется в зависимости от их типа и изготовителя. Это особенно заметно при низких температурах, при которых характеристики некоторых батарей существенно ухудшаются. При температурах ниже 5°С снимок, возможно, сделать не удастся.
- Не используйте вместе старые и новые батареи.
- Индикатор заряда батарей будет давать неверные показания.
- Между оставшимся временем съемки и оставшимся временем воспроизведения есть большая разница. Из-за характеристик щелочных батарей при изменении положения переключателя режимов фотокамера может выключаться с выдвинутым объективом. В таком случае замените батареи новыми или полностью заряженными никель-металлогидридными батареями.

**Рекомендуется использовать никель-металлогидридные батареи, входящие в комплект.**

## Зарядка батарей

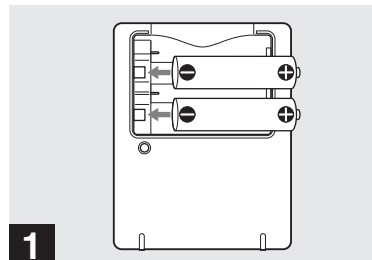

1

➔ **Вставьте никель-металлогидридные батареи в зарядное устройство (входит в комплект), соблюдая полярность +/-.**

- Зарядное устройство не используется для зарядки щелочных батарей.
- Никель-металлогидридные батареи, входящие в комплект поставки фотокамеры, перед использованием необходимо зарядить.
- Подсоедините зарядное устройство к ближайшей доступной сетевой розетке.
- Устройство не отсоединено от источника питания переменного тока, пока оно подсоединено к сетевой розетке, даже если индикатор CHARGE не горит. Если при использовании зарядного устройства возникли какие-либо осложнения, немедленно отключите электропитание, отсоединив шнур питания от сетевой розетки.

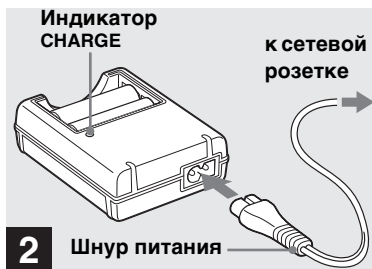

## ➔ Подключите шнур питания зарядного устройства к сетевой розетке.

Индикатор зарядки CHARGE загорится, указывая на то, что зарядка началась. Зарядка будет закончена, когда погаснет индикатор зарядки CHARGE. Подробную информацию по зарядному устройству см. на странице 130.

## Извлечение батарей

Нажмите на край батареи со знаком - для высвобождения края со знаком +, затем извлеките батарею.

- После завершения зарядки отсоедините шнур питания от сетевой розетки и извлеките никель-металлогидридные батареи из зарядного устройства.

## Время зарядки

Никель-металлогидридная батарея	Время зарядки
NH-AA-DA × 2 (входит в комплект)	Прибл. 6 часов

Здесь указано время, необходимое для зарядки полностью разряженных никель-металлогидридных батарей с использованием входящего в комплект зарядного устройства при температуре окружающей среды 25°C.

- Время зарядки составляет приблизительно 6 часов. Индикатор режима зарядки CHARGE может продолжать гореть по истечении шести часов, однако это не является неисправностью.
- При использовании зарядного устройства, входящего в комплект “Быстрая зарядка” (STAMINA) (не входит в комплект), время зарядки батарей сократится.  
Время зарядки  
При зарядке двух никель-металлогидридных батарей: прибл. 2 часа 30 минут  
При зарядке четырех никель-металлогидридных батарей: прибл. 5 часов

## Примечания по поводу никель-металлогидридных батарей

- Только что приобретенные никель-металлогидридные батареи или батареи, не используемые в течение длительного времени, не могут быть заряженными полностью. Неполная зарядка батарей рассматриваемого типа не является признаком их неисправности. Это явление обычно устраняется после нескольких циклов зарядки-разрядки батарей.
- Никель-металлогидридные батареи могут заряжаться неполностью в случае загрязнения их контактов. Периодически очищайте контакты батарей и зарядного устройства сухой тканью.
- Для транспортировки никель-металлогидридных батарей используйте входящий в комплект футляр. Во избежание возникновения пожара вследствие перегрева зарядного устройства не допускайте короткого замыкания металлических контактов +/-.
- Никель-металлогидридные батареи с течением времени постепенно разряжаются даже в том случае, если они не используются. Рекомендуется заряжать батареи непосредственно перед началом их использования.

## Установка батарей

- Если выполнялась зарядка неполностью разряженных батарей, может возникнуть так называемый эффект запоминания, и предупреждение о разрядке батарей появится раньше, чем ожидалось. Эта проблема обычно устраняется посредством полной разрядки батарей и их последующей зарядки.
- “Эффект запоминания” проявляется во временной неспособности батарей аккумулировать полный заряд.
- Батареи можно разрядить полностью, переведя фотокамеру в режим показа слайдов (стр. 68) и оставив ее в таком состоянии до полной разрядки батарей.
- Не срывайте внешнюю изоляцию с батарей и не допускайте их повреждения. Ни в коем случае не используйте батареи с полностью или частично удаленной изоляцией или батареи с любыми трещинами или сколами. Использование таких батарей может привести к утечке опасных веществ, взрыву или перегреву батареи, что в свою очередь может вызвать ожог или иную травму. Использование таких батарей может также привести к поломке зарядного устройства.

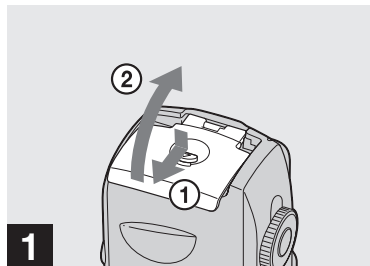

- 1** → Откройте крышку батарейного отсека/карты памяти “Memory Stick”.

Поднимите крышку батарейного отсека/карты “Memory Stick”, затем сдвиньте крошку в направлении, указанном стрелкой.

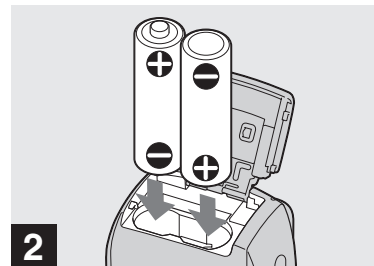

- 2** → Вставьте батареи.

Полюса +/- батарей должны соответствовать контактам батарейного отсека, помеченным знаками +/-.

- Периодически очищайте сухой тканью контакты батарей и контакты крышки батарейного отсека “Memory Stick”. В случае загрязнения контактов батарей или контактов крышки время работы фотокамеры без подзарядки батарей может значительно снижаться.

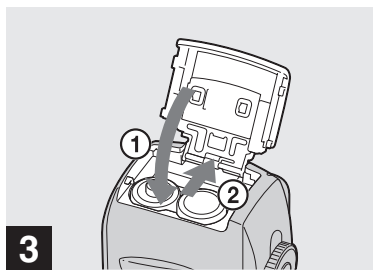

➔ **Закройте крышку  
батарейного отсека/карты  
памяти “Memory Stick”.**

Придерживая батареи внутри отделения, закройте крышку батарейного отсека/карты памяти “Memory Stick”. Крышка закрыта, если раздался щелчок.





### Извлечение батарей

Поднимите вверх крышку батарейного отсека/карты памяти “Memory Stick”, откройте крышку батарейного отсека/карты памяти “Memory Stick”, затем извлеките батареи.

- Открывая и закрывая крышку батарейного отсека/карты памяти “Memory Stick”, следите за тем, чтобы батареи не выпали.

## Индикатор заряда батареи (при использовании никель-металлогидридных батарей)

При разрядке батарей количество оставшегося в батареях заряда отображается на индикаторе заряда батарей следующим образом.

Индикатор заряда батарей	Значение показаний индикатора (Полный заряд соответствует 100%)
	Остается достаточно заряда.
	Батареи разряжены наполовину.
	Уровень заряда слишком низок. Вскоре воспроизведение/запись прекратится.
	Замените батареи на полностью заряженные или зарядите батареи, установленные в настоящий момент. (Мигает предупреждающий индикатор.)

- Если ЖК-дисплей отключен, включите его, нажав кнопку .
- Корректность отображения этой информации зависит от условий эксплуатации фотокамеры и состояния заряда батарей.
- При использовании щелочных батарей оставшееся время работы батарей не отображается. Батареи разных типов и разных производителей значительно различаются по своим характеристикам, подача питания может прекратиться, даже если индикатор заряда батареи отображает достаточное оставшееся время работы батарей. В таком случае замените батареи новыми или полностью заряженными никель-металлогидридными батареями.
- При использовании адаптера питания переменного тока (не входит в комплект) информация о заряде батарей не отображается.

## Срок службы батареи и число изображений, которые можно записать

В таблицах приведены срок службы батареи и приблизительное число изображений, которые можно записать или просмотреть во время съемки изображений в нормальном режиме с полностью заряженными батареями при температуре 25°С. Количество изображений, которое можно записать или просмотреть, подразумевает использование в случае необходимости дополнительной карты памяти “Memory Stick”. Помните, что фактическое количество изображений может быть меньше указанного в зависимости от условий использования.

- Емкость батарей постепенно снижается при постоянном их использовании в течение определенного периода времени (стр. 130).

## Съемка неподвижных изображений В обычных условиях<sup>1)</sup>

Размер изображений	NH-AA-DA (2 шт.) (входят в комплект)		
	ЖК-дисплей	Число изображений	Срок службы батареи (мин.)
DSC-P93A			
5M	Вкл.	Прибл. 410	Прибл. 205
	Выкл.	Прибл. 740	Прибл. 370
VGA (E-Mail)	Вкл.	Прибл. 410	Прибл. 205
	Выкл.	Прибл. 740	Прибл. 370
DSC-P73			
4M	Вкл.	Прибл. 420	Прибл. 210
	Выкл.	Прибл. 760	Прибл. 380
VGA (E-Mail)	Вкл.	Прибл. 420	Прибл. 210
	Выкл.	Прибл. 760	Прибл. 380

Размер изображений	Щелочные батареи R6 (размер AA) (2 шт.) (не входят в комплект)		
	ЖК-дисплей	Число изображений	Срок службы батареи (мин.)
DSC-P93A			
5M	Вкл.	Прибл. 80	Прибл. 40
	Выкл.	Прибл. 180	Прибл. 90
VGA (E-Mail)	Вкл.	Прибл. 80	Прибл. 40
	Выкл.	Прибл. 180	Прибл. 90
DSC-P73			
4M	Вкл.	Прибл. 110	Прибл. 55
	Выкл.	Прибл. 240	Прибл. 120
VGA (E-Mail)	Вкл.	Прибл. 110	Прибл. 55
	Выкл.	Прибл. 240	Прибл. 120

При использовании щелочных батарей Sony<sup>1)</sup> Съемка в следующих случаях:

- Для параметра качества изображений установлено значение [Fine]
- Для параметра [AF Mode] установлено значение [Single]
- Съемка выполняется каждые 30 секунд
- Коэффициент масштабирования переключается попеременно кнопками W и T
- Фотовспышка срабатывает через раз
- Питание включается и выключается через каждые десять снимков

Способ измерения основан на стандарте CIPA. (CIPA: Camera & Imaging Products Association)

## Просмотр неподвижных изображений<sup>2)</sup>

Размер изображений	NH-AA-DA (2 шт.) (входят в комплект)	
	Число изображений	Срок службы батареи (мин.)
DSC-P93A		
5M	Прибл. 9200	Прибл. 460
VGA (E-Mail)	Прибл. 9200	Прибл. 460
DSC-P73		
4M	Прибл. 9800	Прибл. 490
VGA (E-Mail)	Прибл. 9800	Прибл. 490

<sup>2)</sup> Последовательный просмотр изображений с интервалом в три секунды

## Съемка фильмов<sup>3)</sup>

	NH-AA-DA (2 шт.) (входят в комплект)	
	ЖК-дисплей включен	ЖК-дисплей выключен
DSC-P93A	Прибл. 210	Прибл. 270
DSC-P73	Прибл. 210	Прибл. 270

<sup>3)</sup> Непрерывная съемка с размером изображений [160]

- Срок службы батарей и приблизительное число изображений, которые можно записать или просмотреть, уменьшаются в следующих случаях:
  - Низкая температура окружающей среды
  - Используется фотовспышка
  - Многократное включение и отключение фотокамеры
  - Частое использование функции масштабирования
  - Для параметра [LCD Backlight] установлено значение [Bright] в окне настроек SET UP
  - Для параметра [AF Mode] установлено значение [Monitor]
  - Низкий уровень заряда батареи.

## Использование адаптера питания переменного тока

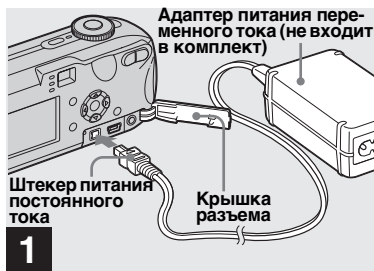

- ➔ Откройте крышку разъема, затем подсоедините адаптер переменного тока AC-LS5 (не входит в комплект) к разъему DC IN фотокамеры.

Изображение стрелки ▲ на штекере должно быть обращено вверх.

- Используйте только адаптер питания переменного тока AC-LS5. С данной фотокамерой нельзя использовать другие адаптеры питания переменного тока.
- Подсоедините адаптер питания переменного тока к ближайшей доступной сетевой розетке. Если во время пользования адаптера возникли какие-либо неполадки, немедленно отключите питание, отсоединив вилку от сетевой розетки.

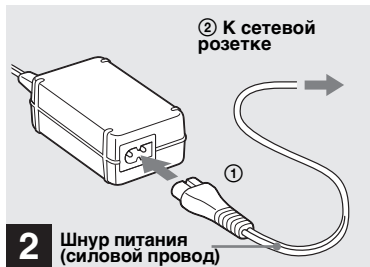

- ➔ Соедините с помощью шнура питания сетевую розетку и адаптер питания переменного тока.

- По завершении использования адаптера питания переменного тока отсоедините адаптер от разъема DC IN фотоаппарата и от сетевой розетки.
- Устройство не отсоединено от источника питания переменного тока, пока оно подсоединено к сетевой розетке, даже если само устройство выключено.

## Использование фотокамеры за рубежом

### Источники питания

С помощью зарядного устройства (входит в комплект) или адаптера питания переменного тока AC-LS5 (не входит в комплект), рассчитанных на напряжение переменного тока от 100 В до 240 В, 50/60 Гц, этим фотоаппаратом можно пользоваться в любой стране или регионе. При необходимости используйте сетевой переходник [a], соответствующий конструкции сетевой розетки [b], который можно приобрести в специализированных магазинах.

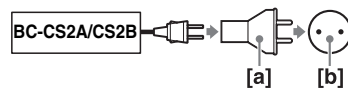

- Не используйте электрический трансформатор (преобразователь тока), так как это может привести к неисправности.

## Включение/выключение фотокамеры



➔ **Нажмите POWER, чтобы включить фотокамеру.**

Индикатор POWER загорится зеленым цветом — питание включено. При первом включении фотокамеры появится экран Clock Set (стр. 19).

### Выключение питания

При повторном нажатии кнопки POWER индикатор POWER погаснет, а фотокамера выключится.

- Если питание фотокамеры включается, когда переключатель режимов не установлен в положение SET UP или , объектив начнет перемещаться. Не прикасайтесь к объективу.
- **Не оставляйте на долгое время фотокамеру с объективом, выдвинутым в результате извлечения батарей или отключения адаптера питания переменного тока (не входит в комплект) и т.д. Это может привести к неисправности.**

## Функция автоматического отключения питания



Если фотокамера не используется примерно в течение трех минут, находясь в режиме съемки, просмотра изображений или настройки, а питание осуществляется от батарей, то питание автоматически отключается в целях экономии заряда батарей.

Однако даже если для питания фотокамеры используются батареи, функция автоматического отключения питания не работает в следующих случаях.

- При воспроизведении фильмов
- В режиме показа слайдов
- Если кабель подсоединен к разъему  (USB) или A/V OUT (MONO)

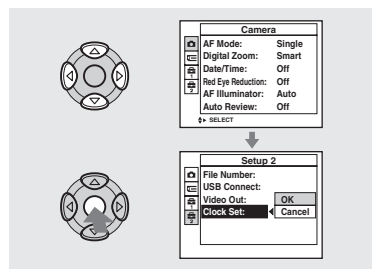
## Использование кнопки управления





Чтобы изменить текущие настройки фотокамеры, отобразите меню или экран SET UP (стр. 48, 49) и внесите требуемые изменения с помощью кнопки управления. Во время настройки меню нажимайте , чтобы выбрать элемент или параметр и выполнить настройку. Во время настройки SET UP нажимайте , чтобы выбрать элемент или параметр, и нажмите , чтобы выполнить настройку.









## Установка даты и времени



1

→ Установите переключатель режимов в положение .

- Чтобы изменить время и дату, установите переключатель режимов в положение SET UP, выберите [Clock Set] в  (Setup 2) (стр. 49, 125), затем перейдите к шагу .

- Эту операцию можно выполнить, даже когда переключатель режимов установлен в положение P, M, , , , , , ,  или .

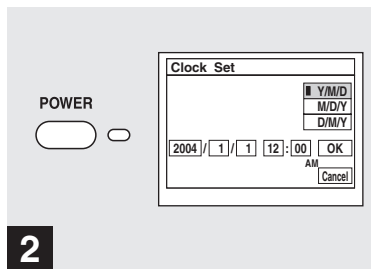



2

→ Нажмите POWER, чтобы включить фотокамеру.

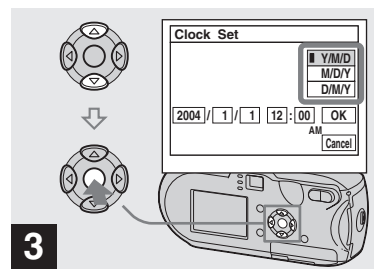
Индикатор POWER загорится зеленым цветом, и на ЖК-дисплее появится экран Clock Set.



3

→ Выберите требуемый формат даты с помощью / на кнопке управления, затем нажмите .

Можно выбрать один из следующих форматов: [Y/M/D] (год/месяц/день), [M/D/Y] (месяц/день/год) и [D/M/Y] (день/месяц/год).

- Если аккумулятор таблеточного типа, который используется для питания часов, полностью разряжен (стр. 127), на дисплее опять появится экран Clock Set. В этом случае переустановите дату и время, выполнив инструкции, описанные выше, начиная с шага .

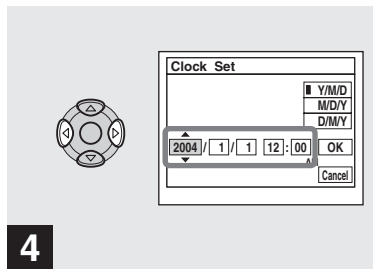

**4**

→ Пункты меню, соответствующие году, месяцу, дню, часам и минутам, выбираются с помощью ◀/▶ на кнопке управления.

▲ отображается над, а ▼ – под выбранным пунктом меню.

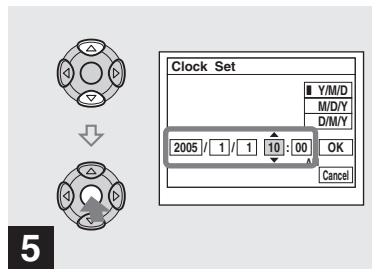

**5**

→ Выберите требуемое числовое значение с помощью ▲/▼ на кнопке управления, затем нажмите ●.

После установки текущего числового значения перейдите к следующему пункту. Повторите действия, описанные в шагах **4** и **5**, пока не будут настроены все элементы меню.

- Если был выбран формат [D/M/Y] на шаге **3**, задавайте время в 24-часовом формате.
- 12:00 AM означает полночь, 12:00 PM – полдень.

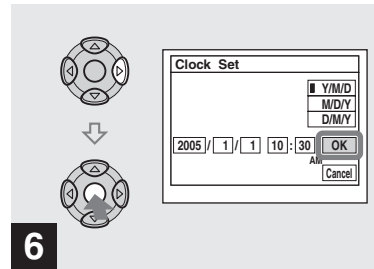

**6**

→ Выберите [OK] с помощью ▶ на кнопке управления, затем нажмите ●.

После того, как дата и время будут установлены, часы начнут отсчитывать время.

- Для отмены процедуры настройки часов выберите [Cancel], затем нажмите ●.

## Установка и извлечение карты памяти “Memory Stick”

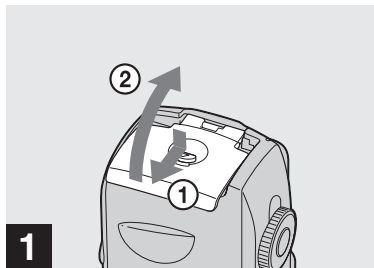

- 1** → Откройте крышку батарейного отсека/карты памяти “Memory Stick”.

Поднимите крышку батарейного отсека/карты “Memory Stick”, затем сдвиньте крышку в направлении, указанном стрелкой.

- Будьте осторожны, не уроните батарею при открывании или закрывании крышки батарейного отсека/карты “Memory Stick”.
- Подробные сведения о карте “Memory Stick” см. на стр. 128.



- 2** → Вставьте карту памяти “Memory Stick”.

Вставляйте карту памяти “Memory Stick” до щелчка, как показано на рисунке.

- Всегда вставляйте карту памяти “Memory Stick” до упора. Неправильная установка карты памяти может привести к сбоям в записи и воспроизведении.



- 3** → Закройте крышку батарейного отсека/карты памяти “Memory Stick”.

### Извлечение карты памяти “Memory Stick”

Откройте крышку батарейного отсека/карты памяти “Memory Stick”, затем высвободите карту памяти “Memory Stick”, нажав на нее.

- Индикатор обращения к карте памяти загорается при записи или считывании изображения. В это время не открывайте крышку батареи/карты памяти “Memory Stick” и не выключайте питание. В противном случае могут быть повреждены данные.

# Выбор размера неподвижных изображений

Переключатель режимов



→ Установите переключатель режимов в положение и включите питание.

- Эту операцию можно выполнить, даже когда переключатель режимов установлен в положение P, M, , , , , или .

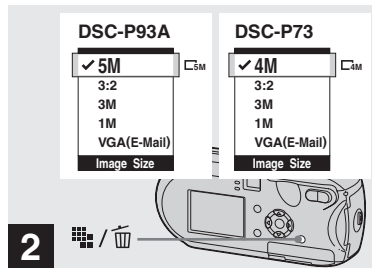

→ Нажмите / (Размер изображений).

Появится элемент настройки Image Size.

- Для получения подробной информации о размерах изображений см. стр. 23.

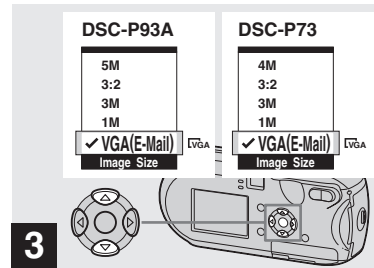

→ Выберите требуемый режим, используя / на кнопке управления.

Размер изображений установлен.

После завершения настройки параметров нажмите кнопку / (Размер изображений). Меню настройки Image Size исчезнет с ЖК-дисплея.

- Настройка этого параметра сохраняется даже при отключении питания.

## Размер и качество изображений

Вы можете выбрать размер (число пикселей) и качество изображений (коэффициент сжатия), исходя из требований к типу изображений, который вы хотите получить в результате съемки. Размер изображения описывается числом пикселей (кол-во точек по горизонтали × кол-во точек по вертикали), составляющих изображение. Например, в изображении размера 5M (2592×1944) имеется 1944 горизонтальных ряда, состоящих из 2592 точек. Чем больше количество пикселей, тем больше размер изображения.

Существует два уровня качества изображения: Fine (высокое качество) или Standard.

Каждому из них соответствует свой коэффициент сжатия. Выбирая качество Fine и задавая большой размер изображения, можно получить изображение высокого качества. Однако при этом для сохранения изображения необходимо больше места, и на карту памяти "Memory Stick" можно записать меньшее количество изображений.

В приведенной ниже таблице выберите размер и качество изображений, исходя из требований к типу изображений, который вы хотите получить в результате съемки.

### Краткая характеристика размеров изображений

Следующая иллюстрация демонстрирует соотношение изображений минимального и максимального размеров.

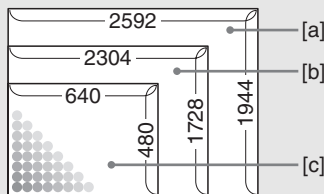

- [a]:** Размер дисплея: 5M  
 Размер изображения: 5M  
 2592 пиксела × 1944 пиксела = 5038848 пикселей
- [b]:** Размер дисплея: 4M  
 Размер изображения: 4M  
 2304 пикселей × 1728 пикселей = 3981312 пикселей
- [c]:** Размер дисплея: VGA (E-Mail)  
 Размер изображения: VGA  
 640 пикселей × 480 пикселей = 307200 пикселей

### Рекомендации по выбору размера и качества изображения

Размер изображений	Примеры
5M <sup>1)</sup> (2592×1944) (DSC-P93A)	<ul style="list-style-type: none"> <li>• Печать четких изображений на бумаге формата А4 или А5.</li> </ul>
3:2 <sup>2)</sup> (2592×1728) (DSC-P93A)	
4M <sup>1)</sup> (2304×1728) (DSC-P73)	<ul style="list-style-type: none"> <li>• Печать четких изображений на бумаге формата А4 или А5.</li> </ul>
3:2 <sup>2)</sup> (2304×1536) (DSC-P73)	
3M (2048×1536)	<ul style="list-style-type: none"> <li>• Печать изображений на бумаге формата "почтовая открытка"</li> <li>• Съемка большого количества изображений, их вложение в сообщения электронной почты и использование при создании домашних страниц.</li> </ul>
1M (1280×960)	
VGA (E-Mail) (640×480)	

<sup>1)</sup> По умолчанию размер изображения равен [5M] (DSC-P93A) или [4M] (DSC-P73). Задание этого размера обеспечивает наилучшее качество снимков при использовании любой фотокамеры.

<sup>2)</sup> В этом случае для записываемого изображения отношение горизонтального размера к вертикальному равно 3:2, что соответствует формату используемой для печати бумаги.

Качество изображения (Коэффициент сжатия)		Примеры
Fine	Низкий уровень сжатия (снимок выглядит лучше)	• Для получения снимков и отпечатков высокого качества
	↑ ↓	
Standard	Высокий уровень сжатия (обычное качество)	• При съемке большего количества кадров.

### Число изображений, которое может быть сохранено на карте “Memory Stick”<sup>3)</sup>

Число изображений, которое может быть сохранено в режиме Fine (Standard)<sup>4)</sup>, указано ниже (Единицы: число изображений).

Емкость Размер изображений	Емкость						
	16MB	32MB	64MB	128MB	MSX-256	MSX-512	MSX-1G
5M (DSC-P93A)	6 (11)	12 (23)	25 (48)	51 (96)	92 (174)	188 (354)	384 (723)
3:2 (DSC-P93A)	6 (11)	12 (23)	25 (48)	51 (96)	92 (174)	188 (354)	384 (723)
4M (DSC-P73)	8 (14)	16 (30)	32 (60)	65 (121)	119 (216)	242 (440)	494 (898)
3:2 (DSC-P73)	8 (14)	16 (30)	32 (60)	65 (121)	119 (216)	242 (440)	494 (898)
3M	10 (18)	20 (37)	41 (74)	82 (149)	148 (264)	302 (537)	617 (1097)
1M	24 (46)	50 (93)	101 (187)	202 (376)	357 (649)	726 (1320)	1482 (2694)
VGA (E-Mail)	97 (243)	196 (491)	394 (985)	790 (1975)	1428 (3571)	2904 (7261)	5928 (14821)

<sup>3)</sup> Если для параметра [Mode] (REC Mode) задано значение [Normal]

Число изображений, которое может быть сохранено в других режимах, указано на стр. 117.

<sup>4)</sup> Подробную информацию о качестве изображений (коэффициенте сжатия) см. на стр. 49.

- При воспроизведении изображений, записанных на других устройствах Sony, указанный размер изображения может отличаться от фактического размера.
- На ЖК-дисплее фотокамеры все изображения имеют одинаковый размер.
- Число изображений, которое можно записать в память, может отличаться от приведенного здесь значения в зависимости от условий съемки.
- В том случае, когда число изображений, которые можно записать в память, превышает 9999, появляется надпись “>9999”.
- Позднее можно будет изменить размер изображений (функция изменения размера, см. стр. 72).

# Съемка неподвижных изображений – Использование режима автоматической настройки

## Как правильно держать фотокамеру



Делая снимки фотокамерой, следите за тем, чтобы пальцы не закрывали объектив, окно видоискателя, излучатель фотовспышки или подсветки AF (стр. 8, 9).



➔ Установите переключатель режимов в положение  и включите фотокамеру.

- При включении питания откроется крышка объектива.
- Работая с фотокамерой, не прикасайтесь пальцами к объективу во время работы, например, нажимая кнопку POWER при включении, или при использовании функции масштабирования (стр. 27).
- На карте памяти “Memory Stick” можно создать новую папку, а также выбрать папку для сохранения изображений (стр. 50).

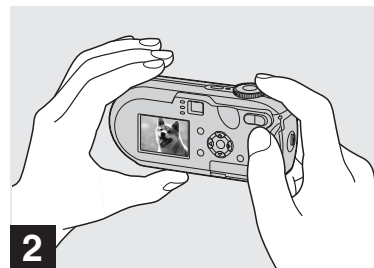

➔ Устойчиво удерживая фотокамеру двумя руками, наведите ее на снимаемый объект таким образом, чтобы объект оказался в центре рамки.

- Минимальное фокусное расстояние до объекта составляет:  
DSC-P93A: прибл. 50 см (W)/60 см (T).  
DSC-P73: прибл. 50 см  
Для съемки объектов, находящихся на более близком расстоянии, используйте режим макросъемки (стр. 29).
- Рамка, которая отображается на ЖК-дисплее, отмечает зону фокусировки. (Сведения о рамке AF см. на стр. 52.)

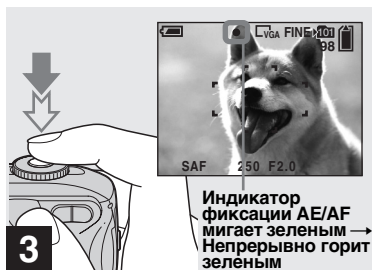

**→ Нажмите кнопку спуска затвора наполовину и удерживайте ее.**

Когда настройка фокуса завершится, раздастся звуковой сигнал. Фотокамера готова к съемке кадра, когда индикатор фиксации АЕ/АF перестает мигать, оставаясь включенным. (Изображение на ЖК-дисплее может застыть на долю секунды, что зависит от объекта.)

- Если отпустить кнопку спуска затвора, съемка кадра будет отменена.
- Если фотокамера не издает звукового сигнала, это означает, что автоматическая фокусировка не завершена. Съемку можно продолжать, но следует учесть, что фокус не установлен надлежащим образом.

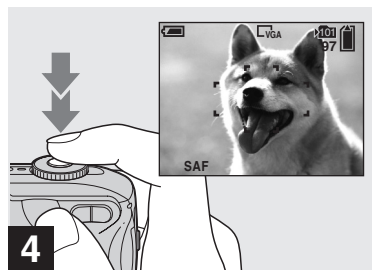

**→ Нажмите кнопку спуска затвора до упора.**

Когда затвор щелкнет, кадр будет снят, а его неподвижное изображение будет сохранено на карте “Memory Stick”. После того, как погаснет индикатор записи (стр. 9), можно будет снимать следующий кадр.

- Если фотокамера, работающая от батарей, не используется в течение некоторого времени, питание автоматически отключается в целях экономии заряда батарей (стр. 18).

## Об автоматической фокусировке

При съемке объектов, фокусное расстояние до которых не удается установить автоматически, индикатор фиксации АЕ/АF будет редко мигать, и не будет слышен звуковой сигнал фиксации АЕ.

Функция автоматической фокусировки работает недостаточно эффективно с объектами, указанными ниже. При невозможности автоматически установить фокусное расстояние отпустите кнопку спуска затвора, измените ракурс или иначе расположите объекты съемки и попробуйте сфокусировать объектив снова.

- Затемненный объект, расположенный на большом расстоянии от фотокамеры
- Объект, который недостаточно контрастно выделяется на фоне
- Объект, фотографируемый через стекло (например, оконное стекло)
- Быстро движущийся объект
- Объект, отражающий свет, например, зеркало; светящийся или глянцевитый объект
- Мерцающий объект
- Подсвеченный объект.

Существует две функции автоматической фокусировки: функция “Рамка зоны AF”, которая регулирует фокус с учетом положения и размера снимаемого объекта, и функция “Режим AF”, которая срабатывает, когда начинается или заканчивается фокусировка на объекте. Дополнительную информацию см. на стр. 52.

## Просмотр последнего снятого изображения – Быстрый просмотр

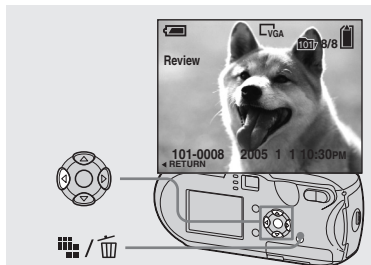

➔ Нажмите ◀ (↶) на кнопке управления.

Чтобы снова перейти в режим съемки, легко нажмите кнопку спуска затвора или снова нажмите ◀ (↶) на кнопке управления.

### Удаление изображения, отображаемого на ЖК-дисплее

- 1 Нажмите / (Удалить).
  - 2 Выберите [Delete] с помощью ▲ на кнопке управления, затем нажмите ●. Изображение будет удалено.
- После начала воспроизведения изображение может выглядеть грубым из-за его обработки.

## Использование функции масштабирования



➔ С помощью кнопок масштабирования выберите требуемое увеличение и сделайте снимок.

**Минимальное фокусное расстояние до объекта составляет**  
DSC-P93A: прибл. 50 см (W)/60 см (T)  
от поверхности объектива  
DSC-P73: прибл. 50 см (W/T) от  
поверхности объектива

- Когда выполняется установка масштаба, объектив перемещается. Не прикасайтесь к объективу, когда он перемещается.
- При съемке фильма нельзя изменять масштаб изображения (стр. 82).

## Масштабирование

Данная фотокамера оснащена функциями, выполняющими увеличение изображения с помощью оптического масштабирования и осуществляющими цифровую обработку двух типов. Существует два типа цифрового масштабирования: “интеллектуальное масштабирование” и точное цифровое масштабирование. После выбора типа цифрового масштабирования метод масштабирования переключается с оптического на цифровой, когда коэффициент масштабирования превышает значение 3x.

Чтобы использовалось только оптическое масштабирование, задайте для [Digital Zoom] значение [Off] в меню настроек SET UP (стр. 123). В таком случае на полосе индикации коэффициента масштабирования, отображаемой на ЖК-дисплее, участок цифрового масштабирования отсутствует, а максимальное увеличение равно 3x.

Метод увеличения и шкала масштабирования зависят от размера изображения и типа масштабирования, поэтому тип масштабирования следует выбирать с учетом целей выполняемой съемки.

При нажатии кнопки масштабирования индикатор коэффициента увеличения, отображаемый на ЖК-дисплее, выглядит следующим образом.

**По направлению к W от этой линии находится область оптического масштабирования, а по направлению к T от этой линии – область цифрового масштабирования**

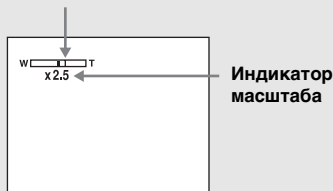

- Индикатор коэффициента увеличения зависит от типа масштабирования. Оптическое масштабирование: **SQx**  
“Интеллектуальное” масштабирование: **SQx**  
Точное цифровое масштабирование: **PQx**

- При использовании цифрового масштабирования рамка зоны AF не отображается. Мигает индикатор **AF** или **AF**, и функция AF работает, отдавая приоритет объектам, находящимся ближе к центру.

## “Интеллектуальное” масштабирование



Оптическое

масштабирование

“Интеллектуальное”

масштабирование

Изображение увеличивается практически без искажений. Это позволяет использовать цифровое масштабирование точно так же, как оптическое. Чтобы съемка выполнялась с использованием “интеллектуального” масштабирования, задайте для [Digital Zoom] значение [Smart] в меню настроек SET UP (стр. 123). Установкой по умолчанию является “интеллектуальное” масштабирование. Максимальный коэффициент увеличения зависит от выбранного размера изображения следующим образом.

## DSC-P93A

Размер изображений	Максимальный коэффициент увеличения
3М	3,8х
1М	6,1х
VGA (E-Mail)	12х

“Интеллектуальное” масштабирование нельзя использовать, если выбран размер изображения [5М] или [3:2]. По умолчанию устанавливается размер изображения [5М].

## DSC-P73

Размер изображений	Максимальный коэффициент увеличения
3М	3,4х
1М	5,4х
VGA (E-Mail)	10х

“Интеллектуальное” масштабирование нельзя использовать, если выбран размер изображения [4М] или [3:2]. По умолчанию устанавливается размер изображения [4М].

- При использовании “интеллектуального” масштабирования изображение на ЖК-дисплее может быть нечетким. Однако это не оказывает влияния на записываемые изображения.
- “Интеллектуальное” масштабирование нельзя использовать в режиме мультикадровой съемки.

## Точное цифровое масштабирование



Оптическое масштабирование



Точное цифровое

Размер всех изображений можно увеличить не больше чем в 6х. Эта функция обрезает изображение и увеличивает определенный его участок, что приводит к ухудшению качества изображения. Чтобы съемка выполнялась с использованием точного цифрового масштабирования, задайте для [Digital Zoom] значение [Precision] в меню настроек SET UP (стр. 123).

## Съемка крупным планом – Макросъемка



Для съемки крупным планом таких объектов, как цветы или насекомые, используйте функцию макросъемки. Съемку таких объектов можно выполнять с расстояния до 10 см, если кнопка масштабирования установлена в положение W. Однако фокусное расстояние зависит от положения кнопки масштабирования. Во время съемки рекомендуется установить кнопку масштабирования в положение (W).

**Когда кнопка масштабирования установлена в крайнее положение по направлению к стороне W:**

прибл. 10 см от края объектива





Когда кнопка масштабирования установлена в крайнее положение по направлению к стороне T:



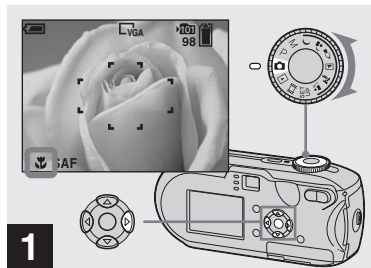

DSC-P93A: прибл. 60 см от края объектива

DSC-P73: прибл. 50 см от края объектива



**1** → Поверните переключатель режимов в положение , и нажмите  () на кнопке управления.

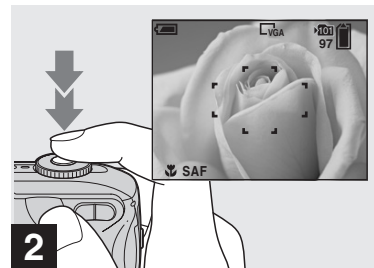

Индикатор  (Макросъемка) появится на ЖК-дисплее.

- Если на дисплее отображается меню, нажмите сначала кнопку MENU, чтобы скрыть его.
- Эту операцию можно выполнить, даже когда переключатель режимов установлен в положение P, M, , , ,  или .



**2** → Разместите снимаемый объект в центре рамки. Нажмите кнопку спуска затвора наполовину и удерживайте ее, чтобы выполнить настройку фокуса, затем нажмите кнопку спуска затвора до конца.



**Переход в обычный режим съемки**

Нажмите  () на кнопке управления еще раз. Индикатор  исчезнет с ЖК-дисплея.



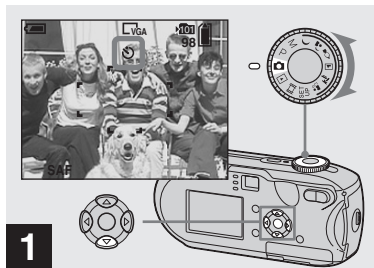

## Использование таймера автоспуска

- При съемке в режиме макросъемки используйте ЖК-дисплей. При использовании видоискателя границы изображения, которые видны в видоискателе, могут не совпадать с границами изображения, получаемого на снимке. Это объясняется эффектом параллакса.
- При съемке в режиме макросъемки устанавливается слишком узкий диапазон фокусировки, поэтому фокусировка всего предмета может оказаться невозможной.
- Во время съемки в режиме макросъемки фокусировка выполняется медленнее, что позволяет более точно сфокусироваться на близком расположенном объекте.



- 1** → Переключатель режимов переведите в положение , затем нажмите  () на кнопке управления.

Индикатор  (Таймер автоспуска) появится на ЖК-дисплее.

- Если на дисплее отображается меню, нажмите сначала кнопку MENU, чтобы скрыть его.
- Эту операцию можно выполнить, даже когда переключатель режимов установлен в положение P, M, , , ,  или .

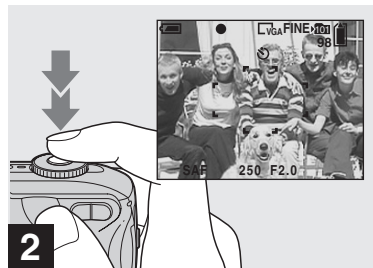

- 2** → Разместите снимаемый объект в центре рамки. Нажмите кнопку спуска затвора наполовину и удерживайте ее, чтобы выполнить настройку фокуса, затем нажмите кнопку спуска затвора до конца.

Начнет мигать индикатор таймера автоспуска (стр. 8), и будет слышен звуковой сигнал. Снимок будет сделан приблизительно через 10 секунд.

## Выбор режима фотовспышки

### Отмена съемки кадра с использованием таймера автоспуска после запуска таймера

Нажмите ▼ (⏸) на кнопке управления еще раз. Индикатор ⏸ исчезнет с ЖК-дисплея.

- Если встать перед фотокамерой и нажать кнопку спуска затвора, существует вероятность того, что фокус и экспозиция будут установлены неверно.

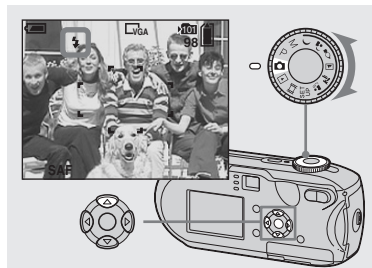

➔ Установите переключатель режимов в положение , а затем выберите режим фотовспышки, нажимая ▲ (⚡) на кнопке управления.



Существуют следующие режимы фотовспышки.

**Без индикации (Авто):** На основе данных об освещении необходимость использования фотовспышки определяется фотокамерой автоматически. Фотовспышка будет использоваться при недостаточной освещенности или при съемке объекта, позади которого находится источник света.

**⚡ (Принудительная фотовспышка):** Фотовспышка используется независимо от освещения.

**⚡sl (Медленная синхронизация):** Фотовспышка используется независимо от освещения. В этом режиме при недостаточном освещении выдержка становится больше, поэтому можно сделать четкий снимок фона, который находится вне досягаемости света фотовспышки.

**⚡ (Фотовспышка отключена):** Вспышка не будет использоваться.

- Если на дисплее отображается меню, нажмите сначала кнопку MENU, чтобы скрыть его.
- Эту операцию можно выполнить, даже когда переключатель режимов установлен в положение P, M, ,  или .
- Рекомендованное расстояние при использовании вспышки составляют (если для параметра [ISO] установлено значение [Auto]): DSC-P93A: прилб. 0,2 м - 3,5 м (W)/Прилб. 0,6 м - 2,5 м (T) DSC-P73: прилб. 0,2 м - 3,5 м (W)/Прилб. 0,5 м - 2,5 м (T)
- Фотовспышка срабатывает дважды. Первая вспышка нужна для настройки яркости фотовспышки, а вторая используется для выполнения съемки.

- Яркость фотовспышки можно изменить с помощью пункта [±] (Flash Level) в настройках меню (стр. 119). (Если переключатель режимов переведен в положение , яркость фотовспышки изменить нельзя.)
- Поскольку в режимах  $\frac{1}{2}$  SL (Медленная синхронизация) и  $\frac{1}{2}$  (Фотовспышка отключена) скорость спуска затвора при недостаточном освещении замедляется, рекомендуется использовать штатив.
- Во время зарядки фотовспышки мигает индикатор  $\frac{1}{2}$  (зарядка фотовспышки). Когда зарядка закончена, индикатор гаснет.
- Настройка этого параметра сохраняется даже при отключении питания.

## Выполнение съемки объекта, за которым находится источник света

В режиме Авто при съемке объекта, за которым находится источник света, фотовспышка срабатывает автоматически, даже если вокруг объекта достаточно света. (Фотовспышка при дневном освещении.)

До вспышки



После вспышки



- Не всегда удается достичь наилучшего результата – это зависит от условий съемки.
- Чтобы фотокамера работала без использования фотовспышки, задайте для режима фотовспышки значение  $\frac{1}{2}$  (Фотовспышка отключена).

## Подавление эффекта “красных глаз” во время съемки людей и животных

Чтобы снизить эффект “красных глаз”, фотовспышка срабатывает за несколько мгновений до снятия кадра. Для параметра [Red Eye Reduction] задайте значение [On] в окне настройки SET UP (стр. 123). На ЖК-дисплее появится .



- Степень подавления эффекта “красных глаз” зависит от снимаемого объекта. Кроме того, степень подавления эффекта “красных глаз” зависит от расстояния до фотографируемого объекта и от того, были ли открыты его глаза в момент срабатывания фотовспышки.
- Если для [Red Eye Reduction] задано значение [On], фотовспышка срабатывает два раза или несколько раз.

## Съемка с использованием подсветки AF

Подсветка AF выполняет функцию заполнения объекта светом, чтобы упростить фокусировку на объекте при недостаточном освещении. На ЖК-дисплее появляется значок  $\text{AF-CON}$ , и подсветка AF излучает свет в красном диапазоне при нажатии кнопки спуска затвора наполовину для фиксации фокуса.

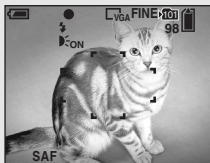

Если эта функция не нужна, задайте для [AF Illuminator] значение [Off] в меню настроек SET UP (стр. 123).

- Если подсветка AF недостаточно освещает объект, или объект имеет низкую контрастность, фокусировка не будет выполнена. (Расстояние до 3,5 м (W)/2,5 м, рекомендуется (T).)

- Выполнение фокусировки возможно, если свет от излучателя подсветки AF достигает объекта (даже если свет немного смещен от центра объекта).
- Если задано расстояние предварительной фокусировки (стр. 54), подсветка AF не работает.
- Рамка зоны AF не отображается. Мигает индикатор  $\text{AF-ON}$  или  $\text{AF}$ , и функция AF работает, отдавая приоритет объектам, находящимся ближе к центру.
- Подсветка AF не работает, если переключатель режимов находится в положении  $\text{M}$  или  $\text{A}$ .
- Подсветка AF излучает очень яркий свет. Хотя требования безопасности полностью соблюдаются, не рекомендуется смотреть прямо в излучатель подсветки AF.

## Съемка изображений с использованием видоискателя

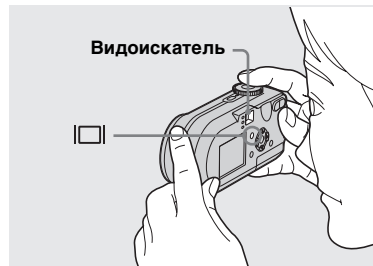

Если желательно сохранить заряд батарей, или если правильность наведения объектива на объект трудно определить с помощью ЖК-дисплея, используйте видоискатель. При каждом нажатии кнопки  $\text{AF-ON}$  состояние дисплея изменяется следующим образом.

**Гистограмма включена**  
(При воспроизведении возможно отображение информации об изображении)

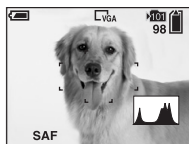

**Индикаторы выключены**



**ЖК-дисплей выключен**

**Индикаторы включены**



- Изображение в видеоскелете не воспроизводит фактически снимаемую зону. Это объясняется эффектом параллакса. Для просмотра снимаемой зоны используйте ЖК-дисплей.
- Как и в случае с индикатором фиксации АЕ/АФ, отображаемым на ЖК-дисплее, съемку можно начинать, когда индикатор АЕ/АФ видеоскелета перестанет мигать и начнет излучать непрерывное свечение (стр. 25).
- Когда ЖК-дисплей выключен
  - Функция точного цифрового масштабирования не работает (стр. 27)
  - Режим АФ настроен на [Single] (стр. 53)
  - Когда ЖК-дисплей отключен, при нажатии ⚡ (режим фотовспышки)/⌚ (таймер автоспуска)/🌿 (макросъемка), изображение отображается на дисплее примерно в течение двух секунд, за это время можно проверить или изменить настройку.
- При съемке/просмотре фильмов состояние ЖК-дисплея изменяется следующим образом: Индикаторы отключены → ЖК-дисплей отключен → Индикаторы включены.
- Подробные сведения об отображаемых элементах см. на стр. 133.
- Подробную информацию о гистограмме см. на стр. 59.
- Настройка этого параметра сохраняется даже при отключении питания.

## Добавление даты и времени в неподвижные изображения

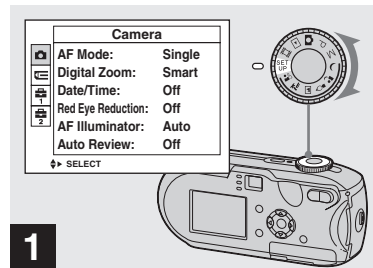

**1** → Установите переключатель режимов в положение SET UP.

Появится окно SET UP.

- При съемке в режиме мультикадровой съемки дату и время добавить невозможно.
- Если снимки сделаны в режиме добавления к изображениям строк, содержащих дату и время, эти строки впоследствии будет невозможно удалить.
- Если съемка изображений выполняется с добавлением даты и времени, текущие дата и время не отображаются на ЖК-дисплее. Вместо этого на ЖК-дисплее отображается значок **DATE**. При воспроизведении изображения текущие дата и время отображаются в красном цвете в нижнем правом углу.

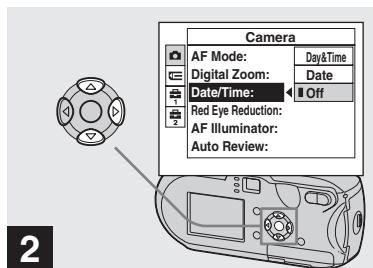

- ➔ Выберите  (Camera) с помощью ▲ на кнопке управления, затем нажмите ►. Выберите [Date/Time] с помощью ▲/▼ на кнопке управления, затем нажмите ►.

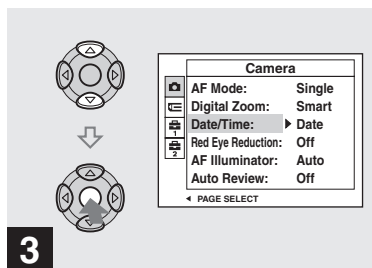







- ➔ Выберите дату и время с помощью ▲/▼ на кнопке управления, а затем нажмите ●.

**Day&Time:** Добавляет в изображение дату и время съемки

**Date:** Добавляет в изображение год, месяц и дату съемки

**Off:** Информация о дате и времени в изображение не добавляется

По завершении настройки установите переключатель режимов в положение , чтобы выполнить съемку изображения.

- Съемку можно выполнять, даже если переключатель режимов установлен в положение P, M, , , , ,  или .
- Если выбран формат [Date], дата будет добавлена так, как указано в разделе “Установка даты и времени” (стр. 19).
- Настройка этого параметра сохраняется даже при отключении питания.

## Съемка с учетом особенностей съемочного плана

Выберите один из следующих режимов, затем сделайте снимок, нажав кнопку спуска затвора, и вы получите хороший снимок.

### 🌙 Режим ночной съемки

При недостаточном освещении можно выполнять съемку ночных видов, находящихся в удалении. Так как в этом режиме время выдержки достаточно велико, рекомендуется использовать штатив.

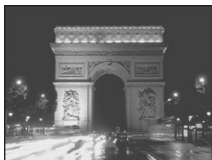

### 👤 Режим ночной портретной съемки

Используйте этот режим, снимая в темное время суток людей, находящихся на переднем плане композиции. Режим позволяет делать снимки людей на темном фоне с четкими границами. При этом не теряется эффект ночной съемки.

Так как в этом режиме время выдержки достаточно велико, рекомендуется использовать штатив.



### 🕯️ Режим Съемка при свечах

Это режим позволяет получать не искаженные бликами свечей снимки, выполненные на вечеринке, во время службы, проходящей при свечном освещении, и т.д. Так как в этом режиме время выдержки достаточно велико, рекомендуется использовать штатив.



### 🏞️ Режим пейзажной съемки

В этом режиме объектив фокусируется на объекты, расположенные на большом расстоянии, что позволяет делать качественные снимки пейзажей.



### 🏖️ Режим пляжной съемки







Обеспечивает отчетливое изображение голубой воды на снимках, сделанных на морском побережье или на берегу озера.



## Режим мягкой съемки

При съемках в этом режиме цвет кожи человека приобретает красивый, яркий и теплый тон. Этот режим обладает также эффектом мягкого контура, так что на изображении, например, человека или цветка, создается впечатление присутствия атмосферы.





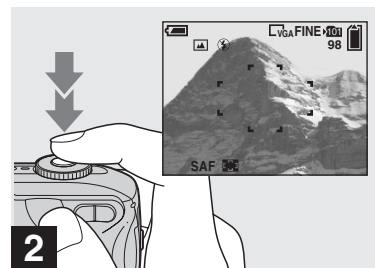









- Установите переключатель режимов в положение , , , ,  или .



- Разместите снимаемый объект в центре рамки. Нажмите кнопку спуска затвора наполовину и удерживайте ее, чтобы выполнить настройку фокуса, затем нажмите кнопку спуска затвора до конца.

## Функции, доступные при различных положениях переключателя режимов

Если съемка выполняется при переключателе режимов, находящемся в положении , , , ,  или , то для соответствия условиям съемки фиксируется сочетание рабочих параметров некоторых функций, таких как режим фотовспышки. Смотрите следующую таблицу.

Функция	Макро-съемка	Режим фото-вспышки	Рамка зоны AF	Установка фокуса	Баланс белого	Съемка нескольких кадров/Мультикадровая съемка
	—		○	∞	○	—
	○		○	○	Auto	—
	—		Center AF	0.5m/1.0m/ 3.0m/7.0m		—
	—		○	∞	○	○
	○		○	○	○	○
	○	○	○	○	○	○

- означает, что соответствующая функция может быть настроена по вашему усмотрению.

## Большая выдержка NR

Режим с большой выдержкой NR снижает фоновые помехи, обеспечивая четкость изображения. При использовании времени выдержки 1/6 секунд или более функция большой выдержки работает автоматически, рядом с индикатором времени выдержки отображается “NR”.



Нажмите кнопку спуска затвора до упора.

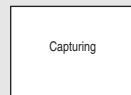

После этого экран погаснет.

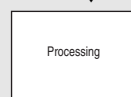

Исчезновение с дисплея сообщения “Processing” будет означать, что изображение записано.

- Чтобы устранить помехи от вибрации, рекомендуется использовать штатив.
- При работе в режиме с большой выдержкой процесс съемки может оказаться более длительным.

## Просмотр изображений на ЖК-дисплее фотокамеры

### Режим отображения одного кадра



### Индексный экран



Отснятые фотокамерой изображения можно просмотреть на ЖК-дисплее практически сразу после съемки. Просмотреть изображения можно одним из следующих способов.

### Режим отображения одного кадра

На дисплей выводится одно изображение, занимающее всю площадь экрана.

### Индексный экран

На дисплей будут выводиться девять изображений одновременно, каждое в отдельном окне.

- Подробную информацию о съемке фильмов см. на стр. 83.
- Подробное описание индикаторов, выводимых на ЖК-дисплей, см. на стр. 135.

## Просмотр в режиме отображения одиночных изображений

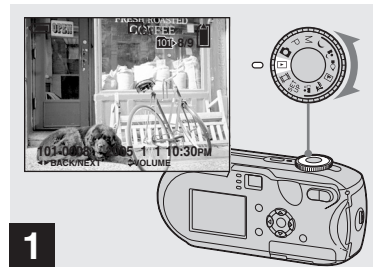

➔ **Установите переключатель режимов в положение  и включите фотоаппарат.**

Отобразится последнее заснятое изображение из выбранной папки записи (стр. 66).

- После начала воспроизведения изображение может выглядеть грубым из-за его обработки.

## Просмотр на индексном экране

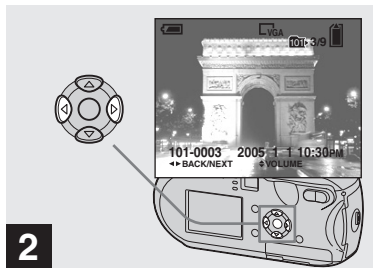

→ Выберите неподвижное изображение с помощью ◀/▶ на кнопке управления.

◀: Предыдущее изображение.

▶: Следующее изображение.

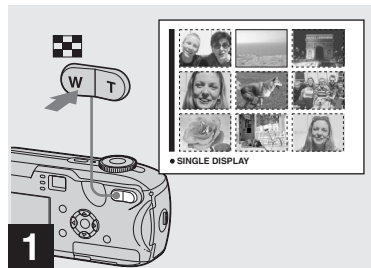

→ Нажмите  (указатель).

Дисплей переключится на индексный экран.

**Для отображения следующего (предыдущего) индексного экрана**

На кнопке управления нажмите ▲/▼/◀/▶ для перемещения желтой рамки вниз/вверх/влево/вправо.

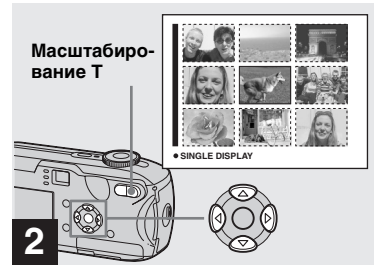

→ Выберите изображение, нажимая ▲/▼/◀/▶ на кнопке управления.

Рамка выбранного изображения становится желтой.

**Чтобы вернуться в режим отображения одиночных изображений**

Нажмите кнопку “Масштаб” T или нажмите ● на кнопке управления.

## Просмотр изображений на экране телевизора

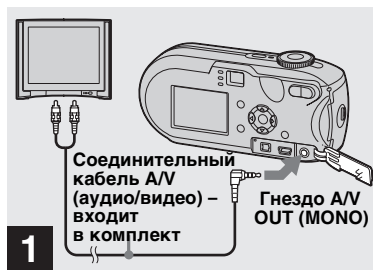

- ➔ Подключите прилагаемый соединительный аудио/видео кабель к гнезду A/V OUT (MONO) фотокамеры и к входным аудио/видео гнездам телевизора.

Если у вашего телевизора стереофонические входные разъемы, подсоедините аудио-штекер (черный) соединительного аудио/видео кабеля к входному разъему левого канала.

- Перед подключением фотокамеры к телевизору с помощью соединительного аудио/видео кабеля выключите оба устройства.



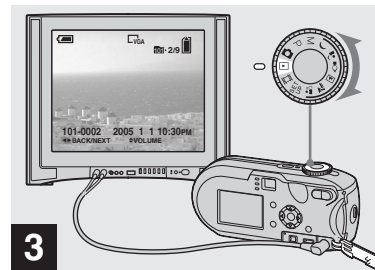

- ➔ Включите телевизор и установите переключатель режимов TV/Video в положение “Video”.

- Название и расположение данного переключателя зависят от марки и типа телевизора. Подробную информацию см. в инструкции по эксплуатации телевизора.



- ➔ Установите переключатель режимов в положение  и включите фотоаппарат.

Для выбора нужного изображения нажимайте   на кнопке управления.

- При использовании фотокамеры за рубежом может потребоваться переключить выходной видеосигнал для обеспечения совместимости с видеосигналом телевизора (стр. 125).

### **Просмотр изображений на экране телевизора**

Для просмотра изображений на экране телевизора необходимо наличие телевизора с видеовходом и соединительного аудио/видео кабеля (входит в комплект). Система представления цвета телевизора должна соответствовать системе представления цвета фотокамеры. См. список ниже:

#### **Система NTSC**

Багамские острова, Боливия, Канада, Центральная Африка, Чили, Колумбия, Эквадор, Ямайка, Япония, Корея, Мексика, Перу, Суринам, Тайвань, Филиппины, США, Венесуэла и др.

#### **Система PAL**

Австралия, Австрия, Бельгия, Китай, Республика Чехия, Дания, Финляндия, Германия, Голландия, Гонконг, Венгрия, Италия, Кувейт, Малайзия, Новая Зеландия, Норвегия, Польша, Португалия, Сингапур, Республика Словакия, Испания, Швеция, Швейцария, Таиланд, Великобритания и др.

#### **Система PAL-M**

Бразилия

#### **Система PAL-N**



Аргентина, Парагвай, Уругвай

#### **Система SECAM**

Болгария, Франция, Гвиана, Иран, Ирак, Монако, Россия, Украина и др.

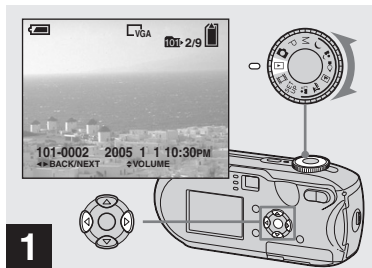
# Удаление изображений



**1** → Переключатель режимов переведите в положение  и включите фотокамеру. Изображение, которое нужно удалить, выберите с помощью /  на кнопке управления.

- Учтите, что удаленные изображения нельзя восстановить.

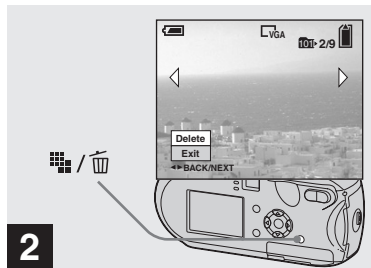



**2** → Нажмите  /  (удалить).

На этом этапе изображение еще не удаляется.

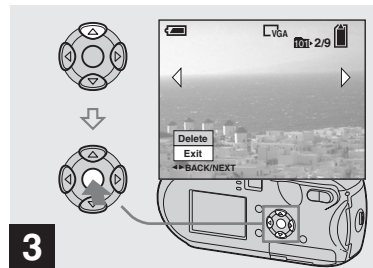

- Защищенные изображения не могут быть удалены (стр. 71).





**3** → Выберите [Delete] с помощью  на кнопке управления, затем нажмите .

“Access” появится на ЖК-дисплее, и изображение будет удалено.

## Чтобы продолжить удаление других изображений

При помощи () на кнопке управления выберите изображение, которое необходимо удалить. Далее выберите [Delete] с помощью  на кнопке управления, затем нажмите .

## Отмена удаления

Выберите [Exit] с помощью  на кнопке управления, затем нажмите .

## Удаление с помощью индексного экрана

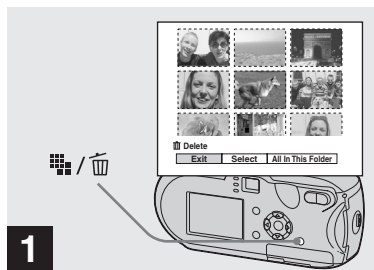

**1** → Во время отображения индексного экрана (стр. 41) нажмите  (удалить).

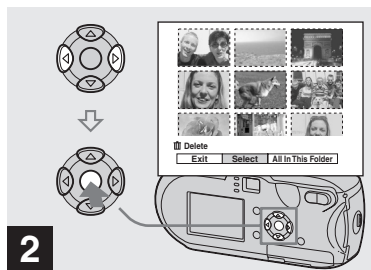

- Учтите, что удаленные изображения нельзя восстановить.

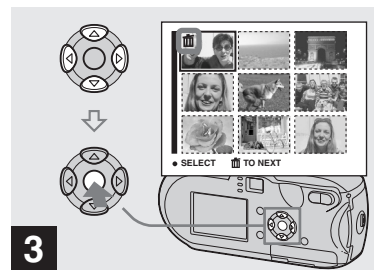

**2** → Выберите [Select] с помощью /▶ на кнопке управления, затем нажмите ●.



**3** → Выберите изображение, которое требуется удалить, с помощью (▲/▼/◀/▶) на кнопке управления, затем нажмите ●.

На выбранном изображении появляется значок  (удалить). На этом этапе изображение еще не удаляется. Пометьте значком  все изображения, которые необходимо удалить.

- Для отмены удаления выделите соответствующие изображения и снова нажмите ● на кнопке управления. Значок  исчезнет.

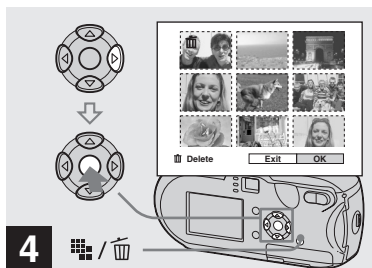

➔ Нажмите / (удалить). Выберите [OK] с помощью на кнопке управления, затем нажмите .

“Access” появится на ЖК-дисплее, и все изображения, отмеченные значками , будут удалены.

#### Отмена удаления

Выберите [Exit] с помощью на кнопке управления, затем нажмите .

#### Удаление всех изображений из выбранной папки

На шаге **2** выберите [All In This Folder] с помощью на кнопке управления, затем нажмите . Далее выберите [OK], затем нажмите . Все незащищенные изображения из этой папки будут удалены. Для отмены удаления выберите [Cancel], затем нажмите .

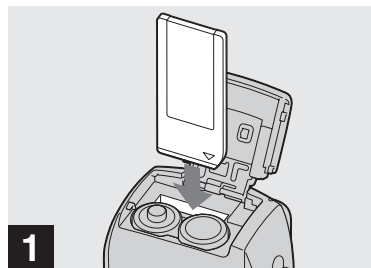

➔ Установите в фотокамеру карту памяти “Memory Stick”, которую нужно отформатировать.

- Термин “форматирование” означает подготовку карты памяти “Memory Stick” к записи изображений; этот процесс также называется “инициализацией”.
- Карта памяти “Memory Stick”, которая входит в комплект фотокамеры, и карты, имеющиеся в продаже, уже отформатированы и готовы к использованию.
- При форматировании карты памяти “Memory Stick” помните, что все изображения, которые хранятся на карте памяти “Memory Stick”, удаляются без возможности восстановления. Защищенные изображения также удаляются.

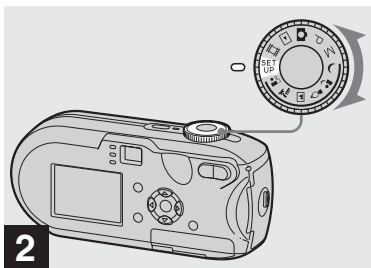

- 2** → Установите переключатель режимов в положение SET UP и включите фотокамеру.

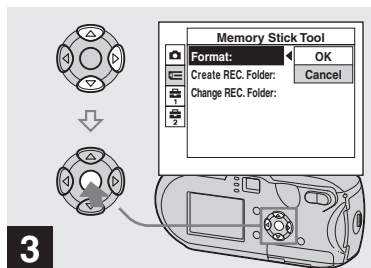

- 3** → Выберите (Memory Stick Tool) с помощью ▲/▼ на кнопке управления. Выберите [Format] с помощью ► на кнопке управления, затем нажмите ►. Выберите [OK] с помощью ▲ на кнопке управления, затем нажмите ●.

### Отмена операции форматирования

Выберите [Cancel] с помощью ▼ на кнопке управления, затем нажмите ●.

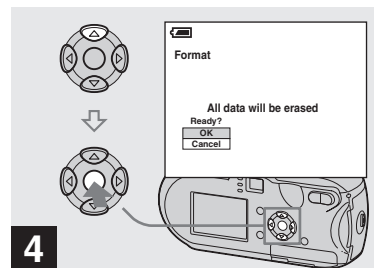

- 4** → Выберите [OK] с помощью ▲ на кнопке управления, затем нажмите ●.

На ЖК-дисплее появится сообщение “Formatting”. Сообщение исчезнет после завершения операции форматирования.

## Как настроить фотокамеру и как с ней работать

В этом разделе описывается работа с меню и экраном SET UP.

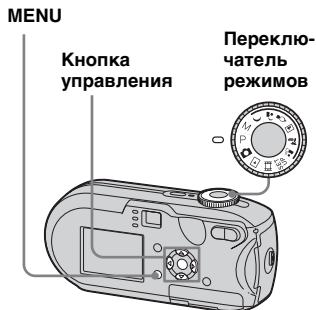

- Для получения дополнительной информации о переключателе режимов см. стр. 10.

### Изменение настроек с помощью меню

- 1 Установите переключатель режимов в положение , P, M, , , , , , , или .

- 2 Нажмите кнопку MENU.

Появится меню.

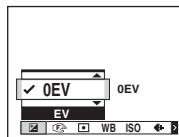

- В зависимости от положения переключателя режимов отображаются разные пункты меню.

- 3 С помощью / на кнопке управления выберите параметр, который необходимо изменить.

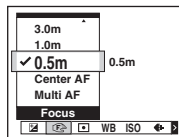

- Если переключатель режимов установлен в положение , нажмите на кнопке управления после выбора параметра.

- 4 С помощью / на кнопке управления выберите нужное значение параметра.

Рамка выбранного значения расширяется, подтверждая ввод выбранного значения.

Над выбранным параметром отображается значок , или под выбранным параметром отображается значок

На дисплее отображаются не все существующие параметры. Нажимая значки / на кнопке управления, можно отобразить скрытые параметры.

### Чтобы скрыть меню

Нажмите кнопку MENU.

- Нельзя выбрать неактивный (тусклый) элемент.
- Для получения дополнительной информации по элементам меню см. стр. 118.

## Изменение параметров в окне SET UP

### 1 Установите переключатель режимов в положение SET UP.

Появится окно SET UP.

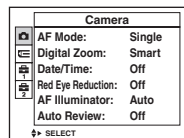

### 2 С помощью ▲/▼/◀/▶ на кнопке управления выберите параметр, который необходимо изменить.

Рамка вокруг выбранного параметра окрасится в желтый цвет.

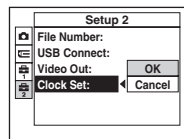

### 3 Нажмите ● на кнопке управления, чтобы ввести новое значение параметра.

## Чтобы закрыть окно SET UP

Переведите переключатель режимов из положения SET UP в любое другое положение.

- Для получения дополнительной информации по элементам SET UP см. стр. 123.

## Выбор качества неподвижных изображений

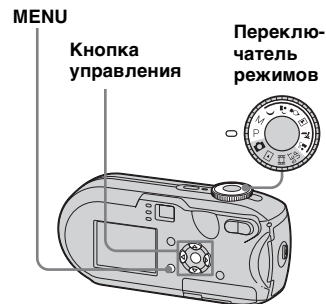

Можно выбрать качество неподвижных изображений – [Fine] или [Standard].



### 1 Установите переключатель режимов в положение P, M, , , , или .

### 2 Нажмите кнопку MENU.

Появится меню.

- 3** Выберите  (P. Quality) с помощью , затем выберите требуемое качество изображения с помощью .

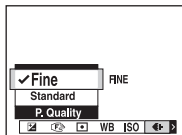

## Создание или выбор папки

На карте памяти “Memory Stick” можно создать несколько папок. Можно выбрать папку для сохранения изображений. Если новая папка не создается, в качестве папки записи выбирается папка “101MSDCF”.

Максимальное количество создаваемых папок равно “999MSDCF”.





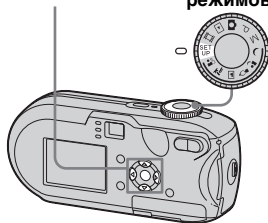

Кнопка управления

Переключатель режимов



- В одной папке может сохраняться до 4000 изображений. В случае превышения емкости существующей папки автоматически создается новая папка.

## Создание новой папки

- 1** Установите переключатель режимов в положение SET UP.
- 2** Выберите  (Memory Stick Tool) с помощью , [Create REC. Folder] с помощью / и [OK] с помощью , затем нажмите .

Появится окно создаваемой папки.

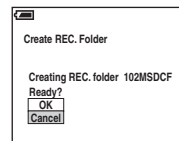

- 3** Выберите [OK] с помощью , затем нажмите .

Будет создана новая папка под номером, превышающим на единицу самый большой номер на карте “Memory Stick”. Она будет использоваться в качестве папки записи.

## Отмена создания папки

На шаге **2** или **3** выберите [Cancel].

- После создания папки ее нельзя удалить с помощью фотокамеры.
- Изображения записываются в новую папку до тех пор, пока не будет создана или выбрана другая папка.

## Выбор папки записи

**1** Установите переключатель режимов в положение SET UP.

**2** Выберите  (Memory Stick Tool) с помощью  $\blacktriangle/\blacktriangledown$ , [Change REC. Folder] с помощью  $\blacktriangleright/\blacktriangledown$  и [OK] с помощью  $\blacktriangleright/\blacktriangle$ , затем нажмите  $\bullet$ .

Появится окно выбора папки записи.

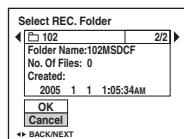

**3** Выберите нужную папку с помощью  $\blacktriangleleft/\blacktriangleright$  и [OK] с помощью  $\blacktriangle$ , затем нажмите  $\bullet$ .

## Чтобы отменить замену папки записи

На шаге **2** или **3** выберите [Cancel].

- В качестве папки записи нельзя выбрать папку “100MSDCF” (стр. 93).
- Изображение будет сохраняться во вновь выбранной папке. С помощью фотокамеры невозможно переместить изображения из папки в папку.

## Выбор способа автоматической фокусировки

Можно установить рамку зоны AF и режим AF.

### Рамка зоны AF

Рамка зоны AF регулирует фокус с учетом положения и размера снимаемого объекта.

### Режим AF

Режим AF устанавливается автоматически, когда начинается или заканчивается фокусировка на объекте.

MENU

Кнопка управления

Переключатель режимов

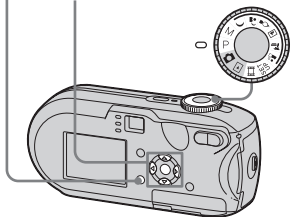

## Выбор рамки зоны фокусировки

– Рамка зоны AF

### Многоточечная AF (AF-ON)

Фотокамера рассчитывает расстояние до пяти точек изображения (верх, низ, центр, правый и левый края).

Используя функцию автоматической фокусировки, можно производить съемку независимо от расположения изображения. Эта функция удобна в тех случаях, когда трудно навести резкость из-за того, что объект находится вне центра кадра. Определить положение, для которого выполнена фокусировка, можно с помощью зеленой рамки. По умолчанию используется режим Многоточечная AF.

### AF по центру (AF-C)

Рамка зоны AF расположена в центре кадра. С помощью способа фиксации AF съемку можно выполнять с необходимым расположением изображения.

**1** Установите переключатель режимов в положение P, M,  $\text{A}$ ,  $\text{S}$ ,  $\text{L}$ ,  $\text{A}$ ,  $\text{TV}$ ,  $\text{M}$  или  $\text{B}$ .

**2** Нажмите кнопку MENU.

Появится меню.

**3** Выберите  $\text{F}$  (Focus) с помощью  $\leftarrow/\rightarrow$ , затем выберите [Multi AF] или [Center AF] с помощью  $\blacktriangle/\blacktriangledown$ .

Если кнопка спуска затвора нажата наполовину, и выполнена фокусировка, белый цвет рамки зоны автоматической фокусировки меняется на зеленый.

### Многоточечная AF



Рамка зоны AF



Индикатор рамки зоны AF

### AF по центру



Рамка зоны AF

Индикатор рамки зоны AF

- Во время съемки фильмов с использованием функции Многоточечная AF расстояние от объекта съемки до центра ЖК-дисплея принимается за среднее, что позволяет функции автоматической фокусировки работать даже при небольшой вибрации.  – это индикатор рамки зоны AF. Функция AF по центру выполняет автоматическую фокусировку только той области, которая находится в рамке. Это удобно, если требуется отснять только определенный объект.
- При использовании цифрового масштабирования или подсветки AF функция AF наводит резкость на объекты, расположенные ближе к центру. В такой ситуации мигает индикатор  или , и индикатор рамки зоны AF не отображается.
- При определенном положении переключателя режимов некоторые параметры рамки зоны AF недоступны (стр. 39).

## Выбор режима фокусировки

### – Режим AF

#### Одноточечная AF (S AF)

Этот режим используется для съемки неподвижных объектов.

Фокусировка будет выполняться, если только кнопка спуска затвора нажата наполовину. Фокус будет зафиксирован после выполнения предварительной установки фокуса, нажатия кнопки спуска затвора наполовину и выполнения функции фиксации AF.



По умолчанию используется режим Одноточечная AF.



#### Управляющая AF (M AF)

В этом режиме время фокусировки сокращается. Фотокамера выполняет автоматическую фокусировку до неполного нажатия кнопки спуска затвора. Это позволяет расположить уже сфокусированные изображения. Фокус будет зафиксирован после нажатия кнопки спуска затвора наполовину и выполнения функции фиксации AF.

- Возможно, в этом режиме расход заряда батареи будет больше, чем в режиме Одноточечная AF.

**1** Установите переключатель режимов в положение SET UP.

**2** Выберите  (Camera) с помощью , затем выберите [AF Mode] с помощью .

**3** Выберите требуемый режим с помощью /, затем нажмите .

- При выполнении съемки с выключенным ЖК-дисплеем автоматически выбирается режим Одноточечная AF.

## Техника съемки

При съемке объекта, находящегося у края рамки, или при использовании режима AF по центру фотокамера может навести резкость на центр, а не на находящийся у края рамки объект. В такой ситуации рекомендуется выполнить фиксацию AF, чтобы навести резкость на объект, а затем снова сформировать кадр и сделать снимок.

Организируйте композицию таким образом, чтобы снимаемый объект находился в центре рамки зоны AF, а затем нажмите кнопку спуска затвора наполовину.

Когда индикатор фиксации AE/AF перестанет мигать и будет гореть постоянно, сделайте снимок, нажав кнопку спуска затвора до упора.

## Индикатор фиксации AE/AF



Рамка зоны AF



- При использовании фиксации AF резкость будет вводиться на нужный объект, даже если он расположен на краю кадра.
- Настройку фиксации AF можно произвести перед тем, как нажать кнопку спуска затвора до упора.







## Установка расстояния до объекта

### – Установка фокуса

При съемке изображений с использованием установленного ранее расстояния или при съемке объектов, расположенных за сеткой или стеклом, не всегда можно навести резкость при помощи режима автоматической фокусировки. В этом случае удобнее установить фокус вручную.

### MENU



- 1** Установите переключатель режимов в положение P, M, , , , ,  или .

## 2 Нажмите кнопку MENU.

Появится меню.

## 3 Выберите (Focus) с помощью , затем выберите расстояние до объекта с помощью /▼.

Можно выбрать одно из следующих значений: 0.5m, 1.0m, 3.0m, 7.0m, ∞ (неограниченное расстояние)

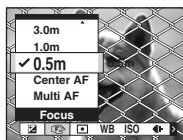

## Чтобы вернуться в режим автоматической фокусировки

На шаге **3** выберите [Multi AF] или [Center AF].

- Информация о фокальной точке может не совсем точно отображать сведения о расстоянии. Используйте ее только в качестве дополнительной информации.
- Если вы опускаете или поднимаете объектив, погрешность увеличивается.
- Если значение предварительной настройки фокуса мигает при выбранном значении [0.5m], нажимайте кнопку масштабирования W до тех пор, пока значение не перестанет мигать (только для DSC-P93A).
- При определенном положении переключателя режимов некоторые установки расстояния недоступны (стр. 39).

## Съемка с ручной скоростью затвора и настройками экспозиции

### – Ручная экспозиция

Настройку экспозиции (значения выдержки и диафрагмы) можно выполнить вручную.

Различие между установленным значением и приемлемой экспозицией, автоматически определяемой фотокамерой, отображается на ЖК-дисплее в виде значения EV (стр. 58). Индикация 0EV обозначает наиболее подходящее значение, установленное фотокамерой.

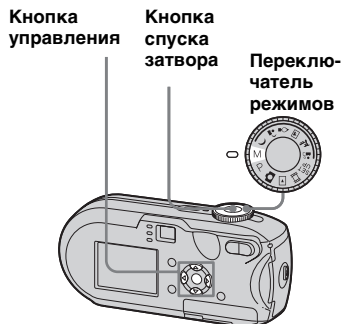

## 1 Установите переключатель режимов в положение M.

## 2 Нажмите кнопку .

Индикация “Set”, отображаемая в нижнем левом углу ЖК-дисплея, будет заменена на “Return”, и фотокамера вернется в режим настройки экспозиции вручную.

## 3 Выберите время выдержки с помощью /▼.

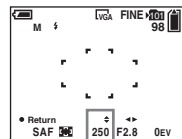

Можно выбрать время выдержки от 1/1000 секунды до 30 секунд. Если в качестве значения времени выдержки выбрано 1/6 секунды или большее время, то автоматически включается функция большой выдержки NR (стр. 39). В таких случаях на дисплее появляется индикатор “NR” рядом с индикатором времени выдержки.



#### 4 Выберите величину диафрагмы с помощью ◀/▶.

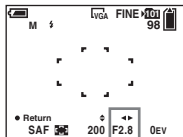

В зависимости от положения кнопки масштабирования можно выбрать одно из двух значений диафрагмы.

Когда кнопка масштабирования установлена в крайнее положение по направлению к стороне W: F2.8/F5.6

Когда кнопка масштабирования установлена в крайнее положение по направлению к стороне T: F5.2/F10

#### 5 Выполните съемку изображения.

**Чтобы воспользоваться режимами Быстрый просмотр, макросъемка, функцией таймера автоспуска или изменить режим фотовспышки**

После шага 4 нажмите ●, чтобы отменить режим установки экспозиции вручную. Индикация “Return” сменится на “Set”.

#### Чтобы отменить режим установки экспозиции вручную

Поверните переключатель режимов в какое-либо из положений, кроме M.

- Если установлено время выдержки, равное одной секунде или менее, после значения времени указывается [ " ], например, 1".
- Если после выполнения настроек не получена правильная экспозиция, то при нажатии кнопки спуска затвора до середины на ЖК-дисплее начинают мигать индикаторы значений настройки. Несмотря на это можно выполнять съемку изображений, но рекомендуется установить значения еще раз.
- Для режима вспышки автоматически устанавливается значение ⚡ (Принудительное использование вспышки) или ☹ (Без вспышки).

## Экспозиция

Для съемки качественных изображений кроме фокуса и других параметров также важно настроить экспозицию.

Экспозиция выражает количество света, которое может быть получено ПЗС цифровой фотокамеры. Эта величина меняется в зависимости от сочетания значений диафрагмы и выдержки. При большом количестве света изображение получается более ярким (беловатым), а при меньшем – становится более темным. Правильное количество света называется “правильной экспозицией”.

Правильная экспозиция может быть достигнута с помощью установки меньшего времени выдержки при уменьшении значения диафрагмы, либо увеличения времени выдержки с увеличением значения диафрагмы относительно правильной экспозиции.

## Диафрагма

Диафрагма открывается в части объектива, регулируя количество попадающего в фотокамеру света. Значение параметра диафрагмы называется “значением диафрагмы (значение F)”.

## Открытая (маленькое значение F)

- Изображение передержано (более светлое).
- Диапазон фокусировки сужен.



## Закрытая (большое значение F)

- Изображение недодержано (более темное).
- Диапазон фокусировки расширен.



## Регулировка с помощью времени выдержки

Время выдержки регулирует время, в течение которого свет попадает в объектив фотокамеры.

### Небольшое

- Изображение недодержано (более темное).
- Движущиеся объекты выглядят остановленными.



### Длительное

- Изображение передержано (более светлое).
- Движущиеся объекты выглядят размытыми.



При установке небольшого времени выдержки рекомендуется использовать

штатив для предотвращения дрожания фотокамеры.

## Передержка

- Откройте диафрагму
- Установите длительное время выдержки



Откорректируйте экспозицию



## Недодержка

- Закройте диафрагму
- Установите небольшое

## Регулировка экспозиции

### – Установка EV

Значение экспозиции, определенное фотокамерой, можно изменить вручную. Используйте этот режим, если не удалось получить правильную экспозицию, например, при выраженном контрасте между объектом и фоном (между светлым и темным). Значение можно выбрать в диапазоне от +2,0EV до -2,0EV с шагом 1/3EV.

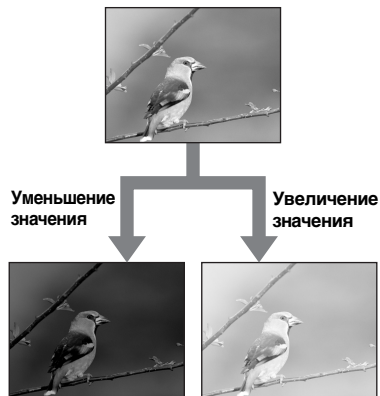

### MENU



**1** Установите переключатель режимов в положение P, M, A, S, L или H.



**2** Нажмите кнопку MENU.

Появится меню.

**3** Выберите  (EV) с помощью .

Отобразится экспозиционное число.



**4** Выберите нужное экспозиционное число с помощью /.

Настраивайте экспозицию по яркости фона, на котором отображается снимаемый объект на ЖК-дисплее.

### Чтобы отменить установку EV

На шаге **4** вернитесь к значению экспозиционного числа 0EV.

- Если объект освещен очень ярко или полностью затемнен, или если используется фотовспышка, установка экспозиции может не сработать.

## Отображение гистограммы

Гистограмма – это график, который отображает яркость изображения. На горизонтальной оси отображается уровень яркости, а на вертикальной оси – число пикселей. Смещение графика влево обозначает темное изображение, а смещение вправо – светлое изображение. Использование гистограммы очень помогает при проверке экспозиции во время записи и воспроизведения, когда ЖК-дисплей плохо виден.



**1** Установите переключатель режимов в положение P, M, A, S или L.

**2** Чтобы отобразить гистограмму, нажмите кнопку

## **3** Выполните настройку экспозиции на основе показаний гистограммы.

- Гистограмма также отображается на дисплее, когда переключатель режимов установлен в положение или M, но при этом установка EV отключается.
- Гистограмма также появляется на дисплее после нажатия кнопки при воспроизведении изображения (стр. 40) или во время Быстрого просмотра (стр. 27).
- Гистограмма не отображается в следующих случаях:
  - При отображении меню
  - При использовании масштабирования при воспроизведении
  - При выполнении съемки или воспроизведении фильмов
- появляется на дисплее, и гистограмма не отображается в следующих случаях:
  - При выполнении съемки в зоне цифрового масштабирования
  - При размере изображения, равном [3:2]
  - При воспроизведении изображений, записанных в режиме Мультикадровая съемка
  - При вращении неподвижного изображения
- До начала съемки на дисплее появляется гистограмма изображения, отображаемого на ЖК-дисплее в текущий момент. Гистограммы, отображаемые до и после нажатия на кнопку спуска затвора, выглядят по-

разному. Если возникает такое различие, следите за гистограммой при воспроизведении в режиме отображения одиночного изображения или в режиме Быстрый просмотр.

Особенно существенное различие может возникнуть в следующих случаях:

- Если фотовспышка выдает стробирующий импульс
- При большом или маленьком времени выдержки
- Возможно, гистограмма не будет отображаться при воспроизведении изображений, съемка которых выполнялась на других фотокамерах.

## Техника съемки

При съемке неподвижных изображений фотокамера автоматически определяет экспозицию. Во время съемки светлых изображений, например, подсвечиваемых объектов или объектов на фоне снега, такой объект определяется фотокамерой как светлый, и для этого изображения может быть установлена экспозиция, обеспечивающая меньшее количество света. В таких случаях рекомендуется увеличить (+) значение экспозиции.



Увеличьте значение



При съемке темного изображения он определяется фотокамерой как темный объект, и может быть установлена экспозиция, обеспечивающая большее количество света. В таких случаях рекомендуется уменьшить (-) значение экспозиции.



Уменьшите значение



Проверить экспозицию можно по гистограмме. Не допускайте передержки или недостаточной выдержки при съемке объекта, чтобы изображение не было слишком светлым или слишком темным.

Попробуйте выполнить настройку экспозиции в соответствии с вашими требованиями.

## Выбор режима экспомера

Для определения экспозиции можно выбрать один из режимов экспомера в зависимости от того, для какой части объекта необходимо выполнить замер.

### Многозонный замер (Без индикации)

Изображение поделено на несколько зон, каждая из которых оценивается отдельно. Фотокамерой оцениваются положение объекта и яркость фона, и на основании этих данных определяется экспозиция, наиболее подходящая для съемки. Установкой по умолчанию является многозонный замер.

### Точечный замер (☐)

С помощью точечного замера можно выполнить замер для небольшого участка изображения. Это позволяет настроить экспозицию даже для объекта с задней подсветкой или для объекта, который очень контрастно выделяется на фоне.

MENU



**1** Установите переключатель режимов в положение P, M,  $\text{A}$ ,  $\text{S}$ ,  $\text{L}$ ,  $\text{TV}$ ,  $\text{M}$  или  $\text{B}$ .

**2** Нажмите кнопку MENU.  
Появится меню.

**3** Выберите  $\text{M}$  (Metering Mode) с помощью  $\leftarrow/\rightarrow$ , затем выберите [Multi] или [Spot] с помощью  $\blacktriangle/\blacktriangledown$ .

**4** При выборе режима Точечный замер на шаге **3** наведите указатель точечного замера в виде перекрестия на снимаемый объект.

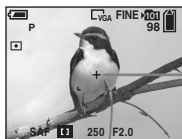

Перекрестие точечного замера

- При использовании точечного замера для фокусировки на той же самой точке, которая использовалась для замера, рекомендуется для  $\text{AF}$  (Focus) установить значение [Center AF] (стр. 52).

## Настройка цветовых тонов

### – Баланс белого

В зависимости от условий съемки можно выбрать следующие режимы. Цвета снимаемого изображения зависят от освещения. Если требуется изменить условия съемки изображения, и если при просмотре на ЖК-дисплее изображение имеет неестественные цвета, следует отрегулировать баланс белого.

#### Auto (Без индикации)

Баланс белого регулируется автоматически.  
Установкой по умолчанию является Auto.

#### $\text{☀}$ (Дневное освещение)

Для съемки на открытом воздухе, ночью, при неоновом освещении, а также для съемки фейерверка, восхода или заката.

#### $\text{☁}$ (Пасмурное небо)

Используется для съемок при пасмурной погоде.

### (Флуоресцентное освещение)



Используется для съемок при флуоресцентном освещении.

### (Яркое освещение)

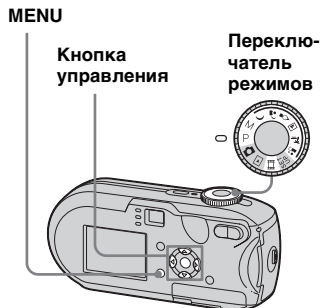
- Для таких видов съемок, как съемки на вечеринках, где условия освещения часто меняются.
- В фотографических студиях, при свете прожекторов.



- 1** Установите переключатель режимов в положение P, M, , , , , ,  или .
- 2** Нажмите кнопку MENU.  
Появится меню.

- 3** Выберите [WB] (White Bal), используя , затем при помощи  выберите нужную настройку.

### Чтобы вернуться в режим автоматической настройки

На шаге **3** выберите [Auto].





- При мерцающем флуоресцентном освещении, даже если выбрана установка , возможно, не удастся правильно отрегулировать баланс белого.
- Если фотовспышка выдает стробирующий импульс, ручная настройка отменяется, а изображение записывается в режиме [Auto].
- В зависимости от положения переключателя режимов на некоторые значения параметра Баланс белого накладываются ограничения (стр. 39).

## Настройка яркости фотовспышки

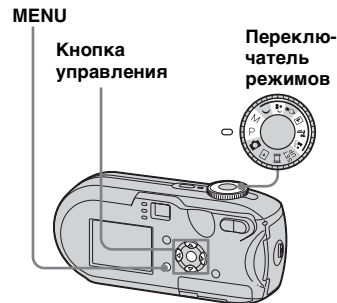
### – Flash Level

Существует возможность настройки яркости фотовспышки.



- 1** Установите переключатель режимов в положение P, M, , ,  или .
- 2** Нажмите кнопку MENU.  
Появится меню.

- 3** Выберите [ $\pm$ ] (Flash Level), используя  $\blacktriangle/\blacktriangleright$ , затем при помощи  $\blacktriangle/\blacktriangledown$  выберите нужную настройку.

**+**: Увеличенная яркость фотовспышки.

**Normal**: Обычная яркость фотовспышки.

**-**: Уменьшенная яркость фотовспышки.

## Последовательная съемка изображений

Используется при непрерывной съемке изображений. Максимальное число изображений, которые можно снять за один раз, зависит от размера изображения и его параметра качества.

- Если уровень заряда батареи недостаточен, или если свободное пространство на карте памяти "Memory Stick" закончилось, запись прекращается даже при нажатии и удерживании кнопки затвора.

### MENU



- 1** Установите переключатель режимов в положение  $\text{CAM}$ , P, M,  $\text{M}$ ,  $\text{M}$  или  $\text{M}$ .

- 2** Нажмите кнопку MENU.

Появится меню.

- 3** Выберите [Mode] (REC Mode) с помощью  $\blacktriangle/\blacktriangleright$ , затем выберите [Burst] с помощью  $\blacktriangle/\blacktriangledown$ .

- 4** Выполните съемку изображения.

Нажав и удерживая кнопку спуска затвора, можно продолжать съемку, пока не исчерпано максимальное количество возможных снимков. Запись прекращается при отпускании кнопки спуска затвора во время съемки.

Следующий снимок можно сделать после исчезновения надписи "Recording" с ЖК-дисплея.

**Максимально возможное число снимков при непрерывной съемке DSC-P93A:** (Единицы: изображения)

	Fine	Standard
5M	9	15
3:2	9	15
3M	13	24
1M	32	59
VGA (E-Mail)	100	100

**DSC-P73:** (Единицы: изображения)

	Fine	Standard
4M	4	6
3:2	4	6
3M	4	7
1M	10	18
VGA (E-Mail)	30	30

**Чтобы перейти в обычный режим**  
На шаге **3** выберите [Normal].

- Использование фотовспышки в этом режиме невозможно.
- При использовании таймера автоспуска при нажатии кнопки спуска затвора происходит последовательная запись пяти изображений.
- Если переключатель режимов установлен в положение M, невозможно выбрать выдержку величиной 1/6 секунды или более.

## Режим съемки Мультикадровая съемка

### – Мультикадровая съемка

Одним нажатием кнопки спуска затвора сохраняется до 16 последовательных кадров. Использование этого режима удобно, например, при спортивных тренировках.

MENU

Кнопка  
управления

Кнопка  
спуска  
затвора

Переключатель  
режимов

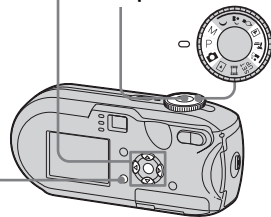

- 1** Установите переключатель режимов в положение , P, M, , или .

- 2** Нажмите кнопку MENU.

Появится меню.

- 3** Выберите [Mode] (REC Mode) с помощью , затем выберите [Multi Burst] с помощью .

- 4** Выберите (Interval) с помощью , затем выберите требуемый межкадровый интервал с помощью .

Можно выбрать один из следующих интервалов: [1/7.5], [1/15], [1/30].

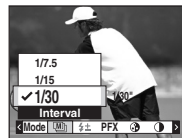

- 5** Выполните съемку изображения.

16 кадров будут записаны как одно изображение (размер изображения: 1M).

- В режиме Мультикадровая съемка недоступны следующие функции:
  - “Интеллектуальное” масштабирование
  - Съемка с фотовспышкой
  - Добавление даты и времени
- Если переключатель режимов установлен в положение , то для межкадрового интервала будет автоматически установлено значение [1/30].
- Если переключатель режимов установлен в положение M, невозможно задать величину выдержки, меньшую 1/30 секунды.
- Число изображений, которое можно записать, указано на стр. 117.
- Информацию по воспроизведению изображений, записанных в режиме Мультикадровая съемка, см. на стр. 69.

## Съемка с добавлением специальных эффектов

### – Эффект изображения

Специальные эффекты используются для изменения контрастности изображений.

#### B&W



Черно-белое

#### Sepia



Изображение выглядит как старая фотография







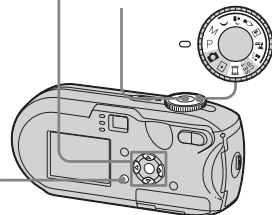

#### MENU

Кнопка управления

Кнопка спуска затвора

Переключатель режимов



- 1** Установите переключатель режимов в положение P, M, , , , , ,  или .
- 2** Нажмите кнопку MENU. Появится меню.
- 3** Выберите [PFX] (P.Effect) с помощью , затем выберите требуемый режим с помощью /▼.
- 4** Выполните съемку изображения.

Чтобы отменить эффект изображения

На шаге **3** выберите [Off].

## Выбор папки и воспроизведение изображений

### – Folder





Выберите папку с изображениями, которые нужно воспроизвести.

MENU

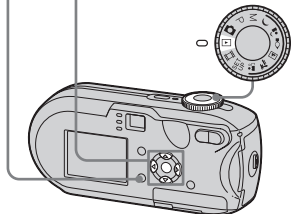
Кнопка управления

Переключатель режимов



- 1** Установите переключатель режимов в положение .
- 2** Нажмите кнопку MENU.  
Появится меню.
- 3** Выберите  (Folder) с помощью , затем нажмите .

- 4** С помощью  выберите нужную папку.

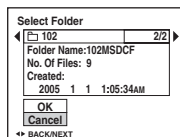



- 5** Выберите [OK] с помощью , затем нажмите .

### Чтобы отменить выбор

На шаге **5** выберите [Cancel].

### Если на карте “Memory Stick” создано несколько папок

При отображении первого или последнего изображения из папки на экране появляются следующие значки:

-  : Переход к предыдущей папке
-  : Переход к следующей папке
-  : Переход как к предыдущей, так и к следующей папке

В режиме отображения одного кадра



### Индексный экран



- Если в папке нет изображений, появляется сообщение “No file in this folder”.

## Увеличение части неподвижного изображения



– Масштабирование при воспроизведении

Изображение можно увеличить в пять раз.

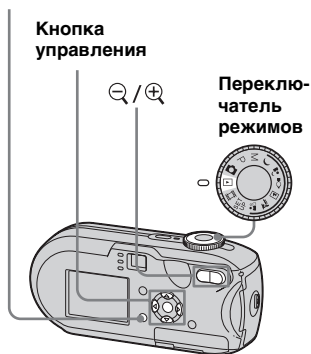



### MENU



**1** Установите переключатель режимов в положение .



**2** Выберите изображение, которое необходимо увеличить, с помощью  / .

**3** Нажмите  (масштабирование при воспроизведении) для увеличения изображения.

**4** Используйте  /  /  /  для выбора части изображения для увеличения.



- ▲: Для просмотра верхней части изображения
- ▼: Для просмотра нижней части изображения
- ◀: Для просмотра левой части изображения
- ▶: Для просмотра правой части изображения

**5** Отрегулируйте увеличение с помощью  /  (масштабирование при воспроизведении).



**Чтобы отменить увеличение**  
Нажмите кнопку .

- Функцию масштабирования при воспроизведении невозможно использовать с фильмами или изображениями, записанными в режиме Мультикадровая съемка.
- Если во время просмотра изображений, которые не были увеличены, нажать на кнопку  (масштабирование при воспроизведении), появится индексный экран (стр. 40).
- В режиме Быстрый просмотр (стр. 40) изображения можно увеличить при помощи последовательности действий, описанной в шагах **3–5**.

## Последовательное воспроизведение изображений

### – Демонстрация слайдов

Записанные изображения можно последовательно просматривать по одному. Эта функция удобна для проверки записанных изображений и при проведении презентаций.

MENU





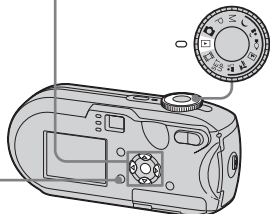

Кнопка управления

Переключатель режимов



**1** Установите переключатель режимов в положение .

**2** Нажмите кнопку MENU.  
Появится меню.

**3** Выберите  (Slide) с помощью , затем нажмите .  
С помощью /// задайте значения следующих параметров:

#### Параметры Interval

3 sec/5 sec/10 sec/30 sec/1 min

#### Image



Folder: Воспроизведение всех изображений из выбранной папки.

All: Воспроизведение всех изображений, записанных на карту памяти “Memory Stick”.

#### Repeat



On: Циклическое воспроизведение всех изображений.

Off: Воспроизведение всех изображений по одному разу, после чего демонстрация завершается.



**4** Выберите [Start] с помощью /, затем нажмите .  
Начнется демонстрация слайдов.

Чтобы отменить настройку воспроизведения в режиме демонстрации слайдов На шаге **3** выберите [Cancel].

### Чтобы остановить демонстрацию слайдов

Нажмите , выберите [Exit] с помощью , затем нажмите .

### Чтобы перейти к следующему/предыдущему изображению во время демонстрации слайдов

Нажмите  (следующее) или  (предыдущее).

- Настройка длительности интервала является приблизительной и зависит от размера воспроизводимого изображения.

## Вращение неподвижных изображений

### – Rotate

Изображения, записанные при вертикальном положении фотокамеры, можно повернуть и отобразить на дисплее горизонтально.



MENU



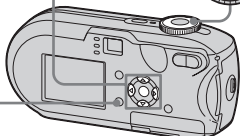

Кнопка управления





Переключатель режимов





**1** Установите переключатель режимов в положение  и выберите изображение, которое необходимо повернуть.

**2** Нажмите кнопку MENU. Появится меню.

**3** Выберите  (Rotate) с помощью кнопок / , затем нажмите .

**4** Выберите  с помощью  и поверните изображение с помощью / .

**5** Выберите [OK] с помощью кнопки / , затем нажмите .

### Чтобы отменить поворот

На шаге **4** или **5** выберите [Cancel].

- Функция вращения не работает для защищенных изображений, фильмов и изображений, сделанных в режиме Мультикадровая съемка.
- Не всегда возможно вращение изображений, снятых другими фотокамерами.
- При просмотре изображений на компьютере информация о вращении может быть не отражена (это зависит от используемого приложения).

## Воспроизведение изображений, записанных в режиме Мультикадровая съемка

Изображения, записанные в режиме Мультикадровая съемка, можно воспроизводить непрерывно или кадр за кадром. Эта функция используется для проверки изображений.

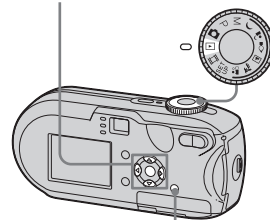

Кнопка управления

Переключатель режимов



- При воспроизведении изображений, записанных в режиме Мультикадровая съемка, на компьютере или на фотокамере, не оснащенной режимом Мультикадровая съемка, все 16 отснятых кадров будут отображаться одновременно как одно целое изображение.
- Невозможно разделить изображение, записанное в режиме Мультикадровая съемка.



## Непрерывное воспроизведение

- 1 Установите переключатель режимов в положение .
- 2 Выберите изображение, записанное в режиме Мультикадровая съемка, с помощью / .



Выбранное изображение, записанное в режиме Мультикадровая съемка, будет воспроизводиться в непрерывном режиме.



## Пауза

Нажмите кнопку . Для возврата в режим воспроизведения нажмите  повторно. Воспроизведение начнется с кадра, отображаемого на ЖК-дисплее.

## Покадровое воспроизведение



- 1 Установите переключатель режимов в положение .
- 2 Выберите изображение, записанное в режиме Мультикадровая съемка, с помощью / .



Выбранное изображение, записанное в режиме Мультикадровая съемка, будет воспроизводиться в непрерывном режиме.

- 3 При отображении нужного кадра нажмите . Появится “Step”.



- 4 Продвиньте кадр с помощью / .

: Отобразится следующий кадр. Если нажать и удерживать , будет происходить смена кадров.

: Отобразится предыдущий кадр. Если нажать и удерживать , кадры будут перемещаться в обратном направлении.



## Чтобы перейти в обычный режим воспроизведения

На шаге **4** нажмите .

Воспроизведение начнется с кадра, отображаемого на ЖК-дисплее.

## Удаление отснятых изображений

Работая в этом режиме, невозможно удалять отдельные кадры. Можно удалить только все 16 кадров одновременно.

- 1 Отобразите изображение, снятое в режиме Мультикадровая съемка, которое необходимо удалить.
- 2 Нажмите  /  (удалить).
- 3 Выберите [Delete], затем нажмите . Все кадры будут удалены.

## Защита изображений

### – Защита

Защита используется для предотвращения случайного стирания важных изображений.

#### MENU

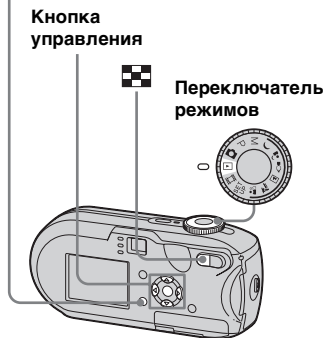

- Учтите, что форматирование карты памяти "Memory Stick" удаляет все данные, находящиеся на "Memory Stick", даже если изображения защищены, и восстановить эти изображения после удаления будет невозможно.
- Потребуется некоторое время, чтобы защитить изображения.

### В режиме отображения одного кадра

- 1** Установите переключатель режимов в положение .
- 2** С помощью отобразите изображение, которое требуется защитить.
- 3** Нажмите кнопку MENU. Появится меню.
- 4** Выберите (Protect) с помощью , затем нажмите .



- 5** Для защиты других изображений отобразите их с помощью , затем нажмите .

#### Чтобы снять защиту

На шаге **4** или **5** еще раз нажмите . Значок исчезнет.

### Индексный экран

- 1** Установите переключатель режимов в положение , нажмите (указатель) для перехода в группу изображений.
- 2** Нажмите кнопку MENU. Появится меню.
- 3** Выберите (Protect) с помощью , затем нажмите .
- 4** Выберите [Select] при помощи , затем нажмите .
- 5** С помощью выберите изображение, которое требуется защитить, затем нажмите . На выбранном изображении появится зеленый значок (Защита).



- 6** Чтобы установить защиту для других изображений, повторите действия шага **5**.

**7** Нажмите кнопку MENU.

**8** Выберите [OK] с помощью ►, затем нажмите ●.

Значок  станет белым, указывая на то, что выбранное изображение стало защищенным.

### Чтобы снять защиту

На шаге **4** выберите [Cancel], или на шаге **8** выберите [Exit].

### Снятие защиты

На шаге **5** выберите изображение, с которого нужно снять защиту, с помощью ▲/▼/◀/▶, и нажмите ●. Значок  станет серым. Повторите эту процедуру для всех изображений, с которых нужно снять защиту. Затем нажмите MENU, выберите [OK] и нажмите ●.

### Защита всех изображений в выбранной папке

На шаге **4** выберите [All In This Folder], затем нажмите ●. Далее выберите [On], затем нажмите ●.

### Снятие защиты со всех изображений в выбранной папке

На шаге **4** выберите [All In This Folder] и нажмите ●. Затем выберите [Off] и нажмите ●.

## Изменение размера изображения

### – Изменение размера

Можно изменить размер записанного изображения и сохранить его в новом файле.

Можно выбрать один из следующих размеров.

DSC-P93A: 5M, 3M, 1M, VGA

DSC-P73: 4M, 3M, 1M, VGA

После изменения размера исходное изображение не стирается.

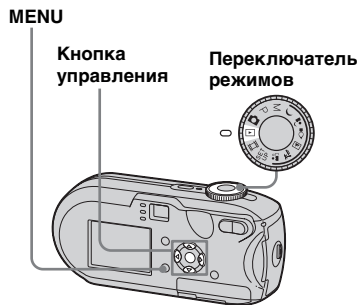

**1** Установите переключатель режимов в положение .

**2** Выберите изображение, для которого необходимо изменить размер, с помощью ◀/▶.

**3** Нажмите кнопку MENU. Появится меню.

**4** Выберите  (Resize) с помощью кнопок ◀/▶, затем нажмите ●.

**5** С помощью ▲/▼ выберите новый размер и нажмите ●.

Изображение с измененным размером будет сохранено в папке для записи как новый файл.

### Чтобы отменить изменение размера

На шаге **5** выберите [Cancel].

- Невозможно изменить размер изображений, сделанных в режиме Мультикадровая съемка или в фильмах.
- При увеличении размера изображения качество изображения ухудшается.
- Невозможно изменить размер изображения формата 3:2.
- При изменении размера изображения, имеющего формат 3:2, в верхней и нижней части изображения появятся черные полосы.

## Выбор изображений для печати

### – Знак (DPOF) печати

Некоторые изображения можно пометить значком “Печать”. Эта функция удобна, если необходимо выполнить печать изображений в специальных учреждениях или с использованием принтеров, поддерживающих стандарт DPOF (Digital Print Order Format), или с помощью принтеров, совместимых с PictBridge.

#### MENU

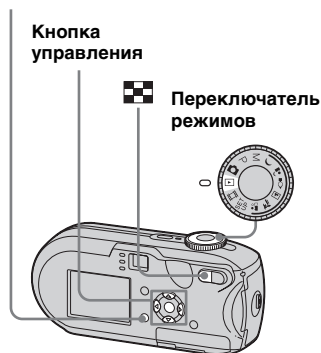

- Печать фильмов невозможна.
- В режиме Мультикадровая съемка отмеченные изображения будут выведены на печать на одной странице, по 16 изображений на страницу.
- Невозможно установить количество листов для печати.

### В режиме отображения одного кадра









- 1** Установите переключатель режимов в положение .
- 2** С помощью кнопок / отобразите изображение, которое требуется распечатать.
- 3** Нажмите кнопку MENU. Появится меню.
- 4** Выберите DPOF (DPOF) с помощью кнопок /, затем нажмите . На изображении появится значок .
- 5** Для отметки других изображений отобразите их с помощью /, затем нажмите .







#### Для удаления отметки

На шаге **4** или **5** еще раз нажмите . Значок исчезнет.

## Индексный экран

- 1** Установите переключатель режимов в положение  и  (указатель) для перехода на индексный экран.
- 2** Нажмите кнопку MENU.  
Появится меню.
- 3** Выберите DPOF (DPOF) с помощью кнопок / , затем нажмите .
- 4** Выберите [Select] при помощи / , затем нажмите .

  - Невозможно отметить изображения, используя параметр [All In This Folder].







- 5** С помощью / / /  выберите изображения, которые нужно отметить для печати, затем нажмите .

На выбранном изображении появится зеленый значок отметки .





- 6** Чтобы пометить другие изображения, выполните шаг **5** для каждого из них.
  - 7** Нажмите кнопку MENU.
  - 8** Выберите [OK] с помощью , затем нажмите .
- Значок  станет белым, и настройка параметров завершится.

### Для удаления отметки

На шаге **5** выберите изображение, с которого необходимо снять отметку , с помощью / / / , затем нажмите .

### Чтобы удалить все отметки с изображений, находящихся в папке

На шаге **4** выберите [All In This Folder], затем нажмите . Далее выберите [Off], затем нажмите .

### Отмена операции отметки изображений

На шаге **4** выберите [Cancel], или на шаге **8** выберите [Exit].

## Подключение PictBridge-совместимого принтера

Даже при отсутствии компьютера можно с легкостью распечатать сделанные снимки, подключив фотокамеру к принтеру, совместимому с PictBridge. Для этого нужно только выбрать соединение USB в настройках SET UP и подключить фотокамеру к принтеру. Использование принтера, совместимого с PictBridge, позволяет выполнять также и индексную печать\*.





### PictBridge

- \* Функция индексной печати может не поддерживаться некоторыми принтерами.
- Во время печати изображений рекомендуется во избежание отключения фотоаппарата пользоваться полностью заряженными батареями или адаптером питания переменного тока (не входит в комплект)

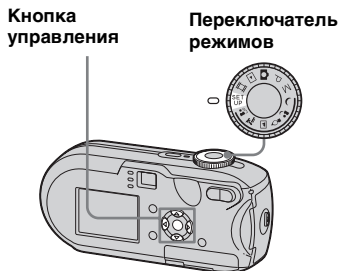
## Подготовка фотокамеры

Для подключения фотокамеры к принтеру установите на фотокамере режим USB.



- 1** Установите переключатель режимов в положение SET UP.
- 2** Выберите  (Setup 2) с помощью , затем выберите [USB Connect] с помощью /▲/▼.
- 3** Выберите [PictBridge] при помощи , затем нажмите .

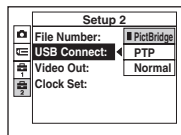

Режим USB установлен.

## Подключение фотокамеры к принтеру

Соедините разъем  (USB) фотоаппарата с разъемом USB принтера с помощью кабеля USB, включите фотоаппарат и принтер. Фотокамера перейдет в режим воспроизведения независимо от положения переключателя режимов, при этом на ЖК-дисплее отобразится выбранная папка воспроизведения.



## Если для [USB Connect] не задано значение [PictBridge] в ройках SET UP

Даже при включенном питании фотокамеры нельзя воспользоваться функцией PictBridge. Отсоедините кабель USB и установите параметра [USB Connect] значение [PictBridge] (стр. 75).

## Печать изображений

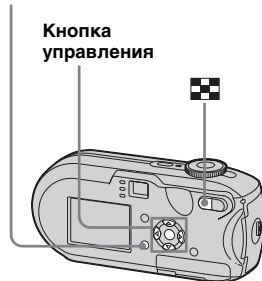

Можно выбрать изображение и распечатать его. Настройте фотокамеру в соответствии с инструкциями на стр. 75 и подключите ее к принтеру.

MENU









- Печать фильмов невозможна.
- Если во время подключения к принтеру от него поступает сообщение об ошибке, то примерно в течение пяти секунд мигает значок . В этом случае проверьте принтер.

## В режиме отображения одного кадра

**1** С помощью кнопок   отобразите изображение, которое требуется распечатать.

**2** Нажмите кнопку MENU. Появится меню.



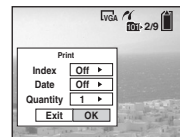

**3** Выберите  (Print) с помощью кнопок  , затем нажмите .

**4** Выберите [This image] с помощью кнопок  , затем нажмите .

Появится окно Print.



- Элементы установки, недоступные для определенного принтера, не будут отображаться.

**5** Выберите [Quantity] с помощью кнопок  , а число изображений выберите с помощью кнопок  .

Можно выбрать до 20 копий.

- 6** Выберите [OK] с помощью ▼/►, затем нажмите ●.

Изображение будет напечатано. Не отсоединяйте кабель USB, пока на ЖК-дисплее отображается значок  (Не отсоединять кабель USB).



### Чтобы отменить печать

На шаге **4** выберите [Cancel], или на шаге **6** выберите [Exit].

### Для печати других изображений

После шага **6** выберите следующее изображение, затем выберите [Print] с помощью ▲.

### Чтобы распечатать все изображения, отмеченные значком

На шаге **4** выберите [DPOF image]. Все изображения, отмеченные значком , войдут в заданное для печати количество снимков независимо от того, какие изображения отображаются на экране.

### Чтобы добавить дату и время в изображение

На шаге **5** выберите [Date], затем выберите формат даты с помощью ◀/▶. Можно выбрать один из следующих форматов: [Day&Time] или [Date]. Если выбран формат [Date], дата будет добавлена так, как указано в разделе “Установка даты и времени” (стр. 19).

Эта функция может не поддерживаться некоторыми принтерами.

### Индексный экран

- 1** Нажмите , чтобы перейти на индексный экран.

Дисплей переключится в режим отображения индексного экрана.

- 2** Нажмите кнопку MENU.

Появится меню.

- 3** Выберите  (Print) с помощью ►, затем нажмите ●.

- 4** Выберите [Select] при помощи ◀/►, затем нажмите ●.

- 5** С помощью кнопок ▲/▼/◀/▶ выберите изображение, которое требуется распечатать, затем нажмите ●.

На выбранном изображении появится значок отметки ✓.



- 6** Чтобы распечатать другие изображения, повторите шаг **5**.

## 7 Нажмите кнопку MENU.

Появится окно Print.

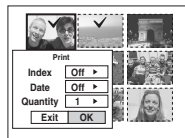

- Элементы установки, недоступные для определенного принтера, не будут отображаться.

## 8 Выберите [Quantity] с помощью кнопок ▲/▼, а число изображений выберите с помощью кнопок ◀/▶.

Можно выбрать до 20 копий. Все выбранные изображения будут распечатаны в заданном количестве.

## 9 Выберите [OK] с помощью ▼/▶, затем нажмите ●.

Изображения будут распечатаны. Не отсоединяйте кабель USB, пока на дисплее отображается значок .

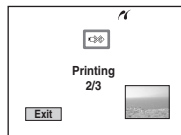

## Чтобы отменить печать

На шаге 4 выберите [Cancel], или на шаге 9 выберите [Exit].

## Чтобы распечатать все изображения, отмеченные значком

На шаге 4 выберите [DPOF image]. Все изображения, отмеченные значком , войдут в заданное для печати количество снимков независимо от того, какие изображения отображаются на экране.

## Чтобы распечатать все изображения в папке

На шаге 4 выберите [All In This Folder], затем нажмите ●.

## Чтобы добавить дату и время в изображение

На шаге 8 выберите [Date], затем выберите формат даты с помощью ◀/▶. Можно выбрать один из следующих форматов: [Day&Time] или [Date]. Если выбран формат [Date], дата будет добавлена так, как указано в разделе “Установка даты и времени” (стр. 19).

Эта функция может не поддерживаться некоторыми принтерами.

## Выполнение индексной печати

Можно распечатать несколько изображений, расположенных “бок о бок”. Эта функция называется индексной печатью\*. На странице можно разместить заданное количество копий одного изображения, расположив их “бок о бок”, и выполнить печать на одном листе (см. “В режиме отображения одного кадра”), или таким же способом заполнить страницу разными изображениями и распечатать эту комбинацию на заданном количестве листов (см. “Индексный экран”). Настройте фотокамеру в соответствии с инструкциями на стр. 75 и подключите ее к принтеру.

\* Функция индексной печати может не поддерживаться некоторыми принтерами.





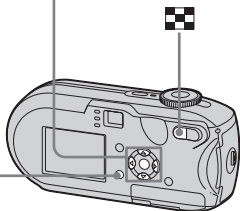



MENU

Кнопка  
управления







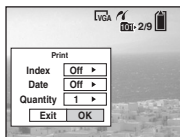

- Печать фильмов невозможна.
- Если во время подключения к принтеру от него поступает сообщение об ошибке, то примерно в течение пяти секунд мигает значок . В этом случае проверьте принтер.

## В режиме отображения одного кадра

- 1** С помощью кнопок   отобразите изображение, которое требуется распечатать.
- 2** Нажмите кнопку MENU. Появится меню.
- 3** Выберите  (Print) с помощью кнопок  , затем нажмите .
- 4** Выберите [This image] с помощью кнопок  , затем нажмите . Появится окно Print.



- Элементы установки, недоступные для определенного принтера, не будут отображаться.
- 5** Выберите [Index] с помощью , также выберите [On] с помощью  .

- 6** Выберите [Quantity] с помощью , а количество изображений, которые должны быть расположены “бок о бок”, выберите с помощью  . Можно выбрать до 20 копий. Указанное количество изображений размещается на листе “бок о бок”.

- 7** Выберите [OK] с помощью  , затем нажмите . Изображение будет напечатано. Не отсоединяйте кабель USB, пока на ЖК-дисплее отображается значок  (Не отсоединять кабель USB).



## Чтобы отменить печать

На шаге **4** выберите [Cancel], или на шаге **7** выберите [Exit].



## Для печати других изображений

После выполнения шага **7** выберите следующее изображение, затем выберите параметр [Print] с помощью . После этого повторите действия, начиная с шага **4**.

## Чтобы распечатать все изображения, отмеченные значком













На шаге **4** выберите [DPOF image].  
Будут напечатаны все изображения, отмеченные значком , независимо от того, какое изображение отображается на экране.

## Чтобы добавить дату и время в изображение

На шаге **6** выберите [Date], затем с помощью кнопок  выберите формат даты. Можно выбрать один из следующих форматов: [Day&Time] или [Date]. Если выбран формат [Date], дата будет добавлена так, как указано в разделе “Установка даты и времени” (стр. 19). Эта функция может не поддерживаться некоторыми принтерами.

- Возможно, не все изображения поместятся на листе. Это зависит от их количества.











## Индексный экран

- 1** Нажмите , чтобы перейти на индексный экран.
  - 2** Нажмите кнопку MENU.  
Появится меню.
  - 3** Выберите  (Print) с помощью , затем нажмите .
  - 4** Выберите [Select] при помощи , затем нажмите .
  - 5** Выберите требуемое изображение с помощью кнопок , затем нажмите .
- На выбранном изображении появится значок отметки .



- 6** Чтобы распечатать другие изображения, повторите шаг **5**.

- 7** Нажмите кнопку MENU.

- 8** Выберите [Index] с помощью , затем выберите [On] с помощью .
- 9** Выберите [Quantity] с помощью , а при помощи  выберите нужное количество копий. Можно выбрать до 20 копий.
- 10** Выберите [OK] с помощью , затем нажмите .

Изображения будут распечатаны. Не отсоединяйте кабель USB, пока на дисплее отображается значок .

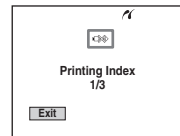

## Чтобы отменить печать

На шаге **4** выберите [Cancel], или на шаге **10** выберите [Exit].

### Чтобы распечатать все изображения, отмеченные значком

На шаге **4** выберите [DPOF image].  
Будут напечатаны все изображения, отмеченные значком , независимо от того, какое изображение отображается на экране.

### Чтобы распечатать все изображения в папке

На шаге **4** выберите [All In This Folder], затем нажмите ●.

### Чтобы добавить дату и время в изображение

На шаге **9** выберите [Date], затем выберите формат даты с помощью ◀▶. Можно выбрать один из следующих форматов: [Day&Time] или [Date]. Если выбран формат [Date], дата будет добавлена так, как указано в разделе “Установка даты и времени” (стр. 19). Эта функция может не поддерживаться некоторыми принтерами.

## Съемка фильмов

Можно снимать фильмы со звуковым сопровождением.



Кнопка управления



**1** Установите переключатель режимов в положение .

**2** Нажмите  /  (Размер изображений).

Появится элемент настройки Image Size.

**3** Выберите нужный режим с помощью  / .

Можно выбрать один из следующих режимов: [640 (Fine)], [640 (Standard)] или [160].

- Размер изображения [640 (Fine)] может быть выбран только при записи изображения на карту “Memory Stick PRO”.

**4** Нажмите кнопку спуска затвора до упора.

На ЖК-дисплее фотокамеры появится надпись “REC”, и фотокамера начнет записывать изображение и звук.



- Запись останавливается, если карта “Memory Stick” заполнена.

**5** Чтобы остановить запись, снова нажмите кнопку спуска затвора до упора.

## Индикаторы, отображаемые на ЖК-дисплее во время съемки фильмов

Эти индикаторы не записываются. При каждом нажатии кнопки  состояние ЖК-дисплея изменяется следующим образом: Индикаторы

отключены → ЖК-дисплей отключен → Индикаторы включены. Гистограмма не отображается. Подробное описание указанных обозначений представлено на стр. 134.

## Съемка крупным планом (макросъемка)

Установите переключатель режимов в положение  и следуйте указаниям на стр. 29.

## Съемка с использованием таймера автоспуска затвора

Установите переключатель режимов в положение  и следуйте указаниям на стр. 31.

- Не прикасайтесь к микрофону (стр. 8) во время съемки.
- Следующие функции недоступны для использования.
  - Изменение коэффициента масштабирования
  - Съемка с фотовспышкой
  - Добавление даты и времени
- Если выбран режим [640 (Fine)], а прилагаемый аудио/видео кабель подключен к разъему A/V OUT (MONO), следить за снимаемыми изображениями на дисплее невозможно. ЖК-дисплей станет синим.
- Информацию о продолжительности съемки для различных размеров изображений см. на стр. 117.

## Просмотр фильмов на ЖК-дисплее

Фильмы можно просматривать на ЖК-дисплее фотокамеры, прослушивая при этом звуки из динамика фотокамеры.

Кнопка управления

Переключатель режимов

Динамик



- 1 Установите переключатель режимов в положение .
- 2 Выберите требуемый фильм с помощью /.

Фильмы с размером изображения [640 (Fine)] или [640 (Standard)] отображаются во весь экран.



Фильмы с размером кадров [160] отображаются на дисплее в масштабе меньшем, чем масштаб неподвижных изображений.

- 3 Нажмите кнопку .

Начнется воспроизведение фильма и звука. Во время воспроизведения фильма на ЖК-дисплее отображается значок (воспроизведение).



Полоса воспроизведения

## Чтобы остановить воспроизведение

Нажмите еще раз.

## Регулировка громкости

Настройте громкость с помощью /.

## Чтобы перемотать вперед/назад

Во время воспроизведения фильма нажимайте (вперед) или (назад). Чтобы вернуться к обычному режиму воспроизведения, нажмите .

## Индикаторы, отображаемые на ЖК-дисплее во время просмотра фильмов

При каждом нажатии кнопки состояние ЖК-дисплея изменяется следующим образом: Индикаторы отключены → ЖК-дисплей отключен → Индикаторы включены. Гистограмма не отображается. Подробное описание указанных обозначений представлено на стр. 136.

- На экране телевизора фильмы можно просматривать таким же образом, как и неподвижные изображения (стр. 42).
- Фильмы, записанные на других устройствах Sony, могут отображаться с меньшим размером, чем неподвижное изображение.

## Удаление фильмов

Существует возможность удаления ненужных фильмов.



- Защищенные фильмы не могут быть удалены.
- Учтите, что удаленный фильм нельзя восстановить.

### В режиме отображения одного кадра

- 1** Установите переключатель режимов в положение .
  - 2** Выберите фильм, который необходимо удалить, с помощью .
  - 3** Нажмите / (удалить).  
На этом этапе изображение еще не удаляется.
  - 4** Выберите [Delete] с помощью , затем нажмите .
- На ЖК-дисплее появится сообщение “Access”, и фильм будет удален.
- 5** Для удаления других фильмов выберите фильм, который необходимо удалить, с помощью , затем повторите шаг **4**.

### Отмена удаления

На шаге **4** или **5** выберите [Exit].

### Индексный экран

- 1** Установите переключатель режимов в положение и нажмите (указатель) для перехода на индексный экран.
  - 2** Нажмите / (удалить).
  - 3** Выберите [Select] при помощи , затем нажмите .
  - 4** С помощью // выберите изображение, которое требуется удалить, затем нажмите .
- На выбранном фильме появится значок (удалить).



На этом этапе изображение еще не удаляется.

- 5** Для удаления других фильмов повторите шаг **4**.

**6** Нажмите  /  (удалить).





**7** Выберите [OK] с помощью , затем нажмите .

На ЖК-дисплее появится “Access”, и фильм будет удален.

### Отмена удаления

На шаге **3** или **7** выберите [Exit].

### Удаление всех изображений из выбранной папки

На шаге **3** выберите [All In This Folder] и нажмите . Затем выберите [OK] и нажмите . Для отмены удаления выберите [Cancel] с помощью  и нажмите .

## Монтаж фильмов

Существует возможность обрезания фильмов или удаления ненужных частей (стр. 44). Этим режимом рекомендуется пользоваться в том случае, когда емкость карты “Memory Stick” недостаточна, или при прикреплении фильмов к сообщениям, отправляемым по электронной почте.

Имейте в виду, что исходный фильм при обрезании удаляется.

### Номера файлов, назначаемые при обрезании фильмов

Полученным с помощью обрезания фильмам назначаются новые номера; фильмы записываются в виде отдельных файлов в папку записи. Исходный фильм удаляется, а его номер пропускается.

<Пример> Обрезание фильма под номером 101\_0002

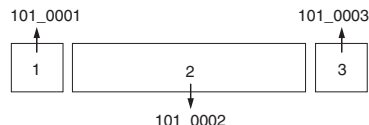

**1. Обрезание кадр А.**

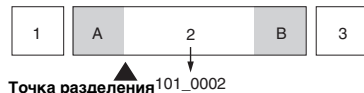

Точка разделения 101\_0002

**2. Обрезание кадр В.**

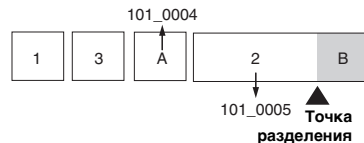

**3. Удаление кадров А и В, если они не нужны.**

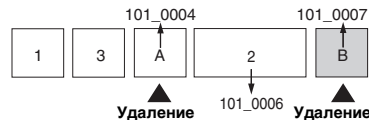

**4. Остаются только необходимые кадры.**

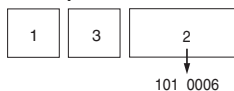



MENU

Кнопка управления

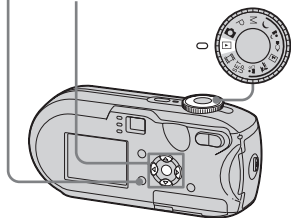



Переключатель режимов



**1** Установите переключатель режимов в положение .

**2** Выберите фильм, который необходимо обрезать, с помощью / .

**3** Нажмите кнопку MENU.  
Появится меню.





**4** Выберите  (Divide) с помощью , затем нажмите . После этого выберите [OK] с помощью , затем нажмите .

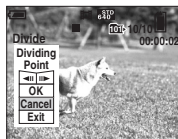

После этого начнется воспроизведение фильма.



## **5** Выбор точки разделения.

Нажмите  в месте, где будет находиться точка разделения.



Для перемещения точки разделения по кадрам выберите элемент [/ ] (следующий/предыдущий кадр) и с помощью /  выберите позицию точки разделения. Если нужно поменять точку разделения, выберите [Cancel]. Воспроизведение фильма возобновится.

**6** Определив точку разделения, выберите [OK] с помощью , затем нажмите .

**7** Выберите [OK] с помощью , затем нажмите .  
Фильм будет обрезан.

## Отмена обрезания

На шаге **5** или **7** выберите [Exit].  
На ЖК-дисплее снова появится фильм.

- Невозможно обрезать изображения следующих типов:
  - Неподвижные изображения
  - Фильмы, которые слишком коротки для обрезания
  - Защищенные файлы
- После обрезания восстановить обрезанный фильм невозможно.
- Исходный фильм после обрезания удаляется.
- Обрезанный фильм записывается в выбранную папку записи в виде нового файла.

## **Копирование изображений на жесткий диск компьютера – Для пользователей компьютеров Windows**

### **Рекомендуемая конфигурация компьютера**

**ОС:** Microsoft Windows 98, Windows 98SE, Windows 2000 Professional, Windows Millennium Edition, Windows XP Home Edition или Windows XP Professional

Вышеуказанная ОС должна быть установлена производителем. Не гарантируется нормальная работа фотокамеры с обновленными версиями вышеперечисленных ОС, а также в конфигурации с несколькими ОС.

**Центральный процессор:** MMX Pentium 200 MHz или более быстрый  
**Разъем USB:** Входит в стандартный комплект компьютера

**Дисплей:** 800 × 600 точек или больше режим High Color (16 бит, 65000 цветов) или больше

- Этот фотоаппарат совместим с высокоскоростным USB (совместимая с USB 2.0).
- Соединение с интерфейсом USB, совместимым с высокоскоростным USB (совместимым с USB 2.0), обеспечивает улучшенную поддержку передачи данных (высокоскоростную передачу данных).
- Если подсоединить два устройства USB или более к одному компьютеру одновременно, то некоторые из них, включая данную фотокамеру, возможно, не будут функционировать в зависимости от типа устройств USB.
- Нормальная работа фотокамеры, подключенной к концентратору USB, не гарантируется.
- Не гарантируется нормальная работа фотокамеры со всеми операционными средами.

### **Режим USB**

Существует два режима для подсоединения USB к компьютеру: [Normal] и [PTP]\*. Режим [Normal] является режимом по умолчанию.

В этом разделе в качестве примера описывается режим [Normal].

\* Совместим только с Windows XP. При подключении к компьютеру выполняется копирование данных только из папки, автоматически выбранной фотокамерой. Для выбора папки выполните действия, описанные на стр. 66.

### **Обмен данными с компьютером**

При переходе компьютера из режима ожидания или приостановки в обычный режим процесс обмена данными между фотокамерой и компьютером может не возобновиться автоматически.

### **Если в комплект поставки компьютера не входит соединитель USB**

Если в комплект поставки компьютера не входит разъем USB, а компьютер не оборудован разъемом для подключения карты памяти “Memory Stick”, можно скопировать изображения на жесткий диск компьютера с помощью дополнительного устройства. Подробную информацию см. на веб-узле компании Sony.  
<http://www.sony.net/>

### **Содержание CD-ROM**

#### **■ Драйвер USB**

Этот драйвер необходим для подключения фотокамеры к компьютеру.

При использовании Windows XP устанавливать драйвер USB не требуется.

## ■ Picture Package

Это приложение используется для облегчения переноса изображений с фотокамеры на компьютер. Кроме того, оно дает возможность использования различных функций. При установке “Picture Package” драйвер USB будет установлен автоматически.

- Требуемые действия могут различаться в зависимости от ОС.
- **Перед установкой драйвера и приложения USB закройте все работающие на компьютере приложения.**
- Если используется ОС Windows XP или Windows 2000, войдите в систему в качестве администратора.



## Установка драйвера USB

При использовании Windows XP устанавливать драйвер USB не требуется.

Если драйвер интерфейса USB уже установлен, драйвер USB не нужно устанавливать.

- 1 Включите компьютер и вставьте входящий в комплект CD-ROM в устройство чтения дисков CD-ROM.**

**Не подключайте фотокамеру к компьютеру на этом этапе.**

Появится окно меню установки. Если окно не появилось, дважды щелкните  (My Computer) →  (PICTUREPACKAGE) в указанном порядке.

- Если предполагается использовать приложение “Picture Package”, щелкните “Picture Package”. Драйвер USB будет установлен, когда завершится установка “Picture Package” (стр. 95).
- На работающем компьютере перед установкой драйвера USB закройте все активные приложения.

- 2 Щелкните [USB Driver] на главном экране программы установки.**

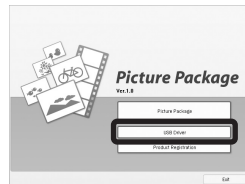

Появится экран “InstallShield Wizard”.

- 3 Щелкните [Next].**



Начнется установка драйвера интерфейса USB. По завершении установки отобразится сообщение об успешном завершении установки.

- 4** Щелкните [Yes, I want to restart my computer now], затем щелкните [Finish].



Компьютер перезагрузится. После этого можно установить USB-соединение.

- 5** Извлеките CD-ROM.

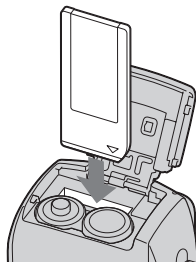

## Подсоединение фотокамеры к компьютеру

- 1** Установите в фотокамеру карту памяти “Memory Stick”, на которой находятся предназначенные для копирования изображения.

- 3** Подсоедините входящий в комплект кабель USB к разъему USB фотокамеры.

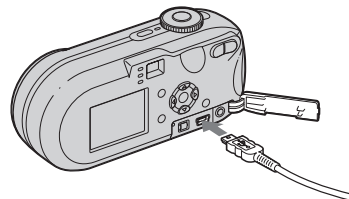

- 4** Подсоедините кабель USB к компьютеру.

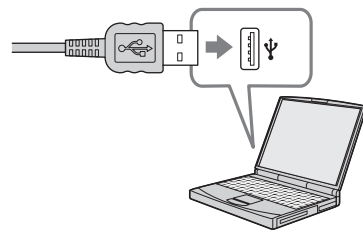

- Используйте полностью заряженные никель-металлогидридные батареи или адаптер питания переменного тока (не входит в комплект). Если батареи недостаточно заряжены, фотокамера может отключиться в процессе копирования, что приведет к сбою в передаче данных или их повреждению.

- 2** Установите переключатель режимов в положение  и включите фотокамеру и компьютер.

- Если используется настольный компьютер, подсоедините кабель USB к разъему USB, расположенному на задней панели компьютера.
- Если используется Windows XP, на рабочем столе компьютера автоматически появится мастер AutoPlay. Перейдите к стр. 91.

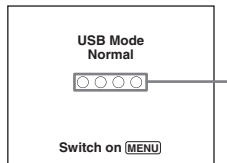

Индикаторы обращения\*

На ЖК-дисплее фотокамеры появится “USB Mode Normal”. При первой установке USB-соединения компьютер автоматически запускает используемую программу, которая распознает фотокамеру. Подождите некоторое время.

- \* На время обмена данными индикаторы обращения становятся красными. Не работайте на компьютере, пока индикаторы не загорелись белым цветом.
- Если “USB Mode Normal” не появится на шаге 4, нажмите MENU, выберите [USB Connect] и установите значение [Normal].

## Отключение кабеля USB, извлечение карты “Memory Stick” или выключение камеры во время соединения USB.

Инструкции для пользователей Windows 2000, Me или XP

- 1 Щелкните дважды  на панели задач.



Дважды щелкните мышью здесь

- 2 Щелкните  (Sony DSC), затем щелкните [Stop].
- 3 Выберите отсоединяемое устройство в появившемся окне, затем щелкните [OK].
- 4 Щелкните [OK].  
Шаг 4 необязателен для пользователей Windows XP.
- 5 Отсоедините кабель USB, извлеките “Memory Stick” или выключите фотокамеру.

Инструкции для пользователей Windows 98 и 98SE

Убедитесь, что индикаторы доступа (стр. 90) на дисплее светятся белым цветом, и выполните только действия описанного выше шага 5.

## Копирование изображений

– Windows 98/98SE/2000/Me

- 1 Дважды щелкните [My Computer], затем дважды щелкните [Removable Disk].

Появится информация об изображениях, которые записаны на карте памяти “Memory Stick”.

- В этом разделе приведен пример операции копирования изображений в папку “My Documents”.
- Если значок “Removable Disk” не отображается, см. стр. 91.
- Если используется ОС Windows XP, см. стр. 91.

- 2 Дважды щелкните [DCIM], затем дважды щелкните папку, где хранятся копируемые файлы изображений.
- 3 Щелкните правой кнопкой мыши файл изображений для отображения меню, затем выберите в меню [Copy].
- 4 Дважды щелкните папку “My Documents”, правой кнопкой мыши щелкните в окне “My Documents” для отображения меню, затем выберите в меню пункт [Paste].

Файлы изображений будут скопированы в папку “My Documents”.

## Копирование изображения с тем же именем файла, что и в папке назначения

Появится сообщение, предлагающее подтвердить перезапись. При замене существующего файла изображения новым первоначальный файл будет удален.

## Изменение имени файла

Чтобы скопировать файл изображения на компьютер, не выполняя перезапись, просто измените имя файла. Но помните, что файл с измененным именем, возможно, не удастся воспроизвести с помощью фотокамеры. Для воспроизведения изображений с помощью фотокамеры выполните действия, описанные на стр. 95.

## Если не отображается значок съемного диска

- 1 Щелкните правой кнопкой мыши [My Computer], чтобы вывести меню, затем щелкните [Properties]. Появится экран “System Properties”.
- 2 Отобразите [Device Manager].
  - ① Щелкните [Hardware].
  - ② Щелкните [Device Manager].
    - Для пользователей Windows 98, 98SE и Me шаг ① является необязательным. Щелкните вкладку [Device Manager].
- 3 Если на дисплее отображается [Sony DSC], выполните операцию удаления.
  - ① Щелкните правой кнопкой мыши [Sony DSC].
  - ② Щелкните [Uninstall]. Появится экран “Confirm Device Removal”.
    - Пользователям Windows 98, 98SE и Me нужно щелкнуть [Remove].
  - ③ Щелкните [OK]. Устройство удалено.

Попытайтесь установить драйвер интерфейса USB еще раз, используя входящий в комплект CD-ROM (стр. 88).

## – Windows XP

## Копирование изображений с помощью мастера Windows XP AutoPlay

- 1 Установите соединение USB (стр. 89). Щелкните [Copy pictures to a folder on my computer using Microsoft Scanner and Camera Wizard], затем щелкните [OK].

Появится экран “Scanner and Camera Wizard”.
- 2 Щелкните [Next].

Отобразятся изображения, хранящиеся на карте памяти “Memory Stick”.
- 3 Удалите флажки тех изображений, которые не требуется копировать на жесткий диск компьютера, затем щелкните [Next].

Появится экран “Picture Name and Destination”.

**4** Для снимков выберите название и папку, в которую они будут помещены, затем щелкните [Next].

Начнется копирование изображений. После завершения копирования появится окно “Other Options”.

**5** Щелкните [Nothing. I'm finished working with these pictures], затем щелкните [Next].

Появится экран “Completing the Scanner and Camera Wizard”.

**6** Щелкните [Finish].

Окно мастера будет закрыто.

- Чтобы продолжить копирование других изображений, следуйте процедуре из раздела **1** на стр. 90, описывающей отсоединение кабеля USB и повторного его подключения. Затем повторите процедуру, начиная с шага **1**.

## *Просмотр изображений на экране компьютера*

**1** Щелкните [Start], затем щелкните [My Documents].

Отобразится содержимое папки “My Documents”.

- В этом разделе описывается процесс просмотра изображений, скопированных в папку “My Documents”.
- При наличии другой операционной системы, а не Windows XP, дважды щелкните [My Documents] на рабочем столе компьютера.

**2** Дважды щелкните файл изображения, которое вы хотите просмотреть.

Изображение отобразится на экране.

## Папки с файлами изображений и имена файлов

Записанные фотокамерой изображения распределяются на карте памяти “Memory Stick” по папкам.

**Пример: при просмотре папок в системе Windows XP (с использованием карты “Memory Stick”)**

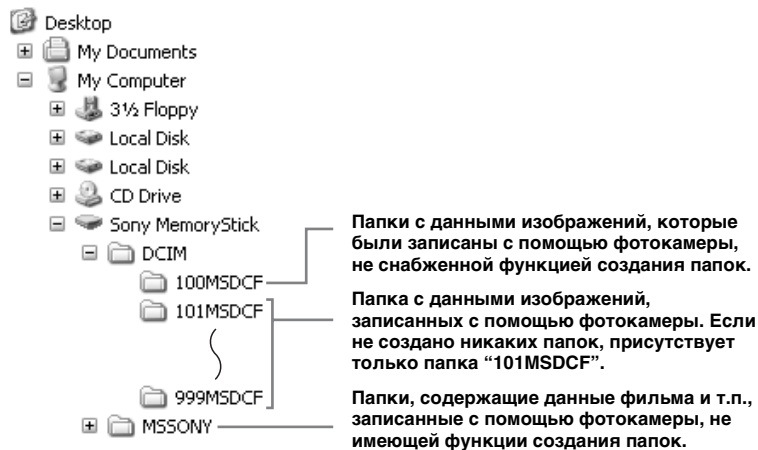

- В папки “100MSDCF” или “MSSONY” записать изображения невозможно. Изображения в этих папках доступны только для просмотра.
- Подробную информацию о папке см. на стр. 50, 66.

Папка	Имя файла	Описание файла
101MSDCF на 999MSDCF	DSC0□□□□. JPG	<ul style="list-style-type: none"> <li>• Файлы неподвижных изображений, отснятых в               <ul style="list-style-type: none"> <li>– Режим обычной съемки (стр. 25)</li> <li>– Мультикадровая съемка (стр. 63)</li> <li>– Режим Мультикадровая съемка (стр. 64)</li> </ul> </li> </ul>
	MOV0□□□□. MPG	<ul style="list-style-type: none"> <li>• Файлы фильмов (стр. 82)</li> </ul>
	MOV0□□□□. THM	<ul style="list-style-type: none"> <li>• Файлы групп изображений, записанных в режиме фильма (стр. 82)</li> </ul>

- Символы □□□□ заменяются числом из диапазона от 0001 до 9999.
- Пронумерованные сегменты файла фильма, записанного в режиме фильма, соответствуют файлу группы изображений и используют одинаковые числа.

## Просмотр изображений, ранее скопированных на жесткий диск компьютера

Это операция необходима для просмотра файлов изображений, которые были скопированы на жесткий диск компьютера ранее и уже удалены с карты “Memory Stick” с помощью фотокамеры. Скопируйте файлы изображений, хранящиеся на жестком диске компьютера, на карту “Memory Stick” и просмотрите их на дисплее фотокамеры.

- Пропустите шаг **1**, если имя, присвоенное файлу фотокамерой, не изменялось.
- Возможно, некоторые изображения не удастся отобразить. Это зависит от размера изображений.
- Изображения, измененные с помощью компьютера, или изображения, отснятые с помощью другой фотокамеры, возможно, не удастся воспроизвести на этой фотокамере.
- Если появится сообщение с запросом о перезаписи данных, введите на шаге **1** другие цифры.
- Если для сохранения файла изображений не существует папки, создайте новую папку, затем скопируйте в нее файл изображений. Сведения о создании папок смотрите в разделе стр. 50.

### **1** Щелкните правой кнопкой мыши файл изображения, затем щелкните [Rename]. Измените имя файла на “DSC0□□□□”.

Символы □□□□ заменяются числом из диапазона от 0001 до 9999.

- Отображение расширения файлов зависит от настроек компьютера. Неподвижное изображение имеет расширение “JPG”, а фильм – расширение “MPG”. Не изменяйте расширение.

### **2** Скопируйте файл изображения в папку на карте “Memory Stick”.

- ① Щелкните правой кнопкой мыши файл изображения, затем щелкните [Copy].
- ② Выберите и дважды щелкните папку [DCIM] в [Removable Disk] или папку [Sony MemoryStick] в [My Computer].
- ③ Правой кнопкой мыши щелкните папку [□□□MSDCF], затем щелкните [DCIM]. Paste□□□ заменяется числом от 100 до 999.

## Установка “Picture Package”

### Программа “Picture Package” предназначена только для компьютеров Windows.

Программу “Picture Package” можно использовать на компьютере Windows для работы с изображениями, сделанными данной фотокамерой. При установке программного обеспечения “Picture Package” драйвер USB устанавливается автоматически.

- На работающем компьютере закройте все активные приложения перед тем, как приступить к установке “Picture Package”.

### Для компьютера

Сведения об основной операционной системе Windows см. в стр. 87.

Другие системный требования.

#### Программное обеспечение:

Macromedia Flash Player 6.0 или более поздняя версия, Windows Media Player 7.0 или более поздняя версия и DirectX 9.0b или более поздняя версия.

**Звуковая карта:** Стереозвуковая карта 16 бит с громкоговорителями

**Память:** 64 МБ или больше (рекомендуется 128 МБ или больше)

**Жесткий диск:** Требуемое пространство на жестком диске: приблизительно 200 МБ

**Дисплей:** Видеокарта с VRAM 4 МБ (DirectDraw совместимая с драйвером)

- Для автоматического создания слайд-шоу (стр. 99) необходим процессор Pentium III 500 МГц или лучший.
- Данное программное обеспечение совместимо с технологией DirectX. Перед использованием необходимо установить “DirectX”.
- Для записи дисков CD-R необходимо специальное программное обеспечение.

## 1 Включите компьютер и вставьте входящий в комплект CD-ROM в устройство чтения дисков CD-ROM.

Появится окно меню установки.

- Если драйвер USB еще не установлен (стр. 88), не подсоединяйте фотокамеру к компьютеру до завершения установки программы “Picture Package” (за исключением Windows XP).

## 2 Щелкните [Picture Package].



Появится экран “Choose Setup Language”.

## 3 Выберите нужный язык, затем щелкните [Next].



- В этом разделе описывается англоязычный интерфейс.

## 4 Щелкните [Next].

Появится экран “License Agreement”. Внимательно прочтите лицензионное соглашение. Если вы принимаете условия лицензионного соглашения, установите флажок в окошке “I accept the terms of the license agreement”, затем щелкните [Next].

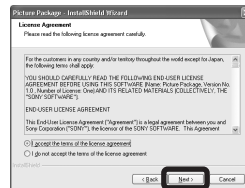
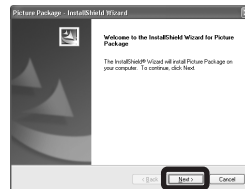

## 5 Щелкните [Next].

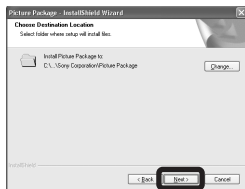

## 6 Щелкните [Install] в окне “Ready to Install the Program”.

Начнется установка.



Если после установки программного обеспечения появляется экран “Welcome to setup for Direct X”, следуйте инструкциям.

## 7 Убедитесь в том, что в окошке “Yes, I want to restart my computer now” установлен флажок, затем щелкните [Finish].

Компьютер перезагрузится.

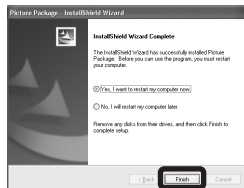

Появятся значки программы “Picture Package Menu”, и отобразятся “Picture Package destination Folder”.

## 8 Извлеките CD-ROM.

## Копирование изображений с помощью “Picture Package”

Подсоедините фотокамеру к компьютеру при помощи кабеля USB.

Будет автоматически запущена программа “Picture Package”, и изображения на карте памяти “Memory Stick” будут автоматически копироваться на компьютер. По окончании копирования изображений запускается программа “Picture Package Viewer”, и на экран выводятся скопированные изображения.

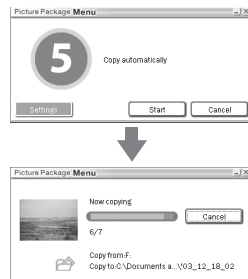

- Обычно создаются папки “Picture Package” и “Date” внутри папки “My Documents”, в которые копируются все файлы с изображениями, записанными фотокамерой.

- Если “Picture Package” не копирует изображения автоматически, запустите “Picture Package Menu” и установите флажок в окошке [Settings] в [Copy automatically].
- Windows XP настроена таким образом, что активизируется OS AutoPlay Wizard. В случае отключения OS AutoPlay Wizard, отмените активизацию с помощью [Settings] в “Picture Package Menu”.

## Использование программы “Picture Package”

Для доступа к различным функциям запустите “Picture Package Menu” на рабочем столе компьютера.

- В зависимости от используемого компьютера экран по умолчанию может иметь разный вид. Можно изменить порядок кнопок с помощью [Settings] в нижнем правом углу экрана.
- Чтобы получить подробные сведения по использованию программы, щелкните  в правом верхнем углу экрана для вывода оперативной справки.

Техническую поддержку “Picture Package” обеспечивает центр Pixela User Support Center. Дополнительные сведения смотрите в документации, прилагаемой к CD-ROM.

## Просмотр изображений на дисплее компьютера

В левой части экрана щелкните [Viewing video and pictures on PC].

В правом нижнем углу экрана щелкните [Viewing video and pictures on PC].

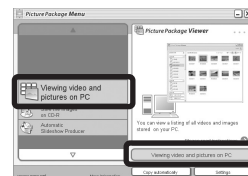

Появится экран, используемый для просмотра изображений.

## Сохранение изображений на диск CD-R

В левой части экрана щелкните [Save the images on CD-R].

В правом нижнем углу экрана щелкните [Save the images on CD-R].



Появится экран CD-R, использующийся для сохранения изображений на диске.

- Для сохранения изображений на CD-R необходим привод CD-R. Дополнительные сведения о совместимых приводах смотрите на веб-узле центра Pixela User Support Center.  
<http://www.ppackage.com/>

## Подготовка демонстрации слайдов

В левой части экрана щелкните [Automatic Slideshow Producer].

В правом нижнем углу экрана щелкните [Automatic Slideshow Producer].

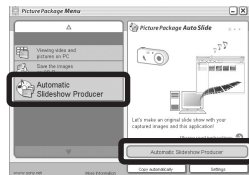

Отобразится экран, используемый для подготовки демонстрации слайдов.

## Копирование изображений на жесткий диск компьютера – Для пользователей компьютеров Macintosh

### Рекомендуемая конфигурация компьютера

**ОС:** Mac OS 9.1, 9.2 или Mac OS X (v10.0/v10.1/v10.2/v10.3)

Вышеуказанная ОС должна быть установлена производителем.

**Разъем USB:** Входит в стандартный комплект компьютера

- Если подсоединить два устройства USB или более к одному компьютеру одновременно, то некоторые из них, включая данную фотокамеру, возможно, не будут функционировать в зависимости от типа устройств USB.
- Нормальная работа фотокамеры, подключенной к концентратору USB, не гарантируется.
- Не гарантируется нормальная работа фотокамеры со всеми операционными средами.

## Режим USB

Существует два режима для подключения USB к компьютеру: [Normal] и [PTP]\*. Режим [Normal] является режимом по умолчанию. В этом разделе в качестве примера описывается режим [Normal].

\* Совместим только с Mac OS X. При подключении к компьютеру выполняется копирование данных только из папки, автоматически выбранной фотокамерой. Для выбора папки выполните действия, описанные на стр. 66.

## Обмен данными с компьютером

При переходе компьютера из режима ожидания или приостановки в обычный режим процесс обмена данными между фотокамерой и компьютером может не возобновиться автоматически.

## Если в комплект поставки компьютера не входит соединитель USB

Если в комплект поставки компьютера не входит разъем USB, а компьютер не оборудован разъемом для подключения карты памяти “Memory Stick”, можно скопировать изображения на жесткий диск компьютера с помощью дополнительного устройства. Подробную информацию см. на веб-узле компании Sony.  
<http://www.sony.net/>

### 1 Подсоединение фотокамеры к компьютеру

Дополнительную информацию см. на стр. 89.

## Отключение кабеля USB, извлечение “Memory Stick” или выключение фотокамеры во время подключения USB

Перетащите значок диска или значок карты памяти “Memory Stick” на значок “Trash”, затем отсоедините кабель USB, извлеките карту памяти “Memory Stick” или выключите фотокамеру.

- Если на используемом компьютере установлена система Mac OS X версии 10.0, отсоедините кабель USB и т.д. после отключения питания компьютера.

### 2 Копирование изображений

- 1 Дважды щелкните вновь появившийся на рабочем столе компьютера значок. Отобразится содержимое карты “Memory Stick”, установленной в фотокамере.
- 2 Дважды щелкните “DCIM”.
- 3 Дважды щелкните папку с изображениями, которые нужно скопировать.
- 4 Файлы изображений перетащите на значок жесткого диска. Файлы изображений копируются на жесткий диск. Подробные сведения о месте хранения изображений и именах файлов см. на стр. 93.

### 3 Просмотр изображений на экране компьютера

- 1 Дважды щелкните значок жесткого диска.
  - 2 В папке, которая содержит скопированные файлы, дважды щелкните файл изображения, которое нужно просмотреть. Файл изображения откроется.
- “Picture Package” не может использоваться с компьютерами Macintosh.

### Использование программы “ImageMixer VCD2”

“ImageMixer VCD2” предназначен только для компьютеров Macintosh (Mac OS X (v10.1.5) или более поздняя).

С помощью программы “ImageMixer VCD2”, находящейся на диске CD-ROM, поставляемом с данной фотокамерой, можно создавать видеодиски на основе изображений или киноматериалов, хранящихся на жестком диске компьютера. Можно создать файл изображения, совместимый с функцией создания видеодиска Toast by Roxio (не входит в комплект).

- На работающем компьютере закройте все активные приложения перед тем, как приступить к установке “ImageMixer VCD2”.

Техническую поддержку “ImageMixer VCD2” обеспечивает центр Pixela User Support Center. Дополнительные сведения смотрите в документации, прилагаемой к CD-ROM.

### Требования к компьютеру

**ОС:** Mac OS X (v10.1.5 или более поздняя)

Указанная выше операционная система должна быть установлена на заводе

**Центральный процессор:** iMac, eMac, iBook, PowerBook, Power Mac G3/серия G4

**Память:** 128 МБ или больше (рекомендуется 256 МБ или больше)

**Жесткий диск:** Требуемое пространство на жестком диске: приблизительно 250 МБ

**Дисплей:** 1024 × 768 точек или больше, 32000 цветов или больше

- Предварительно должна быть установлена программа QuickTime 4 или более поздняя версия (рекомендуется QuickTime 5).
- Не гарантируется нормальная работа фотокамеры со всеми указанными выше операционными средами.

## **1** Установка “ImageMixer VCD2”

- 1 Включите компьютер.
  - Разрешение дисплея должно быть настроено на 1024 × 768 точек или больше, а также на 32000 цветов или более.
- 2 Входящий в комплект диск CD-ROM вставьте в дисковод CD-ROM.
- 3 Дважды щелкните значок CD-ROM.
- 4 Файл [IMXINST.SIT] из папки [MAC] скопируйте на значок жесткого диска.
- 5 Дважды щелкните файл [IMXINST.SIT] в папке, предназначенной для копирования.
- 6 Дважды щелкните извлеченный файл [ImageMixer VCD2\_Install].
- 7 После появления экрана для ввода информации о пользователе введите требуемые имя и пароль. Начнется установка программного обеспечения.

## **2** Создание видеодиска

- 1 Откройте папку [ImageMixer] в [Application].
- 2 Щелкните [ImageMixer VCD2].

- 3 Щелкните [Video CD].

Будет запущен режим видеодиска.

  - Видеодиски DVD в рамках этой программы создать невозможно.
- 4 Выберите папку, в которой будут храниться нужные изображения.
  - ① Требуемую папку выберите на левой панели, затем щелкните [Add]. Выбранная папка переместится в правую панель.
  - ② Щелкните [Next].
- 5 Настройте фон меню, кнопки, заголовки и т.д., затем щелкните [Next].

Подтвердите сделанные настройки.
- 6 Подтвердите просмотр файла видеодиска.
  - ① Отметьте файл, который предполагается просмотреть на левой панели.
  - ② Щелкните [▶] для просмотра файла.
- 7 Щелкните [Next] и введите имя диска и его местоположение.

Подготовка к сохранению файла на диске CD-R завершена.

  - С помощью программы “ImageMixer VCD2” можно только подготовить образ диска для сохранения файлов изображения на диске CD-R в формате видеодиска. Toast компании Roxio (не входит в комплект) необходим для создания видеодиска.

## Устранение неполадок

Если при работе с фотокамерой возникли проблемы, попробуйте применить следующие способы их разрешения.

- 1 Сначала обратитесь к страницам с 103 по 113.

**Если на ЖК-дисплее отображается строка “С:□□:□□”, это означает, что выполняется функция самодиагностики. См. стр. 116.**

- 2 Если неполадки в работе фотокамеры устранить не удалось, нажмите кнопку RESET расположенную за крышкой панели разъемов, а затем снова включите фотокамеру. (При этом будут сброшены установки даты, времени и т.д.).

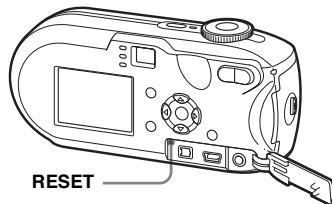







- 3 Если фотокамера все еще не работает надлежащим образом, обратитесь к своему дилеру Sony или в местный авторизованный сервисный центр Sony.

## Батареи и питание

















Неполадка	Причина	Метод устранения
<b>Индикатор заряда батарей работает неточно или отображает недостаточную величину оставшегося заряда, но батареи быстро разряжаются.</b>	<ul style="list-style-type: none"><li>• Фотокамера использовалась при очень низкой температуре.</li><li>• Батареи разряжены.</li><li>• Загрязнены контакты батарей или контакты крышки отделения для батарей/“Memory Stick”.</li><li>• При использовании никель-металлогидридных батарей появился “эффект запоминания” (стр. 12).</li><li>• Время оставшегося заряда определено неточно.</li><li>• Срок службы батарей истек (стр. 129).</li></ul>	<p>→ См. стр. 129.</p> <p>→ Установите заряженные батареи (стр. 11).</p> <p>→ Удалите с них загрязнение сухой тканью (стр. 12).</p> <p>→ Чтобы вернуть батареи в первоначальное состояние, перед перезарядкой они должны быть полностью разряжены.</p> <p>→ Зарядите батареи полностью (стр. 12).</p> <p>→ Замените батареи.</p>
<b>Батареи разряжаются слишком быстро.</b>	<ul style="list-style-type: none"><li>• Фотокамера эксплуатируется в чрезмерно холодном месте.</li><li>• Батареи заряжаются недостаточно.</li><li>• Срок службы батарей истек (стр. 129).</li></ul>	<p>→ См. стр. 129.</p> <p>→ Зарядите батареи полностью (стр. 11).</p> <p>→ Замените батареи.</p>







Неполадка	Причина	Метод устранения
<b>Фотокамера не включается.</b>	<ul style="list-style-type: none"> <li>• Батареи установлены неправильно.</li> <li>• Воспользуйтесь адаптером питания переменного тока (не входит в комплект).</li> <li>• Батареи разряжены.</li> <li>• Срок службы батарей истек (стр. 129).</li> </ul>	<ul style="list-style-type: none"> <li>→ Правильно вставьте батареи (стр. 13).</li> <li>→ Надежно подсоедините адаптер к фотокамере (стр. 17).</li> <li>→ Установите заряженные батареи (стр. 11).</li> <li>→ Замените батареи.</li> </ul>
<b>Питание внезапно отключается.</b>	<ul style="list-style-type: none"> <li>• Если при включенном питании фотокамера не используется примерно в течение трех минут, происходит автоматическое отключение, что позволяет продлить срок службы батарей (стр. 18).</li> <li>• Батареи разряжены.</li> </ul>	<ul style="list-style-type: none"> <li>→ Снова включите фотокамеру (стр. 18).</li> <li>→ Установите заряженные батареи (стр. 11).</li> </ul>

## Съемка неподвижных изображений/фильмов



Неполадка	Причина	Метод устранения
<b>ЖК-дисплей не включается даже при включении питания.</b>	<ul style="list-style-type: none"> <li>• Во время последнего использования фотокамеры питание было выключено в тот момент, когда ЖК-дисплей был отключен.</li> </ul>	<ul style="list-style-type: none"> <li>→ Включите ЖК-дисплей (стр. 34).</li> </ul>
<b>Объект съемки не виден на ЖК-дисплее.</b>	<ul style="list-style-type: none"> <li>• Переключатель режимов установлен в положение  или SET UP.</li> </ul>	<ul style="list-style-type: none"> <li>→ Переведите его в любое положение, кроме  или SET UP (стр. 25 и 82).</li> </ul>
<b>Во время съемки фильма снимаемое изображение не отображается на ЖК-дисплее.</b>	<ul style="list-style-type: none"> <li>• Установлен размер изображения [640 (Fine)] при подключении соединительного аудио/видео кабеля к разъему A/V OUT (MONO).</li> </ul>	<ul style="list-style-type: none"> <li>→ Отключите соединительный аудио/видео кабель.</li> <li>→ Для размера изображения установите любое значение, отличное от [640 (Fine)].</li> </ul>
<b>Изображение находится не в фокусе.</b>	<ul style="list-style-type: none"> <li>• Объект съемки расположен слишком близко.</li> <li>• При съемке неподвижных изображений переключатель режимов установлен в положение  или .</li> <li>• Установлено расстояние предварительной фокусировки.</li> </ul>	<ul style="list-style-type: none"> <li>→ Установите режим макросъемки. Убедитесь в том, что расстояние от объектива до объекта съемки больше минимально допустимого значения (стр. 29).</li> <li>→ Переведите его из положения  или  в любое другое положение (стр. 39).</li> <li>→ Установите режим автоматической фокусировки (стр. 54).</li> </ul>

Неполадка	Причина	Метод устранения
<b>Невозможно изменить масштаб.</b>	<ul style="list-style-type: none"> <li>• При съемке фильма изменить масштаб изображения невозможно.</li> </ul>	—
<b>Функция точного цифрового масштабирования не работает.</b>	<ul style="list-style-type: none"> <li>• Для [Digital Zoom] задано значение [Smart] или [Off] в меню настроек SET UP.</li> <li>• Эта функция не может использоваться во время съемки фильма.</li> </ul>	<p>→ Задайте для параметра [Digital Zoom] значение [Precision] (стр. 27, 49, 123).</p> <p>—</p>
<b>Функция “интеллектуального” масштабирования не работает.</b>	<ul style="list-style-type: none"> <li>• Для [Digital Zoom] задано значение [Precision] или [Off] в меню настроек SET UP.</li> <li>• Для размера изображений задано значение [5M] (DSC-P93A), [4M] (DSC-P73) или [3:2].</li> <li>• Съемка выполняется в режиме Мультикадровая съемка.</li> <li>• Эта функция не может использоваться во время съемки фильма.</li> </ul>	<p>→ Задайте для параметра [Digital Zoom] значение [Smart] (стр. 27, 49, 123).</p> <p>→ Задайте для размера изображения любое значение, кроме [5M] (DSC-P93A), [4M] (DSC-P73) и [3:2] (стр. 22 и 27).</p> <p>→ В режиме съемки Мультикадровая съемка функцию интеллектуального масштабирования использовать невозможно (стр. 27, 64).</p> <p>—</p>
<b>Изображение слишком темное.</b>	<ul style="list-style-type: none"> <li>• Фотокамера наводится на объект, позади которого находится источник света.</li> <li>• Яркость ЖК-дисплея слишком мала.</li> </ul>	<p>→ Выберите режим экспозамера (стр. 60).</p> <p>→ Отрегулируйте экспозицию (стр. 58).</p> <p>→ Отрегулируйте яркость подсветки ЖК-дисплея (см. страницы 49, 124).</p>
<b>Изображение слишком яркое.</b>	<ul style="list-style-type: none"> <li>• Снимается объект, освещенный прожектором в темном пространстве, например, на сцене.</li> <li>• Яркость ЖК-дисплея слишком высока.</li> </ul>	<p>→ Отрегулируйте экспозицию (стр. 58).</p> <p>→ Отрегулируйте яркость подсветки ЖК-дисплея (см. страницы 49, 124).</p>
<b>Если посмотреть на ЖК-дисплей в темном месте, то на нем можно заметить некоторые “помехи”.</b>	<ul style="list-style-type: none"> <li>• При использовании фотокамеры в темном месте ЖК-дисплей подсвечивается, что позволяет увидеть на нем изображение.</li> </ul>	→ Это не оказывает влияния на качество снимка.
<b>Изображение черно-белое.</b>	<ul style="list-style-type: none"> <li>• Для параметра [PFX] (P.Effect) установлено значение [B&amp;W].</li> </ul>	→ Отмените режим (стр. 65).

Неполадка	Причина	Метод устранения
<b>При наведении фотокамеры на очень яркий объект появляются вертикальные полосы.</b>	<ul style="list-style-type: none"> <li>• Возникает эффект смазанности изображения.</li> </ul>	<p>→ Это не является неисправностью.</p>
<b>Фотокамера не записывает изображения.</b>	<ul style="list-style-type: none"> <li>• Не вставлена карта “Memory Stick”.</li> <li>• Запись останавливается, если карта “Memory Stick” заполнена.</li> <li>• Переключатель защиты от записи на карте памяти “Memory Stick” переведен в положение LOCK.</li> <li>• Съемка невозможна во время зарядки фотовспышки.</li> <li>• При съемке неподвижного изображения переключатель режимов установлен в положение  или SET UP.</li> <li>• Для съемки фильмов переключатель режимов не установлен в положение .</li> <li>• Во время съемки фильмов задан размер изображения [640 (Fine)].</li> </ul>	<p>→ Установите карту памяти “Memory Stick” (стр. 21).</p> <p>→ Удалите изображения, сохраненные на карте “Memory Stick” (стр. 44).</p> <p>→ Замените карту памяти “Memory Stick.”</p> <p>→ Установите переключатель в положение для записи (стр. 128).</p> <p>—</p> <p>→ Переключатель режимов переведите из положения  или SET UP в любое другое (стр. 25).</p> <p>→ Установите переключатель режимов в положение  (стр. 82).</p> <p>→ Используйте карту “Memory Stick PRO” (стр. 82, 128).</p> <p>→ Для размера изображения установите любое значение, отличное от [640 (Fine)].</p>
<b>Запись занимает много времени.</b>	<ul style="list-style-type: none"> <li>• Включена функция большой выдержки NR.</li> </ul>	<p>→ См. стр. 39.</p>
<b>При использовании фотовспышки фотокамера не записывает изображения.</b>	<ul style="list-style-type: none"> <li>• Переключатель режимов установлен в положение ,  или .</li> <li>• В установках фотовспышки выбран режим  (Фотовспышка отключена).</li> <li>• При съемке неподвижных изображений переключатель режимов установлен в положение  или .</li> <li>• Фотокамера находится в режиме Мультикадровая съемка или Съемка нескольких кадров.</li> </ul>	<p>→ Установите переключатель режимов в любое положение, кроме ,  и  (стр. 25, 39).</p> <p>→ Выберите в установках фотовспышки “Auto” (Без индикации),  (Принудительное использование фотовспышки) или sl (Медленный спуск затвора) (стр. 32).</p> <p>→ Установите для режима фотовспышки значение  (Принудительное использование фотовспышки) (стр. 39).</p> <p>→ Отмените режим Мультикадровая съемка или Съемка нескольких кадров.</p>

Неполадка	Причина	Метод устранения
<b>Не работает режим макросъемки.</b>	<ul style="list-style-type: none"> <li>• При съемке неподвижных изображений переключатель режимов установлен в положение , , или .</li> </ul>	→ Переведите его в любое положение кроме  ,  или  (стр. 39).
<b>В этом случае нельзя использовать режим мультикадровой съемки.</b>	<ul style="list-style-type: none"> <li>• Запись останавливается, если карта “Memory Stick” заполнена.</li> <li>• Фотоаппарат может записывать только одно изображение, так как уровень заряда батареи недостаточен.</li> </ul>	→ Удалите ненужные изображения (см. стр. 44, 84). → Установите заряженные батареи (стр. 11).
<b>Зрачки глаз фотографируемых людей и животных приобретают красный оттенок.</b>	—	→ Установите [Red Eye Reduction] в положение [On] (стр. 33).
<b>Неправильно записываются дата и время.</b>	• Неправильно установлены дата и время.	→ Установите правильную дату и время (стр. 19).
<b>Значения экспозиции (диафрагма и время выдержки) мигают при нажатии и удерживании кнопки затвора до половины.</b>	• Неправильная экспозиция.	→ Отрегулируйте экспозицию (стр. 58).
<b>В видеискателе возникают непонятные элементы.</b>	• Это связано со структурой видеискателя.	→ Это не является неисправностью.

## Просмотр изображений

Неполадка	Причина	Метод устранения
<b>Фотокамера не воспроизводит изображения.</b>	<ul style="list-style-type: none"> <li>• Переключатель режимов установлен в положение .</li> <li>• Имя папки/файла было изменено на компьютере.</li> <li>• Невозможно воспроизвести на фотокамере изображение, измененное с помощью компьютера.</li> <li>• Фотокамера установлена в режим USB.</li> </ul>	→ Установите переключатель режимов в положение  (стр. 40). → См. стр. 95. — → Отмените обмен данными USB (стр. 90).
<b>Сразу после вывода на дисплей изображение на некоторое время выглядит зернистым.</b>	<ul style="list-style-type: none"> <li>• Во время обработки изображение на некоторое время становится размытым.</li> </ul>	→ Это не является неисправностью.
<b>Изображения не воспроизводятся на экране телевизора.</b>	<ul style="list-style-type: none"> <li>• Параметр [Video Out] фотокамеры в окне установки SET UP задан неверно.</li> <li>• Неправильно установлено соединение.</li> </ul>	→ Установите [Video Out] в положение [NTSC] или [PAL] (стр. 49 и 125). → Проверьте правильность соединения (стр. 42).
<b>Изображения не воспроизводятся на дисплее компьютера.</b>	—	→ См. стр. 109.

## Удаление/редактирование изображений

Неполадка	Причина	Метод устранения
<b>На фотокамере не удаляются изображения.</b>	<ul style="list-style-type: none"> <li>• Изображение защищено.</li> <li>• Переключатель защиты от записи на карте памяти “Memory Stick” переведен в положение LOCK.</li> </ul>	→ Снимите защиту (стр. 71). → Установите переключатель в положение для записи (стр. 128).
<b>Изображение было удалено по ошибке.</b>	<ul style="list-style-type: none"> <li>• Удаленные изображения не восстанавливаются.</li> </ul>	→ Случайное стирание изображения можно предотвратить, установив на него защиту (стр. 71). → Переключатель защиты от записи на “Memory Stick” позволяет избежать ошибочного удаления изображений (стр. 128).

Неполадка	Причина	Метод устранения
<b>Функция изменения размера не работает.</b>	<ul style="list-style-type: none"> <li>Нет возможности изменять размер изображений в фильмах и размер изображений, сделанных в режиме Мультикадровая съемка.</li> </ul>	—
<b>Не устанавливается метка печати (DPOF).</b>	<ul style="list-style-type: none"> <li>Метка печати (DPOF) не может быть установлена для фильмов.</li> </ul>	—
<b>Не удается разделить изображение.</b>	<ul style="list-style-type: none"> <li>Фильм недостаточно большой, чтобы его можно было разделить.</li> <li>Защищенные фильмы нельзя разделить.</li> <li>Неподвижные изображения нельзя разделить.</li> </ul>	→ Снимите защиту (стр. 71). —

## Компьютеры

Неполадка	Причина	Метод устранения
<b>Неизвестно, может ли фотокамера взаимодействовать с данной операционной системой.</b>	—	→ Обратитесь к разделу “Рекомендуемая конфигурация компьютера” (стр. 87, 99).
<b>Не устанавливается драйвер интерфейса USB.</b>	—	→ При использовании Windows 2000 войдите в систему с правами администратора (авторизованные администраторы) (стр. 87).

Неполадка	Причина	Метод устранения
<b>Компьютер не распознает фотокамеру.</b>	<ul style="list-style-type: none"> <li>• Фотокамера выключена.</li> <li>• Низкий уровень заряда батарей.</li>   <li>• Не используется USB-кабель.</li>   <li>• USB-кабель подсоединен неправильно.</li>   <li>• Для параметра [USB Connect] не задано значение [Normal] в настройках SET UP.</li> <li>• К разъемам USB компьютера помимо клавиатуры и мыши подсоединена другая аппаратура.</li> <li>• Фотокамера не подключена непосредственно к компьютеру.</li>   <li>• Не установлен драйвер интерфейса USB.</li> <li>• Компьютер не распознает фотокамеру, поскольку фотокамера была подключена к нему при помощи USB-кабеля до установки "USB Driver" с входящего в комплект CD-ROM.</li> </ul>	<ul style="list-style-type: none"> <li>→ Включите фотокамеру (стр. 18).</li> <li>→ Используйте адаптер питания переменного тока (не входит в комплект) (стр. 17).</li> <li>→ Используйте USB-кабель, который входит в комплект (стр. 89).</li> <li>→ Отсоедините USB-кабель, а затем плотно подсоедините его снова. Убедитесь, что на ЖК-дисплее отображается "USB Mode" (стр. 90).</li> <li>→ Настройте его на Normal (стр. 125).</li>   <li>→ Отсоедините USB-кабели, за исключением тех, которые подключены к клавиатуре и мыши (стр. 87).</li>   <li>→ Подсоедините фотокамеру непосредственно к компьютеру без использования концентратора USB (стр. 87).</li> <li>→ Установите драйвер интерфейса USB (стр. 88).</li> <li>→ Неправильно распознанное устройство следует удалить из компьютера, а затем установить драйвер интерфейса USB (стр. 88, 91).</li> </ul>
<b>Не удается скопировать изображения.</b>	<ul style="list-style-type: none"> <li>• Фотокамера неправильно подсоединена к компьютеру.</li> <li>• Процедуры копирования могут меняться в зависимости от ОС, установленной на компьютере.</li> <li>• Съемка проводилась с помощью карты "Memory Stick", отформатированной на компьютере.</li> </ul>	<ul style="list-style-type: none"> <li>→ Правильно подсоедините фотокамеру к компьютеру (стр. 89).</li> <li>→ Выполните процедуры копирования, предусмотренные для используемой ОС (см. стр. 90, 91, 99).</li>   <li>→ Воспользуйтесь картой "Memory Stick", отформатированной с помощью камеры.</li> </ul>
<b>После установки USB-соединения программа "Picture Package" не запускается автоматически.</b>	<ul style="list-style-type: none"> <li>—</li> <li>—</li> </ul>	<ul style="list-style-type: none"> <li>→ Запустите "Picture Package Menu" и проверьте [Settings].</li> <li>→ Выполните соединение USB при включенном компьютере.</li> </ul>

Неполадка	Причина	Метод устранения
Изображение не воспроизводится на компьютере.	— —	→ При использовании программного обеспечения “Picture Package” смотрите справку в верхнем правом углу каждого экрана. → Обратитесь к производителю компьютера или разработчику программного обеспечения.
При воспроизведении фильма на компьютере изображение и звук идут с помехами.	• Фильм воспроизводится непосредственно с карты “Memory Stick”.	→ Скопируйте фильм на жесткий диск компьютера, а затем воспроизведите его с жесткого диска (стр. 90, 97, 99).
Не удается отпечатать изображение.	—	→ Проверьте установки принтера.
Не удается просмотреть на фотокамере изображения, скопированные ранее на жесткий диск компьютера.	• Копирование было выполнено в неправильную папку.	→ Скопируйте их в существующую папку, например “101MSDCF” (стр. 93).

### “Memory Stick”

Неполадка	Причина	Метод устранения
Не удается установить “Memory Stick”.	• Карта вставлялась не той стороной.	→ Вставьте карту правильно (стр. 21).
Не удается записать изображение на карту “Memory Stick”.	• Переключатель защиты от записи на карте памяти “Memory Stick” переведен в положение LOCK. • Карта “Memory Stick” заполнена. • Во время съемки фильмов установлен размер изображения [640 (Fine)].	→ Установите переключатель в положение для записи (стр. 128). → Удалите ненужные изображения (см. страницы 44, 84). → Используйте карту “Memory Stick PRO” (стр. 82, 128). → Для размера изображения установите любое значение, отличное от [640 (Fine)].
Не удается отформатировать карту “Memory Stick”.	• Переключатель защиты от записи на карте памяти “Memory Stick” переведен в положение LOCK.	→ Установите переключатель в положение для записи (стр. 128).
“Memory Stick” отформатирована по ошибке.	• При форматировании из памяти “Memory Stick” удаляются все изображения. Восстановить их невозможно.	→ Рекомендуется установить переключатель защиты от записи на плате “Memory Stick” в положение LOCK, чтобы избежать случайного удаления файлов (стр. 128).

## PictBridge -совместимый принтер

Неполадка	Причина	Метод устранения
<b>Не удается установить соединение.</b>	<ul style="list-style-type: none"> <li>• Принтер не поддерживает стандарт PictBridge.</li> <li>• Принтер не установлен для соединения с фотокамерой.</li> <li>• Для параметра [USB Connect] не задано значение [PictBridge] в настройках SET UP.</li> <li>• В зависимости от обстоятельств соединение может не установиться.</li> </ul>	<p>→ Обратитесь к производителю принтера.</p> <p>→ Убедитесь, что принтер включен, и его можно подсоединить к фотокамере.</p> <p>→ Настройте его на [PictBridge] (стр. 125).</p> <p>→ Отсоедините и снова подсоедините кабель USB. Если принтер сообщает об ошибке, см. руководство пользователя, поставляющееся вместе с принтером.</p>
<b>Невозможно распечатать изображения.</b>	<ul style="list-style-type: none"> <li>• Фотокамера не подсоединена к принтеру.</li> <li>• Питание принтера не включено.</li> <li>• Если во время печати был выбран пункт [Exit], на некоторых принтерах возобновление печати будет невозможно.</li> <li>• Невозможно распечатать фильм.</li> <li>• Изображения, измененные на компьютере, или изображения, отснятые с помощью другой фотокамеры, возможно, не удастся распечатать.</li> </ul>	<p>→ Убедитесь, что подключение фотокамеры к принтеру с помощью кабеля USB выполнено правильно.</p> <p>→ Включите принтер. Подробную информацию см. в прилагаемой инструкции по эксплуатации принтера.</p> <p>→ Отсоедините и снова подсоедините кабель USB. Если проблема не устраняется, отсоедините кабель USB, выключите и снова включите принтер, затем вновь подсоедините кабель USB.</p> <p>—</p> <p>—</p>
<b>Печать отменена.</b>	<ul style="list-style-type: none"> <li>• Кабель USB был отсоединен перед тем, как погас значок  (Не отсоединять кабель USB).</li> </ul>	—
<b>В индексном режиме нельзя добавлять дату или распечатывать изображения.</b>	<ul style="list-style-type: none"> <li>• Принтер не поддерживает эти функции.</li> <li>• В зависимости от модели принтера дата может быть не вставлена в индексном режиме.</li> </ul>	<p>→ Выясните у производителя принтера, поддерживает ли он эту функцию.</p> <p>→ Обратитесь к производителю принтера.</p>
<b>В отпечатанное изображение добавлена дата “---- -- --”.</b>	<ul style="list-style-type: none"> <li>• Дата записи не записана для этого изображения.</li> </ul>	→ Изображения, в которых отсутствуют данные о дате записи, нельзя распечатать с датой записи. Задайте для параметра [Date] значение [Off] и выполните печать.





## Прочее

Неполадка	Причина	Метод устранения
<b>Фотокамера не работает, невозможно выполнить ни одну из функций.</b>	<ul style="list-style-type: none"> <li>• Уровень заряда батарей низкий или нулевой (появится индикатор ).</li> <li>• Адаптер питания переменного тока (не входит в комплект) подсоединен неправильно.</li> </ul>	→ Зарядите батареи (стр. 11).  → Надежно подсоедините адаптер к разъему DC IN фотокамеры и к сетевой розетке (стр. 17).
<b>Фотокамера не работает, хотя питание включено.</b>	<ul style="list-style-type: none"> <li>• Сбои в работе внутренней системы.</li> </ul>	→ Извлеките, а затем через одну минуту снова вставьте батареи и включите камеру. Если это не поможет, нажмите при помощи какого-либо острого предмета кнопку RESET, расположенную под крышкой панели разъемов, а затем снова включите питание. (При этом будут сброшены установки даты, времени и т.д.).
<b>Не удается определить индикатор, отображаемый на ЖК-дисплее.</b>	—	→ Смотрите описание индикаторов (стр. 133 – 136).
<b>Объектив затуманен.</b>	<ul style="list-style-type: none"> <li>• На линзе скопирована влага.</li> </ul>	→ Выключите фотокамеру примерно на час, а затем вновь попытайтесь ее использовать (стр. 126).
<b>Фотокамера нагревается, если ее использовать в течение длительного промежутка времени.</b>	—	→ Это не является неисправностью.
<b>Объектив не перемещается при выключении фотокамеры.</b>	<ul style="list-style-type: none"> <li>• Батареи разряжены.</li> </ul>	→ Установите заряженные батареи или используйте адаптер питания переменного тока (не входит в комплект) (см. стр. 11, 13, 17).

## Предупреждения и сообщения

Ниже перечислены сообщения, которые могут появиться на ЖК-дисплее.

Сообщение	Значение/метод устранения
<b>No Memory Stick</b>	• Установите карту памяти “Memory Stick” (стр. 21).
<b>System error</b>	• Выключите и снова включите питание (стр. 18).
<b>Memory Stick error</b>	• Установленная карта памяти “Memory Stick” не может использоваться данной фотокамерой (стр. 128). • Карта памяти “Memory Stick” повреждена, или загрязнены контакты карты “Memory Stick”. • Установите карту памяти “Memory Stick” надлежащим образом (стр. 21).
<b>Memory Stick type error</b>	• Установленная карта памяти “Memory Stick” не может использоваться данной фотокамерой (стр. 128).
<b>Read only memory</b>	• Невозможно выполнить запись или удаление изображения на карте “Memory Stick” с помощью этой фотокамеры.
<b>Memory Stick locked</b>	• Переключатель защиты от записи на карте памяти “Memory Stick” переведен в положение LOCK. Установите переключатель в положение для записи (стр. 128).
<b>No memory space</b>	• Запись останавливается, если карта “Memory Stick” заполнена. Дальнейшая запись изображений невозможна. Удалите ненужные изображения или данные (стр. 44, 84).
<b>Format error</b>	• Ошибка форматирования карты памяти “Memory Stick”. Повторите форматирование карты памяти “Memory Stick” (стр. 46).
	• Батарея имеет низкий или нулевой уровень заряда. Зарядите батареи (стр. 11). В зависимости от условий использования и типа батарей, индикатор может мигать даже в том случае, если оставшегося заряда батарей достаточно для 5-10 минут работы.
<b>Folder error</b>	• Папка с таким же трехзначным номером уже существует на карте “Memory Stick”. (Например: 123MSDCF и 123ABCDE) Выберите другие папки или создайте новую.
<b>Cannot create more folders</b>	• На карте “Memory Stick” существует папка с первыми тремя цифрами в названии “999”. Новые папки нельзя создавать.
<b>Cannot record</b>	• Попытка выбрать папку, которая доступна только для просмотра на фотокамере. Выберите другие папки (стр. 51).

Сообщение	Значение/метод устранения
	<ul style="list-style-type: none"> <li>Из-за недостаточности освещения возможна вибрация фотокамеры при съемке. Используйте фотовспышку, установите фотокамеру на штатив или зафиксируйте ее другим способом.</li> </ul>
<b>640 (Fine) is not available</b>	<ul style="list-style-type: none"> <li>Фильмы с размером изображения [640 (Fine)] подходят для использования только с картой "Memory Stick PRO". Вставьте карту памяти "Memory Stick PRO", либо для размера изображения установите любое значение, кроме [640 (Fine)] (стр. 82).</li> </ul>
<b>File error</b>	<ul style="list-style-type: none"> <li>При воспроизведении изображения произошла ошибка.</li> </ul>
<b>File protect</b>	<ul style="list-style-type: none"> <li>Изображение защищено от удаления. Снимите защиту (стр. 71).</li> </ul>
<b>Image size over</b>	<ul style="list-style-type: none"> <li>Изображения такого размера не могут быть воспроизведены данной фотокамерой.</li> </ul>
<b>No file in this folder</b>	<ul style="list-style-type: none"> <li>В этой папке нет изображений.</li> </ul>
<b>Cannot divide</b>	<ul style="list-style-type: none"> <li>Фильм недостаточно большой, чтобы его можно было разделить.</li> <li>Файл не является фильмом.</li> </ul>
<b>Invalid operation</b>	<ul style="list-style-type: none"> <li>Воспроизводится файл, созданный на другом устройстве.</li> </ul>
<b>Turn the power off and on again</b>	<ul style="list-style-type: none"> <li>Возникла неполадка, связанная с объективом.</li> </ul>
<b>Enable printer to connect</b>	<ul style="list-style-type: none"> <li>Для параметра [USB Connect] задано значение [PictBridge], но фотокамера подсоединена к устройству, не совместимому с устройством PictBridge. Проверьте устройство.</li> <li>В зависимости от обстоятельств соединение может не установиться. Отсоедините и снова подсоедините кабель USB. Если принтер сообщает об ошибке, см. руководство пользователя, поставляющееся вместе с принтером.</li> </ul>
<b>Connect to  device</b>	<ul style="list-style-type: none"> <li>Попытка распечатать изображения с помощью неподключенного принтера. Подключите PictBridge-совместимый принтер.</li> </ul>
<b>No printable image</b>	<ul style="list-style-type: none"> <li>Попытка выполнить функцию [DPOF image], не установив флажок .</li> <li>Попытка выполнить функцию [All In This Folder], выбрав папку, содержащую только фильмы. Печать фильмов невозможна.</li> </ul>
<b>Printer busy</b>	<ul style="list-style-type: none"> <li>Так как принтер занят, он не может принимать запросы. Проверьте принтер.</li> </ul>
<b>Paper error</b>	<ul style="list-style-type: none"> <li>Возникла ошибка подачи бумаги, например, бумага кончилась, замялась и т.д. Проверьте принтер.</li> </ul>
<b>Ink error</b>	<ul style="list-style-type: none"> <li>Ошибка, связанная с подачей чернил. Проверьте принтер.</li> </ul>
<b>Printer error</b>	<ul style="list-style-type: none"> <li>Фотокамера получила ошибку с принтера. Проверьте принтер, либо проверьте, не повреждено ли изображение, которое требуется распечатать.</li> </ul>
	<ul style="list-style-type: none"> <li>Возможно, передача данных принтеру еще не завершена. Не отсоединяйте кабель USB.</li> </ul>

## Отображение данных самодиагностики

### – Если появился код, начинающийся с какой-либо буквы алфавита

Фотокамера отображает данные самодиагностики. При помощи этой функции на ЖК-дисплее отображается состояние фотокамеры в виде комбинации одной буквы и четырех цифр. Если отобразилась подобная комбинация, выполните проверку в соответствии с кодовой таблицей и примите соответствующие меры. Последние две цифры (обозначенные □□) изменяются в зависимости от состояния фотокамеры.

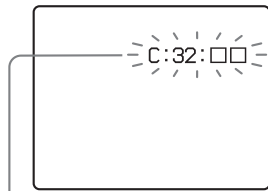

Отображение данных самодиагностики

Код	Причина	Метод устранения
<b>C:32:</b> □□	Неисправность в механическом элементе фотокамеры.	Выключите и снова включите питание (стр. 18).
<b>C:13:</b> □□	Фотокамера не считывает или не записывает данные на карту памяти “Memory Stick”.	Несколько раз извлеките и вставьте карту “Memory Stick”.
	Установленная карта памяти “Memory Stick” не отформатирована.	Отформатируйте карту памяти “Memory Stick” (стр. 46).
<b>E:61:</b> □□ <b>E:91:</b> □□ <b>E:92:</b> □□	Установленная карта “Memory Stick” не может использоваться фотокамерой, или записанные на ней данные повреждены.	Вставьте новую карту памяти “Memory Stick” (стр. 21).
	Выявлена неполадка, которую невозможно устранить самостоятельно.	Нажмите кнопку RESET (стр. 103), расположенную под крышкой панели разъемов, затем снова включите фотокамеру.

Если после нескольких попыток все же не удастся устранить неполадку, вероятно, фотокамеру требуется отремонтировать. Обратитесь в сервисный центр Sony или в местное авторизованное предприятие по обслуживанию изделий Sony.

## Число изображений, которые можно сохранить в памяти/ время съемки

Количество изображений, которые можно сохранить в памяти, и время съемки зависят от объема карты памяти “Memory Stick”, размера и качества изображения. При выборе карты памяти “Memory Stick” обратите внимание на данные, представленные в следующих таблицах.

- Количество изображений указано в таком порядке: Fine (Standard).
- Количество изображений, которые можно сохранить в памяти, и время съемки зависят от условий съемки.
- Информацию о количестве изображений, которые можно сохранить в памяти, и времени съемки в обычных режимах см. на стр. 24.
- В том случае, когда число изображений, которые можно записать в память, превышает 9999, появляется надпись “>9999”.

### Режим Мультикадровая съемка

(Единицы: изображения)

	16MB	32MB	64MB	128MB	MSX-256	MSX-512	MSX-1G
1M	24 (46)	50 (93)	101(187)	202 (376)	357 (649)	726 (1320)	1482 (2694)

### Фильм

	16MB	32MB	64MB	128MB	MSX-256	MSX-512	MSX-1G
640 (Fine)	—	—	—	—	0:02:57	0:06:02	0:12:20
640 (Standard)	0:00:42	0:01:27	0:02:56	0:05:54	0:10:42	0:21:47	0:44:27
160	0:11:12	0:22:42	0:45:39	1:31:33	2:51:21	5:47:05	11:44:22

Цифры указывают на продолжительность записи. Например: Строка “1:31:33” означает “1 час, 31 минута, 33 секунды”.

- Размеры изображений:  
640 (Fine): 640×480  
640 (Standard): 640×480  
160: 160×112





## Пункты меню

Пункты меню, которые можно изменить, зависят от положения переключателя режимов или настроек фотокамеры. Установки по умолчанию отмечены значком ■.









### Когда переключатель режимов установлен в положение

Пункт меню	Варианты настройки	Описание
<b>Mode (REC Mode)</b>	Multi Burst  Burst ■Normal	<ul style="list-style-type: none"><li>– В рамках одного фотоснимка (стр. 64) записывается серия из 16 последовательных кадров.</li><li>– Изображения записываются друг за другом (стр. 63).</li><li>– Запись изображения в обычном режиме.</li></ul>











### Когда переключатель режимов установлен в положение **P** или **M**

Пункт меню	Варианты настройки	Описание
 (EV) <sup>1)</sup>	+2.0EV / +1.7EV / +1.3EV / +1.0EV / +0.7EV / +0.3EV / ■0EV / -0.3EV / -0.7EV / -1.0EV / -1.3EV / -1.7EV / -2.0EV	Регулировка экспозиции (стр. 58)
 (Focus)	∞ / 7.0m / 3.0m / 1.0m / 0.5m / Center AF / ■Multi AF	Выбор способа автоматической фокусировки (стр. 52), установка расстояния предварительной фокусировки (стр. 54).
 (Metering Mode)	Spot / ■Multi	Регулировка экспозиции в зависимости от снимаемого объекта (стр. 60). Задание диапазона замера.
<b>WB (White Bal)</b>		Установка баланса белого (стр. 61).



<sup>1)</sup> Если переключатель режимов установлен в положение M, этот пункт меню не отображается.

Пункт меню	Варианты настройки	Описание
<b>ISO (ISO)</b>	400 / 200 / 100 / <input checked="" type="checkbox"/> Auto	Выбор чувствительности ISO. Во время съемки при недостаточном освещении или съемки движущихся объектов для этого параметра следует выбирать большое значение. При записи изображений высокого качества выбирайте небольшое значение для этого параметра. • Чем большее число выбрано, тем больше будет помех.
 <b>(P.Quality)</b>	<input checked="" type="checkbox"/> Fine / Standard	Запись высококачественных изображений / Запись изображений стандартного качества (стр. 49).
<b>Mode (REC Mode)</b>	Multi Burst  Burst <input checked="" type="checkbox"/> Normal	– В рамках одного фотоснимка (стр. 64) записывается серия из 16 последовательных кадров. – Изображения записываются друг за другом (стр. 63). – Запись изображения в обычном режиме.
 <b>(Interval)</b>	1/7.5 / 1/15 / <input checked="" type="checkbox"/> 1/30	Выбор межкадрового интервала для режима Мультикадровая съемка (Только если для [Mode] (REC Mode) задано [Multi Burst]) (стр. 64).
<b>± (Flash Level)</b>	+ / <input checked="" type="checkbox"/> Normal / –	Выбор яркости фотовспышки (стр. 62).
<b>PFX (P.Effect)</b>	B&W/ Sepia / <input checked="" type="checkbox"/> Off	Установка специальных эффектов изображения (стр. 65).
 <b>(Saturation)</b>	+ / <input checked="" type="checkbox"/> Normal / –	Регулировка насыщенности изображения. На дисплее появляется значок  (если выбранное значение не равно Normal).
 <b>(Contrast)</b>	+ / <input checked="" type="checkbox"/> Normal / –	Регулировка контрастности изображения. На дисплее появляется значок  (если выбранное значение не равно Normal).
 <b>(Sharpness)</b>	+ / <input checked="" type="checkbox"/> Normal / –	Регулировка резкости изображения. На дисплее появляется значок  (если выбранное значение не равно Normal).

Когда переключатель режимов установлен в положение , , , ,  или 





Пункт меню	Варианты настройки	Описание
 (EV)	+2.0EV / +1.7EV / +1.3EV / +1.0EV / +0.7EV / +0.3EV / ■ 0EV / -0.3EV / -0.7EV / -1.0EV / -1.3EV / -1.7EV / -2.0EV	Регулировка экспозиции (стр. 58).
 (Focus) <sup>1)</sup>	∞ / 7.0m / 3.0m / 1.0m / 0.5m / Center AF / ■Multi AF	Выбор способа автоматической фокусировки (стр. 52), установка расстояния предварительной фокусировки (стр. 54).
 (Metering Mode)	Spot / ■Multi	Регулировка экспозиции в зависимости от снимаемого объекта (стр. 60). Задание диапазона замера.
WB (White Bal) <sup>1)</sup>	 /  /  /  / ■Auto	Установка баланса белого (стр. 61).
ISO (ISO)	Auto	[Auto] выбирается автоматически.
 (P.Quality)	■Fine / Standard	Запись высококачественных изображений / Запись изображений стандартного качества (стр. 49).
Mode (REC Mode) <sup>1)</sup>	Multi Burst  Burst ■Normal	– В рамках одного фотоснимка (стр. 64) записывается серия из 16 последовательных кадров. – Изображения записываются друг за другом (стр. 63). – Запись изображения в обычном режиме.
 (Interval) <sup>2)</sup>	1/7.5 / 1/15 / ■1/30	Выбор межкадрового интервала для режима Мультикадровая съемка только в том случае, если для [Mode] (REC Mode) задано [Multi Burst] (стр. 64).
 ± (Flash Level) <sup>3)</sup>	+ / ■Normal / -	Выбор яркости фотовспышки (стр. 62).
PFX (P.Effect)	B&W / Sepia / ■Off	Установка специальных эффектов изображения (стр. 65).

<sup>1)</sup> В зависимости от положения переключателя режимов, на значения некоторых параметров накладываются ограничения (стр. 39).





<sup>2)</sup> Если переключатель режимов установлен в положение ,  или , этот пункт меню не отображается.





<sup>3)</sup> Если переключатель режимов установлен в положение  или , этот пункт меню не отображается.

## Когда переключатель режимов установлен в положение

Пункт меню	Варианты настройки	Описание
 (EV)	+2.0EV / +1.7EV / +1.3EV / +1.0EV / +0.7EV / +0.3EV / ■ 0EV / -0.3EV / -0.7EV / -1.0EV / -1.3EV / -1.7EV / -2.0EV	Регулировка экспозиции (стр. 58).
 (Focus)	∞ / 7.0m / 3.0m / 1.0m / 0.5m / Center AF / ■ Multi AF	Выбор способа автоматической фокусировки (стр. 52), установка расстояния предварительной фокусировки (стр. 54).
 (Metering Mode)	Spot / ■ Multi	Регулировка экспозиции в зависимости от снимаемого объекта (стр. 60). Задание диапазона замера.
WB (White Bal)	 / ■ Auto	Установка баланса белого (стр. 61).
PFX (P.Effect)	B&W / Sepia / ■ Off	Установка специальных эффектов изображения (стр. 65).

## Когда переключатель режимов установлен в положение

Пункт меню	Варианты настройки	Описание
 (Folder)	OK / Cancel	Выбор папки с изображениями для воспроизведения (стр. 66).
 (Protect)	—	Защита/снятие защиты изображений от случайного удаления (стр. 71).
DPOF (DPOF)	—	Выбор изображений, на которых нужно установить (или с которых нужно убрать) метку печати (DPOF) (стр. 73).
 (Print)	—	Печать изображений с использованием PictBridge-совместимого принтера (стр. 75).
 (Slide)	Interval  Image  Repeat  Start Cancel	<ul style="list-style-type: none"> <li>– Установка временного интервала между кадрами для демонстрации слайдов (стр. 68). (Только в режиме отображения одиночных изображений.) ■ 3 sec / 5 sec / 10 sec / 30 sec / 1 min</li> <li>– Выбор изображений из папки или носителя записи. ■ Folder / All</li> <li>– Повторение демонстрации слайдов. ■ On / Off</li> <li>– Запуск демонстрации слайдов.</li> <li>– Отмена настройки режима демонстрации слайдов/прекращение демонстрации слайдов.</li> </ul>

Пункт меню	Варианты настройки	Описание
 <b>(Resize)</b>	5M (DSC-P93A) / 4M (DSC-P73) / 3M / 1M / VGA / Cancel	Изменение размера записанного изображения (стр. 72). (Только в режиме отображения одиночных изображений.)
 <b>(Rotate)</b>	 (против часовой стрелки) /  (по часовой стрелке) / OK / Cancel	Вращение неподвижных изображений (стр. 69). (Только в режиме отображения одиночных изображений.)
 <b>(Divide)</b>	OK / Cancel	Разделение фильмов (стр. 85). (Только в режиме отображения одиночных изображений.)

## Элементы SET UP

Установите переключатель режимов в положение SET UP. Появится окно SET UP.

Установки по умолчанию отмечены значком ■.

### 📷 (Camera)

Пункт меню	Варианты настройки	Описание
<b>AF Mode</b>	■Single / Monitor	Выбор режима фокусировки (стр. 53).
<b>Digital Zoom</b>	■Smart / Precision / Off	Выбор режима цифрового масштабирования (стр. 27).
<b>Date/Time</b>	Day&Time / Date / ■Off	Включение/выключение функции добавления даты и времени к изображениям (стр. 35). Во время съемки фильмов или изображений, записываемых в режиме Мультикадровая съемка, дата и время не могут быть добавлены к изображениям. Кроме того, в этом случае дата и время не отображаются на дисплее во время съемки. Во время воспроизведения изображений дата и время отображаются на дисплее.
<b>Red Eye Reduction</b>	On / ■Off	Подавление эффекта “красных глаз” при использовании фотовспышки (стр. 33).
<b>AF Illuminator</b>	■Auto / Off	Подключение функции заполнения светом при выполнении автоматической фокусировке в темноте. Полезна при затруднениях с выполнением фокусировки в условиях недостаточной освещенности (стр. 34).
<b>Auto Review</b>	On / ■Off	При съемке неподвижных изображений выберите, следует ли отображать неподвижное изображение сразу после его съемки. При установке значения [On] записанное изображение отображается примерно в течение двух секунд. В течении этого времени невозможно выполнить съемку следующего изображения.

## ☰ (Memory Stick Tool)

Пункт меню	Варианты настройки	Описание
<b>Format</b>	OK / Cancel	Форматирование карты памяти “Memory Stick”. Помните, что при форматировании с карты “Memory Stick” удаляются все данные, включая даже данные защищенных изображений (стр. 46).
<b>Create REC. Folder</b>	OK / Cancel	Создание папки для записи изображений (стр. 50).
<b>Change REC. Folder</b>	OK / Cancel	Смена папки для записи изображений (стр. 51).

## ⚙ (Setup 1)

Пункт меню	Варианты настройки	Описание
<b>LCD Backlight</b>	Bright / ■Normal / Dark	Выбор яркости подсветки ЖК-дисплея При выборе [Bright] увеличивается яркость подсветки ЖК-дисплея, что делает более комфортной работу с фотокамерой вне помещения или в других ярко освещенных местах, однако при этом быстрее разряжаются батареи. Отображается только при использовании батарей.
<b>Beep</b>	Shutter ■On  Off	– Включение звука спускаемого затвора при нажатии кнопки спуска затвора. – Включение звукового сигнала/звука спускаемого затвора при нажатии кнопки управления/кнопки спуска затвора. – Отключение звукового сигнала/звука спускаемого затвора при нажатии кнопки управления/отпускании кнопки спуска затвора.
<b>A Language</b>	—	Отображение пунктов меню, предупреждений и сообщений на выбранном языке

## (Setup 2)

Пункт меню	Варианты настройки	Описание
<b>File Number</b>	<ul style="list-style-type: none"> <li>■ Series</li> <li>Reset</li> </ul>	<ul style="list-style-type: none"> <li>– Счетчик номеров записываемых файлов не сбрасывается при замене карты памяти “Memory Stick” или папки записи.</li> <li>– Счетчик номеров записываемых изображений устанавливается на 0001 при замене папки. (Если в папке записи содержится какой-либо файл(ы), новому файлу назначается номер на единицу больше самого большого номера.)</li> </ul>
<b>USB Connect</b>	PictBridge/ PTP / ■ Normal	Переключение режима USB при подключении к компьютеру или PictBridge-совместимому принтеру с помощью кабеля USB.
<b>Video Out</b>	NTSC PAL	<ul style="list-style-type: none"> <li>– Установка для выходного видеосигнала режима NTSC (например, для Японии, США).</li> <li>– Установка для выходного сигнала режима PAL (например, для Европы).</li> </ul>
<b>Clock Set</b>	OK / Cancel	Установка даты и времени (стр. 19, 49).

## **Меры предосторожности**

### **Не оставляйте фотокамеру в следующих местах:**

- В сильно нагретом месте, например, в автомобиле, припаркованном на солнце. Это может привести к деформации корпуса фотокамеры или к сбоям в ее работе.
- Под прямым воздействием солнечных лучей или рядом с батареей отопления. Это может привести к деформации корпуса фотокамеры или к сбоям в ее работе.
- Под воздействием вибрации.
- Под воздействием сильных магнитных полей.
- В местах скопления песка или пыли  
Не допускайте попадания в фотокамеру песка. Песок или пыль могут привести к поломке фотокамеры, устранение которой может оказаться невозможным.

### **Очистка**

#### **Очистка ЖК-дисплея**

Очищайте дисплей от отпечатков пальцев, пыли и т. п. с помощью комплекта принадлежностей для очистки ЖК-дисплеев (не входит в комплект).

#### **Очистка линзы объектива**

Очищайте поверхность линзы от отпечатков пальцев, пыли и т.д. мягкой тканью.

#### **Очистка корпуса фотокамеры**

Очистите корпус фотокамеры влажной мягкой тканью, затем вытрите корпус сухой тканью. Приведенные ниже вещества и материалы использовать нельзя, поскольку это может привести к повреждению корпуса фотокамеры.

- Растворитель, бензин, спиртосодержащая жидкость, ветхая ткань или химические вещества, например, инсектициды.
- Не прикасайтесь к камере, если на руках есть остатки этих веществ.
- Не допускайте длительного контакта фотокамеры с каучуком или винилом.

### **Примечание относительно рабочей температуры**

Расчетная рабочая температура фотокамеры: от 0° до 40° С. Не рекомендуется использовать фотокамеру при температуре, выходящей за пределы указанного диапазона.

### **О конденсации влаги**

В случае резкого изменения температуры окружающей среды (например, когда фотокамера попадает из холодного в теплое место) или при использовании фотокамеры в помещениях с высокой влажностью воздуха возможна конденсация влаги на корпусе и внутри корпуса фотокамеры. Скопившаяся влага может привести к сбоям в работе фотокамеры.

### **Влага быстро конденсируется в следующих случаях:**

- Когда фотокамера попадает из холодного места в теплое (например, с мороза в сильно нагретое помещение).
- Когда фотокамера попадает из помещения или из салона автомобиля с кондиционированным воздухом на открытый воздух в жаркую погоду и т. п.

### **Как избежать конденсации влаги**

Если фотокамера попадает из холодного места в теплое, плотно закройте фотокамеру в каком-либо пластиковом контейнере и оставьте на один час. После того, как фотокамера адаптируется к новой температуре, извлеките ее из пластикового контейнера.

### **Если на корпусе или внутри корпуса фотокамеры скопилась влага**

Выключите фотокамеру и не используйте ее в течение часа, пока влага не испарится. Помните: если на линзе объектива присутствует влага, вам не удастся получить четкие изображения.

### **Встроенный аккумулятор таблеточного типа**

Фотокамера оборудована встроенным аккумулятором таблеточного типа, который используется для питания часов независимо от того, включено или отключено питание фотокамеры. Этот аккумулятор постоянно подзаряжается во время использования фотокамеры. Однако, если фотокамера используется очень редко и в течение коротких промежутков времени, аккумулятор постепенно разряжается. Если фотокамера не используется в течение месяца, аккумулятор разряжается полностью. В этом случае, прежде чем использовать фотокамеру, зарядите аккумулятор таблеточного типа.

Если режим добавления даты и времени к изображениям не используется, съемку можно осуществлять даже тогда, когда аккумулятор таблеточного типа полностью разряжен.

### **Зарядка аккумулятора таблеточного типа**

Подсоедините фотокамеру к сетевой розетке с помощью адаптера питания переменного тока (не входит в комплект) или установите в фотокамеру комплект заряженных батарей, и оставьте фотокамеру в таком состоянии на сутки, не включая питание.

- Аккумулятор таблеточного типа находится внутри разъема для установки батарей. Никогда не извлекайте аккумулятор таблеточного типа.

## Карта памяти “Memory Stick”

Карта “Memory Stick” – это новый компактный, портативный и универсальный носитель данных, выполненный на интегральных схемах “Memory Stick”, обладающий емкостью памяти, превышающей емкость дискеты.

Карты “Memory Stick”, которые можно использовать для данной фотокамеры, перечислены ниже. Однако даже для них надлежащая работа не гарантируется.

“Memory Stick”	Запись/воспроизведение <sup>4)</sup>
Memory Stick	Да
Memory Stick Duo <sup>1)</sup>	Да
Memory Stick Duo (MagicGate/поддержка высокой скорости передачи данных) <sup>1)</sup>	Да <sup>2)3)</sup>
MagicGate Memory Stick	Да <sup>2)</sup>
MagicGate Memory Stick Duo <sup>1)</sup>	Да <sup>2)</sup>
Memory Stick PRO	Да <sup>2)3)</sup>
Memory Stick PRO Duo <sup>1)</sup>	Да <sup>2)3)</sup>

<sup>1)</sup> При использовании с данной фотокамерой эту карту следует установить в адаптер для “Memory Stick Duo”.

<sup>2)</sup> В карте “MagicGate Memory Stick” использована технология защиты авторских прав MagicGate. MagicGate – это технология защиты авторских прав, использующая шифрование данных. Однако, поскольку данная фотокамера не поддерживает стандарты MagicGate, данные, записываемые с ее помощью, нельзя защитить, используя технологию защиты авторских прав MagicGate.

<sup>3)</sup> Поддерживает высокоскоростную передачу данных с помощью параллельного интерфейса.

<sup>4)</sup> Фильмы с размером [640 (Fine)] можно записывать или воспроизводить только с помощью “Memory Stick PRO” или Memory Stick PRO Duo.

- Карта памяти “Memory Stick”, отформатированная на компьютере, может оказаться несовместимой с фотокамерой.
- Разница времени записи/чтения данных зависит от сочетания “Memory Stick” и устройства.

### Примечания по использованию карты памяти “Memory Stick” (входит в комплект)

- Если переключатель защиты от записи переведен в положение LOCK, запись, редактирование и удаление изображений будут невозможны. Расположение и вид переключателя защиты от записи в разных моделях карт “Memory Stick” различны.

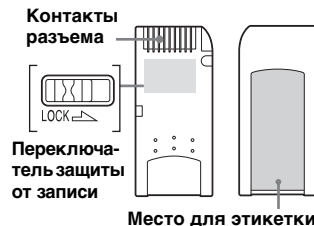

- Не отсоединяйте карту памяти “Memory Stick” во время записи или считывания данных.
- Данные могут быть повреждены в следующих случаях:
  - При извлечении “Memory Stick” или выключении фотокамеры во время считывания или записи данных.
  - При использовании фотокамеры в местах, подверженных воздействию помех или статического электричества.
- Рекомендуется создавать резервные копии важных данных.
- На участок, предназначенный для этикетки, наклеивайте только этикетку, которая прилагается к модулю.
- Наклеивать этикетку следует только на отведенное для нее место. Приклеивать этикетку следует надежно, чтобы она не отклеивалась.
- Транспортируйте и храните карту памяти “Memory Stick” в прилагаемом к ней футляре.
- Не прикасайтесь к контактам карты памяти “Memory Stick” рукой или металлическими предметами.

- Не деформируйте, не подвергайте ударам и не допускайте падения модуля памяти “Memory Stick”.
- Не разбирайте и не модифицируйте модуль памяти “Memory Stick”.
- Не допускайте попадания воды на карту памяти “Memory Stick”.
- Избегайте использовать или оставлять “Memory Stick” в следующих местах:
  - В припаркованном на солнце автомобиле или при высокой температуре воздуха.
  - При прямом попадании солнечных лучей.
  - В месте с повышенной влажностью или рядом с агрессивными веществами.

### **Примечания по использованию карты памяти “Memory Stick Duo” (не входит в комплект)**

- Карту “Memory Stick Duo” следует вставлять в адаптер для Memory Stick Duo, если карта “Memory Stick Duo” используется с данной фотокамерой. Если карта “Memory Stick Duo” будет вставлена в фотокамеру без адаптера для Memory Stick Duo, извлечение карты “Memory Stick Duo” может оказаться невозможным.
- Убедитесь, что при установке в адаптер для Memory Stick Duo карта “Memory Stick Duo” вставляется правильной стороной.
- Убедитесь, что при установке в фотокамеру адаптер для Memory Stick Duo вставляется правильной стороной. Неправильная установка может стать причиной неправильной работы.

- Не вставляйте карту “Memory Stick Duo” без адаптера для Memory Stick Duo в устройство, поддерживающее карты “Memory Stick”. Это может привести к поломке.
- Выполняя форматирование “Memory Stick Duo,” вставьте “Memory Stick Duo” в адаптер для Memory Stick Duo.
- Если на карте “Memory Stick Duo” имеется переключатель защиты от записи, установите его в положение отключения защиты.

### **Примечания по использованию карты памяти “Memory Stick PRO” (не входит в комплект)**

Карта памяти “Memory Stick PRO” с емкостью до 1 Гб протестирована для использования на этой фотокамере.

## **Никель-металлогидридные батареи**

### **Эффективное использование батарей**

- При низкой температуре окружающей среды емкость батареи и время ее работы без подзарядки снижается. Для увеличения времени работы батарей без подзарядки рекомендуется переносить их во входящем в комплект футляре в кармане, где им будет передаваться тепло от тела, и вставлять батареи в фотокамеру непосредственно перед началом съемки.
- При частом и продолжительном использовании масштабирования и фотовспышки батареи разряжаются быстрее.
- Рекомендуется держать под рукой запасные батареи с емкостью, позволяющей выполнять съемку в течение времени, которое в два или три раза превышает предполагаемое время съемки. Также рекомендуется перед началом эксплуатации фотокамеры провести тестовую съемку.

- Не допускайте попадания воды на батареи. Батареи не имеют защиты от воздействия воды.

### **Срок службы батарей**

- Срок службы батарей ограничен. Емкость батарей постепенно снижается при постоянном их использовании в течение определенного периода времени. Одной из причин значительного уменьшения времени работы фотокамеры без подзарядки батарей является истечение срока службы батарей.
- Срок службы батарей различен для каждого комплекта батарей и зависит от условий хранения и эксплуатации.

## **Зарядное устройство**

- С помощью входящего в комплект зарядного устройства следует заряжать только никель-металлогидридные батареи Sony. Если он будет использоваться для зарядки батарей других типов (марганцевых, щелочных, литиевых, никелево-кадмиевых батарей и т.п.), это может вызвать протечку, взрыв или перегрев батарей и привести к ожогам или другим травмам.
- Не перезаряжайте полностью заряженные никель-металлогидридные батареи. Это может привести к утечке опасных веществ, взрыву или перегреву батареи.
- При зарядке не входящей в комплект батареи большой емкости с помощью входящего в комплект зарядного устройства емкость такой батареи может быть использована не полностью.

- Если индикатор зарядки CHARGE начинает мигать, это указывает на возможные сбои, связанные с батареей, в том случае, если была вставлена не разрешенная для использования батарея. Во-первых, проверьте, разрешены ли данные батареи для использования с зарядным устройством. Если для батарей предусмотрено использование данного зарядного устройства, извлеките все батареи из зарядного устройства, вставьте другие батареи, например, новые, и убедитесь в том, что зарядное устройство работает, как предусмотрено. Если зарядное устройство работает нормально, причиной сбоя, вероятно, являются батареи.

## Технические характеристики

### ■ Фотокамера [Система]

#### Цифровое устройство

##### **DSC-P93A**

9,04 мм (тип 1/1,8), цветное  
ПЗС

Первичный цветной  
светофильтр

##### **DSC-P73**

6,85 мм (тип 1/2,7), цветной  
ПЗС

Первичный цветной  
светофильтр

#### Общее число пикселей

##### **DSC-P93A**

Прибл. 5 255 000 пикселей

##### **DSC-P73**

Прибл. 4 231 000 пикселей

#### Число рабочих пикселей фотокамеры

##### **DSC-P93A**

Прибл. 5 090 000 пикселей

##### **DSC-P73**

Прибл. 4 065 000 пикселей

#### Объектив

##### **DSC-P93A**

Объектив с 3-кратным  
увеличением

f=7,9 – 23,7 мм

(в эквиваленте для

35-миллиметровой

фотокамеры: 38 - 114 мм)

F2,8-5,2

##### **DSC-P73**

Объектив с 3-кратным  
увеличением

f=6 – 18 мм

(в эквиваленте для

35-миллиметровой

фотокамеры: 39 – 117 мм)

F2,8-5,2

#### Установка экспозиции

Автоматическая, установка

экспозиции вручную, ночная

съемка, ночная портретная

съемка, съемка при свечах,

пейзажная съемка, съемка на

пляже, размытый портретный

режим, мягкая съемка

#### Баланс белого

Автоматический, дневное

освещение, пасмурное небо,

флуоресцентное освещение,

яркое освещение

#### Формат файлов (отвечает стандартам DCF)

Неподвижные изображения:

Exif Ver. 2.2, совместимость со

стандартом JPEG,

совместимость с DPOF

Фильмы: Совместимость со

стандартом MPEG1

(монофонический)

#### Носитель записи

“Memory Stick”

#### Фотовспышка

Рекомендуемое расстояние

(если для ISO чувствительности

задано “Auto”)

##### **DSC-P93A**

0,2 – 3,5 м (W)

0,6 – 2,5 м (T)

##### **DSC-P73**

0,2 – 3,5 м (W)

0,5 – 2,5 м (T)

### [Входные и выходные разъемы]

A/V OUT (MONO)-разъем

(монофонический)

Мини-разъем

Видео: 1 В пик, 75 Ом,

несимметричный,

отрицательная синхронизация

Звук: 327 мВ (при нагрузке

47 кΩ)

Полное выходное

сопротивление 2,2 кΩ

USB-разъем

мини-B

USB соединение

Hi-Speed USB (совместимое

с USB 2.0)

### [ЖК-дисплей]

Используемая ЖК-панель

3,8 см (тип 1.5), TFT

Общее число точек

67 200 (280×240) точек



## [Питание, общая информация]

### Источник питания

Никель-гидридные батареи  
типа AA (2 шт.)  
2,4 В  
AC-LS5 Адаптер питания  
переменного тока  
(не входит в комплект), 4,2 В

Потребляемая мощность (во время съемки  
с включенным ЖК-дисплеем)

**DSC-P93A**  
1,2 Вт  
**DSC-P73**  
1,1 Вт

Рабочая температура

от 0° до +40°С

Температура хранения

от -20° до +60°С

Размеры

117,2 × 53,7 × 35,8 мм  
(Ш/В/Г, без учета  
выступающих частей)

Вес

Прибл. 236 г (включая две  
батареи, “Memory Stick”,  
кистевой ремешок и т.д.)

Микрофон

Электретный конденсаторный  
микрофон

Громкоговоритель

Динамический  
громкоговоритель

Exif Print

Совместимый

PRINT Image Matching II

Совместимый

PictBridge

Совместимый

## ■ BC-CS2A/CS2B Ni-MH зарядное устройство

Требования к питанию

~100...240 В, 50/60 Гц  
3 Вт

Выходное напряжение

AA : напряжение постоянного  
тока 1,4 В 400 мА × 2  
AAA : напряжение постоянного  
тока 1,4 В 160 мА × 2

Интервал рабочих температур

от 0° до +40°С

Температура хранения

от -20° до +60°С

Габариты

71 × 30 × 91 мм (Ш/В/Г)

Вес

Прибл. 90 г

## ■ AC-LS5 Адаптер напряжения переменного тока (не входит в комплект)

Входная мощность

100 – 240 В переменного тока,  
50/60 Гц  
11 Вт, от 0,16 до 0,09 А

Выходная мощность

4,2 В постоянного тока, 1,5 А

Интервал рабочих температур

от 0° до +40°С

Температура хранения

от -20° до +60°С

Максимальные размеры

Прибл. 48 × 29 × 81 мм (Ш/В/Г)

Вес

Прибл. 130 г

## Принадлежности

- Батареи HR6 (размер AA) Ni-MH (2 шт.)
- Футляр для батарей (1 шт.)
- BC-CS2A/CS2B Ni-MH Зарядное устройство (1 шт.)
- Шнур питания (1 шт.)
- USB-кабель (1 шт.)
- Соединительный A/V-кабель (аудио/видео) (1 шт.)
- Ремешок (1 шт.)
- “Memory Stick” (DSC-P93A: 32MB/DSC-P73: 16MB) (1 шт.)
- CD-ROM (USB драйвер: SPVD-012) (1 шт.)
- Руководство по эксплуатации (1 шт.)

Конструкция и технические характеристики могут изменяться без предварительного уведомления.

## ЖК-дисплей

Для съемки неподвижных изображений

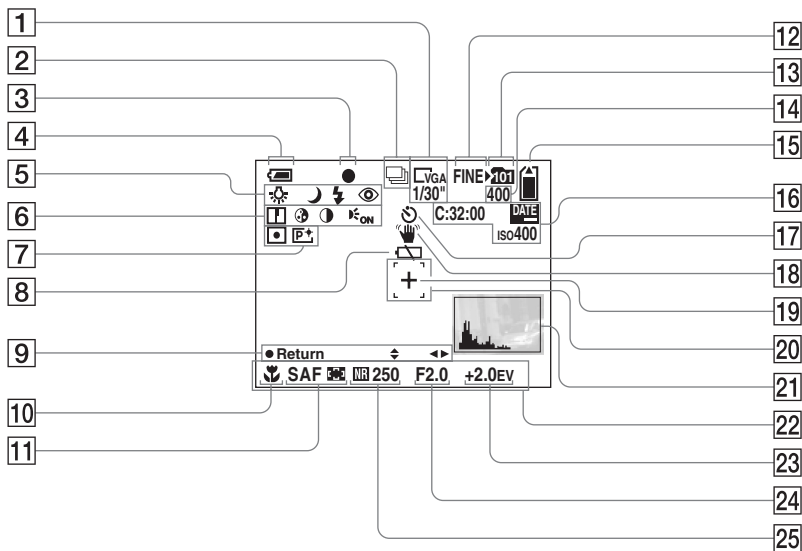

Дополнительную важную информацию смотрите на страницах, номера которых указаны в круглых скобках.

- 1 Индикация размера изображения (22)/ Индикатор межкадрового интервала режима Мультикадровая съемка (64)
- 2 Индикатор режима записи (63, 64)
- 3 Индикатор фиксации AE/AF (26)
- 4 Индикатор заряда батарей (14)
- 5 Индикатор баланса белого (61)/Индикатор переключателя режимов/ Режим фотовспышки (32)/ Подавление эффекта “красных глаз” (33)
- 6 Индикатор четкости (119)/ Индикатор насыщенности (119)/Индикатор контрастности (119)/ Индикатор подсветки AF (34)
- 7 Индикатор режима экспозамера (60)/ Индикатор эффекта изображения (65)
- 8 Предупреждение о низком заряде батарей (114)
- 9 Индикатор режима настройки экспозиции вручную (55)
- 10 Макросъемка (29)
- 11 Режим AF (53)/ Индикатор рамки зоны AF (52)/ Установленное значение фокусного расстояния (54)



- 12 Индикатор качества изображения (49)
- 13 Индикатор папки записи (50)
- 14 Индикатор числа изображений, которые можно записать (24)
- 15 Индикатор оставшегося на карте “Memory Stick” объема памяти
- 16 Отображение данных самодиагностики (116)/  
Индикатор даты/времени (35)/  
ISO чувствительности (119)
- 17 Индикатор таймера автоспуска (31)
- 18 Индикатор вибрации (115)
- 19 Перекрестие точечной фотометрии (60)
- 20 Рамка зоны AF (52)
- 21 Индикатор гистограммы (59)
- 22 Меню/меню справки (48)
- 23 Индикатор установки EV (58)/
- 24 Индикатор значения диафрагмы (55)
- 25 Индикатор большой выдержки NR (39)/Индикатор времени выдержки (55)

- С помощью кнопки MENU можно включать/выключать меню/меню справки.

## Для съемки фильмов

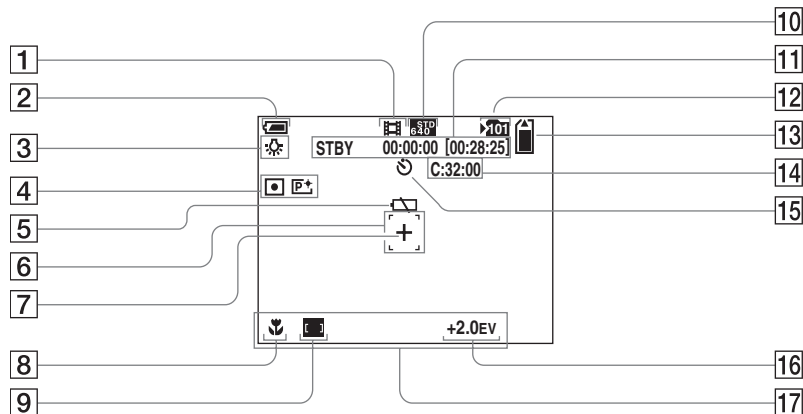

- 1 Индикатор режима записи (82)
- 2 Индикатор заряда батарей (14)
- 3 Индикатор баланса белого (61)
- 4 Индикатор режима экспозамера (60)/  
Индикатор эффекта изображения (65)
- 5 Предупреждение о низком заряде батарей (114)
- 6 Рамка зоны AF (52)
- 7 Перекрестие точечной фотометрии (60)
- 8 Макросъемка (29)
- 9 Индикатор рамки зоны AF (52)/  
Установленное значение фокусного расстояния (54)

- 10 Индикатор размера изображений (82)
- 11 Индикатор времени записи [Максимальное время записи] (82)
- 12 Индикатор папки записи (50)
- 13 Индикатор оставшегося на карте “Memory Stick” объема памяти
- 14 Отображение данных самодиагностики (116)
- 15 Индикатор таймера автоспуска (31)
- 16 Индикатор установки EV (58)/
- 17 Меню/меню справки (48)

- С помощью кнопки MENU можно включать/выключать меню/меню справки.

## Для воспроизведения неподвижных изображений

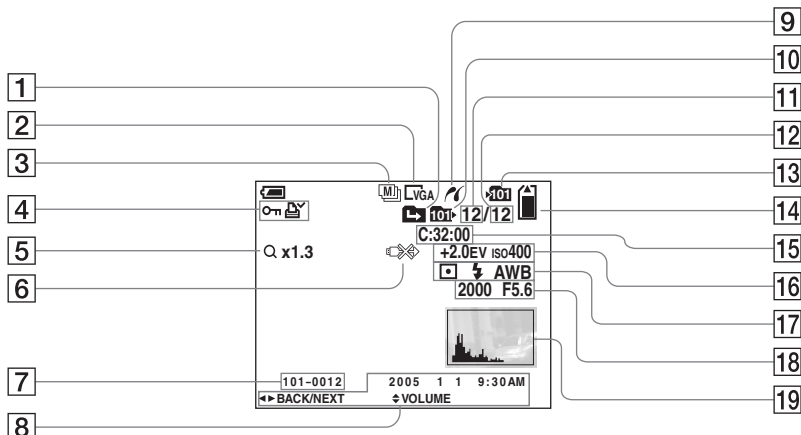

- 1 Индикатор смены папки (66)
- 2 Индикатор размера изображений (22)
- 3 Индикатор режима записи (63, 64)
- 4 Индикатор метки защиты (71)/ Индикатор метки печати (DPOF) (73)
- 5 Индикатор масштабирования (27)/Индикатор воспроизведения по кадрам (70)
- 6 Индикатор подсоединенного кабеля USB (115)

- 7 Число файлов в папке (93)
- 8 Дата/время записи изображения (35)/Меню/Меню справки (48)
- 9 Индикатор соединения PictBridge (75)
- 10 Индикатор папки воспроизведения (66)
- 11 Число изображений
- 12 Число изображений, записанных в папку воспроизведения
- 13 Индикатор папки записи (50)

- 14 Индикатор оставшегося на карте “Memory Stick” объема памяти
- 15 Отображение данных самодиагностики (116)
- 16 Индикатор установки EV (58)/ ISO чувствительности (119)
- 17 Индикатор режима экспозамера (60)/ Индикатор фотовспышки/ Индикатор баланса белого (61)
- 18 Индикатор времени выдержки (55)/Индикатор значения диафрагмы (55)
- 19 Индикатор гистограммы (59)

- С помощью кнопки MENU можно включать/выключать меню/меню справки.

## Для воспроизведения фильмов

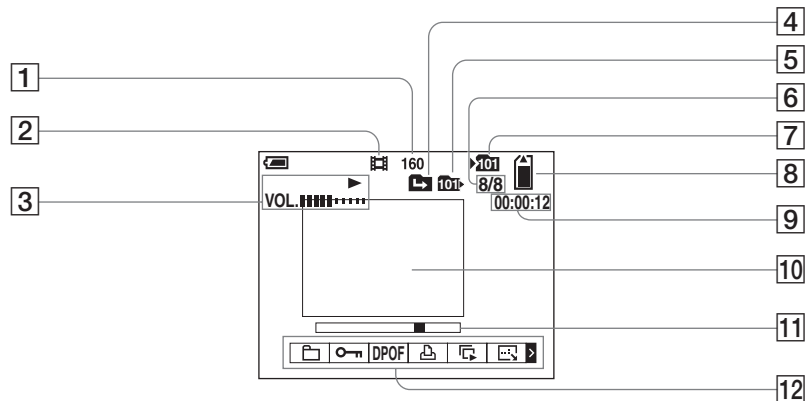

- |  |  |
|--|--|
| <b>1</b> Индикатор размера изображений (83)                                      | <b>8</b> Индикатор оставшегося на карте “Memory Stick” объема памяти |
| <b>2</b> Индикатор режима записи (83)  | <b>9</b> Счетчик (83)  |
| <b>3</b> Индикатор воспроизведения (83)/Индикатор громкости (83)                 | <b>10</b> Окно воспроизведения (83)                                  |
| <b>4</b> Индикатор смены папки (66)  | <b>11</b> Полоса воспроизведения (83)                                |
| <b>5</b> Индикатор папки воспроизведения (66)                                    | <b>12</b> Меню/меню справки (48)                                     |
| <b>6</b> Число изображений/число изображений, записанных в папку воспроизведения |  |
| <b>7</b> Индикатор папки записи (50)   |  |

- С помощью кнопки MENU можно включать/выключать меню/меню справки.

Дополнительную важную информацию смотрите на страницах, номера которых указаны в круглых скобках.

# Указатель

## A

AF .....	26
AF по центру .....	52

## B

B&W .....	65
-----------	----

## C

CD-ROM .....	88
--------------	----

## D

DPOF .....	73
------------	----

## I

ImageMixer VCD2 .....	101
-----------------------	-----

## J

JPG .....	94
-----------	----

## M

Memory Stick .....	128
MPG .....	94

## N

NTSC .....	125
------------	-----

## P

PAL .....	125
PictBridge .....	75
Picture Package .....	95

## S

Sepia .....	65
SET UP .....	49, 123

## U

USB .....	89, 100
-----------	---------

## V

VGA .....	23
-----------	----

## A

Автоматическая фокусировка .....	26, 52
Автоматический просмотр .....	123
Адаптер напряжения переменного тока .....	17

## B

Баланс белого .....	61
Большая выдержка NR .....	39
Быстрый просмотр .....	27

## B

Видеодиск .....	102
Видоискатель .....	34
Включение/выключение питания .....	18
Вращение .....	69
Время выдержки .....	55

## G

Гистограмма .....	59
-------------------	----

## D

Демонстрация слайдов .....	68
Дневное освещение .....	61
Добавление даты и времени .....	35
Драйвер интерфейса USB .....	88

## Ж

ЖК-дисплей .....	133
------------------	-----

## З

Зарядка батареи .....	11
Защита .....	71
Звуковой сигнал/звук спускаемого затвора .....	124
Значение экспозиции .....	55

## И

Изменение размера .....	72
Имена файлов .....	93
Индексный экран .....	40
Индикатор заряда батарей .....	14
Индикатор обращения .....	21
"Интеллектуальное" масштабирование .....	28
Использование фотокамеры за рубежом .....	17, 18



<b>К</b>	
Качество изображения .....	49
Кнопка "RESET" .....	103
Кнопка управления .....	18
Кольцо объектива .....	8
Конденсация влаги .....	126
Контрастность .....	119
Копирование изображений на жесткий диск компьютера .....	90, 97, 99

<b>М</b>	
Макросъемка .....	29
Масштабирование .....	27
Масштабирование при воспроизведении .....	67
Меню .....	48, 118
Меры предосторожности .....	126
Места хранения файлов .....	93
Метка печати (DPOF) .....	73
Многозонный замер .....	60
Многоточечная АФ .....	52
Монтаж фильмов .....	85
Мультикадровая съемка .....	64, 69
Мягкая съемка .....	37

<b>Н</b>	
Насыщенность .....	119
Ночная портретная съемка .....	37
Ночная съемка .....	37

<b>О</b>	
Одноточечная АФ .....	53
Отображение данных самодиагностики .....	116
Очистка .....	126

<b>П</b>	
Папка .....	50, 66
Пасмурное небо .....	61
Пейзажная съемка .....	37
Переключатель режимов .....	10
Подавление эффекта "красных глаз" ....	33
Подсветка АФ .....	34
Подсветка ЖК-дисплея .....	124
Предупреждения и сообщения .....	114
Программный режим автоматической съемки .....	10
Просмотр изображений на ЖК-дисплее .....	40
Просмотр изображений на телевизоре ..	42
Просмотр фильмов на ЖК-дисплее .....	83

<b>Р</b>	
Разделение .....	85
Размер изображений .....	22, 23
Рамка зоны АФ .....	52
Регулировка экспозиции вручную .....	55
Режим АФ .....	53
Режим автоматической настройки .....	25
Режим отображения одного кадра .....	40
Режим экспомера .....	60
Резкость .....	119

<b>С</b>	
Съемка на пляже .....	37
Съемка неподвижных изображений .....	25
Съемка нескольких кадров .....	63
Съемка при свечах .....	37
Съемка фильмов .....	82
Соединительный кабель А/V .....	42

<b>Т</b>	
Таймер автоспуска .....	31
Точечный замер .....	60
Точное цифровое масштабирование .....	27

<b>У</b>	
Удаление неподвижных изображений ....	44
Удаление фильмов .....	84
Управляющая АФ .....	53
Установка .....	88, 95
Установка EV .....	58
Установка карты "Memory Stick" .....	21
Установка фокуса .....	54
Установка часов .....	19, 49, 125

<b>Ф</b>	
Фиксация AE/AF .....	26
Флуоресцентное освещение .....	61
Форматирование .....	46
Фотовспышка .....	32
Фотовспышка при дневном освещении ..	33
Функция автоматического отключения питания .....	18

## **Ц**

Цифровое масштабирование .....28

## **Ч**

Число изображений, которые можно  
сохранить в памяти/время  
съемки .....15, 24, 117

## **Ш**

Штекер питания постоянного тока .....17

## **Э**

Эффект изображения .....65

## **Я**

Яркое освещение .....61

Яркость фотовспышки .....62

### VARNING!

**Utsätt inte denna apparat för regn eller fukt eftersom det medför risk för brand eller elstötår.**

**Öppna inte höljet eftersom det medför risk för elstötår. Överlåt allt servicearbete till kvalificerad personal.**

### Att observera för kunder i Europa

Denna produkt har testats och befunnits uppfylla kraven i EMC-direktivet angående användning av anslutningskablar på under 3 meter.

#### Observera

Elektromagnetiska fält med vissa frekvenser kan påverka bilden och ljudet på den här kameran.

#### Meddelande

Om statisk elektricitet eller elektromagnetism orsakar att en dataöverföring avbryts halvvägs (misslyckas) så starta om programmet eller koppla ur och anslut USB-kabeln igen.

I vissa länder eller regioner kan det finnas regler för hur avfallshanteringen skall se ut för den här produktens batteri. Ta kontakt med din kommun för information.

## Läs det här först

### Testning

Innan du ska ta viktiga bilder bör du kontrollera att kameran fungerar som den ska.

### Ingen ersättning för uteblivna eller tagna bilder

Innehållet i en inspelning ersätts inte om det inte går att ta eller visa bilder på grund av fel på kameran, inspelningsmediet, eller dylikt.

### Säkerhetskopiera

Undvik risken att förlora information genom att alltid kopiera (säkerhetskopiera) informationen till en diskett.

### Anmärkningar om bildinformationens kompatibilitet

- Den här kameran uppfyller bestämmelserna enligt den universella standarden Design rule for Camera File system som fastställts av JEITA (Japan Electrics and Information Technology Industries Association).
- Möjligheten att visa bilder som tagits med denna kamera kan inte garanteras på annan utrustning. Möjligheten att visa bilder på kameran kan inte heller garanteras om bilderna har tagits eller redigerats med annan utrustning.

### Försiktighetsåtgärder i fråga om upphovsrätt

TV-program, filmer, videoband och andra material kan vara upphovsrättskyddade. Obehörig inspelning och användning av sådant material kan strida mot lagar som reglerar upphovsrätten.

### Skaka eller slå inte på kameran

Förutom att den kan sluta att fungera och att det inte går att ta bilder, kan "Memory Stick" bli obrukbart eller bildinformation förloras, skadas eller förstöras.

### LCD-skärm, LCD-sökare (endast modeller med en LCD-sökare) och lins

- LCD-skärmen och LCD-sökaren tillverkas med extrem högprecisionsteknologi så att över 99,99% av bildpunkterna kan användas effektivt. Det kan emellertid förekomma att små svarta punkter och/eller ljusa punkter (vita, röda, blå eller gröna) oavbrutet visas på skärmen och i sökaren. Dessa punkter förekommer normalt vid tillverkningen men påverkar inte tagna bilder på något sätt.
- Undvik att placera kameran nära fönster och ytterdörrar. Om du utsätter LCD-skärmen, sökaren eller linsen för direkt solljus under långa perioder kan det orsaka fel.
- Tryck inte hårt på LCD-skärmen. Skärmen kan bli obalanserad, vilket kan orsaka kamerafel.
- I kalla miljöer kan det uppstå störningar i bilderna på LCD-skärmen. Detta beror inte på något fel på kameran.

## Avlägsna smuts från ytan på blixten

Om smutsen ändrar färg eller har fastnat på grund av värmen från blixten, kan det hända att ljuset blir otillräckligt.

## Automatisk zoomlins

Kameran är utrustad med en automatisk zoomlins. Var noga med att inte stöta till linsen och att hantera den varsamt.

## Utsätt inte kameran för fukt

När du ska ta bilder utomhus i regn eller under liknande omständigheter måste du noga se till att kameran inte blir våt. Om det kommer in vatten i kameran kan det leda till felfunktion och i vissa fall kan skadorna bli så allvarliga att de inte går att reparera. Om det uppstår kondens kan du gå till sidan 116 och följa anvisningarna om hur du tar bort den innan du använder kameran.

## Utsätt inte kameran för sand eller damm

Om du använder kameran på sandiga eller dammiga platser kan det inträffa kamerafel.

## Rikta inte kameran mot solen eller annat skarpt ljus

Det kan orsaka allvarliga ögonskador eller kamerafel.

## Anmärkningar om platser där du kan använda kameran

Använd inte kameran nära platser som avger starka radiovågor eller strålning. Kameran kanske inte kan ta eller visa bilder på rätt sätt.

## Bilderna i den här handboken

De fotografier som används som exempel i handboken är reproducerade bilder och inte fotografier som tagits med kameran.

## Varumärken

- **Cyber-shot** är ett varumärke som tillhör Sony Corporation.
- "Memory Stick",  "Memory Stick PRO", **MEMORY STICK PRO**, "Memory Stick Duo", **MEMORY STICK DUO**, "Memory Stick PRO Duo", **MEMORY STICK PRO DUO** och "MagicGate", **MAGIC GATE** är varumärken som tillhör Sony Corporation.
- **Picture Package** är ett varumärke som tillhör Sony Corporation.
- **Microsoft**, **Windows**, **Windows Media** och **DirectX** är antingen registrerade varumärken eller varumärken som tillhör Microsoft Corporation i USA och/eller andra länder.
- **Macintosh**, **Mac OS**, **QuickTime**, **iMac**, **iBook**, **PowerBook**, **Power Mac** och **eMac** är varumärken eller registrerade varumärken som tillhör Apple Computer, Inc.
- **Macromedia** och **Flash** är varumärken eller registrerade varumärken som tillhör Macromedia, Inc. i USA och/eller andra länder.
- **Intel**, **MMX** och **Pentium** är varumärken eller registrerade varumärken som tillhör Intel Corporation.
- Dessutom är i allmänhet namnen på system och produkter i handboken varumärken eller registrerade varumärken som tillhör deras utvecklare eller tillverkare. Symbolerna <sup>TM</sup> eller © används emellertid inte i samtliga fall i den här handboken.

# Innehåll

Läs det här först .....	2
Kamerans delar .....	6
Lägesväljare .....	8

## Komma igång

Förbereda batterier .....	9
Ladda batterierna .....	9
Sätta i batterierna .....	11
Använda AC-adaptorn .....	14
Använda kameran utomlands .....	15
Stänga av/sätta på kameran .....	15
Använda kontrollknappen .....	16
Ställa in datum och tid .....	16

## Ta stillbilder

Sätta i och ta ur ett ”Memory Stick” .....	19
Välja stillbilsformat .....	20
Bildstorlek och bildkvalitet .....	21
Standardfotografering av stillbilder	
– Använda autoläge .....	23
Kontrollera den senast tagna bilden	
– Snabbgranskning .....	25
Använda zoomfunktionen .....	25
Ta närbilder – Makro .....	27
Använda självutlösaren .....	28
Välja ett blixtläge .....	29
Ta bilder med sökaren .....	31

Lägga till datum och klockslag på stillbilder .....	32
Ta bilder efter miljön .....	33

## Visa stillbilder

Visa bilder på kamerans LCD-skärm .....	36
Visa bilder på TV:n .....	38

## Radera stillbilder

Radera bilder .....	40
Formatera ett ”Memory Stick” .....	42

## Innan du utför avancerade funktioner

Så här installerar du och använder kameran .....	44
Ändra menyinställningar .....	44
Ändra alternativ på SET UP-skärmen .....	45
Bestämma stillbildskvalitet .....	45
Skapa eller välja en mapp .....	46
Skapa en ny mapp .....	46
Välja inspelningsmapp .....	46

## Avancerad tagning av stillbilder

Välja metod för autofokus .....	47
Välja avståndsmätare för sökarram	
– AF-avståndsmätare .....	47

Välja fokusoperation – AF Mode .....	48
Ställa in avståndet till motivet	
– Förinställt fokus .....	49
Fotografering med manuell slutarhastighet och bländare	
– Manuell exponering .....	50
Justera exponeringen – EV-justering .....	53
Välja ett histogram .....	54
Välja mätningssläge .....	55
Justera färgnyanser – Vitbalans .....	56
Justera blixtnivån – Flash Level .....	57
Fotografera bilder i följd .....	58
Ta bilder i Multi Burst-läge	
– Multi Burst-läge .....	59
Fotografering med specialeffekter	
– Bildeffekt .....	59

## Avancerad visning av stillbilder

Välja mapp och visa bilder – Folder .....	61
Förstora en del av en stillbild	
– Visningszoom .....	62
Visa bilder i oavbruten följd	
– Bildspel .....	63
Rotera stillbilder – Rotate .....	64
Visa bilder tagna i Multi Burst-läge .....	64
Visa i oavbruten följd .....	65
Visa bildruta för bildruta .....	65

## Redigera stillbild

Skydda bilder – Skydda .....	66
Ändra bildstorlek – Anpassa .....	67
Välja bilder för utskrift	
– Utskriftsmärke (DPOF) .....	68

## Skriva ut stillbilder (PictBridge printer)

Anslut till en skrivare som följer	
PictBridge-standarden .....	70
Skriva ut bilder .....	71
Skriva ut indexbilder .....	73

## Se på film

Filma .....	77
Visa filmer i LCD-fönstret .....	78
Radera filmer .....	79
Klippa filmer .....	80

## Visa dina bilder på datorn

Kopiera bilder till datorn	
– För Windows-användare .....	82
Installera USB-drivrutinen .....	83
Ansluta kameran till datorn .....	84
Kopiera bilder .....	85
Visa bilderna på datorn .....	87
Platser för lagring av bildfiler och filnamn .....	88

Visa en bild som tidigare har kopierats till en dator .....	90
Installera ”Picture Package” .....	90
Kopiera bilder med ”Picture Package” .....	92
Använda ”Picture Package” .....	93
Kopiera bilder till datorn	
– För Macintosh-användare .....	94
Använda ”ImageMixer VCD2” .....	95

## Felsökning

Felsökning .....	97
Varningar och meddelanden .....	106
Självdiagnosfunktion	
– Om det visas en kod som börjar med en bokstav .....	108

## Ytterligare information

Antalet bilder som kan lagras/tagningstid .....	109
Menyalternativ .....	110
SET UP-alternativ .....	114
Försiktighetsåtgärder .....	116
”Memory Stick” .....	117
Nickelmetallhydrid-batterierna .....	118
Batteriladdaren .....	119
Specifikationer .....	119
LCD-skärmen .....	122

## Sakregister

Sakregister .....	126
-------------------	-----

# Kamerans delar

Detaljerade bruksanvisningar finns på de sidor som anges inom parentes.

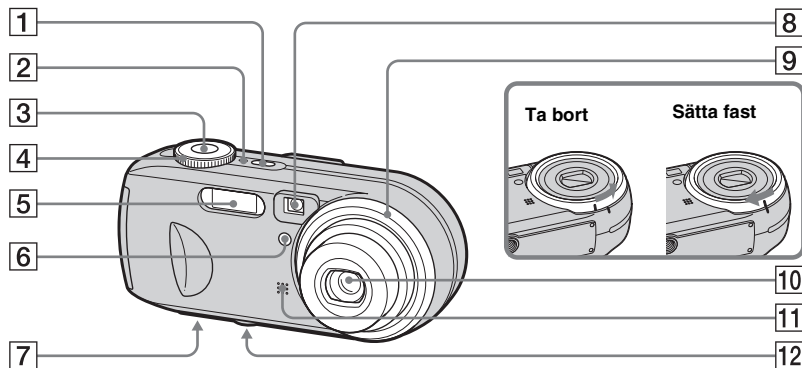

- 1** POWER-knapp (15)
- 2** POWER-lampa (15)
- 3** Avtryckarknapp (23)
- 4** Lägeseväljare (8)
- 5** Blixt (29)
- 6** Självutlösarlampa (28)/  
AF-belysning (30, 114)
- 7** Högtalare (på undersidan)
- 8** Fönster för sökaren
- 9** Objektivring
- 10** Objektiv
- 11** Mikrofon

## **12** Stativfäste (på undersidan)

- Objektivringen är borttagbar så att du kan sätta fast en adapterring (medföljer inte).
- Använd stativ med en skruvlängd som är högst 5,5 mm. Om skruven är längre kan det vara svårt att sätta fast kameran ordentligt på stativet. Kameran kan också skadas.

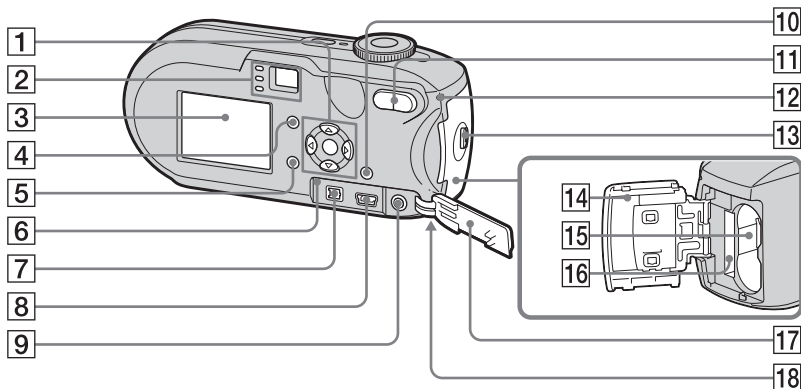

## 1 Kontrollknapp

Meny på: ▲▼◀▶/● (16)

Meny av: ⚡/🔒/📷/🌿 (29/28/25/27)

Lägesväljare "M":

Slutarhastighet/bländarvärde (50)

## 2 Sökare (31)

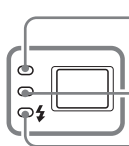

Självutlösar-/tagningsskylt (röd) (28/24)

AE/AF-låslampa (grön) (24)

⚡ (Blixtladdning), lampa (orange) (29)

## 3 LCD -teckenfönster

Mer information om alternativen på LCD-skärmen finns på sidorna 122-125.

4  (LCD-status/LCD på/av), knapp (31)



5 MENU-knapp (44, 110)

6 RESET-knapp (97)

7 DC IN-uttag (14)

8  (USB), uttag (84)

9 A/V OUT (MONO)-uttag (38)

10  /  (Bildstorlek/Radera) knapp (20, 40)

11 Zoom, (W/T) knappar (25)/

 (Index), knapp (37)/

 (Uppspelningszoom), knappar (62)

12 Åtkomstlampa (19)

13 OPEN-knapp (11)

14 Batteri/"Memory Stick"-lucka (11)

15 Lucka för isättning av batteri (11)

16 Lucka för isättning av "Memory Stick" (19)

17 Lucka för uttag (14)

18 Hake för handledsrem (undersida)

Sätta fast handledsremmen.

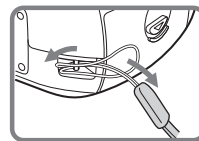

## Lägesväljare

Innan du använder kameran måste du ställa in lägesväljaren på POWER på knappsidan.

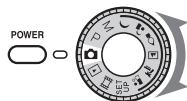

### (Autojusteringsläge)

Fokus, exponering och vitbalans justeras automatiskt för att möjliggöra enkel tagning. Bildkvaliteten är inställd på [Fine] (sidan 45).

### **P** (Programautotagning)

Justeringen vid tagning görs automatiskt på samma sätt som i autojusteringsläget. Du kan justera fokus, exponering etc. om du vill. Dessutom kan du ställa in önskade funktioner med hjälp av menyn (sidor 44 och 110).

### **M** (Manuell exponering)

Du kan justera slutarhastigheten och bländarvärdet manuellt (sidan 50). Dessutom kan du ställa in önskade funktioner för tagningen med hjälp av menyer (sidor 44 och 110).

### (Skymning)

### (Skymning och porträtt)

### (Ljus)

### (Landskap)

### (Strand)

### (Soft snap-läge)

Det är enkelt att ta bilder baserat på de ljusförhållanden som råder (sidan 33). Dessutom kan du ställa in önskade funktioner för tagningen med hjälp av menyer (sidor 33 och 112).

### **SET UP** (Konfigurera)

Du kan ändra inställningarna på kameran (sidor 45 och 114).

### (Filma)

Du kan filma (sidan 77).

### (Uppspelning/Redigering)

Du kan spela upp och redigera stillbilder och filmer (sidor 36 och 66).

## Förbereda batterier

Använd något av följande batterier i kameran.

### Rekommenderade batterier

HR 15/51:HR6 (storlek AA)

nickelmetallhydridbatterier (2 st)

- NH-AA-DA (2 st) (medföljer)
- NH-AA-2DA dubbelpack, eller dylikt (medföljer inte)

Alkaliska batterier, R6 (storlek AA, 2 st)

### Batterier som ej kan användas

Manganbatterier

Litiumbatterier

NiCd-batterier

Om du använder ovan nämnda batterier kan vi inte garantera att kameran fungerar på fullgott sätt med avseende på batteriets tillstånd, exempelvis på grund av otillräcklig effekt.

### Anmärkningar om alkaliska batterier

- Alkaliska batterier har kortare livslängd än de nickelmetallhydridbatterier som medföljer. Strömmen kan slås av trots att indikatorn för återstående batteri anger att det finns tillräckligt mycket ström kvar.
- Det finns stora skillnader mellan olika batterityper och batterier av olika varumärken beträffande funktion. Detta gäller särskilt vid lägre temperaturer då vissa batterier är avsevärt svagare. Du kommer eventuellt inte att kunna ta bilder i temperaturer under 5 °C.
- Blanda inte gamla och nya batterier.
- Indikatorn för återstående batteritid visar inte korrekt information.
- Det är stor skillnad mellan den tillgängliga tiden för att ta bilder och den tillgängliga tiden för att visa bilder. Om du ändrar på lägesväljarens position kan, på grund av batterikonstruktionen hos alkaliska batterier, strömmen slås av trots att en del av objektivet är ute. I så fall ersätter du batterierna med nya eller fullständigt uppladdade nickelmetallhydridbatterier.

**Du bör använda de medföljande nickelmetallhydridbatterierna.**

## Ladda batterierna

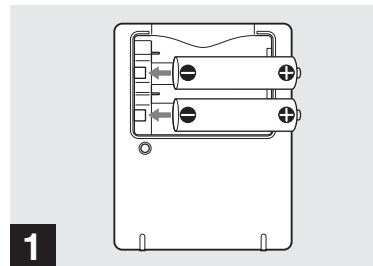

➔ **Sätt in nickelmetallhydridbatterier i den medföljande batteriladdaren med korrekt polaritet +/-.**

- **Det går inte att ladda upp alkaliska batterier med batteriladdaren.**
- **Se till att ladda nickelmetallhydridbatterierna som medföljer kameran innan du använder dem.**
- Anslut batteriladdaren till ett lättillgängligt vägguttag i närheten.
- Även om CHARGE-lampan inte tänds är kameran inte bortkopplad från strömkällan (elnätet) så länge den är ansluten till vägguttaget. Om det inträffar fel när du använder batteriladdaren bör du omedelbart stänga av strömmen genom att dra ut kontakten ur vägguttaget.

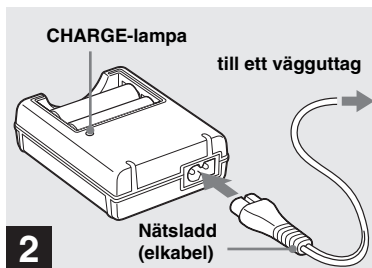

## ➔ Anslut batteriladdaren till ett vägguttag med nätsladden (elkabeln).

Laddningen påbörjas och CHARGE-lampan tänds. När CHARGE-lampan släcks är uppladdningen klar. Mer information om batteriladdaren finns på sidan 119.

## Så här tar du ut batterierna

Tryck ned batteriets minusände (-) så att plusändan (+) lyfts upp och ta ut batteriet.

- När uppladdningen är klar drar du ut nätsladden (elkabeln) ur vägguttaget och tar ut nickelmetallhydridbatterierna ur laddaren.

## Laddningstid

Nickelmetallhydrid-batteri	Laddningstid
NH-AA-DA × 2 (medföljer)	Ungefär 6 timmar

Det här motsvarar den tid som krävs för att ladda helt tomma nickelmetallhydridbatterier med hjälp av den medföljande batteriladdaren i en miljö med en temperatur på 25 °C.

- Uppladdningen är klar efter cirka sex timmar. CHARGE-lampan kan vara tänd i mer än sex timmar, men det är inte ett tecken på fel.
- Om du använder batteriladdaren som medföljer i STAMINA-satsen för extra snabb laddning ("Quick charge", medföljer inte), laddas batterierna snabbare.  
Laddningstid  
När du laddar upp två nickelmetallhydridbatterier: Cirka 2 timmar och 30 minuter  
När du laddar upp fyra nickelmetallhydridbatterier: Cirka 5 timmar

## Anmärkningar om nickelmetallhydridbatterier

- Vid inköpstillfället eller när nickelmetallhydridbatterierna inte har använts på länge kan det hända att de inte laddas helt. Det är normalt för den här batteritypen och är inte tecken på att det är fel på batteriet. Om detta inträffar kan du åtgärda problemet genom att upprepade gånger ladda ur batteriet och sedan ladda upp det igen.
  - Om nickelmetallhydridbatteriernas poler är smutsiga kan det hända att batterierna inte laddas ordentligt. Rengör emellanåt batteriernas poler och kontakterna på batteriladdaren med en torr trasa.
  - Var noga med att använda batterilådan (medföljer) när du förflyttar nickelmetallhydridbatterierna. Om +/- metallkontakterna kortas av finns risk för överhettning eller brand.
  - Även när nickelmetallhydridbatterierna inte används, förlorar de sin laddning med tiden. Du rekommenderas att ladda upp batterierna precis innan du använder dem.
  - Om du laddar upp nickelmetallhydridbatterierna innan du använder den resterande laddningen kan den s.k. minneseffekten\* inträffa och varningsmeddelandet för låg batterinivå visas tidigare än förväntat. Du kan åtgärda problemet genom att ladda batteriet helt när det har tömts.
- \* "Minneseffekten" – en situation då ett batteri tillfälligt laddas upp till en nivå som är lägre än maximalt.

## Sätta i batterierna

- Om du vill göra slut på batterierna helt ställer du in kameran i bildspelläget (sidan 63) och låter den vara tills batterierna har tömts.
- Ta inte bort yttre förslutningar och skada inte batterierna. Använd aldrig batterier vars förslutningar helt eller delvis tagits bort eller batterier som har delats på något sätt. Det kan orsaka läckage, explosion eller värmealstring i batteriet och medföra brännskador eller andra personsador. Det kan orsaka fel på batteriladdaren.

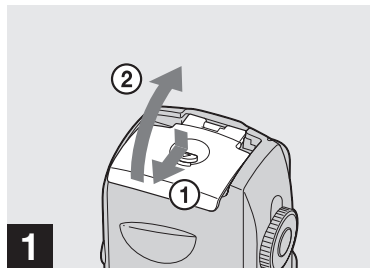

### → Öppna batteri-/”Memory Stick”-luckan.

Skjut upp batteri-/”Memory Stick”-luckan och skjut sedan luckan i pilens riktning.

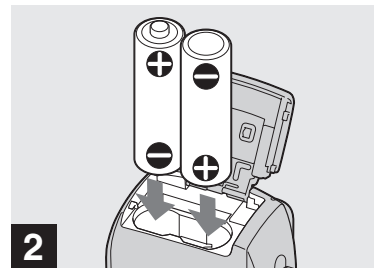

### → Sätt i batterierna.

Sätt in batterierna så att +/- polerna hamnar mot +/- märkena på batterilådans insida.

- Rengör emellanåt batteriernas poler och kontaktarna på batteri-/”Memory Stick”-luckan med en torr trasa. Om batteriets poler eller kontakter täcks av ett lager smuts eller hudfett kan kamerans drifttid bli avsevärt förkortad.

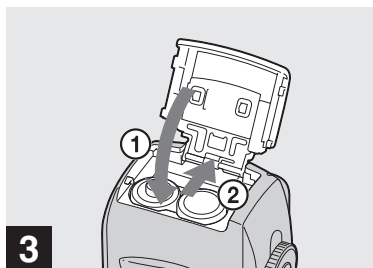

### → Stäng batteri-/”Memory Stick”-luckan.

Stäng batteri-/”Memory Stick”-luckan medan du håller in batterierna. Luckan är stängd när den klickar till.

### Så här tar du ut batterierna

Skjut upp batteri-/”Memory Stick”-luckan, öppna batteri-/”Memory Stick”-luckan och ta sedan bort batterierna.

- Tappa inte batterierna när du öppnar eller stänger batteri-/”Memory Stick”-luckan.

## Indikering av återstående batteritid (vid användning av nickelmetallhydridbatterier)

Batterieffekten sjunker med användning och indikatorn för återstående batteritid visar hur mycket ström som återstår med hjälp av följande symboler.

Indikering av återstående batteritid	Riktlinjer för återstående batteritid (Fullständig uppladdning är 100 %)
	Tillräcklig mängd återstår
	Batteriet är halvfullt
	Batterinivån är låg, tagning/visning upphör snart.
	Byt ut batterierna mot helt laddade batterier eller ladda batterierna. (Varningsindikatorn blinkar.)

- Om LCD-skärmen är avstängd kan du trycka på  för att starta den.
- Det kan hända att informationen inte visas på rätt sätt beroende på de förhållanden som kameran används i samt laddarens tillstånd, eller beroende på miljön kameran används i.
- Om du använder alkaliska batterier visas inte rätt återstående batteritid. Funktionen kan variera avsevärt mellan olika batterityper och batterier från olika tillverkare, och strömmen kan slås av trots att indikatorn för återstående batteritid anger att det finns tillräckligt mycket ström kvar. I så fall ersätter du batterierna med nya eller fullständigt uppladdade nickelmetallhydridbatterier.
- När du använder nätadaptern (medföljer inte) visas inte någon information om återstående batteritid.

## Batteriets livslängd och det antal bilder som kan tas/visas

Tabellerna nedan visar den ungefärliga batteritiden och det ungefärliga antalet bilder som kan fotograferas/visas. Uppgifterna gäller vid tagning av bilder i normalinställning med ett fullständigt uppladdat batteri vid en temperatur på 25 °C. Antalet bilder som kan tas/visas anges med hänsyn till byte av medföljande "Memory Stick" vid behov. Observera att de verkliga värdena kan vara lägre än de angivna, beroende på omständigheterna vid användningen.

- Batteriets kapacitet minskar i takt med att du använder det och med tiden (sidan 119).

### Ta stillbilder

#### Under normala förhållanden<sup>1)</sup>

Bildstorlek	NH-AA-DA (2 st) (medföljer)		
	LCD - tecken-fönster	Antal bilder	Batterilivslängd (min.)
DSC-P93A			
5M	På	Ungefär 410	Ungefär 205
	Av	Ungefär 740	Ungefär 370
VGA (E-Mail)	På	Ungefär 410	Ungefär 205
	Av	Ungefär 740	Ungefär 370
DSC-P73			
4M	På	Ungefär 420	Ungefär 210
	Av	Ungefär 760	Ungefär 380
VGA (E-Mail)	På	Ungefär 420	Ungefär 210
	Av	Ungefär 760	Ungefär 380

Bildstorlek	Alkaliska batterier, R6 (storlek AA, 2 st) (medföljer inte)		
	LCD - tecken-fönster	Antal bilder	Batterilivslängd (min.)
DSC-P93A			
5M	På	Ungefär 80	Ungefär 40
	Av	Ungefär 180	Ungefär 90
VGA (E-Mail)	På	Ungefär 80	Ungefär 40
	Av	Ungefär 180	Ungefär 90
DSC-P73			
4M	På	Ungefär 110	Ungefär 55
	Av	Ungefär 240	Ungefär 120
VGA (E-Mail)	På	Ungefär 110	Ungefär 55
	Av	Ungefär 240	Ungefär 120

När du använder Sony alkaliska batterier

<sup>1)</sup> Fotografering i följande situationer:

- Bildkvaliteten är inställd på [Fine]
- [AF Mode] är inställd på [Single]
- Fotografering en gång var 30:e sekund
- Zoomen växlar mellan W och T-ändar
- Blixten skickar ut en förblixt varannan gång
- Strömmen sätts på och slås av en gång var tionde gång

Mätmetoden är baserad på CIPA-standarderna.

(CIPA: Camera & Imaging Products Association)

### Visa stillbilder<sup>2)</sup>

Bildstorlek	NH-AA-DA (2 st) (medföljer)	
	Antal bilder	Batterilivslängd (min.)
DSC-P93A		
5M	Ungefär 9 200	Ungefär 460
VGA (E-Mail)	Ungefär 9 200	Ungefär 460
DSC-P73		
4M	Ungefär 9 800	Ungefär 490
VGA (E-Mail)	Ungefär 9 800	Ungefär 490

<sup>2)</sup> Visa stillbilder i ordning i intervall på ungefär tre sekunder

### Spela in film<sup>3)</sup>

	NH-AA-DA (2 st) (medföljer)	
	LCD-skärmen avstängd	LCD-skärmen påslagen
DSC-P93A	Ungefär 210	Ungefär 270
DSC-P73	Ungefär 210	Ungefär 270

<sup>3)</sup> Oavbruten tagning vid en [160] bildstorlek

## Använda AC-adaptern

- Batteriets livslängd och det antal bilder som kan fotograferas/visas minskar under följande villkor:
  - När den omgivande temperaturen är låg
  - När blixten används
  - När kameran har slagits på och av flera gånger
  - När zoomen används ofta
  - [LCD Backlight] är inställt på [Bright] i SET UP-inställningarna
  - [AF Mode] är inställd på [Monitor]
  - Batteristyrkan är låg.

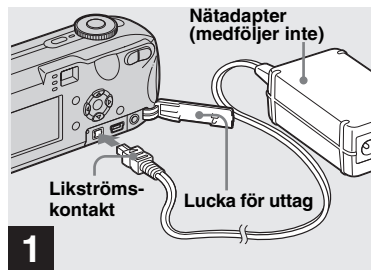

- ➔ Öppna uttagsluckan och anslut sedan AC-LS5-nätadaptren (medföljer inte) till DC IN-ingången på kameran.

Anslut kontakten med märket ▲ uppåt.

- Använd AC-LS5-nätadaptren. Andra nätadapttrar kan inte användas tillsammans med kameran.
- Anslut nätadaptren till ett lättåtkomligt vägguttag i närheten. Om något fel uppstår när du använder adaptren stänger du av strömmen omedelbart genom att dra ut kontakten ur vägguttaget.

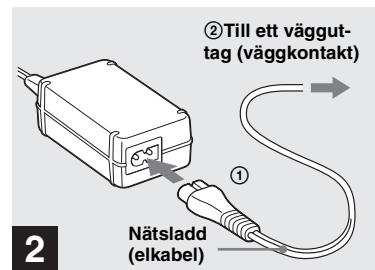

- ➔ Anslut nätsladden (elkabeln) till nätadaptren och ett vägguttag.

- När du har slutat använda AC-adaptren skall du koppla ur den från DC IN-kamerans uttag och vägguttaget.
- Kameran är inte bortkopplad från strömkällan så länge den är ansluten till vägguttaget (elnätet), även om själva kameran är avstängd.

## Använda kameran utomlands

### Strömförsörjning

Du kan använda kameran tillsammans med batteriladdaren (medföljer) eller AC-LS5 nätadaptorn (medföljer inte) i alla länder och på platser med spänning inom intervallet 100 V till 240 V växelström, 50/60 Hz. Om det behövs kan du köpa en adapter [a] som passar vägguttaget (väggkontakten) som du ska använda [b].

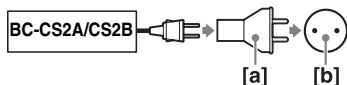

- Använd inte en elektrisk transformator (reseomvandlare) eftersom det kan leda till fel.

## Stänga av/sätta på kameran

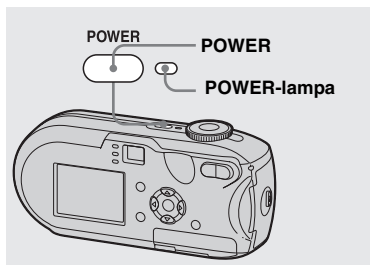

➔ Tryck på POWER för att slå på strömmen.

POWER-lampan lyser grönt och strömmen är på. När du sätter på kameran första gången visas skärmen Clock Set (sidan 16).

### Så här stänger du av strömmen

Tryck på POWER igen, POWER-lampan slocknar och kameran stängs av.

- När du slår på strömmen och lägesväljaren inte är inställd på SET UP eller [RECALL] börjar objektivet röra sig. Se upp så att du inte vidrör linsen.
- Lämna inte kameran med objektivet ute genom att ta bort batterierna eller nätadaptorn (medföljer inte) under lång tid. Det kan orsaka fel.

## Funktionen för automatisk avstängning

Om det inte utförs några uppgifter på kameran under cirka tre minuter på bildtagning, bildvisning eller inställning av kameran med batteridrift stängs strömmen av automatiskt för att spara på batterikraften.

Funktionen för automatisk avstängning fungerar emellertid inte i följande situationer, ens under batteridrift.

- När filmer visas
- När ett bildspel visas
- När en kabel är ansluten till [USB] -uttaget (USB) eller A/V OUT (MONO)-uttaget

## Använda kontrollknappen

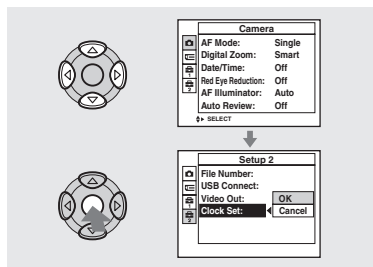

Om du vill ändra de aktuella inställningarna på kameran visar du menyn eller SET UP-skärmen (sidan 44 och 45) och använder kontrollknappen för att göra ändringarna. När du ställer in menyn väljer du alternativ eller inställning med hjälp av  $\blacktriangle/\blacktriangledown/\blacktriangleleft/\blacktriangleright$  och gör sedan inställningen.

När du ställer in SET UP väljer du alternativ med hjälp av  $\blacktriangle/\blacktriangledown/\blacktriangleleft/\blacktriangleright$  och ändrar sedan inställning genom att trycka på  $\bullet$ .

## Ställa in datum och tid

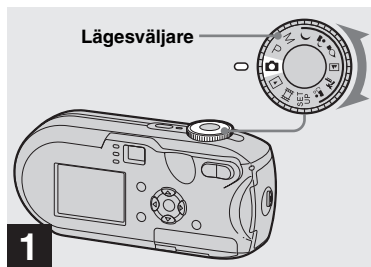

→ Ställ in lägesväljaren på  $\text{CAM}$ .

- Om du vill ställa in tid och datum igen ställer du in lägesväljaren på SET UP, väljer [Clock Set] i  $\text{SET UP}$  (Setup 2) (sidan 45 och 115) och fortsätter sedan från steg 2.

- Du kan även genomföra den här operationen när lägesväljaren är inställd på P, M,  $\text{M}$ ,  $\text{M}$ ,  $\text{M}$ ,  $\text{M}$ ,  $\text{M}$  eller  $\text{M}$ .

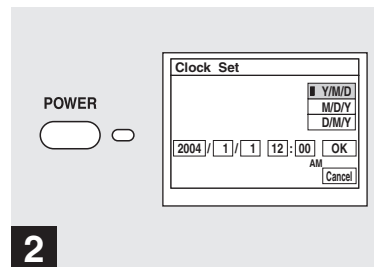

→ Tryck på POWER för att slå på strömmen.

Den gröna POWER-lampan tänds och Clock Set visas på LCD-skärmen.

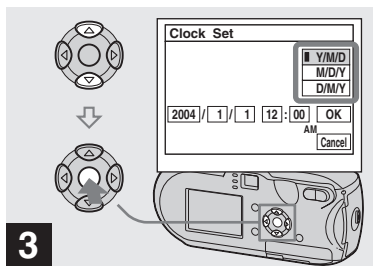

**3** → Välj önskat datumformat med ▲/▼ på kontrollknappen och tryck på ●.

Du kan välja mellan [Y/M/D] (år/månad/dag), [M/D/Y] och [D/M/Y].

- Om det laddningsbara batteriet som tillför den ström som krävs för att spara tidsdata blir helt urladdat (sidan 117), Clock Set visas skärmen igen. Om det händer ställer du in datum och tid genom att börja från steg **3** ovan.

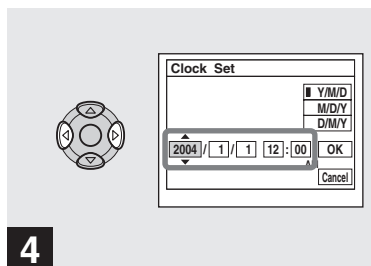

**4** → Välj önskat alternativ (år, månad, dag, timme eller minut) med ◀/▶ på kontrollknappen.

▲ visas ovanför och ▼ under det valda alternativet.

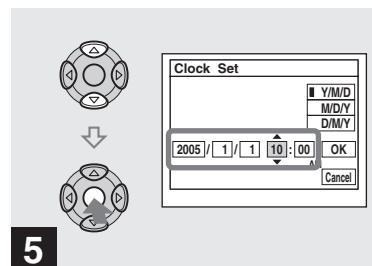

**5** → Ställ in önskat siffervärde med ▲/▼ på kontrollknappen och tryck på ●.

När du har ställt in önskat siffervärde går du vidare och ställer in nästa alternativ. Gör om steg **4** och **5** till dess att samtliga alternativ har ställts in.

- Om du valde [D/M/Y] i steg **3**, anger du tiden med 24-timmarsklocka.
- Med 12.00 AM menas midnatt och 12.00 PM mitt på dagen.

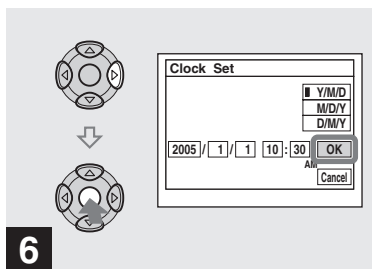

→ Väj [OK] med ► på kontrollknappen och tryck sedan på ●.

Datum och tid ställs in och klockan börjar visa tiden.

- Om du vill avbryta inställningarna väljer du [Cancel] och trycker sedan på ●.

## Sätta i och ta ur ett "Memory Stick"

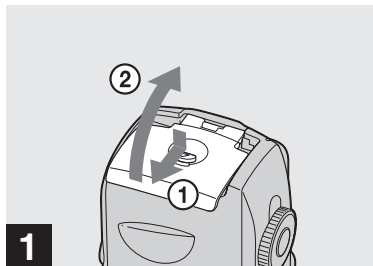

### → Öppna batteri/"Memory Stick"-luckan.

Skjut upp batteri-/”Memory Stick”-luckan och skjut sedan luckan i pilens riktning.

- Var försiktig så att du inte tappar batterierna när du öppnar eller stänger batteri/"Memory Stick"-luckan.
- Om du vill ha mer information om "Memory Stick", se sidan 117.

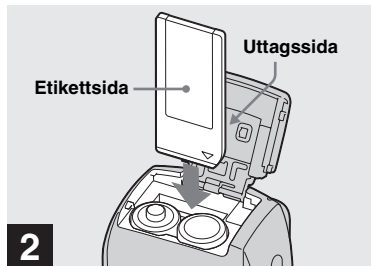

### → Sätt i "Memory Stick".

För in kamerans "Memory Stick" helt tills det klickar till (se bilden).

- När du sätter i ett "Memory Stick" ska du trycka in det så långt det går. Om du inte sätter in det rätt kan varken tagning eller visning genomföras.

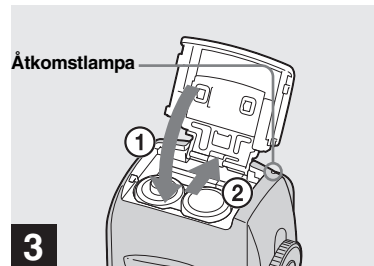

### → Stäng batteri-/”Memory Stick”-luckan.

### Så här tar du bort "Memory Stick"





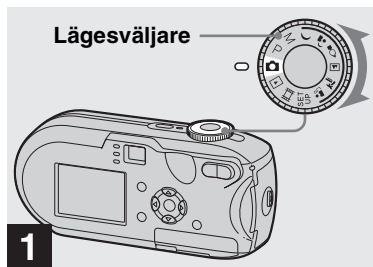

Öppna luckan till "Memory Stick"-facket och tryck sedan in "Memory Stick" så att det matas ut.

- När åtkomstlampan lyser tar eller avläser kameran en bild. Öppna inte batteri/"Memory Stick"-luckan och stäng av strömmen samtidigt. Data kan skadas.

# Välja stillbilsformat



➔ Ställ in lägesväljaren på  och slå på strömmen.

- Du kan även genomföra den här operationen när lägesväljaren är inställd på P, M, , , , ,  eller .

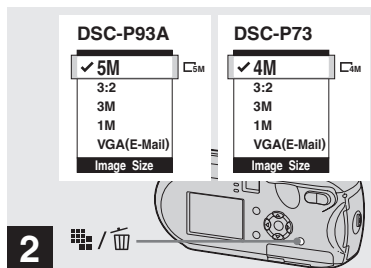

➔ Tryck på  /  (Bildstorlek).

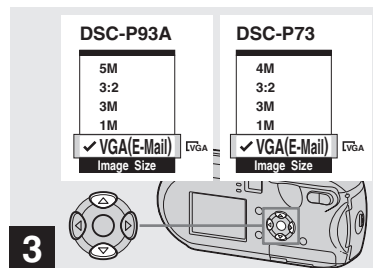

Inställningen Image Size visas.

- Mer information om bildstorlek finns på sidan 21.



➔ Välj önskad bildstorlek med  /  på kontrollknappen.

Bildstorleken är inställd.

När du har gjort inställningarna trycker du på  /  (Bildstorlek). Inställningen Bildstorlek tas bort från LCD-skärmen.

- Inställningen sparas även om strömmen stängs av.

# Bildstorlek och bildkvalitet

Du kan välja bildstorlek (antal bildpunkter) och bildkvalitet (komprimeringsgrad) baserat på den typ av bild du vill ta.

Bildstorleken visas med det antal bildpunkter (horisontellt × vertikalt) som bilden består av. Bildstorleken 5M (2592×1944) anger till exempel att bilden är 2 592 (horisontellt) × 1 944 (vertikalt) bildpunkter. Ju fler bildpunkter desto större bildstorlek.

Du kan välja bildkvalitet mellan Fine (hög kvalitet) eller Standard.

De olika bildkvaliteterna har olika komprimering. Om du väljer Fine (så att bilden blir större) får du en bild med högre kvalitet. Den mängd data som krävs för att lagra bilden blir dock större och du kan lagra färre antal bilder på "Memory Stick". Du kan välja bildstorlek och -kvalitet beroende på vilken typ av bilder du vill ta, enligt tabellen nedan.

<sup>1)</sup> Standardinställningen är [5M] (DSC-P93A) eller [4M] (DSC-P73). Den här storleken kan ge den mest högkvalitativa bilden med den här kameran.

<sup>2)</sup> Det här alternativet sparar bilder i höjd-/breddförhållandet 3:2 så att de stämmer överens med det utskriftspapper som används.

## Kort beskrivning av bildstorleken

I följande bild visas en del av bild med den minsta och största bildstorleken.

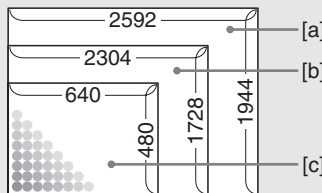

**[a]:** Visningsstorlek: 5M

Bildstorlek: 5M

$2\,592 \times 1\,944 = 5\,038\,848$  pixlar

**[b]:** Visningsstorlek: 4M

Bildstorlek: 4M

$2\,304 \times 1\,728 = 3\,981\,312$  pixlar

**[c]:** Visningsstorlek: VGA (E-Mail)

Bildstorlek: VGA

$640 \times 480 = 307\,200$  pixlar

## Exempel baserade på bildstorlek och -kvalitet

Bildstorlek		Exempel
5M <sup>1)</sup> (2592×1944) (DSC-P93A)	Förstorat ↑ ↓ Förminskat	• För utskrift av bilder i A4-storlek eller förfinad A5-storlek.
3:2 <sup>2)</sup> (2592×1728) (DSC-P93A)		
4M <sup>1)</sup> (2304×1728) (DSC-P73)		• För utskrift av bilder i A4-storlek eller förfinad A5-storlek.
3:2 <sup>2)</sup> (2304×1536) (DSC-P73)		
3M (2048×1536)		• För utskrift av bilder i vykortformat • För fotografering av många bilder, bifoga bilder till e-mail, eller lägga ut bilder på en hemsida.
1M(1280×960)		
VGA (E-Mail) (640×480)		

Bildkvalitet (Komprimeringsgrad)		Exempel
Fine	Liten komprimering (ser bättre ut)	• För att ta bilder med högre kvalitet.
	↑ ↓	
Standard	Hög komprimering (normal)	• För att ta fler bilder.

### Antalet bilder som kan sparas på ett "Memory Stick"<sup>3)</sup>

Antal bilder som du kan spara i Fine (Standard)<sup>4)</sup>-läget visas nedan. (enhet: antal bilder)

Kapacitet Bild- storlek	16MB	32MB	64MB	128MB	MSX-256	MSX-512	MSX-1G
5M (DSC-P93A)	6 (11)	12 (23)	25 (48)	51 (96)	92 (174)	188 (354)	384 (723)
3:2 (DSC-P93A)	6 (11)	12 (23)	25 (48)	51 (96)	92 (174)	188 (354)	384 (723)
4M (DSC-P73)	8 (14)	16 (30)	32 (60)	65 (121)	119 (216)	242 (440)	494 (898)
3:2 (DSC-P73)	8 (14)	16 (30)	32 (60)	65 (121)	119 (216)	242 (440)	494 (898)
3M	10 (18)	20 (37)	41 (74)	82 (149)	148 (264)	302 (537)	617 (1 097)
1M	24 (46)	50 (93)	101 (187)	202 (376)	357 (649)	726 (1 320)	1 482 (2 694)
VGA (E-Mail)	97 (243)	196 (491)	394 (985)	790 (1 975)	1 428 (3 571)	2 904 (7 261)	5 928 (1 4821)

<sup>3)</sup> Om du ställer in [Mode] (REC Mode) på [Normal]

Om du vill ha mer information om hur många bilder du kan ta i de övriga lägena, se sidan 109.

<sup>4)</sup> Mer information om bildkvalitetsinställning (komprimeringsgrad) finns på sidan sidan 45.

- När du visar bilder som tagits med andra Sony-enheter, kan indikeringen av bildstorleken skilja sig från den faktiska bildstorleken.
- När du visar bilderna på kamerans LCD-skärm ser de alla ut att ha samma storlek.
- Antalet tagna bilder kan skilja sig från dessa värden beroende på rådande förhållanden vid tagningen.
- När det återstående antalet bilder som kan sparas är fler än 9 999, visas ">9999".
- Du kan ändra bildstorleken vid ett senare tillfälle (mer information om funktionen för att ändra format finns på sidan 67).

# Standardfotografering av stillbilder – Använda autoläge

## Hålla kameran på rätt sätt



När du tar bilder med kameran måste du se till så att du inte skymmer objektivet, sökaren, blixten eller AF-belysningen med fingrarna (sidor 6 och 7).

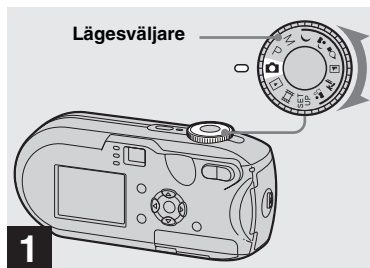

➔ Ställ in lägesväljaren på  och sätt på kameran.

- Linskyddet öppnas när strömmen slås på.
- Vidrör inte linsdelen när den är i drift, t.ex. när du trycker på POWER för att stänga av strömmen eller när zoomfunktionen är igång (sidan 25).
- Du kan skapa en ny mapp i "Memory Stick" och välja att lagra bilder där (sidan 46).

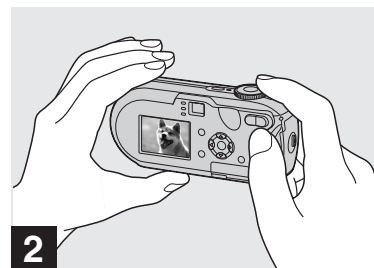

➔ Håll kameran stadigt med båda händerna och fokusera på ett motiv genom att placera det i mitten av ramen.

- Det minsta fokusavståndet till ett motiv är följande:  
DSC-P93A: Ungefär 50 cm (W)/60 cm (T).  
DSC-P73: Ungefär 50 cm  
Om du vill ta foton på närmare avstånd använder du makroläget (sidan 27).
- Bildramen på LCD-skärmen visar fokusavståndet. (Information om AF-avståndsmätaren finns på sidan 47.)

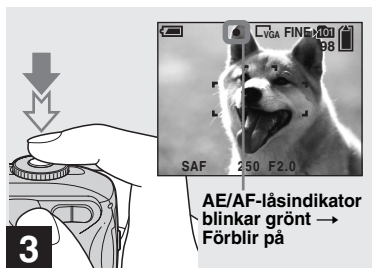

### ➔ Tryck på avtryckarknappen och håll den nedtryckt till hälften.

När du har låst fokus hörs ett pip. När AE/AF-låsindikatorn slutar att blinka och fortfarande är tänd kan du ta bilder med kameran. (LCD-skärmen kan frysas i ett ögonblick beroende på motivet.)

- Om du tar bort fingret från avtryckarknappen avbryts tagningen.
- Om kameran inte piper är AF-justeringen inte klar. Du kan fortsätta att ta bilder, men skärpan blir inte korrekt.

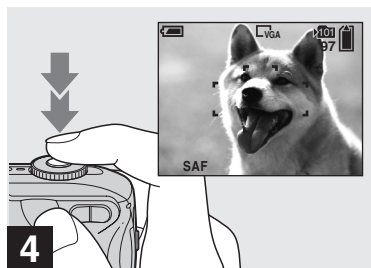

### ➔ Tryck ned slutarknappen helt.

Sökaren klickar, tagningen är slutförd och stillbilden lagras i "Memory Stick". När tagningslampan (sidan 7) släcks kan du ta nästa bild.

- När du använder batteri vid tagningen och inte utför några aktiviteter på ett tag medan kameran är påslagen, stängs strömmen av automatiskt för att bevara batteriet (sidan 15).

## Om autofokus

Vid fotografering där det är svårt att få in fokus börjar AE/AF-låsindikatorn blinka långsamt och AE-låssignalen hörs inte. Det kan vara svårt att använda funktionen Autofokus för följande motiv. I sådana fall kan du släppa upp avtryckarknappen och försöka komponera bilden och ställa in skärpan igen.

- Motivet är avlägset från kameran och mörkt
- Kontrasten mellan motivet och bakgrunden är dålig
- Motivet finns bakom glas, t.ex. ett fönster
- Motivet rör sig snabbt
- Något, t.ex. en spegel, reflekteras på motivet eller så finns en större skimrande del och ett glänsande motiv
- Ett blinkande motiv
- Motivet är bakgrundsbelyst.

Det finns två funktioner för Autofokus: "AF-ramavståndsmätare" som ställer in fokusläget enligt motivets läge och storlek och "AF Mode" som ställs in när kameran börjar och slutar fokusera. Se sidan 47 för ytterligare information.

## Kontrollera den senast tagna bilden – Snabbgranskning



➔ Tryck på ◀ (Ⓢ) på kontrollknappen.

Om du vill återgå till läget för tagning trycker du lätt på avtryckaren eller trycker på ◀ (Ⓢ) på kontrollknappen igen.

**Så här tar du bort bilden som visas på LCD-skärmen**

- 1 Tryck på / (radera).
- 2 Välj [Delete] med hjälp av ▲ på kontrollknappen och tryck sedan på ●. Bilden raderas.

- Bilden kan se grov ut precis när du börjar visa bilder på grund av bildbehandlingen.

## Använda zoomfunktionen

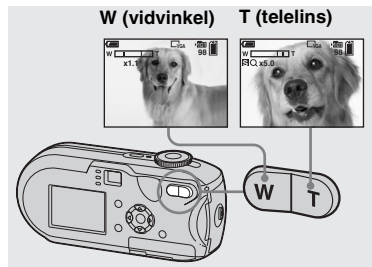

➔ Tryck på zoomknapparna för att välja önskat zoomläge och ta bilden.

**Minsta fokusavstånd till motivet**

DSC-P93A: Ungefär 50 cm (W)/60 cm (T) från objektivet

DSC-P73: Ungefär 50 cm (W/T) från objektivet

- Linsen rör sig när zoomfunktionen används. Se upp så att du inte vidrör linsen.
- Du kan inte ändra zoomen när du spelar in filmer (sidan 77).

## Zoom

Det finns zoomfunktioner i kameran som du kan använda till att förstora bilden: optisk zoom och två olika typer av digital zoom. Du kan använda antingen digital smartzoom eller digital precisionszoom.

Om du ställer in den digitala zoomen ändras zoommetoden från optisk till digital zoom när du zoomar in mer än 3x.

Om du endast vill använda den optiska zoomen ställer du in [Digital Zoom] på [Off] i SET UP-inställningarna (sidan 114). I så fall visas inte det digitala zoomområdet i zoomfältet på LCD-skärmen och den maximala zoomen är 3x.

Förstoringsmetoden och zoomskalan skiljer sig beroende på bildstorlek och zoomtyp, så du bör välja den zoom som passar för det du vill fota.

När du trycker på zoomknappen visas zoomindikatorn på LCD-skärmen enligt följande.

W-sidan av den här linjen är området för den optiska zoomen, medan T-sidan är området för den digitala zoomen

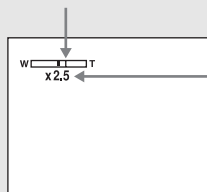

Zoomskalningsindikator

- Zoomindikatorn ser olika ut beroende på zoomtyp.  
Optisk zoom: **X**  
Smartzoom: **SQx**  
Digital precisionszoom: **PQx**
- AF-ramavståndsmätaren visas inte när du använder den digitala zoomen. **[AF]** eller **[T]** blinkar och AF används med prioritet på motiv som ligger nära mitten.

### Smart zoom



Optisk zoom



Smart zoom

Bilden förstoras nästan utan någon distorsion. Tack vare det kan du använda smartzoom med samma "känsla" som med

en optisk zoom. Om du vill ställa in ställer du in [Digital Zoom] på [Smart] i SET UP-inställningarna (sidan 114).

Standardinställningen är smartzoom. Den maximala zoomen beror på vilken bildstorlek du har valt, enligt följande.

### DSC-P93A

Bildstorlek	Maximal zoom
3M	3,8x
1M	6,1x
VGA (E-Mail)	12x

Det går inte att använda smartzoom när bildstorleken är [5M] eller [3:2]. Standardinställningen för bildstorlek är [5M].

### DSC-P73

Bildstorlek	Maximal zoom
3M	3,4x
1M	5,4x
VGA (E-Mail)	10x

Det går inte att använda smartzoom när bildstorleken är [4M] eller [3:2]. Standardinställningen för bildstorlek är [4M].

- När smart zoom används kan bilden på LCD-skärmen se grovkornig ut. Det påverkar dock inte den tagna bilden.
- Det går inte att använda smartzoom i Multi Burst-läge.

### Digital precisionszoom



Optisk zoom



Digital precisionszoom

Alla bildstorlekar förstoras högst 6x. Med hjälp av den här funktionen klipper du ut och förstorar en del av bilden, vilket medför att bildkvaliteten blir sämre. Om du vill ställa in digital precisionszoom ställer du in [Digital Zoom] på [Precision] i SET UP-inställningarna (sidan 114).

## Ta närbilder – Makro



Vid närbildstagning av motiv såsom blommor eller insekter skall du använda makroegenskapen. Du kan ta bilder av motiv så nära som 10 cm när zoomen är inställd närmast W. Vilket fokusavstånd som är tillgängligt beror dock på zoomläget. Vi rekommenderar att du ställer in zoomen på W-slut under tagning.

### När zoomfunktionen är helt inställd på W-sidan:

Ungefär 10 cm från linsen

### När zoomfunktionen är helt inställd på T-sidan:



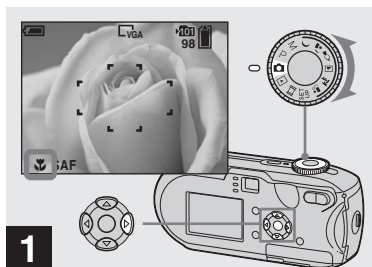

DSC-P93A: Ungefär 60 cm från linsens slut

DSC-P73: Ungefär 50 cm från linsen





**1** → Ställ in lägesväljaren på  och tryck på  på kontrollknappen.

Indikatorn  (makro) visas på LCD-skärmen.

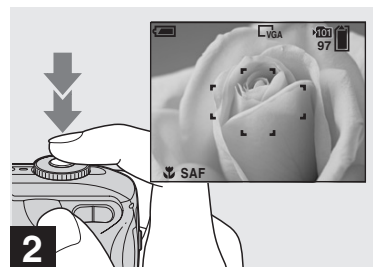
- Om menyn visas trycker du på MENU-knappen först så att menyn försvinner.
- Du kan även göra detta när lägesväljaren är inställd på P, M, , ,  eller .





**2** → Centrera objektet i ramen. Fokusera på objektet genom att trycka på  och hålla ned avtryckarknappen halvvägs och tryck sedan ned den helt.

Så här återgår du till normal tagning  
Tryck på  på kontrollknappen igen.  
Indikatorn  försvinner från LCD-skärmen.



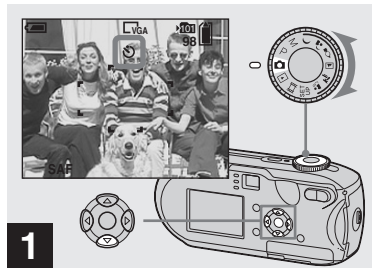

## Använda självutlösaren

- När du tar bilder i makroläge bör du använda LCD-skärmen. Om du använder sökaren kan begränsningarna för vad du ser och vad som tas med i bilden variera. Det här beror på parallaxeffekten.
- När du fotograferar i makroläge blir fokusområdet mycket smalt och det är möjligt att du inte kan fokusera på hela motivet.
- Vid tagning i makroläge blir fokusjusteringen långsammare när det gäller att fokusera på ett objekt som är mycket nära.



➔ **Ställ in lägesväljaren på  och tryck på  på kontrollknappen.**

Indikatorn  (självutlösare) visas på LCD-skärmen.

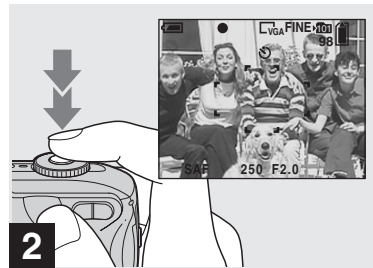

- Om menyn visas trycker du på MENU-knappen först så att menyn försvinner.
- Du kan även genomföra den här operationen när lägesväljaren är inställd på P, M, , , ,  eller .



➔ **Centrera objektet i ramen. Fokusera på objektet genom att trycka på  och hålla ned avtryckarknappen halvvägs och tryck sedan ned den helt.**

Självutlösarlampen (sidan 6) blinkar till och du hör en signal. Bilden tas efter cirka 10 sekunder.



### Avbryta självutlösaren under fotofering

Tryck på  på kontrollknappen igen. Indikatorn  försvinner från LCD-skärmen.

- Om du står framför kameran och trycker på avtryckarknappen kan det hända att fokus och exponering inte ställs in korrekt.

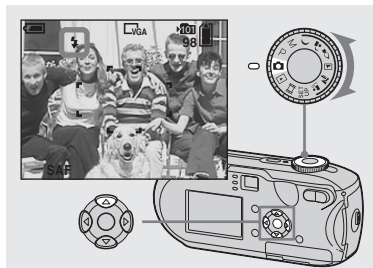
## Välja ett blixtläge



➔ Ställ in lägesväljaren på  och tryck sedan på  () på kontrollknappen upprepade gånger för att välja blixtläge.

Blixtläget har följande funktioner.









**Ingen indikering (Auto):** Blixten används automatiskt beroende på ljusförhållandena. Blixten används om det inte finns tillräckligt med ljus eller när du fotograferar ett motiv mot en ljuskälla.

**⚡ (Aktiverad blix):** Blixten används oavsett ljusförhållande.

**⚡sl (Långsam synkro):** Blixten används oavsett ljusförhållande. I det här läget är slutarhastigheten lägre under mörka förhållanden, så att du kan ta skarpa bilder

med en bakgrund som hamnar utanför det blixtbelysta området.

 (**Ingen blix):** Blixten används inte.

- Om menyn visas trycker du på MENU-knappen först så att menyn försvinner.
- Du kan även göra detta när lägesväljaren är inställd på P, M, ,  eller .
- Det rekommenderade avståndet med blix är som följer (när [ISO] är inställd på [Auto]):  
DSC-P93A: Ungefär 0,2 m till 3,5 m (W)/  
Ungefär 0,6 m till 2,5 m (T)  
DSC-P73: Ungefär 0,2 m till 3,5 m (W)/  
Ungefär 0,5 m till 2,5 m (T)
- Blixten utlöses två gånger. Den första blixten används till att justera blixstyrkan, den andra används till att ta bilden.
- Du kan ändra blixstens ljusstyrka med hjälp av  () (Flash Level) i menyinställningarna (sidan 111). (Om lägesväljaren är inställd på  går det inte att ändra blixstyrkan.)
- Eftersom slutartiden är längre i mörka förhållanden när **⚡sl** (Långsam synkro) eller  (**Ingen blix**) är inställt, rekommenderas du att använda stativ.
- Under tiden blixten laddas blinkar -lampan (blixtoppladdning). När laddningen är klar slocknar lampan.
- Inställningen sparas även om strömmen stängs av.

## När du fotograferar mot en ljuskälla

I automatiskt läge används blixten när du fotograferar mot en ljuskälla, trots att det finns tillräckligt med ljus runt motivet. (Dagsljussynkronisering)

Före blix



Med blix



- Det är möjligt att det inte går att uppnå bästa möjliga resultat beroende på fotograferingsförhållandena.
- När du inte vill använda blix bör du ställa in blixtläget på  (**Ingen blix**).

## Så här reducerar du röda ögon när du tar bilder av levande motiv

Blixten utlöses innan bilden tas så att fenomenet med röda ögon reduceras. Ställ in [Red Eye Reduction] på [On] i SET UP-inställningarna (sidan 114).  visas på LCD-skärmen.





- Hur stor reduktionen blir, varierar. Dessutom kan avståndet till motivet, samt om motivet har sett att blixten börjat blinka eller inte, påverka hur effektivt reduktionen av röda ögon fungerar.
- Om [Red Eye Reduction] är inställd på [On] utlöses blixten två eller fler gånger.

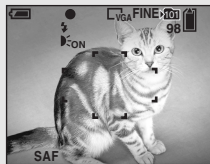

## Fotografera med AF-belysning

AF-belysningen är utfyllnadsljus som gör det enklare att fokusera på ett motiv i mörk omgivning.  visas på LCD-skärmen och rött ljus sänds ut när slutarknappen trycks ned halvvägs tills fokus har låsts.



När du inte vill använda den här funktionen ställer du [AF Illuminator] på [Off] i SET UP-inställningarna (sidan 114).

- Om AF-belysningen inte når motivet ordentligt eller motivet saknar kontraster kan fokus inte erhållas. (Ett avstånd på högst cirka 3,5 m (W)/ 2,5 m (T) rekommenderas.)
- Om AF-belysningen når fram till objektet går det att uppnå fokus, även om ljuset inte faller helt i mitten av objektet.
- När du har angett ett förinställt fokuseringsavstånd (sidan 49) fungerar inte AF-belysningen.
- AF-ramavståndsmätaren visas inte.  eller  blinkar och AF används med prioritet på motiv som ligger nära mitten.

- AF-belysningen fungerar inte när lägesväljaren är inställd på  eller .
- Det ljus som AF-belysningen avger är väldigt kraftigt. Det finns inga säkerhetsproblem, men du bör inte titta in i AF-belysningen på nära håll.

## Ta bilder med sökaren

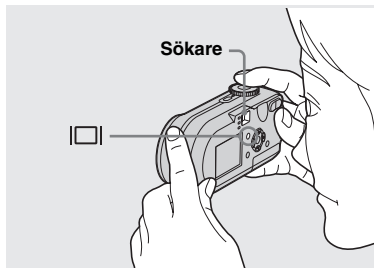

Sökaren är praktisk att använda när du vill spara på batteriet eller när det är svårt att bekräfta bilden med LCD-skärmen.

Indikatorn ändras på följande sätt varje gång du trycker på .

### Histogram på

(Det går också att visa bildinformationen under uppspelning)

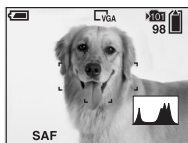

### Indikatorer av





### LCD-skärmen av

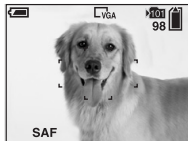

### Indikatorer på



- Bilden i sökaren anger inte det verkliga fotografieringsbara området. Det här beror på parallaxeffekten. Använd LCD-skärmen för att bekräfta det fotografieringsbara området.
- Precis som med AE/AF-låsindikatorn på LCD-skärmen, kan du börja ta ta bilder igen när AE/AF-låslampan vid sökaren slutar att blinka men fortfarande är tänd (sidan 23).
- När LCD-skärmen stängs av
  - Den digitala zoomen fungerar inte (sidan 25)
  - AF-läget har ställts in på [Single] (sidan 48)
  - Om du trycker på  (blixtläge)/ (självutlösare)/ (Makro) när LCD-skärmen är avstängd visas bilden på skärmen i cirka 2 sekunder så att du kan kontrollera eller ändra inställningen.
- När du tar/visar filmer ändras statusen på LCD-skärmen enligt följande: Indikatorer av → LCD-skärm av → Indikatorer på
- Om du vill ha mer information om de alternativ som visas, se sidan 122.
- En närmare beskrivning av histogrammet finns på sidan 54.
- Inställningen sparas även om strömmen stängs av.

## Lägga till datum och klockslag på stillbilder

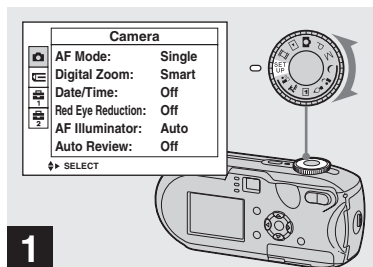

1

➔ Ställ in lägesväljaren på SET UP.

Skärmen SET UP visas.

- Datum och tid kan inte infogas i Multi Burst-läge.
- När du tar bilder med datum och tid infogat, kan datumet och tiden inte tas bort i efterhand.
- När du tar bilder med datum och klockslag infogat visas inte det verkliga datumet och klockslaget på LCD-skärmen utan **DATE** visas i stället. Aktuellt datum och klockslag visas i rött i det nedre högra hörnet när bilden visas.

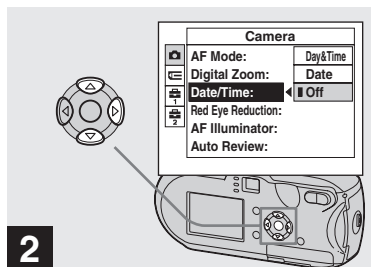

2

➔ Välj  (Camera) med hjälp av ▲ på kontrollknappen och tryck sedan på ►.  
Välj [Date/Time] med hjälp av ▲/▼ på kontrollknappen och tryck sedan på ►.

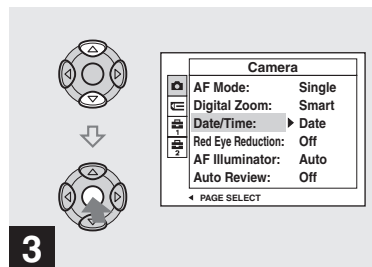

3







➔ Välj inställning för datum och tid med ▲/▼ på kontrollknappen och tryck på knappen ●.

**Day&Time:** Infogar datumet och tiden då bilden tas

**Date:** Infogar året, månaden och dagen då bilden tas

**Off:** Infogar inte information om datum/tid på bilden

Efter att du är klar med inställningarna ställer du in lägesväljaren på  för att ta bilden.

- Du kan även ta foton när lägesväljaren är inställd på P, M, , , , ,  eller .
- När du väljer [Date] infogas datum i den ordning som det har lagts in i "Ställa in datum och tid" (sidan 16).
- Inställningen sparas även om strömmen stängs av.

## Ta bilder efter miljön

Välj något av följande lägen och ta sedan bilden genom att trycka på slutarknappen så får du en positiv effekt på fotot.

### ☾ Läget Skymning

I mörka ljusförhållanden kan du ta bilder med skymningsläget. Eftersom slutartiden är längre rekommenderar vi att du använder ett stativ.

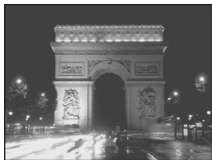

### 👤 Läget Skymning och porträtt

Använd det här läget när du tar bilder i mörker med människor i förgrunden. I det här läget kan du ta bilder av människor i förgrunden med tydliga konturer utan att förlora känslan av att bilden är tagen på kvällen. Eftersom slutartiden är längre rekommenderar vi att du använder ett stativ.



### 💡 Ljusläget

På en fest, vid en gudstjänst med endast levande ljus etc. kan du ta bilder utan att förstöra stämningen. Eftersom slutartiden är längre rekommenderar vi att du använder ett stativ.



### 🏞️ Läget Vy

Fokuserar på motiv långt borta, vilket är praktiskt när du vill ta bilder på vyer på avstånd.



### 🏖️ Läget Strand







När du tar bilder på en strand återges det blåa vattnet på rätt sätt.

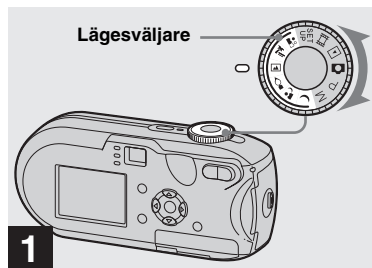



## **Soft snap-läge**

Du kan ta färgbilder där personers hudnyans återges med en klar, varm färgton. Det här läget ger dig också ett mjukare foto, vilket kan passa för bilder av blommor eller för porträtt.



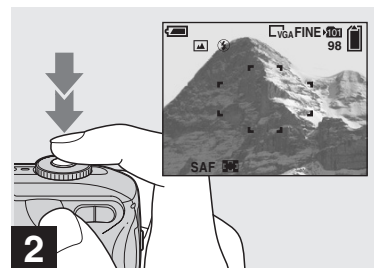

















→ Ställ in lägesväljaren på , , , ,  eller .



→ Centrera objektet i ramen. Fokusera på objektet genom att trycka på  och hålla ned avtryckarknappen halvvägs och tryck sedan ned den helt.

## Tillgängliga funktioner beroende på lägesväljarens position

När du tar bilder med lägesväljaren i läget , , , ,  eller  är kombinationen av vissa funktioner fast (exempelvis blixtläge), för att bättre passa för olika fotoförhållanden. Se följande tabell.

Funktion	Makro	Blixtläge	AF avståndsmätare för sökarram	Förinställt fokus	Vitbalans	Burst/Multi Burst
	—		○	∞	○	—
	○		○	○	Auto	—
	—		Center AF	0.5m/1.0m/ 3.0m/7.0m		—
	—		○	∞	○	○
	○		○	○	○	○
	○	○	○	○	○	○

- anger att du kan ställa in funktionen.

## NR långsam slutare

Funktionen NR långsam slutare tar bort störningar i bilderna och gör dem skarpare. När slutartiden är inställd på 1/6 sekund eller långsammare fungerar funktionen NR långsam slutare automatiskt och "NR" visas bredvid indikatorn för slutartid.



Tryck ned avtryckarknappen helt.

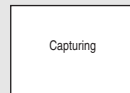

Skärmen slocknar.

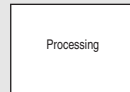

När "Processing" försvinner har bilden tagits.

- Om du vill eliminera skakeffekterna bör du använda ett stativ.
- När du har ställt in en lång slutartid kan bearbetningen ta ett tag.

## Visa bilder på kamerans LCD-skärm

### Ett fönster



### Index-bild



Med den här kameran kan du titta på de tagna bilderna nästan omedelbart på LCD-skärmen. Du kan visa bilder med någon av följande två metoder.

### Ett fönster

Du kan visa en bild i taget, som tar upp hela skärmen.

### Index-bild

Nio bilder visas samtidigt i olika rutor på LCD-skärmen.

- Mer information om filmer finns på 78.
- En ingående beskrivning av indikatorerna på LCD-skärmen finns på sidan 124.

## Visa på enbilda-LCD-skärm

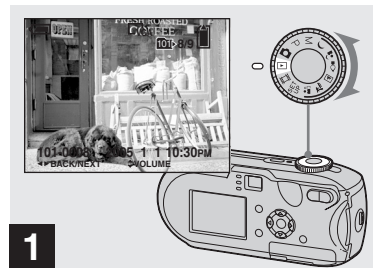

1

➔ **Ställ in lägesväljaren på  och sätt på kameran.**

Den sist tagna bilden i den valda inspelningsmappen (sidan 61) visas.

- Bilden kan se grov ut precis när du börjar visa bilder på grund av bildbehandlingen.

## Visa på indexskärmen

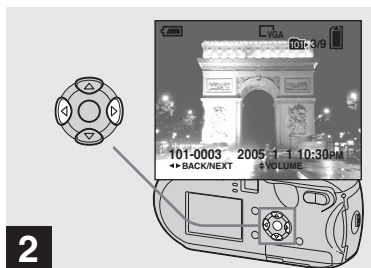

→ Välj önskad stillbild med ◀/▶ på kontrollknappen.

◀ : Visar föregående bild.

▶ : Visar nästa bild.

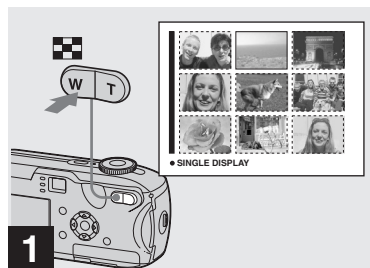

→ Tryck på  (index).

Displayen växlar till Indexskärmen.

**Visa nästa (föregående) indexfönster**

Tryck på ▲/▼/◀/▶ på kontrollknappen för att flytta den gula ramen uppåt/nedåt/åt vänster/åt höger.

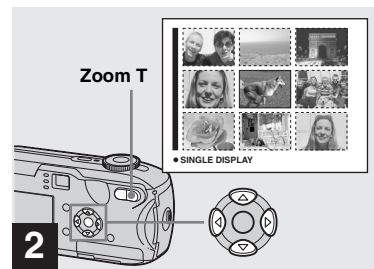

→ Tryck på ▲/▼/◀/▶ på kontrollknappen om du vill välja en bild.

Den valda bilden visas med gul ram.

**Så här återgår du till skärmen för en enstaka bild**

Tryck på zoomknappen T eller tryck på ● på kontrollknappen.

## Visa bilder på TV:n

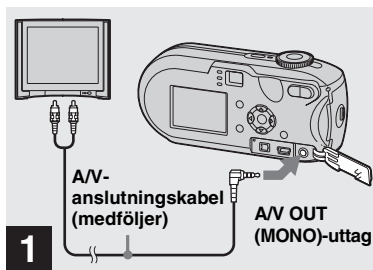

➔ Anslut medföljande A/V-anslutningskabel till A/V OUT (MONO)-uttaget på kameran och till ljud-/videoutgångarna på TV:n.

Om TV:n har stereoingång ansluter du ljudkontakten (svart) på A/V-kabeln till vänster ljudingång.

- Stäng av både kameran och TV:n innan kameran och TV:n ansluts med A/V-kabeln.



➔ Slå på TV:n och ställ in TV/Video-omkopplaren på "Video".

- Omkopplarens namn och placering kan variera mellan olika TV-modeller. Mer information finns i användarhandboken till TV:n.

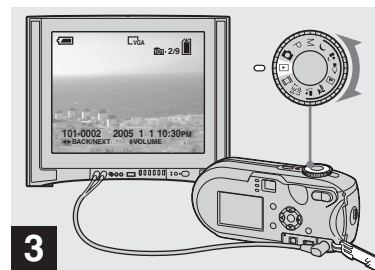

➔ Ställ in lägesväljaren på  och sätt på kameran.

Tryck på  på kontrollknappen för att välja önskad bild.

- Om kameran används utomlands kan du behöva byta utgående videosignal så att den stämmer överens med TV:n (sidan 115).

### **Titta på bilder på TV:n**

Om du vill visa bilder på en TV behöver du en TV med videoingång samt en A/V-kabel (medföljer).

TV:n måste använda samma färgsystem som digitalkameran. Se efter i följande lista:

### **NTSC-system**

Bahamasöarna, Bolivia, Centralamerika, Chile, Colombia, Ecuador, Filippinerna, Jamaica, Japan, Kanada, Korea, Mexico, Peru, Surinam, Taiwan, USA, Venezuela m.fl.

### **PAL-system**

Australien, Belgien, Danmark, Finland, Holland, Hongkong, Italien, Kina, Kuwait, Malaysia, Norge, Nya Zeeland, Polen, Portugal, Schweiz, Singapore, Slovakien, Spanien, Storbritannien, Sverige, Thailand, Tjeckien, Tyskland, Ungern, Österrike m.fl.

### **PAL-M-system**

Brasilien

### **PAL-N-system**

Argentina, Paraguay, Uruguay

### **SECAM-system**

Bulgarien, Frankrike, Guyana, Irak, Iran, Monaco, Ryssland, Ukraina m.fl.

# Radera bilder

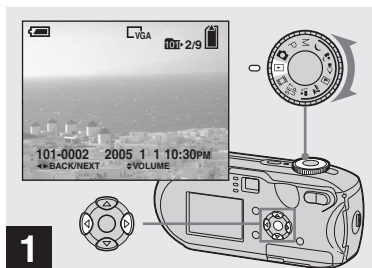

➔ Ställ in lägesväljaren på ▶ och sätt på kameran. Välj den bild du vill radera med hjälp av ◀/▶ på kontrollknappen.

- Observera att bilder som har raderats inte kan återställas.

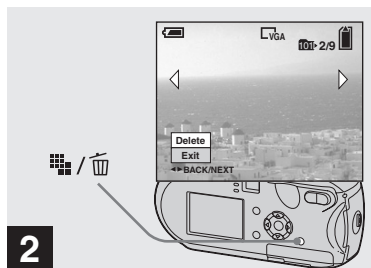

➔ Tryck på ☐ / 🗑️ (radera).

Bilden har inte raderats ännu.

- Du kan inte radera skyddade bilder (sidan 66).

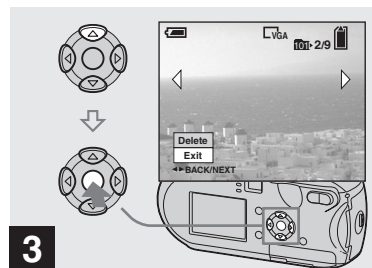

➔ Välj [Delete] med ▲ på kontrollknappen och tryck sedan på ●.

”Access” visas på LCD-skärmen och bilden raderas.

## Radera andra bilder i följd

Välj den bild du vill radera med ◀/▶ på kontrollknappen. Välj [Delete] med ▲ på kontrollknappen och tryck sedan på ●.

## Så här avbryter du raderingen

Välj [Exit] med ▼ på kontrollknappen och tryck sedan på ●.

## Radera på Indexskärmen

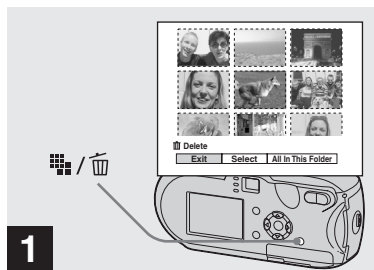

→ När en Indexskärm (sidan 37) visas trycker du på / (radera).

- Observera att bilder som har raderats inte kan återställas.

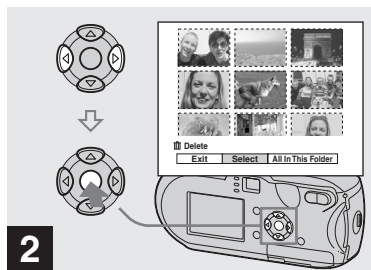

→ Välj [Select] med / på kontrollknappen och tryck sedan på .

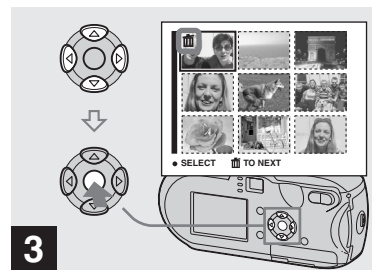

→ Välj den bild du vill radera med / / / på kontrollknappen och tryck sedan på .

Markeringen (radera) visas på den valda bilden. Bilden har inte raderats ännu.

Markera alla bilder som du vill radera med ett .

- Du kan avbryta markeringen genom att välja de bilder som inte ska raderas och trycka på på kontrollknappen igen. -märket försvinner.

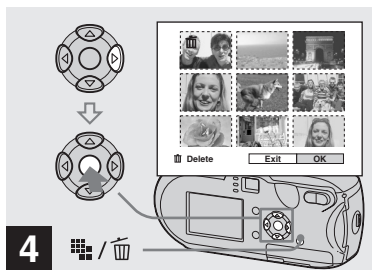

➔ Tryck på / (radera).  
Välj [OK] med på  
kontrollknappen och tryck  
sedan på .

”Access” visas på LCD-skärmen och alla  
bilder med -märken raderas.

#### Så här avbryter du raderingen

Välj [Exit] med på kontrollknappen och  
tryck sedan på .

#### Så här raderar du samtliga bilder i mappen

I steg **2** väljer du [All In This Folder] med  
hjälp av på kontrollknappen och trycker  
sedan på . Därefter väljer du [OK] och  
trycker på . Alla bilder i mappen som inte  
är skyddade raderas. Om du vill avbryta  
raderingen väljer du [Cancel] och trycker  
sedan på .

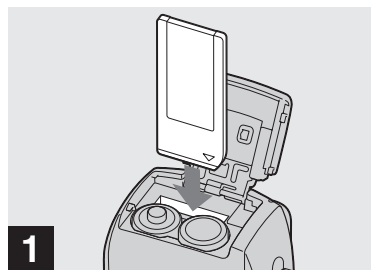

➔ Sätt in det ”Memory Stick” som  
du vill formatera i kameran.

- ”Formatering” betyder att man förbereder ett  
”Memory Stick” för att ta bilder. Den här  
proceduren kallas ”initiering”.
- Det ”Memory Stick” som medföljer den här  
kameran, och de som finns tillgängliga i  
handeln, är redan formaterade och kan  
användas direkt.
- **Tänk på att när du formaterar ”Memory  
Stick” raderas alla bilder som är lagrade  
på ”Memory Stick” permanent. Även  
skyddade bilder raderas.**

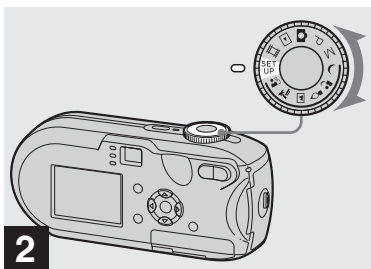

**2** → Ställ in lägesväljaren på SET UP och sätt på kameran.

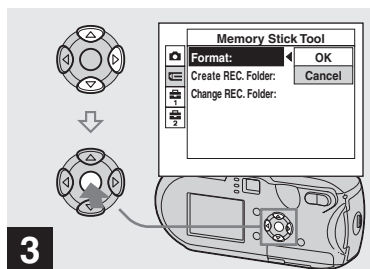

**3** → Välj  (Memory Stick Tool) med hjälp av ▲/▼ på kontrollknappen. Välj [Format] med hjälp av ► på kontrollknappen och tryck sedan på ►. Välj [OK] med hjälp av ▲ på kontrollknappen och tryck sedan på ●.

### Så här avbryter du formateringen

Välj [Cancel] med ▼ på kontrollknappen och tryck sedan på ●.

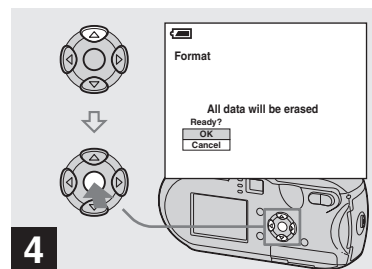

**4** → Välj [OK] med ▲ på kontrollknappen och tryck sedan på ●.

Meddelandet "Formatering" visas på LCD-skärmen. När det här meddelandet försvinner är formateringen klar.

## Så här installerar du och använder kameran

Det här avsnittet beskriver hur du använder menyn och SET UP-skärmen.

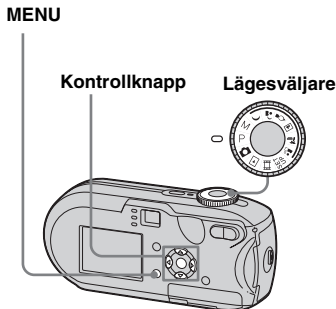

- Mer information om lägesväljaren finns på sidan 8.

## Ändra menyinställningar

- 1 Ställ in lägesväljaren på , P, M, , , , , , eller .

- 2 Tryck på MENU.

Menyn visas.

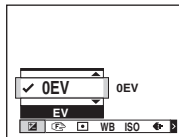

- Vad som visas beror på vilket läge lägesväljaren är inställd på.

- 3 Välj den inställning du vill ändra med / på kontrollknappen.

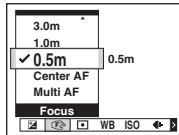

- Om lägesväljaren är i läget trycker du på på kontrollknappen efter att du har valt en inställning.

- 4 Välj önskad inställning med / på kontrollknappen.

Ramen för den valda inställningen förstoras och inställningen anges.

När -markeringen visas ovanför alternativet eller -markeringen visas nedanför alternativet

Alla tillgängliga alternativ visas inte. Om du trycker på / på kontrollknappen visas de dolda alternativen.

## Så här stänger du av menyvisningen

Tryck på MENU.

- Du kan inte välja de matta alternativen.
- Mer information om menyalternativen finns på sidan 110.

## Ändra alternativ på SET UP-skärmen

### 1 Ställ in lägesväljaren på SET UP.

Skärmen SET UP visas.

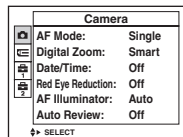

### 2 Välj den inställning som du vill ändra med ▲/▼/◀/▶ på kontrollknappen.

Det valda alternativets ram blir gul.

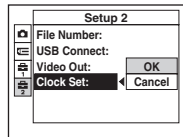

### 3 Tryck på ● på kontrollknappen för att bekräfta inställningen.

## Så här stänger du av SET UP-skärmen

Ställ in lägesväljaren på valfri position förutom SET UP.

- Mer information om SET UP-alternativen finns på sidan 114.

## Bestämma stillbildskvalitet

Du kan välja stillbildskvalitet mellan [Fine] och [Standard].

MENU

Kontrollknapp

Lägesväljare

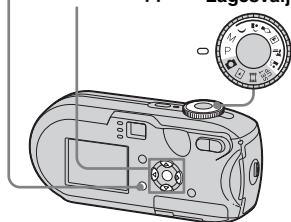

### 1 Ställ in lägesväljaren på P, M, ) , , , , eller .

### 2 Tryck på MENU.

Menyn visas.

### 3 Välj ◀ (P. Quality) med ◀/▶ och välj därefter önskad bildkvalitet med ▲/▼.

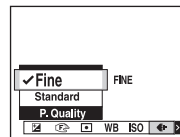

## Skapa eller välj en mapp

Kameran kan skapa flera mappar i "Memory Stick". Du kan välja vilken mapp som bilderna ska sparas i. Om du inte skapar någon ny mapp, används mappen "101MSDCF" som inspelningsmapp. Mappar upp till "999MSDCF" kan skapas.

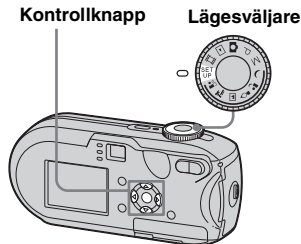

- Upp till 4 000 bilder kan lagras i en mapp. När mappens kapacitet överskrids, skapas en ny mapp automatiskt.

## Skapa en ny mapp

- 1** Ställ in lägesväljaren på SET UP.
- 2** Välj  (Memory Stick Tool) med  $\blacktriangle/\blacktriangledown$ , [Create REC. Folder] med  $\blacktriangleright/\blacktriangle/\blacktriangledown$  och [OK] med  $\blacktriangleright/\blacktriangle$ , och tryck sedan på  $\bullet$ .  
Fönstret för att skapa mapp visas.

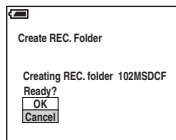

- 3** Välj [OK] med  $\blacktriangle$  och tryck sedan på  $\bullet$ .  
En ny mapp skapas som är ett nummer högre än den högsta numret i "Memory Stick" och den mappen blir inspelningsmapp.

## Så här avbryter du skapandet av en mapp

I steg **2** eller **3** väljer du [Cancel].

- När du har skapat en ny mapp kan du inte radera den med kameran.
- Bilderna lagras i den nya mappen tills du skapar eller väljer en annan mapp.

## Välja inspelningsmapp

- 1** Ställ in lägesväljaren på SET UP.
- 2** Välj  (Memory Stick Tool) med  $\blacktriangle/\blacktriangledown$ , [Change REC. Folder] med  $\blacktriangleright/\blacktriangle/\blacktriangledown$ , [OK] med  $\blacktriangleright/\blacktriangle$  och tryck sedan på  $\bullet$ .  
Skärmen för val av inspelningsmapp visas.

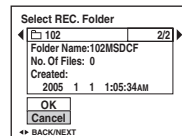

- 3** Välj önskad mapp med  $\blacktriangle/\blacktriangleright$  och [OK] med  $\blacktriangle$ , och tryck sedan på  $\bullet$ .

## Så här avbryter du ändring av inspelningsmappen

I steg **2** eller **3** väljer du [Cancel].

- Du kan inte välja mappen "100MSDCF" som inspelningsmapp (sidan 88).
- Bilden lagras i den valda mappen. Du kan inte flytta bilder till andra mappar via kameran.

## Välja metod för autofokus

Du kan ställa in AF avståndsmätare för sökarram och AF Mode.

### AF avståndsmätare för sökarram

AF avståndsmätare för sökarram väljer fokusläge enligt objektets storlek och läge.

### AF-läge

AF Mode ställs in automatiskt när kameran börjar och slutar fokusera på ett objekt.

MENU

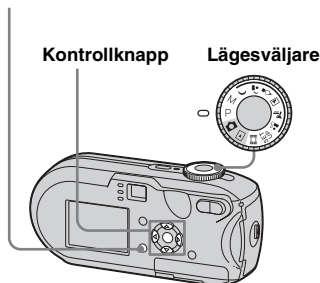

## Välja avståndsmätare för sökarram

### – AF-avståndsmätare

#### Multipunkt AF (AF-ON)

Kameran beräknar avståndet på fem områden i toppen, i botten, till vänster, till höger och i mitten av bilden, vilket gör det möjligt för dig att fotografera med autofokusfunktion utan att bry dig om bildens sammansättning. Det här är praktiskt när det är svårt att fokusera på motivet eftersom det inte befinner sig mitt i bildrutan. Du kan kontrollera det läge där fokusjusteringen gjordes med hjälp av den gröna ramen. Standardinställningen är Multipunkt AF.





#### Center AF (AF-ON)

AF-avståndsmätaren gäller bara bildrutans mittpunkt. Du kan ta bilder med önskad bildkomposition med AF-låsmetoden.

**1** Ställ in lägesväljaren på P, M, , , , , ,  eller .

**2** Tryck på MENU.

Menyn visas.

**3** Välj  (Focus) med hjälp av , , och välj sedan [Multi AF] eller [Center AF] med hjälp av , .

Färgen på AF-ramavståndsmätaren ändras från vit till grön när du trycker avtryckarknappen halvvägs ner och fokus justeras.

### Multipunkt AF



AF avståndsmätare för sökarram

AF indikator för avståndsmätare för sökarram



### Centrerad AF



AF avståndsmätare för sökarram

AF indikator för avståndsmätare för sökarram



- När du spelar in filmer och väljer Multipunkt AF uppskattas LCD-skärmens mitt som ett medelvärde, vilket gör att AF-funktionen fungerar även vid en viss grad av skakning. Indikatorn för AF-ramavståndsmätaren är . Center AF fokuserar endast på den valda ramen, vilket är praktiskt när du bara vill fokusera på det du siktar på.
- När du använder digital zoom eller AF-belysning prioriteras motiv i eller i närheten av bildrutans mitt. I sådana fall blinkar  eller  och AF-ramavståndsmätaren visas inte.
- Vissa av inställningarna för AF-avståndsmätaren är begränsade beroende på lägesväljarens inställning (sidan 35).

## Välja fokusoperation

### – AF Mode

#### Enkel AF (S AF)

Det här läget är lämpligt vid fotografering av stillastående föremål. Fokus justeras först när du trycker och håller slutarknappen halvvägs nedtryckt. Fokus läses efter att du har tryckt och hållit ned slutarknappen halvvägs och AF-låset har gått igen.



Standardinställningen är Single AF.



#### AF-övervakning (M AF)

Den här funktionen gör att fokuseringstiden blir kortare. Kameran justerar fokus automatiskt innan du trycker och håller avtryckarknappen halvvägs nere, vilket gör det möjligt för dig att komponera bilder med förinställd fokusjustering. Fokus läses efter att du har tryckt och hållit ner avtryckarknappen halvvägs och AF-låset har gått igen.

- Batterikonsumtionen kan bli högre än i Single AF Mode.

**1** Ställ in lägesväljaren på SET UP.

**2** Välj  (Camera) med hjälp av  och välj sedan [AF Mode] med hjälp av .

**3** Välj det läge du vill använda med hjälp av  och tryck sedan på .

- Om du tar bilder med LCD-skärmen avstängd väljs Enkel AF automatiskt.

## Tekniker för fotografering

Om du tar bilder med motivet i kanten av ramen eller om du använder Center AF kan kameran eventuellt fokusera på mitten av bilden i stället för på det du vill fota i kanten av ramen. I så fall kan du använda AF-låset till att fokusera på det du vill foto, komponera om bilden och sedan ta bilden.

Komponera bilden så att motivet befinner sig mitt i AF-avståndsmätaren och tryck ned slutarknappen halvvägs.

När AE/AF-låsindikatorn inte längre blinkar men fortfarande är tänd, återgår du till den helt komponerade bilden och trycker ned avtryckaren helt.

### AE/AF-låsindikator



AF avståndsmätare för sökarram



- När du använder AF-låset kan du ta en bild med korrekt skärpa även om motivet befinner sig i utkanten av bildrutan.
- Du kan justera AF-låset innan du trycker ned avtryckarknappen helt.





## Ställa in avståndet till motivet



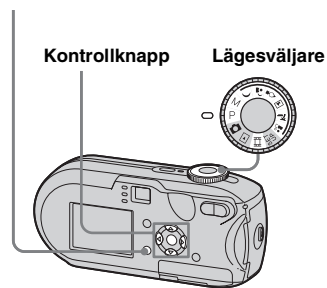

### – Förinställt fokus

När du tar en bild med ett förinställt avstånd, eller när du tar en bild genom ett nät eller fönster, kan det vara svårt att få rätt skärpa i autofokusläget. I sådana fall kan det vara praktiskt att använda den förinställda skärpan.

### MENU



- 1** Ställ in lägesväljaren på P, M, , , , , ,  eller .
- 2** Tryck på MENU.  
Menyn visas.

**3** Välj  (Focus) med /  och välj sedan avståndet till motivet med / .

Du kan välja mellan följande avståndsställningar: 0.5m, 1.0m, 3.0m, 7.0m, ∞ (obegränsat avstånd)

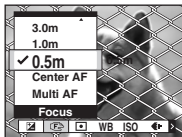

## Så här återgår du till autofokusläget

I steg **3** väljer du [Multi AF] eller [Center AF].

- Skärpeinformationen anger kanske inte avståndet helt korrekt. Använd den bara som en riktlinje.
- Om du riktar linsen uppåt eller nedåt ökas felmarginalen.
- Om det förinställda fokusvärdet blinkar när du har valt [0.5m] trycker du på zoomknappen tills värdet slutar blinka (endast DSC-P93A).
- Vissa av avståndsställningarna är begränsade beroende på lägesväljarens inställning (sidan 35).

## Fotografering med manuell slutarhastighet och bländare

### – Manuell exponering

Du kan justera slutarhastigheten och bländarens värden manuellt.

Skillnaden mellan det inställda värdet och den exponering som kameran avgör som lämplig visas på LCD-skärmen som lämplig värde (sidan 53). 0EV är enligt kameran det lämpligaste värdet.

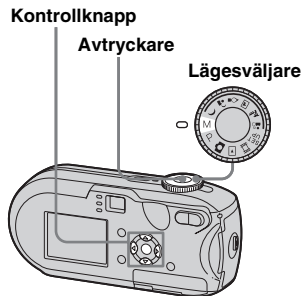

**1** Ställ in lägesväljaren på M.

**2** Tryck på .

”Set” i det nedre vänstra hörnet av LCD-skärmen ändras till ”Return” och kameran ändras till inställningsläget för manuell exponering.

**3** Välj en slutartid med hjälp av / .

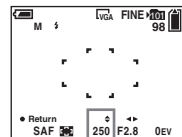

Du kan välja en slutarhastighet från 1/1 000 sekund till 30 sekunder. Om du väljer en slutartid som är 1/6 sekund eller långsammare aktiveras den långsamma NR-slutaren (sidan 35) automatiskt. Om det händer visas ”NR” till vänster om indikatorn för slutartid.

#### 4 Välj ett bländarvärde med hjälp av ◀/▶.

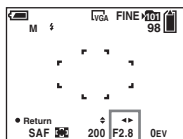

Du kan välja två olika bländarvärden, beroende på zoomläget.

När zoomfunktionen är helt inställd på W-sidan: F2,8/F5,6

När zoomfunktionen är helt inställd på T-sidan: F5,2/F10

#### 5 Ta bilden.

### Om du vill använda snabbgransknings-, makro- eller självutlösarfunktionen eller ändra blixtläge

Efter steg 4 avslutar du inställningsläget för manuell exponering genom att trycka på ●. "Return" ändras till "Set".

### Så här avslutar du det manuella exponeringsläget

Ställ in lägesväljaren på något annat än M.

- När slutartiden är inställd på en sekund eller längre markeras det med [" "] efter värdet, exempelvis 1".

- Om rätt exponering inte uppnås efter att du har gjort inställningarna, blinkar EV-värdet på LCD-skärmen när slutarknappen är halvvägs nedtryckt. Det går att fotografera i det här läget men du bör justera blixtvärdena igen.
- Blixtläget är automatiskt inställt på ⚡ (Aktiverad blyxt) eller ⚡ (Ingen blyxt).

## Exponering

Förutom fokuseringen och andra inställningar är det också viktigt att ändra exponeringen för att du ska kunna ta vackra foton.

Exponering är den mängd ljus som det går att ta emot med CCD:n i den digitala stillbildskameran. Det här värdet ändras beroende på kombinationen av bländarinställning/slutartid. Om mängden ljus är stor blir bilden ljusare (vit), om den är mindre blir bilden mörkare. Det rätta mängden ljus kallas för "korrekt exponering".

Du kan bevara en korrekt exponering genom att minska slutartiden när bländarvärdet minskar eller genom att använda längre slutartid när bländarvärdet ökas från den korrekta exponeringen.

## Bländare

Bländaren är den öppning i objektivet som justerar mängden av ljus som kommer in i kameran. Bländarinställningen kallas "bländarvärde (F-värde)".

## Öppna (mindre F-värde)

- Bilden tenderar att bli överexponerad (ljusare).
- Det inre fokusområdet minskar.



## Stänga (större F-värde)

- Bilden tenderar att bli underexponerad (mörkare).
- Det inre fokusområdet ökar.



## Justering av slutartid

Slutartiden bestämmer den tid som ljuset strålar in i kameran.

## Kortare

- Bilden tenderar att bli underexponerad (mörkare).
- Rörliga motiv verkar stoppade.



## Längre

- Bilden tenderar att bli överexponerad (ljusare).
- Rörliga motiv verkar flyta.



När du använder en längre slutartid rekommenderas du att använda ett stativ så att kameran inte skakar under tagningen.

## Överexponering

- Öppna bländaren
- Använd en längre slutartid



## Korrekt exponering



## Underexponering

- Stäng bländaren
- Använd en kortare slutartid

# Justera exponeringen

## – EV-justering

Du kan manuellt ändra det exponeringsvärde som kameran har fastställt. Använd det här läget när du inte får rätt exponering, exempelvis om motivet och bakgrunden har hög kontrast (ljus och mörkt). Värdet kan anges i intervallet +2,0 EV till -2,0 EV i steg om 1/3 EV.

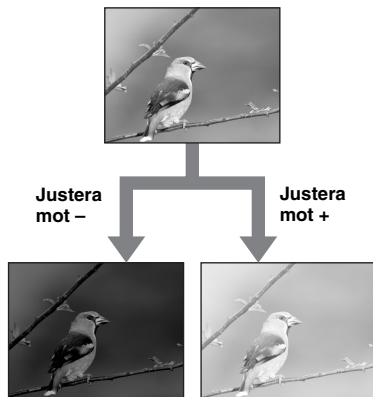

MENU

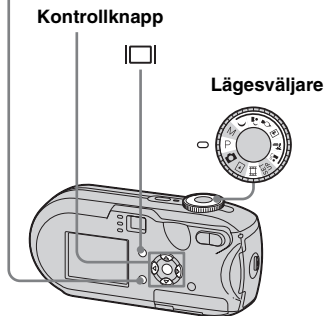

**1** Ställ in lägesväljaren på P,  $\curvearrowright$ ,

$\text{A}$ ,  $\text{S}$ ,  $\text{M}$ ,  $\text{L}$ ,  $\text{A}$ ,  $\text{M}$  eller  $\text{M}$ .

**2** Tryck på MENU.

Menyn visas.

**3** Välj  $\text{EV}$  (EV) med hjälp av  $\blacktriangleleft$ .

Värdet för exponeringsjusteringen visas.



**4** Välj värdet med hjälp av  $\blacktriangleup/\blacktriangledown$ .

Gör justeringarna i samband med att du bekräftar ljusstyrkan i motivets bakgrund på LCD-skärmen.

**Så här avbryter du EV-justeringen**

I steg **4** ändrar du exponeringsjusteringsvärdet tillbaka till 0EV.

- Det är möjligt att justeringen inte fungerar när motivet är extremt ljus eller mörkt, eller när du använder blytt.

## Visa ett histogram

Ett histogram är ett diagram som visar bildens ljushet. Den horisontella axeln visar ljusheten och den vertikala visar antalet bildpunkter. Diagrammet visar att bilden är mörk vid snedställning på vänster sida och att den är ljus vid snedställning på höger sida. Histogrammet är mycket lämpligt som kontrollinstrument för exponering under fotografering och avspelning när det är svårt att urskilja det som syns på LCD-skärmen.



### 1 Ställ in lägesväljaren på P, $\cup$ ,

$\cup$ ,  $\cup$ ,  $\cup$ ,  $\cup$  eller  $\cup$ .

### 2 Tryck på $\cup$ om du vill visa histogrammet.

### 3 Justera exponeringen med hjälp av histogrammet.

- Histogrammet visas även när lägesväljaren är inställd på  $\cup$  eller M, men EV-justeringen är avaktiverad.

- Histogrammet visas även när du trycker på  $\cup$  när du visar en bild (sidan 36) eller under snabbgranskning (sidan 25).
- Histogrammet visas däremot inte i följande fall:
  - När menyn visas
  - När du använder avspelningszoom
  - Vid fotografering eller visning av filmer
- $\cup$  visas och histogrammet visas inte i följande fall:
  - När du tar bilder i digitalt zoomområde
  - När bildstorleken är [3:2]
  - När du visar bilder i Multi Burst-läge
  - När en stillbild roteras
- Histogrammet före bildtagning representerar histogrammet för den bild som visas på LCD-skärmen just då. Det finns en skillnad mellan det histogram som syns före och efter du trycker på avtryckarknappen. När det händer kontrollerar du histogrammet samtidigt som du visar en bild eller under snabbgranskning. Det kan uppstå stora skillnader i följande fall:
  - När blixten utlöses
  - När slutarhastigheten är långsam eller hög
- Histogrammet kan inte visas för bilder som är fotograferade med andra kameror.

## Tekniker för fotografering

Vid tagning av bilder fastställer kameran automatiskt exponeringen. Om du fotograferar en ljus och vitaktig bild, exempelvis ett motiv i motljus eller ett snöigt motiv, bedömer kameran att motivet är ljus och kan därför välja en mörkare exponering. Om detta inträffar är det lämpligt att justera exponeringen i riktningen +.



Justera i riktningen +



Om du däremot fotograferar en mörkare bild, bedömer kameran att motivet är mörkt och kan därför välja en ljusare exponering. Om detta inträffar är det lämpligt att justera exponeringen i riktningen -.



Justera i riktningen -



Du kan kontrollera exponeringen genom att titta på histogrammet. Se till att du inte över- eller underexponerar objektet (ger en vitaktig eller mörk bild).

Du kan försöka justera exponeringen så att den passar din smak.

## Välja mätningsläge

Du kan välja ett mätningsläge för att fastställa exponeringen, beroende på vilken del av objektet som skall mätas.

### Flermönstermätning (ingen indikator)

Bilden delas upp i flera zoner, som var och en utvärderas individuellt. Kameran gör en beräkning av den lämpligaste exponeringen, grundat på objektets läge och bakgrundens ljushet. Standardinställningen är mätning av flera mönster.

### Punktmätning (□)









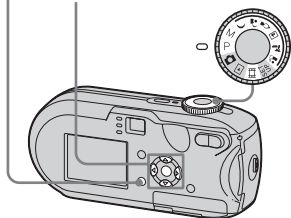

Spot-mätning gör det möjligt för dig att göra direkta mätningar för objektet på en mycket liten del av bilden. Detta gör det möjligt för dig att justera exponeringen även om objektet ligger i motljus eller om det är stor kontrast mellan objektet och bakgrunden.

MENU

Kontrollknapp

Lägesväljare



- 1** Ställ in lägesväljaren på P, M, , , , , ,  eller .
- 2** Tryck på MENU.  
Menyn visas.
- 3** Välj  (Metering Mode) med hjälp av  och välj sedan [Multi] eller [Spot] med hjälp av .

- 4** När du väljer punktmätning i steg **3** placerar du hårkorsets punktmätare på den del av objektet du vill fotografera.

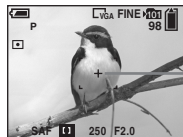

Hårkors för spot-mätning

- Om du använder spot-mätning och vill fokusera på samma punkt som du använde när du mätte bör du ändra  (Focus) till [Center AF] (sidan 47).

## Justera färgnyanser

### – Vitbalans

Du kan välja något av följande lägen beroende på vad du vill fota. Färgen på motivet som du ser påverkas av rådande ljusförhållanden. Om du vill fixera villkoren en bild har tagits under, eller om hela bildens färgsammansättning verkar lite onaturlig, rekommenderar vi att du justerar vitbalansen.

### Auto (ingen indikator)

Vitbalansen justeras automatiskt. Standardinställningen är Auto.

### (Dagsljus)

Används när du tar bilder utomhus, i mörker, i neonljus, på fyrverkerier, soluppgångar och i skymningsljus.

### (Molnigt)

Används när du tar bilder när det är molnigt.

### (Lysrör)

Används i lysrörsbelysning.

### (Glödlampa)

- Används när du tar bilder på exempelvis en fest, där ljusförhållandena ofta ändras.
- Används i en studio eller i videobelysning.

MENU

Kontrollknapp

Lägesväljare

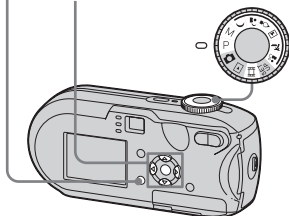

**1** Ställ in lägesväljaren på P, M,  $\text{M}$ ,  $\text{A}$ ,  $\text{S}$ ,  $\text{Av}$ ,  $\text{Tv}$  eller  $\text{B}$ .

**2** Tryck på MENU.

Menyn visas.

**3** Välj [WB] (White Bal) med  $\blacktriangleleft/\blacktriangleright$  och välj sedan önskad inställning med  $\blacktriangle/\blacktriangledown$ .

Så här återgår du till de automatiska inställningarna

I steg **3** väljer du [Auto].

- I flimrande lysrörsbelysning kan det hända att vitbalansen inte ställs in korrekt även om du väljer  $\text{A}$ .
- När blixten skickar ut förblixtar avbryts den manuella inställningen och bilden lagras med läget [Auto].
- Vissa av vitbalansinställningarna är begränsade beroende på lägesväljaren (sidan 35).

## Justera blixtnivån

### – Flash Level

Du kan ändra mängden blyxtljus.

MENU

Kontrollknapp

Lägesväljare

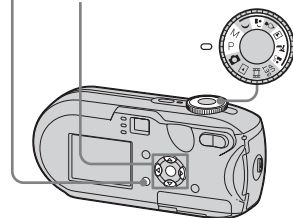

**1** Ställ in lägesväljaren på P, M,  $\text{M}$ ,  $\text{A}$ ,  $\text{S}$  eller  $\text{A}$ .

**2** Tryck på MENU.

Menyn visas.

**3** Välj [ $\pm$ ] (Flash Level) med  $\blacktriangleleft/\blacktriangleright$  och välj sedan önskad inställning med  $\blacktriangle/\blacktriangledown$ .

**+**: Blixtnivån blir starkare än normalt.

**Normal**: Normalinställning.

**-**: Blixtnivån blir svagare än normalt.

## Fotografera bilder i följd

Används till att ta kontinuerliga bilder. Det största antalet bilder du kan ta beror på bildstorleken och inställningarna för bildkvalitet.

- När batterinivån är otillräcklig eller om du har använt hela kapaciteten på "Memory Stick", avbryts inspelningen, till och med om du trycker på och håller ned slutarknappen.

### MENU

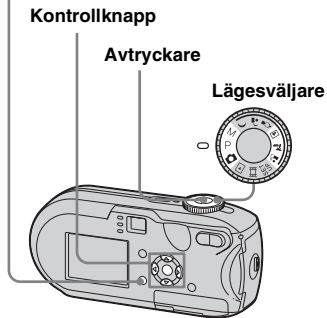

- Ställ in lägesväljaren på , P, M, , eller .

- Tryck på MENU.

Menyn visas.

- Välj [Mode] (REC Mode) med och välj sedan [Burst] med .

- Ta bilden.

Du kan fortsätta att ta bilder tills du har tagit det maximala antalet bilder när du trycker på och håller ned slutarknappen. Bildtagningen stoppas om du släpper upp slutarknappen.

När "Recording" har försvunnit från LCD-skärmen kan du ta nästa bild.

### Det största antalet bilder vid kontinuerlig bildtagning

DSC-P93A: (enhet: bilder)

	Fine	Standard
5M	9	15
3:2	9	15
3M	13	24
1M	32	59
VGA (E-Mail)	100	100

DSC-P73:

(enhet: bilder)

	Fine	Standard
4M	4	6
3:2	4	6
3M	4	7
1M	10	18
VGA (E-Mail)	30	30

### Så här återgår du till normalt läge

I steg **3** väljer du [Normal].

- Blixten kan inte användas.
- När du använder självutlösaren lagras upp till fem bilder i följd när du trycker på avtryckarknappen.
- Om du ändrar lägesväljaren till M går det inte att välja slutartider på 1/6 eller längre.

## Ta bilder i Multi Burst-läge

### – Multi Burst-läge

Tryck ned avtryckarknappen en gång om du vill ta 16 bildrutor i rad. Det här är en praktisk funktion om du till exempel vill hålla reda på din form i sportsammanhang.

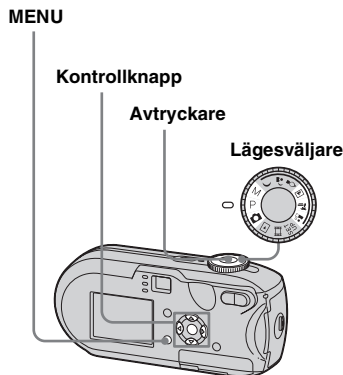

**1** Ställ in lägesväljaren på , P, M, , eller .

**2** Tryck på MENU.

Menyn visas.

**3** Välj [Mode] (REC Mode) med och välj sedan [Multi Burst] med .

**4** Välj (Interval) med och välj sedan önskat intervall mellan bilderna med /▼.

Du kan välja mellan [1/7.5], [1/15], [1/30].

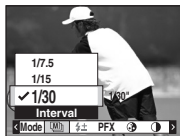

**5** Ta bilden.

16 bildrutor i rad lagras i en enda bild (image size: 1M).

- Följande funktioner kan inte användas i läget Multi Burst:
  - Smart zoom
  - Fotografering med blix
  - Infoga datum och klockslag
- När lägesväljaren är inställd på ställs bildreuteintervallet automatiskt in på [1/30].
- Om du ändrar lägesväljaren till M går det inte att ändra slutartiden till lägre än 1/30 sekund.
- Mer information om hur många bilder som kan lagras finns på sidan 109.
- Information om att visa bilder som tagits i Multi Burst-läge finns på sidan 64.

## Fotografering med specialeffekter

### – Bildeffekt

Du kan lägga till specialeffekter för att förstärka kontrasterna i dina bilder.

#### B&W



I svartvitt

#### Sepia



Färgad bild som ser ut som ett gammalt fotografi

## MENU

Kontrollknapp

Avtryckare

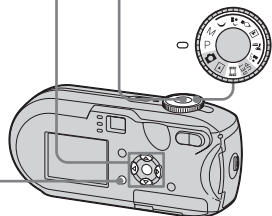

Lägesväljare



**1** Ställ in lägesväljaren på P, M, , , , , ,  eller .

**2** Tryck på MENU.

Menyn visas.

**3** Välj [PFX] (P.Effect) med  och välj sedan önskat läge med .

**4** Ta bilden.

**Så här avbryter du bildeffekt**

I steg **3** väljer du [Off].

# Välja mapp och visa bilder

## – Folder

Välj mappen där bilderna som du vill visa är lagrade.

MENU

Kontrollknapp

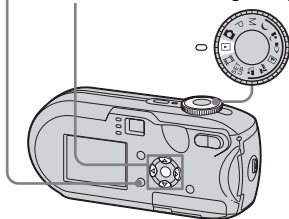

Lägesväljare



**1** Ställ in lägesväljaren på .



**2** Tryck på MENU.

Menyn visas.

**3** Välj  (Folder) med hjälp av  och tryck sedan på .

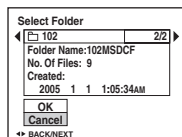
**4** Välj den önskade mappen med



**5** Välj [OK] med  och tryck sedan på .

Så här avbryter du markeringen

I steg **5** väljer du [Cancel].

**När det har skapats flera mappar i ”Memory Stick”**

När den första eller sista bilden i mappen visas dyker följande ikoner upp på LCD-skärmen.

 : Går till föregående mapp.

 : Går till nästa mapp.

 : Går till både föregående och nästa mapp.

På enbildsskärm



På indexskärmen



- När det inte finns några lagrade bilder i mappen visas ”No file in this folder”.

## Förstora en del av en stillbild

### – Visningszoom

Du kan förstora en bild upp till fem gånger dess ursprungliga storlek.



MENU



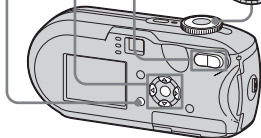

Kontrollknapp



Lägesväljare



- 1 Ställ in lägesväljaren på .
- 2 Visa bilden du vill förstora med .
- 3 Tryck på  (visningszoom) för att förstora bilden.

- 4 Tryck på /// upprepade gånger för att välja den del av bilden som du vill förstora.

Tryck på 



Tryck på 

Tryck på 

Tryck på 

- ▲: Om du vill visa en del av bildens övre del
- ▼: Om du vill visa en del av bildens nedre del
- ◀: Om du vill visa en del av bildens vänstra del
- ▶: Om du vill visa en del av bildens högra del

- 5 Ändra zoomen med hjälp av  (visningszoom).



## Så här avbryter du en förstord visning

Tryck på .

- Du kan inte använda visningszoom för filmer eller bilder som är inspelade i Multi Burst-läge.
- Om du trycker på  (visningszoom) när du visar bilder som inte har förstörats visas indexskärmen (sidan 36).
- Bilderna som visas i Snabbgranskning (sidan 25) kan förstöras med tillvägagångssättet i steg **3** till **5**.

## Visa bilder i oavbruten följd

### – Bildspel

Du kan visa tagna bilder i oavbruten följd, en efter en. Det här är praktiskt om du vill kontrollera dina bilder eller om du ska hålla ett föredrag.

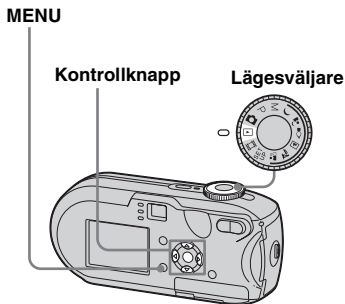

**1** Ställ in lägesväljaren på [▶].

**2** Tryck på MENU.

Menyn visas.

**3** Välj [Slide] med hjälp av ◀/▶ och tryck sedan på ●.

Ställ in följande alternativ med ▲/▼/◀/▶.

#### Interval-inställningar

3 sec/5 sec/10 sec/30 sec/1 min

#### Image

Folder: Visar alla bilder i den valda mappen.

All: Visar alla bilder i "Memory Stick".

#### Repeat

On: Visar bilderna upprepade gånger.

Off: Visar bilderna en gång och slutar sedan.

**4** Välj [Start] med ▼/▶ och tryck sedan på ●.

Bildspelet startar.

### Så här avbryter du bildspelsinställningen

I steg **3** väljer du [Cancel].

### Så här stoppar du uppspelning av bildspelet

Tryck på ●, välj [Exit] med ▶ och tryck sedan på ●.

### Hoppa till nästa/föregående bild i bildspelet

Tryck på ▶ (nästa) eller ◀ (föregående).

- Inställningstiden för intervall är ungefärlig och kan variera beroende på bildstorleken vid visningen.

## Rotera stillbilder

### – Rotate

Bilder som tagits med kameran i vertikalt läge kan roteras och visas horisontellt.



MENU



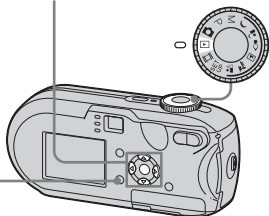

Kontrollknapp





Lägesväljare





**1** Ställ in lägesväljaren till  och visa bilden som du vill rotera.

**2** Tryck på MENU.  
Menyn visas.

**3** Välj  (Rotate) med hjälp av /  och tryck sedan på .

**4** Välj   med  och rotera bilden med / .

**5** Välj [OK] med /  och tryck sedan på .

### Så här avbryter du rotationen

I steg **4** eller **5** väljer du [Cancel].

- Det går inte att rotera skyddade bilder eller filmer i Multi Burst-läge.
- Du kan eventuellt inte rotera bilder som tagits med andra kameror.
- När du visar bilder på datorn är det inte säkert att det går att visa roterade bilder, beroende på dataprogrammet.

## Visa bilder tagna i Multi Burst-läge

Du kan visa Multi Burst-bilder i oavbruten följd eller visa dem en bildruta i taget. Funktionen kan användas när du vill kontrollera bilderna.

Kontrollknapp

Lägesväljare

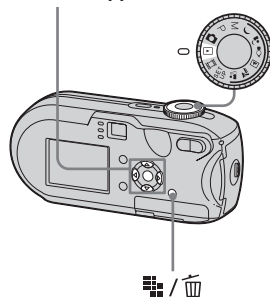

- När Multi Burst-bilder visas på datorn eller en kamera utan Multi Burst-funktion, kommer de 16 bildrutorna du har tagit att visas samtidigt som del av en bild.
- Det går inte att dela en Multi Burst-bild.

## Visa i oavbruten följd



**1** Ställ in lägesväljaren på .

**2** Välj Multi Burst-bilden med .

Den valda Multi Burst-bilden visas i oavbruten följd.



## Så här gör du paus

Tryck på . Du återupptar visningen genom att trycka på  igen. Visningen börjar med den bildruta som visas på LCD-skärmen.

## Visa bildruta för bildruta

**1** Ställ in lägesväljaren på .

**2** Välj Multi Burst-bilden med  .



Den valda Multi Burst-bilden visas i oavbruten följd.



**3** Tryck på  när önskad bildruta syns.

”Step” visas.



**4** Stega fram bildrutan med .

: Nästa bildruta visas. Om du håller ned  bläddrar du framåt bland bildrutorna.



: Föregående bildruta visas. Om du håller ned  bläddrar du bakåt bland bildrutorna.

## Så här återgår du till normal visning

I steg **4** trycker du på . Visningen börjar med den bildruta som syns på LCD-skärmen.

## Så här raderar du bilder

När du använder det här läget kan du inte radera utvalda bildrutor. Alla 16 bilder raderas samtidigt.

- 1 Visa den Multi Burst-bild som du vill ta bort.
- 2 Tryck på  /  (radera).
- 3 Välj [Delete] och tryck sedan på . Samtliga bildrutor raderas.

## Skydda bilder

### – Skydda

Du kan förhindra att viktiga bilder raderas av misstag, genom att skydda dem.

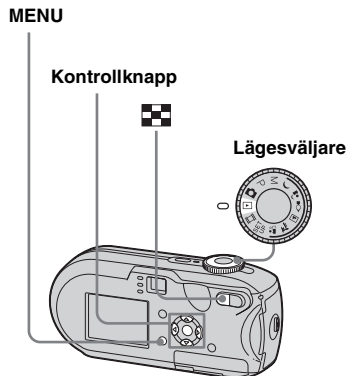

- När du formaterar "Memory Stick" raderas alla data på "Memory Stick", även skyddade bilder. Det går inte att återställa de här bilderna senare.
- Det kan ta lite tid att skydda bilderna.

### På enbildsskärm

- 1** Ställ in lägesväljaren på .
- 2** Visa den bild du vill skydda med .
- 3** Tryck på MENU.  
Menyn visas.
- 4** Välj (Protect) med hjälp av och tryck sedan på .

Bilden som nu visas har skyddats och märket (Skydda) visas på skärmen.



- 5** Om du vill skydda andra bilder visar du den bild som du vill skydda med och trycker sedan på .

### Så här stänger du av skyddet

I steg **4** eller **5** trycker du på igen. -märket försvinner.

### På indexskärmen

- 1** Ställ in lägesväljaren på och tryck sedan på (index) om du vill växla till indexskärmen.
- 2** Tryck på MENU.  
Menyn visas.
- 3** Välj (Protect) med hjälp av och tryck sedan på .
- 4** Välj [Select] med och tryck på .
- 5** Välj den bild som du vill skydda med /// och tryck sedan på .

Det gröna -märket (Skydda) visas på den valda bilden.



- 6** Om du vill skydda andra bilder upprepar du steg **5**.
- 7** Tryck på MENU.

### 8 Välj [OK] med ► och tryck sedan på ●.

Märket ändras till vitt och den valda bilden skyddas.

### Så här stänger du av skyddet

I steg 4 väljer du [Cancel], eller i steg 8 väljer du [Exit].

### Ta bort skydd

I steg 5 använder du ▲/▼/◀/▶ till att välja den bild du vill ta bort skyddet från och trycker sedan på ●. Märket ändras till grått. Upprepa proceduren för alla bilder du vill ta bort skyddet från. Tryck på MENU, välj [OK] och tryck sedan på ●.

### Skydda alla bilderna i mappen

I steg 4 väljer du [All In This Folder] och trycker på ●. Därefter väljer du [On] och trycker på ●.

### Så här tar du bort skyddet från samtliga bilder i mappen

I steg 4 väljer du [All In This Folder] och trycker på ●. Därefter väljer du [Off] och trycker på ●.

## Ändra bildstorlek

### – Anpassa

Du kan ändra storlek på en tagen bild och spara den som en ny fil.

Du kan ändra storleken till följande format.

DSC-P93A: 5M, 3M, 1M, VGA

DSC-P73: 4M, 3M, 1M, VGA

Originalbilden finns kvar även efter att formatet har ändrats.

MENU

Kontrollknapp

Lägesväljare

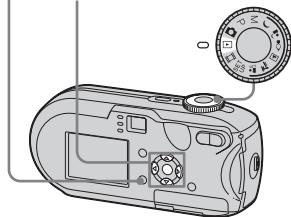

1 Ställ in lägesväljaren på ►.

2 Visa den bild som du vill ändra storlek på med ◀/▶.

3 Tryck på MENU.

Menyn visas.

4 Välj (Resize) med hjälp av ◀/▶ och tryck sedan på ●.

5 Välj den nya bildstorleken med ▲/▼ och tryck sedan på ●.

Bilden med den ändrade storleken sparas i inspelningsmappen som den senaste filen.

### Så här avbryter du anpassningen

I steg 5 väljer du [Cancel].

- Det går inte att ändra storlek på filmer och bilder du spelat in i läget Multi Burst.
- När bilder ändras från en mindre till en större storlek blir bildkvaliteten sämre.
- Du kan inte ändra storleken till formatet 3:2.
- Om du försöker ändra storleken på en 3:2-bild får bilden svarta band i över- och underkant.

## Välja bilder för utskrift

### – Utskriftsmärke (DPOF)

Du kan ange att vissa bilder ska skrivas ut. Den här funktionen är lämplig när du vill skriva ut bilder i en affär, eller använda en skrivare som har standard för DPOF (Digital Print Order Format), eller använda PictBridge-anpassade skrivare.

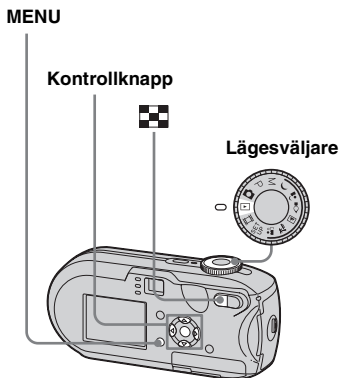

- Du kan inte märka filmer.
- När du lägger till ett utskriftsmärke på bilder som tagits i Multi Burst-läge, skrivs alla bilder ut på ett enda ark som delas in i 16 rutor.
- Du kan inte ställa in antalet utskriftsark.

### På enbildsskärm

- 1** Ställ in lägesväljaren på .
- 2** Visa den bild som du vill skriva ut med /
- 3** Tryck på MENU.  
Menyn visas.
- 4** Välj DPOF (DPOF) med hjälp av /



- 5** Om du vill märka andra bilder, visar du den bild som du vill märka med /

### Så här tar du bort -märket

I steg **4** eller **5** trycker du på igen. -märket försvinner.

### På indexskärmen

- 1** Ställ in lägesväljaren på och tryck sedan på (index) om du vill växla till indexskärmen.
- 2** Tryck på MENU.  
Menyn visas.
- 3** Välj DPOF (DPOF) med hjälp av /
- 4** Välj [Select] med /

• Du kan inte märka bilder med alternativet [All In This Folder].

- 5** Välj bilderna som du vill märka med hjälp av /

Det gröna -märket visas på den valda bilden.



- 6** Om du vill märka andra bilder upprepar du steg **5** för varje bild.

**7** Tryck på MENU.

**8** Välj [OK] med ► och tryck sedan på ●.

-märket blir vitt och inställningen är klar.

**Så här tar du bort -märket**

I steg **5** väljer du bilden vars -märke du vill radera med ▲/▼/◀/▶ och trycker på ●.

**Så här raderar du alla -märken från bilderna i mappen**

I steg **4** väljer du [All In This Folder] och trycker på ●. Därefter väljer du [Off] och trycker på ●.

**Så här avbryter du markeringen**

I steg **4** väljer du [Cancel], eller i steg **8** väljer du [Exit].

## Anslut till en skrivare som följer PictBridge-standarden.

Även om du inte har tillgång till en dator kan på ett enkelt sätt skriva ut bilder genom att koppla din kamera direkt till en PictBridge-anpassad skrivare. Det enda du gör i förberedande syfte är att välja USB-anslutningen i SET UP-inställningarna och ansluta kameran till skrivaren. Genom att använda en PictBridge-anpassad skrivare kan du på ett enkelt sätt göra indexutskrifter\*.

### PictBridge

- \* Det är inte säkert att det finns en funktion för indexutskrift, beroende på skrivaren.
- När du skriver ut bilder rekommenderar vi att du använder fullständigt uppladdade nickelmetallhydridbatterier eller en nätadapter (medföljer inte) för att förhindra att kameran stängs av.

## Förbereda kameran

Ställ in USB-läget på kameran för att ansluta den till en skrivare.

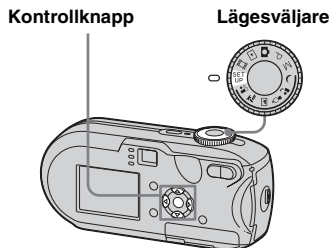

- 1 Ställ in lägesväljaren på SET UP.
- 2 Välj (Setup 2) med hjälp av ▼ och välj sedan [USB Connect] med hjälp av ►/▲/▼.
- 3 Välj [PictBridge] med hjälp av ►/▲ och tryck sedan på ●.

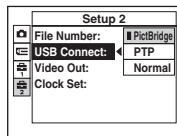

USB-läget är inställt.

## Ansluta kameran till skrivaren

Anslut kameran's (USB)-uttag till skrivarens USB-anslutning med en USB-kabel och sätt på kameran och skrivaren. När kameran sätts på väljer den visningsläget oavsett hur lägesväljaren står och en bild i den valda mappen visas på LCD-skärmen.

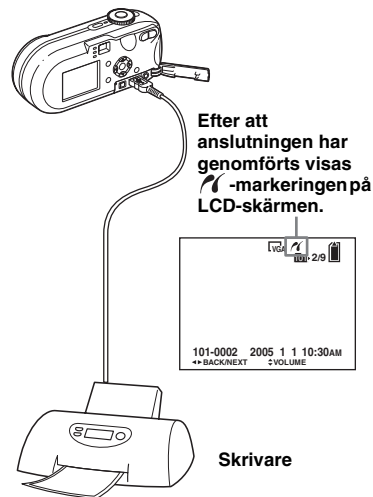



## När [USB Connect] inte är inställd på [PictBridge] i SET UP inställningarna

Det går inte att använda PictBridge-funktionen, inte heller när du sätter på kameran. Koppla från USB-kabeln och ställ in [USB Connect] på [PictBridge] (sidan 70).

## Skriva ut bilder

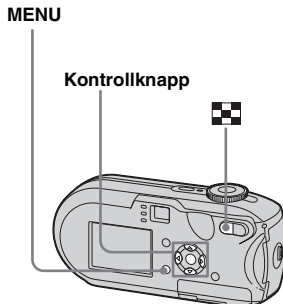
Du kan välja en bild för utskrift. Ställ in kameran enligt tillvägagångssättet på sidan 70 och anslut den till skrivaren.



- Det går inte att skriva ut filmer.
- Om det skickas ett felmeddelande från den anslutna skrivaren blinkar  i omkring fem sekunder. Om detta händer skall du kontrollera skrivaren.

## På enbildsskärm

- 1** Visa den bild som du vill skriva ut med /▶.
- 2** Tryck på MENU.  
Menyn visas.
- 3** Välj  (Print) med hjälp av ◀/▶ och tryck sedan på ●.
- 4** Välj [This image] med ▲/▼ och tryck sedan på ●.  
Skärmen Print visas.

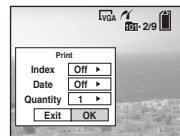

- Inställningsalternativ som inte är tillgängliga för en viss skrivare visas inte.
- 5** Välj [Quantity] med ▲/▼ och välj antal bilder med ◀/▶.  
Du kan välja ett antal upp till 20.

## 6 Välj [OK] med ▼/► och tryck sedan på ●.

Bilden skrivs ut.

Koppla inte ur USB-kabeln medan markeringen  (Not disconnect USB cable) visas på LCD-skärmen.



## Avbryta utskrift

I steg 4 väljer du [Cancel] eller i steg 6 väljer du select [Exit].

## Så här skriver du ut andra bilder

Efter steg 6 väljer du en annan bild och väljer sedan [Print] med ▲.

## Skriver ut alla bilder med

### -markering

I steg 4 väljer du [DPOF image]. Alla bilder med -markering skrivs ut enligt det specificerade antalet, oavsett vilken bild som visas.

## Infoga datum och klockslag på bilder

I steg 5 väljer du [Date] och sedan datumformat med ◀/▶. Du kan välja mellan [Day&Time] och [Date]. När du väljer [Date] infogas datum i den ordning som det har lagts in i "Ställa in datum och klockslag" (sidan 16).

Den här funktionen går dock kanske inte att utföra, beroende på skrivaren.

## På indexskärmen

### 1 Tryck på (index) om du vill växla till indexskärmen.

Skärmen växlar till indexskärm.

### 2 Tryck på MENU.

Menyn visas.

### 3 Välj (Print) med hjälp av ► och tryck sedan på ●.

### 4 Välj [Select] med ◀/▶ och tryck på ●.

### 5 Välj de bilder som du vill skriva ut med hjälp av ▲/▼/◀/▶ och tryck sedan på ●.

✓-markeringen visas på den valda bilden.



### 6 För att skriva ut andra bilder gör du om steg 5.

## 7 Tryck på MENU.

Skärmen Print visas.



- Inställningsalternativ som inte är tillgängliga för en viss skrivare visas inte.

## 8 Välj [Quantity] med ▲/▼ och välj antal bilder med ◀/▶.

Du kan välja ett antal upp till 20. Alla valda bilder skrivs ut i specificerat antal.

## 9 Välj [OK] med ▼/▶ och tryck sedan på ●.

Bilderna skrivs ut.

Koppla inte ur USB-kabeln när -markeringen visas på LCD-skärmen.

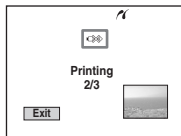

## Avbryta utskrift

I steg 4 väljer du [Cancel] eller så väljer du [Exit] i steg 9.

## Skriver ut alla bilder med -markering

I steg 4 väljer du [DPOF image]. Alla bilder med -markering skrivs ut enligt det specificerade antalet, oavsett vilken bild som visas.

## Skriver ut alla bilder i mappen

I steg 4 väljer du [All In This Folder] och trycker sedan på ●.

## Infoga datum och klockslag på bilder

I steg 8 väljer du [Date] och välj sedan datumformat med ◀/▶. Du kan välja mellan [Day&Time] och [Date]. När du väljer [Date] infogas datum i den ordning som det har lagts in i "Ställa in datum och tid" (sidan 16).

Den här funktionen går dock kanske inte att utföra, beroende på skrivaren.

## Skriver ut indexbilder

Du kan skriva ut vissa bilder vid sidan om varandra. Vi kallar den här funktionen för indexutskrift\*. Du kan lägga enkla bilder bredvid varandra enligt ett specificerat antal och skriva ut dem (se "På en bildskärm"). Du kan även lägga olika bilder bredvid varandra, för att skapa en grupp genom att kombinera flera olika bilder och sedan skriva ut bildgruppen enligt specificerat antal kopior (se "På indexskärmen"). Ställ in kameran enligt tillvägagångssättet på sidan 70 och anslut den sedan till skrivaren.

\* Det är inte säkert att det finns en funktion för indexutskrift, beroende på skrivaren.

MENU

Kontrollknapp

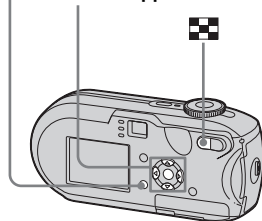



- Det går inte att skriva ut filmer.
- Om det skickas ett felmeddelande från den anslutna skrivaren blinkar  i omkring fem sekunder. Om detta händer skall du kontrollera skrivaren.



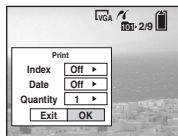

## På enbildsskärm

- 1 Visa den bild som du vill skriva ut med  .**
- 2 Tryck på MENU.**  
Menyn visas.
- 3 Välj  (Print) med hjälp av   och tryck sedan på .**
- 4 Välj [This image] med   och tryck sedan på .**  
Skärmen Print visas.





- Inställningsalternativ som inte är tillgängliga för en viss skrivare visas inte.

- 5 Välj [Index] med hjälp av , välj [On] med hjälp av  .**

- 6 Välj [Quantity] med   och välj sedan de bilder som ligger vid sidan om varandra med  .**

Du kan välja ett antal upp till 20.

Du kan lägga det specificerade antalet bilder bredvid varandra.

- 7 Välj [OK] med   och tryck sedan på .**

Bilden skrivs ut.

Koppla inte ur USB-kabeln medan markeringen  (Not disconnect USB cable) visas på LCD-skärmen.



## Avbryta utskrift

I steg **4** väljer du [Cancel] eller så väljer du [Exit] i steg **7**.

## Så här skriver du ut andra bilder



Efter steg **7** väljer du en annan bild och välj sedan [Print] med . Börja sedan om från steg **4**.

## Skriva ut alla bilder med

### -markering

I steg **4** väljer du [DPOF image]. Alla bilder med -märket skrivs ut, oavsett vilken bild som visas.

## Infoga datum och klockslag på bilder

I steg **6** väljer du [Date] och sedan väljer du datumformat med / . Du kan välja mellan [Day&Time] och [Date]. När du väljer [Date] infogas datum i den ordning som det har lagts in i "Ställa in datum och tid" (sidan 16).

Den här funktionen går dock kanske inte att utföra, beroende på skrivaren.



- Alla bilder kanske inte placeras på ett ark, beroende på hur många bilder det rör sig om.



## På indexskärmen





**1** Tryck på  (index) om du vill växla till indexskärmen.

**2** Tryck på MENU.

Menyn visas.

**3** Välj  (Print) med hjälp av  och tryck sedan på .

**4** Välj [Select] med /  och tryck på .



**5** Välj den bild du vill med hjälp av / / /  och tryck sedan på .



-markeringen visas på den valda bilden.





**6** För att skriva ut andra bilder gör du om steg **5**.

**7** Tryck på MENU.

**8** Välj [Index] med hjälp av  och välj sedan [On] med hjälp av .

**9** Välj [Quantity] med /  och välj det antal kopior du vill skriva ut med .

Du kan välja ett antal upp till 20.

**10** Välj [OK] med /  och tryck sedan på .

Bilderna skrivs ut.

Koppla inte ur USB-kabeln när -markeringen visas på LCD-skärmen.

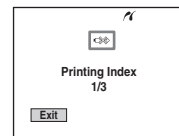

## Avbryta utskrift

I steg **4** väljer du [Cancel] eller så väljer du [Exit] i steg **10**.

## Skriva ut alla bilder med

### -markering

I steg **4** väljer du [DPOF image]. Alla bilder med -märket skrivs ut, oavsett vilken bild som visas.

## Skriva ut alla bilder i mappen

I steg **4** väljer du [All In This Folder] och trycker sedan på ●.

## Infoga datum och klockslag på bilder

I steg **9** väljer du [Date] och sedan väljer du datumformat med ◀/▶. Du kan välja mellan [Day&Time] och [Date]. När du väljer [Date] infogas datum i den ordning som det har lagts in i ”Ställa in datum och tid” (sidan 16).

Den här funktionen går dock kanske inte att utföra, beroende på skrivaren.

## Filma

Du kan spela in filmer med ljud.

### Kontrollknapp

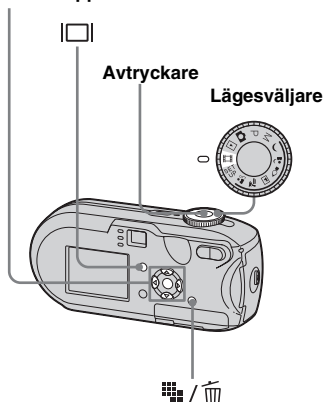

### 1 Ställ in lägesväljaren på

### 2 Tryck på / (Bildstorlek).

Inställningen Image Size visas.

### 3 Välj önskat läge med / .

Du kan välja mellan [640 (Fine)], [640 (Standard)], eller [160].

- Det går endast att spara bilder med bildstorleken (640 (Fine)) när du sparar bilder på "Memory Stick PRO".

### 4 Tryck ned avtryckarknappen helt.

"REC" visas på LCD-skärmen och inspelningen av bild och ljud påbörjas.



- När kamerans "Memory Stick"-kapacitet har förbrukats avbryts tagningen.

### 5 Tryck ned avtryckarknappen helt en gång till för att stoppa inspelningen.

## Indikatorer på LCD-skärmen när du spelar in filmer

Indikatorerna sparas inte tillsammans med bilderna.

Varje gång du trycker på ändras LCD-skärmens status så här. Indikatorer av → LCD-skärm av → Indikatorer på .

Det visas inget histogram.

En detaljerad beskrivning av de angivna alternativen finns på sidan sidan 123.

## Så här tar du närbilder (Makro)

Ställ in lägesväljaren på och följ proceduren på sidan 27.

## Så här tar du bilder med självutlösaren

Ställ in lägesväljaren på och följ proceduren på sidan 28.

- Se till att du inte rör mikrofonen (sidan 6) under fotograferingen.
- Följande funktioner kan inte användas.
  - Ändring av zoom
  - Fotografering med blytt
  - Infoga datum och klockslag
- När du väljer [640 (Fine)] med den medföljande A/V-anslutningskabeln inkopplad i A/V OUT (MONO)-uttaget kan du inte se bilden på LCD-skärmen. LCD-skärmen blir blå.
- Information om maximal inspelningstid för alla bildstorlekar finns på sidan 109.

## Visa filmer i LCD-fönstret

Du kan visa filmer på kamerans LCD-skärm och höra ljud från kamerans högtalare.

Kontrollknapp

Lägesväljare

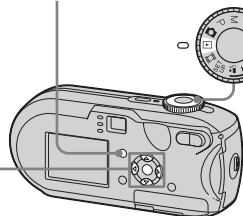

Högtalare

**1** Ställ in lägesväljaren på .

**2** Välj önskad film med  .

Filmer med bildstorlek på [640 (Fine)] eller [640 (Standard)] visas på hela skärmen.



Filmer med bildstorleken [160] visas med mindre storlek än stillbilder.

**3** Tryck på .

Filmbilderna visas och ljudet spelas upp.

 (visning) visas på LCD-skärmen medan en film spelas upp.





Visnings-  
indikator



## Så här avbryter du uppspelningen

Tryck på  igen.

## Så här justerar du volymen



Justera volymen med /.

## Så här spolar du framåt/bakåt

Tryck på  (nästa) eller  (föregående) medan du spolar upp filmen.

Tryck på  för att återgå till normal uppspelning.

## Indikatorer på LCD-skärmen när du visar filmer

Varje gång du trycker på  ändras LCD-skärmens status så här. Indikatorer av  LCD-skärm av  Indikatorer på.

Det visas inget histogram.

En detaljerad beskrivning av de angivna alternativen finns på sidan sidan 125.

- Proceduren för hur du visar filmer på en TV är densamma som när du visar stillbilder (sidan 38).
- En film som spelas in med hjälp av andra Sony-enheter kan visas i en storlek mindre än stillbilderna.

## Radera filmer

Du kan radera filmer som du inte vill ha kvar.

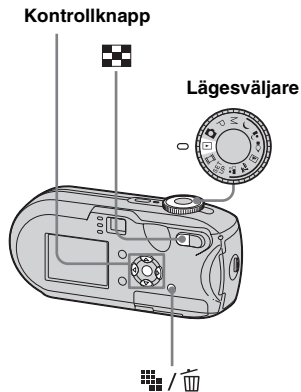

- Du kan inte radera de skyddade filmerna.
- Observera att de filmer som har raderats inte kan återställas.

## På enbildsskärm

- 1** Ställ in lägesväljaren på .
- 2** Välj den film som du vill radera med / .
- 3** Tryck på / (radera).  
Filmen har inte raderats ännu.
- 4** Välj [Delete] med och tryck sedan på .  
"Access" visas på LCD-skärmen och filmen raderas.
- 5** Om du vill radera ytterligare filmer visar du filmen du vill radera med / och upprepar steg **4**.

## Så här avbryter du raderingen

I steg **4** eller **5** väljer du [Exit].

## På indexskärmen

- 1** Ställ in lägesväljaren på och tryck sedan på (index) om du vill växla till indexskärmen.
  - 2** Tryck på / (radera).
  - 3** Välj [Select] med / och tryck på .
  - 4** Välj filmerna som du vill radera med / / / och tryck sedan på .
- Markeringen (radera) visas på den valda filmen.



Filmen har inte raderats ännu.

- 5** Upprepa steg **4** om du vill radera ytterligare filmer.
- 6** Tryck på / (radera).
- 7** Välj [OK] med och tryck sedan på .

"Access" visas på skärmen och filmen raderas.

## Så här avbryter du raderingen

I steg **3** eller **7** väljer du [Exit].

## Så här raderar du samtliga bilder i mappen

I steg **3** väljer du [All In This Folder] och trycker på ●. Därefter väljer du [OK] och trycker på ●. Om du vill avbryta raderingen väljer du [Cancel] med ◀ och trycker på ●.

## Klippa filmer

Du kan klippa i filmer eller ta bort onödiga delar (sidan 40). Det här är det läge du bör använda när kapaciteten på ”Memory Stick” inte är tillräckligt, eller när du vill bifoga filmer till e-postmeddelanden. Den ursprungliga filmen tas bort efter att du har klippt den.

## De tilldelade filnumren när filmer har klippts

De redigerade filmerna tilldelas nya nummer och lagras som de senaste filerna i inspelningsmappen. Originalfilmen raderas och dess filnummer hoppas över.

## <Exempel> Klippa en film med namnet 101\_0002

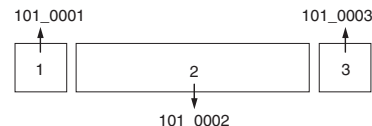

### 1. Klippa scen A.

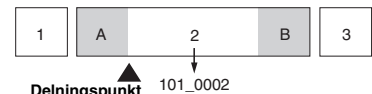

### 2. Klippa scen B.

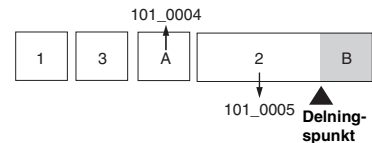

### 3. Ta bort scen A och B om de inte behövs.

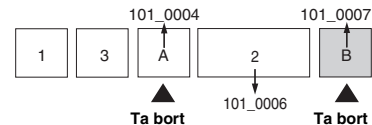

### 4. Endast de önskade scenerna återstår.

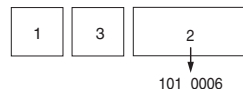







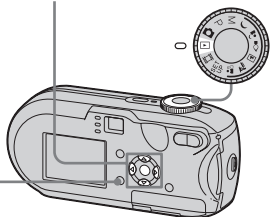

MENU

Kontrollknapp

Lägesväljare





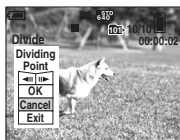

- 1** Ställ in lägesväljaren på .
- 2** Välj den film som du vill klippa med / .
- 3** Tryck på MENU.  
Menyn visas.
- 4** Välj  (Divide) med hjälp av  och tryck sedan på . Därefter väljer du [OK] med hjälp av  och trycker slutligen på .  
Uppspelningen av filmen påbörjas.

## 5 Bestäm en klippunkt.

Tryck på  vid önskad klippunkt.



När du vill ändra klippunkt väljer du [/ ] (bildruta framåt/bakåt) och ändrar klippunkten med / . Om du vill byta klippunkt väljer du [Cancel]. Uppspelningen av filmen börjar om.

## 6 När du har bestämt klippunkt väljer du [OK] med / och trycker på .

## 7 Välj [OK] med och tryck sedan på .

Filmen klipps.

## Så här avbryter du klippningen

I steg **5** eller **7** väljer du [Exit]. Filmen visas på LCD-skärmen igen.

- Du kan inte klippa följande typer av bilder.
  - Stillbilder
  - Filmer som inte är tillräckligt långa för att klippas
  - Skyddade filmer
- Det går inte att återställa filmer när de har klippts.
- Originalfilmen raderas när du klipper den.
- Den klippta filmen sparas i den valda lagringsmappen som den nyaste filen.

# Kopiera bilder till datorn

## – För Windows-användare

### Rekommenderad datormiljö

**Operativsystem:** Microsoft

Windows 98, Windows 98SE, Windows 2000 Professional, Windows Millennium Edition, Windows XP Home Edition eller Windows XP Professional

Ovan nämnda operativsystem måste installeras på fabriken. Funktionaliteten kan inte garanteras i en miljö som uppgraderats till något av operativsystemen ovan eller i miljöer som tillåter multipla startsekvenser.

**Processor:** MMX Pentium 200 MHz eller snabbare

**USB-kontakt:** Medföljer som standard

**Bildskärm:** 800 × 600 punkter eller mer, high color (16-bitars färg, 65 000 färger) eller mer

- Den här kameran är kompatibel med Hi-Speed USB (USB 2.0) med hög hastighet.
- Om du ansluter den till ett USB-gränssnitt som är Hi-Speed USB-kompatibelt (USB 2.0-kompatibelt) kan du utföra överföringar med hög hastighet.
- Om du ansluter två eller flera USB-enheter till datorn samtidigt, kan det hända att vissa

enheter, inklusive kameran, inte fungerar beroende på typen av USB-enhet.

- Funktionaliteten kan inte garanteras när du använder ett USB-nav.
- Funktionaliteten kan inte garanteras i alla de datormiljöer som rekommenderas ovan.

### USB-läge

Det finns två lägen för en USB-anslutning.

När du kopplar den till en dator

[Normal]och [PTP]\*-lägen.

Standardinställningen är [Normal]-läget.

I det här avsnittet beskrivs rutinerna med läget [Normal] som exempel.

- \* Enbart kompatibelt med Windows XP. Vid anslutning till en dator kopieras enbart data i den mapp som valts med kameran till datorn. Du väljer mappen genom att följa instruktionen på sidan 61.

### Kommunikation med datorn

När du återställer datorn från läget för uppehåll eller vila kan det hända att kommunikationen mellan kameran och datorn inte återställs samtidigt.

### När datorn saknar USB-kontakt

När det varken finns en USB-kontakt eller ett "Memory Stick"-fack, kan du kopiera bilder med kringutrustning. Mer information finns på webbplatsen för Sony. <http://www.sony.net/>

### Innehåll på CD-ROM

#### ■ USB-drivrutin

Drivrutinen krävs för att ansluta kameran till datorn.

När Windows XP används behöver du inte installera USB-drivrutinen.

#### ■ Picture Package

Programmet används till att överföra bilder från kameran till datorn på ett enkelt sätt.

Du kan också använda det till att utföra olika åtgärder.

När du installerar "Picture Package" installeras USB-drivrutinen samtidigt.

- Du kan behöva utföra andra steg beroende på vilket operativsystem som används.
- **Stäng alla program på datorn innan du installerar USB-drivrutin och program.**
- Logga in som administratör när du använder Windows XP eller Windows 2000.



## Installera USB-drivrutinen

När Windows XP används behöver du inte installera USB-drivrutinen.

När USB-drivrutinen väl har installerats, behöver du inte installera USB-drivrutinen.

### 1 Slå på datorn och sätt i den medföljande CD-ROM-skivan i CD-ROM-enheten.

**Anslut inte kameran till datorn ännu.**

Skärmen med installationsmenyn visas. Om det inte visas kan du dubbelklicka på  (My Computer) →  (PICTUREPACKAGE) i den ordningen.

- Om du vill använda programvaran "Picture Package" klickar du på "Picture Package". USB-drivrutinen installeras när "Picture Package" installerats (sidan 90).
- Avsluta alla program som körs innan du installerar USB-drivrutinen.

### 2 Klicka på [USB Driver] på välkomstskärmen.

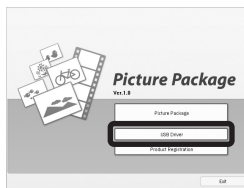

Skärmen "InstallShield Wizard" visas.

### 3 Klicka på [Next].



Installationen av USB-drivrutinen startar. Ett meddelande visas på skärmen när installationen är klar.

### 4 Klicka på [Yes, I want to restart my computer now] och sedan på [Finish].

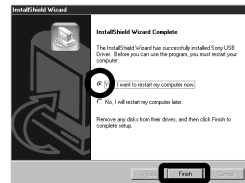

Datorn startas om. Nu kan du upprätta en USB-anslutning.

### 5 Ta bort CD-ROM-skivan.

## Ansluta kameran till datorn

- 1 Sätt in kamerans ”Memory Stick” med bilderna som du vill kopiera i kameran.

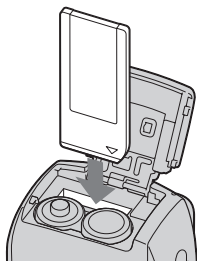

- Var noga med att använda fullt uppladdade nickelmetallhydridbatterier eller nätdaptern (medföljer inte). När du kopierar bilder till datorn och batterierna är svaga, kan kopieringen misslyckas eller så kan informationen skadas om kameran stängs av på grund av att batterierna tar slut.

- 2 Ställ in lägesväljaren på  och sätt på kameran.

- 3 Anslut medföljande USB-kabel till  (USB)-uttaget på kameran.

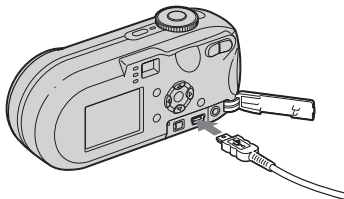

- 4 Anslut USB-kabeln till datorn.

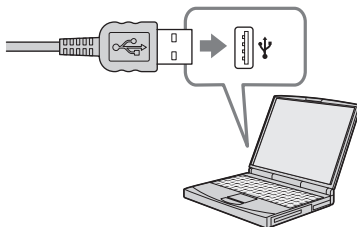

- När du använder en stationär dator ansluter du USB-kabeln till USB-kontakten på datorns baksida.
- När du använder Windows XP startas AutoPlay-guiden automatiskt på datorns skrivbord. Gå till sidan 86.

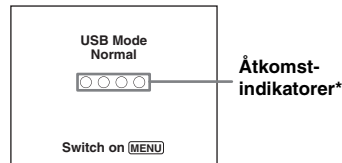

”USB Mode Normal” visas på kamerans LCD-skärm. När en USB-anslutning upprättas för första gången, körs automatiskt det program som används för att identifiera kameran. Vänta en stund.

\* Åtkomstindikatorerna lyser röda vid kommunikation. Använd inte datorn innan indikatorn blir vit.

- Om ”USB Mode Normal” inte visas i steg **4** trycker du på MENU, väljer [USB Connect] och ställer sedan in det på [Normal].

## ❑ Ta bort USB-kabeln, ta bort "Memory Stick" eller stäng av kameran under en USB-anslutning

För användare av Windows 2000, Me eller XP

- 1 Dubbelklicka på  i Aktivitetsfältet.



Dubbelklicka här

- 2 Klicka på  (Sony DSC) och sedan på [Stop].
- 3 Kontrollera enheten på bekräftelseskärmen och klicka på [OK].
- 4 Klicka på [OK].  
Steg 4 är inte nödvändigt för Windows XP-användare.
- 5 Koppla från USB-kabeln, ta bort "Memory Stick" eller stäng av kameran.

## För användare av Windows 98 eller 98SE

Kontrollera att åtkomstindikatorerna (sidan 84) på skärmen blir vita och fortsätt endast enligt steg 5 ovan.

## Kopiera bilder

– Windows 98/98SE/2000/Me

### ❑ Dubbelklicka på [My Computer] och sedan på [Removable Disk].

Innehållet i den "Memory Stick" som finns i kameran visas.

- Det här avsnittet beskriver ett exempel på hur du kopierar bilder till mappen "My Documents".
- Om "Removable Disk"-ikonerna inte visas, se sidan 86.
- Mer information om hur du använder Windows XP finns på sidan 86.

### ❑ Dubbelklicka på [DCIM] dubbelklicka sedan på den mapp där bildfilerna som du vill kopiera är lagrade.

### ❑ Högerklicka på bildfilen för att visa menyn och välj sedan [Copy] från menyn.

### ❑ Dubbelklicka på "My Documents"-mappen och högerklicka på fönstret "My Documents" så att menyn visas. Därefter väljer du [Paste] på menyn.

Bildfilerna kopieras till mappen My Documents.

## Om det finns en bild med samma filnamn i mappen du vill kopiera till

Visas ett meddelande där du måste bekräfta att du vill skriva över filen. Originalfilen raderas när du skriver över den befintliga bilden med en ny.

## Ändra filnamn

Ändra filnamnet innan du kopierar den för att kopiera en bildfil till en annan fil utan överskrivning. Observera dock att om du ändrar filnamnet kan du kanske inte längre visa bilden med din kamera. För att visa bilder med kameran följer du anvisningarna på sidan 90.

## När en ikon för löstagbar disk inte visas

- 1 Högerklicka på [My Computer] så att menyn visas och välj sedan [Properties]. Skärmen "System Properties" visas.
- 2 Display [Device Manager].
  - ① Klicka på [Hardware].
  - ② Klicka på [Device Manager].
    - Om du använder Windows 98, 98SE eller Me är steg ① onödigt. Klicka på fliken [Device Manager].
- 3 Om [📷 Sony DSC] visas raderar du det.
  - ① Högerklicka på [📷 Sony DSC].
  - ② Klicka på [Uninstall].

Skärmen "Confirm Device Removal" visas.

    - Om du använder Windows 98, 98SE eller Me klickar du på [Remove].
  - ③ Klicka på [OK].

Enheten tas bort.

Försök med att installera USB-drivrutinen igen med hjälp av CD-ROM (sidan 83).

## – Windows XP

### Kopiera bilder med Windows XP AutoPlay-guiden

- 1 Upprätta en USB-anslutning (sidan 84). Klicka på [Copy pictures to a folder on my computer using Microsoft Scanner and Camera Wizard] och sedan på [OK].**

Skärmen "Scanner and Camera Wizard" visas.

- 2 Klicka på [Next].**

Bilderna som är sparade i "Memory Stick" visas.

- 3 Klicka på kryssrutorna för att avmarkera de bilder som du inte vill kopiera till datorn och klicka sedan på [Next].**

Skärmen "Picture Name and Destination" visas.

- 4 Välj namn och destination för bilderna och klicka sedan på [Next].**

Bildkopieringen börjar. När kopieringen är klar visas skärmen "Other Options".

- 5 Välj [Nothing. I'm finished working with these pictures] och klicka sedan på [Next].**

Skärmen "Completing the Scanner and Camera Wizard" visas.

- 6 Klicka på [Finish].**

Guiden avslutas.

- Om du vill fortsätta att kopiera andra bilder följer du anvisningarna under **1** på sidan 85 för att koppla från USB-kabeln och ansluta den på nytt. Börja sedan från steg **1** igen.

## Visa bilderna på datorn

### **1** Klicka på [Start] och sedan på [My Documents].

Innehållet i mappen "My Documents" visas.

- Det här avsnittet beskriver hur du visar bilder i "My Documents"-mappen.
- När du inte använder Windows XP skall du dubbelklicka [My Documents] på desktop.

### **2** Dubbelklicka på önskad bildfil.

Bilden visas.

## Platser för lagring av bildfiler och filnamn

Bildfilerna som tagits med kameran är grupperade som mappar i "Memory Stick".

### Exempel: när du visar mappar på Windows XP (när du använder ett "Memory Stick")

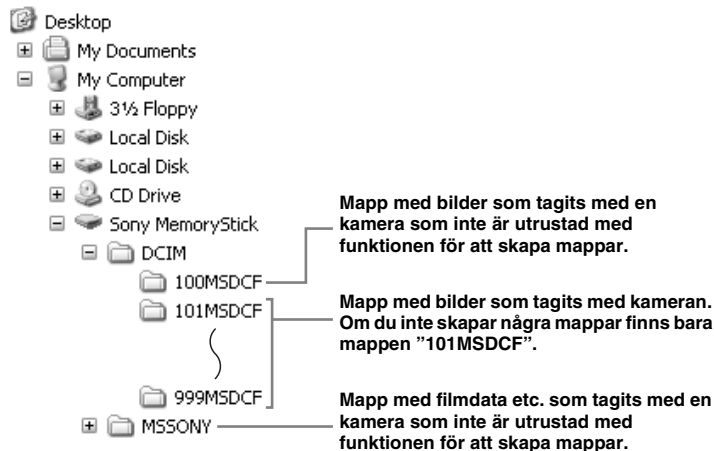

- Du kan inte lagra bilder i mapparna "100MSDCF" och "MSSONY". Bilderna i dess mappar är enbart till för visning.
- Mer information om mappen finns på sidorna 46, 61.

Mapp	Filnamn	Innehård
101MSDCF till 999MSDCF	DSC0□□□□.JPG	<ul style="list-style-type: none"> <li>• Stillbildsfil som tagits i               <ul style="list-style-type: none"> <li>– Normalläge (sidan 23)</li> <li>– Burst-läge (sidan 58)</li> <li>– Multi Burst-läge (sidan 59)</li> </ul> </li> </ul>
	MOV0□□□□.MPG	<ul style="list-style-type: none"> <li>• Filmfiler (sidan 77)</li> </ul>
	MOV0□□□□.THM	<ul style="list-style-type: none"> <li>• Indexbildfiler lagrade i filmläge (sidan 77)</li> </ul>

- □□□□ avser ett nummer i intervallet 0001 till 9 999.
- Den numeriska delen av en filmfil som har lagrats i filmläge och dess motsvarande indexbildfil är desamma.

## Visa en bild som tidigare har kopierats till en dator

Det här tillvägagångssättet är nödvändigt för att visa bildfiler som tidigare har kopierats till en dator och redan har raderats från "Memory Stick" med hjälp av kameran.

Kopiera bildfilerna som finns lagrade på datorn till en "Memory Stick" och visa dem sedan på kameran.

- Hoppa över steg **1** om du inte har ändrat det filnamn som har tilldelats av kameran.
- Det är möjligt att det inte går att se bilden, beroende på bildstorleken.
- Det är inte säkert att det går att visa bilder som har modifierats på datorn eller som har tagits med en annan kamera.
- Om det visas ett varningsmeddelande för överskrivning av data anger du andra siffror i steg **1**.
- Om det inte finns någon mapp du kan förvara bildfilen i skapar du en ny mapp och kopierar bildfilen. Se sidan sidan 46 för ytterligare information om hur du skapar en mapp.

## **1** Högerklicka på bildfilen och klicka sedan på [Rename]. Ändra filnamnet till "DSC0□□□□".

□□□□ avser ett nummer i intervallet 0001 till 9999.

- En filtyp kan indikeras beroende på inställningarna på datorn. Filtypen för en stillbild är "JPG" och för en film "MPG". Ändra inte filtyp.

## **2** Kopiera bildfilen till en mapp på "Memory Stick".

- ① Högerklicka på bildfilen och klicka sedan på [Copy].
- ② Markera och dubbelklicka på [DCIM]-mappen från [Removable Disk] eller [Sony MemoryStick] i [My Computer].
- ③ Högerklicka på [□□□MSDCF]-mappen i [DCIM]-mappen och klicka sedan på [Paste].  
□□□ är ett nummer mellan 100 och 999.

## Installera "Picture Package"

"Picture Package" är endast för datorer med Windows.

Du kan använda programvaran "Picture Package" på din Windows-dator till att hantera de bilder du tar med kameran. När du installerar programmet "Picture Package" installeras USB-drivrutinen samtidigt.

- Avsluta alla program innan du installerar "Picture Package".

## Datormiljö

På sidan 82 finns information om en grundläggande Windows-operativmiljö. Övriga systemkrav är följande.

**Program:** Macromedia Flash Player 6.0 eller senare, Windows Media Player 7.0 eller senare och DirectX 9.0b eller senare.

**Ljudkort:** 16-bitars stereoljudkort med högtalare

**Minne:** 64 MB eller mer (128 MB eller mer rekommenderas)

**Hårddisk:** Diskutrymme som krävs för installationen: cirka 200 MB

**Bildskärm:** Ett grafikkort med 4 MB VRAM (DirectDraw-drivrutinsanpassat)

- När bildspel skapas automatiskt (sidan 94), krävs en Pentium III 500 MHz eller snabbare processor.

- Programmet är kompatibelt med DirectX-tekniken. Du måste installera "DirectX" innan du använder programmet.
- En särskild miljö som hanterar inspelningsenheten krävs om du ska kunna skriva till CD-R-skivor.

## 1 Slå på datorn och sätt i den medföljande CD-ROM-skivan i CD-ROM-enheten.

Skärmen med installationsmenyn visas.

- Om du inte har installerat USB-drivrutinen ännu (sidan 83) ansluter du inte kameran till datorn förrän du har installerat programvaran "Picture Package" (gäller ej Windows XP).

## 2 Klicka på [Picture Package].



Skärmen "Choose Setup Language" visas.

## 3 Välj önskat språk och klicka på [Next].

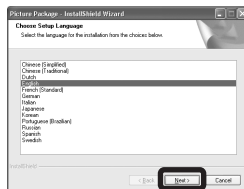

- Detta avsnitt beskriver den engelska skärmen.

## 4 Klicka på [Next].

Skärmen "License Agreement" visas. Läs avtalet noga. Om du accepterar villkoren i avtalet markerar du kryssrutan "I accept the terms of the license agreement" och klickar sedan på [Next].

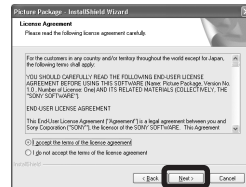
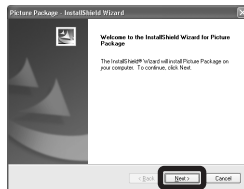

## 5 Klicka på [Next].

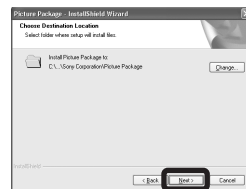

## 6 Klicka på [Install] på skärmen "Ready to Install the Program".

Installationen påbörjas.



Om skärmen "Welcome to setup for Direct X" visas efter att du har installerat programmet följer du de instruktioner som visas.

## 7 Kontrollera att kryssrutan "Yes, I want to restart my computer now" är markerad och klicka därefter på [Finish].

Datorn startas om.



Genvägsikonerna för "Picture Package Menu" och "Picture Package destination Folder" visas.

## 8 Ta bort CD-ROM.

## Kopiera bilder med "Picture Package"

Anslut kameran och datorn med USB-kabeln.

"Picture Package" startas automatiskt och bilderna i "Memory Stick" kopieras till datorn. Efter att bilderna kopierats startas "Picture Package Viewer" och de kopierade bilderna visas.

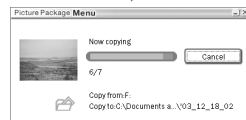

- Vanligtvis skapas mapparna "Picture Package" och "Date" i mappen "My Documents" och alla bildfiler som tagits med kameran kopieras till dessa mappar.
- Om det inte går att kopiera bilderna automatiskt med hjälp av "Picture Package Menu" startar du "Picture Package" och markerar [Settings] i [Copy automatically].
- Windows XP är inställd så att AutoPlay-guiden startas.

Om du avaktiverar operativsystemets AutoPlay-guide kan du avbryta aktiveringen med hjälp av [Settings] på "Picture Package Menu".

## Använda "Picture Package"

Starta "Picture Package Menu" på Skrivbordet om du vill använda de olika funktionerna.

- Standardskärmen kan variera beroende på datorn. Du kan ändra knappordningen med hjälp av [Settings] i det nedre högra hörnet av skärmen.
- Om du vill ha mer information om hur du använder programmet klickar du på  i det övre högra hörnet av skärmen så visas onlinehjälp.

Teknisk support för "Picture Package" ges av Pixela User Support Center. Mer information finns på den medskickade CD-ROM-skivan.

## Visa bilder på en dator

Klicka på [Viewing video and pictures on PC] i det nedre vänstra hörnet av skärmen.

Klicka på [Viewing video and pictures on PC] i det nedre högra hörnet av skärmen.

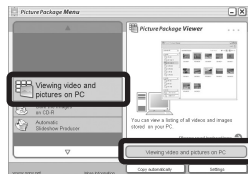

Fönstret för att visa bilder visas.

## Lagra bilder på en CD-R

Klicka på [Save the images on CD-R] i det nedre vänstra hörnet av skärmen.

Klicka på [Save the images on CD-R] i det nedre högra hörnet av skärmen.

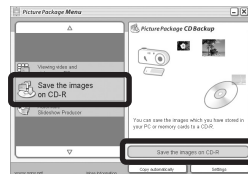

Skärmen som används till att lagra bilder på en CD-R visas.

- Du måste ha en CD-R-enhet om du vill lagra bilder på en CD-R-skiva. Mer information om kompatibla enheter finns på Pixela User Support Center-hemsida. <http://www.ppackage.com/>

## Skapa ett bildspel

Klicka på [Automatic Slideshow Producer] i det nedre vänstra hörnet av skärmen.

Klicka på [Automatic Slideshow Producer] i det nedre högra hörnet av skärmen.

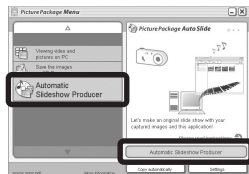

Skärmen som används till att skapa bildspel visas.

## Kopiera bilder till datorn – För Macintosh-användare

### Rekommenderad datormiljö

**Operativsystem:** Mac OS 9.1, 9.2 eller Mac OS X (v10.0/v10.1/v10.2/v10.3)

Ovan nämnda operativsystem måste installeras på fabriken.

**USB-kontakt:** Medföljer som standard

- Om du ansluter två eller flera USB-enheter till datorn samtidigt, kan det hända att vissa enheter, inklusive kameran, inte fungerar beroende på typen av USB-enhet.
- Funktionaliteten kan inte garanteras när du använder ett USB-nav.
- Funktionaliteten kan inte garanteras i alla de datormiljöer som rekommenderas ovan.

### USB-läge

Det finns två lägen för en USB-anslutning. När du kopplar den till en dator [Normal] och [PTP]\*-lägen. Standardinställningen är [Normal]-läget. I det här avsnittet beskrivs rutinerna med läget [Normal] som exempel.

\* Enbart kompatibelt med Mac OS X. Vid anslutning till en dator kopieras enbart data i den mapp som valts med kameran till datorn. Du väljer mappen genom att följa instruktionen på sidan 61.

## Kommunikation med datorn

När du återställer datorn från läget för uppehåll eller vila kan det hända att kommunikationen mellan kameran och datorn inte återställs samtidigt.

### När datorn saknar USB-kontakt

När det varken finns en USB-kontakt eller ett "Memory Stick"-fack kan du kopiera bilder med kringutrustning. Mer information finns på webbplatsen för Sony. <http://www.sony.net/>

### **1** Ansluta kameran till datorn

Mer information finns på sidan 84.

## Ta bort USB-kabeln, ta bort "Memory Stick" eller stänga av kameran under en USB-anslutning

Dra och släpp enhetsikonen eller ikonen för "Memory Stick" till ikonen för "Trash". Ta sedan bort USB-kabeln, ta bort "Memory Stick" eller stäng av kameran.

- Om du är ansluten till Mac OS X v10.0, avlägsnar du USB-kabeln osv. efter att du har stängt av datorn.

## 2 Kopiera bilder

- 1 Dubbelklicka på de nya ikonerna på Skrivbordet.  
Innehållet på det "Memory Stick" som sitter i kameran visas.
- 2 Dubbelklicka på "DCIM".
- 3 Dubbelklicka på mappen där bilderna som du vill kopiera är lagrade.
- 4 Dra och släpp bilderna till hårddiskikonen.  
Bildfilerna kopieras till hårddisken.  
Om du vill ha mer information om var bilderna lagras och om filnamn läser du i sidan 88.

## 3 Visa bilderna på datorn

- 1 Dubbelklicka på ikonen för hårddisken.
- 2 Dubbelklicka på den önskade bildfilen i mappen som innehåller de kopierade filerna.  
Bildfilen öppnas.

- "Picture Package" kan inte användas med Macintosh.

## Använda "ImageMixer VCD2"

### "ImageMixer VCD2" är endast för Macintosh-datorer (Mac OS X (v10.1.5) eller senare).

Om du använder "ImageMixer VCD2" på den CD-ROM-skiva som levereras tillsammans med kameran kan du skapa en vcd-skiva med de bilder eller filmer som du har lagrat på datorn. Du kan skapa en bildfil som är kompatibel med de vcd-funktioner som finns i Toast från Roxio (medföljer inte).

- Avsluta alla program innan du installerar "ImageMixer VCD2".

Teknisk support för "ImageMixer VCD2" ges av Pixela User Support Center.  
Mer information finns på den medskickade CD-ROM-skivan.

## Datormiljö

**Operativsystem:** Mac OS X (v10.1.5 eller senare)

Ovanstående operativsystem måste installeras vid fabrik

**Processor:** iMac, eMac, iBook, PowerBook, Power Mac G3/G4-serien

**Minne:** 128 MB eller mer (256 MB eller mer rekommenderas)

**Hårddisk:** Diskutrymme som krävs för installationen: cirka 250 MB

**Bildskärm:** 1 024 × 768 bildpunkter eller mer, 32 000 färger eller mer

- QuickTime 4 eller senare måste vara installerat (QuickTime 5 rekommenderas).
- Funktionaliteten kan inte garanteras i alla de datormiljöer som rekommenderas ovan.

## 1 Installera "ImageMixer VCD2"

- 1 Slå på datorn.
  - Visningsinställningarna bör vara 1 024 × 768 bildpunkter eller högre och 32 000 färger eller fler.
- 2 Sätt in den medföljande CD-ROM-skivan i CD-ROM-enheten.
- 3 Dubbelklicka på ikonen CD-ROM.
- 4 Kopiera filen [IMXINST.SIT] i mappen [MAC] till hårddisken.
- 5 Dubbelklicka på filen [IMXINST.SIT] i den mapp du kopierade till.
- 6 Dubbelklicka på den uppackade [ImageMixer VCD2\_Install]-filen.
- 7 Efter att användarinformationsskärmen visas anger du det användarnamn och lösenord du vill använda. Installationen av programvaran startar.

## 2 Skapa en vcd-skiva

- 1 Öppna mappen [ImageMixer] i [Application].
- 2 Klicka på [ImageMixer VCD2].
- 3 Klicka på [Video CD].  
Vcd-läget startas.
  - Det går inte att skapa dvd-skivor.
- 4 Välj den mapp som de bilder du vill använda är lagrade i.
  - ① Välj den mapp du vill använda i den vänstra rutan och klicka sedan på [Add]. Den valda mappen flyttas till den högra rutan.
  - ② Klicka på [Next].

- 5 Ställ in menybakgrund, knappar, titlar och så vidare och klicka sedan på [Next]. Bekräfta inställningarna.
- 6 Bekräfta förhandsgranskningen av vcd-filen.
  - ① Klicka på den fil i den vänstra ramen som du vill förhandsgranska.
  - ② Klicka på [▶] så förhandsgranskas filen.
- 7 Klicka på [Next] och ange disknamn och mål.  
Förberedelserna för att lagra filen på en cd-r-skiva är slutförda.

- Det går endast att använda "ImageMixer VCD2" till att skapa en diskavbild som används till att lagra bildfilen på cd-r-skivor i vcd-format. Toast från Roxio (medföljer inte) krävs för att du ska kunna skapa vcd-skivor.

## Felsökning

Om du får problem med kameran bör du försöka med följande åtgärder.

1 Först kontrollerar du innehållet på sidorna 97 till 105.

**Om "C:□□:□□" visas på LCD-skärmen fungerar funktionen för självdiagnos. Läs mer på sidan 108.**

2 Om din kamera fortfarande inte fungerar tillfredsställande trycker du på RESET-knappen som sitter inne i luckan för uttaget. Därefter sätter du på kameran igen. (Det här raderar inställningar för datum och tid etc.)

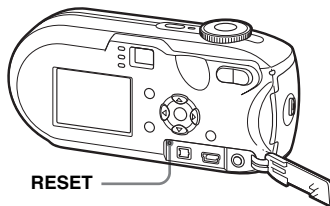







3 Om kameran ändå inte fungerar på rätt sätt bör du kontakta en Sony-återförsäljare eller en lokal auktoriserad Sony-serviceverkstad.





## Batteri och ström



















Fel	Orsak	Åtgärd
<b>Indikatorn för återstående batteritid är felaktig. Eller återstående batteritid som visas är tillräcklig men strömmen håller på att ta slut.</b>	<ul style="list-style-type: none"><li>• Du har använt kameran på en plats som är extremt kall.</li><li>• Batterierna är urladdade.</li><li>• Batterikontakterna eller kontakterna på batteri-/ "Memory Stick"-luckan är smutsiga.</li><li>• Nickelmetallhydridbatterierna uppvisar "minneseffekten" (sidan 10).</li> <li>• Felaktig information om återstående batteritid visas.</li><li>• Batterierna är slut (sidan 118).</li></ul>	<p>→ Se sidan 118.</p> <p>→ Sätt i uppladdade batterier (sidan 9).</p> <p>→ Torka bort all eventuell smuts från batterierna med en torr trasa (sidan 10).</p> <p>→ Du kan återställa batterierna till deras ursprungliga tillstånd genom att använda dem tills de är helt urladdade innan du laddar upp dem.</p> <p>→ Ladda upp batterierna helt (sidan 10).</p> <p>→ Byt ut batterierna mot nya.</p>
<b>Batterierna tar slut för snabbt.</b>	<ul style="list-style-type: none"><li>• Du använder den på en extremt kall plats.</li><li>• Batterierna är inte tillräckligt uppladdade.</li><li>• Batterierna är slut (sidan 118).</li></ul>	<p>→ Se sidan 118.</p> <p>→ Ladda upp batterierna helt (sidan 9).</p> <p>→ Byt ut batterierna mot nya.</p>

Fel	Orsak	Åtgärd
<b>Det går inte att slå på strömmen.</b>	<ul style="list-style-type: none"> <li>Batterierna är inte korrekt isatta.</li> <li>Nätadaptern (medföljer inte) är frånkopplad.</li> <li>Batterierna är urladdade.</li> <li>Batterierna är slut (sidan 118).</li> </ul>	<ul style="list-style-type: none"> <li>→ Sätt i batterierna på rätt sätt (sidan 11).</li> <li>→ Anslut den ordentligt till kameran (sidan 14).</li> <li>→ Sätt i uppladdade batterier (sidan 9).</li> <li>→ Byt ut batterierna mot nya.</li> </ul>
<b>Strömmen stängs plötsligt av.</b>	<ul style="list-style-type: none"> <li>Om du inte använder kameran under cirka tre minuter när strömmen är påslagen stängs kameran av automatiskt, för att inte slösa på batteriet (sidan 15).</li> <li>Batterierna är urladdade.</li> </ul>	<ul style="list-style-type: none"> <li>→ Starta kameran på nytt (sidan 15).</li> <li>→ Sätt i uppladdade batterier (sidan 9).</li> </ul>



## Ta stillbilder/filmer

Fel	Orsak	Åtgärd
<b>LCD-skärmen tänds inte även om strömmen slås på.</b>	<ul style="list-style-type: none"> <li>Strömmen stängdes av med LCD-skärmen avstängd då kameran användes senast.</li> </ul>	→ Slå på LCD-skärmen (sidan 31).
<b>Motivet syns inte på LCD-skärmen.</b>	<ul style="list-style-type: none"> <li>När lägesväljaren är inställd på  eller SET UP.</li> </ul>	→ Ställ in den på någon annan position än  eller SET UP (sidorna 23 och 77).
<b>Den tagna bilden visas inte på LCD-skärmen under inspelning av en film.</b>	<ul style="list-style-type: none"> <li>Bildstorleken är inställd på [640 (Fine)] när A/V-kabeln är ansluten till A/V OUT (MONO)-uttaget.</li> </ul>	<ul style="list-style-type: none"> <li>→ Koppla ur A/V-kabeln.</li> <li>→ Ställ in Image Size på valfri inställning förutom [640 (Fine)].</li> </ul>
<b>Bilden saknar skärpa.</b>	<ul style="list-style-type: none"> <li>Motivet är för nära.</li> <li>Lägesväljaren är inställd på  eller  när du tar stillbilder.</li> <li>Du har ställt in det förinställda fokuseringsavståndet.</li> </ul>	<ul style="list-style-type: none"> <li>→ Ställ in makroinspelningsläge. Placera linsen längre bort från motivet, så att det inte befinner sig inom det minsta avståndet vid tagning (sidan 27).</li> <li>→ Ställ in den på en annan inställning än  eller  (sidan 35).</li> <li>→ Välj automatiskt fokusläge (sidan 49).</li> </ul>
<b>Det går inte att zooma.</b>	<ul style="list-style-type: none"> <li>Du kan inte ändra zoomnivån när du spelar in en film.</li> </ul>	—
<b>Den digitala precisionszoomen fungerar inte.</b>	<ul style="list-style-type: none"> <li>[Digital Zoom] är inställt på [Smart] eller [Off] i SET UP-inställningarna.</li> <li>Den här funktionen går inte att använda när du spelar in film.</li> </ul>	<ul style="list-style-type: none"> <li>→ Ställ in [Digital Zoom] på [Precision] (sidor 25, 45, 114).</li> <li>—</li> </ul>

Fel	Orsak	Åtgärd
<b>Smart zoom-funktionen fungerar inte.</b>	<ul style="list-style-type: none"> <li>• [Digital Zoom] är inställt på [Precision] eller [Off] i SET UP-inställningarna.</li> <li>• Bildstorleken är inställd på [5M] (DSC-P93A), [4M] (DSC-P73) eller [3:2].</li> <li>• Du fotograferar i Multi Burst-läge.</li> <li>• Den här funktionen går inte att använda när du spelar in film.</li> </ul>	<ul style="list-style-type: none"> <li>→ Ställ in [Digital Zoom] på [Smart] (sidor 25, 45, 114).</li> <li>→ Ställ in bildstorleken på någon annan inställning än [5M] (DSC-P93A), [4M] (DSC-P73) eller [3:2] (sidan 20 och 25).</li> <li>→ Smartzoomen kan inte användas i Multi Burst-läge (sidor 25, 59).</li> <li>—</li> </ul>
<b>Bilden är för mörk.</b>	<ul style="list-style-type: none"> <li>• Du försöker ta en bild av ett bakgrundsbelyst motiv.</li> <li>• Ljusstyrkan på LCD-skärmen är för svag.</li> </ul>	<ul style="list-style-type: none"> <li>→ Välj mätläget (sidan 55).</li> <li>→ Ändra exponeringen (sidan 53).</li> <li>→ Ändra ljusstyrkan på LCD-skärmen (sidan 45 och 115).</li> </ul>
<b>Bilden är för ljus.</b>	<ul style="list-style-type: none"> <li>• Du fotograferar ett strålkastarbelyst motiv på en mörk plats, till exempel en scen.</li> <li>• Ljusstyrkan på LCD-skärmen är för hög.</li> </ul>	<ul style="list-style-type: none"> <li>→ Ändra exponeringen (sidan 53).</li> <li>→ Ändra ljusstyrkan på LCD-skärmen (sidan 45 och 115).</li> </ul>
<b>När du tittar på LCD-skärmen i mörker kan det synas störningar på LCD-skärmen.</b>	<ul style="list-style-type: none"> <li>• Kameran gör tillfälligt LCD-skärmen ljusare för att du ska kunna kontrollera bilden när du använder kameran i mörker.</li> </ul>	<ul style="list-style-type: none"> <li>→ Detta påverkar inte bilden som tas.</li> </ul>
<b>Bilden blir svartvit.</b>	<ul style="list-style-type: none"> <li>• [PFX] (P.Effect) har ställts in på [B&amp;W].</li> </ul>	<ul style="list-style-type: none"> <li>→ Avbryt läget (sidan 59).</li> </ul>
<b>Det uppstår lodräta ränder vid tagning av mycket ljusa motiv.</b>	<ul style="list-style-type: none"> <li>• Svärtning uppstår.</li> </ul>	<ul style="list-style-type: none"> <li>→ Detta beror inte på något fel på kameran.</li> </ul>
<b>Det går inte att ta bilder.</b>	<ul style="list-style-type: none"> <li>• Inget "Memory Stick" har satts i.</li> <li>• Kapaciteten på "Memory Stick" är otillräcklig.</li> <li>• Skrivskyddsreglaget på "Memory Stick" har ställts i läge LOCK.</li> <li>• Det går inte att ta bilder medan blixten laddas upp.</li> <li>• Lägesväljaren är inställd på antingen  eller SET UP när du tar en stillbild.</li> <li>• Lägesväljaren är inte inställd på  när du skall spela in en film.</li> <li>• Bildstorleken är inställd på [640 (Fine)] när du spelar in en film.</li> </ul>	<ul style="list-style-type: none"> <li>→ Sätt i ett "Memory Stick" (sidan 19).</li> <li>→ Radera bilder som lagrats på "Memory Stick" (sidan 40).</li> <li>→ Byt "Memory Stick".</li> <li>→ Placera den i inspelningsläge (sidan 117).</li> <li>—</li> <li>→ Ställ in lägesväljaren på valfri position förutom  eller SET UP (sidan 23).</li> <li>→ Ställ in lägesväljaren på  (sidan 77).</li> <li>→ Använd ett "Memory Stick PRO" (sidan 77 och 117).</li> <li>→ Ställ in bildstorleken i valfritt läge förutom [640 (Fine)].</li> </ul>

Fel	Orsak	Åtgärd
<b>Inspelningen tar lång tid.</b>	<ul style="list-style-type: none"> <li>NR långsam slutfunktion är aktiverad.</li> </ul>	→ Se sidan 35.
<b>Det går inte att ta bilder med blixten.</b>	<ul style="list-style-type: none"> <li>Lägesväljaren har ställts in på ,  eller .</li> <li>Blixten är inställd på  (ingen blyxt).</li> <li>Lägesväljaren är inställd på  eller  när du tar stillbilder.</li> <li>Kameran är i Multi Burst- eller Burst-läge.</li> </ul>	<p>→ Ställ in lägesväljaren på något annat än ,  eller  (sidan 23 och 35).</p> <p>→ Ställ in blixten på "Auto" (ingen indikering),  (Aktiverad blyxt) eller  (Långsam synkro) (sidan 29).</p> <p>→ Ställ in blixten på  (Aktiverad blyxt) (sidan 35).</p> <p>→ Avaktivera Multi Burst- eller Burst-läget.</p>
<b>Du kan inte ta bilder i Burst-läge.</b>	<ul style="list-style-type: none"> <li>Kapaciteten på "Memory Stick" är fullständig.</li> <li>Det går bara att ta en bild med kameran, eftersom batterinivån är otillräcklig.</li> </ul>	<p>→ Radera onödiga bilder (sidorna 40, 79)</p> <p>→ Sätt i uppladdade batterier (sidan 9).</p>
<b>Makroläget fungerar inte.</b>	<ul style="list-style-type: none"> <li>Lägesväljaren är inställd på ,  eller  när du tar stillbilder.</li> </ul>	→ Ställ in den på en annan inställning än  ,  eller  (sidan 35).
<b>Motivets ögon blir röda på bilden.</b>	—	→ Ställ in [Red Eye Reduction] på [On] (sidan 30).
<b>Fel datum och tid anges på bilden.</b>	<ul style="list-style-type: none"> <li>Datum och tid är felinställda i kameran.</li> </ul>	→ Ange rätt datum och tid (sidan 16).
<b>Bländarvärdet och slutarhastigheten blinkar när du trycker på avtryckaren och håller den halvvägs nere.</b>	<ul style="list-style-type: none"> <li>Exponeringen är felaktig.</li> </ul>	→ Ändra exponeringen (sidan 53).
<b>Ett okänt mönster visas i sökaren.</b>	<ul style="list-style-type: none"> <li>Det beror på sökarens struktur.</li> </ul>	→ Detta beror inte på något fel på kameran.

## Visa bilder

Fel	Orsak	Åtgärd
<b>Det går inte att visa bilden.</b>	<ul style="list-style-type: none"> <li>Lägesväljaren har inte ställts in på .</li> <li>Du har ändrat mappens/filens namn på datorn.</li> <li>Det går inte att visa bilden på kameran om du har modifierat den på en dator.</li> <li>Kameran är satt i USB-läge.</li> </ul>	<p>→ Ställ in lägesväljaren på  (sidan 36).</p> <p>→ Se sidan 90.</p> <p>—</p> <p>→ Avbryt USB-kommunikation (sidan 85).</p>

Fel	Orsak	Åtgärd
<b>Bilderna är grovkorniga direkt efter att de har visats.</b>	<ul style="list-style-type: none"> <li>• Bilden blir grov inför bildbehandlingen.</li> </ul>	→ Detta beror inte på något fel på kameran.
<b>Det går inte att visa bilderna på en TV.</b>	<ul style="list-style-type: none"> <li>• Kamerans [Video Out]-inställning i SET UP är felaktig.</li> <li>• Anslutningen är inte korrekt gjord.</li> </ul>	→ Ställ in [Video Out] på [NTSC] eller [PAL] (sidorna 45 och 115). → Kontrollera anslutningen (sidan 38).
<b>Det går inte att visa bilderna på datorn.</b>	—	→ Se sidan 102.

## Radera/redigera en bild

Fel	Orsak	Åtgärd
<b>Kameran kan inte radera en bild.</b>	<ul style="list-style-type: none"> <li>• Bilden är skyddad.</li> <li>• Skrivskyddsreglaget på "Memory Stick" har ställts i läge LOCK.</li> </ul>	→ Ta bort skyddet (sidan 66). → Placera den i inspelningsläge (sidan 117).
<b>Du har raderat bilden av misstag.</b>	<ul style="list-style-type: none"> <li>• När du har raderat en bild kan du inte återställa den.</li> </ul>	→ Genom att skydda bilden kan du förhindra oavsiktlig radering (sidan 66). → Skrivskyddsomkopplaren på kamerans "Memory Stick" hindrar dig från att radera bilder oavsiktligt (sidan 117).
<b>Funktionen för att ändra format fungerar inte.</b>	<ul style="list-style-type: none"> <li>• Det går inte att ändra storlek på filmer eller Multi Burst-bilder.</li> </ul>	—
<b>Det går inte att skriva ut ett utskriftsmärke (DPOF).</b>	<ul style="list-style-type: none"> <li>• Det går inte att bifoga utskriftsmärken (DPOF) till filmer.</li> </ul>	—
<b>Det går inte att klippa en bild.</b>	<ul style="list-style-type: none"> <li>• Filmen är inte tillräckligt lång för att klippas.</li> <li>• Skyddade filmer kan inte klippas.</li> <li>• Stillsbilder kan inte klippas.</li> </ul>	— → Ta bort skyddet (sidan 66). —

## Datorer

Fel	Orsak	Åtgärd
Du vet inte om ditt operativsystem kan användas tillsammans med kameran.	—	→ Kontrollera "Rekommenderad datormiljö" (sidorna 82, 94).
Det går inte att installera USB-drivrutinen.	—	→ Logga in som administratör (auktoriserad administratör) i Windows 2000 (sidan 82).
Datorn kan inte identifiera kameran.	<ul style="list-style-type: none"> <li>• Kameran är avstängd.</li> <li>• Batterinivån är för låg.</li> <li>• Du använder inte medföljande USB-kabel.</li> <li>• USB-kabeln är inte ordentligt ansluten.</li> <li>• [USB Connect] är inte inställt på [Normal] i SET UP-inställningarna.</li> <li>• Datorns USB-kontakter är anslutna till annan utrustning än tangentbordet och musen.</li> <li>• Kameran är inte direkt ansluten till datorn.</li> <li>• USB-drivrutinen har inte installerats.</li> <li>• Datorn känner inte igen enheten ordentligt eftersom du anslöt kameran och datorn med USB-kabeln innan du installerade "USB Driver" från den medföljande CD-ROM-skivan.</li> </ul>	<ul style="list-style-type: none"> <li>→ Sätt på kameran (sidan 15).</li> <li>→ Använd nätadaptern (medföljer inte) (sidan 14).</li> <li>→ Använd den medföljande USB-kabeln (sidan 84).</li> <li>→ Koppla ur USB-kabeln och anslut den igen ordentligt. Se till att "USB Mode" visas på LCD-skärmen (sidan 84).</li> <li>→ Ställ in den på [Normal] (sidan 115).</li> <li>→ Koppla bort USB-kablarna förutom de som är anslutna till tangentbordet och musen (sidan 82).</li> <li>→ Direktanslut kameran och datorn utan USB-nav (sidan 82).</li> <li>→ Installera USB-drivrutinen (sidan 83).</li> <li>→ Radera de enheter som felaktigt identifierats från datorn och installera sedan USB-drivrutinen (sidorna 83, 86).</li> </ul>
Det går inte att kopiera bilder.	<ul style="list-style-type: none"> <li>• Kameran är inte ansluten till datorn på rätt sätt.</li> <li>• Kopieringsproceduren varierar beroende på vilket operativsystem du använder.</li> <li>• Du använde ett "Memory Stick" som formaterats med hjälp av en dator.</li> </ul>	<ul style="list-style-type: none"> <li>→ Anslut kameran och datorn på rätt sätt (sidan 84).</li> <li>→ Följ kopieringsproceduren för operativsystemet (sidorna 85, 86, 94).</li> <li>→ Använd ett "Memory Stick" som formaterats med hjälp av kameran.</li> </ul>
"USB" startar inte automatiskt efter att Picture Package anslutits.	— —	<ul style="list-style-type: none"> <li>→ Kör "Picture Package Menu" och kontrollera [Settings].</li> <li>→ Upprätta en USB-anslutning när datorn har satts på.</li> </ul>
Det går inte att visa bilden på datorn.	— —	<ul style="list-style-type: none"> <li>→ Om du använder programvaran "Picture Package" läser du den hjälp som visas i det övre högra hörnet av varje skärm.</li> <li>→ Kontakta dator- eller programtillverkaren.</li> </ul>

Fel	Orsak	Åtgärd
<b>Bilden och ljudet uppvisar störningar när du visar en film på datorn.</b>	<ul style="list-style-type: none"> <li>Du visar upp filmen direkt från kamerans "Memory Stick".</li> </ul>	→ Kopiera filmen till datorns hårddisk och visa sedan filen från hårddisken (sidorna 85, 92, 94).
<b>Det går inte att skriva ut en bild.</b>	—	→ Kontrollera utskriftsinställningarna.
<b>Det går inte att visa bilder som du kopierat till datorn på kameran.</b>	<ul style="list-style-type: none"> <li>Kopierade till fel mapp.</li> </ul>	→ Kopiera dem till en tillgängliga mapp, till exempel "101MSDCF" (sidan 88).

## "Memory Stick"

Fel	Orsak	Åtgärd
<b>Det går inte att sätta i ett "Memory Stick".</b>	<ul style="list-style-type: none"> <li>Du sätter i den felvänt.</li> </ul>	→ Sätt i den från höger sida (sidan 19).
<b>Det går inte att lagra på ett "Memory Stick".</b>	<ul style="list-style-type: none"> <li>Skrivskyddsreglaget på "Memory Stick" har ställts i läge LOCK.</li> <li>Kamerans "Memory Stick" är fullt.</li> <li>När du spelar in bilder är bildstorleken inställd på [640 (Fine)].</li> </ul>	→ Placera den i inspelningsläge (sidan 117). → Radera onödiga bilder (sidorna 40, 79). → Använd ett "Memory Stick PRO" (sidan 77 och 117). → Ställ in Image Size på valfri inställning förutom [640 (Fine)].
<b>Det går inte att formatera ett "Memory Stick".</b>	<ul style="list-style-type: none"> <li>Skrivskyddsreglaget på "Memory Stick" har ställts i läge LOCK.</li> </ul>	→ Placera den i inspelningsläge (sidan 117).
<b>Du har oavsiktligt formaterat ett "Memory Stick".</b>	<ul style="list-style-type: none"> <li>Samtliga data på "Memory Stick" raderas genom formatering. Det går inte att återställa dem.</li> </ul>	→ Vi rekommenderar att du ställer skrivskyddsreglaget på "Memory Stick" i positionen LOCK för att skydda mot oavsiktlig radering (sidan 117).

## PictBridge-anpassad skrivare



Fel	Orsak	Åtgärd
<b>Det går inte att upprätta en anslutning.</b>	<ul style="list-style-type: none"> <li>• Skrivaren är inte anpassad till PictBridge-standard.</li> <li>• Skrivaren är inställd för anslutning till kameran.</li> <li>• [USB Connect] är inte inställt på [PictBridge] i SET UP-inställningarna.</li> <li>• Det gick inte att skapa någon anslutning.</li> </ul>	<ul style="list-style-type: none"> <li>→ Rådfråga skrivartillverkaren.</li> <li>→ Kontrollera att skrivaren är påslagen och att den går att ansluta till kameran.</li> <li>→ Ställ in den på [PictBridge] (sidan 115).</li> <li>→ Koppla från och anslut USB-kabeln igen. Om något felmeddelande visas på skrivaren läser du i användarhandboken för skrivaren.</li> </ul>
<b>Det går inte att skriva ut bilder.</b>	<ul style="list-style-type: none"> <li>• Kameran är inte ansluten till skrivaren.</li> <li>• Skrivaren är inte påslagen.</li> <li>• Om du valde [Exit] när du skriv ut går det eventuellt inte att skriva ut igen, beroende på skrivaren.</li> <li>• Det går inte att skriva ut filmer.</li> <li>• Det är inte säkert att det går att skriva ut bilder som har modifierats på en dator eller bilder som är tagna med en annan kamera än den här.</li> </ul>	<ul style="list-style-type: none"> <li>→ Kontrollera att kameran och skrivaren är korrekt anslutna med USB-kabeln.</li> <li>→ Slå på skrivaren. Läs de medföljande användarinstruktionerna för ytterligare information.</li> <li>→ Koppla från och anslut USB-kabeln igen. Om det fortfarande inte går att skriva ut, kopplar du från USB-kabeln, stänger av skrivaren, sätter på skrivaren och ansluter sedan USB-kabeln igen.</li> <li>—</li> <li>—</li> </ul>
<b>Utskriften avbryts.</b>	<ul style="list-style-type: none"> <li>• Du kopplade ur USB-kabeln innan  (Not disconnect USB cable) markeringen försvann.</li> </ul>	—
<b>Det går inte att infoga datum eller skriva ut bilder i indexläge.</b>	<ul style="list-style-type: none"> <li>• Skrivare har inte dessa funktioner.</li> <li>• Beroende på skrivaren kan kanske inte datum infogas i indexläget.</li> </ul>	<ul style="list-style-type: none"> <li>→ Rådfråga skrivartillverkaren om skrivaren har dessa funktioner eller inte.</li> <li>→ Rådfråga skrivartillverkaren.</li> </ul>
<b>"---- --" är skrivet på delen med infogat datum.</b>	<ul style="list-style-type: none"> <li>• Inspelningsdatum för data lagras inte på bilden.</li> </ul>	<ul style="list-style-type: none"> <li>→ Bilder som inte har lagringsdata för datum kan inte skrivas ut med infogat datum. Ställ in [Date] på [Off] och skriv ut den.</li> </ul>



## Övrigt

Fel	Orsak	Åtgärd
<b>Kameran fungerar inte, inga funktioner kan utföras.</b>	<ul style="list-style-type: none"><li>• Batterinivån är låg eller står på noll (☹️ indikatorn visas.).</li><li>• Nätdaptern (medföljer inte) är inte ordentligt ansluten.</li></ul>	<p>→ Ladda upp batterierna (sidan 9).</p> <p>→ Anslut den ordentligt till DC IN-uttaget på kameran och till ett vägguttag (sidan 14).</p>
<b>Strömmen är på, men kameran fungerar inte.</b>	<ul style="list-style-type: none"><li>• Det interna systemet fungerar inte riktigt.</li></ul>	<p>→ Ta bort batteriet och sätt tillbaka det efter en minut, slå sedan på kameran. Om det här inte åtgärdar problemet trycker du på RESET-knappen innanför luckan för uttaget med ett spetsigt föremål och sätter sedan på strömmen igen. (Det här raderar inställningar för datum och tid etc.)</p>
<b>Det går inte att identifiera indikatorn på LCD-skärmen.</b>	—	<p>→ Kontrollera indikatorn (sidorna 122 till 125).</p>
<b>Linsen immar igen.</b>	<ul style="list-style-type: none"><li>• Kondens uppstår.</li></ul>	<p>→ Stäng av kameran, låt den vara i ungefär en timme och prova sedan att använda den igen (sidan 116).</p>
<b>Kameran blir varm om du använder den länge.</b>	—	<p>→ Detta beror inte på något fel på kameran.</p>
<b>Linsen rör sig inte när du stänger av kameran.</b>	<ul style="list-style-type: none"><li>• Batterierna är urladdade.</li></ul>	<p>→ Byt ut dem mot uppladdade batterier eller använd nätdaptern (medföljer inte) (sidorna 9, 11, 14).</p>

## Varningar och meddelanden

Följande meddelanden visas på LCD-skärmen.

Meddelande	Betydelse/Åtgärd
No Memory Stick	• Sätt i ett "Memory Stick" (sidan 19).
System error	• Stäng av kameran och sätt på den igen (sidan 15).
Memory Stick error	• Det "Memory Stick" som satts i kan inte användas med kameran (sidan 117). • "Memory Stick" är skadat eller polerna på "Memory Stick" är smutsiga. • Sätt i ett "Memory Stick" på rätt sätt (sidan 19).
Memory Stick type error	• Det "Memory Stick" som satts i kan inte användas med kameran (sidan 117).
Read only memory	• Det går inte att lagra eller radera bilder på "Memory Stick" med hjälp av den här kameran.
Memory Stick locked	• Skrivskyddsreglaget på "Memory Stick" har ställts i läge LOCK. Placera det i inspelningsläge (sidan 117).
No memory space	• Kapaciteten på "Memory Stick" är otillräcklig. Det går inte att spara bilder. Radera onödiga bilder eller data (sidorna 40, 79).
Format error	• Formateringen av kamerans "Memory Stick" misslyckades. Formatera om "Memory Stick" (sidan 42).
	• Batterinivån är låg eller står på noll. Ladda upp batterierna (sidan 9). Beroende på användningsförhållandena eller batteritypen kan det hända att indikatorerna blinkar även om det återstår 5 eller 10 minuter av batteritiden.
Folder error	• En mapp med samma inledande tre siffror finns redan på "Memory Stick". (Exempel: 123MSDCF och 123ABCDE) Välj andra mappar eller skapa en ny mapp.
Cannot create more folders	• Den mapp vars inledande tre siffror i namnet är "999" finns på "Memory Stick". Det går inte att skapa fler mappar.
Cannot record	• Du försökte välja en mapp som endast finns tillgänglig för visning med kameran. Välj en annan mapp (sidan 46).
	• Bilden kan bli skakig på grund av att ljuset är otillräckligt. Använd blix, montera kameran på ett stativ eller fixera kameran på annan plats.
640 (Fine) is not available	• Det går endast att använda filmer i [640 (Fine)]-storlek med ett "Memory Stick PRO". Sätt i ett "Memory Stick PRO" eller ställ in bildstorleken på något annat än [640 (Fine)] (sidan 77).
File error	• Ett fel uppstod vid visningen av bilden.
File protect	• Bilden är skyddad från radering. Ta bort skyddet (sidan 66).
Image size over	• Du visar en bild i en storlek som inte kan visas på kameran.

Meddelande	Betydelse/Åtgärd
No file in this folder	<ul style="list-style-type: none"> <li>Inga bilder har lagrats i mappen.</li> </ul>
Cannot divide	<ul style="list-style-type: none"> <li>Filmen är inte tillräckligt lång för att delas.</li> <li>Filen innehåller inte en film.</li> </ul>
Invalid operation	<ul style="list-style-type: none"> <li>Du visar en fil som har skapats på en annan utrustning än kameran.</li> </ul>
Turn the power off and on again	<ul style="list-style-type: none"> <li>Ett problem med linsen orsakade ett fel.</li> </ul>
Enable printer to connect	<ul style="list-style-type: none"> <li>[USB Connect] är inställd på [PictBridge], men kameran är ansluten till en enhet som inte är PictBridge-kompatibel. Kontrollera enheten.</li> <li>Det gick inte att skapa någon anslutning. Koppla från och anslut USB-kabeln igen. Om något felmeddelande visas på skrivaren läser du i användarhandboken för skrivaren.</li> </ul>
Connect to  device	<ul style="list-style-type: none"> <li>Du har försökt skriva ut bilder innan skrivaranslutningen upprättades. Anslut till en skrivare som följer PictBridge-standarden.</li> </ul>
No printable image	<ul style="list-style-type: none"> <li>Du har försökt genomföra [DPOF image] utan att kontrollera  -markeringen.</li> <li>Du försökte använda [All In This Folder] med en mapp som endast används till att lagra filmer. Det går inte att skriva ut filmer.</li> </ul>
Printer busy	<ul style="list-style-type: none"> <li>Eftersom skrivaren inte är ledig kan den inte ta emot utskriftsbegäran. Kontrollera skrivaren.</li> </ul>
Paper error	<ul style="list-style-type: none"> <li>Det uppstod ett paper error (pappersfel), t.ex. paper-out (slut på papper), paper-jam (papperskvadd) osv. Kontrollera skrivaren.</li> </ul>
Ink error	<ul style="list-style-type: none"> <li>Det uppstod ett ink error. Kontrollera skrivaren.</li> </ul>
Printer error	<ul style="list-style-type: none"> <li>Kameran fick ett felmeddelande från skrivaren. Kontrollera skrivaren eller om bilden du vill skriva ut innehåller fel.</li> </ul>
	<ul style="list-style-type: none"> <li>Dataöverföringen till skrivaren är eventuellt inte slutförd än. Koppla inte ur USB-kabeln.</li> </ul>

## Självdiagnosfunktion

### – Om det visas en kod som börjar med en bokstav

Kameran har en självdiagnosfunktion. Funktionen visar kamerans tillstånd på LCD-skärmen med hjälp av koder som består av en bokstav och fyra siffror. Om detta inträffar kontrollerar du följande tabell över koder och vidtar motsvarande åtgärd. De två sista siffrorna (anges här med □□) ändras beroende på kamerans status.

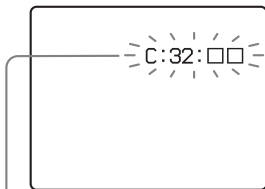

Självdiagnosfunktion

Felkod	Orsak	Åtgärd
<b>C:32:</b> □□	Det har inträffat ett fel i kamerans maskinvara.	Stäng av kameran och sätt på den igen (sidan 15).
<b>C:13:</b> □□	Kameran kan inte läsa eller skriva data på dess "Memory Stick".	Sätt i "Memory Stick" igen flera gånger.
	Ett oformaterad "Memory Stick" har satts i.	Formatera kamerans "Memory Stick" (sidan 42).
	Det "Memory Stick" som har satts i kan inte användas med den här kameran, eller så är informationen skadad.	Sätt i ett nytt "Memory Stick" (sidan 19).
<b>E:61:</b> □□ <b>E:91:</b> □□ <b>E:92:</b> □□	Ett fel som inte går att reparera har uppstått.	Tryck på RESET-knappen (sidan 97) innanför luckan till uttaget och sätt därefter på kameran igen.

Om kameran fortfarande inte fungerar efter att du har försökt göra den här åtgärden några gånger är det möjligt att den måste repareras. Kontakta en Sony-återförsäljare eller en auktoriserad Sony-serviceverkstad.

## Antalet bilder som kan lagras/tagningstid

Antal bilder som kan sparas och tagningstiden kan variera beroende på kapaciteten på kamerans "Memory Stick", bildstorleken och bildkvaliteten. Läs följande tabell när du ska välja ett "Memory Stick".

- Antalet bilder är listade i Fine (Standard) följd.
- De värden för antalet bilder som kan sparas och tagningstiden kan variera beroende på tagningsförhållandena.
- Mer information om fotograferingstid och antalet bilder som kan sparas finns på sidan 22.
- När det återstående antalet bilder som kan sparas är fler än 9 999, visas ">9999".

## Multi Burst-läge

(Enhet: bilder)

	16MB	32MB	64MB	128MB	MSX-256	MSX-512	MSX-1G
1M	24 (46)	50 (93)	101(187)	202 (376)	357 (649)	726 (1 320)	1 482 (2 694)

## Film

	16MB	32MB	64MB	128MB	MSX-256	MSX-512	MSX-1G
640 (Fine)	—	—	—	—	0:02:57	0:06:02	0:12:20
640 (Standard)	0:00:42	0:01:27	0:02:56	0:05:54	0:10:42	0:21:47	0:44:27
160	0:11:12	0:22:42	0:45:39	1:31:33	2:51:21	5:47:05	11:44:22

Siffrorna visar inspelningstiden. Exempel: "1:31:33" innebär 1 timme, 31 minuter och 34 sekunder.

- När bildstorleken är:  
640 (Fine): 640×480  
640 (Standard): 640×480  
160: 160×112





## Menyalternativ

Vilka menyalternativ som kan ändras beror på hur lägesväljaren står och på kamerainställningarna. Standardinställningar visas med ■.









### När lägesväljaren står på

Alternativ	Inställning	Beskrivning
<b>Mode (REC Mode)</b>	Multi Burst Burst ■Normal	<ul style="list-style-type: none"><li>– Spelar in en sekvens med 16 bildrutor i en enda stillbild (sidan 59).</li><li>– Tar bilder i följd (sidan 58).</li><li>– Sparar en bild i normalt inspelningsläge.</li></ul>



















### När lägesväljaren är inställd på P eller M

Alternativ	Inställning	Beskrivning
 (EV) <sup>1)</sup>	+2.0EV / +1.7EV / +1.3EV / +1.0EV / +0.7EV / +0.3EV / ■0EV / -0.3EV / -0.7EV / -1.0EV / -1.3EV / -1.7EV / -2.0EV	Ändrar exponeringen (sidan 53).
 (Focus)	∞ / 7.0m / 3.0m / 1.0m / 0.5m / Center AF / ■ Multi AF	Väljer autofokuseringsmetod (sidan 47) eller ställer in förinställt fokusavstånd (sidan 49).
 (Metering Mode)	Spot / ■ Multi	Justerar exponering för det motiv du vill fota (sidan 55). Ställer in mätområdet.
<b>WB (White Bal)</b>		Anger vitbalansen (sidan 56).

<sup>1)</sup> Om du ställer in lägesväljaren på M visas inte det här alternativet.

Alternativ	Inställning	Beskrivning
<b>ISO (ISO)</b>	400 / 200 / 100 / <input checked="" type="checkbox"/> Auto	Anger ISO-känslighet. Om du tar bilder i mörka miljöer eller tar en bild av ett motiv som rör sig snabbt, bör du använda ett högre värde. Om du vill ha bilder med höger kvalitet bör du välja ett lägre värde. • Ju högre nummer du väljer desto mer ökar störningarna.
 <b>(P.Quality)</b>	<input checked="" type="checkbox"/> Fine / Standard	Sparar bilder i bildkvalitetläget fin. / Sparar bilder i bildkvalitetläge standard (sidan 45).
<b>Mode (REC Mode)</b>	Multi Burst Burst <input checked="" type="checkbox"/> Normal	– Spelar in en sekvens med 16 bildrutor i en enda stillbild (sidan 59). – Tar bilder i följd (sidan 58). – Sparar en bild i normalt inspelningsläge.
 <b>(Interval)</b>	1/7.5 / 1/15 / <input checked="" type="checkbox"/> 1/30	Väljer Multi Burst-slutarintervall mellan bildrutor (endast när [Mode] (REC Mode) är inställt på [Multi Burst]) (sidan 59).
<b>± (Flash Level)</b>	+ / <input checked="" type="checkbox"/> Normal / –	Väljer mängden blytljus (sidan 57).
<b>PFX (P.Effect)</b>	B&W / Sepia / <input checked="" type="checkbox"/> Off	Ställer in specialeffekter för bilden (sidan 59).
 <b>(Saturation)</b>	+ / <input checked="" type="checkbox"/> Normal / –	Justerar bildens saturation.  -indikatorn visas (förutom när inställningen är Normal).
 <b>(Contrast)</b>	+ / <input checked="" type="checkbox"/> Normal / –	Justerar bildens kontrast.  -indikatorn visas (förutom när inställningen är Normal).
 <b>(Sharpness)</b>	+ / <input checked="" type="checkbox"/> Normal / –	Justerar bildskärpan.  -indikatorn visas (förutom när inställningen är Normal).

## När lägesväljaren är inställd på , , , , eller



Alternativ	Inställning	Beskrivning
 (EV)	+2.0EV / +1.7EV / +1.3EV / +1.0EV / +0.7EV / +0.3EV /  0EV / -0.3EV / -0.7EV / -1.0EV / -1.3EV / -1.7EV / -2.0EV	Ändrar exponeringen (sidan 53).
 (Focus) <sup>1)</sup>	∞ / 7.0m / 3.0m / 1.0m / 0.5m / Center AF /  Multi AF	Väljer autofokuseringsmetod (sidan 47) eller ställer in förinställt fokusavstånd (sidan 49).
 (Metering Mode)	Spot /  Multi	Justerar exponering för det motiv du vill fota (sidan 55). Ställer in mätområdet.
WB (White Bal) <sup>1)</sup>	 /  /  /  /  Auto	Anger vitbalansen (sidan 56).
ISO (ISO)	Auto	[Auto] väljs automatiskt.
 (P.Quality)	 Fine / Standard	Sparar bilder i bildkvalitetsläget fin. / Sparar bilder i bildkvalitetsläge standard (sidan 45).
Mode (REC Mode) <sup>1)</sup>	Multi Burst Burst  Normal	<ul style="list-style-type: none"> <li>- Spelar in en sekvens med 16 bildrutor i en enda stillbild (sidan 59).</li> <li>- Tar bilder i följd (sidan 58).</li> <li>- Sparar en bild i normalt inspelningsläge.</li> </ul>
 (Interval) <sup>2)</sup>	1/7.5 / 1/15 /  1/30	Väljer Multi Burst-slutarintervall mellan bildrutor (endast när [Mode] (REC Mode) är inställt på [Multi Burst]) (sidan 59).
 ± (Flash Level) <sup>3)</sup>	+ /  Normal / -	Väljer mängden blixtljus (sidan 57).
PFX (P.Effect)	B&W / Sepia /  Off	Ställer in specialeffekter för bilden (sidan 59).



<sup>1)</sup> Vissa av inställningarna är begränsade beroende på lägesväljaren (sidan 35).

<sup>2)</sup> Om du ställer in lägesväljaren på ,  eller  visas inte det här alternativet.









<sup>3)</sup> Om du ställer in lägesväljaren på  eller  visas inte det här alternativet.

## När lägesväljaren står på

Alternativ	Inställning	Beskrivning
 (EV)	+2.0EV / +1.7EV / +1.3EV / +1.0EV / +0.7EV / +0.3EV /  0EV / -0.3EV / -0.7EV / -1.0EV / -1.3EV / -1.7EV / -2.0EV	Ändrar exponeringen (sidan 53).

Alternativ	Inställning	Beskrivning
 (Focus)	$\infty$ / 7.0m / 3.0m / 1.0m / 0.5m / Center AF / ■ Multi AF	Väljer autofokuseringsmetod (sidan 47) eller ställer in förinställt fokusavstånd (sidan 49).
 (Metering Mode)	Spot / ■ Multi	Justerar exponering för det motiv du vill fota (sidan 55). Ställer in mätområdet.
WB (White Bal)	 / ■ Auto	Anger vitbalansen (sidan 56).
PFX (P.Effect)	B&W / Sepia / ■ Off	Ställer in specialeffekter för bilden (sidan 59).

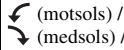
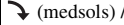
## När lägesväljaren står på

Alternativ	Inställning	Beskrivning
 (Folder)	OK/Cancel	Väljer mappen som innehåller de bilder du vill visa (sidan 61).
 (Protect)	—	Skyddar/skyddar ej bilder mot oavsiktlig radering (sidan 66).
DPOF (DPOF)	—	Väljer stillbilder för vilka du vill lägga till/ta bort utskriftsmärket (DPOF) (sidan 68).
 (Print)	—	Skriver ut bilder med hjälp av en PictBridge-kompatibel skrivare (sidan 70).
 (Slide)	Interval Image Repeat Start Cancel	<ul style="list-style-type: none"> <li>– Ställer in intervall för bildspel (sidan 63). (För enbildsskärm enbart.)  <ul style="list-style-type: none"> <li>■ 3 sec/ 5 sec/ 10 sec/ 30 sec/ 1 min</li> </ul> </li> <li>– Väljer bilder från antingen mappar eller inspelningsmedium.  <ul style="list-style-type: none"> <li>■ Folder/All</li> </ul> </li> <li>– Upprepar bildspelet.  <ul style="list-style-type: none"> <li>■ On/Off</li> </ul> </li> <li>– Startar bildspelet.</li> <li>– Avbryter inställningarna och bildspelet.</li> </ul>
 (Resize)	5M (DSC-P93A) / 4M (DSC-P93A) / 3M / 1M / VGA / Cancel	Ändrar den sparade bildstorleken (sidan 67). (För enbildsskärm enbart.)
 (Rotate)	 (motsols) /  (medsols) / OK / Cancel	Roterar stillbilden (sidan 64). (För enbildsskärm enbart.)
 (Divide)	OK / Cancel	Delar en film (sidan 80). (För enbildsskärm enbart.)

## SET UP-alternativ

Ställ in lägesväljaren på SET UP. SET UP-skärmen visas.

Standardinställningar visas med .

### (Camera)

Alternativ	Inställning	Beskrivning
<b>AF Mode</b>	<input checked="" type="checkbox"/> Single / Monitor	Ställer in funktion för fokusläge (sidan 48).
<b>Digital Zoom</b>	<input checked="" type="checkbox"/> Smart / Precision / Off	Ställer in digitalt zoomläge (sidan 25).
<b>Date/Time</b>	Day&Time / Date / <input checked="" type="checkbox"/> Off	Väljer om datum och tid ska infogas på den bild som tas (sidan 32). Vid tagning av filmer eller bilder i Multi Burst-läge, kan tid och klockslag inte infogas på bilden. Datum och tid visas heller inte vid tagning av bilden. Datum och tid för visning visas när bilden visas.
<b>Red Eye Reduction</b>	On / <input checked="" type="checkbox"/> Off	Reducerar risken för röda ögon när du använder blixten (sidan 30).
<b>AF Illuminator</b>	<input checked="" type="checkbox"/> Auto / Off	Anger om AF-belysning ska användas i mörker. Används när det är svårt att fokusera på motivet under mörka förhållanden (sidan 30).
<b>Auto Review</b>	On / <input checked="" type="checkbox"/> Off	Vid fotografering av stillbilder väljs om bilden skall visas direkt efter att den är tagen. Ställer du in den på [On] så visas de lagrade bilderna i omkring två sekunder. Under den här tiden kan du inte ta någon ny bild.

### (Memory Stick Tool)

Alternativ	Inställning	Beskrivning
<b>Format</b>	OK / Cancel	Formaterar "Memory Stick". Observera att formateringen raderar alla data på ett "Memory Stick" inklusive skyddade bilder (sidan 42).
<b>Create REC. Folder</b>	OK / Cancel	Skapar en mapp för lagring av bilder (sidan 46).
<b>Change REC. Folder</b>	OK / Cancel	Ändrar mappen för lagring av bilder (sidan 46).

## (Setup 1)

Alternativ	Inställning	Beskrivning
<b>LCD Backlight</b>	Bright/ <input checked="" type="checkbox"/> Normal/ Dark	Väljer ljusstyrkan för LCD-bakgrunden. Om du anger [Bright] innebär det att LCD-skärmen blir ljus och lätt att se vid användning av kameran utomhus eller på andra ljusa platser, men det laddar även ur batteriet snabbare. Visas endast när kameran används med batterierna.
<b>Beep</b>	Shutter <input checked="" type="checkbox"/> On Off	<ul style="list-style-type: none"><li>– Aktiverar slutarljudet när du trycker på avtryckaren.</li><li>– Aktiverar pip-/slutarljudet när du trycker på kontrollknappen/avtryckaren.</li><li>– Inaktiverar pip-/slutarljudet.</li></ul>
 <b>Language</b>	—	Visar menyalternativen, varningar och meddelanden på valt språk.

## (Setup 2)

Alternativ	Inställning	Beskrivning
<b>File Number</b>	<input checked="" type="checkbox"/> Series  Reset	<ul style="list-style-type: none"><li>– Tilldelar filerna nummer i nummerordning även om kamerans ”Memory Stick” byts ut eller lagringsmappen ändras.</li><li>– Återställer filnumreringen och börjar med 0001 varje gång mappen ändras. (När inspelningsmappen innehåller en fil, tilldelas ett nummer som är högre än det högsta tilldelade numret.)</li></ul>
<b>USB Connect</b>	PictBridge/PTP/ <input checked="" type="checkbox"/> Normal	Ändrar USB-läget när du ansluter kameran till en dator eller en PictBridge-kompatibel skrivare med USB-kabeln.
<b>Video Out</b>	NTSC PAL	<ul style="list-style-type: none"><li>– Ställer in utgående videosignal på NTSC-läge (t.ex. USA, Japan).</li><li>– Ställer in utgående videosignal till PAL-läge (t.ex. Europa).</li></ul>
<b>Clock Set</b>	OK / Cancel	Ställer in datum och tid (sidorna 16, 45).

## Försiktighetsåtgärder

### Förvara inte kameran på följande platser

- På en extremt varm plats, exempelvis i en bil som parkerats i solen. Kamerans hölje kan deformeras eller det kan uppstå kamerafel.
- I direkt solljus eller nära ett värmeelement. Kamerans hölje kan deformeras eller det kan uppstå kamerafel.
- På en skakig plats eller en plats som utsätts för vibrationer
- Nära starka magnetiska kraftfält
- Sandiga eller dammiga platser  
Se till att det inte kommer in sand i kameran. Sand och damm kan medföra kamerafel som ibland inte går att reparera.

### Rengöring

#### Rengöra LCD-skärmen

Rengör LCD-skärmen med en LCD-rengöringssats (medföljer ej) för att ta bort fingeravtryck, damm etc.

#### Rengöra linsen

Torka av linsen med en mjuk trasa för att ta bort fingeravtryck, damm etc.

### Rengöra kamerans hölje

Rengör höljet med en mjuk trasa som är lätt fuktad med vatten och torka av det med en torr trasa. Undvik följande, eftersom det kan skada ytbehandlingen eller höljet.

- Thinner, bensin, alkohol, engångsservetter eller kemikalier som till exempel insektsmedel
- Röra vid kameran om du har fått något av ovanstående på fingrarna
- Kontakt med gummi eller vinyl under en längre tid

### Observera följande angående arbetstemperaturen

Kameran är utrustad för användning i temperaturer inom intervallet 0 °C till 40 °C. Du bör därför inte ta bilder där det är extremt kallt eller varmt, d.v.s. i temperaturer som ligger utanför dessa värden.

### Om fuktcondens

Om kameran snabbt förs från en kall till en varm plats eller placeras i ett mycket fuktigt rum, kan det komma in fukt i kameran och condens kan lägga sig på in- eller utsidan. Fuktcondens kan orsaka fel på kameran.

### Fuktcondens uppstår lätt när:

- Kameran förs från en kall plats, t.ex. en skidbacke, till ett uppvärmt rum.
- Kameran tas ut i värmen från ett svaltt rum eller en bil med luftkonditionering på o.s.v.

### Så här förhindrar du fuktcondens

Lägg i kameran i en plastpåse och stäng den när du tar kameran från en kall till en varm plats. Låt kameran ligga i påsen i den nya temperaturen i ungefär en timme. Ta bort plastpåsen när kameran har anpassat sig till den nya temperaturen.

### Om condens uppstår

Stäng av kameran och vänta i ca en timme så att fukten hinner dunsta. Tänk på att om du försöker att ta bilder när fukt finns kvar på linsens insida blir bilderna som du tar oskarpa.

## Det interna uppladdningsbara knappbatteriet

Den här kameran har ett internt laddningsbart knappbatteri, så inställningar för bl.a. datum och tid behålls även om strömmen är på eller av.

Det laddningsbara knappbatteriet laddas när du använder kameran. Om du däremot endast använder kameran under kortare tider laddas det ur gradvis, och om du inte använder kameran alls under en månads tid laddas batteriet ur helt. I detta fall bör du se till att ladda det här laddningsbara knappbatteriet innan du använder kameran. Observera att även om det här laddningsbara knappbatteriet inte är laddat kan du ändå använda kameran så länge du inte sparar datum och tid.

## Laddning

Anslut kameran till ett vägguttag med nätadaptern (medföljer inte), eller sätt i uppladdade batterier, och låt kameran vara i ett dygn eller längre med strömmen avstängd.

- Det uppladdningsbara knappbatteriet är placerat på insidan av batteriluckan. Tag aldrig ur det återladdningsbara knappbatteriet.

## "Memory Stick"

"Memory Stick" är ett nytt kompakt och allsidigt IC-"Memory Stick" med större datakapacitet än en diskett. Följande "Memory Stick" kan användas med den här kameran. Vi kan dock inte garantera fullgod funktion.

"Memory Stick"	In-/uppspelning <sup>4)</sup>
Memory Stick	Ja
Memory Stick Duo <sup>1)</sup>	Ja
Memory Stick Duo (MagicGate/kompatibel med högre dataöverföringshastighet) <sup>1)</sup>	Ja <sup>2)3)</sup>
MagicGate Memory Stick	Ja <sup>2)</sup>
MagicGate Memory Stick Duo <sup>1)</sup>	Ja <sup>2)</sup>
Memory Stick PRO	Ja <sup>2)3)</sup>
Memory Stick PRO Duo <sup>1)</sup>	Ja <sup>2)3)</sup>

<sup>1)</sup>När du använder det här med kameran skall du kontrollera att det sätts in i Memory Stick Duo-adaptorn.

<sup>2)</sup>"MagicGate Memory Stick" är utrustat med upphovsrättsskyddad MagicGate-teknik. MagicGate är en teknik för upphovsrättsskydd med kryptering. Eftersom kameran inte stöder MagicGate-standarden, lyder inte data som spelas in med den här kameran under upphovsrättsskyddet för MagicGate.

<sup>3)</sup>Stöder höghastighetsdataöverföring med användning av parallellt gränssnitt.

<sup>4)</sup>Filmer i [640 (Fine)]-format kan lagras och visas med hjälp av ett "Memory Stick PRO" eller ett "Memory Stick PRO Duo".

- Det finns inga garantier för att "Memory Stick" som formaterats på dator fungerar tillsammans med kameran.
- Läs-/skrivtid för data varierar beroende på kombinationen av "Memory Stick" och enhet.

## Anmärkningar om att använda "Memory Stick" (medföljer)

- Du kan inte lagra, redigera eller radera bilder när skrivskyddsreglaget är inställt på LOCK. Läget eller formen för skrivskyddsreglaget kan variera beroende på vilket "Memory Stick" du använder.

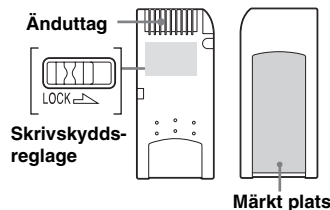

- Ta aldrig ur kamerans "Memory Stick" när data läses eller skrivs.
- Data kan skadas i följande situationer:
  - Om du tar bort "Memory Stick" eller stänger av kameran medan den läser eller skriver data.
  - Om du använder kameran där den utsätts för statisk elektricitet eller störningar.
- Vi rekommenderar att viktiga data säkerhetskopieras.
- Fäst inte andra material än det medföljande märket på den märkta platsen.

- Tänk på att fästa den medföljande etiketten på den märkta platsen. Se till så att etiketten inte sticker ut.
- När du flyttar eller förvarar kamerans "Memory Stick" bör du använda det medföljande fodralet.
- Vidrör inte polerna på ett "Memory Stick" med handen eller med ett metallföremål.
- Stöt, böj eller tappa inte ett "Memory Stick".
- Plocka inte isär eller ändra ett "Memory Stick".
- Utsätt inte ett "Memory Stick" för fukt.
- Undvik att använda eller förvara "Memory Stick" på följande platser:
  - I en bil parkerad i sol eller vid höga temperaturer.
  - I direkt solljus.
  - På en fuktig plats eller i närheten av frätande material.

### Anmärkningar om användning av "Memory Stick Duo" (medföljer inte)

- Se till att du sätter i "Memory Stick Duo" i Memory Stick Duo-adaptorn när du använder "Memory Stick Duo" med kameran. Om du sätter i "Memory Stick Duo" i kameran utan att koppla in Memory Stick Duo-adaptorn är det möjligt att du inte kan ta bort "Memory Stick Duo".
- Kontrollera att du sätter i "Memory Stick Duo" i rätt riktning i Memory Stick Duo-adaptorn.
- Kontrollera att du sätter i Memory Stick Duo-adaptorn i rätt riktning i kameran. Om du för in den på fel sätt kan det inträffa kamerafel.
- För inte in ett "Memory Stick Duo" som inte är infört i en Memory Stick Duo-adaptor i en "Memory Stick"-kompatibel enhet. Det kan orsaka fel på enheten.

- När du formaterar "Memory Stick Duo" sätter du i "Memory Stick Duo" i Memory Stick Duo-adaptorn.
- Om "Memory Stick Duo" är utrustat med skrivskyddsreglage låser du upp det.

### Anmärkningar om att använda "Memory Stick PRO" (medföljer inte)

"Memory Stick PRO" med en kapacitet på upp till 1 GB kan användas tillsammans med kameran.

## Nickelmetallhydrid-batterierna

### Effektiv användning av batteriet

- Batteriets prestanda minskar i miljöer med låga temperaturer och batteriets livslängd förkortas i sådana förhållanden. Vi rekommenderar att du förvarar batteriet i medföljande batterilåda, i en ficka nära kroppen så att det hålls varmt, och sätter i det i kameran alldeles före tagning så att batteriet räcker längre.
- Om du ofta fotograferar med zoom och blixtnöjningsfunktioner förbrukas batteriet snabbare.
- Vi rekommenderar att du har extra batterier till hands för två eller tre gånger den beräknade tagningstiden och gör provtagningar innan du tar de riktiga bilderna.
- Utsätt inte batteriet för väta. Batteriet är inte vattentätt.

## Batterilivslängd

- Batteriets livslängd är begränsad. Batteriets kapacitet minskar i takt med att du använder det och med tiden. När batteriets drifttid kortas avsevärt beror det troligen på att batteriet snart är slut.
- Batteriets livslängd varierar beroende på förvaring, användarförhållanden och miljö och är olika för alla batterier.

## Batteriladdaren

- Ladda inga andra batterier än Sony nickelmetallhydridbatteri i den medföljande laddaren. Om du laddar upp andra typer av batterier (mangan, alkaliska, litium, nickelkadmiumbatterier, o.d.), kan detta medföra läckage, explosion eller överhettning av batteriet, vilket i sin tur kan leda till brännskador eller personsador.
- Ladda inte upp ett helt uppladdat nickelmetallhydridbatteri på nytt. Det kan orsaka läckage, explosion eller överhettning av batteriet.
- När du laddar upp ett annat högkapacitetsbatteri än det medföljande i batteriladdaren, är det möjligt att du inte kan utnyttja batteriets hela kapacitet.
- När CHARGE-lampan blinkar kan batteriet orsaka kamerafel om du har satt i ett ospecificerat batteri. Börja med att kontrollera att batteriet uttryckligen går att använda med batteriladdaren. Om så är fallet bör du ta bort alla batterier från batteriladdaren, sätta i andra batterier, exempelvis nya, och kontrollera att laddaren fungerar som den ska. Om batteriladdaren fungerar korrekt kan det vara batterierna som orsakar kamerafelet.

## Specifikationer

### ■ Kamera [System]

Bildenhet	<b>DSC-P93A</b> 9,04 mm, (1/1,8-typ) färg-CCD Primärt färgfilter <b>DSC-P73</b> 6,85 mm (1/2,7-typ) färg-CCD Primärt färgfilter
Totalt antal pixlar som kan utnyttjas av kameran	<b>DSC-P93A</b> Ungefär 5 255 000 pixlar <b>DSC-P73</b> Ungefär 4 231 000 pixlar
Antal pixlar som kan utnyttjas av kameran	<b>DSC-P93A</b> Ungefär 5 090 000 pixlar <b>DSC-P73</b> Ungefär 4 065 000 pixlar
Lins	<b>DSC-P93A</b> 3× zoomlins f=7,9 till 23,7 mm (Motsvarande på 35-millimeterskamera: 38 till 114 mm) F2,8 till 5,2 <b>DSC-P73</b> 3× zoomlins f=6 till 18 mm (Motsvarande på 35-millimeterskamera: 39 till 117 mm) F2,8 till 5,2
Exponeringskontroll	Automatisk, manuell exponering, skymning, skymning och porträtt, ljus, landskap, strand och softat porträtt.

Vitbalans Automatisk, Dagsljus, Molnigt,  
Lysrör, Glödlampa

Filformat (DCF-konformitet)  
Stillbilder: Exif-version 2.2, JPEG-  
kompatibelt, DPOF-kompatibelt  
Filmer: MPEG1-kompatibelt  
(Mono)

Inspelningsmedium  
"Memory Stick"

Blixt Rekommenderat avstånd (när ISO-  
känsligheten är Auto)  
**DSC-P93A**  
0,2 till 3,5 m (W)  
0,6 till 2,5 m (T)  
**DSC-P73**  
0,2 till 3,5 m (W)  
0,5 till 2,5 m (T)

## [In- och utgångar]

A/V OUT (MONO)-uttag (Mono)  
Miniuttag  
Video: 1 Vp-p, 75 Ω, obalanserat,  
neg. synk.  
Ljud: 327 mV (vid 47 kΩ laddning)  
Utimpedans 2,2 kΩ

USB-uttag mini-B

USB-kommunikation  
Höghastighets-USB  
(USB 2.0-anpassad)

## [LCD-skärm]

LCD-panel som används  
3,8 cm (1.5 typ) TFT-enhet  
Totalt antal punkter  
67 200 (280 × 240) punkter

## [Ström, allmänt]

Ström AA nickelhydridbatterier (2)  
2,4 V  
AC-LS5-nätadapter  
(medföljer ej), 4,2 V

Strömkonsumtion (vid tagning med  
LCD-teckenfönster på)  
**DSC-P93A**  
1,2 W  
**DSC-P73**  
1,1 W

Intervall för arbetstemperatur  
0 till +40 °C

Intervall för förvaringstemperatur  
-20 till +60 °C

Storlek 117,2 × 53,7 × 35,8 mm  
(B × H × D, utskjutande delar ej  
inkluderade)

Vikt Ungefär 236 g (två batterier,  
"Memory Stick", handledsrem  
och så vidare ingår)

Mikrofon Elektretkondensatormikrofon

Högtalare Dynamisk högtalare

Exif Print Kompatibel

PRINT Image Matching II  
Kompatibel

PictBridge Kompatibel

## ■ BC-CS2A/CS2B Ni-MH batteriladdare

Strömförsörjning  
AC 100 till 240V 50/60Hz  
3 W

Utspänning AA : 1,4 V likström, 400 mA × 2  
AAA : 1,4 V likström, 160 mA × 2

Drifttemperatur  
0 to +40 °C

Intervall för förvaringstemperatur  
-20 till +60 °C

Storlek 71 × 30 × 91 mm

Vikt Cirka 90 g

## ■ AC-LS5-nätadapter (medföljer inte)

Nominell ineffekt  
100 till 240 V växelström,  
50/60 Hz  
11 W, 0,16 till 0,09 A

Nominell uteffekt  
4,2 V likström, 1,5 A

Drifttemperatur  
0 to +40 °C

Förvaringstemperatur  
-20 till +60 °C

Mått Ungefär 48 × 29 × 81 mm

Vikt Cirka 130 g

## Tillbehör

- HR6 (storlek AA) Ni-MH-batterier (2)
- Batterilåda (1)
- BC-CS2A/CS2B Ni-MH-batteriladdare (1)
- Nätsladd (elkabel) (1)
- USB-kabel (1)
- A/V-anslutningskabel (1)
- Handledsrem (1)
- "Memory Stick" (DSC-P93A: 32MB/DSC-P73: 16MB) (1)
- CD-ROM (USB-drivrutin: SPVD-012) (1)
- Bruksanvisning (1)

Konstruktion och specifikationer kan ändras utan föregående meddelande.

# LCD-skärmen

## För tagning av stillbilder

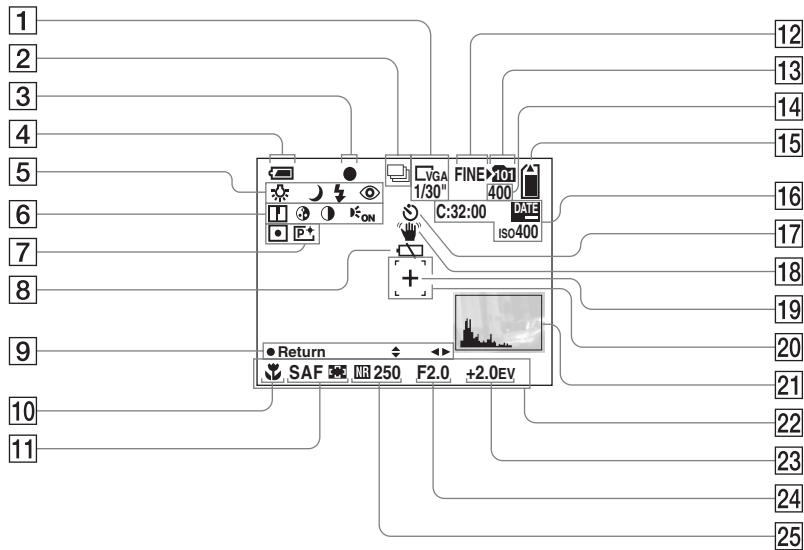

- 1 Bildstorleksindikator (20)/ indikator för Multi Burst-intervall mellan bildrutor (59)
- 2 Indikator för inspelningsläge (58, 59)
- 3 AE/AF-låsindikator (24)
- 4 Indikator för återstående batteritid (12)
- 5 Vitbalansindikator (56)/ Lagesväljarindikator/ Blixtläge (29)/ Reducering av röda ögon (30)
- 6 Skärpeindikator (111)/ Mättnadsindikator (111)/ Kontrastindikator (111)/ AF-belysningsindikator (30)
- 7 Mätlägesindikator (55)/ Bildeffektindikator (59)
- 8 Varningsmeddelandet för låg batterinivå (106)
- 9 Indikator för inställning av manuell exponering (50)
- 10 Makro (27)
- 11 AF-läge (48)/ AF-ramavståndsmätarindikator (47)/Värde för förinställt fokus (49)
- 12 Bildkvalitetsindikator (45)
- 13 Indikator för lagringsmapp (46)
- 14 Indikator för återstående antal bilder som kan sparas (22)

Sidonumren inom parentes visar var ytterligare viktig information finns att läsa.

- 15 "Memory Stick"-indikator för återstående kapacitet
- 16 Självdiagnosvisning (108)/ Datum/tid-indikator (32)/ ISO känslighet (111)
- 17 Indikator för självutlösare (28)
- 18 Varningsindikator för vibration (106)
- 19 Hårkors för spot-mätning (55)
- 20 AF ramavståndsmätare (47)
- 21 Indikator för histogram (54)
- 22 Meny/Guidemeny (44)
- 23 EV-justeringsindikator (53)
- 24 Bländarvärdesindikator (50)
- 25 NR långsam slutarindikator (35)/ Slutarhastighetsindikator (50)

- När du trycker på MENU-knappen växlar meny/guide på/av.

## För filmning

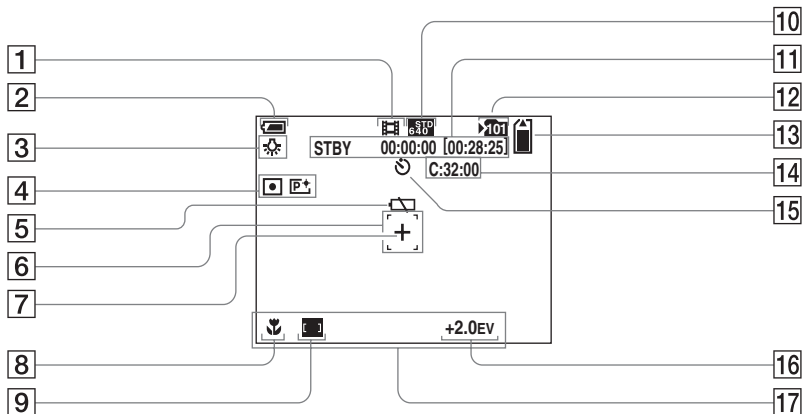

- 1 Indikator för inspelningsläge (77)
- 2 Indikator för återstående batteritid (12)
- 3 Vitbalansindikator (56)
- 4 Mätlägesindikator (55)/ Bildeffektindikator (59)
- 5 Varningsmeddelandet för låg batterinivå (106)
- 6 AF ramavståndsmätare (47)
- 7 Hårkors för spot-mätning (55)
- 8 Makro (27)
- 9 AF-ramavståndsmätarindikator (47)/ Förinställt fokusvärde (49)
- 10 Bildstorleksindikator (77)
- 11 Indikator för Recording time [Maximal inspelningsbar tid] (77)
- 12 Indikator för lagringsmapp (46)
- 13 "Memory Stick"-indikator för återstående kapacitet
- 14 Självdiagnosdisplay (108)
- 15 Indikator för självutlösare (28)
- 16 EV-justeringsindikator (53)
- 17 Meny/Guidemeny (44)

- När du trycker på MENU-knappen växlar meny/guide på/av.

## För visning av stillbilder

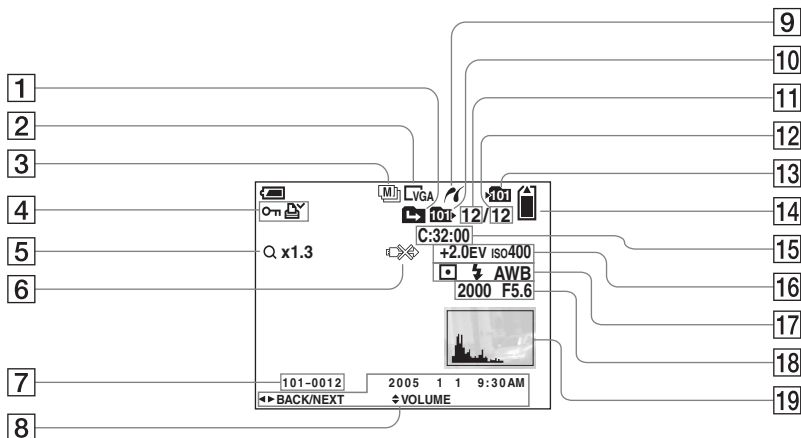

- 16 EV-justeringsindikator (53)/ ISO-känslighet (111)
- 17 Mätlägesindikator (55)/ Blixtindikator/ Vitbalansindikator (56)
- 18 Indikator för slutarhastighet (50)/ Bländarvärdesindikator (50)
- 19 Indikator för histogram (54)

• När du trycker på MENU-knappen växlar meny/guide på/av.

- 1 Indikator för ändring av mapp (61)
- 2 Bildstorleksindikator (20)
- 3 Indikator för inspelningsläge (58, 59)
- 4 Skyddsmärkesindikator (66)/ Utskriftsmärkesindikator (DPOF) (68)
- 5 Zoomindikator (25)/ Indikator för visning en bildruta i taget (65)
- 6 Indikator för frånkoppling av USB-kabel (107)
- 7 Mapp-filnummer (88)
- 8 Bildens lagringsdatum/-tid (32)/ Meny/guidemeny (44)
- 9 PictBridge-anslutningsindikator (70)
- 10 Indikator för uppspelningsmapp (61)
- 11 Bildnummer
- 12 Antal bilder lagrade i uppspelningsmappen
- 13 Indikator för lagringsmapp (46)
- 14 "Memory Stick"-indikator för återstående kapacitet
- 15 Självdiagnosdisplay (108)

## För uppspelning av film

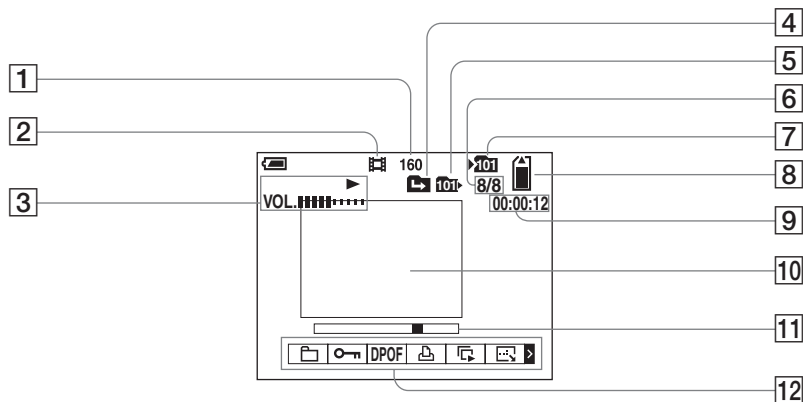

- 1 Bildstorleksindikator (78)
- 2 Indikator för inspelningsläge (78)
- 3 Uppspelningsindikator (78)/  
Volymindikator (78)
- 4 Indikator för ändring av mapp  
(61)
- 5 Indikator för uppspelningsmapp  
(61)
- 6 Bildantal/Antal bilder lagrade i  
uppspelningsmappen
- 7 Indikator för lagringsmapp (46)
- 8 "Memory Stick"-indikator för  
återstående kapacitet
- 9 Räkneverk (78)
- 10 Uppspelningsskärm (78)
- 11 Uppspelningsrad (78)
- 12 Meny/guidemeny (44)

- När du trycker på MENU-knappen växlar meny/guide på/av.

Sidonumren inom parentes visar var ytterligare viktig information finns att läsa.

# Sakregister

## A

A/V-anslutningskabel .....	38
AE/AF-lås .....	24
AF .....	24
AF-avståndsmätare .....	47
AF-belysning .....	30
AF-läge .....	48
AF-övervakning .....	48
Anpassa .....	67
Antal bilder som kan sparas eller tagningstid .....	13, 22, 109
Använda kameran utomlands .....	15
Auto Review .....	114
Autofokus .....	24, 47
Autojusteringsläge .....	23

## B

B&W .....	59
Bildeffekt .....	59
Bildkvalitet .....	45
Bildpaket .....	90
Bildspel .....	63
Bildstorlek .....	20, 21
Blixt .....	29
Blixtnivå .....	57
Bländarvärde .....	50
Burst .....	58

## C

CD-ROM .....	83
Centerad AF .....	47
Clock set .....	16, 45, 115

## D

Dagsljus .....	56
Dagsljussynkronisering .....	29
Dela .....	80
Digital precisionszoom .....	25
Digital zoomning .....	25
DPOF .....	68

## E

Enkel AF .....	48
Ett fönster .....	36
EV-justering .....	53

## F

Filma .....	77
Filnamn .....	88
Flermönstermätning .....	55
Format .....	42
Fuktkondens .....	116
Funktionen för Auto Power Off .....	15
Förinställt fokus .....	49
Försiktighetsåtgärder .....	116

## G

Glödlampa .....	56
-----------------	----

## H

Histogram .....	54
-----------------	----

## I

ImageMixer VCD2 .....	95
Index-bild .....	36
Indikering av återstående batteritid .....	12
Infoga datum och klockslag .....	32
Installation .....	83, 90

## J

JPG .....	89
-----------	----

## K

Klippa filmer .....	80
Kontrast .....	111
Kontrollknapp .....	16
Kopiera bilder till datorn .....	85, 92, 94

## L

Ladda batteriet .....	9
Landskap .....	33
LCD-bakgrundsbelysning .....	115
LCD-skärmen .....	122
Likströmskontakt .....	14
Ljus .....	33
Lysrör .....	56
Lägesväljare .....	8

## M

Makro .....	27
Manuell exponering .....	50
Mapp .....	46, 61
Memory Stick .....	117
Meny .....	44, 110
Molnigt .....	56
MPG .....	89
Multi Burst-bilder .....	59, 64
Multipoint AF .....	47
Målplatser för filförvaring .....	88
Mätningssläge .....	55
Mättnad .....	111

## N

NR långsam slutare .....	35
NTSC .....	115
Nätadapter .....	14

## O

Objektivring .....	6
--------------------	---

## P

PAL .....	115
PictBridge .....	70
Pip-/slutarljud .....	115
Programmera autotagning .....	8

## R

Radera filmer .....	79
Radera stillbilder .....	40
Reducering av röda ögon .....	30
Rengöring .....	116
RESET-knapp .....	97
Rotera .....	64

## S

Sepia .....	59
SET UP .....	45, 114
Självdiagnosfunktion .....	108
Självtlösare .....	28
Skydda .....	66
Skymning .....	33
Skymning porträtt .....	33
Skärpa .....	111
Slutartid .....	50
Smart zoom .....	25
Snabbgranskning .....	25
Soft snap-läge .....	33
Spot-mätning .....	55
Strand .....	33
Ström on/off .....	15
Sätt in ett "Memory Stick" .....	19
Sökare .....	31

## T

Ta stillbilder .....	23
----------------------	----

## U

USB .....	84, 94
USB-drivrutin .....	83
Utskriftsmärke (DPOF) .....	68

## V

Varningar och meddelanden .....	106
VGA .....	21
Video-CD .....	96
Visa bilderna på LCD-skärmen .....	36
Visa bilderna på TV .....	38
Visa filmer på LCD-skärmen .....	78
Visningszoom .....	62
Vitbalans .....	56

## Z

Zoom .....	25
------------	----

## Å

Åtkomstlampa .....	19
--------------------	----





Изготовитель: Сони Корпорейшн  
Адрес: 6-7-35 Киташинагава, Шинагава-ку,  
Токио 141-0001, Япония  
Страна-производитель: Япония

Напечатано на бумаге,  
изготовленной на 100% из бумажных  
отходов, с использованием печатной  
краски на основе растительного  
масла без примесей ЛОС (летучих  
органических соединений).

Tryckt på 100% återvunnet papper  
med vegetabilisk olje-baserad färg  
utan lättflyktiga organiska  
föreningar.



<http://www.sony.net/>

Sony Corporation Printed in Japan

Дополнительную информацию об этом изделии и ответы на  
относящиеся к изделию вопросы можно найти на Web-  
сайте по оказанию поддержки покупателям.

Mer information om denna produkt och svar på de vanligaste  
frågorna hittar du på vår hemsida.



2189207610