

SONY®

3-075-412-62(1)

Digital Still Camera

Инструкция по эксплуатации

Перед эксплуатацией аппарата внимательно прочтите, пожалуйста, данную инструкцию и сохраните ее для дальнейших справок.

Bruksanvisning

Läs noggrant igenom denna bruksanvisning innan du börjar använda kameran och spara sedan bruksanvisningen.

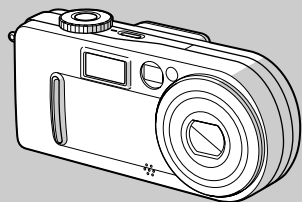

Cyber-shot
Digital Still Camera



MEMORY STICK™



DSC-P9

© 2002 Sony Corporation

RU

SE

ПРЕДУПРЕЖДЕНИЕ

Во избежание опасности возгорания или механических повреждений не подвергайте аппарат воздействию дождя или влаги.

Во избежание опасности поражения электрическим током не открывайте корпус. Обращайтесь за обслуживанием только к квалифицированному персоналу.



ВНИМАНИЕ

Данное изделие было протестировано и признано удовлетворяющим ограничениям, налагаемым директивой об электромагнитной совместимости по использованию соединительных кабелей длиной менее 3 метров.

Электромагнитные поля определенной частоты могут влиять на изображение и звук данного цифрового фотоаппарата.

Предупреждение

Если статическое электричество или электромагнетизм приведет к прерыванию (невьполнению) передачи данных, то перезапустите прикладную программу или отсоедините и подсоедините USB-кабель опять.

RU

Перед использованием фотоаппарата

Пробная запись

Перед записью одноразовых событий можно осуществить пробную запись, чтобы убедиться в нормальной работе фотоаппарата.

Компенсация за содержимое записи не предусматривается

Содержимое записи не компенсируется, если запись или воспроизведение не выполнены из-за неисправности вашего фотоаппарата или записывающего устройства, и т.п.

Примечание относительно совместимости данных изображения

- Данный фотоаппарат разработан в соответствии с правилами проектирования универсального стандарта файловой системы для фотоаппаратов, установленного JEITA (Японская ассоциация электронной промышленности и информационных технологий).
- Воспроизведение изображений, записанных с помощью вашего фотоаппарата, на другой аппаратуре, а также воспроизведение вашим фотоаппаратом изображений, записанных или отредактированных на другой аппаратуре, не гарантируется.

Авторское право

Телевизионные программы, фильмы, видеоленты и прочие материалы могут быть защищены авторским правом. Незаконная запись подобных материалов может противоречить положениям закона об авторском праве.

Не встряхивайте и не ударяйте фотоаппарат

Помимо сбоев в работе и утраты способности платы записывать изображения, это может вывести из строя плату памяти "Memory Stick", а также вызвать повреждение или потерю данных изображения.

LCD-дисплей, LCD-видеоискатель (только модели, имеющие видеоискатель) и объектив

- LCD-дисплей и LCD-видеоискатель разработаны с применением высокоточных технологий, и свыше 99,99% пикселей этих устройств функциональны. Однако на LCD-дисплее и LCD-искателе могут постоянно появляться мелкие черные и/или яркие точки (белого, красного, синего или зеленого цвета). Появление этих точек – нормальное явление для процесса съемки и никак не повлияет на записываемое изображение.
- Соблюдайте осторожность, помещая фотоаппарат вблизи окна или на открытом воздухе. Попадание прямых солнечных лучей на LCD-дисплей, видеоискатель и объектив в течение длительного времени может стать причиной их повреждения.

Не подвержайте фотоаппарат воздействию влаги

При проведении съемок на открытом воздухе под дождем или в подобных условиях соблюдайте осторожность, чтобы фотоаппарат не подвергался воздействию влаги. Если в корпусе фотоаппарата скопировалась влага, то прежде, чем приступить к использованию фотоаппарата, выполните инструкции на стр. 94, чтобы устранить влагу.

Объектив с многократным увеличением

Фотоаппарат оборудован объективом с многократным увеличением. Обращайтесь с объективом осторожно.

Изображения, приведенные в данном руководстве

Фотографии, использованные в данном руководстве в качестве примеров, представляют собой репродуцированные изображения и не являются изображениями, полученными при помощи описываемого фотоаппарата.



Не направляйте фотоаппарат на солнце или другие яркие источники света

Это может привести к непоправимым повреждениям глаз.

Совет по резервному копированию

Чтобы избежать риска потери данных, всегда копируйте данные на диск (создавайте резервную копию).

Торговые марки

- “Memory Stick”  “MagicGate Memory Stick” и  являются торговыми марками Sony Corporation.
- “MagicGate” и **MAGICGATE** являются торговыми марками Sony Corporation.
- “InfoLITHIUM” является торговой маркой Sony Corporation.
- Microsoft и Windows являются зарегистрированными торговыми марками Microsoft Corporation в США и других странах.
- Macintosh, Mac OS и QuickTime являются зарегистрированными торговыми марками Apple Computer, Inc.
- Кроме того, имена систем и продуктов, используемые в настоящем руководстве, являются торговыми марками или зарегистрированными торговыми марками соответствующих разработчиков и производителей. Тем не менее, обозначения TM или ® в настоящем руководстве используются не во всех случаях.

Содержание

Перед использованием фотоаппарата.....	4
Описание деталей фотоаппарата.....	8

Начало работы

Зарядка батарей.....	10
Использование внешнего источника питания.....	13
Использование фотоаппарата в другой стране.....	13
Включение/выключение фотоаппарата.....	14
Использование кнопки управления.....	14
Установка даты и времени.....	15

Съемка неподвижных изображений

Установка и извлечение платы памяти “Memory Stick”.....	17
Выбор размера и качества неподвижных изображений.....	18
Съемка неподвижных изображений (в режиме автоматической настройки).....	20
Просмотр последнего отснятого изображения (Быстрый просмотр).....	21
Использование функции масштабирования.....	22
Съемка крупным планом (Макросъемка).....	22
Использование таймера автоспуска.....	23
Выбор режима фотовспышки.....	24
Съемка с использованием видеосъемки.....	26

Съемка с добавлением к изображению даты и времени съемки.....	27
Съемка с учетом особенностей съемочного плана (Выбор съемочного плана).....	28

Просмотр неподвижных изображений

Просмотр изображений на LCD-дисплее фотоаппарата.....	30
Просмотр одиночных изображений.....	30
Просмотр групп изображений (одновременное отображение 9 или 3 изображений).....	31
Просмотр изображений на экране телевизора.....	32

Удаление изображений

Удаление изображений.....	34
Удаление в режиме отображения группы кадров (9 кадров).....	35
Удаление в режиме отображения группы кадров (3 кадра).....	36
Форматирование платы памяти “Memory Stick”.....	38

Копирование неподвижных изображений на жесткий диск компьютера

Копирование неподвижных изображений на жесткий диск компьютера.....	39
1 Установка драйвера интерфейса USB.....	40

2 Подготовка фотоаппарата.....	41
3 Подсоединение фотоаппарата к компьютеру.....	42
4 Копирование изображений.....	43
5 Просмотр изображений на экране компьютера.....	46
Инструкции для пользователей компьютеров Macintosh.....	49

Перед выполнением операций для подготовленных пользователей

Как настроить фотоаппарат и как с ним работать.....	50
Изменение настроек с помощью меню.....	50
Изменение параметров в окне SET UP.....	50

Съемка неподвижных изображений (для подготовленных пользователей)

Выбор способа фокусировки.....	51
Съемка с фиксации в режиме АФ по центру.....	52
Установка расстояния до объекта (Установка фокуса).....	53
Установка экспозиции (Установка EV).....	53
Точная фотометрия.....	54
Настройка цветовых тонов (Баланс белого).....	55

Многокадровая съемка (Clip Motion)	56
Режим мультикадровой съемки (Мультикадровая съемка)	57
Запись неподвижных изображений для электронной почты (E-MAIL)	59
Съемка неподвижных изображений со звуковыми файлами (VOICE)	59
Специальные эффекты (Эффект изображения)	60

Просмотр неподвижных изображений (для подготовленных пользователей)

Увеличение части неподвижного изображения	61
Увеличение изображения – Масштабирование при воспроизведении	61
Запись увеличенных изображений – Подгонка	62
Последовательное воспроизведение изображений (Показ слайдов)	62
Вращение неподвижных изображений	63

Редактирование неподвижных изображений

Защита изображений (Защита)	64
Для режима отображения одного кадра	64
Для групп изображений (9 изображений)	64
Для групп изображений (3 изображения)	65
Изменение размера изображения (Изменить размер)	66
Выбор изображений для печати (Значок “Печать”)	67
Для режима отображения одного кадра	67
Для групп изображений (9 изображений)	67
Для групп изображений (3 изображения)	68

Фильмы

Съемка фильмов	69
Просмотр фильмов на LCD-дисплее	70
Удаление фильмов	71
Для режима отображения одного кадра	71
Для групп изображений (9 изображений)	71
Для групп изображений (3 изображения)	72

Монтаж фильмов	73
Разделение фильмов	73
Удаление ненужных частей фильмов	74
Копирование фильмов на жесткий диск компьютера	75
Инструкции для пользователей Windows 98, 98SE, 2000, Me	75
Инструкции для пользователей Windows XP	75
Инструкции для пользователей Macintosh	76

Устранение неполадок

Устранение неполадок	77
Предупреждения и сообщения	85
Информация режима самодиагностики	86

Дополнительная информация

Число изображений, которые можно сохранить в памяти/время съемки	87
Пункты меню	88
Пункты меню “SET UP”	92
Меры предосторожности	94
Модуль памяти “Memory Stick”	95
Батарейный блок “InfoLITHIUM”	95
Технические характеристики	96
LCD-дисплей	98
Индекс	101

Описание деталей фотоаппарата

Крепление ремешка

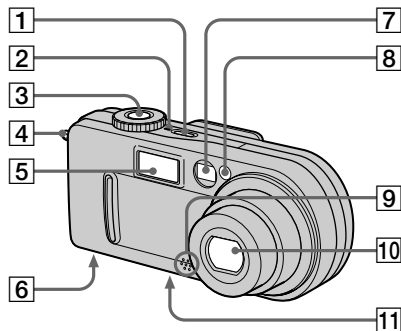
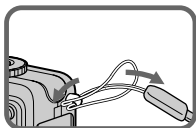

- 1** Кнопка POWER (14)
- 2** Индикатор POWER (14)
- 3** Кнопка спуска затвора (20)
- 4** Ушко для крепления ремешка
- 5** Фотовспышка (24)
- 6** Динамик (на нижней стороне)
- 7** Окно видоискателя
- 8** Индикатор таймера автоспуска (23)/
Подсветка AF (25, 92)
- 9** Микрофон
- 10** Объектив
- 11** Отверстие для крепления фотоаппарата на штативе (на нижней стороне фотоаппарата)

- Используйте штатив, который имеет резьбовое крепление длиной менее 5,5 мм. Фотоаппарат не удастся надежно закрепить на штативе с резьбовым креплением, длина которого превышает 5,5 мм.
- Не прикасайтесь к микрофону во время записи.

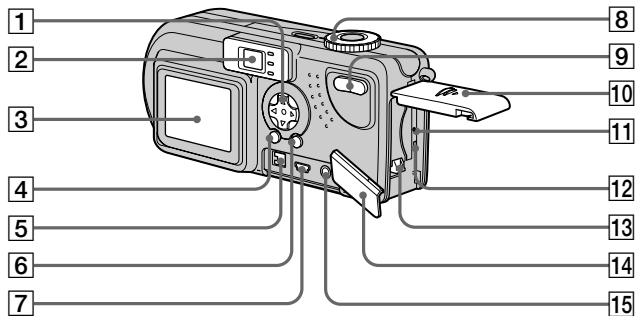

- 1** Кнопка управления
(Меню отображается)
(▲/▼/◀/▶/●) (14)/
(Меню не отображается)
(⚡/☀/☹/☺) (24, 23, 21, 22)

- 2** Видоискатель (26)

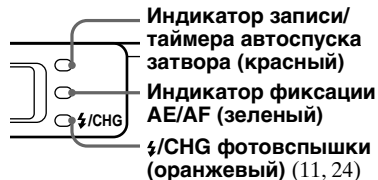

- 3** LCD-дисплей
4 Кнопка DSPL/LCD ON/OFF (26)
5 Разъем DC IN (10, 13)
6 Кнопка MENU (18)

- 7** Разъем USB (42)
8 Переключатель режимов (15)
SCN: Съёмка в режиме
“Выбор съёмочного плана”
📷: Покадровая съёмка
▶: Просмотр
и редактирование снимков
🎞️: Съёмка фильмов/съёмка
Clip Motion/Мультикадровая
съёмка
SET UP: Настройка параметров
в меню SET UP
9 Кнопка масштабирования
(для съёмки) (22)/
Кнопка выбора групп
изображений (для
просмотра) (31)

- 10** Крышка батарей/платы
памяти “Memory Stick”
11 Кнопка RESET (77)
12 Индикатор обращения к плате
памяти (17)
13 Рычаг извлечения батарей (11)
14 Крышка панели разъемов
15 Разъем A/V OUT (MONO) (32)

Зарядка батарей

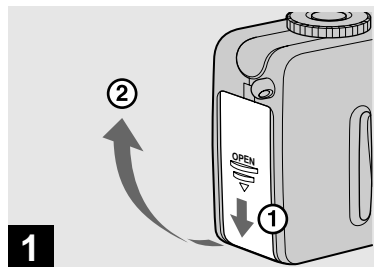

➔ Откройте крышку отделения батарей/платы памяти “Memory Stick”.

Передвиньте крышку в направлении, указанном стрелкой.

- При зарядке батарей убедитесь, что фотоаппарат выключен (стр. 14).
- Фотоаппарат работает только с “InfoLITHIUM” батареями NP-FC10 (тип C) (входят в поставку). Никакие другие типы батарей использовать нельзя (стр. 95).

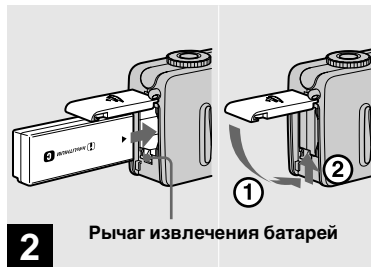

➔ Вставьте батареи и закройте крышку.

Вставьте батарею, направив ее изображением стрелки ▲ в сторону отделения батареи, как это показано на рисунке, приведенном выше. Убедитесь, что батарея вставлена правильно, а затем закройте крышку.

- Батарею можно легко вставить, нажимая ее передним краем на рычаг извлечения батареи.



➔ Откройте крышку разъема и подсоедините адаптер питания переменного тока AC-LS1A (входит в комплект поставки) к разъему DC IN фотоаппарата.

Изображение стрелки ▲ на штекере должно быть обращено вверх.

- Не замыкайте штекер постоянного тока на адаптер питания переменного тока при помощи металлических деталей. Это может привести к сбоям в работе.
- Очищайте штекер постоянного тока адаптера переменного тока сухой хлопчатобумажной тканью. Не пользуйтесь загрязненным штекером. При использовании загрязненного штекера зарядка батарей может осуществляться неправильно.

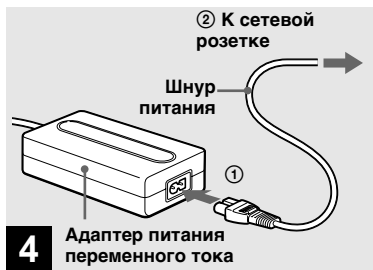

4 Адаптер питания переменного тока

→ Соедините с помощью шнура питания сетевую розетку и адаптер питания переменного тока.

Индикатор зарядки ⚡/CHG загорится, указывая на то, что зарядка началась.

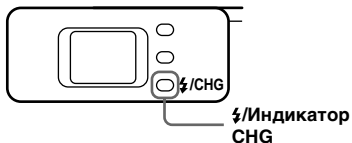

Зарядка будет закончена, когда погаснет индикатор зарядки ⚡/CHG

- После завершения зарядки отсоедините адаптер питания переменного тока от фотоаппарата и сетевой розетки.

Чтобы извлечь батарею

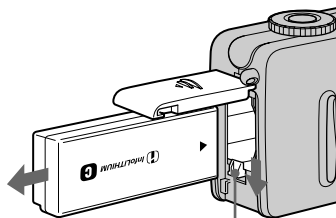

Рычаг извлечения батарей

Откройте крышку отделения батарей/платы памяти “Memory Stick” и нажмите на рычаг извлечения батарей в направлении, указанном стрелочкой, как это показано на приведенном выше рисунке.

- Вынимая батарею, будьте осторожны, чтобы не уронить ее.

Индикатор заряда батарей

Индикатор заряда батареи показывает оставшееся время съемки или просмотра.

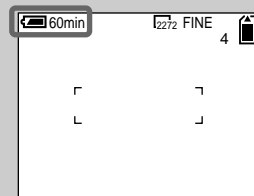

- Вычисление оставшегося времени занимает примерно 1 минуту.
- Оставшееся время может показано не совсем точно, в зависимости от условий использования и других обстоятельств.

Время зарядки

Здесь указано время, необходимое для зарядки полностью разряженных батарей с использованием входящего в комплект зарядного устройства переменного тока AC-LS1A при температуре окружающей среды 25°C.

Батареи	Полная зарядка (мин.)
NP-FC10 (входит в комплект)	Приблиз. 150

Срок службы батарей и число изображений, которые можно записать/просмотреть

В приведенных ниже таблицах указано приблизительное время работы фотоаппарата без подзарядки батарей, когда установлено стандартное качество изображений, когда используется фотовспышка “☀” и когда съемка выполняется в обычном режиме при температуре окружающей среды 25°C с использованием полностью заряженных батарей. Пользуясь приведенной в таблице информацией о максимальном количестве изображений, которое можно записать в память “Memory Stick”, можно легко определить время, когда следует заменить плату памяти “Memory Stick”. Действительные значения могут отличаться от приведенных в таблице в зависимости от условий эксплуатации.

Съемка* неподвижных изображений

Размер изображения	NP-FC10 (входит в комплект)		
	LCD-дисплей	Срок службы батареи (мин.)	Число изображений
2272x1704	ON	Приблиз. 70	Приблиз. 1400
	OFF	Приблиз. 90	Приблиз. 1800
640x480	ON	Приблиз. 70	Приблиз. 1400
	OFF	Приблиз. 90	Приблиз. 1800

* Запись одного изображения приблизительно каждые 3 секунды

Просмотр** неподвижных изображений

Размер изображений	NP-FC10 (входит в комплект)	
	Срок службы батареи (мин.)	Число изображений
2272x1704	Приблиз. 160	Приблиз. 3200
640x480	Приблиз. 160	Приблиз. 3200

** При просмотре изображений в цвете на включенном LCD-дисплее с частотой смены изображений – приблизительно один раз в 3 секунды

Съемка*** фильмов

NP-FC10 (входит в комплект)	
LCD-дисплей ON (мин.)	LCD-дисплей OFF (мин.)
Приблиз. 80	Приблиз. 110

*** Непрерывная запись с размером изображения 160x112

- Срок службы батарей и число изображений, которые можно записать, снижаются в следующих случаях:
 - При низкой температуре окружающей среды.
 - При использовании вспышки.
 - При частом включении и выключении.
 - При частом использовании масштабирования.
 - Если переключатель [POWER SAVE] установлен в положение [OFF].
 - При повторном использовании одних и тех же батарей или саморазрядке после разрядки (стр. 96).

Режим POWER SAVE

Можно увеличить время съемки, включив режим POWER SAVE.

Поверните переключатель режимов в положение SET UP и установите [POWER SAVE] в меню [SETUP 2] в положение [ON]. По умолчанию установлено положение [ON] (стр. 93).

Если функция POWER SAVE включена

- Яркость LCD-дисплея снижена по сравнению с яркостью дисплея в обычном режиме (когда параметр [POWER SAVE] установлен в положение [OFF]). При этом невозможно изменить значение параметра [LCD BACKLIGHT] (стр. 93).
- При включении питания, режим использования фотовспышки обычно установлен в значение “☀” (Фотовспышка не используется).
- Если во время съемки необходимо использовать фотовспышку, нажмите ▲ (☀) на кнопке управления и выберите “☀” (принудительное использование фотовспышки) или автоматическое использование вспышки (стр. 24).
- При съемке неподвижных изображений, настройка фокусного расстояния работает только пока кнопка спуска затвора нажата наполовину.

Использование внешнего источника питания



→ Откройте крышку разъема и подсоедините адаптер питания переменного тока AC-LS1A (входит в комплект поставки) к разъему DC IN фотоаппарата.

Изображение стрелки ▲ на штекере должно быть обращено вверх.

- Подсоедините адаптер питания переменного тока к ближайшей доступной сетевой розетке. Если во время пользования адаптера возникли какие-либо неполадки, немедленно отключите питание, отсоединив вилку от сетевой розетки.

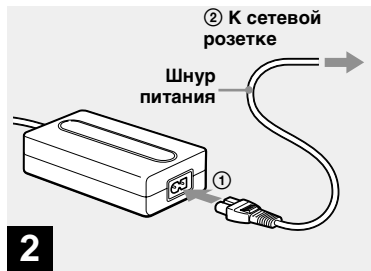

→ Соедините с помощью шнура питания сетевую розетку и адаптер питания переменного тока.

- Завершив использовать адаптер питания переменного тока, отсоедините адаптер от разъема DC IN фотоаппарата.
- Устройство не отсоединено от источника питания переменного тока, пока оно подсоединено к сетевой розетке, даже если само устройство выключено.

Использование фотоаппарата в другой стране

Источники питания

Адаптер питания переменного тока фотоаппарата можно подключать к сети питания переменного тока напряжением от 100 В до 240 В, 50/60 Гц (может использоваться в любой стране или регионе). Если необходимо, используйте сетевой переходник [a], соответствующий конструкции сетевой розетки [b], который можно приобрести в специализированных магазинах.

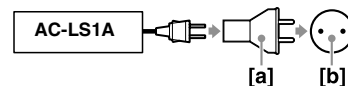

- Не используйте трансформаторы электрического тока. Их применение может привести к сбоям в работе.

Включение/выключение фотоаппарата

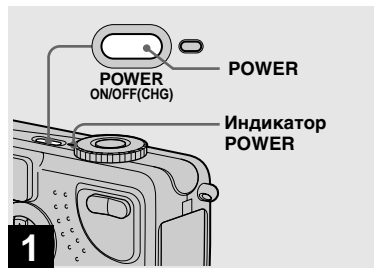



➔ Нажмите POWER.

Индикатор POWER загорится зеленым цветом — питание включено. При первом включении фотоаппарата на дисплее отобразится меню настройки часов CLOCK SET (см. следующую страницу).

Выключение питания

При повторном нажатии кнопки POWER индикатор POWER погаснет, и фотоаппарат будет выключен.

- Если включить питание фотоаппарата, когда переключатель режимов установлен в положение SCN, , или , объектив выдвинется. Не прикасайтесь к объективу, когда он перемещается.

Функция автоматического отключения питания

Если фотоаппарат не используется в течение некоторого времени* и находится в режиме съемки, просмотра изображений или настройки фотоаппарата, а питание осуществляется от батарей, то питание автоматически отключается в целях экономии заряда батарей.

Однако, даже если для питания фотоаппарата используются батареи, функция автоматического отключения питания не работает в следующих случаях.





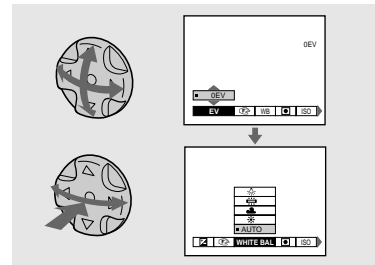

- При воспроизведении фильмов
- В режиме показа слайдов
- К разъему USB или разъему A/V OUT (MONO) подсоединен кабель

- * Если параметр [POWER SAVE] установлен в положение [ON]: приблизительно через 90 сек
Если параметр [POWER SAVE] установлен в положение [OFF]: приблизительно через 3 минуты

Использование кнопки управления





Чтобы изменить текущие настройки, вызовите обычное меню или меню SET UP (стр. 50) и внесите требуемые изменения с помощью кнопки управления.

Чтобы выбрать значение для любого параметра, нажимайте ///, а затем нажмите кнопку управления в центре  или кнопку , чтобы принять внесенные изменения.

Установка даты и времени



→ Установите переключатель режимов в положение .

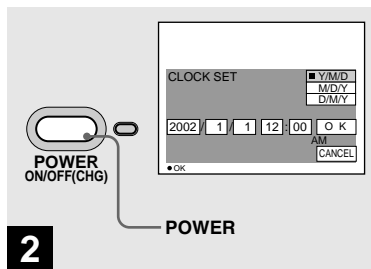

- Эту операцию также можно выполнить, если переключатель режима установлен в положение SCN,  или .
- Если необходимо изменить ранее установленные время и дату, установите переключатель режимов в положение SET UP, выберите [CLOCK SET] в меню [SETUP 1] (стр. 92), а затем перейдите к шагу **3**.

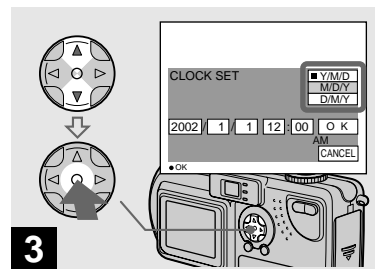

→ Нажмите POWER.

Индикатор POWER загорится зеленым цветом, и на дисплее появится меню CLOCK SET.



→ Выберите нужный формат даты с помощью кнопки управления , затем нажмите кнопку управления в центре .

Вы можете выбрать один из следующих форматов: [Y/M/D] (год/месяц/день), [M/D/Y] (месяц/день/год) и [D/M/Y] (день/месяц/год).

- Если аккумулятор, который используется для питания часов, разряжен (стр. 94), на дисплее автоматически появляется меню CLOCK SET. В этом случае переустановите дату и время, выполнив инструкции, описанные выше, начиная с шага **3**.

Установка даты и времени (продолжение)

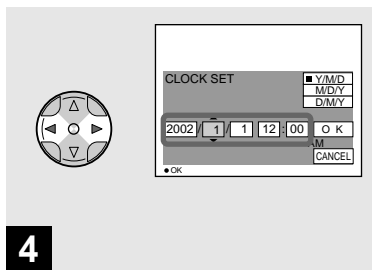

→ Пункты меню, соответствующие году, месяцу, дню, часам и минутам, выбираются с помощью ◀/▶.

Над выбранным для настройки пунктом отображается знак ▲, а под выбранным пунктом – знак ▼.

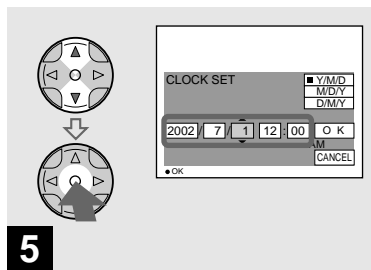

→ Выберите требуемое числовое значение с помощью кнопки управления ▲/▼, а затем нажмите кнопку управления в центре ●.

После того, как вы установили текущее значение, перейдите к следующему пункту. Повторяйте описанные выше шаги, пока не будут установлены все пункты.

- Если при выполнении шага 3 вы выбрали формат [D/M/Y], используйте 24-часовой формат отображения времени.

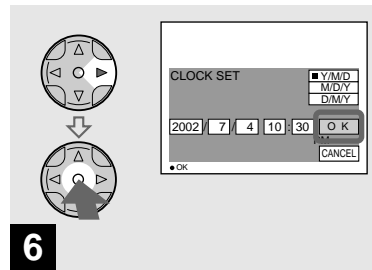

→ Выберите [OK] с помощью кнопки управления ▶, а затем нажмите кнопку управления в центре ●.

После того, как дата и время будут установлены, часы начнут отсчитывать время.

- Для отмены процедуры установки часов выберите [CANCEL], а затем нажмите кнопку управления в центре ●.

Установка и извлечение платы памяти “Memory Stick”

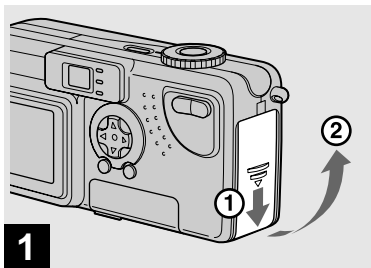

→ Откройте крышку отделения батарей/платы памяти “Memory Stick”.

Передвиньте крышку в направлении, указанном стрелкой.



→ Вставьте плату памяти “Memory Stick”.

Расположите плату памяти “Memory Stick” как показано на рисунке и вставьте ее в разъем до щелчка.

- Всегда вставляйте плату памяти “Memory Stick” до щелчка. Если плата установлена неправильно, на LCD-дисплее отобразится сообщение типа “MEMORY STICK ERROR”.



→ Закройте крышку отделения батарей/платы памяти “Memory Stick”.

Извлечение платы памяти “Memory Stick”

Откройте крышку отделения платы памяти “Memory Stick”, затем освободите плату памяти “Memory Stick”, нажав на нее.

- Индикатор обращения к плате памяти загорается при записи или считывании изображения. Ни в коем случае не извлекайте плату памяти “Memory Stick” и не выключайте питание, когда горит индикатор обращения к плате памяти.



Выбор размера и качества неподвижных изображений

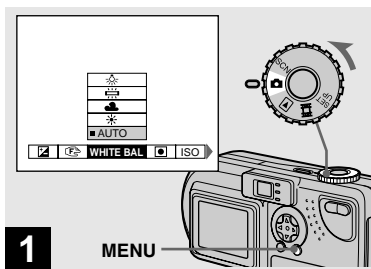



1 Установите переключатель режимов в положение , включите питание фотоаппарата, а затем нажмите MENU.

Появится меню.

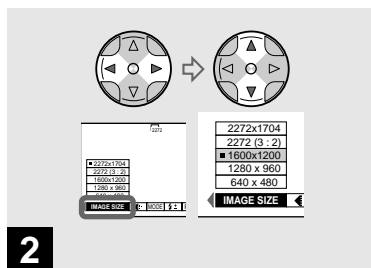

- Эту операцию также можно выполнить, когда переключатель режимов установлен в положение SCN.

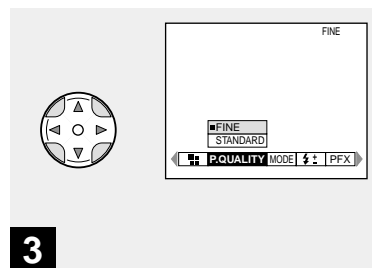

2 Выберите  (IMAGE SIZE) с помощью кнопки управления . При помощи кнопки управления  выберите требуемый размер изображения.

Размер изображений установлен.



3 Выберите  (P. QUALITY) с помощью кнопки управления . При помощи кнопки управления  выберите требуемое качество изображения.

Качество изображений установлено. После завершения настройки параметров нажмите кнопку MENU. Меню исчезнет с экрана.

- Вы можете выбрать один из двух вариантов качества изображений: [FINE] или [STANDARD].
- При выключении питания фотоаппарата настройки качества и размера изображений сохраняются в памяти.

Размер и качество изображений

Вы можете выбрать размер (число пикселей) и качество изображений (коэффициент сжатия), исходя из требований к виду изображений, который вы хотите получить в результате съемки. Чем больше размер изображения и выше его качество, тем больший объем памяти требуется для сохранения изображения. То есть, при этом вы сможете сохранить в памяти “Memory Stick” меньшее число изображений.

Выберите размер и качество изображений, исходя из требований к виду изображений, который вы хотите получить в результате съемки.

Вы можете изменить размер изображений позднее (Функция изменения размера, см. стр. 66).

Вы можете выбрать один из пяти размеров, приведенных в следующей таблице:

Размер изображений	Примеры
2272x1704	Отпечатки высокого качества
2272 (3:2)	Отпечатки в формате 3:2*
1600x1200	Печать изображений на бумаге формата А4
1280x960	Печать изображений на бумаге формата “почтовая открытка”
640x480	Изображения, предназначенные для отправки по электронной почте

Число изображений**, которое может быть сохранено в памяти “Memory Stick”

Число изображений, которое может быть сохранено в режиме FINE (STANDARD), указано ниже. (Единицы: число изображений)

Объем памяти	8MB	16MB	32MB	64MB	128MB
Размер изображений					
2272x1704	4 (7)	8 (14)	16 (30)	32 (60)	65 (121)
2272 (3:2)	4 (7)	8 (14)	16 (30)	32 (60)	65 (121)
1600x1200	8 (15)	16 (30)	32 (60)	64 (120)	133 (246)
1280x960	12 (23)	24 (44)	50 (93)	100 (186)	202 (375)
640x480	48 (120)	96 (240)	195 (488)	393 (983)	789 (1973)

- **Если параметр [REC MODE] установлен в положение [NORMAL] Чтобы узнать, сколько изображений может быть сохранено в других режимах, см. стр. 87.
- Размер изображений – это размер, который изображение имеет при отображении на дисплее компьютера. На LCD-дисплее фотоаппарата все изображения имеют одинаковый размер.

- Число изображений, которое можно записать в память, может отличаться от приведенного здесь значения в зависимости от условий съемки.
- Размер изображения (например, 2272x1704) представлен в пикселях.

* В этом случае отношение горизонтального размера изображения, записываемого в память, к вертикальному – 3:2, что соответствует формату используемой для печати бумаги.

Съемка неподвижных изображений (в режиме автоматической настройки)

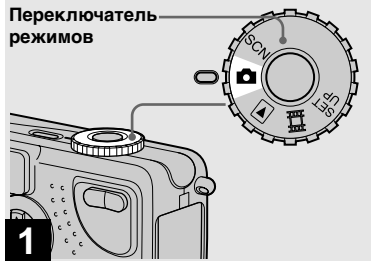

→ Установите переключатель режимов в положение  и включите питание фотоаппарата.

- При включении питания откроется крышка объектива.
- Не прикасайтесь пальцами к объективу во время работы с фотоаппаратом, например, нажимая кнопку POWER при включении, или при использовании функции масштабирования (стр. 22).
- Если переключатель режимов установлен в положение , настройка экспозиции и резкости выполняется автоматически.

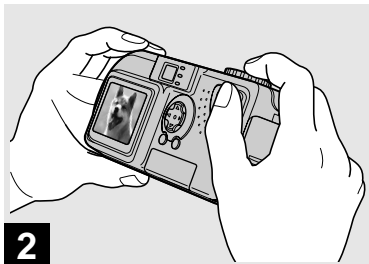

→ Удерживая фотоаппарат двумя руками, наведите его на снимаемый объект таким образом, чтобы объект оказался в центре рамки.

Не закрывайте пальцами линзу объектива и окно фотовспышки.

- В качестве режима автоматической фокусировки вы можете выбрать либо АФ по нескольким точкам, либо АФ по центру (стр. 51).



→ Нажмите кнопку спуска затвора до половины и удерживайте ее.

Раздастся звуковой сигнал. Фотоаппарат готов к съемке кадра, когда индикатор фиксации AE/AF перестает мигать.

- Если отпустить кнопку спуска затвора, съемка кадра будет отменена.
- Минимальное фокусное расстояние до объекта составляет 50 см когда масштаб установлен в крайнее положение по направлению к стороне W, и 60 см, когда масштаб установлен в крайнее положение по направлению к стороне T. Для съемки объектов, расположенных на более близком расстоянии, используйте режим макросъемки (стр. 22).
- Рамка, отображаемая на LCD-дисплее, указывает границы, в пределах которых будет осуществляться фокусировка. (Более подробно о рамке АФ см. на стр. 51.)

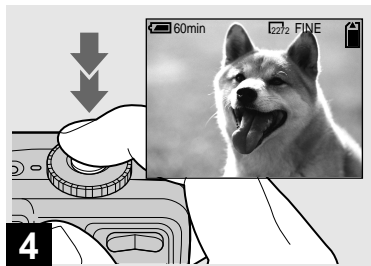

➔ Нажмите кнопку спуска затвора до упора.

Когда затвор шелкнет, кадр будет снят, и его неподвижное изображение будет сохранено в памяти “Memory Stick”. После того, как погаснет индикатор записи, можно будет снимать следующий кадр.

- Если фотоаппарат не используется в течение некоторого времени, и его питание осуществляется от батарей, питание автоматически отключается в целях экономии заряда батарей (стр. 14).

Об автоматической фокусировке

При съемке объектов, фокусное расстояние до которых автоматически установить не удастся, индикатор фиксации AE/AF будет мигать с низкой частотой.

Функция автоматической фокусировки работает недостаточно эффективно с объектами, указанными ниже.

При невозможности автоматически установить фокусное расстояние отпустите кнопку спуска затвора, измените ракурс или иначе расположите объекты съемки и попробуйте сфокусировать объект снова.

- Затемненный объект, расположенный на большом расстоянии от фотоаппарата
- Объект, который недостаточно контрастно выделяется на фоне
- Объект, фотографируемый через стекло (например, оконное стекло)
- Быстро движущийся объект
- Объект, отражающий свет, например, зеркало, светящийся или глянцевый объект
- Мерцающий объект.

Просмотр последнего снятого изображения (Быстрый просмотр)



➔ Нажмите ◀ (Ⓢ) на кнопке управления.

Чтобы снова перейти в режим съемки, нажмите до половины кнопку спуска затвора или снова нажмите ◀ (Ⓢ) на кнопке управления.

Удаление изображения, отображаемого на LCD-дисплее

- 1 Вызовите меню, нажав кнопку MENU.
- 2 Выберите [DELETE], нажимая ▶ на кнопке управления, затем нажмите кнопку управления в центре ●.
- 3 Выберите [OK], нажимая ▲ на кнопке управления, затем нажмите кнопку управления в центре ●. Изображение будет удалено.

Использование функции масштабирования



➔ Выберите требуемый размер изображения с помощью кнопки “Масштаб” и сделайте снимок.

Минимальное фокусное расстояние до объекта

Когда масштаб установлен в крайнее положение по направлению к стороне W: приблизительно 50 см от переднего края объектива.

Когда масштаб установлен в крайнее положение по направлению к стороне T: приблизительно 60 см от переднего края объектива.

- Когда выполняется установка масштаба, объектив перемещается. Не прикасайтесь к объективу, когда он перемещается.
- Функция масштабирования не может использоваться при съемке фильмов (стр. 78).

Цифровое масштабирование

Когда масштаб превышает 3х, дальнейшее увеличение осуществляется посредством цифровой обработки изображения. С помощью функции цифрового масштабирования размер изображения может быть увеличен в 6 раз. При использовании функции цифрового масштабирования качество изображения ухудшается. Когда эта функция не нужна, в настройках SET UP установите параметр [DIGITAL ZOOM] в значение [OFF] (стр. 92).

Сегмент, обозначенный символом T, показывает степень изменения масштаба изображения с помощью функции цифрового масштабирования.

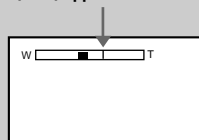

- Если применяется функция цифрового масштабирования, видоискатель для проверки правильности наведения объектива на объект не может быть использован.
- При использовании функции цифрового масштабирования рамка автоматической фокусировки не отображается.

Съемка крупным планом (Макросъемка)





Для съемки небольших объектов крупным планом используйте функцию макросъемки. Эта функция может использоваться для съемки крупным планом объектов, расположенных на расстоянии, не превышающем указанное ниже.

Когда масштаб установлен в крайнее положение по направлению к стороне W: приблизительно 10 см от переднего края объектива

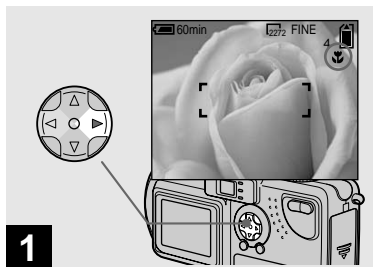
Когда масштаб установлен в крайнее положение по направлению к стороне T: приблизительно 60 см от переднего края объектива





1 → Поверните переключатель режимов в положение  и нажмите  на кнопке управления.

 (Макросъемка) появится на LCD-дисплее.

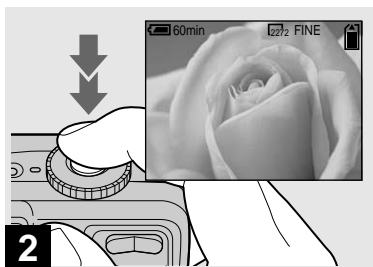
- Если на дисплее отображается меню, нажмите сначала кнопку MENU, чтобы скрыть его.
- Эту операцию можно выполнить, даже если переключатель режимов установлен в положение SCN (кроме режима “пейзажная съемка”) (стр. 28) или .





2 → Наведите объектив на объект таким образом, чтобы объект располагался в центре рамки.

Переход в обычный режим съемки
Нажмите  на кнопке управления еще раз.  исчезнет с LCD-дисплея.

- В режиме макросъемки используйте видоискатель границы изображения, которое вы видите в видоискателе, могут не совпадать с границами изображения, получаемого на снимке.

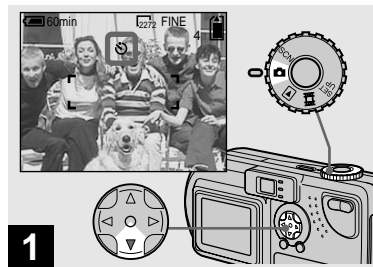
Использование таймера автоспуска



1 → Поверните переключатель режимов в положение  и нажмите  на кнопке управления.

 (таймер автоспуска) появится на LCD-дисплее.

- Если на дисплее отображается меню, нажмите сначала кнопку MENU, чтобы скрыть его.
- Эту операцию также можно выполнить, когда переключатель режимов установлен в положение SCN или .

Использование таймера автоспуска (продолжение)

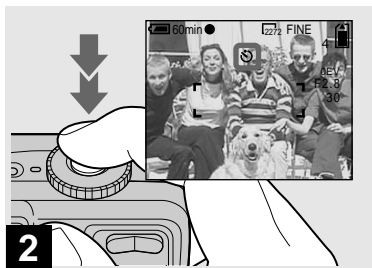

➔ Наведите фотоаппарат на объект таким образом, чтобы объект располагался в центре рамки, а затем нажмите кнопку спуска затвора до упора.

Индикатор таймера автоспуска (стр. 8) начнет мигать оранжевым цветом и раздастся звуковой сигнал. Снимок будет сделан приблизительно через 10 секунд.

Отмена съемки кадра с использованием таймера автоспуска после того, как таймер запущен

Нажмите на кнопке управления еще раз.

- Если вы станете перед фотоаппаратом и нажмете кнопку спуска затвора, есть вероятность, что резкость и экспозиция будут установлены неверно.

Выбор режима фотовспышки

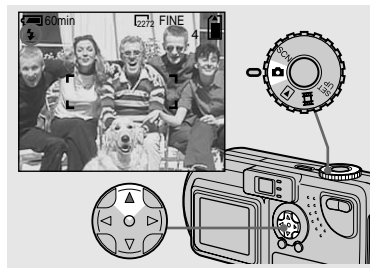

➔ Установите переключатель режимов в положение , а затем выберите режим вспышки, нажимая (Fn) на кнопке управления.

Существуют следующие режимы фотовспышки:

Без индикации (Авто): На основе данных об освещении необходимость использования вспышки определяется фотоаппаратом автоматически.

⚡ (Принудительное использование фотовспышки): Фотовспышка используется независимо от освещения.

⊗ (Фотовспышка отключена): Фотовспышка не используется.

- Для использования вспышки рекомендуются следующие расстояния (когда [ISO] установлено в положение [AUTO]):
 - Когда масштаб установлен в крайнее положение по направлению к стороне W, от 0,5 до 3,8 м.
 - Когда масштаб установлен в крайнее положение по направлению к стороне T, от 0,6 до 2,4 м.
- Если на дисплее отображается меню, нажмите сначала кнопку MENU, чтобы скрыть его.
- Вы можете изменить яркость фотовспышки, используя пункт [FLASH LEVEL] в меню (стр. 90).
- Если в режиме Авто или (принудительное использование фотовспышки) посмотреть на LCD дисплей в темном месте, то на нем можно заметить некоторые “помехи”, но на качество отснятого изображения это не повлияет.
- Во время зарядки фотовспышки мигает индикатор зарядки фотовспышки /CHG. Когда зарядка закончена, индикатор погаснет.

Подавление эффекта “красных глаз” при съемке людей

Чтобы снизить эффект “красных глаз”, фотовспышка срабатывает за несколько мгновений до снятия кадра. Установите параметр [RED EYE REDUCTION] в значение [ON] в окне настройки SET UP (стр. 92). “” появится на LCD-дисплее.



- Степень подавления эффекта “красных глаз” зависит от конкретного человека. Кроме того, степень подавления эффекта “красных глаз” зависит от расстояния до фотографируемого человека и от того, были ли открыты его глаза в момент срабатывания фотовспышки.

Съемка с использованием подсветки АФ

Подсветка АФ – это дополнительная подсветка, которая помогает устанавливать фокусное расстояние при недостаточном освещении. Установите параметр [AF ILLUMINATOR] (стр. 92) в значение [AUTO] в окне настройки SET UP. Если попытаться провести съемку при недостаточном освещении, то на LCD-дисплее появится значок “”, и подсветка АФ сработает автоматически, в промежутке между нажатием спуска затвора до половины и фиксацией фокусного расстояния.

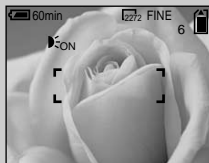

- Даже если подсветка АФ включена, однако на объект попадает недостаточное количество света (рекомендуется использовать эту функцию для съемки объектов, расстояние до которых не превышает

2,8 м (в режиме “широкоугольный объектив”), 1,6 м (в режиме “телеобъектив”), либо объект недостаточно контрастен, фокусное расстояние может быть установлено неверно.

- Даже если свет, излучаемый лампой подсветки АФ, не попадает в центр фотографируемого объекта, фокусное расстояние будет установлено правильно, если свет попадает на какую-нибудь часть объекта.
- Если резкость устанавливается вручную, подсветка АФ не работает.
- В следующих режимах выбора съемочного плана (стр. 28) подсветка АФ работать не будет.
 - В режиме Ночная съемка
 - В режиме Пейзажная съемка
- Лампа подсветки АФ излучает яркий свет. Свет, излучаемый лампой подсветки, не опасен, однако следует избегать прямого попадания лучей в глаза фотографируемого человека.

Съемка с использованием видоискателя

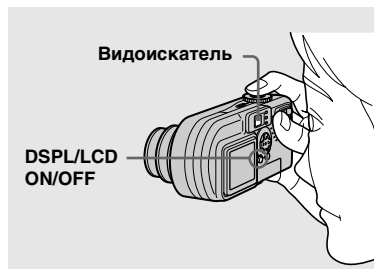

Если вы хотите сохранить заряд батареи, или если правильность наведения объектива на объект трудно определить с помощью LCD-дисплея, используйте видоискатель.

При каждом нажатии кнопки DSPL/LCD ON/OFF состояние дисплея изменяется следующим образом.

Все индикаторы отключаются
(отображаются только
предупреждающие сообщения)

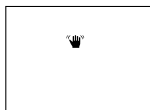

LCD-дисплей выключен.

Все доступные
индикаторы включены.



- Более подробно об объектах, отображаемых на дисплее, см. на стр. 98.
- Как и в случае с индикатором фиксации AE/AF отображаемом на LCD-дисплее, съемку можно продолжить, когда индикатор AE/AF видоискателя перестанет мигать и начнет излучать непрерывное свечение (стр. 20).
- Когда LCD-дисплей отключен, функция цифрового масштабирования не работает (стр. 22).
- Когда LCD-дисплей отключен, при нажатии (Режим фотовспышки)/ (Таймер автоспуска)/ (Макросъемка) изображение отобразится на дисплее и исчезнет через 2 секунды. За это время вы сможете проверить или изменить настройку текущего параметра.

Съемка с добавлением к изображению даты и времени съемки

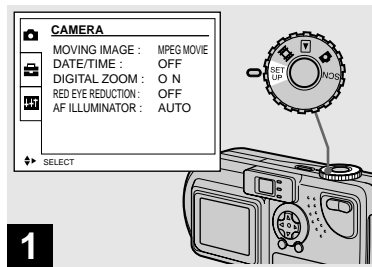

→ Установите переключатель режимов в положение SET UP.

Отобразится меню SET UP.

- Если съемка выполняется в режиме добавления к изображениям строк, содержащих дату и время, эти строки впоследствии удалить будет невозможно.
- Если съемка выполняется в режиме добавления к изображениям даты и времени съемки, текущие дата и время не отображаются на дисплее. Вместо этой информации в верхнем левом углу LCD-дисплея отображается надпись "DATE". Текущие дата и время отображаются при просмотре изображений.
- Если на этапе 3 выбрана [DATE], то в изображение будет вставляться дата, в соответствии с порядком, заданным в "Установка даты и времени" (стр. 15).

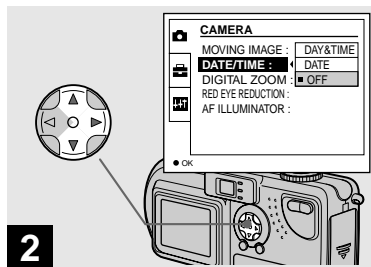

→ При помощи клавиши управления ▲/▼ выберите **CAMERA** и нажмите ►. При помощи ▲/▼ выберите [DATE/TIME] и нажмите кнопку ►.

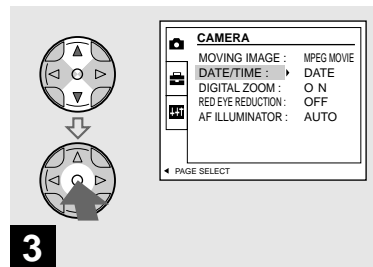

→ Выберите тип данных, которые будут добавляться к изображению, используя кнопку управления ▲/▼, а затем нажмите кнопку управления в центре ●.

- DAY&TIME:** Добавление дня и времени съемки к изображению
DATE: Добавление года, месяца и даты съемки к изображению
OFF: Информация о дате и времени не добавляется к изображению
- После завершения настройки поверните переключатель режимов в положение **CAMERA** и продолжайте съемку.
- Эту операцию также можно выполнить, когда переключатель режимов установлен в положение SCN.
 - При выключении питания фотоаппарата эти настройки сохраняются в памяти.

Съемка с учетом особенностей съемочного плана (Выбор съемочного плана)

 Режим ночной съемки



 Режим ночной портретной съемки



 Режим пейзажной съемки



Во время съемки в темное время суток, съемки людей в темное время суток или съемки пейзажей используйте режимы, описанные ниже, что позволит повысить качество получаемых изображений.

Режим ночной съемки

При недостаточном освещении высокое качество изображений может быть получено, если используется режим ночной съемки. Однако, так как в этом режиме время выдержки достаточно велико, рекомендуется зафиксировать фотоаппарат на штативе.

- Фотовспышка в этом режиме не используется.

Режим ночной портретной съемки

Используйте этот режим для съемки людей в темное время суток. Так как в этом режиме время выдержки достаточно велико, рекомендуется зафиксировать фотоаппарат на штативе.

- Позволяет делать снимки людей на темном фоне с четкими границами. При этом не теряется эффект ночной съемки.
- Вспышка автоматически срабатывает за несколько мгновений до снятия кадра.

Режим пейзажной съемки

В этом режиме объектив фокусируется на объекты, расположенные на большом расстоянии, что позволяет делать качественные снимки пейзажей.

- В этом случае не может использоваться режим макросъемки.
- В этом режиме нельзя выбрать автоматическую фотовспышку.

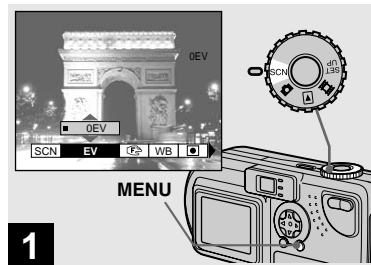

- ➔ Установите переключатель режимов в положение SCN, и нажмите MENU.**

Появится меню.

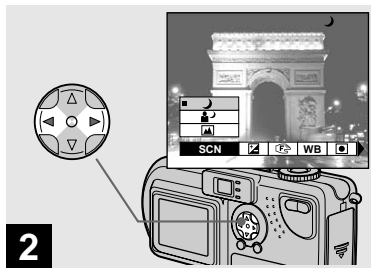

→ Выберите [SCN] с помощью кнопки управления ◀▶.

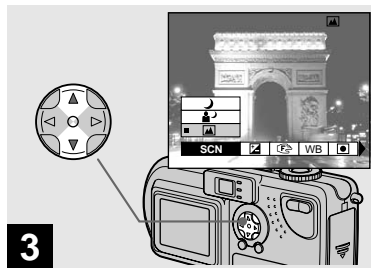

→ Выберите требуемый режим, используя кнопку управления ▲▼.

Будет установлен выбранный вами режим.
После завершения настройки параметров нажмите кнопку MENU. Меню исчезнет с экрана.

Для отмены выбора съемочного плана

Установите переключатель режимов в положение, отличное от SCN.

- При выключении питания фотоаппарата эти настройки сохраняются в памяти.

Большая выдержка NR

Если в режиме ночной или ночной портретной съемки время выдержки составляет 1/2 или менее секунды, на дисплее перед временем выдержки отображается надпись “NR” и фотоаппарат автоматически переходит в режим большой выдержки NR.

Режим большой выдержки NR удаляет помехи из записанных изображений, повышая чистоту съемки. Чтобы устранить эффекты вибрации, рекомендуется использовать штатив.



Нажмите кнопку спуска затвора до упора.

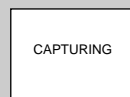

После этого экран погаснет.

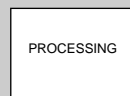

Исчезновение с дисплея сообщения “PROCESSING” будет означать, что изображение записано.

Просмотр изображений на LCD-дисплее фотоаппарата

Одиночное изображение (Отображение одиночных изображений)



Вы можете просмотреть отснятые изображения на LCD-дисплее фотоаппарата практически сразу после съемки. Вы можете просмотреть изображения одним из следующих способов.

Одиночное изображение (Отображение одиночных изображений)

Вы можете вывести на дисплей одно изображение, занимающее всю площадь дисплея.

Группа изображений (Отображение 9 изображений)

На дисплей будут выводиться девять изображений одновременно.

Группа изображений (Отображение 3 изображений)

На дисплей будут выводиться три изображения одновременно. Также будет отображаться различная информация об изображениях.

Группа изображений (Отображение 9 изображений)



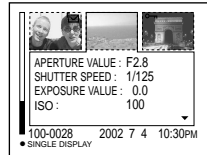

Группа изображений (Отображение 3 изображений)

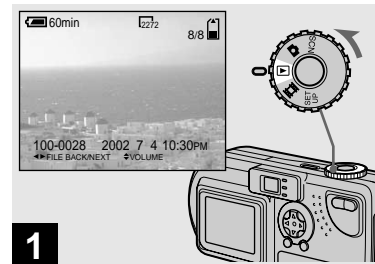

- О воспроизведении фильмов см. на стр. 70.
- О различных символах, отображаемых на дисплее, см. на стр. 100.

Просмотр одиночных изображений



➔ Установите переключатель режимов в положение  и включите питание.

Последнее отснятое изображение будет выведено на дисплей.

Просмотр групп изображений (одновременное отображение 9 или 3 изображений)

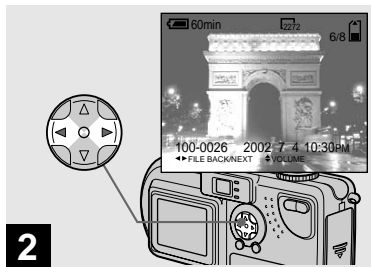

→ Выберите неподвижное изображение с помощью кнопки управления ◀▶.

◀ : Предыдущее изображение.

▶ : Следующее изображение.

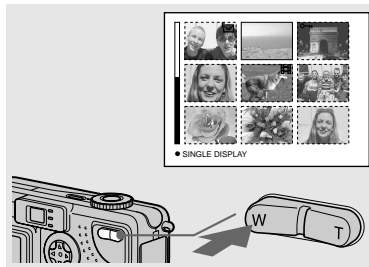

→ Нажмите на часть W кнопки “Масштаб” один раз.

Дисплей переключится в режим **Группа изображений (9 изображений)**.

Отображения предыдущей (следующей) группы изображений

Передвигайте желтую рамку вверх/вниз/влево/вправо, нажимая ▲/▼/◀/▶ на кнопке управления.

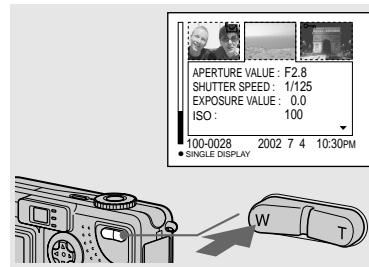

→ Нажмите на часть W кнопки “Масштаб” еще раз.

Дисплей переключится в режим **Группа изображений (3 изображения)**.

При нажатии ▲/▼ на кнопке управления на дисплее отображается информация о выбранном изображении.

Отображение предыдущей (следующей) группы изображений
Нажимайте ◀/▶ на кнопке управления.

Чтобы вернуться в режим отображения одиночных изображений

Несколько раз нажмите на часть T кнопки “Масштаб” или нажмите в центре кнопки управления ●.

Просмотр изображений на экране телевизора

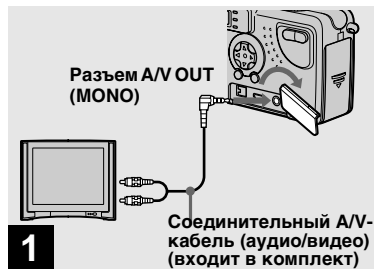

→ С помощью соединительного видеокабеля соедините разъем A/V OUT (MONO) фотоаппарата с видеовходом телевизора.

Если у вашего телевизора стереофонический входной разъем, подсоедините аудио-штекер (черного цвета) соединительного видеокабеля к разъему левого канала.

- Прежде чем подсоединять фотоаппарат к телевизору, убедитесь, что оба устройства выключены.



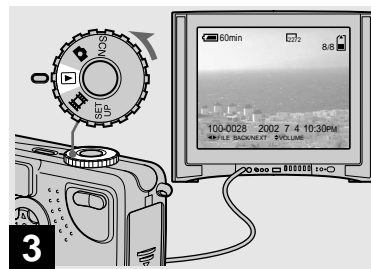

→ Включите питание телевизора и с помощью переключателя режимов TV/Video переведите телевизор в режим "Video".

- В разных моделях телевизоров название и расположение переключателя режимов TV/Video может быть разным.



→ Установите переключатель режимов в положение  и включите фотоаппарат.

Выберите изображение, нажимая   на кнопке управления.

- Возможно, что при просмотре изображений на экране телевизора потребуются установить режим выходного видеосигнала в соответствии с системой представления цвета, которая используется в вашем телевизоре (стр. 93).

Просмотр воспроизводимого изображения на экране телевизора

Для просмотра изображений на экране телевизора необходимо наличие телевизора с видеовходом и соединительного видеокабеля.

Система представления цвета вашего телевизора должна соответствовать системе представления цвета фотоаппарата. См. список ниже:

Система NTSC

Багамские острова, Боливия, Венесуэла, Канада, Колумбия, Корея, Мексика, Перу, Суринам, США, Тайвань, Филиппины, Центральная Африка, Чили, Эквадор, Ямайка, Япония и др.

Система PAL

Австралия, Австрия, Бельгия, Великобритания, Германия, Голландия, Гонконг, Дания, Испания, Италия, Китай, Кувейт, Малайзия, Новая Зеландия, Норвегия, Португалия, Республика Словакия, Республика Чехия, Сингапур, Таиланд, Финляндия, Швейцария, Швеция и др.

Система PAL-M

Бразилия

Система PAL-N

Аргентина, Парагвай, Уругвай

Система SECAM

Болгария, Венгрия, Гвиана, Ирак, Иран, Монако, Польша, Россия, Украина, Франция и др.

Удаление изображений

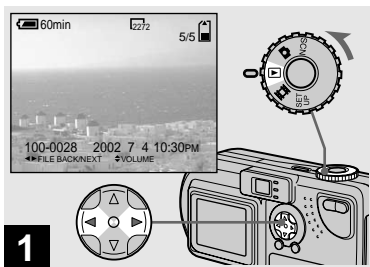

1 → Установите переключатель режимов в положение **P** и включите фотоаппарат. С помощью кнопки управления, используя **◀/▶**, выберите изображения, которые необходимо удалить.

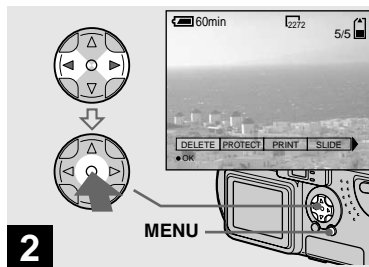

2 → Нажмите **MENU**. Выберите **[DELETE]** с помощью кнопки управления **◀/▶**, а затем нажмите кнопку управления в центре **●**.

На этом этапе изображение еще не удаляется.

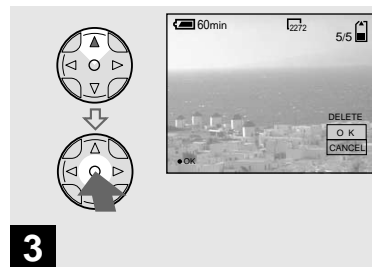

3 → Выберите **[OK]** с помощью кнопки управления **▲**, а затем нажмите кнопку управления в центре **●**.

“MEMORY STICK ACCESS” отобразится на дисплее. После удаления изображения сообщение исчезнет.

Отмена удаления

Выберите **[CANCEL]** с помощью кнопки управления **▼**, а затем нажмите кнопку управления в центре **●**.

Удаление в режиме отображения группы кадров (9 кадров)

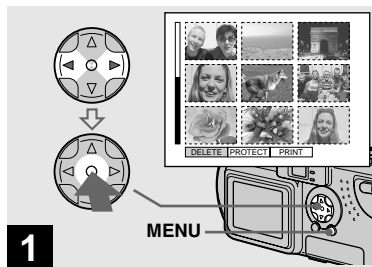

- 1 → В режиме отображения группы кадров (9 кадров) (стр. 31) нажмите MENU. Выберите [DELETE] с помощью кнопки управления ◀/▶, а затем нажмите кнопку управления в центре ●.

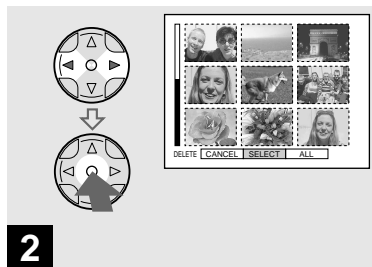

- 2 → Выберите [SELECT] с помощью кнопки управления ◀/▶, а затем нажмите кнопку управления в центре ●.

Удаление всех кадров

Выберите [ALL] с помощью кнопки управления ◀/▶, а затем нажмите кнопку управления в центре ●. Затем выберите [OK] и нажмите кнопку управления в центре ●. Для отмены процедуры установки часов выберите [EXIT], а затем нажмите кнопку управления в центре ●.

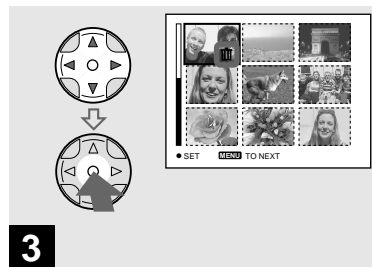

- 3 → Выберите изображение которое вы хотите удалить, с помощью кнопки управления ▲/▼/◀/▶, а затем нажмите кнопку управления в центре ●.

На выбранных изображениях появляется значок 🗑️. На этом этапе изображения еще не удаляются. Пометьте значком 🗑️ все изображения, которые необходимо удалить.

- Чтобы убрать все значки, еще раз нажмите кнопку управления в центре ●.

Удаление в режиме отображения группы кадров (9 кадров) - продолжение

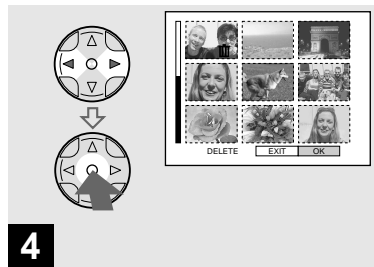

- 4** → Нажмите MENU.
Выберите [OK] с помощью кнопки управления ◀▶, а затем нажмите кнопку управления в центре ●.

После удаления изображений сообщение “MEMORY STICK ACCESS” исчезнет с дисплея.

Отмена удаления

Выберите [EXIT] с помощью кнопки управления ◀, а затем нажмите кнопку управления в центре ●.

Удаление в режиме отображения группы кадров (3 кадра)

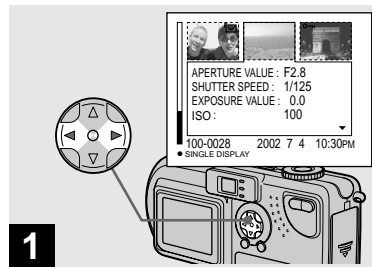

- 1** → Когда на дисплее отображается группа изображений (3 изображения) (стр. 31), с помощью кнопки управления ◀▶ переместите в центр изображения, которые вы хотите удалить.

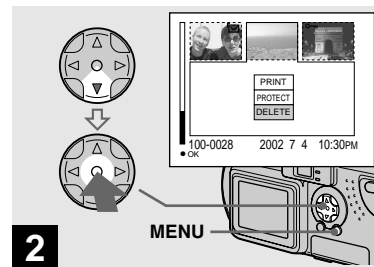

- 2** → Нажмите MENU.
Выберите [DELETE] с помощью кнопки управления ▼, а затем нажмите кнопку управления в центре ●.

На этом этапе изображения еще не удаляются.

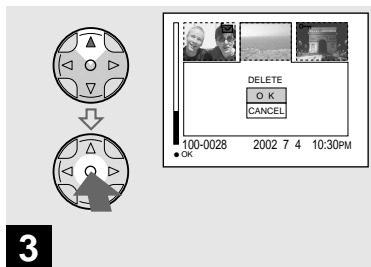
**3**

→ Выберите [OK] с помощью кнопки управления ▲, а затем нажмите кнопку управления в центре ●.

После удаления изображений сообщение “MEMORY STICK ACCESS” исчезнет с дисплея.

Отмена удаления

Выберите [CANCEL] с помощью кнопки управления ▼, а затем нажмите кнопку управления в центре ●.

Форматирование платы памяти “Memory Stick”

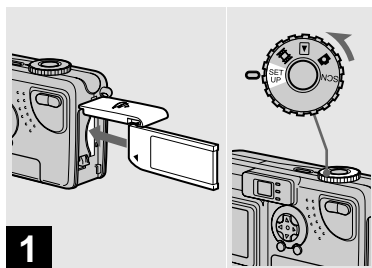

→ Установите в фотоаппарат плату памяти “Memory Stick”, которую вы хотите отформатировать. Установите переключатель режимов в положение SET UP и включите питание.

- Термин “форматирование” означает подготовку платы памяти “Memory Stick” к записи изображений; этот процесс также называется “инициализацией”. Плата памяти “Memory Stick”, которая входит в комплект фотоаппарата, и платы, имеющиеся в продаже, отформатированы и готовы к использованию.
- Когда вы форматируете плату памяти “Memory Stick”, помните, что при форматировании все изображения, которые хранятся в плате памяти “Memory Stick”, удаляются без возможности восстановления.

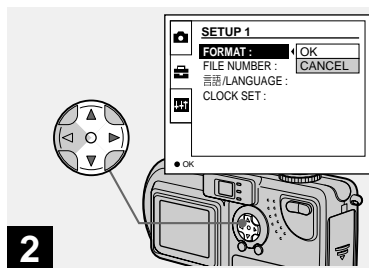

→ Выберите  (SETUP 1) с помощью кнопки управления $\blacktriangle/\blacktriangledown$. Выберите [FORMAT] с помощью \blacktriangleright , а затем нажмите \blacktriangleright . Выберите [OK] с помощью $\blacktriangle/\blacktriangledown$, а затем нажмите в центре кнопки управления \bullet .

Отмена операции форматирования

Выберите [CANCEL] с помощью кнопки управления \blacktriangledown , а затем нажмите кнопку управления в центре \bullet .

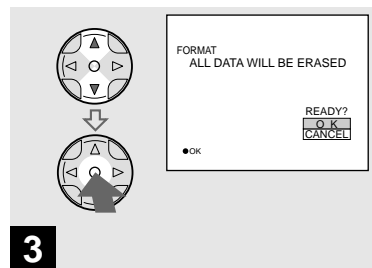

→ Выберите [OK] с помощью кнопки управления $\blacktriangle/\blacktriangledown$, а затем нажмите кнопку управления в центре \bullet .

На дисплее появится сообщение “FORMATTING”. Сообщение исчезнет после завершения операции форматирования.

Копирование неподвижных изображений на жесткий диск компьютера

Чтобы скопировать отснятые изображения на жесткий диск компьютера, выполните инструкции, приведенные ниже.

Шаги, которые требуется выполнить в операционной системе (ОС) компьютера

ОС	Шаги
Windows 98/98SE/2000/Me	Шаги ① – ⑤ (стр. 40 до 44, 46)
Windows XP	Шаги ② – ⑤ (стр. 41, 42 и от 44 до 46)
Mac OS 8.5.1/8.6/ 9.0/9.1/9.2, Mac OS X (v10.0/v10.1)	Стр. 49

- Возможно, шаг ① в операционной системе вашего компьютера выполнять не требуется.
- Если драйвер USB-порта установлен, шаг ① выполнять не требуется.

Рекомендуемая конфигурация компьютера

Рекомендуемые версии Windows

ОС: Microsoft Windows 98, Windows 98SE, Windows 2000 Professional, Windows Millennium Edition, Windows XP Home Edition или Windows XP Professional

Для нормальной работы требуется операционная система, установленная производителем (а не обновленная пользователем). Компания Sony не гарантирует нормальную работу фотоаппарата с компьютерами, на которых установлена ОС, не указанная в приведенном выше списке.

Центральный процессор: MMX Pentium 200 MHz или более быстрый
Соединитель USB: Входит в стандартный комплект компьютера

Рекомендуемые версии Macintosh

ОС: Mac OS 8.5.1, 8.6, 9.0, 9.1, 9.2, или Mac OS X (v10.0/v10.1)

Для нормальной работы требуется операционная система, установленная производителем. Операционные системы, установленные на следующих моделях компьютеров, необходимо обновить до версии Mac OS 9.0 или 9.1.

- iMac с установленной производителем ОС Mac OS 8.6 и безлотковым приводом CD-ROM.
- iBook или Power Mac G4 с установленной производителем ОС Mac OS 8.6.

Соединитель USB: Входит в стандартный комплект компьютера

- При одновременном подключении к компьютеру двух USB-устройств некоторые USB-устройства, в том числе и описываемый фотоаппарат, могут не работать.

- Правильная работа фотоаппарата, подключенного к концентратору USB, не гарантируется.
- Правильная работа фотоаппарата со всеми операционными средами, описанными выше, не гарантируется.

Режим USB

Интерфейс USB фотоаппарата может работать в двух режимах: [NORMAL] и [PTP]. По умолчанию установлен режим [NORMAL]. В этом разделе описывается установка USB-соединения с использованием режима [NORMAL].

Обмен данными между фотоаппаратом и компьютером (только для пользователей Windows)

При переходе компьютера из режима ожидания или приостановки в обычный режим процесс обмена данными между фотоаппаратом и компьютером может не возобновиться автоматически.

Если в комплект поставки компьютера не входит соединитель USB

Если в комплект поставки компьютера не входит соединитель USB и компьютер не оборудован разъемом для подключения платы памяти “Memory Stick”, вы можете скопировать изображения на жесткий диск компьютера с помощью дополнительного устройства. Подробную информацию см. на веб-узле компании Sony. <http://www.sony.net/>



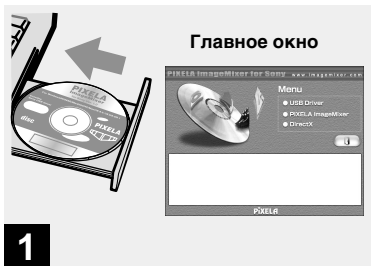

1 Установка драйвера интерфейса USB

98 2000
98SE Me



➔ Включите компьютер и вставьте входящий в комплект CD-ROM в устройство чтения дисков CD-ROM.

Не подключайте фотоаппарат к компьютеру на этом этапе.

Появится главное окно. Если окно не появилось, дважды щелкните  (My Computer) →  (ImageMixer) в указанном порядке.

- В этом разделе в качестве примера приведены инструкции по установке USB-соединения в ОС Windows Me. Операции, которые необходимо выполнить, могут варьироваться в зависимости от ОС, установленной на вашем компьютере.
- **Перед началом установки драйвера закройте все работающие приложения.**
- Если вы используете Windows 2000, войдите в систему в качестве Администратора.

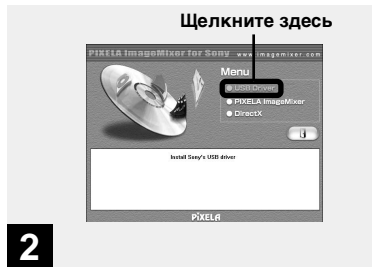

➔ Щелкните [USB Driver] в главном окне.

Появится окно “InstallShield wizard”.

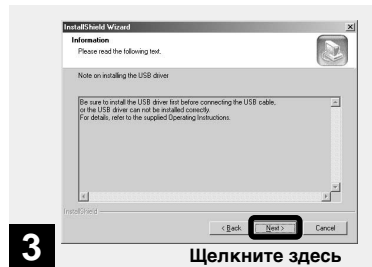

➔ Щелкните [Next]. Когда появится окно “Information”, щелкните [Next].

Ход установки драйвера интерфейса USB. Когда установка завершена, отобразится сообщение об успешном завершении установки. Извлеките CD-ROM.



→ Щелкните [Yes, I want to restart my computer now], затем щелкните [Finish].

Компьютер перезагрузится. После этого вы можете установить USB-соединение.

- Для копирования изображений на жесткий диск компьютера вы можете использовать программное обеспечение “PIXELA ImageMixer for Sony”. Чтобы установить это программное обеспечение, щелкните [PIXELA ImageMixer] в главном окне, затем следуйте появляющимся инструкциям.
- Для использования программного обеспечения “PIXELA ImageMixer for Sony” не забудьте установить DirectX. Щелкните [DirectX] и следуйте появляющимся в диалоговых окнах инструкциям. После завершения установки ваш компьютер перезапустится.

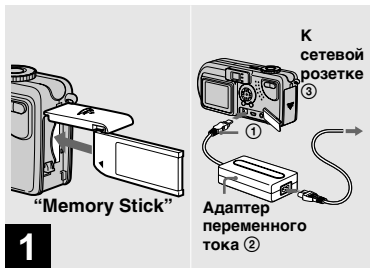

→ Установите в фотоаппарат плату памяти “Memory Stick”, в которой сохранены копируемые изображения. Соедините камеру с адаптером питания переменного тока и вставьте вилку адаптера в сетевую розетку.

- Более подробно об адаптере питания переменного тока см. на стр. 13.
- Более подробно о плате памяти “Memory Stick” см. на стр. 17.

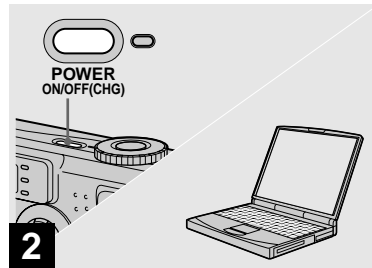

→ Включите свой компьютер и фотоаппарат.



3 Подсоединение фотоаппарата к компьютеру

98	2000	XP
98SE	Me	

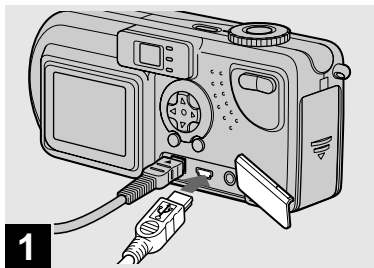

➔ **Подсоедините прилагаемый кабель USB к фотоаппарату. Другой штекер USB-кабеля подсоедините к соответствующему разъему компьютера.**

- Если используется настольный компьютер, подсоедините USB-кабель к разъему USB, расположенному на задней панели компьютера.
- Если используется ОС Windows XP, окно мастера копирования автоматически отобразится на рабочем столе. Переходите к выполнению инструкций, приведенных на стр. 44.

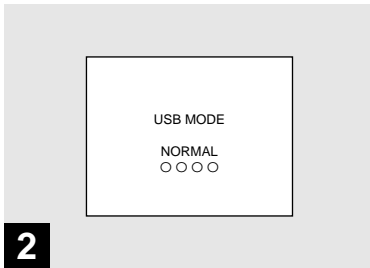

“USB MODE NORMAL” появится на LCD-дисплее фотоаппарата. При первой установке USB-соединения компьютер автоматически запускает используемую программу, которая распознает фотоаппарат. Подождите некоторое время.

- Если сообщение “USB MODE NORMAL” не появляется на экране, убедитесь, что параметр [USB CONNECT] установлен в позицию [NORMAL] в окне настройки SET UP (стр. 93).

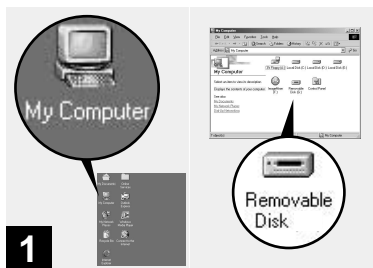

1 → Щелкните дважды [My Computer], затем щелкните дважды [Removable Disk].

Появится информация об изображениях, хранящихся в “Memory Stick”.

- В этом разделе приведен пример операции копирования изображений в папку “My Documents”.
- Если значок “Removable Disk” не отображается, см. инструкции на следующей странице.
- Для копирования изображений на жесткий диск компьютера вы можете использовать программное обеспечение “PIXELA ImageMixer for Sony”. Подробную информацию смотрите в файлах справки этого программного обеспечения.

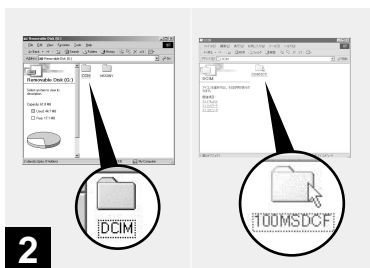

2 → Щелкните дважды [DCIM], затем щелкните дважды [100MSDCF].

Откроется папка “100MSDCF”.

- Папка “100MSDCF” содержит файлы изображений, снятых с использованием фотоаппарата.
- Имена папок варьируются в зависимости от типа изображений, которые в них содержатся (стр. 47).

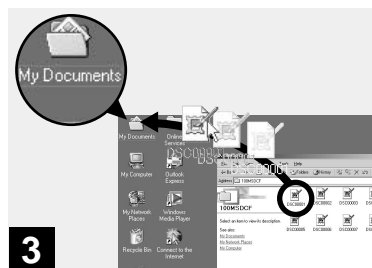

3 → Перетащите файлы изображений в папку “My Documents”.

Файлы изображений будут скопированы в папку “My Documents”.

- При попытке скопировать файл изображения в папку, в которой уже есть файл изображения с таким же именем, появится окно с запросом о подтверждении замены существующего файла новым. Если вы хотите заменить существующий файл новым файлом, щелкните [Yes]. В противном случае щелкните [No] и переименуйте файл.

Если не отображается значок съемного диска

- Щелкните правой кнопкой мыши [My Computer], затем щелкните [Properties]. Появится окно “System Properties”.
- Проверьте, установлены ли другие устройства.
 - Щелкните [Device Manager].
 - Щелкните дважды [? Other Devices].
 - Проверьте, присутствует ли [? Sony DSC] или [? Sony Handycam] со значком ?.
- Если вы обнаружите одно из указанных устройств, удалите их, выполнив приведенные ниже инструкции.
 - Щелкните [? Sony DSC] или [? Sony Handycam].
 - Щелкните [Delete]
Появится окно “Device deletion confirmation”.
 - Щелкните [OK]
Устройство удалено.

Попытайтесь установить драйвер интерфейса USB еще раз, используя входящий в комплект CD-ROM (стр. 40).

4 Копирование изображений XP

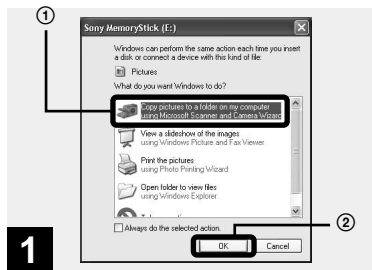

→ Щелкните на окне [Copy pictures to a folder on my computer using Microsoft Scanner and Camera Wizard], затем щелкните [OK].

Появится окно “Scanner and Camera Wizard”.

- Выполните инструкции, описанные на стр. 42. Появится мастер копирования.

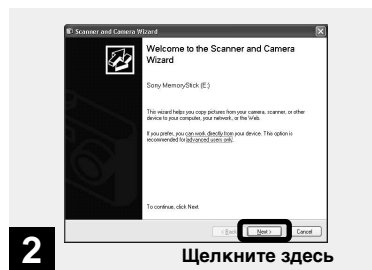

→ Щелкните [Next].

Появятся изображения, которые хранятся в памяти “Memory Stick”.

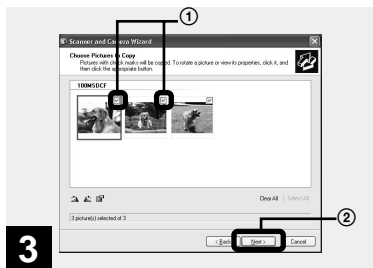

→ Изображения, которые будут скопированы на жесткий диск компьютера, помечены флажками . Снимите флажки тех изображений, которые копировать не требуется, щелкая на этих флажках, а затем щелкните [Next].

Появится окно “Picture Name and Destination”.

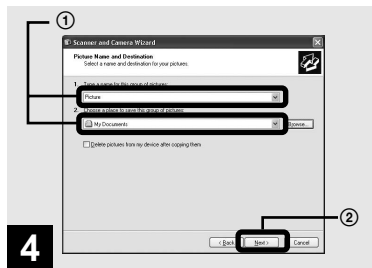

→ Укажите имена копируемых файлов и папку, в которую следует скопировать эти файлы, а затем нажмите кнопку [Next].

После этого начнется копирование изображений. После завершения копирования появится окно “Other Options”.

- Здесь, для примера, в качестве папки назначения используется “My Documents”

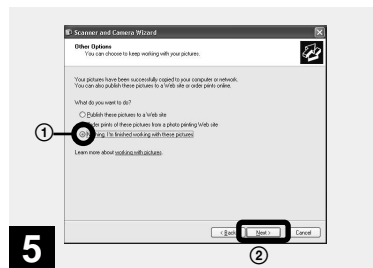

→ Щелкните [Nothing. I'm finished working with these pictures], затем щелкните [Next].

Появится окно “Completing the Scanner and Camera Wizard”.

4 Копирование изображений (продолжение) **XP**

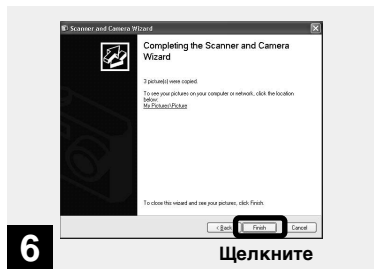

→ Щелкните [Finish].

Окно мастера будет закрыто.

- Если вы хотите скопировать другие изображения, отсоедините, а затем снова подсоедините USB-кабель. Затем переходите к выполнению шага **1** описанной выше последовательности действий.

5 Просмотр изображений на экране компьютера

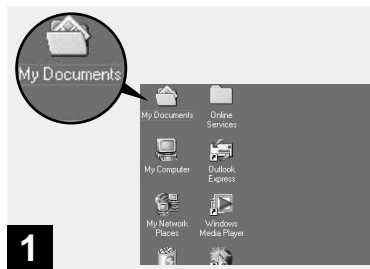

→ Щелкните дважды [My Documents] на рабочем столе.

Откроется папка “My Documents”.

- Инструкции по копированию изображений в папку “My Documents” приведены на страницах 43 и 44.
- Если используется ОС Windows XP, щелкните [Start]→[My Documents] в указанном порядке.
- Для просмотра изображений на экране компьютера вы можете использовать программное обеспечение “PIXELA ImageMixer for Sony”. Подробную информацию смотрите в файлах справки этого программного обеспечения.

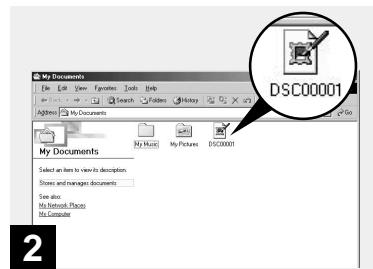

→ Дважды щелкните файл изображения, которое вы хотите просмотреть.

Откроется выбранный файл изображения.

Отсоединение USB-кабеля от компьютера и извлечение платы памяти “Memory Stick” из фотоаппарата, когда установлено USB-соединение

Инструкции для пользователей Windows 2000, Me и XP

- 1 Щелкните дважды “☺” на панели задач.
- 2 Щелкните  (Sony DSC), а затем щелкните [Stop].
- 3 Выберите отсоединяемое устройство в появившемся окне, затем щелкните [OK].
- 4 Щелкните [OK] Этот шаг не является обязательным для пользователей Windows XP.
- 5 Отсоедините USB-кабель или извлеките плату памяти “Memory Stick”.

Инструкции для пользователей Windows 98 и 98SE

Выполните только шаг 5.

Папки с файлами изображений и имена файлов

Записанные фотоаппаратом изображения распределяются в памяти “Memory Stick” по папкам в соответствии с режимом записи.

Пример: просмотр папок в Windows Me



Папка	Имя файла	Описание файла
100MSDCF	DSC0□□□□.JPG	<ul style="list-style-type: none"> • Файлы неподвижных изображений, снятых в обычном режиме • Файлы неподвижных изображений, снятых в <ul style="list-style-type: none"> – режиме E-MAIL (стр. 59) – режиме VOICE (стр. 59) – режиме мультикадровой съемки (стр. 57)
	CLP0□□□□.GIF	• Файлы Clip Motion, снятые в режиме NORMAL (стр. 56)
	CLP0□□□□.THM	• Файлы групп кадров Clip Motion, снятых в режиме NORMAL
	MBL0□□□□.GIF	• Файлы Clip Motion, снятые в режиме MOBILE (стр. 56)
	MBL0□□□□.THM	• Файлы групп кадров Clip Motion, снятых в режиме MOBILE
IMCIF100	DSC0□□□□.JPG	• Файлы изображений малого размера, снятых в режиме E-MAIL (стр. 59)
MOML0001	MOV0□□□□.MPG	• Файлы фильмов, снятых в обычном режиме (стр. 69)
MOMLV100	DSC0□□□□.MPG	• Звуковые файлы, записанные в режиме VOICE (стр. 59)

Примечания к таблице

- Имена файлов, приведенные в таблицах, означают следующее:
Символы □□□□ заменяются числом в диапазоне от 0001 до 9999.
- Числовые сегменты имен следующих файлов идентичны:
 - Файл изображения малого размера, снятого в режиме E-MAIL и соответствующий ему полноразмерный файл изображения.
 - Звуковой файл, записанный в режиме VOICE и соответствующий ему полноразмерный файл изображения.
 - Файл изображения малого размера, снятого в режиме Clip Motion и соответствующий ему полноразмерный файл изображения.



Инструкции для пользователей компьютеров Macintosh

Выполните инструкции, соответствующие ОС вашего компьютера.

ОС	Шаги
Mac OS 8.5.1/8.6/9.0	Шаги ① – ⑤
Mac OS 9.1/9.2/ Mac OS X (v10.0/v10.1)	Шаги ② – ⑤

① Установка драйвера интерфейса USB

(Только для пользователей ОС Mac OS 8.5.1, 8.6, или 9.0)

- 1 Включите компьютер и вставьте входящий в комплект CD-ROM в устройство чтения дисков CD-ROM.
Появится окно “PIXELA ImageMixer”.
- 2 Дважды щелкните  (Setup Menu).
- 3 Щелкните  (USB Driver).
Появится окно “USB Driver”.
- 4 Откройте это окно, щелкнув дважды на значке жесткого диска, содержащего ОС.
- 5 Выполняя шаг 3, перетащите следующие два файла из окна, которое было открыто в шаге 4, на значок системной папки.
 - Sony USB Driver
 - Sony USB Shim

- 6 Когда появится сообщение для подтверждения, щелкните [OK].
- 7 Перезагрузите компьютер.

② Подготовка фотоаппарата

Подробную информацию смотрите на стр. 41.

③ Подсоединение фотоаппарата к компьютеру

Подробную информацию смотрите на стр. 42.

Отсоединение USB-кабеля от компьютера и извлечение платы памяти “Memory Stick” из фотоаппарата, когда установлено USB-соединение

Перетащите значок диска, соответствующий плате памяти “Memory Stick”, на значок “Trash”, затем отсоедините USB-кабель или извлеките плату памяти “Memory Stick”.

* Если используется ОС Mac OS X, выключите компьютер, затем отсоедините USB-кабель или извлеките плату памяти “Memory Stick”.

④ Копирование изображений

- 1 Щелкните дважды на значке, который появился на рабочем столе после того, как операционной системой был распознан подключенный фотоаппарат.

Появится информация об изображениях, которые записаны в памяти “Memory Stick”.

- 2 Дважды щелкните [DCIM].
- 3 Дважды щелкните [100MSDCF].
- 4 Перетащите файлы изображений на значок жесткого диска. Файлы изображений будут скопированы на жесткий диск.
- 5 **Просмотр изображений на экране компьютера**

- 1 Дважды щелкните значок жесткого диска.
- 2 В папке, которая содержит скопированные файлы, дважды щелкните файл изображения, которое вы хотите просмотреть. Откроется выбранный файл изображения.
 - Для копирования изображений на жесткий диск компьютера и просмотра изображений на экране компьютера вы можете использовать программное обеспечение “PIXELA ImageMixer for Sony”. Чтобы установить это программное обеспечение, вставьте входящий в комплект CD-ROM в привод CD-ROM, щелкните в главном окне под “PIXELA ImageMixer” значок программы установки, чтобы выбрать необходимый язык, а затем следуйте появляющимся инструкциям. Подробную информацию смотрите в файлах справки этого программного обеспечения.

Как настроить фотоаппарат и как с ним работать

В этом разделе описываются наиболее часто используемые меню, а также окно SET UP.

Кнопка управления

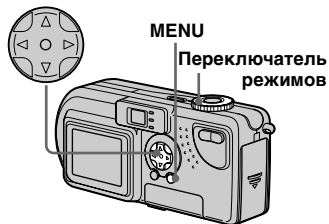

Изменение настроек с помощью меню

1 Нажмите MENU.

Появится меню.

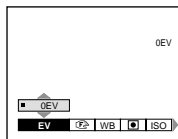

2 При помощи кнопки управления $\blacktriangleleft/\blacktriangleright$ выберите параметр, который необходимо изменить.

Буквы и символы выбранного параметра окрасятся в желтый цвет.

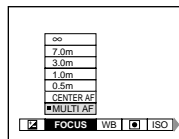

3 Используя кнопку управления $\blacktriangle/\blacktriangledown$, выберите параметр, который необходимо изменить.

Рамка вокруг выбранного параметра окрасится в желтый цвет. Это означает, что параметр выбран.

Чтобы скрыть меню

Нажмите MENU.

Изменение параметров в окне SET UP

1 Установите переключатель режимов в положение SET UP.

Появится окно SET UP.

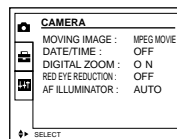

2 Используя кнопку управления $\blacktriangle/\blacktriangledown$, выберите параметр, который необходимо изменить.

Рамка вокруг выбранного параметра окрасится в желтый цвет.

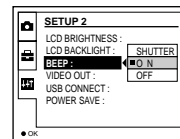



3 Нажмите кнопку управления в центре \bullet, чтобы изменить параметр.

Закройте меню SET UP

Поверните переключатель режимов в какое-либо из положений, кроме SET UP.

Выбор способа фокусировки



Переключатель режимов:  / SCN 

Многоточечная АФ

Расширение рамки зоны АФ.





АФ по центру

Рамка зоны АФ расположена в центре кадра.

1 Установите переключатель режимов в положение  , SCN или .

2 Нажмите MENU.

Появится меню.

3 Выберите  (FOCUS), используя кнопку управления  /  , а затем при помощи  /  выберите [MULTI AF] или [CENTER AF].

Фокусное расстояние устанавливается автоматически. Белый цвет рамки зоны автоматической фокусировки меняется на зеленый.

Многоточечная АФ



АФ по центру



- При использовании многоточечной АФ во время съемки фильмов (MPEG) расстояние от объекта съемки до экрана принимается за среднее, что позволяет функции АФ работать даже при небольшой вибрации. При использовании АФ по центру резкость автоматически наводится на центр изображения. Это удобно, если вы хотите снять только определенный объект.
- При использовании цифрового масштабирования или подсветки АФ функция АФ наводит резкость на объекты, расположенные ближе к центру. В этом случае рамка зоны АФ не отображается.

Съемка с фиксацией в режиме АФ по центру

Даже если объект съемки расположен не в центре кадра, привести резкость можно при помощи функции фиксации АФ. Например, если вы снимаете двух человек, стоящих на определенном расстоянии друг от друга, фотоаппарат может привести резкость на фон между ними. В этом случае следует использовать функцию фиксации АФ, чтобы быть уверенным в том, что резкость наведена на объекты съемки.

Кнопка спуска затвора

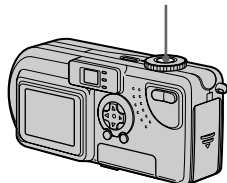

- При использовании фиксации АФ резкость будет наводиться на нужный объект, даже если он расположен в углу кадра. ;

- 1** Скомпонуйте объекты съемки таким образом, чтобы они находились по центру рамки АФ, а затем нажмите до половины кнопку спуска затвора.

Сначала резкость будет наведена на объект съемки. Резкость наведена, когда индикатор фиксации АЕ/АФ перестанет мигать и раздастся звуковой сигнал.



Зона АФ

Фиксация АЕ/АФ индикатор

- 2** Сделайте снимок, нажав кнопку спуска затвора до упора.

Щелчок затвора оповестит о том, что изображение сохранено с фокусировкой на объекты съемки.



- Настройку фиксации АФ можно произвести перед тем, как нажать кнопку спуска затвора до упора.

Установка расстояния до объекта

– Установка фокуса

Переключатель режимов:



При съемке изображений с использованием установленного ранее расстояния или при съемке объектов, расположенных за сеткой или стеклом, не всегда можно навести резкость при помощи режима автоматической фокусировки. В этом случае удобнее установить фокус вручную.

Кнопка управления



1 Установите переключатель режимов в положение , SCN или .

2 Нажмите MENU.

Появится меню.

3 Выберите (FOCUS), используя кнопку управления , а затем выберите расстояние до объекта при помощи кнопки управления .

Можно выбрать одно из следующих значений: 0,5m, 1,0m, 3,0m, 7,0m, ∞ (без ограничений расстояния)

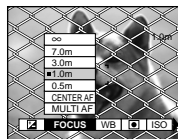

Чтобы вернуться в режим автоматической фокусировки

Нажмите еще раз кнопку MENU, выберите (FOCUS), а затем выберите [MULTI AF] или [CENTER AF].

- Информация по фокусной точке может не совсем точно отображать информацию по дистанции.
- Если вы опускаете или поднимаете объектив, погрешность увеличивается.
- Если установленное значение фокусировки мигает при выбранных [0,5 м], нажимайте кнопку масштабирования W, пока значение не перестанет мигать.

Установка экспозиции

– Установка EV

Переключатель режимов: / SCN/

Используется для установки экспозиции вручную, а не автоматически. Вы можете выбрать экспозиционное число из диапазона значений от +2,0EV до -2,0EV с шагом 1/3EV.

1 Установите переключатель режимов в положение , SCN или .

2 Нажмите MENU.

Появится меню.

3 Используя кнопку управления , выберите (EV).

Отобразится экспозиционное число.



4 Выберите экспозиционное число.

Используя кнопку управления ▲/▼, выберите экспозиционное число.

Настраивайте экспозицию по яркости фона, на котором отображается снимаемый объект на LCD-дисплее.

Чтобы вернуться в режим автоматической настройки

Выберите экспозиционное число “0EV”.

- Если объект освещен очень ярко или полностью затемнен, или если используется вспышка, установка экспозиции может не сработать.

Техника съемки

В обычном режиме съемки фотоаппарат автоматически настраивает экспозицию. Оцените изображение, которое вы снимаете. Если оно похоже на изображения, представленные ниже, вам придется установить экспозицию вручную. При съемке объекта, расположенного на ярком фоне или на фоне снега, увеличьте экспозиционное число, а при съемке темного объекта, занимающего весь экран, уменьшите это число.



Экспозиционное число выбрано неверно → Увеличьте значение



Экспозиционное число выбрано верно



Слишком большое экспозиционное число → Выберите меньшее значение

Точечная фотометрия

Переключатель режимов:



Эта функция используется, если позади снимаемого объекта расположен источник света, или при выраженном контрасте между объектом и фоном. Вы можете направить фотоаппарат на определенную точку и при помощи этой функции навести резкость, определив количество света в этой точке.



Кнопка управления

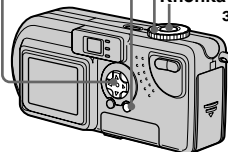

MENU

Переключатель режимов
Кнопка спуска затвора



- 1 Установите переключатель режимов в положение , SCN или .

- 2 Нажмите MENU.

Появится меню.

- 3** Выберите  (SPOT METER), используя кнопку управления , а затем при помощи кнопки управления  выберите значение [ON]. Отобразится точка фотометрии.

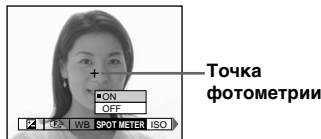



- 4** Совместите точку фотометрии с точкой, на которую наводится резкость, и сделайте снимок.

Чтобы отменить функцию точечной фотометрии

Выберите [OFF] в пункте **3**. Точка фотометрии исчезнет, и фотоаппарат начнет работать в обычном режиме.

Настройка цветовых тонов

– Баланс белого

Переключатель режимов:  / SCN 

Если выбраны соответствующие параметры, баланс белого регулируется автоматически в зависимости от условий съемки, также как и общий баланс цветов. Если вы производите съемку при специфическом освещении, баланс белого можно отрегулировать вручную.

AUTO (дисплей отключен)

Баланс белого регулируется автоматически.

(Дневное освещение)

Для съемки на открытом воздухе, ночью при неоновом освещении, а также для съемки фейерверка, восхода или заката солнца.

(Пасмурное небо)



Используется для съемок при пасмурной погоде.

(Флуоресцентное освещение)

Используется для съемок при флуоресцентном освещении.



(Яркое освещение)

- Для таких видов съемок, как съемка на вечеринках, где условия освещения часто меняются
- В фотографических студиях, при свете прожекторов
- При освещении натриевыми или ртутными лампами

1 Установите переключатель режимов в положение , SCN или .

2 Нажмите MENU.

Появится меню.

3 Выберите [WB] (WHITE BAL), используя кнопку управления , а затем при помощи кнопки управления  выберите нужную настройку.

Чтобы вернуться в режим автоматической настройки

Выберите [AUTO] в пункте **3**.

- При мерцающем флуоресцентном освещении, даже если вы выберете установку , цвета снимаемых изображений могут отличаться от оригинальных.
- При использовании фотовспышки ручная настройка отменяется и съемка производится в режиме AUTO.

Техника съемки

Цвета снимаемого изображения зависят от освещения. Изображение выглядит синим при ярком солнечном свете и выглядит красным при освещении электрическими лампами. Человеческие глаза имеют прекрасную способность к адаптации. Даже при изменении освещения человеческий глаз способен мгновенно распознать истинный цвет объекта. Однако цифровой фотоаппарат не может справиться с этой задачей без дополнительных настроек. Как правило, фотоаппарат настраивает цвета автоматически, однако если при просмотре на LCD-дисплее изображение имеет неестественные цвета, следует отрегулировать баланс белого.

Многокадровая съемка

– Clip Motion

Переключатель режимов:

Вы можете производить последовательную запись изображений (анимация GIF). Благодаря небольшому размеру этих файлов их удобно использовать при создании домашних страниц или для вложения в сообщения электронной почты.

- При использовании функции Clip Motion число цветов для изображений ограничено до 256 и менее. Это объясняется ограничениями формата GIF. Таким образом, качество некоторых изображений может снижаться.

NORMAL (160x120)

Можно записать одновременно до десяти кадров Clip Motion. Этот вариант наиболее удобен для использования на домашних страницах.

MOBILE (120x108)

В этом режиме можно записать до двух кадров Clip Motion.





- Режим MOBILE содержит ограничения на размер файла, поэтому качество изображения соответственно снижается.
- Число изображений, которое может быть сохранено при съемке Clip Motion, приведено на стр. 87.

Перед началом съемки

Установите параметр [MOVING IMAGE] в значение [CLIP MOTION] в окне настройки SET UP (см. страницы 50, 92).

Кнопка управления



- 1 Установите переключатель режимов в положение .**
- 2 Нажмите MENU.**
Появится меню.
- 3 Выберите  (IMAGE SIZE), используя кнопку управления , а затем при помощи кнопки управления  выберите нужный режим.**

4 Запись первого кадра.

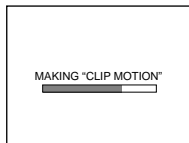

5 Запись следующего кадра.

Чтобы снять следующий кадр, нажмите кнопку спуска затвора. Повторяйте эту процедуру, пока не будет достигнуто необходимое количество кадров.

6 Нажмите кнопку управления в центре ●.

Все кадры будут сохранены в памяти "Memory Stick".

Чтобы удалить изображения во время съемки видеоролика

- 1 Нажмите ◀ (Ⓢ) из шага 4 или 5. Записанные изображения будут воспроизведены по очереди, заканчивая последним изображением.
- 2 Нажмите кнопку MENU и выберите [DELETE LAST] или [DELETE ALL], а затем нажмите кнопку управления в центре ●.
- 3 Выберите [OK] и нажмите кнопку управления в центре ●. Если в шаге 2 выбран параметр [DELETE LAST], то при повторении действий шагов 1 - 3 изображения будут удаляться по порядку, начиная с самого последнего.

- Если вы не выполните операцию, указанную в пункте 6, изображение не сохранится в памяти "Memory Stick". До этого изображения сохраняются временно в памяти фотокамеры.
- При съемке в режиме Clip Motion время и дата не добавляются.
- При просмотре групп изображений, записанных в режиме Clip Motion, эти изображения могут отличаться от оригинальных.
- GIF-файлы, созданные на других фотоаппаратах, описываемым фотоаппаратом могут воспроизводиться неточно.

Режим мультикадровой съемки

– Мультикадровая съемка

Переключатель режимов:

Одним нажатием кнопки спуска затвора сохраняется до 16 кадров. Использование этого режима удобно, например, при спортивных тренировках. Используя меню, можно установить временной интервал между кадрами.



Перед началом съемки

Установите параметр [MOVING IMAGE] в значение [MULTI BURST] в окне настройки SET UP (см. страницы 50, 92).



Кнопка управления



1 Установите переключатель режимов в положение .

2 Нажмите MENU.

Появится меню.

3 Выберите  (INTERVAL), используя кнопку управления , а затем при помощи кнопки управления  выберите необходимый интервал между кадрами.

Вы можете выбрать интервал из следующего диапазона значений:
NTSC: 1/7,5 сек., 1/15 сек., 1/30 сек.
PAL: 1/6,3 сек., 1/12,5 сек., 1/25 сек.

(Информацию о NTSC/PAL см. на стр. 91.)





4 Нажмите кнопку спуска затвора.

16 кадров будут записаны как одно изображение (размер изображения: 1280x960).

Удаление отснятых изображений

Работая в этом режиме, вы не можете удалять отдельные кадры. Можно удалить только все 16 кадров одновременно.

- 1 Установите переключатель режимов в положение .
 - 2 Нажмите кнопку MENU и выберите [DELETE], а затем нажмите кнопку управления в центре .
 - 3 Выберите [OK] и нажмите кнопку управления в центре .
- Все кадры будут удалены.



- При воспроизведении изображений, записанных в режиме мультикадровой съемки, все 16 кадров будут воспроизводиться по порядку с фиксированным временным интервалом.
- При воспроизведении изображений на компьютере все 16 кадров будут отображаться одновременно как части одного изображения.
- При воспроизведении изображений, записанных в режиме Multi Burst, на другом фотоаппарате, не имеющем функции Multi Burst, все 16 кадров будут отображаться одновременно в виде части единого изображения, как на дисплее компьютера.
- Число изображений, которое может быть сохранено при съемке, приведено на стр. 87.
- Фотовспышка в этом режиме не используется.
- Дату и время вставить нельзя.

Запись неподвижных изображений для электронной почты

– E-MAIL

Переключатель режимов: /SCN

Снимаемые изображения можно сохранять в файлах, размер которых позволяет использовать их в качестве приложений к сообщениям электронной почты. Нормальный режим записи изображений, который был выбран при помощи  (IMAGE SIZE) (стр. 18), также записан.

- 1 Установите переключатель режимов в положение  или SCN.**
- 2 Нажмите MENU.**
Появится меню.
- 3 Выберите [MODE] (REC MODE), используя кнопку управления , а затем при помощи кнопки управления  выберите [E-MAIL].**
- 4 Сделайте снимок**

Чтобы перейти в обычный режим Выберите [NORMAL] в пункте **3**.



- Инструкции по вложению изображения в сообщение электронной почты смотрите в файлах справки по соответствующему программному обеспечению, которое вы используете.

Съемка неподвижных изображений со звуковыми файлами

– VOICE

Переключатель режимов: /SCN

К неподвижным изображениям можно добавлять звуковые файлы.

- 1 Установите переключатель режимов в положение  или SCN.**
- 2 Нажмите MENU.**
Появится меню.
- 3 Выберите [MODE] (REC MODE), используя кнопку управления , а затем при помощи кнопки управления  выберите [VOICE].**
- 4 Сделайте снимок**
Если нажать и отпустить кнопку спуска затвора, то в течение 5 секунд будет записываться звук.
Если нажать кнопку спуска затвора и удерживать ее в таком положении, то звук будет записываться, пока кнопка не будет отпущена, но не более 40 секунд.

Чтобы перейти в обычный режим Выберите [NORMAL] в пункте **3**.

- Чтобы просмотреть изображения, записанные в режиме VOICE, произведите те же действия, которые были описаны в разделе “Просмотр фильмов на LCD-дисплее” (стр. 70).

Специальные эффекты

– Эффект изображения

Переключатель режимов:



Специальные эффекты используются для изменения контрастности изображений.

SOLARIZE



Световой контраст становится более отчетливым, и изображение выглядит, как иллюстрация

B&W



Черно-белый

SEPIA



Изображение выглядит, как старая фотография





NEG.ART



Изображение выглядит, как негатив

Кнопка управления



- 1** Установите переключатель режимов в положение , SCN или .
- 2** Нажмите MENU.
Появится меню.
- 3** Выберите [PFX] (P.EFFECT), используя кнопку управления , а затем при помощи кнопки управления  выберите нужный режим.

Чтобы отменить эффект изображения

Выберите [OFF] в пункте **3**.

Увеличение части неподвижного изображения

Переключатель режимов: ►

Изображение можно увеличить в пять раз. Увеличенное изображение можно сохранить в новом файле.

Кнопка управления



Увеличение изображения

– Масштабирование при воспроизведении

- 1 Установите переключатель режимов в положение ►.
- 2 Выберите изображение, которое вы хотите увеличить.
- 3 Чтобы увеличить изображение, нажмите на часть кнопки "Масштаб", обозначенную символом T (телеобъектив).
- 4 Выберите часть изображения, которую необходимо увеличить, нажимая ▲/▼/◀/►.

На-
жи-
май-
те ◀



- Нажимайте ▼
- ▲: Для просмотра верхней части изображения
 - ▼: Для просмотра нижней части изображения
 - ◀: Для просмотра левой части изображения
 - : Для просмотра правой части изображения

- 5 Чтобы увеличить часть изображения, выбранную в шаге 4, нажимайте на часть кнопки "Масштаб", обозначенную символом T (телеобъектив).



Чтобы отменить увеличение

Нажмите кнопку управления в центре ●.

- Функцию масштабирования невозможно использовать с фильмами (MPEG) или изображениями, записанными в режиме Clip Motion/Мультикадровой съемки.
- Если во время просмотра изображений, которые не были увеличены, вы нажмете на часть кнопки "Масштаб", помеченную символом T, появится группа изображений (стр. 31).
- В режиме "Быстрый просмотр" (стр. 21) изображения можно увеличить при помощи последовательности действий, описанной в шагах от 3 до 5.

Запись увеличенных изображений – Подгонка

- 1** Увеличив изображение, нажмите кнопку MENU.
- 2** Выберите [TRIMMING] при помощи ► и нажмите кнопку управления в центре ●.
- 3** Выберите размер изображения, используя кнопку управления ▲/▼, а затем нажмите кнопку управления в центре ●.

Измененное изображение будет сохранено. На дисплее отобразится изображение в том виде, который оно имело до увеличения.

- Первоначальное изображение не стирается. Увеличенный фрагмент будет сохранен в новом файле.
- Качество увеличенного изображения может немного снижаться
- Подгонять изображения, имеющие размер 3:2, невозможно.

Последовательное воспроизведение изображений

– Показ слайдов

Переключатель режимов: ►

Записанные изображения можно просматривать по порядку. Эта функция удобна для проверки записанных изображений и для презентаций.

Кнопка управления



- 1** Установите переключатель режимов в положение ►.
- 2** Нажмите MENU.
Появится меню.

- 3** Выберите [SLIDE] при помощи кнопки управления ◀/▶, а затем нажмите кнопку управления в центре ●.

Выберите интервал из значений, приведенных ниже.

Параметр INTERVAL
3 sec/5 sec/10 sec/30 sec/1 min
REPEAT

ON: Воспроизводит изображения по непрерывному циклу.

OFF: Воспроизводит все изображения, после чего показ слайдов завершается.

- 4** Выберите [START] с помощью кнопки управления ▲/▼/◀/▶, а затем нажмите кнопку управления в центре ●.

Начнется показ слайдов.

Чтобы отменить настройку режима показа слайдов

Выберите [CANCEL] в пункте **3**.

Чтобы остановить Показ слайдов

Нажмите кнопку управления в центре ●, выберите [EXIT] при помощи кнопки управления ►, а затем нажмите кнопку управления в центре ●.

Перейти к следующему/
предыдущему изображению.

Нажмите ► (следующее) или ◀ (предыдущее).

- Значения интервала используются только как ориентировочные. Действительный интервал может меняться в зависимости от размера изображения.

Вращение неподвижных изображений

Переключатель режимов: ►

Изображения, записанные при вертикальном положении камеры, могут быть отображены на дисплее горизонтально.

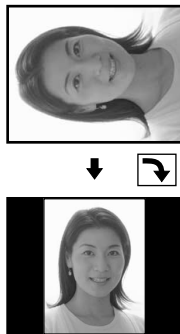

- 1** Установите переключатель режимов в положение ► и выберите изображение, которое необходимо повернуть.
- 2** Нажмите MENU. Появится меню.
- 3** Выберите [ROTATE] при помощи кнопки управления ◀/►, а затем нажмите кнопку управления в центре ●.
- 4** Выберите ↶ ↷, используя кнопку управления ▲/▼, и поверните изображение при помощи кнопки управления ◀/►.
- 5** Выберите [OK] при помощи кнопки управления ▲/▼, а затем нажмите кнопку управления в центре ●.

Чтобы отменить поворот

Выберите [CANCEL] в пункте **4**.

- Вы не сможете вращать защищенные фильмы (MPEG) или изображения, записанные в режиме Clip Motion/Мультикадровой съемки.
- Возможно, вам не удастся повернуть изображения, записанные другими фотоаппаратами.
- При просмотре изображений на компьютере информация о повороте изображения может не учитываться программным обеспечением.

Защита изображений

– Защита

Переключатель режимов: ►

Защита используется для предотвращения случайного стирания изображения.

Кнопка управления



Для режима отображения одного кадра

1 Установите переключатель режимов в положение ►.

2 Используя кнопку управления ◀▶, выберите изображение, для которого необходимо установить защиту.

3 Нажмите MENU.

Появится меню.

4 Выберите [PROTECT] при помощи кнопки управления ◀▶, а затем нажмите кнопку управления в центре ●.

Отображаемое изображение будет защищено. На дисплее появится значок  (защита).



Чтобы снять защиту

Из шага **4** нажмите еще раз кнопку управления в центре ●. Значок  исчезнет.

Для групп изображений (9 изображений)

1 Чтобы открыть группу изображений (9), установите переключатель режимов в положение ► и нажмите на часть кнопки “Масштаб”, помеченную символом W.

2 Нажмите MENU.

Появится меню

3 Выберите [PROTECT] при помощи кнопки управления ◀▶, а затем нажмите кнопку управления в центре ●.

4 Выберите [SELECT] при помощи кнопки управления ◀▶, а затем нажмите кнопку управления в центре ●.

5 С помощью кнопки управления ▲/▼/◀▶ выберите кадр, который вы хотите защитить, а затем нажмите кнопку управления в центре ●.

На выбранном изображении появится значок  (защита).



- 6** Чтобы установить защиту для других изображений, повторите действия шага **5**.

- 7** Нажмите MENU.

Появится меню.

- 8** Используя кнопку управления ►, выберите [OK] и нажмите кнопку управления в центре ●.

Для выбранных изображений будет установлена защита.

Чтобы снять защиту

Выберите [CANCEL] в пункте **4** или [EXIT] из шага **8**.

Снятие защиты

При выполнении действий пункта **5** выберите изображение, с которого необходимо снять защиту, и нажмите ▲/▼/◀/▶ в центре ●. Повторяйте эти действия для всех изображений, с которых необходимо снять защиту. Затем нажмите кнопку MENU и выберите [OK], после чего нажмите кнопку управления в центре ●.

Чтобы установить защиту для всех записанных изображений

В шаге **4** выберите [ALL], а затем нажмите кнопку управления в центре ●. Затем выберите [ON] и нажмите кнопку управления в центре ●.

Снятие всех видов защиты

В шаге **4** выберите [ALL] и нажмите кнопку управления в центре ●. Затем выберите [OFF] и нажмите кнопку управления в центре ●.

Для групп изображений (3 изображения)

- 1** Чтобы открыть группу изображений (3), установите переключатель режимов в положение ► и дважды нажмите на часть кнопки “Масштаб”, помеченную символом W.

- 2** Используя кнопку управления ◀/▶, переместите изображение, которое вы хотите защитить, в центр дисплея.

- 3** Нажмите MENU.

Появится меню

- 4** Выберите [PROTECT] с помощью ▲/▼, а затем нажмите в центре кнопку управления ●.

Для центрального изображения будет установлена защита, и на нем появится значок  (защита).

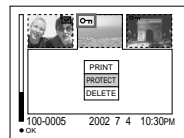

- 5** Чтобы установить защиту для других изображений, перемещайте их в центр, используя кнопку управления ◀/▶, а затем повторите действия, описанные в шаге **4**.

Чтобы снять ранее установленную защиту

Из шага **4** выберите изображение, с которого необходимо снять защиту, и нажмите кнопку управления в центре **●**. Чтобы снять защиту со всех изображений, повторите эту процедуру для каждого из них.

Изменение размера изображения

– Изменить размер

Переключатель режимов: **▶**

Вы можете изменить размер изображения и сохранить его в новом файле.

Можно выбрать один из следующих размеров
2272x1704, 1600x1200, 1280x960, 640x480
После изменения размера исходное изображение не стирается.

Кнопка управления

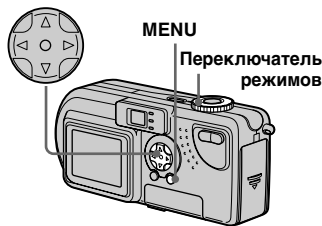

1 Установите переключатель режимов в положение **▶**.

2 При помощи кнопки управления **◀/▶** выберите изображение, размер которого необходимо изменить.

3 Нажмите MENU.

Появится меню.

4 Выберите [RESIZE] при помощи кнопки управления **◀/▶**, а затем нажмите кнопку управления в центре **●**.

5 Выберите новый размер, используя кнопку управления **▲/▼**, а затем нажмите кнопку управления в центре **●**.

Изображение с измененным размером будет записано в новый файл.

Чтобы отменить изменение размера

Выберите [CANCEL] в пункте **5**.

- Вы не сможете изменить размер фильмов (MPEG) или изображений, записанных в режиме Clip Motion/Мультикадровой съемки.
- Если вы измените размер с меньшего на больший, качество изображения ухудшится.
- Вы не сможете изменить размер изображений, имеющих соотношение сторон 3:2.
- При изменении размера изображения, имеющего соотношение сторон 3:2, в верхней и нижней части изображения появятся черные полосы.

Выбор изображений для печати

– Значок “Печать”

Переключатель режимов: ►

Некоторые изображения можно пометить значком “Печать”.

Это удобно, если вы собираетесь печатать изображения в учреждениях, поддерживающих стандарт DPOF (Формат последовательности цифровой печати).

- Вы не сможете пометить значком “Печать” движущиеся изображения (MPEG) или изображения, записанные в режиме Clip Motion.
- В режиме E-MAIL значок “Печать” будет установлен на изображении стандартного размера, которое было записано в то же время.
- Значком “Печать” можно пометить изображения, снятые с помощью режима Multi Burst. Все 16 изображений будут напечатаны на одном листе.

Для режима отображения одного кадра

- 1** Установите переключатель режимов в положение ►.
- 2** Используя кнопку управления ◀▶, выберите изображение, которое вы хотите отпечатать.
- 3** Нажмите MENU. Появится меню.
- 4** Выберите [PRINT] при помощи кнопки управления ◀▶, а затем нажмите кнопку управления в центре ●. На выбранном изображении появится значок  (Печать).



Чтобы удалить значок “Печать”

Из шага **4** нажмите еще раз кнопку управления в центре ●. Значок  исчезнет.

Для групп изображений (9 изображений)

- 1** Чтобы открыть группу изображений (9), установите переключатель режимов в положение ► и нажмите на часть кнопки “Масштаб”, помеченную символом W.
- 2** Нажмите MENU. Появится меню.
- 3** Выберите [PRINT] при помощи кнопки управления ◀▶, а затем нажмите кнопку управления в центре ●.
- 4** Выберите [SELECT] при помощи кнопки управления ◀▶, а затем нажмите кнопку управления в центре ●.
 - Позицию [ALL] выбрать невозможно.
- 5** С помощью кнопки управления ▲/▼/◀▶ выберите изображения, которые вы хотите отпечатать, а затем нажмите кнопку управления в центре ●. На выбранном изображении появится значок  (Печать).



6 Чтобы пометить значком “Печать” другие изображения, выполните шаг **5** для каждого из них.

7 Нажмите MENU.

Появится меню

8 Выберите [OK] при помощи ► и нажмите кнопку управления в центре ●.

Значок  будет установлен.

Чтобы удалить значок “Печать”

Чтобы удалить значок , при помощи кнопки управления ▲/▼/◀/▶ выберите необходимое изображение и нажмите кнопку управления в центре ●.

Чтобы удалить все значки “Печать”

В шаге **4** выберите [ALL], а затем нажмите кнопку управления в центре ●. Затем выберите [OFF] и нажмите кнопку управления в центре ●.

Чтобы отменить значки “Печать”

Выберите [CANCEL] из шага **4** или [EXIT] из шага **8**.

Для групп изображений (3 изображения)

1 Чтобы открыть группу изображений (3), установите переключатель режимов в положение ► и дважды нажмите на часть кнопки “Масштаб”, помеченную символом W.

2 Используя кнопку управления ◀/▶, переместите изображение, которое вы хотите отпечатать, в центр дисплея.

3 Нажмите MENU.

Появится меню.

4 Выберите [PRINT] с помощью ▲/▼, а затем нажмите в центре кнопку управления ●.

На изображении, перемещенном в центр, появится значок  (Печать).

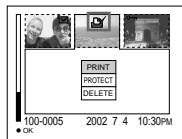

5 Чтобы установить значок “Печать” на других изображениях, переместите изображение, которое вы хотите вывести на печать, в центр дисплея, используя кнопку управления ◀/▶, а затем выполните операции, описанные в шаге **4**.

Чтобы удалить значок “Печать”

Из шага **4** нажмите еще раз кнопку управления в центре ●. Значок  исчезнет.

Съемка фильмов

Переключатель режимов: 

Вы можете снимать фильмы MPEG.

Перед началом съемки

Установите параметр [MOVING IMAGE] в значение [MPEG MOVIE] в окне настройки SET UP (см. страницы 50, 92).



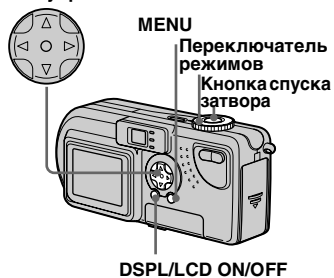

Кнопка управления



1 Установите переключатель режимов в положение .

2 Нажмите MENU.

Появится меню.

3 Выберите  (IMAGE SIZE), используя кнопку управления  , а затем при помощи кнопки управления   выберите нужный режим.

Вы можете выбрать один из следующих режимов: 320 (HQX), 320x240 или 160x112.

Информацию о продолжительности съемки для различных размеров изображений см. на стр. 87.

4 Нажмите кнопку спуска затвора до упора.

“Когда начнется запись, на LCD-дисплее фотоаппарата появится RECORDING”



- Запись останавливается, если память “Memory Stick” заполнена.
- Подробная информация о продолжительности записи фильмов представлена на стр. 87.

5 Чтобы остановить запись, снова нажмите кнопку спуска затвора до упора.

Индикаторы, отображаемые на дисплее во время съемки фильмов

Эти индикаторы не записываются. При каждом нажатии кнопки DSPL/LCD ON/OFF состояние LCD-дисплея изменяется следующим образом: Индикаторы OFF → LCD OFF → Индикаторы ON. Подробное описание указанных обозначений представлено на стр. 99.

Съемка крупным планом (макросъемка)

Установите переключатель режимов в положение  и следуйте указаниям на стр. 22.

Съемка с использованием таймера автоспуска затвора

Установите переключатель режимов в положение  и следуйте указаниям на стр. 23.

- Фотовспышка в этом режиме не используется.
- Дата и время не добавляются.
- При съемке фильма нельзя изменять масштаб изображения.

Просмотр фильмов на LCD-дисплее

Переключатель режимов: ►

Фильмы можно просматривать на LCD-дисплее фотоаппарата, прослушивая при этом звуки из динамика фотоаппарата.

Кнопка управления



1 Установите переключатель режимов в положение ►.

2 Используя кнопку управления ◀/▶, выберите необходимый фильм.

Кадры фильмов отображаются на дисплее в масштабе меньшем, чем масштаб неподвижных изображений.

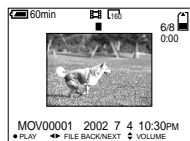

3 Нажмите кнопку управления в центре ●.

Начнется воспроизведение фильма и звука. Во время воспроизведения на LCD-дисплее отображается значок ► (воспроизведение).



Чтобы остановить воспроизведение

Нажмите кнопку управления в центре ●.

Чтобы настроить громкость

Воспользуйтесь кнопками ▲/▼.

Чтобы перемотать вперед/назад

Во время воспроизведения фильма нажимайте ◀/▶ на кнопке управления.

Чтобы вернуться к обычному режиму воспроизведения, нажмите кнопку управления в центре ●.

Фильмы с высоким качеством записи

Фильмы с размером кадров "320 (HQX)" отображаются во весь экран.

Индикаторы, отображаемые на дисплее во время просмотра фильмов

При каждом нажатии кнопки DSPL/LCD ON/OFF состояние LCD-дисплея изменяется следующим образом: Индикаторы OFF → LCD OFF → Индикаторы ON. Подробное описание указанных обозначений представлено на стр. 100.

- На экране телевизора фильмы можно просматривать таким же образом, как и неподвижные изображения (стр. 32).

Удаление фильмов

Переключатель режимов: ►

Кнопка управления



Для режима отображения
одного кадра

- 1** Установите переключатель режимов в положение ►.
- 2** Используя кнопку управления ◀/▶, выберите фильм, который необходимо удалить.
- 3** Нажмите MENU.
Появится меню.
- 4** Выберите [DELETE] при помощи кнопки управления ◀/▶, а затем нажмите кнопку управления в центре ●.
На этом этапе изображения еще не удаляются.
- 5** Выберите [OK] при помощи кнопки ▲, а затем нажмите кнопку управления в центре ●.
“MEMORY STICK ACCESS” отобразится на дисплее.
Сообщение исчезнет после удаления фильма.

Отмена удаления

Выберите [CANCEL] в пункте **5**.

Для групп изображений
(9 изображений)

- 1** Чтобы отобразить группу кадров (9), установите переключатель режимов в положение ► и нажмите на часть кнопки “Масштаб”, помеченную символом W.
- 2** Нажмите MENU.
Появится меню.
- 3** Выберите [DELETE] при помощи кнопки управления ◀/▶, а затем нажмите кнопку управления в центре ●.
- 4** Выберите [SELECT] при помощи кнопки управления ◀/▶, а затем нажмите кнопку управления в центре ●.
- 5** С помощью кнопки управления ▲/▼/◀/▶ выберите фильмы, которые вы хотите удалить, а затем нажмите кнопку управления в центре ●.

На выбранном фильме появится значок 🗑️.



На этом этапе изображения еще не удаляются.

6 Чтобы удалить другие фильмы, повторите действия шага **5**.

7 Нажмите MENU.
Появится меню.

8 Выберите [OK] при помощи кнопки управления **◀/▶**, а затем нажмите кнопку управления в центре **●**.

После удаления фильма сообщение “MEMORY STICK ACCESS” исчезнет.

Отмена удаления

Выберите [EXIT] в пункте **8**.

Удаление всех кадров

В шаге **4** выберите [ALL], а затем нажмите кнопку управления в центре **●**. Чтобы отменить удаление, выберите [CANCEL] при помощи кнопки управления **◀/▶**, а затем нажмите кнопку управления в центре **●**.

Для групп изображений (3 изображения)

1 Чтобы открыть группу изображений (3), установите переключатель режимов в положение **▶** и дважды нажмите на часть кнопки “Масштаб”, помеченную символом W.

2 Используя кнопку управления **◀/▶**, переместите фильм, которое вы хотите удалить, в центр дисплея.

3 Нажмите MENU.
Появится меню.

4 Выберите [DELETE] при помощи кнопки **▼**, а затем нажмите кнопку управления в центре **●**.

На этом этапе изображения еще не удаляются.

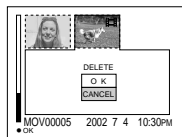

5 Выберите [OK] при помощи кнопки **▲**, а затем нажмите кнопку управления в центре **●**.

После удаления фильма сообщение “MEMORY STICK ACCESS” исчезнет.

Отмена удаления

Выберите [CANCEL] в пункте **5**.

Монтаж фильмов

Переключатель режимов:

Вы можете разделять фильмы или удалять ненужные части. Работать в этом режиме удобно, когда в памяти “Memory Stick” недостаточно места и если фильмы предназначены для отправки по электронной почте.

При разделении фильма номер файла изменится соответствующим образом

Полученные в результате деления файлы будут сохранены в качестве самых последних файлов. Оригинальные файлы удаляются, а их номера рассматриваются как отсутствующие.

<Пример> Разделение файла
MOV00002.MPG



1. Разделение (кадр А).

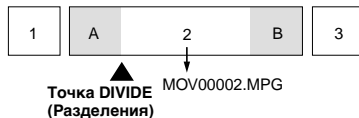

2. Разделение (кадр В).

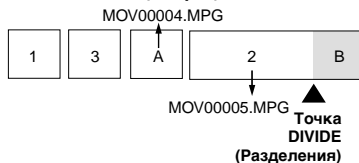

3. Удаление кадров А и В, если они не нужны.

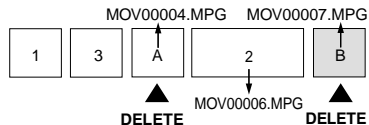



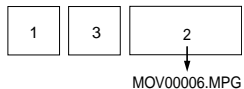



4. Остаются только необходимые кадры.

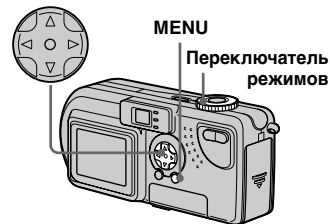

Разделение фильмов

Кнопка управления



- 1 Установите переключатель режимов в положение .
- 2 Используя кнопку управления , выберите фильм, который необходимо вырезать.
- 3 Нажмите MENU. Появится меню.
- 4 Выберите [DIVIDE] используя  и нажмите кнопку управления в центре . Затем выберите [OK] при помощи кнопки , а затем нажмите кнопку управления в центре .

После этого начнется воспроизведение фильма.

5 Выбор точки разделения.

Нажмите кнопку управления в центре ● в месте, где будет находится точка разделения.

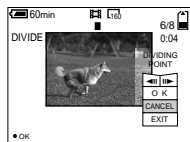

Для перемещения точки разделения по кадрам используйте кнопку управления [◀|||▶] (следующий/предыдущий кадр), и с помощью ◀/▶ выберите позицию точки разделения. Если вы хотите выбрать другую точку разделения, выберите команду [CANCEL]. Снова начнется воспроизведение фильма.

6 Определив точку разделения, выберите [OK], используя кнопку управления ▲/▼, после чего нажмите кнопку управления в центре ●.

7 Выберите [OK] при помощи кнопки ▲, а затем нажмите кнопку управления в центре ●.

Фильм будет разделен.

Отмена разделения

Выберите [EXIT] в пункте 5. Снова появится окно воспроизведения фильма.

- Вы не сможете разделить файлы следующих типов.
 - Файлы Clip Motion
 - Файлы изображений, записанных в режиме мультикадровой съемки
 - Файлы неподвижных изображений
 - Файлы фильмов, которые слишком коротки для разделения
 - Защищенные файлы фильмов MPEG
- После разделения восстановить разделенный файл невозможно.
- Первоначальный файл после разделения удаляется.

Удаление ненужных частей фильмов

1 Вырежьте ненужный эпизод фильма (см. предыдущую страницу).

2 Выведите на дисплей часть фильма, которую вы хотите удалить.

3 Нажмите MENU.

Появится меню.

4 Выберите [DELETE] при помощи кнопки управления ◀/▶, а затем нажмите кнопку управления в центре ●.

5 Выберите [OK] при помощи кнопки ▲, а затем нажмите кнопку управления в центре ●.

Часть фильма, отображаемая на дисплее, будет удалена.



Копирование фильмов на жесткий диск компьютера

Чтобы скопировать отснятые фильмы на жесткий диск компьютера, выполните инструкции, приведенные ниже.

Перед началом съемки



Подготовьте фотоаппарат и компьютер к работе, следуя процедурам, описанным на стр. 40 до 42.

Инструкции для пользователей Windows 98, 98SE, 2000, Me

1 Щелкните дважды  [My Computer], затем щелкните дважды  [Removable Disk].

Появится информация о содержимом “Memory Stick”:

- В этом разделе приведен пример операции копирования фильмов в папку “My Documents”.

2 Щелкните дважды  [MSSONY], затем щелкните дважды  [MOML0001].
Откроется папка “MOML0001”.

3 Перетащите файлы фильмов в папку “My Documents”.
Файлы изображений будут скопированы в папку “My Documents”.

Инструкции для пользователей Windows XP

Дополнительную информацию можно прочитать на страницах от 44 до 46.

1 Щелкните [Copy pictures to a folder on my computer using Microsoft Scanner and Camera Wizard], затем щелкните [OK].

Появится окно “Scanner and Camera Wizard”.

2 Щелкните [Next].

Появятся фильмы, которые хранятся в памяти “Memory Stick”.

3 Фильмы, которые будут скопированы на жесткий диск компьютера, помечены флажками. Снимите флажки тех изображений, которые копировать не требуется, щелкая на этих флажках , а затем щелкните [Next].

Появится окно “Picture Name and Destination”.

4 Укажите имена копируемых файлов фильмов и папку, в которую следует скопировать эти файлы, а затем нажмите кнопку [Next].

После этого начнется копирование фильмов. После завершения копирования появится окно “Other Options”.

- Здесь, для примера, в качестве папки назначения используется “My Documents”.

5 Щелкните [Nothing. I'm finished working with these pictures], затем щелкните [Next].

Появится окно “Completing the Scanner and Camera Wizard”

6 Щелкните [Finish].

Окно мастера копирования будет закрыто.

- Если вы хотите скопировать другие фильмы, отсоедините, а затем снова подсоедините USB-кабель. Затем переходите к выполнению шага **1** описанной выше последовательности действий.

Инструкции для пользователей Macintosh

- 1** Щелкните дважды на значке, который появился на рабочем столе после того, как операционной системой был распознан подключенный фотоаппарат. Появится информация о содержимом “Memory Stick”.
- 2** Дважды щелкните [MSSONY].
- 3** Дважды щелкните [MOML0001].
- 4** Перетащите файлы фильмов на значок жесткого диска. Файлы фильмов будут скопированы на жесткий диск.

Копирование файлов фильмов с помощью “ImageMixer”

Для копирования фильмов на жесткий диск компьютера вы можете использовать программное обеспечение “PIXELA ImageMixer for Sony”. Подробную информацию смотрите в файлах справки этого программного обеспечения.

Устранение неполадок

Если при работе с фотоаппаратом у вас возникли проблемы, проверьте сначала следующие пункты.

1 Проверьте пункты на стр. 77 до 84.

Если на экране отобразится код “С:□□:□□”, это означает, что сработала функция самодиагностики. См. стр. 86.

2 Нажмите RESET (стр. 9), расположенную внутренней стороне крышки отделения батарей/платы памяти “Мемог Stick”, а затем снова включите фотоаппарат. (Будут очищены установки даты, времени и пр.)

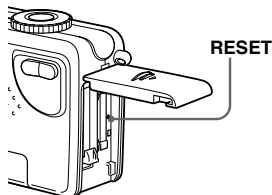

3 Обратитесь к торговому представителю Sony или в местный сервисный центр Sony.





Батареи и питание





Неисправность	Причина	Метод устранения
Батареи не заряжены.	<ul style="list-style-type: none">• Фотоаппарат включен.	→ Выключите фотоаппарат (стр. 14).
Не удается установить батарею.	<ul style="list-style-type: none">• Батареи установлены неправильно.	→ Установите батарею, нажимая ее передним краем на рычаг извлечения батарей (стр. 10).
⚡/Будет мигать индикатор CHG.	<ul style="list-style-type: none">• Батареи установлены неправильно.• Сбой в работе батарей.	→ Установите батареи правильно (стр. 10). → Обратитесь к торговому представителю Sony или в местный сервисный центр Sony.
При зарядке батарей индикатор ⚡/CHG не горит.	<ul style="list-style-type: none">• Адаптер питания переменного тока не подсоединен.• Батареи установлены неправильно.• Зарядка завершена.	→ Правильно подсоедините адаптер питания переменного тока (стр. 10). → Установите батареи правильно (стр. 10). —
Индикатор заряда батарей работает неточно или отображает недостаточную величину оставшегося заряда, но батареи быстро разряжаются.	<ul style="list-style-type: none">• Вы использовали фотоаппарат в течение длительного времени при очень высокой или низкой температуре.• Срок службы батарей истек (стр. 96).• Батареи разряжены.• Время оставшегося заряда определено неточно.	— → Замените батареи. → Установите заряженные батареи (стр. 10). → Зарядите батареи полностью (стр. 10).

Батареи и питание (продолжение)







Неисправность	Причина	Метод устранения
Батареи разряжаются слишком быстро.	<ul style="list-style-type: none"> • Вы записываете/воспроизводите изображения при очень низкой температуре. • Батареи не полностью заряжены. • Срок службы батарей истек (стр. 96). 	<p>—</p> <p>→ Зарядите батареи полностью (стр. 10).</p> <p>→ Замените батареи.</p>
Фотоаппарат не включается.	<ul style="list-style-type: none"> • Батареи установлены неправильно. • Адаптер питания переменного тока отсоединен. 	<p>→ Установите батареи правильно (стр. 10).</p> <p>→ Надежно подсоедините адаптер к фотоаппарату (стр. 13).</p>
Питание внезапно отключается.	<ul style="list-style-type: none"> • Если вы при включенном питании не пользуетесь фотоаппаратом около 90 секунд, фотоаппарат автоматически отключается, что позволяет сохранить заряд батарей (если параметр [POWER SAVE] установлен в положение [OFF], фотоаппарат выключится через 3 минуты) (стр. 14). • Батареи разряжены. 	<p>→ Снова включите питание (стр. 14).</p> <p>→ Установите заряженные батареи (стр. 10).</p>

Съемка неподвижных изображений/фильмов



Неисправность	Причина	Метод устранения
При включении питания фотоаппарата LCD-дисплей не включается.	<ul style="list-style-type: none"> • Во время последнего использования фотоаппарата питание было выключено в тот момент, когда LCD-дисплей был отключен (OFF). 	<p>→ Установите LCD-дисплей в значение ON (стр. 26).</p>
Объект съемки не виден на LCD-дисплее.	<ul style="list-style-type: none"> • Переключатель режимов не установлен в положение , SCN или . 	<p>→ Установите переключатель режимов в положение , SCN или  (стр. 20, 28, 69).</p>
Изображение находится не в фокусе.	<ul style="list-style-type: none"> • Объект съемки расположен слишком близко. • Съемка производится в режиме “Пейзажная съемка” • Выбрана ручная установка фокуса. 	<p>→ Если расстояние до объекта съемки не превышает 50 см (W) или 60 см (T), работайте в режиме макросъемки. Проверьте, чтобы расстояние до объекта съемки не было меньше минимально допустимого значения (стр. 22).</p> <p>→ Отмените установку (стр. 28).</p> <p>→ Установите режим автоматической фокусировки (стр. 53).</p>
Невозможно изменить масштаб.	<ul style="list-style-type: none"> • Нельзя изменять масштаб движущихся изображений (фильмы в формате MPEG). 	<p>—</p>

Неисправность	Причина	Метод устранения
Функция цифрового масштабирования не работает.	<ul style="list-style-type: none"> • Нельзя изменять масштаб движущихся изображений (фильмы в формате MPEG). • Параметр [DIGITAL ZOOM] установлен в значение [OFF] в окне настройки SET UP. • LCD-дисплей выключен (OFF). 	<p>—</p> <p>→ Установите параметр в позицию [ON] (стр. 50, 92).</p> <p>→ Включите дисплей (ON) (стр. 26).</p>
Изображение слишком темное.	<ul style="list-style-type: none"> • Вы наводите фотоаппарат на объект, позади которого находится источник света. • Яркость LCD-дисплея слишком мала. • Параметр [POWER SAVE] установлен в положение [ON]. 	<p>→ Отрегулируйте экспозицию (стр. 53).</p> <p>→ Отрегулируйте яркость LCD-дисплея (см. страницы 50, 93).</p> <p>→ Установите [POWER SAVE] в положение [OFF] (см. страницы 50, 93).</p>
Изображение слишком яркое.	<ul style="list-style-type: none"> • Объект съемки сильно освещен, тогда как съемка производится в темноте (например, на сцене под светом прожекторов). • Яркость LCD-дисплея слишком велика. 	<p>→ Отрегулируйте экспозицию (стр. 53).</p> <p>→ Отрегулируйте яркость LCD-дисплея (см. страницы 50, 93).</p>
Изображение черно-белое.	<ul style="list-style-type: none"> • Параметр [PFX] P. EFFECT установлен в положение [B&W]. 	<p>→ Отмените режим B&W (стр. 60).</p>
При наведении фотоаппарата на очень яркий объект появляются вертикальные полосы.	<ul style="list-style-type: none"> • Возникает эффект размывания изображений. 	<p>→ Это не является неисправностью.</p>
Фотоаппарат не записывает изображения.	<ul style="list-style-type: none"> • Не установлена плата памяти “Memory Stick”. • Запись останавливается, если память “Memory Stick” заполнена. • Переключатель защиты от записи на модуле “Memory Stick” переведен в положение LOCK. • Вы не сможете записать изображения во время зарядки вспышки. • Во время съемки неподвижных изображений переключатель режимов установлен в положение  или SCN. • Во время съемки фильмов переключатель режимов не установлен в положение . 	<p>→ Установите модуль памяти “Memory Stick” (стр. 17).</p> <p>→ Удалите сохраненные изображения или отформатируйте модуль памяти “Memory Stick”.</p> <p>→ Замените плату памяти “Memory Stick.”</p> <p>→ Установите переключатель в положение для записи (стр. 95).</p> <p>—</p> <p>→ Установите переключатель режимов в положение  или SCN (см. страницы 20, 28).</p> <p>→ Установите переключатель режимов в положение  (стр. 69).</p>

Съемка неподвижных изображений/фильмов (продолжение)

Неисправность	Причина	Метод устранения
При использовании фотовспышки фотоаппарат не может выполнять съемку.	<ul style="list-style-type: none"> Переключатель режимов установлен в положение , SET UP или . В установках фотовспышки выбран режим  (Фотовспышка отключена). Запись неподвижных изображений осуществляется в режиме ночной съемки. 	<ul style="list-style-type: none"> Установите переключатель режимов в любое положение, кроме , SET UP или  (стр. 24). Выберите в установках фотовспышки “Auto” (без индикации) или  (принудительное использование фотовспышки) (стр. 24). Отмените режим ночной съемки (стр. 28).
Зрачки глаз фотографируемых людей и животных приобретают красный оттенок.	—	→ Перейдите в режим подавления эффекта “красных глаз” (стр. 25).
Неправильно записывается дата и время.	• Неправильно установлены дата и время.	→ Установите правильную дату и время (стр. 15).

Просмотр изображений

Неисправность	Причина	Метод устранения
Фотоаппарат не воспроизводит изображения.	• Переключатель режимов установлен в положение  .	→ Установите переключатель режимов в положение  (стр. 30).
Непосредственно после вывода на дисплей изображения на некоторое время становятся зернистыми.	—	→ Это не является неисправностью.
Изображения не воспроизводятся на экране телевизора.	<ul style="list-style-type: none"> Параметр [VIDEO OUT] фотоаппарата в окне установки SET UP установлен неверно. Неправильно установлено соединение. 	<ul style="list-style-type: none"> Установите его в положение [NTSC] или [PAL] (стр. 50, 93). Проверьте правильность соединения (стр. 32).
Изображения не воспроизводятся на дисплее компьютера.	—	→ См. стр. 81.
При просмотре фильма из камеры раздаются неизвестные звуки.	• Звуки раздаются при работе автоматической фокусировки.	→ Это не является неисправностью. Установите режим ручной установки фокуса (стр. 53).

Удаление/редактирование изображений

Неисправность	Причина	Метод устранения
Фотоаппарат не удаляет изображение.	<ul style="list-style-type: none">• Изображение защищено от стирания.• Переключатель защиты от записи на модуле “Memory Stick” переведен в положение LOCK.	<ul style="list-style-type: none">→ Снимите защиту (стр. 64).→ Установите переключатель в положение для записи (стр. 95).
Изображение было удалено по ошибке.	<ul style="list-style-type: none">• Удаленные файлы не восстанавливаются.	→ Переключатель защиты от записи на “Memory Stick” позволяет избежать ошибочного удаления изображений (стр. 95).
Функция изменения размера не работает.	<ul style="list-style-type: none">• Нельзя изменять размер изображений фильмов (MPEG)/Clip Motion/файлов, записанных в режиме мультикадровой съемки.	—
Не отображается значок “Печать”.	<ul style="list-style-type: none">• Вы не сможете пометить значком “Печать” фильмы (MPEG) или изображения, записанные в режиме Clip Motion.	—

Компьютеры

Неисправность	Причина	Метод устранения
Вы не знаете, поддерживает ли фотоаппарат вашу операционную систему.	—	→ Прочитайте раздел “Рекомендуемая конфигурация компьютера” (стр. 39).
Вы не можете установить драйвер интерфейса USB.	—	→ Если вы используете Windows 2000, войдите в систему в качестве администратора (стр. 40).

Компьютеры (продолжение)

Неисправность	Причина	Метод устранения
Компьютер не распознает фотоаппарат.	<ul style="list-style-type: none"> • Фотоаппарат выключен. • Низкий уровень заряда батарей. • Не используется USB-кабель. • USB-кабель подсоединен неправильно. • Параметр [USB CONNECT] установлен в значение [PTP] в окне настройки SET UP. • К разъемам USB компьютера, помимо клавиатуры, мыши и фотоаппарата, подсоединена другая аппаратура. • Не установлен драйвер интерфейса USB. • Компьютер не распознает фотоаппарат, поскольку фотоаппарат был подключен к нему при помощи USB-кабеля до установки “USB Driver” с входящего в комплект CD-ROM. 	<ul style="list-style-type: none"> → Включите фотоаппарат (стр. 14). → Используйте адаптер питания переменного тока (не входит в комплект) (стр. 13). → Используйте USB-кабель, который входит в комплект (стр. 42). → Отсоедините USB-кабель, а затем плотно подсоедините его снова. Убедитесь, что на LCD-дисплее отображается “USB MODE” (стр. 42). → Установите параметр в позицию [NORMAL] (стр. 50, 93). → Отсоедините USB-кабели, за исключением тех, которые подключены к клавиатуре, мыши и фотоаппарату. → Установите драйвера интерфейса USB (стр. 40). → Если фотоаппарат не распознан, отсоедините его от компьютера, а затем установите драйвер интерфейса USB (стр. 40, 44).
Не удается скопировать изображения.	<ul style="list-style-type: none"> • Фотоаппарат неправильно подсоединен к компьютеру. • Процедуры копирования могут варьироваться в зависимости от ОС, установленной на вашем компьютере. — 	<ul style="list-style-type: none"> → Правильно подсоедините фотоаппарат к компьютеру при помощи USB-кабеля (см. выше). → Выполните процедуры копирования, предусмотренные для ОС, которая установлена на вашем компьютере (стр. 43, 44, 49). → Если вы используете программное обеспечение “PIXELA ImageMixer for Sony”, щелкните HELP.
Изображения не воспроизводятся на компьютере.	<ul style="list-style-type: none"> — — 	<ul style="list-style-type: none"> → Если вы используете программное обеспечение “PIXELA ImageMixer for Sony”, щелкните HELP. → Обратитесь к производителю компьютера или разработчику программного обеспечения.
При воспроизведении на компьютере изображения искажены.	<ul style="list-style-type: none"> • Файл воспроизводится непосредственно из памяти “Memory Stick”. 	<ul style="list-style-type: none"> → Скопируйте файл на жесткий диск компьютера, а затем воспроизведите его с жесткого диска (стр. 75).
Не удается отпечатать изображение.	<ul style="list-style-type: none"> — 	<ul style="list-style-type: none"> → Проверьте установки принтера. → Обратитесь к разделу “Выбор изображений для печати” (стр. 67), или если вы используете программное обеспечение “PIXELA ImageMixer for Sony”, щелкните HELP.

“Memory Stick”

Неисправность	Причина	Метод устранения
Не удается установить “Memory Stick”.	<ul style="list-style-type: none"> • Вы вставляете ее не той стороной. 	→ Вставьте плату правильно (стр. 17).
Не удается записать изображение в “Memory Stick”.	<ul style="list-style-type: none"> • Переключатель защиты от записи на модуле “Memory Stick” переведен в положение LOCK. • Память “Memory Stick” заполнена. 	→ Установите переключатель в положение для записи (стр. 95). → Удалите ненужные изображения (стр. 34).
Не удается отформатировать “Memory Stick”.	<ul style="list-style-type: none"> • Переключатель защиты от записи на модуле “Memory Stick” переведен в положение LOCK. 	→ Установите переключатель в положение для записи (стр. 95).
“Memory Stick” отформатирована по ошибке.	<ul style="list-style-type: none"> • При форматировании из памяти “Memory Stick” удаляются все изображения. 	→ Мы рекомендуем установить переключатель защиты от записи на плате “Memory Stick” в положение LOCK, чтобы избежать случайного удаления файлов (стр. 95).

Прочее



Неисправность	Причина	Метод устранения
Ни одна функция фотоаппарата не работает.	<ul style="list-style-type: none"> • Не используется батарея “InfoLITHIUM”. • Уровень заряда батарей низкий или нулевой (появится индикатор ) • Адаптер питания переменного тока подсоединен ненадежно. • Сбой в работе внутренней системы. 	→ Используйте только батарею “InfoLITHIUM” (стр. 95). → Зарядите батареи (стр. 10). → Надежно подсоедините адаптер к разъему “DC IN” фотоаппарата и к сетевой розетке (стр. 13). → Отсоедините и через минуту снова подсоедините все источники питания. Затем включите питание и проверьте, нормально ли работает фотоаппарат.
Фотоаппарат не работает, хотя питание включено.	<ul style="list-style-type: none"> • Сбой в работе внутренней системы. 	→ Извлеките батареи и, спустя минуту, установите снова. Если это не поможет, нажмите при помощи какого-либо острого предмета кнопку RESET, расположенную во внутренней крышки батареи/платы памяти “Memory Stick”, а затем снова включите питание. (При этом будут очищены установки даты, времени и пр.)
Не удается определить индикатор, отображаемый на LCD-дисплее.	—	→ Смотрите описание индикаторов (стр. 98 до 100).
Объектив не устанавливается в исходное положение при выключении фотоаппарата.	<ul style="list-style-type: none"> • Батареи разряжены. 	→ Установите заряженные батареи или используйте адаптер питания переменного тока (стр. 10, 13).

Прочее (продолжение)

Неисправность	Причина	Метод устранения
Объектив затуманен.	<ul style="list-style-type: none">• На линзе сконденсирована влага.	→ Не используйте фотоаппарат примерно на протяжении часа, пока влага не испарится (стр. 94).
Фотоаппарат нагревается, если его использовать на протяжении длительного промежутка времени.	—	→ Это не является неисправностью.

Предупреждения и сообщения

Ниже перечислены сообщения, которые могут появиться на LCD-дисплее.

Сообщение	Значение/метод устранения
NO MEMORY STICK	• Установите модуль памяти “Memory Stick” (стр. 17).
SYSTEM ERROR	• Выключите и снова включите питание (стр. 14).
MEMORY STICK ERROR	• Установленный модуль памяти “Memory Stick” не может использоваться фотоаппаратом (стр. 95). • Плата памяти “Memory Stick” повреждена, или контакты соединителя платы “Memory Stick” загрязнены. • Установите модуль памяти “Memory Stick” надлежащим образом (стр. 17).
FORMAT ERROR	• Ошибка форматирования модуля памяти “Memory Stick”. Повторите форматирование модуля памяти “Memory Stick” (стр. 38).
MEMORY STICK LOCKED	• Переключатель защиты от записи на модуле “Memory Stick” переведен в положение LOCK. Установите переключатель в положение для записи (стр. 95).
NO MEMORY SPACE	• Запись останавливается, если память “Memory Stick” заполнена. Дальнейшая запись изображений невозможна. Удалите ненужные изображения (стр. 34).
NO FILE	• В памяти “Memory Stick” нет изображений.
FILE ERROR	• При воспроизведении изображения произошла ошибка.
FILE PROTECT	• Изображение защищено от стирания.
For “InfoLITHIUM” BATTERY ONLY	• Батареи не типа “InfoLITHIUM”.
FOLDER ERROR	• Папка с таким именем уже существует в “Memory Stick”.
IMAGE SIZE OVER	• Изображения такого размера не могут быть воспроизведены фотоаппаратом.
INVALID OPERATION	• Вы воспроизводите файл, созданный на другом аппарате.
	• Уровень заряда батарей низкий или нулевой. Зарядите батареи (стр. 10). В зависимости от условий использования и типа батарей, индикатор может мигать и в том случае, если оставшегося заряда батарей хватит на 5-10 минут работы.
CAN NOT DIVIDE	• Файл недостаточно большой, чтобы его можно было разделить. • Файл не является фильмом (MPEG).
	• Фотоаппарат находится в недостаточно устойчивом положении. Установите фотоаппарат на штатив или зафиксируйте его другим способом.
TURN THE POWER OFF AND ON AGAIN	• Возникла неполадка, связанная с объективом.

Информация режима самодиагностики

Фотоаппарат отображает данные самодиагностики. При помощи этой функции на LCD-дисплее отображается состояние фотоаппарата в виде комбинации одной буквы и четырех цифр. Если отобразилась подобная комбинация, выполните проверку в соответствии с кодовой таблицей и примите соответствующие меры. Последние две цифры (обозначенные □□) изменяются в зависимости от состояния фотоаппарата.

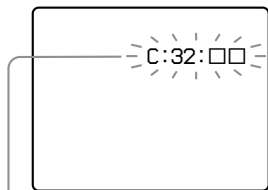

Информация режима самодиагностики

Код	Причина	Метод устранения
C:32: □□	Неполадки в механизме фотоаппарата, или не работает функция масштабирования.	• Выключите и снова включите питание (стр. 14).
C:13: □□	Фотоаппарат не может считывать или записывать данные в память “Memory Stick”.	• Несколько раз извлеките и вставьте “Memory Stick”.
	Установленная плата памяти “Memory Stick” не отформатирована.	• Отформатируйте плату памяти “Memory Stick” (стр. 38).
	Установленная плата “Memory Stick” не может использоваться фотоаппаратом, или записанные в ней данные повреждены.	• Вставьте новую плату памяти “Memory Stick” (стр. 17).
E:61: □□ E:91: □□	Выявлена неполадка, которую вы не сможете устранить самостоятельно.	• Нажмите кнопку RESET (стр. 9), расположенную внутренней стороне крышки отделения батарей/платы памяти “Memory Stick”, а затем снова включите фотоаппарат.

Если после нескольких попыток все же не удастся устранить неполадку, обратитесь к торговому представителю Sony или в ближайший сервисный центр Sony и сообщите сотрудникам центра пятизначный сервисный код.

Пример: E:61:10

Число изображений, которые можно сохранить в памяти/ время съемки

Количество изображений, которые можно сохранить в памяти, и время съемки зависят от объема памяти “Memory Stick”, размера и качества изображения. При выборе платы памяти “Memory Stick” обратите внимание на данные, представленные в следующих таблицах.

- Количество изображений указано в таком порядке: FINE (STANDARD).
- Количество изображений, которые можно сохранить в памяти, и время съемки от съемки.
- Данные по количеству изображений, которые можно сохранить в памяти, и времени съемки в стандартном режиме представлены на стр. 19.

E-mail

(Единицы: изображения)

	8M	16M	32M	64M	128M
2272x1704	3 (7)	7 (14)	16 (29)	32 (58)	64 (116)
2272 (3:2)	3 (7)	7 (14)	16 (29)	32 (58)	64 (116)
1600x1200	8 (14)	16 (28)	32 (59)	64 (118)	128 (236)
1280x960	12 (21)	24 (42)	48 (88)	96 (176)	192 (352)
640x480	43 (95)	87 (192)	177 (390)	357 (786)	714 (1572)

VOICE

(Единицы: изображения)

	8M	16M	32M	64M	128M
2272x1704	3 (7)	7 (13)	15 (28)	30 (56)	60 (112)
2272 (3:2)	3 (7)	7 (13)	15 (28)	30 (56)	60 (112)
1600x1200	7 (13)	14 (26)	31 (54)	62 (108)	124 (216)
1280x960	11 (19)	22 (38)	45 (78)	90 (156)	180 (312)
640x480	34 (56)	68 (120)	139 (244)	280 (491)	560 (982)

Clip Motion

(Единицы: изображения)

	8M	16M	32M	64M	128M
NORMAL	40	80	160	320	640
MOBILE	300	450	900	1800	3600

NORMAL: При съемке 10 кадров
MOBILE: При съемке двух кадров

Фильмы в формате MPEG

(Единицы: секунды)

	8M	16M	32M	64M	128M
320 (HQX)	20	40	85	170	340
320x240	80	160	340	680	1360
160x112	320	640	1300	2700	5400

Мультикадровая съемка (Multi Burst)

(Единицы: изображения)

	8M	16M	32M	64M	128M
1280x960	12 (23)	24 (44)	50 (93)	100 (186)	202 (375)

Пункты меню

Пункты меню, которые можно изменить, варьируются в зависимости от положения переключателя режимов. На ЖК-дисплее отображаются только те пункты, которые можно использовать в режиме, соответствующем положению переключателя режимов. Заводские настройки обозначаются значком ■.

Когда переключатель режимов установлен в положение или SCN













Пункт меню	Варианты настройки	Описание
SCN	■  /  / 	Выбор одного из съемочных планов. (Когда переключатель режимов установлен в положение  , этот параметр недоступен.) (стр. 28)
 (EV)	+2,0EV / +1,7EV / +1,3EV / +1,0EV / +0,7EV / +0,3EV / ■0EV / -0,3EV / -0,7EV / -1,0EV / -1,3EV / -1,7EV / -2,0EV	Регулировка экспозиции (стр. 53).
 (FOCUS)	∞ / 7,0m / 3,0m / 1,0m / 0,5m / CENTER AF / ■ MULTI AF	Выбор способа автоматической фокусировки (стр. 51), установка расстояния предварительной фокусировки (стр. 53).
WB (WHITE BAL)	 /  /  /  / ■ AUTO	Установка баланса белого (стр. 55).
 (SPOT METER)	ON / ■ OFF	Установка экспозиции, соответствующей снимаемому объекту (стр. 54).
ISO	400 / 200 / 100 / ■ AUTO	Выбор чувствительности ISO. Во время съемки при недостаточном освещении или съемки движущихся объектов выбирайте большое значение для этого параметра. Для получения высококачественных изображений выбирайте малое значение (когда переключатель режимов установлен в SCN, этот параметр недоступен).
 (IMAGE SIZE)	■ 2272x1704 / 2272 (3:2) / 1600x1200 / 1280x960 / 640x480	Выбор размера неподвижных изображений (стр. 18).
 (P.QUALITY)	■ FINE / STANDARD	Запись высококачественных изображений. / Запись изображений стандартного качества (стр. 18).

Пункт меню	Варианты настройки	Описание
MODE (REC MODE)	VOICE E-MAIL ■NORMAL	– Запись звукового файла (при съемке неподвижных изображений) в дополнение к файлу JPEG (стр. 59). – Запись файла изображения малого размера (320x240) JPEG в дополнение к файлу изображения выбранного размера (стр. 59). – Запись изображения в обычном режиме.
± (FLASH LEVEL)	HIGH ■NORMAL LOW	– Увеличенная яркость вспышки. – Обычная яркость вспышки. – Уменьшенная яркость вспышки.
PFX (P.EFFECT)	SOLARIZE / B&W / SEPIA / NEG.ART / ■OFF	Применение к изображению специальных эффектов (стр. 60).
[] (SHARPNESS)	+2/ +1 / ■0 / -1 / -2	Регулировка четкости изображения. На дисплее появляется значок [] (если выбранное значение не равно нулю).







Когда переключатель режимов установлен в  (когда параметр [MOVING IMAGE] установлен в [MPEG MOVIE] в меню SET UP)



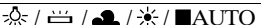

Пункт меню	Варианты настройки	Описание
 (EV)	+2,0EV / +1,7EV / +1,3EV / +1,0EV / +0,7EV / +0,3EV / ■0EV / -0,3EV / -0,7EV / -1,0EV / -1,3EV / -1,7EV / -2,0EV	Регулировка экспозиции (стр. 53).
 (FOCUS)	∞ / 7,0m / 3,0m / 1,0m / 0,5m / CENTER AF / ■ MULTI AF	Выбор способа автоматической фокусировки (стр. 51), установка расстояния предварительной фокусировки (стр. 53).
WB (WHITE BAL)	 / ■AUTO	Установка баланса белого (стр. 55).
 (SPOT METER)	ON / ■ OFF	Установка экспозиции, соответствующей снимаемому объекту (стр. 54).
 (IMAGE SIZE)	320 (HQX) / 320x240 / ■160x112	Выбор размера кадров снимаемых фильмов MPEG (стр. 69).
PFX (P.EFFECT)	SOLARIZE / B&W / SEPIA / NEG.ART / ■OFF	Применение к изображению специальных эффектов (стр. 60).

Когда переключатель режимов установлен в  (когда параметр [MOVING IMAGE] установлен в [CLIP MOTION] в меню SET UP)



Пункт меню	Варианты настройки	Описание
 (EV)	+2,0EV / +1,7EV / +1,3EV / +1,0EV / +0,7EV / +0,3EV /  0EV / -0,3EV / -0,7EV / -1,0EV / -1,3EV / -1,7EV / -2,0EV	Регулировка экспозиции (стр. 53).
 (FOCUS)	∞ / 7,0m / 3,0m / 1,0m / 0,5m / CENTER AF /  MULTI AF	Выбор способа автоматической фокусировки (стр. 51), установка расстояния предварительной фокусировки (стр. 53).
WB (WHITE BAL)		Установка баланса белого (стр. 55).
 (SPOT METER)	ON /  OFF	Установка экспозиции, соответствующей снимаемому объекту (стр. 54).
 (IMAGE SIZE)	 NORMAL / MOBILE	Выбор размера кадров видеороликов, снимаемых в режиме Clip Motion (стр. 56).
 ± (FLASH LEVEL)	HIGH  NORMAL LOW	<ul style="list-style-type: none"> - Увеличенная яркость вспышки. - Обычная яркость вспышки. - Уменьшенная яркость вспышки.
PFX (P.EFFECT)	SOLARIZE / B&W / SEPIA / NEG.ART /  OFF	Применение к изображению специальных эффектов (стр. 60).
 (SHARPNESS)	+2 / +1 /  0 / -1 / -2	Регулировка четкости изображения. На дисплее появляется значок  (если выбранное значение не равно нулю).

Когда переключатель режимов установлен в  (когда параметр [MOVING IMAGE] установлен в [MULTI BURST] в меню SET UP)

Пункт меню	Варианты настройки	Описание
 (EV)	+2,0EV / +1,7EV / +1,3EV / +1,0EV / +0,7EV / +0,3EV /  0EV / -0,3EV / -0,7EV / -1,0EV / -1,3EV / -1,7EV / -2,0EV	Регулировка экспозиции (стр. 53).
 (FOCUS)	∞ / 7,0m / 3,0m / 1,0m / 0,5m / CENTER AF /  MULTI AF	Выбор способа автоматической фокусировки (стр. 51), установка расстояния предварительной фокусировки (стр. 53).
WB (WHITE BAL)		Установка баланса белого (стр. 55).
 (SPOT METER)	ON /  OFF	Установка экспозиции, соответствующей снимаемому объекту (стр. 54).

Пункт меню	Варианты настройки	Описание
 (INTERVAL)	1/7,5 / 1/15 / <input type="checkbox"/> 1/30 (NTSC) 1/6,3 / 1/12,5 / <input type="checkbox"/> 1/25 (PAL)	– Установка межкадрового интервала для мультикадровой съемки (Multi Burst) в режиме NTSC. – Установка межкадрового интервала для мультикадровой съемки (Multi Burst) в режиме PAL. * Возможные значения межкадрового интервала варьируются в зависимости от значения параметра [VIDEO OUT], установленного в меню SET UP (стр. 93).
 (P.QUALITY)	<input type="checkbox"/> FINE / STANDARD	Запись высококачественных изображений. / Запись изображений стандартного качества (стр. 18).
PFX (P.EFFECT)	SOLARIZE / B&W / SEPIA / NEG.ART / <input type="checkbox"/> OFF	Применение к изображению специальных эффектов (стр. 60).
 (SHARPNESS)	+2 / +1 / <input type="checkbox"/> 0 / -1 / -2	Регулировка четкости изображения. На дисплее появляется значок  (если выбранное значение не равно нулю).

Когда переключатель режимов установлен в положение

Пункт меню	Варианты настройки	Описание
DELETE	OK CANCEL	– Удаление отображаемого на дисплее изображения (стр. 34). – Отмена операции удаления изображения.
PROTECT	–	Защита изображений от случайного удаления (стр. 64).
PRINT	–	Выбор неподвижных изображений для печати (стр. 67).
SLIDE	INTERVAL REPEAT START CANCEL	– Установка временного интервала между кадрами во время показа слайдов. (Только для режима отображения одного кадра.) <input type="checkbox"/> 3 sec / 5 sec / 10 sec / 30 sec / 1 min – Повтор показа слайдов. <input type="checkbox"/> ON/OFF – Запуск показа слайдов – Отмена настройки режима показа слайдов/прекращение показа слайдов
RESIZE	2272x1704 / 1600x1200 / 1280x960 / 640x480 / CANCEL	Изменение размера записанного изображения (стр. 66). (Только для одиночных изображений.)
ROTATE	 (против часовой стрелки) /  (по часовой стрелке) / OK / CANCEL	Вращение неподвижных изображений (стр. 63). (Только для одиночных изображений.)
DIVIDE	OK / CANCEL	Разделение фильмов (стр. 73). (Только для одиночных изображений.)

Пункты меню “SET UP”

Установите переключатель режимов в положение SET UP. Появится окно SET UP. Установки по умолчанию помечены значком ■.

Во время съемки фильмов или изображений, записываемых в режиме (Clip Motion) (видеоролик)/Multi Burst (мультикадровая съемка), дату и время невозможно добавлять к изображениям. Кроме того, в этом случае дата и время не отображаются на дисплее во время съемки. Во время воспроизведения изображений дата и время отображаются на дисплее.

CAMERA

Пункт меню	Варианты настройки	Описание
MOVING IMAGE	■ MPEG MOVIE / CLIP MOTION / MULTI BURST	Выбор режима съемки (стр. 50, 56, 57, 69).
DATE/TIME	DAY & TIME / DATE / ■ OFF	Включение/выключение функции добавления даты и времени к изображениям (стр. 27).
DIGITAL ZOOM	■ ON / OFF	Включение/выключение функции цифрового масштабирования (стр. 22).
RED EYE REDUCTION	ON / ■ OFF	Подавление эффекта “красных глаз” при использовании фотовспышки (стр. 25).
AF ILLUMINATOR	■ AUTO / OFF	Включение/выключение дополнительной подсветки, способствующей нормальной работе AF (автоматической фокусировки) при недостаточном освещении (стр. 25).

SETUP 1

Пункт меню	Варианты настройки	Описание
FORMAT	OK / CANCEL	Форматирование модуля памяти “Memory Stick”. Помните, что при форматировании вся информация, которая хранится в модуле памяти “Memory Stick”, в том числе и защищенные от стирания изображения, будет утеряна (стр. 38).
FILE NUMBER	■ SERIES RESET	– Счетчик номеров записываемых файлов не сбрасывается при замене модуля памяти “Memory Stick”. – Счетчик номеров записываемых изображений устанавливается в 0001 при замене модуля памяти “Memory Stick”.
言語 / LANGUAGE	■ ENGLISH 日本語 / JPN	– Отображение пунктов меню и сообщений на английском языке. – Отображение пунктов меню и сообщений на японском языке.
CLOCK SET	OK / CANCEL	Установка даты и времени (стр. 15).

SETUP 2

Пункт меню	Варианты настройки	Описание
LCD BRIGHTNESS	BRIGHT/ ■NORMAL/ DARK	Выбор яркости LCD-дисплея. Не влияет на записываемые изображения.
LCD BACKLIGHT	BRIGHT/ ■NORMAL	Выбор яркости подсветки LCD-дисплея. Если выбрана позиция [BRIGHT], увеличенная яркость подсветки дисплея повышает удобство работы с дисплеем на улице, однако при этом быстрее разряжаются батареи. Этот пункт меню отображается только в том случае, если питание фотоаппарата осуществляется от батарей. Если параметр [POWER SAVE] установлен в положение [ON], этот параметр недоступен.
BEEP	SHUTTER ■ ON OFF	<ul style="list-style-type: none">– Включение звука спускаемого затвора, генерируемого при отпускании кнопки спуска затвора.– Включение звука спускаемого затвора/звукового сигнала, генерируемого при нажатии кнопки управления/отпускании кнопки спуска затвора.– Отключение звукового сигнала/звука спускаемого затвора.
VIDEO OUT	NTSC PAL	<ul style="list-style-type: none">– Установка режима выходного сигнала NTSC (Япония, США).– Установка режима выходного сигнала PAL (Европа).
USB CONNECT	PTP/■NORMAL	Переключение режима интерфейса USB (стр. 39).
POWER SAVE	■ ON / OFF	Включение/выключение режима POWER SAVE (стр. 12). Этот пункт меню отображается только в том случае, если питание фотоаппарата осуществляется от батарей.

Меры предосторожности

Очистка

Очистка LCD-дисплея

Очищайте дисплей от отпечатков пальцев, пыли и т. п. с помощью комплекта принадлежностей для очистки ЖК-дисплеев (не входит в комплект).

Очистка линзы объектива

Очищайте поверхность линзы от отпечатков пальцев, пыли и т. д. мягкой тканью.

Очистка штекера постоянного тока

Очищайте штекер постоянного тока адаптера переменного тока сухой хлопчатобумажной тканью. Не пользуйтесь загрязненным штекером. При использовании загрязненного штекера зарядка батарей может осуществляться неправильно.

Очистка корпуса фотоаппарата

Очищайте штекер постоянного тока адаптера переменного тока сухой хлопчатобумажной тканью. Во избежание повреждения отделочного покрытия корпуса фотоаппарата, а также материала футляра, не используйте для их очистки растворители, разбавители, спирт, бензин и т. п.

Примечание относительно рабочей температуры

Расчетная рабочая температура фотоаппарата: 0° до 40° С. Не рекомендуется использовать фотоаппарат при температуре, выходящей за пределы указанного диапазона.

Конденсация влаги

В случае резкого изменения температуры окружающей среды (например, когда фотоаппарат попадает из холодного в теплое место) или при использовании фотоаппарата в помещениях с высокой влажностью воздуха возможна конденсация влаги на корпусе и внутри корпуса фотоаппарата. Скопившаяся влага может привести к сбоям в работе фотоаппарата.

Влага быстро конденсируется в следующих случаях:

- Когда фотоаппарат попадает из холодного места в теплое (например, когда вы приносите фотоаппарат с мороза в теплое помещение).
- Когда фотоаппарат попадает из помещения с кондиционированным воздухом или из салона автомобиля на открытый воздух в жаркую погоду и т. п.

Как избежать конденсации влаги

Если фотоаппарат попадает из холодного места в теплое, плотно закройте фотоаппарат в каком-либо пластиковом контейнере и оставьте на один час. После того, как фотоаппарат адаптируется к новой среде, извлеките его из пластикового контейнера.

Если на корпусе или внутри корпуса фотоаппарата скопилась влага

Выключите фотоаппарат и не используйте его в течение часа, пока влага не испарится. Помните: если на линзе объектива присутствует влага, вам не удастся получить четкие изображения.

Встроенный дисковый аккумулятор

Фотоаппарат оборудован встроенным дисковым аккумулятором, который используется для питания часов независимо от того, включено или отключено питание фотоаппарата. Этот аккумулятор постоянно подзаряжается во время использования фотоаппарата. Однако, если фотоаппарат используется очень редко и в течение коротких промежутков времени, аккумулятор постепенно разряжается. Если фотоаппарат не используется в течении месяца, аккумулятор разряжается полностью. В этом случае, прежде чем использовать фотоаппарат, зарядите дисковый аккумулятор.

Если вы не используете режим добавления даты и времени к изображениям, съемку можно осуществлять даже тогда, когда дисковый аккумулятор полностью разряжен.

Зарядка аккумулятора

Подсоедините фотоаппарат к сетевой розетке с помощью адаптера переменного тока или установите в фотоаппарат комплект заряженных батарей, затем установите кнопку POWER в положение OFF и не используйте камеру в течение 24 часов.

Модуль памяти “Memory Stick”

“Модуль памяти Memory Stick” – это новый компактный, портативный и универсальный носитель данных, выполненный на интегральных схемах. Этот носитель способен хранить объем данных, превышающий объем данных, который можно сохранить на флоппи-дисках.

Существует два типа модулей памяти “Memory Stick”: обычный модуль “Memory Stick” и модуль памяти “MagicGate Memory Stick”, который использует технологию защиты авторских прав MagicGate. Фотоаппарат поддерживает оба типа модулей памяти “Memory Stick”. Однако данные, записываемые с помощью данного фотоаппарата, не могут быть защищены с использованием технологии защиты авторских прав MagicGate*, так как фотоаппарат не поддерживает стандарт MagicGate.

* MagicGate – это технология защиты авторских прав, использующая шифрование данных.

- Если переключатель защиты от записи переведен в положение LOCK, запись или удаление изображения невозможно будет выполнить. Расположение и вид переключателя защиты от записи в разных моделях модулей памяти “Memory Stick” различны.

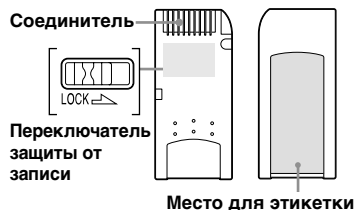

- Не отсоединяйте модуль памяти “Memory Stick” во время записи или считывания данных.
- Записанные в памяти “Memory Stick” данные могут быть повреждены под влиянием помех или статического электричества.
- Наклейте в месте для этикетки только этикетку, которая прилагается к модулю.
- Транспортируйте и храните модуль памяти “Memory Stick” в прилагаемом к ней футляре.
- Не прикасайтесь к контактам модуля памяти “Memory Stick” рукой или металлическими предметами.
- Не деформируйте, не подвергайте ударам и не допускайте падения модуля памяти “Memory Stick”.
- Не разбирайте и не модифицируйте модуль памяти “Memory Stick”.
- Не допускайте попадания воды на модуль памяти “Memory Stick”.

Батарейный блок “InfoLITHIUM”



Что такое батарейный блок “InfoLITHIUM”?

Батарейный блок “InfoLITHIUM” – это блок с ионно-литиевой батареей, который имеет функцию обмена данными об эксплуатационных условиях фотоаппарата. Батарейный блок “InfoLITHIUM” рассчитывает потребляемую камерой энергию в соответствии с условиями эксплуатации камеры и отображает оставшееся время работы батарей в минутах.

Зарядка батарей

- Заряжать батареи рекомендуется при температуре окружающей среды 10°C до 30°C. Если зарядка выполняется при значении температуры, выходящем за пределы указанного диапазона, возможна недостаточно качественная зарядка батарейного блока.
- Рекомендуется заряжать батареи полностью.

Эффективное использование батарей

- При низкой температуре окружающей среды емкость батарей и время ее работы без подзарядки снижается. Для увеличения времени работы батарей без подзарядки рекомендуется переносить их в кармане, где им будет передаваться тепло от тела, и вставлять батареи в фотоаппарат непосредственно перед началом съемки.
- При частом и продолжительном использовании LCD-дисплея или съемке с применением функции масштабирования или фотовспышки батареи разряжаются быстрее.
- Рекомендуется держать под рукой запасные батареи с емкостью, позволяющей выполнять съемку в течение времени, которое в два или три раза превышает предполагаемое время съемки. Также рекомендуется перед началом эксплуатации камеры провести тестовую съемку.
- Не допускайте попадания воды в на корпус батарейного блока. Батарейный блок не имеет защиты от воздействия воды.

Индикатор заряда батарей

Если питание выключается, хотя индикатор заряда батарей показывает, что заряда батарей достаточно для работы, снова зарядите батареи полностью, чтобы откорректировать показания индикатора заряда батарей.

Помните, что индикатор заряда батарей не будет работать правильно, если батареи используются при высокой температуре в течение длительного времени, хранятся в полностью заряженном состоянии или используются очень часто.

Хранение батарейного блока

- Если батарейный блок не используется долгое время, выполняйте приведенные ниже инструкции раз в год с целью сохранения эксплуатационных характеристик батарей.
 1. Зарядите батареи полностью.
 2. Разрядите батареи в фотоаппарате.
 3. Извлеките батареи из фотоаппарата и храните их в сухом прохладном месте.
- Чтобы разрядить батареи, оставьте кнопку POWER во включенном положении, когда фотоаппарат находится в режиме показа слайдов (стр. 62) до тех пор, пока питание не отключится.

Срок службы батарей

- Срок службы батарей ограничен. Емкость батарей постепенно снижается при постоянном их использовании в течение определенного периода времени. Одной из причин значительного уменьшения времени работы фотоаппарата без подзарядки батарей является истечение срока службы батарей.
- Срок службы батарей различен для каждого комплекта батарей и зависит от условий хранения и эксплуатации.

Технические характеристики

Система

Цифровой фотоаппарат	8,98 мм (тип 1/1,8), цветной ПЗС
	Первичный цветной светофильтр
Общее число пикселей	Приблиз. 4 130 000 пикселей
Объектив	с 3-кратным увеличением f=8–24,0 мм (в эквиваленте для 35-миллиметрового фотоаппарата от 39 до 117мм) F2,8–5,6

Фотоаппарат

Число рабочих пикселей	Приблиз. 3 950 000 пикселей
Установка экспозиции	Автоматическая, Возможность выбора съемочного плана (3 режима)
Баланс белого	Автоматический, ручная настройка: дневное освещение, пасмурное небо, флуоресцентное освещение, яркое освещение
Форматы данных	Фильмы: MPEG1 (монофонический) Неподвижные изображения: JPEG, GIF (для Clip Motion) Звук с неподвижным изображением: MPEG1 (монофонический)
Носитель данных	“Memory Stick”
Фотовспышка	Рекомендуемое расстояние от 0,5 до 3,8 м (W) от 0,6 до 2,4 м (T) (когда чувствительность ISO установлена в “Auto”)

Выходные разъемы

Разъем A/V OUT (MONO)

Мини-разъем

Видео: 1 В пик, 75 Ω

несимметричный, отрицательная синхронизация

Звук: 327 мВ (при нагрузке 47 к Ω)

Полное выходное сопротивление 2,2 к Ω

Разъем USB мини-B

ЖК-дисплей

Используемая ЖК-панель

3,8 см (тип 1,5), TFT

Общее число точек

123 200 (560x220) точек

Питание (общая информация)

Используемый батарейный блок NP-FC10

Требования к электропитанию

3,6 В

Потребляемая мощность (во время съемки)

1,9 Вт

Рабочая температура

0° до +40°C

Температура хранения

-20° до +60°C

Габариты 114 x 51,5 x 35,8 мм

(Ш/В/Г, без выступающих частей)

Масса 206 г (включая батарейный

блок NP-FC10 с двумя батареями, плату памяти “Memory Stick” и ремешок)

Микрофон Электретный конденсаторный

микрофон

Громкоговоритель

Динамический
громкоговоритель

AC-LS1A Адаптер питания переменного тока

Требования к электропитанию

~100 до 240 В, 50/60 Гц

Номинальное выходное напряжение

4,2 В, 1,5 А постоянного тока

Рабочая температура

0° до +40°C

Температура хранения

-20° до +60°C

Габариты 105 x 36 x 56 мм (Ш/В/Г, без выступающих частей)

Масса Приблиз. 180 г

(только адаптер)

Батарейный блок NP-FC10

Используемая батарея

Ионно-литиевая батарея

Максимальное напряжение

4,2 В постоянного тока

Номинальное напряжение

3,6 В постоянного тока

Емкость 2,4 Втч (675 мАч)

Принадлежности

- Соединительный A/V-кабель (аудио/видео) (1)
- Батарейный блок NP-FC10 (1)
- Адаптер питания переменного тока AC-LS1A (1)
- Шнур питания (1 шт.)
- USB-кабель (1 шт.)
- Ремешок (1)
- “Memory Stick” (16 Мб) (1)
- CD-ROM (Драйвер интерфейса USB: SPVD-008) (1)
- Инструкция по эксплуатации (1 шт.)

Конструкция и технические характеристики могут быть изменены без предварительного уведомления.

LCD-дисплей

Для съемки неподвижных изображений

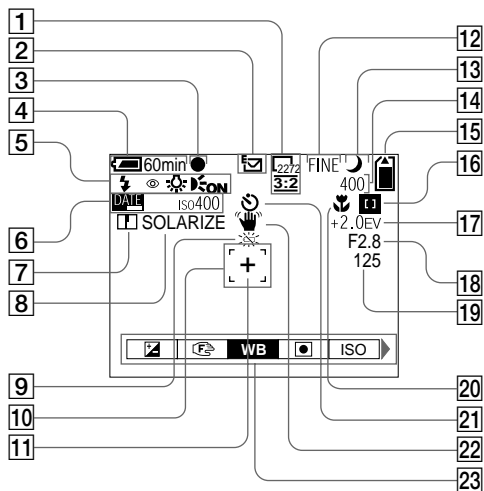

- 1 Индикатор размера изображений (18, 19)
- 2 Индикатор режима записи (59)
- 3 Индикатор фиксации AE/AF (20, 52)
- 4 Индикатор заряда батарей (11)

- 5 Режим фотовспышки (24)/
Подавление эффекта “красных глаз” (25)/Индикатор баланса белого (55)/Индикатор подсветки AF (25, 92)
- 6 Индикатор даты/времени (27)
Чувствительность ISO (88)
- 7 Индикатор четкости (89, 90, 91)
- 8 Индикатор эффекта изображения (60)

- 9 Предупреждение о низком заряде батарей (11)
- 10 Рамка зоны AF (51)
- 11 Точка фотометрии (55)
- 12 Индикатор качества изображений (18, 19)
- 13 Индикатор выбора съемочного плана (28)
- 14 Индикатор числа оставшихся изображений (19)
Информация режима самодиагностики (86)
- 15 Индикатор оставшегося объема памяти “Memory Stick” (19)
- 16 Индикатор AF по центру  (51)/Значения предварительной фокусировки (53)
- 17 Индикатор установки EV (53)
- 18 Индикатор значения ирисовой диафрагмы
- 19 Индикатор времени выдержки
- 20 Макросъемка  (22)
- 21 Информация таймера автоспуска (23)
- 22 Индикатор вибрации (85)
- 23 Меню/меню справки (50)

• С помощью кнопки MENU можно включать/выключать меню/меню справки.

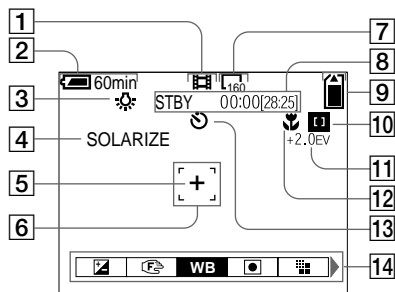

- 1 Индикатор режима записи (69)
- 2 Индикатор заряда батарей (11)
- 3 Индикатор баланса белого (55)
- 4 Индикатор эффекта изображения (60)
- 5 Точка фотометрии (55)
- 6 Рамка зоны AF (51)
- 7 Индикатор размера изображений (69)
- 8 Индикатор оставшегося (максимального) времени записи (12)/
Информация режима самодиагностики (86)
- 9 Индикатор оставшегося объема памяти “Memory Stick” (19)

- 10 Индикатор AF по центру [C] (51)/Значения предварительной фокусировки (53)
- 11 Индикатор установки EV(53)
- 12 Макросъемка (22)
- 13 Информация таймера автоспуска (23)
- 14 Меню/меню справки (50)

- С помощью кнопки MENU можно включать/выключать меню/меню справки.

Дополнительную важную информацию смотрите на страницах, номера которых указаны в круглых скобках.

Неподвижные изображения

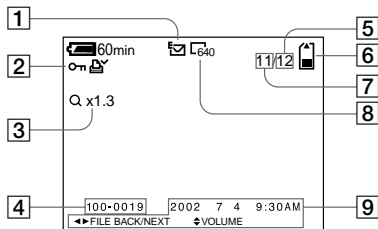

- 1 Индикатор режима записи (59)
- 2 Индикатор громкости (59)/
Индикатор защиты (64)/
Индикатор “Печать” (67)
- 3 Индикатор масштабирования (61)
- 4 Имя файла (48)
- 5 Число изображений, записанных в память “Memory Stick” (19)
- 6 Индикатор оставшегося объема памяти “Memory Stick” (19)
- 7 Число изображений (19)
- 8 Индикатор размера изображений (18, 19)
- 9 Индикатор даты/времени записи (27)/Меню/Меню справки (50)

Воспроизведение фильмов

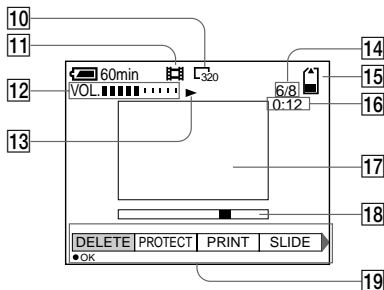

- 10 Индикатор размера изображений (70)
- 11 Индикатор режима записи (70)
- 12 Индикатор громкости (70)
- 13 Индикатор воспроизведения (70)
- 14 Число кадров/Число кадров, записанных в памяти “Memory Stick” (70)
- 15 Индикатор оставшегося объема памяти “Memory Stick” (70)
- 16 Счетчик (70)
- 17 Окно воспроизведения (70)
- 18 Полоса воспроизведения (70)

19 Меню/меню справки (50)

Дополнительную важную информацию смотрите на страницах, номера которых указаны в круглых скобках.

Индекс

C	
CD-ROM	40
G	
GIF	48
I	
ISO	88
J	
JPG	48
L	
LCD-дисплей	
ВКЛЮЧЕНИЕ/ВЫКЛЮЧЕНИЕ	
LCD-ДИСПЛЕЯ	26
Яркость LCD-дисплея	93
M	
Memory Stick	
Максимальное число изображений	19
Установка платы памяти	
“Memory Stick”	17
Форматирование платы памяти	
“Memory Stick”	38
Число изображений, которые можно	
сохранить в памяти/время съемки ...	87
MPG	48
N	
NTSC	93
P	
PAL	93
S	
SCN	28
U	
USB	40, 42
USB-кабель	42
Б	
Батареи	
Время зарядки	12
Зарядка батарей	10
Индикатор заряда	11
Большая выдержка NR	29
В	
Варианты настройки	
Дата и время	15
Изменение настроек с помощью	
меню	50
качество изображений	18
Размер изображений	18, 19, 87
УСТАНОВКА	50
Видеоискатель	26
Воспроизведение неподвижных	
изображений	
Быстрый просмотр	21
Для групп изображений	
(девять изображений)	31
Использование функции	
масштабирования	22
ПОВОРОТ	63
Показ слайдов	62
Просмотр изображений на экране	
компьютера	46, 49
Просмотр изображений на экране	
телевизора	32
Просмотр одиночных изображений	30
Выбор съемочного плана	28
Г	
ГОЛОС	59
Группа изображений	30
З	
Зарядка	
Время зарядки	12
Зарядка батарей	10

Звуковой сигнал/звук спускаемого	
затвора	93
И	
Изображение	
Имена файлов	47
качество изображений	18
Копирование изображений	43
Папки с файлами изображений	47
Размер изображений	18, 19, 87
Индикатор обращения к плате	
памяти	17
Индикатор фиксации AE/AF	9
Индикатор фиксации AF (зеленый)	9
Использование фотоаппарата в другой	
стране	13
К	
Кнопка “СБРОС”	9, 86
Кнопка управления	14
Компьютер	
Драйвер интерфейса USB	40
Копирование изображений	43, 49
Копирование фильмов на жесткий	
диск компьютера	75
Конденсация влаги	94
Копирование изображений	43, 49
M	
Масштабирование	
Использование функции	
масштабирования	22
Масштабирование при	
воспроизведении	61
Цифровое масштабирование	22
Меню	
Изменение настроек с помощью	
меню	50
Меры предосторожности	94

П	
Переключатель режимов	9, 50
Питание	
Батареи	10
ВКЛ/ВЫКЛ	14
Внешний источник питания	13
Установка батарей	10
ПОДАВЛЕНИЕ ЭФФЕКТА	
“КРАСНЫХ ГЛАЗ”	25, 92
Подгонка	62
ПОДСВЕТКА AF	92
Подсветка AF	8, 25
Предупреждения и сообщения	85
Просмотр одиночных изображений	30
Р	
РАЗДЕЛЕНИЕ	73
Редактирование неподвижных изображений	
Защита	64
Значок “Печать”	67
Изменить размер	66
Режим AF	53
Режим съемки	
Видеоролик	56
ГОЛОС	59
Режим мультикадровой съемки	57
Съемка в режиме автоматической настройки	20
ФИЛЬМ В ФОРМАТЕ MPEG	69
ЭЛЕКТРОННАЯ ПОЧТА	59
С	
Соединительный A/V-кабель (аудио/видео)	32
Срок службы батарей	12

Съемка крупным планом (макросъемка)	22
Съемка неподвижных изображений	
Баланс белого	55
В режиме автоматической настройки	20
Выбор режима фотовспышки	24
Выбор съемочного плана	28
Индикатор фиксации AE/AF	9
Использование таймера автоспуска	23
качество изображений	18
Максимальное количество снятых изображений	12
Максимальное число изображений	19
Масштабирование	22
Размер изображений	18
Режим AF	53
Съемка крупным планом (макросъемка)	22
Съемка с добавлением к изображению даты и времени съемки	27
Точечная фотометрия	54
Установка EV	53
Число изображений, которые можно сохранить в памяти	87
Эффект изображения	60
Съемка с добавлением к изображению даты и времени съемки	27
Т	
Таймер автоспуска	23
Телевизор	32
У	
Удаление изображений	34
Установка даты и времени	15
Установка EV	53

Ф	
Файл	
Имена файлов	47
Папки с файлами изображений	47
Фиксация AE/AF	20, 52
Фиксация AF	52
Фильм	
Копирование фильмов на жесткий диск компьютера	75
Непрерывная съемка	12
Просмотр	
Разделение фильмов	73
Съемка фильмов	69
Удаление фильмов	71
Фокусировка	
Индикатор фиксации AE/AF	9
Съемка в режиме автоматической настройки	20
Установка фокуса	53
Фиксация AF	52
ФОРМАТИРОВАНИЕ	38
Фотовспышка	
Выбор режима фотовспышки	24
ПОДАВЛЕНИЕ ЭФФЕКТА	
“КРАСНЫХ ГЛАЗ”	25
ЯРКОСТЬ ФОТОВСПЫШКИ	89, 90
Функция автоматического отключения питания	14
Ч	
ЧЕТКОСТЬ	89
Ш	
Штекер постоянного тока	10, 94
Э	
Экспозиция	
Установка EV	53
ЭЛЕКТРОННАЯ ПОЧТА	59
Эффект изображения	60

VARNING

Utsätt inte denna apparat för regn eller fukt eftersom det medför risk för brand eller elstötar.

Öppna inte höljet eftersom det medför risk för elstötar. Överlåt allt servicearbete till kvalificerad personal.

Att observera för kunder i Europa

Denna product har testats och befunnits uppfylla kraven i EMC-direktivet angående användning av anslutningskablar på under 3 meter.

Elektromagnetiska fält med vissa frekvenser kan påverka bilden och ljudet på den här digitala kameran.

Meddelande

Om statisk elektricitet eller elektromagnetism orsakar att dataöverföring avbryts halvvägs (misslyckas), starta om programmet eller koppla ur och anslut USB-kabeln igen.

SE

Innan du använder kameran

Testning

Innan du ska ta viktiga bilder bör du kontrollera att kameran fungerar som den ska.

Ingen ersättning för uteblivna eller tagna bilder

Innehållet i en inspelning ersätts inte om det inte går att ta eller visa bilder på grund av fel på kameran, eller inspelningsmedium etc.

Anmärkningar om kompatibilitet för bildinformation

- Den här kameran uppfyller bestämmelserna enligt den universella standarden Design rule for Camera File system som fastställts av JEITA (Japan Electronics and Information Technology Industries Association).
- Visning av bilder som tagits med denna kamera garanteras inte på annan utrustning. Visning av bilder på kameran garanteras inte heller om bilderna har tagits eller redigerats med annan utrustning.

Försiktighetsåtgärder i fråga om copyright

TV-program, filmer, videoband och andra material kan vara skyddade av copyright. Obehörig inspelning och användning av sådant material kan strida mot lagar om copyright.

Skaka eller slå inte på kameran

Förutom att den kan krångla och att det inte går att ta bilder, kan "Memory Stick" bli obrukbar eller bildinformation förloras, skadas eller förstöras.

Teckenfönster, LCD-sökare (endast modeller med LCD-sökare) och lins

- LCD-skärmen och LCD-sökaren tillverkas med extrem högprecisionsteknologi så att över 99,99 % av bildpunkterna kan användas effektivt. Det kan emellertid förekomma att små svarta punkter och/eller ljusa punkter (vita, röda, blå eller gröna) oavbrutet visas i teckenfönstret och sökaren. Dessa punkter förekommer normalt vid tillverkningen men påverkar inte tagna bilder på något sätt.
- Undvik att placera kameran nära fönster och ytterdörrar. Om du utsätter LCD-tecken, sökaren eller linsen för direkt solljus under långa perioder kan det orsaka fel.

Utsätt inte kameran för fukt

När du ska ta bilder utomhus i regn eller under liknande omständigheter måste du noga se till att kameran inte blir våt. Om det uppstår kondens kan du gå till sidan 94 och följa anvisningarna om hur du tar bort den innan du använder kameran.

Automatisk zoomlins

Kameran är utrustad med en automatisk zoomlins. Var noga med att inte knuffa till linsen och att hantera den varsamt.

Bilderna i den här handboken

De fotografier som används som exempel på bilder i handboken är återgivna bilder och inte fotografier som tagits med kameran.



Rikta inte kameran mot solen eller annat skarpt ljus

Du kan skada ögonen allvarligt.

Säkerhetskopiera

Undvik risken att förlora information genom att alltid kopiera (säkerhetskopiera) informationen till en diskett.

Varumärken

- “Memory Stick”,  “MagicGate Memory Stick” och  är varumärken som tillhör Sony Corporation.
- “MagicGate” och **MAGICGATE** är varumärken som tillhör Sony Corporation.
- “InfoLITHIUM” är ett varumärke som tillhör Sony Corporation.
- Microsoft och Windows är registrerade varumärken som tillhör U.S. Microsoft Corporation i USA och andra länder.
- Macintosh, Mac OS och QuickTime är varumärken eller registrerade varumärken som tillhör Apple Computer, Inc.
- Dessutom är i allmänhet namnen på system och produkter i handboken varumärken eller registrerade varumärken som tillhör deras utvecklare eller tillverkare. Symbolerna TM eller ® används emellertid inte i alla fall i den här handboken.

Innehåll

Innan du använder kameran.....	4
Kamerans delar	8

Komma igång

Ladda batteriet	10
Använda en extern strömkälla	13
Använda kameran utomlands.....	13
Slå på/av kameran.....	14
Så här använder du kontrollknappen	14
Ställa in datum och tid	15

Ta stillbilder

Sätta i och ta ur en "Memory Stick"	17
Bestämma stillbildsstorlek och bildkvalitet.....	18
Grundläggande tagning av stillbilder (med läget automatisk justering)	20
Kontrollera den senast tag-na bilden (Snabbgranskning).....	21
Använda zoomfunktionen.....	22
Ta närbilder (Makro)	22
Använda självutlösaren.....	23
Välja ett blixtläge.....	24
Ta bilder med sökaren	26
Ta bilder med datum och tid infogat	27
Ta bilder efter miljön (Scene selection).....	28

Visa stillbilder

Visa bilder i kamerans LCD-teckenfönster	30
Visa enstaka bilder	30
Visa Index-fönster (9 eller 3 bilder)....	31
Visa bilder på en TV-skärm	32

Radera stillbilder

Radera bilder	34
Radera i Index-fönstret (9 bilder).....	35
Radera i Index-fönstret (3 bilder).....	36
Formatera en "Memory Stick"	38

Kopiera stillbilder till datorn

Kopiera stillbilder till datorn	39
① Installera USB-drivrutinen	40
② Förbereda kameran	41
③ Ansluta datorn till kameran	42
④ Kopiera bilder	43
⑤ Visa bilderna på datorn	46
För Macintosh-användare	49

Innan du utför avancerade funktioner

Så här installerar och använder du kameran	50
Ändra menyinställningarna	50

Ändra alternativt SET UP-teckenfönstret	50
---	----

Avancerad tagning av stillbilder

Välja en fokuseringsmetod.....	51
Ta bilder med AF-låset med hjälp av Center AF.....	52
Ställa in avståndet till motivet (Förinställt fokus)	53
Justera exponeringen (EV-justering)	53
Spotlight-mätning.....	54
Justera färgnyanser (Vitbalans).....	55
Flera bildrutor vid tagning (Clip Motion).....	56
Ta bilder i Multi Burst-läge (Multi Burst).....	57
Ta stillbilder för e-post (E-MAIL)	59
Ta stillbilder med ljudfiler (VOICE)	59
Lägga till specialeffekter (Bildeffekt).....	60

Avancerad visning av stillbilder

Förstora en del av en stillbild	61
Förstora en bild – Visningszoom	61
Ta en förstord bild – Trimning.....	62
Visa bilder i oavbruten följd (Bildspel)	62
Rotera stillbilder.....	63

Redigera stillbild

Skyddade bilder (Skydda)	64
För ett fönster	64
För Index-fönstret (9 bilder)	64
För Index-fönstret (3 bilder)	65
Ändra bildstorlek (Anpassa)	66
Välja bilder för utskrift (Utskriftsmärke)	67
För ett fönster	67
För Index-fönstret (9 bilder)	67
För Index-fönstret (3 bilder)	68

Njut av filmer

Filma	69
Visa filmer i LCD-fönstret	70
Radera filmer	71
För ett fönster	71
För Index-fönstret (9 bilder)	71
För Index-fönstret (3 bilder)	72
Redigera filmer	73
Klippa filmer	73
Radera onödiga delar av filmer	74
Kopiera filmer till datorn	75
För användare av Windows 98, 98SE, 2000 eller Me	75
För Windows XP-användare	75
För Macintosh-användare	76

Felsökning

Felsökning	77
Varningar och meddelanden	85
Självdagnosdisplay	86

Ytterligare information

Antalet bilder som kan lagras/tagningstid	87
Menyalternativ	88
SET UP-alternativ	92
Försiktighetsåtgärder	94
“Memory Stick”	95
“InfoLITHIUM”-batteriet	95
Specifikationer	96
LCD-teckenfönstret	98
Sakregister	101

Kamerans delar

Sätta fast remmen

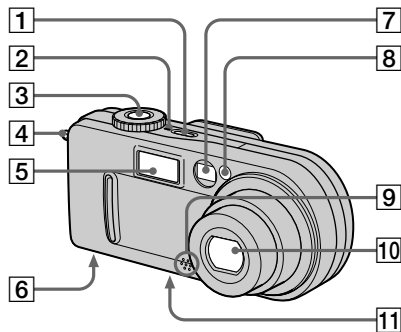
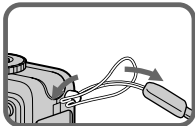

- 1 **POWER-knapp** (14)
- 2 **POWER-lampa** (14)
- 3 **Avtryckarknapp** (20)
- 4 **Krok för armbandsrem**
- 5 **Blixt** (24)
- 6 **Högtalare (på undersidan)**
- 7 **Fönster för sökaren**
- 8 **Självutlösarens lampa (23)/
AF-belysning (25, 92)**
- 9 **Mikrofon**
- 10 **Lins**
- 11 **Stativfäste (på undersidan)**

- Använd stativ med en skruvlängd som är högst 5,5 mm. Om skruven är längre kan det vara svårt att sätta fast kameran ordentligt på stativet. Kameran kan också skadas.
- Rör inte mikrofonen under inspelning.

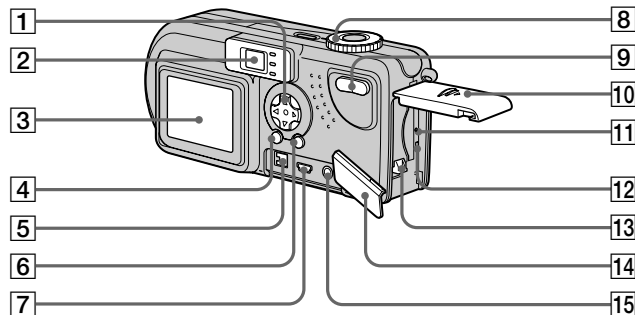

- 13 Spak för utmatning av batteri (11)
- 14 Lucka för uttag
- 15 A/V OUT (MONO)-uttag (32)

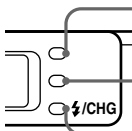
- 1 **Kontrollknapp**
(Meny på) (▲/▼/◀/▶/●) (14/
(Menu av) (⚡/🔋/📷/📹) (24, 23, 21,
22)
- 2 **Sökare** (26)

Lampa för självutlösare/tagning (röd)
AE/AF-låslampa (grön)
⚡/CHG-lampa (orange) (11, 24)
- 3 **LCD-teckenfönster**
- 4 **DSPL/LCD ON/OFF-knapp** (26)
- 5 **DC IN-uttag** (10, 13)
- 6 **MENU-knapp** (18)

- 7 **USB-uttag** (42)
- 8 **Lägesväljare** (15)
SCN: Ta bilder i läget Val av miljö
📷: Ta stillbilder
▶: Visa eller redigera bilder
📹: Filma/ta Clip Motion-bilder/
Clip Motion-bilder i Multi Burst-läge
SET UP: Ställa in SET UP alternativen
- 9 **Zoom-knapp** (för att ta bilder) (22)/**Index-knapp** (för visning) (31)
- 10 **Batteri/"Memory Stick"-lucka**
- 11 **RESET-knapp** (77)
- 12 **Åtkomstlampa** (17)

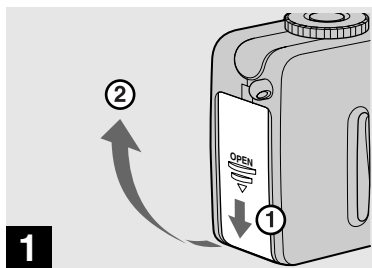
Ladda batteriet



➔ **Öppna batteri/"Memory Stick"-luckan.**

Skjut luckan i pilens riktning.

- Kontrollera att kameran inte är påslagen (sidan 14) när du laddar batteriet.
- Kameran fungerar bara med "InfoLITHIUM"-batteriet NP-FC10 (C-typ) (medföljer). Det går inte att använda något annat batteri (sidan 95).

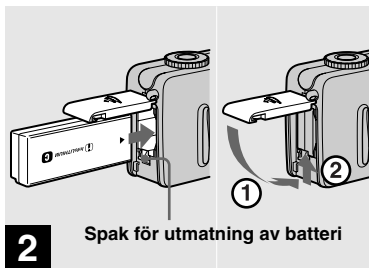

➔ **Sätt in batteriet och stäng luckan.**

Sätt in batteriet med symbolen ▲ riktad mot batterifacket som på bilden. Kontrollera att batteriet är riktigt insatt och stäng sedan luckan.

- När du trycker ner utmatningsspaken med batteriets framkant kan du enkelt sätta in det.

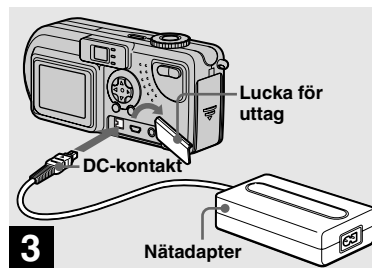

➔ **Öppna uttagsluckan och anslut AC-LS1A-adaptren (medföljer) till DC IN-ingången på kameran.**

Anslut kontakten med märket ▲ uppåt.

- Kortslut inte DC-kontakten på nätadaptren med en metallbit. Det kan orsaka fel.
- Rengör DC-kontakten på växelströmsadaptren med en torr bomullspinne. Använd inte den smutsiga kontakten. Om du använder en smutsig kontakt kanske batteriet inte laddas på rätt sätt.

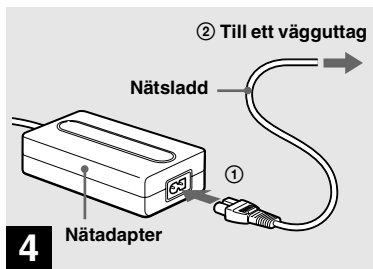

→ Anslut nätsladden till adaptern och sedan till ett vägguttag.

Laddningen påbörjas och ⚡/CHG laddningslampan tänds.

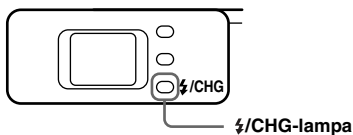

När ⚡/CHG-lampan släcks är laddningen avslutad.

- När laddningen är klar kopplar du bort nätadaptorn från både kameran och vägguttaget.

Så här tar du bort batteriet

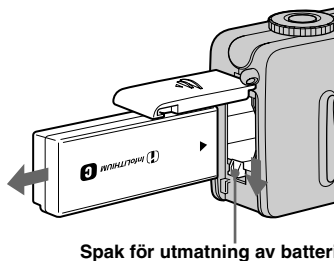

Öppna batteri/"Memory Stick"-luckan och tryck ner utmatningsspaken i pilens riktning som på bilden ovan.

- Tappa inte batteriet när du tar ut det!

Indikator för återstående batteritid

Indikatorn för återstående batteritid visar återstående tid för att ta eller visa bilder.

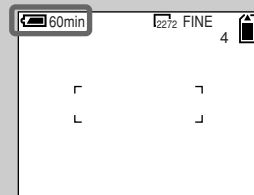

- Det tar ungefär 1 minut att beräkna den återstående tiden korrekt.
- En korrekt återstående tid kanske inte indikeras på grund av användningsförhållanden eller andra omständigheter.

Ladda batteriet (fortsättning)

Laddningstid

Det här visar tiden som krävs för att ladda ett helt tomt batteri med hjälp av den medföljande AC-LS1A-laddaren i en miljö där den omgivande temperaturen är 25°C.

Batteri	Fullständig laddning (min.)
NP-FC10 (supplied)	Cirka 150

Batterilivslängd och antal bilder som kan tas/visas

Tabellerna visar ungefärliga riktlinjer för den tid som kameran kan användas när bildkvaliteten är inställd på Standard och du tar bilder i blyxtläge (☿) och när du tar bilder i Normal-läget i en miljö där den omgivande temperaturen är 25°C och det medföljande batteriet är helt laddat. Med riktlinjerna för antalet bilder som kan tas eller visas kan "Memory Stick" ändras vid behov. De faktiska resultaten kan variera, beroende på användarförhållandena.

Ta* stillbilder

Bildstorlek	NP-FC10 (supplied)		
	LCD-teckenfönster	Batterilivslängd (min.)	Antal bilder
2272×1704	ON	Cirka 70	Cirka 1400
	OFF	Cirka 90	Cirka 1800
640×480	ON	Cirka 70	Cirka 1400
	OFF	Cirka 90	Cirka 1800

* Ta en bild var tredje sekund

Visa** stillbilder

Bildstorlek	NP-FC10 (supplied)	
	Batterilivslängd (min.)	Antal bilder
2272×1704	Cirka 160	Cirka 3200
640×480	Cirka 160	Cirka 3200

**När LCD-teckenfönstret är på visas enskilda bilder i ordning, en ungefär var tredje sekund

Filma***

NP-FC10 (supplied)	
LCD-teckenfönster ON (min.)	LCD-teckenfönster OFF (min.)
Cirka 80	Cirka 110

*** Oavbruten tagning med bildstorleken 160×112

- Batteriets livslängd och antalet bilder som kan tas minskar under följande omständigheter:
 - Vid låga temperaturer.
 - När blixten används.
 - Om kameran sätts på och stängs av ofta.
 - Om zoomen används ofta.
 - Om [POWER SAVE] är inställt på [OFF].
 - Om du använder batteriet ofta eller om det laddar ur efter laddning (sidan 96).

Funktionen POWER SAVE

När POWER SAVE-funktionen är aktiverad kan du ta bilder under en längre period. Ställ in lägesväljaren på SET UP och ställ in [POWER SAVE] i [SETUP 2] på [ON]. Fabriksinställningen är [ON] (sidan 93).

När POWER SAVE-funktionen är aktiverad

- LCD-teckenfönstret blir mörkare än när [POWER SAVE] är ställt på [OFF]. Det går inte att ändra inställningarna för [LCD BACKLIGHT] nu (sidan 93).
- När strömmen är på är blyxtläget normalt inställt på (☿) (ingen blyxt).
- Om du vill ta en bild och använda blixten trycker du på ▲ (☿) på kontrollknappen och väljer (☿) (aktiverad blyxt) eller Auto (sidan 24).
- När du tar stillbilder fungerar bara fokus när avtryckarknappen är halvt nedtryckt.

Använda en extern strömkälla

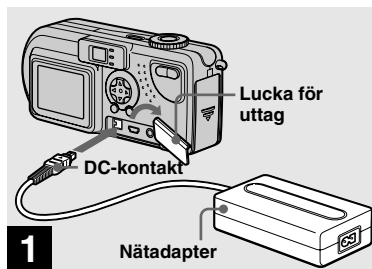

- ➔ Öppna -uttagsluckan och anslut sedan AC-LS1A-nätadaptern (medföljer ej) till DC IN-ingången på kameran.

Anslut kontakten med märket ▲ uppåt.

- Anslut AC-nätadaptern till ett lättillgängligt vägguttag i närheten. Om något fel uppstår när du använder adaptern stänger du av strömmen omedelbart genom att dra ur kontakten ur vägguttaget.

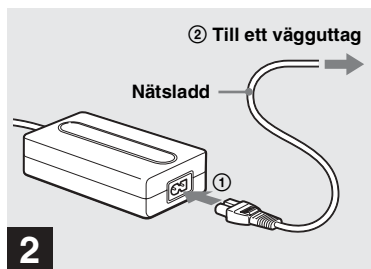

- ➔ Anslut nätsladden till adaptern och sedan till ett vägguttag.

- När du är klar med nätadaptern kopplar du ur den från DC IN-ingången på kameran.
- Kameran är inte bortkopplad från strömkällan så länge den är ansluten till vägguttaget, även om själva kameran är avstängd.

Använda kameran utomlands

Strömförsörjning

Du kan använda kameran tillsammans med nätadaptern i alla länder och på platser med spänning inom 100 V till 240 V växelström, 50/60 Hz. Om det behövs kan du köpa en reseadapter [a] som passar vägguttaget (väggkontakten) som du ska använda [b].

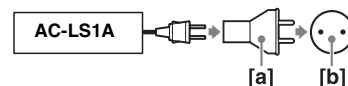

- Använd inte en elomvandlare. Det kan orsaka fel.

Slå på/av kameran

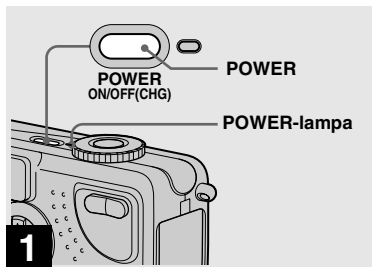

→ Tryck på POWER.

POWER-lampan lyser grönt, strömmen är på. När du sätter på kameran första gången visas teckenfönstret CLOCK SET (se nästa sida).

Så här stänger du av strömmen

Tryck POWER igen, POWER-lampan slocknar och kameran stängs av.

- Om du stänger av strömmen när lägesväljaren är inställd på SCN, eller börjar linsen att röra på sig. Se upp så du inte vidrör linsen.

Funktionen för automatisk avstängning

Om du inte utför aktiviteter på ett tag* när du tar bilder, visar bilder eller utför när batterierna används stängs strömmen av automatiskt för att bevara batteristyrka.

Funktionen för automatisk avstängning fungerar emellertid inte i följande situationer även om batteriet används för kamerans strömförsörjning.

- När filmer visas
- När ett bildspel visas
- En kabel är ansluten till USB-uttaget eller A/V OUT (MONO)-uttaget

- * Om [POWER SAVE] är inställt på [ON]: cirka 90 sekunder
Om [POWER SAVE] är inställt på [OFF]: cirka 3 minuter

Så här använder du kontrollknappen

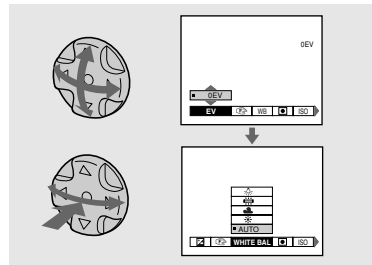



Om du vill ändra de aktuella inställningarna på kameran visar du menyn eller SET UP teckenfönstret screen (sidan 50) och använder kontrollknappen för att göra ändringarna.

För varje alternativ trycker du på /// för att välja det önskade värdet och sedan trycker du mitt på knappen eller / när du vill välja inställningen.

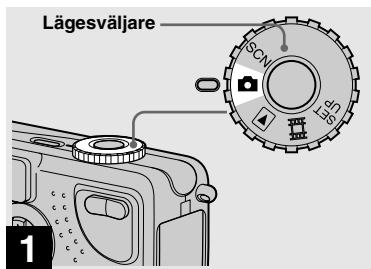
Ställa in datum och tid



➔ Ställ in lägesväljaren .

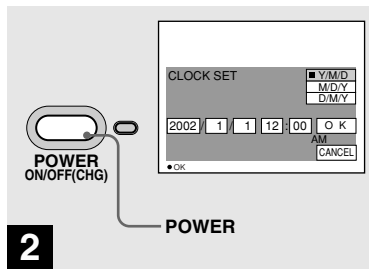

- Du kan även utföra den här proceduren när lägesväljaren är inställd på SCN,  eller .
- Om du vill ändra de värden för tid och datum som redan ställts in vrider du lägesväljaren till SET UP, väljer [CLOCK SET] i [SETUP 1] (sidan 92) och fortsätter från steg **3**.

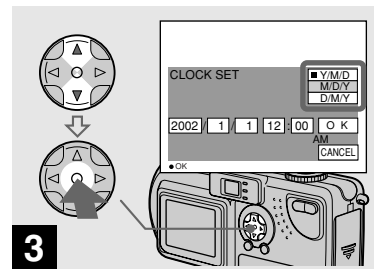

➔ Tryck på POWER.

Den gröna POWER-lampan tänds och CLOCK SET-teckenfönstret visas.



➔ Välj önskat visningsformat för dag, månad och år med / på kontrollknappen och tryck sedan mitt på knappen .

Du kan välja mellan [Y/M/D] (år/månad/dag), [M/D/Y] och [D/M/Y].

- Om det laddningsbara knappbatteriet, som står för strömförsörjningen för lagring av tidsuppgifterna, förlorar sin laddning (sidan 94) visas CLOCK SET-teckenfönstret igen automatiskt. Om detta inträffar återställer du datum och tid genom att börja om från steget **3** ovan.

Ställa in datum och tid (forts.)

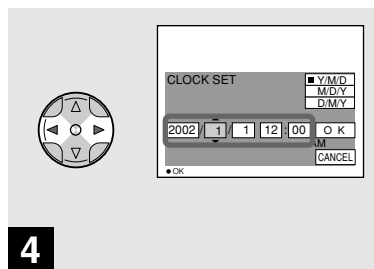

→ Välj det alternativ (år, månad, dag, timme eller minut) du ska ange med ◀/▶ på kontrollknappen.

A ▲ visas ovan och ett ▼ visas under det alternativ som valts.

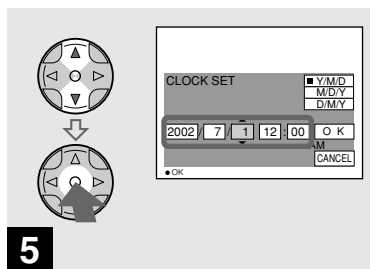

→ Välj önskat sifferformat med ▲/▼ på kontrollknappen och tryck mitt på knappen ●.

När du har ställt in önskat siffervärde går du vidare och ställer in nästa alternativ. Upprepa ovanstående procedur tills alla alternativ har ställts in.

- Välj 24-timmarsklocka om du valde [D/M/Y] i steg 3.

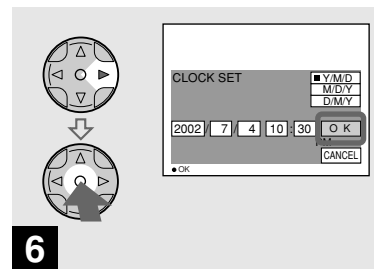

→ Välj [OK] med ▶ på kontrollknappen och tryck mitt på knappen ●.

När du har ställt in datum och tid börjar klockan att visa tiden.

- Om du vill annullera inställningarna väljer du [CANCEL] och trycker sedan mitt på ●.

Sätta i och ta ur en "Memory Stick"

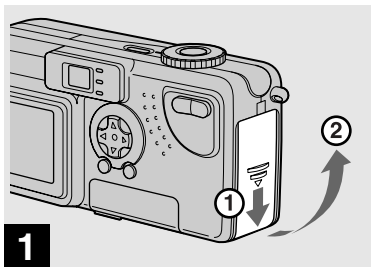

➔ Öppna batteri/"Memory Stick"-luckan.

Skjut luckan i pilens riktning.

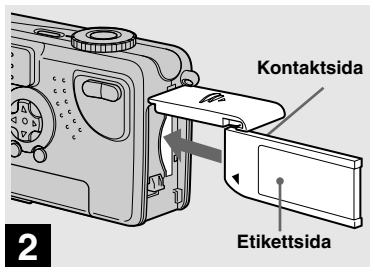

➔ Sätt in "Memory Stick".

Sätt i "Memory Stick" som på bilden tills ett klick hörs.

- När du sätter in en "Memory Stick" ska du trycka in den tills det klickar till. Om du inte sätter in den ordentligt visas ett meddelande, t.ex. "MEMORY STICK ERROR" i teckenfönstret.

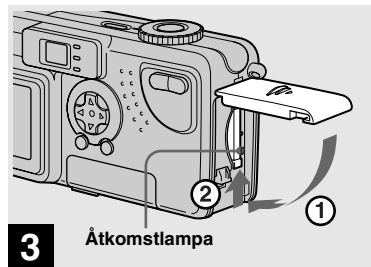

➔ Stäng batteri/"Memory Stick"-luckan.

Så här tar du bort en "Memory Stick"

Öppna luckan till "Memory Stick"-facket och tryck sedan in "Memory Stick" så att det kommer ut.

- När åtkomstlampan tänds tar eller avläser kameran en bild. Ta aldrig ut kamerans "Memory Stick" eller stäng av strömmen samtidigt.



Bestämma stillbildsstorlek och bildkvalitet

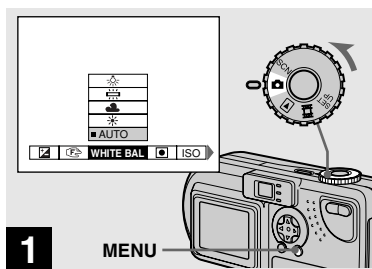

1 → Ställ in lägesväljaren på , slå på strömmen och tryck sedan på MENU.

Menyn visas.

- Du kan även utföra den här proceduren när lägesväljaren är inställd på SCN.

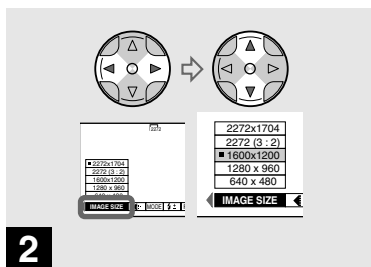

2 → Välj  (IMAGE SIZE) med / på kontrollknappen. Välj önskad bildstorlek med /.

Bildstorleken är inställd.

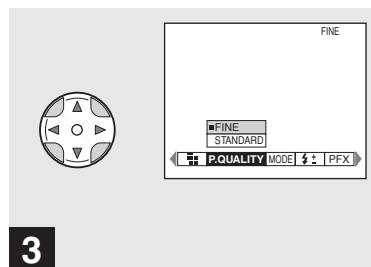

3 → Välj  (P. QUALITY) med / på kontrollknappen. Välj önskad bildkvalitet med /.

Bildkvaliteten är inställd.

När du har gjort inställningarna trycker du på MENU-knappen. Menyn försvinner från teckenfönstret.

- Beträffande bildkvalitet kan du antingen välja [FINE] eller [STANDARD].
- De värden som valts för bildstorlek och – kvalitet lagras även om kameran stängs av.

Bildstorlek och -kvalitet

Du kan välja bildstorlek (antal bildpunkter) och bildkvalitet (kompressionsgrad) baserat på den typ av bild du vill ta. Ju större bildstorlek och högre bildkvalitet du väljer desto bättre blir bilden, men en större mängd data krävs för att lagra bilden. Det betyder att du kan spara färre bilder i din "Memory Stick".

Välj lämplig nivå för bildstorlek och – kvalitet för den typ av bilder som du vill ta.

Du kan ändra bildens storlek vid ett senare tillfälle (mer information om funktionen för att ändra format finns på sidan 66).

Du kan välja mellan fem olika alternativ för bildstorlekar i följande tabeller.

Bildstorlek	Exempel
2272×1704	Mycket fina utskrifter
2272 (3:2)	Utskrifter i förhållandet 3:2*
1600×1200	Skriva ut bilder i A4-format
1280×960	Skriva ut bilder i vykortformat
640×480	För bilder som ska bifogas till e-post

Antalet bilder** som kan lagras i en "Memory Stick"

Nedan visas antalet bilder som kan lagras i läget FINE (STANDARD). (Enheter: antal bilder)

Kapacitet Bildstorlek	8MB	16MB	32MB	64MB	128MB
2272×1704	4 (7)	8 (14)	16 (30)	32 (60)	65 (121)
2272 (3:2)	4 (7)	8 (14)	16 (30)	32 (60)	65 (121)
1600×1200	8 (15)	16 (30)	32 (60)	64 (120)	133 (246)
1280×960	12 (23)	24 (44)	50 (93)	100 (186)	202 (375)
640×480	48 (120)	96 (240)	195 (488)	393 (983)	789 (1973)

** När [REC MODE] är inställt på [NORMAL]
För antalet bilder som kan sparas i andra lägen
finns information på sidan 87.

- Bildstorleken är storleken på fönstret som används när du visar bilderna på en dator. När du visar bilderna i kamerans LCD-teckenfönster ser de alla ut att ha samma storlek.
- Antalet tagna bilder kan skilja sig från dessa värden beroende på rådande förhållanden vid tagning.
- Värdet för bildstorlek (t.ex. 2272×1704) är antalet visade bildpunkter.

* Det här alternativet sparar bilder i proportionen 3:2 (horisontell till vertikal) så att de stämmer överens med utskriftspapperet som används.

Grundläggande tagning av stillbilder (med läget automatisk justering)

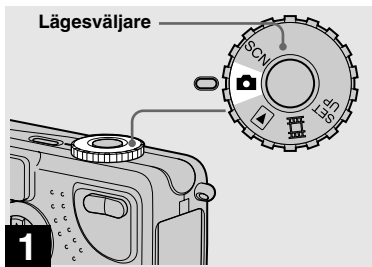

→ Ställ in lägesväljaren på  och slå på kameran.

- Linskyddet öppnas när strömmen slås på.
- Vidrör inte linsdelen när den är i drift, t.ex. när du trycker på POWER för att stänga av strömmen eller när zoomfunktionen är igång (sidan 22).
- När lägesväljaren är inställd på  justeras exponering och fokus automatiskt.

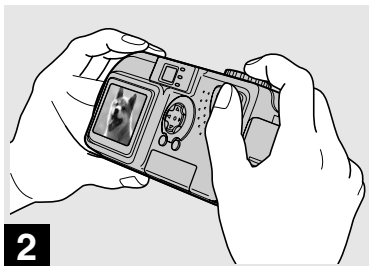

→ Håll i kameran med båda händerna och fokusera på ett objekt genom att placera det i mitten av ramen.

Håll inte för linsen eller blixten med fingrarna.

- Du kan antingen välja Multipoint AF eller Center som läge (sidan 51).

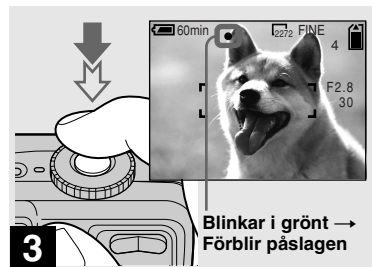

→ Tryck på och håll ned avtryckarknappen halvvägs.

Kameran piper. När AE/AF-låsindikatorn slutar att blinka och fotfarande är tänd kan du ta bilder med kameran.

- Om du tar bort fingret från avtryckarknappen avbryts tagningen.
- Det minsta fokusavståndet till ett objekt är 50 cm. När zoomen är helt inställd på W-sidan och 60 cm när zoomen är helt inställd på T-sidan. Använd läget Makro (sidan 22) om du vill ta bilder av objekt på närmare håll än så.
- Ramen som visas i LCD-teckenfönstret visar de gränser för området där fokuset justeras. (Mer information om AF-avståndsmätaren finns på sidan 51.)

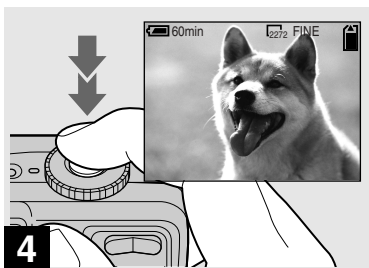

➔ Tryck ned avtryckarknappen helt.

Sökaren klickar, tagningen är slutförd och stillbilden är lagrad i "Memory Stick". När tagningslampan släcks kan du ta nästa bild.

- När du använder batteri vid tagningen och inga aktiviteter har utförts på ett tag när kameran är påslagen stängs strömmen av automatiskt för att bevara batteristyrka (sidan 14).

Om autofokus

När du försöker att ta en bild av ett objekt som det är svårt att fokusera på börjar AE/AF-låsindikatorn att blinka långsamt.

Det kan vara svårt att använda funktionen för autofokus för följande objekt. I sådana fall släpper du upp avtryckarknappen och försöker sedan att komponera och fokusera om bilden igen.

- Objektet är avlägset från kameran och mörkt
- Objektets kontrast och bakgrund är dålig
- Objektet finns bakom glas, t.ex. ett fönster
- Objektet rör sig snabbt
- Något, t.ex. en spegel, reflekteras på objektet eller så finns en större skimrande del och ett glänsande objekt
- Ett blinkande objekt

Kontrollera den senast tagna bilden (Snabbgranskning)

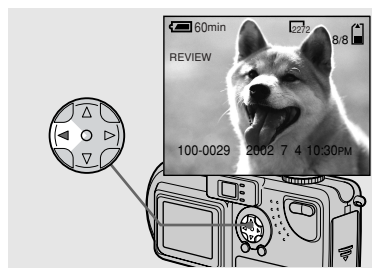

➔ Tryck på ◀ (⊖) på kontrollknappen.

Om du vill återgå till läget för tagning trycker du lätt på avtryckarknappen eller trycker på ◀ (⊖) på kontrollknappen igen.

Så här tar du bort bilden som visas i LCD-teckenfönstret

- 1 Tryck på MENU om du vill visa menyn.
- 2 Tryck på ▶ på kontrollknappen för att välja [DELETE] och tryck sedan mitt på ●.
- 3 Tryck på ▲ på kontrollknappen för att välja [OK], och tryck sedan mitt på ●. Bilden tas bort.

Använda zoomfunktionen

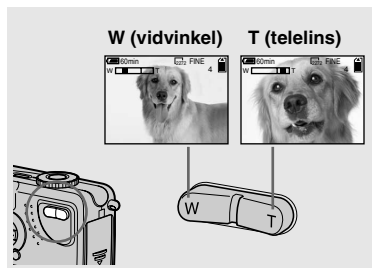

➔ Tryck på zoomknappen för att välja önskad zoominställning och ta sedan bilden.

Minsta avstånd som krävs för fokusering på ett objekt

När zoomfunktionen är helt inställd på **W-sidan**: ungefär 50 cm från linsen

När zoomfunktionen är helt inställd på **T-sidan**: ungefär 60 cm från linsen

- Linsen rör sig när zoomfunktionen används. Se upp så du inte vidrör linsen.
- Zoomfunktionen kan inte användas när du tar rörliga bilder (sidan 78).

Ta närbilder (Makro)



Använd Makro-funktionen när du vill ta närbilder av små objekt, som t.ex. blommor och insekter. Du kan använda den här funktionen om du vill ta bilder av objekt inom avstånden som anges nedan.

När zoomfunktionen är helt inställd på **W-sidan**: ungefär 10 cm från linsen

När zoomfunktionen är helt inställd på **T-sidan**: ungefär 60 cm från linsen

Digital zooming

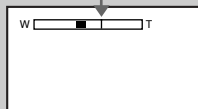

När zoomningen överstiger 3x utförs förstoringen med hjälp av en digital bearbetning av bilden. Bilden kan då förstoras upp till 6x med den digitala zoomfunktionen. När funktionen digital zooming används försämras bildkvaliteten. När du inte behöver använda den här funktionen ställer du [DIGITAL ZOOM] på [OFF] i SET UP-inställningar (sidan 92)

T-sidan av den här linjen visar den digitala zoomningens omfattning

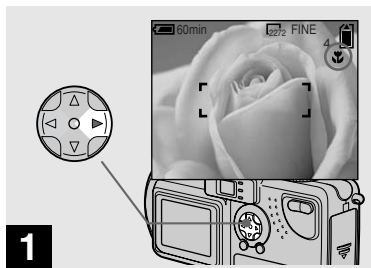

- När du använder digital zooming kan du inte bekräfta bilden med hjälp av sökaren.
- När du använder den digitala zoomningsfunktionen visas inte ramen för autofokus.



- 1** → Ställ in lägesväljaren på  och tryck på  (M) på kontrollknappen.

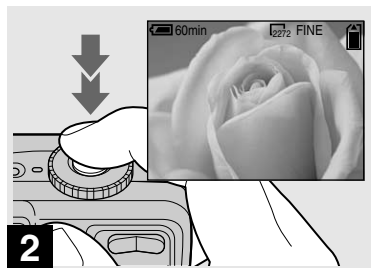

 (Makro) visas i LCD-teckenfönstret.

- Om menyn visas trycker du på MENU-knappen först och menyn försvinner.
- Du kan utföra den här proceduren när lägesväljaren är inställd på SCN (annat läge än Vy) (sidan 28) eller .





- 2** → Centrera objektet i ramen och ta bilden.

Så här återgår du till normal tagning

Tryck på  (M) på kontrollknappen en gång till.  försvinner från LCD-teckenfönstret.

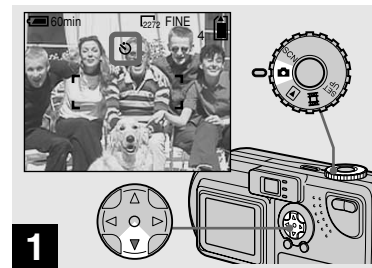
- Använd LCD-teckenfönstret för att ta bilder när du använder Makro-funktionen. Om du använder sökaren kan gränserna för det du ser och det som tas med i bilden variera.



- 1** → Ställ in lägesväljaren på  och tryck på  (S) på kontrollknappen.

 (Självutlösare) visas i LCD-teckenfönstret.

- Om menyn visas trycker du på MENU-knappen först och menyn försvinner.
- Du kan även utföra den här proceduren när lägesväljaren är inställd på SCN eller .

Använda självutlösaren (forts.)

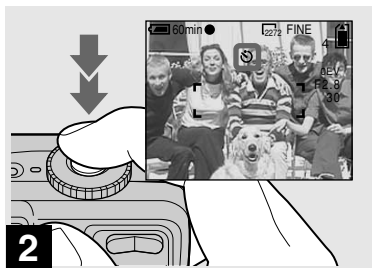

→ **Centrera objektet i ramen och tryck ned avtryckarknappen helt.**

Självutlösarlampen (sidan 8) blinkar orange och du hör ett pipande ljud. Bilden tas efter cirka 10 sekunder.

Så här avbryter du självutlösningen innan den är slutförd

Tryck på ▼ (☺) på kontrollknappen.

- Om du står framför kameran och trycker på avtryckarknappen kan det hända att fokus och exponering inte ställs in korrekt.

Välja ett blixtläge

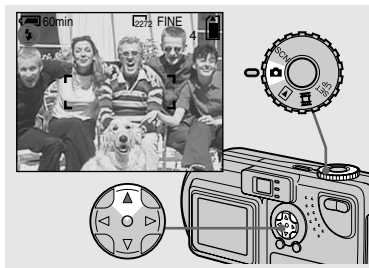

→ **Ställ in lägesväljaren på  och tryck sedan på ▲ (⚡) på kontrollknappen upprepade gånger för att välja blixtläge.**

Blixtläget har följande funktioner.

Ingen indikator (auto): Beroende på ljusförhållandet avgör kameran om det finns tillräckligt med ljus och använder blixten därefter.

⚡ (Aktiverad blix): Blixten används oavsett ljusförhållandet.

☺ (Ingen blix): Blixten används inte.

- Det rekommenderade avståndet med blix är som följer (när [ISO] är inställd på [AUTO]):
 - När zoom är helt inställd på W-sidan, 0,5 till 3,8 m.
 - När zoom är helt inställd på T-sidan, 0,6 till 2,4 m.
- Om menyn visar trycker du på MENU-knappen först och menyn försvinner.
- Du kan ändra blixstens ljusstyrka med [FLASH LEVEL] i menyinställningarna (sidan 90).
- När Blixtläget är inställt på Auto eller ⚡ (aktiverad blix) och du tittar på LCD-teckenfönstret när det är mörkt kan du uppleva störningar i bilden, men det påverkar inte bilden som tas.
- När blixten laddas blinkar ⚡/CHG blixtladdningslampan. När laddningen är klar slocknar lampan.

Så här reducerar du röda ögon när du tar bilder av levande objekt

Blixten utlöses innan bilden tas så att fenomenet med röda ögon reduceras. Ställ in [RED EYE REDUCTION] på [ON] i SET UP-inställningarna (sidan 92). “**○**” visas i LCD-teckenfönstret.



- Hur stor reduktion som kan göras varierar beroende på individen. Dessutom kan avståndet till objektet, samt om objektet har sett att blixten börjat blinka eller inte, påverka hur effektivt reduktionen av röda ögon fungerar.

Ta bilder med AF-belysning

Det här är en ytterligare belysningsenhet som hjälper till att fokusera när du tar bilder där det är mörkt.

Ställ in [AF ILLUMINATOR] (sidan 92) på [AUTO] i SET UP-inställningarna.

Om du försöker ta bilder vid otillräckliga ljusförhållanden visas “**CON**” i LCD-teckenfönstret, AF-belysningen blinkar automatiskt när avtryckarknappen är halvvägs nedtryckt och fokuseringen låser sig.

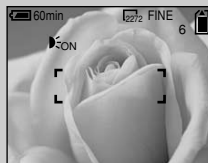

- Även om AF-belysningen blinkar, men tillräckligt ljus inte når objektet (rekommenderat avstånd för den här funktionen är upp till 2,8 m (vidvinkel), 1,6 m (tele) eller om objektet har svag kontrast kanske kameran inte fokuserar riktigt).
- Om AF-belysningen missar bildens centrum något fokuserar kameran riktigt så länge som den når objektet.

- När du justerar fokuseringen manuellt fungerar inte AF-belysningen.
- Vid följande miljöinställningar (sidan 28) fungerar inte AF-belysningen.
 - När du tar bilder i läget Skymning (Twilight)
 - När du tar bilder i läget Vy (Landscape)
- AF-belysningen är ett starkt ljus. Det finns inga säkerhetsrisker, men när du tar närbilder bör du inte rikta ljuset direkt mot objektets ögon.

Ta bilder med sökaren

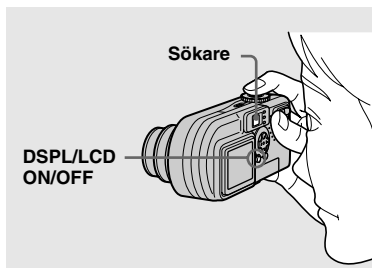

Sökaren är praktisk att använda när du vill spara på batteriet eller när det är svårt att bekräfta bilden med LCD-teckenfönstret. Indikatorn ändras på följande sätt varje gång du trycker på DSPL/LCD ON/OFF.



Alla indikatorer stängs av (bara varningsmeddelanden visas)

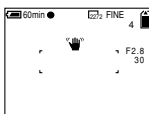

LCD-teckenfönstret är avslaget.

Alla tillgängliga indikatorer slås på.



- Mer information om alternativen som visas finns på sidan 98.
- Precis som med AE/AF-låsindikatorn i LCD-teckenfönstrets fönster kan du börja att ta bilder igen när AE/AF-låslampan vid sökaren slutar att blinka, men fortfarande är tänd (sidan 20).
- När LCD-teckenfönstrets fönster är avstängt fungerar inte den digitala zoomningen (sidan 22).
- Om du trycker på  (blixtläge)  (självtlösare)  (Makro) när LCD-teckenfönstrets fönster är avstängt visas bilden i teckenfönstret i cirka 2 sekunder så att du kan kontrollera eller ändra inställningen.

Ta bilder med datum och tid infogat

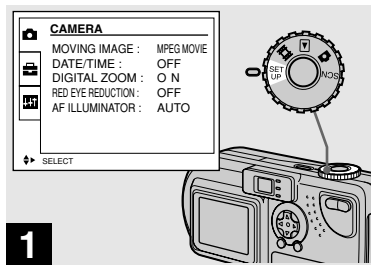

→ Ställ in lägesväljaren på SET UP.

SET UP-menyn visas.

- När bilder tas med datum och tid infogat kan datumet och tiden inte tas bort i efterhand.
- När du tar bilder med datum och tid infogat visas inte datumet och tiden i LCD-teckenfönstret. I stället visas "DATE" i den övre vänstra delen på LCD-teckenfönstret. Datumet och tiden syns när bilden visas.
- När du valde [DATE] i steg 3 infogas datum i den ordning som ställdes in i "Ställa in datum och tid" (sidan 15).

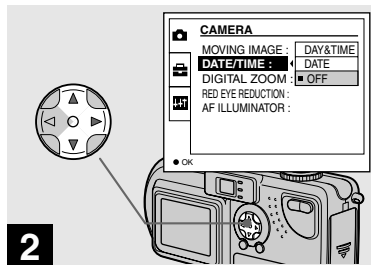

→ Välj  (CAMERA) med ▲/▼ på kontrollknappen och tryck på ►.
Välj [DATE/TIME] med ▲/▼ och tryck på ►.

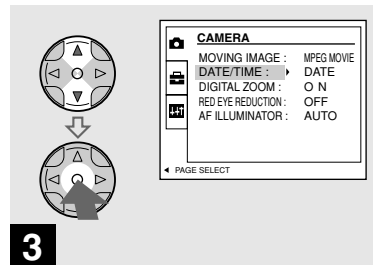

→ Välj den typ av information som ska infogas med ▲/▼ på kontrollknappen och tryck sedan på knappens mitt ●.

- DAY&TIME:** Infogar datumet och tiden för tagningen av bilden
- DATE:** Infogar året, månaden och dagen för tagningen av bilden
- OFF:** Infogar ej information om datum/tid på bilden

När du har gjort inställningarna vrids du lägesväljaren till  och fortsätter att ta bilder.

- Du kan även utföra den här proceduren när lägesväljaren är inställd på SCN.
- Inställningarna som du har gjort här sparas även om strömmen stängs av.

Ta bilder efter miljön (Scene selection)

Skymningsläge



Läge Skymning och porträtt



Läge Vy



När du tar bilder i mörker, porträtt eller vyer, använder du de lägen som finns listade nedan för att höja bildkvaliteten.

Skymningsläge

Vid mörka ljusförhållanden kan du ta bilder med Skymningsläget och ändå få fina bilder. Eftersom slutartiden är längre i de här förhållandena rekommenderar vi dock att du använder ett stativ.

- Blixten kan inte användas.

Läge Skymning och porträtt

Använd det här läget när du tar bilder i mörker med människor i förgrunden. Eftersom slutartiden är längre rekommenderar vi att du använder ett stativ.

- På så vis kan du ta bilder av människor i förgrunden med tydliga konturer utan att förlora känslan av att bilden är tagen på kvällen.
- Blixten skickar automatiskt förblixtar.

Läge Vy

Fokuserar på objekt långt borta, så det är praktiskt att använda för tagning av vyer på håll.

- Det går inte att använda i Makro-läge.
- Det går inte att använda automatisk blyxt

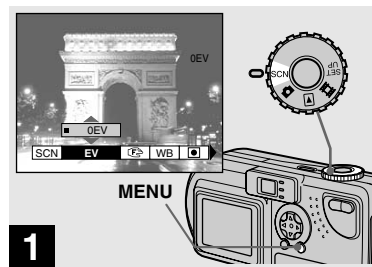

➔ Ställ in lägesväljaren på SCN och tryck på MENU.

Menyn visas.

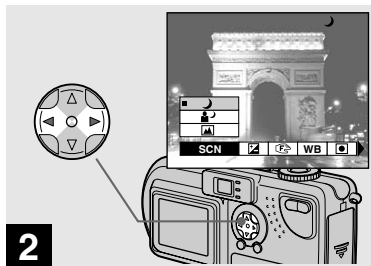

2
→ Välj [SCN] med ◀▶ på kontrollknappen.

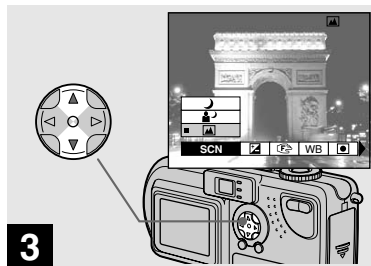

3
→ Välj det önskade läget med ▲▼ på kontrollknappen.

Läget ställs in efter ditt val.

När du har gjort inställningarna trycker du på MENU-knappen. Menyn försvinner från teckenfönstret.

Avsluta Val av miljö

Ställ in lägesväljaren på ett annat läge än SCN.

- Inställningarna som du har gjort här sparas även om strömmen stängs av.

NR långsam slutare

När den valda slutartiden är mer än eller lika med en 1/2 sekund i läget Skymning eller Skymning och porträtt visas "NR" före indikeringen av slutartiden och kameran ändrar automatiskt till läget NR långsam slutare.

Läget NR långsam slutare tar bort störningar i tagna bilder och gör dem skarpare. Om du vill ta bort vibrations effekter rekommenderar vi stativ.

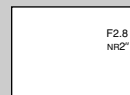

Tryck ned avtryckarknappen helt.

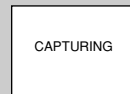

Sedan blir skärmen svart.

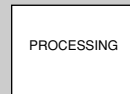

När "PROCESSING" försvinner har bilden tagits.

Visa bilder i kamerans LCD-teckenfönster

Enstaka (fönster för enstaka bild)



Med den här kameran kan du titta på de tagna bilderna nästan omedelbart i LCD-teckenfönstret. Med den här kameran kan du visa dina bilder på tre olika sätt.

Enstaka (fönster för en bild)

Du kan visa en bild i taget, som tar upp hela fönstret.

Sakregister (fönster för 9 bilder)

Nio bilder visas samtidigt i olika rutor i teckenfönstret.

Sakregister (fönster för 3 bilder)

Tre bilder visas samtidigt i olika rutor i teckenfönstret. Även olika alternativ med bildinformation visas.

Sakregister (fönster för 9 bilder)



Sakregister (fönster för 3 bilder)

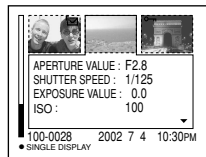

- Mer information om filmer finns på sidan 70.
- Mer detaljer om alternativen som visas finns på sidan 100.

Visa enstaka bilder

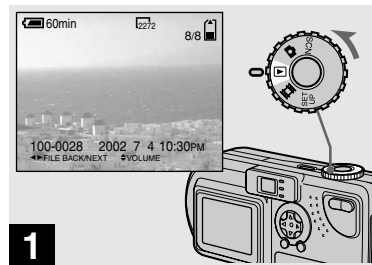

➔ Ställ in lägesväljaren på  och slå på strömmen

Den senast tagna bilden visas.

Visa Index-fönster (9 eller 3 bilder)

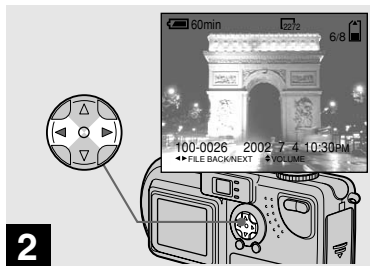

→ Välj Stillbild med ◀▶ på kontrollknappen.

- ◀ : Visar den föregående bilden.
- ▶ : Visar nästa bild.

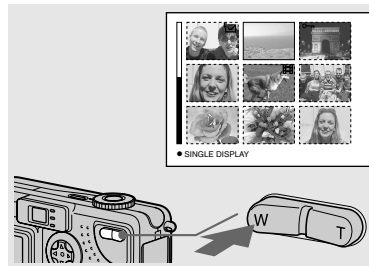

→ Tryck på zoom W knappen en gång.

Fönstret växlar till **Index-fönster (9 bilder)**.

Så här visar du föregående (nästa) Index-fönster

Tryck på ▲/▼/◀▶ på kontrollknappen för att flytta den gula ramen uppåt/nedåt/åt vänster/åt höger.

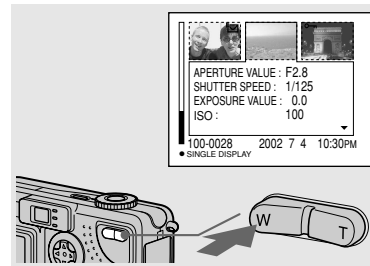

→ Tryck på zoom W knappen en gång till.

Fönstret växlar till **Index-fönster (3 bilder)**.

När du trycker på ▲/▼ på kontrollknappen visas den resterande bildinformationen.

Så här visar du föregående (nästa) Index-fönster

Tryck på ◀▶ på kontrollknappen.

Så här återgår du till fönstret för en enskild bild

Tryck på zoom T knappen upprepade gånger eller tryck mitt på ● på kontrollknappen.

Visa bilder på en TV-skärm

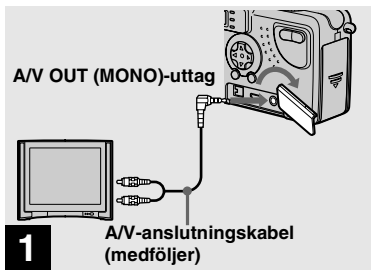

→ Använd videoanslutningskabeln, anslut kamerans A/V OUT (MONO)-uttag till TV:n.

Om TV:n har stereoingång ansluter du ljudkontakten (svart) på A/V-kabeln till vänster kanal.

- Anslut A/V-kabeln till kameran och TV:n när du har försäkrat dig om att båda är avstängda.



→ Slå på strömmen till TV:n och ställ in omkopplaren för TV/video på "Video".

- Beroende på din TV kan omkopplarens namn och placering variera.

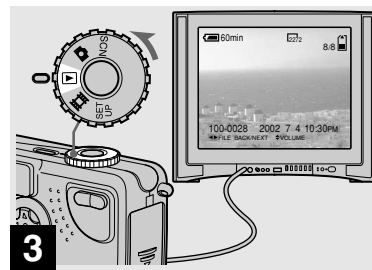

→ Ställ in lägesväljaren på  och sätt på kameran.

Tryck på  på kontrollknappen för att välja en bild.

- När du använder den här funktionen kan du behöva byta utgående videosignal så att den stämmer överens med din TV (sidan 93).

Visa bilder på en TV-apparat

Om du vill visa bilder på en TV behöver du en TV med ett videouttag och en videanslutningskabel.

TV:n måste använda samma färgsystem som kameran. Se efter i följande lista:

NTSC-system

Bahamas, Bolivia, Centralamerika, Chile, Colombia, Ecuador, Filippinerna, Jamaica, Japan, Kanada, Korea, Mexico, Peru, Surinam, Taiwan, USA, Venezuela m.fl.

PAL-system

Australien, Belgien, Danmark, Finland, Holland, Hongkong, Italien, Kina, Kuwait, Malaysia, Norge, Nya Zeeland, Portugal, Schweiz, Singapore, Slovakien, Spanien, Storbritannien, Sverige, Thailand, Tjeckien, Tyskland, Österrike m.fl.

PAL-M-system

Brasilien

PAL-N-system



Argentina, Paraguay, Uruguay

SECAM-system

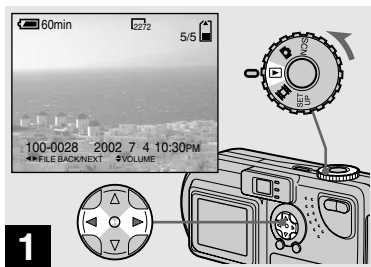

Bulgarien, Frankrike, Guyana, Irak, Iran, Monaco, Polen, Ryssland, Ukraina, Ungern m.fl.

Radera bilder

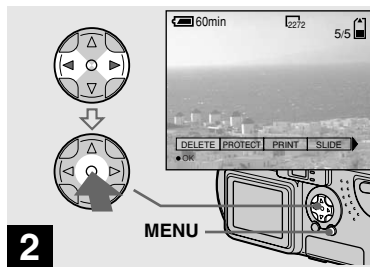

- Ställ in lägesväljaren på  och sätt på kameran.
Välj bilden som du vill ta bort med  på kontrollknappen.



- Tryck på MENU.
Välj [DELETE] med  på kontrollknappen och tryck sedan mitt på .

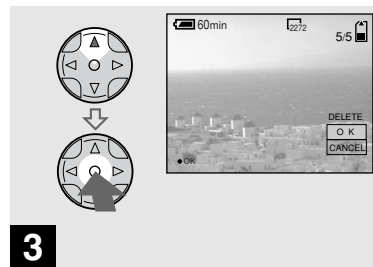

Bilden har inte raderats ännu.



- Välj [OK] med  på kontrollknappen och tryck sedan mitt på .

“MEMORY STICK ACCESS” visas i teckenfönstret. När det här meddelandet försvinner har bilden raderats.

Så här avbryter du raderingen

Välj [CANCEL] med  på kontrollknappen och tryck sedan mitt på .

Radera i Index-fönstret (9 bilder)

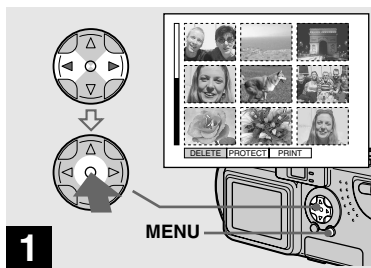

- 1** → När ett Index-fönster (9 bilder) (sidan 31) visas trycker du på MENU.
Välj [DELETE] med ◀/▶ på kontrollknappen och tryck sedan mitt på ●.

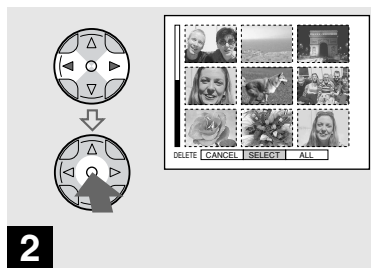

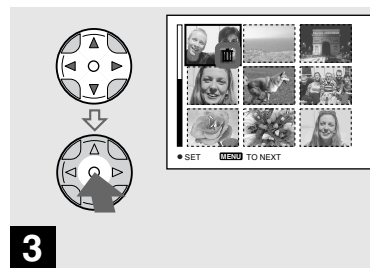

- 2** → Välj [SELECT] med ◀/▶ på kontrollknappen och tryck sedan mitt på ●.

Så här raderar du samtliga bilder
Välj [ALL] med ◀/▶ på kontrollknappen och tryck sedan mitt på ●. Välj sedan [OK] och tryck sedan mitt på ●. Om du vill avbryta raderingen väljer du [EXIT] och trycker sedan mitt på ●.



- 3** → Välj bilden du vill radera med ▲/▼/◀/▶ på kontrollpanelen och tryck sedan mitt på ●.

Markeringen  är placerad på den valda bilden. Bilderna har inte raderats ännu. Markera alla bilder som du vill radera med ett .

- Tryck på ● en gång till för att avbryta valet av bilder.

Radera i Index-fönstret (9 bilder) (forts.)

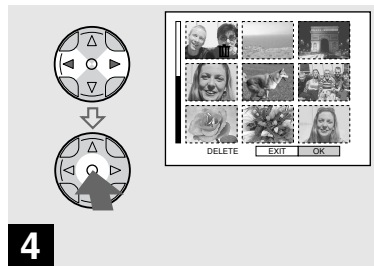

- 4** → Tryck på MENU.
Välj [OK] med ◀/▶ på
kontrollknappen och tryck
sedan mitt på ●.

När "MEMORY STICK ACCESS"
försvinner har bilden raderats.

Så här avbryter du raderingen

Välj [EXIT] med ◀ på kontrollknappen och
tryck mitt på knappen ●.

Radera i Index-fönstret (3 bilder)

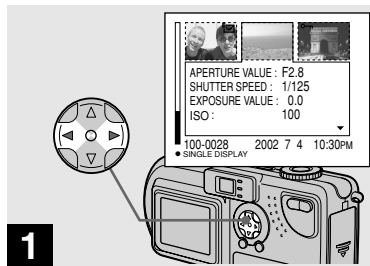

- 1** → När ett Index-fönster (3 bilder)
(sidan 31) visas flyttar du
bilden som du vill radera med
◀/▶ på kontrollknappen.

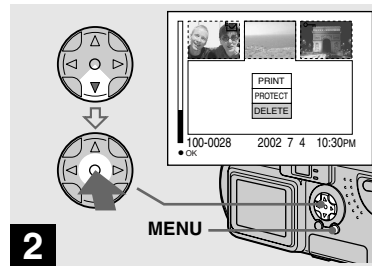

- 2** → Tryck på MENU.
Välj [DELETE] med ▼ på
kontrollknappen och tryck
sedan mitt på ●.

Bilden har inte raderats ännu.

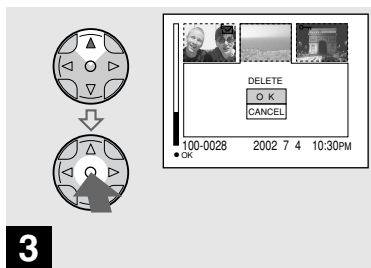

3

→ Välj [OK] med ▲ på kontrollknappen och tryck sedan mitt på ●.

När "MEMORY STICK ACCESS" försvinner har bilden raderats.

Så här avbryter du raderingen

Välj [CANCEL] med ▼ på kontrollknappen och tryck sedan mitt på ●.

Formatera en "Memory Stick"

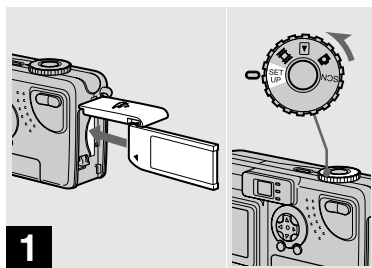

- 1** → Sätt in den "Memory Stick" i kameran som du vill formatera. Ställ in lägesväljaren på SET UP och slå på strömmen

- "Formatering" betyder att man förbereder en "Memory Stick" för att ta bilder. Den här proceduren kallas "initiering". Den "Memory Stick" som medföljer den här kameran, och de som finns tillgängliga i handeln, är redan formaterade och kan användas direkt.
- Tänk på att när du formaterar en "Memory Stick" raderas alla bilder som finns lagrade i den permanent.

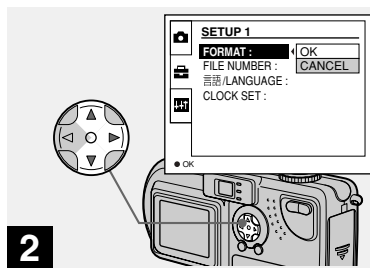

- 2** → Välj  (SETUP 1) med ▲/▼ på kontrollknappen. Välj [FORMAT] med ► och tryck sedan på ►. Välj [OK] med ▲/▼ och tryck sedan mitt på ●.

Så här avbryter du formateringen

Välj [CANCEL] med ▼ på kontrollknappen och tryck sedan mitt på ●.

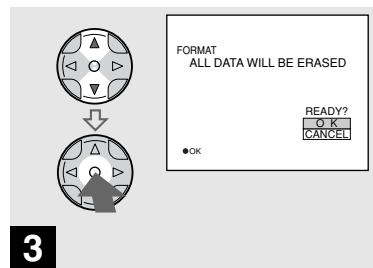

- 3** → Välj [OK] med ▲/▼ på kontrollknappen och tryck sedan mitt på ●.

Meddelandet "FORMATTING" visas. Formateringen är avslutad när det här meddelandet försvinner.

Kopiera stillbilder till datorn

Följ stegen nedan om du vill kopiera dina bilder till datorn.

Steg som krävs av ditt operativsystem

Operativsystem	Steg
Windows 98/98SE/2000/Me	Steg ❶ till ❺ (sidorna 40 till 44, 46)
Windows XP	Steg ❷ till ❺ (sidorna 41, 42, 44 till 46)
Mac OS 8.5.1/8.6/ 9.0/9.1/9.2, Mac OS X (v10.0/v10.1)	Sidan 49

- Steg ❶ kan vara överflödigt beroende på ditt operativsystem.
- När du har slutfört installationen av USB-drivrutinen är steg ❶ överflödigt.

Rekommenderad datormiljö

Rekommenderad Windows-miljö

Operativsystem:

Microsoft Windows 98, Windows 98SE, Windows 2000 Professional, Windows Millennium Edition, Windows XP Home Edition eller Windows XP Professional

Ett operativsystem som installerats på fabriken (inte uppgraderat) krävs för korrekt användning. Vi kan inte garantera användning av operativsystem som inte är listade ovan.

Processor:

MMX Pentium 200 MHz eller snabbare

USB-kontakt:

Medföljer som standardutrustning

Rekommenderad Macintosh-miljö

Operativsystem:

Mac OS 8.5.1, 8.6, 9.0, 9.1, 9.2, eller Mac OS X (v10.0/v10.1)

Ett operativsystem som installerats på fabriken (inte uppgraderat) krävs för korrekt användning. Uppdatera operativsystemet till Mac OS 9.0 eller 9.1 för följande modeller.

- iMac med Mac OS 8.6 installerat på fabriken och med en CD-ROM-enhet
- iBook eller Power Mac G4 med Mac OS 8.6 installerat på fabriken

USB-kontakt:

Medföljer som standardutrustning

- Om du ansluter två eller flera USB-enheter till datorn på en gång kan det hända att vissa enheter, inklusive kameran, inte fungerar beroende på typen av USB-enhet.

- Användningen garanteras inte när du använder ett USB-nav.
- Vi kan inte garantera användningen av alla ovan rekommenderade miljöer.

USB-läge

Det finns två olika lägen för USB-anslutning, [NORMAL] och [PTP]. Fabriksinställningen är läget [NORMAL]. Det här avsnittet beskriver USB-anslutning med läget [NORMAL].

Kommunikation med datorn (endast för Windows-användare)

Om du återställer datorn från läget för uppehåll eller vila kan det hända att kommunikationen mellan kameran och datorn inte återställs på samma gång.

När en USB-kontakt inte medföljer datorn

När varken en USB-kontakt eller ett "Memory Stick"-fack medföljer kan du kopiera bilder med ett tillbehör. Mer information finns på webbplatsen för Sony. <http://www.sony.net/>



1 Installera USB-drivrutinen



98 2000
98SE Me



1

➔ Sätt på datorn och sätt i den medföljande CD-ROM i CD-ROM-enheten.

Anslut inte kameran till datorn ännu.

Välkomstfönstret visas. Om det inte visas dubbelklickar du på  (My Computer) ➔  (ImageMixer) i den ordningen.

- Det här avsnittet beskriver hur du upprättar en USB-anslutning med Windows Me som exempel. Du kan behöva utföra olika steg beroende på ditt operativsystem.
- **Stäng alla andra program innan du installerar drivrutinen.**
- Logga in som administratör när du använder Windows 2000.



2

➔ Klicka på [USB Driver] i välkomstfönstret.

Fönstret "InstallShield wizard" visas.

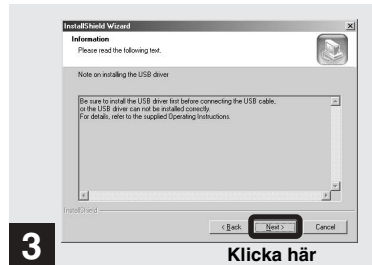

3

Klicka här

➔ Klicka på [Next]. När "Information"-fönstret visas klickar du på [Next].

Installationen av USB-drivrutinen påbörjas. Ett meddelande visas i fönstret när installationen är slutförd. Mata ut CD-ROM-skivan.



2 Förbereda kameran

98 2000 XP
98SE Me



→ Klicka på [Yes, I want to restart my computer now] och sedan på [Finish].

Datorn startas om. Nu kan du upprätta en USB-anslutning.

- Du kan använda programmet "PIXELA ImageMixer for Sony" för att kopiera bilderna till datorn. Om du vill installera det här programmet klickar du på [PIXELA ImageMixer] i öppningsfönstret och följer sedan anvisningarna i varje fönster.
- Du måste installera DirectX om du vill använda programmet "PIXELA ImageMixer for Sony". Klicka på [DirectX] och följ anvisningarna i respektive fönster. Datorn startas om när installationen är slutförd.

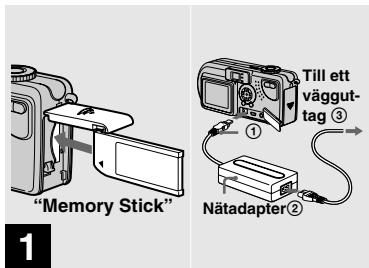

→ Sätt in kamerans "Memory Stick" med bilderna som du vill kopiera i kameran. Anslut kameran och nätadaptern och sätt i nätadaptern i vägguttaget.

- Mer information om nätadaptern finns på sidan 13.
- Mer detaljer om "Memory Stick" finns på sidan 17.

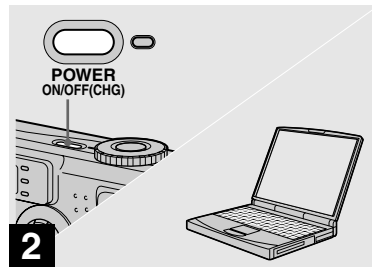

→ Slå på datorn och kameran.



Ansluta datorn till kameran

98 2000 XP
98SE Me

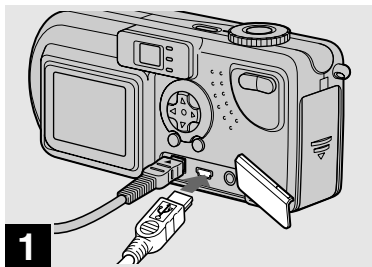

➔ **Anslut den medföljande USB-kabeln till kameran. Anslut sedan den andra änden av USB-kabeln till datorn.**

- När du använder en stationär dator ansluter du USB-kabeln till USB-kontakten på baksidan.
- När du använder Windows XP visas kopieringsguiden automatiskt på skrivbordet. Gå till sidan 44.

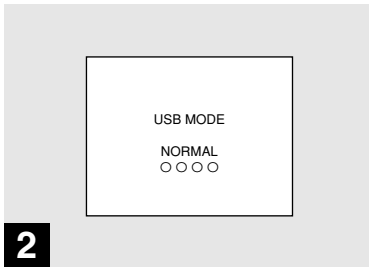

“USB MODE NORMAL” visas i kamerans LCD-teckenfönstret. När en USB-anslutning upprätthållits första gången kör datorn automatiskt det program som används för att identifiera kameran. Vänta en stund.

- Om “USB MODE NORMAL” inte visas kontrollerar du att [USB CONNECT] är inställd på [NORMAL] i SET UP-inställningarna (sidan 93).

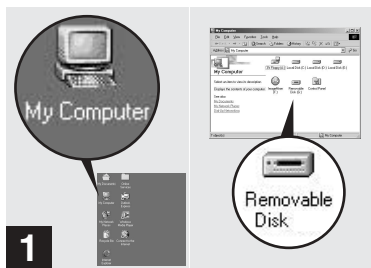

- ➔ **Dubbelklicka på [My Computer] och sedan på [Removable Disk].**

Innehållet i den "Memory Stick" som finns i kameran visas.

- Det här avsnittet beskriver ett exempel på hur du kopierar bilder till mappen "My Documents".
- När ikonen "Removable Disk" inte visas läser du mer på nästa sida.
- Du kan använda programmet "PIXELA ImageMixer for Sony" för att kopiera bilderna till datorn. Mer information finns i programmets hjälpfiler.

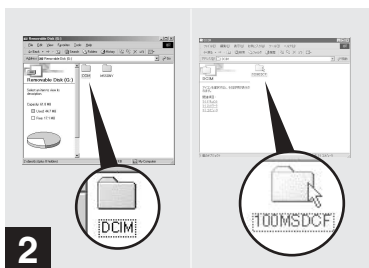

- ➔ **Dubbelklicka på [DCIM] och sedan på [100MSDCF].**

Mappen "100MSDCF" öppnas.

- Mappen "100MSDCF" innehåller den bildfil som du tog med kameran.
- Namnen på mapparna varierar beroende på vilken typ av bilder de innehåller (sidan 47).

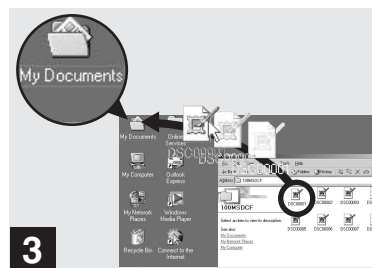

- ➔ **Dra och släpp bildfilerna till mappen "My Documents".**

Bildfilerna kopieras till mappen "My Documents".

- När du försöker att kopiera en bild till en mapp där en bild med samma filnamn har sparats visas ett meddelande där du bekräftar att du vill skriva över filen. Om du vill skriva över den befintliga bilden med en ny klickar du på [Yes]. Om du inte vill skriva över den klickar du på [No] och ändrar sedan filnamnet.

När en ikon för en borttagbar disk inte visas

- 1 Högerklicka på [My Computer] och klicka sedan på [Properties]. Fönstret "System Properties" visas.
- 2 Kontrollera om andra enheter redan är installerade.
 - ① Klicka på [Device Manager].
 - ② Dubbelklicka på [? Other Devices].
 - ③ Kontrollera om det finns en [? Sony DSC] eller [? Sony Handycam] med ett ? märke.
- 3 Om du hittar någon av enheterna ovan följer du stegen nedan för att ta bort dem.
 - ① Klicka på [? Sony DSC] eller [? Sony Handycam].
 - ② Klicka på [Delete]. Fönstret "Device deletion confirmation" visas.
 - ③ Klicka på [OK]. Enheten har tagits bort.

Försök att installera USB-drivrutinen igen med den medföljande CD-ROM-skivan (sidan 40).

4 Kopiera bilder XP

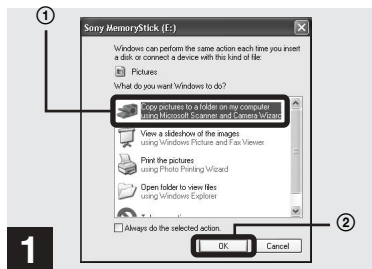

- ➔ Klicka på fönstret [Copy pictures to a folder on my computer using Microsoft Scanner and Camera Wizard] och klicka sedan på [OK].

Fönstret "Scanner and Camera Wizard" visas.

- När du följer stegen på sidan 42 visas kopieringsguiden på datorns skrivbord.

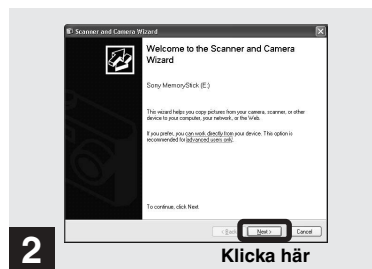

- ➔ Klicka på [Next].

Bilderna som är sparade i "Memory Stick" visas.

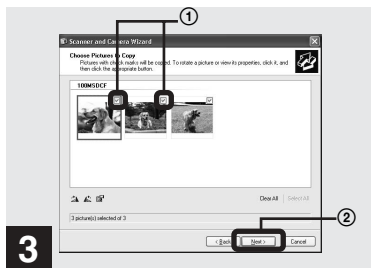

- Klicka på om du vill avmarkera bilder som du inte vill kopiera till datorn och klicka sedan på [Next].

Fönstret "Picture Name and Destination" visas.

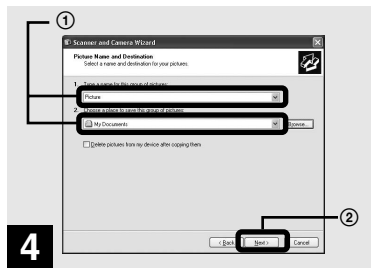

- Ange namnen på bildfilerna som ska kopieras samt platsen dit du vill kopiera dem och klicka sedan på [Next].

Kopiering av bilderna påbörjas. När kopieringen är slutförd visas fönstret "Other Options".

- Här används mappen "My Documents" som kopieringsmapp.

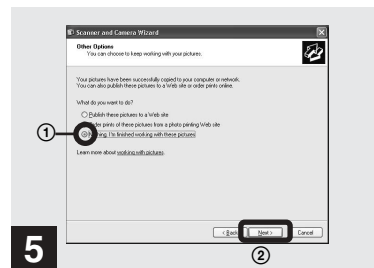

- Klicka på [Nothing. I'm finished working with these pictures] och sedan på [Next].

Fönstret "Completing the Scanner and Camera Wizard" visas.

5 Visa bilderna på datorn

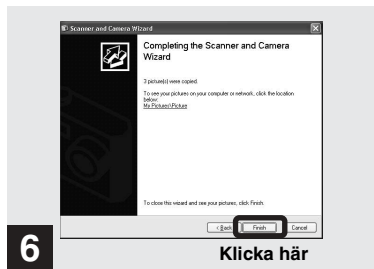

→ Klicka på [Finish].

Guiden avslutas.

- Om du vill fortsätta att kopiera andra bilder kopplar du ur USB-kabeln och ansluter den sedan igen. Följ sedan anvisningarna från steg 1.



→ Dubbelklicka på [My Documents] på skrivbordet.

Mappen "My Documents" öppnas.

- Avsnittet beskriver stegen för hur du kopierar bilder till mappen "My Documents" sidan 43 och 44.
- Om du använder Windows XP klickar du på [Start]→[My Documents] i den följd.
- Du kan använda programmet "PIXELA ImageMixer for Sony" för att visa bilderna på datorn. Mer information finns i programmets hjälpfiler.

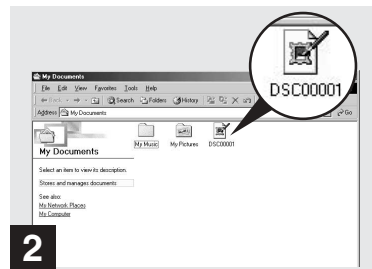



→ Dubbelklicka på önskad bildfil.

Bildfilen öppnas.

Så här tar du bort en USB-kabel från datorn eller en “Memory Stick” från kameran under en USB-anslutning

För användare av Windows 2000, Me eller XP

- 1 Dubbelklicka på  i aktivitetsfältet.
- 2 Klicka på  (Sony DSC) och sedan på [Stop].
- 3 Kontrollera enheten i kontroll-fönstret och klicka sedan på [OK].
- 4 Klicka på [OK].
Det här steget behövs inte för Windows XP-användare.
- 5 Koppla ur USB-kabeln eller ta ur “Memory Stick”.

För användare av Windows 98 eller 98SE

Utför endast steg 5 ovan.

Platser för lagring av bildfiler och namn på bildfiler

Bildfilerna som tagits med kameran är grupperade som mappar i “Memory Stick” efter vilket tagningsläge som använts.

Exempel: när mappar visas i Windows Me

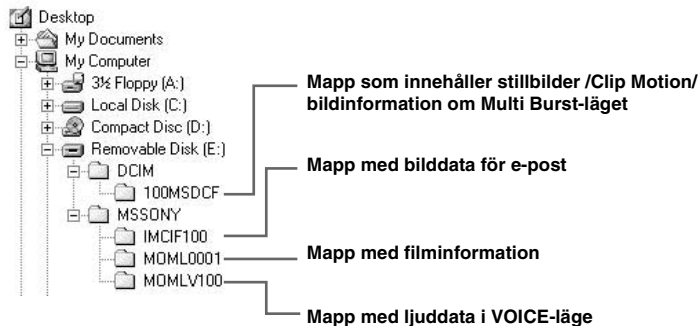

Platser för lagring av bildfiler och namn på bildfiler (forts.)

Map	Filnamn	Innebörd av fil
100MSDCF	DSC0□□□□.JPG	<ul style="list-style-type: none">• Stillbildsfil som har tagits på normalt sätt• Stillbildsfil som har tagits i<ul style="list-style-type: none">– E-MAIL-läge (sidan 59)– VOICE-läge (sidan 59)– Multi Burst-läge (sidan 57)
	CLP0□□□□.GIF	<ul style="list-style-type: none">• Clip Motion-filer tagna i NORMAL-läge (sidan 56)
	CLP0□□□□.THM	<ul style="list-style-type: none">• Indexbildfil av Clip Motion-filer tagna i NORMAL-läge
	MBL0□□□□.GIF	<ul style="list-style-type: none">• Clip Motion-filer tagna i MOBILE-läge (sidan 56)
	MBL0□□□□.THM	<ul style="list-style-type: none">• Indexbildfil av Clip Motion-filer tagna i MOBILE-läge
IMCIF100	DSC0□□□□.JPG	<ul style="list-style-type: none">• Småbildsfil tagen i E-MAIL-läge (sidan 59)
MOML0001	MOV0□□□□.MPG	<ul style="list-style-type: none">• Filmfiler tagna på normalt sätt (sidan 69)
MOMLV100	DSC0□□□□.MPG	<ul style="list-style-type: none">• Ljudfiler tagna i VOICE-läge (sidan 59)



Information om tabellen

- Innebörden av de olika filnamnen är som ovan:
 - avser ett nummer i intervallet 0001 till 9999.
- De numeriska delarna av följande filer är samma.
 - En småbildsfil som har tagits i E-MAIL-läge och dess motsvarande bildfil
 - En ljudfil som spelats in i VOICE-läge och dess motsvarande bildfil
 - En bildfil som har tagits med Clip Motion och dess motsvarande indexbildfil

Följ stegen nedan som gäller ditt operativsystem.

Operativsystem	Steg
Mac OS 8.5.1/8.6/9.0	Steg 1 till 5
Mac OS 9.1/9.2/ Mac OS X (v10.0/v10.1)	Steg 2 till 5

1 Installera USB-drivrutinen (Endast för Mac OS 8.5.1-, 8.6-, och 9.0-användare)

- 1 Sätt på datorn och sätt i den medföljande CD-ROM-skivan i CD-ROM-enheten. Fönstret "PIXELA ImageMixer" visas.
- 2 Dubbelklicka på  (Setup Menu).
- 3 Klicka på  (USB Driver). Fönstret "USB Driver" visas.
- 4 Dubbelklicka på ikonen för den hårddisk som innehåller operativsystemet så att fönstret öppnas.
- 5 Dra och släpp följande två filer från fönstret som öppnats i steg 3 till ikonen för systemmappen i fönstret som öppnats i steg 4.
 - Sony USB Driver
 - Sony USB Shim

- 6 När bekräftelsemeddelandet [OK] visas klickar du på.
- 7 Starta om datorn.

2 Förbereda kameran

Mer information finns på sidan 41.

3 Ansluta kameran till datorn

Mer information finns på sidan 42.

Så här tar du bort en USB-kabel från datorn eller en "Memory Stick" från kameran under en USB-anslutning

Dra och släpp ikonen för "Memory Stick"-enheten till ikonen för "Trash" och ta sedan bort USB-kabeln eller kamerans "Memory Stick".

* Om du använder Mac OS X tar du bort USB-kabeln etc. när du har stängt av datorn.

4 Kopiera bilder

- 1 Dubbelklicka på ikonen som just har identifierats på skrivbordet. Innehållet i den "Memory Stick" som finns i kameran visas.
- 2 Dubbelklicka på [DCIM].
- 3 Dubbelklicka på [100MSDCF].

- 4 Dra och släpp bildfilerna till ikonen för hårddisken. Bildfilen kopieras till hårddisken.

5 Visa bilderna på datorn

- 1 Dubbelklicka på ikonen för hårddisken.
- 2 Dubbelklicka på den önskade bildfilen i mappen som innehåller de kopierade filerna. Bildfilen öppnas.

- Du kan använda programmet "PIXELA ImageMixer for Sony" för att kopiera bilder till datorn och visa bilder på datorn. Du installerar programmet genom att först sätta in den medföljande CD-ROM-skivan i CD-ROM-enheten. Klicka sedan på installationsikonen och välj önskat språk under "PIXELA ImageMixer" i välkomstfönstret. Följ anvisningarna i varje fönster.

Så här installerar och använder du kameran

Det här avsnittet beskriver de menyer som används oftast och SET UP-skärmbilden.

Kontrollknapp

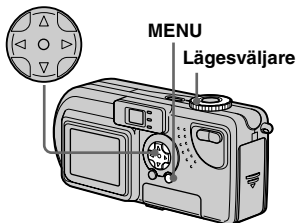

Ändra menyinställningarna

1 Tryck på MENU.

Menyn visas.

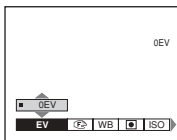

2 Välj den inställning du vill ändra med ◀/▶ på kontrollknappen.

Bokstäverna och symbolerna på det alternativ du har val blir gula.

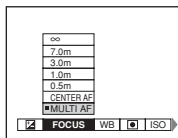

3 Välj den önskade inställningen med ▲/▼ på kontrollknappen.

Den valda inställningens ram blir gul och inställningen väljs.

Så här stänger du av menyfönstret

Tryck på MENU.

Ändra alternativ i SET UP-teckenfönstret

1 Ställ in lägesväljaren på SET UP.

SET UP Skärmbilden visas.

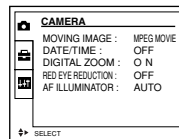

2 Välj den inställning som du vill ändra med ▲/▼/◀/▶ på kontrollknappen.

Det valda alternativets ram blir gul.

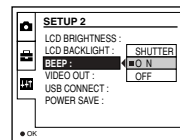

3 Tryck mitt på knappen ● på kontrollknappen för att bekräfta inställningen.

Så här stänger du av fönstret i SET UP-teckenfönstret

Ställ in lägesväljaren på ett annat läge än SET UP.

Välja en fokuseringsmetod

Lägesväljare: /SCN/

Multipoint AF





Med AF-avståndsmätaren vidgas ramen.

Center AF

AF-avståndsmätarens ram är bara bildens centrum.

1 Ställ in lägesväljaren på , SCN eller till .

2 Tryck på MENU.
Menyn visas.

3 Välj  (FOCUS) med /  och välj sedan [MULTI AF] eller [CENTER AF] med / .

Fokus justeras automatiskt. Färgen på AF-avståndsmätarens ruta ändras från vit till grön.

Multipoint AF



Center AF



- När du filmar (MPEG) och väljer Multipoint beräknas avståndet till fönstrets mitt som genomsnittligt avstånd, så att AF fungerar t.o.m. när kameran till viss del vibrerar. Center AF fokuserar automatiskt endast på bildens mitt, så det är användbart när du endast vill fokusera på det du vill ta en bild av.
- När du använder digital zooming eller AF-belysning ges objekt i eller nära bildrutan prioritet för AF-belysningen. I det här fallet visas inte AF-avståndsmätaren.

Ta bilder med AF-låset med hjälp av Center AF

Om det är svårt att fokusera med Center AF p.g.a. att objektet inte befinner sig mitt i bildrutan kan du fokusera med hjälp av AF-avståndsmätaren. Kameran kan t.ex. när du tar en bild på två personer, och det finns ett tomrum mellan dem, fokusera på bakgrunden som syns mellan dem. Då kan du använda AF-låset för att säkerställa att kameran fokuserar på objekten på rätt sätt.

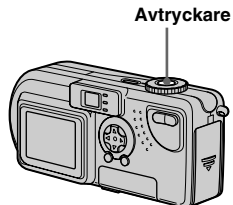

- När du använder AF-låset kan du ta en bild med korrekt fokusering även om objektet befinner sig vid bildrutans kant.

1 Komponera bilden så att objektet befinner sig mitt i AF-avståndsmätaren och tryck ned avtryckarknappen halvvägs.

Först justeras fokuseringen på det objekt som du riktar kameran mot. När AE/AF-låsindikatorn inte längre blinkar, men fortfarande är tänd, och du hör ett pipande ljud är justeringen slutförd.



AF-avståndsmätare

AE/AF-låsindikator

2 Återgå till den helt komponerade bilden och tryck ned avtryckarknappen igen.

När du hör ett klickande tas bilden med korrekt fokus för mänskliga objekt.



- Du kan göra justeringen av AF-låset innan du helt trycker ner avtryckarknappen.

Ställa in avståndet till motivet

– Förinställt fokus

Lägesväljare: /SCN/

När du tar en bild med ett redan inställt avstånd, eller när du tar en bild genom ett nät eller fönster, kan det vara svårt att få rätt fokus i läget autofokus. Då kan det vara praktiskt att använda den förinställda fokuseringen.

Kontrollknapp

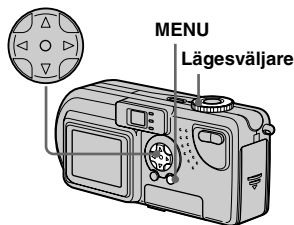

1 Ställ in lägesväljaren på , SCN eller .

2 Tryck på MENU.

Menyn visas.

3 Välj (FOCUS) med och välj sedan avståndet till objektet med .

Du kan välja mellan följande avståndsinställningar.
0.5m, 1.0m, 3.0m, 7.0m, ∞ (obegränsat avstånd)

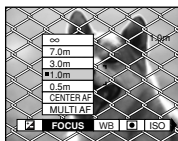

Så här återgår du till läget autofokus

Tryck på MENU en gång till, välj (FOCUS) och välj sedan [MULTI AF] eller [CENTER AF].

- Fokusinformationen anger kanske inte avståndet helt korrekt.
- Om du riktar linsen uppåt eller nedåt ökas felmarginalen.
- Om det förinställda fokusvärdet blinkar när du har valt [0.5m], trycker du på zoomknappen W tills värdet slutar blinka.

Justera exponeringen

– EV-justering

Lägesväljare: /SCN/

Används när du vill ändra den automatiska exponeringen till annan exponering. Värdet kan anges i intervallet +2.0EV till -2.0EV med 1/3EV-steg.

1 Ställ in lägesväljaren på , SCN eller .

2 Tryck på MENU.

Menyn visas.

3 Välj (EV) med .

Värdet för exponeringsjusteringen visas.



4 Välj värde för exponeringsjusteringen.

Välj värde för exponeringsjusteringen med ▲/▼.

Gör justeringarna när du bekräftar ljusstyrkan i objektets bakgrund i LCD-teckenfönstret.

Så här återgår du till läget för autojustering

Ställ in värdet för exponeringsjusteringen till 0 EV igen.

- När objektet är extremt ljust, mörkt eller när du använder blixtn kanske justeringen inte fungerar.

Tekniker för tagning av bilder

När du tar bilder på normalt sätt justerar kameran exponeringen automatiskt. Kontrollera bilden du ska ta. Om den ser ut som bilden nedan bör du göra justeringarna manuellt. Om du tar bilder av en person i motljus eller av ett snötäckt landskap gör du justeringar mot +. Om du däremot har ett mörkt objekt som täcker fönstret gör du justeringar mot – för bästa resultat.



Otillräcklig exponering
→ Justera mot +



Lämplig exponering



Överexponerad
→ Justera i riktning –

Spotlight-mätning

Lägesväljare: /SCN/

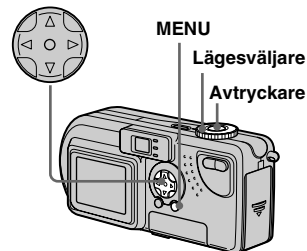

När det förekommer bakgrundsbelysning eller när bakgrunden är en skarp kontrast till objektet kan du justera fokuseringen så att den passar objektet. Du kan sikta på en speciell punkt och mäta ljuset så att det justerar fokuseringen för den punkten.

Kontrollknapp



1 Ställ in lägesväljaren på , SCN eller .

2 Tryck på MENU.
Menyn visas.

- 3** Välj  (SPOT METER) med /▶ och välj sedan [ON] med ▲/▼.

Punkten för spotlight-mätaren visas.



Punkt för
spotlight-
mätning



- 4** Rikta in spotlight-mätaren mot den punkt du vill ta en bild av och ta sedan bilden.

Så här avbryter du en spotlight-mätning

I steg **3**, väljer du [OFF]. Rikt-punkten för spot-ljussmätningen försvinner och kameran återgår till normal ljussmätning. Punkten för spotlight-mätningen försvinner och kameran återgår till normal ljussmätning.

Justera färgnyanser

– Vitbalans

Lägesväljare: /SCN/

När du tar bilder med automatiska funktioner ställs vitbalansen in automatiskt i förhållande till objektets förutsättningar och därefter justeras den totala färgbalansen. När du vill korrigera de förhållanden som rådde när bilden togs, eller när du tar bilder i speciella ljusförhållanden, kan du välja att göra inställningarna manuellt.

AUTO (ingen display)

Vitbalansen justeras automatiskt.

(Dagsljus)

Används när du tar bilder utomhus och i mörker, under neonljus, på fyrverkerier, soluppgångar och solnedgångar.

(Molnigt)

Används när du tar bilder när det är molnigt.

(Lysrör)

Används när du tar bilder i lysrörsbelysning.

(Glödlampa)

- Används när du tar bilder på t.ex. en fest, där ljusförhållandena ofta ändras
- Används i en studio eller under videoljus
- Används när du tar bilder under natrium- eller kvicksilverlampor

- 1** Ställ in lägesväljaren på , SCN eller .

- 2** Tryck på MENU.

Menyn visas.

- 3** Välj [WB] (WHITE BAL) med ◀/▶ och välj sedan önskad inställning med ▲/▼.

Så här återgår du till de automatiska inställningarna

I steg **3** väljer du [AUTO].

- Under lysrör som flimrar kan du uppleva att bildens totala färg kan skilja sig från den verkliga färgen, även om du använder .
- När blixten utlöses avbryts den manuella inställningen och bilden tas i AUTO-läge.

Tekniker för tagning av bilder

Färgen på objektet som du ser påverkas av rådande ljusförhållanden. I starkt solsken kan bilden verka blåaktig och vid ljuskällor som t.ex. glödlampor verkar vita föremål nästan vara rödaktiga. Människoögat har en fantastisk förmåga att anpassa sig. T.o.m. när ljusförhållanden ändras kan ögat anpassa sig och känna igen den rätta färgen nästan omedelbart. Digitala stillbildskameror påverkas dock mycket av ljusförhållanden. Den här kameran anpassar sig normalt automatiskt, men om du upptäcker att färgen på hela bilden verkar vara något onormal när du visar en bild i LCD-teckenfönstret rekommenderas du att justera vitbalansen.

Flera bildrutor vid tagning

– Clip Motion

Lägesväljare:

Du kan ta ett antal stillbilder i följd (GIF-animering). Eftersom filstorleken är liten är dessa bilder ideala för användning på en hemsida eller vid bifogning till ett e-postmeddelande.

- Clip Motion-bilder är begränsade till färgnivåer på 256 färger eller mindre. Det är karakteristiskt för tagning i GIF-format. P.g.a. detta kan det hända att bildkvaliteten på vissa bilder kan bli sämre.

NORMAL (160x120)

Det maximala antalet bildrutor du kan ta vid en Clip Motion-tagning är tio. Det här är det bästa alternativet för användning på en hemsida.

MOBILE (120x108)

Två är det maximala antalet bildrutor som du kan ta i Clip Motion i det här läget.





- Läget MOBILE har stränga begränsningar för filstorleken som påverkar bildkvaliteten.
- Information om antalet bilder som kan sparas med Clip Motion finns på sidan 87.

Innan du börjar

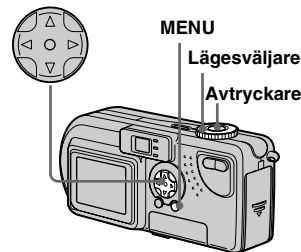
Ställ in [MOVING IMAGE] på [CLIP MOTION] i SET UP-inställningar (sid 50, 92).

Kontrollknapp



- 1 Ställ in lägesväljaren på .**
- 2 Tryck på MENU.**
Menyn visas.
- 3 Välj  (IMAGE SIZE) med  och välj sedan önskat läge med .**

4 Ta en bildruta.

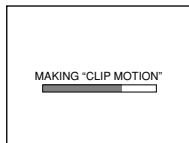

5 Ta nästa bildruta.

Tryck ned avtryckarknappen en gång för att ta nästa bildruta och upprepa sedan den här proceduren tills du har tagit önskat antal bildrutor.

6 Tryck mitt på ●.

Samtliga bildrutor sparas i "Memory Stick".

Så här raderar du bilder under tagningen

- 1 I steg **4** eller **5** trycker du på ◀ (⊞).
Tagna bilder visas i följd och visningen avbryts när du kommit till den sista bilden.
- 2 Tryck på MENU-knappen och välj antingen [DELETE LAST] eller [DELETE ALL] och tryck sedan mitt på ●.
- 3 Välj [OK] och tryck sedan mitt på ●.
Om du väljer [DELETE LAST] i steg **2** upprepar du steg **1** till **3** om du vill radera bilderna i följd, från den bild som togs senast.

- Om du inte slutför steg **6** sparas inte bilden i "Memory Stick". Tills dess har bilden sparats temporärt i kameran.
- I läget Clip Motion infogas inte datum och tid.
- När du visar Clip Motion-bilder med Indexfönstret kan det hända att bilderna ser något annorlunda ut än själva bilden som togs.
- Det kan hända att GIF-filer som skapas på andra kameror inte kan visas ordentligt med den här kameran.

Ta bilder i Multi Burst-läge

– Multi Burst

Lägesväljare:

Tryck ned avtryckarknappen en gång om du vill ta 16 bildrutor i rad. Det här är en praktisk funktion om du t.ex. vill kontrollera din form i sportsammanhang. Du kan ställa in intervallet mellan bilderna med hjälp av menyen.



Innan du börjar

Ställ in [MOVING IMAGE] på [MULTI BURST] i SET UP-inställningar (sid 50, 92).

Kontrollknapp

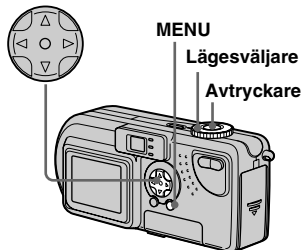

1 Ställ in lägesväljaren på .

2 Tryck på MENU.

Menyn visas.

3 Välj  (INTERVAL) med  och välj sedan önskat intervall mellan bilderna med .

Du kan välja följande för intervallet mellan bilderna.

NTSC: 1/7,5 sek., 1/15 sek., 1/30 sek.

PAL: 1/6,3 sek., 1/12,5 sek., 1/25 sek.

(Mer information om NTSC/PAL finns på sidan 91.)





4 Tryck på avtryckarknappen.

16 bilder tas som en bild (bildstorlek: 1280×960).

Så här raderar du bilder

När du använder det här läget kan du inte radera endast vissa bildrutor. När du raderar bilder raderas alla 16 bilder samtidigt.

1 Ställ in lägesväljaren på .

2 Tryck på MENU och välj [DELETE] och tryck sedan mitt på .

3 Välj [OK] och tryck sedan mitt på . Samtliga bildrutor raderas.

- När du visar bilder som tagits i Multi Burst-läge visas de 16 bildrutorna i följd med ett bestämt intervall mellan dem.
- När bilderna visas på en dator visas de 16 bilderna som tagits på samma gång som en del av en bild.
- När Multi Burst-bilder visas på en kamera utan Multi Burst-funktionen visas de 16 bilderna på samma gång, som en del av en bild, precis som på datorn.

- Information om antalet bilder som kan sparas finns på sidan 87.
- Blixten kan inte användas.
- Datum och klockslag kan inte infogas.

Ta stillbilder för e-post

– E-MAIL

Lägesväljare: /SCN

Du kan ta bilder och spara dem i en fil som är tillräckligt liten för att du ska kunna bifoga den till ett e-postmeddelande. Det normala bildläget som valdes med hjälp av  (IMAGE SIZE)-alternativet (sidan 18) registreras också.

1 Ställ in lägesväljaren på  eller SCN.

2 Tryck på MENU.
Menyn visas.

3 Välj [MODE] (REC MODE) med /▶ och välj sedan [E-MAIL] med ▲/▼.

4 Ta bilden.

Så här återgår du till normalt läge

I steg **3** väljer du [NORMAL].

- Gå till e-postprogrammets hjälpfiler om du behöver anvisningar om hur du bifogar bilder till ett e-postmeddelande.

Ta stillbilder med ljudfiler

– VOICE

Lägesväljare: /SCN

Du kan ta stillbilder med ljudfiler.

1 Ställ in lägesväljaren på  eller SCN.

2 Tryck på MENU.
Menyn visas.

3 Välj [MODE] (REC MODE) med /▶ och välj sedan [VOICE] med ▲/▼.

4 Ta bilden.

Om du trycker på avtryckarknappen och släpper upp den spelas ljud in under 5 sekunder.

Om du håller ned avtryckarknappen, spelas ljudet in tills du släpper upp den under upp till 40 sekunder.

Så här återgår du till normalt läge

I steg **3** väljer du [NORMAL].

- Om du vill visa bilder som spelats in i läget VOICE gör du på samma sätt som beskrivs i “Visa filmer i LCD-fönstret” (sidan 70).

Lägga till specialeffekter

– Bildeffekt

Lägesväljare: /SCN/

Du kan lägga till specialeffekter för att förstärka kontrasterna i dina bilder.

SOLARIZE



Som en illustration med ljusa och mörka avsnitt med tydliga konturer

B&W



I svartvitt

SEPIA



Färgad bild så att den ser ut som ett gammalt fotografi

NEG.ART



Gjord så att den ser ut som en negativ bild





Kontrollknapp

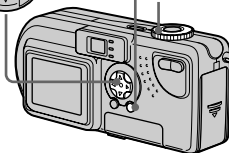

MENU

Lägesväljare



- 1** Ställ in lägesväljaren på , SCN eller .
- 2** Tryck på MENU.
Menyn visas.
- 3** Välj [PFX] (P.EFFECT) med  och välj sedan önskat läge med /▼.

Så här avbryter du bildeffekter

I steg **3** väljer du [OFF].

Förstora en del av en stillbild

Lägesväljare: ►

Du kan förstora en bild upp till fem gånger dess ursprungliga storlek. Du kan även spara den förstora bilden som en ny fil.

Kontrollknapp

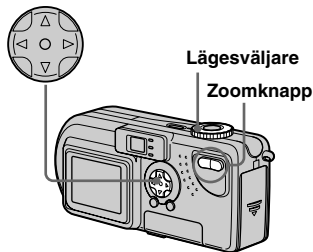

Förstora en bild

– Visningszoom

- 1 Ställ in lägesväljaren på ►.
- 2 Visa den bild du vill förstora.
- 3 Tryck på zoomknappen T och bilden förstoras.
- 4 Tryck på ▲/▼/◀/▶ flera gånger och välj den del av bilden som du vill förstora.



- ▲: Så här visar du en del av bildens övre del
- ▼: Så här visar du en del av bildens nedre del
- ◀: Så här visar du en del av bildens vänstra del
- ▶: Så här visar du en del av bildens högra del

- 5 Tryck på T-zoomknappen upprepade gånger så att den del av bilden som valts i steg 4 förstoras.



Så här avbryter du en förstord visning

Tryck mitt på ●.

- Du kan inte använda visningszoom med rörliga bilder (MPEG-film) eller bilder inspelade i Clip Motion/Multi Burst
- Om du trycker på W-zoomknappen när du visar bilder som inte har förstörats visas Index-fönstret (sidan 31).
- Bilderna som visas i Snabbgranskning (sidan 21) kan förstöras med tillvägagångssättet som beskrivs i steg 3 till 5.

Ta en förstord bild – Trimning

- 1 När du har visat en bild med visningszoom trycker du på MENU-knappen.
- 2 Välj [TRIMMING] med ► och tryck sedan mitt på ●.
- 3 Välj den önskade bildstorleken med ▲/▼, och tryck mitt på ●.

Bilden tas och bilden på skärmen återgår till den storlek den hade innan förstoringen.

- Den trimmade bilden sparas som den senaste filen och originalbilden behålls.
- Den trimmade bildens bildkvalitet kan försämrans
- Du kan inte trimma en bild om du använder bildstorleken 3:2.

Visa bilder i oavbruten följd

– Bildspel

Lägesväljare: ►

Du kan visa tagna bilder i oavbruten följd, en efter en. Det här är praktiskt om du vill kontrollera dina bilder eller om du ska ge en presentation.

Kontrollknapp

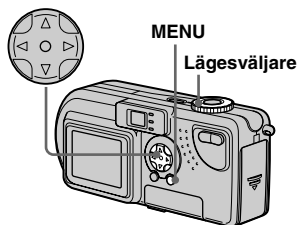

- 1 Ställ in lägesväljaren på ►.
- 2 Tryck på MENU.
Menyn visas.

- 3 Välj [SLIDE] med ◀/▶ och tryck sedan mitt på ●.

Välj ett av följande intervaller.

Inställningar för INTERVAL
3 sec/5 sec/10 sec/30 sec/1 min

REPEAT

ON: Visa bilderna upprepade gånger.

OFF: Visar bilderna en gång och slutar sedan.

- 4 Välj [START] med ▲/▼/◀/▶ och tryck sedan mitt på ●.

Bildspelet startar.

Så här avaktiverar du bildspelets inställning

I steg 3 väljer du [CANCEL].

Så här avbryter du bildspelet

Tryck mitt på ●, välj [EXIT] med ► och tryck sedan mitt på ●.

Hoppa till nästa/föregående bild

Tryck på ► (nästa) eller på ◀ (föregående).

- Inställningarna för intervallen är endast riktlinjer. Beroende på olika faktorer, som t.ex. bildstorlek, ändras intervallerna.

Rotera stillbilder

Lägesväljare: ►

Bilder som tagits med kameran i vertikalt läge kan roteras och visas horisontellt.



1 Ställ in lägesväljaren till ► och visa bilden som du vill rotera.

2 Tryck på MENU.
Menyn visas.

3 Välj [ROTATE] med ◀/► och tryck sedan mitt på ●.

4 Välj ↶ ↷ med ▲/▼ och rotera bilden med ◀/►.

5 Välj [OK] med ▲/▼ och tryck sedan mitt på ●.

Så här avbryter du rotationen

I steg **4** väljer du [CANCEL].

- Skyddade bilder, filmer (MPEG-film) eller bilder inspelade i läget Clip Motion/Multi Burst kan inte roteras.
- Det kan hända att bilder som tagits med andra kameror inte kan visas ordentligt med den här kameran.
- När du visar bilder på en dator kan det hända att visningsprogrammet inte kan hantera rotationsinformationen på rätt sätt.

Skyddade bilder

– Skydda

Lägesväljare: 

Du kan förhindra att viktiga bilder oavsiktligt raderas genom att skydda dem.

Kontrollknapp



MENU

Lägesväljare

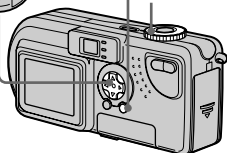



För ett fönster

- 1 Ställ in lägesväljaren på .
- 2 Visa den bild du vill skydda med / .
- 3 Tryck på MENU.
Menyn visas.
- 4 Välj [PROTECT] med /  och tryck sedan mitt på .













Bilden som nu visas har skyddats och markeringen  (Skydda) visas i fönstret.



Så här stänger du av skyddet

I steg 4 trycker du mitt på  igen. Markeringen  försvinner.

För Index-fönstret (9 bilder)

- 1 Ställ in lägesväljaren på  och tryck på W-zoomknappen en gång för att växla till Index-fönstret (9 bilder).
- 2 Tryck på MENU.
Menyn visas
- 3 Välj [PROTECT] med /  och tryck sedan mitt på .
- 4 Välj [SELECT] med /  och tryck sedan mitt på .
- 5 Välj bilden som du vill skydda med / / /  och tryck sedan mitt på .

En  (Skydda)-markering placeras på den valda bilden.



6 Om du vill skydda andra bilder upprepar du steg **5**.

7 Tryck på MENU.
Menyn visas.

8 Välj [OK] med ► och tryck sedan mitt på ●.
De valda filerna skyddas.

Så här stänger du av skyddet

Välj [CANCEL] i steg **4** eller välj [EXIT] i steg **8**.

Ta bort skydd

Välj en bild i steg **5**, med ▲/▼/◀/▶, som du vill ångra skyddet på och tryck sedan mitt på ●. Upprepa proceduren för alla bilder som du vill ta bort skyddet för. Tryck sedan på MENU-knappen, välj [OK] och tryck sedan mitt på ●.

Så här skyddar du alla dina bilder

I steg **4** väljer du [ALL] och trycker sedan mitt på ●. Välj sedan [ON] och tryck sedan mitt på ●.

Ta bort all skydd

I steg **4** väljer du [ALL] och trycker sedan mitt på ●. Välj sedan [OFF] och tryck mitt på ●.

För Index-fönstret (3 bilder)

1 Ställ in lägesväljaren på ► och tryck på W-zoomknappen två gånger för att växla till Index-fönstret (3 bilder).

2 Flytta bilden som du vill skydda till mitten med ◀/▶.

3 Tryck på MENU.
Menyn visas

4 Välj [PROTECT] med ▲/▼ och tryck sedan mitt på ●.

Bilden i mitten skyddas och en  (Skydda)-markering placeras på bilden.

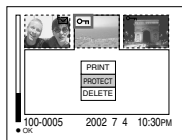

5 Om du vill skydda andra bilder flyttar du bilden du vill skydda till mitten med ◀/▶ och upprepar steg **4**.

Så här tar du bort skyddet från tidigare skyddade bilder

I steg **4** väljer du den bild från vilken du vill ta bort skyddet och trycker mitt på ●. Upprepa den här proceduren för varje bild om du vill ta bort skyddet från samtliga bilder.

Ändra bildstorlek

– Anpassa

Lägesväljare:

Du kan ändra storlek på dina bilder och spara dem som nya filer.

Du kan ändra storleken på dina bilder till följande format.

2272×1704, 1600×1200, 1280×960,
640×480

Den ursprungliga bilden behålls när du har ändrat storleken.

Kontrollknapp

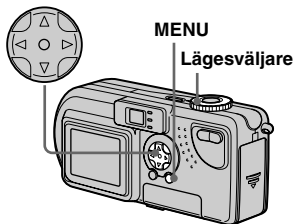



1 Ställ in lägesväljaren på .

2 Välj den bild som du vill ändra storleken på med .

3 Tryck på MENU.

Menyn visas

4 Välj [RESIZE] med  och tryck sedan mitt på .

5 Välj önskad storlek med  och tryck sedan mitt på .

Bilden med den ändrade storleken sparas som den senaste filen.

Så här avbryter du anpassningen

I steg **5** väljer du [CANCEL].

- Filmer (MPEG-film) eller bilder inspelade i läget Clip Motion/Multi Burst kan inte anpassas.
- När bilder ändras från en mindre till en större storlek blir bildkvaliteten sämre.
- Bilder i storleken 3:2 kan inte ändras.
- Om du försöker att ändra storleken på en 3:2-bild får bilden svarta band på den övre och nedre delen.

Välja bilder för utskrift

– Utskriftsmärke

Lägesväljare: ▶

Du kan ange vissa bilder för utskrift. Detta är praktiskt när du vill skriva ut bilder i butiker som följer DPOF-specifikationerna (Digital Print Order Format).

- Utskriftsmärken kan inte läggas till filmer (MPEG-film) eller bilder som tas i läge Clip Motion.
- I läget E-MAIL läggs utskriftsmärket till bilden i normal storlek som togs samtidigt.
- Du kan lägga till ett utskriftsmärke till bilder som tagits i Multi Burst-läge. Alla bilder skrivs ut på ett enda ark som delas in i 16 rutor.

För ett fönster

- 1** Ställ in lägesväljaren på ▶.
- 2** Visa den bild du vill skriva ut med ◀/▶.
- 3** Tryck på MENU.
Menyn visas.
- 4** Välj [PRINT] med ◀/▶ och tryck sedan mitt på ●.
Ett  (Utskrifts)-märke placeras på den här bilden.



Så här tar du bort ett Utskriftsmärke

I steg **4** trycker du mitt på ● igen.  -märket försvinner.

För Index-fönstret (9 bilder)

- 1** Ställ in lägesväljaren på ▶ och tryck på W-zoomknappen en gång för att växla till Indexfönstret (9 bilder).
- 2** Tryck på MENU.
Menyn visas.
- 3** Välj [PRINT] med ◀/▶ och tryck sedan mitt på ●.
- 4** Välj [SELECT] med ◀/▶ och tryck sedan mitt på ●.
 - Du kan inte välja [ALL].
- 5** Välj bilderna som du vill skriva ut med ▲/▼/◀/▶ och tryck sedan mitt på ●.
Ett  (Utskrifts)-märke placeras på den valda bilden.



- 6** Om du vill skriva ut andra bilder upprepar du steg **5** för varje bild.

7 Tryck på MENU.

Menyn visas

8 Välj [OK] med ► och tryck sedan mitt på ●.

Inställningen för -märket slutförs.

Så här tar du bort ett Utskriftsmärke

Om du vill ta bort ett -märke väljer du en bild med ▲/▼/◀/▶ och trycker sedan mitt på ●.

Så här tar du bort utskriftsmärken som lagts till samtliga bilder .

I steg 4 väljer du [ALL] och trycker sedan mitt på ●. Välj sedan [OFF] och tryck sedan mitt på ●.

Så här avbryter du funktionen utskriftsmärke

I steg 4 väljer du [CANCEL] eller [EXIT] i steg 8.

För Index-fönstret (3 bilder)

1 Ställ in lägesväljaren på ► och tryck på W-zoomknappen två gånger för att växla till Index-fönstret (3 bilder).

2 Flytta bilden som du vill skriva ut till mitten med ◀/▶.

3 Tryck på MENU.

Menyn visas.

4 Välj [PRINT] med ▲/▼ och tryck sedan mitt på ●.

Ett -märke placeras på bilden i mitten.

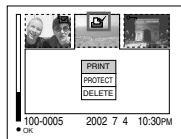

5 Om du vill skriva ut andra bilder flyttar du bilden du vill skriva ut till mitten med ◀/▶ och upprepar steg 4.

Så här tar du bort ett Utskriftsmärke

I steg 4 trycker du mitt på ● igen. -märket försvinner.

Filma

Lägesväljare:

Du kan filma (MPEG-filmer).

Innan du börjar

Ställ in [MOVING IMAGE] på [MPEG MOVIE] i SET UP-inställningar (sid 50, 92).

Kontrollknapp

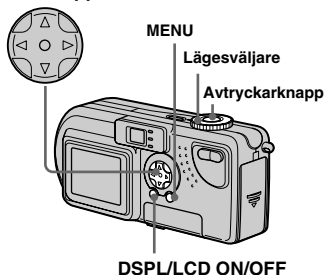

1 Ställ in lägesväljaren på .

2 Tryck på MENU.

Menyn visas.

3 Välj  (IMAGE SIZE) med  och välj önskat läge med .

Du kan välja från 320 (HQX), 320×240 eller 160×112.

Information om maximal inspelningstid för alla storlekar på fönster finns på sidan 87.

4 Tryck ned avtryckarknappen helt.

“RECORDING” visas i fönstret och kameran påbörjar tagningen av bilden.



- När kapaciteten för kamerans “Memory Stick” används, avbryts tagningen.
- Mer information om inspelningstiden för filmer finns på sidan 87.

5 Tryck ned avtryckarknappen helt en gång till för att stoppa inspelningen.

Indikatorer på skärmen när du spelar in filmer

Indikatorerna sparas inte tillsammans med bilderna.

Varje gång du trycker på DSPL/LCD ON/OFF ändras LCD-skärmens status så här. Indikatorer OFF → LCD OFF → indikatorer ON. En detaljerad beskrivning av de angivna alternativen finns på sidan sidan 99.

Så här tar du närbilder (Makro)

Ställ in lägesväljaren på  och följ proceduren på sidan 22.

Så här tar du bilder med självutlösaren

Ställ in lägesväljaren på  och följ proceduren på sidan 23.

- Det går inte att använda blixten.
- Du kan inte få datum och tid på bilden.
- Du kan inte använda zoom när du spelar in filmer.

Visa filmer i LCD-fönstret

Lägesväljare:

Du kan visa filmer i kamerans LCD-fönster och höra ljud från kamerans högtalare.

Kontrollknapp



Lägesväljare

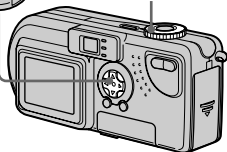

1 Ställ in lägesväljaren på

2 Välj den önskade filmen med .

Filmer visas med mindre storlek än stillbilder.

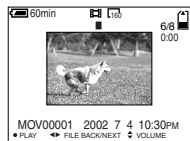

3 Tryck mitt på .

Filmbilderna visas och ljudet spelas upp.

 (--visning) visas på LCD-skärmen när en film spelas upp.

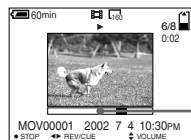



Visningsindikator



Så här avbryter du visningen

Tryck mitt på .

Så här justerar du volymen

Tryck på  .

Så här går du bakåt/framåt

Tryck på   medan du spelar upp en film.

För att återgå till normal visning trycker du mitt på .

Filmer av hög kvalitet

Filmer med bildstorleken "320 (HQX)" visas i hela fönstret.

Indikatorer på skärmen när du visar filmer

Varje gång du trycker på DSPL/LCD ON/OFF ändras LCD-skärmens status så här. Indikatorer OFF → LCD OFF → indikatorer ON. En detaljerad beskrivning av de angivna alternativen finns på sidan 100.

- Proceduren för hur du visar filer på en TV-skärm är densamma som för hur du visar stillbilder (sidan 32).

Radera filmer

Lägesväljare: ►

Kontrollknapp

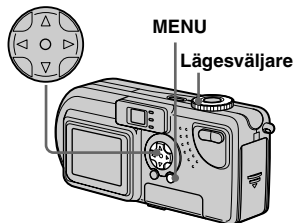

För ett fönster

- 1 Ställ in lägesväljaren på ►.
- 2 Välj filmen som du vill radera med ◀/▶.
- 3 Tryck på MENU.
Menyn visas.
- 4 Välj [DELETE] med ◀/▶ och tryck sedan mitt på ●.
Bilden har ännu inte tagits bort.
- 5 Välj [OK] med ▲ och tryck sedan mitt på ●.
“MEMORY STICK ACCESS” visas på skärmen.
När det här meddelandet försvinner har filmen raderats.

Så här avbryter du raderingen

I steg 5 väljer du [CANCEL].

För Index-fönstret (9 bilder)

- 1 Ställ in lägesväljaren på ► och tryck på W-zoomknappen en gång för att visa ett Index-fönster (9 bilder).
- 2 Tryck på MENU.
Menyn visas.
- 3 Välj [DELETE] med ◀/▶ och tryck sedan mitt på ●.
- 4 Välj [SELECT] med ◀/▶ och tryck sedan mitt på ●.
- 5 Välj filmerna som du vill radera med ▲/▼/◀/▶ och tryck sedan mitt på ●.
Ett  märke placeras på den valda filmen.

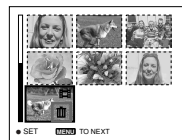

Bilden har ännu inte tagits bort.

6 Upprepa steg **5** om du vill radera andra filmer.

7 Tryck på MENU.

Menyn visas.

8 Välj [OK] med ◀/▶ och tryck sedan mitt på ●.

När "MEMORY STICK ACCESS"-meddelandet försvinner har filmerna raderats.

Så här avbryter du raderingen

I steg **8** väljer du [EXIT].

Så här raderar du samtliga bilder

I steg **4** väljer du [ALL] och trycker sedan mitt på ●. Om du vill avbryta raderingen väljer du [CANCEL] med ◀/▶ och trycker sedan mitt på ●.

För Index-fönstret (3 bilder)

1 Ställ in lägesväljaren på ▶ och tryck på W-zoomknappen två gånger för att växla till Index-fönstret (3 bilder).

2 Flytta filmen du vill ta bort till mitten med ◀/▶.

3 Tryck på MENU.

Menyn visas.

4 Välj [DELETE] med ▼ och tryck sedan mitt på ●.

Filmen har ännu inte tagits bort.

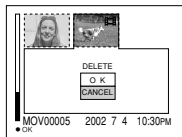

5 Välj [OK] med ▲ och tryck sedan mitt på ●.

När "MEMORY STICK ACCESS"-meddelandet försvinner har filmen raderats.

Så här avbryter du raderingen

I steg **5** väljer du [CANCEL].

Redigera filmer

Lägesväljare:

Du kan klippa filmer eller ta bort onödiga delar. Det här är det rekommenderade läget när kapaciteten för "Memory Stick" inte är tillräckligt eller när du bifogar filmer till dina e-postmeddelanden.

De tilldelade filmnumren när filmer har klippts

De filer som sparats när filmerna har klippts identifieras som de senaste filerna och tilldelas nya nummer. De ursprungliga filerna raderas och de nummer som tidigare tilldelats dessa filer behandlas som saknade nummer.

<Exempel> Klippa en fil med namnet MOV00002.MPG

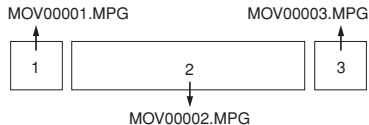

1. Klippa scen A.



2. Klippa scen B.

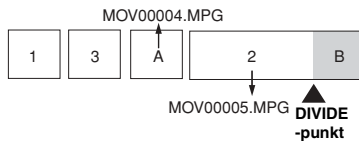

3. Ta bort scen A och B om de inte är nödvändiga.

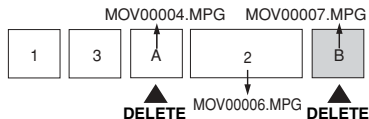



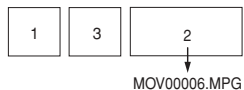



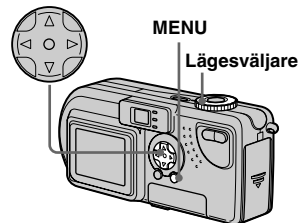

4. Endast de önskade scenerna återstår.



Klippa filmer

Kontrollknapp



- 1 Ställ in lägesväljaren på .
- 2 Välj den film som du vill klippa med / .
- 3 Tryck på MENU.
Menyn visas.
- 4 Välj [DIVIDE] med  och tryck sedan mitt på . Välj sedan [OK] med  och tryck sedan mitt på .

Uppspelningen av filmen påbörjas.

5 Bestämna sig för en klippunkt.

Tryck mitt på ● vid önskad klippunkt.

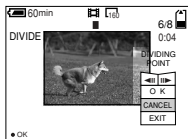

När du vill ändra klippunkt använder du [◀||/||▶] (bildpunkt framåt/bakåt) och ändra klippunkten med ◀/ ▶. Om du vill ändra klippunkt väljer du [CANCEL]. Uppspelningen av filmen påbörjas igen.

6 När du har bestämt dig för en klippunkt väljer du [OK] med ▲/▼ och trycker mitt på ●.

7 Välj [OK] med ▲ och tryck sedan mitt på ●.

Filmen klipps.

Så här avbryter du klipningen

I steg 5 väljer du [EXIT]. Filmen visas i fönstret igen.

- Du kan inte klippa följande filmer.
 - Clip Motion-filer
 - Multi Burst-filer
 - Stillbildsfilmer
 - Filer som inte är tillräckligt långa för att klippas
 - Skyddade MPEG-filmfiler
- Det går inte att återställa filer när de har klippts.
- Originalfiler raderas när du klipper dem.

Radera onödiga delar av filmer

1 Klipp bort onödiga delar av en film (se föregående sida).

2 Visa den del av filmen som du vill radera.

3 Tryck på MENU.

Menyn visas.

4 Välj [DELETE] med ◀/▶ och tryck sedan mitt på ●.

5 Välj [OK] med ▲ och tryck sedan mitt på ●.

Filmen som visas i fönstret raderas.

Kopiera filmer till datorn

Följ stegen nedan om du vill kopiera dina bilder till datorn.

Innan du börjar

Förbered kameran och datorn enligt anvisningarna på 40 till 42.

För användare av Windows 98, 98SE, 2000 eller Me

- 1** Dubbelklicka på  [My Computer] och dubbelklicka sedan på  [Removable Disk].

Innehållet i den "Memory Stick" som finns i kameran visas.

- Det här avsnittet beskriver ett exempel på hur du kopierar bilder till mappen "My Documents".

- 2** Dubbelklicka på  [MSSONY] och dubbelklicka sedan på  [MOML0001].

Mappen "MOML0001" öppnas.

- 3** Dra och släpp filmfilerna till mappen "My Documents".

Filmfilerna kopieras till mappen "My Documents".

För Windows XP-användare

Mer information finns på sidan 44 till 46.

- 1** Klicka på [Copy pictures to a folder on my computer using Microsoft Scanner and Camera Wizard] och sedan på [OK].

Fönstret "Scanner and Camera Wizard" visas.

- 2** Klicka på [Next].

Filmerna som är sparade i "Memory Stick" visas.

- 3** Klicka på om du vill ta bort markeringen från filmerr som du inte vill kopiera till datorn och klicka sedan på [Next].

Fönstret "Picture Name and Destination" visas.

- 4** Ange namnen på filmfilerna som ska kopieras samt platsen dit du vill kopiera dem och klicka sedan på [Next].

Kopiering av filmerna påbörjas. När kopieringen är slutförd visas fönstret "Other Options".

- Här används mappen "My Documents" som kopieringsmapp.

5 Klicka på [Nothing. I'm finished working with these pictures] och sedan på [Next]. Fönstret "Completing the Scanner and Camera Wizard" visas.

6 Klicka på [Finish].

Guiden avslutas.

- Om du vill fortsätta att kopiera andra filmer kopplar du ur USB-kabeln och ansluter den sedan igen. Följ sedan anvisningarna från steg **1**.

För Macintosh-användare

- 1** Dubbelklicka på ikonen som just har identifierats på skrivbordet. Innehållet i den "Memory Stick" som finns i kameran visas.
- 2** Dubbelklicka på [MSSONY].
- 3** Dubbelklicka på [MOML0001].
- 4** Dra och släpp filmfilerna till ikonen för hårddisken. Filmfilerna kopieras till hårddisken.

Använd "ImageMixer" för att kopiera filmer.

Du kan använda programmet "PIXELA ImageMixer for Sony" för att kopiera filmerna till datorn. Mer information finns i programmets hjälpfiler.

Felsökning

Om du får problem med kameran bör du försöka med följande åtgärder.

- 1 Kontrollera alternativen på sidorna 77 till 84. **Om fönstret visar "C:□□:□□" fungerar självdiagnosfunktionen. Läs mer på sidan 86.**

- 2 Tryck på RESET (sidan 9) placerad batteri/"Memory Stick"-luckans insida och slå sedan på strömmen igen. (Det här raderar inställningar för datum/tid etc.)

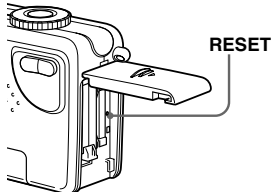

- 3 Konsultera Sony-återförsäljare eller en auktoriserad Sony-serviceverkstad.





Batteri och ström





Fel	Orsak	Åtgärd
Batteriet är inte laddat.	<ul style="list-style-type: none">• Kameran är påslagen.	→ Stäng av strömmen (sidan 14).
Det går inte att installera batteriet.	<ul style="list-style-type: none">• Batteriet har inte installerats riktigt.	→ Installera batteriet medan du trycker ner utmatningsspaken med batteriets framkant (sidan 10).
⚡/CHG-lampan blinkar.	<ul style="list-style-type: none">• Batteriet har inte installerats riktigt.• Batteriet fungerar inte riktigt.	→ Installera batteriet riktigt (sidan 10). → Konsultera Sony-återförsäljare eller en auktoriserad Sony-serviceverkstad.
När jag laddar batteriet lyser inte ⚡/CHG-lampan.	<ul style="list-style-type: none">• Nätagadaptern har inte anslutits.• Batteriet har inte installerats riktigt.• Laddningen är klar.	→ Anslut nätagadaptern riktigt (sidan 10). → Installera batteriet riktigt (sidan 10). —
Indikatorn för återstående batteritid är felaktig. Eller återstående batteritid som visas är tillräcklig men strömmen håller på att ta slut.	<ul style="list-style-type: none">• Du har använt kameran under en lång tid där det är extremt varmt eller extremt kallt.• Batteriet är slut (sidan 96).• Batteriet är urladdat.• Felaktig information om återstående batteritid visas.	— → Byt ut det mot ett nytt. → Byt ut det mot ett laddat batteri (sidan 10). → Ladda upp batteriet helt (sidan 10).

Batteri och ström (forts.)







Fel	Orsak	Åtgärd
Batteriet tar slut för snabbt.	<ul style="list-style-type: none">• Du tar/visar bilder i mycket låg temperatur.• Batteriet är inte tillräckligt laddat.• Batteriet är slut (sidan 96).	— → Ladda upp batteriet helt (sidan 10). → Byt ut det mot ett nytt.
Det går inte att slå på strömmen.	<ul style="list-style-type: none">• Batteriet har inte satts i ordentligt.• Nätdaptern är urkopplad.	→ Installera batteriet riktigt (sidan 10). → Anslut det ordentligt till kameran (sidan 13).
Strömmen stängs plötsligt av.	<ul style="list-style-type: none">• Om du inte använder kameran under cirka tre minuter när strömmen är påslagen stängs kameran av automatiskt för att inte slösa på batteriet (efter 3 min. när [POWER SAVE] är [OFF].) (sidan 14).• Batteriet är urladdat.	→ Slå på strömmen igen (sidan 14). → Byt ut det mot ett laddat batteri (sidan 10).

Ta stillbilder/filmer



Fel	Orsak	Åtgärd
LCD-teckenfönstret tänds inte när strömmen slås på.	<ul style="list-style-type: none">• Strömmen stängdes av med LCD-teckenfönstret inställt på OFF sista gången kameran användes.	→ Slå ON LCD-teckenfönstret (sidan 26).
Objektet syns inte i LCD-teckenfönstret.	<ul style="list-style-type: none">• Lägesväljaren har inte ställts in på , SCN eller på .	→ Ställ in den på  eller SCN eller på  (sidorna 20, 28 och 69).
Bilden saknar fokus.	<ul style="list-style-type: none">• Objektet är för nära.• Läget Vy har ställts in som Val av miljö.• Förinställt fokus har valts.	→ Ställ in makroinspelningsläge när du fotograferar ett objekt som är inom 50 cm (W)/60 cm (T) från linsen. Se till att ha linsen längre bort från objektet, så att det inte befinner sig inom det minsta avståndet vid tagning (sidan 22). → Avbryt inställningen (sidan 28). → Välj automatiskt fokusläge (sidan 53).
Det går inte att zooma.	<ul style="list-style-type: none">• Det går inte att zooma när du filmar (MPEG-film).	—
Det går inte att använda den digitala zoomfunktionen.	<ul style="list-style-type: none">• Det går inte att zooma när du filmar (MPEG-film).• [DIGITAL ZOOM] är inställd på [OFF] i SET UP-inställningarna.• LCD-teckenfönstret är OFF.	— → Ställ in den på [ON] (sidorna 50, 92). → Sätt ON den (sidan 26).

Fel	Orsak	Åtgärd
Bilden är för mörk.	<ul style="list-style-type: none"> • Du försöker ta en bild av ett bakgrundsbelyst objekt. • Ljusstyrkan i teckenfönstret är för svag. • [POWER SAVE] är inställt på [ON]. 	<p>→ Ändra exponeringen (sidan 53).</p> <p>→ Ändra ljusstyrkan i teckenfönstret (sidorna 50, 93).</p> <p>→ Ställ in [POWER SAVE] på [OFF] (sidorna 50, 93).</p>
Bilden är för ljus.	<ul style="list-style-type: none"> • Du tar en bild under en strålkastare på en mörk plats; t.ex. scenbelysning. • LCD-teckenfönstret är för ljust. 	<p>→ Ändra exponeringen (sidan 53).</p> <p>→ Ändra ljusstyrkan i teckenfönstret (sidorna 50, 93).</p>
Bilden blir (svartvitt).	<ul style="list-style-type: none"> • [PFX] (P. EFFECT) är inställt på [B&W]. 	<p>→ Avbryt B&W-läget (sidan 60).</p>
Lodräta ränder visas vid tagning av mycket ljusa objekt.	<ul style="list-style-type: none"> • Svärtning uppstår. 	<p>→ Detta beror inte på något fel på kameran.</p>
Det går inte att ta bilder.	<ul style="list-style-type: none"> • Ingen "Memory Stick" har satts i. • Kapaciteten på "Memory Stick" är otillräcklig. • Skrivskyddsreglaget på "Memory Stick" har ställts i läge LOCK. • Det går inte att ta bilder när blixten laddas. • Lägesväljaren är inte inställd på  eller SCN när du tar en stillbild. • Lägesväljaren är inte inställd på  när du tar en film. 	<p>→ Sätt i en "Memory Stick" (sidan 17).</p> <p>→ Radera bilder som sparats i "Memory Stick" eller formatera den.</p> <p>→ Byt "Memory Stick".</p> <p>→ Placera den i inspelningsläge (sidan 95).</p> <p>—</p> <p>→ Ställ in det på  eller SCN (sidorna 20, 28).</p> <p>→ Ställ in den på  (sidan 69).</p>

Ta stillbilder/filmer (forts.)

Fel	Orsak	Åtgärd
Det går inte att ta bilder med blixten.	<ul style="list-style-type: none"> Lägesväljaren har ställts in på , SET UP eller . Blixten är inställd på  (ingen blyxt). När du tar stillbilder är val av miljö inställt på läget Skyvning. 	→ Ställ in den på annan inställning än  , SET UP eller  (sidan 24). → Ställ in blixten på "Auto" (ingen indikering) eller  (aktiverad blyxt) (sidan 24). → Avbryt Skyvningläget (sidan 28).
Objektets ögon blir röda på bilden.	—	→ Ställ in läget för reducering av röda ögon (sidan 25).
Fel datum och tid anges på bilden.	<ul style="list-style-type: none"> Datum och tid är felinställda i kameran. 	→ Ange rätt datum och tid (sidan 15).

Visa bilder

Fel	Orsak	Åtgärd
Det går inte att visa bilden.	<ul style="list-style-type: none"> Lägesväljaren har inte ställts in på . 	→ Ställ in lägesväljaren på  (sidan 30).
Bilderna blir grovkorniga direkt efter de har visats.	—	→ Detta beror inte på något fel på kameran.
Det går inte att visa bilderna på en TV-skärm.	<ul style="list-style-type: none"> Kamerans [VIDEO OUT]-inställning i SET UP är felaktig. Anslutningen är inte korrekt gjord. 	→ Ställ in den på [NTSC] eller [PAL] (sidorna 50, 93). → Kontrollera anslutningen (sidan 32).
Bilderna kan inte visas på en dator.	—	→ Se sidan 81.
Konstiga ljud hörs från kameran när jag visar en film.	<ul style="list-style-type: none"> Ljuden hörs när autofokus är verksam. 	→ Detta beror inte på något fel på kameran. Välj förinställt fokuseringsläge (sidan 53).

Radera/redigera en bild

Fel	Orsak	Åtgärd
Kameran kan inte radera en bild.	<ul style="list-style-type: none">• Bilden är skyddad.• Skrivskyddsreglaget på "Memory Stick" har ställts i läge LOCK.	→ Ta bort skyddet (sidan 64). → Placera den i inspelningsläge (sidan 95).
Du har raderat bilden oavsiktligt.	<ul style="list-style-type: none">• När du har raderat en fil kan du inte återställa den.	→ Skrivskyddsreglaget på kamerans "Memory Stick" hindrar dig från att radera bilder oavsiktligt (sidan 95).
Funktionen för att ändra format fungerar inte.	<ul style="list-style-type: none">• (MPEG-film)/Clip Motion/Multi Burst-filer kan inte ändras.	—
Det går inte att visa ett utskriftsmärke.	<ul style="list-style-type: none">• Utskriftsmarkeringar kan inte bifogas (MPEG-film)/Clip Motion-filer.	—

Datorer

Fel	Orsak	Åtgärd
Du vet inte om ditt operativsystem kan användas tillsammans med kameran.	—	→ Kontrollera "Rekommenderad datormiljö" (sidan 39).
Det går inte att installera USB-drivrutinen.	—	→ Logga in som administratör (auktoriserad administratör) i Windows 2000 (sidan 40).

Datorer (forts.)

Fel	Orsak	Åtgärd
Datorn kan inte identifiera kameran.	<ul style="list-style-type: none">• Kameran är avstängd.• Batterinivån är för låg.• Du använder inte medföljande USB-kabel.• USB-kabeln är inte ordentligt ansluten.• [USB CONNECT] har ställts in på [PTP] i SET UP-inställningar.• Datorns USB-kontakter är anslutna till annan utrustning än tangentbordet, musen och kameran.• USB-drivrutinen har inte installerats.• Datorn känner inte igen enheten ordentligt eftersom du anslöt kameran och datorn med USB-kabeln innan du installerade "USB Driver" från den medföljande CD-ROM-skivan.	<ul style="list-style-type: none">→ Sätt på kameran (sidan 14).→ Använda nätadaptern (medföljer) (sidan 13).→ Använd den medföljande USB-kabeln (sidan 42).→ Koppla ur USB-kabeln och anslut den igen ordentligt. Se till att "USB MODE" visas i teckenfönstret (sidan 42).→ Ställ in den på [NORMAL] (sidorna 50, 93).→ Koppla bort USB-kablarna förutom de som är anslutna till tangentbordet, musen och kameran.→ Installera USB-drivrutinen (sidan 40).→ Radera de enheter som felaktigt identifierats från datorn och installera sedan USB-drivrutinen (sidorna 40, 44).
Det går inte att kopiera bilder.	<ul style="list-style-type: none">• Kameran är inte ansluten till datorn på rätt sätt.• Kopieringsproceduren varierar beroende på vilket operativsystem du använder.—	<ul style="list-style-type: none">→ Anslut kameran och datorn med den medföljande USB-kabeln (se ovan).→ Följ den kopieringsprocedur som rekommenderas av operativsystemet (sidorna 43, 44, 49).→ Om du använder programmet "PIXELA ImageMixer for Sony" klickar du på HELP.
Det går inte att visa bilden på datorn.	<ul style="list-style-type: none">——	<ul style="list-style-type: none">→ Om du använder programmet "PIXELA ImageMixer for Sony" klickar du på HELP.→ Kontakta dator- eller programtillverkaren.
Bilden och ljudet påverkas av störningar när du visar en bild på datorn.	<ul style="list-style-type: none">• Du visar upp filen direkt från kamerans "Memory Stick".	<ul style="list-style-type: none">→ Kopiera filen till hårddisken på datorn och visa sedan filen från hårddisken (sidan 75).
Det går inte att skriva ut en bild.	<ul style="list-style-type: none">—	<ul style="list-style-type: none">→ Kontrollera utskriftsinställningarna.→ Information finn i "Välja bilder för utskrift" (sidan 67) eller om du använder programmet "PIXELA ImageMixer for Sony" klickar du på HELP.

“Memory Stick”

Fel	Orsak	Åtgärd
Det går inte att sätta in en “Memory Stick”.	<ul style="list-style-type: none">• Du sätter i den felvänt.	→ Sätt i den från höger sida (sidan 17).
Det går inte att lagra på en “Memory Stick”.	<ul style="list-style-type: none">• Skrivskyddsreglaget på “Memory Stick” har ställts i läge LOCK.• Kamerans “Memory Stick” är full.	→ Placera den i inspelningsläge (sidan 95). → Radera onödiga bilder (sidan 34)
Det går inte att formatera en “Memory Stick”.	<ul style="list-style-type: none">• Skrivskyddsreglaget på “Memory Stick” har ställts i läge LOCK.	→ Placera den i inspelningsläge (sidan 95).
Du har oavsiktligt formaterat en “Memory Stick”.	<ul style="list-style-type: none">• Samtliga bilder på “Memory Stick” raderas genom formatering.	→ Vi rekommenderar att du ställer skrivskyddsreglaget på “Memory Stick” i positionen LOCK för att skydda mot oavsiktlig radering (sidan 95).

Övrigt



Fel	Orsak	Åtgärd
Kameran fungerar inte, inga funktioner kan utföras.	<ul style="list-style-type: none">• Ett “InfoLITHIUM”-batteri används inte.• Batterinivån är låg eller står på noll (☹️ indikatorn visas).• Nätdaptern är inte ordentligt ansluten.• Det interna systemet fungerar inte riktigt.	→ Använd endast ett “InfoLITHIUM”-batteri (sidan 95). → Ladda batteriet (sidan 10). → Anslut det ordentligt till kamerans DC IN-uttag och till ett väggkontakt (sidan 13). → Koppla ur och anslut sedan, efter en minut, alla strömkällor. Slå sedan på strömmen igen och kontrollera att kameran fungerar ordentligt.
Strömmen är på, men kameran fungerar inte.	<ul style="list-style-type: none">• Det interna systemet fungerar inte riktigt.	→ Ta bort och installera sedan, efter en minut, batteriet igen. Om det här inte åtgärdar problemet trycker du på RESET-knappen i batteri/“Memory Stick”-luckan med ett spetsigt föremål och slår sedan på strömmen igen. (Det här raderar inställningar för datum/tid etc.)
Det går inte att identifiera indikatorn i LCD-teckenfönstret.	—	→ Kontrollera indikatorn (sidorna 98 till 100).

Övrigt (forts.)

Fel	Orsak	Åtgärd
Linsen drar sig inte tillbaka när du stänger av kameran.	<ul style="list-style-type: none">Batteriet är urladdat.	→ Byt ut det mot ett uppladdad batteri eller använd nätadaptern (sidorna 10, 13).
Linsen immar igen.	<ul style="list-style-type: none">Kondens uppstår.	→ Låt kameran vara i ungefär en timme och försök sedan att använda den igen (sidan 94).
Kameran blir varm om du använder den länge.	—	→ Detta beror inte på något fel på kameran.

Varningar och meddelanden

Följande meddelanden visas i LCD-fönstret.

Meddelande	Betydelse/Åtgärd
NO MEMORY STICK	• Sätt i en "Memory Stick" (sidan 17).
SYSTEM ERROR	• Stäng av kameran och slå på den igen (sidan 14).
MEMORY STICK ERROR	• Den "Memory Stick" som satts i kan inte användas med kameran (sidan 95). • "Memory Stick" är skadad eller polerna på "Memory Stick" är smutsiga. • Sätt i en "Memory Stick" på rätt sätt (sidan 17).
FORMAT ERROR	• Formateringen av kamerans "Memory Stick" misslyckades. Formatera om "Memory Stick" (sidan 38).
MEMORY STICK LOCKED	• Skrivskyddsreglaget på "Memory Stick" har ställts i läge LOCK. Placera den i inspelningsläge (sidan 95).
NO MEMORY SPACE	• Kapaciteten på "Memory Stick" är otillräcklig. Det går inte att spara bilder. Radera onödiga bilder (sidan 34)
NO FILE	• Det finns inga bilder sparade på kamerans "Memory Stick".
FILE ERROR	• Ett fel uppstod vid visningen av bilden.
FILE PROTECT	• Bilden är skyddad från radering.
For "InfoLITHIUM" BATTERY ONLY	• Batteriet är inte av typen "InfoLITHIUM".
FOLDER ERROR	• En mapp med samma namn finns redan i kamerans "Memory Stick".
IMAGE SIZE OVER	• Du visar en bild i en storlek som inte kan visas på kameran.
INVALID OPERATION	• Du visar en fil som har skapats på en annan utrustning än den här kameran.
	• Batterinivån är låg eller står på noll. Ladda batteriet (sidan 10). Beroende på användarförhållandena eller batteritypen kan det hända att indikatorerna blinkar även om det fortfarande återstår 5 eller 10 minuter av batteritiden.
CAN NOT DIVIDE	• Filen är inte tillräckligt lång för att delas. • Filen är inte en film (MPEG-film).
	• Du håller inte kameran tillräckligt stadigt. Använd blix, montera kameran på ett stativ eller fixera kameran på annan plats.
TURN THE POWER OFF AND ON AGAIN	• Ett problem med linsen orsakade ett fel.

Självdiodiagnosdisplay

Kameran har en självdiodiagnosdisplay. Funktionen visar kamerans tillstånd i LCD-teckenfönstret med hjälp av koder som består av en bokstav och fyra siffror. Om detta inträffar kontrollerar du följande tabell över koder och vidtar motsvarande motåtgärd. De två sista siffrorna (anges här med □□) ändras beroende på kamerans status.

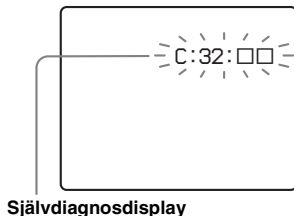

Kod	Orsak	Motåtgärd
C:32: □□	Ett fel med kamerans maskinvara eller zoomfunktion har uppstått.	• Stäng av kameran och slå på den igen (sidan 14).
C:13: □□	Kameran kan inte läsa eller skriva data på sin "Memory Stick".	• Sätt i "Memory Stick" igen flera gånger.
	En oformaterad "Memory Stick" har satts i.	• Formatera kamerans "Memory Stick" (sidan 38).
	Den "Memory Stick" som har satts i kan inte användas med den här kameran, eller så är datan skadad.	• Sätt i en ny "Memory Stick" (sidan 17).
E:61: □□ E:91: □□	Ett fel som inte går att reparera har uppstått.	• Tryck på RESET-knappen (sidan 9) placerad på batteri/"Memory Stick"-luckans insida och slå sedan på strömmen igen.

Om kameran inte fungerar som den ska när du har vidtagit motåtgärder några gånger bör du kontakta närmaste Sony-återförsäljare eller lokal auktoriserad Sony-serviceverkstad och informera dem om den 5-siffriga koden.

Exempel: E:61:10

Antalet bilder som kan lagras/tagningstid

Antal bilder som kan sparas och tagningstiden kan variera beroende på kapaciteten på kamerans "Memory Stick", bildstorleken och bildkvaliteten. Läs följande tabell när du ska välja en "Memory Stick".

- Antalet bilder är listade i FINE (STANDARD) följd.
- De värden för antalet bilder som kan sparas och tagningstiden kan variera beroende på tagningsförhållandena.
- Läs mer på sidan 19 om normal tagningstid samt antalet bilder som kan sparas.

E-post

(Enheter: bilder)

	8M	16M	32M	64M	128M
2272×1704	3 (7)	7 (14)	16 (29)	32 (58)	64 (116)
2272 (3:2)	3 (7)	7 (14)	16 (29)	32 (58)	64 (116)
1600×1200	8 (14)	16 (28)	32 (59)	64 (118)	128 (236)
1280×960	12 (21)	24 (42)	48 (88)	96 (176)	192 (352)
640×480	43 (95)	87 (192)	177 (390)	357 (786)	714 (1572)

VOICE

(Enheter: bilder)

	8M	16M	32M	64M	128M
2272×1704	3 (7)	7 (13)	15 (28)	30 (56)	60 (112)
2272 (3:2)	3 (7)	7 (13)	15 (28)	30 (56)	60 (112)
1600×1200	7 (13)	14 (26)	31 (54)	62 (108)	124 (216)
1280×960	11 (19)	22 (38)	45 (78)	90 (156)	180 (312)
640×480	34 (56)	68 (120)	139 (244)	280 (491)	560 (982)

Clip Motion

(Enheter: bilder)

	8M	16M	32M	64M	128M
NORMAL	40	80	160	320	640
MOBILE	300	450	900	1800	3600

NORMAL:När du tar 10 bildrutor

MOBILE:När du tar två bildrutor

MPEG-filmer

(Enheter: sekunder)

	8M	16M	32M	64M	128M
320 (HQX)	20	40	85	170	340
320×240	80	160	340	680	1360
160×112	320	640	1300	2700	5400

Multi Burst













(Enheter: bilder)

	8M	16M	32M	64M	128M
1280×960	12 (23)	24 (44)	50 (93)	100 (186)	202 (375)

Menyalternativ





Vilka menyalternativ som kan ändras är beroende på hur lägesväljaren står. LCD-teckenfönstret visar endast de alternativ som du kan ställa in, vilket baseras på lägesväljarens aktuella position. Fabriksinställningarna markeras med ■.

När lägesväljaren är inställd på eller SCN









Alternativ	Inställning	Beskrivning
SCN	■  /  / 	Anger en av de olika miljöerna. (När lägesväljaren är inställd på  kan den här inställningen inte göras.) (sidan 28)
 (EV)	+2.0EV / +1.7EV / +1.3EV / +1.0EV / +0.7EV / +0.3EV / ■0EV / -0.3EV / -0.7EV / -1.0EV / -1.3EV / -1.7EV / -2.0EV	Ändrar exponeringen (sidan 53).
 (FOCUS)	∞ / 7.0m / 3.0m / 1.0m / 0.5m / CENTER AF / ■ MULTI AF	Väljer autofokuseringsmetod (sidan 51), ställer in förinställt fokusavstånd (sidan 53).
WB (WHITE BAL)	 /  /  / ■ AUTO	Anger vitbalansen (sidan 55).
 (SPOT METER)	ON / ■ OFF	För att stämma överens med exponeringen för det objekt du vill ta en bild av (sidan 54).
ISO	400 / 200 / 100 / ■ AUTO	Anger ISO-känslighet. Om du tar bilder i mörka miljöer eller tar en bild av ett objekt som rör sig snabbt, bör du använda ett högre värde. Om du vill ha bilder med högre kvalitet använder du ett lägre värde (när lägesväljaren står på SCN kan den här inställningen inte göras).
 (IMAGE SIZE)	■ 2272×1704/2272 (3:2) / 1600×1200/1280×960/640×480	Anger den bildstorlek som används när du tar stillbilder (sidan 18).
 (P.QUALITY)	■ FINE / STANDARD	Sparar bilder i bildkvalitetsläget fin. / Sparar bilder i bildkvalitetsläge standard (sidan 18).

Alternativ	Inställning	Beskrivning
MODE (REC MODE)	VOICE E-MAIL ■NORMAL	– Sparar en ljudfil (med en stillbild) tillsammans med en JPEG-fil (sidan 59). – Sparar en liten bildfil (320×240) i JPEG-format tillsammans med det valda bildformatet (sidan 59). – Sparar en bild i normalt inspelningsläge.
± (FLASH LEVEL)	HIGH ■NORMAL LOW	– Blixtnivån blir starkare än normalt. – Normalinställning. – Blixtnivån blir svagare än normalt.
PFX (P.EFFECT)	SOLARIZE / B&W / SEPIA / NEG.ART / ■OFF	Ställer in specialeffekter för bilden (sidan 60).
[] (SHARPNESS)	+2 / +1 / ■0 / -1 / -2	Justerar bildskärpan. [] -indikatorn visas (förutom när inställningen är 0).





När lägesväljaren är inställd på (när [MOVING IMAGE] är inställd på [MPEG MOVIE] i SET UP-inställningar)





Alternativ	Inställning	Beskrivning
 (EV)	+2.0EV / +1.7EV / +1.3EV / +1.0EV / +0.7EV / +0.3EV / ■0EV / -0.3EV / -0.7EV / -1.0EV / -1.3EV / -1.7EV / -2.0EV	Ändrar exponeringen (sidan 53).
 (FOCUS)	∞ / 7.0m / 3.0m / 1.0m / 0.5m / CENTER AF / ■ MULTI AF	Väljer autofokuseringsmetod (sidan 51), ställer in förinställt fokusavstånd (sidan 53).
WB (WHITE BAL)	 / ■AUTO	Anger vitbalansen (sidan 55).
 (SPOT METER)	ON / ■ OFF	För att stämma överens med exponeringen för det objekt du vill ta en bild av (sidan 54).
 (IMAGE SIZE)	320 (HQX) / 320×240 / ■160×112	Anger MPEG-bildstorleken vid inspelning av filmer (sidan 69).
PFX (P.EFFECT)	SOLARIZE / B&W / SEPIA / NEG.ART / ■OFF	Ställer in specialeffekter för bilden (sidan 60).

När lägesväljaren är inställd på (när [MOVING IMAGE] är inställd på [CLIP MOTION] i SET UP-inställningar)



Alternativ	Inställning	Beskrivning
 (EV)	+2.0EV / +1.7EV / +1.3EV / +1.0EV / +0.7EV / +0.3EV / ■0EV / -0.3EV / -0.7EV / -1.0EV / -1.3EV / -1.7EV / -2.0EV	Ändrar exponeringen (sidan 53).
 (FOCUS)	∞ / 7.0m / 3.0m / 1.0m / 0.5m / CENTER AF / ■ MULTI AF	Väljer autofokuseringsmetod (sidan 51), ställer in förinställt fokusavstånd (sidan 53).
WB (WHITE BAL)	 / ■ AUTO	Anger vitbalansen (sidan 55).
 (SPOT METER)	ON / ■ OFF	För att stämma överens med exponeringen för det objekt du vill ta en bild av (sidan 54).
 (IMAGE SIZE)	■ NORMAL / MOBILE	Anger Clip Motion-bildstorlek (sidan 56).
 ± (FLASH LEVEL)	HIGH ■ NORMAL LOW	- Blixtnivån blir starkare än normalt. - Normalinställning. - Blixtnivån blir svagare än normalt.
PFX (P.EFFECT)	SOLARIZE / B&W / SEPIA / NEG.ART / ■ OFF	Ställer in specialeffekter för bilden (sidan 60).
 (SHARPNESS)	+2 / +1 / ■ 0 / -1 / -2	Justerar bildskärpan.  -indikatorn visas (förutom när inställningen är 0).

När lägesväljaren är inställd på (när [MOVING IMAGE] är inställd på [MULTI BURST] i SET UP-inställningar)

Alternativ	Inställning	Beskrivning
 (EV)	+2.0EV / +1.7EV / +1.3EV / +1.0EV / +0.7EV / +0.3EV / ■0EV / -0.3EV / -0.7EV / -1.0EV / -1.3EV / -1.7EV / -2.0EV	Ändrar exponeringen (sidan 53).
 (FOCUS)	∞ / 7.0m / 3.0m / 1.0m / 0.5m / CENTER AF / ■ MULTI AF	Väljer autofokuseringsmetod (sidan 51), ställer in förinställt fokusavstånd (sidan 53).
WB (WHITE BAL)	 / ■ AUTO	Anger vitbalansen (sidan 55).
 (SPOT METER)	ON / ■ OFF	För att stämma överens med exponeringen för det objekt du vill ta en bild av (sidan 54).

Alternativ	Inställning	Beskrivning
 (INTERVAL)	1/7.5 / 1/15 / ■ 1/30 (NTSC) 1/6.3 / 1/12.5 / ■ 1/25 (PAL)	– I NTSC-läget väljer du Multi Burst-intervallet för tid mellan bilderna. – I PAL-läget väljer du Multi Burst-intervallet för tid mellan bilderna. * Alternativen för tid mellan bilderna ändras beroende på inställningen av alternativet [VIDEO OUT] SET UP (sidan 93).
 (P.QUALITY)	■ FINE / STANDARD	Sparar bilder i bildkvalitetsläget fin. / Sparar bilder i bildkvalitetsläge standard (sidan 18).
PFX (P.EFFECT)	SOLARIZE / B&W / SEPIA / NEG.ART / ■ OFF	Ställer in specialeffekter för bilden (sidan 60).
 (SHARPNESS)	+2 / +1 / ■ 0 / -1 / -2	Justerar bildskärpan.  -indikatorn visas (förutom när inställningen är 0).

När lägesväljaren står på

Alternativ	Inställning	Beskrivning
DELETE	OK CANCEL	– Raderar den bild som visas (sidan 34). – Avbryter raderingen av bilden.
PROTECT	—	Skyddar bilder mot oavsiktlig radering (sidan 64).
PRINT	—	Anger stillbilder som du vill skriva ut (sidan 67).
SLIDE	INTERVAL REPEAT START CANCEL	– Anger intervallet mellan bilder i bildspel. (För ett fönster.) ■ 3 sec/5 sec/10 sec/30 sec/1 min – Upprepar stillbildsvisningen. ■ ON/ OFF – Startar bildspelet – Avbryter inställningarna och bildspelet
RESIZE	2272×1704 / 1600×1200 / 1280×960 / 640×480 / CANCEL	Ändrar den sparade bildstorleken (sidan 66). (Endast för enstaka bilder.)
ROTATE	 (moturs) /  (medurs) / OK / CANCEL	Roterar stillbilden (sidan 63). (Endast för enstaka bilder.)
DIVIDE	OK / CANCEL	Delar en film (sidan 73). (Endast för enstaka bilder.)

SET UP-alternativ

Ställ in lägesväljaren på SET UP. SET UP-skärmbilden visas.

Fabriksinställningarna markeras med ■.

När du tar filmer eller bilder i läget Clip Motion/Multi Burst kan inte datum och klockslag infogas i bilden. Datum och tid visas heller inte vid tagning av bilden. Datum och tid för visning visas när bilden visas.

CAMERA

Alternativ	Inställning	Beskrivning
MOVING IMAGE	■ MPEG MOVIE / CLIP MOTION / MULTI BURST	Väljer tagningsläge (sidorna 50, 56, 57, 69).
DATE/TIME	DAY & TIME / DATE / ■ OFF	Väljer om datum och tid ska infogas på den bild som tas (sidan 27).
DIGITAL ZOOM	■ ON / OFF	Väljer om digital zoomning ska användas (sidan 22).
RED EYE REDUCTION	ON/■ OFF	Reducerar risken för röda ögon när du använder blixten (sidan 25).
AF ILLUMINATOR	■ AUTO / OFF	Anger om AF-belysning ska användas i mörker. Används när det är svårt att fokusera på objektet under mörka förhållanden (sidan 25).

SETUP 1

Alternativ	Inställning	Beskrivning
FORMAT	OK / CANCEL	Formatera kamerans "Memory Stick". Observera att formateringen raderar all information som finns på en "Memory Stick" inklusive bilder som är skyddade från radering (sidan 38).
FILE NUMBER	■ SERIES RESET	– Tilldelar filerna nummer i nummerordning även om kamerans "Memory Stick" byts ut. – Återställer filnumreringen och börjar med 0001 varje gång kamerans "Memory Stick" byts ut.
言語 / LANGUAGE	■ ENGLISH 日本語 / JPN	– Visar menyalternativen, varningar och meddelanden på engelska. – Visar menyalternativen, varningar och meddelanden på japanska.
CLOCK SET	OK / CANCEL	Anger datum och tid (sidan 15).

SETUP 2

Alternativ	Inställning	Beskrivning
LCD BRIGHTNESS	BRIGHT/ ■NORMAL/DARK	Anger LCD-ljusstyrka. Detta påverkar inte den sparade bilden.
LCD BACKLIGHT	BRIGHT/ ■NORMAL	Väljer ljusstyrkan för LCD-bakgrunden. Om du anger [BRIGHT] innebär det att teckenfönstret blir ljust och lätt att se vid användning av kameran utomhus eller på andra ljusa platser, men det laddar även ur batteriet snabbare. Visas endast när du använder kameran med batteriet. När [POWER SAVE] är inställt på [ON] kan inte det här alternativet ställas in.
BEEP	SHUTTER ■ ON OFF	<ul style="list-style-type: none">– Aktiverar slutarljudet när du släpper avtryckarknappen.– Aktiverar pip-/slutarljudet som hörs när du trycker på kontrollknappen/släpper upp avtryckarknappen.– Inaktiverar pip-/slutarljudet.
VIDEO OUT	NTSC PAL	<ul style="list-style-type: none">– Ställer in utgående videosignal till NTSC-läge (Japan, USA).– Ställer in utgående videosignal till PAL-läge (Europa).
USB CONNECT	PTP/■NORMAL	Växlar till USB-läget (sidan 39).
POWER SAVE	■ ON / OFF	Anger om POWER SAVE-läget ska användas (sidan 12). Visas endast när du använder kameran med batteriet.

Försiktighetsåtgärder

Rengöring

Rengöra teckenfönstret

Rengör teckenfönstret med en LCD-rengöringssats (medföljer ej) för att ta bort fingeravtryck, damm etc.

Rengöra linsen

Torka av linsen med en mjuk trasa för att ta bort fingeravtryck, damm etc.

Rengöra DC-kontakten

Rengör DC-kontakten på växelströms-adaptorn med en torr bomullspinne. Om du använder en smutsig kontakt kanske batteriet inte laddas riktigt.

Rengöra kamerans hölje

Rengör höljet med en mjuk trasa som är lätt fuktad med vatten och torka av det med en torr trasa. Använd inga lösningsmedel som thinner, sprit eller bensen då du kan skada ytan och höljet.

Observera följande om arbetstemperaturen

Kameran är utrustad för användning i temperaturer inom intervallet 0° till 40°C. Du bör därför inte ta bilder där det är extremt kallt eller varmt, d.v.s. i temperaturer som ligger utanför dessa värden.

Om fukt kondens

Om kameran snabbt förs från en kall till en varm plats eller placeras i ett mycket fuktigt rum, kan det komma in fukt i kameran och kondens kan lägga sig på in- eller utsidan. Fuktkondens kan orsaka fel på kameran.

Fuktkondens uppstår lätt när:

- Kameran förs från en kall plats, t.ex. en skidbacke, till ett uppvärmt rum.
- Kameran tas ut i värmen från ett svalt rum eller en bil med luftkonditioneringen på o.s.v.

Så här förhindrar du fukt kondens

Lägg i kameran i en plastpåse och stäng den när du tar kameran från en kall till en varm plats. Låt kameran ligga i påsen i den nya temperaturen i ungefär en timme. Ta bort plastpåsen när kameran har anpassat sig till den nya temperaturen.

Om kondens uppstår

Stäng av kameran och vänta i ca en timme så att fukten hinner dunsta. Tänk på att om du försöker att ta bilder när fukt finns kvar på linsens insida blir bilderna som du tar oskarpa.

Det interna laddningsbara knappbatteriet

Den här kameran har ett internt laddningsbart knappbatteri, så inställningar för bl.a. datum och tid behålls även om strömmen är på eller av.

Det laddningsbara knappbatteriet laddas när du använder kameran. Om du däremot endast använder kameran under kortare tider laddas det ur gradvis, och om du inte använder kameran alls under en månads tid laddas batteriet ur helt. I detta fall bör du se till att ladda det här laddningsbara knappbatteriet innan du använder kameran. Observera att även om det här laddningsbara knappbatteriet inte är laddat kan du ändå använda kameran så länge du inte sparar datum och tid.

Ladda batteriet

Anslut kameran till vägguttaget med nätadaptorn eller installera ett laddat batteri och låt kameran vara i ett dygn eller längre med POWER-knappen på OFF.

“Memory Stick”

“Memory Stick” är ett nytt kompakt, bärbart och allsidigt IC-inspelningsmedium med större datakapacitet än en diskett. Det finns två typer av “Memory Stick”: allmänna “Memory Stick” och “MagicGate Memory Stick” som är utrustade med den upphovsrättskyddade MagicGate-teknologin. Du kan använda båda typerna av “Memory Stick” med kameran. Eftersom kameran inte stöder MagicGate-standarden, lyder inte data som spelas in med den här kameran under copyright-skyddet för MagicGate*.

* MagicGate är en upphovsrättskyddad teknologi som använder kryptering.

- Du kan inte spara eller radera bilder när skrivskyddsreglaget är inställt på LOCK. Läget för eller formen på skrivskyddsreglaget kan variera beroende på vilken “Memory Stick” du använder.

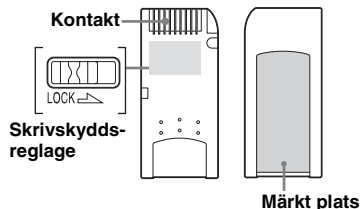

- Ta aldrig ur kameran “Memory Stick” medan data läses eller skrivs.
- Data kan skadas i en omgivning med statisk elektricitet eller brus.
- Fäst inte andra material än det medföljande märket på den märkta platsen.
- När du flyttar eller förvarar kameran “Memory Stick” ska du använda det medföljande fodralet.
- Vidrör inte polerna på en “Memory Stick” med handen eller med ett metallföremål.
- Stöt, böj eller tappa inte “Memory Stick”.
- Plocka inte isär eller ändra “Memory Stick”.
- Utsätt inte “Memory Stick” för väta.

“InfoLITHIUM”-batteriet



Vad är ett “InfoLITHIUM”-batteri?

“InfoLITHIUM”-batteriet är ett litiumjonbatteri med funktioner för att överföra information om driftförhållanden till kameran.

“InfoLITHIUM”-batteriet beräknar strömförbrukningen enligt kameran driftförhållanden och visar den återstående batteritiden i timmar och minuter.

Ladda batteriet

- Vi rekommenderar att du laddar batteriet i en omgivande temperatur på 10°C till 30°C. Om du laddar batteriet utanför det här temperaturområdet, kanske det inte går att ladda batteriet effektivt.
- Vi rekommenderar att du laddar batteriet helt.

Effektiv användning av batteriet

- Batteriets prestanda minskar i miljöer med låga temperaturer och batteriets livslängd förkortas i sådana förhållanden. Vi rekommenderar att du förvarar batteriet i en ficka nära kroppen så att det hålls varmt och sätter in det i kameran alldeles innan tagning så att batteriet räcker längre.
- Om du använder LCD-teckenfönstret eller zoomningsfunktionen ofta töms batteriet snabbare.
- Vi rekommenderar att du har extra batterier till hands för två eller tre gånger den beräknade tagningstiden och gör provtagningar innan du tar de riktiga bilderna.
- Utsätt inte batteriet för väta. Batteriet är inte vattentätt.

Indikator för återstående batteritid

Om strömmen tar slut även om indikatorn för återstående batteritid visar att det finns tillräckligt med ström kvar i batteriet för att det ska fungera, laddar du batteriet igen så att indikeringen på batteriindikatorn stämmer. Observera att batteriindikatorn inte alltid återställs om batteriet används i höga temperaturer under en längre tid eller lämnas kvar i laddaren trots att det är fulladdat, eller om det används ofta.

Förvara batteriet

- Om batteriet inte ska användas under en längre tid bör du göra följande en gång om året för att vara säker på att det fungerar som det ska.
 1. Ladda batteriet fullständigt.
 2. Ladda ur det i kameran.
 3. Ta ut batteriet från din kamera och förvara det på en torr, sval plats.
- När du laddar ur batteriet i kameran lämnar du POWER-knappen påslagen vid visning av ett bildspel (sidan 62) tills strömmen tar slut.

Batterilivslängd

- Batteriets livslängd är begränsad. Batteriets kapacitet minskar i takt med att du använder det och med tiden. När batteriets drifttid kortas avsevärt beror det troligtvis på att batteriet snart är slut.
- Batteriets livslängd varierar beroende på förvaring, användarförhållanden och miljö och är olika för alla batterier.

Specifikationer

System

Bildenhet	Cirka 8,98 mm (1/1,8-typ) färg CCD Primärt färgfilter
Totalt antal pixlar som kan utnyttjas av kameran	Cirka 4 130 000 pixlar
Lins	3× zoomlins f=8–24,0 mm (35 mm kamerakonvertering: 39 till 117 mm) F2,8–5,6

Kamera

Antal pixlar som kan utnyttjas av kameran	Cirka 3 950 000 pixlar
Exponeringskontroll	Automatisk, Val av miljö (3 lägen)
Vitbalans	Automatisk, dagsljus, molnigt, lysrör, glödlampa
Dataformat	Filmer: MPEG1 (Enkanalig) Stillbilder: JPEG, GIF (för Clip Motion) Ljud med stillbild: MPEG1 (Enkanalig)
Inspelningsmedium	“Memory Stick”
Blixt	Rekommenderat avstånd 0,5 till 3,8 m (W) 0,6 till 2,4 m (T) (när ISO-känslighet är inställd på Auto)

Utgångar

A/V OUT (MONO)-uttag

Miniuttag

Video: 1 Vp-p, 75 Ω, obalanserat,
neg. synk.

Ljud: 327 mV (vid 47 kΩ laddning)

Utimpedans 2,2 kΩ

USB-uttag mini-B

LCD-teckenfönster

LCD-panel som används

3,8 cm (1,5 typ) TFT-enhet

Totalt antal punkter

123 200 (560×220) punkter

Ström, allmänt

Använt batteri

NP-FC10

Strömförsörjning

3,6 V

Strömförbrukning (vid tagning)

1,9 W

Intervall för arbetstemperatur

0° till +40°C

Intervall för förvaringstemperatur

-20° till +60°C

Dimensioner 114 × 51,5 × 35,8 mm

(B/H/D, utskjutande delar ej
inkluderade)

Vikt 206 g (NP-FC10-batteri, "Memory

Stick" handledsband inkluderat)

Mikrofon Elektretkondensatormikrofon

Högtalare Dynamisk högtalare

AC-LS1A Nätadapter

Strömförsörjning

100 - 240 V växelström, 50/60 Hz

Beräknad utgående spänning

4,2 V likström, 1,5 A

Intervall för arbetstemperatur

0° till +40°C

Intervall för förvaringstemperatur

-20° till +60°C

Dimensioner 105 × 36 × 56 mm (B/H/D,

utskjutande delar ej inkluderade)

Vikt Cirka 180 g

(endast adapter)

NP-FC10-batteri

Använt batteri Litiumjonbatteri

Maximal spänning

4,2 V likström

Nominell spänning

3,6 V likström

Effekt

2,4 Wh (675 mAh)

Tillbehör

- A/V-anslutningskabel (1)
- NP-FC10-batteri (1)
- AC-LS1A Nätadapter (1)
- Nätsladd (elkablar) (1)
- USB-kabel (1)
- Armbandsrem (1)
- "Memory Stick" (16 MB) (1)
- CD-ROM (USB drivrutin: SPVD-008) (1)
- Bruksanvisning (1)

Konstruktion och specifikationer kan ändras utan föregående meddelande.

LCD-teckenfönstret

För tagning av stillbilder

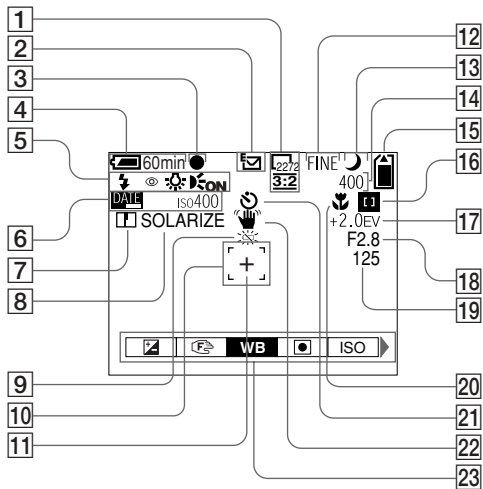

- 1 Bildstorleksindikator (18, 19)
- 2 Indikator för inspelningsläge (59)
- 3 AE/AF-låsindikator (20, 52)
- 4 Indikator för återstående batteritid (11)

- 5 Blixtläge (24)/Reducering av röda ögon (25)/ Vitbalansindikator (55)/Indikator för AF-belysning (25, 92)
- 6 Indikator för datum och tid (27) ISO-känslighet (88)
- 7 Indikator för skärpa (89, 90, 91)
- 8 Bildeffektsindikator (60)

- 9 Varningsmeddelandet för låg batterinivå (11)
- 10 AF-avståndsmätare (51)
- 11 Punkt för spotlight-mätning (55)
- 12 Bildkvalitetsindikator (18, 19)
- 13 Val av miljö (28)
- 14 Indikator för återstående bilder (19) Självdiagnosdisplay (86)
- 15 Indikator för återstående "Memory Stick" kapacitet (19)
- 16 Center AF [1]-indikator (51)/ Värde för förinställt fokus (53)
- 17 EV-justeringsindikator (53)
- 18 Indikator för bländarvärde
- 19 Indikator för slutarhastighet
- 20 Makro (22)
- 21 Självutlösardisplay (23)
- 22 Varningsindikator för vibration (85)
- 23 Menyn Meny/Guide (50)

- När du trycker på MENU-knappen växlar meny/guide på/av.

För filmning

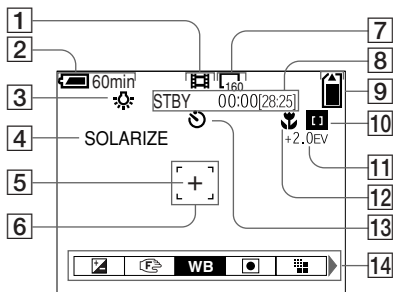

- 1 Indikator för inspelningsläge (69)
- 2 Indikator för återstående batteritid (11)
- 3 Vitbalansindikator (55)
- 4 Bildeffektsindikator (60)
- 5 Punkt för spotlight-mätning (55)
- 6 AF-avståndsmätare (51)
- 7 Bildstorleksindikator (69)
- 8 Indikator för återstående inspelningstid (maximal inspelningstid) indikator (12)/ Självdiagnosdisplay (86)
- 9 Indikator för återstående "Memory Stick" kapacitet (19)

- 10 Center AF -indikator (51)/ Värde för förinställt fokus (53)
- 11 EV-justeringsindikator (53)
- 12 Makro (22)
- 13 Indikator för självutlösare (23)
- 14 Meny/Menu/Guide (50)
 - När du trycker på MENU-knappen växlar meny/guide på/av.

Sidonumren inom parentes visar var ytterligare viktig information finns att läsa.

För visning av stillbilder

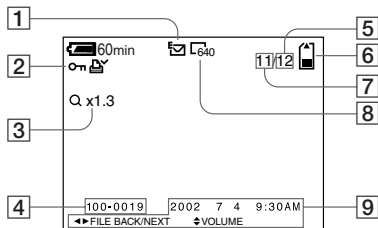

- 1 Indikator för inspelningsläge (59)
- 2 Volymindikator (59)/
Skyddsindikator (64)/
Utskriftsmarkeringsindikator (67)
- 3 Zoomindikator (61)
- 4 Filnamn (48)
- 5 Antal sidor lagrade i "Memory Stick" (19)
- 6 Indikator för återstående "Memory Stick" kapacitet (19)
- 7 Bildnummer (19)
- 8 Bildstorleksindikator (18, 19)
- 9 Indikator för datum och tid (27)/
Menyn Meny/Guide (50)

För uppspelning av film

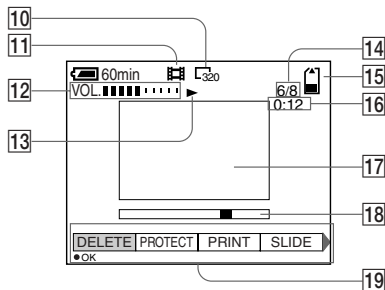

- 10 Bildstorleksindikator (70)
- 11 Indikator för inspelningsläge (70)
- 12 Volymindikator (70)
- 13 Uppspelningsindikator (70)
- 14 Bildnummer/Antal bilder lagrat i "Memory Stick" (70)
- 15 Återstående "Memory Stick" kapacitet (70)
- 16 Räkneverk (70)
- 17 Uppspelningsfönster (70)
- 18 Uppspelningsrad (70)

19 Meny Meny/Guide (50)

Sidonumren inom parentes visar var ytterligare viktig information finns att läsa.

Sakregister

A

A/V-anslutningskabel	32
AE/AF-läs	20, 52
AE/AF-läslampa	9
AF ILLUMINATOR	92
AF-belysning	8, 25
AF-läs	52
AF-läslampa (grön)	9
Använda kameran utomlands	13
Åtkomstlampa	17
Autofokusläge	53

B

Batteri	
Batterilivslängd	12
Indikator för återstående batteritid	11
Ladda batteriet	10
Laddningstid	12
Bild	
Bildkvalitet	18
Bildstorlek	18, 19, 87
Filnamn	47
Kopiera bilder	43
Platser för lagring av bildfiler	47
Bildefekt	60
Blixt	
FLASH LEVEL	89, 90
RED EYE REDUCTION	25
Välja ett blixtläge	24

C

CD-ROM	40
--------	----

D

Dator	
Kopiera bilder	43, 49
Kopiera filmer till datorn	75
USB-drivrutin	40
USB-kabel	42
DC-kontakt	10, 94
DIVIDE	73

E

E-MAIL	59
EV-justering	53
Exponering	
EV-justering	53

F

Fil	
Filnamn	47
Platser för lagring av bildfiler	47
Film	
Filma	69
Klippa filmer	73
Kopiera filmer till datorn	75
Oavbruten tagning	12
Radera filmer	71
Visa	70
Fokus	
AE/AF-läslampa	9
AF-läs	52
Förinställt fokus	53
Tagning (med läget automatisk justering)	20
FORMAT	38
Försiktighetsåtgärder	94

Fuktcondens	94
Funktion för automatisk avstängning	14

G

GIF	48
-----	----

I

Installation	
SET UP	50
USB-drivrutin	40
Inställning	
Ändra meny	50
Bildkvalitet	18
Bildstorlek	18, 19, 87
Datum och tid	15
SET UP	50
ISO	88

J

JPG	48
-----	----

K

Kontrollknapp	14
Kopiera bilder	43, 49

L

Ladda	
Ladda batteriet	10
Laddningstid	12
Lägesväljare	9, 50
Läget för tagning	
Clip Motion	56
E-MAIL	59

MPEG MOVIE	69
Ta bilder i Multi Burst-läge	57
Tagning (med läget automatisk justering)	20
VOICE	59
LCD-teckenfönstrets fönster	
DSPL/LCD ON/OFF	26
LCD-ljusstyrka	93

M

Memory Stick	
Antal tagna bilder	19
Antalet bilder som kan lagras/ tagningstid	87
Formatera en "Memory Stick"	38
Sätt in en "Memory Stick"	17
Meny	
Ändra meny	50
MPG	48

N

NR långsam slutare	29
NTSC	93

P

PAL	93
Pip-/slutarljud	93

R

Radera bilder	34
RED EYE REDUCTION	25, 92
Redigera stillbilder	
Anpassa	66

Skydda	64
Utskriftsmärke	67
RESET-knapp	9, 86

S

Sakregister	30
Scene selection	28
SCN	28
SHARPNESS	89
Självtlösare	23
Sökare	26
Ställa in datum och tid	15
Ström	
Batteri	10
En extern strömkälla	13
ON/OFF	14
Sätta in batteriet	10

T

Ta bilder med datum och tid infogat	27
Ta närbilder (Makro)	22
Ta stillbilder	
AE/AF-låslampa	9
Antal bilder du kan spara	87
Antal bilder kan tas	12
Antal tagna bilder	19
Använda självtlösaren	23
Autofokusläge	53
Bildeffekt	60
Bildkvalitet	18
Bildstorlek	18
EV-justering	53
Med läget automatisk justering	20
Scene selection	28

Spotlight-mätning	54
Ta bilder med datum och tid infogat	27
Ta närbilder (Makro)	22
Välja ett blixtläge	24
Vitbalans	55
Zoom	22
Trimning	62
TV	32

U

USB	40, 42
-----------	--------

V

Varningar och meddelanden	85
Visa enstaka bilder	30
Visa stillbild	
Använda zoomfunktionen	22
Bildspel	62
Index-fönster (nio bilder)	31
ROTATE	63
Snabbgranskning	21
Visa bilder på en TV-skärm	32
Visa bilderna på datorn	46, 49
Visa enstaka bilder	30
VOICE	59

Z

Zoom	
Använda zoomfunktionen	22
Digital zoomning	22
Visningszoom	61



Изготовитель: Сони Корпорейшн
Адрес: 6-7-35 Киташинагава, Шинагава-ку,
Токио 141-0001, Япония
Страна-производитель: Япония

Напечатано на переработанной бумаге

Напечатано с использованием
печатной краски на основе
растительного масла без примесей ЛОС
(летучих органических соединений).

Tryckt på återvunnet papper.

Tryckt med vegetabilisk olje-
baserad färg utan lättflyktiga
organiska föreningar.

<http://www.sony.net/>
Sony Corporation Printed in Japan

Дополнительную информацию об этом изделии и ответы на
относящиеся к изделию вопросы можно найти на Web-
сайте по оказанию поддержки покупателям.

Mer information om denna produkt och svar på de vanligaste
frågorna hittar du på vår hemsida.