

# SONY®

3-080-890-61(1)

## Digital Still Camera

### Инструкция по эксплуатации

Перед эксплуатацией аппарата внимательно прочтите, пожалуйста, данную инструкцию и сохраните ее для дальнейших справок.

### Bruksanvisning

Läs noggrant igenom denna bruksanvisning innan du börjar använda kameran och spara sedan bruksanvisningen.

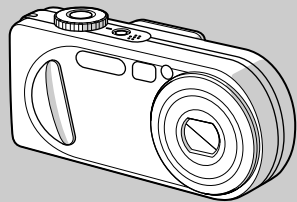

### DSC-P8

**Cyber-shot**  
Digital Still Camera



MEMORY STICK™



RU

SE

### ПРЕДУПРЕЖДЕНИЕ

**Во избежание опасности возгорания или механических повреждений не подвергайте аппарат воздействию дождя или влаги.**

**Во избежание опасности поражения электрическим током не открывайте корпус. Обращайтесь за обслуживанием только к квалифицированному персоналу.**



Изготовитель: Сони Корпорейшн  
Адрес: 6-7-35 Киташинагава,  
Шинагава-ку, Токио 141-0001, Япония  
Страна-производитель: Япония

### Внимание для покупателей в Европе

Данное изделие было протестировано и признано удовлетворяющим ограничениям, налагаемым директивой об электромагнитной совместимости по использованию соединительных кабелей длиной менее 3 метров.

#### Внимание

Электромагнитное поле определенной частоты может влиять на изображение и звук данного фотоаппарата.

#### Примечание

Если статическое электричество или электромагнетизм приведет к прерыванию (невыполнению) передачи данных, то перезапустите прикладную программу или отсоедините и подсоедините USB-кабель опять.

# Перед использованием Вашего фотоаппарата

## Пробная запись

Перед записью одноразовых событий, возможно, Вы захотите выполнить пробную запись для того, чтобы убедиться в нормальной работе фотоаппарата.

## Компенсация за содержание записи не предусматривается

Содержание записи не может быть компенсировано, если запись или воспроизведение не выполнены из-за неисправности Вашего фотоаппарата или записывающего устройства, и т.п.

## Рекомендации дублирования

Во избежание потенциального риска потери данных всегда копируйте (дублируйте) данные на диск.

## Примечания о совместимости данных изображения

- Данный фотоаппарат удовлетворяет правилам проектирования универсального стандарта файловых систем для фотоаппарата, установленного JEITA (Japan Electronics and Information Technology Industries Association).
- Воспроизведение изображений, записанных Вашим фотоаппаратом, на другой аппаратуре, и воспроизведение изображений, записанных или отредактированных на другой аппаратуре, Вашим фотоаппаратом, не гарантируется.

## Меры предосторожности относительно авторского права

На телевизионные программы, фильмы, видеоленты и другие материалы может распространяться авторское право. Неправомерная перепечатка таких материалов может противоречить положениям закона об авторском праве.

## Не трясите фотоаппарат и не стучите по нему

В дополнение к повреждениям и утрате способности записи изображений, это может вывести из строя плату памяти “Memory Stick” или вызвать разрушение, повреждение или потерю данных изображения.

## Экран ЖКД, искатель ЖКД (только модели с искателем ЖКД) и объектив

- Экран ЖКД и искатель ЖКД изготовлены с помощью чрезвычайно высокоточной технологии, так что свыше 99,99% пикселей предназначено для эффективного использования. Однако, на экране ЖКД и искателе могут постоянно появляться мелкие черные и/или яркие точки (белого, красного, синего или зеленого цвета). Появление этих точек вполне нормально для процесса съемки и никоим образом не влияет на записываемое изображение.

- Помещая фотоаппарат вблизи окна или на открытом воздухе, соблюдайте осторожность. Попадание на экран ЖКД, искатель или объектив прямого солнечного света в течение длительного времени может быть причиной неисправностей.
- Не нажимайте на экран ЖКД слишком сильно. Экран может быть неровным, и это может привести к неисправности.
- При низкой температуре на экране ЖКД может оставаться остаточное изображение. Это не является неисправностью.

## Приводной вариообъектив

Данный фотоаппарат оснащен приводным вариообъективом. Соблюдайте осторожность, не подвергайте объектив ударам и не прикладывайте к нему силу.

## Перед использованием очистите поверхность вспышки

Выделение тепла от вспышки может привести к тому, что грязь на поверхности вспышки вызовет обесцвечивание поверхности вспышки или же прилипнет к поверхности вспышки, в результате чего освещенность станет недостаточной.

### Не подвергайте фотоаппарат воздействию влаги

При проведении съемок на открытом воздухе под дождем или в подобных условиях соблюдайте осторожность, чтобы не подвергать фотоаппарат воздействию влаги. Если появится конденсация влаги, см. стр. 122 и следуйте инструкциям о том, как ее удалить перед использованием фотоаппарата.

### Не подвергайте фотоаппарат воздействию песка или пыли

Использование фотоаппарата в местах с повышенным содержанием песка или пыли может привести к неисправности.

### Не направляйте фотоаппарат на солнце или другой яркий свет

Это может привести к непоправимому повреждению Ваших глаз. Иначе это может привести к неисправности Вашего фотоаппарата.

### Примечания по расположению фотоаппарата

- Не используйте фотоаппарат в местах вблизи генераторов сильных радиоволн или источников радиации. Фотоаппарат может не выполнить запись или воспроизведение надлежащим образом.
- Не используйте фотоаппарат вблизи телевизора, радиоприемника, тунера. Это может привести к появлению помех на изображении фотоаппарата.

### Изображения, используемые в данном руководстве

Фотографии, использованные в данном руководстве в качестве примеров изображений, являются репродуцированными изображениями, а не настоящими изображениями, снятыми с помощью данного фотоаппарата.

### Торговые марки

- “Memory Stick,”  и “MagicGate Memory Stick” являются торговыми марками Sony Corporation.
- “Memory Stick Duo” и **MEMORY STICK DUO** являются торговыми марками Sony Corporation.
- “Memory Stick PRO” и **MEMORY STICK PRO** являются торговыми марками Sony Corporation.
- “MagicGate” и **MAGIC GATE** являются торговыми марками Sony Corporation.
- “InfoLITHIUM” является торговой маркой Sony Corporation.
- Microsoft и Windows являются зарегистрированными торговыми марками корпорации U.S. Microsoft Corporation в Соединенных Штатах и других странах.
- Macintosh, Mac OS, QuickTime, iBook, и Power Mac являются либо торговыми марками, либо зарегистрированными торговыми марками Apple Computer, Inc.

- Pentium является либо торговой маркой, либо зарегистрированной торговой маркой Intel Corporation.
- Кроме того, названия систем и изделий, используемые в данном руководстве, являются, вообще говоря, торговыми марками или зарегистрированными торговыми марками их соответствующих разработчиков или производителей. Однако, знаки <sup>™</sup> или <sup>®</sup> используются не во всех случаях в данном руководстве.

# Оглавление

Перед использованием Вашего фотоаппарата .....	3
Обозначение частей .....	8

## Начальные операции

Зарядка батарейного блока .....	10
Использование внешнего источника питания .....	14
Использование Вашего фотоаппарата за границей .....	14
Включение/выключение Вашего фотоаппарата .....	15
Как пользоваться кнопкой управления .....	15
Установка даты и времени .....	16

## Съемка неподвижных изображений

Установка и удаление платы памяти “Memory Stick” .....	18
Установка размера неподвижного изображения .....	19
Размер и качество изображения .....	20
Основы съемки неподвижного изображения (использование режима автоматической регулировки) .....	22
Проверка последнего снятого изображения	
— Быстрый обзор .....	25

Использование возможности увеличения .....	25
Съемка на близком расстоянии	
— Макро .....	26
Использование таймера самозапуска .....	27
Выбор режима вспышки .....	28
Съемка изображений с искателем .....	31
Вставка даты и времени в неподвижное изображение .....	32

## Просмотр неподвижных изображений

Просмотр изображений на экране ЖКД Вашего фотоаппарата ...	33
Просмотр изображений на экране телевизора .....	35

## Удаление неподвижных изображений

Удаление изображений .....	37
Форматирование платы памяти “Memory Stick” .....	40

## Перед выполнением усовершенствованными операциями

Как установить и эксплуатировать Ваш фотоаппарат .....	42
Изменение установок меню .....	42
Изменение пунктов на экране SET UP .....	42
Определение качества неподвижного изображения .....	43
Создание или выбор папки .....	44
Создание новой папки .....	44
Изменение папки для записи .....	45

## Усовершенствованная съемка неподвижных изображений

Выбор метода автофокусировки .....	46
Выбор кадра диапазона фокусировки видоискателя	
— Искатель диапазона автофокусировки .....	46
Выбор операции фокусировки	
— Режим автофокусировки .....	47
Установка расстояния до объекта	
— Предварительная установка фокуса .....	49
Регулировка экспозиции	
— Регулировка EV .....	50

Отображение гистограммы .....	51
Выбор режима фотометрии.....	52
Регулировка цветовых тонов	
— Баланс белого .....	53
Регулировка уровня вспышки	
— Уровень вспышки .....	55
Съемка нескольких кадров	
— Видеоклип.....	55
Съемка в режиме серии изображений	
— Серия изображений .....	57
Непрерывная съемка двух изображений	
— Серия изображений 2 .....	58
Съемка неподвижных изображений для электронной почты	
— Электронная почта .....	58
Запись неподвижных изображений с аудио файлами	
— Звуковой .....	59
Съемка в соответствии с условиями эпизода	
— Выбор сцены .....	60
Добавление специальных эффектов	
— Эффект изображения .....	62

## Усовершенствованный просмотр неподвижных изображений

Выбор папки и воспроизведение изображений	
— Папка .....	63
Увеличение части неподвижного изображения .....	64
Увеличение изображения	
— Увеличение при воспроизведении .....	64
Запись увеличенного изображения	
— Обрезка.....	65
Воспроизведение последовательности изображений	
— Демонстрация слайдов.....	65
Поворот неподвижных изображений	
— Поворачивать .....	66
Воспроизведение изображений, снятых в режиме серии изображений .....	67
Непрерывное воспроизведение ..	68
Покадровое воспроизведение	
— Покадровое воспроизведение .....	68

## Редактирование неподвижных изображений

Защита изображений	
— Защита.....	69
Изменение размера изображения	
— Изменения размера.....	71
Выбор изображений для печати	
— Знак печати (DPOF).....	72

## Получение удовольствия от просмотра фильмов

Съемка фильмов.....	76
Просмотр фильмов на экране ЖКД.....	77
Удаление фильмов .....	78
Редактирование фильмов .....	80
Сокращение фильмов.....	80
Удаление ненужных частей фильмов.....	81

## **Получение удовольствия от изображений на Вашем компьютере**

Копирование изображений на Ваш компьютер	
— Для пользователей Windows .....	82
Копирование изображений на Ваш компьютер	
— Для пользователей Macintosh .....	94
Создание видео CD .....	96

## **Устранение неисправностей**

Устранение неисправностей .....	98
Предупреждающие индикаторы и сообщения .....	109
Индикация самодиагностики .....	111

## **Дополнительная информация**

Количество изображений, которые могут быть сохранены, или время съемки .....	112
Пункты меню .....	114
Пункты SET UP .....	119
Меры предосторожности .....	122
О плате памяти “Memory Stick” ....	123
О батарейном блоке “InfoLITHIUM” .....	125
Технические характеристики .....	126
Экран ЖКД .....	128

## **Алфавитный указатель**

Алфавитный указатель .....	131
----------------------------	-----

## Обозначение частей

См. стр. в круглых скобках относительно подробностей об операции.

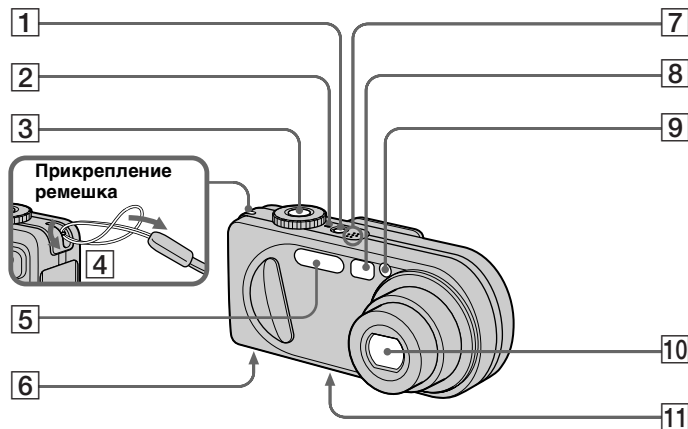



- 1 Кнопка POWER (15)
- 2 Лампочка POWER (15)
- 3 Кнопка затвора (22)
- 4 Крючок для наручного ремня
- 5 Вспышка (28)
- 6 Громкоговоритель (нижняя поверхность)
- 7 Микрофон
- 8 Окно искателя

- 9 Лампочка таймера самозапуска (27)/  
Индикатор автофокусировки(30, 119)
- 10 Объектив
- 11 Гнездо для треноги (нижняя поверхность)

- Используйте штатив с длиной винта менее чем 5,5 мм. Вы не сможете надежно прикрепить фотоаппарат к штативу с более длинными винтами, и это может повредить фотоаппарат.

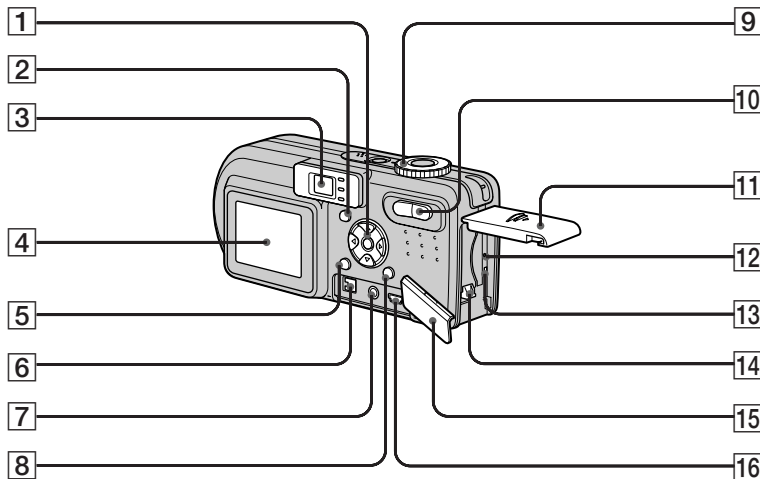

- Не прикасайтесь к микрофону во время записи.
- Надпись "3.2 MEGA PIXELS"; указанная на фотоаппарате, показывает количество эффективно используемых элементов изображения. Максимальное количество в действительности записанных элементов изображения составляет 3,1 MEGA пикселей. Число эффективных пикселей определяется согласно рекомендации JCIA (Japan Camera Industry Association).

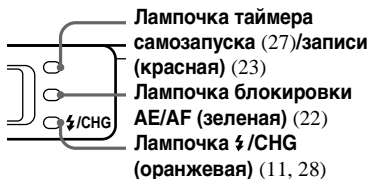

- 1 Кнопка управления (Меню включено) (▲/▼/◀/▶/●) (15)/(Меню выкл) (ⓧ/Ⓞ/Ⓢ/Ⓦ) (28, 27, 25, 26)
- 2 Кнопка  (дисплей/ЖКД вкл/выкл) (31)

3 Искатель (31)



- 4 Экран ЖКД
- 5 Кнопка MENU (42, 114)
- 6 Гнездо DC IN (10, 14)
- 7 Гнездо A/V OUT (MONO) (35)
- 8 Кнопка  /  (размер/удаление изображения) (19, 37)

9 Диск переключения режимов (16, 23)

: Для съемки неподвижных изображений в режиме автоматической регулировки

P: Для съемки неподвижных изображений в режиме программирования

SCN: Для записи в режиме выбора сцены

SET UP: Для установки пунктов SET UP

: Для съемки фильмов, изображений видеоклипа или режима серии изображений

: Для просмотра или редактирования изображений

10 Кнопка увеличения (для съемки) (25)/Индексная кнопка (для просмотра) (34)

11 Крышка отсека для батареи/платы памяти "Memory Stick"

12 Кнопка RESET (98)

13 Лампочка доступа (18)

14 Рычажок извлечения батареи (10)

15 Крышка гнезда

16 Гнездо  $\Psi$  (USB) (87)

## Зарядка батарейного блока

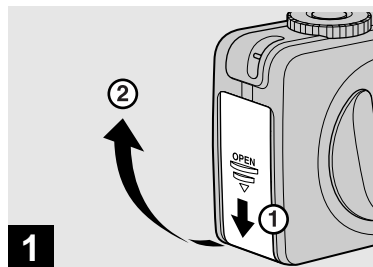

➔ Откройте крышку отсека для батареи/платы памяти “Memory Stick”.

Передвиньте крышку в направлении стрелки.

- Перед зарядкой батарейного блока убедитесь, что Ваш фотоаппарат выключен (стр. 15).
- Ваш фотоаппарат работает с батарейным блоком “InfoLITHIUM” NP-FC11 (тип C) (прилагается). Вы можете использовать только батарейный блок типа C (стр. 125).

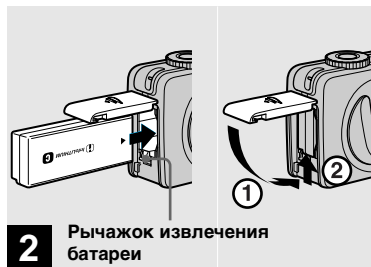

➔ Рычажок извлечения батареи

➔ Установите батарейный блок, закройте крышку отсека для батареи/платы памяти “Memory Stick”.

Установите батарейный блок знаком ► в сторону батарейного отсека, как показано на рисунке.

Убедитесь в том, что батарейный блок плотно вставлен до упора, а затем закройте крышку.

- Батарейный блок легко вставляется путем нажатия вниз рычага извлечения батареи на передней панели батарейного отсека.



➔ Откройте крышку гнезда и подсоедините AC-LS5 сетевой адаптер переменного тока (прилагается) к входному гнезду постоянного тока DC IN Вашего фотоаппарата.

Откройте крышку в направлении стрелки, как показано на иллюстрации выше. Подсоедините штепсельную вилку с меткой ▲, обращенной вверх.

- Не закорачивайте штекер постоянного тока сетевого адаптера переменного тока металлическим предметом, поскольку это может привести к неисправности.
- Очищайте штекер постоянного тока сетевого адаптера переменного тока сухим тканевым тампоном. Не используйте загрязненный штекер. При использовании загрязненного штекера батарейный блок может не зарядиться надлежащим образом.

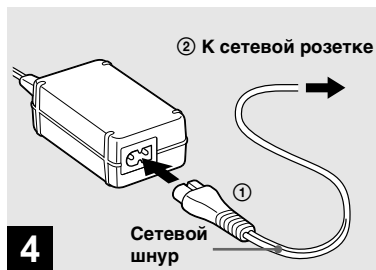

→ Подсоедините сетевой шнур к сетевому адаптеру переменного тока, а затем к сетевой розетке.

Лампочка  $\$/CHG$  (оранжевая) высветится, когда начнется зарядка, и потухнет, когда зарядка завершится.

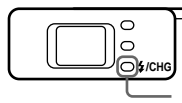

- После завершения зарядки батарейного блока отсоедините сетевой адаптер переменного тока от входного гнезда постоянного тока DC IN Вашего фотоаппарата.

## Для снятия батарейного блока

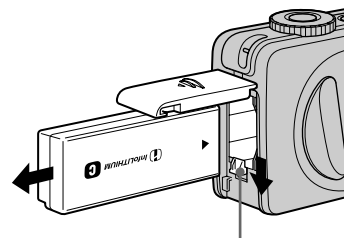

Рычажок извлечения батареи

Откройте крышку отсека для батареи/платы памяти “Memory Stick”. Передвиньте рычаг выталкивания батареи в направлении стрелки и извлеките батарейный блок.

- При извлечении батарейного блока соблюдайте осторожность, не уроните его.

## Индикатор оставшегося заряда батарейного блока

Индикатор оставшегося заряда батарейного блока на экране ЖКД показывает оставшееся время съемки или просмотра.

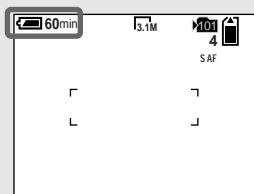

- Черный участок индикатора оставшегося заряда батарейного блока на иллюстрации показывает действительное оставшееся время.
- После включения/выключения экрана ЖКД требуется около одной минуты для правильного отображения времени оставшегося заряда батарейного блока.
- Отображаемое оставшееся время может быть не точным при определенных обстоятельствах или условиях.

## Время зарядки

Приблизительное время зарядки полностью разряженного батарейного блока с помощью сетевого адаптера переменного AC-LS5 при температуре 25°C.

Батарейный блок	Время зарядки (мин.)
NP-FC11 (прилагается)	Приблиз. 150

## Количество изображений, которые можно записать/просмотреть, и срок службы батарейного блока

В таблицах показано приблизительное количество изображений и срок службы батарейного блока, которые могут быть записаны/просмотрены, если Вы будете выполнять съемку изображений в обычном режиме с полностью заряженным батарейным блоком при температуре 25°C. Количество изображений, которое можно записать и просматривать, принимается во внимание при замене платы памяти “Memory Stick”; если необходимо. Помните о том, что действительное количество может быть меньше, чем указанное, в зависимости от условий использования.

## Съемка неподвижных изображений

В обычных условиях<sup>1)</sup>

Размер изображения	NP-FC11 (прилагается)		
	Экран ЖКД	Количество изображений	Срок службы батареек (мин.)
3.1M	Вкл	Приблиз. 200	Приблиз. 100
	Выкл	Приблиз. 250	Приблиз. 125
VGA	Вкл	Приблиз. 200	Приблиз. 100
	Выкл	Приблиз. 250	Приблиз. 125

<sup>1)</sup> Съемка в следующих ситуациях:

- [Опция [P. Quality] установлена в положение [Fine]
- Съемка 1 раз через каждые 30 секунд
- Увеличение поочередно переключается между предельными значениями W и T
- Вспышка срабатывает каждый второй раз
- Питание включается и выключается через каждые десять раз.

## Просмотр неподвижных изображений<sup>2)</sup>

Размер изображения	NP-FC11 (прилагается)	
	Количество изображений	Срок службы батареек (мин.)
3.1M	Приблиз. 3850	Приблиз. 190
VGA	Приблиз. 3850	Приблиз. 190

<sup>2)</sup> Просмотр неподвижных изображений последовательно с интервалом примерно в три секунды

## Съемка фильмов<sup>3)</sup>

NP-FC11 (прилагается)	
Экран ЖКД вкл	Экран ЖКД выкл
Приблиз. 100	Приблиз. 145

<sup>3)</sup> Непрерывная съемка с размером изображения 160 (Mail)

- Количество изображений, которые можно записать/просмотреть, и срок службы батарейного блока уменьшаются при следующих условиях:
  - Низкая температура окружающей среды
  - При использовании вспышки
  - Фотоаппарат включался и выключался много раз
  - Частое использование трансфокатора
  - Опция [LCD Backlight] в установках SET UP установлена в положение [Bright].
  - Опция [Power Save] в установках SET UP установлена в положение [Off].
  - Низкий уровень заряда батареи
  - Емкость батареи уменьшается по мере того, как Вы используете ее все больше и больше, а также с течением времени (стр. 126).
  - Опция [AF Mode] в настройках SET UP установлена в положение [Monitor] или [Cont].

## Функция режима экономии питания

При включенной функции режима экономии питания Вы можете выполнять съемку в течение более продолжительного периода времени. Установите переключатель режима в положение SET UP, и установите опцию [Power Save] в  (Setup 1) в положение [On]. Заводской установкой является положение [Off] (стр. 120).

- Индикация [Power Save] появится только при использовании фотоаппарата с батарейным блоком.

### Когда опция [Power Save] установлена в положение [On]

Во время зарядки вспышки лампочка /CHG мигает, и экран ЖКД выключается. После завершения зарядки лампочка потухнет, и экран ЖКД включится.

## Использование внешнего источника питания



→ Откройте крышку гнезда и подсоедините AC-LS5 сетевой адаптер переменного тока (прилагается) к входному гнезду постоянного тока DC IN Вашего фотоаппарата.

Подсоедините штепсельную вилку с меткой ▲, обращенной вверх.

- Подсоедините сетевой адаптер переменного тока к легко доступной сетевой розетке. Если во время использования сетевого адаптера произойдет какая-либо неисправность, немедленно отключите питание, вынув штекер из сетевой розетки.

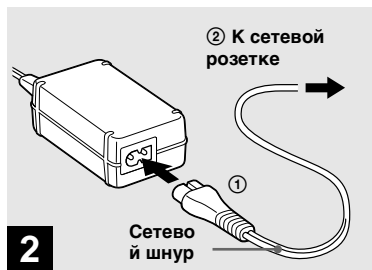

→ Подсоедините сетевой шнур к сетевому адаптеру переменного тока, а затем к сетевой розетке.

- После завершения использования сетевого адаптера переменного тока отсоедините его от входного гнезда постоянного тока DC IN фотоаппарата.
- Устройство не отсоединяется от источника питания переменного тока, пока оно подсоединено к сетевой розетке, даже если само устройство было выключено.

## Использование Вашего фотоаппарата за границей

### Источники питания

Вы можете использовать Ваш фотоаппарат в любой стране или регионе с прилагаемым адаптером переменного тока, в диапазоне от 100 В до 240 В переменного тока, при частоте 50/60 Гц. При необходимости, в зависимости от конструкции сетевой розетки [b], используйте имеющийся в продаже адаптер штепсельной вилки переменного тока [a].

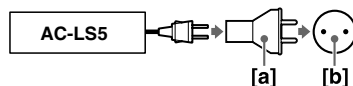

- Не используйте электронный трансформатор (дорожный преобразователь), поскольку это может вызвать неисправность.

## Включение/выключение Вашего фотоаппарата



### ➔ Нажмите кнопку POWER.

Лампочка POWER (зеленая) загорится и питание включится. Если Вы включаете Ваш фотоаппарат в первый раз, появится экран Clock Set (стр. 16).

### Выключение питания

Нажмите кнопку POWER еще раз. Лампочка POWER погаснет, и фотоаппарат выключится.

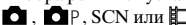
- **Не снимайте батарейный блок или сетевой адаптер переменного тока при выдвинутом объективе, так как это может привести к неисправности.**
- Если Вы включите питание, когда диск выбора режимов установлен в положение , часть объектива передвинется. Не прикасайтесь к части объектива во время его работы.

## Функция автоматического отключения питания

Если Вы не будете выполнять действий на фотоаппарате в течение некоторого времени\* во время съемки или просмотра изображений или при выполнении SET UP, фотоаппарат автоматически отключится во избежание разрядки батарейного блока. Функция автоматического отключения питания срабатывает, только если фотоаппарат функционирует от батарейного блока. Функция автоматического отключения питания не будет также работать при следующих обстоятельствах.





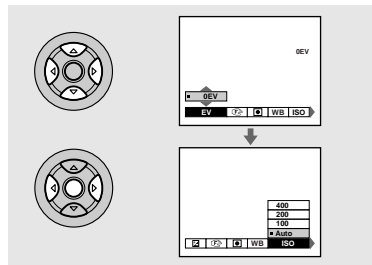

- При просмотре фильмов
- При воспроизведении слайд-шоу
- Когда разъем вставлен в гнездо  (USB) или гнездо A/V OUT (MONO).

\* Когда опция [Power Save] установлена в положение [On]: приблизительно 90 секунд  
Когда опция [Power Save] установлена в положение [Off]: приблизительно три минуты

## Как пользоваться кнопкой управления



Для изменения текущих установок фотоаппарата отобразите меню или экран SET UP (стр. 42) и используйте кнопку управления для выполнения изменений.

Для каждого пункта нажмите кнопку /// для выбора нужного значения, а затем нажмите центральную кнопку  или /, чтобы выполнить установку.

## Установка даты и времени



→ Установите диск переключения режимов в положение **▶**.

- Вы можете также выполнить эту операцию при установке переключателя режима в положение **▶**, **▶**, **▶** или **▶**.
- Для изменения даты и времени установите диск переключателя в положение SET UP, выберите опцию [Clock Set] в пункте **▶** (Setup 1) (стр. 42 и 120) и выполните действия, начиная с пункта **3**.

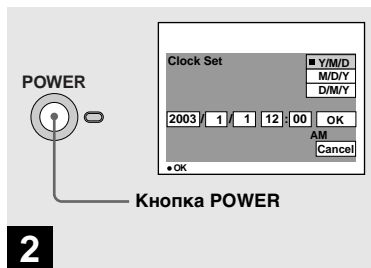

→ Нажмите кнопку POWER для включения питания.

Выведется лампочка POWER (зеленая), и на экране ЖКД появится экран Clock Set.

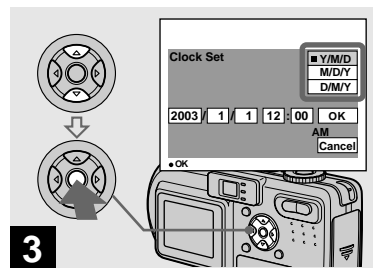

→ Выберите нужный формат отображения даты с помощью кнопок **▲/▼** на кнопке управления, а затем нажмите кнопку **●**.

Выберите [Y/M/D] (год/месяц/день), [M/D/Y] (месяц/день/год) либо [D/M/Y] (день/месяц/год).

- Если перезаряжаемая кнопочная батарейка, подающая питание для сохранения данных времени, когда-нибудь полностью разрядится (стр. 123), экран Clock Set появится снова. Если это произойдет, переустановите дату и время, начиная с приведенного выше пункта **3**.

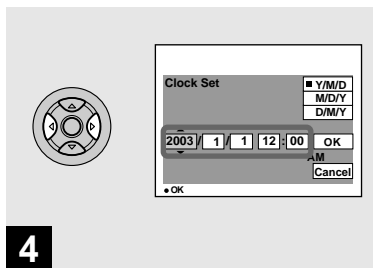

4

→ Выберите пункт года, месяца, дня, часа либо минуты, который Вы хотите установить с помощью кнопки ◀/▶ на кнопке управления.

Пункт, который должен быть установлен, указывается с помощью ▲/▼.

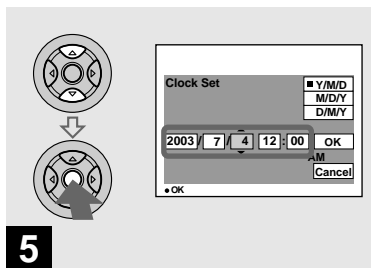

5

→ Установите числовое значение с помощью кнопок ▲/▼ на кнопке управления, а затем нажмите кнопку ● для ввода.

После ввода числа ▲/▼ перемещается на следующий пункт. Повторяйте действие этого пункта, пока все значения не будут установлены.

- Если Вы в пункте 3 выбрали [D/M/Y], установите время в пределах 24-часового цикла.

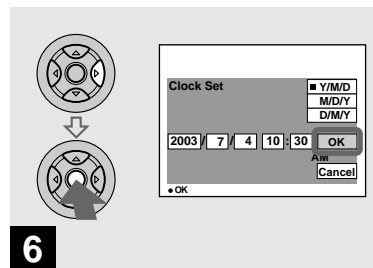

6

→ Выберите опцию [OK] с помощью кнопки ▶ на кнопке управления, а затем нажмите кнопку ●.

Дата и время будут введены, и часы начнут функционировать.

- Для отмены установки даты и времени выберите опцию [Cancel] при помощи кнопок ▲/▼/◀/▶ на кнопке управления, а затем нажмите кнопку ●.

## Установка и удаление платы памяти “Memory Stick”

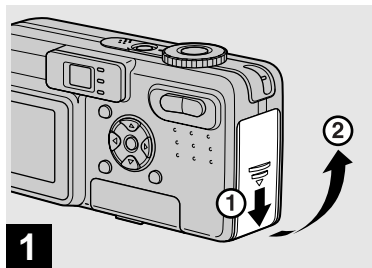

→ Откройте крышку отсека для батареи/платы памяти “Memory Stick”.

Передвиньте крышку в направлении стрелки.

- Подробные сведения о плате памяти “Memory Stick” приведены на стр. 123.



→ Установите плату памяти “Memory Stick”.

Вставьте плату памяти “Memory Stick” внутрь до защелкивания, как показано на рисунке.

- Нажмите плату памяти “Memory Stick” вглубь, чтобы она надежно расположилась в разъеме. Если плата памяти “Memory Stick” не будет установлена надлежащим образом, Вы, возможно, не сможете записывать или просматривать изображения на плате памяти “Memory Stick”.



→ Закройте крышку отсека для батареи/платы памяти “Memory Stick”.

**Для удаления платы памяти “Memory Stick”**

Откройте крышку отсека для батареи/платы памяти “Memory Stick”, а затем нажмите плату памяти “Memory Stick”, в результате чего она будет вытолкнута наружу.

- Если лампочка доступа высветчена, это значит, что происходит считывание или запись изображения. Никогда не вынимайте в это время плату памяти “Memory Stick” и не отключайте питание. Данные могут быть повреждены.



## Установка размера неподвижного изображения

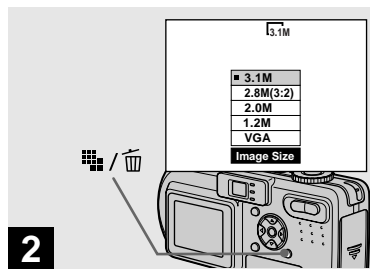

→ Установите диск переключения режимов в положение **P** и включите питание.

- Вы можете также выполнить эту операцию при установке переключателя режима в положение **P** или **SCN**.





→ Нажмите кнопку  /  (размер изображения).

Появится установка размера изображения.

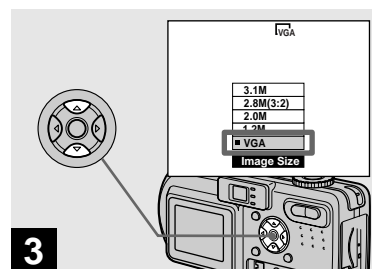
- Подробные сведения о размере изображения приведены на стр. 21.



→ Выберите нужный размер изображения с помощью кнопок **▲/▼** на кнопке управления.

Размер изображения установлен. Когда установка будет завершена, нажмите кнопку  /  (размер изображения), в результате чего установка размера изображения исчезнет с экрана ЖКД.

- Выбранный здесь размер изображения сохранится в памяти даже после выключения питания.

## Размер и качество изображения

Вы можете выбрать размер изображения (количество пикселей) и качество изображения (коэффициент сжатия) исходя из особенностей изображения, которое Вы хотите снять. Чем больше Вы сделаете размер изображения и чем выше Вы сделаете качество изображения, тем лучше будет Ваше изображение, но также понадобится большее количество данных для сохранения Вашего изображения.

Это означает, что Вы сможете сохранить меньшее количество изображений на Вашей плате памяти “Memory Stick”.

Выбирайте размер изображения и уровень качества, соответствующий особенностям изображений, которые Вы хотите снимать.

Вы можете изменить размер изображений позднее (Функция изменения размеров, см. стр. 71).

Вы можете выбрать размер изображения из пяти вариантов в следующих таблицах. В приведенных ниже примерах размер изображения установлен на минимальную величину. Если Вы хотите улучшить качество изображения, выберите больший размер изображения.

Размер изображения		Примеры
3.1M	2048×1536	Печатные изображения формата А4
2.8M(3:2)	2048 (3:2)	Отпечатки 3:2 <sup>1)</sup>
2.0M	1632×1224	Печатные изображения формата А5
1.2M	1280×960	Печатные изображения формата почтовой открытки
VGA	640×480	Создание домашних страниц

<sup>1)</sup> Данный вариант записывает изображения в пропорции горизонтального размера к вертикальному 3:2 для приведения в соответствие с размером используемой для печати бумаги.

## Количество изображений, которые могут быть сохранены на плате памяти “Memory Stick”<sup>2)</sup>

Количество изображений, которые могут быть сохранены в режиме Fine (Standard)<sup>3)</sup> приведено ниже.

(Единицы: количество изображений)

Емкость Размер изображения	16MB	32MB	64MB	128MB	MSX-256	MSX-512	MSX-1G
3.1M	10 (18)	20 (37)	41 (74)	82 (149)	148 (264)	302 (537)	617 (1097)
2.8M(3:2)	10 (18)	20 (37)	41 (74)	82 (149)	148 (264)	302 (537)	617 (1097)
2.0M	16 (30)	33 (61)	66 (123)	133 (246)	238 (446)	484 (907)	988 (1852)
1.2M	24 (46)	50 (93)	101 (187)	202 (376)	357 (649)	726 (1320)	1482 (2694)
VGA	97 (243)	196 (491)	394 (985)	790 (1975)	1428 (3571)	2904 (7261)	5928 (14821)

<sup>2)</sup> Когда опция [Rec Mode] установлена в положение [Normal]

Информация о количестве изображений, которые могут быть сохранены в других режимах, приведена на стр. 112.

<sup>3)</sup> Более подробная информация о режиме качества изображения приведена на стр. 43.

- Надпись “3.2 MEGA PIXELS”, указанная на фотоаппарате, показывает количество эффективно используемых элементов изображения. Максимальное количество в действительности записанных элементов изображения составляет 3,1 MEGA пикселей.
- При воспроизведении на данном фотоаппарате изображений размера 1600×1200, записанных на более ранних моделях Sony, на экране ЖКД появляется индикатор “2.0M”. Однако, действительный размер изображения в этих случаях составляет 1.9M.
- При просмотре изображений на экране ЖКД фотоаппарата все они отображаются с одинаковым размером.
- Количество снимаемых изображений может отличаться от этих значений в соответствии с условиями съемки.
- Когда количество оставшихся снимаемых изображений превышает 9999, на экране ЖКД появляется индикатор “>9999”.

# Основы съемки неподвижного изображения (использование режима автоматической регулировки)



→ Установите диск переключения режимов в положение  и включите питание.

Имя папки, в которую будет записано изображение, появится на экране ЖКД приблизительно на пять секунд.

- Крышка объектива открывается при включении питания.
- Не касайтесь объектива во время его работы, например, при нажатии кнопки POWER для включения питания или при работе функции трансфокатора фотоаппарата (стр. 25).
- Данный фотоаппарат может создавать новые папки и выбирать папки для сохранения на плате памяти “Memory Stick” (стр. 44).

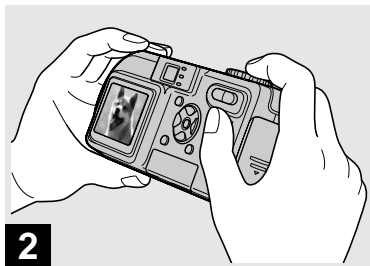

→ Держите фотоаппарат двумя руками в устойчивом положении и направьте его так, чтобы снимаемый объект находился в центре рамки фокусировки.

Не закрывайте объектив, вспышку или микрофон (стр. 8) Вашими пальцами.

- Минимальное фокусное расстояние до объекта составляет 50 см. Для съемки объектов с более близких расстояний используйте режим макро (стр. 26).

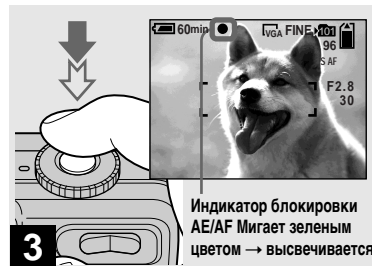

→ Нажмите и держите нажатой кнопку затвора на полпути вниз.

Раздастся звуковой сигнал, но изображение при этом еще не будет записано. Когда индикатор блокировки AE/AF изменит мигание на устойчивое высвечивание, фотоаппарат готов для съемки. (В зависимости от объекта, экран ЖКД может на доли секунды застыть.)

- Если Вы отпустите кнопку затвора, съемка будет отменена.
- Если фотоаппарат не издаст зуммерный сигнал, регулировка автофокусировки не будет завершена. Вы можете продолжать съемку, но автофокусировка не будет установлена надлежащим образом (за исключением режима непрерывной автофокусировки, стр. 47).
- Кадр, указанный на экране ЖКД, отображает диапазон регулирования фокуса (искатель диапазона автоматической фокусировки, стр. 46).

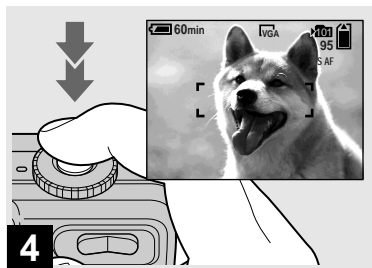

#### ➔ Нажмите кнопку затвора до упора.

Затвор издаст звук. Изображение будет записано на плату памяти “Memory Stick”. Когда лампочка записи (стр. 9) погаснет, Вы сможете выполнить съемку следующего изображения.

- При работе фотоаппарата с использованием батарейного блока, если Вы не будете выполнять действий на фотоаппарате в течение некоторого времени во время записи или воспроизведения, фотоаппарат автоматически отключится во избежание разрядки батарейного блока (стр. 15).

## Переключатель режима для съемки неподвижного изображения

Для съемки неподвижных изображений с помощью Вашего фотоаппарата Вы можете выбрать один из следующих методов съемки.

### 📷 (Режим автоматической регулировки)

Фокус, экспозиция и баланс белого для облегчения съемки регулируются автоматически. Режим качества изображения устанавливается в положение [Fine], а кадр диапазона автофокусировки видоискателя устанавливается в положение [Multi AF] (стр. 46).

### 📷P (Программный режим)

Вы можете установить нужные функции съемки с помощью меню (стр. 46 и 114).

## SCN (Выбор эпизода)

Вы можете выбрать для съемки один из следующих режимов в соответствии с условиями съемки (стр. 60).

-  (Режим фейерверка)
-  (Режим высокоскоростного затвора)
-  (Пляжный режим)
-  (Снежный режим)
-  (Режим ландшафта)
-  (Портретный режим при сумеречном освещении)
-  (Сумеречный режим)

## Автоматическая фокусировка

Если Вы попытаетесь снять объект, фокусировка на котором затруднена, индикатор блокировки АЕ/АF будет медленно мигать.

Работа функции автоматической фокусировки может быть затруднена в следующих условиях. В таких случаях отпустите кнопку затвора, а затем снова наведите фотоаппарат на снимаемый объект и выполните фокусировку еще раз.

- Объект удален от фотоаппарата и затемнен.
- Контраст между объектом и фоном незначителен.
- Объект располагается за стеклом, например, за окном.
- Быстродвижущийся объект.
- Объект отражает свет или имеет яркую поверхность, как, например, зеркало или светящееся тело.
- Мигающий объект.
- Объект с задней подсветкой.

Имеется две функции автофокусировки: “Кадр диапазона автофокусировки видоискателя”, которая устанавливает положение фокуса в соответствии с положением и размером объекта, и “режим автофокусировки”, которая устанавливает операцию фокусировки в соответствии с откликом автофокусировки и потреблением заряда батарейного блока. Подробные сведения приведены на стр. 46.

## Проверка последнего снятого изображения – Быстрый обзор

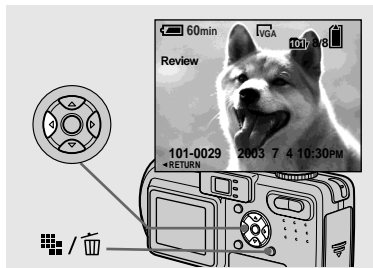

➔ Нажмите кнопку ◀ (Ⓢ) на кнопке управления.

Для возврата к режиму обычной съемки слегка нажмите на кнопку затвора или нажмите кнопку ◀ (Ⓢ) еще раз.

Для удаления изображения, отображаемого на экране

- 1 Нажмите кнопку / (удаление).
- 2 Выберите опцию [Delete] с помощью кнопки ▲ на кнопке управления, а затем нажмите кнопку ●. Изображение будет удалено.

## Использование возможности увеличения



➔ Нажимайте кнопки трансфокатора для выбора нужного размера изображения для съемки.

Минимальное фокусное расстояние до объекта

Приблиз. 50 см от конца объектива.

- Во время выполнения операции увеличения детали объектива перемещаются. Во время работы объектива не касайтесь его деталей.
- Функция трансфокатора фотоаппарата не может использоваться при съемке фильмов (стр. 76).

## “Умный” трансфокатор

Цифровая обработка позволяет Вам увеличить изображение без искажения.

Если коэффициент увеличения превышает 3х, увеличение выполняется с использованием “умного” трансфокатора. Если “умный” трансфокатор не требуется, установите опцию [Smart Zoom] в установках SET UP в положение [Off] (стр. 119).

Если Вы нажмете кнопку трансфокатора, на экране ЖКД появится индикатор масштаба трансфокатора.

Индикатор масштаба трансфокатора

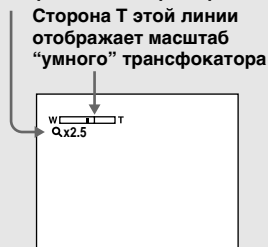

## Съемка на близком расстоянии — Макро

Максимальный масштаб увеличения зависит от размера изображения.

[2.0M]: 3.8×

[1.2M]: 4.8×

[VGA]: 9.6×

**Если размер изображения составляет [3.1M] или [2.8M(3:2)], функция “умного” трансфокатора не работает.**

- Вы не можете подтвердить выбор изображения с помощью видоискателя при использовании функции “умного” трансфокатора.
- При использовании “умного” трансфокатора изображение на экране ЖКД может выглядеть грубым. Однако, это явление не оказывает влияния на записанное изображение.
- Диапазон автофокусировки видоискателя не отображается при использовании функции “умного” трансфокатора. Если опция (Focus) установлена в положение [Multi AF] или [Center AF], начнет мигать индикатор [AF] или [AF], и предмет, расположенный в центре кадра, будет иметь приоритет фокусировки.



Режим макро записи используется при увеличении небольших объектов, таких, как цветы или насекомые. Вы можете выполнять съемку на близком расстоянии от объектов вплоть до расстояний, указанных ниже.

**Когда увеличение установлено в сторону W до упора:**

Приблиз. 10 см от поверхности объектива

**Когда увеличение установлено в сторону T до упора:**

Приблиз. 50 см от поверхности объектива

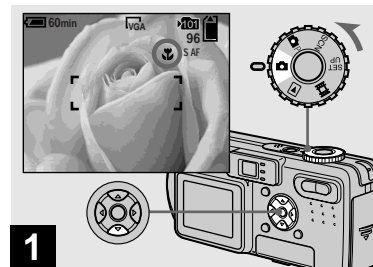

1

➔ **Установите диск переключения режимов в положение [M], и нажмите кнопку [AF] на кнопке управления.**

На экране ЖКД появится индикатор [M] (макро).

- Если отображается меню, нажмите сначала кнопку MENU, в результате чего меню исчезнет.
- Вы можете также выполнить эту операцию при установке переключателя режима в положение [P] или SCN (отличного от положения [M]), (Сумеречный режим), [L] (Режим ландшафта) или [S] (Режим фейерверка), стр. 60), или [M].

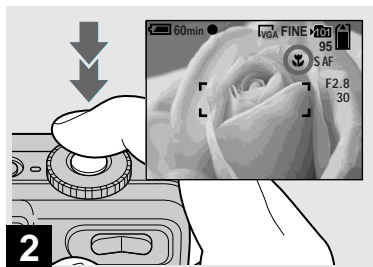

→ **Позиционируйте объект в центре кадра и выполните съемку изображения.**

**Для возврата в нормальный режим записи**

Нажмите кнопку **▶ (⏏)** еще раз. Индикатор **⏏** исчезнет с экрана ЖКД.

- Используйте экран ЖКД для выполнения съемки при использовании функции макро. При использовании видоискателя диапазон того, что Вы видите, и того, что Вы снимаете в действительности, может различаться.

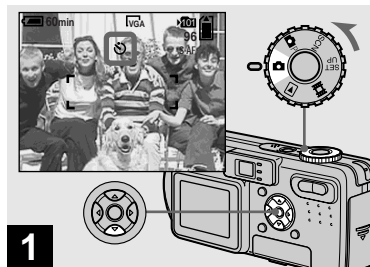

→ **Установите диск переключения режимов в положение **⏏**, и нажмите кнопку **▼ (⏏)** на кнопке управления.**

На экране появится индикатор **⏏** (таймера самозапуска).

- Если отображается меню, нажмите сначала кнопку MENU, в результате чего меню исчезнет.
- Вы можете также выполнить эту операцию при установке переключателя режима в положение **ⓂP**, **SCN** или **ⓂR**.

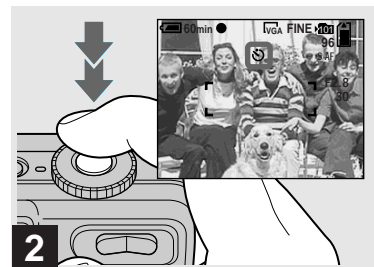

→ **Позиционируйте объект в центре кадра и нажмите кнопку затвора до упора вниз.**

После того, как Вы нажмете кнопку затвора, и до того, как затвор сработает (приблизительно 10 секунд спустя), будет мигать лампочка таймера самозапуска (стр. 8) и будет раздаваться звуковой сигнал.



**Для отмены таймера самозапуска во время функционирования**

Нажмите кнопку **▼ (⏏)** еще раз. Индикатор **⏏** исчезнет с экрана ЖКД.

- Если Вы нажмете кнопку затвора, стоя перед фотоаппаратом, фокус и экспозиция могут не установиться надлежащим образом.

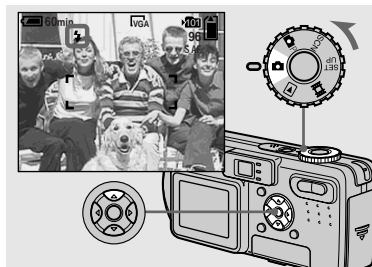
## Выбор режима вспышки



→ Установите диск переключения режимов в положение  и нажмите повторно кнопку  (⚡) на кнопке управления для выбора режима вспышки.







Всякий раз, когда Вы нажимаете кнопку  (⚡), индикатор меняется следующим образом.

**Нет индикатора (автоматический режим):** Вспышка автоматически срабатывает при съемке изображений в темном месте или напротив источника света.

**⚡ (Принудительная вспышка):** Вспышка срабатывает вне зависимости от яркости окружающего освещения.

**⚡sl (Медленная синхронизация):** Вспышка срабатывает вне зависимости от яркости окружающего освещения. В темном месте скорость срабатывания затвора медленная, и Вы можете отчетливо снять фон, находящийся вне пределов досягаемости света вспышки.

**⊗ (Без вспышки):** Вспышка не срабатывает.

- Если отображается меню, нажмите сначала кнопку MENU, в результате чего меню исчезнет.
- Вы можете также выполнить эту операцию при установке переключателя режима в положение  или  (Режим видеоклипа).
- Если опция [ISO] в установках меню установлена в положение [Auto], рекомендуемое для съемки расстояние при использовании вспышки составляет приблизительно от 0,5 м до 3,5 м (W)/ 0,5 м до 2,5 м (T).
- Вы можете изменить яркость вспышки с помощью опции [Flash Level] в установках меню (стр. 55). (Вы не сможете изменить яркость вспышки, когда диск переключения режимов установлен в положение .)
- При использовании режима  (медленная синхронизация) или  (без вспышки), скорость затвора замедляется при съемке в темных местах, поэтому рекомендуется использование штатива.
- Во время зарядки вспышки лампочка  / CHG будет мигать. После завершения зарядки лампочка потухнет.
- Эта установка сохранится в памяти даже после выключения питания.

## Съемка изображений напротив источника света

В режиме автоматического регулирования, при съемке напротив источника света автоматически срабатывает вспышка, даже если и освещенность вокруг достаточная (синхронизация дневного света).

### Перед вспышкой



### Во время вспышки



- Синхронизация дневного света может не привести к желаемым эффектам в зависимости от условий съемки.
- Если Вы не хотите использовать вспышку, установите режим вспышки в положение  (без вспышки).

## Для уменьшения эффекта красных глаз при съемке живых объектов

Установите опцию [Red Eye Reduction] в установках меню SET UP в положение [On] (стр. 119). На экране ЖКД появится индикатор , и предварительная вспышка будет срабатывать перед съемкой для уменьшения эффекта красных глаз.



- Уменьшение эффекта красных глаз может не принести желаемого результата в зависимости от индивидуальных особенностей, расстояния до объекта, если объект не видит вспышку в момент ее срабатывания, и от других условий.

## Съемка изображений с подсветкой автофокусировки

Подсветка автофокусировки испускает свет для облегчения фокусировки на предмете в темных местах. Установите опцию [AF Illuminator] (стр. 119) в установках SET UP в положение [Auto]. На экране ЖКД появится индикация **AF-ON**, и подсветка автофокусировки будет испускать красный свет при наполовину нажатой кнопке затвора до достижения фокусировки.

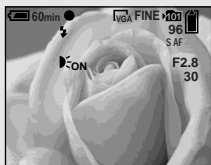

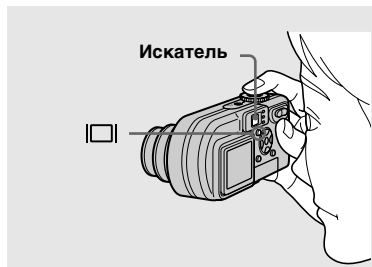

- Если индикатор автофокусировки не достигает объекта в достаточной мере, или если объект не является контрастным, фокус не будет достигнут. (Рекомендуемое расстояние составляет приблизительно до 3,5 м (W)/2,5 м (T).)
- Фокусировка будет достигнута, как только свет подсветки автофокусировки достигнет объекта, даже если свет будет попадать слегка в сторону от центра объекта.
- При предварительной установке фокусного расстояния (стр. 49) подсветка автофокусировки не функционирует.
- Если опция **Focus** (Focus) установлена в положение [Multi AF] или [Center AF], диапазон автофокусировки видеоскалтера отображаться не будет. Начнет мигать индикатор **[ ]** или **[ ]**, и предмет, расположенный в центре кадра, будет иметь приоритет фокусировки.
- Подсветка автофокусировки будет работать, только если опция SCN в установках меню установлена в положение **?** (Пляжный режим) **☼** (Снежный режим) или **▲** (Портретный режим при сумеречном освещении) (стр. 60).
- Подсветка автофокусировки испускает очень яркий свет. Хотя никаких проблем с безопасностью не возникнет, смотреть прямо в излучатель подсветки автофокусировки с близкого расстояния не рекомендуется, поскольку Вы в течение нескольких минут после этого можете ощущать остаточное изображение, как после взгляда на лампочку фонарика.



Видоискатель является удобным, если Вы хотите сохранить заряд батарейного блока, или если затруднительно подтвердить выбор изображения с помощью экрана ЖКД.

Всякий раз, когда Вы нажимаете кнопку , индикация будет изменяться в следующей последовательности.



- На изображении в видоискателе не указан действительный доступный диапазон записи. Чтобы подтвердить доступный диапазон записи, используйте экран ЖКД.
- Подробное описание индикаторов приведено на стр. 128.
- Как и при съемке с индикатором блокировки AE/AF на экране ЖКД, когда лампочка блокировки AE/AF видоискателя перестанет мигать и загорится, Вы можете начинать съемку (стр. 22).
- При выключенном экране ЖКД “умный” трансфокатор не функционирует (стр. 25).
- При выключенном экране ЖКД режим автофокусировки устанавливается в положение [Single] (стр. 47).
- Если Вы нажмете кнопку  (режим вспышки) /  (таймер самозапуска) /  (макро) при выключенном экране ЖКД, изображение будет отображаться на экране в течение приблизительно двух секунд, и Вы сможете проверить или изменить установку.
- Детальное описание гистограммы приведено на стр. 51.
- Эта установка сохранится в памяти даже после выключения питания.

## Вставка даты и времени в неподвижное изображение

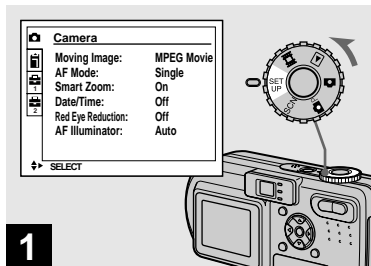

→ Установите диск переключения режимов в положение **SET UP**.

Появится экран SET UP.

- Если изображения сняты с наложенными датой и временем, дата и время не могут быть удалены позднее.
- Дата и время не появляются на экране ЖКД во время съемки, вместо этого, в левом верхнем углу экрана ЖКД появляется индикатор **DATE**. Действительная дата и время отображаются красным цветом только во время воспроизведения.

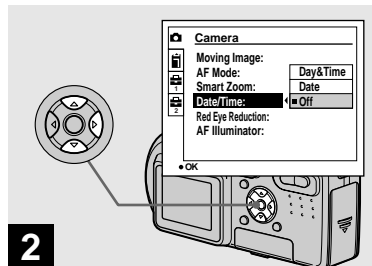

→ Выберите опцию **Camera** с помощью кнопок **▲** на кнопке управления, а затем нажмите кнопку **▶**.  
Выберите опцию **[Date/Time]** с помощью кнопок **▲/▼**, а затем нажмите кнопку **▶**.

- Если Вы выберете опцию [Date], дата наложится на изображение в порядке, приведенном в разделе “Установка даты и времени” (стр. 16).

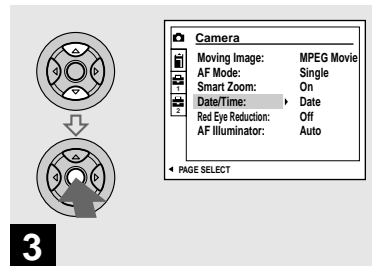

→ Выберите установки даты и времени при помощи кнопок **▲/▼** на кнопке управления, а затем нажмите кнопку **●**.

**Day & Time:** Накладывает дату, часы и минуты на изображение.

**Date:** Накладывает год, месяц и день на изображение.

**Off:** Не накладывает дату и время на изображение.

После завершения выполнения установок установите диск переключения режимов в положение **Camera** и выполните съемку изображения.

- Вы можете также выполнить эту операцию при установке переключателя режима в положение **Camera** или **SCN**.
- Эта установка сохранится в памяти даже после выключения питания.

# Просмотр изображений на экране ЖКД Вашего фотоаппарата

## Одиночный экран (однокладный)

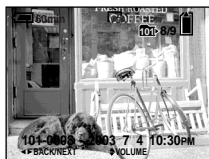

Вы можете просматривать на экране изображения, снятые Вашим фотоаппаратом, почти сразу. Для просмотра изображений Вы можете выбирать один из следующих трех методов.

## Одиночный (однокладный) экран

Вы можете просматривать изображения по одному, отображая их во весь экран.

## Индексный (на девять изображений) экран

Девять изображений отображаются одновременно на отдельных панелях экрана.

## Индексный экран (на девять изображений)

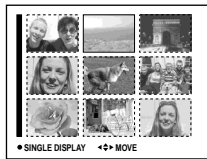

## Индексный (на три изображения) экран

Три изображения отображаются одновременно на отдельных панелях экрана. Различные пункты информации относительно изображения также отображаются.

- Подробные сведения о просмотре фильмов приведены на стр. 77.
- Подробное описание индикаторов приведено на стр. 130.

## Индексный экран (на три изображения)

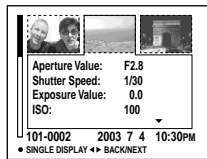

## Просмотр одиночных изображений

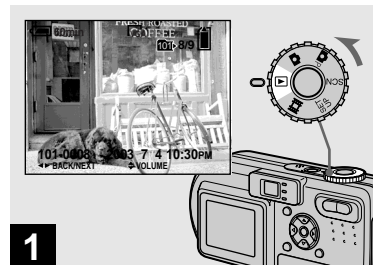

- ➔ Установите диск переключения режимов в положение  и включите питание.

Последнее изображение в выбранной записывающей папке (стр. 63) появится на экране.

## Просмотр индексного экрана (на девять изображений или на три изображения)

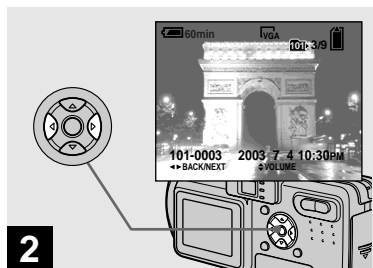

➔ Выберите нужное неподвижное изображение с помощью кнопок ◀/▶ на кнопке управления.

◀ : Для отображения предыдущего изображения

▶ : Для отображения следующего изображения

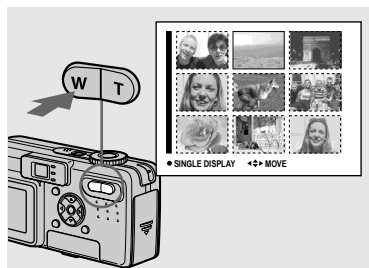

➔ Нажмите кнопку трансфокатора W (индекс) один раз.

Отображение переключится на индексный экран (на девять изображений).

**Для отображения следующего (предыдущего) индексного экрана**  
Нажмите кнопки ▲/▼/◀/▶ на кнопке управления для перемещения желтой рамки вверх/вниз/влево/направо.

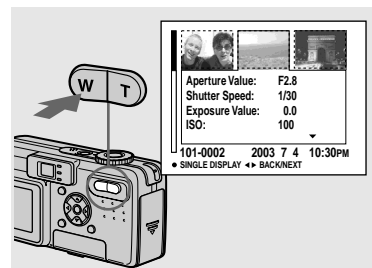

➔ Нажмите кнопку трансфокатора W (индекс) еще раз.

Дисплей переключится в индексный экран (на три изображения).

Нажмите кнопки ▲/▼ на кнопке управления для отображения информации об оставшихся изображениях.

**Для отображения следующего (предыдущего) индексного экрана**  
Нажмите кнопки ◀/▶ на кнопке управления.

**Для возврата к одиночному экрану**

Нажимайте повторно кнопку трансфокатора T, или нажмите ● на кнопке управления.

## Просмотр изображений на экране телевизора

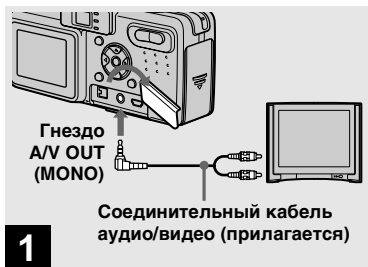

- Подсоедините прилагаемый соединительный кабель аудио/видео к гнезду A/V OUT (MONO) фотоаппарата и входным гнездам аудио/видео телевизора.

Если у Вашего телевизора есть стереофонические входные гнезда, подсоедините аудио штекер (черный) соединительного кабеля аудио/видео к левому аудио гнезду.

- Отключите питание Вашего фотоаппарата и Вашего телевизора перед подсоединением фотоаппарата и телевизора при помощи соединительного кабеля аудио/видео.



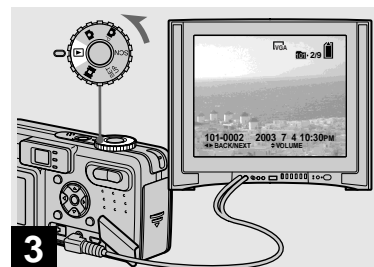

- Включите телевизор и установите переключатель TV/Video в положение “Video”.

- Название и расположение данного переключателя может различаться в зависимости от Вашего телевизора. Подробные сведения приведены в инструкции по эксплуатации, прилагаемой к телевизору.



- Установите диск переключения режимов в положение  и включите фотоаппарат.

Нажмите кнопки   на кнопке управления для выбора нужного изображения.

- При использовании Вашего фотоаппарата за границей возможно понадобится переключить выходной видео сигнал в соответствии с Вашей системой телевидения (стр. 121).

### **Просмотр изображений на экране телевизора**

Если Вы желаете просмотреть изображения на экране телевизора, Вам нужен телевизор с гнездом видео входа и соединительным кабелем аудио/видео (прилагается). Система цветного телевидения должна соответствовать системе Вашего цифрового фотоаппарата. Проверьте следующие списки:

#### **Система NTSC**

Багамские Острова, Боливия, Венесуэла, Канада, Колумбия, Корея, Мексика, Перу, Суринам, США, Тайвань, Филиппины, Центральная Америка, Чили, Эквадор, Ямайка, Япония и т.д.

#### **Система PAL**

Австралия, Австрия, Бельгия, Великобритания, Германия, Голландия, Гонконг, Дания, Испания, Италия, Китай, Кувейт, Малайзия, Новая Зеландия, Норвегия, Португалия, Сингапур, Словацкая Республика, Таиланд, Финляндия, Чешская Республика, Швейцария, Швеция и т.д.

#### **Система PAL-M**

Бразилия

#### **Система PAL-N**

Аргентина, Парагвай, Уругвай

#### **Система SECAM**

Болгария, Венгрия, Гвиана, Ирак, Иран, Монако, Польша, Россия, Украина, Франция, и т.д.

## Удаление изображений

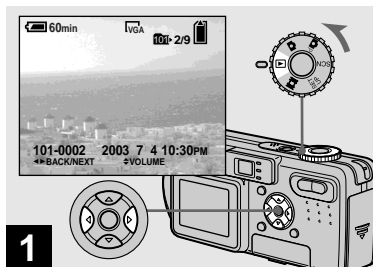

- 1** → Установите диск переключения режимов в положение **▶** и включите фотоаппарат. Нажимайте кнопки **◀/▶** на кнопке управления для выбора изображения, которое Вы хотите удалить.

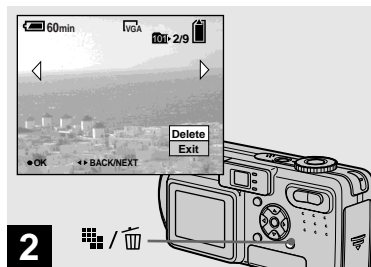

- 2** → Нажмите кнопку **⌫** / **🗑️** (удаление).

В этот момент изображение еще не удалено.

- Вы не можете удалить защищенное изображение (стр. 69).

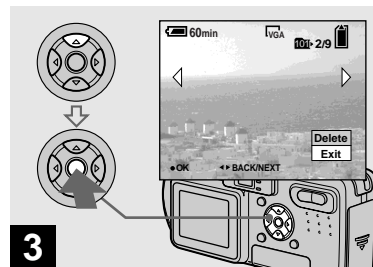

- 3** → Выберите опцию **[Delete]** с помощью кнопки **▲** на кнопке управления, а затем нажмите кнопку **●**.

Когда сообщение “Memory Stick access” исчезнет, изображение уже будет удалено.

### Для продолжения и удаления других изображений

Отобразите удаляемое изображение при помощи кнопок **◀/▶** на кнопке управления. Затем выберите опцию **[Delete]** при помощи кнопки **▲** и нажмите кнопку **●**.

### Для отмены удаления

Выберите опцию **[Exit]** с помощью кнопки **▼** на кнопке управления, а затем нажмите кнопку **●**.

## Удаление изображений в индексном (на девять изображений) режиме

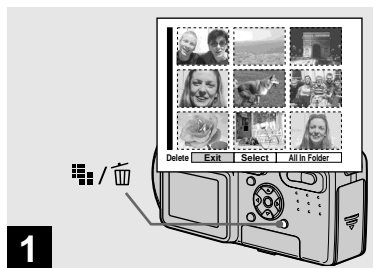

→ Во время отображения индексного (на девять изображений) экрана (стр. 34) нажмите кнопку  (удаление).

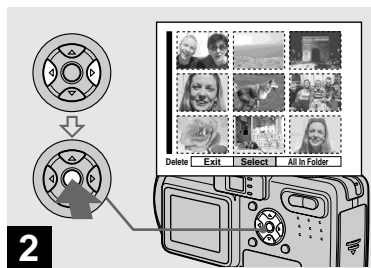

→ Выберите опцию [Select] с помощью кнопок ◀/▶ на кнопке управления, а затем нажмите кнопку ●.

### Для удаления всех изображений в папке

Выберите опцию [All In Folder] с помощью кнопки ▶ на кнопке управления, а затем нажмите кнопку ●. Выберите опцию [OK], а затем нажмите кнопку ●. Все незащищенные изображения в папке будут удалены. Для отмены удаления выберите опцию [Cancel], а затем нажмите кнопку ●.

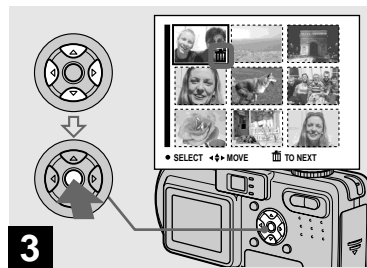



→ Выберите изображение, которое Вы хотите удалить, при помощи кнопок ▲/▼/◀/▶ на кнопке управления, а затем нажмите кнопку ●.

Зеленый индикатор  (удаление) появится на выбранном изображении. В этот момент изображение еще не удалено. Повторите этот пункт для всех изображений, которые Вы хотите удалить.

- Для отмены выбора нажмите кнопку ● еще раз, так, чтобы исчез индикатор .

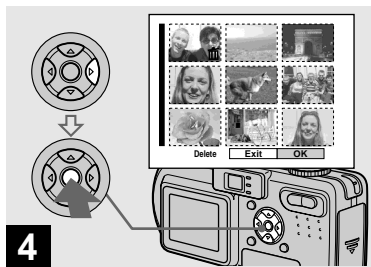
## Удаление изображений в индексном (на три изображения) режиме



- 4 → Нажмите кнопку  /  (удаление) и выберите опцию [OK] с помощью кнопка ► на кнопке управления, а затем нажмите кнопку ●.

Когда сообщение “Memory Stick access” исчезает, изображения удаляются.

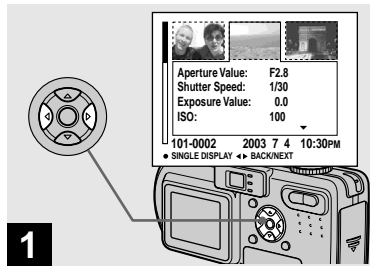

### Для отмены удаления

Выберите опцию [Exit] с помощью кнопки ◀ на кнопке управления, а затем нажмите кнопку ●.

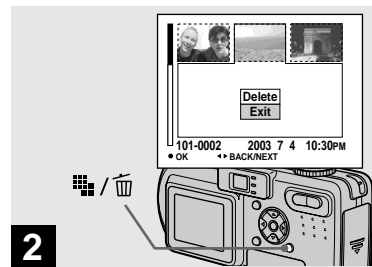

- 1 → Во время отображения индексного (на три изображения) экрана (стр. 34) установите изображение, которое Вы хотите удалить, по центру при помощи кнопок ◀/▶ на кнопке управления.



- 2 → Нажмите кнопку  /  (удаление).

В этот момент изображение еще не удалено.

## Форматирование платы памяти “Memory Stick”

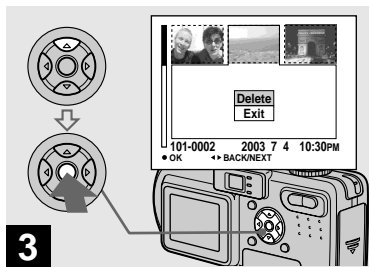

→ Выберите опцию [Delete] с помощью кнопки ▲ на кнопке управления, а затем нажмите кнопку ●.

Когда сообщение “Memory Stick access” исчезнет, изображение уже будет удалено.

### Для отмены удаления

Выберите опцию [Exit] с помощью кнопки ▼ на кнопке управления, а затем нажмите кнопку ●.

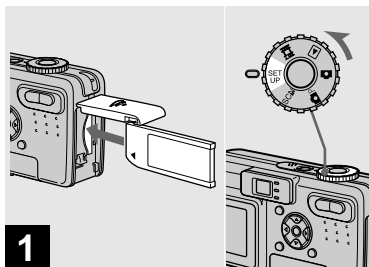

→ Установите плату памяти “Memory Stick”, которую Вы хотите отформатировать, в Ваш фотоаппарат. Установите диск переключения режимов в положение SET UP и включите питание.

- Термин “форматирование” означает подготовку платы памяти “Memory Stick” для записи изображений; этот процесс также называется “инициализацией”. Как плата памяти “Memory Stick”, прилагаемая к данному фотоаппарату, так и имеющиеся в продаже платы памяти, являются уже отформатированными, и могут сразу же использоваться.
- Помните о том, что при форматировании Вами платы памяти “Memory Stick”, все данные на плате памяти “Memory Stick” будут полностью стерты.

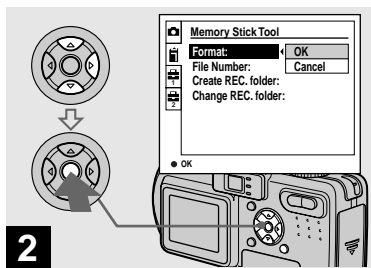

- 2** → Выберите пункт  (Memory Stick Tool) при помощи кнопок ▲/▼ на кнопке управления. Выберите опцию [Format] при помощи кнопки ►, а затем нажмите кнопку ►. Выберите положение [OK] при помощи кнопки ▲, а затем нажмите кнопку ●.

**Для отмены форматирования**  
 Выберите опцию [Cancel] при помощи кнопки ▼ на кнопке управления, а затем нажмите кнопку ●.

- Для предотвращения отключения питания в процессе форматирования рекомендуется использовать сетевой адаптер переменного тока.

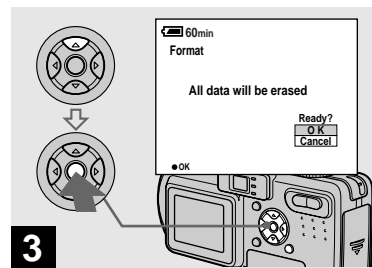

- 3** → Выберите опцию [OK] при помощи кнопки ▲ на кнопке управления, а затем нажмите кнопку ●.

Появится сообщение “Formatting”.  
 Когда это сообщение исчезнет, форматирование будет завершено.

## Как установить и эксплуатировать Ваш фотоаппарат

Обращение с меню и пунктами экрана SET UP, которые наиболее часто используются для “Усовершенствованных операций”, описано ниже.

MENU

Кнопка управления

Диск переключения режимов



### Изменение установок меню

- 1 Нажмите кнопку MENU.

Появится меню.

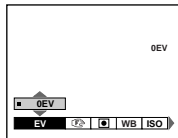

- 2 Нажмите кнопки ◀/▶ на кнопке управления для выбора пункта, который Вы хотите установить.

Выбранный пункт окрасится желтым цветом.

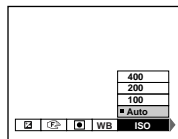

- 3 Нажмите кнопки ▲/▼ на кнопке управления для выбора нужной установки.

Рамка выбранной установки приобретет желтый цвет, и установка введется.

### Для отключения индикации меню

Нажмите кнопку MENU.

### Изменение пунктов на экране SET UP

- 1 Установите диск переключения режимов в положение SET UP.

Появится экран SET UP.

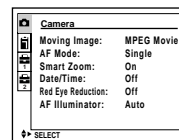

- 2 Нажмите кнопки ▲/▼/◀/▶ на кнопке управления для выбора пункта, который Вы хотите установить.

Рамка выбранного пункта приобретет желтый цвет.

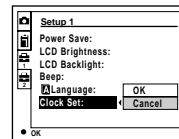

- 3 Нажмите кнопку ● на кнопке управления для ввода установки.

## Для отключения экранной индикации SET UP

Установите диск переключения режимов в любое положение, отличное от SET UP.

## Определение качества неподвижного изображения

Диск переключения режимов:  
P/SCN

Вы можете выбрать качество неподвижного изображения [Fine] или [Standard].

MENU



- 1** Установите диск переключения режимов в положение P или SCN.
- 2** Нажмите кнопку MENU.  
Появится меню.

- 3** Выберите опцию (P. Quality) при помощи кнопок / , а затем выберите нужное качество изображения при помощи кнопок / .

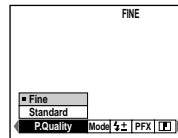

- Выбранная здесь величина качества изображения сохранится даже после выключения фотоаппарата.
- Вы можете выполнить эту операцию, даже если переключатель режима установлен в положение (Серия изображений) (стр. 57).

## Создание или выбор папки

### Диск переключения режимов: SET UP

Ваш фотоаппарат может создавать множество папок на плате памяти “Memory Stick”. Вы можете выбрать папку, используемую для хранения изображений.

Если Вы не создадите новую папку, в качестве папки для записи будет выбрана папка “101MSDCF”.

Вы можете создать папки в количестве до “999MSDCF”.

MENU

Кнопка управления

Диск переключения режимов



- В одной папке может быть сохранено до 4000 изображений. Когда емкость папки превышает, автоматически создается новая папка.

## Создание новой папки

- 1** Установите диск переключения режимов в положение SET UP.
- 2** Выберите опцию  (Memory Stick Tool) с помощью кнопку ▲/▼, [Create REC. Folder] с помощью кнопок ►/▲/▼, и подтвердите [OK] при помощи кнопок ►/▲, а затем нажмите кнопку ●.

Появится следующий экран.



- 3** Выберите положение [OK] при помощи кнопки ▲, а затем нажмите кнопку ●.

Будет создана новая папка с номером, на единицу превышающим самый большой номер на плате памяти “Memory Stick”, и эта папка станет папкой для записи.

## Для отмены создания папки

Выберите опцию [Cancel] в пункте **2** или **3**.

- После того, как Вы создадите новую папку, Вы не сможете удалить ее с фотоаппарата.
- Изображения будут записываться во вновь созданную папку до тех пор, пока не будет создана или выбрана другая папка.

## Изменение папки для записи

- 1** Установите диск переключения режимов в положение SET UP.
- 2** Выберите опцию  (Memory Stick Tool) с помощью кнопок ▲/▼, опцию [Change REC. Folder] с помощью кнопок ►/▲/▼, и подтвердите [OK] при помощи кнопок ►/▲, а затем нажмите кнопку ●.

Появится экран выбора папки для записи.

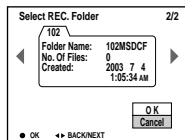

- 3** Выберите нужную папку при помощи кнопок ◀/▶ и подтвердите [OK] при помощи кнопок ▲, а затем нажмите кнопку ●.

## Для отмены изменения папки для записи

Выберите опцию [Cancel] в пункте **2** или **3**.

- Вы не можете выбрать папку “100MSDCF” в качестве папки для записи.
- Изображения будут сохраняться во вновь выбранную папку. Вы не сможете переместить изображения, записанные с помощью данного фотоаппарата, в другую папку.

## Выбор метода автофокусировки

Имеется две функции автофокусировки: “Кадр диапазона автофокусировки видеискателя”, которая устанавливает положение фокуса в соответствии с положением и размером объекта, и “режим автофокусировки”, которая устанавливает операцию фокусировки в соответствии с откликом автофокусировки и потреблением заряда батарейного блока.

MENU

Кнопка управления

Диск переключения режимов



### Выбор кадра диапазона фокусировки видеискателя — Искатель диапазона автофокусировки

Диск переключения режимов:





#### Многоточечный диапазон автофокусировки

Фотоаппарат вычисляет расстояние в трех областях, слева, справа и в центре изображения, позволяя Вам выполнять съемку с помощью функции автофокусировки, не беспокоясь о составе изображения. Это полезно для фокусировки на объекте, который находится не в центре кадра. Использованный кадр диапазона автофокусировки после достижения фокусировки отобразится зеленым цветом.





#### Автофокусировка на центральную область

Это полезно для фокусировки на объекте вблизи центра кадра. Использование вместе с функцией блокировки автофокусировки позволяет Вам выполнить съемку изображения нужного состава.

**1** Установите диск переключения режимов в положение , SCN или .

**2** Нажмите кнопку MENU.

Появится меню.

**3** Выберите опцию  (Focus) с помощью кнопок /, а затем выберите опцию [Multi AF] или [Center AF] с помощью кнопок /.

Фокус будет отрегулирован автоматически. Цвет кадра диапазона автофокусировки видеискателя изменится с белого на зеленый.

#### Многоточечный диапазон автофокусировки

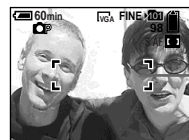



Кадр диапазона автофокусировки видеискателя

#### Автофокусировка на центральную область



Кадр диапазона автофокусировки видеискателя

- При съемке фильмов (фильм MPEG), если Вы выберете многоточечную автофокусировку, расстояние до центра экрана оценивается как среднее, и автофокусировка будет работать даже при некоторой вибрации. Функция автофокусировки на центральную область автоматически выполняет фокусировку только на центральную часть изображения, это удобно, если Вы хотите выполнить фокусировку только на нужный Вам предмет.
- При использовании “умного” трансфокатора или подсветки автофокусировки приоритет автофокусировки отдается объектам, находящимся в центральной части кадра или вблизи нее. В этом случае будут мигать индикаторы  или , и рамка искателя диапазона автофокусировки не отображается.

## **Выбор операции фокусировки – Режим автофокусировки**

### **Диск переключения режимов: SET UP**

Вы можете выбрать для Вашего фотоаппарата один из следующих трех режимов фокусировки. Заводской установкой является одиночная автофокусировка.

### **Одиночная автофокусировка**

Этот режим позволяет выполнять точную фокусировку в широком диапазоне, от ближних до дальних предметов, и является полезным для съемки неподвижных объектов. Фокус не регулируется до тех пор, пока кнопка затвора не нажата и не удерживается в наполовину нажатом положении. Когда кнопка затвора будет нажата, и будет удерживаться в наполовину нажатом положении, и будет завершена блокировка автофокусировки, фокус будет заблокирован.

## **Контроль автофокусировки**

Время, требуемое для выполнения фокусировки, при этом сокращается. Фотоаппарат выполняет фокусировку до того, как кнопка затвора будет нажата, и будет удерживаться в наполовину нажатом положении, позволяя Вам составить изображения с уже отрегулированным фокусом. Когда кнопка затвора будет нажата, и будет удерживаться в наполовину нажатом положении, и будет завершена блокировка автофокусировки, фокус будет заблокирован.

- Потребление заряда батарейного блока может быть более интенсивным, чем в режиме одиночной автофокусировки.

### **Непрерывная автофокусировка**

Фотоаппарат выполняет фокусировку до того, как кнопка затвора будет нажата, и будет удерживаться в наполовину нажатом положении, а затем продолжает выполнять фокусировку, даже после завершения блокировки автофокусировки. Это позволяет выполнять съемку движущихся объектов с непрерывной фокусировкой.

- Фокусировка не выполняется после завершения блокировки в следующих случаях, и индикатор С AF будет мигать. Фотоаппарат при этом работает в режиме контроля автофокусировки.
  - При съемке в темных местах
  - При съемке с медленной скоростью затвора
- Кадр диапазона автофокусировки видоискателя блокируется на центральной части.
- Регулировка фокуса может не выполняться при съемке быстро движущихся объектов.
- При регулировке фокуса звук не блокируется.
- При съемке с использованием таймера самозапуска, нажмите кнопку затвора вниз до упора для блокировки фокуса.
- Потребление заряда батарейного блока может быть более интенсивным, чем в другом режиме автофокусировки.

## **1 Установите диск переключения режимов в положение SET UP.**

- ## **2 Выберите опцию [CAM] (Camera) при помощи кнопок ▲/▼, [AF Mode] при помощи кнопок ►/▲/▼, а затем выберите нужный режим при помощи кнопок ►/▲/▼.**
- При выборе опции [Single] или [Monitor] выберите также кадр диапазона автофокусировки видоискателя (стр. 46).

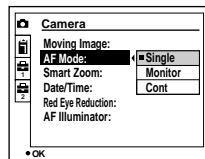

- При съемке в режиме макро скорость автофокусировки уменьшается, позволяя выполнить точную фокусировку на ближних объектах. Для более быстрой съемки рекомендуется использовать другой режим, отличный от макро.
- При съемке с помощью видоискателя с выключенным экраном ЖКД фотоаппарат функционирует в режиме одиночной автофокусировки.

## Технические приемы съемки

Даже если съемка с автофокусировкой затруднена, поскольку объект не находится в центре кадра, Вы можете в этом случае выполнить автофокусировку на центральную область. Например, если Вы выполняете съемку двух человек, между которыми имеется пространство, фотоаппарат может выполнить фокусировку на фон, видимый в этом пространстве. В таком случае, используйте блокировку автофокусировки, чтобы обеспечить правильную фокусировку на объектах. Однако Вы не можете использовать эту функцию в режиме непрерывной автоматической фокусировки.

Составьте снимок таким образом, чтобы объект находился в центре диапазона автофокусировки видоискателя, и нажмите кнопку затвора наполовину вниз. Когда индикатор блокировки AE/AF перестанет мигать и загорится, вернитесь к полностью составленному снимку, и полностью нажмите кнопку затвора вниз.

## Индикатор блокировки AE/AF

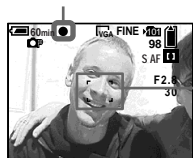

Кадр диапазона автофокусировки видоискателя



- При использовании блокировки автофокусировки Вы можете снять изображение с правильным фокусом, даже если объект находится на краю кадра.
- Вы можете выполнить процесс регулировки блокировки автофокусировки до того, как полностью нажать кнопку затвора вниз.

## Установка расстояния до объекта

— Предварительная установка фокуса

диск переключения режимов:





При съемке изображений с предварительно установленным расстоянием до объекта, или при съемке объекта через сеть или оконное стекло, получить надлежащий фокус в режиме автоматической фокусировки затруднительно. В этих случаях удобно использовать предварительно установленный фокус.

MENU





Кнопка управления

Диск переключения режимов



**1** Установите диск переключения режимов в положение , SCN или .

**2** Нажмите кнопку MENU.  
Появится меню.

**3** Выберите опцию  (Focus) с помощью кнопок / , а затем выберите расстояние до объекта с помощью кнопок / .

Вы можете выбирать из следующих установок расстояния.

0.5m, 1.0m, 3.0m, 7.0m, ∞  
(неограниченное расстояние)

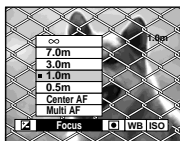

### Для возврата в режим автоматической фокусировки

В пункте **3** выберите опцию  (Focus), а затем выберите опцию [Multi AF] или [Center AF].

- Информация о точке фокуса может не отобразить точное расстояние.
- Если Вы направите объектив вверх или вниз, ошибка увеличится.

## Регулировка экспозиции

### — Регулировка EV

Диск переключения режимов:  



Эта функция позволяет Вам отрегулировать величину экспозиции, устанавливаемую автоматической регулировкой. Вы можете выбрать величины в диапазоне от +2.0EV до -2.0EV шагами в 1/3EV.

MENU



Кнопка управления

Диск переключения режимов





**1** Установите диск переключения режимов в положение , SCN или .

**2** Нажмите кнопку MENU.  
Появится меню.

**3** Выберите опцию  (EV) с помощью кнопок / .  
Отобразится величина регулировки экспозиции.



**4** Выберите нужную величину экспозиции.

Выберите величину с помощью опции / . Отрегулируйте величину экспозиции, наблюдая за яркостью фона.

### Для повторной активации автоматической экспозиции

Вернитесь к величине регулировки экспозиционного числа 0EV.

- Если съемка объекта выполняется в крайне ярких или темных условиях или же используется вспышка, регулировка экспозиции может быть неэффективной.

## Технические приемы съемки

Как правило, фотоаппарат выполняет регулировку экспозиции автоматически. Если изображение получается слишком темным или слишком ярким, как изображено на рисунках справа, рекомендуется выполнить регулировку экспозиции вручную. При съемке объекта с задней подсветкой или же объекта на белом фоне (например, на фоне снега), регулируйте экспозицию в направлении +. При съемке черного объекта, заполняющего экран, отрегулируйте экспозицию в сторону -.



**Недостаточная экспозиция**  
→ Отрегулируйте в направлении +



**Соответствующая экспозиция**





**Превышенная экспозиция**  
→ Отрегулируйте в направлении -

## Отображение гистограммы

Гистограмма представляет собой схему, показывающую яркость изображения. Вдоль горизонтальной оси показана яркость, а вдоль вертикальной оси показано количество пикселей. Индикация схемы показывает яркое изображение при смещении в правую сторону и темное изображение при смещении в левую сторону, а в положении по центру яркость будет средней.

Использование гистограммы позволяет Вам записывать изображения при проверке уровня яркости. Вы можете также отображать гистограмму во время воспроизведения.



- 1** Установите диск переключения режимов в положение  P или SCN.
- 2** Чтобы отобразить гистограмму, нажмите кнопку .



### 3 Отрегулируйте экспозицию, основываясь на гистограмме.





Регулировка экспозиции в сторону + сместит гистограмму в правую сторону.





Регулировка экспозиции в сторону – сместит гистограмму в левую сторону.

- Гистограмма также появляется, когда диск переключения режимов установлен в положение , но Вы не можете регулировать экспозицию.
- Гистограмма также появится, когда Вы нажмете кнопку  во время воспроизведения одиночного изображения (стр. 33) или во время быстрого обзора (стр. 25).
- Гистограмма не будет появляться в следующих случаях:
  - Когда диск переключения режимов установлен в положение SET UP или 
  - Когда отображается меню

- При использовании увеличения воспроизведения
- При воспроизведении изображения, записанного с переключателем режима, установленным в положение 

- Индикация  появляется в следующих случаях:
  - При записи в диапазоне “много” трансфокатора
  - При установке размера изображения в положении [2.8M(3:2)]
  - При повороте неподвижного изображения
- Гистограмма перед выполнением записи представляет гистограмму изображения, отображаемого в то же время на экране ЖКД. Имеет место различие гистограмм до и после того, как Вы нажмете кнопку затвора. Если это произойдет, проверьте гистограмму во время воспроизведения одиночного изображения или во время быстрого обзора. В частности, большое различие может появиться в следующих случаях:
  - При срабатывании вспышки
  - Когда опция [P. Effect] установлена в положение [Solarize]
  - Если скорость затвора низкая или высокая
- Гистограмма может не появляться для изображений, записанных с использованием других фотоаппаратов.

## Выбор режима фотометрии

Диск переключения режимов:  
 P/SCN 

Данная функция позволяет Вам выбрать режим фотометрии в соответствии с Вашими условиями съемки и намерениями.

### Многошаблонная фотометрия

Изображение делится на составные области, и фотометрия выполняется для каждой области. Фотоаппарат оценивает положение объекта и яркость фона и устанавливает экспозицию наилучшим образом. В качестве заводской установки фотоаппарат установлен в режим многошаблонной фотометрии.

### Местная фотометрия

Это позволяет Вам настроить на объект экспозицию, даже если за снимаемым объектом расположен источник света, или при наличии сильного контраста между объектом и фоном. Направьте перекрестие светового фотометрического пятна на место объекта, съемку которого Вы хотите выполнить.

Для выполнения фокусировки на определенное положение фотометрии рекомендуется установить опцию **F** (Focus) в положение [Center AF] (стр. 46).

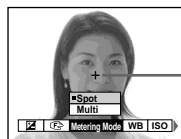

Перекрестие светового фотометрического пятна

MENU

Кнопка управления

Диск переключения режимов



**1** Установите диск переключения режимов в положение **P**, **SCN** или **[Meters]**.

**2** Нажмите кнопку MENU.  
Появится меню.

**3** Выберите опцию **[Meters]** (Metering Mode) с помощью кнопку **◀/▶**, а затем выберите опцию **[Multi]** или **[Spot]** с помощью кнопок **▲/▼**.

## Регулировка цветových тонов

— Баланс белого

Диск переключения режимов:



Обычно при записи с автоматическими регулировками баланс белого цвета автоматически установлен в положение Auto и общий цветовой баланс регулируется в соответствии с условиями съемки. Тем не менее, если Вы выполняете съемку в стационарных условиях или в условиях специального освещения, Вы можете вручную выполнить регулировку баланса белого цвета.

**WB (Вспышка)**

Отрегулируйте баланс белого только в соответствии с условиями вспышки

**(Лампы накаливания)**

- Места, где условия освещения изменяются быстро
- При ярком освещении, таком, как в фотографических студиях

**(Флуоресцентный)**

Съемка при флуоресцентном освещении



Съемка под облачным небом



При выполнении съемки вне помещения, съемки ночных эпизодов, неоновых реклам, фейерверков или восходов солнца, или съемки непосредственно до и после заката

#### Auto (нет индикатора)



Регулирует баланс белого автоматически

MENU





Кнопка управления

Диск переключения режимов





**1** Установите диск переключения режимов в положение , **SCN** или .

**2** Нажмите кнопку MENU.  
Появится меню.

**3** Выберите опцию [WB] (White Bal) с помощью кнопок /, а затем выберите нужную установку с помощью кнопку /.

#### Для повторной активизации автоматической регулировки

Выберите опцию [Auto] в пункте **3**.

- При мерцании флуоресцентной лампы регулировка баланса белого цвета может не работать, даже если Вы выберете режим  (флуоресцентный).
- При срабатывании вспышки ручная установка будет отменена, и изображение будет записано в режиме [Auto] (за исключением использования режима  (вспышки)).

#### Технические приемы съемки

Условия освещения оказывают существенное влияние на изображение. Например, все изображение будет голубым под летним солнечным светом, а белые места приобретут красноватый оттенок в свете электрических лампочек накаливания и т.п. Человеческий глаз может разрешить эти проблемы, однако цифровые фотоаппараты не могут правильно распознать цвета без регулировок. Обычно фотоаппарат выполняет эти регулировки автоматически, однако если цвета записанного изображения будут неестественными, рекомендуется отрегулировать баланс белого.

## Регулировка уровня вспышки

### — Уровень вспышки

Диск переключения режимов:



Вы можете отрегулировать интенсивность света вспышки.

MENU



**1** Установите диск переключения режимов в положение P или SCN.

**2** Нажмите кнопку MENU.  
Появится меню.

**3** Выберите опцию [±] (Flash Level) с помощью кнопок ◀/▶, а затем выберите нужную установку с помощью кнопок ▲/▼.

**High:** Устанавливает уровень вспышки выше нормального.

**Normal:** Нормальная установка.

**Low:** Устанавливает уровень вспышки ниже нормального.

- Вы можете выполнить эту операцию, даже если переключатель режима установлен в положение (видеоклип).

## Съемка нескольких кадров

### — Видеоклип

Диск переключения режимов:



Вы можете выполнить съемку нескольких следующих друг за другом неподвижных изображений (GIF анимация). Формат GIF имеет файлы небольшого размера, что делает его удобным для создания домашних страничек или присоединения изображений к электронной почте.

- Вследствие ограничений формата GIF число цветов для изображений видеоклипа уменьшается до 256 или менее. Поэтому для некоторых изображений качество изображения может ухудшиться.

**Normal (160×120)**

Может быть записано до 10 кадров видеоклипов. Это удобно для использования на домашних страницах, и т.п.

## Mobile (120x108)

Может быть записано до двух кадров видеоклипов. Это удобно для использования с переносными разъемами данных.

- Размер файла в режиме Mobile уменьшается, но при этом ухудшается качество изображения.

## Перед началом операции

Установите опцию [Moving Image] в положение [Clip Motion] в настройках SET UP (стр. 42 и 119).



**1** Установите диск переключения режимов в положение

**2** Нажмите кнопку / (размер изображения).  
Появится меню.

**3** Выберите нужный режим с помощью кнопок / . Вы можете выбрать опцию [Normal] или [Mobile].

**4** Выполните запись изображения для первого кадра.

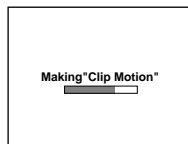

**5** Выполните запись изображения для следующего кадра.

Нажмите кнопку затвора для съемки следующего кадра, а затем повторите эту операцию до тех пор, пока Вы не снимите нужное количество кадров.

**6** Нажмите кнопку .

Все изображения кадров будут записаны на плату памяти "Memory Stick".

## Для удаления изображений перед завершением записи видеоклипа

- 1** Нажмите кнопку (☰) в пункте **4** или **5**.  
Записанные Вами изображения кадров воспроизводятся по очереди, заканчивая последним изображением.
- 2** Нажмите кнопку / (удаление) и выберите опцию [Delete Last] или [Delete All] с помощью кнопок / , а затем нажмите кнопку .
- 3** Выберите опцию [Delete] с помощью кнопки , а затем нажмите кнопку . Когда опция [Delete Last] выбрана в пункте **2**, каждый раз, когда Вы повторяете пункты с **1** по **3**, последний снятый Вами кадр будет удаляться.

- Обратите внимание, что все изображения не будут записываться на плату памяти "Memory Stick", пока Вы не выполните действие пункта **6**.
- Количество изображений, которые могут быть записаны в видеоклипах, указано на стр. 112.
- Дата и время не накладываются на изображения видеоклипов.
- При просмотре на индексном экране изображения, записанного в режиме видеоклипа, вид изображения может отличаться от действительного.
- Файлы GIF, созданные не на данном фотоаппарате, могут отображаться некорректно.

## Съемка в режиме серии изображений

### — Серия изображений

#### Диск переключения режимов:





В этом режиме записывается 16 кадров последовательно всякий раз, когда Вы нажимаете кнопку затвора. Это удобно, например, для проверки Вашей формы в спортивных упражнениях.



#### Перед началом операции

Установите опцию [Moving Image] в положение [Multi Burst] в настройках SET UP (стр. 42 и 117).



- 1 Установите диск переключения режимов в положение .**
- 2 Нажмите кнопку MENU.**  
Появится меню.
- 3 Выберите опцию  (Interval) при помощи кнопок /▶, а затем выберите нужный интервал кадров при помощи кнопок ▲/▼.**  
Вы можете выбрать интервал кадров из установок меню (стр. 42 и 117).

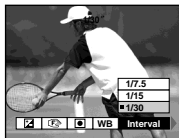

#### 4 Запишите изображение.

16 кадров записываются как одиночное изображение (размер изображения: 1.2M).

- См. стр. 67 для воспроизведения изображений, записанных в режиме серии изображений с помощью данного фотоаппарата.
- О количестве изображений, которые могут быть записаны в режиме серии изображений, см. стр. 113.
- Вы не можете в этом режиме использовать вспышку.
- Дата и время не могут быть наложены на изображения.

## Непрерывная съемка двух изображений

— Серия изображений 2

Диск переключения режимов:



Данный режим используется для непрерывной записи. Всякий раз, когда Вы нажимаете в этом режиме кнопку затвора, фотоаппарат выполняет последовательную запись двух изображений.

MENU



**1** Установите диск переключения режимов в положение , или SCN.

**2** Нажмите кнопку MENU. Появится меню.

**3** Выберите опцию [Mode] (REC Mode) при помощи кнопку , затем выберите опцию [Burst 2] при помощи кнопку .

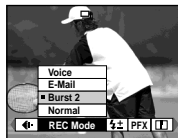

**4** Запишите изображение. Когда индикация “Recording” исчезнет, Вы можете выполнить съемку следующего изображения.

### Для возврата в обычный режим

Выберите опцию [Normal] в пункте

**3**.

- Вы не можете в этом режиме использовать вспышку.
- Во время съемки в этом режиме изображения не отображаются на экране. Сформируйте композицию изображения, прежде чем нажать кнопку затвора.
- Интервал записи составляет приблизительно 0,5 секунды.

## Съемка неподвижных изображений для электронной почты

— Электронная почта



Диск переключения режимов:





В режиме электронной почты неподвижное изображение малого размера (320×240), удобное для пересылки по электронной почте, записывается одновременно с записью обычного неподвижного изображения. (Информация о размерах нормальных неподвижных изображений приведена на стр. 19.)

MENU



**1** Установите диск переключения режимов в положение , P или SCN.

**2** Нажмите кнопку MENU.  
Появится меню.

**3** Выберите опцию [Mode] (REC Mode) при помощи кнопку , затем выберите опцию [E-Mail] при помощи кнопку .

**4** Запишите изображение.  
Когда индикация “Recording” исчезнет, Вы можете выполнить съемку следующего изображения.



### Для возврата в обычный режим

Выберите опцию [Normal] в пункте **3**.

- Относительно инструкций о том, как присоединить изображения к сообщению электронной почты, обращайтесь к руководству пользователя Вашего программного обеспечения электронной почты.
- Информация о количестве изображений, которые Вы можете записать в режиме электронной почты, приведена на стр. 112.

## Запись неподвижных изображений с аудио файлами

— Звуковой

Диск переключения режимов:  
 / P/SCN



В звуковом режиме одновременно с записью нормального неподвижного изображения производится также запись аудио дорожки.

MENU



Кнопка управления

Диск переключения режимов  
Затвор



**1** Установите диск переключения режимов в положение , P или SCN.

**2** Нажмите кнопку MENU.  
Появится меню.

**3** Выберите опцию [Mode] (REC Mode) при помощи кнопку , затем выберите опцию [Voice] при помощи кнопку .

**4** Запишите изображение.  
Если Вы нажмете и отпустите кнопку затвора, звук будет записываться в течение пяти секунд.  
Если Вы будете удерживать кнопку затвора, звук будет записываться в течение 40 секунд, пока Вы не отпустите кнопку затвора.

### Для возврата в обычный режим

Выберите опцию [Normal] в пункте **3**.

- Для просмотра изображений, записанных в звуковом режиме, выполните ту же самую процедуру, описанную в разделе “Просмотр фильмов на экране ЖКД” (стр. 77).
- Информация о количестве изображений, которые Вы можете записать в звуковом режиме, приведена на стр. 112.

## Съемка в соответствии с условиями эпизода

### — Выбор сцены

#### Диск переключения режимов: SCN

При съемке ночных эпизодов, съемке людей ночью, съемке ландшафтов, съемке эпизодов на побережье или на снегу, съемке фейерверков, или съемке с приоритетом на скорости затвора, например, эпизодов с движением, используйте перечисленные ниже режимы для увеличения качества Ваших изображений.

#### Режим фейерверка

Фейерверк записывается во всем своем великолепии при установке фокусного расстояния на бесконечность. Скорость затвора замедляется, поэтому, рекомендуется использовать треногу.





- Вы не можете снимать в режиме макро.
- Вы не можете использовать вспышку.
- Вы можете изменить скорость затвора путем установки величины регулировки EV (стр. 50).
- Вы не можете установить баланс белого.

#### Режим высокоскоростного затвора

Используйте этот режим для съемки движущихся объектов вне помещения или в других ярко освещенных местах.





- Скорость затвора возрастает, поэтому изображения, снятые в темных местах, становятся более темными.
- Вспышка установлена в положение  (принудительная вспышка) или  (без вспышки).

#### Плажный режим

При съемке эпизодов на побережье моря или озера будет отчетливо записан синий цвет воды.





- Вспышка установлена в положение  (принудительная вспышка) или  (без вспышки).

#### Снежный режим

При съемке эпизодов на снегу или в других местах, где весь экран выглядит белым, используйте этот режим для предотвращения потери цветов и записи четких и резких изображений.





- Вспышка установлена в положение  (принудительная вспышка) или  (без вспышки).

## ▲ Режим ландшафта

Фокусируется только на удаленном объекте для записи ландшафтов, и т.п.



- Вы не можете снимать в режиме макро.
- Вспышка установлена в положение  (принудительная вспышка) или  (без вспышки).

## 👤 Сумеречный режим при портретном освещении

Подходит для съемки портретов в темных местах. Позволяет Вам снимать четкие изображения людей в темных местах с сохранением темной атмосферы окружающей обстановки. Скорость затвора замедляется, поэтому для предотвращения тряски мы рекомендуем Вам пользоваться штативом.



- Вспышка срабатывает вне зависимости от яркости окружающего освещения.

## 🌙 Сумеречный режим

Позволяет Вам выполнить съемку ночных эпизодов с большого расстояния, без утраты атмосферы темного окружения. Скорость затвора замедляется, поэтому для предотвращения тряски мы рекомендуем Вам пользоваться штативом.



- Вы не можете снимать в режиме макро.
- Вы не можете использовать вспышку.

MENU



Кнопка управления

Диск переключения режимов





**1** Установите диск переключения режимов в положение SCN.

**2** Нажмите кнопку MENU.  
Появится меню.

**3** Выберите опцию [SCN] при помощи кнопок , а затем выберите нужный режим при помощи кнопок / .

## Для отмены выбора эпизода

Установите диск переключения режимов в другой режим.

- Если Вы установите опцию  (Режим фейерверка),  (Портретный режим при сумеречном освещении) или  (Сумеречный режим), а затем выполните запись в режиме серии изображений 2, скорость затвора возрастет, и изображения могут не записаться так, как Вы планировали.
- Эта установка сохранится в памяти даже после выключения питания.

## Медленный затвор NR

В режиме медленного затвора NR с записанных изображений устраняются помехи, в результате получаются четкие изображения. При низкой скорости затвора фотоаппарат автоматически включает функцию медленного затвора NR, а после индикатора скорости затвора появляется индикация “NR”:



Нажмите кнопку затвора до упора.

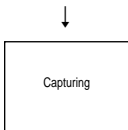

Затем экран чернеет.

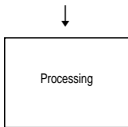

Наконец, когда индикация “Processing” исчезнет, изображение уже будет записано.

- Чтобы устранить эффект вибрации, рекомендуется использовать треногу.

## Добавление специальных эффектов

### — Эффект изображения

Диск переключения режимов:



Вы можете выполнить цифровую обработку изображений для получения специальных эффектов.

#### Solarize

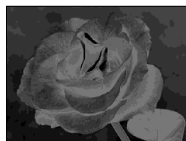

Световой контраст является более отчетливым, и изображение выглядит наподобие иллюстрации.

#### B&W



Изображение является монохромным (черно-белым).

#### Sepia



Изображение окрашивается в коричневые тона наподобие старой фотографии.

#### Neg.Art



Цвет и яркость изображения инвертируются, как на негативе.

MENU

Кнопка управления

Диск переключения режимов



- 1 Установите диск переключения режимов в положение P, SCN или AF-L.
- 2 Нажмите кнопку MENU. Появится меню.
- 3 Выберите опцию [PFX] (P Effect) при помощи кнопок , а затем выберите нужный режим при помощи кнопок .

Для отмены эффектов изображения

Выберите опцию [Off] в пункте 3.

## Выбор папки и воспроизведение изображений

### — Папка

#### Диск переключения режимов:



Выберите папку, содержащую изображения, которые Вы хотите воспроизвести.

#### MENU



Кнопка управления



Диск переключения режимов





**1** Установите диск переключения режимов в положение .

**2** Нажмите кнопку MENU. Появится меню.

**3** Выберите положение [Folder] при помощи кнопки , а затем нажмите кнопку .

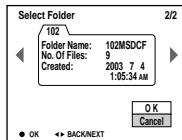
**4** Выберите нужную папку с помощью кнопок / .



**5** Выберите положение [OK] при помощи кнопки , а затем нажмите кнопку .

### Для отмены выбора

В пункте **5** выберите опцию [Cancel].

### Если на плате памяти “Memory Stick” создано несколько папок

При отображении первого или последнего изображения в папке на экране появятся следующие индикаторы.

: Переход к предыдущей папке.

: Переход к следующей папке.

: Переход и к предыдущей, и к следующей папке.

### Однокадровый экран



### Индексный экран (на девять изображений)



### Индексный экран (на три изображения)

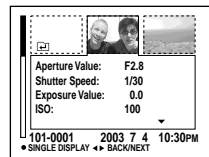

- Если в папке нет изображений, появится индикация “No file in this folder”.
- Вы можете воспроизвести изображения, начиная со снятого последним, без выбора папки.

## Увеличение части неподвижного изображения

Диск переключения режимов:



Вы можете увеличить часть неподвижного изображения до пяти раз относительно исходного размера. Вы можете также записать увеличенное изображение как новый файл.

MENU

Кнопка управления

Диск переключения режимов

Кнопка увеличения



### Увеличение изображения – Увеличение при воспроизведении

- 1 Установите диск переключения режимов в положение .
- 2 Отобразите изображение, которое нужно увеличить, на экране.
- 3 Нажмите кнопку увеличения T для увеличения изображения.
- 4 Выберите нужную часть изображения при помощи кнопок ///.

Нажмите кнопку .

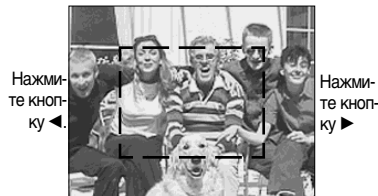

Нажмите кнопку .

- ▲: Для лучшего просмотра верхней части изображения
- ▼: Для лучшего просмотра нижней части изображения

- ◀: Для лучшего просмотра левой стороны изображения
- ▶: Для лучшего просмотра правой стороны изображения

- 5 Отрегулируйте размер изображения с помощью кнопки трансфокатора W/T.



### Для отмены увеличения при воспроизведении

Нажмите кнопку .

- Вы не сможете использовать увеличение при воспроизведении для изображений фильмов (MPEG Movie), видеоклипов, а также для серии изображений.
- Если Вы нажмете кнопку трансфокатора W, пока отображается не увеличенное изображение, экран ЖКД переключится в индексный экран (стр. 34).
- Вы можете увеличить изображения, отображаемые при помощи функции быстрого обзора (стр. 26) посредством выполнения пунктов от **3** до **5**.

## Запись увеличенного изображения — Обрезка

- 1 Нажмите кнопку MENU после операции увеличения при воспроизведении.

Появится меню.

- 2 Выберите опцию [Trimming] с помощью кнопки ►, а затем нажмите кнопку ●.

- 3 Выберите размер изображения с помощью кнопку ▲/▼, а затем нажмите кнопку ●.

Изображение будет записано, после чего изображение на экране вернется к нормальному размеру.

- Обрезанное изображение записывается как наиболее новый файл в выбранную папку, при этом исходное изображение сохраняется.
- Качество изображений после обрезки может ухудшиться.
- Вы не сможете обрезать изображения с соотношением сторон 3:2.

## Воспроизведение последовательности изображений

### — Демонстрация слайдов

#### Диск переключения режимов:



Вы можете воспроизводить записанные изображения по порядку. Данная функция полезна для проверки Ваших изображений или для презентаций и т.п.

MENU

Кнопка управления

Диск переключения режимов

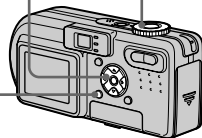

- 1 Установите диск переключения режимов в положение ►.

- 2 Нажмите кнопку MENU. Появится меню.

- 3 Выберите опцию [Slide] с помощью кнопок ◀/▶, а затем нажмите кнопку ●. Установите следующие пункты с помощью опции ▲/▼/◀/▶.

#### Interval (интервал)

3 sec/5 sec/10 sec/30 sec/1 min

#### Image (изображение)

Folder (папка): Воспроизводит все изображения в выбранной папке.

All (все): Воспроизводит все изображения, хранящиеся на плате памяти "Memory Stick".

#### Repeat (повтор)

On (вкл): Воспроизводит изображения по непрерывному циклу.

Off (выкл): После воспроизведения всех изображений демонстрация слайдов завершится.

- 4 Выберите опцию [Start] с помощью кнопок ▼/▶, а затем нажмите кнопку ●. Начнется демонстрация слайдов.

## Для отмены установки демонстрации слайдов

Выберите опцию [Cancel] в пункте

**3**.

## Для остановки воспроизведения демонстрации слайдов

Нажмите кнопку ●, выберите опцию [Exit] при помощи кнопки ►, а затем нажмите кнопку ● еще раз.

## Для пропуска следующего/ предыдущего изображения во время демонстрации слайдов

Нажмите кнопку ► (следующее) или ◀ (предыдущее).

- Установки интервала времени являются лишь руководством, поскольку интервал может варьироваться в зависимости от изображения.

## Поворот неподвижных изображений

— Поворачивать

Диск переключения режимов:



Вы можете повернуть изображение, записанное в портретной ориентации, и отобразить его в ландшафтной ориентации.



MENU

Кнопка управления

Диск переключения режимов



- 1** Установите диск переключения режимов в положение ► и отобразите подлежащее повороту изображение.
- 2** Нажмите кнопку MENU. Появится меню.
- 3** Выберите опцию [Rotate] с помощью кнопок ◀/►, а затем нажмите кнопку ●.
- 4** Выберите опцию ↶ ↷ с помощью кнопок ▲, а затем поверните изображение с помощью кнопок ◀/►.
- 5** Выберите опцию [OK] с помощью кнопок ▲/▼, а затем нажмите кнопку ●.

## Для отмены поворота

Выберите опцию [Cancel] в пункте **4** или **5**, а затем нажмите кнопку ●.

- Вы не сможете повернуть защищенные изображения, а также изображения, записанные как фильмы (MPEG Movie), видеоклипы и серии изображений.
- Вам, возможно, не удастся поворачивать изображения, записанные другими фотоаппаратами.
- При просмотре изображений на компьютере информация о повороте изображения может не учитываться, в зависимости от программного обеспечения.

## Воспроизведение изображений, снятых в режиме серии изображений

### Диск переключения режимов:



Вы можете воспроизвести серию изображений непрерывно, или же воспроизвести их кадр за кадром. Эта функция полезна при контроле изображения.

### MENU





- При воспроизведении изображений на персональном компьютере 16 снятых Вами кадров будут отображены одновременно как часть одного изображения.

- При воспроизведении серии изображений на фотоаппарате, не поддерживающем функцию серии изображений, 16 кадров будут отображены одновременно, как часть одного изображения, как и на персональном компьютере.

## Непрерывное воспроизведение



**1** Установите диск переключения режимов в положение .

**2** Выберите серию изображений с помощью кнопок / .

Выбранная серия изображений будет воспроизводиться непрерывно.





## Для приостановки воспроизведения

Нажмите кнопку . Для возобновления воспроизведения нажмите кнопку  еще раз. Воспроизведение начнется с кадра, отображаемого на экране ЖКД.

## Покадровое воспроизведение

— Покадровое воспроизведение

**1** Установите диск переключения режимов в положение .

**2** Выберите серию изображений с помощью кнопок / .

Выбранная серия изображений будет воспроизводиться непрерывно.

**3** При отображении нужного кадра нажмите кнопку . Появится индикация “Step”



**4** Переместите кадр вперед с помощью кнопок / .

►: Отобразится следующий кадр.

При удержании и нажатии кнопки ► кадр переместится вперед.



◄: Отобразится предыдущий кадр. При удержании и нажатии кнопки ◄ кадр переместится вперед в противоположном направлении.

## Для возврата к нормальному воспроизведению

Нажмите кнопку  в пункте **4**. Воспроизведение начнется с кадра, отображаемого на экране ЖКД.

## Для удаления снятых изображений

При использовании этого режима Вы не сможете удалить лишь некоторые кадры. При удалении изображений все 16 кадров будут удалены одновременно.

- 1 Отобразите нужную серию изображений, которую Вы хотите удалить.
- 2 Нажмите кнопку  /  (удаление).
- 3 Выберите опцию [Delete], а затем нажмите кнопку . Все кадры будут удалены.

## Защита изображений

### — Защита

#### Диск переключения режимов:



Данная функция защищает изображения от случайного стирания. Обратите внимание, что когда Вы форматируете плату памяти “Memory Stick” (стр. 40), все изображения, записанные на этой плате памяти “Memory Stick” будут удалены, даже если они защищены.

MENU



### В однокадровом режиме













- 1** Установите диск переключения режимов в положение .
- 2** Отобразите изображения, которые Вы хотите защитить, с помощью кнопок / .
- 3** Нажмите кнопку MENU. Появится меню.
- 4** Выберите опцию [Protect] с помощью кнопок / , а затем нажмите кнопку . Отображаемое изображение защищено. Индикатор (защищено) появится на изображении.
- 5** Для продолжения и защиты других изображений выберите нужное изображение с помощью кнопок / , а затем нажмите кнопку .





### Для отмены защиты

Нажмите кнопку еще раз в пункте **4** или **5**. Индикатор исчезнет.

## **В индексном режиме (на девять изображений)**

- 1** Установите переключатель режима в положение , а затем нажмите (индексную) кнопку трансфокатора W для отображения индексного экрана (на девять изображений).
- 2** Нажмите кнопку MENU. Появится меню.
- 3** Выберите опцию [Protect] с помощью кнопок /, а затем нажмите кнопку .
- 4** Выберите опцию [Select] с помощью кнопок /, а затем нажмите кнопку .
- 5** Выберите изображение, которое Вы хотите защитить, при помощи кнопок ///, а затем нажмите кнопку . Зеленый индикатор  появится на выбранном изображении.









- 6** Повторите пункт **5**, чтобы защитить другие изображения.
- 7** Нажмите кнопку MENU.
- 8** Выберите опцию [OK] с помощью кнопки , а затем нажмите кнопку . Индикатор  высветится белым цветом. Выбранные изображения будут защищены.



### **Для выхода из функции защиты**

Выберите опцию [Cancel] в пункте **4** или выберите опцию [Exit] в пункте **8**, а затем нажмите кнопку .



### **Для отмены индивидуальной защиты**

Выберите изображение, с которого нужно снять защиту, с помощью /// в пункте **5**, а затем нажмите кнопку . Индикатор  высветится серым цветом. Повторите операцию для всех изображений, защита которых должна быть отменена. Нажмите кнопку MENU, выберите положение [OK], а затем нажмите кнопку .







### **Для защиты всех изображений в папке**

Выберите опцию [All In Folder] в пункте **4** и нажмите кнопку . Выберите опцию [On], а затем нажмите кнопку .



### **Для отмены защиты всех изображений в папке**

Выберите опцию [All In Folder] в пункте **4** и нажмите кнопку . Выберите опцию [Off], а затем нажмите кнопку .

## В индексном режиме (на три изображения)

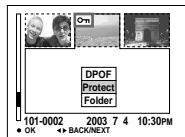
- 1** Установите переключатель режима в положение , а затем нажмите (индексную) кнопку трансфокатора W дважды для отображения индексного экрана (на три изображения).
- 2** Отобразите в центральном положении изображение, которое Вы хотите защитить, при помощи кнопок / .
- 3** Нажмите кнопку MENU. Появится меню.
- 4** Выберите опцию [Protect] с помощью кнопок / , а затем нажмите кнопку . Центральное изображение защищено. На изображении появится индикатор .



- 5** Для защиты других изображений отобразите в центральном положении изображение, которое Вы хотите защитить, при помощи кнопок / , и повторите пункт **4**.

## Для отмены индивидуально установленной защиты

Выберите изображение, защита которого должна быть отменена, и нажмите кнопку  в пункте **4**. Для отмены защиты всех изображений повторите данную процедуру для каждого изображения.

## Изменение размера изображения

— Изменения размера





Диск переключения режимов:



Вы можете изменить размер записанного изображения и сохранить его в новом файле. Вы можете изменять размеры до следующих величин. 3.1M, 2.0M, 1.2M, VGA. Исходное изображение будет сохранено даже после изменения размера.

MENU



- 1 Установите диск переключения режимов в положение .**
- 2 Отобразите изображение, размер которого Вы хотите изменить при помощи кнопок .**
- 3 Нажмите кнопку MENU.**  
Появится меню.
- 4 Выберите опцию [Resize] с помощью кнопок / , а затем нажмите кнопку .**
- 5 Выберите нужный размер с помощью кнопок / , а затем нажмите кнопку .**  
Изображение с измененными размерами будет записано в папку для записи как наиболее новый файл.

### Для отмены изменения размеров

Выберите опцию [Cancel] в пункте

- 5.**
- Вы не сможете изменить размер изображений фильмов (MPEG Movie), видеоклипов и серии изображений.
  - При изменении от небольшого размера до большого размера качество изображения ухудшается.

- Вы не можете изменить размер изображения с соотношением сторон 3:2.
- Когда Вы изменяете размер изображения формата 3:2, верхний и нижний черные участки будут отображаться на экране.

## Выбор изображений для печати

### — Знак печати (DPOF)

Диск переключения режимов:



Вы можете отметить неподвижные изображения, снятые на Вашем фотоаппарате, которые Вы хотите распечатать. Эта функция удобна, если у Вас есть изображения, отпечатанные в магазине, или при использовании принтера, соответствующего стандарту DPOF (Цифровой формат порядка печати).



### MENU





- Вы не сможете нанести знак печати на изображения фильмов (MPEG Movie) или видеоклипов.
- В режиме электронной почты метка (DPOF) печати наносится на изображение нормального размера, которое одновременно записывается.
- Когда Вы наносите знак печати в режиме серии изображений, все изображения будут отпечатаны на одном листе, разделенном на 16 панелей.

## В однокадровом режиме

**1** Установите диск переключения режимов в положение .



**2** Отобразите изображение, которое Вы хотите пометить, с помощью кнопок  .

**3** Нажмите кнопку MENU.  
Появится меню.

**4** Выберите опцию [DPOF] с помощью кнопок  , а затем нажмите кнопку .

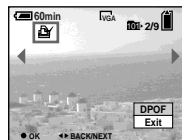
Знак  наносится на отображаемое изображение.















**5** Для продолжения и отметки других изображений отобразите нужное изображение с помощью кнопок  , а затем нажмите кнопку .

## Для снятия знака печати

Нажмите кнопку  еще раз в пункте **4** или **5**. Знак  исчезнет.



## В индексном режиме (на девять изображений)



- 1** Установите переключатель режима в положение , а затем нажмите (индексную) кнопку трансфокатора W для отображения индексного экрана (на девять изображений).
- 2** Нажмите кнопку MENU. Появится меню.
- 3** Выберите опцию [DPOF] с помощью кнопки , а затем нажмите кнопку .
- 4** Выберите опцию [Select] с помощью кнопок / , а затем нажмите кнопку .
  - Вы не можете нанести  метку в режиме [All In Folder].

- 5** Выберите изображение, которое Вы хотите пометить, при помощи кнопок / / / , а затем нажмите кнопку .

Зеленый знак печати  появится на выбранном изображении.





- 6** Повторите пункт **5** для отметки других изображений.
- 7** Нажмите кнопку MENU.
- 8** Выберите опцию [OK] с помощью кнопки , а затем нажмите кнопку .

Знак печати  высветится белым цветом. Установка знака печати  завершена.

## Для снятия метки

Выберите изображения, знаки печати которых нужно отменить, в пункте **5**, а затем нажмите кнопку .





## Для отмены всех знаков печати в папке

Выберите опцию [All In Folder] в пункте **4**, а затем нажмите кнопку . Выберите опцию [Off], а затем нажмите кнопку .

## Для выхода из функции нанесения знака печати



Выберите опцию [Cancel] в пункте **4** или выберите опцию [Exit] в пункте **8**.

## В индексном режиме (на три изображения)

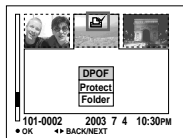

- 1** Установите переключатель режима в положение , а затем нажмите (индексную) кнопку трансфокатора W дважды для отображения индексного экрана (на три изображения).
- 2** Отобразите в центральном положении изображение, которое Вы хотите защитить, при помощи кнопок / .
- 3** Нажмите кнопку MENU. Появится меню.
- 4** Выберите опцию [DPOF] с помощью кнопки , а затем нажмите кнопку .

Знак печати  будет нанесен на центральное изображение.



- 5** Для продолжения и отметки других изображений отобразите изображение, которое Вы хотите распечатать, в центральном положении, с помощью / , и повторите действие пункта **4**.

### Для снятия знака печати

Нажмите кнопку  еще раз в пункте **4**. Знак  исчезнет. Повторите это действие для всех изображений, с которых Вы хотите снять метку.

## Съемка фильмов

### Диск переключения режимов:

Вы можете снимать фильмы, используя Ваш фотоаппарат.



### Перед началом

Установите опцию [Moving Image] в положение [MPEG Movie] в настройках SET UP (стр. 42 и 119).



#### Кнопка управления



**1** Установите диск переключения режимов в положение .

**2** Нажмите кнопку  / .

Появится установка размера изображения.

**3** Выберите нужный размер с помощью кнопок  / .

Вы можете выбрать опцию 640 (VGA) или 160 (Mail).

Подробные сведения о времени записи для каждого размера изображения приведены на стр. 113.

**4** Нажмите кнопку затвора до упора.

Индикация “REC” появится на экране, и фотоаппарат начнет запись изображения и звука.



• Запись остановится, когда плата памяти “Memory Stick” заполнится.

**5** Для остановки записи нажмите кнопку затвора до упора еще раз.

### Индикаторы во время съемки

Экранные индикаторы не записываются.

Каждый раз при нажатии кнопки  состояние экрана ЖКД будет изменяться следующим образом: Индикаторы выключены → Экран ЖКД выключен → Индикаторы включены.

Гистограмма не отображается.

Подробное описание индикаторов приведено на стр. 129.

### Съемка на близком расстоянии (Макро)

Установите диск переключения режимов в положение  и следуйте процедуре, приведенной на стр. 28.

### Использование таймера самозапуска

Установите диск переключения режимов в положение  и следуйте процедуре, приведенной на стр. 29.

- Не касайтесь микрофона во (стр. 8) время съемки фильмов.
- Вы не можете использовать вспышку.
- Дата и время не накладываются на фильмы.
- Функция трансфокатора не может использоваться при съемке фильмов.

## Просмотр фильмов на экране ЖКД

### Диск переключения режимов: ►

Вы можете просматривать фильмы на экране ЖКД, сопровождаемые звуком из громкоговорителей.

Кнопка управления



**1** Установите диск переключения режимов в положение ►.

**2** Выберите нужное движущееся изображение при помощи кнопок ◀/▶. Фильмы с размером изображения [160 (Mail)] отображаются меньшим размером, чем неподвижные изображения.

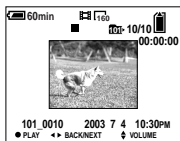

Фильмы с размером изображения [640 (VGA)] отображаются во весь экран.

### **3** Нажмите кнопку ●.

Начнется воспроизведение фильма и звука. Во время воспроизведения на экране появится индикация ► (воспроизведение).

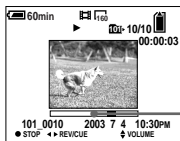

Полоса воспроизведения

### Для остановки воспроизведения

Нажмите кнопку ● еще раз.

### Для регулировки громкости

Нажимайте кнопки ▲/▼ для регулировки громкости.

### Для продвижения фильма вперед или назад

Нажмите кнопку ► (ускоренное воспроизведение в прямом направлении) или кнопку ◀ (ускоренное воспроизведение в обратном направлении) во время воспроизведения.

Для возврата к нормальному воспроизведению нажмите кнопку ●.

### Индикаторы во время просмотра фильмов

Каждый раз при нажатии кнопки □ состояние экрана будет изменяться следующим образом: Индикаторы выключены → Экран ЖКД выключен → Индикаторы включены. Гистограмма не отображается. Подробное описание индикаторов приведено на стр. 130.

- Процедура просмотра фильмов на экране телевизора такая же, как и просмотра неподвижных изображений (стр. 35).
- Движущиеся изображения, записанные с использованием более ранних моделей Sony могут быть также воспроизведены с меньшим размером.

## Удаление фильмов

Диск переключения режимов: ►

Вы можете удалить нежелательные фильмы.



### В однокадровом режиме

- 1** Установите диск переключения режимов в положение ►.
- 2** Отобразите фильм, который Вы хотите удалить, с помощью кнопок ◀/▶.
- 3** Нажмите кнопку / (удаление).  
В этот момент фильм еще не удален.
- 4** Выберите опцию [Delete] с помощью кнопки ▲, а затем нажмите кнопку ●.  
Когда сообщение “Memory Stick access” исчезнет, фильм уже будет удален.
- 5** Для продолжения и удаления другого фильма отобразите фильм, который Вы хотите удалить, с помощью кнопок ◀/▶, а затем повторите действия пунктов **4**.

### Для отмены удаления

Выберите опцию [Exit] в пункте **4** или **5**.

### В индексном режиме (на девять изображений)



- 1** Установите переключатель режима в положение ►, а затем нажмите (индексную) кнопку трансфолятора W для отображения индексного экрана (на девять изображений).
- 2** Нажмите кнопку / (удаление).  
В этот момент фильм еще не удален.
- 3** Выберите опцию [Select] с помощью кнопок ◀/▶, а затем нажмите кнопку ●.
- 4** Выберите фильм, который Вы хотите удалить, при помощи кнопок ▲/▼/◀/▶, а затем нажмите кнопку ●.



Зеленый индикатор (удаление) появится на выбранном фильме.



В этот момент фильм еще не удален.

**5** Повторите пункт **4** для удаления других фильмов.

**6** Нажмите кнопку  /  (удаление).

**7** Выберите опцию [OK] с помощью кнопки , а затем нажмите кнопку .



Когда сообщение “Memory Stick access” исчезнет, фильмы уже будут удалены.

### Для отмены удаления

Выберите опцию [Exit] в пункте **3** или **7**.



### Для удаления всех фильмов в папке



Выберите опцию [All In Folder] в пункте **3**, а затем нажмите кнопку .

Для отмены удаления выберите опцию [Cancel] при помощи кнопки , а затем нажмите кнопку .

### В индексном режиме (на три изображения)



**1** Установите переключатель режима в положение , а затем нажмите (индексную) кнопку трансфокатора W дважды для отображения индексного экрана (на три изображения).

**2** Отобразите фильм, который Вы хотите удалить, в центральном положении, с помощью кнопок  / .

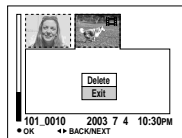
**3** Нажмите кнопку  /  (удаление).



В этот момент фильм еще не удален.

**4** Выберите опцию [Delete] с помощью кнопки , а затем нажмите кнопку .

Когда сообщение “Memory Stick access” исчезнет, расположенный в среднем положении фильм уже будет удален.

### Для отмены удаления

Выберите опцию [Exit] в пункте **4**, а затем нажмите кнопку .

## Редактирование фильмов

### Диск переключения режимов: ►

Вы можете сокращать фильмы или удалить ненужные части фильмов. Это рекомендуется при недостаточной емкости платы памяти “Memory Stick”, или когда Вы присоединяете фильмы к Вашим сообщениям электронной почты.

### Номера файлов, присваиваемые при сокращении фильмов

Обрезанным фильмам будут присвоены новые номера, и они будут записаны как наиболее новые файлы в выбранную папку для записи. Исходный фильм будет удален, и его номер будет пропущен.



<Пример> Обрезание фильма с номером 101\_0002

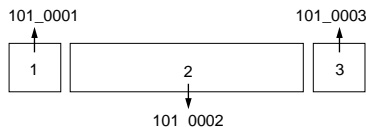

#### 1. Вырезание эпизода А.

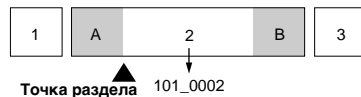

#### 2. Вырезание эпизода В.

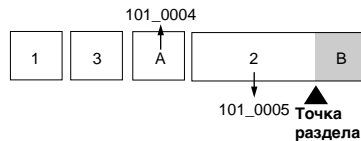

#### 3. Удаление эпизодов А и В, если они не нужны.

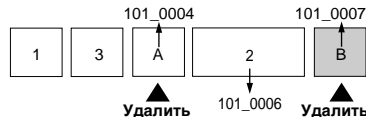

#### 4. Остаются только нужные эпизоды.

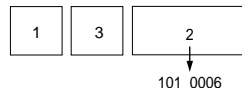

## Сокращение фильмов

- 1 Установите диск переключения режимов в положение ►.
- 2 Выберите фильм, который Вы хотите сократить, используя кнопки ◀/▶.
- 3 Нажмите кнопку MENU. Появится меню.
- 4 Выберите положение [Divide] при помощи кнопки ►, а затем нажмите ●. Затем выберите положение [OK] при помощи кнопки ▲, а затем нажмите кнопку ●. Начнется воспроизведение фильма.

## 5 Определение точки вырезания.

Нажмите центральную кнопку ● в нужной точке вырезания.

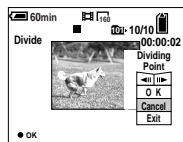

Если Вы желаете отрегулировать точку вырезания, используйте кнопки [◀|||▶] (кадр вперед/назад) и отрегулируйте точку вырезания, используя кнопки ◀/▶. Если Вы хотите изменить точку вырезания, выберите опцию [Cancel]. Воспроизведение фильма начнется снова.

## 6 Когда Вы определили точку вырезания, выберите положение [OK] при помощи кнопок ▲/▼, и нажмите кнопку ●.

## 7 Выберите положение [OK] при помощи кнопки ▲, а затем нажмите ●.

Произойдет сокращение фильма.

## Для отмены сокращения

Выберите опцию [Exit] в пункте 5 или 7. Фильм снова появится на экране.

- Вы не можете обрезать следующие изображения.
  - Видеоклипы
  - Серия изображений
  - Неподвижное изображение
  - Файлы фильма MPEG, недостаточно длинные для сокращения
  - Защищенные файлы фильма MPEG
- Как только Вы их сократили файлы, Вы не сможете их восстановить.
- Исходный фильм будет удален, когда Вы обрежете его.
- Сокращенный фильм записывается в виде самых новых файлов в выбранной папке для записи.

## Удаление ненужных частей фильмов

- 1 Вырежьте ненужную часть фильма (стр. 80).
- 2 Отобразите часть фильма, которую Вы хотите удалить.
- 3 Нажмите кнопку / (удаление).  
В этот момент изображение еще не удалено.
- 4 Выберите положение [Delete] при помощи кнопки ▲, а затем нажмите ●.  
Фильм, отображаемый в настоящий момент на экране, будет удален.

## **Копирование изображений на Ваш компьютер** — Для пользователей Windows

### **Рекомендуемая конфигурация компьютера**

**ОС:** Microsoft Windows 98, Windows 98SE, Windows 2000 Professional, Windows Millennium Edition, Windows XP Home Edition или Windows XP Professional

Перечисленные выше ОС должны быть установлены заводским способом. Функционирование не гарантируется в операционной среде, полученной путем обновления до операционной системы, описанной выше, или же в многозагрузочной операционной среде.

**ЦП:** Процессор MMX Pentium 200 МГц или более быстрый

**Разъем USB:** Входит в стандартный комплект поставки

**Дисплей:** 800 × 600 точек или более High Color (цвет 16-бит, 65000 цветов) или более

- Если Вы подсоедините два или более устройств USB к одному компьютеру одновременно, в зависимости от типа устройств USB, некоторые из устройств, включая Ваш фотоаппарат, могут не работать.
- Функционирование не гарантируется при использовании концентратора USB.
- Функционирование не гарантируется для всех упомянутых выше рекомендуемых конфигураций компьютера.

### **Режим USB**

Имеется два режима для соединения USB, режимы [Normal] и [PTP]\*. Заводской установкой является режим [Normal].

\* Совместимо только с Windows XP. При подсоединении к компьютеру только данные в папке, выбранной фотоаппаратом, копируются в компьютер. Для выбора папки выполните процедуру, начиная с пункта **2** на стр. 63.

### **Связь с Вашим компьютером**

Когда Ваш компьютер возобновляет работу из режима ожидания или спящего режима, связь между Вашим фотоаппаратом и Вашим компьютером может не восстановиться.

### **Если разъем USB отсутствует на Вашем компьютере**

В случае отсутствия как разъема USB, так и слота платы памяти “Memory Stick”, Вы можете копировать изображения с помощью дополнительного устройства. Подробные сведения приведены на веб-сайте Sony.  
<http://www.sony.net/>

### **Содержание CD-ROM**

#### **■ Драйвер USB**

Этот драйвер требуется для подсоединения фотоаппарата к компьютеру.

- При использовании Windows XP Вам не нужно устанавливать драйвер USB.

#### **■ Image Transfer**

Это приложение используется для облегчения передачи изображений с фотоаппарата на компьютер.

#### **■ ImageMixer**

Это приложение используется для отображения и монтажа изображений, сохраненных в компьютере.

- В этом разделе в качестве примера приведено описание экрана Windows Me. Требуемые действия могут различаться, в зависимости от Вашей ОС.
- **Перед установкой драйвера USB и приложения закройте все работающие приложения на компьютере.**
- При использовании системы Windows XP или Windows 2000, войдите в систему в качестве администраторов.
- Установки дисплея должны быть 800 × 600 точек или более и High Color (цвет 16-бит, 65000 цветов) или более. При установке менее 800 × 600 элементов изображения или 256 цветов или менее, экран выбора модели не появится.

## Установка драйвера USB

При использовании Windows XP Вам не нужно устанавливать драйвер USB.

Установив один раз драйвер USB, Вам больше не нужно будет устанавливать драйвер USB.

- 1 Запустите Ваш компьютер и установите прилагаемый CD-ROM в накопитель CD-ROM.**

**Не подсоединяйте в это время Ваш фотоаппарат к Вашему компьютеру.**

Появится экран выбора модели. Если он не появится, выполните двойные щелчки в следующем порядке  (My Computer) → [ImageMixer].

- 2 Щелкните по индикации [Cyber-shot] на экране выбора модели.**



Появится экран меню установки.

- 3 Щелкните по кнопке [USB Driver] на экране меню установки.**



Появится экран “InstallShield Wizard” (мастер установки InstallShield).

- 4 Щелкните по кнопке [Next]. Когда появится экран “Information” (информация), щелкните по кнопке [Next].**



Начнется установка драйвера USB. Когда установка будет завершена, на экране появится соответствующее сообщение.

- 5** Щелкните по кнопке [Yes, I want to restart my computer now] (да, я хочу перезапустить мой компьютер сейчас), а затем щелкните по кнопке [Finish].



Ваш компьютер перезапустится. Далее, Вы можете установить соединение USB.

## **Установка программного обеспечения “Image Transfer” (передача изображения)**

Вы можете использовать программное обеспечение “Image Transfer” для автоматического копирования изображений на Ваш компьютер при подсоединении фотоаппарата к Вашему компьютеру с помощью прилагаемого кабеля USB.

- 1** Щелкните по индикации [Cyber-shot] на экране выбора модели.



Появится экран меню установки.

- 2** Щелкните по кнопке [Image Transfer] на экране меню установки. Выберите нужный язык, а затем щелкните по кнопке [OK].



Появится экран “Welcome to the InstallShield Wizard” (добро пожаловать в мастер установки InstallShield).

- В данном разделе описан английский экран.

- 3** Щелкните по кнопке [Next].  
Когда появится экран  
“Licence Agreement”  
(Лицензионное соглашение),  
щелкните по кнопке [Yes].



Внимательно прочитайте  
соглашение. Если Вы принимаете  
условия соглашения, продолжите  
выполнение установки. Появится  
окно “Information”  
(информация).

- 4** Щелкните по кнопке [Next].

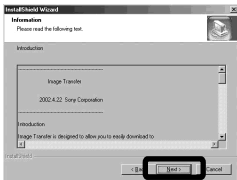

- 5** Выберите папку для  
установки, а затем щелкните  
по кнопке [Next].  
Выберите программную  
папку, а затем щелкните по  
кнопке [Next].

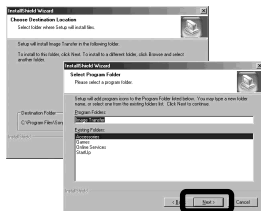

- 6** Подтвердите, отмечен ли  
пункт на экране “Image  
Transfer Settings” (установка  
передачи изображения), а  
затем щелкните по кнопке  
[Next].

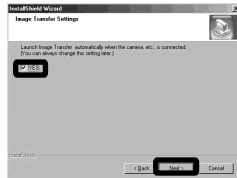

Когда установка будет  
завершена, на экране появится  
соответствующее сообщение.

- 7** Щелкните по кнопке [Finish].

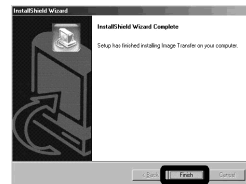

Экран “InstallShield Wizard”  
(мастер установки InstallShield)  
будет закрыт. Если Вы желаете  
продолжить установку  
“ImageMixer”, щелкните по  
кнопке [ImageMixer] на экране  
меню установки, а затем следуйте  
процедуре.

- Для использования программного обеспечения “Image Transfer” требуется драйвер USB. Если необходимый драйвер еще не установлен на Вашем компьютере, появится экран, запрашивающий, хотите ли Вы установить этот драйвер. Следуйте инструкциям, которые появятся на Вашем экране.

## Установка “ImageMixer”

Вы можете использовать для копирования, просмотра и монтажа изображений программное обеспечение “ImageMixer Ver. 1.5 for Sony”. Подробные сведения приведены в файлах помощи программного обеспечения.

- 1 Щелкните по кнопке [ImageMixer] на экране меню установки. Выберите нужный язык, а затем щелкните по кнопке [OK].**



Появится экран “Welcome to the InstallShield Wizard” (добро пожаловать в мастер установки InstallShield).

- В данном разделе описан английский экран.

- 2 Следуйте инструкциям на каждом последующем экране.**

Установите программное обеспечение “ImageMixer” согласно индикации на экране.

- При использовании системы Windows 2000 или Windows XP установите программное обеспечение “WinASPI”
- Если программное обеспечение DirectX8.0a или более поздняя версия не установлено на Вашем компьютере, появится экран “Information” (информация). Следуйте процедуре на экране.

- 3 Перезапустите Ваш компьютер согласно инструкции на экране.**

- 4 Извлеките CD-ROM.**

## Подсоединение фотоаппарата к Вашему компьютеру

- 1 Установите плату памяти “Memory Stick” с изображениями, которые Вы хотите скопировать в фотоаппарат. Подсоедините сетевой адаптер переменного тока, и подключите адаптер к сетевой розетке.**

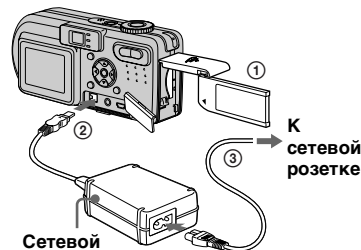

Сетевой адаптер переменного тока

К сетевой розетке

- При копировании изображений на Ваш компьютер с использованием батарейного блока, в случае отключения батарейного блока, копирование может оборваться или вызвать повреждение данных. Рекомендуется использовать сетевой адаптер переменного тока.
- Подробные сведения о сетевом адаптере переменного тока приведены на стр. 10.
- Подробные сведения о плате памяти “Memory Stick” приведены на стр. 18.

## 2 Включите Ваш компьютер и фотоаппарат.

## 3 Откройте крышку гнезда и подсоедините прилагаемый кабель USB к гнезду $\Psi$ (USB) фотоаппарата.

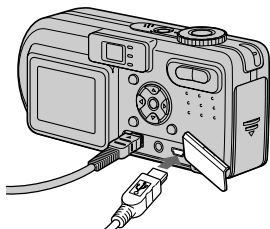

## 4 Подсоедините кабель USB к Вашему компьютеру.

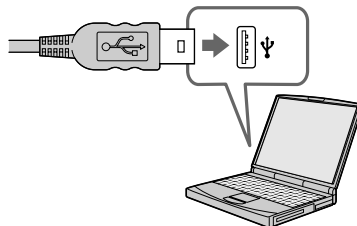

- При использовании настольного компьютера рекомендуется подсоединить кабель USB к разъему USB на задней панели.
- При использовании системы Windows XP на рабочем столе автоматически появится мастер AutoPlay. Перейдите на стр. 91.

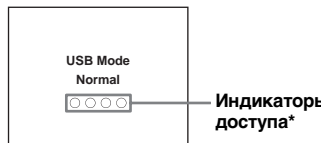

На экране ЖКД фотоаппарата появится индикация “USB Mode Normal”. Если соединение USB устанавливается впервые, Ваш компьютер автоматически запустит используемую программу для распознавания Вашего фотоаппарата.



Подождите некоторое время.

\* Во время сеанса связи индикаторы доступа высвечиваются красным цветом.

- Если индикация “USB Mode Normal” не появится в пункте 4, убедитесь, что опция [USB Connect] в установках SET UP установлена в положение [Normal] (стр. 121).

## Отсоединение кабеля USB от Вашего компьютера, извлечение платы памяти “Memory Stick” из Вашего фотоаппарата или выключение питания во время подсоединения USB

### Для пользователей Windows 2000, Me или XP

- 1 Дважды щелкните по иконке  на панели задач.
- 2 Щелкните по иконке  (Sony DSC), а затем щелкните по кнопке [Stop].
- 3 Подтвердите устройство на экране подтверждения, а затем щелкните по кнопке [OK].
- 4 Щелкните по кнопке [OK]. Действие пункта 4 не является необходимым для пользователей системы Windows XP.
- 5 Отсоедините кабель USB, снимите плату памяти “Memory Stick” или отключите питание.

### Для пользователей Windows 98 или 98SE

Убедитесь, что индикаторы доступа (стр. 87) на экране ЖКД высвечены белым цветом, и выполните только описанное выше действие пункта 5.

## Копирование изображений с помощью программного обеспечения “Image Transfer”

### — Windows 98/98SE/2000/Me

Соедините фотоаппарат и Ваш компьютер с помощью кабеля USB.

Будет запущено приложение “Image Transfer”, и изображения будут копироваться на компьютер автоматически. По завершении копирования, автоматически запустится программа “ImageMixer” и появятся изображения.

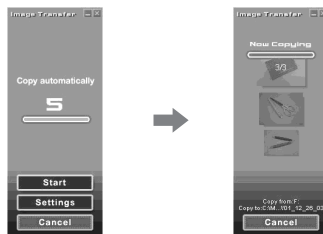

- Как правило, папки “Image Transfer” и “Date” создаются внутри папки “My Documents”, и все файлы изображений, записанные фотоаппаратом, копируются в эти папки.
- Вы можете изменить установки “Image Transfer” (стр. 89).

### — Windows XP

Соедините фотоаппарат и Ваш компьютер с помощью кабеля USB.

Приложение “Image Transfer” будет запущено автоматически, и изображения автоматически скопируются на компьютер. Windows XP установлена таким образом, что происходит запуск мастера автоматического воспроизведения ОС.

Если Вы хотите отменить установку, следуйте описанной ниже процедуре.

- 1 Щелкните по кнопке [Start], а затем щелкните по иконке [My Computer].
- 2 Дважды щелкните по иконке [Sony MemoryStick], а затем щелкните на пункте [Properties].
- 3 Отмените установку.
  - ① Щелкните по кнопке [AutoPlay].
  - ② Установите опцию [Content type] в положение [Pictures].
  - ③ Проверьте опцию [Select an action to perform] в разделе [Actions], выберите пункт [Take no action], а затем щелкните по кнопке [Apply].

- ④ Установите опцию [Content type] в положение [Video files], и продолжайте выполнение действий пункта ③.
- Установите опцию [Content type] в положение [Mixed content], и продолжайте выполнение действий пункта ③.
- ⑤ Щелкните по кнопке [OK]. Экран [Properties] будет закрыт.

Мастер автоматического воспроизведения ОС не запускается автоматически даже после выполнения соединения USB.

## Изменение настроек “Image Transfer”

Вы можете изменить установки “Image Transfer”. Щелкните правой кнопкой по пиктограмме “Image Transfer” и выберите опцию [Open Settings]. Вы можете выполнить следующие установки: [Basic], [Copy] и [Delete].

Выполните здесь щелчок правой кнопкой мыши



При запуске программного обеспечения “Image Transfer” появится изображенное ниже окно.



Если Вы выберете в изображенном выше окне опцию [Settings], Вы сможете изменить только установку [Basic].

## Копирование изображений без использования программного обеспечения “Image Transfer”

### – Windows 98/98SE/2000/Me

Если Вы не выполните установку на автоматический запуск приложения “Image Transfer”, Вы сможете копировать изображения согласно следующей процедуре.

- 1** Дважды щелкните по иконке [My Computer], а затем дважды щелкните по иконке [Removable Disk].

Появится содержание “Memory Stick”, установленной в Ваш фотоаппарат.

- В данном разделе описывается пример копирования изображений в папку “My Documents”.
- Если пиктограмма “Removable Disk” не появится, см. следующую колонку.
- При использовании системы Windows XP см. стр. 91.

- 2** Дважды щелкните по [DCIM], а затем дважды щелкните по папке, содержащей нужные изображения.

Папка откроется.

### **3 Перетащите и опустите файлы изображений в папку “My Documents”**

Файлы изображений будут скопированы в папку “My Documents”.

- Если Вы попытаетесь скопировать изображение в папку, в которой уже имеется изображение с таким же именем файла, появится сообщение, предлагающее подтвердить перезапись. Если Вы перезаписываете существующее изображение на новое, исходный файл будет удален.

### **Если иконка съёмного диска не отображается**

- 1 Дважды щелкните по иконке [My Computer], а затем щелкните на пункте [Properties]. Появится окно “System Properties”.
- При использовании Windows 2000, щелкните по закладке [Hardware] на экране “System Properties”.
- 2 Убедитесь, установлены ли уже прочие устройства.
  - ① Щелкните по кнопке [Device Manager].
  - ② Выполните двойной щелчок на иконке [Other Devices].
  - ③ Подтвердите наличие “Sony DSC” с меткой .
- 3 Если Вы найдете какое-либо из перечисленных выше устройств, следуйте описанным ниже пунктам для их удаления.
  - ① Щелкните по кнопке [Sony DSC].

(При использовании системы Windows 2000, выполните щелчок правой кнопкой мышки на пункте [Sony DSC].)
  - ② Щелкните по кнопке [Remove] (или [Uninstall] в системе Windows 2000).

Появится окно “Confirm Device Removal” (подтвердите удаление устройства).

- ③ Щелкните по кнопке [OK].

Устройство будет удалено.

Попытайтесь установить драйвер USB еще раз, используя прилагаемый CD-ROM (стр. 83).

## — Windows XP

Копирование изображений с помощью мастера автоматического воспроизведения Windows XP

- 1** Выполнение соединения USB (стр. 86). Щелкните по кнопке [Copy pictures to a folder on my computer using Microsoft Scanner and Camera Wizard], а затем щелкните по иконке [OK].

Появится окно “Scanner and Camera Wizard” (мастер сканера и камеры).

- 2** Щелкните по кнопке [Next].

Отобразятся изображения, сохраненные на плате памяти “Memory Stick”.

- 3** Щелкните напротив изображений, которые Вы не хотите копировать на Ваш компьютер, и уберите соответствующие отметки, а затем щелкните по кнопке [Next].

Появится окно “Picture Name and Destination” (название и назначение изображения).

- 4** Выберите имя и место расположения для Ваших изображений, а затем щелкните по кнопке [Next]. Начнется копирование изображений. Когда копирование будет завершено, появится экран “Other Options” (другие варианты).

- 5** Выберите опцию [Nothing. I’m finished working with these pictures] (Ничего. Я закончил работу с этими изображениями), а затем щелкните по кнопке [Next].

Появится окно “Completing the Scanner and Camera Wizard” (завершение работы мастера сканера и камеры).

- 6** Щелкните по кнопке [Finish].

Мастер будет закрыт.

- Для продолжения копирования других изображений следуйте процедуре, описанной в разделе **1** на стр. 88, для отсоединения кабеля USB и повторного его подсоединения. Затем выполните действия процедуры, начиная с пункта **1**, еще раз.

## Просмотр изображений на Вашем компьютере

- 1** Щелкните по иконке [My Documents] на рабочем столе.

Отобразится содержание папки “My Documents”.

- В данном разделе описана процедура для просмотра скопированных изображений в папку “My Documents”.
- При использовании системы Windows XP щелкните по кнопке [Start] → [My Documents] в такой последовательности.
- Вы можете использовать программное обеспечение “ImageMixer Ver. 1.5 for Sony” для просмотра и редактирования изображений на Вашем компьютере. Подробные сведения приведены в файлах помощи программного обеспечения.

- 2** Дважды щелкните по нужной папке и файлу изображения.

Отобразится изображение.

## Место хранения файлов изображения и имена файлов

Файлы изображений, записанные с помощью Вашего фотоаппарата, сгруппированы в папки на “Memory Stick”.

### Пример: Для пользователей Windows Me

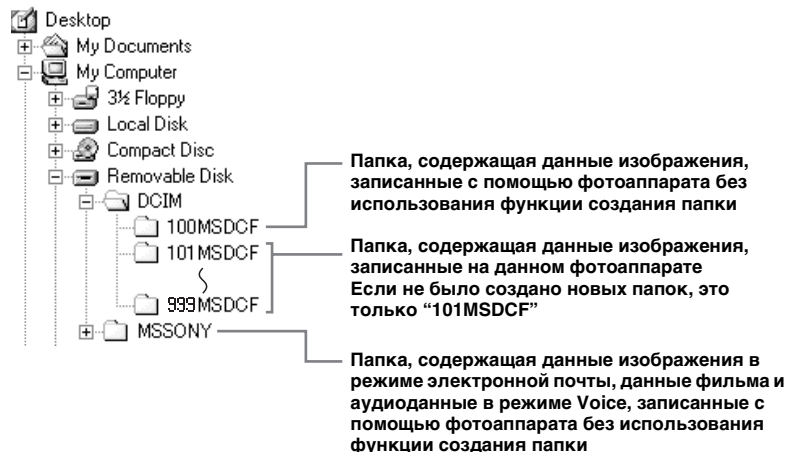

- Данные в папках “100MSDCF” или “MSONY” предназначены только для воспроизведения, и Ваш фотоаппарат не может записывать изображения в эти папки.
- Более подробная информация о папке приведена на стр. 44.

Папка	Имя файла	Значение имени файла
101MSDCF до 999MSDCF	DSC0□□□□.JPG	<ul style="list-style-type: none"> <li>• Файлы неподвижного изображения, снятые в                             <ul style="list-style-type: none"> <li>– нормальном режиме (стр. 22)</li> <li>– режиме серии изображений 2 (стр. 58)</li> </ul> </li> <li>• Файлы изображения, снятые в режиме серии изображений (стр. 57)</li> <li>• Файлы неподвижных изображений, записанные одновременно в                             <ul style="list-style-type: none"> <li>– режиме электронной почты (стр. 58)</li> <li>– звуковом режиме (стр. 59)</li> </ul> </li> </ul>
	DSC0□□□□.JPE	<ul style="list-style-type: none"> <li>• Файлы изображений малого размера, снятые в режиме электронной почты (стр. 58)</li> </ul>
	DSC0□□□□.MPG	<ul style="list-style-type: none"> <li>• Аудио файлы, снятые в звуковом режиме (стр. 59)</li> </ul>
	CLP0□□□□.GIF	<ul style="list-style-type: none"> <li>• Файлы видеоклипов, снятые в режиме Normal (стр. 55)</li> </ul>
	CLP0□□□□.THM	<ul style="list-style-type: none"> <li>• Файлы индексного изображения файлов видеоклипов, снятые в режиме Normal</li> </ul>
	MBL0□□□□.GIF	<ul style="list-style-type: none"> <li>• Файлы видеоклипов, снятые в режиме Mobile (стр. 55)</li> </ul>
	MBL0□□□□.THM	<ul style="list-style-type: none"> <li>• Файлы индексного изображения файлов видеоклипов, снятые в режиме Mobile</li> </ul>
MOV0□□□□.MPG	<ul style="list-style-type: none"> <li>• Файлы фильмов, снятые в режиме фильма MPEG (стр. 76)</li> </ul>	

- □□□□ обозначает любой номер в диапазоне от 0001 до 9999.
- Цифровые части следующих файлов те же самые.
  - Файл изображения малого размера, снятый в режиме электронной почты, и соответствующий ему файл изображения
  - Аудио файл, снятый в звуковом режиме, и соответствующий ему файл изображения
  - Файл изображения, снятый с помощью видеоклипа, и соответствующий ему файл индексного изображения

## Копирование изображений на Ваш компьютер — Для пользователей Macintosh

### Рекомендуемая конфигурация компьютера

**ОС:** Mac OS 8.5.1, 8.6, 9.0, 9.1, 9.2 или Mac OS X (v10.0/v10.1/v10.2)

Перечисленные выше ОС должны быть установлены заводским способом. Для следующих моделей требуется обновление Вашей ОС до Mac OS 9.0 или 9.1.

- iMac с заводской установкой Mac OS 8.6 и накопителем CD-ROM с загрузкой щелевого типа
- iBook или Power Mac G4 с заводской установкой Mac OS 8.6

**Разъем USB:** Входит в стандартный комплект поставки

**Дисплей:** 800 × 600 точек или более  
32000 режимов цветов или более

- Если Вы подсоедините два или более устройств USB к одному компьютеру одновременно, в зависимости от типа устройств USB, некоторые из устройств, включая Ваш фотоаппарат, могут не работать.
- Функционирование не гарантируется при использовании концентратора USB.
- Функционирование не гарантируется для всех упомянутых выше рекомендуемых конфигураций компьютера.

### Режим USB

Имеется два режима для соединения USB, режимы [Normal] и [PTP]\*. Заводской установкой является режим [Normal].

\* Совместимо только с Mac OS X. При подсоединении к компьютеру только данные в папке, выбранной фотоаппаратом, копируются в компьютер. Для выбора папки выполните процедуру, начиная с пункта **2** на стр. 63.

### Связь с Вашим компьютером

Когда Ваш компьютер возобновляет работу из режима ожидания или спящего режима, связь между Вашим фотоаппаратом и Вашим компьютером может не восстановиться.

### Если разъем USB отсутствует на Вашем компьютере

В случае отсутствия как разъема USB, так и слота платы памяти “Memory Stick”, Вы можете копировать изображения с помощью дополнительного устройства. Подробные сведения приведены на веб-сайте Sony.  
<http://www.sony.net/>

### Пункты, необходимые для Вашей операционной системы

Следуйте описанным ниже пунктам, в соответствии с Вашей ОС.

ОС	Пункты
Mac OS 8.5.1/8.6/9.0	Пункты с <b>1</b> по <b>4</b>
Mac OS 9.1/9.2/Mac OS X (v10.0/v10.1/v10.2)	Пункты с <b>2</b> по <b>4</b>

## **1 Установка драйвера USB**

- 1 Включите Ваш компьютер и установите прилагаемый CD-ROM в накопитель CD-ROM. Появится экран выбора модели.
- 2 Щелкните по индикации [Cyber-shot] на экране выбора модели. Появится экран меню установки.
- 3 Щелкните по иконке [USB Driver]. Появится окно “USB Driver” (мастер сканера и камеры).
- 4 Дважды щелкните по иконке жесткого диска, содержащего ОС, чтобы открыть экран.
- 5 Перетащите и опустите следующие два файла из экрана, открытого в пункте 3, на иконку системной папки экрана, открытого в пункте 4.
  - Sony USB Driver
  - Sony USB Shim
- 6 Когда появится сообщение, запрашивающее подтверждение, щелкните по кнопке “ОК”.
- 7 Перезапустите Ваш компьютер, а затем выньте CD-ROM.

## **2 Подсоединение Вашего фотоаппарата к Вашему компьютеру**

Для получения подробных сведений см. стр. 86.

### **Извлечение кабеля USB из Вашего компьютера, платы памяти “Memory Stick” из Вашего фотоаппарата или выключение питания во время подсоединения USB**

Перетяните и опустите пиктограмму накопителя или пиктограмму платы памяти “Memory Stick” на пиктограмму “Trash”, а затем извлеките кабель USB или плату памяти “Memory Stick”, или выключите питание.

- При использовании системы Mac OS X v10.0, после того, как Вы выключите Ваш компьютер, извлеките кабель USB, и т.п.

## **3 Копирование изображений**

- 1 Выполните двойной щелчок на вновь распознанной иконке на рабочем столе. Появится содержание платы памяти “Memory Stick”, вставленной в Ваш фотоаппарат.
  - 2 Выполните двойной щелчок на иконке “DCIM”.
  - 3 Дважды щелкните по папке, содержащей файл с нужными изображениями.
  - 4 Перетащите и опустите файлы изображений на иконку жесткого диска. Файлы изображений будут скопированы на Ваш жесткий диск.
- См. стр. 92 и 93 для получения подробных сведений о местах хранения файлов изображений и названиях файлов.

## **4 Просмотр изображений на Вашем компьютере**

- 1 Дважды щелкните по иконке жесткого диска.
- 2 Дважды щелкните по файлу нужного изображения в папке, содержащей скопированные файлы. Откроется файл изображения.

- Перед установкой драйвера USB и приложения закройте все работающие приложения на компьютере.
- Вы можете использовать приложение “ImageMixer Ver. 1.5 for Sony” для копирования изображений на Ваш компьютер и для просмотра изображений на Вашем компьютере. См. руководство по эксплуатации, прилагаемое к компакт-диску CD-ROM, для получения подробных сведений по методу установки или же смотрите вспомогательные файлы программного обеспечения для данного метода эксплуатации.
- Приложение “ImageMixer” не совместимо с Mac OS X.
- Приложение “Image Transfer” не может использоваться в системе Macintosh.

## Для пользователей Mac OS X

В случае появления экрана с сообщением “There is no application available to open the document “DSC0□□□□.JPE”.” (нет программы, позволяющей открыть документ “DSC0□□□□.JPE”.) после того, как Вы щелкните по файлу изображения в режиме электронной почты, выполните следующую установку.

- Отображение на экране может различаться в зависимости от версии.
- 1 Щелкните по кнопке [Choose Application...] на экране “There is no application available to open the document “DSC0□□□□.JPE”.” (нет программы, позволяющей открыть документ “DSC0□□□□.JPE”).
  - 2 Измените значение опции “Show” с пункта [Recommended Applications] на пункт [All Applications].
  - 3 Выберите в отображаемом списке приложений опцию [QuickTime Player], а затем щелкните по кнопке [Open].

## Создание видео CD

Вы можете создавать видео CD, используя компьютер. Вы можете воспроизводить созданные видео CD на видео CD-совместимых DVD-плеерах, или на компьютере, с помощью программного обеспечения видео CD.

- 1 **Запустите приложение “ImageMixer”:**
- 2 **Щелкните по кнопке** . Включится режим создания видео CD.
- 3 **Перетяните и опустите нужный файл или альбом на экран меню.** Выбранное изображение будет добавлено на экране меню.



- В данном разделе описан английский экран.

**4** Щелкните по иконке .

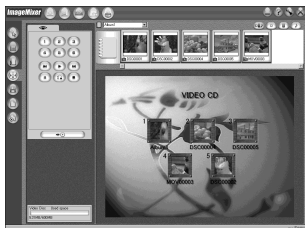

Вы можете выполнить предварительный просмотр изображения.

**5** Щелкните по кнопке .

Появится диалог создания диска.

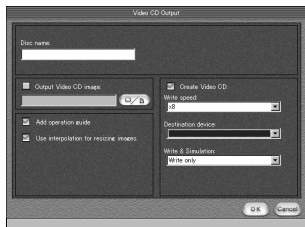

**6** Установите незаписанный CD-R в накопитель CD-R и щелкните по кнопке [OK].

Начнется создание диска.

- Вы не можете использовать диски CD-RW.
- Для создания видео CD требуется накопитель CD-R.

**Для системы Macintosh**

- Для создания видео CD требуется производимое фирмой Roxio программное обеспечение "Toast" (не прилагается).
- Время воспроизведения файла фильма будет короче на экране предварительного просмотра.

## Устранение неисправностей

Если в Вашем фотоаппарате имеется неисправность, попробуйте выполнить следующие действия по ее устранению.

- 1 Сначала проверьте пункты согласно приведенной ниже таблице. **Если индикации кода “С:□□:□□” появятся на экране, это означает, что сработала функция индикации само-диагностики (стр. 111).**

- 2 Если Ваш фотоаппарат все еще не работает надлежащим образом, нажмите кнопку RESET внутри крышки батареи/платы памяти “Memory Stick”, используя остроконечный предмет, а затем снова включите питание. (Все установки, включая дату и время, будут стерты.)

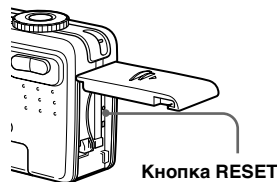

- 3 Если Ваш фотоаппарат все еще не работает надлежащим образом, обратитесь к Вашему дилеру Sony или в местный уполномоченный сервисный центр Sony.





## Батарейный блок и питание

Неисправность	Причина	Метод устранения
<b>Вы не можете зарядить батарейный блок.</b>	<ul style="list-style-type: none"><li>• Фотоаппарат включен.</li></ul>	→ Выключите фотоаппарат (стр. 15).
<b>Не удается установить батарейный блок.</b>	<ul style="list-style-type: none"><li>• Батарейный блок неправильно установлен.</li></ul>	→ Установите батарейный блок, нажимая рычаг извлечения батарейного блока вниз, используя передний край батарейного блока (стр. 10).
<b>Лампочка зарядки ⚡ / CHG мигает.</b>	<ul style="list-style-type: none"><li>• Батарейный блок неправильно установлен.</li><li>• Батарейный блок неисправен.</li></ul>	→ Правильно установите батарейный блок (стр. 10). → Обратитесь к Вашему дилеру Sony или в местный уполномоченный сервисный центр Sony.

















Неисправность	Причина	Метод устранения
<b>Лампочка зарядки <math>\zeta</math>/CHG не высвечивается при зарядке батарейного блока.</b>	<ul style="list-style-type: none"> <li>• Сетевой адаптер переменного тока отсоединен.</li> <li>• Батарейный блок неправильно установлен.</li> <li>• Батарейный блок полностью заряжен.</li> </ul>	<ul style="list-style-type: none"> <li>→ Подсоедините сетевой адаптер переменного тока надлежащим образом (стр. 10).</li> <li>→ Правильно установите батарейный блок (стр. 10).</li> <li>—</li> </ul>
<b>Неправильное показание индикатора оставшегося заряда батареи, или индикатор показывает достаточный заряд батареи, но питание вскоре заканчивается.</b>	<ul style="list-style-type: none"> <li>• Вы использовали фотоаппарат в течение длительного времени в чрезмерно жарком или чрезмерно холодном месте.</li> <li>• Время оставшегося батарейного заряда определено неточно.</li> <li>• Батарейный блок разрядился.</li> <li>• Батарейный блок вышел из строя (стр. 126).</li> </ul>	<ul style="list-style-type: none"> <li>—</li> <li>→ Полностью разрядите, а затем зарядите батарейный блок, чтобы индикатор оставшегося заряда батарейного блока функционировал корректно (стр. 12).</li> <li>→ Установите заряженный батарейный блок (стр. 10).</li> <li>→ Замените батарейный блок новым.</li> </ul>
<b>Батарейный блок разряжается слишком быстро.</b>	<ul style="list-style-type: none"> <li>• Вы выполняете съемку/просмотр изображений в чрезмерно холодном месте.</li> <li>• Разъем постоянного тока загрязнен, и батарейный блок не заряжается в достаточной мере.</li> <li>• Батарейный блок вышел из строя (стр. 126).</li> </ul>	<ul style="list-style-type: none"> <li>—</li> <li>→ Очистите штырьки сетевого адаптера переменного тока хлопчатобумажным тампоном, и т.п., и зарядите батарейный блок (стр. 10).</li> <li>→ Замените батарейный блок новым.</li> </ul>
<b>Вы не можете включить фотоаппарат.</b>	<ul style="list-style-type: none"> <li>• Батарейный блок неправильно установлен.</li> <li>• Сетевой адаптер переменного тока отсоединен.</li> <li>• Батарейный блок разрядился.</li> <li>• Батарейный блок вышел из строя (стр. 126).</li> </ul>	<ul style="list-style-type: none"> <li>→ Правильно установите батарейный блок (стр. 10).</li> <li>→ Подсоедините сетевой адаптер переменного тока надлежащим образом (стр. 14).</li> <li>→ Установите заряженный батарейный блок (стр. 10).</li> <li>→ Замените батарейный блок новым.</li> </ul>

Неисправность	Причина	Метод устранения
<b>Питание внезапно отключается.</b>	<ul style="list-style-type: none"> <li>Если Вы при включенном питании не будете использовать фотоаппарат в течение примерно 90 секунд, фотоаппарат автоматически отключится во избежание разрядки батарейного блока (если опция [Power Save] устанавливается в положение [Off] спустя три минуты) (стр. 15).</li> <li>Батарейный блок разрядился.</li> </ul>	<p>→ Включите фотоаппарат снова (стр. 15).</p> <p>→ Установите заряженный батарейный блок (стр. 10).</p>

### Съемка неподвижных изображений/фильмов



Неисправность	Причина	Метод устранения
<b>Экран ЖКД не включается даже при включении питания.</b>	<ul style="list-style-type: none"> <li>Последний раз, когда Вы пользовались фотоаппаратом, питание было выключено при выключенном экране ЖКД.</li> </ul>	<p>→ Включите экран ЖКД (стр. 33).</p>
<b>Объект не видим на экране ЖКД.</b>	<ul style="list-style-type: none"> <li>Диск переключения режимов установлен в положение  или SET UP.</li> </ul>	<p>→ Установите его в другие режимы (стр. 23 и 76).</p>
<b>На изображении отсутствует фокус.</b>	<ul style="list-style-type: none"> <li>Объект находится слишком близко.</li> <li> (Режим фейерверка),  (Режим ландшафта) или  (Сумеречный режим) выбран для функции выбора эпизода.</li> <li>Выбрана функция предварительной установки фокуса.</li> </ul>	<p>→ Записывайте в режиме макро-записи. Перед съемкой убедитесь, что расстояние от объекта до объектива превышает минимально допустимое для съемки расстояние (стр. 28).</p> <p>→ Установите ее в другие режимы (стр. 60).</p> <p>→ Установите режим автофокусировки (стр. 49).</p>
<b>Не работает увеличение.</b>	<ul style="list-style-type: none"> <li>Функция трансфокатора не может использоваться при съемке фильмов (MPEG Movie).</li> </ul>	—

Неисправность	Причина	Метод устранения
<b>“Умный” трансфокатор не функционирует.</b>	<ul style="list-style-type: none"> <li>• Вы не можете использовать “умный” трансфокатор при съемке фильма (MPEG Movie).</li> <li>• Опция [Smart Zoom] в настройках SET UP установлена в положение [Off].</li> <li>• Экран ЖКД выключен.</li> <li>• Размер изображения установлен в положение [3.1M] или [2.8M (3:2)].</li> </ul>	<p>—</p> <p>→ Установите опцию [Smart Zoom] в положение [On] (стр. 27 и 119).</p> <p>→ Включите экран ЖКД (стр. 33).</p> <p>→ Установите размер изображения в другие положения, за исключением [3.1M] и [2.8M (3:2)] (стр. 19).</p>
<b>Изображение выглядит слишком темным.</b>	<ul style="list-style-type: none"> <li>• Вы выполняете съемку объекта, позади которого находится источник света.</li> <li>• Яркость экрана ЖКД слишком низкая.</li> </ul>	<p>→ Отрегулируйте экспозицию (стр. 50).</p> <p>→ Отрегулируйте яркость экрана ЖКД (стр. 42 и 120).</p>
<b>Изображение выглядит слишком ярким.</b>	<ul style="list-style-type: none"> <li>• Вы выполняете съемку ярко освещенного объекта на темном фоне, например, на сцене.</li> <li>• Яркость экрана ЖКД слишком высокая.</li> </ul>	<p>→ Отрегулируйте экспозицию (стр. 50).</p> <p>→ Отрегулируйте яркость экрана ЖКД (стр. 42 и 120).</p>
<b>Изображение является монохромным (черно-белым).</b>	<ul style="list-style-type: none"> <li>• Опция [PFX] (P. Effect) установлена в положение [B&amp;W].</li> </ul>	<p>→ Отмените режим B&amp;W (стр. 62).</p>
<b>При наведении фотоаппарата на очень яркий объект появляются вертикальные полосы.</b>	<ul style="list-style-type: none"> <li>• Наблюдается размытость изображения.</li> </ul>	<p>→ Это не является неисправностью.</p>
<b>При просмотре экрана ЖКД в темном месте на изображении будут появляться шумовые помехи.</b>	<ul style="list-style-type: none"> <li>• Фотоаппарат функционирует для увеличения видимости экрана ЖКД путем временного осветления изображения в условиях слабой освещенности.</li> </ul>	<p>→ На записанном изображении не будет эффектов.</p>

Неисправность	Причина	Метод устранения
<b>Ваш фотоаппарат не может записывать изображения.</b>	<ul style="list-style-type: none"> <li>• Не была установлена плата памяти “Memory Stick”.</li> <li>• Недостаточная емкость платы памяти “Memory Stick”.</li>   <li>• Переключатель защиты от записи на плате памяти “Memory Stick” установлен в положение LOCK.</li> <li>• Вы не сможете записать изображения во время зарядки вспышки.</li> <li>• Диск переключения режимов установлен в положение SET UP или .</li> </ul>	<ul style="list-style-type: none"> <li>→ Установите плату памяти “Memory Stick” (стр. 18).</li> <li>→ Удалите изображения, сохраненные на плате памяти “Memory Stick” (стр. 37 и 78), или отформатируйте ее (стр. 40).</li> <li>→ Измените “Memory Stick” (стр. 18).</li> <li>→ Установите его в положение записи (стр. 124).</li>   <li>—</li>   <li>→ Установите его в другие режимы.</li> </ul>
<b>Вспышка не работает.</b>	<ul style="list-style-type: none"> <li>• Диск переключения режимов установлен в положение , SET UP, или  (MPEG Movie или серия изображений).</li> <li>• Вспышка установлена в положение  (без вспышки).</li>   <li>•  (Режим фейерверка) или  (Сумеречный режим) выбран для функции выбора эпизода.</li> <li>•  (Режим высокоскоростного затвора),  (Пляжный режим),  (Снежный режим) или  (Режим ландшафта) выбран для функции выбора эпизода.</li> </ul>	<ul style="list-style-type: none"> <li>→ Установите его в другие режимы.</li>   <li>→ Установите вспышку в автоматический режим (Нет индикатора),  (принудительная вспышка) или  (медленная синхронизация) (стр. 30).</li> <li>→ Отмените установку (стр. 60).</li>   <li>→ Установите вспышку в положение  (принудительная вспышка) (стр. 30).</li> </ul>
<b>Функция макро не работает.</b>	<ul style="list-style-type: none"> <li>•  (Режим фейерверка),  (Режим ландшафта) или  (Сумеречный режим) выбран для функции выбора эпизода.</li> </ul>	<ul style="list-style-type: none"> <li>→ Отмените установку (стр. 60).</li> </ul>
<b>Глаза человека выглядят красными.</b>	<p>—</p>	<ul style="list-style-type: none"> <li>→ Установите опцию [Red Eye Reduction] в установках SET UP в положение [On] (стр. 31).</li> </ul>
<b>Неправильно записаны дата и время.</b>	<ul style="list-style-type: none"> <li>• Неправильно установлены дата и время.</li> </ul>	<ul style="list-style-type: none"> <li>→ Установите правильную дату и время (стр. 16).</li> </ul>

Неисправность	Причина	Метод устранения
<b>Индикация величины F и скорости затвора будет мигать, когда Вы нажмете и будете удерживать кнопку затвора наполовину нажатой вниз.</b>	<ul style="list-style-type: none"> <li>• Экспозиция установлена неправильно.</li> </ul>	→ Откорректируйте экспозицию (стр. 50).

## Просмотр изображений

Неисправность	Причина	Метод устранения
<b>Ваш фотоаппарат не может воспроизводить изображения.</b>	<ul style="list-style-type: none"> <li>• Диск переключения режимов не установлен в положение .</li> <li>• Ваш фотоаппарат не может воспроизводить файлы изображений, скопированные с жесткого диска Вашего компьютера, если было изменено имя папки/файла или было видоизменено изображение.</li> <li>• Фотоаппарат находится в режиме USB.</li> </ul>	<p>→ Установите ее в положение  (стр. 33).</p> <p>—</p> <p>→ Отмените связь через соединение USB (стр. 88).</p>
<b>Сразу после начала воспроизведения появляется некачественное изображение.</b>	—	→ Это не является неисправностью.
<b>Изображение не появляется на экране телевизора.</b>	<ul style="list-style-type: none"> <li>• Неправильная установка выходного видео сигнала Вашего фотоаппарата в установках SET UP.</li> <li>• Неправильное подсоединение.</li> </ul>	<p>→ Измените установку (стр. 121).</p> <p>→ Проверьте подсоединение (стр. 35).</p>
<b>Изображение не может быть воспроизведено на компьютере.</b>	—	→ См. стр. 105.

Неисправность	Причина	Метод устранения
<b>Во время просмотра фильма из фотоаппарата слышатся неизвестные звуковые сигналы.</b>	<ul style="list-style-type: none"> <li>• Эти звуковые сигналы слышны во время работы автоматической фокусировки.</li> </ul>	→ Это не является неисправностью. Выполняйте съемку изображения с предварительно установленной фокусировкой (стр. 49).

## Удаление/редактирование изображений

Неисправность	Причина	Метод устранения
<b>Ваш фотоаппарат не может удалить изображение.</b>	<ul style="list-style-type: none"> <li>• Изображение защищено от стирания.</li> <li>• Переключатель защиты от записи на плате памяти “Memory Stick” установлен в положение LOCK.</li> </ul>	→ Отмените защиту (стр. 69). → Установите его в положение записи (стр. 123).
<b>Вы удалили изображение по ошибке.</b>	<ul style="list-style-type: none"> <li>• После того, как Вы удалите изображение, Вы не сможете восстановить его.</li> </ul>	→ Установка  (защищено) предотвращает ошибочное удаление изображений (стр. 69). → Рекомендуется установить переключатель защиты от записи Вашей платы памяти “Memory Stick” в положение LOCK для предотвращения случайного стирания (стр. 124).
<b>Функция изменения размера не работает.</b>	<ul style="list-style-type: none"> <li>• Вы не можете изменять размер фильмов (MPEG Movie), видеоклипов и серии изображений.</li> </ul>	—
<b>Вы не можете отобразить знак печати (DPOF).#CH#</b>	<ul style="list-style-type: none"> <li>• Вы не можете отобразить знаки печати (DPOF) на фильмах (MPEG Movie) и видеоклипах.</li> </ul>	—
<b>Вы не можете обрезать фильм.</b>	<ul style="list-style-type: none"> <li>• Фильм (MPEG Movie) не является достаточно длинным для обрезания.</li> <li>• Файлы защищенных фильмов (MPEG Movie), видеоклипов, серии изображений и неподвижные изображения не могут быть обрезаны.</li> </ul>	—

## Компьютеры

Неисправность	Причина	Метод устранения
<p><b>Вы не знаете, является ли ОС Вашего компьютера совместимой.</b></p>	<p>—</p>	<p>→ Проверьте согласно разделу “Рекомендуемая конфигурация компьютера” (стр. 82 и 94).</p>
<p><b>Вы не можете установить драйвер USB.</b></p>	<p>—</p>	<p>→ В Windows 2000 войдите в систему в качестве администраторов (уполномоченных администраторов) (стр. 83).</p>
<p><b>Ваш компьютер не распознает Ваш фотоаппарат.</b></p>	<ul style="list-style-type: none"> <li>• Фотоаппарат выключен.</li> <li>• Низкий уровень заряда батареек.</li> <li>• Вы не используете прилагаемый кабель USB.</li> <li>• Кабель USB неплотно подсоединен.</li>   <li>• Опция [USB Connect] в настройках SET UP установлена в положение [PTP].</li> <li>• Разъемы USB на Вашем компьютере подсоединены к другой аппаратуре, не считая клавиатуры, мыши, и Вашего фотоаппарата.</li> <li>• Фотоаппарат не подсоединен непосредственно к Вашему компьютеру.</li>   <li>• Драйвер USB не установлен.</li> <li>• Ваш компьютер не распознает устройство надлежащим образом, поскольку Вы подсоединили фотоаппарат к Вашему компьютеру с помощью кабеля USB до того, как установить “USB Driver” с прилагаемого CD-ROM.</li> </ul>	<p>→ Включите фотоаппарат (стр. 15).</p> <p>→ Используйте адаптер АС (стр. 14).</p> <p>→ Используйте прилагаемый кабель USB (стр. 87 и 95).</p> <p>→ Отсоедините кабель USB, а затем плотно подсоедините его еще раз. Убедитесь, что на экране ЖКД отображается индикация “USB Mode” (стр. 87 и 95).</p> <p>→ Установите ее в положение [Normal] (стр. 121).</p> <p>→ Отсоедините от разъемов USB все оборудование, за исключением Вашего фотоаппарата.</p> <p>→ Подсоедините фотоаппарат непосредственно к Вашему компьютеру без промежуточного концентратора USB или другого устройства.</p> <p>→ Установите драйвер USB (стр. 83 и 95).</p> <p>→ Удалите ошибочно распознанное устройство с Вашего компьютера, а затем установите драйвер USB (стр. 83 и 90).</p>

Неисправность	Причина	Метод устранения
<b>Вы не можете копировать изображения.</b>	<ul style="list-style-type: none"> <li>• Фотоаппарат подсоединен к Вашему компьютеру неправильно.</li> <li>• Вы используете неправильную процедуру копирования для Вашей ОС.</li> <li>—</li> <li>—</li> </ul>	<ul style="list-style-type: none"> <li>→ Подсоедините фотоаппарат к Вашему компьютеру надлежащим образом с помощью прилагаемого кабеля USB (стр. 86).</li> <li>→ Следуйте процедуре копирования, предназначенной для Вашей операционной системы (стр. 88 и 95).</li> <li>→ При использовании программного обеспечения “Image Transfer” см. стр. 88.</li> <li>→ Если Вы используете программное обеспечение “ImageMixer Ver. 1.5 for Sony”, щелкните по кнопке HELP.</li> </ul>
<b>После выполнения соединения USB программное обеспечение “Image Transfer” не запускается автоматически.</b>	<ul style="list-style-type: none"> <li>—</li> <li>—</li> </ul>	<ul style="list-style-type: none"> <li>→ Выберите опцию [Launch Image Transfer automatically when your camera, etc., is connected.] в установке [Basic] (стр. 89).</li> <li>→ Выполните соединение USB при включенном компьютере (стр. 86).</li> </ul>
<b>Изображение не может быть воспроизведено на компьютере.</b>	<ul style="list-style-type: none"> <li>—</li> <li>—</li> </ul>	<ul style="list-style-type: none"> <li>→ Если Вы используете программное обеспечение “ImageMixer Ver. 1.5 for Sony”, щелкните по кнопке HELP.</li> <li>→ Обратитесь к изготовителю компьютера или программного обеспечения.</li> </ul>
<b>Изображение и звук прерываются помехами, когда Вы просматриваете фильм на экране компьютера.</b>	<ul style="list-style-type: none"> <li>• Вы воспроизводите фильм непосредственно с платы памяти “Memory Stick”.</li> </ul>	<ul style="list-style-type: none"> <li>→ Скопируйте фильм на жесткий диск Вашего компьютера, а затем воспроизведите фильм с жесткого диска (стр. 88 и 95).</li> </ul>
<b>Вы не можете напечатать изображение.</b>	<ul style="list-style-type: none"> <li>—</li> <li>—</li> </ul>	<ul style="list-style-type: none"> <li>→ Проверьте установки принтера.</li> <li>→ При работе с программным обеспечением “ImageMixer Ver. 1.5 for Sony” щелкните по кнопке HELP.</li> </ul>

Неисправность	Причина	Метод устранения
<b>Появляется сообщение об ошибке, когда Вы устанавливаете прилагаемый CD-ROM на Ваш компьютер.</b>	<ul style="list-style-type: none"> <li>• Экран монитора компьютера не настроен надлежащим образом.</li> </ul>	→ Настройте экран монитора компьютера следующим образом: Windows: 800 × 600 точек или более High Color (цвет 16-бит, 65000 цветов) или более Macintosh: 800 × 600 точек или более 32000 цветов или более

## “Memory Stick”

Неисправность	Причина	Метод устранения
<b>Вы не можете вставить плату памяти “Memory Stick”.</b>	<ul style="list-style-type: none"> <li>• Вы устанавливаете ее задом наперед.</li> </ul>	→ Вставьте ее правильной стороной (стр. 18).
<b>Вы не можете выполнить запись на плату памяти “Memory Stick”.</b>	<ul style="list-style-type: none"> <li>• Переключатель защиты от записи на плате памяти “Memory Stick” установлен в положение LOCK.</li> <li>• Плата памяти “Memory Stick” заполнена.</li> </ul>	→ Установите его в позицию записи (стр. 124). → Удалите ненужные изображения (стр. 37 и 78).
<b>Вы не можете отформатировать плату памяти “Memory Stick”.</b>	<ul style="list-style-type: none"> <li>• Переключатель защиты от записи на плате памяти “Memory Stick” установлен в положение LOCK.</li> </ul>	→ Установите его в позицию записи (стр. 124).
<b>Вы отформатировали плату памяти “Memory Stick” по ошибке.</b>	<ul style="list-style-type: none"> <li>• Все данные на плате памяти “Memory Stick” будут удалены при форматировании. Вы не можете восстановить их.</li> </ul>	→ Рекомендуется установить переключатель защиты от записи Вашей платы памяти “Memory Stick” в положение LOCK для предотвращения случайного стирания (стр. 124).



## Прочее

Неисправность	Причина	Метод устранения
<b>Ваш фотоаппарат не работает.</b>	<ul style="list-style-type: none"> <li>• Вы не используете батарейный блок “InfoLITHIUM”.</li> <li>• Низкий уровень заряда батареи. (Появится индикатор )</li> <li>• Адаптер АС не подсоединен надлежащим образом.</li> </ul>	<p>→ Используйте батарейный блок “InfoLITHIUM” (стр. 125).</p> <p>→ Зарядите батарейный блок (стр. 10).</p> <p>→ Подсоедините его плотно к гнезду DC IN Вашего фотоаппарата и к сетевой розетке (стр. 14).</p>
<b>Питание включено, но фотоаппарат не работает.</b>	<ul style="list-style-type: none"> <li>• Встроенный микрокомпьютер не работает надлежащим образом.</li> </ul>	<p>→ Отсоедините, а затем, одну минуту спустя, снова подсоедините все источники питания и включите фотоаппарат. Если это не поможет, нажмите кнопку RESET, расположенную внутри крышки батарейного блока/платы памяти “Memory Stick”, остроконечным предметом, а затем снова включите питание. (При этом очистятся установки даты и времени, и т.п.)</p>
<b>Вы не можете распознать индикатор на экране.</b>	—	<p>→ Проверьте индикатор (стр. 128 до 130).</p>
<b>Объектив покрылся влагой.</b>	<ul style="list-style-type: none"> <li>• Произошла конденсация влаги.</li> </ul>	<p>→ Выключите фотоаппарат и, прежде чем использовать, оставьте его на час при комнатной температуре, пока влага не испарится (стр. 122).</p>
<b>Фотоаппарат нагревается после того, как Вы использовали его в течение длительного периода времени.</b>	—	<p>→ Это не является неисправностью.</p>
<b>Объектив не перемещается при выключенном фотоаппарате.</b>	<ul style="list-style-type: none"> <li>• Батарейный блок разрядился.</li> </ul>	<p>→ Замените его заряженным батарейным блоком, или используйте сетевой адаптер переменного тока (стр. 10 и 14).</p>

## Предупреждающие индикаторы и сообщения

Следующие сообщения могут появиться на экране.

Сообщение	Значение/Действия по устранению
<b>No Memory Stick</b>	<ul style="list-style-type: none"><li>• Установите плату памяти “Memory Stick” (стр. 18).</li></ul>
<b>System error</b>	<ul style="list-style-type: none"><li>• Выключите и снова включите питание (стр. 15).</li></ul>
<b>Memory Stick error</b>	<ul style="list-style-type: none"><li>• Установленная плата памяти “Memory Stick” не может использоваться в Вашем фотоаппарате (стр. 123).</li><li>• Плата памяти “Memory Stick” повреждена, или загрязнены контакты платы памяти “Memory Stick”.</li><li>• Установите плату памяти “Memory Stick” надлежащим образом (стр. 18).</li></ul>
<b>Memory Stick type error</b>	<ul style="list-style-type: none"><li>• Установленная плата памяти “Memory Stick” не может использоваться в Вашем фотоаппарате (стр. 123).</li></ul>
<b>Format error</b>	<ul style="list-style-type: none"><li>• Ошибка форматирования платы памяти “Memory Stick”. Отформатируйте плату памяти “Memory Stick” еще раз (стр. 40).</li></ul>
<b>Memory Stick locked</b>	<ul style="list-style-type: none"><li>• Переключатель защиты от записи на плате памяти “Memory Stick” установлен в положение LOCK. Установите его в положение записи (стр. 124).</li></ul>
<b>No memory space</b>	<ul style="list-style-type: none"><li>• Недостаточная емкость платы памяти “Memory Stick”. Вы не можете записать изображения. Удалите ненужные изображения (стр. 37 и 78).</li></ul>
<b>No file in this folder</b>	<ul style="list-style-type: none"><li>• В эту папку не были записаны изображения.</li></ul>
<b>Folder error</b>	<ul style="list-style-type: none"><li>• Папка, содержащая номер с такими же первыми тремя цифрами, уже существует на плате памяти “Memory Stick.” (пример: 123MSDCF и 123ABCDE) Выберите другие папки, или создайте новую папку.</li></ul>
<b>Cannot create more folders</b>	<ul style="list-style-type: none"><li>• Папка, первые три цифры имени которой равны “999”, существует на плате памяти “Memory Stick.” Вы больше не сможете создать папки.</li></ul>
<b>Cannot record</b>	<ul style="list-style-type: none"><li>• Фотоаппарат не может записывать изображения в выбранную папку. Выберите другую папку (стр. 45).</li></ul>
<b>File error</b>	<ul style="list-style-type: none"><li>• При воспроизведении изображения произошла ошибка.</li></ul>
<b>File protect</b>	<ul style="list-style-type: none"><li>• Изображение защищено от стирания. Снимите защиту (стр. 69).</li></ul>

Сообщение	Значение/Действия по устранению
<b>For "InfoLITHIUM" battery only</b>	<ul style="list-style-type: none"> <li>• Батарейный блок не относится к типу "InfoLITHIUM".</li> </ul>
<b>Image size over</b>	<ul style="list-style-type: none"> <li>• Вы воспроизводите изображение, размер которого не может быть воспроизведен на Вашем фотоаппарате.</li> </ul>
<b>Can not divide</b>	<ul style="list-style-type: none"> <li>• Фильм не является достаточно длинным для разделения.</li> <li>• Файл не является фильмом (MPEG Movie).</li> </ul>
<b>Invalid operation</b>	<ul style="list-style-type: none"> <li>• Вы воспроизводите файл, который был создан на аппаратуре, отличной от данного фотоаппарата.</li> </ul>
	<ul style="list-style-type: none"> <li>• Уровень батарейного заряда – низкий или нулевой. Зарядите батарейный блок (стр. 10). В зависимости от условий использования и типа батарейного блока, индикатор может мигать, даже если время оставшегося заряда батареи еще составляет от 5 до 10 минут.</li> </ul>
	<ul style="list-style-type: none"> <li>• Интенсивность света недостаточна, то есть, Вы не держите фотоаппарат достаточно устойчиво. Используйте вспышку, установите фотоаппарат на штатив или закрепите фотоаппарат на месте иным способом.</li> </ul>
<b>Turn the power off and on again</b>	<ul style="list-style-type: none"> <li>• Ошибка вызвана неисправностью объектива.</li> </ul>

## Индикация самодиагностики

– Если появится код, начинающийся с алфавитной буквы

Ваш фотоаппарат имеет индикацию самодиагностики. Эта функция отображает состояние фотоаппарата на экране ЖКД в виде комбинации буквы и четырех цифр. Если это произойдет, проверьте следующую таблицу кодов и попытайтесь выполнить соответствующие действия по устранению неисправности. Последние две цифры (указанные в виде □□) отличаются в зависимости от состояния фотоаппарата.

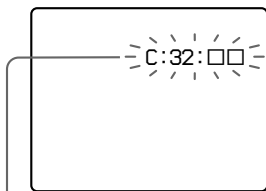

Индикация самодиагностики

Код	Причина	Контрмера
C:32: □□	Неисправен механизм Вашего фотоаппарата.	<ul style="list-style-type: none"><li>• Выключите и снова включите питание (стр. 15).</li></ul>
C:13: □□	Фотоаппарат не может считывать или записывать данные на плате памяти “Memory Stick”.	<ul style="list-style-type: none"><li>• Повторно установите плату памяти “Memory Stick” несколько раз.</li></ul>
	Установлена неотформатированная плата памяти “Memory Stick”.	<ul style="list-style-type: none"><li>• Отформатируйте плату памяти “Memory Stick” (стр. 40).</li></ul>
	Установленная плата памяти “Memory Stick” не может использоваться в Вашем фотоаппарате, или данные повреждены.	<ul style="list-style-type: none"><li>• Установите новую плату памяти “Memory Stick” (стр. 18).</li></ul>
E:61: □□ E:91: □□	Произошла неисправность, которую Вы не сможете устранить самостоятельно.	<ul style="list-style-type: none"><li>• Нажмите кнопку RESET (стр. 98) расположенную внутри крышки батареи/платы памяти “Memory Stick”, а затем снова включите питание.</li></ul>

Если Вы не можете решить проблему даже после нескольких попыток выполнить действия по ее устранению, обратитесь к Вашему дилеру Sony или в местное уполномоченное предприятие по обслуживанию изделий Sony и сообщите им 5-значный код.

## **Количество изображений, которые могут быть сохранены, или время съемки**

Количество изображений, которые могут быть сохранены, и время съемки могут различаться в зависимости от емкости платы памяти “Memory Stick”, размера изображения и качества изображения. При выборе платы памяти “Memory Stick” обращайтесь к следующим таблицам.

- Количество изображений перечисляется в порядке режимов Fine (Standard).
- Параметры количества изображений, которые могут быть сохранены, и времени съемки могут изменяться в зависимости от условий съемки.
- Информация о времени съемки и количестве изображений, которые могут быть сохранены, в нормальном режиме приведена на стр. 21.
- Когда количество оставшихся снимаемых изображений превышает 9999, на экране ЖКД появляется индикатор “>9999”.

### **Электронная почта**

(Единицы: изображения)

	<b>16MB</b>	<b>32MB</b>	<b>64MB</b>	<b>128MB</b>	<b>MSX-256</b>	<b>MSX-512</b>	<b>MSX-1G</b>
3.1M	10 (18)	20 (36)	40 (73)	81 (146)	145 (255)	296 (518)	604 (1058)
2.8M (3:2)	10 (18)	20 (36)	40 (73)	81 (146)	145 (255)	296 (518)	604 (1058)
2.0M	16 (29)	32 (59)	65 (119)	131 (239)	230 (420)	468 (854)	956 (1743)
1.2M	24 (44)	49 (89)	98 (179)	197 (359)	340 (595)	691 (1210)	1411 (2470)
VGA	88 (194)	178 (392)	358 (788)	718 (1580)	1190 (2381)	2420 (4841)	4940 (9881)

### **Звуковой**

(Единицы: изображения)

	<b>16MB</b>	<b>32MB</b>	<b>64MB</b>	<b>128MB</b>	<b>MSX-256</b>	<b>MSX-512</b>	<b>MSX-1G</b>
3.1M	9 (17)	19 (34)	39 (69)	79 (138)	142 (246)	290 (500)	592 (1022)
2.8M (3:2)	9 (17)	19 (34)	39 (69)	79 (138)	142 (246)	290 (500)	592 (1022)
2.0M	15 (26)	31 (54)	62 (109)	125 (219)	223 (396)	453 (806)	926 (1646)
1.2M	22 (38)	45 (78)	91 (157)	183 (316)	324 (549)	660 (1117)	1347 (2280)
VGA	69 (121)	140 (245)	281 (492)	564 (987)	1020 (1785)	2074 (3630)	4234 (7410)

### **Видеоклипы**

(Единицы: изображения)

	<b>16MB</b>	<b>32MB</b>	<b>64MB</b>	<b>128MB</b>	<b>MSX-256</b>	<b>MSX-512</b>	<b>MSX-1G</b>
Normal	88	178	358	718	1190	2420	4940
Mobile	486	982	1971	3951	3571	7261	14821

Normal: Когда снято 10 кадров

Mobile: Когда снято два кадра

**MPEG Movie**

(Единицы: секунд)

	<b>16MB</b>	<b>32MB</b>	<b>64MB</b>	<b>128MB</b>	<b>MSX-256</b>	<b>MSX-512</b>	<b>MSX-1G</b>
640 (VGA)	42	87	176	354	641	1304	2663
160 (Mail)	673	1363	2740	5494	9935	20203	41239

**Серия изображений**

(Единицы: изображения)

	<b>16MB</b>	<b>32MB</b>	<b>64MB</b>	<b>128MB</b>	<b>MSX-256</b>	<b>MSX-512</b>	<b>MSX-1G</b>
1.2M	24 (46)	50 (93)	101 (187)	202 (376)	357 (649)	726 (1320)	1482 (2694)

## Пункты меню

Пункты меню, которые можно модифицировать, различаются в зависимости от положения диска переключения режимов.













Экран показывает только пункты, которыми Вы можете управлять в каждом специфическом режиме.

























Заводские установки отображаются с помощью .

### Если диск переключения режимов установлен в положение





Пункт	Установка	Описание
<b>Mode (REC Mode)</b>	Voice E-Mail Burst 2  Normal	<ul style="list-style-type: none"><li>– Записывает аудиофайл (с неподвижным изображением) в дополнение к файлу JPEG (стр. 59).</li><li>– Записывает файл JPEG малого размера (320 × 240) в дополнение к выбранному размеру изображения (стр. 58).</li><li>– Выполните последовательную запись двух изображений (стр. 58).</li><li>– Записывает изображение в нормальном режиме записи.</li></ul>

### Если диск переключения режимов установлен в положение P или SCN

Пункт	Установка	Описание
<b>SCN</b>	 /  /  /  /  /  /  /  	Устанавливает режим выбора сцены (стр. 60). (Данная установка может быть выполнена только в режиме SCN.)
 (EV)	+2.0EV / +1.7EV / +1.3EV / +1.0EV / +0.7EV / +0.3EV /  0EV / -0.3EV / -0.7EV / -1.0EV / -1.3EV / -1.7EV / -2.0EV	Регулирует экспозицию (стр. 50).
 (Focus)	∞ / 7.0m / 3.0m / 1.0m / 0.5m / Center AF /  Multi AF	Выберите метод автоматической фокусировки (стр. 46), или выполните предварительную установку фокусного расстояния (стр. 49).

Пункт	Установка	Описание
 (Metering Mode)	Spot /  Multi	Отрегулируйте экспозицию в соответствии с объектом, который Вы хотите снять (стр. 52). Установите область фотометрии.
WB (White Bal)	 WB /  /  /  /  /  Auto	Устанавливает баланс белого (стр. 53).
ISO	400 / 200 / 100 /  Auto	Выбирает чувствительность ISO. Выбор большого числа увеличивает яркость при записи в темных помещениях. Однако, обратите внимание, что увеличение чувствительности может сделать записываемое изображение более крупнозернистым. (Данная установка не может быть выполнена в режиме SCN.)
 (P.Quality)	 Fine / Standard	Записывает изображения с высоким/стандартным качеством (стр. 43).
Mode (REC Mode)	Voice E-Mail Burst 2  Normal	<ul style="list-style-type: none"> <li>- Записывает аудиофайл (с неподвижным изображением) в дополнение к файлу JPEG (стр. 59).</li> <li>- Записывает файл JPEG малого размера (320 × 240) в дополнение к выбранному размеру изображения (стр. 58).</li> <li>- Выполните последовательную запись двух изображений (стр. 58).</li> <li>- Записывает изображение в нормальном режиме записи.</li> </ul>
 ± (Flash Level)	High /  Normal / Low	Выбирает интенсивность света вспышки (стр. 55).
PFX (P.Effect)	Solarize / B&W / Sepia / Neg.Art /  Off	Устанавливает специальные эффекты изображения (стр. 62).
 (Sharpness)	+ /  Normal / -	Регулирует четкость изображения. Появится индикатор  (за исключением случая, когда установлен нормальный режим). (Данная установка не может быть выполнена в режиме SCN.)
 (Saturation)	+ /  Normal / -	Отрегулируйте насыщенность изображения. Появится индикатор  (за исключением случая, когда установлен нормальный режим). (Эта установка не может быть выполнена в режиме SCN.)
 (Contrast)	+ /  Normal / -	Отрегулируйте контрастность изображения. Появится индикатор  (за исключением случая, когда установлен нормальный режим). (Данная установка не может быть выполнена в режиме SCN.)



















Если диск переключения режимов установлен в положение  (когда опция [Moving Image] в настройках SET UP установлена в положение [MPEG Movie]).

Пункт	Установка	Описание
 (EV)	+2.0EV / +1.7EV / +1.3EV / +1.0EV / +0.7EV / +0.3EV /  0EV / -0.3EV / -0.7EV / -1.0EV / -1.3EV / -1.7EV / -2.0EV	Регулирует экспозицию (стр. 50).
 (Focus)	∞ / 7.0m / 3.0m / 1.0m / 0.5m / Center AF /  Multi AF	Выберите метод автоматической фокусировки (стр. 46), или выполните предварительную установку фокусного расстояния (стр. 49).
 (Metering Mode)	Spot /  Multi	Отрегулируйте экспозицию в соответствии с объектом, который Вы хотите снять (стр. 52). Установите область фотометрии.
WB (White Bal)	 WB /  /  /  /  /  Auto	Устанавливает баланс белого (стр. 53).
PFX (P.Effect)	Solarize / B&W / Sepia / Neg.Art /  Off	Устанавливает специальные эффекты изображения (стр. 62).



Если диск переключения режимов установлен в положение  (когда опция [Moving Image] в настройках SET UP установлена в положение [Clip Motion]).

Пункт	Установка	Описание
 (EV)	+2.0EV / +1.7EV / +1.3EV / +1.0EV / +0.7EV / +0.3EV /  0EV / -0.3EV / -0.7EV / -1.0EV / -1.3EV / -1.7EV / -2.0EV	Регулирует экспозицию (стр. 50).
 (Focus)	∞ / 7.0m / 3.0m / 1.0m / 0.5m / Center AF /  Multi AF	Выберите метод автоматической фокусировки (стр. 46), или выполните предварительную установку фокусного расстояния (стр. 49).
 (Metering Mode)	Spot /  Multi	Отрегулируйте экспозицию в соответствии с объектом, который Вы хотите снять (стр. 52). Установите область фотометрии.
WB (White Bal)	 WB /  /  /  /  /  Auto	Устанавливает баланс белого (стр. 53).
 ± (Flash Level)	High /  Normal / Low	Выбирает интенсивность света вспышки (стр. 55).
PFX (P.Effect)	Solarize / B&W / Sepia / Neg.Art /  Off	Устанавливает специальные эффекты изображения (стр. 62).

Если диск переключения режимов установлен в положение  (когда опция [Moving Image] в настройках SET UP установлена в положение [Multi Burst]).

Пункт	Установка	Описание
 (EV)	+2.0EV / +1.7EV / +1.3EV / +1.0EV / +0.7EV / +0.3EV /  0EV / -0.3EV / -0.7EV / -1.0EV / -1.3EV / -1.7EV / -2.0EV	Регулирует экспозицию (стр. 50).
 (Focus)	$\infty$ / 7.0m / 3.0m / 1.0m / 0.5m / Center AF /  Multi AF	Выберите метод автоматической фокусировки (стр. 46), или выполните предварительную установку фокусного расстояния (стр. 49).
 (Metering Mode)	Spot /  Multi	Отрегулируйте экспозицию в соответствии с объектом, который Вы хотите снять (стр. 52). Установите область фотометрии.
WB (White Bal)	 WB /  /  /  /  /  Auto	Устанавливает баланс белого (стр. 53).
 (Interval)	1/7.5 / 1/15 /  1/30 (NTSC) 1/6.3 / 1/12.5 /  1/25 (PAL)	<ul style="list-style-type: none"> <li>- Выбирает интервал срабатывания затвора при съемке серии изображений в режиме NTSC.</li> <li>- Выбирает интервал срабатывания затвора при съемке серии изображений в режиме PAL.</li> <li>• Установка интервала срабатывания затвора различается в зависимости от установки пункта [Video Out] в настройках SET UP (стр. 121).</li> </ul>
 (P.Quality)	 Fine / Standard	Записывает изображения с высоким/стандартным качеством (стр. 43).
PFX (P.Effect)	Solarize / B&W / Sepia / Neg.Art /  Off	Устанавливает специальные эффекты изображения (стр. 62).

## Если диск переключения режимов установлен в положение

Пункт	Установка	Описание
<b>Folder</b>	OK / Cancel	Выбирает папку, содержащую изображение, которое Вы хотите воспроизвести (стр. 63).
<b>Protect</b>	—	Защищает изображений от случайного стирания (стр. 69).
<b>DPOF</b>	—	Наносит/снимает знак печати (DPOF) на неподвижных изображениях, которые Вы хотите распечатать (стр. 72).
<b>Slide</b>	Interval Image Repeat Start Cancel	<ul style="list-style-type: none"> <li>– Устанавливает интервал показа одного изображения (стр. 65). (Только в однокадровом режиме.)  <ul style="list-style-type: none"> <li>■ 3 sec / 5 sec / 10 sec / 30 sec / 1 min</li> </ul> </li> <li>– Устанавливает диапазон воспроизведения изображений.  <ul style="list-style-type: none"> <li>■ Folder / All</li> </ul> </li> <li>– Воспроизводит изображения повторно.  <ul style="list-style-type: none"> <li>■ On / Off</li> </ul> </li> <li>– Начинает демонстрацию слайдов.</li> <li>– Отменяет демонстрацию слайдов.</li> </ul>
<b>Resize</b>	3.1M / 2.0M / 1.2M / VGA / Cancel	Изменяет размер записанного неподвижного изображения (стр. 71). (Только в однокадровом режиме.)
<b>Rotate</b>	 (против часовой стрелки) /  (по часовой стрелке) / OK / Cancel	Поворачивает неподвижное изображение (стр. 66). (Только в однокадровом режиме.)
<b>Divide</b>	OK / Cancel	Разделяет движущееся изображение (стр. 80). (Только в однокадровом режиме.)

## Пункты SET UP

Установите диск переключения режимов в положение SET UP.

Появится экран SET UP.

Заводские установки отображаются с помощью **■**.

### (Camera)

Пункт	Установка	Описание
<b>Moving Image</b>	<b>■</b> MPEG Movie / Clip Motion / Multi Burst	Выбирает режим съемки (стр. 55, 57 и 76).
<b>AF Mode</b>	<b>■</b> Single / Monitor / Cont	Выбирает режим операции фокусировки (стр. 47).
<b>Smart Zoom</b>	<b>■</b> On / Off	Выбирает, нужно ли использовать “умный” трансфокатор (стр. 25).
<b>Date/time</b>	Day&Time / Date / <b>■</b> Off	Выбирает, нужно ли вставить в изображение дату и время (стр. 32). При съемке фильмов (MPEG Movie) или изображений, записанных в режимах видеоклип/серия изображений, дата и время не могут быть вставлены в изображение. Кроме того, дата и время не будут отображаться во время съемки. Дата и время будут отображаться при воспроизведении изображения.
<b>Red Eye Reduction</b>	On / <b>■</b> Off	Уменьшает эффект красных глаз при использовании вспышки (стр. 29).
<b>AF Illuminator</b>	<b>■</b> Auto / Off	Выбирает, нужно ли испускать вспомогательный свет автофокусировки при съемке в темных местах. Помогает в случае затрудненной фокусировки на объекте при плохом освещении (стр. 30).

## (Memory Stick Tool)

Пункт	Установка	Описание
<b>Format</b>	OK / Cancel	Выполняет форматирование платы памяти “Memory Stick”. Обратите внимание, что форматирование стирает все данные на плате памяти “Memory Stick”, включая даже защищенные изображения (стр. 40).
<b>File Number</b>	■Series Reset	– Присваивает последовательные номера файлам, даже если была заменена плата памяти “Memory Stick” или была изменена папка для записи. – Переустанавливает нумерацию файлов и начинает ее с номера 0001 всякий раз при замене папки. (Если папка для записи содержит файл, будет присвоен номер, на единицу превосходящий самый большой из имеющихся номеров.)
<b>Create REC. Folder</b>	OK / Cancel	Создает папку для записи изображений (стр. 44).
<b>Change REC. Folder</b>	OK / Cancel	Изменяет папку для записи изображений (стр. 45).

## (Setup 1)

Пункт	Установка	Описание
<b>Power Save</b>	On / ■Off	Выбирает, нужно ли использовать режим Power Save (стр. 13). Отображается только при использовании фотоаппарата с батарейным блоком.
<b>LCD Brightness</b>	Bright / ■Normal/ Dark	Выбирает яркость экрана ЖКД. Это не влияет на записанные изображения.
<b>LCD Backlight</b>	Bright / Normal / ■Dark	Выбирает яркость задней подсветки ЖКД. Выбор опции [Bright] делает экран ярким и легко видимым при использовании фотоаппарата на открытом воздухе или в других ярко освещенных местах, но при этом быстрее расходуется заряд батареи. Отображается только при использовании фотоаппарата с батарейным блоком.
<b>Beep</b>	Shutter ■On Off	– Включает звук затвора при нажатии кнопки затвора. – Включает зуммерный сигнал/звук затвора при нажатии кнопки управления/нажатии кнопки затвора. – Выключает звуковой сигнал/звук затвора.
<b> Language</b>	—	Отображает пункты меню, предупреждения и сообщения на выбранном языке.
<b>Clock Set</b>	OK / Cancel	Устанавливает дату и время (стр. 16 и 42).

## (Setup 2)

Пункт	Установка	Описание
USB Connect	PTP / <input checked="" type="checkbox"/> Normal	Переключает режим USB (стр. 82).
Video Out	NTSC PAL	<ul style="list-style-type: none"><li>– Устанавливает выходной видеосигнал в режим NTSC (например, США, Япония).</li><li>– Устанавливает выходной видеосигнал в режим PAL (например, Европа).</li></ul>

## **Меры предосторожности**

### **Не оставляйте фотоаппарат в следующих местах**

- В очень жарких местах, например, в автомобиле, припаркованном под прямыми лучами солнца. Корпус фотоаппарат может деформироваться, или это может привести к неисправности.
- Под прямыми лучами солнца или вблизи нагревательного прибора. Корпус фотоаппарат может деформироваться, или это может привести к неисправности.
- О качающей вибрации
- Вблизи сильного магнитного поля
- В местах с повышенным содержанием песка или пыли соблюдайте осторожность, не опускайте попадания песка или пыли внутрь фотоаппарата. Это может привести к неисправности фотоаппарата, и в некоторых случаях эта неисправность не может быть устранена.

### **О чистке**

#### **Чистка экрана ЖКД**

Протрите поверхность экрана, используя чистящий набор ЖКД (не прилагается) для удаления отпечатков пальцев, пыли, и т.п.

#### **Чистка штепсельной вилки постоянного тока**

Очищайте штекер постоянного тока сетевого адаптера переменного тока сухим тканевым тампоном. Не используйте загрязненный штекер. При использовании загрязненного штекера батарейный блок может не зарядиться надлежащим образом.

#### **Чистка объектива**

Протрите объектив лоскутом мягкой ткани для удаления отпечатков пальцев, пыли, и т.п.

#### **Чистка поверхности фотоаппарата**

Очищайте поверхность фотоаппарата лоскутом мягкой ткани, слегка смоченным водой, а затем протирайте поверхность сухим лоскутом. Не используйте следующие вещества, поскольку они могут повредить поверхность корпуса.

- Растворитель
- Бензин
- Спирт
- Одноразовый лоскут ткани

- Летучий инсектицид
- Контакт с резиной или винилом в течение длительного времени

### **Примечание о рабочей температуре**

Ваш фотоаппарат предназначен для использования в интервале температур от 0°C до 40°C. Съемка в чрезмерно холодных или жарких местах, где температура выходит за этот диапазон, не рекомендуется.

### **О конденсации влаги**

При непосредственном перемещении фотоаппарата из холодного помещения в теплое, или при расположении его в очень влажной комнате, внутри или снаружи фотоаппарата может конденсироваться влага. Эта конденсация влаги может привести к неисправности фотоаппарата.

### **Особенно возможна конденсация влаги в следующих случаях:**

- При перемещении фотоаппарата из холодного места, например, лыжного склона, в теплое помещение.

- При перемещении фотоаппарата из помещения или салона автомобиля с кондиционером на жаркий открытый воздух, и т.п.

#### **Как предотвратить конденсацию влаги**

При перемещении фотоаппарата из холодного места в теплое помещение поместите фотоаппарат в пластиковый пакет и подождите некоторое время (около часа), пока температура внутри пакета не сравняется с температурой окружающей среды.

#### **Если произошла конденсация влаги**

Выключите фотоаппарат и подождите около часа, пока влага не испарится. Обратите внимание, что если Вы попытаетесь выполнять съемку, когда внутри объектива остается влага, Вы не сможете записать качественные изображения.

#### **О встроенной перезаряжаемой кнопочной батарее**

В этом фотоаппарате имеется встроенная перезаряжаемая кнопочная батарейка, предназначенная для поддержания даты, времени и других установок вне зависимости от того, включено или выключено питание.

Эта перезаряжаемая кнопочная батарейка постоянно заряжается в течение всего времени использования Вашего фотоаппарата. Однако, если Вы пользуетесь фотоаппаратом лишь в течение коротких периодов времени, она постепенно разряжается, и если Вы совсем не будете пользоваться фотоаппаратом примерно один месяц, она полностью разрядится. В этом случае, перед эксплуатацией фотоаппарата не забудьте зарядить данную перезаряжаемую кнопочную батарейку.

Однако, если эта перезаряжаемая кнопочная батарейка не заряжена, Вы можете пользоваться фотоаппаратом до тех пор, пока Вам не понадобится записать дату и время.

#### **Способ зарядки**

Подсоедините фотоаппарат к сетевой розетке (электросети) с помощью адаптера АС, или установите заряженный батарейный блок, и оставьте фотоаппарат на 24 часа или более с выключенным питанием.

## **О плате памяти “Memory Stick”**

Плата памяти “Memory Stick” – это новое, компактное, переносное и гибкое запоминающее устройство в виде ИС памяти, вместимость данных которого превышает вместимость флوبي-диска.

В дополнение к обмену данными между платой памяти “Memory Stick” и совместимой аппаратурой Вы можете также использовать плату памяти “Memory Stick” для хранения данных как один из типов съемного внешнего носителя информации.

Существует два типа плат памяти “Memory Stick”: обычная плата памяти “Memory Stick”, и плата памяти “MagicGate Memory Stick”, оснащенная технологией защиты авторского права MagicGate\*. Вы можете использовать с Вашим фотоаппаратом оба типа плат памяти “Memory Stick”. Однако, поскольку Ваш фотоаппарат не поддерживает стандарты MagicGate, данные, записанные с помощью Вашего фотоаппарата, не обеспечиваются защитой авторского права MagicGate.

Кроме того, Вы можете также использовать плату памяти “Memory Stick Duo” или плату памяти “Memory Stick PRO” с Вашим фотоаппаратом.

\* MagicGate – это технология защиты авторских прав, использующая технологию кодировки.

- Работа платы памяти “Memory Stick”, отформатированной на персональном компьютере, с данным фотоаппаратом не гарантируется.

Тип платы памяти “Memory Stick”	Запись/воспроизведение на данном фотоаппарате
Memory Stick (Memory Stick Duo)	○
MagicGate Memory Stick (MagicGate Memory Stick Duo)	○**
Memory Stick PRO	○**

\*\* Фотоаппарат не может записать или воспроизвести данные, требуемые функцией MagicGate. Функционирование всех действий с платой памяти Memory Stick не гарантируется.

## Примечания об использовании прилагаемой платы памяти “Memory Stick”

- Вы не можете записывать или удалять изображения, когда переключатель защиты от записи установлен в положение LOCK. Положение или форма переключателя защиты от записи может различаться в зависимости от используемой Вами платы памяти “Memory Stick”.

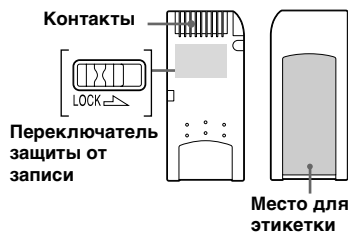

- Не вынимайте плату памяти “Memory Stick” во время чтения или записи данных.
- Данные могут быть повреждены в следующих случаях.
  - При удалении платы памяти “Memory Stick” или выключении фотоаппарата во время операции чтения или записи
  - При расположении платы памяти “Memory Stick” в местах, подверженных статическому электричеству или электрическим помехам
- Рекомендуется создание резервных копий важных данных.

- Не прикрепляйте к месту для этикетки ничего, кроме прилагаемой этикетки.
- Прикрепите метку в предусмотренное для этого место, соблюдая осторожность, чтобы метка не выступала за его пределы.
- При транспортировке или хранении платы памяти “Memory Stick” поместите ее в прилагаемый к ней футляр.
- Не касайтесь контактов платы памяти “Memory Stick” рукой или металлическими предметами.
- Не ударяйте, не сгибайте и не роняйте плату памяти “Memory Stick”.
- Не разбирайте и не модифицируйте плату памяти “Memory Stick”.
- Не подвергайте плату памяти “Memory Stick” воздействию воды.
- Не используйте и не держите плату памяти “Memory Stick” в следующих условиях:
  - Места с высокой температурой, такие, как горячий салон автомобиля, находящегося на стоянке под прямыми солнечными лучами
  - Места, подверженные действию прямых солнечных лучей
  - Влажные места или места с коррозионными веществами

## Примечания об использовании платы памяти “Memory Stick Duo” (не прилагается)

- При использовании платы памяти “Memory Stick Duo” с Вашим фотоаппаратом обязательно установите плату памяти “Memory Stick Duo” в адаптер “Memory Stick Duo”.
- При установке платы памяти “Memory Stick Duo” в адаптер “Memory Stick Duo” убедитесь, что плата памяти “Memory Stick Duo” вставлена правильной стороной.
- При использовании на данном фотоаппарате платы памяти “Memory Stick Duo”, вставленной в адаптер “Memory Stick Duo”, убедитесь, что плата памяти “Memory Stick Duo” вставлена правильной стороной. Имейте в виду, что неправильное использование может привести к повреждению оборудования.
- Не устанавливайте плату памяти “Memory Stick Duo” без адаптера “Memory Stick Duo” в оборудование, совместимое с “Memory Stick”, так как это может вызвать неисправность оборудования.

## Примечание об использовании платы памяти “Memory Stick PRO” (не прилагается)

Плата памяти “Memory Stick PRO” с возможностью наращивания до 1GB может использоваться с данным фотоаппаратом.

## О батарейном блоке “InfoLITHIUM”



### Что такое батарейный блок “InfoLITHIUM”?

Батарейный блок “InfoLITHIUM” представляет собой литиево-ионный батарейный блок, имеющий функции обмена информацией, связанной с условиями работы, между Вашим фотоаппаратом и сетевым адаптером переменного тока.

Батарейный блок “InfoLITHIUM” вычисляет потребление энергии, соответствующее условиям работы Вашего фотоаппарата, и отображает оставшийся срок службы батареи в минутах.

### Зарядка батарейного блока

Мы рекомендуем Вам заряжать батарейный блок при температуре окружающей среды от 10°C до 30°C. Вы, возможно, не сможете эффективно перезарядить батарейный блок вне пределов этого температурного диапазона.

## Эффективное использование батарейного блока

- Производительность батареи уменьшается в низкотемпературной среде. Таким образом, время использования батарейного блока в холодных местах оказывается более коротким. Для продления срока службы батарейного блока мы рекомендуем следующее:
  - Поместите батарейный блок в карман поближе к Вашему телу, чтобы он нагрелся, и вставьте его в Ваш фотоаппарат непосредственно перед началом съемки.
- При частом использовании увеличения или вспышки заряд батареи разряжается быстрее.
- Рекомендуется иметь под рукой запасные батарейные блоки, рассчитанные на время в два или три раза превышающее ожидаемое время съемки, а также выполнять пробные снимки перед съемкой настоящей съемкой.
- Не подвергайте батарейный блок воздействию воды. Батарейный блок не является водостойким.

## Индикатор оставшегося батареиного заряда

Питание может закончиться, хотя индикатор оставшегося батареиного заряда показывает, что имеется достаточно заряда для функционирования. Израсходуйте батареиный блок до конца и снова зарядите батареиный блок полностью так, чтобы индикация на индикаторе оставшегося заряда батареи бала корректной. Обратите, однако, внимание, что корректная индикация батареек иногда не восстанавливается, если фотоаппарат использовался длительное время при высокой температуре, или оставался в полностью заряженном состоянии, или батареиный блок часто использовался.

## О хранении батареиного блока

- Даже если батареиный блок не будет использоваться в течение длительного периода времени, один раз в год полностью заряжайте его и отработывайте. Извлеките батареиный блок из Вашего фотоаппарата, а затем храните его в сухом, прохладном месте. Это требуется для поддержания функционирования батареиного блока.

- Чтобы отработать батареиный блок в Вашем фотоаппарате, оставьте кнопку POWER включенной в режиме демонстрации слайдов (стр. 65), пока питание не израсходуется.

## Срок службы батареек

- Срок службы батареек ограничен. Емкость батареек постепенно уменьшается по мере их использования, а также с течением времени. Если время функционирования батареи существенно сократилось, вероятной причиной является исчерпание батареиным блоком своего ресурса. Купите новый батареиный блок.
- Срок службы батареи для каждого батареиного блока различается в зависимости от условий ее хранения, условий работы и окружающей среды.

## Технические характеристики

### ■ Фотоаппарат

#### [Система]

#### Формирователь изображения

Цветной ПЗС 6,67 мм (тип 1/2,7)  
Фильтр основного цвета

#### Общее количество пикселей фотоаппарата

Приблиз. 3 340 000 пикселей

#### Число эффективных пикселей фотоаппарата

Приблиз. 3 210 000 пикселей

#### Объектив

3х кратный вариообъектив  
f = 6,0 – 18,0 мм (39 – 117 мм в  
случае преобразования для  
фотоаппарата с 35 мм пленкой)  
F2,8 – 5,2

#### Управление экспозицией

Автоматическая экспозиция,  
выбор эпизода (7 режимов)

#### Баланс белого

Вспышка, автоматический  
режим, дневной свет, облачный  
режим, флуоресцентный свет,  
свет лампы накаливания

#### Формат данных (совместимый с DCF)

Неподвижные изображения:  
Ver. Exif 2.2 JPEG-совместимые,  
GIF (для видеоклипов), DPOF-  
совместимые  
Звук с неподвижным  
изображением:  
MPEG1-совместимые  
(Монофонический)

Движущиеся изображения:  
MPREG1-совместимые  
(Монофонический)

#### Носитель записи

“Memory Stick”

#### Вспышка

Рекомендуемое расстояние (ISO  
устанавливается в положение  
Auto): От 0,5 м до 3,5 м (W)  
От 0,5 м до 2,5 м (T)

### [Разъемы выхода]

#### A/V OUT (MONO) (Монофонический)

Мини-гнездо  
Видео: Размах 1 В, 75 Ω  
несимметричный, с  
отрицательной  
синхронизацией  
Звук: 327 мВ (при нагрузке  
47 кΩ)  
Полное сопротивление  
2,2 кΩ

#### Гнездо USB

Мини-B

### [Экран ЖКД]

#### Используемая панель ЖКД

Привод TFT 3,8 см (тип 1,5)

#### Общее количество точек

123 200 (560×220) точек

### [Общие характеристики]

Используемый батарейный блок  
NP-FC11

#### Требования к питанию

3,6 В

Потребляемая мощность (во время  
записи)

1,5 Вт

#### Рабочая температура

От 0°С до 40°С

#### Температура хранения

От -20°С до +60°С

#### Размеры

108×51,5×35,1 мм  
(Ш/В/Г, исключая наиболее  
выступающие части)

#### Масса

Приблиз. 200 г (включая  
батарейный блок NP-FC11, плату  
памяти “Memory Stick”,  
наручный ремешок)

#### Встроенный микрофон

Электретный конденсаторный  
микрофон

#### Встроенный громкоговоритель

Динамический  
громкоговоритель

#### Exif Print Совместимые

#### PRINT image matching II Совместимые

### ■ Сетевой адаптер переменного тока AC-LS5

#### Номинальное входное напряжение

100 – 240 В переменного тока,  
50/60 Гц, 11 Вт, 0,16 до 0,09 А

#### Номинальное выходное напряжение

4,2 В постоянного тока; 1,5 А в  
рабочем режиме

#### Рабочая температура

От 0°С до 40°С

#### Температура хранения

От -20°С до +60°С

#### Габаритные размеры

Приблиз. 48×29×81 мм  
(Ш/В/Г)

#### Масса

Приблиз. 130 г

### ■ Батарейный блок NP-FC11

#### Используемая батарея

Батарея на литиевых ионах

#### Максимальное напряжение

4,2 В постоянного тока

#### Номинальное напряжение

3,6 В постоянного тока

#### Емкость

2,8 Вт·ч (780 мА·ч)

### Принадлежности

- Батарейный блок NP-FC11
- Сетевой адаптер переменного тока AC-LS5
- Сетевой шнур
- Соединительный кабель аудио/видео
- Кабель USB
- Наручный ремень
- Плата памяти “Memory Stick” (16 MB)
- CD-ROM (Драйвер USB SPVD-010)
- Инструкция по эксплуатации

Конструкция и технические  
характеристики могут быть изменены без  
уведомления.

## Экран ЖКД

При съемке неподвижных изображений

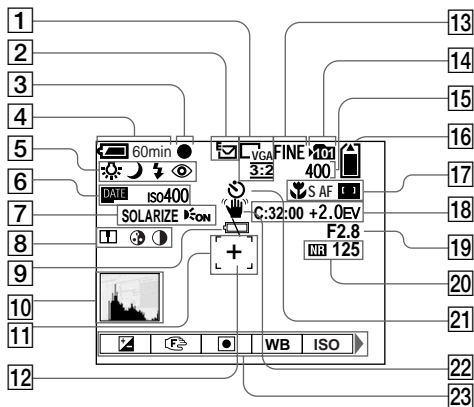

- 1 Индикатор размера изображения (19)
- 2 Индикатор режима записи (57-59)
- 3 Индикатор фиксации AE/AF (22)
- 4 Индикатор оставшегося заряда батареи (12)

- 5 Индикатор баланса белого цвета (53)/Индикатор диска переключения режимов/  
Индикатор режима вспышки (28)/Индикатор уменьшения эффекта красных глаз (29)
- 6 Индикатор числа ISO (115)/  
Индикатор даты/времени (32)
- 7 Индикатор эффекта изображения (62)/Индикатор подсветки автофокусировки (30)

- 8 Индикатор резкости (115)/  
Индикатор насыщенности (115)/Индикатор контрастности (115)
- 9 Индикатор предупреждения о низком заряде батареи (110)
- 10 Индикатор гистограммы (51)
- 11 Искатель диапазона автофокусировки (46)
- 12 Перекрестие светового фотометрического пятна (53)
- 13 Индикатор качества изображения (20, 43)
- 14 Индикатор папки для записи (44)
- 15 Индикатор оставшегося количества записываемых изображений (21)
- 16 Индикатор оставшейся емкости платы памяти "Memory Stick"
- 17 Индикатор режима макро (26)/  
Индикатор режима автофокусировки (47)/  
Индикатор мульти автофокусировки [AF-ON] /  
Автофокусировки на центральную область [AF-ON] (46)/  
Величина предварительно установленного фокусного расстояния (49)
- 18 Индикация самодиагностики (111)/Индикатор уровня экспозиционного числа EV (50)

- 19 Индикатор величины апертуры
- 20 Медленный затвор NR (62)/ Индикатор скорости затвора
- 21 Индикатор таймера самозапуска (27)
- 22 Индикатор предупреждения о вибрации (110)
- 23 Меню/Справочное меню (42)

• Нажатие кнопки MENU включает/ выключает меню.

## При съемке фильмов

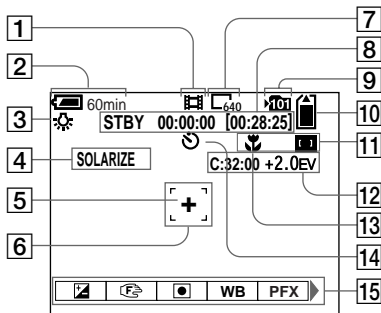

- 1 Индикатор режима записи (76)
- 2 Индикатор оставшегося заряда батарейного блока (12)
- 3 Индикатор баланса белого (53)
- 4 Индикатор эффекта изображения (62)
- 5 Перекрестие светового фотометрического пятна (53)
- 6 Индикатор диапазона автоматической фокусировки (46)
- 7 Индикатор размера изображения (76)
- 8 Индикатор времени записи [максимального доступного времени для записи] (112-113)
- 9 Индикатор папки для записи (44)
- 10 Индикатор оставшейся емкости платы памяти "Memory Stick"
- 11 Индикатор мульти автофокусировки [M-OF]/ Автофокусировки на центральную область [C] (46)/ Величина предварительно установленного фокусного расстояния (49)
- 12 Индикация самодиагностики (111)/Индикатор уровня EV (50)
- 13 Индикатор режима макро (26)
- 14 Индикатор таймера самозапуска (27)
- 15 Меню/Справочное меню (42)

• Нажатие кнопки MENU включает/ выключает меню.

Номера страниц в скобках указывают расположение дополнительной важной информации.

## При воспроизведении неподвижных изображений

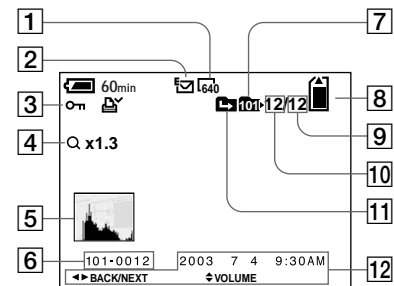

- 1 Индикатор размера изображения (19)
- 2 Индикатор режима записи (57-59)
- 3 Индикатор защиты (69)/  
Индикатор знака печати (DPOF) (72)/Индикатор громкости (59)
- 4 Индикатор наезда фотоаппарата/  
Индикатор покадрового воспроизведения (64)
- 5 Индикатор гистограммы (51)
- 6 Имя папки-файла (92)
- 7 Индикатор папки воспроизведения (63)
- 8 Индикатор оставшейся емкости платы памяти "Memory Stick"
- 9 Количество изображений, записанных в выбранную папку
- 10 Номер изображения
- 11 Индикатор замены папки (63)
- 12 Запись даты/времени воспроизводимого изображения (16)/Меню/Справочное меню (42)

## При воспроизведении движущихся изображений:

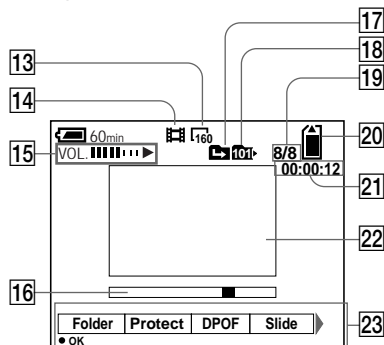

- 13 Индикатор размера изображения (77)
- 14 Индикатор режима записи (77)
- 15 Индикатор громкости (77)/  
Индикатор воспроизведения (77)
- 16 Полоса воспроизведения (77)
- 17 Индикатор замены папки (63)
- 18 Индикатор папки воспроизведения (63)
- 19 Номер изображения/  
Количество изображений, записанных на плату памяти в выбранной папке
- 20 Индикатор оставшейся емкости платы памяти "Memory Stick"
- 21 Счетчик (77)
- 22 Воспроизводимое изображение (77)
- 23 Меню/Справочное меню (42)

Номера страниц в скобках указывают расположение дополнительной важной информации.

## Алфавитный указатель

<b>А</b>	
Автоматический режим регулировки	.....22
Автофокусировка	.....24, 46
<b>Б</b>	
Баланс белого	.....53
Батарейный блок	
время зарядки	.....12
зарядка	.....10, 125
индикатор оставшегося заряда	.....12, 126
срок службы батареи	.....12, 126
Батарейный блок “InfoLITHIUM”	.....125
Блокировка AE/AF	.....49
Быстрый просмотр	.....25
<b>В</b>	
Видео CD	.....96
Видеоклип	.....55
Внешний источник питания	.....14
Вспышка	
выбор режима вспышки	.....28
синхронизация дневного света	.....29
уменьшение эффекта	
красных глаз	.....29, 119
уровень вспышки	.....55, 115, 116
Выбор сцены	
Пляжный режим	.....60
Режим высокоскоростного затвора	.....60
Режим ландшафта	.....61
Режим фейерверка	.....60
Снежный режим	.....60
Сумеречный портретный режим	.....61
Сумеречный режим	.....61
<b>Г</b>	
Гистограмма	..... 51
<b>Д</b>	
Диск переключения режимов	..... 16, 23
<b>З</b>	
Зарядка	
батарейный блок	..... 10, 125
время зарядки	..... 12
Защита	..... 69
Звуковой	..... 59
Звуковой сигнал/звук затвора	..... 120
Знак печати (DPOF)	..... 72
<b>И</b>	
Изменения размера	..... 71
Изображение	
имена файлов	..... 93
качество изображения	..... 20, 43
копирование изображений на Вашем	
компьютере	..... 88, 89, 95
места хранения файлов	
изображений	..... 92
размер изображения	..... 19, 20, 112
Индексный экран	..... 33
Индикатор автофокусировки	..... 8, 30, 119
Индикатор блокировки AE/AF	..... 22
Индикация самодиагностики	..... 111
Искатель	..... 31
Искатель диапазона автофокусировки	.. 46
Использование Вашего фотоаппарата за	
границей	..... 14

<b>К</b>	
Кнопка управления	..... 9, 15, 42
Кнопка RESET	..... 98
Компьютер	
драйвер USB	..... 83
кабель USB	..... 87
копирование изображений на Вашем	
компьютере	..... 88, 95
Image Transfer	..... 84
ImageMixer	..... 86
Конденсация влаги	..... 122
Контрастность	..... 115
Копирование изображений	..... 88, 95
<b>Л</b>	
Лампочка блокировки AE/AF	..... 9
Лампочка доступа	..... 18
<b>М</b>	
Медленный затвор NR	..... 62
Меры предосторожности	..... 122
Местная	..... 52
<b>Н</b>	
Наложение даты и времени	..... 32
<b>О</b>	
Обрезка	..... 65
<b>П</b>	
Папка	
изменение папки для записи	..... 45
папка для воспроизведения	..... 63
папка для записи	..... 45
создание новой папки	..... 44

Питание	
батареиный блок .....	10
вкл/выкл .....	15
сетевой адаптер переменного тока .....	14
Поворачивать .....	66
Покадровое воспроизведение .....	68
Показ слайдов .....	65
Предупреждающие индикаторы и сообщения .....	109
Программный режим .....	23
Просмотр изображений на Вашем компьютере .....	91, 95
Просмотр изображений на экране ЖКД .....	33, 77
Просмотр неподвижных изображений	
демонстрация слайдов .....	65
индексный экран .....	34
однокадровый экран .....	33
поворачивать .....	66
просмотр изображений на Вашем компьютере .....	91
просмотр изображений на экране ЖКД .....	33
просмотр изображений на экране телевизора .....	35
увеличение при воспроизведении .....	64
удаление .....	37

<b>Р</b>	
Разделить .....	80
Регулировка EV .....	50
Редактирование неподвижных изображений	
защита .....	69
знак печати (DPOF) .....	72
изменения размера .....	71
Режим автофокусировки .....	47
Режим съемки	
автоматический режим	
регулировки .....	22
видеокадр .....	55
звуковой .....	59
серия изображений .....	57
серия изображений 2 .....	58
фильм .....	76
электронная почта .....	58
Режим фотометрии	
местная фотометрия .....	52
многшаблонная фотометрия .....	52
Режим экономии питания .....	13
<b>С</b>	
Серия изображений .....	57
Серия изображений 2 .....	58
Сетевой адаптер переменного тока .....	10, 14
Система цветного телевидения .....	35
Система NTSC .....	36, 121
Система PAL .....	36, 121
Соединительный кабель аудио/видео .....	35

Съемка неподвижного изображения	
автоматический режим	
регулировки .....	46
баланс белого .....	53
использование вспышки .....	28
использование режима автоматической регулировки .....	22
использование таймера	
самозапуска .....	27
количество изображений, которые могут быть сохранены, или время съемки .....	12, 112
наложение даты и времени .....	32
размер изображения .....	19, 20
регулировка EV .....	50
режим фотометрии .....	52
“умного” трансфокатора .....	25
эффект изображения .....	62

<b>Т</b>	
Таймер самозапуска .....	27
<b>У</b>	
Увеличение	
использование “умного”	
трансфокатора .....	25
увеличение при воспроизведении .....	64
Увеличение изображения .....	64
Удаление изображений .....	37, 78
Уменьшение эффекта	
красных глаз .....	29, 119

Установка		форматирование платы памяти	
дата и время .....	16	“Memory Stick” .....	40
драйвер USB .....	83	MPEG .....	93
пункты меню .....	42, 114	Saturation .....	115
пункты экрана SET UP .....	42, 119	Sharpness .....	115
размер изображения .....	19, 20, 112	USB .....	82, 88, 95
Image Transfer .....	84	Соединение USB .....	86
ImageMixer .....	86		
Установка часов .....	16		
Установки меню .....	42, 114		
<b>Ф</b>			
Файл			
имена файлов .....	93		
места хранения файлов			
изображений .....	92		
Фильм			
количество изображений, которые			
могут быть сохранены, или время			
съемки .....	13, 112		
просмотр изображений на Вашем			
компьютере .....	91, 95		
просмотр изображений на экране			
ЖКД .....	77		
сокращение фильмов .....	80		
съемка изображений .....	76		
удаление изображений .....	78		
Фильм MPEG .....	76		
Фокусировка			
блокировка AF .....	49		
выбор метода автофокусировки .....	46		
предварительная установка фокуса .....	49		
съемка (использование режима			
автоматической регулировки) .....	22		
Форматирование .....	40		
Функция автоматического отключения			
питания .....	15		
<b>Ч</b>			
Чистка .....	122		
<b>Ш</b>			
Штепсельная вилка постоянного			
тока .....	10, 14		
<b>Э</b>			
Экономии питания .....	120		
Экран ЖКД			
вкл/выкл .....	31		
индикация экрана .....	128, 129, 130		
яркость .....	120		
Электронная почта .....	58		
Эффект изображения .....	62		
<b>Я</b>			
Яркость			
изображение .....	50		
экран ЖКД .....	120		
<b>A-Z</b>			
CD-ROM .....	82		
DPOF .....	72		
GIF .....	55, 93		
Image Transfer .....	88		
ImageMixer .....	86		
ISO .....	115		
JPEG .....	93		
Memory Stick			
количество снимаемых изображений/			
время съемки .....	112		
установка платы памяти			
“Memory Stick” .....	18		

## VARNING

**Utsätt inte denna apparat för regn eller fukt eftersom det medför risk för brand eller elstötår.**

**Öppna inte höljet eftersom det medför risk för elstötår. Överlåt allt servicearbete till kvalificerad personal.**

## Att observera för kunder i Europa

Denna produkt har testats och befunnits uppfylla kraven i EMC-direktivet angående användning av anslutningskablar på under 3 meter.

### Observera

Elektromagnetiska fält med vissa frekvenser kan påverka bilden och ljudet på den här kameran.

### Anmärkning

Om statisk elektricitet eller elektromagnetism orsakar att en dataöverföring avbryts halvvägs (misslyckas) så starta om programmet eller koppla ur och anslut USB-kabeln igen.

## Innan du börjar använda kameran

### Provtagning

Innan du börjar ta bilder på sådant som bara händer en enda gång är det bäst att göra en provtagning för att kontrollera att kameran fungerar som den ska.

### Ingen kompensation för förlorat inspelningsinnehåll

Vi kan inte kompensera för om det inte går att ta bilder eller visa bilder på grund av fel på kameran, inspelningsmediet eller liknande.

### Vi rekommenderar säkerhetskopiering av bilddata

Gör alltid säkerhetskopior av dina bildfiler på diskett eller liknande för att inte löpa risk att viktiga bilddata går förlorade.

### Att observera angående bilddatakompatibilitet

- Denna kamera uppfyller kraven i den universella normen Design rule for Camera File system som fastställts av JEITA (Japan Electronics and Information Technology Industries Association).
- Vi kan inte garantera att det går att visa bilder som är tagna med den här kameran på annan utrustning, eller att visa bilder som är tagna eller redigerade med annan utrustning på den här kameran.

### Att observera angående upphovsrätt

TV-program, filmer, videokassetter och annat material kan vara upphovsrättsskyddat. Kopiering av sådant material utan särskilt tillstånd kan strida mot upphovsrättslagen.

### Undvik att skaka eller stöta till kameran

Förutom att det kan bli fel på kameran så att det inte går att ta bilder längre, finns det även risk att "Memory Stick"-minneskortet blir oanvändbart eller att bilddata förstörs, skadas eller går förlorade.

## LCD-skärmen, LCD-sökaren (gäller endast modeller med LCD sökare) och objektiv

- Tack vare att LCD-skärmen och LCD-sökaren är tillverkade med extrem högprecisionsteknik är minst 99,99% av bildpunkterna praktiskt användbara. Det kan dock förekomma små punkter som alltid är svarta eller alltid lyser vitt, rött, blått eller grönt på LCD-skärmen eller LCD-sökarskärmen. Detta är dock normalt och beror på tillverkningsmetoden, och påverkar inte de bilder som lagras på något sätt.
- Var försiktig med att lägga kameran nära ett fönster eller utomhus. Om solen lyser rakt på LCD-skärmen, sökaren eller objektiv

## Motorzoomobjektivet

Denna kamera är utrustad med ett motorzoomobjektiv. Var försiktig så att du inte råkar stöta till objektivet och tryck inte på det.

## Rengör blyxtens yta före användningen

Hettan när blyxten utlöses kan göra att smuts på blyxtens yta orsakar fläckar eller fastnar på blyxtens yta, så att inte tillräckligt mycket ljus strålar ut.

## Låt inte kameran bli blöt

Var försiktig så att inte kameran blir blöt när du tar bilder utomhus när det regnar eller under liknande förhållanden. Om det bildas kondens i kameran så se sidan 103 och följ anvisningarna om hur man blir av med kondensen innan du använder kameran.

## Utsätt inte kameran för sand eller damm

Om kameran används på sandiga eller dammiga ställen finns det risk att det blir fel på den.

## Rikta aldrig kameran mot solen eller andra starka ljuskällor

Det kan orsaka allvarliga ögonskador. Det kan även orsaka fel på kameran.

## Att observera angående användningsställen

- Använd inte kameran i närheten av källor till starka radiovågor eller radioaktiv strålning. Då kan det hända att kameran inte kan spela in eller spela upp bilder ordentligt.
- Undvik att använda kameran i närheten av radio- eller TV-apparater. Det kan orsaka störningar på kameran.

## Bilderna som förekommer i bruksanvisningen

Fotoexemplen som förekommer i denna bruksanvisning är reproduktioner, och inte verkliga bilder som tagits med den här kameran.

## Varumärken

- "Memory Stick",  och "MagicGate Memory Stick" är varumärken som registrerats av Sony Corporation.
- "Memory Stick Duo" och **MEMORY STICK DUO** är varumärken som registrerats av Sony Corporation.
- "Memory Stick PRO" och **MEMORY STICK PRO** är varumärken som registrerats av Sony Corporation.
- "MagicGate" och **MAGICGATE** är varumärken som registrerats av Sony Corporation.
- "InfoLITHIUM" är ett varumärke som registrerats av Sony Corporation.
- Microsoft och Windows registrerade varumärken för U.S. Microsoft Corporation i USA och andra länder.
- Macintosh, Mac OS, QuickTime, iBook och Power Mac är varumärken eller registrerade varumärken för Apple Computer, Inc.
- Pentium är ett varumärke eller registrerat varumärke för Intel Corporation.
- Även alla andra system- och produktnamn som omnämns i denna bruksanvisning är i regel varumärken eller registrerade varumärken för respektive utvecklare eller tillverkare. Symbolerna <sup>TM</sup> och ® har dock i allmänhet utelämnats i denna bruksanvisning.

# Innehåll

Innan du börjar använda kameran.....	2
Delarnas namn .....	6

## Allra först

Uppladdning av batteripaketet.....	8
Drift med andra strömkällor .....	11
Användning av kameran utomlands .....	11
Hur man slår på/stänger av kameran.....	12
Hur man använder styrknappen .....	12
Inställning av datumet och klockan .....	13

## Stillbildstagning

Hur man sätter i och tar ut ett ”Memory Stick”-minneskort.....	15
Inställning av storleken för stillbilder.....	16
Bildstorlek och bildkvalitet.....	17
Grundläggande stillbildstagning (med automatiska inställningar).....	18
Kontroll av den sist tagna bilden — Snabbgranskning .....	20
Zoom.....	20
Närbildstagning — Makro .....	21
Självutlösaren .....	22
Val av blixtläge.....	23
Tagning med hjälp av sökaren.....	25
Pålägg av datum och klockslog på stillbilder.....	26

## Visning av stillbilder

Visning av bilder på kamerans LCD-skärm .....	27
Bildvisning på en TV-skärm .....	29

## Radering av stillbilder

Radering av bilder .....	31
Formattering av ett ”Memory Stick”-minneskort.....	34

## Innan du börjar utföra avancerade manövrer

Hur man ställer in och använder kameran.....	36
Ändring av menyinställningarna .....	36
Ändring av inställningarna på SET UP- skärmen .....	36
Val av stillbildskvalitet.....	37
Hur man skapar och väljer mappar.....	37
Hur man skapar en ny mapp.....	38
Ändring av lagringsmappen .....	38

## Avancerad stillbildstagning

Val av autofokusmetod.....	39
Val av autofokusram — Autofokusram .....	39
Val av skärpeinställningsmetod — Autofokusmetod.....	40

Inställning av avståndet till motivet — Förinställda avstånd.....	41
Fininställning av exponeringen — EV-justering .....	42
Visning av histogram.....	43
Val av mätmetod.....	44
Justering av färgtonerna — Vitbalans.....	45
Justering av blixtnivån — Blixtnivå .....	46
Tagning av flera bildrutor i följd — Clip Motion .....	46
Tagning i Multi Burst-läget — Multi Burst.....	48
Tagning av två bilder i följd — Burst 2 .....	48
Tagning av stillbilder för e-mail — E-Mail.....	49
Tagning av stillbilder med ljud — Voice.....	50
Tagning under speciella förhållanden — Scenval .....	50
Olika specialeffekter — Bildeffekter.....	52

## Avancerad stillbildsvisning

Val av mapp och visning av bilder	
— Mapp .....	54
Förstoring av en del av en stillbild	
Förstoring av en bild	
— Uppspelningszoom .....	55
Lagring av en förstord bild	
— Trimning .....	56
Visning av flera bilder i följd	
— Diabildsvisning .....	56
Rotering av stillbilder	
— Rotering .....	57
Visning av bilder som är tagna i Multi	
Burst-läget .....	57
Kontinuerlig uppspelning .....	58
Uppspelning ruta för ruta	
— Stegvis uppspelning .....	58

## Stillbildsredigering

Skydd av bilder	
— Skydd .....	59
Ändring av storleken på en bild	
— Storleksändring .....	61
Val av bilder för utskrift	
— Utskriftsmarkering (DPOF) .....	61

## Uppspelning av rörliga bilder

Tagning av rörliga bilder .....	64
Visning av rörliga bilder på	
LCD-skärmen .....	65
Radering av rörliga bilder .....	66
Redigering av rörliga bilder .....	67
Klippning av rörliga bilder .....	68
Radering av oönskade delar av rörliga bilder .....	69

## Visning/redigering av bilder på en dator

Kopiering av bilder till datorn	
— För Windows-användare .....	70
Kopiering av bilder till datorn	
— För Macintosh-användare .....	80
Skapa en Video CD .....	81

## Felsökning

Felsökning .....	83
Varningar och andra meddelanden .....	92
Självdiagnos-funktionen .....	94

## Övrigt

Antal bilder som går att lagra eller tagningstid .....	95
Menypunkter .....	97
SET UP-punkter .....	101
Försiktighetsåtgärder .....	103
Angående "Memory Stick"- minneskort .....	104
Angående "InfoLITHIUM"- batteripaket .....	105
Tekniska data .....	106
LCD-skärmen .....	108

## Register

Register .....	111
----------------	-----

# Delarnas namn

Se sidorna inom parentes för närmare detaljer om hur de olika delarna används.

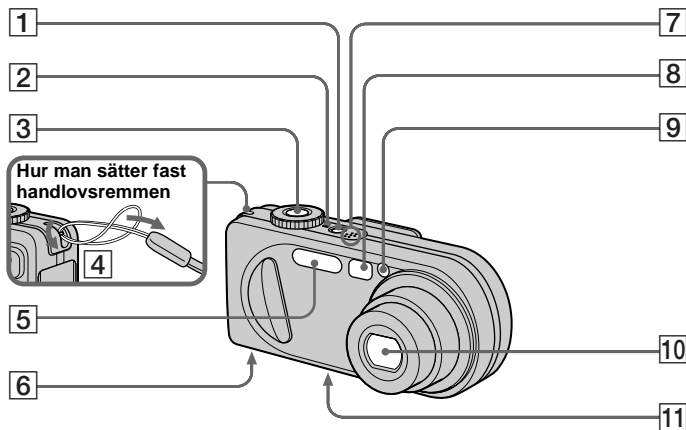

**1** POWER-knapp (12)

**2** POWER-lampa (12)

**3** Avtryckare (18)

**4** Ögla för handlovsrem

**5** Blixt (23)

**6** Högtalare (på undersidan)

**7** Mikrofon

**8** Sökarfönster

**9** Självutlösarlampa (22)/  
Autofokuslampa (24, 101)

**10** Objektiv

**11** Stativfäste (på undersidan)

- Använd ett stativ med en skruvlängd på mindre än 5,5 mm. Det går inte att skruva fast kameran ordentligt på stativ med längre skruvar, och det finns risk för skador på kameran.
- Rör inte mikrofonen under pågående tagning.

- Beteckningen "3.2 MEGA PIXELS" på kameran anger antalet aktiva bildpunkter. Det högsta antal bildpunkter som faktiskt går att lagra är 3,1 miljoner. Effektivt antal bildpunkter är avgjorde enligt JCIA (Japan Camera Industry Association) rekommendationer.

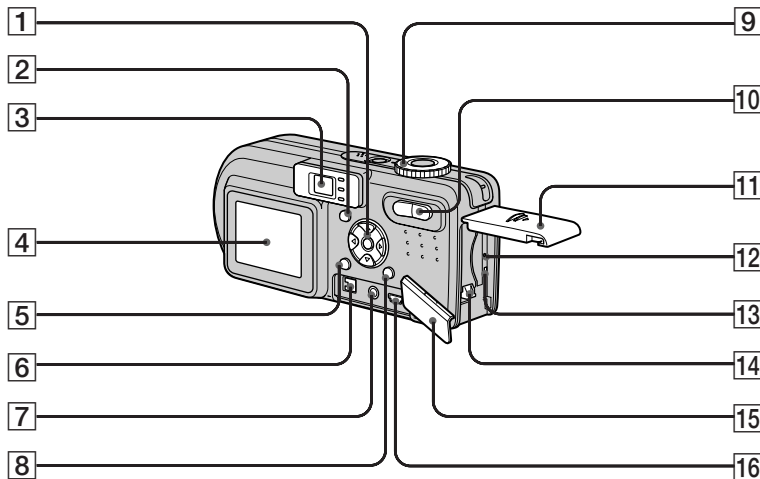

- 1** Styrknapp  
(Menyn tänd) (▲/▼/◀/▶/●) (12)/  
(Menyn släckt) (⚡/☺/⊗/🌸) (23, 22,  
20, 21)
- 2** □ (Display/LCD på/av)-knapp  
(25)
- 3** Sökare (25)

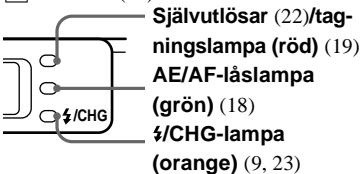

- 4** LCD-skärm
- 5** MENU-knapp (36, 97)
- 6** DC IN-ingång (8, 11)
- 7** A/V OUT (MONO)-uttag (29)
- 8** 📐 / 🗑️ (Bildstorlek/radering)-  
knapp (16, 31)
- 9** Lägesomkopplare (13, 19)  
📷: För att ta stillbilder med  
automatiska inställningar  
📷P: För att ta stillbilder i  
programläget  
SCN: För att ta bilder i  
scenvalslägena

**SET UP:** För att göra SET UP-  
inställningar

📷: För att spela in rörliga  
bilder, Clip Motion-bilder  
eller Multi Burst-bilder

▶: För att titta på eller redigera  
bilder

- 10** Zoomknapp (för tagning) (20)/  
Indexknapp (för visning) (28)
- 11** Lock till batteri/"Memory Stick"-  
facket
- 12** RESET-knapp (83)
- 13** Läsning/skrivningslampa (15)
- 14** Batteriuttagningsknapp (8)
- 15** Lock över uttagen
- 16** 📶 (USB)-uttag (74)

# Uppladdning av batteripaketet

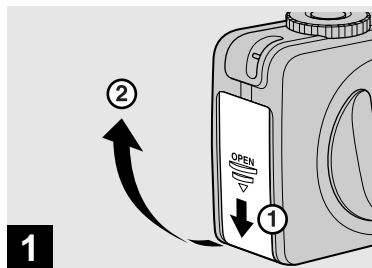

➔ **Öppna locket till batteri/ "Memory Stick"-facket.**

Skjut locket i pilens riktning.

- **Glöm inte att stänga av kameran medan batteripaketet laddas upp (sidan 12).**
- Denna kamera drivs med "InfoLITHIUM" NP-FC11-batteripaket (typ C) (medföljer). Det går bara att använda batteripaket av typ C (sidan 105).

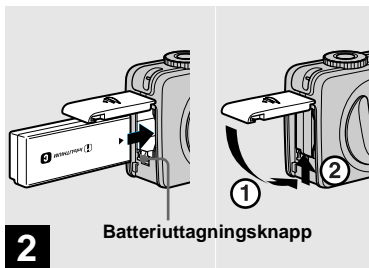

➔ **Sätt i batteripaketet och stäng locket till batteri/"Memory Stick"-facket.**

Sätt i batteripaketet med märket ► vänt in mot batterifacket på det sätt som visas i figuren.

Kontrollera att batteripaketet är inskjutet så långt det går och stäng sedan locket.

- Batteripaketet går lätt att sätta i genom att trycka ner batteriknappen framtill på batterifacket.

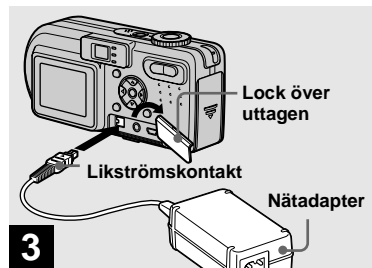

➔ **Öppna uttagslocket och anslut nätadaptern AC-LS5 (medföljer) till DC IN-uttaget på kameran.**

Öppna locket i pilens riktning i ovanstående figur. Sätt i kontakten med märket ▲ vänt uppåt.

- Undvik att kortsluta nätadapterns likströmskontakt med något metallföremål, eftersom det kan leda till att nätadaptern går sönder.
- Rengör nätadapterns likströmskontakt med en torr bomullstuss. Sätt inte i kontakten om den är smutsig. Om kontakten är smutsig kan det hända att det inte går att ladda upp batteripaketet ordentligt.

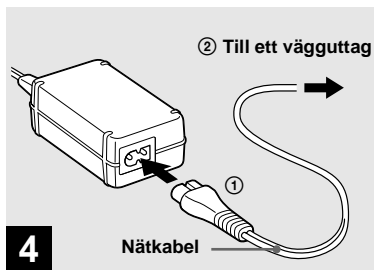

4

→ Sätt i nätkabeln i nätadaptern och sätt därefter i stickkontakten i ett vägguttag.

Den orangea ⚡/CHG-lampan tänds när uppladdningen startar, och släcks när uppladdningen är färdig.

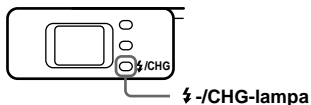

- Koppla loss nätadaptern från DC IN-uttaget på kameran när batteripaketet är färdiguppladdat.

## För att ta ut batteripaketet

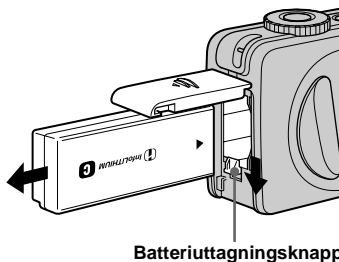

Öppna locket till batteri/"Memory Stick"-facket. Skjut batteriuttagsknappen i pilens riktning och ta ut batteripaketet.

- Var försiktig så att du inte tappar batteripaketet när du tar ut det.

## Indikator för återstående batteritid

Indikatorn för återstående batteritid på LCD-skärmen visar hur länge till det går att ta bilder eller titta på bilder.

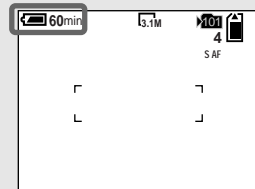

- Den svarta delen av indikatorn för återstående batteritid i figuren visar den faktiska återstående tiden.
- När man tänds/släcker LCD-skärmen tar det ungefär en minut innan rätt återstående batteritid visas.
- Under vissa förhållanden kan det hända att tiden som visas inte stämmer.

## Uppladdningstid

Ungefärlig tid för att ladda upp ett fullt urladdat batteripaket med hjälp av nätadaptern AC-LS5 vid en temperatur på 25°C.

Batteripaket	Uppladdningstid (min.)
NP-FC11 (medföljer)	Ca. 150

## Antal bilder som går att lagra/visa och ungefärlig batteritid

I tabellerna visas det ungefärliga antalet bilder som går att lagra/visa och den ungefärliga batteritiden vid tagning i det normala läget med ett fullt uppladdat batteripaket vid en temperatur på 25°C. Antalet bilder som går att lagra eller visa medger även byte av det medföljande "Memory Stick"-minneskortet om det behövs. Observera att de faktiska antalen kan bli något lägre än de som anges i tabellen beroende på tagningsförhållandena.

## Stillbildstagning

### Under genomsnittliga förhållanden<sup>1)</sup>

Bildstorlek	NP-FC11 (medföljer)		
	LCD-skärmen	Antal bilder	Batteritid (min.)
3.1M	På	Ca. 200	Ca. 100
	Av	Ca. 250	Ca. 125
VGA	På	Ca. 200	Ca. 100
	Av	Ca. 250	Ca. 125

- 1) Vid tagning under följande förhållanden:
- Punkten [P. Quality] är inställd på [Fine].
  - Tagning med 30 sekunders mellanrum.
  - Zoomen växlar mellan vidvinkel och tele.
  - Blixten utlöses för varannan bild.
  - Kameran slås på och stängs av var tionde gång.

## Visning av stillbilder<sup>2)</sup>

Bildstorlek	NP-FC11 (medföljer)	
	Antal bilder	Batteritid (min.)
3.1M	Ca. 3850	Ca. 190
VGA	Ca. 3850	Ca. 190

- 2) Visning av enstaka bilder i tur och ordning med tre sekunders mellanrum

## Tagning av rörliga bilder<sup>3)</sup>

NP-FC11 (medföljer)	
LCD-skärmen tänd	LCD-skärmen släckt
Ca. 100	Ca. 145

- 3) Kontinuerlig tagning i bildformatet 160 (Mail)

- Antalet bilder som går att lagra/visa och batteritiden sjunker under följande förhållanden:
  - Vid låg temperatur
  - Om blixten används.
  - Om kameran slås på och stängs av upprepade gånger.
  - Om zoomen används ofta.
  - När punkten [LCD Backlight] är inställd på [Bright] bland SET UP-inställningarna.
  - När punkten [Power Save] är inställd på [Off] bland SET UP-inställningarna.

- När batteriet är svagt. Batterikapaciteten sjunker både efterhand som batteripaketet används och med tiden (sidan 106).
- När punkten [AF Mode] eller [Monitor] är inställd på [Cont] bland SET UP-inställningarna.

## Power Save-funktionen

När Power Save-funktionen är påslagen går det att ta bilder under längre tid.

Ställ in lägesomkopplaren på SET UP, och ställ in [Power Save] under  (Setup 1) på [On]. Fabriksinställningen är [Off] (sidan 102).

- [Power Save] tänds bara när kameran drivs med batteripaket.

## När punkten [Power Save] är inställd på [On]

Medan blixten håller på att laddas upp blinkar /CHG-lampan och LCD-skärmen släcks. När uppladdningen är färdig släcks lampan och LCD-skärmen tänds.

## Drift med andra strömkällor

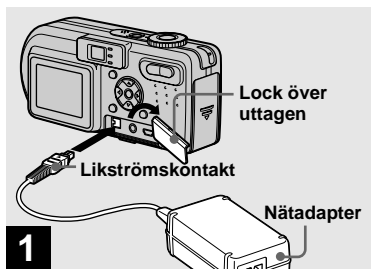

- 1** → Öppna uttagslocket och anslut nätadaptern AC-LS5 (medföljer) till DC IN-uttaget på kameran.

Sätt i kontakten med märket ▲ vänt uppåt.

- Anslut nätadaptern till ett lättåtkomligt vägguttag i närheten. Om det skulle uppstå något problem medan nätadaptern används så stäng genast av den genom att dra ut stickkontakten ur vägguttaget.

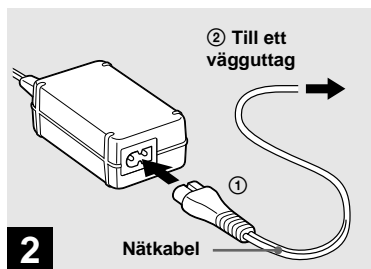

- 2** → Sätt i nätkabeln i nätadaptern och sätt därefter i stickkontakten i ett vägguttag.

- Koppla loss nätadaptern från DC IN-uttaget på kameran när du använt färdigt den.
- Apparaten är strömförande så länge stickkontakten sitter i vägguttaget, även om själva apparaten är avstängd.

## Användning av kameran utomlands

### Strömförsörjning

Denna kamera går att driva med den medföljande nätadaptern i alla länder och områden med en nätspänning på mellan 100 och 240 V växelström, 50/60 Hz. Köp vid behov en stickkontaktsadapter [a] om stickkontakten inte passar i vägguttaget [b].

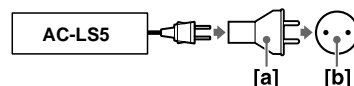

- Använd inte en eltransformator eftersom det kan leda till funktionsfel.

## Hur man slår på/stänger av kameran

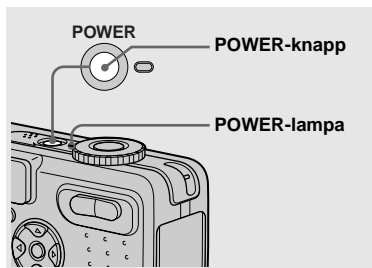

### ➔ Tryck på POWER.

Den gröna POWER-lampan tänds och kameran slås på. Den allra första gången kameran slås på tänds skärmen Clock Set (sidan 13).

### Hur man stänger av kameran

Tryck en gång till på POWER. POWER-lampan släcks och kameran stängs av.

- **Ta inte ut batteripaketet och koppla inte loss nätadaptorn medan objektivet är i utskjutet läge, eftersom det kan leda till fel på kameran.**
- Om kameran slås på medan lägesomkopplaren är inställd på , , eller , rör sig objektivet. Rör inte vid objektivet medan det är i rörelse.

## Automatisk avstängning

Om man inte gör något med kameran på en stund\* under tagning eller visning eller medan man gör SET UP-inställningar, stängs kameran automatiskt av för att förhindra onödigt slöseri med batteriströmmen. Den automatiska avstängningsfunktionen fungerar bara när kameran drivs med ett batteripaket. Den automatiska avstängningsfunktionen fungerar heller inte i följande fall.

- Under uppspelning av rörliga bilder.
- Vid diabilvisning.
- När en kontakt är isatt i (USB)-uttaget eller A/V OUT (MONO)-uttaget.

\* När punkten [Power Save] är inställd på [On]:  
ca. 90 sekunder.  
När punkten [Power Save] är inställd på [Off]:  
ca. 3 minuter.

## Hur man använder styrknappen

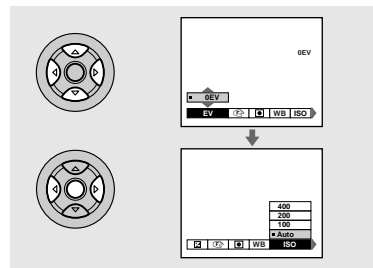



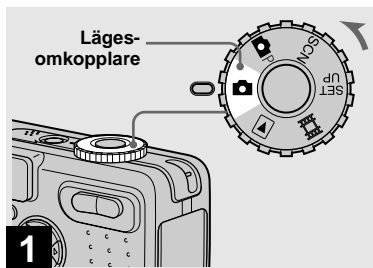

För att ändra kamerans inställningar tänder man menyerna eller SET UP-skärmen (sidan 36), och ändrar inställningarna med hjälp av styrknappen. Tryck på / / för respektive punkt för att välja önskat värde, och tryck sedan på i mitten eller på .

# Inställning av datumet och klockan



→ Ställ in lägesomkopplaren på .

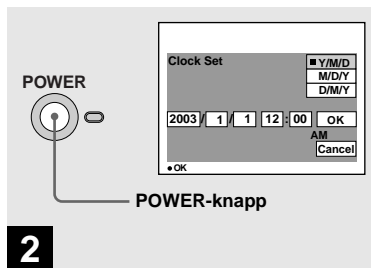

- Detta går även att utföra när lägesomkopplaren är inställd på , ,  eller .
- Om du vill ändra datumet eller klockan så ställ in lägesomkopplaren på SET UP, välj [Clock Set] i  (Setup 1) (sidorna 36 och 102), och utför proceduren från och med steg **3**.

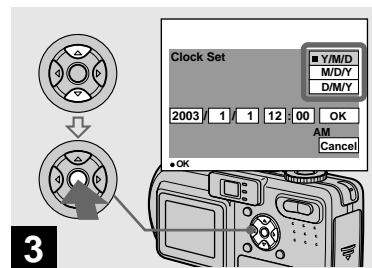

→ Tryck på POWER för att slå på kameran.

Den gröna POWER-lampan tänds och Clock Set-skärmen tänds på LCD-skärmen.



→ Välj önskat datumvisningsformat med / på styrknappen, och tryck sedan på .

Välj [Y/M/D] (år/månad/dag), [M/D/Y] (månad/dag/år) eller [D/M/Y] (dag/månad/år).

- Om det återuppladdningsbara knappbatteriet som driver klockan skulle bli helt urladdat (sidan 104) tänds Clock Set-skärmen igen. Om detta skulle inträffa så ställ in datumet och klockan igen med början från steg **3** ovan.

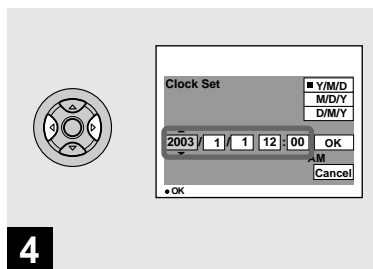

**4** → Välj den punkt (år, månad, dag, timme eller minut) du vill ställa in med ◀/▶ på styrknappen.

Den punkt som ska ställas in markeras med ▲/▼.

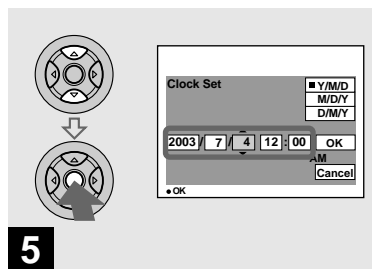

**5** → Ställ in rätt siffror med ▲/▼ på styrknappen, och tryck sedan på ● för att mata in dem.

När värdet matats in flyttas ▲/▼ till nästa punkt. Upprepa detta steg tills alla punkter är inställda.

- Om du väljer [D/M/Y] i steg **3** visas klockan med en 24-timmarsklocka.

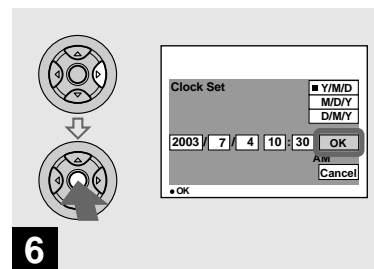

**6** → Välj [OK] med ▶ på styrknappen, och tryck sedan på ●.

Datumet och klockan är nu inställda och klockan börjar gå.

- Om du vill avbryta datum- och klockinställningen så välj [Cancel] med ▲/▼/◀/▶ på styrknappen, och tryck sedan på ●.

# Hur man sätter i och tar ut ett "Memory Stick"-minneskort

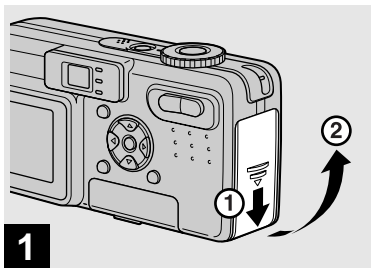

➔ Öppna locket till batteri/  
"Memory Stick"-facket.

Skjut locket i pilens riktning.

- Se sidan 104 för närmare detaljer om "Memory Stick"-minneskort.

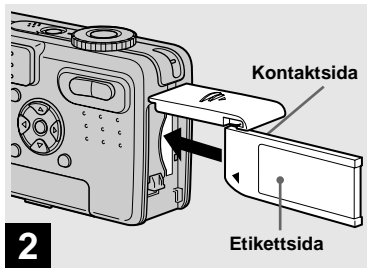

➔ Sätt i "Memory Stick"-  
minneskortet.

Stick in ett "Memory Stick"-minneskort så långt det går tills det klickar till på det sätt som visas i figuren.

- Tryck in "Memory Stick"-minneskortet så långt det går så att det är ordentligt isatt i kontakten. Om "Memory Stick"-minneskortet inte är rätt isatt kan det hända att det inte går att lagra bilder på det eller att se bilderna som är lagrade på det.



➔ Stäng batteri/"Memory Stick"-  
locket.

För att ta ut ett "Memory Stick"-  
minneskort

Öppna batteri/"Memory Stick"-locket och tryck sedan på "Memory Stick"-minneskortet så att det skjuts ut.

- När läsnings/skrivningslampan lyser betyder det att kameran håller på att lagra eller läsa en bild. Ta aldrig ut "Memory Stick"-minneskortet eller stäng av kameran i det läget. Data kan bli förstörda.

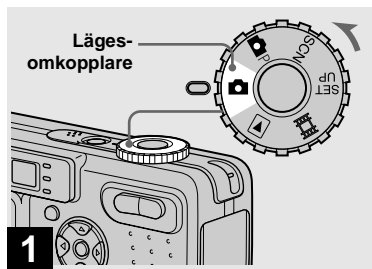

# Inställning av storleken för stillbilder

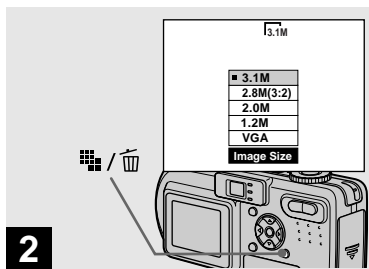

→ Ställ in lägesomkopplaren på , och slå på kameran.

- Detta går även att utföra när lägesomkopplaren är inställd på P, eller SCN.



→ Tryck på  /  (Bildstorlek).

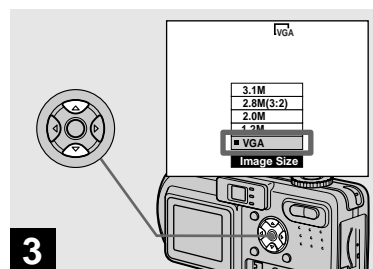

Menyn Image Size tänds.

- Se sidan 17 för närmare detaljer om stillbildsstorlekar.



→ Välj önskad bildstorlek med  /  på styrknappen.

Därmed är bildstorleken inställd.

Tryck på  /  (Bildstorlek) när menyn är färdig så att Image Size-menyn försvinner från LCD-skärmen.

- Bildstorleken som ställs in här hålls kvar i minnet även när man stänger av kameran.

Det går att välja bildstorlek (antal bildpunkter) och bildkvalitet (kompressionsgrad) i förhållande till vad bilderna ska användas till. Ju större bildstorlek och ju högre bildkvalitet, desto bättre blir bilden, men samtidigt ökar även mängden data som krävs för att lagra bilden. Det innebär i sin tur att det inte går att lagra lika många bilder på ”Memory Stick”-minneskortet. Välj en lämplig bildstorlek och kvalitetsnivå för den sorts bilder du tänker ta. Det går att ändra storleken på bilderna efteråt (se sidan 61 angående storleksändringsfunktionen).

Välj någon av de fem bildstorlekarna i följande tabell. Nedanstående bildstorlekar är minimiinställningar för exemplen. Om du kräver högre bildkvalitet så välj en större bildstorlek.

Bildstorlek	Exempel	
3.1M	2048×1536	Utskrift i A4-format
2.8M(3:2)	2048 (3:2)	Utskrift med en aspekt på 3:2 <sup>1)</sup>
2.0M	1632×1224	Utskrift i A5-format
1.2M	1280×960	Utskrift i vykortformat
VGA	640×480	Skapa hemsidor

<sup>1)</sup> I detta läge lagras bilden med ett förhållande på 3:2 mellan längd och höjd för att motsvara utskriftspapperets storlek.

## Antal bilder som går att lagra på ett ”Memory Stick”-minneskort<sup>2)</sup>

Antalet bilder som går att lagra i läget Fine (Standard)<sup>3)</sup> visas nedan.

(Enhet: antal bilder)

Kapacitet / Bildstorlek	16MB	32MB	64MB	128MB	MSX-256	MSX-512	MSX-1G
3.1M	10 (18)	20 (37)	41 (74)	82 (149)	148 (264)	302 (537)	617 (1097)
2.8M(3:2)	10 (18)	20 (37)	41 (74)	82 (149)	148 (264)	302 (537)	617 (1097)
2.0M	16 (30)	33 (61)	66 (123)	133 (246)	238 (446)	484 (907)	988 (1852)
1.2M	24 (46)	50 (93)	101 (187)	202 (376)	357 (649)	726 (1320)	1482 (2694)
VGA	97 (243)	196 (491)	394 (985)	790 (1975)	1428 (3571)	2904 (7261)	5928 (14821)

<sup>2)</sup> När punkten [Rec Mode] är inställd på [Normal].

Se sidan 95 beträffande antalet bilder som går att lagra i andra lägen.

<sup>3)</sup> Se sidan 37 för närmare detaljer om de olika bildkvalitetslägena.

- Beteckningen ”3.2 MEGA PIXELS” på kameran anger antalet aktiva bildpunkter. Det högsta antal bildpunkter som faktiskt går att lagra är 3,1 miljoner.
- När bilder i storleken 1600×1200 som är tagna med äldre Sony-modeller visas på denna kamera tänds indikatorn ”2.0M” på LCD-skärmen. Den faktiska bildstorleken i sådana fall är dock 1,9M.
- På LCD-skärmen ser alla bilder lika stora ut.

- Antalet bilder som går att lagra kan vara annorlunda än dessa värden beroende på tagningsförhållandena.
- Om det återstående antalet lagringsbara bilder överskrider 9999 tänds indikatorn ”>9999” på LCD-skärmen.

# Grundläggande stillbildstagning (med automatiska inställningar)

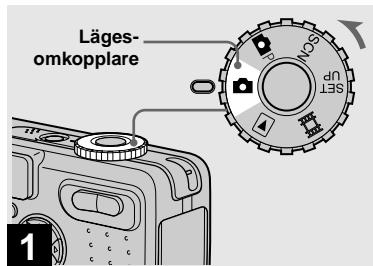

➔ Ställ in lägesomkopplaren på , och slå på kameran.

Namnet på mappan där bilden kommer att lagras visas på LCD-skärmen i ca. 5 sekunder.

- Linsskyddet öppnas när kameran slås på.
- Rör inte vid objektivet medan det är i rörelse, som t.ex. när man trycker på POWER för att slå på kameran eller medan zoomen används (sidan 20).
- Denna kamera kan skapa nya mappar och välja i vilken mapp som bilder ska lagras på "Memory Stick"-minneskortet (sidan 37).

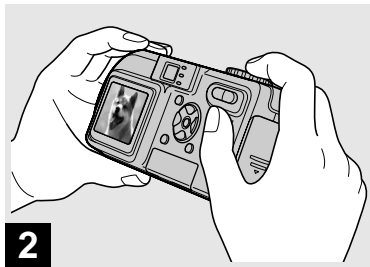

➔ Håll kameran stadigt med båda händerna och rikta den så att motivet hamnar mitt i fokusramen.

Var försiktig så att du inte håller för objektivet, blixten eller mikrofonen (sidan 6) med fingrarna.

- Det minsta avståndet till motivet som det går att ställa in skärpan för är 50 cm. Om du vill ta bilder på motiv på ännu närmare håll så använd makroläget (sidan 21).



➔ Tryck ner avtryckaren halvvägs och håll den där.

Det hörs ett pip men bilden har inte tagits ännu. När AE/AF-låsindikatorn slutar blinka och tänds helt är kameran klar för tagning.

(Det kan hända att bilden på LCD-skärmen fryses ett kort ögonblick beroende på motivet.)

- Om man släpper avtryckaren avbryts tagningen.
- Om kameran inte piper till är skärpeinställningen inte klar ännu. Det går att fortsätta att ta bilder, men skärpan är inte rätt inställd (utom i läget Continuous, sidan 40).
- Ramen som tänds på skärmen visar det område som skärpan ställs in för (autofokusområdet, sidan 39).

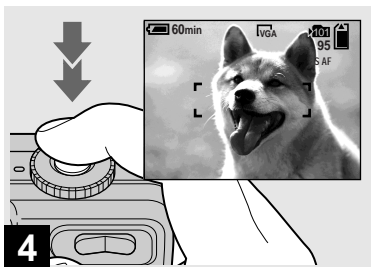

#### → Tryck ner avtryckaren helt.

Slutaren klickar till. Bilden lagras på "Memory Stick"-minneskortet. När tagningslampaan (sidan 7) släcks går det att ta nästa bild.

- När kameran drivs med batteripaket och man inte gör något med den på en stund under tagning eller visning, stängs den automatiskt av för att förhindra onödigt slöseri med batteriströmmen (sidan 12).

## Lägesomkopplarinställningar för stillbildstaging

Vid stillbildstaging med denna kamera går det att välja mellan följande metoder.

### (Helautomatiskt läge)

Skärpan, exponeringen och vitbalansen ställs in automatiskt för att göra det så enkelt som möjligt att ta bilder. Bildkvaliteten ställs in på [Fine] och autofokusramen på [Multi AF] (sidan 39).

### (Programmerat läge)

Du kan själv ställa in olika funktioner för tagningen via olika menyer (sidorna 39 och 97).

### SCN (Scenval)

Du kan välja mellan följande lägen för olika tagningsförhållanden (sidan 50).

-  (Fyrverkeriläget)
-  (Snabbslutarläget)
-  (Strandläget)
-  (Snöläget)
-  (Landskapsläget)
-  (Skymningsporträttiläget)
-  (Skymningsläget)

## Autofokus

Om det är svårt att ställa in skärpan för motivet ändras AE/AF-låsindikatorn till att blinka långsamt.

Det kan hända att autofokusen inte fungerar ordentligt under följande förhållanden.

Släpp i så fall avtryckaren, komponera om bilden och prova att ställa in skärpan igen.

- Mörka motiv långt ifrån kameran.
- Dålig kontrast mellan motivet och bakgrunden.
- Motiv som syns genom glas, t.ex. ett fönster.
- Motiv som rör sig snabbt.
- Reflekterande eller lysande motiv som speglar eller lampor.
- Blinkande motiv.
- Motiv i motljus.

Det finns två olika autofokusfunktioner: "Autofokusramen" som ställer in skärpan i förhållande till motivets position och storlek, och "AF mode" i vilket skärpan ställs in i förhållande till hur autofokusen och batteriförbrukningen är inställda. Se sidan 39 för närmare detaljer.

## Kontroll av den sist tagna bilden — Snabbgranskning

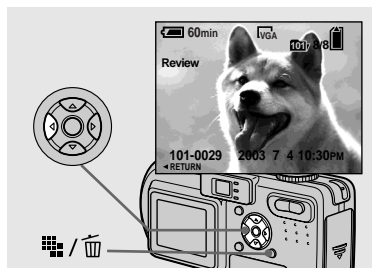

➔ Tryck på ◀ (Ⓢ) på styrknappen.

För att återgå till det vanliga tagningsläget: tryck lätt på avtryckaren eller tryck en gång till på ◀ (Ⓢ).

För att radera bilden som visas på skärmen

- 1 Tryck på / (Radera).
- 2 Välj [Delete] med ▲ på styrknappen, och tryck sedan på ●.  
Bilden raderas.

## Zoom

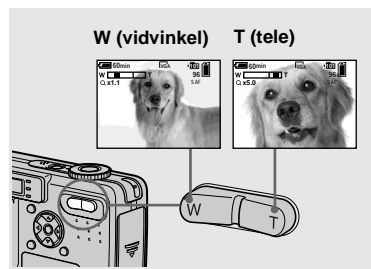

➔ Tryck på zoomknapparna för att göra motivet lagom stort i bilden före tagningen.

Det kortaste avståndet det går att ställa in skärpan för

Ca. 50 cm från linsytan.

- Objektivet rör sig under zoomning. Rör inte vid objektivet medan det är i rörelse.
- Zoomen går inte att använda vid tagning av rörliga bilder (sidan 64).

## Smart zoom

Tack vare digital signalbehandling går det att zooma in bilden utan att den försämras. När zoomförstoringsgraden överskrider 3x sker förstoringen med hjälp av den smarta zoomfunktionen. Om den smarta zoomfunktionen inte behövs så ställ in [Smart Zoom] på [Off] bland SET UP-inställningarna (sidan 101). När man trycker på zoomknappen tänds zoomskaleindikatorn på LCD-skärmen.

### Zoomskaleindikator

Området på T-sidan om den här linjen är det smarta zoomområdet

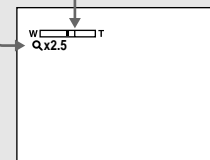



Den maximala zoomförstoringsgraden beror på bildstorleken.

[2.0M]: 3.8×

[1.2M]: 4.8×

[VGA]: 9.6×

**När bildstorleken är inställd på [3.1M] eller [2.8M(3:2)] fungerar inte den smarta zoomfunktionen.**

- Det går inte att kontrollera bilden i sökaren när den smarta zoomfunktionen används.
- När den smarta zoomfunktionen används kan det hända att bilden på LCD-skärmen ser grovkornig ut. Detta har dock ingen inverkan på själva bilden som lagras.
- Autofokusramen visas inte när den smarta zoomfunktionen används. När punkten  (Focus) är inställd på [Multi AF] eller [Center AF], blinkar  respektive  och skärpan ställs in med prioritet för motivet mitt i bilden.



Makrofotografering används för att zooma in små motiv som blommor eller insekter. Det går att ta närbilder på motiv ända ned till nedanstående avstånd.



**När objektivet är utzoomat så långt det går mot W-sidan:**

Ca. 10 cm från linsytan



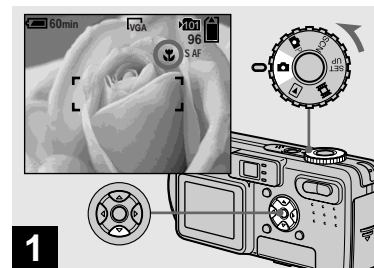

**När objektivet är inzoomat så långt det går mot T-sidan:**

Ca. 50 cm från linsytan



➔ **Ställ in lägesomkopplaren på  och tryck på  på styrknappen.**

 (makroindikatorn) tänds på LCD skärmen.

- Om menyn visas så tryck först på MENU så att menyn släcks.
- Detta går även att utföra när lägesomkopplaren är inställd på  eller SCN (utom  (Skymningsläget),  (Landskapsläget) eller  (Fyrverkeriläget), sidan 50) eller .

## Självutlösaren

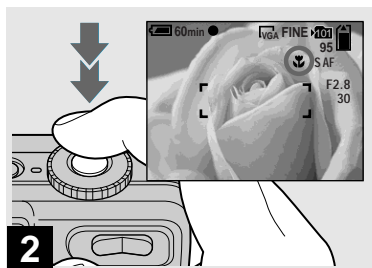

➔ Rikta kameran så att motivet hamnar mitt i ramen och ta bilden.

### För att återgå till det normala lagringsläget

Tryck en gång till på ► (📷) på styrknappen. 📷-indikatorn släcks på LCD-skärmen.

- Använd LCD-skärmen för att ta bilder i makroläget. Om man använder sökaren kan det hända att det som visas i sökaren inte överensstämmer med den bild som faktiskt tas.

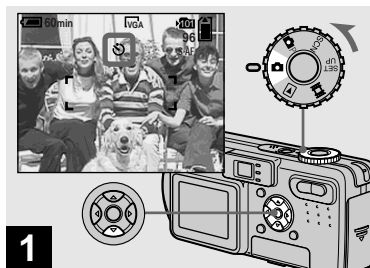

➔ Ställ in lägesomkopplaren på 📷 och tryck på ▼ (📷) på styrknappen.

Självutlösarindikatorn 📷 tänds på skärmen.

- Om menyn visas så tryck först på MENU så att menyn släcks.
- Detta går även att utföra när lägesomkopplaren är inställd på 📷P, SCN eller 📷.

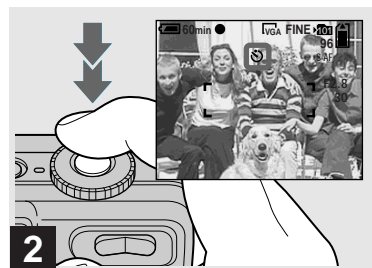

➔ Rikta kameran så att motivet hamnar mitt i ramen och tryck ner avtryckaren helt.



Självutlösarlampen (sidan 6) blinkar och det piper från det att du trycker på avtryckaren tills slutaren utlöses (ca. 10 sekunder senare).

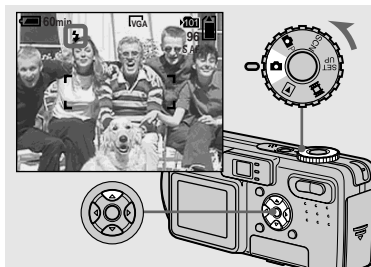

### För att stänga av självutlösaren mitt under tagningen

Tryck en gång till på ▼ (📷) på styrknappen. 📷-indikatorn släcks på LCD-skärmen.

- Om du står framför kameran när du trycker på avtryckaren kan det hända att skärpan och exponeringen inte blir rätt inställda.



➔ Ställ in lägesomkopplaren på  och tryck upprepade gånger på  () på styrknappen för att välja blixtläge.







Varje gång man trycker på  () ändras indikatorn i följande ordning.

**Ingen indikator (Auto):** Blixten utlöses automatiskt vid tagning på mörka ställen eller i motljus.

 (**Forcerad blixt**): Blixten utlöses oavsett det omgivande ljuset.

 SL (**Långsam synkronisering**): Blixten utlöses oavsett det omgivande ljuset. På mörka ställen blir slutartiden lång så att det även går att få med bakgrunden som inte täcks av blixten.

 (**Blixten avstängd**): Blixten utlöses inte.

- Om menyn visas så tryck först på MENU så att menyn släcks.
- Detta går även att utföra när lägesomkopplaren är inställd på  P eller  (Clip Motion).
- När punkten [ISO] är inställd på [Auto] bland menyinställningarna är det rekommenderade tagningsavståndet när blixten används ca. 0,5 till 3,5 m i vidvinkelläget, och ca. 0,5 till 2,5 m i teleläget.
- Det går att ändra blixstens ljusstyrka med hjälp av punkten [Flash Level] bland menyinställningarna (sidan 46). (Det går inte att ändra blixstens ljusstyrka när lägesomkopplaren är inställd på  .)
- I lägena  SL (Långsam synkronisering) och  (Blixten avstängd) blir slutartiden längre på mörka ställen, så vi rekommenderar att du monterar kameran på stativ.
-  /CHG-lampan blinkar medan blixten håller på att laddas upp. När uppladdningen är färdig släcks lampan.
- Denna inställning hålls kvar i minnet även när kameran stängs av.

## Tagning i motljus

I det helautomatiska läget utlöses blixten automatiskt vid tagning i motljus, även om det finns tillräckligt mycket ljus runtom själva motivet (Dagsljussynkronisering).

### Innan blixten utlöses



### När blixten utlöses



- Beroende på tagningsförhållandena kan det hända att dagsljussynkroniseringen inte ger önskad effekt.
- Om du inte vill använda blixten så ställ in blixtläget på  (Blixten avstängd).

## För att undvika röda ögon i bilder på människor och djur

Ställ in [Red Eye Reduction] på [On] bland SET UP-inställningarna (sidan 101). -indikatorn tänds på LCD-skärmen och en förblivit utlöses före tagningen för att minska risken för röda ögon i bilden.







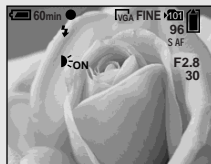

- Det kan hända att rödögereduceringen inte ger önskad effekt beroende på individuella skillnader, avståndet till motivet, att motivet inte ser förblixten, eller andra faktorer.

## Tagning med autofokuslampan

Autofokuslampan är en hjälplampa som gör det lättare att ställa in skärpan på mörka ställen. Ställ in [AF Illuminator] (sidan 101) på [Auto] bland SET UP-inställningarna.  tänds på LCD-skärmen och autofokuslampan utstrålar rött ljus när avtryckaren trycks ner halvvägs ända tills skärpan är inställd.



- Om inte tillräckligt mycket ljus från autofokuslampan når fram till motivet eller om motivet saknar kontrast, går det inte att ställa in skärpan. (Vi rekommenderar ett tagningsavstånd på upp till ca. 3,5 m (W)/2,5 m (T).)
- Skärpan ställs in så länge ljus från autofokuslampan träffar motivet, även om ljuset inte lyser precis mitt på motivet.
- När ett förinställt avstånd används (sidan 41), fungerar inte autofokuslampan.

- När punkten  (Focus) är inställd på [Multi AF] eller [Center AF] visas inte autofokusramen.  respektive  blinkar och skärpan ställs in med prioritet på motivet mitt i bilden.
- Autofokuslampan fungerar bara när punkten SCN är inställd på  (Strandläget)  (Snöläget) eller  (Skymningsporträttläget) bland menyinställningarna (sidan 50).
- Autofokuslampan utstrålar väldigt skarpt ljus. Det är visserligen inte farligt att titta rakt in i lampan men vi avråder ändå från detta eftersom det kan ge upphov till efterbilder som varar i flera minuter, ungefär som när man tittat rakt in i en blixtn.

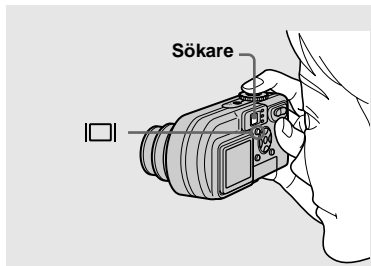

Sökaren är praktisk när man vill spara batteriström eller när bilden på LCD-skärmen är svår att se.

Varje gång man trycker på  ändras visningssättet i följande ordning.

### Histogramm på

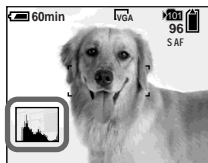

### Indikatorerna släckta





### LCD-skärmen släckt

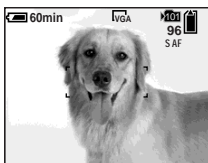

### Indikatorerna tända



- Bilden i sökaren visar inte det faktiska tagningsbara området. Använd LCD-skärmen för att kontrollera det tagningsbara området.
- Se sidan 108 för närmare detaljer om indikatorerna.
- Precis som med AE/AF-låsindikatorn på LCD-skärmen går det att börja ta bilder så fort AE/AF-låslampan i sökaren slutar blinka och tänds helt (sidan 18).
- När LCD-skärmen är släckt fungerar inte den smarta zoomfunktionen (sidan 20).
- När LCD-skärmen är släckt ställs autofokusläget in på [Single] (sidan 40).
- Om man trycker på  (Blixtfläga)/ (Självtvulsare)/ (Makro) medan LCD-skärmen är släckt, visas bilden på skärmen i ca. 2 sekunder så att man kan kontrollera eller ändra inställningarna.
- Se sidan 43 för närmare detaljer om histogrammet.
- Denna inställning hålls kvar i minnet även när kameran stängs av.

## Pålägg av datum och klockslag på stillbilder

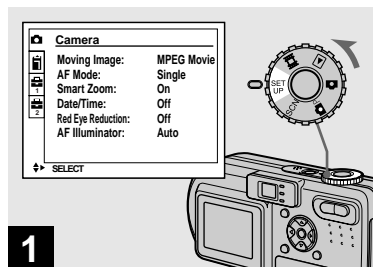

1

→ Ställ in lägesomkopplaren på SET UP.

SET UP-skärmen tänds.

- På bilder som tas med datumet och klockan pålagda går det inte att ta bort datumet och klockan sedan.
- Datumet och klockan visas inte på LCD-skärmen under tagningen. I stället tänds indikatorn **DATE** längst upp till vänster på LCD-skärmen. Datumet och tidpunkten för tagningen visas i rött bara under uppspelning.

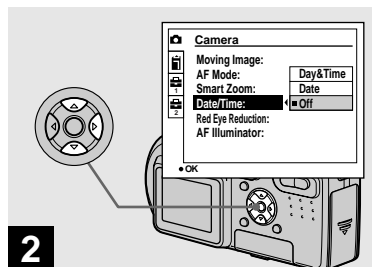

2

→ Välj  (Camera) med ▲ på styrknappen, och tryck sedan på ►.  
Välj [Date/Time] med ▲/▼, och tryck sedan på ►.

- Om du väljer [Date] läggs datumet på i bilden i den ordning som är inställd under (sidan 13).

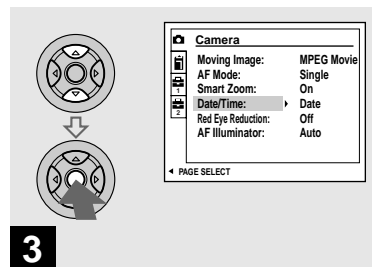

3

→ Välj datum- och klockinställning med ▲/▼ på styrknappen, och tryck sedan på ●.

**Day & Time:** Datumet, timmen och minuterna läggs på i bilden.

**Date:** Årtalet, månaden och dagen läggs på i bilden.

**Off:** Datumet och klockslaget läggs inte på i bilden.

Ställ in lägesomkopplaren på  när inställningen är färdig och ta bilden.

- Detta går även att utföra när lägesomkopplaren är inställd på  eller SCN.
- Denna inställning hålls kvar i minnet även när kameran stängs av.

## Enbildsskärm

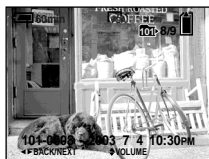

Det går att se de bilder du tagit med kameran nästan omedelbart på skärmen. Det går att välja mellan följande tre metoder för att visa bilder.

## Enbildsskärm

En bild i taget visas över hela skärmen.

## Indexskärm (med nio bilder)

Nio bilder visas samtidigt i separata rutor på skärmen.

## Indexskärm (med nio bilder)

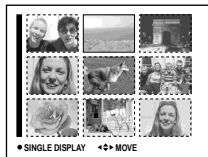

## Indexskärm (med tre bilder)

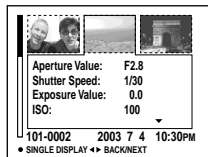

## Indexskärm (med tre bilder)

Tre bilder visas samtidigt i separata rutor på skärmen. Diverse bildinformation visas också.

- Se sidan 65 för närmare detaljer om hur man tittar på rörliga bilder.
- Se sidan 110 för närmare detaljer om indikatorerna.

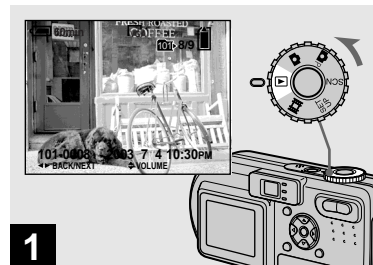

➔ Ställ in lägesomkopplaren på  och slå på kameran.

Den sista bilden i vald lagringsmapp (sidan 54) tänds på skärmen.

## Visning av en indexskärm (med tre eller nio bilder)

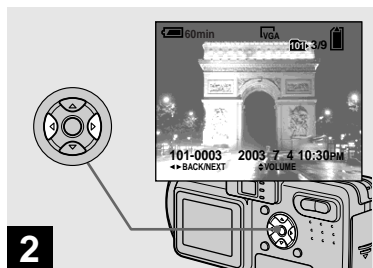

➔ Välj önskad stillbild med ◀/▶ på styrknappen.

- ◀ : För att se föregående bild
- ▶ : För att se nästa bild

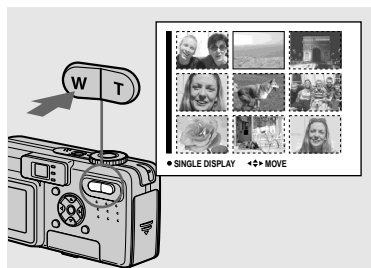

➔ Tryck en gång på W-zoomknappen (indexknappen).

Skärmen ändras till att visa en indexskärm (med nio bilder).

**För att se nästa (föregående) indexskärm**

Tryck på ▲/▼/◀/▶ på styrknappen för att flytta den gula ramen uppåt/nedåt/åt vänster/åt höger.

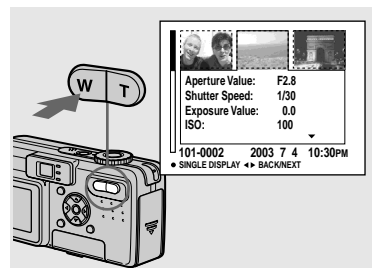

➔ Tryck en gång till på W-zoomknappen (indexknappen).

Skärmen ändras till att visa en indexskärm (med tre bilder).

Tryck på ▲/▼ på styrknappen för att se resten av bildinformationen.

**För att se nästa (föregående) indexskärm**

Tryck på ◀/▶ på styrknappen.

**För att återgå till enbildskärmen**

Tryck upprepade gånger på T-zoomknappen, eller tryck på ● på styrknappen.

## Bildvisning på en TV-skärm

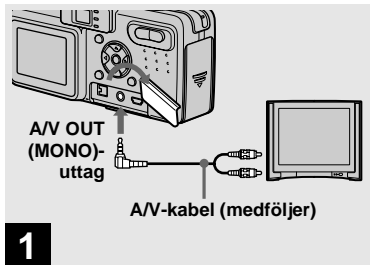

- ➔ Koppla in den medföljande A/V-kabeln mellan A/V OUT (MONO)-uttaget på kameran och ljud/bildingångarna på TV:n.

Om TV:n har stereoingångar så anslut A/V-kabelns svarta ljudkontakt till ingången för vänster kanal.

- Stäng av både kameran och TV:n innan du kopplar ihop dem med A/V.



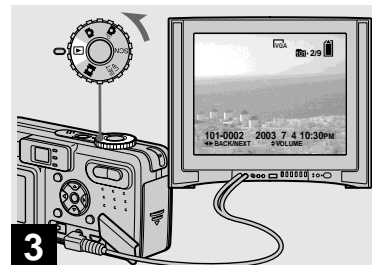

- ➔ Slå på TV:n och ställ in TV/Video-omkopplaren på "Video".

- Vad denna omkopplare heter och var den sitter varierar beroende på TV:n. Se TV:ns bruksanvisning för närmare detaljer.



- ➔ Ställ in lägesomkopplaren på  och slå på kameran.

Tryck på  /  på styrknappen för att välja önskad bild.

- Om kameran används utomlands kan det vara nödvändigt att ställa om utsignalformatet så att det motsvarar TV:ns system (sidan 102).

### **Bildvisning på en TV-skärm**

För att kunna titta på bilder på en TV-skärm krävs det en TV med videoingång och en A/V-kabel (medföljer).

TV:ns färgsystem måste motsvara den digitala stillbildskamerans. Se efter i följande listor:

#### **NTSC**

Bahama-öarna, Bolivia, Centralamerika, Chile, Colombia, Ecuador, Filippinerna, Jamaica, Japan, Kanada, Korea, Mexiko, Peru, Surinam, Taiwan, USA, Venezuela, m.fl.

#### **PAL**

Australien, Belgien, Danmark, Finland, Holland, Hong Kong, Italien, Kina, Kuwait, Malaysia, Nya Zeeland, Norge, Portugal, Schweiz, Singapore, Slovakien, Spanien, Storbritannien, Sverige, Thailand, Tjeckien, Tyskland, Österrike, mfl.

#### **PAL-M**

Brasilien

#### **PAL-N**



Argentina, Paraguay, Uruguay

#### **SECAM**

Bulgarien, Frankrike, Guyana, Irak, Iran, Monaco, Polen, Ryssland, Ukraina, Ungern, mfl.

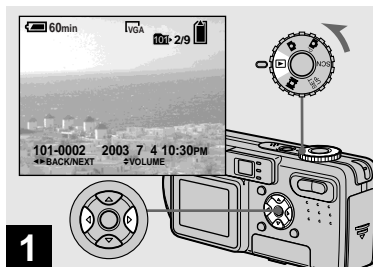
# Radering av bilder



- Ställ in lägesomkopplaren på  och slå på kameran. Tryck på  på styrknappen för att välja den bild som du vill radera.

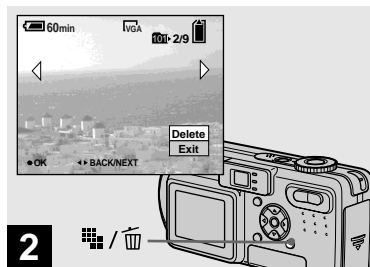



- Tryck på  /  (Radera).

Bilden har inte raderats ännu i det här läget.

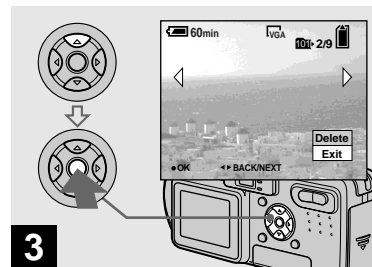

- Det går inte att radera skyddade bilder (sidan 59).





- Välj [Delete] med  på styrknappen, och tryck sedan på .

När meddelandet "Memory Stick access" släcks är bilden raderad.

## För att fortsätta att radera ytterligare bilder

Tänd bilden som ska raderas med  på styrknappen. Välj sedan [Delete] med  och tryck på .

## För att avbryta raderingen



Välj [Exit] med  på styrknappen, och tryck sedan på .

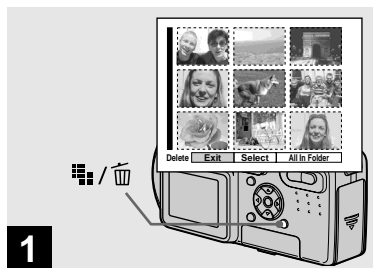

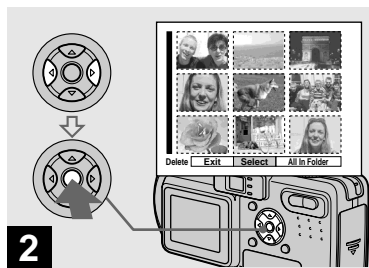

## Radering av bilder i indexläget (med nio bilder)









→ Tryck på  (Radera) medan en indexskärm (med nio bilder) visas (sidan 28).

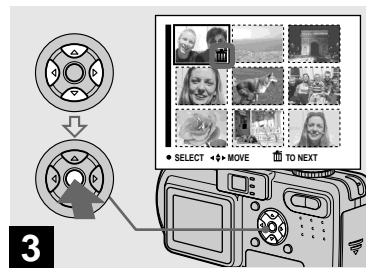



→ Välj [Select] med  på styrknappen, och tryck sedan på .

**För att radera alla bilderna i mappen**  
Välj [All In Folder] med  på styrknappen, och tryck sedan på . Välj [OK] och tryck på . Alla oskyddade bilder i mappen raderas. Om du vill avbryta raderingen så välj [Cancel], och tryck sedan på .







→ Välj en bild som du vill radera med /// på styrknappen, och tryck sedan på .

Den gröna  (Radera) -indikatorn tänds för vald bild. Bilden har inte raderats ännu i det här läget. Upprepa detta steg för alla bilder som du vill radera.

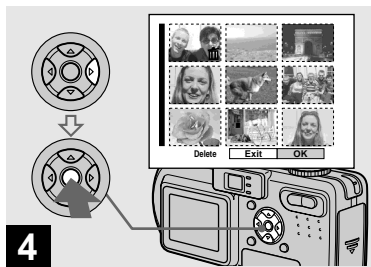
- Om du vill välja bort en bild så tryck en gång till på  så att -indikatorn släcks.



## Radering av bilder i indexläget (med tre bilder)





- 4** → Tryck på  /  (Radera) och välj [OK] med  på styrknappen, och tryck sedan på .

När meddelandet "Memory Stick access" försvinner har bilderna raderats.

### För att avbryta raderingen

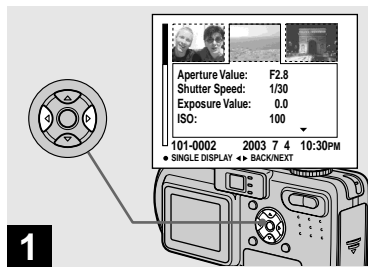
Välj [Exit] med  på styrknappen, och tryck sedan på .



- 1** → När en indexskärm (med tre bilder) visas (sidan 28) så ställ in den bild som ska raderas i mitten med  /  på styrknappen.

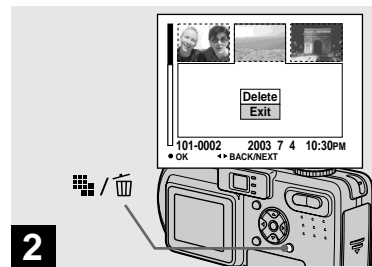

- 2** → Tryck på  /  (Radera).

Bilden har inte raderats ännu i det här läget.

## Formattering av ett "Memory Stick"-minneskort

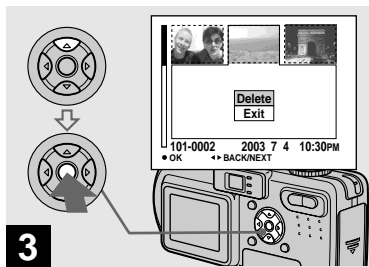

➔ Välj [Delete] med ▲ på styrknappen, och tryck sedan på ●.

När meddelandet "Memory Stick access" släcks är bilden raderad.

### För att avbryta raderingen

Välj [Exit] med ▼ på styrknappen, och tryck sedan på ●.

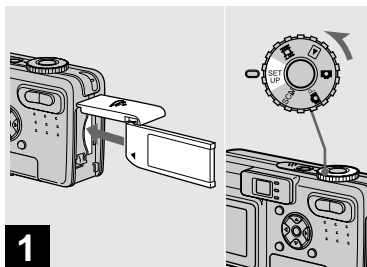

➔ Sätt i det "Memory Stick"-minneskort som ska formateras i kameran. Ställ in lägesomkopplaren på SET UP, och slå på kameran.

- Att "formatera" ett "Memory Stick"-minneskort innebär att det görs klart för att lagra bilder. Denna process kallas även ibland för "initialisering". Det "Memory Stick"-minneskort som medföljer kameran, och sådana som säljs i handeln, är redan formaterade och går därför att använda med en gång.
- **Kom ihåg att när man formaterar ett "Memory Stick"-minneskort försvinner alla bilder som var lagrade på det "Memory Stick"-minneskortet för gott.**

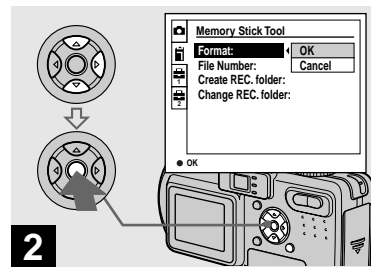

➔ Välj  (Memory Stick Tool) med ▲/▼ på styrknappen. Välj [Format] med ►, och tryck sedan på ►. Välj [OK] med ▲, och tryck sedan på ●.

### För att avbryta formateringen

Välj [Cancel] med ▼ på styrknappen, och tryck sedan på ●.

- Vi rekommenderar att du använder nätadaptern för att förhindra att kameran plötsligt stängs av mitt under formateringen.

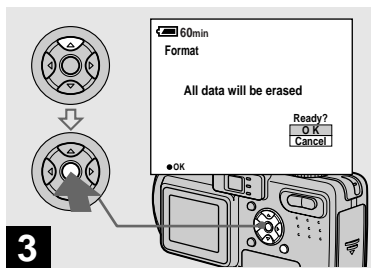

→ Välj [OK] med ▲ på styrknappen, och tryck sedan på ●.

Meddelandet "Formatering" tänds. När detta meddelande släcks igen är formateringen klar.

## Hur man ställer in och använder kameran

Här nedan beskrivs de vanligaste användningssätten för menyerna och SET UP-skärmen för "Avancerade manövrer".

MENU

Styrknapp

Lägesomkopplare



### Ändring av menyinställningarna

#### 1 Tryck på MENU.

Menyn tänds.

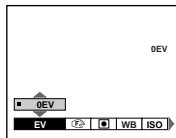

#### 2 Tryck på ◀▶ på styrknappen för att välja den punkt du vill ställa in.

Vald punkt blir gul.

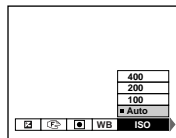

#### 3 Tryck på ▲▼ på styrknappen för att välja önskad inställning.

Ramen runt vald inställning blir gul och inställningen matas in.

### Hur man släcker menyn

Tryck på MENU.

### Ändring av inställningarna på SET UP-skärmen

#### 1 Ställ in lägesomkopplaren på SET UP.

SET UP-skärmen tänds.

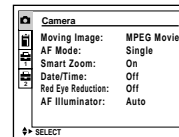

#### 2 Tryck på ▲▼/◀▶ på styrknappen för att välja den punkt du vill ställa in.

Ramen runt vald punkt blir gul.

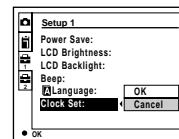

#### 3 Tryck på ● på styrknappen för att mata in inställningen.

### Hur man släcker SET UP-skärmen

Ställ in lägesomkopplaren på vad som helst utom SET UP.

## Val av stillbildskvalitet

### Lägesomkopplare: P/SCN

Stillbildskvaliteten går att ställa in på [Fine] eller [Standard].

#### MENU





Styrknapp

Lägesomkopplare



**1** Ställ in lägesomkopplaren på  P eller SCN.

**2** Tryck på MENU.  
Menyn tänds.

**3** Välj : (P. Quality) med , och därefter önskad bildkvalitet med /.

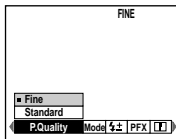

- Den bildkvalitet som ställs in här fortsätter att gälla även när kameran stängs av.
- Detta går att även att ställa in när lägesomkopplaren är inställd på  (Multi Burst) (sidan 48).

## Hur man skapar och väljer mappar

### Lägesomkopplare: SET UP

Kameran kan skapa flera olika mappar på ett "Memory Stick"-minneskort. Det går att välja i vilken mapp bilderna ska lagras. Om du inte skapar någon ny mapp väljs mappen "101MSDCF" som lagringsmapp. Det går att skapa mappar upp till "999MSDCF."

#### MENU

Styrknapp

Lägesomkopplare



- Det går att lagra upp till 4 000 bilder per mapp. När mappen blir full skapas automatiskt en ny mapp.

## Hur man skapar en ny mapp

- 1** Ställ in lägesomkopplaren på SET UP.
- 2** Välj  (Memory Stick Tool) med  $\blacktriangle/\blacktriangledown$ , [Create REC. Folder] med  $\blacktriangleright/\blacktriangleleft/\blacktriangledown$ , och [OK] med  $\blacktriangleright/\blacktriangleleft$ , och tryck sedan på  $\bullet$ .  
Följande skärm visas.



- 3** Välj [OK] med  $\blacktriangle$ , och tryck sedan på  $\bullet$ .

En ny mapp skapas med ett nummer ett steg högre än det högsta numret på "Memory Stick"-minneskortet, och den mappen blir till lagringsmapp.

## För att avbryta skapandet av en mapp

Välj [Cancel] i steg **2** eller **3**.

- När man väl skapat en ny mapp går det inte att radera den mappen med hjälp av kameran.
- Bilderna lagras i den nyskapade mappen ända tills man skapar eller väljer en ny mapp.

## Ändring av lagringsmappen

- 1** Ställ in lägesomkopplaren på SET UP.
- 2** Välj  (Memory Stick Tool) med  $\blacktriangle/\blacktriangledown$ , [Change REC. Folder] med  $\blacktriangleright/\blacktriangleleft/\blacktriangledown$ , och [OK] med  $\blacktriangleright/\blacktriangleleft$ , och tryck sedan på  $\bullet$ .

Skärmen för val av lagringsmapp tänds.

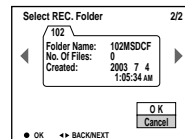

- 3** Välj önskad mapp med  $\blacktriangleleft/\blacktriangleright$ , och [OK] med  $\blacktriangle$ , och tryck sedan på  $\bullet$ .

## För att avbryta ändringen av lagringsmappen

Välj [Cancel] i steg **2** eller **3**.

- Det går inte att välja mappen "100MSDCF" som lagringsmapp.
- Bilden lagras i den nyvalda mappen. Det går inte att flytta bilder som är tagna med den här kameran till en annan mapp.

## Val av autofokusmetod

Det finns två olika autofokusfunktioner: "Autofokusramen" som ställer in skärpan i förhållande till motivets position och storlek, och "AF mode" i vilket skärpan ställs in i förhållande till hur autofokusen och batteriförbrukningen är inställda.

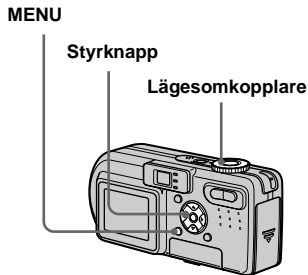

## Val av autofokusram

### — Autofokusram

Lägesomkopplare: P / SCN /

### Flerpunktsautofokus

Kameran beräknar avståndet till tre områden till vänster och höger och mitt i bilden, så att du kan ta bilder med autofokus utan att bekymra dig om bildkompositionen. Det är praktiskt när motivet du vill ställa in skärpan på inte är mitt i ramen. När skärpan är inställd blir den använda autofokusramen grön.

### Centrumvägd autofokus

Detta läge är praktiskt när man vill ställa in skärpan på ett motiv nära mitten av ramen. Genom att använda detta läge tillsammans med AF-låsfunktionen går det att ta bilder med önskad bildkomposition.

#### 1 Ställ in lägesomkopplaren på

P, SCN eller

#### 2 Tryck på MENU.

Menyn tänds.

#### 3 Välj (Focus) med / , och välj sedan [Multi AF] eller [Center AF] med / .

Skärpan ställs in automatiskt.

Autofokusramens färg ändras från vitt till grönt.

## Flerpunktsautofokus

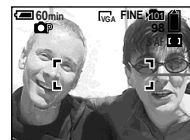

Autofokusram

## Centrumvägd autofokus



Autofokusram

- Vid tagning av rörliga bilder (MPEG-Movie) med flerpunktsautofokus beräknas avståndet till mitten på skärmen som ett genomsnitt så att autofokusen fungerar även om kameran skakar en aning. Med centrumvägd autofokus ställs skärpan automatiskt in på det som är mitt i bilden, vilket är praktiskt när man bara vill ställa in skärpan på det man riktar kameran mot.
- När den smarta zoomfunktionen eller autofokuslampan används, ställs skärpan in med prioritet på motiv i eller nära mitten av ramen. I det fallet blinkar respektive och autofokusramen visas inte.

## Val av skärpeinställningsmetod — Autofokusmetod

### Lägesomkopplare: SET UP

På denna kamera går det att välja mellan tre olika autofokusmetoder.

Fabriksinställningen är Single.

### Single

I detta läge går det att ställa in skärpan exakt över ett brett område från närbelägna till avlägsna motiv. Det är speciellt praktiskt för att ta stillastående motiv. Skärpan ställs inte in förrän man trycker ner avtryckaren och håller den halvvägs nedtryckt. När avtryckaren hålls halvvägs nedtryckt och AF-låsningen är färdig är skärpan inställd.

### Monitoring

I detta läge ställs skärpan in snabbare. Kameran ställer in skärpan innan man trycker ner avtryckaren halvvägs, så att det går att komponera bilden med skärpan redan inställd. När avtryckaren hålls halvvägs nedtryckt och AF-låsningen är färdig är skärpan inställd.

- Batteriförbrukningen ökar dock jämfört med Single-läget.

### Continuous

Kameran ställer in skärpan innan man trycker ner avtryckaren halvvägs, och fortsätter sedan att justera skärpan även efter det att AF-låsningen är färdig. Detta läge är praktiskt för att ta rörliga motiv med skarp bild hela tiden.

- I följande fall ändras inte skärpan efter det att läsningen är färdig, utan C AF-indikatorn blinkar och kameran fungerar på samma sätt som i Monitoring-läget.
  - Vid tagning på mörka ställen
  - Vid tagning med en långsam slutartid
- Autofokusramen läses i mitten.
- Det kan hända att skärpejusteringen inte hinner hänga med för motiv som rör sig alltför snabbt.
- Det hörs inget låsningsljud när skärpan ställs in.
- Tryck ner avtryckaren helt för att låsa skärpan vid tagning med självutlösaren.
- Batteriförbrukningen ökar jämfört med övriga autofokuslägen.

## 1 Ställ in lägesomkopplaren på SET UP.

## 2 Välj [ ] (Camera) med ▲/▼, [AF Mode] med ►/▲/▼, och välj sedan önskat läge med ►/▲/▼.

Om du väljer [Single] eller [Monitor] så välj även autofokusram (sidan 39).

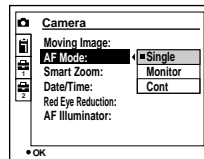

- Vid tagning i makroläget sjunker autofokushastigheten för att kunna ställa in skärpan ordentligt för närbelägna motiv. För att ta bilder snabbare rekommenderar vi att du använder något annat läge än makroläget.
- Vid tagning med hjälp av sökaren med LCD-skärmen släckt ställs kameran in på Single-läget.

## Tagningsteknik

Även om det är svårt att ställa in skärpan automatiskt eftersom motivet inte befinner sig mitt i bilden, går det att ställa in skärpan med hjälp av centrumvägd autofokus i sådana lägen. Om du t.ex. vill ta en bild på två personer med ett mellanrum mellan dem finns det risk att kameran ställer in skärpan på bakgrunden mellan dem. Använd i så fall AF-läset för att vara säker på att motiven blir skarpa. Denna funktion går dock inte att använda i autofokusläget Continuous.

Komponera bilden så att motivet hamnar mitt i autofokusramen, och tryck ner avtryckaren halvvägs.

När AE/AF-låsindikatorn slutar blinka och tänds helt så återgå till den ursprungliga bildkompositionen och tryck ner avtryckaren helt.

### AE/AF-låsindikator



Autofokus-  
ram



- Tack vare AF-läset går det att ta bilder med skärpan rätt inställd även om motivet befinner sig i kanten av bilden.
- Utför AF-låsningen innan du trycker ner avtryckaren helt.

## Inställning av avståndet till motivet

### — Förinställda avstånd

**Lägesomkopplare:**

Vid tagning med ett förbestämt avstånd till motivet, eller vid tagning av motiv som syns genom ett nät eller ett fönster, är det väldigt svårt att ställa in skärpan ordentligt med autofokus. I sådana fall är det praktiskt att använda de förinställda avstånden.

### MENU

Styrknapp

Lägesomkopplare

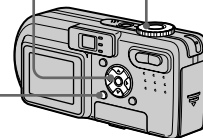



**1** Ställ in lägesomkopplaren på

P, SCN eller .

**2** Tryck på MENU.

Menyn tänds.

**3** Välj  (Focus) med /▶, och ställ sedan in avståndet till motivet med ▲/▼.

Det går att välja mellan följande avståndsställningar.

0.5m, 1.0m, 3.0m, 7.0m, ∞ (oändligt avstånd)

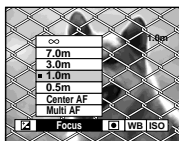

**För att återgå till autofokusläget**

Välj  (Focus) i steg **3** och välj sedan [Multi AF] eller [Center AF].

- Det kan hända att brännviddsinformationen inte visar exakt rätt avstånd.
- Om man riktar objektivet uppåt eller nedåt ökar felet.

## Fininställning av exponeringen

### — EV-justering

**Lägesomkopplare:** P/SCN/

Med denna funktion går det att justera det automatiskt inställda exponeringsvärdet. Värdet går att ställa in mellan +2.0EV och -2.0EV i steg om 1/3EV.

MENU



**1** Ställ in lägesomkopplaren på P, SCN eller .

**2** Tryck på MENU.

Menyn tänds.

**3** Välj  (EV) med /▶.

Exponeringsjusteringsvärdet visas.



**4** Välj önskat exponeringsvärde.

Välj värde med ▲/▼. Håll ett öga på bakgrundens ljusstyrka medan du justerar exponeringen.

### För att slå på den automatiska exponeringsfunktionen igen

Ställ tillbaka exponeringsjusteringsvärdet på 0EV.

- Om man tar bilder på motiv under väldigt ljusa eller mörka förhållanden, eller om man använder blixten, kan det hända att exponeringsjusteringen inte har någon effekt.

## Tagningsteknik

I normala fall ställer kameran in exponeringen automatiskt. Om bilden blir för mörk eller för ljus som i nedanstående exempel rekommenderar vi att du justerar exponeringen för hand. Justera exponeringen i riktning mot + när du tar bilder i motljus eller på motiv mot en vit bakgrund (t.ex. snö). Justera exponeringen i riktning mot - när du tar bilder på ett svart motiv som fyller hela skärmen.



**Underexponering**  
→ Justera i riktning mot +



**Lagom exponering**



**Överexponering**  
→ Justera i riktning mot -

## Visning av histogram

Histogram är en sorts diagram som visar bildens ljusstyrka. På den vågräta axeln visas ljusstyrkan, och på den lodräta axeln visas antalet bildpunkter. Diagrammet anger att bilden blir ljus om det är skevt åt höger, att bilden blir mörk om det är skevt åt vänster, och en medelstark ljusstyrka om diagrammet är centrerat.

Med hjälp av histogram kan du kontrollera ljusstyrkenivån medan du tar bilder. Det går även att se histogram under uppspelning.



- 1** Ställ in lägesomkopplaren på eller SCN.
- 2** Tryck på för att se histogrammet.
- 3** Justera exponeringen med hjälp av histogrammet.



**När man justerar exponeringen mot + flyttas histogrammet åt höger.**



**När man justerar exponeringen mot - flyttas histogrammet åt vänster.**

- Histogrammet visas även när lägesomkopplaren är inställd på , men då går det inte att justera exponeringen.
- Histogrammet visas även när man trycker på under visning av en enstaka bild (sidan 27) eller under snabbgranskning (sidan 20).
- Histogrammet visas inte i följande fall:
  - När lägesomkopplaren är inställd på SET UP eller
  - När menyn visas
  - När uppspelningszoomen används
  - Vid visning av bilder som är tagna med lägesomkopplaren inställd på

-  tänds i följande fall:
  - Vid tagning i det smarta zoomområdet
  - När bildstorleken är [2.8M(3:2)]
  - Vid rotering av stillbilder
- Histogrammet som visas före tagningen är histogrammet för bilden som visas på LCD-skärmen i det ögonblicket. Det uppstår en skillnad i histogrammet mellan före och efter det att man trycker på avtryckaren. Kontrollera i så fall histogrammet med hjälp av enbildsvisning eller snabbgranskning. I följande fall kan skillnaden bli speciellt stor:
  - När blixten utlöses
  - När punkten [P. Effect] är inställd på [Solarize]
  - När slutartiden är långsam eller snabb
- Det kan hända att inget histogram tänds för bilder som är tagna med andra kameror.

## Val av mätmetod

### Lägesomkopplare: P/SCN/

Med denna funktion går det att välja en lämplig mätmetod för tagningsförhållandena och ändamålet.

### Multi-patternmätning

Bilden delas upp i ett antal regioner och varje region mäts för sig. Kameran avgör motivets position och bakgrundens ljusstyrka och bestämmer en välbalanserad exponering. Kameran är fabriksinställd på multi-patternmätning.

### Spotmätning

Med hjälp av spotmätning kan man ställa in exponeringen för motivet även om det är i motljus eller om det är stark kontrast mellan motivet och bakgrunden.

Rikta kameran så att spotmätningshårkorset hamnar över en punkt på det motiv du vill fotografera.

För att även ställa in skärpan på mätpunkten rekommenderar vi att du ställer in  (Focus) på [Center AF] (sidan 39).

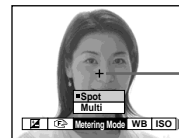





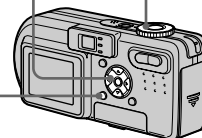

Spotmätningshårkorset

### MENU

Styrknapp

Lägesomkopplare



- 1** Ställ in lägesomkopplaren på , P, SCN eller .
- 2** Tryck på MENU. Menyn tänds.
- 3** Välj  (Metering Mode) med , och välj sedan [Multi] eller [Spot] med .

## Justering av färgtonerna

### — Vitbalans

#### Lägesomkopplare: P/SCN

När man tar bilder på vanligt sätt med automatiska inställningar ställs vitbalansen automatiskt in på Auto och färgbalansen överlag justeras efter tagningsförhållandena. När man tar bilder under fasta förhållanden eller under speciella belysningsförhållanden går det dock att ställa in vitbalansen för hand.

#### WB (Blixt)

Vitbalansen ställs bara in efter blixttagningsförhållandena.

#### (Glödlampa)

- För tagning på platser där belysningsförhållandena ändras snabbt.
- I stark belysning som t.ex. i en fotoateljé.

#### (Lysrör)

För tagning i lysrörsbelysning.

#### (Molnigt)

För tagning under molniga förhållanden.

#### (Dagsljus)

Vid tagning utomhus, tagning av natsscener, neonljus, fyrverkeri eller soluppgångar, eller precis före eller efter solnedgången.

#### Auto (ingen indikator)

Vitbalansen ställs in automatiskt.

MENU



### 1 Ställ in lägesomkopplaren på

 P, SCN eller .



### 2 Tryck på MENU.

Menyn tänds.

### 3 Välj [WB] (White Bal) med , och därefter välj önskad inställning med .

## För att återgå till automatisk vitbalansinställning

Välj [Auto] i steg .

- Under flimrande lysrör kan det hända att vitbalansjusteringsfunktionen inte fungerar ordentligt ens om du ställer in  (Lysrör).
- När blixten utlöses stängs det manuella läget av och bilden tas i [Auto]-läget (utom i läget  WB (Blixt)).

### Tagningsteknik

Bilden påverkas av belysningsförhållandena. Hela bilden ser t.ex. blåaktig ut i solsken på sommaren, och vita föremål blir rödaktiga i glödlampsbelysning. Det mänskliga ögat kompenserar för sådana problem, men digitala stillbildskameror måste ställas in speciellt för att färgerna ska bli rätt. I normala fall gör kameran denna inställning automatiskt, men om färgerna i bilden blir onaturliga rekommenderar vi att du justerar vitbalansen.

## Justering av blixtnivån

### — Blixtnivå

Lägesomkopplare: P/SCN

Det går att justera blixstens ljusstyrka.

MENU

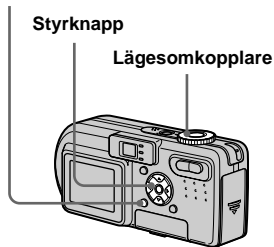

### 1 Ställ in lägesomkopplaren på

P eller SCN.

### 2 Tryck på MENU.

Menyn tänds.

### 3 Välj [ $\pm$ ] (Flash Level) med / , och välj sedan önskad inställning med /.

**High:** Blixten blir starkare än normalt.

**Normal:** Normalläge.

**Low:** Blixten blir svagare än normalt.

- Detta går att utföra även om lägesomkopplaren är inställd på  (Clip Motion).

## Tagning av flera bildrutor i följd

### — Clip Motion

Lägesomkopplare: 

Det går att ta ett antal stillbilder i följd (GIF-animering). GIF-formatet ger små filer vilket är praktiskt när man vill använda bilderna på en hemsida eller skicka dem som e-mail.

- Beroende på begränsningarna för GIF-formatet är antalet färger för Clip Motion-bilder begränsat till högst 256. Det kan göra att bildkvaliteten sjunker för vissa bilder.

### Normal (160x120)

Det går att spela in Clip Motion-filmer på upp till 10 bildrutor. Detta passar bra till hemsidor och liknande.

### Mobile (120x108)

Det går att spela in Clip Motion-filmer på upp till två bildrutor. Detta läge passar bra för att använda på bärbara dataterminaler.

- Filstorleken minskar i Mobile-format, vilket dock även medför att bildkvaliteten sjunker.

## Innan du börjar

Ställ in [Moving Image] på [Clip Motion] bland SET UP-inställningarna (sidorna 36 och 101).

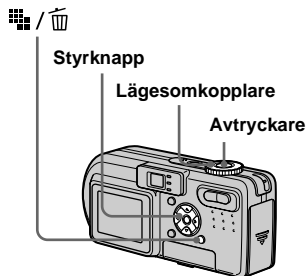

### 1 Ställ in lägesomkopplaren på



### 2 Tryck på / (Bildstorlek).

Menyn tänds.

### 3 Välj önskat läge med / .

Välj antingen [Normal] eller [Mobile].

### 4 Ta bilden för den första bildrutan.











### 5 Ta bilden för nästa ruta.

Tryck ner avtryckaren för att ta nästa bildruta, och upprepa sedan denna manöver tills du tagit önskat antal bildrutor.

### 6 Tryck på .

Alla bildrutorna lagras på "Memory Stick"-minneskortet.

## För att radera bilder innan Clip Motion-inspelningen är färdig

- 1 Tryck på  (⊖) i steg 4 eller 5.  
De inspelade bildrutorna spelas upp i tur och ordning och stannar vid den sista bildrutan.
- 2 Tryck på  /  (Radera), välj [Delete Last], eller [Delete All] med  / , och tryck sedan på .
- 3 Välj [Delete] med , och tryck sedan på . Om du väljer [Delete Last] i steg 2 raderas den sist tagna bilden varje gång du upprepar steg 1 till 3.

- Observera att alla bilderna inte lagras på "Memory Stick"-minneskortet förrän du utför steg 6.
- Se sidan 95 angående antalet bilder som går att lagra i Clip Motion-läget.
- Datumet och klockan läggs inte på i Clip Motion-bilder.
- När en bild som är tagen i Clip Motion-läget visas på indexskärmen kan den se något annorlunda ut än den verkliga bilden.

- Det kan hända att andra GIF-filer som inte är skapade på den här kameran inte visas på rätt sätt.

## Tagning i Multi Burst-läget

### — Multi Burst

#### Lägesomkopplare:

I detta läge tar kameran 16 bildrutor i följd varje gång man trycker på avtryckaren. Det är praktiskt t.ex. när man vill kontrollera sin form i olika sorters sport.



### Innan du börjar

Ställ in [Moving Image] på [Multi Burst] bland SET UP-inställningarna (sidorna 36 och 101).

MENU



#### 1 Ställ in lägesomkopplaren på .



#### 2 Tryck på MENU.

Menyn tänds.

#### 3 Välj (Interval) med , , och välj sedan önskat tagningsintervall med , .

Det går att ställa in tagningsintervallet på menyn (sidorna 36 och 100).

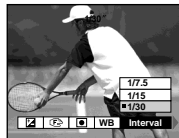

#### 4 Ta bilden.

De 16 bildrutorna lagras som en enda bild (bildstorlek: 1.2M).

- Se sidan 57 angående hur man spelar upp bilder som är tagna i Multi Burst-läget på den här kameran.
- Se sidan 96 angående antalet bilder som går att lagra i Multi Burst-läget.
- Det går inte att använda blixten i detta läge.
- Det går inte att lägga på datumet och klockan på bilderna.

## Tagning av två bilder i följd

### — Burst 2

#### Lägesomkopplare: / /SCN

Detta läge används för kontinuerlig tagning. Varje gång man trycker ner avtryckaren i det här läget, tar kameran två bilder i följd.

MENU



#### 1 Ställ in lägesomkopplaren på , eller SCN.



#### 2 Tryck på MENU.

Menyn tänds.

- 3** Välj [Mode] (REC Mode) med ◀/▶, och välj sedan [Burst 2] med ▲/▼.

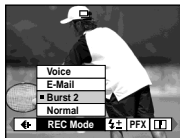

**4** Ta bilden.

När meddelandet ”Recording” släcks går det att ta nästa bild.

### För att återgå till det vanliga tagningsläget

Välj [Normal] i steg **3**.

- Det går inte att använda blixten i detta läge.
- Vid tagning i detta läge visas inte bilderna på skärmen. Komponera bilden innan du trycker ner avtryckaren.
- Tagningsintervallet är ca. 0,5 sekund.

## Tagning av stillbilder för e-mail

### — E-Mail

Lägesomkopplare: / P/SCN

I E-Mail-läget lagras en liten bild (320×240) som är lagom att skicka som e-mail samtidigt med den vanliga stillbilden. (Se sidan 16 angående storlekar för vanliga stillbilder.)

#### MENU



**1** Ställ in lägesomkopplaren på

, P eller SCN.

**2** Tryck på MENU.

Menyn tänds.

- 3** Välj [Mode] (REC Mode) med ◀/▶, och välj sedan [E-Mail] med ▲/▼.

**4** Ta bilden.

När meddelandet ”Recording” släcks går det att ta nästa bild.

### För att återgå till det vanliga tagningsläget

Välj [Normal] i steg **3**.

- Se bruksanvisningen till ditt e-mailprogram för närmare information om hur man bifogar bilder till e-mailmeddelanden.
- Se sidan 95 angående antalet bilder som går att lagra i E-Mail-läget.

## Tagning av stillbilder med ljud

### — Voice

Lägesomkopplare: / / SCN

I Voice-läget lagras ett ljudspår samtidigt med en vanlig stillbild.

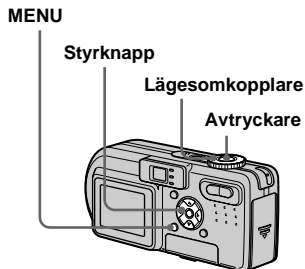

### 1 Ställ in lägesomkopplaren på

, eller SCN.

### 2 Tryck på MENU.

Menyn tänds.

### 3 Välj [Mode] (REC Mode) med

/ , och välj sedan [Voice] med .

### 4 Ta bilden.

Om du trycker ner avtryckaren och släpper den igen spelas ljudet in i fem sekunder.

Om du håller avtryckaren nedtryckt lagras ljudet tills du släpper upp avtryckaren igen i upp till 40 sekunder.

## För att återgå till det vanliga tagningsläget

Välj [Normal] i steg **3**.

- För att se bilder som är inspelade i Voice-läget gör man på samma sätt som i avsnittet "Visning av rörliga bilder på LCD-skärmen" (sidan 65).
- Se sidan 95 angående antalet bilder som går att lagra i Voice-läget.

## Tagning under speciella förhållanden

### — Scenval

Lägesomkopplare: SCN

När du tar bilder på nattscener, landskap, eller fyrverkerier, på stranden eller i skidbacken, eller när det är viktigt med slutartiden t.ex. för motiv som rör sig snabbt, rekommenderar vi att du använder nedanstående lägen för att få högsta möjliga bildkvalitet.

### Fyrverkeriläget

Genom att ställa in skärpan på oändligt avstånd går det att ta bilder på fyrverkerier i all sin glans. Slutartiden blir långsammare så vi rekommenderar att du monterar kameran på stativ.





- Makroläget går inte att använda.
- Det går inte att använda blixten.
- Det går att ändra slutartiden genom att ställa in ett EV-justeringsvärde (sidan 42).
- Det går inte att ställa in vitbalansen.

## Snabbslutarläget

Använd detta läge för att ta bilder på motiv som rör sig snabbt utomhus eller på andra väl upplysta ställen.





- Slutartiden blir snabb vilket medför att bilder som tas på mörka ställen blir mörkare än vanligt.
- Blixten ställs in på  (Forcerad blix) eller  (Blixten avstängd).

## Strandläget

Vattnets blå färg framhävs när man tar bilder på stranden eller vid en sjö.





- Blixten ställs in på  (Forcerad blix) eller  (Blixten avstängd).

## Snöläget

Använd detta läge i snölandskap eller på andra ställen där hela skärmen blir vit, för att förhindra att färgerna tonas ner och för att ta skarpa och tydliga bilder.





- Blixten ställs in på  (Forcerad blix) eller  (Blixten avstängd).

## Landskapsläget

Skärpan ställs bara in på avlägsna motiv för att ta bilder på landskap osv.



- Makroläget går inte att använda.
- Blixten ställs in på  (Forcerad blix) eller  (Blixten avstängd).

## Skymningsporträttläget

Lämpligt för att ta porträtt på mörka ställen. Gör det möjligt att ta skarpa bilder på folk på mörka ställen utan att den mörka omgivningsatmosfären går förlorad. Eftersom slutartiden blir väldigt lång rekommenderar vi att du monterar kameran på stativ för att undvika att den skakar.



- Blixten utlöses oavsett det omgivande ljuset.

## Skymningsläget

Gör det möjligt att ta bilder på avlägsna nattscener utan att den mörka omgivningsatmosfären går förlorad. Eftersom slutartiden blir väldigt lång rekommenderar vi att du monterar kameran på stativ för att undvika att den skakar.



- Makroläget går inte att använda.
- Det går inte att använda blixten.

MENU

Styrknapp

Lägesomkopplare



**1** Ställ in lägesomkopplaren på SCN.



**2** Tryck på MENU.

Menyn tänds.

**3** Välj [SCN] med ◀, och välj sedan önskad effekt med ▲/▼.

## För att stänga av scenvalsläget

Ställ in lägesomkopplaren på något annat läge.

- Om du ställer in  (Fyrverkeriläget),  (Skymningsporträttiläget) eller  (Skymningsläget) och sedan tar bilden i Burst 2-läget, blir slutartiden snabbare vilket kan göra att bilden inte blir som du tänkt dig.
- Denna inställning hålls kvar i minnet även när kameran stängs av.

## Slutarbrusreducering

Det långsamma slutartidsläget med brusreducering minskar störningarna i lagrade bilder så att bilden blir tydligare. När en långsam slutartid är inställd går kameran automatiskt över till det långsamma slutartidsläget med brusreducering och indikatorn "NR" tänds bredvid slutartidsindikatorn.

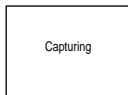

Tryck ner avtryckaren helt.

Skärmen blir svart.

När "Processing" släcks igen är bilden lagrad.

- Vi rekommenderar att du monterar kameran på stativ för att minska risken för skakningar.

## Olika specialeffekter

### — Bildeffekter

**Lägesomkopplare:**  P/SCN/

Det går att behandla bilder digitalt för att få olika specialeffekter.

**Solarize**



Ljuskontrasten ökar så att bilden ser ut som en teckning.

**B&W**



Bilden blir svartvit.

**Sepia**



Bilden blir brunaktig som på ett gammalt fotografi.

**Neg.Art**









Färgerna och de ljusa och mörka partierna i bilden blir omvända som på ett negativ.

MENU

Styrknapp

Lägesomkopplare



- 1** Ställ in lägesomkopplaren på , **SCN** eller .
- 2** Tryck på **MENU**.  
Menyn tänds.
- 3** Välj **[PFX]** (P. Effect) med / ,  
och välj sedan önskad effekt  
med / .

För att stänga av bildeffekten

Välj [Off] i steg **3**.

## Val av mapp och visning av bilder

### — Mapp

#### Lägesomkopplare:

Välj den mapp där de bilder du vill titta på finns lagrade.

#### MENU

Styrknapp



Lägesomkopplare



**1** Ställ in lägesomkopplaren på .



**2** Tryck på MENU.

Menyn tänds.

**3** Välj [Folder] med , och tryck sedan på .

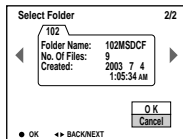
**4** Välj önskad mapp med .



**5** Välj [OK] med , och tryck sedan på .

För att avbryta valproceduren

Välj [Cancel] i steg **5**.

Om det finns flera mappar på "Memory Stick"-minneskortet

När den första eller sista bilden i mappen visas, tänds följande indikatorer på skärmen.

: Hoppa till föregående mapp.

: Hoppa till nästa mapp.

: Hoppa till både föregående och nästa mapp.

### Enbildsskärm



### Indexskärm (med nio bilder)

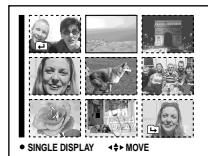

### Indexskärm (med tre bilder)

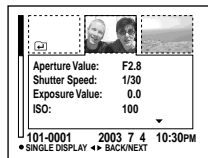

- Om det inte finns några bilder i vald mapp tänds meddelandet "No file in this folder".
- Det går att titta på bilderna från den senaste tagningen utan att välja mapp.

## Förstoring av en del av en stillbild

### Lägesomkopplare: ►

Det går att förstora en del av en bild upp till fem gånger den ursprungliga storleken. Det går även att lagra den förstörade bilden som en ny fil.

#### MENU



## Förstoring av en bild — Uppspelningszoom

- 1** Ställ in lägesomkopplaren på ►.
- 2** Visa den bild som ska förstoras.
- 3** Tryck på T-zoomknappen för att zooma in bilden.
- 4** Välj önskad del av bilden med ▲/▼/◀/►.

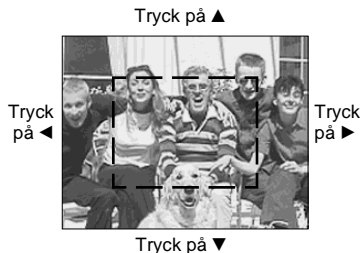

- ▲: För att se mer av bildens övre del
- ▼: För att se mer av bildens undre del
- ◀: För att se mer av bildens vänstra del
- : För att se mer av bildens högra del

- 5** Justera bildens storlek med W/T-zoomknapparna.



## För att stänga av uppspelningszoomen

Tryck på ●.

- Det går inte att använda uppspelningszoom för rörliga bilder (MPEG Movie), Clip Motion-bilder eller Multi Burst-bilder.
- Om man trycker på W-zoomknappen medan en bild som inte är förstörd visas, går LCD-skärmen över till att visa en indexskärm (sidan 28).
- Det går att förstora bilderna som visas med snabbgranskningsfunktionen (sidan 20) genom att utföra steg **3** till **5**.

## Lagring av en förstorad bild — Trimming

- 1 Tryck på MENU efter att ha använt uppspelningszoomen.

Menyn tänds.

- 2 Välj [Trimming] med ►, och tryck sedan på ●.

- 3 Välj bildstorlek med ▲/▼, och tryck sedan på ●.

Bilden lagras och därefter återgår bilden på skärmen till normal storlek.

- Den trimmade bilden lagras som den nyaste bilden i vald lagringsmapp. Originalbilden blir kvar.
- Det kan hända att kvaliteten för trimmade bilder sjunker något.
- Det går inte att trimma en bild till en aspekt på 3:2.

## Visning av flera bilder i följd

### — Diabildsvisning

#### Lägesomkopplare: ►

Det går att visa lagrade bilder i tur och ordning. Det är praktiskt när du vill kontrollera dina bilder eller för presentationer osv.

#### MENU



- 1 Ställ in lägesomkopplaren på ►.

- 2 Tryck på MENU.  
Menyn tänds.

- 3 Välj [Slide] med ◀/▶, och tryck sedan på ●.

Ställ in följande punkter med ▲/▼/◀/▶.

#### Interval

3 sec/5 sec/10 sec/30 sec/1 min

#### Image

Folder: Alla bilder i vald mapp visas.  
All: Alla bilder som är lagrade på "Memory Stick"-minneskortet visas.

#### Repeat

On: Bilderna visas i en kontinuerlig loop.  
Off: När alla bilder har visats avbryts diabildsvisningen.

- 4 Välj [Start] med ▼/►, och tryck sedan på ●.

Diabildsvisningen startar.

### För att avbryta diabildsvisningsinställningen

Välj [Cancel] i steg 3.

### För att avbyta själva diabildsvisningen

Tryck på ●, välj [Exit] med ►, och tryck sedan på ● igen.

### För att hoppa till nästa/ föregående bild under diabildsvisningen

Tryck på ► (nästa) eller ◀ (föregående).

- Intervallinställningen är bara ett riktmärke. Intervallet kan variera beroende på bilderna.

## Rotering av stillbilder

### — Rotering

Lägesomkopplare: 

Det går att rotera bilder som är tagna på höjden och visa dem på bredden.



MENU

Styrknapp



Lägesomkopplare







**1** Ställ in lägesomkopplaren på , och tänd den bild som ska roteras.

**2** Tryck på MENU.

Menyn tänds.

**3** Välj [Rotate] med , och tryck sedan på .

**4** Välj   med , och vrid sedan bilden med .

**5** Välj [OK] med , och tryck sedan på .

### För att avbryta roteringen

Välj [Cancel] i steg **4** eller **5**, och tryck sedan på .

- Det går inte att rotera skyddade bilder, rörliga bilder (MPEG Movie), eller bilder som är tagna i Clip Motion- eller Multi Burst-läget.
- Det kan hända att det inte går att rotera bilder som är tagna med andra kameror.
- När man tittar på bilder på en dator kan det hända att bildrotationen inte avspeglas på datorns bildskärm beroende på det program som används.

## Visning av bilder som är tagna i Multi Burst-läget

Lägesomkopplare: 

Det går att spela upp Multi Burst-bilder kontinuerligt eller ruta för ruta. Denna funktion används för att kontrollera bilden.

MENU

Styrknapp

Lägesomkopplare



- När bilderna visas på en dator, visas alla 16 bildrutorna tillsammans som en enda bild på skärmen.
- När Multi Burst-bilder spelas upp på en kamera utan Multi Burst-funktion, visas alla 16 bildrutorna samtidigt, precis som på en dator.

## Kontinuerlig uppspelning

### 1 Ställ in lägesomkopplaren på



### 2 Välj Multi Burst-bild med ◀/▶.

Vald Multi Burst-bild spelas upp kontinuerligt.



## För att pausa visningen

Tryck på ●. Tryck en gång till på ● för att återuppta uppspelningen. Uppspelningen startar från och med den bildruta som visas på LCD-skärmen.

## Uppspelning ruta för ruta

### — Stegvis uppspelning

### 1 Ställ in lägesomkopplaren på



### 2 Välj Multi Burst-bild med ◀/▶.

Vald Multi Burst-bild spelas upp kontinuerligt.

### 3 Tryck på ● när önskad bildruta visas.

”Step” tänds.



### 4 Mata fram bilden med ◀/▶.

▶: Nästa bildruta visas. När man håller ▶ intryckt matas bilden fram ruta för ruta.

◀: Föregående bildruta visas. När man håller ◀ intryckt matas bilden fram baklänges ruta för ruta.

## För att återgå till normal uppspelning

Tryck på ● i steg 4. Uppspelningen startar från och med den bildruta som visas på LCD-skärmen.

## För att radera tagna bilder

I detta läge går det inte att radera bara vissa bildrutor. När man raderar en bild raderas alla 16 bildrutorna samtidigt.

1 Tänd den Multi Burst-bild du vill radera.

2 Tryck på / (Radera).

3 Välj [Delete], och tryck sedan på ●. Alla bildrutorna raderas.

## Skydd av bilder

### — Skydd

#### Lägesomkopplare:

Denna funktion används för att skydda bilder mot oavsiktlig radering. Observera att när man formaterar ett "Memory Stick"-minneskort (sidan 34) försvinner alla bilderna som var lagrade på det "Memory Stick"-minneskortet, även om de var skyddade.

#### MENU





### I enbildsläget

**1** Ställ in lägesomkopplaren på .



**2** Tänd den bild du vill skydda med .

**3** Tryck på MENU.  
Menyn tänds.

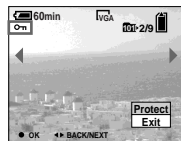

**4** Välj [Protect] med , och tryck sedan på .

Den visade bilden skyddas.  
Skyddsindikatorn  tänds för den bilden.



**5** Om du vill fortsätta att skydda ytterligare bilder så välj önskad bild med , och tryck sedan på .



#### För att ta bort skyddet



Tryck en gång till på  i steg **4** eller **5**.  
-indikatorn släcks.





### I indexläget (med nio bilder)

**1** Ställ in lägesomkopplaren på , och tryck sedan på W-zoomknappen (indexknappen) för att tända en indexskärm (med nio bilder).

**2** Tryck på MENU.  
Menyn tänds.

**3** Välj [Protect] med , och tryck sedan på .

**4** Välj [Select] med , och tryck sedan på .

**5** Välj den bild du vill skydda med , , , och tryck sedan på .

Den gröna -indikatorn tänds för vald bild.



**6** Upprepa steg **5** för att skydda ytterligare bilder.

**7** Tryck på MENU.

### 8 Välj [OK] med ►, och tryck sedan på ●.

○-indikatorn blir vit. Valda bilder skyddas.

### För att avsluta skyddningsfunktionen

Välj [Cancel] i steg 4 eller välj [Exit] i steg 8, och tryck sedan på ●.

### För att ta bort skyddet för en enskild bild

Välj den bild för vilken skyddet ska tas bort med ▲/▼/◀/▶ i steg 5, och tryck sedan på ●. ○-indikatorn blir grå. Upprepa samma manöver för alla andra bilder du vill ta bort skyddet för. Tryck på MENU, välj [OK], och tryck sedan på ●.

### För att skydda alla bilder i mappen

Välj [All In Folder] i steg 4, och tryck på ●. Välj [On] och tryck på ●.

### För att ta bort skyddet för alla bilder i mappen

Välj [All In Folder] i steg 4, och tryck på ●. Välj [Off] och tryck på ●.

### I indexläget (med tre bilder)

#### 1 Ställ in lägesomkopplaren på ►, och tryck sedan två gånger på W-zoomknappen (indexknappen) för att tända en indexskärm (med tre bilder).

#### 2 Visa den bild som du vill skydda i mittpositionen med ◀/▶.

#### 3 Tryck på MENU.

Menyn tänds.

#### 4 Välj [Protect] med ▲/▼, och tryck sedan på ●.

Bilden i mitten skyddas. ○-indikatorn tänds för den bilden.

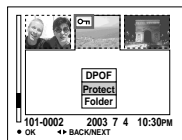

#### 5 Om du vill skydda ytterligare bilder så visa den bild du vill skydda i mittpositionen med ◀/▶, och upprepa steg 4.

### För att ta bort skyddet för enskilda bilder

Välj den bild för vilken skyddet ska tas bort och tryck sedan på ● i steg 4. Om du vill ta bort skyddet för alla bilderna så upprepa denna procedur för varenda bild.

## Ändring av storleken på en bild

### — Storleksändring

Lägesomkopplare: 

Det går att ändra storleken på en lagrad bild och lagra den som en ny fil.

Storleken går att ändra till följande storlekar:

3.1M, 2.0M, 1.2M, VGA

Originalbilden finns kvar även efter storleksändringen.

MENU

Styrknapp

Lägesomkopplare





**1** Ställ in lägesomkopplaren på





**2** Tänd den bild som du vill ändra storleken för med  .

**3** Tryck på MENU.

Menyn tänds.

**4** Välj [Resize] med  , och tryck sedan på .

**5** Välj önskad storlek med  , och tryck sedan på .

Bilden lagras i den nya storleken som den nyaste filen i lagringsmappen.

### För att avbryta storleksändringen

Välj [Cancel] i steg **5**.

- Det går inte att ändra storleken för rörliga bilder (MPEG Movie), Clip Motion-bilder eller Multi Burst-bilder.
- När storleken ändras från en liten storlek till en stor storlek sjunker bildkvaliteten.
- Det går inte att ändra storleken till en aspekt på 3:2.
- När man ändrar storleken för en bild i 3:2-format uppstår det svarta band upptill och nedtill i bilden på skärmen.

## Val av bilder för utskrift

### — Utskriftsmarkering (DPOF)

Lägesomkopplare: 

Det går att markera stillbilder som är tagna med denna kamera för utskrift. Det är praktiskt när man vill trycka ut papperskopior i en fotoaffär eller på en skrivare som följer DPOF-standard (Digital Print Order Format).

MENU

Styrknapp

Lägesomkopplare

Zoomknapp

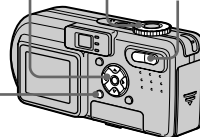



- Det går inte att markera rörliga bilder (MPEG Movie) eller Clip Motion-bilder.
- I E-mail-läget är det bilden i normal storlek som lagrades samtidigt som markeras med utskriftsmarkeringen (DPOF).
- Om man markerar bilder som är tagna i Multi Burst-läget skrivs alla bilderna ut som ett enda ark uppdelat i 16 bildrutor.

## I enbildsläget

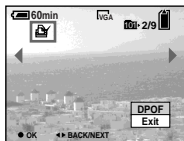
- 1** Ställ in lägesomkopplaren på .
- 2** Tänd bilden som ska markeras med /▶.
- 3** Tryck på MENU.  
Menyn tänds.
- 4** Välj [DPOF] med /▶, och tryck sedan på ●.  
Den visade bilden markeras med markeringen .



- 5** Om du vill fortsätta att markera ytterligare bilder för utskrift så tänd önskad bild med /▶, och tryck sedan på ●.

**För att ta bort -markeringen**  
Tryck en gång till på ● i steg **4** eller **5**.  
-markeringen försvinner.

## I indexläget (med nio bilder)



- 1** Ställ in lägesomkopplaren på , och tryck sedan på W-zoomknappen (indexknappen) för att tända en indexskärm (med nio bilder).
- 2** Tryck på MENU.  
Menyn tänds.
- 3** Välj [DPOF] med ▶, och tryck sedan på ●.
- 4** Välj [Select] med , och tryck sedan på ●.
  - Det går inte att göra -markeringar i läget [All In Folder].
- 5** Välj den bild du vill skriva ut med ▲/▼/▶/◀, och tryck sedan på ●.  
Den gröna -markeringen tänds för vald bild.



- 6** Upprepa steg **5** för att markera ytterligare bilder.

## **7** Tryck på MENU.

- 8** Välj [OK] med ▶, och tryck sedan på ●.

-markeringen blir vit. Därmed är -markeringsproceduren klar.

## För att ta bort -markeringar

Välj de bilder som du vill ta bort markeringen för i steg **5**, och tryck sedan på ●.

## För att ta bort alla -markeringarna i mappen

Välj [All In Folder] i steg **4**, och tryck sedan på ●. Välj [Off] och tryck på ●.

## För att avsluta utskriftsmarkeringfunktionen

Välj [Cancel] i steg **4** eller välj [Exit] i steg **8**.

I indexläget (med tre bilder)

**1** Ställ in lägesomkopplaren på , och tryck sedan två gånger på W-zoomknappen (indexknappen) för att tända en indexskärm (med tre bilder).

**2** Visa den bild som du vill markera i mittpositionen med /▶.

**3** Tryck på MENU.  
Menyn tänds.

**4** Välj [DPOF] med ▲, och tryck sedan på ●.

 - markeringen tänds för bilden i mitten.

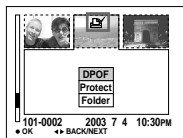

**5** Om du vill fortsätta att markera ytterligare bilder för utskrift så tänd den bild som ska skrivas ut i mitten med , och upprepa sedan steg **4**.

## För att ta bort -markeringen

Tryck en gång till på ● i steg **4**. -markeringen försvinner. Upprepa denna manöver för alla bilder för vilka markeringen ska tas bort.

## Tagning av rörliga bilder

### Lägesomkopplare:

Det går att ta rörliga bilder med den här kameran.

### Innan du börjar

Ställ in [Moving Image] på [MPEG Movie] bland SET UP-inställningarna (sidorna 36 och 101).

#### Styrknapp

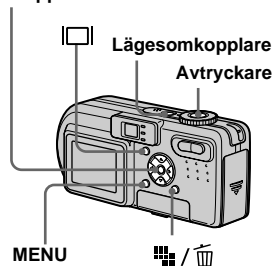

### 1 Ställ in lägesomkopplaren på .

### 2 Tryck på / (Bildstorlek).

Image Size-menyn tänds.

### 3 Välj önskad storlek med / .

Välj antingen 640 (VGA) eller 160 (Mail).

Se sidan 96 för närmare detaljer om inspelningstiden för respektive bildstorlek.

### 4 Tryck ner avtryckaren helt.

”REC” tänds på skärmen och kameran börjar spela in bilden och ljudet.



- Inspelemingen avbryts om ”Memory Stick”-minneskortet blir fullt.

### 5 Tryck ner avtryckaren helt igen för att avbryta inspelemingen.

### Indikatorer under tagning

Indikatorerna på skärmen blir inte inspelade.

Varje gång du trycker på  ändras LCD-skärmens tillstånd på följande sätt:

Indikatorerna släckta → LCD-skärmen

släckt → Indikatorerna tända.

Inget histogram visas.

Se sidan 109 för närmare detaljer om indikatorerna.

### Närbildstagning (Makro)

Ställ in lägesomkopplaren på  och följ sedan anvisningarna på sidan 21.

### Självutlösaren

Ställ in lägesomkopplaren på  och följ sedan anvisningarna på sidan 22.

- Undvik att röra vid mikrofonen (sidan 6) under tagning av rörliga bilder.
- Det går inte att använda blixten.
- Datumet och klockan läggs inte på i bilden för rörliga bilder.
- Zoomen går inte att använda vid tagning av rörliga bilder.

## Visning av rörliga bilder på LCD-skärmen

### Lägesomkopplare:

Det går att spela upp rörliga bilder på LCD-skärmen med ljud från högtalaren.

#### Styrknapp

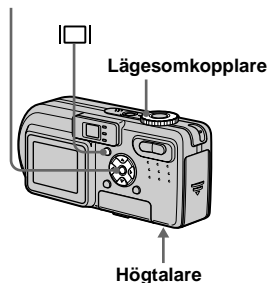

### 1 Ställ in lägesomkopplaren på



### 2 Välj önskade rörliga bilder med .

Filmer med bildstorleken [160 (Mail)] visas en storlek mindre än stillbilder.

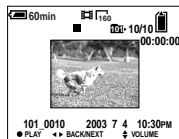

Filmer med bildstorleken [640 (VGA)] visas över hela skärmen.

### 3 Tryck på .

De rörliga bilderna och ljudet spelas upp.

Under uppspelningen visas  (uppspelning) på skärmen.

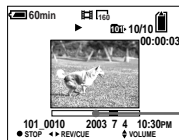



Visningsmätare



### För att avbryta uppspelningen

Tryck en gång till på .

### För att justera volymen

Tryck på / för att justera volymen.

### För att spola fram eller tillbaka rörliga bilder

Tryck på  (snabbsökning framåt) eller  (snabbsökning bakåt) under uppspelningens gång.  
Tryck på  för att återgå till vanlig uppspelning.

### Indikatorer under uppspelning av rörliga bilder

Varje gång du trycker på  ändras skärmens tillstånd på följande sätt:  
Indikatorerna släckta  $\rightarrow$  LCD-skärmen släckt  $\rightarrow$  Indikatorerna tända.  
Inget histogram visas.  
Se sidan 110 för närmare detaljer om indikatorerna.

- Proceduren för visning av rörliga bilder på en TV är densamma som för visning av stillbilder (sidan 29).
- Det kan hända att rörliga bilder som är inspelade med äldre Sony-modeller visas en storlek mindre.

## Radering av rörliga bilder

Lägesomkopplare: 

Det går att radera onödiga rörliga bilder.

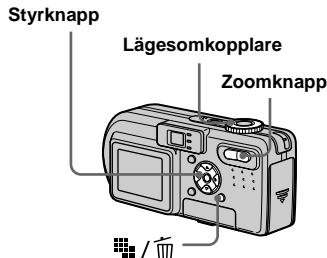







### I enbildsläget

- 1** Ställ in lägesomkopplaren på .
- 2** Tänd den bild du vill radera med .
- 3** Tryck på  /  (Radera).  
Filmen har inte raderats ännu i detta läge.
- 4** Välj [Delete] med , och tryck sedan på .
- 5** Om du vill fortsätta att radera ytterligare filmer så tänd den film du vill radera med , och tryck sedan på **4**.

### För att avbryta raderingen

Välj [Exit] i steg **4** eller **5**.



### I indexläget (med nio bilder)

- 1** Ställ in lägesomkopplaren på , och tryck sedan på W-zoomknappen (indexknappen) för att tända en indexskärm (med nio bilder).
- 2** Tryck på  /  (Radera).  
Filmen har inte raderats ännu i detta läge.
- 3** Välj [Select] med , och tryck sedan på .
- 4** Välj den film som du vill radera med , och tryck sedan på .

Den gröna -indikatorn tänds för vald bild.



Filmen har inte raderats ännu i detta läge.

- 5** Upprepa steg **4** för att radera ytterligare filmer.
- 6** Tryck på  /  (Radera).

## 7 Välj [OK] med ►, och tryck sedan på ●.

När meddelandet "Memory Stick access" släcks har filmerna raderats.

## För att avbryta raderingen

Välj [Exit] i steg 3 eller 7.

## För att radera alla filmer i mappen

Välj [All In Folder] i steg 3, och tryck sedan på ●. Om du vill avbryta raderingen så välj [Cancel] med ◀, och tryck sedan på ●.

I indexläget (med tre bilder)

- 1 Ställ in lägesomkopplaren på ►, och tryck sedan två gånger på W-zoomknappen (indexknappen) för att tända en indexskärm (med tre bilder).

- 2 Tänd den film som ska raderas i mitten ◀/►.

- 3 Tryck på  /  (Radera).

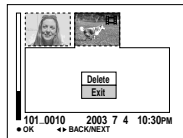

Filmen har inte raderats ännu i detta läge.

- 4 Välj [Delete] med ▲, och tryck sedan på ●.

När meddelandet "Memory Stick access" släcks har filmen i mitten raderats.

## För att avbryta raderingen

Välj [Exit] i steg 4, och tryck sedan på ●.

## Redigering av rörliga bilder

### Lägesomkopplare: ►

Det går att klippa rörliga bilder och att klippa bort oönskade delar. Det är praktiskt när "Memory Stick"-minneskortet börjar bli fullt, eller när du vill skicka rörliga bilder som e-mail.

### Filnumren när man klipper rörliga bilder

De klippa filmerna får nya filnummer och lagras som de nyaste filerna i vald lagringsmapp. Originalfilmen raderas, och det numret hoppas över.

### MENU



<Exempel> Klippning av en film som är numrerad 101\_0002

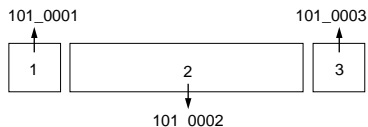

1. Klipp scen A.

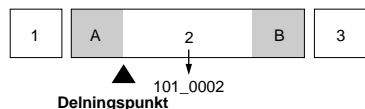

2. Klipp scen B.

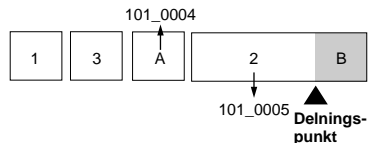

3. Radera scen A och B om de inte behövs längre.

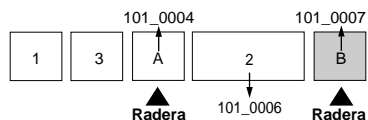

4. Bara önskade scener blir kvar.

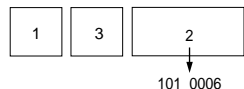

## Klippning av rörliga bilder

1 Ställ in lägesomkopplaren på

2 Välj den fil med rörliga bilder som ska klippas med / .

3 Tryck på MENU.  
Menyn tänds.

4 Välj [Divide] med , och tryck sedan på . Välj därefter [OK] med , och tryck sedan på .

De rörliga bilderna börjar spelas upp.

5 Bestäm var du vill klippa.

Tryck på i mitten på styrknappen på önskat klippställe.

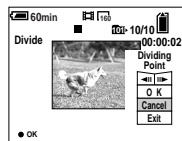

Om du behöver justera klippstället så använd [||] (rutframmatning framlänges/baklänges) och justera klippstället med / . Om du vill byta klippställe helt så välj [Cancel]. De rörliga bilderna börjar spelas upp igen.

6 När du har bestämt var du vill klippa så välj [OK] med / , och tryck på .

7 Välj [OK] med , och tryck sedan på .

De rörliga bilderna klipps på det stället.

## För att avbryta klippningen

Välj [Exit] i steg 5 eller 7. De rörliga bilderna visas på skärmen igen.

- Följande sorters bilder går inte att klippa.
  - Clip Motion
  - Multi Burst
  - Stillbilder
  - MPEG-filer som inte är tillräckligt långa för att gå att klippa
  - Skyddade MPEG-filer
- När en fil väl har klippts går det inte att återställa den som den var.
- Originalfilmen raderas när den klipps.
- De klippta rörliga bilderna lagras som de nyaste filerna i vald lagringsmap.



## *Radering av oönskade delar av rörliga bilder*

**1 Klipp bort den del av de rörliga bilderna som du inte vill behålla (sidan 68).**

**2 Visa den del av de rörliga bilderna som du vill radera.**

**3 Tryck på  /  (Radera).**

Bilden har inte raderats ännu i det här läget.

**4 Välj [Delete] med , och tryck sedan på .**

De rörliga bilderna som spelas upp på skärmen raderas.

## Kopiering av bilder till datorn

### — För Windows-användare

#### Rekommenderad datormiljö

**Operativsystem:** Microsoft Windows 98, Windows 98SE, Windows 2000 Professional, Windows Millennium Edition, Windows XP Home Edition, eller Windows XP Professional  
Ovanstående operativsystem måste vara fabriksinstallerat. Vi kan inte garantera att mjukvaran fungerar om operativsystemet uppgraderats till något av ovanstående operativsystem, eller i multi-bootmiljöer.  
**CPU:** MMX Pentium 200 MHz eller snabbare

**USB uttag:** Ingår som standard

**Bildskärm:** minst 800 × 600 bildpunkter  
Åtminstone High Color (16 bitars färg, 65 000 färger)

- Om två eller flera USB-komponenter ansluts till datorn samtidigt, kan det hända att vissa komponenter, inklusive denna kamera, inte fungerar beroende på USB-komponenternas typ.
- Vi kan inte garantera att anslutningen fungerar via ett USB-nav.
- Vi kan inte garantera att drivrutinen fungerar för alla de rekommenderade datormiljöer som nämns ovan.

#### USB-anslutning

Det finns två olika USB-anslutningssätt: [Normal] och [PTP]\*. Fabriksinställningen är [Normal]-läget.

\* Endast kompatibelt med Windows XP. När kameran är ansluten till en dator, kopieras bara data i den mapp som är vald på kameran till datorn. Utför proceduren från och med steg **2** på sidan 54 för att välja mapp.

#### Kommunikation med datorn

När datorn fortsätter från viloläget eller sleep-läget kan det hända att kommunikationen mellan kameran och datorn inte återupptas samtidigt.

#### Om datorn saknar USB-uttag

Om det varken finns ett USB-uttag eller ett "Memory Stick"-uttag krävs det en extraanordning för att kopiera bilder. Se Sonys webbplats för närmare detaljer.  
<http://www.sony.net/>

#### CD-ROM-skivans innehåll

##### ■ USB-Driver (USB-drivrutin)

Denna drivrutin behövs för att det ska gå att ansluta kameran till datorn.

- Om du använder Windows XP behöver du inte installera USB-drivrutinen.

##### ■ Image Transfer

Detta program används för att överföra bilder till en dator på ett enkelt sätt.

##### ■ ImageMixer

Detta program används för att titta på och redigera bilder som är lagrade på en dator.

- I detta avsnitt beskrivs skärmen för Windows Me som exempel. Manövrerna kan variera beroende på datorns operativsystem.
- **Avsluta alla andra program som är igång på datorn innan du börjar installera USB-drivrutinen och den övriga programvaran.**
- Om du använder Windows XP eller Windows 2000 så logga på som administratör.
- Bildskärmen måste vara inställd på minst 800 × 600 bildpunkter och på High Color (16 bitars färg, 65 000 färger) eller däröver. Om bildskärmen är inställd på mindre än 800 × 600 bildpunkter eller 256 färger eller därunder, tänds inte modellvalsskärmen.

## Installation av USB-drivrutinen

Om du använder Windows XP behöver du inte installera USB-drivrutinen.

När väl USB-drivrutinen är installerad behöver du inte installera om den.

- 1** Starta datorn och lägg i den medföljande CD-ROM-skivan i CD-ROM-enheten.

**Anslut inte kameran till datorn i detta läge.**

Modellvalsskärmen tänds. Om den inte tänds så dubbelklicka på  (My Computer) → [ImageMixer] i den ordningen.

- 2** Klicka på [Cyber-shot] på modellvalsskärmen.



Installationsmenyskärmen tänds.

- 3** Klicka på [USB Driver] på installationsmenyskärmen.



Skärmen "InstallShield Wizard" tänds.

- 4** Klicka på [Next]. Klicka på [Next] när skärmen "Information" tänds.



Installationen av USB-drivrutinen startar. När installationen är färdig meddelas det på skärmen.

- 5** Klicka på [Yes, I want to restart my computer now] (Ja, jag vill starta om datorn nu), och därefter på [Finish].

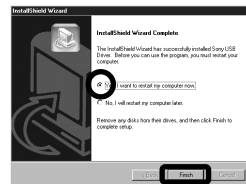

Datorn startar om. Därefter går det att koppla in USB-kabeln.

## Installation av programmet "Image Transfer"

Med programmet "Image Transfer" går det att kopiera bilder automatiskt till datorn när man ansluter kameran till datorn med den medföljande USB-kabeln.

- 1 Klicka på [Cyber-shot] på modellvalsskärmen.



Installationsmenyskärmen tänds.

- 2 Klicka på [Image Transfer] på installationsmenyskärmen. Välj önskat språk och klicka sedan på [OK].



Skärmen "Welcome to the InstallShield Wizard" (Välkommen till InstallShields installationsguide) tänds.

- I detta avsnitt beskrivs den engelska skärmen.

- 3 Klicka på [Next]. Klicka på [Yes] när skärmen "Licence Agreement" (Licensöverenskommelse) tänds.

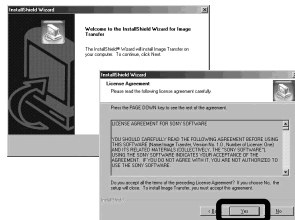

Läs noga igenom överenskommelsen först. Om du accepterar villkoren i överenskommelsen så fortsätt med installationen. Skärmen "Information" tänds.

- 4 Klicka på [Next].

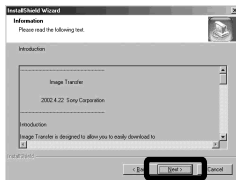

- 5 Välj vilken mapp programmet ska installeras i och klicka på [Next]. Välj programmap, och klicka sedan på [Next].

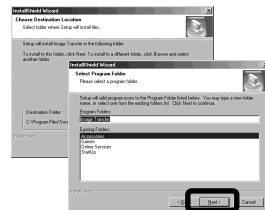

- 6 Kontrollera att kryssrutan är förbockad på skärmen "Image Transfer Settings" (Inställningar för Image Transfer) och klicka sedan på [Next].



När installationen är färdig meddelas det på skärmen.

## 7 Klicka på [Finish].



Skärmen "InstallShield Wizard" släcks. Om du vill fortsätta med att installera "ImageMixer," så klicka på [ImageMixer] på installationsmenyskärmen, och följ sedan anvisningarna.

- USB-drivrutinen behövs för att använda "Image Transfer". Om den nödvändiga drivrutinen inte redan är installerad på datorn tänds det en skärm för att fråga om du vill installera drivrutinen. Följ anvisningarna som visas på skärmen.

## Installation av "ImageMixer"

Med programmet "ImageMixer Ver. 1.5 for Sony" går det att kopiera, titta på och redigera bilder. Se programmets hjälpfiler för närmare detaljer.

- 1 Klicka på [ImageMixer] på installationsmenyskärmen. Välj önskat språk och klicka sedan på [OK].**



Skärmen "Welcome to the InstallShield Wizard" (Välkommen till InstallShields installationsguide) tänds.

- I detta avsnitt beskrivs den engelska skärmen.

- 2 Följ anvisningarna på skärmarna i tur och ordning.**

Installera "ImageMixer" enligt anvisningarna på skärmen.

- Om du använder Windows 2000 eller Windows XP så installera "WinASPI".
- Om DirectX8.0a eller en senare version inte finns installerat på datorn tänds skärmen "Information". Följ anvisningarna på skärmen.

- 3 Starta om datorn enligt anvisningarna på skärmen.**

- 4 Ta ut CD-ROM-skivan.**

## Anslutning av kameran till datorn

- 1** Sätt i det "Memory Stick"-minneskort som innehåller bilderna som ska kopieras i kameran. Anslut nätadaptern till kameran och sätt i nätadapterns stickkontakt i ett vägguttag.

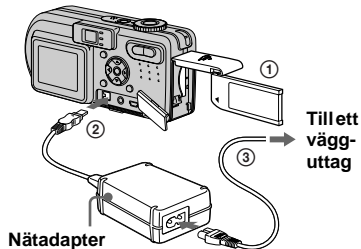

- Om man kopierar bilder till datorn medan kameran drivs med batteripaketet, finns det risk att kopieringen misslyckas eller att data blir förstörda av att kameran plötsligt stängs av. Därför rekommenderar vi att du använder nätadaptern.
- Se sidan 8 för närmare detaljer om nätadaptern.
- Se sidan 15 för närmare detaljer om "Memory Stick"-minneskort.

- 2** Slå på datorn och kameran.

- 3** Öppna uttagslocket och sätt i den medföljande USB-kabeln i  $\Psi$  (USB)-uttaget på kameran.

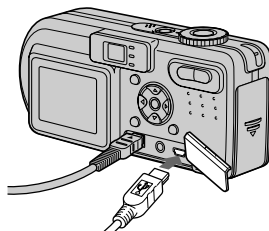

- 4** Anslut USB-kabeln till datorn.

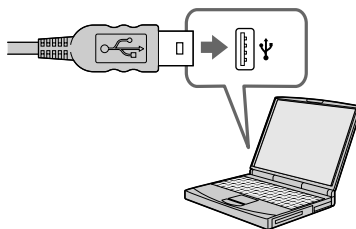

- Om du använder en skrivbordsdator rekommenderar vi att du ansluter USB-kabeln till ett USB-uttag på baksidan.

- Om du använder Windows XP tänds guiden AutoPlay automatiskt på skrivbordet. Gå vidare till sidan 77.

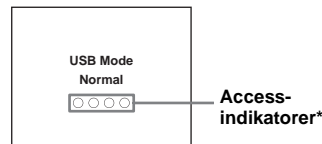



"USB Mode Normal" tänds på kameran LCD-skärm. Första gången kameran ansluts till datorn via USB kör datorn automatiskt ett program för att känna igen kameran. Vänta en liten stund.

\* Medan kommunikationen pågår lyser accessindikatorerna rött.

- Om "USB Mode Normal" inte tänds i steg **4**, så kontrollera att punkten [USB Connect] är inställd på [Normal] bland SET UP-inställningarna (sidan 102).

## **I** Innan du kopplar loss USB-kabeln från datorn, tar ut "Memory Stick"-minneskortet ur kameran, eller stänger av kameran under USB-anslutning

### **För användare av Windows 2000, Me, eller XP**

- 1 Dubbelklicka på  i aktivitetsfältet.
- 2 Klicka på , (Sony DSC), och därefter på [Stop].
- 3 Bekräfta enheten på bekräftelseskärmen och klicka sedan på [OK].
- 4 Klicka på [OK].  
Windows XP-användare kan hoppa över steg 4.
- 5 Koppla loss USB-kabeln, ta ut "Memory Stick"-minneskortet, eller stäng av kameran.

### **För användare av Windows 98 eller 98SE**

Kontrollera att accessindikatorerna (sidan 74) på LCD-skärmen lyser vitt och utför sedan bara steg 5 ovan.

## *Kopiering av bilder med "Image Transfer"*

### **— Windows 98/98SE/2000/Me** **Koppla ihop kameran och datorn med USB-kabeln.**

"Image Transfer" startar och bilderna kopieras automatiskt till datorn. När kopieringen är färdig startar automatiskt "ImageMixer" och bilderna visas.

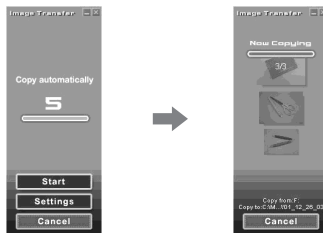

- I normala fall skapas mapparna "Image Transfer" och "Date" i mappen "My Documents", och alla bildfiler som spelas in med kameran lagras i dessa mappar.
- Det går att ändra inställningarna för "Image Transfer" (sidan 76).

### **— Windows XP**

### **Koppla ihop kameran och datorn med USB-kabeln.**

"Image Transfer" startar automatiskt och bilderna kopieras automatiskt till datorn. Windows XP är inställt så att operativsystemets AutoPlay-guide aktiveras. Om du vill ändra denna inställning så gör på nedanstående sätt.

### **1** Klicka på [Start], och därefter på [My Computer].

### **2** Högerklicka på [Sony MemoryStick], och klicka sedan på [Properties].

### **3** Stäng av inställningen.

- ① Klicka på [AutoPlay].
- ② Ställ in [Content type] på [Pictures].
- ③ Bocka för [Select an action to perform] under [Actions], välj [Take no action], och klicka sedan på [Apply].
- ④ Ställ in [Content type] på [Video files] och gå vidare till steg ③. Ställ in [Content type] på [Mixed content] och gå vidare till steg ③.
- ⑤ Klicka på [OK].  
[Properties]-skärmen släcks.

Operativsystemets AutoPlay-guide kommer inte att starta automatiskt nästa gång, även om kameran ansluts via USB.

## Ändring av "Image Transfer"-inställningarna

Det går att ändra "Image Transfer"-inställningarna. Högerklicka på "Image Transfer"-ikonen i aktivitetsfältet, och välj sedan [Open Settings]. Följande inställningar går att ändra: [Basic], [Copy], och [Delete].



När "Image Transfer" startar tänds nedanstående fönster.



Om du väljer [Settings] i ovanstående fönster går det bara att ändra [Basic]-inställningen.

## Kopiering av bilder utan att använda "Image Transfer"

### — Windows 98/98SE/2000/Me

Om programmet "Image Transfer" inte är inställt på att starta automatiskt går det att kopiera bilder på följande sätt.

#### 1 Dubbelklicka på [My Computer] och därefter på [Removable Disk].

Innehållet på "Memory Stick"-minneskortet i kameran visas.

- I exemplet i detta avsnitt beskrivs hur man kopierar bilderna till mappen "My Documents".
- Om ikonen "Removable Disk" inte visas så se följande kolumn.
- Om du använder Windows XP så se sidan 77.

#### 2 Dubbelklicka på [DCIM] och därefter på mappen som innehåller önskade bilder.

Mappen öppnas.

#### 3 Dra bildfilerna och släpp dem i mappen "My Documents".



Bildfilerna kopieras till mappen "My Documents".

- Om du försöker kopiera en bild till en mapp där det redan finns en bild med samma filnamn, tänds det en dialogruta för bekräftelse av överskrivningen. När man skriver över den gamla bilden med en ny raderas originalfilen.

### Om det inte visas någon ikon för en löstagbar enhet

- 1 Högerklicka på [My Computer], och klicka sedan på [Properties]. Skärmen "System Properties" tänds.
- Om du använder Windows 2000 så klicka på [Hardware] på "System Properties"-skärmen.
- 2 Kontrollera om det finns andra enheter installerade.
  - ① Klicka på [Device Manager].
  - ② Dubbelklicka på [Other Devices].
  - ③ Kontrollera om det finns en post som heter "Sony DSC" med ett -märke.

**3** Om någon av ovanstående enheter förekommer så gör på nedanstående sätt för att ta bort dem.

- ① Klicka på [  Sony DSC].  
(Om du använder Windows 2000 så högerklicka på [  Sony DSC].)
- ② Klicka på [Remove] (eller [Uninstall] i Windows 2000).  
Skärmen "Confirm Device Removal" tänds.
- ③ Klicka på [OK].  
Enheten tas bort.

Prova att installera om USB-drivrutinen från den medföljande CD-ROM-skivan (sidan 71).

## — Windows XP

### Kopiering av bilder med hjälp av AutoPlay-guiden i Windows XP

**1** Anslut kameran till datorn via USB (sidan 74). Klicka på [Copy pictures to a folder on my computer using Microsoft Scanner and Camera Wizard] (Kopiera bilder till en mapp på datorn med hjälp av Microsofts skanner- och kameraguide), och därefter på [OK].

Skärmen "Scanner and Camera Wizard" (Skanner- och kameraguide) tänds.

**2** Klicka på [Next].

Bilderna som är lagrade på "Memory Stick"-minneskortet visas.

**3** Klicka i markeringsrutan för de bilder som du inte vill kopiera till datorn för att ta bort markeringen, och klicka sedan på [Next].

Skärmen "Picture Name and Destination" (Bildnamn och kopieringsdestination) tänds.

**4** Välj namn och destination för bilderna, och klicka sedan på [Next].

Bildkopieringen startar. När kopieringen är färdig tänds skärmen "Other Options" (Andra möjligheter).

**5** Välj [Nothing. I'm finished working with these pictures] (Ingenting. Jag är klar med de här bilderna.), och klicka sedan på [Next].

Skärmen "Completing the Scanner and Camera Wizard" (Avslutning av skannen och kameran) tänds.

**6** Klicka på [Finish].

Guiden stängs.

- Om du vill fortsätta att kopiera ytterligare bilder så gör på samma sätt som i avsnittet under **4** på sidan 75 för att koppla loss USB-kabeln och koppla in den igen. Gör sedan om proceduren från och med steg **1**.

## Visning av bilder på datorn

### 1 Dubbelklicka på [My Documents] på skrivbordet.

Innehållet i "My Documents"-mappen visas.

- I detta avsnitt beskrivs hur man gör för att titta på bilder som kopierats till mappen "My Documents".
- Om du använder Windows XP så klicka på [Start] → [My Documents] i den ordningen.
- Med hjälp av programmet "ImageMixer Ver. 1.5 for Sony" går det att titta på och redigera bilder på datorn. Se programmets hjälpfiler för närmare detaljer.

### 2 Dubbelklicka på önskad mapp och bildfil.

Bilden visas.

## Lagringsdestinationer och filnamn för bildfiler

Bildfiler som lagras med denna kamera grupperas i mappar på "Memory Stick"-minneskortet.

### Exempel: För Windows Me-användare

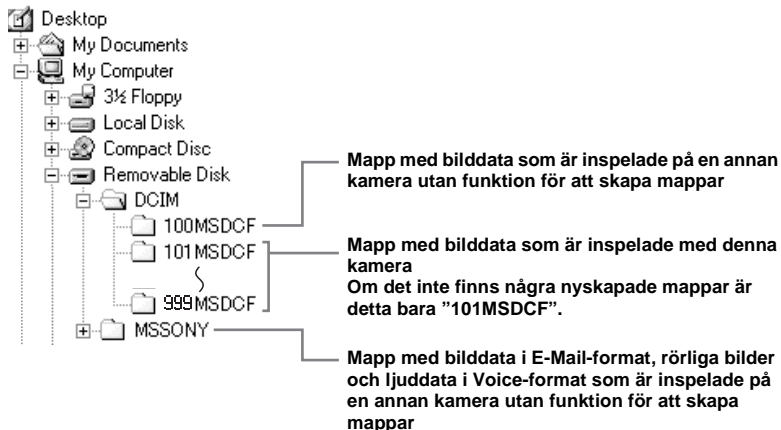

- Data i mapparna "100MSDCF" och "MSSONY" är endast avsedda för uppspelning. Denna kamera kan inte lagra bilder i de mapparna.
- Se sidan 37 för närmare information om mappar.

Mapp	Filnamn	Betydelse
101MSDCF upp till 999MSDCF	DSC0□□□□.JPG	<ul style="list-style-type: none"> <li>• Stillbilder som är tagna i               <ul style="list-style-type: none"> <li>– Normalläget (sidan 18)</li> <li>– Burst-2 format (sidan 48)</li> </ul> </li> <li>• Bildfilter i Multi Burst-format (sidan 48)</li> <li>• Stillbildsfilen som är lagrade samtidigt i               <ul style="list-style-type: none"> <li>– E-Mail-format (sidan 49)</li> <li>– Voice-format (sidan 50)</li> </ul> </li> </ul>
	DSC0□□□□.JPE	• Små bildfiler som är lagrade i E-Mail-läget (sidan 49)
	DSC0□□□□.MPG	• Ljudfiler tagna i Voice-format (sidan 50)
	CLP0□□□□.GIF	• Clip Motion-filer som är lagrade i Normal-läget (sidan 46)
	CLP0□□□□.THM	• Indexbildfiler för Clip Motion-filer som är lagrade i Normal-läget
	MBL0□□□□.GIF	• Clip Motion-filer som är lagrade i Mobile-läget (sidan 46)
	MBL0□□□□.THM	• Indexbildfiler för Clip Motion-filer som är lagrade i Mobile-läget
	MOV0□□□□.MPG	• Filer med rörliga bilder tagna i MPEG Movie-format (sidan 64)

- □□□□ står för ett nummer mellan 0001 och 9999.
- Sifferdelen i följande filer är densamma.
  - En bildfil i litet format tagen i E-Mail-läget och motsvarande vanliga bildfil
  - En ljudfil inspelad i Voice-format och motsvarande bildfil
  - En bildfil som är inspelad med Clip Motion och motsvarande indexbildfil

## Kopiering av bilder till datorn

### — För Macintosh-användare

#### Rekommenderad datormiljö

**Operativsystem:** Mac OS 8.5.1, 8.6, 9.0, 9.1, 9.2, eller Mac OS X (v10.0/v10.1/v10.2)

Ovanstående operativsystem måste vara fabriksinstallerat. För följande modeller behöver operativsystemet uppdateras till Mac OS 9.0 eller 9.1.

- iMac med Mac OS 8.6 fabriksinstallerat och CD-ROM-enhet av fackladdningstyp
- iBook eller Power Mac G4 med Mac OS 8.6 fabriksinstallerat

**USB uttag:** Ingår som standard

**Bildskärm:** minst 800 × 600 bildpunkter  
Minst 32 000 färger

- Om två eller flera USB-komponenter ansluts till datorn samtidigt, kan det hända att vissa komponenter, inklusive denna kamera, inte fungerar beroende på USB-komponenternas typ.
- Vi kan inte garantera att anslutningen fungerar via ett USB-nav.
- Vi kan inte garantera att drivrutinen fungerar för alla de rekommenderade datormiljöer som nämns ovan.

#### USB-anslutning

Det finns två olika USB-anslutningssätt: [Normal] och [PTP]\*. Fabriksinställningen är [Normal]-läget.

\* Endast kompatibelt med Mac OS X. När kameran är ansluten till en dator, kopieras bara data i den mapp som är vald på kameran till datorn. Utför proceduren från och med steg **2** på sidan 54 för att välja mapp.

#### Kommunikation med datorn

När datorn fortsätter från viloläget eller sleep-läget kan det hända att kommunikationen mellan kameran och datorn inte återupptas samtidigt.

#### Om datorn saknar USB-uttag

Om det varken finns ett USB-uttag eller ett "Memory Stick"-uttag krävs det en extraanordning för att kopiera bilder. Se Sonys webbplats för närmare detaljer.  
<http://www.sony.net/>

#### Steg i förhållande till operativsystemet

Utför nedanstående steg enligt datorns operativsystem.

Operativsystem	Steg
Mac OS 8.5.1/8.6/9.0	Steg <b>1</b> till <b>4</b>
Mac OS 9.1/9.2/Mac OS X (v10.0/v10.1/v10.2)	Steg <b>2</b> till <b>4</b>

#### **1** Installation av USB-drivrutinen

- 1 Slå på datorn och lägg i den medföljande CD-ROM-skivan i CD-ROM-enheten. Modellvalsskärmen tänds.
- 2 Klicka på [Cyber-shot] på modellvalsskärmen. Installationsmenyn tänds.
- 3 Klicka på [USB Driver]. Skärmen "USB Driver" tänds.
- 4 Dubbelklicka på ikonen för den hårddisk där operativsystemet finns för att öppna skärmen.
- 5 Dra följande två filer från skärmen som öppnades i steg 3 till systemmappsikonen på skärmen som öppnades i steg 4.
  - Sony USB Driver
  - Sony USB Shim
- 6 När bekräftelserutan tänds så klicka på "OK".
- 7 Starta om datorn, och ta sedan ut CD-ROM-skivan.

#### **2** Anslutning av kameran till datorn

Se sidan 74 för närmare detaljer.

## Innan du kopplar loss USB-kabeln från datorn, tar ut "Memory Stick"-minneskortet ur kameran eller stänger av kameran under USB-anslutning

Dra enhetsikonen eller "Memory Stick"-ikonen till "Trash", och koppla sedan loss USB-kabeln, eller ta ut "Memory Stick"-minneskortet, eller stäng av kameran.

- Om du använder Mac OS X v10.0, så stäng först av datorn innan du kopplar loss USB-kabeln osv.

### 3 Kopiering av bilder

- 1 Dubbelklicka på ikonen för den nyupptäckta enheten på skrivbordet. Innehållet på "Memory Stick"-minneskortet som är isatt i kameran visas.
  - 2 Dubbeklicka på "DCIM".
  - 3 Dubbelklicka på mappen som innehåller önskad bildfil.
  - 4 Dra bildfilerna till hårddiskikonen. Bildfilerna kopieras till hårddisken.
- Se sidorna 78 och 79 för närmare detaljer om lagringsdestinationer och filnamn för bildfiler.

### 4 För att titta på bilderna på datorn

- 1 Dubbelklicka på hårddiskikonen.
- 2 Dubbelklicka på önskad bildfil i mappen som innehåller de kopierade filerna. Bildfilen öppnas.

- Avsluta alla andra program som är igång på datorn innan du börjar installera USB-drivrutinen och den övriga programvaran.
- Det går att använda programmet "ImageMixer Ver. 1.5 for Sony" för att kopiera bilder till datorn och för att titta på bilder på datorn. Se bruksanvisningen som medföljer CD-ROM-skivan för närmare detaljer om hur installationen går till, eller se mjukvarans hjälpfiler om hur man gör.
- "ImageMixer" är inte kompatibelt med Mac OS X.
- "Image Transfer" fungerar inte på Macintosh.

### För användare av Mac OS X

Om skärmen "There is no application available to open the document "DSC0□□□□.JPE"." tänds när du klickar på en bildfil i E-Mail-format, så gör följande inställning.

- Hur skärmen ser ut kan variera beroende på versionen.
- 1 Klicka på [Choose Application...] på skärmen "There is no application available to open the document "DSC0□□□□.JPE?".
  - 2 Ändra "Show" från [Recommended Applications] till [All Applications].
  - 3 Välj [QuickTime Player] i listan över program som visas och klicka på [Open].

## Skapa en Video CD

Det går att skapa en Video CD med den här kameran. Du kan spela upp dina egna Video CD-skivor på en Video CD-kompatibel DVD-spelare, eller på en dator med hjälp av ett Video CD-uppspelningsprogram.

### 1 Starta "ImageMixer".

### 2 Klicka på .

Programmet går över till video CD-bränningsläget.

### 3 Dra önskad fil eller önskat album till menyskärmen.

Vald bild läggs till på menyskärmen.



- I detta avsnitt beskrivs den engelska skärmen.

**4** Klicka på .

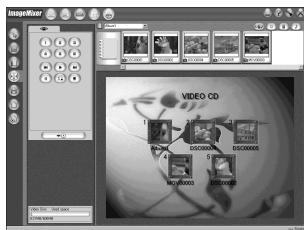

Det går att förgranska bilden.

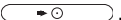
**5** Klicka på .

Dialogrutan för skivbränning tänds.

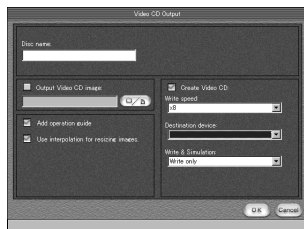

**6** Lägg i en tom CD-R-skiva i CD-R-brännaren och klicka på **[OK]**-knappen.

Skivan börjar brännas.

- Det går inte att använda CD-RW-skivor.
- Man måste ha en CD-R-brännare för att kunna skapa Video CD-skivor.

**För Macintosh**

- Programmet "Toast" från Roxio (medföljer ej) krävs för att bränna Video CD-skivor.
- Uppspelningstiden för filmen blir kortare på förgranskningsskärmen.

## Felsökning

Om det skulle uppstå något problem med kameran så prova följande motåtgärder.

- 1 Kontrollera först punkterna i nedanstående tabeller. **Om en kod i stil med "C:□□:□□" tänds på skärmen betyder det att självdiagnosfunktionen är igång (sidan 94).**

- 2 Om kameran fortfarande inte fungerar som den ska så tryck in RESET-knappen innanför batteri/"Memory Stick"-locket med något spetsigt föremål och slå sedan på kameran igen. (Alla inställningar nollställs, inklusive datumet och klockan.)

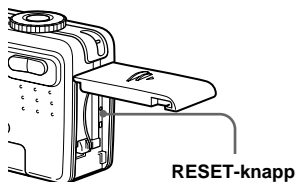

- 3 Om kameran fortfarande inte fungerar ordentligt så kontakta din Sony-handlare eller närmaste auktoriserade Sony-serviceverkstad.



## Batteripaket och strömförsörjning

















Symptom	Orsak	Åtgärd
Det går inte att ladda upp batteripaketet.	<ul style="list-style-type: none"><li>• Kameran är påslagen.</li></ul>	→ Stäng av kameran (sidan 12).
Batteripaketet går inte att sätta i.	<ul style="list-style-type: none"><li>• Batteripaketet är inte isatt på rätt sätt.</li></ul>	→ Tryck ner batteriknappen med framkanten på batteripaketet när du sätter i batteripaketet (sidan 8).
⚡/CHG-lampan blinkar.	<ul style="list-style-type: none"><li>• Batteripaketet är inte isatt på rätt sätt.</li><li>• Det har blivit fel på batteripaketet.</li></ul>	→ Sätt i batteripaketet på rätt sätt (sidan 8). → Kontakta din Sony-handlare eller närmaste auktoriserade Sony-serviceverkstad.
⚡/CHG-lampan tänds inte under uppladdning av ett batteripaket.	<ul style="list-style-type: none"><li>• Nätdaptern är urkopplad.</li><li>• Batteripaketet är inte isatt på rätt sätt.</li><li>• Batteripaketet är redan fullt uppladdat.</li></ul>	→ Koppla in nätdaptern ordentligt (sidan 8). → Sätt i batteripaketet på rätt sätt (sidan 8). —

Symptom	Orsak	Åtgärd
<b>Indikatorn för återstående batteriström visar fel, eller strömmen tar snabbt slut trots att indikatorn visar att det finns tillräckligt med ström kvar.</b>	<ul style="list-style-type: none"> <li>• Kameran har använts under en längre tid på ett extremt varmt eller extremt kallt ställe.</li> <li>• Det har blivit fel på uträkningen av den återstående batteridrifttiden.</li> <li>• Batteripaketet är urladdat.</li> <li>• Batteripaketet är dött (sidan 106).</li> </ul>	<p>—</p> <p>→ Ladda ur batteripaketet helt och ladda sedan upp det helt igen, så att indikatorn för återstående batteritid visar rätt (sidan 9).</p> <p>→ Sätt i ett uppladdat batteripaket (sidan 8).</p> <p>→ Byt ut batteripaketet mot ett nytt.</p>
<b>Batteripaketet tar snabbt slut.</b>	<ul style="list-style-type: none"> <li>• Kameran används på ett väldigt kallt ställe.</li> <li>• Likströmskontakten är smutsig så att batteripaketet inte blir ordentligt uppladdat.</li> <li>• Batteripaketet är dött (sidan 106).</li> </ul>	<p>—</p> <p>→ Rengör kontakterna på nätadaptern med en bomullstuss e.d., och ladda sedan upp batteripaketet (sidan 8).</p> <p>→ Byt ut batteripaketet mot ett nytt.</p>
<b>Kameran går inte att slå på.</b>	<ul style="list-style-type: none"> <li>• Batteripaketet är inte isatt på rätt sätt.</li> <li>• Nätadaptern är urkopplad.</li> <li>• Batteripaketet är urladdat.</li> <li>• Batteripaketet är dött (sidan 106).</li> </ul>	<p>→ Sätt i batteripaketet på rätt sätt (sidan 8).</p> <p>→ Koppla in nätadaptern ordentligt (sidan 11).</p> <p>→ Sätt i ett uppladdat batteripaket (sidan 8).</p> <p>→ Byt ut batteripaketet mot ett nytt.</p>
<b>Kameran stängs plötsligt av.</b>	<ul style="list-style-type: none"> <li>• Om kameran är påslagen men du inte använder den på över ca. 90 sekunder, stängs den automatiskt av för att förhindra onödigt slöseri med batteriströmmen (efter 3 minuter när punkten [Power Save] är inställd på [Off]) (sidan 12).</li> <li>• Batteripaketet är urladdat.</li> </ul>	<p>→ Slå på kameran igen (sidan 12).</p> <p>→ Sätt i ett uppladdat batteripaket (sidan 8).</p>



## Tagning av stillbilder/rörliga bilder

Symptom	Orsak	Åtgärd
<b>LCD-skärmen tänds inte när kameran slås på.</b>	<ul style="list-style-type: none"> <li>• Förra gången kameran stängdes av var LCD-skärmen avstängd.</li> </ul>	<p>→ Tänd LCD-skärmen (sidan 25).</p>
<b>Motivet syns inte på LCD-skärmen.</b>	<ul style="list-style-type: none"> <li>• Lägesomkopplaren är inställd på  eller SET UP.</li> </ul>	<p>→ Ställ in något annat läge (sidorna 18 och 64).</p>

Symptom	Orsak	Åtgärd
<b>Bilden är oskarp.</b>	<ul style="list-style-type: none"> <li>Motivet är för nära.</li> <li> (Fyrverkeriläget),  (Landskapsläget) eller  (Skymningsläget) är valt bland scenvalslägena.</li> <li>Kameran är inställd på ett av de förinställda avstånden.</li> </ul>	<p>→ Ta bilden i makroläget. Kontrollera att objektivet är längre bort från motivet vid tagningen än det kortaste tagningsavståndet (sidan 21).</p> <p>→ Ställ in något annat läge (sidan 50).</p> <p>→ Ställ in kameran på autofokus (sidan 41).</p>
<b>Zoomen fungerar inte.</b>	<ul style="list-style-type: none"> <li>Det går inte att använda zoomen för att spela in rörliga bilder (MPEG Movie).</li> </ul>	—
<b>Den smarta zoomfunktionen fungerar inte.</b>	<ul style="list-style-type: none"> <li>Det går inte att använda den smarta zoomfunktionen för att spela in rörliga bilder (MPEG Movie).</li> <li>Punkten [Smart Zoom] är inställd på [Off] bland SET UP-inställningarna.</li> <li>LCD-skärmen är avstängd.</li> <li>Bildstorleken är inställd på [3.1M] eller [2.8M (3:2)].</li> </ul>	<p>→ Ställ in [Smart Zoom] på [On] (sidorna 20 och 101).</p> <p>→ Tänd LCD-skärmen (sidan 25).</p> <p>→ Ställ in bildstorleken på något annat läge än [3.1M] eller [2.8M (3:2)] (sidan 16).</p>
<b>Bilden är för mörk.</b>	<ul style="list-style-type: none"> <li>Bilden är tagen med en ljuskälla bakom motivet.</li> <li>LCD-skärmens ljusstyrka är för lågt inställd.</li> </ul>	<p>→ Fininställ exponeringen (sidan 42).</p> <p>→ Justera LCD-skärmens ljusstyrka (sidorna 36 och 102).</p>
<b>Bilden är för ljus.</b>	<ul style="list-style-type: none"> <li>Motivet är upplyst av spotlights på en mörk plats som t.ex. på en scen.</li> <li>LCD-skärmens ljusstyrka är för högt inställd.</li> </ul>	<p>→ Fininställ exponeringen (sidan 42).</p> <p>→ Justera LCD-skärmens ljusstyrka (sidorna 36 och 102).</p>
<b>Bilden är svartvit.</b>	<ul style="list-style-type: none"> <li>Punkten [PFX] (P.Effect) är inställd på [B&amp;W].</li> </ul>	→ Stäng av B&W-läget (sidan 52).
<b>Det uppstår vertikala ränder vid tagning av ett mycket ljus motiv.</b>	<ul style="list-style-type: none"> <li>S.k. färgsudd.</li> </ul>	→ Detta beror inte på något fel.
<b>Det förekommer störningar i bilden när du tittar på LCD-skärmen på ett mörkt ställe.</b>	<ul style="list-style-type: none"> <li>Kameran håller på att göra bilden på LCD-skärmen lättare att se genom att tillfälligt göra den ljusare när kameran används på ett ställe med dålig belysning.</li> </ul>	→ Bilden som spelas in påverkas inte.

Symptom	Orsak	Åtgärd
<b>Kameran kan inte lagra bilder.</b>	<ul style="list-style-type: none"> <li>• Det finns inget "Memory Stick"-minneskort isatt.</li> <li>• "Memory Stick"-minneskortets kapacitet räcker inte till.</li> <li>• "Memory Stick"-minneskortets skrivskyddsomkopplare är inställd på LOCK-läget.</li> <li>• Det går inte att ta bilder medan blixten håller på att laddas upp.</li> <li>• Lägesomkopplaren är inställd på SET UP eller .</li> </ul>	<ul style="list-style-type: none"> <li>→ Sätt i ett "Memory Stick"-minneskort (sidan 15).</li> <li>→ Radera bilderna som är lagrade på "Memory Stick"-minneskortet (sidorna 31 och 66), eller formattera om det (sidan 34).</li> <li>→ Ändra "Memory Stick"-minneskort (sidan 15).</li> <li>→ Ställ det i lagringsläge (sidan 104).</li> <li>—</li> <li>→ Ställ in något annat läge.</li> </ul>
<b>Blixten fungerar inte.</b>	<ul style="list-style-type: none"> <li>• Lägesomkopplaren är inställd på , SET UP, eller  (MPEG Movie eller Multi Burst).</li> <li>• Blixten är inställd på  (Blixten avstängd).</li> <li>•  (Fyrverkeriläget) eller  (Skymningsläget) är inställt bland scenvalslägena.</li> <li>•  (Snabbslutarläget),  (Strandläget),  (Snöläget) eller  (Landskapsläget) är inställt bland scenvalslägena.</li> </ul>	<ul style="list-style-type: none"> <li>→ Ställ in något annat läge.</li> <li>→ Ställ in blixten på auto-läget (ingen indikator),  (Forcerad blykt) eller  (Långsam synkronisering) (sidan 23).</li> <li>→ Stäng av det läget (sidan 50).</li> <li>→ Ställ in blixten på  (Forcerad blykt) (sidan 23).</li> </ul>
<b>Makrofunktionen fungerar inte.</b>	<ul style="list-style-type: none"> <li>•  (Fyrverkeriläget),  (Landskapsläget) eller  (Skymningsläget) är inställt bland scenvalslägena.</li> </ul>	<ul style="list-style-type: none"> <li>→ Stäng av det läget (sidan 50).</li> </ul>
<b>Röda ögon i bilden.</b>	—	<ul style="list-style-type: none"> <li>→ Ställ in [Red Eye Reduction] bland SET UP-inställningarna på [On] (sidan 24).</li> </ul>
<b>Datumet och klockan blir inte rätt inspelade.</b>	<ul style="list-style-type: none"> <li>• Datumet och klockan är fel inställda.</li> </ul>	<ul style="list-style-type: none"> <li>→ Ställ in rätt datum och klockslag (sidan 13).</li> </ul>
<b>Bländarvärdet och slutartidsindikeringen blinkar till när du trycker ner avtryckaren och håller den halvvägs nedtryckt.</b>	<ul style="list-style-type: none"> <li>• Exponeringen är fel.</li> </ul>	<ul style="list-style-type: none"> <li>→ Rätta till exponeringen (sidan 42).</li> </ul>

## Visning av bilder

Symptom	Orsak	Åtgärd
<b>Kameran kan inte visa bilder.</b>	<ul style="list-style-type: none"><li>• Lägesomkopplaren är inte inställd på .</li><li>• Kameran kan inte spela upp bildfiler som kopierats från datorns hårddisk om mappnamnet/filnamnet har ändrats eller själva bilden har ändrats.</li><li>• Kameran är i USB-läge.</li></ul>	→ Ställ in den på  (sidan 27). — → Avbryt USB-kommunikationen (sidan 75).
<b>Det förekommer störningar i bilden precis efter uppspelningsstarten.</b>	—	→ Detta beror inte på något fel.
<b>Bilden visas inte på TV-skärmen.</b>	<ul style="list-style-type: none"><li>• Videoutsignalinställningen bland SET UP-inställningarna på kameran är fel.</li><li>• Anslutningen är fel.</li></ul>	→ Ändra inställningen (sidan 102). → Kontrollera anslutningen (sidan 29).
<b>Det går inte att se bilden på en dator.</b>	—	→ Se sidan 88.
<b>Det hörs konstiga pip från kameran när du tittar på rörliga bilder.</b>	<ul style="list-style-type: none"><li>• Dessa pip hörs när autofokusen används.</li></ul>	→ Detta beror inte på något fel. Ta bilden med hjälp av de förinställda avstånden (sidan 41).

## Radering/redigering av bilder

Symptom	Orsak	Åtgärd
<b>Kameran kan inte radera en viss bild.</b>	<ul style="list-style-type: none"> <li>• Bilden är skyddad.</li> <li>• "Memory Stick"-minneskortets skrivskyddsomkopplare är inställd på LOCK-läget.</li> </ul>	→ Ta bort skyddet (sidan 59). → Ställ den i lagringsläge (sidan 104).
<b>Du har råkat radera en bild av misstag.</b>	<ul style="list-style-type: none"> <li>• När man väl har raderat en bild går den inte att återställa.</li> </ul>	→ Genom att förse bilderna med en  -markering (skyddsmarkering) går det att förhindra att de bilderna raderas av misstag (sidan 59). → Vi rekommenderar att du ställer in "Memory Stick"-minneskortets skrivskyddsomkopplare på LOCK-läget för att skydda innehållet från att bli raderat av misstag (sidan 104).
<b>Storleksändringsfunktionen fungerar inte.</b>	<ul style="list-style-type: none"> <li>• Det går inte att ändra storleken för rörliga bilder (MPEG Movie), Clip Motion-bilder eller Multi Burst-bilder.</li> </ul>	—
<b>Det går inte att tända utskriftsmarkeringar (DPOF).</b>	<ul style="list-style-type: none"> <li>• Det går inte att göra utskriftsmarkeringar (DPOF) för rörliga bilder (MPEG Movie) eller Clip Motion-bilder.</li> </ul>	—
<b>Det går inte att klippa en viss film.</b>	<ul style="list-style-type: none"> <li>• Filmen (MPEG Movie) är inte tillräckligt lång för att gå att klippa.</li> <li>• Skyddade filmer (MPEG Movie), Clip Motion-bilder, Multi Burst-bilder och stillbilder går inte att klippa.</li> </ul>	— —

## Datorer

Symptom	Orsak	Åtgärd
<b>Du vet inte om datorns operativsystem är kompatibelt med den här kameran.</b>	—	→ Kontrollera "Rekommenderad datormiljö" (sidorna 70 och 80).
<b>Det går inte att installera USB-drivrutinen.</b>	—	→ I Windows 2000 måste du logga på som administratör (sidan 70).

Symptom	Orsak	Åtgärd
<b>Datorn kan inte känna igen kameran.</b>	<ul style="list-style-type: none"> <li>• Kameran är avstängd.</li> <li>• Batteriet är för svagt.</li> <li>• Du använder inte den medföljande USB-kabeln.</li> <li>• USB-kabeln är inte ordentligt ansluten.</li> </ul> <ul style="list-style-type: none"> <li>• Punkten [USB Connect] är inställd på [PTP] bland SET UP-inställningarna.</li> <li>• Datorns USB-uttag används till någon annan utrustning än tangentbordet, musen och kameran.</li> <li>• Kameran är inte direkt ansluten till datorn.</li> </ul> <ul style="list-style-type: none"> <li>• USB-drivrutinen är inte installerad.</li> <li>• Datorn kan inte upptäcka kameran ordentligt eftersom du anslutit den till kameran via USB-kabeln innan du installerade USB-drivrutinen från den medföljande CD-ROM-skivan.</li> </ul>	<p>→ Slå på kameran (sidan 12).</p> <p>→ Använd nätadaptern (sidan 11).</p> <p>→ Använd den medföljande USB-kabeln (sidorna 74 och 80).</p> <p>→ Koppla loss USB-kabeln och sätt sedan i den ordentligt igen. Kontrollera att "USB Mode" visas på skärmen (sidorna 74 och 80).</p> <p>→ Ställ in den på [Normal] (sidan 102).</p> <p>→ Koppla loss all annan utrustning utom kameran från USB-uttagen.</p> <p>→ Anslut kameran direkt till datorn, och inte via ett USB-nav eller någon annan apparat.</p> <p>→ Installera USB-drivrutinen (sidorna 71 och 80).</p> <p>→ Radera den felaktigt upptäckta enheten från datorn, och installera sedan USB-drivrutinen (sidorna 71 och 76).</p>
<b>Det går inte att kopiera bilder.</b>	<ul style="list-style-type: none"> <li>• Kameran är inte rätt ansluten till datorn.</li> <li>• Du använder inte rätt kopieringsmetod för operativsystemet på din dator.</li> </ul> <p>—</p> <p>—</p>	<p>→ Koppla ihop kameran och datorn på rätt sätt med hjälp av den medföljande USB-kabeln (sidan 74).</p> <p>→ Följ kopieringsanvisningarna för ditt operativsystem (sidorna 75 och 81).</p> <p>→ Om du använder programmet "Image Transfer" så se sidan 75.</p> <p>→ Om du använder programmet "ImageMixer Ver. 1.5 for Sony" så klicka på HELP.</p>
<b>"Image Transfer" startar inte automatiskt efter USB-anslutningen.</b>	<p>—</p> <p>—</p>	<p>→ Välj [Launch Image Transfer automatically when your camera, etc., is connected.] vid [Basic]-inställningen (sidan 76).</p> <p>→ Gör USB-anslutningen när datorn slås på (sidan 74).</p>
<b>Det går inte att se bilden på en dator.</b>	<p>—</p> <p>—</p>	<p>→ Om du använder programmet "ImageMixer Ver. 1.5 for Sony" så klicka på HELP.</p> <p>→ Kontakta datorns eller programmets tillverkare.</p>
<b>Bilden och ljudet avbryts av störningar vid uppspelning av rörliga bilder på en dator.</b>	<ul style="list-style-type: none"> <li>• Filmen spelas upp direkt från "Memory Stick"-minneskortet.</li> </ul>	<p>→ Kopiera först filmen till datorns hårddisk och spela sedan upp den från hårddisken (sidorna 75 och 81).</p>

Symptom	Orsak	Åtgärd
Det går inte att skriva ut en bild.	— —	→ Kontrollera skrivarinställningarna. → Klicka på HELP för "ImageMixer Ver. 1.5 for Sony".
Det tänds ett felmeddelande när du lägger i den medföljande CD-ROM-skivan i datorn.	<ul style="list-style-type: none"> <li>Datorns bildskärm är inte rätt inställd.</li> </ul>	→ Ställ in datorns bildskärm på följande sätt: Windows: minst 800 × 600 bildpunkter Åtminstone High Color (16 bitar, 65 000 färger) Macintosh: minst 800 × 600 bildpunkter Minst 32 000 färger

## "Memory Stick"

Symptom	Orsak	Åtgärd
Det går inte att sätta i ett "Memory Stick"-minneskort.	<ul style="list-style-type: none"> <li>Du försöker sätta i det på fel håll.</li> </ul>	→ Stick in det från höger sida (sidan 15).
Det går inte att spela in på ett "Memory Stick"-minneskort.	<ul style="list-style-type: none"> <li>"Memory Stick"-minneskortets skrivskyddsomkopplare är inställd på LOCK-läget.</li> <li>"Memory Stick"-minneskortet är full.</li> </ul>	→ Ställ den i lagringsläge (sidan 104).  → Radera onödiga bilder (sidorna 31 och 66).
Det går inte att formatera ett "Memory Stick"-minneskort.	<ul style="list-style-type: none"> <li>"Memory Stick"-minneskortets skrivskyddsomkopplare är inställd på LOCK-läget.</li> </ul>	→ Ställ den i lagringsläge (sidan 104).
Ett "Memory Stick"-minneskort har blivit formaterat av misstag.	<ul style="list-style-type: none"> <li>Alla data på "Memory Stick"-minneskortet försvinner vid formateringen. De går inte att återställa.</li> </ul>	→ Vi rekommenderar att du ställer in "Memory Stick"-minneskortets skrivskyddsomkopplare på LOCK-läget för att skydda innehållet från att bli raderat av misstag (sidan 104).



## Övrigt

Symptom	Orsak	Åtgärd
<b>Kameran fungerar inte.</b>	<ul style="list-style-type: none"><li>• Du använder inte ett "InfoLITHIUM"-batteripaket.</li><li>• Batteriet är för svagt. (☹-indikatorn tänds.)</li><li>• Nätdaptern är inte ordentligt ansluten.</li></ul>	<p>→ Använd ett "InfoLITHIUM"-batteripaket (sidan 105).</p> <p>→ Ladda upp batteripaketet (sidan 8).</p> <p>→ Koppla in nätdaptern ordentligt mellan DC IN-uttaget på kameran och ett vägguttag (sidan 11).</p>
<b>Kameran är påslagen men den fungerar inte.</b>	<ul style="list-style-type: none"><li>• Den inbyggda mikrodatorn fungerar inte ordentligt.</li></ul>	<p>→ Koppla loss strömkällan, vänta en minut, koppla in strömkällan igen och slå på kameran. Om det inte hjälper så tryck in RESET-knappen inuti battery/"Memory Stick"-facket med något spetsigt föremål, och slå sedan på kameran igen. (Däriigenom raderas även datumet och klockan mm.)</p>
<b>Det finns en obegriplig indikator på skärmen.</b>	—	<p>→ Kontrollera indikatorerna (sidorna 108 till 110).</p>
<b>Bilden är suddig.</b>	<ul style="list-style-type: none"><li>• Det har bildats imma på linsen.</li></ul>	<p>→ Stäng av kameran och låt den ligga i rumstemperaturen i ungefär en timme tills fukten avdunstat innan du använder den igen (sidan 103).</p>
<b>Kameran blir varm om den används länge i taget.</b>	—	<p>→ Detta beror inte på något fel.</p>
<b>Objektivet dras inte in när du stänger av kameran.</b>	<ul style="list-style-type: none"><li>• Batteripaketet är urladdat.</li></ul>	<p>→ Byt ut det mot ett fullt uppladdat batteripaket eller använd nätdaptern (sidorna 8 och 11).</p>

## Varningar och andra meddelanden

Det kan hända att följande meddelanden tänds på skärmen.

Meddelande	Betydelse/motåtgärd
<b>No Memory Stick</b>	<ul style="list-style-type: none"><li>• Sätt i ett "Memory Stick"-minneskort (sidan 15).</li></ul>
<b>System error</b>	<ul style="list-style-type: none"><li>• Stäng av kameran och slå på den igen (sidan 12).</li></ul>
<b>Memory Stick error</b>	<ul style="list-style-type: none"><li>• Det isatta "Memory Stick"-minneskortet går inte att använda i den här kameran (sidan 104).</li><li>• "Memory Stick"-minneskortet är skadat, eller dess kontakter är smutsiga.</li><li>• Sätt i "Memory Stick"-minneskortet ordentligt (sidan 15).</li></ul>
<b>Memory Stick type error</b>	<ul style="list-style-type: none"><li>• Det isatta "Memory Stick"-minneskortet går inte att använda i den här kameran (sidan 104).</li></ul>
<b>Format error</b>	<ul style="list-style-type: none"><li>• Det gick inte att formatera "Memory Stick"-minneskort. Formatera om "Memory Stick"-minneskortet (sidan 34).</li></ul>
<b>Memory Stick locked</b>	<ul style="list-style-type: none"><li>• "Memory Stick"-minneskortets skrivskyddsomkopplare är inställd på LOCK-läget. Ställ den i lagringsläge (sidan 104).</li></ul>
<b>No memory space</b>	<ul style="list-style-type: none"><li>• "Memory Stick"-minneskortets kapacitet räcker inte till. Det går inte att lagra några bilder. Radera onödiga bilder (sidorna 31 och 66).</li></ul>
<b>No file in this folder</b>	<ul style="list-style-type: none"><li>• Det finns inga bilder lagrade i den mappen.</li></ul>
<b>Folder error</b>	<ul style="list-style-type: none"><li>• Det finns redan en annan mapp med samma första tre siffror på "Memory Stick"-minneskortet. (Till exempel: 123MSDCF och 123ABCDE) Välj en annan mapp, eller skapa en ny mapp.</li></ul>
<b>Cannot create more folders</b>	<ul style="list-style-type: none"><li>• Det finns redan en mapp med vars första tre siffror är "999" på "Memory Stick"-minneskortet. Det går inte att skapa fler mappar.</li></ul>
<b>Cannot record</b>	<ul style="list-style-type: none"><li>• Kameran kan inte lagra bilder i vald mapp. Välj en annan mapp (sidan 38).</li></ul>
<b>File error</b>	<ul style="list-style-type: none"><li>• Fel vid bildvisning.</li></ul>
<b>File protect</b>	<ul style="list-style-type: none"><li>• Bilden är skyddad mot radering. Ta bort skyddet (sidan 59).</li></ul>
<b>For "InfoLITHIUM" battery only</b>	<ul style="list-style-type: none"><li>• Batteripaketet är inte av "InfoLITHIUM"-typ.</li></ul>
<b>Image size over</b>	<ul style="list-style-type: none"><li>• Bilden du försöker spela upp har en bildstorlek som inte går att visa på den här kameran.</li></ul>
<b>Can not divide</b>	<ul style="list-style-type: none"><li>• Filmen är inte tillräckligt lång för att gå att dela.</li><li>• Filen innehåller inte rörliga bilder (MPEG Movie).</li></ul>

Meddelande	Betydelse/motåtgärd
<b>Invalid operation</b>	<ul style="list-style-type: none"> <li>• Du försöker spela upp en fil som skapats med någon annan utrustning än den här kameran.</li> </ul>
	<ul style="list-style-type: none"> <li>• Batteriet är svagt eller helt urladdat. Ladda upp batteripaketet (sidan 8). Beroende på användningsförhållandena eller batteripaketets typ kan det hända att indikatorn börjar blinka trots att det fortfarande finns 5 till 10 minuters batteriström kvar.</li> </ul>
	<ul style="list-style-type: none"> <li>• Ljuset är för svagt, så kameran måste hållas stadigare. Använd blixten, montera kameran på stativ, eller se till att den står stadigt på något annat sätt.</li> </ul>
<b>Turn the power off and on again</b>	<ul style="list-style-type: none"> <li>• Det har uppstått något problem med objektivet.</li> </ul>

## Självdiagnos- funktionen

– Om det tänds en kod som börjar med en bokstav

Denna kamera är försedd med en självdiagnosfunktion. Med denna funktion visas kamerans tillstånd på LCD-skärmen som en kombination av en bokstav och fyra siffror. Om detta skulle inträffa så se efter i följande kodtabell och försök att avhjälpa felet med de föreslagna motåtgärderna. De sista två siffrorna (som visas som □□ här) varierar beroende på kamerans tillstånd.

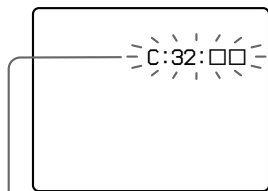

Självdiagnosfunktionskod

Kod	Orsak	Motåtgärder
C:32: □□	Det har blivit fel på kamerans hårdvara.	• Stäng av kameran och slå på den igen (sidan 12).
C:13: □□	Kameran kan inte läsa eller skriva data på "Memory Stick"-minneskortet.	• Ta ut och sätt i "Memory Stick"-minneskortet ett par gånger.
	Ett oformatterat "Memory Stick"-minneskort är isatt.	• Formattera "Memory Stick"-minneskortet (sidan 34).
	Det isatta "Memory Stick"-minneskortet går inte att använda i den här kameran, eller data på det har blivit skadade.	• Sätt i ett nytt "Memory Stick"-minneskort (sidan 15).
E:61: □□ E:91: □□	Det har uppstått ett fel på kameran som du inte själv kan åtgärda.	• Tryck in RESET-knappen (sidan 83) som sitter innanför batteri/"Memory Stick"-locket, och slå sedan på kameran igen.

Om du inte lyckas lösa problemet trots att du provat att utföra de föreslagna motåtgärderna ett par gånger så kontakta din Sony-handlare eller närmaste auktoriserade Sony-serviceverkstad och meddela den 5-siffriga koden.

## Antal bilder som går att lagra eller tagningstid

Hur många bilder som går att lagra och hur länge det går att spela in beror på "Memory Stick"-minneskortets kapacitet, bildstorleken och bildkvaliteten. Se följande tabeller när du väljer "Memory Stick"-minneskort.

- Antalet bilder listas i ordningen Fine (Standard).
- Hur många bilder som går att lagra och hur länge det går att spela in kan variera beroende på tagningsförhållandena.
- Se sidan 17 angående tagningstiden och antalet bilder som går att lagra i normala fall.
- Om det återstående antalet lagringsbara bilder överskrider 9999 tänds indikatorn ">9999" på LCD-skärmen.

### E-Mail

(Enhet: bilder)

	16MB	32MB	64MB	128MB	MSX-256	MSX-512	MSX-1G
3.1M	10 (18)	20 (36)	40 (73)	81 (146)	145 (255)	296 (518)	604 (1058)
2.8M (3:2)	10 (18)	20 (36)	40 (73)	81 (146)	145 (255)	296 (518)	604 (1058)
2.0M	16 (29)	32 (59)	65 (119)	131 (239)	230 (420)	468 (854)	956 (1743)
1.2M	24 (44)	49 (89)	98 (179)	197 (359)	340 (595)	691 (1210)	1411 (2470)
VGA	88 (194)	178 (392)	358 (788)	718 (1580)	1190 (2381)	2420 (4841)	4940 (9881)

### Voice

(Enhet: bilder)

	16MB	32MB	64MB	128MB	MSX-256	MSX-512	MSX-1G
3.1M	9 (17)	19 (34)	39 (69)	79 (138)	142 (246)	290 (500)	592 (1022)
2.8M (3:2)	9 (17)	19 (34)	39 (69)	79 (138)	142 (246)	290 (500)	592 (1022)
2.0M	15 (26)	31 (54)	62 (109)	125 (219)	223 (396)	453 (806)	926 (1646)
1.2M	22 (38)	45 (78)	91 (157)	183 (316)	324 (549)	660 (1117)	1347 (2280)
VGA	69 (121)	140 (245)	281 (492)	564 (987)	1020 (1785)	2074 (3630)	4234 (7410)

### Clip Motion

(Enhet: bilder)

	16MB	32MB	64MB	128MB	MSX-256	MSX-512	MSX-1G
Normal	88	178	358	718	1190	2420	4940
Mobile	486	982	1971	3951	3571	7261	14821

Normal: Vid tagning av 10 bildrutor

Mobile: Vid tagning av två bildrutor

**MPEG Movie**

(Enhet: sekunder)

	<b>16MB</b>	<b>32MB</b>	<b>64MB</b>	<b>128MB</b>	<b>MSX-256</b>	<b>MSX-512</b>	<b>MSX-1G</b>
640 (VGA)	42	87	176	354	641	1304	2663
160 (Mail)	673	1363	2740	5494	9935	20203	41239

**Multi Burst**

(Enhet: bilder)

	<b>16MB</b>	<b>32MB</b>	<b>64MB</b>	<b>128MB</b>	<b>MSX-256</b>	<b>MSX-512</b>	<b>MSX-1G</b>
1.2M	24 (46)	50 (93)	101 (187)	202 (376)	357 (649)	726 (1320)	1482 (2694)

## Menypunkter

Vilka menypunkter som går att ändra beror på vad lägesomkopplaren är inställd på.





Bara de punkter som går att ställa in i respektive läge visas på skärmen.





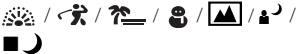



Fabriksinställningarna anges med ■.

### När lägesomkopplaren är inställd på



Punkt	Inställningar	Beskrivning
<b>Mode (REC Mode)</b>	Voice E-Mail Burst 2 ■Normal	<ul style="list-style-type: none"><li>– Används för att spela in en ljudfil (tillsammans med en stillbild) förutom JPEG-filen (sidan 50).</li><li>– Används för att lagra en liten (320×240) JPEG-fil förutom filen i vald bildstorlek (sidan 49).</li><li>– Används för att ta två bilder i följd (sidan 48).</li><li>– Används för att lagra en bild på normalt sätt.</li></ul>

### När lägesomkopplaren är inställd på P eller SCN

Punkt	Inställningar	Beskrivning
<b>SCN</b>		Används för att välja scenvalsläge (sidan 50). (Denna inställning går bara att göra i SCN-läget.)
 (EV)	+2.0EV / +1.7EV / +1.3EV / +1.0EV / +0.7EV / +0.3EV / ■0EV / -0.3EV / -0.7EV / -1.0EV / -1.3EV / -1.7EV / -2.0EV	Används för att fininställa exponeringen (sidan 42).
 (Focus)	∞ / 7.0m / 3.0m / 1.0m / 0.5m / Center AF / ■Multi AF	Används för att välja autofokusmetod (sidan 39), eller förinställt avstånd (sidan 41).
 (Metering Mode)	Spot / ■Multi	Används för att ställa in exponeringen i förhållande till motivet (sidan 44). Ställ in mätområdet.
<b>WB (White Bal)</b>	WB /  / ■Auto	Används för att ställa in vitbalansen (sidan 45).



Punkt	Inställningar	Beskrivning
<b>ISO</b>	400 / 200 / 100 / <input checked="" type="checkbox"/> Auto	Används för att ställa in ISO-känsligheten. När man väljer ett högre värde ökar ljusstyrkan vid tagning under mörka förhållanden. Observera dock att när man ökar känsligheten tenderar bilderna som lagras att bli grövre. (Denna inställning går inte att göra i SCN-läget.)
 <b>(P.Quality)</b>	<input checked="" type="checkbox"/> Fine / Standard	Används för att ta bilder med hög/normal upplösning (sidan 37).
<b>Mode (REC Mode)</b>	Voice E-Mail Burst 2 <input checked="" type="checkbox"/> Normal	<ul style="list-style-type: none"> <li>– Används för att spela in en ljudfil (tillsammans med en stillbild) förutom JPEG-filen (sidan 50).</li> <li>– Används för att lagra en liten (320×240) JPEG-fil förutom filen i vald bildstorlek (sidan 49).</li> <li>– Används för att ta två bilder i följd (sidan 48).</li> <li>– Används för att lagra en bild på normalt sätt.</li> </ul>
 <b>(Flash Level)</b>	High / <input checked="" type="checkbox"/> Normal / Low	Används för att ställa in blixstens ljusstyrka (sidan 46).
<b>PFX (P.Effect)</b>	Solarize / B&W / Sepia / Neg.Art / <input checked="" type="checkbox"/> Off	Används för att välja specialeffekter för bilden (sidan 52).
 <b>(Sharpness)</b>	+ / <input checked="" type="checkbox"/> Normal / –	Används för att ställa in skärpan för bilden. Indikatorn  tänds (utom när Normal är inställt). (Denna inställning går inte att göra i SCN-läget.)
 <b>(Saturation)</b>	+ / <input checked="" type="checkbox"/> Normal / –	Används för att justera bildens mättnad. Indikatorn  tänds (utom när Normal är inställt). (Denna inställning går inte att göra i SCN-läget.)
 <b>(Contrast)</b>	+ / <input checked="" type="checkbox"/> Normal / –	Används för att justera bildens kontrast. Indikatorn  tänds (utom när Normal är inställt). (Denna inställning går inte att göra i SCN-läget.)

När lägesomkopplaren är inställd på  (och punkten [Moving Image] är inställd på [MPEG Movie] bland SET UP-inställningarna)



Punkt	Inställningar	Beskrivning
 <b>(EV)</b>	+2.0EV / +1.7EV / +1.3EV / +1.0EV / +0.7EV / +0.3EV / <input checked="" type="checkbox"/> 0EV / –0.3EV / –0.7EV / –1.0EV / –1.3EV / –1.7EV / –2.0EV	Används för att fininställa exponeringen (sidan 42).
 <b>(Focus)</b>	∞/7.0m / 3.0m / 1.0m / 0.5m / Center AF / <input checked="" type="checkbox"/> Multi AF	Används för att välja autofokusmetod (sidan 39), eller förinställt avstånd (sidan 41).
 <b>(Metering Mode)</b>	Spot / <input checked="" type="checkbox"/> Multi	Används för att ställa in exponeringen i förhållande till motivet (sidan 44). Ställ in mätområdet.



Punkt	Inställningar	Beskrivning
<b>WB (White Bal)</b>	☼WB / ☀️ / ☁️ / ☀️ / ☀️ / ■Auto	Används för att ställa in vitbalansen (sidan 45).
<b>PFX (P.Effect)</b>	Solarize / B&W / Sepia / Neg.Art / ■Off	Används för att välja specialeffekter för bilden (sidan 52).

### När lägesomkopplaren är inställd på (och punkten [Moving Image] är inställd på [Clip Motion] bland SET UP-inställningarna)



Punkt	Inställningar	Beskrivning
 (EV)	+2.0EV / +1.7EV / +1.3EV / +1.0EV / +0.7EV / +0.3EV / ■0EV / -0.3EV / -0.7EV / -1.0EV / -1.3EV / -1.7EV / -2.0EV	Används för att fininställa exponeringen (sidan 42).
 (Focus)	∞ / 7.0m / 3.0m / 1.0m / 0.5m / Center AF / ■Multi AF	Används för att välja autofokusmetod (sidan 39), eller förinställt avstånd (sidan 41).
 (Metering Mode)	Spot / ■Multi	Används för att ställa in exponeringen i förhållande till motivet (sidan 44). Ställ in mätområdet.
<b>WB (White Bal)</b>	☼WB / ☀️ / ☁️ / ☀️ / ☀️ / ■Auto	Används för att ställa in vitbalansen (sidan 45).
<b>± (Flash Level)</b>	High / ■Normal / Low	Används för att ställa in blixstens ljusstyrka (sidan 46).
<b>PFX (P.Effect)</b>	Solarize / B&W / Sepia / Neg.Art / ■Off	Används för att välja specialeffekter för bilden (sidan 52).

### När lägesomkopplaren är inställd på (och punkten [Moving Image] är inställd på [Multi Burst] bland SET UP-inställningarna)

Punkt	Inställningar	Beskrivning
 (EV)	+2.0EV / +1.7EV / +1.3EV / +1.0EV / +0.7EV / +0.3EV / ■0EV / -0.3EV / -0.7EV / -1.0EV / -1.3EV / -1.7EV / -2.0EV	Används för att fininställa exponeringen (sidan 42).
 (Focus)	∞ / 7.0m / 3.0m / 1.0m / 0.5m / Center AF / ■Multi AF	Används för att välja autofokusmetod (sidan 39), eller förinställt avstånd (sidan 41).
 (Metering Mode)	Spot / ■Multi	Används för att ställa in exponeringen i förhållande till motivet (sidan 44). Ställ in mätområdet.
<b>WB (White Bal)</b>	☼WB / ☀️ / ☁️ / ☀️ / ☀️ / ■Auto	Används för att ställa in vitbalansen (sidan 45).

Punkt	Inställningar	Beskrivning
 (Interval)	1/7.5 / 1/15 / <input type="checkbox"/> 1/30 (NTSC) 1/6.3 / 1/12.5 / <input type="checkbox"/> 1/25 (PAL)	<ul style="list-style-type: none"> <li>– Används för att välja slutarintervall för Multi Burst-läget i NTSC-format.</li> <li>– Används för att välja slutarintervall för Multi Burst-läget i PAL-format. <ul style="list-style-type: none"> <li>• Slutarintervallsinställningarna varierar beroende på inställningen för punkten [Video Out] bland SET UP-inställningarna (sidan 102).</li> </ul> </li> </ul>
 (P.Quality)	<input type="checkbox"/> Fine / Standard	Används för att ta bilder med hög/normal upplösning (sidan 37).
PFX (P.Effect)	Solarize / B&W / Sepia / Neg.Art / <input type="checkbox"/> Off	Används för att välja specialeffekter för bilden (sidan 52).

### När lägesomkopplaren är inställd på

Punkt	Inställningar	Beskrivning
<b>Folder</b>	OK / Cancel	Används för att välja mappen som innehåller bilden som du vill spela upp (sidan 54).
<b>Protect</b>	—	Används för att skydda bilder mot oavsiktlig radering (sidan 59).
<b>DPOF</b>	—	Används för att göra/ta bort utskriftsmarkeringar (DPOF) för bilder som (inte) ska skrivas ut (sidan 61).
<b>Slide</b>	Interval  Image  Repeat  Start Cancel	<ul style="list-style-type: none"> <li>– Används för att ställa in intervallet vid diabilsvisning (sidan 56). (Endast i enbildsläget.) <ul style="list-style-type: none"> <li><input type="checkbox"/> 3 sec / 5 sec / 10 sec / 30 sec / 1 min</li> </ul> </li> <li>– Används för att ställa in vilka bilder som ska visas. <ul style="list-style-type: none"> <li><input type="checkbox"/> Folder / All</li> </ul> </li> <li>– Bilderna visas upprepade gånger. <ul style="list-style-type: none"> <li><input type="checkbox"/> On / Off</li> </ul> </li> <li>– Används för att starta diabilsvisningen.</li> <li>– Används för att avbryta diabilsvisningen.</li> </ul>
<b>Resize</b>	3.1M / 2.0M / 1.2M / VGA / Cancel	Används för att ändra bildstorlek för en lagrad stillbild (sidan 61). (Endast i enbildsläget.)
<b>Rotate</b>	 (moturs) /  (medurs) / OK / Cancel	Används för att rotera en stillbild (sidan 57). (Endast i enbildsläget.)
<b>Divide</b>	OK / Cancel	Används för att dela upp rörliga bilder (sidan 68). (Endast i enbildsläget.)

## SET UP-punkter

Ställ in lägesomkopplaren på SET UP.

SET UP-skärmen tänds.

Fabriksinställningarna anges med ■.

### (Camera)

Punkt	Inställningar	Beskrivning
<b>Moving Image</b>	■MPEG Movie / Clip Motion / Multi Burst	Används för att välja tagningssätt (sidorna 46, 48 och 64).
<b>AF Mode</b>	■Single / Monitor / Cont	Används för att välja skärpeinställningssätt (sidan 40).
<b>Smart Zoom</b>	■On / Off	Används för att välja om den smarta zoomfunktionen ska användas eller ej (sidan 20).
<b>Date/time</b>	Day&Time / Date / ■Off	Används för att ställa in om datumet och klockan ska läggas på i bilden (sidan 26). Det går inte att lägga på datumet och klockan för rörliga bilder (MPEG Movie) eller Clip Motion/Multi Burst-bilder. Datumet och klockan visas inte under själva tagningen. Datumet och klockan visas bara när bilden spelas upp.
<b>Red Eye Reduction</b>	On / ■Off	Används för att minska risken för röda ögon i bilden vid blyxttagning (sidan 24).
<b>AF Illuminator</b>	■Auto / Off	Används för att välja om autofokus-lampan ska tändas vid mörkertagningar. Denna hjälplampa gör det lättare att ställa in skärpan på motivet när det är mörkt (sidan 24).

### (Memory Stick Tool)

Punkt	Inställningar	Beskrivning
<b>Format</b>	OK / Cancel	Används för att formatera ett "Memory Stick"-minneskort. Observera att alla data på "Memory Stick"-minneskortet raderas vid formatering, inklusive skyddade bilder (sidan 34).
<b>File Number</b>	■Series Reset	<ul style="list-style-type: none"><li>– Filerna fortsätter att numreras i tur och ordning även om man byter "Memory Stick"-minneskort eller lagringsmapp.</li><li>– Filnumreringen börjar om från 0001 varje gång man byter mapp. (Om lagringsmappen redan innehåller filer får den nya filen ett filnummer ett steg högre än det högsta filnumret.)</li></ul>
<b>Create REC. Folder</b>	OK / Cancel	Används för att skapa en mapp för att lagra bilder (sidan 38).
<b>Change REC. Folder</b>	OK / Cancel	Används för att byta mapp för att lagra bilder (sidan 38).

## (Setup 1)

Punkt	Inställningar	Beskrivning
<b>Power Save</b>	On / <input type="checkbox"/> Off	Används för att välja om Power Save-läget ska användas (sidan 10). Visas bara när kameran drivs med batteripaketet.
<b>LCD Brightness</b>	Bright / <input type="checkbox"/> Normal / Dark	Används för att ställa in LCD-skärmens ljusstyrka. Detta påverkar inte de lagrade bilderna.
<b>LCD Backlight</b>	Bright / Normal / <input type="checkbox"/> Dark	Används för att ställa in ljusstyrkan för LCD-skärmens bakgrundsbelysning. När man väljer [Bright] blir skärmen ljusstarkare och lättare att se när kameran används utomhus eller på andra ljusa ställen, men samtidigt ökar batteriförbrukningen. Visas bara när kameran drivs med batteripaketet.
<b>Beep</b>	Shutter <input type="checkbox"/> On  Off	<ul style="list-style-type: none"><li>– Används för att slå på slutarklicken när man trycker ner avtryckaren.</li><li>– Används för att slå på pipjuden/slutarklicken när man trycker på styrknappen/trycker ner avtryckaren.</li><li>– Används för att stänga av pipjuden/slutarklicken helt.</li></ul>
<b> Language</b>	—	Menypunkter, varningar och andra meddelanden visas på valt språk.
<b>Clock Set</b>	OK / Cancel	Används för att ställa in datumet och ställa klockan (sidorna 13 och 36).

## (Setup 2)

Punkt	Inställningar	Beskrivning
<b>USB Connect</b>	PTP / <input type="checkbox"/> Normal	Används för att ställa om USB-anslutningssättet (sidan 70).
<b>Video Out</b>	NTSC  PAL	<ul style="list-style-type: none"><li>– Används för att ställa in videoutsignalen på NTSC-format (som används i t.ex. Japan och USA).</li><li>– Används för att ställa in videoutsignalen på PAL-format (som används i Europa).</li></ul>

## Försiktighetsåtgärder

### Lägg inte kameran på följande sorters ställen

- Extremt varma ställen, som t.ex. i en bil som står parkerad rakt i solen. Kamerahuset kan bli skevt eller det kan uppstå andra fel på kameran.
- Rakt i solen eller nära ett element. Kamerahuset kan bli skevt eller det kan uppstå andra fel på kameran.
- På skakiga ställen
- I närheten av starka magneter
- Var försiktig så att det inte kommer in sand eller damm i kameran på sandiga eller dammiga ställen. Det kan leda till fel på kameran som eventuellt inte går att reparera.

### Angående rengöring

#### Rengöring av LCD-skärmen

Torka bort ev. fingeravtryck, smuts osv. från skärmens yta med en LCD-rengöringssats (medföljer ej).

#### Rengöring av likströmskontakten

Rengör nätadaptorns likströmskontakt med en torr bomullstuss. Sätt inte i kontakten om den är smutsig. Om kontakten är smutsig kan det hända att det inte går att ladda upp batteripaketet ordentligt.

### Rengöring av objektivet

Torka bort ev. fingeravtryck, damm osv. från objektivet med en mjuk duk.

### Rengöring av kamerahuset

Rengör kamerans yta med en mjuk duk som fuktats med vatten, och torka sedan av den med en torr duk. Använd inte följande sorters kemikalier eftersom det kan leda till skador på ytfinishen eller själva höljet.

- Thinner
- Bensin
- Sprit
- Kemiskt behandlade torktrasor
- Flyktiga insektsmedel
- Låt inte kameran ligga i kontakt med gummi eller vinyl under längre tid.

### Att observera angående användningstemperaturen

Denna kamera är avsedd att användas vid en temperatur på mellan 0°C och 40°C. Vi avråder från tagning på väldigt kalla eller varma ställen utanför detta temperaturområde.

### Angående kondensbildning

Om kameran flyttas direkt från ett kallt ställe till ett varmt ställe, eller om den läggs i ett mycket fuktigt rum, kan det bildas kondens inuti eller utanpå kameran. Denna imbildning kan orsaka fel på kameran.

### Det bildas lätt kondens när:

- Kameran flyttas från ett kallt ställe som t.ex. en skidbacke in i ett varmt rum.
- Kameran flyttas ut ur ett luftkonditionerat rum eller en luftkonditionerad bil en het dag, osv.

### För att undvika kondensbildning

Stoppa kameran i en förseglad plastpåse när den flyttas från en kall plats till en varm plats, och vänta sedan tills den anpassat sig till de nya förhållandena (ungefär en timme).

### Om det bildas kondens

Stäng av kameran och vänta ungefär en timme tills kondensen avdunstat. Observera att om du försöker ta bilder med fukt kvar inuti objektivet blir bilderna suddiga.

## Angående det inbyggda återuppladdningsbara batteriet

Denna kamera har ett inbyggt återuppladdningsbart knappbatteri för att driva klockan och hålla kvar olika inställningar i minnet oavsett om kameran är påslagen eller avstängd. Detta uppladdningsbara knapptyps batteri laddas upp hela tiden medan kameran används. Om kameran används bara korta stunder i taget laddas dock batteriet gradvis ur, och om kameran inte används alls på ungefär en månad blir det helt urladdat. Var i så fall noga med att ladda upp detta återuppladdningsbara knappbatteri igen innan du använder kameran. Det går dock att använda kameran även om detta återuppladdningsbara knappbatteri inte är uppladdat, så länge du inte spelar in datumet och klockan.

## Laddningsmetod

Anslut kameran till ett vägguttag via nätadaptorn, eller sätt i ett uppladdat batteripaket, och låt kameran ligga avstängd i minst ett dygn.

## Angående "Memory Stick"-minneskort

"Memory Stick"-minneskort är ett nytt, kompakt, portabelt och mångsidigt datalagringsmedium med en kapacitet som vida överstiger kapaciteten för en diskett. Förutom att det går att överföra data mellan olika "Memory Stick"-kompatibla apparater, går det även att använda ett "Memory Stick"-minneskort som ett separat, löstagbart datalagringsmedium.

Det finns två olika sorters "Memory Stick"-minneskort: vanliga "Memory Stick"-minneskort och "MagicGate Memory Stick" som använder MagicGates\* upphovsrättsskyddsteknik. Det går att använda båda sorternas "Memory Stick"-minneskort i denna kamera, men eftersom kameran saknar stöd för MagicGate-standarden får data som lagras med kameran inte MagicGates upphovsrättsskydd. men eftersom kameran saknar stöd för MagicGate-standarden får data som lagras med kameran inte MagicGate upphovsrättsskydd. Det går även att använda minneskort av typ "Memory Stick Duo" och "Memory Stick PRO" i denna kamera.

\* MagicGate är en upphovsrättsskyddsteknik som använder kryptering.

- Vi kan inte garantera att "Memory Stick"-minneskort som formaterats på en dator fungerar i den här kameran.

"Memory Stick"-typ	Inspelning/uppspelning på denna kamera
Memory Stick (Memory Stick Duo)	○
MagicGate Memory Stick (MagicGate Memory Stick Duo)	○**
Memory Stick PRO	○**

\*\* Kameran kan inte spela in eller spela upp de data som behövs av MagicGate-funktionen. Vi kan inte garantera att alla Memory Stick-funktioner fungerar.

## Att observera när den medföljande "Memory Stick"-minneskortet används

- Det går inte att lagra eller radera bilder när skrivskyddsomkopplaren är inställd på LOCK. Hur skrivskyddsomkopplaren ser ut och var den sitter kan variera beroende på vilken sorts "Memory Stick"-minneskort som används.

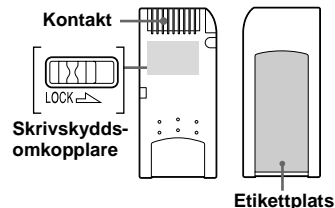

- Ta aldrig ut en "Memory Stick"-minneskort medan data håller på att läsas eller skrivas på det.
- I följande fall kan data bli förstörda.
  - Om "Memory Stick"-minneskortet tas ut eller kameran stängs av under pågående läsning eller skrivning
  - Om "Memory Stick"-minneskortet utsätts för statisk elektricitet eller elektriska störningar
- Vi rekommenderar att du tar en backup-kopia av viktiga data.
- Sätt inte fast något annat än den medföljande etiketten i etikettområdet.
- Sätt fast etiketten på föreskriven plats, och var försiktig så att den inte skjuter ut utanför den platsen.
- Lägg "Memory Stick"-minneskortet i det medföljande fodralet när du bär omkring det eller stoppar undan det.
- Rör inte vid kontakterna på "Memory Stick"-minneskort med fingrarna eller något metallföremål.
- Undvik att stöta till, böja eller tappa "Memory Stick"-minneskort.
- Försök inte ta isär eller bygga om "Memory Stick"-minneskort.
- Utsätt inte "Memory Stick"-minneskort för vatten.
- Undvik att använda eller lägga "Memory Stick"-minneskort på följande sorters ställen:
  - Platser med hög temperatur som t.ex. i en bil som står parkerad rakt i solen.
  - Platser som hamnar rakt i solen.
  - Fuktiga ställen eller ställen med frätande ämnen.

### Att observera när man använder ett "Memory Stick Duo"-minneskort (medföljer ej)

- Om du använder ett "Memory Stick Duo"-minneskort i den här kameran så var noga med att sätta i "Memory Stick Duo"-minneskortet i en "Memory Stick Duo"-adapter först.
- När du sätter i ett "Memory Stick Duo"-minneskort i en "Memory Stick Duo"-adapter så kontrollera att "Memory Stick Duo"-minneskortet är isatt på rätt håll.
- Om du använder ett "Memory Stick Duo"-minneskort isatt i en "Memory Stick Duo"-adapter i den här kameran, så kontrollera att "Memory Stick Duo"-minneskortet är isatt på rätt håll. Observera att felaktig användning kan leda till skador på utrustningen.
- Sätt aldrig i en "Memory Stick Duo" utan "Memory Stick Duo"-adapter i "Memory Stick"-kompatibel utrustning, eftersom det kan leda till fel på utrustningen.

### Att observera när man använder ett "Memory Stick PRO"-minneskort (medföljer ej)

"Memory Stick PRO"-minneskort med en kapacitet på upp till 1 GB går att använda i den här kameran.

## Angående "InfoLITHIUM"-batteripaket



### Vad är "InfoLITHIUM"-batteripaket?

"InfoLITHIUM"-batteripaket är en sorts litiumjon-batteripaket med funktioner för överföring av information om användningsförhållandena mellan kameran och nätadaptern.

"InfoLITHIUM"-batteripaket beräknar strömförbrukningen i enlighet med kamerans användningsförhållanden och visar den återstående batteritiden i minuter.

### Uppladdning av batteripaketet

Vi rekommenderar att batteripaketet laddas upp vid en omgivningstemperatur på mellan 10°C och 30°C. Utanför detta temperaturområde kan det hända att det inte går att ladda upp batteripaketet på ett effektivt sätt.

## Effektiv användning av batteripaketet

- Batteriets prestanda sjunker vid låg temperatur. Det betyder att batteripaketet inte går att använda lika länge på kalla ställen. Vi rekommenderar följande för att batteripaketet ska vara så länge som möjligt:
  - Lägga batteripaketet i en ficka nära kroppen för att värma upp det, och vänta med att sätta i det i kameran tills precis innan tagningen.
- Om zoomen eller blixten används ofta laddas batteriet ut snabbare.
- Vi rekommenderar att du tar med dig extra batteripaket så att det räcker dubbelt eller tre gånger så länge som du tänker spela in, och att du gör ett par provtagningar innan du börjar ta de riktiga bilderna.
- Utsätt inte batteripaketet för vatten. Batteripaketet är inte vattentätt.

## Indikatorn för återstående batteritid

Det kan hända att kameran stängs av trots att indikatorn för återstående batteritid visar att det finns ström kvar. Använd batteripaketet tills det är helt slut och ladda sedan upp det helt igen så att indikatorn för återstående batteriström visar rätt.

Observera dock att det kan hända att batteriindikatorn fortfarande inte visar rätt om kameran används länge vid hög temperatur eller får ligga fullt uppladdad, eller om batteripaketet används ofta.

## Förvaring av batteripaketet

- Ta fram batteripaketet en gång om året även om det inte används och ladda upp det helt. Ta ut batteripaketet ur kameran och förvara det torrt och svalt. Detta är viktigt för att batteripaketet ska fortsätta att fungera.
- För att använda upp batteripaketet på kameran kan man ställa POWER-knappen på diabildsvisningsläget (sidan 56) och låta kameran ligga ända tills strömmen tar slut.

## Batteripaketets livslängd

- Batteripaketets livslängd är begränsad. Batteripaketets kapacitet sjunker både efter hand som det används och med tiden. När batteripaketets brukstid blivit väldigt kort beror det förmodligen på att det är förbrukat. Köp ett nytt batteripaket.
- Batteripaketets livslängd beror på förvarings- och användningsförhållandena för respektive batteripaket.

## Tekniska data

### ■ Kamera [System]

#### Bildanordning

6,67 mm (1/2,7-tums) färg-CCD  
Primärt färgfilter

#### Totalt antal bildpunkter för kameran

Ca. 3 340 000 bildpunkter

#### Effektivt antal bildpunkter på kameran

Ca. 3 210 000 bildpunkter

#### Objektiv

3× zoomobjektiv  
f = 6,0 – 18,0 mm (motsvarar 39 – 117 mm för en 35 mm småbildskamera)  
F2,8 – 5,2

#### Exponeringskontroll

Automatisk exponering, 7 olika scenvalslägen

#### Vitbalans

Blixt, automatisk, dagsljus, molnigt, lysrör, glödlampsljus

#### Dataformat (enligt DCF)

Stillbilder: Exif Ver. 2.2 JPEG, GIF (för Clip Motion), DPOF-kompatibel  
Stillbilder med ljud: Enligt MPEG1 (Mono)  
Rörliga bilder: Enligt MPEG1 (Mono)

#### Inspelningsmedium

"Memory Stick"-minneskort

#### Blixt

Rekommenderat avstånd (med punkten ISO inställd på Auto): 0,5 m till 3,5 m (vidvinkel)  
0,5 m till 2,5 m (tele)

## [Utgångar]

### A/V OUT (MONO) (Mono)

Minijack

Video: 1 Vtt, 75  $\Omega$  obalanserad,

negativ synk

Ljud: 327 mV (vid 47 k $\Omega$

belastning)

Utimpedans 2,2 k $\Omega$

### USB-uttag

mini-B

## [LCD-skärm]

### Typ av LCD-panel

3,8 cm (1,5 tums) TFT-skärm

### Totalt antal bildpunkter

123 200 (560×220) punkter

## [Allmänt]

### Batteripakettyp

NP-FC11

### Strömförsörjning

3,6 V

### Effektförbrukning (under tagning)

1,5 W

### Användningstemperatur

0°C till 40°C

### Förvaringstemperatur

-20°C till +60°C

### Ytermått

108×51,5×35,1 mm

(b/h/d, exkl. utskjutande delar)

### Vikt

Ca. 200 g (inklusive batteripaket av

typ NP-FC11, "Memory Stick"-

minneskort, och linsskydd)

### Inbyggd mikrofon

Elektrettkondensatormikrofon

### Inbyggd högtalare

Dynamisk högtalare

### Exif Print Kompatibel

### PRINT image matching II Kompatibel

## ■ AC-LS5 Nätadapter

### Märkinspänning

100 till 240 V växelström, 50/60 Hz,

11 W, 0,16 till 0,09 A

### Märkutspänning

4,2 V likström, 1,5 A vid drift

### Användningstemperatur

0°C till 40°C

### Förvaringstemperatur

-20°C till +60°C

### Ytermått

Ca. 48×29×81 mm (b/h/d)

### Vikt

Ca. 130 g

## ■ NP-FC11 Batteripaket

### Batterityp

Litiumjonbatteri

### Maximal spänning

4,2 V likström

### Märkspänning

3,6 V likström

### Kapacitet

2,8 Wh (780 mAh)

## Tillbehör

- NP-FC11 Batteripaket
- AC-LS5 Nätadapter
- Nätkabel
- A/V-kabel
- USB-kabel
- Handlovsrem
- "Memory Stick"-minneskort (16 MB)
- CD-ROM (USB-drivrutinen SPVD-010)
- Bruksanvisning

Rätt till ändringar förbehålles.

## LCD-skärmen

### Vid tagning av stillbilder

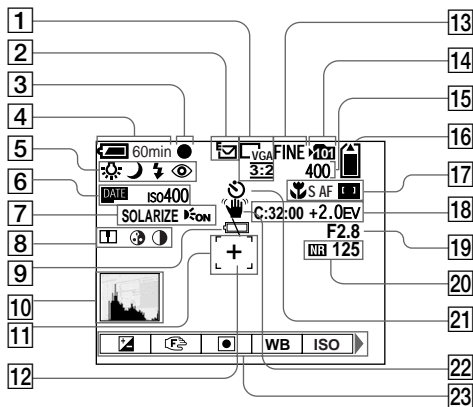

- 15 Indikator för återstående antal lagringsbara bilder (17)
- 16 Indikator för återstående "Memory Stick"-kapacitet
- 17 Makroindikator (21)/AF-lägesindikator (40)/Multi-AF-indikator (ikon) /Centrum AF-indikator (ikon) (39)/Förinställt avstånd (41)
- 18 Självdiagnosfunktionskod (94)/EV-nivåindikator (42)
- 19 Bländarvärdesindikator
- 20 Indikator för långsam slutarid med brusreducering (52)/slutartidsindikator
- 21 Självutlösareindikator (22)
- 22 Vibrationsvarningsindikator (93)
- 23 Meny/Guidemeny (36)

• När man trycker på MENU tänds/släcks menyn.

Numren inom parentes är hänvisningar till sidor med ytterligare viktig information.

## Vid tagning av rörliga bilder

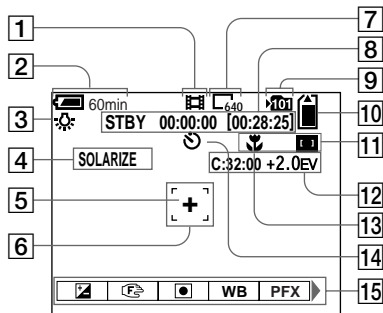

- |  |   |
|--|---|
| <b>1</b> Lagringsformatindikator (64)                                  | <b>9</b> Lagringsmappindikator (37)   |
| <b>2</b> Indikator för återstående batteritid (9)                      | <b>10</b> Indikator för återstående "Memory Stick"-kapacitet                                    |
| <b>3</b> Vitbalansindikator (45)                                       | <b>11</b> Multi-AF-indikator [AF-ON]/Centrum AF-indikator [AF-ON] (39)/Förinställt avstånd (41) |
| <b>4</b> Bildeffektindikator (52)                                      | <b>12</b> Självdiagnosfunktionskod (94)<br>EV-nivåindikator (42)                                |
| <b>5</b> Spotmätningshårkors (44)                                      | <b>13</b> Makroindikator (21)   |
| <b>6</b> AF-områdeindikator (39)                                       | <b>14</b> Självutlösarindikator (22)  |
| <b>7</b> Bildstorleksindikator (64)                                    | <b>15</b> Meny/Guidemeny (36)   |
| <b>8</b> Indikator för inspelningstid [maximal inspelningstid] (95-96) |   |

- När man trycker på MENU tänds/släcks menyn.

Numren inom parantes är hänvisningar till sidor med ytterligare viktig information.

## Vid stillbildsvisning

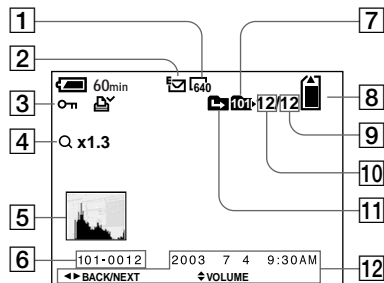

- 1 Bildstorleksindikator (16)
- 2 Lagringsformatindikator (48-50)
- 3 Skyddsindikator (59)/  
Utskriftsmarkering (DPOF) (61)/  
Volymindikator (50)
- 4 Zoomindikator/indikator för  
stegvis uppspelning (55)
- 5 Histogramindikator (43)
- 6 Mappnamn/filnamn (78)
- 7 Uppspelningsmappindikator (54)
- 8 Indikator för återstående  
"Memory Stick"-kapacitet
- 9 Antala lagrade bilder i vald mapp
- 10 Bildnummer
- 11 Indikator för mappbyte (54)
- 12 Inspelningsdatum/tidpunkt för  
bilden som spelas upp (13)/  
Meny/Guidemeny (36)

## Vid visning av rörliga bilder

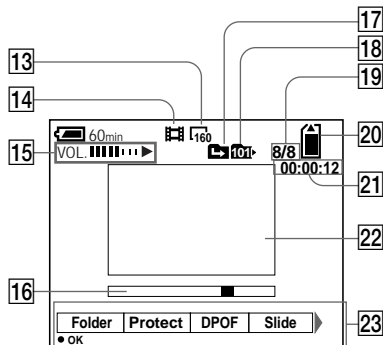

- 13 Bildstorleksindikator (65)
- 14 Lagringsformatindikator (65)
- 15 Volymindikator (65)/  
Uppspelningsmappindikator  
(65)
- 16 Visningsmätare (65)
- 17 Indikator för mappbyte (54)
- 18 Uppspelningsmappindikator (54)
- 19 Bildnummer/Antal lagrade bilder  
i vald mapp
- 20 Indikator för återstående  
"Memory Stick"-kapacitet
- 21 Räkneverk (65)
- 22 Visad bild (65)
- 23 Meny/Guidemeny (36)

Numren inom parentes är hänvisningar till sidor med ytterligare viktig information.

# Register

## A

AE/AF-lås .....	41
AE/AF-låsindikator .....	18
AE/AF-låslampa .....	7
Andra strömkällor .....	11
Användning av kameran utomlands .....	11
Autofokus .....	19, 39
Autofokuslampa .....	6, 24, 101
Autofokusmetod .....	39
Autofokusram .....	40
Automatisk avstängning .....	12
Automatiska inställningar .....	18
A/V-kabel .....	29

## B

Batteripaket	
batteritid .....	10, 106
indikator för återstående batteritid .....	9, 106
uppladdning .....	8, 105
uppladdningstid .....	9
Bildeffekter .....	52

## Bilder

bildkvalitet .....	17, 37
bildstorlek .....	16, 17, 95
filnamn .....	79
kopiering av bilder till datorn .....	75, 76, 81
lagringsdestinationer för bildfiler .....	78

## Blixt

blixtnivå .....	46, 98, 99
dagsljussynkronisering .....	23
rödögereducering .....	24, 101
val av blixtläge .....	23
Burst .....	48

## C

CD-ROM .....	70
Clip Motion .....	46

## D

### Dator

Image Transfer .....	72
ImageMixer .....	73
kopiering av bilder .....	75, 81
USB-drivrutin .....	71
USB-kabel .....	74
Diabildsvisning .....	56
DPOF .....	61

## E

E-Mail .....	49
--------------	----

## F

### Fil

filnamn .....	79
lagringsdestinationer för bildfiler .....	78
Formattering .....	34
Färg-TV-system .....	29
Försiktighetsåtgärder .....	103
Förstoring av en bild .....	55

## G

GIF .....	46, 79
-----------	--------

## H

Histogram .....	43
-----------------	----

## I

Image Transfer .....	75
ImageMixer .....	73
Index-skärm .....	27
”InfoLITHIUM”-batteripaket .....	105
Installation	
Image Transfer .....	72
ImageMixer .....	73
USB-drivrutin .....	71
Inställningar	
bildstorlek .....	16, 17, 95
datum och klocka .....	13
menypunkter .....	36, 97
SET UP-punkter .....	36, 101
ISO .....	98

## J

JPEG .....	79
Justering av exponeringsvärdet .....	42

## K

Klockinställning .....	13
Kondensbildning .....	103
Kontrast .....	98
Kopiering av bilder .....	75, 81

## L

Lampa för läsning/skrivning på "Memory Stick"-minneskortet .....	15
LCD-skärm	
ljusstyrka .....	102
på/av .....	25
vad som visas .....	108, 109, 110
Likströmskontakt .....	8, 11
Ljusstyrka	
bild .....	42
LCD-skärm .....	102
Lägesomkopplare .....	13, 19

## M

Mapp	
byte av lagringsmapp .....	38
hur man skapar en ny mapp .....	38
lagringsmapp .....	38
uppspelningsmapp .....	54
"Memory Stick"-minneskortet	
antal bilder som går att lagra/inspelningstid .....	17, 95
formattering av ett "Memory Stick"-minneskort .....	34
isättning av ett "Memory Stick"-minneskort .....	15
Menyinställningar .....	36, 97
MPEG .....	79
MPEG-filmer .....	64
Multi Burst .....	48
Mätmetoder	
multi-patternmätning .....	44
spotmätning .....	44
Mättnad .....	98

## N

NTSC .....	30, 102
Nätadapter .....	8, 11

## P

PAL .....	30, 102
Pip/slutarklick .....	102
Programmerat läge .....	19, 36
Pålägg av datum och klockslag .....	26

## R

Radering av bilder .....	31, 66
Redigering av stillbilder	
skydd .....	59
storleksändring .....	61
utskriftsmarkering (DPOF) .....	61
Rengöring .....	103
Rotering .....	57
Rödögrereducering .....	24, 101
Rörliga bilder	
antal bilder som går att lagra eller tagningstid .....	10, 95
filminspelning .....	64
klippning av rörliga bilder .....	68
radering av bilder .....	66
uppspelning på datorn .....	78, 81
uppspelning på LCD-skärmen .....	65

## S

Scenval	
Fyrverkeriläget .....	50
Landskapsläget .....	51
Skymningsläget .....	51
Skymningsporträttiläget .....	51
Snabbslutarläget .....	51
Snöläget .....	51
Strandläget .....	51
Självdiagnosfunktionen .....	94
Självtlösare .....	22
Skydd .....	59
Skärpa .....	98
Skärpeinställning	
AF-läs .....	41
autofokusmetod .....	39
förinställda avstånd .....	39, 40, 41
tagning (med automatiska inställningar) .....	18
Slutarbrusreducering .....	52
Snabbgranskning .....	20
Spotmätning .....	44
Stegvis uppspelning .....	58
Stillbildstagning	
antal bilder som går att lagra eller tagningstid .....	10, 95
automatiska inställningar .....	39
bildeffektor .....	52
bildstorlek .....	16, 17
justering av exponeringsvärdet .....	42
med automatiska inställningar .....	18
med blix .....	23
mätmetoder .....	44
pålägg av datum och klockslag .....	26
självtlösaren .....	22

smart zoom .....	20
vitbalans .....	45
<b>Stillbildsvisning</b>	
diabildsvisning .....	56
enbildsskärm .....	27
indexskärm .....	28
radering .....	31
rotering .....	57
uppspelning på datorn .....	78
uppspelning på en TV .....	29
uppspelning på LCD-skärmen .....	27
uppspelningszoom .....	55
Storleksändring .....	61
Strömbesparing .....	10, 102
<b>Strömförsörjning</b>	
batteripaket .....	8
nätadapter .....	11
på/av .....	12
Styrknapp .....	7, 12, 36
Sökare .....	25
<b>T</b>	
<b>Tagningsslagen</b>	
automatiska inställningar .....	18
Burst .....	48
Clip Motion .....	46
E-Mail .....	49
Multi Burst .....	48
rörliga bilder .....	64
Voice .....	50
Trimning .....	56

## U

Uppdelning .....	68
Uppladdning	
batteripaket .....	8, 105
uppladdningstid .....	9
Uppspelning på datorn .....	78
Uppspelning på LCD-skärmen .....	27, 65
USB .....	70, 75, 81
USB-anslutning .....	74
Utskriftsmarkering (DPOF) .....	61

## V

Varningar och andra meddelanden .....	92
Video CD .....	81
Vitbalans .....	45
Voice .....	50

## Z

<b>Zoom</b>	
den smarta zoomfunktionen .....	20
uppspelningszoom .....	55

## Å

Återställningsknapp (RESET) .....	83
-----------------------------------	----





308089061

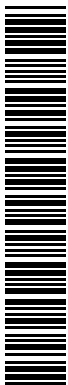

Напечатано на бумаге, изготовленной на 100% из бумажных отходов, с использованием печатной краски на основе растительного масла без примесей ЛОС (летучих органических соединений).

Tryckt på 100% återvunnet papper med vegetabilisk olje-baserad färg utan lättflyktiga organiska föreningar.

<http://www.sony.net/>  
Sony Corporation Printed in Japan

Дополнительную информацию об этом изделии и ответы на относящиеся к изделию вопросы можно найти на Web-сайте по оказанию поддержки покупателям.

Mer information om denna product och svar på de vanligaste frågorna hittar du på vår hemsida.