

SONY®

2-149-853-62(1)

Digital Still Camera

Инструкция по эксплуатации

Перед эксплуатацией аппарата внимательно прочтите, пожалуйста, данную инструкцию и сохраните ее для дальнейших справок.

Bruksanvisning

Läs noggrant igenom denna bruksanvisning innan du börjar använda kameran och spara sedan bruksanvisningen.

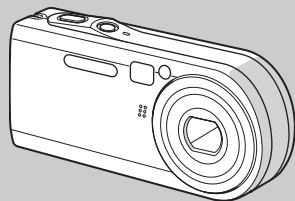

Cyber-shot



MEMORY STICK™



InfoLITHIUM™



TYPE

DSC-P100/P120/P150

© 2004 Sony Corporation

RU

SE

ПРЕДУПРЕЖДЕНИЕ

Во избежание опасности возгорания или механических повреждений не подвергайте аппарат воздействию дождя или влаги.

Во избежание опасности поражения электрическим током не открывайте корпус. Обращайтесь за обслуживанием только к квалифицированному персоналу.



Внимание для покупателей в Европе

Данное изделие было протестировано и признано удовлетворяющим ограничениям, налагаемым директивой об электромагнитной совместимости по использованию соединительных кабелей длиной менее 3 метров.

Внимание

Электромагнитное поле определенной частоты может влиять на изображение и звук данного фотоаппарата.

Примечание

Если статическое электричество или электромагнетизм приведет к прерыванию (невыполнению) передачи данных, то перезапустите прикладную программу или отсоедините и снова подсоедините кабель для универсального гнезда (USB).

Примечание

В некоторых странах и регионах может регулироваться утилизация батареек, используемой для питания данного изделия. Пожалуйста, обратитесь к Вашим местным властям.

Дата изготовления фотоаппарата

Такой же номер, как и серийный номер фотоаппарата, указан на этикетке со штрих-кодом картонной коробки изделия. Вы можете узнать дату изготовления фотоаппарата, взглянув на обозначение "P/D:," знаки указанные на этикетке со штрих-кодом картонной коробки.

P/D:XX XXXX
 1 2

1. Месяц изготовления
 2. Год изготовления
- A-0, B-1, C-2, D-3, E-4, F-5, G-6, H-7, I-8, J-9

Сначала прочтите это

Пробная запись

Перед записью одноразовых событий, возможно, Вы захотите выполнить пробную запись для того, чтобы убедиться в нормальной работе фотоаппарата.

Компенсация за содержание записи не предусматривается

Содержание записи не может быть компенсировано, если запись или воспроизведение не выполнены из-за неисправности Вашего фотоаппарата или записывающего устройства, и т.п.

Рекомендации дублирования

Во избежание потенциального риска потери данных всегда копируйте (дублируйте) данные на диск.

Примечания о совместимости данных изображения

- Данный фотоаппарат удовлетворяет правилам проектирования универсального стандарта файловых систем для фотоаппарата, установленного JEITA (Japan Electronics and Information Technology Industries Association).
- Воспроизведение изображений, записанных Вашим фотоаппаратом, на другой аппаратуре, и воспроизведение изображений, записанных или отредактированных на другой аппаратуре, Вашим фотоаппаратом не гарантируется.

Меры предосторожности относительно авторского права

На телевизионные программы, фильмы, видеоленты и другие материалы может распространяться авторское право. Неправомерная перезапись таких материалов может противоречить положениям закона об авторском праве.

Не трясите фотоаппарат и не стучите по нему

В дополнение к повреждениям и утрате способности записи изображений, это может вывести из строя плату памяти “Memory Stick” или вызвать разрушение, повреждение или потерю данных изображения.

Экран ЖКД, искатель ЖКД (только модели с искателем ЖКД) и объектив

- Экран ЖКД и искатель ЖКД изготовлены с помощью чрезвычайно высокоточной технологии, так что свыше 99,99% пикселей предназначено для эффективного использования. Однако, на экране ЖКД и искателе могут постоянно появляться мелкие черные и/или яркие точки (белого, красного, синего или зеленого цвета). Появление этих точек вполне нормально для процесса съемки и никоим образом не влияет на записываемое изображение.

- Помещая фотоаппарат вблизи окна или на открытом воздухе, соблюдайте осторожность. Попадание на экран ЖКД, искатель или объектив прямого солнечного света в течение длительного времени может быть причиной неисправностей.
- Не нажимайте на экран ЖКД слишком сильно. Экран может быть неровным, и это может привести к неисправности.
- При низкой температуре на экране ЖКД может оставаться остаточное изображение. Это не является неисправностью.

Приводной вариообъектив

Данный фотоаппарат оснащен приводным вариообъективом. Соблюдайте осторожность, не подвергайте объектив ударам и не прилагайте к нему силу.

Перед использованием очистите поверхность вспышки

Выделение тепла от вспышки может привести к тому, что грязь на поверхности вспышки вызовет обесцвечивание поверхности вспышки или же прилипнет к поверхности вспышки, в результате чего освещенность станет недостаточной.

Не подвергайте фотоаппарат воздействию влаги

При проведении съемок на открытом воздухе под дождем или в подобных условиях соблюдайте осторожность, чтобы не подвергать фотоаппарат воздействию влаги. Вода, попадающая внутрь фотоаппарата, может привести к неисправностям, которые в некоторых случаях могут быть неустраняемыми. Если произойдет конденсация влаги, см. стр. 139 и следуйте инструкциям о том, как ее удалить перед использованием фотоаппарата.

Не подвергайте фотоаппарат воздействию песка или пыли

Использование фотоаппарата в местах с повышенным содержанием песка или пыли может привести к неисправности.

Не направляйте фотоаппарат на солнце или другой яркий свет

Это может привести к непоправимому повреждению Ваших глаз. Иначе это может привести к неисправности Вашего фотоаппарата.

Примечания по расположению фотоаппарата

Не используйте фотоаппарат в местах вблизи генераторов сильных радиоволн или источников радиации. Фотоаппарат может не выполнить запись или воспроизведение надлежащим образом.

Объектив Carl Zeiss

Данный фотоаппарат оснащен объективом Carl Zeiss, способным воспроизводить резкие изображения с отличной контрастностью.

Объектив данного фотоаппарата был изготовлен в соответствии с системой обеспечения качества, сертифицированной Carl Zeiss, согласно стандартам качества Carl Zeiss, в Германии.

На рисунке

Рисунки, используемые в данном руководстве, относятся к модели DSC-P100/P120, если нет оговорок.

Изображения, используемые в данном руководстве

Фотографии, использованные в данном руководстве в качестве примеров изображений, являются репродуцированными изображениями, а не настоящими изображениями, снятыми с помощью данного фотоаппарата.

Торговые марки

- **Cyber-shot** является торговой маркой Sony Corporation.
- “Memory Stick”, , “Memory Stick PRO”, **MEMORY STICK PRO**, “Memory Stick Duo”, **MEMORY STICK DUO**, “Memory Stick PRO Duo”, **MEMORY STICK PRO DUO**, “MagicGate” и **MAGIC GATE** являются торговыми марками Sony Corporation.

- “InfoLITHIUM” является торговой маркой Sony Corporation.
- Picture Package является торговой маркой Sony Corporation.
- Microsoft, Windows, Windows Media и DirectX являются либо зарегистрированными торговыми марками, либо торговыми марками Microsoft Corporation в Соединенных Штатах Америки и/или в других странах.
- Macintosh, Mac OS, QuickTime, iMac, iBook, PowerBook, Power Mac и eMac являются либо торговыми марками, либо зарегистрированными торговыми марками Apple Computer, Inc.
- Macromedia и Flash являются либо торговыми марками, либо зарегистрированными торговыми марками Macromedia, Inc. в Соединенных Штатах Америки и/или в других странах.
- Intel, MMX, и Pentium являются либо торговыми марками, либо зарегистрированными торговыми марками Intel Corporation.
- Кроме того, названия систем и изделий, используемые в данном руководстве, являются, вообще говоря, торговыми марками или зарегистрированными торговыми марками их соответствующих разработчиков или производителей. Однако, знаки ™ или ® используются не во всех случаях в данном руководстве.

Оглавление

Сначала прочтите это.....	3
Обозначение частей	8
Диск переключения режимов.....	10

Начальные операции

Зарядка батарейного блока.....	11
При использовании сетевого адаптера перем. тока	15
Использование Вашего фотоаппарата за границей	16
Включение/выключение Вашего фотоаппарата	16
Как пользоваться кнопкой управления	17
Установка даты и времени.....	17

Съемка неподвижных изображений

Установка и удаление платы памяти “Memory Stick”	20
Установка размера неподвижного изображения	21
Размер и качество изображения.....	22
Основы съемки неподвижного изображения	
— Использование режима автоматической регулировки ..	24
Проверка последнего снятого изображения	
— Быстрый обзор	26

Использование возможности увеличения.....	27
Съемка на близком расстоянии	
— Макро	29
Использование таймера самозапуска	30
Выбор режима вспышки	31
Съемка изображений с искателем.....	34
Вставка даты и времени в неподвижное изображение	35
Съемка в соответствии с условиями эпизода	
— Выбор сцены.....	36

Просмотр неподвижных изображений

Просмотр изображений на экране ЖКД Вашего фотоаппарата ...	42
Просмотр изображений на экране телевизора	44

Удаление неподвижных изображений

Удаление изображений	46
Форматирование платы памяти “Memory Stick”	48

Перед выполнением усовершенствованных операций

Как установить и эксплуатировать Ваш фотоаппарат	50
Изменение установок меню	50
Изменение пунктов на экране SET UP	51
Определение качества неподвижного изображения	51
Создание или выбор папки	52
Создание новой папки.....	52
Изменение папки для записи.....	53

Усовершенствованная съемка неподвижных изображений

Выбор метода автоматической фокусировки	54
Выбор кадра искателя диапазона фокусировки	
— Искатель диапазона автофокусировки.....	54
Выбор операции фокусировки	
— Режим автофокусировки	56
Установка расстояния до объекта	
— Предварительная установка фокуса	58

Съемка с ручной установкой скорости затвора и диафрагмы	
– Ручная экспозиция	58
Регулировка экспозиции	
– Регулировка EV	61
Отображение гистограммы	62
Выбор способа фотометрии	64
Регулировка цветовых тонов	
– Баланс белого	65
Регулировка уровня вспышки	
– Уровень вспышки	66
Непрерывная съемка	66
Съемка в режиме серии изображений	
– Серия изображений	67
Съемка со специальными эффектами	
– Эффект изображения	68
Использование Станции Cyber-shot	69

Усовершенствованный просмотр неподвижных изображений

Выбор папки и воспроизведение изображений	
– Папка	70
Увеличение части неподвижного изображения	71
Увеличение изображения	
– Увеличение при воспроизведении	71
Запись увеличенного изображения	
– Обрезка (только для DSC-P100/P120)	72

Воспроизведение последовательности изображений	
– Демонстрация слайдов	72
Поворот неподвижных изображений	
– Поворот	73
Воспроизведение изображений, снятых в режиме серии изображений	74
Непрерывное воспроизведение	75
Воспроизведение кадр за кадром	75

Редактирование неподвижных изображений

Защита изображений	
– Защита	76
Изменение размера изображения	
– Изменение размера	78
Выбор изображений для печати	
– Знак печати (DPOF)	79

Печать неподвижного изображения (принтер PictBridge)

Подсоединение к PictBridge-совместимому принтеру	81
Печать изображений	82
Печать индексных изображений	85

Получение удовольствия от просмотра фильмов

Съемка фильмов	89
Просмотр фильмов на экране ЖКД	90
Удаление фильмов	91
Сокращение фильмов	93

Получение удовольствия от изображений на Вашем компьютере

Копирование изображений на Ваш компьютер	
– Для пользователей Windows	95
Установка драйвера USB	96
Подсоединение фотоаппарата к Вашему компьютеру	97
Копирование изображений	99
Просмотр изображений на Вашем компьютере	101
Место хранения файлов изображения и имена файлов	102
Просмотр файлов изображений, однажды скопированных на компьютер, с помощью Вашего фотоаппарата	104
Установка программного обеспечения “Picture Package”	104

Копирование изображений с помощью программного обеспечения “Picture Package”	107
Использование программного обеспечения “Picture Package”	107
Копирование изображений на Ваш компьютер — Для пользователей Macintosh	109
Использование программного обеспечения “ImageMixer VCD2”	110

Устранение неисправностей

Устранение неисправностей.....	112
Предупреждающие индикаторы и сообщения	126
Индикация самодиагностики.....	129

Дополнительная информация

Количество изображений, которые могут быть сохранены, или время съемки	130
Пункты меню	131
Пункты SET UP	135
Меры предосторожности.....	138
О плате памяти “Memory Stick”	140
О батарейном блоке “InfoLITHIUM”	142
Технические характеристики	143
Экран ЖКД.....	146

Алфавитный указатель

Алфавитный указатель.....	150
---------------------------	-----

Обозначение частей

См. стр. в круглых скобках относительно подробностей об операции.

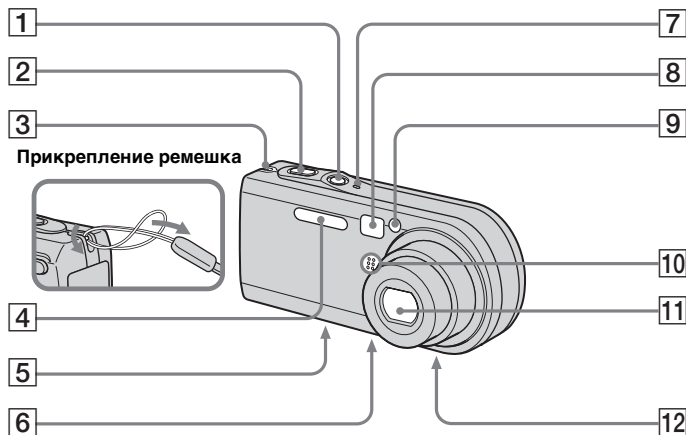

- 1 Кнопка POWER (16)
- 2 Кнопка затвора (25)
- 3 Крючок для наручного ремня
- 4 Вспышка (31)
- 5 Многофункциональный разъем (на нижней поверхности)
- 6 Гнездо для треноги (на нижней поверхности)
- 7 Лампочка POWER (16)
- 8 Окно искателя
- 9 Лампочка таймера самозапуска (31)/ Подсветка автофокусировки (33, 135)
- 10 Микрофон
- 11 Объектив
- 12 Громкоговоритель (на нижней поверхности)

- Используйте треногу с длиной винта менее, чем 5,5 мм. Вы не сможете надежно прикрепить фотоаппарат к треноге с более длинными винтами, и это может повредить фотоаппарат.

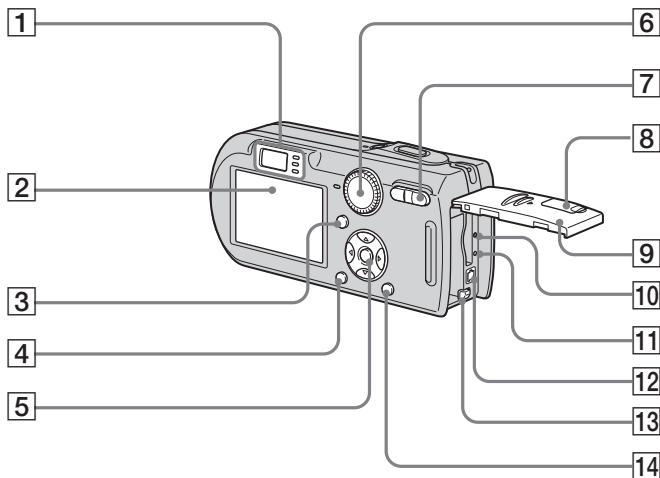

1 Искатель (34)

- Лампочка таймера самозапуска (30)/записи (красная) (25)
- Лампочка блокировки AE/AF (зеленая) (25)
- Лампочка $\frac{1}{2}$ /CHG (оранжевая) (12, 31)

2 Экран ЖКД

Подробные сведения по пунктам на экране ЖКД см. на стр. с 146 по 149.

3 Кнопка \square (дисплей/ЖКД вкл/выкл) (34)

4 Кнопка MENU (50, 131)

- 5** Кнопка управления Меню включено: $\blacktriangle/\blacktriangledown/\blacktriangleleft/\blacktriangleright/\bullet$ (17)/ Меню выключено: $\frac{1}{2}/\odot/\text{G}/\text{V}$ (31/30/26/29)

Диск переключения режимов "M": Величина скорости затвора/диафрагмы (58)

- 6** Диск переключения режимов (10, 131)

- 7** Для съемки: Кнопка увеличения (W/T) (27)

Для просмотра: Кнопка \ominus/\oplus (воспроизведение с увеличением) (71)/Кнопка CH (индекс) (43)

- 8** Крышка гнезда DC IN (12, 15)

- 9** Крышка отсека для батареи/платы памяти "Memory Stick"

- 10** Кнопка RESET (112)

- 11** Лампочка доступа (20)

- 12** Гнездо DC IN (12, 15)

- 13** Рычажок извлечения батареи (11)

- 14** Кнопка M/V (размер изображения/удаление) (21, 46)

Диск переключения режимов

Перед использованием Вашего фотоаппарата установите нужную отметку на диске переключения режимов в положение .

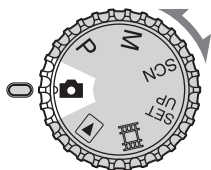

(Режим автоматической регулировки)

Фокус, экспозиция и баланс белого для облегчения съемки регулируются автоматически. Качество изображения установлено в положение [Fine] (стр. 51).

P (Автоматическая съемка по программе)

Регулировка настроек съемки выполняется автоматически, как и в режиме автоматической регулировки, но Вы также можете изменить фокус и другие регулировки по своему усмотрению. Кроме того, Вы можете установить различные функции съемки с помощью меню (стр. 50 и 131).

M (Съемка с ручной экспозицией)

Вы можете вручную отрегулировать величину диафрагмы и скорость затвора (стр. 58). Кроме того, Вы можете установить различные функции съемки с помощью меню (стр. 50 и 131).

SCN (Выбор сцены)

Вы можете снимать лучшие снимки в соответствии с обстановкой (стр. 36). Кроме того, Вы можете установить различные функции съемки с помощью меню (стр. 50 и 131).

SET UP (Установка)

Вы можете изменить настройки фотоаппарата (стр. 51 и 135).

(Съемка фильмов)

Вы можете снимать движущиеся изображения (стр. 89).

(Воспроизведение/ Редактирование)

Вы можете воспроизводить или редактировать отснятые неподвижные изображения и фильмы (стр. 42 и 76).

Зарядка батарейного блока

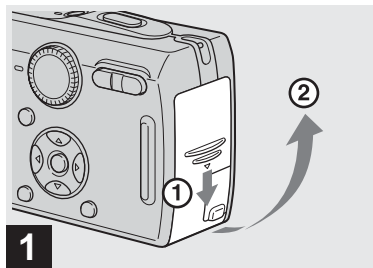

- 1** → Откройте крышку отсека для батареи/платы памяти “Memory Stick”.

Передвиньте крышку в направлении стрелки.

- Перед зарядкой батарейного блока убедитесь, что Ваш фотоаппарат выключен (стр. 16).
- Ваш фотоаппарат работает с батарейным блоком “InfoLITHIUM” NP-FR1 (тип R) (прилагается). Вы можете использовать только батарейный блок типа R (стр. 142).



- 2** Рычажок извлечения батареи
- Установите батарейный блок, а затем закройте крышку отсека для батареи/ платы памяти “Memory Stick”.

Убедитесь в том, что батарейный блок плотно вставлен до упора, а затем закройте крышку.

Слот вставки батарейки

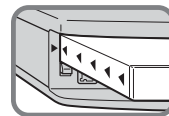

Вставьте батарейный блок так, чтобы кончик меток ▲ со стороны батарейного блока указывал на кончик метки ▲ на слоте для вставки батарейного блока.

- Батарейный блок с легкостью вставляется на место путем нажатия рычажка извлечения батареи с передней стороны батарейного отсека в направлении передней стороны фотоаппарата.

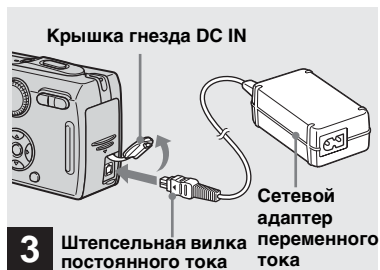

→ Откройте крышку гнезда DC IN и подсоедините адаптер переменного тока (прилагается) к гнезду DC IN Вашего фотоаппарата.

Откройте крышку в направлении стрелки, как показано на иллюстрации выше. Подсоедините штепсельную вилку постоянного тока, направив метку ▲ в сторону экрана ЖКД.

- Не закорачивайте штепсельную вилку постоянного тока сетевого адаптера переменного тока металлическим предметом, поскольку это может привести к неисправности.
- Очищайте штепсельную вилку постоянного тока сетевого адаптера переменного тока сухим тканевым тампоном. Не используйте загрязненную штепсельную вилку. При использовании загрязненной штепсельной вилки батарейный блок может не зарядиться надлежащим образом.

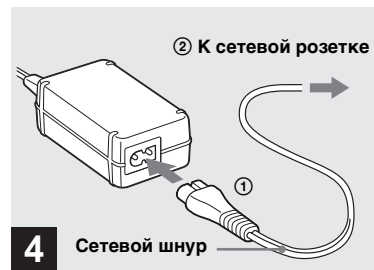

→ Подсоедините сетевой шнур к сетевому адаптеру переменного тока и к сетевой розетке.

Лампочка $\$/CHG$ высветится, когда начнется зарядка, и погаснет, когда зарядка завершится.

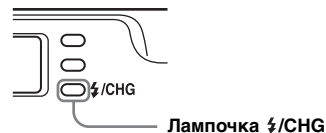

- После завершения зарядки батарейного блока отсоедините сетевой адаптер переменного тока от гнезда DC IN Вашего фотоаппарата.

Для снятия батарейного блока

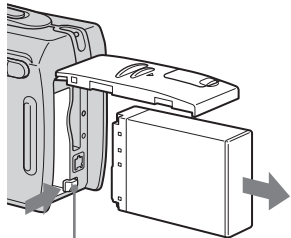

Рычажок извлечения батареи

Откройте крышку отсека для батареи/платы памяти “Memory Stick”. Передвиньте рычажок извлечения батареи в направлении стрелки и извлеките батарейный блок.

- При извлечении батарейного блока соблюдайте осторожность, не уроните его.

Индикатор оставшегося заряда батарейного блока

Индикатор оставшегося заряда батарейного блока на экране ЖКД показывает оставшееся время съемки или просмотра.

Индикатор оставшегося заряда



Оставшееся время

- После включения/выключения экрана ЖКД требуется около одной минуты для правильного отображения времени оставшегося заряда батарейного блока.
- Отображаемое оставшееся время может быть неверным в определенных обстоятельствах или условиях.

Время зарядки

Приблизительное время зарядки полностью разряженного батарейного блока с помощью сетевого адаптера переменного тока при температуре 25°C.

Батарейный блок	Время зарядки (мин.)
NP-FR1 (прилагается)	Приблиз. 200

- Время зарядки может стать дольше в зависимости от условий использования и окружающей среды.

Количество изображений и срок службы батарейного блока, которые можно записать/просмотреть

В таблице указано приблизительное число изображений и срок службы батареек для записи/просмотра, если Вы производите съемку в нормальном режиме с полностью заряженным батарейным блоком (прилагается) при температуре 25°C. Количество изображений, которое можно записать или просмотреть, следует принимать во внимание при замене платы памяти “Memory Stick” при необходимости. Помните о том, что действительное количество может быть меньше, чем указанное, в зависимости от условий использования.

- Емкость батарейки снижается при каждом использовании и с течением времени (стр. 142).

Съемка неподвижных изображений

В обычных условиях¹⁾

Размер изображения	NP-FR1 (прилагается)		
	Экран ЖКД	Количество изображений	Срок службы батареек (мин.)
DSC-P150			
7М	Вкл	Приблиз. 320	Приблиз. 160
	Выкл	Приблиз. 430	Приблиз. 215
VGA (E-Mail)	Вкл	Приблиз. 320	Приблиз. 160
	Выкл	Приблиз. 430	Приблиз. 215
DSC-P100/P120			
5М	Вкл	Приблиз. 360	Приблиз. 180
	Выкл	Приблиз. 500	Приблиз. 250
VGA (E-Mail)	Вкл	Приблиз. 360	Приблиз. 180
	Выкл	Приблиз. 500	Приблиз. 250

1) Съемка в следующих ситуациях:

- Опция  (PQuality) установлена в положение [Fine]
- Съемка один раз через каждые 30 секунд
- Увеличение поочередно переключается между предельными значениями W и T
- Вспышка срабатывает каждый второй раз
- Питание включается и выключается через каждые десять раз
- Опция [AF Mode] в настройках SET UP установлена в положение [Single]

Способ измерения основан на стандарте CIPA. (CIPA: Camera & Imaging Products Association)

Просмотр неподвижных изображений²⁾

Размер изображения	NP-FR1 (прилагается)	
	Количество изображений	Срок службы батареек (мин.)
DSC-P150		
7М	Приблиз. 7200	Приблиз. 360
VGA(E-Mail)	Приблиз. 7200	Приблиз. 360
DSC-P100/P120		
5М	Приблиз. 7200	Приблиз. 360
VGA(E-Mail)	Приблиз. 7200	Приблиз. 360

2) Просмотр одиночных изображений последовательно с интервалом примерно в три секунды

Съемка фильмов³⁾

	NP-FR1 (прилагается)	
	Экран ЖКД Вкл	Экран ЖКД Выкл
DSC-P150	Приблиз. 130 мин.	Приблиз. 170 мин.
DSC-P100/P120	Приблиз. 160 мин.	Приблиз. 220 мин.

3) Непрерывная съемка фильмов с размером изображения [160]

При использовании сетевого адаптера перем. тока

- Количество изображений и срок службы батарейного блока, которые можно записать/просмотреть, уменьшаются при следующих условиях:
 - Низкая температура окружающей среды
 - При использовании вспышки
 - Фотоаппарат включался и выключался много раз
 - Частое использование увеличения
 - Опция [LCD Backlight] в настройках SET UP установлена в положение [Bright]
 - Опция [AF Mode] в настройках SET UP установлена в положение [Monitor]
 - Низкий уровень заряда батареи



- ➔ Откройте крышку гнезда DC IN и подсоедините сетевой адаптер переменного тока (прилагается) к гнезду DC IN Вашего фотоаппарата.

Откройте крышку в направлении стрелки, как показано на иллюстрации выше. Подсоедините штепсельную вилку постоянного тока, направив метку ▲ в сторону экрана ЖКД.

- Подсоедините сетевой адаптер переменного тока к легко доступной сетевой розетке. Если во время использования сетевого адаптера произойдет какая-либо неисправность, немедленно отключите питание, вынув штепсельную вилку из сетевой розетки.

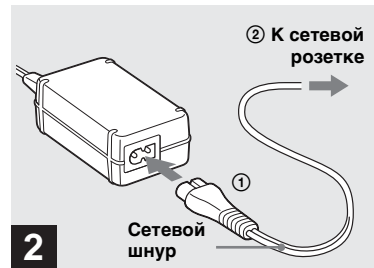

- ➔ Подсоедините сетевой шнур к сетевому адаптеру переменного тока, а затем к сетевой розетке.

- После использования адаптера переменного тока отсоедините его от гнезда DC IN на фотоаппарате и от сетевой розетки.
- Данное устройство не отсоединяется от источника питания переменного тока до тех пор, пока оно подсоединено к сетевой розетке, даже если само устройство выключено.

Использование Вашего фотоаппарата за границей

Источники питания

Вы можете пользоваться Вашим фотоаппаратом в любой стране или регионе с сетевым адаптером переменного тока (прилагается), на переменном токе напряжением от 100 В до 240 В, частотой 50/60 Гц. При необходимости, в зависимости от конструкции сетевой розетки [b], используйте имеющийся в продаже адаптер штепсельной вилки переменного тока [a].

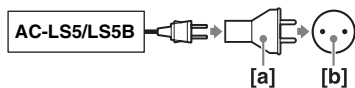

- Не используйте электронный трансформатор (дорожный преобразователь), поскольку это может вызвать неисправность.

Включение/выключение Вашего фотоаппарата

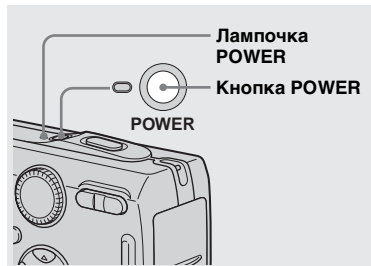



→ Нажмите кнопку POWER.

Лампочка POWER (зеленая) высветится и питание включится. Если Вы включаете Ваш фотоаппарат в первый раз, появится экран Clock Set (стр. 17).

Выключение питания

Нажмите кнопку POWER еще раз. Лампочка POWER погаснет, и фотоаппарат выключится.

- Не оставляйте фотоаппарат с выдвинутым объективом в течение длительного периода времени, отключив питание или отсоединив адаптер переменного тока и т.п., так как это может вызвать неисправность.
- Если Вы включите питание, когда диск переключения режимов установлен в положение , P, M, SCN или  или когда Вы нажмете кнопку RESET, часть объектива передвинется. Не прикасайтесь к части объектива во время его работы.

Функция автоматического отключения питания

Если Вы не будете использовать фотоаппарат около трех минут во время съемки или просмотра, или выполнения функции SET UP, фотоаппарат автоматически отключится для предотвращения разрядки батареи. Функция автоматического отключения питания срабатывает, только если фотоаппарат функционирует от батарейного блока. Функция автоматического отключения питания не будет также работать при следующих обстоятельствах.

- При просмотре фильмов
- При воспроизведении демонстрации слайдов
- При подсоединении кабеля для универсального гнезда (USB / аудио/видео)

Как пользоваться кнопкой управления

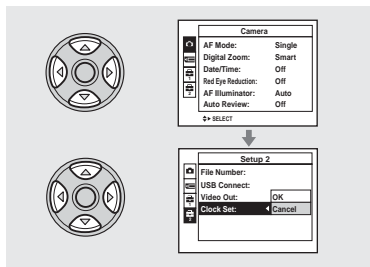

Для изменения текущих установок фотоаппарата отобразите меню или экран SET UP (стр. 51) и используйте кнопку управления для выполнения изменений.

Для установки пункта меню нажмите кнопку ▲/▼/◀/▶ на кнопке управления для выбора нужного пункта и настройки и чтобы выполнить установку. Для регулировки пункта SET UP нажмите кнопку ▲/▼/◀/▶ на кнопке управления для выбора нужного пункта и настройки, затем нажмите кнопку ●, чтобы выполнить установку.

- На модели DSC-P150, пункт отображается как и (стр. 135).

Установка даты и времени



➔ Установите диск переключения режимов в положение .

- Для изменения даты и времени переведите диск переключения режимов в положение SET UP, выберите опцию [Clock Set] в меню (Setup 2) (стр. 51 и 137), и выполните действия, начиная с пункта **3**.

- Вы можете также выполнить эту операцию при установке диска переключения режимов в положение P, M, SCN, или .

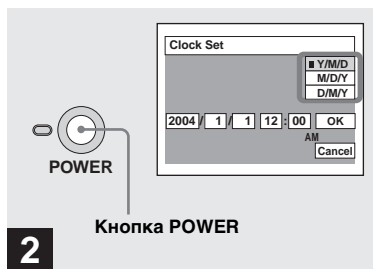

2 → Нажмите кнопку POWER для включения питания.

Высветится лампочка POWER (зеленая), и на экране ЖКД появится экран Clock Set (установка часов).

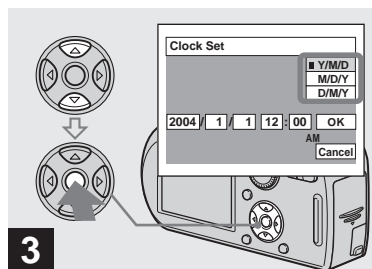

3 → Выберите нужный формат отображения даты с помощью кнопок ▲/▼ на кнопке управления, а затем нажмите кнопку ●.

Выберите [Y/M/D] (год/месяц/день), [M/D/Y] (месяц/день/год) либо [D/M/Y] (день/месяц/год).

- Если перезаряжаемая кнопочная батарейка (стр. 139), обеспечивающая питание для сохранения данных времени, разрядится, экран Clock Set появится снова. Если это произойдет, переустановите дату и время, начиная с приведенного выше пункта **3**.

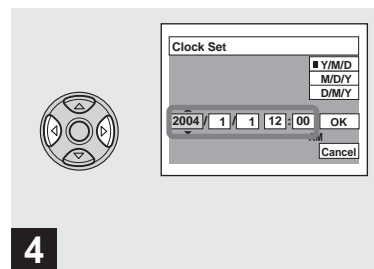

4 → Выберите пункт года, месяца, дня, часа либо минуты, который Вы хотите установить с помощью кнопок ◀/▶ на кнопке управления.

Пункт, который должен быть установлен, указывается с помощью кнопок ▲/▼.

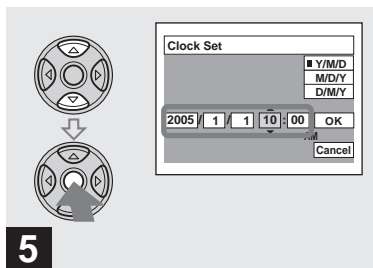

5

→ Установите числовое значение с помощью кнопок ▲/▼ на кнопке управления, а затем нажмите кнопку ● для ввода.

После ввода числа указатель ▲/▼ перемещается на следующий пункт. Повторите действия пунктов 4 и 5, пока все значения не будут установлены.

- Если Вы в пункте 3 выбрали [D/M/Y], установите время в пределах 24-часового цикла.
- Полночь указывается как 12:00 AM, а полдень указывается как 12:00 PM.

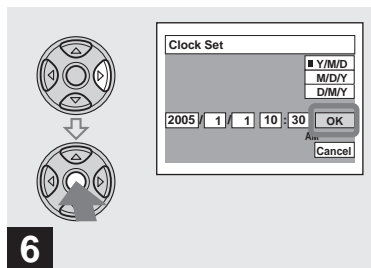

6

→ Выберите опцию [OK] с помощью кнопки ► на кнопке управления, а затем нажмите кнопку ●.

Дата и время будут введены, и часы начнут функционировать.

- Для отмены установки даты и времени выберите опцию [Cancel] с помощью кнопок ▲/▼/◀/▶ на кнопке управления, а затем нажмите кнопку ●.

Установка и удаление платы памяти “Memory Stick”

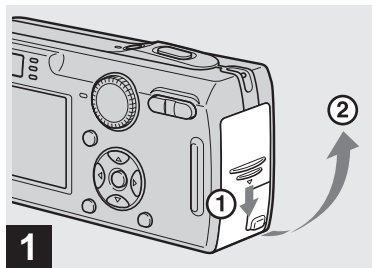

➔ Откройте крышку отсека для батареи/платы памяти “Memory Stick”.

Передвиньте крышку в направлении стрелки.

- Подробные сведения о плате памяти “Memory Stick” приведены на стр. 140.

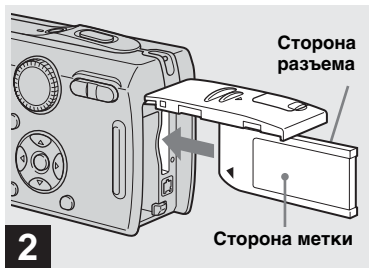

➔ Установите плату памяти “Memory Stick”.

Вставьте плату памяти “Memory Stick” внутрь до защелкивания, как показано на рисунке.

- Нажмите плату памяти “Memory Stick” вглубь, чтобы она надежно расположилась в разъеме. Если плата памяти “Memory Stick” не будет установлена надлежащим образом, Вы, возможно, не сможете записывать или просматривать изображения на плате памяти “Memory Stick”.



➔ Закройте крышку отсека для батареи/платы памяти “Memory Stick”.

Для удаления платы памяти “Memory Stick”

Откройте крышку отсека для батареи/платы памяти “Memory Stick”, а затем нажмите плату памяти “Memory Stick”, в результате чего она будет вытолкнута наружу.

- Если лампочка доступа высвечена, это значит, что происходит считывание или запись изображения. Никогда не вынимайте в это время плату памяти “Memory Stick” и не отключайте питание. Данные могут быть повреждены.

Установка размера неподвижного изображения



→ Установите диск переключения режимов в положение и включите питание.

- Вы можете также выполнить эту операцию при установке диска переключения режимов в положение P, M или SCN.

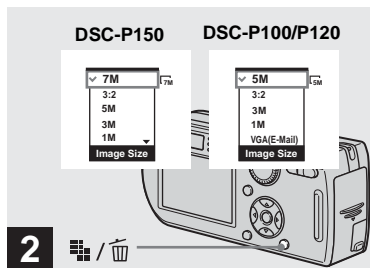

→ Нажмите кнопку / (размер изображения).

Появится установка Image Size (размер изображения).

- Подробные сведения о размере изображения приведены на стр. 22.

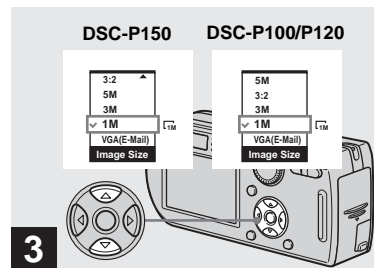

→ Выберите нужный размер изображения с помощью кнопок / на кнопке управления.

Размер изображения установлен. Когда установка будет завершена, нажмите кнопку / (размер изображения), в результате чего установка Image Size исчезнет с экрана ЖКД.

- Выбранный здесь размер изображения сохранится в памяти даже после выключения питания.

Размер и качество изображения

Вы можете выбрать размер изображения (количество пикселей) и качество изображения (коэффициент сжатия), исходя из особенностей изображения, которое Вы хотите снять.

Размеры изображения приводятся в пикселях (точках) (по горизонтали × по вертикали), составляющих изображение. Например, размер изображения 5M (2592×1944) указывает, что в изображении присутствует 2592 пикселей по горизонтали и 1944 пикселей по вертикали. Чем больше число пикселей, тем больше размер изображения.

Вы можете выбрать Fine (высококачественное) или Standard качество изображения. В каждом режиме используется различный коэффициент сжатия.

Если Вы выбрали режим Fine, качество изображения улучшится попутно с увеличением размера изображения, но количество сохраняемых данных также увеличится, а число изображений, которые можно записать на плату памяти “Memory Stick”, уменьшится.

Обращайтесь к таблице справа и выберите размер и качество изображения в соответствии с типом изображений, которые Вы хотите снимать.

Краткое описание размера изображения

На следующей иллюстрации приведено небольшое изображение, снятое в максимальном и в минимальном размерах.

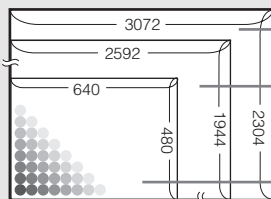

Размер дисплея: 7M (только для DSC-P150)

Размер изображения: 7M

3072 пикселей × 2304 пикселей=7077888 пикселей

Размер дисплея: 5M

Размер изображения: 5M

2592 пикселей × 1944 пикселей=5038848 пикселей

Размер дисплея: VGA(E-Mail)

Размер изображения: VGA

640 пикселей × 480 пикселей=307200 пикселей

Примеры на основе размера изображения

Размер изображения		Руководящие указания по эксплуатации
7M ¹⁾ (3072×2304) (DSC-P150)	Больше ↑ ↓ Меньше	• Для сохранения важных изображений путем их печати на размер А3 или печати на размер А4 с высокой плотностью
3:2 ²⁾ (3072×2048) (DSC-P150)		
5M ¹⁾ (2592×1944)		• Для сохранения важных изображений путем их печати на размер А4 или печати на размер А5 с высокой плотностью
3:2 ²⁾ (2592×1728) (DSC-P100/P120)		
3M (2048×1536)		• Для печати на размер почтовой открытки • Для записи большого количества изображений • Для прикрепления изображений к электронной почте или создания домашних страниц
1M (1280×960)		
VGA(E-Mail) (640×480)		

¹⁾ Заводской установкой является положение [7M] (DSC-P150) или [5M] (DSC-P100/P120). Это наивысшее качество изображения для данного фотоаппарата.

²⁾ Изображения записываются с тем же соотношением сторон 3:2, что и бумага для печати фотографий или почтовые открытки, и т.п.

Примеры на основе качества изображения

Качество изображения (Коэффициент сжатия)		Руководство по применению
Fine	Низкое сжатие (выглядит лучше)	<ul style="list-style-type: none"> • Для съемки или печати с лучшим качеством изображения. • Для съемки большого количества изображений.
Standard	Высокое сжатие (нормально)	

Количество изображений, которые могут быть сохранены на плате памяти “Memory Stick”³⁾

Количество изображений, которые могут быть сохранены в режиме Fine (Standard)⁴⁾ приведено ниже. (Единицы: количество изображений)

Размер изображения \ Емкость	Емкость						
	16MB	32MB	64MB	128MB	MSX-256	MSX-512	MSX-1G
7M (DSC-P150)	4 (9)	9 (18)	18 (36)	37 (73)	67 (132)	137 (268)	279 (548)
3:2 (DSC-P150)	4 (9)	9 (18)	18 (36)	37 (73)	67 (132)	137 (268)	279 (548)
5M	6 (11)	12 (23)	25 (48)	51 (96)	92 (174)	188 (354)	384 (723)
3:2 (DSC-P100/P120)	6 (11)	12 (23)	25 (48)	51 (96)	92 (174)	188 (354)	384 (723)
3M	10 (18)	20 (37)	41 (74)	82 (149)	148 (264)	302 (537)	617 (1097)
1M	24 (46)	50 (93)	101 (187)	202 (376)	357 (649)	726 (1320)	1482 (2694)
VGA(E-Mail)	97 (243)	196 (491)	394 (985)	790 (1975)	1428 (3571)	2904 (7261)	5928 (14821)

³⁾ Когда опция [REC Mode] установлена в положение [Normal].

Информация о количестве изображений, которые могут быть сохранены в других режимах, приведена на стр. 130.

⁴⁾ Более подробная информация о качестве изображения (коэффициент сжатия) приведена на стр. 51.

- При воспроизведении на данном фотоаппарате изображений, записанных с помощью более ранних моделей Sony, их размер может отличаться от действительного.
- При просмотре изображений на экране ЖКД фотоаппарата все они отображаются с одинаковым размером.
- Количество снимаемых изображений может отличаться от этих значений, в зависимости от условий съемки.
- Когда количество оставшихся снимаемых изображений превышает 9999, на экране ЖКД появляется индикатор “>9999”.
- Вы можете изменить размер изображений позднее (Функция изменения размеров, см. стр. 78).

Основы съемки неподвижного изображения

– Использование режима автоматической регулировки

Правильно держите фотоаппарат



При выполнении съемки изображений с помощью фотоаппарата, проследите, чтобы Ваши пальцы не закрывали объектив, окошко искателя, излучатель вспышки или динамик (стр. 8).



→ Установите диск переключения режимов в положение  и включите питание.

- Крышка объектива открывается при включении питания.
- Не касайтесь объектива во время его работы, например, при нажатии кнопки POWER для включения питания или при работе функции увеличения фотоаппарата (стр. 27).
- Данный фотоаппарат может создавать новые папки и выбирать папки для сохранения на плате памяти "Memory Stick" (стр. 52).

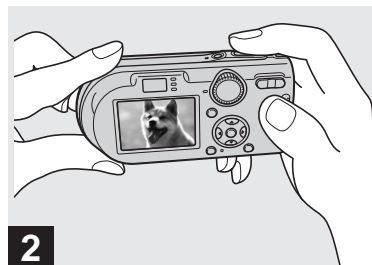

→ Держите фотоаппарат двумя руками в устойчивом положении и направьте его так, чтобы снимаемый объект находился в центре рамки фокусировки.

- Минимальное фокусное расстояние до объекта составляет приближ. 50 см. Для съемки объектов с более близких расстояний, чем указанное, используйте режим крупного плана (Макро) (стр. 29).
- Кадр, указанный на экране ЖКД, отображает диапазон регулирования фокуса (Искатель диапазона автофокусировки, см стр. 54).

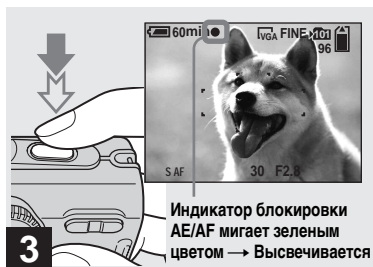

3 → Нажмите и держите нажатой кнопку затвора на полпути вниз.

Раздастся звуковой сигнал, но изображение при этом еще не будет записано. Когда индикатор блокировки AE/AF изменит мигание на устойчивое высвечивание, фотоаппарат готов для съемки. (В зависимости от объекта, экран ЖКД может на доли секунды застыть.)

- Если Вы отпустите кнопку затвора, съемка будет отменена.
- Вы можете продолжить съемку, даже если фотоаппарат не подает звуковых сигналов, но в этом случае фокус установлен неправильно.

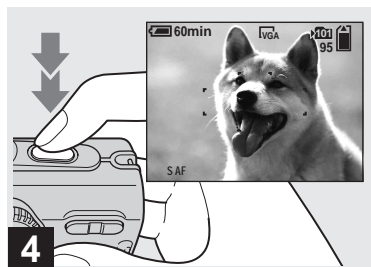

4 → Нажмите кнопку затвора до упора.

Затвор издаст звук. Изображение будет записано на плату памяти “Memory Stick”. Когда лампочка записи (стр. 9) погаснет, Вы сможете выполнить съемку следующего изображения.

- При работе фотоаппарата с использованием батарейного блока, если Вы не будете выполнять действий на фотоаппарате в течение некоторого времени во время записи или воспроизведения, фотоаппарат автоматически отключится во избежание разрядки батарейного блока (стр. 17).

Автоматическая фокусировка

Если Вы попытаетесь снять объект, фокусировка на котором затруднена, индикатор блокировки AE/AF будет медленно мигать. Кроме того, не подается звуковой сигнал блокировки AE.

Работа функции автоматической фокусировки может быть затруднена в следующих условиях. В таких случаях отпустите кнопку затвора, а затем снова наведите фотоаппарат на снимаемый объект и выполните фокусировку еще раз.

- Объект удален от фотоаппарата и затемнен.
- Контраст между объектом и фоном незначителен.
- Объект располагается за стеклом, например, за окном.
- Быстродвижущийся объект.
- Объект отражает свет или имеет яркую поверхность, как, например, зеркало или светящееся тело.
- Мигающий объект.
- Объект с задней подсветкой.

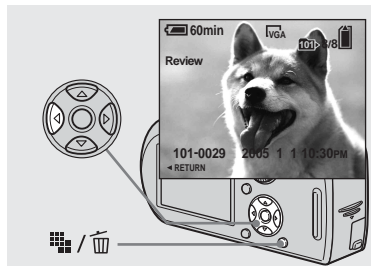

Имеется две функции автоматической фокусировки: “Кадрискателя диапазона автофокусировки”, которая устанавливает фокус в соответствии с расположением и размерами объекта, и “Режим автофокуса”, который устанавливает время начала/окончания фокуса. Подробные сведения приведены на стр. 54.



→ **Нажмите кнопки ◀ (⏪) на кнопке управления.**

Для возврата к режиму нормальной съемки слегка нажмите на кнопку затвора или нажмите кнопку ◀ (⏪) еще раз.

Для удаления изображения, которое показано на экране ЖКД

- 1 Нажмите кнопку  /  (удаление).
- 2 Выберите опцию [Delete] с помощью кнопки ▲ на кнопке управления, а затем нажмите кнопку ●. Изображение будет удалено.

- Сразу после начала воспроизведения вследствие обработки изображения изображение может отображаться нечетко.

Использование возможности увеличения

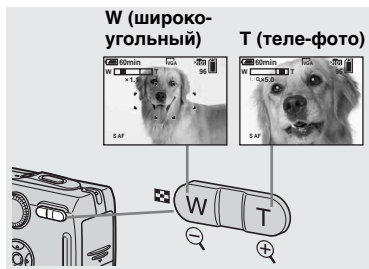

➔ **Нажимайте кнопки увеличения для выбора нужного положения масштаба для съемки.**

Минимальное фокусное расстояние до объекта

Приблиз. 50 см от поверхности объектива

- Во время выполнения операции увеличения детали объектива перемещаются. Не прикасайтесь к части объектива во время его работы.
- Вы не можете изменить масштаб увеличения при съемке фильма (стр. 89).

Увеличение

Ваш фотоаппарат оснащен функциями увеличения, позволяющими увеличить изображение с помощью оптического увеличения и двух типов цифровой обработки. В качестве цифрового увеличения можно выбрать интеллектуальное увеличение или прецизионное цифровое увеличение. Если установлено цифровое увеличение, метод увеличения будет переключаться с оптического на цифровой, когда масштаб увеличения превысит 3x.

Чтобы использовать только оптическое увеличение, установите опцию [Digital Zoom] в положение [Off] в настройках SET UP (стр. 135). В этом случае область цифрового увеличения не появится в полосовом индикаторе масштаба увеличения на экране ЖКД, и максимальный масштаб увеличения будет составлять 3x. Метод увеличения и масштаб увеличения различаются в зависимости от размера изображения и типа увеличения, поэтому выбирайте увеличение в соответствии с задачами съемки.

Когда Вы нажимаете кнопку увеличения, на экране ЖКД появляется индикатор масштаба увеличения, как показано ниже.

Страна W на этой линии является областью оптического увеличения, а страна T является областью цифрового увеличения

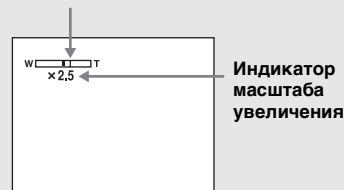

- Индикатор масштаба увеличения может выглядеть иначе в зависимости от типа увеличения.
 - Оптическое увеличение: **X**
 - Интеллектуальное увеличение: **SQx**
 - Прецизионное цифровое увеличение: **PQx**
- Кадр искателя диапазона автофокусировки не появится при использовании цифрового увеличения. Будут мигать индикаторы **AF** или **AF**, и автофокусировка сработает с приоритетом на объектах, расположенных вблизи центральной части кадра.

Интеллектуальное увеличение



Оптическое увеличение



Интеллектуальное увеличение

Изображение будет увеличено почти без искажения. Это позволит Вам использовать интеллектуальное увеличение с таким же ощущением, как оптическое увеличение. Для установки интеллектуального увеличения, установите опцию [Digital Zoom] в положение [Smart] в настройках SET UP (стр. 135). В момент покупки Вами фотоаппарата он установлен на интеллектуальное увеличение.

Максимальный масштаб увеличения зависит от выбранного размера изображения следующим образом.

DSC-P150

Размер изображения	Максимальный масштаб увеличения
5M	Приблиз. 3.6×
3M	Приблиз. 4.5×
1M	Приблиз. 7.2×
VGA(E-Mail)	Приблиз. 14×

DSC-P100/P120

Размер изображения	Максимальный масштаб увеличения
3M	Приблиз. 3.8×
1M	Приблиз. 6.1×
VGA(E-Mail)	Приблиз. 12×

Интеллектуальное увеличение не может использоваться, если размер изображения установлен в [7M] (DSC-P150), [5M] (DSC-P100/P120) или [3:2], так что установите другой размер изображения. В момент покупки Вами фотоаппарата размер изображения установлен в [7M] (DSC-P150) или [5M] (DSC-P100/P120).

- При использовании интеллектуального увеличения изображение на экране ЖКД может выглядеть грубым. Однако, это явление не оказывает влияния на записанное изображение.
- Вы не можете использовать интеллектуальное увеличение в режиме серии изображений.

Прецизионное цифровое увеличение



Оптическое увеличение



Прецизионное цифровое увеличение

Все размеры изображений увеличиваются максимум до 6x. Эта функция вырезает и увеличивает определенную часть изображения, в результате чего качество изображения ухудшается. Для установки прецизионного цифрового увеличения, установите опцию [Digital Zoom] в положение [Precision] в настройках SET UP (стр. 135).

Съемка на близком расстоянии — Макро



Режим записи крупным планом (макро) используется при увеличении таких объектов, как цветы или насекомые. Установка увеличения в конец стороны W позволяет Вам выполнять съемку объектов с расстояния до 6 см. Однако, минимальное фокусное расстояние варьируется в соответствии с положением увеличения. Следовательно, рекомендуется выполнять съемку с увеличением, установленным в конец стороны W.



Когда увеличение установлено в сторону W до упора:

Приблиз. 6 см от поверхности объектива



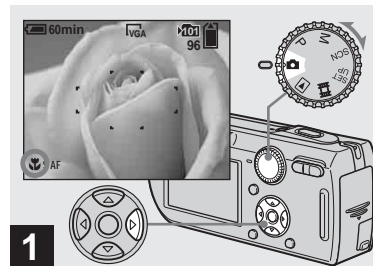

Когда увеличение установлено в сторону T до упора:

Приблиз. 30 см от поверхности объектива







1 → Установите диск переключения режимов в положение , и нажмите кнопку  на кнопке управления.

На экране ЖКД появится индикатор  (макро).

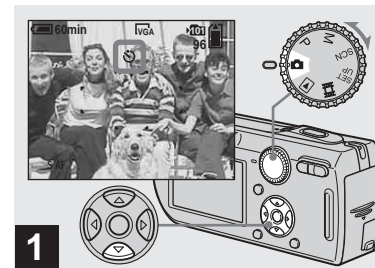
- Если в настоящее время отображается меню, нажмите сначала кнопку MENU, в результате чего меню исчезнет.
- Вы можете также выполнить эту операцию при установке диска переключения режимов в положение P, M или SCN (отличного от положения ) (сумеречный режим), ) (режим Ландшафта), ) (режим фейерверка) или ) (режим съемки при свечах), стр. 40), или .

Использование таймера самозапуска



→ Установите диск переключения режимов в положение , и нажмите кнопку  () на кнопке управления.

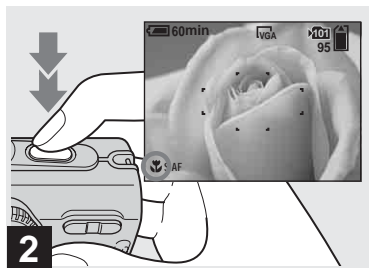

На экране появится индикатор  (Таймера самозапуска).

- Если в настоящее время отображается меню, нажмите сначала кнопку MENU, в результате чего меню исчезнет.
- Вы можете также выполнить эту операцию при установке диска переключения режимов в положение P, M, SCN или .



→ **Позиционируйте объект в центре кадра. Нажмите и удерживайте кнопку затвора наполовину нажатой для фокусировки, а затем нажмите кнопку затвора вниз до упора.**

Для возврата в нормальный режим записи

Нажмите кнопку  () на кнопке управления еще раз. Индикатор  исчезнет с экрана ЖКД.

- При съемке в режиме крупного плана (макро) используйте экран ЖКД. При записи с помощью искателя диапазон изображения, видимый в искателе, может отличаться от фактически записываемого диапазона. Это вызвано параллаксом.
- При съемке в режиме крупного плана (макро) область съемки становится чрезвычайно узкой, и весь объект может не попасть в фокус.
- При съемке в режиме крупного плана (макро), скорость автофокусировки снижается, делая возможным точную фокусировку на близко расположенных объектах.

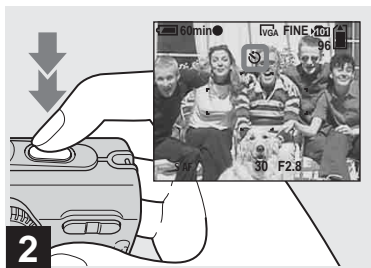

→ **Позиционируйте объект в центре кадра. Нажмите и удерживайте кнопку затвора наполовину нажатой для фокусировки, а затем нажмите кнопку затвора вниз до упора.**

После того, как Вы нажмете кнопку затвора, и до того, как затвор сработает (приблизительно 10 секунд спустя), будет мигать лампочка таймера самозапуска (стр. 8) и будет раздаваться звуковой сигнал.

Для отмены таймера самозапуска во время функционирования

Нажмите кнопку ▼ (⏸) на кнопке управления еще раз. Индикатор ⏸ исчезнет с экрана ЖКД.

- Если Вы нажмете кнопку затвора, стоя перед фотоаппаратом, фокус и экспозиция могут не установиться надлежащим образом.

Выбор режима вспышки

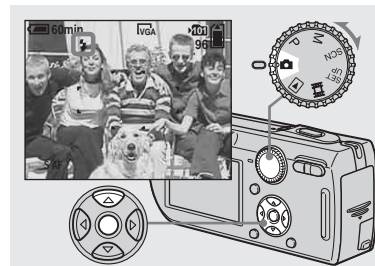

→ **Установите диск переключения режимов в положение  и нажмите повторно кнопку ▲ (⚡) на кнопке управления для выбора режима вспышки.**

Всякий раз, когда Вы нажимаете кнопку ▲ (⚡), индикатор меняется следующим образом:

Нет индикатора (Автоматический режим): Вспышка автоматически срабатывает при съемке изображений в темном месте или напротив источника света. Заводской установкой является опция Авто.

⚡ (Принудительная вспышка): Вспышка срабатывает вне зависимости от яркости окружающего освещения.

⚡SL (Медленная синхронизация):

Вспышка срабатывает вне зависимости от яркости окружающего освещения. В темном месте скорость срабатывания затвора медленная, и Вы можете отчетливо снять фон, находящийся вне пределов досягаемости света вспышки.

⊗ (Без вспышки): Вспышка не срабатывает.

- Если в настоящее время отображается меню, нажмите сначала кнопку MENU, в результате чего меню исчезнет.
- Вы можете также выполнить эту операцию при установке диска переключения режимов в положение P, M или SCN (отличного от положения ☾ (сумеречный режим), 🗿 (портретный режим при сумеречном освещении), 🎆 (режим фейерверка) или 🕯 (режим съемки при свечах)).
- Рекомендуемое расстояние съемки при использовании вспышки составляет от 0,2 м до 3,5 м (W)/0,3 м до 2,5 м (T) (когда опция [ISO] в настройках меню установлена в положение [Auto]).
- Вспышка сработает дважды. Первый раз срабатывает предварительная вспышка, которая используется для регулировки величины светового потока, а во второй раз срабатывает основная вспышка, при свете которой снимается изображение.

- Вы можете изменить яркость вспышки с помощью опции ⚡± (Flash Level) в меню установок (стр. 66). (Вы не сможете изменить яркость вспышки, когда диск переключения режимов установлен в положение 🗿.)
- При использовании режима ⚡SL (медленная синхронизация) или ⊗ (без вспышки), скорость затвора замедляется при съемке в темных местах, поэтому рекомендуется использование треноги.
- Во время зарядки вспышки лампочка ⚡/CHG будет мигать. После завершения зарядки лампочка потухнет.
- Эта установка сохранится в памяти даже после выключения питания.

Съемка изображений напротив источника света

В режиме автоматической регулировки автоматически срабатывает съемка напротив источника света, даже если вокруг объекта достаточное освещение (Функция автоматической синхронизации дневного света).

Перед срабатыванием



При срабатывании



- Функция автоматической синхронизации дневного света может не привести к желаемым эффектам в зависимости от условий съемки.
- Если Вы не хотите использовать вспышку, установите режим вспышки в положение ⊗ (без вспышки).

Во избежание появления объектов с красными глазами

Установите опцию [Red Eye Reduction] в положение [On] в настройках SET UP (стр. 135). На экране ЖКД появится индикатор , и вспышка сработает перед моментом съемки для уменьшения эффекта красных глаз.



- Уменьшение эффекта красных глаз может не принести желаемого результата в зависимости от индивидуальных особенностей, расстояния до объекта, если объект не видит вспышку в момент ее срабатывания, и от других условий.
- Когда опция [Red Eye Reduction] установлена в положение [On], вспышка срабатывает два раза или более.

Съемка изображений с подсветкой автофокусировки

Подсветка автофокусировки испускает свет для облегчения фокусировки на предмете в темных местах. На экране ЖКД появится индикатор , пока кнопка затвора наполовину нажата, излучатель автофокусировки будет испускать красный свет, пока фокусировка не будет достигнута.

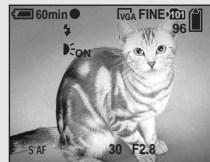





Если данная функция не требуется, установите опцию [AF Illuminator] в положение [Off] в установках SET UP (стр. 135).

- Если свет подсветки автофокусировки не достигает объекта в достаточной мере*, или если объект не является контрастным, Фокусировка не будет достигнута.

* DSC-P150: Расстояние до приблизительно 4,0 м (W)/3,0 м (T)
DSC-P100/P120: Расстояние до приблизительно 3,5 м (W)/2,5 м (T)

Съемка изображений с искателем

- Фокусировка будет достигнута, как только свет подсветки автофокусировки достигнет объекта, даже если свет будет попадать слегка в сторону от центра объекта.
- Если выполнена предварительная установка фокусного расстояния (стр. 58), подсветка автофокусировки работать не будет.
- Кадр искателя диапазона автофокусировки не появится. Будут мигать индикаторы  или , и автофокусировка сработает с приоритетом на объектах, расположенных вблизи центральной части кадра.
- Подсветка автофокусировки не срабатывает, когда опция SCN в настройках меню установлена в положение  (сумеречный режим),  (режим ландшафтов) или  (режим фейерверка).
- Подсветка автофокусировки испускает очень яркий свет. Несмотря на то, что никаких проблем с безопасностью не возникает, смотреть прямо на осветитель автофокусировки с близкого расстояния не рекомендуется.



Искатель является удобным, если Вы хотите сохранить заряд батарейного блока, или если затруднительно подтвердить выбор изображения с помощью экрана ЖКД. Всякий раз, когда Вы нажимаете кнопку , индикация будет изменяться в следующей последовательности.

Гистограмма включена
(Информация об изображении может высачиваться также во время воспроизведения.)



Индикаторы выключены

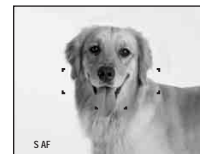

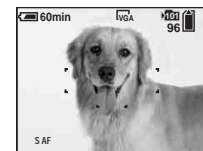

Экран ЖКД выключен

Индикаторы включены



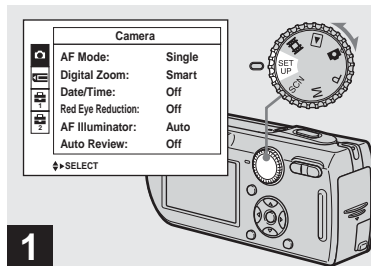

Вставка даты и времени в неподвижное изображение

- На изображении в искателе не указан действительный доступный диапазон записи. Это вызвано параллаксом. Чтобы подтвердить доступный диапазон записи, используйте экран ЖКД.
- Как и при съемке с индикатором блокировки AE/AF на экране ЖКД, когда лампочка блокировки AE/AF видоискателя перестанет мигать и загорится, Вы можете начинать съемку (стр. 24).
- При выключенном экране ЖКД:
 - Не функционирует цифровое увеличение (стр. 28).
 - Опция [AF Mode] установлена в положение [Single] (стр. 56).
 - Если Вы нажмете кнопку  (режим вспышки)/ (таймер самозапуска)/ (макро), изображение будет отображаться на экране ЖКД в течение приблизительно двух секунд, так что Вы сможете проверить или изменить установку.
- При съемке/просмотре фильмов состояние экрана ЖКД изменяется следующим образом: Индикаторы выключены → Экран ЖКД выключен → Индикаторы включены.
- Подробное описание индикаторов приведено на стр. 146.
- Подробное описание гистограммы приведено на стр. 62.
- Эта установка сохранится в памяти даже после выключения питания.







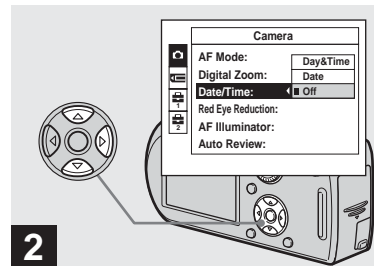

1
→ Установите диск переключения режимов в положение SET UP.

Появится экран SET UP.

- Дата и время не будут вставлены в режиме серии изображений.
- Если изображения сняты с наложенными датой и временем, дата и время не могут быть удалены позднее.
- Дата и время не появятся на экране ЖКД во время съемки, вместо этого на экране ЖКД появится индикатор **DATE**. Реальные дата и время, показываемые красным цветом, появляются в правом нижнем углу только во время воспроизведения.
- На модели DSC-P150, пункт  отображается как  и  (стр. 135).



2
→ Выберите опцию  (Camera 1) (DSC-P150) или  (Camera) (DSC-P100/P120) с помощью кнопки  на кнопке управления, а затем нажмите кнопку . Выберите опцию [Date/Time] с помощью кнопок /, а затем нажмите кнопку .

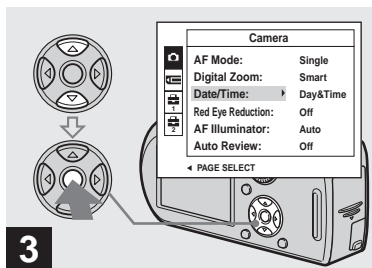

→ Выберите установки даты и времени с помощью кнопок ▲/▼ на кнопке управления, а затем нажмите кнопку ●.

Day&Time: Накладывает дату, часы и минуты на изображение.

Date: Накладывает год, месяц и день на изображение.

Off: Не накладывает дату и время на изображение.

После завершения выполнения установок установите диск переключения режимов в положение  и выполните съемку изображения.

- Вы также можете производить съемку, установив диск переключения режимов в положение P, M или SCN.
- Если Вы выберете опцию [Date], дата наложится на изображение в порядке, приведенном в разделе “Установка даты и времени” (стр. 17).
- Эта установка сохранится в памяти даже после выключения питания.

Съемка в соответствии с условиями эпизода – Выбор сцены

Вы можете делать более точные снимки, выбрав соответствующий режим, а затем нажав на кнопку затвора.

Сумеречный режим

Позволяет Вам выполнить съемку ночных эпизодов с большого расстояния, без утраты атмосферы темного окружения. Скорость затвора замедляется, поэтому, рекомендуется использовать штатив.



Портретный режим при сумеречном освещении

Подходит для съемки портретов в темных местах. Позволяет Вам снимать четкие изображения людей в темных местах с сохранением темной атмосферы окружающей обстановки. Скорость затвора замедляется, поэтому, рекомендуется использовать треногу.



Режим ландшафта

Фокусируется только на удаленном объекте для записи ландшафтов и т.п.



Режим неконтрастного фотоснимка

Данный режим позволяет Вам снять телесные цвета в более ярких и теплых тонах для получения более красивых изображений. Кроме того, эффект мягкой фокусировки создает мягкую атмосферу для портретов людей, цветов, и т.п.



Снежный режим

При съемке эпизодов на снегу или в других местах, где весь экран выглядит белым, используйте этот режим для предотвращения потери цветов и записи четких изображений.



Пляжный режим

При съемке эпизодов на побережье моря или озера будет отчетливо записан синий цвет воды.



Режим высокоскоростного затвора

Используйте этот режим для съемки движущихся объектов вне помещения или в других ярко освещенных местах.



- Скорость затвора возрастает, поэтому изображения, снятые в темных местах, становятся более темными.

Режим фейерверка

Вы можете снимать фейерверки во всем их великолепии. Фокусное расстояние устанавливается на бесконечность, а скорость затвора становится медленнее, так что рекомендуется использовать треногу.



- Вы можете изменить скорость затвора путем установки величины регулировки EV (стр. 61).

Режим съемки при свечах

Вы можете производить съемку на вечеринках, службах при свечах и в других местах, освещаемых свечами, не нарушая атмосферы, созданной горящими свечами. Скорость затвора замедляется, поэтому рекомендуется использовать треногу.



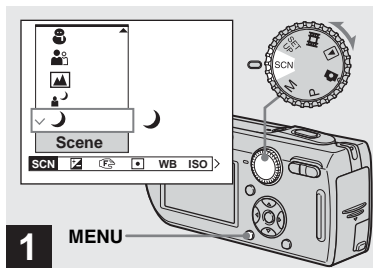

- Установите диск переключения режимов в положение SCN, а затем нажмите кнопку MENU.

Появится меню.

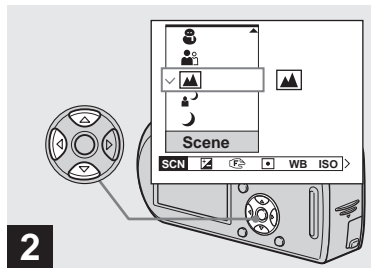

- Выберите опцию SCN (Scene) с помощью кнопки ◀ на кнопке управления, а затем выберите нужный режим с помощью кнопок ▲/▼.

Для возврата в нормальный режим

Установите диск переключения режимов в другой режим.

- Эта установка сохранится в памяти даже после выключения питания.

Съемка с использованием функции выбора сцены

При съемке с использованием функции выбора сцены, комбинация функций, таких как режим вспышки, определяется заранее для обеспечения оптимальных регулировок, соответствующих сцене. Обращайтесь к следующей таблице, в которой приведены установки функции для каждого режима съемки.

Функция Режим съемки	Макро	Режим вспышки	Кадр искателя диапазона автофокусировки	Предварительная установка фокуса	Баланс белого	Краткой серии изображений/Серия изображений
	—		○	∞	○	—
	○		○	○	Auto/	—
	—		○	∞	○	○
	○	○	○	○	○	○
	○		○	○	○	○
	○		○	○	○	○
	○		○	○	○	○
	—		—	∞		—
	—		Center AF	0.5m/1.0m/ 3.0m/7.0m		—

- указывает на то, что можно установить нужную Вам функцию.

Медленный затвор NR

Функция медленного затвора NR уменьшает помехи на записываемых изображениях, обеспечивая съемку чистых изображений. Если скорость затвора установлена в положение 1/6 секунды или медленнее, фотоаппарат автоматически активирует функцию медленного затвора NR, а рядом с индикатором скорости затвора появится индикация “NR”.



Нажмите кнопку затвора до упора.

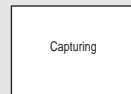

Затем экран чернеет.



Наконец, когда индикация “Processing” исчезнет, изображение уже будет записано.

- Чтобы устранить эффект вибрации, рекомендуется использовать треногу.
- При установке медленной скорости затвора процесс может занимать некоторое время.

Просмотр изображений на экране ЖКД Вашего фотоаппарата

Одиночный экран



Вы можете просматривать на экране ЖКД изображения, снятые Вашим фотоаппаратом, почти сразу. Вы можете выбрать для просмотра изображений один из двух следующих методов.

Одиночный экран

Вы можете просматривать изображения по одному, отображая их во весь экран.

Индексный экран





Индексный экран

Девять изображения отображаются одновременно на отдельных панелях экране ЖКД.

- Подробные сведения о просмотре фильмов приведены на стр. 90.
- Подробное описание индикаторов приведено на стр. 148.

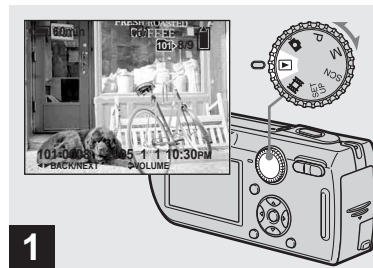
Просмотр одиночных изображений



➔ **Установите диск переключения режимов в положение  и включите питание.**

Последнее изображение в выбранной папке для записи (стр. 70) появится на экране ЖКД.

- Сразу после начала воспроизведения вследствие обработки изображения изображение может отображаться нечетко.

Просмотр индексного экрана

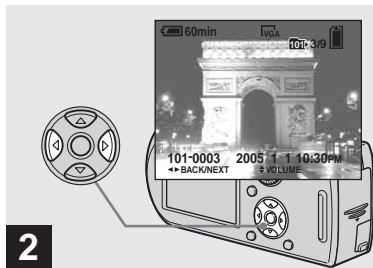

2 → Выберите нужное неподвижное изображение с помощью кнопок ◀/▶ на кнопке управления.

◀ : Для отображения предыдущего изображения

▶ : Для отображения следующего изображения

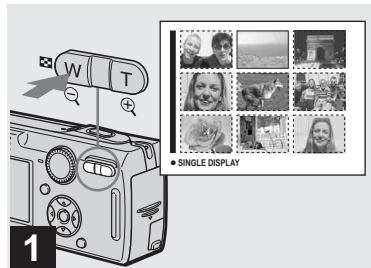

1 → Нажмите кнопку  (индекс) один раз.

Дисплей переключится в индексный экран.

Для отображения следующего (предыдущего) индексного экрана
Нажмите кнопки ▲/▼/◀/▶ на кнопке управления для перемещения желтой рамки вверх/вниз/влево/вправо.

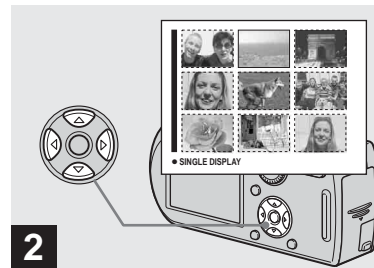

2 → Выберите нужное неподвижное изображение с помощью кнопок ▲/▼/◀/▶ на кнопке управления.

Выбрано изображение в желтой рамке.

Для возврата к одиночному экрану

Нажимайте кнопку трансфокатора T, или нажмите ● на кнопке управления.

Просмотр изображений на экране телевизора



→ Подсоедините прилагаемый кабель для универсального гнезда (аудио/видео) к многофункциональному разъему фотоаппарата и к входным аудио/видео гнездам телевизора.

Расположите фотоаппарат экраном ЖКД вверх. Если Ваш телевизор оснащен гнездами для входных стереофонических сигналов, подсоедините аудио штекер (черный) кабеля для универсального гнезда (аудио/видео) к левому аудио гнезду.

- Выключите Ваш фотоаппарат и Ваш телевизор перед подсоединением фотоаппарата к телевизору с помощью кабеля для универсального гнезда (аудио/видео).



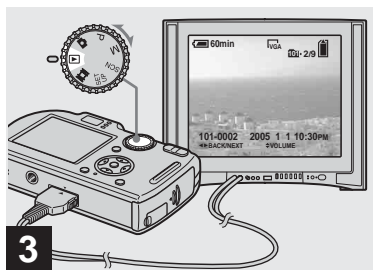

→ Включите телевизор и установите переключатель TV/Video в положение "Video".

- Название и расположение данного переключателя может различаться в зависимости от Вашего телевизора. Подробные сведения приведены в инструкции по эксплуатации, прилагаемой к телевизору.



→ Установите диск переключения режимов в положение  и включите фотоаппарат.

Нажмите кнопки   на кнопке управления для выбора нужного изображения.

- При использовании Вашего фотоаппарата за границей возможно понадобится переключить выходной видео сигнал для соответствия с Вашей системой телевидения (стр. 137).

Просмотр изображений на экране телевизора

Если Вы желаете просмотреть изображения на экране телевизора, Вам нужен телевизор с гнездом видео входа и прилагаемый кабель для универсального гнезда (аудио/видео). Система цветного телевидения должна соответствовать системе Вашего цифрового фотоаппарата. Проверьте следующие списки:

Система NTSC

Багамские Острова, Боливия, Венесуэла, Канада, Колумбия, Корея, Мексика, Перу, Суринам, США, Тайвань, Филиппины, Центральная Америка, Чили, Эквадор, Ямайка, Япония и т.д.

Система PAL

Австралия, Австрия, Бельгия, Великобритания, Венгрия, Германия, Голландия, Гонконг, Дания, Испания, Италия, Китай, Кувейт, Малайзия, Новая Зеландия, Норвегия, Польша, Португалия, Сингапур, Словацкая Республика, Таиланд, Финляндия, Чешская Республика, Швейцария, Швеция и т.д.

Система PAL-M

Бразилия

Система PAL-N



Аргентина, Парагвай, Уругвай

Система SECAM

Болгария, Гвиана, Ирак, Иран, Монако, Россия, Украина, Франция, и т.д.

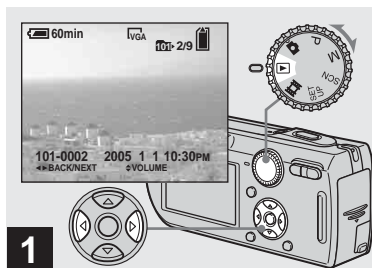

Удаление изображений

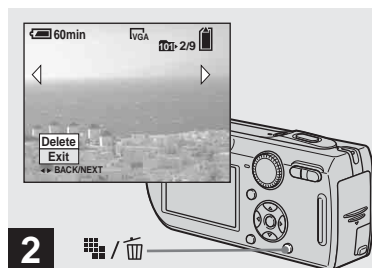

1 → Установите диск переключения режимов в положение  и включите фотоаппарат. Нажимайте кнопки   на кнопке управления для выбора изображения, которое Вы хотите удалить.

• Имейте в виду, что Вы не сможете восстановить удаленные изображения.





2 → Нажмите кнопку  /  (удаление).

В этот момент изображение еще не удалено.

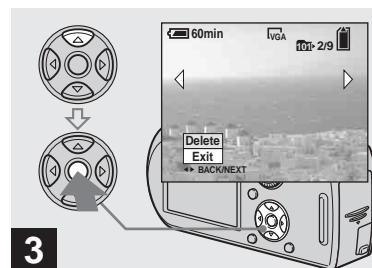



• Вы не можете удалить защищенное изображение (стр. 76).





3 → Выберите опцию [Delete] с помощью кнопки  на кнопке управления, а затем нажмите кнопку .

Появится сообщение “Access”, и изображение будет удалено.

Для продолжения и удаления других изображений



Отобразите удаляемое изображение с помощью кнопок   на кнопке управления. Затем выберите опцию [Delete] с помощью кнопки  и нажмите кнопку .

Для отмены удаления

Выберите опцию [Exit] с помощью кнопки  на кнопке управления, а затем нажмите кнопку .

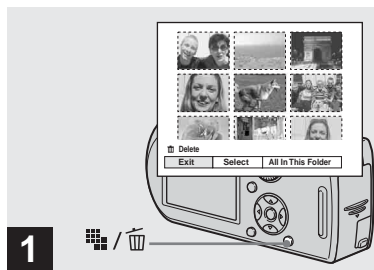

Удаление изображений в индексном режиме





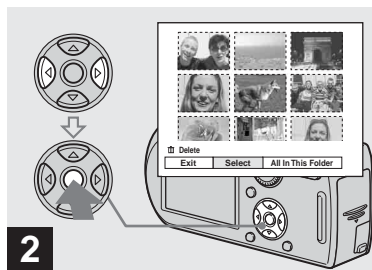

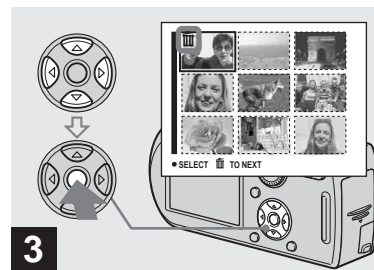

→ Во время отображения индексного экрана (стр. 43) нажмите кнопку  /  (удаление).

- Имейте в виду, что Вы не сможете восстановить удаленные изображения.





→ Выберите опцию [Select] с помощью кнопок  /  на кнопке управления, а затем нажмите кнопку .



→ Выберите изображение, которое Вы хотите удалить, с помощью кнопок  /  /  /  на кнопке управления, а затем нажмите кнопку .

На выбранном изображении появится индикатор  (удаление). В этот момент изображение еще не удалено. Повторите этот пункт для всех изображений, которые Вы хотите удалить.

- Для того чтобы отменить выбор, выберите изображение, затем снова нажмите кнопку  на кнопке управления так, чтобы индикатор  исчез.

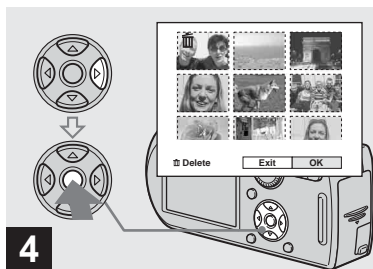

- 4** → Нажмите кнопку / (удаление) и выберите опцию [OK] с помощью кнопок на кнопке управления, а затем нажмите кнопку .

Появится сообщение “Access”, и изображения с индикатором будут удалены.

Для отмены удаления

Выберите опцию [Exit] с помощью кнопки на кнопке управления, а затем нажмите кнопку .

Для удаления всех изображений в папке

Выберите опцию [All In This Folder] с помощью кнопки на кнопке управления при выполнении действия пункта 2, а затем нажмите кнопку . Выберите опцию [OK], а затем нажмите кнопку . Все незащищенные изображения в папке будут удалены. Для отмены удаления выберите опцию [Cancel], а затем нажмите кнопку .

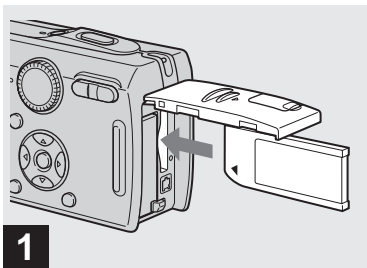

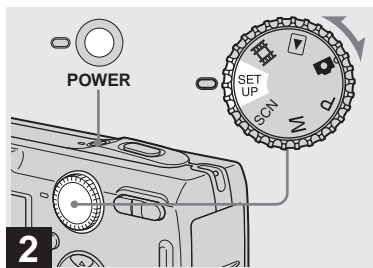

- 1** → Установите плату памяти “Memory Stick”, которую Вы хотите отформатировать, в Ваш фотоаппарат.

- Термин “форматирование” означает подготовку платы памяти “Memory Stick” для записи изображений; этот процесс также называется “инициализацией”.
- Плата памяти “Memory Stick”, прилагаемая к Вашему фотоаппарату или приобретаемая отдельно плата “Memory Stick” отформатированы заранее и могут быть использованы немедленно.
- При форматировании платы памяти “Memory Stick” учтите, что все данные на плате “Memory Stick” будут удалены без возможности восстановления. Защищенные изображения также удалены.



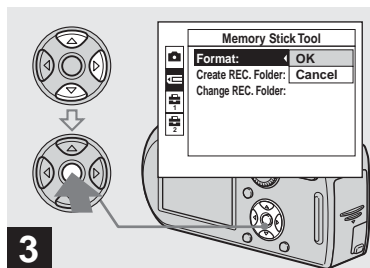

- Установите диск переключения режимов в положение SET UP и включите питание.



- Выберите опцию  (Memory Stick Tool) с помощью кнопок ▲/▼ на кнопке управления. Выберите опцию [Format] с помощью кнопки ►, а затем нажмите кнопку ►. Выберите опцию [OK] с помощью кнопки ▲, а затем нажмите кнопку ●.

Для отмены форматирования

Выберите опцию [Cancel] с помощью кнопки ▼ на кнопке управления, а затем нажмите кнопку ●.

- На модели DSC-P150, пункт  отображается как  и  (стр. 135).

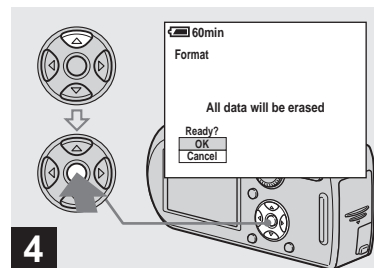

- Выберите опцию [OK] с помощью кнопки ▲ на кнопке управления, а затем нажмите кнопку ●.

Появится сообщение “Formatting”. Когда это сообщение исчезнет, форматирование будет завершено.

Как установить и эксплуатировать Ваш фотоаппарат

Обращение с меню и пунктами экрана SET UP описано ниже.

Диск переключения режимов

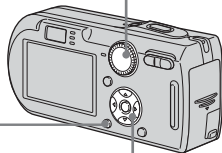

MENU

Кнопка управления

- Подробное описание диска переключения режимов приведено на стр. 10.

Изменение установок меню

- 1** Установите диск переключения режимов в положение , P, M, SCN, или .
- 2** Нажмите кнопку MENU.

Появится меню.

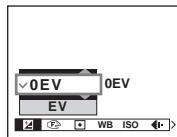

- Отображаемые пункты различаются в зависимости от положения диска переключения режимов.

- 3** Нажмите кнопки / на кнопке управления для выбора пункта, который Вы хотите установить.

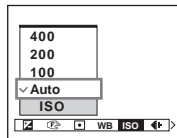

- Когда диск переключения режимов установлен в положение , нажмите кнопку на кнопке управления после выбора пункта.

- 4** Нажмите кнопки / на кнопке управления для выбора нужной установки. Выбранная установка увеличится, и установка будет введена.

Когда вверху пункта появляется отметка или внизу появляется отметка Есть пункты, не отображенные на экране. Нажмите кнопку / на кнопке управления, чтобы отобразить эти пункты.

Для отключения индикации меню

Нажмите кнопку MENU еще раз.

- Вы не можете выбрать пункты, отображаемые серым цветом.
- Подробное описание пунктов меню приведено на стр. 131.

Изменение пунктов на экране SET UP

- 1 Установите диск переключения режимов в положение SET UP.

Появится экран SET UP.

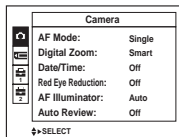

- 2 Нажмите кнопку ▲/▼/◀/▶ на кнопке управления для выбора пункта, который Вы хотите установить.

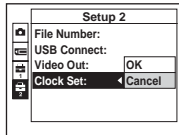

Рамка выбранного пункта приобретет желтый цвет.



- 3 Нажмите кнопку ● на кнопке управления для ввода установки.

Для отключения экранной индикации SET UP

Установите диск переключения режимов в любое положение, отличное от SET UP.

- Подробное описание пунктов SET UP приведено на стр. 135.
- На модели DSC-P150, пункт  отображается как  и  (стр. 135).



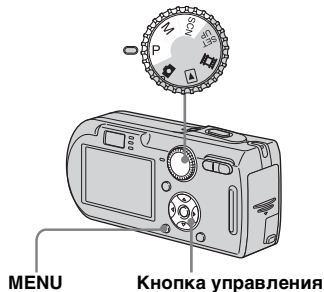

Определение качества неподвижного изображения

Вы можете выбрать качество неподвижного изображения [Fine] (высококачественное) или [Standard].

Диск переключения режимов



- 1 Установите диск переключения режимов в положение P, M или SCN.
- 2 Нажмите кнопку MENU. Появится меню.

- 3** Выберите опцию  (P. Quality) с помощью кнопок / , а затем выберите нужное качество изображения с помощью кнопок / .

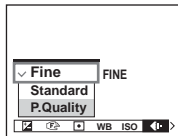

Создание или выбор папки





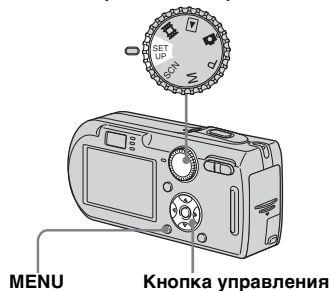



Ваш фотоаппарат может создавать множество папок на плате памяти “Memory Stick”. Вы можете выбрать папку, используемую для хранения изображений. Если Вы не создадите новую папку, в качестве папки для записи будет выбрана папка “101MSDCF”. Вы можете создать папки в количестве до “999MSDCF”.

Диск переключения режимов





- В одной папке может быть сохранено до 4000 изображений. Когда емкость папки превышает, автоматически создается новая папка.

Создание новой папки

- 1** Установите диск переключения режимов в положение SET UP.
- 2** Выберите опцию  (Memory Stick Tool) с помощью кнопок / , опцию [Create REC. Folder] с помощью кнопок / / , опцию [OK] с помощью кнопок / , а затем нажмите кнопку .

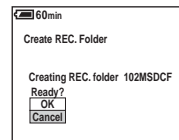
Появится экран создания папки.



- 3** Выберите опцию [OK] с помощью кнопки , а затем нажмите кнопку .





Будет создана новая папка с номером, на единицу превышающим самый большой номер на плате памяти “Memory Stick”, и эта папка станет папкой для записи.

Для отмены создания папки

Выберите опцию [Cancel] в пункте **2** или **3**.



- После того, как Вы создадите новую папку, Вы не сможете удалить ее с фотоаппарата.
- Изображения будут записываться во вновь созданную папку до тех пор, пока не будет создана или выбрана другая папка.

Изменение папки для записи

- 1** Установите диск переключения режимов в положение SET UP.
- 2** Выберите опцию  (Memory Stick Tool) с помощью кнопка , опцию [Change REC. Folder] с помощью кнопка , и опцию [OK] с помощью кнопок , а затем нажмите кнопку .

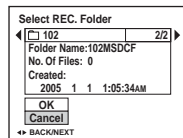
Появится экран выбора папки для записи.



- 3** Выберите нужную папку с помощью кнопок  и опцию [OK] с помощью кнопки , а затем нажмите кнопку .

Для отмены изменения папки для записи

Выберите опцию [Cancel] в пункте **2** или **3**.

- Вы не можете выбрать папку “100MSDCF” в качестве папки для записи (стр. 102).
- Изображения будут сохраняться во вновь выбранную папку. Вы не можете переместить записанные изображения в другую папку с помощью данного фотоаппарата.

Выбор метода автоматической фокусировки

Вы можете установить кадр искателя диапазона автофокусировки и режим автофокусировки.

Кадр искателя диапазона автофокусировки

Выбирает фокусное расстояние в соответствии с положением и размерами объекта.

Режим автофокусировки

Устанавливает начало и окончание действия фокуса.

Диск переключения режимов

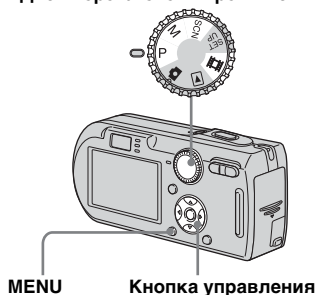

Выбор кадра искателя диапазона фокусировки

— Искатель диапазона автофокусировки

Многоточечный диапазон автофокусировки (AF)

Фотоаппарат вычисляет расстояние в пяти областях слева, справа, вверху, внизу и в центре изображения, позволяя Вам выполнить съемку с использованием функции автофокусировки, не заботясь о композиции изображения. Данный режим полезен в случае, если тяжело сфокусироваться на объекте из-за того, что он не в центре рамки. Вы можете проверить положение, в котором был отрегулирован фокус, с помощью зеленого кадра. Заводской установкой является многоточечный диапазон автофокусировки.

Автофокусировка на центральную область (AF)

Данный режим полезен для фокусирования на объекте возле центра рамки. Использование вместе с функцией блокировки автофокусировки позволяет Вам выполнить съемку изображения нужного состава.

- 1 Установите диск переключения режимов в положение P, M, SCN или AF.**
- 2 Нажмите кнопку MENU.**
Появится меню.
- 3 Выберите опцию AF (Focus) с помощью кнопок ◀/▶, а затем выберите опцию [Multi AF] или [Center AF] с помощью кнопок ▲/▼.**
Фокус будет отрегулирован автоматически. Цвет кадра диапазона автофокусировки видоискателя изменится с белого на зеленый.

Многоточечный диапазон автофокусировки



Кадр
искателя
диапазона
автофокуси-
ровки

Индикатор кадра
искателя диапазона
автофокусировки

Автофокусировка на центральную область



Кадр
искателя
диапазона
автофокуси-
ровки

Индикатор кадра
искателя диапазона
автофокусировки

- При съемке фильмов, если Вы выберете многоточечный диапазон автофокусировки, расстояние до центра экрана оценивается как среднее, и автофокусировка будет работать даже при некоторой вибрации. Кадром искателя диапазона автофокусировки является . В режиме автофокусировки на центральную область автоматическая фокусировка выполняется только на выбранный кадр, поэтому этот режим удобен при необходимости фокусировки только на нужный Вам участок изображения.
- При использовании цифрового увеличения или подсветки автоматической фокусировки, приоритет перемещения автофокусировки отдается объектам, расположенным в центре или вблизи центра кадра. В данном случае будет мигать индикатор или , а кадр искателя диапазона автофокусировки не отображается.
- Выбор кадра искателя диапазона автофокусировки ограничен в соответствии с режимом выбора сцены (стр. 40).

Выбор операции фокусировки

– Режим автофокусировки

Одиночная автофокусировка

(S AF)









Этот режим полезен для съемки стационарных объектов. Фокус не регулируется до тех пор, пока кнопка затвора не нажата и не удерживается в наполовину нажатом положении. Когда кнопка затвора будет нажата и будет удерживаться в наполовину нажатом положении, и будет завершена блокировка автофокусировки, фокус будет заблокирован.

Заводской установкой является одиночная автофокусировка.



Контроль автофокусировки (M AF)

Данный режим сокращает время, требуемое на фокусировку. Фотоаппарат автоматически выполняет регулировку фокуса до того, как кнопка затвора нажата и удерживается в наполовину нажатом положении, позволяя Вам составить композицию изображений с уже отрегулированным фокусом. Когда кнопка затвора будет нажата и будет удерживаться в наполовину нажатом положении, и будет завершена блокировка автофокусировки, фокус будет заблокирован.

- Потребление заряда батарейного блока может быть более интенсивным, чем в режиме одиночной автофокусировки.

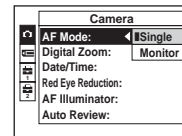
- 1 Установите диск переключения режимов в положение SET UP.
- 2 Выберите опцию  (Camera1) (DSC-P150) или  (Camera) (DSC-P100/P120) с помощью кнопки , [AF Mode] с помощью кнопки , , а затем выберите нужный режим с помощью кнопки , , а затем нажмите кнопку .



- При съемке с помощью искателя с выключенным экраном ЖКД фотоаппарат функционирует в режиме одиночной автофокусировки.
- На модели DSC-P150, пункт  отображается как  и  (стр. 135).

Технические приемы съемки

При съемке объекта, расположенного на краю кадра, или при использовании режимов автофокусировки на центральную область, фотоаппарат может выполнить фокусировку на центральную часть, а не на объект на краю кадра. В случае, подобном этому, используйте блокировку автофокусировки для фокусировки на объекте, а затем заново скомпонуйте изображение и выполните съемку.

Составьте снимок таким образом, чтобы объект находился в центре искателя диапазона автофокусировки, и нажмите кнопку затвора наполовину вниз. Когда индикатор блокировки АЕ/АФ перестанет мигать и загорится, вернитесь к полностью составленному снимку, и полностью нажмите кнопку затвора вниз.



Кадр искателя диапазона автофокусировки

Индикатор блокировки АЕ/АФ



- При использовании блокировки автофокусировки Вы можете снять изображение с правильным фокусом, даже если объект находится на краю кадра.
- Вы можете выполнить процесс регулировки блокировки автофокусировки до того, как полностью нажать кнопку затвора вниз.

Установка расстояния до объекта

— Предварительная установка фокуса

При съемке изображения с предварительно установленным расстоянием до объекта, или при съемке объекта через сетку или оконное стекло, получить надлежащий фокус в режиме автоматической фокусировки затруднительно. В этих случаях удобно использовать предварительно установленный фокус.

Диск переключения режимов

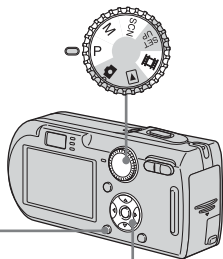





MENU

Кнопка управления

- 1** Установите диск переключения режимов в положение P, M, SCN или .

- 2** Нажмите кнопку MENU.

Появится меню.

- 3** Выберите опцию  (Focus) с помощью кнопок , , затем выберите расстояние до объекта с помощью кнопки , .

Вы можете выбирать из следующих установок расстояния.

0.5m, 1.0m, 3.0m, 7.0m, ∞
(неограниченное расстояние)

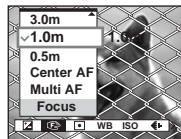

Для возврата в режим автоматической фокусировки

В пункте **3** выберите опцию [Multi AF] или [Center AF].

- Информация о настройке фокуса является приблизительной и должна использоваться в качестве справки.
- Если Вы направите объектив вверх или вниз, ошибка увеличится.
- Выбор расстояния ограничен в соответствии с режимом выбора сцены (стр. 40).

Съемка с ручной установкой скорости затвора и диафрагмы

— Ручная экспозиция

Вы можете вручную отрегулировать величину диафрагмы и скорости затвора.

Разница между величиной установки и приблизительной экспозицией, определяемая фотоаппаратом, отображается на экране ЖКД в качестве величины EV (стр. 61). 0EV считается величиной, наиболее подходящей для фотоаппарата.

Диск переключения режимов

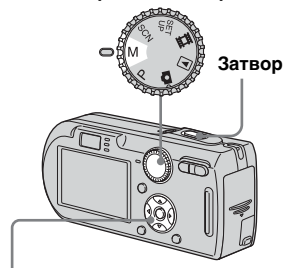

Затвор

Кнопка управления

1 Установите диск переключения режимов в положение М.

2 Нажмите кнопку ●.

Индикатор “Set” в нижнем левом углу экрана ЖКД изменится на “Return”, а фотоаппарат перейдет в режим ручной установки экспозиции.

3 Выберите скорость затвора с помощью кнопки ▲/▼.

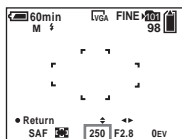

В качестве скорости затвора может быть выбрано значение от 1/1000 до 30 секунд.

Если Вы выберете скорость затвора 1/6 секунд или медленнее, перед индикатором выдержки появится индикация “NR”, и автоматически активируется функция медленного затвора NR (стр. 40).

4 Выберите величину диафрагмы с помощью кнопки ◀/▶.

Можно выбирать два различных значения диафрагмы, в зависимости от позиции увеличения.

Когда увеличение установлено в сторону W до упора: F2.8/F5.6

Когда увеличение установлено в сторону T до упора: F5.2/F10

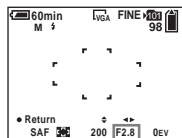

5 Выполните съемку изображения.

Для использования функций быстрого обзора, съемки на близком расстоянии (макро) или таймера самозапуска, а также для изменения режима вспышки

После выполнения действия пункта

4 нажмите кнопку ●, чтобы отменить режим ручной установки экспозиции. Индикатор “Return” изменится на “Set”.

Для того чтобы отменить режим ручной экспозиции

Установите диск переключения режимов в другие режимы, отличные от М.

- Скорости затвора в одну секунду или дольше отображаются знаком ["], например, 1".
- Если после выполнения установок получить правильную экспозицию не удалось, величина EV на экране ЖКД будут мигать, если Вы нажмете кнопку затвора наполовину. Вы можете продолжить и производить съемку в этих условиях, но рекомендуется выполнить повторную регулировку настроек.
- Вспышка установлена в положение ⚡ (принудительная вспышка) или ☹️ (без вспышки).

Экспозиция

Для получения прекрасных снимков, в дополнение к фокусу и другим настройкам, важно также отрегулировать экспозицию.

Экспозиция – это количество света, которое получит ПЗС цифрового фотоаппарата при съемке неподвижного изображения. Данная величина изменяется в зависимости от комбинации диафрагмы и скорости затвора. Если количество света слишком велико, изображение становится ярче (белым), а если количество света слишком мало, изображение становится темнее.

Правильное количество света называется “правильным экспонированием”.

Правильного экспонирования можно добиться, устанавливая меньшую скорость затвора при уменьшении значения диафрагмы, или большую выдержку при увеличении размера диафрагмы из положения правильного экспонирования.

Регулировка с помощью диафрагмы

Диафрагма является кадровым окном в оптической части, которое регулирует количество света, попадающего в фотоаппарат.

Значение настройки диафрагмы называется “Величиной диафрагмы (величина F)”.

Открыта (меньшая величина F)

- Изображение стремится к переэкспонированию (становится ярче).
- Фокусный диапазон сокращается.



Закрыта (большая величина F)

- Изображение стремится к недоэкспонированию (становится темнее).
- Фокусный диапазон расширяется.



Регулировка с помощью скорости затвора

Скорость затвора регулирует время, в течение которого в фотоаппарат попадает свет.

Быстрее

- Изображение стремится к недоэкспонированию (становится темнее).
- Движущиеся объекты выглядят замершими.



Медленнее

- Изображение стремится к переэкспонированию (становится ярче).
- Движущиеся объекты расплываются.



При установке медленной скорости затвора для предотвращения дрожания рекомендуется использовать штатив.

Переэкспонирование

- Откройте диафрагму
- Установите более медленную скорость затвора



Правильное экспонирование



Недоэкспонирование

- Закройте диафрагму
- Установите более быструю скорость затвора

Регулировка экспозиции

— Регулировка EV

Вы можете вручную отрегулировать экспозицию, автоматически определенную фотоаппаратом. Используйте этот режим, если не удастся автоматически определить подходящую экспозицию, например, когда контраст (степень различия между темным и светлым) между объектом и фоном чрезвычайно высок. Значение компенсации можно устанавливать с шагом в $1/3EV$ в диапазоне от $+2,0EV$ до $-2,0EV$.



Отрегулируйте в направлении -

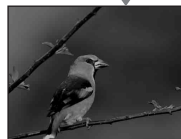

Отрегулируйте в направлении +



Диск переключения режимов

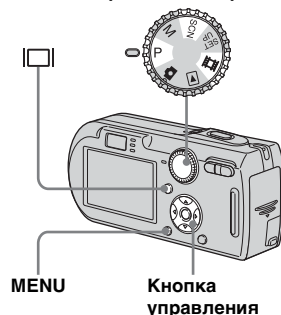

- 1** Установите диск переключения режимов в положение P, SCN или
- 2** Нажмите кнопку MENU. Появится меню.
- 3** Выберите опцию (EV) с помощью кнопки . Отобразится величина регулировки экспозиции.

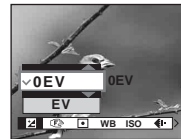

4 Выберите нужную величину экспозиции с помощью кнопок ▲/▼.

Отрегулируйте величину экспозиции, наблюдая за яркостью фона.

Для повторной активации автоматической экспозиции

В пункте 4 выберите опцию [0EV].

- Если съемка объекта выполняется в крайне ярких или темных условиях или же используется вспышка, регулировка экспозиции может быть неэффективной.

Отображение гистограммы

Гистограмма представляет собой схему, показывающую яркость изображения. Вдоль горизонтальной оси показана яркость, а вдоль вертикальной оси показано количество пикселей. Индикация схемы показывает яркое изображение при смещении в правую сторону и темное изображение при смещении в левую сторону. Если во время съемки и воспроизведения экран не виден, для проверки экспозиции можно воспользоваться гистограммой.



1 Установите диск переключения режимов в положение P или SCN.

2 Чтобы отобразить гистограмму, нажмите кнопку []|.

3 Отрегулируйте экспозицию, основываясь на гистограмме.

- Гистограмма также появляется, когда диск переключения режимов установлен в положение [] или M, но Вы не можете регулировать экспозицию.
- Гистограмма также появится, когда Вы нажмете кнопку [] во время воспроизведения одиночного изображения (стр. 42) или во время быстрого обзора (стр. 26).
- Гистограмма не будет появляться в следующих случаях:
 - Когда отображается меню
 - При использовании увеличения воспроизведения
 - При съемке или воспроизведении фильмов
- В следующих случаях появляется индикация [] и не появляется гистограмма:
 - При съемке в области цифрового увеличения
 - При установке размера изображения в положение [3:2]
 - При воспроизведении серий изображений
 - При повороте неподвижного изображения

- Гистограмма перед выполнением записи представляет гистограмму изображения, отображаемого в то же время на экране ЖКД. Имеет место различие гистограмм до и после того, как Вы нажмете кнопку затвора. В данном случае проверяйте гистограмму во время воспроизведения одиночного изображения или в режиме быстрого обзора. В частности, большое различие может появиться в следующих случаях:
 - При срабатывании вспышки
 - Если скорость затвора низкая или высокая

- Гистограмма может не появляться для изображений, записанных с использованием других фотоаппаратов.

Технические приемы съемки

При съемке фотоаппарат устанавливает экспозицию автоматически.

При съемке в общем бледного изображения, такого как объект с задней подсветкой или снег, фотоаппарат может рассудить, что объект яркий, и установить для изображения темную экспозицию. В подобных случаях поможет регулировка экспозиции в направлении + (плюс).



Отрегулируйте в направлении +



При съемке темного объекта, который занимает весь кадр, фотоаппарат может рассудить, что объект темный, и установить для изображения светлую экспозицию. В подобных случаях поможет регулировка экспозиции в направлении – (минус).



Отрегулируйте в направлении –



Обращайтесь к гистограмме и проводите регулировки так, чтобы изображение не было переэкспонировано (слишком светлым) или недоэкспонировано (слишком темным).

Поснимайте различные изображения с разными экспозициями, чтобы подобрать подходящую яркость.

Выбор способа фотометрии

Вы можете выбрать режим фотометрии, который указывает, какую часть объекта учитывать для автоматического определения экспозиции.

Многошаблонная фотометрия (без индикатора)



Изображение делится на составные области, и фотометрия выполняется для каждой области. Фотоаппарат оценивает положение объекта и яркость фона и устанавливает экспозицию наилучшим образом. Заводской установкой является многошаблонная фотометрия.

Местная фотометрия (☐)

Замер выполняется только по одной части объекта. Это позволяет Вам выполнять съемку кадров, которые не будут слишком темными, даже если объект подсвечен сзади, или регулировать экспозицию по объекту даже при наличии сильного контраста между объектом и фоном.

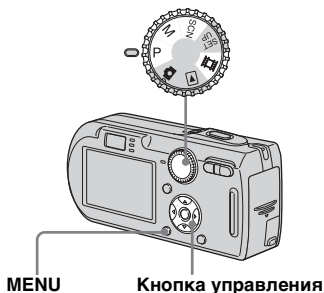
Диск переключения режимов



- 1 Установите диск переключения режимов в положение P, M, SCN или .**
- 2 Нажмите кнопку MENU.**
Появится меню.
- 3 Выберите опцию  (Metering Mode) с помощью кнопок ◀/▶, а затем выберите нужный режим фотометрии с помощью кнопок ▲/▼.**

- 4 При выборе опцию [Spot] в пункте **3**, выберите точку замера, наводя прицел в точку объекта, который хотите снять.**



Перекрестие светового фотометрического пятна

- При использовании режима точечного замера для фокусировки на позиции замера рекомендуется установить опцию  (Focus) в положение [Center AF] (стр. 54).

Регулировка цветовых тонов

— Баланс белого

Вы можете установить режим баланса белого в соответствии с условиями съемки. На видимый цвет объекта влияют условия освещения. Если Вы хотите исправить условия освещения или если цвет всего изображения выглядит слегка неестественным, рекомендуется отрегулировать установку баланса белого.

Auto (без индикатора)

Регулирует баланс белого автоматически. Заводской установкой является опция Auto.

☀️ (Дневной свет)

При выполнении съемки вне помещения, съемки ночных эпизодов, неоновых реклам, фейерверков или восходов солнца, или съемки непосредственно до и после заката

☁️ (Облачный)

Съемка под облачным небом

💡 (Флуоресцентный)

Съемка при флуоресцентном освещении

💡 (Лампы накаливания)

- Места, где условия освещения изменяются быстро
- При ярком освещении, таком, как в фотографических студиях

⚡WB (Вспышка)

Отрегулируйте баланс белого только в соответствии с условиями вспышки

Диск переключения режимов

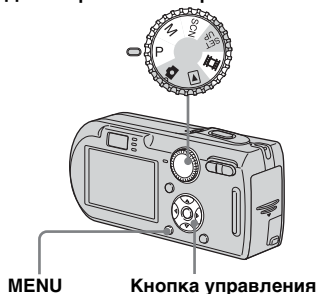

1 Установите диск переключения режимов в положение P, M, SCN или .

2 Нажмите кнопку MENU.
Появится меню.

3 Выберите опцию [WB] (White Bal) с помощью кнопок ◀/▶, а затем выберите нужную установку с помощью кнопок ▲/▼.

Для повторной активизации автоматической регулировки

Выберите опцию [Auto] в пункте **3**.

- При мерцании флуоресцентной лампы регулировка баланса белого цвета может не работать, даже если Вы выберете режим  (флуоресцентный).
- При срабатывании вспышки ручная установка будет отменена, и изображение будет записано в [Auto] (за исключением использования режима ⚡WB (вспышки)).
- Выбор баланса белого ограничен в соответствии с режимом выбора сцены (стр. 40).

Регулировка уровня вспышки

— Уровень вспышки

Вы можете отрегулировать интенсивность света вспышки.

Диск переключения режимов

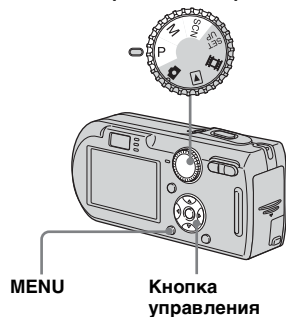

- 1** Установите диск переключения режимов в положение P, M или SCN.
- 2** Нажмите кнопку MENU. Появится меню.

- 3** Выберите опцию [\pm] (Flash Level) с помощью кнопок ◀/▶, а затем выберите нужную установку с помощью кнопку ▲/▼.

+ : Устанавливает уровень вспышки выше нормального.

Normal: Нормальная установка.

- : Устанавливает уровень вспышки ниже нормального.

Непрерывная съемка

Данный режим используется для непрерывной съемки. Максимальное число изображений, которые Вы можете снять за один сеанс, зависит от размера изображения и установок качества изображения.

Диск переключения режимов

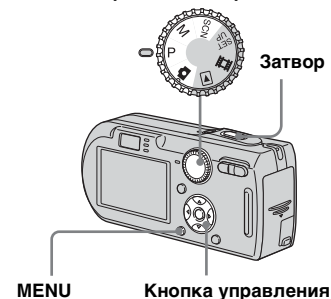

- Если при использовании заряд батарейного блока уменьшится или же емкость платы памяти “Memory Stick” будет заполнена, запись прекратится, даже если Вы нажмете и будете удерживать кнопку затвора.
- 1** Установите диск переключения режимов в положение , P, M или SCN.
 - 2** Нажмите кнопку MENU. Появится меню.

3 Выберите опцию [Mode] (REC Mode) при помощи кнопок ◀/▶, затем выберите опцию [Burst] при помощи кнопок ▲/▼.

4 Выполните съемку изображения.

Если Вы нажали и удерживаете нажатой кнопку затвора, фотоаппарат выполняет съемку максимального возможного количества изображений. Если Вы отпустите кнопку затвора, в этот момент съемка остановится. Когда индикация “Recording” исчезнет, Вы сможете выполнять съемку следующего изображения.

Максимальное количество непрерывно снимаемых изображений (DSC-P150)

(Единицы: изображения)

Размер изображения \ Качество изображения	Fine	Standard
7M	5	8
3:2	5	8
5M	6	11
3M	9	17
1M	22	41
VGA(E-Mail)	85	100

Максимальное количество непрерывно снимаемых изображений (DSC-P100/P120)

(Единицы: изображения)

Размер изображения \ Качество изображения	Fine	Standard
5M	9	15
3:2	9	15
3M	13	24
1M	32	59
VGA(E-Mail)	100	100

Для возврата в нормальный режим

Выберите опцию [Normal] в пункте **3**.

- Вспышка установлена в положение  (без вспышки).
- При съемке с использованием таймера самозапуска каждый раз при нажатии кнопки затвора снимается серия из максимум пяти изображений.
- Если диск переключения режимов установлен в положение M, Вы не можете выбирать скорость затвора в 1/6 секунды или медленнее.
- У Вас может не получиться успешно выполнить съемку в зависимости от режима выбора сцены (стр. 40).

Съемка в режиме серии изображений

– Серия изображений

В этом режиме записывается 16 кадров последовательно всякий раз, когда Вы нажимаете кнопку затвора. Это удобно, например, для проверки Вашей формы в спортивных упражнениях.

Диск переключения режимов

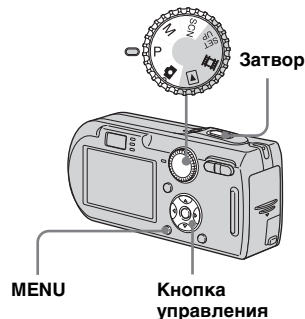

1 Установите диск переключения режимов в положение , P, M или SCN.

2 Нажмите кнопку MENU. Появится меню.

3 Выберите опцию [Mode] (REC Mode) с помощью кнопок ◀▶, а затем выберите опцию [Multi Burst] с помощью кнопок ▲.

4 Выберите опцию  (Interval) с помощью кнопок ◀▶, а затем выберите нужный интервал кадров с помощью кнопок ▲▼.

Вы можете выбрать интервал кадров из [1/7.5], [1/15] или [1/30].

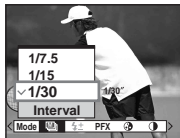

- Если диск переключения режимов установлен в положение , интервал кадров будет автоматически установлен в положение [1/30].

5 Выполните съемку изображения.

Непрерывная серия из 16 кадров записывается как одиночное неподвижное изображение (размер изображения 1М).

- Вы не можете использовать в режиме серии изображений следующие функции:
 - Интеллектуальное увеличение
 - Вспышка
 - Вставка даты и времени
- Если диск переключения режимов установлен в положение M, Вы не можете устанавливать скорость затвора менее 1/30 секунды.
- См. стр. 74 для воспроизведения изображений, записанных с помощью данного фотоаппарата в режиме серии изображений.
- О количестве изображений, которые могут быть записаны в режиме серии изображений, см. стр. 130.
- У Вас может не получиться успешно выполнить съемку серии изображений в зависимости от режима выбора сцены (стр. 40).

Съемка со специальными эффектами

— Эффект изображения

Вы можете выполнить цифровую обработку изображений для получения специальных эффектов.

B&W



Изображение является монохромным (черно-белым).





Sepia

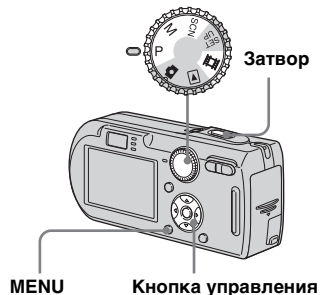

Изображение окрашивается в коричневые тона наподобие старой фотографии.

Диск переключения режимов



- 1** Установите диск переключения режимов в положение P, M, SCN или .
- 2** Нажмите кнопку MENU. Появится меню.
- 3** Выберите опцию [PFX] (P. Effect) с помощью кнопок / , а затем выберите нужный режим с помощью кнопок / .
- 4** Выполните съемку изображения.

Для отмены эффектов изображения

Выберите опцию [Off] в пункте **3**.

Использование Станции Cyber-shot

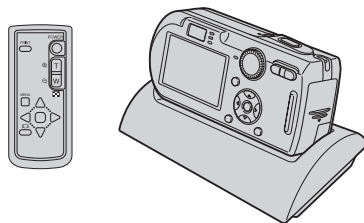

Станция Cyber-shot (не прилагается), позволит Вам с легкостью подзарядить фотоаппарат. Просто установите фотоаппарат в Станцию Cyber-shot, и подзарядка начнется автоматически. Пульт дистанционного управления, прилагаемый к Станции Cyber-shot, позволяет Вам наслаждаться просмотром изображений на телевизоре на расстоянии. Кроме того, при подключении PictBridge-совместимого принтера изображения можно распечатать с помощью простых действий с пульта дистанционного управления.

Для получения подробной информации обращайтесь к инструкции по эксплуатации, прилагаемой к Станции Cyber-shot.

Выбор папки и воспроизведение изображений

— Папка

Выберите папку, содержащую изображения, которые Вы хотите воспроизвести.

Диск переключения режимов

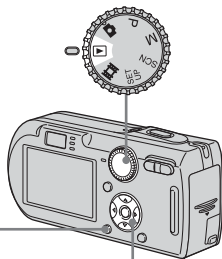

MENU

Кнопка управления

- 1** Установите диск переключения режимов в положение .
- 2** Нажмите кнопку MENU. Появится меню.
- 3** Выберите опцию (Folder) с помощью кнопки , а затем нажмите кнопку .

- 4** Выберите нужную папку с помощью кнопок /

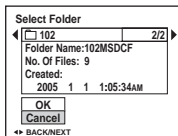

- 5** Выберите опцию [OK] с помощью кнопки , а затем нажмите кнопку .

Для отмены выбора

В пункте **5** выберите опцию [Cancel].

Если на плате памяти “Memory Stick” создано несколько папок

При отображении первого или последнего изображения в папке на экране появятся следующие индикаторы.

- : Переход к предыдущей папке.
- : Переход к следующей папке.
- : Переход и к предыдущей, и к следующей папке.

Одиночный экран



Индексный экран



- Если в папке нет изображений, появится индикация “No file in this folder”.

Увеличение части неподвижного изображения

Вы можете увеличить часть неподвижного изображения до пяти раз относительно исходного размера. Вы можете также записать увеличенное изображение как новый файл (только для DSC-P100/P120).

Диск переключения режимов

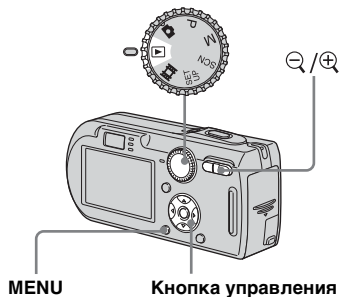

Увеличение изображения — Увеличение при воспроизведении

- 1** Установите диск переключения режимов в положение .
- 2** Отобразите изображение, которое нужно увеличить, с помощью кнопок / .
- 3** Нажмите кнопку (увеличение при воспроизведении) для увеличения изображения.

- 4** Выберите нужную часть изображения с помощью кнопок / / / .



- : Для лучшего просмотра верхней части изображения
- : Для лучшего просмотра нижней части изображения
- : Для лучшего просмотра левой стороны изображения
- : Для лучшего просмотра правой стороны изображения

- 5** Отрегулируйте размер изображения с помощью кнопок \ominus/\oplus (увеличение при воспроизведении).



Для отмены увеличения при воспроизведении

Нажмите кнопку \bullet .

- Вы не сможете использовать увеличение при воспроизведении для изображений фильмов, а также для серии изображений.
- Если Вы нажмете кнопку \ominus (увеличение при воспроизведении), пока отображается не увеличенное изображение, экран ЖКД переключится в индексный экран (стр. 43).
- Вы можете увеличить изображения, отображаемые с помощью функции быстрого обзора (стр. 26) посредством выполнения пунктов от **3** до **5**.

Запись увеличенного изображения — Обрезка (только для DSC-P100/P120)

- 1** Нажмите кнопку MENU после операции увеличения при воспроизведении. Появится меню.
- 2** Выберите опцию [Trimming] с помощью кнопки \blacktriangleright , а затем нажмите кнопку \bullet .
- 3** Выберите размер изображения с помощью кнопок $\blacktriangle/\blacktriangledown$, а затем нажмите кнопку \bullet .

Изображение будет записано, после чего изображение на экране ЖКД вернется к нормальному размеру.

- Обрезанное изображение записывается, как самый новый файл в выбранной папке, а исходное изображение сохраняется.
- Качество изображений после обрезки может ухудшиться.
- Вы не сможете обрезать изображения с соотношением сторон 3:2.
- Вы не можете обрезать изображения, отображаемые с помощью функции быстрого обзора.

Воспроизведение последовательности изображений





— Демонстрация слайдов

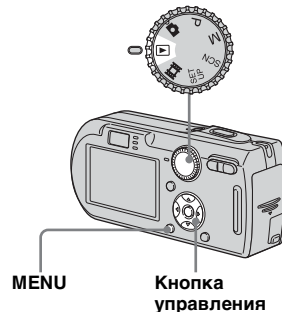



Вы можете воспроизводить записанные изображения по порядку. Данная функция полезна для проверки Ваших изображений или для презентаций и т.п.

Диск переключения режимов



- 1** Установите диск переключения режимов в положение \blacktriangleright .
- 2** Нажмите кнопку MENU. Появится меню.

- 3** Выберите опцию  (Slide) с помощью кнопок , , а затем нажмите кнопку .

Установите следующие пункты с помощью кнопок , , , .

Interval

3 sec/5 sec/10 sec/30 sec/1 min

Image



Folder: Воспроизводит все изображения в выбранной папке.

All: Воспроизводит все изображения, хранящиеся на плате памяти “Memory Stick”.

Repeat

On: Воспроизводит изображения по непрерывному циклу.

Off: После воспроизведения всех изображений демонстрация слайдов завершится.

- 4** Выберите опцию [Start] с помощью кнопок , , а затем нажмите кнопку .



Начнется демонстрация слайдов.

Для отмены установки демонстрации слайдов



Выберите опцию [Cancel] в пункте

- 3**.

Для остановки воспроизведения демонстрации слайдов

Нажмите кнопку , выберите опцию [Exit] с помощью кнопки , а затем нажмите кнопку  еще раз.

Для пропуска следующего/предыдущего изображения во время демонстрации слайдов

Нажмите кнопку  (следующее) или  (предыдущее).

- Установки интервала времени являются лишь руководством, поскольку интервал может варьироваться в зависимости от изображения.

Поворот неподвижных изображений



— Поворот

Вы можете повернуть изображение, записанное в портретной ориентации, и отобразить его в ландшафтной ориентации.

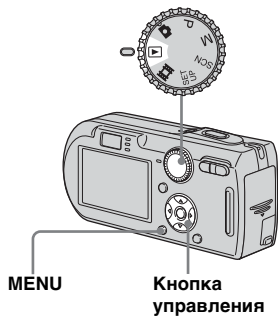

Диск переключения режимов



- 1** Установите диск переключения режимов в положение **P** и отобразите подлежащее повороту изображение.
- 2** Нажмите кнопку MENU. Появится меню.
- 3** Выберите опцию  (Rotate) с помощью кнопок **◀/▶**, а затем нажмите кнопку **●**.
- 4** Выберите опцию  с помощью кнопки **▲**, а затем поверните изображение с помощью кнопок **◀/▶**.
- 5** Выберите опцию [OK] с помощью кнопок **▲/▼**, а затем нажмите кнопку **●**.

Для отмены поворота

Выберите опцию [Cancel] в пункте **4** или **5**, а затем нажмите кнопку **●**.

- Вы не можете вращать защищенные изображения, фильмы и серии изображений.
- Вам, возможно, не удастся поворачивать изображения, снятые другими фотоаппаратами.
- При просмотре изображений на компьютере информация о повороте изображения может не учитываться, в зависимости от программного обеспечения.

Воспроизведение изображений, снятых в режиме серии изображений

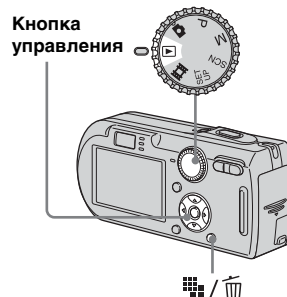

Вы можете воспроизвести серию изображений непрерывно, или же воспроизвести их кадр за кадром. Эта функция полезна при контроле изображения.

Диск переключения режимов





- При воспроизведении серии изображений на персональном компьютере или фотоаппарате, не поддерживающем функцию серии изображений, снятые Вами 16 кадров будут отображаться одновременно, как часть одного изображения.
- Вы не можете обрезать серию изображений.

Непрерывное воспроизведение

- 1 Установите диск переключения режимов в положение .
- 2 Выберите серию изображений с помощью кнопок / . Выбранная серия изображений будет воспроизводиться непрерывно.







Для приостановки воспроизведения

Нажмите кнопку . Для возобновления воспроизведения нажмите кнопку  еще раз. Воспроизведение начнется с кадра, отображаемого на экране ЖКД.

Воспроизведение кадр за кадром

- 1 Установите диск переключения режимов в положение .
- 2 Выберите серию изображений с помощью кнопок / . Выбранная серия изображений будет воспроизводиться непрерывно.
- 3 При отображении нужного кадра нажмите кнопку . Появится индикация “Step”:





- 4 Переместите кадр вперед с помощью кнопок / .
 - ▶: Отобразится следующий кадр. При удержании и нажатии кнопки  кадр переместится вперед.
 - ◀: Отобразится предыдущий кадр. При удержании и нажатии кнопки  кадр переместится вперед в противоположном направлении.

Для возврата к нормальному воспроизведению

Нажмите кнопку  в пункте 4. Воспроизведение начнется с кадра, отображаемого на экране ЖКД.

Для удаления снятых изображений

При использовании этого режима Вы не сможете удалить лишь некоторые кадры. При удалении изображений все 16 кадров будут удалены одновременно.

- 1 Отобразите нужную серию изображений, которую Вы хотите удалить.
- 2 Нажмите кнопку  /  (удаление).
- 3 Выберите опцию [Delete], а затем нажмите кнопку . Все кадры будут удалены.

Защита изображений

— Защита

Данная функция защищает изображения от случайного стирания.

Диск переключения режимов

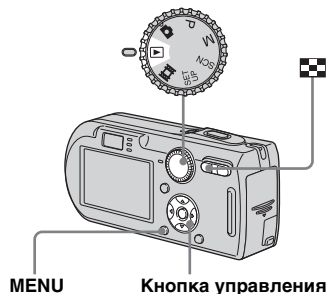

- Заметьте, что форматирование платы памяти “Memory Stick” удаляет все данные на плате памяти “Memory Stick”, даже если изображения защищены, к тому же удаленные изображения невозможно восстановить.
- Для защиты изображений может потребоваться некоторое время.

В однокадровом режиме

- 1** Установите диск переключения режимов в положение .
 - 2** Отобразите изображение, которое Вы хотите защитить, с помощью кнопок / .
 - 3** Нажмите кнопку MENU. Появится меню.
 - 4** Выберите опцию (Protect) с помощью кнопок / , а затем нажмите кнопку .
- Отображаемое изображение защищено. Индикатор (защита) появится на изображении.

















- 5** Для продолжения и защиты других изображений выберите нужное изображение с помощью кнопку / , а затем нажмите кнопку .

Для отмены защиты

Нажмите кнопку еще раз в пункте

- 4** или **5**. Индикатор исчезнет.



В индексном режиме

- 1** Установите переключатель режима в положение , а затем нажмите кнопку  (индекс) для отображения индексного экрана.
- 2** Нажмите кнопку MENU. Появится меню.
- 3** Выберите опцию  (защиты) с помощью кнопок / , а затем нажмите кнопку .
- 4** Выберите опцию [Select] с помощью кнопок / , а затем нажмите кнопку .
- 5** Выберите изображение, которое Вы хотите защитить, с помощью кнопок / / / , а затем нажмите кнопку . Зеленый индикатор  появится на выбранном изображении.



6 Повторите пункт **5**, чтобы защитить другие изображения.







7 Нажмите кнопку MENU.

8 Выберите опцию [OK] с помощью кнопки , а затем нажмите кнопку . Индикатор  высветится белым цветом. Выбранные изображения будут защищены.



Для выхода из функции защиты

Выберите опцию [Cancel] в пункте **4** или выберите опцию [Exit] в пункте **8**, а затем нажмите кнопку .



Для отмены индивидуальной защиты

Выберите изображение, с которого нужно снять защиту, с помощью кнопок / / /  в пункте **5**, а затем нажмите кнопку . Индикатор  высветится серым цветом. Повторите эту операцию для всех изображений, защита которых должна быть отменена. Нажмите кнопку MENU, выберите опцию [OK], а затем нажмите кнопку .

Для защиты всех изображений в папке

Выберите опцию [All In This Folder] в пункте **4** и нажмите кнопку . Выберите опцию [On], а затем нажмите кнопку .

Для отмены защиты всех изображений в папке

Выберите опцию [All In This Folder] в пункте **4** и нажмите кнопку . Выберите опцию [Off], а затем нажмите кнопку .

Изменение размера изображения

— Изменение размера

Вы можете изменить размер записанного изображения и сохранить его в новом файле. Вы можете изменять размеры до следующих величин:

7М (только для DSC-P150), 5М, 3М, 1М, VGA

Исходное изображение будет сохранено даже после изменения размера.

Диск переключения режимов

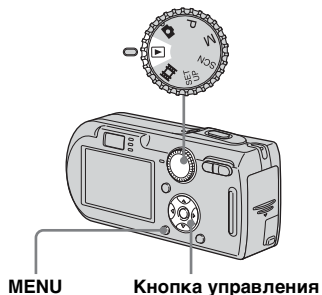

- 1** Установите диск переключения режимов в положение .
- 2** Отобразите изображение, размер которого Вы хотите изменить с помощью кнопок / .
- 3** Нажмите кнопку MENU. Появится меню.
- 4** Выберите опцию (Resize) с помощью кнопок / , а затем нажмите кнопку .
- 5** Выберите нужный размер с помощью кнопок / , а затем нажмите кнопку . Изображение с измененными размерами будет записано в папку для записи как самый новый файл.

Для отмены изменения размеров

Выберите опцию [Cancel] в пункте **5**.

- Вы не сможете изменить размер изображений фильмов и серии изображений.
- При изменении от небольшого размера до большого размера качество изображения ухудшается.
- Вы не можете изменить размер изображения с соотношением сторон 3:2.
- При изменении размера изображения 3:2 в верхней и нижней частях изображения отобразятся темные полосы.

Выбор изображений для печати

— Знак печати (DPOF)

Вы можете отметить неподвижные изображения, снятые на Вашем фотоаппарате, которые Вы хотите распечатать. Эта функция удобна, если у Вас есть изображения, отпечатанные в магазине, или при использовании принтера, соответствующего стандарту DPOF (цифровой формат порядка печати) или PictBridge-совместимый принтер.

Диск переключения режимов

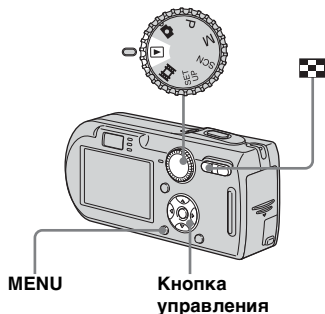

- Вы не можете нанести знак на фильмы.
- Когда Вы наносите знак печати в режиме серии изображений, все изображения будут отпечатаны на одном листе, разделенном на 16 панелей.
- Вы не можете указать количество отпечатков.

В однокадровом режиме

- 1** Установите диск переключения режимов в положение .
- 2** Отобразите изображение, которое Вы хотите отметить, с помощью кнопок .
- 3** Нажмите кнопку MENU. Появится меню.
- 4** Выберите опцию DPOF (DPOF) с помощью кнопок , а затем нажмите кнопку .

Знак наносится на отображаемое изображение.















- 5** Для продолжения и отметки других изображений отобразите нужное изображение с помощью кнопок , а затем нажмите кнопку .





Для снятия знака

Нажмите кнопку еще раз в пункте **4** или **5**. Знак исчезнет.





В индексном режиме

- 1** Установите диск переключения режимов в положение , а затем нажмите кнопку  (индекс) для отображения индексного экрана.
- 2** Нажмите кнопку MENU. Появится меню.
- 3** Выберите опцию DPOF (DPOF) с помощью кнопок , а затем нажмите кнопку .
- 4** Выберите опцию [Select] с помощью кнопок , а затем нажмите кнопку .
 - Вы не можете нанести знак  в режиме [All In This Folder].
- 5** Выберите изображение, которое Вы хотите отметить, с помощью кнопок , , , , а затем нажмите кнопку . Зеленый знак  появится на выбранном изображении.





- 6** Повторите пункт **5** для отметки других изображений.
- 7** Нажмите кнопку MENU.
- 8** Выберите опцию [OK] с помощью кнопки , а затем нажмите кнопку .
Знак  высветится белым цветом. Установка знака  завершена.

Чтобы снять знаки

Выберите изображения, знаки печати которых нужно отменить, с помощью кнопок , , ,  в пункте **5**, а затем нажмите кнопку .

Для отмены всех знаков в папке

Выберите опцию [All In This Folder] в пункте **4**, а затем нажмите кнопку . Выберите опцию [Off], а затем нажмите кнопку .

Для выхода из функции нанесения знака

Выберите опцию [Cancel] в пункте **4** или выберите опцию [Exit] в пункте **8**.

Подсоединение к PictBridge-совместимому принтеру

Если у Вас нет компьютера, Вы можете легко отпечатать изображения, снятые Вашим фотоаппаратом, подсоединив фотоаппарат к PictBridge-совместимому принтеру. Для подготовки Вы только устанавливаете соединение USB на экране SET UP и подсоединяете фотоаппарат к принтеру с помощью кабеля для универсального гнезда (USB).

С помощью PictBridge-совместимого принтера можно легко отпечатать индексные изображения*.

PictBridge

- * Функция индексной печати может не быть предусмотрена, в зависимости от принтера.
- Для предотвращения отключения питания во время печати рекомендуется использовать сетевой адаптер переменного тока.

Подготовка фотоаппарата

Установите режим USB на фотоаппарате для подсоединения фотоаппарата к принтеру.

Диск переключения режимов

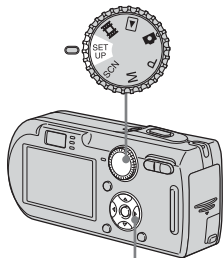



Кнопка управления

- 1 Установите диск переключения режимов в положение SET UP.
- 2 Выберите опцию  (Setup 2) при помощи кнопки ∇ , а затем выберите опцию [USB Connect] с помощью кнопок $\blacktriangle/\blacktriangledown/\blacktriangleright$.

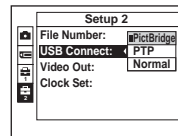
- 3 Выберите опцию [PictBridge] с помощью кнопок $\blacktriangleright/\blacktriangle$, а затем нажмите кнопку \bullet .



Режим USB установлен.

- На модели DSC-P150, пункт  отображается как  и  (стр. 135).

Подсоединение фотоаппарата к принтеру

Соедините multifunctional разъем на Вашем фотоаппарате и гнездо USB на принтере с помощью прилагаемого кабеля для универсального гнезда (USB), а затем включите Ваш фотоаппарат и принтер.

Фотоаппарат переключится в режим воспроизведения вне зависимости от положения переключателя режимов, а на экране ЖКД появится изображение в выбранной для воспроизведения папке.



Когда опция [USB Connect] не установлена в положение [PictBridge] в настройках SET UP

Даже если Вы включите фотоаппарат, Вы не сможете использовать функцию PictBridge. Отсоедините кабель для универсального гнезда (USB) и установите опцию [USB Connect] в положение [PictBridge] (стр. 81).

Печать изображений

Вы можете выбрать изображение и напечатать его. Установите фотоаппарат согласно процедуре, описанной на стр. 81, и подсоедините принтер.

Кнопка управления

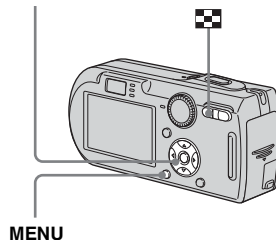

- Вы не можете печатать фильмы.
- При получении с подсоединенного принтера уведомления об ошибке индикатор  будет мигать в течение приблизительно пяти секунд. Проверьте подсоединенный принтер.

В однокадровом режиме

1 Отобразите изображение, которое Вы хотите напечатать, с помощью кнопок ◀/▶.

- Для пользователей DSC-P150, выполнение действий пунктов 1, 2 и 3 необязательно. Перейдите сразу к выполнению действий пункта 4.

2 Нажмите кнопку MENU.

Появится меню.

3 Выберите опцию (Print) с помощью кнопок ◀/▶, а затем нажмите кнопку ●.

4 Выберите опцию [This image] с помощью кнопок ▲/▼, а затем нажмите кнопку ●.

Появится экран настройки печати.

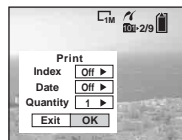

- Пункты установки, не поддерживаемые принтером, не отображаются.

- При нажатии кнопки [Select] на DSC-P150 Вы сможете продолжить и выбрать дополнительные изображения. При выборе опции [Print] с помощью кнопок ▲/▼, появится экран установок для печати, и Вы сможете распечатать несколько изображений за один раз.

5 Выберите опцию [Quantity] с помощью кнопок ▲/▼, и выберите количество листов с помощью кнопок ◀/▶.

Вы можете выбрать номер до 20.

6 Выберите опцию [OK] с помощью кнопок ▼/▶, а затем нажмите кнопку ●.

Изображение будет напечатано.

Не отсоединяйте кабель для универсального гнезда (USB) пока на экране ЖКД будет высвечиваться индикатор  (Не отсоединяйте многофункциональный кабель USB).



Для отмены печати

Выберите опцию [Cancel] в пункте 4 или выберите опцию [Exit] в пункте 6.

Для печати других изображений

Выберите изображение после выполнения действия пункта 6, а затем выберите опцию [Print] с помощью кнопки ▲.

Для печати всех изображений со знаком печати (DPOF)

Выберите опцию [DPOF image] в пункте 4. Все изображения со знаком  будут напечатаны согласно указанному номеру, вне зависимости от отображаемого изображения.

Для вставки даты и времени на изображения

Выберите опцию [Date] при выполнении действия пункта **5**, а затем выберите формат даты с помощью кнопок **◀/▶**. Вы можете выбрать опцию [Day&Time] или [Date]. Если Вы выбрали пункт [Date], дата будет вставлена в порядке, установленном в “Установка даты и времени” (стр. 17). Данная функция может не предусматриваться, в зависимости от принтера.

Для того чтобы установить размер бумаги (только для DSC-P150)

Выберите опцию [Size] при выполнении действий пункта **5**, а затем выберите нужный размер бумаги с помощью кнопок **◀/▶**.

В индексном режиме

1 Нажмите кнопку (индекс) для отображения индексного экрана.

- На DSC-P150 появится экран печати, когда Вы подключите принтер к фотоаппарату. Выберите опцию [Cancel] с помощью кнопок **▼**, а затем нажмите кнопку  (индекс) для отображения индексного экрана.

2 Нажмите кнопку MENU.

Появится меню.

3 Выберите опцию (Print) с помощью кнопок **▶**, а затем нажмите кнопку **●**.

4 Выберите опцию [Select] с помощью кнопок **◀/▶**, а затем нажмите кнопку **●**.

5 Выберите изображение, которое Вы хотите отпечатать, с помощью кнопок **▲/▼/◀/▶**, а затем нажмите кнопку **●**.

Знак **✓** появится на выбранном изображении.



6 Повторите пункт **5**, чтобы отпечатать другие изображения.

7 Нажмите кнопку MENU. Появится экран настройки печати.

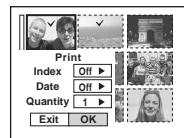

- Пункты установки, не поддерживаемые принтером, не отображаются.

8 Выберите опцию [Quantity] с помощью кнопок **▲/▼**, и выберите количество листов с помощью кнопок **◀/▶**.

Вы можете выбрать номер до 20. Будет напечатано указанное количество всех выбранных изображений.

9 Выберите опцию [OK] с помощью кнопок $\blacktriangledown/\blacktriangleright$, а затем нажмите кнопку \bullet .
Изображения будут напечатаны. Не отсоединяйте кабель для универсального гнезда (USB) пока на экране ЖКД будет высвечиваться индикатор \square .

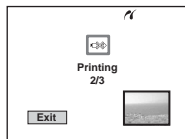

Для отмены печати

Выберите опцию [Cancel] в пункте **4** или выберите опцию [Exit] в пункте **9**.

Для печати всех изображений со знаком печати (DPOF)

Выберите опцию [DPOF image] в пункте **4**. Все изображения со знаком \square будут напечатаны согласно указанному номеру, вне зависимости от отображаемого изображения.

Для печати всех изображений в папке

Выберите опцию [All In This Folder] в пункте **4**, а затем нажмите кнопку \bullet .

Для вставки даты и времени на изображения

Выберите опцию [Date] при выполнении действия пункта **8**, а затем выберите формат даты с помощью кнопок $\blacktriangleleft/\blacktriangleright$. Вы можете выбрать опцию [Day&Time] или [Date]. Если Вы выбрали пункт [Date], дата будет вставлена в порядке, установленном в “Установка даты и времени” (стр. 17). Данная функция может не предусматриваться, в зависимости от принтера.

Для того чтобы установить размер бумаги (только для DSC-P150)

Выберите опцию [Size] при выполнении действий пункта **5**, а затем выберите нужный размер бумаги с помощью кнопок $\blacktriangleleft/\blacktriangleright$.

Печать индексных изображений

Вы можете напечатать некоторые изображения сторона к стороне. Мы называем эту функцию индексной печатью*. Вы также можете выровнять указанное количество одинаковых изображений рядом друг с другом и распечатать их в качестве индексного изображения или выровнять набор различных изображений рядом друг с другом в качестве индексного изображения и распечатать указанное число наборов.

Установите фотоаппарат согласно процедуре, описанной на стр. 81, и подсоедините принтер.

* Функция индексной печати может не быть предусмотрена, в зависимости от принтера.

Кнопка управления

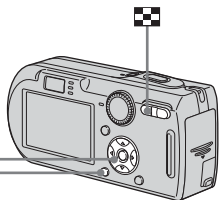

MENU

- Вы не можете печатать фильмы.
- При получении с подсоединенного принтера уведомления об ошибке индикатор  будет мигать в течение приблизительно пяти секунд. Проверьте подсоединенный принтер.

В однокадровом режиме

1 Отобразите изображение, которое Вы хотите напечатать, с помощью кнопок \leftarrow/\rightarrow .

- Для пользователей DSC-P150, выполнение действий пунктов **1**, **2** и **3** необязательно. Перейдите сразу к выполнению действий пункта **4**.

2 Нажмите кнопку MENU.

Появится меню.

3 Выберите опцию (Print) с помощью кнопок \leftarrow/\rightarrow , а затем нажмите кнопку \bullet .

4 Выберите опцию [This image] с помощью кнопок $\blacktriangle/\blacktriangledown$, а затем нажмите кнопку \bullet .

Появится экран настройки печати.

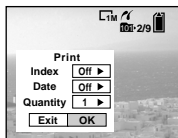

- Пункты установки, не поддерживаемые принтером, не отображаются.
- При нажатии кнопки [Select] на DSC-P150 Вы сможете продолжить и выбрать дополнительные изображения. При выборе опции [Print] с помощью кнопок $\blacktriangle/\blacktriangledown$, появится экран установок для печати, и Вы сможете распечатать несколько изображений за один раз.

5 Выберите опцию [Index] с помощью кнопок \blacktriangle , а затем выберите опцию [On] с помощью кнопок \leftarrow/\rightarrow .

6 Выберите опцию [Quantity] с помощью кнопок $\blacktriangle/\blacktriangledown$, и выберите количество листов, располагаемых сторона к стороне с помощью кнопок \leftarrow/\rightarrow .

Вы можете выбрать номер до 20. Вы можете расположить указанное количество экземпляров изображения сторона к стороне.

- Указанное количество изображений может не помещаться полностью на один лист, в зависимости от количества изображений.

- 7** Выберите опцию [OK] с помощью кнопок $\blacktriangledown/\blacktriangleright$, а затем нажмите кнопку \bullet . Изображение будет напечатано. Не отсоединяйте кабель для универсального гнезда (USB) пока на экране ЖКД будет высвечиваться индикатор $\square \times \square$ (Не отсоединяйте многофункциональный кабель USB).



Для отмены печати

- Выберите опцию [Cancel] в пункте **4** или выберите опцию [Exit] в пункте **7**.

Для печати других изображений

- После выполнения действия пункта **7** выберите изображение. Выберите опцию [Print] с помощью кнопок \blacktriangle в пункте **4**.

Для печати всех изображений со знаком печати (DPOF)

Выберите опцию [DPOF image] в пункте **4**. Все изображения со знаком \square будут напечатаны, вне зависимости от отображаемого изображения.

Для вставки даты и времени на изображения

Выберите опцию [Date] при выполнении действия пункта **6**, а затем выберите формат даты с помощью кнопок $\blacktriangle/\blacktriangleright$. Вы можете выбрать опцию [Day&Time] или [Date]. Если Вы выбрали пункт [Date], дата будет вставлена в порядке, установленном в “Установка даты и времени” (стр. 17). Данная функция может не предусматриваться, в зависимости от принтера.

Для того чтобы установить размер бумаги (только для DSC-P150)

Выберите опцию [Size] при выполнении действий пункта **5**, а затем выберите нужный размер бумаги с помощью кнопок $\blacktriangle/\blacktriangleright$.

В индексном режиме

- 1** Нажмите кнопку \square (индекс) для отображения индексного экрана.

• На DSC-P150 появится экран печати, когда Вы подсоедините принтер к фотоаппарату. Выберите опцию [Cancel] с помощью кнопок \blacktriangledown , а затем нажмите кнопку \square (индекс) для отображения индексного экрана.

- 2** Нажмите кнопку MENU. Появится меню.

- 3** Выберите опцию \square (Print) с помощью кнопок \blacktriangleright , а затем нажмите кнопку \bullet .

- 4** Выберите опцию [Select] с помощью кнопок $\blacktriangle/\blacktriangleright$, а затем нажмите кнопку \bullet .

- 5** Выберите нужное изображение с помощью кнопок $\blacktriangle/\blacktriangledown/\blacktriangle/\blacktriangleright$, а затем нажмите кнопку \bullet .

Знак \checkmark появится на выбранном изображении.



6 Повторите пункт **5**, чтобы отпечатать другие изображения.

7 Нажмите кнопку MENU.

8 Выберите опцию [Index] с помощью кнопок ▲, а затем выберите опцию [On] с помощью кнопок ◀/▶.

9 Выберите опцию [Quantity] с помощью кнопок ▲/▼, и выберите число листов, которое Вы хотите напечатать, с помощью кнопок ◀/▶.

Вы можете выбрать номер до 20.

10 Выберите опцию [OK] с помощью кнопок ▼/▶, а затем нажмите кнопку ●.

Изображение будет напечатано. Не отсоединяйте кабель для универсального гнезда (USB) пока на экране ЖКД будет высвечиваться индикатор .

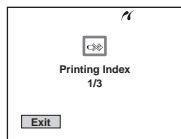

Для отмены печати

Выберите опцию [Cancel] в пункте **4** или выберите опцию [Exit] в пункте **10**.

Для печати всех изображений со знаком печати (DPOF)

Выберите опцию [DPOF image] в пункте **4**. Все изображения со знаком  будут напечатаны, вне зависимости от отображаемого изображения.

Для печати всех изображений в папке

Выберите опцию [All In This Folder] в пункте **4**, а затем нажмите кнопку ●.

Для вставки даты и времени на изображения

Выберите опцию [Date] при выполнении действия пункта **9**, а затем выберите формат даты с помощью кнопок ◀/▶. Вы можете выбрать опцию [Day&Time] или [Date]. Если Вы выбрали пункт [Date], дата будет вставлена в порядке, установленном в “Установка даты и времени” (стр. 17). Данная функция может не предусматриваться, в зависимости от принтера.

Для того чтобы установить размер бумаги (только для DSC-P150)

Выберите опцию [Size] при выполнении действий пункта **5**, а затем выберите нужный размер бумаги с помощью кнопок ◀/▶.



Съемка фильмов

Вы можете выполнять с помощью Вашего фотоаппарата съемку фильмов со звуком.



1 Установите диск переключения режимов в положение .

2 Нажмите кнопку  (размер изображения). Появится установка Image Size (размер изображения).

3 Выберите нужный размер с помощью кнопок /.

Вы можете выбирать из [640(Fine)], [640(Standard)] и [160].

- Изображение [640(Fine)] можно записать только на плату памяти "Memory Stick PRO".

4 Нажмите кнопку затвора до упора.

Индикация "REC" появится на экране, и фотоаппарат начнет запись изображения и звука.



- Запись остановится, когда плата памяти "Memory Stick" заполнится.

5 Для остановки записи нажмите кнопку затвора до упора еще раз.

Индикаторы во время съемки

Экранные индикаторы не записываются.

Каждый раз при нажатии кнопки  состояние экрана ЖКД будет изменяться следующим образом: Индикаторы выключены → Экран ЖКД выключен → Индикаторы включены.

Гистограмма не отображается.

Подробное описание индикаторов приведено на стр. 147.

Съемка на близком расстоянии (макро)

Установите диск переключения режимов в положение  и следуйте процедуре, приведенной на стр. 29.

Использование таймера самозапуска

Установите диск переключения режимов в положение  и следуйте процедуре, приведенной на стр. 30.

- Вы не можете использовать во время съемки фильмов следующие функции:
 - Изменение масштаба увеличения
 - Вспышка
 - Вставка даты и времени
- Если Вы установите формат изображения в положение [640(Fine)] при подсоединении кабеля для универсального гнезда (аудио/видео) к многофункциональному разъему, объект не появится на экране ЖКД. Экран ЖКД окрасится синим цветом.
- При изменении размера изображения экран на доли секунды чернеет.
- О времени записи в каждом режиме фильма см. стр. 130.



Просмотр фильмов на экране ЖКД

Вы можете просматривать фильмы на экране ЖКД, сопровождаемые звуком из громкоговорителей.

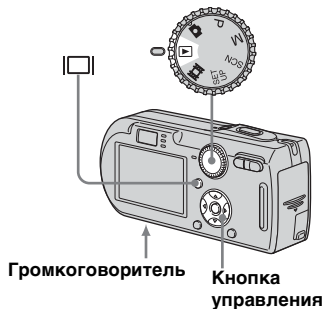
Диск переключения режимов



- 1 Установите диск переключения режимов в положение .

- 2 Выберите нужное движущееся изображение с помощью кнопок / .

Фильмы с размером изображения [640(Fine)] или [640(Standard)] отображаются во весь экран.



- Фильмы размером изображения [160] отображаются с меньшим размером.

- 3 Нажмите кнопку .

Начнется воспроизведение фильма и звука.

Во время воспроизведения на экране появится индикация  (воспроизведение).

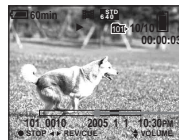

Полоса воспроизведения

Для остановки воспроизведения

Нажмите кнопку ● еще раз.

Для регулировки громкости

Нажимайте кнопки ▲/▼ для регулировки громкости.

Для продвижения фильма вперед или назад

Нажмите кнопку ► (ускоренное воспроизведение в прямом направлении) или кнопку ◀ (ускоренное воспроизведение в обратном направлении) во время воспроизведения.

Для возврата к нормальному воспроизведению нажмите кнопку ●.

Индикаторы во время просмотра фильмов

Каждый раз при нажатии кнопки [□] состояние экрана будет изменяться следующим образом: Индикаторы выключены → Экран ЖКД выключен → Индикаторы включены.

Гистограмма не отображается.

Подробное описание индикаторов приведено на стр. 149.

- Процедура просмотра фильмов на экране телевизора такая же, как и просмотра неподвижных изображений (стр. 44).
- Движущиеся изображения, записанные с использованием более ранних моделей Sony могут быть также воспроизведены с меньшим размером.

Удаление фильмов

Вы можете удалить ненужные фильмы.

Диск переключения режимов

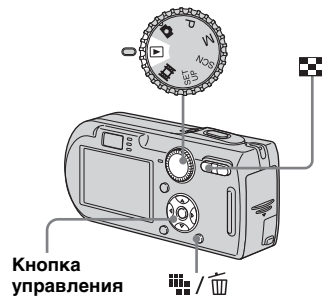

- Вы не можете удалять защищенные фильмы.
- Имейте в виду, что Вы не сможете восстановить удаленные фильмы.

В однокадровом режиме

- 1** Установите диск переключения режимов в положение .
- 2** Отобразите фильм, который Вы хотите удалить, с помощью кнопок / .
- 3** Нажмите кнопку / (удаление).
В этот момент фильм еще не удален.
- 4** Выберите опцию [Delete] с помощью кнопки , а затем нажмите кнопку .
- Появится сообщение “Access”, и фильм будет удален.
- 5** Для продолжения и удаления другого фильма отобразите фильм, который Вы хотите удалить, с помощью кнопок / , а затем повторите действия пунктов **4**.

Для отмены удаления

Выберите опцию [Exit] в пункте **4** или **5**.

В индексном режиме

- 1** Установите диск переключения режимов в положение , а затем нажмите кнопку (индекс) для отображения индексного экрана.
- 2** Нажмите кнопку / (удаление).
- 3** Выберите опцию [Select] с помощью кнопок / , а затем нажмите кнопку .
- 4** Выберите фильм, который Вы хотите удалить, с помощью кнопок / / / , а затем нажмите кнопку .
- На выбранном фильме появляется зеленый индикатор (удаление).



В этот момент фильм еще не удален.

- 5** Повторите пункт **4** для удаления других фильмов.

- 6** Нажмите кнопку / (удаление).

- 7** Выберите опцию [OK] с помощью кнопки , а затем нажмите кнопку .
- Появится сообщение “Access”, и фильм будет удален.

Для отмены удаления

Выберите опцию [Exit] в пункте **3** или **7**.

Для удаления всех изображений в папке

Выберите опцию [All In This Folder] в пункте **3**, а затем нажмите кнопку .

Выберите опцию [OK] с помощью кнопки , а затем нажмите кнопку .

Для отмены удаления выберите опцию [Cancel] с помощью кнопки , а затем нажмите кнопку .

Сокращение фильмов

Вы можете сокращать фильмы или удалить ненужные части фильмов. Это функция рекомендуется к использованию, если емкости платы памяти “Memory Stick” недостаточно или если Вы вкладываете фильмы в свои сообщения электронной почты. Заметьте, что при обрезке фильма исходный фильм удалается.

Номера файлов, присваиваемые при сокращении фильмов

Обрезанным фильмам будут присвоены новые номера, и они будут записаны как наиболее новые файлы в выбранную папку для записи. Исходный фильм будет удален, и его номер будет пропущен.

<Пример> Обрезание фильма с номером 101_0002

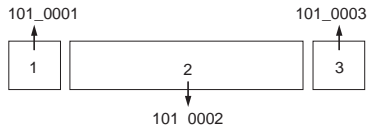

1. Вырезание эпизода А.

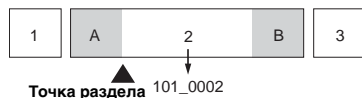

2. Вырезание эпизода В.

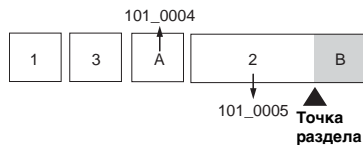

3. Удаление эпизодов А и В, если они не нужны.

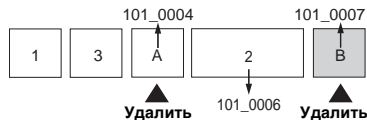

4. Остаются только нужные эпизоды.

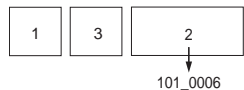

Диск переключения режимов

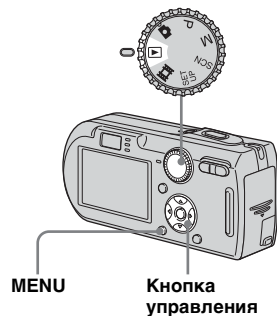

- 1 Установите диск переключения режимов в положение .
- 2 Выберите фильм, который Вы хотите сократить, используя кнопки /▶.
- 3 Нажмите кнопку MENU. Появится меню.
- 4 Выберите опцию (Divide) с помощью кнопки ▶, а затем нажмите кнопку ●. Затем выберите опцию [OK] с помощью кнопки ▲, а затем нажмите кнопку ●. Начнется воспроизведение фильма.

5 Определите точку вырезания.

Нажмите центральную кнопку ● в нужной точке вырезания.

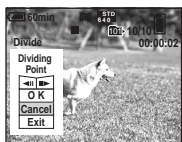

Если Вы желаете отрегулировать точку вырезания, используйте кнопки [◀||▶] (кадр назад/вперед) и отрегулируйте точку вырезания, используя кнопки ◀/▶. Если Вы хотите изменить точку вырезания, выберите опцию [Cancel]. Воспроизведение фильма начнется снова.

6 Когда Вы определили точку вырезания, выберите опцию [OK] с помощью кнопок ▲/▼, и нажмите кнопку ●.

7 Выберите опцию [OK] с помощью кнопки ▲, а затем нажмите кнопку ●.

Произойдет сокращение фильма.

Для отмены сокращения

Выберите опцию [Exit] в пункте **5** или **7**. Фильм снова появится на экране.

- Вы не можете обрезать следующие изображения.
 - Неподвижное изображение
 - Фильмы недостаточно длинные для обрезки
 - Защищенные фильмы
- Как только Вы сократили файлы, Вы не сможете восстановить.
- Исходный фильм будет удален, когда Вы обрежете его.
- Сокращенные фильмы записываются в виде самых новых файлов в выбранной папке для записи.

Копирование изображений на Ваш компьютер — Для пользователей Windows

Рекомендуемая конфигурация компьютера

ОС: Microsoft Windows 98, Windows 98SE, Windows 2000 Professional, Windows Millennium Edition, Windows XP Home Edition или Windows XP Professional

Перечисленные выше ОС должны быть установлены заводским способом. Функционирование не гарантируется в операционной среде, полученной путем обновления до операционной системы, описанной выше, или же в многозагрузочной операционной среде.

ЦП: Процессор MMX Pentium 200 МГц или более быстрый

Разъем USB: Входит в стандартный комплект поставки

Дисплей: 800 × 600 точек или более High Color (цвет 16-бит, 65000 цветов) или более

- Данный фотоаппарат совместим с форматом Hi-Speed USB (USB 2.0-совместимый).
- Соединение с помощью кабеля USB, совместимого со стандартом Hi-Speed USB (USB 2.0-совместимый) позволяет использовать расширенную передачу (высокоскоростную передачу).
- Если Вы подсоедините два или более устройств USB к одному компьютеру одновременно, в зависимости от типа устройств USB, некоторые из устройств, включая Ваш фотоаппарат, могут не работать.
- Функционирование не гарантируется при использовании концентратора USB.
- Функционирование не гарантируется для всех упомянутых выше рекомендуемых конфигураций компьютера.

Режим USB

Есть два режима подсоединения USB при соединении с компьютером, режим [Normal] и [PTP]*. Заводской установкой является режим [Normal]. В данном разделе в качестве примера описывается режим [Normal].

* Совместимо с Windows XP. При подсоединении к компьютеру только данные в папке, выбранной фотоаппаратом, копируются в компьютер. Для выбора папки выполните шаги процедуры, описанной на стр. 70.

Связь с Вашим компьютером

Когда Ваш компьютер возобновляет работу из режима ожидания или спящего режима, связь между Вашим фотоаппаратом и Вашим компьютером может не восстановиться одновременно.

Если разъем USB отсутствует на Вашем компьютере

В случае отсутствия как разъема USB, так и слота платы памяти “Memory Stick”, Вы можете копировать изображения с помощью дополнительного устройства. Подробные сведения приведены на веб-сайте Sony.
<http://www.sony.net/>

Содержание CD-ROM

■ USB Driver (Драйвер USB)

Этот драйвер требуется для подключения фотоаппарата к компьютеру.

При использовании Windows XP Вам не нужно устанавливать драйвер USB.

■ Picture Package

Это приложение используется для облегчения передачи изображений с фотоаппарата на компьютер. Вы также можете использовать различные функции.

При установке программного обеспечения “Picture Package” одновременно устанавливается драйвер USB.

- Требуемые действия могут различаться, в зависимости от Вашей ОС.
- **Перед установкой драйвера USB и приложения закройте все работающие приложения на компьютере.**
- При использовании системы Windows XP или Windows 2000, войдите в систему в качестве администратора.

Установка драйвера USB



При использовании Windows XP Вам не нужно устанавливать драйвер USB.

Установив один раз драйвер USB, Вам больше не нужно будет устанавливать драйвер USB.

1 Включите Ваш компьютер и вставьте CD-ROM (прилагается) в привод CD-ROM.

Не подсоединяйте в это время Ваш фотоаппарат к Вашему компьютеру.

Появится экран меню установки.

Если он не появится, выполните двойные щелчки в следующем порядке  (My Computer) →  (PICTUREPACKAGE).

- Если Вы собираетесь использовать программное обеспечение “Picture Package”, щелкните [Picture Package]. Драйвер USB будет установлен вместе с программным обеспечением “Picture Package” (стр. 104).
- **Если компьютер уже используется, перед установкой драйвера USB закройте все остальные приложения.**

2 Щелкните на пункте [USB Driver] на главном экране.

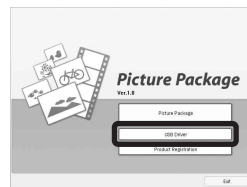

Появится экран “InstallShield Wizard” (Мастер установки InstallShield).

3 Щелкните по кнопке [Next].



Начнется установка драйвера USB. Когда установка будет завершена, на экране появится соответствующее сообщение.

- 4** Щелкните по кнопке [Yes, I want to restart my computer now] (да, я хочу перезапустить мой компьютер сейчас), а затем щелкните по иконке [Finish].



Ваш компьютер перезапустится. Далее, Вы можете установить соединение USB.

- 5** Извлеките CD-ROM.

Подсоединение фотоаппарата к Вашему компьютеру

- 1** Вставьте плату памяти “Memory Stick” с изображениями, которые хотите скопировать, в фотоаппарат, затем закройте крышку отсека для батареи/платы памяти “Memory Stick”.

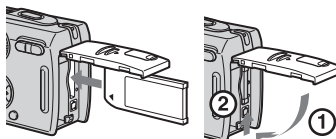

- 2** Откройте крышку гнезда DC IN и подсоедините адаптер переменного тока (прилагается), затем вставьте штепсель адаптера в сетевую розетку.

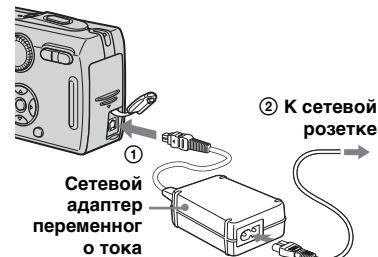

- При копировании изображений на Ваш компьютер с помощью батарейного блока может произойти сбой копирования или повреждение данных в результате отключения батареи. Рекомендуется использовать сетевой адаптер переменного тока.

- 3** Установите диск переключения режимов в положение . Включите Ваш компьютер и фотоаппарат.

- Вы можете также выполнять эту операцию, когда диск переключения режимов установлен в положение SET UP.

4 Подсоедините прилагаемый кабель для универсального гнезда (USB) к многофункциональному разъему фотоаппарата.

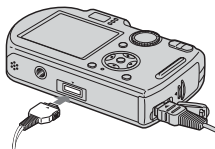

- Расположите фотоаппарат экраном ЖКД вверх.

5 Подсоедините кабель для универсального гнезда (USB) к Вашему компьютеру.

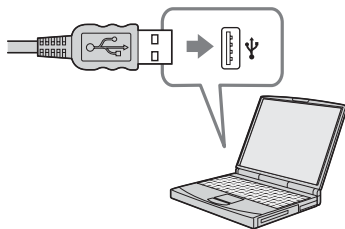

- Если Вы будете использовать настольный компьютер, рекомендуем Вам подсоединить кабель для универсального гнезда (USB) к разъему USB на задней панели.

- При использовании системы Windows XP на рабочем столе автоматически появится мастер AutoPlay. Перейдите на стр. 101.

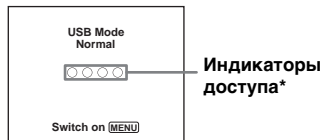

На экране ЖКД фотоаппарата появится индикация “USB Mode Normal”. Если соединение USB устанавливается впервые, Ваш компьютер автоматически запустит используемую программу для распознавания фотоаппарата. Подождите некоторое время.

* Во время сеанса связи индикаторы доступа высвечиваются красным цветом. Не пользуйтесь компьютером до тех пор, пока индикаторы не загорятся белым цветом.

- Если при выполнении действий пункта **5** индикация “USB Mode Normal” не появится, нажмите кнопку MENU, выберите параметр [USB Connect] и установите его в положение [Normal].

1 Отсоединение кабеля для универсального гнезда (USB), извлечение платы памяти “Memory Stick” или выключение фотоаппарата при соединении USB
Для пользователей Windows 2000, Me или XP

- 1 Дважды щелкните по иконке  на панели задач.



Выполните здесь двойной щелчок

- 2 Щелкните по иконке  (Sony DSC), а затем щелкните по кнопке [Stop].
- 3 Подтвердите выбор устройства в окне подтверждения, затем щелкните [OK].
- 4 Щелкните по кнопке [OK]. Действие пункта 4 не является необходимым для пользователей Windows XP.
- 5 Отсоедините кабель для универсального гнезда (USB), извлеките плату памяти “Memory Stick” или выключите фотоаппарат.

Для пользователей Windows 98 или 98SE

Убедитесь, что индикаторы доступа (стр. 98) на экране высвечены белым цветом, и выполните только описанное выше действие пункта 5.

Копирование изображений

– Windows 98/98SE/2000/Me

1 Дважды щелкните по иконке [My Computer], а затем дважды щелкните по иконке [Removable Disk].

Появится содержание “Memory Stick”, установленной в Ваш фотоаппарат.

- В данном разделе описывается пример копирования изображений в папку “My Documents”.
- Если иконка “Removable Disk” не отображается, см. стр. 100.
- При использовании Windows XP см. стр. 101.

2 Дважды щелкните по иконке [DCIM], затем дважды щелкните по папке, в которую сохранены файлы изображений, которые Вы хотите скопировать.

3 Щелкните правой кнопкой мыши по файлу изображения, чтобы отобразить меню, затем выберите в меню пункт [Copy].

4 Дважды щелкните по папке [My Documents] и щелкните правой кнопкой мыши в окне “My Documents”, чтобы отобразить меню, затем выберите в меню пункт [Paste].

Файлы изображений будут скопированы в папку “My Documents”.

Если в папке, в которую выполняется копирование, уже существует изображение с таким же именем файла

Появится сообщение, предлагающее подтвердить запись поверх этого файла. Если Вы перезаписываете существующее изображение на новое, исходный файл будет удален.

Для изменения имени файла

Для копирования файла изображения на компьютер без перезаписи сначала измените имя файла на нужное имя, а затем скопируйте этот файл изображения. Однако, имейте в виду, что если Вы измените имя файла, возможно, Вы не сможете воспроизвести изображение с помощью Вашего фотоаппарата. Для воспроизведения изображений с помощью фотоаппарата выполните действие на стр. 104.

Если иконка съёмного диска не отображается

- 1 Щелкните правой кнопкой по иконке [My Computer] для отображения меню, затем щелкните по пункту [Properties]. Появится экран “System Properties” (свойства системы).
- 2 Отобразите пункт [Device Manager].
 - ① Щелкните по кнопке [Hardware].
 - ② Щелкните по кнопке [Device Manager].
 - Для пользователей Windows 98, 98SE, Me пункт ① не является необходимым. Щелкните по закладке [Device Manager].

- 3 Если отображается [Sony DSC], удалите его.

- ① Выполните щелчок правой кнопкой мыши по иконке [Sony DSC].
- ② Щелкните по кнопке [Uninstall]. Появится экран “Confirm Device Removal” (подтвердите удаление устройства).
 - Для пользователей Windows 98, 98SE, Me, щелкните по кнопке [Remove].
- ③ Щелкните по кнопке [OK]. Устройство будет удалено.

Попытайтесь выполнить установку драйвера USB еще раз с помощью CD-ROM (стр. 96).

Копирование изображений с помощью мастера Windows XP AutoPlay

1 Выполните соединение USB (стр. 98). Щелкните по кнопке [Copy pictures to a folder on my computer using Microsoft Scanner and Camera Wizard] (копирование изображений в папку на моем компьютере с помощью мастера сканера и камеры Microsoft), а затем щелкните по кнопке [OK].

Появится экран “Scanner and Camera Wizard” (мастер сканера и камеры).

2 Щелкните по кнопке [Next]. Отобразятся изображения, сохраненные на плате памяти “Memory Stick”.

3 Щелкните напротив тех отображений, которые Вы не хотите копировать на компьютер, чтобы снять отметки, затем щелкните по кнопке [Next].

Появится экран “Picture Name and Destination” (название и назначение изображения).

4 Выберите имя и место расположения для Ваших изображений, а затем щелкните по кнопке [Next]. Начнется копирование изображений. Когда копирование будет завершено, появится экран “Other Options” (другие варианты).

5 Выберите опцию [Nothing. I’m finished working with these pictures] (ничего. Я закончил работу с этими изображениями), а затем щелкните по кнопке [Next]. Появится экран “Completing the Scanner and Camera Wizard” (завершение работы мастера сканера и камеры).

6 Щелкните по кнопке [Finish]. Мастер будет закрыт.

- Для продолжения копирования других изображений, выполните действия пунктов, приведенных в разделе **1** на стр. 98 для того, чтобы отсоединить и повторно подсоединить кабель для универсального гнезда (USB). Затем выполните действия процедуры, начиная с пункта **1**, еще раз.

Просмотр изображений на Вашем компьютере

1 Щелкните по кнопке [Start], а затем щелкните по иконке [My Documents]. Отобразится содержание папки “My Documents”.

- Данный раздел описывает процедуру просмотра скопированных изображений в папке “My Documents”.
 - Если у Вас не Windows XP, дважды щелкните по иконке [My Documents] на рабочем столе.
- 2** Дважды щелкните по файлу нужного изображения. Отобразится изображение.

Место хранения файлов изображения и имена файлов

Файлы изображений, записанные с помощью Вашего фотоаппарата, сгруппированы в папки на “Memory Stick”.

Пример: при просмотре папок в Windows XP

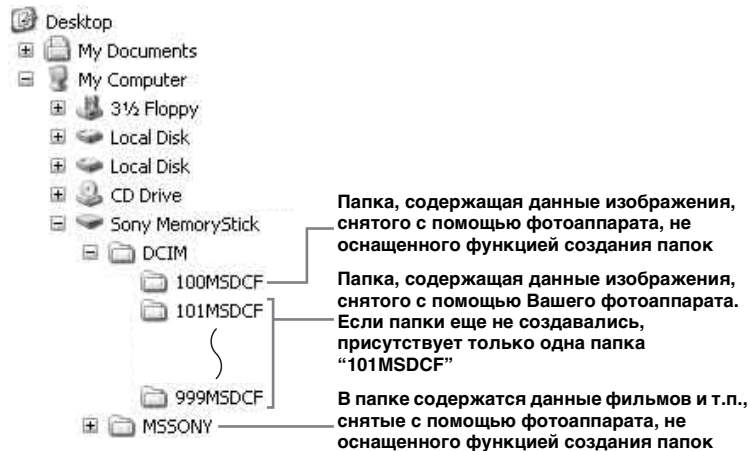

- Вы не можете записать изображения в папку “100MSDCF” или в папку “MSSONY”. Изображения в данных папках доступны только для просмотра.
- Для получения более подробной информации об этой папке см. стр. 52, 70.

Папка	Имя файла	Значение имени файла
С 101MSDCF до 999MSDCF	DSC0□□□□.JPG	• Файлы неподвижного изображения, снятые в – нормальном режиме (стр. 24) – режиме краткой серии изображений (стр. 66) – режиме серии изображений (стр. 67)
	MOV0□□□□.MPG	• Файлы фильмов (стр. 89)
	MOV0□□□□.THM	• Файлы индексного изображения, записанный одновременно в режиме фильма (стр. 89)

- □□□□ обозначает любой номер в диапазоне от 0001 до 9999.
- Числовые части файла с фильмом, снятого в режиме фильма, и соответствующего ему индексного файла изображения, одинаковы.

Просмотр файлов изображений, однажды скопированных на компьютер, с помощью Вашего фотоаппарата

Если файл изображения, скопированный на компьютер, больше не сохраняется на плате памяти “Memory Stick”, Вы можете снова просмотреть изображение на Вашем фотоаппарате, скопировав файл изображения на компьютере на плату памяти “Memory Stick”.

- Действие пункта **1** не является необходимым, если имя файла, установленное на Вашем фотоаппарате, не было изменено.
- Возможно, Вы не сможете воспроизвести некоторые изображения, в зависимости от размера изображения.
- Если файл изображения был обработан на компьютере, или если файл изображения был записан с помощью модели фотоаппарата, отличной от Вашей, воспроизведение на Вашем фотоаппарате не гарантируется.
- В случае появления сообщения, предлагающего подтвердить перезапись, введите другое число при выполнении действия пункта **1**.
- Если папка не существует, сначала создайте папку с помощью Вашего фотоаппарата, а затем скопируйте файл изображения (стр. 52).

1 Щелкните правой кнопкой по файлу изображения, а затем щелкните по пункту [Rename]. Измените имя файла на “DSC0□□□□”.

Введите номер от 0001 до 9999 в качестве □□□□.

- В зависимости от установок компьютера, может отображаться расширение. Расширение для неподвижных изображений JPG, а расширение для фильмов MPG. Не изменяйте расширение.

2 Скопируйте файл изображения в папку “Memory Stick”.

- ① Щелкните правой кнопкой по файлу изображения, а затем щелкните по пункту [Copy].
- ② Выберите и дважды щелкните по папке [DCIM] в окне [Removable Disk] или [Sony MemoryStick] в окне [My Computer].
- ③ Щелкните правой кнопкой по папке [□□□MSDCF] в папке [DCIM], и щелкните по пункту [Paste]. □□□ обозначает любой номер в диапазоне от 100 до 999.

Установка программного обеспечения “Picture Package”

Программное обеспечение “Picture Package” предназначено только для компьютеров с Windows.

Вы можете использовать программное обеспечение “Picture Package” на Вашем компьютере с Windows для компилирования изображений, снятых с помощью Вашего фотоаппарата. При установке программного обеспечения “Picture Package” одновременно устанавливается драйвер USB.

- Если компьютер уже используется, перед установкой “Picture Package” закройте все приложения.

Для компьютерной среды

Для получения информации о базовой операционной среде Windows см. стр. 95. Прочие системные требования являются следующими.

Программное обеспечение: Macromedia Flash Player 6.0 или более поздней версии, Windows Media Player 7.0 или более поздней версии, DirectX 9.0b или более поздней версии

Звуковая карта: 16-битная стереофоническая звуковая карта с громкоговорителями
Оперативная память: 64 Мб или более (рекомендуется 128 Мб или более).

Жесткий диск: Дискосвое пространство, требуемое для установки: примерно 200 Мб

Дисплей: Видеокарта (совместимая с драйвером Direct Draw) с 4 Мб видеопамяти

- При автоматическом создании демонстраций слайдов (стр. 108) требуется процессор и Pentium III 500 МГц или более быстрый.
- Данное программное обеспечение совместимо с технологией DirectX. Для его использования необходимо установить “DirectX”.
- Для выполнения записи на CD-R требуется отдельная среда функционирования устройства записи.

1 Включите Ваш компьютер и вставьте CD-ROM (прилагается) в привод CD-ROM.

Появится экран меню установки.

- Если Вы еще не установили драйвер USB (стр. 96), не подсоединяйте фотоаппарат к компьютеру, пока не установите программное обеспечение “Picture Package” (за исключением Windows XP).

2 Щелкните по кнопке [Picture Package].

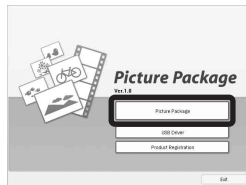

Появится экран “Choose Setup Language” (Выбор языка установки).

3 Выберите нужный язык, а затем щелкните по кнопке [Next].



- В данном разделе описан английский экран.

4 Щелкните по кнопке [Next].

Появится экран “License Agreement” (лицензионное соглашение). Внимательно прочитайте соглашение. Если Вы принимаете условия лицензионного соглашения, поставьте отметку напротив пункта “I accept the terms of the license agreement” (Я согласен с условиями лицензионного соглашения) и нажмите кнопку [Next].



5 Щелкните по кнопке [Next].

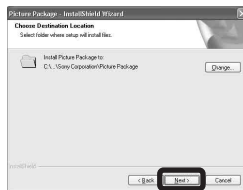

6 Щелкните по кнопке [Install] в экране “Ready to Install the Program” (готов к установке программы).

Начнется установка.



Если после установки программного обеспечения появится экран “Welcome to setup for Direct X” (добро пожаловать в программу установки Direct X), следуйте инструкциям на экране.

7 Убедитесь, что поставлена отметка “Yes, I want to restart my computer now” (да, я хочу перезагрузить свой компьютер сейчас), затем щелкните по кнопке [Finish]. Ваш компьютер перезапустится.



Отображаются ярлыки of “Picture Package Menu” и “Picture Package Destination Folder”.

8 Извлеките CD-ROM.

Копирование изображений с помощью программного обеспечения “Picture Package”

Соедините фотоаппарат и Ваш компьютер с помощью кабеля для универсального гнезда (USB). Приложение “Picture Package” будет запущено автоматически, и изображения автоматически скопируются на компьютер. После копирования изображений запустится программа “Picture Package Viewer”, а скопированные изображения отобразятся на экране.

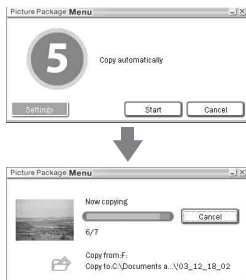

- Как правило, папки “Picture Package” и “Date” создаются внутри папки “My Picture”, и все файлы изображений, записанные фотоаппаратом, копируются в эти папки.
- Система Windows XP установлена таким образом, что будет запущен мастер ОС AutoPlay. Если Вы деактивировали мастер ОС AutoPlay, снимите эту активацию с помощью пункта [Settings] в “Picture Package Menu”.
- Если программа “Picture Package” не может автоматически скопировать изображения, запустите “Picture Package Menu” и поставьте отметку [Settings] в пункте [Copy automatically].

Использование программного обеспечения “Picture Package”

Запустите [Picture Package Menu] (меню приложения Picture Package) с рабочего стола для использования различных функций.

- Первоначальный экран может отличаться в зависимости от конфигурации Вашего компьютера. Вы можете изменить порядок отображения меню по своему усмотрению, щелкая по пункту [Settings] в нижнем правом углу экрана.
- Для получения подробной информации по использованию прикладного программного обеспечения щелкните  в правом верхнем углу каждого экрана, чтобы отобразить онлайн-справку.

Техническая поддержка программы “Picture Package” предоставляется Центром пользовательской поддержки Pixela. Для получения дополнительной информации обращайтесь к информации, прилагаемой с CD-ROM.

Просмотр изображений на компьютере

Щелкните на пункте [Viewing video and pictures on PC] (просмотр видео и изображений на персональном компьютере) в левой стороне экрана, затем щелкните на пункте [Viewing video and pictures on PC] (просмотр видео и изображений на персональном компьютере) в правом нижнем углу экрана.

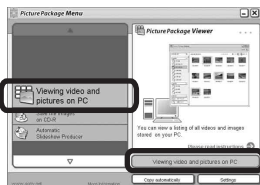

Появится экран для просмотра изображений.

Сохранение изображений на CD-R

Щелкните на пункте [Save the images on CD-R] (Сохранение и изображений на CD-R) в левой стороне экрана, затем щелкните на пункте [Save the images on CD-R] (Сохранение и изображений на CD-R) в правом нижнем углу экрана.

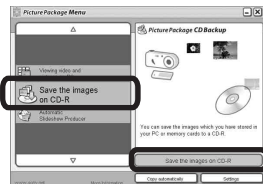

Появится экран, используемый для сохранения изображений на CD-R.

- Для сохранения изображений на CD-R требуется привод CD-R. Для получения дополнительной информации о совместимых приводах обращайтесь к домашней странице Центра пользовательской поддержки Pixela.
<http://www.ppackage.com/>

Создание демонстрации слайдов

Щелкните на пункте [Automatic Slideshow Producer] (автоматическое создание демонстрации слайдов) в левой стороне экрана, затем щелкните на пункте [Automatic Slideshow Producer] (автоматическое создание демонстрации слайдов) в правом нижнем углу экрана.

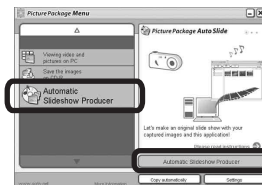

Появится экран, используемый для создания слайд-шоу.

Копирование изображений на Ваш компьютер — Для пользователей Macintosh

Рекомендуемая конфигурация компьютера

ОС: Mac OS 9.1, 9.2, или Mac OS X (v10.0/v10.1/v10.2/v10.3)

Перечисленные выше ОС должны быть установлены заводским способом.

Разъем USB: Входит в стандартный комплект поставки

- Если Вы подсоедините два или более устройств USB к одному компьютеру одновременно, в зависимости от типа устройств USB, некоторые из устройств, включая Ваш фотоаппарат, могут не работать.
- Функционирование не гарантируется при использовании концентратора USB.
- Функционирование не гарантируется для всех упомянутых выше рекомендуемых конфигураций компьютера.

Режим USB

Есть два режима подсоединения USB при соединении с компьютером, режим [Normal] и [PTP]*. Заводской установкой является режим [Normal]. В данном разделе в качестве примера описывается режим [Normal].

* Совместимо только с Mac OS X. При подсоединении к компьютеру только данные в папке, выбранной фотоаппаратом, копируются в компьютер. Для выбора папки выполните шаги процедуры, описанной на стр. 70.

Связь с Вашим компьютером

Когда Ваш компьютер возобновляет работу из режима ожидания или спящего режима, связь между Вашим фотоаппаратом и Вашим компьютером может не восстановиться одновременно.

Если разъем USB отсутствует на Вашем компьютере

В случае отсутствия как разъема USB, так и слота платы памяти “Memory Stick”, Вы можете копировать изображения с помощью дополнительного устройства. Подробные сведения приведены на веб-сайте Sony.
<http://www.sony.net/>

1 Подсоединение Вашего фотоаппарата к Вашему компьютеру

Для получения подробных сведений см. стр. 98.

Отсоединение кабеля для универсального гнезда (USB), извлечение платы памяти “Memory Stick” или выключение фотоаппарата при соединении USB

Перетащите и оставьте пиктограмму дисковода или пиктограмму платы памяти “Memory Stick” на пиктограмме “Trash”, затем отсоедините кабель для универсального гнезда (USB), извлеките плату “Memory Stick” или выключите фотоаппарат.

- Если Вы будете использовать операционную среду Mac OS X v10.0, отсоединяйте кабель для универсального гнезда (USB) и т.п. после выключения Вашего компьютера.

2 Копирование изображений

- 1 Выполните двойной щелчок на вновь распознанной иконке на рабочем столе.
Появится содержание платы памяти “Memory Stick”, вставленной в Ваш фотоаппарат.
 - 2 Выполните двойной щелчок на иконке [DCIM].
 - 3 Дважды щелкните мышью по папке, в которой хранятся изображения, которые Вы хотите скопировать.
 - 4 Перетащите и оставьте файлы изображений на иконку жесткого диска.
Файлы изображений будут скопированы на Ваш жесткий диск.
- Для получения подробной информации о расположении и хранении изображений и об именах файлов см. стр. 102.

3 Просмотр изображений на Вашем компьютере

- 1 Дважды щелкните по иконке жесткого диска.
 - 2 Дважды щелкните по файлу нужного изображения в папке, содержащей скопированные файлы.
Откроется файл изображения.
- Программное обеспечение “Picture Package” не может использоваться в системе Macintosh.

Использование программного обеспечения “ImageMixer VCD2”

Программное обеспечение “ImageMixer VCD2” предназначено только для компьютеров с Macintosh (Mac OS X (v10.1.5) или более поздней).

С помощью программы “ImageMixer VCD2” на прилагаемом к Вашему фотоаппарату CD-ROM Вы можете создавать видео CD, используя фото- или видеоматериалы, сохраненные у Вас на компьютере. Вы можете создать файл изображения, совместимый с видео CD с помощью программного обеспечения Toast производства Roxio (не прилагается).

- Если компьютер уже работает, перед установкой “ImageMixer VCD2” закройте все остальные приложения.

Техническая поддержка программы “ImageMixer VCD2” предоставляется Центром пользовательской поддержки Pixela. Для получения дополнительной информации обращайтесь к информации, прилагаемой с CD-ROM.

Требуемая компьютерная среда

ОС: Mac OS X (версии v10.1.5 или более поздней)

Перечисленные выше ОС должны быть установлены заводским способом.

Процессор: iMac, eMac, iBook, PowerBook, Power Mac серии G3/G4

Оперативная память: 128 Мб или более (рекомендуется 256 Мб или более).

Жесткий диск: Дискосвое пространство, требуемое для установки: примерно 250 Мб

Дисплей: 1024 × 768 точек или более, 32000 цветов или более

- Требуется предварительная установка QuickTime 4 или более поздней. (рекомендуется QuickTime 5).
- Функционирование не гарантируется для всех упомянутых выше рекомендуемых конфигураций компьютера.

1 Установка программного обеспечения “ImageMixer VCD2”

- 1 Включите Ваш компьютер.
 - Должно быть установлено разрешение дисплея 1024 × 768 точек или более и цветовая палитра 32000 цветов) или более.
- 2 Вставьте CD-ROM (прилагается) в привод CD-ROM.

- 3 Выполните двойной щелчок на иконке CD-ROM.
- 4 Скопируйте файл [IMXINST.SIT] в папку [MAC] под значком жесткого диска.
- 5 Дважды щелкните по файлу [IMXINST.SIT] в папке установки.
- 6 Дважды щелкните мышью по распакованному файлу [ImageMixer VCD2_Install].
- 7 После того как появится экран с пользовательской информацией, введите нужное имя и пароль. Начнется установка программного обеспечения.

2 Создание видео CD

- 1 Откройте папку [ImageMixer] в [Application].
- 2 Щелкните по кнопке [ImageMixer VCD2].
- 3 Щелкните по кнопке [Video CD]. Запустится режим видеодиска.
 - Вы не можете создавать видео DVD.
- 4 Выберите папку, в которой сохранены нужные изображения.
 - ① Выберите нужную папку в рамке слева, затем щелкните кнопку [Add]. Выбранная папка переместится в рамку справа.
 - ② Щелкните по кнопке [Next].

- 5 Отрегулируйте фоновый рисунок меню, кнопки, заголовки и тому подобное, затем щелкните [Next]. Подтвердите установку в соответствии с Вашими предпочтениями.
- 6 Подтвердите предварительный просмотр файла видео CD.
 - ① Щелкните по файлу, который Вы хотите предварительно просмотреть в левой рамке.
 - ② Щелкните по кнопке [▶] для предварительного просмотра файла.
- 7 Щелкните кнопку [Next] и введите имя диска и папку назначения. Подготовка к сохранению файла на CD-R завершена.
 - Приложение “ImageMixer VCD2” может создавать только образ диска для сохранения файла образа на CD-R в формате видео-CD. Для создания видео CD требуется программа Toast производства Roxio (не прилагается).

Устранение неисправностей

Если в Вашем фотоаппарате имеется неисправность, попробуйте выполнить следующие действия по ее устранению.

- 1 Сначала проверьте пункты согласно приведенной ниже таблице. **Если индикации кода “С:□□:□□” появятся на экране, это означает, что сработала функция индикации самодиагностики (стр. 129).**

- 2 Если Ваш фотоаппарат все еще не работает надлежащим образом, нажмите кнопку RESET внутри крышки отсека для батареи/платы памяти “Memory Stick”, используя остроконечный предмет, а затем снова включите питание. (Все установки, включая дату и время, будут стерты.)



- 3 Если Ваш фотоаппарат все еще не работает надлежащим образом, обратитесь к Вашему дилеру Sony или в местный уполномоченный сервисный центр Sony.











Батарейный блок и питание

Неисправность	Причина	Метод устранения
Вы не можете зарядить батарейный блок.	<ul style="list-style-type: none">• Фотоаппарат включен.	→ Выключите фотоаппарат (стр. 16).
Не удается установить батарейный блок.	<ul style="list-style-type: none">• Батарейный блок неправильно установлен.	→ Установите батарейный блок на место путем нажатия рычажка извлечения батарейки в направлении передней стороны фотоаппарата с помощью передней кромки батарейного блока (стр. 11). → Правильно установите батарейный блок (стр. 11).
Лампочка $\frac{1}{2}$/CHG мигает во время зарядки батарейного блока.	<ul style="list-style-type: none">• Батарейный блок неправильно установлен.• Батарейный блок неисправен.	→ Правильно установите батарейный блок (стр. 11). → Обратитесь к Вашему дилеру Sony или в местный уполномоченный сервисный центр Sony.



Неисправность	Причина	Метод устранения
<p>Лампочка $\frac{4}{CHG}$ не высвечивается при зарядке батарейного блока.</p>	<ul style="list-style-type: none"> • Сетевой адаптер переменного тока отсоединен. • Неисправен сетевой адаптер переменного тока. • Батарейный блок неправильно установлен. • Батарейный блок полностью заряжен. 	<p>→ Подсоедините сетевой адаптер переменного тока надлежащим образом (стр. 15).</p> <p>→ Обратитесь к Вашему дилеру Sony или в местный уполномоченный сервисный центр Sony.</p> <p>→ Правильно установите батарейный блок (стр. 11).</p> <p>—</p>
<p>Неправильное показание индикатора оставшегося заряда батареи, или индикатор показывает достаточный заряд батареи, но питание вскоре заканчивается.</p>	<ul style="list-style-type: none"> • Вы пользовались фотоаппаратом в чрезвычайно жарком или чрезвычайно холодном месте. • Время оставшегося батарейного заряда определено неточно. • Батарейный блок разрядился. • Батарейный блок вышел из строя (стр. 143). 	<p>→ См. стр. 142.</p> <p>→ Полностью разрядите, а затем зарядите батарейный блок, чтобы индикатор оставшегося заряда батарейного блока функционировал корректно (стр. 13).</p> <p>→ Установите заряженный батарейный блок (стр. 11).</p> <p>→ Замените батарейный блок новым.</p>
<p>Батарейный блок разряжается слишком быстро.</p>	<ul style="list-style-type: none"> • Вы использовали фотоаппарат в слишком холодном месте. • Штепсельная вилка постоянного тока загрязнена, и батарейный блок не заряжается в достаточной мере. • Батарейный блок вышел из строя (стр. 143). 	<p>→ См. стр. 142.</p> <p>→ Произведите очистку контактов штепселя постоянного тока с помощью ватного валика и т.п., и зарядите батарейный блок (стр. 11).</p> <p>→ Замените батарейный блок новым.</p>
<p>Вы не можете включить фотоаппарат.</p>	<ul style="list-style-type: none"> • Батарейный блок неправильно установлен. • Сетевой адаптер переменного тока отсоединен. • Неисправен сетевой адаптер переменного тока. • Батарейный блок разрядился. • Батарейный блок вышел из строя (стр. 143). 	<p>→ Правильно установите батарейный блок (стр. 11).</p> <p>→ Подсоедините сетевой адаптер переменного тока надлежащим образом (стр. 15).</p> <p>→ Обратитесь к Вашему дилеру Sony или в местный уполномоченный сервисный центр Sony.</p> <p>→ Установите заряженный батарейный блок (стр. 11).</p> <p>→ Замените батарейный блок новым.</p>



















Неисправность	Причина	Метод устранения
Питание внезапно отключается.	<ul style="list-style-type: none"> Если Вы не пользуетесь фотоаппаратом в течение примерно трех минут, оставив питание включенным, фотоаппарат автоматически отключится для предотвращения разрядки батарейного блока (стр. 17). Батарейный блок разрядился. 	<p>→ Включите фотоаппарат еще раз (стр. 16), или используйте сетевой адаптер переменного тока (стр. 15).</p> <p>→ Установите заряженный батарейный блок (стр. 11).</p>

Съемка неподвижных изображений/фильмов

Неисправность	Причина	Метод устранения
Экран ЖКД не включается даже при включении питания.	<ul style="list-style-type: none"> Последний раз, когда Вы пользовались фотоаппаратом, питание было выключено при выключенном экране ЖКД. 	<p>→ Включите экран ЖКД (стр. 35).</p>
Объект не виден на экране ЖКД.	<ul style="list-style-type: none"> Диск переключения режимов не установлен в положение , P, M, SCN или . 	<p>→ Установите его в положение , P, M, SCN или  (стр. 10).</p>
Экран ЖКД окрашивается синим цветом, и объект не появляется при записи фильмов.	<ul style="list-style-type: none"> Формат изображения будет установлен в положение [640(Fine)], когда к многофункциональному разъему будет подсоединен кабель для универсального гнезда (аудио/видео). 	<p>→ Отсоедините кабель для универсального гнезда (аудио/видео).</p> <p>→ Установите размер изображения в положение, отличное от [640(Fine)].</p>
На изображении отсутствует фокус.	<ul style="list-style-type: none"> Объект находится слишком близко.  (сумеречный режим),  (режим ландшафта) или  (режим фейерверка) выбран для функции выбора эпизода. Выбрана функция предварительной установки фокуса. 	<p>→ Съемка крупным планом (макро). Перед съемкой убедитесь, что расстояние от объекта до объектива превышает минимально допустимое для съемки расстояние (стр. 29).</p> <p>→ Выберите режимы, отличные от  (сумеречный режим),  (режим ландшафта) или  (режим фейерверка) (стр. 40).</p> <p>→ Установите режим автоматической фокусировки (стр. 58).</p>
Не работает увеличение.	<ul style="list-style-type: none"> Вы не можете изменить масштаб увеличения при съемке фильмов. 	—



Неисправность	Причина	Метод устранения
Режим прецизионного цифрового увеличения не функционирует.	<ul style="list-style-type: none"> • Опция [Digital Zoom] установлена в положение [Smart] или [Off] в настройках SET UP. • Данная функция не может использоваться во время съемки фильмов. 	<p>→ Установите опцию [Digital Zoom] в положение [Precision] (стр. 28, 51 и 135).</p> <p>—</p>
Интеллектуальное увеличение не функционирует.	<ul style="list-style-type: none"> • Опция [Digital Zoom] установлена в положение [Precision] или [Off] в настройках SET UP. • Размер изображения установлен в положение [7M] (DSC-P150), [5M] (DSC-P100/P120) или [3:2]. • Вы производите съемку в режиме серий снимков. • Данная функция не может использоваться во время съемки фильмов. 	<p>→ Установите опцию [Digital Zoom] в положение [Smart] (стр. 28, 51 и 135).</p> <p>→ Установите размер изображения в другие положения, за исключением [7M] (DSC-P150), [5M] (DSC-P100/P120) и [3:2] (стр. 21 и 28).</p> <p>→ Функция интеллектуального увеличения не может использоваться в режиме серии снимков (стр. 28 и 67).</p> <p>—</p>
Изображение выглядит слишком темным.	<ul style="list-style-type: none"> • Вы выполняете съемку объекта, позади которого находится источник света. • Яркость экрана ЖКД слишком мала. 	<p>→ Выберите режима фотометрии (стр. 64).</p> <p>→ Отрегулируйте экспозицию (стр. 61, 131, и 60).</p> <p>→ Отрегулируйте яркость задней подсветки ЖКД (стр. 136).</p>
Изображение выглядит слишком ярким.	<ul style="list-style-type: none"> • Вы выполняете съемку ярко освещенного объекта на темном фоне, например, на сцене. • Яркость экрана ЖКД слишком высокая. 	<p>→ Отрегулируйте экспозицию (стр. 60, 61, и 131).</p> <p>→ Отрегулируйте яркость задней подсветки ЖКД (стр. 136).</p>
Изображение является монохромным (черно-белым).	<ul style="list-style-type: none"> • Опция [PFX] (P. Effect) установлена в положение [B&W]. 	<p>→ Выберите режимы, отличные от [B&W] (стр. 68).</p>
При наведении фотоаппарата на очень яркий объект появляются вертикальные полосы.	<ul style="list-style-type: none"> • Наблюдается размытость изображения. 	<p>→ Данный эффект не является неисправностью.</p>

Неисправность	Причина	Метод устранения
При просмотре экрана ЖКД в темном месте на изображении будут появляться шумовые помехи.	<ul style="list-style-type: none"> • Фотоаппарат работает таким образом, что видимость экрана ЖКД увеличится путем временного увеличения яркости изображения в условиях слабого освещения. 	<ul style="list-style-type: none"> → На записанном изображении не будет эффектов.
Ваш фотоаппарат не может записывать изображения.	<ul style="list-style-type: none"> • Не была установлена плата памяти “Memory Stick”. • Вся емкость платы памяти “Memory Stick” заполнена. • Переключатель защиты от записи на плате памяти “Memory Stick” установлен в положение LOCK. • Вы не сможете записать изображения во время зарядки вспышки. • Диск переключения режимов не устанавливается в положение , P, M или SCN при съемке неподвижных изображений. • Диск переключения режимов не установлен в положение  при съемке фильмов . • Размер изображения установлен в [640(Fine)] при записи фильмов. 	<ul style="list-style-type: none"> → Установите плату памяти “Memory Stick” (стр. 20). → Удалите ненужные файлы, сохраненные на плате памяти “Memory Stick” (стр. 46 и 91). → Замените плату памяти “Memory Stick”. → Установите его в положение записи (стр. 140). — → Установите его в положение , P, M или SCN (стр. 10). → Установите его в положение  (стр. 89). → Установите плату памяти “Memory Stick PRO” (стр. 89 и 140). → Установите размер изображения в положение, отличное от [640(Fine)].
Запись занимает длительное время.	<ul style="list-style-type: none"> • Включена функция медленного затвора NR. 	<ul style="list-style-type: none"> → См. стр. 40.

Неисправность	Причина	Метод устранения
Вспышка не работает.	<ul style="list-style-type: none"> • Диск переключения режимов установлен в положение , SET UP или . • Вспышка установлена в положение  (без вспышки). • При съемке неподвижных изображений функция выбора сцены выбирает режим  (сумеречный режим),  (режим фейерверка) или  (сежим неконтрастного фотоснимка). • При съемке неподвижных изображений функция выбора сцены выбирает режим  (режим ландшафта),  (Снежный режим),  (пляжный режим) или  (режим высокоскоростного затвора). • Опция [Mode] (REC Mode) установлена в положение [Burst] или [Multi Burst]. 	<p>→ Установите его в положение , P, M или SCN (стр. 10).</p> <p>→ Установите вспышку в автоматический режим (без индикатора),  (принудительная вспышка) или  (медленная синхронизация) (стр. 31).</p> <p>→ Выберите режимы, отличные от  (сумеречный режим),  (режим фейерверка) или  (сежим неконтрастного фотоснимка) (стр. 40).</p> <p>→ Установите вспышку в положение  (принудительная вспышка) (стр. 31).</p> <p>→ Установите его в режим, отличный от [Burst] или [Multi Burst].</p>
Функция съемки крупным планом (макро) не работает.	<ul style="list-style-type: none"> • При съемке неподвижных изображений функция выбора сцены выбирает режим  (сумеречный режим),  (режим ландшафта),  (режим фейерверка) или  (сежим неконтрастного фотоснимка). 	<p>→ Выберите режимы, отличные от  (сумеречный режим),  (режим ландшафта),  (режим фейерверка) или  (сежим неконтрастного фотоснимка) (стр. 40).</p>
Выполнение непрерывной съемки невозможно.	<ul style="list-style-type: none"> • Вся емкость платы памяти “Memory Stick” заполнена. • Остаточный уровень заряда батареи является низким, поэтому Вы сможете снять только одно изображение. 	<p>→ Удалите ненужные файлы, сохраненные на плате памяти “Memory Stick” (стр. 46 и 91).</p> <p>→ Установите заряженный батарейный блок (стр. 11).</p>
Глаза человека выглядят красными.	—	<p>→ Установите опцию [Red Eye Reduction] в установках SET UP в положение [On] (стр. 33 и 135).</p>
Неправильно записаны дата и время.	<ul style="list-style-type: none"> • Неправильно установлены дата и время. 	<p>→ Установите правильную дату и время (стр. 17 и 137).</p>

Неисправность	Причина	Метод устранения
Индикация величины F и скорости затвора будет мигать, когда Вы нажмете и будете удерживать кнопку затвора наполовину нажатой вниз.	<ul style="list-style-type: none"> • Экспозиция установлена неправильно. 	→ Откорректируйте экспозицию (стр. 61).
В видеискателе появляется горизонтальная черта.	<ul style="list-style-type: none"> • Это связано со структурой искателя. 	→ Данное состояние не является неисправностью.

Просмотр изображений

Неисправность	Причина	Метод устранения
Ваш фотоаппарат не может воспроизводить изображения.	<ul style="list-style-type: none"> • Диск переключения режимов не установлен в положение . • Имя папки/файла было изменено на Вашем компьютере. • Ваш фотоаппарат не может воспроизвести файлы изображений, скопированных с жесткого диска Вашего компьютера, если изображение было изменено. • Фотоаппарат находится в режиме USB. 	<p>→ Установите ее в положение  (стр. 42).</p> <p>→ См. стр. 104.</p> <p>—</p> <p>→ Отмените связь с помощью USB (стр. 98 и 109).</p>
Сразу после начала воспроизведения появляется некачественное изображение.	<ul style="list-style-type: none"> • Сразу после начала воспроизведения вследствие обработки изображения изображение может отображаться нечетко. 	→ Это не является неисправностью.
Изображение не появляется на экране телевизора.	<ul style="list-style-type: none"> • Неправильная установка выходного видео сигнала Вашего фотоаппарата в установках SET UP. • Неправильное подключение. 	<p>→ Измените установку (стр. 51 и 137).</p> <p>→ Проверьте подключение (стр. 44).</p>
Изображение не может быть воспроизведено на компьютере.	—	→ См. стр. 119.

Удаление/редактирование изображений

Неисправность	Причина	Метод устранения
Ваш фотоаппарат не может удалить изображение.	<ul style="list-style-type: none"> • Изображение защищено от стирания. • Переключатель защиты от записи на плате памяти “Memory Stick” установлен в положение LOCK. 	→ Отмените защиту (стр. 76). → Установите его в позицию записи (стр. 140).
Вы удалили изображение по ошибке.	<ul style="list-style-type: none"> • После того, как Вы удалите изображение, Вы не сможете восстановить его. 	→ Установка  (защита) предотвращает ошибочное удаление изображений (стр. 76). → Рекомендуется установить переключатель защиты от записи Вашей платы памяти “Memory Stick” в положение LOCK для предотвращения случайного стирания (стр. 140).
Функция изменения размера не работает.	<ul style="list-style-type: none"> • Вы не можете изменять размер фильмов и серии изображений. 	—
Вы не можете отобразить знак печати (DPOF).	<ul style="list-style-type: none"> • Вы не можете отобразить знаки печати (DPOF) на фильмах. 	—
Вы не можете обрезать фильм.	<ul style="list-style-type: none"> • Фильм не является достаточно длинным для обрезания. • Защищенный фильм не может быть обрезан. • Неподвижные изображения не могут быть обрезаны. 	— → Отмените защиту (стр. 76). —

Компьютеры

Неисправность	Причина	Метод устранения
Вы не знаете, является ли ОС Вашего компьютера совместимой.	—	→ Проверьте согласно разделу “Рекомендуемая конфигурация компьютера” (стр. 95 и 109).
Вы не можете установить драйвер USB.	—	→ В Windows 2000 войдите в систему в качестве администраторов (уполномоченных администраторов) (стр. 96).

Неисправность	Причина	Метод устранения
<p>Ваш компьютер не распознает Ваш фотоаппарат.</p>	<ul style="list-style-type: none"> • Фотоаппарат выключен. • Низкий уровень заряда батареи. • Вы не используете прилагаемый кабель для универсального гнезда (USB). • Кабель для универсального гнезда (USB) вставлен неплотно. • Опция [USB Connect] не установлена в положение [Normal] в настройках SET UP. • Разъемы USB на Вашем компьютере подсоединены к другой аппаратуре, не считая клавиатуры, мыши и Вашего фотоаппарата. • Фотоаппарат не подсоединен непосредственно к Вашему компьютеру. • Драйвер USB не установлен. • Ваш компьютер не распознает устройство надлежащим образом, поскольку Вы подсоединили фотоаппарат к Вашему компьютеру с помощью кабеля для универсального гнезда (USB) до того, как установили программу “USB Driver” с прилагаемого компакт-диска CD-ROM. 	<ul style="list-style-type: none"> → Включите фотоаппарат (стр. 16). → Используйте сетевой шнур к сетевому адаптеру переменного тока (стр. 15). → Используйте прилагаемый кабель для универсального гнезда (USB) (стр. 98 и 109). → Отсоедините кабель для универсального гнезда (USB) от компьютера и от фотоаппарата, а затем снова плотно подсоедините его. Убедитесь, что на экране ЖКД отображается “USB Mode” (стр. 98). → Установите ее в положение [Normal] (стр. 51 и 137). → Отсоедините от разъемов USB все остальное оборудование, кроме клавиатуры и мыши (стр. 95). → Подсоедините фотоаппарат непосредственно к Вашему компьютеру без промежуточного концентратора USB или другого устройства (стр. 95). → Установите драйвер USB (стр. 96). → Удалите ошибочно распознанное устройство с Вашего компьютера (стр. 100), а затем установите драйвер USB (стр. 96).

Неисправность	Причина	Метод устранения
Вы не можете копировать изображения.	<ul style="list-style-type: none"> • Фотоаппарат подсоединен к Вашему компьютеру неправильно. • Вы используете неправильную процедуру копирования для Вашей ОС. • Вы попытались произвести съемку на плату памяти “Memory Stick”, отформатированную с помощью компьютера. 	<ul style="list-style-type: none"> → Соедините фотоаппарат и Ваш компьютер надлежащим образом с помощью прилагаемого кабеля для универсального гнезда (USB) (стр. 98). → Следуйте процедуре копирования, предназначенной для Вашей ОС (стр. 99, 101, 107 и 109). → Снимайте с помощью платы памяти “Memory Stick”, отформатированной на Вашем фотоаппарате.
После выполнения соединения USB программное обеспечение “Picture Package” не запускается автоматически.	—	<ul style="list-style-type: none"> → Запустите “Picture Package Menu” и проверьте пункт [Settings]. → Выполните соединение USB при включенном компьютере (стр. 98).
Изображение не может быть воспроизведено на компьютере.	—	<ul style="list-style-type: none"> → Если Вы используете прикладное программное обеспечение “Picture Package”, щелкните по пункту помощь в верхнем правом углу каждого экрана. → Обратитесь к изготовителю компьютера или программного обеспечения.
Изображение и звук прерываются помехами, когда Вы просматриваете фильм на экране компьютера.	<ul style="list-style-type: none"> • Вы воспроизводите фильм непосредственно с платы памяти “Memory Stick”. 	<ul style="list-style-type: none"> → Скопируйте фильм на жесткий диск Вашего компьютера, а затем воспроизведите фильм с жесткого диска (стр. 99, 101, 107 и 109).
Вы не можете напечатать изображение.	—	<ul style="list-style-type: none"> → Проверьте установки принтера.
После копирования на компьютер изображения нельзя просматривать с помощью фотоаппарата.	<ul style="list-style-type: none"> • Скопирован не в нужную папку. 	<ul style="list-style-type: none"> → Скопируйте их в доступную папку, такую как “101MSDCF” (стр. 104).

Плата памяти “Memory Stick”

Неисправность	Причина	Метод устранения
Вы не можете вставить плату памяти “Memory Stick”.	<ul style="list-style-type: none"> • Вы устанавливаете ее задом наперед. 	→ Вставьте ее правильной стороной (стр. 20).
Вы не можете выполнить запись на плату памяти “Memory Stick”.	<ul style="list-style-type: none"> • Переключатель защиты от записи на плате памяти “Memory Stick” установлен в положение LOCK. • Вся емкость платы памяти “Memory Stick” заполнена. • Размер изображения установлен в [640(Fine)] при записи фильмов. 	→ Установите его в позицию записи (стр. 140). → Удалите ненужные файлы, сохраненные на плате памяти “Memory Stick” (стр. 46 и 91). → Установите плату памяти “Memory Stick PRO” (стр. 89 и 140). → Установите размер изображения в положение, отличное от [640(Fine)].
Вы не можете отформатировать плату памяти “Memory Stick”.	<ul style="list-style-type: none"> • Переключатель защиты от записи на плате памяти “Memory Stick” установлен в положение LOCK. 	→ Установите его в позицию записи (стр. 140).
Вы отформатировали плату памяти “Memory Stick” по ошибке.	<ul style="list-style-type: none"> • Все данные на плате памяти “Memory Stick” будут удалены при форматировании. Вы не можете восстановить их. 	→ Рекомендуется установить переключатель защиты от записи Вашей платы памяти “Memory Stick” в положение LOCK для предотвращения случайного стирания (стр. 140).

PictBridge-совместимый принтер

Неисправность	Причина	Метод устранения
Невозможно установить соединение.	<ul style="list-style-type: none"> • Принтер не совместим с PictBridge. • Принтер не сконфигурирован на соединение с фотоаппаратом. • Опция [USB Connect] не установлена в положение [PictBridge] в настройках SET UP. • В зависимости от обстоятельств соединение может не устанавливаться. 	→ Обратитесь к производителю принтера. → Убедитесь, что принтер включен и может быть подсоединен к фотоаппарату. → Установите ее в положение [PictBridge] (стр. 137). → Отсоедините и снова подсоедините кабель для универсального гнезда (USB). Если принтер отображает сообщение об ошибке, обращайтесь к инструкции по эксплуатации, прилагаемой к принтеру.

Неисправность	Причина	Метод устранения
<p>Вы не можете распечатать изображения.</p>	<ul style="list-style-type: none"> • Фотоаппарат не подсоединен к принтеру. • Принтер не включен. • Если во время печати Вы выберете пункт [Exit], в зависимости от Вашего принтера, Вы не сможете печатать снова. • Не удастся распечатать фильмы. • Изображения, измененные с помощью компьютера, или изображения, снятые другими фотоаппаратами, могут не распечатываться. 	<ul style="list-style-type: none"> → Убедитесь, что фотоаппарат и принтер соединены надлежащим образом с помощью кабеля для универсального гнезда (USB). → Включите принтер. Для получения дополнительной информации обращайтесь к прилагаемой инструкции по эксплуатации. → Отсоедините и снова подсоедините кабель для универсального гнезда (USB). Если Вы не сможете распечатать неподвижное изображение, отсоедините кабель для универсального гнезда (USB), выключите и включите принтер, затем снова подсоедините кабель для универсального гнезда (USB). — —
<p>Печать отменена.</p>	<ul style="list-style-type: none"> • Вы отсоединили кабель для универсального гнезда (USB) до исчезновения отметки  (Не отсоединяйте многофункциональный кабель USB). 	<ul style="list-style-type: none"> —
<p>Вы не можете вставить дату или распечатывать изображения в индексном режиме.</p>	<ul style="list-style-type: none"> • Принтер не поддерживает эти функции. • Дата не может быть вставлена в индексном режиме в зависимости от принтера. 	<ul style="list-style-type: none"> → Обратитесь к производителю за информацией, поддерживает ли принтер данные функции. → Обратитесь к производителю принтера.
<p>В области данных печатается "---- --".</p>	<ul style="list-style-type: none"> • Дата съемки не записана на изображение. 	<ul style="list-style-type: none"> → Изображения без сохраненной даты не могут быть распечатаны с датой. Установите опцию [Date] в положение [Off] и распечатайте его.

Неисправность	Причина	Метод устранения
<p>Вы не сможете выполнить распечатку с текущей установкой размера бумаги принтера (только DSC-P150).</p>	<ul style="list-style-type: none"> • Установка размера бумаги фотоаппарата будет отличаться от аналогичной установки принтера. • Бумага в принтере была заменена бумагой другого размера после того, как фотоаппарат был подсоединен к принтеру. 	<p>→ Установите правильный размер бумаги (стр. 83).</p> <p>→ Отсоедините и снова подсоедините кабель для универсального гнезда (USB).</p>
<p>Индикация размера бумаги, на которой Вы захотите выполнить распечатку, не появится (только для DSC-P150).</p>	<ul style="list-style-type: none"> • Размеры бумаги, которые можно выбрать, будут изменяться в зависимости от подсоединенного принтера. Отсутствующие размеры бумаги, не будут отображаться на дисплее. 	<p>—</p>





Прочее

Неисправность	Причина	Метод устранения
Ваш фотоаппарат не работает.	<ul style="list-style-type: none"> • Вы не используете батарейный блок “InfoLITHIUM”. • Низкий уровень заряда батареи. (Появится индикатор ) • Сетевой адаптер переменного тока не подсоединен надлежащим образом. 	<p>→ Используйте батарейный блок “InfoLITHIUM” (стр. 142).</p> <p>→ Зарядите батарейный блок (стр. 11).</p> <p>→ Подсоедините его плотно к гнезду DC IN Вашего фотоаппарата и к сетевой розетке (стр. 15).</p>
Питание включено, но фотоаппарат не работает.	<ul style="list-style-type: none"> • Встроенный микрокомпьютер не работает надлежащим образом. 	<p>→ Отсоедините, а затем, одну минуту спустя, снова подсоедините все источники питания и включите фотоаппарат. Если это не поможет, нажмите кнопку RESET, расположенную внутри крышки отсека для батареи/платы памяти “Memory Stick”, остроконечным предметом, а затем снова включите питание. (При этом очистятся установки даты и времени, и т.п.)</p>
Вы не можете распознать индикатор на экране.	—	<p>→ Проверьте индикатор (стр. 146 по 149).</p>
Объектив покрылся влагой.	<ul style="list-style-type: none"> • Произошла конденсация влаги. 	<p>→ Выключите фотоаппарат, и перед использованием оставьте его примерно на час при комнатной температуре, чтобы испарилась влага (стр. 139).</p>
Фотоаппарат нагревается после того, как Вы использовали его в течение длительного периода времени.	—	<p>→ Это не является неисправностью.</p>
Объектив не перемещается при выключенном фотоаппарате.	<ul style="list-style-type: none"> • Батарейный блок разрядился. 	<p>→ Замените его заряженным батарейным блоком (стр. 12), или используйте сетевой адаптер переменного тока (стр. 15).</p>

Предупреждающие индикаторы и сообщения

Следующие сообщения могут появиться на экране.

Сообщение	Значение/Действия по устранению
No Memory Stick	<ul style="list-style-type: none">• Установите плату памяти “Memory Stick” (стр. 20).
System error	<ul style="list-style-type: none">• Выключите и снова включите питание (стр. 16).
Memory Stick error	<ul style="list-style-type: none">• Установленная плата памяти “Memory Stick” не может использоваться в Вашем фотоаппарате (стр. 140).• Плата памяти “Memory Stick” повреждена.• Гнездовой отсек платы памяти “Memory Stick” загрязнен.• Установите плату памяти “Memory Stick” надлежащим образом (стр. 20).
Memory Stick type error	<ul style="list-style-type: none">• Установленная плата памяти “Memory Stick” не может использоваться в Вашем фотоаппарате (стр. 140).
Format error	<ul style="list-style-type: none">• Ошибка форматирования платы памяти “Memory Stick”. Отформатируйте плату памяти “Memory Stick” еще раз (стр. 48).
Memory Stick locked	<ul style="list-style-type: none">• Переключатель защиты от записи на плате памяти “Memory Stick” установлен в положение LOCK. Установите его в позицию записи (стр. 140).
No memory space	<ul style="list-style-type: none">• Недостаточная емкость платы памяти “Memory Stick”. Вы не можете записать изображения. Удалите ненужные изображения (стр. 46 и 91).
Read only memory	<ul style="list-style-type: none">• Ваш фотоаппарат не может записывать или удалять изображения на этой плате памяти “Memory Stick”.
No file in this folder	<ul style="list-style-type: none">• В эту папку не были записаны изображения.
Folder error	<ul style="list-style-type: none">• Папка, содержащая номер с такими же первыми тремя цифрами, уже существует на плате памяти “Memory Stick”. (Пример: 123MSDCF и 123ABCDE) Выберите другие папки, или создайте новую папку.
Cannot create more folders	<ul style="list-style-type: none">• Папка, первые три цифры имени которой равны “999”, существует на плате памяти “Memory Stick”. Вы больше не сможете создать папки.
Cannot record	<ul style="list-style-type: none">• Фотоаппарат не может записывать изображения в выбранную папку. Выберите другую папку (стр. 53).

Сообщение	Значение/Действия по устранению
File error	<ul style="list-style-type: none"> • При воспроизведении изображения произошла ошибка.
File protect	<ul style="list-style-type: none"> • Изображение защищено от стирания. Снимите защиту (стр. 77).
For "InfoLITHIUM" battery only	<ul style="list-style-type: none"> • Батарейный блок не относится к типу "InfoLITHIUM".
Image size over	<ul style="list-style-type: none"> • Вы воспроизводите изображение, размер которого не может быть воспроизведен на Вашем фотоаппарате.
Cannot divide	<ul style="list-style-type: none"> • Фильм не является достаточно длинным для разделения. • Файл не является фильмом.
Invalid operation	<ul style="list-style-type: none"> • Вы воспроизводите файл, который был создан на аппаратуре, отличной от данного фотоаппарата.
	<ul style="list-style-type: none"> • Уровень батарейного заряда — низкий или нулевой. Зарядите батарейный блок (стр. 11). В зависимости от условий использования и типа батарейного блока, индикатор может мигать, даже если время оставшегося заряда батареи еще составляет от 5 до 10 минут.
	<ul style="list-style-type: none"> • Из-за недостаточной освещенности может иметь место дрожание фотоаппарата. Используйте вспышку, установите фотоаппарат на треногу или закрепите фотоаппарат на месте иным способом.
Turn the power off and on again	<ul style="list-style-type: none"> • Ошибка вызвана неисправностью объектива.
640(Fine) is not available	<ul style="list-style-type: none"> • Фильмы размером 640(Fine) можно записывать только с помощью платы памяти "Memory Stick PRO". Вставьте плату памяти "Memory Stick PRO" или установите размер изображения отличным от [640(Fine)].
Enable printer to connect	<ul style="list-style-type: none"> • Опция [USB Connect] установлена в положение [PictBridge], однако фотоаппарат подсоединен к устройству, не совместимому со стандартом PictBridge. Проверьте устройство. • В зависимости от обстоятельств соединение может не устанавливаться. Отсоедините и снова подсоедините кабель для универсального гнезда (USB). Если принтер отображает сообщение об ошибке, обращайтесь к инструкции по эксплуатации, прилагаемой к принтеру.
Connect to  device	<ul style="list-style-type: none"> • Вы попытались распечатать изображения до установления соединения с принтером. Подсоедините к принтеру, совместимому со стандартом PictBridge.
No printable image	<ul style="list-style-type: none"> • Вы попытались выполнить функцию [DPOF image], не поставив отметку . • Вы попытались выполнить функцию [All In This Folder], выделив одну папку, в которую сохранены только фильмы. Вы не можете печатать фильмы.
Printer busy	<ul style="list-style-type: none"> • Так как принтер занят, он не может принимать запросы на печать. Проверьте принтер.

Сообщение	Значение/Действия по устранению
Paper error	<ul style="list-style-type: none"> • Возникла ошибка, связанная с бумагой, такая как отсутствие бумаги, застрявшая бумага и т.п. Проверьте принтер.
Ink error	<ul style="list-style-type: none"> • Возникла ошибка, связанная с чернилами. Проверьте принтер.
Printer error	<ul style="list-style-type: none"> • Фотоаппарат получил ошибку с принтера. Проверьте принтер либо проверьте, не повреждено ли изображение, которое Вы пытаетесь распечатать.
	<ul style="list-style-type: none"> • Передача данных на принтер еще не может быть завершена. Не отсоединяйте кабель для универсального гнезда (USB).
Processing (только для DSC-P150)	<ul style="list-style-type: none"> • Принтер выполняет процесс остановки печати. Функция печати будет недоступна до тех пор, пока этот процесс не будет завершен. Процесс обработки данных может занять некоторое время в зависимости от принтера.

Индикация самодиагностики

–Если появится код, начинающийся с алфавитной буквы

Ваш фотоаппарат имеет индикацию самодиагностики. Эта функция отображает состояние фотоаппарата на экране ЖКД в виде комбинации буквы и четырех цифр. Если это произойдет, проверьте следующую таблицу кодов и попытайтесь выполнить соответствующие действия по устранению неисправности. Последние две цифры (указанные в виде □□) отличаются в зависимости от состояния фотоаппарата.

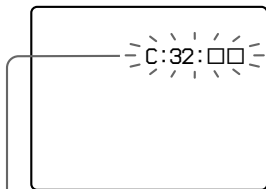

Индикация самодиагностики

Код	Причина	Контрмера
C:32: □□	Неисправен механизм Вашего фотоаппарата.	• Выключите и снова включите питание (стр. 16).
C:13: □□	Фотоаппарат не может считывать или записывать данные на плате памяти “Memory Stick”.	• Повторно установите плату памяти “Memory Stick” несколько раз.
	Установлена неотформатированная плата памяти “Memory Stick”.	• Отформатируйте плату памяти “Memory Stick” (стр. 48).
	Установленная плата памяти “Memory Stick” не может использоваться в Вашем фотоаппарате, или данные повреждены.	• Установите новую плату памяти “Memory Stick” (стр. 20).
E:61: □□ E:91: □□	Произошла неисправность, которую Вы не сможете устранить самостоятельно.	• Нажмите кнопку RESET (стр. 112) расположенную внутри крышки отсека для батареи/платы памяти “Memory Stick”, а затем снова включите питание.

Если Вам не удастся устранить проблему, даже выполнив действия по ее устранению несколько раз, обратитесь к Вашему дилеру Sony или в местный уполномоченный центр сервисный центр фирмы Sony.

Количество изображений, которые могут быть сохранены, или время съемки

Количество изображений, которые могут быть сохранены, и время съемки могут различаться в зависимости от емкости платы памяти “Memory Stick”, размера изображения и качества изображения. При выборе платы памяти “Memory Stick” обращайтесь к следующим таблицам.

- Количество изображений перечисляется в порядке Fine (Standard).
- Параметры количества изображений, которые могут быть сохранены, и времени съемки могут изменяться в зависимости от условий съемки.
- Информация о времени съемки и количестве изображений, которые могут быть сохранены, в нормальном режиме приведена на стр. 23.
- Когда количество оставшихся снимаемых изображений превышает 9999, на экране ЖКД появляется индикатор “>9999”.

Серия изображений

(Единицы: изображения)

	16MB	32MB	64MB	128MB	MSX-256	MSX-512	MSX-1G
1M	24 (46)	50 (93)	101 (187)	202 (376)	357 (649)	726 (1320)	1482 (2694)

Фильм

	16MB	32MB	64MB	128MB	MSX-256	MSX-512	MSX-1G
640(Fine)	—	—	—	—	0:02:57	0:06:02	0:12:20
640 (Standard)	0:00:42	0:01:27	0:02:56	0:05:54	0:10:42	0:21:47	0:44:27
160	0:11:12	0:22:42	0:45:39	1:31:33	2:51:21	5:47:05	11:44:22

Числа отображают время записи. Например: “1:34:45” означает “1 час, 34 минуты, 45 секунд”.

- Размеры изображения таковы:
640(Fine): 640×480
640(Standard): 640×480
160: 160×112

Пункты меню

Пункты меню можно изменять в зависимости от положения диска переключения режимов или настройки.

Заводские установки отображаются с помощью .

Если диск переключения режимов установлен в положение

Пункт	Установка	Описание
Mode (REC Mode)	Multi Burst Burst  Normal	<ul style="list-style-type: none">– Снимает непрерывную серию из 16 кадров в одно непрерывное изображение (стр. 67).– Записывает подряд (стр. 66).– Записывает изображение в нормальном режиме записи.

Если диск переключения режимов установлен в положение P, M или SCN

Пункт	Установка	Описание
SCN (Scene)¹⁾	 /  /  /  /  /  /  /  / 	Устанавливает режим выбора сцены (стр. 36).
 (EV)²⁾	+2.0EV / +1.7EV / +1.3EV / +1.0EV / +0.7EV / +0.3EV /  0EV / -0.3EV / -0.7EV / -1.0EV / -1.3EV / -1.7EV / -2.0EV	Регулирует экспозицию (стр. 61).
 (Focus)	∞ / 7.0m / 3.0m / 1.0m / 0.5m / Center AF /  Multi AF	Выбирает метод автоматической фокусировки (стр. 54), или выполняет предварительную установку фокусного расстояния (стр. 58).
 (Metering Mode)	Spot /  Multi	Регулирует экспозицию в соответствии с объектом, который Вы хотите снять (стр. 64). Устанавливает область фотометрии.
WB (White Bal)	 WB /  /  /  /  /  Auto	Устанавливает баланс белого (стр. 65).

Пункт	Установка	Описание
ISO	400 / 200 / 100 / Auto	Выбирает чувствительность ISO. Выберите большое число при съемке в темных местах, или при съемке объекта, движущегося с высокой скоростью, или выберите маленькое число для получения высокого качества изображения. • Имейте в виду, что по мере увеличения показателя чувствительности ISO имеется тенденция к усилению зашумленности изображения.
(P.Quality)	Fine / Standard	Записывает изображения с высоким/стандартным качеством (стр. 51).
Mode (REC Mode)	Multi Burst Burst Normal	– Снимает непрерывную серию из 16 кадров в одно непрерывное изображение (стр. 67). – Записывает подряд (стр. 66). – Записывает изображение в нормальном режиме записи.
(Interval) ³⁾	1/7.5 / 1/15 / 1/30	Выбирает интервал затвора серии изображений (стр. 67). (Эта установка не может быть выполнена, если опция [Mode] (REC Mode) в меню установлена в положение, отличное от [Multi Burst].)
(Flash Level) ⁴⁾	+ / Normal / –	Выбирает интенсивность света вспышки (стр. 66).
PFX (P.Effect)	B&W / Sepia / Off	Устанавливает специальные эффекты изображения (стр. 68).
(Saturation) ⁵⁾	+ / Normal / –	Отрегулируйте насыщенность изображения. Появится индикатор (за исключением случая, когда установлен режим Normal).
(Contrast) ⁵⁾	+ / Normal / –	Отрегулируйте контрастность изображения. Появится индикатор (за исключением случая, когда установлен режим Normal).
(Sharpness) ⁵⁾	+ / Normal / –	Регулирует четкость изображения. Появится индикатор (за исключением случая, когда установлен режим Normal).

¹⁾ Не появляется, если диск переключения режимов установлен в положение P или M.













²⁾ Не появляется, если диск переключения режимов установлен в положение M.

³⁾ Не появляется, если в пункте SCN выбран режим (сумеречный режим), (портретный режим при сумеречном освещении), (режим фейерверка) или (сезим неконтрастного фотоснимка).







⁴⁾ Не появляется, если в пункте SCN выбран режим (сумеречный режим), (режим фейерверка) или (сезим неконтрастного фотоснимка).





⁵⁾ Не появляется, если диск переключения режимов установлен в положение SCN.

Если диск переключения режимов установлен в положение

Пункт	Установка	Описание
 (EV)	+2.0EV / +1.7EV / +1.3EV / +1.0EV / +0.7EV / +0.3EV /  0EV / -0.3EV / -0.7EV / -1.0EV / -1.3EV / -1.7EV / -2.0EV	Регулирует экспозицию (стр. 61).
 (Focus)	∞ / 7.0m / 3.0m / 1.0m / 0.5m / Center AF /  Multi AF	Выбирает метод автоматической фокусировки (стр. 54), или выполняет предварительную установку фокусного расстояния (стр. 58).
 (Metering mode)	Spot /  Multi	Регулирует экспозицию в соответствии с объектом, который Вы хотите снять (стр. 64). Установите область фотометрии.
WB (White Bal)	 /  /  /  /  Auto	Устанавливает баланс белого (стр. 65).
PFX (P.Effect)	B&W / Sepia /  Off	Устанавливает специальные эффекты изображения (стр. 68).

Если диск переключения режимов установлен в положение

Пункт	Установка	Описание
 (Folder)	OK / Cancel	Выбирает папку, содержащую изображение, которое Вы хотите воспроизвести (стр. 70).
 (Protect)	—	Устанавливает и снимает защиту изображений от случайного стирания (стр. 76).
DPOF (DPOF)	—	Устанавливает и снимает знак печати (DPOF) на неподвижных изображениях, которые Вы хотите напечатать (стр. 79).
 (Print)	—	Распечатывает изображения с помощью принтера, совместимого со стандартом PictBridge (стр. 81).
 (Slide)	Interval Image Repeat Start Cancel	<ul style="list-style-type: none"> – Устанавливает интервал демонстрации слайдов (стр. 72). (Только в однокадровом режиме)  3 sec / 5 sec / 10 sec / 30 sec / 1 min – Устанавливает диапазон воспроизведения изображений.  Folder / All – Воспроизводит изображения повторно.  On / Off – Начинает демонстрацию слайдов. – Отменяет демонстрацию слайдов.

Пункт	Установка	Описание
 (Resize)	7М (только для DSC-P150) / 5М / 3М / 1М / VGA / Cancel	Изменяет размер записанного неподвижного изображения (стр. 78). (Только в однокадровом режиме)
 (Rotate)	 (против часовой стрелки) /  (по часовой стрелке) / OK / Cancel	Поворачивает неподвижное изображение (стр. 73). (Только в однокадровом режиме)
 (Divide)	OK / Cancel	Разделяет движущееся изображение (стр. 93). (Только в однокадровом режиме)







Пункты SET UP

Установите диск переключения режимов в положение SET UP.



Появится экран SET UP.

Заводские установки отображаются с помощью .

(Camera 1) (DSC-P150)/ (Camera) (DSC-P100/P120)

Пункт	Установка	Описание
AF Mode	 Single / Monitor	Выбирает режим операции фокусировки (стр. 56).
Digital Zoom	 Smart / Precision / Off	Выбирает режим цифрового увеличения (стр. 27).
Date/time	Day&Time / Date /  Off	Выбирает, следует ли накладывать на изображение дату или время (стр. 35). Дата и время не вставляются в режиме фильма или серии изображений. Также дата и время появляются только во время воспроизведения, и не появляются во время записи.
Red Eye Reduction	On /  Off	Уменьшает эффект красных глаз при использовании вспышки (стр. 33).
AF Illuminator	 Auto / Off	Выбирает, нужно ли испускать вспомогательный свет автофокусировки при съемке в темных местах. Помогает в случае затрудненной фокусировки на объекте при плохом освещении (стр. 33).
Auto Review	 On / Off (DSC-P150) On /  Off (DSC-P100/P120)	Выбирает, нужно ли автоматически отображать записанное изображение на экране ЖКД непосредственно после съемки неподвижного изображения. При установке опции в положение [On] записанное изображение будет отображаться в течение приблизительно двух секунд. В это время Вы не сможете выполнить съемку следующего изображения. <ul style="list-style-type: none">• На DSC-P150, когда Вы нажмете кнопку затвора вниз наполовину, индикация записанного изображения исчезнет, и Вы сможете тотчас же выполнить съемку следующего изображения.

(Camera 2) (только для DSC-P150)

Пункт	Установка	Описание
Enlarged Icon	■On / Off	Выберите, нужно ли временно увеличить индикацию установок при нажатии кнопки  (режим вспышки),  (таймер самозапуска) или  (макро).

(Memory Stick Tool)

Пункт	Установка	Описание
Format	OK / Cancel	Выполняет форматирование платы памяти “Memory Stick”. Заметьте, что форматирование безвозвратно уничтожает все данные на плате памяти “Memory Stick”, включая даже защищенные изображения (стр. 48).
Create REC. Folder	OK / Cancel	Создает папку для записи изображений (стр. 52).
Change REC. Folder	OK / Cancel	Изменяет папку для записи изображений (стр. 53).

(Setup 1)

Пункт	Установка	Описание
LCD Backlight	Bright / ■Normal / Dark	Выбирает яркость задней подсветки ЖКД. Выбор опции [Bright] делает экран ярким и легко видимым при использовании фотоаппарата на открытом воздухе или в других ярко освещенных местах, но при этом быстрее расходуется заряд батареи. Отображается только при использовании фотоаппарата с батарейным блоком.
Beep	Shutter ■On Off	– Включает звук затвора при нажатии кнопки затвора. – Включает звуковой сигнал/звук затвора при нажатии кнопки управления/нажатии кнопки затвора. – Выключает звуковой сигнал/звук затвора.
 Language	—	Отображает пункты меню, предупреждения и сообщения на выбранном языке.

 (Setup 2)

Пункт	Установка	Описание
File Number	■Series Reset	– Присваивает последовательные номера файлам, даже если была заменена плата памяти “Memory Stick” или была изменена папка для записи. – Переустанавливает нумерацию файлов и начинает ее с номера 0001 всякий раз при замене папки. (Если папка для записи содержит файл, будет присвоен номер, на единицу превосходящий самый большой из имеющихся номеров.)
USB Connect	PictBridge / PTP / ■Normal	Переключает режим USB при подсоединении компьютера или принтера, совместимого со стандартом PictBridge с помощью кабеля для универсального гнезда (USB) (стр. 81, 95, 97 и 109).
Video Out	NTSC PAL	– Устанавливает выходной видеосигнал в режим NTSC (например, США, Япония). – Устанавливает выходной видеосигнал в режим PAL (например, Европа).
Clock Set	OK / Cancel	Устанавливает дату и время (стр. 17 и 51).

Меры предосторожности

Не оставляйте фотоаппарат в следующих местах

- В очень жарких местах, например, в автомобиле, припаркованном под прямыми лучами солнца. Корпус фотоаппарат может деформироваться, или это может привести к неисправности.
- Под прямыми лучами солнца или вблизи нагревательного прибора. Корпус фотоаппарата может обесцветиться или деформироваться, либо это может вызвать неисправность.
- В условиях качающейся вибрации
- Вблизи сильного магнитного поля
- В местах с повышенным содержанием песка или пыли соблюдайте осторожность, не допускайте попадания песка или пыли внутрь фотоаппарата. Это может привести к неисправности фотоаппарата, и в некоторых случаях эта неисправность не может быть устранена.

По чистке

Чистка экрана ЖКД

Протрите поверхность экрана, используя чистящий набор ЖКД (не прилагается) для удаления отпечатков пальцев, пыли, и т.п.

Чистка объектива

Протрите объектив лоскутом мягкой ткани для удаления отпечатков пальцев, пыли и т.п.

Чистка штепсельной вилки постоянного тока

Очищайте штепсельную вилку постоянного тока сетевого адаптера переменного тока сухим тканевым тампоном. Не используйте загрязненную штепсельную вилку. При использовании загрязненной штепсельной вилки батарейный блок может не зарядиться надлежащим образом.

Чистка поверхности фотоаппарата

Очищайте поверхность фотоаппарата лоскутом мягкой ткани, слегка смоченным водой, а затем протирайте поверхность сухим лоскутом. Не используйте следующее, поскольку это может повредить поверхность корпуса.

- Химические продукты, такие как разбавитель, бензин, спирт, одноразовая ткань, жидкость для отпугивания насекомых или инсектицид и т.п.
- Касание рукой сверху к фотоаппарату
- Контакт с резиной или винилом в течение длительного времени

О рабочей температуре

Ваш фотоаппарат предназначен для использования в интервале температур от 0°C до 40°C. Съемка в чрезмерно холодных или жарких местах, где температура выходит за этот диапазон, не рекомендуется.

О конденсации влаги

При непосредственном перемещении фотоаппарата из холодного помещения в теплое или при расположении его в очень влажной комнате, внутри или снаружи фотоаппарата может конденсироваться влага. Эта конденсация влаги может привести к неисправности фотоаппарата.

Особенно возможна конденсация влаги в следующих случаях:

- При перемещении фотоаппарата из холодного места, например, лыжного склона, в теплое помещение
- При перемещении фотоаппарата из помещения или салона автомобиля с кондиционером на жаркий открытый воздух и т.п.

Как предотвратить конденсацию влаги

При перемещении фотоаппарата из холодного места в теплое помещение поместите фотоаппарат в пластиковый пакет и подождите некоторое время (около часа), пока температура внутри пакета не сравняется с температурой окружающей среды.

Если произошла конденсация влаги

Выключите фотоаппарат и подождите около часа, пока влага не испарится. Обратите внимание, что если Вы попытаетесь выполнять съемку, когда внутри объектива остается влага, Вы не сможете записать качественные изображения.

О встроенной перезаряжаемой кнопочной батарее

В этом фотоаппарате имеется встроенная перезаряжаемая кнопочная батарейка, предназначенная для поддержания даты, времени и других установок вне зависимости от того, включено или выключено питание.

Эта перезаряжаемая кнопочная батарейка постоянно заряжается в течение всего времени использования Вашего фотоаппарата. Однако если Вы пользуетесь фотоаппаратом лишь в течение коротких периодов времени, она постепенно разряжается, и если Вы совсем не будете пользоваться фотоаппаратом примерно один месяц, она полностью разрядится. В этом случае перед эксплуатацией фотоаппарата не забудьте зарядить данную перезаряжаемую кнопочную батарейку.

Однако если эта перезаряжаемая кнопочная батарейка не заряжена, Вы можете пользоваться фотоаппаратом до тех пор, пока Вам не понадобится записать дату и время.

Способ зарядки

Подсоедините фотоаппарат к сетевой розетке с помощью сетевого адаптера переменного тока, или установите заряженный батарейный блок, и оставьте фотоаппарат на 24 часа или более с выключенным питанием.

- Кнопочный аккумулятор расположен за отдельной крышкой отсека для батарей/платы памяти “Memory Stick”. Никогда не извлекайте перезаряжаемую кнопочную батарейку.

О плате памяти “Memory Stick”

Плата памяти “Memory Stick” представляет собой компактное переносное средство записи IC, ее емкость данных превышает емкость дискеты.

Типы плат памяти “Memory Stick”, которые могут использоваться с данным фотоаппаратом, перечислены в приведенной ниже таблице. Однако надлежащая работа не может гарантироваться для всех функций платы памяти “Memory Stick”.

Тип платы памяти “Memory Stick”	Запись/ Воспроизведение ⁴⁾
Memory Stick	○
Memory Stick Duo ¹⁾	○
Memory Stick (MagicGate/ высокоскоростная передача данных-совместимые)	○ ^{2) 3)}
Memory Stick Duo (MagicGate/ высокоскоростная передача данных-совместимые) ¹⁾	○ ^{2) 3)}
MagicGate Memory Stick	○ ²⁾
MagicGate Memory Stick Duo ¹⁾	○ ²⁾
Memory Stick PRO	○ ^{2) 3)}
Memory Stick PRO Duo ¹⁾	○ ^{2) 3)}

- 1) При использовании с фотоаппаратом платы памяти “Memory Stick Duo” убедитесь, что вставили плату в адаптер Memory Stick Duo.
- 2) Платы памяти “MagicGate Memory Stick” и “Memory Stick PRO” оснащены функциями MagicGate. MagicGate представляет собой технологию защиты авторского права, использующую технологию кодирования. Запись/ воспроизведение данных, для которых требуются функции MagicGate, не могут выполняться на данном фотоаппарате.
- 3) Поддерживает высокоскоростную передачу данных с помощью параллельного интерфейса.
- 4) Фильмы размера 640(Fine) можно снимать и воспроизводить только при использовании платы памяти “Memory Stick PRO” или “Memory Stick PRO Duo”.

- Функционирование платы памяти “Memory Stick”, отформатированной на персональном компьютере, с данным фотоаппаратом не гарантируется.
- Скорости чтения/записи данных различаются в зависимости от сочетания используемых платы памяти “Memory Stick” и оборудования.

Примечания об использовании платы памяти “Memory Stick” (прилагается)

- Вы не можете снимать, редактировать или удалять изображения, если Вы сдвинули переключатель защиты от записи в положение LOCK.

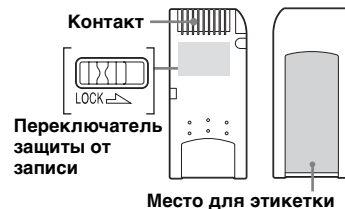

Положение и/или форма переключателя защиты от записи могут различаться в зависимости от используемой Вами платы памяти “Memory Stick”.

- Не вынимайте плату памяти “Memory Stick” во время чтения или записи данных.
- Данные могут повредиться в следующих случаях:
 - При удалении платы памяти “Memory Stick” или выключении фотоаппарата во время операции чтения или записи
 - При расположении платы памяти “Memory Stick” в местах, подверженных статическому электричеству или электрическим помехам
- Рекомендуется создание резервных копий важных данных.

- Не прикрепляйте к месту для этикетки ничего, кроме прилагаемой этикетки.
- Когда Вы присоединяете прилагаемую метку, убедитесь, что присоединили ее в правильном положении. Будьте осторожны, чтобы метка не отклеилась.
- При транспортировке или хранении платы памяти “Memory Stick” поместите ее в прилагаемый к ней футляр.
- Не касайтесь контактов платы памяти “Memory Stick” рукой или металлическим предметом.
- Не ударяйте, не сгибайте и не роняйте плату памяти “Memory Stick”.
- Не разбирайте и не модифицируйте плату памяти “Memory Stick”.
- Не подвергайте плату памяти “Memory Stick” воздействию воды.
- Не используйте и не держите плату памяти “Memory Stick” в следующих условиях:
 - Места с высокой температурой, такие, как горячий салон автомобиля, находящегося на стоянке под прямыми солнечными лучами
 - Места, подверженные действию прямых солнечных лучей
 - Влажные места или места с коррозионными веществами

Примечания об использовании платы памяти “Memory Stick Duo” (не прилагается)

- При использовании с фотоаппаратом платы памяти “Memory Stick Duo”, убедитесь, что вставили плату “Memory Stick Duo” в адаптер Memory Stick Duo. Если Вы вставите плату памяти “Memory Stick Duo” в совместимое устройство “Memory Stick”, не используя адаптер Memory Stick Duo, возможно, Вы не сможете извлечь ее из устройства.
- Вставляя плату памяти “Memory Stick Duo” в адаптер Memory Stick Duo, убедитесь, что плата “Memory Stick Duo” вставлена повернутой в нужном направлении.
- При использовании с фотоаппаратом платы памяти “Memory Stick Duo”, вставленной в адаптер Memory Stick Duo, убедитесь, что плата “Memory Stick Duo” вставлена повернутой в нужном направлении. Имейте в виду, что неправильное использование может привести к повреждению оборудования.
- Не вставляйте адаптер Memory Stick Duo в совместимое устройство “Memory Stick”, не прикрепив плату памяти “Memory Stick Duo”. Это может привести к неисправности аппарата.
- При форматировании платы памяти “Memory Stick Duo” вставьте плату памяти “Memory Stick Duo” в адаптер Memory Stick Duo.
- Если плата памяти “Memory Stick Duo” оснащена переключателем защиты от записи, снимите ее блокировку.

Примечание об использовании платы памяти “Memory Stick PRO” (не прилагается)

Установлено, что плата памяти “Memory Stick PRO” емкостью до 1GB работает с данным фотоаппаратом надлежащим образом.

О батарейном блоке “InfoLITHIUM”



Что такое батарейный блок “InfoLITHIUM”?

Батарейный блок “InfoLITHIUM” представляет собой литиево-ионный батарейный блок, имеющий функции обмена информацией, связанной с условиями работы, между Вашим фотоаппаратом и сетевым адаптером переменного тока.

Батарейный блок “InfoLITHIUM” вычисляет потребление энергии, соответствующее условиям работы Вашего фотоаппарата, и отображает оставшийся срок службы батареи в минутах.

Зарядка батарейного блока

Мы рекомендуем Вам заряжать батарейный блок при температуре окружающей среды от 10°C до 30°C. Вы, возможно, не сможете эффективно перезарядить батарейный блок вне пределов этого температурного диапазона.

Эффективное использование батарейного блока

- Производительность батареи уменьшается в низкотемпературной среде. Таким образом, время использования батарейного блока в холодных местах оказывается более коротким. Для продления срока службы батарейного блока мы рекомендуем следующее:
 - Поместите батарейный блок в карман поближе к Вашему телу, чтобы он нагрелся, и вставьте его в Ваш фотоаппарат непосредственно перед началом съемки.
- При частом использовании увеличения или вспышки заряд батареи и разряжается быстрее.
- Рекомендуется иметь под рукой запасные батарейные блоки, рассчитанные на время в два или три раза превышающее ожидаемое время съемки, а также выполнять пробные снимки перед съемкой настоящей съемкой.
- Не подвергайте батарейный блок воздействию воды. Батарейный блок не является водостойким.

Индикатор оставшегося батарейного заряда

Питание может закончиться, хотя индикатор оставшегося батарейного заряда показывает, что имеется достаточно заряда для функционирования. Израсходуйте батарейный блок до конца и снова зарядите батарейный блок полностью так, чтобы индикация на индикаторе оставшегося заряда батареи была корректной. Обратите, однако, внимание, что корректная индикация батареи иногда не восстанавливается, если фотоаппарат использовался длительное время при высокой температуре, или оставался в полностью заряженном состоянии, или батарейный блок часто использовался.

О хранении батарейного блока

- Даже если батарейный блок не будет использоваться в течение длительного периода времени, один раз в год полностью заряжайте его и используйте. Извлеките батарейный блок из Вашего фотоаппарата, а затем храните его в сухом, прохладном месте. Это требуется для поддержания функционирования батарейного блока.
- Чтобы использовать батарейный блок в Вашем фотоаппарате, оставьте кнопку POWER включенной в режиме демонстрации слайдов (стр. 72), пока питание не израсходуется.
- Всегда держите и храните батарейный блок в батарейном футляре во избежание загрязнения или короткого замыкания контактов батарейки.

Срок службы батареек

- Срок службы батареи ограничен. Емкость батареи постепенно уменьшается по мере их использования, а также с течением времени. Если время функционирования батареи существенно сократилось, вероятной причиной является истощение батарейным блоком своего ресурса. Купите новый батарейный блок.
- Срок службы батареи для каждого батарейного блока различается в зависимости от условий ее хранения, условий работы и окружающей среды.

Технические характеристики

■ Фотоаппарат

[Система]

Формирователь изображения

DSC-P150

Цветной ПЗС 9,11 мм (тип 1/1,8)

Фильтр основного цвета

DSC-P100/P120

Цветной ПЗС 9,04 мм (тип 1/1,8)

Фильтр основного цвета

Общее количество пикселей фотоаппарата

DSC-P150

Приблиз. 7 410 000 пикселей

DSC-P100/P120

Приблиз. 5 255 000 пикселей

Число эффективных пикселей фотоаппарата

DSC-P150

Приблиз. 7 201 000 пикселей

DSC-P100/P120

Приблиз. 5 090 000 пикселей

Объектив

Carl Zeiss Vario-Tessar

3× кратный вариообъектив

f = 7,9 – 23,7 мм (38 – 114 мм при

преобразовании к 35 мм

фотоаппарату)

F2,8 – 5,2

Управление экспозицией

Автоматическая экспозиция,
ручная экспозиция, выбор сцены
(9 режимов)

Баланс белого

Автоматический, дневной свет, облачный, флуоресцентный, лампы накаливания, вспышка

Формат файла (совместимый с DCF)

Неподвижные изображения:
Exif Ver. 2.2 JPEG-совместимые,
DPOF-совместимые
Фильмы: MPEG1-совместимые
(Монофонический)

Носитель записи

Плата памяти "Memory Stick"

Вспышка

Рекомендуемое расстояние (ISO устанавливается в положение Auto):
От 0,2 м до 3,5 м (W)
От 0,3 м до 2,5 м (T)

[Входные и выходные разъемы]

Мультиразъем

USB связь

Hi-Speed USB
(USB 2,0-совместимый)

[Экран ЖКД]

Панель ЖКД

Привод TFT 4,6 см (тип 1,8)

Общее количество точек

134 000 (520×240) точек

[Питание, Общие характеристики]

Используемый батарейный блок

NP-FR1

Требования к питанию

3,6 В

Потребление энергии (во время съемки при включенном экране ЖКД)

DSC-P150

1,4 Вт

DSC-P100/P120

1,3 Вт

Рабочая температура

От 0°C до +40°C

Температура хранения

От -20°C до +60°C

Размеры

108×51,5×26,6 мм
(Ш/В/Г, исключая наиболее выступающие части)

Масса

Приблиз. 183 г (включая батарейный блок NP-FR1, плату памяти "Memory Stick", наружный ремешок)

Микрофон

Электретный конденсаторный микрофон

Громкоговоритель

Динамический громкоговоритель

Exif Print

Совместимые

PRINT Image Matching II

Совместимые

PictBridge

Совместимые

■ Сетевой адаптер переменного тока AC-LS5/LS5B

Входные параметры

От 100 В до 240 В постоянного тока, 50/60 Гц, 11 Вт, от 0,16 А до 0,09 А

Выходные параметры

4,2 В постоянного тока, 1,5 А

Рабочая температура

От +0°C до +40°C

Температура хранения

От -20°C до +60°C

Размеры

Приблиз. 48×29×81 мм
(Ш/В/Г, исключая выступающие части)

Масса

Приблиз. 130 г исключая сетевой шнур

■ Батарейный блок NP-FR1

Используемая батарея

Ионно-литиевая батарея

Максимальное напряжение

4,2 В постоянного тока

Номинальное напряжение

3,6 В постоянного тока

Емкость

4,4 Втч (1 220 мАч)

■ Принадлежности

DSC-P150

- Сетевой адаптер переменного тока AC-LS5/LS5B (1)
- Сетевой шнур (1)
- Батарейный блок NP-FR1 (1)
- Футляр для батареи (1)
- Кабель USB, аудио/видео для универсального гнезда (1)
- Наручный ремень (1)
- Плата памяти “Memory Stick” (32 MB) (1)
- CD-ROM (Драйвер USB SPVD-012) (1)
- Инструкция по эксплуатации (1)

DSC-P100/P120

- Сетевой адаптер переменного тока AC-LS5/LS5B (1)
- Сетевой шнур (1)
- Батарейный блок NP-FR1 (DSC-P100:1, DSC-P120:2)
- Футляр для батареи (DSC-P100:1, DSC-P120:2)
- Кабель USB для универсального гнезда (1)
- Кабель аудио/видео для универсального гнезда (1)
- Наручный ремень (1)
- Плата памяти “Memory Stick” (32 MB) (1)
- CD-ROM (Драйвер USB SPVD-012) (1)
- Инструкция по эксплуатации (1)
- Мягкая сумка для переноски (только для модели DSC-P120) (1)

Конструкция и технические характеристики могут быть изменены без уведомления.

Экран ЖКД

При съемке неподвижных изображений

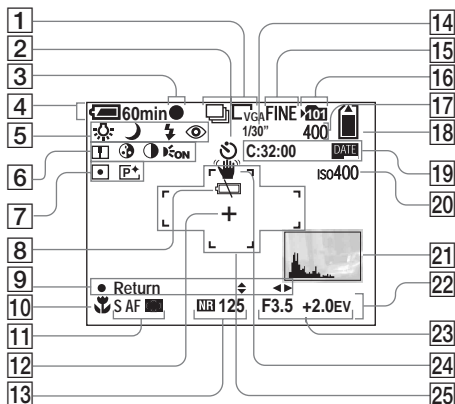

- 1 Индикатор режима записи (66, 67)/Индикатор размера изображения (21)
- 2 Индикатор таймера самозапуска (30)
- 3 Индикатор блокировки AE/AF (25, 57)
- 4 Индикатор оставшегося заряда батарейного блока (13)

Номера страниц в скобках указывают расположение дополнительной важной информации.

- 5 Индикатор баланса белого (65)/Индикатор диска переключения режимов (10)/Индикатор режима вспышки (31)/Индикатор уменьшения эффекта красных глаз (33)
- 6 Индикатор резкости (132)/Индикатор насыщенности (132)/Индикатор контрастности (132)/Индикатор подсветки автофокусировки (33, 135)
- 7 Индикатор режима фотометрии (64)/Индикатор эффекта изображения (68)

- 8 Индикатор предупреждения о низком заряде батареек (127)
- 9 Индикатор ручной установки экспозиции (58)
- 10 Индикатор режима макро (29)
- 11 Индикатор режим автофокусировки (56)/Индикатор кадра искателя диапазона автофокусировки (54)/Величина предварительно установленного фокуса (58)
- 12 Перекрестие светового фотометрического пятна (64)
- 13 Индикатор медленного затвора с шумоподавлением (40)/Индикатор скорости затвора
- 14 Индикатор интервала серии изображений (67)
- 15 Индикатор качества изображения (51)
- 16 Индикатор папки для записи (52)
- 17 Индикатор оставшегося количества записываемых изображений (23)
- 18 Индикатор оставшейся емкости платы памяти "Memory Stick"
- 19 Индикация самодиагностики (129)/Индикатор даты/времени (35)
- 20 Индикатор числа ISO (132)
- 21 Индикатор гистограммы (62)
- 22 Меню/Справочное меню (50)

- 23 Индикатор величины диафрагмы (58)/Индикатор уровня величины EV (61)
- 24 Индикатор предупреждения о вибрации (127)
- 25 Кадр искателя диапазона автофокусировки (54)

- Нажатие кнопки MENU включает/выключает меню/подсказки меню.

При съемке фильмов

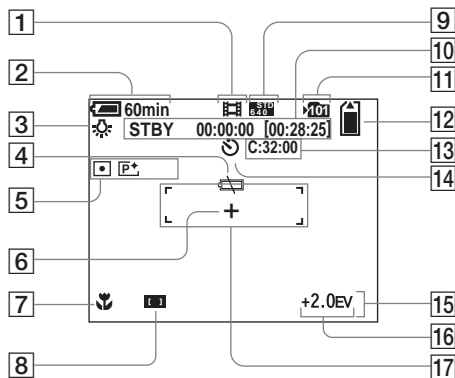

- | | |
|---|--|
| <ul style="list-style-type: none"> 1 Индикатор режима записи (89) 2 Индикатор оставшегося заряда батарейного блока (13) 3 Индикатор баланса белого (65) 4 Индикатор предупреждения о низком заряде батареек (127) 5 Индикатор режима замеров (64)/Индикатор эффекта изображения (68) 6 Перекрестие светового фотометрического пятна (64) 7 Индикатор режима макро (29) 8 Индикатор кадра искателя диапазона автофокусировки (54)/Величина предварительно установленного фокуса (58) 9 Индикатор размера изображения (89) | <ul style="list-style-type: none"> 10 Индикатор времени записи [максимального доступного времени для записи] (130) 11 Индикатор папки для записи (52) 12 Индикатор оставшейся емкости платы памяти "Memory Stick" 13 Индикация самодиагностики (129) 14 Индикатор таймера самозапуска (30) 15 Меню/Справочное меню (50) 16 Индикатор уровня величины EV (61) 17 Кадр искателя диапазона автофокусировки (54) |
|---|--|

- Нажатие кнопки MENU включает/выключает меню/подсказки меню.

При воспроизведении неподвижных изображений

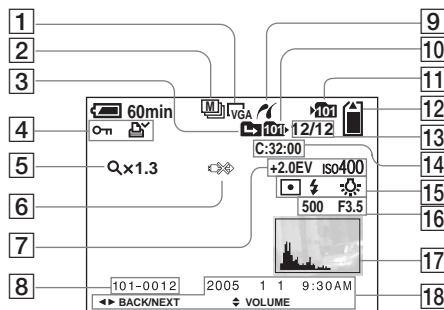

- | | |
|--|---|
| <p>1 Индикатор размера изображения (21)</p> <p>2 Индикатор режима записи (66, 67)</p> <p>3 Индикатор замены папки (70)</p> <p>4 Индикатор защиты (76)/
Индикатор знака печати (DPOF) (79)</p> <p>5 Индикатор масштаба увеличения (71)/Индикатор воспроизведения кадр за кадром (75)</p> <p>6 Индикатор неотсоединения многофункционального кабеля USB (83)</p> <p>7 Индикатор уровня величины EV (61)/Индикатор числа ISO (132)</p> <p>8 Номер папки-файла (102)</p> | <p>9 Индикатор соединения PictBridge (81)</p> <p>10 Индикатор папки воспроизведения (70)</p> <p>11 Индикатор папки для записи (52)</p> <p>12 Индикатор оставшейся емкости платы памяти “Memory Stick”</p> <p>13 Номер изображения/
Количество изображений, записанных на плату памяти в выбранной папке</p> <p>14 Индикация самодиагностики (129)</p> <p>15 Индикатор режима замеров (64)/Индикатор вспышки/
Индикатор баланса белого (65)</p> |
|--|---|

- 16** Индикатор скорости затвора (58)/Индикатор величины диафрагмы (58)
- 17** Индикатор гистограммы (62)
- 18** Запись даты/времени воспроизводимого изображения (35)/
Меню/Справочное меню (50)

- Нажатие кнопки MENU включает/выключает меню/подсказки меню.

Номера страниц в скобках указывают расположение дополнительной важной информации.

При воспроизведении движущихся изображений

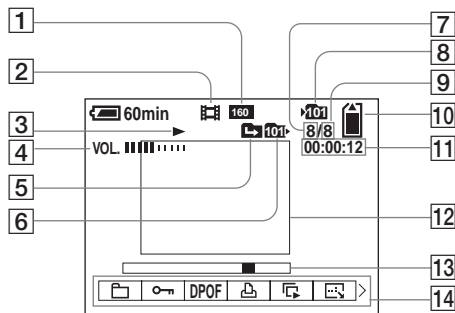

- | | |
|--|--|
| 1 Индикатор размера изображения (90) | 11 Счетчик (90) |
| 2 Индикатор режима записи (90) | 12 Воспроизводимое изображение (90) |
| 3 Индикатор воспроизведения (90) | 13 Полоса воспроизведения (90) |
| 4 Индикатор громкости (90) | 14 Меню/Справочное меню (50) |
| 5 Индикатор замены папки (70) | |
| 6 Индикатор папки воспроизведения (70) | |
| 7 Номер изображения | |
| 8 Индикатор папки для записи (52) | |
| 9 Количество изображений, записанных в выбранную папку | |
| 10 Индикатор оставшейся емкости платы памяти "Memory Stick" | |
- Нажатие кнопки MENU включает/выключает меню/подсказки меню.

Номера страниц в скобках указывают расположение дополнительной важной информации.

Алфавитный указатель

А

Автоматическая съемка неподвижного изображения	10, 54
Автоматическая съемка по программе	10
Автоматическая фокусировка	25, 54
Автоматический просмотр	135
Автофокусировка на центральную область	54

Б

Баланс белого	65
Батарейный блок “InfoLITHIUM”	142
Блокировка автофокусировки	57
Блокировка AE/AF	25, 57
Быстрый обзор	26

В

В коричневые	68
Величина диафрагмы	58
Время зарядки	13
Выбор сцены	36

Г

Гистограмма	62
Гнездо USB	82, 97

Д

Демонстрация слайдов	72
Диск переключения режимов	10, 17
Дневной свет	65
Драйвер USB	96

З

Зарядка батарейного блока	11, 142
Защита	76
Звуковой сигнал/звук затвора	136
Знак печати (DPOF)	79

И

Изменение размера	78
Имена файлов	102
Индексный экран	42
Индикатор мульти автофокусировки	54
Индикатор оставшегося заряда батарейного блока	13, 142
Индикация самодиагностики	129
Интеллектуальное увеличение	27
Искатель	34
Использование Вашего фотоаппарата за границей	16

К

Кабель для универсального гнезда (аудио/видео)	44
Кабель для универсального гнезда (USB)	82, 98
Кадр искателя диапазона автофокусировки	54
Качество изображения	22, 51
Кнопка управления	9, 17, 50
Кнопка RESET	112
Количество изображений, которые можно снять или просмотреть	14, 23, 130
Конденсация влаги	139
Контрастность	132
Контроль автофокусировки	56
Копирование изображений на Ваш компьютер	99, 101, 107, 109
Краткая серия изображений	66

Л

Лампочка доступа	20
Лампы накаливания	65

М	
Медленный затвор NR	40
Меры предосторожности	138
Места хранения файлов	102
Местная фотометрия	64
Многооточечный диапазон автофокусировки	54
Многошаблонная фотометрия	64
Монохром	68

Н	
Наложение даты и времени	35
Насыщенность	132

О	
Облачный	65
Одиночная автофокусировка	56
Одиночный экран	42
Оставшееся время съемки/просмотра	13, 130

П	
Папка	52, 70
Питание вкл/выкл	16
Пляжный режим	37
Поворот	73
Подгонки	72
Подсветка автофокусировки	33, 135
Подсветка ЖКД	136
Портретный режим при сумеречном освещении	37
Предварительная установка фокуса	58
Предупреждающие индикаторы и сообщения	126

Прецизионное цифровое увеличение	28
Просмотр изображений на Вашем компьютере	101
Просмотр изображений на экране телевизора	45
Просмотр неподвижных изображений на экране ЖКД	42
Просмотр фильмов на экране ЖКД	90

Р	
Разделить	93
Размер изображения	21, 22
Регулировка EV	61
Режим автоматической регулировки	24
Режим автофокусировки	56
Режим вспышки	31
Режим высокоскоростного затвора	38
Режим ландшафта	37
Режим неконтрастного фотоснимка	37
Режим съемки при свечах	38
Режим фейерверка	38
Режим фотометрии	64
Режим USB	95
Резкость	132
Ручная экспозиция	58

С	
Серия изображений	67
Сетевой адаптер переменного тока	11, 15
Система цветного телевидения	45
Система NTSC	45, 137
Система PAL	45, 137
Скорость затвора	58
Снежный режим	37
Соединение USB	81, 97
Сокращение фильмов	93
Срок службы батареек	14, 143
Станция Cyber-shot	69
Сумеречный режим	36
Съемка крупным планом (макро)	29
Съемка фильмов	89

Т	
Таймер самозапуска	30

У	
Увеличение	27
Увеличение изображения	71
Увеличение при воспроизведении	71
Увеличенная пиктограмма	136
Удаление неподвижных изображений	46
Удаление фильмов	91
Уменьшение эффекта красных глаз	33
Уровень вспышки	66, 132
Установка	96, 104, 111
Установка даты и времени	17, 135, 137
Установка платы памяти “Memory Stick”	20
Установка часов	17, 137
Установки меню	50, 131
Ф	
Флуоресцентный	65
Фокусировка	54
Форматирование	48
Функция автоматического отключения питания	17
Функция автоматической синхронизации дневного света	32
Ц	
Цифровое увеличение	27
Ч	
Чистка	138

Ш	
Штепсельная вилка постоянного тока	12, 15

Э	
Экран ЖКД вкл/выкл	34
Экранная индикация	34, 146
Эффект изображения	68

Я	
AE	25

A-Z	
CD-ROM	96, 105, 110
DPOF	79
ImageMixer VCD2	110
ISO	132
JPG	103
Memory Stick	48, 140
MPG	103
PictBridge	81
Picture Package	104
PTP	95, 109, 137
SET UP	51, 135
VGA	22

VARNING

Utsätt inte denna apparat för regn eller fukt eftersom det medför risk för brand eller elstötar.

Öppna inte höljet eftersom det medför risk för elstötar. Överlåt allt servicearbete till kvalificerad personal.

Att observera för kunder i Europa

Denna produkt har testats och befunnits uppfylla kraven i EMC-direktivet angående användning av anslutningskablar på under 3 meter.

Observera

Elektromagnetiska fält med vissa frekvenser kan påverka bilden och ljudet på den här kameran.

Anmärkning

Om en dataöverföring avbryts halvvägs (misslyckas) på grund av statisk elektricitet eller elektromagnetism så starta om programmet eller koppla ur och anslut kabeln för multi-användbar uttaget (USB) igen.

Anmärkning

I vissa länder och områden kan det finnas särskilda bestämmelser om hur batteriet som används för att driva denna kamera ska tas om hand. Hör efter hos de lokala myndigheterna.

Läs detta först

Provtagning

Innan du börjar ta bilder på sådant som bara händer en enda gång är det bäst att göra en provtagning för att kontrollera att kameran fungerar som den ska.

Ingen kompensation för förlorat inspelningsinnehåll

Vi kan inte kompensera för om det inte går att ta bilder eller visa bilder på grund av fel på kameran, inspelningsmediet eller liknande.

Vi rekommenderar säkerhetskopiering av bilddata

Gör alltid säkerhetskopior av dina bildfiler på diskett eller liknande för att inte löpa risk att viktiga bilddata går förlorade.

Att observera angående bilddatakompatibilitet

- Denna kamera uppfyller kraven i den universella normen Design rule for Camera File system som fastställdes av JEITA (Japan Electronics and Information Technology Industries Association).
- Vi kan inte garantera att det går att visa bilder som är tagna med den här kameran på annan utrustning, eller att visa bilder som är tagna eller redigerade med annan utrustning på den här kameran.

Att observera angående upphovsrätt

TV-program, filmer, videokassetter och annat material kan vara upphovsrättskyddat. Kopiering av sådant material utan särskilt tillstånd kan strida mot upphovsrättslagen.

Undvik att skaka eller stöta till kameran

Förutom att det kan bli fel på kameran så att det inte går att ta bilder längre, finns det även risk att "Memory Stick"-minneskortet blir oanvändbart eller att bilddata förstörs, skadas eller går förlorade.

LCD-skärmen, LCD-sökaren (gäller endast modeller med sökare) och objektivet

- Tack vare att LCD-skärmen och LCD-sökaren är tillverkade med extrem högprecisionsteknik är minst 99,99% av bildpunkterna praktiskt användbara. Det kan dock förekomma små punkter som alltid är svarta och/eller alltid lyser vitt, rött, blått eller grönt på LCD-skärmen eller LCD-sökarskärmen. Detta är dock normalt och beror på tillverkningsmetoden, och påverkar inte de bilder som lagras på något sätt.
- Var försiktig med att lägga kameran nära ett fönster eller utomhus. Om solen lyser rakt på LCD-skärmen, sökaren eller objektivet under längre tid finns det risk för funktionsfel.
- Undvik att trycka alltför hårt på LCD-skärmen. Det kan leda till att skärmen blir skev, vilket i sin tur kan leda till fel på kameran.
- Det kan hända att det förekommer spökbilder på LCD-skärmen när kameran används på kalla ställen. Detta beror inte på något fel.

Motorzoomobjektivet

Denna kamera är utrustad med ett motorzoomobjektiv. Var försiktig så att du inte råkar stöta till objektivet och tryck inte på det.

Rengör blixstens yta före användningen

Hettan när blixten utlöses kan göra att smuts på blixstens yta orsakar fläckar eller fastnar på blixstens yta, så att inte tillräckligt mycket ljus strålar ut.

Låt inte kameran bli blöt

Var försiktig så att inte kameran blir blöt när du tar bilder utomhus när det regnar eller under liknande förhållanden. Om det kommer in vatten i kameran finns det risk för fel som i vissa fall inte går att reparera. Om det bildas kondens i kameran så se sidan 114 och följ anvisningarna om hur man blir av med kondensen innan du använder kameran.

Utsätt inte kameran för sand eller damm

Om kameran används på sandiga eller dammiga ställen finns det risk att det blir fel på den.

Rikta aldrig kameran mot solen eller andra starka ljuskällor

Det kan orsaka allvarliga ögonskador. Det kan även orsaka fel på kameran.

Att observera angående användningsställen

Använd inte kameran i närheten av källor till starka radiovågor eller radioaktiv strålning. Då kan det hända att kameran inte kan spela in eller spela upp bilder ordentligt.

Carl Zeiss-objektiv

Denna kamera är utrustad med ett Carl Zeiss-objektiv som ger skarpa bilder med utmärkt kontrast.

Objektivet till denna kamera är tillverkat under ett kvalitetsgarantisystem som godkänts av Carl Zeiss i enlighet med kvalitetsstandarderna hos Carl Zeiss i Tyskland.

Angående figurerna

Figureerna i denna bruksanvisning föreställer DSC-P100/P120 om inget annat anges.

Bilderna som förekommer i bruksanvisningen

Fotoexemplen som förekommer i denna bruksanvisning är reproduktioner, och inte verkliga bilder som tagits med den här kameran.

Varumärken

- **Cyber-shot** är ett varumärke för Sony Corporation.
- "Memory Stick", , "Memory Stick PRO", **MEMORY STICK PRO**, "Memory Stick Duo", **MEMORY STICK DUO**, "Memory Stick PRO Duo", **MEMORY STICK PRO DUO**, "MagicGate" och **MAGICGATE** är varumärken för Sony Corporation.
- "InfoLITHIUM" är ett varumärke för Sony Corporation.
- Picture Package är ett varumärke för Sony Corporation.
- Microsoft, Windows, Windows Media och DirectX är antingen registrerade varumärken eller varumärken för Microsoft Corporation i USA och/eller andra länder.
- Macintosh, Mac OS, QuickTime, iMac, iBook, PowerBook, Power Mac och eMac är varumärken eller registrerade varumärken för Apple Computer, Inc.
- Macromedia och Flash är antingen varumärken eller registrerade varumärken för Macromedia, Inc. i USA och/eller andra länder.
- Intel, MMX och Pentium är varumärken eller registrerade varumärken för Intel Corporation.
- Även alla andra system- och produktnamn som omnämns i denna bruksanvisning är i regel varumärken eller registrerade varumärken för respektive utvecklare eller tillverkare. Symbolerna TM och ® har dock i allmänhet utelämnats i denna bruksanvisning.

Innehållsförteckning

Läs detta först.....	2
Delarnas namn	6
Lägesomkopplare.....	8

Allra först

Uppladdning av batteripaketet.....	9
När nätadaptern används.....	12
Användning av kameran utomlands	12
Hur man slår på/stänger av kameran.....	13
Hur man använder styrknappen	13
Inställning av datumet och klockan	14

Stillbildstagnning

Hur man sätter i och tar ut ett ”Memory Stick”-minneskort	16
Inställning av stillbildsstorleken	17
Bildstorlek och bildkvalitet.....	18
Grundläggande stillbildstagnning — Med automatiska inställningar... ..	20
Kontroll av den sist tagna bilden — Snabbgranskning	22
Att använda zoomfunktionen.....	22
Närbildstagnning — Makro.....	24
Hur man använder självutlösaren	25
Val av blixtläge.....	26
Tagning med hjälp av sökaren.....	28
Pålägg av datum och klockslag på stillbilder.....	29
Tagning under speciella förhållanden — Scenval	30

Visning av stillbilder

Bildvisning på kamerans LCD-skärm	34
Bildvisning på en TV-skärm	36

Radering av stillbilder

Radering av bilder	38
Formattering av ett ”Memory Stick”-minneskort.....	40

Innan du börjar utföra avancerade manövrer

Hur man ställer in och använder kameran.....	42
Ändring av menyinställningarna	42
Ändring av inställningarna på SET UP-skärmen	43
Val av stillbildskvalitet.....	43
Hur man skapar och väljer mappar.....	44
Hur man skapar en ny mapp.....	44
Byte av lagringsmapp.....	44

Avancerad stillbildstagnning

Val av autofokusmetod.....	45
Val av autofokusram — Autofokusram	45
Val av skärpeinställningsmetod — Autofokusmetod.....	46
Inställning av avståndet till motivet — Förinställda avstånd	47

För att ta bilder med slutartiden och bländaren inställda för hand — Manuell Exponering	48
Fininställning av exponeringen — EV-justering	51
Visning av histogram.....	52
Val av mätmetod.....	53
Justering av färgtonerna — Vitbalans.....	54
Justering av blixtnivån — Blixtnivå	55
Kontinuerlig tagning	56
Tagning i Multi Burst-läget — Multi Burst.....	57
Tagning med specialeffekter — Bildeffekter.....	57
Hur man använder Cyber-shot-stationen.....	58

Avancerad stillbildsvisning

Val av mapp och visning av bilder — Mapp.....	59
Förstoring av en del av en stillbild.....	60
Förstoring av en bild — Uppspelningszoom	60
Lagring av en förstord bild — Trimning (gäller endast DSC-P100/P120)	61
Visning av flera bilder i följd — Diabildsvisning	61

Rotering av stillbilder	
— Rotering	62
Visning av bilder som är tagna i	
Multi Burst-läget.....	62
Kontinuerlig uppspelning	63
Uppspelning ruta för ruta.....	63

Stillbilsredigering

Skydd av bilder	
— Skydd	64
Ändring av storleken på en bild	
— Storleksändring.....	65
Val av bilder för utskrift	
— Utskriftsmarkering (DPOF).....	66

Stillbildsutskrift (PictBridge-skrivare)

Anslutning till en PictBridge-kompatibel skrivare	68
Utskrift av bilder	69
Utskrift av indexbilder	71

Uppspelning av rörliga bilder

Tagning av rörliga bilder.....	74
Visning av rörliga bilder på	
LCD-skärmen	75
Radering av rörliga bilder	76
Klippning av rörliga bilder.....	77

Visning/redigering av bilder på en dator

Kopiering av bilder till datorn	
— För Windows-användare	79
Installera USB-drivrutinen	80
Anslutning av kameran till datorn	81
Kopiering av bilder.....	82
För att titta på bilderna på datorn	84
Lagringsdestinationer och filnamn för bildfiler.....	84
Uppspelning på kameran av filer som redan kopierats till datorn.....	86
Installation av "Picture Package"	86
Kopiering av bilder med "Picture Package".....	88
Hur man använder "Picture Package"	89
Kopiering av bilder till datorn	
— För Macintosh-användare.....	90
Hur man använder "ImageMixer VCD2"	91

Felsökning

Felsökning.....	93
Varningar och andra meddelanden	104
Självdiagnos-funktionen	106

Övrigt

Antal bilder som går att lagra eller tagningstid.....	107
Menypunkter	108
SET UP-punkter	112
Försiktighetsåtgärder.....	114
Angående "Memory Stick"-minneskort.....	115
Angående "InfoLITHIUM"-batteripaket	117
Tekniska data.....	118
LCD-skärm.....	120

Register

Register.....	124
---------------	-----

Delarnas namn

Se sidorna inom parentes för närmare detaljer om hur de olika delarna används.

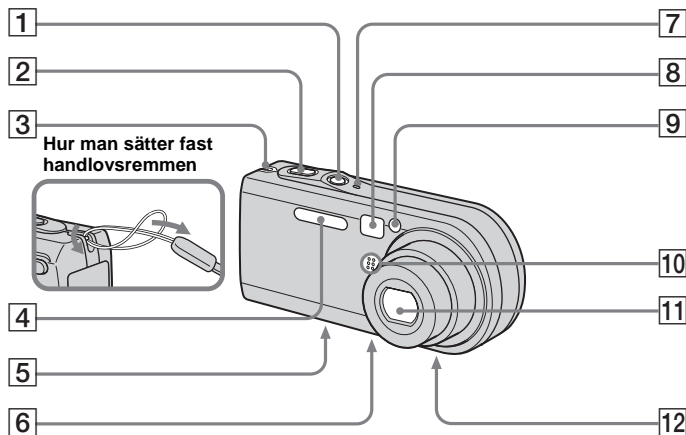

- 1** POWER-knapp (13)
- 2** Avtryckare (21)
- 3** Ögla för handlovsrem
- 4** Blixt (26)
- 5** Multikontakt (undersidan)
- 6** Stativfäste (undersidan)
- 7** POWER-lampa (13)
- 8** Sökarfönster
- 9** Självutlösarlampa (25)/
Autofokuslampa (27, 112)
- 10** Mikrofon

- 11** Objektiv
- 12** Högtalare (undersidan)

- Använd ett stativ med en skruvlängd på mindre än 5,5 mm. Det går inte att skruva fast kameran ordentligt på stativ med längre skruvar, och det finns risk för skador på kameran.

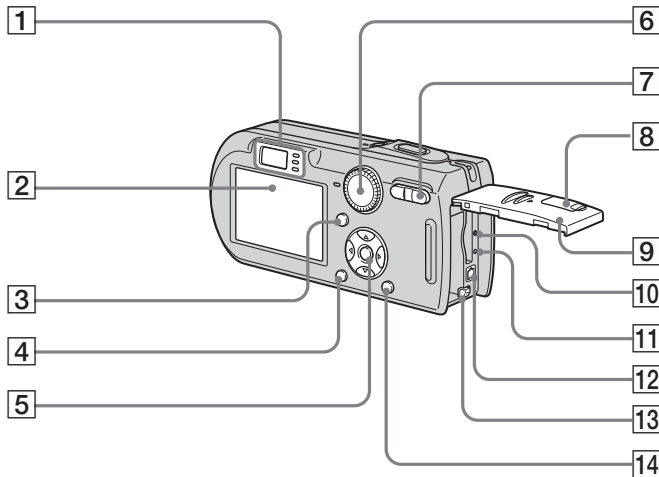

1 Sökare (28)

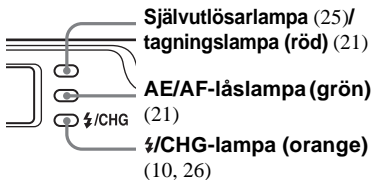

2 LCD-skärm

Se sidorna 120 till 123 för närmare detaljer om de olika punkterna som visas på LCD-skärmen.

**3 []-knapp (Display/LCD på/av)
(28)**

4 MENU-knapp (42, 108)

- 5 Styrknapp**
Menyn tänd: (13)/
Menyn släckt: (26/25/
22/24)
- Lägesomkopplaren "M":**
Slutartid/bländarvärde (48)
- 6 Lägesomkopplare (8, 108)**
- 7 För tagning: Zoomknapp (W/T)
(22)**
För visning: / -knapp
(Uppspelningszoom) (60)/
 -knapp (Index) (35)
- 8 Lock till DC IN-uttag (9, 12)**
- 9 Lock till batteri/"Memory Stick"-
facket**
- 10 RESET-knapp (93)**
- 11 Läsnings/skrivningslampa (16)**
- 12 DC IN-uttag (9, 12)**
- 13 Batteriutmatningsknapp (9)**
- 14 / -knapp (Bildstorlek/
radering) (17, 38)**

Lägesomkopplare

Ställ in önskat märke på lägesomkopplaren på  innan du använder kameran.

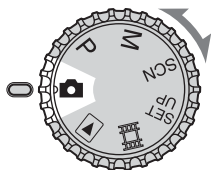

(Automatisk inställning)

Skärpan, exponeringen och vitbalansen ställs in automatiskt för att göra det så enkelt som möjligt att ta bilder. Bildkvaliteten ställs in på [Fine] (sidan 43).

P (Auto-programtagning)

Inställningarna för tagningen görs automatiskt precis som i den automatiska inställningen, men man kan även själv ändra skärpan och andra inställningar efter behov. Dessutom kan man ställa in olika tagningsfunktioner med hjälp av menyer (sidorna 42 och 108).

M (Tagning med manuell exponering)

Det går att justera bländarvärden och slutartiden för hand (sidan 48). Dessutom kan man ställa in olika tagningsfunktioner med hjälp av menyer (sidorna 42 och 108).

SCN (Scenval)

Detta läge gör det möjligt att ta effektfulla bilder i olika situationer (sidan 30). Dessutom kan man ställa in olika tagningsfunktioner med hjälp av menyer (sidorna 42 och 108).

SET UP (Grundinställningar)

Det går att ändra kamerans grundinställningar (sidorna 43 och 112).

(Filmspelning)

Detta läge används för att spela in rörliga bilder (sidan 74).

(Uppspelning/redigering)

Detta läge används för att spela upp eller redigera inspelade stillbilder och rörliga bilder (sidorna 34 och 64).

Uppladdning av batteripaketet

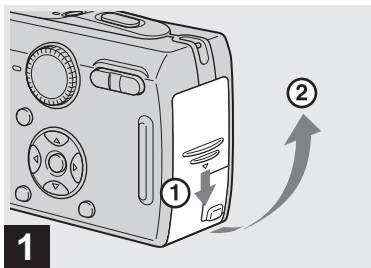

➔ **Öppna locket till batteri/ "Memory Stick"-facket.**

Skjut facket i pilens riktning.

- **Glöm inte att stänga av kameran medan batteripaketet laddas upp (sidan 13).**
- Denna kamera drivs med "InfoLITHIUM" NP-FR1-batteripaket (typ R) (medföljer). Det går bara att använda batteripaket av typ R (sidan 117).

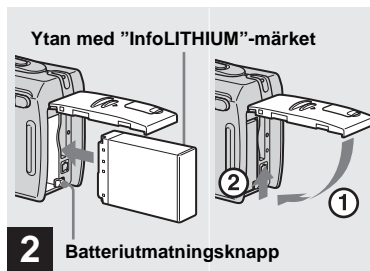

➔ **Sätt i batteripaketet och stäng locket till batteri/ "Memory Stick"-facket.**

Kontrollera att batteripaketet är inskjutet så långt det går och stäng sedan facket.

Batterifack

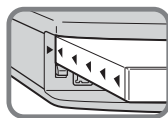

Sätt i batteripaketet så att spetsarna på ▲-märkena på sidan av batteripaketet är vända mot spetsen på ▲-märket på batterifacket.

- Det går lätt att sticka in batteripaketet genom att skjuta batteriutmatningsknappen framtill på batterifacket mot framsidan på kameran.

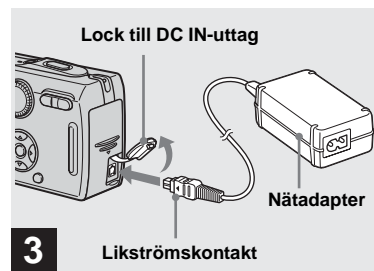

➔ **Öppna locket till DC IN-uttaget och koppla in den medföljande nätadaptern i DC IN-uttaget på kameran.**

Öppna locket i pilens riktning i ovanstående figur. Sätt i likströmskontakten med ▲-märket vänt mot LCD-skärmssidan.

- Undvik att kortsluta nätadapterns likströmskontakt med något metallföremål, eftersom det kan leda till att nätadaptern går sönder.
- Rengör nätadapterns likströmskontakt med en torr bomullstuss. Sätt inte i kontakten om den är smutsig. Om kontakten är smutsig kan det hända att det inte går att ladda upp batteripaketet ordentligt.

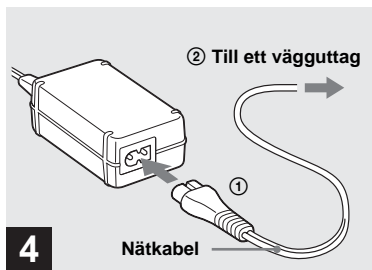

4

➔ Anslut nätkabeln till nätadaptern och till ett vägguttag.

⚡/CHG-lampan tänds när uppladdningen börjar, och släcks när uppladdningen är färdig.

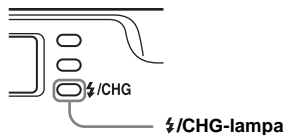

- Koppla loss nätadaptern från DC IN-uttaget på kameran när batteripaketet är färdiguppladdat.

För att ta ut batteripaketet

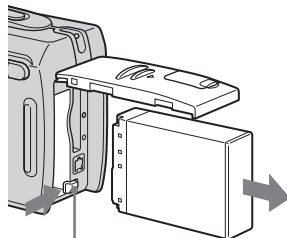

Batteriuutmattningsknapp

Öppna locket till batteri/"Memory Stick"-facket. Skjut batteriuutmattningsknappen i pilens riktning och ta ut batteripaketet.

- Var försiktig så att du inte tappar batteripaketet när du tar ut det.

Indikator för återstående batteritid

Indikatorn för återstående batteritid på LCD-skärmen visar hur länge till det går att ta bilder eller titta på bilder.

Indikator för återstående kapacitet

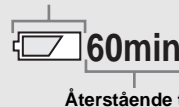

- När man tänder/släcker LCD-skärmen tar det ungefär en minut innan rätt återstående batteritid visas.
- Det kan hända att den återstående tiden som visas inte är korrekt i vissa fall eller under vissa förhållanden.

Uppladdningstid

Ungefärlig tid för att ladda upp ett fullt urladdat batteripaket med hjälp av nätadaptern vid en temperatur på 25°C.

Batteripaket	Uppladdningstid (min.)
NP-FR1 (medföljer)	Ca. 200

- Uppladdningen kan ta längre tid beroende på användningsförhållandena och uppladdningsmiljön.

Antal bilder som går att lagra/ visa och ungefärlig batteritid

I tabellerna visas ungefär hur många bilder som går att lagra och ungefär hur länge det går att lagra/visa rörliga bilder vid tagning i normalläget med ett fullt uppladdat batteripaket (medföljer) vid en temperatur på 25°C. Antalet bilder som går att lagra eller visa medger även byte av ”Memory Stick”-minneskortet vid behov. Observera att de faktiska antalen kan bli något lägre än de som anges i tabellen beroende på tagningsförhållandena.

- Batterikapaciteten sjunker med antalet användningar och med tiden (sidan 117).

Stillbildstagning

Under genomsnittliga förhållanden¹⁾

Bildstorlek	NP-FR1 (medföljer)		
	LCD-skärm	Antal bilder	Batteritid (min.)
DSC-P150			
7M	På	Ca. 320	Ca. 160
	Av	Ca. 430	Ca. 215
VGA (E-Mail)	På	Ca. 320	Ca. 160
	Av	Ca. 430	Ca. 215
DSC-P100/P120			
5M	På	Ca. 360	Ca. 180
	Av	Ca. 500	Ca. 250
VGA (E-Mail)	På	Ca. 360	Ca. 180
	Av	Ca. 500	Ca. 250

- ¹⁾ Vid tagning under följande förhållanden:
-  (P.Quality) är inställd på [Fine]
 - Tagning med 30 sekunders mellanrum
 - Zoomen växlar mellan vidvinkel och tele
 - Blixten utlöses för varannan bild
 - Kameran slås på och stängs av en gång per tio bilder
 - Punkten [AF Mode] är inställd på [Single] bland SET UP-inställningarna
- Mätmetoden är baserad på CIPA-standarden. (CIPA: Camera & Imaging Products Association)

Visning av stillbilder²⁾

Bildstorlek	NP-FR1 (medföljer)	
	Antal bilder	Batteritid (min.)
DSC-P150		
7M	Ca. 7200	Ca. 360
VGA(E-Mail)	Ca. 7200	Ca. 360
DSC-P100/P120		
5M	Ca. 7200	Ca. 360
VGA(E-Mail)	Ca. 7200	Ca. 360

- ²⁾ Visning av enstaka bilder i tur och ordning med tre sekunders mellanrum

Tagning av rörliga bilder³⁾

	NP-FR1 (medföljer)	
	LCD-skärm På	LCD-skärm Av
DSC-P150	Ca. 130 min.	Ca. 170 min.
DSC-P100/P120	Ca. 160 min.	Ca. 220 min.

- ³⁾ Kontinuerlig tagning av rörliga bilder i storleken [160]

- Antalet bilder som går att lagra/visa och batteritiden sjunker under följande förhållanden:
 - Vid låg temperatur
 - Om blixten används
 - Om kameran slås på och stängs av upprepade gånger
 - Om zoomen används ofta
 - Punkten [LCD Backlight] är inställd på [Bright] bland SET UP-inställningarna
 - Punkten [AF Mode] är inställd på [Monitor] bland SET UP-inställningarna
 - När batteriet är svagt

När nätadaptern används

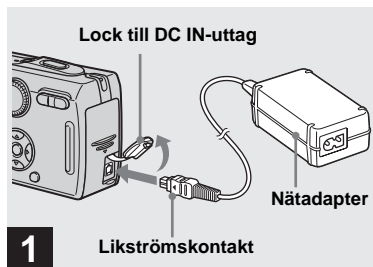

- ➔ Öppna locket till DC IN-uttaget och koppla in den medföljande nätadaptern i DC IN-uttaget på kameran.

Öppna locket i pilens riktning i ovanstående figur. Sätt i likströmskontakten med ▲-märket vänt mot LCD-skärmssidan.

- Anslut nätadaptern till ett lättåtkomligt vägguttag i närheten. Om det skulle uppstå något problem medan nätadaptern används så stäng genast av den genom att dra ut stickkontakten ur vägguttaget.

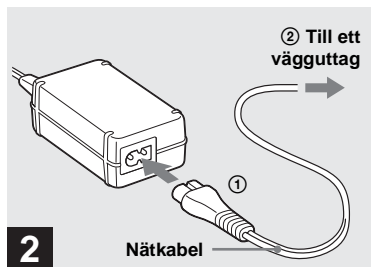

- ➔ Sätt in nätkabeln i nätadaptern och sätt därefter i stickkontakten i ett vägguttag.

- Koppla loss nätadaptern både från DC IN-uttaget på kameran och från vägguttaget när du använt färdigt den.
- Apparaten är strömförande så länge den är ansluten till vägguttaget, även om själva apparaten är avstängd.

Användning av kameran utomlands

Strömförsörjning

Kameran går att använda tillsammans med den medföljande nätadaptern i alla länder och områden med en nätspänning på 100 V till 240 V växelström, 50/60 Hz. Köp vid behov en stickkontaktsadapter [a] om stickkontakten inte passar i vägguttaget [b].

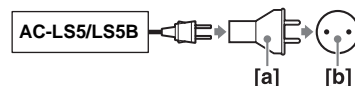

- Använd inte en eltransformator (resetransformator) eftersom det kan leda till funktionsfel.

Hur man slår på/stänger av kameran

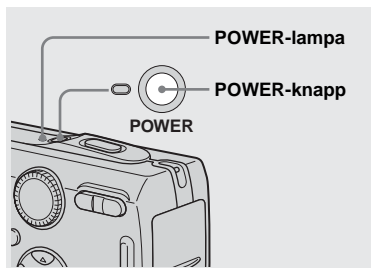

➔ Tryck på POWER.

Den gröna POWER-lampan tänds och kameran slås på. Den allra första gången kameran slås på tänds Clock Set-skärmen (sidan 14).

Hur man stänger av kameran

Tryck en gång till på POWER. POWER-lampan släcks och kameran stängs av.

- Låt inte kameran ligga avstängd eller med nätadaptern urkopplad med objektivet i utskjutet läge alltför länge, eftersom det kan leda till fel på kameran.
- Om kameran slås på medan lägesomkopplaren är inställd på , P, M, SCN eller , eller när du trycker på RESET-knapp, rör sig objektivet. Rör inte vid objektivet medan det är i rörelse.

Automatisk avstängning

Om kameran inte används på över tre minuter under tagning eller visning eller medan man gör inställningar på SET UP-skärmen, stängs kameran automatiskt av för att spara på batteriet. Den automatiska avstängningsfunktionen fungerar bara när kameran drivs med ett batteripaket. Den automatiska avstängningsfunktionen fungerar heller inte i följande fall.

- Under uppspelning av rörliga bilder
- Vid diavidsvisning
- När kabeln för multi-användbar uttag (USB / A/V) är ansluten

Hur man använder styrknappen

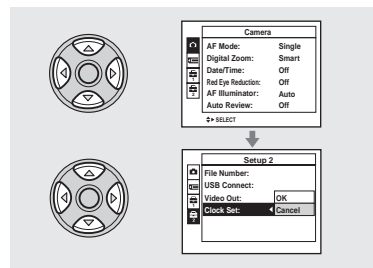

För att ändra kamerans inställningar tänder man menyn eller SET UP-skärmen (sidan 43), och ändrar inställningarna med hjälp av styrknappen.

För att ställa in en menypunkt trycker man på /// på styrknappen för att välja önskad punkt och inställning och för att mata in inställningen. För att ställa in en SET UP-punkt trycker man på /// på styrknappen för att välja önskad punkt och inställning, och tryck sedan på och för att mata in inställningen.



- På DSC-P150 visas punkten som och (sidan 112).

Inställning av datumet och klockan



→ Ställ in lägesomkopplaren på .

- För att ändra datumet och klockan ställer man in lägesomkopplaren på SET UP, väljer [Clock Set] under  (Setup 2) (sidorna 43 och 113), och utför sedan proceduren från och med steg **3**.

- Detta går även att utföra när lägesomkopplaren är inställd på P, M, SCN,  eller .

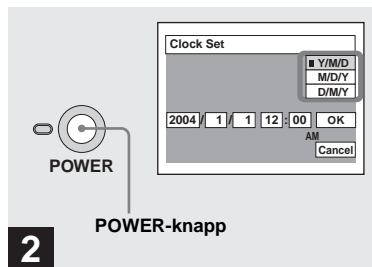

→ Tryck på POWER för att slå på kameran.

Den gröna POWER-lampan tänds och Clock Set-skärmen tänds på LCD-skärmen.

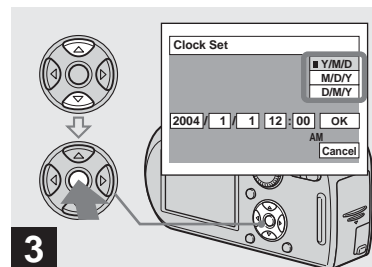

→ Välj önskat datumvisningsformat med / på styrknappen, och tryck sedan på .

Välj [Y/M/D] (år/månad/dag), [M/D/Y] (månad/dag/år) eller [D/M/Y] (dag/månad/år).

- Om det uppladdningsbara knapptyps-batteriet (sidan 115) som driver klockan skulle bli urladdat tänds Clock Set-skärmen igen. Om detta skulle inträffa så ställ in datumet och klockan igen med början från steg **3** ovan.

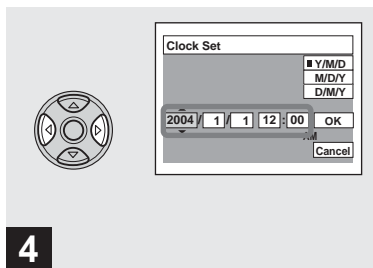

- 4** → Välj den punkt (år, månad, dag, timme eller minut) du vill ställa in med ◀▶ på styrknappen.

Den punkt som ska ställas in markeras med ▲▼.

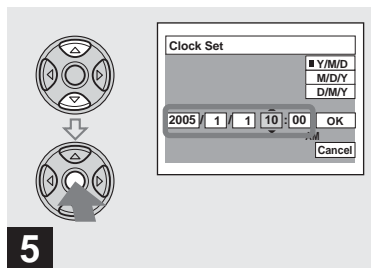

- 5** → Ställ in rätt siffror med ▲/▼ på styrknappen, och tryck sedan på ● för att mata in dem.

När värdet matats in flyttas ▲/▼ till nästa punkt. Upprepa steg **4** och **5** tills alla punkter är inställda.

- Om du väljer [D/M/Y] i steg **3** visas klockan med en 24-timmarsklocka.
- Klockan 12 på natten visas som 12:00 AM, och klockan 12 på dagen som 12:00 PM.

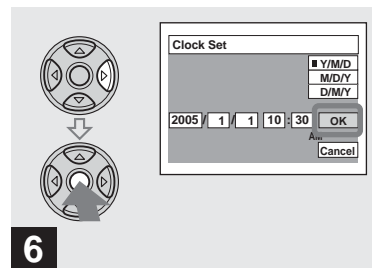

- 6** → Välj [OK] med ▶ på styrknappen, och tryck sedan på ●.

Datuket och klockan är nu inställda och klockan börjar gå.

- Om du vill avbryta datum- och klockinställningen så välj [Cancel] med ▲/▼/◀▶ på styrknappen, och tryck sedan på ●.

Hur man sätter i och tar ut ett "Memory Stick"-minneskort

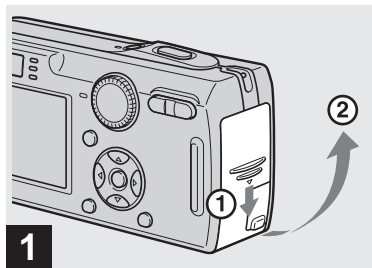

➔ Öppna locket till batteri/
"Memory Stick"-facket.

Skjut facket i pilens riktning.

- Se sidan 115 för närmare detaljer om "Memory Stick"-minneskortet.

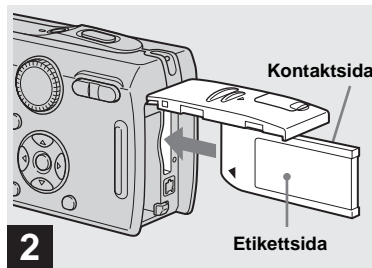

➔ Sätt i "Memory Stick"-
minneskortet.

Stick in ett "Memory Stick"-minneskort så långt det går tills det klickar till på det sätt som visas i figuren.

- Tryck in "Memory Stick"-minneskortet så långt det går så att det är ordentligt isatt i kontakten. Om "Memory Stick"-minneskortet inte är rätt isatt kan det hända att det inte går att lagra bilder på det eller att se bilderna som är lagrade på "Memory Stick"-minneskortet.

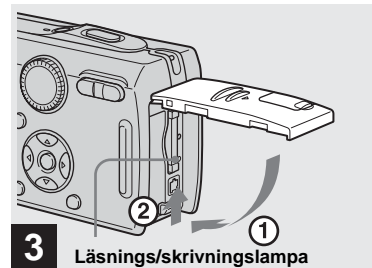

➔ Stäng locket till batteri/
"Memory Stick"-facket.

**För att ta ut "Memory Stick"-
minneskortet**

Öppna locket till batteri/"Memory Stick"-facket och tryck sedan på "Memory Stick"-minneskortet så att det skjuts ut.

- När läsning/skrivningslampan lyser betyder det att kameran håller på att lagra eller läsa en bild. Ta aldrig ut "Memory Stick"-minneskortet eller stäng av kameran i det läget. Data kan bli förstörda.

Inställning av stillbildsstorleken

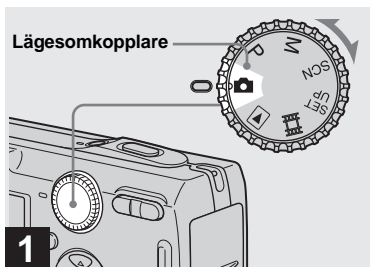

→ Ställ in lägesomkopplaren på  och slå på kameran.

- Detta går även att utföra när lägesomkopplaren är inställd på P, M eller SCN.

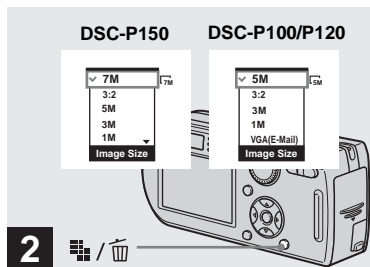



→ Tryck på  /  (Bildstorlek).

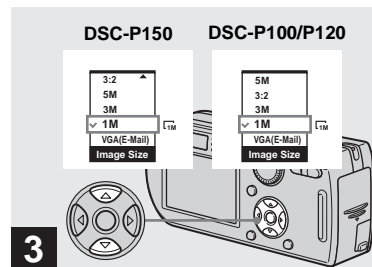

Menyn Image Size tänds.

- Se sidan 18 för närmare detaljer om stillbildsstorlekar.



→ Välj önskad bildstorlek med  /  på styrknappen.

Därmed är bildstorleken inställd.

Tryck på  /  (Bildstorlek) när inställningen är färdig så att Image Size-menyn försvinner från LCD-skärmen.

- Bildstorleken som ställs in här hålls kvar i minnet även när man stänger av kameran.

Det går att välja bildstorlek (antal bildpunkter) och bildkvalitet (kompressionsgrad) i förhållande till vad bilderna ska användas till.

Bildstorleken visas som antalet bildpunkter (pixlar) (lodrätt × vågrätt) som tillsammans utgör bilden. En bildstorlek på 5M (2592×1944) betyder t.ex. att det finns 2592 bildpunkter vågrätt och 1944 bildpunkter lodrätt. Ju fler bildpunkter, desto större bildstorlek.

Det går att välja mellan bildkvaliteterna Fine (hög kvalitet) och Standard (vanlig kvalitet). De olika lägena använder olika komprimeringsgrad.

I läget Fine blir bildkvaliteten bättre eftersom upplösningen ökar, men samtidigt ökar också mängden data som lagras vilket gör att antalet bilder som går att lagra på ett "Memory Stick"-minneskort minskar. Se tabellen till höger och välj en lämplig bildstorlek och bildkvalitet för den sorts bilder du tänker ta.

¹⁾ Fabriksinställningen är [7M] (DSC-P150) eller [5M] (DSC-P100/P120). Det är den högsta bildkvaliteten på den här kameran.

²⁾ Bilderna lagras med samma bildförhållande på 3:2 som används för fotokopior, vykort. osv.

Kort beskrivning av bildstorleken

I följande figur visas förhållandet mellan den största och den minsta bildstorleken.

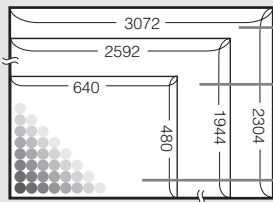

Visningsstorlek: 7M (gäller endast DSC-P150)
Bildstorlek: 7M

$3072 \text{ bildpunkter} \times 2304 \text{ bildpunkter} = 7\,077\,888 \text{ bildpunkter}$

Visningsstorlek: 5M
Bildstorlek: 5M

$2592 \text{ bildpunkter} \times 1944 \text{ bildpunkter} = 5\,038\,848 \text{ bildpunkter}$

Visningsstorlek: VGA(E-Mail)
Bildstorlek: VGA

$640 \text{ bildpunkter} \times 480 \text{ bildpunkter} = 307\,200 \text{ bildpunkter}$

Exempel baserade på bildstorleken

Bildstorlek	Riktlinjer vid användningen	
7M ¹⁾ (3072×2304) (DSC-P150)	<p>Större</p> <p>↑</p>	<ul style="list-style-type: none"> För att lagra viktiga bilder eller bilder som ska skrivas ut i A3- med hög upplösning eller A4-format
3:2 ²⁾ (3072×2048) (DSC-P150)		<ul style="list-style-type: none"> För att lagra viktiga bilder eller bilder som ska skrivas ut i A4- med hög upplösning eller A5-format
5M ¹⁾ (2592×1944)	<p>↓</p> <p>Mindre</p>	<ul style="list-style-type: none"> För utskrift i vykortformat För att lagra fler bilder För bilder som ska skickas som epost eller användas på hemsidor
3:2 ²⁾ (2592×1728) (DSC-P100/P120)		
3M (2048×1536)		
1M (1280×960)		
VGA(E-Mail) (640×480)		

Exempel baserade på bildkvaliteten

Bildkvalitet (komprimeringsgrad)		Användningsriktlinjer
Fine	Låg komprimering (ser bättre ut)	• För tagning eller utskrift med högre bildkvalitet.
	↕	
Standard	Hög komprimering (normalläge)	• För att göra det möjligt att lagra fler bilder.

Antal bilder som går att lagra på ett "Memory Stick"-minneskort³⁾

Antalet bilder som går att lagra i läget Fine (Standard)⁴⁾ visas nedan.

(Enhet: antal bilder)

Kapacitet / Bildstorlek	16MB	32MB	64MB	128MB	MSX-256	MSX-512	MSX-1G
7M (DSC-P150)	4 (9)	9 (18)	18 (36)	37 (73)	67 (132)	137 (268)	279 (548)
3:2 (DSC-P150)	4 (9)	9 (18)	18 (36)	37 (73)	67 (132)	137 (268)	279 (548)
5M	6 (11)	12 (23)	25 (48)	51 (96)	92 (174)	188 (354)	384 (723)
3:2 (DSC-P100/P120)	6 (11)	12 (23)	25 (48)	51 (96)	92 (174)	188 (354)	384 (723)
3M	10 (18)	20 (37)	41 (74)	82 (149)	148 (264)	302 (537)	617 (1097)
1M	24 (46)	50 (93)	101 (187)	202 (376)	357 (649)	726 (1320)	1482 (2694)
VGA(E-Mail)	97 (243)	196 (491)	394 (985)	790 (1975)	1428 (3571)	2904 (7261)	5928 (14821)

³⁾ När punkten [REC Mode] är inställd på [Normal].

Se sidan 107 beträffande antalet bilder som går att lagra i andra lägen.

⁴⁾ Se sidan 43 för närmare detaljer om de olika bildkvalitet (komprimeringsgrad).

- När bilder som är tagna med en äldre Sony-modell spelas upp på den här kameran kan det hända att de inte visas i sin verkliga storlek.
- På LCD-skärmen ser alla bilder lika stora ut.
- Antalet bilder som går att ta kan vara annorlunda än dessa värden beroende på tagningsförhållandena.
- Om det återstående antalet lagringsbara bilder överskrider 9 999 tänds indikatorn ">9999" på LCD-skärmen.
- Det går att ändra storleken på bilderna efteråt (se sidan 65 angående storleksändringsfunktionen).

Håll kameran på rätt sätt



Var försiktig så att du inte håller för linsen, sökarfönstret, blixten eller högtalaren med fingrarna när du tar bilder med kameran (sidan 6).

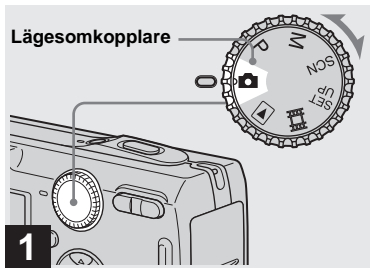

➔ **Ställ in lägesomkopplaren på  och slå på kameran.**

- Linsskyddet öppnas när kameran slås på.
- Rör inte vid objektivet medan det är i rörelse, som t.ex. när man trycker på POWER för att slå på kameran eller medan zoomen används (sidan 22).
- Denna kamera kan skapa nya mappar och välja i vilken mapp som bilder ska lagras på "Memory Stick"-minneskortet (sidan 44).

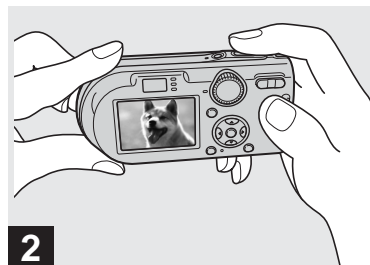

➔ **Håll kameran stadigt med båda händerna och rikta den så att motivet hamnar mitt i fokusramen.**

- Det minsta avståndet till motivet som det går att ställa in skärpan för är 50 cm. För att ta bilder på ännu närmare håll använder man makroläget (sidan 24).
- Ramen som tänds på LCD-skärmen visar det område som skärpan ställs in för (autofokusområdet, sidan 45).



3 → Håll avtryckaren intryckt halvvägs.

Det hörs ett pip men bilden har inte tagits ännu. När AE/AF-låsindikatorn slutar blinka och tänds helt är kameran klar för tagning.

(Det kan hända att bilden på LCD-skärmen fryses ett kort ögonblick beroende på motivet.)

- Om man släpper avtryckaren avbryts tagningen.
- Det går att fortsätta att ta bilden även om kameran inte piper till, men i så fall kommer inte skärpan att vara rätt inställd.

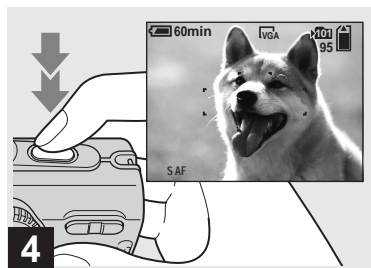

4 → Tryck ner avtryckaren helt.

Slutaren klickar till. Bilden lagras på "Memory Stick"-minneskortet. När tagningslampan (sidan 7) släcks går det att ta nästa bild.

- När kameran drivs med batteripaket och man inte gör något med den på en stund under tagning eller visning, stängs den automatiskt av för att förhindra onödigt slöseri med batteriströmmen (sidan 13).

Autofokus

Om det är svårt att ställa in skärpan för motivet ändras AE/AF-låsindikatorn till att blinka långsamt. Det hörs heller inget pip från AE-låset.

Det kan hända att autofokusen inte fungerar ordentligt under följande förhållanden. Släpp i så fall avtryckaren, komponera om bilden och prova att ställa in skärpan igen.

- Mörkt motiv långt ifrån kameran.
- Dålig kontrast mellan motivet och bakgrunden.
- Motiv som syns genom glas, t.ex. ett fönster.
- Motiv som rör sig snabbt.
- Reflekterande eller lysande motiv som speglar eller lampor.
- Blinkande motiv.
- Motiv i motljus.

Det finns två olika autofokusfunktioner: "Autofokusramen" med vilken skärpan ställs in efter motivets position och storlek, och "Autofokusläget" som används för att ställa in start- och sluttiden för skärpeinställningen. Se sidan 45 för närmare detaljer.

Kontroll av den sist tagna bilden — Snabbgranskning

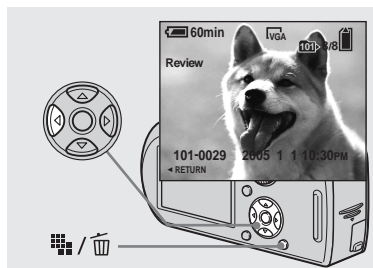

➔ Tryck på ◀ (Ⓜ) på styrknappen.

För att återgå till det vanliga tagningsläget, tryck lätt på avtryckaren eller tryck en gång till på ◀ (Ⓜ).

För att radera den bild som visas på LCD-skärmen

- 1 Tryck på / (Radera).
- 2 Välj [Delete] med ▲ på styrknappen, och tryck sedan på ●.
Bilden raderas.

- Det kan hända att bilden verkar grovkorning precis efter visningsstarten beroende på bildbehandlingen.

Att använda zoomfunktionen

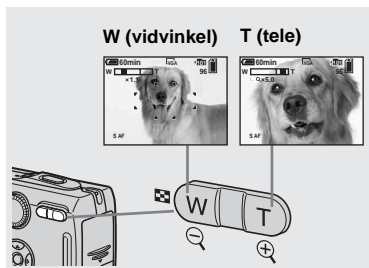

➔ Tryck på zoomknapparna för att zomma till önskat läge för tagningen.

Det kortaste avståndet det går att ställa in skärpan för

Ca. 50 cm från linsytan

- Objektivet rör sig under zoomning. Rör inte vid objektivet medan det är i rörelse.
- Det går inte att ändra zoomförstoringsgraden under tagning av rörliga bilder (sidan 74).

Zoom

Kameran är utrustad med zoomfunktioner som förstorar bilden dels med hjälp av optisk zoom och dels med hjälp av två sorters digital signalbehandling. Den digitala zoomen går att ställa in på smart zoom eller digital precisionszoom. När den digitala zoomen är påslagen ändras zoommetoden från optisk zoom till digital zoom när förstöringsgraden överskrider 3×. Om du bara vill använda den optiska zoomen så ställ in [Digital Zoom] på [Off] bland SET UP-inställningarna (sidan 112). I så fall visas inte det digitala zoomområdet på zoommätaren på LCD-skärmen, och den maximala förstöringsgraden blir 3×. Förstoringsmetoden och zoomskalan varierar beroende på bildstorleken och zoomtypen, så ställ in zoomen i förhållande till tagningsändamålet. När man trycker på zoomknappen tänds zoomskaleindikatorn på LCD-skärmen på följande sätt.

W-sidan om den här linjen är det optiska zoomområdet, och T-sidan är det digitala zoomområdet.

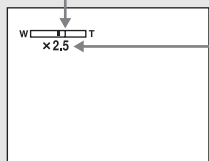

Zoomskaleindikator

- Zoomskaleindikatorn ser olika ut beroende på zoomtypen.
 - Optisk zoom: **X**
 - Smart zoom: **SQx**
 - Digitala precisionszoom: **PQx**
- Autofokusramen visas inte när den digitala zoomen används. Indikatorn eller blinkar, och skärpan ställs in med tonvikt på motiv nära mitten av bilden.

Smart zoom



Optisk zoom



Smart zoom

Bilden förstoras utan nämnvärd förvrängning. Det gör att det går att använda den smarta zoomen med samma känsla som den optiska zoomen. För att använda den smarta zoomen ställer man in [Digital Zoom] på [Smart] bland SET UP-inställningarna (sidan 112). Vid leveransen är kameran inställd på smart zoom. Den maximala förstöringsgraden beror på den inställda bildstorleken på följande sätt.

DSC-P150

Bildstorlek	Maximala zoomförstoringsgraden
5M	Ca. 3.6x
3M	Ca. 4.5x
1M	Ca. 7.2x
VGA(E-Mail)	Ca. 14x

DSC-P100/P120

Bildstorlek	Maximala zoomförstoringsgraden
3M	Ca. 3.8x
1M	Ca. 6.1x
VGA(E-Mail)	Ca. 12x

Den smarta zoomen går inte att använda när bildstorleken är inställd på [7M] (DSC-P150), [5M] (DSC-P100/P120) eller [3:2], så välj i så fall en annan bildstorlek. Vid leveransen är bildstorleken inställd på [7M] (DSC-P150) eller [5M] (DSC-P100/P120).

- När den smarta zoomfunktionen används kan det hända att bilden på LCD-skärmen ser grovkornig ut. Denna fenomen har dock ingen inverkan på själva bilden som lagras.
- Den smarta zoomen går inte att använda i Multi Burst-läget.

Digitala precisionszoom



Optisk zoom



Digitala precisionszoom

Alla bildstorlekar förstoras upp till maximalt 6x. Denna funktion klipper ut och förstorar bara en viss del av bilden, vilket medför att bildkvaliteten sjunker. För att använda precisionsdigitalzoomen ställer man in [Digital Zoom] på [Precision] bland SET UP-inställningarna (sidan 112).



Makroläget används för att zooma in motiv som blommor eller insekter. När man zoomar ut så långt det går mot W-sidan går det att ställa in skärpan på motiv på bara 6 cm avstånd. Tänk dock på att det minsta möjliga avståndet varierar med zoominställningen. Därför rekommenderar vi att du zoomar ut så långt det går mot W-sidan för att ta bilden.



När objektivet är utzoomat så långt det går mot W-sidan:

Ca. 6 cm från linsytan



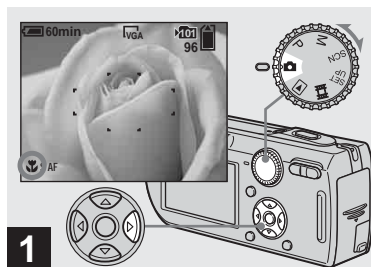

När objektivet är inzoomat så långt det går mot T-sidan:

Ca. 30 cm från linsytan



➔ Ställ in lägesomkopplaren på  och tryck på  () på styrknappen.

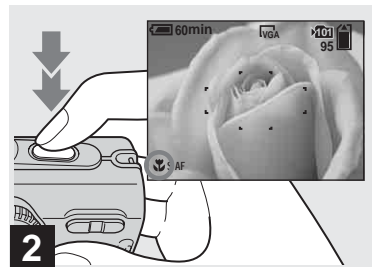

 (Makroindikatorn) tänds på LCD-skärmen.

- Om menyn visas så tryck först på MENU så att menyn släcks.
- Detta går även att utföra när lägesomkopplaren är inställd på P, M eller SCN (utom  (Skymningsläget),  (Landskapsläget) eller  (Fyrverkeriläget), eller  (Stearinljusläget), sidan 33) eller .



➔ Rikta kameran så att motivet hamnar mitt i ramen. Håll avtryckaren intryckt halvvägs för att ställa in skärpan, och tryck sedan ner den helt.



För att återgå till det normala lagringsläget

Tryck en gång till på  () på styrknappen. -indikatorn försvinner från LCD-skärmen.

Hur man använder självutlösaren

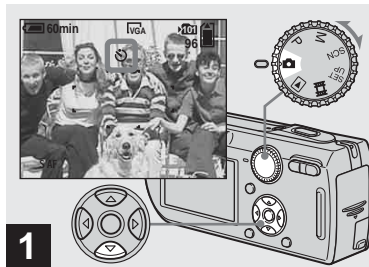
- Använd LCD-skärmen för att ta bilder i makroläget. Om du tar bilden med hjälp av sökaren kan det hända att bildområdet som visas i sökaren blir annorlunda än det bildområde som faktiskt lagras. Det beror på parallaxen.
- Vid tagning i makroläget blir skärpedjupet extremt grunt, vilket kan göra att inte hela motivet blir skarpt.
- Vid tagning i makroläget sjunker autofokushastigheten för att kameran ska hinna ställa in skärpan ordentligt på närbelägna motiv.



➔ Ställ in lägesomkopplaren på  och tryck på  på styrknappen.

 (Självtlösarindikatorn) tänds på skärmen.

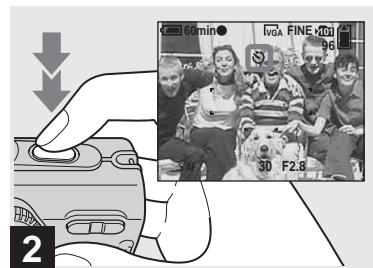

- Om menyn visas så tryck först på MENU så att menyn släcks.
- Detta går även att utföra när lägesomkopplaren är inställd på P, M, SCN eller .



➔ Rikta kameran så att motivet hamnar mitt i ramen. Håll avtryckaren intryckt halvvägs för att ställa in skärpan, och tryck sedan ner den helt.

Självtlösarlampen (sidan 6) blinkar och det piper från det att du trycker på avtryckaren tills slutaren utlöses (ca. 10 sekunder senare).

För att stänga av självutlösaren mitt under tagningen

Tryck en gång till på  på styrknappen. -indikatorn försvinner från LCD-skärmen.

- Om du står framför kameran när du trycker på avtryckaren kan det hända att skärpan och exponeringen inte blir rätt inställda.

För att förhindra röda ögon i bilden

Ställ in [Red Eye Reduction] på [On] bland SET UP-inställningarna (sidan 112).

👁️-indikatorn tänds på LCD-skärmen, och det utlöses en förblixt före själva tagningen för att minska risken för röda ögon i bilden.



- Det kan hända att rödögeneruceringen inte ger önskad effekt beroende på individuella skillnader, avståndet till motivet, att motivet inte ser förblixten, eller andra faktorer.
- När punkten [Red Eye Reduction] är inställd på [On] utlöses blixten två eller flera gånger.

Tagning med autofokuslampan

Autofokuslampan är en hjälplampa som gör det lättare att ställa in skärpan på mörka ställen. **CON** tänds på LCD-skärmen och autofokuslampan lyser rött när man trycker ner avtryckaren halvvägs ända tills skärpan är låst.

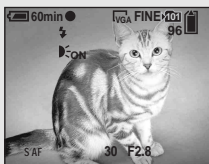

Om den här funktionen inte behövs så ställ in [AF Illuminator] på [Off] på SET UP-inställningarna (sidan 112).

- Om inte tillräckligt mycket ljus från autofokuslampan når fram till motivet* eller om motivet saknar kontrast, går det inte att ställa in skärpan.

* DSC-P150: Tagningsavstånd på upp till ca.

4,0 m (W)/3,0 m (T)

DSC-P100/P120: Tagningsavstånd på upp till ca. 3,5 m (W)/2,5 m (T)

- Skärpan ställs in så länge ljus från autofokuslampan träffar motivet, även om ljuset inte lyser precis mitt på motivet.
- När ett förinställt avstånd används (sidan 47) fungerar inte autofokuslampan.

- Autofokusramen visas inte. Indikatorn **AF** eller **AF** blinkar, och skärpan ställs in med tonvikt på motiv nära mitten av bilden.
- Autofokuslampan fungerar inte när punkten SCN är inställd på **M** (Skymningsläget) **L** (Landskapsläget) eller **F** (Fyrverkeriläget) bland menyinställningarna.
- Autofokuslampan utstrålar väldigt skarpt ljus. Det är visserligen inte farligt, men vi avråder ändå ifrån att titta rakt in i autofokuslampan på nära håll.

Tagning med hjälp av sökaren

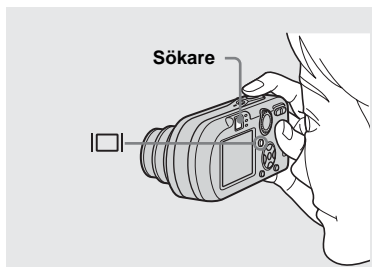

Sökaren är praktisk när man vill spara batteriström eller när bilden på LCD-skärmen är svår att se.

Varje gång man trycker på  ändras visningssättet i följande ordning.

Histogram tänd

(Det går även att se bildinformation under uppspelning.)

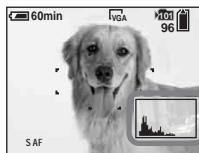



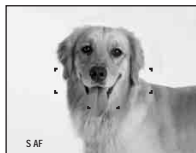

Indikatorerna släckta

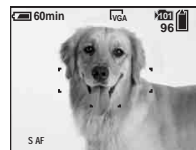

LCD-skärmen släckt

Indikatorerna tända



- Bilden i sökaren visar inte det faktiska tagningsbara området. Det beror på parallaxen. Använd LCD-skärmen för att kontrollera det tagningsbara området.
- Precis som med AE/AF-låsindikatorn på LCD-skärmen går det att börja ta bilder så fort AE/AF-låslampan i sökaren slutar blinka och tänds helt (sidan 20).
- När LCD-skärmen är avstängd:
 - Digitalzoomen fungerar inte (sidan 23).
 - [AF Mode] ställs in på [Single] (sidan 46).
 - Om man trycker på  (Blixtläge)/ (Självtlösare)/ (Makro) visas bilden på LCD-skärmen i ca. två sekunder så att det går att kontrollera eller ändra inställningarna.
- När man lagra/visa rörliga bilder ändras LCD-skärmens tillstånd på följande sätt: Indikatorerna släckta → LCD-skärmen släckt → Indikatorerna tända.
- Se sidan 120 för närmare detaljer om indikatorerna.
- Se sidan 52 för närmare detaljer om histogrammet.
- Denna inställning hålls kvar i minnet även när kameran stängs av.

Pålägg av datum och klockslag på stillbilder

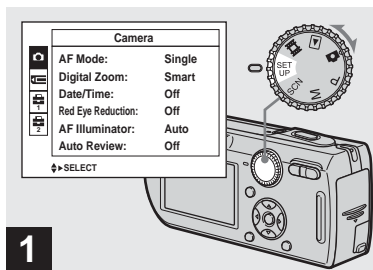

➔ Ställ in lägesomkopplaren på SET UP.

SET UP-skärmen tänds.

- Datumet och klockan läggs inte på i Multi Burst-läget.
- På bilder som tas med datumet och klockan pålagda går det inte att ta bort datumet och klockan sedan.
- Datumet och klockan visas inte på LCD-skärmen under tagning, i stället tänds **DATE**-indikatorn på LCD-skärmen. Själva datumet och klockan visas i rött i det nedre högra hörnet bara under uppspelning.
- På DSC-P150 visas punkten som och (sidan 112).

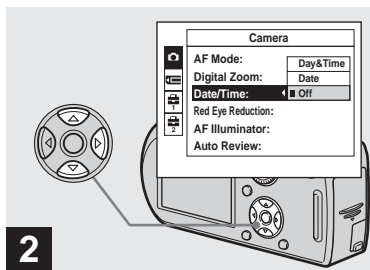

➔ Välj (Camera 1) (DSC-P150) eller (Camera) (DSC-P100/P120) med ▲ på styrknappen, och tryck sedan på ►. Välj [Date/Time] med ▲/▼, och tryck sedan på ►.

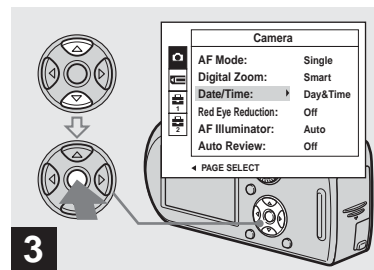

➔ Välj datum- och klockinställning med ▲/▼ på styrknappen, och tryck sedan på ●.

Day&Time: Datumet, timmen och minuterna läggs på i bilden.

Date: Årtalet, månaden och dagen läggs på i bilden.

Off: Datumet och klockslaget läggs inte på i bilden.

Ställ in lägesomkopplaren på när inställningen är färdig och ta bilden.

- Det går även att ta bilder med lägesomkopplaren inställd på P, M eller SCN.
- Om du väljer [Date] läggs datumet på i bilden i den ordning som är inställd under "Inställning av datumet och klockan" (sidan 14).
- Denna inställning hålls kvar i minnet även när kameran stängs av.

Det går att ta mer effektfulla bilder genom att välja ett lämpligt läge och trycka på avtryckaren.

☾ Skymningsläget

Gör det möjligt att ta bilder på avlägsna nattscener utan att den mörka omgivningsatmosfären går förlorad. Slutartiden blir långsammare så vi rekommenderar att du monterar kameran på stativ.



👤 Skymningsporträttläget

Lämpligt för att ta porträtt på mörka ställen. Gör det möjligt att ta skarpa bilder på folk på mörka ställen utan att den mörka omgivningsatmosfären går förlorad. Slutartiden blir långsammare så vi rekommenderar att du monterar kameran på stativ.



🏔 Landskapsläget

Skärpan ställs bara in på avlägsna motiv för att ta bilder på landskap osv.



👤 Det mjuka fotoläget

I detta läge blir hudfärger ljusare och varmare vilket ger vackrare bilder. Dessutom skapar den softade skärpan en trivsamt atmosfär för porträtt, bilder på blommor osv.



Snöläget

Använd detta läge i snölandskap eller på andra ställen där hela skärmen blir vit, för att förhindra att färgerna tonas ner och för att ta skarpa bilder.



Strandläget

Vattnets blå färg framhävs när man tar bilder på stranden eller vid en sjö.



Snabbslutarläget

Använd detta läge för att ta bilder på motiv som rör sig snabbt utomhus eller på andra väl upplysta ställen.



- Slutartiden blir snabb vilket medför att bilder som tas på mörka ställen blir mörkare än vanligt.

Fyrverkeriläget

Detta läge gör det möjligt att ta grandiosa bilder på fyrverkerier. Skärpan ställs in på oändligt avstånd och slutartiden blir längre, så vi rekommenderar att du använder ett stativ.



- Det går att ändra slutartiden genom att ställa in ett EV-justeringsvärde (sidan 51).

Stearinljusläget

Detta läge gör det möjligt att ta bilder på partyn och ceremonier i stearinljusbelysning utan att den speciella atmosfären går förlorad. Slutartiden blir långsammare så vi rekommenderar att du monterar kameran på stativ.



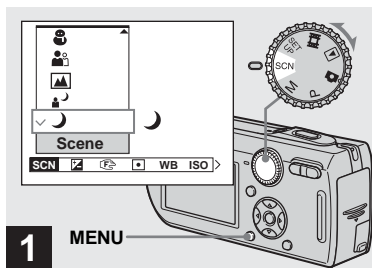

- ➔ Ställ in lägesomkopplaren på SCN, och tryck sedan på MENU.

Menyn tänds.

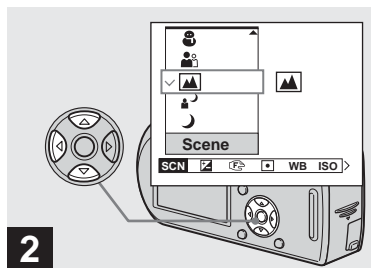

- ➔ Välj SCN (Scene) med ◀ på styrknappen, och välj sedan önskat läge med ▲/▼.

För att återgå till det vanliga tagningsläget

Ställ in lägesomkopplaren på något annat läge.

- Inställningen hålls kvar även när kameran stängs av.

Tagning med scenvalsfunktionen

När scenvalsfunktionen används ställs en förutbestämd kombination av inställningar för t.ex. blixten in så att inställningarna blir optimala för den sortens scener. Se nedanstående tabell angående funktionsinställningarna för de olika tagningslägena.

Funktion Tagningsläge	Makro	Blixtläge	Autofokus ram	Förinställda avstånd	Vitbalans	Burst/Multi Burst
	—			∞		—
					Auto/	—
	—			∞		
	—		—	∞		—
	—		Center AF	0.5m/1.0m/ 3.0m/7.0m		—

- betyder att den funktionen går att ställa in som du själv vill.

Slutarbrusreducering

Brusreduceringsfunktionen för långsamma slutartider reducerar störningarna i bilderna som lagras så att de blir tydligare. När slutartiden är inställd på 1/6 sekund eller ännu längre aktiveras automatiskt brusreduceringsfunktionen för långsamma slutartider och "NR" tänds bredvid slutartidsindikatorn.



Tryck ner avtryckaren helt.

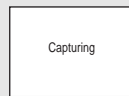

Skärmen blir svart.



När "Processing" släcks igen är bilden lagrad.

- Vi rekommenderar att du monterar kameran på stativ för att minska risken för skakningar.
- När en långsam slutartid är inställd kan bildbehandlingen ta en liten stund.

Enbildsskärm



Det går att se de bilder du tagit med kameran nästan omedelbart på LCD-skärmen. Det går att välja mellan följande två olika sätt för att titta på bilder.

Enbildsskärm

En bild i taget visas över hela skärmen.

Indexskärm



Indexskärm

Nio bilder visas samtidigt i separata rutor på LCD-skärmen.

- Se sidan 75 för närmare detaljer om hur man tittar på rörliga bilder.
- Se sidan 122 för närmare detaljer om indikatorerna.

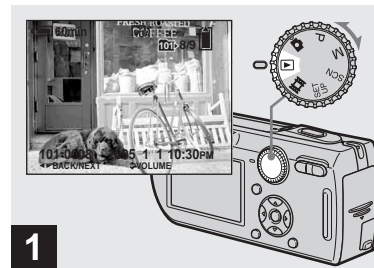

➔ **Ställ in lägesomkopplaren på  och slå på kameran.**

Den sista bilden i vald lagringsmapp (sidan 59) tänds på LCD-skärmen.

- Det kan hända att bilden verkar grovkorning precis efter visningsstarten beroende på bildbehandlingen.

Visning av en indexskärm

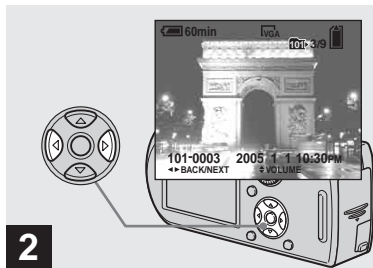

➔ **Välj önskad stillbild med ◀/▶ på styrknappen.**

- ◀ : För att se föregående bild
- ▶ : För att se nästa bild

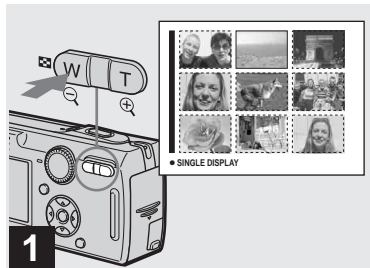

➔ **Tryck en gång på [Index] (Index).**

LCD-skärmen går över till att visa en **indexskärm**.

För att se nästa (föregående) indexskärm

Tryck på ▲/▼/◀/▶ på styrknappen för att flytta den gula ramen uppåt/nedåt/åt vänster/åt höger.

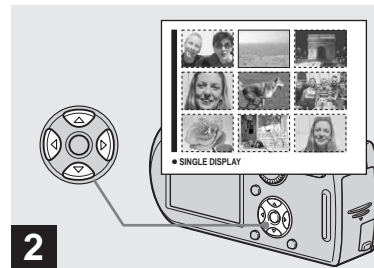

➔ **Välj önskad stillbild med ▲/▼/◀/▶ på styrknappen.**

Bilden inom den gula ramen är vald.

För att återgå till enbildskärmen

Tryck på T-zoomknappen eller tryck på ● på styrknappen.

Bildvisning på en TV-skärm

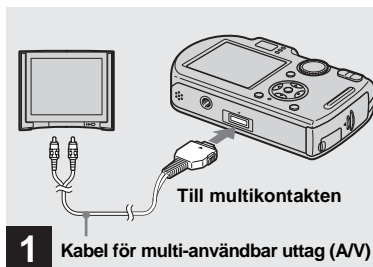

➔ Anslut den medföljande kabeln för multi-användbar uttaget (A/V) till multikontakten på kameran och till TV:ns ljud/bildingångar.

Lägg kameran med LCD-skärmen vänd uppåt. Om TV:n har stereoringångar så anslut den svarta ljudkontakten på kabeln för multi-användbar uttaget (A/V) till ingången för vänster kanal.

- Stäng av både kameran och TV:n innan du kopplar ihop dem med kabeln för multi-användbar uttaget (A/V).



➔ Slå på TV:n och ställ in TV/Video-omkopplaren på "Video".

- Vad denna omkopplare heter och var den sitter varierar beroende på TV:n. Se TV:ns bruksanvisning för närmare detaljer.

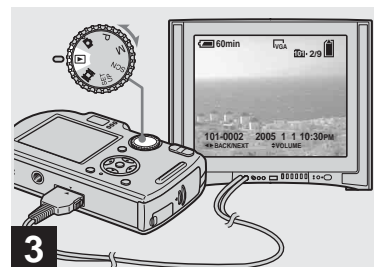

➔ Ställ in lägesomkopplaren på  och slå på kameran.

Tryck på  på styrknappen för att välja önskad bild.

- Om kameran används utomlands kan det vara nödvändigt att ställa om utsignalformatet så att det motsvarar TV:ns system (sidan 113).

Bildvisning på en TV-skärm

För att kunna titta på bilder på en TV-skärm krävs det en TV med videoingång och den medföljande kabeln för multi-användbar uttaget (A/V).

TV:ns färgsystem måste motsvara den digitala stillbildskameran. Se efter i följande listor:

NTSC system

Bahama-öarna, Bolivia, Centralamerika, Chile, Colombia, Ecuador, Filippinerna, Jamaica, Japan, Kanada, Korea, Mexiko, Peru, Surinam, Taiwan, USA, Venezuela, mfl.

PAL system

Australien, Belgien, Danmark, Finland, Holland, Hong Kong, Italien, Kina, Kuwait, Malaysia, Norge, Nya Zeeland, Polen, Portugal, Schweiz, Singapore, Slovakien, Spanien, Storbritannien, Sverige, Thailand, Tjeckien, Tyskland, Ungern, Österrike, mfl.

PAL-M system

Brasilien

PAL-N system

Argentina, Paraguay, Uruguay

SECAM system

Bulgarien, Frankrike, Guyana, Irak, Iran, Monaco, Ryssland, Ukraina, mfl.

Radering av bilder

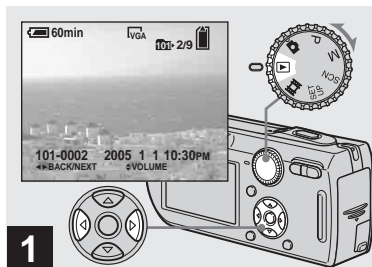

- ➔ Ställ in lägesomkopplaren på **▶** och slå på kameran. Tryck på **◀/▶** på styrknappen för att välja den bild som du vill radera.

- Observera att det inte går att återställa raderade bilder.

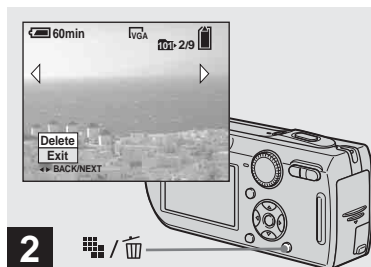

- ➔ Tryck på **⏏** / **🗑** (Radera).

Bilden har inte raderats ännu i det här läget.

- Det går inte att radera skyddade bilder (sidan 64).

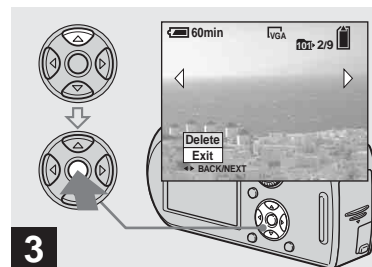

- ➔ Välj **[Delete]** med **▲** på styrknappen, och tryck sedan på **●**.

Meddelandet "Access" tänds, och bilden raderas.

För att fortsätta och radera ytterligare bilder



Välj önskad stillbild med **◀/▶** på styrknappen. Välj sedan **[Delete]** med **▲** och tryck på **●**.

För att avbryta raderingen

Välj **[Exit]** med **▼** på styrknappen, och tryck sedan på **●**.

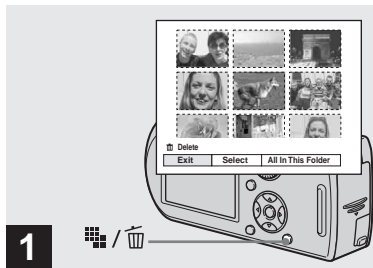

Radering av bilder i indexläget





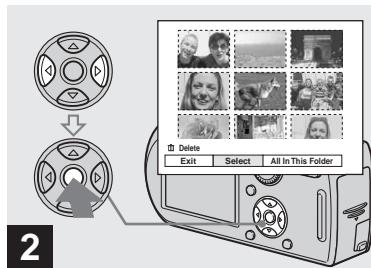

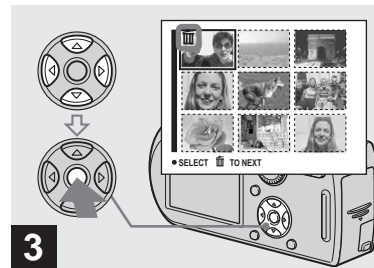

1 → Tryck på  /  (Radera) medan en indexskärm visas (sidan 35).

- Observera att det inte går att återställa raderade bilder.





2 → Välj [Select] med  /  på styrknappen, och tryck sedan på .







3 → Välj en bild som du vill radera med  /  /  /  på styrknappen, och tryck sedan på .

Den  (Radera)-indikatorn tänds för vald bild. Bilden har inte raderats ännu i det här läget. Upprepa detta steg för alla bilder som du vill radera.

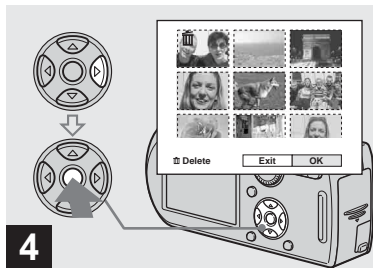
- För att välja bort en bild väljer man den bilden och trycker en gång till på  på styrknappen så att -indikatorn släcks.



Formattering av ett "Memory Stick"-minneskort







→ Tryck på  (Radera) och välj [OK] med  på styrknappen, och tryck sedan på .

Meddelandet "Access" tänds och bilderna som -indikatorn raderats.

För att avbryta raderingen

Välj [Exit] med  på styrknappen, och tryck sedan på .

För att radera alla bilderna i mappen

Välj [All In This Folder] med  på styrknappen i steg , och tryck sedan på . Välj [OK] och tryck sedan på . Alla oskyddade bilder i mappen raderas. Om du vill avbryta raderingen så välj [Cancel], och tryck sedan på .

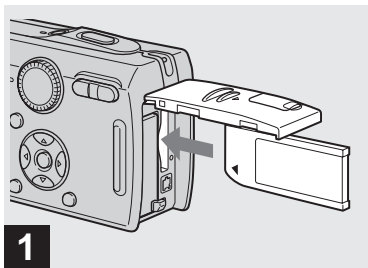

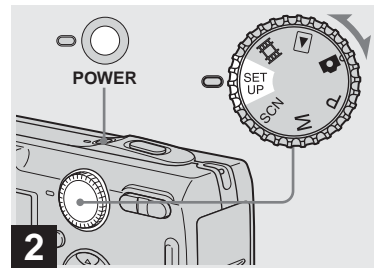

→ Sätt i det "Memory Stick"-minneskort som ska formateras i kameran.



→ Ställ in lägesomkopplaren på SET UP och slå på kameran.

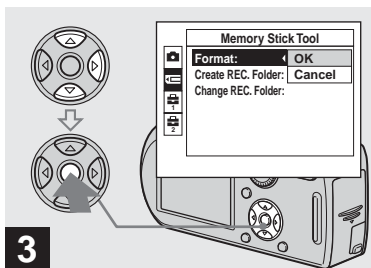

- Att "formatera" ett "Memory Stick"-minneskort innebär att det görs klart för att lagra bilder. Denna process kallas även ibland för "initialisering".
- Det "Memory Stick"-minneskort som medföljer kameran och sådana "Memory Stick"-minneskort som säljs i handeln är redan formaterade och går att använda med en gång.
- **Tänk på att alla data på "Memory Stick"-minneskortet raderas för gott när man formaterar det. Även skyddade bilder raderas.**



- Välj  (Memory Stick Tool) med ▲/▼ på styrknappen. Välj [Format] med ►, och tryck sedan på ►. Välj [OK] med ▲, och tryck sedan på ●.

För att avbryta formateringen

Välj [Cancel] med ▼ på styrknappen, och tryck sedan på ●.

- På DSC-P150 visas punkten  som  och  (sidan 112).

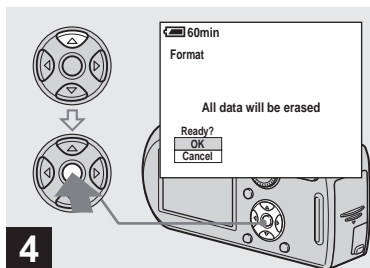

- Välj [OK] med ▲ på styrknappen, och tryck sedan på ●.

Meddelandet "Formatering" tänds. När detta meddelande släcks igen är formateringen klar.

Hur man ställer in och använder kameran

Här nedan beskrivs de vanligaste användningssätten för menyerna och SET UP-skärmen.

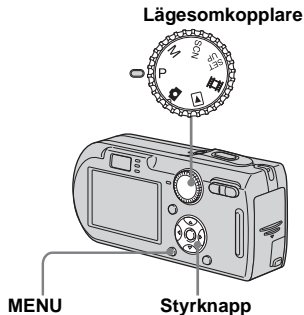

- Se sidan 8 för detaljerad beskrivning av lägesomkopplaren.

Ändring av menyinställningarna

1 Ställ in lägesomkopplaren på

, P, M, SCN, eller .

2 Tryck på MENU.

Menyn tänds.

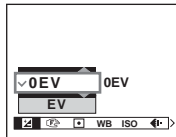

- Vilka punkter som visas beror på vilket läge lägesomkopplaren är inställd på.

3 Tryck på / på styrknappen för att välja den punkt du vill ställa in.

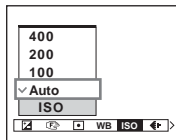

- När lägesomkopplaren är inställd på så tryck på på styrknappen efter att du valt inställningspunkt.

4 Tryck på / på styrknappen för att välja önskad inställning.

Vald inställning förstoras och inställningen matas in.

Om ett -märke visas längst upp eller ett -märke visas längst ned för en punkt

Det finns ytterligare punkter som inte visas på skärmen. Tryck på / på styrknappen för att se de punkterna.

Hur man släcker menyn

Tryck en gång till på MENU.

- Det går inte att välja punkter som visas i grått.
- Se sidan 108 för en detaljerad beskrivning av de olika menypunkterna.

Ändring av inställningarna på SET UP-skärmen

1 Ställ in lägesomkopplaren på SET UP.

SET UP-skärmen tänds.

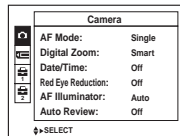

2 Tryck på ▲/▼/◀/▶ på styrknappen för att välja den punkt du vill ställa in.

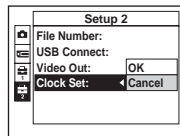

Ramen runt vald punkt blir gul.



3 Tryck på ● på styrknappen för att mata in inställningen.

Hur man släcker SET UP-skärmen

Ställ in lägesomkopplaren på vad som helst utom SET UP.

- Se sidan 112 för närmare detaljer om SET UP-punkter.
- På DSC-P150 visas punkten  som  och  (sidan 112).

Val av stillbildskvalitet

Stillbildskvaliteten går att ställa in på [Fine] (hög kvalitet) eller [Standard].

Lägesomkopplare

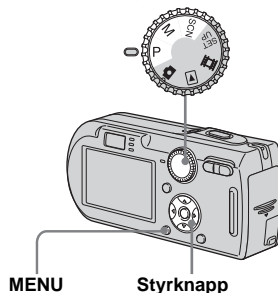

1 Ställ in lägesomkopplaren på P, M eller SCN.

2 Tryck på MENU. Menyn tänds.

3 Välj (P. Quality) med , och välj sedan önskad bildkvalitet med .

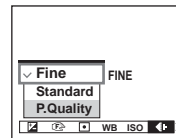

Hur man skapar och väljer mappar

Kameran kan skapa flera olika mappar på ett "Memory Stick"-minneskort. Det går att välja i vilken mapp bilderna ska lagras. Om du inte skapar någon ny mapp väljs mappen "101MSDCF" som lagringsmapp. Det går att skapa mappar upp till "999MSDCF".

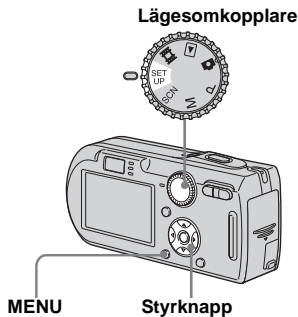

- Det går att lagra upp till 4 000 bilder per mapp. När mappen blir full skapas automatiskt en ny mapp.

Hur man skapar en ny mapp

- 1** Ställ in lägesomkopplaren på SET UP.
- 2** Välj (Memory Stick Tool) med $\blacktriangle/\blacktriangledown$, [Create REC. Folder] med $\blacktriangleright/\blacktriangle/\blacktriangledown$, och [OK] med $\blacktriangleright/\blacktriangle$, och tryck sedan på \bullet .

Skärmen för att skapa mappar tänds.



- 3** Välj [OK] med \blacktriangle , och tryck sedan på \bullet .

En ny mapp skapas med ett nummer ett steg högre än det högsta numret på "Memory Stick"-minneskortet, och den mappen blir till lagringsmapp.

För att avbryta skapandet av en mapp

Välj [Cancel] i steg **2** eller **3**.

- När man väl skapat en ny mapp går det inte att radera den mappen med hjälp av kameran.
- Bilderna lagras i den nyskapade mappen ända tills man skapar eller väljer en ny mapp.

Byte av lagringsmapp

- 1** Ställ in lägesomkopplaren på SET UP.
- 2** Välj (Memory Stick Tool) med $\blacktriangle/\blacktriangledown$, [Change REC. Folder] med $\blacktriangleright/\blacktriangledown$, och [OK] med $\blacktriangleright/\blacktriangle$, och tryck sedan på \bullet .

Skärmen för val av lagringsmapp tänds.

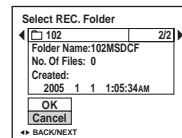

- 3** Välj önskad mapp med $\blacktriangle/\blacktriangleright$, och [OK] med \blacktriangle , och tryck sedan på \bullet .

För att avbryta ändringen av lagringsmappen

Välj [Cancel] i steg **2** eller **3**.

- Det går inte att välja mappen "100MSDCF" som lagringsmapp (sidan 84).
- Bilden lagras i den nyvalda mappen. Det går inte att flytta lagrade bilder till en annan mapp med den här kameran.

Val av autofokusmetod

Det går att välja autofokusram och autofokusmetod.

Autofokusram

Används för att ställa in skärpan i förhållande till motivets position och storlek.

Autofokusmetod

Används för att ställa in start- och stopptiden för skärpeinställningen.

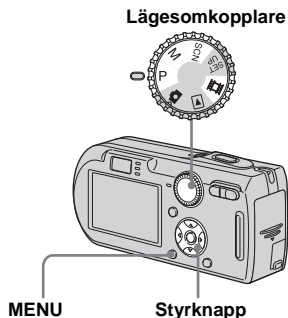

Val av autofokusram

— Autofokusram

Flerpunktsautofokus (AF-ON)

Kameran beräknar avståndet till fem områden till vänster, till höger, upptill, nedtill och i mitten av bilden, så att du kan ta bilder med skärpan automatiskt inställd utan att du behöver bekymra dig om bildkompositionen. Detta läge är praktiskt när det är svårt att ställa in skärpan på motivet eftersom det inte befinner sig mitt i bilden. Det går att kontrollera vilken position som skärpan ställts in för med hjälp av den gröna ramen.



Fabriksinställningen är flerpunktsautofokus.

Centrumvägd autofokus (AF-ON)

Detta läge är praktiskt när man vill ställa in skärpan på ett motiv nära mitten av bilden. Genom att använda detta läge tillsammans med AF-låsfunktionen går det att ta bilder med önskad bildkomposition.

1 Ställ in lägesomkopplaren på P, M, SCN eller .

2 Tryck på MENU.
Menyn tänds.

3 Välj  (Focus) med , och välj sedan [Multi AF] eller [Center AF] med /▼.

Skärpan ställs in automatiskt. Autofokusramens färg ändras från vitt till grönt.

Flerpunktsautofokus



Autofokusram

Autofokusramindikatorn



Centrumvägd autofokus



Autofokusram

Autofokusramindikatorn

- Vid tagning av rörliga bilder med flerpunktsautofokus beräknas avståndet till mitten på skärmen som ett genomsnitt så att autofokusen fungerar även om kameran skakar en aning. Autofokusramen är . Med centrumvägd autofokus ställs skärpan automatiskt in bara inom vald ram, vilket är praktiskt när man vill ställa in skärpan bara på det man riktar kameran emot.

- När den digitala zoomen eller autofokuslampan används, prioriterar autofokusen motiv i mitten eller nära mitten av ramen. I det fallet blinkar - eller -indikatorn och autofokusramen visas inte.
- Autofokusramarna som går att välja är begränsade när scenvalsfunktionen används (sidan 33).

Val av skärpeinställningsmetod

— Autofokusmetod

Single (S AF)







Detta läge är praktiskt för att fotografera stillastående motiv. Skärpan ställs inte in förrän man trycker ner avtryckaren och håller den halvvägs nedtryckt. När avtryckaren hålls halvvägs nedtryckt och AF-låsningen är färdig är skärpan inställd. Fabriksinställningen är Single.

Monitoring (M AF)



I detta läge går skärpeinställningen snabbare. Kameran ställer automatiskt in skärpan innan man trycker ner avtryckaren halvvägs, vilket gör det möjligt att komponera bilden med skärpan redan inställd. När avtryckaren hålls halvvägs nedtryckt och AF-låsningen är färdig är skärpan inställd.

- Batteriförbrukningen ökar jämfört med Single-läget.

1 Ställ in lägesomkopplaren på SET UP.

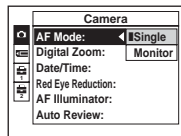
2 Välj  (Camera 1) (DSC-P150) eller  (Camera) (DSC-P100/P120) med , och [AF Mode] med , och välj sedan önskat läge med , och tryck sedan på .



- Vid tagning med hjälp av sökaren med LCD-skärmen släckt ställs kameran in på Single-läget.
- På DSC-P150 visas punkten  som  och  (sidan 112).

Tagningsteknik

Vid tagning med motivet i kanten av ramen, eller med hjälp av centrumvägd autofokus, kan det hända att kameran ställer in skärpan på det som är mitt i bilden i stället för på motivet i kanten. I sådana fall kan man använda AF-låset för att först ställa in skärpan på motivet, och sedan komponera om bilden och ta den.

Komponera bilden så att motivet hamnar mitt i autofokusramen, och tryck ner avtryckaren halvvägs.

När AE/AF-låsindikatorn slutar blinka och tänds helt så återgå till den ursprungliga bildkompositionen och tryck ner avtryckaren helt.



Autofokusram

AE/AF-låsindikator



- Tack vare AF-låset går det att ta bilder med skärpan rätt inställd även om motivet befinner sig i kanten av bilden.
- Utför AF-låsningen innan du trycker ner avtryckaren helt.

Inställning av avståndet till motivet

— Förinställda avstånd

Vid tagning med ett förbestämt avstånd till motivet, eller vid tagning av motiv som syns genom ett nät eller ett fönster, är det väldigt svårt att ställa in skärpan ordentligt med autofokus. I sådana fall är det praktiskt att använda de förinställda avstånden.

Lägesomkopplare

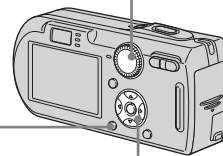





MENU

Styrknapp

1 Ställ in lägesomkopplaren på P, M, SCN eller .

2 Tryck på MENU.

Menyn tänds.

3 Välj  (Focus) med / , och ställ sedan in avståndet till motivet med / .

Det går att välja mellan följande avståndsställningar:

0.5m, 1.0m, 3.0m, 7.0m, ∞ (oändligt avstånd)

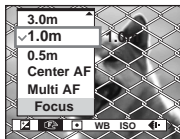

För att återgå till autofokusläget

Välj [Multi AF] eller [Center AF] i steg **3**.

- Skärpeinställningsinformationen är ungefärlig och bör bara användas som ett riktmärke.
- Om man riktar objektivet uppåt eller nedåt ökar felet.
- Avstånden som går att ställa in är begränsade när scenvalsfunktionen används (sidan 33).

För att ta bilder med slutartiden och bländaren inställda för hand

— Manuell Exponering

Det går att justera slutartiden och bländarvärden för hand.

Skillnaden mellan det inställda värdet och rätt exponeringsvärde såsom kameran uppskattar det visas på LCD-skärmen som EV-värdet (sidan 51). 0EV anger det värde som kameran bedömer som lämpligast.

Lägesomkopplare

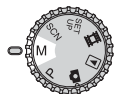

Avtryckare

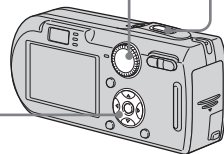

Styrknapp

1 Ställ in lägesomkopplaren på M.

2 Tryck på .

”Set”-indikatorn längst ned till vänster på LCD-skärmen ändras till ”Return” och kameran går över till läget för manuell exponeringsinställning.

3 Välj slutartid med / .

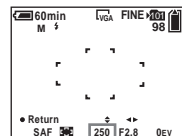

Det går att ställa in slutartiden mellan 1/1000 sekund och 30 sekunder.

Om du väljer en slutartid på 1/6 sekund eller ännu längre tänds ”NR” bredvid slutartidsindikatorn och brusreduceringsfunktionen för långsamma slutartider aktiveras automatiskt (sidan 33).

4 Välj ett bländarvärde med ◀/▶.

Det går att välja mellan två olika bländarvärden beroende på zoompositionen.

När objektivet är utzoomat så långt det går mot W-sidan: F2.8/F5.6

När objektivet är inzoomat så långt det går mot T-sidan: F5.2/F10

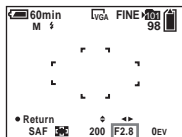

5 Ta bilden.

För att använda snabbgranskningsfunktionen, makroläget eller självutlösaren, eller för att ändra blixtläget

Tryck på ● efter steg 4 för att lämna läget för manuell exponeringsinställning. "Return"-indikatorn ändras till "Set".

För att lämna läget för manuell exponeringsinställning

Ställ in lägesomkopplaren på något annat läge än M.

- Slutartider på en sekund och däröver markeras med symbolen ["], t.ex. 1".
- Om det inte går att få rätt exponering med de gjorda inställningarna blinkar indikatorerna för inställningsvärdena på LCD-skärmen när man trycker ner avtryckaren halvvägs. Det går att fortsätta att ta bilden i det läget, men vi rekommenderar att du gör om inställningarna.
- Blixten ställs in på ⚡ (Forcerad blyxt) eller ⚡ (Blixten avstängd).

Exponering

För att bilderna ska se bra ut är det viktigt att även ställa in rätt exponering, förutom skärpan och övriga inställningar.

Exponeringen är den mängd ljus som uppfattas av den digitala stillbildskamerans CCD. Detta värde ändras i förhållande till kombinationen av bländare och slutartid.

När det kommer in för mycket ljus blir bilden ljusare (vit), och när det är för lite ljus blir bilden mörkare. Rätt mängd ljus kallas för "korrekt exponering".

Det går att bibehålla korrekt exponering genom att ställa in en snabbare slutartid när man sänker bländarvärdet, respektive en långsammare slutartid när man höjer bländarvärdet i förhållande till den korrekta exponeringen.

Justering av bländaren

Bländaren är den del av objektivet som justerar mängden ljus som kommer in i kameran. Bländarinställningsvärden kallas för "bländarvärde".

Öppen bländare (lägre bländarvärde)

- Bilden tenderar att bli överexponerad (för ljus).
- Skärpedjupet minskar.



Stängd bländare (högre bländarvärde)

- Bilden tenderar att bli underexponerad (för mörk).
- Skärpedjupet ökar.



Justering av slutartiden

Slutartiden är den tid under vilken ljus kommer in i kameran.

Snabbare

- Bilden tenderar att bli underexponerad (för mörk).
- Motiv som rör sig fryses.



Långsammare

- Bilden tenderar att bli överexponerad (för ljus).
- Motiv som rör sig blir suddiga.



Vi rekommenderar att du använder ett stativ när du använder långsamma slutartider för att förhindra att kameran skakar.

Överexponering

- Öppna bländaren
- Ställ in en långsammare slutartid



Korrekt exponering



Underexponering

- Stäng bländaren
- Ställ in en snabbare slutartid

Fininställning av exponeringen

— EV-justering

Det går att justera den exponering som kameran ställt in för hand. Använd detta läge när det är svårt att få rätt exponering, t.ex. när kontrasten (skillnaden mellan de ljusa och de mörka delarna) mellan motivet och bakgrunden är väldigt stark.

Kompensationsvärdet går att ställa in i steg om 1/3EV från +2,0 EV till -2,0 EV.



Justera i riktning mot -

Justera i riktning mot +

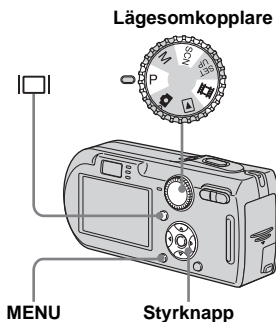
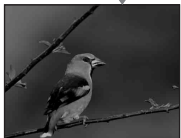

1 Ställ in lägesomkopplaren på P, SCN eller

2 Tryck på MENU.
Menyn tänds.

3 Välj (EV) med .

Exponeringsjusteringsvärdet visas.



4 Välj exponeringsjusteringsvärde med /.

Justera exponeringsvärde medan du kontrollerar bakgrundens ljusstyrka.

För att slå på den automatiska exponeringsfunktionen igen

Välj [0EV] i steg **4**.



- Om man tar bilder på motiv under väldigt ljusa eller mörka förhållanden, eller om man använder blixten, kan det hända att exponeringsjusteringen inte har någon effekt.

Visning av histogram

Histogram är en sorts diagram som visar bildens ljusstyrka. På den vågräta axeln visas ljusstyrkan, och på den lodräta axeln visas antalet bildpunkter. Diagrammet anger en ljus bild när det är skevt åt höger, och en mörk bild när det är skevt åt vänster. Med hjälp av ett stapeldiagram går det att kontrollera exponeringen när skärmen är svår att se under inspelning eller uppspelning.



- 1 Ställ in lägesomkopplaren på P eller SCN.**
- 2 Tryck på  för att se histogrammet.**
- 3 Justera exponeringen med hjälp av histogrammet.**

- Histogrammet visas även när lägesomkopplaren är inställd på  eller M, men då går det inte att justera exponeringen.
- Histogrammet visas även när man trycker på  under visning av en enstaka bild (sidan 34) eller under snabbgranskning (sidan 22).
- Histogrammet visas inte i följande fall:
 - När menyn visas
 - När uppspelningszoomen används
 - Under inspelning eller uppspelning av rörliga bilder
- I följande fall tänds  i stället för stapeldiagrammet:
 - Vid tagning i det digitala zoomområdet
 - När bildstorleken är [3:2]
 - Vid uppspelning av Multi Burst-bilder
 - Vid rotering av stillbilder
- Histogrammet som visas före tagningen är histogrammet för bilden som visas på LCD-skärmen i det ögonblicket. Det uppstår en skillnad i histogrammet mellan före och efter det att man trycker på avtryckaren. Kontrollera i så fall stapeldiagrammet under visning av en enstaka bild eller under snabbgranskning. I följande fall kan skillnaden bli speciellt stor:
 - När blixten utlöses
 - När slutartiden är långsam eller snabb
- Det kan hända att inget histogram tänds för bilder som är tagna med andra kameror.

Tagningsteknik

Kameran ställer automatiskt in exponeringen när man tar bilder.

Vid tagning under vitaktiga förhållanden, t.ex. i motljus eller snölandskap, kan det hända att kameran uppfattar även motivet som ljus och ställer in en för mörk exponering för bilden. I sådana fall är det effektivt att justera exponeringen i riktning mot + (plus).



Justera i riktning mot +



När man fotograferar ett mörkt motiv som fyller upp hela bildramen kan det hända att kameran uppfattar motivet som för mörkt och ställer in en för ljus exponering för bilden. I sådana fall är det effektivt att justera exponeringen i riktning mot - (minus).



Justera i riktning mot -



Justera exponeringen med hjälp av stapeldiagrammet så att bilden blir varken överexponerad (för ljus) eller underexponerad (för mörk).

Prova att ta ett par olika bilder med olika exponering så att du hittar en ljusstyrka som passar din smak.

Val av mätmetod

Det går att ställa in olika mätmetoder som bestämmer vilken del av motivet som ska mätas upp för att avgöra exponeringen.

Multi-patternmätning (ingen indikator)

Bilden delas upp i ett antal regioner och varje region mäts för sig. Kameran avgör motivets position och bakgrundens ljusstyrka och bestämmer en välbalanserad exponering.

Fabriksinställningen är multi-patternmätning.

Spotmätning (☐)

Bara en viss del av motivet mäts upp. Spotmätning gör det möjligt att ta bilder som inte är för mörka även om motivet är i motljus, eller att justera exponeringen för motivet när det är väldigt stark kontrast mellan motivet och bakgrunden.

Lägesomkopplare

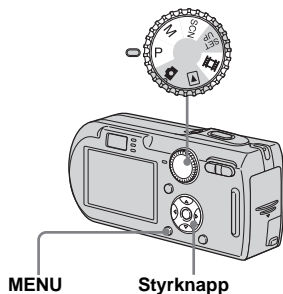

1 Ställ in lägesomkopplaren på P, M, SCN eller .

2 Tryck på MENU.

Menyn tänds.

3 Välj  (Metering Mode) med , och välj sedan önskat mätningläge med /▼.

4 Om du väljer [Spot] i steg 3 så rikta spotmätningshårkorset mot den punkt på motivet som du vill ta.

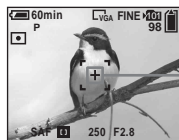

Spotmätningshårkors

- Om du vill ställa in skärpan på samma punkt som används för spotmätningen rekommenderar vi att du ställer in  (Focus) på [Center AF] (sidan 45).

Justering av färgtonerna

— Vitbalans

Det går att ställa in vitbalansläget efter tagningsförhållandena. Motivets skenbara färg påverkas av belysningsförhållandena. Om du vill fixera belysningsförhållandena för tagningen, eller om färgerna i hela bilden blir en aning onaturliga, rekommenderar vi att du justerar vitbalansinställningen.

Auto (Ingen indikator)

Vitbalansen ställs in automatiskt. Fabriksinställningen är Auto.

(Dagsljus)

Vid tagning utomhus, tagning av nattscener, neonljus, fyrverkeri eller soluppgångar, eller precis före eller efter solnedgången.

(Molnigt)

För tagning under molniga förhållanden.

(Lysrör)

För tagning i lysrörsbelysning.

☀ (Glödlampa)



- För tagning på platser där belysningsförhållandena ändras snabbt.
- I stark belysning som t.ex. i en fotoateljé.

⚡WB (Blixt)

Vitbalansen ställs bara in efter blyxttagningsförhållandena.

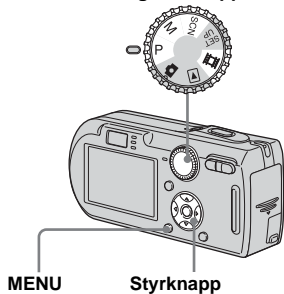

Lägesomkopplare



- 1** Ställ in lägesomkopplaren på P, M, SCN eller .
- 2** Tryck på MENU.
Menyn tänds.
- 3** Välj [WB] (White Bal) med , och välj sedan önskad inställning med .

För att återgå till automatisk vitbalansinställning

Välj [Auto] i steg **3**.

- Under flimrande lysrör kan det hända att vitbalansjusteringsfunktionen inte fungerar ordentligt ens om du ställer in  (Lysrör).
- När blixten utlöses stängs det manuella läget av och bilden tas i [Auto]-läget (utom i läget  (Blixt)).
- Vitbalanslägena som går att ställa in är begränsade när scenvalsfunktionen används (sidan 33).



Justering av blyxtnivån

— Blyxtnivå

Det går att justera blyxtens ljusstyrka.

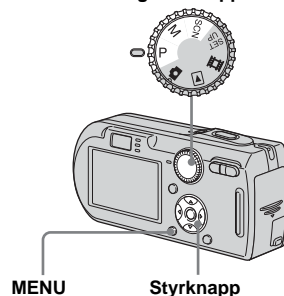
Lägesomkopplare



- 1** Ställ in lägesomkopplaren på P, M eller SCN.
 - 2** Tryck på MENU.
Menyn tänds.
 - 3** Välj [\pm] (Flash Level) med , och välj sedan önskad inställning med .
- +**: Blixten blir starkare än normalt.
Normal: Normalläge.
-: Blixten blir svagare än normalt.

Kontinuerlig tagning

Detta läge används för kontinuerlig tagning. Det maximala antalet bilder som går att ta per omgång beror på bildstorleks- och bildkvalitetsinställningarna.

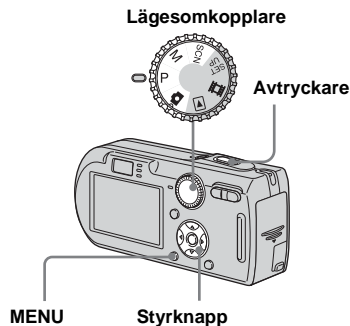

- När batteriströmmen blir för svag eller när "Memory Stick"-minneskortet blir fullt avbryts inspelningen även om man trycker ner avtryckaren och håller den halvvägs nedtryckt. Håller avtryckaren nedtryckt halvvägs.

1 Ställ in lägesomkopplaren på
☺, P, M eller SCN.

2 Tryck på MENU.
Menyn tänds.

3 Välj [Mode] (REC Mode) med
◀/▶, och välj sedan [Burst]
med ▲/▼.

4 Ta bilden.

När man håller avtryckaren nedtryckt halvvägs tar kameran det maximala antalet bilder i en följd. Om man släpper avtryckaren avbryts tagningen på den punkt. När "Recording" släcks igen går det att ta nästa bild.

Maximalt antal bilder som går att ta i en följd (DSC-P150)

(Enhet: bilder)

Bildstorlek \ Bildkvalitet	Fine	Standard
7M	5	8
3:2	5	8
5M	6	11
3M	9	17
1M	22	41
VGA(E-Mail)	85	100

Maximalt antal bilder som går att ta i en följd (DSC-P100/P120)

(Enhet: bilder)

Bildstorlek \ Bildkvalitet	Fine	Standard
5M	9	15
3:2	9	15
3M	13	24
1M	32	59
VGA(E-Mail)	100	100

För att återgå till det vanliga tagningsläget

Välj [Normal] i steg **3**.

- Blixten är inställd på ☺ (Blixten avstängd).
- När självutlösaren används tas en serie på maximalt fem bilder varje gång man trycker på avtryckaren.
- När lägesomkopplaren är inställd på M går det inte att välja slutartider på 1/6 sekund eller långsammare.
- Det kan hända att det inte går att ta flera bilder i följd om scenvalsfunktionen används (sidan 33).

Tagning i Multi Burst-läget

— Multi Burst

I detta läge tar kameran 16 bildrutor i följd varje gång man trycker på avtryckaren. Det är praktiskt t.ex. när man vill kontrollera sin form i olika sorters sport.

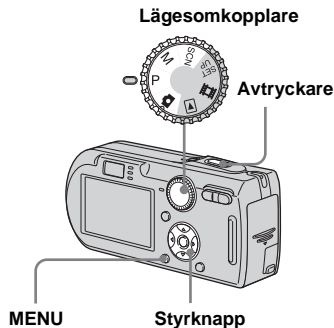

1 Ställ in lägessomkopplaren på , P, M eller SCN.

2 Tryck på MENU.
Menyn tänds.

3 Välj [Mode] (REC Mode) med , och välj sedan [Multi Burst] med .

4 Välj (Interval) med , och välj sedan önskat tagningsintervall med /▼.

Det går att ställa in tagningsintervallet från [1/7.5], [1/15] eller [1/30].

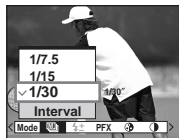

- När lägessomkopplaren är inställd på ställs bildintervallet automatiskt in på [1/30].

5 Ta bilden.

En kontinuerlig serie på 16 bildrutor tas som en enda stillbild (bildstorlek 1M).

- Följande funktioner går inte att använda i Multi Burst-läget:
 - Smart zoom
 - Blixt
 - Pålägg av datum och klockslag
- När lägessomkopplaren är inställd på M går det inte att ställa in en slutartid långsammare än 1/30 sekund.
- Se sidan 62 angående hur man spelar upp bilder som är tagna i Multi Burst-läget på den här kameran.
- Se sidan 107 angående antalet bilder som går att lagra i Multi Burst-läget.
- Det kan hända att det inte går att ta bilder i Multi Burst-läget när scenvalsfunktionen används (sidan 33).

Tagning med specialeffekter

— Bildeffekter

Det går att behandla bilder digitalt för att få olika specialeffekter.

B&W







Bilden blir svartvit. (svart och vit).

Sepia

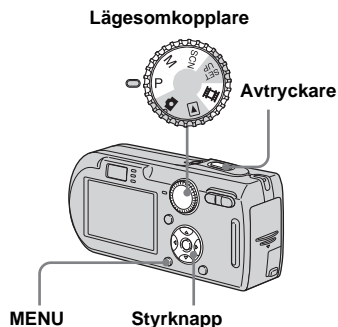

Bilden blir brunaktig som på ett gammalt fotografi.



- 1 Ställ in lägesomkopplaren på P, M, SCN eller .**
- 2 Tryck på MENU.**
Menyn tänds.
- 3 Välj [PFX] (P. Effect) med , och välj sedan önskad effekt med .**
- 4 Ta bilden.**

För att stänga av bildeffekten

Välj [Off] i steg **3**.

Hur man använder Cyber-shot-stationen

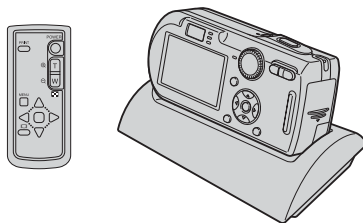

Med hjälp av Cyber-shot-stationen (medföljer ej) är det lätt att ladda upp kameran. Sätt bara helt enkelt i kameran i Cyber-shot-stationen så börjar den laddas upp automatiskt.

Med fjärrkontrollen som medföljer Cyber-shot-stationen går det att fjärrstyra bilduppspelningen på en TV-skärm. Om man ansluter en PictBridge-kompatibel skrivare går det dessutom att skriva ut bilder på ett enkelt sätt med hjälp av fjärrkontrollen.

Se bruksanvisningen som medföljer Cyber-shot-stationen för närmare detaljer.

Val av mapp och visning av bilder

— Mapp

Välj den mapp där de bilder du vill titta på finns lagrade.

Lägesomkopplare

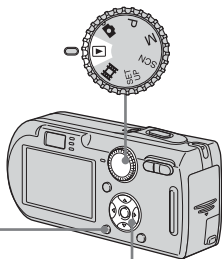

MENU

Styrknapp

1 Ställ in lägesomkopplaren på



2 Tryck på MENU.

Menyn tänds.

3 Välj (Folder) med , och tryck sedan på .

4 Välj önskad mapp med /

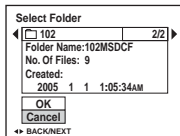

5 Välj [OK] med , och tryck sedan på .

För att avbryta valproceduren

Välj [Cancel] i steg **5**.

Om det finns flera mappar på "Memory Stick"-minneskortet

När den första eller sista bilden i mappen visas, tänds följande indikatorer på skärmen.

: Hoppa till föregående mapp.

: Hoppa till nästa mapp.

: Hoppa till både föregående och nästa mapp.

Enbildsskärm



Indexskärm



- Om det inte finns några bilder i vald mapp tänds meddelandet "No file in this folder".

Lagring av en förstorad bild — Trimning (gäller endast DSC- P100/P120)

1 Tryck på MENU efter att ha använt uppspelningszoomen.

Menyn tänds.

2 Välj [Trimning] med ►, och tryck sedan på ●.

3 Välj bildstorlek med ▲/▼, och tryck sedan på ●.

Bilden lagras och därefter återgår bilden på LCD-skärmen till normal storlek.

- Den trimmade bilden lagras som den nyaste filen i vald lagringsmapp, men även originalbilden blir kvar.
- Det kan hända att kvaliteten för trimmade bilder sjunker något.
- Det går inte att trimma en bild till en aspekt på 3:2.
- Det går inte att trimma bilder som visas med snabbgranskning.

Visning av flera bilder i följd

— Diabildsvisning

Det går att visa lagrade bilder i tur och ordning. Det är praktiskt när du vill kontrollera dina bilder eller för presentationer osv.

Lägesomkopplare

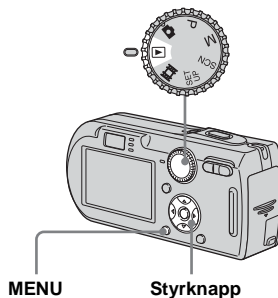

1 Ställ in lägesomkopplaren på



2 Tryck på MENU.

Menyn tänds.

3 Välj [Slide] med ◀/▶, och tryck sedan på ●.

Ställ in följande punkter med ▲/▼/◀/▶.

Interval

3 sec/5 sec/10 sec/30 sec/1 min

Image

Folder: Bilderna i vald mapp visas.

All: Alla bilder som är lagrade på "Memory Stick"-minneskortet visas.

Repeat

On: Bilderna visas i en kontinuerlig loop.

Off: När alla bilder har visats avbryts diabildsvisningen.

4 Välj [Start] med ▼/►, och tryck sedan på ●.

Diabildsvisningen startar.

För att avbryta diabildsvisningsinställningen

Välj [Cancel] i steg 3.

För att avbyta själva diabildsvisningen

Tryck på ●, välj [Exit] med ►, och tryck sedan på ● igen.

För att hoppa till nästa/föregående bild under diabildsvisningen

Tryck på ► (nästa) eller ◀ (föregående).

- Intervallinställningen är bara ett riktmärke. Intervallet kan variera beroende på bilderna.

Rotering av stillbilder

— Rotering

Det går att rotera bilder som är tagna på höjden och visa dem på bredden.



Lägesomkopplare

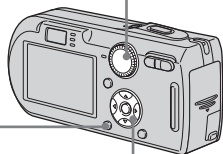



MENU

Styrknapp

1 Ställ in lägesomkopplaren på , och tänd den bild som ska roteras.

2 Tryck på MENU.

Menyn tänds.

3 Välj  (Rotate) med , och tryck sedan på .

4 Välj  med , och vrid sedan bilden med .

5 Välj [OK] med , och tryck sedan på .

För att avbryta roteringen

Välj [Cancel] i steg **4** eller **5**, och tryck sedan på .

- Det går inte att rotera skyddade bilder och rörliga bilder eller Multi Burst-bilder.
- Det kan hända att det inte går att rotera bilder som är tagna med andra kameror.
- När man tittar på bilder på en dator kan det hända att bildrotationen inte avspeglas på datorns bildskärm beroende på det program som används.

Visning av bilder som är tagna i Multi Burst-läget

Det går att spela upp Multi Burst-bilder kontinuerligt eller ruta för ruta. Denna funktion används för att kontrollera bilden.

Lägesomkopplare

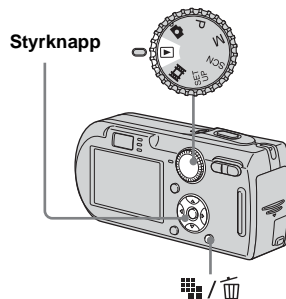

Styrknapp

- När Multi Burst-bilder spelas upp på en dator eller en annan kamera som saknar Multi Burst-funktion, visas alla 16 bildrutorna på en gång som en enda bild.
- Det går inte att klippa Multi Burst-bilder.

Kontinuerlig uppspelning

1 Ställ in lägesomkopplaren på



2 Välj Multi Burst-bild med ◀▶.

Vald Multi Burst-bild spelas upp kontinuerligt.



För att pausa visningen

Tryck på ●. Tryck en gång till på ● för att återuppta uppspelningen. Uppspelningen startar från och med den bildruta som visas på LCD-skärmen.

Uppspelning ruta för ruta

1 Ställ in lägesomkopplaren på



2 Välj Multi Burst-bild med ◀▶.

Vald Multi Burst-bild spelas upp kontinuerligt.

3 Tryck på ● när önskad bildruta visas.

”Step” tänds.



4 Mata fram bilden med ◀▶.

▶: Nästa bildruta visas. När man håller ▶ intryckt matas bilden fram ruta för ruta.

◀: Föregående bildruta visas. När man håller ◀ intryckt matas bilden fram baklänges ruta för ruta.

För att återgå till normal uppspelning

Tryck på ● i steg 4. Uppspelningen startar från och med den bildruta som visas på LCD-skärmen.

För att radera tagna bilder

I detta läge går det inte att radera bara vissa bildrutor. När man raderar en bild raderas alla 16 bildrutorna samtidigt.

- 1 Tänd den Multi Burst-bild du vill radera.
- 2 Tryck på / (Radera).
- 3 Välj [Delete] och tryck på ●. Alla bildrutorna raderas.

Skydd av bilder



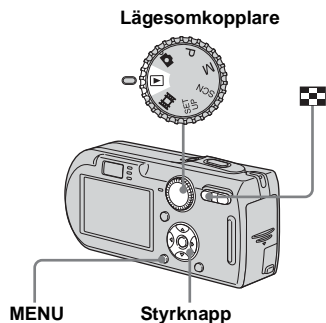

— Skydd

Denna funktion används för att skydda bilder mot oavsiktlig radering.





- Observera att när man formaterar ett "Memory Stick"-minneskort raderas alla data på det även om bilderna är skyddade, och de raderade bilderna går inte att återställa.
- Det kan ta en liten stund att skydda bilderna.



I enbildsläget

- 1** Ställ in lägesomkopplaren på .
- 2** Tänd den bild du vill skydda med .
- 3** Tryck på MENU.
Menyn tänds.
- 4** Välj  (Protect) med , och tryck sedan på .















- 5** Om du vill fortsätta att skydda ytterligare bilder så välj önskad bild med , och tryck sedan på .

För att ta bort skyddet

Tryck en gång till på  i steg **4** eller **5**.
-indikatorn släcks.

I indexläget

- 1** Ställ lägesomkopplaren på , och tryck sedan på  (Index) för att tända en indexskärm.
 - 2** Tryck på MENU.
Menyn tänds.
 - 3** Välj  (Protect) med , och tryck sedan på .
 - 4** Välj [Select] med , och tryck sedan på .
 - 5** Välj den bild du vill skydda med , , , och tryck sedan på .
- Den gröna -indikatorn tänds för vald bild.



- 6** Upprepa steg **5** för att skydda ytterligare bilder.
- 7** Tryck på MENU.

- 8** Välj [OK] med **▶**, och tryck sedan på **●**.

☑-indikatorn blir vit. Valda bilder skyddas.

För att avsluta skyddningsfunktionen

Välj [Cancel] i steg **4** eller välj [Exit] i steg **8**, och tryck sedan på **●**.

För att ta bort skyddet för en enstaka bild

Välj den bild för vilken skyddet ska tas bort med **▲/▼/◀/▶** i steg **5**, och tryck sedan på **●**. ☑-indikatorn blir grå. Upprepa samma manöver för alla andra bilder du vill ta bort skyddet för. Tryck på MENU, välj [OK], och tryck sedan på **●**.

För att skydda alla bilder i mappen

Välj [All In This Folder] i steg **4**, och tryck på **●**. Välj [On] och tryck på **●**.

För att ta bort skyddet för alla bilder i mappen

Välj [All In This Folder] i steg **4**, och tryck på **●**. Välj [Off] och tryck på **●**.

Ändring av storleken på en bild

— Storleksändring

Det går att ändra storleken på en lagrad bild och lagra den som en ny fil.

Storleken går att ändra till följande storlekar:

7M (gäller endast DSC-P150), 5M, 3M, 1M, VGA

Originalbilden finns kvar även efter storleksändringen.

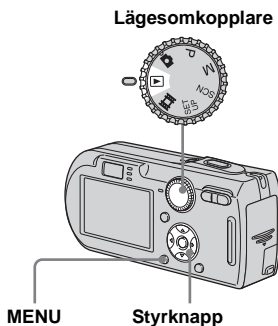

- 1** Ställ in lägesomkopplaren på **▶**.
- 2** Tänd den bild som du vill ändra storleken för med **◀/▶**.

- 3** Tryck på MENU.

Menyn tänds.

- 4** Välj **☑** (Resize) med **◀/▶**, och tryck sedan på **●**.

- 5** Välj önskad storlek med **▲/▼**, och tryck sedan på **●**.

Bilden lagras i den nya storleken som den nyaste filen i lagringsmappen.

För att avbryta storleksändringen

Välj [Cancel] i steg **5**.

- Det går inte att ändra storleken för rörliga bilder eller Multi Burst-bilder.
- När storleken ändras från en liten storlek till en stor storlek sjunker bildkvaliteten.
- Det går inte att ändra storleken till en aspekt på 3:2.
- När man ändrar storleken på en bild i 3:2-format uppstår det svarta band längst upp och längst ned i bilden som visas.

Val av bilder för utskrift

— Utskriftsmarkering (DPOF)

Det går att markera stillbilder som är tagna med denna kamera för utskrift. Det är praktiskt när man vill trycka ut papperskopior i en fotoaffär eller på en skrivare som följer DPOF-standarderna (Digital Print Order Format) eller PictBridge-kompatibel skrivare.

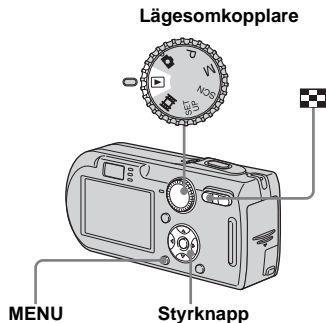

- Det går inte att markera rörliga bilder.
- Om man markerar bilder som är tagna i Multi Burst-läget skrivs alla bilderna ut som ett enda ark uppdelat i 16 bildrutor.
- Det går inte att ställa in antalet kopior.

I enbildsläget

- 1** Ställ in lägesomkopplaren på .
- 2** Tänd bilden som ska markeras med .
- 3** Tryck på MENU.
Menyn tänds.
- 4** Välj DPOF (DPOF) med , och tryck sedan på .
Den visade bilden markeras med -markeringen.



- 5** Om du vill fortsätta att markera ytterligare bilder för utskrift så tänd önskad bild med , och tryck sedan på .

För att ta bort -markeringen

Tryck en gång till på i steg **4** eller **5**.
-markeringen försvinner.

I indexläget

- 1** Ställ lägesomkopplaren på , och tryck sedan på (Index) för att tända en indexskärm.
- 2** Tryck på MENU.
Menyn tänds.
- 3** Välj DPOF (DPOF) med , och tryck sedan på .
- 4** Välj [Select] med , och tryck sedan på .
- 5** Välj den bild du vill skydda med , , , och tryck sedan på .

- Det går inte att göra -markeringar i läget [All In This Folder].

Den gröna -markeringen tänds för vald bild.



- 6** Upprepa steg **5** för att markera ytterligare bilder.

7 Tryck på MENU.

8 Välj [OK] med ►, och tryck sedan på ●.

-markeringen blir vit. Därmed är

-markeringsproceduren klar.

För att ta bort -markeringar

Välj den bild för vilken skyddet ska tas bort med ▲/▼/◀/▶ i steg **5**, och tryck sedan på ●.

För att ta bort alla

-markeringarna i mappen

Välj [All In This Folder] i steg **4**, och tryck sedan på ●. Välj [Off] och tryck på ●.

För att avsluta

-markeringsfunktionen

Välj [Cancel] i steg **4** eller välj [Exit] i steg **8**.

Anslutning till en PictBridge-kompatibel skrivare

Även om du inte har någon dator kan du enkelt skriva ut de bilder du tagit med kameran genom att ansluta den till en PictBridge-kompatibel skrivare. Först behöver du bara ställa in USB-anslutningen på SET UP-skärmen och ansluta kameran till skrivaren med hjälp av kabeln för multi-användbar uttag (USB).

På en PictBridge-kompatibel skrivare går det lätt att skriva ut en indexkopia*.

PictBridge

* Det kan hända att skrivaren saknar indexkopiefunktion.

- Vi rekommenderar att du använder nätadaptern för att förhindra att kameran stängs av mitt under utskriften.

Förberedelser på kameran

Ställ in USB-läget på kameran för att ansluta kameran till en skrivare.

Lägesomkopplare

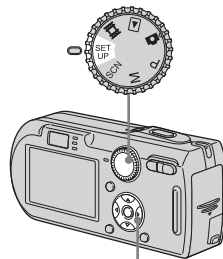

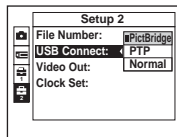

Styrknapp

- 1 Ställ in lägesomkopplaren på SET UP.
- 2 Välj  (Setup 2) med ▼, och välj sedan [USB Connect] med ▲/▼/▶.
- 3 Välj [PictBridge] med ▶/▲, och tryck sedan på ●.



USB-läget är inställt.

- På DSC-P150 visas punkten  som  och  (sidan 112).

Anslutning av kameran till skrivaren

Koppla ihop multikontakten på kameran med USB-uttaget på skrivaren via den medföljande kabeln för multi-användbar uttag (USB), och slå sedan på kameran och skrivaren.

Kameran går över till uppspelningsläget oavsett vad lägesomkopplaren är inställd på, och en bild i vald uppspelningsmapp tänds på LCD-skärmen.

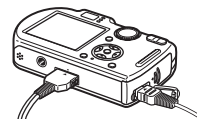

När anslutningen är klar tänds  -indikatorn på LCD-skärmen.

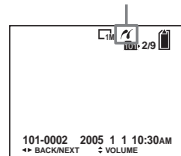

Skrivare

Punkten [USB Connect] är inte inställd på [PictBridge] bland SET UP-inställningarna.

PictBridge-funktionen fungerar inte, även om man slår på kameran.

Koppla loss kabeln för multi-användbar uttaget (USB) och ställ in [USB Connect] på [PictBridge] (sidan 68).

Utskrift av bilder

Det går att välja en bild och skriva ut den. Ställ in kameran enligt proceduren på sidan 68, och anslut den till skrivaren.

Styrknapp

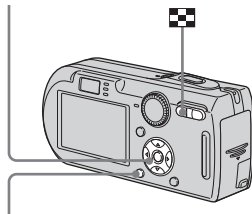

MENU

- Det går inte att skriva ut rörliga bilder.
- Om det kommer ett felmeddelande från den anslutna skrivaren blinkar -indikatorn i ca. fem sekunder. Kontrollera den anslutna skrivaren.

I enbildsläget

1 Tänd bilden som ska skrivas ut med /▶.

- DSC-P150-användare kan hoppa över steg **1**, **2** och **3**. Gå vidare till steg **4**.

2 Tryck på MENU.

Menyn tänds.

3 Välj (Print) med /▶, och tryck sedan på .

4 Välj [This image] med ▲/▼, och tryck sedan på .

Utskriftsinställningsskärmen tänds.

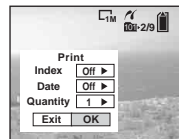

- Inställningspunkter som skrivaren saknar stöd för visas inte.
- Om du trycker på [Select] på DSC-P150 kan du fortsätta att välja ytterligare bilder. Om du väljer [Print] med ▲/▼ tänds skärmen för utskriftsinställningar. Det går att skriva ut flera bilder på en gång.

5 Välj [Quantity] med ▲/▼, och välj sedan antal kopior med /▶.

Det går att ställa in upp till 20 exemplar.

6 Välj [OK] med ▼/►, och tryck sedan på ●.

Bilden skrivs ut.

Koppla inte loss kabeln för multi-användbar uttaget (USB) medan  (Koppla inte loss USB-multikabeln)-indikatorn visas på LCD-skärmen.



För att avbryta utskriften

Välj [Cancel] i steg 4 eller välj [Exit] i steg 6.

För att skriva ut ytterligare bilder

Välj bild efter steg 6, och välj sedan [Print] med ▲.

För att skriva ut alla bilder med utskriftsmarkeringar (DPOF)

Välj [DPOF image] i steg 4. Alla bilder som är märkta med  -markeringen skrivs ut i angivet antal oavsett vilken bild som visas.

För att lägga på datum och klockslag på bilderna

Välj [Date] i steg 5, och välj sedan datumformat med ◀/▶. Det går att välja [Day&Time] eller [Date]. Om du väljer [Date] läggs datumet på i bilden i den ordning som är inställd under "Inställning av datumet och klockan" (sidan 14). Det kan hända att detta inte fungerar beroende på skrivaren.

För att ställa in arkformatet (gäller endast DSC-P150)

Välj [Size] i steg 5 och välj sedan önskat arkformat med ◀/▶.

I indexläget

1 Tryck på (Index) för att tända en indexskärm.

- På DSC-P150 tänds utskriftsskärmen när man ansluter kameran till en skrivare. Välj [Cancel] med ▼ och tryck sedan på  (Index) för att tända indexskärmen.

2 Tryck på MENU.

Menyn tänds.

3 Välj (Print) med ►, och tryck sedan på ●.

4 Välj [Select] med ◀/▶, och tryck sedan på ●.

5 Välj den bild du vill skriva ut med ▲/▼/◀/▶, och tryck sedan på ●.

✓ -markeringen tänds för valda bilder.



6 Upprepa steg 5 för att skriva ut ytterligare bilder.

7 Tryck på MENU.

Utskriftsinställningsskärmen tänds.

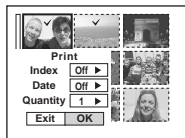

- Inställningspunkter som skrivaren saknar stöd för visas inte.

8 Välj [Quantity] med ▲/▼, och välj sedan antal kopior med ◀/▶.

Det går att ställa in upp till 20 exemplar. Alla valda bilder skrivs ut i angivet antal kopior.

9 Välj [OK] med ▼/▶, och tryck sedan på ●.

Bilderna skrivs ut.

Koppla inte loss kabeln för multi-användbar uttaget (USB) medan -indikatorn visas på LCD-skärmen.

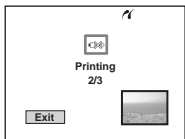

För att avbryta utskriften

Välj [Cancel] i steg 4 eller välj [Exit] i steg 9.

För att skriva ut alla bilder med utskriftsmarkeringar (DPOF)

Välj [DPOF image] i steg 4. Alla bilder som är märkta med -markeringen skrivs ut i angivet antal oavsett vilken bild som visas.

För att skriva ut alla bilderna i mappen

Välj [All In This Folder] i steg 4, och tryck sedan på ●.

För att lägga på datum och klockslag på bilderna

Välj [Date] i steg 8, och välj sedan datumformat med ◀/▶. Det går att välja [Day&Time] eller [Date]. Om du väljer [Date] läggs datumet på i bilden i den ordning som är inställd under ”Inställning av datumet och klockan” (sidan 14). Det kan hända att detta inte fungerar beroende på skrivaren.

För att ställa in arkformatet (gäller endast DSC-P150)

Välj [Size] i steg 5 och välj sedan önskat arkformat med ◀/▶.

Utskrift av indexbilder

Visa bilder går att skriva ut bredvid varandra. Här kallar vi denna funktion för indexutskrift*. Det går även att arrangera ett visst antal av samma bild bredvid varandra och skriva ut dem som en indexbild, eller att arrangera en uppsättning olika bilder bredvid varandra som en indexbild och skriva ut ett visst antal kopior.

Ställ in kameran enligt proceduren på sidan 68, och anslut den till skrivaren.

* Det kan hända att skrivaren saknar indexkopierfunktion.

Styrknapp

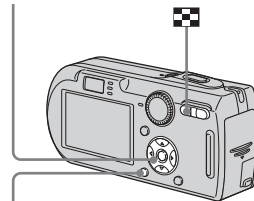

MENU

- Det går inte att skriva ut rörliga bilder.
- Om det kommer ett felmeddelande från den anslutna skrivaren blinkar -indikatorn i ca. fem sekunder. Kontrollera den anslutna skrivaren.

1 Tänd bilden som ska skrivas ut med ◀▶.

- DSC-P150-användare kan hoppa över steg **1**, **2** och **3**. Gå vidare till steg **4**.

2 Tryck på MENU.

Menyn tänds.

3 Välj  (Print) med ◀▶, och tryck sedan på ●.

4 Välj [This image] med ▲▼, och tryck sedan på ●.

Utskriftsinställningsskärmen tänds.

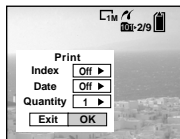

- Inställningspunkter som skrivaren saknar stöd för visas inte.
- Om du trycker på [Select] på DSC-P150 kan du fortsätta att välja ytterligare bilder. Om du väljer [Print] med ▲▼ tänds skärmen för utskriftsinställningar. Det går att skriva ut flera bilder på en gång.

5 Välj [Index] med ▲, och välj sedan [On] med ◀▶.

6 Välj [Quantity] med ▲▼, och välj sedan antal exemplar av bilden med ◀▶.

Det går att ställa in upp till 20 exemplar. Det går att arrangera det angivna antalet av bilden bredvid varandra.

- Det kan hända att det angivna antalet bilder inte får plats på ett ark.

7 Välj [OK] med ▼▶, och tryck sedan på ●.

Bilden skrivs ut.

Koppla inte loss kabeln för multi-användbar uttag (USB) medan  (Koppla inte loss USB-multikabeln)-indikatorn visas på LCD-skärmen.



För att avbryta utskriften

Välj [Cancel] i steg **4** eller välj [Exit] i steg **7**.

För att skriva ut ytterligare bilder

Välj bild efter steg **7**. Välj [Print] med ▲, och gör sedan om proceduren från steg **4**.

För att skriva ut alla bilder med utskriftsmarkeringar (DPOF)

Välj [DPOF image] i steg **4**. Alla bilder som är märkta med -markeringen skrivs ut i angivet antal oavsett vilken bild som visas.



För att lägga på datum och klockslag på bilderna

Välj [Date] i steg **6**, och välj sedan datumformat med ◀▶. Det går att välja [Day&Time] eller [Date]. Om du väljer [Date] läggs datumet på i bilden i den ordning som är inställt under "Inställning av datumet och klockan" (sidan 14). Det kan hända att detta inte fungerar beroende på skrivaren.

För att ställa in arkformatet (gäller endast DSC-P150)

Välj [Size] i steg **5** och välj sedan önskat arkformat med ◀▶.

1 Tryck på (Index) för att tända en indexskärm.

- På DSC-P150 tänds utskriftsskärmen när man ansluter kameran till en skrivare. Välj [Cancel] med  och tryck sedan på  (Index) för att tända indexskärmen.

2 Tryck på MENU.

Menyn tänds.

3 Välj (Print) med , och tryck sedan på .

4 Välj [Select] med , och tryck sedan på .

5 Välj önskad bild med , , , och tryck sedan på .

- ✓-markeringen tänds för valda bilder.



6 Upprepa steg 5 för att skriva ut ytterligare bilder.

7 Tryck på MENU.

8 Välj [Index] med , och välj sedan [On] med .

9 Välj [Quantity] med , , och välj sedan antalet kopior du vill skriva ut med .

Det går att ställa in upp till 20 exemplar.

10 Välj [OK] med , , och tryck sedan på .

Bilden skrivs ut.

Koppla inte loss kabeln för multi-användbar uttaget (USB) medan -indikatorn visas på LCD-skärmen.

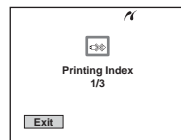

För att avbryta utskriften

Välj [Cancel] i steg 4 eller välj [Exit] i steg 10.

För att skriva ut alla bilder med utskriftsmarkeringar (DPOF)

Välj [DPOF image] i steg 4. Alla bilder som är märkta med -markeringen skrivs ut i angivet antal oavsett vilken bild som visas.

För att skriva ut alla bilderna i mappen

Välj [All In This Folder] i steg 4, och tryck sedan på .

För att lägga på datum och klockslag på bilderna

Välj [Date] i steg 9, och välj sedan datumformat med . Det går att välja [Day&Time] eller [Date]. Om du väljer [Date] läggs datumet på i bilden i den ordning som är inställd under "Inställning av datumet och klockan" (sidan 14). Det kan hända att detta inte fungerar beroende på skrivaren.

För att ställa in arkformatet (gäller endast DSC-P150)

Välj [Size] i steg 5 och välj sedan önskat arkformat med .

Tagning av rörliga bilder

Det går att spela in rörliga bilder med ljud med den här kameran.

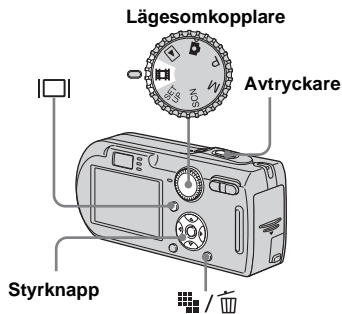

1 Ställ in lägesomkopplaren på .

2 Tryck på / (Bildstorlek). Menyn Image Size tänds.

3 Välj önskad storlek med / .

Det går att välja mellan [640(Fine)], [640(Standard)] och [160].

- Det går bara att spela in i formatet [640(Fine)] på "Memory Stick PRO"-minneskortet.

4 Tryck ner avtryckaren helt.

"REC" tänds på skärmen och kameran börjar spela in bilden och ljudet.



- Inspelemingen avbryts om "Memory Stick"-minneskortet blir fullt.

5 Tryck ner avtryckaren helt igen för att avbryta inspelemingen.

Indikatorer under tagning

Indikatorerna på skärmen blir inte inspelade.

Varje gång du trycker på  ändras LCD-skärmens tillstånd på följande sätt:

Indikatorerna släckta → LCD-skärmen släckt → Indikatorerna tända.

Inget histogram visas.

Se sidan 121 för närmare detaljer om indikatorerna.

Närbildstagning (Makro)

Ställ in lägesomkopplaren på  och följ sedan anvisningarna på sidan 24.

Hur man använder självutlösaren

Ställ in lägesomkopplaren på  och följ sedan anvisningarna på sidan 25.

- Följande funktioner går inte att använda vid tagning av rörliga bilder:
 - Ändring av zoomskalan
 - Blixt
 - Pålägg av datum och klockslag
- Om man ställer in bildstorleken på [640(Fine)] medan kabeln för multi-användbar uttaget (A/V) är ansluten till multikontakten, visas inte motivet på LCD-skärmen. LCD-skärmen blir blå.
- När du ändrar bildstorleken, blir skärmen svart för ett kort ögonblick.
- Se sidan 107 angående inspeleming i de olika tagningsslägena.

Visning av rörliga bilder på LCD-skärmen

Det går att spela upp rörliga bilder på LCD-skärmen med ljud från högtalaren.

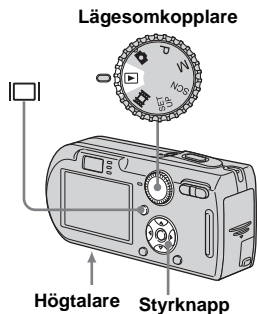

1 Ställ in lägesomkopplaren på



2 Välj önskade rörliga bilder med ◀/▶.

Filmer med bildstorleken [640(Fine)] eller [640(Standard)] visas över hela skärmen.

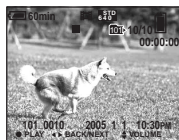

- Rörliga bilder i formatet [160] visas en storlek mindre.

3 Tryck på ●.

De rörliga bilderna och ljudet spelas upp.

Under uppspelningen visas ▶ (uppspelning) på skärmen.



Visningsmätare

För att avbryta uppspelningen

Tryck en gång till på ●.

För att justera volymen

Tryck på ▲/▼ för att justera volymen.

För att spola fram eller tillbaka rörliga bilder

Tryck på ▶ (snabbsökning framåt) eller ◀ (snabbsökning bakåt) under uppspelningens gång.

Tryck på ● för att återgå till vanlig uppspelning.

Indikatorer under uppspelning av rörliga bilder

Varje gång du trycker på [□] ändras skärmens tillstånd på följande sätt:

Indikatorerna släckta → LCD-skärmen släckt → Indikatorerna tända.

Inget histogram visas.

Se sidan 123 för närmare detaljer om indikatorerna.

- Proceduren för visning av rörliga bilder på en TV är densamma som för visning av stillbilder (sidan 36).
- Det kan även hända att rörliga bilder som är inspelade med äldre Sony-modeller visas en storlek mindre.

Radering av rörliga bilder

Det går att radera onödiga rörliga bilder.

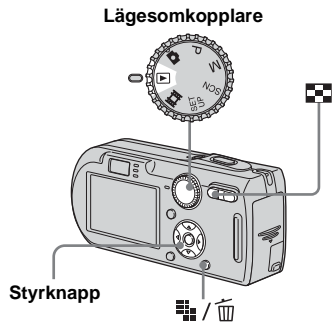

- Det går inte att radera skyddade filmer.
- Observera att det inte går att återställa raderade filmer.

I enbildsläget

- 1** Ställ in lägesomkopplaren på .
- 2** Tänd den rörliga bild som ska raderas med / .
- 3** Tryck på / (Radera).
Filmen har inte raderats ännu i detta läge.
- 4** Välj [Delete] med , och tryck sedan på .
Meddelandet "Access" tänds och filmen raderas.
- 5** Om du vill fortsätta att radera ytterligare filmer så tänd den film du vill radera med / , och upprepa steg **4**.

För att avbryta raderingen

Välj [Exit] i steg **4** eller **5**.

I indexläget

- 1** Ställ lägesomkopplaren på , och tryck sedan på (indexknappen) för att tända en indexskärm.
- 2** Tryck på / (Radera).
- 3** Välj [Select] med / , och tryck sedan på .
- 4** Välj den film som du vill radera med / / / , och tryck sedan på .

Den gröna (Radera)-indikatorn tänds för vald film.



Filmen har inte raderats ännu i detta läge.

- 5** Upprepa steg **4** för att radera ytterligare filmer.
- 6** Tryck på / (Radera).

7 Välj [OK] med ►, och tryck sedan på ●.

Meddelandet "Access" tänds och filmen raderas.

För att avbryta raderingen

Välj [Exit] i steg **3** eller **7**.

För att radera alla bilder i mappen

Välj [All In This Folder] i steg **3**, och tryck sedan på ●. Välj [OK] med ►, och tryck sedan på ●. Om du vill avbryta raderingen så välj [Cancel] med ◀, och tryck sedan på ●.

Klippning av rörliga bilder

Det går att klippa rörliga bilder och att klippa bort oönskade delar. Detta är den funktion vi rekommenderar att du använder när det är dåligt med utrymme på "Memory Stick"-minneskortet, eller för att bifoga rörliga bilder till e-postmeddelanden. Observera att originalfilmen raderas när man klipper den.

Filnumren när man klipper rörliga bilder

De klippta filmerna får nya filnummer och lagras som de nyaste filerna i vald lagringsmapp. Originalfilmen raderas, och det numret hoppas över.

<Exempel> Klippning av en film som är numrerad 101_0002

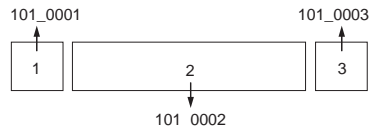

1. Klipp scen A.

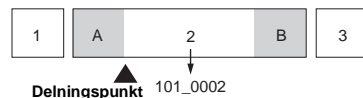

2. Klipp scen B.

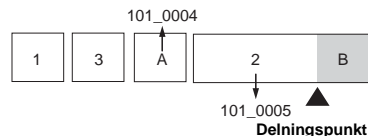

3. Radera scen A och B om de inte behövs längre.

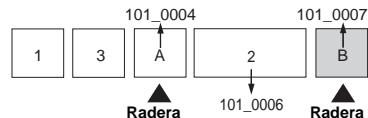

4. Bara önskade scener blir kvar.

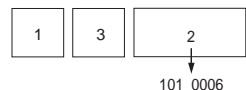

Lägesomkopplare

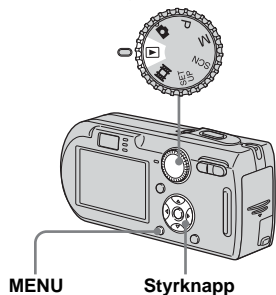

1 Ställ in lägesomkopplaren på



2 Välj den fil med rörliga bilder som ska klippas med ◀/▶.

3 Tryck på MENU.

Menyn tänds.

4 Välj (Divide) med ▶, och tryck sedan på ●. Välj därefter [OK] med ▲, och tryck på ●.

De rörliga bilderna börjar spelas upp.

5 Bestäm var du vill klippa.

Tryck på ● i mitten på styrknappen på önskat klippställe.

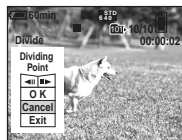

Om du behöver justera klippstället så använd [◀|||▶] (rutformatning baklänges/framlänges) och justera klippstället med ◀/▶. Om du vill byta klippställe helt så välj [Cancel]. De rörliga bilderna börjar spelas upp igen.

6 När du har bestämt var du vill klippa så välj [OK] med ▲/▼, och tryck på ●.

7 Välj [OK] med ▲, och tryck sedan på ●.

De rörliga bilderna klippas på det stället.

För att avbryta klippningen

Välj [Exit] i steg 5 eller 7. De rörliga bilderna visas på skärmen igen.

- Följande sorters bilder går inte att klippa.
 - Stillbild
 - Filmer som är för korta för att gå att klippa
 - Skyddade filmer
- När en fil väl har klippts går det inte att återställa den som den var.
- Originalfilmen raderas när den klipps.
- De klippta rörliga bilderna lagras som de nyaste filerna i vald lagringsmapp.

Kopiering av bilder till datorn

— För Windows-användare

Rekommenderad datormiljö

Operativsystem: Microsoft Windows 98, Windows 98SE, Windows 2000 Professional, Windows Millennium Edition, Windows XP Home Edition, eller Windows XP Professional

Ovanstående operativsystem måste vara fabriksinstallerat. Vi kan inte garantera att mjukvaran fungerar om operativsystemet upgraderats till något av ovanstående operativsystem, eller i multi-bootmiljöer.

CPU: MMX Pentium 200 MHz eller snabbare

USB-uttag: Ingår som standard

Bildskärm: Minst 800 × 600 bildpunkter
Åtminstone High Color (16 bitars färg, 65 000 färger)

- Denna kamera är kompatibel med Hi-Speed USB (USB 2.0-kompatibel).
- Genom att använda ett USB-gränssnitt som är kompatibelt med Hi-Speed USB (USB 2.0-kompatibel) går det att överföra filer på hög hastighet.
- Om två eller flera USB-komponenter ansluts till datorn samtidigt, kan det hända att vissa komponenter, inklusive denna kamera, inte fungerar beroende på USB-komponenternas typ.

- Vi kan inte garantera att anslutningen fungerar via ett USB-nav.
- Vi kan inte garantera att anslutningen fungerar för alla de rekommenderade datormiljöer som nämns ovan.

USB-läge

Det finns två olika sätt att ansluta kameran till en dator via USB: [Normal] och [PTP]*. Fabriksinställningen är [Normal]-läget. I detta avsnitt beskrivs [Normal]-läget som exempel.

* Kompatibelt med Windows XP. När kameran är ansluten till en dator, kopieras bara data i den mapp som är vald på kameran till datorn. Välj mapp enligt proceduren på sidan 59.

Kommunikation med datorn

När datorn fortsätter från viloläget eller sleep-läget kan det hända att kommunikationen mellan kameran och datorn inte återupptas samtidigt.

Om datorn saknar USB-uttag

Om det varken finns ett USB-uttag eller ett "Memory Stick"-uttag krävs det en extraanordning för att kopiera bilder. Se Sony webbplats för närmare detaljer.
<http://www.sony.net/>

CD-ROM-skivans innehåll

■ USB driver (USB-drivrutin)

Denna drivrutin behövs för att det ska gå att ansluta kameran till datorn.

Om du använder Windows XP behöver du inte installera USB-drivrutinen.

■ Picture Package

Detta program används för att överföra bilder till en dator på ett enkelt sätt. Det gör det också möjligt att använda olika funktioner.

När man installerar "Picture Package" installeras även USB-drivrutinen samtidigt.



- Manövrerna kan variera beroende på datorns operativsystem.
- **Avsluta alla andra program som är igång på datorn innan du börjar installera USB-drivrutinen och den övriga programvaran.**
- Om du använder Windows XP eller Windows 2000 så logga på som administratör.

Installera USB-drivrutinen

Om du använder Windows XP behöver du inte installera USB-drivrutinen. När väl USB-drivrutinen är installerad behöver du inte installera om den USB-drivrutinen.

1 Slå på datorn och lägg i den medföljande CD-ROM-skivan i CD-ROM-enheten.

Anslut inte kameran till datorn i detta läge.

Installationsmenyskärmen tänds. Om den inte tänds så dubbelklicka på  (My Computer) →  (PICTUREPACKAGE) i den ordningen.

- Om du tänker använda "Picture Package"-mjukvaran så klicka på [Picture Package]. USB-drivrutinen installeras när man installerar "Picture Package" (sidan 86).
- **Om datorn håller på att användas så avsluta alla andra program innan du installerar USB-drivrutinen.**

2 Klicka på [USB Driver] på titelskärmen.

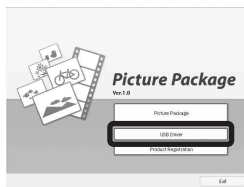

Skärmen "InstallShield Wizard" (InstallShield installationsguide) tänds.

3 Klicka på [Next].



Installationen av USB-drivrutinen startar. När installationen är färdig meddelas det på skärmen.

4 Klicka på [Yes, I want to restart my computer now] (Ja, jag vill starta om datorn nu), och därefter på [Finish].

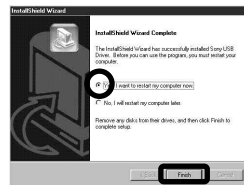

Datorn startar om. Därefter går det att koppla in USB-anslutningen.

5 Ta ut CD-ROM-skivan.

Anslutning av kameran till datorn

- 1** Sätt i "Memory Stick"-minneskortet som innehåller de bilder du vill kopiera i kameran, och stäng sedan locket till batteri/"Memory Stick"-facket.

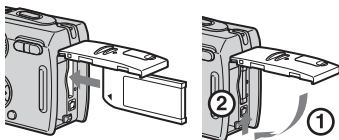

- 2** Öppna locket till DC IN-uttaget och koppla in den medföljande nätadaptern. Sätt sedan i nätadaptern i ett vägguttag.

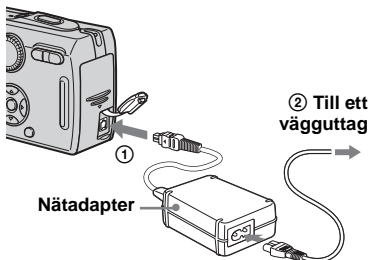

- Om man kopierar bilder till datorn medan kameran drivs med batteripaketet, finns det risk att kopieringen misslyckas eller att data blir förstörda av att kameran plötsligt stängs av. Därför rekommenderar vi att du använder nätadaptern.

- 3** Ställ in lägesomkopplaren på . Slå på datorn och kameran.

- Detta går att även att ställa in när lägesomkopplaren är inställd på SET UP.

- 4** Anslut den medföljande kabeln för multi-användbar uttaget (USB) till multikontakten på kameran.

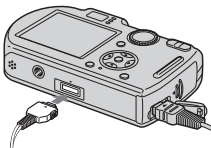

- Lägg kameran med LCD-skärmen vänd uppåt.

- 5** Anslut kabeln för multi-användbar uttaget (USB) till datorn.

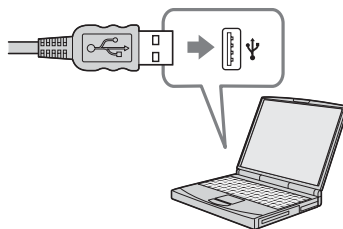

- Om du använder en bordsdator rekommenderar vi att du ansluter kabeln för multi-användbar uttaget (USB) till ett USB-uttag på baksidan.
- Om du använder Windows XP tänds guiden AutoPlay automatiskt på skrivbordet. Gå vidare till sidan 83.

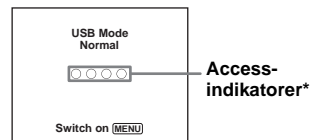

"USB Mode Normal" tänds på kamerans LCD-skärm. Första gången kameran ansluts till datorn via USB kör datorn automatiskt ett program för att känna igen kameran. Vänta en liten stund.

* Medan kommunikationen pågår lyser accessindikatorerna rött. Vänta med att använda datorn tills indikatorerna blivit vita.

- Om "USB Mode Normal" inte tänds i steg **5** så tryck på MENU, välj [USB Connect], och ställ in den punkten på [Normal].

❑ Om du vill koppla loss kabeln för multi-användbar uttaget (USB), ta ut "Memory Stick"-minneskortet, eller stänga av kameran under USB-anslutning
För användare av Windows 2000, Me, eller XP

1 Dubbelklicka på  i aktivitetsfältet.



Dubbelklicka här

- 2 Klicka på  (Sony DSC), och därefter på [Stop].
- 3 Kontrollera enheten i bekräftelsefönstret, och klicka sedan på [OK].
- 4 Klicka på [OK].
Windows XP-användare kan hoppa över steg 4.
- 5 Koppla loss kabeln för multi-användbar uttaget (USB), ta ut "Memory Stick"-minneskortet, eller stäng av kameran.

För användare av Windows 98 eller 98SE

Kontrollera att accessindikatorerna (sidan 81) på LCD-skärmen lyser vitt och utför sedan bara steg 5 ovan.

Kopiering av bilder

– Windows 98/98SE/2000/Me

1 Dubbelklicka på [My Computer] och därefter på [Removable Disk].

Innehållet på "Memory Stick"-minneskortet i kameran visas.

- I exemplet i detta avsnitt beskrivs hur man kopierar bilderna till mappen "My Documents".
- Om "Removable Disk"-ikonen inte visas så se sidan 83.
- Om du använder Windows XP så se sidan 83.

2 Dubbelklicka på [DCIM], och dubbelklicka sedan på den mapp som innehåller de bildfiler som du vill kopiera.

3 Högerklicka på bildfilen för att tända menyn, och välj sedan [Copy] på menyn.

4 Dubbelklicka på [My Documents]-mappen och högerklicka på "My Documents"-fönstret för att tända menyn, och välj sedan [Paste] på menyn.

Bildfilerna kopieras till mappen "My Documents".



Om det redan finns en bild med samma filnamn i destinationsmappen

Ett meddelande för bekräftelse av överskrivningen tänds. När man skriver över den gamla bilden med en ny raderas originalfilen.

För att ändra filnamnet

Om du vill kopiera en bildfil till datorn utan att skriva över den gamla filen, så ändra först filnamnet till önskat namn innan du kopierar bildfilen. Observera dock att om man ändrar filnamnet kan det hända att det inte går att spela upp den bilden på kameran längre. För att spela upp bilder på kameran utför man proceduren på sidan 86.

Om det inte visas någon ikon för en löstaggbar enhet

- 1 Högerklicka på [My Computer] för att tända menyn, och klicka sedan på [Properties].
Skärmen "System Properties" (Systemegenskaper) tänds.
- 2 Öppna [Device Manager].
 - ① Klicka på [Hardware].
 - ② Klicka på [Device Manager].
 - För Windows 98, 98SE, Me kan man hoppa över steg ①. Klicka på fliken [Device Manager].
- 3 Om [ Sony DSC] visas så radera den enheten.
 - ① Högerklicka på [ Sony DSC].
 - ② Klicka på [Uninstall].
Skärmen "Confirm Device Removal" (Bekräfta borttagning av enhet) tänds.
 - För Windows 98, 98SE, Me klicka på [Remove].
 - ③ Klicka på [OK].
Enheten tas bort.

Prova att installera om USB-drivrutinen från den medföljande CD-ROM-skivan (sidan 80).

– Windows XP

Kopiering av bilder med hjälp av Windows XP AutoPlay-guide

- 1 Anslut kameran till datorn via USB (sidan 81). Klicka på [Copy pictures to a folder on my computer using Microsoft Scanner and Camera Wizard] (Kopiera bilder till en mapp på datorn med hjälp av Microsofts Skanner- och kameraguide), och därefter på [OK].

Skärmen "Scanner and Camera Wizard" (Skanner- och kameraguide) tänds.

- 2 Klicka på [Next].
Bilderna som är lagrade på "Memory Stick"-minneskortet visas.
- 3 Klicka i kryssrutan för bilder som du inte vill kopiera till datorn så att boken försvinner för de bilderna, och klicka sedan på [Next].

Skärmen "Picture Name and Destination" (Bildnamn och kopieringsdestination) tänds.

- 4 Välj namn och destination för bilderna, och klicka sedan på [Next].

Bildkopieringen startar. När kopieringen är färdig tänds skärmen "Other Options" (Andra möjligheter).

- 5 Välj [Nothing. I'm finished working with these pictures] (Ingenting. Jag är klar med de här bilderna.), och klicka sedan på [Next].

Skärmen "Completing the Scanner and Camera Wizard" (Avslutning av skanner- och kameraguiden) tänds.

- 6 Klicka på [Finish].

Guiden stängs.

- Om du vill fortsätta att kopiera ytterligare bilder så följ proceduren under 1 på sidan 82 för att koppla loss kabeln för multi-användbar uttaget (USB) och koppla in den igen. Gör sedan om proceduren från och med steg 1.

För att titta på bilderna på datorn

1 Klicka på [Start], och därefter på [My Documents].

Innehållet i "My Documents"-mappen visas.

- I det här avsnittet beskrivs hur man gör för att titta på bilder som kopierats till mappen "My Documents".
- Om du inte använder Windows XP så dubbelklicka på [My Documents] på skrivbordet.

2 Dubbelklicka på önskad bildfil.

Bilden visas.

Lagringsdestinationer och filnamn för bildfiler

Bildfiler som lagras med denna kamera grupperas i mappar på "Memory Stick"-minneskortet.

Exempel: när mapparna visas i Windows XP

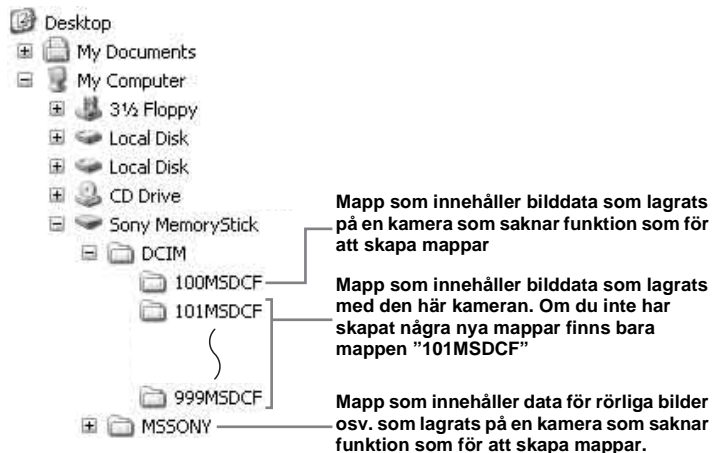

- Det går inte att lagra några bilder i mapparna "100MSDCF" och "MSSONY". Bilderna i de mapparna går bara att titta på.
- Se sidan 44, 59 för närmare information om mappar.

Mapp	Filnamn	Betydelse
101MSDCF till 999MSDCF	DSC0□□□□.JPG	<ul style="list-style-type: none"> • Stillbilder som är tagna i <ul style="list-style-type: none"> – Normalläget (sidan 20) – Burst-läget (sidan 56) – Multi Burst-läget (sidan 57)
	MOV0□□□□.MPG	<ul style="list-style-type: none"> • Filmfiler (sidan 74)
	MOV0□□□□.THM	<ul style="list-style-type: none"> • Indexbildfil som lagras samtidigt i läget för rörliga bilder (sidan 74)

- □□□□ står för ett nummer mellan 0001 och 9999.
- Sifferdelen för en filmfil som spelats in i läget för rörliga bilder och motsvarande indexbildfil är den samma.

Uppspelning på kameran av filer som redan kopierats till datorn

Om en bildfil som kopierats till en dator inte längre finns kvar på "Memory Stick"-minneskortet går det att spela upp den bilden igen på kameran genom att kopiera tillbaka bildfilen från datorn till ett "Memory Stick"-minneskort.

- Steg **1** kan hoppas över om filnamnet som ställdes in på kameran inte har ändrats.
- Det kan hända att det inte går att spela upp vissa bilder beroende på bildstorleken.
- Om en bildfil har bearbetats på datorn eller är tagen med en annan kameramodell, kan det hända att den inte går att spela upp på den här kameran.
- Om det tänds ett meddelande för bekräftelse av överskrivning så mata in ett annat nummer i steg **1**.
- Om det inte finns någon mapp så skapa först en mapp med kameran och kopiera sedan bildfilen (sidan 44).

1 Högerklicka på bildfilen, och klicka sedan på [Rename].

Ändra filnamnet till

"DSC0□□□□".

Mata in ett nummer mellan 0001 och 9999 i stället för □□□□.

- Det kan hända att det visas ett filtillägg beroende på hur datorn är inställd. Filtillägget för stillbilder är JPG, och filtillägget för filmer är MPG. Ändra inte filtillägget.

2 Kopiera bildfilen till "Memory Stick"-mappen.

- ① Högerklicka på bildfilen, och klicka sedan på [Copy].
- ② Välj och dubbelklicka på mappen [DCIM] under [Removable Disk] eller [Sony MemoryStick] under [My Computer].
- ③ Högerklicka på mappen [□□□MSDCF] inuti mappen [DCIM], och klicka på [Paste]. □□□ står för ett nummer mellan 100 och 999.

Installation av "Picture Package"

"Picture Package" är endast avsett för Windows-datorer.

Programmet "Picture Package" går att använda på Windows-datorer för att sammanställa de bilder du tagit med kameran. När man installerar "Picture Package" installeras även USB-drivrutinen samtidigt.

- Om datorn håller på att användas så avsluta alla andra program innan du installerar "Picture Package".

Angående datormiljön

Se sidan 79 angående den grundläggande användningsmiljön för Windows. Övriga systemkrav:

Mjukvara: Macromedia Flash Player 6.0 eller senare version, Windows Media Player 7.0 eller senare version, DirectX 9.0b eller senare version

Ljudkort: 16 bitars stereoljudkort med högtalare

Minne: minst 64 MB (minst 128 MB rekommenderas)

Hårddisk: Ledigt hårddiskutrymme för installationen: ca. 200 MB

Bildskärm: Videokort (kompatibelt med Direct Draw-drivrutiner) med 4 MB videominne

- För att automatiskt kunna skapa bildspel (sidan 90) krävs en Pentium III 500 MHz eller snabbare CPU.
- Denna mjukvara är kompatibel med DirectX-teknologi. "DirectX" måste vara installerat och användningsklart.
- En separat användningsmiljö krävs för inspelningsapparaten för att det ska gå att skriva CD-R-skivor.

1 Slå på datorn och lägg i den medföljande CD-ROM-skivan i CD-ROM-enheten.

Installationsmenyskärmen tänds.

- Om USB-drivrutinen inte är installerad ännu (sidan 80) så vänta med att ansluta kameran till datorn tills du har installerat "Picture Package"-mjukvaran (gäller ej Windows XP).

2 Klicka på [Picture Package].

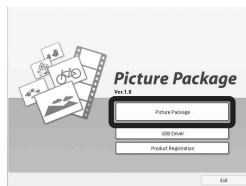

Skärmen "Choose Setup Language" (Välj inställningsspråket) tänds.

3 Välj önskat språk, och klicka sedan på [Next].

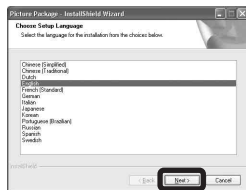

- I detta avsnitt beskrivs den engelska skärmen.

4 Klicka på [Next].

Skärmen "License Agreement" (licensöverenskommelsen) tänds. Läs noga igenom överenskommelsen först. Om du accepterar villkoren i överenskommelsen så bocka för rutan "I accept the terms of the license agreement" (Jag accepterar villkoren i överenskommelsen) och klicka på [Next].



5 Klicka på [Next].

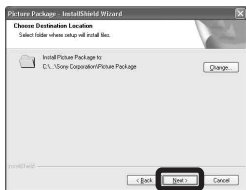

6 Klicka på [Install] på skärmen "Ready to Install the Program" (Klar för att installera programmet).

Installationen startar.

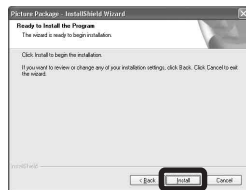

Om skärmen "Welcome to setup for Direct X" (Välkommen till inställningen för Direct X) tänds efter att du installerat mjukvaran så följ anvisningarna som visas på skärmen.

7 Kontrollera att rutan "Yes, I want to restart my computer now" (Ja, jag vill starta om datorn nu) är förbockad och klicka sedan på [Finish].

Datorn startar om.



Genvägsikonerna för "Picture Package Menu" och "Picture Package destination Folder" tänds på skärmen.

8 Ta ut CD-ROM-skivan.

Kopiering av bilder med "Picture Package"

Koppla ihop kameran och datorn med hjälp av kabeln för multi-användbar uttaget (USB).

"Picture Package" startar automatiskt och bilderna kopieras automatiskt till datorn. När bilderna är färdigkopierade startar programmet "Picture Package Viewer" och de kopierade bilderna visas.



- I normala fall skapas mapparna "Picture Package" och "Date" i mappen "My Picture", och alla bildfiler som spelas in med kameran lagras i dessa mappar.
- Windows XP är inställt så att operativsystemets AutoPlay-guide aktiveras. Om operativsystemets AutoPlay-funktion är avstängd så avbryta den igen med hjälp av punkten [Settings] på "Picture Package Menu"-menyn.
- Om "Picture Package" inte kan kopiera bilder automatiskt så starta "Picture Package Menu"-menyn och bocka för [Settings] vid [Copy automatically].

Hur man använder "Picture Package"

Starta [Picture Package Menu] (menyn Picture Package) på skrivbordet för att använda de olika funktionerna.

- Hur den första skärmen ser ut kan variera beroende på datorn. Det går att ändra visningsordningen på menyn efter tycke och smak genom att klicka på [Settings] längst ned till höger på skärmen.
- Klicka på  i det övre högra hörnet på respektive skärm för att öppna direkthjälpen och se närmare detaljer om hur man använder programmet.

Tekniskt stöd för "Picture Package" ges av Pixelas kundtjänst. För närmare information hänvisar vi till informationen som medföljer CD-ROM-skivan.

För att titta på bilder på en dator

Klicka på [Viewing video and pictures on PC] (Titta på video och bilder på en dator) till vänster på skärmen, och klicka sedan på [Viewing video and pictures on PC] (Titta på video och bilder på en dator) i den nedre högra hörnet på skärmen.

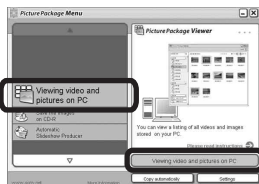

Skärmen som används för att titta på bilder tänds.

För att lagra bilder på en CD-R-skiva

Klicka på [Save the images on CD-R] (För att lagra bilder på en CD-R-skiva) till vänster på skärmen, och klicka sedan på [Save the images on CD-R] (För att lagra bilder på en CD-R-skiva) i den nedre högra hörnet på skärmen.

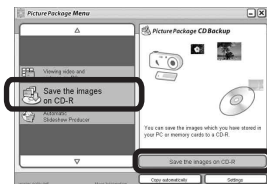

Skärmen för lagring av bilder på CD-R-skivor tänds.

- En CD-R-enhet krävs för att det ska gå att lagra bilder på en CD-R-skiva. Se följande hemsida för Pixelas kundtjänst för närmare information om kompatibla enheter.
<http://www.ppackage.com/>

För att skapa ett bildspel

Klicka på [Automatic Slideshow Producer] (Automatisk bildspel producer) till vänster på skärmen, och klicka sedan på [Automatic Slideshow Producer] (Automatisk bildspel producer) i den nedre högra hörnet på skärmen.

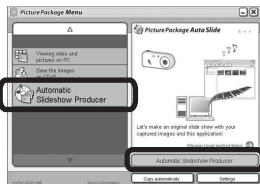

Skärmen som används för att skapa bildspel tänds.

Kopiering av bilder till datorn

— För Macintosh-användare

Rekommenderad datormiljö

Operativsystem: Mac OS 9.1, 9.2, eller Mac OS X (v10.0/v10.1/v10.2/v10.3)

Ovanstående operativsystem måste vara fabriksinstallerat.

USB-uttag: Ingår som standard

- Om två eller flera USB-komponenter ansluts till datorn samtidigt, kan det hända att vissa komponenter, inklusive denna kamera, inte fungerar beroende på USB-komponenternas typ.
- Vi kan inte garantera att anslutningen fungerar via ett USB-nav.
- Vi kan inte garantera att anslutningen fungerar för alla de rekommenderade datormiljöer som nämns ovan.

USB-läget

Det finns två olika sätt att ansluta kameran till en dator via USB: [Normal] och [PTP]*. Fabriksinställningen är [Normal]-läget. I detta avsnitt beskrivs [Normal]-läget som exempel.

* Endast kompatibelt med Mac OS X. När kameran är ansluten till en dator, kopieras bara data i den mapp som är vald på kameran till datorn. Välj mapp enligt proceduren på sidan 59.

Kommunikation med datorn

När datorn fortsätter från viloläget eller sleep-läget kan det hända att kommunikationen mellan kameran och datorn inte återupptas samtidigt.

Om datorn saknar USB-uttag

Om det varken finns ett USB-uttag eller ett "Memory Stick"-uttag krävs det en extraanordning för att kopiera bilder. Se Sonys webbplats för närmare detaljer.
<http://www.sony.net/>

1 Anslutning av kameran till datorn

Se sidan 81 för närmare detaljer.

Om du vill koppla loss kabeln för multi-användbar uttaget (USB), ta ut "Memory Stick"-minneskortet, eller stänga av kameran under USB-anslutning

Dra-och-släpp enhetsikonen eller ikonen för "Memory Stick"-minneskortet till "Trash", och koppla sedan loss kabeln för multi-användbar uttaget (USB), ta ut "Memory Stick"-minneskortet, eller stäng av kameran.

- Om du använder Mac OS X v10.0 så stäng först av datorn innan du kopplar loss kabeln för multi-användbar uttaget (USB) osv.

2 Kopiering av bilder

- 1 Dubbelklicka på ikonen för den nyupptäckta enheten på skrivbordet. Innehållet på "Memory Stick"-minneskortet som är isatt i kameran visas.
- 2 Dubbelklicka på [DCIM].
- 3 Dubbelklicka på mappen där de bilder du vill kopiera finns lagrade.
- 4 Dra bildfilerna till hårddiskikonen. Bildfilerna kopieras till hårddisken.

- Se sidan 84 för närmare detaljer om lagringsdestinationer för bilder och filnamn.

3 För att titta på bilderna på datorn

- 1 Dubbelklicka på hårddiskikonen.
- 2 Dubbelklicka på önskad bildfil i mappen som innehåller de kopierade filerna. Bildfilen öppnas.

- "Picture Package" fungerar inte på Macintosh.

Hur man använder "ImageMixer VCD2"

"ImageMixer VCD2" är endast avsett för Macintosh (Mac OS X (v10.1.5) eller senare version) datorer.

Med hjälp av programmet "ImageMixer VCD2" som finns med på CD-ROM-skivan som medföljer kameran kan du skapa video-CD-skivor med bild- eller filmaterial som finns lagrat på datorn. Det går att skapa en image-fil som är kompatibel med funktionen för att skapa video-CD-skivor i programmet Toast från Roxio (medföljer ej).

- Om datorn håller på att användas så avsluta alla andra program innan du installerar "ImageMixer VCD2".

Tekniskt stöd för "ImageMixer VCD2" ges av Pixelas kundtjänst. För närmare information hänvisar vi till informationen som medföljer CD-ROM-skivan.

Nödvändig datormiljö

Operativsystem: Mac OS X (v10.1.5 eller senare version)

Ovanstående operativsystem måste vara fabriksinstallerat.

CPU: iMac, eMac, iBook, PowerBook, Power Mac G3/G4-serien

Minne: minst 128 MB (minst 256 MB rekommenderas)

Hårddisk: Ledigt hårddiskutrymme för installationen: ca. 250 MB

Bildskärm: Minst 1024 × 768 bildpunkter, Minst 32 000 färger

- QuickTime 4 eller en senare version måste vara förinstallerad. (QuickTime 5 rekommenderas.)
- Vi kan inte garantera att anslutningen fungerar för alla de rekommenderade datormiljöer som nämns ovan.

1 Installation av "ImageMixer VCD2"

- 1 Slå på datorn.
 - Bildskärmen bör vara inställd på minst 1024 × 768 bildpunkter och på minst 32 000 färger.
- 2 Lägg i den medföljande CD-ROM-skivan i CD-ROM-enheten.
- 3 Dubbelklicka på önskad CD-ROM bild.
- 4 Kopiera filen [IMXINST.SIT] i [MAC]-mappen till hårddiskikonen.
- 5 Dubbelklicka på filen [IMXINST.SIT] i mappen med de kopierade filerna.
- 6 Dubbelklicka på den extraherade filen [ImageMixer VCD2_Install].
- 7 Mata in önskat namn och lösenord på skärmen för användarinformation som tänds.
Mjukvaruinstallation startar.

2 Skapa en video-CD-skiva

- 1 Öppna mappen [ImageMixer] i [Application].
- 2 Klicka på [ImageMixer VCD2].
- 3 Klicka på [Video CD].
Videoskivläget startar.
 - Det går inte att skapa DVD Video-skivor.

- 4 Välj den mapp där önskade bilder finns lagrade.

- ① Välj önskad mapp i vänster ruta och klicka sedan på [Add]. Vald mapp flyttas till höger ruta.
- ② Klicka på [Next].

- 5 Ställ in menybakgrund, knappar, titlar, osv., och klicka sedan på [Next].
Kontrollera att allt är inställt som du vill ha det.

- 6 Förhandsgranska Video-CD-filen.

- ① Klicka på den fil som du vill förhandsgranska i vänster ruta.
- ② Klicka på [►] för att förhandsgranska filen.

- 7 Klicka på [Next] och mata in skivnamnet och destinationen.
Förberedelserna för att lagra filen på en CD-R-skiva är därmed färdiga.

- "ImageMixer VCD2" kan bara skapa en skivimage för att lagra imagefilen på en CD-R-skiva i video-CD-format. För att bränna själva video-CD-skivan krävs programmet Toast från Roxio (medföljer ej).

Felsökning

Om det skulle uppstå något problem med kameran så prova följande motåtgärder.

- 1 Kontrollera först punkterna i nedanstående tabeller. **Om en kod i stil med "C:□□:□□" tänds på skärmen betyder det att självdiagnosfunktionen är igång (sidan 106).**

- 2 Om kameran fortfarande inte fungerar som den ska så tryck in RESET-knappen innanför locket till batteri/"Memory Stick"-facket med något spetsigt föremål och slå sedan på kameran igen. (Alla inställningar nollställs, inklusive datumet och klockan.)

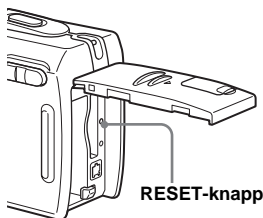





- 3 Om kameran fortfarande inte fungerar ordentligt så kontakta din Sony-handlare eller närmaste auktoriserade Sony-serviceverkstad.







Batteripaket och strömförsörjning





Symptom	Orsak	Åtgärd
Det går inte att ladda upp batteripaketet.	<ul style="list-style-type: none">• Kameran är påslagen.	→ Stäng av kameran (sidan 13).
Batteripaketet går inte att sätta i.	<ul style="list-style-type: none">• Batteripaketet är inte isatt på rätt sätt.	→ Sätt i batteripaketet medan du håller batteriutmatningsknappen tryckt mot kamerans framsida med hjälp av batteripaketets framkant (sidan 9). → Sätt i batteripaketet på rätt sätt (sidan 9).
⚡/CHG-lampan blinkar under uppladdning av ett batteripaket.	<ul style="list-style-type: none">• Batteripaketet är inte isatt på rätt sätt.• Det har blivit fel på batteripaketet.	→ Sätt i batteripaketet på rätt sätt (sidan 9). → Kontakta din Sony-handlare eller närmaste auktoriserade Sony-serviceverkstad.
⚡/CHG-lampan tänds inte under uppladdning av ett batteripaket.	<ul style="list-style-type: none">• Nätdaptern är urkopplad.• Det har blivit fel på nätdaptern.• Batteripaketet är inte isatt på rätt sätt.• Batteripaketet är redan fullt uppladdat.	→ Koppla in nätdaptern ordentligt (sidan 12). → Kontakta din Sony-handlare eller närmaste auktoriserade Sony-serviceverkstad. → Sätt i batteripaketet på rätt sätt (sidan 9). —

























Symptom	Orsak	Åtgärd
Indikatorn för återstående batteriström visar fel, eller strömmen tar snabbt slut trots att indikatorn visar att det finns tillräckligt med ström kvar.	<ul style="list-style-type: none"> • Kameran har använts på ett alltför varmt eller kallt ställe. • Det har blivit fel på uträkningen av den återstående batteritiden. • Batteripaketet är urladdat. • Batteripaketet är dött (sidan 118). 	<p>→ Se sidan 117.</p> <p>→ Ladda ur batteripaketet helt och ladda sedan upp det helt igen, så att indikatorn för återstående batteritid visar rätt (sidan 10).</p> <p>→ Sätt i ett uppladdat batteripaket (sidan 9).</p> <p>→ Byt ut batteripaketet mot ett nytt.</p>
Batteripaketet tar snabbt slut.	<ul style="list-style-type: none"> • Kameran har använts på ett väldigt kallt ställe. • Likströmskontakten är smutsig så att batteripaketet inte blir ordentligt uppladdat. • Batteripaketet är dött (sidan 118). 	<p>→ Se sidan 117.</p> <p>→ Rengör stiftet på likströmskontakten med en bomullspinne eller liknande, och ladda upp batteripaketet (sidan 9).</p> <p>→ Byt ut batteripaketet mot ett nytt.</p>
Kameran går inte att slå på.	<ul style="list-style-type: none"> • Batteripaketet är inte isatt på rätt sätt. • Nätdaptern är urkopplad. • Det har blivit fel på nätdaptern. <ul style="list-style-type: none"> • Batteripaketet är urladdat. • Batteripaketet är dött (sidan 118). 	<p>→ Sätt i batteripaketet på rätt sätt (sidan 9).</p> <p>→ Koppla in nätdaptern ordentligt (sidan 12).</p> <p>→ Kontakta din Sony-handlare eller närmaste auktoriserade Sony-serviceverkstad.</p> <p>→ Sätt i ett uppladdat batteripaket (sidan 9).</p> <p>→ Byt ut batteripaketet mot ett nytt.</p>
Kameran stängs plötsligt av.	<ul style="list-style-type: none"> • Om kameran inte används på över tre minuter när den är påslagen, stängs den automatiskt av för att spara på batteriströmmen (sidan 13). • Batteripaketet är urladdat. 	<p>→ Slå på kameran igen (sidan 13) eller använd nätdaptern (sidan 12).</p> <p>→ Sätt i ett uppladdat batteripaket (sidan 9).</p>

Tagning av stillbilder/rörliga bilder



Symptom	Orsak	Åtgärd
LCD-skärmen tänds inte när kameran slås på.	• Förra gången kameran stängdes av var LCD-skärmen avstängd.	→ Tänd LCD-skärmen (sidan 28).
Motivet syns inte på LCD-skärmen.	• Ställ in lägesomkopplaren på  , P, M, SCN eller  .	→ Ställ in den på  , P, M, SCN eller  (sidan 8).
LCD-skärmen blir blå och motivet visas inte vid inspelning av rörliga bilder.	• Bildstorleken har ställts in på [640(Fine)] med en kabel för multi-användbar uttaget (A/V) ansluten till multikontakten.	<p>→ Koppla loss kabeln för multi-användbar uttaget (A/V).</p> <p>→ Ställ in bildstorleken på något annat än [640(Fine)].</p>

Symptom	Orsak	Åtgärd
Bilden är oskarp.	<ul style="list-style-type: none"> • Motivet är för nära. •  (Skymningsläget),  (Landskapsläget) eller  (Fyrverkeriläget) är valt bland scenvalslägena. • Kameran är inställd på ett av de förinställda avstånden. 	<p>→ Ta bilden i makroläget. Kontrollera att objektivet är längre bort från motivet vid tagningen än det kortaste tagningsavståndet (sidan 24).</p> <p>→ Ställ in något annat läge än  (Skymningsläget),  (Landskapsläget) eller  (Fyrverkeriläget) (sidan 33).</p> <p>→ Ställ in kameran på autofokus (sidan 47).</p>
Zoomen fungerar inte.	<ul style="list-style-type: none"> • Det går inte att ändra zoomskalan under inspelning av rörliga bilder. 	—
Precisionsdigitalzoomen fungerar inte.	<ul style="list-style-type: none"> • Punkten [Digital Zoom] är inställd på [Smart] eller [Off] bland SET UP-inställningarna. • Denna funktion går inte att använda under tagning av rörliga bilder. 	<p>→ Ställ in [Digital Zoom] på [Precision] (sidorna 23, 43 och 112).</p> <p>—</p>
Den smarta zoomfunktionen fungerar inte.	<ul style="list-style-type: none"> • Punkten [Digital Zoom] är inställd på [Precision] eller [Off] bland SET UP-inställningarna. • Bildstorleken är inställd på [7M] (DSC-P150), [5M] (DSC-P100/P120) eller [3:2]. • Multi Burst-läget är inställt. • Denna funktion går inte att använda under tagning av rörliga bilder. 	<p>→ Ställ in [Digital Zoom] på [Smart] (sidorna 23, 43 och 112).</p> <p>→ Ställ in bildstorleken på något annat läge än [7M] (DSC-P150), [5M] (DSC-P100/P120) eller [3:2] (sidorna 17 och 23).</p> <p>→ Den smarta zoomen går inte att använda i Multi Burst-läget (sidorna 23 och 57).</p> <p>—</p>
Bilden är för mörk.	<ul style="list-style-type: none"> • Bilden är tagen med en ljuskälla bakom motivet. • LCD-skärmens ljusstyrka är för lågt inställd. 	<p>→ Val av mätmetod (sidan 53).</p> <p>→ Används för att fininställa exponeringen (sidorna 50, 51 och 108).</p> <p>→ Används för att ställa in ljusstyrkan för LCD-skärmens bakgrundsbelysning (sidan 113).</p>
Bilden är för ljus.	<ul style="list-style-type: none"> • Motivet är upplyst av spotlights på en mörk plats som t.ex. på en scen. • LCD-skärmens ljusstyrka är för högt inställd. 	<p>→ Används för att fininställa exponeringen (sidorna 50, 51 och 108).</p> <p>→ Används för att ställa in ljusstyrkan för LCD-skärmens bakgrundsbelysning (sidan 113).</p>
Bilden är svartvit.	<ul style="list-style-type: none"> • Punkten [PFX] (P. Effect) är inställd på [B&W]. 	→ Ställ in något annat läge än [B&W] (sidan 57).

Symptom	Orsak	Åtgärd
Det uppstår vertikala ränder vid tagning av ett mycket ljus motiv.	<ul style="list-style-type: none"> • S.k. färgsudd. 	→ Detta fenomen beror inte på något fel.
Det förekommer störningar i bilden när du tittar på LCD-skärmen på ett mörkt ställe.	<ul style="list-style-type: none"> • Kameran håller på att försöka göra LCD-skärmen lättare att se genom att tillfälligt göra bilden ljusare på ett mörkt ställe. 	→ Bilden som spelas in påverkas inte.
Kameran kan inte lagra bilder.	<ul style="list-style-type: none"> • Det finns inget "Memory Stick"-minneskort isatt. • "Memory Stick"-minneskortet är fullt. • "Memory Stick"-minneskortets skrivskyddsomkopplare är inställd på LOCK-läget. • Det går inte att ta bilder medan blixten håller på att laddas upp. • Lägesomkopplaren är inställd på , P, M eller SCN vid stillbildstagnning. • Lägesomkopplaren är inte inställd på  vid tagning av rörliga bilder. • Bildstorleken är inställd på [640(Fine)] vid inspelning av rörliga bilder. 	<p>→ Sätt i ett "Memory Stick"-minneskort (sidan 16).</p> <p>→ Radera onödiga bilder som är lagrade på "Memory Stick"-minneskortet (sidorna 38 och 76).</p> <p>→ Ändra "Memory Stick"-minneskortet.</p> <p>→ Ställ den i lagringsläge (sidan 116).</p> <p>—</p> <p>→ Ställ in den på , P, M, eller SCN (sidan 8).</p> <p>→ Ställ in den på  (sidan 74).</p> <p>→ Sätt i ett "Memory Stick PRO"-minneskort (sidorna 74 och 115).</p> <p>→ Ställ in bildstorleken på något annat än [640(Fine)].</p>
Inspelningen tar väldigt lång tid.	<ul style="list-style-type: none"> • Funktionen för långsam slutartid med brusreducering är aktiverad. 	→ Se sidan 33.

Symptom	Orsak	Åtgärd
Blixten fungerar inte.	<ul style="list-style-type: none"> Lägesomkopplaren är inställd på , SET UP eller . Blixten är inställd på  (Blixten avstängd).  (Skymningsläget),  (Fyrverkeriläget) eller  (Stearinljusläget) är inställt med scenvalsfunktionen vid stillbildstagning.  (Landskapsläget),  (Snöläget),  (Strandläget) eller  (Snabblutarläget) är inställt med scenvalsfunktionen vid stillbildstagning. Punkten [Mode] (REC Mode) är inställd på [Burst] eller [Multi Burst]. 	<p>→ Ställ in den på , P, M eller SCN (sidan 8).</p> <p>→ Ställ in blixten på auto-läget (ingen indikator),  (forcerad blix) eller  (Långsam synkronisering) (sidan 26).</p> <p>→ Ställ in något annat läge än  (Skymningsläget),  (Fyrverkeriläget) eller  (Stearinljusläget) (sidan 33).</p> <p>→ Ställ in blixten på  (Forcerad blix) (sidan 26).</p> <p>→ Ställ in något annat läge än [Burst] eller [Multi Burst].</p>
Makrofunktionen fungerar inte.	<ul style="list-style-type: none">  (Skymningsläget),  (Landskapsläget),  (Fyrverkeriläget) eller  (stearinljusläget) är inställt med scenvalsfunktionen vid stillbildstagning. 	<p>→ Ställ in något annat läge än  (Skymningsläget)  (Landskapsläget),  (Fyrverkeriläget) eller  (Stearinljusläget) (sidan 33).</p>
Kontinuerlig tagning är inte möjlig.	<ul style="list-style-type: none"> "Memory Stick"-minneskortet är fullt. Batteriet är nästan urladdat så det går bara att ta en enda bild. 	<p>→ Radera onödiga bilder som är lagrade på "Memory Stick"-minneskortet (sidorna 38 och 76).</p> <p>→ Sätt i ett uppladdat batteripaket (sidan 9).</p>
Röda ögon i bilden.	—	→ Ställ in [Red Eye Reduction] bland SET UP-inställningarna på [On] (sidorna 27 och 112).
Datumet och klockan blir inte rätt inspelade.	• Datumet och klockan är fel inställda.	→ Ställ in rätt datum och klockslag (sidorna 14 och 113).
Bländarvärdet och slutartidsindikeringen blinkar till när du trycker ner avtryckaren och håller den halvvägs nedtryckt.	• Exponeringen är fel.	→ Rätta till exponeringen (sidan 51).
Det uppstår en horisontell linje i sökaren.	• Det beror på sökarens struktur.	→ Det beror inte på något fel.

Visning av bilder

Symptom	Orsak	Åtgärd
Kameran kan inte visa bilder.	<ul style="list-style-type: none">• Lägesomkopplaren är inte inställd på .• Mapp/filnamnet har ändrats på datorn.• Kameran kan inte spela upp bildfiler som kopierats från datorns hårddisk om bilderna har ändrats.• Kameran är i USB-läge.	<p>→ Ställ in den på  (sidan 34).</p> <p>→ Se sidan 86.</p> <p>—</p> <p>→ Avbryt USB-kommunikationen (sidorna 82 och 91).</p>
Det förekommer störningar i bilden precis efter uppspelningsstarten.	<ul style="list-style-type: none">• Det kan hända att bilden verkar grovkorning precis efter visningsstarten beroende på bildbehandlingen.	<p>→ Detta beror inte på något fel.</p>
Bilden visas inte på TV-skärmen.	<ul style="list-style-type: none">• Videoutsignalinställningen bland SET UP-inställningarna på kameran är fel.• Anslutningen är fel.	<p>→ Ändra inställningen (sidorna 43 och 113).</p> <p>→ Kontrollera anslutningen (sidan 36).</p>
Det går inte att se bilden på en dator.	—	<p>→ Se sidan 99.</p>

Radering/redigering av bilder

Symptom	Orsak	Åtgärd
Kameran kan inte radera en viss bild.	<ul style="list-style-type: none">• Bilden är skyddad.• "Memory Stick"-minneskortets skrivskyddsomkopplare är inställd på LOCK-läget.	<p>→ Ta bort skyddet (sidan 64).</p> <p>→ Ställ den i lagringsläge (sidan 116).</p>
Du har råkat radera en bild av misstag.	<ul style="list-style-type: none">• När man väl har raderat en bild går den inte att återställa.	<p>→ Genom att förse bilderna med en -markering (Skydds) går det att förhindra att de bilderna raderas av misstag (sidan 64).</p> <p>→ Vi rekommenderar att du ställer in "Memory Stick"-minneskortets skrivskyddsomkopplare på LOCK-läget för att skydda innehållet från att bli raderat av misstag (sidan 116).</p>
Storleksändringsfunktionen fungerar inte.	<ul style="list-style-type: none">• Det går inte att ändra storleken för rörliga bilder och Multi Burst-bilder.	—

Symptom	Orsak	Åtgärd
Det går inte att tända utskriftsmarkeringar (DPOF).	<ul style="list-style-type: none"> • Det går inte att göra utskriftsmarkeringar (DPOF) för rörliga bilder. 	—
Det går inte att klippa en viss film.	<ul style="list-style-type: none"> • Filmen är inte tillräckligt lång för att gå att klippa. • Skyddade rörliga bilder går inte att klippa. • Stillbilder går inte att klippa. 	<p>—</p> <p>→ Ta bort skyddet (sidan 64).</p> <p>—</p>

Datorer

Symptom	Orsak	Åtgärd
Du vet inte om datorns operativsystem är kompatibelt med den här kameran.	—	→ Kontrollera "Rekommenderad datormiljö" (sidorna 79 och 90).
Det går inte att installera USB-drivrutinen.	—	→ I Windows 2000 måste du logga på som administratör (sidan 79).

Symptom	Orsak	Åtgärd
Datorn kan inte upptäcka kameran.	<ul style="list-style-type: none"> • Kameran är avstängd. • Batteriet är för svagt. • Du använder inte den medföljande kabeln för multi-användbar uttaget (USB). • Kabeln för multi-användbar uttaget (USB) är inte ordentligt ansluten. • Punkten [USB Connect] är inte inställd på [Normal] bland SET UP-inställningarna. • Datorns USB-uttag används till någon annan utrustning än tangentbordet, musen och kameran. • Kameran är inte direkt ansluten till datorn. • USB-drivrutinen är inte installerad. • Datorn kan inte upptäcka kameran ordentligt eftersom du anslutit den till kameran via kabeln för multi-användbar uttaget (USB) innan du installerade "USB Driver"-drivrutinen från den medföljande CD-ROM-skivan. 	<ul style="list-style-type: none"> → Slå på kameran (sidan 13). → Använd nätadaptern (sidan 12). → Använd den medföljande kabeln för multi-användbar uttaget (USB) (sidorna 81 och 91). → Koppla loss kabeln för multi-användbar uttaget (USB) från både datorn och kameran, och sätt sedan i den ordentligt igen. Kontrollera att "USB Mode" visas på LCD-skärmen (sidan 81). → Ställ in den på [Normal] (sidorna 43 och 113). → Koppla loss all annan utrustning än tangentbordet och musen från USB-uttagen (sidan 79). → Anslut USB kameran direkt till datorn, och inte via ett nav eller någon annan apparat (sidan 79). → Installera USB-drivrutinen (sidan 80). → Radera den felaktigt upptäckta enheten från datorn (sidan 83), och installera sedan USB-drivrutinen (sidan 80).
Det går inte att kopiera bilder.	<ul style="list-style-type: none"> • Kameran är inte rätt ansluten till datorn. • Du använder inte rätt kopieringsmetod för operativsystemet på din dator. • Du har försökt ta bilder med ett "Memory Stick"-minneskort som är formaterat på en dator. 	<ul style="list-style-type: none"> → Koppla ihop kameran och datorn ordentligt med hjälp av den medföljande kabeln för multi-användbar uttaget (USB) (sidan 81). → Följ kopieringsanvisningarna för ditt operativsystem (sidorna 82, 83, 88 och 90). → Använd ett "Memory Stick"-minneskort som är formaterat i kameran.
"Picture Package" startar inte automatiskt efter USB-anslutningen.	— —	<ul style="list-style-type: none"> → Starta "Picture Package Menu"-menyn och kontrollera [Settings]. → Gör USB-anslutningen när datorn slås på (sidan 81).
Det går inte att se bilden på en dator.	— —	<ul style="list-style-type: none"> → Om du använder programmet "Picture Package" så klicka på help i det övre högra hörnet på respektive skärm. → Kontakta datorns eller programmets tillverkare.

Symptom	Orsak	Åtgärd
Bilden och ljudet avbryts av störningar vid uppspelning av rörliga bilder på en dator.	<ul style="list-style-type: none"> Filmen spelas upp direkt från "Memory Stick"-minneskortet. 	→ Kopiera först filmen till datorns hårddisk och spela sedan upp den från hårddisken (sidorna 82, 83, 88 och 90).
Det går inte att skriva ut en bild.	—	→ Kontrollera skrivarinställningarna.
Bilder som har kopierats till en dator går inte att titta på på kameran.	<ul style="list-style-type: none"> Bilderna har kopierats till fel mapp. 	→ Kopiera dem till en ledig mapp, t.ex. "101MSDCF" (sidan 86).

"Memory Stick"-minneskort

Symptom	Orsak	Åtgärd
Det går inte att sätta i ett "Memory Stick"-minneskort.	<ul style="list-style-type: none"> Du försöker sätta i det på fel håll. 	→ Stick in det från rätt sida (sidan 16).
Det går inte att spela in på ett "Memory Stick"-minneskort.	<ul style="list-style-type: none"> "Memory Stick"-minneskortets skrivskyddsomkopplare är inställd på LOCK-läget. "Memory Stick"-minneskortet är fullt. Bildstorleken är inställd på [640(Fine)] vid inspelning av rörliga bilder. 	<p>→ Ställ den i lagringsläge (sidan 116).</p> <p>→ Radera onödiga bilder som är lagrade på "Memory Stick"-minneskortet (sidorna 38 och 76).</p> <p>→ Sätt i ett "Memory Stick PRO"-minneskort (sidorna 74 och 115).</p> <p>→ Ställ in bildstorleken på något annat än [640(Fine)].</p>
Det går inte att formatera ett "Memory Stick"-minneskort.	<ul style="list-style-type: none"> "Memory Stick"-minneskortets skrivskyddsomkopplare är inställd på LOCK-läget. 	→ Ställ den i lagringsläge (sidan 116).
Ett "Memory Stick"-minneskort har blivit formaterat av misstag.	<ul style="list-style-type: none"> Alla data på "Memory Stick"-minneskortet försvinner vid formateringen. De går inte att återställa. 	→ Vi rekommenderar att du ställer in "Memory Stick"-minneskortets skrivskyddsomkopplare på LOCK-läget för att skydda innehållet från att bli raderat av misstag (sidan 116).

PictBridge-kompatibel skrivare

Symptom	Orsak	Åtgärd
Anslutningen fungerar inte.	<ul style="list-style-type: none"> • Skrivaren saknar stöd för PictBridge. • Skrivaren är inte inställd för anslutning med kameran. • Punkten [USB Connect] är inte inställd på [PictBridge] bland SET UP-inställningarna. • Det kan hända att anslutningen inte fungerar beroende på olika förhållanden. 	<ul style="list-style-type: none"> → Rådfråga skrivarens tillverkare. → Kontrollera att skrivaren är påslagen och går att ansluta till kameran. → Ställ in den på [PictBridge] (sidan 113). → Koppla loss kabeln för multi-användbar uttaget (USB) och sätt i den igen. Om det visas ett felmeddelande på skrivaren så se bruksanvisningen som medföljde skrivaren.
Det går inte att skriva ut bilder.	<ul style="list-style-type: none"> • Kameran är inte ansluten till skrivaren. • Skrivaren är inte påslagen. • Om man väljer [Exit] under pågående utskrift kan det hända att det inte går att fortsätta skriva ut, beroende på skrivaren. • Det går inte att skriva ut rörliga bilder. • Det kan hända att det inte går att skriva ut bilder som modifierats på en dator eller bilder som är tagna med en annan kamera än den här kameran. 	<ul style="list-style-type: none"> → Kontrollera att kameran och skrivaren är rätt anslutna via kabeln för multi-användbar uttaget (USB). → Slå på skrivaren. Se bruksanvisningen som medföljde skrivaren för närmare information. → Koppla loss kabeln för multi-användbar uttaget (USB) och sätt i den igen. Om det fortfarande inte går att skriva ut så koppla loss kabeln för multi-användbar uttaget (USB), stäng av skrivaren och slå på den igen, och sätt sedan i kabeln för multi-användbar uttaget (USB) igen. — —
Utskriften avbryts.	<ul style="list-style-type: none"> • Du har kopplat loss kabeln för multi-användbar uttaget (USB) innan  (Koppla inte loss USB-multikabeln)-indikatorn släcktes. 	—
Det går inte att lägga på datum eller skriva ut bilder i indexläget.	<ul style="list-style-type: none"> • Skrivaren saknar de funktionerna. • Det kan hända att det inte läggs på något datum i indexläget beroende på skrivaren. 	<ul style="list-style-type: none"> → Hör efter hos skrivarens tillverkare huruvida denna funktion finns på skrivaren. → Rådfråga skrivarens tillverkare.
”---- --” skrivs ut på platsen för datumpålägget.	<ul style="list-style-type: none"> • Det finns inget inspelningsdatum registrerat för bilden. 	<ul style="list-style-type: none"> → För bilder som saknar information om inspelningsdatumet går det inte att lägga på datumet vid utskrift. Ställ in punkten [Date] på [Off] och skriv ut bilden.

Symptom	Orsak	Åtgärd
Det går inte att skriva ut med den nuvarande arkstorleksinställningen på skrivaren (gäller endast DSC-P150).	<ul style="list-style-type: none"> • Kameran är inte inställd på samma arkstorlek som skrivaren. • Utskriftspapperet har ändrats till ett annat format efter det att kameran anslöts till skrivaren. 	<p>→ Ställ in rätt arkformat (sidan 70).</p> <p>→ Koppla loss kabeln för multi-användbar uttaget (USB) och sätt i den igen.</p>
Önskat arkformat visas inte (gäller endast DSC-P150).	<ul style="list-style-type: none"> • Vilka arkformat som går att välja beror på den anslutna skrivaren. Arkformat som inte går att välja visas inte. 	—





Övrigt

Symptom	Orsak	Åtgärd
Kameran fungerar inte.	<ul style="list-style-type: none"> • Du använder inget "InfoLITHIUM"-batteripaket. • Batteriet är för svagt. (🔋-indikatorn tänds.) • Nätdaptern är inte ordentligt ansluten. 	<p>→ Använd ett "InfoLITHIUM"-batteripaket (sidan 117).</p> <p>→ Ladda upp batteripaketet (sidan 9).</p> <p>→ Koppla in nätdaptern ordentligt mellan DC IN-uttaget på kameran och ett vägguttag (sidan 12).</p>
Kameran är påslagen men den fungerar inte.	<ul style="list-style-type: none"> • Den inbyggda mikrodatorn fungerar inte ordentligt. 	<p>→ Koppla loss strömkällan, vänta en minut, koppla in strömkällan igen och slå på kameran. Om det inte hjälper så tryck in RESET-knappen inuti locket till battery/"Memory Stick"-facket med något spetsigt föremål, och slå sedan på kameran igen. (Därigenom raderas även datumet och klockan mm.)</p>
Det finns en obegriplig indikator på skärmen.	—	→ Kontrollera indikatorerna (sidorna 120 till 123).
Bilden är suddig.	<ul style="list-style-type: none"> • Det har bildats imma på linsen. 	→ Stäng av kameran och låt den ligga en timme i rumstemperatur så att fukten hinner avdunsta innan du använder den igen (sidan 114).
Kameran blir varm om den används länge i taget.	—	→ Detta beror inte på något fel.
Objektivet dras inte in när du stänger av kameran.	<ul style="list-style-type: none"> • Batteripaketet är urladdat. 	→ Byt ut det mot ett fullt uppladdat batteripaket (sidan 9) eller använd nätdaptern (sidan 12).

Varningar och andra meddelanden

Det kan hända att följande meddelanden tänds på skärmen.

Meddelande	Betydelse/motåtgärd
No Memory Stick	<ul style="list-style-type: none">• Sätt i ett "Memory Stick"-minneskort (sidan 16).
System error	<ul style="list-style-type: none">• Stäng av kameran och slå på den igen (sidan 13).
Memory Stick error	<ul style="list-style-type: none">• Det isatta "Memory Stick"-minneskortet går inte att använda i den här kameran (sidan 115).• "Memory Stick"-minneskortet har blivit skadat.• "Memory Stick"-minneskortets kontaktdel är smutsig.• Sätt i "Memory Stick"-minneskortet ordentligt (sidan 16).
Memory Stick type error	<ul style="list-style-type: none">• Det isatta "Memory Stick"-minneskortet går inte att använda i den här kameran (sidan 115).
Format error	<ul style="list-style-type: none">• Det gick inte att formatera "Memory Stick"-minneskortet. Formatera om "Memory Stick"-minneskortet (sidan 40).
Memory Stick locked	<ul style="list-style-type: none">• "Memory Stick"-minneskortets skrivskyddsomkopplare är inställd på LOCK-läget. Ställ den i lagringsläge (sidan 116).
No memory space	<ul style="list-style-type: none">• "Memory Stick"-minneskortets kapacitet räcker inte till. Det går inte att lagra några bilder. Radera onödiga bilder (sidorna 38 och 76).
Read only memory	<ul style="list-style-type: none">• Kameran kan inte lagra eller radera bilder på det här "Memory Stick"-minneskortet.
No file in this folder	<ul style="list-style-type: none">• Det finns inga bilder lagrade i den mappen.
Folder error	<ul style="list-style-type: none">• Det finns redan en annan mapp med samma första tre siffror på "Memory Stick"-minneskortet. (t.ex.: 123MSDCF och 123ABCDE) Välj en annan mapp, eller skapa en ny mapp.
Cannot create more folders	<ul style="list-style-type: none">• Det finns redan en mapp vars första tre siffror är "999" på "Memory Stick"-minneskortet. Det går inte att skapa fler mappar.
Cannot record	<ul style="list-style-type: none">• Kameran kan inte lagra bilder i vald mapp. Välj en annan mapp (sidan 44).
File error	<ul style="list-style-type: none">• Fel vid bildvisning.
File protect	<ul style="list-style-type: none">• Bilden är skyddad mot radering. Ta bort skyddet (sidan 65).
For "InfoLITHIUM" battery only	<ul style="list-style-type: none">• Batteripaketet är inte av "InfoLITHIUM"-typ.

Meddelande	Betydelse/motåtgärd
Image size over	<ul style="list-style-type: none"> • Bilden du försöker spela upp har en bildstorlek som inte går att visa på den här kameran.
Cannot divide	<ul style="list-style-type: none"> • Filmen är inte tillräckligt lång för att gå att dela. • Filen innehåller inte rörliga bilder.
Invalid operation	<ul style="list-style-type: none"> • Du försöker spela upp en fil som skapats med någon annan utrustning än den här kameran.
	<ul style="list-style-type: none"> • Batteriet är svagt eller helt urladdat. Ladda upp batteripaketet (sidan 9). Beroende på användningsförhållandena eller batteripaketets typ kan det hända att indikatorn börjar blinka trots att det fortfarande finns 5 till 10 minuters batteriström kvar.
	<ul style="list-style-type: none"> • Det kan hända att bilden blir suddig på grund av kameraskakningar om ljuset är för svagt. Använd blixten, montera kameran på stativ, eller se till att den står stadigt på något annat sätt.
Turn the power off and on again	<ul style="list-style-type: none"> • Det har uppstått något problem med objektivet.
640(Fine) is not available	<ul style="list-style-type: none"> • 640(Fine)-formatsbilder kan bara spelas in genom att använda "Memory Stick PRO"-minneskortet. Sätt i ett "Memory Stick PRO"-minneskort eller ställ in bildstorleken på något annat än [640(Fine)].
Enable printer to connect	<ul style="list-style-type: none"> • Punkten [USB Connect] är inställd på [PictBridge], men den apparat som kameran är ansluten till saknar stöd för PictBridge. Kontrollera apparaten. • Det kan hända att anslutningen inte fungerar beroende på olika förhållanden. Koppla loss kabeln för multi-användbar uttaget (USB) och sätt i den igen. Om det visas ett felmeddelande på skrivaren så se bruksanvisningen som medföljde skrivaren.
Connect to  device	<ul style="list-style-type: none"> • Du har försökt skriva ut bilder innan skrivaranlutningen var klar. Anslut en PictBridge-kompatibel skrivare.
No printable image	<ul style="list-style-type: none"> • Du har försökt utföra ett [DPOF image]-kommando utan att först göra några -markeringar. • Du har försökt utföra ett [All In This Folder]-kommando för en mapp som bara innehåller rörliga bilder. Det går inte att skriva ut rörliga bilder.
Printer busy	<ul style="list-style-type: none"> • Skrivaren kan inte ta emot utskriftskommandon eftersom den är upptagen. Kontrollera skrivaren.
Paper error	<ul style="list-style-type: none"> • Det har uppstått ett pappersfel som t.ex. att papperet är slut eller att ett papper fastnat. Kontrollera skrivaren.
Ink error	<ul style="list-style-type: none"> • Det har uppstått ett färgfel. Kontrollera skrivaren.
Printer error	<ul style="list-style-type: none"> • Kameran har tagit emot en felsignal från skrivaren. Kontrollera skrivaren och att det inte är något fel på den bild som ska skrivas ut.
	<ul style="list-style-type: none"> • Det kan hända att dataöverföringen till skrivaren inte är klar ännu. Koppla inte loss kabeln för multi-användbar uttaget (USB).
Processing (gäller endast DSC-P150)	<ul style="list-style-type: none"> • Skrivaren håller på att avsluta utskriften. Det går inte att skriva ut förrän denna process är klar. Denna process kan ta en liten stund beroende på skrivaren.

Självdiagnos- funktionen

– Om det tänds en kod som börjar med en bokstav

Denna kamera är försedd med en självdiagnosfunktion. Med denna funktion visas kamerans tillstånd på LCD-skärmen som en kombination av en bokstav och fyra siffror. Om detta skulle inträffa så se efter i följande kodtabell och försök att avhjälpa felet med de föreslagna motåtgärderna. De sista två siffrorna (som visas som □□ här) varierar beroende på kamerans tillstånd.

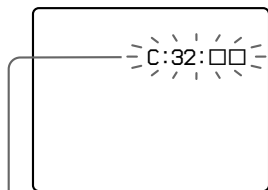

Självdiagnosfunktionen

Kod	Orsak	Motåtgärder
C:32: □□	Det har blivit fel på kamerans hårdvara.	• Stäng av kameran och slå på den igen (sidan 13).
C:13: □□	Kameran kan inte läsa eller skriva data på "Memory Stick"-minneskortet.	• Ta ut och sätt i "Memory Stick"-minneskortet ett par gånger.
	Ett oformatterat "Memory Stick"-minneskort är isatt.	• Formattera "Memory Stick"-minneskortet (sidan 40).
	Det isatta "Memory Stick"-minneskortet går inte att använda i den här kameran, eller data på det har blivit skadade.	• Sätt i ett nytt "Memory Stick"-minneskort (sidan 16).
E:61: □□ E:91: □□	Det har uppstått ett fel på kameran som du inte själv kan åtgärda.	• Tryck in RESET-knappen (sidan 93) som sitter innanför locket till batteri/"Memory Stick"-facket, och slå sedan på kameran igen.

Om du inte lyckas lösa problemet trots att du provat motåtgärderna ett par gånger, så kontakta din Sony-handlare eller närmaste auktoriserade Sony-serviceverkstad.

Antal bilder som går att lagra eller tagningstid

Hur många bilder som går att lagra och hur länge det går att spela in beror på "Memory Stick"-minneskortets kapacitet, bildstorleken och bildkvaliteten. Se följande tabeller när du väljer "Memory Stick"-minneskortet.

- Antalet bilder listas i ordningen Fine (Standard).
- Hur många bilder som går att lagra och hur länge det går att spela in kan variera beroende på tagningsförhållandena.
- Se sidan 19 angående tagningstiden och antalet bilder som går att lagra i normala fall.
- Om det återstående antalet lagringsbara bilder överskrider 9 999 tänds indikatorn ">9999" på LCD-skärmen.

Multi Burst

(Enhet: bilder)

	16MB	32MB	64MB	128MB	MSX-256	MSX-512	MSX-1G
1M	24 (46)	50 (93)	101 (187)	202 (376)	357 (649)	726 (1320)	1482 (2694)

Rörliga bilder

	16MB	32MB	64MB	128MB	MSX-256	MSX-512	MSX-1G
640(Fine)	—	—	—	—	0:02:57	0:06:02	0:12:20
640(Standard)	0:00:42	0:01:27	0:02:56	0:05:54	0:10:42	0:21:47	0:44:27
160	0:11:12	0:22:42	0:45:39	1:31:33	2:51:21	5:47:05	11:44:22

Siffrorna anger inspelningstiden. t.ex.: "1:34:45" betyder "1 timme, 34 minuter, 45 sekunder".

- Bildstorlekarna är så här:
640(Fine): 640×480
640(Standard): 640×480
160: 160×112





Menypunkter

Vilka menypunkter som går att ändra varierar beroende på inställningarna och på vad lägesomkopplaren är inställd på. Fabriksinställningarna anges med ■.

När lägesomkopplaren är inställd på

Punkt	Inställningar	Beskrivning
Mode (REC Mode)	Multi Burst Burst ■Normal	<ul style="list-style-type: none">– Används för att ta en kontinuerlig serie på 16 bildrutor som en enda stillbild (sidan 57).– Används för att ta två bilder i följd (sidan 56).– Används för att lagra en bild på normalt sätt.

När lägesomkopplaren är inställd på P, M eller SCN

Punkt	Inställningar	Beskrivning
SCN (Scene)¹⁾		Används för att välja scenvalsläge (sidan 30).
 (EV)²⁾	+2.0EV / +1.7EV / +1.3EV / +1.0EV / +0.7EV / +0.3EV / ■0EV / -0.3EV / -0.7EV / -1.0EV / -1.3EV / -1.7EV / -2.0EV	Används för att fininställa exponeringen (sidan 51).
 (Focus)	∞ / 7.0m / 3.0m / 1.0m / 0.5m / Center AF / ■Multi AF	Används för att välja autofokusmetod (sidan 45), eller förinställt avstånd (sidan 47).
 (Metering Mode)	Spot / ■Multi	Används för att ställa in exponeringen i förhållande till motivet (sidan 53). Ställ in mätområdet.
WB (White Bal)		Används för att ställa in vitbalansen (sidan 54).

Punkt	Inställningar	Beskrivning
ISO	400 / 200 / 100 / Auto	Används för att välja ISO-känslighet. Välj ett högt värde vid tagning på mörka ställen eller vid tagning av motiv som rör sig snabbt, eller välj ett lågt värde för att få bättre bildkvalitet. • Observera att störningarna i bilden tenderar att öka när ISO-känsligheten ökar.
(P.Quality)	Fine / Standard	Används för att ta bilder med hög/normal upplösning (sidan 43).
Mode (REC Mode)	Multi Burst Burst Normal	– Används för att ta en kontinuerlig serie på 16 bildrutor som en enda stillbild (sidan 57). – Används för att ta två bilder i följd (sidan 56). – Används för att lagra en bild på normalt sätt.
(Interval) ³⁾	1/7.5 / 1/15 / 1/30	Används för att välja slutarintervall vid Multi Burst-tagning (sidan 57). (Denna inställning går inte att göra när punkten [Mode] (REC Mode) på menyn är inställd på något annat än [Multi Burst].)
(Flash Level) ⁴⁾	+ / Normal / –	Används för att ställa in blixstens ljusstyrka (sidan 55).
PFX (P.Effect)	B&W / Sepia / Off	Används för att välja specialeffekter för bilden (sidan 57).
(Saturation) ⁵⁾	+ / Normal / –	Används för att justera bildens mättnad. Indikatorn tänds (utom när Normal är inställt).
(Contrast) ⁵⁾	+ / Normal / –	Används för att justera bildens kontrast. Indikatorn tänds (utom när Normal är inställt).
(Sharpness) ⁵⁾	+ / Normal / –	Används för att ställa in skärpan för bilden. Indikatorn tänds (utom när Normal är inställt).

1) Visas inte när lägesomkopplaren är inställd på P eller M.













2) Visas inte när lägesomkopplaren är inställd på M.

3) Visas inte när (Skymningsläget), (Skymningsporträttiläget), (Fyrverkeriläget) eller (Stearinljusläget) är inställd på SCN.









4) Visas inte när (Skymningsläget), (Fyrverkeriläget) eller (Stearinljusläget) är inställd på SCN.

5) Visas inte när lägesomkopplaren är inställd på SCN.

När lägesomkopplaren är inställd på

Punkt	Inställningar	Beskrivning
 (EV)	+2.0EV / +1.7EV / +1.3EV / +1.0EV / +0.7EV / +0.3EV /  0EV / -0.3EV / -0.7EV / -1.0EV / -1.3EV / -1.7EV / -2.0EV	Används för att fininställa exponeringen (sidan 51).
 (Focus)	∞ / 7.0m / 3.0m / 1.0m / 0.5m / Center AF /  Multi AF	Används för att välja autofokusmetod (sidan 45), eller förinställt avstånd (sidan 47).
 (Metering mode)	Spot /  Multi	Används för att ställa in exponeringen i förhållande till motivet (sidan 53). Ställ in mätområdet.
WB (White Bal)	 /  /  /  /  Auto	Används för att ställa in vitbalansen (sidan 54).
PFX (P.Effect)	B&W / Sepia /  Off	Används för att välja specialeffekter för bilden (sidan 57).

När lägesomkopplaren är inställd på

Punkt	Inställningar	Beskrivning
 (Folder)	OK / Cancel	Används för att välja mappen som innehåller bilden som du vill spela upp (sidan 59).
 (Protect)	—	Används för att skydda bilder mot oavsiktlig radering och för att ta bort skyddet igen (sidan 64).
DPOF (DPOF)	—	Används för att markera stillbilder som ska skrivas ut med en utskriftsmarkering (DPOF) och för att ta bort markeringen igen (sidan 66).
 (Print)	—	Används för att skriva ut bilder på en PictBridge-kompatibel skrivare (sidan 68).
 (Slide)	Interval Image Repeat Start Cancel	<ul style="list-style-type: none"> – Används för att ställa in intervallet vid diabilisvisning (sidan 61). (Endast i enbildsläget.) <ul style="list-style-type: none"> ■ 3 sec / 5 sec / 10 sec / 30 sec / 1 min – Används för att ställa in vilka bilder som ska visas (sidan 66). <ul style="list-style-type: none"> ■ Folder / All – Bilderna visas upprepade gånger. <ul style="list-style-type: none"> ■ On / Off – Används för att starta diabilisvisningen. – Används för att avbryta diabilisvisningen.
 (Resize)	7M (gäller endast DSC-P150) / 5M / 3M / 1M / VGA / Cancel	Används för att ändra bildstorleken för en lagrad stillbild (sidan 65). (Endast i enbildsläget.)
 (Rotate)	 (moturs) /  (medurs) / OK / Cancel	Används för att rotera en stillbild (sidan 62). (Endast i enbildsläget.)
 (Divide)	OK / Cancel	Används för att dela upp rörliga bilder (sidan 77). (Endast i enbildsläget.)

SET UP-punkter



Ställ in lägesomkopplaren på SET UP. SET UP-skärmen tänds.

Fabriksinställningarna anges med ■.

(Camera 1) (DSC-P150)/ (Camera) (DSC-P100/P120)

Punkt	Inställningar	Beskrivning
AF Mode	■Single / Monitor	Används för att välja autofokusmetod (sidan 46).
Digital Zoom	■Smart / Precision / Off	Används för att välja digitalt zoomläge (sidan 22).
Date/time	Day&Time / Date / ■Off	Används för att bestämma om datumet eller klockslaget ska läggas på i bilden (sidan 29). Datumet och klockan läggs inte på för rörliga bilder eller Multi Burst-läget. Datumet och klockan visas bara under uppspelning, inte under inspelning.
Red Eye Reduction	On / ■Off	Används för att minska risken för röda ögon i bilden vid blixttagning (sidan 27).
AF Illuminator	■Auto / Off	Används för att välja om autofokus-lampan ska tändas vid mörkertagningar. Denna hjälplampa gör det lättare att ställa in skärpan på motivet när det är mörkt (sidan 27).
Auto Review	■On / Off (DSC-P150) On / ■Off (DSC-P100/ P120)	Används för att ställa in om den lagrade bilden automatiskt ska visas på LCD-skärmen direkt efter tagning av en stillbild. När [On] är inställt visas den lagrade bilden i ca. två sekunder. Det går inte att ta nästa bild under den tiden. <ul style="list-style-type: none">• När man trycker ner avtryckaren halvvägs på DSC-P150 släcks den lagrade bilden på displayen, så att det går att ta nästa bild med en gång.

(Camera 2) (gäller endast DSC-P150)

Punkt	Inställningar	Beskrivning
Enlarged Icon	■On / Off	Används för att välja om inställningsindikeringen tillfälligt ska förstoras när man trycker på  (Blixtläge),  (Självutlösare) eller  (Makro).

(Memory Stick Tool)

Punkt	Inställningar	Beskrivning
Format	OK / Cancel	Används för att formatera ”Memory Stick”-minneskortet. Observera att alla data på ”Memory Stick”-minneskortet raderas vid formatering, inklusive skyddade bilder (sidan 40).
Create REC. Folder	OK / Cancel	Används för att skapa en mapp för att lagra bilder (sidan 44).
Change REC. Folder	OK / Cancel	Används för att byta mapp för att lagra bilder (sidan 44).

(Setup 1)

Punkt	Inställningar	Beskrivning
LCD Backlight	Bright / <input type="checkbox"/> Normal / Dark	Används för att ställa in ljusstyrkan för LCD-skärmens bakgrundsbelysning. När man väljer [Bright] blir skärmen ljusstarkare och lättare att se när kameran används utomhus eller på andra ljusa ställen, men samtidigt ökar batteriförbrukningen. Visas bara när kameran drivs med batteripaketet.
Beep	Shutter <input type="checkbox"/> On Off	<ul style="list-style-type: none">– Används för att slå på slutarklicken när man trycker ner avtryckaren.– Används för att slå på pipljuden/slutarklicken när man trycker på styrknappen/trycker ner avtryckaren.– Används för att stänga av pipljuden/slutarklicken helt.
 Language	—	Menypunkter, varningar och andra meddelanden visas på valt språk.

(Setup 2)

Punkt	Inställningar	Beskrivning
File Number	<input type="checkbox"/> Series Reset	<ul style="list-style-type: none">– Filerna fortsätter att numreras i tur och ordning även om man byter ”Memory Stick”-minneskortet eller lagringsmapp.– Filnumreringen börjar om från 0001 varje gång man byter mapp. (Om lagringsmappen redan innehåller filer får den nya filen ett filnummer ett steg högre än det högsta filnumret.)
USB Connect	PictBridge / PTP / <input type="checkbox"/> Normal	Används för att ställa in USB-läget vid anslutning till en dator eller en PictBridge-kompatibel skrivare med hjälp av kabeln för multi-användbar uttag (USB) (sidorna 68, 79, 81 och 90).
Video Out	NTSC PAL	<ul style="list-style-type: none">– Används för att ställa in videoutsignalen på NTSC (som används i t.ex. USA och Japan).– Används för att ställa in videoutsignalen på PAL-format (som används i Europa).
Clock Set	OK / Cancel	Används för att ställa in datumet och klockan (sidorna 14 och 43).

Lägg inte kameran på följande sorters ställen

- Extremt varma ställen, som t.ex. i en bil som står parkerad rakt i solen. Kamerahuset kan bli skevt eller det kan uppstå andra fel på kameran.
- Rakt i solen eller nära ett element. Det finns risk att kamerahuset blir missfärgat eller deformerat, eller att det uppstår andra fel.
- På skakiga ställen
- I närheten av starka magneter
- Var försiktig så att det inte kommer in sand eller damm i kameran på sandiga eller dammiga ställen. Det kan leda till fel på kameran som eventuellt inte går att reparera.

Angående rengöring

Rengöring av LCD-skärmen

Torka bort ev. fingeravtryck, smuts osv. från skärmens yta med en LCD-rengöringssats (medföljer ej).

Rengöring av objektivet

Torka bort ev. fingeravtryck, damm osv. från objektivet med en mjuk duk.

Rengöring av likströmskontakten

Rengör nätadaptorns likströmskontakt med en torr bomullstuss. Sätt inte i kontakten om den är smutsig. Om kontakten är smutsig kan det hända att det inte går att ladda upp batteripaketet ordentligt.

Rengöring av kamerahuset

Rengör kamerans yta med en mjuk duk som fuktats med vatten, och torka sedan av den med en torr duk. Använd inte följande sorters kemikalier eftersom det kan leda till skador på ytfinishen eller själva höljet.

- Kemikalier som thinner, bensin, sprit, engångsstrasor, insektsmedel, osv.
- Undvik att röra vid kameran med något av ovanstående på fingrarna
- Låt inte kameran ligga i kontakt med gummi eller vinyl under längre tid.

Angående

användningstemperaturen

Denna kamera är avsedd att användas vid en temperatur på mellan 0°C och 40°C. Vi avråder från tagning på väldigt kalla eller varma ställen utanför detta temperaturområde.

Angående kondensbildning

Om kameran flyttas direkt från ett kallt ställe till ett varmt ställe, eller om den läggs i ett mycket fuktigt rum, kan det bildas kondens inuti eller utanpå kameran. Denna imbildning kan orsaka fel på kameran.

Det bildas lätt kondens när:

- Kameran flyttas från ett kallt ställe som t.ex. en skidbacke in i ett varmt rum
- Kameran flyttas ut ur ett luftkonditionerat rum eller en luftkonditionerad bil en het dag, osv.

För att undvika kondensbildning

Stoppa kameran i en förseglad plastpåse när den flyttas från en kall plats till en varm plats, och vänta sedan tills den anpassat sig till de nya förhållandena (ungefär en timme).

Om det bildas kondens

Stäng av kameran och vänta ungefär en timme tills kondensen avdunstat. Observera att om du försöker ta bilder med fukt kvar inuti objektivet blir bilderna suddiga.

Angående det inbyggda återuppladdningsbara knappbatteriet

Denna kamera har ett inbyggt återuppladdningsbart knappbatteri för att driva klockan och hålla kvar olika inställningar i minnet oavsett om kameran är påslagen eller avstängd.

Detta uppladdningsbara knapptyps-batteri laddas upp hela tiden medan kameran används. Om kameran används bara korta stunder i taget laddas dock batteriet gradvis ur, och om kameran inte används alls på ungefär en månad blir det helt urladdat. Var i så fall noga med att ladda upp detta återuppladdningsbara knappbatteri igen innan du använder kameran.

Det går dock att använda kameran även om detta återuppladdningsbara knappbatteri inte är uppladdat, så länge du inte spelar in datumet och klockan.

Laddningsmetod

Anslut kameran till ett vägguttag via nätadaptern, eller sätt i ett uppladdat batteripaket, och låt kameran ligga avstängd i minst ett dygn.

- Det återuppladdningsbara knappbatteriet sitter innanför ett separat lock innanför locket till batteri/"Memory Stick"-facket. Ta aldrig ut det återuppladdningsbara knappbatteriet.

Angående "Memory Stick"-minneskort

"Memory Stick"-minneskort är ett kompakt och bärbart IC-lagringsmedium med en datakapacitet som vida överstiger den för disketter.

De sorters "Memory Stick"-minneskortet som går att använda i denna kamera listas i nedanstående tabell. Vi kan dock inte garantera att alla "Memory Stick"-funktioner fungerar ordentligt.

"Memory Stick"-typ	Inspelning/ uppspelning ⁴⁾
Memory Stick	○
Memory Stick Duo ¹⁾	○
Memory Stick (MagicGate/ snabböverföring av data- kompatibel)	○ ^{2) 3)}
Memory Stick Duo (MagicGate/ snabböverföring av data- kompatibel) ¹⁾	○ ^{2) 3)}
MagicGate Memory Stick	○ ²⁾
MagicGate Memory Stick Duo ¹⁾	○ ²⁾
Memory Stick PRO	○ ^{2) 3)}
Memory Stick PRO Duo ¹⁾	○ ^{2) 3)}

1) Om du använder ett "Memory Stick Duo"-minneskort i den här kameran så var noga med att först sätta i det i en Memory Stick Duo-adapter.

2) "MagicGate Memory Stick"-minneskort och "Memory Stick PRO"-minneskort är försedda med MagicGate-funktioner. MagicGate är en upphovsrättskyddsteknik som använder kryptering. Datainspelning/uppspelning som kräver MagicGate-funktioner går inte att utföra med den här kameran.

3) Har stöd för höghastighets dataöverföring via ett parallellt gränssnitt.

4) Filmer i storleken 640(Fine) går bara att spela in på och spela upp från "Memory Stick PRO"-minneskort och "Memory Stick PRO Duo"-minneskort.

- Vi kan inte garantera att "Memory Stick"-minneskortet som formatterats i en dator fungerar i den här kameran.

- Hastigheten för läsning/skrivning av data varierar beroende på vilken kombination av "Memory Stick"-minneskortet och övrig utrustning som används.

Att observera när man använder ett "Memory Stick"-minneskort (medföljer)

- Det går inte att lagra, redigera eller radera bilder när skrivskyddsomkopplaren är skjuten till LOCK-läget.

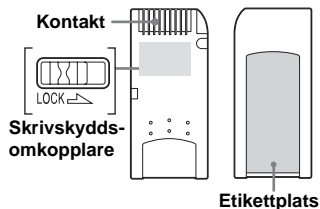

Var skrivskyddsomkopplaren sitter och hur den är utformad varierar för olika "Memory Stick"-minneskort.

- Ta aldrig ut ett "Memory Stick"-minneskort medan data håller på att läsas eller skrivas på det.
- Det kan hända att data blir skadade i följande fall:
 - Om "Memory Stick"-minneskortet tas ut eller kameran stängs av under pågående läsning eller skrivning
 - Om "Memory Stick"-minneskortet utsätts för statisk elektricitet eller elektriska störningar
- Vi rekommenderar att du tar en backup-kopia av viktiga data.
- Sätt inte fast något annat än den medföljande etiketten i etikettområdet.
- Var noga med att bara sätta fast den medföljande etiketten innanför det markerade området. Var försiktig så att etiketten inte sticker ut.

- Lägg "Memory Stick"-minneskortet i det medföljande fodralet när du bär omkring det eller stoppar undan det.
- Rör inte vid kontakterna på "Memory Stick"-minneskortet med fingrarna eller metallföremål.
- Undvik att stöta till, böja eller tappa "Memory Stick"-minneskortet.
- Försök inte ta isär eller bygga om "Memory Stick"-minneskortet.
- Utsätt inte "Memory Stick"-minneskortet för vatten.
- Undvik att använda eller lägga "Memory Stick"-minneskortet på följande sorters ställen:
 - Platser med hög temperatur som t.ex. i en bil som står parkerad rakt i solen.
 - Platser som hamnar rakt i solen.
 - Fuktiga ställen eller ställen med frätande ämnen.

Att observera när man använder ett "Memory Stick Duo"-minneskort (medföljer ej)

- Om du använder ett "Memory Stick Duo"-minneskort i den här kameran, så var noga med att först sätta i "Memory Stick Duo"-minneskortet i en Memory Stick Duo-adapter. Om man sätter i ett "Memory Stick Duo"-minneskort i en "Memory Stick"-kompatibel apparat utan Memory Stick Duo-adapter kan det hända att det inte går att ta ut minneskortet ur apparaten igen.
- Kontrollera att "Memory Stick Duo"-minneskortet är vänt åt rätt håll när du sätter i "Memory Stick Duo"-minneskortet i Memory Stick Duo-adaptern.

- När du använder ett "Memory Stick Duo"-minneskort som är isatt i en Memory Stick Duo-adapter i den här kameran, så kontrollera att det är vänt åt rätt håll. Observera att felaktig användning kan leda till skador på utrustningen.
- Stick aldrig in en Memory Stick Duo-adapter i en "Memory Stick"-kompatibel apparat utan att ett "Memory Stick Duo"-minneskort är isatt. Det kan leda till fel på kameran.
- När "Memory Stick Duo"-minneskortet ska formateras så sätt i det i Memory Stick Duo-adaptern.
- Om "Memory Stick Duo"-minneskortet är försett med en skrivskyddsomkopplare så lås upp den.

Att observera när man använder ett "Memory Stick PRO"-minneskort (medföljer ej)

"Memory Stick PRO"-minneskortet med en kapacitet på upp till 1GB har bekräftats fungera på rätt sätt i den här kameran.

Angående "InfoLITHIUM"- batteripaket



Vad är "InfoLITHIUM"- batteripaket?

"InfoLITHIUM"-batteripaket är en sorts litiumjon-batteripaket med funktioner för överföring av information om användningsförhållanden mellan kameran och nätdaptern.

"InfoLITHIUM"-batteripaket beräknar strömförbrukningen i enlighet med kamerans användningsförhållanden och visar den återstående batteritiden i minuter.

Uppladdning av batteripaketet

Vi rekommenderar att batteripaketet laddas upp vid en omgivningstemperatur på mellan 10°C och 30°C. Utanför detta temperaturområde kan det hända att det inte går att ladda upp batteripaketet på ett effektivt sätt.

Effektiv användning av batteripaketet

- Batteriets prestanda sjunker vid låg temperatur. Det betyder att batteripaketet inte går att använda lika länge på kalla ställen. Vi rekommenderar följande för att batteripaketet ska vara så länge som möjligt:
 - Lägg batteripaketet i en ficka nära kroppen för att värma upp det, och vänta med att sätta i det i kameran tills precis innan tagningen.
- Om zoomen eller blixten används ofta laddas batteriet ut snabbare.
- Vi rekommenderar att du tar med dig extra batteripaket så att det räcker dubbelt eller tre gånger så länge som du tänker spela in, och att du gör ett par provtagningar innan du börjar ta de riktiga bilderna.
- Utsätt inte batteripaketet för vatten. Batteripaketet är inte vattentätt.

Indikatorn för återstående batteridrifttid

Det kan hända att kameran stängs av trots att indikatorn för återstående batteritid visar att det finns ström kvar. Använd batteripaketet tills det är helt slut och ladda sedan upp det helt igen så att indikatorn för återstående batteristrom visar rätt. Observera dock att det kan hända att batteriindikatorn fortfarande inte visar rätt om kameran används länge vid hög temperatur eller får ligga fullt uppladdad, eller om batteripaketet används ofta.

Förvaring av batteripaketet

- Ta fram batteripaketet en gång om året även om det inte används och ladda upp det helt. Ta ut batteripaketet ur kameran och förvara det torrt och svalt. Detta är viktigt för att batteripaketet ska fortsätta att fungera.
- För att använda upp batteripaketet på kameran kan man ställa POWER-knappen på diabilsvisningsläget (sidan 61) och låta kameran ligga ända tills strömmen tar slut.
- Låt alltid batteripaketet ligga i batterifodralet vid förvaring och när du bär omkring det för att förhindra att det blir smutsigt eller kortsluts.

Batteriernas livslängd

- Batteriernas livslängd är begränsad. Batteripaketets kapacitet sjunker både efter hand som det används och med tiden. När batteripaketets brukstid blivit väldigt kort beror det förmodligen på att det är förbrukat. Köp ett nytt batteripaket.
- Batteripaketets livslängd beror på förvarings- och användningsförhållandena för respektive batteripaket.

Tekniska data

■ Kamera

[System]

Bildanordning

DSC-P150

9,11 mm (1/1,8-tums) färg-CCD

Primärt färgfilter

DSC-P100/P120

9,04 mm (1/1,8-tums) färg-CCD

Primärt färgfilter

Totalt antal bildpunkter för kameran

DSC-P150

Ca. 7 410 000 bildpunkter

DSC-P100/P120

Ca. 5 255 000 bildpunkter

Effektivt antal bildpunkter

DSC-P150

Ca. 7 201 000 bildpunkter

DSC-P100/P120

Ca. 5 090 000 bildpunkter

Objektiv

Carl Zeiss Vario-Tessar

3× zoomobjektiv

f = 7,9 – 23,7 mm

(motsvarar 38 – 114 mm för en 35 mm stillbildskamera)

F2,8 – 5,2

Exponeringskontroll

Automatisk exponering, manuell exponering, scenval (9 lägen)

Vitbalans

Automatisk, dagsljus, molnigt, lysrörsbelysning, glödlampsbelysning, blix

Filformat (enligt DCF)

Stillbilder: Exif Ver. 2.2

JPEG-kompatibel, DPOF-kompatibel

Rörliga bilder: Enligt MPEG1

(Mono)

Inspelningsmedium

"Memory Stick"-minneskort

Blixt

Rekommenderat avstånd (med punkten ISO inställd på Auto):
0,2 m till 3,5 m (W)
0,3 m till 2,5 m (T)

[In- och utgångar]

Multikontakt

USB-kommunikation

Hi-Speed USB (USB 2.0-kompatibel)

[LCD-skärm]

LCD-panel

4,6 cm (1,8 typ) TFT-skärm

Totalt antal bildpunkter

134 000 (560×240) punkter

[Ström, Allmänt]

Batteripakettyp

NP-FR1

Strömförsörjning

3,6 V

Effektförbrukning (vid tagning med LCD-skärmen tänd)

DSC-P150

1,4 W

DSC-P100/P120

1,3 W

Användningstemperatur

0°C till +40°C

Förvaringstemperatur

-20°C till +60°C

Största yttermått

108×51,5×26,6 mm

(b/h/d, exkl. utskjutande delar)

Vikt Ca. 183 g (inklusive batteripaket av typ NP-FR1, "Memory Stick"-minneskort, och linsskydd)

Mikrofon Elektretkondensatormikrofon

Högtalare Dynamisk högtalare

Exif Print Kompatibel

PRINT Image Matching II
Kompatibel

PictBridge
Kompatibel

■ AC-LS5/LS5B Nätadapter

Inspänning

100 V till 240 V växelström,
50/60 Hz, 11 W, 0,16 A till 0,09 A

Utspanning

4,2 V likström, 1,5 A

Användningstemperatur

0°C till +40°C

Förvaringstemperatur

-20°C till +60°C

Största yttremått

Ca. 48×29×81 mm
(b/h/d exkl. utskjutande delar)

Vikt Ca. 130 g exkl. nätkabel

■ Batteripaket NP-FR1

Batterityp

Litiumjonbatteri

Maximal spänning

4,2 V likström

Märkspänning

3,6 V likström

Kapacitet 4,4 Wh (1 220 mAh)

■ Tillbehör

DSC-P150

- AC-LS5/LS5B Nätadapter (1)
- Nätkabel (1)
- NP-FR1 Batteripaket (1)
- Batterihållare (1)
- USB-, A/V-kabel för multi-användbar uttag (1)
- Handlovsrem (1)
- "Memory Stick"-minneskort (32 MB) (1)
- CD-ROM (USB-drivrutin SPVD-012) (1)
- Bruksanvisning (1)

DSC-P100/P120

- AC-LS5/LS5B Nätadapter (1)
- Nätkabel (1)
- NP-FR1 Batteripaket (DSC-P100:1, DSC-P120:2)
- Batterihållare (DSC-P100:1, DSC-P120:2)
- USB-kabel för multi-användbar uttag (1)
- A/V-kabel för multi-användbar uttag (1)
- Handlovsrem (1)
- "Memory Stick"-minneskort (32 MB) (1)
- CD-ROM (USB-drivrutin SPVD-012) (1)
- Bruksanvisning (1)
- Mjuk väska (gäller endast DSC-P120) (1)

Rätt till ändringar förbehålles.

LCD-skärm

Vid tagning av stillbilder

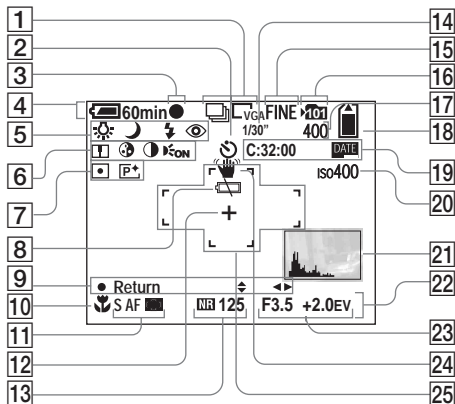

- 1 Lagringsformatindikator (56, 57)/ Bildstorleksindikator (17)
- 2 Självutlösarindikator (25)
- 3 AE/AF-låsindikatorn (21, 47)
- 4 Indikator för återstående batteritid (10)
- 5 Vitbalansindikator (54)/ Lågesrattindikator (8)/ Blixtlägesindikator (26)/ Rödögreduceringsindikator (27)
- 6 Skärpeindikator (109)/ Mättnadsindikator (109)/ Kontrastindikator (109)/ Autofokuslampindikator (27, 112)
- 7 Mätmetodsindikator (53)/ Bildeffektindikator (57)
- 8 Indikator för varning för svagt batteri (105)
- 9 Indikator för läget för manuell exponeringsinställning (48)
- 10 Indikator för makroläge (24)

- 11 Autofokusläge (46)/ Autofokusramindikator (45)/ Förinställt avstånd (47)
- 12 Spotmätningshårkors (54)
- 13 Indikator för brusreduceringsfunktionen för långsamma slutartider (33)/ Slutartid indikator
- 14 Multi Burst-intervallindikator (57)
- 15 Bildkvalitetsindikator (43)
- 16 Lagringsmappindikator (44)
- 17 Indikator för återstående antal lagringsbara bilder (19)
- 18 Indikator för återstående "Memory Stick"-kapacitet
- 19 Självdiagnosfunktionen (106)/ Datum/klockindikator (29)
- 20 ISO-talindikator (109)
- 21 Histogramindikator (52)
- 22 Meny/guidemeny (42)
- 23 Bländarvärdesindikator (48)/ EV-nivåindikator (51)
- 24 Vibrationsvarningsindikator (105)
- 25 Autofokusram (45)

- Tryck på MENU för att tända/släcka meny-/guidemenyn.

Numren inom parentes är hänvisningar till sidor med ytterligare viktig information.

Vid tagning av rörliga bilder

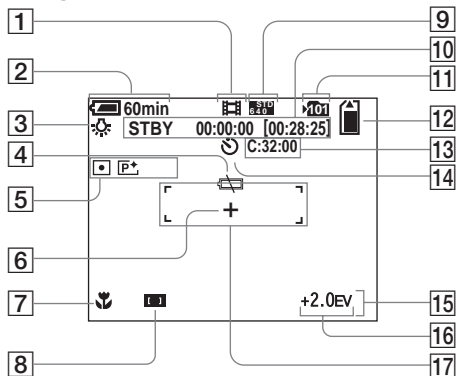

- 1 Lagringsformatindikator (74)
- 2 Indikator för återstående batteritid (10)
- 3 Vitbalansindikator (54)
- 4 Varning för svagt batteri (105)
- 5 Mätmetodsindikator (53)/
Bildeffektindikator (57)
- 6 Spotmätningshårkors (54)
- 7 Indikator för makroläge (24)
- 8 Autofokusramindikator (45)/
Förinställt avstånd (47)
- 9 Bildstorleksindikator (74)
- 10 Indikator för inspelningstid
[maximal inspelningstid] (107)

- 11 Lagringsmappindikator (44)
- 12 Indikator för återstående
"Memory Stick"-kapacitet
- 13 Självdiagnosfunktionen (106)
- 14 Självlösarindikator (25)
- 15 Meny/guidemeny (42)
- 16 EV-nivåindikator (51)
- 17 Autofokusram (45)

- Tryck på MENU för att tända/släcka menyn/
guidemenyn.

Numren inom parentes är hänvisningar till sidor med ytterligare viktig information.

Vid stillbildsvisning

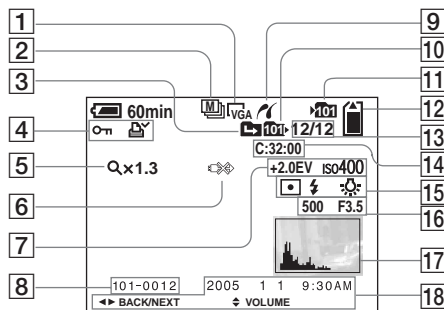

- | | |
|---|---|
| 1 Bildstorleksindikator (17) | 12 Indikator för återstående "Memory Stick"-kapacitet |
| 2 Lagringsformatindikator (56, 57) | 13 Bildnummer/Antal lagrade bilder i vald mapp |
| 3 Indikator för mappbyte (59) | 14 Självdiagnosfunktionen (106) |
| 4 Skyddsindikator (64)/
Utskriftsmarkeringssindikator (DPOF) (66) | 15 Mätmetodsindikator (53)/
Blixtsindikator/
Vitbalansindikator (54) |
| 5 Zoomskaleindikator (60)/
Indikator för uppspelning ruta för ruta (63) | 16 Slutartidindikator (48)/
Bländarvärdesindikator (48) |
| 6 Koppla inte loss USB-multikabelnsindikator (70) | 17 Histogramindikator (52) |
| 7 EV-nivåindikator (51)/
ISO-talindikator (109) | 18 Inspelningsdatum/tidpunkt för bilden (29)/Meny/guidemeny (42) |
| 8 Mappnummer-filnummer (84) | |
| 9 PictBridge-anslutningindikator (68) | |
| 10 Uppspelningsmappindikator (59) | |
| 11 Lagringsmappindikator (44) | |
- Tryck på MENU för att tända/släcka meny/guidemenyn.

Numren inom parentes är hänvisningar till sidor med ytterligare viktig information.

Vid visning av rörliga bilder

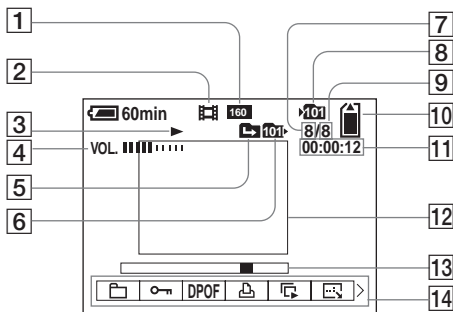

- | | |
|---|-------------------------------|
| 1 Bildstorleksindikator (75) | 11 Räkneverk (75) |
| 2 Lagringsformatindikator (75) | 12 Visad bild (75) |
| 3 Uppspelningsindikator (75) | 13 Visningsmätare (75) |
| 4 Volymindikator (75) | 14 Meny/guidemeny (42) |
| 5 Indikator för mappbyte (59) | |
| 6 Uppspelningsmappindikator (59) | |
| 7 Bildnummer | |
| 8 Lagringsmappindikator (44) | |
| 9 Antala lagrade bilder i vald mapp | |
| 10 Indikator för återstående
"Memory Stick"-kapacitet | |

- Tryck på MENU för att tända/släcka meny/
guidemenyn.

Numren inom parantes är hänvisningar till sidor med ytterligare viktig information.

Register

A

AE	21
AE/AF-lås	21, 47
AF-lås	47
Antalet bilder som går att ta eller visa	11, 19, 107
Användning av kameran utomlands	12
Auto Review	112
Autofokus	21, 45
Autofokuslampa	27, 112
Autofokusmetod	46
Autofokusram	45
Automatisk avstängning	13
Automatisk dagsljussynkronisering	26
Automatisk stillbildstagning	8, 45
Automatiska inställningar	20
Auto-programtagning	8
Av/på LCD-skärmens bakgrundsbelysning	28

B

Batteriernas livslängd	11, 118
Bildeffecker	57
Bildkvalitet	18, 43
Bildstorlek	17, 18
Bildvisning på en TV-skärm	37
Blixtläge	26
Blixtnivå	55, 109
Bländarvärde	48
Brunaktig	57
Burst	56

C

CD-ROM	80, 87, 91
Centrumvägd autofokus	45
Cyber-shot-station	58

D

Dagsljus	54
Det mjuka fotoläget	30
Diabildvisning	61
Digital precisionszoom	23
Digital zoom	22
DPOF	66

E

Enbildsskärm	34
--------------------	----

F

Fillagringsdestinationer	84
Filmamn	84
Flerpunktsautofokus	45
Fokus	45
Formattering	40
Fyrverkeriläget	31
Färg-TV-system	37
Förinställda avstånd	47
Försiktighetsåtgärder	114
Förstorad ikon	112
Förstoring av en bild	60

G

Glödlampa	55
-----------------	----

H

Histogram	52
-----------------	----

I

ImageMixer VCD2	91
Indexskärm	34
Indikator för återstående batteritid	10, 117
"InfoLITHIUM"-batteripaket	117
Installera	80, 86, 92
Inställning av datum och klocka	14, 112
ISO	109

J

JPG	85
Justering av exponeringsvärdet	51

K

Kabel för multi-användbar uttag (A/V)	36
Kabel för multi-användbar uttag (USB)	68, 81
Klippning av rörliga bilder	77
Klockinställning	14, 113
Kondensbildning	114
Kontrast	109
Kopiering av bilder till datorn	82, 83, 88, 90

L

Landskapsläget	30
LCD-skärmens bakgrundsbelysning	113
Likströmskontakt	9, 12
Lysrör	54
Lägesomkopplare	8, 14
Läsnings/skrivningslampa	16

M

Manuell exponering	48
Mapp	44, 59
”Memory Stick”-minneskort	40, 115
Menyinställningar	42, 108
Molnigt	54
Monitoring	46
MPG	85
Multi Burst	57
Multi-AF-indikator	45
Multi-patternmätning	53
Mätmetoder	53
Mättnad	109

N

NTSC	37, 113
Närbildstagning (makro)	24
Nätadapter	9, 12

P

PAL	37, 113
PictBridge	68
Picture Package	86
Pip/slutarklick	113
PTP	79, 90, 113
Pålägg av datum och klockslag	29
Påslagning/avstängning	13

R

Radering av rörliga bilder	76
Radering av stillbilder	38
Rengöring	114
RESET-knapp	93
Rotering	62
Rödögereducering	27

S

Scenval	30
SET UP	43, 112
Sharpness	109
Singleautofokus	46
Självdiaagnosfunktionen	106
Självtlösare	25
Skydd	64
Skymningsläget	30
Skymningsporträttläget	30
Slutarbrusreducering	33
Slutartid	48
Smart zoom	22
Snabbgranskning	22
Snabbslutarläget	31
Snöläget	31
Spotmätning	53
Stearinljusläget	31
Storleksändring	65
Strandläget	31
Styrknapp	7, 13, 42
Svartvit	57
Sätt i ett ”Memory Stick”-minneskort	16
Sökare	28

T

Tagning av rörliga bilder	74
Trimning	61

U

Uppdelning	77
Uppladdning av batteripaketet	9, 117
Uppladdningstid	10
Uppspelning på datorn	84
Uppspelning på LCD-skärmen	34
Uppspelningszoom	60
USB-anslutning	68, 81
USB-drivrutin	80
USB-läge	79
USB-uttag	68, 81
Utskriftsmarkering (DPOF)	66

V

Vad som visas	28, 120
Varningar och andra meddelanden	104
VGA	18
Visning av rörliga bilder på LCD-skärmen	75
Vitbalans	54

Z

Zoom	22
------------	----

Å

Återstående tagnings/visningstid	10, 107
--	---------

Изготовитель: Сони Корпорейшн
Адрес: 6-7-35 Киташинагава,
Шинагава-ку, Токио 141-0001, Япония
Страна-производитель: Япония



Напечатано на бумаге, изготовленной на 100% из бумажных отходов, с использованием печатной краски на основе растительного масла без примесей ЛОС (летучих органических соединений).

Tryckt på 100% återvunnet papper med vegetabilisk olje-baserad färg utan lättflyktiga organiska föreningar.

<http://www.sony.net/>
Sony Corporation Printed in Japan

Дополнительную информацию об этом изделии и ответы на относящиеся к изделию вопросы можно найти на Web-сайте по оказанию поддержки покупателям.

Mer information om denna produkt och svar på de vanligaste frågorna hittar du på vår hemsida.



2 14 9853 620