

# SONY®

2-023-044-61(1)

## Digital Still Camera

### Инструкция по эксплуатации

Перед эксплуатацией аппарата внимательно прочтите, пожалуйста, данную инструкцию и сохраните ее для дальнейших справок.

### Bruksanvisning

Läs noggrant igenom denna bruksanvisning innan du börjar använda kameran och spara sedan bruksanvisningen.

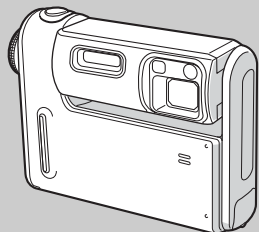

Cyber-shot



MEMORY STICK™



**DSC-F88**

© 2004 Sony Corporation

RU

SE

**ПРЕДУПРЕЖДЕНИЕ**

**Во избежание опасности возгорания или механических повреждений не подвергайте аппарат воздействию дождя или влаги.**

**Во избежание опасности поражения электрическим током не открывайте корпус. Обращайтесь за обслуживанием только к квалифицированному персоналу.**

**Внимание для покупателей в Европе**

Данное изделие было протестировано и признано удовлетворяющим ограничениям, налагаемым директивой об электромагнитной совместимости по использованию соединительных кабелей длиной менее 3 метров.

**Внимание**

Электромагнитное поле определенной частоты может влиять на изображение и звук данного фотоаппарата.

**Примечание**

Если статическое электричество или электромагнетизм приведет к прерыванию (невьполнению) передачи данных, то перезапустите прикладную программу или отсоедините и подсоедините универсальный кабель USB опять.

**Примечание**

В некоторых странах и регионах может регулироваться утилизация батареек, используемой для питания данного изделия. Пожалуйста, обратитесь к Вашим местным властям.

**Дата изготовления фотоаппарата**

Такой же номер, как и серийный номер фотоаппарата, указан на этикетке со штрих-кодом картонной коробки изделия. Вы можете узнать дату изготовления фотоаппарата, взглянув на обозначение “P/D:”, знаки указанные на этикетке со штрих-кодом картонной коробки.

P/D: XX XXXX  
1 2

1. Месяц изготовления
2. Год изготовления  
A-0, B-1, C-2, D-3, E-4, F-5, G-6,  
H-7, I-8, J-9

# Сначала прочтите это

## Пробная запись

Перед записью одноразовых событий, возможно, Вы захотите выполнить пробную запись для того, чтобы убедиться в нормальной работе фотоаппарата.

## Компенсация за содержание записи не предусматривается

Содержание записи не может быть компенсировано, если запись или воспроизведение не выполнены из-за неисправности Вашего фотоаппарата или записывающего устройства, и т.п.

## Рекомендации дублирования

Во избежание потенциального риска потери данных всегда копируйте (дублируйте) данные на диск.

## Примечания о совместимости данных изображения

- Данный фотоаппарат удовлетворяет правилам проектирования универсального стандарта файловых систем для фотоаппарата, установленного JEITA (Japan Electronics and Information Technology Industries Association).
- Воспроизведение изображений, записанных Вашим фотоаппаратом, на другой аппаратуре, и воспроизведение изображений, записанных или отредактированных на другой аппаратуре, Вашим фотоаппаратом не гарантируется.

## Меры предосторожности относительно авторского права

На телевизионные программы, фильмы, видеоленты и другие материалы может распространяться авторское право. Неправомочная перезапись таких материалов может противоречить положениям закона об авторском праве.

## Не трясите фотоаппарат и не стучите по нему

В дополнение к повреждениям и утрате способности записи изображений, это может вывести из строя плату памяти “Memory Stick” или вызвать разрушение, повреждение или потерю данных изображения.

## Экран ЖКД, искатель ЖКД (только модели с искателем ЖКД) и объектив

- Экран ЖКД и искатель ЖКД изготовлены с помощью чрезвычайно высокоточной технологии, так что свыше 99,99% пикселей предназначено для эффективного использования. Однако, на экране ЖКД и искателе могут постоянно появляться мелкие черные и/или яркие точки (белого, красного, синего или зеленого цвета). Появление этих точек вполне нормально для процесса съемки и никоим образом не влияет на записываемое изображение.

- Помещая фотоаппарат вблизи окна или на открытом воздухе, соблюдайте осторожность. Попадание на экран ЖКД, искатель или объектив прямого солнечного света в течение длительного времени может быть причиной неисправностей.
- Не нажимайте на экран ЖКД слишком сильно. Экран может быть неровным, и это может привести к неисправности.
- При низкой температуре на экране ЖКД может оставаться остаточное изображение. Это не является неисправностью.

## Перед использованием очистите поверхность вспышки

Выделение тепла от вспышки может привести к тому, что грязь на поверхности вспышки вызовет обесцвечивание поверхности вспышки или же прилипнет к поверхности вспышки, в результате чего освещенность станет недостаточной.

## Не подвергайте фотоаппарат воздействию влаги

При проведении съемок на открытом воздухе под дождем или в подобных условиях соблюдайте осторожность, чтобы не подвергать фотоаппарат воздействию влаги. Вода, попадающая внутрь фотоаппарата, может привести к неисправностям, которые в некоторых случаях могут быть неустраняемыми. Если произойдет конденсация влаги, см. стр. 129 и следуйте инструкциям о том, как ее удалить перед использованием фотоаппарата.

## Не подвергайте фотоаппарат воздействию песка или пыли

Использование фотоаппарата в местах с повышенным содержанием песка или пыли может привести к неисправности.

## Не направляйте фотоаппарат на солнце или другой яркий свет

Это может привести к непоправимому повреждению Ваших глаз. Иначе это может привести к неисправности Вашего фотоаппарата.

## Примечания по расположению фотоаппарата

Не используйте фотоаппарат в местах вблизи генераторов сильных радиоволн или источников радиации. Фотоаппарат может не выполнить запись или воспроизведение надлежащим образом.

### Объектив Carl Zeiss

Данный фотоаппарат оснащен объективом Carl Zeiss, способным воспроизводить резкие изображения с отличной контрастностью. Объектив данного фотоаппарата был изготовлен в соответствии с системой обеспечения качества, сертифицированной Carl Zeiss, согласно стандартам качества Carl Zeiss, в Германии.

### Изображения, используемые в данном руководстве

Фотографии, использованные в данном руководстве в качестве примеров изображений, являются репродуцированными изображениями, а не настоящими изображениями, снятыми с помощью данного фотоаппарата.

### Торговые марки

- **Cyber-shot** является торговой маркой Sony Corporation.
- “Memory Stick”, , “Memory Stick PRO”, **MEMORY STICK PRO**, “Memory Stick Duo”, **MEMORY STICK DUO**, “Memory Stick PRO Duo”, **MEMORY STICK PRO DUO**, “MagicGate” и **MAGIC GATE** являются торговыми марками Sony Corporation.
- “InfoLITHIUM” является торговой маркой Sony Corporation.

- Picture Package является торговой маркой Sony Corporation.
- Microsoft, Windows, Windows Media и DirectX являются либо зарегистрированными торговыми марками, либо торговыми марками Microsoft Corporation в Соединенных Штатах Америки и/или в других странах.
- Macintosh, Mac OS, Quick Time, iMac, iBook, PowerBook, Power Mac и eMac являются либо торговыми марками, либо зарегистрированными торговыми марками Apple Computer, Inc.
- Macromedia и Flash являются либо торговыми марками, либо зарегистрированными торговыми марками Macromedia, Inc. в Соединенных Штатах Америки и/или в других странах.
- Intel, MMX, и Pentium являются либо торговыми марками, либо зарегистрированными торговыми марками Intel Corporation.
- Кроме того, названия систем и изделий, используемые в данном руководстве, являются, вообще говоря, торговыми марками или зарегистрированными торговыми марками их соответствующих разработчиков или производителей. Однако, знаки <sup>TM</sup> или <sup>®</sup> используются не во всех случаях в данном руководстве.

# Содержание

Прочтите перед началом работы.....3
Описание деталей фотокамеры.....8
Переключитель режимов .....10

## Подготовка к эксплуатации

Зарядка батарей.....11
Использование адаптера питания переменного тока.....15
Использование фото-камеры за рубежом.....15
Включение/выключение фотокамеры .....16
Использование кнопки управления .....17
Установка даты и времени.....18

## Съемка неподвижных изображений

Установка и извлечение платы памяти “Memory Stick”.....20
Выбор размера неподвижных изображений.....21
Размер и качество изображений .....22
Съемка неподвижных изображений – Использование режима автоматической настройки .....24
Просмотр последнего отснятого изображения – Быстрый просмотр.....26

Использование функции масштабирования.....26
Съемка крупным планом – Макросъемка .....28
Использование таймера автоспуска.....30
Поворот объектива – Режим зеркального отображения .....31
Выбор режима фотовспышки.....31
Съемка изображений с использованием видеискателя .....34
Добавление даты и времени в неподвижные изображения .....35
Съемка с учетом особенностей съемочного плана – Выбор съемочного плана .....36

## Просмотр неподвижных изображений

Просмотр изображений на ЖК-дисплее фотокамеры .....41
Просмотр изображений на экране телевизора .....43

## Удаление неподвижных изображений

Удаление изображений .....45
Форматирование карты памяти “Memory Stick” .....47

## Перед выполнением операций для подготовленных пользователей

Как настроить фотокамеру и как с ней работать.....49
Изменение настроек с помощью меню .....49
Изменение параметров в окне SET UP.....50
Выбор качества неподвижных изображений .....50
Создание или выбор папки .....51
Создание новой папки.....51
Выбор папки записи .....51

## Съемка неподвижных изображений (для подготовленных пользователей)

Выбор способа автоматической фокусировки .....52
Выбор рамки зоны фокусировки – Рамка зоны AF .....52
Выбор режима фокусировки – Режим AF .....53
Установка расстояния до объекта – Установка фокуса.....54
Съемка с ручной скоростью затвора и настройками экспозиции – Ручная экспозиция.....55

Регулировка экспозиции	
– Настройка EV .....	58
Отображение гистограммы .....	59
Выбор режима экспозамера .....	60
Настройка цветовых тонов	
– Баланс белого .....	61
Настройка яркости фотовспышки	
– Яркость фотовспышки .....	62
Последовательная съемка изображений.....	63
Режим съемки Мультикадровая съемка	
– Мультикадровая съемка.....	64
Съемка с добавлением специальных эффектов – Эффект изображения.....	65
Использование Станции Cyber-shot ...	66

### **Просмотр неподвижных изображений (для подготовленных пользователей)**

Выбор папки и воспроизведение изображений – Папка.....	67
Увеличение части неподвижного изображения.....	68
Увеличение изображения	
– Масштабирование при воспроизведении.....	68
Запись увеличенного изображения	
– Подгонка .....	69

Последовательное воспроизведение изображений – Демонстрация слайдов .....	69
Вращение неподвижных изображений – Вращение .....	70
Воспроизведение изображений, записанных в режиме Мультикадровая съемка .....	71
Непрерывное воспроизведение ..	71
Покадровое воспроизведение .....	71

### **Редактирование неподвижных изображений**

Защита изображений – Защита .....	73
Изменение размера изображения	
– Изменение размера .....	74
Выбор изображений для печати	
– Знак (DPOF) печати .....	75

### **Печать неподвижных изображений (принтер с поддержкой PictBridge)**

Подключение PictBridge-совместимого принтера.....	77
Печать изображений .....	78
Выполнение индексной печати .....	81

### **Фильмы**

Съемка фильмов.....	84
Просмотр фильмов на ЖК-дисплее ...	85
Удаление фильмов .....	86
Монтаж фильмов.....	87

### **Изображения на компьютере**

Копирование изображений на жесткий диск компьютера	
– Для пользователей компьютеров Windows.....	89
Установка драйвера USB.....	90
Подсоединение фотокамеры к компьютеру .....	91
Копирование изображений .....	93
Просмотр изображений на экране компьютера.....	95
Папки с файлами изображений и имена файлов .....	96
Просмотр изображений, ранее скопированных на жесткий диск компьютера .....	98
Установка “Picture Package” .....	98
Копирование изображений с помощью “Picture Package” ...	100
Использование программы “Picture Package” .....	101

Копирование изображений на жесткий диск компьютера	
– Для пользователей компьютеров Macintosh .....	102
Использование программы “ImageMixer VCD2” .....	104

### **Устранение неполадок**

Устранение неполадок .....	106
Предупреждения и сообщения .....	118
Отображение данных самодиагностики – Если появился код, начинающийся с какой-либо буквы алфавита .....	120

### **Дополнительная информация**

Число изображений, которые можно сохранить в памяти/время съемки .....	121
Пункты меню .....	122
Пункты меню SET UP .....	126
Меры предосторожности .....	129
Карта памяти “Memory Stick” .....	130
Батарейный блок “InfoLITHIUM” .....	132
Технические характеристики .....	133
ЖК-дисплей .....	135

## **Указатель**

Указатель .....	139
-----------------	-----

## Описание деталей фотокамеры

Подробные сведения об использовании соответствующих элементов находятся на страницах, указанных в скобках.

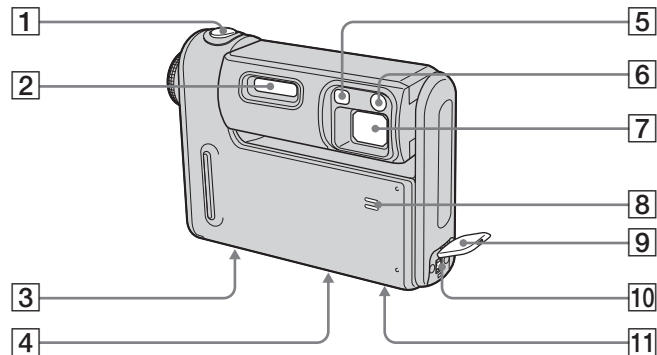

- 1 Кнопка спуска затвора (25)
- 2 Фотовспышка (31)
- 3 Универсальный разъем (на нижней стороне фотокамеры)
- 4 Отверстие для крепления фотокамеры на штативе (на нижней стороне фотокамеры)
- 5 Окно видоискателя

- 6 Индикатор таймера автоспуска (30)/Подсветка AF (33, 126)
- 7 Объектив
- 8 Микрофон
- 9 Крышка панели разъемов DC IN (11, 15)
- 10 Разъем DC IN (11, 15)

### 11 Динамик (на нижней стороне)

- Используйте штатив, который имеет резьбовое крепление длиной менее 5,5 мм. Фотокамеру не удастся надежно закрепить на штативе с резьбовым креплением большей длины, и такая попытка может привести к поломке фотокамеры.

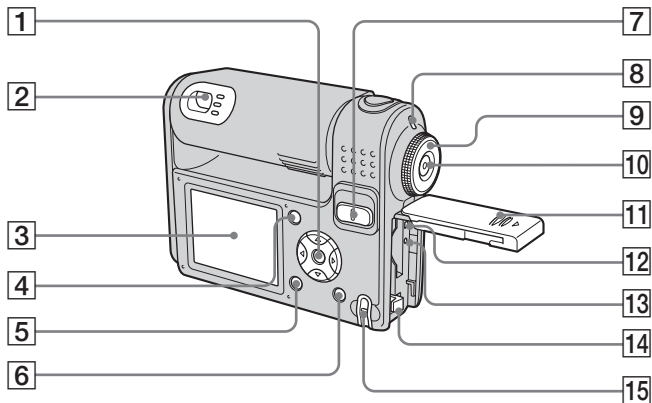

- 1** Кнопка управления  
 При активном меню: ▲/▼/◀/▶/● (17)  
 Если меню отключено: ⚡/🔋/📷 (31/30/26/28)  
 🌿 (31/30/26/28)  
 Переключатель режимов "M":  
 Скорость затвора/величина диафрагмы (55)

- 2** Видоискатель (34)
- 
- Индикатор таймера автоспуска/записи (красный) (30/25)  
 Индикатор фиксации AF/AE (зеленый) (25)  
 Индикатор ⚡/CHG (оранжевый) (31)

- 3** ЖК-дисплей  
 Подробные сведения об элементах, отображаемых на ЖК-дисплее, см. на стр. 135 - 138.
- 4** Кнопка (включения/выключения дисплея) (34)
- 5** Кнопка MENU (49, 122)

- 6** Кнопка / (размера изображения/удаления) (21, 45)
- 7** Для съемки: кнопки масштабирования (W/T) (26)  
 Для просмотра: кнопки / (масштабирование при воспроизведении) (68)/кнопка (указатель) (42)
- 8** Индикатор POWER (16)
- 9** Переключатель режимов (10, 122)
- 10** Кнопка POWER (16)
- 11** Крышка батарей/платы памяти "Memory Stick"
- 12** Индикатор обращения к карте памяти (20)
- 13** Кнопка RESET (106)
- 14** Рычаг извлечения батарей (11)
- 15** Крючок для ремня

Крепление ремешка

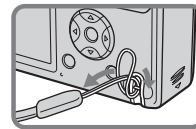

## Переключатель режимов

Перед тем как воспользоваться фотокамерой, установите переключатель режимов так, чтобы нужная метка находилась напротив .

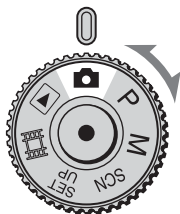

### (Режим автоматической настройки)

Настройка экспозиции, баланса белого и фокусировка выполняются автоматически, что облегчает процесс съемки. Для параметра качества изображений установлено значение [Fine] (стр. 50).

### **P** (Программный режим автоматической съемки)

Настройка режима съемки выполняется автоматически, как и в режиме автоматической настройки. Однако настройку фокуса и других параметров можно менять. Кроме того, можно установить необходимые функции с помощью меню (стр. 49 и 122).

### **M** (Съемка с использованием ручной настройки экспозиции)

Скорость затвора и величину диафрагмы можно регулировать вручную (стр. 55). Кроме того, можно установить необходимые функции съемки с помощью меню (стр. 49 и 122).

### **SCN** (Выбор съемочного плана)

Выбирая режим съемки в зависимости от условий, в которых она проводится, можно получать качественные фотоснимки (стр. 36). Кроме того, можно установить необходимые функции съемки с помощью меню (стр. 49 и 122).

### **SET UP** (Настройка)

Можно изменить настройки фотокамеры (стр. 18 и 50).

### (Съемка фильмов)

Можно снимать фильмы (стр. 84).

### (Воспроизведение/редактирование)

Можно воспроизводить или редактировать неподвижные изображения или фильмы (стр. 41, 67, 73 и 85).

## Зарядка батарей

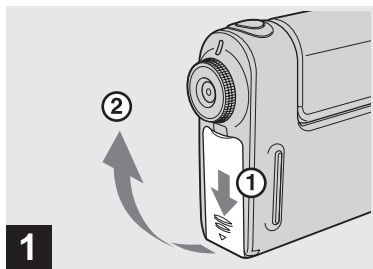

- ➔ Откройте крышку батарейного отсека/“Memory Stick”.

Передвиньте крышку в направлении стрелки.

- При зарядке батареи обязательно выключите питание фотоаппарата (стр. 16).
- Фотоаппарат работает с батареями “InfoLITHIUM” NP-FR1 типа R (входит в комплект). Допускается использование только батареи типа R (стр. 132).

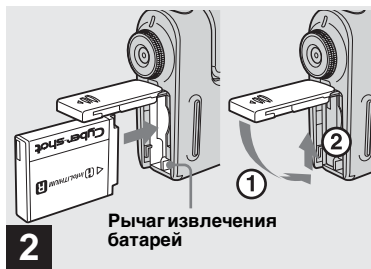

- ➔ Установите батарею и закройте крышку батареи/ карты памяти “Memory Stick”.

Убедитесь, что батарея установлена надежно, а затем закройте крышку.

### Разъем для установки батарей

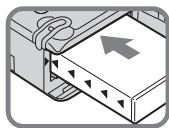

Вставьте батарею таким образом, чтобы метки ▲ на боковой стороне батареи совпадали с меткой ▲ на разьеме для установки батарей.

- Батарею можно без труда установить, если передвинуть рычаг извлечения батареи, расположенный на передней части батарейного отсека, в направлении лицевой стороны фотокамеры.



- ➔ Откройте крышку разъема DC IN и подсоедините адаптер переменного тока (входит в комплект поставки) к разъему DC IN фотокамеры.

Откройте крышку в направлении стрелки, как это показано на приведенном выше рисунке. Изображение стрелки ▲ на штекере должно быть обращено в сторону ЖК-дисплея.

- Во избежание замыкания штекера постоянного тока адаптера переменного тока не прикасайтесь к нему металлическими предметами, так как это может привести к неисправности.
- Чистите штекер постоянного тока адаптера питания переменного тока сухой хлопчатобумажной тканью. Не пользуйтесь загрязненным штекером. При использовании загрязненного штекера зарядка батарей может осуществляться неправильно.

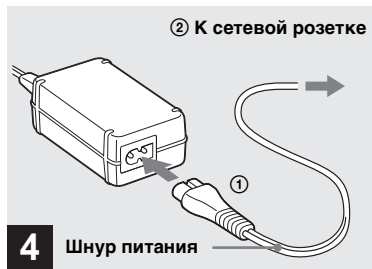

**4** Шнур питания

**→ Соедините с помощью шнура питания сетевую розетку и адаптер питания переменного тока.**

Индикатор  $\text{⚡}/\text{CHG}$  загорается в момент начала зарядки и гаснет по ее завершении.

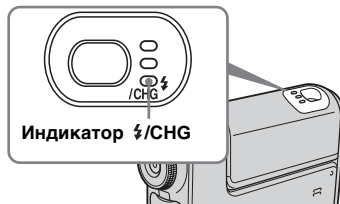

- По завершении зарядки батареи отсоедините адаптер переменного тока от гнезда DC IN фотокамеры.

## Извлечение батареи

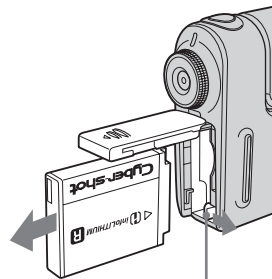

**Рычаг извлечения батарей**

Откройте крышку батарейного отсека/карты памяти “Memory Stick”. Переместите рычаг извлечения батареи в направлении стрелки и извлеките батарею.

- Будьте осторожны – не уроните батарею при ее извлечении.

## Индикатор заряда батарей

Индикатор заряда батарей на ЖК-дисплее показывает оставшееся время съемки или просмотра.

### Индикатор заряда



Оставшееся время

- При включении/выключении ЖК-дисплея потребуется около минуты для отображения правильной индикации оставшегося времени работы батарей.
- При определенных условиях или обстоятельствах оставшееся время может отображаться неправильно.

## Время зарядки

Приблизительное время зарядки полностью разряженной батареи с помощью адаптера питания переменного тока при температуре 25°C.

Батареи	Время зарядки (мин.)
NP-FR1 (входит в комплект)	Прибл. 200

- При определенных условиях или обстоятельствах время зарядки может оказаться больше.

## Число изображений и срок службы батареи, которые можно записать и просмотреть

В таблицах приведены срок службы батареи и приблизительное число изображений, которые можно записать или просмотреть во время съемки изображений в обычном режиме с полностью заряженной батареей (входит в комплект) при температуре 25°C. Количество изображений, которое можно записать или просмотреть, подразумевает использование в случае необходимости дополнительной карты памяти “Memory Stick”. Помните, что фактическое количество изображений может быть меньше указанного в зависимости от условий использования.

- Емкость батарей постепенно снижается при постоянном их использовании в течение определенного периода времени (стр. 132).

## Съемка неподвижных изображений

При усредненных условиях<sup>1)</sup>

Размер изображений	NP-FR1 (входит в комплект)		
	ЖК-дисплей	Число изображений	Срок службы батареи (мин.)
5М	Вкл.	Прибл. 330	Прибл. 165
	Выкл.	Прибл. 420	Прибл. 210
VGA (E-Mail)	Вкл.	Прибл. 330	Прибл. 165
	Выкл.	Прибл. 420	Прибл. 210

1) Съемка в следующих случаях:

- Для (P. Quality) установлено значение [Fine]
- Съемка выполняется каждые 30 секунд
- Коэффициент масштабирования переключается попеременно кнопками W и T
- Фотовспышка срабатывает через раз
- Питание включается и выключается через каждые десять снимков
- Для параметра [AF Mode] установлено значение [Single] в окне настроек SET UP

Способ измерения основан на стандарте CIPA (CIPA: Camera & Imaging Products Association).

## Просмотр неподвижных изображений<sup>2)</sup>

Размер изображений	NP-FR1 (входит в комплект)	
	Число изображений	Срок службы батареи (мин.)
5M	Прибл. 8000	Прибл. 400
VGA (E-Mail)	Прибл. 8000	Прибл. 400

2) Последовательный просмотр изображений с интервалом в три секунды

## Съемка фильмов<sup>3)</sup>

NP-FR1 (входит в комплект)	
ЖК-дисплей включен	ЖК-дисплей выключен
Прибл. 180 мин.	Прибл. 250 мин.

3) Непрерывная съемка фильма с размером изображения [160]

- Срок службы батарей и приблизительное число изображений, которые можно записать или просмотреть, уменьшаются в следующих случаях:
  - Низкая температура окружающей среды
  - Используется фотовспышка
  - Многократное включение и отключение фотокамеры
  - Частое использование функции масштабирования

- Для параметра [LCD Backlight] установлено значение [Bright] в окне настроек SET UP
- Для параметра [AF Mode] установлено значение [Monitor]
- Низкий уровень заряда батареи

## Использование адаптера питания переменного тока



- ➔ Откройте крышку разъема DC IN, затем подсоедините адаптер переменного тока (входит в комплект поставки) к разъему DC IN фотокамеры.

Откройте крышку в направлении стрелки, как это показано на приведенном выше рисунке. Изображение стрелки ▲ на штекере должно быть обращено в сторону ЖК-дисплея.

- Подсоедините адаптер питания переменного тока к ближайшей доступной сетевой розетке. Если во время пользования адаптера возникли какие-либо неполадки, немедленно отключите питание, отсоединив вилку от сетевой розетки.



- ➔ Соедините с помощью шнура питания сетевую розетку и адаптер питания переменного тока.

- По завершении использования адаптера переменного тока отсоедините адаптер от разъема DC IN фотокамеры и от сетевой розетки.
- Устройство не отсоединено от источника питания переменного тока, пока оно подсоединено к сетевой розетке, даже если само устройство выключено.

## Использование фотокамеры за рубежом

### Источники питания

Фотокамера с адаптером питания переменного тока (входит в комплект) может применяться в любой стране или регионе, где используется стандарт сети питания переменного тока с напряжением от 100 В до 240 В, 50/60 Гц. При необходимости используйте сетевой переходник [a], соответствующий конструкции сетевой розетки [b], который можно приобрести в специализированных магазинах.

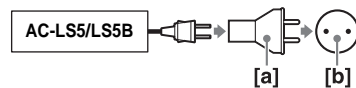

- Не используйте электрический трансформатор (преобразователь тока), так как это может привести к неисправности.

## Включение/выключение фотокамеры

Включить камеру можно двумя способами.

### Нажмите кнопку POWER.

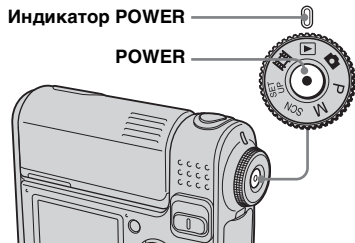

Индикатор POWER загорится зеленым цветом – питание включено. При первом включении фотокамеры появится экран Clock Set (стр. 18).

### Выключение питания

При повторном нажатии кнопки POWER индикатор POWER погаснет, а фотокамера выключится.

### Поверните объектив.

Поворот объектива в направлении стрелки включает фотокамеру. Для выключения фотокамеры поверните объектив в обратном направлении.

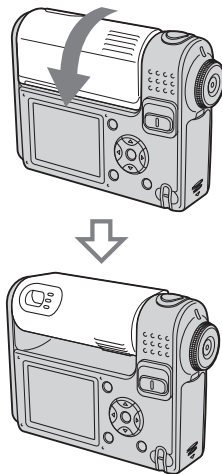

### Функция автоматического отключения питания

Если фотоаппарат не используется в течение приблизительно трех минут и находится в режиме съемки, просмотра изображений или настройки, а питание осуществляется от батареи, то питание автоматически отключается в целях экономии заряда батареи. Однако даже если для питания фотоаппарата используется батарея, функция автоматического отключения питания не работает в следующих случаях:

- При воспроизведении фильмов
- В режиме показа слайдов
- Универсальный кабель USB или кабель A/B подсоединяется к универсальному разъему

## Использование кнопки управления

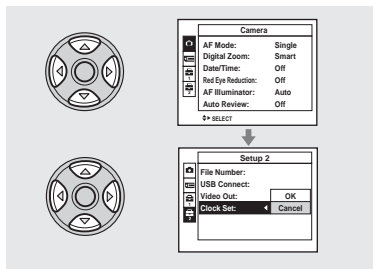

Чтобы изменить текущие настройки фотокамеры, отобразите меню или экран SET UP (стр. 49 и 50) и внесите требуемые изменения с помощью кнопки управления.

Во время настройки меню нажимайте **▲/▼/◀/▶**, чтобы выбрать элемент или параметр и выполнить настройку.



Во время настройки SET UP нажимайте **▲/▼/◀/▶**, чтобы выбрать элемент или параметр, и нажмите **●**, чтобы выполнить настройку.

## Установка даты и времени



→ Установите переключатель режимов в положение .

• Чтобы изменить время и дату, установите переключатель режимов в положение **SET UP**, выберите **[Clock Set]** в  (Setup 2) (стр. 50 и 128), затем перейдите к шагу **3**.

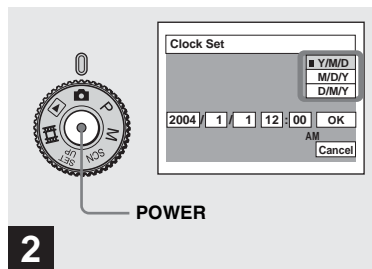

• Эту операцию можно выполнить, даже когда переключатель режимов установлен в положение P, M, SCN,  или .

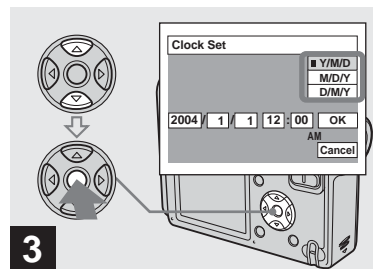

→ Нажмите **POWER**, чтобы включить фотокамеру.

Индикатор POWER загорится зеленым цветом, и на ЖК-дисплее появится экран Clock Set.



→ Выберите требуемый формат даты с помощью / на кнопке управления, затем нажмите .

Можно выбрать один из следующих форматов: [Y/M/D] (год/месяц/день), [M/D/Y] (месяц/день/год) и [D/M/Y] (день/месяц/год).

• Если аккумулятор таблеточного типа, который используется для питания часов, полностью разряжен (стр. 130), на дисплее опять появится экран Clock Set. В этом случае переустановите дату и время, выполнив инструкции, описанные выше, начиная с шага **3**.

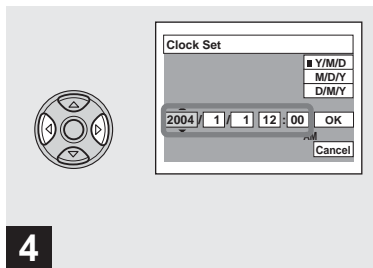

4

→ Пункты меню, соответствующие году, месяцу, дню, часам и минутам, выбираются с помощью ◀/▶ на кнопке управления.

▲ отображается над, а ▼ – под выбранным пунктом меню.

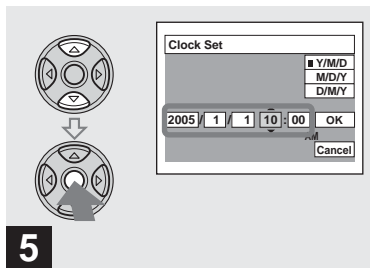

5

→ Выберите требуемое числовое значение с помощью ▲/▼ на кнопке управления, затем нажмите ●.

После установки текущего числового значения перейдите к следующему пункту. Повторите действия, описанные в шагах 4 и 5, пока не будут настроены все элементы меню.

- Если был выбран формат [D/M/Y] на шаге 3, задавайте время в 24-часовом формате.
- 12:00 AM означает полночь, 12:00 PM – полдень.

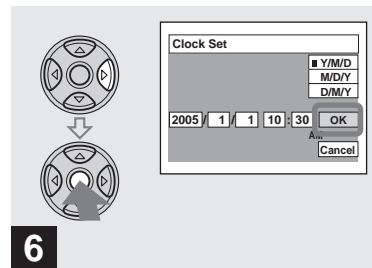

6

→ Выберите [OK] с помощью ▶ на кнопке управления, затем нажмите ●.

После того, как дата и время будут установлены, часы начнут отсчитывать время.

- Для отмены процедуры настройки часов выберите [Cancel], затем нажмите ●.

## Установка и извлечение платы памяти “Memory Stick”

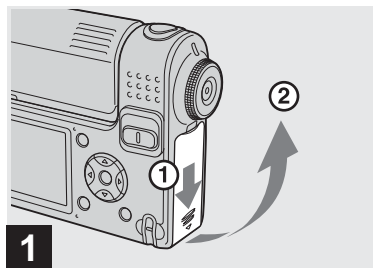

→ Откройте крышку  
батарейного отсека/карты  
памяти “Memory Stick”.

Передвиньте крышку в направлении  
стрелки.

- Подробные сведения о карте “Memory Stick” см. на стр. 130.

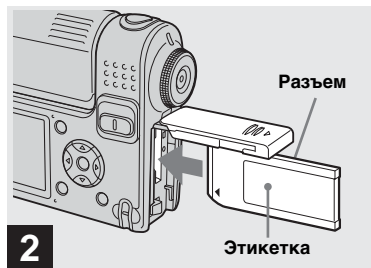

→ Вставьте карту памяти  
“Memory Stick”.

Вставляйте карту памяти “Memory  
Stick” до щелчка, как показано на  
рисунке.

- Всегда вставляйте карту памяти  
“Memory Stick” до упора. Неправильная  
установка карты памяти может привести  
к сбою в записи и воспроизведении.



→ Закройте крышку  
батарейного отсека/карты  
памяти “Memory Stick”.

**Извлечение карты памяти  
“Memory Stick”**

Откройте крышку батарейного  
отсека/карты памяти “Memory Stick”,  
затем высвободите карту памяти  
“Memory Stick”, нажав на нее.

- Индикатор обращения к карте  
памяти загорается при записи или  
считывании изображения. В это  
время не открывайте крышку  
батареи/карты памяти “Memory Stick”  
и не выключайте питание.  
В противном случае могут быть  
повреждены данные.

## Выбор размера неподвижных изображений

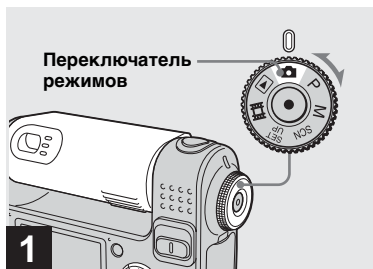

→ Установите переключатель режимов в положение  и поверните объектив, чтобы включить фотокамеру.

- Эту операцию можно выполнить, даже когда переключатель режимов установлен в положение P, M или SCN.

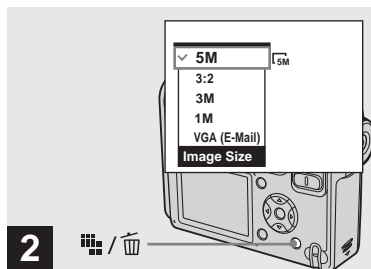



→ Нажмите  /  (Размера изображения).

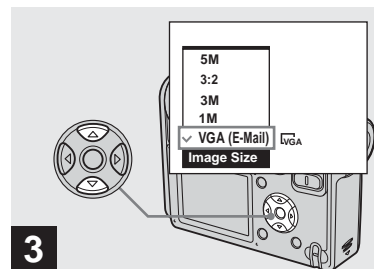

Появится элемент настройки Image Size.

- Для получения подробной информации о размерах изображений см. стр. 22.



→ Выберите требуемый режим, используя  /  на кнопке управления.

Размер изображений установлен.

После завершения настройки параметров нажмите  /  (Размера изображения). Меню настройки Image Size исчезнет с ЖК-дисплея.

- Настройка этого параметра сохраняется даже при отключении питания.

## Размер и качество изображений

Вы можете выбрать размер (число пикселей) и качество изображений (коэффициент сжатия), исходя из требований к типу изображений, который вы хотите получить в результате съемки. Размер изображения описывается числом пикселей (кол-во точек по горизонтали × кол-во точек по вертикали), составляющих изображение. Например, в изображении размера 5М (2592×1944) имеется 2592 вертикальных ряда, состоящих из 1944 точек. Чем больше количество пикселей, тем больше размер изображения.

Существует два уровня качества изображения: Fine (высокое качество) или Standard.

Каждому из них соответствует свой коэффициент сжатия. Выбирая качество Fine и задавая большой размер изображения, можно получить изображение высокого качества. Однако при этом для сохранения изображения необходимо больше места, и на карту памяти “Memory Stick” можно записать меньшее количество изображений. В приведенной ниже таблице выберите размер и качество изображений, исходя из требований к типу изображений, который вы хотите получить в результате съемки.

### Краткая характеристика размеров изображений

Следующая иллюстрация демонстрирует соотношение изображений минимального и максимального размеров.

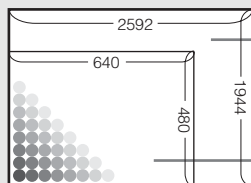

Размер дисплея: 5М  
Размер изображения: 5М  
2592 пиксела × 1944 пиксела = 5038848

Размер дисплея: VGA (E-Mail)  
Размер изображения: VGA  
640 пикселей × 480 пикселей = 307200

### Рекомендации по выбору размера и качества изображения

Размер изображений	Примеры	
5М <sup>1)</sup> (2592×1944)	<b>Больше</b>  <b>Меньше</b>	<ul style="list-style-type: none"><li>• Сохранение важных изображений, печать изображений формата А4 или А5.</li><li>• Печать изображений на бумаге формата “почтовая открытка”.</li><li>• Съемка большого количества изображений.</li><li>• Вложение изображений в сообщения электронной почты и их использование при создании домашних страниц.</li></ul>
3:2 <sup>2)</sup> (2592×1728)		
3М (2048×1536)		
1М (1280×960)		
VGA (E-Mail) (640×480)		

<sup>1)</sup> Установкой по умолчанию является [5М]. Выбор этого размера обеспечивает наилучшее качество снимков при использовании данной фотокамеры.

<sup>2)</sup> В этом случае для записываемого изображения отношение горизонтального размера к вертикальному равно 3:2, что соответствует формату используемой для печати бумаги или почтовых открыток.

Качество изображения		Примеры
Fine	Низкий уровень сжатия (снимок выглядит лучше)	<ul style="list-style-type: none"> <li>• Для получения снимков и отпечатков высокого качества.</li> <li>• При съемке большего количества кадров.</li> </ul>
Standard	Высокий уровень сжатия (обычное качество)	

### Число изображений, которое может быть сохранено на карте “Memory Stick”<sup>3)</sup>

Число изображений, которое может быть сохранено в режиме Fine (Standard)<sup>4)</sup>, указано ниже. (Единицы: число изображений)

Емкость Размер изображений	16MB	32MB	64MB	128MB	MSX-256	MSX-512	MSX-1G
5M	6 (11)	12 (23)	25 (48)	51 (96)	92 (174)	188 (354)	384 (723)
3:2	6 (11)	12 (23)	25 (48)	51 (96)	92 (174)	188 (354)	384 (723)
3M	10 (18)	20 (37)	41 (74)	82 (149)	148 (264)	302 (537)	617 (1097)
1M	24 (46)	50 (93)	101 (187)	202 (376)	357 (649)	726 (1320)	1482 (2694)
VGA (E-Mail)	97 (243)	196 (491)	394 (985)	790 (1975)	1428 (3571)	2904 (7261)	5928 (14821)

<sup>3)</sup>Если для параметра [Mode] (REC Mode) задано значение [Normal]

Число изображений, которое может быть сохранено в других режимах, указано на стр. 121.

<sup>4)</sup>Подробную информацию о качестве изображений (коэффициенте сжатия) см. на стр. 50.

- При воспроизведении изображений, записанных на других устройствах Sony, указанный размер изображения может отличаться от фактического размера.
- На ЖК-дисплее фотокамеры все изображения имеют одинаковый размер.
- Число изображений, которое можно записать в память, может отличаться от приведенного здесь значения в зависимости от условий съемки.
- В том случае, когда число изображений, которые можно записать в память, превышает 9999, появляется надпись “>9999”.
- Позднее можно будет изменить размер изображений (функция изменения размера, см. стр. 74).

## Съемка неподвижных изображений – Использование режима автоматической настройки

### Как правильно держать фотокамеру

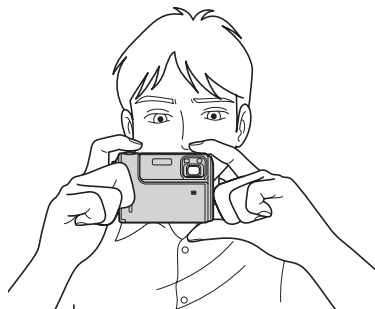

Делая снимки фотокамерой, следите за тем, чтобы не закрыть пальцами объектив, окно видоискателя, излучатель фотовспышки, динамик или микрофон (стр. 8).

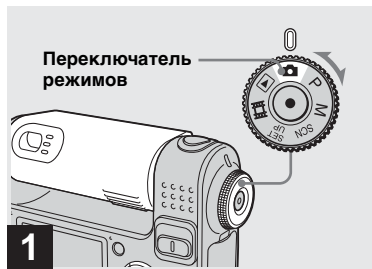

→ Установите переключатель режимов в положение  и поверните объектив, чтобы включить фотокамеру.

- На карте памяти “Memory Stick” можно создать новую папку, а также выбрать папку для сохранения изображений (стр. 51).

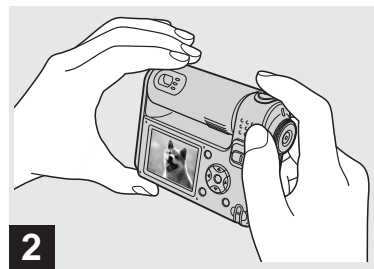

→ Устойчиво удерживая фотокамеру двумя руками, наведите ее на снимаемый объект таким образом, чтобы объект оказался в центре рамки.

- Минимальное фокусное расстояние до объекта составляет прибл. 50 см. Для съемки объектов, расположенных на более близком расстоянии, используйте режим макросъемки (стр. 28).
- Рамка, которая отображается на ЖК-дисплее, отмечает зону фокусировки. (Сведения о рамке AF см. на стр. 52.)



→ **Нажмите кнопку спуска затвора наполовину и удерживайте ее.**

Когда настройка фокуса завершится, раздастся звуковой сигнал. Фотокамера готова к съемке кадра, когда индикатор фиксации AE/AF перестает мигать, оставаясь включенным.

- Если отпустить кнопку спуска затвора, съемка кадра будет отменена.
- Если фотокамера не издает звукового сигнала, это означает, что автоматическая фокусировка не завершена. Съемку можно продолжать, но следует учесть, что фокус не установлен надлежащим образом.

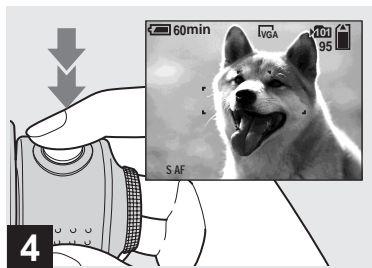

→ **Нажмите кнопку спуска затвора до упора.**

Когда затвор щелкнет, кадр будет снят, а его неподвижное изображение будет сохранено на карте памяти “Memory Stick”. После того как погаснет индикатор записи (стр. 9), можно будет снимать следующий кадр.

- Если в течение некоторого времени фотоаппарат не используется, и его питание осуществляется от батареи, питание автоматически отключается в целях экономии заряда батареи (стр. 16).

## Об автоматической фокусировке

При съемке объектов, фокусное расстояние до которых не удастся установить автоматически, индикатор фиксации AE/AF будет редко мигать, и не будет слышен звуковой сигнал фиксации AE.

Функция автоматической фокусировки работает недостаточно эффективно с объектами, указанными ниже.

При невозможности автоматически установить фокусное расстояние отпустите кнопку спуска затвора, измените ракурс или иначе расположите объекты съемки и попробуйте сфокусировать объектив снова.

- Затемненный объект, расположенный на большом расстоянии от фотокамеры
- Объект, который недостаточно контрастно выделяется на фоне
- Объект, фотографируемый через стекло (например, оконное стекло)
- Быстро движущийся объект
- Объект, отражающий свет, например, зеркало; светящийся или глянцевиый объект
- Мерцающий объект
- Подсвеченный объект

Существует две функции автоматической фокусировки: функция “Рамка зоны AF”, которая регулирует фокус с учетом положения и размера снимаемого объекта, и функция “Режим AF”, которая срабатывает, когда начинается или заканчивается фокусировка на объекте. Дополнительную информацию см. на стр. 52.

## Просмотр последнего снятого изображения – Быстрый просмотр

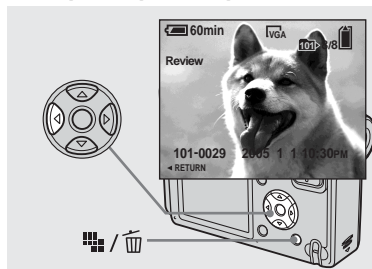

➔ Нажмите ◀ (Ⓜ) на кнопке управления.

Чтобы снова перейти в режим съемки, легко нажмите кнопку спуска затвора или снова нажмите ◀ (Ⓜ) на кнопке управления.

### Удаление изображения, отображаемого на ЖК-дисплее

- 1 Нажмите / (Удалить).
- 2 Выберите [Delete] с помощью ▲ на кнопке управления, затем нажмите ●. Изображение будет удалено.

- После начала воспроизведения изображение может выглядеть грубым из-за его обработки.

## Использование функции масштабирования



➔ С помощью кнопок масштабирования выберите требуемое увеличение и сделайте снимок.

**Минимальное фокусное расстояние до объекта составляет**  
Прибл. 50 см от поверхности объектива

- При съемке фильма нельзя изменять масштаб изображения (стр. 84).

## Масштабирование

Данная фотокамера оснащена функциями, выполняющими увеличение изображения с помощью оптического масштабирования и осуществляющими цифровую обработку двух типов. Существует два типа цифрового масштабирования: “интеллектуальное масштабирование” и точное цифровое масштабирование. После выбора типа цифрового масштабирования метод масштабирования переключается с оптического на цифровый, когда коэффициент масштабирования превышает значение 3x.

Чтобы использовалось только оптическое масштабирование, задайте для [Digital Zoom] значение [Off] в меню настроек SET UP (стр. 126). В таком случае на полосе индикации коэффициента масштабирования, отображаемой на ЖК-дисплее, участок цифрового масштабирования отсутствует, а максимальное увеличение равно 3x.

Метод увеличения и шкала масштабирования зависят от размера изображения и типа масштабирования, поэтому тип масштабирования следует выбирать с учетом целей выполняемой съемки.

При нажатии кнопки масштабирования индикатор коэффициента увеличения, отображаемый на ЖК-дисплее, выглядит следующим образом.

По направлению к W от этой линии находится область оптического масштабирования, а по направлению к T от этой линии – область цифрового масштабирования

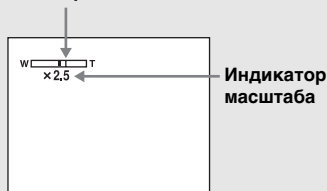

- Индикатор коэффициента увеличения зависит от типа масштабирования. Оптическое масштабирование: **x** “Интеллектуальное” масштабирование: **SQx** Точное цифровое масштабирование: **PQx**
- При использовании цифрового масштабирования рамка зоны AF не отображается. Мигает индикатор **AF** или **AF**, и функция AF работает, отдавая приоритет объектам, находящимся ближе к центру.

## Интеллектуальное масштабирование

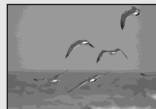

Оптическое масштабирование



Интеллектуальное масштабирование

Изображение увеличивается практически без искажений. Это позволяет использовать цифровое масштабирование точно так же, как оптическое. Чтобы съемка выполнялась с использованием интеллектуального масштабирования, задайте для [Digital Zoom] значение [Smart] в меню настроек SET UP (стр. 126). Установкой по умолчанию является “интеллектуальное” масштабирование. Максимальный коэффициент увеличения зависит от выбранного размера изображения следующим образом.

## Съемка крупным планом – Макросъемка



Для съемки крупным планом таких объектов, как цветы или насекомые, используйте функцию макросъемки. Съемку таких объектов можно выполнять с расстояния до 8 см, если кнопка масштабирования установлена в положение W. Однако фокусное расстояние зависит от положения кнопки масштабирования. Во время съемки рекомендуется установить кнопку масштабирования в положение (W).

**Когда кнопка масштабирования установлена в крайнее положение по направлению к стороне W:**

Прибл. 8 см от поверхности объектива

Размер изображений	Максимальный коэффициент увеличения
3M	3,8×
1M	6,1×
VGA (E-Mail)	12×

**“Интеллектуальное” масштабирование нельзя использовать, если выбран размер изображения [5M] или [3:2]. По умолчанию устанавливается размер изображения [5M].**

- При использовании “интеллектуального” масштабирования изображение на ЖК-дисплее может быть нечетким. Однако это не оказывает влияния на записываемые изображения.
- “Интеллектуальное” масштабирование нельзя использовать в режиме мультикадровой съемки.

### Точное цифровое масштабирование





Размер всех изображений можно увеличить не больше чем в 6х. Эта функция обрезает изображение и увеличивает определенный его участок, что приводит к ухудшению качества изображения. Чтобы съемка выполнялась с использованием точного цифрового масштабирования, задайте для [Digital Zoom] значение [Precision] в меню настроек SET UP (стр. 126).

Когда кнопка масштабирования установлена в крайнее положение по направлению к стороне T:

Прибл. 25 см от поверхности объектива

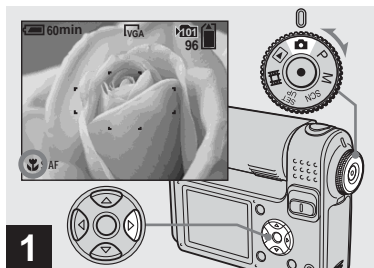
- Для съемки с еще более близкого расстояния, чем в режиме макросъемки, используйте [Q] (Режим увеличительного стекла) (стр. 36).



➔ Поверните переключатель режимов в положение  и нажмите  на кнопке управления.

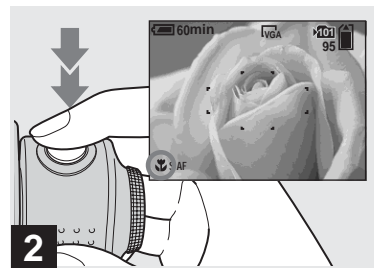

Индикатор  (Макросъемка) появится на ЖК-дисплее.

- Если на дисплее отображается меню, нажмите сначала кнопку MENU, чтобы скрыть его.
- Эту операцию можно выполнить, даже когда переключатель режимов установлен в положение P, M, SCN (кроме [Q] (Режим увеличительного стекла), [M] (Режим ночной съемки), [L] (Режим пейзажной съемки), [F] (Режим съемки фейерверка) или [S] (Режим Съемка при свечах), стр. 36) или [M].



➔ Разместите снимаемый объект в центре рамки. Нажмите кнопку спуска затвора наполовину и удерживайте ее, чтобы выполнить настройку фокуса, затем нажмите кнопку спуска затвора до конца.



**Переход в обычный режим съемки**

Нажмите  на кнопке управления еще раз. Индикатор  исчезнет с ЖК-дисплея.

## Использование таймера автоспуска

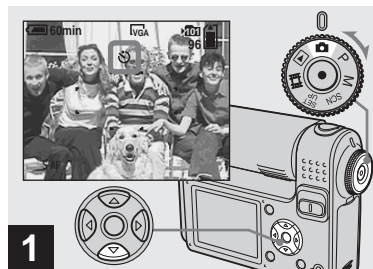
- При съемке в режиме макросъемки используйте ЖК-дисплей. При использовании видоискателя границы изображения, которые видны в видоискателе, могут не совпадать с границами изображения, получаемого на снимке. Это объясняется эффектом параллакса.
- При съемке в режиме макросъемки устанавливается слишком узкий диапазон фокусировки, поэтому фокусировка всего предмета может оказаться невозможной.
- Во время съемки в режиме макросъемки фокусировка выполняется медленнее, что позволяет более точно сфокусироваться на близко расположенном объекте.



➔ Переключатель режимов переведите в положение , затем нажмите  на кнопке управления.

Индикатор  (Таймер автоспуска) появится на ЖК-дисплее.

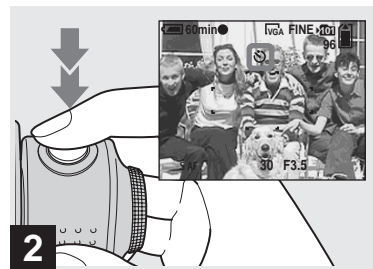

- Если на дисплее отображается меню, нажмите сначала кнопку MENU, чтобы скрыть его.
- Эту операцию можно выполнить, даже когда переключатель режимов установлен в положение P, M, SCN или .



➔ Разместите снимаемый объект в центре рамки. Нажмите кнопку спуска затвора наполовину и удерживайте ее, чтобы выполнить настройку фокуса, затем нажмите кнопку спуска затвора до конца.

Начнет мигать индикатор таймера автоспуска (стр. 8), и будет слышен звуковой сигнал. Снимок будет сделан приблизительно через 10 секунд.

**Отмена съемки кадра с использованием таймера автоспуска после запуска таймера**

Нажмите  на кнопке управления еще раз. Индикатор  исчезнет с ЖК-дисплея.

- Если встать перед фотокамерой и нажать кнопку спуска затвора, существует вероятность того, что фокус и экспозиция будут установлены неверно.

## Поворот объектива – Режим зеркального отображения

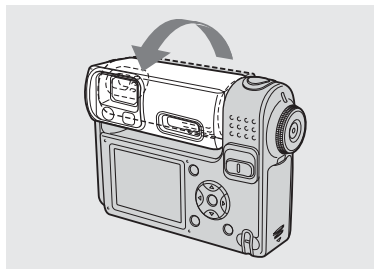

### → Отрегулируйте угол объектива.

При съемке в режиме зеркального отображения поверните объектив, как показано на рисунке. На ЖК-экране появится зеркальное отображение изображения в объективе. Однако записываться может обычное изображение.



Изображение на ЖК-дисплее



Записанное изображение

## Выбор режима фотовспышки

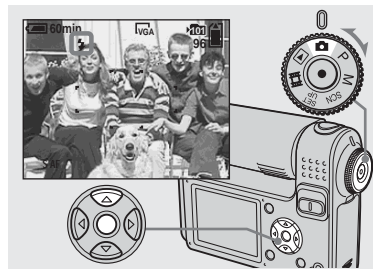

### → Установите переключатель режимов в положение , а затем выберите режим фотовспышки, нажимая на кнопке управления. () на кнопке управления.

Существуют следующие режимы фотовспышки:

#### Без индикации (Авто):

Необходимость использования фотовспышки определяется фотокамерой автоматически на основе данных об освещении. При недостаточной освещенности будет использоваться фотовспышка. Положение Авто установлено по умолчанию.

**⚡ (Принудительная фотовспышка):** Фотовспышка используется независимо от освещения.

**⚡/SL (Медленная синхронизация):** Фотовспышка используется независимо от освещения. В этом режиме при недостаточном освещении выдержка становится больше, поэтому можно сделать четкий снимок фона, который находится вне досягаемости света фотовспышки.

**⊘ (Фотовспышка отключена):** Вспышка не будет использоваться.

- Если на дисплее отображается меню, нажмите сначала кнопку MENU, чтобы скрыть его.
- Эту операцию можно выполнить, даже когда переключатель режимов установлен в положение P, M или SCN (кроме 🌙 (Режим ночной съемки), 📷 (Режим ночной портретной съемки), 🎆 (Режим съемки фейерверка) или 🕯 (Режим Съемка при свечах)).
- Рекомендованное расстояние при использовании вспышки составляет (если для параметра [ISO] установлено значение [Auto]): прилб. 0,15 м - 2,2 м (W)/прилб. 0,25 м - 2 м (T)

- Фотовспышка срабатывает дважды. Первая вспышка нужна для настройки яркости фотовспышки, а вторая используется для выполнения съемки.
- Яркость фотовспышки можно изменить с помощью пункта [⚡±] (Flash Level) в настройках меню (стр. 123). (Если переключатель режимов переведен в положение 📷, яркость фотовспышки изменить нельзя.)
- Поскольку в режимах ⚡/SL (Медленная синхронизация) и ⊘ (Фотовспышка отключена) скорость спуска затвора при недостаточном освещении замедляется, рекомендуется использовать штатив.
- Во время зарядки фотовспышки мигает индикатор зарядки фотовспышки ⚡/CHG. Когда зарядка закончена, индикатор гаснет.
- Настройка этого параметра сохраняется даже при отключении питания.

## Подавление эффекта “красных глаз” во время съемки людей и животных

Чтобы снизить эффект “красных глаз”, фотовспышка срабатывает за несколько мгновений до снятия кадра. Для параметра [Red Eye Reduction] задайте значение [On] в окне настройки SET UP (стр. 126). На ЖК-дисплее появится 👁.



- Степень подавления эффекта “красных глаз” зависит от снимаемого объекта. Кроме того, степень подавления эффекта “красных глаз” зависит от расстояния до фотографируемого объекта и от того, были ли открыты его глаза в момент срабатывания фотовспышки.
- Если для [Red Eye Reduction] задано значение [On], фотовспышка срабатывает два раза или несколько раз.



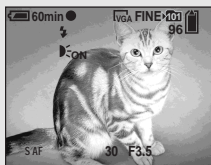

## Съемка с использованием подсветки AF

Подсветка AF выполняет функцию заполнения объекта светом, чтобы упростить фокусировку на объекте при недостаточном освещении. На ЖК-дисплее появляется значок **AF-CON**, и подсветка AF излучает свет в красном диапазоне при нажатии кнопки спуска затвора наполовину для фиксации фокуса.



Если эта функция не нужна, задайте для [AF Illuminator] значение [Off] в меню настроек SET UP (стр. 126).

- Если подсветка AF недостаточно освещает объект, или объект имеет низкую контрастность, фокусировка не будет выполнена. (Рекомендуется расстояние приблизительно 3 м (W))

- Выполнение фокусировки возможно, если свет от излучателя подсветки AF достигает объекта (даже если свет немного смещен от центра объекта).
- Если задано расстояние предварительной фокусировки (стр. 54), подсветка AF не работает.
- Рамка зоны AF не отображается. Мигает индикатор  или , и функция AF работает, отдавая приоритет объектам, находящимся ближе к центру.
- Подсветка AF не работает, когда в меню настроек (стр. 36) для SCN установлено значение  (Режим ночной съемки),  (Режим пейзажной съемки),  (Режим съемки фейерверка).
- Подсветка AF излучает очень яркий свет. Хотя требования безопасности полностью соблюдаются, не рекомендуется смотреть прямо в излучатель подсветки AF.

## Съемка изображений с использованием видоискателя



Если желательно сохранить заряд батарей, или если правильность наведения объектива на объект трудно определить с помощью ЖК-дисплея, используйте видоискатель.

При каждом нажатии кнопки  состояние дисплея изменяется следующим образом:

### Гистограмма включена

(При воспроизведении возможно отображение информации об изображении)

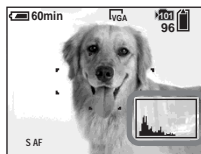



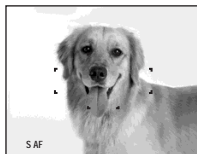

### Индикаторы выключены

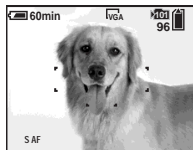

### ЖК-дисплей выключен

### Индикаторы включены



- Изображение в видоискателе не воспроизводит фактически снимаемую зону. Это объясняется эффектом параллакса. Для просмотра снимаемой зоны используйте ЖК-дисплей.
- Как и в случае с индикатором фиксации АЕ/АF, отображаемым на ЖК-дисплее, съемку можно начинать, когда индикатор АЕ/АF видоискателя перестанет мигать и начнет излучать непрерывное свечение (стр. 24).
- Когда ЖК-дисплей выключен — Функция точного цифрового масштабирования не работает (стр. 26).  
— Режим АF настроен на [Single] (стр. 53).  
— Когда ЖК-дисплей отключен, при нажатии  (режим фотовспышки)  (таймер автоспуска) /  (макросъемка), изображение отображается на дисплее примерно в течение двух секунд, за это время можно проверить или изменить настройку.
- При съемке/просмотре фильмов состояние ЖК-дисплея изменяется следующим образом: Индикаторы отключены → ЖК-дисплей отключен → Индикаторы включены
- Подробные сведения об отображаемых элементах см. на стр. 135.
- Подробную информацию о гистограмме см. на стр. 59.
- Настройка этого параметра сохраняется даже при отключении питания.

## Добавление даты и времени в неподвижные изображения

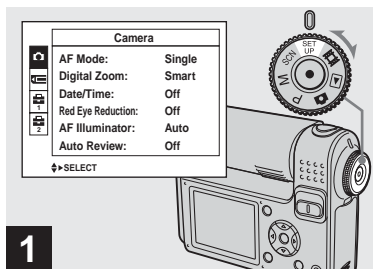

→ Установите переключатель режимов в положение SET UP.

Появится окно SET UP.

- При съемке в режиме мультикадровой съемки дату и время добавить невозможно.
- Если снимки сделаны в режиме добавления к изображениям строк, содержащих дату и время, эти строки впоследствии будет невозможно удалить.
- Если съемка изображений выполняется с добавлением даты и времени, текущие дата и время не отображаются на ЖК-дисплее. Вместо этого на ЖК-дисплее отображается значок **DATE**. При воспроизведении изображения текущие дата и время отображаются в красном цвете в нижнем правом углу.

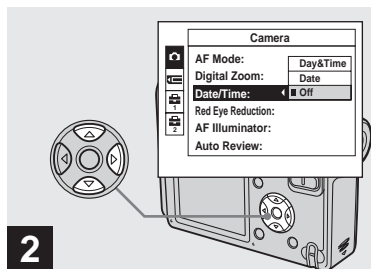

→ Выберите **Camera** с помощью ▲ на кнопке управления, затем нажмите ►. Выберите [Date/Time] с помощью ▲/▼ на кнопке управления, затем нажмите ►.

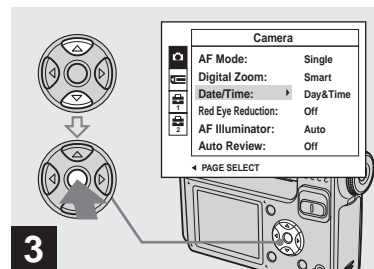

→ Выберите дату и время с помощью ▲/▼ на кнопке управления, а затем нажмите ●.

**Day&Time:** Добавляет в изображение дату и время съемки

**Date:** Добавляет в изображение год, месяц и дату съемки

**Off:** Информация о дате и времени в изображении не добавляется

По завершении настройки установите переключатель режимов в положение **Camera**, чтобы выполнить съемку изображения.

- Съемку можно выполнять, даже если переключатель режимов установлен в положение P, M или SCN.

## Съемка с учетом особенностей съемочного плана – Выбор съемочного плана

- Если выбран формат [Date], дата будет добавлена так, как указано в разделе “Установка даты и времени” (стр. 18).
- Настройка этого параметра сохраняется даже при отключении питания.

Выберите один из следующих режимов, затем сделайте снимок, нажав кнопку спуска затвора, и вы получите хороший снимок.

### [Q] Режим увеличительного стекла

Объект появляется на ЖК-дисплее с увеличением 2,1×. Это позволяет разглядеть детали, трудно различаемые невооруженным глазом.

Расстояние до объекта	Масштаб увеличения
1 см	2,1×
2 см	1,4×
5 см	0,7×
10 см	0,4×
20 см	0,2×

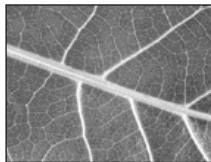

- Минимальное фокусное расстояние до объекта составляет прибл. от 1 см до 20 см.
- Оптическое масштабирование заблокировано на стороне W и не может использоваться.
- При нажатии кнопки масштабирования изображение увеличивается с помощью функции цифрового масштабирования.

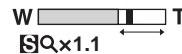

### ☾ Режим ночной съемки

При недостаточном освещении можно выполнять съемку ночных видов, находящихся в удалении. Так как в этом режиме время выдержки достаточно велико, рекомендуется использовать штатив.



## Режим ночной портретной съемки

Используйте этот режим, снимая в темное время суток людей, находящихся на переднем плане композиции. Режим позволяет делать снимки людей на темном фоне с четкими границами. При этом не теряется эффект ночной съемки. Так как в этом режиме время выдержки достаточно велико, рекомендуется использовать штатив.



## Режим пейзажной съемки

В этом режиме объектив фокусируется на объектах, расположенные на большом расстоянии, что позволяет делать качественные снимки пейзажей.



## Режим мягкой съемки

При съемках в этом режиме цвет кожи человека приобретает красивый, яркий и теплый тон. Этот режим обладает также эффектом мягкого контура, так что на изображении, например, человека или цветка, создается впечатление присутствия атмосферы.



## Режим съемки на снежном фоне

При съемке на снежном фоне или в других местах, где все изображение на экране выглядит белым, использование этого режима позволяет избежать поглощения цветов и получить чистые изображения.



## Режим пляжной съемки

Обеспечивает отчетливое изображение голубой воды на снимках, сделанных на морском побережье или на берегу озера.



## Режим быстрого спуска затвора

Этот режим используется для съемки движущихся объектов на открытом воздухе или в других сильно освещенных местах.



- Время выдержки уменьшается, что затемняет снимки, выполненные в темных местах.

## Режим съемки фейерверка

Этот режим позволяет снимать фейерверки во всем их великолепии. Фокусное расстояние устанавливается на бесконечность, а время выдержки увеличивается, поэтому рекомендуется использовать штатив.



- Время выдержки можно изменить, установив экспозиционное число EV (стр. 58).

## Режим Съемка при свечах

Этот режим позволяет получать не искаженные бликами свечей снимки, выполненные на вечеринке, во время службы, проходящей при свечном освещении, и т.д. Так как в этом режиме время выдержки достаточно велико, рекомендуется использовать штатив.



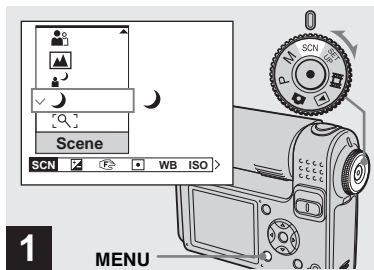

- 1** → Установите переключатель режимов в положение SCN, затем нажмите MENU.

Появится меню.

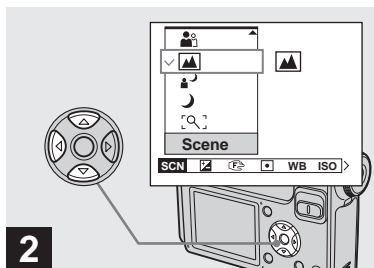

- 2** → Выберите SCN (Scene) с помощью ◀ на кнопке управления, затем выберите нужный режим с помощью ▲/▼.

Чтобы перейти в обычный режим С помощью переключателя режимов выберите другой режим.

- Даже после выключения фотоаппарата настройка этого параметра сохраняется.

## Съемка с выбором съемочного плана

При съемке с функцией выбора съемочного плана некоторые функции для соответствия условиям съемки будут фиксированными, например режим фотовспышки. В таблице ниже приводится настройка функций для каждого режима съемки.

Функция Режим съемки	Макро-съемка	Режим фото-вспышки	Рамка зоны AF	Установка фокуса	Баланс белого	Съемка нескольких кадров/Мультикадровая
	—		○	—	○	—
	—		○	∞	○	—
	○		○	○	Auto	—
	—		○	∞	○	○
	○	○	○	○	○	○
	○		○	○	○	○
	○		○	○	○	○
	—		—	∞		—
	—		Center AF	0.5m/1.0m/ 3.0m/7.0m		—

- означает, что соответствующая функция может быть настроена по вашему усмотрению.

## Большая выдержка NR

Режим с большой выдержкой NR снижает фоновые помехи, обеспечивая четкость изображения. При использовании времени выдержки 1/6 секунд или более функция большой выдержки работает автоматически, рядом с индикатором времени выдержки отображается “NR”.



Нажмите кнопку спуска затвора до упора.

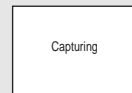

После этого экран погаснет.



Исчезновение с дисплея сообщения “Processing” будет означать, что изображение записано.

- Чтобы устранить помехи от вибрации, рекомендуется использовать штатив.
- При работе в режиме с большой выдержкой процесс съемки может оказаться более длительным.

## Просмотр изображений на ЖК-дисплее фотокамеры

### Режим отображения одного кадра



### Индексный экран



Отснятые фотокамерой изображения можно просмотреть на ЖК-дисплее практически сразу после съемки. Просмотреть изображения можно одним из следующих способов.

### Режим отображения одного кадра

На дисплей выводится одно изображение, занимающее всю площадь экрана.

### Индексный экран

На дисплей будут выводиться девять изображений одновременно, каждое в отдельном окне.

- Подробную информацию о съемке фильмов см. на стр. 85.
- Подробное описание индикаторов, выводимых на ЖК-дисплей, см. на стр. 137.

## Просмотр в режиме отображения одиночных изображений



➔ **Установите переключатель режимов в положение  и включите фотокамеру.**

Отобразится последнее заснятое изображение из выбранной папки записи (стр. 67).

- После начала воспроизведения изображение может выглядеть грубым из-за его обработки.

## Просмотр на индексном экране

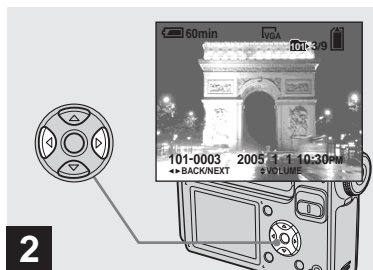

**2** → Выберите неподвижное изображение с помощью на кнопке управления.

: Предыдущее изображение.

: Следующее изображение.

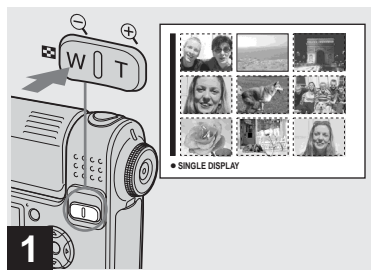

**1** → Нажмите (указатель).

Дисплей переключится на индексный экран.

**Для отображения следующего (предыдущего) индексного экрана**

На кнопке управления нажмите /// для перемещения желтой рамки вниз/вверх/влево/вправо.



**2** → Выберите изображение, нажимая /// на кнопке управления.

Рамка выбранного изображения становится желтой.

**Чтобы вернуться в режим отображения одиночных изображений**

Нажмите кнопку “Масштаб” Т или нажмите на кнопке управления.

## Просмотр изображений на экране телевизора

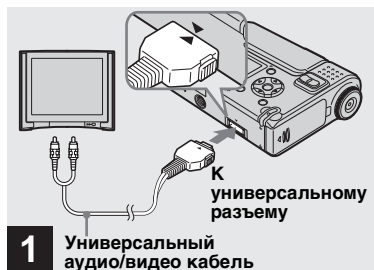

➔ Подключите прилагаемый универсальный аудио/видео кабель к универсальному разъему фотокамеры и к входным аудио/видео гнездам телевизора.

Поверните объектив в исходное положение и положите фотокамеру так, чтобы ЖК-дисплей смотрел вверх. Если у вашего телевизора стереофонические входные разъемы, подсоедините аудио-штекер (черный) универсального аудио/видео кабеля к входному разъему левого канала.

- Перед подключением фотокамеры к телевизору с помощью универсального аудио/видео кабеля выключите оба устройства.



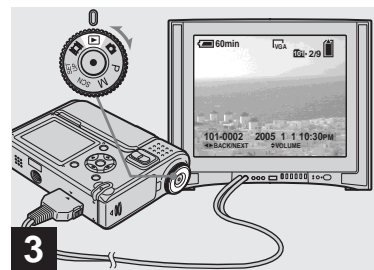

➔ Включите телевизор и установите переключатель TV/Video в положение "Video".

- Название и расположение данного переключателя зависят от марки и типа телевизора. Подробную информацию см. в инструкции по эксплуатации телевизора.



➔ Установите переключатель режимов в положение  и включите фотокамеру.

Для выбора нужного изображения нажимайте  /  на кнопке управления.

- При использовании фотокамеры за рубежом может потребоваться переключить выходной видеосигнал для обеспечения совместимости с видеосигналом телевизора (стр. 128).

### **Просмотр изображений на экране телевизора**

Для просмотра изображений на экране телевизора необходимо наличие телевизора с видеовходом и универсального аудио/видео кабеля (входит в комплект).

Система представления цвета телевизора должна соответствовать системе представления цвета фотокамеры. См. список ниже:

#### **Система NTSC**

Багамские острова, Боливия, Канада, Центральная Африка, Чили, Колумбия, Эквадор, Ямайка, Япония, Корея, Мексика, Перу, Суринам, Тайвань, Филиппины, США, Венесуэла и др.

#### **Система PAL**

Австралия, Австрия, Бельгия, Китай, Республика Чехия, Дания, Финляндия, Германия, Голландия, Гонконг, Венгрия, Италия, Кувейт, Малайзия, Новая Зеландия, Норвегия, Польша, Португалия, Сингапур, Республика Словакия, Испания, Швеция, Швейцария, Таиланд, Великобритания и др.

#### **Система PAL-M**

Бразилия

#### **Система PAL-N**

Аргентина, Парагвай, Уругвай

#### **Система SECAM**

Болгария, Франция, Гвиана, Иран, Ирак, Монако, Россия, Украина и др.

# Удаление изображений

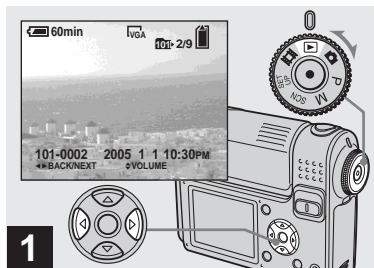

**1** → Переключатель режимов переведите в положение и включите фотокамеру. Изображение, которое нужно удалить, выберите с помощью / на кнопке управления.

- Учтите, что удаленные изображения нельзя восстановить.

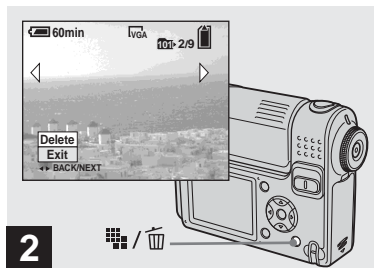

**2** → Нажмите / (удаления).

На этом этапе изображение еще не удаляется.

- Защищенные изображения не могут быть удалены (стр. 73).

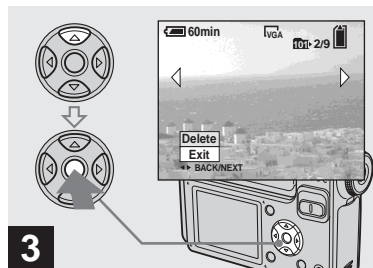

**3** → Выберите [Delete] с помощью на кнопке управления, затем нажмите .

“Access” появится на ЖК-дисплее, и изображение будет удалено.

## Чтобы продолжить удаление других изображений



При помощи / на кнопке управления выберите изображение, которое необходимо удалить. Далее выберите [Delete] с помощью на кнопке управления, затем нажмите .

## Отмена удаления

Выберите [Exit] с помощью на кнопке управления, затем нажмите .

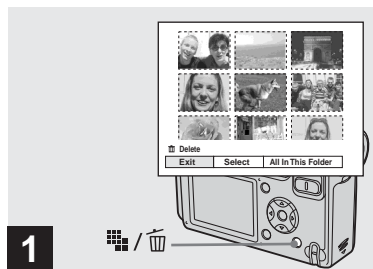

## Удаление с помощью индексного экрана





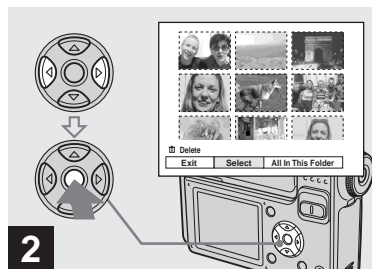



→ Во время отображения индексного экрана (стр. 42) нажмите  /  (удаления).

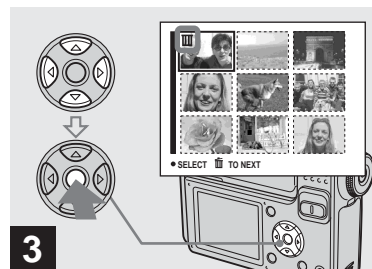

- Учтите, что удаленные изображения нельзя восстановить.





→ Выберите [Select] с помощью  /  на кнопке управления, затем нажмите .



→ Выберите изображение, которое требуется удалить, с помощью  /  /  /  на кнопке управления, затем нажмите .

На выбранном изображении появляется значок  (удалить). На этом этапе изображение еще не удаляется. Пометьте значком  все изображения, которые необходимо удалить.

- Для отмены удаления выделите соответствующие изображения и снова нажмите  на кнопке управления. Значок  исчезнет.

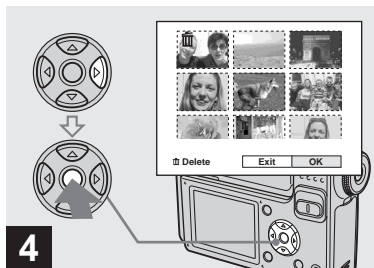

➔ Нажмите / (удаления). Выберите [OK] с помощью ► на кнопке управления, затем нажмите ●.

“Access” появится на ЖК-дисплее, и все изображения, отмеченные значками , будут удалены.

#### Отмена удаления

Выберите [Exit] с помощью ◀ на кнопке управления, затем нажмите ●.

### Удаление всех изображений из выбранной папки

На этапе **2** выберите [All In This Folder] с помощью ► на кнопке управления, а затем нажмите ●. Затем выберите [OK] и нажмите ●. Все не защищенные изображения в папке будут удалены. Для отмены удаления выберите [Cancel], затем нажмите ●.

## Форматирование карты памяти “Memory Stick”

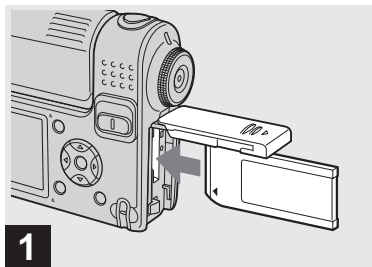

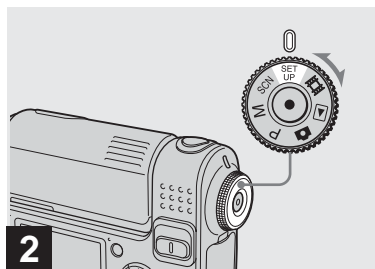

➔ Установите в фотокамеру карту памяти “Memory Stick”, которую нужно отформатировать.

- Термин “форматирование” означает подготовку карты памяти “Memory Stick” к записи изображений; этот процесс также называется “инициализацией”.
- Карта памяти “Memory Stick”, которая входит в комплект фотокамеры, и карты, имеющиеся в продаже, уже отформатированы и готовы к использованию.
- При форматировании карты памяти “Memory Stick” помните, что все изображения, которые хранятся на карте памяти “Memory Stick”, удаляются без возможности восстановления. Защищенные изображения также удаляются.

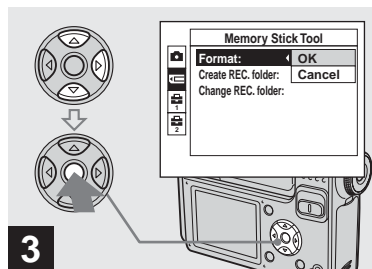

→ Установите переключатель режимов в положение SET UP и включите фотокамеру.



→ Выберите  (Memory Stick Tool) с помощью ▲/▼ на кнопке управления. Выберите [Format] с помощью ► на кнопке управления, затем нажмите ►. Выберите [OK] с помощью ▲ на кнопке управления, затем нажмите ●.

#### Отмена операции форматирования

Выберите [Cancel] с помощью ▼ на кнопке управления, затем нажмите ●.

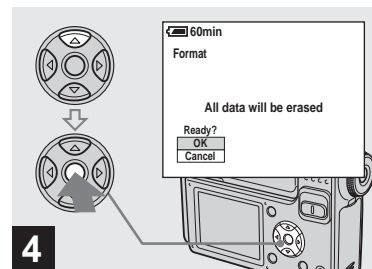

→ Выберите [OK] с помощью ▲ на кнопке управления, затем нажмите ●.

На ЖК-дисплее появится сообщение “Formatting”. Сообщение исчезнет после завершения операции форматирования.

## Как настроить фотокамеру и как с ней работать

В этом разделе описывается работа с меню и экраном SET UP.

Переключатель режимов

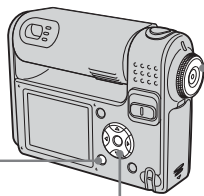

MENU

Кнопка управления

- Для получения дополнительной информации о переключателе режимов см. стр. 10.

### Изменение настроек с помощью меню

- 1** Установите переключатель режимов в положение , P, M, SCN, или .
- 2** Нажмите кнопку MENU.

Появится меню.

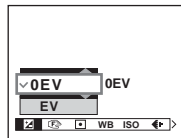

- В зависимости от положения переключателя режимов отображаются разные пункты меню.

- 3** С помощью / на кнопке управления выберите параметр, который необходимо изменить.

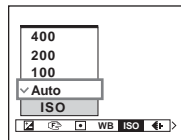

- Если переключатель режимов установлен в положение , нажмите на кнопке управления после выбора параметра.

- 4** С помощью / на кнопке управления выберите нужное значение параметра.

Рамка выбранного значения расширяется, подтверждая ввод выбранного значения.

Над выбранным параметром отображается значок , или под выбранным параметром отображается значок

На дисплее отображаются не все существующие параметры. Нажимая значки / на кнопке управления, можно отобразить скрытые параметры.

### Чтобы скрыть меню

Нажмите кнопку MENU.

- Нельзя выбрать неактивный (тусклый) элемент.
- Для получения дополнительной информации по элементам меню см. стр. 122.

## Изменение параметров в окне SET UP

- 1 Установите переключатель режимов в положение SET UP. Появится окно SET UP.

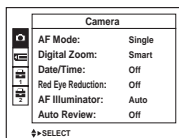

- 2 С помощью ▲/▼/◀/▶ на кнопке управления выберите параметр, который необходимо изменить. Рамка вокруг выбранного параметра окрасится в желтый цвет.

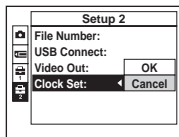

- 3 Нажмите ● на кнопке управления, чтобы ввести новое значение параметра.

### Чтобы закрыть окно SET UP

Переведите переключатель режимов из положения SET UP в любое другое положение.

- Для получения дополнительной информации по элементам SET UP см. стр. 126.

## Выбор качества неподвижных изображений

Можно выбрать качество неподвижных изображений – [Fine] или [Standard].

Переключатель режимов



- 1 Установите переключатель режимов в положение P, M или SCN.
- 2 Нажмите кнопку MENU. Появится меню.

- 3 Выберите ◀ (P. Quality) с помощью ◀/▶, затем выберите требуемое качество изображения с помощью ▲/▼.

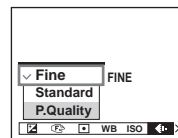

## Создание или выбор папки

На карте памяти “Memory Stick” можно создать несколько папок. Можно выбрать папку для сохранения изображений. Если новая папка не создается, в качестве папки записи выбирается папка “101MSDCF”.

Максимальное количество создаваемых папок равно “999MSDCF”.

Переключатель режимов



Кнопка управления

- В одной папке может сохраняться до 4000 изображений. В случае превышения емкости существующей папки автоматически создается новая папка.

## Создание новой папки

- 1** Установите переключатель режимов в положение SET UP.
  - 2** Выберите  (Memory Stick Tool) с помощью ▲/▼, [Create REC. Folder] с помощью ►/▲/▼ и [OK] с помощью ►/▲, затем нажмите ●.
- Появится окно создаваемой папки.



- 3** Выберите [OK] с помощью ▲, затем нажмите ●.

Будет создана новая папка под номером, превышающим на единицу самый большой номер на карте “Memory Stick”. Она будет использоваться в качестве папки записи.

## Отмена создания папки

На шаге **2** или **3** выберите [Cancel].

- После создания папки ее нельзя удалить с помощью фотокамеры.
- Изображения записываются в новую папку до тех пор, пока не будет создана или выбрана другая папка.

## Выбор папки записи

- 1** Установите переключатель режимов в положение SET UP.
- 2** Выберите  (Memory Stick Tool) с помощью ▲/▼, [Change REC. Folder] с помощью ►/▼ и [OK] с помощью ►/▲, затем нажмите ●.

Появится окно выбора папки записи.

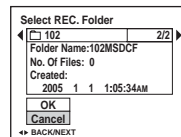

- 3** Выберите нужную папку с помощью ◀/▶ и [OK] с помощью ▲, затем нажмите ●.

## Чтобы отменить замену папки записи

На шаге **2** или **3** выберите [Cancel].

- В качестве папки записи нельзя выбрать папку “100MSDCF” (стр. 96).
- Изображение будет сохраняться во вновь выбранной папке. С помощью фотокамеры невозможно переместить изображения из папки в папку.

## Выбор способа автоматической фокусировки

Можно установить рамку зоны AF и режим AF.

### Рамка зоны AF

Рамка зоны AF регулирует фокус с учетом положения и размера снимаемого объекта.

### Режим AF

Режим AF устанавливается автоматически, когда начинается или заканчивается фокусировка на объекте.

Переключатель режимов

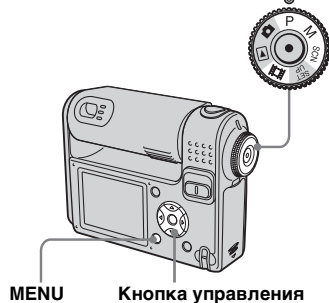

## Выбор рамки зоны фокусировки

– Рамка зоны AF

### Многоточечная AF

Фотокамера рассчитывает расстояние до пяти точек изображения (верх, низ, центр, правый и левый края). Используя функцию автоматической фокусировки, можно производить съемку независимо от расположения изображения. Эта функция удобна в тех случаях, когда трудно навести резкость из-за того, что объект находится вне центра кадра. Определить положение, для которого выполнена фокусировка, можно с помощью зеленой рамки. По умолчанию используется режим Многоточечная AF.



### AF по центру

Рамка зоны AF расположена в центре кадра. С помощью способа фиксации AF съемку можно выполнять с необходимым расположением изображения.

**1** Установите переключатель режимов в положение P, M, SCN или .

**2** Нажмите кнопку MENU.

Появится меню.

**3** Выберите  (Focus) с помощью , затем выберите [Multi AF] или [Center AF] с помощью .

Если кнопка спуска затвора нажата наполовину, и выполнена фокусировка, белый цвет рамки зоны автоматической фокусировки меняется на зеленый.

### Многоточечная AF



Рамка зоны AF



Индикатор рамки зоны AF

### AF по центру



Рамка зоны AF

Индикатор рамки зоны AF

- Во время съемки фильмов с использованием функции Многоточечная AF расстояние от объекта съемки до центра ЖК-дисплея принимается за среднее, что позволяет функции автоматической фокусировки работать даже при небольшой вибрации.  – это индикатор рамки зоны AF. Функция AF по центру выполняет автоматическую фокусировку только той области, которая находится в рамке. Это удобно, если требуется отснять только определенный объект.
- При использовании цифрового масштабирования или подсветки AF функция AF наводит резкость на объекты, расположенные ближе к центру. В такой ситуации мигает индикатор  или , и индикатор рамки зоны AF не отображается.
- Возможности выбора для рамки зоны AF ограничиваются согласно режиму выбора съемочного плана (стр. 10).

## Выбор режима фокусировки

### – Режим AF

#### Одноточечная AF ( $S_{AF}$ )

Этот режим используется для съемки неподвижных объектов.

Фокусировка будет выполняться, если только кнопка спуска затвора нажата наполовину. Фокус будет зафиксирован после выполнения предварительной установки фокуса, нажатия кнопки спуска затвора наполовину и выполнения функции фиксации AF.



По умолчанию используется режим Одноточечная AF.



#### Управляющая AF ( $M_{AF}$ )

В этом режиме время фокусировки сокращается. Фотокамера выполняет автоматическую фокусировку до неполного нажатия кнопки спуска затвора. Это позволяет расположить уже сфокусированные изображения. Фокус будет зафиксирован после нажатия кнопки спуска затвора наполовину и выполнения функции фиксации AF.

- Возможно, в этом режиме расход заряда батареи будет больше, чем в режиме Одноточечная AF.

**1** Установите переключатель режимов в положение SET UP.

**2** Выберите  (Camera) с помощью , затем выберите [AF Mode] с помощью /▲.

**3** Выберите требуемый режим с помощью /▲/▼, затем нажмите .

- При выполнении съемки с помощью видеосъемки с выключенным ЖК-дисплеем, камера работает в режиме Одноточечная AF.

## Техника съемки

При съемке объекта, находящегося у края рамки, или при использовании режима AF по центру фотокамера может навести резкость на центр, а не на находящийся у края рамки объект.

В такой ситуации рекомендуется выполнить фиксацию AF, чтобы навести резкость на объект, а затем снова сформировать кадр и сделать снимок.

Организируйте композицию таким образом, чтобы снимаемый объект находился в центре рамки зоны AF, а затем нажмите кнопку спуска затвора наполовину.

Когда индикатор фиксации AE/AF перестанет мигать и будет гореть постоянно, сделайте снимок, нажав кнопку спуска затвора до упора.

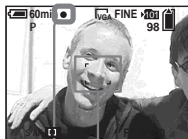

Рамка зоны AF

Индикатор фиксации AE/AF



- При использовании фиксации AF резкость будет наводиться на нужный объект, даже если он расположен на краю кадра.
- Настройку фиксации AF можно произвести перед тем, как нажать кнопку спуска затвора до упора.

## Установка расстояния до объекта

### – Установка фокуса

При съемке изображений с использованием установленного ранее расстояния или при съемке объектов, расположенных за сеткой или стеклом, не всегда можно навести резкость при помощи режима автоматической фокусировки. В этом случае удобнее установить фокус вручную.

Переключатель режимов

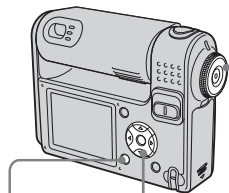

MENU

Кнопка управления

- 1** Установите переключатель режимов в положение P, M, SCN или .

## 2 Нажмите кнопку MENU.

Появится меню.

## 3 Выберите (Focus) с помощью , затем выберите расстояние до объекта с помощью /▼.

Можно выбрать одно из следующих значений:  
0.5m, 1.0m, 3.0m, 7.0m, ∞  
(без ограничений расстояния)

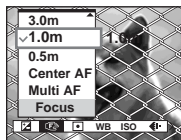

## Чтобы вернуться в режим автоматической фокусировки

На шаге **3** выберите [Multi AF] или [Center AF].

- Информация о фокальной точке может не совсем точно отображать сведения о расстоянии. Используйте ее только в качестве дополнительной информации.
- Если вы опускаете или поднимаете объектив, погрешность увеличивается.
- Возможности выбора расстояния ограничиваются согласно режиму выбора съемочного плана (стр. 10).

## Съемка с ручной скоростью затвора и настройками экспозиции

### – Ручная экспозиция

Настройку экспозиции (значения выдержки и диафрагмы) можно выполнить вручную. Различие между установленным значением и приемлемой экспозицией, автоматически определяемой фотокамерой, отображается на ЖК-дисплее в виде значения EV (стр. 58). 0EV указывает наиболее подходящее значение, установленное фотокамерой.

Переключатель режимов

Кнопка спуска затвора

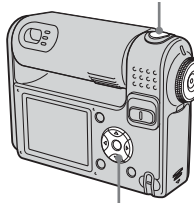

Кнопка управления

## 1 Установите переключатель режимов в положение M.

## 2 Нажмите кнопку .

Индикация “Set”, отображаемая в нижнем левом углу ЖК-дисплея, будет заменена на “Return”, и фотокамера вернется в режим настройки экспозиции вручную.

## 3 Выберите время выдержки с помощью /▼.

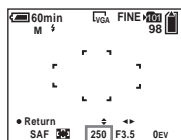

Можно выбрать время выдержки от 1/500 секунды до 30 секунд. Если в качестве значения времени выдержки выбрано 1/6 секунды или большее время, то автоматически включается функция большой выдержки NR (стр. 40). В таких случаях на дисплее появляется индикатор “NR” рядом с индикатором времени выдержки.

#### 4 Выберите величину диафрагмы с помощью ◀/▶.

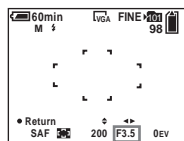

В зависимости от положения кнопки масштабирования можно выбрать одно из двух значений диафрагмы.

Когда кнопка масштабирования установлена в крайнее положение по направлению к стороне W: F3.5/F5.6/F8.0

Когда кнопка масштабирования установлена в крайнее положение по направлению к стороне T: F4.2/F6.3/F9.0

#### 5 Выполните съемку изображения.

Чтобы воспользоваться режимами Быстрый просмотр, макросъемка, функцией таймера автоспуска или изменить режим фотовспышки

После шага 4 нажмите ●, чтобы отменить режим установки экспозиции вручную. Индикация “Return” сменится на “Set”.

Чтобы отменить режим установки экспозиции вручную

Поверните переключатель режимов в какое-либо из положений, кроме M.

- Если установлено время выдержки, равное одной секунде или менее, после значения времени указывается ["], например, 1".
- Если после выполнения настроек не получена правильная экспозиция, то при нажатии кнопки спуска затвора до середины на ЖК-дисплее начинают мигать индикаторы значений настройки. Несмотря на это можно выполнять съемку изображений, но рекомендуется установить значения еще раз.
- Для режима вспышки автоматически устанавливается значение ⚡ (Принудительное использование вспышки) или Ⓡ (Без вспышки).

## Экспозиция

Для съемки качественных изображений кроме фокуса и других параметров также важно настроить экспозицию.

Экспозиция выражает количество света, которое может быть получено ПЗС цифровой фотокамеры. Эта величина меняется в зависимости от сочетания значений

диафрагмы и выдержки. При большом количестве света изображение получается более ярким (беловатым), а при меньшем – становится более темным. Правильное количество света называется “правильной экспозицией”.

Правильная экспозиция может быть достигнута с помощью установки меньшего времени выдержки при уменьшении значения диафрагмы, либо увеличения времени выдержки с увеличением значения диафрагмы относительно правильной экспозиции.

## Диафрагма

Диафрагма открывается в части объектива, регулирующей количество попадающего в фотокамеру света.

Значение параметра диафрагмы называется “значением диафрагмы (значение F)”.

## Открытая (маленькое значение F)

- Изображение передержано (более светлое).
- Диапазон фокусировки сужен.



## Закрытая (большое значение F)

- Изображение недодержано (более темное).
- Диапазон фокусировки расширен.



## Регулировка с помощью времени выдержки

Время выдержки регулирует время, в течение которого свет попадает в объектив фотокамеры.

### Небольшое

- Изображение недодержано (более темное).
- Движущиеся объекты выглядят остановленными.



### Длительное

- Изображение передержано (более светлое).
- Движущиеся объекты выглядят размытыми.



При установке небольшого времени выдержки рекомендуется использовать штатив для предотвращения дрожания фотокамеры.

## Передержка

- Откройте диафрагму
- Установите длительное время выдержки



## Откорректируйте экспозицию



## Недодержка

- Закройте диафрагму
- Установите небольшое время выдержки

## Регулировка экспозиции

### – Настройка EV

Значение экспозиции, определенное фотокамерой, можно изменить вручную. Используйте этот режим, если не удалось получить правильную экспозицию, например, при выраженном контрасте между объектом и фоном (между светлым и темным). Можно выбрать значение из диапазона +2.0EV – -2.0EV с шагом 1/3EV.

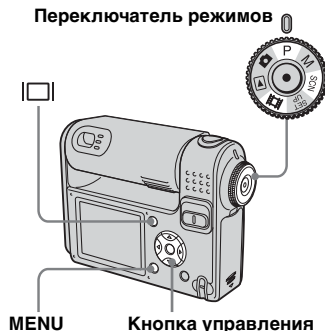
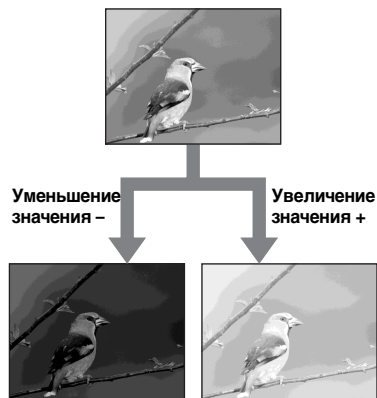

**1** Установите переключатель режимов в положение P, SCN или

**2** Нажмите кнопку MENU.  
Появится меню.

**3** Выберите (EV) с помощью .

Отобразится экспозиционное число.



**4** Выберите нужное экспозиционное число с помощью /.

Настраивайте экспозицию по яркости фона, на котором отображается снимаемый объект на ЖК-дисплее.

### Чтобы отменить установку EV

На шаге **4** вернитесь к значению экспозиционного числа 0EV.

- Если объект освещен очень ярко или полностью затемнен, или если используется фотовспышка, установка экспозиции может не сработать.

## Отображение гистограммы

Гистограмма – это график, который отображает яркость изображения. На горизонтальной оси отображается уровень яркости, а на вертикальной оси – число пикселей. Смещение графика влево обозначает темное изображение, а смещение вправо – светлое изображение. Использование гистограммы очень помогает при проверке экспозиции во время записи и воспроизведения, когда ЖК-дисплей плохо виден.



**1** Установите переключатель режимов в положение **P** или **SCN**.

**2** Чтобы отобразить гистограмму, нажмите кнопку

## **3** Выполните настройку экспозиции на основе показаний гистограммы.

- Гистограмма также отображается на дисплее, когда переключатель режимов установлен в положение или **M**, но при этом установка **EV** отключается.
- Гистограмма также появляется на дисплее после нажатия кнопки при воспроизведении изображения (стр. 41) или во время Быстрого просмотра (стр. 26).
- Гистограмма не отображается в следующих случаях:
  - При отображении меню;
  - При использовании масштабирования при воспроизведении;
  - При выполнении съемки или воспроизведении фильмов
- появляется на дисплее, и гистограмма не отображается в следующих случаях:
  - При выполнении съемки в зоне цифрового масштабирования;
  - При размере изображения, равном [3:2];
  - При воспроизведении изображений, записанных в режиме Мультикадровая съемка
  - При вращении неподвижного изображения.

- До начала съемки на дисплее появляется гистограмма изображения, отображаемого на ЖК-дисплее в текущий момент. Гистограммы, отображаемые до и после нажатия на кнопку спуска затвора, выглядят по-разному. Если возникает такое различие, следите за гистограммой при воспроизведении в режиме отображения одиночного изображения или в режиме Быстрый просмотр. Особенно существенное различие может возникнуть в следующих случаях:
  - Если фотовспышка выдает стробирующий импульс
  - При большом или маленьком времени выдержки
- Возможно, гистограмма не будет отображаться при воспроизведении изображений, съемка которых выполнялась на других фотокамерах.

## Техника съемки

При съемке неподвижных изображений фотокамера автоматически определяет экспозицию. Во время съемки светлых изображений, например, подсвечиваемых объектов или объектов на фоне снега, такой объект определяется фотокамерой как светлый, и для этого изображения может быть установлена экспозиция, обеспечивающая меньшее количество света. В таких случаях рекомендуется увеличить (+) значение экспозиции.



Увеличьте значение +



При съемке темного изображения он определяется фотокамерой как темный объект, и может быть установлена экспозиция, обеспечивающая большее количество света. В таких случаях рекомендуется уменьшить (-) значение экспозиции.



Уменьшите значение -



Проверить экспозицию можно по гистограмме. Не допускайте передержки или недостаточной выдержки при съемке объекта, чтобы изображение не было слишком светлым или слишком темным.

Попробуйте выполнить настройку экспозиции в соответствии с вашими требованиями.

## Выбор режима экспомера

Для определения экспозиции можно выбрать один из режимов экспомера в зависимости от того, для какой части объекта необходимо выполнить замер.

### Многозонный замер (Без индикации)

Изображение поделено на несколько зон, каждая из которых оценивается отдельно. Фотокамерой оцениваются положение объекта и яркость фона, и на основании этих данных определяется экспозиция, наиболее подходящая для съемки. Установкой по умолчанию является многозонный замер.

### Точечный замер (□)



С помощью точечного замера можно выполнить замер для небольшого участка изображения. Это позволяет настроить экспозицию даже для объекта с задней подсветкой или для объекта, который очень контрастно выделяется на фоне.

Переключатель режимов



**1** Установите переключатель режимов в положение P, M, SCN или .

**2** Нажмите кнопку MENU.  
Появится меню.

**3** Выберите  (Metering Mode) с помощью , затем выберите необходимый режим экспозамера с помощью .

**4** При выборе режима [Spot] на шаге **3** наведите перекрестие точечного замера на снимаемый объект.

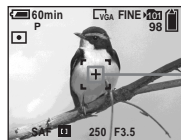

Перекрестие точечного замера

- При использовании точечного замера для фокусировки на той же самой точке, которая использовалась для замера, рекомендуется для  (Focus) установить значение [Center AF] (стр. 52).

## Настройка цветовых тонов

### – Баланс белого

В зависимости от условий съемки можно выбрать следующие режимы. Цвета снимаемого изображения зависят от освещения. Если требуется изменить условия съемки изображения, и если при просмотре на ЖК-дисплее изображение имеет неестественные цвета, следует отрегулировать баланс белого.

#### Auto (без индикации)

Баланс белого регулируется автоматически.  
Установкой по умолчанию является Auto.

#### (Дневное освещение)

Для съемки на открытом воздухе, ночью, при неоновом освещении, а также для съемки фейерверка, восхода или заката.

#### (Пасмурное небо)

Используется для съемок при пасмурной погоде.

### (Флуоресцентное освещение)

Используется для съемок при флуоресцентном освещении.



### (Яркое освещение)

- Для таких видов съемок, как съемки на вечеринках, где условия освещения часто меняются.
- В фотографических студиях, при свете прожекторов.

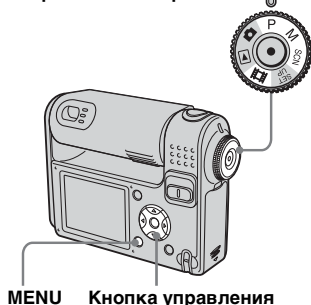
Переключатель режимов



- 1** Установите переключатель режимов в положение P, M, SCN или .
- 2** Нажмите кнопку MENU.  
Появится меню.

- 3** Выберите [WB] (White Bal), используя , затем при помощи  выберите нужную настройку.

### Чтобы вернуться в режим автоматической настройки

На шаге **3** выберите [Auto].

- При мерцающем флуоресцентном освещении, даже если выбрана установка , возможно, не удастся правильно отрегулировать баланс белого.
- Если фотовспышка выдает стробирующий импульс, ручная настройка отменяется, а изображение записывается в режиме [Auto].
- Возможности выбора баланса белого ограничиваются согласно режиму выбора съемочного плана (стр. 40).

## Настройка яркости фотовспышки

### – Яркость фотовспышки

Существует возможность настройки яркости фотовспышки.

Переключатель режимов



- 1** Установите переключатель режимов в положение P, M или SCN.
- 2** Нажмите кнопку MENU.  
Появится меню.

- 3** Выберите [±] (Flash Level), используя ◀▶, затем при помощи ▲▼ выберите нужную настройку.

+: Увеличенная яркость фотовспышки.

**Normal:** Обычная яркость фотовспышки.

-: Уменьшенная яркость фотовспышки.

## Последовательная съемка изображений

Используется при непрерывной съемке изображений. Максимальное число изображений, которые можно снять за один раз, зависит от размера изображения и его параметра качества.



- Если уровень заряда батареи недостаточен, или если свободное пространство на карте памяти "Memory Stick" закончилось, запись прекращается даже при нажатии и удерживании кнопки затвора.

- 1** Установите переключатель режимов в положение P, M или SCN.

- 2** Нажмите кнопку MENU.

Появится меню.

- 3** Выберите [Mode] (REC Mode) с помощью ◀▶, затем выберите [Burst] с помощью ▲▼.

- 4** Выполните съемку изображения.

Нажав и удерживая кнопку спуска затвора, можно продолжать съемку, пока не исчерпано максимальное количество возможных снимков. Запись прекращается при отпускании кнопки спуска затвора во время съемки.

Следующий снимок можно сделать после исчезновения надписи "Recording" с ЖК-дисплея.

**Максимально возможное число снимков при непрерывной съемке**  
(Единицы: кадры)

	Fine	Standard
5M	9	15
3:2	9	15
3M	13	24
1M	32	59
VGA (E-Mail)	100	100

Чтобы перейти в обычный режим  
На шаге **3** выберите [Normal].

- В установках фотовспышки выбран режим  (Фотовспышка отключена).
- При использовании таймера автоспуска при нажатии кнопки спуска затвора происходит последовательная запись пяти изображений.
- Если переключатель режимов установлен в положение М, невозможно выбрать выдержку величиной 1/6 секунды или более.
- Возможность последовательной съемки изображений зависит от выбранного режима выбора съемочного плана (стр. 36).

## Режим съемки Мультикадровая съемка



### – Мультикадровая съемка

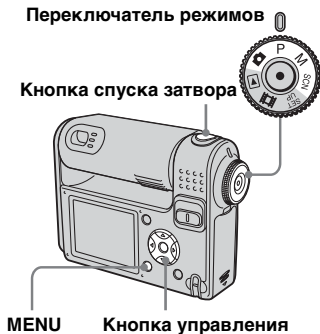

Одним нажатием кнопки спуска затвора сохраняется до 16 последовательных кадров. Использование этого режима удобно, например, при спортивных тренировках.



**1** Установите переключатель режимов в положение , P, M или SCN.

**2** Нажмите кнопку MENU.  
Появится меню.

**3** Выберите [Mode] (REC Mode) с помощью , затем выберите [Multi Burst] с помощью .

**4** Выберите  (Interval) с помощью , затем выберите требуемый межкадровый интервал с помощью .

Можно выбрать один из следующих интервалов: [1/7.5], [1/15], [1/30].

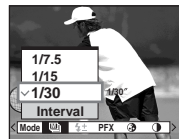

**5** Выполните съемку изображения.

16 кадров будут записаны как одно изображение (размер изображения: 1М).

- Если во время съемки повернуть объектив, отснятое изображение может оказаться перевернутым.
- В режиме Мультикадровая съемка недоступны следующие функции:
  - “Интеллектуальное” масштабирование
  - Съемка с фотовспышкой
  - Добавление даты и времени

- Если переключатель режимов установлен в положение , то для межкадрового интервала будет автоматически установлено значение [1/30].
- Если переключатель режимов установлен в положение M, невозможно задать величину выдержки, меньшую 1/30 секунды.
- Возможность съемки изображений в режиме Мультикадровая съемка зависит от выбранного режима выбора съемочного плана (стр. 36).
- Информацию по воспроизведению изображений, записанных в режиме Мультикадровая съемка, см. на стр. 71.
- Число изображений, которое можно записать, указано на стр. 121.

## Съемка с добавлением специальных эффектов

### – Эффект изображения

Специальные эффекты используются для изменения контрастности изображений.

#### B&W



Черно-белое

#### Sepia





Изображение выглядит как старая фотография

Переключатель режимов

Кнопка спуска затвора



- 1** Установите переключатель режимов в положение P, M, SCN или .
- 2** Нажмите кнопку MENU. Появится меню.
- 3** Выберите [PFX] (P.Effect) с помощью , затем выберите требуемый режим с помощью .
- 4** Выполните съемку изображения.

Чтобы отменить эффект изображения

На шаге **3** выберите [Off].

## Использование Станции Cyber-shot

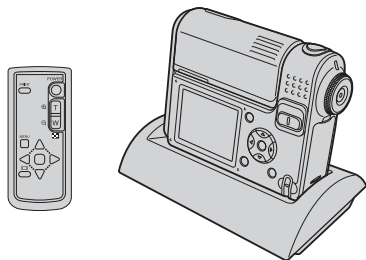

Подробную информацию см.  
в прилагаемой инструкции по  
эксплуатации Станцию Cyber-shot.

При установке камеры в Станции Cyber-shot (не входит в комплект) зарядка начнется автоматически. Это позволяет легко заряжать фотокамеру и обеспечивает ее готовность в любое время. Пульт дистанционного управления, прилагаемый к Станцию Cyber-shot, позволяет воспроизводить изображения на экране телевизора даже с удаленного расстояния. Кроме того, когда подключен принтер, совместимый со стандартом PictBridge, изображения могут распечатываться с помощью простых манипуляций на пульте ДУ.





## Выбор папки и воспроизведение изображений

### – Папка

Выберите папку с изображениями, которые нужно воспроизвести.

Переключатель режимов 



- 1** Установите переключатель режимов в положение .
- 2** Нажмите кнопку MENU. Появится меню.
- 3** Выберите  (Folder) с помощью , затем нажмите .

- 4** С помощью / выберите нужную папку.

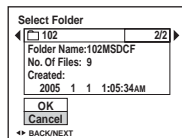



- 5** Выберите [OK] с помощью , затем нажмите .

### Чтобы отменить выбор

На шаге **5** выберите [Cancel].

### Если на карте “Memory Stick” создано несколько папок

При отображении первого или последнего изображения из папки на экране появляются следующие значки:

- : Переход к предыдущей папке
- : Переход к следующей папке
- : Переход как к предыдущей, так и к следующей папке

### В режиме отображения одного кадра



### Индексный экран



- Если в папке нет изображений, появляется сообщение “No file in this folder”.

## Увеличение части неподвижного изображения

Изображение можно увеличить в пять раз. Увеличенное изображение можно сохранить в новом файле.



### Увеличение изображения – Масштабирование при воспроизведении

- 1 Установите переключатель режимов в положение .
- 2 Выберите изображение, которое необходимо увеличить, с помощью /
- 3 Нажмите (масштабирование при воспроизведении) для увеличения изображения.
- 4 Используйте /



- ▲: Для просмотра верхней части изображения
- ▼: Для просмотра нижней части изображения
- ◀: Для просмотра левой части изображения
- ▶: Для просмотра правой части изображения

- 5 Отрегулируйте увеличение с помощью /



Чтобы отменить увеличение  
Нажмите кнопку .

- Функцию масштабирования при воспроизведении невозможно использовать с фильмами или изображениями, записанными в режиме Мультикадровая съемка.
- Если во время просмотра изображений, которые не были увеличены, нажать на кнопку (масштабирование при воспроизведении), появится индексный экран (стр. 41).
- В режиме Быстрый просмотр (стр. 26) изображения можно увеличить при помощи последовательности действий, описанной в шагах **3** - **5**.

## Запись увеличенного изображения – Подгонка

- 1 После выполнения масштабирования при воспроизведении нажмите MENU.

Появится меню.

- 2 Выберите [Trimming] с помощью ►, затем нажмите ●.

- 3 С помощью ▲/▼ выберите размер изображения и нажмите ●.

Изображение запишется, после чего изображение на ЖК-дисплее вернется к обычному размеру.

- Увеличенное изображение запишется в качестве самого нового файла в выбранную папку записи, а исходное изображение будет сохранено.
- Качество увеличенных изображений может ухудшаться.
- Увеличение изображения до формата 3:2 невозможно.
- Невозможно увеличить изображение, отображенное с помощью быстрого просмотра.

## Последовательное воспроизведение изображений

### – Демонстрация слайдов

Записанные изображения можно последовательно просматривать по одному. Эта функция удобна для проверки записанных изображений и при проведении презентаций.

Переключатель режимов

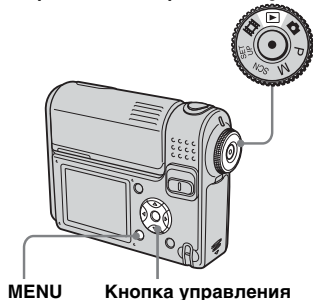

- 1 Установите переключатель режимов в положение ►.
- 2 Нажмите кнопку MENU.  
Появится меню.

- 3 Выберите ◀ (Slide) с помощью ◀/▶, затем нажмите ●.

С помощью ▲/▼/◀/▶ задайте значения следующих параметров:

### Параметры Interval

3 sec/5 sec/10 sec/30 sec/1 min

### Image

Folder: Воспроизведение всех изображений из выбранной папки.

All: Воспроизведение всех изображений, записанных на карту памяти “Memory Stick”.

### Repeat

On: Циклическое воспроизведение всех изображений.

Off: Воспроизведение всех изображений по одному разу. После этого демонстрация завершается.

- 4 Выберите [Start] с помощью ▼/▶, затем нажмите ●.

Начнется демонстрация слайдов.

Чтобы отменить настройку воспроизведения в режиме демонстрации слайдов

На шаге 3 выберите [Cancel].

## Чтобы остановить демонстрацию слайдов

Нажмите **●**, выберите [Exit] с помощью **▶**, затем нажмите **●**.

## Чтобы перейти к следующему/предыдущему изображению во время демонстрации слайдов

Нажмите **▶** (следующее) или **◀** (предыдущее).

- Настройка длительности интервала является приблизительной и зависит от размера воспроизводимого изображения.

## Вращение неподвижных изображений

### – Вращение

Изображения, записанные при вертикальном положении фотокамеры, можно повернуть и отобразить на дисплее горизонтально.



Переключатель режимов **0**

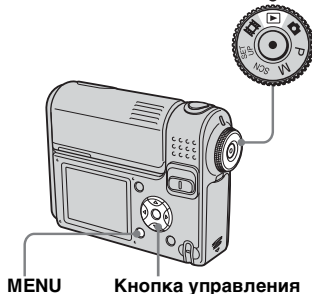

- 1** Установите переключатель режимов в положение **▶** и выберите изображение, которое необходимо повернуть.
- 2** Нажмите кнопку MENU. Появится меню.
- 3** Выберите **⌛** (Rotate) с помощью кнопок **◀/▶**, затем нажмите **●**.
- 4** Выберите **↶ ↷** с помощью **▲** и поверните изображение с помощью **◀/▶**.
- 5** Выберите [OK] с помощью кнопок **▲/▼**, затем нажмите **●**.

## Чтобы отменить поворот

На шаге **4** или **5** выберите [Cancel].

- Функция вращения не работает для защищенных изображений, фильмов и изображений, сделанных в режиме Мультикадровая съемка.
- Не всегда возможно вращение изображений, снятых другими фотокамерами.
- При просмотре изображений на компьютере информация о вращении может быть не отражена (это зависит от используемого приложения).

## Воспроизведение изображений, записанных в режиме Мультикадровая съемка

Изображения, записанные в режиме Мультикадровая съемка, можно воспроизводить непрерывно или кадр за кадром. Эта функция используется для проверки изображений.

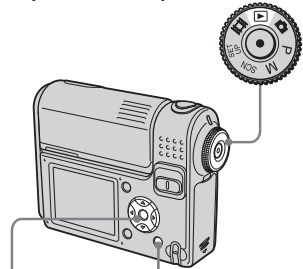

Переключатель режимов 



Кнопка управления 

- При воспроизведении изображений, записанных в режиме Мультикадровая съемка, на компьютере или на фотокамере, не оснащенной режимом Мультикадровая съемка, все 16 отснятых кадров будут отображаться одновременно как одно целое изображение.
- Невозможно разделить изображение, записанное в режиме Мультикадровая съемка.



## Непрерывное воспроизведение

- 1** Установите переключатель режимов в положение .
- 2** Выберите изображение, записанное в режиме Мультикадровая съемка, с помощью / .

Выбранное изображение, записанное в режиме Мультикадровая съемка, будет воспроизводиться в непрерывном режиме.



## Пауза





Нажмите кнопку . Для возврата в режим воспроизведения снова нажмите . Воспроизведение начнется с кадра, отображаемого на ЖК-дисплее.

## Покадровое воспроизведение

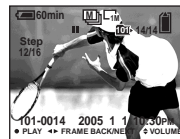
- 1** Установите переключатель режимов в положение .
- 2** Выберите изображение, записанное в режиме Мультикадровая съемка, с помощью / .
- 3** При отображении нужного кадра нажмите .

Появится "Step".



- 4** Продвиньте кадр с помощью / .
- : Отобразится следующий кадр. Если нажать и удерживать , будет происходить смена кадра.

◀: Отобразится предыдущий кадр. Если нажать и удерживать ◀, кадры будут перемещаться в обратном направлении.



### **Чтобы перейти в обычный режим воспроизведения**

На шаге 4 нажмите ●.

Воспроизведение начнется с кадра, отображаемого на ЖК-дисплее.

### **Удаление отснятых изображений**

Работая в этом режиме, невозможно удалять отдельные кадры. Можно удалить только все 16 кадров одновременно.

- 1 Отобразите изображение, снятое в режиме Мультикадровая съемка, которое необходимо удалить.
- 2 Нажмите  /  (удалить).
- 3 Выберите [Delete], затем нажмите ●.  
Все кадры будут удалены.

## Защита изображений

### – Защита

Защита используется для предотвращения случайного стирания важных изображений.

Переключатель режимов

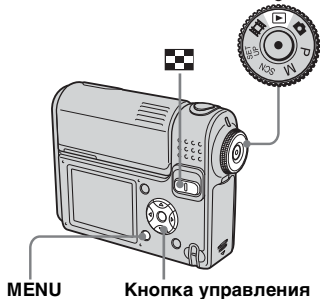

- Учтите, что форматирование карты памяти “Memory Stick” удаляет все данные, находящиеся на “Memory Stick”, даже если изображения защищены, и восстановить эти изображения после удаления будет невозможно.
- Потребуется некоторое время, чтобы защитить изображения.

### В режиме отображения одного кадра

- 1** Установите переключатель режимов в положение .
  - 2** С помощью отобразите изображение, которое требуется защитить.
  - 3** Нажмите кнопку MENU. Появится меню.
  - 4** Выберите (Protect) с помощью , затем нажмите .
- Отображаемое изображение будет защищено, и на дисплее отобразится значок (Protect).

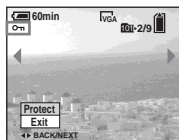

- 5** Для защиты других изображений отобразите их с помощью , затем нажмите .

### Чтобы снять защиту

На шаге **4** или **5** еще раз нажмите . Значок исчезнет.

### Индексный экран

- 1** Установите переключатель режимов в положение , нажмите (указатель) для перехода в группу изображений.
  - 2** Нажмите кнопку MENU. Появится меню.
  - 3** Выберите (Protect) с помощью , затем нажмите .
  - 4** Выберите [Select] при помощи , затем нажмите .
  - 5** С помощью // выберите изображение, которое требуется защитить, затем нажмите .
- На выбранном изображении появится зеленый значок (Protect).



**6** Чтобы установить защиту для других изображений, повторите действия шага **5**.

**7** Нажмите кнопку MENU.

**8** Выберите [OK] с помощью ►, затем нажмите ●.

Значок  станет белым, указывая на то, что выбранное изображение стало защищенным.

### Чтобы снять защиту

На шаге **4** выберите [Cancel], или на шаге **8** выберите [Exit].

### Снятие защиты

На шаге **5** выберите изображение, с которого необходимо снять защиту, с помощью ▲/▼/◀/▶ и нажмите ●. Значок  станет серым. Повторите эти действия для всех изображений, с которых необходимо снять защиту. Затем нажмите MENU, выберите [OK] и нажмите ●.

### Защита всех изображений в выбранной папке

На шаге **4** выберите [All In This Folder], затем нажмите ●. Затем выберите [On] и нажмите ●.

### Снятие защиты со всех изображений в выбранной папке

На шаге **4** выберите [All In This Folder] и нажмите ●. Затем выберите [Off] и нажмите ●.

## Изменение размера изображения

### – Изменение размера

Можно изменить размер записанного изображения и сохранить его в новом файле.

Можно выбрать один из следующих размеров.

5M, 3M, 1M, VGA

После изменения размера исходное изображение не стирается.

Переключатель режимов 



**1** Установите переключатель режимов в положение .

**2** Выберите изображение, для которого необходимо изменить размер, с помощью ◀/▶.

**3** Нажмите кнопку MENU. Появится меню.

**4** Выберите  (Resize) с помощью кнопок ◀/▶, затем нажмите ●.

**5** С помощью ▲/▼ выберите новый размер и нажмите ●. Изображение с измененным размером будет сохранено в папке для записи как новый файл.

### Чтобы отменить изменение размера

На шаге **5** выберите [Cancel].

- Невозможно изменить размер изображений, сделанных в режиме Мультикадровая съемка или в фильмах.
- При увеличении размера изображения качество изображения ухудшается.
- Невозможно изменить размер изображения формата 3:2.
- При изменении размера изображения, имеющего формат 3:2, в верхней и нижней части изображения появятся черные полосы.

## Выбор изображений для печати

### – Знак (DPOF) печати

Некоторые изображения можно пометить значком “Печать”. Эта функция удобна для печати изображений в мастерских или с использованием принтеров, поддерживающих стандарт DPOF (Digital Print Order Format), или с помощью принтеров, совместимых с PictBridge.

Переключатель режимов

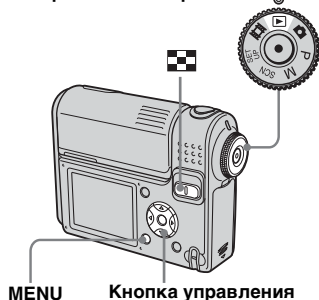

- Печать фильмов невозможна.
- В режиме Мультикадровая съемка отмеченные изображения будут выведены на печать на одной странице, по 16 изображений на странице.
- Невозможно установить количество листов для печати.

### В режиме отображения одного кадра

**1** Установите переключатель режимов в положение .

**2** С помощью кнопок ◀/▶ отобразите изображение, которое требуется распечатать.

**3** Нажмите кнопку MENU. Появится меню.

**4** Выберите DPOF (DPOF) с помощью кнопок ◀/▶, затем нажмите ●. На изображении появится значок .

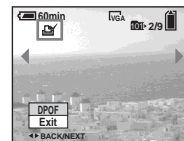



**5** Для отметки других изображений отобразите их с помощью ◀/▶, затем нажмите ●.

### Для удаления отметки



На шаге **4** или **5** еще раз нажмите ●. Значок  исчезнет.

## Индексный экран





**1** Установите переключатель режимов в положение  и нажмите  (указатель) для перехода на индексный экран.

**2** Нажмите кнопку MENU.  
Появится меню.

**3** Выберите DPOF (DPOF) с помощью кнопок / , затем нажмите .

**4** Выберите [Select] при помощи / , затем нажмите .

- Невозможно отметить изображения, используя параметр [All In This Folder].

**5** С помощью / /  выберите изображения, которые нужно отметить для печати, затем нажмите .

На выбранном изображении появится зеленый значок отметки .







**6** Чтобы пометить другие изображения, выполните шаг **5** для каждого из них.

**7** Нажмите кнопку MENU.



**8** Выберите [OK] с помощью , затем нажмите .

Значок  станет белым, и настройка параметров завершится.

## Для удаления отметки

На шаге **5** выберите изображение, с которого необходимо снять отметку , с помощью / / , затем нажмите .

Чтобы удалить все отметки  с изображений, находящихся в папке

На шаге **4** выберите [All In This Folder], затем нажмите . Затем выберите [Off] и нажмите .

## Отмена операции отметки изображений

На шаге **4** выберите [Cancel], или на шаге **8** выберите [Exit].

## Подключение PictBridge-совместимого принтера

Даже при отсутствии компьютера можно с легкостью распечатать сделанные снимки, подключив фотокамеру к принтеру, совместимому с PictBridge. Для этого нужно только выбрать соединение USB в настройках SET UP и подключить фотокамеру к принтеру с помощью универсального кабеля USB. Использование принтера, совместимого с PictBridge, позволяет выполнять также и индексную печать\*.

### PictBridge

- \* Функция индексной печати может не поддерживаться некоторыми принтерами.
- Во время печати изображений рекомендуется во избежание отключения фотокамеры пользоваться полностью заряженными батареями или адаптером питания переменного тока.

## Подготовка фотокамеры

Для подключения фотокамеры к принтеру установите на фотокамере режим USB.

### Переключатель режимов

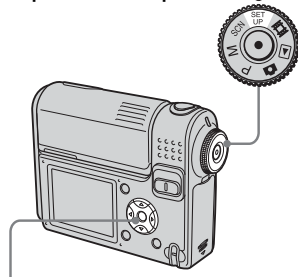

### Кнопка управления

- 1 Установите переключатель режимов в положение SET UP.
- 2 Выберите (Setup 2) с помощью , затем выберите [USB Connect] с помощью /▲/▼.
- 3 Выберите [PictBridge] при помощи , затем нажмите .

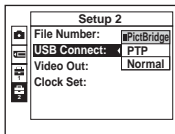

Режим USB установлен.

## Подключение фотокамеры к принтеру

Соедините универсальный разъем фотокамеры с разъемом USB принтера с помощью универсального кабеля USB, затем включите фотокамеру и принтер. Фотокамера перейдет в режим воспроизведения независимо от положения переключателя режимов, при этом на ЖК-дисплее отобразится выбранная папка воспроизведения.

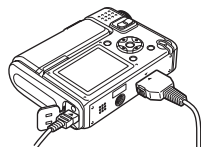

После выполнения подключения на дисплее появляется значок .

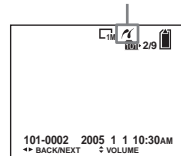

Принтер

## Если для [USB Connect] не задано значение [PictBridge] в настройках SET UP

Даже при включенном питании фотокамеры нельзя воспользоваться функцией PictBridge. Отсоедините универсальный кабель USB и установите параметр [USB Connect] в значение [PictBridge] (стр. 77).





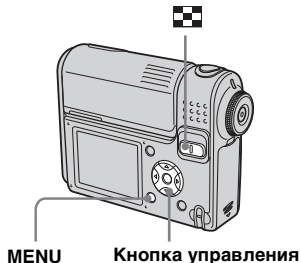



## Печать изображений

Можно выбрать изображение и распечатать его. Настройте фотокамеру в соответствии с инструкциями на стр. 77 и подключите ее к принтеру.





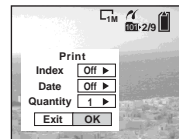

- Печать фильмов невозможна.
- Если во время подключения к принтеру от него поступает сообщение об ошибке, то примерно в течение пяти секунд мигает значок . В этом случае проверьте принтер.

## В режиме отображения одного кадра

- 1** С помощью кнопок   отобразите изображение, которое требуется распечатать.
  - 2** Нажмите кнопку MENU. Появится меню.
  - 3** Выберите  (Print) с помощью кнопок  , затем нажмите .
  - 4** Выберите [This image] с помощью кнопок  , затем нажмите .
- Появится окно Print.



- Элементы установки, недоступные для определенного принтера, не будут отображаться.
- 5** Выберите [Quantity] с помощью кнопок  , а число изображений выберите с помощью кнопок  . Можно выбрать до 20 копий.

**6** Выберите [OK] с помощью **▼/▶**, затем нажмите **●**.

Изображение будет напечатано. Не отсоединяйте универсальный кабель USB, пока на ЖК-дисплее отображается значок  (Не отсоединять универсальный кабель USB).

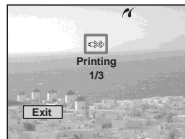



**Чтобы отменить печать**

На шаге **4** выберите [Cancel], или на шаге **6** выберите [Exit].

**Для печати других изображений**

После шага **6** выберите следующее изображение, затем выберите [Print] с помощью **▲**.



**Чтобы распечатать все изображения, отмеченные значком **

На шаге **4** выберите [DPOF image]. Все изображения, отмеченные значком , войдут в заданное для печати количество снимков независимо от того, какие изображения отображаются на экране.

**Чтобы добавить дату и время в изображение**

На шаге **5** выберите [Date], затем выберите формат даты с помощью **◀/▶**. Можно выбрать один из следующих форматов: [Day&Time] или [Date]. Если выбран формат [Date], дата будет добавлена так, как указано в разделе “Установка даты и времени” (стр. 18). Эта функция может не поддерживаться некоторыми принтерами.

**Индексный экран**

- 1** Нажмите , чтобы перейти на индексный экран.
- 2** Нажмите кнопку MENU. Появится меню.
- 3** Выберите  (Print) с помощью **▶**, затем нажмите **●**.
- 4** Выберите [Select] при помощи **◀/▶**, затем нажмите **●**.
- 5** С помощью кнопок **▲/▼/◀/▶** выберите изображение, которое требуется распечатать, затем нажмите **●**.  
На выбранном изображении появится значок отметки **✓**.



- 6** Чтобы распечатать другие изображения, повторите шаг **5**.

## 7 Нажмите кнопку MENU.

Появится окно Print.

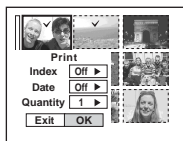

- Элементы установки, недоступные для определенного принтера, не будут отображаться.

## 8 Выберите [Quantity] с помощью кнопок ▲/▼, а число изображений выберите с помощью кнопок ◀/▶.

Можно выбрать до 20 копий. Все выбранные изображения будут распечатаны в заданном количестве.

## 9 Выберите [OK] с помощью ▼/▶, затем нажмите ●.

Изображения будут распечатаны. Не отсоединяйте универсальный кабель USB, пока на дисплее отображается значок .

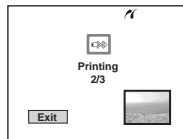

## Чтобы отменить печать

На шаге 4 выберите [Cancel], или на шаге 9 выберите [Exit].

## Чтобы распечатать все изображения, отмеченные значком

На шаге 4 выберите [DPOF image]. Все изображения, отмеченные значком , войдут в заданное для печати количество снимков независимо от того, какие изображения отображаются на экране.

## Чтобы распечатать все изображения в папке

На шаге 4 выберите [All In This Folder], затем нажмите ●.

## Чтобы добавить дату и время в изображение

На шаге 8 выберите [Date], затем выберите формат даты с помощью ◀/▶. Можно выбрать один из следующих форматов: [Day&Time] или [Date]. Если выбран формат [Date], дата будет добавлена так, как указано в разделе “Установка даты и времени” (стр. 18).

Эта функция может не поддерживаться некоторыми принтерами.

## Выполнение индексной печати





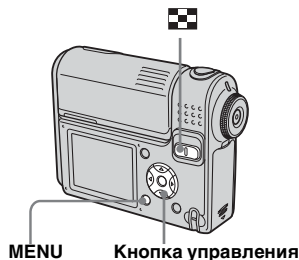



Можно распечатать несколько изображений, расположенных “бок о бок”. Эта функция называется индексной печатью\*. На странице можно разместить заданное количество копий одного изображения, расположив их “бок о бок”, и выполнить печать на одном листе (см. “В режиме отображения одного кадра”), или таким же способом заполнить страницу разными изображениями и распечатать эту комбинацию на заданном количестве листов (см. “Индексный экран”). Настройте фотокамеру в соответствии с инструкциями на стр. 77 и подключите ее к принтеру.

\* Функция индексной печати может не поддерживаться некоторыми принтерами.





- Печать фильмов невозможна.
- Если во время подключения к принтеру от него поступает сообщение об ошибке, то примерно в течение пяти секунд мигает значок . В этом случае проверьте принтер.

### В режиме отображения одного кадра

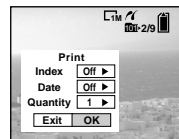
- 1** С помощью кнопок /  отобразите изображение, которое требуется распечатать.
- 2** Нажмите кнопку MENU. Появится меню.
- 3** Выберите  (Print) с помощью кнопок / , затем нажмите .
- 4** Выберите [This image] с помощью кнопок / , затем нажмите . Появится окно Print.



• Элементы установки, недоступные для определенного принтера, не будут отображаться.

- 5** Выберите [Index] с помощью , также выберите [On] с помощью / .

- 6** Выберите [Quantity] с помощью ▲/▼, а количество изображений, которые должны быть расположены “бок о бок”, выберите с помощью ◀/▶.

Можно выбрать до 20 копий. Указанное количество изображений размещается на листе “бок о бок”.

- 7** Выберите [OK] с помощью ▼/▶, затем нажмите ●.

Изображение будет напечатано. Не отсоединяйте универсальный кабель USB, пока на ЖК-дисплее отображается значок  (Не отсоединять универсальный кабель USB).

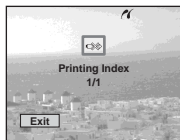

### Чтобы отменить печать

На шаге **4** выберите [Cancel], или на шаге **7** выберите [Exit].

### Для печати других изображений

После шага **7** выберите следующее изображение, затем выберите [Print] с помощью ▲. Затем повторите действия, начиная с шага **4**.

### Чтобы распечатать все изображения, отмеченные значком



На шаге **4** выберите [DPOF image]. Будут напечатаны все изображения, отмеченные значком , независимо от того, какое изображение отображается на экране.

### Чтобы добавить дату и время в изображение

На шаге **6** выберите [Date], затем с помощью кнопок ◀/▶ выберите формат даты. Можно выбрать один из следующих форматов: [Day&Time] или [Date]. Если выбран формат [Date], дата будет добавлена так, как указано в разделе “Установка даты и времени” (стр. 18). Эта функция может не поддерживаться некоторыми принтерами.

- Возможно, не все изображения поместятся на листе. Это зависит от их количества.

### Индексный экран

- 1** Нажмите  (индекс), чтобы перейти на индексный экран.
- 2** Нажмите кнопку MENU.  
Появится меню.
- 3** Выберите  (Print) с помощью ▶, затем нажмите ●.
- 4** Выберите [Select] при помощи ◀/▶, затем нажмите ●.

- 5** Выберите требуемое изображение с помощью кнопок ▲/▼/◀/▶, затем нажмите ●.

На выбранном изображении появится значок отметки ✓.



- 6** Чтобы распечатать другие изображения, повторите шаг **5**.

**7** Нажмите кнопку MENU.

**8** Выберите [Index] с помощью ▲, затем выберите [On] с помощью ◀/▶.

**9** Выберите [Quantity] с помощью ▲/▼, а при помощи ◀/▶ выберите нужное количество копий.

Можно выбрать до 20 копий.

**10** Выберите [OK] с помощью ▼/▶, затем нажмите ●.

Изображения будут распечатаны. Не отсоединяйте универсальный кабель USB, пока на дисплее отображается значок .

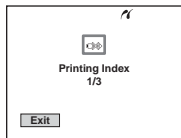

### Чтобы отменить печать

На шаге **4** выберите [Cancel], или на шаге **10** выберите [Exit].

### Чтобы распечатать все изображения, отмеченные значком

На шаге **4** выберите [DPOF image]. Будут напечатаны все изображения, отмеченные значком , независимо от того, какое изображение отображается на экране.

### Чтобы распечатать все изображения в папке

На шаге **4** выберите [All In This Folder], затем нажмите ●.

### Чтобы добавить дату и время в изображение

На шаге **9** выберите [Date], затем выберите формат даты с помощью ◀/▶. Можно выбрать один из следующих форматов: [Day&Time] или [Date]. Если выбран формат [Date], дата будет добавлена так, как указано в разделе “Установка даты и времени” (стр. 18).

Эта функция может не поддерживаться некоторыми принтерами.

## Съемка фильмов

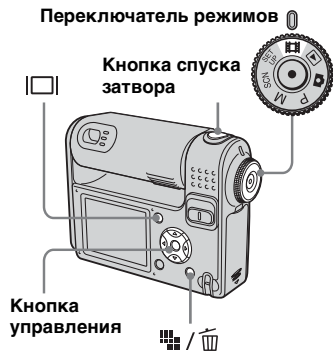

Можно снимать фильмы со звуковым сопровождением.



**1** Установите переключатель режимов в положение .

**2** Нажмите  /  (Размера изображения).

Появится элемент настройки Image Size.

**3** Выберите нужный режим с помощью  / .

Можно выбрать режим [640 (Standard)] или [160].

**4** Нажмите кнопку спуска затвора до упора.

На ЖК-дисплее фотокамеры появится надпись “REC”, и фотокамера начнет записывать изображение и звук.



- Запись останавливается, если карта “Memory Stick” заполнена.

**5** Чтобы остановить запись, снова нажмите кнопку спуска затвора до упора.

## Индикаторы, отображаемые на ЖК-дисплее во время съемки фильмов

Эти индикаторы не записываются. При каждом нажатии кнопки  состояние дисплея изменяется следующим образом: Индикаторы отключены → ЖК-дисплей отключен → Индикаторы включены. Гистограмма не отображается. Подробное описание указанных обозначений представлено на стр. 136.

## Съемка крупным планом (макросъемка)

Установите переключатель режимов в положение  и следуйте указаниям на стр. 28.

## Съемка с использованием таймера автоспуска затвора

Установите переключатель режимов в положение  и следуйте указаниям на стр. 30.

- Не прикасайтесь к микрофону (стр. 8) во время съемки.
- Следующие функции недоступны для использования.
  - Изменение коэффициента масштабирования
  - Съемка с фотовспышкой
  - Добавление даты и времени
- Информацию о продолжительности съемки для различных размеров изображений см. на стр. 121.

## Просмотр фильмов на ЖК-дисплее

Фильмы можно просматривать на ЖК-дисплее фотокамеры, прослушивая при этом звуки из динамика фотокамеры.



- 1 Установите переключатель режимов в положение

- 2 Выберите требуемый фильм с помощью .

Фильмы с размером кадров [640 (Standard)] отображаются во весь экран.

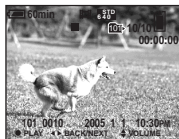

Фильмы с размером кадров [160] отображаются на дисплее в масштабе меньше, чем масштаб неподвижных изображений.

- 3 Нажмите кнопку .

Начнется воспроизведение фильма и звука. Во время воспроизведения фильма на ЖК-дисплее отображается значок (воспроизведение).

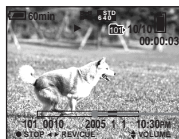

Полоса воспроизведения

Чтобы остановить воспроизведение нажмите еще раз.

## Регулировка громкости

Настройте громкость с помощью .

## Чтобы перемотать вперед/назад

Во время воспроизведения фильма нажимайте (вперед) или (назад). Чтобы вернуться к обычному режиму воспроизведения, нажмите .

## Индикаторы, отображаемые на ЖК-дисплее во время просмотра фильмов

При каждом нажатии кнопки состояние дисплея изменяется следующим образом: Индикаторы отключены → ЖК-дисплей отключен → Индикаторы включены.

Гистограмма не отображается. Подробное описание указанных обозначений представлено на стр. 138.

- На экране телевизора фильмы можно просматривать таким же образом, как и неподвижные изображения (стр. 43).
- Фильмы, записанные на других устройствах Sony, могут отображаться с меньшим размером, чем неподвижное изображение.

## Удаление фильмов

Существует возможность удаления ненужных фильмов.



- Защищенные фильмы не могут быть удалены.
- Учтите, что удаленный фильм нельзя восстановить.

### В режиме отображения одного кадра

- 1** Установите переключатель режимов в положение .
  - 2** Выберите фильм, который необходимо удалить, с помощью /
  - 3** Нажмите / (удалить).  
На этом этапе изображение еще не удаляется.
  - 4** Выберите [Delete] с помощью , затем нажмите .
- На ЖК-дисплее появится сообщение "Access", и фильм будет удален.
- 5** Для удаления других фильмов выберите фильм, который необходимо удалить, с помощью /

### Отмена удаления

На шаге **4** или **5** выберите [Exit].

### Индексный экран

- 1** Установите переключатель режимов в положение и нажмите (указатель) для перехода на индексный экран.
  - 2** Нажмите / (удалить).
  - 3** Выберите [Select] при помощи , затем нажмите .
  - 4** С помощью /
- выберите изображение, которое требуется удалить, затем нажмите .
- На выбранном фильме появится значок (удалить).



На этом этапе изображение еще не удаляется.

- 5** Для удаления других фильмов повторите шаг **4**.
- 6** Нажмите / (удалить).

**7** Выберите [OK] с помощью ►, затем нажмите ●.

На ЖК-дисплее появится “Access”, и фильм будет удален.

### Отмена удаления

На шаге **3** или **7** выберите [Exit].

### Удаление всех изображений из выбранной папки

На шаге **3** выберите [All In This Folder], затем нажмите ●. Затем выберите [OK] и нажмите ●. Чтобы отменить удаление, выберите [Cancel] с помощью ◀, затем нажмите ●.

## Монтаж фильмов

Существует возможность обрезания фильмов или удаления ненужных частей (стр. 45). Этой функцией рекомендуется пользоваться в том случае, когда емкость карты “Memory Stick” недостаточна, или при прикреплении фильмов к сообщениям, отправляемым по электронной почте.

Имейте в виду, что исходный фильм при обрезании удаляется.

### Номера файлов, назначаемые при обрезании фильмов

Полученным с помощью обрезания фильмам назначаются новые номера; фильмы записываются в виде отдельных файлов в папку записи. Исходный фильм удаляется, а его номер пропускается.

<Пример> Обрезание фильма под номером 101\_0002

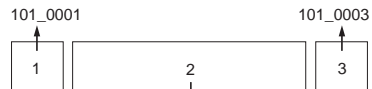

#### 1. Обрезание (кадр А).

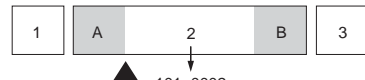

Точка разделения 101\_0002

#### 2. Обрезание (кадр В).

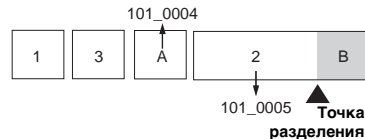

#### 3. Удаление кадров А и В, если они не нужны.

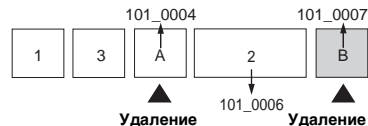

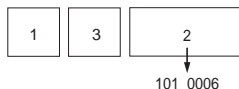

#### 4. Остаются только необходимые кадры.



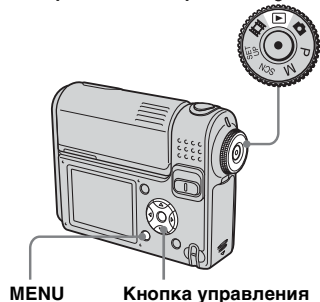



Переключатель режимов 



**1** Установите переключатель режимов в положение .

**2** Выберите фильм, который необходимо обрезать, с помощью / .

**3** Нажмите кнопку MENU.  
Появится меню.





**4** Выберите  (Divide) с помощью , затем нажмите . Выберите [OK] с помощью , затем нажмите .

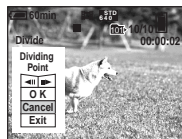

После этого начнется воспроизведение фильма.

## **5** Выбор точки разделения.

Нажмите  в месте, где будет находиться точка разделения.



Для перемещения точки разделения по кадрам используйте кнопку управления [/ ] (следующий/предыдущий кадр) и с помощью /  выберите позицию точки разделения. Если вы хотите выбрать другую точку разделения, выберите команду [Cancel]. Воспроизведение фильма возобновится.

**6** Определив точку разделения, выберите [OK] с помощью , затем нажмите .

**7** Выберите [OK] с помощью , затем нажмите .  
Фильм будет обрезан.

## Отмена обрезания

На шаге **5** или **7** выберите [Exit]. На ЖК-дисплее снова появится фильм.

- Невозможно обрезать изображения следующих типов:
  - Неподвижные изображения
  - Фильмы, которые слишком коротки для обрезания
  - Защищенные фильмы
- После обрезания восстановить обрезанный фильм невозможно.
- Обрезанный фильм записывается в выбранную папку записи в виде нового файла.

## **Копирование изображений на жесткий диск компьютера – Для пользователей компьютеров Windows**

### **Рекомендуемая конфигурация компьютера**

**ОС:** Microsoft Windows 98, Windows 98SE, Windows 2000 Professional, Windows Millennium Edition, Windows XP Home Edition или Windows XP Professional  
Вышеуказанная ОС должна быть установлена производителем. Не гарантируется нормальная работа фотокамеры с обновленными версиями вышеперечисленных ОС, а также в конфигурации с несколькими ОС.  
**Центральный процессор:** MMX Pentium 200 МГц или более быстрый  
**Разъем USB:** Входит в стандартный комплект компьютера  
**Дисплей:** 800 × 600 точек или больше  
В режиме High Color (16 бит, 65000 цветов) или больше

- Этот фотоаппарат совместим с Hi-Speed USB (высокоскоростная USB, совместимая с USB 2.0)

- Соединение с интерфейсом USB, совместимым с Hi-Speed USB (совместимым с USB 2.0), обеспечивает улучшенную поддержку передачи данных (высокоскоростную передачу данных).
- Если подсоединить два устройства USB или более к одному компьютеру одновременно, то некоторые из них, включая данную фотокамеру, возможно, не будут функционировать в зависимости от типа устройств USB.
- Нормальная работа фотоаппарата, подключенного к концентратору USB, не гарантируется.
- Не гарантируется нормальная работа фотокамеры со всеми операционными средами.

### **Режим USB**

Существует два режима для подсоединения USB к компьютеру: [Normal] и [PTP]\*. Режим [Normal] является режимом по умолчанию. В этом разделе в качестве примера описывается режим [Normal].

\* Совместим только с Windows XP. При подключении в память компьютера копируются только данные из папки, автоматически выбранной фотоаппаратом. Для выбора папки выполните действия, описанные на стр. 67.

### **Обмен данными с компьютером**

При переходе компьютера из режима ожидания или приостановки в обычный режим процесс обмена данными между фотокамерой и компьютером может не возобновиться автоматически.

### **Если в комплект поставки компьютера не входит соединитель USB**

Если в комплект поставки компьютера не входит разъем USB, а компьютер не оборудован разъемом для подключения карты памяти “Memory Stick”, можно скопировать изображения на жесткий диск компьютера с помощью дополнительного устройства. Подробную информацию см. на веб-узле компании Sony.  
<http://www.sony.net/>

### **Содержание CD-ROM**

#### **■ Драйвер USB**

Этот драйвер необходим для подключения фотокамеры к компьютеру.

При использовании Windows XP устанавливать драйвер USB не требуется.

## ■ Picture Package

Это приложение используется для облегчения переноса изображений с фотокамеры на компьютер. Кроме того, оно дает возможность использования различных функций. При установке “Picture Package” драйвер USB будет установлен автоматически.

- Требуемые действия могут различаться в зависимости от ОС.
- **Перед установкой драйвера и приложения USB закройте все работающие на компьютере приложения.**
- Если используется ОС Windows XP или Windows 2000, войдите в систему в качестве администратора.

## Установка драйвера USB

При использовании Windows XP устанавливать драйвер USB не требуется.

Если драйвер интерфейса USB уже установлен, драйвер USB не нужно устанавливать.

- 1 Включите компьютер и вставьте входящий в комплект CD-ROM в устройство чтения дисков CD-ROM.**

**Не подключайте фотокамеру к компьютеру на этом этапе.**

Появится окно меню установки. Если окно не появилось, дважды щелкните  (My Computer) (Мой компьютер) →

 (PICTUREPACKAGE) в указанном порядке.

- Если предполагается использовать приложение “Picture Package”, щелкните “Picture Package”. Драйвер USB будет установлен, когда завершится установка “Picture Package” (стр. 98).
- На работающем компьютере перед установкой драйвера USB закройте все активные приложения.

- 2 Щелкните [USB Driver] на главном экране программы установки.**



Появится экран “InstallShield Wizard”.

- 3 Щелкните [Next].**



Начнется установка драйвера интерфейса USB. По завершении установки отобразится сообщение об успешном завершении установки.

- 4** Щелкните [Yes, I want to restart my computer now], затем щелкните [Finish].



Компьютер перезагрузится. После этого можно установить USB-соединение.

- 5** Извлеките CD-ROM.

## Подсоединение фотокамеры к компьютеру

- 1** Вставьте карту памяти “Memory Stick”, на которой находятся предназначенные для копирования изображения, затем закройте крышку батарейного отсека/ “Memory Stick”.

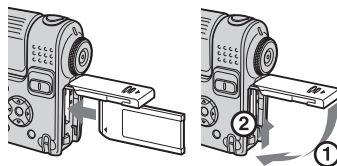

- 2** Откройте крышку разъема DC IN и подсоедините адаптер переменного тока, затем подсоедините адаптер к сетевой розетке.



- Если копирование изображений на компьютер обеспечивается питанием от батарей, фотокамера может отключиться в процессе копирования, что приведет к сбою в передаче данных или их повреждению. Рекомендуется использовать адаптер питания переменного тока.

- 3** Установите переключатель режимов в положение  и включите фотокамеру и компьютер.

- Эту операцию можно выполнить, даже когда переключатель режимов установлен в положение SET UP.

- 4** Подсоедините универсальный кабель USB к универсальному разъему фотокамеры. Поверните объектив в исходное положение и положите фотокамеру ЖК-дисплеем вверх.

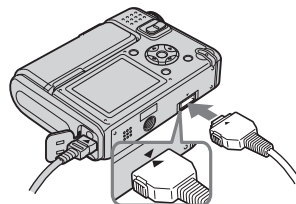

## 5 Подсоедините универсальный кабель USB к компьютеру.

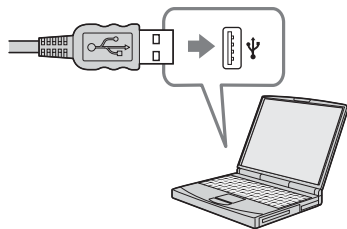

- Если используется настольный компьютер, подсоедините универсальный кабель USB к разъему USB, расположенному на задней панели компьютера.
- Если используется Windows XP, на рабочем столе компьютера автоматически появится мастер AutoPlay. Перейдите к стр. 94.

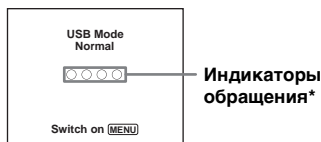

На ЖК-дисплее фотокамеры появится “USB Mode Normal”. При первой установке USB-соединения компьютер автоматически запускает используемую программу, которая распознает фотокамеру. Подождите некоторое время.

- \* На время обмена данными индикаторы обращения становятся красными. Не работайте на компьютере, пока индикаторы не загорелись белым цветом.
- Если “USB Mode Normal” не появится на шаге 5, нажмите MENU, выберите [USB Connect] и установите значение [Normal].

## 4 Отключение универсального кабеля USB, извлечение карты “Memory Stick” или выключение камеры во время соединения USB

### Инструкции для пользователей Windows 2000, Me или XP

- 1 Щелкните дважды  на панели задач.



Дважды щелкните мышью здесь

- 2 Щелкните  (Sony DSC), затем щелкните [Stop].
- 3 Выберите отсоединяемое устройство в появившемся окне, затем щелкните [OK].
- 4 Щелкните [OK].  
Шаг 4 необязателен для пользователей Windows XP.
- 5 Отсоедините универсальный кабель USB, извлеките “Memory Stick” или выключите фотокамеру.

### Инструкции для пользователей Windows 98 и 98SE

Убедитесь, что индикаторы доступа (стр. 92) на дисплее светятся белым цветом, и выполните только действия описанного выше шага 5.

## Копирование изображений

– Windows 98/98SE/2000/Me

**1** Дважды щелкните [My Computer], затем дважды щелкните [Removable Disk].

Появится информация об изображениях, которые записаны на карте памяти “Memory Stick”.

- В этом разделе приведен пример операции копирования изображений в папку “My Documents”.
- Если значок “Removable Disk” не отображается, см. стр. 94.
- Если используется ОС Windows XP, см. стр. 94.

**2** Дважды щелкните [DCIM], затем дважды щелкните папку, где хранятся копируемые файлы изображений.

**3** Щелкните правой кнопкой мыши файл изображений для отображения меню, затем выберите в меню [Copy].

**4** Дважды щелкните папку “My Documents”, правой кнопкой мыши щелкните в окне “My Documents” для отображения меню, затем выберите в меню пункт [Paste].

Файлы изображений будут скопированы в папку “My Documents”.

## Копирование изображения с тем же именем файла, что и в папке назначения

Появится сообщение, предлагающее подтвердить перезапись. При замене существующего файла изображения новым первоначальный файл будет удален.

### Изменение имени файла

Чтобы скопировать файл изображения на компьютер, не выполняя перезапись, просто измените имя файла. Но помните, что файл с измененным именем, возможно, не удастся воспроизвести с помощью фотокамеры. Для воспроизведения изображений с помощью фотокамеры выполните действия, описанные на стр. 98.

## Если не отображается значок съемного диска

- Щелкните правой кнопкой мыши [My Computer], чтобы вывести меню, затем щелкните [Properties]. Появится экран “System Properties”.
- Отобразите [Device Manager].
  - Щелкните [Hardware].
  - Щелкните [Device Manager].
    - Для пользователей Windows 98, 98SE и Me шаг ① не обязателен. Щелкните вкладку [Device Manager].
- Если на дисплее отображается [Sony DSC], выполните операцию удаления.
  - Щелкните правой кнопкой мыши [Sony DSC].
  - Щелкните [Uninstall]. Появится экран “Confirm Device Removal”.
    - Пользователям Windows 98, 98SE и Me нужно щелкнуть [Remove].
  - Щелкните [OK]. Устройство удалено.

Попытайтесь установить драйвер интерфейса USB еще раз, используя входящий в комплект CD-ROM (стр. 90).

## – Windows XP

### Копирование изображений с помощью мастера Windows XP AutoPlay

- 1** Установите соединение USB (стр. 91). Щелкните [Copy pictures to a folder on my computer using Microsoft Scanner and Camera Wizard], затем щелкните [OK].

Появится экран “Scanner and Camera Wizard”.

- 2** Щелкните [Next].

Отобразятся изображения, хранящиеся на карте памяти “Memory Stick”.

- 3** Удалите флажки тех изображений, которые не требуется копировать на жесткий диск компьютера, затем щелкните [Next].

Появится экран “Picture Name and Destination”.

- 4** Для снимков выберите название и папку, в которую они будут помещены, затем щелкните [Next].

Начнется копирование изображений. После завершения копирования появится окно “Other Options”.

- 5** Щелкните [Nothing. I'm finished working with these pictures], затем щелкните [Next].

Появится экран “Completing the Scanner and Camera Wizard”.

- 6** Щелкните [Finish].

Окно мастера будет закрыто.

- Чтобы продолжить копирование других изображений, следуйте процедуре из раздела **1** на стр. 92, описывающей отсоединение универсального кабеля USB и повторное его подключение. Затем повторите процедуру, начиная с шага **1**.

## **Просмотр изображений на экране компьютера**

### **1 Щелкните [Start], затем щелкните [My Documents].**

Отобразится содержимое папки “My Documents”.

- В этом разделе описывается процесс просмотра изображений, скопированных в папку “My Documents”.
- При наличии другой операционной системы, а не Windows XP, дважды щелкните [My Documents] на рабочем столе компьютера.

### **2 Дважды щелкните файл изображения, которое вы хотите просмотреть.**

Изображение отобразится на экране.

## Папки с файлами изображений и имена файлов

Записанные фотокамерой изображения распределяются на карте памяти “Memory Stick” по папкам.

### Пример: просмотр папок в Windows XP

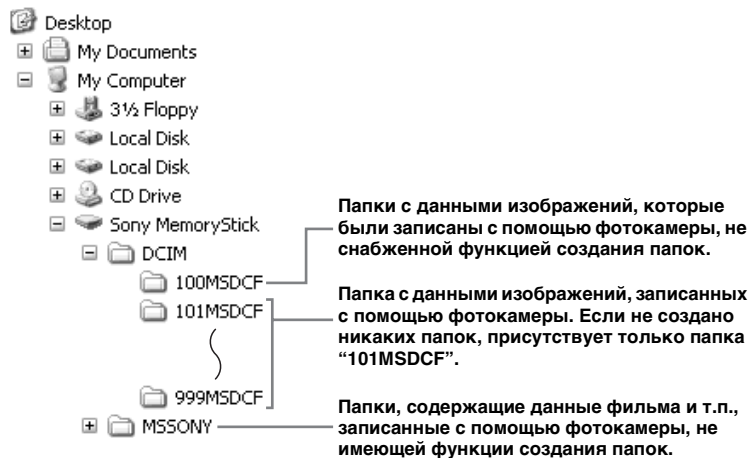

- В папки “100MSDCF” или “M5SONY” записать изображения невозможно. Изображения в этих папках доступны только для просмотра.
- Подробную информацию о папке см. на стр. 51 и 67.

Папка	Имя файла	Описание файла
101MSDCF - 999MSDCF	DSC0□□□□.JPG	<ul style="list-style-type: none"> <li>• Файлы неподвижных изображений, отснятых в               <ul style="list-style-type: none"> <li>– Режим обычной съемки (стр. 24)</li> <li>– Мультикадровая съемка (стр. 63)</li> <li>– Режим Мультикадровая съемка (стр. 64)</li> </ul> </li> </ul>
	MOV0□□□□.MPG	<ul style="list-style-type: none"> <li>• Файлы фильмов (стр. 84)</li> </ul>
	MOV0□□□□.THM	<ul style="list-style-type: none"> <li>• Файлы групп изображений, записанных в режиме фильма (стр. 84)</li> </ul>

- Символы □□□□ заменяются числом из диапазона от 0001 до 9999.
- Пронумерованные сегменты файла фильма, записанного в режиме фильма, соответствуют файлу группы изображений и используют одинаковые числа.

## Просмотр изображений, ранее скопированных на жесткий диск компьютера

Это операция необходима для просмотра файлов изображений, которые были скопированы на жесткий диск компьютера ранее и уже удалены с карты “Memory Stick” с помощью фотокамеры. Скопируйте файлы изображений, хранящиеся на жестком диске компьютера, на карту “Memory Stick” и просмотрите их на дисплее фотокамеры.

- Пропустите шаг **1**, если имя, присвоенное файлу фотокамерой, не изменилось.
- Возможно, некоторые изображения не удастся отобразить. Это зависит от размера изображений.
- Изображения, измененные с помощью компьютера, или изображения, отснятые с помощью другой фотокамеры, возможно, не удастся воспроизвести на этой фотокамере.
- Если появится сообщение с запросом о перезаписи данных, введите на шаге **1** другие цифры.
- Если для сохранения файла изображений не существует папки, создайте новую папку, затем скопируйте в нее файл изображений. Сведения о создании папок смотрите в разделе стр. 51.

### **1** Щелкните правой кнопкой мыши файл изображения, затем щелкните [Rename]. Измените имя файла на “DSC0□□□□”.

Символы □□□□ заменяются числом из диапазона от 0001 до 9999.

- Отображение расширения файлов зависит от настроек компьютера. неподвижное изображение имеет расширение “JPG”, а фильм – расширение “MPG”. Не изменяйте расширение.

### **2** Скопируйте файл изображения в папку на карте “Memory Stick”.

- ① Щелкните правой кнопкой мыши файл изображения, затем щелкните [Copy].
- ② Выберите и дважды щелкните папку [DCIM] в [Removable Disk] или папку [Sony MemoryStick] в [My Computer].
- ③ Правой кнопкой мыши щелкните папку [□□□MSDCF], находящуюся в папке [DCIM], затем щелкните [Paste]. □□□ заменяется числом от 100 до 999.

## Установка “Picture Package”

Программа “Picture Package” предназначена только для компьютеров Windows.

Программу “Picture Package” можно использовать на компьютере Windows для работы с изображениями, сделанными данной фотокамерой. При установке программного обеспечения “Picture Package” драйвер USB устанавливается автоматически.

- На работающем компьютере закройте все активные приложения перед тем, как приступить к установке “Picture Package”.

### Для компьютера

Сведения об основной операционной системе Windows см. в стр. 89.

Другие системные требования.

**Программное обеспечение:** Macromedia Flash Player 6.0 или более поздняя версия, Windows Media Player 7.0 или более поздняя версия и DirectX 9.0b или более поздняя версия.

**Звуковая карта:** Стереозвуковая карта 16 бит с громкоговорителями  
**Память:** 64 МБ или больше (рекомендуется 128 МБ или больше)

**Жесткий диск:** Требуемое пространство на жестком диске: прибл. 200 МБ

**Дисплей:** Видеокарта с VRAM 4 МБ (совместимая с драйвером DirectDraw)

- Для автоматического создания слайд-шоу (стр. 102) необходим процессор Pentium III 500 МГц или лучший.
- Данное программное обеспечение совместимо с технологией DirectX. Перед использованием необходимо установить “DirectX”.
- Для записи дисков CD-R необходимо специальное программное обеспечение.

**1 Включите компьютер и вставьте входящий в комплект CD-ROM в устройство чтения дисков CD-ROM.**

Появится окно меню установки.

- Если драйвер USB еще не установлен (стр. 90), не подсоединяйте фотокамеру к компьютеру до завершения установки программы “Picture Package” (за исключением Windows XP).

**2 Щелкните [Picture Package].**

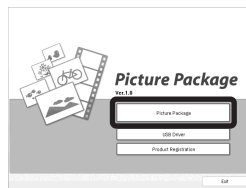

Появится экран “Choose Setup Language”.

**3 Выберите нужный язык, затем щелкните [Next].**

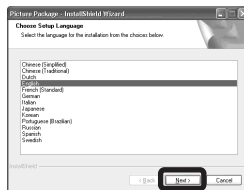

- В этом разделе описывается англоязычный интерфейс.

**4 Щелкните [Next].**

Появится экран “License Agreement”.

Внимательно прочтите лицензионное соглашение. Если вы принимаете условия лицензионного соглашения, установите флажок в окошке “I accept the terms of the license agreement”, затем щелкните [Next].



**5** Щелкните [Next].

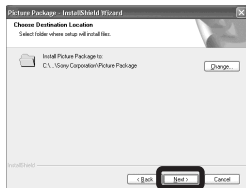

**6** Щелкните [Install] в окне “Ready to Install the Program”.

Начнется установка.

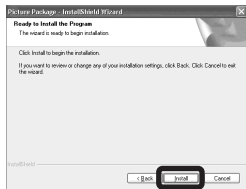

Если после установки программного обеспечения появляется экран “Welcome to setup for DirectX”, следуйте инструкциям.

**7** Убедитесь в том, что в окошке “Yes, I want to restart my computer now” установлен флажок, затем щелкните [Finish].

Компьютер перезагрузится.

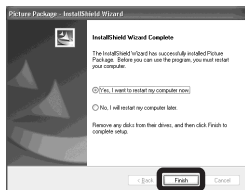

Появятся значки [Picture Package Menu] и [Picture Package destination Folder].

**8** Извлеките CD-ROM.

**Копирование изображений с помощью “Picture Package”**

Подсоедините фотокамеру к компьютеру при помощи универсального кабеля USB. Будет автоматически запущена программа “Picture Package”, и изображения на карте памяти “Memory Stick” будут автоматически копироваться на компьютер. По окончании копирования изображений запускается программа “Picture Package Viewer”, и на экран выводятся скопированные изображения.

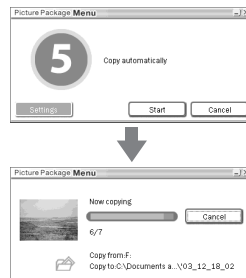

• Обычно создаются папки “Picture Package” и “Date” внутри папки “My Documents”, в которые копируются все файлы с изображениями, записанными фотокамерой.

- Windows XP настроена таким образом, что активизируется ОС AutoPlay Wizard. В случае отключения ОС AutoPlay Wizard, отмените активизацию с помощью [Settings] в “Picture Package Menu”.
- Если “Picture Package” не копирует изображения автоматически, запустите “Picture Package Menu” и установите флажок в окошке [Settings] в [Copy automatically].

## Использование программы “Picture Package”

Для доступа к различным функциям запустите [Picture Package Menu] на рабочем столе компьютера.

- В зависимости от используемого компьютера экран по умолчанию может иметь разный вид. Можно изменить порядок кнопок с помощью [Settings] в нижнем правом углу экрана.
- Чтобы получить подробные сведения по использованию программы, щелкните  в правом верхнем углу экрана для вывода оперативной справки.

Техническую поддержку “Picture Package” обеспечивает центр Pixela User Support Center. Дополнительные сведения смотрите в документации, прилагаемой к CD-ROM.

## Просмотр изображений на дисплее компьютера

В левой части экрана щелкните [Viewing video and pictures on PC].

В правом нижнем углу экрана щелкните [Viewing video and pictures on PC].

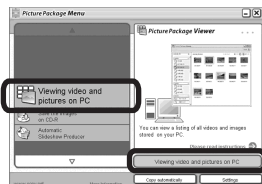

Появится экран, используемый для просмотра изображений.

## Сохранение изображений на диск CD-R

В левой части экрана щелкните [Save the images on CD-R].

В правом нижнем углу экрана щелкните [Save the images on CD-R].

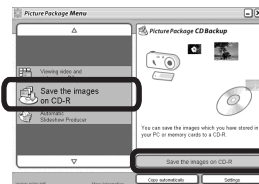

Появится экран CD-R, использующийся для сохранения изображений на диске.

- Для сохранения изображений на CD-R необходим привод CD-R. Дополнительные сведения о совместимых приводах смотрите на веб-узле центра Pixela User Support Center. <http://www.ppackage.com/>

## Подготовка демонстрации слайдов

В левой части экрана щелкните [Automatic Slideshow Producer].  
В правом нижнем углу экрана щелкните [Automatic Slideshow Producer].

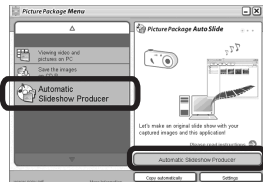

Отобразится экран, используемый для подготовки демонстрации слайдов.

## Копирование изображений на жесткий диск компьютера – Для пользователей компьютеров Macintosh

### Рекомендуемая конфигурация компьютера

**ОС:** Mac OS 9.1, 9.2 или Mac OS X (v10.0/10.1/10.2/10.3)

Вышеуказанная ОС должна быть установлена производителем.

**Разъем USB:** Входит в стандартный комплект компьютера

- Если подключить два устройства USB или более к одному компьютеру одновременно, то некоторые из них, включая данную фотокамеру, возможно, не будут функционировать в зависимости от типа устройств USB.
- Нормальная работа фотокамеры, подключенной к концентратору USB, не гарантируется.
- Не гарантируется нормальная работа фотокамеры со всеми операционными средами.

## Режим USB

Существует два режима для подсоединения USB к компьютеру: [Normal] и [PTP]\*. Режим [Normal] является режимом по умолчанию. В этом разделе в качестве примера описывается режим [Normal].

\* Совместим только с Mac OS X. При подключении в память компьютера копируются только данные из папки, автоматически выбранной фотоаппаратом. Для выбора папки выполните действия, описанные на стр. 67.

### Обмен данными с компьютером

При переходе компьютера из режима ожидания или приостановки в обычный режим процесс обмена данными между фотокамерой и компьютером может не возобновиться автоматически.

## Если в комплект поставки компьютера не входит соединитель USB

Если в комплект поставки компьютера не входит разъем USB, а компьютер не оборудован разъемом для подключения карты памяти “Memory Stick”, можно скопировать изображения на жесткий диск компьютера с помощью дополнительного устройства. Подробную информацию см. на веб-узле компании Sony.  
<http://www.sony.net/>

### 1 Подсоединение фотокамеры к компьютеру

Дополнительную информацию см. на стр. 91.

**Отключение универсального кабеля USB, извлечение карты “Memory Stick” или выключение камеры во время соединения USB**  
Перетащите значок диска или значок карты памяти “Memory Stick” на значок “Trash”, затем отсоедините универсальный кабель USB, извлеките карту памяти “Memory Stick” или выключите фотокамеру.

- Если на используемом компьютере установлена система Mac OS X v10.0, отсоедините универсальный кабель USB и т.д. после отключения питания компьютера.

### 2 Копирование изображений

- 1 Дважды щелкните вновь появившийся на рабочем столе компьютера значок. Отобразится содержимое карты “Memory Stick”, установленной в фотокамере.
- 2 Дважды щелкните “DCIM”.
- 3 Дважды щелкните папку с изображениями, которые нужно скопировать.
- 4 Файлы изображений перетащите на значок жесткого диска. Файлы изображений скопируются на жесткий диск. Подробные сведения о месте хранения изображений и именах файлов см. на стр. 96.

### 3 Просмотр изображений на экране компьютера

- 1 Дважды щелкните значок жесткого диска.
  - 2 В папке, которая содержит скопированные файлы, дважды щелкните файл изображения, которое нужно просмотреть. Файл изображения откроется.
- “Picture Package” не может использоваться с компьютерами Macintosh.

## Использование программы “ImageMixer VCD2”

“ImageMixer VCD2” предназначен только для компьютеров Macintosh (Mac OS X (v10.1.5) или более поздняя).

С помощью программы “ImageMixer VCD2”, находящейся на диске CD-ROM, поставляемом с данной фотокамерой, можно создавать видеодиски на основе изображений или киноматериалов, хранящихся на жестком диске компьютера. Можно создать файл изображения, совместимый с функцией создания видеодиска Toast фирмы Roxio (не входит в комплект).

- На работающем компьютере закройте все активные приложения перед тем, как приступить к установке “ImageMixer VCD2”.

Техническую поддержку “ImageMixer VCD2” обеспечивает центр Pixela User Support Center.  
Дополнительные сведения смотрите в документации, прилагаемой к CD-ROM.

## Требования к компьютеру

**ОС:** Mac OS X (v10.1.5 или более поздняя версия)

Указанная выше операционная система должна быть установлена на заводе

**Центральный процессор:** Серия iMac, eMac, iBook, PowerBook, Power Mac G3/G4

**Память:** 128 МБ или больше (рекомендуется 256 МБ или больше)

**Жесткий диск:** Необходимое пространство на жестком диске: прил. 250 МБ

**Дисплей:** 1024 × 768 точек или больше, 32000 цветов или больше

- Предварительно должна быть установлена программа QuickTime 4 или более поздняя версия (рекомендуется QuickTime 5).
- Не гарантируется нормальная работа фотокамеры со всеми указанными выше операционными средами.

## 1 Установка “ImageMixer VCD2”

- 1 Включите компьютер.
  - Разрешение дисплея должно быть настроено на 1024 × 768 точек или больше, а также на 32000 цветов или больше.
- 2 Входящий в комплект диск CD-ROM вставьте в дисковод CD-ROM.
- 3 Дважды щелкните значок CD-ROM.
- 4 Файл [IMXINST.SIT] из папки [MAC] скопируйте на значок жесткого диска.
- 5 Дважды щелкните файл [IMXINST.SIT] в папке, предназначенной для копирования.
- 6 Дважды щелкните извлеченный файл [ImageMixer VCD2\_Install].
- 7 После появления экрана для ввода информации о пользователе введите требуемые имя и пароль. Начнется установка программного обеспечения.

## 2 Создание видеодиска

- 1 Откройте папку [ImageMixer] в [Application].
- 2 Щелкните [ImageMixer VCD2].

- 3 Щелкните [Video CD].  
Будет запущен режим видеодиска.
  - Видеодиски DVD в рамках этой программы создать невозможно.
- 4 Выберите папку, в которой будут храниться нужные изображения.
  - ① Требуемую папку выберите на левой панели, затем щелкните [Add]. Выбранная папка переместится в правую панель.
  - ② Щелкните [Next].
- 5 Настройте фон меню, кнопки, заголовки и т.д., затем щелкните [Next].  
Подтвердите сделанные настройки.
- 6 Подтвердите просмотр файла видеодиска.
  - ① Отметьте файл, который предполагается просмотреть на левой панели.
  - ② Щелкните [▶] для просмотра файла.
- 7 Щелкните [Next] и введите имя диска и его местоположение.  
Подготовка к сохранению файла на диске CD-R завершена.
  - С помощью программы “ImageMixer VCD2” можно только подготовить образ диска для сохранения файлов изображения на диске CD-R в формате видеодиска. Toast компании Roxio (не входит в комплект) необходим для создания видеодиска.

## Устранение неполадок

Если при работе с фотокамерой возникли проблемы, попробуйте применить следующие способы их разрешения.

- 1 Сначала обратитесь к страницам с 106 по 117.  
**Если на ЖК-дисплее отображается строка “С:□□:□□,” это означает, что выполняется функция самодиагностики. См. стр. 120.**

- 2 Если неполадки фотокамеры устранить не удалось, нажмите кнопку RESET, расположенную на внутренней стороне крышки батарейного отсека/“Memory Stick”, с помощью предмета с острым кончиком, а затем снова включите фотокамеру. (При этом будут сброшены установки даты, времени и т.д.).

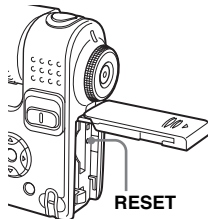















- 3 Если фотокамера все еще не работает надлежащим образом, обратитесь к своему дилеру Sony или в местный авторизованный сервисный центр Sony.

## Батареи и питание























Неполадка	Причина	Метод устранения
Невозможно выполнить зарядку батареи.	<ul style="list-style-type: none"><li>• Фотоаппарат включен.</li></ul>	→ Выключите фотокамеру (стр. 16).
Не удается установить батарею.	<ul style="list-style-type: none"><li>• Батарея установлена неправильно.</li></ul>	→ Установите батарею, передвинув рычаг извлечения батареи, расположенный на передней части батарейного отсека, в направлении лицевой стороны камеры с помощью переднего края батареи (стр. 11). → Установите батарею правильно (стр. 11).
Индикатор $\frac{1}{4}$ /CHG мигает во время зарядки батареи.	<ul style="list-style-type: none"><li>• Батарея установлена неправильно.</li><li>• Отказ в работе батареи.</li><li>• Батареи разряжены.</li></ul>	→ Установите батарею правильно (стр. 11). → Обратитесь к торговому представителю Sony или в местный сервисный центр Sony. → Отсоедините адаптер переменного тока от гнезда DC IN фотокамеры и от сетевой розетки, затем подсоедините его снова. Зарядите батарею (стр. 11).











Неполадка	Причина	Метод устранения
<p><b>Во время зарядки батареи индикатор <math>\zeta</math>/CHG не горит.</b></p>	<ul style="list-style-type: none"> <li>• Адаптер питания переменного тока отсоединен.</li> <li>• Отказ в работе адаптера питания переменного тока.</li> <li>• Батарея установлена неправильно.</li> <li>• Батарея полностью заряжена.</li> <li>• Батареи разряжены.</li> </ul>	<p>→ Правильно подсоедините адаптер питания переменного тока (стр. 11).</p> <p>→ Обратитесь к торговому представителю Sony или в местный сервисный центр Sony.</p> <p>→ Установите батарею правильно (стр. 11).</p> <p>—</p> <p>→ Отсоедините адаптер переменного тока от гнезда DC IN фотокамеры и от сетевой розетки, затем подсоедините его снова. Зарядите батарею (стр. 11).</p>
<p><b>Индикатор заряда батарей работает неточно или отображает недостаточную величину оставшегося заряда, но батареи быстро разряжаются.</b></p>	<ul style="list-style-type: none"> <li>• Фотокамера использовалась при очень низкой температуре.</li> <li>• Время оставшегося заряда батарей определено неточно.</li> <li>• Батареи разряжены.</li> <li>• Срок службы батарей истек (стр. 132).</li> </ul>	<p>→ См. стр. 132.</p> <p>→ Полностью разрядите, а затем зарядите батарею. После этого нормальная работа индикатора заряда батарей восстановится (стр. 13).</p> <p>→ Установите заряженную батарею (стр. 11).</p> <p>→ Замените батареи.</p>
<p><b>Батареи разряжаются слишком быстро.</b></p>	<ul style="list-style-type: none"> <li>• Фотокамера эксплуатируется в чрезмерно холодном месте.</li> <li>• Батарея заряжается не полностью из-за того, что штекер постоянного тока загрязнен.</li> <li>• Срок службы батарей истек (стр. 132).</li> </ul>	<p>→ См. стр. 132.</p> <p>→ Очистите контакты штекера питания постоянного тока хлопковой или аналогичной материей и зарядите батарею (стр. 11).</p> <p>→ Замените батареи.</p>
<p><b>Фотокамера не включается.</b></p>	<ul style="list-style-type: none"> <li>• Батареи установлены неправильно.</li> <li>• Адаптер питания переменного тока отсоединен.</li> <li>• Отказ в работе адаптера питания переменного тока.</li> <li>• Батареи разряжены.</li> <li>• Срок службы батарей истек (стр. 132).</li> </ul>	<p>→ Установите батареи правильно (стр. 11).</p> <p>→ Надежно подсоедините адаптер к фотокамере (стр. 15).</p> <p>→ Обратитесь к торговому представителю Sony или в местный сервисный центр Sony.</p> <p>→ Установите заряженную батарею (стр. 11).</p> <p>→ Замените батареи.</p>
<p><b>Питание внезапно отключается.</b></p>	<ul style="list-style-type: none"> <li>• Если при включенном питании фотокамера не используется примерно в течение трех минут, происходит автоматическое отключение, что позволяет продлить срок службы батарей (стр. 16).</li> <li>• Батареи разряжены.</li> </ul>	<p>→ Снова включите питание фотокамеры или подсоедините адаптер питания переменного тока (стр. 16).</p> <p>→ Установите заряженную батарею (стр. 11).</p>

## Съемка неподвижных изображений/фильмов



Неполадка	Причина	Метод устранения
ЖК-дисплей не включается даже при включении питания.	<ul style="list-style-type: none"> <li>Во время последнего использования фотокамеры питание было выключено в тот момент, когда ЖК-дисплей был отключен.</li> </ul>	→ Включите ЖК-дисплей (стр. 34).
Объект съемки не виден на ЖК-дисплее.	<ul style="list-style-type: none"> <li>Переключатель режимов не установлен в положение , P, M, SCN или .</li> </ul>	→ Установите переключатель режимов в положение  , P, M, SCN или  (стр.24 и 84).
Изображение находится не в фокусе.	<ul style="list-style-type: none"> <li>Объект съемки расположен слишком близко.</li> <li> (Режим увеличительного стекла),  (Режим ночной съемки),  (Режим пейзажной съемки) или  (Режим съемки фейерверка) выбран для функции Выбор съемочного плана.</li> <li>Установлено расстояние предварительной фокусировки.</li> </ul>	<p>→ Используйте режим макросъемки и установите на объективе не самое короткое расстояние до объекта (стр. 28). Или выберите для функции Выбор съемочного плана  (Режим увеличительного стекла) и выполните съемку объекта с рекомендуемого расстояния (стр. 36).</p> <p>→ Установите любой режим кроме  (Режим увеличительного стекла),  (Режим ночной съемки),  (Режим пейзажной съемки) или  (Режим съемки фейерверка) (стр. 40).</p> <p>→ Установите режим автоматической фокусировки (стр. 54).</p>
Функция оптической фокусировки не работает.	<ul style="list-style-type: none"> <li>При съемке фильма изменить масштаб изображения невозможно.</li> <li> (Режим увеличительного стекла) выбран для функции Выбор съемочного плана при съемке неподвижных изображений.</li> </ul>	<p>—</p> <p>→ Установите любой режим кроме  (Режим увеличительного стекла) (стр. 36).</p>
Функция точного цифрового масштабирования не работает.	<ul style="list-style-type: none"> <li>Для [Digital Zoom] задано значение [Smart] или [Off] в меню настроек SET UP.</li> <li>Эта функция не может использоваться во время съемки фильма.</li> </ul>	<p>→ Задайте для параметра [Digital Zoom] значение [Precision] (стр. 26, 50 и 126).</p> <p>—</p>

Неполадка	Причина	Метод устранения
<b>Функция “интеллектуального” масштабирования не работает.</b>	<ul style="list-style-type: none"> <li>• Для [Digital Zoom] задано значение [Precision] или [Off] в меню настроек SET UP.</li> <li>• Размер изображений установлен на [5M] или [3:2].</li> <li>• Съемка выполняется в режиме Мультикадровая съемка.</li>   <li>• Эта функция не может использоваться во время съемки фильма.</li> </ul>	<p>→ Задайте для параметра [Digital Zoom] значение [Smart] (стр. 26, 50 и 126).</p> <p>→ Задайте для размера изображения любое значение кроме [5M] и [3:2] (стр. 21 и 27).</p> <p>→ В режиме мультикадровой съемки функцию интеллектуального масштабирования использовать невозможно (стр. 26 и 64).</p> <p>—</p>
<b>Изображение слишком темное.</b>	<ul style="list-style-type: none"> <li>• Фотокамера наводится на объект, позади которого находится источник света.</li> <li>• Яркость ЖК-дисплея слишком мала.</li> </ul>	<p>→ Выберите режим экспозамера (стр. 60).</p> <p>→ Отрегулируйте экспозицию (стр. 57, 58, 122 и 124).</p> <p>→ Отрегулируйте яркость подсветки ЖК-дисплея (стр. 50 и 127).</p>
<b>Изображение слишком яркое.</b>	<ul style="list-style-type: none"> <li>• Снимается объект, освещенный прожектором в темном пространстве, например, на сцене.</li> <li>• Яркость ЖК-дисплея слишком высока.</li> </ul>	<p>→ Отрегулируйте экспозицию (стр. 57, 58, 122 и 124).</p> <p>→ Отрегулируйте яркость подсветки ЖК-дисплея (стр. 50 и 127).</p>
<b>Изображение черно-белое.</b>	<ul style="list-style-type: none"> <li>• Для параметра [PFX] (P.Effect) установлено значение [B&amp;W].</li> </ul>	<p>→ Установите переключатель режимов в любое положение кроме [B&amp;W] (стр. 65).</p>
<b>При наведении фотокамеры на очень яркий объект появляются вертикальные полосы.</b>	<ul style="list-style-type: none"> <li>• Возникает эффект смазанности изображения.</li> </ul>	<p>→ Это не является неисправностью.</p>
<b>Если посмотреть на ЖК-дисплей в темном месте, то на нем можно заметить некоторые “помехи”.</b>	<ul style="list-style-type: none"> <li>• При использовании фотокамеры в темном месте ЖК-дисплей подсвечивается, что позволяет увидеть на нем изображение.</li> </ul>	<p>→ Это не оказывает влияния на качество снимка.</p>

Неполадка	Причина	Метод устранения
<b>Фотокамера не записывает изображения.</b>	<ul style="list-style-type: none"> <li>• Не вставлена карта “Memory Stick”.</li> <li>• Запись останавливается, если карта “Memory Stick” заполнена.</li> <li>• Переключатель защиты от записи на карте памяти “Memory Stick” переведен в положение LOCK.</li> <li>• Съемка невозможна во время зарядки фотовспышки.</li> <li>• При съемке неподвижного изображения переключатель режимов установлен в положение , P, M или SCN.</li> <li>• Для съемки фильмов переключатель режимов не установлен в положение .</li> </ul>	<ul style="list-style-type: none"> <li>→ Установите карту памяти “Memory Stick” (стр. 20).</li> <li>→ Удалите изображения, сохраненные на карте “Memory Stick” (стр. 45).</li> <li>→ Замените карту памяти “Memory Stick.”</li> <li>→ Установите переключатель в положение для записи (стр. 131).</li> <li>—</li> <li>→ Установите переключатель режимов в положение , P, M или SCN (стр. 24).</li> <li>→ Установите переключатель режимов в положение  (стр. 84).</li> </ul>
<b>Запись занимает много времени.</b>	<ul style="list-style-type: none"> <li>• Включена функция большой выдержки NR.</li> </ul>	<ul style="list-style-type: none"> <li>→ См. стр. 40.</li> </ul>
<b>При использовании фотовспышки фотокамера не записывает изображения.</b>	<ul style="list-style-type: none"> <li>• Переключатель режимов установлен в положение , SET UP или .</li> <li>• В установках фотовспышки выбран режим  (Фотовспышка отключена).</li> <li>•  (Режим ночной съемки),  (Режим съемки фейерверка) или  (Режим Съемка при свечах) выбран для функции Выбор съёмочного плана при съемке неподвижных изображений.</li> <li>•  (Режим увеличительного стекла),  (Режим ночной съемки),  (Режим съемки на снежном фоне),  (Режим пляжной съемки) или  (режим быстрого спуска затвора) выбран для функции Выбор съёмочного плана при съемке неподвижных изображений.</li> <li>• Фотокамера находится в режиме Мультикадровая съемка или Съемка нескольких кадров.</li> </ul>	<ul style="list-style-type: none"> <li>→ Установите переключатель режимов в положение , P, M или SCN (стр. 24 или 40).</li> <li>→ Выберите в установках фотовспышки “Auto” (Без индикации),  (Принудительное использование фотовспышки) или  (Медленный спуск затвора) (стр. 31).</li> <li>→ Выберите любой режим кроме  (Режим ночной съемки),  (Режим съемки фейерверка) или  (Режим Съемка при свечах) (стр. 36).</li> <li>→ Установите для режима фотовспышки значение  (Принудительное использование фотовспышки) (стр. 31).</li> <li>→ Отмените режим Мультикадровая съемка или Съемка нескольких кадров.</li> </ul>

Неполадка	Причина	Метод устранения
<b>Не работает режим макросъемки.</b>	<ul style="list-style-type: none"> <li>•  (Режим увеличительного стекла),  (Режим ночной съемки),  (Режим пейзажной съемки),  (Режим съемки фейерверка) или  (Режим Съемка при свечах) выбран для функции Выбор съемочного плана при съемке неподвижных изображений.</li> </ul>	→ Установите любой режим кроме  (Режим увеличительного стекла),  (Режим ночной съемки),  (Режим пейзажной съемки) или  (Режим съемки фейерверка) или  (Режим Съемка при свечах) (стр. 36).
<b>Невозможно выполнить последовательную съемку изображений.</b>	<ul style="list-style-type: none"> <li>• Запись останавливается, если карта “Memory Stick” заполнена.</li> <li>• Кончается заряд батареи, можно снять только одно изображение.</li> </ul>	→ Удалите ненужные изображения, сохраняемые на карте памяти “Memory Stick” (стр. 45 и 86). → Установите заряженную батарею (стр. 11).
<b>Зрачки глаз фотографируемых людей и животных приобретают красный оттенок.</b>	—	→ Установите [Red Eye Reduction] в положение [On] (стр. 32).
<b>Неправильно записываются дата и время.</b>	• Неправильно установлены дата и время.	→ Установите правильную дату и время (стр. 18).
<b>Значения экспозиции (диафрагма и время выдержки) мигают при нажатии и удерживании кнопки затвора до половины.</b>	• Неправильная экспозиция.	→ Отрегулируйте экспозицию (стр. 58).
<b>В видеискателе видна горизонтальная линия непонятого происхождения.</b>	• Это связано со структурой видеискателя.	→ Это не является неисправностью.

## Просмотр изображений

Неполадка	Причина	Метод устранения
<b>Фотокамера не воспроизводит изображения.</b>	<ul style="list-style-type: none"> <li>• Переключатель режимов установлен в положение .</li> <li>• Имя папки/файла было изменено на компьютере.</li> <li>• Невозможно воспроизвести на фотокамере изображение, измененное с помощью компьютера.</li> <li>• Фотокамера установлена в режим USB.</li> </ul>	→ Установите переключатель режимов в положение  (стр. 41). → См. стр. 98.  —  → Отмените обмен данными USB (стр. 92).
<b>Сразу после вывода на дисплей изображение на некоторое время выглядит зернистым.</b>	<ul style="list-style-type: none"> <li>• Во время обработки изображение на некоторое время становится размытым.</li> </ul>	→ Это не является неисправностью.
<b>Изображения не воспроизводятся на экране телевизора.</b>	<ul style="list-style-type: none"> <li>• Параметр [Video Out] фотокамеры в окне установки SET UP задан неверно.</li> <li>• Неправильно установлено соединение.</li> </ul>	→ Установите [Video Out] в положение [NTSC] или [PAL] (стр. 50 и 128). → Проверьте правильность соединения (стр. 43).
<b>Изображения не воспроизводятся на дисплее компьютера.</b>	—	→ См. стр. 113.

## Удаление/редактирование изображений

Неполадка	Причина	Метод устранения
<b>На фотокамере не удаляются изображения.</b>	<ul style="list-style-type: none"> <li>• Изображение защищено .</li> <li>• Переключатель защиты от записи на карте памяти “Memory Stick” переведен в положение LOCK.</li> </ul>	→ Снимите защиту (стр. 73). → Установите переключатель в положение для записи (стр. 130).
<b>Изображение было удалено по ошибке.</b>	<ul style="list-style-type: none"> <li>• Удаленные изображения не восстанавливаются.</li> </ul>	→ Случайное стирание изображения можно предотвратить, установив на него защиту (стр. 73). → Переключатель защиты от записи на “Memory Stick” позволяет избежать ошибочного удаления изображений (стр. 131).

Неполадка	Причина	Метод устранения
<b>Функция изменения размера не работает.</b>	<ul style="list-style-type: none"> <li>Нет возможности изменять размер изображений в фильмах и размер изображений, сделанных в режиме Мультикадровая съемка.</li> </ul>	—
<b>Не устанавливается метка печати (DPOF).</b>	<ul style="list-style-type: none"> <li>Метка печати (DPOF) не может быть установлена для фильмов.</li> </ul>	—
<b>Не удается разделить изображение.</b>	<ul style="list-style-type: none"> <li>Фильм недостаточно большой, чтобы его можно было разделить.</li> <li>Защищенные фильмы нельзя разделить.</li> <li>Неподвижные изображения нельзя разделить.</li> </ul>	<p>—</p> <p>→ Снимите защиту (стр. 73).</p> <p>—</p>

## Компьютеры

Неполадка	Причина	Метод устранения
<b>Неизвестно, может ли фотокамера взаимодействовать с данной операционной системой.</b>	—	→ Обратитесь к разделу “Рекомендуемая конфигурация компьютера” (стр. 89 и 102).
<b>Не устанавливается драйвер интерфейса USB.</b>	—	→ При использовании Windows 2000 войдите в систему с правами администратора (авторизованные администраторы) (стр. 89).

Неполадка	Причина	Метод устранения
<b>Компьютер не распознает фотокамеру.</b>	<ul style="list-style-type: none"> <li>• Фотокамера выключена.</li> <li>• Низкий уровень заряда батарей.</li>   <li>• Не используется входящий в комплект универсальный кабель USB.</li> <li>• Универсальный кабель USB подсоединен неправильно.</li>   <li>• Для параметра [USB Connect] не задано значение [Normal] в настройках SET UP.</li> <li>• К разъемам USB компьютера помимо клавиатуры и мыши подсоединена другая аппаратура.</li> <li>• Фотокамера не подключена непосредственно к компьютеру.</li>   <li>• Не установлен драйвер интерфейса USB.</li> <li>• Компьютер не распознает фотокамеру, поскольку фотокамера была подключена к нему при помощи универсального кабеля USB до установки “USB Driver” с входящего в комплект CD-ROM.</li> </ul>	<ul style="list-style-type: none"> <li>→ Включите фотокамеру (стр. 16).</li> <li>→ Используйте адаптер питания переменного тока (стр. 15).</li> <li>→ Используйте универсальный кабель USB, который входит в комплект (стр. 92).</li> <li>→ Отсоедините универсальный кабель USB, а затем плотно подсоедините его снова. Убедитесь, что на ЖК-дисплее отображается “USB Mode” (стр. 92).</li> <li>→ Настройте его на [Normal] (стр. 128).</li>   <li>→ Отсоедините USB-кабели, за исключением тех, которые подключены к клавиатуре и мыши (стр. 89).</li>   <li>→ Подсоедините фотокамеру непосредственно к компьютеру без использования концентратора USB (стр. 89).</li> <li>→ Установите драйвер интерфейса USB (стр. 90).</li> <li>→ Неправильно распознанное устройство следует удалить из компьютера (стр. 94), а затем установить драйвер USB (стр. 90).</li> </ul>
<b>Не удается скопировать изображения.</b>	<ul style="list-style-type: none"> <li>• Фотокамера неправильно подсоединена к компьютеру.</li> <li>• Процедуры копирования могут меняться в зависимости от ОС, установленной на компьютере.</li> <li>• Съемка проводилась с помощью карты “Memory Stick”, отформатированной на компьютере.</li> </ul>	<ul style="list-style-type: none"> <li>→ Правильно подсоедините фотокамеру к компьютеру при помощи универсального кабеля USB (стр. 91).</li> <li>→ Выполните процедуры копирования, предусмотренные для используемой ОС (стр. 93, 94 и 102).</li>   <li>→ Воспользуйтесь картой “Memory Stick”, отформатированной с помощью камеры.</li> </ul>
<b>После установки USB-соединения программа “Picture Package” не запускается автоматически.</b>	—	<ul style="list-style-type: none"> <li>→ Запустите “Picture Package Menu” и проверьте [Settings].</li> <li>→ Установите USB-соединение при включенном компьютере (стр. 91).</li> </ul>

Неполадка	Причина	Метод устранения
Изображение не воспроизводится на компьютере.	— —	→ При использовании программного обеспечения “Picture Package” смотрите справку в верхнем правом углу каждого экрана. → Обратитесь к производителю компьютера или разработчику программного обеспечения.
При воспроизведении фильма на компьютере изображение и звук идут с помехами.	• Фильм воспроизводится непосредственно с карты “Memory Stick”.	→ Скопируйте фильм на жесткий диск компьютера, а затем воспроизведите его с жесткого диска (стр.93, 94, 100 и 102).
Не удается отпечатать изображение.	—	→ Проверьте установки принтера.
Не удается просмотреть на фотокамере изображения, скопированные ранее с жесткого диска компьютера.	• Копирование было выполнено в неправильную папку.	→ Скопируйте их в существующую папку, например “101MSDCF” (стр. 96).

### “Memory Stick”

Неполадка	Причина	Метод устранения
Не удается установить “Memory Stick”.	• Карта вставлялась не той стороной.	→ Вставьте карту правильно (стр. 20).
Не удается записать изображение на карту “Memory Stick”.	• Переключатель защиты от записи на карте памяти “Memory Stick” переведен в положение LOCK. • Карта “Memory Stick” заполнена.	→ Установите переключатель в положение для записи (стр. 130). → Удалите ненужные изображения (стр. 45 и 86).
Не удается отформатировать карту “Memory Stick”.	• Переключатель защиты от записи на карте памяти “Memory Stick” переведен в положение LOCK.	→ Установите переключатель в положение для записи (стр. 131).
“Memory Stick” отформатирована по ошибке.	• При форматировании из памяти “Memory Stick” удаляются все изображения. Восстановить их невозможно.	→ Рекомендуется установить переключатель защиты от записи на плате “Memory Stick” в положение LOCK, чтобы избежать случайного удаления файлов (стр. 131).

## PictBridge-совместимый принтер

Неполадка	Причина	Метод устранения
<p><b>Не удается установить соединение.</b></p>	<ul style="list-style-type: none"> <li>• Принтер не совместим со стандартом PictBridge.</li> <li>• Принтер не установлен для соединения с фотокамерой.</li> <li>• Для параметра [USB Connect] не задано значение [PictBridge] в настройках SET UP.</li> <li>• В зависимости от обстоятельств соединение может не установиться.</li> </ul>	<p>→ Обратитесь к производителю принтера.</p> <p>→ Убедитесь, что принтер включен, и его можно подсоединить к фотокамере.</p> <p>→ Настройте его на [PictBridge] (стр. 128).</p> <p>→ Отсоедините и снова подсоедините универсальный кабель USB. Если принтер сообщает об ошибке, см. руководство пользователя, поставляющееся вместе с принтером.</p>
<p><b>Невозможно распечатать изображения.</b></p>	<ul style="list-style-type: none"> <li>• Фотокамера не подсоединена к принтеру.</li> <li>• Питание принтера не включено.</li> <li>• Если во время печати был выбран пункт [Exit], на некоторых принтерах возобновление печати будет невозможно.</li> <li>• Невозможно распечатать фильм.</li> <li>• Изображения, измененные на компьютере, или изображения, отснятые с помощью другой фотокамеры, возможно, не удастся распечатать.</li> </ul>	<p>→ Убедитесь, что подключение фотокамеры к принтеру с помощью универсального кабеля USB выполнено правильно.</p> <p>→ Включите принтер. Подробную информацию см. в прилагаемой инструкции по эксплуатации принтера.</p> <p>→ Отсоедините и снова подсоедините универсальный кабель USB. Если печать по-прежнему не выполняется, отсоедините универсальный кабель USB, выключите и снова включите принтер, затем вновь подсоедините универсальный кабель USB.</p> <p>—</p> <p>—</p>
<p><b>Печать отменена.</b></p>	<ul style="list-style-type: none"> <li>• Универсальный кабель USB был отсоединен перед тем, как исчез значок  (Не отсоединять универсальный кабель USB).</li> </ul>	<p>—</p>
<p><b>В индексном режиме нельзя добавлять дату или распечатывать изображения.</b></p>	<ul style="list-style-type: none"> <li>• Принтер не поддерживает эти функции.</li> <li>• В зависимости от модели принтера дата может быть не вставлена в индексном режиме.</li> </ul>	<p>→ Выясните у производителя принтера, поддерживает ли он эту функцию.</p> <p>→ Обратитесь к производителю принтера.</p>

Неполадка	Причина	Метод устранения
В отпечатанное изображение добавлена дата “---- -- --”.	<ul style="list-style-type: none"> <li>Дата записи не записана для этого изображения.</li> </ul>	→ Изображения, в которых отсутствуют данные о дате записи, нельзя распечатать с датой записи. Задайте для параметра [Date] значение [Off] и выполните печать.





## Прочее

Неполадка	Причина	Метод устранения
Фотокамера не работает, невозможно выполнить ни одну из функций.	<ul style="list-style-type: none"> <li>Батарея “InfoLITHIUM” не используется.</li> <li>Уровень заряда батарей низкий или нулевой (появится индикатор ).</li> <li>Адаптер питания переменного тока подсоединен ненадежно.</li> </ul>	<p>→ Используйте батарею “InfoLITHIUM” (стр. 132).</p> <p>→ Зарядите батарею (стр. 11).</p> <p>→ Надежно подсоедините адаптер к разъему DC IN фотокамеры и к сетевой розетке (стр. 15).</p>
Фотокамера не работает, хотя питание включено.	<ul style="list-style-type: none"> <li>Сбои в работе внутренней системы.</li> </ul>	→ Отсоедините, а через минуту снова подсоедините все источники питания и включите фотоаппарат. Если это не поможет, нажмите при помощи какого-либо острого предмета кнопку RESET, расположенную во внутренней крышки батареи/платы памяти “Memory Stick”, а затем снова включите питание. (При этом будут сброшены установки даты, времени и т.д.)
Не удастся определить индикатор, отображаемый на ЖК-дисплее.	—	→ Смотрите описание индикаторов (стр. 135 - 138).
Объектив затуманен.	<ul style="list-style-type: none"> <li>На линзе сконденсирована влага.</li> </ul>	→ Выключите фотокамеру примерно на час, а затем вновь попытайтесь ее использовать (стр. 129).
Фотокамера нагревается, если ее использовать в течение длительного промежутка времени.	—	→ Это не является неисправностью.

## Предупреждения и сообщения

Ниже перечислены сообщения, которые могут появиться на ЖК-дисплее.

Сообщение	Значение/метод устранения
<b>No Memory Stick</b>	<ul style="list-style-type: none"><li>• Установите карту памяти “Memory Stick” (стр. 20).</li></ul>
<b>System error</b>	<ul style="list-style-type: none"><li>• Выключите и снова включите питание (стр. 16).</li></ul>
<b>Memory Stick error</b>	<ul style="list-style-type: none"><li>• Установленная карта памяти “Memory Stick” не может использоваться данной фотокамерой (стр. 130).</li><li>• Карта памяти “Memory Stick” повреждена.</li><li>• Загрязнены контакты карты “Memory Stick”.</li><li>• Установите карту памяти “Memory Stick” надлежащим образом (стр. 20).</li></ul>
<b>Memory Stick type error</b>	<ul style="list-style-type: none"><li>• Установленная карта памяти “Memory Stick” не может использоваться данной фотокамерой (стр. 130).</li></ul>
<b>Format error</b>	<ul style="list-style-type: none"><li>• Ошибка форматирования карты памяти “Memory Stick”. Повторите форматирование карты памяти “Memory Stick” (стр. 47).</li></ul>
<b>Memory Stick locked</b>	<ul style="list-style-type: none"><li>• Переключатель защиты от записи на карте памяти “Memory Stick” переведен в положение LOCK. Установите переключатель в положение для записи (стр. 131).</li></ul>
<b>No memory space</b>	<ul style="list-style-type: none"><li>• Запись останавливается, если карта “Memory Stick” заполнена. Дальнейшая запись изображений невозможна. Удалите ненужные изображения или данные (стр. 45 или 86).</li></ul>
<b>Read only memory</b>	<ul style="list-style-type: none"><li>• Невозможно выполнить запись или удаление изображения на карте “Memory Stick” с помощью этой фотокамеры.</li></ul>
<b>No file in this folder</b>	<ul style="list-style-type: none"><li>• В этой папке нет изображений.</li></ul>
<b>Folder error</b>	<ul style="list-style-type: none"><li>• Папка с таким же трехзначным номером уже существует на карте “Memory Stick”. (Например: 123MSDCF и 123ABCDE) Выберите другие папки или создайте новую.</li></ul>
<b>Cannot create more folders</b>	<ul style="list-style-type: none"><li>• На карте “Memory Stick” существует папка с первыми тремя цифрами в названии “999”. Новые папки создавать нельзя.</li></ul>
<b>Cannot record</b>	<ul style="list-style-type: none"><li>• Попытка выбрать папку, которая доступна только для просмотра на фотокамере. Выберите другие папки (стр. 51).</li></ul>
<b>File error</b>	<ul style="list-style-type: none"><li>• При воспроизведении изображения произошла ошибка.</li></ul>

Сообщение	Значение/метод устранения
<b>File protect</b>	<ul style="list-style-type: none"> <li>Изображение защищено от удаления. Снимите защиту (стр. 73).</li> </ul>
<b>For “InfoLITHIUM” battery only</b>	<ul style="list-style-type: none"> <li>Батарея не типа “InfoLITHIUM”.</li> </ul>
<b>Image size over</b>	<ul style="list-style-type: none"> <li>Изображения такого размера не могут быть воспроизведены данной фотокамерой.</li> </ul>
<b>Cannot divide</b>	<ul style="list-style-type: none"> <li>Фильм недостаточно большой, чтобы его можно было разделить.</li> <li>Файл не является фильмом.</li> </ul>
<b>Invalid operation</b>	<ul style="list-style-type: none"> <li>Воспроизводится файл, созданный на другом устройстве.</li> </ul>
	<ul style="list-style-type: none"> <li>Батарея имеет низкий или нулевой уровень заряда. Зарядите батарею (стр. 11). В зависимости от условий использования и типа батарей, индикатор может мигать и в том случае, если оставшегося заряда батарей хватит на 5-10 минут работы.</li> </ul>
	<ul style="list-style-type: none"> <li>Из-за недостаточности освещения возможна вибрация фотокамеры при съемке. Используйте фотовспышку, установите фотокамеру на штатив или зафиксируйте ее другим способом.</li> </ul>
<b>Rotate the lens portion</b>	<ul style="list-style-type: none"> <li>Объектив выпадает. Поверните объектив.</li> </ul>
<b>Enable printer to connect</b>	<ul style="list-style-type: none"> <li>Для параметра [USB Connect] задано значение [PictBridge], но фотокамера подсоединена к устройству, не совместимому с устройством PictBridge. Проверьте устройство.</li> <li>В зависимости от обстоятельств соединение может не установиться. Отсоедините и снова подсоедините универсальный кабель USB. Если принтер сообщает об ошибке, см. руководство пользователя, поставляющееся вместе с принтером.</li> </ul>
<b>Connect to  device</b>	<ul style="list-style-type: none"> <li>Попытка распечатать изображения с помощью неподключенного принтера. Подключите PictBridge-совместимый принтер.</li> </ul>
<b>No printable image</b>	<ul style="list-style-type: none"> <li>Попытка выполнить функцию [DPOF image], не установив флажок .</li> <li>Попытка выполнить функцию [All In This Folder], выбрав папку, содержащую только фильмы. Печать фильмов невозможна.</li> </ul>
<b>Printer busy</b>	<ul style="list-style-type: none"> <li>Так как принтер занят, он не может принимать запросы. Проверьте принтер.</li> </ul>
<b>Paper error</b>	<ul style="list-style-type: none"> <li>Возникла ошибка подачи бумаги, например, бумага кончилась, замялась и т.д. Проверьте принтер.</li> </ul>
<b>Ink error</b>	<ul style="list-style-type: none"> <li>Ошибка, связанная с подачей чернил. Проверьте принтер.</li> </ul>
<b>Printer error</b>	<ul style="list-style-type: none"> <li>Фотокамера получила ошибку с принтера. Проверьте принтер, либо проверьте, не повреждено ли изображение, которое требуется распечатать.</li> </ul>
	<ul style="list-style-type: none"> <li>Возможно, передача данных принтеру еще не завершена. Не отсоединяйте универсальный кабель USB.</li> </ul>

## Отображение данных самодиагностики

– Если появился код, начинающийся с какой-либо буквы алфавита

Фотокамера отображает данные самодиагностики. При помощи этой функции на ЖК-дисплее отображается состояние фотокамеры в виде комбинации одной буквы и четырех цифр. Если отобразилась подобная комбинация, выполните проверку в соответствии с кодовой таблицей и примите соответствующие меры. Последние две цифры (обозначенные □□) изменяются в зависимости от состояния фотокамеры.

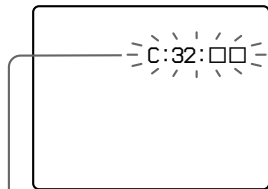

Отображение данных самодиагностики

Код	Причина	Метод устранения
<b>C:32:</b> □□	Неисправность в механическом элементе фотокамеры.	Выключите и снова включите питание (стр. 16).
<b>C:13:</b> □□	Фотокамера не считывает или не записывает данные на карту памяти “Memory Stick”.	Несколько раз извлеките и вставьте карту “Memory Stick”.
	Установленная карта памяти “Memory Stick” не отформатирована.	Отформатируйте карту памяти “Memory Stick” (стр. 47).
<b>E:61:</b> □□ <b>E:91:</b> □□	Установленная карта “Memory Stick” не может использоваться фотокамерой, или записанные на ней данные повреждены.	Вставьте новую карту памяти “Memory Stick” (стр. 20).
	Выявлена неполадка, которую невозможно устранить самостоятельно.	Нажмите кнопку RESET, расположенную на внутренней стороне крышки отделения батарей/ “Memory Stick”, а затем снова включите питание фотоаппарата (стр. 106).

Если после нескольких попыток все же не удастся устранить неполадку, вероятно, фотокамеру требуется отремонтировать. Обратитесь в сервисный центр Sony или в местное авторизованное предприятие по обслуживанию изделий Sony.

## Число изображений, которые можно сохранить в памяти/ время съемки

Количество изображений, которые можно сохранить в памяти, и время съемки зависят от объема карты памяти “Memory Stick”, размера и качества изображения. При выборе карты памяти “Memory Stick” обратите внимание на данные, представленные в следующих таблицах.

- Количество изображений указано в таком порядке: Fine (Standard).
- Количество изображений, которые можно сохранить в памяти, и время съемки зависят от условий съемки.
- Информацию о количестве изображений, которые можно сохранить в памяти, и времени съемки в обычных режимах см. на стр. 23.
- В том случае, когда число изображений, которые можно записать в память, превышает 9999, появляется надпись “>9999”.

### Мультикадровая съемка

(единицы: изображения)

	16MB	32MB	64MB	128MB	MSX-256	MSX-512	MSX-1G
1M	24 (46)	50 (93)	101(187)	202 (376)	357 (649)	726 (1320)	1482 (2694)

### Фильм

	16MB	32MB	64MB	128MB	MSX-256	MSX-512	MSX-1G
640 (Standard)	0:00:42	0:01:27	0:02:56	0:05:54	0:10:42	0:21:47	0:44:27
160	0:11:12	0:22:42	0:45:39	1:31:33	2:51:21	5:47:05	11:44:22

Цифры указывают на продолжительность записи. Например, строка “1:31:33” означает “1 час, 31 минута, 33 секунды”.

- Размеры изображений:  
640 (Standard): 640×480  
160: 160×112





## Пункты меню

Набор изменяемых пунктов меню зависит от положения переключателя режимов или настроек фотокамеры. Установки по умолчанию отмечены значком ■.

### Когда переключатель режимов установлен в положение

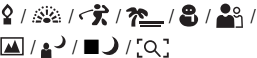
Пункт меню	Варианты настройки	Описание
Mode (REC Mode)	Multi Burst  Burst ■Normal	– В рамках одного фотоснимка (стр. 64) записывается серия из 16 последовательных кадров. – Изображения записываются друг за другом (стр. 63). – Запись изображения в обычном режиме.

### Когда переключатель режимов установлен в положение P, M или SCN

Пункт меню	Варианты настройки	Описание
SCN <sup>1)</sup>		Установка режима выбора съемочного плана (стр. 36).
 (EV) <sup>2)</sup>	+2.0EV / +1.7EV / +1.3EV / +1.0EV / +0.7EV / +0.3EV / ■0EV / -0.3EV / -0.7EV / -1.0EV / -1.3EV / -1.7EV / -2.0EV	Регулировка экспозиции (стр. 58).
 (Focus)	∞ / 7.0m / 3.0m / 1.0m / 0.5m / Center AF / ■Multi AF	Выбор способа автоматической фокусировки (стр. 52), установка расстояния предварительной фокусировки (стр. 54).
 (Metering Mode)	Spot / ■Multi	Регулировка экспозиции в зависимости от снимаемого объекта (стр. 60). Задание диапазона замера.
WB (White Bal)		Установка баланса белого (стр. 61).

Пункт меню	Варианты настройки	Описание
ISO (ISO)	400 / 200 / 100 / <input type="checkbox"/> Auto	Выбор чувствительности ISO. Во время съемки при недостаточном освещении или съемки движущихся объектов для этого параметра следует выбирать большое значение. При записи изображений высокого качества выбирайте небольшое значение для этого параметра. <ul style="list-style-type: none"> <li>• Чем большее число выбрано, тем больше будет помех.</li> </ul>
(P.Quality)	<input checked="" type="checkbox"/> Fine / Standard	Запись высококачественных изображений / Запись изображений стандартного качества (стр. 50).
Mode (REC Mode)	Multi Burst  Burst <input checked="" type="checkbox"/> Normal	<ul style="list-style-type: none"> <li>– В рамках одного фотоснимка (стр. 64) записывается серия из 16 последовательных кадров.</li> <li>– Изображения записываются друг за другом (стр. 63).</li> <li>– Запись изображения в обычном режиме.</li> </ul>
(Interval) <sup>3)</sup>	1/7.5 / 1/15 / <input checked="" type="checkbox"/> 1/30	Выбор межкадрового интервала для режима Мультикадровая съемка (Только если для [Mode] (REC Mode) задано [Multi Burst]) (стр. 64).
(Flash Level) <sup>4)</sup>	+ / <input checked="" type="checkbox"/> Normal / –	Выбор яркости фотовспышки (стр. 62).
PFX (P.Effect)	B&W / Sepia / <input checked="" type="checkbox"/> Off	Установка специальных эффектов изображения (стр. 65).
(Saturation) <sup>5)</sup>	+ / <input checked="" type="checkbox"/> Normal / –	Регулировка насыщенности изображения. На дисплее появляется значок  (если выбранное значение не равно Normal).
(Contrast) <sup>5)</sup>	+ / <input checked="" type="checkbox"/> Normal / –	Регулировка контрастности изображения. На дисплее появляется значок  (если выбранное значение не равно Normal).
(Sharpness) <sup>5)</sup>	+ / <input checked="" type="checkbox"/> Normal / –	Регулировка резкости изображения. На дисплее появляется значок  (если выбранное значение не равно Normal).

<sup>1)</sup>Значок не появляется, когда переключатель режимов установлен в положение P или M.





<sup>2)</sup>Значок не появляется, когда переключатель режимов установлен в положение M.

<sup>3)</sup>Значок не появляется, когда в SCN выбран (Режим увеличительного стекла), (Режим ночной съемки), (Режим ночной портретной съемки), (Режим съемки фейерверка) или (Режим Съемка при свечах).



<sup>4)</sup>Значок не появляется, когда в SCN выбран (Режим ночной съемки), (Режим съемки фейерверка) или (Режим Съемка при свечах).







<sup>5)</sup>Значок не появляется, когда переключатель режимов установлен в положение SCN.

## Когда переключатель режимов установлен в положение

Пункт меню	Варианты настройки	Описание
 (EV)	+2.0EV / +1.7EV / +1.3EV / +1.0EV / +0.7EV / +0.3EV / ■ 0EV / -0.3EV / -0.7EV / -1.0EV / -1.3EV / -1.7EV / -2.0EV	Регулировка экспозиции (стр. 58).
 (Focus)	∞ / 7.0m / 3.0m / 1.0m / 0.5m / Center AF / ■ Multi AF	Выбор способа автоматической фокусировки (стр. 52), установка расстояния предварительной фокусировки (стр. 54).
 (Metering Mode)	Spot / ■ Multi	Регулировка экспозиции в зависимости от снимаемого объекта (стр. 60). Задание диапазона замера.
WB (White Bal)		Установка баланса белого (стр. 61).
PFX (P.Effect)	B&W / Sepia / ■ Off	Установка специальных эффектов изображения (стр. 65).

## Когда переключатель режимов установлен в положение

Пункт меню	Варианты настройки	Описание
 (Folder)	OK/Cancel	Выбор папки с изображениями для воспроизведения (стр. 67).
 (Protect)	—	Защита/снятие защиты изображений от случайного удаления (стр. 73).
DPOF (DPOF)	—	Выбор изображений, на которых нужно установить (или с которых нужно убрать) метку печати (DPOF) (стр. 75).
 (Print)	—	Печать изображений с использованием PictBridge-совместимого принтера (стр. 77).

Пункт меню	Варианты настройки	Описание
 <b>(Slide)</b>	Interval  Image  Repeat  Start Cancel	<ul style="list-style-type: none"> <li>– Установка временного интервала между кадрами для демонстрации слайдов (стр. 69). (Только в режиме отображения одиночных изображений.) <ul style="list-style-type: none"> <li>■ 3 sec/ 5 sec/ 10 sec/ 30 sec/ 1 min</li> </ul> </li> <li>– Выбор изображений из папки или носителя записи. <ul style="list-style-type: none"> <li>■ Folder/All</li> </ul> </li> <li>– Повторение демонстрации слайдов. <ul style="list-style-type: none"> <li>■ On/Off</li> </ul> </li> <li>– Запуск демонстрации слайдов.</li> <li>– Отмена настройки режима демонстрации слайдов/прекращение демонстрации слайдов.</li> </ul>
 <b>(Resize)</b>	5M / 3M / 1M / VGA / Cancel	Изменение размера записанного изображения (стр. 74) (Только в режиме отображения одиночных изображений)
 <b>(Rotate)</b>	 (против часовой стрелки) /  (по часовой стрелке) / OK / Cancel	Вращение неподвижных изображений (стр. 70) (Только в режиме отображения одиночных изображений.)
 <b>(Divide)</b>	OK / Cancel	Разделение фильмов (стр. 87) (Только в режиме отображения одиночных изображений.)

## Пункты меню SET UP

Установите переключатель режимов в положение SET UP. Появится окно SET UP.

Установки по умолчанию отмечены значком ■.

### (Camera)

Пункт меню	Варианты настройки	Описание
<b>AF Mode</b>	■ Single / Monitor	Выбор режима фокусировки (стр. 53).
<b>Digital Zoom</b>	■ Smart / Precision / Off	Выбор режима цифрового масштабирования (стр. 26).
<b>Date/Time</b>	Day&Time / Date / ■ Off	Включение/выключение функции добавления даты и времени к изображениям (стр. 35). Во время съемки фильмов или изображений, записываемых в режиме Мультикадровая съемка, дата и время не могут быть добавлены к изображениям. Кроме того, в этом случае дата и время не отображаются на дисплее во время съемки. Во время воспроизведения изображений дата и время отображаются на дисплее.
<b>Red Eye Reduction</b>	On / ■ Off	Подавление эффекта “красных глаз” при использовании фотовспышки (стр. 32).
<b>AF Illuminator</b>	■ Auto / Off	Подключение функции заполнения светом при выполнении автоматической фокусировки в темноте. Полезно при затруднениях с выполнением фокусировки в условиях недостаточной освещенности (стр. 33).
<b>Auto Review</b>	On / ■ Off	При съемке неподвижных изображений выберите, следует ли отображать неподвижное изображение сразу после его съемки. При установке значения [On] записанное изображение отображается примерно в течение двух секунд. В течении этого времени невозможно выполнить съемку следующего изображения.

## (Memory Stick Tool)

Пункт меню	Варианты настройки	Описание
Format	OK / Cancel	Форматирование “Memory Stick”. Помните, что при форматировании с карты “Memory Stick” удаляются все данные, включая данные защищенных изображений (стр. 47).
Create REC. Folder	OK / Cancel	Создание папки для записи изображений (стр. 51).
Change REC. Folder	OK / Cancel	Смена папки для записи изображений (стр. 51).

## (Setup 1)

Пункт меню	Варианты настройки	Описание
LCD Backlight	Bright/ ■Normal/ Dark	Выбор яркости подсветки ЖК-дисплея. При выборе [Bright] увеличивается яркость подсветки ЖК-дисплея, что делает более комфортной работу с фотокамерой вне помещения или в других ярко освещенных местах, однако при этом быстрее разряжаются батареи. Отображается только в том случае, если питание фотоаппарата осуществляется от батарей.
Beep	Shutter ■On  Off	<ul style="list-style-type: none"><li>– Включение звука спускаемого затвора при нажатии кнопки спуска затвора.</li><li>– Включение звукового сигнала/звука спускаемого затвора при нажатии кнопки управления/кнопки спуска затвора.</li><li>– Отключение звукового сигнала/звука спускаемого затвора при нажатии кнопки управления/отпускании кнопки спуска затвора.</li></ul>
 Language	—	Отображение пунктов меню, предупреждений и сообщений на выбранном языке.

**☰ (Setup 2)**

Пункт меню	Варианты настройки	Описание
<b>File Number</b>	■Series Reset	– Счетчик номеров записываемых файлов не сбрасывается при замене карты памяти “Memory Stick” или папки записи. – Счетчик номеров записываемых изображений устанавливается на 0001 при замене папки. (Если в папке записи содержится какой-либо файл, новому файлу назначается номер на единицу больше самого большого номера.)
<b>USB Connect</b>	PictBridge/PTP/ ■Normal	Переключение режима USB при подключении к компьютеру или принтеру, совместимому со стандартом PictBridge, с помощью универсального кабеля USB.
<b>Video Out</b>	NTSC PAL	– Установка для выходного видеосигнала режима NTSC (например, для Японии, США). – Установка для выходного сигнала режима PAL (например, для Европы).
<b>Clock Set</b>	OK / Cancel	Установка даты и времени (стр. 18 и 50).

## **Меры предосторожности**

### **Не оставляйте фотокамеру в следующих местах:**

- В сильно нагретом месте, например, в автомобиле, припаркованном на солнце. Это может привести к деформации корпуса фотокамеры или к сбоям в ее работе.
- Под прямым воздействием солнечных лучей или рядом с батареей отопления. Это может привести к деформации корпуса фотокамеры или к сбоям в ее работе.
- Под воздействием вибрации.
- Под воздействием сильных магнитных полей.
- В местах скопления песка или пыли. Не допускайте попадания в фотокамеру песка. Песок или пыль могут привести к поломке фотокамеры, устранение которой может оказаться невозможным.

### **Очистка**

#### **Очистка ЖК-дисплея**

Очищайте дисплей от отпечатков пальцев, пыли и т. п. с помощью комплекта принадлежностей для очистки ЖК-дисплеев (не входит в комплект).

### **Очистка линзы объектива**

Очищайте поверхность линзы от отпечатков пальцев, пыли и т. д. мягкой тканью.

### **Очистка штекера постоянного тока**

Чистите штекер постоянного тока адаптера питания переменного тока сухой хлопчатобумажной тканью. Не пользуйтесь загрязненным штекером. При использовании загрязненного штекера зарядка батарей может осуществляться неправильно.

### **Очистка корпуса фотокамеры**

Очистите корпус фотокамеры влажной мягкой тканью, затем вытрите корпус сухой тканью. Приведенные ниже вещества и материалы использовать нельзя, поскольку это может привести к повреждению корпуса фотокамеры.

- Растворитель, бензин, спиртосодержащая жидкость, ветхая ткань или химические вещества, например, инсектициды.
- Не прикасайтесь к камере, если на руках есть остатки этих веществ.
- Не допускайте длительного контакта фотокамеры с каучуком или винилом.

### **Примечание относительно рабочей температуры**

Расчетная рабочая температура фотокамеры: от 0° до 40°C. Не рекомендуется использовать фотокамеру при температуре, выходящей за пределы указанного диапазона.

### **О конденсации влаги**

В случае резкого изменения температуры окружающей среды (например, когда фотокамера попадает из холодного в теплое место) или при использовании фотокамеры в помещениях с высокой влажностью воздуха возможна конденсация влаги на корпусе и внутри корпуса фотокамеры. Скопившаяся влага может привести к сбоям в работе фотокамеры.

### **Влага быстро конденсируется в следующих случаях:**

- Когда фотокамера попадает из холодного места в теплое (например, с мороза в сильно нагретое помещение).
- Когда фотокамера попадает из помещения или из салона автомобиля с кондиционированным воздухом на открытый воздух в жаркую погоду и т.п.

## Как избежать конденсации влаги

Если фотокамера попадает из холодного места в теплое, плотно закройте фотокамеру в каком-либо пластиковом контейнере и оставьте на один час. После того, как фотокамера адаптируется к новой температуре, извлеките ее из пластикового контейнера.

## Если на корпусе или внутри корпуса фотокамеры скопилась влага

Выключите фотокамеру и не используйте ее в течение часа, пока влага не испарится. Помните: если на линзе объектива присутствует влага, вам не удастся получить четкие изображения.

## Встроенный аккумулятор таблеточного типа

Фотокамера оборудована встроенным аккумулятором таблеточного типа, который используется для питания часов независимо от того, включено или отключено питание фотокамеры. Этот аккумулятор постоянно подзаряжается во время использования фотокамеры. Однако, если фотокамера используется очень редко и в течение коротких

промежутков времени, аккумулятор постепенно разряжается. Если фотокамера не используется в течение месяца, аккумулятор разряжается полностью. В этом случае, прежде чем использовать фотокамеру, зарядите аккумулятор таблеточного типа.

Если режим добавления даты и времени к изображениям не используется, съемку можно осуществлять даже тогда, когда аккумулятор таблеточного типа полностью разряжен.

## Зарядка аккумулятора таблеточного типа

Подсоедините фотоаппарат к сетевой розетке с помощью адаптера переменного тока или установите в него заряженную батарею, после чего оставьте фотокамеру в таком положении на 24 часа или более, не включая питание.

- Аккумулятор таблеточного типа находится под крышкой рядом с отверстием для крепления фотокамеры на штативе на дне фотокамеры. Никогда не извлекайте аккумулятор таблеточного типа.

## Карта памяти “Memory Stick”

Карта “Memory Stick” – это новый компактный, портативный и универсальный носитель данных, выполненный на интегральных схемах “Memory Stick”, обладающий емкостью памяти, превышающей емкость дискеты.

Карты “Memory Stick”, которые можно использовать для данной фотокамеры, перечислены ниже. Однако даже для них надлежащая работа не гарантируется.

“Memory Stick”	Запись/ Воспроизведение
Memory Stick	Да
Memory Stick Duo <sup>1)</sup>	Да
Memory Stick Duo (совместима с MagicGate/высокоскоростной передачей данных) <sup>1)</sup>	Да <sup>2)3)</sup>
MagicGate Memory Stick	Да <sup>2)</sup>
MagicGate Memory Stick Duo <sup>1)</sup>	Да <sup>2)</sup>
Memory Stick PRO	Да <sup>2)3)</sup>
Memory Stick PRO Duo <sup>1)</sup>	Да <sup>2)3)</sup>

- 1) При использовании с данной фотокамерой эту карту следует установить в адаптер для Memory Stick Duo.
  - 2) В “MagicGate Memory Stick” и “Memory Stick PRO” используется технология защиты авторских прав MagicGate. MagicGate – это технология защиты авторских прав, использующая шифрование данных. Однако, поскольку данная фотокамера не поддерживает стандарты MagicGate, данные, записываемые с ее помощью, нельзя защитить, используя технологию защиты авторских прав MagicGate.
  - 3) Поддерживает высокоскоростную передачу данных с помощью параллельного интерфейса.
- Карта памяти “Memory Stick”, отформатированная на компьютере, может оказаться несовместимой с фотокамерой.
  - Разница времени записи/чтения данных зависит от сочетания “Memory Stick” и устройства.

### Примечания по использованию карты памяти “Memory Stick” (входит в комплект)

- Если переключатель защиты от записи переведен в положение LOCK, запись, редактирование и удаление изображений будут невозможны.

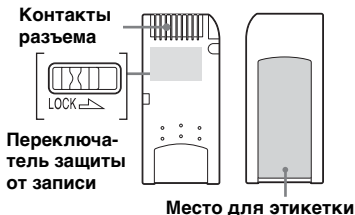

Расположение и вид переключателя защиты от записи в разных моделях карт памяти “Memory Stick” различны.

- Не отсоединяйте карту памяти “Memory Stick” во время записи или считывания данных.
- Данные могут быть повреждены в следующих случаях:
  - При извлечении “Memory Stick” или выключении фотокамеры во время считывания или записи данных.
  - При использовании “Memory Stick” в местах, подверженных воздействию помех или статического электричества.
- Рекомендуется создавать резервные копии важных данных.
- На участок, предназначенный для этикетки, наклеивайте только этикетку, которая прилагается к модулю.
- Наклеивать этикетку следует только на отведенное для нее место. Приклеивать этикетку следует надежно, чтобы она не отклеивалась.
- Транспортируйте и храните карту памяти “Memory Stick” в прилагаемом к ней футляре.

- Не прикасайтесь к контактам карты памяти “Memory Stick” рукой или металлическими предметами.
- Не деформируйте, не подвергайте ударам и не допускайте падения модуля памяти “Memory Stick”.
- Не разбирайте и не модифицируйте модуль памяти “Memory Stick”.
- Не допускайте попадания воды на карту памяти “Memory Stick”.
- Избегайте использовать или оставлять “Memory Stick” в следующих местах:
  - В припаркованном на солнце автомобиле или при высокой температуре воздуха
  - При прямом попадании солнечных лучей
  - В месте с повышенной влажностью или рядом с агрессивными веществами.

### Примечания по использованию “Memory Stick Duo” (не входит в комплект)

- Kartu “Memory Stick Duo” следует вставлять в адаптер для Memory Stick Duo, если карта “Memory Stick Duo” используется с данной фотокамерой. Если карта “Memory Stick Duo” будет вставлена в фотокамеру без адаптера для Memory Stick Duo, извлечение карты “Memory Stick Duo” может оказаться невозможным.
- Убедитесь, что при установке в адаптер для Memory Stick Duo карта “Memory Stick Duo” вставляется правильной стороной.

- Убедитесь, что при установке в фотокамеру адаптер для Memory Stick Duo вставляется правильной стороной. Неправильная установка может стать причиной неправильной работы.
- Не вставляйте карту “Memory Stick Duo” без адаптера для Memory Stick Duo в устройство, поддерживающее карты “Memory Stick”. Это может привести к поломке.
- Выполняя форматирование “Memory Stick Duo”, вставьте “Memory Stick Duo” в адаптер для Memory Stick Duo.
- Если на карте “Memory Stick Duo” имеется переключатель защиты от записи, установите его в положение отключения защиты.

### **Примечания по использованию карты памяти “Memory Stick PRO” (не входит в комплект)**

Карта памяти “Memory Stick PRO” с емкостью до 1 Гб протестирована для использования на этой фотокамере.

## **Батарейный блок “InfoLITHIUM”**



### **Что такое батарейный блок “InfoLITHIUM”?**

Батарейный блок “InfoLITHIUM” – это блок с ионно-литиевой батареей, который имеет функции обмена данными об эксплуатационных условиях между фотокамерой и адаптером переменного тока. Батарейный блок “InfoLITHIUM” рассчитывает потребляемую камерой энергию в соответствии с условиями эксплуатации камеры и отображает оставшееся время работы батарей в минутах.

### **Зарядка батарей**

Заряжать батареи рекомендуется при температуре окружающей среды в диапазоне от 10°C до 30°C. Качественная зарядка батареи при температурах, выходящих за пределы указанного диапазона, может оказаться невозможной.

## **Эффективное использование батареи**

- При низкой температуре окружающей среды эффективность работы батареи снижается. Таким образом, продолжительность работы батареи в холодном месте сокращается. Для увеличения продолжительности работы батареи рекомендуется следующее:
  - Положите батарею в карман, где ей будет передаваться тепло вашего тела, и подсоединяйте ее к фотоаппарату непосредственно перед началом съемки.
- Частое использование зума или вспышки приводит к более быстрому расходованию заряда батареи.
- Рекомендуется иметь с собой запасные батареи, рассчитанные на время, вдвое-втрое превышающее предполагаемое время съемки, и перед началом реальной съемки делать пробные снимки.
- Не допускайте попадания воды в корпус батарейного блока. Батарейный блок не имеет защиты от воздействия воды.

## Индикатор заряда батареи

Питание может отключаться, хотя индикатор оставшегося времени работы батареи показывает, что в ней остался достаточный заряд для ее функционирования. Используйте заряд батареи до конца и снова полностью зарядите батарею, чтобы индикатор правильно показывал оставшееся время работы батареи. Помните, что индикатор заряда батарей не будет работать правильно, если фотоаппарат используется при высокой температуре в течение длительного времени либо батарея хранится в полностью заряженном состоянии или используются очень часто.

## Хранение батарейного блока

- Даже если батарея не используется длительное время, ее следует полностью заряжать и разряжать один раз в год. Извлеките батарейный блок из фотоаппарата и храните его в сухом прохладном месте. Это поможет сохранить функциональность батарейного блока.

- Чтобы разрядить батарею, оставьте кнопку POWER во включенном положении, когда фотоаппарат находится в режиме показа слайдов (стр. 69) до тех пор, пока питание не отключится.
- Всегда переносите и храните батарейный блок в футляре во избежание загрязнения или короткого замыкания контактов батареи.

## Срок службы батарей

- Срок службы батарей ограничен. Емкость батарей постепенно снижается при постоянном их использовании в течение определенного периода времени. Когда время работы батареи становится значительно короче, вероятно, срок ее службы подошел к концу. Купите новую батарею.
- Срок службы каждой батареи зависит от условий ее хранения, эксплуатации и окружающей среды.

## Технические характеристики

### ■ Фотокамера [Система]

Цифровая фотокамера	7,66 мм (тип 1/2,4), цветная ПЗС
	Первичный цветной светофильтр
Общее число пикселей	Прибл. 5 255 000 пикселей
Число рабочих пикселей фотокамеры	Прибл. 5 090 000 пикселей
Объектив	Carl Zeiss Vario-Tessar Объектив с 3-кратным увеличением $f=6,7 - 20,1$ мм (в эквиваленте для 35-миллиметровой фотокамеры: 38 - 114 мм) F3.5-4.2
Установка экспозиции	Автоматическая, ручная экспозиция, выбор съемочного плана (10 режимов)
Баланс белого	Автоматический, дневное освещение, пасмурное небо, флуоресцентное освещение, яркое освещение
Формат файлов (отвечает стандартам DCF)	Неподвижные изображения: Exif, вер. 2.2, совместимость со стандартом JPEG, совместимость с DPOF Фильмы: совместимость с MPEG1 (моно)

Носитель записи  
“Memory Stick”

Фотовспышка  
Рекомендуемое расстояние  
(если для ISO чувствительности  
задано “Auto”)  
0,15 – 2,2 м (W)  
0,25 – 2 м (T)

## **[Разъемы входных и выходных сигналов]**

Универсальный разъем  
USB-соединение  
Hi-Speed USB (совместимое  
с USB 2.0)

## **[ЖК-дисплей]**

Используемая ЖК-панель  
Устройство TFT размером  
4,6 см (типа 1,8)  
Общее число точек  
134 000 (560×240) точек

## **[Питание, общая информация]**

Используемый батарейный блок  
NP-FR1  
Требования к питанию  
3,6 В  
Потребляемая мощность (во время съемки  
с включенным ЖК-дисплеем)  
1,4 Вт  
Рабочая температура  
от 0° до +40°C  
Температура хранения  
от –20° до +60°C

Габариты 97,8 × 74,4 × 25,6 мм  
(Ш/В/Г, без учета  
выступающих частей)  
Вес Прибл. 163 г (батарейный блок  
NP-FR1, “Memory Stick”,  
ремешок и т.д.)  
Микрофон Электретный конденсаторный  
микрофон  
Громкоговоритель  
Динамический  
громкоговоритель  
Exif Print Совместим  
PRINT Image Matching II  
Совместим  
PictBridge Совместим

## **■ Адаптер переменного тока AC-LS5/LS5B**

Входная мощность  
100 - 240 В переменного тока,  
50/60 Гц, 11 Вт,  
от 0,16 А до 0,09 А  
Выходная мощность  
4,2 В постоянного тока, 1,5 А  
Интервал рабочих температур  
от 0° до +40°C  
Температура хранения  
от –20° до +60°C  
Габариты (исключая оптику)  
Прибл. 48 × 29 × 81 мм  
(Ш/В/Г)  
Вес Прибл. 130 г, не включая шнур  
питания

## **■ Батарейный блок NP-FR1**

Используемая батарея  
Ионно-литиевая батарея  
Максимальное напряжение  
4,2 В постоянного тока  
Номинальное напряжение  
3,6 В постоянного тока  
Емкость 4,4 Вт/ч (1 220 мА/ч)

## **Принадлежности**

- Адаптер питания переменного тока AC-LS5/LS5B (1)
- Шнур питания (1)
- Батарейный блок NP-FR1 (1)
- Футляр для батарей (1)
- Универсальный кабель USB (1)
- Универсальный A/V-кабель (аудио/видео) (1)
- Ремешок (1)
- “Memory Stick” (32MB) (1)
- CD-ROM (драйвер USB: SPVD-012) (1)
- Руководство по эксплуатации (1)

Конструкция и технические характеристики могут изменяться без предварительного уведомления.

## ЖК-дисплей

### Для съемки неподвижных изображений

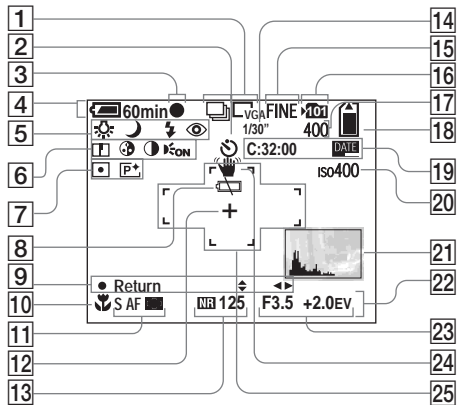

- 1 Индикатор режима записи (63, 64)/Индикатор размера изображений (21)
- 2 Индикатор таймера автоспуска (30)
- 3 Индикатор фиксации AE/AF (25)
- 4 Индикатор заряда батарей (13)
- 5 Индикатор баланса белого (61)/Индикатор переключателя режимов/  
Режим фотовспышки (31)/  
Подавление эффекта “красных глаз” (32)
- 6 Индикатор четкости (123)/  
Индикатор насыщенности (123)/

- 7 Индикатор контрастности (123)/  
Индикатор подсветки AF (33)
- 7 Индикатор режима экспозамера (60)/  
Индикатор эффекта изображения (65)
- 8 Предупреждение о низком заряде батарей (119)
- 9 Индикатор режима настройки экспозиции вручную (55)
- 10 Макросъемка (28)
- 11 Режим AF (53)/  
Индикатор рамки зоны AF (52)/  
Установленное значение фокусного расстояния (54)

- 12 Перекрестие точечной фотометрии (60)
- 13 Индикатор большой выдержки NR (40)/Индикатор времени выдержки (55)
- 14 Индикатор интервала для мультикадровой съемки (64)
- 15 Индикатор качества изображения (50)
- 16 Индикатор папки записи (51)
- 17 Индикатор числа изображений, которые можно записать (23)
- 18 Индикатор оставшегося на карте “Memory Stick” объема памяти
- 19 Отображение данных самодиагностики (120)/  
Индикатор даты/времени (35)
- 20 Чувствительность ISO (123)
- 21 Индикатор гистограммы (59)
- 22 Меню/меню справки (49)
- 23 Индикатор значения диафрагмы (56)/  
Индикатор установки EV (58)
- 24 Индикатор вибрации (119)
- 25 Рамка зоны AF (52)

- С помощью кнопки MENU можно включать/выключать меню/меню справки.

Дополнительную важную информацию смотрите на страницах, номера которых указаны в круглых скобках.

## Для съемки фильмов

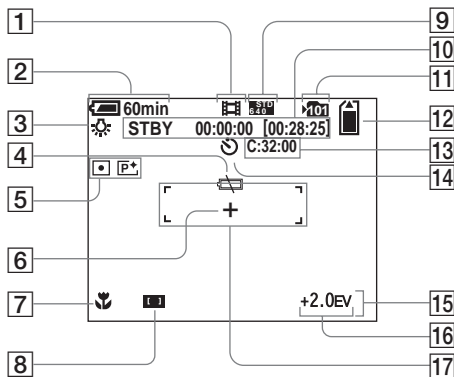

- |  |  |
|--|--|
| 1 Индикатор режима записи (84)   | 10 Индикатор времени записи [Максимальное время записи] (84)   |
| 2 Индикатор заряда батареи (13)  | 11 Индикатор папки записи (51)                                 |
| 3 Индикатор баланса белого (61)  | 12 Индикатор оставшегося на карте “Memory Stick” объема памяти |
| 4 Предупреждение о низком заряде батарей (119)                                   | 13 Отображение данных самодиагностики (120)                    |
| 5 Индикатор режима экспозамера (60)/ Индикатор эффекта изображения (65)          | 14 Индикатор таймера автоспуска (30)                           |
| 6 Перекрестие точечной фотометрии (60)   | 15 Меню/меню справки (49)                                      |
| 7 Макросъемка (28)   | 16 Индикатор установки EV (58)/                                |
| 8 Индикатор рамки зоны AF (52)/ Установленное значение фокусного расстояния (54) | 17 Рамка зоны AF (52)  |

- С помощью кнопки MENU можно включать/выключать меню/меню справки.

Дополнительную важную информацию смотрите на страницах, номера которых указаны в круглых скобках.

## Для воспроизведения неподвижных изображений

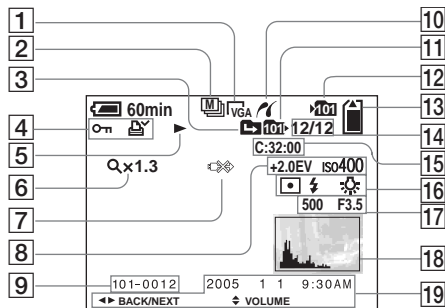

- 1 Индикатор размера изображений (21)
- 2 Индикатор режима записи (63–64)
- 3 Индикатор смены папки (67)
- 4 Индикатор метки защиты (73)/  
Индикатор метки печати (DPOF) (75)
- 5 Индикатор воспроизведения (71)
- 6 Индикатор масштабирования (68)/  
Индикатор воспроизведения по кадрам (71)
- 7 Индикатор подсоединения универсального кабеля USB (119)

- 8 Индикатор установки EV (58)/  
ISO чувствительности (123)
- 9 Число файлов в папке (96)
- 10 Индикатор соединения PictBridge (77)
- 11 Индикатор папки воспроизведения (67)
- 12 Индикатор папки записи (51)
- 13 Индикатор оставшегося на карте “Memory Stick” объема памяти
- 14 Число изображений/число изображений, записанных в папку воспроизведения
- 15 Отображение данных самодиагностики (120)

- 16 Индикатор режима экспозамера (60)/  
Индикатор фотовспышки/  
Индикатор баланса белого (61)
- 17 Индикатор времени выдержки (55)/Индикатор значения диафрагмы (55)
- 18 Индикатор гистограммы (59)
- 19 Дата/время записи изображения (35)/  
Меню/Меню справки (49)

- С помощью кнопки MENU можно включать/выключать меню/меню справки.

Дополнительную важную информацию смотрите на страницах, номера которых указаны в круглых скобках.



## Указатель

### A

AF .....	25
AF по центру .....	52

### C

CD-ROM .....	90
Станция Cyber-shot .....	66

### D

DPOF .....	75
------------	----

### I

ImageMixer VCD2 .....	104
ISO .....	123

### J

JPG .....	97
-----------	----

### M

MPG .....	97
-----------	----

### N

NTSC .....	128
------------	-----

### P

PAL .....	128
PictBridge .....	77
Picture Package .....	98
PTP .....	89, 102, 128

### U

USB .....	91, 103
-----------	---------

### A

Автоматическая фокусировка .....	25, 52
Автоматический просмотр .....	126
Адаптер питания переменного тока .....	11, 15

### B

Баланс белого .....	61
Батарейный блок “InfoLITHIUM” .....	132
Большая выдержка NR .....	40
Быстрый просмотр .....	26
Быстрый спуск затвора .....	38

### B

Видоискатель .....	34
Включение/выключение питания .....	16
Вращение .....	70
Время выдержки .....	55
Время зарядки .....	13
Выбор съемочного плана .....	36

### Г

Гистограмма .....	59
-------------------	----

### D

Дисплей .....	135, 136, 137, 138
Дневное освещение .....	61
Добавление даты и времени .....	35
Драйвер интерфейса USB .....	90

### З

Зарядка аккумуляторной батареи .....	11, 132
Защита .....	73
Звуковой сигнал/звук спускаемого затвора .....	127
Значение диафрагмы .....	55
Зона AF .....	52
Зум .....	26

### И

Изменить размер .....	74
Имена файлов .....	96
Индексный экран .....	41
Индикатор заряда батарей .....	13, 133
Индикатор обращения к плате памяти .....	20
Интеллектуальный зум .....	27
Использование фотоаппарата за рубежом .....	15

### K

Карта “Memory Stick” .....	130
Качество изображений .....	50
Кнопка RESET .....	106
Кнопка управления .....	17
Конденсация влаги .....	129
Контрастность .....	123
Копирование изображений на жесткий диск компьютера .....	93, 100, 102

<b>М</b>	
Макросъемка .....	28
Масштабирование при воспроизведении .....	68
Меню .....	49, 122
Меры предосторожности .....	129
Места хранения файлов .....	96
Метка печати (DPOF) .....	75
Многозонный замер .....	60
Многоточечная AF .....	52
Мультикадровая съемка .....	64, 71
Мягкая съемка .....	37

<b>Н</b>	
Настройка экспозиции вручную .....	55
Насыщенность .....	123
Ночная портретная съемка .....	36
Ночная съемка .....	36

<b>О</b>	
Одноточечная AF .....	53
Остающееся время съемки/ просмотра .....	13, 121
Отображение данных самодиагностики .....	120
Очистка .....	129

<b>П</b>	
Папка .....	51, 67
Пасмурное небо .....	61
Пейзажная съемка .....	36
Переключатель режимов .....	10
Подавление эффекта “красных глаз” .....	32
Подсветка AF .....	33
Подсветка ЖК-дисплея .....	127
Показ слайдов .....	69
Предупреждения и сообщения .....	118
Программный режим автоматической съемки .....	10
Просмотр изображений на ЖК-дисплее .....	41
Просмотр изображений на телевизоре .....	43
Просмотр изображений на экране компьютера .....	95, 102
Просмотр фильмов на ЖК-дисплее .....	85

<b>Р</b>	
Разделение .....	87
Разделение фильмов .....	87
Размер изображений .....	21, 22
Режим “B&W” (Ч/Б) .....	65
Режим AF .....	53
режим USB .....	89, 102
Режим автоматической настройки .....	24
Режим зеркального отображения .....	31
Режим отображения одного кадра .....	41
Режим экспозамера .....	60

<b>С</b>	
Съемка .....	63
Съемка на пляже .....	37
Съемка на снежном фоне .....	37
Съемка неподвижных изображений .....	24
Съемка при свечах .....	38
Съемка фейерверка .....	38
Съемка фильмов .....	84
Сепиа .....	65
Система представления цвета телевизора .....	44
Срок службы батарей .....	13, 133

<b>Т</b>	
Таймер автоспуска .....	30
Точечный замер .....	60
Точный цифровой зум .....	28

<b>У</b>	
Увеличение изображения .....	69
Увеличительное стекло .....	36
Удаление неподвижных изображений .....	45
Удаление фильмов .....	86
Универсальный аудио/видео кабель .....	43
Универсальный кабель USB .....	43, 77, 92
Управляющая AF .....	53
УСТАНОВКА .....	50, 126
Установка .....	90, 98
Установка EV .....	58
Установка карты “Memory Stick” .....	20
Установка фокуса .....	54
Установка часов .....	18, 50, 128

## Ф

Фиксация AE/AF .....	25
Флуоресцентное освещение .....	61
Форматирование .....	47
Фотовспышка .....	31
Функция автоматического отключения питания .....	16

## Ц

Цифровой зум .....	27
--------------------	----

## Ч

Четкость .....	123
Число изображений, которые можно отснять или просмотреть .....	14
Число изображений, которые можно сохранить в памяти/время съемки .....	23, 121

## Ш

Штекер питания постоянного тока .....	11, 15
--	--------

## Э

Эффект изображения .....	65
--------------------------	----

## Я

Яркое освещение .....	62
Яркость фотовспышки .....	62

**VARNING**

**Utsätt inte denna apparat för regn eller fukt eftersom det medför risk för brand eller elstötår.**

**Öppna inte höljet eftersom det medför risk för elstötår. Överlåt allt servicearbete till kvalificerad personal.**

**Att observera för kunder i Europa**

Denna produkt har testats och befunnits uppfylla kraven i EMC-direktivet angående användning av anslutningskablar på under 3 meter.

**Observera**

Elektromagnetiska fält med vissa frekvenser kan påverka bilden och ljudet på den här kameran.

**Anmärkning**

Om statisk elektricitet eller elektromagnetism orsakar att en dataöverföring avbryts halvvägs (misslyckas) så starta om programmet eller koppla ur och anslut USB-multikabeln igen.

**Anmärkning**

I vissa länder och områden kan det finnas särskilda bestämmelser om hur batteriet som används för att driva denna kamera ska tas om hand. Hör efter hos de lokala myndigheterna.

**Läs detta först****Provtagning**

Innan du börjar ta bilder på sådant som bara händer en enda gång är det bäst att göra en provtagning för att kontrollera att kameran fungerar som den ska.

**Ingen kompensation för förlorat inspelningsinnehåll**

Vi kan inte kompensera för om det inte går att ta bilder eller visa bilder på grund av fel på kameran, inspelningsmediet eller liknande.

**Vi rekommenderar säkerhetskopiering av bilddata**

Gör alltid säkerhetskopior av dina bildfiler på diskett eller liknande för att inte löpa risk att viktiga bilddata går förlorade.

**Att observera angående bilddatakompatibilitet**

- Denna kamera uppfyller kraven i den universella normen Design rule for Camera File system som fastställts av JEITA (Japan Electronics and Information Technology Industries Association).
- Vi kan inte garantera att det går att visa bilder som är tagna med den här kameran på annan utrustning, eller att visa bilder som är tagna eller redigerade med annan utrustning på den här kameran.

**Att observera angående upphovsrätt**

TV-program, filmer, videokassetter och annat material kan vara upphovsrättsskyddat. Kopiering av sådant material utan särskilt tillstånd kan strida mot upphovsrättslagen.

**Undvik att skaka eller stöta till kameran**

Förutom att det kan bli fel på kameran så att det inte går att ta bilder längre, finns det även risk att "Memory Stick"-minneskortet blir oanvändbart eller att bilddata förstörs, skadas eller går förlorade.

**LCD-skärmen, LCD-sökaren (gäller endast modeller med sökare) och objektivet**

- Tack vare att LCD-skärmen och LCD-sökaren är tillverkade med extrem högprecisionsteknik är minst 99,99 % av bildpunkterna praktiskt användbara. Det kan dock förekomma små punkter som alltid är svarta och/eller alltid lyser vitt, rött, blått eller grönt på LCD-skärmen eller LCD-sökarskärmen. Detta är dock normalt och beror på tillverkningsmetoden, och påverkar inte de bilder som lagras på något sätt.
- Var försiktig med att lägga kameran nära ett fönster eller utomhus. Om solen lyser rakt på LCD-skärmen, sökaren eller objektivet under längre tid finns det risk för funktionsfel.
- Undvik att trycka alltför hårt på LCD-skärmen. Det kan leda till att skärmen blir skev, vilket i sin tur kan leda till fel på kameran.
- Det kan hända att det förekommer spökbilder på LCD-skärmen när kameran används på kalla ställen. Detta beror inte på något fel.

## Rengör blyxtens yta före användningen

Hettan när blyxten utlöses kan göra att smuts på blyxtens yta orsakar fläckar eller fastnar på blyxtens yta, så att inte tillräckligt mycket ljus strålar ut.

## Låt inte kameran bli blöt

Var försiktig så att inte kameran blir blöt när du tar bilder utomhus när det regnar eller under liknande förhållanden. Om det kommer in vatten i kameran finns det risk för fel som i vissa fall inte går att reparera. Om det bildas kondens i kameran så se sidan 115 och följ anvisningarna om hur man blir av med kondensen innan du använder kameran.

## Utsätt inte kameran för sand eller damm

Om kameran används på sandiga eller dammiga ställen finns det risk att det blir fel på den.

## Rikta aldrig kameran mot solen eller andra starka ljuskällor

Det kan orsaka allvarliga ögonskador. Det kan även orsaka fel på kameran.

## Att observera angående användningsställen

Använd inte kameran i närheten av källor till starka radiovågor eller radioaktiv strålning. Då kan det hända att kameran inte kan spela in eller spela upp bilder ordentligt.

### Carl Zeiss-objektiv

Denna kamera är utrustad med ett Carl Zeiss-objektiv som ger skarpa bilder med utmärkt kontrast.

Objektivet till denna kamera är tillverkat under ett kvalitetsgarantisystem som godkänts av Carl Zeiss i enlighet med kvalitetsstandarden hos Carl Zeiss i Tyskland.

## Bilderna som förekommer i bruksanvisningen

Fotoexemplen som förekommer i denna bruksanvisning är reproduktioner, och inte verkliga bilder som tagits med den här kameran.

## Varumärken

- **Cyber-shot** är ett varumärke för Sony Corporation.
- "Memory Stick", , "Memory Stick PRO", **MEMORY STICK PRO**, "Memory Stick Duo", **MEMORY STICK DUO**, "Memory Stick PRO Duo", **MEMORY STICK PRO DUO**, "MagicGate" och **MAGICGATE** är varumärken för Sony Corporation.
- "InfoLITHIUM" är ett varumärke för Sony Corporation.
- Picture Package är ett varumärke för Sony Corporation.
- Microsoft, Windows, Windows Media och DirectX är antingen registrerade varumärken eller varumärken för Microsoft Corporation i USA och/eller andra länder.
- Macintosh, Mac OS, QuickTime, iMac, iBook, PowerBook, Power Mac och eMac är varumärken eller registrerade varumärken för Apple Computer, Inc.
- Macromedia och Flash är antingen varumärken eller registrerade varumärken för Macromedia, Inc. i USA och/eller andra länder.
- Intel, MMX och Pentium är varumärken eller registrerade varumärken för Intel Corporation.
- Även alla andra system- och produktnamn som omnämns i denna bruksanvisning är i regel varumärken eller registrerade varumärken för respektive utvecklare eller tillverkare. Symbolerna <sup>TM</sup> och ® har dock i allmänhet utelämnats i denna bruksanvisning.

# Innehåll

Läs detta först.....	2
Kamerans delar .....	6
Lägesväljare.....	8

## Komma igång

Ladda batteriet .....	9
Använda nätadaptern .....	12
Använda kameran utomlands.....	12
Stänga av/sätta på kameran.....	13
Använda kontrollknappen.....	14
Ställa in datum och tid .....	15

## Ta stillbilder

Sätta i och ta ur ett ”Memory Stick” .....	17
Välja stillbilsformat .....	18
Bildstorlek och bildkvalitet.....	19
Standardfotografering av stillbilder	
– Använda autoläge.....	21
Kontrollera den senast tagna bilden	
– Snabbgranskning .....	23
Använda zoomfunktionen.....	23
Ta närbilder – Makro .....	25
Använda självutlösaren.....	26
Rotera objektivet	
– Spegelvänt läge.....	27
Välja ett blixtläge.....	27
Ta bilder med sökaren .....	29

Lägga till datum och tid på stillbilder.....	30
Ta bilder efter miljön – Miljöval.....	31

## Visa stillbilder

Visa bilder på kamerans LCD-skärm .....	35
Visa bilder på TV:n .....	37

## Radera stillbilder

Radera bilder .....	39
Formatera ett ”Memory Stick” .....	41

## Innan du utför avancerade funktioner

Så här installerar du och	
använder kameran .....	43
Ändra menyinställningar .....	43
Ändra alternativ på	
SET UP-skärmen .....	44
Bestämma stillbildskvalitet .....	44
Skapa eller välja en mapp.....	45
Skapa en ny mapp .....	45
Välja inspelningsmapp .....	45

## Avancerad tagning av stillbilder

Välja metod för autofokus.....	46
Välja avståndsmätarram	
– AF-avståndsmätare .....	46
Välja fokusoperation	
– AF-läge .....	47
Ställa in avståndet till motivet	
– Förinställt fokus .....	48
Fotografering med manuell slutarhastighet och bländare	
– Manuell exponering .....	49
Justera exponeringen – EV-justering .....	52
Visa ett histogram .....	53
Välja mätningsläge.....	54
Justera färgnyanser – Vitbalans .....	55
Justera blixtnivån – Blixtnivå .....	56
Fotografera bilder i följd .....	57
Ta bilder i Multi Burst-läge	
– Multi Burst-läge .....	58
Fotografering med specialeffekter	
– Bildeffekt .....	58
Använda Cyber-shot-station .....	59

## Avancerad visning av stillbilder

Välja mapp och visa bilder	
– Mappen .....	60
Förstora en del av en stillbild .....	61
Förstora en bild – Visningszoom .....	61
Spara en förstord bild – Trimning .....	62
Visa bilder i oavbruten följd	
– Bildspel .....	62
Rotera stillbilder – Roterar .....	63
Visa bilder tagna i Multi Burst-läge .....	63
Visa i oavbruten följd .....	64
Visa bildruta för bildruta .....	64

## Redigera stillbild

Skydda bilder – Skydda .....	65
Ändra bildstorlek – Anpassa .....	66
Välja bilder för utskrift	
– Utskriftsmärke (DPOF) .....	67

## Skriva ut stillbilder (PictBridge printer)

Anslut till en skrivare som följer	
PictBridge-standarden .....	69
Skriva ut bilder .....	70
Skriva ut indexbilder .....	72

## Se på film

Filma .....	76
Visa filmer på LCD-skärmen .....	77
Radera filmer .....	78
Klippa filmer .....	79

## Visa dina bilder på datorn

Kopiera bilder till datorn	
– För Windows-användare .....	81
Installera USB-drivrutinen .....	82
Ansluta kameran till datorn .....	83
Kopiera bilder .....	84
Visa bilderna på datorn .....	86
Platser för lagring av bildfiler och filnamn .....	87
Visa en bild som tidigare har kopierats till en dator .....	89
Installera "Picture Package" .....	89
Kopiera bilder med "Picture Package" .....	91
Använda "Picture Package" .....	92
Kopiera bilder till datorn	
– För Macintosh-användare .....	93
Använda "ImageMixer VCD2" .....	94

## Felsökning

Felsökning .....	96
Varningar och meddelanden .....	106
Självdiagnosfunktion	
– Om det visas en kod som börjar med en bokstav .....	108

## Ytterligare information

Antalet bilder som kan lagras/tagningstid .....	109
Menyalternativ .....	110
SET UP-alternativ .....	113
Försiktighetsåtgärder .....	115
"Memory Stick" .....	116
"InfoLITHIUM"-batteriet .....	117
Specifikationer .....	118
LCD-skärmen .....	120

## Sakregister

Sakregister .....	124
-------------------	-----

# Kamerans delar

Detaljerade bruksanvisningar finns på de sidor som anges inom parentes.

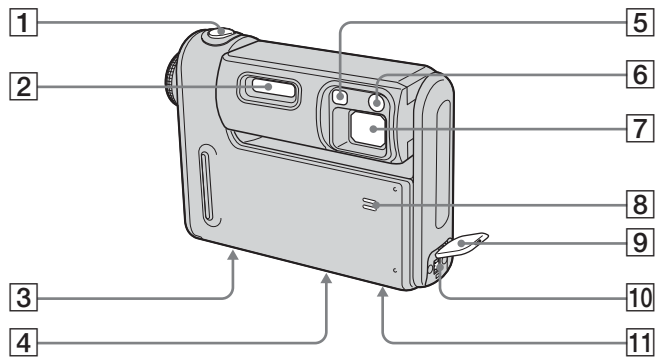

- 1 Avtryckarknapp (22)**
- 2 Blixt (27)**
- 3 Multi-kontakt (på undersidan)**
- 4 Stativfäste (på undersidan)**
- 5 Fönster för sökaren**
- 6 Självutlösarlampa (26)/  
AF-belysning (28, 113)**
- 7 Objektiv**
- 8 Mikrofon**
- 9 Lucka för DC IN-uttag (9, 12)**
- 10 DC IN-uttag (9, 12)**

## **11 Högtalare (på undersidan)**

- Använd stativ med en skruvlängd som är högst 5,5 mm. Om skruven är längre kan det vara svårt att sätta fast kameran ordentligt på stativet. Kameran kan också skadas.

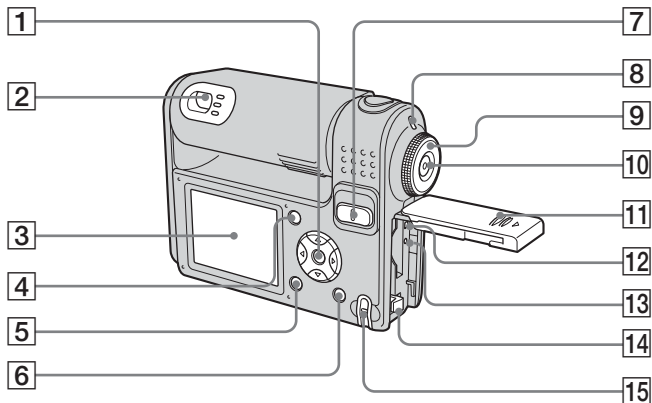

**1 Kontrollknapp**

Meny på: ▲/▼/◀/▶/● (14)

Meny av: ⚡/🔍/📷/🌿 (27/26/23/25)

Lägesväljare "M": Slutartid/  
bländarvärde (49)

**2 Sökare (29)**

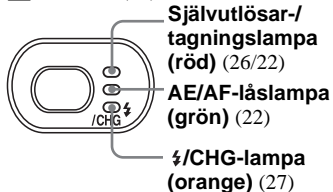

Självutlösar-/  
tagningslampa  
(röd) (26/22)

AE/AF-låslampa  
(grön) (22)

⚡/CHG-lampa  
(orange) (27)

**3 LCD-skärm**

Mer information om alternativen på  
LCD-skärmen finns på sidorna 120-123.

**4** [ ] -knapp (Display/LCD-skärm  
på/av) (29)

**5** MENU-knapp (43, 110)

**6** [ ] / [ ] -knapp (Bildstorlek/  
Radera) (18, 39)

**7** För filmning: Zoomknappar  
(W/T) (23)

För att visa: [ ]/[ ]-knappar  
(Visningszoom) (61)/  
[ ]-knapp (Index) (36)

**8** POWER-lampa (13)

**9** Lägesväljare (8, 110)

**10** POWER-knapp (13)

**11** Batteri/"Memory Stick"-lucka

**12** Åtkomstlampa (17)

**13** RESET-knapp (96)

**14** Spak för utmatning av batteri (9)

**15** Krok för handledsrem

Sätta fast handledsremmen

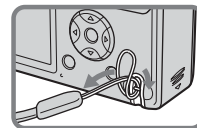

## Lägesväljare

Innan du använder kameran måste du ställa in önskat läge på lägesväljaren till .

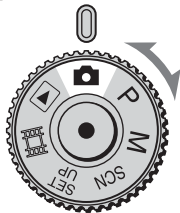

### (Autojusteringsläge)

Fokus, exponering och vitbalans justeras automatiskt för att möjliggöra enkel tagning. Bildkvaliteten är inställd på [Fine] (sidan 44).

### **P (Programautotagning)**

Justeringen vid tagning görs automatiskt på samma sätt som i autojusteringsläget. Du kan däremot justera fokus etc. Dessutom kan du ställa in önskade funktioner med hjälp av menyer (sidorna 43 och 110).

### **M (Manuell exponering)**

Du kan justera slutarhastigheten och bländarvärdet manuellt (sidan 49). Dessutom kan du ställa in önskade funktioner för tagningen med hjälp av menyer (sidorna 43 och 110).

### **SCN (Miljöval)**

Det är enkelt att ta bilder baserat på de ljusförhållanden som råder (sidan 31). Dessutom kan du ställa in önskade funktioner för tagningen med hjälp av menyer (sidorna 43 och 110).

### **SET UP (Konfigurera)**

Du kan ändra kamerainställningarna (sidorna 15 och 44).

### (Filma)

Du kan filma (sidan 76).

### (Uppspelning/redigering)

Du kan spela upp och redigera stillbilder och filmer (sidorna 35, 60, 65 och 77).

## Ladda batteriet

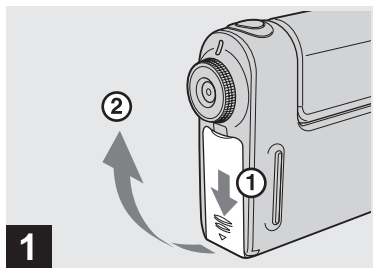

➔ **Öppna batteri-/”Memory Stick”-luckan.**

Skjut luckan i pilens riktning.

- **Kontrollera att kameran är avstängd när du laddar batteriet (sidan 13).**
- Kameran drivs med ”InfoLITHIUM” NP-FR1-batteri (typ R) (medföljer). Du kan endast använda batterier av R-typ (sidan 117).

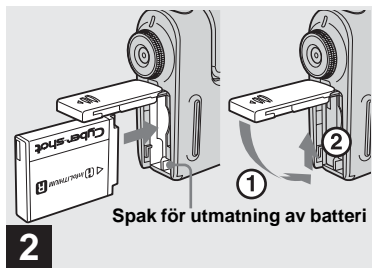

➔ **Sätt i batteriet och stäng sedan batteri-/”Memory Stick”-luckan.**

Kontrollera att batteriet sitter ordentligt fast och stäng sedan luckan.

### Lucka för isättning av batteri

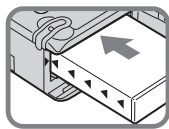

Sätt i batteriet så att ▲-märkena på ena sidan av batteriet är riktade mot ▲-märkena som finns på batteriplatsen enligt vad bilden visar.

- Du sätter enkelt i batteriet genom att skjuta spaken för öppning av batteriluckan på batterifackets framsida mot kamerans framsida.

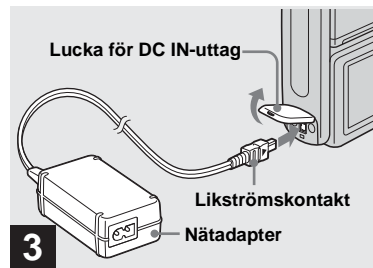

➔ **Öppna DC IN-uttagslocket och anslut nätadaptern (medföljer) till likströmsuttaget på kameran.**

Öppna locket i pilens riktning så som bilden ovan visar. Anslut likströmskontakten med märket ▲ riktat mot LCD-skärmen.

- Kortslut inte nätadapterns likströmskontakt med något metallföremål eftersom detta kan leda till funktionsstörningar.
- Rengör nätadapterns likströmskontakt med en torr bomullstuss. Använd inte en smutsig kontakt. Om du använder en smutsig kontakt kanske batteriet inte laddas riktigt.

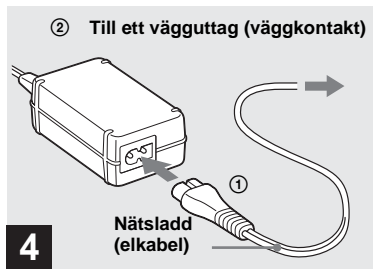

➔ Anslut nätsladden (elkabeln) till nätadaptern och ett vägguttag.

⚡/CHG-lampan tänds när laddningen startar och slocknar när den är klar.

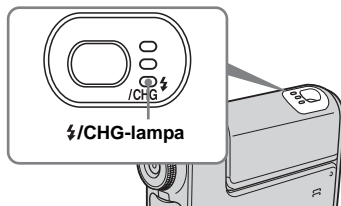

- När du har laddat batteriet kopplar du bort nätadaptern från kamerans DC IN-uttag.

## Så här tar du bort batteriet

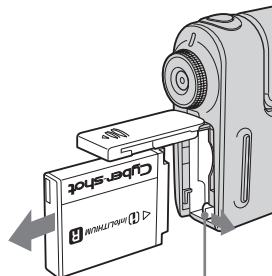

Spak för utmatning av batteri

Öppna batteri-/”Memory Stick”-luckan. För spaken för öppning av batteriluckan i pilens riktning och ta ut batteriet.

- Var noga med att inte tappa batteriet när du tar ut det.

## Indikering av återstående batteritid

Indikatorn för återstående batteritid på LCD-skärmen visar återstående tid för att ta eller visa bilder.

Indikator för återstående batteritid



Återstående tid

- När du sätter på eller stänger av LCD-skärmen tar det cirka en minut innan den rätta återstående batteritiden visas.
- Tiden som anges på skärmen för återstående tid kan vara felaktig under vissa omständigheter.

## Laddningstid

Ungefärlig laddningstid för ett helt urladdat batteri med användning av nätadaptern vid en temperatur på 25 °C.

Batteri	Laddningstid (min.)
NP-FR1 (medföljer)	Ungefär 200

- Under vissa omständigheter kan laddningstiden vara längre.

## Batteriets livslängd och det antal bilder som kan tas/visas

Tabellerna nedan visar den ungefärliga batteritiden och det ungefärliga antalet bilder som du kan ta/visa. Uppgifterna gäller vid tagning av bilder i normalinställning med ett fulladdat batteri (medföljer) vid en temperatur på 25 °C. Antalet bilder som kan tas/visas anges med hänsyn till byte av "Memory Stick" vid behov. Observera att de verkliga värdena kan vara lägre än de angivna, beroende på omständigheterna vid användningen.

- Batteriets kapacitet minskar med tiden och i takt med att du använder det (sidan 117).

## Ta stillbilder

Vid genomsnittliga förhållanden<sup>1)</sup>

Bildstorlek	NP-FR1 (medföljer)		
	LCD-skärm	Antal bilder	Batterilivslängd (min.)
5M	På	Ungefär 330	Ungefär 165
	Av	Ungefär 420	Ungefär 210
VGA (E-Mail)	På	Ungefär 330	Ungefär 165
	Av	Ungefär 420	Ungefär 210

1) Fotografering i följande situationer:

-  (P. Quality) är inställd på [Fine]
- Fotografering en gång var 30:e sekund
- Zoomen växlar mellan W och T-ändar
- Blixten skickar ut en förblixt varannan gång
- Strömmen sätts på och slås av en gång var tionde gång
- [AF Mode] är inställt på [Single] i SET UP-inställningarna

Mätmetoden är baserad på CIPA-standarden. (CIPA: Camera & Imaging Products Association)

## Visa stillbilder<sup>2)</sup>

Bildstorlek	NP-FR1 (medföljer)	
	Antal bilder	Batterilivslängd (min.)
5M	Ungefär 8000	Ungefär 400
VGA (E-Mail)	Ungefär 8000	Ungefär 400

2) Visa stillbilder i ordning i intervall på ungefär tre sekunder

## Spela in film<sup>3)</sup>

NP-FR1 (medföljer)	
LCD-skärmen avstängd	LCD-skärmen påslagen
Ungefär 180 min.	Ungefär 250 min.

3) Oavbruten tagning med bildstorlek [160]

- Batteriets livslängd och det antal bilder som kan fotograferas/visas minskar under följande villkor:
  - När den omgivande temperaturen är låg
  - När blixten används
  - När kameran har slagits på och av flera gånger
  - När zoomen används ofta
  - [LCD Backlight] är inställt på [Bright] i SET UP-inställningarna
  - [AF Mode] är inställd på [Monitor]
  - Batteristyrkan är låg

## Använda nätadaptern

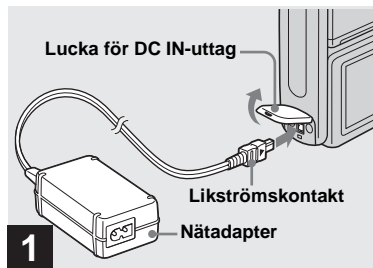

→ Öppna DC IN-uttagslocket och anslut nätadaptern (medföljer) till kamerans DC IN-uttag.

Öppna locket i pilens riktning så som bilden ovan visar. Anslut likströmskontakten med märket ▲ riktat mot LCD-skärmen.

- Anslut nätadaptern till ett lättåtkomligt vägguttag i närheten. Om något fel uppstår när du använder adaptern stänger du av strömmen omedelbart genom att dra ut kontakten ur vägguttaget.

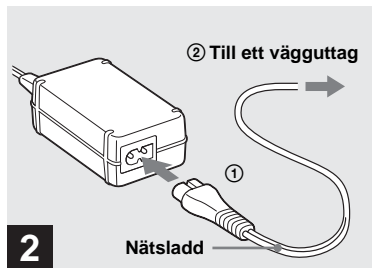

→ Anslut nätsladden till nätadaptern och ett vägguttag.

- När du har slutat använda nätadaptern ska du koppla ur den från kamerans DC IN-uttag och vägguttaget.
- Kameran är inte bortkopplad från strömkällan så länge den är ansluten till vägguttaget, även om själva kameran är avstängd.

## Använda kameran utomlands

### Strömförsörjning

Du kan använda kameran i alla länder eller regioner med den medföljande nätadaptern från 100 V till 240 V AC, 50/60 Hz. Om det behövs kan du köpa en adapter [a] som passar vägguttaget (väggkontakten) som du ska använda [b].

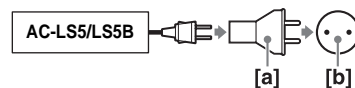

- Använd inte en elektrisk transformator (reseomvandlare) eftersom det kan leda till fel.

# Stänga av/sätta på kameran

Kameran kan slås på på två sätt.

## Tryck på POWER.

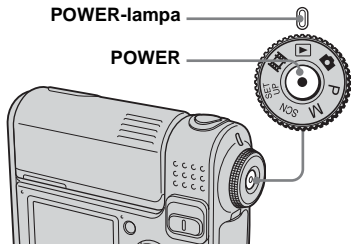

POWER-lampan lyser grönt och visar att strömmen är på. När du sätter på kameran första gången visas skärmen Clock Set (sidan 15).

## Så här stänger du av strömmen

Tryck på POWER igen, POWER-lampan slocknar och kameran stängs av.

## Vrid linsdelen.

Kameran slås på när linsdelen vrids i pilens riktning. Vrid tillbaka den för att stänga av strömmen.

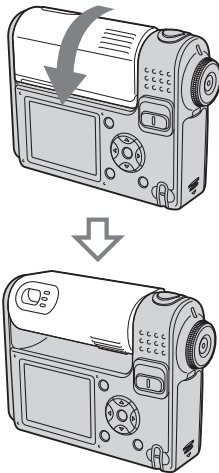

## Funktionen för automatisk avstängning

Om det inte utförs några uppgifter på kameran i cirka tre minuter, vid tagning, visning av bilder, eller uppställning av kameran vid batteribyte stängs strömmen av automatiskt för att spara på batterikraften. Funktionen för automatisk avstängning fungerar emellertid inte i följande situationer även om batteriet används för kamerans strömförsörjning.

- När filmer visas
- När ett bildspel visas
- När USB-multikabeln eller A/V-multikabeln är ansluten till multikontakten

## Använda kontrollknappen

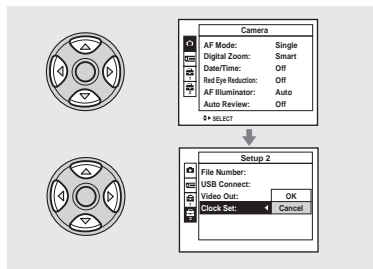

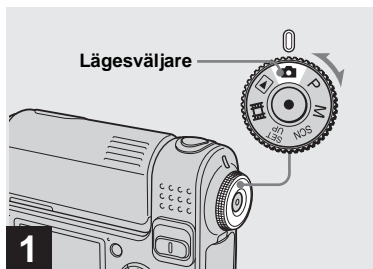

Om du vill ändra de aktuella inställningarna på kameran visar du menyn eller SET UP-skärmen (sidorna 43 och 44) och använder kontrollknappen för att göra ändringarna. När du ställer in menyn väljer du alternativ eller inställning med hjälp av ▲/▼/◀/▶ och gör sedan inställningen. När du ställer in SET UP väljer du alternativ med hjälp av ▲/▼/◀/▶ och ändrar sedan inställning genom att trycka på ●.

## Ställa in datum och tid



→ Ställ in lägesväljaren på .

- Om du vill ställa in tid och datum igen ställer du in lägesväljaren på SET UP, väljer [Clock Set] i  (Setup 2) (sidorna 44 och 114) och fortsätter sedan från steg **3**.

- Du kan även göra detta när lägesväljaren är inställd på P, M, SCN,  eller .

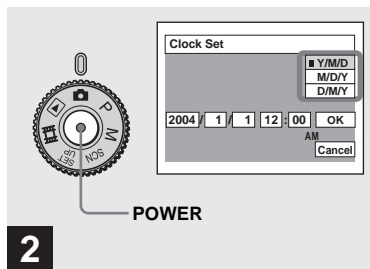

→ Tryck på POWER för att slå på strömmen.

Den gröna POWER-lampan tänds och Clock Set visas på LCD-skärmen.

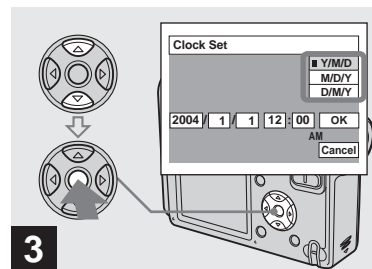

→ Välj önskat datumformat med ▲/▼ på kontrollknappen och tryck på ●.

Du kan välja mellan [Y/M/D] (år/månad/dag), [M/D/Y] och [D/M/Y].

- Om det laddningsbara batteriet som tillför den ström som krävs för att spara tidsdata blir helt urladdat (sidan 116), Clock Set visas skärmen igen. Om det händer ställer du in datum och tid genom att börja från steg **3** ovan.

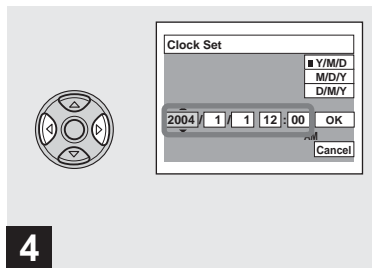

→ Välj önskat alternativ (år, månad, dag, timme eller minut) med ◀/▶ på kontrollknappen.

▲ visas ovanför och ▼ under det valda alternativet.

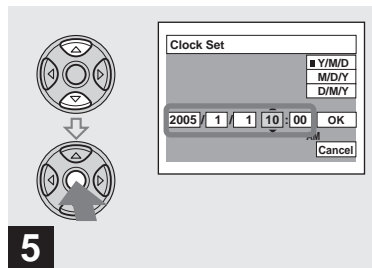

→ Ställ in önskat siffervärde med ▲/▼ på kontrollknappen och tryck på ●.

När du har ställt in önskat siffervärde går du vidare och ställer in nästa alternativ. Gör om steg 4 och 5 till dess att samtliga alternativ har ställts in.

- Om du valde [D/M/Y] i steg 3, anger du tiden med 24-timmarsklocka.
- Med 12:00 AM menas midnatt och 12:00 PM mitt på dagen.

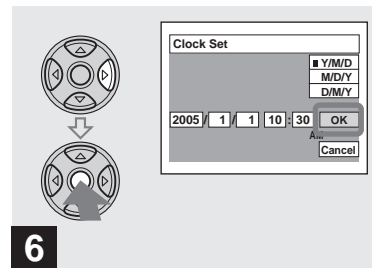

→ Välj [OK] med ▶ på kontrollknappen och tryck sedan på ●.

Datum och tid ställs in och klockan börjar visa tiden.

- Om du vill avbryta inställningarna väljer du [Cancel] och trycker sedan på ●.

## Sätta i och ta ur ett "Memory Stick"

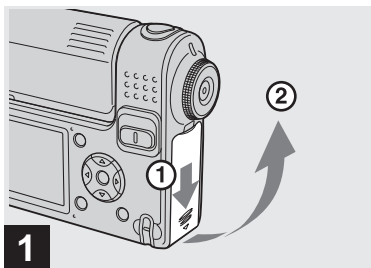

### → Öppna batteri-/”Memory Stick”-luckan.

Skjut luckan i pilens riktning.

- Om du vill ha mer information om ”Memory Stick”, se sidan 116.

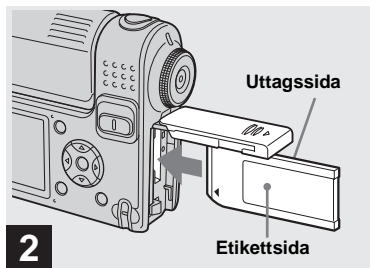

### → Sätt i ”Memory Stick”.

För in kamerans ”Memory Stick” helt tills det klickar till (se bilden).

- När du sätter i ett ”Memory Stick” ska du trycka in det så långt det går. Om du inte sätter in det rätt kan varken tagning eller visning genomföras.

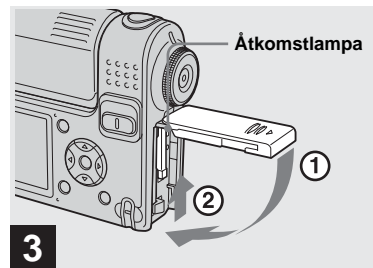

### → Stäng batteri-/”Memory Stick”-luckan.

#### Så här tar du bort ”Memory Stick”

Öppna luckan till ”Memory Stick”-facket och tryck sedan in ”Memory Stick” så att det matas ut.

- När åtkomstlampan lyser tar eller avläser kameran en bild. Öppna inte batteri/”Memory Stick”-luckan och stäng av strömmen samtidigt. Data kan skadas.

## Välja stillbildaformat

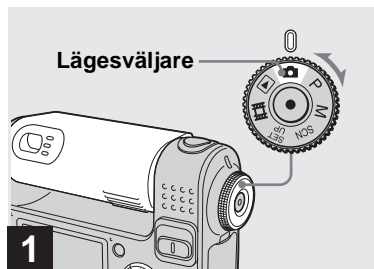

→ Ställ in lägesväljaren på  och vrid linsdelen för att slå på strömmen till kameran.

- Du kan göra detta även när lägesväljaren är inställd på P, M eller SCN.

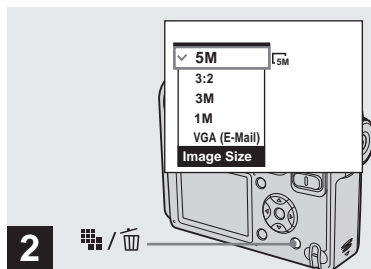

→ Tryck på  /  (Bildstorlek).

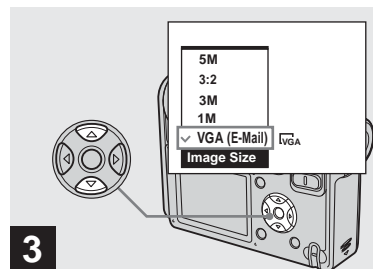

Inställningen Image Size visas.

- Mer information om bildstorlek finns på sidan 19.



→ Välj önskad bildstorlek med  /  på kontrollknappen.

Bildstorleken är inställd.

När du har gjort inställningarna trycker du på  /  (Bildstorlek). Inställningen Image Size tas bort från LCD-skärmen.

- Inställningen sparas även om strömmen stängs av.

Du kan välja bildstorlek (antal bildpunkter) och bildkvalitet (komprimeringsgrad) baserat på den typ av bild du vill ta. Bildstorleken visas med det antal bildpunkter (horisontellt × vertikalt) som bilden består av. Bildstorleken 5M (2592×1944) anger till exempel att bilden är 2 592 (horisontellt) × 1 944 (vertikalt) bildpunkter. Ju fler bildpunkter desto större bildstorlek.

Du kan välja bildkvalitet mellan Fine (hög kvalitet) eller Standard.

De olika bildkvaliteterna har olika komprimering. Om du väljer Fine (så att bilden blir större) får du en bild med högre kvalitet. Den mängd data som krävs för att lagra bilden blir dock större och du kan lagra färre antal bilder på "Memory Stick". Du kan välja bildstorlek och -kvalitet beroende på vilken typ av bilder du vill ta, enligt tabellen nedan.

<sup>1)</sup> Standardinställningen är [5M]. Med den här storleken får du den mest högkvalitativa bilden med den här kameran.

<sup>2)</sup> Med det här alternativet sparar du bilder i höjd-/breddförhållandet 3:2 så att de stämmer överens med det utskriftspapper som används eller med vykort.

## Kort beskrivning av bildstorleken

I följande bild visas en del av bild med den minsta och största bildstorleken.

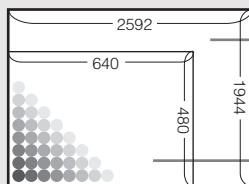

Visningsstorlek: 5M

Bildstorlek: 5M

2 592 × 1 944 bildpunkter = 5 038 848

Visningsstorlek: VGA (E-Mail)

Bildstorlek: VGA

640 × 480 bildpunkter = 307 200

## Exempel baserade på bildstorlek och -kvalitet

Bildstorlek		Exempel
5M <sup>1)</sup> (2592×1944)	Förstorat	<ul style="list-style-type: none"><li>• För att spara viktiga bilder, skriva ut på A4 format eller förfina A5-format.</li><li>• För utskrift av bilder i vykortformat</li><li>• För fotografering av många bilder.</li><li>• För att bifoga bilder till ett e-postmeddelande eller skapa hemsidor.</li></ul>
3:2 <sup>2)</sup> (2592×1728)	↑ ↓	
3M (2048×1536)		
1M (1280×960)		
VGA (E-Mail) (640×480)		
	Förminskat	

Bildkvalitet		Exempel
Fine	Liten komprimering (ser bättre ut)	<ul style="list-style-type: none"> <li>• För att ta bilder med högre kvalitet.</li> <li>• För att ta fler bilder.</li> </ul>
Standard	Hög komprimering (normal)	

- När du visar bilder som tagits med andra Sony-enheter, kan indikeringen av bildstorleken skilja sig från den faktiska bildstorleken.
- När du visar bilderna på kamerans LCD-skärm ser de alla ut att ha samma storlek.
- Antalet tagna bilder kan skilja sig från dessa värden beroende på rådande förhållanden vid tagningen.
- När det återstående antalet bilder som kan sparas är fler än 9 999, visas ">9999".
- Du kan ändra bildstorleken vid ett senare tillfälle (mer information om funktionen för att ändra format finns på sidan 66).

## Antalet bilder som kan sparas på ett "Memory Stick"<sup>3)</sup>

Antal bilder som du kan spara i Fine (Standard)<sup>4)</sup>-läget visas nedan. (Enheter: antal bilder)

Kapacitet Bild- storlek	16MB	32MB	64MB	128MB	MSX-256	MSX-512	MSX-1G
5M	6 (11)	12 (23)	25 (48)	51 (96)	92 (174)	188 (354)	384 (723)
3:2	6 (11)	12 (23)	25 (48)	51 (96)	92 (174)	188 (354)	384 (723)
3M	10 (18)	20 (37)	41 (74)	82 (149)	148 (264)	302 (537)	617 (1097)
1M	24 (46)	50 (93)	101 (187)	202 (376)	357 (649)	726 (1320)	1482 (2694)
VGA (E-Mail)	97 (243)	196 (491)	394 (985)	790 (1975)	1428 (3571)	2904 (7261)	5928 (14821)

<sup>3)</sup> Om du ställer in [Mode] (REC Mode) på [Normal]

Om du vill ha mer information om hur många bilder du kan ta i de övriga lägena, se sidan 109.

<sup>4)</sup> Mer information om bildkvalitetsinställning (komprimeringsgrad) finns på sidan 44.

## Hålla kameran på rätt sätt

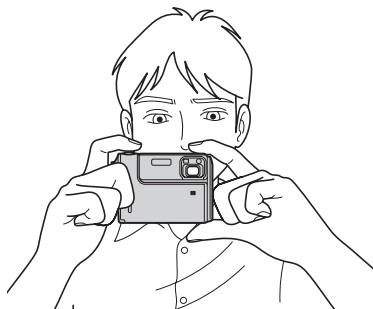

När du tar bilder med kameran måste du se till att du inte skymmer objektivet, sökaren, blixten, högtalaren eller mikrofonen med handen (sidan 6).

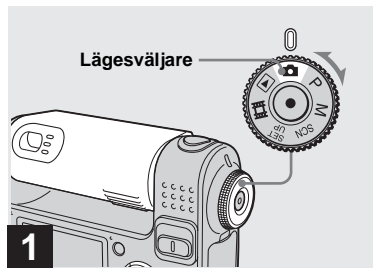

➔ Ställ in lägesväljaren på  och vrid linsdelen för att slå på strömmen till kameran.

- Du kan skapa en ny mapp i "Memory Stick" och välja att lagra bilder där (sidan 45).

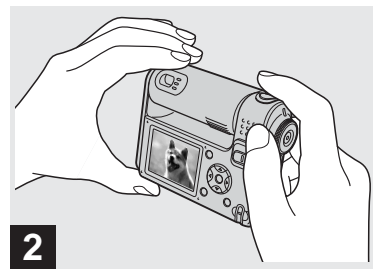

➔ Håll kameran stadigt med båda händerna och fokusera på ett motiv genom att placera det i mitten av ramen.

- Det minsta fokusavståndet till ett motiv är ca 50 cm. Använd makroläge för att ta bilder av objekt på kortare avstånd än detta (sidan 25).
- Bildramen på LCD-skärmen visar fokusavståndet. (Information om AF-avståndsmätaren finns på sidan 46.)



### ➔ Tryck på avtryckarknappen och håll den nedtryckt till hälften.

När du har låst fokus hörs ett pip. När AE/AF-låsindikatorn slutar att blinka och fortfarande är tänd kan du ta bilder med kameran.

- Om du tar bort fingret från avtryckarknappen avbryts tagningen.
- Om kameran inte piper är AF-justeringen inte klar. Du kan fortsätta att ta bilder, men skärpan blir inte korrekt.

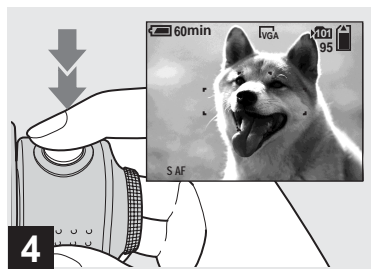

### ➔ Tryck ned slutarknappen helt.

Slutaren klickar, tagningen är slutförd och stillbildens lagras i "Memory Stick". När tagningslampan (sidan 7) släcks kan du ta nästa bild.

- När du använder batteri vid fotograferingen och kameran är påslagen men inte används stängs strömmen efter en stund av automatiskt för att spara batteristycka (sidan 13).

## Om autofokus

Vid fotografering där det är svårt att få in fokus börjar AE/AF-låsindikatorn blinka långsamt och AE-låssignalen hörs inte. Det kan vara svårt att använda funktionen Autofokus för följande motiv. I sådana fall kan du släppa upp avtryckarknappen och försöka komponera bilden och ställa in skärpan igen.

- Motivet är avlägset från kameran och mörkt
- Kontrasten mellan motivet och bakgrunden är dålig
- Motivet finns bakom glas, t.ex. ett fönster
- Motivet rör sig snabbt
- Något, t.ex. en spegel, reflekteras på motivet eller så finns en större skimrande del och ett glänsande motiv
- Ett blinkande motiv
- Motivet är bakgrundsbelyst

Det finns två funktioner för Autofokus: "AF-avståndsmätarram" som ställer in fokusläget enligt motivets läge och storlek och "AF-läge" som ställs in när kameran börjar och slutar fokusera. På sidan 46 hittar du ytterligare information.

## Kontrollera den senast tagna bilden – Snabbgranskning

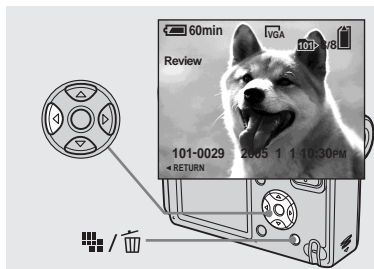

➔ Tryck på ◀ (Ⓢ) på kontrollknappen.

Om du vill återgå till läget för tagning trycker du lätt på avtryckaren eller trycker på ◀ (Ⓢ) på kontrollknappen igen.

### Så här tar du bort bilden som visas på LCD-skärmen

- 1 Tryck på / (Radera).
- 2 Välj [Delete] med ▲ på kontrollknappen och tryck sedan på ●.  
Bilden raderas.

- Bilden kan se grov ut precis när du börjar visa bilder på grund av bildbehandlingen.

## Använda zoomfunktionen

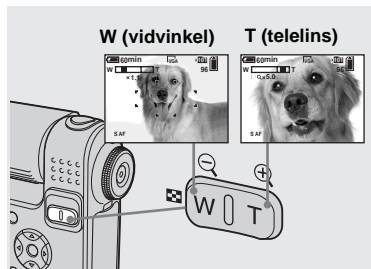

➔ Tryck på zoomknapparna för att välja önskat zoomläge och ta bilden.

### Minsta fokusavstånd till motivet

Ungefär 50 cm från objektivet

- Du kan inte ändra zoomen när du spelar in filmer (sidan 76).

## Zoom

Det finns zoomfunktioner i kameran som du kan använda till att förstora bilden: optisk zoom och två olika typer av digital zoom. Du kan använda antingen digital smartzoom eller digital precisionszoom. Om du ställer in den digitala zoomen ändras zoommetoden från optisk till digital zoom när du zoomar in mer än 3×.

Om du endast vill använda den optiska zoomen ställer du in [Digital Zoom] på [Off] i SET UP-inställningarna (sidan 113). I så fall visas inte det digitala zoomområdet i zoomfältet på LCD-skärmen och den maximala zoomen är 3×.

Förstoringsmetoden och zoomskalan skiljer sig beroende på bildstorlek och zoomtyp, så du bör välja den zoom som passar för det du vill fota.

När du trycker på zoomknappen visas zoomindikatorn på LCD-skärmen enligt följande.

W-sidan av den här linjen är området för den optiska zoomen, medan T-sidan är området för den digitala zoomen

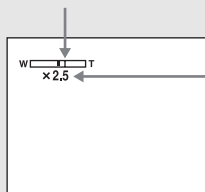

Zoomskalningsindikator

- Zoomindikatorn ser olika ut beroende på zoomtyp.  
Optisk zoom: **x**  
Smartzoom: **SQx**  
Digitala precisionszoom: **PQx**
- AF-avståndsmätarram visas inte när du använder den digitala zoomen. **AF** eller **AI** blinkar och AF används med prioritet på motiv som ligger nära mitten.

## Smart zoom

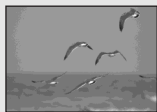

Optisk zoom

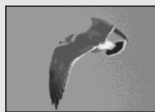

Smart zoom

Bilden förstoras nästan utan någon distorsion. Tack vare det kan du använda smartzoom med samma "känsla" som med

en optisk zoom. Om du vill ställa in smartzoomen ställer du in [Digital Zoom] på [Smart] i SET UP-inställningarna (sidan 113).

Standardinställningen är smartzoom. Den maximala zoomen beror på vilken bildstorlek du har valt, enligt följande.

Bildstorlek	Maximal zoom
3M	3,8x
1M	6,1x
VGA (E-Mail)	12x

**Det går inte att använda smartzoom när bildstorleken är [5M] eller [3:2]. Standardinställningen för bildstorlek är [5M].**

- När smart zoom används kan bilden på LCD-skärmen se grovkornig ut. Det påverkar dock inte den tagna bilden.
- Det går inte att använda smartzoom i Multi Burst-läge.

## Digitala precisionszoom



Optisk zoom



Digitala precisionszoom

Alla bildstorlekar förstoras högst 6x. Med hjälp av den här funktionen klipper du ut och förstorar en del av bilden, vilket medför att bildkvaliteten blir sämre. Om du vill ställa in digitala precisionszoom ställer du in [Digital Zoom] på [Precision] i SET UP-inställningarna (sidan 113).



Vid närbildstagning av motiv såsom blommor eller insekter skall du använda makroegenskapen. Du kan ta bilder av motiv så nära som 8 cm när zoomen är inställd närmast W. Vilket fokusavstånd som är tillgängligt beror dock på zoomläget. Vi rekommenderar att du ställer in zoomen på W-slut under tagning.

### När zoomfunktionen är helt inställd på W-sidan:



Cirka 8 cm från linsen

### När zoomfunktionen är helt inställd på T-sidan:



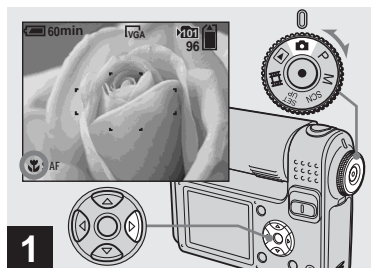

Cirka 25 cm från linsen

- Om du vill ta bilder på ännu kortare avstånd än vad som är möjligt med makroläget kan du använda [Q] (förstoringsglasläget) (sidan 31).



➔ Ställ in lägesväljaren på  och tryck på  på kontrollknappen.

Indikatorn  (makro) visas på LCD-skärmen.

- Om menyn visas trycker du på MENU-knappen först så att menyn försvinner.
- Den här åtgärden kan du utföra även när lägesväljaren är inställd på P, M, SCN (annat än [Q] (förstoringsglasläget),  (skymningsläget),  (landskapsläget),  (fyrverkeriläget) eller  (ljusläget) (sidan 31) eller .

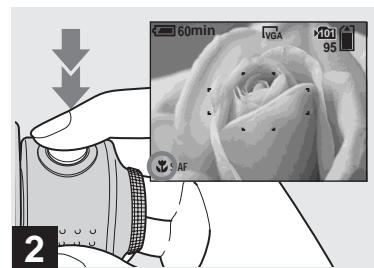

➔ Centrera objektet i ramen. Fokusera på objektet genom att trycka på och hålla ned avtryckarknappen halvvägs för att sedan trycka ned den helt.

### Så här återgår du till normal tagning



Tryck på  på kontrollknappen igen.

Indikatorn  försvinner från LCD-skärmen.

## Använda självutlösaren

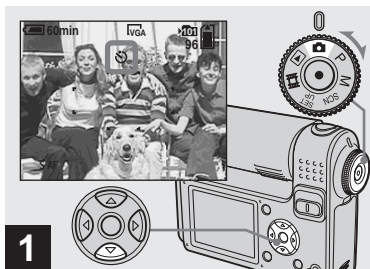
- När du tar bilder i makroläge bör du använda LCD-skärmen. Om du använder sökaren kan begränsningarna för vad du ser och vad som tas med i bilden variera. Det här beror på parallaxeffekten.
- När du fotograferar i makroläge blir fokusområdet mycket smalt och det är möjligt att du inte kan fokusera på hela motivet.
- Vid tagning i makroläge blir fokusjusteringen långsammare när det gäller att fokusera på ett objekt som är mycket nära.



➔ **Ställ in lägesväljaren på  och tryck på  (☺) på kontrollknappen.**

Indikatorn  (självutlösare) visas på LCD-skärmen.

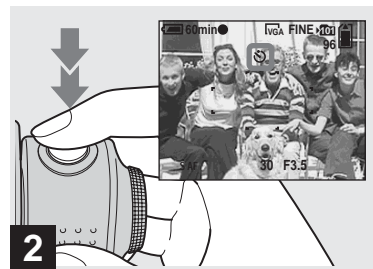

- Om menyn visas trycker du på MENU-knappen först så att menyn försvinner.
- Den här åtgärden kan du även utföra när lägesväljaren är inställd på P, M, SCN eller .



➔ **Centrera objektet i ramen. Fokusera på objektet genom att trycka på och hålla ned avtryckarknappen halvvägs för att sedan trycka ned den helt.**

Självutlösarlampen (sidan 6) blinkar till och du hör en signal. Bilden tas efter cirka 10 sekunder.

### Avbryta självutlösaren under fotografering

Tryck på  (☺) på kontrollknappen igen. Indikatorn  försvinner från LCD-skärmen.

- Om du står framför kameran och trycker på avtryckarknappen kan det hända att fokus och exponering inte ställs in korrekt.

## Rotera objektivet – Spegelvänt läge

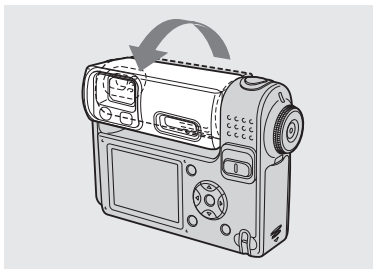

### → Justera linsdelens vinkel.

Vrid objektivdelen såsom visas ovan när bilder tas i spegelvänt läge. Bilden på LCD-skärmen är en spegelvänd bild. Bilden kan dock vara normal när den spelats in.



Bild på LCD-skärmen



Lagrad bild

## Välja ett blixtläge

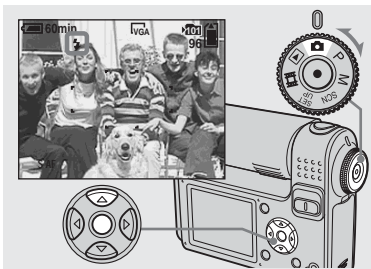

### → Ställ in lägesväljaren på och tryck sedan på (⚡) på kontrollknappen upprepade gånger för att välja blixtläge.

Blixtläget har följande funktioner.







**Ingen indikator (Auto):** Blixten används automatiskt beroende på ljusförhållandena. Blixten används om det inte finns tillräckligt med ljus. Fabriksinställningen är Auto.

**⚡ (Aktiverad blix):** Blixten används oavsett ljusförhållande.

**⚡SL (Långsam synkro):** Blixten används oavsett ljusförhållande. I det här läget är slutarhastigheten lägre under mörka förhållanden så att du kan

ta skarpa bilder med en bakgrund som hamnar utanför det blyxtbelysta området.

 **(Ingen blix):** Blixten används inte.

- Om menyn visas trycker du på MENU-knappen först så att menyn försvinner.
- Den här åtgärden kan du även utföra även när lägesväljaren är inställd på P, M eller SCN (annat än  (skymningsläget),  (läget porträtt i skymning),  (fyrverkeriläget) eller  (ljusläget).
- Det rekommenderade avståndet med blix är som följer (när [ISO] är inställt på [Auto]): Cirka 0,15 m till 2,2 m (W)/Cirka 0,25 m till 2 m (T)
- Blixten utlöses två gånger. Den första blixten används till att justera blyxtstyrkan, den andra används till att ta bilden.
- Du kan ändra blyxtens ljusstyrka med hjälp av [**⚡±**] (Flash Level) i menyinställningarna (sidan 111). (Om lägesväljaren är inställd på  går det inte att ändra blyxtstyrkan.)
- Eftersom slutartiden är längre i mörka förhållanden när **⚡SL** (Långsam synkro) eller  (Ingen blix) är inställt, rekommenderas du att använda stativ.
- När blixten laddas blinkar /CHG-lampan. När laddningen är klar slocknar lampan.
- Inställningen sparas även om strömmen stängs av.

## Så här reducerar du röda ögon när du tar bilder av levande motiv

Blixten utlöses innan bilden tas så att fenomenet med röda ögon reduceras. Ställ in [Red Eye Reduction] på [On] i SET UP-inställningarna (sidan 113).  visas på LCD-skärmen.





- Hur stor reduktionen blir, varierar. Dessutom kan avståndet till motivet, samt om motivet har sett att blixten börjat blinka eller inte, påverka hur effektivt reduktionen av röda ögon fungerar.
- Om [Red Eye Reduction] är inställd på [On] utlöses blixten två eller fler gånger.

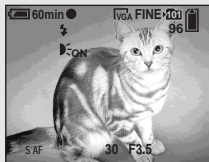

## Fotografera med AF-belysning

AF-belysningen är utfyllnadsljus som gör det enklare att fokusera på ett motiv i mörk omgivning.  visas på LCD-skärmen och AF-lampan lyser rött när slutarknappen trycks ned halvvägs tills fokus har låsts.



När du inte vill använda den här funktionen ställer du [AF Illuminator] på [Off] i SET UP-inställningarna (sidan 113).

- Om AF-belysningen inte når motivet ordentligt eller motivet saknar kontraster kan fokus inte erhållas. (Ett ungefärligt avstånd på upp till 3,0 m rekommenderas.)
- Om AF-belysningen når fram till objektet går det att uppnå fokus, även om ljuset inte faller helt i mitten av objektet.
- När du har angett ett förinställt fokuseringsavstånd (sidan 48) fungerar inte AF-belysningen.
- AF-avståndsmätarramen visas inte.  eller  blinkar och AF används med prioritet på motiv som ligger nära mitten.

- AF-belysningen fungerar inte när SCN är inställd på  (skymningsläget),  (landskapsläget),  (fyrverkeriläget) i menyinställningen (sidan 31).
- Det ljus som AF-belysningen avger är väldigt kraftigt. Det finns inga säkerhetsproblem, men du bör inte titta in i AF-belysningen på nära håll.

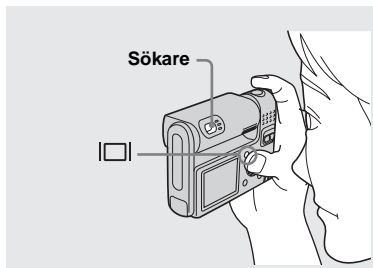

Sökaren är praktisk att använda när du vill spara på batteriet eller när det är svårt att bekräfta bilden med LCD-skärmen. Indikatorn ändras på följande sätt varje gång du trycker på .

**Histogram på**  
(Det går också att visa bildinformationen under uppspelning)

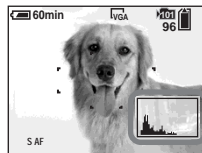



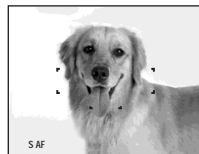

**Indikatorer av**

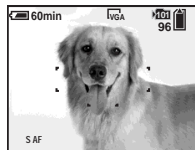

**LCD-skärmen av**

**Indikatorer på**



- Bilden i sökaren anger inte det verkliga fotograferingsbara området. Det här beror på parallaxeffekten. Använd LCD-skärmen för att bekräfta det fotograferingsbara området.
- Precis som med AE/AF-låsindikatorn på LCD-skärmen, kan du börja att ta bilder igen när AE/AF-låslampan vid sökaren slutar att blinka men fortfarande är tänd (sidan 21).
- När LCD-skärmen stängs av
  - Den digitala zoomen fungerar inte (sidan 23).
  - AF-läget har ställts in på [Single] (sidan 47).
  - Om du trycker på  (blyxtläge) /  (självutlösare) /  (Makro) när LCD-skärmen är avstängd visas bilden på skärmen i cirka 2 sekunder så att du kan kontrollera eller ändra inställningen.
- När du tar/visar filmer ändras statusen på LCD-skärmen enligt följande: Indikatorer av → LCD-skärmen av → Indikatorer på.
- Om du vill ha mer information om de alternativ som visas, se sidan 120.
- En närmare beskrivning av histogrammet finns på sidan 53.
- Inställningen sparas även om strömmen stängs av.

## Lägga till datum och tid på stillbilder

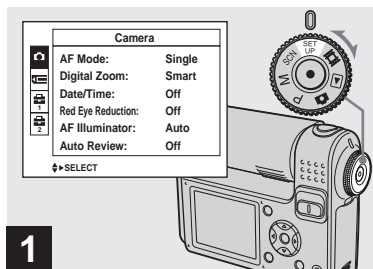

➔ Ställ in lägesväljaren på SET UP.

Skärmen SET UP visas.

- Datum och tid kan inte infogas i Multi Burst-läge.
- När du tar bilder med datum och tid infogat, kan datumet och tiden inte tas bort i efterhand.
- När du tar bilder med datum och tid infogat visas inte det verkliga datumet och klockslaget på LCD-skärmen utan **DATE** visas i stället. Aktuellt datum och tid visas i rött i det nedre högra hörnet när bilden visas.

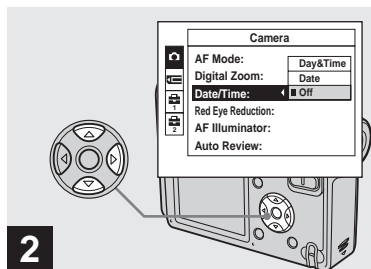

➔ Välj  (Camera) med hjälp av ▲ på kontrollknappen och tryck sedan på ►.

Välj [Date/Time] med hjälp av ▲/▼ på kontrollknappen och tryck sedan på ►.

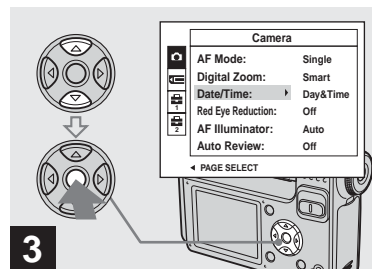

➔ Välj inställning för datum och tid med ▲/▼ på kontrollknappen och tryck på knappen ●.

**Day&Time:** Infogar datumet och tiden då bilden tas

**Date:** Infogar året, månaden och dagen då bilden tas

**Off:** Infogar inte information om datum/tid på bilden

Efter att du är klar med inställningarna ställer du in lägesväljaren på  för att ta bilden.

- Du kan även ta foton när lägesväljaren är inställd på P, M eller SCN.
- När du väljer [Date] infogas datum i den ordning som det har lagts in i "Ställa in datum och tid" (sidan 15).
- Inställningen sparas även om strömmen stängs av.

Välj något av följande lägen och ta sedan bilden genom att trycka på slutarknappen så får det en positiv effekt på fotot.

### Förstoringsglasläget

Objektet visas på LCD-skärmen med upp till 2,1 gångers förstoring. På så sätt kan du se detaljer som annars skulle vara svåra att se med blotta ögat.

Avstånd till motivet	Förstoringskala
1 cm	2,1×
2 cm	1,4×
5 cm	0,7×
10 cm	0,4×
20 cm	0,2×

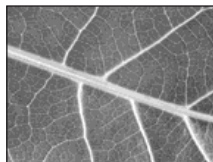

- Fokusavståndet till objektet är mellan cirka 1 cm och 20 cm.
- Den optiska zoomen är låst i W-läge och går inte att använda.
- När du trycker på zoomknappen förstoras bilden med digitalzoomen.

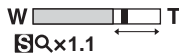

### Skymningsläget

I mörka ljusförhållanden kan du ta bilder med skymningsläget. Eftersom slutartiden är längre rekommenderar vi att du använder ett stativ.



### Läget porträtt i skymning

Använd det här läget när du tar bilder i mörker med människor i förgrunden. I det här läget kan du ta bilder av människor i förgrunden med tydliga konturer utan att förlora känslan av att bilden är tagen på kvällen.

Eftersom slutartiden är längre rekommenderar vi att du använder ett stativ.



### Landskapsläget

Fokuserar på motiv långt borta, vilket är praktiskt när du vill ta bilder på vyer på avstånd.

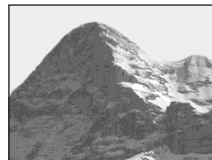

## Soft snap-läge

Du kan ta färgbilder där personers hudnyans återges med en klar, varm färgton. Det här läget ger dig också ett mjukare foto, vilket kan passa för bilder av blommor eller för porträtt.



## Snöläget

När du tar bilder i snö eller andra miljöer där bakgrunden är mycket vit kan du använda det här läget för att ta skarpa bilder och undvika bleka färger.



## Strandläget

När du tar bilder på en strand återges det blåa vattnet på rätt sätt.



## Snabb slutare

Det här läget kan du använda om du vill fotografera rörliga motiv utomhus eller i andra ljusa miljöer.



- Slutarhastigheten ökar och bilder som tas i mörka miljöer framstår som mörkare.

## Fyrverkeriläget

Du kan fotografera fyrverkerier i all sin prakt. Fokusavståndet ställs in på oändligt och slutarhastigheten blir långsammare och därför rekommenderas du att använda stativ.



- Du kan ändra slutarhastigheten genom att ställa in ett värde för EV-justering (sidan 52).

## Ljusläget

På en fest, vid en gudstjänst med endast levande ljus etc. kan du ta bilder utan att förstöra stämningen. Eftersom slutartiden är längre rekommenderar vi att du använder ett stativ.

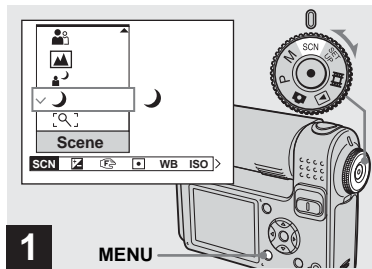

➔ Ställ in lägesväljaren på SCN och tryck sedan på MENU.

Menyn visas.

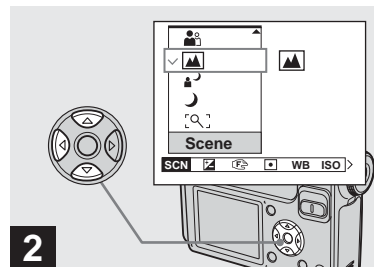

➔ Välj SCN (Scene) med ◀ på kontrollknappen och välj sedan önskat läge med ▲/▼.

**Så här återgår du till normalt läge**  
Ställ in lägesväljaren i ett annat läge.

- Inställningen sparas även om strömmen stängs av.

## Fotografering med Scene Selection (miljöval)

När du tar bilder med funktionen Scene Selection är kombinationer av vissa funktioner, exempelvis blyxtläge, förinställda för att ge de bästa inställningarna för en viss miljö. I tabellen nedan hittar du funktionsinställningarna för de olika fotograferingslägena.

Funktion Fotograferingsläge	Makro	Blyxtläge	AF avstånds- mätarram	Förinställt fokus	Vitbalans	Burst/ Multi Burst- bilder
	—		○	—	○	—
	—		○	∞	○	—
	○		○	○	Auto	—
	—		○	∞	○	○
	○	○	○	○	○	○
	○		○	○	○	○
	○		○	○	○	○
	○		○	○	○	○
	—		—	∞		—
	—		Center AF	0.5m/1.0m/ 3.0m/7.0m		—

• ○ anger att du kan ställa in funktionen.

## NR långsam slutare

Funktionen NR långsam slutare tar bort störningar i bilderna och gör dem skarpare. När slutartiden är inställd på 1/6 sekund eller långsammare fungerar funktionen NR långsam slutare automatiskt och "NR" visas bredvid indikatorn för slutartid.



Tryck ned slutarknappen helt.

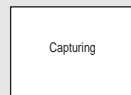

Skärmen slocknar.

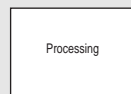

När "Processing" försvinner har bilden tagits.

- Om du vill eliminera skakeeffekterna bör du använda ett stativ.
- När du har ställt in en lång slutartid kan bearbetningen ta ett tag.

## Visa bilder på kamerans LCD-skärm

### Ett fönster



### Index-bild



Med den här kameran kan du titta på de tagna bilderna nästan omedelbart på LCD-skärmen. Du kan visa bilder med någon av följande två metoder.

### Ett fönster

Du kan visa en bild i taget, som tar upp hela skärmen.

### Index-bild

Nio bilder visas samtidigt i olika rutor på LCD-skärmen.

- Mer information om filmer finns på sidan 77.
- En ingående beskrivning av indikatorerna på LCD-skärmen finns på sidan 122.

## Visa på enbildsskärm



➔ **Ställ in lägesväljaren på  och sätt på kameran.**

Den sist tagna bilden i den valda inspelningsmappen (sidan 60) visas.

- Bilden kan se grov ut precis när du börjar visa bilder på grund av bildbehandlingen.

## Visa på indexskärmen

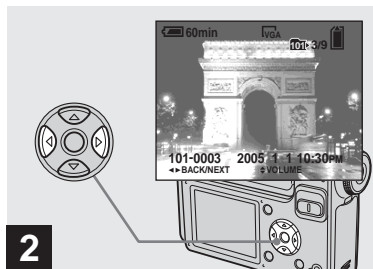

➔ Välj önskad stillbild med ◀/▶ på kontrollknappen.

◀ : Visar föregående bild.

▶ : Visar nästa bild.

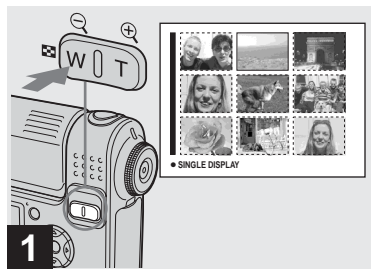

➔ Tryck på  (index).

Displayen växlar till Indexskärmen.

### Visa nästa (föregående) indexfönster

Tryck på ▲/▼/◀/▶ på kontrollknappen för att flytta den gula ramen uppåt/nedåt/åt vänster/åt höger.

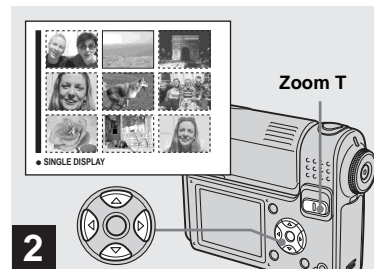

➔ Tryck på ▲/▼/◀/▶ på kontrollknappen om du vill välja en bild.

Den valda bilden visas med gul ram.

### Så här återgår du till skärmen för en enstaka bild

Tryck på zoomknappen T eller tryck på ● på kontrollknappen.

## Visa bilder på TV:n

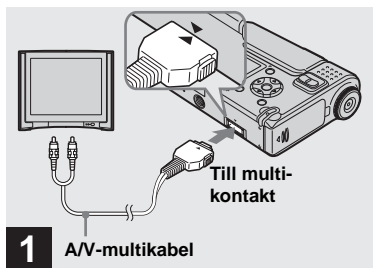

➔ Anslut den medföljande A/V-multikabeln till multikontakten på kameran och till ljud-/videoutgångarna på TV:n.

Vrid tillbaka linsdelen till utgångsläget och placera kameran med LCD-skärmen uppåt. Om TV:n har stereoingång ansluter du ljudkontakten (svart) på A/V-multikabeln till vänster ljudingång.

- Stäng av både kameran och TV:n innan kameran och TV:n ansluts med A/V-multikabeln.



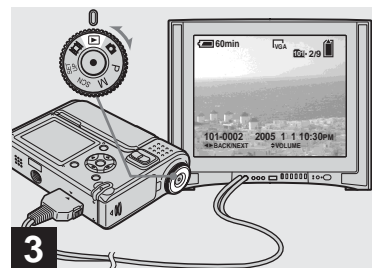

➔ Slå på TV:n och ställ in TV/Video-omkopplaren på "Video".

- Omkopplarens namn och placering kan variera mellan olika TV-modeller. Mer information finns i användarhandboken till TV:n.



➔ Ställ in lägesväljaren på  och sätt på kameran.

Tryck på /  på kontrollknappen för att välja önskad bild.

- Om kameran används utomlands kan du behöva byta utgående videosignal så att den stämmer överens med TV:n (sidan 114).

### **Titta på bilder på TV:n**

Om du vill visa bilder på en TV behöver du en TV med videoingång samt en A/V-multikabel (medföljer).

TV:n måste använda samma färgsystem som digitalkameran. Se efter i följande lista:

### **NTSC-system**

Bahamasöarna, Bolivia, Centralamerika, Chile, Colombia, Ecuador, Filippinerna, Jamaica, Japan, Kanada, Korea, Mexico, Peru, Surinam, Taiwan, USA, Venezuela m.fl.

### **PAL-system**

Australien, Belgien, Danmark, Finland, Holland, Hong Kong, Italien, Kina, Kuwait, Malaysia, Norge, Nya Zeeland, Polen, Portugal, Schweiz, Singapore, Slovakien, Spanien, Storbritannien, Sverige, Thailand, Tjeckien, Tyskland, Ungern, Österrike, m.fl.

### **PAL-M-system**

Brasilien

### **PAL-N-system**



Argentina, Paraguay, Uruguay

### **SECAM-system**

Bulgarien, Frankrike, Guyana, Iran, Irak, Monaco, Ryssland, Ukraina, osv.

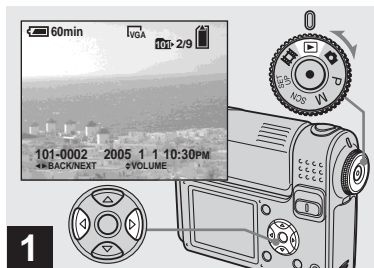
# Radera bilder



- 1** → Ställ in lägesväljaren på  och sätt på kameran. Välj den bild du vill radera med hjälp av / på kontrollknappen.

- Observera att bilder som har raderats inte kan återställas.

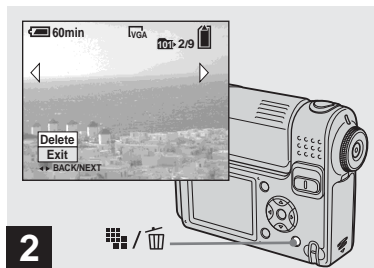

- 2** → Tryck på  /  (radera).

Bilden har inte raderats ännu.



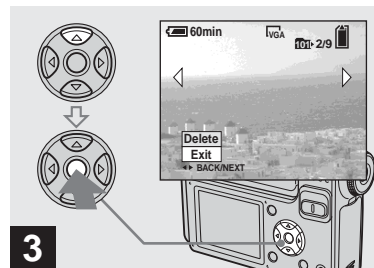

- Du kan inte radera skyddade bilder (sidan 65).





- 3** → Välj [Delete] med  på kontrollknappen och tryck sedan på .

”Access” visas på LCD-skärmen och bilden raderas.

## Radera andra bilder i följd



Välj den bild du vill radera med / på kontrollknappen. Välj [Delete] med  på kontrollknappen och tryck sedan på .

## Så här avbryter du raderingen

Välj [Exit] med  på kontrollknappen och tryck sedan på .

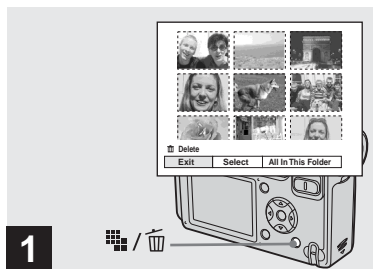
## Radera på Indexskärmen







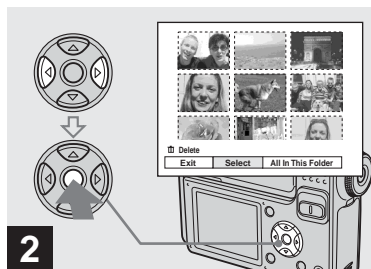

→ När en Indexskärm (sidan 36) visas trycker du på  /  (radera).

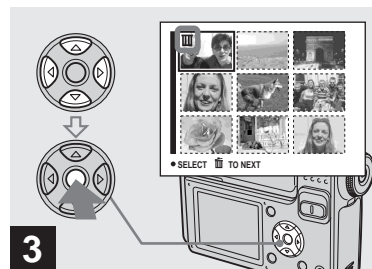

- Observera att bilder som har raderats inte kan återställas.





→ Välj [Select] med  /  på kontrollknappen och tryck sedan på .



→ Välj den bild du vill radera med  /  /  /  på kontrollknappen och tryck sedan på .

Markeringen  (radera) visas på den valda bilden. Bilden har inte raderats ännu. Markera alla bilder som du vill radera med ett .

- Du kan avbryta markeringen genom att välja de bilder som inte ska raderas och trycka på  på kontrollknappen igen. -märket försvinner.

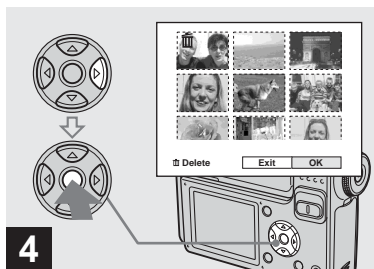

- 4**
- ➔ Tryck på / (radera).  
Välj [OK] med på kontrollknappen och tryck sedan på .

”Access” visas på LCD-skärmen och alla bilder med -märken raderas.

#### Så här avbryter du raderingen

Välj [Exit] med på kontrollknappen och tryck sedan på .

#### Så här raderar du samtliga bilder i mappen

I steg **2** väljer du [All In This Folder] med på kontrollknappen och trycker på . Välj sedan [OK] och tryck på . Alla bilder i mappen som inte är skyddade raderas. Om du vill avbryta raderingen väljer du [Cancel] och trycker sedan på .

## Formatera ett ”Memory Stick”

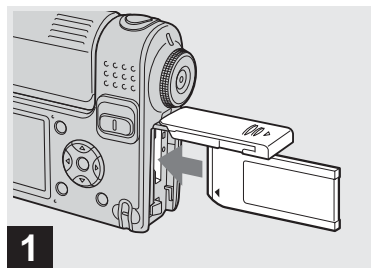

- 1**
- ➔ Sätt in det ”Memory Stick” som du vill formatera i kameran.

- ”Formatering” betyder att man förbereder ett ”Memory Stick” för att ta bilder. Den här proceduren kallas ”initiering”.
- Det ”Memory Stick” som medföljer den här kameran, och de som finns tillgängliga i handeln, är redan formaterade och kan användas direkt.
- **Tänk på att när du formaterar ”Memory Stick” raderas alla bilder som är lagrade på ”Memory Stick” permanent. Även skyddade bilder raderas.**



## Så här installerar du och använder kameran

Det här avsnittet beskriver hur du använder menyn och SET UP-skärmen.

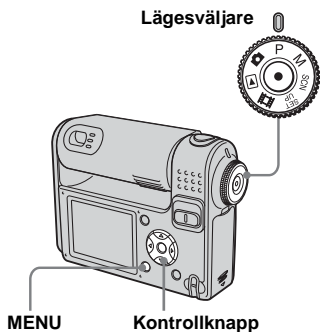

- Mer information om lägesväljaren finns på sidan 8.

## Ändra menyinställningar

**1** Ställ in lägesväljaren på , P, M, SCN, eller .

**2** Tryck på MENU.

Menyn visas.

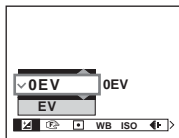

- Vad som visas beror på vilket läge lägesväljaren är inställd på.

**3** Välj den inställning du vill ändra med / på kontrollknappen.

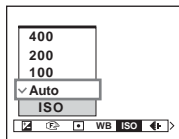

- Om lägesväljaren är i läget trycker du på på kontrollknappen efter att du har valt en inställning.

**4** Välj önskad inställning med / på kontrollknappen.

Ramen för den valda inställningen förstoras och inställningen anges.

När -markeringen visas ovanför alternativet eller -markeringen visas nedanför alternativet

Alla tillgängliga alternativ visas inte. Om du trycker på / på kontrollknappen visas de dolda alternativen.

Så här stänger du av menyvisningen

Tryck på MENU.

- Du kan inte välja de matta alternativen.
- Mer information om menyalternativen finns på sidan 110.

## Ändra alternativ på SET UP-skärmen

### 1 Ställ in lägesväljaren på SET UP.

Skärmen SET UP visas.

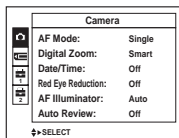

### 2 Välj den inställning som du vill ändra med ▲/▼/◀/▶ på kontrollknappen.

Det valda alternativets ram blir gul.

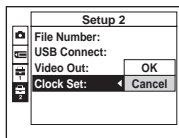

### 3 Tryck på ● på kontrollknappen för att bekräfta inställningen.

## Så här stänger du av SET UP-skärmen

Ställ in lägesväljaren på valfri position förutom SET UP.

- Mer information om SET UP-alternativen finns på sidan 113.

## Bestämna stillbildskvalitet

Du kan välja stillbildskvalitet mellan [Fine] och [Standard].

Lägesväljare

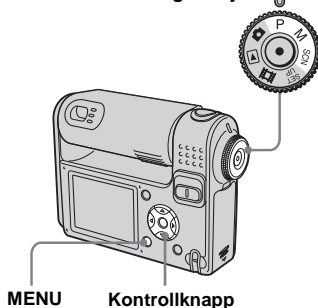

### 3 Välj ◀ (P. Quality) med ◀/▶ och välj därefter önskad bildkvalitet med ▲/▼.

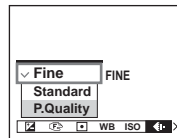

### 1 Ställ in lägesväljaren på P, M eller SCN.

### 2 Tryck på MENU.

Menyn visas.



## Välja metod för autofokus

Du kan ställa in AF-avståndsmätarram och AF-läge.

### AF-avståndsmätarram

AF-avståndsmätarramen väljer fokusläge utifrån objektets storlek och läge.

### AF-läge

AF-läget ställs in automatiskt när kameran börjar och slutar fokusera på ett objekt.

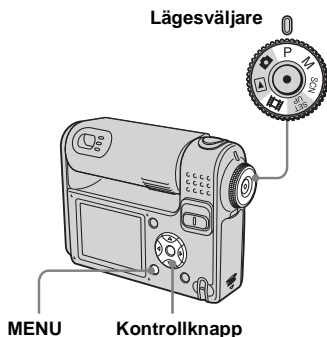

## Välja avståndsmätarram

### – AF-avståndsmätare

#### Multipoint AF (AF-ON)

Kameran beräknar avståndet på fem områden i toppen, i botten, till vänster, till höger och i mitten av bilden, vilket gör det möjligt för dig att fotografera med autofokusfunktion utan att bry dig om bildens sammansättning. Det här är praktiskt när det är svårt att fokusera på motivet eftersom det inte befinner sig mitt i bildrutan. Du kan kontrollera det läge där fokusjusteringen gjordes med hjälp av den gröna ramen.

Standardinställningen är Multipoint AF.



#### Center AF (AF-ON)

AF-avståndsmätaren gäller bara bildrutans mittpunkt. Du kan ta bilder med önskad bildkomposition med AF-låsmetoden.

**1** Ställ in lägesväljaren på P, M, SCN eller .

**2** Tryck på MENU.

Menyn visas.

**3** Välj  (Focus) med hjälp av , och välj sedan [Multi AF] eller [Center AF] med hjälp av .

Färgen på AF-avståndsmätarramen ändras från vit till grön när du trycker avtryckarknappen halvvägs ner och fokus justeras.

### Multipoint AF



AF-avståndsmätarramen



Indikator för AF-avståndsmätarram

### Center AF



AF-avståndsmätarramen

Indikator för AF-avståndsmätarram

- När du spelar in filmer och väljer Multipoint AF uppskattas LCD-skärmens mitt som ett medelvärde, vilket gör att AF-funktionen fungerar även vid en viss grad av skakning. Indikator för AF-avståndsmätarram är . Center AF fokuserar automatiskt endast på den valda ramen, vilket är praktiskt när du bara vill fokusera på det du siktar på.
- När du använder digital zoom eller AF-belysning prioriteras motiv i eller i närheten av bildrutans mitt. I sådana fall blinkar  eller  och AF-avståndsmätarram visas inte.
- Indikatorn för AF-avståndsmätarram begränsas av läget Scene Selection (sidan 8).

## Välja fokusoperation

### – AF-läge

#### Enkel AF (S AF)

Det här läget är lämpligt vid fotografering av stillastående föremål. Fokus justeras först när du trycker och håller slutarknappen halvvägs nedtryckt. Fokus låses efter att du har tryckt och hållit ned slutarknappen halvvägs och AF-låset har gått igen.



Standardinställningen är Enkel AF.





#### AF-övervakning (M AF)

Den här funktionen gör att fokuseringstiden blir kortare. Kameran justerar fokus automatiskt innan du trycker och håller avtryckarknappen halvvägs nere, vilket gör det möjligt för dig att komponera bilder med förinställd fokusjustering. Fokus låses efter att du har tryckt och hållit ner avtryckarknappen halvvägs och AF-låset har gått igen.

- Batterikonsumtionen kan bli högre än i Single AF Mode.

**1** Ställ in lägesväljaren på SET UP.

**2** Välj  (Camera) med hjälp av  och välj sedan [AF Mode] med hjälp av .

**3** Välj det läge du vill använda med hjälp av ,  eller  och tryck sedan på .

- När du använder sökaren vid fotografering och LCD-skärmen är avstängd fungerar kameran i Single AF Mode.

## Tekniker för fotografering

Om du tar bilder med motivet i kanten av ramen eller om du använder Center AF kan kameran eventuellt fokusera på mitten av bilden i stället för på det du vill fota i kanten av ramen. I så fall kan du använda AF-låset till att fokusera på det du vill fota, komponera om bilden och sedan ta bilden.

Komponera bilden så att motivet befinner sig mitt i AF-avståndsmätaren och tryck ned slutarknappen halvvägs.

När AE/AF-låsindikatorn inte längre blinkar men fortfarande är tänd, återgår du till den helt komponerade bilden och trycker ned avtryckaren helt.



AF-avståndsmätarram

AE/AF-låsindikator



- När du använder AF-låset kan du ta en bild med korrekt skärpa även om motivet befinner sig i utkanten av bildrutan.
- Du kan justera AF-låset innan du trycker ned avtryckarknappen helt.

## Ställa in avståndet till motivet

### – Förinställt fokus

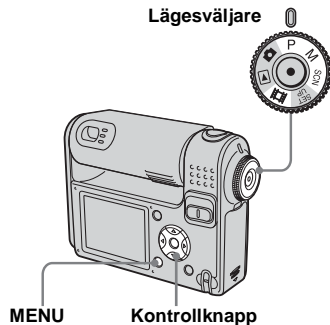

När du tar en bild med ett förinställt avstånd, eller när du tar en bild genom ett nät eller fönster, kan det vara svårt att få rätt skärpa i autofokusläget. I sådana fall kan det vara praktiskt att använda den förinställda skärpan.



**1** Ställ in lägesväljaren på P, M, SCN eller .

**2** Tryck på MENU.

Menyn visas.

**3** Välj  (Focus) med  och välj sedan avståndet till motivet med /▼.

Du kan välja mellan följande avståndsställningar:  
0.5m, 1.0m, 3.0m, 7.0m, ∞  
(obegränsat avstånd)

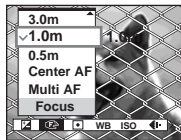

## Så här återgår du till autofokusläget

I steg **3** väljer du [Multi AF] eller [Center AF].

- Skärpeinformationen anger kanske inte avståndet helt korrekt. Använd den bara som en riktlinje.
- Om du riktar linsen uppåt eller nedåt ökas felmarginalen.
- Valet av avstånd begränsas av läget Scene Selection (sidan 8).

## Fotografering med manuell slutarhastighet och bländare

### – Manuell exponering

Du kan justera slutarhastigheten och bländarens värden manuellt. Skillnaden mellan det inställda värdet och den exponering som kameran avgör som lämplig visas på LCD-skärmen som EV-värde (sidan 52). 0EV är enligt kameran det lämpligaste värdet.

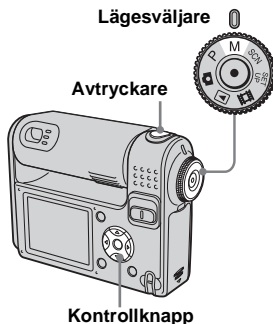

**1** Ställ in lägesväljaren på M.

**2** Tryck på .

”Set” i det nedre vänstra hörnet av LCD-skärmen ändras till ”Return” och kameran ändras till inställningsläget för manuell exponering.

**3** Välj en slutartid med hjälp av /▼.

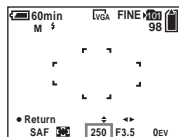

Du kan välja en slutarhastighet från 1/500 sekund till 30 sekunder. Om du väljer en slutartid som är 1/6 sekund eller långsammare aktiveras den långsamma NR-slutaren (sidan 34) automatiskt. Om det händer visas ”NR” till vänster om indikatorn för slutartid.



#### 4 Välj ett bländarvärde med hjälp av ◀/▶.

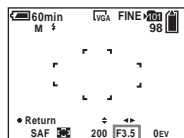

Du kan välja tre olika bländarvärden beroende på zoomläget.

När zoomen är helt inställd på

W-sidan: F3.5/F5.6/F8.0

När zoomen är helt inställd på

T-sidan: F4.2/F6.3/F9.0

#### 5 Ta bilden.

### Om du vill använda snabbgransknings-, makro- eller självutlösarfunktionen eller ändra blixtläge

Efter steg 4 avslutar du inställningsläget för manuell exponering genom att trycka på ●. "Return" ändras till "Set".

### Så här avslutar du det manuella exponeringsläget

Ställ in lägesväljaren på något annat än M.

- När slutartiden är inställd på en sekund eller längre markeras det med ["] efter värdet, exempelvis 1".

- Om rätt exponering inte uppnås efter att du har gjort inställningarna, blinkar EV-värdet på LCD-skärmen när slutarknappen är halvvägs nedtryckt. Det går att fotografera i det här läget men du bör justera blixtvärdena igen.
- Blixtläget är automatiskt inställt på ⚡ (Aktiverad blyxt) eller ☹ (Ingen blyxt).

## Exponering

Förutom fokuseringen och andra inställningar är det också viktigt att ändra exponeringen för att du ska kunna ta vackra foton.

Exponering är den mängd ljus som det går att ta emot med CCD:n i den digitala stillbildskameran. Det här värdet ändras beroende på kombinationen av bländarinställning/slutartid. Om mängden ljus är stor blir bilden ljusare (vit), om den är mindre blir bilden mörkare. Det rätta mängden ljus kallas för "korrekt exponering".

Du kan bevara en korrekt exponering genom att minska slutartiden när bländarvärdet minskas eller genom att använda längre slutartid när bländarvärdet ökas från den korrekta exponeringen.

## Bländare

Bländaren är den öppning i objektivet som justerar mängden av ljus som kommer in i kameran. Bländarinställningen kallas "bländarvärde (F-värde)".

## Öppna (mindre F-värde)

- Bilden tenderar att bli överexponerad (ljusare).
- Det inre fokusområdet minskar.



## Stänga (större F-värde)

- Bilden tenderar att bli underexponerad (mörkare).
- Det inre fokusområdet ökar.



## Justering av slutartid

Slutartiden bestämmer den tid som ljuset strålar in i kameran.

## Kortare

- Bilden tenderar att bli underexponerad (mörkare).
- Rörliga motiv verkar stoppade.



## Längre

- Bilden tenderar att bli överexponerad (ljusare).
- Rörliga motiv verkar flyta.



När du använder en längre slutartid rekommenderas du att använda ett stativ så att kameran inte skakar under tagningen.

## Överexponering

- Öppna bländaren
- Använd en längre slutartid



## Korrekt exponering



## Underexponering



- Stäng bländaren
- Använd en kortare slutartid

## Justera exponeringen

### – EV-justering

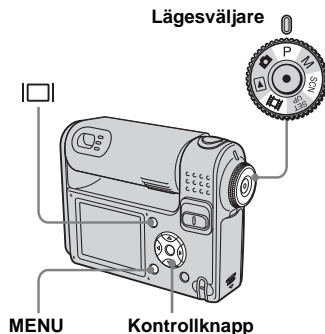
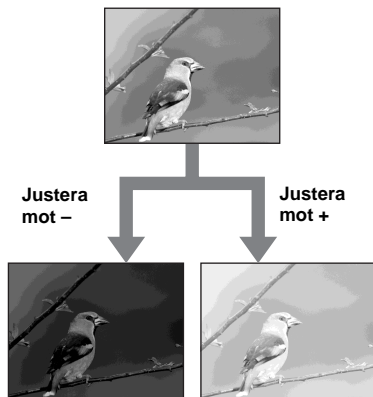
Du kan manuellt ändra det exponeringsvärde som kameran har fastställt. Använd det här läget när du inte får rätt exponering, exempelvis om motivet och bakgrunden har hög kontrast (ljust och mörkt). Värdena i intervallet +2,0EV till -2,0EV kan ändras i steg om 1/3EV.



- 1 Ställ in lägesväljaren på P, SCN eller .**
- 2 Tryck på MENU.**  
Menyn visas.
- 3 Välj  (EV) med hjälp av .**  
Värdet för exponeringsjusteringen visas.



### **4** Välj värdet med hjälp av /.

Gör justeringarna i samband med att du bekräftar ljusstyrkan i motivets bakgrund på LCD-skärmen.

### Så här avbryter du EV-justeringen

I steg **4** ändrar du exponeringsjusteringsvärdet tillbaka till 0EV.

- Det är möjligt att justeringen inte fungerar när motivet är extremt ljus eller mörkt, eller när du använder blix.

## Visa ett histogram

Ett histogram är ett diagram som visar bildens ljushet. Den horisontella axeln visar ljusheten och den vertikala visar antalet bildpunkter. Diagrammet visar att bilden är mörk vid snedställning på vänster sida och att den är ljus vid snedställning på höger sida. Histogrammet är mycket lämpligt som kontrollinstrument för exponering under fotografering och avspelning när det är svårt att urskilja det som syns på LCD-skärmen.





**1** Ställ in lägesväljaren på **P** eller **SCN**.

**2** Tryck på  om du vill visa histogrammet.

**3** Justera exponeringen med hjälp av histogrammet.

• Histogrammet visas även när lägesväljaren är inställd på  eller **M**, men EV-justeringen är avaktiverad.

- Histogrammet visas även när du trycker på  när du visar en bild (sidan 35) eller under snabbgranskning (sidan 23).
- Histogrammet visas däremot inte i följande fall:
  - När menyn visas
  - När du använder avspelningszoom
  - Vid fotografering eller visning av filmer
-  visas och histogrammet visas inte i följande fall:
  - När du tar bilder i digitalt zoomområde
  - När bildstorleken är [3:2]
  - När du visar bilder i Multi Burst-läge
  - När en stillbild roteras
- Histogrammet före bildtagning representerar histogrammet för den bild som visas på LCD-skärmen just då. Det finns en skillnad mellan det histogram som syns före och efter du trycker på avtryckarknappen. När det händer kontrollerar du histogrammet samtidigt som du visar en bild eller under snabbgranskning. Det kan uppstå stora skillnader i följande fall:
  - När blixten utlöses
  - När slutarhastigheten är långsam eller hög
- Histogrammet kan inte visas för bilder som är fotograferade med andra kameror.

## Tekniker för fotografering

Vid tagning av bilder fastställer kameran automatiskt exponeringen. Om du fotograferar en ljus och vitaktig bild, exempelvis ett motiv i motljus eller ett snöigt motiv, bedömer kameran att motivet är ljusst och kan därför välja en mörkare exponering. Om detta inträffar är det lämpligt att justera exponeringen mot +.



**Justera mot +**



Om du däremot fotograferar en mörkare bild, bedömer kameran att motivet är mörkt och kan därför välja en ljusare exponering. Om detta inträffar är det lämpligt att justera exponeringen mot -.



**Justera mot -**



Du kan kontrollera exponeringen genom att titta på histogrammet. Se till att du inte över- eller underexponerar objektet (ger en vitaktig eller mörk bild).

Du kan försöka justera exponeringen så att den passar din smak.

## Välja mätningsläge

Du kan välja ett mätningsläge för att fastställa exponeringen, beroende på vilken del av objektet som ska mätas.





### Flermönstermätning (ingen indikator)

Bilden delas upp i flera zoner, som var och en utvärderas individuellt. Kameran gör en beräkning av den lämpligaste exponeringen, grundat på objektets läge och bakgrundens ljushet. Standardinställningen är mätning av flera mönster.

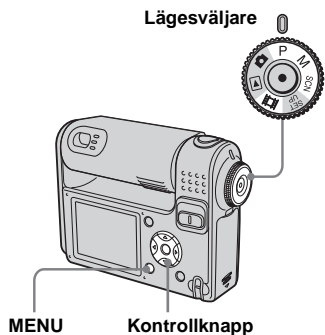
### Punktmätning (□)

Spot-mätning gör det möjligt för dig att göra direkta mätningar för objektet på en mycket liten del av bilden. Detta gör det möjligt för dig att justera exponeringen även om objektet ligger i motljus eller om det är stor kontrast mellan objektet och bakgrunden.



- 1** Ställ in lägesväljaren på P, M, SCN eller .
- 2** Tryck på MENU.  
Menyn visas.
- 3** Välj  (Metering Mode) med  och välj sedan önskat läge med .

#### 4 När du väljer [Spot] i steg 3 placerar du hårkorsets punktmätare på den del av objektet som du vill fotografera.

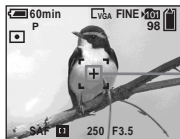

Hårkors för spot-mätning

- Om du använder spot-mätning och vill fokusera på samma punkt som du använde när du mätte bör du ändra  (Focus) till [Center AF] (sidan 46).

## Justera färgnyanser

### – Vitbalans

Du kan välja något av följande lägen beroende på vad du vill fota. Färgen på motivet som du ser påverkas av rådande ljusförhållanden. Om du vill fixera villkoren en bild har tagits under, eller om hela bildens färgsammansättning verkar lite onaturlig, rekommenderar vi att du justerar vitbalansen.

#### Auto (Ingen indikator)

Vitbalansen justeras automatiskt. Standardinställningen är Auto.

#### (Dagsljus)

Används när du tar bilder utomhus, i mörker, i neonljus, på fyrverkerier, soluppgångar och i skymningsljus.

#### (Molnigt)

Används när du tar bilder när det är molnigt.

#### (Lysrör)

Används i lysrörsbelysning.

#### (Glödlampa)

- Används när du tar bilder på exempelvis en fest, där ljusförhållandena ofta ändras.
- Används i en studio eller i videobelysning.

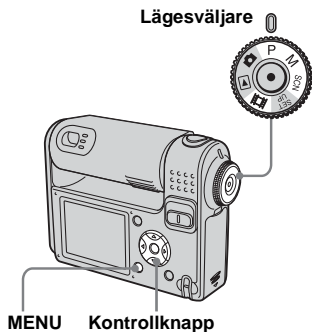

- 1** Ställ in lägesväljaren på P, M, SCN eller .
- 2** Tryck på MENU.  
Menyn visas.
- 3** Välj [WB] (White Bal) med ◀▶ och välj sedan önskad inställning med ▲/▼.

Så här återgår du till de automatiska inställningarna

I steg **3** väljer du [Auto].

- I flimrande lysrörsbelysning kan det hända att vitbalansen inte ställs in korrekt även om du väljer .
- När blixten skickar ut förblixtar avbryts den manuella inställningen och bilden lagras med läget [Auto].
- Valet av vitbalans begränsas av läget Scene Selection (sidan 34).

## Justera blixtnivån

### – Blixtnivå

Du kan ändra mängden blyxtljus.

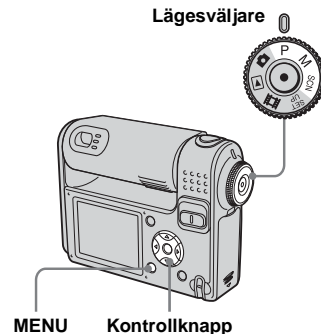

- 1** Ställ in lägesväljaren på P, M eller SCN.
- 2** Tryck på MENU.  
Menyn visas.
- 3** Välj [ $\frac{1}{2}$ ±] (Flash Level) med ◀▶ och välj sedan önskad inställning med ▲/▼.  
+ : Blixtnivån blir starkare än normalt.  
**Normal**: Normalinställning.  
- : Blixtnivån blir svagare än normalt.

## Fotografera bilder i följd

Används till att ta kontinuerliga bilder. Det största antalet bilder du kan ta beror på bildstorleken och inställningarna för bildkvalitet.

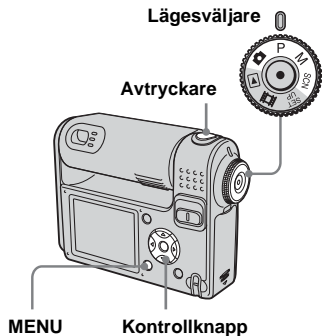





- När batterinivån är otillräcklig eller om du har använt hela kapaciteten på "Memory Stick", avbryts inspelningen, till och med om du trycker på och håller ned slutarknappen.

**1** Ställ in lägesväljaren på , P, M eller SCN.

**2** Tryck på MENU.

Menyn visas.

**3** Välj [Mode] (REC Mode) med   och välj sedan [Burst] med  / .

**4** Ta bilden.

Du kan fortsätta att ta bilder tills du har tagit det maximala antalet bilder när du trycker på och håller ned slutarknappen. Bildtagningen stoppas om du släpper upp slutarknappen. När "Recording" har försvunnit från LCD-skärmen kan du ta nästa bild.

### Det största antalet bilder vid kontinuerlig bildtagning

(Enheter: bilder)

	Fine	Standard
5M	9	15
3:2	9	15
3M	13	24
1M	32	59
VGA (E-Mail)	100	100

Så här återgår du till normalt läge

I steg **3** väljer du [Normal].

- Blixten är inställd på  (Ingen blyxt).
- När du använder självutlösaren lagras upp till fem bilder i följd när du trycker på avtryckarknappen.
- Om du ändrar lägesväljaren till M går det inte att välja slutartider på 1/6 eller längre.
- Det är möjligt att du inte kan ta bilder i följd beroende på läget Scene Selection (sidan 31).

## Ta bilder i Multi Burst-läge

### – Multi Burst-läge

Tryck ned avtryckarknappen en gång om du vill ta 16 bildrutor i rad. Det här är en praktisk funktion om du till exempel vill hålla reda på din form i sportsammanhang.

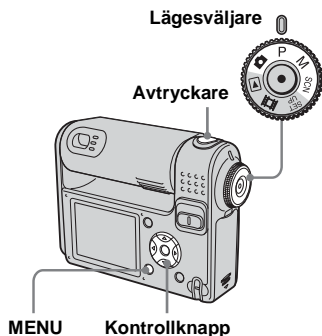

**1** Ställ in lägesväljaren på , P, M eller SCN.

**2** Tryck på MENU.  
Menyn visas.

**3** Välj [Mode] (REC Mode) med och välj sedan [Multi Burst] med .

**4** Välj (Interval) med och välj sedan önskat intervall mellan bilderna med /▼.

Du kan välja mellan [1/7.5], [1/15], [1/30].

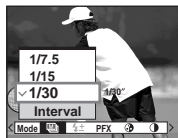

**5** Ta bilden.

16 bildrutor i rad lagras i en enda bild (bildstorlek: 1M).

- Om linsdelen vrids under tagningen kan de bilden visas upp-och-ned.
- Följande funktioner kan inte användas i läget Multi Burst:
  - Smart zoom
  - Fotografering med blix
  - Infoga datum och tid
- När lägesväljaren är inställd på ställs bildruteintervallet automatiskt in på [1/30].
- Om du ändrar lägesväljaren till M går det inte att ändra slutartiden till lägre än 1/30 sekund.
- Det är möjligt att du inte kan ta bilder i Multi Burst-läget beroende på läget Scene Selection (sidan 31).
- Information om att visa bilder som tagits i Multi Burst-läge finns på sidan 63.
- Mer information om hur många bilder som kan lagras finns på sidan 109.

## Fotografering med specialeffekter

### – Bildeffekt

Du kan lägga till specialeffekter för att förstärka kontrasterna i dina bilder.

#### B&W



I svartvitt

#### Sepia



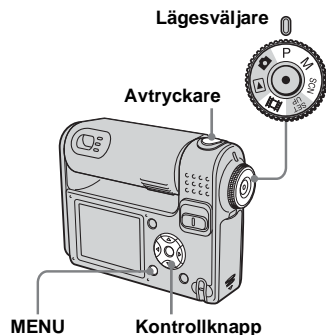

Färgad bild som ser ut som ett gammalt fotografi

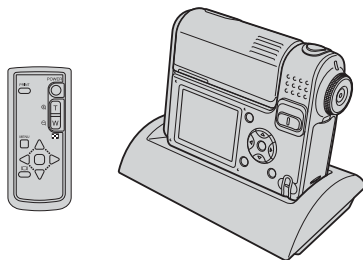

## Använda Cyber-shot-station



- 1** Ställ in lägesväljaren på P, M, SCN eller .
- 2** Tryck på MENU.  
Menyn visas.
- 3** Välj [PFX] (P.Effect) med  och välj sedan önskat läge med .
- 4** Ta bilden.

### Så här avbryter du Bildeffekt

I steg **3** väljer du [Off].

Laddningen påbörjas automatiskt när du placerar kameran i Cyber-shot-station (medföljer inte). På så sätt kan du lätt ladda upp kameran så att den är klar att använda när som helst.

Med fjärrkontrollen som medföljer Cyber-shot-station kan du styra visningen av dina bilder på en TV. Om du ansluter en PictBridge-anpassad skrivare kan du dessutom lätt skriva ut bilder med hjälp av fjärrkontrollen.

Mer information hittar du i den bruksanvisning som medföljde Cyber-shot-station.

## Välja mapp och visa bilder

### – Mappen

Välj mappen där bilderna som du vill visa är lagrade.

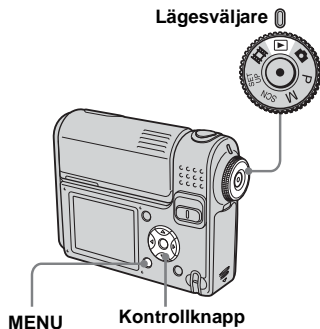

- 1** Ställ in lägesväljaren på .
- 2** Tryck på MENU.  
Menyn visas.
- 3** Välj (Folder) med hjälp av och tryck sedan på .

### **4** Välj den önskade mappen med

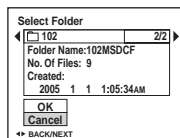

- 5** Välj [OK] med och tryck sedan på .

### Så här avbryter du markeringen

I steg **5** väljer du [Cancel].

### När det har skapats flera mappar i "Memory Stick"

När den första eller sista bilden i mappen visas dyker följande ikoner upp på LCD-skärmen.

: Går till föregående mapp.

: Går till nästa mapp.

: Går till både föregående och nästa mapp.

### På bildsskärmen



### På indexskärmen



- När det inte finns några lagrade bilder i mappen visas "No file in this folder".

## Förstora en del av en stillbild

Du kan förstora en bild upp till fem gånger dess ursprungliga storlek. Du kan även spara den förstörde bilden som en ny fil.

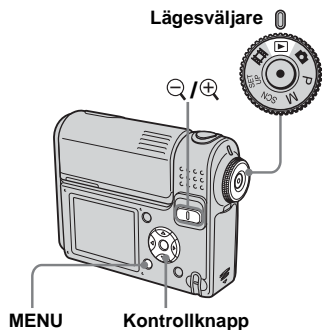

### Förstora en bild – Visningszoom

- 1 Ställ in lägesväljaren på .
- 2 Visa bilden du vill förstora med / .
- 3 Tryck på (visningszoom) för att förstora bilden.
- 4 Tryck på / / / upprepade gånger för att välja den del av bilden som du vill förstora.

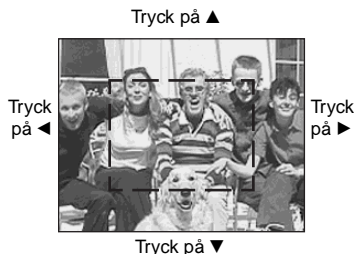

- ▲: Så här visar du en del av bildens övre del
- ▼: Så här visar du en del av bildens nedre del
- ◀: Så här visar du en del av bildens vänstra del
- ▶: Så här visar du en del av bildens högra del

- 5 Ändra zoomen med hjälp av / (visningszoom).



### Så här avbryter du en förstörd visning

Tryck på .

- Du kan inte använda visningszoom för filmer eller bilder som är inspelade i Multi Burst-läge.
- Om du trycker på (visningszoom) när du visar bilder som inte har förstörats visas indexskärmen (sidan 35).
- Bilderna som visas i Snabbgranskning (sidan 23) kan förstöras med tillvägagångssättet i steg 3 till 5.

## Spara en förstörd bild – Trimning

- 1 Tryck på MENU efter visningszoom.

Menyn visas.

- 2 Välj [Trimning] med ► och tryck sedan på ●.

- 3 Välj bildstorlek med ▲/▼ och tryck sedan på ●.

Bilden lagras och bilden på LCD-skärmen återgår till normal storlek efter att den har lagrats.

- Den trimmade bilden lagras som den nyaste filen i den valda inspelningsmappen och originalbilden behålls.
- Trimmade bilder kan få en något försämrad kvalitet.
- Du kan inte anpassa bilden till formatet 3:2.
- Du kan inte anpassa bilder som visas i snabbgranskningen.

## Visa bilder i oavbruten följd

### – Bildspel

Du kan visa tagna bilder i oavbruten följd, en efter en. Det här är praktiskt om du vill kontrollera dina bilder eller om du ska hålla ett föredrag.

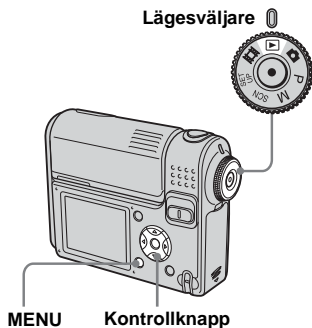

- 1 Ställ in lägesväljaren på ►.

- 2 Tryck på MENU.

Menyn visas.

- 3 Välj ◀ (Slide) med hjälp av ◀/▶ och tryck sedan på ●.

Ställ in följande alternativ med ▲/▼/◀/▶.

### Intervall-inställningar

3 sec/5 sec/10 sec/30 sec/1 min

### Image

Folder: Visar alla bilder i den valda mappen.

All: Visar alla bilder i "Memory Stick".

### Repeat

On: Visa bilderna upprepade gånger.

Off: Visar bilderna en gång och slutar sedan.

- 4 Välj [Start] med ▼/► och tryck sedan på ●.

Bildspelet startar.

## Så här avbryter du bildspelsinställningen

I steg 3 väljer du [Cancel].

## Så här stoppar du uppspelning av bildspelet

Tryck på ●, välj [Exit] med ► och tryck sedan på ●.

## Hoppa till nästa/föregående bild i bildspelet

Tryck på ► (nästa) eller ◀ (föregående).

- Inställningstiden för intervall är ungefärlig och kan variera beroende på bildstorleken vid visningen.

## Rotera stillbilder

### – Rotera

Bilder som tagits med kameran i vertikalt läge kan roteras och visas horisontellt.





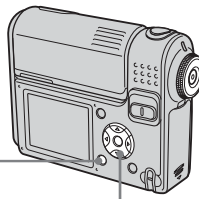





Lägesväljare



MENU

Kontrollknapp

- 1** Ställ in lägesväljaren till  och visa bilden som du vill rotera.
- 2** Tryck på MENU.  
Menyn visas.
- 3** Välj  (Rotate) med hjälp av  och tryck sedan på .
- 4** Välj  med  och rotera bilden med .
- 5** Välj [OK] med  och tryck sedan på .

### Så här avbryter du rotationen

I steg **4** eller **5** väljer du [Cancel].

- Det går inte att rotera skyddade bilder eller filmer i Multi Burst-läge.
- Du kan eventuellt inte rotera bilder som tagits med andra kameror.
- När du visar bilder på datorn är det inte säkert att det går att visa roterade bilder, beroende på dataprogrammet.

## Visa bilder tagna i Multi Burst-läge

Du kan visa Multi Burst-bilder i oavbruten följd eller visa dem en bildruta i taget. Funktionen kan användas när du vill kontrollera bilderna.

Lägesväljare

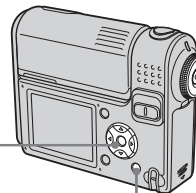

Kontrollknapp



- När Multi Burst-bilder visas på datorn eller en kamera utan Multi Burst-funktion, kommer de 16 bildrutor du har tagit att visas samtidigt som del av en bild.
- Det går inte att dela en Multi Burst-bild.

## Visa i oavbruten följd



**1** Ställ in lägesväljaren på .

**2** Välj Multi Burst-bilden med .

Den valda Multi Burst-bilden visas i oavbruten följd.



## Så här gör du paus

Tryck på . För att återuppta visningen trycker du på  igen. Visningen börjar med den bildruta som visas på LCD-skärmen.

## Visa bildruta för bildruta

**1** Ställ in lägesväljaren på .

**2** Välj Multi Burst-bilden med .



Den valda Multi Burst-bilden visas i oavbruten följd.

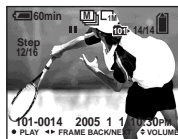

**3** Tryck på  när önskad bildruta syns.

”Step” visas.



**4** Stega fram bildrutan med .

: Nästa bildruta visas. Om du håller ned  bläddrar du framåt bland bildrutorna.

: Föregående bildruta visas. Om du håller ned  bläddrar du bakåt bland bildrutorna.

## Så här återgår du till normal visning

I steg **4** trycker du på . Visningen börjar med den bildruta som visas på LCD-skärmen.

## Så här raderar du bilder

När du använder det här läget kan du inte radera utvalda bildrutor. Alla 16 bilder raderas samtidigt.

**1** Visa den Multi Burst-bild som du vill ta bort.

**2** Tryck på  /  (radera).

**3** Välj [Delete] och tryck sedan på . Samtliga bildrutor raderas.

## Skydda bilder

### – Skydda

Du kan förhindra att viktiga bilder raderas av misstag, genom att skydda dem.

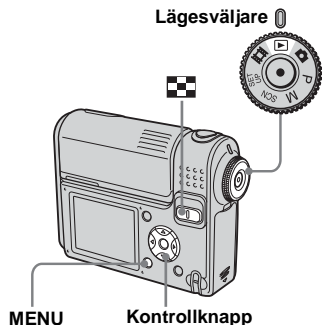

- När du formaterar "Memory Stick" raderas alla data på "Memory Stick", även skyddade bilder. Det går inte att återställa de här bilderna senare.
- Det kan ta lite tid att skydda bilderna.

### På enbildsskärm

- 1** Ställ in lägesväljaren på .
- 2** Visa den bild du vill skydda med .
- 3** Tryck på MENU.  
Menyn visas.
- 4** Välj (Protect) med hjälp av och tryck sedan på .

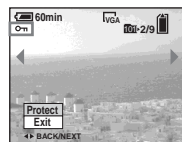

- 5** Om du vill skydda andra bilder visar du den bild som du vill skydda med och trycker sedan på .

### Så här stänger du av skyddet

I steg **4** eller **5** trycker du på igen. -märket försvinner.

### På indexskärmen

- 1** Ställ in lägesväljaren på och tryck sedan på (index) om du vill växla till indexskärmen.
  - 2** Tryck på MENU.  
Menyn visas.
  - 3** Välj (Protect) med hjälp av och tryck sedan på .
  - 4** Välj [Select] med och tryck på .
  - 5** Välj den bild som du vill skydda med och tryck sedan på .
- Det gröna märket (Protect) visas på den valda bilden.



- 6** Om du vill skydda andra bilder upprepar du steg **5**.
- 7** Tryck på MENU.

## 8 Välj [OK] med ► och tryck sedan på ●.

Märket  ändras till vitt och den valda bilden skyddas.

## Så här stänger du av skyddet

I steg 4 väljer du [Cancel], eller i steg 8 väljer du [Exit].

## Ta bort skydd

I steg 5 väljer du en bild för vilken du vill frigöra skyddet med ▲/▼/◀/► och trycker på ●. Markeringen  ändras till grått, upprepa proceduren för alla bilder som du vill ta bort skyddet för. Tryck på MENU, välj [OK] och tryck sedan på ●.

## Skydda alla bilderna i mappen

I steg 4 väljer du [All In This Folder] och trycker sedan på ●. Välj sedan [On] och tryck på ●.

## Så här tar du bort skyddet från samtliga bilder i mappen

I steg 4 väljer du [All In This Folder] och trycker på ●. Välj sedan [Off] och tryck på ●.

## Ändra bildstorlek

### – Anpassa

Du kan ändra storlek på en tagen bild och spara den som en ny fil.

Du kan ändra storleken till följande format. 5M, 3M, 1M, VGA

Originalbilden finns kvar även efter att formatet har ändrats.

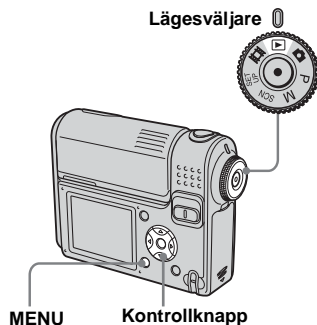

1 Ställ in lägesväljaren på ►.

2 Visa den bild som du vill ändra storlek på med ◀/►.

3 Tryck på MENU.

Menyn visas.

4 Välj  (Resize) med hjälp av ◀/► och tryck sedan på ●.

5 Välj den nya bildstorleken med ▲/▼ och tryck sedan på ●.

Bilden med den ändrade storleken sparas i inspelningsmappen som den senaste filen.

## Så här avbryter du anpassningen

I steg 5 väljer du [Cancel].

- Det går inte att ändra storlek på filmer och bilder du spelat in i läget Multi Burst.
- När bilder ändras från en mindre till en större storlek blir bildkvaliteten sämre.
- Du kan inte ändra storleken till formatet 3:2.
- Om du försöker ändra storleken på en 3:2-bild får bilden svarta band i över- och underkant.

## Välja bilder för utskrift

### – Utskriftsmärke (DPOF)

Du kan ange att vissa bilder ska skrivas ut. Den här funktionen är lämplig när du vill skriva ut bilder i en affär, eller använda en skrivare som har standard för DPOF (Digital Print Order Format) eller använda PictBridge-anpassade skrivare.

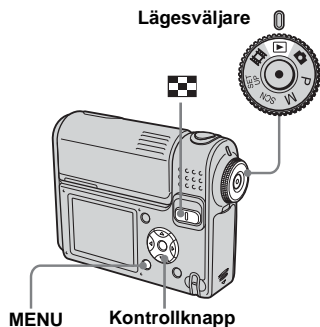

- Du kan inte märka filmer.
- När du lägger till ett utskriftsmärke på bilder som tagits i Multi Burst-läge, skrivs alla bilder ut på ett enda ark som delas in i 16 rutor.
- Du kan inte ställa in antalet utskriftsark.

### På enbildsskärm

- 1** Ställ in lägesväljaren på .
- 2** Visa den bild som du vill skriva ut med .
- 3** Tryck på MENU.  
Menyn visas.
- 4** Välj DPOF (DPOF) med hjälp av och tryck sedan på .  
-märket visas på bilden.

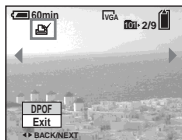

- 5** Om du vill märka andra bilder, visar du den bild som du vill märka med och trycker sedan på .

### Så här tar du bort -märket

I steg **4** eller **5** trycker du på igen.  
-märket försvinner.

### På indexskärmen

- 1** Ställ in lägesväljaren på och tryck sedan på (index) om du vill växla till indexskärmen.
- 2** Tryck på MENU.  
Menyn visas.
- 3** Välj DPOF (DPOF) med hjälp av och tryck sedan på .
- 4** Välj [Select] med och tryck på .

• Du kan inte märka bilder med alternativet [All In This Folder].

- 5** Välj bilderna som du vill märka med hjälp av // och tryck sedan på .

Det gröna -märket visas på den valda bilden.



- 6** Om du vill märka andra bilder upprepar du steg **5** för varje bild.

**7 Tryck på MENU.**

**8 Välj [OK] med ► och tryck sedan på ●.**

-märket blir vitt och inställningen är klar.

**Så här tar du bort -märket**

I steg **5** väljer du bilden vars -märke du vill radera med ▲/▼/◀/▶ och trycker på ●.

**Så här raderar du alla -märken från bilderna i mappen**

I steg **4** väljer du [All In This Folder] och trycker sedan på ●. Välj sedan [Off] och tryck på ●.

**Så här avbryter du markeringen**

I steg **4** väljer du [Cancel], eller i steg **8** väljer du [Exit].

## Anslut till en skrivare som följer PictBridge-standarden

Även om du inte har tillgång till en dator kan på ett enkelt sätt skriva ut bilder genom att koppla din kamera direkt till en PictBridge-anpassad skrivare. Det enda du gör i förberedande syfte är att välja USB-anslutningen i SET UP-inställningarna och ansluta kameran till skrivaren med hjälp av en USB-multikabel.

Genom att använda en PictBridge-anpassad skrivare kan du på ett enkelt sätt göra indexutskrifter\*.

### PictBridge

- \* Det är inte säkert att det finns en funktion för indexutskrift, beroende på skrivaren.
- När du skriver ut bilder rekommenderar vi att du använder fullständigt uppladdade batterier eller en nätadapter för att förhindra att kameran stängs av.

## Förbereda kameran

Ställ in USB-läget på kameran för att ansluta den till en skrivare.

### Lägesväljare

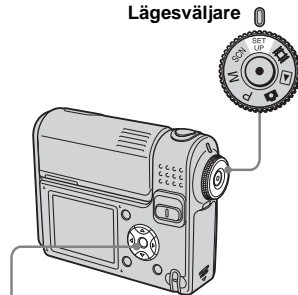

### Kontrollknapp

- 1 Ställ in lägesväljaren på SET UP.
- 2 Välj  (Setup 2) med ▼ och välj sedan [USB Connect] med ►/▲/▼.
- 3 Välj [PictBridge] med hjälp av ►/▲ och tryck sedan på ●.

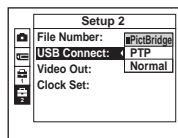

USB-läget är inställt.

## Ansluta kameran till skrivaren

Anslut kameran multikontakten till USB-uttaget på skrivaren med hjälp av en USB-multikabel och sätt på kameran och skrivaren.

När kameran sätts på väljer den visningsläget oavsett hur lägesväljaren står och en bild i den valda mappen visas på LCD-skärmen.

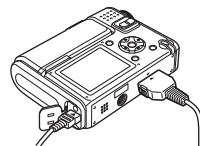

Efter att anslutningen har genomförts visas -markeringen på LCD-skärmen.

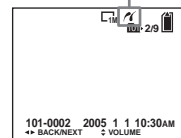

Skrivare





## När [USB Connect] inte är inställd på [PictBridge] i SET UP inställningarna

Det går inte att använda PictBridge-funktionen, inte heller när du sätter på kameran. Koppla från USB-multikabeln och ställ in [USB Connect] på [PictBridge] (sidan 69).

## Skriva ut bilder

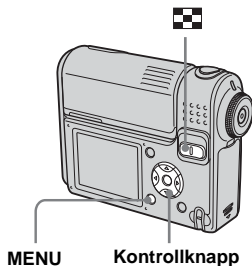
Du kan välja en bild för utskrift. Ställ in kameran enligt tillvägagångssättet på sidan 69 och anslut den till skrivaren.





- Det går inte att skriva ut filmer.
- Om det skickas ett felmeddelande från den anslutna skrivaren blinkar  i omkring fem sekunder. Om detta händer skall du kontrollera skrivaren.

## På enbildsskärm

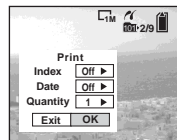
- 1 Visa den bild som du vill skriva ut med /**.
- 2 Tryck på MENU.**  
Menyn visas.
- 3 Välj  (Print) med hjälp av / och tryck sedan på .**
- 4 Välj [This image] med /** och tryck sedan på .  
Skärmen Print visas.



- Inställningsalternativ som inte är tillgängliga för en viss skrivare visas inte.
- 5 Välj [Quantity] med /** och välj antal bilder med .  
Du kan välja ett antal upp till 20.

## 6 Välj [OK] med ▼/► och tryck sedan på ●.

Bilden skrivs ut.

Koppla inte ur USB-multikabeln medan markeringen  (Koppla inte ur USB-multikabeln) visas på LCD-skärmen.

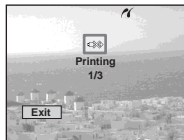

## Avbryta utskrift

I steg 4 väljer du [Cancel] eller i steg 6 väljer du [Exit].

## Så här skriver du ut andra bilder

Efter steg 6 väljer du en annan bild och väljer sedan [Print] med ▲.

## Skriva ut alla bilder med

### -markering

I steg 4 väljer du [DPOF image]. Alla bilder med -markering skrivs ut enligt det specificerade antalet, oavsett vilken bild som visas.

## Infoga datum och tid på bilder

I steg 5 väljer du [Date] och sedan datumformat med ◀/▶. Du kan välja mellan [Day&Time] och [Date]. När du väljer [Date] infogas datum i den ordning som det har lagts in i ”Ställa in datum och tid” (sidan 15).

Den här funktionen går dock kanske inte att utföra, beroende på skrivaren.

## På indexskärmen

1 Tryck på  (index) om du vill växla till indexskärmen.

2 Tryck på MENU.

Menyn visas.

3 Välj  (Print) med hjälp av ► och tryck sedan på ●.

4 Välj [Select] med ◀/▶ och tryck på ●.

5 Välj de bilder som du vill skriva ut med hjälp av ▲/▼/◀/► och tryck sedan på ●.

✓-markeringen visas på den valda bilden.



6 För att skriva ut andra bilder gör du om steg 5.

## 7 Tryck på MENU.

Skärmen Print visas.

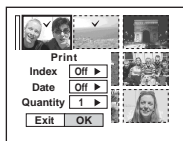

- Inställningsalternativ som inte är tillgängliga för en viss skrivare visas inte.

## 8 Välj [Quantity] med ▲/▼ och välj antal bilder med ◀/▶.

Du kan välja ett antal upp till 20. Alla valda bilder skrivs ut i specificerat antal.

## 9 Välj [OK] med ▼/▶ och tryck sedan på ●.

Bilderna skrivs ut.  
Koppla inte ur USB-multikabeln när -markeringen visas på LCD-skärmen.

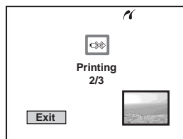

## Avbryta utskrift

I steg 4 väljer du [Cancel] eller så väljer du [Exit] i steg 9.

## Skriva ut alla bilder med -markering

I steg 4 väljer du [DPOF image]. Alla bilder med -markering skrivs ut enligt det specificerade antalet, oavsett vilken bild som visas.

## Skriva ut alla bilder i mappen

I steg 4 väljer du [All In This Folder] och trycker sedan på ●.

## Infoga datum och tid på bilder

I steg 8 väljer du [Date] och välj sedan datumformat med ◀/▶. Du kan välja mellan [Day&Time] och [Date]. När du väljer [Date] infogas datum i den ordning som det har lagts in i "Ställa in datum och tid" (sidan 15).

Den här funktionen går dock kanske inte att utföra, beroende på skrivaren.

## Skriva ut indexbilder

Du kan skriva ut vissa bilder vid sidan om varandra. Vi kallar den här funktionen för indexutskrift\*. Du kan lägga enkla bilder bredvid varandra enligt ett specificerat antal och skriva ut dem (se "På enbildsskärm"). Du kan även lägga olika bilder bredvid varandra, för att skapa en grupp genom att kombinera flera olika bilder och sedan skriva ut bildgruppen enligt specificerat antal kopior (se "På indexskärmen"). Ställ in kameran enligt tillvägagångssättet på sidan 69 och anslut den sedan till skrivaren.

\* Det är inte säkert att det finns en funktion för indexutskrift, beroende på skrivaren.

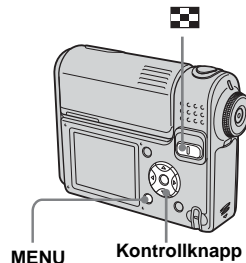

- Det går inte att skriva ut filmer.
- Om det skickas ett felmeddelande från den anslutna skrivaren blinkar  i omkring fem sekunder. Om detta händer skall du kontrollera skrivaren.

## På enbildsskärm

- 1 Visa den bild som du vill skriva ut med /▶.**
- 2 Tryck på MENU.**  
Menyn visas.
- 3 Välj  (Print) med hjälp av /▶ och tryck sedan på ●.**
- 4 Välj [This image] med ▲/▼ och tryck sedan på ●.**  
Skärmen Print visas.

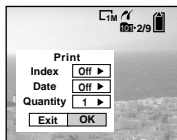

- Inställningsalternativ som inte är tillgängliga för en viss skrivare visas inte.

- 5 Välj [Index] med hjälp av ▲, välj [On] med hjälp av /▶.**

- 6 Välj [Quantity] med ▲/▼ och välj sedan de bilder som ligger vid sidan om varandra med /▶.**

Du kan välja ett antal upp till 20.  
Du kan lägga det specificerade antalet bilder bredvid varandra.

- 7 Välj [OK] med ▼/▶ och tryck sedan på ●.**

Bilden skrivs ut.  
Koppla inte ur USB-multikabeln medan markeringen  (Koppla inte ur USB-multikabeln) visas på LCD-skärmen.

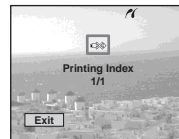

## Avbryta utskrift

I steg **4** väljer du [Cancel] eller så väljer du [Exit] i steg **7**.

## Så här skriver du ut andra bilder

Efter steg **7** väljer du en annan bild och väljer sedan [Print] med ▲. Börja sedan om från steg **4**.

## Skriva ut alla bilder med

### ☑-markering

I steg **4** väljer du [DPOF image]. Alla bilder med ☑-märket skrivs ut, oavsett vilken bild som visas.

## Infoga datum och tid på bilder

I steg **6** väljer du [Date] och sedan väljer du datumformat med ◀/▶. Du kan välja mellan [Day&Time] och [Date]. När du väljer [Date] infogas datum i den ordning som det har lagts in i ”Ställa in datum och tid” (sidan 15).

Den här funktionen går dock kanske inte att utföra, beroende på skrivaren.

- Alla bilder kanske inte placeras på ett ark, beroende på hur många bilder det rör sig om.

## På indexskärmen

**1** Tryck på ☑ (index) om du vill växla till indexskärmen.

**2** Tryck på MENU.

Menyn visas.

**3** Välj ☐ (Print) med hjälp av ▶ och tryck sedan på ●.

**4** Välj [Select] med ◀/▶ och tryck på ●.

**5** Välj den bild du vill med hjälp av ▲/▼/◀/▶ och tryck sedan på ●.

✓-markeringen visas på den valda bilden.



**6** För att skriva ut andra bilder gör du om steg **5**.

**7** Tryck på MENU.

**8** Välj [Index] med hjälp av ▲ och välj sedan [On] med hjälp av ◀/▶.

**9** Välj [Quantity] med ▲/▼ och välj det antal kopior du vill skriva ut med ◀/▶.

Du kan välja ett antal upp till 20.

**10** Välj [OK] med ▼/▶ och tryck sedan på ●.

Bilderna skrivs ut.

Koppla inte ur USB-multikabeln när ☑-markeringen visas på LCD-skärmen.

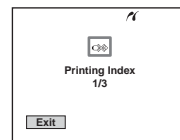

## Avbryta utskrift

I steg **4** väljer du [Cancel] eller så väljer du [Exit] i steg **10**.

## Skriva ut alla bilder med



### -markering

I steg **4** väljer du [DPOF image]. Alla bilder med -märket skrivs ut, oavsett vilken bild som visas.

## Skriva ut alla bilder i mappen

I steg **4** väljer du [All In This Folder] och trycker sedan på .

## Infoga datum och tid på bilder

I steg **9** väljer du [Date] och sedan väljer du datumformat med / . Du kan välja mellan [Day&Time] och [Date]. När du väljer [Date] infogas datum i den ordning som det har lagts in i “Ställa in datum och tid” (sidan 15).

Den här funktionen går dock kanske inte att utföra, beroende på skrivaren.

## Filma

Du kan spela in filmer med ljud.

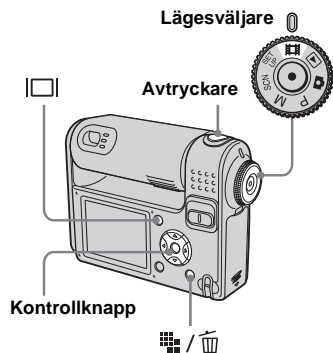

**1** Ställ in lägessväljaren på .

**2** Tryck på  /  (Bildstorlek).

Inställningen Image Size visas.

**3** Välj önskat läge med  / .

Du kan välja mellan [640 (Standard)] eller [160].

**4** Tryck ned slutarknappen helt.

”REC” visas på LCD-skärmen och inspelningen av bild och ljud påbörjas.





- När kamerans ”Memory Stick”-kapacitet har förbrukats avbryts tagningen.

**5** Tryck ned avtryckarknappen helt en gång till för att stoppa inspelningen.

### Indikatorer på LCD-skärmen när du spelar in filmer

Indikatorerna sparas inte tillsammans med bilderna.

Varje gång du trycker på  ändras LCD-skärmens status enligt följande:

Indikatorer av  LCD-skärm av 

Indikatorer på.

Det visas inget histogram.

En detaljerad beskrivning av de angivna alternativen finns på sidan sidan 121.

### Så här tar du närbilder (Makro)

Ställ in lägessväljaren på  och följ proceduren på sidan 25.

### Så här tar du bilder med självutlösaren

Ställ in lägessväljaren på  och följ proceduren på sidan 26.

- Se till att du inte rör mikrofonen (sidan 6) under fotograferingen.
- Följande funktioner kan inte användas.
  - Ändring av zoom
  - Fotografering med blix
  - Infoga datum och tid
- Information om maximal inspelningstid för alla bildstorlekar finns på sidan 109.

## Visa filmer på LCD-skärmen

Du kan visa filmer på kamerans LCD-skärm och höra ljud från kamerans högtalare.

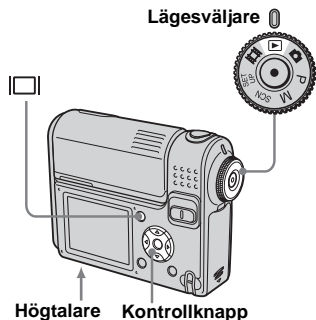

### 1 Ställ in lägesväljaren på .

### 2 Välj önskad film med /▶.

Filmer med bildstorleken [640 (Standard)] visas i helskärmsformat.



Filmer med bildstorleken [160] visas med mindre storlek än stillbilder.

### 3 Tryck på .

Filmbilderna visas och ljudet spelas upp.

▶ (visning) visas på LCD-skärmen medan en film spelas upp.



Visningsindikator



## Så här avbryter du uppspelningen

Tryck på  igen.

## Så här justerar du volymen

Justera volymen med /▶.



## Så här spolar du framåt/bakåt

Tryck på  (nästa) eller  (föregående) medan du spelar upp filmen.

Tryck på  för att återgå till normal uppspelning.

## Indikatorer på LCD-skärmen när du visar filmer

Varje gång du trycker på  ändras LCD-skärmens status enligt följande:

Indikatorer av  LCD-skärm av 

Indikatorer på.

Det visas inget histogram.

En detaljerad beskrivning av de angivna alternativen finns på sidan 123.

- Proceduren för hur du visar filmer på en TV är densamma som när du visar stillbilder (sidan 37).
- En film som spelas in med hjälp av andra Sony-enheter kan visas i en storlek mindre än stillbilderna.

## Radera filmer

Du kan radera filmer som du inte vill ha kvar.

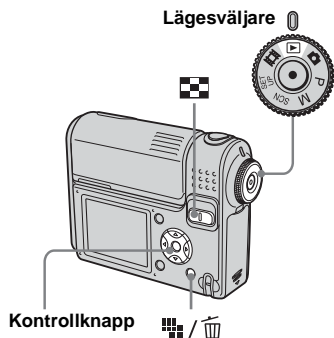

- Du kan inte radera de skyddade filmerna.
- Observera att de filmer som har raderats inte kan återställas.

### På enbildsskärm

- 1** Ställ in lägesväljaren på .
- 2** Välj den film som du vill radera med .
- 3** Tryck på / (radera).  
Filmen har inte raderats ännu.
- 4** Välj [Delete] med och tryck sedan på .  
”Access” visas på LCD-skärmen och filmen raderas.
- 5** Om du vill radera ytterligare filmer visar du filmen du vill radera med och upprepar steg **4**.

### Så här avbryter du raderingen

I steg **4** eller **5** väljer du [Exit].

### På indexskärmen

- 1** Ställ in lägesväljaren på och tryck sedan på (index) om du vill växla till indexskärmen.
  - 2** Tryck på / (radera).
  - 3** Välj [Select] med och tryck på .
  - 4** Välj filmerna som du vill radera med och tryck sedan på .
- Markeringen (radera) visas på den valda filmen.



Filmen har inte raderats ännu.

- 5** Upprepa steg **4** om du vill radera ytterligare filmer.
- 6** Tryck på / (radera).
- 7** Välj [OK] med och tryck sedan på .

”Access” visas på skärmen och filmen raderas.

## Så här avbryter du raderingen

I steg **3** eller **7** väljer du [Exit].

## Så här raderar du samtliga bilder i mappen

I steg **3** väljer du [All In This Folder] och trycker sedan på **●**. Välj sedan [OK] och tryck på **●**. Om du vill avbryta raderingen väljer du [Cancel] med **◀** och trycker sedan på **●**.

## Klippa filmer

Du kan klippa i filmer eller ta bort onödiga delar (sidan 39). Det här är den funktion du bör använda när kapaciteten på "Memory Stick" inte är tillräckligt, eller när du vill bifoga filmer till e-postmeddelanden.

Den ursprungliga filmen tas bort efter att du har klippt den.

### De tilldelade filnumren när filmer har klippts

De redigerade filmerna tilldelas nya nummer och lagras som de senaste filerna i inspelningsmappen. Originalfilmen raderas och dess filnummer hoppas över.

### <Exempel> Klippa en film med namnet 101\_0002

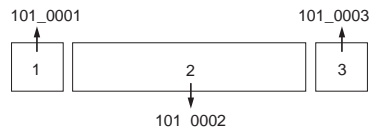

#### 1. Klippa scen A.

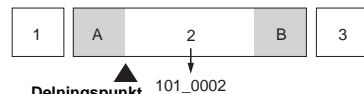

#### 2. Klippa scen B.

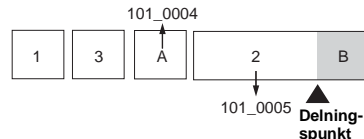

#### 3. Ta bort scen A och B om de inte behövs.

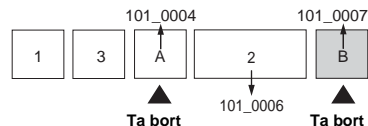

#### 4. Endast de önskade scenerna återstår.

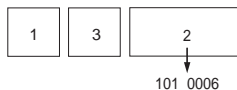

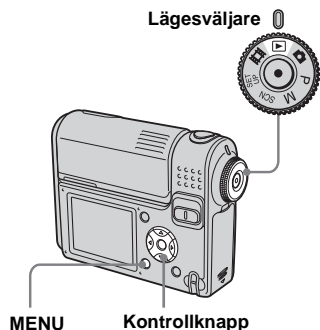

- 1** Ställ in lägesväljaren på .
  - 2** Välj den film som du vill klippa med .
  - 3** Tryck på MENU.  
Menyn visas.
  - 4** Välj (Divide) med hjälp av och tryck sedan på . Välj sedan [OK] med och tryck sedan på .
- Uppspelningen av filmen påbörjas.

## **5** Bestäm en klippunkt.

Tryck på vid önskad klippunkt.

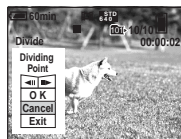

När du vill ändra klippunkt väljer du [/||/] (bildpunkt framåt/bakåt) och ändrar klippunkten med /. Om du vill ändra klippunkt väljer du [Cancel]. Uppspelningen av filmen börjar om.

## **6** När du har bestämt klippunkt väljer du [OK] med / och trycker på .

## **7** Välj [OK] med och tryck sedan på .

Filmen klipps.

## Så här avbryter du klippningen

I steg **5** eller **7** väljer du [Exit]. Filmen visas på LCD-skärmen igen.

- Du kan inte klippa följande typer av bilder.
  - Stillbilder
  - Filmer som inte är tillräckligt långa för att klippas
  - Skyddade filmer
- Det går inte att återställa filmer när de har klippts.
- Den klippta filmen sparas i den valda lagringsmappen som den nyaste filen.

## Kopiera bilder till datorn – För Windows-användare

### Rekommenderad datormiljö

**Operativsystem:** Microsoft Windows 98, Windows 98SE, Windows 2000 Professional, Windows Millennium Edition, Windows XP Home Edition eller Windows XP Professional. Ovan nämnda operativsystem måste installeras på fabriken. Funktionaliteten kan inte garanteras i en miljö som upgraderats till något av operativsystemen ovan eller i miljöer som tillåter multipla startsekvenser.

**Processor:** MMX Pentium 200 MHz eller snabbare

**USB-kontakt:** Medföljer som standard

**Bildskärm:** 800 × 600 punkter eller mer, High color (16-bitars färg, 65 000 färger) eller mer

- Den här kameran är kompatibel med Hi-Speed USB (USB 2.0).
- Om du ansluter den till ett USB-gränssnitt som är kompatibelt med Hi-Speed USB (USB 2.0-kompatibelt) kan du utföra överföringar med hög hastighet.
- Om du ansluter två eller flera USB-enheter till datorn samtidigt kan det hända att vissa enheter, inklusive kameran, inte fungerar beroende på typen av USB-enhet.

- Funktionaliteten kan inte garanteras när du använder ett USB-nav.
- Funktionaliteten kan inte garanteras i alla de datormiljöer som rekommenderas ovan.

### USB-läge

Det finns två lägen för en USB-anslutning. När du kopplar den till en dator [Normal] och [PTP]\*-lägen. Standardinställningen är [Normal]-läget. I det här avsnittet beskrivs rutinerna med läget [Normal] som exempel.

\* Enbart kompatibelt med Windows XP. Vid anslutning till en dator kopieras enbart data i den mappen som valts med kameran till datorn. Du väljer mappen genom att följa instruktionen på sidan 60.

### Kommunikation med datorn

När du återställer datorn från läget för uppehåll eller vila kan det hända att kommunikationen mellan kameran och datorn inte återställs samtidigt.

### När en USB-kontakt inte medföljer datorn

När det varken finns en USB-kontakt eller ett "Memory Stick"-fack, kan du kopiera bilder med kringutrustning. Mer information finns på webbplatsen för Sony. <http://www.sony.net/>

## Innehåll på CD-ROM

### ■ USB-drivrutin

Drivrutinen krävs för att ansluta kameran till datorn.

När Windows XP används behöver du inte installera USB-drivrutinen.

### ■ Picture Package

Programmet används till att överföra bilder från kameran till datorn på ett enkelt sätt.

Du kan också använda det till att utföra olika åtgärder.

När du installerar "Picture Package" installeras USB-drivrutinen samtidigt.

- Du kan behöva utföra andra steg beroende på vilket operativsystem som används.
- **Stäng alla program på datorn innan du installerar USB-drivrutin och program.**
- Logga in som administratör när du använder Windows XP eller Windows 2000.



## Installera USB-drivrutinen

När Windows XP används behöver du inte installera USB-drivrutinen.

När USB-drivrutinen väl har installerats, behöver du inte installera USB-drivrutinen.

- 1 Slå på datorn och sätt i den medföljande CD-ROM-skivan i CD-ROM-enheten.**

**Anslut inte kameran till datorn ännu.**

Skärmen med installationsmenyn visas. Om det inte visas kan du dubbelklicka på  (My Computer) →  (PICTUREPACKAGE) i den ordningen.

- Om du vill använda programvaran "Picture Package" klickar du på "Picture Package". USB-drivrutinen installeras när "Picture Package" har installerats (sidan 89).
- Avsluta alla program som körs innan du installerar USB-drivrutinen.

- 2 Klicka på [USB Driver] på välkomstsärmen.**

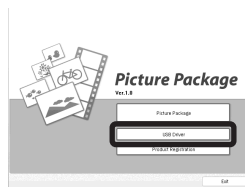

Skärmen "InstallShield Wizard" visas.

- 3 Klicka på [Next].**



Installationen av USB-drivrutinen startar. Ett meddelande visas på skärmen när installationen är klar.

- 4 Klicka på [Yes, I want to restart my computer now] och sedan på [Finish].**

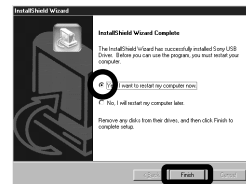

Datorn startas om. Nu kan du upprätta en USB-anslutning.

- 5 Ta bort CD-ROM.**

## Ansluta kameran till datorn

- 1** Sätt i det "Memory Stick" som innehåller de bilder som du vill kopiera i kameran och stäng batteri-"Memory Stick"-luckan.

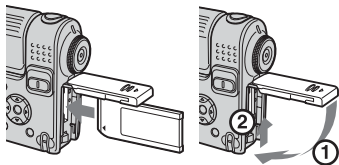

- 2** Öppna DC IN-uttagsluckan och anslut nätadaptern för att sedan koppla adaptern till ett vägguttag.

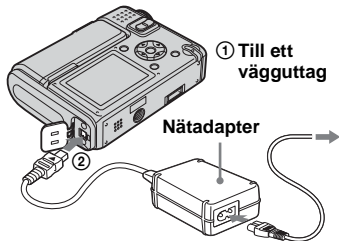

- När du kopierar bilder till datorn medan kameran drivs med batteriet kan det hända att kopieringen misslyckas eller att data skadas p.g.a. batteriavstängning. Vi rekommenderar att du använder nätadaptern.

- 3** Ställ in lägesväljaren på  och sätt på kameran.

- Du kan göra detta även när lägesväljaren är inställd på SET UP.

- 4** Anslut USB-multikabeln till kameran multikontakt.

Vrid tillbaka linsdelen till utgångsläget och placera kameran med LCD-skärmen uppåt.

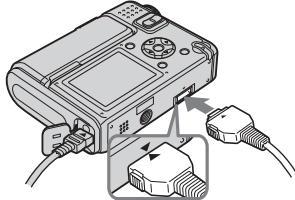

- 5** Anslut USB-multikabeln till datorn.

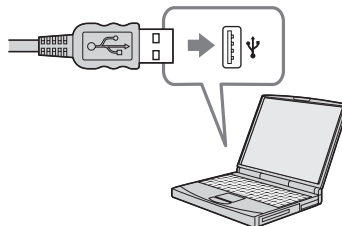

- När du använder en stationär dator ansluter du USB-multikabeln till USB-kontakten på datorns baksida.
- När du använder Windows XP startas AutoPlay-guiden automatiskt på datorns skrivbord. Gå till sidan 85.

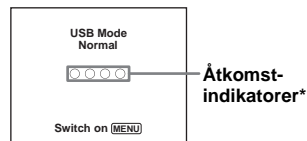

"USB Mode Normal" visas på kameran LCD-skärm. När en USB-anslutning upprättas för första gången, körs automatiskt det program som används för att identifiera kameran. Vänta en stund.

- Åtkomstindikatorerna lyser röda vid kommunikation. Använd inte datorn innan indikatorn blir vit.

- Om "USB Mode Normal" inte visas i steg **5** trycker du på MENU, väljer [USB Connect] och ställer sedan in det på [Normal].

## ❑ Ta bort USB-multikabeln, ta bort "Memory Stick" eller stäng av kameran under en USB-anslutning

För användare av Windows 2000, Me eller XP

- 1 Dubbelklicka på  i Aktivitetsfältet.



Dubbelklicka här

- 2 Klicka på  (Sony DSC) och sedan på [Stop].
- 3 Kontrollera enheten på bekräftelseskärmen och klicka på [OK].
- 4 Klicka på [OK].  
Steg 4 är inte nödvändigt för Windows XP-användare.
- 5 Koppla från USB-multikabeln, ta bort "Memory Stick" eller stäng av kameran.

## För användare av Windows 98 eller 98SE

Kontrollera att åtkomstindikatorerna (sidan 83) på skärmen blir vita och fortsätt endast enligt steg 5 ovan.

## Kopiera bilder

– Windows 98/98SE/2000/Me

### 1 Dubbelklicka på [My Computer] och sedan på [Removable Disk].

Innehållet i det "Memory Stick" som finns i kameran visas.

- Det här avsnittet beskriver ett exempel på hur du kopierar bilder till mappen "My Documents".
- Om "Removable Disk"-ikonen inte visas, se sidan 85.
- Mer information om hur du använder Windows XP finns på sidan 85.

### 2 Dubbelklicka på [DCIM] dubbelklicka sedan på den mapp där bildfilerna som du vill kopiera är lagrade.

### 3 Högerklicka på bildfilen för att visa menyn och välj sedan [Copy] från menyn.

### 4 Dubbelklicka på "My Documents"-mappen och högerklicka på fönstret "My Documents" så att menyn visas. Därefter väljer du [Paste] på menyn.

Bildfilerna kopieras till mappen "My Documents".



## Om det finns en bild med samma filnamn i mappen du vill kopiera till

Visas ett meddelande där du måste bekräfta att du vill skriva över filen. Originalfilen raderas när du skriver över den befintliga bilden med en ny.

## Ändra filnamn

Ändra filnamnet innan du kopierar den för att kopiera en bildfil till en annan fil utan överskrivning. Observera dock att om du ändrar filnamnet kan du kanske inte längre visa bilden med din kamera. För att visa bilder med kameran följer du anvisningarna på sidan 89.

## När en ikon för löstagbar disk inte visas

- 1 Högerklicka på [My Computer] så att menyn visas och välj sedan [Properties]. Skärmen "System Properties" visas.
- 2 Display [Device Manager].
  - ① Klicka på [Hardware].
  - ② Klicka på [Device Manager].
    - Om du använder Windows 98, 98SE eller Me är steg ① onödigt. Klicka på fliken [Device Manager].
- 3 Om [  Sony DSC ] visas raderar du det.
  - ① Högerklicka på [  Sony DSC ].
  - ② Klicka på [Uninstall].

Skärmen "Confirm Device Removal" visas.

    - Om du använder Windows 98, 98SE eller Me klickar du på [Remove].
  - ③ Klicka på [OK].

Enheten tas bort.

Försök med att installera USB-drivrutinen igen med hjälp av CD-ROM (sidan 82).

## – Windows XP

### Kopiera bilder med Windows XP AutoPlay-guiden

- 1 Upprätta en USB-anslutning (sidan 83). Klicka på [Copy pictures to a folder on my computer using Microsoft Scanner and Camera Wizard] och sedan på [OK].

Skärmen "Scanner and Camera Wizard" visas.

- 2 Klicka på [Next].

Bilderna som är sparade i "Memory Stick" visas.

- 3 Klicka på kryssrutorna för att avmarkera de bilder som du inte vill kopiera till datorn och klicka sedan på [Next].

Skärmen "Picture Name and Destination" visas.

- 4 Välj namn och destination för bilderna och klicka sedan på [Next].

Bildkopieringen börjar. När kopieringen är klar visas skärmen "Other Options".

- 5 Välj [Nothing. I'm finished working with these pictures] och klicka sedan på [Next].

Skärmen "Completing the Scanner and Camera Wizard" visas.

- 6 Klicka på [Finish].

Guiden avslutas.

- Om du vill fortsätta att kopiera andra bilder följer du anvisningarna under  på sidan 84 för att koppla från USB-multikabeln och ansluta den på nytt. Börja sedan från steg 1 igen.

## *Visa bilderna på datorn*

### **1 Klicka på [Start] och sedan på [My Documents].**

Innehållet i mappen ”My Documents” visas.

- Det här avsnittet beskriver hur du visar bilder i ”My Documents”-mappen.
- När du inte använder Windows XP skall du dubbelklicka [My Documents] på skrivbordet.

### **2 Dubbelklicka på önskad bildfil.**

Bilden visas.

## Platser för lagring av bildfiler och filnamn

Bildfilerna som tagits med kameran är grupperade som mappar i "Memory Stick".

### Exempel: när mappar visas i Windows XP

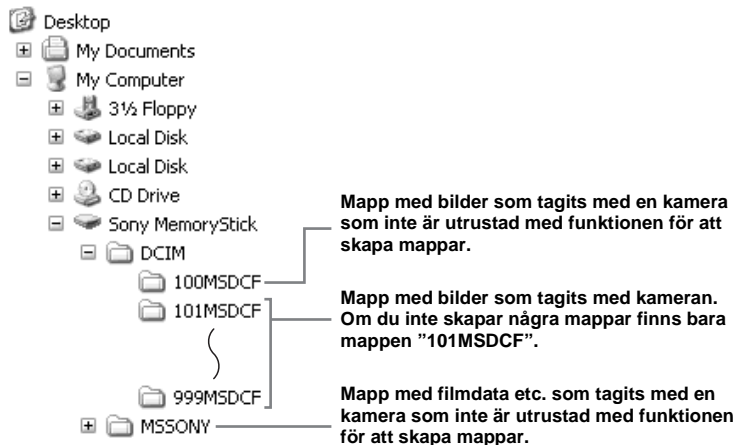

- Du kan inte lagra bilder i mapparna "100MSDCF" och "M550NY". Bilderna i dess mappar är enbart till för visning.
- Mer information om mappen finns på sidorna 45 och 60.

Mapp	Filnamn	Innebörd
101MSDCF till 999MSDCF	DSC0□□□□.JPG	<ul style="list-style-type: none"> <li>• Stillbildsfil som tagits i               <ul style="list-style-type: none"> <li>– Normalläge (sidan 21)</li> <li>– Burst-läge (sidan 57)</li> <li>– Multi Burst-läge (sidan 58)</li> </ul> </li> </ul>
	MOV0□□□□.MPG	<ul style="list-style-type: none"> <li>• Filmfiler (sidan 76)</li> </ul>
	MOV0□□□□.THM	<ul style="list-style-type: none"> <li>• Indexbildfiler lagrade i filmläge (sidan 76)</li> </ul>

- □□□□ avser ett nummer i intervallet 0001 till 9999.
- Den numeriska delen av en filmfil som har lagrats i filmläge och dess motsvarande indexbildfil är desamma.

## Visa en bild som tidigare har kopierats till en dator

Det här tillvägagångssättet är nödvändigt för att visa bildfiler som tidigare har kopierats till en dator och redan har raderats från ”Memory Stick” med hjälp av kameran.

Kopiera bildfilerna som finns lagrade på datorn till en ”Memory Stick” och visa dem sedan på kameran.

- Hoppa över steg **1** om du inte har ändrat det filnamn som har tilldelats av kameran.
- Det är möjligt att det inte går att se bilden, beroende på bildstorleken.
- Det är inte säkert att det går att visa bilder som har modifierats på datorn eller som har tagits med en annan kamera.
- Om det visas ett varningsmeddelande för överskrivning av data anger du andra siffror i steg **1**.
- Om det inte finns någon mapp du kan förvara bildfilen i skapar du en ny mapp och kopierar bildfilen. Se sidan sidan 45 för ytterligare information om hur du skapar en mapp.

## **1** Högerklicka på bildfilen och klicka sedan på [Rename]. Ändra filnamnet till

”DSC0□□□□”.

□□□□ avser ett nummer i intervallet 0001 till 9999.

- En filtyp kan indikeras beroende på inställningarna på datorn. Filtypen för en stillbild är ”JPG” och för en film ”MPG”. Ändra inte filtyp.

## **2** Kopiera bildfilen till en mapp på ”Memory Stick”.

- ① Högerklicka på bildfilen och klicka sedan på [Copy].
- ② Markera och dubbelklicka på [DCIM]-mappen från [Removable Disk] eller [Sony MemoryStick] i [My Computer].
- ③ Högerklicka på [□□□MSDCF]-mappen i [DCIM]-mappen och klicka sedan på [Paste].  
□□□ är ett nummer mellan 100 och 999.

## Installera ”Picture Package”

### ”Picture Package” är endast för datorer med Windows.

Du kan använda programvaran ”Picture Package” på din Windows-dator till att hantera de bilder du tar med kameran. När du installerar programmet ”Picture Package” installeras USB-drivrutinen samtidigt.

- Avsluta alla program innan du installerar ”Picture Package”.

### Datormiljö

På sidan 81 finns information om en grundläggande Windows-operativmiljö. Övriga systemkrav är följande.

**Programvara:** Macromedia Flash Player 6.0 eller senare, Windows Media Player 7.0 eller senare och DirectX 9.0b eller senare.

**Ljudkort:** 16-bitars stereoljudkort med högtalare

**Minne:** 64 MB eller mer (128 MB eller mer rekommenderas)

**Hårddisk:** Diskutrymme som krävs för installationen: ca 200 MB

**Bildskärm:** Ett grafikort med 4 MB VRAM (DirectDraw-drivrutinsanpassat)

- När bildspel skapas automatiskt (sidan 93), krävs en Pentium III 500 MHz eller snabbare processor.



- Programmet är kompatibelt med DirectX-tekniken. Du måste installera "DirectX" innan du använder programmet.
- En särskild miljö som hanterar inspelningsenheten krävs om du ska kunna skriva till CD-R-skivor.

## 1 Slå på datorn och sätt i den medföljande CD-ROM-skivan i CD-ROM-enheten.

Skärmen med installationsmenyn visas.

- Om du inte har installerat USB-drivrutinen ännu (sidan 82) ansluter du inte kameran till datorn förrän du har installerat programvaran "Picture Package" (gäller ej Windows XP).

## 2 Klicka på [Picture Package].

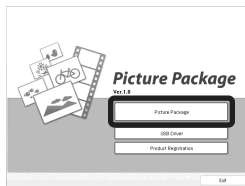

Skärmen "Choose Setup Language" visas.

## 3 Välj önskat språk och klicka på [Next].

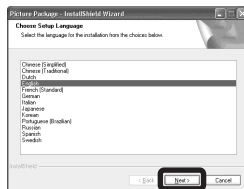

- Detta avsnitt beskriver den engelska skärmen.

## 4 Klicka på [Next].

Skärmen "License Agreement" visas. Läs avtalet noga. Om du accepterar villkoren i avtalet markerar du kryssrutan "I accept the terms of the license agreement" och klickar sedan på [Next].



## 5 Klicka på [Next].



**6** Klicka på [Install] på skärmen "Ready to Install the Program".

Installationen påbörjas.



Om skärmen "Welcome to setup for DirectX" visas efter att du har installerat programmet följer du de instruktioner som visas.

**7** Kontrollera att kryssrutan "Yes, I want to restart my computer now" är markerad och klicka därefter på [Finish].

Datorn startas om.

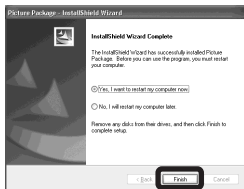

Genvägsikonerna för [Picture Package Menu] och [Picture Package destination Folder] visas.

**8** Ta bort CD-ROM.

*Kopiera bilder med "Picture Package"*

**Anslut kameran och datorn med USB-multikabeln.**

"Picture Package" startas automatiskt och bilderna i "Memory Stick" kopieras till datorn. Efter att bilderna kopierats startas "Picture Package Viewer" och de kopierade bilderna visas.

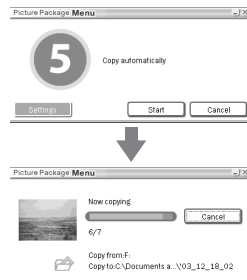

- Vanligtvis skapas mapparna "Picture Package" och "Date" i mappen "My Documents" och alla bildfiler som tagits med kameran kopieras till dessa mappar.
- Windows XP är inställd så att operativsystemets AutoPlay-guide startas. Om du avaktiverar AutoPlay-guiden avbryter du aktiveringen genom att använda [Settings] på "Picture Package Menu".
- Om det inte går att kopiera bilderna automatiskt med hjälp av "Picture Package" startar du "Picture Package Menu" och markerar [Settings] i [Copy automatically].

## Använda "Picture Package"

Starta [Picture Package Menu] på Skrivbordet om du vill använda de olika funktionerna.

- Standardskärmen kan variera beroende på datorn. Du kan ändra knappordningen med hjälp av [Settings] i det nedre högra hörnet av skärmen.
- Om du vill ha mer information om hur du använder programmet klickar du på  i det övre högra hörnet av skärmen så visas onlinehjälp.

Teknisk support för "Picture Package" ges av Pixela User Support Center. Mer information finns på den medskickade CD-ROM-skivan.

## Visa bilder på en dator

Klicka på [Viewing video and pictures on PC] i det nedre vänstra hörnet av skärmen. Klicka på [Viewing video and pictures on PC] i det nedre högra hörnet av skärmen.



Fönstret för att visa bilder visas.

## Lagra bilder på en CD-R

Klicka på [Save the images on CD-R] i det nedre vänstra hörnet av skärmen. Klicka på [Save the images on CD-R] i det nedre högra hörnet av skärmen.

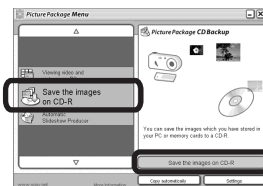

Skärmen som används till att lagra bilder på en CD-R visas.

- Du måste ha en CD-R-enhet om du vill lagra bilder på en CD-R-skiva. Mer information om kompatibla enheter finns på Pixela User Support Center-hemsida. <http://www.ppackage.com/>

## Skapa ett bildspel

Klicka på [Automatic Slideshow Producer] i det nedre vänstra hörnet av skärmen.

Klicka på [Automatic Slideshow Producer] i det nedre högra hörnet av skärmen.

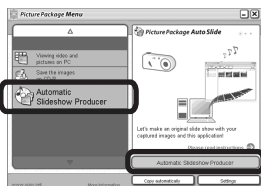

Skärmen som används till att skapa bildspel visas.

## Kopiera bilder till datorn – För Macintosh-användare

### Rekommenderad datormiljö

**Operativsystem:** Mac OS 9.1, 9.2 eller Mac OS X (v10.0/v10.1/v10.2/v10.3)  
Ovan nämnda operativsystem måste installeras på fabriken.

**USB-kontakt:** Medföljer som standard

- Om du ansluter två eller flera USB-enheter till datorn samtidigt, kan det hända att vissa enheter, inklusive kameran, inte fungerar beroende på typen av USB-enhet.
- Funktionaliteten kan inte garanteras när du använder ett USB-nav.
- Funktionaliteten kan inte garanteras i alla de datormiljöer som rekommenderas ovan.

### USB-läge

Det finns två lägen för en USB-anslutning. När du kopplar den till en dator [Normal] och [PTP]\*-lägen. Standardinställningen är [Normal]-läget. I det här avsnittet beskrivs rutinerna med läget [Normal] som exempel.

\* Enbart kompatibelt med Mac OS X. Vid anslutning till en dator kopieras enbart data i den mappen som valts med kameran till datorn. Du väljer mappen genom att följa instruktionen på sidan 60.

## Kommunikation med datorn

När du återställer datorn från läget för uppehåll eller vila kan det hända att kommunikationen mellan kameran och datorn inte återställs samtidigt.

### När datorn saknar USB-kontakt

När det varken finns en USB-kontakt eller ett "Memory Stick"-fack kan du kopiera bilder med kringutrustning. Mer information finns på webbplatsen för Sony. <http://www.sony.net/>

### **1** Ansluta kameran till datorn

Mer information finns på sidan 83.

### Ta bort USB-multikabeln, ta bort "Memory Stick" eller stänga av kameran under en USB-anslutning

Dra och släpp enhetsikonen eller ikonen för "Memory Stick" till ikonen för "Trash".

Ta sedan bort USB-multikabeln, ta bort "Memory Stick" eller stäng av kameran.

- Om du är ansluten till Mac OS X v10.0 avlägsnar du USB-multikabeln osv. efter att du har stängt av datorn.

## 2 Kopiera bilder

- 1 Dubbelklicka på de nya ikonerna på Skrivbordet.  
Innehållet på det "Memory Stick" som sitter i kameran visas.
- 2 Dubbelklicka på "DCIM".
- 3 Dubbelklicka på mappen där bilderna som du vill kopiera är lagrade.
- 4 Dra och släpp bilderna till hårddiskikonen.  
Bildfilerna kopieras till hårddisken.  
Om du vill ha mer information om var bilderna lagras och om filnamn läser du i sidan 87.

## 3 Visa bilderna på datorn

- 1 Dubbelklicka på ikonen för hårddisken.
  - 2 Dubbelklicka på den önskade bildfilen i mappen som innehåller de kopierade filerna.  
Bildfilen öppnas.
- "Picture Package" kan inte användas med Macintosh.

Använda "ImageMixer VCD2"

### "ImageMixer VCD2" är endast för Macintosh-datorer (Mac OS X (v10.1.5) eller senare).

Om du använder "ImageMixer VCD2" på den CD-ROM-skiva som levereras tillsammans med kameran kan du skapa en vcd-skiva med de bilder eller filmer som du har lagrat på datorn. Du kan skapa en bildfil som är kompatibel med de vcd-funktioner som finns i Toast från Roxio (medföljer inte).

- Avsluta alla program innan du installerar "ImageMixer VCD2".

Teknisk support för "ImageMixer VCD2" ges av Pixela User Support Center. Mer information finns på den medskickade CD-ROM-skivan.
---

## Datormiljö

**Operativsystem:** Mac OS X (v10.1.5 eller senare)

Ovan nämnda operativsystem måste installeras på fabriken.

**Processor:** iMac, eMac, iBook, PowerBook, Power Mac G3/G4-serien

**Minne:** 128 MB eller mer (256 MB eller mer rekommenderas)

**Hårddisk:** Diskutrymme som krävs för installationen: ca 250 MB

**Bildskärm:** 1 024 × 768 punkter eller mer, 32 000 färger eller mer

- QuickTime 4 eller senare måste vara installerat (QuickTime 5 rekommenderas).
- Funktionaliteten kan inte garanteras i alla de datormiljöer som rekommenderas ovan.

## 1 Installera "ImageMixer VCD2"

- 1 Slå på datorn.
  - Visningsinställningarna bör vara 1 024 × 768 bildpunkter eller högre och 32 000 färger eller fler.
- 2 Sätt in den medföljande CD-ROM-skivan i CD-ROM-enheten.
- 3 Dubbelklicka på ikonen CD-ROM.
- 4 Kopiera filen [IMXINST.SIT] i mappen [MAC] till hårddisken.
- 5 Dubbelklicka på filen [IMXINST.SIT] i den mapp du kopierade till.
- 6 Dubbelklicka på den uppackade [ImageMixer VCD2\_Install]-filen.
- 7 Efter att användarinformationsskärmen visas anger du det användarnamn och lösenord du vill använda. Installationen av programvaran startar.

## 2 Skapa en vcd-skiva

- 1 Öppna mappen [ImageMixer] i [Application].
- 2 Klicka på [ImageMixer VCD2].
- 3 Klicka på [Video CD].  
Vcd-läget startas.
  - Det går inte att skapa dvd-skivor.
- 4 Välj den mapp som de bilder du vill använda är lagrade i.
  - ① Välj den mapp du vill använda i den vänstra rutan och klicka sedan på [Add]. Den valda mappen flyttas till den högra rutan.
  - ② Klicka på [Next].

- 5 Ställ in menybakgrund, knappar, titlar och så vidare och klicka sedan på [Next]. Bekräfta inställningarna.
- 6 Bekräfta förhandsgranskningen av vcd-filen.
  - ① Klicka på den fil i den vänstra ramen som du vill förhandsgranska.
  - ② Klicka på [►] så förhandsgranskas filen.
- 7 Klicka på [Next] och ange disknamn och mål.  
Förberedelserna för att lagra filen på en cd-r-skiva är slutförda.

- Det går endast att använda "ImageMixer VCD2" till att skapa en diskavbild som används till att lagra bildfilen på cd-r-skivor i vcd-format. Toast från Roxio (medföljer inte) krävs för att du ska kunna skapa vcd-skivor.

## Felsökning

Om du får problem med kameran bör du försöka med följande åtgärder.

- 1 Kontrollera först alternativen på sidorna 96 till 105. **Om LCD-skärmen visar "C:□□:□□" fungerar självdiagnosfunktionen. Läs mer på sidan 108.**

- 2 Om din kamera fortfarande inte fungerar som den ska trycker du på RESET-knappen i batteri-/”Memory Stick”-luckan med ett spetsigt föremål. Sätt sedan på kameran igen. (Det här raderar inställningar för datum och tid etc.)

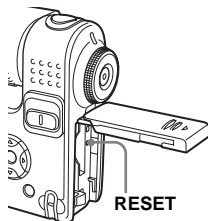







- 3 Om kameran ändå inte fungerar på rätt sätt bör du kontakta en Sony-återförsäljare eller en lokal auktoriserad Sony-serviceverkstad.





## Batteri och strömtillförsel

Fel	Orsak	Åtgärd
Det går inte att ladda batteriet.	<ul style="list-style-type: none"><li>• Kameran är påslagen.</li></ul>	<ul style="list-style-type: none"><li>→ Stäng av kameran (sidan 13).</li></ul>
Det går inte att installera batteriet.	<ul style="list-style-type: none"><li>• Batteriet är inte ordentligt installerat.</li></ul>	<ul style="list-style-type: none"><li>→ Sätt i batteriet samtidigt som du skjuter batteriutmatningsspaken mot kamerans framsida med hjälp av batteriets framkant (sidan 9).</li><li>→ Installera batteriet på rätt sätt (sidan 9).</li></ul>
⚡/CHG-lampan blinkar när ett batteri laddas.	<ul style="list-style-type: none"><li>• Batteriet är inte ordentligt installerat.</li><li>• Batteriet fungerar inte som det skall.</li><li>• Batteriet är urladdat.</li></ul>	<ul style="list-style-type: none"><li>→ Installera batteriet ordentligt (sidan 9).</li><li>→ Rådfråga en Sony-återförsäljare eller en auktoriserad Sony-serviceverkstad.</li><li>→ Koppla bort nätadaptern från kamerans DC IN-uttag och från vägguttaget (väggkontakten) och anslut den igen. Ladda upp batteriet (sidan 9).</li></ul>

Fel	Orsak	Åtgärd
⚡/CHG-lampan tänds inte när du laddar ett batteri.	<ul style="list-style-type: none"> <li>Nätadaptern är urkopplad.</li> <li>Nätadaptern uppvisar funktionsbrister.</li> <li>Batteriet är inte ordentligt installerat.</li> <li>Batteriet är fulladdat.</li> <li>Batteriet är urladdat.</li> </ul>	<p>→ Anslut nätadaptern på rätt sätt (sidan 9).</p> <p>→ Rådfråga en Sony-återförsäljare eller en auktoriserad Sony-serviceverkstad.</p> <p>→ Sätt i batteriet på rätt sätt (sidan 9).</p> <p>—</p> <p>→ Koppla bort nätadaptern från kamerans DC IN-uttag och från vägguttaget (väggkontakten) och anslut den igen. Ladda upp batteriet (sidan 9).</p>
Indikatorn för återstående batteritid är felaktig. Eller återstående batteritid som visas är tillräcklig men strömmen håller på att ta slut.	<ul style="list-style-type: none"> <li>Du har använt kameran på en plats som är extremt kall.</li> <li>En avvikelse har uppstått i den återstående batteritiden.</li> <li>Batteriet är urladdat.</li> <li>Batteriet är slut (sidan 117).</li> </ul>	<p>→ Se sidan 117.</p> <p>→ För att indikatorn för återstående batteritid ska fungera på rätt sätt laddar du ur batteriet helt för att sedan ladda upp det på nytt (sidan 10).</p> <p>→ Installera ett laddat batteri (sidan 9).</p> <p>→ Byt ut batteriet mot ett nytt.</p>
Batteriet tar slut för snabbt.	<ul style="list-style-type: none"> <li>Du använder den på en extremt kall plats.</li> <li>Likströmskontakten är smutsig och batteriet har därför inte laddats ordentligt.</li> <li>Batteriet är slut (sidan 117).</li> </ul>	<p>→ Se sidan 117.</p> <p>→ Rengör likströmskontakten med en bomullstuss eller liknande och ladda sedan batteriet (sidan 9).</p> <p>→ Byt ut batteriet mot ett nytt.</p>
Det går inte att slå på strömmen.	<ul style="list-style-type: none"> <li>Batteriet har inte satts i ordentligt.</li> <li>Nätadaptern är urkopplad.</li> <li>Nätadaptern uppvisar funktionsbrister.</li> <li>Batteriet är urladdat.</li> <li>Batteriet är slut (sidan 117).</li> </ul>	<p>→ Installera batteriet riktigt (sidan 9).</p> <p>→ Anslut den ordentligt till kameran (sidan 12).</p> <p>→ Rådfråga en Sony-återförsäljare eller en auktoriserad Sony-serviceverkstad.</p> <p>→ Installera ett laddat batteri (sidan 9).</p> <p>→ Byt ut batteriet mot ett nytt.</p>
Strömmen stängs plötsligt av.	<ul style="list-style-type: none"> <li>Om du inte använder kameran under cirka tre minuter när strömmen är påslagen stängs kameran av automatiskt, för att inte slösa på batteriet (sidan 13).</li> <li>Batteriet är urladdat.</li> </ul>	<p>→ Sätt på kameran igen eller använd nätadaptern (sidan 13).</p> <p>→ Installera ett laddat batteri (sidan 9).</p>



## Ta stillbilder/filmer

Fel	Orsak	Åtgärd
<b>LCD-skärmen tänds inte även om strömmen slås på.</b>	<ul style="list-style-type: none"> <li>Strömmen stängdes av med LCD-skärmen avstängd då kameran användes senast.</li> </ul>	→ Slå på LCD-skärmen (sidan 29).
<b>Motivet syns inte på LCD-skärmen.</b>	<ul style="list-style-type: none"> <li>Lägesväljaren är varken inställd på , P, M, SCN eller .</li> </ul>	→ Ställ in den på  , P, M, SCN eller  (sidorna 21 och 76).
<b>Bilden saknar skärpa.</b>	<ul style="list-style-type: none"> <li>Motivet är för nära.</li> <li>[Q] (förstoringsglasläget), ☾ (skymningsläget),  (landskapsläget) eller  (fyrverkeriläget) har valts för funktionen Scene Selection.</li> <li>Du har ställt in det förinställda fokuseringsavståndet.</li> </ul>	<p>→ Använd makroinspelningsläget och placera linsdelen längre bort från motivet så att det inte befinner sig inom det minsta avståndet vid tagning (sidan 25). Annars kan du välja [Q] (förstoringsglasläget) för funktionen Scene Selection och ta bilden inom det rekommenderade avståndet (sidan 31).</p> <p>→ Ställ in andra lägen än [Q] (förstoringsglasläget), ☾ (skymningsläget),  (landskapsläget) eller  (fyrverkeriläget) (sidan 34).</p> <p>→ Välj automatiskt fokusläge (sidan 48).</p>
<b>Zoomen fungerar inte.</b>	<ul style="list-style-type: none"> <li>Du kan inte ändra zoomnivån när du spelar in en film.</li> <li>[Q] (förstoringsglasläget) har valts för funktionen Scene Selection vid tagning av stillbilder.</li> </ul>	<p>—</p> <p>→ Ställ in den på andra lägen än [Q] (förstoringsglasläget) (sidan 31).</p>
<b>Den digitala precisionszoomen fungerar inte.</b>	<ul style="list-style-type: none"> <li>[Digital Zoom] är inställt på [Smart] eller [Off] i SET UP-inställningarna.</li> <li>Den här funktionen går inte att använda när du spelar in film.</li> </ul>	<p>→ Ställ in [Digital Zoom] på [Precision] (sidorna 23, 44 och 113).</p> <p>—</p>
<b>Smart zoom-funktionen fungerar inte.</b>	<ul style="list-style-type: none"> <li>[Digital Zoom] är inställt på [Precision] eller [Off] i SET UP-inställningarna.</li> <li>Bildstorleken är inställd på [5M] eller [3:2].</li> <li>Du fotograferar i Multi Burst-läge.</li> <li>Den här funktionen går inte att använda när du spelar in film.</li> </ul>	<p>→ Ställ in [Digital Zoom] på [Smart] (sidorna 23, 44 och 113).</p> <p>→ Ställ in bildstorleken på en annan inställning än [5M] och [3:2] (sidorna 18 och 24).</p> <p>→ Smartzoomen kan inte användas i Multi Burst-läge (sidorna 23 och 58).</p> <p>—</p>

Fel	Orsak	Åtgärd
<b>Bilden är för mörk.</b>	<ul style="list-style-type: none"> <li>• Du försöker ta en bild av ett bakgrundsbelyst motiv.</li> <li>• Ljusstyrkan på LCD-skärmen är för svag.</li> </ul>	→ Välj mätläget (sidan 54). → Justera exponeringen (sidorna 51, 52, 110 och 112). → Ändra ljusstyrkan på LCD-skärmen (sidorna 44 och 114).
<b>Bilden är för ljus.</b>	<ul style="list-style-type: none"> <li>• Du fotograferar ett strålkastarbelyst motiv på en mörk plats, till exempel en scen.</li> <li>• Ljusstyrkan på LCD-skärmen är för hög.</li> </ul>	→ Justera exponeringen (sidorna 51, 52, 110 och 112). → Ändra ljusstyrkan på LCD-skärmen (sidorna 44 och 114).
<b>Bilden blir svartvit.</b>	<ul style="list-style-type: none"> <li>• [PFX] (P.Effect) har ställts in på [B&amp;W].</li> </ul>	→ Ställ in den på andra lägen än [B&W] (sidan 58).
<b>Det uppstår lodräta ränder vid tagning av mycket ljusa motiv.</b>	<ul style="list-style-type: none"> <li>• Svärtning uppstår.</li> </ul>	→ Detta beror inte på något fel på kameran.
<b>När du tittar på LCD-skärmen i mörker kan det synas störningar på LCD-skärmen.</b>	<ul style="list-style-type: none"> <li>• Kameran gör tillfälligt LCD-skärmen ljusare för att du ska kunna kontrollera bilden när du använder kameran i mörker.</li> </ul>	→ Detta påverkar inte bilden som tas.
<b>Det går inte att ta bilder.</b>	<ul style="list-style-type: none"> <li>• Inget "Memory Stick" har satts i.</li> <li>• Kapaciteten på "Memory Stick" är fullständig.</li> <li>• Skrivskyddsreglaget på "Memory Stick" har ställts i läge LOCK.</li> <li>• Det går inte att ta bilder medan blixten laddas upp.</li> <li>• Lägesväljaren är inte inställd på antingen , P, M eller SCN när du tar en stillbild.</li> <li>• Lägesväljaren är inte inställd på  när du skall spela in en film.</li> </ul>	→ Sätt i ett "Memory Stick" (sidan 17). → Radera bilder som lagrats på "Memory Stick" (sidan 39). → Byt "Memory Stick". → Placera det i inspelningsläge (sidan 116). — → Ställ in lägesväljaren på  , P, M eller SCN (sidan 21). → Ställ in lägesväljaren på  (sidan 76).
<b>Inspelningen tar lång tid.</b>	<ul style="list-style-type: none"> <li>• NR långsam slutarfunktion är aktiverad.</li> </ul>	→ Se sidan 34.

Fel	Orsak	Åtgärd
<b>Det går inte att ta bilder med blixten.</b>	<ul style="list-style-type: none"> <li>Lägesväljaren har ställts in på  , SET UP eller  .</li> <li>Blixten är inställd på  (Ingen blyxt).</li> <li> (skymningsläget),  (fyrverkeriläget) eller  (ljusläget) har valts för funktionen Scene Selection vid fotografering av stillbilder.</li> <li> (förstoringsglasläget),  (landskapsläget),  (snöläget),  (strandläget) eller  (snabb slutare) har valts för funktionen Scene Selection vid fotografering av stillbilder.</li> <li>Kameran är i Multi Burst- eller Burst-läge.</li> </ul>	<p>→ Ställ in lägesväljaren på  , P, M eller SCN (sidorna 21 och 34).</p> <p>→ Ställ in blixten på "Auto" (ingen indikering),  (Aktiverad blyxt) eller  (Långsam synkro) (sidan 27).</p> <p>→ Välj andra lägen än  (skymningsläget),  (fyrverkeriläget) eller  (ljusläget) (sidan 31).</p> <p>→ Ställ in blixten på  (Aktiverad blyxt) (sidan 27).</p> <p>→ Avaktivera Multi Burst- eller Burst-läget.</p>
<b>Makroläget fungerar inte.</b>	<ul style="list-style-type: none"> <li> (förstoringsglasläget),  (skymningsläget),  (landskapsläget),  (fyrverkeriläget) eller  (ljusläget) har valts för funktionen Scene Selection vid fotografering av stillbilder.</li> </ul>	<p>→ Välj andra lägen än  (förstoringsglasläget),  (skymningsläget),  (landskapsläget),  (fyrverkeriläget) eller  (ljusläget) (sidan 31).</p>
<b>Det går inte att ta flera bilder i följd.</b>	<ul style="list-style-type: none"> <li>Kapaciteten på "Memory Stick" är fullständig.</li> <li>Batterinivån är låg och det går endast att ta en bild i taget.</li> </ul>	<p>→ Radera onödiga bilder som finns sparade på "Memory Stick" (sidorna 39 och 78).</p> <p>→ Installera ett laddat batteri (sidan 9).</p>
<b>Motivets ögon blir röda på bilden.</b>	—	→ Ställ in [Red Eye Reduction] på [On] (sidan 28).
<b>Fel datum och tid anges på bilden.</b>	• Datum och tid är felinställda i kameran.	→ Ange rätt datum och tid (sidan 15).
<b>Bländarvärdet och slutarhastigheten blinkar när du trycker på avtryckaren och håller den halvvägs nere.</b>	• Exponeringen är felaktig.	→ Ändra exponeringen (sidan 52).
<b>En okänd horisontell linje visas i sökaren.</b>	• Det beror på sökarens struktur.	→ Detta beror inte på något fel på kameran.

## Visa bilder

Fel	Orsak	Åtgärd
Det går inte att visa bilden.	<ul style="list-style-type: none"> <li>Lägesväljaren har inte ställts in på .</li> <li>Du har ändrat mappens/filens namn på datorn.</li> <li>Det går inte att visa bilden på kameran om du har modifierat den på en dator.</li> <li>Kameran är satt i USB-läge.</li> </ul>	→ Ställ in lägesväljaren på  (sidan 35). → Se sidan 89. — → Avbryt USB-kommunikation (sidan 84).
Bilderna är grovkorniga direkt efter att de har visats.	<ul style="list-style-type: none"> <li>Bilden blir grov inför bildbehandlingen.</li> </ul>	→ Detta beror inte på något fel på kameran.
Det går inte att visa bilderna på en TV.	<ul style="list-style-type: none"> <li>Kamerans [Video Out]-inställning i SET UP är felaktig.</li> <li>Anslutningen är inte korrekt gjord.</li> </ul>	→ Ställ in [Video Out] på [NTSC] eller [PAL] (sidorna 44 och 114). → Kontrollera anslutningen (sidan 37).
Det går inte att visa bilderna på datorn.	—	→ Se sidan 102.

## Radera/redigera en bild

Fel	Orsak	Åtgärd
Kameran kan inte radera en bild.	<ul style="list-style-type: none"> <li>Bilden är skyddad.</li> <li>Skrivskyddsreglaget på "Memory Stick" har ställts i läge LOCK.</li> </ul>	→ Ta bort skyddet (sidan 65). → Placera det i inspelningsläge (sidan 116).
Du har raderat bilden av misstag.	<ul style="list-style-type: none"> <li>När du har raderat en bild kan du inte återställa den.</li> </ul>	→ Genom att skydda bilden kan du förhindra oavsiktlig radering (sidan 65). → Skrivskyddsomkopplaren på kamerans "Memory Stick" hindrar dig från att radera bilder oavsiktligt (sidan 116).
Funktionen för att ändra format fungerar inte.	<ul style="list-style-type: none"> <li>Det går inte att ändra storlek på filmer eller Multi Burst-bilder.</li> </ul>	—
Det går inte att skriva ut ett utskriftsmärke (DPOF).	<ul style="list-style-type: none"> <li>Det går inte att bifoga utskriftsmärken (DPOF) till filmer.</li> </ul>	—
Det går inte att klippa en bild.	<ul style="list-style-type: none"> <li>Filmen är inte tillräckligt lång för att klippas.</li> <li>Skyddade filmer kan inte klippas.</li> <li>Stillbilder kan inte klippas.</li> </ul>	— → Ta bort skyddet (sidan 65). —

## Datorer

Fel	Orsak	Åtgärd
<b>Du vet inte om ditt operativsystem kan användas tillsammans med kameran.</b>	—	→ Kontrollera "Rekommenderad datormiljö" (sidorna 81 och 93).
<b>Det går inte att installera USB-drivrutinen.</b>	—	→ Logga in som administratör (auktoriserad administratör) i Windows 2000 (sidan 81).
<b>Datorn kan inte identifiera kameran.</b>	<ul style="list-style-type: none"> <li>• Kameran är avstängd.</li> <li>• Batterinivån är för låg.</li> <li>• Du använder inte den medföljande USB-multikabeln.</li> <li>• USB-multikabeln är inte ordentligt ansluten.</li> <li>• [USB Connect] är inte inställt på [Normal] i SET UP-inställningarna.</li> <li>• Datorns USB-kontakter är anslutna till annan utrustning än tangentbordet och musen.</li> <li>• Kameran är inte direkt ansluten till datorn.</li> <li>• USB-drivrutinen har inte installerats.</li> <li>• Datorn känner inte igen enheten ordentligt eftersom du anslöt kameran och datorn med USB-multikabeln innan du installerade "USB Driver" från den medföljande CD-ROM-skivan.</li> </ul>	<ul style="list-style-type: none"> <li>→ Sätt på kameran (sidan 13).</li> <li>→ Använd nätadaptern (sidan 12).</li> <li>→ Använd den medföljande USB-multikabeln (sidan 83).</li> <li>→ Koppla ur USB-multikabeln och anslut den igen ordentligt. Se till att "USB Mode" visas på LCD-skärmen (sidan 83).</li> <li>→ Ställ in den på [Normal] (sidan 114).</li> <li>→ Koppla bort USB-kablarna förutom de som är anslutna till tangentbordet och musen (sidan 81).</li> <li>→ Direktanslut kameran och datorn utan USB-nav (sidan 81).</li> <li>→ Installera USB-drivrutinen (sidan 82).</li> <li>→ Radera de enheter som felaktigt identifierats från datorn (sidan 85) och installera sedan USB-drivrutinen (sidan 82).</li> </ul>
<b>Det går inte att kopiera bilder.</b>	<ul style="list-style-type: none"> <li>• Kameran är inte ansluten till datorn på rätt sätt.</li> <li>• Kopieringsproceduren varierar beroende på vilket operativsystem du använder.</li> <li>• Du använde ett "Memory Stick" som formaterats med hjälp av en dator.</li> </ul>	<ul style="list-style-type: none"> <li>→ Anslut kameran till datorn på rätt sätt med medföljande USB-multikabel (sidan 83).</li> <li>→ Följ kopieringsproceduren för operativsystemet (sidorna 84, 85 och 93).</li> <li>→ Använd ett "Memory Stick" som formaterats med hjälp av kameran.</li> </ul>
<b>USB startar inte automatiskt efter att "Picture Package" anslutits.</b>	— —	<ul style="list-style-type: none"> <li>→ Kör "Picture Package Menu" och kontrollera [Settings].</li> <li>→ Upprätta USB-anslutningen när datorn är påslagen (sidan 83).</li> </ul>

Fel	Orsak	Åtgärd
Bilden kan inte visas på en dator.	— —	→ Om du använder programvaran "Picture Package" läser du den hjälp som visas i det övre högra hörnet av varje skärm. → Kontakta dator- eller programtillverkaren.
Bilden och ljudet uppvisar störningar när du visar en film på datorn.	• Du visar upp filmen direkt från kamerans "Memory Stick".	→ Kopiera filmen till datorns hårddisk och visa sedan filen från hårddisken (sidorna 84, 85, 91 och 93).
Det går inte att skriva ut en bild.	—	→ Kontrollera utskriftsinställningarna.
Det går inte att visa bilder som du kopierat från datorn på kameran.	• Kopierade till fel mapp.	→ Kopiera dem till en tillgängliga mapp, till exempel "101MSDCF" (sidan 87).

### "Memory Stick"

Fel	Orsak	Åtgärd
Det går inte att sätta i ett "Memory Stick".	• Du sätter i det felvänt.	→ Sätt i det från höger sida (sidan 17).
Det går inte att lagra på ett "Memory Stick".	• Skrivskyddsreglaget på "Memory Stick" har ställts i läge LOCK. • Kamerans "Memory Stick" är fullt.	→ Placera det i inspelningsläge (sidan 116). → Radera onödiga bilder (sidorna 39 och 78).
Det går inte att formatera ett "Memory Stick".	• Skrivskyddsreglaget på "Memory Stick" har ställts i läge LOCK.	→ Placera det i inspelningsläge (sidan 116).
Du har oavsiktligt formaterat ett "Memory Stick".	• Samtliga data på "Memory Stick" raderas genom formatering. Det går inte att återställa dem.	→ Vi rekommenderar att du ställer skrivskyddsreglaget på "Memory Stick" i positionen LOCK för att skydda mot oavsiktlig radering (sidan 116).

## PictBridge-anpassad skrivare

Fel	Orsak	Åtgärd
<b>Det går inte att upprätta en anslutning.</b>	<ul style="list-style-type: none"> <li>• Skrivaren är inte PictBridge-anpassad.</li> <li>• Skrivaren är inställd för anslutning till kameran.</li> <li>• [USB Connect] är inte inställt på [PictBridge] i SET UP-inställningarna.</li> <li>• Det gick inte att skapa någon anslutning.</li> </ul>	<ul style="list-style-type: none"> <li>→ Rådfråga skrivartillverkaren.</li> <li>→ Kontrollera att skrivaren är påslagen och att den går att ansluta till kameran.</li> <li>→ Ställ in den på [PictBridge] (sidan 114).</li> <li>→ Koppla från och anslut USB-multikabeln igen. Om något felmeddelande visas på skrivaren läser du i användarhandboken för skrivaren.</li> </ul>
<b>Det går inte att skriva ut bilder.</b>	<ul style="list-style-type: none"> <li>• Kameran är inte ansluten till skrivaren.</li> <li>• Skrivaren är inte påslagen.</li> <li>• Om du valde [Exit] när du skriv ut går det eventuellt inte att skriva ut igen, beroende på skrivaren.</li> <li>• Det går inte att skriva ut filmer.</li> <li>• Det är inte säkert att det går att skriva ut bilder som har modifierats på en dator eller bilder som är tagna med en annan kamera än den här.</li> </ul>	<ul style="list-style-type: none"> <li>→ Kontrollera att kameran och skrivaren är korrekt anslutna med USB-multikabeln.</li> <li>→ Slå på skrivaren. Läs de medföljande användarinstruktionerna för ytterligare information.</li> <li>→ Koppla från och anslut USB-multikabeln igen. Om det fortfarande inte går att skriva ut kopplar du från USB-multikabeln, stänger av skrivaren, sätter på skrivaren och ansluter sedan USB-multikabeln igen.</li> <li>—</li> <li>—</li> </ul>
<b>Utskriften avbryts.</b>	<ul style="list-style-type: none"> <li>• Du kopplade ur USB-multikabeln innan markeringen  (Koppla inte ur USB-multikabeln) försvann.</li> </ul>	—
<b>Det går inte att infoga datum eller skriva ut bilder i indexläge.</b>	<ul style="list-style-type: none"> <li>• Skrivare har inte dessa funktioner.</li> <li>• Beroende på skrivaren kan kanske inte datum infogas i indexläget.</li> </ul>	<ul style="list-style-type: none"> <li>→ Rådfråga skrivartillverkaren om skrivaren har dessa funktioner eller inte.</li> <li>→ Rådfråga skrivartillverkaren.</li> </ul>
<b>"---- -- --" är skrivet på delen med infogat datum.</b>	<ul style="list-style-type: none"> <li>• Inspelningsdatum för data lagras inte på bilden.</li> </ul>	<ul style="list-style-type: none"> <li>→ Bilder som inte har lagringsdata för datum kan inte skrivas ut med infogat datum. Ställ in [Date] på [Off] och skriv ut den.</li> </ul>





## Övrigt

Fel	Orsak	Åtgärd
<b>Kameran fungerar inte, inga funktioner kan utföras.</b>	<ul style="list-style-type: none"><li>• Du använder inte ett "InfoLITHIUM"-batteri.</li><li>• Batterinivån är låg eller står på noll (☹️) indikatorn visas.).</li><li>• Nätadapern är inte korrekt ansluten.</li></ul>	<p>→ Använd ett "InfoLITHIUM"-batteri (sidan 117).</p> <p>→ Ladda batteriet (sidan 9).</p> <p>→ Anslut den ordentligt till DC IN-uttaget på kameran och till ett vägguttag (sidan 12).</p>
<b>Strömmen är på, men kameran fungerar inte.</b>	<ul style="list-style-type: none"><li>• Det interna systemet fungerar inte riktigt.</li></ul>	<p>→ Koppla bort och återanslut alla strömkällor efter en minut och sätt sedan på kameran. Om det här inte åtgärdar problemet trycker du på RESET-knappen i batteri/"Memory Stick"-luckan med ett spetsigt föremål och slår sedan på strömmen igen. (Det här raderar inställningar för datum och tid etc.)</p>
<b>Det går inte att identifiera indikatorn på LCD-skärmen.</b>	—	<p>→ Kontrollera indikatorn (sidorna 120 till 123).</p>
<b>Linsen immar igen.</b>	<ul style="list-style-type: none"><li>• Kondens uppstår.</li></ul>	<p>→ Stäng av kameran, låt den vara i ungefär en timme och prova sedan att använda den igen (sidan 115).</p>
<b>Kameran blir varm om du använder den länge.</b>	—	<p>→ Detta beror inte på något fel på kameran.</p>

## Varningar och meddelanden

Följande meddelanden visas på LCD-skärmen.

Meddelande	Betydelse/Åtgärd
<b>No Memory Stick</b>	<ul style="list-style-type: none"><li>• Sätt i ett "Memory Stick" (sidan 17).</li></ul>
<b>System error</b>	<ul style="list-style-type: none"><li>• Stäng av kameran och sätt på den igen (sidan 13).</li></ul>
<b>Memory Stick error</b>	<ul style="list-style-type: none"><li>• Det "Memory Stick" som satts i kan inte användas med kameran (sidan 116).</li><li>• "Memory Stick" är skadat.</li><li>• Polerna på "Memory Stick" är smutsiga.</li><li>• Sätt i ett "Memory Stick" på rätt sätt (sidan 17).</li></ul>
<b>Memory Stick type error</b>	<ul style="list-style-type: none"><li>• Det "Memory Stick" som satts i kan inte användas med kameran (sidan 116).</li></ul>
<b>Format error</b>	<ul style="list-style-type: none"><li>• Formateringen av kamerans "Memory Stick" misslyckades. Formatera om "Memory Stick" (sidan 41).</li></ul>
<b>Memory Stick locked</b>	<ul style="list-style-type: none"><li>• Skrivskyddsreglaget på "Memory Stick" har ställts i läge LOCK. Placera det i inspelningsläge (sidan 116).</li></ul>
<b>No memory space</b>	<ul style="list-style-type: none"><li>• Kapaciteten på "Memory Stick" är otillräcklig. Det går inte att spara bilder. Radera onödiga bilder eller data (sidorna 39 och 78).</li></ul>
<b>Read only memory</b>	<ul style="list-style-type: none"><li>• Det går inte att lagra eller radera bilder på "Memory Stick" med hjälp av den här kameran.</li></ul>
<b>No file in this folder</b>	<ul style="list-style-type: none"><li>• Inga bilder har lagrats i mappen.</li></ul>
<b>Folder error</b>	<ul style="list-style-type: none"><li>• Det finns redan en mapp på "Memory Stick" med samma inledande tre siffror (till exempel: 123MSDCF och 123ABCDE). Välj en annan mapp eller skapa en ny mapp.</li></ul>
<b>Cannot create more folders</b>	<ul style="list-style-type: none"><li>• Det finns redan en mapp med de inledande tre siffrorna "999" på "Memory Stick". Det går inte att skapa någon ny mapp.</li></ul>
<b>Cannot record</b>	<ul style="list-style-type: none"><li>• Du försökte välja en mapp som endast finns tillgänglig för visning med kameran. Välj en annan mapp (sidan 45).</li></ul>
<b>File error</b>	<ul style="list-style-type: none"><li>• Ett fel uppstod vid visningen av bilden.</li></ul>
<b>File protect</b>	<ul style="list-style-type: none"><li>• Bilden är skyddad från radering. Ta bort skyddet (sidan 65).</li></ul>
<b>For "InfoLITHIUM" battery only</b>	<ul style="list-style-type: none"><li>• Batteriet är inte av typen "InfoLITHIUM".</li></ul>
<b>Image size over</b>	<ul style="list-style-type: none"><li>• Du visar en bild i en storlek som inte kan visas på kameran.</li></ul>

Meddelande	Betydelse/Åtgärd
<b>Can not divide</b>	<ul style="list-style-type: none"> <li>Filmen är inte tillräckligt lång för att delas.</li> <li>Filen innehåller inte en film.</li> </ul>
<b>Invalid operation</b>	<ul style="list-style-type: none"> <li>Du visar en fil som har skapats på en annan utrustning än kameran.</li> </ul>
	<ul style="list-style-type: none"> <li>Batterinivån är låg eller står på noll. Ladda batteriet (sidan 9). Beroende på användarförhållandena eller batteritypen kan det hända att indikatorerna blinkar även om det fortfarande återstår 5 eller 10 minuter av batteritiden.</li> </ul>
	<ul style="list-style-type: none"> <li>Bilden kan bli skakig på grund av att ljuset är otillräckligt. Använd blix, montera kameran på ett stativ eller fixera kameran på annan plats.</li> </ul>
<b>Rotate the lens portion</b>	<ul style="list-style-type: none"> <li>Linsdelen faller ned. Vrid linsdelen.</li> </ul>
<b>Enable printer to connect</b>	<ul style="list-style-type: none"> <li>[USB Connect] är inställd på [PictBridge], men kameran är ansluten till en enhet som inte är PictBridge-anpassad. Kontrollera enheten.</li> <li>Det gick inte att skapa någon anslutning. Koppla från och anslut USB-multikabeln igen. Om något felmeddelande visas på skrivaren läser du i användarhandboken för skrivaren.</li> </ul>
<b>Connect to  device</b>	<ul style="list-style-type: none"> <li>Du har försökt skriva ut bilder innan skrivaranlutningen upprättades. Anslut till en skrivare som följer PictBridge-standarden.</li> </ul>
<b>No printable image</b>	<ul style="list-style-type: none"> <li>Du har försökt genomföra [DPOF image] utan att kontrollera  -markeringen.</li> <li>Du försökte använda [All In This Folder] med en mapp som endast används till att lagra filmer. Det går inte att skriva ut filmer.</li> </ul>
<b>Printer busy</b>	<ul style="list-style-type: none"> <li>Eftersom skrivaren inte är ledig kan den inte ta emot utskriftsbegäran. Kontrollera skrivaren.</li> </ul>
<b>Paper error</b>	<ul style="list-style-type: none"> <li>Det uppstod ett paper error (papersfel), t.ex. paper-out (slut på papper), paper-jam (papperskvadd) osv. Kontrollera skrivaren.</li> </ul>
<b>Ink error</b>	<ul style="list-style-type: none"> <li>Det uppstod ett ink error. Kontrollera skrivaren.</li> </ul>
<b>Printer error</b>	<ul style="list-style-type: none"> <li>Kameran fick ett felmeddelande från skrivaren. Kontrollera skrivaren eller om bilden du vill skriva ut innehåller fel.</li> </ul>
	<ul style="list-style-type: none"> <li>Dataöverföringen till skrivaren är eventuellt inte slutförd än. Koppla inte ur USB-multikabeln.</li> </ul>

## Självdiagnosfunktion

### – Om det visas en kod som börjar med en bokstav

Kameran har en självdiagnosfunktion. Funktionen visar kamerans tillstånd på LCD-skärmen med hjälp av koder som består av en bokstav och fyra siffror. Om detta inträffar kontrollerar du följande tabell över koder och vidtar motsvarande åtgärd. De två sista siffrorna (anges här med □□) ändras beroende på kamerans status.

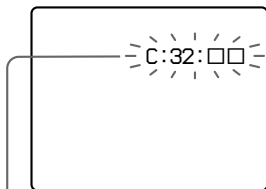

Självdiagnosfunktion

Felkod	Orsak	Åtgärd
<b>C:32:</b> □□	Det har inträffat ett fel i kamerans maskinvara.	Stäng av kameran och sätt på den igen (sidan 13).
<b>C:13:</b> □□	Kameran kan inte läsa eller skriva data på dess "Memory Stick".	Sätt i "Memory Stick" igen flera gånger.
	Ett oformaterat "Memory Stick" har satts i.	Formatera kamerans "Memory Stick" (sidan 41).
	Det "Memory Stick" som har satts i kan inte användas med den här kameran, eller så är informationen skadad.	Sätt i ett nytt "Memory Stick" (sidan 17).
<b>E:61:</b> □□ <b>E:91:</b> □□	Ett fel som inte går att reparera har uppstått.	Tryck på RESET-knappen (sidan 96) placerad i batteri/"Memory Stick"-luckan och sätt sedan på kameran på nytt.

Om kameran fortfarande inte fungerar efter att du har försökt göra den här åtgärden några gånger är det möjligt att den måste repareras. Kontakta en Sony-återförsäljare eller en auktoriserad Sony-serviceverkstad.

## Antalet bilder som kan lagras/tagningstid

Antal bilder som kan sparas och tagningstiden kan variera beroende på kapaciteten på kamerans ”Memory Stick”, bildstorleken och bildkvaliteten. Läs följande tabell när du ska välja ett ”Memory Stick”.

- Antalet bilder är listade i Fine (Standard) följd.
- De värden för antalet bilder som kan sparas och tagningstiden kan variera beroende på tagningsförhållandena.
- Mer information om fotograferingstid och antalet bilder som kan sparas finns på sidan 20.
- När det återstående antalet bilder som kan sparas är fler än 9 999 visas ” >9999 ”.

### Multi Burst

(Enheter: bilder)

	16MB	32MB	64MB	128MB	MSX-256	MSX-512	MSX-1G
1M	24 (46)	50 (93)	101(187)	202 (376)	357 (649)	726 (1320)	1482 (2694)

### Film

	16MB	32MB	64MB	128MB	MSX-256	MSX-512	MSX-1G
640 (Standard)	0:00:42	0:01:27	0:02:56	0:05:54	0:10:42	0:21:47	0:44:27
160	0:11:12	0:22:42	0:45:39	1:31:33	2:51:21	5:47:05	11:44:22

Siffrorna visar inspelningstiden. Till exempel: ”1:31:33” innebär 1 timme, 31 minuter och 33 sekunder.

- När bildstorleken är:  
640 (Standard): 640×480  
160: 160×112

## Menyalternativ





Vilka menyalternativ som kan ändras beror på hur lägesväljaren står och på kamerainställningarna.









Standardinställningar visas med ■.

### När lägesväljaren står på

Alternativ	Inställning	Beskrivning
Mode (REC Mode)	Multi Burst Burst ■Normal	<ul style="list-style-type: none"><li>– Spelar in en sekvens med 16 bildrutor i en enda stillbild (sidan 58).</li><li>– Tar bilder i följd (sidan 57).</li><li>– Sparar en bild i normalt inspelningsläge.</li></ul>





### När lägesväljaren är inställd på P, M eller SCN



Alternativ	Inställning	Beskrivning
SCN <sup>1)</sup>		Ställer in läget för Scene Selection (sidan 31).
 (EV) <sup>2)</sup>	+2.0EV / +1.7EV / +1.3EV / +1.0EV / +0.7EV / +0.3EV / ■0EV / -0.3EV / -0.7EV / -1.0EV / -1.3EV / -1.7EV / -2.0EV	Ändrar exponeringen (sidan 52).
 (Focus)	∞ / 7.0m / 3.0m / 1.0m / 0.5m / Center AF / ■ Multi AF	Väljer autofokuseringsmetod (sidan 46) eller ställer in förinställt fokusavstånd (sidan 48).
 (Metering Mode)	Spot / ■ Multi	Justerar exponering för det motiv du vill fota (sidan 54). Ställer in mätområdet.
WB (White Bal)		Anger vitbalansen (sidan 55).

Alternativ	Inställning	Beskrivning
ISO (ISO)	400 / 200 / 100 / ■Auto	Anger ISO-känslighet. Om du tar bilder i mörka miljöer eller tar en bild av ett motiv som rör sig snabbt, bör du använda ett högre värde. Om du vill ha bilder med höger kvalitet bör du välja ett lägre värde. • Ju högre nummer du väljer desto mer ökar störningarna.
 (P.Quality)	■Fine / Standard	Sparar bilder i bildkvalitetsläget fin. / Sparar bilder i bildkvalitetsläge standard (sidan 44).
Mode (REC Mode)	Multi Burst Burst ■Normal	– Spelar in en sekvens med 16 bildrutor i en enda stillbild (sidan 58). – Tar bilder i följd (sidan 57). – Sparar en bild i normalt inspelningsläge.
 (Interval) <sup>3)</sup>	1/7.5 / 1/15 / ■1/30	Väljer Multi Burst-slutarintervall mellan bildrutor (endast när [Mode] (REC Mode) är inställt på [Multi Burst]) (sidan 58).
 (Flash Level) <sup>4)</sup>	+ / ■Normal / –	Väljer mängden blixtljus (sidan 56).
PFX (P.Effect)	B&W / Sepia / ■Off	Ställer in specialeffekter för bilden (sidan 58).
 (Saturation) <sup>5)</sup>	+ / ■Normal / –	Justerar bildens saturation.  -indikatorn visas (förutom när inställningen är Normal).
 (Contrast) <sup>5)</sup>	+ / ■Normal / –	Justerar bildens kontrast.  -indikatorn visas (förutom när inställningen är Normal).
 (Sharpness) <sup>5)</sup>	+ / ■Normal / –	Justerar bildskärpan.  -indikatorn visas (förutom när inställningen är Normal).

<sup>1)</sup> Visas inte när lägesväljaren är inställd på P eller M.





<sup>2)</sup> Visas inte när lägesväljaren är inställd på M.

<sup>3)</sup> Visas inte när  (förstoringsglasläget),  (skymningsläget),  (läget porträtt i skymning),  (fyrverkeriläget) eller  (ljusläget) har valts i SCN.









<sup>4)</sup> Visas inte när  (skymningsläget),  (fyrverkeriläget) eller  (ljusläget) har valts i SCN.

<sup>5)</sup> Visas inte när lägesväljaren är inställd på SCN.

## När lägesväljaren står på

Alternativ	Inställning	Beskrivning
 (EV)	+2.0EV / +1.7EV / +1.3EV / +1.0EV / +0.7EV / +0.3EV / <input type="checkbox"/> 0EV / -0.3EV / -0.7EV / -1.0EV / -1.3EV / -1.7EV / -2.0EV	Ändrar exponeringen (sidan 52).
 (Focus)	$\infty$ / 7.0m / 3.0m / 1.0m / 0.5m / Center AF / <input type="checkbox"/> Multi AF	Väljer autofokuseringsmetod (sidan 46) eller ställer in förinställt fokusavstånd (sidan 48).
 (Metering Mode)	Spot / <input type="checkbox"/> Multi	Justerar exponering för det motiv du vill fota (sidan 54). Ställer in mätområdet.
WB (White Bal)	 / <input type="checkbox"/> Auto	Änder vitbalansen (sidan 55).
PFX (P.Effect)	B&W / Sepia / <input type="checkbox"/> Off	Ställer in specialeffekter för bilden (sidan 58).

## När lägesväljaren står på

Alternativ	Inställning	Beskrivning
 (Folder)	OK/Cancel	Väljer mappen som innehåller de bilder du vill visa (sidan 60).
 (Protect)	—	Skyddar/skyddar ej bilder mot oavsiktlig radering (sidan 65).
DPOF (DPOF)	—	Änder stillbilder för vilka du vill bifoga/ta bort utskriftsmärket (DPOF) (sidan 67).
 (Print)	—	Skriver ut bilder med hjälp av en PictBridge-kompatibel skrivare (sidan 69).
 (Slide)	Interval Image Repeat Start Cancel	<ul style="list-style-type: none"> <li>- Ställer in intervall för bildspel (sidan 62). (Endast för enbildsskärm.) <input type="checkbox"/> 3 sec/ 5 sec/ 10 sec/ 30 sec/ 1 min</li> <li>- Väljer bilder från antingen mappar eller inspelningsmedium. <input type="checkbox"/> Folder/All</li> <li>- Upprepar bildspelet. <input type="checkbox"/> On/Off</li> <li>- Startar bildspelet.</li> <li>- Avbryter inställningarna och bildspelet.</li> </ul>
 (Resize)	5M / 3M / 1M / VGA / Cancel	Ändrar den sparade bildstorleken (sidan 66). (För enbildsskärm enbart.)
 (Rotate)	 (motsols) /  (medsols) / OK / Cancel	Roterar stillbilden (sidan 63). (För enbildsskärm enbart.)
 (Divide)	OK / Cancel	Delar en film (sidan 79). (För enbildsskärm enbart.)







## SET UP-alternativ

Ställ in lägesväljaren på SET UP.

Skärmen SET UP visas.

Standardinställningar visas med .

### (Camera)

Alternativ	Inställning	Beskrivning
AF Mode	 Single / Monitor	Ställer in funktion för fokusläge (sidan 47).
Digital Zoom	 Smart / Precision / Off	Ställer in digitalt zoomläge (sidan 23).
Date/Time	Day&Time / Date /  Off	Väljer om datum och tid ska infogas på den bild som tas (sidan 30). Vid tagning av filmer eller bilder i Multi Burst-läge, kan tid och klockslag inte infogas på bilden. Datum och tid visas heller inte vid tagning av bilden. Datum och tid för visning visas när bilden visas.
Red Eye Reduction	On /  Off	Reducerar risken för röda ögon när du använder blixten (sidan 28).
AF Illuminator	 Auto / Off	Anger om AF-belysning ska användas i mörker. Används när det är svårt att fokusera på motivet under mörka förhållanden (sidan 28).
Auto Review	On /  Off	Vid fotografering av stillbilder väljs om bilden skall visas direkt efter att den är tagen. Ställer du in den på [On] så visas de lagrade bilderna i omkring två sekunder. Under den här tiden kan du inte ta någon ny bild.

### (Memory Stick Tool)

Alternativ	Inställning	Beskrivning
Format	OK / Cancel	Formaterar "Memory Stick". Observera att formateringen raderar alla data på ett "Memory Stick", inklusive skyddade bilder (sidan 41).
Create REC. Folder	OK / Cancel	Skapar en mapp för lagring av bilder (sidan 45).
Change REC. Folder	OK / Cancel	Ändrar mappen för lagring av bilder (sidan 45).

## (Setup 1)

Alternativ	Inställning	Beskrivning
<b>LCD Backlight</b>	Bright/ ■Normal/ Dark	Väljer ljusstyrkan för LCD-bakgrunden. Om du anger [Bright] innebär det att LCD-skärmen blir ljus och lätt att se vid användning av kameran utomhus eller på andra ljusa platser, men det laddar även ur batteriet snabbare. Visas endast när kameran används med batteriet.
<b>Beep</b>	Shutter ■On Off	<ul style="list-style-type: none"><li>– Aktiverar slutarljudet när du trycker på avtryckaren.</li><li>– Aktiverar pip-/slutarljudet när du trycker på kontrollknappen/avtryckaren.</li><li>– Inaktiverar pip-/slutarljudet.</li></ul>
<b> Language</b>	—	Visar menyalternativen, varningar och meddelanden på valt språk.

## (Setup 2)

Alternativ	Inställning	Beskrivning
<b>File Number</b>	■Series  Reset	<ul style="list-style-type: none"><li>– Tilldelar filerna nummer i nummerordning även om kamerans "Memory Stick" byts ut eller lagringsmappen ändras.</li><li>– Återställer filnumreringen och börjar med 0001 varje gång mappen ändras. (När inspelningsmappen innehåller en fil tilldelas ett nummer som är ett nummer högre än det senast tilldelade numret.)</li></ul>
<b>USB Connect</b>	PictBridge/PTP/ ■Normal	Ändrar USB-läget när du ansluter kameran till en dator eller en PictBridge-kompatibel skrivare med USB-multikabeln.
<b>Video Out</b>	NTSC PAL	<ul style="list-style-type: none"><li>– Ställer in utgående videosignal på NTSC-läge (t.ex. USA, Japan).</li><li>– Ställer in utgående videosignal till PAL-läge (t.ex. Europa).</li></ul>
<b>Clock Set</b>	OK / Cancel	Ställer in datum och tid (sidorna 15 och 44).

## Försiktighetsåtgärder

### Förvara inte kameran på följande platser

- På en extremt varm plats, exempelvis i en bil som parkerats i solen. Kamerans hölje kan deformeras eller det kan uppstå kamerafel.
- I direkt solljus eller nära ett värmeelement. Kamerans hölje kan deformeras eller det kan uppstå kamerafel.
- På en skakig plats eller en plats som utsätts för vibrationer
- Nära starka magnetiska kraftfält
- Sandiga eller dammiga platser  
Se till att det inte kommer in sand i kameran. Sand och damm kan medföra kamerafel som ibland inte går att reparera.

### Rengöring

#### Rengöra LCD-skärmen

Rengör LCD-skärmen med en LCD-rengöringssats (medföljer ej) för att ta bort fingeravtryck, damm, osv.

#### Rengöra linsen

Torka av linsen med en mjuk trasa för att ta bort fingeravtryck, damm etc.

### Rengöra likströmskontakten

Rengör AC-adaptorns likströmskontakt med en torr bomullspad. Använd inte en smutsig kontakt.  
Om du använder en smutsig kontakt kanske batteriet inte laddas riktigt.

### Rengöra kamerans hölje

Rengör höljet med en mjuk trasa som är lätt fuktad med vatten och torka av det med en torr trasa. Undvik följande, eftersom det kan skada ytbehandlingen eller höljet.

- Thinner, bensin, alkohol, engångsservetter eller kemikalier som till exempel insektsmedel
- Röra vid kameran om du har fått något av ovanstående på fingrarna
- Kontakt med gummi eller vinyl under en längre tid

### Observera följande angående arbetstemperaturen

Kameran är utrustad för användning i temperaturer inom intervallet 0 °C till 40 °C. Du bör därför inte ta bilder där det är extremt kallt eller varmt, d.v.s. i temperaturer som ligger utanför dessa värden.

### Om fuktcondens

Om kameran snabbt förs från en kall till en varm plats eller placeras i ett mycket fuktigt rum, kan det komma in fukt i kameran och kondens kan lägga sig på in- eller utsidan. Fuktcondens kan orsaka fel på kameran.

### Fuktcondens uppstår lätt när:

- Kameran förs från en kall plats, t.ex. en skidbacke, till ett uppvärmt rum.
- Kameran tas ut i värmen från ett svalt rum eller en bil med luftkonditioneringen på o.s.v.

### Så här förhindrar du fuktcondens

Lägg i kameran i en plastpåse och stäng den när du tar kameran från en kall till en varm plats. Låt kameran ligga i påsen i den nya temperaturen i ungefär en timme. Ta bort plastpåsen när kameran har anpassat sig till den nya temperaturen.

### Om kondens uppstår

Stäng av kameran och vänta i ca en timme så att fukten hinner dunsta. Tänk på att om du försöker att ta bilder när fukt finns kvar på lensens insida blir bilderna som du tar oskarpa.

## Det interna uppladdningsbara knappbatteriet

Den här kameran har ett internt laddningsbart knappbatteri, så inställningar för bl.a. datum och tid behålls även om strömmen är på eller av.

Det laddningsbara knappbatteriet laddas när du använder kameran. Om du däremot endast använder kameran under kortare tider laddas det ur gradvis, och om du inte använder kameran alls under en månads tid laddas batteriet ur helt. I detta fall bör du se till att ladda det här laddningsbara knappbatteriet innan du använder kameran. Observera att även om det här laddningsbara knappbatteriet inte är laddat kan du ändå använda kameran så länge du inte sparar datum och tid.

## Laddning

Anslut kameran till ett vägguttag med AC-adaptorn eller installera ett laddat batteri och låt kameran vara i ett dygn eller längre utan inkoppling till strömkällan.

- Det interna uppladdningsbara knappbatteriet finns inuti höljet, bredvid uttaget för stativ på kamerans undersida. Tag aldrig ur det återladdningsbara knappbatteriet.

## "Memory Stick"

"Memory Stick" är ett nytt kompakt och allsidigt IC-"Memory Stick" med större datakapacitet än en diskett.

Följande "Memory Stick" kan användas med den här kameran. Vi kan dock inte garantera fullgod funktion.

"Memory Stick"	Inspelning/ uppspelning
Memory Stick	Ja
Memory Stick Duo <sup>1)</sup>	Ja
Memory Stick Duo (MagicGate/ Anpassad för hög dataöverföringshastighet) <sup>1)</sup>	Ja <sup>2)3)</sup>
MagicGate Memory Stick	Ja <sup>2)</sup>
MagicGate Memory Stick Duo <sup>1)</sup>	Ja <sup>2)</sup>
Memory Stick PRO	Ja <sup>2)3)</sup>
Memory Stick PRO Duo <sup>1)</sup>	Ja <sup>2)3)</sup>

<sup>1)</sup> När du använder det här med kameran skall du kontrollera att det sätts in i Memory Stick Duo-adaptorn.

<sup>2)</sup> "MagicGate Memory Stick" och "Memory Stick PRO" är utrustade med MagicGate-teknik för upphovsrättsskydd. MagicGate är en teknik för upphovsrättsskydd med kryptering. Eftersom kameran inte stöder MagicGate-standarden, lyder inte data som spelas in med den här kameran under upphovsrättsskyddet för MagicGate.

<sup>3)</sup> Stöder höghastighetsdataöverföring med användning av parallellt gränssnitt.

- Det finns inga garantier för att "Memory Stick" som formaterats på dator fungerar tillsammans med kameran.
- Läs-/skrivtid för data varierar beroende på kombinationen av "Memory Stick" och enhet.

## Anmärkningar om att använda "Memory Stick" (medföljer)

- Du kan inte spela in, redigera eller ta bort bilder när skrivskyddet är satt på LOCK.

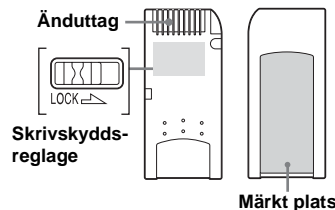

Läget för eller formen på skrivskyddsreglaget kan variera beroende på vilket "Memory Stick" du använder.

- Ta aldrig ur kamerans "Memory Stick" när data läses eller skrivs.
- Data kan skadas i följande situationer:
  - Om du tar bort "Memory Stick" eller stänger av kameran medan den läser eller skriver data.
  - Om du använder "Memory Stick" där det utsätts för statisk elektricitet eller störningar.
- Vi rekommenderar att viktiga data säkerhetskopieras.
- Fäst inte andra material än det medföljande märket på den märkta platsen.

- Tänk på att fästa den medföljande etiketten på den märkta platsen. Se till så att etiketten inte sticker ut.
- När du flyttar eller förvarar kamerans "Memory Stick" bör du använda det medföljande fodralet.
- Vidrör inte polerna på ett "Memory Stick" med handen eller med ett metallföremål.
- Stöt, böj eller tappa inte ett "Memory Stick".
- Plocka inte isär eller ändra ett "Memory Stick".
- Utsätt inte ett "Memory Stick" för fukt.
- Undvik att använda eller förvara "Memory Stick" på följande platser:
  - I en bil parkerad i sol eller vid höga temperaturer.
  - I direkt solljus.
  - På en fuktig plats eller i närheten av frätande material.

### Anmärkningar om användning av "Memory Stick Duo" (medföljer inte)

- Se till att du sätter i "Memory Stick Duo" i Memory Stick Duo-adaptorn när du använder "Memory Stick Duo" med kameran. Om du sätter i "Memory Stick Duo" i kameran utan att koppla in Memory Stick Duo-adaptorn är det möjligt att du inte kan ta bort "Memory Stick Duo".
- Kontrollera att du sätter i "Memory Stick Duo" i rätt riktning i Memory Stick Duo-adaptorn.
- Kontrollera att du sätter i Memory Stick Duo-adaptorn i rätt riktning i kameran. Om du för in den på fel sätt kan det inträffa kamerafel.
- För inte in ett "Memory Stick Duo" som inte är infört i en Memory Stick Duo-adaptor i en "Memory Stick"-kompatibel enhet. Det kan orsaka fel på enheten.

- När du formaterar "Memory Stick Duo" sätter du i "Memory Stick Duo" i Memory Stick Duo-adaptorn.
- Om "Memory Stick Duo" är utrustat med skrivskyddsreglage låser du upp det.

### Anmärkningar om att använda "Memory Stick PRO" (medföljer inte)

"Memory Stick PRO" med en kapacitet på upp till 1 GB kan användas tillsammans med kameran.

## "InfoLITHIUM"-batteriet



### Vad är ett "InfoLITHIUM"-batteri?

"InfoLITHIUM"-batteriet är ett litiumjonbatteri med funktioner för att kommunicera information om driftförhållanden mellan kameran och nätadaptorn.

"InfoLITHIUM"-batteriet beräknar strömförbrukningen enligt kamerans driftförhållanden och visar den återstående batteritiden i minuter.

### Ladda batteriet

Vi rekommenderar att du laddar batteriet i en omgivande temperatur på mellan 10 till 30 °C. Det är inte säkert att du kan ladda batteriet på ett effektivt sätt utanför det här temperaturområdet.

## Effektiv användning av batteriet

- Batteriets prestanda minskar i miljöer med låga temperaturer. Därför kan batteriet endast användas under kortare tid på kalla platser. Vi rekommenderar följande för att batteriet skall få längre livslängd:
  - Lägg batteriet i en ficka intill kroppen så att det värms upp och sätt i det i kameran precis innan du skall börja fotografera.
- Om du använder zoomen eller blixten mycket laddas batteriet ur snabbare.
- Vi rekommenderar att du har reservbatteri som räcker två till tre gånger längre än den tid du planerar att fotografera, samt att du tar provbilder innan den verkliga fotograferingen.
- Utsätt inte batteriet för väta. Batteriet är inte vattentätt.

## Indikator för återstående batteritid

Strömmen kan slås av trots att indikatorn för återstående batteri visar att det finns tillräckligt mycket ström för att den skall kunna arbeta. Ladda ur batteriet helt och ladda det på nytt igen så att indikatorn för återstående batteri visar korrekt värde. Observera dock att den rätta batteriindikeringen ibland inte återställs om kameran används i hög temperatur under lång tid eller lämnas fulladdat länge. Samma sak gäller om batteriet används mycket.

## Förvara batteriet

- Även om du inte tänker använda batteriet på länge bör du ladda upp det och sedan ladda ur det helt minst en gång om året. Ta ut batteriet ur kameran och förvara det på en torr, sval plats. Detta gör du för att bevara batteriets funktionalitet.
- Du kan ladda ur batteriet i kameran genom att lämna POWER-knappen påslagen vid visning av ett bildspel (sidan 62) tills strömmen tar slut.
- Genom att alltid förvara batteriet i batterifacket förhindrar du att batteriets kontaktytor blir smutsiga eller att batteriet kortsluts.

## Batterilivslängd

- Batteriets livslängd är begränsad. Batteriets kapacitet minskar i takt med att du använder det och med tiden. När batteriets drifttid kortas avsevärt beror det troligtvis på att batteriet snart är slut. Köp ett nytt batteri.
- Batteriets livslängd varierar beroende på hur det förvaras, användarvillkoren och den batterimiljön hos varje batteri.

## Specifikationer

### ■ Kamera [System]

Bildenhet	7,66 mm (1/2,4-typ) färg-CCD Primärt färgfilter
Totalt antal pixlar som kan utnyttjas av kameran	Ungefär 5 255 000 pixlar
Antal pixlar som kan utnyttjas av kameran	Ungefär 5 090 000 pixlar
Lins	Carl Zeiss Vario-Tessar 3× zoomlins f=6,7 till 20,1 mm (motsvarande på 35 millimeterskamera: 38 till 114 mm) F3,5-4,2
Exponeringskontroll	Automatisk, Manuell exponering, Scene selection (10 lägen)
Vitbalans	Automatisk, Dagsljus, Molnigt, Lysrör, Glödlampa
Filformat (DCF-konformitet)	Stillbilder: Exif Ver. 2.2, JPEG-anpassat, DPOF-anpassat Filmer: MPEG1-anpassat (Mono)
Inspelningsmedium	"Memory Stick"
Blixt	Rekommenderat avstånd (när ISO-känsligheten är Auto) 0,15 till 2,2 m (W) 0,25 till 2 m (T)

## [In- och utgångar]

Multi-kontakt	
USB-kommunikation	
Hi-Speed USB	
(USB 2.0-anpassad)	

## [LCD-skärm]

LCD-panel som används	
4,6 cm (1,8 typ) TFT-drivrutin	
Totalt antal punkter	
134 000 (560 × 240) punkter	

## [Ström, allmänt]

Använt batteri	
NP-FR1	
Strömförsörjning	
3,6 V	
Strömkonsumtion (vid fotografering med LCD-skärmen på)	
1,4 W	
Intervall för arbetstemperatur	
0 till +40 °C	
Intervall för förvaringstemperatur	
-20 till +60 °C	
Mått	
97,8 × 74,4 × 25,6 mm	
(B/H/D, utskjutande delar ej inkluderade)	
Vikt	
Cirka 163 g (batteri NP-FR1, "Memory Stick", handledsrem m.m. medföljer)	
Mikrofon	
Elektretkondensatormikrofon	
Högtalare	
Dynamisk högtalare	
Exif Print	
Kompatibel	
PRINT Image Matching II	
Kompatibel	
PictBridge	
Kompatibel	

## ■ Nätdapter AC-LS5/LS5B

Nominell ineffekt	
100 V till 240 V AC, 50/60 Hz,	
11 W,	
0,16 A till 0,09 A	
Nominell uteffekt	
4,2 V likström, 1,5 A	
Intervall för arbetstemperatur	
0 till +40 °C	
Intervall för förvaringstemperatur	
-20 till +60 °C	
Mått (exklusive utskjutande delar)	
Cirka 48 × 29 × 81 mm	
(B/H/D)	
Vikt	
Cirka 130 g exklusive nätsladd (elkabel)	

## ■ NP-FR1 batteri

Batterityp	
Litiumjonbatteri	
Maximal spänning	
4,2 V likström	
Nominell spänning	
3,6 V likström	
Kapacitet	
4,4 Wh (1 220 mAh)	

## Tillbehör

- Nätdapter AC-LS5/LS5B (1)
- Nätsladd (elkabel) (1)
- NP-FR1-batteri (1)
- Batterilåda (1)
- USB-multikabel (1)
- A/V-multikabel (1)
- Handledsrem (1)
- "Memory Stick" (32MB) (1)
- CD-ROM (USB-drivrutin: SPVD-012) (1)
- Bruksanvisning (1)

Konstruktion och specifikationer kan ändras utan föregående meddelande.

## LCD-skärmen

### För tagning av stillbilder

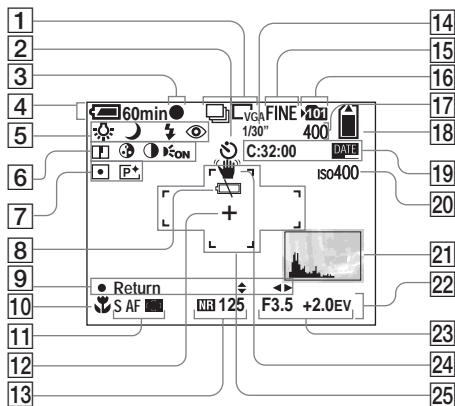

- 1 Indikator för inspelningsläge (57, 58)/Indikator för bildstorlek (18)
- 2 Indikator för självutlösare (26)
- 3 AE/AF-låsindikator (22)
- 4 Indikator för återstående batteritid (10)
- 5 Vitbalansindikator (55)/Lägesväljarindikator/Blixtläge (27)/Reducering av röda ögon (28)

- 6 Skärpeindikator (111)/Mättnadsindikator (111)/Kontrastindikator (111)/AF-belysningsindikator (28)
- 7 Mätlägesindikator (54)/Bildeffektindikator (58)
- 8 Varningsmeddelandet för låg batterinivå (107)
- 9 Indikator för inställning av manuell exponering (49)

- 10 Makro (25)
- 11 AF-läge (47)/AF-avståndsmätarram (46)/Värde för förinställt fokus (48)
- 12 Hårkors för spot-mätning (54)
- 13 NR långsam slutarindikator (34)/Slutarhastighetsindikator (49)
- 14 Multi Burst intervallindikator between-frame [mellan-ram] (58)
- 15 Bildkvalitetsindikator (44)
- 16 Indikator för lagringsmap (45)
- 17 Indikator för återstående antal bilder som kan sparas (20)
- 18 "Memory Stick"-indikator för återstående kapacitet
- 19 Självdiagnosfunktion (108)/Indikator för datum/tid (30)
- 20 ISO-känslighet (111)
- 21 Indikator för histogram (53)
- 22 Meny/Guidemeny (43)
- 23 Bländarvärdesindikator (50)/EV-justeringsindikator (52)
- 24 Varningsindikator för vibration (107)
- 25 AF-avståndsmätarram (46)

- När du trycker på MENU-knappen växlar meny/guide på/av.

Sidonumren inom parentes visar var ytterligare viktig information finns att läsa.

## För filmning

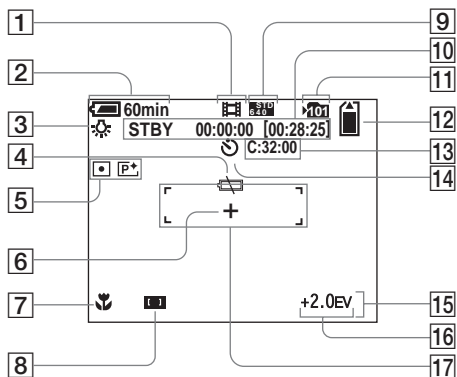

- 1 Indikator för inspelningsläge (76)
- 2 Indikator för återstående batteritid (10)
- 3 Vitbalansindikator (55)
- 4 Varningsmeddelandet för låg batterinivå (107)
- 5 Mätlägesindikator (54)/ Bildeffektindikator (58)
- 6 Hårkors för spot-mätning (54)
- 7 Makro (25)
- 8 AF-avståndsmätarram (46)/ Förinställt fokusvärde (48)
- 9 Bildstorleksindikator (76)
- 10 Indikator för Recording time [Maximal inspelningsbar tid] (76)

- 11 Indikator för lagringsmapp (45)
- 12 "Memory Stick"-indikator för återstående kapacitet
- 13 Självdiodnosdisplay (108)
- 14 Indikator för självutlösare (26)
- 15 Meny/Guidemeny (43)
- 16 EV-justeringsindikator (52)
- 17 AF-avståndsmätarram (46)

- När du trycker på MENU-knappen växlar meny/guide på/av.

Sidonumren inom parentes visar var ytterligare viktig information finns att läsa.

## För visning av stillbilder

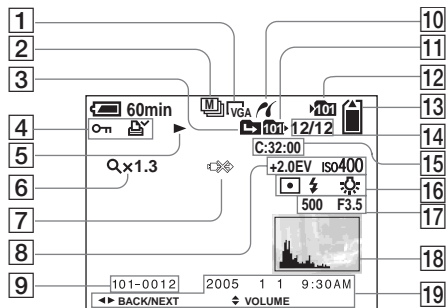

- 17 Indikator för slutarhastighet (49)/  
Bländarvärdesindikator (49)
- 18 Indikator för histogram (53)
- 19 Bildens lagringsdatum/-tid (30)/  
Meny/guidemeny (43)

- När du trycker på MENU-knappen växlar meny/guide på/av.

Sidonumren inom parentes visar var ytterligare viktig information finns att läsa.

- 1 Bildstorleksindikator (18)
- 2 Indikator för inspelningsläge (57–58)
- 3 Indikator för ändring av mapp (60)
- 4 Skyddsmärkesindikator (65)/  
Utskriftsmärkesindikator (DPOF) (67)
- 5 Uppspelningsindikator (63)
- 6 Zoomindikator (61)/  
Indikator för visning en bildruta i taget (64)
- 7 Koppla inte ur USB-multikabeln (107)
- 8 EV-justeringsindikator (52)/  
ISO-känslighet (111)
- 9 Mapp-filnummer (87)
- 10 PictBridge-anslutningsindikator (69)
- 11 Indikator för uppspelningsmapp (60)
- 12 Indikator för lagringsmapp (45)
- 13 "Memory Stick"-indikator för återstående kapacitet
- 14 Bildantal/Antal bilder lagrade i uppspelningsmappen
- 15 Självdiagnosdisplay (108)
- 16 Mätlägesindikator (54)/  
Blixtindikator/  
Vitbalansindikator (55)

## För uppspelning av film

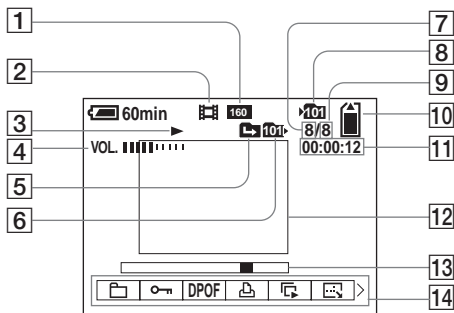

- 1 Bildstorleksindikator (77)
- 2 Indikator för inspelningsläge (77)
- 3 Uppspelningsindikator (77)
- 4 Volymindikator (77)
- 5 Indikator för ändring av mapp (60)
- 6 Indikator för uppspelningsmapp (60)
- 7 Bildnummer
- 8 Indikator för lagringsmapp (45)
- 9 Antal bilder lagrade i uppspelningsmappen
- 10 ”Memory Stick”-indikator för återstående kapacitet
- 11 Räkneverk (77)
- 12 Uppspelningsskärm (77)

- 13 Uppspelningsrad (77)
- 14 Meny/Guidemeny (43)

- När du trycker på MENU-knappen växlar meny/guide på/av.

Sidonumren inom parentes visar var ytterligare viktig information finns att läsa.

# Sakregister

## A

AE/AF-lås .....	22
AF .....	22
AF-avståndsmätare .....	46
AF-belysning .....	28
AF-läge .....	47
AF-övervakning .....	47
Anpassa .....	66
Antal bilder som kan sparas eller tagningsstid .....	20, 109
Antal bilder som kan tas eller visas .....	11
Använda kameran utomlands .....	12
Auto Review .....	113
Autofokus .....	22, 46
Autojusteringsläge .....	21
A/V-multikabel .....	37

## B

B&W .....	58
Batterilivslängd .....	11, 118
Bildeffekt .....	58
Bildkvalitet .....	44
Bildpaket .....	89
Bildspel .....	62
Bildstorlek .....	18, 19
Blixt .....	27
Blixtnivå .....	56
Bländarvärde .....	49
Burst .....	57

## C

CD-ROM .....	82
Center AF .....	46
Clock set .....	15, 44, 114
Cyber-shot-station .....	59

## D

Dagsljus .....	55
Dela .....	79
Digital precisionszoom .....	24
Digital zoomning .....	23
DPOF .....	67

## E

Enkel AF .....	47
Ett fönster .....	35
EV-justering .....	52

## F

Filma .....	76
Filnamn .....	87
Flermönstermätning .....	54
Format .....	41
Fuktcondens .....	115
Funktionen för Auto Power Off .....	13
Fyrverkeri .....	32
Förinställt fokus .....	48
Försiktighetsåtgärder .....	115
Förstoringsglas .....	31

## G

Glödlampa .....	55
-----------------	----

## H

Histogram .....	53
-----------------	----

## I

ImageMixer VCD2 .....	94
Index-bild .....	35
Indikering av återstående batteritid .....	10, 118
Infoga datum och klockslag .....	30
"InfoLITHIUM"-batteri .....	117
Installation .....	82, 89
ISO .....	111

## J

JPG .....	88
-----------	----

## K

Klippa filmer .....	79
Kontrast .....	111
Kontrollknapp .....	14
Kopiera bilder till datorn .....	84, 91, 93

## L

Ladda batteriet .....	9, 117
Laddningstid .....	10
LCD-bakgrundsbelysning .....	114
Likströmskontakt .....	9, 12
Ljus .....	33
Lysrör .....	55
Lägesväljare .....	8

## M

Makro .....	25
Manuell exponering .....	49

Mapp .....	45, 60
Memory Stick .....	116
Meny .....	43, 110
Molnigt .....	55
MPG .....	88
Multi Burst .....	58, 63
Multipoint AF .....	46
Målplatser för filförvaring .....	87
Mätningssläge .....	54
Mättnad .....	111

## N

NR långsam slutare .....	34
NTSC .....	114
Nätadapter .....	9, 12

## P

PAL .....	114
PictBridge .....	69
Pip-/slutarljud .....	114
Porträtt i skymning .....	31
Programmera autotagning .....	8
PTP .....	81, 93, 114

## R

Radera filmer .....	78
Radera stillbilder .....	39
Reducering av röda ögon .....	28
Rengöring .....	115
RESET-knapp .....	96
Rotera .....	63

## S

Scene Selection .....	31
Sepia .....	58
SET UP .....	44, 113
Självdiodisplay .....	108
Självtlösare .....	26
Skydda .....	65
Skymning .....	31
Skärm .....	120, 121, 122, 123
Skärpa .....	111
Slutartid .....	49
Smartzoom .....	24
Snabb slutare .....	32
Snabbgranskning .....	23
Snö .....	32
Soft snap .....	32
Spiegelvänt läge .....	27
Spot-mätning .....	54
Strand .....	32
Ström on/off .....	13
Sätt in ett "Memory Stick" .....	17
Sökare .....	29

## T

Ta stillbilder .....	21
Trimming .....	62
TV-färgsystem .....	38

## U

USB .....	83, 93
USB-drivrutin .....	82
USB-läge .....	81, 93
USB-multikabel .....	37, 69, 83
Utskriftsmärke (DPOF) .....	67

## V

Varningar och meddelanden .....	106
Visa bilderna på datorn .....	86, 93
Visa bilderna på LCD-skärmen .....	35
Visa bilderna på TV .....	37
Visa filmer i LCD-fönstret .....	77
Visningszoom .....	61
Vitbalans .....	55
Vy .....	31

## Z

Zoom .....	23
------------	----

## Å

Återstående tid för fotografering/visning .....	10, 109
Åtkomstlampa .....	17





Изготовитель: Сони Корпорейшн  
Адрес: 6-7-35 Киташинагава,  
Шинагава-ку, Токио 141-0001, Япония  
Страна-производитель: Япония



Напечатано на бумаге, изготовленной на 100% из бумажных отходов, с использованием печатной краски на основе растительного масла без примесей ЛОС (летучих органических соединений).

Tryckt på 100% återvunnet papper med vegetabilisk olje-baserad färg utan lättflyktiga organiska föreningar.

Дополнительную информацию об этом изделии и ответы на относящиеся к изделию вопросы можно найти на Web-сайте по оказанию поддержки покупателям.

Mer information om denna produkt och svar på de vanligaste frågorna hittar du på vår hemsida.

<http://www.sony.net/>  
Sony Corporation Printed in Japan

