

SONY®

3-084-996-66(1)

Digital Still Camera

Инструкция по эксплуатации

Перед эксплуатацией аппарата внимательно прочтите, пожалуйста, данную инструкцию и сохраните ее для дальнейших справок.

Bruksanvisning

Läs noggrant igenom denna bruksanvisning innan du börjar använda kameran och spara sedan bruksanvisningen.

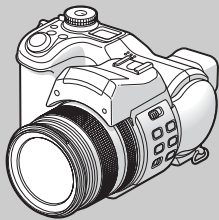

DSC-F828

Cyber-shot
Digital Still Camera



MEMORY STICK™

ПРЕДУПРЕЖДЕНИЕ

Во избежание опасности возгорания или механических повреждений не подвергайте аппарат воздействию дождя или влаги.

Во избежание опасности поражения электрическим током не открывайте корпус. Обращайтесь за обслуживанием только к квалифицированному персоналу.

**Внимание для покупателей в Европе**

Данное изделие было протестировано и признано удовлетворяющим ограничениям, налагаемым директивой об электромагнитной совместимости по использованию соединительных кабелей длиной менее 3 метров.

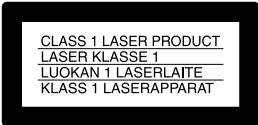
A rectangular label with a black border containing the following text:

CLASS 1 LASER PRODUCT
LASER KLASSE 1
LUOKAN 1 LASERLAITE
KLASS 1 LASERAPPARAT

Внимание

Электромагнитные поля определенных частот могут повлиять на изображение данного фотоаппарата.

Примечание

Если статическое электричество или электромагнетизм приведет к прерыванию (невыполнению) передачи данных, то перезапустите прикладную программу или отсоедините и подсоедините USB-кабель опять.

Некоторые страны и регионы могут регулировать утилизацию батарей, использовавшейся для питания данного устройства. Более подробные сведения можно получить в соответствующих государственных учреждениях.

Перед использованием фотоаппарата

Пробная запись

Перед записью одноразовых событий можно осуществить пробную запись, чтобы убедиться в нормальной работе фотоаппарата.

Компенсация за содержимое записи не предусматривается

Содержимое записи не компенсируется, если запись или воспроизведение не выполнены из-за неисправности вашего фотоаппарата или записывающего устройства, и т.п.

Совет по резервному копированию

Чтобы избежать риска потери данных, всегда копируйте данные на диск (создавайте резервную копию).

Примечание относительно совместимости данных изображения

- Данный фотоаппарат разработан в соответствии с правилами проектирования универсального стандарта файловой системы для фотоаппаратов, установленного JEITA (Japan Electronics and Information Technology Industries Association).
- Воспроизведение изображений, записанных с помощью вашего фотоаппарата, на другой аппаратуре, а также воспроизведение вашим фотоаппаратом изображений, записанных или отредактированных на другой аппаратуре, не гарантируется.

Авторское право

Телевизионные программы, фильмы, видеоленты и прочие материалы могут быть защищены авторским правом. Незаконная запись подобных материалов может противоречить положениям закона об авторском праве.

Не встряхивайте и не ударяйте фотоаппарат

Помимо сбоев в работе и утраты способности карты записывать изображения, это может вывести из строя носитель записи, а также вызвать повреждение или потерю данных изображения.

RU



ЖК-дисплей, ЖК-видеоискатель (только модели, имеющие видеоискатель) и объектив

- LCD-дисплей и LCD-видеоискатель разработаны с применением высокоточных технологий, и свыше 99,99% пикселей этих устройств функциональны. Однако на LCD-дисплее и LCD-искателе могут постоянно появляться мелкие черные и/или яркие точки (белого, красного, синего или зеленого цвета). Появление этих точек – нормальное явление для процесса съемки и никак не повлияет на записываемое изображение.
- Соблюдайте осторожность, помещая фотоаппарат вблизи окна или на открытом воздухе. Попадание прямых солнечных лучей на LCD-дисплей, видеоискатель и объектив в течение длительного времени может стать причиной их повреждения.
- Не допускайте сильного нажатия на LCD-дисплей. Это может привести к повреждению дисплея.
- Возможно, при низкой температуре смена изображений на ЖК-дисплее будет происходить с задержкой. Это не является неисправностью.

Объектив с переменным фокусным расстоянием

Данный фотоаппарат оснащен объективом с переменным фокусным расстоянием. Будьте осторожны, не ударяйте объектив и не прикасайтесь к нему силу.

Удалите загрязнение со стекла фотовспышки

Если загрязнение изменяет цвет стекла фотовспышки или прилипает к нему в результате нагрева от вспышки, ее яркость может понизиться до недостаточного уровня.

Не подвергайте фотоаппарат воздействию влаги

При проведении съемок на открытом воздухе под дождем или в подобных условиях соблюдайте осторожность, чтобы фотоаппарат не подвергался воздействию влаги. Попадание воды в фотоаппарат может привести к поломке, иногда неисправимой. Если в корпусе фотоаппарата сконденсировалась влага, то прежде, чем приступить к использованию фотоаппарата, выполните инструкцию на стр. 158, чтобы устранить влагу.

Не допускайте попадания на фотоаппарат песка или пыли

Использование фотоаппарата в местах скопления песка или пыли может привести к его повреждению.

Не направляйте фотоаппарат на солнце или другие яркие источники света

Это может нанести непоправимый вред зрению или привести к повреждению фотоаппарата.

Примечание о местах использования фотоаппарата

Не пользуйтесь фотоаппаратом вблизи источников сильных радиоволн или радиации. В таких условиях запись или воспроизведение фотоаппарата может выполняться со сбоями.

Изображения, приведенные в данном руководстве

Фотографии, использованные в данном руководстве в качестве примеров, представляют собой репродуцированные изображения и не являются изображениями, полученными при помощи описываемого фотоаппарата.

Об объективе Карл Цейсс

Этот фотоаппарат оборудован объективом Карл Цейсс, который позволяет воспроизводить высококачественные изображения. В объективе данного фотоаппарата используется система измерения MTF[#] для фотоаппаратов, совместно разработанных компаниями Карл Цейсс (Германия) и Sony Corporation. Этот объектив обладает качеством линз Карл Цейсс.

Кроме того, объектив имеет T*-покрытие, предназначенное для подавления нежелательного отражения и для достоверной передачи цветов.

[#] MTF является сокращением от Modulation Transfer Function (функция передачи модуляции) и представляет собой числовое значение, которое указывает, какое количество света от определенного места на объекте скапливается на соответствующем месте на изображении.

Торговые марки

- “Memory Stick”  и “MagicGate Memory Stick” являются торговыми марками Sony Corporation.
- “Memory Stick Duo” и MEMORY STICK DUO являются торговыми марками Sony Corporation.
- “Memory Stick PRO” и MEMORY STICK PRO являются торговыми марками Sony Corporation.
- “MagicGate” и MAGIC GATE являются торговыми марками Sony Corporation.
- “InfoLITHIUM” является торговой маркой Sony Corporation.
- Microsoft и Windows являются зарегистрированными торговыми марками Microsoft Corporation в США и других странах.
- Macintosh, Mac OS и QuickTime являются торговыми марками или зарегистрированными торговыми марками Apple Computer, Inc.
- Pentium является торговой маркой или зарегистрированной торговой маркой Intel Corporation.
- CompactFlash является торговой маркой SanDisk Corporation.
- Microdrive является зарегистрированным торговым знаком Hitachi Global Storage Technologies в США и/или других странах.

- Кроме того, имена систем и продуктов, используемые в настоящем руководстве, являются торговыми марками или зарегистрированными торговыми марками соответствующих разработчиков и производителей. Тем не менее, обозначения TM или ® в настоящем руководстве используются не во всех случаях.

Содержание

Перед использованием фотоаппарата.....	3
Описание деталей фотоаппарата.....	9

Начало работы

Зарядка батарей.....	14
Использование адаптера питания переменного тока.....	17
Использование фотоаппарата за рубежом	18
Включение/выключение фотоаппарата.....	18
Использование мультиселектора.....	19
Установка даты и времени	19

Съемка неподвижных изображений

Установка и извлечение носителя записи.....	22
Переключение между носителями записи.....	22
Установка и извлечение платы памяти “Memory Stick”	23
Установка и извлечение карты Microdrive/CF	24
Выбор размера неподвижных изображений.....	25
Размер и качество изображений	26
Съемка неподвижных изображений – Использование режима автоматической настройки	28

Просмотр последнего отснятого изображения – Быстрый просмотр.....	30
Съемка изображений с использованием видеоскателя.....	31
Индикаторы, отображаемые на дисплее во время съемки	31
Использование функции зума	32
Изменение ориентации объектива	34
Съемка крупным планом – Макросъемка.....	34
Использование таймера автоспуска	35
Использование фотовспышки	36
Добавление даты и времени в неподвижные изображения	38
Съемка с учетом особенностей съемочного плана – Выбор съемочного плана	40

Просмотр неподвижных изображений

Просмотр изображений на дисплее фотоаппарата	42
Просмотр изображений на экране телевизора.....	44

Удаление неподвижных изображений

Удаление изображений	46
Форматирование носителя записи	49

Перед выполнением операций для подготовленных пользователей

Как настроить фотоаппарат и как с ним работать.....	51
Изменение настроек с помощью меню	51
Изменение параметров в окне SET UP.....	52
Использование переключателя команд.....	52
Выбор качества неподвижных изображений.....	53
Создание или выбор папки	54
Создание новой папки	54
Выбор папки записи.....	55

Съемка неподвижных изображений (для подготовленных пользователей)

Параметры настроек вручную для условий фотосъемки	56
---	----

Экспозиция (скорость затвора, диафрагма и чувствительность ISO)	
Съемка в программном режиме автоматической съемки	58
Программный сдвиг	58
Съемка в режиме приоритета времени выдержки	59
Съемка в режиме приоритета диафрагмы	60
Съемка в режиме настройки экспозиции вручную	62
Выбор режима экспозамера	63
Установка экспозиции	
– Установка EV	64
Отображение гистограммы	65
Съемка с фиксированной экспозицией – AE LOCK	66
Съемка трех изображений с экспокоррекцией – Съемка серии снимков с различной экспозицией	68
Выбор чувствительности ISO	
– ISO	69
Фокусировка	
Выбор автоматического способа фокусировки	70
Выбор рамки зоны фокусировки	
– Рамка зоны AF	70
Выбор режима фокусировки	
– Режим AF	72
Фокусировка вручную	73

Flash	
Выбор режима фотовспышки	74
Настройка яркости фотовспышки	
– Яркость фотовспышки	77
Использование внешней вспышки	77
Использование фотовспышки Sony	78
Использование внешней вспышки, имеющейся в продаже	79
Цвет	
Настройка цветовых тонов	
– Баланс белого	80
Выбор цветопередачи – Color	82
Съемка	
Последовательная съемка изображений	82
Режим мультикадровой съемки	
– Мультикадровая съемка	83
Другие	
Съемка при недостаточном освещении	85
NightShot	85
NightFraming	86
Съемка с добавлением специальных эффектов – Эффект изображения	87
Съемка неподвижных изображений в режиме RAW	
– RAW	87

Съемка неподвижных изображений в режиме TIFF – TIFF	88
Запись неподвижных изображений для электронной почты	
– E-Mail	89
Съемка неподвижных изображений со звуковыми файлами	
– Voice	90

Просмотр неподвижных изображений (для подготовленных пользователей)

Выбор папки и воспроизведение изображений – Folder	91
Увеличение части неподвижного изображения	92
Увеличение изображения	
– Зум при воспроизведении	92
Запись увеличенных изображений	
– Подгонка	93
Последовательное воспроизведение изображений	
– Показ слайдов	93
Вращение неподвижных изображений – Rotate	94
Воспроизведение изображений, записанных в режиме Мультикадровая съемка	95
Непрерывное воспроизведение	95
Воспроизведение по кадрам	96

Редактирование неподвижных изображений

Защита изображений – Защита	97
Изменение размера изображения	
– Изменение размера	99
Выбор изображений для печати	
– Значок (DPOF)	100

Печать неподвижных изображений (принтер с поддержкой PictBridge)

Подключение к принтеру	
с поддержкой PictBridge	102
Подготовка фотоаппарата	102
Подключение фотоаппарата к принтеру.....	102
Печать изображений	103
Печать группы изображений	106

Фильмы

Съемка фильмов.....	109
Просмотр фильмов на дисплее.....	110
Удаление фильмов	111
Монтаж фильмов.....	112
Разделение фильмов.....	113
Удаление ненужных частей фильмов.....	114

Изображения на компьютере

Копирование изображений на жесткий диск компьютера	
– Инструкции для пользователей Windows	115
Установка драйвера USB	116
Установка “Image Transfer”	117
Установка “ImageMixer”	118
Подсоединение фотоаппарата к компьютеру	119
Копирование изображений с помощью “Image Transfer”	121
Изменение настроек “Image Transfer”	122
Копирование изображений без помощи “Image Transfer”	122
Просмотр изображений на экране компьютера.....	124
Папки с файлами изображений и имена файлов	125
Просмотр изображений, ранее скопированных на компьютер	127
Копирование изображений на жесткий диск компьютера	
– Инструкции для пользователей Macintosh	128

Устранение неполадок

Устранение неполадок.....	130
Предупреждения и сообщения.....	144
Отображение данных	
самодиагностики – Если появился код, начинающийся с какой-либо буквы алфавита	147

Дополнительная информация

Число изображений, которые можно сохранить в памяти/время съемки.....	148
Пункты меню.....	151
SET UP элементы.....	154
Меры предосторожности.....	157
Плата памяти	
“Memory Stick”	159
Карта Microdrive	161
Батарея “InfoLITHIUM”	161
Технические характеристики.....	163
Окошко дисплея.....	165
ЖК-дисплей/видеоискатель	166
Краткая справочная таблица	171



Указатель

Указатель	174
-----------------	-----

Описание деталей фотоаппарата

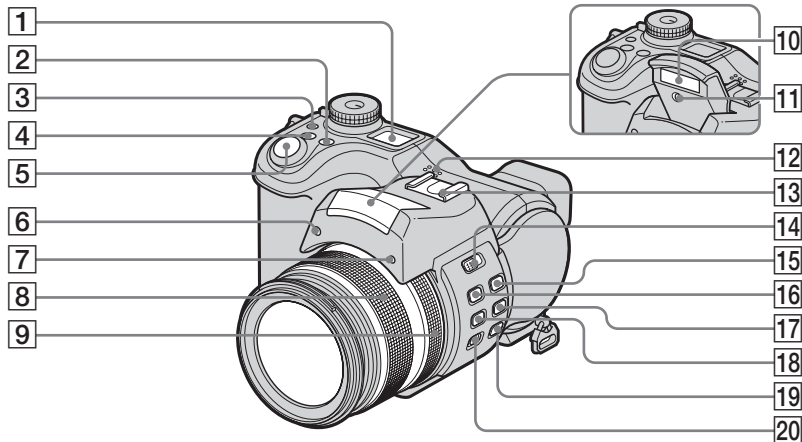
Сведения о работе устройства смотрите на страницах, указанных в скобках.



- 1 Окошко дисплея
- 2 Кнопка WB (Баланс белого) (80)
- 3 Кнопка  (Подсветка окошка дисплея)
- 4 Кнопка  (Экспозиция) (62, 64)
- 5 Кнопка спуска затвора (28)
- 6 Излучатель Hologram AF (37, 154)

- 7 Индикатор таймера автоспуска (35)
- 8 Кольцо зума (32)
- 9 Кольцо фокусировки в ручную (73)
- 10 Излучатель фотовспышки (36)
- 11 Инфракрасный излучатель (84)
- 12 Динамик



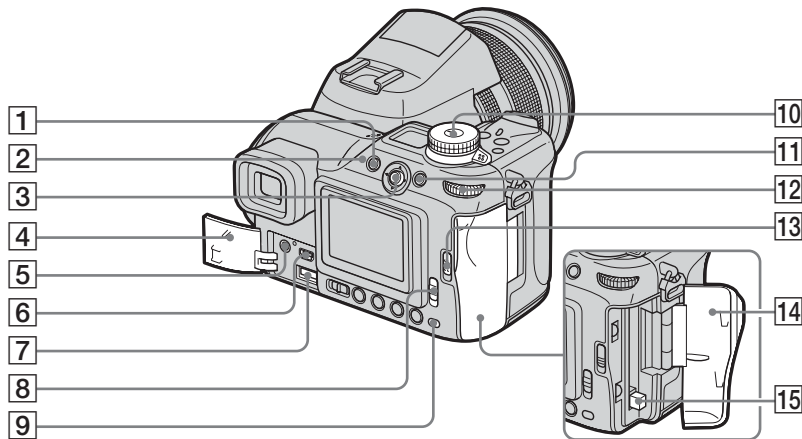

- 13 Держатель вспомогательных принадлежностей (77)
- 14 Переключатель  OPEN (FLASH) (75)
- 15 Кнопка  (Режим экспозамера) (63)
- 16 Кнопка  (Вспышка) (74)
- 17 Кнопка  /BRK (Съемка/Серия снимков) (68, 82, 83)
- 18 Кнопка  (Макросъемка) (34)
- 19 Кнопка NIGHTSHOT/ NIGHTFRAMING (84)
- 20 Переключатель FOCUS (AUTO/ MANUAL) (73)

- При нажатии кнопки  (Подсветка окошка дисплея) на семь секунд включится подсветка в окошке дисплея.



- 1 Кнопка MENU (51, 151)
- 2 Индикатор $\frac{1}{2}$ (Вспышка) (74)
- 3 Мульти-selector (▲/▼/◀/▶) (19)
- 4 Крышка панели разъемов (14, 17)
- 5 Разъем A/V OUT (MONO) (44)
- 6 Разъем Ψ (USB) (119)
- 7 Разъем DC IN (14, 17)
- 8 Переключатель  /CF (“Memory Stick”/карта CF) (22)
- 9 Индикатор обращения к плате памяти (23)

- 10 Переключатель режимов (28)
 - : Съемка неподвижных изображений в режиме автоматической настройки
 - P: Съемка неподвижных изображений в программном режиме автоматической съемки
 - S: Съемка в режиме приоритета времени выдержки

- A: Съемка в режиме приоритета диафрагмы
- M: Съемка в режиме настройки экспозиции вручную
- SCN: Съемка в режиме Выбор съемочного плана
- SET UP: Настройка параметров в меню SET UP
- : Съемка фильмов
- : Просмотр и редактирование снимков
- 11 Кнопка AE LOCK/ (Удалить) (46, 66)
- 12 Переключатель команд (52)
- 13 Рычаг  OPEN (CF) (24)
- 14 Крышка отделения карты CF (24)
- 15 Рычаг извлечения карты CF (25)

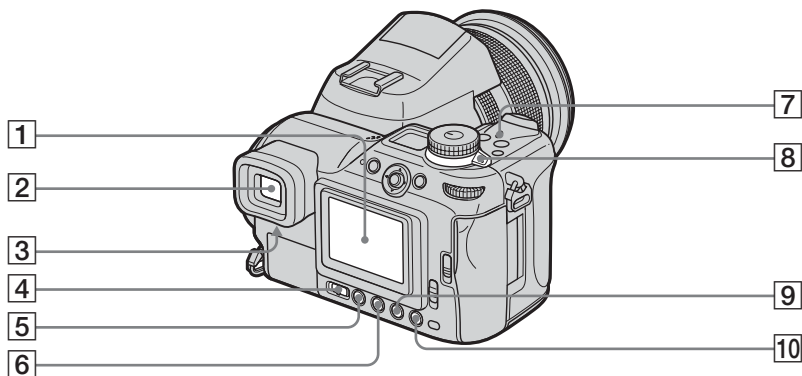

- 1 ЖК-дисплей
- 2 Видоискатель (31)
- 3 Рычаг регулировки
видоискателя (31)
- 4 Переключатель FINDER/LCD (31)
- 5 Кнопка  (Состояние
дисплея) (31)
- 6 Кнопка  (Таймер
автоспуска/Группа
изображений) (35, 43)
- 7 Индикатор POWER (18)
- 8 Переключатель POWER (18)
- 9 Кнопка Q (Цифровой зум/Зум
при воспроизведении) (32, 92)
- 10  (Быстрый просмотр) (30)

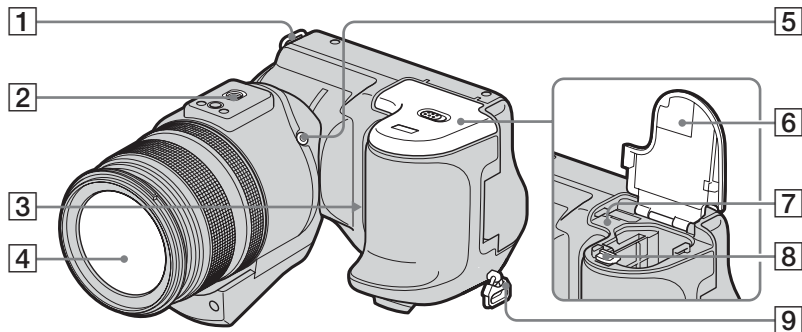

- 1 Крючок для крепления плечевого ремешка
- 2 Отверстие для крепления фотоаппарата на штативе
- 3 Микрофон
- 4 Объектив
- 5 Разъем ACC
(Вспомогательные принадлежности)
- 6 Крышка батареи/карты памяти "Memory Stick" (14)
- 7 Кнопка RESET (130)
- 8 Рычаг извлечения батарей (15)
- 9 Крючок для крепления плечевого ремешка

Прикрепление крышки объектива и плечевого ремешка

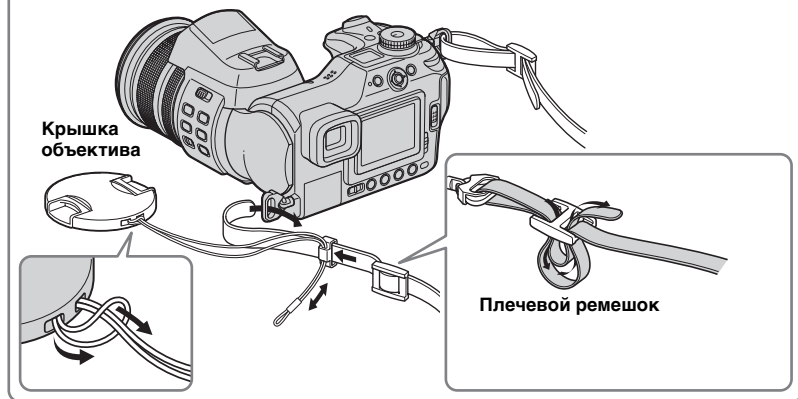

- Используйте разъем ACC (вспомогательные принадлежности), чтобы подсоединить внешнюю вспышку или штатив дистанционного управления.
- Используйте штатив, который имеет резьбовое крепление длиной менее 5,5 мм. Фотоаппарат не удастся надежно закрепить на штативе с резьбовым креплением, длина которого превышает 5,5 мм.

Прикрепление бленды объектива

Во время съемки в условиях яркой освещенности, например, на улице, рекомендуется использовать бленду объектива. Это снижает вероятность искажения изображений, вызванное слишком ярким освещением.

- 1 Разместите бленду объектива, как показано на рисунке: совместите метку **U** на бленде с меткой **■** на объективе и прикрепите бленду к объективу.

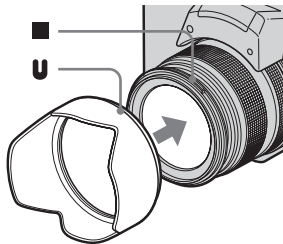

- 2 Поверните бленду объектива по часовой стрелке до щелчка.

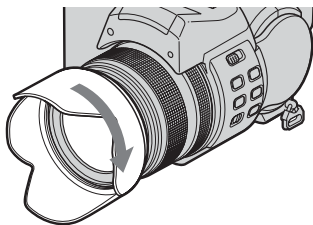

Хранение бленды объектива

Если нет необходимости использовать бленду объектива, ее можно прикрепить к фотоаппарату обратной стороной и хранить в таком положении.

- 1 Разместите бленду объектива, как показано на рисунке: совместите метку **U** на бленде с меткой **■** на

объективе и прикрепите бленду к объективу.

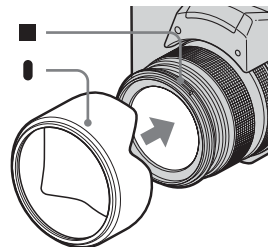

- 2 Поверните бленду объектива по часовой стрелке до щелчка.

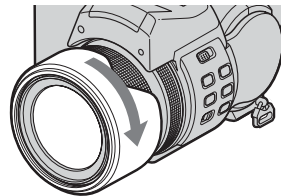

- Крышку объектива можно прикрепить, не снимая бленды объектива.
- Когда на объектив надета светозащитная бленда, она может блокировать свет вспышки, лазерную подсветку Hologram AF и инфракрасные лучи.

Зарядка батарей

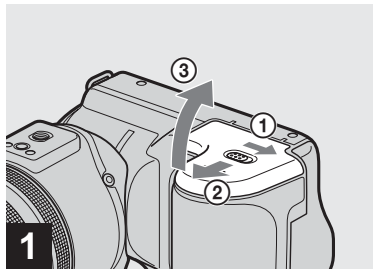

➔ Откройте крышку отделения батарей/карты памяти “Memory Stick”.

Передвиньте крышку в направлении стрелки.

- При зарядке батареи обязательно выключите питание фотоаппарата (стр. 18).
- Фотоаппарат работает с батареями “InfoLITHIUM” NP-FM50 серии M (входит в комплект поставки). Можно использовать только батареи серии M (стр. 161).



➔ Установите батарею и закройте крышку батарей/карты памяти “Memory Stick”.

Установите батарею, направив ее меткой ◀ в сторону отделения батареи, как это показано на рисунке. Убедитесь, что батарея установлена надежно, а затем закройте крышку.

- Батарею можно без труда установить, если передвинуть рычаг извлечения батареи, расположенный на передней части отделения батареи, в направлении лицевой стороны фотоаппарата.

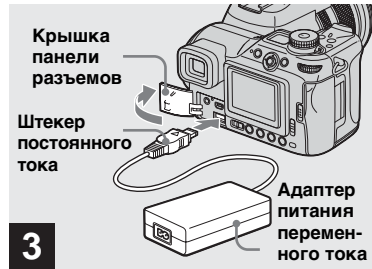

➔ Откройте крышку гнезда и подсоедините сетевой адаптер переменного тока (припагается) к гнезду DC IN Вашего фотоаппарата.

Откройте крышку в направлении стрелки, как это показано на приведенном выше рисунке. Изображение стрелки ▲ на штекере должно быть обращено вверх.

- Во избежание замыкания штекера постоянного тока адаптера питания переменного тока не прикасайтесь к нему металлическими предметами, так как это может привести к неисправности.
- Чистите штекер постоянного тока адаптера питания переменного тока сухой хлопчатобумажной тканью. Не пользуйтесь загрязненным штекером. При использовании загрязненного штекера зарядка батарей может осуществляться неправильно.



4

→ Подсоедините сетевую розетку к адаптеру питания переменного тока с помощью шнура питания.

Во время зарядки в окошке дисплея мигает индикация батареи, а по завершении зарядки появляется сообщение “Full”.

Отображается имеющееся время съемки

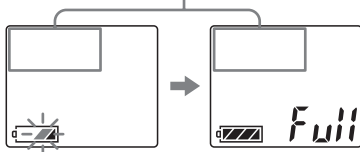

- Имеющееся время съемки в окне дисплея рассчитывается при использовании фотоаппарата в следующих условиях:
 - Переключатель режимов установлен в положение
 - Для [LCD Backlight] или [EVF Backlight] установлено значение [Normal].
 - Используется карта памяти “Memory Stick”.
 - Не используются функции NightShot или NightFraming.
- После зарядки батареи отсоедините адаптер питания переменного тока от разъема DC IN фотоаппарата и от сетевой розетки.

Извлечение батареи



Откройте крышку отделения батарей/платы памяти “Memory Stick”. Переместите рычаг извлечения батареи в направлении стрелки и извлеките батарею.

- Будьте осторожны – не уроните батарею при ее извлечении.



Индикаторы заряда батареи

Индикаторы заряда батареи на ЖК-дисплее или в окошке дисплея указывают на оставшееся время съемки или просмотра.



ЖК-дисплей/
видоскаатель



Окошко
дисплея

- При определенных условиях показания индикатора времени оставшегося заряда батареи на ЖК-дисплее или в окошке дисплея могут отображаться неправильно.
- При перемещении переключателя FINDER/LCD или /CF потребуются некоторое время для отображения правильной индикации оставшегося заряда батареи.

Время зарядки

Приблизительное время зарядки полностью разряженной батареи с помощью адаптера питания переменного тока при температуре 25°C.

Батареи	Время зарядки (мин.)
NP-FM50 (входит в комплект)	Приблиз. 150

Срок службы батареи и число изображений, которые можно записать

В таблицах приведены срок службы батареи и приблизительное число изображений, которые можно записать или просмотреть во время съемки изображений в нормальном режиме с полностью заряженной батареей при температуре 25°C. Количество изображений, которое можно записать или просмотреть, зависит от того, используется ли при необходимости дополнительная карта памяти “Memory Stick” или Microdrive. Помните, что фактическое количество изображений может быть меньше указанного в зависимости от условий использования.

Съемка неподвижных изображений При усредненных условиях¹⁾

Носитель записи	NP-FM50 (входит в комплект)	
	Число изображений	Срок службы батареи (мин.)
“Memory Stick”	Приблиз. 370	Приблиз. 185
Microdrive	Приблиз. 350	Приблиз. 175

- ¹⁾ Съемка в следующих случаях:
– Для : (P. Quality) установлено значение [Fine]

- Параметр [AF Mode] установлен в положение [Monitor]
- Съемка одного изображения каждые 30 секунд
- Уровень зума устанавливается с помощью кнопок W и T
- Вспышка срабатывает через раз
- Питание включается и выключается через каждые десять снимков

Просмотр неподвижных изображений²⁾

Носитель записи	NP-FM50 (входит в комплект)	
	Число изображений	Срок службы батареи (мин.)
“Memory Stick”	Приблиз. 9400	Приблиз. 470
Microdrive	Приблиз. 5800	Приблиз. 290

- ²⁾ Просмотр изображений с частотой смены – один раз в три секунды

Съемка фильмов³⁾

	NP-FM50 (входит в комплект)	
	“Memory Stick”	Microdrive
Непрерывная съемка	Приблиз. 200	Приблиз. 160

- ³⁾ Непрерывная съемка с размером изображений [160]

Использование адаптера питания переменного тока

- Срок службы батарей и приблизительное число изображений, которые можно записать или просмотреть, уменьшаются в следующих случаях:
 - Низкая температура окружающей среды
 - Используется фотовспышка
 - Фотоаппарат много раз включался и выключался
 - Часто используется функция зума
 - Включена функция NightShot или NightFraming
 - Для параметров [LCD Backlight] или [EVF Backlight] установлено значение [Bright] в окне настройки SET UP
 - Низкий уровень заряда батарей. Емкость батарей снижается при ее постоянном использовании в течение продолжительного периода времени (стр. 162).
- Уменьшение срока службы батарей и количество записываемых или просматриваемых изображений не зависит от установленного размера изображений.
- Количество изображений не зависит от того, что используется для записи или просмотра изображений - видеоискатель или ЖК-дисплей.
- При использовании карты CF срок службы батарей и количество записываемых или просматриваемых изображений могут отличаться.



➔ Откройте крышку разъема, затем подсоедините адаптер переменного тока (входит в комплект) к разъему DC IN фотоаппарата.

Откройте крышку разъема в направлении стрелки, как это показано на приведенном выше рисунке. Изображение стрелки ▲ на штекере должно быть обращено вверх.

- Подсоедините адаптер питания переменного тока к ближайшей доступной сетевой розетке. Если при использовании адаптера возникли какие-либо неполадки, немедленно отключите питание, отсоединив вилку от сетевой розетки.



➔ Соедините с помощью шнура питания сетевую розетку и адаптер питания переменного тока.

- Не используйте сетевой адаптер переменного тока в ограниченном пространстве, например, между стеной и мебелью.
- По завершении использования адаптера питания переменного тока отсоедините адаптер от разъема DC IN фотоаппарата и от сетевой розетки.
- Устройство не отсоединено от источника питания переменного тока, пока оно подсоединено к сетевой розетке, даже если само устройство выключено.

Использование фотоаппарата за рубежом

Источники питания

Адаптер питания переменного тока может применяться в любой стране или регионе, где используется стандарт сети питания переменного тока напряжением от 100 В до 240 В, 50/60 Гц. При необходимости используйте сетевой переходник [a], соответствующий конструкции сетевой розетки [b], который можно приобрести в специализированных магазинах.

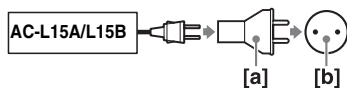

- Не используйте электрический трансформатор (преобразователь тока), так как это может привести к неисправности.

Включение/выключение фотоаппарата

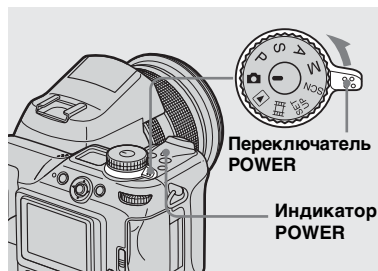

➔ **Переместите переключатель POWER в направлении стрелки.**

Индикатор POWER загорится зеленым цветом – питание включено. При первом включении фотоаппарата появится экран Clock Set (стр. 19).

Выключение питания

Переместите переключатель POWER в направлении стрелки снова, индикатор POWER погаснет, и фотоаппарат выключится.

Функция автоматического отключения питания

Если фотоаппарат не используется в течение приблизительно трех минут и находится в режиме съемки, просмотра изображений или настройки, а питание осуществляется от батареи, то питание автоматически отключается в целях экономии заряда батареи.

Однако, даже если для питания фотоаппарата используется батарея, функция автоматического отключения питания не работает в следующих случаях:

- При воспроизведении фильмов
- В режиме показа слайдов
- Кабель подсоединен к разъему Ψ (USB) или A/V OUT (MONO)

Использование мультиселектора

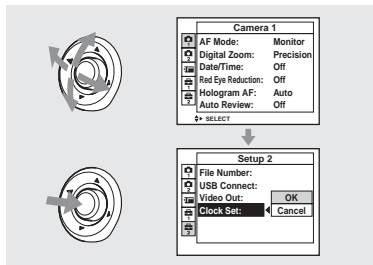

Чтобы изменить текущие настройки, войдите в меню или перейдите в экран SET UP (стр. 51, 52) и внесите требуемые изменения с помощью мультиселектора.



Во время настройки меню передвигайте мультиселектор в направлении стрелок ▲/▼/◀/▶, чтобы выбрать элемент или параметр и выполнить настройку.

Во время настройки экрана SET UP передвигайте мультиселектор в направлении стрелок ▲/▼/◀/▶, чтобы выбрать элемент или параметр, а затем нажмите на центр мультиселектора, чтобы выполнить настройку.

Установка даты и времени



➔ Установите переключатель режимов в положение .

- Эту операцию можно выполнить, даже когда переключатель режимов установлен в положение P, S, A, M, SCN,  или .
- Чтобы изменить время и дату, установите переключатель режимов в положение SET UP, выберите [Clock Set] в меню  (Setup 2) (стр. 52, 156), а затем перейдите к Шагу **3**.

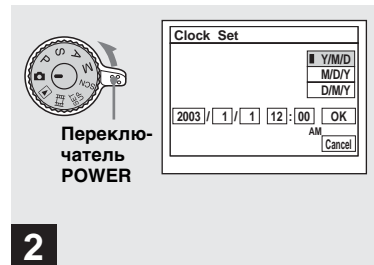

➔ Переместите переключатель POWER в направлении стрелки, чтобы включить питание.

Индикатор POWER загорится зеленым цветом, и на дисплее появится меню Clock Set.



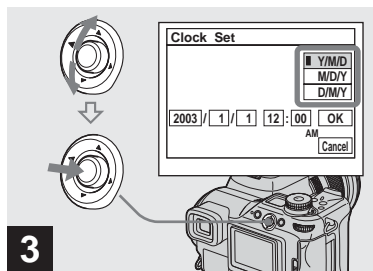

- 3** → Выберите необходимый формат отображения даты, передвигая мультиселектор в направлении стрелок ▲/▼, затем нажмите на центр мультиселектора.

Можно выбрать один из следующих форматов: [Y/M/D] (год/месяц/день), [M/D/Y] (месяц/день/год) и [D/M/Y] (день/месяц/год).

- Если аккумулятор, который используется для питания часов, полностью разряжен (стр. 158), на дисплее опять появится экран Clock Set. В этом случае переустановите дату и время, выполнив инструкции, описанные выше, начиная с Шага **3**.

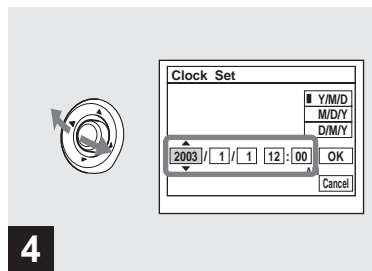

- 4** → Элементы меню, соответствующие году, месяцу, дню, часам и минутам, можно выбрать, передвигая мультиселектор в направлении стрелок ◀/▶.

▲ отображается над, а ▼ – под выбранным пунктом меню.

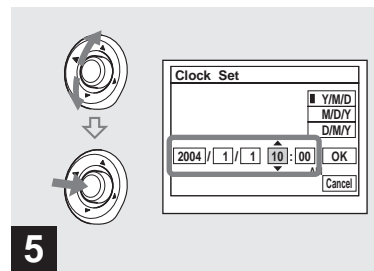

- 5** → Выберите требуемое числовое значение, передвигая мультиселектор в направлении стрелок ▲/▼, затем нажмите на центр мультиселектора.

После установки текущего значения перейдите к следующему пункту. Повторите действия, описанные в Шагах **4** и **5**, пока не будут установлены все элементы меню.

- Если был выбран формат [D/M/Y] в Шаге **3**, установите 24-часовой формат времени.
- 12:00 AM означает полночь, 12:00 PM – полдень.

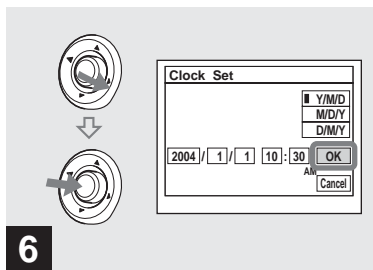
**6**

→ **Передвиньте мультиселектор в направлении стрелки ►, чтобы выбрать элемент [OK], затем нажмите на центр мультиселектора.**

После того, как дата и время будут установлены, часы начнут отсчитывать время.

- Для отмены процедуры установки часов выберите [Cancel], а затем нажмите на центр мультиселектора.

Установка и извлечение носителя записи

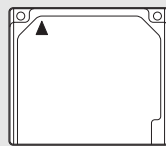
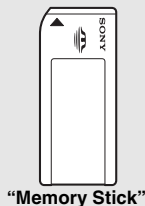

Microdrive/
CompactFlash

В качестве носителя записи можно использовать “Memory Stick”, Microdrive или карту памяти CompactFlash (CF-карта).

Microdrive

Hitachi Global Storage Technologies, Inc.
DSCM-11000 (1 ГБ)
HMS360402D5CF00 (2 ГБ)
HMS360404D5CF00 (4 ГБ)

Совместимость CF-карт, совместимых с CompactFlash Type I и Type II, была проверена, однако правильная работа всех CF-карт не гарантируется.

- На этом фотоаппарате нельзя выполнить копирование данных с одного носителя на другой.
- Подробную информацию о “Memory Stick” см. на стр. 159.
- Microdrive – это компактный и легковесный жесткий диск, соответствующий стандартам CompactFlash Type II. Подробную информацию о Microdrive см. на стр. 161.
- Перед использованием карты Microdrive/CF обязательно отформатируйте ее с помощью данного фотоаппарата. Иначе не удастся достичь надлежащей эффективности работы (стр. 46).

Переключение между носителями записи



➔ Выберите носитель записи с помощью переключателя /CF.

: Для записи изображений на карту “Memory Stick” или воспроизведения с карты “Memory Stick”.

CF: При записи изображений на карту Microdrive/CF или воспроизведения с карты Microdrive/CF.

Установка и извлечение платы памяти “Memory Stick”

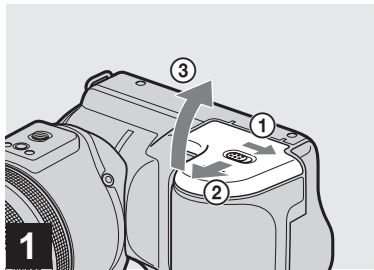

→ Откройте крышку отделения батарей/платы памяти “Memory Stick”.

Передвиньте крышку в направлении, указанном стрелкой.



→ Вставьте плату памяти “Memory Stick”.

Вставляйте карту памяти “Memory Stick” до щелчка, как показано на рисунке.

- Всегда вставляйте карту памяти “Memory Stick” до упора. Неправильная установка платы памяти может привести к сбоям в записи и воспроизведении.

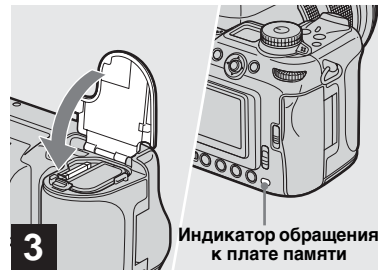

→ Закройте крышку отделения батарей/платы памяти “Memory Stick”.

Извлечение карты памяти “Memory Stick”

Откройте крышку отделения платы памяти “Memory Stick”, затем освободите плату памяти “Memory Stick”, нажав на нее.

- Индикатор обращения к плате памяти загорается при записи или считывании изображения. Ни в коем случае не извлекайте плату памяти “Memory Stick” и не выключайте питание, когда горит индикатор обращения к плате памяти. В противном случае могут быть повреждены данные.

Установка и извлечение карты Microdrive/CF

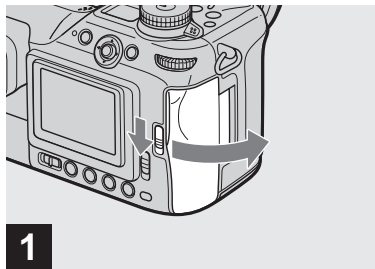

1

→ Откройте крышку отделения карты CF.

Переместите рычаг  OPEN (CF) в направлении стрелки.



2

Вид спереди (сторона, отмеченная меткой ▲)

→ Вставьте карту Microdrive/CF.

Вставьте карту Microdrive/CF до щелчка, как показано на рисунке.

- Всегда вставляйте карту Microdrive/CF до упора. Неправильная установка платы памяти может привести к сбоям в записи и воспроизведении.

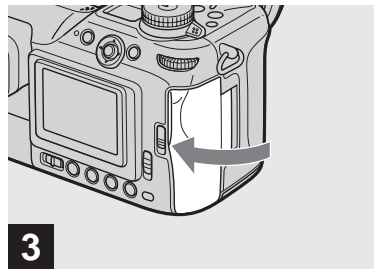

3

→ Закройте крышку отделения карты CF.

- Плотно закройте крышку отделения карты CF, в противном случае записать или воспроизвести изображения с помощью карты Microdrive/CF не удастся.

Выбор размера неподвижных изображений

Извлечение карты Microdrive/CF

Откройте крышку отделения карты CF, затем нажмите рычаг, как показано на рисунке, чтобы извлечь карту Microdrive/CF.

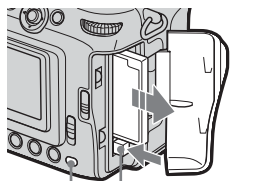

Индикатор обращения к плате памяти

Рычаг извлечения карты CF

- Помните, что при использовании фотоаппарата карта памяти Microdrive может нагреться.
- Индикатор обращения к плате памяти загорается при записи или считывании изображения. Ни в коем случае не извлекайте карту Microdrive/CF и не выключайте питание, когда горит этот индикатор. В противном случае данные могут быть повреждены или выйдут из строя карта Microdrive/CF.

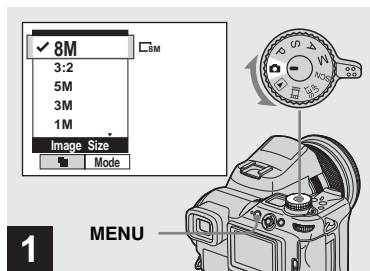

1

MENU



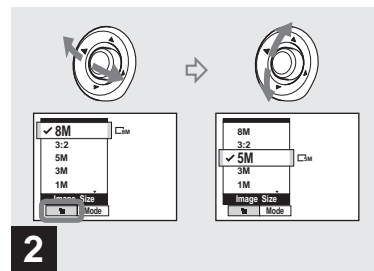

→ Установите переключатель режимов в положение  включите питание фотоаппарата, а затем нажмите MENU.

Появится меню.

- Эту операцию можно выполнить, даже когда переключатель режимов установлен в положение P, S, A, M или SCN.



2

→ Выберите  (Image Size), передвигая мультиселектор в направлении стрелок  , а затем выберите требуемый размер изображения, передвигая мультиселектор в направлении стрелок  .

Размер изображений установлен.



После завершения настройки параметров нажмите кнопку MENU. Меню исчезнет с дисплея.

- Подробную информацию о размерах см. на стр. 26.
- Настройка этого параметра сохраняется после выключения фотоаппарата.

Размер и качество изображений

Вы можете выбрать размер (число пикселей) и качество изображений (коэффициент сжатия), исходя из требований к виду изображений, который вы хотите получить в результате съемки. Чем больше размер изображения и выше его качество, тем больший объем памяти требуется для сохранения изображения. То есть, в памяти носителя можно сохранить меньшее количество изображений.

Выберите размер и качество изображений, исходя из требований к виду изображений, получаемых в результате съемки.

Размер изображения		Примеры
8M ¹⁾ (3264×2448)	<div style="text-align: center;">  Больше </div> <div style="text-align: center;">  Меньше </div>	<ul style="list-style-type: none"> • Хранение важных изображений или печать четких изображений на бумаге формата А3 или А4. • Печать четких изображений на бумаге формата А4 или А5. • Печать изображений на бумаге формата “почтовая открытка” • Съемка большого количества изображений, их приложение к сообщениям электронной почты и использование при создании домашних страниц.
3:2 ²⁾ (3264×2176)		
5M (2592×1944)		
3M (2048×1536)		
1M (1280×960)		
VGA (640×480)		

¹⁾ Режим [8M] является режимом по умолчанию. Если установлен этот размер, то с помощью данного фотоаппарата можно снимать более качественные изображения.

²⁾ В этом случае отношение горизонтального размера изображения, записываемого в память, к вертикальному – 3:2, что соответствует формату используемой для печати бумаги.

Число изображений, которое может быть сохранено в памяти “Memory Stick”³⁾

Число изображений, которое может быть сохранено в режиме Fine (Standard)⁴⁾, указано ниже. (Единицы: число изображений)

Объем памяти	16MB	32MB	64MB	128MB	MSX-256	MSX-512	MSX-1G
8M	4 (7)	8 (15)	16 (30)	32 (60)	59 (109)	121 (223)	247 (456)
3:2	4 (7)	8 (15)	16 (30)	32 (60)	59 (109)	121 (223)	247 (456)
5M	6 (11)	12 (23)	25 (48)	51 (96)	92 (174)	188 (354)	384 (723)
3M	10 (18)	20 (37)	41 (74)	82 (149)	148 (264)	302 (537)	617 (1097)
1M	24 (46)	50 (93)	101 (187)	202 (376)	357 (649)	726 (1320)	1482 (2694)
VGA	97 (243)	196 (491)	394 (985)	790 (1975)	1428 (3571)	2904 (7261)	5928 (14821)

³⁾Если для параметра [Mode] (REC Mode) установлено значение [Normal].

Число изображений, которое может быть сохранено в других режимах, указано на стр. 148, 149.

⁴⁾Подробную информацию о качестве изображений (коэффициент сжатия) см. на стр. 53.

Число изображений, которое может быть сохранено в памяти Microdrive³⁾

Число изображений, которое может быть сохранено в режиме Fine (Standard)⁴⁾, указано ниже. (Единицы: число изображений)

Объем памяти	1G (DSCM-11000)
Размер изображения	
8M	273 (505)
3:2	273 (505)
5M	426 (801)
3M	684 (1217)
1M	1643 (2988)
VGA	6573 (16434)

³⁾Если для параметра [Mode] (REC Mode) установлено значение [Normal].

Число изображений, которое может быть сохранено в других режимах, приведено на стр. 150.

⁴⁾Подробную информацию о качестве изображений (коэффициент сжатия) см. на стр. 53.

- При воспроизведении изображений, записанных на других устройствах Sony, указанный размер изображения может отличаться от фактического размера.
- На дисплее фотоаппарата все изображения имеют одинаковый размер.
- Число изображений, которое можно записать в память, может отличаться от приведенного здесь значения в зависимости от условий съемки.
- Если число изображений, которые можно записать в память, превышает 9999, на дисплее появится индикация “>9999”. А если оно превышает 999, индикация “999” появится в окошке дисплея.
- Позднее можно будет изменить размер изображений (функция изменения размера, см. стр. 99).

Съемка неподвижных изображений – Использование режима автоматической настройки



→ Установите переключатель режимов в положение  и включите фотоаппарат.

Название папки записи будет отображаться на ЖК-дисплее в течение примерно пяти секунд. Снимите крышку объектива.

- Выберите носитель записи с помощью переключателя  /CF (стр. 22).
- В носителе записи можно создать новую папку, а также выбрать папку для хранения изображений (стр. 54).

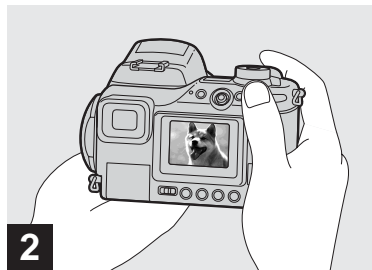

→ Удерживая фотоаппарат двумя руками, наведите его на снимаемый объект таким образом, чтобы объект оказался в центре рамки.

- Минимальное фокусное расстояние до снимаемого объекта составляет 50 см (W)/60 см (T). Для съемки объектов, расположенных на более близком расстоянии, используйте режим макросъемки (стр. 34).
- Рамка, которая отображается на ЖК-дисплее, указывает на зону фокусировки. (Для информации о рамке AF см. стр. 70.)



→ Нажмите кнопку спуска затвора до половины и удерживайте ее.

Будет слышен звуковой сигнал. Фотоаппарат готов к съемке кадра, когда индикатор фиксации АЕ/АФ перестает мигать. (Изображение на дисплее может застыть на долю секунды, в зависимости от объекта.) При съемке в темноте вспышка автоматически выдвигается и стробирует.

- Если отпустить кнопку спуска затвора, съемка кадра будет отменена.
- Если фотоаппарат не издает звукового сигнала, это означает, что автоматическая фокусировка не завершена. Съемку можно продолжать, несмотря на то, что фокус не установлен надлежащим образом (исключение составляет режим Непрерывная АФ, стр. 72).

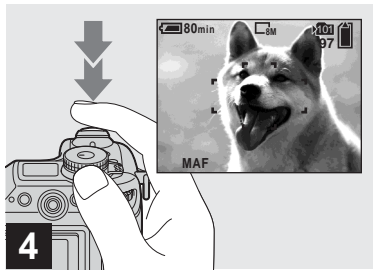

→ **Нажмите кнопку спуска затвора до упора.**

Щелчок затвора означает, что кадр отснят, и его неподвижное изображение сохранено в памяти носителя записи.

- Если в течение некоторого времени фотоаппарат не используется, и его питание осуществляется от батареи, питание автоматически отключается в целях экономии заряда батареи (стр. 18).

Использование переключателя режимов для съемки неподвижных изображений

Съемку неподвижных изображений с помощью данного фотоаппарата можно выполнять, выбрав один из следующих способов.

(Режим автоматической настройки)

Настройка экспозиции, баланса белого и фокусировка выполняются автоматически, что облегчает процесс съемки. Для параметра качества изображений установлено значение [Fine] (стр. 53).

P (Программный режим автоматической съемки)

Настройка режима съемки выполняется автоматически, как и в режиме автоматической настройки. Однако настройку фокуса, экспозиции и т.д. можно выполнять вручную. Кроме этого, можно установить необходимые функции с помощью меню (стр. 51 и 151).

S (Приоритет времени выдержки)

Можно выбрать время выдержки (стр. 59). Кроме этого, можно установить необходимые функции съемки с помощью меню (стр. 51 и 151).

A (Приоритет диафрагмы)





Можно выбрать значение диафрагмы (стр. 60). Кроме этого, можно установить необходимые функции съемки с помощью меню (стр. 51 и 151).

M (Настройка экспозиции вручную)

Настройку экспозиции (установку значения выдержки и диафрагмы) можно выполнить вручную (стр. 62). Кроме этого, можно установить необходимые функции съемки с помощью меню (стр. 51 и 151).

SCN (Выбор съемочного плана)

Для съемки с учетом особенностей съемочного плана можно выбрать один из следующих режимов (стр. 40).

-  (Режим ночной съемки)
-  (Режим ночной портретной съемки)
-  (Режим пейзажной съемки)
-  (Режим портретной съемки)

Кроме этого, можно установить необходимые функции съемки с помощью меню (стр. 51 и 151).



Об автоматической фокусировке

При съемке объектов, фокусное расстояние до которых не удается установить автоматически, индикатор фиксации AE/AF будет мигать с низкой частотой, и не будет слышен звуковой сигнал фиксации AE (исключение составляет режим Непрерывная AF, стр. 72).

Функция автоматической фокусировки работает недостаточно эффективно с объектами, указанными ниже. При невозможности автоматически установить фокусное расстояние отпустите кнопку спуска затвора, измените ракурс или иначе расположите объекты съемки и попробуйте сфокусировать объект снова.

- Затемненный объект, расположенный на большом расстоянии от фотоаппарата
- Объект, который недостаточно контрастно выделяется на фоне
- Объект, фотографируемый через стекло (например, оконное стекло)
- Быстро движущийся объект
- Объект, отражающий свет, например, зеркало, светящийся или глянцевитый объект

- Мерцающий объект
- Объект, освещенный контражурным светом.

Существует две функции автоматической фокусировки: функция “Рамка зоны AF”, которая регулирует фокус с учетом положения и размера снимаемого объекта, и функция “Режим AF”, которая срабатывает, когда начнется или закончится фокусировка на объекте.

Для получения дополнительной информации см. стр. 70.

Просмотр последнего снятого изображения – Быстрый просмотр

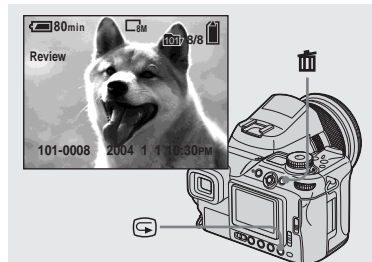

➔ Нажмите кнопку  (быстрый просмотр).

Чтобы вернуться в режим съемки, слегка нажмите кнопку спуска затвора или снова нажмите  (быстрый просмотр).

Удаление изображения, отображаемого на дисплее

- 1 Нажмите  (удалить).
- 2 Выберите [Delete], передвигая мультиселектор в направлении стрелки ▲, затем нажмите на центр мультиселектора. Изображение будет удалено.

Съемка изображений с использованием видоискателя

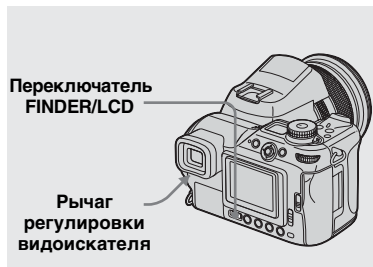

С помощью переключателя FINDER/LCD можно выбрать режим съемки с использованием видоискателя или ЖК-дисплея. При использовании видоискателя изображение не будет отображаться на ЖК-дисплее. С помощью рычага регулировки видоискателя добейтесь четкого отображения изображения в видоискателе, затем выполните съемку.

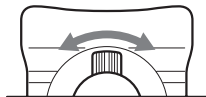

Индикаторы, отображаемые на дисплее во время съемки

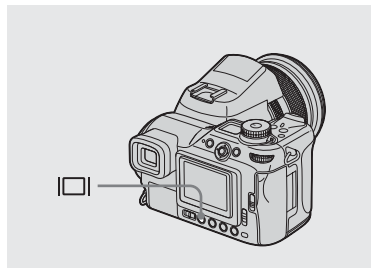

При каждом нажатии кнопки  (состояние дисплея), индикаторы на дисплее изменяются следующим образом.

- При воспроизведении или съемке фильмов состояние экрана меняется от включенных к выключенным индикаторам, а также наоборот.
- Подробную информацию об индикаторах на дисплее см. на стр. 166.
- Подробную информацию о гистограмме см. на стр. 65.
- Настройка этого параметра сохраняется после выключения фотоаппарата.

Индикаторы включены

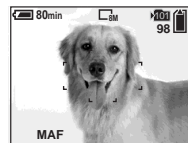

Гистограмма включена
(Информация об изображении отображается во время воспроизведения)

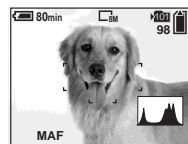

Индикаторы выключены

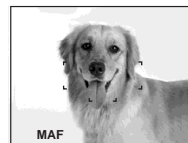

Использование функции зума



➔ С помощью кольца зума выберите размер изображения, требуемый для съемки.

Изображение можно увеличить до 7,1х с помощью функции оптического зума.

Минимальное фокусное расстояние до объекта
Когда масштаб установлен в крайнее положение по направлению к стороне W:

приблизительно 50 см от объектива

Когда масштаб установлен в крайнее положение по направлению к стороне T:

приблизительно 60 см от объектива

- Если фотоаппарат не используется, задвиньте объектив, установив его в конечное положение-W для защиты.

Цифровое масштабирование

Увеличение изображения осуществляется посредством цифровой обработки. С помощью кнопки **Q** (цифровой зум) включается функция цифрового зума. Функция цифрового зума включает два режима. “Точный цифровой зум” и “Интеллектуальный зум”. Поскольку в каждом режиме используются разные способы масштабирования и различные степени увеличения, выбирайте режим в соответствии с условиями съемки.

В зависимости от выбранного режима зума значок **Q** меняется следующим образом.

Оптический зум: **Q x**

Точный цифровой зум: **P Q x**

Интеллектуальный зум: **S Q x**

- Во время съемки в режиме RAW функцию цифрового зума использовать нельзя (стр. 87).
- Рамка зоны AF отображается при съемке с использованием цифрового зума. Индикатор рамки зоны AF мигает, а фотоаппарат фокусируется на объекте, который отображается в центре объектива.

Точный цифровой зум

Увеличивает размер изображения в два раза больше, чем при оптическом зуме, который выбран в данный момент. Коэффициент масштабирования – приблизительно 14х, вне зависимости от размера выбранного изображения. Поскольку функция точного цифрового зума увеличивает изображение, урезая при этом его часть, качество изображения ухудшается.

Установите параметр [Digital Zoom] в значение [Precision] в окне настройки SET UP (стр. 154). Установкой по умолчанию является [Precision].

“Интеллектуальное” масштабирование

Выполнять зум можно так, чтобы качество изображения не снижалось. Можно использовать функцию интеллектуального зума, хотя был установлен оптический зум. Эта функция зума принимает числовые значения, которые являются результатом умножения числовых значений интеллектуального зума и оптического зума, который выбран в данный момент.

Установите параметр [Digital Zoom] в значение [Smart] в окне настройки SET UP (стр. 154).

Максимальный уровень увеличения зависит от размера изображения. На экране отображается приблизительное значение коэффициента масштабирования.

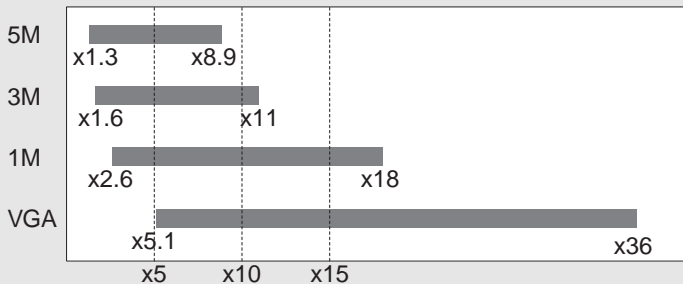

- Если для размера изображения установлено значение [8M] или [3:2], функция интеллектуального зума работать не будет.
- Во время съемки в режиме Multi Burst функцию цифрового зума использовать нельзя (стр. 83). Функцию интеллектуального зума можно отменить, выбрав [M] (Мультикадровая съемка) с помощью кнопок [M]/BRK.
- Возможно, при использовании функции интеллектуального зума изображение на дисплее будет отображаться размытым. Однако это не влияет на записываемые изображения.

Отмена функции цифрового зума

Снова нажмите **Q** (цифровой зум). Для зума восстанавливаются числовые значения оптического зума.

Изменение ориентации объектива



Повернув объектив вверх (не более 70 градусов) и вниз (не более 30 градусов), можно изменить угол наклона объектива.

Съемка крупным планом — Макросъемка





Для съемки крупным планом таких объектов, как цветы или насекомые, используйте функцию макросъемки. Съемку таких объектов можно выполнять с расстояния до 2 см, если зум установлен в максимальное широкоугольное положение (W). Однако фокусное расстояние зависит от положения зума. Во время съемки рекомендуется установить зум в максимальное широкоугольное положение (W).

Когда масштаб установлен в крайнее положение по направлению к стороне W:
приблиз. 2 см от объектива

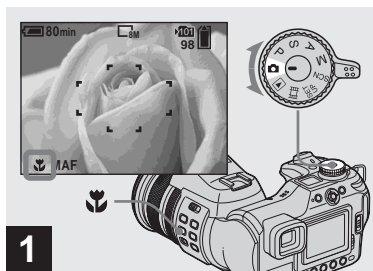

Когда масштаб установлен в крайнее положение по направлению к стороне T:
приблиз. 60 см от объектива

- Рекомендуется использовать функцию Универсальная точечная AF (стр. 70).



- ➔ Установите переключатель режимов в положение  и нажмите кнопку  (Макросъемка).

На дисплее появится индикатор  (Макросъемка).

- Эту операцию можно выполнить, даже если переключатель режимов установлен в положение P, S, A, M, SCN (за исключением  (Режим ночной съемки) или  (Режим пейзажной съемки)) или .

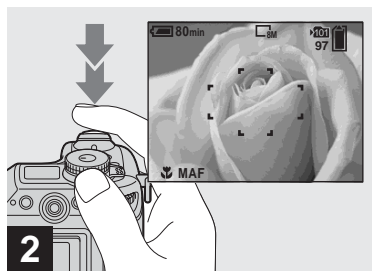



- ➔ Наведите фотоаппарат на объект таким образом, чтобы объект располагался в центре рамки, нажмите кнопку спуска затвора до половины и удерживайте ее, затем нажмите эту кнопку до упора.

Переход в обычный режим съемки
Нажмите кнопку  (Макросъемка) еще раз. Индикатор  исчезнет с дисплея.

- При съемке в режиме макро устанавливается слишком узкий диапазон фокусировки, поэтому фокусировка всего предмета может быть невозможна.
- Во время съемки в режиме макросъемки фокусировка выполняется медленнее, что позволяет более точно сфокусироваться на объекте.

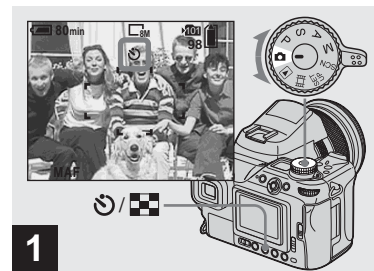
Использование таймера автоспуска



- ➔ Установите переключатель режимов в положение  и нажмите кнопку  (Таймер автоспуска).

На дисплее появится индикатор  (Таймер автоспуска).

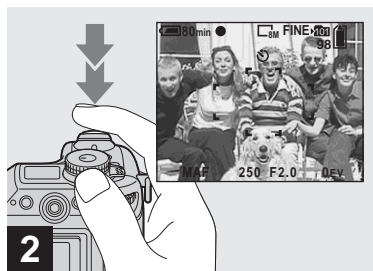

- Эту операцию можно выполнить, даже когда переключатель режимов установлен в положение P, S, A, M, SCN или .



➔ **Наведите фотоаппарат на объект таким образом, чтобы объект располагался в центре рамки, нажмите кнопку спуска затвора до половины и удерживайте ее, затем нажмите эту кнопку до упора.**

Начнет мигать индикатор таймера автоспуска (стр. 9), и будет слышен звуковой сигнал. Снимок будет сделан приблизительно через 10 секунд.





Отмена съемки кадра с использованием таймера автоспуска после запуска таймера

Нажмите кнопку /  (Таймер автоспуска) еще раз. Индикатор  исчезнет с дисплея.

- Если встать перед фотоаппаратом и нажать кнопку спуска затвора, существует вероятность того, что фокус и экспозиция будут установлены неверно.



При съемке в темноте вспышка автоматически выдвигается и стробирует. По завершении использования фотовспышки закройте ее.

- Если для параметра [ISO] установлено значение [Auto] в настройках меню, рекомендуемым расстоянием при использовании фотовспышки является значение прикл. от 0,5 м до 4,5 м (W)/от 0,6 м до 3,3 м (T).
- Если бленда объектива (входит в комплект) прикреплена, фотовспышка не работает.
- Во время зарядки фотовспышки мигает индикатор  (фотовспышка). Когда зарядка закончена, индикатор погаснет.
- Можно также выбрать следующие режимы фотовспышки:  (Принудительное использование фотовспышки), sl (Медленный спуск затвора), и  (Фотовспышка отключена). Для получения дополнительной информации по этим режимам см. стр. 74.



Запись изображений с помощью функции Hologram AF

Hologram AF выполняет функцию заполнения объекта светом, чтобы упростить фокусировку на объекте при недостаточном освещении.

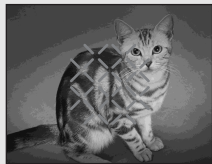
СОН появляется на дисплее, и излучатель Hologram AF начинает гореть красным светом при нажатой кнопке спуска затвора до половины и до фиксации фокусировки на объекте.



Если нет необходимости использовать эту функцию, установите для параметра [Hologram AF] значение [Off] в настройках SET UP (стр. 154).

- Если свет от излучателя Hologram AF не достигает объекта, или объект характеризуется слабой контрастностью, фотоаппарат не сможет выполнить автоматическую фокусировку. (Рекомендуется устанавливать фокусное расстояние от 0,5 м до 5,0 м (W)/от 0,6 м до 3,5 м (T).)
- Фокусировка будет выполнена, когда свет от излучателя Hologram AF достигнет объекта (даже если свет немного смещен от центра объекта).
- При фокусировке вручную (стр. 73) функция Hologram AF не будет работать.
- Если излучатель Hologram AF загрязнен, возможно, свет от него будет тусклым, и фокусировку не удастся выполнить. В этом случае протрите излучатель Hologram AF сухой тканью.
- Не перекрывайте излучатель Hologram AF во время съемки.
- Рамка зоны AF не отображается. Индикатор рамки зоны AF мигает, а фотоаппарат фокусируется на объекте, который отображается в центре объектива.
- Если к фотоаппарату прикрепить бленду объектива (входит в комплект), свет от излучателя Hologram AF будет заблокирован.
- Функция Hologram AF не будет работать, если для параметра [SCN] (Scene) установлен режим  (Ночная съемка) или  (Пейзажная съемка).

О функции Hologram AF

“Hologram AF (Автоматическая фокусировка)” – это система заполнения светом при автоматической фокусировке с применением лазерных голограмм для съемки неподвижных изображений при недостаточном освещении. Обладая значительно меньшим излучением, чем в традиционных светоиндикаторах или лампочках, система Hologram AF отвечает требованиям оборудования категории Laser Class 1* и обеспечивает значительно более высокую безопасность для глаз. Если Вы будете смотреть непосредственно на излучатель Hologram AF с близкого расстояния, то у Вас не будет проблем, связанных с безопасностью. Однако делать это не рекомендуется, так как в течение нескольких минут Вы можете испытать такой эффект, как кратковременное ослепляющее действие и сохранение остаточного изображения, как после воздействия фотовспышки.

Добавление даты и времени в неподвижные изображения

* Hologram AF отвечает требованиям оборудования Class 1 (продолжительность – 30000 секунд), оговоренным в промышленных стандартах JIS (Япония), IEC (ЕС) и FDA (США). Соответствие этим стандартам гарантирует безопасность лазерного устройства при условии, что человек смотрит на свет лазера, как прямо, так и через объектив, в течение 30000 секунд.

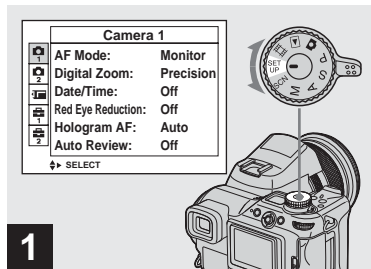

→ Установите переключатель режимов в положение SET UP.

Появится окно SET UP.

- При съемке в мультикадровом режиме дату и время добавить нельзя.
- Если съемка выполняется в режиме добавления к изображениям строк, содержащих дату и время, эти строки впоследствии удалить будет невозможно.
- Если съемка изображений выполняется с добавлением даты и времени, текущие дата и время не отображаются на дисплее. Вместо этого на дисплее отображается индикация **DATE**. При воспроизведении изображения текущие дата и время отображаются в красном цвете в нижнем правом углу.

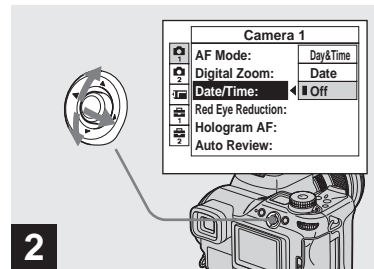

→ Выберите (Camera 1), передвигая мультиселектор в направлении стрелки ▲, затем – в направлении стрелки ▶. Выберите [Date/Time], передвигая мультиселектор в направлении стрелок ▲/▼ стрелки ▶.

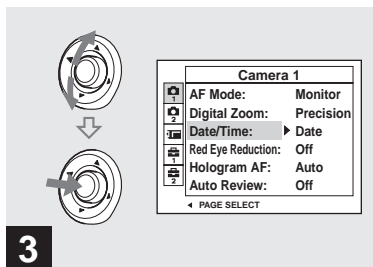

3

→ Выберите установки даты и времени, передвигая мультиселектор в направлении стрелок ▲/▼, затем нажмите на центр мультиселектора.

Day&Time: Добавляет дату и время съемки к изображению

Date: Добавляет год, месяц и дату съемки к изображению

Off: Информация о дате и времени не добавляется к изображению

По завершении настройки установите переключатель режимов в положение , чтобы выполнить съемку изображения.

- Съемку можно выполнять, даже если переключатель режимов установлен в положение P, S, A, M или SCN.
- Если выбран параметр [Date], дата будет добавлена в порядке, который был указан в разделе “Установка даты и времени” (стр. 19).
- Настройка этого параметра сохраняется после выключения фотоаппарата.

Съемка с учетом особенностей съемочного плана — Выбор съемочного плана

Режим ночной съемки



Во время съемки людей, пейзажей или во время портретной съемки в темное время суток, используйте режимы, описанные ниже. Это позволит повысить качество изображений.

Режим ночной съемки

При недостаточном освещении можно выполнять съемку ночных видов, находящихся на расстоянии от Вас. Однако, так как в этом режиме время выдержки достаточно велико, рекомендуется зафиксировать фотоаппарат на штативе.

- В режиме ночной съемки следующие функции выполнять нельзя:
 - Съемка в режиме макросъемки;
 - Съемка с фотовспышкой
 - Съемка серии снимков с различной экспозицией
 - Режим Съемка
 - Съемка в режиме мультикадровой съемки

Режим ночной портретной съемки



Режим ночной портретной съемки

Используйте этот режим для съемки людей в темное время суток. Режим позволяет делать снимки людей на темном фоне с четкими границами. При этом не теряется эффект ночной съемки.

Так как в этом режиме время выдержки достаточно велико, рекомендуется зафиксировать фотоаппарат на штативе.

- Для фотовспышки установлен режим $\frac{1}{2}$ SL (Медленный спуск затвора).
- В режимах Съемка серии снимков с различной экспозицией, Съемка или Мультикадровая съемка.

Режим пейзажной съемки



Режим пейзажной съемки

В этом режиме объектив фокусируется на объектах, расположенные на большом расстоянии, что позволяет делать качественные снимки пейзажей.

- В этом случае нельзя использовать режим макросъемки.
- Фотовспышка устанавливается в режим $\frac{1}{2}$ (Принудительное использование фотовспышки) или $\frac{1}{2}$ (Фотовспышка отключена).

Режим портретной съемки

Фон выглядит размытым, и увеличена резкость объекта.

Режим портретной съемки



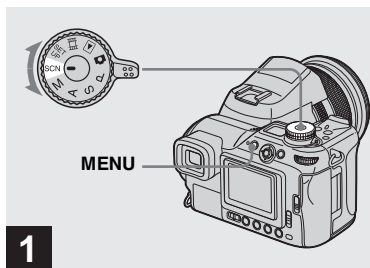

1

- Установите переключатель режимов в положение SCN, затем нажмите MENU.

Появится меню.

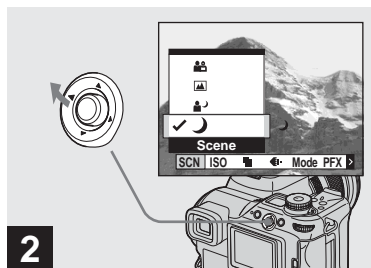

2

- Выберите [SCN] (Scene), передвигая мультиселектор в направлении стрелки ◀.

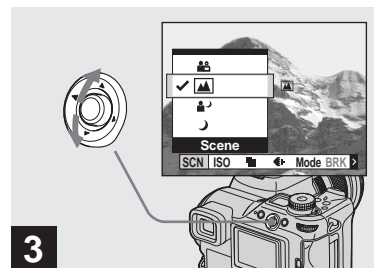

3

- Выберите необходимый режим, передвигая мультиселектор в направлении стрелок ▲/▼.

Режим установлен.

По завершении настроек нажмите кнопку MENU, чтобы меню исчезло с экрана.

Отмена функции выбора съемочного плана

С помощью переключателя режимов выберите другой режим.

- Если время выдержки становится больше необходимого времени, автоматически включается функция большой выдержки NR (стр. 60). В таких случаях съемка может занять некоторое время.
- Даже после выключения фотоаппарата настройка этого параметра сохраняется.

Просмотр изображений на дисплее фотоаппарата

Режим отображения одного кадра



Группа изображений



Отснятые фотоаппаратом изображения можно просмотреть на дисплее практически сразу после съемки. Просмотреть изображения можно одним из следующих способов.

Режим отображения одного кадра

На дисплей выводится одно изображение, занимающее всю площадь дисплея.

Группа изображений

На дисплей будут выводиться девять изображений одновременно.

- Можно просматривать следующее/предыдущее изображение с помощью переключателя команд.
- Подробную информацию о съемке фильмов см. на странице 110.
- Подробную информацию об индикаторах на дисплее см. на странице 169.

Просмотр в режиме отображения одиночных изображений

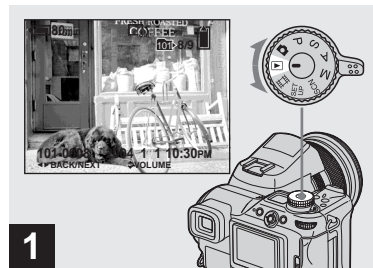

➔ Установите переключатель режимов в положение  и включите фотоаппарат.

Отобразится последнее заснятое изображение в выбранной папке записи (стр. 91).

- Изображение может быть слишком размытым, так как оно находится в процессе обработки после его отображения.
- Для выбора носителя записи используйте переключатель  /CF (стр. 22).

Просмотр группы изображений

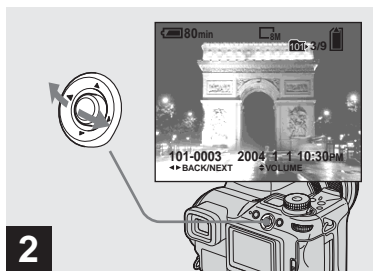

→ Выберите нужное неподвижное изображение, передвигая мультиселектор в направлении стрелок ◀/▶.

◀: Предыдущее изображение.

▶: Следующее изображение.

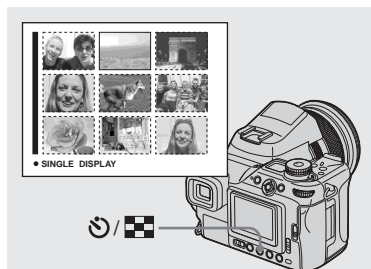

→ Нажмите  (указатель).

Дисплей переключится в режим
Группа изображений.

Отображение следующей (предыдущей) группы изображений

Передвигайте мультиселектор в направлении стрелок ▲/▼/◀/▶ для перемещения желтой рамки вверх/вниз/влево/вправо.

Чтобы вернуться в режим отображения одиночных изображений

Нажмите  (указатель) снова или нажмите на центр мультиселектора.

Просмотр изображений на экране телевизора

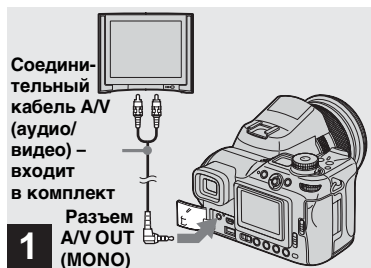

- ➔ Подключите прилагаемый соединительный аудио/видео кабель к гнезду A/V OUT (MONO) фотоаппарата и к входным гнездам аудио/видео телевизора.

Если у вашего телевизора стереофонический входной разъем, соедините аудио-штекер (черный) соединительного кабеля аудио/видео к входному разъему левого канала.

- Перед подключением фотоаппарата к телевизору с помощью соединительного кабеля аудио/видео, убедитесь, что оба устройства выключены.



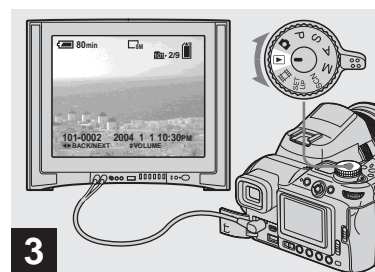

- ➔ Включите телевизор и установите переключатель TV/Video в положение "Video".

- Название и расположение данного переключателя зависят от марки и типа телевизора. Подробную информацию см. в инструкции по эксплуатации телевизора.



- ➔ Установите переключатель режимов в положение  и включите фотоаппарат.

Для выбора нужного неподвижного изображения переместите мультиселектор в направлении стрелок  .

- При использовании фотоаппарата за рубежом может потребоваться переключить выходной видеосигнал для обеспечения совместимости с видеосигналом телевизора (стр. 156).
- Для выбора носителя записи используйте переключатель  /CF (стр. 22).

Просмотр изображений на экране телевизора

Для просмотра изображений на экране телевизора необходимо наличие телевизора с видеовходом и соединительного кабеля аудио/видео (входит в комплект).

Система представления цвета телевизора должна соответствовать системе представления цвета фотоаппарата. См. список ниже:

NTSC система

Багамские острова, Боливия, Канада, Центральная Африка, Чили, Колумбия, Эквадор, Ямайка, Япония, Корея, Мексика, Перу, Суринам, Тайвань, Филиппины, США, Венесуэла и др.

PAL система

Австралия, Австрия, Бельгия, Китай, Республика Чехия, Дания, Финляндия, Германия, Голландия, Гонконг, Италия, Кувейт, Малайзия, Новая Зеландия, Норвегия, Португалия, Сингапур, Республика Словакия, Испания, Швеция, Швейцария, Таиланд, Великобритания и др.

PAL-M система

Бразилия

PAL-N система



Аргентина, Парагвай, Уругвай

SECAM система

Болгария, Франция, Гвиана, Венгрия, Иран, Ирак, Монако, Польша, Россия, Украина и др.

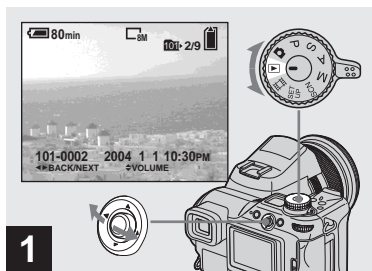
Удаление изображений



- 1** → Установите переключатель режимов в положение  и включите фотоаппарат. Выберите изображение, которое необходимо удалить, передвигая мультиселектор в направлении стрелок .

- Для выбора носителя записи используйте переключатель  /CF (стр. 22).
- Учтите, что удаленное изображение нельзя восстановить.

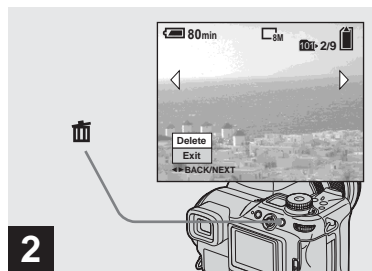

- 2** → Нажмите  (удалить).

На этом этапе изображение еще не удаляется.

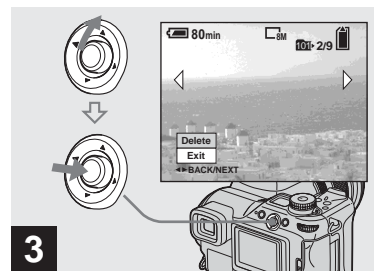

- Защищенные изображения не могут быть удалены стр. 97.



- 3** → Выберите [Delete], передвигая мультиселектор в направлении стрелки , затем нажмите на центр мультиселектора.

“Access” появится на дисплее и изображение будет удалено.

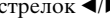
Чтобы непрерывно удалить другие изображения

Выберите изображение, которое необходимо удалить, передвигая мультиселектор в направлении стрелок . Выберите [Delete], передвигая мультиселектор в направлении стрелки , затем нажмите на центр мультиселектора.

Удаление группы изображений

Отмена удаления

Выберите [Exit], передвигая мультиселектор в направлении стрелки ▼, затем нажмите на центр мультиселектора.

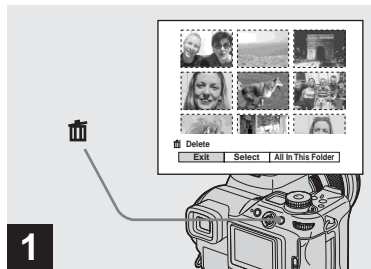

→ Во время отображения группы изображений (стр. 43) нажмите  (удалить).

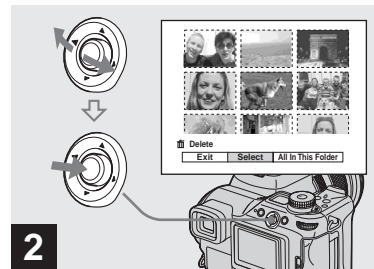

- Учтите, что удаленное изображение нельзя восстановить.

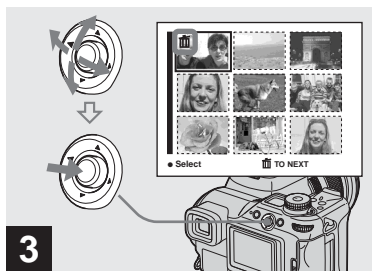

→ Выберите [Select], передвигая мультиселектор в направлении стрелок ◀▶, затем нажмите на центр мультиселектора.





- 3**
- Выберите изображение, которое необходимо удалить, передвигая мультиселектор в направлении стрелок ▲/▼/◀/▶, затем нажмите на центр мультиселектора.

На выбранном изображении появляется значок  (удалить). На этом этапе изображение еще не удаляется. Пометьте значком  все изображения, которые необходимо удалить.

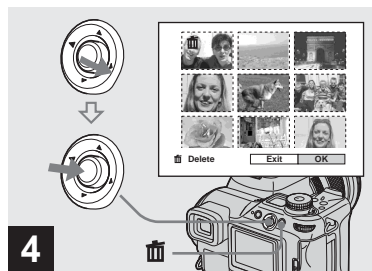
- Для отмены удаления выбранных изображений выберите соответствующие изображения и снова нажмите на центр мультиселектора. Значок  исчезнет.



- 4**
- Нажмите  (удалить). Выберите [OK], передвигая мультиселектор в направлении стрелки ▶, затем нажмите на центр мультиселектора.

“Access” появится на ЖК-дисплее и все изображения, отмеченные значками  будут удалены.

Отмена удаления

Выберите [Exit], передвигая мультиселектор в направлении стрелки ◀, затем нажмите на центр мультиселектора.

Удаление всех изображений в выбранной папке

В Шаге **2**, выберите [All In This Folder], передвигая мультиселектор в направлении стрелок ▶, затем нажмите на центр мультиселектора. Выберите [OK], затем нажмите на центр мультиселектора. Все не защищенные изображения в папке будут удалены. Чтобы отменить удаление, выберите [Cancel], затем нажмите на центр мультиселектора.

Форматирование носителя записи

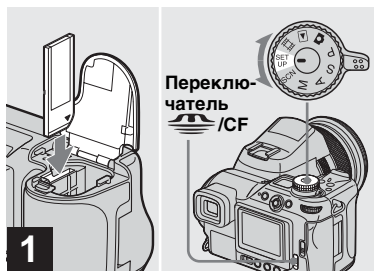

→ Установите в фотоаппарат носитель записи для форматирования. Выберите носитель записи с помощью переключателя  /CF. Установите переключатель режимов в положение SET UP и включите фотоаппарат.

- Учтите, что при форматировании носителя записи все изображения, которые хранятся на нем, удаляются без возможности восстановления. Защищенные изображения также удаляются.
- Во избежание выключения фотоаппарата во время форматирования носителя записи рекомендуется использовать адаптер питания переменного тока.

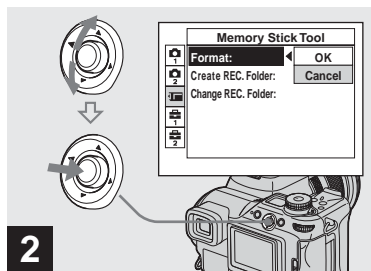

→ При форматировании “Memory Stick” выберите  (Memory Stick Tool), передвигая мультиселектор в направлении стрелок ▲/▼. При форматировании карты Microdrive/CF выберите  (CF Card Tool), передвигая мультиселектор в направлении стрелок ▲/▼. Выберите [Format], передвинув мультиселекторный переключатель в положение , затем передвиньте его в положение .

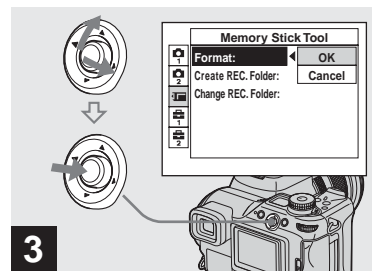

→ Выберите [OK], передвигая мультиселектор в направлении стрелок ▲, затем нажмите на центр мультиселектора.

Отмена операции форматирования

Выберите [Cancel], передвигая мультиселектор в направлении стрелки ▼, затем нажмите на центр мультиселектора.

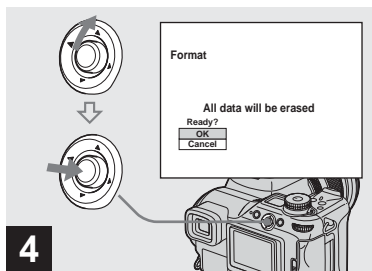

4

➔ **Выберите [OK], передвигая мультиселектор в направлении стрелки ▲, затем нажмите на центр мультиселектора.**

На дисплее появится сообщение “Formatting”. Сообщение исчезнет после завершения операции форматирования.

- Термин “форматирование” означает подготовку носителя к записи изображений; этот процесс также называется “инициализацией”.
- Карта памяти “Memory Stick” уже отформатирована и готова к использованию.
- Убедитесь, что карта Microdrive/CF отформатирована перед использованием. Иначе не удастся достичь надлежащей эффективности работы.

Как настроить фотоаппарат и как с ним работать

В этом разделе описывается работа с меню и экраном SET UP. Для этого используется мультиселектор.

Мультиселектор (▲/▼/◀/▶)

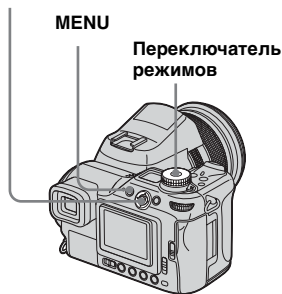

- Для получения дополнительной информации о переключателе режимов см. стр. 29.

Изменение настроек с помощью меню

1 Нажмите MENU.

Появится меню.

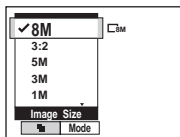

2 Выберите параметр, который необходимо изменить, передвигая мультиселектор в направлении стрелок ◀/▶.

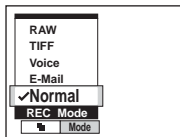

3 Выберите требуемый параметр, передвигая мультиселектор в направлении стрелок ▲/▼.

Рамка выбранной настройки увеличивается, ввод настройки подтверждается.

Значок ▲ означает верхний элемент, а значок ▼ – нижний элемент

На дисплее отображаются не все доступные элементы. Передвигайте мультиселектор в направлении стрелок ▲/▼ для отображения скрытых элементов.

Чтобы скрыть меню

Нажмите MENU.

- Нельзя выбрать неактивный (тусклый) элемент.
- Для получения дополнительной информации по элементам меню см. стр. 151.

Изменение параметров в окне SET UP

1 Установите переключатель режимов в положение SET UP.

Появится окно SET UP.

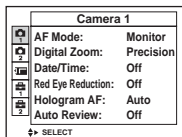

2 Выберите параметр, который необходимо изменить, передвигая мультиселектор в направлении стрелок ▲/▼/◀/▶.

Рамка вокруг выбранного параметра окрасится в желтый цвет.

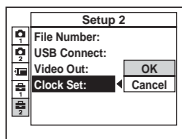

3 Нажмите на центр мультиселектора для ввода настройки.

Чтобы закрыть окно SET UP

Поверните переключатель режимов в какое-либо из положений, кроме SET UP.

- Для получения дополнительной информации по элементам SET UP см. стр. 154.

Использование переключателя команд

Существует два способа работы с переключателем команд. В первом способе используется только переключатель команд. Во втором – комбинация переключателя команд с другими кнопками. В этом разделе описывается способ работы с переключателем команд в комбинации с другими кнопками.

Этот способ используется для следующих функций.

- Настройка экспозиции вручную (стр. 62)
- Режим экспомера (стр. 63)
- Настройка экспозиции (стр. 64)
- Съемка серии снимков с различной экспозицией (стр. 68)
- Режим фотовспышки (стр. 74)
- Баланс белого (стр. 80)
- Съемка (стр. 82)
- Мультикадровая съемка (стр. 83)
- Функция Nightshot/Nightframing (стр. 84)

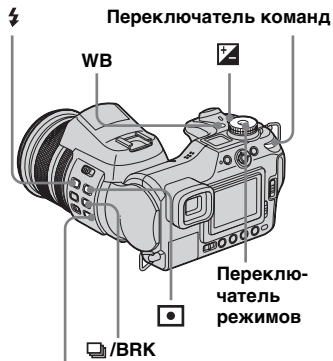

NIGHTSHOT/NIGHTFRAMING

1 Установите переключатель режимов в положение P, S, A, M, SCN или .

2 Нажмите и удерживайте кнопку и поверните переключатель команд.



Значение или параметр, отображаемые на ЖК-дисплее, будут приняты.

3 Отпустите кнопку.

Индикация исчезнет с дисплея.

- Следующие функции могут быть установлены с помощью переключателя команд.
 - Программный сдвиг (стр. 58)
 - Режим приоритета времени выдержки (стр. 59)
 - Режим приоритета диафрагмы (стр. 60)
- Можно просматривать следующее/предыдущее изображение во время воспроизведения.

Выбор качества неподвижных изображений

Переключатель режимов: P/S/A/M/SCN

Можно выбрать качество неподвижных изображений – [Fine] или [Standard].

Фотоаппарат позволяет также выбрать настройки качества изображения и другими способами. Настройки можно выбрать с помощью элемента [Mode] (REC Mode) в меню. Эти настройки следующие: [RAW] при записи данных в формате RAW (стр. 87), [TIFF] при записи несжатых данных (стр. 88) и [E-Mail] при записи данных, предназначенных для отправки по электронной почте (стр. 89).

Мульти-selector (▲/▼/◀/▶)

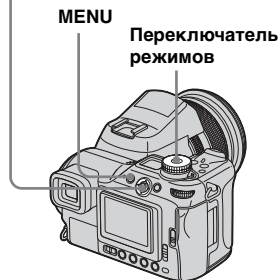

- 1** Установите переключатель режимов в положение P, S, A, M или SCN.
- 2** Нажмите MENU. Появится меню.
- 3** Выберите  (P. Quality), используя стрелки ◀/▶, затем выберите требуемое качество изображения с помощью ▲/▼.

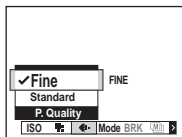

Создание или выбор папки

Переключатель режимов:
SET UP



На носителе записи можно создать несколько папок. Можно выбрать папку для сохранения изображений. При создании новой папки в качестве папки записи выбирается “101MSDCF”. Максимальное количество создаваемых папок равно “999MSDCF”.

Мульти-selector (▲/▼/◀/▶)



- В одной папке может сохраняться до 4000 изображений. В случае превышения емкости существующей папки автоматически создается новая папка.

Создание новой папки

- 1** Установите переключатель режимов в положение SET UP и выберите носитель записи с помощью переключателя  /CF.
- 2** Выберите  (Memory Stick Tool) или  (CF Card Tool) с помощью ▲/▼, [Create REC. Folder] с помощью ▶/▲/▼ и [OK] с помощью ▶/▲, затем нажмите на центр мульти-selectorа. Появится следующее меню.

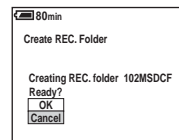

- 3** Выберите [OK] с помощью ▲, затем нажмите на центр мульти-selectorа. Будет создана новая папка под номером, превышающим на единицу самый большой номер в памяти носителя записи. Она будет использоваться в качестве папки записи.



Отмена создания папки

В Шаге **2** или **3** выберите [Cancel].

- После создания папки ее нельзя удалить.
- Изображения записываются в новую папку вплоть до создания или выбора другой папки.

Выбор папки записи

1 Установите переключатель режимов в положение SET UP и выберите носитель записи с помощью переключателя /CF.

2 Выберите  (Memory Stick Tool) или  (CF Card Tool) с помощью ▲/▼, [Change REC. Folder] с помощью ►/▼ и [OK] с помощью ►/▲, затем нажмите на центр мультиселектора.

Появится окно выбора папки записи.

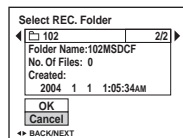

3 Выберите нужную папку с помощью ◀/▶ и [OK] с помощью ▲, затем нажмите на центр мультиселектора.

Чтобы отменить замену папки записи

В Шаге **2** или **3** выберите [Cancel].

- В качестве папки записи нельзя выбрать папку "100MSDCF".
- Изображение будет сохраняться в заново выбранной папке. Нельзя перемещать изображения из папки в папку с помощью фотоаппарата.

Параметры настроек вручную для условий фотосъемки

После ознакомления с фотоаппаратом можно снимать изображения с изменениями некоторых настроек. В этом разделе описываются примеры обычных приемов съемки вручную.

В: Как выполнять портретную съемку на размытом фоне?



→ Съемка в режиме приоритета диафрагмы (стр. 60)

При необходимости акцентирования человека с помощью размывания фона произведите настройку диафрагмы вручную. Чем больше открыта диафрагма (значение диафрагмы меньше), тем уже фокус. Соответственно, фон размывается.

В: Как выполнять портретную съемку на светлом фоне?



→ Выбор режима фотовспышки (стр. 74)

Во время съемки при ярком освещении на лицах людей могут появляться тусклые тени. Это бывает, когда фон ярче снимаемого человека. В этом случае установите для фотовспышки режим ⚡ (Принудительное использование фотовспышки). Это поможет выполнить более отчетливую съемку и человека и фона.

- Фотовспышку можно использовать в пределах расстояния, на котором свет от вспышки достигает объекта.

В: Как выполнять съемку в ночное время?



→ Съемка в режиме приоритета времени выдержки (стр. 59)

При использовании фотовспышки в режиме автоматической настройки время выдержки сокращается, и свет от вспышки не достигнет объекта, находящегося на значительном расстоянии от фотоаппарата. Поэтому снимаемое изображение будет нечетким. В таких случаях необходимо выбрать большое время выдержки вручную, установить для фотовспышки режим ⓧ (Фотовспышка отключена) и задать более низкий уровень освещенности, выполнив настройку параметра EV. Теперь можно выполнить съемку отчетливого изображения в ночное время.

В: Как выполнять съемку без использования фотовспышки?



→ Выбор чувствительности ISO (стр. 69)

Если нет возможности использовать фотовспышку или установлено большее время выдержки, используйте более высокое значение ISO. Установка высокого значения ISO позволяет до максимума увеличить эффект окружающего освещения для съемки.

В: Как снимать движущийся объект?



→ Съемка в режиме приоритета времени выдержки (стр. 59)

Для съемки движущихся людей или объектов установите меньшее значение выдержки, чтобы “заморозить” движущийся объект, или большее значение, чтобы придать объекту эффект движения. Выполните настройку времени выдержки таким образом, чтобы можно было снимать объекты, движущиеся на высокой скорости.

В: Как выполнять съемку вечерней зари во время захода солнца?



→ Настройка цветовых тонов (стр. 80)

Если снятое изображение не устраивает Вас своей цветовой гаммой, измените режим баланса белого. Установка режима баланса белого в положение  (Дневной свет) усилит красные оттенки во время захода солнца.

Съемка в программном режиме автоматической съемки

Переключатель режимов: P

В программном режиме автоматической съемки фотоаппарат автоматически установит значение экспозиции в соответствии с освещенностью объекта, также как и в режиме автоматической настройки (переключатель режимов: ). Кроме этого, программный режим автоматической съемки может изменить настройки съемки в меню, добавляет функцию, которая отсутствует при съемке в режиме автоматической настройки (стр. 151).

Переключатель команд

Кнопка спуска затвора
Переключатель режимов

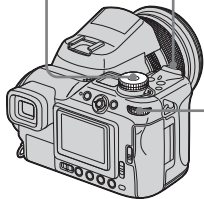

Программный сдвиг

Можно изменять экспозицию (значения диафрагмы и выдержки), при этом не меняя значение яркости.

1 Установите переключатель режимов в положение P.

2 Выберите экспозицию (значения диафрагмы и выдержки) с помощью переключателя команд.

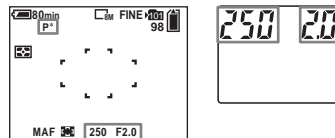

P* указывает на то, что выполняется экспокоррекция.

3 Выполните съемку изображения.

Отмена программного сдвига

Поверните переключатель команд для перехода из режима P* в режим P.

- Если кнопка спуска затвора нажата до половины, не удастся выполнить сдвиг экспозиции (значение диафрагмы и выдержки).

- При изменении значения яркости экспозиция также примет другое значение, устанавливая тем самым степень сдвига.
- Возможно, в некоторых условиях съемки Вам не удастся изменить значение экспозиции.
- Изменение настроек режима фотовспышки приведет к отмене функции программного сдвига.
- Если переключатель режимов установить в положение, отличное от P, или отключить питание фотоаппарата, функция Программный сдвиг будет отменена.

Съемка в режиме приоритета времени выдержки

Переключатель режимов: S

Настройку времени выдержки можно выполнить вручную. Если съемка движущихся объектов выполняется с малым временем выдержки, изображение будет выглядеть “застывшим”. Если установлено большое время выдержки, снимаемому объекту придается эффект движения. Для получения экспозиции, соответствующей освещенности объекта, настройка значения диафрагмы выполняется автоматически.



Малая выдержка



Большая выдержка



1 Установите переключатель режимов в положение S.

2 Выберите значение времени выдержки с помощью переключателя команд.

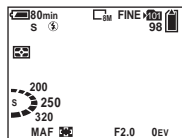

Значение времени выдержки можно выбрать в диапазоне от 1/2000 до 30 секунд.

Если в качестве значения времени выдержки выбрать 1/25 секунду или более, то автоматически включится функция большой выдержки NR.

В таких случаях на дисплее появляется индикатор “NR” слева от индикатора времени выдержки.

3 Выполните съемку изображения.

- Время выдержки в одну секунду или более представлено индикатором ["] в положении после значения, например, 1".
- Если после выполнения настроек не получена правильная экспозиция, то при нажатии кнопки спуска затвора до половины на дисплее начинают мигать индикаторы значений настройки. Несмотря на это, можно выполнять съемку изображений, но рекомендуется установить значения еще раз.
- Фотовспышка устанавливается в режим $\frac{1}{2}$ (Принудительное использование фотовспышки) или $\frac{1}{2}$ (Фотовспышка отключена).
- Возможно, в режиме малой выдержки интенсивности фотовспышки будет недостаточно, даже если вспышка будет стробировать.
- Можно установить значение экспозиции вручную (стр. 64).

Большая выдержка NR

Режим медленного затвора с шумоподавлением (NR) уменьшает фоновые помехи, обеспечивая четкость изображения. При использовании выдержки, равной 1/25 секунды или менее, автоматически включается режим большой выдержки NR. В таких случаях на дисплее появляется индикатор “NR” слева от индикатора времени выдержки.



Нажмите кнопку спуска затвора до упора.

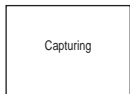

После этого экран погаснет.

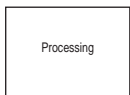

Исчезновение с дисплея сообщения “Processing” будет означать, что изображение записано.

- Чтобы устранить эффекты вибрации, рекомендуется использовать штатив.
- Возможно, после установки большой выдержки процесс съемки будет занимать некоторое время. Это происходит из-за того, что в течение установленного времени выдержки фотоаппарат удаляет искажения.

Техника съемки

Во время съемки движущихся людей, машин или при съемке брызг морской воды и т.д. используется функция малой выдержки, можно зафиксировать момент, который трудно уловить невооруженным глазом.



Съемка движущихся объектов (например, течения реки) с большим временем выдержки придает изображению эффект движения. В таких случаях во избежание дрожания фотоаппарата рекомендуется использовать штатив.



- При отсутствии штатива выберите значение времени выдержки в диапазоне, при котором на дисплее не будет отображаться индикатор (Предупреждающий индикатор вибрации).

Съемка в режиме приоритета диафрагмы

Переключатель режимов: A

Можно установить значение интенсивности света, который может проходить через линзу объектива. При открытом отверстии диафрагмы (меньшее число F) через объектив проходит больше света, а глубина резкости становится меньше. При этом в зоне фокусировки находится только главный объект. При закрытом отверстии диафрагмы (большее число F) через объектив проходит меньше света, а глубина резкости становится больше. Увеличена резкость всего изображения. Настройка времени выдержки выполняется автоматически для получения правильной экспозиции, соответствующей освещенности объекта.



Откройте отверстие диафрагмы



Закройте отверстие диафрагмы

Переключатель команд

Кнопка спуска затвора
Переключатель режимов

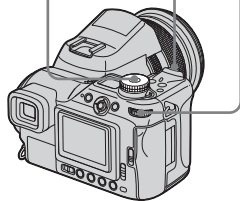

- 1** Установите переключатель режимов в положение **A**.
- 2** Выберите значение диафрагмы с помощью переключателя команд.

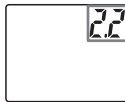
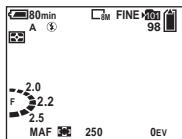

Диапазон выбираемых значений зависит от положения зума. Значение диафрагмы можно выбрать в диапазоне от F2 до F8 (W)/от F2,8 до F8 (T).

- 3** Выполните съемку изображения.

- Настройка времени выдержки выполняется автоматически в диапазоне от 1/2000 до 8 секунд. При установленном значении диафрагмы F8 исчисление значений начинается с 1/3200 секунды.
- Если после выполнения настроек не получена правильная экспозиция, то при нажатии кнопки спуска затвора до половины на дисплее начинают мигать индикаторы значений настройки. Несмотря на это, можно выполнять съемку изображений, но рекомендуется установить значения еще раз.
- Для фотовспышки установлен режим $\frac{1}{2}$ (Принудительное использование фотовспышки), $\frac{1}{2}$ SL (Медленный спуск затвора) или $\frac{1}{2}$ (Фотовспышка отключена).
- Можно установить значение экспозиции вручную (стр. 64).

Техника съемки

Глубина резкости – это область резко изображаемого пространства. Чем больше отверстие диафрагмы, тем меньше глубина резкости (область резко изображаемого пространства становится уже), и наоборот, чем меньше отверстие диафрагмы, тем больше глубина резкости (область резко изображаемого пространства становится шире).



Откройте отверстие диафрагмы

Снимаемый объект контрастно выделяется на фоне.



Закройте отверстие диафрагмы

И снимаемый объект, и его фон находятся в сфокусированном диапазоне.

Выполните настройку диафрагмы в соответствии с вашими целями: увеличьте резкость определенной области изображения, или сфокусируйте фотоаппарат на всем изображении.

Съемка в режиме настройки экспозиции вручную

Переключатель режимов: M

Настройку экспозиции (значения выдержки и диафрагмы) можно выполнить вручную. Различие между установленным значением и приемлемой экспозицией, которая автоматически определена на фотоаппарате, отображается на дисплее в виде значения EV (стр. 64). Индикация 0EV обозначает наиболее подходящее значение, установленное фотоаппаратом. Значение сохраняется в памяти фотоаппарата даже после выключения питания фотоаппарата. Экспозицию можно восстановить по установленному ранее значению, просто повернув переключатель режимов в положение M.



1 Установите переключатель режимов в положение M.

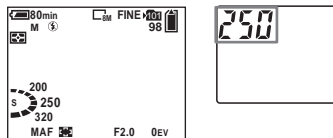

2 Выберите значение времени выдержки с помощью переключателя команд.

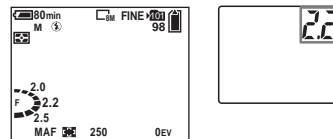

3 Нажмите и удерживайте  (экспозиция) и выберите значение диафрагмы с помощью дискового переключателя команд.



4 Выполните съемку изображения.

- Если после выполнения настроек не получена правильная экспозиция, то при нажатии кнопки спуска затвора до половины на дисплее начинают мигать индикаторы значений настройки. Несмотря на это, можно выполнять съемку изображений, но рекомендуется установить значения еще раз.
- Фотовспышка устанавливается в режим  (Принудительное использование фотовспышки) или  (Фотовспышка отключена).

Выбор режима экспозамера

Переключатель режимов: P/S/A/M/SCN/

Для определения экспозиции можно выбрать один из режимов экспозамера в зависимости от того, для какой части объекта необходимо выполнить замер.

Многозонный замер (☰)

Изображение поделено на несколько зон, каждая из которых оценивается отдельно. Оценивая положение объекта и яркость фона, фотоаппарат определяет экспозицию, наиболее подходящую для съемки. Установкой по умолчанию является многозонный замер.

Центрально-взвешенный замер (☒)

Замер выполняется по центру изображения. Экспозиция определяется на основе яркости объекта, который ближе всего расположен к центру.

Точечный замер (☑)

С помощью точечного замера можно измерить небольшой объект на изображении. Это позволит Вам настроить экспозицию даже для объекта с задней подсветкой или для объекта, который очень контрастно выделяется на фоне.

Переключатель команд



1 Установите переключатель режимов в положение P, S, A, M, SCN или .

2 Нажмите кнопку  (режим экспозамера) и, удерживая ее нажатой, выберите необходимый режим с помощью переключателя команд.

3 При выборе режима точечного замера в Шаге **2**, наведите индикатор точечного замера на снимаемый объект.

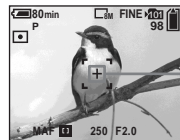

Перекрестие точечной фотометрии

- При использовании центрально-взвешенного замера или точечного замера для выполнения фокусировки на той же точке, которая использовалась для замера, рекомендуется применить центрально-взвешенную рамку зоны AF (стр. 70).
- Во время использования функции NightShot/NightFraming, не удастся выбрать режим экспозамера.

Установка экспозиции

– Установка EV

Переключатель режимов: P/S/A/
SCN/

Значение экспозиции, определенное фотоаппаратом, можно изменить вручную. Используйте этот режим, если не удалось получить правильную экспозицию, например, при выраженном контрасте между объектом и фоном (между светлым и темным). Значение можно выбрать в диапазоне от +2,0EV до -2,0EV с шагом 1/3EV.

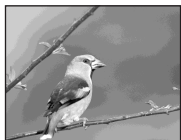

Уменьшите значение

Увеличьте значение

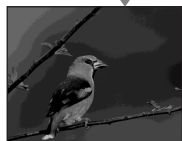

Переключатель команд

Переключатель режимов

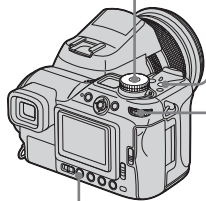

1 Установите переключатель режимов в положение P, S, A, SCN или .

2 Нажмите кнопку (экспозиция) и, удерживая ее нажатой, выберите требуемое значение экспозиции с помощью переключателя команд.

Отобразится экспозиционное число.

Установите значение экспозиции во время проверки яркости фона.

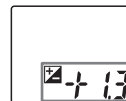
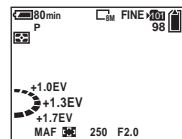

Повторное включение функции автоматической экспозиции

В Шаге **2** выберите [0EV].



- Если объект освещен очень ярко или полностью затемнен, или если используется вспышка, установка экспозиции может не сработать.

Отображение гистограммы

Гистограмма – это график, который отображает яркость изображения. На горизонтальной оси отображается уровень яркости, а на вертикальной оси – число пикселей. Смещение графика влево, обозначает темное изображение, а смещение вправо – светлое изображение. Использование гистограммы очень помогает при проверке экспозиции во время записи и воспроизведения, когда дисплей плохо виден.



- 1** Установите переключатель режимов в положение P, S, A или SCN.
- 2** Нажмите кнопку  (состояние дисплея), чтобы отобразить гистограмму.
- 3** Выполните настройку экспозиции на основе показаний гистограммы.

- Гистограмма также отображается на дисплее, когда переключатель режимов установлен в положение  или M, но при этом установка EV отключается.
 - Гистограмма также появляется на дисплее после нажатия кнопки  (состояние дисплея) при воспроизведении изображения (стр. 42) или во время Быстрого просмотра (стр. 30).
 - Гистограмма не отображается в следующих случаях:
 - если отображается меню;
 - во время быстрого просмотра изображения, записанного в режиме Съемка серии снимков с различной экспозицией;
 - если при воспроизведении используется зум;
 - во время съемки или воспроизведения фильмов.
 -  появляется на дисплее, и гистограмма не отображается в следующих случаях:
 - во время съемки в зоне цифрового зума;
 - если в качестве размера изображения выбрано значение [3:2];
 - при воспроизведении изображений, записанных в режиме мультикадровой съемки;
 - при вращении неподвижного изображения.
 - До начала съемки на дисплее появляется гистограмма изображения, которое отображается на дисплее в данный момент. Гистограммы, отображаемые до и после нажатия на кнопку спуска затвора, имеют разное представление. Поэтому проверьте гистограмму во время воспроизведения одного изображения или во время быстрого просмотра.
- В частности, явные различия между гистограммами могут возникать по следующим причинам:
- фотовспышка стробирует;
 - при использовании функции NightFraming;
 - для параметра [PFX] (PEffect) установлено значение [Solarize];
 - время выдержки увеличено или уменьшено.
- Возможно, гистограмма не будет отображаться при воспроизведении изображений, съемка которых выполнялась на других фотоаппаратах.

Техника съемки

При съемке неподвижных изображений фотоаппарат автоматически определяет экспозицию. Во время съемки светлых изображений, например, объектов на ярком фоне или на фоне снега, фотоаппарат определяет такой объект как светлый и может установить более темную экспозицию для изображения. В таких случаях рекомендуется увеличить (+) значение экспозиции.



Увеличьте значение



Во время съемки темного изображения фотоаппарат определяет объект как темный и может установить более яркую экспозицию для изображения. В таких случаях рекомендуется уменьшить (-) значение экспозиции.



Уменьшите значение



Проверить экспозицию можно по гистограмме. Не допускайте передерживания или недостаточного выдерживания объекта, чтобы изображение не было слишком светлым или слишком темным.

Попробуйте выполнить настройку экспозиции в соответствии с Вашими требованиями.

Съемка с фиксированной экспозицией

– AE LOCK

Переключатель режимов: P/S/A/SCN/

Перед повторным составлением объектов для съемки можно зафиксировать экспозицию. Это помогает при съемке изображений с ярко выраженным контрастом между объектом и фоном или во время съемки объекта с задней подсветкой.

Кнопка спуска затвора

Переключатель режимов

AE LOCK

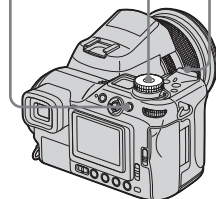

Съемка трех изображений с экспокоррекцией

– Съемка серии снимков с различной экспозицией

Переключатель режимов: P/S/A/M/SCN

Кроме изображения с экспозицией, автоматически установленной фотоаппаратом, выполняется запись еще двух изображений с увеличенным и уменьшенным значением экспозиции (т.е. с экспокоррекцией в сторону + и в сторону –).

Если не удастся выполнить съемку изображения с надлежащей яркостью из-за яркости объекта, включите режим Съемка серии снимков с различной экспозицией.

После съемки можно выбрать изображение с наиболее подходящей экспозицией.

Первый снимок
(Значение увеличено)



Второй снимок
(Правильная экспозиция,
установленная фотоаппаратом)



Третий снимок
(Значение уменьшено)



1 Установите переключатель режимов в положение P, S, A, M или SCN.

2 Нажмите кнопку  /BRK (серия снимков) и, удерживая ее нажатой, выберите [BRK] с помощью переключателя команд.

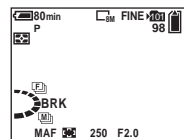

3 Нажмите MENU.
Появится меню.

4 Выберите [BRK] (Bracket Step), передвигая мультиселектор в направлении стрелок ◀▶, затем выберите необходимое значение для шага серии снимков, передвигая мультиселектор в направлении стрелок ▲▼.

±1.0EV: Изменение значения экспокоррекции с помощью кнопок со знаком плюса или минуса на 1,0EV.

±0.7EV: Изменение значения экспокоррекции с помощью кнопок со знаком плюса или минуса на 0,7EV.

±0.3EV: Изменение значения экспокоррекции с помощью кнопок со знаком плюса или минуса на 0,3EV.

5 Выполните съемку изображения.

Чтобы перейти в обычный режим

В Шаге **2** выберите [Normal].

- Если для параметра [Mode] (REC Mode) не установлено значение [Normal], не удастся использовать режим Съемка серии снимков с различной экспозицией.

- Возможно, режим Съемка серии снимков с различной экспозицией не доступен для выбора, так как установлен режим Выбор съемочного плана (стр. 40).
- В этом режиме нельзя использовать вспышку.
- Во время съемки в этом режиме изображения не отображаются на дисплее. Перед нажатием кнопки спуска затвора составьте объекты для съемки.
- Фокусировка и настройка баланса белого выполняются для первого изображения, а затем эти установки будут применяться для других изображений.
- После настройки экспозиции вручную (стр. 64) экспокоррекция выполняется на основе установленной яркости объекта.
- Необходимый для записи интервал составляет примерно 0,42 секунды.
- Если объект слишком светлый или слишком темный, возможно, не удастся выполнить надлежащую съемку с заданным значением шага для серии снимков.
- Нельзя установить время выдержки, равное 1/25 секунды или менее.

Выбор чувствительности ISO

– ISO

Переключатель режимов: P/S/A/M

Можно изменить чувствительность фотоаппарата в соответствии с интенсивностью освещения.

Выбрав высокое значение чувствительности, можно выполнить съемку при недостаточном освещении. Обычно для чувствительности ISO устанавливается значение [Auto]. Если установить значение [Auto], чувствительность ISO автоматически повышается во время съемки при недостаточном освещении.

Мультиселектор (▲▼/◀▶)



1 Установите переключатель режимов в положение P, S, A или M.

2 Нажмите MENU.

Появится меню.

3 Выберите [ISO], передвигая мультиселектор в направлении стрелок ◀, затем выберите необходимые установки, передвигая мультиселектор в направлении стрелок ▲/▼.

Выберите один из следующих параметров: [800], [400], [200], [100], [64] или [Auto].

Чтобы перейти в обычный режим

При выполнении Шага **3** выберите [Auto].

- Чтобы снизить эффект дрожания фотоаппарата, выберите большое значение. Съемку объекта можно выполнить с меньшей выдержкой.
- Если выбрано большое значение чувствительности, изображение выглядит искаженным. Чтобы отдать приоритет качеству изображения при съемке, выберите меньшее значение.

Выбор автоматического способа фокусировки

Можно установить рамку зоны AF и режим AF.

Рамка зоны AF

Рамка зоны AF регулирует фокус с учетом положения и размера снимаемого объекта.

Режим AF

Режим AF срабатывает автоматически, когда начнется или заканчивается фокусировка на объекте.

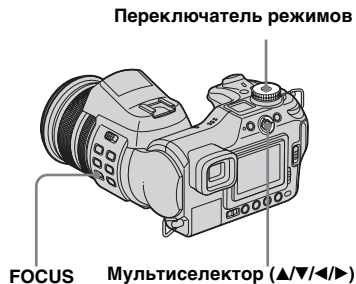

Выбор рамки зоны фокусировки

– Рамка зоны AF

Переключатель режимов: P/S/A/M/SCN/☰

Многоточечная AF (☰)

Фотоаппарат рассчитывает расстояние до пяти точек изображения (верх, низ, центр, правый и левый края). Используя функцию автоматической фокусировки, можно производить съемку независимо от расположения изображения. Эта функция удобна в тех случаях, когда трудно навести резкость из-за того, что объект находится вне центра кадра. С помощью рамки зеленого цвета можно просмотреть положение, в котором выполнялась фокусировка. Установкой по умолчанию является функция Многоточечная AF.

AF по центру (☑)

Рамка зоны AF расположена в центре кадра. С помощью способа фиксации AF съемку можно выполнять с необходимым расположением изображения.



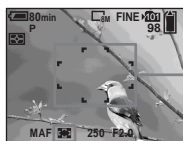

Универсальная точечная AF (AF)

Эта функция полезна при фокусировке на очень маленьком объекте или в ограниченном пространстве. Функция Универсальная точечная AF позволяет выполнять съемку с необходимым расположением изображения. Она помогает, когда съемка выполняется с помощью штатива, и объект находится вне центра объектива. При съемке движущегося объекта постарайтесь не допускать дрожания фотоаппарата, так как в результате этого объект может оказаться за пределами зоны рамки.

- 1 Установите переключатель режимов в положение P, S, A, M, SCN или .
- 2 Установите переключатель FOCUS в положение AUTO.
- 3 Нажимайте на центр мульти-selector, чтобы выбрать необходимый режим.



Рамка зоны AF
Индикатор рамки зоны AF

- 4 Выбрав функцию Универсальная точечная AF в Шаге 3, передвигайте мульти-selector в направлении стрелок ///, чтобы поместить индикатор рамки зоны AF на ту часть изображения, на которой требуется выполнить фокусировку.



Если кнопка спуска затвора нажата до половины, и выполнена фокусировка, белый цвет рамки зоны автоматической фокусировки меняется на зеленый.

- Во время съемки фильмов с использованием функции Многоточечная AF расстояние от объекта съемки до центра дисплея принимается за среднее, что позволяет функции автоматической фокусировки работать даже при небольшой вибрации.  – это индикатор рамки зоны AF. Функции AF по центру и Универсальная точечная AF выполняют

автоматическую фокусировку только той области, которая находится в рамке. Это удобно, если требуется отснять только определенный объект.

- При использовании функции цифрового зума или функции Hologram AF фотоаппарат выполняет автоматическую фокусировку на те объекты, которые расположены в центре или ближе к центру рамки. В этом случае индикатор рамки зоны AF мигает, а рамка зоны AF не отображается.

Выбор режима фокусировки

– Режим AF

Переключатель режимов: SET UP

Одноточечная AF (S AF)

Этот режим используется для съемки неподвижных объектов.

Фокусировка будет выполняться, если только кнопка спуска затвора нажата до половины. Фокус будет зафиксирован после нажатия кнопки спуска затвора до половины и выполнения функции фиксации AF.

Управляющая AF (M AF)

В этом режиме время фокусировки сокращается. Фотоаппарат выполняет автоматическую фокусировку, пока кнопка спуска затвора не будет нажата до половины. Это позволит Вам расположить уже сфокусированные изображения.

Фокус будет зафиксирован после нажатия кнопки спуска затвора до половины и выполнения функции фиксации AF.

Установкой по умолчанию является функция Управляющая AF.

- Возможно, в этом режиме расход заряда батареи будет больше, чем в режиме Одноточечная AF.

Непрерывная AF (C AF)

Фокусировка начинается до нажатия кнопки спуска затвора до половины и продолжается даже после выполнения функции фиксации AF. В этом режиме съемка движущихся объектов выполняется с непрерывной фокусировкой. Но, возможно, не удастся выполнить фокусировку быстро движущихся объектов. Рамка дальномера AF установлена в значение центральной AF.

- Ниже перечислены ситуации, в которых после срабатывания фиксации фокусировка остается невыполненной, а на дисплее начинает мигать индикатор “C AF”. Фотоаппарат работает в режиме Управляющая AF.
 - Во время съемки с недостаточным освещением.
 - Во время съемки в режиме большой выдержки.
 - При использовании функций NightShot/ NightFraming.
- После выполнения фокусировки не слышно звука фиксации.
- Фокус фиксируется при нажатии кнопки спуска затвора до конца с помощью таймера автоспуска.
- Возможно, расход заряда батареи будет больше, чем в других режимах автоматической фокусировки AF.

- 1** Установите переключатель режимов в положение SET UP.
- 2** Выберите  (Camera 1), передвигая мультиселектор в направлении стрелки ▲, затем выберите [AF Mode], передвигая мультиселектор в направлении стрелок ►/▲.
- 3** Выберите необходимый режим, передвигая мультиселектор в направлении стрелок ►/▲/▼, затем нажмите на центр мультиселектора.

Фокусировка вручную

Переключатель режимов: P/S/A/M/SCN/☒

Обычно фокусировка выполняется автоматически. Однако в некоторых случаях автоматическая фокусировка, возможно, не будет работать (примеры указаны ниже). В этом случае настройте фокусное расстояние вручную.



Объекты, на которые затруднительно выполнить фокусировку

- Объекты, недостаточно контрастно выделяющиеся на фоне, например, на фоне стены или неба.
- Объекты с очень слабым освещением.
- Металлические объекты с высокой отражательной способностью, или объекты, на заднем плане которых расположен источник света, и которые имеют высокую отражательную способность.
- Объекты, находящиеся за забором с сеткой или за стеклом.



- 1 Установите переключатель режимов в положение P, S, A, M, SCN или ☒.**
- 2 Установите переключатель FOCUS в положение MANUAL.**
На дисплее появится индикатор  (фокусировка вручную).
- 3 Вращайте кольцо фокусировки вручную для получения четкого фокуса.**

На дисплее отображается индикатор с информацией о фокусном расстоянии. Отрегулировать фокус можно в следующих режимах макросъемки.

T-сторона: около 60 см до ∞ (бесконечность)
W-сторона: 2 см до ∞ (бесконечность).
Если для параметра [Expanded Focus] в настройках SET UP установлено значение [On], то для изображения устанавливается зум 2×. Это упрощает фокусировку во время съемки неподвижных изображений.
Установкой по умолчанию является [On]. Когда изображение снова будет отображаться с обычным размером, а желтый цвет индикатора  (фокусировка вручную) сменится на белый, значит, получен четкий фокус изображения.
Если индикатор  мигает, получено предельное значение фокусного расстояния.

Повторное включение функции автоматической фокусировки

Установите переключатель FOCUS в положение AUTO.

- Показания на индикаторе фокусного расстояния являются приблизительными, их нужно использовать в качестве справки.
- При использовании функции NightShot индикатор фокусного расстояния не отображается.
- Во время фокусировки вручную нельзя использовать следующие функции:
 - съемка в режиме макросъемки;
 - функция NightFraming.
- Во время съемки фильмов нельзя использовать функцию расширенного фокуса.

Выбор режима фотовспышки

Переключатель режимов:  P/S/A/M/SCN

В обычном режиме съемки при недостаточном освещении вспышка автоматически выдвигается и стробирует. Можно изменить режим фотовспышки.

Auto (Без индикации)

На основе данных об освещении необходимость использования вспышки определяется фотоаппаратом автоматически. Установкой по умолчанию является Auto.

Принудительное использование фотовспышки (⚡)

Фотовспышка срабатывает независимо от освещения.



Медленный спуск затвора (⚡SL)

Фотовспышка срабатывает независимо от освещения. В этом режиме при недостаточном освещении выдержка становится больше, поэтому можно выполнить четкий снимок фона, который находится вне досягаемости света фотовспышки.

Фотовспышка отключена (⊘)

Фотовспышка не срабатывает независимо от освещения.



- 1** Установите переключатель режимов в положение , P, S, A, M или SCN.
- 2** Нажмите кнопку  (фотовспышка) и, удерживая ее нажатой, выберите необходимый режим с помощью переключателя команд.

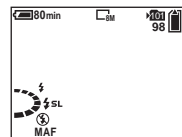

- Учтите, что после использования вспышки несколько раз подряд ее поверхность может стать очень горячей.
- Рекомендуемое расстояние для использования фотовспышки составляет от 0,5 м до 4,5 м (W)/0,6 м до 3,3 м (T) (если для параметра [ISO] установлено значение [Auto]).
- Если бленда объектива (входит в комплект) прикреплена, фотовспышка не работает.
- Поскольку в режимах $\frac{1}{2}$ SL (Медленный спуск затвора) и $\frac{1}{2}$ (Фотовспышка отключена) скорость спуска затвора при недостаточном освещении замедляется, рекомендуется использовать штатив.
- Во время зарядки фотовспышки мигает индикатор зарядки фотовспышки $\frac{1}{2}$. Когда зарядка закончена, индикатор погаснет.
- Яркость фотовспышки можно изменить, используя пункт [Flash Level] в меню (стр. 77). (Кроме тех случаев, когда переключатель режимов установлен в положение $\frac{1}{2}$.)
- К данному фотоаппарату можно прикрепить внешнюю вспышку (стр. 77).

Извлечение фотовспышки вручную (Режим выдвигающейся фотовспышки)

В обычном режиме фотовспышка начинает стробировать автоматически с учетом условий освещения. Однако можно выполнить установки, в которых фотовспышка будет выдвигаться только при необходимости. Установите параметр [Pop-up Flash] в значение [Manual] в окне настройки SET UP (стр. 155).

Установка стробирования фотовспышки

- 1 Переместите переключатель \blacktriangleright OPEN (FLASH) в направлении стрелки. Фотовспышка выскочит.
- 2 Установите для режима фотовспышки значение $\frac{1}{2}$ (Принудительное использование фотовспышки) или $\frac{1}{2}$ SL (Медленный спуск затвора).
- 3 Выполните съемку изображения

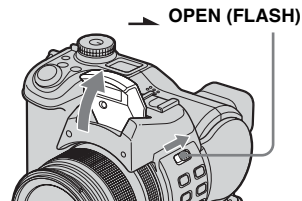

Чтобы вернуться в автоматический режим
Установите для параметра [Pop-up Flash] значение [Auto] в настройках SET UP.

Подавление эффекта “красных глаз” во время съемки людей

Чтобы снизить эффект “красных глаз”, фотовспышка срабатывает за несколько мгновений до снятия кадра. Установите параметр [Red Eye Reduction] в значение [On] в окне настройки SET UP (стр. 154).  появится на дисплее.



- Степень подавления эффекта “красных глаз” зависит от конкретного человека. Кроме того, степень подавления эффекта “красных глаз” зависит от расстояния до фотографируемого человека и от того, были ли открыты его глаза в момент срабатывания фотовспышки.

Техника съемки

Использование различных режимов работы фотовспышки позволяют позволять разные варианты изображения.

Если для фотовспышки установлен режим  (Принудительное использование фотовспышки), то во время съемки объект с задней подсветкой будет ярко освещен. Также можно использовать эффект, при котором свет от фотовспышки отражается в глазах снимаемого человека.



Если для фотовспышки установлен режим Auto, возможно, фотовспышка будет стробировать независимо от выполненных настроек. В таких случаях установите для режима фотовспышки значение  (Фотовспышка отключена), и время выдержки будет автоматически увеличено. Это помогает при съемке света от фар автомобиля, спектра света или заката. Для предотвращения дрожания фотоаппарата рекомендуется использовать штатив.



Функция  (Медленный спуск затвора) помогает во время съемки объекта на фоне захода солнца и т.п. Отчетливую съемку объекта можно выполнить с помощью фотовспышки, а отчетливую съемку фона – с помощью длительной экспозиции. Если с помощью функции времени выдержки фотоаппарат не может выполнить отчетливую съемку, автоматически увеличивается значение ISO. Для предотвращения дрожания фотоаппарата рекомендуется использовать штатив.



Настройка яркости фотовспышки

– Яркость фотовспышки

Переключатель режимов: P/S/A/M/SCN

Существует возможность настройки яркости фотовспышки.

Мульти-selector (▲/▼/◀/▶)

MENU

Переключатель режимов

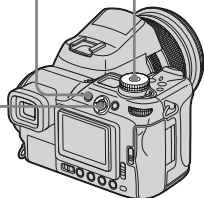

1 Установите переключатель режимов в положение P, S, A, M или SCN.

2 Нажмите MENU.
Появится меню.

3 Выберите [\pm] (Flash Level), используя кнопку управления ◀/▶, а затем при помощи кнопки управления ▲/▼ выберите нужную настройку.

High: Увеличенная яркость вспышки.

Normal: Обычная яркость вспышки.

Low: Уменьшенная яркость вспышки.

Использование внешней вспышки

Переключатель режимов:
P/S/A/M/SCN

К данному фотоаппарату можно прикрепить внешнюю фотовспышку (приобретается отдельно). Во время съемки внешняя фотовспышка обеспечивает более яркое освещение изображений, чем встроенная фотовспышка.

Подробную информацию см. в инструкции по эксплуатации фотовспышки.





Держатель вспомогательных принадлежностей

Кнопка спуска затвора

Переключатель режимов

Разъем ACC (вспомогательные принадлежности)

Мульти-selector (▲/▼/◀/▶)

- Фотоаппарат с установленной на него внешней фотовспышкой становится неустойчивым. Во время съемки изображений рекомендуется поддерживать объектив левой рукой или воспользоваться штативом.
- Нельзя одновременно использовать внешнюю фотовспышку и стробирование встроенной фотовспышки.
- Учтите, что при одновременном использовании двух или более внешних вспышек, фотоаппарат может работать неправильно, а также это может привести к неисправности.
- Если для съемки с помощью внешней фотовспышки установлено неверное значение баланса белого, установите переключатель режимов в положение  (Принудительное использование фотовспышки) или  (Медленный спуск затвора), затем установите значение баланса белого с помощью  SET (Одно нажатие SET) (стр. 80).

Использование фотовспышки Sony

На держателе вспомогательных принадлежностей можно установить фотовспышку Sony HVL-F32X или HVL-F1000. Фотоаппарат HVL-F32X также имеет функцию автоматической настройки яркости фотовспышки и функцию заполнения светом при автоматической фокусировке.

1 Установите внешнюю фотовспышку на держателе вспомогательных принадлежностей.

2 Подключите фотовспышку в разъем АСС (вспомогательные принадлежности).

При использовании HVL-F32X пропустите Шаг **2**.

3 Включите внешнюю фотовспышку.

4 Установите переключатель режимов в положение , P, S, A, M или SCN.

5 Выполните съемку изображения.

- Убедитесь, что для параметра [Hot Shoe] установлено значение [Off] в настройках SET UP (стр. 155).
- Если для параметра [ISO] установлено значение [800], режимы AUTO “B” HVL-F32X использовать нельзя.

Использование внешней вспышки, имеющейся в продаже

В сочетании с данным фотоаппаратом используйте имеющуюся в продаже внешнюю фотовспышку, которую можно установить на держателе вспомогательных принадлежностей.

- 1 Установите внешнюю фотовспышку на держателе вспомогательных принадлежностей.**
- 2 Установите переключатель режимов в положение SET UP.**
- 3 Выберите параметр  (Camera 2), передвигая мультиселектор в направлении стрелок ▲/▼, параметр [Hot Shoe], передвигая мультиселектор в направлении стрелок ►/▲/▼, параметр [On], передвигая мультиселектор в направлении стрелок ►/▲, затем нажмите на центр мультиселектора.**

4 Включите внешнюю фотовспышку.

5 Установите переключатель режимов в положение M или A.

Фотовспышка будет также стробировать, если переключатель режимов установлен в положение , P, S или SCN, но рекомендуется выполнять съемку, установив переключатель режимов в положение M или A.

6 Выполните съемку изображения.

- Если для параметра [Hot Shoe] установлено значение [Off] в настройках SET UP, то во время съемки может выдвинуться встроенная фотовспышка. В этом случае приведите встроенную фотовспышку в исходное положение и выберите для параметра [Hot Shoe] значение [On] (стр. 155).
- При установке в настройках SET UP для параметра [Hot Shoe] значения [On] отображается . В этом случае встроенная вспышка выключается.
- Установите наиболее подходящее значение диафрагмы в соответствии с номером используемой внешней фотовспышки (указан в руководстве для фотовспышки) и расстоянием до фотографируемого объекта.

- Номер фотовспышки, который указан в руководстве, должен соответствовать чувствительности ISO (стр. 69) фотоаппарата, поэтому проверьте значение ISO.
- Помните, что использование фотовспышки другого производителя может повлиять на надлежащее функционирование данного фотоаппарата, а также может привести к его неисправности. Обычно такими фотовспышками являются вспышки с несколькими точками контактов на держателе вспомогательных устройств, фотовспышки высоковольтного типа, а также вспомогательные устройства для фотовспышек.
- В зависимости от типа внешней фотовспышки, имеющегося в продаже, некоторые функции могут быть недоступны, а выполнение операций может быть затруднено.

Настройка цветových тонов

– Баланс белого

Переключатель режимов: P/S/A/M/SCN/☰

Как правило, настройка цвета на данном фотоаппарате выполняется автоматически, однако можно выбрать следующие режимы в соответствии с условиями съемки. Цвета снимаемого изображения зависят от освещения. Если требуется изменить условия съемки изображения, а также, если при просмотре на LCD-дисплее изображение имеет неестественные цвета, следует отрегулировать баланс белого.

Auto (Без индикации)

Баланс белого регулируется автоматически в зависимости от условий съемки объекта. Установкой по умолчанию является Auto. (Цветовая температура: примерно 3000-7000 K)

☀ (Дневное освещение)

Для съемки на открытом воздухе, ночью, при неоновом освещении,

а также для съемки фейерверка, восхода или заката. (Цветовая температура: примерно 5500 K)

☁ (Пасмурное небо)

Используется для съемок при пасмурной погоде. (Цветовая температура: примерно 6500 K)

☀ (Флуоресцентное освещение)

Используется для съемок при флуоресцентном освещении. (Цветовая температура: примерно 4000 K)

☀ (Яркое освещение)

- Для таких видов съемок, как съемка на вечеринках, где условия освещения часто меняются.
- В фотографических студиях, при свете прожекторов. (Цветовая температура: примерно 3200 K)

WB (Фотовспышка)

Регулирует баланс белого только для съемки с фотовспышкой. Этот режим нельзя использовать для съемки фильмов. (Цветовая температура: примерно 6000 K)

☰ (Одно нажатие)

Для регулировки баланса белого с учетом источника освещения. (Цветовая температура: примерно 2000-10000 K)

☰^{SET} (Одно нажатие SET)

Запоминает основной белый цвет, который будет использоваться в режиме ☰ (Одно нажатие).

Мульти-selector (▲/▼/◀/▶)



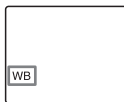
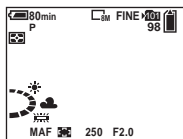

- 1 Установите переключатель режимов в положение P, S, A, M, SCN или ☰.

- 2** Нажмите кнопку **WB** и, удерживая ее нажатой, выберите необходимые настройки с помощью переключателя команд.





Чтобы вернуться в режим автоматической настройки

В Шаге **2** выберите [Auto].



- При мерцающем флуоресцентном освещении, даже если выбрана установка , возможно, не удастся правильно отрегулировать баланс белого.
- Когда фотовспышка стробирует, функция настройки вручную отменена, а съемка изображения выполняется в режиме [Auto] (в режимах  (Фотовспышка) и  (Одно нажатие) можно выполнить настройку вручную).





Съемка основного белого цвета в режиме SET (Одно нажатие SET)

В этом режиме происходит запоминание основного белого цвета при съемке в режиме  (Одно нажатие). Используйте этот режим, если в других режимах цвет невозможно установить правильно.

- 1** В Шаге **2** выберите  SET] (Одно нажатие SET).

На дисплее появится индикатор  SET .

- 2** Наведите объектив на объект белого цвета, например, на лист бумаги, при таких же условиях освещения, что и будут использованы во время съемки объекта.
- 3** Нажмите на центр мультиселектора. Изображение на дисплее на некоторое время темнеет и индикатор  SET начинает часто мигать. После выполнения регулировки баланса белого и сохранения полученных результатов в память фотоаппарата загорается индикатор .

- Если индикатор  мигает медленно, баланс белого не установлен, или его не удастся установить. Выполняйте съемку в автоматическом режиме баланса белого.
- Не трясите и не ударяйте фотоаппарат во время частого мигания индикатора  SET .
- Когда для фотовспышки установлен режим  (Принудительное использование фотовспышки) или  SL (Медленный спуск затвора), настройка баланса белого выполняется в соответствии с освещением, излучаемым фотовспышкой.

Выбор цветопередачи

— Color

Переключатель режимов: P/S/A/M

Можно выбрать режим цветопередачи.

Standard (Без индикации)

Создание снимков с цветом и контрастностью, которые легче воспринимаются глазом человека. Снимок приобретает более яркие цвета по сравнению с цветом фотографируемого изображения, а контрастность становится более высокой. Установкой по умолчанию является [Standard].

Real (REAL)

Съемка выполняется с точной передачей реальной текстуры и цвета, т.е. с более низкой контрастностью, яркостью и насыщенностью цвета на снимке. Этот режим помогает при изменении изображения на компьютере.

Мульти-selector (▲/▼/◀/▶)

MENU

Переключатель режимов

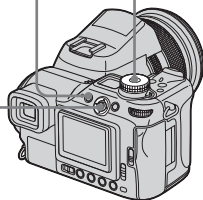

- 1 Установите переключатель режимов в положение P, S, A или M.**
- 2 Нажмите MENU.**
Появится меню.
- 3 Выберите COLOR (Color), передвигая мульти-selector в направлении стрелок ◀/▶, затем выберите необходимый режим, передвигая мульти-selector в направлении стрелок ▲/▼.**

Последовательная съемка изображений

Переключатель режимов: P/S/A/M/SCN

Нажав кнопку спуска затвора один раз, можно выполнить съемку семи изображений подряд.

Быстрая мультикадровая съемка ()

Межкадровый интервал становится меньше (примерно 0,38 секунды), но изображения не отображаются на дисплее.

Рамочная мультикадровая съемка ()

Изображения отображаются на дисплее в режиме Съемка, но межкадровый интервал становится больше (приблизительно 0,42 секунды).

- Если даже кнопка спуска затвора нажата, запись прекращается, когда память носителя записи заполнена.



1 Установите переключатель режимов в положение , P, S, A, M или SCN.

2 Нажмите и удерживайте / BRK (Съемка) и выберите (Быстрая мультикадровая съемка) или (Рамочная мультикадровая съемка) с помощью дискового переключателя команд.

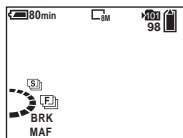

3 Выполните съемку изображения.

Нажав кнопку спуска затвора и удерживая ее нажатой, можно выполнить съемку семи изображений подряд. Следующий снимок можно сделать после исчезновения индикации “Recording” с ЖК-дисплея.

Чтобы перейти в обычный режим В Шаг **2** выберите [Normal].

- Фотовспышка в этом режиме не используется.
- Если для параметра [Mode] (REC Mode) не установлено значение [Normal], не удастся использовать Режим мультикадровой съемки.
- Возможно, режим мультикадровой съемки не доступен, так как установлен режим выбора съемочного плана (стр. 40).
- При использовании таймера автоспуска кнопки затвора выполняется запись семи изображений подряд.
- Нельзя установить время выдержки, равное 1/25 секунды или менее.

Режим мультикадровой съемки

– Мультикадровая съемка

Переключатель режимов: / P / S / A / M / SCN

Одним нажатием кнопки спуска затвора сохраняется до 16 кадров. Использование этого режима удобно, например, при спортивных тренировках.



1 Установите переключатель режимов в положение , P, S, A, M или SCN.

Съемка неподвижных изображений
(для подготовленных пользователей)



- 2** Нажмите и удерживайте / BRK (Съемка) и выберите (Мультикадровая съемка) с помощью дискового переключателя команд.

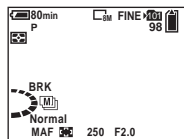

- 3** Нажмите MENU.
Появится меню.

- 4** Выберите (Interval), передвигая мультиселектор в направлении стрелок ◀/▶, затем выберите необходимый межкадровый интервал, передвигая мультиселектор в направлении стрелок ▲/▼.

Можно выбрать один из следующих интервалов: [1/7.5], [1/15], [1/30].

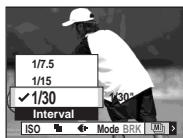

- 5** Выполните съемку изображения.

16 кадров будут записаны как одно изображение (размер изображения: 1М).

- Если для параметра [Mode] (REC Mode) не установлено значение [Normal], не удастся использовать Режим мультикадровой съемки.
- В режиме мультикадровой съемки недоступны следующие функции:
 - “Интеллектуальное” масштабирование
 - Съемка с фотовспышкой
 - Добавление даты и времени
 - NightFraming
- Если переключатель режимов установить в положение , то для межкадрового интервала будет автоматически установлено значение [1/30].
- Значение времени выдержки не должно быть меньше значения межкадрового интервала.
- Число изображений, которое можно записать, указано на стр. 149, 150.
- Информацию по воспроизведению изображений, записанных в режиме мультикадровой съемки, см на стр. 95.

Съемка при недостаточном освещении

Переключатель режимов: /P/

Кнопка спуска затвора

Переключатель команд

Переключатель режимов

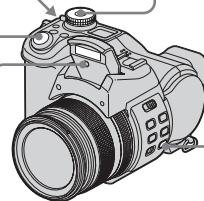



Инфракрасный излучатель

NIGHTSHOT/
NIGHTFRAMING

- Свет от инфракрасного излучателя действует на расстоянии припл. от 0,5 м до 2,1 м (W)/0,6 м до 2,1 м (T).
- Так как инфракрасный излучатель расположен под вспышкой, для съемки в этих режимах необходимо выдвинуть вспышку.

NightShot

С помощью функции NightShot можно выполнять съемку объектов при недостаточном освещении и с выключенной фотовспышкой, например, съемку ночных видов леса или ночных животных и растений. Помните, что во время съемки с применением функции NightShot изображения становятся зеленоватыми.

1 Установите переключатель режимов в положение , P или .

2 Нажмите кнопку NIGHTSHOT/NIGHTFRAMING и, удерживая ее нажатой, выберите  (Night shot) с помощью переключателя команд.



Фотовспышка выдвигается, и на дисплее в течение примерно пяти секунд отображаются индикаторы  и “Night shot”.



3 Выполните съемку изображения.

Чтобы отменить функцию NightShot

В Шаге **2** выберите [Off].

- При использовании функции NightShot:
 - Для баланса белого установлено значение Auto.
 - В качестве режима экспозамера выбран центрально-взвешенный режим.
 - Если будет выполнена неверная операция, то в течение примерно пяти секунд на дисплее будет мигать индикатор , и появится индикация “Night shot”.
- Если установлена функция NightShot, следующие функции будут недоступны:
 - AE LOCK
 - Съемка с помощью функции Hologram AF
 - Съемка с фотовспышкой
 - Выбор режима цветопередачи
 - Настройка насыщенности цветов, контрастности и резкости
- Если для параметра [Pop-up Flash] установлено значение [Manual] в настройках SET UP, извлеките фотовспышку с помощью переключателя  OPEN (FLASH).

- Возможно, при прикреплении к фотоаппарату бленды объектива (входит в комплект), свет от инфракрасного излучателя будет заблокирован.
- Не применяйте функцию NightShot при ярком освещении (например, днем на открытом воздухе). Это может привести к неисправности фотоаппарата.



NightFraming

С помощью функции NightFraming можно видеть фотографируемый объект даже ночью, и выполнять его съемку, используя фотовспышку. При этом цвет снимка будет натуральным.

1 Установите переключатель режимов в положение  или P.

2 Нажмите кнопку NIGHTSHOT/NIGHTFRAMING и, удерживая ее нажатой, выберите  (Night framing) с помощью переключателя команд.

Фотовспышка выдвигается, и на дисплее в течение примерно пяти секунд отображаются индикаторы  и “Night framing”.

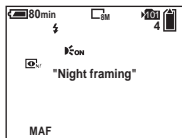

3 Нажмите кнопку спуска затвора до половины и удерживайте ее.



Фокусировка выполняется автоматически.

4 Нажмите кнопку спуска затвора до упора.

Слышен звук затвора, фотовспышка стробирует и изображение записывается.

Чтобы отменить функцию NightFraming

В Шаге **2** выберите [Off].

- При использовании функции NightFraming:
 - Для баланса белого установлено значение Auto.
 - В качестве режима экспозамера выбран многозонный замер.
 - Рамка зоны AF не отображается. Фокусировка выполняется на объекте, который отображается в центре объектива.
 - Нельзя использовать функцию фиксации AE.
 - Если во время использования функции NightFraming будет выполнена неверная операция, то в течение примерно пяти секунд на дисплее будет мигать индикатор , и появится индикация “Night framing”.
- Если для параметра [Pop-up Flash] установлено значение [Manual] в настройках SET UP, извлеките фотовспышку с помощью переключателя  OPEN (FLASH).
- Возможно, при прикреплении к фотоаппарату бленды объектива (входит в комплект), свет от фотовспышки и инфракрасного излучателя будет заблокирован.
- Если кнопка спуска затвора нажата до половины, будет слышен звук, но отличный от звука спуска затвора. Изображение еще не записано.
- Если для параметра [Hologram AF] установлено значение [Off], возможно, не удастся получить четкий фокус. Рекомендуется установить для параметра [Hologram AF] значение [Auto] (стр. 37).
- Функцию NightFraming нельзя применить при использовании следующих функций.
 - Фокусировка вручную
 - Съемка серии снимков с различной экспозицией
 - Мультикадровая съемка
 - Мультикадровая съемка (Multi Burst)

Съемка с добавлением специальных эффектов

– Эффект изображения

Переключатель режимов: P/S/A/M/SCN/

Специальные эффекты используются для изменения контрастности изображений.

Solarize



Световой контраст становится более отчетливым и изображение выглядит как иллюстрация

Sepia



Изображение выглядит, как старая фотография

Neg.Art



Изображение выглядит как негатив

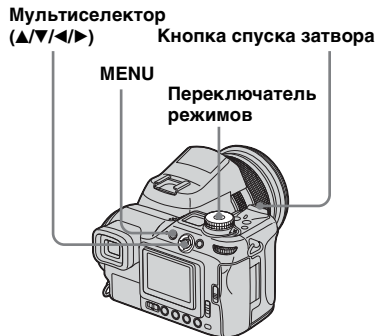

- 1 Установите переключатель режимов в положение P, S, A, M, SCN или .**
- 2 Нажмите MENU.**
Появится меню.
- 3 Выберите [PFX] (P.Effect), передвигая мультиселектор в направлении стрелок ◀/▶, затем выберите необходимый режим, передвигая мультиселектор в направлении стрелок ▲/▼.**

- 4 Выполните съемку изображения.**

Чтобы отменить эффект изображения

Из Шага **3** выберите [Off].

- При использовании эффекта изображения нельзя выбрать режим воспроизведения цвета.

Съемка неподвижных изображений в режиме RAW

– RAW

Переключатель режимов: /P/S/A/M/SCN

Используется для записи данных в формате RAW непосредственно на носитель записи. Данные можно воспроизводить с гораздо меньшей потерей качества при обработке изображения и отображать с помощью специального программного обеспечения (входит в комплект). Съемка изображения в формате сжатия JPEG выполняется так же быстро, как и во время обычной аналоговой съемки.





1 Установите переключатель режимов в положение P, S, A, M или SCN.

2 Нажмите MENU.
Появится меню.

3 Выберите [Mode] (REC Mode), передвигая мульти-selector в направлении стрелок ◀/▶, затем выберите [RAW], передвигая мульти-selector в направлении стрелки ▲.

4 Выполните съемку изображения.

Следующий снимок можно сделать после исчезновения индикации “Recording” с ЖК-дисплея.

Чтобы перейти в обычный режим Из Шага **3** выберите [Normal].

- Для обработки файла данных RAW на компьютере требуется специальное программное обеспечение. Установите программное обеспечение на CD-ROM (Image Data Converter) (входит в комплект) на компьютер. Так как файл данных RAW является особым файлом, его не удастся открыть с помощью обычного программного обеспечения.
- Изображение в формате JPEG также записывается с тем размером, который был выбран в настройках Размер изображения (стр. 25). (Однако нельзя выбрать размер [3:2].) Изображения данных RAW записываются с размером [8M].
- Запись данных занимает больше времени, чем запись в нормальном режиме.
- Нельзя использовать цифровой зум.
- Число изображений, которое можно записать, указано на стр. 148, 150.

Съемка неподвижных изображений в режиме TIFF

– TIFF

Переключатель режимов: P/S/A/M/SCN



Используется для записи изображения в несжатом формате файлов. Качество изображения не ухудшается. Изображения, записанные в этом режиме, подходят для качественной печати. Съемка изображения в формате сжатия JPEG выполняется так же быстро, как и во время обычной аналоговой съемки.



1 Установите переключатель режимов в положение , P, S, A, M или SCN.

2 Нажмите MENU.

Появится меню.

3 Выберите [Mode] (REC Mode), используя кнопку управления , а затем выберите [TIFF] с помощью /▼.

4 Выполните съемку изображения.

Следующий снимок можно сделать после исчезновения индикации “Recording” с ЖК-дисплея.

Чтобы перейти в обычный режим

При выполнении Шага **3** выберите [Normal].

- Изображения в формате JPEG также записываются с тем размером, который был выбран в настройках Размер изображения (стр. 25). Несжатые изображения (TIFF) записываются с размером [8M], если не выбран размер [3:2].
- Запись данных занимает больше времени, чем запись в нормальном режиме.
- Число изображений, которое можно записать, указано на стр. 148, 150.

Запись неподвижных изображений для электронной почты

– E-Mail

Переключатель режимов: /P/S/A/M/SCN

Снимаемые изображения можно сохранять в файлах, размер которых (320×240) позволяет использовать их в качестве приложений к сообщениям электронной почты. Изображение в нормальном режиме, которое было выбрано с помощью Image Size (стр. 25), также записывается.

Кнопка спуска затвора

Переключатель режимов

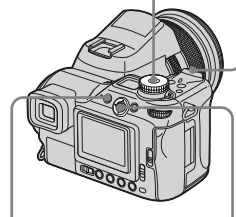



MENU Мульти-selector (/▼/◀/▶)

1 Установите переключатель режимов в положение , P, S, A, M или SCN.

2 Нажмите MENU.

Появится меню.

3 Выберите [Mode] (REC Mode), используя кнопку управления , а затем выберите [E-Mail] с помощью /▼.

4 Выполните съемку изображения.

Следующий снимок можно сделать после исчезновения индикации “Recording” с ЖК-дисплея.

Чтобы перейти в обычный режим Из Шага **3** выберите [Normal].

- Инструкции по вложению изображения в сообщение электронной почты смотрите в файлах справки по соответствующему программному обеспечению, которое вы используете.
- Число изображений, которое можно записать, указано на стр. 149, 150.



Съемка неподвижных изображений со звуковыми файлами

– Voice





Переключатель режимов: /P/S/A/M/SCN

При записи неподвижных изображений к ним можно добавлять звуковые файлы.



1 Установите переключатель режимов в положение , P, S, A, M или SCN.

2 Нажмите MENU.
Появится меню.

3 Выберите [Mode] (REC Mode), используя кнопку управления , а затем выберите [Voice] с помощью .

4 Выполните съемку изображения.

Если нажать и отпустить кнопку спуска затвора, то в течение 5 секунд будет записываться звук.

Если нажать кнопку спуска затвора и удерживать ее в таком положении, то звук будет записываться, пока кнопка не будет отпущена, но не более 40 секунд.

Чтобы перейти в обычный режим Из Шага **3** выберите [Normal].

- Чтобы просмотреть изображения, записанные в режиме Voice, произведите те же действия, которые были описаны в разделе “Просмотр фильмов на дисплее” (стр. 110).
- Не прикасайтесь к микрофону (стр. 12) во время съемки.
- Число изображений, которое можно записать, указано на стр. 148, 150.

Выбор папки и воспроизведение изображений

– Folder

Переключатель режимов: 



Выберите папку с изображениями, которые нужно воспроизвести.

Мульти-selector (▲/▼/◀/▶)

MENU

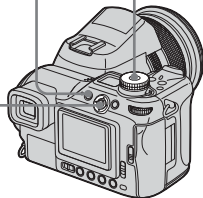
Переключатель режимов



- 1** Установите переключатель режимов в положение .
- 2** Нажмите MENU.
Появится меню.
- 3** Выберите  (Folder) с помощью ◀, затем нажмите на центр мульти-селектора.

- 4** Используя кнопку ◀/▶, выберите нужную папку.

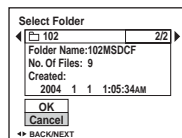



- 5** Выберите [OK] с помощью ▲, затем нажмите на центр мульти-селектора.

Чтобы отменить выбор
В Шаге **5** выберите [Cancel].

Если на носителе записи
создано несколько папок

При отображении первого или последнего изображения в папке на экране появляются следующие значки:

-  : Переход к предыдущей папке.
-  : Переход к следующей папке.
-  : Переход к предыдущей и к следующей папке.

В режиме отображения одного кадра



Группа изображений



- Если в папке нет изображений, появляется “No file in this folder”.
- Воспроизведение изображений, начиная с последнего отснятого кадра, можно выполнить без выбора папки.

Увеличение части неподвижного изображения





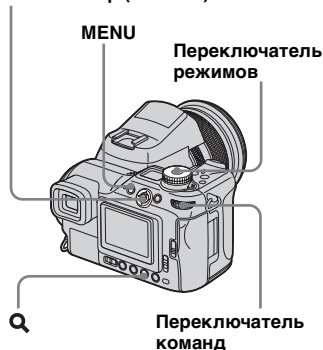

Переключатель режимов: 

Изображение можно увеличить в пять раз. Увеличенное изображение можно сохранить в новом файле.

Мульти-selector (///)



Увеличение изображения – Зум при воспроизведении

- 1 Установите переключатель режимов в положение .
- 2 Выберите изображение, которое необходимо увеличить с помощью /.
- 3 Нажмите Q (зум при воспроизведении).
Размер изображения увеличится вдвое.
- 4 Выберите часть изображения, которую необходимо увеличить с помощью ///.



- ▲: Для просмотра верхней части изображения
- ▼: Для просмотра нижней части изображения
- ◀: Для просмотра левой части изображения
- ▶: Для просмотра правой части изображения

- 5 С помощью переключателя команд выберите масштаб.



Чтобы отменить увеличение

Нажмите снова Q (зум при воспроизведении).

- Функцию зума при воспроизведении невозможно использовать с фильмами или изображениями, записанными в режиме мультикадровой съемки.
- В режиме “Быстрый просмотр” (стр. 30) изображения можно увеличить при помощи последовательности действий, описанной в Шагах с **3** по **5**.

Запись увеличенных изображений – Подгонка

- 1 Увеличив изображение, нажмите кнопку MENU.

Появится меню.

- 2 Выберите [Trimming] с помощью ►, затем нажмите на центр мультиселектора.

- 3 Выберите размер изображения с помощью ▲/▼, затем нажмите на центр мультиселектора.

Изображение будет сохранено, а на дисплее отобразится изображение в исходном виде.

- Увеличенный фрагмент будет сохранен в папке для записи как новый файл. При этом исходное изображение не стирается.
- Качество увеличенного изображения может немного снижаться.
- Невозможно увеличить изображение с размером 3:2.
- Невозможно увеличить изображение файла данных RAW/несжатого изображения (TIFF).
- Невозможно увеличить изображение, отображенное с помощью быстрого просмотра.

Последовательное воспроизведение изображений

– Показ слайдов

Переключатель режимов: ►

Записанные изображения можно просматривать по порядку. Эта функция удобна для проверки записанных изображений и для презентаций.

Мультиселектор (▲/▼/◀/▶)



- 1 Установите переключатель режимов в положение ►.

- 2 Нажмите MENU.

Появится меню.

- 3 Выберите (Slide) с помощью ◀/▶, затем нажмите на центр мультиселектора.

С помощью кнопок ▲/▼/◀/▶ установите следующие параметры.

Interval параметры
3 sec/5 sec/10 sec/30 sec/1 min

Image

Folder: Воспроизводит все изображения в выбранной папке

All: Воспроизводит все изображения на носителе записи.

Repeat

On: Воспроизводит изображения по непрерывному циклу.

Off: Воспроизводит все изображения, после чего показ слайдов завершается.

- 4 Выберите [Start] с помощью ▼/►, затем нажмите на центр мультиселектора.

Начнется показ слайдов.

Чтобы отменить настройку режима показа слайдов

Из Шага **3** выберите [Cancel].

Чтобы остановить показ слайдов

Нажмите на центр мультиселектора, выберите [Exit] с помощью ►, затем снова нажмите на центр мультиселектора.

Чтобы перейти к следующему/предыдущему изображению во время показа слайдов

Передвигайте мультиселектор в направлении стрелок ► (следующий) или ◀ (предыдущий).

- Настройка времени интервала является приблизительной и зависит от размера воспроизводимого изображения.

Вращение неподвижных изображений

– Rotate

Переключатель режимов: ►

Изображения, записанные при вертикальном положении камеры, могут быть отображены на дисплее горизонтально.

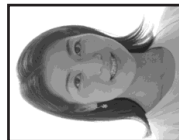

Мультиселектор (▲/▼/◀/►)

MENU

Переключатель режимов

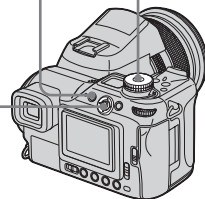

- 1** Установите переключатель режимов в положение ► и выберите изображение, которое необходимо повернуть.
- 2** Нажмите MENU. Появится меню.
- 3** Выберите (Rotate) с помощью ◀/►, затем нажмите на центр мультиселектора.
- 4** Выберите ◀/► с помощью ▲, и переверните изображение с помощью ◀/►.

- 5** Выберите [OK] с помощью ▲/▼, затем нажмите на центр мультиселектора.

Чтобы отменить поворот

В Шаге **4** или **5** выберите [Cancel].

- Невозможно вращать защищенные изображения, фильмы, изображения, записанные в режиме мультикадровой съемки, файлы данных RAW и несжатые изображения (TIFF).
- Не всегда можно вращать изображения, отснятые другими фотоаппаратами.
- При просмотре изображений на компьютере информация о вращении может быть не отражена (это зависит от применяемой программы).

Воспроизведение изображений, записанных в режиме Мультикадровая съемка

Переключатель режимов: ►

Изображения, записанные в режиме мультикадровой съемки, можно воспроизводить непрерывно или кадр за кадром. Эта функция используется для проверки изображений.

Мультиселектор (▲/▼/◀/▶)



- При воспроизведении на компьютере изображений, записанных в режиме мультикадровой съемки или на фотоаппарате без режима мультикадровой съемки, 16 снятых кадров будут отображаться одновременно как часть одного изображения.
- Невозможно разделить изображение мультикадровой съемки.

Непрерывное воспроизведение

- 1** Установите переключатель режимов в положение ►.

- 2** Выберите изображение, записанное в режиме мультикадровой съемки, с помощью ◀/▶.

Выборное изображение, записанное в режиме мультикадровой съемки, будет воспроизводиться в непрерывном режиме.





Для временной остановки воспроизведения

Нажмите на центр мультиселектора. Для возобновления воспроизведения нажмите на центр мультиселектора снова. Воспроизведение начнется с кадра, отображаемого на дисплее.

Воспроизведение по кадрам

1 Установите переключатель режимов в положение .

2 Выберите изображение, записанное в режиме мультикадровой съемки, с помощью / .

Выбранное изображение, записанное в режиме мультикадровой съемки, будет воспроизводиться в непрерывном режиме.

3 Нажмите на центр мультиселектора во время отображения требуемого изображения.

Появится “Step”.



4 Продвиньте кадр с помощью / .

- ▶: Отобразится следующий кадр. При перемещении и удержании мультиселектора в направлении стрелки ▶ кадры перемещаются вперед.
- ◀: Отобразится предыдущий кадр. При перемещении и удержании мультиселектора в направлении стрелки ◀ кадры перемещаются назад.

Чтобы перейти в обычный режим воспроизведения

В Шаге **4** нажмите на центр мультиселектора. Воспроизведение начнется с кадра, отображаемого на дисплее.

Удаление снятых изображений

Работая в этом режиме, невозможно удалять отдельные кадры. Можно удалить только все 16 кадров одновременно.

- 1** Отобразите изображение, снятое в режиме мультикадровой съемки, которое необходимо удалить.
- 2** Нажмите  (удалить).
- 3** Выберите [Delete], затем нажмите на центр мультиселектора. Все кадры будут удалены.

Защита изображений

– Защита

Переключатель режимов: ►

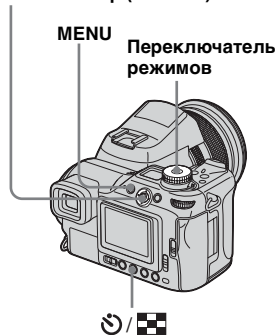

Защита используется для предотвращения случайного стирания изображения.

Мультиселектор (▲▼/◀▶)



- Учтите, что форматирование носителя записи приведет к стиранию всех, даже защищенных данных, и их невозможно будет восстановить.
- Потребуется некоторое время, чтобы защитить изображения.

В режиме отображения одного кадра

- 1** Установите переключатель режимов в положение ►.
- 2** Используя кнопку управления ◀/▶, выберите изображение, для которого необходимо установить защиту.
- 3** Нажмите MENU.
Появится меню.
- 4** Выберите  (Protect) с помощью ◀/▶, затем нажмите на центр мультиселектора.
Отображаемое изображение будет защищено и значок  (Защита) отобразится на дисплее.

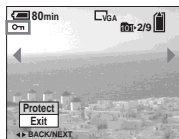











- 5** Для защиты других изображений отобразите их с помощью ◀/▶, затем нажмите на центр мультиселектора.

Чтобы снять защиту



В Шаге **4** или **5** нажмите на центр мультиселектора снова. Значок  исчезнет.

Группа изображений

- 1** Установите переключатель режимов в положение , нажмите /  (указатель) для перехода в группу изображений.
- 2** Нажмите MENU.
Появится меню.
- 3** Выберите  (Protect) с помощью , затем нажмите на центр мультиселектора.
- 4** Выберите [Select] с помощью , затем нажмите на центр мультиселектора.
- 5** Выберите изображение, которое необходимо защитить с помощью / / , затем нажмите на центр мультиселектора.

На выбранном изображении появится зеленый значок  (Защита).







- 6** Чтобы установить защиту для других изображений, повторите действия Шага **5**.
- 7** Нажмите MENU.
- 8** Выберите [OK] с помощью , затем нажмите на центр мультиселектора.
Значок  станет белым, что указывает на то, что выбранное изображение стало защищенным.

Чтобы снять защиту

В Шаге **4** выберите [Cancel] или в Шаге **8** выберите [Exit].

Снятие защиты

В Шаге **5** выберите изображение, с которого необходимо снять защиту с помощью / / , затем нажмите на центр мультиселектора. Значок  станет серым. Повторите эти действия для всех изображений, с которых необходимо снять защиту. Нажмите MENU, выберите [OK], затем нажмите на центр мультиселектора.

Защита всех изображений в выбранной папке

В Шаге **4** выберите [All In This Folder], затем нажмите на центр мультиселектора. Выберите [On], затем нажмите на центр мультиселектора.

Снятие защиты всех изображений в выбранной папке

В Шаге **4** выберите [All In This Folder], затем нажмите на центр мультиселектора. Выберите [Off] и нажмите на центр мультиселектора.

Изменение размера изображения

– Изменение размера



Переключатель режимов:

Возможно изменить размер записанного изображения и сохранить его в новом файле. Можно выбрать один из следующих размеров. 8M, 5M, 3M, 1M и VGA. После изменения размера исходное изображение не стирается.

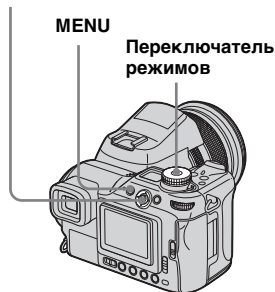

Мульти-selector ()





1 Установите переключатель режимов в положение .

2 Выберите изображение, у которого необходимо изменить размер с помощью .

3 Нажмите MENU.
Появится меню.

4 Выберите  (Resize) с помощью , затем нажмите на центр мульти-селектора.

5 Выберите новый размер изображения с помощью , затем нажмите на центр мульти-селектора.

Изображение с измененным размером будет сохранено в папке для записи как новый файл.

Чтобы отменить изменение размера

В Шаге **5** выберите [Cancel].

- Невозможно изменять размер фильмов, изображений, записанных в режиме мультикадровой съемки, файлов данных RAW или несжатых изображений (TIFF).
- Если вы измените размер с меньшего на больший, качество изображения ухудшится.

- Невозможно изменить размер изображения размером 3:2.
- При изменении размера изображения, имеющего соотношение сторон 3:2, в верхней и нижней части изображения появятся черные полосы.

Выбор изображений для печати

– Значок (DPOF)

Переключатель режимов:

Некоторые изображения можно пометить значком “Печать”. Эта функция удобна, если необходимо выполнить печать изображений в специальных учреждениях или с использованием принтеров, поддерживающих стандарт DPOF (Digital Print Order Format), или с помощью принтеров, совместимых с PictBridge.

Мульти-selector (▲/▼/◀/▶)



- Невозможно использовать значок с фильмами или изображениями, записанными в режиме RAW.
- В режиме E-Mail значок печати (DPOF) будет установлен на изображении стандартного размера, которое было записано в то же время.
- В режиме мультикадровой съемки отмеченные изображения будут выведены на печать на одной странице по 16 изображений на страницу.
- Изображения в формате TIFF отмеченные как (DPOF) будут выведены на печать только в случае, если они не сжаты, а изображения в формате JPEG также не будут распечатаны.
- Невозможно установить количество листов для печати.

В режиме отображения одного кадра

- 1** Установите переключатель режимов в положение .
- 2** Выберите изображение, которое необходимо распечатать с помощью ◀/▶.
- 3** Нажмите MENU. Появится меню.
- 4** Выберите [DPOF] (DPOF) с помощью ◀/▶, затем нажмите на центр мульти-селектора.

На изображении появится значок .

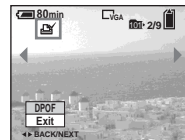









- 5** Для отметки других изображений отобразите их с помощью ◀/▶, затем нажмите на центр мульти-селектора.

Для удаления отметки 



В Шаге **4** или **5** нажмите на центр мульти-селектора снова. Значок  исчезнет.

Группа изображений





- 1** Установите переключатель режимов в положение  и нажмите / (указатель) для перехода в группу изображений.
- 2** Нажмите MENU.
Появится меню.
- 3** Выберите [DPOF] (DPOF) с помощью , затем нажмите на центр мультиселектора.
- 4** Выберите [Select] с помощью , затем нажмите на центр мультиселектора.
 - Невозможно отметить изображения используя параметр [All In This Folder].
- 5** Выберите изображения, которые необходимо отметить с помощью //, затем нажмите на центр мультиселектора.

На выбранном изображении появится зеленый значок отметки .



- 6** Чтобы пометить другие изображения, выполните Шаг **5** для каждого из них.
- 7** Нажмите MENU.
- 8** Выберите [OK] с помощью , затем нажмите на центр мультиселектора.
Значок  стал белым, настройка параметров завершена.

Для удаления отметки

В Шаге **5** выберите изображение, с которого необходимо снять отметку  с помощью //, затем нажмите на центр мультиселектора.

Чтобы удалить все отметки для изображений в папке

В Шаге **4** выберите [All In This Folder], затем нажмите на центр мультиселектора. Выберите [Off], затем нажмите на центр мультиселектора.

Отмена операции отметок изображений

В Шаге **4** выберите [Cancel] или в Шаге **8** выберите [Exit].

Подключение к принтеру с поддержкой PictBridge

При отсутствии компьютера можно распечатать снятые изображения, подключив фотоаппарат к принтеру, совместимому с PictBridge. Для этого необходимо выбрать соединение USB в настройках SET UP и подключить фотоаппарат к принтеру. Использование принтера, совместимого с PictBridge позволит также распечатать и группу изображений*.

PictBridge

- * Функция печати группы изображений может не поддерживаться некоторыми принтерами.
- Во избежание выключения фотоаппарата во время печати изображений рекомендуется использовать адаптер питания переменного тока.

Подготовка фотоаппарата

Для подключения фотоаппарата к принтеру установите на фотоаппарате режим USB.

Мульти-selector (▲/▼/◀/▶)



- 1** Установите переключатель режимов в положение SET UP.
- 2** Выберите $\frac{2}{2}$ (Setup 2) с помощью ▼, затем выберите [USB Connect] с помощью ▶/▲/▼.
- 3** Выберите [PictBridge] с помощью ▶/▲, затем нажмите на центр мульти-selectorа.

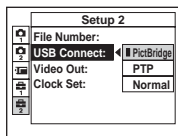

Режим USB установлен.

Подключение фотоаппарата к принтеру

Соедините разъем USB (USB) фотоаппарата с разъемом USB принтера с помощью кабеля USB. Подключение может быть выполнено независимо от того, включено или отключено питание фотоаппарата. При включенном фотоаппарате воспроизведение начнется в зависимости от положения переключателя режимов и на дисплее отобразится последнее снятое изображение в выбранной папке для записи

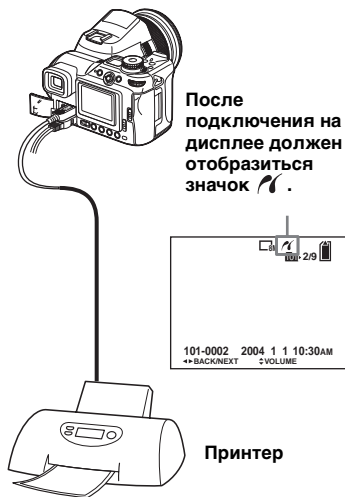

После подключения на дисплее должен отобразиться значок .

Принтер

Когда [USB Connect] не установлено в [PictBridge] настройках SET UP

Даже при включенном питании фотоаппарата нельзя воспользоваться функцией PictBridge. Установите [USB Connect] в положение [PictBridge].

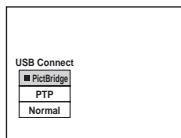

- ① Нажмите MENU и выберите [USB Connect], затем нажмите на центр мультиселектора.
- ② Выберите [PictBridge] с помощью  затем нажмите на центр мультиселектора.



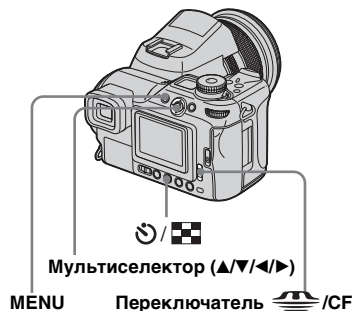

Печать изображений

Можно выбрать изображение и распечатать его. Настройте фотоаппарат в соответствии с инструкциями на стр. 102 и подключите его к принтеру.







- Невозможно распечатать фильмы и изображения, записанные в режиме RAW.
- При печати изображений, снятых в режиме для отправки по электронной почте или несжатых изображений (TIFF), могут быть распечатаны только соответствующие им файлы JPEG.
- Если во время подключения к принтеру будет получено сообщение об ошибке, то значок  будет мигать примерно в течении пяти секунд. В этом случае проверьте принтер.
- Печать можно прекратить, если во время вывода изображения на печать переключить переключатель  /CF.

В режиме отображения одного кадра

1 Выберите носитель записи с помощью переключателя  /CF и изображение, которое необходимо распечатать, с помощью  .





2 Нажмите MENU.
Появится меню.

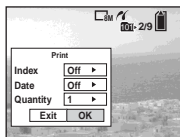

3 Выберите  (Print) с помощью  , затем нажмите на центр мультиселектора.

4 Выберите [This image] с помощью  , затем нажмите на центр мультиселектора.
Появится окно Print.



- При использовании принтера, несовместимого с печатью индекса или функцией указания даты, недоступные элементы не будут отображаться.

5 Выберите [Quantity], передвигая мультиселектор в направлении стрелок  , и выберите число изображений, передвигая мультиселектор в направлении стрелок  . Можно выбрать до 20 листов.

6 Выберите [OK] с помощью  , затем нажмите на центр мультиселектора.
Изображение будет напечатано. Не отсоединяйте кабель USB во время отображения на дисплее сообщения  (Не отсоединять кабель USB).

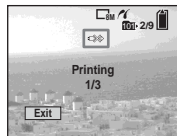

Чтобы отменить печать

В Шаге **4** выберите [Cancel] или в Шаге **6** выберите [Exit].



Для печати других изображений

После Шага **6** выберите следующее изображение, затем выберите [Print] с помощью .



Чтобы распечатать все изображения, отмеченные значком

В Шаге **4** выберите [DPOF image]. Все изображения, отмеченные значком , будут распечатаны в порядке, соответствующем их отображению на экране.

Чтобы добавить дату и время в изображение

В Шаге **5** выберите [Date], затем выберите формат даты с помощью  . Можно выбрать один из следующих режимов: [Day&Time] или [Date]. Если выбран параметр [Date], дата будет добавлена в порядке, который был указан в разделе “Установка даты и времени” (стр. 19). Эта функция может не поддерживаться некоторыми принтерами.



Группа изображений

- 1** Выберите носитель записи с помощью переключателя  /CF и нажмите  (Указатель) для перехода в группу изображений.



Дисплей переключится в режим группы изображений.

- 2** Нажмите MENU.

Появится меню.

- 3** Выберите  (Print) с помощью , затем нажмите на центр мультиселектора.

- 4** Выберите [Select] с помощью , затем нажмите на центр мультиселектора.

- 5** Выберите изображение, которое необходимо распечатать с помощью //, затем нажмите на центр мультиселектора.

На выбранном изображении появится значок отметки .





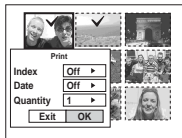

- 6** Чтобы распечатать другие изображения, повторите Шаг **5**.

- 7** Нажмите MENU.

Появится окно Print.



- При использовании принтера, несовместимого с печатью индекса или функцией указания даты, недоступные элементы не будут отображаться.

- 8** Выберите [Quantity], передвигая мультиселектор в направлении стрелок /, и выберите число изображений, передвигая мультиселектор в направлении стрелок /.

Можно выбрать до 20 листов. Все выбранные изображения будут распечатаны в заданном количестве.

- 9** Выберите [OK] с помощью , затем нажмите на центр мультиселектора.

Изображения будут распечатаны. Не отсоединяйте кабель USB во время отображения на дисплее значка .

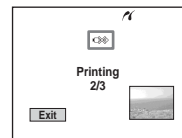

Чтобы отменить печать

В Шаге **4** выберите [Cancel] или в Шаге **9** выберите [Exit].

Чтобы распечатать все изображения, отмеченные значком

В Шаге **4** выберите [DPOF image]. Все изображения, отмеченные значком , будут распечатаны в порядке, соответствующем их отображению на экране.

Чтобы распечатать все изображения в папке

В Шаге **4** выберите [All In This Folder], затем нажмите на центр мультиселектора.

Чтобы добавить дату и время в изображение

В Шаге **8** выберите [Date], затем выберите формат даты с помощью **◀/▶**. Можно выбрать [Day&Time] или [Date]. Если выбран параметр [Date], дата будет добавлена в рядке, который был указан в разделе “Установка даты и времени” (стр. 19). Эта функция может не поддерживаться некоторыми принтерами.

Печать группы изображений

Можно распечатать некоторые изображения одно возле другого. Ссылки на эту функцию даны при печати группы изображений*. На странице можно разместить заданное количество одного изображения по принципу сторона к стороне и выполнить печать на одном листе, а также можно заполнить страницу разными изображениями по тому же принципу и распечатать их на указанном количестве листов. Настройте фотоаппарат в соответствии с инструкциями на стр. 102 и подключите его к принтеру.

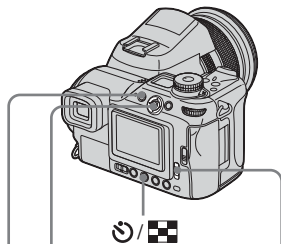

* Функция печати группы изображений может не поддерживаться некоторыми принтерами.







Мультиселектор (▲/▼/◀/▶)

MENU

Переключатель  /CF



- Невозможно распечатать фильмы и изображения, записанные в режиме RAW.
- При печати изображений, отснятых в режиме для отправки по электронной почте или несжатых изображений (TIFF), могут быть распечатаны только соответствующие им файлы JPEG.
- Если во время подключения к принтеру будет получено сообщение об ошибке, то значок  будет мигать примерно в течении пяти секунд. В этом случае проверьте принтер.
- Печать можно прекратить, если во время вывода изображения на печать переключатель  /CF.

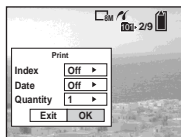

В режиме отображения одного кадра



- 1 Выберите носитель записи с помощью переключателя  /CF и изображение, которое необходимо распечатать с помощью .
- 2 Нажмите MENU. Появится меню.
- 3 Выберите  (Print) с помощью , затем нажмите на центр мультиселектора.
- 4 Выберите [This image] с помощью , затем нажмите на центр мультиселектора. Появится окно Печать.



- При использовании принтера, несовместимого с печатью индекса или функцией указания даты, недоступные элементы не будут отображаться.

5 Выберите [Index] с помощью  и выберите [On] с помощью .

6 Выберите [Quantity] с помощью  и выберите количество изображений, которые должны быть расположены одно возле другого с помощью . Можно выбрать до 20 листов. На станции можно разместить определенное количество изображений одно возле другого.

7 Выберите [OK] с помощью , затем нажмите на центр мультиселектора. Изображение будет напечатано. Не отсоединяйте кабель USB во время отображения на дисплее сообщения  (Не отсоединять кабель USB).

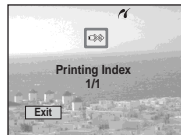

Чтобы отменить печать

В Шаге 4 выберите [Cancel] или в Шаге 7 выберите [Exit].

Для печати других изображений

После выполнения Шага 7 выберите следующее изображение, затем выберите параметр [Print], передвигая мультиселектор в направлении стрелки . Повторите действия, начиная с Шага 4.

Чтобы распечатать все изображения, отмеченные значком











На Шаге 4 выберите [DPOF image]. Будет произведена печать всех изображений, обозначенных значком , вне зависимости от отображаемого изображения.

Чтобы добавить дату и время в изображение









В Шаге 6 выберите [Date], затем выберите формат даты, передвигая мультиселектор в направлении стрелок . Можно выбрать один из следующих режимов: [Day&Time] или [Date]. Если выбран параметр [Date], дата будет добавлена в порядке, который был указан в разделе “Установка даты и времени” (стр. 19). Эта функция может не поддерживаться некоторыми принтерами.

- Не все изображения могут быть размещены на листе. Это зависит от их количества.

Группа изображений

- 1** Выберите носитель записи с помощью переключателя  /CF и нажмите  / (Указатель) для перехода в группу изображений.
- 2** Нажмите MENU.
Появится меню.
- 3** Выберите  (Print) с помощью , затем нажмите на центр мультиселектора.
- 4** Выберите [Select] с помощью , затем нажмите на центр мультиселектора.
- 5** Выберите требуемое изображение //, затем нажмите на центр мультиселектора.
На выбранном изображении появится значок отметки .



- 6** Чтобы распечатать другие изображения, повторите Шаг **5**.
- 7** Нажмите MENU.
- 8** Выберите [Index] с помощью , затем выберите [On] с помощью .
- 9** Выберите [Quantity], передвигая мультиселектор в направлении стрелок /, и выберите количество листов для печати, передвигая мультиселектор в направлении стрелок /. Можно выбрать до 20 листов.
- 10** Выберите [OK] с помощью , затем нажмите на центр мультиселектора.
Изображения будут распечатаны. Не отсоединяйте кабель USB во время отображения на дисплее значка .

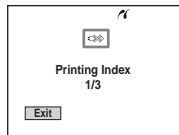

Чтобы отменить печать

В Шаге **4** выберите [Cancel] или в Шаге **10** выберите [Exit].



Чтобы распечатать все изображения, отмеченные значком

На Шаге **4** выберите [DPOF image]. Будет произведена печать всех изображений, обозначенных значком , вне зависимости от отображаемого изображения.

Чтобы распечатать все изображения в папке

В Шаге **4** выберите [All In This Folder], затем нажмите на центр мультиселектора.

Чтобы добавить дату и время в изображение

В Шаге **9** выберите [Date], затем выберите формат даты с помощью /. Можно выбрать [Day&Time] или [Date]. Если выбран параметр [Date], дата будет добавлена в порядке, который был указан в разделе “Установка даты и времени” (стр. 19). Эта функция может не поддерживаться некоторыми принтерами.

Съемка фильмов

Переключатель режимов:

Можно снимать фильмы со звуковым сопровождением.

Мульти-selector (▲/▼/◀/▶)



1 Установите переключатель режимов в положение .

2 Нажмите MENU.

Появится меню.

3 Выберите  (Image Size) с помощью ◀, затем выберите требуемый размер с помощью ▲/▼.

Можно выбрать один из следующих режимов: [640 (Fine)], [640 (Standard)] или [160].

- Размер изображения [640 (Fine)] может быть выбран только при записи на “Memory Stick PRO” или Microdrive.

4 Нажмите кнопку спуска затвора до упора.

Когда начнется запись изображения и звука, на LCD-дисплее фотоаппарата появится надпись “REC”.



- Запись останавливается, если память носителя записи заполнена.

5 Чтобы остановить запись, снова нажмите кнопку спуска затвора до упора.

Индикаторы, отображаемые на дисплее во время съемки фильмов

Эти индикаторы не записываются. При каждом нажатии кнопки  состояние дисплея изменяется

следующим образом: Индикаторы отключены → Индикаторы включены.

Гистограмма не отображается.

Подробное описание указанных обозначений представлено на стр. 168.

Съемка крупным планом (Макросъемка)

Установите переключатель режимов в положение  и следуйте указаниям на стр. 35.

Съемка с использованием таймера автоспуска затвора

Установите переключатель режимов в положение  и следуйте указаниям на стр. 35.

- Не прикасайтесь к микрофону (стр. 12) во время съемки.
- Следующие функции нельзя использовать.
 - Цифровое масштабирование
 - Съемка с фотовспышкой
 - Добавление даты и времени
- При выборе [640 (Fine)] с использованием прилагаемого кабеля аудио/видео с подключением к разъему A/V OUT (MONO) нельзя проверить отснятые изображения на дисплее. Дисплей станет синим.
- Информацию о продолжительности съемки для различных размеров изображений см. на стр. 149, 150.



Просмотр фильмов на дисплее

Переключатель режимов: 

Фильмы можно просматривать на дисплее фотоаппарата, прослушивая при этом звуки из динамика.



1 Установите переключатель режимов в положение .

2 Выберите требуемый фильм с помощью / .

Фильмы с размером [640 (Fine)] или [640 (Standard)] отображаются во весь экран.

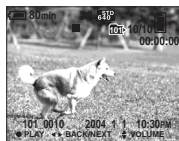

Фильмы с размером кадров [160] отображаются на дисплее в масштабе меньшем, чем масштаб неподвижных изображений.

3 Нажмите на центр мульти-selectorа.

Начнется воспроизведение фильма и звука. Во время воспроизведения фильма на LCD-дисплее отображается значок  (воспроизведение).

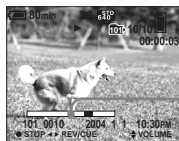



Полоса воспроизведения



Чтобы остановить воспроизведение

Нажмите на центр мульти-selectorа снова.

Чтобы настроить громкость

Настройте громкость с помощью / .

Чтобы перемотать вперед/назад

Во время воспроизведения фильма передвигайте мульти-selector в направлении стрелки  (следующий) или  (предыдущий). Чтобы вернуться к обычному режиму воспроизведения, нажмите на центр мульти-selectorа.

Индикаторы, отображаемые на дисплее во время просмотра фильмов

При каждом нажатии кнопки  состояние дисплея изменяется следующим образом: Индикаторы отключены → Индикаторы включены.

Гистограмма не отображается. Подробное описание указанных обозначений представлено на стр. 170.

- На экране телевизора фильмы можно просматривать таким же образом, как и неподвижные изображения (стр. 44).
- Фильмы, записанные на других устройствах Sony, могут отображаться с меньшим размером, чем неподвижное изображение.

Удаление фильмов



Переключатель режимов: 

Существует возможность удаления ненужных фильмов.



- Защищенные фильмы не могут быть удалены.
- Учтите, что удаленный фильм нельзя восстановить.



В режиме отображения одного кадра

- 1** Установите переключатель режимов в положение .
- 2** Выберите фильм, который необходимо удалить с помощью ◀/▶.
- 3** Нажмите  (удалить).
На этом этапе изображение еще не удаляется.
- 4** Выберите [Delete] с помощью ▲, затем нажмите на центр мульти­се­лек­тора. “Access” появится на дисплее, и фильм будет удален.
- 5** Для удаления других фильмов выберите фильмы, которые необходимо удалить с помощью ◀/▶ и повторите Шаг **4**.

Отмена удаления

В Шаге **4** или **5** выберите [Exit].

Группа изображений

1 Установите переключатель режимов в положение  и нажмите кнопку  (указатель) для перехода в группу изображений.

2 Нажмите  (удалить).

3 Выберите [Select] с помощью , затем нажмите на центр мультиселектора.

4 Выберите фильмы, которые необходимо удалить с помощью , затем нажмите на центр мультиселектора.

На выбранном фильме появится значок  (удалить).



На этом этапе изображение еще не удаляется.

5 Для удаления других фильмов повторите Шаг **4**.

6 Нажмите  (удалить).

7 Выберите [OK] с помощью , затем нажмите на центр мультиселектора.

На дисплее появится индикация “Access”, и фильм будет удален.

Отмена удаления

В Шаге **3** или **7** выберите [Exit].

Удаление всех изображений в выбранной папке

В Шаге **3** выберите [All In This Folder], затем нажмите на центр мультиселектора. Выберите [OK], затем нажмите на центр мультиселектора. Чтобы отменить удаление, выберите [Cancel] с помощью , затем нажмите на центр мультиселектора.

Монтаж фильмов

Переключатель режимов: 

Существует возможность разделения фильмов или удаления ненужных частей. Работать в этом режиме удобно, когда на носителе записи недостаточно места, или когда фильмы предназначены для отправки по электронной почте.

Номера файлов, назначаемые при разделении фильма

Полученным при разделении фильмам назначаются новые номера; фильмы записываются в виде отдельных файлов в папку записи. Исходный фильм удаляется, а его номер пропускается.

<Пример> Разделение фильма под номером 101_0002

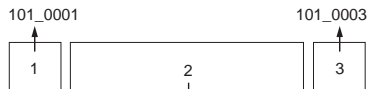

1. Разделение (кадр A).

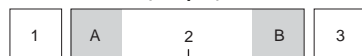

Точка разделения

2. Разделение (кадр B).

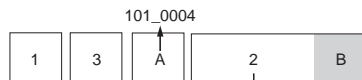

Точка разделения

3. Удаление кадров A и B, если они не нужны.

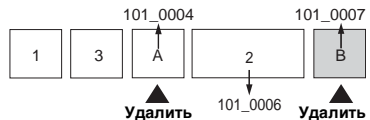

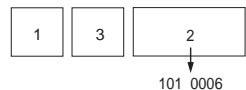

4. Остаются только необходимые кадры.

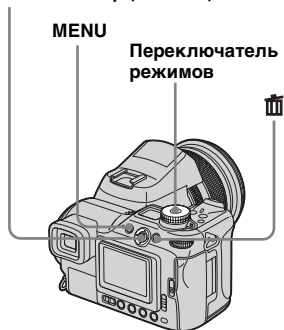

Разделение фильмов

Мульти-selector (▲▼/◀▶)





1 Установите переключатель режимов в положение .

2 Выберите фильм, который необходимо разделить с помощью .

3 Нажмите MENU.

Появится меню.



4 Выберите  (Divide) с помощью , затем нажмите на центр мульти-селектора. Затем выберите [OK] с помощью ▲ и нажмите на центр мульти-селектора.

После этого начнется воспроизведение фильма.

5 Выбор точки разделения.

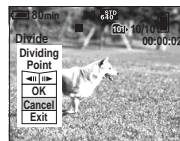
Нажмите на центр мульти-селектора во время отображения требуемой точки разделения.



Для перемещения точки разделения по кадрам используйте кнопку управления  (следующий/предыдущий кадр), и с помощью  выберите позицию точки разделения. Если нужно поменять точку разделения, выберите [Cancel]. Снова начнется воспроизведение фильма.

6 Определив точку разделения, выберите [OK] с помощью ▲▼, затем нажмите на центр мульти-селектора.

7 Выберите [OK] с помощью ▲, затем нажмите на центр мульти-селектора. Фильм будет разделен.

Отмена разделения

В Шаге **5** или **7** выберите [Exit].

Снова появится окно воспроизведения фильма.

- Невозможно разделить файлы следующих типов:
 - Неподвижные изображения
 - Фильмов, которые слишком коротки для разделения
 - Защищенные фильмы
- После разделения восстановить разделенный файл невозможно.
- Первоначальный файл после разделения удаляется.
- Вырезанный фильм копируется в выбранную папку записи в виде отдельного файла.

Удаление ненужных частей фильмов

1 Вырежьте ненужный эпизод фильма (стр. 113).

2 Выведите на дисплей часть фильма, которую вы хотите удалить.

3 Нажмите  (удалить).

На этом этапе изображение еще не удаляется.

4 Выберите [Delete] с помощью , затем нажмите на центр мультиселектора.

Часть фильма, отображаемая на дисплее, будет удалена.

Копирование изображений на жесткий диск компьютера – Инструкции для пользователей Windows

Рекомендуемая конфигурация компьютера

ОС: Microsoft, Windows 98, Windows 98SE, Windows 2000 Professional, Windows Millennium Edition или Windows XP Home Edition, Windows XP Professional

Вышеуказанная ОС должна быть установлена производителем.

С обновленными версиями вышеперечисленных ОС, а также в конфигурации с несколькими ОС, работа фотоаппарата не гарантируется.

Центральный процессор: MMX

Pentium 200 MHz или быстрее

USB-соединитель: Входит

в стандартный комплект компьютера

Дисплей: 800 × 600 точек или больше High Color (16 бит, 65000 цветов) или больше

- Фотоаппарат совместим с USB 2.0.
- Использование совместимого с USB 2.0 (High-Speed USB) компьютера позволит передавать данные с большей скоростью.
- В результате подключения двух или более устройств USB к одному компьютеру, включая фотоаппарат, возможно, данное оборудование не будет работать. Это зависит от типа оборудования USB.
- Нормальная работа фотоаппарата, подключенного к концентратору USB, не гарантируется.
- Нормальная работа фотоаппарата со всеми операционными средами, описанными выше, не гарантируется.

Режим USB

Существует два режима для подсоединения USB к компьютеру: [Normal] и [PTP]*. Режим [Normal] является режимом по умолчанию.

* Совместим только с Windows XP. При подключении в память компьютера копируются только данные из папки, автоматически выбранной фотоаппаратом. Для выбора папки выполните действия, описанные на стр. 91.

Обмен данными с компьютером

При переходе компьютера из режима ожидания или приостановки в обычный режим, процесс обмена данными между фотоаппаратом и компьютером может не возобновиться автоматически.

USB Если в комплект поставки компьютера не входит соединитель

Если в комплект поставки компьютера не входит соединитель USB и компьютер не оборудован слотом для носителя записи, копировать изображения можно с помощью дополнительного устройства. Подробную информацию см. на веб-узле компании Sony. <http://www.sony.net/>

Содержание CD-ROM

■ Драйвер интерфейса USB

Этот драйвер необходим для подключения фотоаппарата к компьютеру.

При использовании Windows XP устанавливать драйвер USB не требуется.

■ Image Transfer

Это приложение используется для облегчения переноса изображений с фотоаппарата на компьютер.

■ ImageMixer

Это приложение используется для отображения и редактирования изображений, сохраняемых на компьютере.

- Требуемые действия в зависимости от ОС могут различаться.
- **Перед установкой драйвера и приложения USB закройте все работающие на компьютере приложения.**
- Если используется ОС Windows XP или Windows 2000, войдите в систему в качестве администратора.
- Разрешение дисплея должно быть установлено 800 × 600 точек или более в режиме High Color (16 бит, 65000 цветов) или больше. При разрешении меньшем, чем 800 × 600 точек или 256 цветов, главный экран установки не появится.



Установка драйвера USB

При использовании Windows XP устанавливать драйвер USB не требуется.

Если драйвер интерфейса USB уже установлен, его не нужно устанавливать повторно.

- 1 Включите компьютер и вставьте входящий в комплект CD-ROM в устройство чтения дисков CD-ROM.**

Не подключайте фотоаппарат к компьютеру на этом этапе.

Появится окно выбора модели. Если окно не появилось, дважды щелкните  (My Computer) →  (ImageMixer) в указанном порядке.

- 2 В окне выбора модели щелкните [Cyber-shot].**



Появится окно меню установки.

- 3 Щелкните [USB Driver] в главном экране установки.**



Появится окно “InstallShield Wizard”.

- 4 Щелкните [Next]. Когда появится окно “Information”, щелкните [Next].**



Начнется установка драйвера интерфейса USB. Когда установка завершена, отобразится сообщение об успешном завершении установки.

- 5** Щелкните [Yes, I want to restart my computer now], затем щелкните [Finish].



Компьютер перезагрузится. После этого можно установить USB-соединение.

Установка “Image Transfer”

Если фотоаппарат подключен к компьютеру, то для копирования изображений можно использовать программное обеспечение “Image Transfer”.

- 1** В окне выбора модели щелкните [Cyber-shot].



Появится окно меню установки.

- 2** В окне меню установки щелкните [Image Transfer]. Выберите нужный язык, затем щелкните [OK].



Появится окно “Welcome to the InstallShield Wizard for Image Transfer”.

- В этом разделе описывается англоязычный интерфейс.

- 3** Щелкните [Next]. Когда появится окно “License Agreement”, щелкните [Yes].

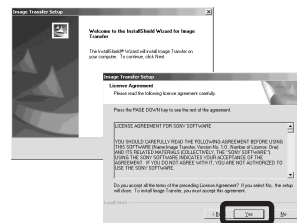

Внимательно прочтите лицензионное соглашение. В случае принятия условий лицензионного соглашения перейдите к установке. Появится окно “Information”.

- 4** Щелкните [Next].

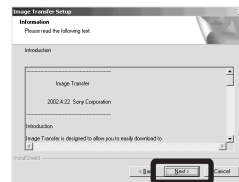

- 5** Выберите папку для установки, а затем щелкните [Next].
Щелкните программную папку, а затем щелкните [Next].

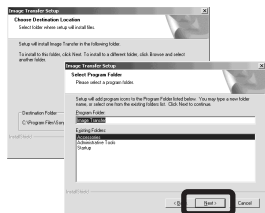

- 6** Убедитесь в том, что в окне “Image Transfer Settings” установлен флажок, а затем щелкните [Next].



Когда установка будет завершена, отобразится сообщение об успешном завершении установки.

- 7** Щелкните [Finish].

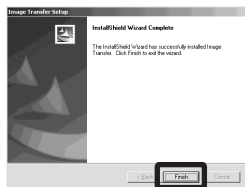

Окно мастера копирования “InstallShield Wizard” будет закрыто
Если необходимо продолжить установку “ImageMixer”, нажмите [ImageMixer] на экране меню установки и выполняйте соответствующие инструкции.

- Драйвер USB необходим для использования “Image Transfer”. Если этот драйвер еще не установлен на компьютере, появится запрос о его установке. Следуйте указаниям по установке, которые будут появляться на экране.

Установка “ImageMixer”

Для копирования, просмотра, редактирования изображений и создания видеодисков можно использовать программное обеспечение “ImageMixer Ver. 1.5 for Sony”. Подробную информацию смотрите в файлах справки этого программного обеспечения.

- 1** В окне меню установки щелкните [ImageMixer].
Выберите нужный язык, затем щелкните [OK].



Появится окно “Welcome to the InstallShield Wizard”.

- В этом разделе описывается англоязычный интерфейс.

2 Следуйте указаниям в каждом последующем окне.

Установите “ImageMixer” согласно указаниям на экране.

- При использовании Windows 2000 или Windows XP установите “WinASPI”.
- Если на компьютере не установлена версия DirectX8.0a или более поздняя версия, появится окно “Information”. Следуйте указаниям на экране.

3 Перезапустите компьютер согласно указаниям на экране.

4 Извлеките CD-ROM.

Подсоединение фотоаппарата к компьютеру

1 Установите в фотоаппарат носитель записи, на котором сохранены копируемые изображения. Подсоедините прилагаемый адаптер питания переменного тока и вставьте вилку адаптера в сетевую розетку.

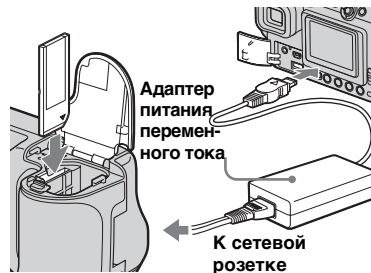

- Выберите носитель записи с помощью  /CF переключателя (стр. 22).
- Если питание фотоаппарата осуществляется от батареи с недостаточным зарядом, то при выполнении операции копирования может произойти сбой или повреждение данных в результате отключения питания фотоаппарата. Рекомендуется использовать адаптер питания переменного тока.

2 Включите компьютер и фотоаппарат.

3 Подсоедините входящий в комплект кабель USB к разъему USB (USB) фотоаппарата.

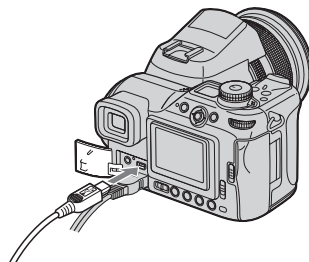

4 Подсоедините кабель USB к компьютеру.

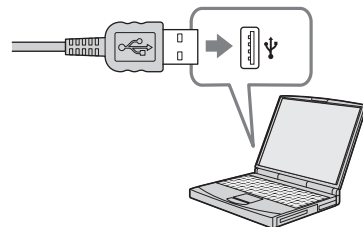

- Если используется настольный компьютер, подсоедините USB-кабель к разъему USB, расположенному на задней панели компьютера.

- Если используется Windows XP, мастер AutoPlay автоматически появится на рабочем столе. Перейдите к стр. 123.

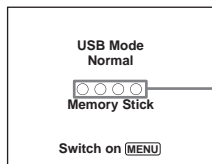

Индикаторы обращения*

На дисплее фотоаппарата появится “USB Mode Normal”. При первой установке USB-соединения компьютер автоматически запускает используемую программу, которая распознает фотоаппарат. Подождите некоторое время.

- * На время обмена данными индикаторы обращения становятся красными.
- Если “USB Mode Normal” не появится в Шаге 4, нажмите MENU, выберите [USB Connect] и установите значение [Normal].
- При использовании карты Microdrive/CF открытие крышки карты CF отменяет соединение USB. Не открывайте крышку отделения карты CF во время подключения USB.

Отключение кабеля USB, извлечение носителя записи или выключение питания фотоаппарата во время подключения USB

Инструкции для пользователей Windows 2000, Me или XP

- 1 Щелкните дважды  на панели задач.



Дважды щелкните мышью здесь

- 2 Щелкните , а затем щелкните [Stop].
- 3 Выберите отсоединяемое устройство в появившемся окне, а затем щелкните [OK].
- 4 Щелкните [OK]. Этот шаг не является обязательным для пользователей Windows XP.
- 5 Отсоедините кабель USB, извлеките носитель записи или выключите питание фотоаппарата.

Инструкции для пользователей Windows 98 и 98SE

Убедитесь, что индикаторы доступа (стр. 120) на дисплее горят белым цветом и выполните только действия описанного выше Шага 5.

Копирование изображений с помощью “Image Transfer”

– Windows 98 98SE/2000/Me

Подсоедините фотоаппарат к компьютеру при помощи кабеля USB.

Будет запущена программа “Image Transfer”, и изображения будут автоматически копироваться на компьютер. По завершении копирования будет автоматически запущена программа “ImageMixer”, и изображения появятся на экране.

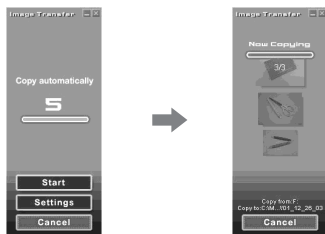

- Обычно при этом создаются папки “Image Transfer” и “Date” внутри папки “My Documents”, в которые копируются все файлы с изображениями, записанные фотоаппаратом.
- Настройки “Image Transfer” можно изменить (стр. 122).

– Windows XP

Подсоедините фотоаппарат к компьютеру при помощи USB-кабеля USB.

Будет автоматически запущена программа “Image Transfer”, и изображения будут автоматически копироваться на компьютер. Система Windows XP установлена таким образом, что будет запущен мастер AutoPlay OC.

При необходимости отменить настройку следуйте описанной ниже процедуре.

- 1** Щелкните [Start], затем щелкните [My Computer].
- 2** Щелкните правой кнопкой мыши [Sony MemoryStick], затем щелкните [Properties].
- 3** Отмените установку.

- ① Щелкните [AutoPlay].
- ② Установите [Content type] в положение [Pictures].
- ③ В меню [Select an action to perform] окна [Actions] выберите [Take no action], затем щелкните [Apply].
- ④ Установите параметр [Content type] на [Video files] и продолжите выполнение Шага ③. Установите параметр

- [Content type] на [Mixed content] и продолжите выполнение Шага ③.
- ⑤ Щелкните [OK].
Окно [Properties] будет закрыто.

AutoPlay Wizard OC не запускается автоматически, даже если в следующий раз будет установлено USB-соединение.

Изменение настроек “Image Transfer”

Настройки “Image Transfer” можно изменить. Щелкните правой кнопкой мыши значок “Image Transfer” на панели задач и выберите [Open Settings]. Возможные параметры настройки: [Basic], [Copy] и [Delete].



Щелкните здесь правой кнопкой мыш

При запуске “Image Transfer” появится изображенное ниже окно.



Если в приведенном выше окне выбрать параметр [Settings], можно изменить только параметр [Basic].

Копирование изображений без помощи “Image Transfer”

– Windows 98/98SE/2000/Me

Если автоматический запуск “Image Transfer” не установлен, копировать изображения можно следующим образом.

1 Дважды щелкните [My Computer], затем дважды щелкните [Removable Disk].

Появится информация об изображениях, которые записаны на носителе записи.

- В этом разделе приведен пример операции копирования изображений в папку “My Documents”.
- Если значок “Removable Disk” не отображается, см. стр. 123.
- Если используется ОС Windows XP, см. стр. 123.

2 Дважды щелкните [DCIM], затем дважды щелкните папку, где хранятся копируемые файлы изображений.

3 Щелкните правой кнопкой мыши файл изображений для отображения меню, затем выберите в меню [Copy].

4 Дважды щелкните папку “My Documents” и щелкните правой кнопкой мыши окно “My Documents”, чтобы отобразить меню, затем выберите в меню [Paste].
Файлы изображений будут скопированы в папку “My Documents”.

Копирование изображения с тем же именем файла, что и в папке

Появится сообщение, предлагающее подтвердить перезапись. При замене существующего файла изображения новым первоначальный файл будет удален.

Изменение имени файла

Чтобы скопировать файл изображения на компьютер, не выполняя перезапись, просто измените имя файла. Но помните, что файл с измененным именем, возможно, не удастся воспроизвести с помощью фотоаппарата. Для воспроизведения изображений с помощью фотоаппарата выполните действия, описанные на стр. 127.

Если не отображается значок съемного диска

- Щелкните правой кнопкой мыши [My Computer], чтобы отобразить меню, затем щелкните [Properties]. Появится экран “System Properties”.
- Отобразите [Device Manager].
 - Щелкните [Hardware].
 - Щелкните [Device Manager].
 - Для пользователей Windows 98, 98SE, Me не нужно выполнять Шаг ①. Щелкните вкладку [Device Manager].
- Если на дисплее отображается [Sony DSC], выполните операцию удаления.
 - Щелкните правой кнопкой мыши [Sony DSC].
 - Щелкните [Uninstall]. Появится окно “Confirm Device Removal”.
 - Для пользователей Windows 98, 98SE, Me: щелкните [Remove].
 - Щелкните [OK]. Устройство удалено.

Попытайтесь установить драйвер интерфейса USB еще раз, используя входящий в комплект CD-ROM (стр. 116).

– Windows XP

Копирование изображений с помощью мастера Windows XP AutoPlay

- 1 Установите USB-соединение.** Щелкните [Copy pictures to a folder on my computer using Microsoft Scanner and Camera Wizard], затем щелкните [OK]. Появится окно “Scanner and Camera Wizard”.
- 2 Щелкните [Next].** Отобразятся изображения, сохраненные на носителе записи.
- 3 Снимите флажки тех изображений, которые не требуется копировать, а затем щелкните [Next].** Появится окно “Picture Name and Destination”.
- 4 Для снимков выберите название и папку, в которую они будут помещены, затем щелкните [Next].** Начнется копирование изображений. После завершения копирования появится окно “Other Options”.

5 Щелкните [Nothing. I'm finished working with these pictures], затем щелкните [Next].

Появится окно “Completing the Scanner and Camera Wizard”.

6 Щелкните [Finish].

Окно мастера будет закрыто.

- Для продолжения копирования других изображений следуйте процедуре, описанной в разделе **1** на стр. 120, для отсоединения кабеля USB и повторного его подсоединения. Затем выполните действия процедуры, начиная с Шага **1**, еще раз.

Просмотр изображений на экране компьютера

1 Щелкните [Start], затем щелкните [My Documents].

Отобразится содержимое папки “My Documents”.

- В этом разделе описывается процесс просмотра скопированных изображений в папке “My Documents”.
- При наличии другой операционной системы, а не Windows XP, дважды щелкните [My Documents] на рабочем столе.
- Для просмотра и редактирования изображений на компьютере вы можете использовать программное обеспечение “ImageMixer Ver. 1.5 for Sony”.
Подробную информацию смотрите в файлах справки этого программного обеспечения.

2 Дважды щелкните файл изображения, которое вы хотите просмотреть.

Изображение отобразится на экране.

Папки с файлами изображений и имена файлов

Записанные с помощью фотоаппарата изображения распределяются в памяти носителя записи по папкам.

Пример: при просмотре в Windows XP (с использованием "Memory Stick")

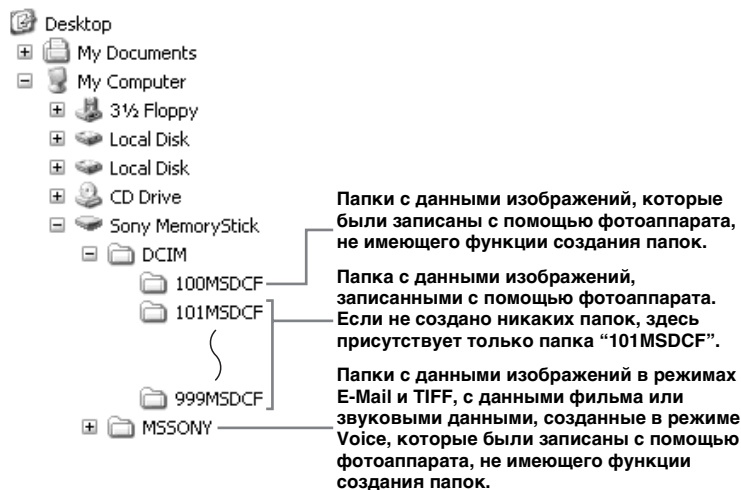

- Даже при использовании карты Microdrive/CF, возможно, на дисплее будет отображаться индикация "Sony MemoryStick". Это зависит от установленной компьютерной среды.
- В папки "100MSDCF" или "MSSONY" невозможно записать какие-либо изображения. Изображения в этих папках доступны только для просмотра.
- Подробную информацию о папке см. на стр. 54, 91.

Папка	Имя файла	Описание файла
101MSDCF на 999MSDCF	DSC0□□□□.JPG	<ul style="list-style-type: none"> • Файлы неподвижных изображений, отснятых в <ul style="list-style-type: none"> – Режим обычной съемки (стр. 28) – Режим съемки серии снимков с различной экспозицией (стр. 68) – Режим мультикадровой съемки (стр. 82) – Режим мультикадровой съемки (стр. 83) • Файлы неподвижных изображений, записанные одновременно в <ul style="list-style-type: none"> – Режиме RAW (стр. 87) – Режиме TIFF (стр. 88) – Режиме E-Mail (стр. 89) – Режиме Voice (стр. 90)
	DSC0□□□□.JPE	• Файлы изображений небольшого размера, отснятых в режиме E-Mail (стр. 89)
	DSC0□□□□.MPG	• Звуковые файлы, записанные в режиме Voice (стр. 90)
	DSC0□□□□.TIF	• Несжатые изображения (TIFF), записанные в режиме TIFF (стр. 88)
	DSC0□□□□.SRF	• Изображения данных RAW, записанные в режиме RAW (стр. 87)
	MOV0□□□□.MPG	• Файлы фильмов (стр. 109)
	MOV0□□□□.THM	• Файлы групп изображений, записанных в режиме фильма (стр. 109)

- Символы □□□□ заменяются числом в диапазоне от 0001 до 9999.
- Числовые сегменты имен следующих файлов идентичны:
 - Файл данных RAW, отснятый в режиме RAW, и соответствующий ему файл изображения.
 - Файлы несжатых изображений, отснятых в режиме TIFF, и соответствующие им файл изображения.
 - Файлы изображения малого размера, отснятого в режиме E-Mail, и соответствующий ему полноразмерный файл изображения.
 - Звуковой файл, записанный в режиме Voice, и соответствующий ему полноразмерный файл изображения.
 - Файл фильма, записанного в режиме фильма, и соответствующий ему файл групп изображения.
- Для просмотра файла данных RAW необходимо установить специальное программное обеспечение с CD-ROM (входит в комплект).

Просмотр изображений, ранее скопированных на компьютер

Это операция необходима для просмотра файлов изображений, которые были скопированы на компьютер ранее и уже удалены с носителя записи с помощью фотоаппарата.

Скопируйте на носитель записи файлы изображений, сохраненные в памяти компьютера, и отобразите их на дисплее фотоаппарата.

- Если имя файла, присвоенное фотоаппаратом, не было изменено, пропустите Шаг 1.
- Возможно, некоторые изображения не удастся отобразить. Это зависит от размера изображений.
- Изображения, измененные на компьютере, или изображения, отснятые с помощью другого фотоаппарата, возможно, не удастся воспроизвести на этом фотоаппарате.
- Если появится сообщение с запросом о перезаписи данных, введите другие цифры в Шаге 1.
- Если для сохранения файла изображений не существует папки, создайте новую папку, затем скопируйте в нее файл изображений. Для получения дополнительной информации по созданию папки см. стр. 54.

1 Щелкните правой кнопкой мыши файл изображения, затем щелкните [Rename]. Измените имя файла на “DSC0□□□□”.

Символы □□□□ заменяются числом в диапазоне от 0001 до 9999.

- Отображение расширения файлов зависит от настроек компьютера. Неподвижное изображение имеет расширение “JPG”, а фильм – расширение “MPG”. Не изменяйте расширение.

2 Скопируйте файл изображений в папку на носителе записи.

- 1 Щелкните правой кнопкой мыши файл изображения, затем щелкните [Copy].
- 2 Выберите папку [DCIM] в [Removable Disk] или папку [Sony MemoryStick] в [My Computer].
- 3 Щелкните правой кнопкой мыши папку [□□□MSDCF], затем щелкните [Paste]
Символы □□□ заменяются числом в диапазоне от 100 до 999.

Копирование изображений на жесткий диск компьютера – Инструкции для пользователей Macintosh

Рекомендуемая конфигурация компьютера

ОС: Mac OS 9.1, 9.2, или Mac OS X (версии 10.0/10.1/10.2)

Вышеуказанная ОС должна быть установлена производителем.

USB-соединитель: Входит в стандартный комплект компьютера

Дисплей: 800 × 600 точек или больше

Режим 32000 цветов или больше

- Если вы подсоедините два или более устройств USB к одному компьютеру одновременно, в зависимости от типа устройств USB некоторые из устройств, включая ваш фотоаппарат, могут не работать.
- Нормальная работа фотоаппарата, подключенного к концентратору USB, не гарантируется.
- Нормальная работа фотоаппарата со всеми операционными средами, описанными выше, не гарантируется.

Режим USB

Существует два режима для подсоединения USB к компьютеру: [Normal] и [PTP]*. Режим [Normal] является режимом по умолчанию.

* Совместим только с Mac OS X. При подключении в память компьютера копируются только данные из папки, автоматически выбранной фотоаппаратом. Для выбора папки выполните действия, описанные на стр. 91.

Обмен данными с компьютером

При переходе компьютера из режима ожидания или приостановки в обычный режим, процесс обмена данными между фотоаппаратом и компьютером может не возобновиться автоматически.

Если в комплект поставки компьютера не входит соединитель USB

Если в комплект поставки компьютера не входит соединитель USB и компьютер не оборудован слотом для носителя записи, копировать изображения можно с помощью дополнительного устройства. Подробную информацию см. на веб-узле компании Sony. <http://www.sony.net/>

1 Подсоединение фотоаппарата к компьютеру

Дополнительную информацию см. на странице 119.

Отключение кабеля USB, извлечение носителя записи или выключение питания фотоаппарата во время подключения USB

Перетащите значок диска или носителя записи на значок “Trash”, затем отсоедините кабель USB, извлеките носитель записи или выключите питание фотоаппарата.

- Если на Вашем компьютере установлена система Mac OS X версии 10.0, выключите питание компьютера, отсоедините кабель USB и т.д.

2 Копирование изображений

- 1 Дважды щелкните значок, который появился на рабочем столе после того, как операционной системой был распознан подключенный фотоаппарат. Появится информация об изображениях, которые записаны на носителе записи.
- 2 Дважды щелкните “DCIM”.

- 3 Дважды щелкните папку с изображениями, которые нужно скопировать.
- 4 Перетащите файлы изображений на значок жесткого диска. Файлы изображений будут скопированы на жесткий диск. Подробную информацию по месту сохранения изображений и названиям файлов см. на стр. 125.

3 Просмотр изображений на экране компьютера

- 1 Дважды щелкните значок жесткого диска.
- 2 В папке, которая содержит скопированные файлы, дважды щелкните файл изображения, которое нужно просмотреть. Откроется выбранный файл изображения.
 - **Перед установкой приложения закройте все программы, работающие на компьютере.**
 - Для копирования изображений на жесткий диск компьютера и просмотра изображений на экране компьютера можно использовать программное обеспечение “ImageMixer Ver. 1.5 for Sony”. Подробная информация по установке содержится в инструкциях по эксплуатации, сопровождающих CD-ROM. Подробная информация по

конкретным действиям содержится в файлах справки ПО.

- Если не удается отобразить изображение, увеличьте объем виртуальной памяти.
- “ImageMixer Ver. 1.5 for Sony” не может использоваться в ОС Mac OS X.
- “Image Transfer” не может использоваться в ОС Macintosh.

Инструкции для пользователей Mac OS X

При щелчке на файле изображений в режиме E-Mail, возможно, появится сообщение “There is no application available to open the document "DSC0□□□□.JPE".". В этом случае следует выполнить следующие настройки. В разных версиях ОС конкретные окна могут отличаться.

- 1 Щелкните [Choose Application...] в окне “There is no application available to open the document "DSC0□□□□.JPE".".
 - 2 Замените параметр [Recommended Applications] на [All Applications].
 - 3 Из списка приложений выберите [QuickTime Player], а затем щелкните [Open].

Устранение неполадок

Если при работе с фотоаппаратом возникли проблемы, попробуйте применить следующие способы их разрешения.

- 1 Сначала обратитесь к страницам с 130 по 143. **Отображение на дисплее надписи “С:□□:□□”** означает, что выполняется функция самодиагностики. См. стр. 147.

- 2 Если неполадки фотоаппарата устранить не удалось, нажмите кнопку RESET, расположенную на внутренней стороне крышки отделения батарей/“Memory Stick”, а затем снова включите фотоаппарат (при этом будут сброшены установки даты, времени и т.д.).

- 3 Если фотоаппарат все еще не работает надлежащим образом, обратитесь к дилеру Sony или в местный сервисный центр Sony.

RESET

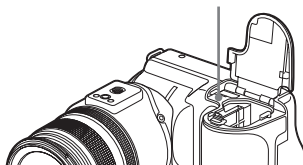

Батареи и питание







Неисправность	Причина	Метод устранения
Невозможно выполнить зарядку батареи.	• Фотоаппарат включен.	→ Выключите фотоаппарат (стр. 18).
Не удается установить батарею.	• Батарея установлена неправильно.	→ Установите батарею, нажимая ее передним краем на рычаг извлечения батарей (стр. 14).
Во время зарядки батареи индикатор <input type="checkbox"/> на ЖК-дисплее часто мигает.	• Батарея установлена неправильно. • Отказ в работе батареи.	→ Установите батарею правильно (стр. 14). → Обратитесь к торговому представителю Sony или в местный сервисный центр Sony.
Во время зарядки батареи на ЖК-дисплее не мигает индикатор <input type="checkbox"/> .	• Адаптер питания переменного тока отсоединен. • Отказ в работе адаптера питания переменного тока. • Батарея установлена неправильно. • Батарея полностью заряжена.	→ Правильно подсоедините адаптер питания переменного тока (стр. 14). → Обратитесь к торговому представителю Sony или в местный сервисный центр Sony. → Установите батарею правильно (стр. 14). —

Неисправность	Причина	Метод устранения
Индикатор заряда батареи работает неточно, или индикатор показывает достаточный заряд, но питание вскоре заканчивается.	<ul style="list-style-type: none"> • Фотоаппарат использовался в течение длительного времени при очень высокой или низкой температуре. • Время оставшегося заряда батареи определено неточно. • Батареи разряжены. • Срок службы батарей истек (стр. 162). 	<p>→ См. стр. 161.</p> <p>→ Заряжайте только полностью разряженную батарею. Индикатор заряда батареи отображает правильное время (стр. 16).</p> <p>→ Установите заряженную батарею (стр. 14).</p> <p>→ Замените батареи.</p>
Батареи разряжаются слишком быстро.	<ul style="list-style-type: none"> • Камера использовалась при очень низкой температуре. • Батарея заряжается не полностью из-за того, что штекер постоянного тока загрязнен. • Срок службы батарей истек (стр. 162). 	<p>→ См. стр. 161.</p> <p>→ Очистите штекер постоянного тока, например, сухой хлопчатобумажной тканью, и зарядите батарею (стр. 157).</p> <p>→ Замените батареи.</p>
Фотоаппарат не включается.	<ul style="list-style-type: none"> • Батарея установлена неправильно. • Адаптер питания переменного тока отсоединен. • Отказ в работе адаптера питания переменного тока. • Батареи разряжены. • Срок службы батарей истек (стр. 162). 	<p>→ Установите батарею правильно (стр. 14).</p> <p>→ Правильно подсоедините адаптер питания переменного тока (стр. 17).</p> <p>→ Обратитесь к торговому представителю Sony или в местный сервисный центр Sony.</p> <p>→ Установите заряженную батарею (стр. 14).</p> <p>→ Замените батареи.</p>
Питание внезапно отключается.	<ul style="list-style-type: none"> • Если фотоаппарат не используется в течение приблизительно трех минут, его питание автоматически выключается во избежание разряда батареи (стр. 18). • Батареи разряжены. 	<p>→ Включите питание фотоаппарата снова (стр. 18) или подсоедините адаптер питания переменного тока (стр. 17).</p> <p>→ Установите заряженные батареи (стр. 14).</p>

Съемка неподвижных изображений/фильмов





Неисправность	Причина	Метод устранения
Жидкокристаллический экран не включится даже при включении питания.	<ul style="list-style-type: none"> • Переключатель FINDER/LCD установлен в положение FINDER. 	<p>→ Установите переключатель режимов в положение LCD (стр. 31).</p>

















Неисправность	Причина	Метод устранения
Объект съемки не виден в видоискателе.	<ul style="list-style-type: none"> • Неправильно настроен корректор диоптрий. 	→ Настройте видоискатель с помощью рычага регулировки (стр. 31).
Объект съемки не виден на ЖК-дисплее.	<ul style="list-style-type: none"> • Переключатель режимов не установлен в положение , P, S, A, M, SCN или . 	→ Установите его в положение  , P, S, A, M, SCN или  (стр. 28 и 109).
Во время съемки фильма изображение на ЖК-дисплее отсутствует.	<ul style="list-style-type: none"> • Установлен размер изображения [640 (Fine)] при подключении соединительного кабеля аудио/видео к разъему A/V OUT (MONO). 	<ul style="list-style-type: none"> → Отключите соединительный аудио/видео кабель. → Для размера изображения установите любое значение, отличное от [640 (Fine)].
Изображение находится не в фокусе.	<ul style="list-style-type: none"> • Объект съемки расположен слишком близко. •  (Режим ночной съемки) или  (Режим пейзажной съемки) – установлены для функции выбора съемочного плана. • Выбран режим фокусировки вручную. 	<ul style="list-style-type: none"> → Установите режим макросъемки. Проверьте, чтобы расстояние до объекта съемки не было меньше минимально допустимого значения (стр. 34). → Установите его в другие режимы (стр. 40). → Установите переключатель FOCUS в положение AUTO (стр. 73).
Функция точного цифрового зума не работает.	<ul style="list-style-type: none"> • Параметр [Digital Zoom] установлен на значение [Smart] в окне настройки SET UP. • Съемка выполняется в режиме RAW. 	<ul style="list-style-type: none"> → Установите для параметра [Digital Zoom] значение [Precision] (стр. 32, 52, 154). → Во время съемки в режиме RAW функцию точного цифрового зума использовать нельзя (стр. 32, 87).
Функция “интеллектуального” масштабирования не работает.	<ul style="list-style-type: none"> • Параметр [Digital Zoom] установлен на значение [Precision] в окне настройки SET UP. • Размер изображений установлен на [8M] или [3:2]. • Съемка выполняется в режиме мультикадровой съемки. • Съемка выполняется в режиме RAW. 	<ul style="list-style-type: none"> → Установите для параметра [Digital Zoom] значение [Smart] (стр. 32, 52, 154). → Установите размер изображения на любое значение кроме [8M] и [3:2] (стр. 25). → В режиме мультикадровой съемки функцию интеллектуального зума использовать нельзя (стр. 32, 83). → Во время съемки в режиме RAW функцию интеллектуального зума использовать нельзя (стр. 32, 87).

Неисправность	Причина	Метод устранения
Изображение слишком темное.	<ul style="list-style-type: none"> • Фотоаппарат наводится на объект, позади которого находится источник света. • Яркость ЖК-дисплея слишком мала. 	<ul style="list-style-type: none"> → Выберите режим экспомера (стр. 63). → Отрегулируйте экспозицию (стр. 64). → Установите для фотовспышки режим $\\$ (Принудительное использование фотовспышки) (стр. 74). → Настройте яркость ЖК-дисплея (стр. 52, 156).
Изображение слишком яркое.	<ul style="list-style-type: none"> • Снимается объект, освещенный прожектором (например, на сцене). • Яркость ЖК-дисплея слишком высока. 	<ul style="list-style-type: none"> → Отрегулируйте экспозицию (стр. 64). → Настройте яркость ЖК-дисплея (стр. 52, 156).
При недостаточном освещении на ЖК-дисплее можно заметить некоторые “искажения”.	<ul style="list-style-type: none"> • Во время использования фотоаппарата при недостаточном освещении ЖК-дисплей подсвечивается, что позволяет увидеть на нем изображение. 	<ul style="list-style-type: none"> → Однако это не влияет на качество снимка.
При наведении фотоаппарата на очень яркий объект появляются вертикальные полосы.	<ul style="list-style-type: none"> • Возникает эффект размывания изображений. 	<ul style="list-style-type: none"> → Это не является неисправностью.





Неисправность	Причина	Метод устранения
Фотоаппарат не записывает изображения.	<ul style="list-style-type: none"> • Не установлен носитель записи. • Недостаточно места на носителе записи. • Переключатель  /CF установлен неправильно. • Переключатель защиты от записи на плате памяти “Memory Stick” переведен в положение LOCK. • Крышка отделения карты CF открыта. • Невозможно выполнить съемку во время зарядки фотовспышки. • Во время съемки неподвижных изображений переключатель режимов не установлен в положение , P, S, A, M или SCN. • Для съемки фильмов переключатель режимов не установлен в положение . • Во время съемки фильмов установлен размер изображения [640 (Fine)]. 	<ul style="list-style-type: none"> → Установите носитель записи (стр. 23, 24). → Удалите изображения на носителе записи (стр. 46). → Смените носитель записи. → Установите переключатель в правильное положение (стр. 22). → Установите переключатель в положение для записи (стр. 159). → Закройте крышку отделения карты CF (стр. 24). — → Установите переключатель режимов в положение , P, S, A, M или SCN (стр. 28). → Установите переключатель режимов в положение  (стр. 109). → Используйте карту “Memory Stick PRO” или карту Microdrive (стр. 109, 159). → Для размера изображения установите любое значение, отличное от [640 (Fine)].
Запись занимает много времени.	<ul style="list-style-type: none"> • Включена функция большой выдержки NR. 	<ul style="list-style-type: none"> → Установите время выдержки меньше 1/25 секунды (стр. 59).
При переключении между режимами NightShot и NightFraming или при слегка нажатой кнопке спуска затвора в режиме NightFraming слышен звук.	<ul style="list-style-type: none"> • Этот звук издает объектив. 	<ul style="list-style-type: none"> → Это не является неисправностью.
Цвета изображения переданы неправильно.	<ul style="list-style-type: none"> • Включена функция NightShot или NightFraming. • Включена функция эффекта изображения. 	<ul style="list-style-type: none"> → Отключите функцию Nightshot/NightFraming (стр. 85 и 86). → Отключите эффект изображения (стр. 87).

Неисправность	Причина	Метод устранения
Функции NightShot или NightFraming не работают.	<ul style="list-style-type: none"> • Переключатель режимов установлен в положение S, A, M или SCN. • Выбран режим фокусировки вручную. 	<ul style="list-style-type: none"> → Установите его в положение , P или  (только для функции NightFraming) (стр. 85 и 86). → Если выбран режим фокусировки вручную, функцию NightFraming нельзя использовать. Установите переключатель FOCUS в положение AUTO (стр. 73).
При использовании фотовспышки фотоаппарат не записывает изображения.	<ul style="list-style-type: none"> • Переключатель режимов установлен в положение . • В установках фотовспышки выбран режим  (Фотовспышка отключена). •  (Режим ночной съемки) – установлен для функции выбора съемочного плана. •  (Режим пейзажной съемки) – установлен для функции выбора съемочного плана. • Фотоаппарат находится в режимах Мультикадровая съемка, Съемка или Съемка серии снимков с различной экспозицией. • Для параметра [Hot Shoe] в настройках SET UP установлено значение [On]. • Если для параметра [Pop-up Flash] установлено значение [Manual] в настройках SET UP, значит, фотовспышка извлечена не с помощью переключателя  OPEN (FLASH). • Включена функция NightShot. 	<ul style="list-style-type: none"> → Установите переключатель режимов в положение , P, S, A, M или SCN (стр. 28). → Выберите в установках фотовспышки “Auto” (Без индикации),  (Принудительное использование фотовспышки) или  (Медленный спуск затвора) (стр. 74). → Установите другие значения (стр. 40). → Установите для режима фотовспышки значение  (Принудительное использование фотовспышки) (стр. 40). → Отмените режимы Мультикадровой съемки, Съемки или Съемки серии снимков с различной экспозицией. → Установите для него значение [Off] (стр. 52 и 155). → Установите для параметра [Pop-up Flash] значение [Auto] в настройках SET UP (стр. 52, 155) или извлеките фотовспышку с помощью переключателя  OPEN (FLASH) (стр. 75). → Выберите функцию NightFraming или отключите функцию NightShot (стр. 85 и 86).
Не работает режим макросъемки.	<ul style="list-style-type: none"> •  (Режим ночной съемки) или  (Режим пейзажной съемки) – установлены для функции выбора съемочного плана. 	<ul style="list-style-type: none"> → Установите другие значения (стр. 40).



Неисправность	Причина	Метод устранения
Невозможно выполнить запись в режимах мультикадровой съемки, съемки или съемки серии снимков с различной экспозицией.	<ul style="list-style-type: none"> • [Mode] (REC Mode) установлен в положение, отличное от [Normal]. 	→ Установите его в положение [Normal].
Зрачки глаз фотографируемых людей и животных приобретают красный оттенок.	—	→ Установите [Red Eye Reduction] в положение [On] (стр. 76).
Неправильно записываются дата и время.	<ul style="list-style-type: none"> • Неправильно установлены дата и время. 	→ Установите правильную дату и время (стр. 19).
Значения экспозиции (диафрагма и время выдержки) мигают при нажатии и удерживании кнопки затвора до половины.	<ul style="list-style-type: none"> • Неправильная экспозиция. 	→ Отрегулируйте экспозицию (стр. 64).

Просмотр изображений

Неисправность	Причина	Метод устранения
Фотоаппарат не воспроизводит изображения.	<ul style="list-style-type: none"> • Переключатель режимов установлен в положение . • Имя папки/файла было изменено на компьютере. • Невозможно воспроизвести на фотоаппарате изображение, измененное с помощью компьютера. • Фотоаппарат установлен в режим USB. • Крышка отделения карты CF открыта. 	<p>→ Установите переключатель режимов в положение  (стр. 42).</p> <p>→ См. стр. 127.</p> <p>—</p> <p>→ Отмените обмен данными USB (стр. 120).</p> <p>→ Закройте крышку отделения карты CF (стр. 24).</p>

Неисправность	Причина	Метод устранения
Сразу после вывода на дисплей изображение на некоторое время выглядит зернистым.	<ul style="list-style-type: none"> Возможно, во время обработки изображение на некоторое время станет размытым. 	→ Это не является неисправностью.
Изображения не воспроизводятся на экране телевизора.	<ul style="list-style-type: none"> Параметр [Video Out] фотоаппарата в окне установки SET UP установлен неверно. Неправильно установлено соединение. 	→ Установите [Video Out] в положение [NTSC] или [PAL] (стр. 52 и 156). → Проверьте правильность соединения (стр. 44).
Изображения не воспроизводятся на дисплее компьютера.	—	→ См. стр. 138.

Удаление/редактирование изображений

Неисправность	Причина	Метод устранения
Фотоаппарат не удаляет изображение.	<ul style="list-style-type: none"> Изображение защищено от стирания. Переключатель защиты от записи на плате памяти “Memory Stick” переведен в положение LOCK. 	→ Снимите защиту (стр. 97). → Установите переключатель в положение для записи (стр. 159).
Изображение было удалено по ошибке.	<ul style="list-style-type: none"> Удаленные изображения не восстанавливаются. 	→ Случайное стирание изображения можно предотвратить, установив на него защиту (стр. 97). → Переключатель защиты от записи на “Memory Stick” позволяет избежать ошибочного удаления изображений (стр. 159).
Функция изменения размера не работает.	<ul style="list-style-type: none"> Невозможно изменять размер фильмов, изображений, записанных в режиме мультикадровой съемки, файлов данных RAW и несжатых изображений (TIFF). 	—
Не отображается значок “Печать” (DPOF).	<ul style="list-style-type: none"> Фильмы или изображения, записанные в режиме RAW, нельзя отметить значком “Печать” (DPOF). 	—



Неисправность	Причина	Метод устранения
Невозможно разделить изображение.	<ul style="list-style-type: none"> • Фильм недостаточно большой, чтобы его можно было разделить. • Защищенные фильмы нельзя разделить. • Неподвижные изображения нельзя разделить. 	<p>—</p> <p>→ Снимите защиту (стр. 97).</p> <p>—</p>

Компьютеры

Неисправность	Причина	Метод устранения
Неизвестно, может ли фотоаппарат взаимодействовать с данной операционной системой.	—	→ Обратитесь к разделу “Рекомендуемая конфигурация компьютера” (страницы 115, 128).
Не устанавливается драйвер интерфейса USB.	—	→ При использовании Windows 2000 войдите в систему с правами администратора (уполномоченные администраторы) (стр. 115).

Неисправность	Причина	Метод устранения
<p>Компьютер не распознает фотоаппарат.</p>	<ul style="list-style-type: none"> • Фотоаппарат выключен. • Низкий уровень заряда батарей. • Не используется USB-кабель. • USB-кабель подсоединен неправильно. • Для параметра [USB Connect] не установлено значение [Normal] в настройках SET UP. • К разъемам USB компьютера помимо клавиатуры и мыши подсоединена другая аппаратура. • Фотоаппарат не подключен непосредственно к компьютеру. • Не установлен драйвер интерфейса USB. • Компьютер не распознает фотоаппарат, поскольку фотоаппарат был подключен к нему при помощи USB-кабеля до установки “USB Driver” (Драйвера USB) с входящего в комплект CD-ROM. • Крышка отделения карты CF открыта. 	<ul style="list-style-type: none"> → Включите фотоаппарат (стр. 18). → Используйте адаптер питания переменного тока (стр. 17). → Используйте USB-кабель, который входит в комплект (стр. 119). → Отсоедините USB-кабель, а затем плотно подсоедините его снова. Убедитесь, что на ЖК-дисплее “USB Connect” (стр. 120). → Установите его на значение [Normal] (стр. 156). → Отсоедините USB-кабели, за исключением тех, которые подключены к клавиатуре и мыши. → Подсоедините фотоаппарат непосредственно к компьютеру без использования концентратора USB. → Установите драйвер интерфейса USB (стр. 116). → Если фотоаппарат не распознан, отсоедините его от компьютера, а затем установите драйвер интерфейса USB (стр. 116, 123). → Закройте крышку отделения карты CF (стр. 24).
<p>Не удается скопировать изображения.</p>	<ul style="list-style-type: none"> • Фотоаппарат неправильно подсоединен к компьютеру. • Процедуры копирования могут варьироваться в зависимости от ОС, установленной на компьютере. — — 	<ul style="list-style-type: none"> → Правильно подсоедините фотоаппарат к компьютеру (стр. 119). → Выполните процедуры копирования, предусмотренные для данной ОС (см. стр. 121, 122, 128). → Если используется программное обеспечение “Image Transfer”, см. стр. 121. → Если используется программное обеспечение “ImageMixer Ver. 1.5 for Sony”, щелкните HELP.



Неисправность	Причина	Метод устранения
После установки USB-соединения программа "Image Transfer" не запускается автоматически.	— —	→ Выберите параметр [Launch Image Transfer automatically when the camera, etc., is connected.] в меню настройки [Basic] (стр. 122). → Выполните соединение USB при включенном компьютере.
Изображение не воспроизводится на компьютере.	• Выполняется попытка воспроизвести изображение, записанное в режиме RAW. — —	→ Установите специальное программное обеспечение с прилагаемого CD-ROM (стр. 87). → Если используется программное обеспечение "ImageMixer Ver. 1.5 for Sony", щелкните HELP. → Обратитесь к производителю компьютера или разработчику программного обеспечения.
При воспроизведении фильма на компьютере изображение и звук идут с помехами.	• Фильм воспроизводится непосредственно с носителя записи.	→ Скопируйте фильм на жесткий диск компьютера, а затем воспроизведите его с жесткого диска (стр. 121, 122, 128).
Не удается отпечатать изображение.	— —	→ Проверьте установки принтера. → Если используется программное обеспечение "ImageMixer Ver. 1.5 for Sony", щелкните HELP.
При загрузке CD-ROM (входит в комплект) появилось сообщение об ошибке.	• Экран монитора настроен неправильно.	→ Установите режим дисплея компьютера следующим образом: Для Windows, 800 × 600 точек или больше, в режиме high color (16 бит, 65000 цветов) или больше Для Macintosh, 800 × 600 точек или больше, 32000 цветов или больше.

"Memory Stick"

Неисправность	Причина	Метод устранения
Не удается установить "Memory Stick".	• Вы вставляете ее не той стороной.	→ Вставьте плату правильно (стр. 23).

Неисправность	Причина	Метод устранения
Не удается записать изображение в “Memory Stick”.	<ul style="list-style-type: none"> • Переключатель защиты от записи на плате памяти “Memory Stick” переведен в положение LOCK. • Память “Memory Stick” заполнена. • Переключатель  /CF установлен в положение CF. • Во время съемки фильмов установлен размер изображения [640 (Fine)]. 	<p>→ Установите переключатель в положение для записи (стр. 159).</p> <p>→ Удалите ненужные изображения (см. страницы 46, 111).</p> <p>→ Установите переключатель в положение  (стр. 22).</p> <p>→ Используйте карту “Memory Stick PRO” или карту Microdrive (стр. 109, 159).</p> <p>→ Для размера изображения установите любое значение, отличное от [640 (Fine)].</p>
Не удается отформатировать “Memory Stick”.	<ul style="list-style-type: none"> • Переключатель защиты от записи на плате памяти “Memory Stick” переведен в положение LOCK. 	<p>→ Установите переключатель в положение для записи (стр. 159).</p>
“Memory Stick” отформатирована по ошибке.	<ul style="list-style-type: none"> • При форматировании из памяти “Memory Stick” удаляются все изображения. Восстановить их невозможно. 	<p>→ Рекомендуется установить переключатель защиты от записи на плате “Memory Stick” в положение LOCK, чтобы избежать случайного удаления файлов (стр. 159).</p>



Microdrive/CF

Неисправность	Причина	Метод устранения
Не удается вставить карту Microdrive/CF.	<ul style="list-style-type: none"> • Попытка установить неподходящую карту CF. • Вы вставляете ее не той стороной. 	<p>—</p> <p>→ Вставьте плату правильно (стр. 24).</p>
Не удается выполнить запись на карту Microdrive/CF.	<ul style="list-style-type: none"> • На карте Microdrive/CF нет места. • Установлена неподходящая карта CF. • Крышка отделения карты CF открыта. • Переключатель  /CF установлен в положение . • Во время съемки фильмов с использованием карты CF установлен размер изображения [640 (Fine)]. 	<p>→ Удалите ненужные изображения (см. стр. 46, 111).</p> <p>—</p> <p>→ Закройте крышку отделения карты CF (стр. 24).</p> <p>→ Установите переключатель в положение CF (стр. 22).</p> <p>→ Используйте карту “Memory Stick PRO” или карту Microdrive (стр. 109, 159).</p> <p>→ Для размера изображения установите любое значение, отличное от [640 (Fine)].</p>
Карта Microdrive нагрелась.	<ul style="list-style-type: none"> • Карта Microdrive используется продолжительное время. 	<p>→ Это не является неисправностью.</p>



Неисправность	Причина	Метод устранения
По ошибке отформатирована карта Microdrive/CF.	<ul style="list-style-type: none"> • При форматировании с карты Microdrive/CF удаляются все данные. Восстановить их невозможно. 	—

PictBridge-совместимый принтер

Неисправность	Причина	Метод устранения
Не удается установить соединение.	<ul style="list-style-type: none"> • Принтер не поддерживает стандарт PictBridge. • Принтер не предназначен для соединения с фотоаппаратом. • Для параметра [USB Connect] не установлено значение [PictBridge] в настройках SET UP. 	<p>→ Обратитесь к производителю принтера.</p> <p>→ Убедитесь, что принтер включен, и его можно подсоединить к фотоаппарату.</p> <p>→ Установите его на значение PictBridge (стр. 156).</p>
Невозможно распечатать изображения.	<ul style="list-style-type: none"> • Фотоаппарат не подключен к принтеру. • Питание принтера не включено. • Невозможно распечатать фильмы и изображения, записанные в режиме RAW. • Изображения, измененные на компьютере, или изображения, отснятые с помощью другого фотоаппарата, возможно, не удастся распечатать. 	<p>→ Убедитесь, что подключение фотоаппарата к принтеру с помощью кабеля USB выполнено правильно.</p> <p>→ Включите принтер. Подробную информацию см. в прилагаемой инструкции по эксплуатации.</p> <p>—</p> <p>—</p>
Печать отменена.	<ul style="list-style-type: none"> • Кабель USB был отсоединен перед тем, как погас значок  (Не отсоединять кабель USB). • Во время печати положение переключателя  /CF было изменено. 	<p>—</p> <p>—</p>
В режиме группы изображений нельзя добавлять дату или распечатывать изображения.	<ul style="list-style-type: none"> • Принтер не поддерживает эти функции. • В зависимости от модели принтера дата может быть не вставлена в индексный режим. 	<p>→ За сведениями о том, поддерживает ли принтер эти функции, обращайтесь к производителю.</p> <p>→ Обратитесь к производителю принтера.</p>



Неисправность	Причина	Метод устранения
В отпечатанное изображение добавлена дата “---- -- --”.	<ul style="list-style-type: none"> Дата записи не записана для этого изображения. 	→ Изображения, в которых отсутствуют данные о дате записи, нельзя распечатать с датой записи. Установите для параметра [Date] значение [Off] и выполните печать.





Прочее

Неисправность	Причина	Метод устранения
Ни одна функция фотоаппарата не работает.	<ul style="list-style-type: none"> Батарея “InfoLITHIUM” не используется. Уровень заряда батарей низкий или нулевой (появится индикатор ). Адаптер питания переменного тока подсоединен ненадежно. 	<p>→ Используйте батарею “InfoLITHIUM” (стр. 161).</p> <p>→ Зарядите батарею (стр. 14).</p> <p>→ Надежно подсоедините адаптер к разъему DC IN фотоаппарата и к сетевой розетке (стр. 17).</p>
Фотоаппарат не работает, хотя питание включено.	<ul style="list-style-type: none"> Сбои в работе внутренней системы. 	→ Извлеките батарею, а затем снова установите ее через одну минуту и включите питание фотоаппарата. Если это не поможет, нажмите при помощи какого-либо острого предмета кнопку RESET, расположенную на внутренней стороне крышки батареи/платы памяти “Memory Stick”, а затем снова включите питание. (При этом будут сброшены установки даты, времени и т.д.)
Не удается определить индикатор, отображаемый на дисплее.	—	→ Смотрите описание индикаторов (стр. 165 – 170).
Объектив затуманен.	<ul style="list-style-type: none"> На линзе сконденсирована влага. 	→ Выключите фотоаппарат примерно на час, а затем вновь попытайтесь его использовать (стр. 158).
Камера нагревается, если ее использовать на протяжении длительного промежутка времени.	—	→ Это не является неисправностью.



Предупреждения и сообщения

Ниже перечислены сообщения, которые могут появиться на ЖК-дисплее.

Сообщение	Значение/метод устранения
No Memory Stick	<ul style="list-style-type: none">• Установите плату памяти “Memory Stick” (стр. 23).• Установите переключатель /CF в положение CF и выполните запись изображения, используя карту Microdrive/CF.
System error	<ul style="list-style-type: none">• Выключите и снова включите питание (стр. 18).
Memory Stick error	<ul style="list-style-type: none">• Установленная плата памяти “Memory Stick” не может использоваться фотоаппаратом (стр. 159).• Плата памяти “Memory Stick” повреждена, или контакты соединителя платы “Memory Stick” загрязнены.• Установите плату памяти “Memory Stick” надлежащим образом (стр. 23).
Memory Stick type error	<ul style="list-style-type: none">• Установленная плата памяти “Memory Stick” не может использоваться фотоаппаратом (стр. 159).
Read only memory	<ul style="list-style-type: none">• Невозможно выполнить запись или удаление изображения на “Memory Stick” с помощью этого фотоаппарата.
Memory Stick locked	<ul style="list-style-type: none">• Переключатель защиты от записи на плате памяти “Memory Stick” переведен в положение LOCK. Установите переключатель в положение для записи (стр. 159).
No memory space	<ul style="list-style-type: none">• Запись останавливается, если память “Memory Stick” заполнена. Дальнейшая запись изображений невозможна. Удалите ненужные изображения или данные (стр. 46, 111).
No CF card	<ul style="list-style-type: none">• Вставьте карту Microdrive/CF (стр. 24).• Установите переключатель /CF в положение  и выполните запись изображения, используя карту “Memory Stick”.
CF card error	<ul style="list-style-type: none">• Установлена неподходящая карта CF (стр. 161).• Карта Microdrive/CF повреждена, или контакты карты Microdrive/CF загрязнены.• Вставьте карту Microdrive/CF правильно (стр. 24).
CF card type error	<ul style="list-style-type: none">• Установленная карта CF несовместима с данным фотоаппаратом (стр. 22).
CF card locked	<ul style="list-style-type: none">• Для карты Microdrive/CF установлена защита от записи. Обратитесь за советом к производителю карты Microdrive/CF.
No CF card space	<ul style="list-style-type: none">• Емкость карты Microdrive/CF недостаточна. Дальнейшая запись изображений невозможна. Удалите ненужные изображения или данные (стр. 46, 111).

Сообщение	Значение/метод устранения
Cover open	<ul style="list-style-type: none"> • Закройте крышку отделения карты CF.
Format error	<ul style="list-style-type: none"> • Ошибка при форматировании носителя записи. Отформатируйте носитель записи еще раз (стр. 49). • При использовании адаптера Memory Stick Duo, совместимого со слотом CompactFlash, переключатель защиты от записи “Memory Stick Duo” установлен в положение LOCK. Установите его на запись.
For “InfoLITHIUM” battery only	<ul style="list-style-type: none"> • Батарея не типа “InfoLITHIUM”.
	<ul style="list-style-type: none"> • Батарея имеет низкий или нулевой уровень заряда. Зарядите батарею (стр. 14). В зависимости от условий использования и типа батарей, индикатор может мигать и в том случае, если оставшегося заряда батарей хватит на 5-10 минут работы.
Folder error	<ul style="list-style-type: none"> • Папка с таким же трехзначным числом уже существует на носителе записи. (Например: 123MSDCF и 123ABCDE). Выберите другие папки или создайте новую.
Cannot create more folders	<ul style="list-style-type: none"> • В памяти носителя записи существует папка с трехзначным числом “999” в названии. Новые папки нельзя создавать.
Cannot record	<ul style="list-style-type: none"> • Попытка выбрать папку, которая доступна только для просмотра на фотоаппарате. Выберите другую папку (стр. 55).
	<ul style="list-style-type: none"> • Недостаточно освещения, или возник эффект дрожания фотоаппарата, так как выбран режим большой выдержки. Используйте фотовспышку или установите фотоаппарат на штатив, чтобы не допускать дрожания.
“Night shot”	<ul style="list-style-type: none"> • Попытка выполнения неподходящей операции в режиме NIGHTSHOT.
“Night framing”	<ul style="list-style-type: none"> • Попытка выполнения неподходящей операции в режиме NIGHTFRAMING.
Manual focus is invalid	<ul style="list-style-type: none"> • Переключатель FOCUS установлен в положение MANUAL, тогда как переключатель режимов - в положение .
The flash is not open	<ul style="list-style-type: none"> • Извлеките фотовспышку с помощью переключателя  OPEN (FLASH) (стр. 75).
640 (Fine) is not available	<ul style="list-style-type: none"> • Установлен носитель записи, несоответствующий размеру фильма [640 (Fine)] (стр. 109).
Busy	<ul style="list-style-type: none"> • Операция записи данных с карты не выполнена из-за снижения скорости передачи данных Microdrive.
Buffer over	<ul style="list-style-type: none"> • Операция записи данных с карты Microdrive не выполнена из-за снижения скорости передачи данных. (Это сообщение появляется после отображения сообщения “Busy”).



Сообщение	Значение/метод устранения
Read error	<ul style="list-style-type: none"> • Фильмы, сохраненные в память карты Microdrive, нельзя воспроизвести из-за проблем, связанных с вибрацией или температурой внутри устройства. • Файл поврежден.
File error	<ul style="list-style-type: none"> • При воспроизведении изображения произошла ошибка.
Image size over	<ul style="list-style-type: none"> • Изображения такого размера не могут быть воспроизведены фотоаппаратом.
No file in this folder	<ul style="list-style-type: none"> • В этой папке нет изображений.
Cannot divide	<ul style="list-style-type: none"> • Фильм недостаточно большой, чтобы его можно было разделить. • Файл не является фильмом.
Invalid operation	<ul style="list-style-type: none"> • Воспроизводится файл, созданный на другом аппарате.
Enable printer to connect	<ul style="list-style-type: none"> • Для параметра [USB Connect] установлено значение [PictBridge], но фотоаппарат подсоединен к устройству, не совместимому с устройством PictBridge. Щелкните на устройстве. • Может случиться, что соединение не будет установлено. Отсоедините и снова присоедините кабель USB. Если принтер сообщает об ошибке, см. руководство пользователя, поставляющееся вместе с принтером.
Connect to  device	<ul style="list-style-type: none"> • Попытка распечатать изображения с помощью неподключенного принтера.
No printable image	<ul style="list-style-type: none"> • Попытка выполнить функцию [DPOF image], не установив флажок . • Попытка выполнить функцию [All In This Folder], выбрав папку, в которой хранятся только фильмы и изображения, записанные в режиме RAW. Нельзя распечатывать фильмы и изображения, записанные в режиме RAW.
Printer busy	<ul style="list-style-type: none"> • Так как принтер занят, он не может принимать запросы. Проверьте принтер.
Paper error	<ul style="list-style-type: none"> • Ошибка подачи бумаги, например, “Кончилась бумага”, “Застряла бумага” и т.д. Проверьте принтер.
Ink error	<ul style="list-style-type: none"> • Ошибка чернил. Проверьте принтер.
Printer error	<ul style="list-style-type: none"> • Фотоаппарат получил ошибку с принтера. Проверьте принтер или изображение, которое требуется распечатать, на предмет их повреждения.
	<ul style="list-style-type: none"> • Возможно, передача данных принтеру еще не завершена. Не отсоединяйте кабель USB.

Отображение данных самодиагностики

– Если появился код, начинающийся с какой-либо буквы алфавита

Фотоаппарат отображает данные самодиагностики. При помощи этой функции на ЖК-дисплее отображается состояние фотоаппарата в виде комбинации одной буквы и четырех цифр. Если отобразилась подобная комбинация, выполните проверку в соответствии с кодовой таблицей и примите соответствующие меры. Последние две цифры (обозначенные □□) изменяются в зависимости от состояния фотоаппарата.

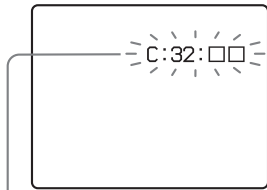

Отображение данных самодиагностики

Код	Причина	Метод устранения
C:32: □□	Неисправность в механическом элементе фотоаппарата.	Выключите и снова включите питание (стр. 18).
C:13: □□	Фотоаппарат не может считывать или записывать данные в память носителя записи.	Несколько раз извлеките и установите носитель записи.
	Установлен неформатированный носитель записи.	Отформатируйте носитель записи (стр. 49).
	Установленный носитель записи нельзя использовать с этим фотоаппаратом, или сохраненные на нем данные повреждены.	Установите носитель записи (стр. 22, 23, 24).
E:61: □□ E:91: □□	Выявлена неполадка, которую невозможно устранить самостоятельно.	Нажмите кнопку RESET (стр. 130) расположенную на внутренней стороне крышки отделения батарей/“Memory Stick”, а затем снова включите питание фотоаппарата.

Если после нескольких попыток все же не удастся устранить неполадку, вероятно, фотоаппарат требуется отремонтировать. Обратитесь к торговому представителю Sony или в ближайший сервисный центр Sony и сообщите сотрудникам центра пятизначный сервисный код.

Число изображений, которые можно сохранить в памяти/ время съемки

Количество изображений, которые можно сохранить в памяти, и время съемки зависят от объема памяти носителя записи, размера и качества изображений. При выборе носителя записи обратите внимание на данные, представленные в следующих таблицах.

- Количество изображений указано в таком порядке: Fine (Standard).
- Количество изображений, которые можно сохранить в памяти, и время съемки зависят от условий съемки.
- Информацию о количестве изображений, которые можно сохранить в памяти, и времени съемки в обычных режимах см. на стр. 26, 27.
- Если число изображений, которые можно записать в память, превысит 9999, на ЖК-дисплее появится индикация “ >9999 ”. А если оно превышает 999, индикация “999” появится в окошке дисплея.

“Memory Stick”

RAW

(Единицы: изображения)

	16MB	32MB	64MB	128MB	MSX-256	MSX-512	MSX-1G
8M	0 (0)	1 (1)	3 (3)	6 (6)	10 (11)	22 (24)	45 (49)
3:2	—	—	—	—	—	—	—
5M	0 (0)	1 (1)	3 (3)	6 (6)	11 (12)	23 (25)	48 (51)
3M	0 (0)	1 (1)	3 (3)	6 (7)	12 (12)	25 (26)	51 (53)
1M	0 (0)	1 (1)	3 (3)	7 (7)	12 (13)	26 (26)	53 (54)
VGA	0 (0)	1 (1)	3 (3)	7 (7)	13 (13)	27 (27)	55 (55)

TIFF

(Единицы: изображения)

	16MB	32MB	64MB	128MB	MSX-256	MSX-512	MSX-1G
8M	0 (0)	1 (1)	2 (2)	4 (4)	8 (8)	17 (18)	34 (37)
3:2	0 (0)	1 (1)	2 (2)	5 (5)	9 (9)	18 (20)	38 (41)
5M	0 (0)	1 (1)	2 (2)	4 (5)	8 (9)	17 (18)	36 (38)
3M	0 (0)	1 (1)	2 (2)	5 (5)	9 (9)	18 (19)	38 (39)
1M	0 (0)	1 (1)	2 (2)	5 (5)	9 (9)	19 (19)	39 (39)
VGA	0 (0)	1 (1)	2 (2)	5 (5)	9 (9)	19 (19)	40 (40)

Voice*

(Единицы: изображения)

	16MB	32MB	64MB	128MB	MSX-256	MSX-512	MSX-1G
8M	3 (7)	8 (14)	16 (29)	32 (58)	58 (106)	119 (216)	242 (442)
3:2	3 (7)	8 (14)	16 (29)	32 (58)	58 (106)	119 (216)	242 (442)
5M	6 (11)	12 (22)	25 (45)	50 (91)	90 (166)	183 (337)	375 (689)
3M	9 (17)	19 (34)	39 (69)	79 (138)	142 (246)	290 (500)	592 (1022)
1M	22 (38)	45 (78)	91 (157)	183 (316)	324 (549)	660 (1117)	1347 (2280)
VGA	69 (121)	140 (245)	281 (492)	564 (987)	1020 (1785)	2074 (3630)	4234 (7410)

* Для записи звука в течение пяти секунд

E-Mail

(Единицы: изображения)

	16MB	32MB	64MB	128MB	MSX-256	MSX-512	MSX-1G
8M	4 (7)	8 (14)	16 (29)	32 (59)	59 (108)	120 (220)	244 (449)
3:2	4 (7)	8 (14)	16 (29)	32 (59)	59 (108)	120 (220)	244 (449)
5M	6 (11)	12 (23)	25 (46)	50 (94)	91 (170)	186 (345)	380 (705)
3M	9 (17)	20 (35)	40 (71)	80 (143)	145 (255)	296 (518)	604 (1058)
1M	23 (42)	47 (85)	96 (171)	192 (343)	340 (595)	691 (1210)	1411 (2470)
VGA	81 (162)	163 (327)	328 (657)	658 (1317)	1190 (2381)	2420 (4841)	4940 (9881)

Мультикадровая съемка

(Единицы: изображения)

	16MB	32MB	64MB	128MB	MSX-256	MSX-512	MSX-1G
1M	24 (46)	50 (93)	101(187)	202 (376)	357 (649)	726 (1320)	1482 (2694)

Фильм

	16MB	32MB	64MB	128MB	MSX-256	MSX-512	MSX-1G
640 (Fine)	—	—	—	—	0:02:57	0:06:02	0:12:20
640 (Standard)	0:00:42	0:01:27	0:02:56	0:05:54	0:10:42	0:21:47	0:44:27
160	0:11:12	0:22:42	0:45:39	1:31:33	2:51:21	5:47:05	11:44:22

Цифры указывают на продолжительность записи. Например: “1:31:33” означает “1 час, 31 минуты, 33 секунд”.

Microdrive

RAW (Единицы: изображения)

1G (DSCM-11000)	
8M	50 (55)
3:2	—
5M	54 (57)
3M	56 (58)
1M	59 (60)
VGA	61 (61)

TIFF (Единицы: изображения)

1G (DSCM-11000)	
8M	38 (41)
3:2	42 (45)
5M	40 (42)
3M	42 (43)
1M	43 (44)
VGA	44 (44)

Voice* (Единицы: изображения)

1G (DSCM-11000)	
8M	269 (490)
3:2	269 (490)
5M	416 (764)
3M	657 (1133)
1M	1494 (2528)
VGA	4695 (8217)

* Для записи звука в течение пяти секунд

E-Mail (Единицы: изображения)

1G (DSCM-11000)	
8M	271 (498)
3:2	271 (498)
5M	421 (782)
3M	670 (1173)
1M	1565 (2739)
VGA	5478 (10956)

Мультикадровая съемка

(Единицы: изображения)

1G (DSCM-11000)	
1M	1643 (2988)

Фильм

1G (DSCM-11000)	
640 (Fine)	0:13:41
640 (Standard)	0:49:13
160	12:42:06

Цифры указывают на продолжительность записи. Например: “12:42:06” означает “12 часов, 42 минуты, 6 секунд”.

- Даже если вы используете носитель записи, объем которого больше, чем 2 ГБ, максимальный размер файла, который можно записать за одну съемку, составляет 2 ГБ.

Пункты меню













Доступные для пользователя пункты меню различаются в зависимости от положения переключателя режимов. На ЖК-дисплее отображаются только те пункты меню, которые используются в режиме, установленном с помощью переключателя режимов. Установки по умолчанию отмечены значком ■.

Когда переключатель режимов установлен в положение

Пункт меню	Варианты настройки	Описание
 (Image Size)	■ 8M/3.2/5M/3M/1M/VGA	Выбор размера для съемки неподвижных изображений (стр. 25).
Mode (REC Mode)	RAW TIFF Voice E-Mail ■Normal	<ul style="list-style-type: none">– Запись файла данных RAW в дополнение к файлу JPEG (стр. 87).– Запись несжатого файла (TIFF) в дополнение к файлу JPEG (стр. 88).– Запись звукового файла (при съемке неподвижных изображений) в дополнение к файлу JPEG (стр. 90).– Запись файла изображения малого размера (320×240) JPEG в дополнение к файлу изображения выбранного размера (стр. 89).– Запись изображения в обычном режиме.

Когда переключатель режимов установлен в положение P, S, A, M или SCN









Пункт меню	Варианты настройки	Описание
SCN (Scene)		Устанавливается для режима выбора съемочного плана (стр. 40). (Эта установка может быть выполнена только в режиме SCN.)
ISO (ISO)	800 / 400 / 200 / 100 / 64 / ■Auto	Выбор чувствительности ISO. Во время съемки при недостаточном освещении или съемки движущихся объектов выбирайте большое значение для этого параметра. При записи изображений высокого качества выбирайте небольшое значение для этого параметра (стр. 69). (Эта установка не может быть выполнена в режиме SCN.)

Пункт меню	Варианты настройки	Описание
 (Image Size)	■ 8M/3:2/5M/3M/1M/VGA	Выбор размера для съемки неподвижных изображений (стр. 25).
 (P.Quality)	■ Fine / Standard	Запись высококачественных изображений / Запись изображений стандартного качества (стр. 53).
Mode (REC Mode)	RAW TIFF Voice E-Mail ■ Normal	<ul style="list-style-type: none"> - Запись файла данных RAW в дополнение к файлу JPEG (стр. 87). - Запись несжатого файла (TIFF) в дополнение к файлу JPEG (стр. 88). - Запись звукового файла (при съемке неподвижных изображений) в дополнение к файлу JPEG (стр. 90). - Запись файла изображения малого размера (320×240) JPEG в дополнение к файлу изображения выбранного размера (стр. 89). - Запись изображения в обычном режиме.
BRK (Bracket Step)	±1.0EV/■±0.7EV/±0.3EV	Установка значения коррекции экспозиции при записи трех изображений с экспокоррекцией (стр. 68). (Эта установка может быть выполнена только в режиме съемки серии снимков с различной экспозицией с помощью кнопки  /BRK.)
 (Interval)	1/7.5 / 1/15 / ■1/30	Выбор межкадрового интервала для мультикадровой съемки (стр. 83). (Эта установка может быть выполнена только в режиме мультикадровой съемки с помощью кнопки  /BRK.)
 ± (Flash Level)	High / ■Normal / Low	Выбор яркости фотовспышки (стр. 77).
PFX (P.Effect)	Solarize / Sepia / Neg.Art / ■Off	Применение к изображению специальных эффектов (стр. 87).
COLOR (Color)	Real/ ■Standard	Выбор режима цветопередачи (стр. 82).
 (Saturation)	+ / ■Normal / -	Регулировка насыщенности изображения. Появится индикатор  (если не выбран параметр Normal). (Эта установка не может быть выполнена в режиме SCN.)
 (Contrast)	+ / ■Normal / -	Регулировка контрастности изображения. Появится индикатор  (если не выбран параметр Normal). (Эта установка не может быть выполнена в режиме SCN.)
 (Sharpness)	+ / ■Normal / -	Регулировка четкости изображения. Появится индикатор  (если не выбран параметр Normal). (Эта установка не может быть выполнена в режиме SCN.)

Когда переключатель режимов установлен в положение

Пункт меню	Варианты настройки	Описание
 (Image Size)	640 (Fine) / <input checked="" type="checkbox"/> 640 (Standard) / 160	Выбор размера кадров снимаемых фильмов (стр. 109).
PFX (P.Effect)	Solarize / Sepia / Neg.Art / <input checked="" type="checkbox"/> Off	Применение к изображению специальных эффектов (стр. 87).

Когда переключатель режимов установлен в положение







Пункт меню	Варианты настройки	Описание
 (Folder)	OK/Cancel	Выбор папки с изображениями для воспроизведения (стр. 91).
 (Protect)	—	Защита/снятие защиты изображений от случайного удаления (стр. 97).
DPOF (DPOF)	—	Выбор изображений, на которых нужно установить (или с которых нужно убрать) значок “Печать” (DPOF) (стр. 100).
 (Print)	—	Печать изображений с использованием PictBridge-совместимого принтера (стр. 102).
 (Slide)	Interval Image Repeat Start Cancel	<ul style="list-style-type: none"> – Установка временного интервала между кадрами во время показа слайдов (стр. 93). (Только в режиме отображения одиночных изображений.) <input checked="" type="checkbox"/> 3 sec / 5 sec / 10 sec / 30 sec / 1 min – Выбор изображений из папки или носителя записи. <input checked="" type="checkbox"/> Folder / All – Повторение показа слайдов. <input checked="" type="checkbox"/> On / Off – Запуск показа слайдов. – Отмена настройки режима показа слайдов/прекращение показа слайдов.
 (Resize)	8M / 5M / 3M / 1M / VGA / Cancel	Изменение размера записанного изображения (стр. 99). (Только в режиме отображения одиночных изображений.)
 (Rotate)	 (против часовой стрелки) /  (по часовой стрелке) / OK / Cancel	Вращение неподвижных изображений (стр. 94). (Только в режиме отображения одиночных изображений.)
 (Divide)	OK / Cancel	Разделение фильмов (стр. 113). (Только в режиме отображения одиночных изображений.)

SET UP элементы

Установите переключатель режимов в положение SET UP. Появится окно SET UP.

Установки по умолчанию отмечены значком .

(Camera 1)

Пункт меню	Варианты настройки	Описание
AF Mode	Single /  Monitor / Cont	Выбор режима фокусировки (стр. 72).
Digital Zoom	Smart /  Precision	Выбор режима цифрового зума (стр. 32).
Date/Time	Day&Time / Date /  Off	Включение/выключение функции добавления даты и времени к изображениям (стр. 38). Во время съемки фильмов или изображений, записываемых в режиме мультикадровой съемки, дата и время не могут быть добавлены к изображениям. Кроме того, в этом случае дата и время не отображаются на дисплее во время съемки. Во время воспроизведения изображений дата и время отображаются на дисплее.
Red Eye Reduction	On /  Off	Подавление эффекта “красных глаз” при использовании фотовспышки (стр. 76).
Hologram AF	 Auto / Off	Включение/выключение излучателя Hologram AF. Используется в тех случаях, когда трудно навести резкость из-за недостаточного освещения (стр. 37).
Auto Review	On /  Off	При съемке неподвижных изображений выберите, следует ли отображать неподвижное изображение сразу после его съемки. При установке значения [On] записанное изображение отображается в течение около двух секунд. В течении этого времени невозможно выполнить съемку следующего изображения.

(Camera 2)

Пункт меню	Варианты настройки	Описание
Expanded Focus	■ On / Off	Во время ручной фокусировки изображение увеличивается в 2 раза (стр. 73).
Hot Shoe	On / ■ Off	Выберите, если требуется использовать имеющуюся в продаже внешнюю вспышку (стр. 79).
Pop-up Flash	■ Auto / Manual	Выберите, если требуется, чтобы выдвигающаяся фотовспышка срабатывала автоматически (стр. 75).

(Memory Stick Tool) (Когда переключатель /CF установлен в положение)

Пункт меню	Варианты настройки	Описание
Format	OK / Cancel	Форматирование модуля памяти “Memory Stick”. Помните, что при форматировании с карты “Memory Stick” удаляются все данные, включая даже данные защищенных изображений (стр. 49).
Create REC. Folder	OK / Cancel	Создание папки для записи изображений (стр. 54).
Change REC. Folder	OK / Cancel	Смена папки для записи изображений (стр. 55).

(CF Card Tool) (Когда переключатель /CF установлен в положение CF)

Пункт меню	Варианты настройки	Описание
Format	OK / Cancel	Форматирование карты Microdrive/CF. Помните, что при форматировании с карты Microdrive/CF удаляются все данные, включая даже данные защищенных изображений (стр. 49). Форматирование нельзя выполнить с помощью адаптера для карты “Memory Stick Duo”, совместимого со слотом для карты CompactFlash (стр. 160).
Create REC. Folder	OK / Cancel	Создание папки для записи изображений (стр. 54).
Change REC. Folder	OK / Cancel	Смена папки для записи изображений (стр. 55).

⚙️ (Setup 1)

Пункт меню	Варианты настройки	Описание
LCD Brightness	Bright/ <input checked="" type="checkbox"/> Normal/ Dark	Выбор яркости LCD-дисплея. Не влияет на записываемые изображения.
LCD Backlight	Bright/ <input checked="" type="checkbox"/> Normal	Выбор яркости подсветки LCD-дисплея. Если выбрана позиция [Bright], увеличенная яркость подсветки дисплея повышает удобство работы с дисплеем вне помещения, однако при этом быстрее разряжаются батареи. Отображается только в том случае, если питание фотоаппарата осуществляется от батарей.
EVF Backlight	Bright/ <input checked="" type="checkbox"/> Normal	Выбор яркости подсветки видоискателя. Если выбрана позиция [Bright], увеличенная яркость подсветки дисплея повышает удобство работы с дисплеем вне помещения, однако при этом быстрее разряжаются батареи.
Beep	Shutter <input checked="" type="checkbox"/> On Off	<ul style="list-style-type: none"> – Включение звукового сигнала, который подается при отпускании кнопки спуска затвора. – Включение звукового сигнала/звука затвора, который подается при нажатии на центр мультиселектора/кнопки спуска затвора. – Отключение звукового сигнала, который подается при нажатии кнопки управления/отпускании кнопки спуска затвора.
A Language	—	Отображение пунктов меню, предупреждений и сообщений на выбранном языке.

⚙️ (Setup 2)

Пункт меню	Варианты настройки	Описание
File Number	<input checked="" type="checkbox"/> Series Reset	<ul style="list-style-type: none"> – Присвоение последовательных номеров файлам даже при смене носителя записи или изменении папки записи. – Счетчик номеров записываемых изображений устанавливается на 0001 при замене папки. (Если в папке записи содержится какой-либо файл(ы), новому файлу назначается номер на единицу больше самого большого номера.)
USB Connect	PictBridge/PTP/ <input checked="" type="checkbox"/> Normal	Переключение режима USB при подключении к компьютеру или PictBridge-совместимому принтеру с помощью кабеля USB.
Video Out	NTSC PAL	<ul style="list-style-type: none"> – Установка режима выходного сигнала NTSC (Япония, США). – Установка режима выходного сигнала PAL (Европа).
Clock Set	OK / Cancel	Установка даты и времени (стр. 19, 52).

Меры предосторожности

Не оставляйте фотоаппарат в следующих местах

- В сильно нагретом месте, например, в автомобиле, припаркованном на солнце. Это может привести к деформации корпуса фотоаппарата или к сбоям в его работе.
- Под прямым воздействием солнечных лучей или рядом с батареями отопления. Это может привести к деформации корпуса фотоаппарата или к сбоям в его работе.
- Под воздействием вибрации.
- Под воздействием сильных магнитных полей.
- В местах скопления песка или пыли. Не допускайте попадания песка в фотоаппарат. Песок или пыль могут привести к поломке фотоаппарата, устранение которой может оказаться невозможным.

Очистка

Очистка LCD-дисплея

Очищайте дисплей от отпечатков пальцев, пыли и т. п. с помощью комплекта принадлежностей для очистки LCD-дисплеев (не входит в комплект).

Очистка линзы объектива

Очищайте поверхность линзы от отпечатков пальцев, пыли и т. д. мягкой тканью.

Очистка штекера постоянного тока

Чистите штекер постоянного тока адаптера питания переменного тока сухой хлопчатобумажной тканью. Не пользуйтесь загрязненным штекером. При использовании загрязненного штекера зарядка батарей может осуществляться неправильно.

Очистка корпуса фотоаппарата

Очистите корпус камеры влажной мягкой тканью, затем вытрите корпус сухой тканью. Не допускайте попадания летучих инсектицидов на фотоаппарат, длительного соприкосновения с резиной или винилом, а также использования нижеописанных веществ и материалов, так как это может привести к повреждению корпуса фотоаппарата.

- Растворитель
- Бензин
- Спиртосодержащая жидкость
- Ветхая ткань

Примечание относительно рабочей температуры

Расчетная рабочая температура фотоаппарата: от 0° до 40°C. (При использовании карты Microdrive: от 5°C до 40°C.) Не рекомендуется использовать фотоаппарат в местах со слишком низкой или высокой температурой, выходящей за пределы указанного диапазона.

О конденсации влаги

В случае резкого изменения температуры окружающей среды (например, когда фотоаппарат попадает из холодного в теплое место) или при использовании фотоаппарата в помещениях с высокой влажностью воздуха возможна конденсация влаги на корпусе и внутри корпуса фотоаппарата. Скопившаяся влага может привести к сбоям в работе фотоаппарата.

Влага быстро конденсируется в следующих случаях:

- Когда фотоаппарат попадает из холодного места в теплое (например, с мороза в сильно нагретое помещение).
- Когда фотоаппарат попадает из помещения или из салона автомобиля с кондиционированным воздухом на открытый воздух в жаркую погоду и т. п.

Как избежать конденсации влаги

Если фотоаппарат попадает из холодного места в теплое, плотно закройте фотоаппарат в каком-либо пластиковом контейнере и оставьте на один час. После того, как фотоаппарат адаптируется к новой среде, извлеките его из пластикового контейнера.

Если на корпусе или внутри корпуса фотоаппарата скопилась влага

Выключите фотоаппарат и не используйте его в течение часа, пока влага не испарится. Помните: если на линзе объектива присутствует влага, вам не удастся получить четкие изображения.

Встроенный дисковый аккумулятор

Фотоаппарат оборудован встроенным дисковым аккумулятором, который используется для питания часов независимо от того, включено или отключено питание фотоаппарата. Этот аккумулятор постоянно подзаряжается во время использования фотоаппарата. Однако, если фотоаппарат используется очень редко и в течение коротких промежутков времени, аккумулятор постепенно разряжается. Если фотоаппарат не используется в течении месяца, аккумулятор разряжается полностью. В этом случае, прежде чем использовать фотоаппарат, зарядите дисковый аккумулятор. Если вы не используете режим добавления даты и времени к изображениям, съемку можно осуществлять даже тогда, когда дисковый аккумулятор полностью разряжен.

Зарядка дискового аккумулятора

Подсоедините фотоаппарат к сетевой розетке с помощью адаптера переменного тока или установите в него заряженную батарею, после чего оставьте фотоаппарат в таком положении на 24 часа или более, не включая питание.

- Дисковый аккумулятор находится под крышкой батареи/карты “Memory Stick”. Не извлекайте дисковый аккумулятор.

Плата памяти “Memory Stick”

Карта “Memory Stick” – это новый компактный, портативный и универсальный носитель данных, выполненный на интегральных схемах, с емкостью памяти, превышающей емкость дискеты. Карты “Memory Stick”, которые можно использовать для этого фотоаппарата, перечислены ниже. Однако даже для них надлежащая работа не гарантируется.

“Memory Stick”	Запись/ Воспроизведение ⁴⁾
Memory Stick	Да
Memory Stick Duo ¹⁾	Да
Memory Stick Duo (MagicGate/поддержка более высокой скорости передачи данных) ¹⁾	Да ²⁾³⁾
MagicGate Memory Stick	Да ²⁾
MagicGate Memory Stick Duo ¹⁾	Да ²⁾
Memory Stick PRO	Да ²⁾³⁾
Memory Stick PRO Duo ¹⁾	Да ²⁾³⁾

¹⁾ При использовании для этого фотоаппарата ее следует установить в адаптер для Memory Stick Duo.

- ²⁾ В карте “MagicGate Memory Stick” использована технология защиты авторских прав MagicGate. MagicGate – это технология защиты авторских прав, использующая шифрование данных. Однако, поскольку этот фотоаппарат не поддерживает стандарты MagicGate, данные, записываемые с его помощью, нельзя защитить, используя технологию защиты авторских прав MagicGate.
- ³⁾ Поддерживает высокоскоростную передачу данных с помощью параллельного интерфейса.
- ⁴⁾ Фильмы с размером [640 (Fine)] можно записывать или воспроизводить с помощью “Memory Stick PRO” или Microdrive.
- Плата памяти “Memory Stick”, отформатированная на компьютере, может оказаться несовместимой с фотоаппаратом.
 - Разница времени записи/чтения данных зависит от сочетания “Memory Stick” и устройства.

Примечания по использованию карты “Memory Stick”

- Если переключатель защиты от записи переведен в положение LOCK, запись, редактирование и удаление изображений будут невозможны. Расположение и вид переключателя защиты от записи в разных моделях карт “Memory Stick” различны.

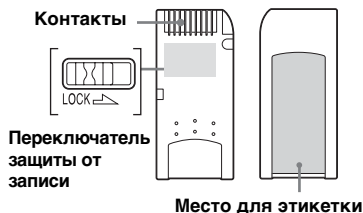

- Не отсоединяйте модуль памяти “Memory Stick” во время записи или считывания данных.
- Данные могут быть повреждены в следующих случаях:
 - извлечение “Memory Stick” или выключение фотоаппарата во время считывания или записи данных;
 - использование камеры рядом с объектом помех или статического электричества.
- Рекомендуется создавать резервные копии важных данных.
- Наклеивайте в месте для этикетки только этикетку, которая прилагается к модулю.
- Наклеивать этикетку следует только в отведенное для нее место. Приклеивать этикетку следует надежно, чтобы она не отклеивалась.
- Транспортируйте и храните модуль памяти “Memory Stick” в прилагаемом к ней футляре.
- Не прикасайтесь к контактам платы памяти “Memory Stick” рукой или металлическими предметами.

- Не деформируйте, не подвергайте ударам и не допускайте падения модуля памяти “Memory Stick”.
- Не разбирайте и не модифицируйте модуль памяти “Memory Stick”.
- Не допускайте попадания воды на плату памяти “Memory Stick”.
- Избегайте использовать или оставлять “Memory Stick” в следующих местах:
 - в припаркованном на солнце автомобиле или при высокой температуре воздуха;
 - при прямом попадании солнечных лучей;
 - в месте с повышенной влажностью или рядом с агрессивными веществами.

Примечания по использованию карты “Memory Stick Duo”

- Карту “Memory Stick Duo” следует вставлять в адаптер для Memory Stick Duo, если карта “Memory Stick Duo” используется для этого фотоаппарата. Если карта “Memory Stick Duo” будет вставлена в фотоаппарат без адаптера для Memory Stick Duo, извлечение карты “Memory Stick Duo” может оказаться невозможным.
- Убедитесь, что при установке в адаптер для Memory Stick Duo карта “Memory Stick Duo” вставляется правильной стороной.
- Убедитесь, что при установке в фотоаппарат адаптер для Memory Stick Duo вставляется правильной стороной. Неправильная установка может стать причиной неправильной работы.

- Не вставляйте карту “Memory Stick Duo” без адаптера для Memory Stick Duo в устройство, поддерживающее карты “Memory Stick”. Это может привести к поломке.
- При форматировании карты “Memory Stick Duo” с вставьте карту “Memory Stick Duo” в адаптер для Memory Stick Duo, а затем в слот для “Memory Stick”.
- Если на карте “Memory Stick Duo” имеется переключатель защиты от записи, установите его в положение отключения защиты.
- Можно использовать адаптер для Memory Stick Duo, совместимый со слотом для карты CompactFlash, однако ее нельзя отформатировать на этом фотоаппарате и нельзя записывать фильмы в режиме [640 (Fine)].

Примечание по использованию карты “Memory Stick PRO”

Карта “Memory Stick PRO” с емкостью до 1 ГБ протестирована для использования на этом фотоаппарате.

Карта Microdrive

Карта Microdrive – это компактный и легкий жесткий диск, соответствующий стандартам Compact Flash Type II. Действия с фотоаппаратом подтверждаются при помощи карты Microdrive (Hitachi Global Storage Technologies, Inc. DSCM-11000 (1 ГБ)).

Примечания по использованию карты Microdrive

- При первом использовании карты Microdrive ее следует отформатировать на этом фотоаппарате.
- Карта Microdrive – это компактный жесткий диск. Так как в карте Microdrive имеется вращающийся диск, то карта Microdrive, в отличие от карты “Memory Stick”, оснащенной флэш-памятью, не обладает повышенной устойчивостью против вибрации и ударов. Следите за тем, чтобы во время воспроизведения или съемки карта Microdrive не подвергалась вибрации и ударам.
- Данные могут быть повреждены в следующих случаях:
 - при извлечении карты Microdrive во время считывания или записи данных;
 - при хранении карты Microdrive рядом с агрессивными материалами.

- Помните, что в случае использования карты Microdrive при температуре ниже 5°C быстрое действие может снизиться. Диапазон рабочих температур при использовании карты Microdrive: от 5° до 40°C.
- Помните, что фотоаппаратом нельзя пользоваться при очень низком атмосферном давлении (выше 3000 м над уровнем моря).
- Если при слишком высокой или слишком низкой температуре скорость передачи данных слишком снижается и запись данных фильма становится невозможной, на дисплее отобразится индикация “Busy”, и запись данных прекратится (стр. 145).
- Возможно, сразу после использования карта Microdrive будет горячей. Будьте осторожны при обращении с ней.
- Не пишите на этикетке.
- Не удаляйте этикетку и не наклеивайте новую этикетку поверх старой.
- При переноске или хранении поместите карту Microdrive в прилагаемый к ней футляр.
- Не подвергайте карту Microdrive воздействию воды.
- Не нажимайте с усилием на этикетку.
- Взяв карту Microdrive в руку, держите ее за края и не сжимайте карту Microdrive.

Батарея “InfoLITHIUM”



Что такое батарейный блок “InfoLITHIUM”?

Батарейный блок “InfoLITHIUM” – это блок с ионно-литиевой батареей, который имеет функцию обмена данными об эксплуатационных условиях фотоаппарата. Батарейный блок “InfoLITHIUM” рассчитывает потребляемую камерой энергию в соответствии с условиями эксплуатации камеры и отображает оставшееся время работы батарей в минутах.

Зарядка батарей

Заряжать батареи рекомендуется при температуре окружающей среды в диапазоне от 10°C до 30°C. Качественная зарядка батареи при температурах, выходящих за пределы указанного диапазона, может оказаться невозможной.

Эффективное использование батареи

- При низкой температуре окружающей среды эффективность работы батареи снижается. Таким образом, продолжительность работы батареи в холодном месте сокращается. Для увеличения продолжительности работы батареи рекомендуется следующее:
 - положите батарею в карман, где ей будет передаваться тепло вашего тела, и подсоединяйте ее к фотоаппарату непосредственно перед началом съемки.
- Частое использование зума или вспышки приводит к более быстрому расходу заряда батареи.
- Рекомендуется иметь с собой запасные батареи, рассчитанные на время, вдвое-втрое превышающее предполагаемое время съемки, и перед началом реальной съемки делать пробные снимки.
- Не допускайте попадания воды на корпус батарейного блока. Батарейный блок не имеет защиты от воздействия воды.

Индикатор заряда батареи

Питание может отключаться, хотя индикатор оставшегося времени работы батареи показывает, что в ней остался достаточный заряд для ее функционирования. Используйте заряд батареи до конца и снова полностью зарядите батарею, чтобы индикатор правильно показывал оставшееся время работы батареи. Помните, что индикатор заряда батарей не будет работать правильно, если фотоаппарат используется при высокой температуре в течение длительного времени либо батарея хранится в полностью заряженном состоянии или используются очень часто.

Хранение батарейного блока

- Если батарейный блок не используется долгое время, выполняйте приведенные ниже инструкции раз в год с целью сохранения эксплуатационных характеристик батарей.
 - 1 Зарядите батареи полностью.
 - 2 Разрядите батареи в фотоаппарате.
 - 3 Извлеките батареи из фотоаппарата и храните их в сухом прохладном месте.

- Чтобы разрядить батареи, оставьте фотоаппарат во включенном положении, когда он находится в режиме демонстрации слайдов (стр. 93) до тех пор, пока питание не отключится.

Срок службы батарей

- Срок службы батарей ограничен. Емкость батарей постепенно снижается при постоянном их использовании в течение определенного периода времени. Когда время работы батареи становится значительно короче, вероятно, срок ее службы подошел к концу. Купите новую батарею.
- Срок службы каждой батареи зависит от условий ее хранения, эксплуатации и окружающей среды.

Технические характеристики

■ Фотоаппарат

[Система]

Формирователь изображения

11 мм (тип 2/3), цветной ПЗС
4-цветный светофильтр (RGBE)

Общее число пикселей

Приблиз. 8314000 пикселей

Число рабочих пикселей

Приблиз. 8068000 пикселей

Объектив Варио-Зоннар – Карл Цейс Т*

7,1× Объектив с 7-кратным увеличением
 $f = \text{от } 7,1 \text{ до } 51 \text{ мм}$
(в эквиваленте для 35-миллиметрового фотоаппарата: от 28 до 200 мм)
F2,0-2,8
Диаметр под фильтр: 58 мм

Установка экспозиции

Авто, Приоритет времени выдержки, Приоритет диафрагмы, Настройка экспозиции вручную, Выбор съемочного плана (4 режима)

Баланс белого

Авто, Дневное освещение, Пасмурное небо, Флуоресцентное освещение, Яркое освещение, Вспышка, Одно нажатие

Формат файлов (отвечает стандартам DCF)

Неподвижные изображения:
Требуемая версия 2.2, отвечает стандартам JPEG, RAW, TIFF, совместимость с DPOF
Звук с неподвижным изображением: отвечает стандартам MPEG1 (монофонический)
Фильмы: отвечает стандартам MPEG1 (монофонический)

Носитель записи

Карта "Memory Stick", Microdrive, Compact Flash (TypeI/TypeII)

Фотовспышка

Рекомендуемое расстояние (если для чувствительности по ISO установлено значение Auto)
0,5 до 4,5 м (W)
0,6 до 3,3 м (T)

Видеоискатель

Электрический видеоискатель (цветной)

[Выходные разъемы]

A/V OUT (MONO)-разъем

(монофонический)
Мини-разъем
Видео: 1 В пик, 75 Ω , несимметричный, отрицательная синхронизация
Звук: 327 мВ (при нагрузке 47 к Ω)
Полное выходное сопротивление 2,2 к Ω

Разъем для вспомогательных принадлежностей

Мини-гнездо (\varnothing 2,5 мм)

Разъем USB

мини-B

USB-соединение

Hi-Speed USB (совместимое с USB 2.0 High-Speed)

[LCD-дисплей]

Используемая LCD-панель

Устройство TFT размером 4,6 см (типа 1,8)

Общее число точек

134400 (560×240) точек

[Видеоискатель]

Используемая LCD-панель

Устройство TFT размером 1,1 см (типа 0,44)

Общее число точек

235200 (980×240) точек

[Питание, общая информация]

Используемый батарейный блок

NP-FM50

Требования к электропитанию

7,2 В

Потребляемая мощность (во время съемки с включенным ЖК-дисплеем)

2,2 Вт

Рабочая температура

от 0° до +40°C
(При использовании карты Microdrive: от +5° до +40°C)

Температура хранения

от -20° до +60°C

Размеры (объектив: W-конец)

134,4 × 91,1 × 157,2 мм
(Ш/В/Г, без выступающих частей)



Масса	Прибл. 955 г (с батарейным блоком NP-FM50, “Memory Stick”, наплечным ремнем, крышкой объектива и т.д.)
Микрофон	Электретный конденсаторный микрофон
Громкоговоритель	Динамический громкоговоритель

Exif Print	Совместимый
PRINT Image Matching II	Совместимый
PictBridge	Совместимый

■ Адаптер переменного тока AC-L15A/L15B

Требования к электропитанию	100 – 240 В переменного тока, 50/60 Гц
Потребляемый ток	от 0,35 до 0,18 А
Потребляемая мощность	18 W
Выходное напряжение	8,4 В постоянного тока* * Что касается других технических характеристик, см. этикетку на адаптере переменного тока.
Рабочая температура	от 0° до +40°C
Температура хранения	от -20° до +60°C
Максимальные размеры	Приблиз. 56 × 31 × 100 мм (Ш/В/Г), не включая выступающие детали
Масса	Приблиз. 190 г без шнура питания

■ Батарея NP-FM50

Используемая батарея	Ионно-литиевая батарея
Максимальное напряжение	8,4 В постоянного тока
Номинальное напряжение	7,2 В постоянного тока
Емкость	8,5 Втч (1180 мАч)

Принадлежности

- Адаптер питания переменного тока (1)
- Шнур питания (1)
- Кабель USB (1)
- Батарея NP-FM50 (1)
- Соединительный A/V-кабель (аудио/видео) (1)
- Плечевой ремешок (1)
- Крышка объектива (1)
- Шнурок крышки объектива (1)
- Бленда объектива (1)
- CD-ROM (Драйвер интерфейса USB: SPVD-013) (1)
- CD-ROM (Image Data Converter) (1)
- Руководство по эксплуатации (1)

Конструкция и технические характеристики могут быть изменены без предварительного уведомления.

Окошко дисплея

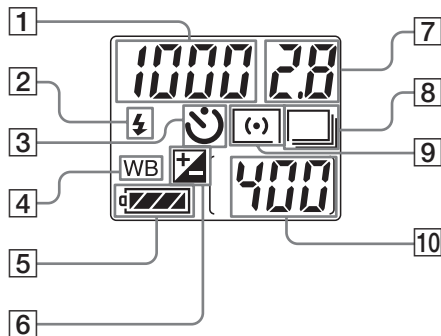

- 1 Отображение данных самодиагностики (147)/ Индикатор времени выдержки (59)/Индикатор имеющегося времени записи фильма (в минутах) (109)/ Индикатор имеющегося времени съемки (16)/Индикатор **PLAY**
- 2 Режим фотовспышки (74)
- 3 Информация таймера автоспуска (35)
- 4 Индикатор баланса белого* (80)
- 5 Индикатор заряда батарей (16)
- 6 Индикатор установки EV* (64)
- 7 Индикатор значения диафрагмы (60)/Индикатор имеющегося времени записи фильма (секунды) (109)
- 8 Индикатор съемки/ мультикадровой съемки/ съемки серии снимков с различной экспозицией* (68, 82, 83)
- 9 Индикатор режима экспозамера (63)
- 10 Индикатор числа изображений, которые можно записать (26, 27)

* Индикация выбранного режима или значение настройки отсутствует в окошке дисплея, так как оно отображается на ЖК-дисплее/ в видоискателе. Обратите внимание, что индикатор в окошке дисплея не меняется даже при выборе другого режима или значения установки.

Дополнительную важную информацию смотрите на страницах, номера которых указаны в круглых скобках.

ЖК-дисплей/ видоискатель

Для съемки неподвижных
изображений

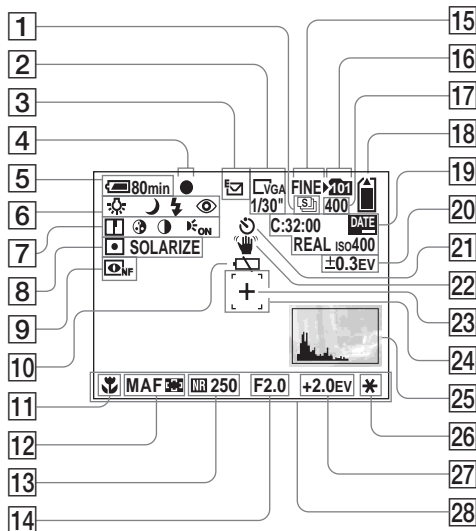

- 1 Индикатор Съемка/
Мультикадровая съемка
(82, 83)
- 2 Индикатор размера
изображений (25)/
Индикатор интервала для
мультикадровой съемки (83)
- 3 Индикатор режима записи
(87–90)
- 4 Индикатор фиксации AE/AF
(28)
- 5 Индикатор заряда батарей (16)
- 6 Индикатор баланса белого
(80)/Индикатор переключателя
режимов/Индикатор функции
выбора съемочного плана (40)/
Режим фотовспышки (36)/
Подавление эффекта
“красных глаз” (76)
- 7 Индикатор четкости (152)/
Индикатор насыщенности
(152)/Индикатор контрастности
(152)/Индикатор Hologram AF
(37, 154)
- 8 Индикатор режима
экспозамера (63)/Индикатор
эффекта изображения (87)
- 9 Индикатор функции NightShot/
NightFraming (84)

- 10 Предупреждение о низком заряде батарей (145)
- 11 Макросъемка (34)
- 12 Режим AF (72)/Индикатор рамки зоны AF (70)/Индикатор с информацией о фокусном расстоянии (73)
- 13 Индикатор большой выдержки NR (60)/Индикатор времени выдержки (59)
- 14 Индикатор значения диафрагмы (60)
- 15 Индикатор качества изображения (53)
- 16 Индикатор папки записи (54)
- 17 Индикатор числа изображений, которые можно записать (26, 27)
- 18 Индикатор оставшегося объема памяти носителя записи
- 19 Отображение данных самодиагностики (147)/
Индикатор даты/времени (38)/
Индикатор цветопередачи (82)/ISO Чувствительность (69)
- 20 Индикатор шага серии снимков (68)
- 21 Информация таймера автоспуска (35)

- 22 Индикатор вибрации (145)
- 23 Перекрестие точечной фотометрии (63)
- 24 Рамка зоны AF (70)
- 25 Индикатор гистограммы (65)
- 26 Индикатор AE LOCK (66)
- 27 Индикатор установки EV (64)
- 28 Меню/меню справки (51)

- С помощью кнопки MENU можно включать/выключать меню/меню справки.

Дополнительную важную информацию смотрите на страницах, номера которых указаны в круглых скобках.



Для съемки фильмов

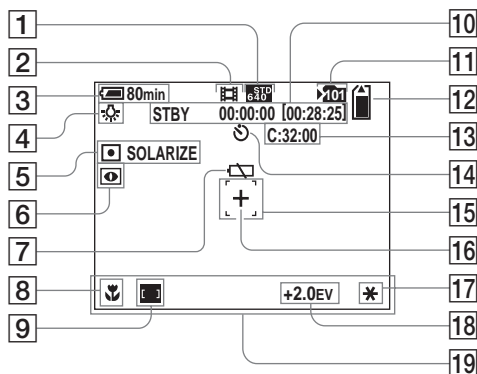

- 16 Перекрестие точечной фотометрии (63)
- 17 Индикатор AE LOCK (66)
- 18 Индикатор установки EV (64)
- 19 Меню/меню справки (51)

- 1 Индикатор размера изображений (109)
- 2 Индикатор режима записи (109)
- 3 Индикатор заряда батарей (16)
- 4 Индикатор баланса белого (80)
- 5 Индикатор режима экспозамера (63)/Индикатор эффекта изображения (87)
- 6 Индикатор функции NightShot (84)
- 7 Предупреждение о низком заряде батарей (145)
- 8 Макросъемка (34)
- 9 Индикатор рамки зоны AF (70)
- 10 Индикатор времени записи [Максимальное время записи] (109)
- 11 Индикатор папки записи (54)
- 12 Индикатор оставшегося объема памяти носителя записи
- 13 Отображение данных самодиагностики (147)
- 14 Информация таймера автоспуска (35)
- 15 Рамка зоны AF (70)

Для воспроизведения неподвижных изображений

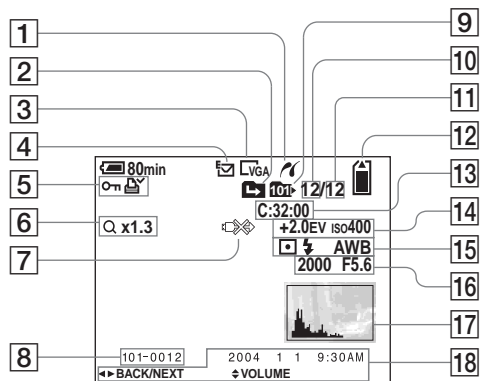

- 1 PictBridge индикатор соединения (102)
- 2 Индикатор смены папки (91)
- 3 Индикатор размера изображений (25)
- 4 Индикатор режима записи (87–90)
- 5 Индикатор уровня громкости (90)/Индикатор защиты (97)/Индикатор значка печати (DPOF) (100)
- 6 Индикатор зума (32)/Индикатор прерывистого воспроизведения (96)
- 7 Индикатор подсоединенного кабеля USB (102)
- 8 Число файлов в папке (125)
- 9 Индикатор папки воспроизведения (91)
- 10 Число изображений
- 11 Число изображений, записанных в папку воспроизведения
- 12 Индикатор оставшегося объема памяти носителя записи
- 13 Отображение данных самодиагностики (147)

- 14 Индикатор установки EV (64)/Чувствительность ISO (69)
- 15 Индикатор режима экспозамера (63)/Индикатор вспышки/Индикатор баланса белого (80)
- 16 Индикатор времени выдержки (59)/Индикатор значения диафрагмы (60)
- 17 Индикатор гистограммы (65)
- 18 Дата/время записи изображения (19)/Меню/Меню справки (51)

Дополнительную важную информацию смотрите на страницах, номера которых указаны в круглых скобках.

Для воспроизведения фильмов

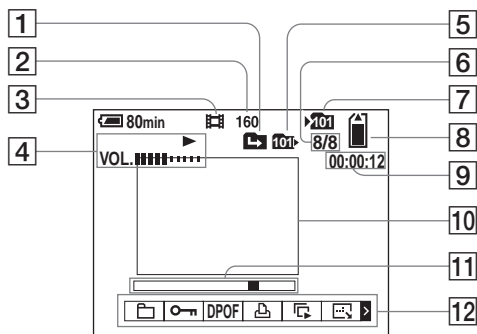

Дополнительную важную информацию смотрите на страницах, номера которых указаны в круглых скобках.

- | | |
|--|--|
| 1 Индикатор смены папки (91) | 9 Счетчик (110) |
| 2 Индикатор размера изображений (110) | 10 Окно воспроизведения (110) |
| 3 Индикатор режима записи (110) | 11 Полоса воспроизведения (110) |
| 4 Индикатор воспроизведения (110)/Индикатор громкости (110) | 12 Меню/меню справки (51) |
| 5 Индикатор папки воспроизведения (91) | |
| 6 Число изображений/число изображений, записанных в папку воспроизведения | |
| 7 Индикатор папки записи (54) | |
| 8 Индикатор оставшегося объема памяти носителя записи | |

Краткая справочная таблица

В этом разделе описываются ограничения при установке следующих функций в зависимости от положения переключателя режимов или настроек некоторых функций, например, таких как время выдержки, диафрагма, фотовспышка и т.д.

Краткая таблица функций экспозиции, баланса белого и автоматической фокусировки (в зависимости от положения переключателя режимов)

	Время выдержки (секунды)	Диафрагма	ISO	Баланс белого	Режим измерения освещенности	Рамка зоны AF
	Auto (от 1/8 до 1/3200)	Auto (от F2 до F8)	Auto (от 64 до 200)	Auto	Многозонный замер	Многоточечная
P	Auto (от 1 до 1/3200)	Auto (от F2 до F8)	Auto (от 64 до 200)/ Установка выполнима в диапазоне значений от 64 до 800	Установка выполнима	Установка выполнима	Установка выполнима
S	Установка выполнима в диапазоне значений от 30 до 1/2000	от F2 до F8	Auto (фиксировано 64)/ Установка выполнима в диапазоне значений от 64 до 800	Установка выполнима	Установка выполнима	Установка выполнима
A	От 8 до 1/2000 (значение диафрагмы от F2 до F7,1)	Установка выполнима в диапазоне значений от F2 до F8	Auto (фиксировано 64)/ Установка выполнима в диапазоне значений от 64 до 800	Установка выполнима	Установка выполнима	Установка выполнима
	От 8 до 1/3200 (значение диафрагмы F8)					
M	От 30 до 1/2000 (значение диафрагмы от F2 до F7,1)	Установка выполнима в диапазоне значений от F2 до F8	Auto (фиксировано 64)/ Установка выполнима в диапазоне значений от 64 до 800	Установка выполнима	Установка выполнима	Установка выполнима
	От 30 до 1/3200 (значение диафрагмы F8)					

- Учтите, что во время стробирования фотовспышки значения времени выдержки и чувствительности ISO могут отклоняться от значений, приведенных в таблице.
- При использовании цифрового зума и функции Histogram AF автоматическая фокусировка по умолчанию выполняется на объекте, который отображается в центре объектива.



Краткая таблица режимов фотовспышки

Переключатель режимов		Normal/E-Mail/Voice/RAW/TIFF	Мульти-кадровая съемка	Съемка серии снимков с различной	Мульти-кадровая съемка (Multi Burst)	NightShot	NightFraming
		Auto/☒/☒/☒SL	☒	☒	☒	☒	☒
P		Auto/☒/☒/☒SL	☒	☒	☒	☒	☒
S		☒/☒	☒	☒	☒	—	—
A		☒/☒/☒SL	☒	☒	☒	—	—
M		☒/☒	☒	☒	☒	—	—
SCN	Ночная съемка	☒	—	—	—	—	—
	Ночная портретная съемка	☒SL	—	—	—	—	—
	Пейзажная съемка	☒/☒	☒	☒	☒	—	—
	Портретная съемка	Auto/☒/☒/☒SL	☒	☒	☒	—	—

- Во время съемки фильмов для фотовспышки установлен режим ☒ (Фотовспышка отключена).
- Если для параметра [Pop-up Flash] установлено значение [Manual], для фотовспышки устанавливается режим ☒ (Принудительное использование фотовспышки), ☒SL (Медленный спуск затвора) или ☒ (Фотовспышка отключена).

Взаимосвязь между временем выдержки и диафрагмой

Для съемки четких изображений очень важно выбрать правильную экспозицию, а также выполнить правильную фокусировку. Экспозицией называют количество света, которое определяется временем выдержки и значением диафрагмы. Выдержка регулируется временем (большим или меньшим). Настройка диафрагмы выполняется открытием или закрытием отверстия объектива. Если время выдержки увеличивается на один шаг, диафрагма также открывается на один шаг для получения одинаковой экспозиции.

Изменение кривой программного графика

Кривая графика отображает изменение экспозиции.

Функция программного сдвига (стр. 58) быстро меняет значение экспозиции, установленное фотоаппаратом.

■ Программный график (пример)

■ ■ ■ ■ Изменение программного сдвига (EV: 10, чувствительность ISO: 100) (пример)

- Если значение EV не меняется, яркость записанного изображения остается прежней.

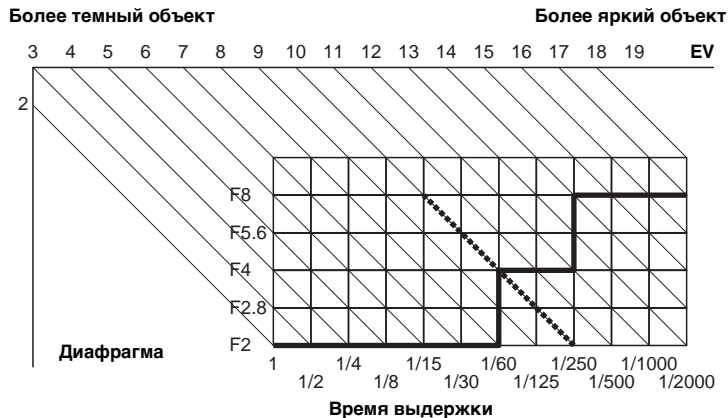

Указатель

A

AE LOCK	66
AF	28

C

CD-ROM	116
CompactFlash	22

D

DPOF	100
------------	-----

E

E-Mail	89
--------------	----

H

Hologram AF	37, 154
Hot Shoe	155

I

Image Transfer	117
ImageMixer	118
ISO	69

J

JPG	126
-----------	-----

L

LCD-дисплей	166
-------------------	-----

M

Memory Stick	159
MPG	126

N

NightFraming	86
--------------------	----

NightShot	85
NTSC	156

P

PAL	156
PictBridge	102

R

RAW	88
-----------	----

T

TIFF	89
------------	----

U

USB	119, 128
-----------	----------

V

VGA	26
-----------	----

A

Автоматическая фокусировка	30, 70
Автоматический просмотр	154
Адаптер питания переменного тока	14, 17
АФ по центру	70

B

Баланс белого	80
Батарея InfoLITHIUM	161
Бленда объектива	13
Большая выдержка NR	60
Быстрая мультикадровая съемка	82
Быстрый просмотр	30

B

Видеоискатель	31
Включение/выключение питания	18
Вращение	94
Время зарядки	16

Выбор съемочного плана	40
Выдвигающаяся фотовспышка	75

G

Гистограмма	65
Голос	90
Группа изображений	42

D

Держатель вспомогательных принадлежностей	77
Добавление даты и времени	38
Драйвер интерфейса USB	116

Z

Зарядка батарей	14
Защита	97
Звуковой сигнал/звук спускаемого затвора	156
Зона AF	70

I

Изменить размер	99
Имена файлов	125
Индикатор заряда батарей	16
Индикатор обращения к плате памяти ...	23
Индикаторы, отображаемые на дисплее во время съемки	31
Интеллектуальное масштабирование	32
Использование фотоаппарата за рубежом	18

K

Карта Microdrive	161
качество изображений	53
Кнопка "СБРОС"	130
Конденсация влаги	158
Контрастность	152

Копирование изображений на жесткий диск компьютера	121, 122
Краткая справочная таблица	171

М

Макросъемка	34
Масштабирование	32
Масштабирование при воспроизведении	92
Меню	51, 151
Меры предосторожности	157
Места хранения файлов	125
Метка печати (DPOF)	100
Многозонный замер	63
Многоточечная АФ	70
Мультикадровая съемка	82
Мультикадровая съемка (Multi Burst)	83, 95
Мультиселектор	19

Н

Настройка экспозиции вручную	62
Насыщенность	152
Непрерывная АФ	72

О

Одноточечная АФ	72
Окошко дисплея	165
Отображение данных самодиагностики	147
Очистка	157

П

Папка	54, 91
Переключатель команд	52
Переключатель режимов	28
Подавление эффекта “красных глаз”	76

Показ слайдов	93
Предупреждения и сообщения	144
Приоритет времени выдержки	59
Приоритет диафрагмы	60
Программный режим автоматической съемки	29, 58
Программный сдвиг	58
Просмотр изображений на ЖК-дисплее	42
Просмотр изображений на телевизоре	44
Просмотр фильмов на LCD-дисплее	110

Р

Разделение	113
Разделение фильмов	113
Размер изображения	25, 26
Рамочная мультикадровая съемка	82
Регулировка видеоскателя	31
Режим автоматической настройки	28
Режим измерения освещенности	63
Режим отображения одного кадра	42
Режим АФ	72

С

Соединительный А/V-кабель (аудио/видео)	44
Съемка неподвижных изображений	28
Съемка серии снимков с различной экспозицией	68
Съемка фильмов	109

Т

Таймер автоспуска	35
Точный цифровой зум	33

У

Увеличение изображения	93
Удаление неподвижных изображений	46

Удаление фильмов	111
Универсальная точечная АФ	71
Управляющая АФ	72
УСТАНОВКА	52, 154
Установка	116, 117, 118
Установка карты Memory Stick	23
Установка карты Microdrive	24
Установка часов	19, 52, 156
Установка EV	64

Ф

Фиксация AE/AF	28, 30
Фокусировка вручную	73
Форматирование	49
Фотовспышка	36, 74
Функция автоматического отключения питания	18

Ц

Цвет	82
Цифровое масштабирование	32

Ч

Четкость	152
Число изображений, которые можно сохранить в памяти/время съемки	16, 26, 27, 148

Ш

Штекер постоянного тока	14, 17
-------------------------------	--------

Э

Эффект изображения	87
--------------------------	----

Я

Яркость ЖК-дисплея	156
Яркость фотовспышки	77

VARNING

Utsätt inte denna apparat för regn eller fukt eftersom det medför risk för brand eller elstötar.

Öppna inte höljet eftersom det medför risk för elstötar. Överlåt allt servicearbete till kvalificerad personal.

Att observera för kunder i Europa

Denna produkt har testats och befunnits uppfylla kraven i EMC-direktivet angående användning av anslutningskablar på under 3 meter.

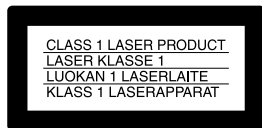

Observera

Elektromagnetiska fält med vissa frekvenser kan påverka bilden och ljudet på den här kameran.

Anmärkning

Om statisk elektricitet eller elektromagnetism orsakar att en dataöverföring avbryts halvvägs (misslyckas) så starta om programmet eller koppla ur och anslut USB-kabeln igen.

I vissa länder eller regioner kan det finnas regler för hur avfallshanteringen skall se ut för den här produktens batteri. Ta kontakt med din kommun för information.

Innan du använder kameran

Testning

Innan du ska ta viktiga bilder bör du kontrollera att kameran fungerar som den ska.

Ingen ersättning utgår för uteblivna eller tagna bilder

Innehållet i en inspelning ersätts inte om det inte går att ta eller visa bilder på grund av fel på kameran, inspelningsmediet, eller dylikt.

Säkerhetskopiera

Undvik risken att förlora information genom att alltid kopiera (säkerhetskopiera) informationen till en diskett.

Anmärkningar om bildinformationens kompatibilitet

- Den här kameran uppfyller bestämmelserna enligt den universella standarden Design Rule for Camera File System som fastställts av JEITA (Japan Electronics and Information Technology Industries Association).
- Möjligheten att visa bilder som tagits med denna kamera kan inte garanteras på annan utrustning. Möjligheten att visa bilder på kameran kan inte heller garanteras om bilderna har tagits eller redigerats med annan utrustning.

Försiktighetsåtgärder i fråga om upphovsrätt

TV-program, filmer, videoband och andra material kan vara upphovsrättskyddade. Obehörig inspelning och användning av sådant material kan strida mot lagar som reglerar upphovsrätten.

Skaka eller slå inte på kameran

Förutom funktionsfel och att det inte går att ta bilder kan detta även leda till att inspelningsmediet blir oanvändbart eller bilddatahaveri och det kan uppkomma skada eller förlust.

LCD-fönster, LCD-sökare (endast modeller med en LCD-sökare) och lins

- LCD-teckenfönstret och LCD-sökaren tillverkas med extrem högprecisionsteknologi så att över 99,99% av bildpunkterna kan användas effektivt. Det kan emellertid förekomma att små svarta punkter och/eller ljusa punkter (vita, röda, blå eller gröna) oavbrutet visas på skärmen och i sökaren. Dessa punkter förekommer normalt vid tillverkningen och påverkar inte tagna bilder på något sätt.
- Undvik att placera kameran nära fönster och ytterdörrar. Om du utsätter LCD-teckenfönstret, sökaren eller linsen för direkt solljus under långa perioder kan det orsaka fel.
- Tryck inte hårt på LCD-teckenfönstret. Skärmen kan vara obalanserad, vilket kan orsaka kamerafel.
- I kalla miljöer kan det uppstå störningar i bilderna på LCD-teckenfönstret. Detta beror inte på något fel på kameran.

Zoomlinsen

Den här kameran är utrustad med zoomlins. Var försiktig så att du inte utsätter linsen för stötar eller tryck.

Avlägsna smuts från ytan på blixten

Om smutsen ändrar färg eller har fastnat på grund av värmen från blixten, kan det hända att ljuset blir otillräckligt.

Utsätt inte kameran för fukt

När du ska ta bilder utomhus i regn eller under liknande omständigheter måste du noga se till att kameran inte blir våt. Om det kommer in vatten i kameran kan det leda till felfunktion och i vissa fall kan skadorna bli så allvarliga att de inte går att reparera. Om det uppstår kondens kan du läsa anvisningarna om hur du avlägsnar den innan du använder kameran sidan 142.

Utsätt inte kameran för sand eller damm

Om du använder kameran på sandiga eller dammiga platser kan det inträffa kamerafel.

Rikta inte kameran mot solen eller annat skarpt ljus

Det kan orsaka allvarliga ögonskador eller kamerafel.

Anmärkningar om platser där du kan använda kameran

Använd inte kameran nära platser som avger starka radiovågor eller strålning. Kameran kanske inte kan ta eller visa bilder på rätt sätt.

Bilderna i den här handboken

De fotografier som används som exempel i handboken är reproducerade bilder och inte fotografier som tagits med kameran.

Information om Carl Zeiss-linsen

Den här kameran är utrustad med en Carl Zeiss-lins som kan reproducera förfinade bilder. För den här kameralinsen används mätningssystemet MTF[#] som har utvecklats gemensamt av Carl Zeiss, Tyskland, och Sony Corporation och som erbjuder samma kvalitet som övriga Carl Zeiss-linser.

Kameralinsen är även T*-täckt för att dämpa ofrivillig reflektion och på ett pålitligt sätt reproducera färger.

[#] MTF är en förkortning av Modulation Transfer Function, ett numeriskt värde som anger hur mycket ljus från en bestämd del av motivet som hamnar på motsvarande ställe på bilden.

Varumärken

- ”Memory Stick”,  och ”MagicGate”
Memory Stick” är varumärken i Sony Corporation.
- ”Memory Stick Duo” och
MEMORY STICK DUO är ett varumärke i Sony Corporation.
- ”Memory Stick PRO” och
MEMORY STICK PRO är ett varumärke i Sony Corporation.
- ”MagicGate” och **MAGIC GATE** är ett varumärke i Sony Corporation.
- ”InfoLITHIUM” är ett varumärke i Sony Corporation.
- Microsoft och Windows är registrerade varumärken som tillhör amerikanska Microsoft Corporation i USA och andra länder.
- Macintosh, Mac OS och QuickTime är varumärken eller registrerade varumärken i Apple Computer, Inc.
- Pentium är ett varumärke eller ett registrerat varumärke i Intel Corporation.
- CompactFlash är ett varumärke i SanDisk Corporation.
- Microdrive är ett registrerat varumärke hos Hitachi Global Storage Technologies i USA och/eller andra länder.
- Dessutom är de system och produktnamn som används i den här manualen i allmänhet varumärken eller registrerade varumärken hos deras respektive utvecklare och tillverkare. Symbolerna TM eller ® används i samtliga fall inte i den här handboken.

Innehåll

Innan du använder kameran	3
Kamerans delar	9

Komma igång

Ladda batteriet	14
Använda AC-adaptorn	17
Använda kameran utomlands.....	17
Stänga av/sätta på kameran.....	18
Så här använder du multiväljaren	18
Ställa in datum och tid	19

Ta stillbilder

Sätta i och ta ur ett inspelningsmedium.....	21
Byta inspelningsmedium	21
Sätta i och ta ur ett "Memory Stick"	22
Sätta i och ta bort ett Microdrive/CF card	23
Välja stillbilsformat	24
Bildstorlek och -kvalitet.....	25
Standardfotografering av stillbilder – Använda autoläge	27
Kontrollera den senast tagna bilden – Snabbgranskning	29
Ta bilder med sökaren	29
Indikatorer på skärmen vid tagning	30
Använd zoomegenskapen	30

Ändra linsorientering	32
Ta närbilder – Makro	33
Använda självutlösaren	34
Använda blixten	34
Infoga datum och klockslag på stillbilder	36
Fotografering i olika miljöer – Scene Selection	37

Visa stillbilder

Visa bilder på kameraskärmen	39
Visa bilder på en TV-skärm	41

Radera stillbilder

Radera bilder	43
Formatera ett inspelningsmedium	45

Innan du utför avancerade funktioner

Så här installerar du och använder kameran.....	47
Ändra menyinställningar	47
Ändra alternativ på SET UP skärmen	48
Så här använder du inställningsratten	48
Bestämma stillbildskvalitet	49
Skapa eller välja en mapp.....	50

Skapa en ny mapp.....	50
Välja lagringsmapp.....	51

Avancerad tagning av stillbilder

Manuella egenskaper för fotografering	52
--	----

Exponering (slutarhastighet, bländare och ISO-känslighet)

Ta bilder med programautoläge	54
Program Shift	54
Fotografering med slutarhastighet i prioritetsläge	55
Fotografera med bländarprioritetsläge	56
Fotografera i manuellt exponeringsläge	57
Välja mätningsläge.....	58
Justera exponeringen – EV-justering	59
Visa ett histogram	60
Fotografering med fast exponering – AE LOCK	62
Ta tre bilder med olika exponering – Exposure Bracket.....	63
Välja ISO-känslighet – ISO	64
Fokus Välja metod för autofokus.....	65

Välja avståndsmätare för sökarram – AF-avståndsmätare	65
Välja fokusoperation – AF Mode	66
Fokusera manuellt	67
Blixt	
Välja ett blixtläge	68
Justera blixtnivån – Flash Level	70
Använda extern blixt	71
Använda Sony-blixten	72
Använda en extern blixt som har inhandlats hos någon annan	72
Färg	
Justera färgnyanser – Vitbalans	73
Välja färgreproduktion – Color	74
Burst	
Fotografera bilder i följd	75
Ta bilder i Multi Burst-läge – Multi Burst	76
Andra funktioner	
Fotografering i mörker	77
NightShot	77
NightFraming	78
Fotografering med specialeffekter – Bildeffekt	79
Ta stillbilder i RAW-läge – RAW	79
Ta stillbilder i TIFF-läge – TIFF	80

Ta stillbilder för e-mail – E-Mail	81
Ta stillbilder med ljudfiler – Voice	81

Avancerad visning av stillbilder

Välja mapp och visa bilder – Folder	83
Förstora en del av en stillbild	84
Förstora en bild – Visningszoom	84
Spara en förstord bild – Trimming	85
Visa bilder i oavbruten följd – Bildspel	85
Rotera stillbilder – Rotate	86
Visa bilder som tagits i Multi Burst-läge	87
Visa i oavbruten följd	87
Visa en bildruta i taget	87

Redigera stillbilder

Skydda bilder – Protect	89
Ändra bildstorlek – Resize	90
Välja bilder för utskrift – Utskriftsmärke (DPOF)	91

Skriva ut stillbilder (PictBridge printer)

Ansluta till en PictBridge-skrivare	93
Förbereda kameran	93
Ansluta kameran till skrivaren	93
Skriva ut bilder	94
Skriva ut indexbilder	96

Se på filmer

Filma	100
Se filmer på skärmen	101
Radera filmer	102
Redigera filmer	103
Klippa filmer	104
Radera onödiga delar av filmer	104

Visa dina bilder på datorn

Kopiera bilder till datorn – För Windows-användare	105
Installera USB driver	106
Installera "Image Transfer"	107
Installera "ImageMixer"	108
Ansluta kameran till datorn	109
Kopiera bilder med "Image Transfer"	110



Ändra "Image Transfer"	
-inställningar.....	111
Kopiera bilder utan att använda	
"Image Transfer"	111
Visa bilderna på datorn	113
Platser för lagring av bildfiler	
och filnamn	114
Visa en bild som tidigare har	
kopierats till en dator	116
Kopiera bilder till datorn	
– För Macintosh-användare	117

Felsökning

Felsökning.....	119
Varningar och meddelanden	129
Självdiagnosfunktion	
– Om det visas en kod som	
börjar med en bokstav	132

Ytterligare information

Antalet bilder som kan	
lagras/tagningstid.....	133
Menyalternativ	136
SET UP-alternativ	139
Försiktighetsåtgärder	142
"Memory Stick"	143
Microdrive	144

Information om	
"InfoLITHIUM"-batteri	145
Specifikationer.....	146
Displayfönster.....	148
LCD/sökar-teckenfönster	149
Översiktlig referenstabell	154

Sakregister

Sakregister	157
-------------------	-----

Kamerans delar

Detaljerade bruksanvisningar finns på de sidor som anges inom parentes.

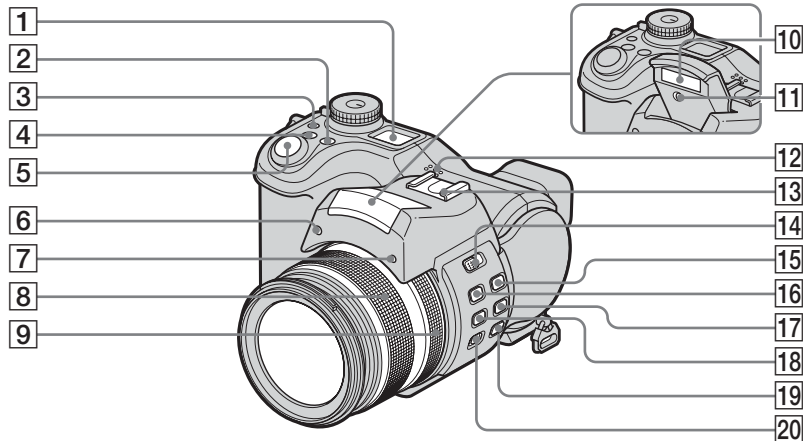



- 1 Displayfönster
- 2 WB-knapp (Vitbalans) (73)
- 3 ☀-knapp (Displayfönster backlight)
- 4 -knapp (Exponering) (57, 59)
- 5 Avtryckarknapp (27)
- 6 Hologram AF-sändare (35, 139)
- 7 Självutlösarlampa (34)
- 8 Zoomring (30)
- 9 Manuell fokusering (67)

- 10 Blixtutlösare (34)
- 11 Infraröd strålningsutsändare (77)
- 12 Högtalare
- 13 Avancerad tillbehörssko (71)
- 14 OPEN (FLASH)-strömbrytare (69)
- 15 -knapp (Mätningssläge) (58)
- 16 -knapp (Blixt) (68)
- 17 /BRK-knapp (Burst/Bracket) (63, 75, 76)

- 18 -knapp (makro) (33)
- 19 NIGHTSHOT/NIGHTFRAMING-knapp (77)
- 20 FOCUS (AUTO/MANUAL)-strömbrytare (67)

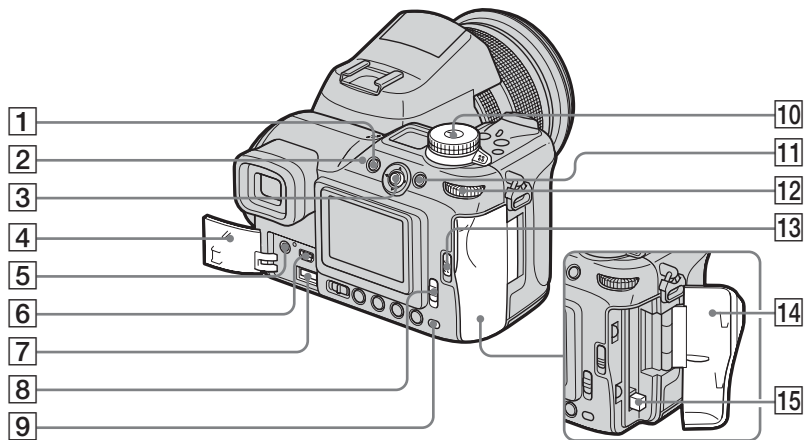
- När du trycker på knappen (Displayfönster backlight) sätts bakljuset på i displayfönstret i omkring sju sekunder.



- 1 MENU-knapp (47, 136)
- 2 ⚡-lampa (Blixt) (68)
- 3 Multiväljare (▲/▼/◀/▶) (18)
- 4 Lucka för uttag (14, 17)
- 5 A/V OUT (MONO)-uttag (41)
- 6 ⚡ (USB)-uttag (109)
- 7 DC IN-uttag (14, 17)
- 8  /CF ("Memory Stick"/CF card)-strömbrytare (21)
- 9 Åtkomstlampa (22)

- 10 Lagesväljare (27)
 -  : Ta stillbilder i autojusteringsläge
 - P: Ta stillbilder med program autoläge
 - S: Ta bilder med slutarhastighet i prioritetsläge
 - A: Ta bilder med bländare i prioritetsläge
 - M: Ta bilder i manuellt exponeringsläge
 - SCN: Ta bilder i läget Scene Selection

SET UP: Att ställa in SET UP-alternativen

 : Spela in filmer

 : Visa eller redigera bilder

- 11 AE LOCK/ -knapp (Delete) (43, 62)
- 12 Inställningsratt (48)
- 13  OPEN (CF)-spak (23)
- 14 Lucka för CF card (23)
- 15 Utmatningsspak för CF card (24)

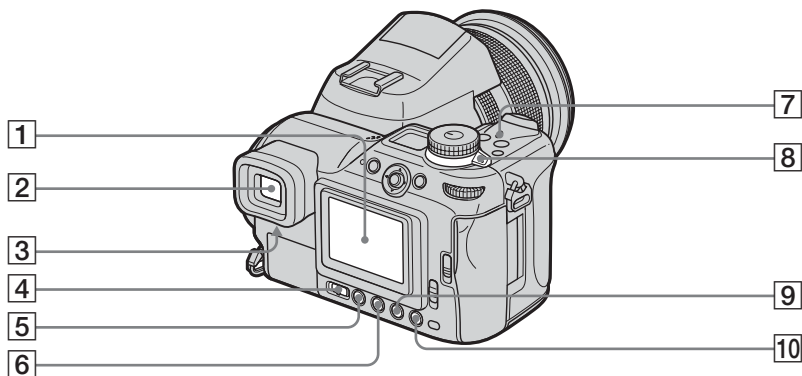

- 1** LCD-teckenfönster
- 2** Sökare (29)
- 3** Sökarjusteringspak (29)
- 4** FINDER/LCD-strömbrytare (29)
- 5** -knapp (skärmstatus) (30)
- 6** -knapp
(Självutlösare/Index) (34, 40)
- 7** POWER-lampa (18)
- 8** POWER-strömbrytare (18)
- 9** Q -knapp (Digital zoom/
Visningszoom) (30, 84)
- 10** -knapp (snabbgranskning) (29)



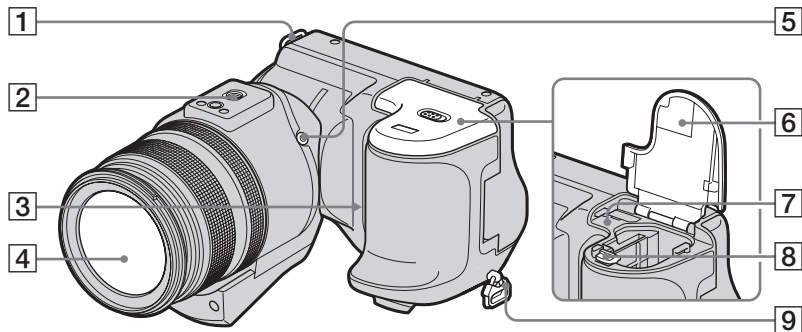

- 1 Krok för axelrem
- 2 Uttag för stativ
- 3 Mikrofon
- 4 Lins
- 5 ACC-tillbehörsutaget
- 6 Batteri/"Memory Stick"-lucka (14)
- 7 RESET-knapp (119)
- 8 Spak för utmatning av batteri (15)
- 9 Krok för axelrem

- Använd ACC (tillbehör)-uttaget för att ansluta en extern blix eller stativet.
- Använd stativ med en skruvlängd som är högst 5,5 mm. Om skruven är längre kan det vara svårt att sätta fast kameran ordentligt på stativet. Kameran kan också skadas.

Sätta på linsskyddet och fästa axelremmen

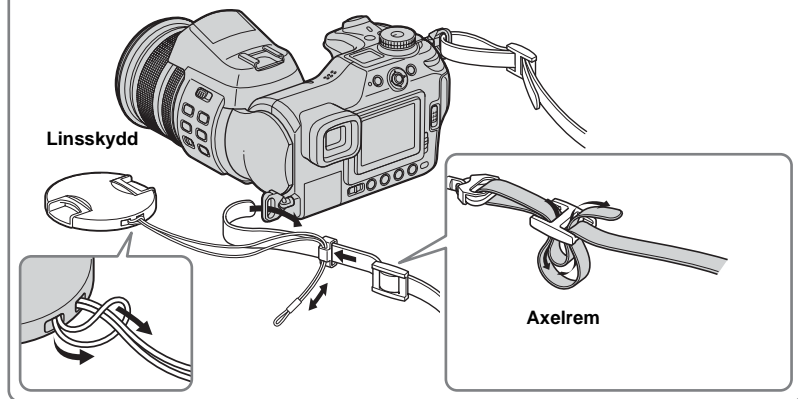

Sätta fast motljusskyddet

När du tar bilder i starkt ljus, exempelvis utomhus, rekommenderar vi att du använder motljusskyddet för att motverka dålig bildkvalitet pga. onödigt ljus.

- 1 Placera motljusskyddet som visas nedan genom att lägga motljusskyddets U-markering i linje med lensens ■-markering och sätta fast motljusskyddet på linsen.

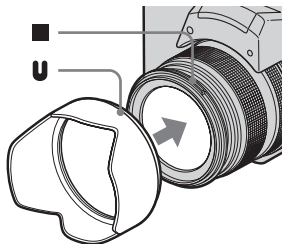

- 2 Vrid motljusskyddet medurs till dess att du hör ett klickljud.

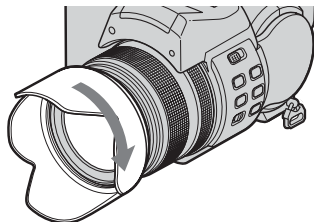

Förvaring av motljusskydd

Motljusskyddet kan förvaras tillsammans med kameran genom att det fästs i motsatt riktning när det inte används.

- 1 Placera motljusskyddet som visas nedan genom att lägga motljusskyddets ■-markering i linje med lensens U-markering och sätta fast motljusskyddet på linsen.

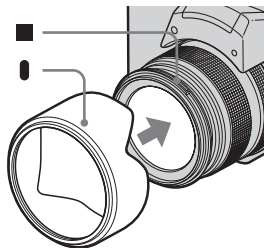

- 2 Vrid motljusskyddet medurs till dess att du hör ett klickljud.

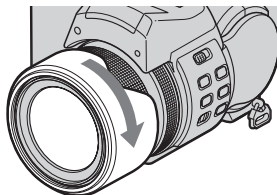

- Du kan sätta fast linsskyddet med motljusskyddet monterat.
- När linsskyddet är monterat kan det blockera blixtljuset, ljuset från hologram AF, eller de infraröda strålarna.

Ladda batteriet

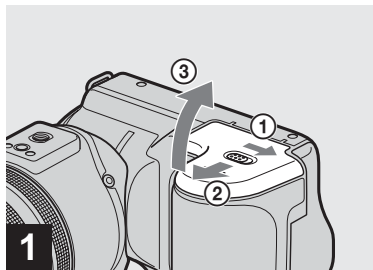

➔ **Öppna batteri/"Memory Stick"-luckan.**

Skjut luckan i pilens riktning.

- **Kontrollera att kameran är avstängd när du laddar batteriet (sidan 18).**
- Kameran går på "InfoLITHIUM" NP-FM50-batteri (M Series) (medföljer). Du kan endast använda batteriet M Series (sidan 145).

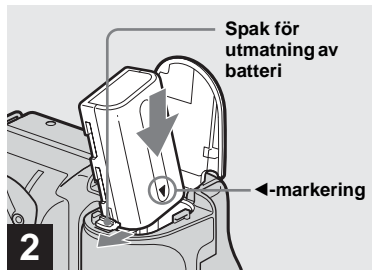

➔ **Sätt i batteriet och stäng sedan batteri/"Memory Stick"-luckan.**

Sätt i batteriet enligt illustrationen med ◀-markeringen riktad mot batterifacket. Kontrollera att batteriet sitter ordentligt fast och stäng sedan luckan.

- Batteriet sätts enkelt i genom att du trycker på spaken för öppning av batteriluckan fram på batterifacket på framsidan.

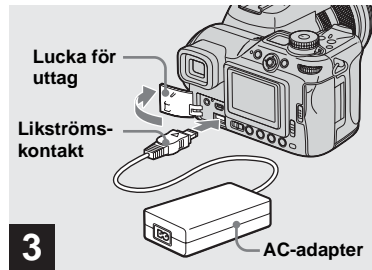

➔ **Öppna uttagslocket och anslut AC-adapttern (medföljer) till DC IN-uttaget på kameran.**

Öppna locket i pilens riktning så som bilden ovan visar. Anslut kontakten med ▲-markeringen uppåt.

- Förkorta inte AC-adaptterns likströmskontakt med något metallföremål eftersom detta kan leda till funktionsstörningar.
- Rengör AC-adaptterns likströmskontakt med en torr bomullspad. Använd inte en smutsig kontakt. Om du använder en smutsig kontakt kanske batteriet inte laddas riktigt.

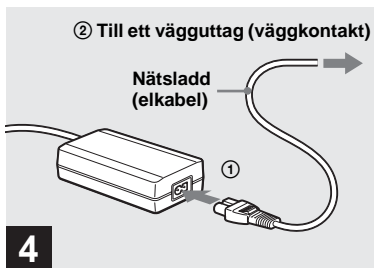

4 Anslut nätsladden (elkabel) till AC-adaptorn och sedan till ett vägguttag.

Under laddningen blinkar batterimarkeringen i displayfönstret och när laddningen är klar visas "Full".

Den tillgängliga tagningstiden indikeras

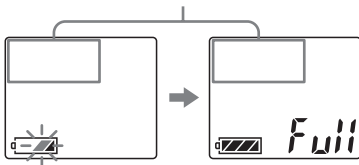

- Den tillgängliga tagningstiden i displayfönstret beräknas enligt att kameran har använts under följande förutsättningar:
 - När inställningsratten är inställd på .

- [LCD Backlight] eller [EVF Backlight] är inställd på [Normal].
- Med hjälp av ett "Memory Stick".
- När du inte använder funktionen NightShot eller NightFraming.
- Efter att du har laddat batteriet kopplar du ur AC-adaptorn ur kamerans DC IN-uttag och ur vägguttaget.

Så här tar du bort batteriet

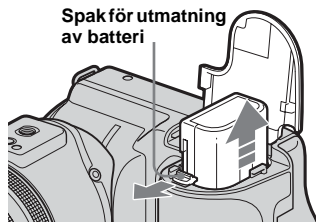

Öppna batteri/"Memory Stick"-luckan. För spaken för öppning av batteriluckan i pilens riktning och ta ut batteriet.

- Var noga med att inte tappa batteriet när du tar ut det.

Indikatorer för återstående batteri

Indikatorerna för återstående batteri på skärmen eller i displayfönstret visar återstående tagnings- eller visningstid.

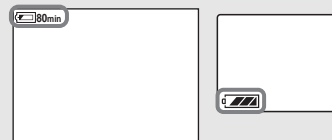

LCD-fönster/Sökare Displayfönster

- Tiden som anges på skärmen eller i displayfönstret för återstående batteri kan vara felaktig under vissa omständigheter.
- När du sätter på FINDER/LCD-strömbrytaren eller  /CF-strömbrytaren tar det ca. en minut innan den rätta återstående batteritiden visas.

Laddningstid

Ungefärlig laddningstid för ett helt urladdat batteri med användning av AC-adaptorn vid en temperatur på 25°C.

Batteri	Laddningstid (min.)
NP-FM50 (medföljer)	Cirka 150

Batteriets livslängd och det antal bilder som kan tas/visas

Tabellerna nedan visar den ungefärliga batteritiden och det ungefärliga antalet bilder som kan fotograferas/visas. Uppgifterna gäller vid tagning av bilder i normalinställning med ett fulladdat batteri vid en temperatur på 25°C. Det antal bilder som kan tas eller visas med hänsyn till den ändring som är nödvändig till valfri "Memory Stick" eller Microdrive. Observera att de verkliga värdena kan vara lägre än de angivna, beroende på omständigheterna vid användningen.

Ta stillbilder

Vid genomsnittliga förhållanden¹⁾

Inspelningsmedium	NP-FM50 (medföljer)	
	Antal bilder	Batteriets livslängd (min.)
"Memory Stick"	Cirka 370	Cirka 185
Microdrive	Cirka 350	Cirka 175

¹⁾ Fotografering i följande situationer:

-  (P. Quality) är inställd på [Fine]
- [AF Mode] är inställd på [Monitor]
- Fotografering en gång var 30:e sekund
- Zoomen växlar mellan W och T-ändar
- Blixten skickar ut en förblixt varannan gång
- Strömmen sätts på och slås av en gång var tionde gång

Visa stillbilder²⁾

Inspelningsmedium	NP-FM50 (medföljer)	
	Antal bilder	Batteriets livslängd (min.)
"Memory Stick"	Cirka 9 400	Cirka 470
Microdrive	Cirka 5 800	Cirka 290

²⁾ Visa stillbilder i ordning i intervall på ungefär tre sekunder

Spela in film³⁾

	NP-FM50 (medföljer)	
	"Memory Stick"	Microdrive
Oavbruten tagning	Cirka 200	Cirka 160

³⁾ Oavbruten tagning vid en bildstorlek på [160]

- Batteriets livslängd och det antal bilder som kan fotograferas/visas minskar under följande villkor:
 - När den omgivande temperaturen är låg
 - När blixten används
 - När kameran har slagits på och av flera gånger
 - När zoomen används ofta
 - När funktionen NightShot eller NightFraming aktiveras
 - [LCD Backlight] eller [EVF Backlight] är inställd på [Bright] i SET UP-inställningarna
 - Batteristyrkan är låg. Batteriets kapacitet minskar ju mer du använder det och när det blir äldre (sidan 146).

- Batteriets livslängd och antalet lagringsbara eller visningsbara bilder beror inte på bildens storleksinställning.
- Antalet bilder är ungefär det samma oavsett om du använder sökaren eller LCD-fönstret för tagning/visning av bilder.
- Vid användning av CF card kan batteriets livslängd och antalet inspelningsbara eller visningsbara bilder variera.

Använda AC-adaptorn

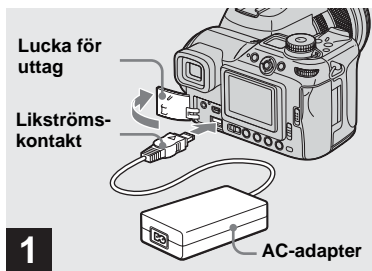

1 → Öppna uttagslocket och anslut AC-adaptorn (medföljer) till DC IN-kamerauttaget.

Öppna uttagslocket i pilens riktning som visas nedan. Anslut kontakten med ▲-markeringen uppåt.

- Anslut AC-adaptorn till en lättåtkomlig strömkälla (vägguttag). Om det uppstår något problem vid användningen av adaptorn skall du omedelbart koppla ur kontakten från vägguttaget.

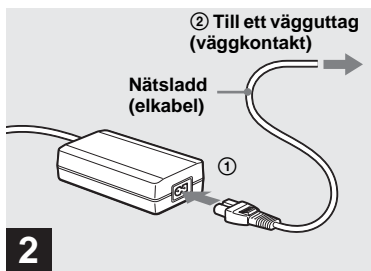

2 → Anslut nätsladden (elkabeln) till nätadaptorn och ett vägguttag.

- Använd inte nätadaptorn i ett trångt utrymme, som t.ex. mellan en möbel och en vägg.
- När du har slutat använda AC-adaptorn skall du koppla ur den från kamerans DC IN-uttag och vägguttaget.
- Kameran är inte bortkopplad från strömkällan så länge den är ansluten till vägguttaget, även om själva kameran är avstängd.

Använda kameran utomlands

Strömkällor

Du kan använda kameran i alla länder eller regioner med den medföljande AC-adaptorn från 100 V till 240 V AC, 50/60 Hz. Om det behövs kan du köpa en adapter [a] som passar vägguttaget du skall använda [b].

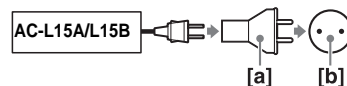

- Använd inte en elektrisk transformator (reseomvandlare) eftersom det kan leda till fel.

Stänga av/sätta på kameran

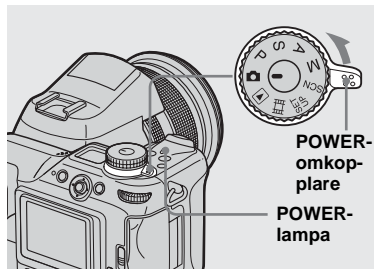

→ För POWER+strömbrytare i pilens riktning.

POWER-lampan lyser grönt och strömmen är på. När du sätter på kameran första gången visas skärmen Clock Set (sidan 19).

Så här stänger du av strömmen

För POWER-omkopplaren i riktning mot pilen POWER. Lampan slocknar och kameran stängs av.

Funktionen för Automatisk avstängning

Om det inte utförs några uppgifter på kameran i cirka tre minuter, vid tagning, visning av bilder, eller uppställning av kameran vid batteribyte stängs strömmen av automatiskt för att spara på batterikraften.

Funktionen för automatisk avstängning fungerar emellertid inte i följande situationer även om batteriet används för kamerans strömförsörjning.

- När filmer visas
- När ett bildspel visas
- När en kabel är ansluten till Ψ (USB)-uttaget eller A/V OUT (MONO)-uttaget

Så här använder du multiväljaren

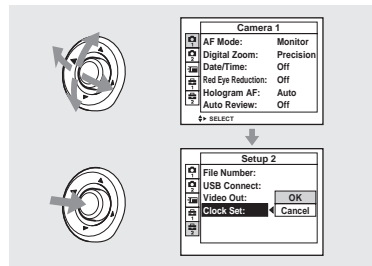

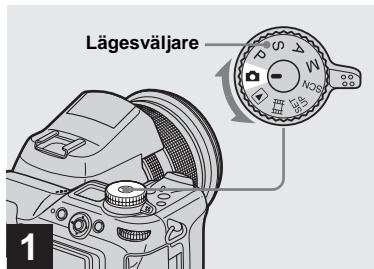

För att ändra aktuella kamerainställningar väljer du menyn eller SET UP-skärmen (sidorna 47, 48), och sedan används multiväljaren för att göra ändringarna. När du ställer in menyn flyttar du multiväljaren till $\blacktriangle/\nabla/\blacktriangleleft/\blacktriangleright$ för att välja ett alternativ, eller till inställningarna för att göra en ny inställning. När du ställer in SET UP, flyttar du multiväljaren till $\blacktriangle/\nabla/\blacktriangleleft/\blacktriangleright$ för att välja alternativet eller inställningen och trycker på multiväljaren för att göra en inställning.

Ställa in datum och tid



➔ Ställ in lägesväljaren på .

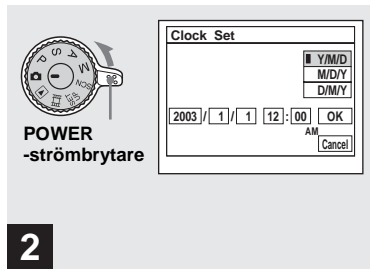

- Du kan även genomföra den här operationen när lägesväljaren är inställd på P, S, A, M, SCN,  eller .
- För att ställa in tid och datum på nytt ställer du in lägesväljaren på SET UP, välj [Clock Set] på  (Setup 2) (sidor 48, 141) och fortsätter sedan från Steg **3**.

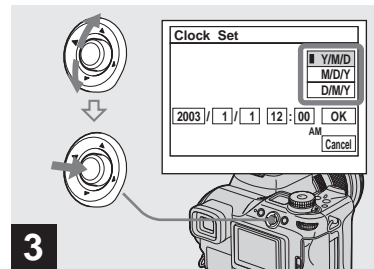

➔ För POWER-strömbrytaren i pilens riktning för att sätta på strömmen.

POWER-lampan lyser grönt och Clock Set-fönstret visas på skärmen.



➔ Välj önskat datumformat genom att flytta multiväljaren till  och  och tryck sedan i mitten.

Du kan välja mellan [Y/M/D] (år/månad/dag), [M/D/Y], och [D/M/Y].

- Om det laddningsbara batteriet som tillför den ström som krävs för att spara tidsdata blir helt urladdat (sidan 143), visas Clock Set-skärmen igen. När detta händer skall du ställa om datum och tid med början från Steg **3** ovan.

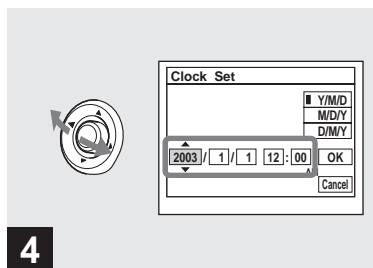

4 → Välj år, månad, dag, timme eller minut du vill ställa in genom att flytta multiväljaren till ◀/▶.

▲ visas ovanför och ▼ under det valda alternativet.

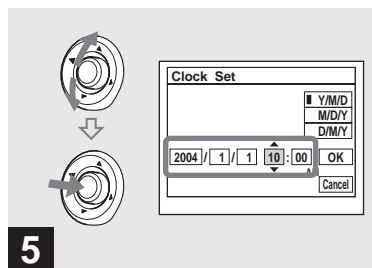

5 → Ställ in det önskade numeriska värdet genom att flytta multiväljaren till ▲/▼ och tryck sedan i mitten.

När du har ställt in önskat siffervärde går du vidare och ställer in nästa alternativ. Gör om Steg **4** och **5** till dess att samtliga alternativ har ställts in.

- Om du valde [D/M/Y] i Steg **3**, anger du tiden med 24-timmarsklocka.
- Med 12.00 AM menas midnatt och 12.00 PM mitt på dagen.

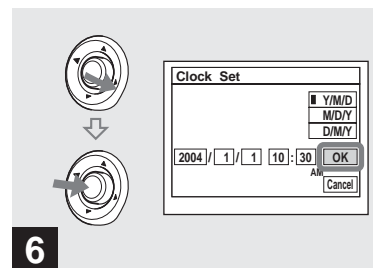

6 → Flytta multiväljaren till ▶ för att välja [OK] och tryck sedan i mitten.

Datum och tid ställs in och klockan börjar visa tiden.

- För att avbryta inställningsprocessen väljer du [Cancel] och trycker sedan i mitten.

Sätta i och ta ur ett inspelningsmedium

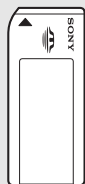

"Memory Stick"

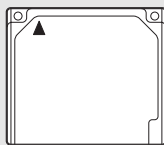

Microdrive/
CompactFlash

Du kan använda ett "Memory Stick", Microdrive, eller CompactFlash card (CF card) som inspelningsmedium.

Microdrive

Hitachi Global Storage Technologies, Inc.
DSCM-11000 (1 GB)
HMS360402D5CF00 (2 GB)
HMS360404D5CF00 (4 GB)

Vi har kontrollerat kompatibiliteten för de CF card som är förenliga med CompactFlash Type I och Type II. Vi kan dock inte garantera riktig funktion för samtliga CF card.

- Det går inte att kopiera mellan olika databärare med den här kameran.
- För ytterligare information om "Memory Stick", se sidan 143.
- Microdrive är en kompakt och lätt drivrutin för hårddisk som uppfyller standarder för CompactFlash Type II. För ytterligare information om Microdrive, se sidan 144.
- Innan du använder ett Microdrive/CF card skall du formatera det med hjälp av kameran. Annars kan du inte få god funktion (sidan 45).

Byta inspelningsmedium

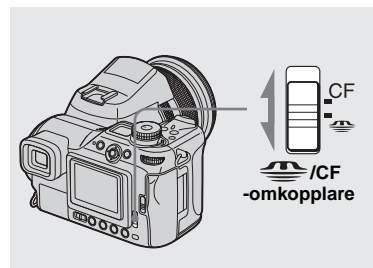

➔ Välj inspelningsmedium med /CF-strömbrytaren.

 : När du registrerar bilder på ett "Memory Stick" eller visar bilder från ett "Memory Stick".

CF : När du registrerar bilder på ett Microdrive/CF card eller visar bilder från ett Microdrive/CF card.

Sätta i och ta ur ett "Memory Stick"

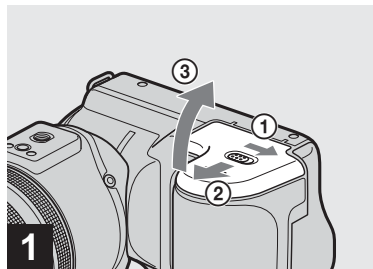

➔ Öppna batteri/"Memory Stick"-luckan.

Skjut luckan i pilens riktning.

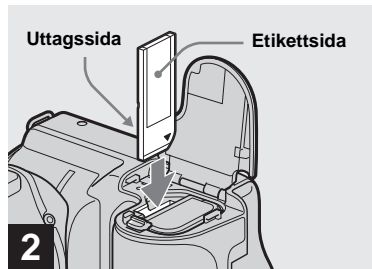

➔ Sätt i "Memory Stick".

För in kamerans "Memory Stick" helt tills det klickar till (se bilden).

- När du sätter i ett "Memory Stick" skall du trycka in det så långt det går. Om du inte sätter in det rätt kan varken tagning eller visning genomföras.

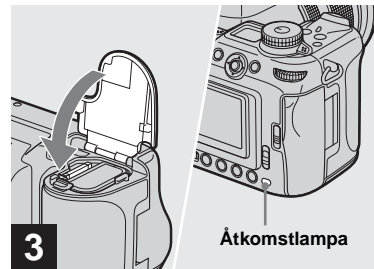

➔ Stäng batteri/"Memory Stick"-luckan.

Så här tar du bort "Memory Stick"

Öppna batteri/"Memory Stick"-luckan och tryck sedan in "Memory Stick" så att det matas ut.

- När åtkomstlampan lyser tar eller avläser kameran en bild. Ta aldrig ut kamerans "Memory Stick" eller stäng av strömmen samtidigt. Data kan skadas.

Sätta i och ta bort ett Microdrive/CF card

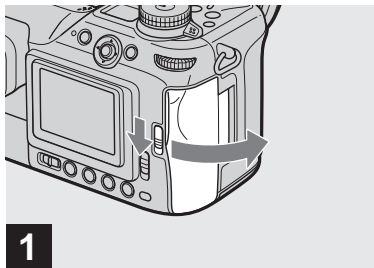

1

→ Öppna luckan till CF card.

För spaken OPEN (CF) i pilens riktning ↗.

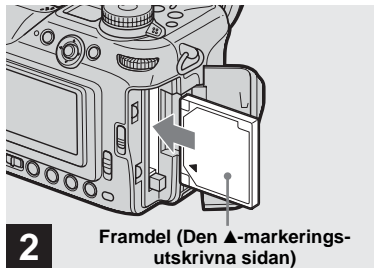

2

Framdel (Den ▲-markerings-
utskrivna sidan)

→ Sätt i Microdrive/CF card.

För in Microdrive/CF card hela vägen som visas på bilden.

- När du sätter i ett Microdrive/CF card skall du alltid föra in det så långt som det är möjligt. Om du inte sätter in det rätt kan varken tagning eller visning genomföras.

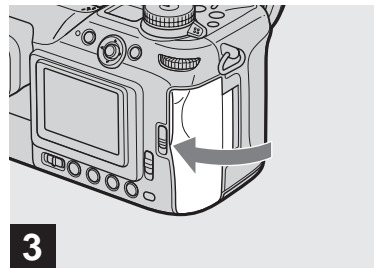

3

→ Stäng luckan till CF card.

- Stäng luckan till CF card ordentligt, annars går det inte att ta eller spela upp bilder med hjälp av Microdrive/CF card.

Välja stillbildaformat

Ta ut Microdrive/CF card

Öppna luckan till CF card och för sedan spaken för utmatning av CF card så att Microdrive/CF card matas ut.

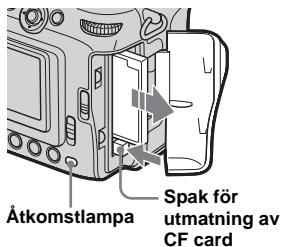

- Tänk på att Microdrive kan bli varm direkt efter användning av kameran.
- När åtkomstlampan lyser tar eller avläser kameran en bild. Ta aldrig ut Microdrive/CF card eller stäng av strömmen då. Detta kan leda till att data kan förstöras eller att Microdrive/CF card kan bli obrukbart.

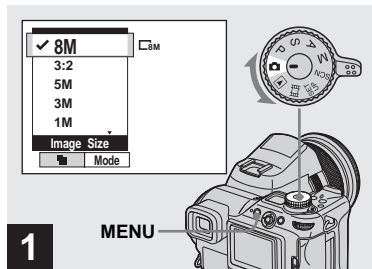

- 1** MENU
- Ställ in lägesväljaren på och sätt på strömmen och tryck sedan på MENU.

Menyn visas.

- Du kan göra detta även när lägesväljaren är inställd på P, S, A, M, SCN.

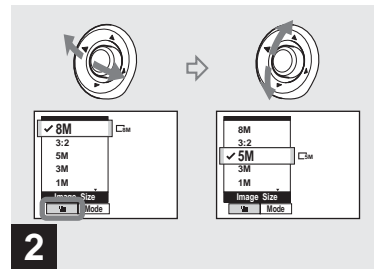

- 2**
- Välj (Image Size) genom att föra multiväljaren till / . Sedan väljer du önskat bildformat genom att föra multiväljaren till / .

Bildformatet är inställt.

Efter att inställningen är klar trycker du på MENU. Menyn försvinner från skärmen.

- Mer information om bildformat finns på sidan 25.
- Inställningen sparas även om strömmen stängs av.

Bildstorlek och -kvalitet

Du kan välja bildstorlek (antal bildpunkter) och bildkvalitet (komprimeringsgrad) baserat på den typ av bild du vill ta. Ju större bildstorlek och högre bildkvalitet, desto bättre blir bilden, men desto större mängd data krävs för att lagra bilden. Detta innebär att du kan spara färre bilder i inspelningsmediet.

Välj lämplig nivå för bildstorlek och bildkvalitet för den typ av bilder som du vill ta.

Bildstorlek		Exempel
8M ¹⁾ (3 264×2 448)	Förstorat ↑ ↓ Förminskat	<ul style="list-style-type: none"> För förvaring av viktiga bilder eller utskrift av bilder i A3-storlek eller förfinad A4-storlek. För utskrift av bilder i A4-storlek eller förfinad A5-storlek. För utskrift av bilder i vykortformat. För fotografering av många bilder, bifoga bilder till e-mail, eller lägga ut bilder på en hemsida.
3:2 ²⁾ (3 264×2 176)		
5M (2 592×1 944)		
3M (2 048×1 536)		
1M (1 280×960)		
VGA (640×480)		

¹⁾ Standardinställningen är [8M]. Den här storleken kan ge den mest högkvalitativa bilden med den här kameran.

²⁾ Det här alternativet sparar bilder i proportionen 3:2 så att de stämmer överens med det utskriftspapper som används.

Antalet bilder som kan sparas i ett "Memory Stick"³⁾

Antal bilder som du kan spara i Fine (Standard)⁴⁾-läget visas nedan. (Enheter: antal bilder)

Kapacitet Bildstorlek	16MB	32MB	64MB	128MB	MSX-256	MSX-512	MSX-1G
8M	4 (7)	8 (15)	16 (30)	32 (60)	59 (109)	121 (223)	247 (456)
3:2	4 (7)	8 (15)	16 (30)	32 (60)	59 (109)	121 (223)	247 (456)
5M	6 (11)	12 (23)	25 (48)	51 (96)	92 (174)	188 (354)	384 (723)
3M	10 (18)	20 (37)	41 (74)	82 (149)	148 (264)	302 (537)	617 (1 097)
1M	24 (46)	50 (93)	101 (187)	202 (376)	357 (649)	726 (1 320)	1 482 (2 694)
VGA	97 (243)	196 (491)	394 (985)	790 (1 975)	1 428 (3 571)	2 904 (7 261)	5 928 (14 821)

³⁾ När [Mode] (REC Mode) är inställd på [Normal]

Information för det antal bilder som kan sparas på andra sätt finns på sidorna 133, 134.

⁴⁾ Mer information om bildkvalitetsläget (kompressionsgrad) finns på sidan 49.

Antalet bilder som kan sparas i en Microdrive³⁾

Antal bilder som du kan spara i Fine (Standard)⁴⁾-läget visas nedan.
(Enheter: antal bilder)

Kapacitet Bildstorlek	1G (DSCM-11000)
8M	273 (505)
3:2	273 (505)
5M	426 (801)
3M	684 (1 217)
1M	1 643 (2 988)
VGA	6 573 (16 434)

³⁾När [Mode] (REC Mode) är inställd på [Normal] Information om hur många bilder som kan sparas i andra lägen finns på sidan 135.

⁴⁾Mer information om bildkvalitetsläget (kompressionsgrad) finns på sidan 49.

- När du visar bilder som tagits med andra Sony - enheter, kan indikeringen av bildstorleken skilja sig från den faktiska bildstorleken.
- När bilderna visas på kameraskärmen har samtliga samma storlek.
- Antalet tagna bilder kan skilja sig från dessa värden beroende på vilka förhållanden det var vid tagningen.
- När det återstående antalet lagringsbara bilder är fler än 9 999, visas ">9999" på skärmen. När antalet är fler än 999, visas "999" i displayfönstret.
- Du kan ändra bildstorleken vid ett senare tillfälle (mer information om funktionen för att ändra format finns på sidan 90).

Standardfotografering av stillbilder – Använda autoläge

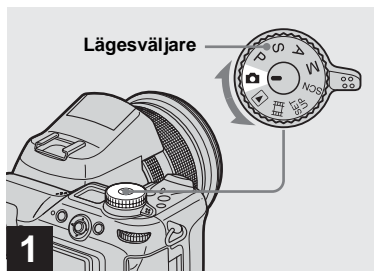

➔ Ställ in lägesväljaren på  och sätt på kameran.

Namnet på den lagrade mappen visas på skärmen i cirka fem sekunder.

Ta bort linsskyddet.

- Välj inspelningsmedium med hjälp av  / CF-strömbrytaren (sidan 21).
- Du kan skapa en ny mapp i inspelningsmediet och välja den mappen för förvaring av bilder (sidan 50).

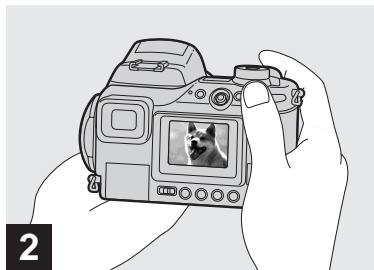

➔ Håll kameran stadigt med båda händerna och fokusera på ett motiv genom att placera det i mitten av ramen.

- Den minimala brännvidden till ett objekt är 50 cm (W)/60 cm (T). Använd makroläge för att ta bilder av objekt på kortare avstånd än detta (sidan 33).
- Ramen på skärmen visar fokusjusteringsområdet. (Information om AF-avståndsmätaren finns på sidan 65.)

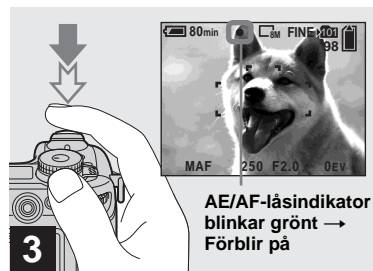

➔ Tryck på avtryckarknappen och håll den nedtryckt till hälften.

Kameran piper. När AE/AF-låsindikatorn slutar att blinka och fortfarande är tänd kan du ta bilder med kameran. (Skärmen kan frysas i ett ögonblick beroende på motivet.) Om det är mörkt hoppar blixten upp och utlöser en förblixt automatiskt.

- Om du tar bort fingret från avtryckarknappen avbryts tagningen.
- Om kameran inte piper är AF-justeringen inte klar. Du kan fortsätta att ta bilder men fokus är inte korrekt inställt (utom i oavbruten AF, sidan 66).

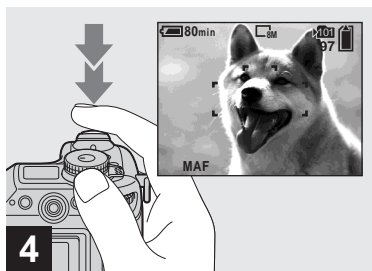

→ Tryck ner avtryckarknappen helt.

Slutaren klickar till, tagningen är klar och stillbilden sparas i inspelningsmediet.

- När du använder batteri vid fotograferingen och kameran är påslagen men inte används stängs strömmen efter en stund av automatiskt för att spara batteristyrka (sidan 18).

Lägesväljare för tagning av stillbilder

När du tar stillbilder med kameran kan du välja mellan följande fotograferingsalternativ.

(Autojusteringsläge)

Fokus, exponering och vitbalans justeras automatiskt för att möjliggöra enkel tagning. Bildkvaliteten är inställd på [Fine] (sidan 49).

P (Programautotagning)

Justeringen vid tagning görs automatiskt på samma sätt som i autojusteringsläget. Du kan dock justera fokus, exponering etc. Dessutom kan du ställa in önskade funktioner med hjälp av meny (sidor 47 och 136).

S (Slutarhastighetsprioritet)

Du kan välja slutarhastighet (sidan 55). Dessutom kan du ställa in önskade funktioner för tagningen med hjälp av menyer (sidor 47 och 136).

A (Bländarprioritet)





Du kan välja bländarvärde (sidan 56). Dessutom kan du ställa in önskade funktioner för tagningen med hjälp av menyer (sidor 47 och 136).

M (Manuell exponering)

Du kan justera slutarhastigheten och bländarvärdet manuellt (sidan 57). Dessutom kan du ställa in önskade funktioner för tagningen med hjälp av menyer (sidor 47 och 136).

SCN (Scene Selection)

Du kan välja följande lägen för fotografering som är anpassad till miljön (sidan 37).

-  (Skymmningsläge)
-  (Porträtt i skymmningsläge)
-  (Landskapsläge)
-  (Porträttläge)

Dessutom kan du ställa in önskade funktioner för tagningen med hjälp av menyer (sidor 47 och 136).

Om Autofokus

Vid fotografering där det är svårt att få in fokus börjar AE/AF-låsindikatorn blinka långsamt och AE-låssignalen hörs inte (utom i oavbruten AF, sidan 66).

Det kan vara svårt att använda funktionen Autofokus för följande motiv. Om detta inträffar kan du släppa upp avtryckarknappen, försöka komponera bilden och ställa in skärpan igen.

- Motivet är avlägset från kameran och mörkt
- Kontrasten mellan motivet och bakgrunden är dålig
- Motivet finns bakom glas, t.ex. ett fönster
- Motivet rör sig snabbt
- Något, t.ex. en spegel, reflekteras på motivet eller så finns en större skimrande del och ett glänsande motiv
- Motivet blinkar
- Ett bakgrundsbelyst motiv.

Det finns två funktioner för Autofokus: "AF-ramavståndsmätare" som ställer in fokusläget enligt objektets läge och storlek och "AF Mode" som ställs in när kameran börjar och slutar fokusera.

Se sidan 65 för ytterligare information.

Kontrollera den senast tagna bilden – Snabbgranskning

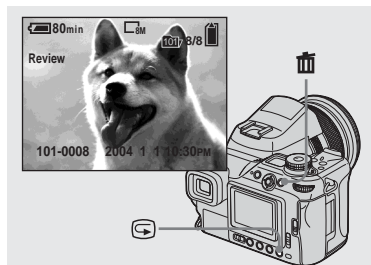

➔ Tryck på (snabbgranskning).

För att återgå till fotograferingsläge trycker du lätt på avtryckarknappen eller på  (snabbgranskning) igen.

Radera bilden som visas på skärmen

- 1 Tryck på  (radera).
- 2 Välj [Delete] genom att flytta multiväljaren till ▲ och tryck sedan i mitten.
Bilden raderas.

Ta bilder med sökaren

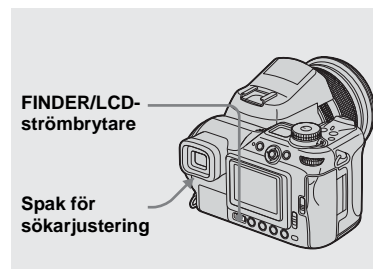

Med FINDER/LCD-strömbrytaren kan du välja mellan att antingen ta bilder med sökaren eller med LCD-teckenfönstret. När du använder sökaren visas inte bilden på LCD-teckenfönstret. Använd sökjusteringsspaken för att justera bilden tills den visas tydligt i sökaren och ta sedan bilden.

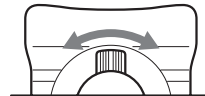

Indikatorer på skärmen vid tagning

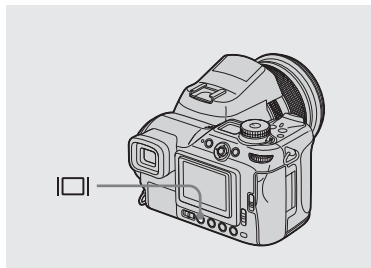

Varje gång du trycker på  (skärmstatus) ändras displayen i följande ordning.

- När du visar eller spelar in filmer ändras skärmens status mellan indikatorer på och indikatorer av.
- En närmare beskrivning av indikatorerna finns på sidan 149.
- En närmare beskrivning av histogrammet finns på sidan 60.
- Inställningen sparas även om strömmen stängs av.

Indikatorer på

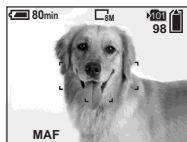

Histogram på
(Bildinformationen
visas genom avspelning)

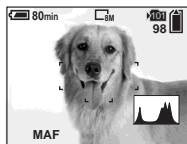

Indikatorer av

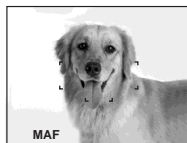

Använd zoomegenskapen

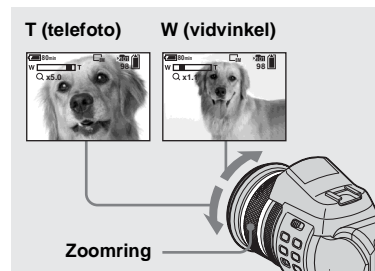

➔ Vrid zoomringen för att välja önskad bildstorlek vid fotografering.

Du kan zooma upp till 7,1× med hjälp av den optiska zoomen.

Minsta avstånd som krävs för fokusering på ett motiv
När zoomfunktionen är helt inställd på W-sidan:

cirka 50 cm från lensens slut

När zoomfunktionen är helt inställd på T-sidan:

cirka 60 cm från lensens slut

- När du inte använder kameran för du in lensen genom att ställa in den på sin W-slutposition. Detta är för att skydda den.

Digital zoom

Förstorar bilden genom digital behandling. Tryck på **Q** (digital zoom) för att aktivera den. Det finns två lägen i funktionen för digital zoom. Den ena är ”Digital precisionszoom” och den andra ”Smartzoom”. Eftersom de olika lägena använder olika metoder och har olika förstöringskapacitet skall du välja den som är lämplig för fotograferingen.

Q Ikonen ändras enligt zoomläge som beskrivs nedan.

Optisk zoom: **Q x**

Digital precisionszoom: **PQx**

Smartzoom: **SQx**

- Den digitala zoomen kan inte användas vid tagning i RAW-läge (sidan 79).
- AF-avståndsmätare visas inte när du använder digital zoom. Indikatorn för AF-ramavståndsmätare blinkar och ett objekt som är beläget i mitten prioriteras vid kamerans fokusering.

Digital precisionszoom

Förstorar bilden dubbelt så mycket som den aktuella optiska zoomskalningen. Den maximala zoomskalningen är omkring 14×, oavsett vald bildstorlek. Eftersom den digitala precisionszoomen klipper bort delar av bilden och förstorar andra försämras bildkvaliteten.

Ställ in [Digital Zoom] på [Precision] i SET UP-inställningarna (sidan 139). Standardinställningen är [Precision].

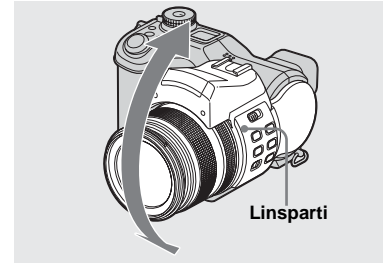

Du kan justera vinkeln genom att vrida linspartiet uppåt i en vinkel på upp till 70 grader och nedåt upp till 30 grader.

Smartzoom

Du kan zooma in bilden med mycket mindre bildkvalitetsförsämring. Du kan använda smartzoomen på samma sätt som den optiska zoomen.

Zoomskalningen blir det tal som multiplicerar den följande smartzoomskalningen med den nuvarande optiska zoomskalningen.

Ställ in [Digital Zoom] på [Smart] i SET UP-inställningarna (sidan 139).

Den maximala zoomskalningen är följande och den beror på bildstorleken. Den zoomskalning som anges på skärmen är ett ungefärligt värde.

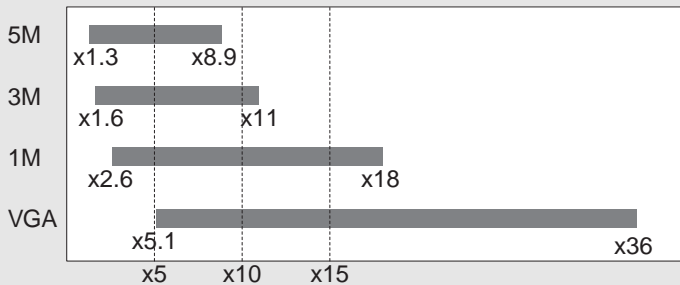

- När bildstorleken är inställd på [8M] eller [3:2], fungerar inte smartzoomen.
- Den digitala zoomen kan inte användas vid tagning i Multi Burst-läge (sidan 76). När du använder smartzoomen och väljer [M] (Multi Burst) med hjälp av [BRK]-knappen avbryts smartzoomen.
- När du använder smartzoomen kan bilden på skärmen verka grov. Detta fenomen har dock ingen effekt på den inspelade bilden.

Avbryta den digital zoomen

Tryck på [Q] (digital zoom) igen. Zoomskalningen återgår till det tal som var aktivt vid den optiska zoomen.

Ta närbilder – Makro



Vid närbildstagning av motiv såsom blommor eller insekter skall du använda makrofunktionen. Du kan ta bilder av objekt på ett avstånd på upp till 2 cm när zoomen är inställd på W-slut. Vilket fokusavstånd som är tillgängligt beror dock på zoomläget. Vi rekommenderar att du ställer in zoomen på W-slut under tagning.

När zoomfunktionen är helt inställd på W-sidan:

Cirka 2 cm från linsens slut

När zoomfunktionen är helt inställd på T-sidan:

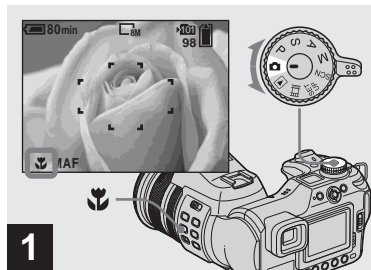

Cirka 60 cm från linsens slut

- Vi rekommenderar att du använder Flexible Spot AF (sidan 65).



➔ Ställ in lägesväljaren på , och tryck på  (makro)-knapp.

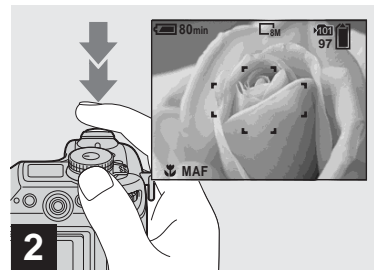

 (makro)-indikatorn visas på skärmen.

- Du kan göra detta även när lägesväljaren är inställd på P, S, A, M, SCN (förutom  (Skymningsläge) eller  (Landskapsläge) eller .



➔ Centrera objektet i ramen. Tryck och håll avtryckarknappen halvvägs nere och tryck sedan ner den helt.



Återgå till normal tagning

Tryck på  (makro)-knappen igen. -indikatorn försvinner från skärmen.

- När du fotograferar i makroläge blir fokusområdet mycket smalt och det är möjligt att du inte kan fokusera på hela motivet.
- Vid tagning i makroläge blir fokusjusteringen långsammare när det gäller att fokusera på ett objekt som är mycket nära.

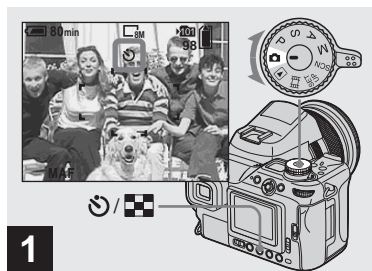
Använda självutlösaren



- ➔ Ställ in lägesväljaren på  och tryck sedan på  (självutlösare).

 (självutlösare)-indikatorn visas på skärmen.

- Du kan även göra detta när lägesväljaren är inställd på P, S, A, M, SCN eller .

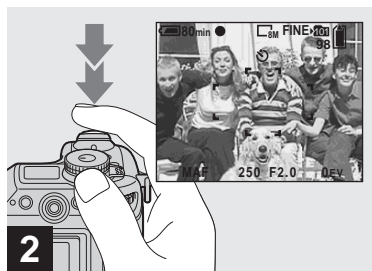

- ➔ Centrera objektet i ramen. Tryck och håll avtryckarknappen halvvägs nere och tryck sedan ner den helt.

Självutlösarlampen (sidan 9) blinkar till och du hör en signal. Bilden tas efter cirka 10 sekunder.

Avbryta självutlösaren under fotofering



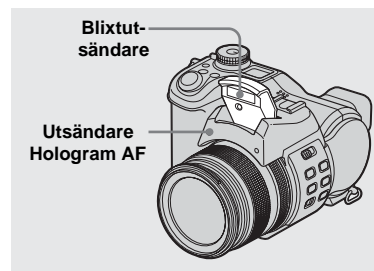

Tryck på /  (självutlösare) igen. -indikatorn försvinner från skärmen.

- Om du står framför kameran och trycker på avtryckarknappen kan det hända att fokus och exponering inte ställs in korrekt.

Använda blixten



Blixten hoppar upp och utlöses automatiskt när det är mörkt. Stäng ner blixten manuellt efter att du har använt den.

- När [ISO] är inställd på [Auto] i menyinställningarna är det rekommenderade avståndet vid tagning med blytt cirka 0,5 m till 4,5 m (W)/0,6 m till 3,3 m (T).
- Om du har det medföljande motljusskyddet monterat blockeras blyttljuset.
- Under tiden blytt laddas blinkar -lampan (blytt). Lampan slocknar när den har laddat klart.
- Du kan även välja följande blyttlägen:  (Aktiverad blytt),  (Långsam synkro) och  (Ingen blytt). Mer information om dessa lägen finns på sidan 68.

Spela in bilder med Hologram AF

Hologram AF är utfyllnadsljus som gör det enklare att fokusera på ett motiv i en mörk omgivning.

☞ visas på skärmen och Hologram AF sänder ut rött ljus när avtryckarknappen trycks ner halvvägs tills fokus har lästs.



När du inte använder den här funktionen skall du ställa in [Hologram AF] på [Off] i SET UP inställningarna (sidan 139).

- Om Hologram AF: s utfyllnadsljus inte når fram till motivet fullt ut eller om motivets kontrast är svag går det inte att uppnå fokus. (Ett ungefärligt avstånd på 0,5 m till 5,0 m (W)/ 0,6 m till 3,5 m (T) rekommenderas.)
- Om AF-ljuset når fram till objektet går det att uppnå fokus, även om ljuset inte faller helt i mitten av objektet.
- När du gör manuella fokusjusteringar (sidan 67), fungerar inte Hologram AF.

- Om Hologram AF-utsändaren är smutsig kan ljuset bli grått och det kan bli omöjligt att uppnå fokus. Om detta händer torkar du av Hologram AF-utsändaren med en torr trasa.
- Täck inte för Hologram AF-utsändaren under inspelning.
- AF-ramavståndsmätaren visas inte. Blixten för AF-ramavståndsmätaren blinkar och det centralt placerade objektet är det som prioriteras vid fokuseringen.
- När du monterar det medföljande motljusskyddet till kameran blockeras ljuset hos Hologram AF.
- Hologram AF fungerar inte när [SCN] (Scene) är inställd på ☾ (Skymningsläge) eller ▲ (Landskapsläge).

Information om Hologram AF

”Hologram AF (Autofokus)” är ett AF-utfyllnadsljussystem som genom att applicera laserhologram gör det möjligt för dig att ta bilder på mörka platser. Hologram AF sänder ut mindre strålning än traditionella lysdioder eller lampor och uppfyller därmed kraven för Laserklass 1* och har en högre säkerhetsnivå när det gäller ögonen.

Det uppstår inga hälsorisker om du tittar rakt in i Hologram AF-utsändaren på nära avstånd. Vi rekommenderar dock att du inte gör det, eftersom det kan leda till dimsyn och att du ser konturerna av bilden under flera minuter, på samma sätt som om du tittar in i ett blixtljus.

* Hologram AF uppfyller kraven för Klass 1 (tidsbas 30 000 sekunder), specificerade i industristandarder i JIS (Japan), IEC (EU), och FDA (USA). Enligt dessa standarder klassificeras laserprodukten som säker, enligt resultatet att en människa kan titta rakt på laserljuset, antingen direkt, eller fokuserat genom en lins, i 30 000 sekunder.

Infoga datum och klockslag på stillbilder

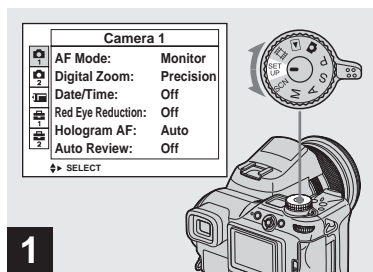

1 → Ställ in lägesväljaren på SET UP.

SET UP-skärmen visas.

- Datum och tid kan inte infogas i Multi Burst-läge.
- När du tar bilder med datum och tid infogat, kan datumet och tiden inte tas bort i efterhand.
- När du tar bilder med datum och klockslag infogat visas inte det verkliga datumet och klockslaget på skärmen utan **DATE** visas i stället. Aktuellt datum och klockslag visas i rött i det nedre högra hörnet när bilden visas.

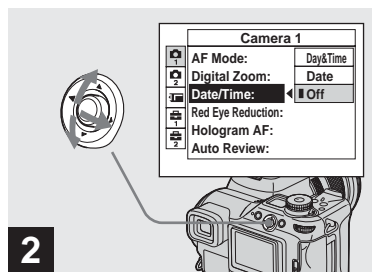

2 → Välj  (Camera 1) genom att flytta multiväljaren till ▲ och sedan till ►. Välj [Date/Time] genom att flytta multiväljaren till ▲/▼ och sedan till ►.

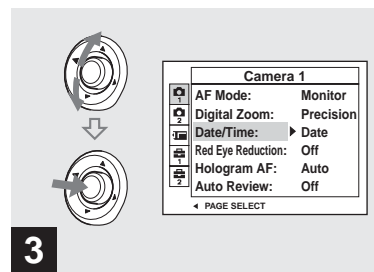

3 → Välj inställning för datum och klockslag genom att flytta multiväljaren till ▲/▼ och tryck sedan i mitten.

Day&Time: Infogar datumet och tiden då bilden tas

Date: Infogar året, månaden och dagen då bilden tas

Off: Infogar inte information om datum/tid på bilden

Efter att du är klar med inställningarna ställer du in lägesväljaren på  för att ta bilden.

- Du kan även göra tagningar när lägesväljaren är inställd på P, S, A, M eller SCN.
- När du väljer [Date] infogas datum i den ordning som det har lagts in i "Ställa in datum och klockslag" (sidan 19).
- Inställningen sparas även om strömmen stängs av.

Fotografering i olika miljöer – Scene Selection

Skymningsläge



När du tar nattbilder, personbilder, vyer eller porträtt, använder du de lägen som finns listade nedan för att höja bildkvaliteten.

Skymningsläge

I mörka ljusförhållanden kan du ta bilder med skymningsläget. Eftersom slutartiden är längre i sådana förhållanden rekommenderar vi att du använder ett stativ.

- Du kan inte använda följande funktioner i Skymningsläget:
 - Fotografering i makroläge
 - Fotografering med blix
 - Exposure Bracket
 - Fotografering i Burst-läge
 - Fotografering i Multi Burst-läge

Läge Skymning och porträtt



Läge Skymning och porträtt



Använd det här läget när du tar bilder av människor i förgrunden vid mörker. I det här läget kan du ta bilder av människor i förgrunden med tydliga konturer utan att förlora känslan av att bilden är tagen på kvällen.

Eftersom slutartiden är längre rekommenderar vi att du använder ett stativ.

- Blixten är inställd på  SL (Långsam synkro).
- Du kan inte ta bilder i Exposure Bracket, Burst eller Multi Burst-läge.

Landskapsläge

Fokuserar på motiv långt borta, vilket är praktiskt när du vill ta bilder på vyer på avstånd.

- Du kan inte ta bilder i makroläge.
- Blixten är inställd på  (Aktiverad blix) eller  (Ingen blix).

Landskapsläge

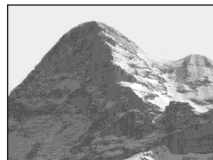

Porträttläge

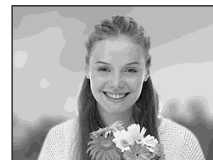

Porträttläge

Bakgrunden blir suddig och motivet skarpare.

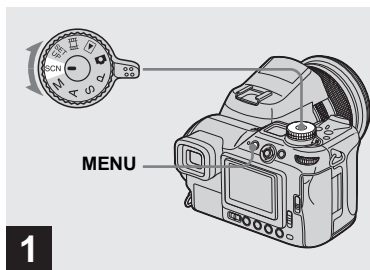

→ Ställ in lägesväljaren på SCN och tryck sedan på MENU.

Menyn visas.

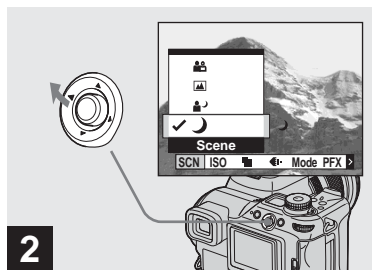

→ Välj [SCN] (Scene) genom att flytta multiväljaren till ◀.

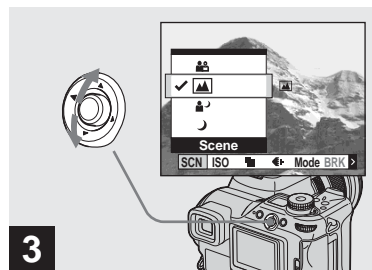

→ Välj önskat läge genom att flytta multiväljaren till ▲/▼.

Läget är inställt.

När inställningen är klar trycker du på MENU så att menyn försvinner från skärmen.

Avbryta Scene Selection

Ställ in lägesväljaren i ett annat läge.

- När slutartiden blir långsammare än den bestämda tiden aktiveras NR långsam slutarfunktion (sidan 55) automatiskt. Tagningen kan då ta lite tid.
- Inställningen sparas även om strömmen stängs av.

Visa bilder på kameraskärmen

Ett fönster



Indexskärm



Med den här kameran kan du titta på de tagna bilderna nästan omedelbart på skärmen. Du kan visa bilder med någon av följande två metoder

Ett fönster

Du kan visa en bild i taget, som tar upp hela skärmen.

Indexskärm

Nio bilder visas samtidigt i olika fönster på skärmen.

- Du kan på ett enkelt sätt visa nästa/föregående bild genom att sätta på ändra lägesväljare.
- Mer information om filmer finns på sidan 101.
- En ingående beskrivning av indikatorerna på skärmen finns på sidan 152.

Visa på enbildsskärm

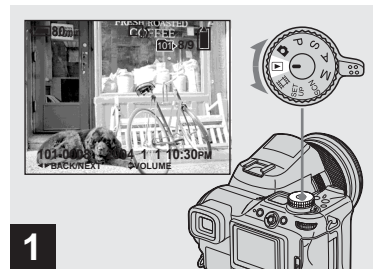

➔ **Ställ in lägesväljaren på  och sätt på kameran.**

Den sist tagna bilden i den valda lagringsmappen (sidan 83) visas.

- Bilden kan bli alltför grovkornig för bildbehandling precis efter att den har visats.
- För att välja inspelningsmedium använder du  /CF-strömbrytaren (sidan 21).

Visa på indexskärmen

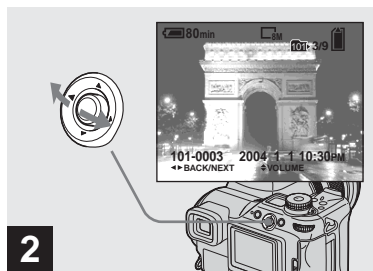

➔ Välj önskad stillbild genom att flytta multiväljaren till ◀▶.

◀ : Visar föregående bild.

▶ : Visar nästa bild.

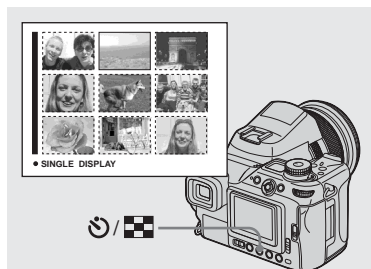

➔ Tryck på ⌚/▣ (index).

Displayen växlar till Indexskärmen.

Visa nästa (föregående) Indexskärm

Flytta multiväljaren till ▲/▼/◀/▶ för att flytta den gula ramen upp/ner/vänster/höger.

Så här återgår du till skärmen för en enstaka bild

Tryck på ⌚/▣ (index) igen, eller tryck i mitten på multiväljaren.

Visa bilder på en TV-skärm

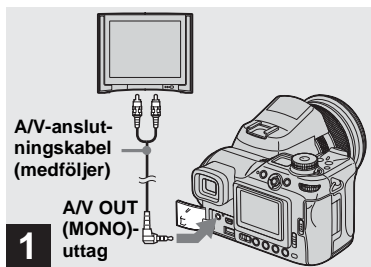

- 1** → Anslut medföljande A/V-anslutningskabel till A/V OUT (MONO)-uttaget på kameran och till ljud-/videoutgångarna på TV:n.

Om TV:n har stereoingång ansluter du ljudkontakten (svart) på A/V-kabeln till vänster ljudingång.

- Stäng av både kameran och TV:n innan kameran och TV:n ansluts med A/V-kabeln.



- 2** → Slå på TV:n och ställ in TV/Video-strömbrytaren på "Video".

- Strömbrytarens namn och placering kan variera mellan olika TV-modeller. Mer information finns i användarhandboken till TV:n.

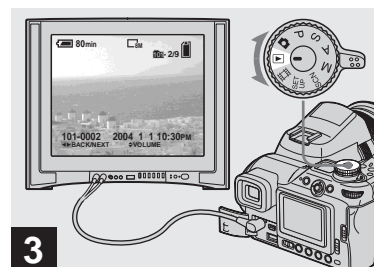

- 3** → Ställ in lägesväljaren på och sätt på kameran.

Flytta multiväljaren till / för att välja önskad bild.

- Om kameran används utomlands kan du behöva byta utgående videosignal så att den stämmer överens med TV:n (sidan 141).
- För att välja inspelningsmedium använder du /CF-strömbrytaren (sidan 21).

Titta på bilder på TV:n

Om du vill visa bilder på en TV behöver du en TV med videoingång samt en A/V-kabel (medföljer).

TV:n måste ha samma färgsystem som digitalkameran. Se efter i följande lista:

NTSC-system

Bahamasöarna, Bolivia, Centralamerika, Chile, Colombia, Ecuador, Filippinerna, Jamaica, Japan, Kanada, Korea, Mexico, Peru, Surinam, Taiwan, USA, Venezuela, osv.

PAL-system

Australien, Belgien, Danmark, Finland, Holland, Hongkong, Italien, Kina, Kuwait, Malaysia, Norge, Nya Zeeland, Portugal, Schweiz, Singapore, Slovakiska republiken, Spanien, Storbritannien, Sverige, Thailand, Tyskland, Österrike, osv.

PAL-M-system

Brasilien

PAL-N-system

Argentina, Paraguay, Uruguay

SECAM-system

Bulgarien, Frankrike, Guyana, Irak, Iran, Monaco, Polen, Ryssland, Ukraina osv.

Radera bilder

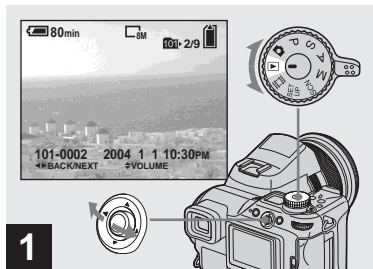

- ➔ **Ställ in lägesväljaren på ▶ och sätt på kameran.**
Välj den bild du vill radera genom att flytta multiväljaren till ◀/▶.

- För att välja inspelningsmedium använder du  /CF-strömbrytaren (sidan 21).
- Observera att bilder som har raderats inte kan återställas.

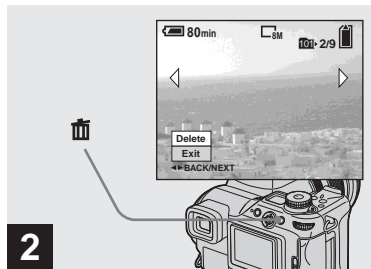

- ➔ **Tryck på  (radera).**

Bilden har inte raderats ännu.

- Du kan inte radera skyddade bilder (sidan 89).

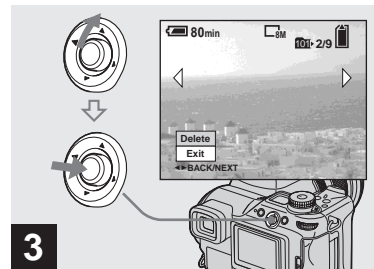

- ➔ **Välj [Delete] genom att flytta multiväljaren till ▲ och tryck sedan i mitten.**

”Access” visas på skärmen och bilden raderas.

Radera andra bilder i följd

Välj den bild du vill radera genom att flytta multiväljaren till ◀/▶. Sedan väljer du [Delete] genom att flytta multiväljaren till ▲ och trycka i mitten.

Så här avbryter du raderingen

Välj [Exit] genom att flytta multiväljaren till ▼ och tryck sedan i mitten.

Radera på Indexskärmen

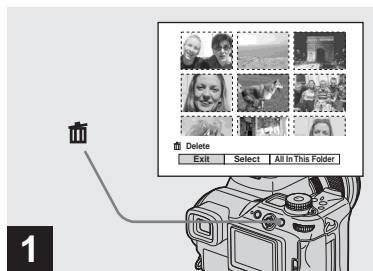



1 → När en Indexskärm (sidan 40) visas trycker du på  (radera).

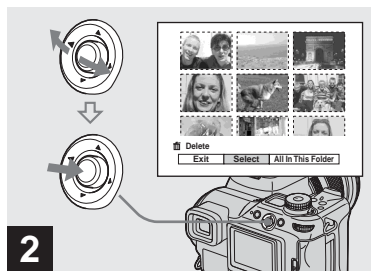

- Observera att bilder som har raderats inte kan återställas.

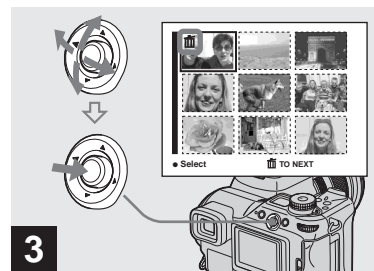

2 → Välj [Select] genom att flytta multiväljaren till /▶ och tryck sedan i mitten.



3 → Välj den bild du vill radera genom att flytta multiväljaren till /▼/◀/▶ och tryck sedan i mitten.

Markeringen  (radera) visas på den valda bilden. Bilden har inte raderats ännu. Markera alla bilder som du vill radera med ett .

- För att avbryta ditt val väljer du de bilder du vill avbryta radering för och trycker på mitten av multiväljaren igen. -märket försvinner.

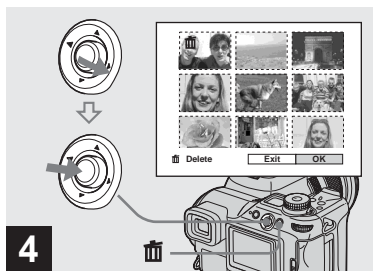

4

- Tryck på  (delete).
Välj [OK] genom att flytta multiväljaren till ► och tryck sedan i mitten.

”Access” visas på skärmen och alla bilder med -märken raderas.

Så här avbryter du raderingen

Välj [Exit] genom att flytta multiväljaren till ◀ och tryck sedan i mitten.

Så här raderar du samtliga bilder i mappen

I Steg 2 väljer du [All In This Folder] genom att flytta multiväljaren till ► och trycker sedan i mitten. Sedan väljer du [OK] och trycker i mitten. Alla bilder i mappen som inte är skyddade raderas. För att avbryta raderingen väljer du [Cancel] och trycker i mitten.

Formatera ett inspelningsmedium

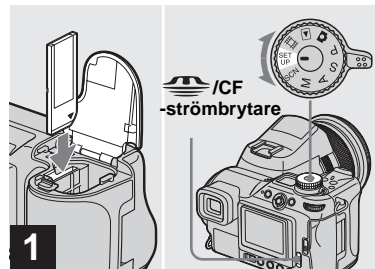



1

- Sätt i det inspelningsmedium du vill formatera i kameran. Välj inspelningsmedium med /CF-strömbrytaren. Ställ in lägesväljaren på SET UP och sätt på kameran.

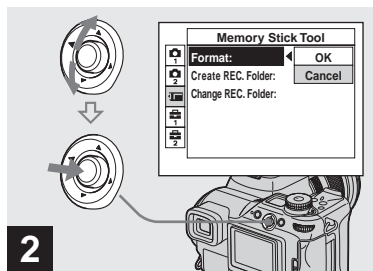
- Med termen ”formatera” menas att förbereda ett inspelningsmedium för att spela in bilder; processen kallas även ”initiering”.
- ”Memory Stick” är redan formaterat och kan användas omedelbart.
- Se även till att du formaterar Microdrive/CF card med hjälp av kameran. Annars är det inte säkert att funktionen blir god.
- När du formaterar ett inspelningsmedium är det viktigt att du är medveten om att samtliga tidigare data i mediet raderas permanent. Även skyddade bilder raderas.



- ➔ När du formaterar en "Memory Stick", väljer du  (Memory Stick Tool) genom att flytta multiväljaren till ▲/▼. När du formaterar ett Microdrive/CF card, väljer du  (CF Card Tool) genom att flytta multiväljaren till ▲/▼. Välj [Format] genom att flytta multiväljaren till ► och flytta sedan till ►.

- Vid formatering av ett inspelningsmedium rekommenderar vi att du använder en AC-adapter för att förhindra att kameran stängs av.

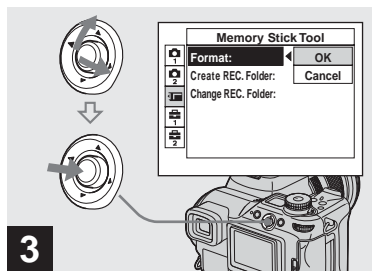

- ➔ Välj [OK] genom att flytta multiväljaren till ▲ och tryck sedan i mitten.

Avbryta formatering

Välj [Cancel] genom att flytta multiväljaren till ▼ och tryck sedan i mitten.

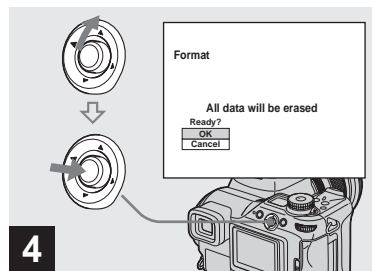

- ➔ Välj [OK] genom att flytta multiväljaren till ▲ och tryck sedan i mitten.

"Formatering"-meddelandet visas på skärmen. När det här meddelandet försvinner är formateringen klar.

Så här installerar du och använder kameran

Det här avsnittet beskriver hur du använder menyn och SET UP-skärmen. För detta använder du multiväljaren.

Multiväljare (▲/▼/◀/▶)

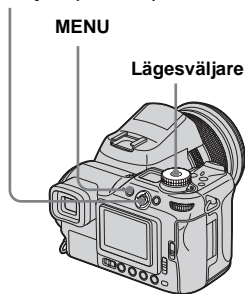

- Mer information om lägesväljaren finns på sidan 28.

Ändra menyinställningar

1 Tryck på MENU.

Menyn visas.

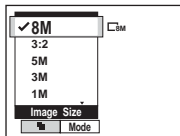

2 Välj det inställningsalternativ du vill ändra genom att flytta multiväljaren till ◀/▶.

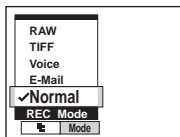

3 Välj önskad inställning genom att flytta multiväljaren till ▲/▼.

Ramen för den valda inställningen förstoras och inställningen anges.

När ▲-markeringen visas ovanför alternativet eller ▼-markeringen visas nedanför alternativet

Alla tillgängliga alternativ visas inte på skärmen. Om du flyttar multiväljaren till ▲/▼ visas de dolda alternativen.

Så här stänger du av menyvisningen

Tryck på MENU.

- Du kan inte välja de matta alternativen.
- Mer information om menyalternativen finns på sidan 136.

Ändra alternativ på SET UP skärmen

1 Ställ in lägesväljaren på SET UP.

SET UP-skärmen visas.

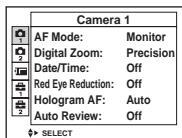

2 Välj det inställningsalternativ du vill ändra genom att flytta multiväljaren till ▲/▼/◀/▶.

Det valda alternativets ram blir gul.

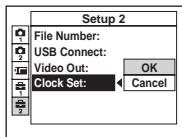

3 Tryck på mitten av multiväljaren för att mata in inställningen.

Så här stänger du av SET UP-skärmen

Ställ in lägesväljaren på valfri position förutom SET UP.

Så här använder du inställningsratten

Det finns två metoder för inställningsratten. Den ena är att endast använda inställningsratten och den andra är att använda inställningsratten i kombination med andra knappar. Det här avsnittet beskriver metoden där du använder inställningsratten i kombination med andra knappar.

Den här metoden används för följande funktioner.

- Manuell exponering (sidan 57)
- Mätningssläge (sidan 58)
- Exponeringsjustering (sidan 59)
- Exposure Bracket (sidan 63)
- Blixtläge (sidan 68)
- Vitbalans (sidan 73)
- Burst (sidan 75)
- Multi Burst (sidan 76)
- Nightshot/Nightframing (sidan 77)

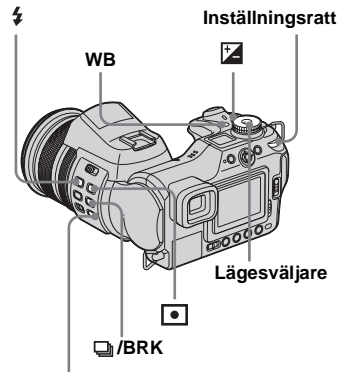

NIGHTSHOT/NIGHTFRAMING

- 1 Ställ in lägesväljaren på P, S, A, M, SCN eller .
- 2 Tryck och håll ner knappen du vill använda och vrid på inställningsratten.



Det värde eller den inställning som finns angiven visas på skärmen.

3 Släpp upp knappen.

Indikeringarna försvinner från skärmen.

- Följande funktioner kan ställas in enbart genom att du vrider på inställningsratten.
 - Program shift (sidan 54)
 - Prioritetsläge för slutarhastighet (sidan 55)
 - Bländarprioritetsläge (sidan 56)
- Du kan se nästa/föregående bild under avspelning.

Bestämma stillbildskvalitet

Lägesväljare: P/S/A/M/SCN

Du kan välja stillbildskvalitet från [Fine] eller [Standard].

Med den här kameran finns det andra metoder att välja bildkvalitet. Du kan välja dessa inställningar med hjälp av [Mode] (REC Mode)-alternativet i menyn.

Alternativen är följande: [RAW] som spelar in rådata (sidan 79), [TIFF] som spelar in okomprimerad data (sidan 80) och [E-Mail] som spelar in data anpassad för att sända e-mail (sidan 81).

Multiväljare (▲/▼/◀/▶)

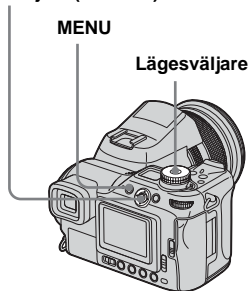

- 1 Ställ in lägesväljaren på P, S, A, M eller SCN.

- 2 Tryck på MENU.

Menyn visas.

- 3 Välj (P. Quality) med och välj sedan önskad bildkvalitet med .

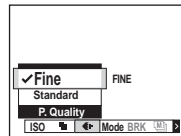

Skapa eller välja en mapp

Lägesväljare: SET UP

Kameran kan skapa flera mappar i ett inspelningsmedium. Du kan välja den mapp som används för förvaring av bilder. Om du inte väljer att skapa en ny mapp väljs ”101MSDCF”-mappen för inspelning. Du kan skapa mappar upp till ”999MSDCF”.

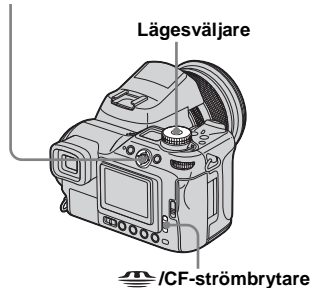

Multiväljare (▲▼/◀▶)



- Upp till 4 000 bilder kan lagras i en mapp. När mappens kapacitet överskrids, skapas en ny mapp automatiskt.

Skapa en ny mapp

1 Ställ in lägesväljaren på SET UP och välj inspelningsmedium med /CF-omkopplaren.

2 Välj  (Memory Stick Tool) eller  (CF Card Tool) med ▲/▼, [Create REC. Folder] med ▶/▲/▼ och [OK] med ▶/▲ och tryck sedan i mitten.

Följande skärm visas.



3 Välj [OK] med ▲ och tryck sedan i mitten.

En ny mapp skapas med ett nummer som är ett nummer högre än det högsta i inspelningsmediet och mappen blir lagringsmapp.

Så här avbryter du skapande av mapp

I Steg **2** eller **3** väljer du [Cancel].

- När du har skapat en ny mapp kan du inte radera den med kameran.
- Bilderna lagras i den nya mappen tills du skapar eller väljer en annan mapp.



Välja lagringsmapp

- 1 Ställ in lägesväljaren på SET UP och välj inspelningsmedium med  /CF-omkopplaren.

- 2 Välj  (Memory Stick Tool) eller  (CF Card Tool) med , , [Change REC. Folder] med / och [OK] med / och tryck sedan i mitten.

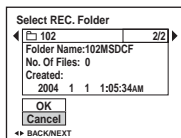
Skärmen för val av lagringsmapp visas.



- 3 Välj önskad mapp med / och [OK] med  och tryck sedan i mitten.

Så här avbryter du ändring av lagringsmapp

I Steg **2** eller **3** väljer du [Cancel].

- Du kan inte välja mappen "100MSDCF" som lagringsmapp.

- Bilden lagras i den valda mappen. Du kan inte flytta bilder till andra mappar via kameran.

Manuella egenskaper för fotografering

Efter att du har bekantat dig med kameran bör du ta en bild i olika situationer och prova olika inställningar. Det här avsnittet beskriver några representativa exempel på manuell tagning.

Q: Ta porträttbild med oskarp bakgrund?



→ Fotografera med bländarprioritetsläge (sidan 56)

När du vill framhäva personen och ha oskarp bakgrund justerar du bländaröppningen manuellt. Justera bländaren manuellt när du vill förtydliga personen med oskarp bakgrund. Ju mer bländaren öppnas (bländarvärdet blir mindre), desto smalare blir fokus. Bakgrunden blir därmed oskarp.

Q: Ta porträttbild i motljus?



→ Välja ett blixtläge (sidan 68)

Fotografering av en person på ett ljusställe kan göra att det uppkommer svaga skuggor i ansiktet. Detta inträffar när bakgrunden är ljusare än personen. Om detta händer ställer du in blixten på \downarrow (Aktiverad blyxt). Du kan ta en bild där både personen och bakgrunden blir tydlig.

- Du kan använda blixten inom blyxtljusets område.

Q: Ta en bild i mörker?



→ Fotografering med slutarhastighet i prioritetsläge (sidan 55)

När du använder blixten i autojusteringsläge blir slutarhastigheten begränsad och blyxtljuset når inte fram till avlägsna motiv. Bilden blir därför inte klar. Om detta händer ändrar du slutarhastigheten manuellt, ställer in blixten på \odot (Ingen blyxt) och minskar på ljuset med EV-justeringen. Efter detta kan du ta en klar bild i mörker.

Q: Ta bilder utan blix?



➔ **Välja ISO-känslighet (sidan 64)**

När det inte går att använda blixten eller ställa in en lägre slutarhastighet höjer du ISO-numret. Den högre ISO-inställningen bidrar till att maximera den omkringgivande ljuseffekten vid fotograferingen.

Q: Ta en bild av ett rörligt objekt?



➔ **Fotografering med slutarhastighet i prioritetsläge (sidan 55)**

När du skall ta en bild av en person eller ett föremål som är i rörelse skall du antingen ställa in en högre slutarhastighet för att frysa bilden i ett rörelseläge, eller ställa in en lägre slutarhastighet för att fånga objektets rörelse. Justera slutarhastigheten för att visa ett ögonblick, där hastigheten gör att det inte kan uppfattas av det mänskliga ögat.

Q: Ta bilder av en solnedgång



➔ **Justera färgnyanser (sidan 73)**

Om bilden du har tagit inte uttrycker de färger du vill ha fram skall du ändra vitbalanseringsläget. Om du ställer in vitbalanseringsläget på  (Dagsljus) förstärks det röda i solnedgången.

Ta bilder med programautoläge

Lägesväljare: P

I program auto mode [programautoläge] justerar kameran automatiskt slutarhastigheten och bländaren enligt motivets ljushet, precis på samma sätt som i auto adjustment mode [autojusteringsläge] (lägesväljare: ). Dessutom kan du med program auto mode [programautoläge] ändra inställningarna för fotografering i menyn, vilket inte går att göra i auto adjustment mode [autojusteringsläge] (sidan 136).

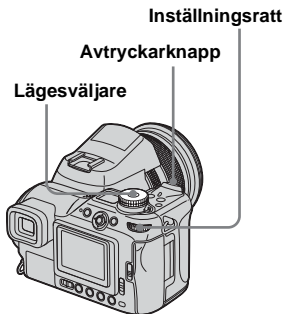

Program Shift

Du kan ändra bländarvärde och slutarhastighet och ändå bibehålla ljusheten.

1 Ställ in lägesväljaren på P.

2 Välj bländaröppningsvärde och slutarhastighet med inställningsratten.

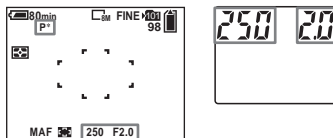

P* indikeras medan bländarvärde och slutarhastighet ändras.

3 Ta bilden.

Avbryta Program Shift

Vrid på inställningsratten för att återfå indikeringen från P* till P.

- Det går inte att ändra bländarvärde och slutarhastighet när avtryckarknappen är halvvägs nerpressad.
- När ljusheten ändras kommer även bländarvärdet och slutarhastigheten att ändras med bibehållen skiftmängd.
- Det är möjligt att du inte kan ändra bländarvärdet och slutarhastigheten beroende på tagningsituationen.

- När blixtlägesinställningen ändras avbryts Program Shift.
- Om du ställer in lägesväljaren på något annat än P eller stänger av strömmen avbryts Program Shift.

Fotografering med slutarhastighet i prioritetsläge

Lägesväljare: S

Du kan justera slutarhastigheten manuellt. Om du tar en bild av ett objekt i rörelse med en högre slutarhastighet, framstår objektet som stelnat i den rörelsen på bilden. Vid en lägre slutarhastighet verkar objektet flyta fram, dvs. rörelsen blir mjukare och längre på bilden. Bländarvärdet justeras automatiskt för att rätt exponering skall uppnås efter objektets ljushet.



Hög slutarhastighet



Låg slutarhastighet

Inställningsratt

Avtryckarknapp

Lägesväljare

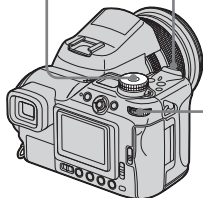

1 Ställ in lägesväljaren på S.

2 Välj slutarhastighet med inställningsratten.

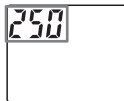
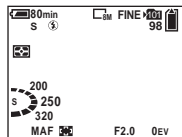

Du kan välja slutarhastighet från 1/2000 till 30 sekunder.

Om du väljer en slutarhastighet som är 1/25 sekund eller långsammare aktiveras den långsamma NR-slutaren automatiskt. Om detta händer visas "NR" till vänster om indikatorn för slutarhastighet.

3 Ta bilden.

- Slutarhastigheter på en sekund eller längre markeras med [" "] efter värdet, exempelvis 1".
- Om rätt exponering inte uppnås efter att du har gjort inställningarna, blinkar värdeindikatorerna på skärmen när avtryckarknappen är halvvägs nertryckt. Det går att fotografera i det här läget, men vi rekommenderar att du justerar blixtvärdena igen.
- Blixten är inställd på (Aktiverad blyxt) eller (Ingen blyxt).
- När slutarhastigheten är hög kan mängden ljus från blixten vara för liten även om du utlöser den.
- Du kan justera exponeringsvärdet (sidan 59).

NR långsam slutare

Läget NR långsam slutare avlägsnar brus från bilderna och resulterar i klara och tydliga bilder. Vid användning av slutarhastigheter på 1/25 sekund eller långsammare arbetar kameran automatiskt i NR långsamt slutarläge och "NR" visas intill indikatorn för slutarhastighet.



Tryck ner avtryckarknappen helt.

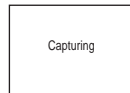

Skärmen slocknar.



När "Processing" försvinner har bilden tagits.

- Om du vill ta bort vibrationseffekter rekommenderar vi stativ.
- När du har ställt in en långsam slutarhastighet kan bearbetningen ta lite tid. Detta beror på att kameran arbetar för att avlägsna störningar under den tid som har ställts in i inställningarna för slutarhastighet.

Tekniker för fotografering

När du fotograferar en person i rörelse, en bil, vågor osv. och använder en hög slutarhastighet kan du visa ett ögonblick av en rörelse som ligger utanför vad det mänskliga ögat kan uppfatta.



Om du fotograferar exempelvis en flod med en lägre slutarhastighet, kan du fånga motivets flytande rörelse. I det senare fallet rekommenderar vi att du använder ett stativ så att kameran inte skakar.



- Om du håller kameran i händerna skall du justera slutarhastigheten inom det området som gör att  (Indikator för vibrationsvarning) inte indikeras.

Fotografera med bländarprioritetsläge

Lägesväljare: A

Du kan justera den ljusmängd som passerar genom linsen. Om du öppnar bländaren (lägre F-nummer) ökar den mängd ljus som passerar linsen och det inre fokusområdet blir mindre. Endast huvudmotivet har då skärpa. Om du stänger bländaren (högre F-nummer) minskar mängden ljus och det inre fokusområdet blir bredare. Hela bilden får bättre skärpa.

Slutarhastigheten justeras automatiskt för att rätt exponering skall uppnås enligt objektets ljushet.



Öppna bländaren



Stäng bländaren

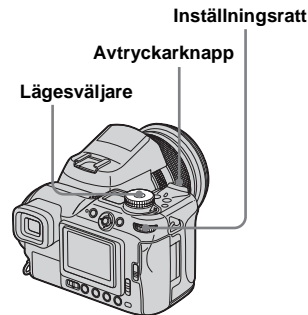

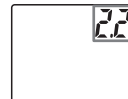
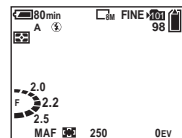

- 1 Ställ in lägesväljaren på A.
- 2 Välj ett bländarvärde med inställningsratten.



Vilka värden som kan väljas varierar beroende på zoomläget. Bländarvärdet kan väljas från F2 till F8 (W)/från F2,8 till F8 (T).

- 3 Ta bilden.

- Slutarhastigheten justeras automatiskt från 1/2000 till 8 sekunder. När du ställer in ett värde på F8 börjar värdena från 1/3200 sekund.
- Om rätt exponering inte uppnås efter att du har gjort inställningarna, blinkar värdeindikatorerna på skärmen när avtryckarknappen är halvvägs nertryckt. Det går att fotografera i det här läget, men vi rekommenderar att du justerar blixtvärdena igen.
- Blixten är inställd på  (Aktiverad blixt),  SL (Långsam synkro) eller  (Ingen blixt).
- Du kan justera exponeringsvärdet (sidan 59).

Tekniker för fotografering

Fältets djup är det inre fokusområdet. När du öppnar bländaren blir fältdjupet mindre (inre fokusområdet blir smalare) och när du stänger bländaren blir fältdjupet bredare (inre fokusområdet blir bredare).



Öppna bländaren

Motivet är tydligt och bakgrunden oskarp.



Stäng bländaren

Fokusering på både objektet och bakgrunden.

Justera bländaren utifrån hur du vill fotografera, antingen för att få en skarp bild av objektet, eller för att fokusera på hela motivet.

Fotografera i manuellt exponeringsläge

Lägesväljare: M

Du kan justera slutarhastigheten och bländarens värden manuellt.

Skillnaden mellan det inställda värdet och den exponering som kameran avgör som lämplig visas på skärmen som EV-värde (sidan 59). 0EV är enligt kameran det lämpligaste värdet.

Kamerans inställningar finns kvar även om du stänger av strömmen. När du en gång har ställt in ett värde du vill ha, kan du återge samma exponering genom att ställa in lägesväljaren på M.



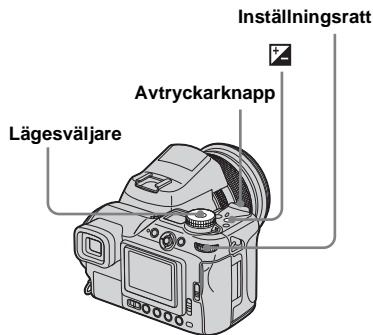

1 Ställ in lägesväljaren på M.

2 Välj slutarhastighet med inställningsratten.

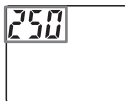
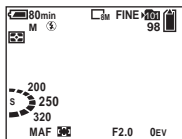

3 Tryck och håll ner (exponering) och välj ett bländarvärde med inställningsratten.

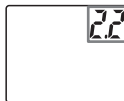
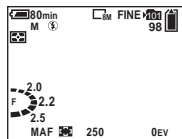

4 Ta bilden.

- Om rätt exponering inte uppnås efter att du har gjort inställningarna, blinkar värdeindikatorerna på skärmen när avtryckarknappen är halvvägs nertryckt. Det går att fotografera i det här läget, men vi rekommenderar att du justerar blixtvärdena igen.
- Blixten är inställd på (Aktiverad blyxt) eller (Ingen blyxt).

Välja mätningsläge

Lägesväljare: P/S/A/M/SCN/

Du kan välja ett mätningsläge för att fastställa exponeringen, beroende på vilken del av objektet som skall mätas.

Flermönstermätning ()

Bilden delas upp i multipla zoner, som var och en utvärderas individuellt. Kameran gör en beräkning av den lämpligaste exponeringen, grundat på objektets läge och bakgrundens ljushet. Standardinställningen är mätning av flera mönster.

Centrerad mätning ()

Mätningen görs med prioritering på mitten av bilden. Kameran avgör exponeringen grundat på ljusheten hos det objekt som ligger ungefär i mitten.

Spot-mätning (☐)

Spot-mätning gör det möjligt för dig att göra direkta mätningar för objektet på en mycket liten del av bilden. Detta gör det möjligt för dig att justera exponeringen även om objektet ligger i motljus eller om det är stor kontrast mellan objektet och bakgrunden.

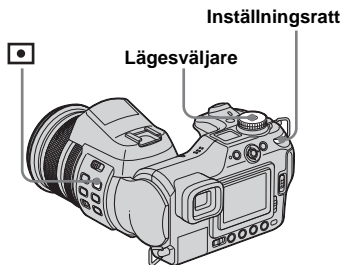

1 Ställ in lägesväljaren på P, S, A, M, SCN eller .

2 Tryck och håll ner  (mätningssläge) och välj sedan önskat mätningssläge med hjälp av inställningsratten.

3 När du väljer spot-mätning i Steg 2 placerar du hårkorsets spot-mätare på den del av objektet du vill fotografera.

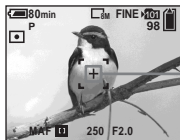

Hårkors för spot-mätning

- När du använder centrumvägd mätning, eller spot-mätning för att fokusera på samma punkt som används för mätning, rekommenderar vi att du använder den centrumvägda AF-ramavståndsmätare (sidan 65).
- Det går inte att välja mätinställning om du använder funktionen NightShot/NightFraming.

Justera exponeringen

– EV-justering

Lägesväljare: P/S/A/SCN/

Du kan manuellt ändra det exponeringsvärde som kameran har fastställt. Använd det här läget när du inte får rätt exponering, exempelvis om motivet och bakgrunden har hög kontrast (ljust och mörkt). Värdet kan anges i intervallet +2,0EV till –2,0EV i steg om 1/3EV.

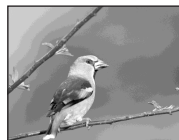

Justera mot –

Justera mot +



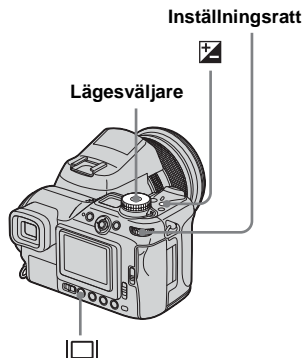

1 Ställ in lägesväljaren på P, S, A, SCN eller .

2 Tryck och håll ner  (exponering) och välj sedan önskat exponeringsvärde med inställningsratten.

Värdet för exponeringsjusteringen visas.

Justera exponeringsvärdet medan du kontrollerar bakgrundens ljusstyrka.

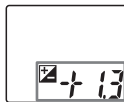
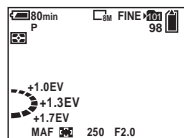

Återaktivera autoexponering

I Steg **2** väljer du [0EV].

- Det är möjligt att justeringen inte fungerar när motivet är extremt ljust eller mörkt, eller när du använder blix.

Visa ett histogram

Ett histogram är ett diagram som visar bildens ljushet. Den horisontella axeln visar ljusheten och den vertikala visar antalet bildpunkter. Diagrammet visar att bilden är mörk vid snedställning på vänster sida och att den är ljus vid snedställning på höger sida. Histogrammet är mycket lämpligt som kontrollinstrument för exponering under fotografering och avspelning när det är svårt att urskilja det som syns på skärmen.

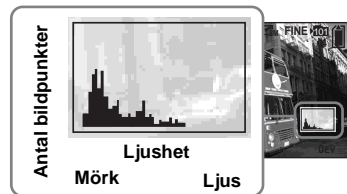



1 Ställ in lägesväljaren på P, S, A eller SCN.

2 Tryck på  (skärmens status) för att visa histogrammet.

3 Justera exponeringen med hjälp av histogrammet.

- Histogrammet visas även när lägesväljaren är inställd på  eller M, men EV-justeringen är avaktiverad.

- Histogrammet visas även när du trycker på  (skärmens status) när du visar en bild (sidan 39) eller under snabbgranskning (sidan 29).
- Histogrammet visas däremot inte i följande fall:
 - När menyn visas
 - Under snabbgranskning av en bild som är fotograferad i Exposure Bracket-läge
 - När du använder avspelningszoom
 - Vid fotografering eller visning av filmer
-  visas och histogrammet visas inte i följande fall:
 - När du spelar in i digitalt zoomområde
 - När bildstorleken är [3:2]
 - När du visar bilder i Multi Burst-läge
 - När en stillbild roteras
- Histogrammet före avspelning representerar histogrammet för den bild som visas på skärmen. Det finns en skillnad mellan det histogram som syns före och efter du trycker på avtryckarknappen. Om detta händer skall du kontrollera histogrammet samtidigt som du visar en bild eller under snabbgranskning. I följande fall är det vanligt att det uppstår större skillnader:
 - När blixten utlöses
 - När du använder funktionen NightFraming
 - När [PFX] (P.Effect) är inställd på [Solarize]
 - När slutarhastigheten är långsam eller hög
- Histogrammet kan inte visas för bilder som är fotograferade med andra kameror.

Tekniker för fotografering

Vid tagning av bilder fastställer kameran automatiskt exponeringen. Om du fotograferar en ljus och vitaktig bild, exempelvis ett motiv i motljus eller ett snöigt motiv, bedömer kameran att motivet är ljus och kan därför välja en mörkare exponering. Om detta inträffar är det lämpligt att justera exponeringen i riktningen +.



Justera i riktningen +



Om du däremot fotograferar en mörkare bild, bedömer kameran att motivet är mörkt och kan därför välja en ljusare exponering. Om detta inträffar är det lämpligt att justera exponeringen i riktningen –.



Justera i riktningen –



Du kan kontrollera exponeringen genom att titta på histogrammet. Se till att du inte över- eller underexponerar objektet (ger en vitaktig eller mörk bild).

Du kan försöka justera exponeringen så att den passar din smak.

Fotografering med fast exponering

– AE LOCK

Lägesväljare: P/S/A/SCN/

Du kan låsa exponeringen innan du rekonstruerar bilden. Detta är lämpligt när det är mycket hög kontrast mellan objektet och bakgrunden eller om du fotograferar i motljus.

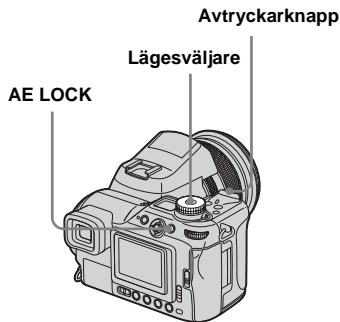

- 1 Ställ in lägesväljaren på P, S, A, SCN eller .

- 2 Sikta på motivet du vill mäta exponeringen för och tryck sedan på AE LOCK.

Exponeringen blir fast och *-indikatorn visas.

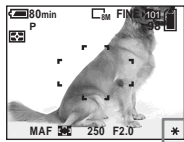

- 3 Rekonstruera bilden, tryck ner avtryckarknappen halvvägs och håll den där.

Fokus justeras automatiskt.

- 4 Tryck ner avtryckarknappen helt.

För att återställa AE LOCK

Gör något av följande:

- Tryck på AE LOCK igen efter Steg 2.
- Släpp avtryckaren efter Steg 3.
- Tryck ner avtryckaren i Steg 4.

Tekniker för fotografering

Kameran justerar automatiskt exponeringen efter objektet. Om du ändrar sammansättningen i fotograferingssituationen kan exponeringen ändras, exempelvis ljusheten i bakgrunden. Om detta händer skall du använda funktionen AE LOCK. Du kan då fotografera fritt, oavsett objektets ljushet.

För att fastställa exponeringen mäter du den hos önskad del av motivet, antingen genom centrumvägd mätning eller med hjälp av funktionen spot-mätning. Tryck på AE LOCK för att låsa exponeringen och återkomponera sedan bilden för att fotografera.

Del av bilden som används för att fastställa exponeringen

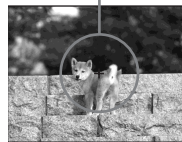

Ta tre bilder med olika exponering

– Exposure Bracket

Lägesväljare: P/S/A/M/SCN

Förutom en bild med den exponering som automatiskt ställs in av kameran, lagras även två andra bilder med exponeringsvärden som har varierande riktning mot + och –.

Om du inte kan fotografera med rätt ljushet, på grund av objektets ljushet, använder du Exposure Bracket-läget.

Du kan välja den bild som har en god exponering efter fotograferingen.

Första tagning
(Justerad i riktningen +)



Andra tagning
(Rätt exponering inställd av kameran)



Tredje tagning
(Justerad i riktningen –)

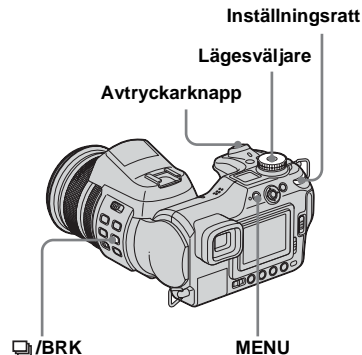
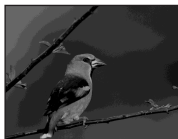

- 1 Ställ in lägesväljaren på P, S, A, M eller SCN.
- 2 Tryck och håll ner  /BRK (bracket) och välj [BRK] med inställningsratten.

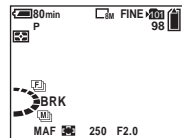

- 3 Tryck på MENU.
Menyn visas.

4 Välj [BRK] (Bracket Step) med ◀▶ och välj sedan önskat bracket step-värde med ▲/▼.

±1.0EV: Ändrar exponeringen plus eller minus 1,0EV.

±0.7EV: Ändrar exponeringen plus eller minus 0,7EV.

±0.3EV: Ändrar exponeringen plus eller minus 0,3EV.

5 Ta bilden.

Så här återgår du till normalt läge

I Steg 2 väljer du [Normal].

- När [Mode] (REC Mode) inte är inställd på [Normal] kan du inte använda Exposure Bracket-läget.
- Det är möjligt att du inte kan använda Exposure Bracket-läget beroende på läget för Scene Selection (sidan 37).
- Blixten kan inte användas i detta läge.
- Bilderna visas inte på skärmen vid fotografering i det här läget. Komponera bilden innan du trycker på avtryckarknappen.
- Fokuseringen och vitbalanseringen justeras för den första bilden och dessa inställningar används även för de andra bilderna.
- När exponeringen justeras manuellt (sidan 59), ändras den utifrån den justerade ljusheten.
- Inspelningsintervallet ligger på omkring 0,42 sekunder.

- Om objektet är för ljust eller mörkt, kan det bli omöjligt att ta en bra bild med det valda bracket step-värdet.
- Du kan inte välja slutarhastigheter som är på 1/25 sekund eller lägre.

Välja ISO-känslighet

– ISO

Lägesväljare: P/S/A/M

Du kan ändra kamerans ljuskänslighet. Om du väljer en inställning med högt nummer kan du fotografera på en mörk plats. I normalfallet är ISO-känsligheten inställd på [Auto]. ISO-känsligheten ökar automatiskt i mörk omgivning när det är inställt på [Auto].

Multiväljare (▲/▼/◀▶)

MENU

Lägesväljare

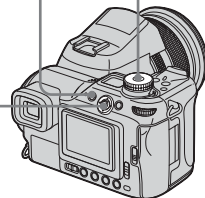

1 Ställ in lägesväljaren på P, S, A eller M.

2 Tryck på MENU.

Menyn visas.

- 3** Välj [ISO] med ◀ och välj sedan önskad inställning med ▲/▼.

Välj mellan [800], [400], [200], [100], [64], eller [Auto].

Så här återgår du till normalt läge

I Steg **3** väljer du [Auto].

- Välj ett högt nummer för att undvika kameravibration. Du kan fotografera med högre slutarhastighet.
- Bilden får störningar om du väljer ett högt nummer. Välj ett lågt nummer för att prioritera bildkvaliteten.

Välja metod för autofokus

Du kan ställa in AF-avståndsmätare för sökarram och AF Mode.

AF-avståndsmätare för sökarram

AF-avståndsmätare för sökarram väljer fokusläge enligt objektets storlek och läge.

AF-läge

AF Mode ställs in automatiskt när kameran börjar och slutar fokusera på ett objekt.

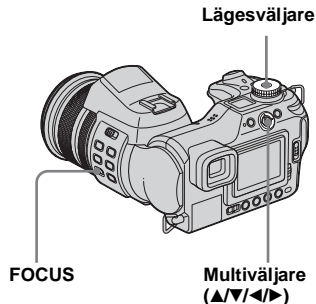

Välja avståndsmätare för sökarram

– AF-avståndsmätare

Lägesväljare: P/S/A/M/SCN/☐

Multipoint AF (☐)

Kameran beräknar avståndet på fem platser till toppen, botten, vänster, höger och mitten av bilden, vilket gör det möjligt för dig att fotografera med autofokusfunktion utan att bry dig om bildens sammansättning. Det här är praktiskt när det är svårt att fokusera på motivet eftersom det inte befinner sig mitt i bildrutan. Du kan kontrollera det läge där fokusjusteringen gjordes med hjälp av den gröna ramen. Standardinställningen är Multipoint AF.

Center AF (☐)

AF-avståndsmätaren är endast i mitten av ramen. Du kan ta bilder med önskad bildkomposition med AF-låsmetoden.

Flexible Spot AF (AF)

Den här funktionen är praktisk vid fokusering på ett mycket litet objekt eller ett litet område. Flexible Spot AF gör det möjligt för dig att fotografera den bildkomposition du vill ha. Den är lämplig när du fotograferar med hjälp av ett stativ och objektet inte ligger i mittenområdet. När du fotograferar ett objekt i rörelse är det viktigt att du håller kameran stadigt så att inte objektet avviker från ramavståndsmätaren.

1 Ställ in lägesväljaren på P, S, A, M, SCN eller .

2 Ställ in FOCUS-strömbrytaren på AUTO.

3 Tryck i mitten på multiväljaren upprepade gånger för att välja det läge du vill ha.

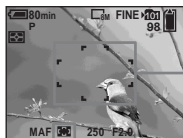

AF-avståndsmätare för sökarram

AF-indikator för avståndsmätare för sökarram

4 När du väljer flexible Spot AF i Steg **3** flyttar du AF-ramavståndsmätaren till den del du vill fokusera på med .

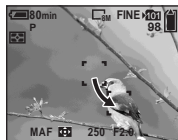

Färgen på AF-ramavståndsmätaren ändras från vit till grön när du trycker avtryckarknappen halvvägs ner och fokus justeras.

- När du spelar in filmer och väljer Multipoint AF uppskattas skärmens mitt som ett medelvärde, vilket gör att AF-funktionen fungerar även vid en viss vibrationsnivå. Indikatorn för AF-ramavståndsmätaren är . Center AF och Flexible Spot AF fokuserar automatiskt endast på den valda ramen, vilket är praktiskt när du bara vill fokusera på det du siktar på.
- Vid användning av digital zoom eller AF-hologram, prioriteras AF-rörelsen för objekten som finns i mitten av ramen, eller nära ramens mitt. Om detta händer blinkar indikatorn för AF-ramavståndsmätaren och den visas inte.

Välja fokusoperation

– AF Mode

Lägesväljare: SET UP

Single AF (S AF)

Det här läget är lämpligt vid fotografering av stillastående föremål. Fokus justeras först när du trycker och håller avtryckarknappen halvvägs ner. Fokus låses efter att du har tryckt och hållit ner avtryckarknappen halvvägs och AF-låset har gått igen.

AF-övervakning (MAF)

Den här funktionen gör att fokuseringstiden blir kortare. Kameran justerar fokus automatiskt innan du trycker och håller avtryckarknappen halvvägs nere, vilket gör det möjligt för dig att komponera bilder med förinställd fokusjustering. Fokus låses efter att du har tryckt och hållit ner avtryckarknappen halvvägs och AF-låset har gått igen.

Standardinställningen är Monitoring AF.

- Batterikonsumtionen kan bli högre än i Single AF Mode.

Oavbruten AF (C AF)

Kameran justerar fokus innan du trycker och håller avtryckarknappen halvvägs nere och den fortsätter sedan att justera fokus även efter att AF-låset har gått igen. Den här funktionen för det möjligt att fotografera objekt i rörelse med bibehållen fokus. Det kan dock vara så att fokusjusteringen inte hinner med om du fotograferar objekt som rör sig snabbt. AF-ramavståndsmätaren är Center AF.

- I följande fall justeras fokus inte efter att låset har gått igen och indikatorn "C AF" blinkar. Kameran arbetar i Monitoring AF Mode.
 - När du fotograferar i en mörk miljö
 - När du fotograferar med en långsam slutarhastighet
 - När du använder funktionerna NightShot/NightFraming
- Det hörs inget låsljud när fokus har uppnåtts.
- När du trycker ner avtryckarknappen helt och använder självutlösaren låses fokus.
- Batterikonsumtionen kan bli högre än i övriga AF Mode.

1 Ställ in lägesväljaren på SET UP.

2 Välj (Camera 1) med ▲ och välj sedan [AF Mode] med ►/▲.

3 Välj det läge du vill ha med ►/▲/▼ och tryck sedan i mitten.

Fokusera manuellt

Lägesväljare: P/S/A/M/SCN/

Fokus justeras vanligen automatiskt. Ibland fungerar inte autofokus fullt ut, som i följande fall. Om detta händer justerar du fokus manuellt.

Föremål som är svåra att fokusera på

- Objekt med mycket liten kontrast till bakgrunden, t.ex. väggar och himlen.
- Objekt i mycket mörk miljö.
- Metaller som avger stor reflexion, eller objekt i motljus som avger stor reflexion.
- Objekt bakom ett gallerstaket eller glasögon.

Lägesväljare

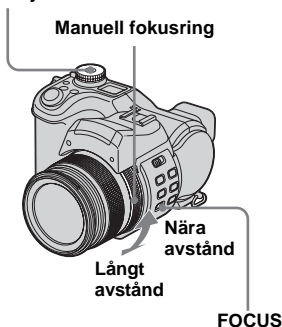

1 Ställ in lägesväljaren på P, S, A, M, SCN eller .

2 Ställ in FOCUS-strömbrytaren på MANUAL.

Indikatorn  (manuellt fokus) visas på skärmen.

3 Vrid på den manuella fokusringen för att få ett skarpt fokus.

Indikatorn för fokusavståndsinformation visas. Du kan justera fokus i följande makrolägen.

T-sida: omkring 60 cm till ∞ (oändlig)
W-sida: 2 cm till ∞ (oändlig).

Om [Expanded Focus] i SET UP-inställningarna är inställd på [On] zoomas bilden 2× för att fokus enkelt skall uppnås vid lagring av stillbilder. Standardinställningen är [On]. När bilden återgår till normal storlek och indikatorn  (manuellt fokus) ändrar färg från gult till vitt har du fått ett skarpt fokus.

När indikatorn  blinkar har fokusavståndet nått gränsen.

Aktivera autofokusfunktionen på nytt

Ställ in FOCUS-strömbrytaren på AUTO.

- Informationsindikatorn för fokusavstånd är ungefärlig och skall användas som referens.
- Informationsindikatorn för fokusavstånd visas inte när du använder funktionen NightShot.
- Följande funktioner kan inte användas vid manuell fokusering:
 - Fotografering i makroläge
 - Funktionen NightFraming
- Vid inspelning av filmer kan inte funktionen ökat fokus användas.

Välja ett blytläge

Lägesväljare:  P/S/A/M/SCN

I normala fall hoppar blixten upp och utlöses när omgivningen är mörk. Du kan ändra blytläget.

Auto (Ingen indikator)

Blixten används automatiskt beroende på ljusförhållandena. Standardinställningen är Auto.

Aktiverad blyt (⚡)

Blixten utlöses oavsett omgivande ljusmängd.



Långsam synkro (⚡SL)

Blixten utlöses oavsett omgivande ljusmängd. I det här läget blir slutarhastigheten långsammare och du kan ta en klar bild av bakgrunden som ligger utanför blytens område.

Ingen blyt (⊗)

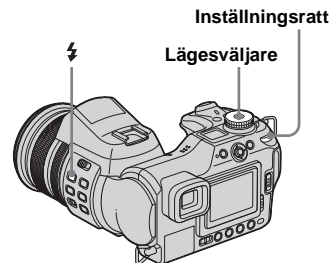
Blixten utlöses inte oavsett omgivande ljusmängd.



- 1 Ställ in lägesväljaren på , P, S, A, M eller SCN.
- 2 Tryck och håll ner  (blyt) och välj önskat läge med inställningsratten.

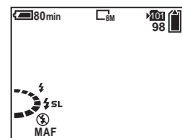

- Observera att blytutsländarens yta kan bli varm direkt efter att du har använt blytten flera gånger i följd.
- Det rekommenderade avståndet vid användning av blyt är omkring 0,5 m till 4,5 m (W)/0,6 m till 3,3 m (T) (när [ISO] är inställd på [Auto]).
- Om motljusskyddet är monterat blockeras blytens ljus.

- Eftersom slutartiden är längre i mörka förhållanden när **⚡SL** (Långsam synkro) eller **⊕** (Ingen blyxt) är inställt, rekommenderas du att använda stativ.
- **⚡** Under tiden blyxten laddas blinkar (Symb)-lampan. Lampan slocknar när den har laddat klart.
- Du kan ändra blyxtens ljusstyrka med [Flash Level] i menyinställningarna (sidan 70). (Utom när lägesväljaren är inställd på **📷**.)
- Du kan montera en extern blyxt på kameran (sidan 71).

Utlösa blyxten manuellt (Pop-up Flash mode)

I normalfallet utlöses blyxten automatiskt enligt de ljusförhållanden som finns. Du kan dock utlösa blyxten endast när du vill använda den. Ställ in [Pop-up Flash] på [Manual] i SET UP-inställningarna (sidan 139).

Utlösa blyxten

- 1 För **→** OPEN (FLASH) -strömbrytaren i pilens riktning. Blyxten hoppar upp.
- 2 Ställ in blyxtläget på **⚡** (Aktiverad blyxt) eller **⚡SL** (Långsam synkro).
- 3 Ta bilden.

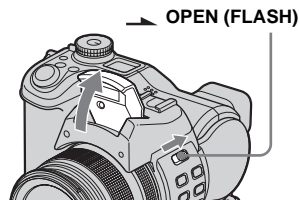

Återgå till autoläge

Ställ in [Pop-up Flash] på [Auto] i SET UP-inställningarna.

Så här reducerar du "röda ögon" när du tar bilder av levande motiv

Blyxten utlöses innan bilden tas så att fenomenet med röda ögon reduceras. Ställ in [Red Eye Reduction] på [On] i SET UP-inställningarna (sidan 139). **👁** visas på skärmen.



- Hur stor reduktionen blir varierar. Dessutom kan avståndet till motivet, samt om motivet har sett att blyxten börjat blinka eller inte, påverka hur effektivt red-eye reduction fungerar.

Tekniker för fotografering

Det finns flera olika alternativ för att du skall få ut den bästa funktionen av blixten.

När du ställer in blixtläget på  (Aktiverad blyxt) kan du ta en ljus bild av ett objekt i motljus. Det finns även en effekt där blyxtljuset reflekteras i objektets ögon.



När blixtläget är inställt på Auto kan blixten utlösas oavsett när du fotograferar. Om du i så fall ställer in blixtläget på  (Ingen blyxt) blir slutarhastigheten automatiskt långsammare. Detta är praktiskt när du fotograferar exempelvis en bilkö, ett ljusspektrum eller solnedgången. Vi rekommenderar att du använder ett stativ så att kameran står stadigt.



 SL (Långsam synkro) när du exempelvis fotograferar en person i en solnedgång. Du kan ta en klar bild av personen genom att använda blixten och en lång exponering för bakgrunden. Om kameran inte kan fotografera tydligt med långsam slutare höjs ISO-numret automatiskt. Vi rekommenderar att du använder ett stativ så att kameran står stadigt.



Justera blixtnivån

– Flash Level

Lägesväljare: P/S/A/M/SCN

Du kan ändra mängden blyxtljus.

Multiväljare ()

MENU

Lägesväljare

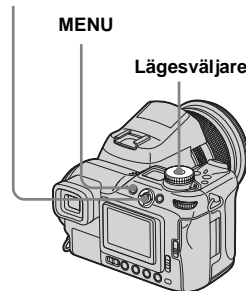

1 Ställ in lägesväljaren på P, S, A, M eller SCN.

2 Tryck på MENU.
Menyn visas.

- 3** Välj [$\frac{1}{2}$ \pm] (Flash Level) med $\blacktriangleleft/\blacktriangleright$ och välj sedan önskad inställning med $\blacktriangle/\blacktriangledown$.

High: Blixtnivån blir starkare än normalt.

Normal: Normalinställning.

Low: Blixtnivån blir svagare än normalt.

Använda extern blyxt

Lägesväljare:  P/S/A/M/SCN

Du kan montera en extern blyxt som du själv väljer. Om du använder en extern blyxt ökar ljusmängden, vilket gör det möjligt för dig att fotografera mer levande bilder med blyxt än om du endast använder en inbyggd. Se användarinstruktionerna som medföljer blyxten för ytterligare information.

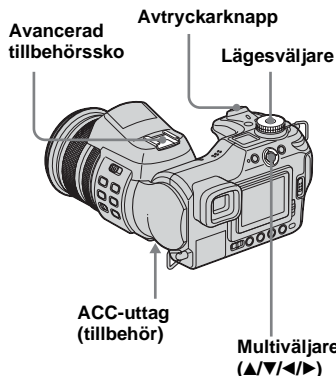

- När en extern blyxt har monterats gör vikten att linspartiet inte blir stadigt. Vi rekommenderar att du stöder linspartiet med vänster hand eller att du använder ett stativ.
- Du kan inte utlösa en extern blyxt och den inbyggda blyxten samtidigt.

- Observera att kameran kanske inte fungerar som avsett om du använder två eller fler externa blyxtar samtidigt. Detta kan leda till funktionsbrister.
- Om den rätta vitbalanseringen inte har ställts in vid användning med extern blyxt, ställer du in blyxtläget på $\frac{1}{2}$ (Aktiverad blyxt) eller $\frac{1}{2}$ SL (Långsam synkro) och ställ sedan in vitbalansen med  SET (en impuls SET) (sidan 73).

Använda Sony-blixten

Du kan montera Sony HVL-F32X eller HVL-F1000-blixten i kamerans avancerade tillbehörssko. HVL-F32X är även utrustad med automatisk justering för blixtnivån och funktioner för AF-utfyllnadsljus.

1 Montera den externa blixten i den avancerade tillbehörsskon.

2 Sätt i blixten i ACC-uttag (tillbehör).

När du använder HVL-F32X, kan du hoppa över Steg 2.

3 Sätt på den externa blixten.

4 Ställ in lägesväljaren på , P, S, A, M eller SCN.

5 Ta bilden.

- Kontrollera att [Hot Shoe] är inställd på [Off] i SET UP-inställningarna (sidan 139).
- När [ISO] är inställd på [800] kan du inte använda AUTO "B"-läget på HVL-F32X.

Använda en extern blyxt som har inhandlats hos någon annan

Du kan montera en extern blyxt som har inhandlats någon annanstans om den passar den avancerade tillbehörsskon.

1 Montera den externa blixten i den avancerade tillbehörsskon.

2 Ställ in lägesväljaren på SET UP.

3 Välj (Camera 2) med , [Hot Shoe] med , [On] med och tryck sedan i mitten.

4 Sätt på den externa blixten.

5 Ställ in lägesväljaren på M eller A.

Blixten utlöses även när lägesväljaren är inställd på , P, S eller SCN, men vi rekommenderar att lägesväljaren ställs in på M eller A.

6 Ta bilden.

- Om du lagrar med [Hot Shoe] inställt på [Off] i SET UP-inställningarna kan den inbyggda blixten utlösas. Om detta händer återgår du till standardpositionen för inbyggd blyxt och ställer in [Hot Shoe] på [On] (sidan 139).

- När du ställer in [Hot Shoe] på [On] i SET UP-inställningarna, visas . Om du gör detta avaktiveras den inbyggda blixten.
- Ställ in det lämpligaste bländarvärdet enligt det styrnummer som visas på blixten och avståndet till objektet.
- Blixstens styrnummer varierar beroende på ISO-känsligheten (sidan 64) hos kameran, så se till att du kontrollerar ISO-numret.
- Observera att kameran kanske inte fungerar som avsett eller att det kan uppstå funktionsbrister vid användning av en blyxt som är tillverkad av ett annat företag för en specifik kamera (oftast en blyxt med flera kontaktpunkter för den avancerade tillbehörsskon), en blyxt av starkströmstyp, eller ett blyxttillbehör.
- Det kan bli omöjligt att använda vissa funktioner och vissa operationer kan vara svår att genomföra, beroende på vilken typ av extern blyxt du använder.

Justera färgnyanser

– Vitbalans

Lägesväljare: P/S/A/M/SCN/

I normala fall justerar kameran färgtoner automatiskt, men du kan även välja följande lägen enligt de situationer du fotograferar i. Färgen på motivet som du ser påverkas av rådande ljusförhållanden. Om du vill fixera villkoren en bild har tagits under, eller om hela bildens färgsammansättning verkar lite onaturlig, rekommenderar vi att du justerar vitbalansen.

Auto (Ingen indikering)

Vitbalansen ställs in automatiskt enligt de villkor som råder för motivet. Standardinställningen är Auto. (Färgtemperatur: omkring 3 000-7 000 K)

☀️ (Dagsljus)

Används när du tar bilder utomhus, i mörker, i neonljus, på fyrverkerier, soluppgångar och i skymningsljus. (Färgtemperatur: omkring 5 500 K)

☁️ (Molnigt)

Används när du tar bilder när det är molnigt. (Färgtemperatur: omkring 6 500 K)

🔥 (Lysrör)

Används i lysrörsbelysning. (Färgtemperatur: omkring 4 000 K)

💡 (Glödlampa)

- Används när du tar bilder på exempelvis en fest, där ljusförhållandena ofta ändras.
- Används i en studio eller i videobelysning. (Färgtemperatur: omkring 3 200 K)

⚡WB (Blixt)

Justerar vitbalansen endast till villkoren för blixten. Det här läget kan inte användas för filmer. (Färgtemperatur: omkring 6 000 K)

📷 (One Push)

För justering av vitbalansen beroende på ljuskällan. (Färgtemperatur: omkring 2 000-10 000 K)

📷 SET (One push SET)

Memorerar den vita grundfärgen som används i 📷 (One Push) mode.

Multiväljare (▲/▼/◀/▶)

Lägesväljare

Inställningsratt

WB

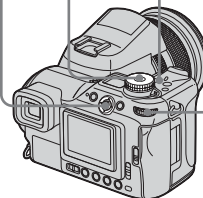

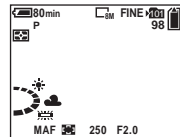

1 Ställ in lägesväljaren på P, S, A, M, SCN eller 📷.

2 Tryck och håll ner WB och välj sedan önskad inställning med inställningsratten.







Så här återgår du till de automatiska inställningarna





I Steg **2** väljer du [Auto].

- I flimrande lysrörsbelysning kan det hända att vitbalanseringen inte ställs in korrekt även om du väljer .
- När blixten utlöses avbryts de manuella inställningarna och bilden lagras i [Auto]-läge (utom i  (Blixt)-läge eller  (One Push) mode).

Fånga den vita grundfärgen i (one-push SET) mode

Det här läget memorerar den vita grundfärgen i tagningssituationen för läget  (One Push). Använd det här läget när de övriga inte kan ställa in färgen korrekt.

- 1 I Steg **2** väljer du [] (One Push SET).
-indikeringen visas.
- 2 Placera ett vitt objekt inom ramen, t.ex. ett papper, så att det fyller skärmen under samma ljusvillkor som du kommer att fotografera objektet i.
- 3 Tryck i mitten på multiväljaren. Skärmen slocknar omedelbart och -indikeringen blinkar snabbt. När vitbalansen har justerats och lagrats i minnet tänds -indikatorn.

- När -indikeringen blinkar långsamt är vitbalansen inte inställd, eller gick inte att ställa in. Spela in i läge för automatisk vitbalansering.
- Skaka eller slå inte på kameran när -indikeringen blinkar snabbt.
- När blixtläget är inställt på  (Aktiverad blixt) eller  (Långsam synkro), är vitbalansen anpassad till mängden ljus som blixten sänder ut.

Välja färgreproduktion

– Color

Lägesväljare: P/S/A/M

Du kan välja läge för färgreproduktion.

Standard (Ingen indikering)

Fotograferar på ett sätt som gör resultatet mer tilltalande. Bilden blir mer levande i jämförelse med de verkliga färgerna och kontrasten blir högre. Standardinställningen är [Standard].

Real (REAL)

Fotograferingstrovärdighet när det gäller faktisk färg och sammansättning, där kontrast, ljushet och saturation blir lägre. Det här läget är praktiskt när du modifierar bilderna på datorn.

Multiväljare (▲/▼/◀/▶)

MENU

Lägesväljare

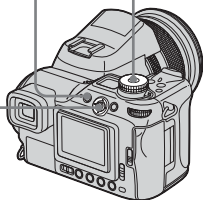

- 1 Ställ in lägesväljaren på P, S, A eller M.
- 2 Tryck på MENU.
Menyn visas.
- 3 Välj COLOR (Color) med ◀/▶ och välj sedan önskat läge med ▲/▼.

Fotografera bilder i följd

Lägesväljare: /P/S/A/M/SCN

Du kan ta upp till sju bilder i följd genom att trycka på avtryckarknappen en enda gång.

Speed Burst ()

Ramintervallet blir kortare (omkring 0,38 sekunder), men bilderna visas inte på skärmen.

Framing Burst ()

Bilderna visas på skärmen vid fotografering i Burst-läge, men ramintervallet blir då längre (omkring 0,42 sekunder).

- När inspelningsmediets kapacitet är slut avbryts lagringen även om du trycker på och håller ner avtryckarknappen.

Lägesväljare

Avtryckarknapp

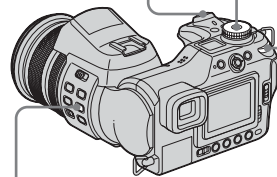

/BRK

Inställningsratt

- 1 Ställ in lägesväljaren på , P, S, A, M eller SCN.
- 2 Tryck på och håll /BRK (Burst) nere och välj (Speed Burst) eller (Framing Burst) med inställningsratten.

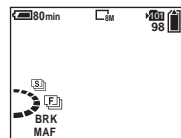

3 Ta bilden.

Du kan ta upp till sju bilder när du trycker på avtryckarknappen och håller den nere.

Du kan fotografera på nytt när "Recording" försvinner från skärmen.

Så här återgår du till normalt läge

I Steg 2 väljer du [Normal].

- Blixten kan inte användas.
- När [Mode] (REC Mode) inte är inställd på [Normal] kan du inte använda Burst-läget.
- Det är möjligt att du inte kan använda Burst-läget beroende på läget Scene Selection (sidan 37).
- När du använder självutlösaren lagras upp till sju bilder i följd när du trycker på avtryckarknappen.
- Du kan inte välja slutarhastigheter som är på 1/25 sekund eller lägre.

Ta bilder i Multi Burst-läge

– Multi Burst

Lägesväljare: /P/S/A/M/SCN

Tryck ned avtryckarknappen en gång om du vill ta 16 bildrutor i rad. Det här är en praktisk funktion om du till exempel vill hålla reda på din form i sportsammanhang.

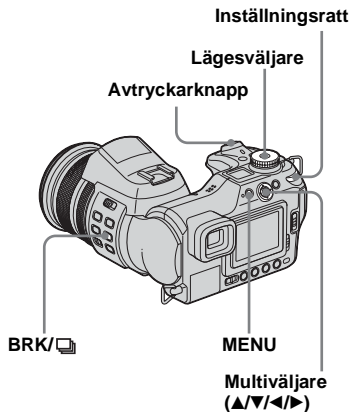

- 1 Ställ in lägesväljaren på , P, S, A, M eller SCN.

- 2 Tryck på /BRK (Burst) och håll den nere och välj (Multi Burst) med inställningsratten.

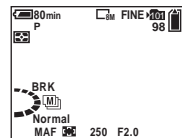

- 3 Tryck på MENU.

Menyn visas.

- 4 Välj (Interval) med och välj sedan önskat intervall mellan bilderna med .

Du kan välja mellan [1/7.5], [1/15], [1/30].

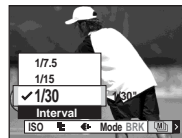

- 5 Ta bilden.

16 ramar i rad lagras i en enda bild (image size: 1M).

- När [Mode] (REC Mode) inte är inställd på [Normal] kan du inte använda Multi Burst-läget.
- Följande funktioner kan inte användas i läget Multi Burst:
 - Smartzoom
 - Fotografering med blyxt
 - Infoga datum och klockslag
 - NightFraming
- När lägesväljaren är inställd på  ställs ramintervall automatiskt in på [1/30].
- Det går inte att ställa in slutarhastigheten till en lägre nivå än ramintervallstiden.
- Mer information om antalet bilder som kan lagras finns på sidorna 134, 135.
- Information om att visa bilder som tagits i Multi Burst-läge finns på sidan 87.

Fotografering i mörker

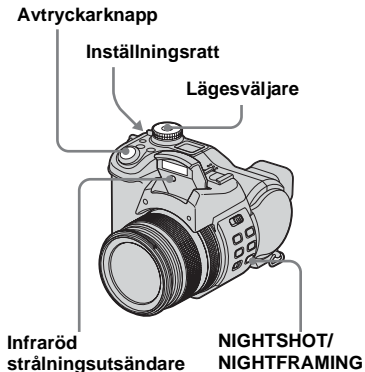

Lägesväljare:  /  / 



- Den infraröda strålen täcker ca. 0,5 m till 2,1 m (W)/0,6 m till 2,1 m (T).
- Eftersom den infraröda utsändaren är placerad under blyxtutsändaren måste du utlösa blyxten vid tagning i dessa lägen.

NightShot

Funktionen NightShot gör det möjligt för dig att fotografera objekt utan blyxt på mörka platser, t.ex. naturupplevelser på natten eller nattdjur. Observera att bilder som är inspelade med funktionen NightShot blir grönaktiga.

- 1 Ställ in lägesväljaren på , **P** eller .
- 2 Tryck på **NIGHTSHOT/NIGHTFRAMING** och håll den nere och välj  (**Night shot**) med inställningsratten.

Blyxtutsändaren hoppar upp och  och "Night shot"-indikeringarna lyser i omkring fem sekunder.





- 3 Ta bilden.

Avaktivera funktionen NightShot



I Steg 2 väljer du [Off].

- Vid användning av funktionen NightShot gäller följande:
 - Vitbalanseringen skall vara Auto-inställd.
 - Mätningläget skall vara inställt på mittenvikt.

- Om du gör en ogiltig funktion blinkar -indikeringen och "Night shot"-indikeringen lyser i omkring fem sekunder.
- Följande funktioner kan du inte använda i kombination med funktionen NightShot:
 - AE LOCK
 - Fotografering med AF-hologram
 - Fotografering med blyxt
 - Välja läge för färgreproduktion
 - Justering av mättnad, kontrast och skärpa
- När [Pop-up Flash] är inställd på [Manual] i SET UP-inställningarna trycker du upp blixten med  OPEN (FLASH)-strömbrytaren.
- Om det medföljande motljusskyddet är monterat kan infrarött ljus blockeras.
- Använd inte funktionen NightShot i ljus miljö (t.ex. utomhus under dagtid). Om du gör det kan det leda till funktionsfel.

NightFraming

Funktionen NightFraming gör det möjligt för dig att kontrollera ett objekt i mörker, till och med nattetid, och sedan lagra det med de verkliga färgerna genom att använda blixten.

- 1 Ställ in lägesväljaren på  eller P.**
- 2 Tryck på NIGHTSHOT/ NIGHTFRAMING och håll den nere och välj  (Night framing) med inställningsratten.**

Blixtutsändaren hoppar upp och  och "Night framing"-indikeringarna lyser i omkring fem sekunder.

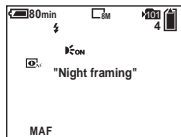



- 3 Tryck på avtryckarknappen och håll den nedtryckt till hälften.**
- 4 Tryck ner avtryckarknappen helt.**

Slutaren ger ifrån sig ett ljud, blixten utlöses och bilden lagras.

Avaktivera funktionen NightFraming

I Steg **2** väljer du [Off].

- Vid användning av funktionen NightFraming gäller följande:
 - Vitbalanseringen skall vara Auto-inställd.
 - Mätläget skall vara inställt på mätning av flera mönster.
 - AF-ramavståndsmätaren visas inte. Fokus prioriteras för det objekt som är beläget i mitten.
 - AE lock kan inte användas.
 - Om du utför någon ogiltig funktion när du använder funktionen NightFraming blinkar -indikeringen och "Night framing"-indikeringen lyser i omkring fem sekunder.
- När [Pop-up Flash] är inställd på [Manual] i SET UP-inställningarna trycker du upp blixten med  OPEN (FLASH)-strömbrytaren.
- Om det medföljande motljusskyddet är monterat kan blixstens ljus och den infraröda strålen blockeras.
- När du pressar ner avtryckarknappen halvvägs hör du ett ljud, men det är inte slutarutlösningen. Bilden har ännu inte lagrats.
- När [Hologram AF] är inställd på [Off] är det möjligt att du inte får ett klart fokus. Inställning [Hologram AF] på [Auto] rekommenderas (sidan 35).
- När du använder följande funktioner kan du inte använda funktionen NightFraming.
 - Manuellt fokus
 - Exposure Bracket
 - Burst
 - Multi Burst

Fotografering med specialeffekter

– Bildeffekt

Lägesväljare: P/S/A/M/SCN/

Du kan lägga till specialeffekter för att förstärka kontrasterna i dina bilder.

Solarize



Som en illustration med ljusa och mörka områden med tydliga konturer

Sepia



Färgad bild som ser ut som ett gammalt fotografi

Neg.Art



Gjord så att den ser ut som ett negativ

Multiväljare (▲/▼/◀/▶) Avtryckarknapp

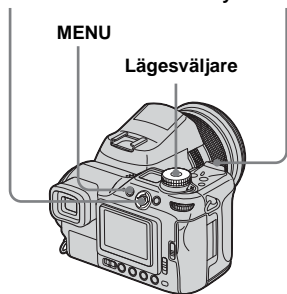

- 1 Ställ in lägesväljaren på P, S, A, M, SCN eller .
- 2 Tryck på MENU.
Menyn visas.
- 3 Välj [PFX] (P.Effect) med ◀/▶ och välj sedan önskat läge med ▲/▼.
- 4 Ta bilden.

Så här avbryter du Bildeffekt

I Steg 3 väljer du [Off].

- Du kan inte välja färgreproduktionsläge när du använder bildeffekten.

Ta stillbilder i RAW-läge

– RAW

Lägesväljare: /P/S/A/M/SCN

Används när du vill lagra rådata direkt på inspelningsmediet. Data kan reproduceras med mycket lägre grad av försämring i bildbehandlingen och visas med hjälp av den exklusiva medföljande programvaran. En komprimerad JPEG-formatbild lagras samtidigt, i likhet med den som lagras vid normal fotografering.

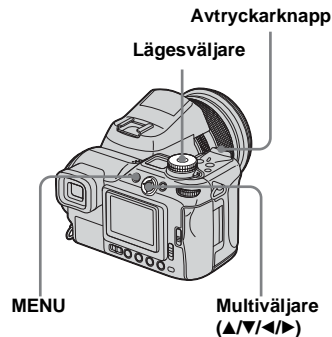

- 1 Ställ in lägesväljaren på , P, S, A, M eller SCN.

2 Tryck på MENU.

Menyn visas.

3 Välj [Mode] (REC Mode) med ◀/▶ och välj sedan [RAW] med ▲.

4 Ta bilden.

Du kan fotografera på nytt när "Recording" försvinner från skärmen.

Så här återgår du till normalt läge

I Steg 3 väljer du [Normal].

- Den medföljande programvaran är nödvändig för att reproducera RAW-datafilen på en dator. Installera den exklusiva programvaran på den medföljande CD-ROM (Image Data Converter) i datorn. Eftersom RAW-datafilen är av en speciell filtyp kan inte traditionell programvara öppna filen.
- JPEG-bilden lagras även i den bildstorlek som har valts i Bildstorleksinstallationen (sidan 24). ([3:2] kan dock inte väljas.) RAW-databilder lagras i [8M]-storlek.
- Skriva data tar längre tid än normalt inspelningsläge.
- Digital zoom kan inte användas.
- Mer information om antalet bilder som kan lagras finns på sidorna 133, 135.

Ta stillbilder i TIFF-läge

– TIFF

Lägesväljare: /P/S/A/M/SCN

Används när du lagrar en bild i okomprimerat filformat. Bildkvaliteten försämrans inte. Bilder som är lagrade i det här läget är lämpliga för förfinad utskrift. En komprimerad JPEG+-formatbild lagras samtidigt, i likhet med den som lagras vid normal fotografering.

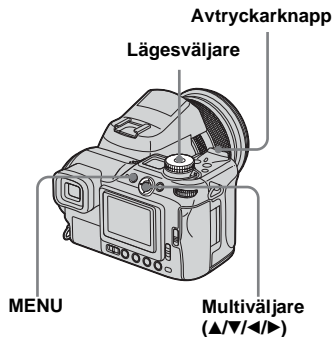

1 Ställ in lägesväljaren på , P, S, A, M eller SCN.

2 Tryck på MENU.

Menyn visas.

3 Välj [Mode] (REC Mode) med ◀/▶ och välj sedan [TIFF] med ▲/▼.

4 Ta bilden.

Du kan fotografera på nytt när "Recording" försvinner från skärmen.

Så här återgår du till normalt läge

I Steg 3 väljer du [Normal].

- JPEG-bilder lagras också i den bildstorlek som har valts i Bildstorleksinstallationen (sidan 24). Okomprimerade bilder (TIFF) lagras i [8M]-storlek utom när [3:2] väljs.
- Skriva data tar längre tid än normalt inspelningsläge.
- Mer information om antalet bilder som kan lagras finns på sidorna 133, 135.

Ta stillbilder för e-mail

– E-Mail

Lägesväljare: /P/S/A/M/SCN

Du kan ta bilder och spara dem i en fil som är tillräckligt liten (320×240) för att du ska kunna bifoga den i ett e-mailmeddelande. Normallägesbilden som valdes med hjälp av Image Size-alternativet (sidan 24) lagras också.

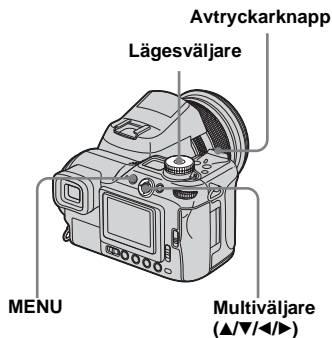

1 Ställ in lägesväljaren på , P, S, A, M eller SCN.

2 Tryck på MENU.
Menyn visas.

3 Välj [Mode] (REC Mode) med ◀/▶ och välj sedan [E-Mail] med ▲/▼.

4 Ta bilden.

Du kan fotografera på nytt när "Recording" försvinner från skärmen.

Så här återgår du till normalt läge
I Steg **3** väljer du [Normal].

- Gå till e-mailprogrammets hjälpfiler om du behöver information om hur du bifogar bilder i ett e-mailmeddelande.
- Mer information om antalet bilder som kan lagras finns på sidorna 134, 135.

Ta stillbilder med ljudfiler

– Voice

Lägesväljare: /P/S/A/M/SCN

Du kan fotografera stillbilder med ljudfiler.

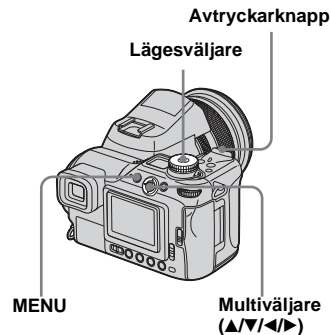

1 Ställ in lägesväljaren på , P, S, A, M eller SCN.

2 Tryck på MENU.
Menyn visas.

3 Välj [Mode] (REC Mode) med ◀/▶ och välj sedan [Voice] med ▲/▼.

4 Ta bilden.

Om du trycker ned avtryckarknappen och släpper upp den, spelas ljudet in under fem sekunder.

Om du håller ned avtryckarknappen spelas ljudet in under högst 40 sekunder tills du släpper upp knappen.

Så här återgår du till normalt läge

I Steg **3** väljer du [Normal].

- Om du vill visa bilder som spelats in i läget Voice gör du på samma sätt som i ”Se filmer på skärmen” (sidan 101).
- Var försiktig så att du inte vidrör mikrofonen (sidan 12) under tagningen.
- Mer information om antalet bilder som kan lagras finns på sidorna 133, 135.

Välja mapp och visa bilder

– Folder

Lägesväljare: 

Välj mappen där bilderna som du vill visa är lagrade.

Multiväljare (///)

MENU

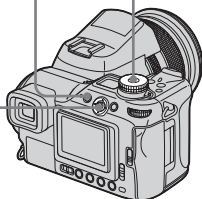

Lägesväljare





1 Ställ in lägesväljaren på .

2 Tryck på MENU.

Menyn visas.

3 Välj  (Folder) med  och tryck sedan i mitten på multiväljaren.

4 Välj önskad mapp med /.

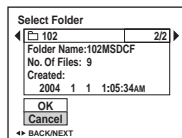

5 Välj [OK] med  och tryck sedan i mitten av multiväljaren.

Så här avbryter du markeringen

I Steg **5** väljer du [Cancel].

När flera mappar skapas i inspelningsmediet

När den första eller sista bilden i mappen visas, syns följande ikoner på skärmen.

 : Gå till föregående mapp.

 : Gå till nästa mapp.

 : Gå till både föregående och nästa mapp.

På enbildsskärm



På indexskärmen



- När det inte finns några lagrade bilder i mappen visas "No file in this folder".
- Du kan visa bilder från den senaste tagningen utan att välja mapp.

Förstora en del av en stillbild





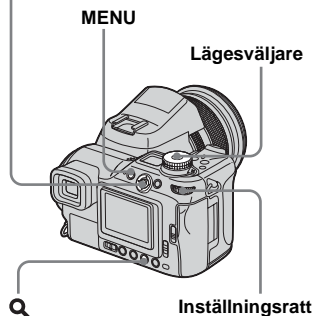

Lägesväljare:

Du kan förstora en bild upp till fem gånger dess ursprungliga storlek. Du kan även spara den förstörade bilden som en ny fil.

Multiväljare (///



Förstora en bild – Visningszoom

- 1 Ställ in lägesväljaren på .
- 2 Visa bilden du vill förstora med / .
- 3 Tryck på **Q** (visningszoom).
Bilden förstoras till dubbel storlek.
- 4 Välj den del av bilden som ska förstoras med ///.



- ▲: Om du vill visa en del av bildens övre del
- ▼: Om du vill visa en del av bildens nedre del
- ◀: Om du vill visa en del av bildens vänstra del
- ▶: Om du vill visa en del av bildens högra del

- 5 Justera zoomen med inställningsratten.



Så här avbryter du en förstörd visning

Tryck på **Q** (visningszoom) igen.

- Du kan inte använda visningszoom för filmer eller bilder som är inspelade i Multi Burst-läge.
- Bilderna som visas i Snabbgranskning (sidan 29) kan förstoras med tillvägagångssättet i Steg **3** till **5**.

Spara en förstorad bild

– Trimming

- 1 När du har visat en bild med visningszoom trycker du på MENU-knappen.

Menyn visas.

- 2 Välj [Trimming] med ► och tryck sedan i mitten på multiväljaren.

- 3 Välj bildstorlek med ▲/▼ och tryck sedan i mitten på multiväljaren.

Bilden sparas och bilden på skärmen återgår till den storlek den hade före förstoringen.

- Den trimmade bilden sparas i lagringsmappen som den senaste filen och originalbilden behålls.
- Den trimmade bildens bildkvalitet kan försämrats.
- Du kan inte anpassa bilden till formatet 3:2.
- Du kan inte anpassa bilder av typen RAW-datafil/okomprimerade (TIFF).
- Du kan inte anpassa bilder som visas i snabbgranskningen.

Visa bilder i oavbruten följd

– Bildspel

Lägesväljare: ►

Du kan visa tagna bilder i oavbruten följd, en efter en. Det här är praktiskt om du vill kontrollera dina bilder eller om du ska hålla ett föredrag.

Multiväljare (▲/▼/◀/▶)

MENU

Lägesväljare

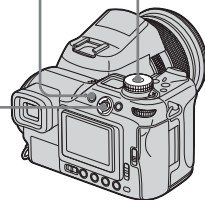

- 1 Ställ in lägesväljaren på ►.

- 2 Tryck på MENU.

Menyn visas.

- 3 Välj [Slide] med ◀/▶ och tryck sedan i mitten på multiväljaren.

Ställ in följande alternativ med ▲/▼/◀/▶.

Intervalinställningar

3 sec/5 sec/10 sec/30 sec/1 min

Image

Folder: Visar alla bilder i den valda mappen.

All: Visar alla bilder i lagringsmappen.

Repeat

On: Visar bilderna upprepade gånger.
Off: Visar bilderna en gång och slutar sedan.

- 4 Välj [Start] med ▼/▶ och tryck sedan i mitten på multiväljaren.

Bildspelet startar.

Så här avbryter du bildspelsinställningen

I Steg 3 väljer du [Cancel].

Så här stoppar du visningen av bildspelet

Tryck i mitten på multiväljaren, välj sedan [Exit] med ► och tryck sedan i mitten.



Hoppa till nästa/föregående bild i bildspelet

Flytta multiväljaren till ► (nästa) eller ◀ (föregående).

- Inställningstiden för intervall är ungefärlig och kan variera beroende på bildstorleken vid visningen.

Rotera stillbilder

– Rotate

Lägesväljare: ►

Bilder som tagits med kameran i vertikalt läge kan roteras och visas horisontellt.



Multiväljare (▲/▼/◀/►)

MENU

Lägesväljare

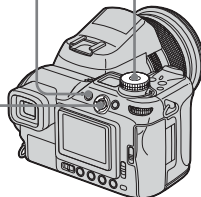

1 Ställ in lägesväljaren på ► och visa bilden som du vill rotera.

2 Tryck på MENU.
Menyn visas.

3 Välj  (Rotate) med ◀/► och tryck sedan i mitten på multiväljaren.

4 Välj ↶ ↷ med ▲ och rotera bilden med ◀/►.

5 Välj [OK] med ▲/▼ och tryck sedan i mitten på multiväljaren.

Så här avbryter du rotationen

I Steg **4** eller **5** väljer du [Cancel].

- Det går inte att rotera skyddade bilder, filmer, bilder i Multi Burst-läge, RAW-datafiler och okomprimerade (TIFF) bilder.
- Du kan eventuellt inte rotera bilder som tagits med andra kameror.
- När du visar bilder på datorn är det inte säkert att det går att visa roterade bilder, beroende på dataprogrammet.

Visa bilder som tagits i Multi Burst-läge

Lägesväljare: ►

Du kan visa Multi Burst-bilder i oavbruten följd eller visa dem en bildruta i taget. Funktionen kan användas när du vill kontrollera bilderna.

Multiväljare (▲/▼/◀/▶)

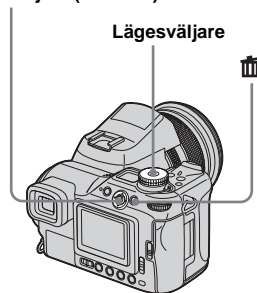

- När Multi Burst-bilder visas på datorn eller en kamera utan Multi Burst-funktion, kommer de 16 bildrutorna du har tagit att visas samtidigt som del av en bild.
- Det går inte att dela en Multi Burst-bild.

Visa i oavbruten följd

- 1 Ställ in lägesväljaren på ►.
- 2 Välj Multi Burst-bilden med ◀/▶.

Den valda Multi Burst-bilden visas i oavbruten följd.



Så här gör du paus

Tryck i mitten på multiväljaren. För att återgå till visningsläge trycker du på mitten igen. Visningen börjar från bildrutan som visas på skärmen.

Visa en bildruta i taget

- 1 Ställ in lägesväljaren på ►.
- 2 Välj Multi Burst-bilden med ◀/▶.

Den valda Multi Burst-bilden visas i oavbruten följd.

- 3 Tryck på mitten av multiväljaren när önskad bildruta visas.

”Step” visas.



- 4 Stega fram bildrutan med ◀/▶.

►: Nästa bildruta visas. När du flyttar multiväljaren till ► och håller den där visas bildrutan.
◀: Föregående bildruta visas. När du flyttar multiväljaren till ◀ och håller den där visas bildrutan i motsatt riktning.

Så här återgår du till normal visning

I Steg 4 trycker du på mitten av multiväljaren. Visningen börjar från bildrutan som visas på skärmen.

Så här raderar du bilder

När du använder det här läget kan du inte radera utvalda bildrutor. Alla 16 bilder raderas samtidigt.

- 1 Visa den Multi Burst-bild som du vill ta bort.
- 2 Tryck på  (radera).
- 3 Välj [Delete] och tryck sedan i mitten på multiväljaren.
Samtliga bildrutor raderas.

Skydda bilder

– Protect

Lägesväljare: 

Du kan förhindra att viktiga bilder raderas av misstag, genom att skydda dem.

Multiväljare (///)





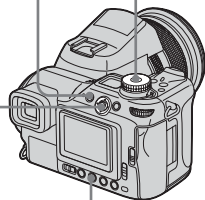

MENU

Lägesväljare





- Observera att vid formatering av inspelningsmediet raderas alla data i mediet, även skyddade bilder, och att dessa inte senare kan återställas.
- Det kan ta lite tid att skydda bilderna.

På enbildsskärm

- 1** Ställ in lägesväljaren på .
- 2** Visa den bild du vill skydda med /.
- 3** Tryck på MENU.
Menyn visas.
- 4** Välj  (Protect) med / och tryck sedan i mitten på multiväljaren.

Bilden som nu visas har skyddats och märket  (Protect) visas på skärmen.















- 5** För att skydda bilder visar du bilden du vill skydda med / och tryck sedan i mitten på multiväljaren.

Så här stänger du av skyddet

I Steg **4** eller **5** trycker du på multiväljaren igen. -märket försvinner.

På indexskärmen

- 1** Ställ in lägesväljaren på  och tryck sedan på / (index) för att byta till indexskärmen.
- 2** Tryck på MENU.
Menyn visas.
- 3** Välj  (Protect) med / och tryck sedan i mitten på multiväljaren.
- 4** Välj [Select] med / och tryck sedan i mitten på multiväljaren.
- 5** Välj den bild du vill skydda med /// och tryck sedan i mitten på multiväljaren.
Det gröna -märket (Protect) visas på den valda bilden.



- 6** Om du vill skydda andra bilder upprepar du Steg **5**.



7 Tryck på MENU.

8 Välj [OK] med ► och tryck sedan i mitten på multiväljaren.

Märket  ändras till vitt och den valda bilden skyddas.

Så här stänger du av skyddet

I Steg **4** väljer du [Cancel], eller [Exit] i Steg **8**.

Ta bort skydd

I Steg **5** väljer du en bild du vill ta bort skydd för med ▲/▼/◀/► och trycker sedan i mitten på multiväljaren. Markeringen  ändras till grått, upprepa proceduren för alla bilder som du vill ta bort skyddet för. Sedan trycker du på MENU, välj [OK] och tryck i mitten på multiväljaren.

Skydda alla bilderna i mappen

I Steg **4** väljer du [All In This Folder] och trycker sedan i mitten på multiväljaren. Sedan väljer du [On] och trycker i mitten.

Så här tar du bort skyddet från samtliga bilder i mappen

I Steg **4** väljer du [All In This Folder] och trycker sedan i mitten på multiväljaren. Välj sedan [Off] och tryck i mitten.

Ändra bildstorlek

– Resize

Lägesväljare: ►

Du kan ändra storlek på en tagen bild och spara den som en ny fil.

Du kan ändra storleken till följande format. 8M, 5M, 3M, 1M och VGA.

Originalbilden finns kvar även efter att formatet har ändrats.

Multiväljare (▲/▼/◀/►)

MENU

Lägesväljare

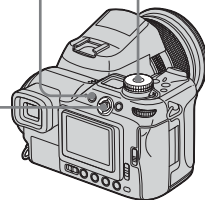





1 Ställ in lägesväljaren på ►.

2 Visa den bild som du vill ändra storlek på med ◀/►.

3 Tryck på MENU.

Menyn visas.

4 Välj  (Resize) med / och tryck sedan i mitten på multiväljaren.

5 Välj ny storlek med / och tryck sedan i mitten på multiväljaren.

Bilden med den ändrade storleken sparas i lagringsmappen som den senaste filen.

Så här avbryter du anpassningen

I Steg **5** väljer du [Cancel].

- Det går inte att ändra storlek på filmer eller bilder i Multi Burst-läge, RAW-datafil eller okomprimerade (TIFF) bilder.
- När bilder ändras från en mindre till en större storlek blir bildkvaliteten sämre.
- Du kan inte ändra storleken till formatet 3:2.
- Om du ändrar storlek på en bild med formatet 3:2, visas svarta streck i botten och toppen av bilden.

Välja bilder för utskrift

– Utskriftsmärke (DPOF)

Lägesväljare: 

Du kan ange att vissa bilder ska skrivas ut. Den här funktionen är lämplig när du vill skriva ut bilder i en affär, eller använda en skrivare som har standard för DPOF (Digital Print Order Format), eller använda PictBridge-anpassade skrivare.

Multiväljare (///)

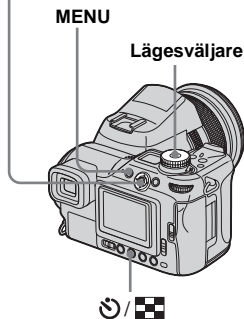

- Det går inte att markera filmer eller bilder som är sparade i RAW-läge.
- I e-mailläget infogas utskriftsmärket (DPOF) på den bild i normal storlek som togs samtidigt.

- När du lägger till ett utskriftsmärke på bilder som tagits i Multi Burst-läge, skrivs alla bilder ut på ett enda ark som delas in i 16 rutor.
- Om du markerar en bild som är tagen i TIFF-läge för utskrift med (DPOF), kommer endast den okomprimerade (TIFF) bilden att skrivas ut och JPEG-bilden som har lagrats samtidigt skrivs inte ut.
- Du kan inte ställa in antalet utskriftsark.

På enbildsskärm

- 1 Ställ in lägesväljaren på ►.
- 2 Visa den bild som du vill skriva ut med ◀/▶.
- 3 Tryck på MENU.
Menyn visas.
- 4 Välj [DPOF] (DPOF) med ◀/▶ och tryck sedan i mitten på multiväljaren.
🖨️-märket visas på bilden.

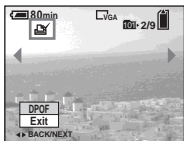

- 5 För att markera andra bilder visar du den bilden du vill markera med ◀/▶ och trycker sedan i mitten på multiväljaren.

Så här tar du bort 🖨️-märket

I Steg 4 eller 5 trycker du på multiväljaren igen. 🖨️-märket försvinner.

På indexskärmen

- 1 Ställ in lägesväljaren på ► och tryck sedan på ☺/☒ (index) för att växla till indexskärmen.
- 2 Tryck på MENU.
Menyn visas.
- 3 Välj [DPOF] (DPOF) med ◀/▶ och tryck sedan i mitten på multiväljaren.
- 4 Välj [Select] med ◀/▶ och tryck sedan i mitten på multiväljaren.
 - Du kan inte märka bilder med alternativet [All In This Folder].
- 5 Välj de bilder du vill markera med ▲/▼/◀/▶ och tryck sedan i mitten på multiväljaren.
Det gröna 🖨️-märket visas på den valda bilden.



- 6 Om du vill märka andra bilder upprepar du Steg 5 för varje bild.

- 7 Tryck på MENU.

- 8 Välj [OK] med ► och tryck sedan i mitten på multiväljaren.

🖨️-märket blir vitt och inställningen är klar.

Så här tar du bort 🖨️-märket

I Steg 5 väljer du den bild du vill radera med 🖨️-markeringen med ▲/▼/◀/▶ och trycker sedan i mitten på multiväljaren.

Så här raderar du alla 🖨️-märken från bilderna i mappen

I Steg 4 väljer du [All In This Folder] och trycker sedan i mitten på multiväljaren. Sedan väljer du [Off] och trycker i mitten.

Så här avbryter du markeringen

I Steg 4 väljer du [Cancel], eller [Exit] i Steg 8.

Ansluta till en PictBridge-skrivare

Även om du inte har tillgång till en dator kan på ett enkelt sätt skriva ut bilder genom att koppla din kamera direkt till en PictBridge-anpassad skrivare. Det enda du gör i förberedande syfte är att välja USB-anslutningen i SET UP-inställningarna och ansluta kameran till skrivaren.

Genom att använda en PictBridge-anpassad skrivare kan du på ett enkelt sätt göra indexutskrifter*.

PictBridge

- * Det är inte säkert att det finns en funktion för indexutskrift, beroende på skrivaren.
- Vid utskrift av bilder rekommenderar vi att du använder AC-adaptorn för att förhindra att kameran stängs av.

Förbereda kameran

Ställ in USB Mode på kameran för att ansluta den till en skrivare.

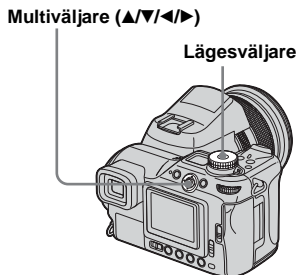

- 1** Ställ in lägesväljaren på SET UP.
- 2** Välj $\frac{2}{2}$ (Setup 2) med ▼ och välj sedan [USB Connect] med ►/▲/▼.
- 3** Välj [PictBridge] med ►/▲ och tryck sedan i mitten på multiväljaren.

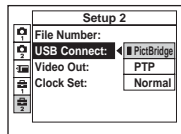

USB-läget är inställt.

Ansluta kameran till skrivaren

Anslut kameran's Ψ (USB)-uttag till USB-skrivareanslutningen med en USB-kabel. Anslutningen kan göras oavsett om kameran är på eller avstängd. När kameran sätts på väljer den visningsläge oavsett hur lägesväljaren står, och den senast lagrade mappen visas på skärmen.

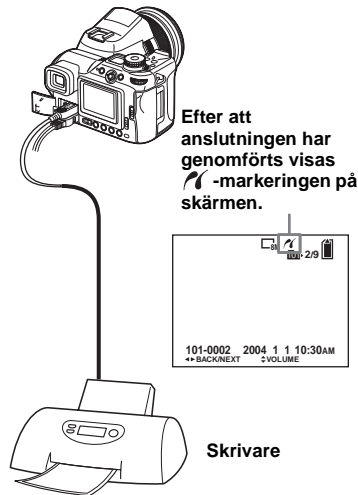

När [USB Connect] inte är inställd på [PictBridge] i SET UP-inställningarna

Det går inte att använda PictBridge-funktionen, inte heller när du sätter på kameran. Ställ in [USB Connect] på [PictBridge].

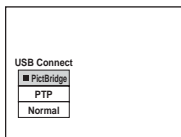

- Tryck på MENU och välj [USB Connect] och tryck sedan i mitten på multiväljaren.
- Välj [PictBridge] med ▲ och tryck sedan i mitten.





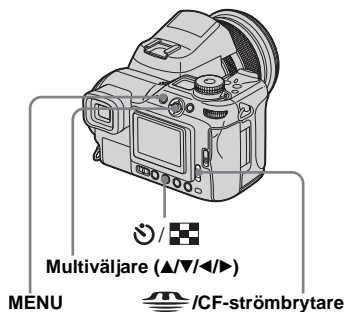



Skriva ut bilder

Du kan välja en bild för utskrift. Ställ in kameran enligt tillvägagångssättet på sidan 93 och anslut den till skrivaren.



- Det går inte att skriva ut filmer och bilder som är sparade i RAW-läge.
- Vid utskrift av bilder i e-mailläge eller okomprimerade (TIFF) bilder, skrivs endast de motsvarande JPEG-filerna ut.
- Om det skickas ett felmeddelande från den anslutna skrivaren blinkar  i omkring fem sekunder. Om detta händer skall du kontrollera skrivaren.
- Observera att utskriften kan avbrytas om du vrider på  /CF-strömbrytaren under tiden du skriver ut bilder.

På enbildsskärm

- Välj inspelningsmedium med  /CF-strömbrytaren och visa den bild du vill skriva ut med  / .
- Tryck på MENU. Menyn visas.
- Välj  (Print) med  /  och tryck sedan i mitten på multiväljaren.
- Välj [This image] med ▲/▼ och tryck sedan i mitten på multiväljaren. Print-skärmen visas.

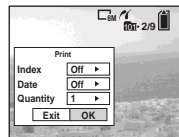

- Vid användning av en skrivare som inte är kompatibel med indexutskrift eller funktion för infogande av datum visas inte otillgängliga alternativ.

- Välj [Quantity] med ▲/▼ och välj antal bilder med  / .

Du kan välja ett antal upp till 20.

6 Välj [OK] med ▼/► och tryck sedan i mitten på multiväljaren.

Bilden skrivs ut.

Koppla inte ur USB-kabeln under tiden markeringen  (Not disconnect USB cable) visas på skärmen.

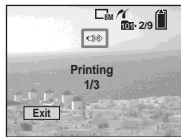

Avbryta utskrift

I Steg **4** väljer du [Cancel], eller [Exit] i Steg **6**.

Så här skriver du ut andra bilder

Efter Steg **6** väljer du en annan bild och väljer sedan [Print] med ▲.

Skriva ut alla bilder med

-markering



I Steg **4** väljer du [DPOF image]. Alla bilder med -markering skrivs ut enligt det specificerade antalet, oavsett vilken bild som visas.

Infoga datum och klockslag på bilder

I Steg **5** väljer du [Date] och sedan datumformat med ◀/▶. Du kan välja från [Day&Time] eller [Date]. När du väljer [Date] infogas datum i den ordning som det har lagts in i "Ställa in datum och tid" (sidan 19).

Den här funktionen kanske inte går att utföra, beroende på skrivaren.

På indexskärmen

1 Välj inspelningsmedium med /CF-strömbrytaren och tryck på  (index) för att växla till Indexskärmen.

Skärmen växlar till indexskärm.

2 Tryck på MENU.

Menyn visas.

3 Välj  (Print) med ► och tryck sedan i mitten på multiväljaren.

4 Välj [Select] med ◀/▶ och tryck sedan i mitten på multiväljaren.

5 Välj den bild du vill skriva ut med ▲/▼/◀/▶ och tryck sedan på mitten av multiväljaren.

✓-markeringen visas på den valda bilden.



6 För att skriva ut andra bilder gör du om Steg 5.

7 Tryck på MENU.

Print-skärmen visas.

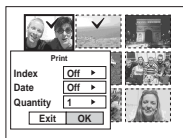

- Vid användning av en skrivare som inte är kompatibel med indexutskrift eller funktion för infogande av datum visas inte otillgängliga alternativ.

8 Välj [Quantity] med ▲/▼ och välj antal bilder med ◀/▶.

Du kan välja ett antal upp till 20. Alla valda bilder skrivs ut i specificerat antal.

9 Välj [OK] med ▼/▶ och tryck sedan i mitten på multiväljaren.

Bilderna skrivs ut.

Koppla inte ur USB-kabeln när -markeringen visas på skärmen.

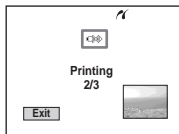

Avbryta utskrift

I Steg 4 väljer du [Cancel], eller [Exit] i Steg 9.

Skriva ut alla bilder med -markering

I Steg 4 väljer du [DPOF image]. Alla bilder med -markering skrivs ut enligt det specificerade antalet, oavsett vilken bild som visas.

Skriva ut alla bilder i mappen

I Steg 4 väljer du [All In This Folder] och trycker sedan i mitten på multiväljaren.

Infoga datum och klockslag på bilder

I Steg 8 väljer du [Date] och välj sedan datumformat med ◀/▶. Du kan välja från [Day&Time] eller [Date]. När du väljer [Date] infogas datum i den ordning som det har lagts in i "Ställa in datum och tid" (sidan 19).



Den här funktionen kanske inte går att utföra, beroende på skrivaren.

Skriva ut indexbilder

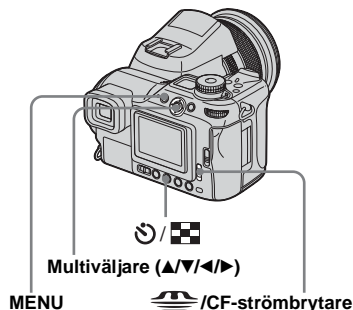

Du kan skriva ut vissa bilder vid sidan om varandra. Vi kallar den här funktionen för indexutskrift*. Du kan lägga enkla bilder bredvid varandra enligt ett specificerat antal och skriva ut dem. Du kan även lägga olika bilder bredvid varandra, för att skapa en grupp genom att kombinera flera olika bilder och sedan skriva ut bildgruppen enligt specificerat antal kopior. Ställ in kameran enligt tillvägagångssättet på sidan 93 och anslut den sedan till skrivaren.

* Det är inte säkert att det finns en funktion för indexutskrift, beroende på skrivaren.





- Det går inte att skriva ut filmer och bilder som är sparade i RAW-läget.
- Vid utskrift av bilder i e-mailläge eller okomprimerade (TIFF) bilder, skrivs endast de motsvarande JPEG-filerna ut.
- Om det skickas ett felmeddelande från den anslutna skrivaren blinkar  i omkring fem sekunder. Om detta händer skall du kontrollera skrivaren.
- Observera att utskriften avbrytas om du vrider på  /CF-strömbrytaren under tiden du skriver ut bilder.

På enbildsskärm

1 Välj inspelningsmedium med  /CF-strömbrytaren och visa den bild du vill skriva ut med .

2 Tryck på MENU.
Menyn visas.



3 Välj  (Print) med  och tryck sedan i mitten på multiväljaren.

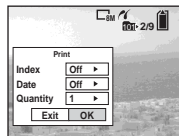

4 Välj [This image] med  och tryck sedan i mitten på multiväljaren.

Skärmen Print visas.



- Vid användning av en skrivare som inte är kompatibel med indexutskrift eller funktion för infogande av datum visas inte otillgängliga alternativ.

5 Välj [Index] med  och välj [On] med .

6 Välj [Quantity] med  och välj sedan de bilder som ligger vid sidan om varandra med .

Du kan välja ett antal upp till 20.
Du kan lägga det specificerade antalet bilder bredvid varandra.

7 Välj [OK] med  och tryck sedan i mitten på multiväljaren.

Bilden skrivs ut.
Koppla inte ur USB-kabeln under tiden markeringen  (Not disconnect USB cable) visas på skärmen.

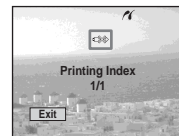

Avbryta utskrift

I Steg **4** väljer du [Cancel], eller [Exit] i Steg **7**.

Så här skriver du ut andra bilder

Efter Steg **7** väljer du en annan bild och välj sedan [Print] med . Börja sedan om från Steg **4**.





Skriva ut alla bilder med

-markering

I Steg **4** väljer du [DPOF image]. Alla bilder med  -markering skrivs ut, oavsett vilken bild som visas.











Infoga datum och klockslag på bilder

I Steg **6** väljer du [Date] och sedan väljer du datumformat med  . Du kan välja från [Day&Time] eller [Date]. När du väljer [Date] infogas datum i den ordning som det har lagts in i "Ställa in datum och tid" (sidan 19).

Den här funktionen kanske inte går att utföra, beroende på skrivaren.

- Alla bilder kanske inte placeras på ett ark, beroende på hur många bilder det rör sig om.



På **indexskärmen**



- 1** Välj inspelningsmedium med  /CF-strömbrytaren och tryck på  / (index) för att växla till Indexskärmen.
- 2** Tryck på MENU. Menyn visas.
- 3** Välj  (Print) med  och tryck sedan i mitten på multiväljaren.
- 4** Välj [Select] med   och tryck sedan i mitten på multiväljaren.
- 5** Välj önskad bild med   /   och tryck sedan i mitten på multiväljaren.
✓-markeringen visas på den valda bilden.



- 6** För att skriva ut andra bilder gör du om Steg **5**.

- 7** Tryck på MENU.

- 8** Välj [Index] med  och välj sedan [On] med  .

- 9** Välj [Quantity] med   och välj det antal kopior du vill skriva ut med  .

Du kan välja ett antal upp till 20.

- 10** Välj [OK] med   och tryck sedan i mitten på multiväljaren.

Bilderna skrivs ut.

Koppla inte ur USB-kabeln när  -markeringen visas på skärmen.

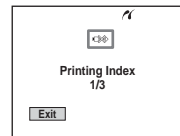

Avbryta utskrift

I Steg **4** väljer du [Cancel], eller [Exit] i Steg **10**.

Skriva ut alla bilder med

-markering

I Steg **4** väljer du [DPOF image]. Alla bilder med -markering skrivs, oavsett vilken bild som visas.

Skriva ut alla bilder i mappen

I Steg **4** väljer du [All In This Folder] och trycker sedan i mitten på multiväljaren.

Infoga datum och klockslag på bilder

I Steg **9** väljer du [Date] och sedan väljer du datumformat med ◀/▶. Du kan välja från [Day&Time] eller [Date]. När du väljer [Date] infogas datum i den ordning som det har lagts in i ”Ställa in datum och tid” (sidan 19).

Den här funktionen kanske inte går att utföra, beroende på skrivaren.

Filma

Lägesväljare:

Du kan spela in filmer med ljud.

Multiväljare (/◀/▶/▶)

MENU

Lägesväljare

Avtryckarknapp

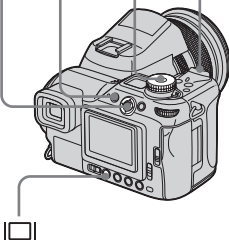

1 Ställ in lägesväljaren på .

2 Tryck på MENU.

Menyn visas.

3 Välj  (Image Size) med ◀ och välj sedan önskad storlek med ▲/▼.

Du kan välja mellan [640 (Fine)], [640 (Standard)], eller [160].

- [640 (Fine)]-bildstorlek kan endast användas när du sparar bilden i "Memory Stick PRO" eller Microdrive.

4 Tryck ner avtryckarknappen helt.

"REC" visas i fönstret och kameran påbörjar inspelning av bild och ljud.



- När inspelningsmediets kapacitet är slut avslutas inspelningen.

5 Tryck ner avtryckarknappen helt en gång till för att stoppa inspelningen.

Indikatorer på skärmen när du spelar in filmer

Indikatorerna sparas inte tillsammans med bilderna.

Varje gång du trycker på  (skärmstatus) visas skärmens status på följande sätt:

Indikatorer av → Indikatorer på.

Det visas inget histogram.

En detaljerad beskrivning av de angivna alternativen finns på sidan 151.

Så här tar du närbilder (Makro)

Ställ in lägesväljaren på  och följ proceduren på sidan 33.

Så här tar du bilder med självutlösaren

Ställ in lägesväljaren på  och följ proceduren på sidan 34.

- Se till att du inte rör mikrofonen (sidan 12) under fotograferingen.
- Följande funktioner kan inte användas.
 - Digital zoom
 - Fotografering med blytt
 - Infoga datum och klockslag
- När du väljer [640 (Fine)] med den medföljande A/V-anslutningskabeln inkopplad i A/V OUT (MONO)-uttaget kan du inte se bilden på skärmen. Skärmen blir blå.
- Se sidorna 134, 135 för tillåtna lagringstid för varje bildstorlek.

Se filmer på skärmen

Lägesväljare:

Du kan se filmer på kameraskärmen och höra ljud från kamerans högtalare.

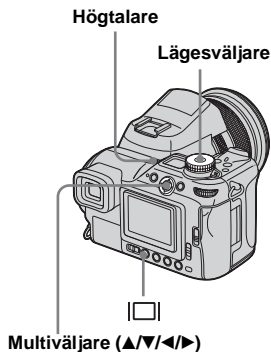

1 Ställ in lägesväljaren på .

2 Välj önskad film med /▶.

Filmer med bildstorlek på [640 (Fine)] eller [640 (Standard)] visas på hela skärmen.

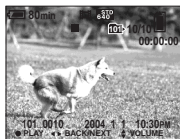

Filmer med bildstorleken [160] visas med mindre storlek än stillbilder.

3 Tryck i mitten på multiväljaren.

Filmbilderna visas och ljudet spelas upp.

▶ (visning) visas på skärmen när en film spelas upp.

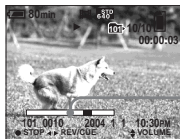

Visningsindikator

Så här avbryter du visningen

Tryck på mitten av multiväljaren igen.

Så här justerar du volymen

Justera volymen med ▲/▼.

Så här spolar du framåt/bakåt

Flytta multiväljaren till ▶ (nästa) eller ◀ (föregående) under tiden en film visas.

För att återgå till normal visning trycker du i mitten på multiväljaren en gång till.

Indikatorer på skärmen när du visar filmer

Varje gång du trycker på  (skärmstatus) visas skärmens status på följande sätt:

Indikatorer av → Indikatorer på.

Det visas inget histogram.

En detaljerad beskrivning av de angivna alternativen finns på sidan 153.

- Proceduren för hur du visar filmer på en TV är densamma som när du visar stillbilder (sidan 41).
- En film som spelas in med hjälp av andra Sony-enheter kan visas i en storlek mindre än stillbilderna.

Radera filmer

Lägesväljare: ►

Du kan radera filmer som du inte vill ha kvar.

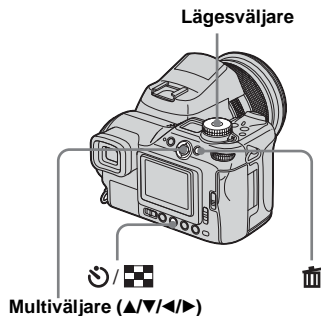

- Du kan inte radera de skyddade filmerna.
- Observera att de filmer som har raderats inte kan återställas.

På enbildsskärm

- 1** Ställ in lägesväljaren på ►.
- 2** Välj den film som du vill radera med ◀/▶.
- 3** Tryck på 🗑️ (radera).
Filmen har inte raderats ännu.
- 4** Välj [Delete] med ▲ och tryck sedan i mitten av multiväljaren. "Access" visas på skärmen och filmen raderas.
- 5** Om du vill radera ytterligare filmer visar du filmen du vill radera med ◀/▶ och upprepar Steg **4**.

Så här avbryter du raderingen

I Steg **4** eller **5** väljer du [Exit].

På indexskärmen

- 1** Ställ in lägesväljaren på ► och tryck på 🔄/📄 (index) knappen för att växla till indexskärmen.
- 2** Tryck på 🗑️ (radera).
- 3** Välj [Select] med ◀/▶ och tryck sedan i mitten på multiväljaren.
- 4** Välj de filmer du vill radera med ▲/▼/◀/▶ och tryck sedan på mitten av multiväljaren. Markeringen 🗑️ (radera) visas på den valda filmen.



Filmen har inte raderats ännu.

- 5** Upprepa Steg **4** om du vill radera ytterligare filmer.
- 6** Tryck på 🗑️ (radera).

7 Välj [OK] med ► och tryck sedan i mitten på multiväljaren.

”Access”-meddelandet visas på skärmen och filmen raderas.

Så här avbryter du raderingen

I Steg 3 eller 7 väljer du [Exit].

Så här raderar du samtliga bilder i mappen

I Steg 3 väljer du [All In This Folder] och sedan trycker du i mitten på multiväljaren. Sedan väljer du [OK] och trycker i mitten. För att avbryta raderingen väljer du [Cancel] med ◀ och trycker sedan i mitten.

Redigera filmer

Lägesväljare: ►

Du kan klippa i filmer eller ta bort onödiga delar. Detta är det rekommenderade läget när inspelningsmediets kapacitet inte räcker till, eller när du bifogar filmer i e-mail.

De tilldelade filnumren när filmer har klippts

De redigerade filmerna tilldelas nya nummer och lagras som de senaste filerna i lagringsmappen. Originalfilmen raderas och dess filnummer hoppas över.

<Exempel> Klippa en film med namnet 101_0002



1. Klippa scen A.

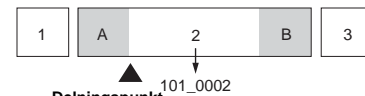

2. Klippa scen B.

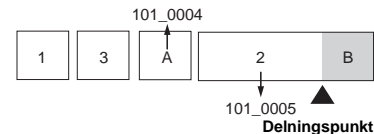

3. Ta bort scen A och B om de inte behövs.

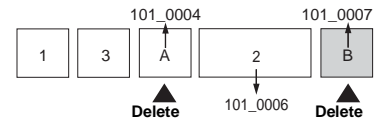

4. Endast de önskade scenerna återstår.

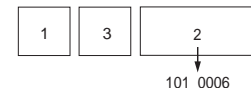





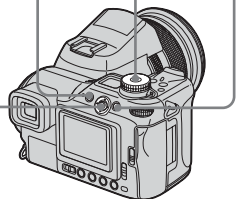

Klippa filmer

Multiväljare (▲/▼/◀/▶)

MENU

Lägesväljare







- 1** Ställ in lägesväljaren på .
 - 2** Välj den film som du vill klippa med .
 - 3** Tryck på MENU.
- Menyn visas.
- 4** Välj  (Divide) med  och tryck sedan i mitten på multiväljaren. Sedan väljer du [OK] med  och trycker i mitten.

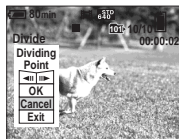

Visningen av filmen påbörjas.

- 5** Bestäm en klippunkt.

Tryck på mitten av multiväljaren vid den punkt där du vill klippa.



När du vill ändra klippunkt väljer du [/] (bildruta framåt/bakåt) och ändrar klippunkten med /. Om du vill byta klippunkt väljer du [Cancel]. Visningen av filmen börjar om.

- 6** När du har bestämt dig för en klippunkt väljer du [OK] med  och trycker i mitten på multiväljaren.
- 7** Välj [OK] med  och tryck sedan i mitten av multiväljaren.

Filmen klipps.

Så här avbryter du klippningen

I Steg **5** eller **7** väljer du [Exit]. Filmen visas i fönstret igen.

- Du kan inte klippa följande typer av bilder.
 - Stillbilder
 - Filmer som inte är tillräckligt långa för att klippas
 - Skyddade filmer
- Det går inte att återställa filmer när de har klippts.
- Originalfilmen raderas när du klipper den.
- Den klippta filmen sparas i den valda lagringsmappen som den nyaste filen.

Radera onödiga delar av filmer

- 1** Klipp bort en onödig del av en film.
- 2** Visa den del av filmen som du vill radera.
- 3** Tryck på  (radera).
Filmen har inte raderats ännu.
- 4** Välj [Delete] med  och tryck sedan i mitten av multiväljaren.
Filmen som visas i fönstret raderas.

Kopiera bilder till datorn

– För Windows-användare

Rekommenderad datormiljö

Operativsystem: Microsoft Windows 98, Windows 98SE, Windows 2000 Professional, Windows Millennium Edition, eller Windows XP Professional

Ovan nämnda operativsystem måste ha installerats på fabriken. Funktionaliteten kan inte garanteras i en miljö som upgraderats till något av operativsystemen ovan eller i miljöer som tillåter flera samtidiga startsekvenser.

Processor: MMX Pentium 200 MHz eller snabbare

USB connector: Medföljer som standard

Display: 800 × 600 punkter eller mer High Color (16-bit färg, 65 000 färger) eller högre

- Kameran är kompatibel med USB 2.0.
- Användning av en USB 2.0 (High-Speed USB) kompatibel datormiljö möjliggör högre dataöverföringshastighet.

- Om du ansluter två eller flera USB-enheter till datorn samtidigt, kan det hända att vissa enheter, inklusive kameran, inte fungerar beroende på typen av USB-enhet.
- Funktionaliteten kan inte garanteras när du använder ett USB-nav.
- Funktionaliteten kan inte garanteras i alla de datormiljöer som rekommenderas ovan.

USB-läge

Det finns två lägen för USB-anslutning. När du kopplar den till en dator, [Normal] och [PTP]*-lägen. Standardinställningen är [Normal]-läget.

* Enbart kompatibelt med Windows XP. Vid anslutning till en dator kopieras enbart data i den mapp som valts med kameran till datorn. Du väljer mappen genom att följa instruktionen på sidan 83.

Kommunikation med datorn

När du återställer datorn från vänt- eller viloläget kan det hända att kommunikationen mellan kameran och datorn inte återställs samtidigt.

När datorn saknar USB-kontakt

När datorn varken har en USB-kontakt eller ett inspelningsmediumuttag, kan du kopiera bilderna med hjälp av en annan enhet. Mer information finns på webbplatsen för Sony. <http://www.sony.net/>

Innehåll på CD-ROM

■ USB Driver

Drivern används för att ansluta kameran till datorn.

När Windows XP används behöver du inte installera USB Driver.

■ Image Transfer

Programmet används för att enkelt överföra bilder från kameran till datorn.

■ ImageMixer

Med programmet kan du visa och redigera bilder som lagrats i datorn.

- Du kan behöva utföra andra steg beroende på vilket operativsystem som används.
- **Stäng alla program på datorn innan du installerar USB Driver och program.**
- Logga in som administratör när du använder Windows XP eller Windows 2000.
- Inställningarna för displayen bör vara 800 × 600 punkter eller högre och High Color (16-bit färg, 65 000 färger) eller högre. Installationsprogrammets välkomstsärm kan inte visas om inställningen är lägre än 800 × 600 punkter eller 256 färger.



Installera USB driver

När Windows XP används behöver du inte installera USB Driver.

När USB driver väl har installerats, behöver du inte ominstallera USB drivern.

- 1 Sätt på datorn och sätt i den medföljande CD-ROM i CD-ROM drivern.

Anslut inte kameran till datorn ännu.

Modellvals-fönstret visas. Om det inte visas kan du dubbelklicka på  (My Computer) →  (ImageMixer) i den ordningen.

- 2 Klicka på [Cyber-shot] i modellvals-fönstret.



Skärmen med installationsmenyn visas.

- 3 Klicka på [USB Driver] i välkomstfönstret.



Skärmen "InstallShield Wizard" visas.

- 4 Klicka på [Next]. När fönstret "Information" visas, klicka på [Next].



Installationen av USB driver startar. Ett meddelande visas på skärmen när installationen är klar.

- 5 Klicka på [Yes, I want to restart my computer now], och klicka sedan på [Finish].

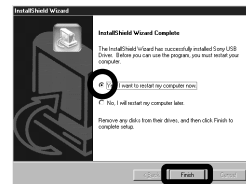

Datorn startas om. Nu kan du upprätta en USB-anslutning.

Installera "Image Transfer"

Du kan använda programvaran "Image Transfer" för att automatiskt kopiera bilder till datorn när du har anslutit kameran till datorn.

1 Klicka på [Cyber-shot] i modellvals-fönstret.

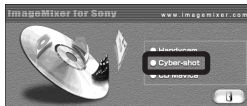

Fönstret med installationsmenyn visas.

2 Klicka på [Image Transfer] i välkomstfönstret. Välj önskat språk och klicka på [OK].



Fönstret "Welcome to the InstallShield Wizard for Image Transfer" visas.

- Detta avsnitt beskriver det engelska fönstret.

3 Klicka på [Next]. När fönstret "License Agreement" visas, klickar du på [Yes].



Läs avtalet noga. Om du godtar villkoren i avtalet kan du fortsätta med installationen. Fönstret "Information" visas.

4 Klicka på [Next].

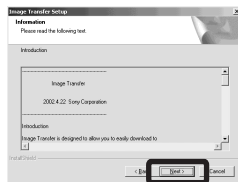

5 Välj mapp som ska installeras och klicka på [Next]. Välj programmappen och klicka på [Next].

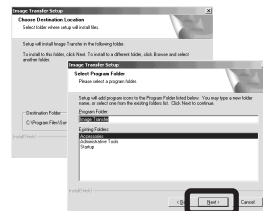

6 Kontrollera att kryssrutan är markerad på fönstret "Image Transfer Settings" och klicka på [Next].



Ett meddelande visas på fönstret när installationen är klar.

7 Klicka på [Finish].

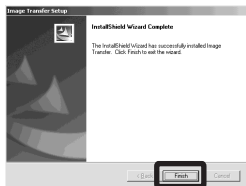

Fönstret "InstallShield Wizard" stängs. Om du vill fortsätta att installera "ImageMixer" klickar du på [ImageMixer] på välkomstfönstret och följer sedan anvisningarna.

- USB driver krävs för att du ska kunna använda "Image Transfer". Om den nödvändiga drivern inte har installerats i datorn, blir du tillfrågad om du vill installera den. Följ instruktionerna som visas på fönstret.

Installera "ImageMixer"

Du kan använda "ImageMixer Ver. 1.5 för Sony"-programvaran för att kopiera, visa och redigera bilder och skapa video-CD:er. Mer information finns i hjälpfilerna till programmet.

1 Klicka på [ImageMixer] på välkomstfönstret.

Välj önskat språk och klicka på [OK].

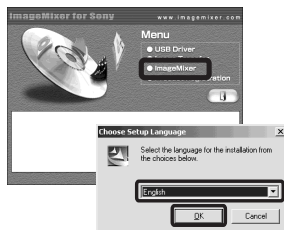

Fönstret "Welcome to the InstallShield Wizard" visas.

- Detta avsnitt beskriver det engelska fönstret.

2 Följ instruktionerna på de efterföljande skärmarna.

Installera "ImageMixer" enligt anvisningarna på fönstret.

- När du använder Windows 2000 eller Windows XP, installera "WinASPI".

- Om DirectX8.0a eller en senare version inte har installerats på datorn, visas skärmen "Information". Följ instruktionerna på fönstret.

3 Starta om datorn enligt anvisningarna.

4 Ta bort CD-ROM.

Ansluta kameran till datorn

- 1 Sätt i inspelningsmediet med de bilder du vill kopiera i kameran. Anslut den medföljande AC-adaptorn och koppla in den i ett vägguttag.

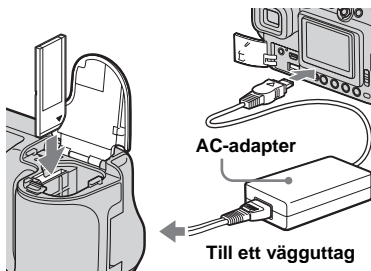

- Välj inspelningsmedium med /CF-strömbrytaren (sidan 21).
- När du kopierar bilder till datorn och kameran går på batteriet, kan kopieringen misslyckas eller datafel uppstå pga. batteriavstängning. Vi rekommenderar att du använder AC-adaptorn.

- 2 Sätt på datorn och kameran.

- 3 Anslut medföljande USB-kabel till (USB)-uttaget på kameran.

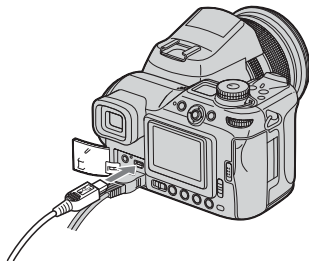

- 4 Anslut USB-kabeln till datorn.

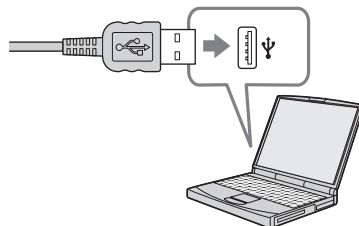

- När du använder en stationär dator ansluter du USB-kabeln till USB-kontakten på datorns baksida.
- När du använder Windows XP startas AutoPlay-guiden automatiskt på datorns skrivbord. Gå till sidan 112.

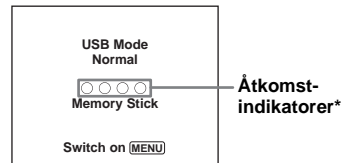

”USB Mode Normal” visas på kameraskärmen. När en USB-anslutning upprättas för första gången, körs automatiskt det program som används för att identifiera kameran. Vänta en stund.

* Åtkomstindikatorerna lyser röda vid kommunikation.

- Om ”USB Mode Normal” inte visas i Steg 4 skall du trycka på MENU, välj sedan [USB Connect] och ställ in det på [Normal].
- Vid användning av Microdrive/CF card avbryts USB-anslutningen om luckan till CF card öppnas. Öppna inte luckan till CF card under USB-anslutningen.

Koppla ur USB-kabeln, ta bort inspelningsmedium, eller stänga av kameran under en USB-anslutning

För användare av Windows 2000, Me eller XP

- 1 Dubbelklicka på  i Aktivitetsfältet.



Dubbelklicka här

- 2 Klicka på  (Sony DSC) och sedan på [Stop].
- 3 Kontrollera enheten i bekräftelsefönstret och klicka på [OK].
- 4 Klicka på [OK].
Steg 4 är inte nödvändigt för Windows XP-användare.
- 5 Koppla ur USB-kabeln, ta bort inspelningsmedium, eller stäng av kameran.

För användare av Windows 98 eller 98SE

Kontrollera att åtkomstindikatorerna (sidan 109) på skärmen blir vita och fortsätt endast enligt Steg 5 ovan.

Kopiera bilder med "Image Transfer"

– Windows 98/98SE/2000/Me
Anslut kameran och datorn med USB-kabeln.

"Image Transfer" startas och bilderna kopieras automatiskt till datorn. När kopieringen är klar startas "ImageMixer" automatiskt och bilderna visas.

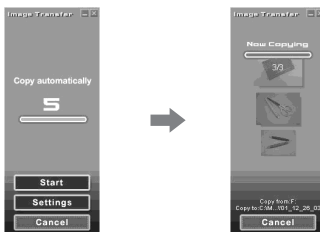

- Vanligtvis skapas maporna "Image Transfer" och "Date" i mappen "My Documents" och alla bildfiler som tagits med kameran kopieras till dessa mappar.
- Du kan ändra "Image Transfer"-inställningarna (sidan 111).

– Windows XP

Anslut kameran och datorn med USB-kabeln.

"Image Transfer" startas automatiskt och bilderna kopieras till datorn. Windows XP är inställt så att operativsystemets AutoPlay-guide startar. Följ stegen nedan för att avbryta inställningen.

1 Klicka på [Start], och klicka sedan på [My Computer].

2 Högerklicka på [Sony MemoryStick] och klicka sedan på [Properties].

3 Avaktivera inställningen.

- ① Klicka på [AutoPlay].
- ② Ställ in [Content type] på [Pictures].
- ③ Markera [Select an action to perform] i [Actions], välj [Take no action] och klicka på [Apply].
- ④ Ställ in [Content type] på [Video files] och fortsätt med Steg ③. Ställ in [Content type] på [Mixed content] och fortsätt med Steg ③.
- ⑤ Klicka på [OK].
Skärmen [Properties] stängs.

Operativsystemets AutoPlay-guide startar inte automatiskt även om USB-anslutningen görs nästa gång.

Ändra "Image Transfer"-inställningar

Du kan ändra "Image Transfer"-inställningarna. Högerklicka på "Image Transfer"-ikonen i Aktivitetsfältet och välj [Open Settings]. Du kan ställa in följande: [Basic], [Copy] och [Delete].



Högerklicka här

När "Image Transfer" startar, visas fönstret nedan.



När du väljer [Settings] i fönstret ovan, kan du enbart ändra inställningen [Basic].

Kopiera bilder utan att använda "Image Transfer"

– Windows 98/98SE/2000/Me

Om "Image Transfer" inte är inställt på att startas automatiskt, kan du kopiera bilder på följande sätt.

1 Dubbelklicka på [My Computer] och sedan på [Removable Disk].

Innehållet i inspelningsmediet som har satts i din kamera visas.

- Det här avsnittet beskriver ett exempel på hur du kopierar bilder till mappen "My Documents".
- När "Removable Disk"-ikonen inte visas, se sidan 112.
- Mer information om hur du använder Windows XP finns på sidan 112.

2 Dubbelklicka på [DCIM] dubbelklicka sedan på den mapp där bildfilerna som du vill kopiera är lagrade.

3 Högerklicka på bildfilen för att visa menyn och välj sedan [Copy] från menyn.

4 Dubbelklicka på "My Documents"-mappen och högerklicka på fönstret "My Documents" för att visa menyn. Välj sedan [Paste] från menyn.

Bildfilerna kopieras till mappen "My Documents".



När det finns en bild med samma filnamn i mappen du skall kopiera till

visas ett meddelande där du måste bekräfta att du vill skriva över filen. Originalfilen raderas när du skriver över den befintliga bilden med en ny.

Ändra filnamn

Ändra filnamnet för att kopiera en bildfil till en annan fil utan överskrivning. Observera dock att om du ändrar filnamnet kan du kanske inte längre visa bilden med din kamera. För att visa bilder med kameran följer du anvisningarna på sidan 116.

När en ikon för löstagbar disk inte visas

- 1 Högerklicka på [My Computer] för att visa menyn och klicka sedan på [Properties].
”System Properties”-skärmen visas.
- 2 Display [Device Manager].
 - ① Klicka på [Hardware].
 - ② Klicka på [Device Manager].
 - För användare av Windows 98, 98SE, Me är Steg ① onödigt. Klicka på fliken [Device Manager].
- 3 Om [ Sony DSC] visas raderar du det.
 - ① Högerklicka på [ Sony DSC].
Klicka på [Uninstall].
Fönstret ”Confirm Device Removal” visas.
 - För användare av Windows 98, 98SE, Me, klicka på [Remove].
 - ② Klicka på [OK].
Enheten raderas.

Prova att installera USB driver igen med medföljande CD-ROM (sidan 106).

– Windows XP

Kopiera bilder med Windows XP AutoPlay-guiden

- 1 Upprätta en USB-anslutning (sidan 109). Klicka på [Copy pictures to a folder on my computer using Microsoft Scanner and Camera Wizard], och klicka sedan på [OK].

Fönstret ”Scanner and Camera Wizard” visas.

- 2 Klicka på [Next].

De bilder som finns lagrade i inspelningsmediet visas.

- 3 Klicka på kryssrutorna för att avmarkera de bilder som du inte vill kopiera till datorn och klicka sedan på [Next].

Fönstret ”Picture Name and Destination” visas.

- 4 Välj namn och destination för bilderna och klicka sedan på [Next].

Bildkopieringen startar. När kopieringen är klar visas fönstret ”Other Options”.

5 Välj [Nothing. I'm finished working with these pictures] och klicka sedan på [Next].

Fönstret "Completing the Scanner and Camera Wizard" visas.

6 Klicka på [Finish].

Guiden avslutas.

- Om du vill fortsätta att kopiera andra bilder följer du anvisningarna under **1** på sidan 110 för att koppla från USB-kabeln och ansluta den på nytt. Börja sedan från Steg **1** igen.

Visa bilderna på datorn

1 Klicka på [Start], och klicka sedan på [My Documents].

Innehållet i mappen "My Documents" visas.

- Det här avsnittet beskriver hur du visar bilder i "My Documents"-mappen.
- När du inte använder Windows XP skall du dubbelklicka [My Documents] på skrivbordet.
- Med programmet "ImageMixer Ver. 1.5 for Sony" kan du visa och redigera bilderna på datorn. Mer information finns i hjälpfilerna till programmet.

2 Dubbelklicka på önskad bildfil.

Bilden visas.

Platser för lagring av bildfiler och filnamn

Bildfilerna som är lagrade i kameran är grupperade som mappar i inspelningsmediet.

Exempel: när du visar mappar på Windows XP (när du använder ett "Memory Stick")

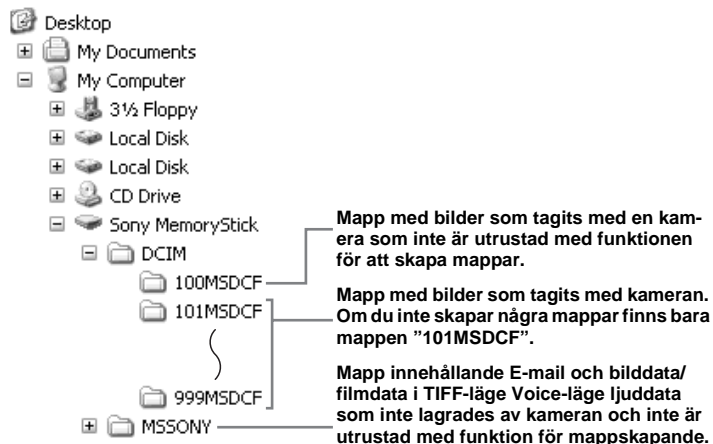

- Även vid användning av Microdrive/CF card kan "Sony MemoryStick" visas, beroende på datormiljön.
- Det går inte att lagra bilder i "100MSDCF" eller "MSSONY"-mappar. Bilderna i dessa mappar är enbart till för visning.
- Mer information om mappen finns på sidorna 50, 83.

Mapp	Filnamn	Innehåll
101MSDCF till 999MSDCF	DSC0□□□□.JPG	<ul style="list-style-type: none"> • Stillbildsfil som tagits i <ul style="list-style-type: none"> – Normal-läge (sidan 27) – Exposure Bracket-läge (sidan 63) – Burst-läge (sidan 75) – Multi Burst-läge (sidan 76) • Stillbildsfiler lagras samtidigt i <ul style="list-style-type: none"> – RAW-läge (sidan 79) – TIFF-läge (sidan 80) – E-mailläge (sidan 81) – Voice-läge (sidan 81)
	DSC0□□□□.JPE	• Små bildfiler tagna i E-mailläge (sidan 81)
	DSC0□□□□.MPG	• Ljudfiler inspelade i Voice-läge (sidan 81)
	DSC0□□□□.TIF	• Okomprimerad (TIFF) bildfil lagrad i TIFF-läge (sidan 80)
	DSC0□□□□.SRF	• RAW- datafil lagrad i RAW-läge (sidan 79)
	MOV0□□□□.MPG	• Filmfiler (sidan 100)
	MOV0□□□□.THM	• Indexbildfiler lagrade i film-läge (sidan 100)

- □□□□ avser ett nummer i intervallet 0001 till 9 999.
- Sifferdelarna av följande filer är desamma.
 - En RAW-datafil som har tagits i RAW-läge och dess motsvarande bildfil
 - En okomprimerad bildfil som är tagen i TIFF-läge och dess motsvarande bildfil
 - En småbildsfil som har tagits i E-mail-läge och dess motsvarande bildfil
 - En ljudfil som spelats in i Voice-läge och dess motsvarande bildfil
 - En filmfil som har lagrats i film-läge och dess motsvarande indexbildfil
- För att visa en RAW-datafil måste du installera ett specialprogram från den medföljande CD-ROM.

Visa en bild som tidigare har kopierats till en dator

Detta tillvägagångssätt är nödvändigt för att visa bildfiler som tidigare har kopierats till en dator och redan har raderats från kamerans inspelningsmedium.

Kopiera bildfilerna som finns lagrade på datorn till ett inspelningsmedium och visa dem sedan på kameran.

- Hoppa över Steg **1** om du inte har ändrat det filnamn som har tilldelats av kameran.
- Det är möjligt att det inte går att se bilden, beroende på bildstorleken.
- Det är inte säkert att det går att visa bilder som har modifierats på datorn eller som har tagits med en annan kamera.
- Om det visas ett varningsmeddelande för överskrivning av data anger du andra siffror i Steg **1**.
- Om det inte finns någon mapp du kan förvara bildfilen i skapar du en ny mapp och kopierar bildfilen. Se sidan 50 för ytterligare information om hur du skapar en mapp.

1 Högerklicka på bildfilen och klicka sedan på [Rename].

Ändra filnamnet till

"DSC0□□□□".

□□□□ avser ett nummer i intervallet 0001 till 9 999.

- En filtyp kan indikeras beroende på inställningarna på datorn. Filtypen för en stillbild är "JPG" och för en film "MPG". Ändra inte filtyp.

2 Kopiera bildfilen till en mapp i inspelningsmediet.

① Högerklicka på bildfilen och klicka sedan på [Copy].

② Välj [DCIM]-mappen från [Removable Disk] eller [Sony MemoryStick] i [My Computer].

③ Högerklicka på [□□□MSDCF]-mappen och klicka sedan på [Paste].
□□□ står för ett godtyckligt värde mellan 100 och 999.

Kopiera bilder till datorn

– För Macintosh-användare

Rekommenderad datormiljö

Operativsystem: Mac OS 9.1, 9.2, eller Mac OS X (v10.0/v10.1/v10.2)

Ovan nämnda operativsystem måste ha installerats på fabriken.

USB connector: Medföljer som standard

Display: 800 × 600 punkter eller mer
32 000-färgupplösning eller högre

- Om du ansluter två eller flera USB-enheter till datorn samtidigt, kan det hända att vissa enheter, inklusive kameran, inte fungerar beroende på typen av USB-enhet.
- Funktionaliteten kan inte garanteras när du använder ett USB-nav.
- Funktionaliteten kan inte garanteras i alla de datormiljöer som rekommenderas ovan.

USB-läge

Det finns två lägen för en USB-anslutning. När du kopplar den till en dator [Normal] och [PTP]*-lägen. Standardinställningen är [Normal]-läget.

* Enbart kompatibelt med Mac OS X. Vid anslutning till en dator kopieras enbart data i den mapp som valts med kameran till datorn.

Du väljer mappen genom att följa instruktionen på sidan 83.

Kommunikation med datorn

När du återställer datorn från vänt- eller viloläge kan det hända att kommunikationen mellan kameran och datorn inte återställs samtidigt.

När datorn saknar USB-kontakt

När datorn varken har en USB-kontakt eller ett inspelningsmediumuttag, kan du kopiera bilderna med hjälp av en annan enhet. Mer information finns på Sonys webbplats. <http://www.sony.net/>

1 Ansluta kameran till datorn

Mer information finns på sidan 109.

Koppla ur USB-kabeln, ta bort inspelningsmedium, eller stänga av kameran under en USB-anslutning

Dra enhetsikonen eller inspelningsmediets ikon till "Trash"-ikonen och avlägsna sedan USB-kabeln och ta bort inspelningsmedium, eller stäng av kameran.

- Om du är ansluten till Mac OS X v10.0, avlägsnar du USB-kabeln osv. efter att du har stängt av datorn.

2 Kopiera bilder

- 1 Dubbelklicka på ikonen som just har identifierats på skrivbordet. Innehållet i inspelningsmediet som har satts i din kamera visas.
- 2 Dubbelklicka på "DCIM".
- 3 Dubbelklicka på mappen där bilderna som du vill kopiera är lagrade.
- 4 Dra bildfilerna till ikonen för hårddisken. Bildfilen kopieras till hårddisken. Information om lagringsplatser för bilder och filnamn finns på sidan 114.



3 Visa bilderna på datorn

- 1 Dubbelklicka på ikonen för hårddisken.
 - 2 Dubbelklicka på den önskade bildfilen i mappen som innehåller de kopierade filerna.
Bildfilen öppnas.
- **Stäng alla program på datorn innan du installerar nytt program.**
 - Du kan använda programmet "ImageMixer Ver. 1.5 for Sony" för att kopiera bilder till datorn och visa bilderna på datorn. Information om hur du installerar finns i den bruksanvisning som medföljer CD-ROM. Information om hur du använder enheten finns i hjälppilerna till programmet.
 - När bilden inte kan visas ökar du kapaciteten för snabbminne.
 - "ImageMixer Ver. 1.5 for Sony" kan inte användas med Mac OS X.
 - "Image Transfer" kan inte användas med Macintosh.

För Mac OS X-användare

När du klickar på E-mailläge bildfil kan en "There is no application available to open the document "DSC0□□□□.JPE"". visas. Om detta händer gör du följande installation. Fönstret kan variera beroende på operativsystemets version.

- 1 Klicka på [Choose Application...] på fönstret "There is no application available to open the document "DSC0□□□□.JPE"".
- 2 Ändra [Recommended Applications] till [All Applications].
- 3 Välj [QuickTime Player] i programlistan och klicka sedan på [Open].

Felsökning

Om du får problem med kameran bör du försöka med följande åtgärder.

- 1 Först kontrollerar du innehållet på sidorna 119 till 128. **Om skärmen visar "C:□□:□□", fungerar funktionen för självdiagnos. Läs mer på sidan 132.**

- 2 Om din kamera fortfarande inte fungerar tillfredsställande trycker du på RESET-knappen som sitter inne i batteri/"Memory Stick"-luckan. Sätt sedan på kameran igen. (Det här raderar inställningar för datum och tid, osv.)

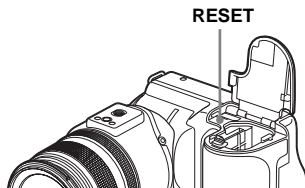





- 3 Om kameran ändå inte fungerar på rätt sätt bör du kontakta en Sony-återförsäljare eller en lokal auktoriserad Sony-serviceverkstad.



Batteri och ström







Fel	Orsak	Åtgärd
Det går inte att ladda batteriet.	<ul style="list-style-type: none">• Kameran är påslagen.	→ Stäng av kameran (sidan 18).
Det går inte att installera batteriet.	<ul style="list-style-type: none">• Batteriet är inte ordentligt installerat.	→ Installera batteriet medan du trycker ner utmatningsspaken med batteriets framkant (sidan 14).
Det □ som finns på displayfönstret blinkar snabbt vid laddning av batteriet.	<ul style="list-style-type: none">• Batteriet är inte ordentligt installerat.• Batteriet fungerar inte som det skall.	→ Installera batteriet ordentligt (sidan 14). → Rådfråga en Sony-återförsäljare eller en auktoriserad Sony-serviceverkstad.
Det □ som finns på displayfönstret blinkar inte vid laddning av batteriet.	<ul style="list-style-type: none">• AC-adaptorn är urkopplad.• AC-adaptorn uppvisar funktionsbrister.• Batteriet är inte ordentligt installerat.• Batteriet är fulladdat.	→ Anslut AC-adaptorn korrekt (sidan 14). → Rådfråga en Sony-återförsäljare eller en auktoriserad Sony-serviceverkstad. → Installera batteriet ordentligt (sidan 14). —













Fel	Orsak	Åtgärd
Indikeringen för återstående batteritid är felaktig, eller indikeringen för återstående batteritid visas men strömmen tar slut snabbt.	<ul style="list-style-type: none"> • Du har använt kameran under en lång tid på en plats som är extremt varm eller kall. • En avvikelse har uppstått i den återstående batteritiden. • Batteriet är urladdat. • Batteriet är slut (sidan 146). 	<p>→ Se sidan 145.</p> <p>→ Låt batteriet ladda ur helt innan du laddar det. Indikeringen för återstående batteritid visar rätt tid (sidan 15).</p> <p>→ Installera ett laddat batteri (sidan 14).</p> <p>→ Byt ut batteriet mot ett nytt.</p>
Batteriet tar slut för snabbt.	<ul style="list-style-type: none"> • Du har använt kameran på en plats som är extremt kall. • Likströmskontakten är smutsig och batteriet har därför inte laddats ordentligt. • Batteriet är slut (sidan 146). 	<p>→ Se sidan 145.</p> <p>→ Rengör likströmskontakten med en bomullspad eller liknande och ladda batteriet (sidan 142).</p> <p>→ Byt ut batteriet mot ett nytt.</p>
Du kan inte starta kameran.	<ul style="list-style-type: none"> • Batteriet är inte ordentligt installerat. • AC-adaptorn är urkopplad. • AC-adaptorn uppvisar funktionsbrister. • Batteriet är urladdat. • Batteriet är slut (sidan 146). 	<p>→ Installera batteriet ordentligt (sidan 14).</p> <p>→ Anslut AC-adaptorn korrekt (sidan 17).</p> <p>→ Rådfråga en Sony-återförsäljare eller en auktoriserad Sony-serviceverkstad.</p> <p>→ Installera ett laddat batteri (sidan 14).</p> <p>→ Byt ut batteriet mot ett nytt.</p>
Strömmen stängs plötsligt av.	<ul style="list-style-type: none"> • Kameran stängs av automatiskt efter omkring tre minuter om du inte använder den och den går på batteriet. Detta görs för att spara på batteriet (sidan 18). • Batteriet är urladdat. 	<p>→ Sätt på kameran igen (sidan 18) eller använd AC-adaptorn (sidan 17).</p> <p>→ Byt ut det mot ett laddat batteri (sidan 14).</p>

Ta stillbilder/filmer



Fel	Orsak	Åtgärd
LCD-teckenfönstret sätts inte på även om strömmen sätts på.	<ul style="list-style-type: none"> • FINDER/LCD-strömbrytaren är inställd på FINDER. 	<p>→ Ställ in den på LCD (sidan 29).</p>
Det går inte att se objektet i sökaren.	<ul style="list-style-type: none"> • Diopterskalan är inte korrekt justerad. 	<p>→ Justera spaken för sökaranpassning (sidan 29).</p>
Objektet är inte synligt på skärmen.	<ul style="list-style-type: none"> • Lägesväljaren är inte inställd på , P, S, A, M, SCN eller . 	<p>→ Ställ in den på , P, S, A, M, SCN eller  (sidorna 27 och 100).</p>

Fel	Orsak	Åtgärd
Den tagna bilden visas inte på skärmen under inspelning av film.	<ul style="list-style-type: none"> • Bildstorleken är inställd på [640 (Fine)] när A/V-kabeln är ansluten till A/V OUT (MONO)-uttaget. 	<p>→ Koppla ur A/V-kabeln.</p> <p>→ Ställ in Image Size på valfri inställning förutom [640 (Fine)].</p>
Bilden saknar skärpa.	<ul style="list-style-type: none"> • Motivet är för nära. •  (Skymningsläge) eller  (Landskapsläge) har valts i funktionen Scene Selection. • Manuellt fokusläge väljs. 	<p>→ Ställ in makroinspelningsläge. Placera linsen längre bort från motivet, så att det inte befinner sig inom det minsta avståndet vid tagning (sidan 33).</p> <p>→ Ställ in det i andra lägen (sidan 37).</p> <p>→ Ställ in FOCUS-strömbrytaren på AUTO (sidan 67).</p>
Den digitala precisionszoomen fungerar inte.	<ul style="list-style-type: none"> • [Digital Zoom] är inställt på [Smart] i SET UP-inställningarna. • Du fotograferar i RAW-läge. 	<p>→ Ställ in [Digital Zoom] på [Precision] (sidorna 30, 48, 139).</p> <p>→ Den digitala precisionszoomen kan inte användas i RAW-läge (sidorna 30, 79).</p>
Smartzoomen fungerar inte.	<ul style="list-style-type: none"> • [Digital Zoom] är inställt på [Precision] i SET UP-inställningarna. • Bildstorleken är inställd på [8M] eller [3:2]. • Du fotograferar i Multi Burst-läge. • Du fotograferar i RAW-läge. 	<p>→ Ställ in [Digital Zoom] på [Smart] (sidorna 30, 48, 139).</p> <p>→ Ställ in bildstorleken på en annan inställning än [8M] eller [3:2] (sidan 24).</p> <p>→ Smartzoomen kan inte användas i Multi Burst-läge (sidorna 30, 76).</p> <p>→ Smartzoomen kan inte användas i RAW-läge (sidorna 30, 79).</p>
Bilden är för mörk.	<ul style="list-style-type: none"> • Du försöker ta en bild av ett bakgrundsbelyst motiv. • Skärmens ljushet är inte tillräcklig. 	<p>→ Välj mätläget (sidan 58).</p> <p>→ Ändra exponeringen (sidan 59).</p> <p>→ Ställ in blixtläget på  (Aktiverad blyxt) (sidan 68).</p> <p>→ Justera ljusheten på skärmen (sidorna 48, 140).</p>
Bilden är för ljus.	<ul style="list-style-type: none"> • Du fotograferar ett strålkastarbelyst motiv på en mörk plats, till exempel en scen. • Skärmen är för ljus. 	<p>→ Ändra exponeringen (sidan 59).</p> <p>→ Justera ljusheten på skärmen (sidorna 48, 140).</p>
Om du tittar på skärmen på en mörk plats kan det bli vissa störningar på skärmen.	<ul style="list-style-type: none"> • Om du är på en mörk plats kan kameraskärmen tillfälligtvis lysas upp så att du kan kontrollera den bild som visas. 	<p>→ Detta påverkar inte bilden som tas.</p>
Det uppstår lodräta ränder vid tagning av mycket ljusa motiv.	<ul style="list-style-type: none"> • Svärtning uppstår. 	<p>→ Detta beror inte på något fel på kameran.</p>

Fel	Orsak	Åtgärd
Det går inte att ta bilder.	<ul style="list-style-type: none"> • Det finns inget inspelningsmedium i kameran. • Inspelningsmediet har inte tillräcklig kapacitet. • /CF-strömbrytaren står inte i rätt läge. • Skrivskyddsreglaget på "Memory Stick" har ställts i läge LOCK. • Luckan till CF card är öppen. • Det går inte att ta bilder medan blixten laddas. • Lägesväljaren är inte inställd på , P, S, A, M eller SCN när du skall ta en stillbild. • Lägesväljaren är inte inställd på  när du skall spela in en film. • Bildstorleken är inställd på [640 (Fine)] när du spelar in en film. 	<ul style="list-style-type: none"> → Sätt i ett inspelningsmedium (sidorna 22, 23). → Radera bilder som är sparade i inspelningsmediet (sidan 43). → Byt inspelningsmedium. → Ställ strömbrytaren i rätt läge (sidan 21). → Placera den i inspelningläge (sidan 143). → Stäng luckan till CF card (sidan 23). — → Ställ in lägesväljaren på , P, S, A, M eller SCN (sidan 27). → Ställ in lägesväljaren på  (sidan 100). → Använd ett "Memory Stick PRO" eller Microdrive (sidorna 100, 143). → Ställ in bildstorleken i valfritt läge förutom [640 (Fine)].
Inspelningen tar lång tid.	<ul style="list-style-type: none"> • NR långsam slutarfunktion är aktiverad. 	→ Ställ in den på en högre hastighet än 1/25 sekund (sidan 55).
Det hörs ett ljud när du växlar mellan lägena NightShot och NightFraming, eller när du trycker lätt på avtryckarknappen när NightFraming är aktiverat.	<ul style="list-style-type: none"> • Det ljud som hörs är linsen som arbetar. 	→ Detta beror inte på något fel på kameran.
Bildens färger stämmer inte.	<ul style="list-style-type: none"> • Funktionen NightShot eller NightFraming är aktiverad. • Bildeffekt är aktiverad. 	<ul style="list-style-type: none"> → Avaktivera funktionerna Nightshot/NightFraming (sidorna 77 och 78). → Avaktivera Bildeffekt (sidan 79).
NightShot eller NightFraming fungerar inte.	<ul style="list-style-type: none"> • Lägesväljaren har ställts in på S, A, M eller SCN. • Manuellt fokusläge väljs. 	<ul style="list-style-type: none"> → Ställ in det på , P eller  (endast för NightShot) (sidorna 77 och 78). → Funktionen NightFraming kan inte användas när du har valt manuellt fokusläge. Ställ in FOCUS-strömbrytaren på AUTO (sidan 67).

Fel	Orsak	Åtgärd
Det går inte att ta bilder med blixten.	<ul style="list-style-type: none"> Lägesväljaren är inställd på . Blixten är inställd på  (Ingen blyxt).  (Skymningsläge) har valts i funktionen Scene Selection.  (Landskapsläge) har valts i funktionen Scene Selection. Kameran är i Multi Burst-, Burst-, eller Exposure Bracket-läge. [Hot Shoe] i SET UP-inställningarna är inställd på [On]. När [Pop-up Flash] var inställd på [Manual] i SET UP-inställningarna tryckte du inte upp blixten med hjälp av  OPEN (FLASH)-strömbrytaren. NightShot är aktiverad. 	<p>→ Ställ in lägesväljaren på  P, S, A, M eller SCN (sidan 27).</p> <p>→ Ställ in blixten på "Auto" (Ingen indikering),  (Aktiverad blyxt), eller  (Långsam synkro) (sidan 68).</p> <p>→ Ställ in det i andra inställningar (sidan 37).</p> <p>→ Ställ in blixten på  (Aktiverad blyxt) (sidan 37).</p> <p>→ Avaktivera Multi Burst-, Burst-, eller Exposure Bracket-läget.</p> <p>→ Ställ in det på [Off] (sidor 48 och 139).</p> <p>→ Ställ in det [Pop-up Flash] på [Auto] i SET UP-inställningarna (sidor 48, 139) eller tryck upp blixten med hjälp av  OPEN (FLASH)-strömbrytaren (sidan 69).</p> <p>→ Välj funktionen NightFraming eller avbryt funktionen NightShot (sidorna 77 och 78).</p>
Makroläget fungerar inte.	<ul style="list-style-type: none">  (Skymningsläge) eller  (Landskapsläge) har valts i funktionen Scene Selection. 	→ Ställ in det i andra inställningar (sidan 37).
Det går inte att lagra i Multi Burst-, Burst-, eller Exposure Bracket-läge.	<ul style="list-style-type: none"> [Mode] (REC Mode) är inställd på något annat än [Normal]. 	→ Ställ in den på [Normal].
Motivets ögon blir röda på bilden.	—	→ Ställ in [Red Eye Reduction] på [On] (sidan 69).
Fel datum och tid anges på bilden.	<ul style="list-style-type: none"> Datum och tid är felinställda i kameran. 	→ Ange rätt datum och tid (sidan 19).
Bländarvärdet och slutarhastigheten blinkar när du trycker på avtryckaren och håller den halvvägs nere.	<ul style="list-style-type: none"> Exponeringen är felaktig. 	→ Ändra exponeringen (sidan 59).

Visa bilder

Fel	Orsak	Åtgärd
Det går inte att visa bilden.	<ul style="list-style-type: none"> Lägesväljaren har inte ställts in på . Du har ändrat mappens/filens namn på datorn. Det går inte att visa bilden på kameran om du har modifierat den på en dator. Kameran är satt i USB-läge. Luckan till CF card är öppen. 	→ Ställ in lägesväljaren på  (sidan 39). → Se sidan 116. — → Avbryt USB-kommunikation (sidan 110). → Stäng luckan till CF card (sidan 23).
Bilderna är grovkorniga direkt efter att de har visats.	<ul style="list-style-type: none"> Bilden blir grov inför bildbehandlingen. 	→ Detta beror inte på något fel på kameran.
Det går inte att visa bilderna på en TV.	<ul style="list-style-type: none"> Kamerans [Video Out]-inställning i SET UP är felaktig. Anslutningen är inte korrekt gjord. 	→ Ställ in [Video Out] på [NTSC] eller [PAL] (sidorna 48 och 141). → Kontrollera anslutningen (sidan 41).
Det går inte att visa bilderna på datorn.	—	→ Se sidan 125.

Radera/redigera en bild



Fel	Orsak	Åtgärd
Kameran kan inte radera en bild.	<ul style="list-style-type: none"> Bilden är skyddad. Skrivskyddsreglaget på "Memory Stick" har ställts i läge LOCK. 	→ Ta bort skyddet (sidan 89). → Placera den i inspelningsläge (sidan 143).
Du har raderat bilden av misstag.	<ul style="list-style-type: none"> Raderade bilder kan inte återställas. 	→ Genom att skydda bilden kan du förhindra oavsiktlig radering (sidan 89). → Skrivskyddsomkopplaren på kamerans "Memory Stick" hindrar dig från att radera bilder oavsiktligt (sidan 143).
Funktionen för att ändra format fungerar inte.	<ul style="list-style-type: none"> Det går inte att ändra format på filmer eller bilder i Multi Burst-läge, RAW-datafiler och okomprimerade bilder (TIFF). 	—
Det går inte att skriva ut ett utskriftsmärke (DPOF).	<ul style="list-style-type: none"> Utskriftsmärken (DPOF) kan inte bifogas till filmer eller bilder som är lagrade i Raw-läge. 	—
Det går inte att klippa en bild.	<ul style="list-style-type: none"> Filmen är inte tillräckligt lång för att kunna klippas. Skyddade filmer kan inte klippas. Stillbilder kan inte klippas. 	— → Ta bort skyddet (sidan 89). —

Datorer



Fel	Orsak	Åtgärd
Du vet inte om ditt operativsystem kan användas tillsammans med kameran.	—	→ Kontrollera ”Rekommenderad datormiljö” (sidorna 105, 117).
Det går inte att installera USB driver.	—	→ I Windows 2000 loggar du in som administratör (behörig administratör) sidan 105.
Datorn kan inte identifiera kameran.	<ul style="list-style-type: none"> • Kameran är avstängd. • Batterinivån är för låg. • Du använder inte medföljande USB-kabel. • USB-kabeln är inte ordentligt ansluten. • [USB Connect] är inte inställt på [Normal] i SET UP-inställningarna. • Datorns USB-kontakter är anslutna till annan utrustning än tangentbordet och musen. • Kameran är inte direkt ansluten till datorn. • USB driver har inte installerats. • Datorn känner inte igen enheten ordentligt eftersom du anslöt kameran och datorn med USB-kabeln innan du installerade ”USB Driver” från den medföljande CD-ROM-skivan. • Luckan till CF card är öppen. 	<p>→ Sätt på kameran (sidan 18).</p> <p>→ Använd AC-adaptorn (sidan 17).</p> <p>→ Använd den medföljande USB-kabeln (sidan 109).</p> <p>→ Koppla ur USB-kabeln och anslut den igen ordentligt. Kontrollera att ”USB Connect” visas på skärmen (sidan 109).</p> <p>→ Ställ in den på [Normal] (sidan 141).</p> <p>→ Koppla bort USB-kablarna förutom de som är anslutna till tangentbordet och musen.</p> <p>→ Koppla in kameran direkt till datorn utan att använda en USB connector.</p> <p>→ Installera USB driver (sidan 106).</p> <p>→ Radera de enheter som felaktigt identifierats från datorn och installera sedan USB driver (sidorna 106, 112).</p> <p>→ Stäng luckan till CF card (sidan 23).</p>
Det går inte att kopiera bilder.	<ul style="list-style-type: none"> • Kameran är inte ansluten till datorn på rätt sätt. • Kopieringsproceduren varierar beroende på vilket operativsystem du använder. <p>—</p> <p>—</p>	<p>→ Anslut kameran och datorn på rätt sätt (sidan 109).</p> <p>→ Följ kopieringsproceduren för operativsystemet (sidorna 110, 111, 117).</p> <p>→ Om du använder programmet ”Image Transfer” kan du läsa mer på sidan 110.</p> <p>→ Om du använder programmet ”ImageMixer Ver. 1.5 for Sony” klickar du på HELP.</p>
USB startar inte automatiskt efter att ”Image Transfer” har anslutits.	—	<p>→ Välj [Launch Image Transfer automatically when the camera, etc., is connected.] i inställningen [Basic] (sidan 111).</p> <p>→ Upprätta en USB-anslutning när datorn har satts på.</p>

Fel	Orsak	Åtgärd
Det går inte att visa bilden på datorn.	<ul style="list-style-type: none"> • Du försöker visa en bild som har spelats in i RAW-läge. — — 	<ul style="list-style-type: none"> → Installera det exklusiva programmet från den medföljande CD-ROM (sidan 79). → Om du använder programmet "ImageMixer Ver. 1.5 for Sony" klickar du på HELP. → Kontakta dator- eller programtillverkaren.
Bilden och ljudet uppvisar störningar när du visar en film på datorn.	<ul style="list-style-type: none"> • Du visar filmen direkt från inspelningsmediet. 	<ul style="list-style-type: none"> → Kopiera filmen till datorns hårddisk och visa sedan filen från hårddisken (sidorna 110, 111, 117).
Det går inte att skriva ut en bild.	<ul style="list-style-type: none"> — — 	<ul style="list-style-type: none"> → Kontrollera utskriftsinställningarna. → Om du använder programmet "ImageMixer Ver. 1.5 for Sony" klickar du på HELP.
Felmeddelandet visas när den medföljande CD-ROM-skivan startas.	<ul style="list-style-type: none"> • Datorns bildskärm är felaktigt inställd. 	<ul style="list-style-type: none"> → Ställ in datorns skärmläge på följande sätt: För Windows, 800 × 600 punkter eller högre, high color [färgupplösning] (16-bit color, 65 000 färger) eller högre. För Macintosh, 800 × 600 punkter eller högre, 32 000 färger eller högre.

"Memory Stick"



Fel	Orsak	Åtgärd
Det går inte att sätta in ett "Memory Stick".	<ul style="list-style-type: none"> • Du sätter i det felvänt. 	<ul style="list-style-type: none"> → Sätt i det från höger sida (sidan 22).
Det går inte att lagra bilddata på ett "Memory Stick".	<ul style="list-style-type: none"> • Skrivskyddsreglaget på "Memory Stick" har ställts i läge LOCK. • Kamerans "Memory Stick" är full. •  /CF-strömbrytaren är inställd på CF. • När du spelar in bilder är bildstorleken inställd på [640 (Fine)]. 	<ul style="list-style-type: none"> → Placera den i inspelningsläge (sidan 143). → Radera onödiga bilder (sidorna 43, 102) → Ställ in strömbrytaren på  (sidan 21). → Använd ett "Memory Stick PRO" eller Microdrive (sidorna 100, 143). → Ställ in Image Size på valfri inställning förutom [640 (Fine)].
Det går inte att formatera ett "Memory Stick".	<ul style="list-style-type: none"> • Skrivskyddsreglaget på "Memory Stick" har ställts i läge LOCK. 	<ul style="list-style-type: none"> → Placera den i inspelningsläge (sidan 143).
Du har oavsiktligt formaterat ett "Memory Stick".	<ul style="list-style-type: none"> • Samtliga data på "Memory Stick" raderas genom formatering. Det går inte att återställa dem. 	<ul style="list-style-type: none"> → Vi rekommenderar att du ställer skrivskyddsreglaget på "Memory Stick" i positionen LOCK för att skydda mot oavsiktlig radering (sidan 143).

Microdrive/CF card

Fel	Orsak	Åtgärd
Det går inte att sätta i ett Microdrive/CF card.	<ul style="list-style-type: none">• Du försöker sätta i ett oanvändbart CF card.• Du sätter i det felvänt.	— → Sätt i det från höger sida (sidan 23).
Det går inte att lagra på ett Microdrive/CF card.	<ul style="list-style-type: none">• Microdrive/CF card är fullt.• Ett oanvändbart CF card sätts i.• Luckan till CF card är öppen.• /CF-strömbrytaren är inställd på .• När du spelar in filmer med hjälp av CF card ställs Image Size in på [640 (Fine)].	→ Radera onödiga bilder (sidorna 43, 102) — → Stäng luckan till CF card (sidan 23). → Ställ in strömbrytaren på CF (sidan 21). → Använd ett "Memory Stick PRO" eller Microdrive (sidorna 100, 143). → Ställ in Image Size på valfri inställning förutom [640 (Fine)].
Microdrive är överhettad.	<ul style="list-style-type: none">• Du har använt Microdrive för länge.	→ Detta beror inte på något fel på kameran.
Du har formaterat ett Microdrive/CF card av misstag.	<ul style="list-style-type: none">• Samtliga data på Microdrive/CF card raderas vid formatering. Det går inte att återställa dem.	—

PictBridge-anpassad skrivare

Fel	Orsak	Åtgärd
Det går inte att upprätta en anslutning.	<ul style="list-style-type: none">• Skrivaren är inte anpassad till PictBridge-standard.• Skrivaren går inte att ställa in för anslutning till kameran.• [USB Connect] är inte inställt på [PictBridge] i SET UP-inställningarna.	→ Rådfråga tillverkaren av skrivaren. → Kontrollera att skrivaren är påslagen och att den går att ansluta till kameran. → Ställ in den på [PictBridge] (sidan 141).
Det går inte att skriva ut bilder.	<ul style="list-style-type: none">• Kameran ansluts inte till skrivaren.• Skrivaren är inte påslagen.• Filmer och bilder i RAW-läge kan inte skrivas ut.• Det är inte säkert att det går att skriva ut bilder som har modifierats på en dator eller bilder som är tagna med en annan kamera än den här.	→ Kontrollera att kameran och skrivaren är korrekt anslutna med USB-kabeln. → Slå på skrivaren. Läs de medföljande användarinstruktionerna för ytterligare information. — —



Fel	Orsak	Åtgärd
Utskriften avbryts.	<ul style="list-style-type: none"> Du kopplade ur USB-kabeln innan  (Not disconnect USB cable)-märket försvann. Du vred på  /CF-strömbrytaren under utskriften. 	— —
Det går inte att infoga datum eller skriva ut bilder i indexläge.	<ul style="list-style-type: none"> Skrivare har inte dessa funktioner. Beroende på skrivaren kan kanske inte datum infogas i indexläget. 	→ Rådfråga skrivartillverkaren om skrivaren har dessa funktioner eller inte. → Rådfråga skrivartillverkaren.
"---- -- --" är skrivet på delen med infogat datum.	<ul style="list-style-type: none"> Inspelningsdatum för data lagras inte på bilden. 	→ Bilder som inte har lagringsdata för datum kan inte skrivas ut med infogat datum. Ställ in [Date] på [Off] och skriv ut den.





Andra



Fel	Orsak	Åtgärd
Kameran fungerar inte, inga funktioner kan utföras.	<ul style="list-style-type: none"> Du använder inte ett "InfoLITHIUM"-batteri. Batterinivån är låg eller står på noll (Indikatorn  visas). AC-adapern är inte korrekt ansluten. 	→ Använd ett "InfoLITHIUM"-batteri (sidan 145). → Ladda batteriet (sidan 14). → Anslut den ordentligt till DC IN-uttaget på kameran och till ett vägguttag (sidan 17).
Strömmen är på, men kameran fungerar inte.	<ul style="list-style-type: none"> Det interna systemet fungerar inte riktigt. 	→ Ta bort batteriet och sätt i det på nytt efter en minut och sätt sedan på kameran. Om det här inte åtgärdar problemet trycker du på RESET-knappen i batteri/"Memory Stick"-luckan med ett spetsigt föremål och slår sedan på strömmen igen. (Det här raderar inställningar för datum och tid, osv.)
Det går inte att se indikatorn på skärmen.	—	→ Kontrollera indikatorn (sidorna 148 till 153).
Linsen immar igen.	<ul style="list-style-type: none"> Kondens uppstår. 	→ Stäng av kameran, låt den vara i ungefär en timme och prova sedan att använda den igen (sidan 142).
Kameran blir varm om du använder den länge.	—	→ Detta beror inte på något fel på kameran.

Varningar och meddelanden

Följande meddelanden visas på skärmen.

Meddelande	Betydelse/Åtgärd
No Memory Stick	<ul style="list-style-type: none">• Sätt i ett "Memory Stick" (sidan 22).• Ställ in /CF-strömbrytaren på CF och spela in bilden med hjälp av Microdrive/CF card.
System error	<ul style="list-style-type: none">• Stäng av kameran och sätt på den igen (sidan 18).
Memory Stick error	<ul style="list-style-type: none">• Det "Memory Stick" som satts i kan inte användas med kameran (sidan 143).• "Memory Stick" är skadad eller polerna på "Memory Stick" är smutsiga.• Sätt i ett "Memory Stick" på rätt sätt (sidan 22).
Memory Stick type error	<ul style="list-style-type: none">• Det "Memory Stick" som satts i kan inte användas med kameran (sidan 143).
Read only memory	<ul style="list-style-type: none">• Det går inte att lagra eller radera bilder på "Memory Stick" med den här kameran.
Memory Stick locked	<ul style="list-style-type: none">• Skrivskyddsreglaget på "Memory Stick" har ställts i läge LOCK. Placera den i inspelningsläge (sidan 143).
No memory space	<ul style="list-style-type: none">• Kapaciteten på "Memory Stick" är otillräcklig. Det går inte att spara bilder. Radera onödiga bilder eller data (sidorna 43, 102).
No CF card	<ul style="list-style-type: none">• Sätt i Microdrive/CF card (sidan 23).• Ställ in /CF-strömbrytaren på  och lagra bilden med hjälp av "Memory Stick".
CF card error	<ul style="list-style-type: none">• Ett oanvändbart CF card sätts i (sidan 144).• Microdrive/CF card är skadat eller också är uttagssidan på Microdrive/CF card smutsig.• Sätt i Microdrive/CF card korrekt (sidan 23).
CF card type error	<ul style="list-style-type: none">• Det CF card som sitter i kan inte användas med kameran (sidan 21).
CF card locked	<ul style="list-style-type: none">• Microdrive/CF card är låst för inspelning. Rådfråga tillverkaren av Microdrive/CF card.
No CF card space	<ul style="list-style-type: none">• Kapaciteten hos Microdrive/CF card är otillräcklig. Det går inte att spara bilder. Radera onödiga bilder eller data (sidorna 43, 102)
Cover open	<ul style="list-style-type: none">• Stäng luckan till CF card.
Format error	<ul style="list-style-type: none">• Formatet för inspelningsmediet blev felaktigt. Omformatera inspelningsmediet (sidan 45).• Vid användning av en Memory Stick Duo-adapter som är kompatibel med CompactFlash-enheten är skrivskyddsreglaget för "Memory Stick Duo" inställt i läge LOCK. Ställ in det i inspelningsläge.

Meddelande	Betydelse/Åtgärd
For "InfoLITHIUM" battery only	• Batteriet är inte av typen "InfoLITHIUM".
	• Batterinivån är låg eller står på noll. Ladda batteriet (sidan 14). Beroende på användarförhållandena eller batteritypen kan det hända att indikatorerna blinkar även om det fortfarande återstår 5 eller 10 minuter av batteritiden.
Folder error	• En mapp med samma första tre siffror i numret finns redan i inspelningsmediet. (Exempel: 123MSDCF och 123ABCDE) Välj andra mappar eller skapa en ny.
Cannot create more folders	• Mappen vars första tre siffror i namnet är "999" finns redan i inspelningsmediet. Det går inte att skapa fler mappar.
Cannot record	• Du försökte välja en mapp som endast finns tillgänglig för visning med kameran. Välj en annan mapp (sidan 51).
	• Ljusb mängden är inte tillräcklig, eller kameravibration kan uppstå eftersom slutarhastigheten har en långsam inställning. Använd blix, eller montera kameran på ett stativ så att den står stadigt.
"Night shot"	• En ogiltig funktion har ställts in under tiden NIGHTSHOT försöktes genomföras.
"Night framing"	• En ogiltig funktion är inställd under tiden NIGHTFRAMING försöktes genomföras.
Manual focus is invalid	• FOCUS-strömbrytaren är inställd på MANUAL när lägesväljaren är inställd på  .
The flash is not open	• Tryck upp blixten med  OPEN (FLASH)-strömbrytaren (sidan 69).
640 (Fine) is not available	• Ett inspelningsmedium som inte stämmer överens med [640 (Fine)-formatet] film har satts i (sidan 100).
Busy	• Vid användning av Microdrive genomfördes inte dataskrivningsprocessen på grund av att hastigheten i dataöverföringen blev för låg.
Buffer over	• Vid användning av Microdrive, genomfördes inte dataskrivningsprocessen på grund av att hastigheten i dataöverföringen blev för låg. (Det här meddelandet visas efter att "Busy"-meddelandet visats.)
Read error	• Filmerna som har lagrats i Microdrive kan inte visa på grund av ett internt temperaturfel eller vibration. • Filen innehåller fel.
File error	• Ett fel uppstod vid visningen av bilden.
Image size over	• Du visar en bild i en storlek som inte kan visas på kameran.
No file in this folder	• Inga bilder har lagrats i mappen.
Can not divide	• Filmen är inte tillräckligt lång för att delas. • Filen innehåller inte en film.
Invalid operation	• Du visar en fil som har skapats på en annan utrustning än kameran.

Meddelande	Betydelse/Åtgärd
Enable printer to connect	<ul style="list-style-type: none"> • [USB Connect] är inställd på [PictBridge], men kameran är ansluten till en ej-PictBridge-kompatibel enhet. Kontrollera enheten. • Beroende på omständigheterna är det möjligt att det inte går att upprätta en anslutning. Koppla ur och koppla i USB-kabeln igen. Se användarinstruktionerna som medföljer skrivaren om det visas ett felmeddelande på skrivaren.
Connect to  device	<ul style="list-style-type: none"> • Du har försökt skriva ut bilder innan skrivaranslutningen upprättades.
No printable image	<ul style="list-style-type: none"> • Du har försökt genomföra [DPOF image] utan att kontrollera  -markeringen. • Du har försökt genomföra [All In This Folder] och valt mappen som endast innehåller filmer eller bilder som är lagrade i RAW-läge. Det går inte att skriva ut filmer eller bilder som är lagrade i RAW-läge.
Printer busy	<ul style="list-style-type: none"> • Eftersom skrivaren inte är ledig kan den inte ta emot utskriftsbegäran. Kontrollera skrivaren.
Paper error	<ul style="list-style-type: none"> • Det uppstod ett pappersfel, t.ex. slut på papper, papperskvadd osv. Kontrollera skrivaren.
Ink error	<ul style="list-style-type: none"> • Det uppstod ett ink error. Kontrollera skrivaren.
Printer error	<ul style="list-style-type: none"> • Kameran fick ett felmeddelande från skrivaren. Kontrollera skrivaren eller om bilden du vill skriva ut innehåller fel.
	<ul style="list-style-type: none"> • Dataöverföringen till skrivaren kanske inte är klar. Koppla inte ur USB-kabeln.

Självdiagnosfunktion

–Om det visas en kod som börjar med en bokstav

Kameran har en självdiagnosfunktion. Den här funktionen visar kamerans tillstånd på skärmen genom en kombination av en bokstav och fyra siffror. Om detta inträffar kontrollerar du följande tabell över koder och vidtar motsvarande åtgärd. De två sista siffrorna (anges här med □□) ändras beroende på kamerans status.

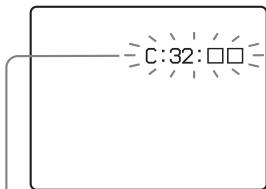

Självdiagnosfunktion

Felkod	Orsak	Åtgärd
C:32: □□	Det har inträffat ett fel i kamerans maskinvara.	Stäng av kameran och sätt på den igen (sidan 18).
C:13: □□	Kameran kan inte läsa eller skriva data på inspelningsmediet.	Ta ut och sätt i inspelningsmediet flera gånger.
	Ett oformaterat inspelningsmedium har satts i.	Formatera inspelningsmediet (sidan 45).
	Det inspelningsmedium som sitter i kan inte användas med kameran, eller data förstörs.	Sätt i ett nytt inspelningsmedium (sidorna 21, 22, 23).
E:61: □□ E:91: □□	Ett fel som inte går att reparera har uppstått.	Tryck på RESET-knappen (sidan 119) placerad i batteri/"Memory Stick"-luckan och sätt sedan på kameran på nytt.

Om kameran fortfarande inte fungerar efter att du har försökt göra den här åtgärden några gånger är det möjligt att den måste repareras. Kontakta Sony-återförsäljaren eller en lokal auktoriserad Sony-serviceverkstad och informera dem om den 5-siffriga koden.

Antalet bilder som kan lagras/tagningstid

Antalet bilder som kan sparas och fotograferingstiden är olika från fall till fall, beroende på inspelningsmediets kapacitet, bildstorleken och bildkvaliteten. Se följande tabeller när du väljer inspelningsmedium.

- Antalet bilder är listade i följd Fine (Standard).
- De värden för antalet bilder som kan sparas och tagningstiden kan variera beroende på tagningsförhållandena.
- Mer information om fotograferingstid och antalet bilder som kan sparas finns på sidorna 25, 26.
- När det återstående antalet inspelningsbara bilder är fler än 9 999, visas ”>9999” på skärmen. Och när antalet är fler än 999, visas ”999” i displayfönstret.

”Memory Stick”

RAW

(Enheter: bilder)

	16MB	32MB	64MB	128MB	MSX-256	MSX-512	MSX-1G
8M	0 (0)	1 (1)	3 (3)	6 (6)	10 (11)	22 (24)	45 (49)
3:2	—	—	—	—	—	—	—
5M	0 (0)	1 (1)	3 (3)	6 (6)	11 (12)	23 (25)	48 (51)
3M	0 (0)	1 (1)	3 (3)	6 (7)	12 (12)	25 (26)	51 (53)
1M	0 (0)	1 (1)	3 (3)	7 (7)	12 (13)	26 (26)	53 (54)
VGA	0 (0)	1 (1)	3 (3)	7 (7)	13 (13)	27 (27)	55 (55)

TIFF

(Enheter: bilder)

	16MB	32MB	64MB	128MB	MSX-256	MSX-512	MSX-1G
8M	0 (0)	1 (1)	2 (2)	4 (4)	8 (8)	17 (18)	34 (37)
3:2	0 (0)	1 (1)	2 (2)	5 (5)	9 (9)	18 (20)	38 (41)
5M	0 (0)	1 (1)	2 (2)	4 (5)	8 (9)	17 (18)	36 (38)
3M	0 (0)	1 (1)	2 (2)	5 (5)	9 (9)	18 (19)	38 (39)
1M	0 (0)	1 (1)	2 (2)	5 (5)	9 (9)	19 (19)	39 (39)
VGA	0 (0)	1 (1)	2 (2)	5 (5)	9 (9)	19 (19)	40 (40)

Voice*

(Enheter: bilder)

	16MB	32MB	64MB	128MB	MSX-256	MSX-512	MSX-1G
8M	3 (7)	8 (14)	16 (29)	32 (58)	58 (106)	119 (216)	242 (442)
3:2	3 (7)	8 (14)	16 (29)	32 (58)	58 (106)	119 (216)	242 (442)
5M	6 (11)	12 (22)	25 (45)	50 (91)	90 (166)	183 (337)	375 (689)
3M	9 (17)	19 (34)	39 (69)	79 (138)	142 (246)	290 (500)	592 (1 022)
1M	22 (38)	45 (78)	91 (157)	183 (316)	324 (549)	660 (1 117)	1 347 (2 280)
VGA	69 (121)	140 (245)	281 (492)	564 (987)	1 020 (1 785)	2 074 (3 630)	4 234 (7 410)

* För fem sekunders ljudinspelning

E-mail

(Enheter: bilder)

	16MB	32MB	64MB	128MB	MSX-256	MSX-512	MSX-1G
8M	4 (7)	8 (14)	16 (29)	32 (59)	59 (108)	120 (220)	244 (449)
3:2	4 (7)	8 (14)	16 (29)	32 (59)	59 (108)	120 (220)	244 (449)
5M	6 (11)	12 (23)	25 (46)	50 (94)	91 (170)	186 (345)	380 (705)
3M	9 (17)	20 (35)	40 (71)	80 (143)	145 (255)	296 (518)	604 (1 058)
1M	23 (42)	47 (85)	96 (171)	192 (343)	340 (595)	691 (1 210)	1 411 (2 470)
VGA	81 (162)	163 (327)	328 (657)	658 (1 317)	1 190 (2 381)	2 420 (4 841)	4 940 (9 881)

Multi Burst

(Enheter: bilder)

	16MB	32MB	64MB	128MB	MSX-256	MSX-512	MSX-1G
1M	24 (46)	50 (93)	101 (187)	202 (376)	357 (649)	726 (1 320)	1 482 (2 694)

Film

	16MB	32MB	64MB	128MB	MSX-256	MSX-512	MSX-1G
640 (Fine)	—	—	—	—	0:02:57	0:06:02	0:12:20
640 (Standard)	0:00:42	0:01:27	0:02:56	0:05:54	0:10:42	0:21:47	0:44:27
160	0:11:12	0:22:42	0:45:39	1:31:33	2:51:21	5:47:05	11:44:22

Siffrorna visar inspelningstiden. Exempel: Med "1:31:33" menas "1 timme, 31 minuter, 33 sekunder".

Microdrive

RAW (Enheter: bilder)

	1G (DSCM-11000)
8M	50 (55)
3:2	—
5M	54 (57)
3M	56 (58)
1M	59 (60)
VGA	61 (61)

TIFF (Enheter: bilder)

	1G (DSCM-11000)
8M	38 (41)
3:2	42 (45)
5M	40 (42)
3M	42 (43)
1M	43 (44)
VGA	44 (44)

Voice* (Enheter: bilder)

	1G (DSCM-11000)
8M	269 (490)
3:2	269 (490)
5M	416 (764)
3M	657 (1 133)
1M	1 494 (2 528)
VGA	4 695 (8 217)

* För fem sekunders ljudinspelning

E-mail (Enheter: bilder)

	1G (DSCM-11000)
8M	271 (498)
3:2	271 (498)
5M	421 (782)
3M	670 (1 173)
1M	1 565 (2 739)
VGA	5 478 (10 956)

Multi Burst (Enheter: bilder)

	1G (DSCM-11000)
1M	1 643 (2 988)

Film

	1G (DSCM-11000)
640 (Fine)	0:13:41
640 (Standard)	0:49:13
160	12:42:06

Siffrorna visar inspelningstiden. Exempel:



Med "12:42:06" menas "12 timmar, 42 minuter, 6 sekunder".

- Även vid användning av ett inspelningsmedium med en kapacitet som är högre än 2 GB, är den maximala lagringsbara filstorleken per pågående tagning 2 GB.











Menyalternativ









Vilka menyalternativ som kan ändras beror på hur lägesväljaren står. Skärmen visar endast de alternativ du kan använda grundat på det aktuella läget i lägesväljaren. Standardinställningar visas med .

När lägesväljaren står på

Alternativ	Inställning	Beskrivning
 (Image Size)	 8M/3:2/5M/3M/1M/VGA	Väljer bildstorlek vid fotografering av stillbilder (sidan 24).
Mode (REC Mode)	RAW TIFF Voice E-Mail  Normal	<ul style="list-style-type: none">– Lagrar RAW-datafil i kombination med JPEG-filen (sidan 79).– Lagrar okomprimerad fil (TIFF) i kombination med JPEG-filen (sidan 80).– Lagrar en ljudfil (med en stillbild) tillsammans med en JPEG-fil (sidan 81).– Lagrar en liten bildfil (320×240) i JPEG-format tillsammans med det valda bildformatet (sidan 81).– Lagrar en bild i normalt inspelningsläge.

När lägesväljaren är inställd på P, S, A, M eller SCN









Alternativ	Inställning	Beskrivning
SCN (Scene)	 /  /  /  	Ställer in läget för Scene Selection (sidan 37). (Den här inställningen kan endast göras i SCN-läge.)
ISO (ISO)	800 / 400 / 200 / 100 / 64 /  Auto	Änger ISO-känslighet. Om du tar bilder i mörka miljöer eller tar en bild av ett motiv som rör sig snabbt, bör du använda ett högre värde. När du lagrar bilder med högre kvalitet väljer du en låg sifferinställning (sidan 64). (Den här inställningen kan inte göras i SCN-läge.)
 (Image Size)	 8M/3:2/5M/3M/1M/VGA	Väljer bildstorlek vid fotografering av stillbilder (sidan 24).
 (P.Quality)	 Fine / Standard	Sparar bilder i bildkvalitetsläget fine. / Sparar bilder i bildkvalitetsläge standard (sidan 49).

Alternativ	Inställning	Beskrivning
Mode (REC Mode)	RAW TIFF Voice E-Mail ■Normal	<ul style="list-style-type: none"> – Lagrar RAW-datafil i kombination med JPEG-filen (sidan 79). – Lagrar okomprimerad fil (TIFF) i kombination med JPEG-filen (sidan 80). – Lagrar en ljudfil (med en stillbild) tillsammans med en JPEG-fil (sidan 81). – Lagrar en liten bildfil (320×240) i JPEG-format tillsammans med det valda bildformatet (sidan 81). – Lagrar en bild i normalt inspelningsläge.
BRK (Bracket Step)	±1.0EV/■±0.7EV/±0.3EV	Ställer in kompensationsvärdet för exponering när du sparar tre olika bilder med varierande exponering (sidan 63). (Den här inställningen kan endast göras i Exposure Bracket-läge med  /BRK-knappen.)
 (Interval)	1/7.5 / 1/15 / ■1/30	Väljer Multi Burst slutarintervall mellan-ram (sidan 76). (Den här inställningen kan endast göras i Multi Burst-läge med  /BRK-knappen.)
± (Flash Level)	High/ ■Normal / Low	Väljer mängden blytljus (sidan 70).
PFX (P.Effect)	Solarize/ Sepia /Neg.Art / ■Off	Ställer in specialeffekter för bilden (sidan 79).
COLOR (Color)	Real/ ■Standard	Ställer in färgreproduktionsläget (sidan 74).
 (Saturation)	+ / ■Normal / –	Justerar bildens saturation.  -indikatorn visas (utom när inställningen är Normal.) (Den här inställningen kan inte göras i SCN-läge.)
 (Contrast)	+ / ■Normal / –	Justerar bildens kontrast.  -indikatorn visas (utom när inställningen är Normal.) (Den här inställningen kan inte göras i SCN-läge.)
 (Sharpness)	+ / ■Normal / –	Justerar bildskärpan.  -indikatorn visas (utom när inställningen är Normal.) (Den här inställningen kan inte göras i SCN-läge.)

När lägesväljaren står på

Alternativ	Inställning	Beskrivning
 (Image Size)	640 (Fine)/ ■ 640 (Standard)/160	Väljer bildstorlek vid filmtagning (sidan 100).
PFX (P.Effect)	Solarize / Sepia / Neg.Art / ■Off	Ställer in specialeffekter för bilden (sidan 79).

När lägesväljaren står på ►

Alternativ	Inställning	Beskrivning
 (Folder)	OK/Cancel	Väljer mappen som innehåller de bilder du vill visa (sidan 83).
 (Protect)	—	Skyddar/skyddar ej bilder mot oavsiktlig radering (sidan 89).
DPOF (DPOF)	—	Väljer stillbilder för vilka du vill lägga till/ta bort utskriftsmärket (DPOF) (sidan 91).
 (Print)	—	Skriver ut bilder med hjälp av en PictBridge-kompatibel skrivare (sidan 93).
 (Slide)	Interval Image Repeat Start Cancel	<ul style="list-style-type: none"> – Ställer in intervall för bildspel (sidan 85). (För enbildsskärm enbart.) <ul style="list-style-type: none"> ■ 3 sec/ 5 sec/ 10 sec/ 30 sec/ 1 min – Väljer bilder från samtliga mappar eller inspelningsdatabärare. <ul style="list-style-type: none"> ■ Folder/All – Upprepar bildspelet. <ul style="list-style-type: none"> ■ On/Off – Startar bildspelet. – Avbryter inställningarna och bildspelet.
 (Resize)	8M / 5M / 3M / 1M / VGA / Cancel	Ändrar den sparade bildstorleken (sidan 90). (För enbildsskärm enbart.)
 (Rotate)	 (moturs) /  (medurs) / OK / Cancel	Roterar stillbilden (sidan 86). (För enbildsskärm enbart.)
 (Divide)	OK / Cancel	Delar en film (sidan 104). (För enbildsskärm enbart.)

SET UP-alternativ

Ställ in lägesväljaren på SET UP.
SET UP-skärmen visas.
Standardinställningar visas med **■**.

(Camera 1)

Alternativ	Inställning	Beskrivning
AF Mode	Single / ■ Monitor / Cont	Ställer in funktion för fokusläge (sidan 66).
Digital Zoom	Smart / ■ Precision	Ställer in digitalt zoomläge (sidan 30).
Date/Time	Day&Time / Date / ■ Off	Anger om datum och tid ska infogas på den bild som tas (sidan 36). Vid tagning av filmer eller bilder i Multi Burst-läge, kan tid och klockslag inte infogas på bilden. Datum och tid visas heller inte vid tagning av bilden. Datum och tid för visning visas när bilden visas.
Red Eye Reduction	On / ■ Off	Reducerar "red eye-risken" när du använder blixten (sidan 69).
Hologram AF	■ Auto / Off	Väljer om hologram AF-ljus skall sändas ut eller inte. Används när det är svårt att fokusera på objektet i en mörk omgivning (sidan 35).
Auto Review	On / ■ Off	Vid fotografering av stillbilder väljs om bilden skall visas direkt efter att den är tagen. Ställer du in den på [On] så visas de lagrade bilderna i omkring två sekunder. Under den här tiden kan du inte ta någon ny bild.

(Camera 2)

Alternativ	Inställning	Beskrivning
Expanded Focus	■ On / Off	Vid manuell fokusering förstoras bilden 2× (sidan 67).
Hot Shoe	On / ■ Off	Ställer in om du skall använda en extern blix (sidan 72) som har inhandlats någon annanstans.
Pop-up Flash	■ Auto / Manual	Ställs in om blixten skall hoppa upp automatiskt (sidan 69).

(Memory Stick Tool) (När /CF-strömbrytaren är inställd på)

Alternativ	Inställning	Beskrivning
Format	OK / Cancel	Formaterar "Memory Stick". Observera att formateringen raderar alla data på en "Memory Stick" inklusive skyddade bilder (sidan 45).
Create REC. Folder	OK / Cancel	Skapar en mapp för lagring av bilder (sidan 50).
Change REC. Folder	OK / Cancel	Ändrar mappen för lagring av bilder (sidan 51).

(CF Card Tool) (När /CF-strömbrytaren är inställd på CF)

Alternativ	Inställning	Beskrivning
Format	OK / Cancel	Formaterar Microdrive/CF card. Observera att vid formateringen raderas samtliga data på ett Microdrive/CF card, inklusive de skyddade bilderna (sidan 45). Det går inte att formatera den med "Memory Stick Duo"-adaptorn som är kompatibel med springan för CompactFlash (sidan 144).
Create REC. Folder	OK / Cancel	Skapar en mapp för lagring av bilder (sidan 50).
Change REC. Folder	OK / Cancel	Ändrar mappen för lagring av bilder (sidan 51).

(Setup 1)

Alternativ	Inställning	Beskrivning
LCD Brightness	Bright/ <input type="checkbox"/> Normal/ Dark	Anger LCD brightness. Detta påverkar inte den sparade bilden.
LCD Backlight	Bright/ <input type="checkbox"/> Normal	Väljer ljusstyrkan för LCD Backlight. Om du anger [Bright] innebär det att skärmen blir ljus och lätt att se vid användning av kameran utomhus eller på andra ljusa platser, men det laddar även ur batteriet snabbare. Visas endast när kameran används med batteriet.
EVF Backlight	Bright/ <input type="checkbox"/> Normal	Väljer ljusstyrkan på motljuset i sökaren. Om du anger [Bright] innebär det att skärmen blir ljus och lätt att se vid användning av kameran utomhus eller på andra ljusa platser, men det laddar även ur batteriet snabbare.
Beep	Shutter <input type="checkbox"/> On Off	<ul style="list-style-type: none">– Aktiverar slutarljudet när du trycker på avtryckaren.– Aktiverar ljudet för beep/shutter när du trycker i mitten på multiväljaren/avtryckarknappen.– Inaktiverar ljudet för beep/shutter.

Alternativ	Inställning	Beskrivning
A Language	—	Visar menyalternativ, varningar och meddelanden på valt språk.

(Setup 2)

Alternativ	Inställning	Beskrivning
File Number	<input checked="" type="checkbox"/> Series <input type="checkbox"/> Reset	<ul style="list-style-type: none"> – Tilldelar filnummer i en sekvens även om inspelningsmediet är utbytt eller lagringsmappen ändrad. – Återställer filnumreringen och börjar med 0001 varje gång mappen ändras. (När lagringsmappen innehåller en fil, tilldelas ett nummer som är högre än det högsta tilldelade numret.)
USB Connect	<input type="checkbox"/> PictBridge/PTP/ <input checked="" type="checkbox"/> Normal	Ändrar USB-läget när du ansluter kameran till en dator eller en PictBridge-kompatibel skrivare med USB-kabeln.
Video Out	<input type="checkbox"/> NTSC <input checked="" type="checkbox"/> PAL	<ul style="list-style-type: none"> – Ställer in utgående videosignal till NTSC-läge (t.ex. Japan, USA). – Ställer in utgående videosignal till PAL-läge (t.ex. Europa).
Clock Set	OK / Cancel	Ställer in datum och tid (sidorna 19, 48).

Försiktighetsåtgärder

Förvara inte kameran på följande platser

- På en extremt varm plats, exempelvis i en bil som parkerats i solen. Kamerans hölje kan deformeras eller det kan uppstå kamerafel.
- I direkt solljus eller nära ett värmeelement. Kamerans hölje kan deformeras eller det kan uppstå kamerafel.
- På en skakig plats eller en plats som utsätts för vibrationer.
- Nära starka magnetiska kraftfält.
- På en sandig eller dammig plats
Se till så att det inte kommer in sand i kameran. Sand och damm kan medföra kamerafel som ibland inte går att reparera.

Rengöring

Rengöra LCD-teckenfönstret

Rengör teckenfönstret med en LCD-rengöringssats (medföljer ej) för att ta bort fingeravtryck, damm, osv.

Rengöra linsen

Torka av linsen med en mjuk trasa för att ta bort fingeravtryck, damm och annat.

Rengöra likströmskontakten

Rengör AC-adaptorns likströmskontakt med en torr bomullspad. Använd inte en smutsig kontakt. Om du använder en smutsig kontakt kanske batteriet inte laddas riktigt.

Rengöra kamerans hölje

Rengör höljet med en mjuk trasa som är lätt fuktad med vatten och torka av det med en torr trasa. Utsätt inte kameran för insektsmedel och låt den inte komma i kontakt med gummi eller vinyl under längre tid. Låt inte heller kameran komma i kontakt med följande ämnen eftersom de kan skada höljet.

- Thinner
- Bensin
- Alkohol
- Engångsservetter med rengöringsmedel

Observera följande angående arbetstemperaturen

Kameran är utrustad för användning i temperaturer inom intervallet 0°C till 40°C. (När du använder en Microdrive: 5°C till 40°C) Fotografering i extremt varma eller kalla miljöer med temperaturer utanför skalan rekommenderas inte.

Om fukt kondens

Om kameran snabbt förs från en kall till en varm plats eller placeras i ett mycket fuktigt rum, kan det komma in fukt i kameran och det kan bildas kondens på in- eller utsidan. Fukt kondens kan orsaka fel på kameran.

Fukt kondens uppstår lätt när:

- Kameran förs från en kall plats, till exempel en skidbacke, till ett uppvärmt rum.
- Kameran tas ut i värmen från ett svalt rum, från en bil med luftkonditioneringen på eller dylikt.

Så här förhindrar du fukt kondens

Lägg i kameran i en plastpåse och stäng den när du tar kameran från en kall till en varm plats. Låt kameran ligga i påsen i den nya temperaturen i ungefär en timme. Ta bort plastpåsen när kameran har anpassat sig till den nya temperaturen.

Om kondens uppstår

Stäng av kameran och vänta i cirka en timme så att fukten hinner dunsta. Tänk på att om du försöker att ta bilder när det finns fukt på linsens insida, blir bilderna oskarpa.

Det interna uppladdningsbara knappbatteriet

Den här kameran har ett internt laddningsbart knappbatteri, så inställningar för bland annat datum och tid behålls oavsett om strömmen är påslagen eller avstängd.

Det laddningsbara knappbatteriet laddas när du använder kameran. Om du däremot endast använder kameran under kortare tider laddas det ur gradvis, och om du inte använder kameran alls under en månads tid laddas batteriet ur helt. I detta fall bör du se till att ladda det laddningsbara knappbatteriet innan du använder kameran. Observera att även om det här laddningsbara knappbatteriet inte är laddat kan du ändå använda kameran så länge du inte sparar datum och tid.

Laddning

Anslut kameran till ett vägguttag med AC-adaptorn, eller installera ett laddat batteri och låt kameran vara i 24 timmar eller längre utan inkoppling till strömkällan.

- Det uppladdningsbara knappbatteriet är placerat på insidan av batteri/"Memory Stick"-luckan. Tag aldrig ur det återladdningsbara knappbatteriet.

"Memory Stick"

"Memory Stick" är ett nytt kompakt och allsidigt IC-inspelningsmedium med större datakapacitet än en diskett.

"Memory Stick" som kan användas med den här kameran är följande. Vi kan dock inte garantera fullgod funktion.

"Memory Stick"	Inspelning/ Avspelning ⁴⁾
Memory Stick	Yes
Memory Stick Duo ¹⁾	Yes
Memory Stick Duo (MagicGate/ kompatibel med högre dataöverföringshastighet) ¹⁾	Yes ²⁾³⁾
MagicGate Memory Stick	Yes ²⁾
MagicGate Memory Stick Duo ¹⁾	Yes ²⁾
Memory Stick PRO	Yes ²⁾³⁾
Memory Stick PRO Duo ¹⁾	Yes ²⁾³⁾

¹⁾ När du använder den här med kameran skall du kontrollera att den sätts in i Memory Stick Duo-Adaptorn.

²⁾ "MagicGate Memory Stick" är utrustad med upphovsrättsskyddad MagicGate teknik. MagicGate är en teknik för upphovsrättsskydd med kryptering. Eftersom kameran inte stöder MagicGate-standarden, lyder inte data som spelas in med den här kameran under upphovsrättsskyddet för MagicGate.

³⁾ Stöder höghastighetsdataöverföring med användning av parallellt gränssnitt.

- ⁴⁾ Filmer med format [640 (Fine)] kan lagras eller visas genom att du använder en "Memory Stick PRO" eller Microdrive.
- Det finns inga garantier för att "Memory Stick" som formaterats på dator fungerar tillsammans med kameran.
 - Läs/skrivtid för data varierar beroende på kombinationen av "Memory Stick" och enhet.

Observera detta vid användning av "Memory Stick"

- Du kan inte lagra, redigera eller radera bilder när skrivskyddsreglaget är inställt på LOCK. Läget eller formen för skrivskyddsreglaget kan variera beroende på vilken "Memory Stick" du använder.

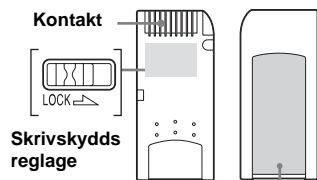

Märkt plats

- Ta aldrig ur kamerans "Memory Stick" medan data läses eller skrivs.
- Data kan skadas i följande situationer:
 - Om du tar bort "Memory Stick" eller stänger av kameran medan den läser eller skriver data.
 - Om du använder kameran där den utsätts för statisk elektricitet eller störningar.
- Vi rekommenderar att viktiga data säkerhetskopieras.
- Fäst inte andra material än det medföljande märket på den märkta platsen.

- Tänk på att fästa den medföljande etiketten på den märkta platsen. Se till så att etiketten inte sticker ut.
- Använd det medföljande fodralet när du flyttar eller förvarar kamerans "Memory Stick".
- Vidrör inte polerna på "Memory Stick" med handen eller med ett metallföremål.
- Stöt, böj eller tappa inte "Memory Stick".
- Plocka inte isär eller ändra "Memory Stick".
- Utsätt inte "Memory Stick" för väta.
- Undvik att använda eller förvara "Memory Stick" på följande platser:
 - I en bil parkerad i sol eller vid höga temperaturer.
 - I direkt solljus.
 - På en fuktig plats eller i närheten av frätande material.

Observera detta vid användning av "Memory Stick Duo"

- Se till att du sätter i "Memory Stick Duo" i Memory Stick Duo-adaptorn när du använder "Memory Stick Duo" med kameran. Om du sätter i "Memory Stick Duo" i kameran utan att koppla in Memory Stick Duo-adaptorn är det möjligt att du inte kan ta bort "Memory Stick Duo".
- Kontrollera att du sätter i "Memory Stick Duo" i rätt riktning i Memory Stick Duo-adaptorn.
- Kontrollera att du sätter i Memory Stick Duo-adaptorn i rätt riktning i kameran. Om du för in den på fel sätt kan det inträffa kamerafel.
- För inte in "Memory Stick Duo" som inte är införd i en Memory Stick Duo-adaptor i "Memory Stick"-kompatibel enhet. Det kan orsaka fel på enheten.

- När du formaterar "Memory Stick Duo", skall du föra in "Memory Stick Duo" i Memory Stick Duo-adaptorn och använda "Memory Stick"-springan.
- När "Memory Stick Duo" är utrustad med skrivskyddsreglage läser du upp det.
- Du kan använda Memory Stick Duo-adaptorn som är kompatibel med CompactFlash-springan, men du kan inte formatera den med den här kameran och inte spela in [640 (Fine)]-filmer.

Observera detta vid användning av "Memory Stick PRO"

"Memory Stick PRO" med en kapacitet på upp till 1 GB är verifierat för kameran.

Microdrive

En Microdrive är en kompakt och lätt drivrutin för hårddisk som är kompatibel med Compact Flash Type II. Kamerafunktionerna konfirmeras genom användning av en Microdrive (Hitachi Global Storage Technologies, Inc. DSCM-11000 (1 GB)).

Observera detta vid användning av Microdrive

- Se till att du formaterar Microdrive med den här kameran när du använder den för första gången.
- Microdrive är en kompakt drivrutin för hårddisk. Eftersom Microdrive är en roterande disk är Microdrive inte tillräckligt stark för att motstå vibration och stötar i jämförelse med en "Memory Stick", som använder blixminne. Se till att du inte utsätter kameran för vibration eller stötar mot Microdrive under visning eller fotografering.
- Data kan skadas i följande situationer:
 - Om du tar bort Microdrive vid skrivning eller läsning av data.
 - Vid förvaring av Microdrive nära frätande medel.
- Observera att användning av Microdrive i temperaturer under 5°C kan orsaka funktionsproblem. Arbetstemperaturområde vid användning av Microdrive: 5° till 40°C.
- Observera att kameran inte kan användas i lågt lufttryck (högre än 3 000 meter över havsytan).

- Om dataöverföringshastigheten blir långsam på grund av att temperaturen är extremt hög eller låg och den inte kan skriva filmdata, visas "Busy" på skärmen och dataskrivningen upphör (sidan 130).
- Microdrive kan bli varm precis efter användningen. Var försiktig när du tar i den.
- Skriv inget på etiketten.
- Ta inte bort etiketten eller sätt fast en ny ovanpå.
- Lägg Microdrive i den medföljande väskan när den bärs eller förvaras.
- Utsätt inte Microdrive för vatten.
- Tryck inte för hårt på etiketten.
- Håll på sidorna om Microdrive med handen och kläm inte Microdrive.

Information om "InfoLITHIUM"-batteri



Vad är ett "InfoLITHIUM"-batteri?

"InfoLITHIUM"-batteriet är ett litiumjonbatteri med funktioner för att överföra information om driftförhållanden till kameran.

"InfoLITHIUM"-batteriet beräknar strömförbrukningen enligt kamerans driftförhållanden och visar den återstående batteritiden i minuter.

Ladda batteriet

Vi rekommenderar att du laddar batteriet i en omgivande temperatur på mellan 10°C till 30°C. Det är inte säkert att du kan ladda batteriet på ett effektivt sätt utanför det här temperaturområdet.

Effektiv användning av batteriet

- Batteriets prestanda minskar i miljöer med låga temperaturer. Därför kan batteriet endast användas under kortare tid på kalla platser. Vi rekommenderar följande för att batteriet skall få längre livslängd:
 - Lägg batteriet i en ficka intill kroppen så att det värms upp och sätt i det i kameran precis innan du skall börja fotografera.
- Om du använder zoomen eller blixten mycket laddas batteriet ur snabbare.
- Vi rekommenderar att du har reservbatteri som räcker två till tre gånger längre än den tid du planerar att fotografera, samt att du tar provbilder innan den verkliga fotograferingen.
- Utsätt inte batteriet för väta. Batteriet är inte vattentätt.

Indikator för återstående batteritid

Strömmen kan slås av trots att indikatorn för återstående batteri visar att det finns tillräckligt mycket ström för att den skall kunna arbeta. Ladda ur batteriet helt och ladda det på nytt igen så att indikatorn för återstående batteri visar korrekt värde. Observera dock att den rätta batteriindikeringen ibland inte återställs om kameran används i hög temperatur under lång tid eller lämnas fulladdat länge. Samma sak gäller om batteriet används mycket.



Förvara batteriet

- Om batteriet inte ska användas under en längre tid bör du göra följande en gång om året för att vara säker på att det fungerar som det ska.

- 1 Ladda batteriet fullständigt.
- 2 Ladda ur det i kameran.
- 3 Ta ut batteriet från din kamera och förvara det på en torr, sval plats.

- När du laddar ur batteriet i kameran lämnar du knappen (sidan 85) påslagen vid visning av ett bildspel tills strömmen tar slut.

Batterilivslängd

- Batteriets livslängd är begränsad. Batteriets kapacitet minskar i takt med att du använder det och med tiden. När batteriets driftstid kortas avsevärt beror det troligtvis på att batteriet snart är slut. Köp ett nytt batteri.
- Batteriets livslängd varierar beroende på hur det förvaras, användarvillkoren och batterimiljön hos varje batteri.

Specifikationer

■ Kamera

[System]

Bildenhet	11 mm (2/3 typ) färg CCD 4-färgsfilter (RGBE)
Totalt antal bildpunkter som kan utnyttjas av kameran	Cirka 8 314 000 bildpunkter
Antal bildpunkter som kan utnyttjas av kameran	Cirka 8 068 000 bildpunkter
Lins	Carl Zeiss Vario-Sonnar T* 7,1× zoomlins f=7,1 till 51 mm (35 mm kamerakonvertering: 28 till 200 mm) F2,0-2,8 Filterdiameter: 58 mm
Exponeringskontroll	Automatisk, Slutarhastighetsprioritet, Bländarprioritet, Manuell exponering, Scene selection (4 lägen)
Vitbalans	Automatisk, Dagsljus, Molnigt, Fluorescent, Lysande, Blixt, One Push
Filformat (DCF-konformitet)	Stillbilder: Exif Ver. 2.2, JPEG-kompatibel, RAW, TIFF, DPOF-kompatibel Ljud med stillbild: MPEG1-anpassad (Monaural) Filmer: MPEG1-anpassad (Monaural)
Inspelningsmedium	"Memory Stick", Microdrive, Compact flash card (TypI/TypeII)

Blixt	Rekommenderat avstånd (när ISO-känslighet är inställd på Auto) 0,5 till 4,5 m (W) 0,6 till 3,3 m (T)
Sökare	Elektrisk sökare (färg)

[Utgångar]

A/V OUT (MONO)-uttag (Mono)	Miniuttag Video: 1 V _{p-p} , 75 Ω, obalanserat, neg. synk. Ljud: 327 mV (vid 47 kΩ laddning) Utimpedans 2,2 kΩ
Tillbehörsuttag	Miniuttag (ø 2,5 mm)
USB-uttag	mini-B
USB-kommunikation	Hi-Speed USB (USB 2.0) High-Speed anpassad

[LCD-teckenfönster]

LCD-panel som används	4,6 cm (1,8 typ) TFT-drivrutin
Totalt antal punkter	134 400 (560×240) punkter

[Sökare]

LCD-panel som används	1,1 cm (0,44 type) TFT-drivrutin
Totalt antal punkter	235 200 (980×240) punkter

[Ström, allmänt]

Använt batteri	NP-FM50
Strömförsörjning	7,2 V
Strömkonsumtion (vid tagning med LCD-teckenfönster på)	2,2 W
Intervall för drifttemperatur	0° till +40°C (Vid användning av Microdrive: +5° till +40°C)
Intervall för förvaringstemperatur	-20° till +60°C
Mått (lins: W-slut)	134,4 × 91,1 × 157,2 mm (B/H/D, utskjutande delar ej inkluderade)
Mängd	Ca. 955 g (batteri NP-FM50, "Memory Stick", axelrem, linsskydd etc. ingår)
Mikrofon	Elektretkondensatormikrofon
Högtalare	Dynamisk högtalare
Exif Print	Kompatibel
PRINT Image Matching II	Kompatibel
PictBridge	Kompatibel

■ AC-adapter AC-L15A/L15B

Strömförsörjning	100 – 240 V växelström, 50/60 Hz
Aktuell konsumtion	0,35 – 0,18 A
Strömkonsumtion	18 W
Utspänning	8,4 V likström* * Se etiketten på nätadaptern för övriga speci kationer.
Intervall för drifttemperatur	0° till +40°C
Intervall för förvaringstemperatur	-20° till +60°C
Mått	Cirka 56 × 31 × 100 mm (W/H/D), exklusive utskjutande delar
Vikt	Cirka 190 g exklusive strömkabel (elkabel)

■ Batteri NP-FM50

Batterityp	Litiumjonbatteri
Maximal spänning	8,4 V likström
Nominell spänning	7,2 V likström
Kapacitet	8,5 Wh (1 180 mAh)

Tillbehör

- AC-adapter (1)
- Nätsladd (1)
- USB-kabel (1)
- Batteri NP-FM50 (1)
- A/V-anslutningskabel (1)
- Axelrem (1)
- Linsskydd (1)
- Rem till linsskydd (1)
- Motljusskydd (1)
- CD-ROM (USB-driver: SPVD-013) (1)
- CD-ROM (Image Data Converter) (1)
- Bruksanvisning (1)

Konstruktion och specifikationer kan ändras utan föregående meddelande.

Displayfönster

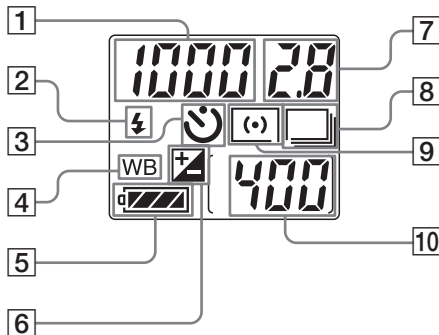

* Det valda lägesmärket eller inställningsvärdet visas inte i displayfönstret som det görs i LCD teckenfönstret/sökaren. Observera att märket i displayfönstret inte ändras även om du ändrar läge eller inställningsvärde.

Sidonumren inom parentes visar var ytterligare viktig information finns att läsa.

- 1** **Självdiagnosfunktion** (132)/
Indikator för slutarhastighet (55)/
Indikator för återstående tid för
filminspelning (minuter) (100)/
Fotograferingsindikator för
återstående tid (15)/
PLAY-indikator
- 2** **Blixtläge** (68)
- 3** **Indikator för självutlösare** (34)
- 4** **Indikator för vitbalans*** (73)
- 5** **Indikator för återstående
batteritid** (15)

- 6** **EV-justeringsindikator*** (59)
- 7** **Indikator för bländarvärde** (56)/
Indikator för återstående tid för
filminspelning (sekunder) (100)
- 8** **Indikator för Burst/Multi Burst/
Exposure bracket*** (63, 75, 76)
- 9** **Mätlägesindikator** (58)
- 10** **Indikator för återstående antal
inspelningsbara bilder** (25, 26)

LCD/sökar- teckenfönster

För tagning av stillbilder

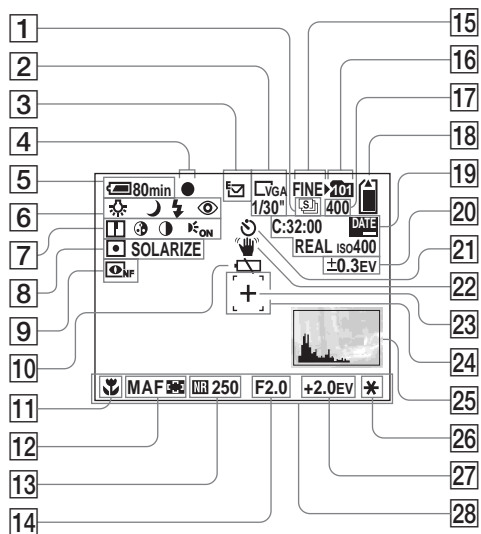

- 1 **Burst/Multi Burst-indikator** (75, 76)
- 2 **Bildstorleksindikator (24)/
Multi Burst intervallindikator
mellan-ram (76)**
- 3 **Indikator för Inspelningsläge** (79–81)
- 4 **AE/AF-låsindikator (27)**
- 5 **Indikator för återstående
batteritid (15)**
- 6 **Indikator för vitbalans (73)/
Indikator för lägesväljare/
Indikator för Scene Selection
(37)/Blixtläge (34)/Red-eye
reduction (69)**
- 7 **Indikator för Skärpa (137)/
Saturationindikator (137)/
Kontrast-indikator (137)/
Hologram AF-indikator
(35, 139)**
- 8 **Mätlägesindikator (58)/
Bildeffektsindikator (79)**
- 9 **Indikator för NightShot/
NightFraming (77)**
- 10 **Varningsmeddelande för låg
batterinivå (130)**
- 11 **Makro (33)**

- 12 AF-läge (66)/Indikator för AF-ramavståndsmätare (65)/ Informationsindikator för fokusavstånd (67)**
- 13 NR långsam slutarindikator (55)/ Slutarhastighetsindikator (55)**
- 14 Bländarvärdesindikator (56)**
- 15 Bildkvalitetsindikator (49)**
- 16 Indikator för lagringsmapp (50)**
- 17 Indikator för återstående antal inspelningsbara bilder (25, 26)**
- 18 Indikator för inspelningsmediets kapacitet**
- 19 Självdiagnosfunktion (132)/ Indikator datum/klockslag (36)/ Indikator för färgreproduktion (74)/ISO-känslighet (64)**
- 20 Indikator för Bracket step (63)**
- 21 Indikator för självutlösare (34)**
- 22 Varningsindikator för vibration (130)**
- 23 Hårkors för spot-mätning (58)**
- 24 AF-ramavståndsmätare (65)**
- 25 Indikator för histogram (60)**
- 26 AE LOCK-indikator (62)**
- 27 EV-justeringsindikator (59)**
- 28 Meny/Guidemeny (47)**

- När du trycker på MENU-knappen växlar meny/guide on/off [på/av].

Sidonumren inom parentes visar var ytterligare viktig information finns att läsa.

För filmning

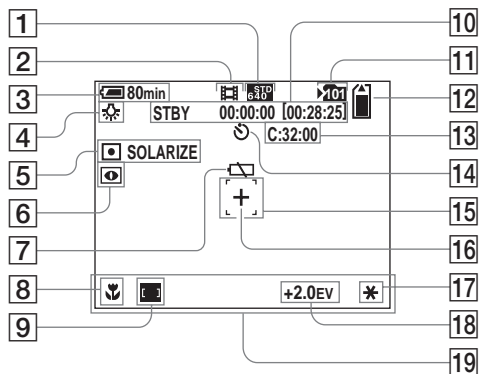

- | | |
|---|---|
| 1 Bildstorleksindikator (100) | 10 Indikator för Maximal inspelningsbar tid (100) |
| 2 Indikator för Inspelningsläge (100) | 11 Indikator för lagringsmapp (50) |
| 3 Indikator för återstående batteritid (15) | 12 Indikator för inspelningsmediets kapacitet |
| 4 Vitbalansindikator (73) | 13 Självdiagnosfunktion (132) |
| 5 Mätlägesindikator (58)/ Indikator för bildeffekt (79) | 14 Indikator för självutlösare (34) |
| 6 Indikator för NightShot (77) | 15 AF-ramavståndsmätare (65) |
| 7 Varningsmeddelande för låg batterinivå (130) | 16 Härkors för spot-mätning (58) |
| 8 Makro (33) | 17 AE LOCK-indikator (62) |
| 9 Indikator för AF-ramavståndsmätare (65) | 18 EV-justeringsindikator (59) |
| | 19 Meny/Guidemeny (47) |

För visning av stillbilder

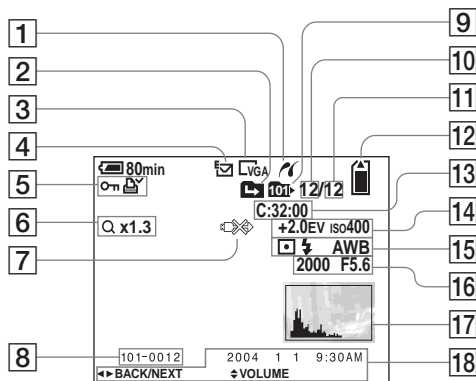

18 Bildens Lagring datum/klockslag (19)/Meny/Guidemeny (47)

Sidonumren inom parentes visar var ytterligare viktig information finns att läsa.

- | | |
|--|---|
| 1 PictBridge-anslutningsindikator (93) | 10 Bildnummer |
| 2 Indikator för ändring av mapp (83) | 11 Antal bilder lagrade i visningsmappen |
| 3 Bildstorleksindikator (24) | 12 Indikator för inspelningsmediets kapacitet |
| 4 Indikator för Inspelningssläge (79–81) | 13 Självdiagnosfunktion (132) |
| 5 Volymindikator (81)/Protect mark-indikator (89)/Indikator för utskriftsmärke (DPOF) (91) | 14 EV-justeringsindikator (59)/ISO-känslighet (64) |
| 6 Zoomindikator (30)/Indikator för Stega visning (87) | 15 Mätlägesindikator (58)/Blixtindikator/Vitbalansindikator (73) |
| 7 Indikator för frånkoppling av USB-kabel (93) | 16 Indikator för slutarhastighet (55)/Bländarvärdesindikator (56) |
| 8 Mapp-filnummer (114) | 17 Indikator för histogram (60) |
| 9 Indikator för visningsmapp (83) | |

För visning av film

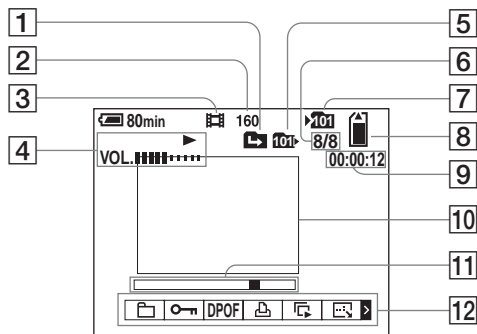

- 1 **Indikator för ändring av mapp** (83)
- 2 **Bildstorleksindikator** (101)
- 3 **Indikator för Inspelningsläge**
(101)
- 4 **Visningsindikator** (101)/
Volymindikator (101)
- 5 **Indikator för visningsmapp** (83)
- 6 **Bildantal/Antal bilder lagrade
i visningsmappen**
- 7 **Indikator för lagringsmapp** (50)
- 8 **Indikator för inspelningsmediets
kapacitet**
- 9 **Räkneverk** (101)
- 10 **Visningsskärm** (101)
- 11 **Visningsrad** (101)
- 12 **Meny/Guidemeny** (47)

Sidonumren inom parentes visar var ytterligare viktig information finns att läsa.

Översiktlig referenstabell

Det här avsnittet beskriver restriktionerna för installationen av följande funktioner, beroende på lägesväljarens läge eller installationsläget för vissa funktioner (slutarhastighet, bländare, blixst osv).

Översiktligt diagram över exponering, vitbalans och autofokusfunktioner (grundat på lägesväljarens läge)

	Slutarhastighet (sekunder)	Bländare	ISO	Vitbalans	Mätningssläge	AF avståndsmätare för sökarram
	Auto (1/8 till 1/3200)	Auto (F2 till F8)	Auto (64 till 200)	Auto	Flermönstermätning	Multipunkt
P	Auto (1 till 1/3200)	Auto (F2 till F8)	Auto (64 till 200)/Setup finns tillgänglig från 64 till 800	Setup finns tillgänglig	Setup finns tillgänglig	Setup finns tillgänglig
S	Setup finns tillgänglig från 30 till 1/2000	F2 till F8	Auto (64 fast)/Setup finns tillgänglig från 64 till 800	Setup finns tillgänglig	Setup finns tillgänglig	Setup finns tillgänglig
A	8 till 1/2000 (bländarvärde F2 till F7,1)	Setup finns tillgänglig från F2 till F8	Auto (64 fast)/Setup finns tillgänglig från 64 till 800	Setup finns tillgänglig	Setup finns tillgänglig	Setup finns tillgänglig
	8 till 1/3200 (bländarvärde F8)					
M	30 till 1/2000 (bländarvärde F2 till F7,1)	Setup finns tillgänglig från F2 till F8	Auto (64 fast)/Setup finns tillgänglig från 64 till 800	Setup finns tillgänglig	Setup finns tillgänglig	Setup finns tillgänglig
	30 till 1/3200 (bländarvärde F8)					

- Observera att ovanstående tabell inte är lika tillförlitlig när det gäller slutarhastighet och ISO-känslighet när blixten utlöses.
- Vid fotografering med digital zoom eller hologram AF, ställs AF automatiskt in på att fokusera på det objekt som är beläget i mitten.

Översiktig tabell över blixtläget

Lägesväljare	Normal/E-Mail/Voice/RAW/TIFF	Burst	Exposure Bracket	Multi Burst	NightShot	NightFraming
	Auto///					
P	Auto///					
S	/				—	—
A	//				—	—
M	/				—	—
SCN	Skymning		—	—	—	—
	Skymning porträtt		—	—	—	—
	Landskap	/				—
	Porträtt	Auto///				—

- Vid inspelning av filmer är blixten inställd på (Ingen blixt).
- När [Pop-up Flash] är inställd på [Manual], är blixtläget inställt på (Aktiverad blixt), (Långsam synkro), eller (Ingen blixt).

Sambandet mellan slutarhastighet och bländare

För att ta tydliga bilder är det viktigt att exponeringen blir korrekt, vilket ökar chansen att du får rätt fokus. Exponeringen är den ljusmängd som avgörs av slutarhastigheten och bländarvärdet. Slutarhastigheten justeras utifrån tid, längre eller kortare. Bländarvärdet justeras av linsöppningens storlek, större eller mindre. När slutarhastigheten ökar med ett steg öppnas bländaren också med ett steg för att du skall få samma exponering.

Programdiagrammets rörelsemönster

Programdiagrammet visar hur rörelsemönstret ser ut för slutarhastigheten och bländarvärdet och hur dessa samverkar.

Funktionen program shift (sidan 54) ändrar snabbt den exponeringskombination som kameran har ställt in.

■ ■ ■ ■ ■ Programdiagram (exempel)

■ ■ ■ ■ ■ Rörelsen program shift (EV: 10, ISO-känslighet: 100) (exempel)

- När EV-värdet förblir detsamma är även ljusheten på den lagrade bilden densamma.

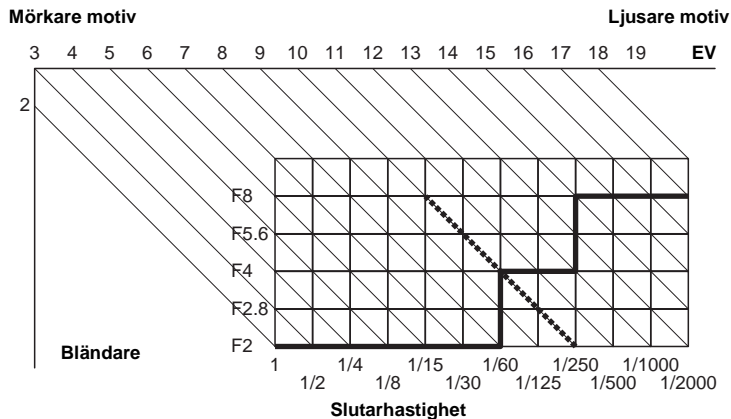

Sakregister

A

A/V-anslutningskabel	41
AC-adapter	14, 17
AE LOCK	62
AE/AF-lås	27, 29
AF	27
AF-avståndsmätare	65
AF-läge	66
Antal bilder som kan sparas eller tagningstid	16, 25, 26, 133
Använda kameran utomlands	17
Auto Review	139
Autofokus	29, 65
Autojusteringsläge	27
Avancerad tillbehörssko	71

B

Beep/shutter sound	140
Bildeffekt	79
Bildkvalitet	49
Bildspel	85
Bländarprioritet	56
Blixt	34, 68
Blixtnivå	70
Burst	75

C

CD-ROM	106
Center AF	65
Clock set	19, 48, 141

CompactFlash	21
Contrast	137

D

Digital precisionszoom	31
Digital zoom	31
Displayfönster	148
Divide	104
DPOF	91

E

E-Mail	81
Ett fönster	39
EV-justering	59
Exposure bracket	63

F

Färg	74
Filma	100
Filnamn	114
Flermönstermätning	58
Flexible spot AF	66
Format	45
Försiktighetsåtgärder	142
Framing burst	75
Fuktcondens	142
Funktionen för Auto Power Off	18

H

Histogram	60
Hologram AF	35, 139
Hot Shoe	139

I

Image Size	24, 25
Image Transfer	107
ImageMixer	108
Indexskärm	39
Indikator för återstående batteritid	15
Indikatorer på skärmen vid tagning	30
Infoga datum och klockslog	36
InfoLITHIUM-batteri	145
Installation	106, 107, 108
Inställningsratt	48
ISO	64

J

JPG	115
-----------	-----

K

Klippa filmer	104
Kopiera bilder till datorn	110, 111

L

Ladda batteriet	14
Laddningstid	15
Lägesväljare	27
LCD screen brightness	140
LCD-teckenfönstrets display	149
Likströmskontakt	14, 17

M

Makro	33
Målplatser för filförvaring	114
Manuell exponering	57
Manuellt fokus	67

Mapp	50, 83
Mätningssläge	58
Memory Stick	143
Meny	47, 136
Microdrive	144
Monitoring AF	66
Motljusskydd	13
MPG	115
Multi Burst	76, 87
Multipoint AF	65
Multiväljare	18

N

NightFraming	78
NightShot	77
NR långsam slutare	55
NTSC	141

O

Oavbruten AF	67
--------------------	----

P

PAL	141
PictBridge	93
Pop-up Flash	69
Print (DPOF) mark	91
Program shift	54
Programmer autotagning	28, 54
Protect	89

R

Radera filmer	102
Radera stillbilder	43

RAW	79
Red Eye Reduction	69
Rengöring	142
RESET-knapp	119
Resize	90
Rotate	86

S

Sätt i Memory Stick	22
Sätta i en Microdrive	23
Saturation	137
Scene Selection	37
SET UP	48, 139
Sharpness	137
Single AF	66
Självdiagnosfunktion	132
Självtvålösare	34
Slutarhastighetsprioritet	55
Smartzoom	31
Snabbgranskning	29
Sökare	29
Sökarjustering	29
Speed burst	75
Ström on/off	18

T

Ta stillbilder	27
TIFF	80
Trimming	85

U

USB	109, 117
USB driver	106

V

Varningar och meddelanden	129
VGA	25
Visa bilderna i LCD-teckenfönstret	39
Visa bilderna på TV	41
Visa filmer i LCD-teckenfönstret	101
Visningszoom	84
Vitbalans	73
Voice	81

Z

Zoom	30
------------	----

Å

Åtkomstlampa	22
--------------------	----

Ö

Översiktlig referenstabell	154
----------------------------------	-----



Изготовитель: Сони Корпорейшн
Адрес: 6-7-35 Киташинагава, Шинагава-ку,
Токио 141-0001, Япония
Страна-производитель: Япония

Напечатано на бумаге,
изготовленной на 100% из бумажных
отходов, с использованием печатной
краски на основе растительного
масла без примесей ЛОС (летучих
органических соединений).



Tryckt på 100% återvunnet papper
med vegetabilisk olje-baserad färg
utan lättflyktiga organiska
föreningar.

<http://www.sony.net/>
Sony Corporation Printed in Japan

Дополнительную информацию об этом изделии и ответы на
относящиеся к изделию вопросы можно найти на Web-
сайте по оказанию поддержки покупателям.

Mer information om denna produkt och svar på de vanligaste
frågorna hittar du på vår hemsida.