

Micro HI-FI Component System

Οδηγίες λειτουργίας _____ **GR**

Инструкция по эксплуатации _____ **RU**



***CMT-NEZ5
CMT-NEZ3***

ΠΡΟΕΙΔΟΠΟΙΗΣΗ

Για να αποφεύγετε τον κίνδυνο πυρκαγιάς ή ηλεκτροπληξίας, μην εκθέτετε τη συσκευή σε βροχή ή υγρασία.

Για να αποφεύγετε την πυρκαγιά, μην καλύπτετε τις οπές εξαερισμού της συσκευής με εφημερίδες, τραπεζομάντιλα, κουρτίνες, κ.λπ. Μην τοποθετείτε αναμμένα κεριά επάνω στη συσκευή.

Για να αποφεύγετε τον κίνδυνο πυρκαγιάς ή ηλεκτροπληξίας, μην τοποθετείτε αντικείμενα γεμάτα με υγρά, όπως βάζα, επάνω στη συσκευή.

Συνδέστε τη συσκευή σε πρίζα εναλλασσόμενου ρεύματος στην οποία έχετε εύκολα πρόσβαση. Αν παρατηρήσετε κάποιο πρόβλημα στη συσκευή, αποσυνδέστε αμέσως το κεντρικό φως από την πρίζα εναλλασσόμενου ρεύματος.

Μην εγκαθιστάτε τη συσκευή σε περιορισμένο χώρο, όπως βιβλιοθήκη ή εντοιχισμένο έπιπλο.

Εκτός από πελάτες στις Η.Π.Α. και τον Καναδά

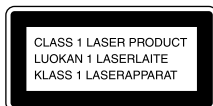

Η συσκευή αυτή είναι ταξινομημένη ως προϊόν CLASS 1 LASER. Η ένδειξη αυτή βρίσκεται στο πίσω εξωτερικό μέρος.

Τεχνολογία κωδικοποίησης ήχου MPEG Layer-3 και διπλώματα ευρεσιτεχνίας με άδεια από τις εταιρίες Fraunhofer IIS και Thomson.

Πίνακας περιεχομένων

Πώς να χρησιμοποιήσετε το παρόν εγχειρίδιο	4
Δίσκοι με δυνατότητα αναπαραγωγής.....	4
<hr/>	
Έναρξη	
Σύνδεση συστήματος.....	7
Ρύθμιση ρολογιού	9
<hr/>	
CD/MP3 – Αναπαραγωγή	
Φόρτωση δίσκου	10
Αναπαραγωγή δίσκου	10
— Κανονική αναπαραγωγή/ Τυχαία αναπαραγωγή	
Επανάληψη αναπαραγωγής	12
— Επανάληψη αναπαραγωγής	
Δημιουργία του δικού σας προγράμματος	13
— Αναπαραγωγή προγράμματος	
<hr/>	
Συντονιστής	
Προεπιλογή ραδιοφωνικών σταθμών	14
Ακρόαση ραδιοφωνικού σταθμού	16
— Συντονισμός προεπιλογής — Χειροκίνητος συντονισμός	
Χρήση του συστήματος ραδιοφωνικών δεδομένων (RDS).....	17
(μοντέλο Ευρώπης CMT-NEZ5 μόνο)	
<hr/>	
Κασέτα – Αναπαραγωγή	
Φόρτωση κασέτας	18
Αναπαραγωγή κασέτας.....	18

Κασέτα – Εγγραφή

Εγγραφή των αγαπημένων σας κομματιών CD σε κασέτα.....	18
— Συγχρονισμένη εγγραφή CD-ΚΑΣΕΤΑΣ	
Χειροκίνητη εγγραφή σε κασέτα	19
— Χειροκίνητη εγγραφή	

Ρύθμιση ήχου

Ρύθμιση ήχου	20
--------------------	----

Χρονοδιακόπτης

Ύπνος με μουσική.....	21
— Χρονοδιακόπτης ύπνου	
Αφύπνιση με μουσική	21
— Χρονοδιακόπτης αναπαραγωγής	
Χρονοδιακόπτης εγγραφής ραδιοφωνικών προγραμμάτων.....	23
— Χρονοδιακόπτης εγγραφής	

Οθόνη

Απενεργοποίηση οθόνης.....	25
— Θέση εξοικονόμησης ενέργειας	
Προβολή στην οθόνη πληροφοριών σχετικών με το δίσκο	25

Προαιρετικές συσκευές

Σύνδεση προαιρετικών συσκευών	27
--	----

Αντιμετώπιση προβλημάτων

Προβλήματα και λύσεις	29
Μηνύματα	33

Πρόσθετες πληροφορίες

Προφυλάξεις.....	34
Προδιαγραφές	36
Κατάλογος θέσεων πλήκτρων και σελίδες αναφοράς.....	39





Πώς να χρησιμοποιήσετε το παρόν εγχειρίδιο

- Οι οδηγίες που περιέχονται σε αυτό το εγχειρίδιο αναφέρονται στο μοντέλο CMT-NEZ5 και το μοντέλο CMT-NEZ3. Ελέγξτε τον αριθμό του μοντέλου σας αναζητώντας το στην πρόσοψη της συσκευής. Στο εγχειρίδιο αυτό, για λόγους απεικόνισης, χρησιμοποιείται το CMT-NEZ3 εκτός αν δηλώνεται διαφορετικά. Τυχόν διαφορές στη λειτουργία δηλώνονται στο κείμενο με σαφήνεια, για παράδειγμα "μόνο CMT-NEZ5".
- Στο εγχειρίδιο αυτό επεξηγούνται κυρίως οι λειτουργίες με τη χρήση του τηλεχειριστηρίου. Όμως, μπορούν να εκτελεστούν οι ίδιες λειτουργίες με τη χρήση των πλήκτρων στη συσκευή που έχουν την ίδια ή παρόμοια ονομασία.

Δίσκοι με δυνατότητα αναπαραγωγής

Μπορείτε να αναπαράγετε τους ακόλουθους δίσκους στο σύστημα αυτό. Δεν είναι δυνατή η αναπαραγωγή άλλων δίσκων.

Κατάλογος δίσκων με δυνατότητα αναπαραγωγής

Μορφή δίσκων	Λογότυπος δίσκου
CD ήχου	
CD-R/CD-RW (δεδομένα ήχου/ αρχεία MP3)	 
	 

Δίσκοι που το σύστημα αυτό δεν μπορεί να αναπαραγάγει

- CD-ROM
- CD-R/CD-RW διαφορετικά από αυτά των οποίων η εγγραφή έγινε με τις ακόλουθες μορφές:
 - Μορφή μουσικού CD
 - Μορφή MP3 που συμμορφώνεται στο ISO9660* Επίπεδο 1/Επίπεδο 2, Joliet ή πολλαπλών συνεδριών**
- Δίσκος με ασυνήθιστο σχήμα (π.χ. κάρτα, καρδιά).
- Δίσκος με χαρτί ή αυτοκόλλητα επικολημένα σε αυτόν.
- Δίσκος με αυτοκόλλητη ταινία, σελοφάν ή υπολείμματα αυτοκόλλητων.

* Μορφή ISO9660

Το πιο συνηθισμένο διεθνές πρότυπο για τη λογική μορφή αρχείων και φακέλων σε CD-ROM. Υπάρχουν αρκετά επίπεδα προδιαγραφών. Σε Επίπεδο 1, τα ονόματα αρχείων πρέπει να βρίσκονται σε μορφή 8.3 (όχι παραπάνω από οκτώ χαρακτήρες στο όνομα, όχι παραπάνω από τρεις χαρακτήρες στην επέκταση ".MP3") και με κεφαλαία γράμματα. Τα ονόματα φακέλων δεν μπορούν να έχουν περισσότερους από οκτώ χαρακτήρες. Δεν γίνεται να υπάρχουν περισσότερα από οκτώ επίπεδα ένθετων φακέλων. Οι προδιαγραφές σε Επίπεδο 2 επιτρέπουν ονόματα αρχείων και ονόματα φακέλων με έως 31 χαρακτήρες. Κάθε φάκελος μπορεί να έχει έως 8 δένδρα.

Για Joliet στη μορφή επέκτασης (τα ονόματα αρχείων και φακέλων μπορούν να έχουν έως 16 χαρακτήρες) βεβαιωθείτε για το περιεχόμενο του λογισμικού εγγραφής, κ.λπ.

** Πολλαπλών συνεδριών

Αποτελεί μια μέθοδο εγγραφής που επιτρέπει την προσηθή δεδομένων με χρήση της μεθόδου "ένα κομμάτι τη φορά". Τα συμβατικά CD ξεκινούν σε περιοχή ελέγχου CD που ονομάζεται Lead-in (αρχή) και τερματίζουν σε μια περιοχή που ονομάζεται Lead-out (τέλος). Ένα CD πολλαπλών συνεδριών είναι ένα CD με πολλαπλές συνεδρίες, όπου κάθε τμήμα από το Lead-in (αρχή) έως το Lead-out (τέλος) θεωρείται μία συνεδρία. Η συσκευή αυτή υποστηρίζει έως 10 συνεδρίες. CD-Extra: Η μορφή αυτή εγγράφει ήχο (δεδομένα CD ήχου) στα κομμάτια στη συνεδρία 1 και δεδομένα στα κομμάτια στη συνεδρία 2. Μικτό CD: Η μορφή αυτή εγγράφει δεδομένα στο πρώτο κομμάτι και ήχο (δεδομένα CD ήχου) στο δεύτερο και στα επακόλουθα κομμάτια μιας συνεδρίας.

Σημειώσεις σχετικά με CD-R και CD-RW

- Δεν είναι δυνατή η αναπαραγωγή μερικών CD-R και CD-RW στη συσκευή αυτή, ανάλογα με την ποιότητα εγγραφής ή τη φυσική κατάσταση του δίσκου, ή των χαρακτηριστικών της συσκευής εγγραφής. Επιπλέον, δεν θα είναι δυνατή η αναπαραγωγή ενός δίσκου που δεν έχει ολοκληρωθεί σωστά. Για περισσότερες πληροφορίες, ανατρέξτε στις οδηγίες λειτουργίας της συσκευής εγγραφής.
- Οι δίσκοι που έχουν εγγραφεί σε μονάδες CD-R/CD-RW δεν μπορούν να αναπαράγονται λόγω των γρατσουνιών, της βρομιάς, της κατάστασης εγγραφής ή των χαρακτηριστικών της μονάδας.
- Δεν υποστηρίζονται δίσκοι CD-R και CD-RW που έχουν εγγραφεί σε πολλαπλές συνεδρίες και δεν έχουν ολοκληρωθεί με το κλείσιμο της συνεδρίας.
- Το σύστημα ίσως να μην μπορεί να αναπαραγάγει αρχεία με μορφή MP3 που δεν έχουν επέκταση ".MP3".

- Αν προσπαθήσετε να αναπαράγετε αρχεία με μορφή διαφορετική από MP3, αλλά με την επέκταση ".MP3", μπορεί να έχει ως αποτέλεσμα θόρυβο ή δυσλειτουργία.
- Με μορφές διαφορετικές από ISO9660 επιπέδου 1 και 2, μπορεί να μην εμφανίζονται σωστά τα ονόματα φακέλων ή τα ονόματα αρχείων.
- Οι ακόλουθοι δίσκοι χρειάζονται περισσότερο χρόνο για την έναρξη της αναπαραγωγής.
 - δίσκος εγγεγραμμένος με πολύπλοκη δομή δένδρου.
 - δίσκος εγγεγραμμένος σε πολλαπλές συνεδρίες.
 - δίσκο στον οποίο μπορούν να προστεθούν δεδομένα (μη ολοκληρωμένος δίσκος).

Μουσικοί δίσκοι κωδικοποιημένοι με τεχνολογίες προστασίας πνευματικών δικαιωμάτων

Το προϊόν αυτό είναι σχεδιασμένο να αναπαράγει δίσκους που συμμορφώνονται με το πρότυπο Compact Disc (CD).

Πρόσφατα, μερικές εταιρίες μουσικής παραγωγής διαθέτουν στην αγορά διάφορους μουσικούς δίσκους κωδικοποιημένους με τεχνολογίες προστασίας πνευματικών δικαιωμάτων. Ενημερώνεστε ότι μεταξύ των δίσκων αυτών, υπάρχουν μερικοί δίσκοι που δεν συμμορφώνονται με το πρότυπο CD και δεν είναι δυνατή η αναπαραγωγή τους στη συσκευή αυτή.

Παρατήρηση για τα DualDiscs

Το DualDisc είναι ένα προϊόν δίσκου με δύο πλευρές, το οποίο συνδυάζει υλικό εγγεγραμμένο σε DVD στη μία πλευρά και υλικό ψηφιακού ήχου στην άλλη πλευρά.

Όμως, επειδή η πλευρά με το ηχητικό υλικό δεν συμμορφώνεται με το πρότυπο για συμπαγείς δίσκους (CD), δεν είναι εγγυημένη η αναπαραγωγή του προϊόντος αυτού.

Προφυλάξεις κατά την αναπαραγωγή δίσκων εγγεγραμμένων σε πολλαπλές συνεδρίες

- Αν ένας δίσκος ξεκινάει με συνεδρία CD-DA, αναγνωρίζεται ως δίσκος CD-DA (ήχου) και η αναπαραγωγή συνεχίζεται έως ότου συναντηθεί συνεδρία MP3.
- Αν ένας δίσκος ξεκινάει με συνεδρία MP3, αναγνωρίζεται ως δίσκος MP3 και η αναπαραγωγή συνεχίζεται έως ότου συναντηθεί συνεδρία CD-DA (ήχου).
- Το εύρος αναπαραγωγής ενός δίσκου MP3 καθορίζεται από τη δομή δένδρου των αρχείων που παράγονται με την ανάλυση του δίσκου.
- Ένας δίσκος με μικτή μορφή CD θα αναγνωριστεί ως δίσκος CD-DA (ήχου).

Σύνδεση συστήματος

Εκτελέστε τις ακόλουθες διαδικασίες **1** έως **4** για να συνδέσετε το σύστημά σας με τη βοήθεια των καλωδίων και των εξαρτημάτων που παρέχονται. Για λόγους απεικόνισης, χρησιμοποιείτε το CMT-NEZ3.

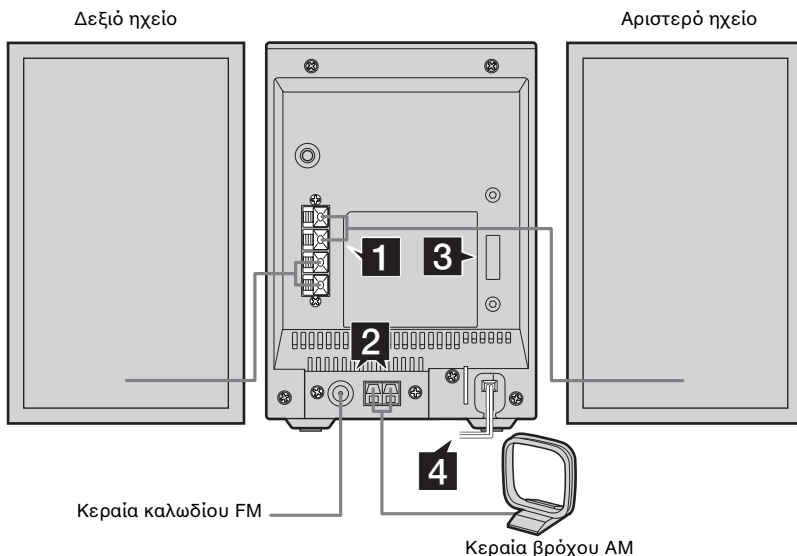
**1** Συνδέστε τα ηχεία.

Συνδέστε τα καλώδια του δεξιού και του αριστερού ηχείου στους ακροδέκτες SPEAKER (ηχείο) στη συσκευή, όπως παρουσιάζεται στην παρακάτω εικόνα.

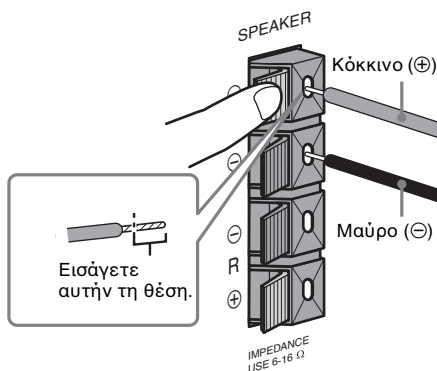
**2** Συνδέστε τις κεραίες FM και AM.

Στήστε την κεραία βρόχου AM και κατόπιν συνδέστε την.

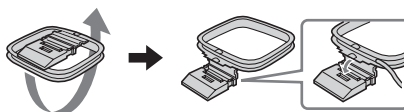

Βύσμα τύπου A

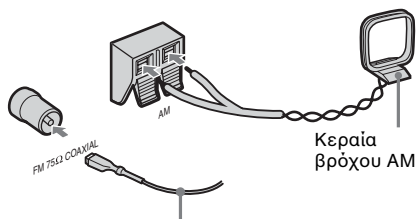

Επεκτείνετε οριζόντια την κεραία καλωδίου FM

Κεραία βρόχου AM

Βύσμα τύπου B

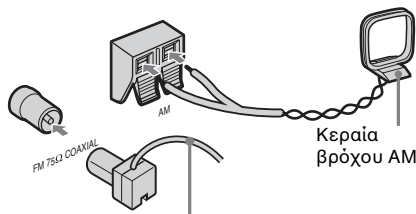

Επεκτείνετε οριζόντια την κεραία καλωδίου FM

Κεραία βρόχου AM

Βύσμα τύπου C

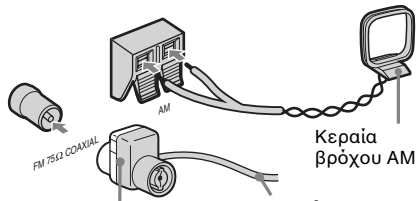

Μοντέλα Βόρειας Αμερικής:
Συνδέστε το λευκό άκρο

Άλλα μοντέλα:
Συνδέστε το καφέ άκρο

Επεκτείνετε οριζόντια την κεραία καλωδίου FM

Κεραία βρόχου AM

- 3** Για μοντέλα με επιλογή τάσης, ρυθμίστε το VOLTAGE SELECTOR στην τοπική τάση τροφοδοσίας. Ο επιλογέας τάσης βρίσκεται στο πίσω μέρος της συσκευής.

Για τις διαθέσιμες ρυθμίσεις, ανατρέξτε στις ενδείξεις του VOLTAGE SELECTOR στο σύστημά σας.

VOLTAGE SELECTOR

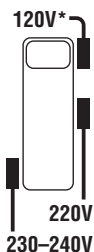

* Μοντέλο Σαουδικής Αραβίας:
120 – 127 V

- 4** Συνδέστε το φισ του ηλεκτρικού καλωδίου σε μια πρίζα.

Αν το φισ δεν ταιριάζει με την πρίζα, αποσυνδέστε τον παρεχόμενο προσαρμογέα του φισ (μόνο για μοντέλα που είναι εξοπλισμένα με προσαρμογέα).

Για να ενεργοποιήσετε το σύστημα, πιέστε I/⏻.

Παρατήρηση

Για να αποφεύγετε τη σύλληψη θορύβου, διατηρήστε τις κεραίες μακριά από το σύστημα και μακριά από άλλες συσκευές.

Εισαγωγή δύο μπαταριών R6 (μεγέθους AA) στο τηλεχειριστήριο

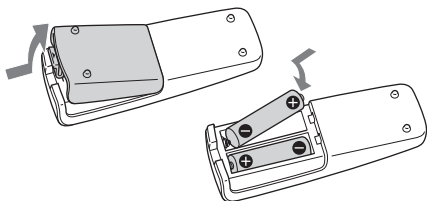

Παρατήρηση

Σε περίπτωση που δεν χρησιμοποιήσετε το τηλεχειριστήριο για μεγάλη χρονική περίοδο, βγάλτε τις μπαταρίες για να αποφύγετε την πρόκληση βλάβης λόγω διαρροής και διάβρωσης των μπαταριών.

Συμβουλή

Με κανονική χρήση, οι μπαταρίες διαρκούν για έξι περίπου μήνες. Όταν δεν είναι πλέον δυνατή η λειτουργία του συστήματος με το τηλεχειριστήριο, αντικαταστήστε και τις δύο μπαταρίες με καινούργιες.

Ρύθμιση ρολογιού

Χρησιμοποιήστε τα πλήκτρα στο τηλεχειριστήριο για τη λειτουργία της συσκευής.

- 1** Πιέστε I/⏻ για να θέσετε τη συσκευή σε λειτουργία.
- 2** Πιέστε CLOCK/TIMER SET.
- 3** Πιέστε ◀◀ ή ▶▶ επανειλημμένα για να ρυθμίσετε την ώρα.
- 4** Πιέστε ENTER.
- 5** Πιέστε ◀◀ ή ▶▶ επανειλημμένα για να ρυθμίσετε τα λεπτά.
- 6** Πιέστε ENTER.
Το ρολόι αρχίζει να λειτουργεί.

Για να ρυθμίσετε το ρολόι

- 1** Πιέστε CLOCK/TIMER SET.
- 2** Πιέστε ◀◀ ή ▶▶ επανειλημμένα για να επιλέξετε "CLOCK" και κατόπιν πιέστε ENTER.
- 3** Εκτελέστε τις ίδιες διαδικασίες όπως αυτές που περιγράφονται στα βήματα 3 έως 6 παραπάνω.

Παρατήρηση

Το ρολόι δεν εμφανίζεται σε τρόπο λειτουργίας εξοικονόμησης ενέργειας (σελίδα 25).

CD/MP3 – Αναπαραγωγή

Φόρτωση δίσκου

- 1 Πιέστε **▲** PUSH OPEN/CLOSE στη συσκευή.
- 2 Τοποθετήστε στο χώρο CD ένα δίσκο με την ετικέτα στραμμένη προς τα επάνω.

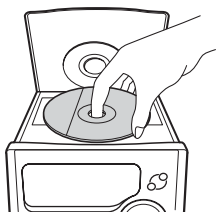

- 3 Πιέστε ξανά **▲** PUSH OPEN/CLOSE στη συσκευή για να κλείσετε το καπάκι του χώρου CD.

Παρατηρήσεις

- Μη χρησιμοποιείτε δίσκο με ταινία, σφραγίσματα ή κόλλα επειδή κάτι τέτοιο μπορεί να προκαλέσει δυσλειτουργία.
- Να διατηρείτε καθαρό το φακό στη συσκευή CD και να μην τον αγγίζετε. Αν τον αγγίξετε, μπορεί να προκληθεί βλάβη στο φακό και η λειτουργία της συσκευής CD δεν θα είναι σωστή.

Αναπαραγωγή δίσκου

— Κανονική αναπαραγωγή/Τυχαία αναπαραγωγή

Το σύστημα αυτό σας δίνει τη δυνατότητα να αναπαράγετε CD ήχου και δίσκους με αρχεία MP3.

Παράδειγμα: Όταν είναι φορτωμένος ένας δίσκος

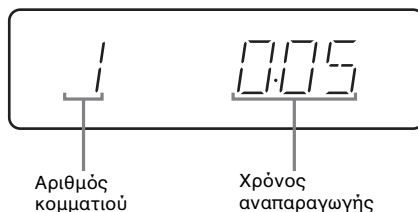

- 1 Πιέστε CD (ή FUNCTION επανηλειμμένα) για να θέσετε τη λειτουργία σε CD.

2 Σε τρόπο λειτουργίας διακοπής, πιέστε **PLAY MODE** επανηλειμμένα έως ότου εμφανιστεί στην οθόνη ο τρόπος λειτουργίας που θέλετε.

Επιλέξτε	Για να αναπαράγετε
Κενή οθόνη (κανονική αναπαραγωγή)	Τα κομμάτια στο δίσκο σε κανονική σειρά.
ALBUM (κανονική αναπαραγωγή)	Όλα τα κομμάτια MP3 του άλμπουμ στο δίσκο σε κανονική σειρά. Όταν αναπαράγετε δίσκους που δεν περιέχουν MP3, το Album Play (αναπαραγωγή άλμπουμ) εκτελεί την ίδια λειτουργία με το Normal Play (κανονική αναπαραγωγή).
SHUF (τυχαία αναπαραγωγή)	Όλα τα κομμάτια στο δίσκο σε τυχαία σειρά.
ALBUM SHUF (τυχαία αναπαραγωγή)	Όλα τα κομμάτια MP3 του άλμπουμ στο δίσκο σε τυχαία σειρά. Όταν αναπαράγετε δίσκους που δεν περιέχουν MP3, το Album Shuffle Play (τυχαία αναπαραγωγή άλμπουμ) εκτελεί την ίδια λειτουργία με το Shuffle Play (τυχαία αναπαραγωγή).
PGM (αναπαραγωγή προγράμματος)	Τα κομμάτια στο δίσκο στη σειρά που θέλετε εσείς να τα αναπαράγετε (βλ. "Δημιουργία του δικού σας προγράμματος" στη σελίδα 13).

3 Πιέστε ► (ή CD/►|| στη συσκευή).

Άλλες λειτουργίες

Για	Εκτελέστε το εξής
Διακοπή της αναπαραγωγής	Πιέστε ■.
Προσωρινή παύση	Πιέστε (ή CD/► στη συσκευή). Πιέστε ξανά για να επαναφέρετε την αναπαραγωγή.
Επιλογή κομματιού	Πιέστε ◀◀ ή ▶▶ επανηλειμμένα.
Επιλογή άλμπουμ MP3	Πιέστε ◻ + ή – επανηλειμμένα μετά από το βήμα 2.
Εύρεση ενός σημείου στο κομμάτι	Συνεχίστε να πιέζετε ◀◀ ή ▶▶ κατά την αναπαραγωγή και αφήστε το στο σημείο που θέλετε.
Αφαίρεση δίσκου	Πιέστε ▲ PUSH OPEN/ CLOSE στη συσκευή.

Παρατηρήσεις

- Δεν μπορείτε να αλλάξετε τον τρόπο λειτουργίας αναπαραγωγής κατά την αναπαραγωγή.
- Ίσως χρειαστεί λίγος χρόνος για να ξεκινήσει η αναπαραγωγή των δίσκων που έχουν εγγραφεί σε πολύπλοκες διαμορφώσεις, όπως πολλαπλά στρώματα.
- Όταν εισαχθεί ο δίσκος, η συσκευή διαβάζει όλα τα κομμάτια ήχου στο δίσκο αυτό. Αν υπάρχουν πολλά άλμπουμ ή κομμάτια που δεν είναι MP3 στο δίσκο, ίσως χρειαστεί αρκετός χρόνος για να ξεκινήσει η αρχική αναπαραγωγή ή για να ξεκινήσει η αναπαραγωγή του επόμενου κομματιού MP3.
- Μην αποθηκεύετε περιττά άλμπουμ ή κομμάτια, διαφορετικά από MP3, σε δίσκους που θα χρησιμοποιηθούν για ακρόαση MP3. Συνιστούμε να μην αποθηκεύετε άλλα είδη κομματιών ή περιττά άλμπουμ σε δίσκους με κομμάτια MP3.
- Παραλείπεται ένα άλμπουμ που δεν περιλαμβάνει κομμάτι MP3.
- Μέγιστος αριθμός κομματιών: 255
- Μέγιστος αριθμός άλμπουμ: 150 (μαζί με τον κύριο φάκελο)

- Ο συνολικός μέγιστος αριθμός κομματιών ήχου MP3 και άλμπουμ που περιέχονται σε ένα μοναδικό δίσκο είναι 300.
- Η αναπαραγωγή είναι δυνατή έως 8 επίπεδα.
- Η αναπαραγωγή των κομματιών MP3 γίνεται με τη σειρά που έχουν εγγραφεί στο δίσκο.
- Ανάλογα με το λογισμικό κωδικοποίησης/εγγραφής, τη συσκευή εγγραφής ή το μέσο εγγραφής που χρησιμοποιείτε κατά την εγγραφή του κομματιού MP3, ίσως να συναντήσετε προβλήματα όπως απενεργοποιημένη αναπαραγωγή, διακοπές ήχου και θόρυβο.
- Όταν κάνετε αναπαραγωγή κομματιών MP3, η ένδειξη του χρόνου αναπαραγωγής που έχει παρέλθει ίσως να διαφέρει από τον πραγματικό χρόνο στις ακόλουθες περιπτώσεις.
 - Όταν αναπαράγετε κομμάτι MP3 VBR (μεταβλητός ρυθμός bit)
 - Όταν εκτελείτε Fast Forward (γρήγορη προώθηση) ή Rewind (επανατύλιξη) (χειροκίνητη αναζήτηση)

Επανάληψη αναπαραγωγής

— Επανάληψη αναπαραγωγής

Έχετε τη δυνατότητα να αναπαράγετε όλα τα κομμάτια ή ένα μόνο κομμάτι στο δίσκο επανηλειμμένα.

Πιέστε REPEAT επανηλειμμένα κατά την αναπαραγωγή έως ότου εμφανιστεί το "REPEAT" ή το "REPEAT1".

REPEAT: Για όλα τα κομμάτια στο δίσκο, ή για όλα τα κομμάτια MP3 σε ένα άλμπουμ έως πέντε φορές.

REPEAT1: Για ένα μόνο κομμάτι.

Για να ακυρώσετε την επανάληψη αναπαραγωγής

Πιέστε REPEAT επανηλειμμένα έως ότου εξαφανιστούν τα "REPEAT" και "REPEAT1".

Παρατήρηση

Όταν επιλέγετε "REPEAT1", το κομμάτι αυτό επαναλαμβάνεται διαρκώς έως ότου ακυρωθεί το "REPEAT1".

Δημιουργία του δικού σας προγράμματος

— Αναπαραγωγή προγράμματος

Έχετε τη δυνατότητα να δημιουργήσετε ένα πρόγραμμα με έως 25 βήματα.

Μπορείτε να συγχρονίσετε την εγγραφή των προγραμματισμένων κομματιών σε κασέτα (σελίδα 18).

- 1 Πιέστε CD (ή FUNCTION επανηλειμμένα) για να θέσετε τη λειτουργία σε CD.**
- 2 Σε τρόπο λειτουργίας διακοπής, πιέστε PLAY MODE επανηλειμμένα έως ότου εμφανιστεί "PGM".**
- 3 Πιέστε ◀◀ ή ▶▶ επανηλειμμένα έως ότου εμφανιστεί ο αριθμός του κομματιού που θέλετε.**

Κατά τον προγραμματισμό των κομματιών MP3, πιέστε  + ή - για να επιλέξετε άλμπουμ και κατόπιν πιέστε ◀◀ ή ▶▶ επανηλειμμένα έως ότου εμφανιστεί ο αριθμός του κομματιού που θέλετε.

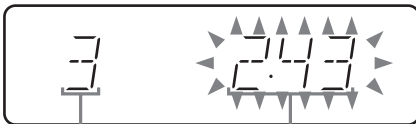

Αριθμός επιλεγμένου κομματιού

Συνολικός χρόνος αναπαραγωγής (περιλαμβανομένου του επιλεγμένου κομματιού)

- 4 Πιέστε ENTER.**

Το κομμάτι είναι προγραμματισμένο.

Εμφανίζεται ο αριθμός του βήματος προγράμματος, ακολουθούμενος από τον αριθμό του τελευταίου προγραμματισμένου κομματιού και τον συνολικό χρόνο αναπαραγωγής.

- 5 Για τον προγραμματισμό πρόσθετων κομματιών, επαναλάβετε τα βήματα 3 και 4.**

- 6 Πιέστε ▶ (ή CD/▶|| στη συσκευή). Ξεκινάει η αναπαραγωγή του προγράμματος.**

Άλλες λειτουργίες

Για	Εκτελέστε το εξής
Ακύρωση αναπαραγωγής προγράμματος	Σε τρόπο λειτουργίας διακοπής, πιέστε PLAY MODE επανηλειμμένα έως ότου εξαφανιστούν τα "PGM" και "SHUF".
Διαγραφή προγράμματος	Σε τρόπο λειτουργίας διακοπής, πιέστε CLEAR. Κάθε φορά που πιέζετε το πλήκτρο, διαγράφεται ένα κομμάτι από το τέλος του προγράμματος.
Προσθήκη κομματιού στο τέλος του προγράμματος	Σε τρόπο λειτουργίας διακοπής, εκτελέστε τα βήματα 3 και 4.

Συμβουλές

- Το πρόγραμμα που δημιουργήσατε παραμένει και μετά την ολοκλήρωση της αναπαραγωγής προγράμματος. Για να αναπαράγετε ξανά το ίδιο πρόγραμμα, πιέστε ▶ (ή CD/▶|| στη συσκευή). Όμως, το πρόγραμμα διαγράφεται όταν ανοίξετε το χώρο του CD.
- Εμφανίζεται "--:--" όταν ο συνολικός χρόνος προγράμματος CD υπερβεί τα 100 λεπτά, επιλέξετε κομμάτι CD του οποίου ο αριθμός είναι 21 ή μεγαλύτερος ή όταν επιλέξετε κομμάτι MP3.

Συντονιστής

Προεπιλογή ραδιοφωνικών σταθμών

Έχετε τη δυνατότητα να προεπιλέξετε έως 20 σταθμούς FM και 10 σταθμούς AM. Αν κατόπιν επιλέξετε τον αντίστοιχο αριθμό προεπιλογής, μπορείτε να συντονιστείτε σε οποιονδήποτε από αυτούς τους σταθμούς.

Αυτόματη προεπιλογή συντονισμού

Μπορείτε να συντονιστείτε αυτόματα σε όλους τους σταθμούς που λαμβάνετε στην περιοχή σας και κατόπιν να αποθηκεύσετε τη ραδιοφωνική συχνότητα των σταθμών που θέλετε.

- 1** Πιέστε **TUNER/BAND** (ή **FUNCTION** επανηλειμμένα) για να θέσετε τη λειτουργία σε συντονισμό.
- 2** Πιέστε **TUNER/BAND** επανηλειμμένα για να επιλέξετε "FM" ή "AM".
- 3** Πιέστε **TUNING MODE** επανηλειμμένα έως ότου εμφανιστεί στην οθόνη η ένδειξη "AUTO".
- 4** Πιέστε + ή - (ή **TUNING +** ή - στη συσκευή).

Αλλάζει η συχνότητα καθώς το σύστημα εκτελεί σάρωση για να βρει σταθμό. Η σάρωση σταματάει αυτόματα όταν γίνει συντονισμός σε σταθμό. Τη στιγμή αυτή, εμφανίζονται τα "TUNED" και "STEREO" (μόνο για στερεοφωνικό προγραμματισμό).

Αν δεν εμφανιστεί το "TUNED" και δεν σταματήσει η σάρωση

Ρυθμίστε τη συχνότητα στο ραδιοφωνικό σταθμό που θέλετε, όπως περιγράφεται στα βήματα 2 και 3 στο "Χειροκίνητη προεπιλογή συντονισμού" (σελίδα 14).

5 Πιέστε **TUNER MEMORY**.

Αναβοσβήνει ο αριθμός προεπιλογής. Εκτελέστε τα βήματα 6 και 7 ενώ αναβοσβήνει ο αριθμός προεπιλογής.



Αριθμός προεπιλογής

6 Πιέστε + ή - (ή **TUNING +** ή - στη συσκευή) επανηλειμμένα για να επιλέξετε τον αριθμό προεπιλογής που θέλετε.

7 Πιέστε **ENTER**.

8 Επαναλάβετε τα βήματα 4 έως 7 για να αποθηκεύσετε και άλλους σταθμούς.

Συμβουλή

Πιέστε ■ για να σταματήσετε τη σάρωση.

Χειροκίνητη προεπιλογή συντονισμού

Έχετε τη δυνατότητα να συντονιστείτε χειροκίνητα και να αποθηκεύσετε τη συχνότητα των ραδιοφωνικών σταθμών που θέλετε.

- 1** Πιέστε **TUNER/BAND** (ή **FUNCTION** επανηλειμμένα) για να θέσετε τη λειτουργία σε συντονισμό.
- 2** Πιέστε **TUNER/BAND** επανηλειμμένα για να επιλέξετε "FM" ή "AM".
- 3** Πιέστε **TUNING MODE** επανηλειμμένα έως ότου εξαφανιστούν από την οθόνη οι ενδείξεις "AUTO" και "PRESET".
- 4** Πιέστε + ή - (ή **TUNING +** ή - στη συσκευή) επανηλειμμένα για να συντονιστείτε στο ραδιοφωνικό σταθμό που θέλετε.
- 5** Πιέστε **TUNER MEMORY**.

6 Πιέστε + ή – (ή TUNING + ή – στη συσκευή) επανηλειμμένα για να επιλέξετε τον αριθμό προεπιλογής που θέλετε.

7 Πιέστε ENTER.

8 Επαναλάβετε τα βήματα 4 έως 7 για να αποθηκεύσετε και άλλους σταθμούς.

Άλλες λειτουργίες

Για	Εκτελέστε το εξής
Συντονισμό σε ραδιοφωνικό σταθμό με ασθενές σήμα	Ακολουθήστε τη διαδικασία που περιγράφεται στο "Χειροκίνητη προεπιλογή συντονισμού" (σελίδα 14).
Ρύθμιση σε άλλο ραδιοφωνικό σταθμό στον υπάρχοντα αριθμό προεπιλογής	Μετά το βήμα 5, πιέστε + ή – (ή TUNING + ή – στη συσκευή) επανηλειμμένα για να επιλέξετε τον αριθμό προεπιλογής στον οποίο θέλετε να αποθηκεύσετε το ραδιοφωνικό σταθμό.

Για να αλλάξετε το διάστημα συντονισμού AM (εκτός από τα μοντέλα της Ευρώπης και της Σαουδικής Αραβίας)

Το διάστημα συντονισμού AM είναι προεπιλεγμένο εργοστασιακά στα 9 kHz (ή 10 kHz για ορισμένες περιοχές). Για να αλλάξετε το διάστημα συντονισμού AM, συντονιστείτε πρώτα σε οποιοδήποτε ραδιοφωνικό σταθμό AM και κατόπιν απενεργοποιήστε το σύστημα. Ενώ κρατάτε πιεσμένο το TUNER/BAND, πιέστε I/⏏ στη συσκευή. Όταν αλλάζετε το διάστημα, διαγράφονται όλοι οι προεπιλεγμένοι ραδιοφωνικοί σταθμοί AM. Για να επαναφέρετε το διάστημα, επαναλάβετε την ίδια διαδικασία.

Παρατήρηση

Δεν μπορείτε να αλλάξετε το διάστημα συντονισμού AM σε τρόπο λειτουργίας εξοικονόμησης ενέργειας (σελίδα 25).

Συμβουλές

- Οι προεπιλεγμένοι σταθμοί διατηρούνται για περίπου μισή ημέρα, ακόμη κι αν βγάλετε το ηλεκτρικό καλώδιο από την πρίζα ή συμβεί διακοπή ρεύματος.
- Για να βελτιώσετε τη λήψη μετάδοσης, ρυθμίστε τις κεραίες που συνοδεύουν τη συσκευή ή συνδέστε μια εξωτερική κεραία που διατίθεται στο εμπόριο.

Για τη βελτίωση της λήψης του συντονιστή

Όταν η λήψη του συντονιστή είναι ανεπαρκής, απενεργοποιήστε τη συσκευή αναπαραγωγής CD με τη λειτουργία διαχείρισης ενέργειας CD. Η ισχύς CD είναι εργοστασιακά ρυθμισμένη στην ενεργή θέση. Χρησιμοποιήστε τα πλήκτρα στη συσκευή για τη λειτουργία.

1 Πιέστε FUNCTION επανηλειμμένα για να θέσετε τη λειτουργία σε CD.

2 Πιέστε I/⏏ για να απενεργοποιήσετε το σύστημα.

3 Πιέστε I/⏏ ενώ πιέζετε παρατεταμένα το CD/▶▶.

Εμφανίζονται τα "CD POWER" και "OFF".

Για να θέσετε την ισχύ του CD στην ενεργή θέση

Επαναλάβετε την παραπάνω διαδικασία και θα εμφανιστούν τα "CD POWER" και "ON".

Παρατηρήσεις

- Όταν είναι επιλεγμένα τα "CD POWER" και "OFF", αυξάνεται ο χρόνος πρόσβασης στο δίσκο.
- Δεν μπορείτε να αλλάξετε τη ρύθμιση σε τρόπο λειτουργίας εξοικονόμησης ενέργειας (σελίδα 25).

Ακρόαση ραδιοφωνικού σταθμού

Έχετε τη δυνατότητα να ακούσετε ένα ραδιοφωνικό σταθμό είτε με επιλογή ενός προεπιλεγμένου σταθμού ή με χειροκίνητο συντονισμό στο σταθμό.

Ακρόαση προεπιλεγμένου ραδιοφωνικού σταθμού

— Συντονισμός προεπιλογής

Προεπιλέξτε πρώτα τους ραδιοφωνικούς σταθμούς στη μνήμη του συντονιστή (βλ. "Προεπιλογή ραδιοφωνικών σταθμών" στη σελίδα 14).

- 1** Πιέστε **TUNER/BAND** (ή **FUNCTION** επανηλειμμένα) για να θέσετε τη λειτουργία σε συντονισμό.
- 2** Πιέστε **TUNER/BAND** επανηλειμμένα για να επιλέξετε "FM" ή "AM".
- 3** Πιέστε **TUNING MODE** επανηλειμμένα έως ότου εμφανιστεί στην οθόνη η ένδειξη "PRESET".
- 4** Πιέστε + ή – (ή **TUNING + ή –** στη συσκευή) επανηλειμμένα για να επιλέξετε τον προεπιλεγμένο σταθμό που θέλετε.

Ακρόαση ραδιοφωνικού σταθμού που δεν έχει προεπιλεγεί

— Χειροκίνητος συντονισμός

- 1** Πιέστε **TUNER/BAND** (ή **FUNCTION** επανηλειμμένα) για να θέσετε τη λειτουργία σε συντονισμό.
- 2** Πιέστε **TUNER/BAND** επανηλειμμένα για να επιλέξετε "FM" ή "AM".
- 3** Πιέστε **TUNING MODE** επανηλειμμένα έως ότου εξαφανιστούν από την οθόνη οι ενδείξεις "AUTO" και "PRESET".
- 4** Πιέστε + ή – (ή **TUNING + ή –** στη συσκευή) επανηλειμμένα για να συντονιστείτε στο ραδιοφωνικό σταθμό που θέλετε.

Συμβουλές

- Για να βελτιώσετε τη λήψη μετάδοσης, ρυθμίστε τις κεραιές που συνοδεύουν τη συσκευή ή συνδέστε μια εξωτερική κεραία που διατίθεται στο εμπόριο.
- Όταν ένα στερεοφωνικό πρόγραμμα FM παρουσιάζει στατικό θόρυβο, πιέστε FM MODE επανηλειμμένα έως ότου εξαφανιστεί η ένδειξη "STEREO". Δεν θα υπάρχει στερεοφωνική επίδραση, αλλά θα βελτιωθεί η λήψη.
- Όταν δεν είναι δυνατή η λήψη ενός στερεοφωνικού προγράμματος FM στερεοφωνικά, πιέστε FM MODE επανηλειμμένα έως ότου εμφανιστεί στην οθόνη η ένδειξη "STEREO".
- Πιέστε TUNING MODE επανηλειμμένα έως ότου εμφανιστεί η ένδειξη "AUTO" στο βήμα 3 παραπάνω και κατόπιν πιέστε + ή – (ή TUNING + ή – στη συσκευή). Όταν το σύστημα συντονιστεί σε κάποιο ραδιοφωνικό σταθμό (αυτόματος συντονισμός), αλλάζει η ένδειξη συχνότητας και σταματάει η σάρωση.
- Για να εγγράψετε τα ραδιοφωνικά προγράμματα, χρησιμοποιήστε τη χειροκίνητη εγγραφή (σελίδα 19).
- Αν πιέσετε το DISPLAY, μπορείτε να αλλάξετε την οθόνη σε οθόνη ρολογιού (για 8 δευτερόλεπτα).

Χρήση του συστήματος ραδιοφωνικών δεδομένων (RDS)

(μοντέλο Ευρώπης CMT-NEZ5 μόνο)

Τι είναι το σύστημα ραδιοφωνικών δεδομένων;

Το σύστημα ραδιοφωνικών δεδομένων (Radio Data System, RDS) είναι μια υπηρεσία μετάδοσης που δίνει τη δυνατότητα σε ραδιοφωνικούς σταθμούς να στέλνουν πρόσθετες πληροφορίες μαζί με το κανονικό σήμα του προγράμματος. Αυτός ο συντονιστής προσφέρει βολικά χαρακτηριστικά RDS, όπως το όνομα ραδιοφωνικού σταθμού. Το RDS διατίθεται μόνο σε ραδιοφωνικούς σταθμούς FM.*

Παρατήρηση

Το RDS μπορεί να μη λειτουργεί σωστά αν ο σταθμός στον οποίο είστε συντονισμένοι δεν μεταδίδει σωστά το σήμα RDS ή αν το σήμα είναι ασθενές.

* Δεν παρέχουν όλοι οι ραδιοφωνικοί σταθμοί FM την υπηρεσία RDS, ούτε παρέχουν τον ίδιο τύπο υπηρεσιών. Αν δεν είστε εξοικειωμένοι με το σύστημα RDS, επικοινωνήστε με τους τοπικούς ραδιοφωνικούς σταθμούς για λεπτομέρειες σχετικά με τις υπηρεσίες RDS που παρέχονται στην περιοχή σας.

Λήψη μεταδόσεων RDS

Επιλέξτε απλώς ένα σταθμό από τη ζώνη των FM.

Όταν συντονίζεστε σε ένα ραδιοφωνικό σταθμό που παρέχει υπηρεσίες RDS, εμφανίζεται το όνομα του σταθμού στην οθόνη.

Για να ελέγξετε τις πληροφορίες RDS

Κάθε φορά που πιέζετε DISPLAY, η οθόνη αλλάζει κυκλικά ως εξής: Όνομα σταθμού* → Συχνότητα → Οθόνη ρολογιού

* Αν δεν λαμβάνεται σωστά η μετάδοση RDS, μπορεί να μην εμφανίζεται στην οθόνη το όνομα σταθμού ή το είδος προγράμματος.

Κασέτα – Αναπαραγωγή

Φόρτωση κασέτας

- 1 Πιέστε PUSH OPEN/CLOSE ▲ στη συσκευή.
- 2 Φορτώστε κασέτα, εγγεγραμμένη ή με δυνατότητα εγγραφής, στη θήκη κασέτας.

Η πλευρά που θέλετε να αναπαράγετε/εγγράψετε πρέπει να είναι στραμμένη προς το μέρος σας.

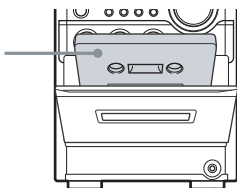

Αναπαραγωγή κασέτας

Μπορείτε να χρησιμοποιήσετε κασέτα ΤΥΠΟΥ Ι (κανονική).

- 1 Φορτώστε την κασέτα.
- 2 Πιέστε TAPE (ή FUNCTION επανηλειμμένα) για να θέσετε τη λειτουργία σε TAPE.
- 3 Πιέστε ► (ή TAPE/► στη συσκευή).

Άλλες λειτουργίες

Για	Εκτελέστε το εξής
Διακοπή της αναπαραγωγής	Πιέστε ■.
Προσωρινή παύση	Πιέστε II. Πιέστε ξανά για να επαναφέρετε την αναπαραγωγή.
Γρήγορη προώθηση ή επανατύλιξη	Πιέστε ◀◀ ή ▶▶.
Να βγάλετε την κασέτα	Πιέστε PUSH OPEN/CLOSE ▲ στη συσκευή σε τρόπο λειτουργίας διακοπής.

Κασέτα – Εγγραφή

Εγγραφή των αγαπημένων σας κομματιών CD σε κασέτα

— Συγχρονισμένη εγγραφή CD-ΚΑΣΕΤΑΣ

Μπορείτε να εγγράψετε ένα ολόκληρο CD σε κασέτα.

Μπορείτε να χρησιμοποιήσετε κασέτα ΤΥΠΟΥ Ι (κανονική).

Χρησιμοποιήστε τα πλήκτρα στη συσκευή για τη λειτουργία.

- 1 Φορτώστε μια κασέτα με δυνατότητα εγγραφής.
- 2 Φορτώστε το δίσκο που θέλετε να εγγράψετε.

Όταν θέλετε να εγγράψετε ένα άλμπουμ από ένα δίσκο MP3, φροντίστε να πιέσετε PLAY MODE για να επιλέξετε ALBUM και κατόπιν να πιέσετε ◻ + ή - για να επιλέξετε το άλμπουμ που θέλετε πριν συνεχίσετε.

- 3 Πιέστε CD SYNC.

Αναβοσβήνουν τα "SYNC" και "REC".

Το κασετόφωνο βρίσκεται σε αναμονή για εγγραφή και η μονάδα CD βρίσκεται σε προσωρινή διακοπή για αναπαραγωγή.

- 4 Πιέστε ● PAUSE/START.

Ξεκινάει η εγγραφή.

Όταν ολοκληρωθεί η εγγραφή, η μονάδα CD και το κασετόφωνο σταματούν αυτόματα.

Για να σταματήσετε την εγγραφή

Πιέστε ■.

Για να εγγράψετε δίσκο με καθορισμό της σειράς κομματιών

Έχετε τη δυνατότητα να εγγράψετε μόνο τα αγαπημένα σας κομμάτια CD με χρήση της αναπαραγωγής προγράμματος. Μεταξύ των βημάτων 2 και 3, εκτελέστε τα βήματα 2 έως 6 της παραγράφου "Δημιουργία του δικού σας προγράμματος" (σελίδα 13).

Χειροκίνητη εγγραφή σε κασέτα

— Χειροκίνητη εγγραφή

Έχετε τη δυνατότητα να εγγράψετε μόνο τα τμήματα που θέλετε από ένα CD, κασέτα ή ραδιοφωνικό πρόγραμμα σε κασέτα.

Μπορείτε επίσης να εγγράψετε από συνδεδεμένες συσκευές (βλ. "Σύνδεση προαιρετικών συσκευών" στη σελίδα 27).

Χρησιμοποιήστε τα πλήκτρα στη συσκευή για τη λειτουργία.

- 1 Φορτώστε μια κασέτα με δυνατότητα εγγραφής.**
- 2 Πιέστε ένα από τα ακόλουθα πλήκτρα (ή FUNCTION επανηλειμμένα) για να επιλέξετε την πηγή που θέλετε να εγγράψετε.**
 - TUNER/BAND: Για να εγγράψετε από τον συντονιστή αυτού του συστήματος.
 - CD: Για να εγγράψετε από τη μονάδα CD αυτού του συστήματος.
 - AUDIO IN: Για να εγγράψετε από την προαιρετική συσκευή που είναι συνδεδεμένη στο βύσμα AUDIO IN.
- 3 Πιέστε ● PAUSE/START.**

Αναβοσβήνει η ένδειξη "REC" και το κασετόφωνο βρίσκεται σε αναμονή για εγγραφή.
- 4 Πιέστε ● PAUSE/START και κατόπιν ξεκινήστε την αναπαραγωγή της πηγής που θέλετε να εγγράψετε.**

Ξεκινάει η εγγραφή.

Άλλες λειτουργίες

Για	Εκτελέστε το εξής
Διακοπή εγγραφής	Πιέστε ■.
Προσωρινή διακοπή εγγραφής	Πιέστε ● PAUSE/START στη συσκευή.

Παρατήρηση

Δεν έχετε τη δυνατότητα να ακούτε άλλες πηγές ενώ εγγράφετε.

Συμβουλές

- Για εγγραφή από τον συντονιστή:
Αν ακούγεται θόρυβος κατά την εγγραφή από τον συντονιστή, μετακινήστε την κατάλληλη κεραία για να μειωθεί ο θόρυβος.
- Για εγγραφή από CD:
Μπορείτε να πιέσετε ◀◀ ή ▶▶ για να επιλέξετε κομμάτια κατά τον τρόπο λειτουργίας προσωρινής διακοπής εγγραφής (μετά από το βήμα 3 και πριν από το βήμα 4).

Ρύθμιση ήχου

Ρύθμιση ήχου

Παραγωγή πιο δυναμικού ήχου (Dynamic Sound Generator X-tra)

Πιέστε DSGX στη συσκευή.

Κάθε φορά που πιέζετε το πλήκτρο, η οθόνη αλλάζει ως εξής:
DSGX ON ↔ DSGX OFF

Ρύθμιση μπάσων και πρίμων

Μπορείτε να ρυθμίσετε τα μπάσα και τα πρίμα για να απολαμβάνετε πιο δυναμικό ήχο.

1 Πιέστε EQ επανηλειμμένα για να επιλέξετε "BASS" ή "TREBLE".

Κάθε φορά που πιέζετε το πλήκτρο, η οθόνη αλλάζει ως εξής:
BASS ↔ TREBLE

2 Πιέστε ◀◀ ή ▶▶ επανηλειμμένα για να ρυθμίσετε το επίπεδο ενώ εμφανίζεται η ένδειξη "BASS" ή "TREBLE".

Ύπνος με μουσική

— Χρονοδιακόπτης ύπνου

Έχετε τη δυνατότητα να ρυθμίζετε το σύστημα ώστε να κλείνει μετά από ορισμένο χρόνο για να μπορείτε να πέψετε για ύπνο ακούγοντας μουσική. Χρησιμοποιήστε τα πλήκτρα στο τηλεχειριστήριο για τη λειτουργία της συσκευής.

Πιέστε SLEEP.

Κάθε φορά που πιέζετε το πλήκτρο, η οθόνη λεπτών (χρόνος απενεργοποίησης) αλλάζει κυκλικά ως εξής:

AUTO* → 90MIN → 80MIN → ... → 10MIN → OFF

* Το σύστημα απενεργοποιείται αυτόματα σε 100 λεπτά ή μετά την ολοκλήρωση της αναπαραγωγής του τρέχοντος CD ή κασέτας.

Άλλες λειτουργίες

Για	Πιέστε
Να ελέγξετε το χρόνο που απομένει*	SLEEP μία φορά.
Να αλλάξετε το χρόνο για απενεργοποίηση	SLEEP επανηλειμμένα για να επιλέξετε το χρόνο που θέλετε.
Να ακυρώσετε τη λειτουργία χρονοδιακόπτη ύπνου	SLEEP επανηλειμμένα έως ότου εμφανιστεί ένδειξη "OFF".

* Δεν μπορείτε να ελέγξετε το χρόνο που απομένει αν έχετε επιλέξει "AUTO".

Παρατήρηση

Μη ρυθμίζετε σε "AUTO" κατά τη συγχρονισμένη εγγραφή σε κασέτα.

Συμβουλή

Μπορείτε να χρησιμοποιήσετε το χρονοδιακόπτη ύπνου, ακόμη κι αν δεν έχετε ρυθμίσει το ρολόι.

Αφύπνιση με μουσική

— Χρονοδιακόπτης αναπαραγωγής

Μπορείτε να ξυπνάτε με μουσικά κάποια προεπιλεγμένη ώρα. Βεβαιωθείτε ότι έχετε ρυθμίσει το ρολόι (βλ. "Ρύθμιση ρολογιού" στη σελίδα 9).

Χρησιμοποιήστε τα πλήκτρα στο τηλεχειριστήριο για τη λειτουργία της συσκευής.

1 Προετοιμάστε την πηγή ήχου που θέλετε να αναπαράγετε.

- CD: Φορτώστε ένα δίσκο. Για να ξεκινήσετε από ένα συγκεκριμένο κομμάτι, δημιουργήστε ένα πρόγραμμα (βλ. "Δημιουργία του δικού σας προγράμματος" στη σελίδα 13).
- Κασέτα: Φορτώστε μια κασέτα (βλ. "Αναπαραγωγή κασέτας" στη σελίδα 18).
- Συντονιστής: Συντονιστείτε στο προεπιλεγμένο ραδιοφωνικό σταθμό (βλ. "Ακρόαση ραδιοφωνικού σταθμού" στη σελίδα 16).

2 Πιέστε VOLUME + ή - (ή περιστρέψτε το χειριστήριο VOLUME στη συσκευή) για να ρυθμίσετε την ένταση.

3 Πιέστε CLOCK/TIMER SET.

4 Πιέστε ◀◀ ή ▶▶ επανηλειμμένα για να επιλέξετε "PLAY" και κατόπιν πιέστε ENTER.

Εμφανίζεται η ένδειξη "ON TIME" και αναβοσβήνει η ένδειξη της ώρας.

5 Ρυθμίστε την ώρα για να ξεκινήσετε την αναπαραγωγή.

Πιέστε ◀◀ ή ▶▶ επανηλειμμένα για να ρυθμίσετε την ώρα και κατόπιν πιέστε ENTER.

Αναβοσβήνει η ένδειξη των λεπτών.

Πιέστε ◀◀ ή ▶▶ επανηλειμμένα για να ρυθμίσετε τα λεπτά και κατόπιν πιέστε ENTER.

6 Ακολουθήστε την ίδια διαδικασία όπως αυτήν στο βήμα 5 για να ρυθμίσετε την ώρα για τη διακοπή της αναπαραγωγής.

7 Πιέστε **◀◀** ή **▶▶** επανηλειμμένα έως ότου εμφανιστεί η πηγή ήχου που θέλετε.

Κάθε φορά που πιέζετε αυτό το πλήκτρο, η οθόνη αλλάζει κυκλικά ως εξής:

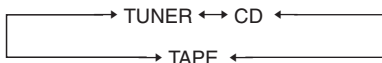

8 Πιέστε **ENTER**.

Εμφανίζονται με τη σειρά η ώρα έναρξης, η ώρα διακοπής και η πηγή ήχου, κατόπιν επιστρέφει η αρχική οθόνη.

9 Πιέστε **I/⏻** για να απενεργοποιήσετε το σύστημα.

Άλλες λειτουργίες

Για	Εκτελέστε το εξής
Na ελέγξετε τη ρύθμιση	1 Πιέστε CLOCK/TIMER SELECT . 2 Πιέστε ◀◀ ή ▶▶ επανηλειμμένα έως ότου εμφανιστεί η ένδειξη "PLAY" και κατόπιν πιέστε ENTER .
Na αλλάξετε τη ρύθμιση	Ξεκινήστε ξανά από το βήμα 1.
Na ακυρώσετε το χρονοδιακόπτη	1 Πιέστε CLOCK/TIMER SELECT . 2 Πιέστε ◀◀ ή ▶▶ επανηλειμμένα έως ότου εμφανιστεί η ένδειξη "OFF" και κατόπιν πιέστε ENTER .

Παρατηρήσεις

- Αν χρησιμοποιείτε ταυτόχρονα το χρονοδιακόπτη αναπαραγωγής και το χρονοδιακόπτη ύπνου, ο χρονοδιακόπτης ύπνου έχει προτεραιότητα.
- Μη θέτετε το σύστημα σε λειτουργία από τη στιγμή που ανάβει έως τη στιγμή που ξεκινάει η αναπαραγωγή (περίπου 15 δευτερόλεπτα πριν από τον προεπιλεγμένο χρόνο).
- Αν το σύστημα είναι ενεργοποιημένο 15 περίπου δευτερόλεπτα πριν τον προεπιλεγμένο χρόνο, δεν θα ενεργοποιηθεί ο χρονοδιακόπτης αναπαραγωγής.
- Δεν μπορείτε να χρησιμοποιήσετε την προαιρετική συσκευή που είναι συνδεδεμένη στο βύσμα **AUDIO IN** ως πηγή ήχου για το χρονοδιακόπτη αναπαραγωγής.
- Δεν μπορείτε να ενεργοποιήσετε ταυτόχρονα το χρονοδιακόπτη αναπαραγωγής και το χρονοδιακόπτη εγγραφής.
- Η ρύθμιση του χρονοδιακόπτη αναπαραγωγής εξακολουθεί να ισχύει μέχρι να ακυρωθεί η ρύθμιση χειροκίνητα.

Χρονοδιακόπτης εγγραφής ραδιοφωνικών προγραμμάτων

— Χρονοδιακόπτης εγγραφής

Μπορείτε να εγγράψετε έναν προεπιλεγμένο ραδιοφωνικό σταθμό κάποια καθορισμένη ώρα.

Για να εγγράψετε με χρονοδιακόπτη, πρέπει πρώτα να προεπιλέξετε το ραδιοφωνικό σταθμό (βλ. "Προεπιλογή ραδιοφωνικών σταθμών" στη σελίδα 14) και να ρυθμίσετε το ρολόι (βλ. "Ρύθμιση ρολογιού" στη σελίδα 9).

Χρησιμοποιήστε τα πλήκτρα στο τηλεχειριστήριο για τη λειτουργία της συσκευής.

- 1 Συντονιστείτε στο προεπιλεγμένο ραδιοφωνικό σταθμό (βλ. "Ακρόαση προεπιλεγμένου ραδιοφωνικού σταθμού" στη σελίδα 16).**
- 2 Πιέστε CLOCK/TIMER SET.**
Εμφανίζεται η ένδειξη "PLAY".
- 3 Πιέστε ◀◀ ή ▶▶ επανηλειμμένα για να επιλέξετε "REC" και κατόπιν πιέστε ENTER.**
Εμφανίζεται η ένδειξη "ON TIME" και αναβοσβήνει η ένδειξη της ώρας.
- 4 Ρυθμίστε την ώρα για να ξεκινήσετε την εγγραφή.**
Πιέστε ◀◀ ή ▶▶ επανηλειμμένα για να ρυθμίσετε την ώρα και κατόπιν πιέστε ENTER.
Αναβοσβήνει η ένδειξη των λεπτών.
Πιέστε ◀◀ ή ▶▶ επανηλειμμένα για να ρυθμίσετε τα λεπτά και κατόπιν πιέστε ENTER.

- 5 Ακολουθήστε την ίδια διαδικασία όπως το βήμα 4 για να ρυθμίσετε την ώρα για τη διακοπή της εγγραφής.**

Εμφανίζονται οι ρυθμίσεις του χρονοδιακόπτη εγγραφής και ο σταθμός που θέλετε, κατόπιν επιστρέφει η αρχική οθόνη.

- 6 Φορτώστε μια κασέτα με δυνατότητα εγγραφής.**

- 7 Πιέστε I/⏻ για να απενεργοποιήσετε το σύστημα.**

Άλλες λειτουργίες

Για	Εκτελέστε το εξής
Na ελέγξετε τη ρύθμιση	1 Πιέστε CLOCK/TIMER SELECT. 2 Πιέστε ◀◀ ή ▶▶ επανηλειμμένα έως ότου εμφανιστεί η ένδειξη "REC" και κατόπιν πιέστε ENTER.
Na αλλάξετε τη ρύθμιση	Ξεκινήστε ξανά από το βήμα 1.
Na ακυρώσετε το χρονοδιακόπτη	1 Πιέστε CLOCK/TIMER SELECT. 2 Πιέστε ◀◀ ή ▶▶ επανηλειμμένα έως ότου εμφανιστεί η ένδειξη "OFF" και κατόπιν πιέστε ENTER.

Παρατηρήσεις

- Αν χρησιμοποιείτε ταυτόχρονα το χρονοδιακόπτη εγγραφής και το χρονοδιακόπτη ύπνου, ο χρονοδιακόπτης ύπνου έχει προτεραιότητα.
- Μη θέτετε το σύστημα σε λειτουργία από τη στιγμή που ανάβει έως τη στιγμή που ξεκινάει η εγγραφή (περίπου 15 δευτερόλεπτα πριν από τον προεπιλεγμένο χρόνο).
- Αν το σύστημα είναι ενεργοποιημένο 15 περίπου δευτερόλεπτα πριν τον προεπιλεγμένο χρόνο, δεν θα ενεργοποιηθεί ο χρονοδιακόπτης εγγραφής.
- Η ένταση του ήχου μειώνεται στο ελάχιστο κατά την εγγραφή.
- Δεν μπορείτε να ενεργοποιήσετε ταυτόχρονα το χρονοδιακόπτη αναπαραγωγής και το χρονοδιακόπτη εγγραφής.
- Αφού ρυθμίσετε το χρονοδιακόπτη εγγραφής, μη θέτετε το σύστημα σε λειτουργία έως ότου ολοκληρωθεί η εγγραφή.
- Ο χρονοδιακόπτης εγγραφής ακυρώνεται αυτόματα μετά από την ενεργοποίηση του χρονοδιακόπτη εγγραφής.

Απενεργοποίηση οθόνης

— Θέση εξοικονόμησης ενέργειας

Μπορείτε να απενεργοποιήσετε την οθόνη ρολογιού για να ελαχιστοποιήσετε την ενέργεια που καταναλώνεται κατά την αναμονή (τρόπος λειτουργίας εξοικονόμησης ενέργειας).

Πιέστε DISPLAY επανηλειμμένα ενώ είναι απενεργοποιημένο το σύστημα έως ότου εξαφανιστεί η οθόνη ρολογιού.

Για να ακυρώσετε τον τρόπο λειτουργίας εξοικονόμησης ενέργειας

Πιέστε DISPLAY ενώ είναι απενεργοποιημένο το σύστημα. Κάθε φορά που πιέζετε αυτό το πλήκτρο, η οθόνη αλλάζει κυκλικά ως εξής: Οθόνη ρολογιού* ↔ Κενή οθόνη (τρόπος λειτουργίας εξοικονόμησης ενέργειας)

* Το ρολόι εμφανίζεται μόνο αν ρυθμίσετε το ρολόι.

Παρατήρηση

Δεν μπορείτε να εκτελέσετε τις ακόλουθες λειτουργίες σε τρόπο λειτουργίας εξοικονόμησης ενέργειας.

- ρύθμιση ρολογιού
- αλλαγή διαστήματος συντονισμού AM

Συμβουλές

- Ανάβει η ένδειξη STANDBY ακόμη και σε τρόπο λειτουργίας εξοικονόμησης ενέργειας.
- Ο χρονοδιακόπτης συνεχίζει να λειτουργεί σε τρόπο λειτουργίας εξοικονόμησης ενέργειας.

Προβολή στην οθόνη πληροφοριών σχετικών με το δίσκο

Μπορείτε να ελέγξετε το χρόνο αναπαραγωγής και το χρόνο που απομένει για το τρέχον κομμάτι ή το δίσκο.

Όταν φορτώσετε δίσκο με κομμάτια MP3, μπορείτε επίσης να δείτε τις πληροφορίες που υπάρχουν εγγεγραμμένες στο δίσκο, όπως οι τίτλοι και τα ονόματα των καλλιτεχνών.

Προβολή του χρόνου που απομένει, των τίτλων και των ονομάτων των καλλιτεχνών (CD/MP3)

Πιέστε DISPLAY επανηλειμμένα κατά την κανονική αναπαραγωγή.

Κάθε φορά που πιέζετε αυτό το πλήκτρο, η οθόνη αλλάζει κυκλικά ως εξής:

Αριθμός τρέχοντος κομματιού και χρόνος αναπαραγωγής που έχει περάσει → Αριθμός τρέχοντος κομματιού και χρόνος που απομένει ή "--:--" → Χρόνος που απομένει στο δίσκο ή "--:--" → Τίτλος κομματιού και όνομα καλλιτέχνη (δίσκος με κομμάτια MP3** μόνο) → Όνομα άλμπουμ** → Οθόνη ρολογιού

* Εμφανίζεται η ένδειξη "--:--" όταν επιλέγετε κομμάτι CD του οποίου ο αριθμός είναι 21 ή μεγαλύτερος ή όταν επιλέγετε κομμάτι MP3.

** Όταν αναπαράγετε κομμάτι με ετικέτα ID3 έκδοσης 1 ή έκδοσης 2, εμφανίζεται η ετικέτα ID3. Η ετικέτα ID3 εμφανίζει πληροφορίες για τον τίτλο κομματιού, το όνομα του καλλιτέχνη και το όνομα του άλμπουμ.

Προβολή του συνολικού χρόνου αναπαραγωγής, των τίτλων και των ονομάτων των καλλιτεχνών (CD/MP3)

Σε τρόπο λειτουργίας διακοπής, πιέστε **DISPLAY** επανηλειμμένα.

Κάθε φορά που πιέζετε αυτό το πλήκτρο, η οθόνη αλλάζει κυκλικά ως εξής:

■ Όταν ένα CD/MP3 βρίσκεται σε λειτουργία αναπαραγωγής προγράμματος

Αριθμός τελευταίου κομματιού του προγράμματος και συνολικός χρόνος αναπαραγωγής → Συνολικός αριθμός κομματιών του προγράμματος (για οκτώ δευτερόλεπτα) → Ετικέτα τόμου¹⁾ → Οθόνη ρολογιού (για οκτώ δευτερόλεπτα)

■ Όταν ένα CD/MP3 βρίσκεται σε άλλο τρόπο λειτουργίας

Οθόνη TOC²⁾ ή συνολικός αριθμός άλμπουμ στο δίσκο³⁾ ή συνολικός αριθμός κομματιών του τρέχοντος άλμπουμ³⁾ → Ετικέτα τόμου³⁾ ή όνομα άλμπουμ³⁾ → Οθόνη ρολογιού (για οκτώ δευτερόλεπτα)

¹⁾ Για δίσκους με κομμάτια ήχου MP3

²⁾ TOC = Πίνακας περιεχομένων, εμφανίζει τον αριθμό του τρέχοντος δίσκου, το συνολικό αριθμό κομματιών στο δίσκο και το συνολικό χρόνο αναπαραγωγής του δίσκου.

³⁾ Για δίσκους με κομμάτια MP3, μπορεί να μην εμφανιστούν οι τίτλοι άλμπουμ και τα ονόματα καλλιτεχνών, ανάλογα με τον τρόπο λειτουργίας αναπαραγωγής.

Σύνδεση προαιρετικών συσκευών

Για να ενισχύσετε το σύστημά σας, μπορείτε να συνδέσετε προαιρετικές συσκευές. Ανατρέξτε στις οδηγίες λειτουργίας που συνοδεύουν κάθε συσκευή.

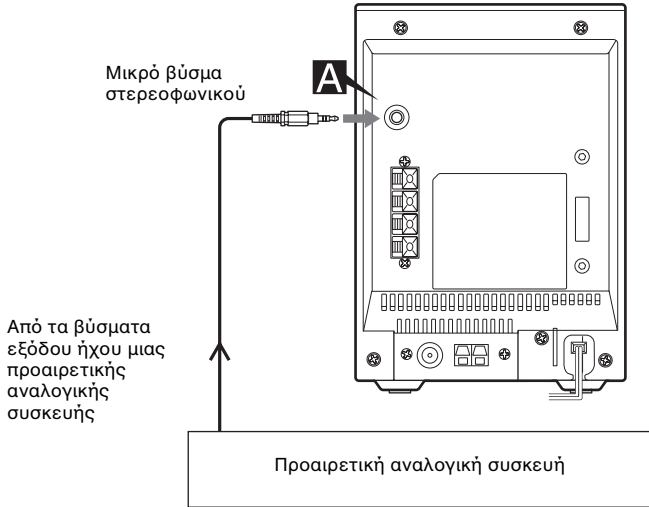

A Βύσμα AUDIO IN

Χρησιμοποιήστε καλώδια ήχου (δεν παρέχονται) για να συνδέσετε μια προαιρετική αναλογική συσκευή (φορητή συσκευή αναπαραγωγής ήχου, κ.λπ.) στο βύσμα αυτό. Μπορείτε κατόπιν να εγγράψετε ή να ακούσετε τον ήχο από αυτήν τη συσκευή μέσω του συστήματος αυτού.

Ακρόαση ήχου από συνδεδεμένη συσκευή

- 1 Συνδέστε τα καλώδια ήχου.
Βλ. "Σύνδεση προαιρετικών συσκευών".
- 2 Πιέστε FUNCTION επανηλειμμένα έως ότου εμφανιστεί η ένδειξη "AUDIO IN". Ξεκινήστε την αναπαραγωγή της συνδεδεμένης συσκευής.

Εγγραφή ήχου από συνδεδεμένη συσκευή

- 1 Συνδέστε τα καλώδια ήχου.
- 2 Ξεκινήστε την εγγραφή με το χέρι.
Βλ. "Χειροκίνητη εγγραφή σε κασέτα"
στη σελίδα 19.

Παρατηρήσεις

- Αν η συνδεδεμένη συσκευή διαθέτει λειτουργία AVLS (σύστημα αυτόματου περιορισμού έντασης ήχου), βεβαιωθείτε να απενεργοποιήσετε τη λειτουργία όταν χρησιμοποιείτε τον πομπό. Διαφορετικά, θα πρέπει να ανεβάσετε την ένταση του ηχείου, γεγονός που μπορεί να προκαλέσει παραμόρφωση.
- Αν η συνδεδεμένη συσκευή διαθέτει λειτουργία BASS BOOST ή MEGA BASS, βεβαιωθείτε να απενεργοποιήσετε τη λειτουργία όταν χρησιμοποιείτε τον πομπό. Διαφορετικά, ο ήχος από το ηχείο μπορεί να είναι παραμορφωμένος.

Προβλήματα και λύσεις

Αν συναντήσετε πρόβλημα με το σύστημά σας, εκτελέστε τα ακόλουθα:

- 1 Βεβαιωθείτε ότι το ηλεκτρικό καλώδιο και τα καλώδια των ηχείων είναι συνδεδεμένα σωστά και σταθερά.
- 2 Βρείτε το πρόβλημά σας στον παρακάτω κατάλογο αντιμετώπισης προβλημάτων και λάβετε τη διορθωτική ενέργεια που υποδεικνύεται.

Αν το πρόβλημα παραμένει μετά από την εκτέλεση όλων των παραπάνω ενεργειών, συμβουλευτείτε τον πλησιέστερο αντιπρόσωπο της Sony.

Όταν αναβοσβήνει η ένδειξη STANDBY

Βγάλτε αμέσως το ηλεκτρικό καλώδιο από την πρίζα και ελέγξτε τα ακόλουθα.

- Αν το σύστημά σας διαθέτει επιλογή τάσης, είναι ρυθμισμένος ο επιλογέας τάσης στη σωστή τάση;
- Ελέγξτε την τάση της περιοχής σας και κατόπιν βεβαιωθείτε ότι είναι ρυθμισμένος σωστά ο επιλογέας τάσης.
- Είναι βραχυκυκλωμένα τα καλώδια ηχείων + και -;
- Χρησιμοποιείτε τα ηχεία που παρέχονται;
- Εμποδίζει κάποιο αντικείμενο τις οπές εξαερισμού στο πίσω μέρος του συστήματος;

Ελέγξτε όλα τα παραπάνω αντικείμενα και διορθώστε τυχόν προβλήματα. **Αφού σταματήσει να αναβοσβήνει η ένδειξη STANDBY**, συνδέστε ξανά το ηλεκτρικό καλώδιο και ενεργοποιήστε το σύστημα. Αν εξακολουθεί να αναβοσβήνει η ένδειξη, ή αν δεν μπορείτε να βρείτε την αιτία του προβλήματος ακόμη κι αφού ελέγξετε όλα τα παραπάνω, συμβουλευτείτε τον πλησιέστερο αντιπρόσωπο της Sony.

Γενικά

Εμφανίζεται η ένδειξη "-- --" στην οθόνη.

- Συνέβη διακοπή ηλεκτρικού ρεύματος. Καθορίστε ξανά τις ρυθμίσεις ρολογιού (σελίδα 9) και χρονοδιακόπτη (σελίδες 21 και 23).

Ακυρώθηκε η ρύθμιση ρολογιού/προεπιλογή ραδιοφώνου/χρονοδιακόπτης.

- Εκτελέστε ξανά τα εξής:
 - "Ρύθμιση ρολογιού" (σελίδα 9)
 - "Προεπιλογή ραδιοφωνικών σταθμών" (σελίδα 14)
 - "Να ελέγξετε τη ρύθμιση" (σελίδες 22 και 23)
 - "Χρονοδιακόπτης εγγραφής ραδιοφωνικών προγραμμάτων" (σελίδα 23)

Δεν υπάρχει ήχος.

- Αν το σύστημά σας διαθέτει επιλογήα τάσης, βεβαιωθείτε ότι ο επιλογέας τάσης είναι ρυθμισμένος στη σωστή τάση.
- Πιέστε VOLUME + ή περιστρέψτε δεξιόστροφα το χειριστήριο VOLUME στη συσκευή.
- Βεβαιωθείτε ότι δεν είναι συνδεδεμένα τα ακουστικά.
- Ελέγξτε τις συνδέσεις των ηχείων (σελίδα 7).
- Δεν υπάρχει έξοδος ηχείου κατά την εγγραφή με χρονοδιακόπτη.

Βγαίνει ήχος από ένα κανάλι ή η ένταση του ήχου δεν είναι ισορροπημένη αριστερά και δεξιά.

- Τοποθετήστε τα ηχεία όσο το δυνατό πιο συμμετρικά.
- Συνδέστε τα ηχεία που παρέχονται.

Υπάρχει έντονο βουητό ή θόρυβος.

- Μετακινήστε το σύστημα μακριά από την πηγή θορύβου.
- Συνδέστε το σύστημα σε διαφορετική πρίζα.
- Εγκαταστήστε φίλτρο θορύβου (εμπορικά διαθέσιμο) στο ηλεκτρικό καλώδιο.

Δεν είναι δυνατή η ρύθμιση του χρονοδιακόπτη.

- Ρυθμίστε ξανά το ρολόι (σελίδα 9).

Ο χρονοδιακόπτης δεν λειτουργεί.

- Πιέστε CLOCK/TIMER SELECT για να ρυθμίσετε το χρονοδιακόπτη και ανάψτε την ένδειξη "⊖ PLAY" ή "⊖ REC" στην οθόνη (σελίδες 22 και 23).
- Ελέγξτε τη ρύθμιση του χρονοδιακόπτη και ρυθμίστε τη σωστή ώρα (σελίδες 22 και 23).
- Ακυρώστε τη λειτουργία χρονοδιακόπτη ύπνου (σελίδα 21).
- Βεβαιωθείτε ότι έχει ρυθμιστεί σωστά το ρολόι.

Το τηλεχειριστήριο δεν λειτουργεί.

- Απομακρύνετε το εμπόδιο.
- Μετακινήστε το τηλεχειριστήριο πιο κοντά στο σύστημα.
- Κατευθύνετε το τηλεχειριστήριο στον αισθητήρα του συστήματος.
- Αλλάξτε τις μπαταρίες (R6/μέγεθος AA).
- Τοποθετήστε το σύστημα μακριά από το φως φθορισμού.

Δεν είναι δυνατή η ενεργοποίηση του συστήματος ακόμη κι αν έχετε πιέσει I/⏻.

- Βεβαιωθείτε ότι το ηλεκτρικό καλώδιο είναι συνδεδεμένο σε πρίζα.

Εξακολουθεί να υπάρχει η ανωμαλία χρώματος στην οθόνη τηλεόρασης.

- Μετακινήστε τα ηχεία σε μεγαλύτερη απόσταση από την τηλεόραση.

Ηχεία

Βγαίνει ήχος από ένα κανάλι ή η ένταση του ήχου δεν είναι ισορροπημένη αριστερά και δεξιά.

- Ελέγξτε τις συνδέσεις και τη θέση των ηχείων.

Συσκευή αναπαραγωγής CD/MP3

Δεν ξεκινά η αναπαραγωγή.

- Καθαρίστε το δίσκο (σελίδα 35).
- Τοποθετήστε ξανά το δίσκο.
- Τοποθετήστε κάποιο δίσκο που το σύστημα μπορεί να αναπαράγει.
- Τοποθετήστε το δίσκο σωστά στο κέντρο του χώρου CD.
- Τοποθετήστε το δίσκο στο χώρο CD με την ετικέτα στραμμένη προς τα πάνω.
- Βγάλτε το δίσκο και σκουπίστε την υγρασία από αυτόν. Κατόπιν αφήστε το σύστημα αναμμένο για μερικές ώρες έως ότου εξατμιστεί η υγρασία.
- Πιέστε ► (ή CD/►|| στη συσκευή) για να ξεκινήσετε την αναπαραγωγή.

Ο ήχος παρουσιάζει διακοπές.

- Καθαρίστε το δίσκο (σελίδα 35).
- Τοποθετήστε ξανά το δίσκο.
- Δοκιμάστε να μετακινήσετε το σύστημα σε χώρο χωρίς δονήσεις (π.χ. επάνω σε ένα σταθερό έπιπλο).
- Δοκιμάστε να απομακρύνετε τα ηχεία από το σύστημα ή να τα τοποθετήσετε σε ξεχωριστές βάσεις. Όταν ακούτε ένα κομμάτι με μπάσο σε υψηλή ένταση, οι δονήσεις του ηχείου μπορεί να προκαλέσουν την παραγωγή ήχου με διακοπές.

Η αναπαραγωγή δεν αρχίζει από το πρώτο κομμάτι.

- Πιέστε PLAY MODE επανηλειμμένα έως ότου εξαφανιστούν οι δύο ενδείξεις "PGM" και "SHUF" για να επιστρέψετε σε κανονική αναπαραγωγή.

Δεν είναι δυνατή η αναπαραγωγή του κομματιού MP3.

- Η εγγραφή δεν έγινε σύμφωνα με τη μορφή επιπέδου 1 ή επιπέδου 2 του προτύπου ISO9660, ή Joliet σε μορφή επέκτασης.
- Το κομμάτι MP3 δεν έχει την επέκταση ".MP3".
- Τα δεδομένα δεν βρίσκονται αποθηκευμένα σε μορφή MP3.
- Δεν είναι δυνατή η αναπαραγωγή δίσκων που περιέχουν αρχεία διαφορετικά από MPEG 1, 2 Audio Layer-3.

Τα κομμάτια MP3 χρειάζονται περισσότερη ώρα για αναπαραγωγή από ό,τι άλλα κομμάτια.

- Αφού το σύστημα διαβάσει όλα τα κομμάτια στο δίσκο, η αναπαραγωγή μπορεί να διαρκέσει περισσότερη ώρα από ό,τι συνήθως σε περίπτωση που:
 - ο αριθμός των άλμπουμ ή των κομματιών στο δίσκο είναι πολύ μεγάλος.
 - η δομή οργάνωσης του άλμπουμ και των κομματιών είναι πολύ πολύπλοκη.

Δεν εμφανίζονται σωστά οι πληροφορίες για το όνομα φακέλου, το όνομα αρχείου και την ετικέτα ID3 (τίτλος άλμπουμ, τίτλος κομματιού και όνομα καλλιτέχνη).

- Χρησιμοποιήστε δίσκο που συμμορφώνεται με Επίπεδο 1, Επίπεδο 2 ISO9660 ή Joliet σε μορφή επέκτασης.
- Η ετικέτα ID3 του δίσκου δεν είναι έκδοση 1 ούτε έκδοση 2.
- Εμφανίζονται μόνο έως 30 χαρακτήρες των ετικετών ID3.
- Το σύστημα έχει τη δυνατότητα να εμφανίζει τους ακόλουθους χαρακτήρες:
 - Κεφαλαία αγγλικά γράμματα (A έως Z)
 - Αριθμοί (0 έως 9)
 - Σύμβολα (' < > * + , - / @ [\] _)Άλλοι χαρακτήρες ίσως να μην εμφανίζονται σωστά.

Συντονιστής

Έντονο βουητό ή θόρυβος ή δεν είναι δυνατή η λήψη των ραδιοφωνικών σταθμών.

- Ρυθμίστε τη σωστή ζώνη και συχνότητα (σελίδα 14).
- Συνδέστε σωστά την κεραία (σελίδα 7).
- Βρείτε ένα μέρος και προσανατολισμό που παρέχει καλή λήψη και κατόπιν στήστε ξανά την κεραία. Αν δεν είναι δυνατό να βρείτε καλή λήψη, συνιστούμε να συνδέσετε μια εξωτερική κεραία που διατίθεται στο εμπόριο.
- Η παρεχόμενη κεραία καλωδίου FM λαμβάνει σήματα σε ολόκληρο το μήκος της, για το λόγο αυτό βεβαιωθείτε να την επεκτείνετε πλήρως.
- Τοποθετήστε τις κεραίες σε όσο το δυνατό μεγαλύτερη απόσταση από τα καλώδια των ηχείων.

- Σε περίπτωση που η παρεχόμενη κεραία AM βγει από την πλαστική βάση, συμβουλευτείτε τον πλησιέστερο αντιπρόσωπο της Sony.
- Δοκιμάστε να απενεργοποιήσετε τον περιβάλλοντα ηλεκτρικό εξοπλισμό.

Δεν είναι δυνατή η λήψη προγράμματος FM στερεοφωνικά.

- Πιέστε FM MODE έως ότου εμφανιστεί η ένδειξη "STEREO" στην οθόνη.
-

Κασετόφωνο

Η κασέτα δεν εγγράφεται ούτε αναπαράγεται, ή υπάρχει μείωση στο επίπεδο του ήχου.

- Οι κεφαλές είναι βρόμικες. Καθαρίστε τις (σελίδα 36).
 - Οι κεφαλές εγγραφής/αναπαραγωγής έχουν μαγνητιστεί. Απομαγνητίστε τις (σελίδα 36).
-

Η κασέτα δεν διαγράφεται πλήρως.

- Οι κεφαλές εγγραφής/αναπαραγωγής έχουν μαγνητιστεί. Απομαγνητίστε τις (σελίδα 36).
-

Υπάρχει υπερβολική παραμόρφωση wow ή flutter, ή ο ήχος μειώνεται.

- Οι τροχαλίες στο κασετόφωνο είναι βρόμικες. Καθαρίστε τις (σελίδα 36).
-

Αυξάνεται ο θόρυβος ή διαγράφονται οι υψηλές συχνότητες.

- Οι κεφαλές εγγραφής/αναπαραγωγής έχουν μαγνητιστεί. Απομαγνητίστε τις (σελίδα 36).
-

Η κασέτα δεν εγγράφεται.

- Δεν υπάρχει φορτωμένη κασέτα. Φορτώστε μια κασέτα.
 - Έχει αφαιρεθεί η γλωττίδα από την κασέτα. Καλύψτε τη σπασμένη γλωττίδα με αυτοκόλλητη ταινία (σελίδα 35).
 - Η κασέτα έχει φτάσει στο τέλος της.
-

Προαιρετικές συσκευές

Δεν υπάρχει ήχος.

- Ανατρέξτε στο γενικό αντικείμενο "Δεν υπάρχει ήχος." (σελίδα 30) και ελέγξτε την κατάσταση του συστήματος.
 - Συνδέστε σωστά τη συσκευή (σελίδα 27) ενώ παράλληλα ελέγχετε αν:
 - τα καλώδια είναι σωστά συνδεδεμένα.
 - τα βύσματα των καλωδίων είναι σταθερά και πλήρως τοποθετημένα.
 - Ανάψτε τη συνδεδεμένη συσκευή.
 - Ανατρέξτε στις οδηγίες λειτουργίας που συνοδεύουν τη συνδεδεμένη συσκευή και ξεκινήστε την αναπαραγωγή.
 - Πιέστε FUNCTION επανηλειμμένα για να επιλέξετε "AUDIO IN" (σελίδα 27).
-

Ο ήχος είναι παραμορφωμένος.

- Ρυθμίστε χαμηλότερα την ένταση στη συνδεδεμένη συσκευή.
-

Αν το σύστημα εξακολουθεί να μη λειτουργεί σωστά μετά από την εκτέλεση των παραπάνω μέτρων, επαναφέρετε το σύστημα ως εξής:

Χρησιμοποιήστε τα πλήκτρα στη συσκευή για τη λειτουργία.

- 1** Βγάλτε το ηλεκτρικό καλώδιο από την πρίζα.
- 2** Βάλτε ξανά το ηλεκτρικό καλώδιο στην πρίζα.
- 3** Πιέστε I/⏻ για να ενεργοποιήσετε το σύστημα.
- 4** Πιέστε ■ και I/⏻ και περιστρέψτε ταυτόχρονα το χειριστήριο VOLUME αριστερόστροφα.

Το σύστημα έχει επαναφερθεί στις εργοστασιακές ρυθμίσεις. Θα πρέπει να κάνετε ξανά τις ρυθμίσεις σας, όπως η προεπιλογή σταθμών, ρολογιού και χρονοδιακόπτη.

Μηνύματα

Κατά τη λειτουργία μπορεί να εμφανιστεί ή να αναβοσβήνει στην οθόνη ένα από τα ακόλουθα μηνύματα.

CD/MP3

FULL

Προσπαθήσατε να προγραμματίσετε 26 ή περισσότερα κομμάτια (βήματα).

NO DISC

Δεν υπάρχει δίσκος στη συσκευή.

NO STEP

Έχουν διαγραφεί όλα τα προγραμματισμένα κομμάτια.

OVER

Φτάσατε στο τέλος του δίσκου καθώς πιέζατε παρατεταμένα το ►► κατά την αναπαραγωγή ή την προσωρινή διακοπή.

PUSH STOP

Πιέσατε PLAY MODE κατά την αναπαραγωγή.

Συντονιστής

COMPLETE

Η προεπιλεγμένη λειτουργία τερμάτισε κανονικά.

Κασέτα

NO TAB

Δεν μπορείτε να εγγράψετε στην κασέτα επειδή έχει αφαιρεθεί η γλωττίδα από την κασέτα.

NO TAPE

Δεν υπάρχει κασέτα στο κασετόφωνο.

Χρονοδιακόπτης

PUSH SELECT

Προσπαθήσατε να ρυθμίσετε το ρολόι ή το χρονοδιακόπτη κατά τη λειτουργία χρονοδιακόπτη.

SET CLOCK

Προσπαθήσατε να επιλέξετε το χρονοδιακόπτη χωρίς να είναι ρυθμισμένο το ρολόι.

SET TIMER

Προσπαθήσατε να επιλέξετε το χρονοδιακόπτη χωρίς να είναι ρυθμισμένος ο χρονοδιακόπτης αναπαραγωγής ή ο χρονοδιακόπτης εγγραφής.

TIME NG

Ο χρόνος έναρξης και ο χρόνος λήξης του χρονοδιακόπτη αναπαραγωγής ή του χρονοδιακόπτη εγγραφής είναι ρυθμισμένα στην ίδια ώρα.

Σχετικά με το χειρισμό της τάσης

- Πριν θέσετε το σύστημα σε λειτουργία, ελέγξτε ότι η τάση λειτουργίας του συστήματός σας είναι ίδια με την τάση της ηλεκτρικής παροχής.
- Ο επιλογέας τάσης βρίσκεται στο πίσω μέρος της συσκευής.

Σχετικά με την ασφάλεια

- Η συσκευή δεν είναι αποσυνδεδεμένη από την τροφοδοσία εναλλασσόμενου ρεύματος (κεντρική παροχή) ενόσω είναι συνδεδεμένη σε πρίζα, ακόμη κι αν η ίδια η συσκευή είναι απενεργοποιημένη.
- Βγάλτε το ηλεκτρικό καλώδιο του συστήματος από την πρίζα (κεντρική παροχή) αν δεν θα το χρησιμοποιήσετε για μεγάλο χρονικό διάστημα. Για να βγάλετε το ηλεκτρικό καλώδιο (κεντρικό καλώδιο), τραβήξτε το φικς του από την πρίζα. Ποτέ μην τραβήξετε το ίδιο το καλώδιο.
- Σε περίπτωση που πέσει κάποιο αντικείμενο ή υγρό στο εσωτερικό του συστήματος, βγάλτε το ηλεκτρικό καλώδιο από την πρίζα και, πριν θέσετε το σύστημα σε οποιαδήποτε περαιτέρω λειτουργία, ζητήστε από αρμόδιο προσωπικό να το ελέγξει.
- Η αλλαγή του ηλεκτρικού καλωδίου εναλλασσόμενου ρεύματος πρέπει να γίνεται μόνο σε αρμόδιο κατάσταση ηλεκτρικών επισκευών.

Σχετικά με την τοποθέτηση

- Μην τοποθετείτε το σύστημα σε επικλινή θέση.
- Μην τοποθετείτε το σύστημα σε χώρο όπου:
 - υπάρχει υπερβολική ζέστη ή κρύο,
 - υπάρχει υπερβολική σκόνη ή βρομιά,
 - υπάρχει πολύ υγρασία,
 - υπόκειται σε δονήσεις,
 - υπόκειται σε άμεση ηλιοβολή.
- Να είστε προσεχτικοί όταν τοποθετείτε τη συσκευή ή τα ηχεία σε επιφάνειες που έχουν υποστεί ειδική επεξεργασία (με κερί, λάδι, λούστρο, κ.λπ.) επειδή μπορεί να προκύψει βάψιμο ή αποχρωματισμός της επιφάνειας.

Σχετικά με τη συσσώρευση θερμότητας

- Παρότι το σύστημα θερμαίνεται κατά τη λειτουργία, το γεγονός αυτό δεν αποτελεί δυσλειτουργία.
- Τοποθετήστε το σύστημα σε χώρο με επαρκή εξαερισμό προκειμένου να αποφευχθεί η συσσώρευση θερμότητας στο σύστημα.
- Αν χρησιμοποιείτε συνεχώς το σύστημα αυτό με υψηλή ένταση ήχου, αυξάνεται σημαντικά η θερμοκρασία του θαλάμου στο επάνω, πλάι και κάτω μέρος. Για να μην υποστείτε έγκαυμα, μην αγγίζετε το θάλαμο.
- Για να μην προκύψει δυσλειτουργία, μην καλύπτετε την οπή εξαερισμού.

Σχετικά με το σύστημα ηχείων

Μετακινήστε τα ηχεία σε μεγαλύτερη απόσταση από την τηλεόραση.

Σχετικά με τη λειτουργία

- Αν μεταφέρετε το σύστημα από ψυχρό σε θερμό χώρο, ή αν τοποθετηθεί σε πολύ υγρό δωμάτιο, υπάρχει δυνατότητα να σχηματιστούν υδρατμοί στο φακό στο εσωτερικό της συσκευής αναπαραγωγής CD. Σε περίπτωση που συμβεί αυτό, το σύστημα δεν θα λειτουργεί κανονικά. Βγάλτε το δίσκο και αφήστε ενεργοποιημένο το σύστημα για περίπου μία ώρα έως ότου εξατμιστεί η υγρασία.
- Όταν μεταφέρετε το σύστημα, να βγάζετε από αυτό τυχόν δίσκο.

Σε περίπτωση που έχετε τυχόν ερωτήσεις ή προβλήματα σχετικά με το σύστημά σας, παρακαλείστε να συμβουλευτείτε τον πλησιέστερο αντιπρόσωπο της Sony.

Σημειώσεις σχετικά με τους δίσκους

- Πριν την αναπαραγωγή, καθαρίστε το δίσκο με ένα καθαρό πανί. Σκουπίστε το δίσκο από το κέντρο προς τα έξω.
- Μη χρησιμοποιείτε διαλυτικά, όπως βενζόλιο, νέφτι, εμπορικά καθαριστικά ή αντιστατικά σπρέι που προορίζονται για δίσκους βινυλίου.
- Μην εκθέτετε το δίσκο σε άμεση ηλιοβολή ή πηγές θερμότητας, όπως θερμούς αεραγωγούς, ούτε να τον αφήνετε μέσα σε αυτοκίνητο το οποίο είναι σταθμευμένο σε άμεση ηλιοβολή.
- Μη χρησιμοποιείτε δίσκους περικυκλωμένους με προστατευτικό δακτύλιο. Μπορεί να προκληθεί δυσλειτουργία του συστήματος.

- Όταν χρησιμοποιείτε δίσκους με κόλλα ή κάποια παρόμοια κολλώδης ουσία στην πλευρά του δίσκου με την ετικέτα ή δίσκους στους οποίους έχει χρησιμοποιηθεί ειδικό μελάνι κατά την εκτύπωση της ετικέτας, υπάρχει δυνατότητα ο δίσκος ή η ετικέτα να κολλήσουν σε εξαρτήματα που βρίσκονται στο εσωτερικό της συσκευής. Όταν συμβεί κάτι τέτοιο, ίσως να μην είναι δυνατό να βγάλετε το δίσκο και ίσως να προκληθεί δυσλειτουργία της συσκευής. Πριν από τη χρήση, να βεβαιώνετε ότι δεν κολλάει η πλευρά του δίσκου με την ετικέτα. Δεν θα πρέπει να χρησιμοποιούνται τα ακόλουθα είδη δίσκων:
 - Ενοικιαζόμενοι ή χρησιμοποιημένοι δίσκοι με προσκολλημένες ετικέτες όπου η κόλλα επεκτείνεται πέρα από την ετικέτα. Δίσκοι με ετικέτα της οποίας η περίμετρος είναι κολλώδης.
 - Δίσκοι με ετικέτες οι οποίες είναι εκτυπωμένες με ειδικό μελάνι με κολλώδη υφή.
- Στη συσκευή αυτή, δεν είναι δυνατή η αναπαραγωγή δίσκων με ασυνήθιστα σχήματα (π.χ. καρδιά, τετράγωνο, αστέρι). Η προσπάθεια αναπαραγωγής τέτοιων δίσκων μπορεί να προκαλέσει βλάβη στη συσκευή. Μη χρησιμοποιείτε τέτοιους δίσκους.

Καθαρισμός θαλάμου

Καθαρίστε το θάλαμο, τα πάνελ και τα χειριστήρια με ένα μαλακό πανί ελαφρώς βρεγμένο με ήπιο απορρυπαντικό διάλυμα. Μη χρησιμοποιείτε λειαντικά προϊόντα, διαβρωτική σκόνη ή διαλύτη, όπως νέφτι, βενζόλιο ή οινόπνευμα.

Μόνιμη φύλαξη κασέτας

Για να εμποδίσετε την τυχαία εγγραφή μιας κασέτας, σπάστε τη γλωττίδα της κασέτας από την πλευρά Α ή Β, όπως απεικονίζεται.

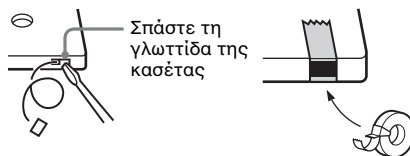

Αν κάποια μελλοντική στιγμή θέλετε να χρησιμοποιήσετε ξανά την κασέτα για εγγραφή, καλύψτε τη σπασμένη γλωττίδα με αυτοκόλλητη ταινία.

Πριν τοποθετήσετε την κασέτα στο κασετόφωνο

Μαζέψτε τυχόν χαλάρωμα της κασέτας. Αν δεν το κάνετε αυτό, η κασέτα μπορεί να μπλεχτεί στα εξαρτήματα του κασετοφώνου και να προκληθεί βλάβη σε αυτήν.

Όταν χρησιμοποιείτε κασέτα μεγαλύτερη των 90 λεπτών

Η κασέτα είναι πολύ ελαστική. Μην αλλάζετε συχνά τις λειτουργίες της κασέτας, όπως η αναπαραγωγή, η διακοπή, η γρήγορη αναζήτηση. Η κασέτα μπορεί να μπλεχτεί στο κασετόφωνο.

Καθαρισμός των κεφαλών κασέτας

Καθαρίστε τις κεφαλές της κασέτας μετά από κάθε 10 ώρες χρήσης.

Βεβαιωθείτε να καθαρίζετε τις κεφαλές της κασέτας πριν ξεκινήσετε κάποια σημαντική εγγραφή ή αφού αναπαράγετε μια παλιά κασέτα.

Χρησιμοποιήστε μια κασέτα καθαρισμού, ξηρού ή υγρού τύπου, η οποία πωλείται ξεχωριστά. Για λεπτομέρειες, ανατρέξτε στις οδηγίες της κασέτας καθαρισμού.

Απομαγνητισμός των κεφαλών κασέτας

Απομαγνητίστε τις κεφαλές των κασετών και τα μεταλλικά εξαρτήματα που έρχονται σε επαφή με την κασέτα μετά από κάθε 20 έως 30 ώρες χρήσης με κασέτα απομαγνητισμού η οποία πωλείται ξεχωριστά. Για λεπτομέρειες, ανατρέξτε στις οδηγίες της κασέτας απομαγνητισμού.

Προδιαγραφές

Κύρια μονάδα

Τμήμα ενισχυτή

CMT-NEZ5

Μοντέλο Ευρώπης:

Έξοδος ισχύος DIN (ονομαστική):
18 + 18 W (6 ohm στα
1 kHz, DIN)

Έξοδος ισχύος συνεχόμενου RMS
(αναφοράς): 25 + 25 W (6 ohm στα
1 kHz, 10% THD)

Έξοδος ισχύος μουσικής (αναφοράς):
38 + 38 W

Παναμερικάνικο μοντέλο:

Έξοδος ισχύος συνεχόμενου RMS
(αναφοράς): 20 + 20 W (6 ohm στα
1 kHz, 10% THD)

Άλλα μοντέλα:

Τα ακόλουθα μετρήθηκαν σε AC 120, 220 ή
240 V, 50/60 Hz

Έξοδος ισχύος DIN (ονομαστική):
14 + 14 W (6 ohm στα
1 kHz, DIN)

Έξοδος ισχύος συνεχόμενου RMS
(αναφοράς): 20 + 20 W (6 ohm στα
1 kHz, 10% THD)

Εισόδοι

AUDIO IN: Ευαισθησία 250 mV,
σύνθετη αντίσταση
47 kilohm

Έξοδοι

PHONES: Αποδέχεται ακουστικά
με σύνθετη αντίσταση
8 ohm ή περισσότερα

SPEAKER: Αποδέχεται σύνθετη
αντίσταση 6 έως
16 ohm.

CMT-NEZ3

Μοντέλα Βόρειας Αμερικής:

Έξοδος ισχύος συνεχόμενου RMS
(αναφοράς): 10 + 10 W (6 ohm στα
1 kHz, 10% THD)

Μοντέλο Ευρώπης:

Έξοδος ισχύος DIN (ονομαστική):
11 + 11 W (6 ohm στα
1 kHz, DIN)

Έξοδος ισχύος συνεχόμενου RMS
(αναφοράς): 15 + 15 W (6 ohm στα
1 kHz, 10% THD)

Έξοδος ισχύος μουσικής (αναφοράς):
28 + 28 W

Άλλα μοντέλα:
Τα ακόλουθα μετρήθηκαν σε AC 120, 220 ή 240 V, 50/60 Hz
Έξοδος ισχύος DIN (ονομαστική):
11 + 11 W (6 ohm στα 1 kHz, DIN)
Έξοδος ισχύος συνεχόμενου RMS (αναφοράς):
15 + 15 W (6 ohm στα 1 kHz, 10% THD)

Εισόδοι
AUDIO IN: Ευσαιθησία 250 mV, σύνθετη αντίσταση 47 kilohm

Έξοδοι
PHONES: Αποδέχεται ακουστικά με σύνθετη αντίσταση 8 ohm ή περισσότερα
SPEAKER: Αποδέχεται σύνθετη αντίσταση 6 έως 16 ohm.

Τμήμα συσκευής αναπαραγωγής CD

Ιδιότητες διόδου λείζερ
Διάρκεια εκπομπής:
Συνεχόμενη
Έξοδος λείζερ:
Λιγότερο από 44,6 mW
(Η έξοδος αυτή είναι η μέτρηση της τιμής σε απόσταση 200 χιλ. από την επιφάνεια του αντικειμενικού φακού στην οπτική μονάδα παραλαβής με άνοιγμα 7 χιλ.)
Αναπόκριση συχνότητας
20 Hz – 20 kHz

Τμήμα κασετοφώνου

Σύστημα εγγραφής 4 κομματιών
2 καναλιών,
στερεοφωνικό

Τμήμα συντονιστή

Στερεοφωνικό FM, FM/AM υπερετερόδυνος συντονιστής

Τμήμα συντονιστή FM

Εύρος συντονισμού 87,5 – 108,0 MHz
Κεραία Κεραία καλωδίου FM
Ακροδέκτες κεραίας 75 ohm μη ισορροπημένοι
Ενδιάμεση συχνότητα 10,7 MHz

Τμήμα συντονιστή AM

Εύρος συντονισμού
Παναμερικάνικο μοντέλο:

530 – 1.710 kHz
(με διάστημα συντονισμού ρυθμισμένο στα 10 kHz)
531 – 1.710 kHz
(με διάστημα συντονισμού ρυθμισμένο στα 9 kHz)

Μοντέλο Ευρώπης: 531 – 1.602 kHz
(με διάστημα συντονισμού ρυθμισμένο στα 9 kHz)

Λοιπά μοντέλα: 530 – 1.710 kHz
(με διάστημα συντονισμού ρυθμισμένο στα 10 kHz)
531 – 1.602 kHz
(με διάστημα συντονισμού ρυθμισμένο στα 9 kHz)

Κεραία Κεραία βρόχου AM, ακροδέκτης εξωτερικής κεραίας
Ενδιάμεση συχνότητα 450 kHz

Ηχείο

CMT-NEZ5

Σύστημα ηχείων Αμφίδρομο, τύπου bass-reflex

Μονάδες ηχείου
Woofers: 10 εκ. διάμετρος, κωνικός τύπος
Tweeter: 4 εκ. διάμετρος, κωνικός τύπος

Ονομαστική σύνθετη αντίσταση 6 ohm
Διαστάσεις (π/υ/β) Περίπου 145 x 235 x 175 χιλ.
Βάρος Περίπου 1,9 κιλά καθαρά ανά ηχείο

CMT-NEZ3

Σύστημα ηχείων	Σύστημα ηχείων πλήρους εύρους
Μονάδες ηχείου Woofers:	
Μοντέλο Βόρειας Αμερικής:	6 εκ. διάμετρος, κωνικός τύπος
Λοιπά μοντέλα:	10 εκ. διάμετρος, κωνικός τύπος
Ονομαστική σύνθετη αντίσταση	6 ohm
Διαστάσεις (π/υ/β)	Περίπου 145 x 235 x 155 χιλ.
Βάρος	
Μοντέλο Βόρειας Αμερικής:	Περίπου 1,4 κιλά καθαρά ανά ηχείο
Λοιπά μοντέλα:	Περίπου 1,5 κιλά καθαρά ανά ηχείο

Γενικά

Απαιτήσεις ισχύος	
Μοντέλο Βόρειας Αμερικής:	AC 120 V, 60 Hz
Μοντέλο Μεξικού:	AC 120 V, 60 Hz
Μοντέλο Ευρώπης:	AC 230 V, 50/60 Hz
Μοντέλο Αυστραλίας:	AC 230 – 240 V, 50/60 Hz
Μοντέλο Κορέας:	AC 220 V, 60 Hz
Μοντέλο Κίνας:	AC 220 V, 50/60 Hz
Μοντέλο Ταϊβάν:	AC 120 V, 50/60 Hz
Μοντέλο Αργεντινής:	AC 220 V, 50/60 Hz
Μοντέλο Σαουδικής Αραβίας:	AC 120 – 127, 220, 230 – 240 V, 50/60 Hz
Λοιπά μοντέλα:	AC 120, 220 ή 230 – 240 V, 50/60 Hz Ρυθμιζόμενο με επιλογή τάσης
Κατανάλωση ισχύος CMT-NEZ5	
Μοντέλο Ευρώπης:	60 W 0,3 W (σε τρόπο λειτουργίας εξοικονόμησης ενέργειας)
Λοιπά μοντέλα:	50 W

CMT-NEZ3

Μοντέλο Βόρειας Αμερικής:	40 W
Μοντέλο Ευρώπης:	45 W 0,3 W (σε τρόπο λειτουργίας εξοικονόμησης ενέργειας)
Λοιπά μοντέλα:	45 W
Διαστάσεις (π/υ/β) (εκτός ηχείων)	Περίπου 164 x 235 x 265 χιλ.
Βάρος (εκτός ηχείων)	
CMT-NEZ5:	Περίπου 3,6 κιλά
CMT-NEZ3	
Μοντέλο Βόρειας Αμερικής:	Περίπου 2,8 κιλά
Λοιπά μοντέλα:	Περίπου 3,6 κιλά

Παρεχόμενα εξαρτήματα

Τηλεχειριστήριο (1)
Μπαταρίες R6
(μέγεθος AA) (2)
Κεραία βρόχου AM (1)
Κεραία καλωδίου FM
(1)

Ο σχεδιασμός και οι προδιαγραφές
υπόκεινται σε αλλαγή χωρίς προειδοποίηση.



- Κατανάλωση ενέργειας σε
Λειτουργία Standby (αναμονή):
0,3 Watt
- Δεν χρησιμοποιούνται στις
συγκεκριμένες πλάκες
κυκλωμάτων επιβραδυντικά
φλόγας αλογονομένα.
- Ο κασσίτερος χωρίς μόλυβδο,
χρησιμοποιείται για κόλληση
συγκεκριμένων κομματιών.
- Δεν χρησιμοποιούνται σε
κονσόλες επιβραδυντικά φλόγας
αλογονομένα.

Κατάλογος θέσεων πλήκτρων και σελίδες αναφοράς

Πώς να χρησιμοποιήσετε αυτήν τη σελίδα

Χρησιμοποιήστε τη σελίδα αυτή για να βρείτε τη θέση των πλήκτρων και των άλλων εξαρτημάτων του συστήματος που δεν αναφέρονται στο κείμενο.

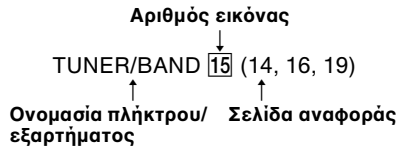

Κύρια μονάδα

ΑΛΦΑΒΗΤΙΚΗ ΣΕΙΡΑ

A - Z

CD SYNC **18** (18)
DSGX **3** (20)
PLAY MODE **5** (11, 13, 18)
TUNER/BAND **15** (14, 16, 19)
TUNING +/- **10** (14, 16)
TUNING MODE **5** (14, 16)

A - Ω

Αισθητήρας τηλεχειριστηρίου **2**
Βύσμα PHONES **13**
Κασετόφωνο **12** (18)
Παράθυρο οθόνης **6**
Χειριστήριο VOLUME **9** (21, 30, 32)

ΠΕΡΙΓΡΑΦΗ ΠΛΗΚΤΡΩΝ

- I/⏻ (Λειτουργία) **1** (8, 15, 22, 25, 32)
● PAUSE/START **4** (18)
▲ PUSH OPEN/CLOSE (άνοιγμα/κλείσιμο CD) **7**
⏮ +/- **8*** (11, 13, 18)
◀◀◀/▶▶▶▶▶ (επανατύλιξη/γρήγορη προώθηση, μετάβαση πίσω/μετάβαση μπροστά) **10** (9, 11, 18, 20, 21)
PUSH OPEN/CLOSE ▲ (ανοικτή/κλειστή κασέτα) **11** (18)
■ (διακοπή) **14** (11, 14, 18, 32)
CD/▶▶▶▶▶ (αναπαραγωγή) **16** (11, 19, 21)
TAPE/▶▶▶▶▶ **17** (11, 18)
* Εκτός από μοντέλο Βόρειας Αμερικής CMT-NEZ3

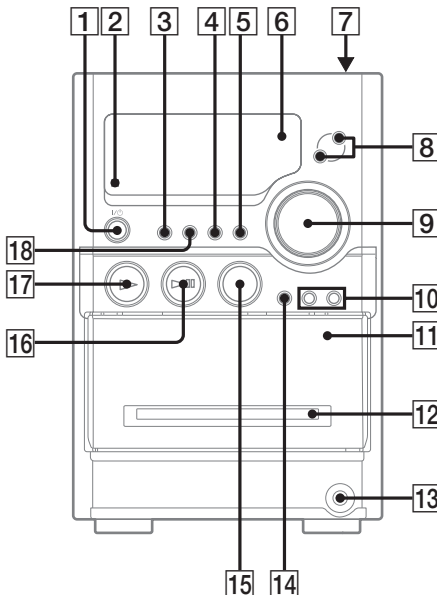

Τηλεχειριστήριο

ΑΛΦΑΒΗΤΙΚΗ ΣΕΙΡΑ

A - O

- CD **16** (10, 13, 19, 21)
- CLEAR **13** (13)
- CLOCK/TIMER SELECT **2**
(22, 23)
- CLOCK/TIMER SET **3** (9, 21, 23)
- DISPLAY **19** (17, 25)
- ENTER **9** (9, 13, 14, 21, 23)
- EQ **12** (20)
- FM MODE **4** (16)
- FUNCTION **6** (10, 13, 14, 16, 18)

P - Z

- PLAY MODE **18** (11, 13, 18)
- REPEAT **4** (12)
- SLEEP **20** (21)
- TAPE **15** (11, 18, 21)
- TUNER/BAND **5** (14, 16, 19)
- TUNER MEMORY **17** (14)
- TUNING MODE **18** (14, 16)
- VOLUME +/- **10** (21, 30)

ΠΕΡΙΓΡΑΦΗ ΠΛΗΚΤΡΩΝ

- I/⏻ (λειτουργία) **1** (8, 15, 22, 25, 32)
- ◀◀/▶▶ (επανατύλιξη/ γρήγορη προώθηση) **7** (11, 18)
- ▶ (αναπαραγωγή) **8** (11, 18)
- ▬ (προσωρινή διακοπή) **8** (11, 18)
- (διακοπή) **8** (11, 18)
- ☞ +/- **11** (11, 13, 18)
- ◀◀/▶▶| (μετάβαση πίσω/ μετάβαση μπροστά) **14** (9, 11, 18, 20, 21)
- /+ (συντονισμός) **14** (14, 16)

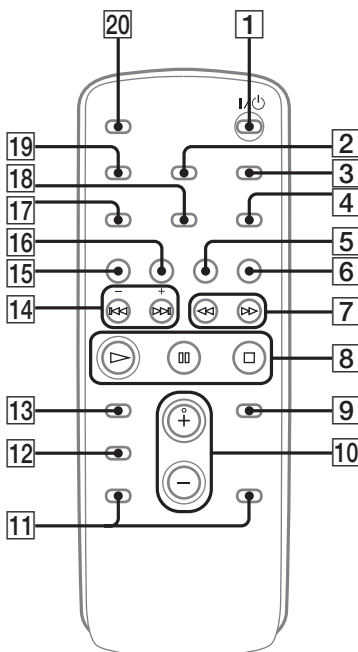

ПРЕДУПРЕЖДЕНИЕ

Для предупреждения опасности пожара или поражения электрическим током не следует оставлять данный аппарат под дождем или в местах с повышенной влажностью.

Во избежание возгорания не закрывайте вентиляционные отверстия аппарата газетами, скатертями, занавесками, и т.п. И не располагайте на аппарате зажженные свечи.

Во избежание опасности возгорания или поражения электрическим током не ставьте на аппарат предметы, наполненные водой, такие как вазы.

Подсоедините аппарат к легкодоступной сетевой розетке. В случае, если Вы заметите ненормальность в аппарате, немедленно отсоедините штепсельную вилку от сетевой розетки.

Не устанавливайте аппарат в закрытом месте, таком, как книжная полка или встроенный шкаф.

Кроме покупателей в США и Канаде

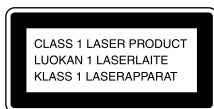

Настоящая аппаратура классифицируется как ЛАЗЕРНАЯ ПРОДУКЦИЯ КЛАССА 1. Эта этикетка расположена на задней панели.

Лицензия на технологию звуковой кодировки MPEG Layer-3 и патенты получена от Fraunhofer IIS и Thomson.

Для покупателей в России



Компонентная микросистема HI-FI

Изготовитель: Сони Корпорейшн
Адрес: 6-7-35 Киташинагава,
Шинагава-ку, Токио 141-0001, Япония
Страна-производитель: Китай

Оглавление

Как пользоваться данным руководством.....	4
Доступные для воспроизведения диски	4

Подготовка к эксплуатации

Подсоединение системы.....	7
Установка часов.....	9

CD/MP3 – Воспроизведение

Загрузка диска.....	10
Воспроизведение диска	10
– Нормальное воспроизведение/ Произвольное воспроизведение	
Повторное воспроизведение	12
– Повторное воспроизведение	
Создание Вашей собственной программы	13
– Программное воспроизведение	

Тюнер

Предварительная установка радиостанций.....	14
Прослушивание радиоприемника.....	16
– Предварительная настройка	
– Ручная настройка	
Использование системы передачи радиоданных (RDS)	17
(Только европейская модель CMT-NEZ5)	

Магнитная лента – Воспроизведение

Загрузка магнитной ленты.....	18
Воспроизведение магнитной ленты.....	18

Магнитная лента – Запись

Запись Ваших любимых дорожек CD на магнитную ленту.....	19
– Синхронная запись CD-ЛЕНТА	
Запись на магнитную ленту вручную	20
– Ручная запись	

Регулировка звука

Регулировка звука.....	21
------------------------	----

Таймер

Засыпание под музыку.....	21
– Таймер сна	
Пробуждение под музыку	22
– Воспроизведение по таймеру	
Запись радиопрограмм с помощью таймера.....	23
– Запись по таймеру	

Дисплей

Выключение дисплея	25
– Режим экономии энергии	
Просмотр информации о диске на дисплее	25

Дополнительные компоненты

Подсоединение дополнительных компонентов.....	27
---	----

Отыскание и устранение неисправностей

Проблемы и методы их устранения	29
Сообщения.....	33

Дополнительная информация

Меры предосторожности	34
Технические характеристики	36
Перечень расположения кнопок и страниц для справки	39

Как пользоваться данним руководством

- Инструкции в данном руководстве предназначены для моделей CMT-NEZ5 и CMT-NEZ3. Проверьте номер Вашей модели на передней панели. В данном руководстве для иллюстративных целей используется модель CMT-NEZ3, если не сделано оговорок. Любое отличие в работе четко обозначено в тексте, например, “Только для модели CMT-NEZ5”.
- В данном руководстве в основном объясняются операции, выполняемые с помощью пульта дистанционного управления, однако такие же операции можно выполнять также с помощью кнопок на аппарате, имеющих такие же или подобные названия.

Доступные для воспроизведения диски

Вы можете воспроизводить на данной системе следующие диски. Другие диски не могут быть воспроизведены.

Перечень доступных для воспроизведения дисков

Формат дисков	Логотип диска
Аудио CD	
CD-R/CD-RW (аудио данные/ файлы MP3)	 
	 

Диски, которые данная система не может воспроизвести

- CD-ROM
- CD-R/CD-RW, за исключением дисков, записанных в следующих форматах:
 - музыкальный формат CD
 - формат MP3, соответствующий стандарту ISO9660* Уровень 1/Уровень 2, Joliet или мультисессия**
- Диск, имеющий нестандартную форму (напр., форму карты, сердца).
- Диск с наклеенной бумагой или этикетками.
- Диск, на поверхности которого осталась лишняя, целлофановая лента или этикетка.

* Формат ISO9660

Наиболее распространенный международный стандарт для логического формата файлов и папок на CD-ROM. Имеется несколько уровней спецификации. На Уровне 1 имена файлов должны соответствовать формату 8.3 (не более восьми символов в имени, не более трех символов в расширении “.MP3”) и состоять из заглавных букв. Имена папок не должны содержать более восьми символов. Не допускается существование свыше восьми уровней вложенности папок. Спецификация Уровня 2 допускает, чтобы в именах файлов и именах папок содержалось до 31 символа. Каждая папка может иметь до 8 деревьев. При использовании Joliet в расширенном формате (имена файлов и имена папок могут содержать до 16 символов) проверьте содержание записывающего программного обеспечения и т.п.

** Мультисессия

Это метод записи, позволяющий добавлять данные с помощью метода моментального отслеживания.

Обычные CD начинаются с области управления CD, называемой входом, и заканчиваются областью, называемой выходом. Мультисессионный CD представляет собой CD, имеющий несколько сессий, при этом каждый сегмент от входа к выходу рассматривается как одна сессия. Этот аппарат поддерживает до 10 сессий. CD-Extra: В этом формате сигнал аудио (данные аудио CD) записывается на дорожки в сессии 1, а данные записываются на дорожки в сессии 2.

Микшированный CD: В этом формате данные записываются на первую дорожку, а сигнал аудио (данные аудио CD) записывается на вторую и последующие дорожки сессии.

Примечания относительно CD-R и CD-RW

- Некоторые диски CD-R или CD-RW не могут быть воспроизведены на данной системе в зависимости от качества записи, физического состояния диска или характеристик записывающего устройства. Более того, диск не будет воспроизводиться, если он не прошел правильную окончательную обработку. Более подробную информацию см. в инструкции по эксплуатации записывающего устройства.
- Диски, записанные с помощью дисководов CD-R/CD-RW, могут не воспроизводиться вследствие царапин, грязи, условий записи или характеристик дисковода.
- Диски CD-R и CD-RW, записанные в мультисессионном режиме, которые не были закончены “завершающей сессией”, не поддерживаются.
- Данная система может оказаться не в состоянии воспроизвести файлы формата MP3, не имеющие расширения “.MP3”.
- Попытка воспроизведения файлов формата, отличного от MP3, но имеющих расширение “.MP3”, может привести к помехам или неисправности.
- При работе с форматами, отличными от ISO9660 уровня 1 и 2, имена папок или имена файлов могут отображаться некорректно.
- Следующие диски требуют более продолжительное время для начала воспроизведения.
 - диск, записанный со сложной древовидной структурой.
 - диск, записанный в мультисессионном режиме.
 - диск, к которому могут быть добавлены данные (диск, не прошедший окончательную обработку).

Музыкальные диски, закодированные с помощью технологий защиты авторский прав

Этот продукт предназначен для воспроизведения дисков, отвечающих требованиям стандарта Compact Disc (CD). В настоящее время некоторые звукозаписывающие компании выпускают различные музыкальные диски, закодированные с помощью технологий защиты авторский прав. Помните, что среди таких дисков встречаются такие, которые не отвечают требованиям стандарта CD, и их нельзя воспроизводить с помощью данного устройства.

Примечание относительно дисков DualDiscs

DualDisc – это двусторонний диск, на одной стороне которого записан материал в формате DVD, а на другой стороне – аудиоматериалы. Однако поскольку сторона с аудиоматериалами не отвечает требованиям стандарта Compact Disc (CD), воспроизведение на этом устройстве не гарантируется.

Меры предосторожности при воспроизведении диска, записанного в мультисессионном режиме

- Если диск начинается с сессии CD-DA, он распознается как диск CD-DA (аудио), и воспроизведение продолжается до тех пор, пока не встретится сессия MP3.
- Если диск начинается с сессии MP3, он распознается как диск MP3, и воспроизведение продолжается до тех пор, пока не встретится сессия CD-DA (аудио).
- Диапазон воспроизведения диска MP3 определяется древовидной структурой файлов, созданной при анализе диска.
- Диск со смешанным форматом CD будет распознан как диск CD-DA (аудио).

Подсоединение системы

Выполните следующие действия пунктов с **1** по **4** для подсоединения Вашей системы с помощью прилагаемых шнуров и принадлежностей. Модель CMT-NEZ3 используется только для иллюстративных целей.

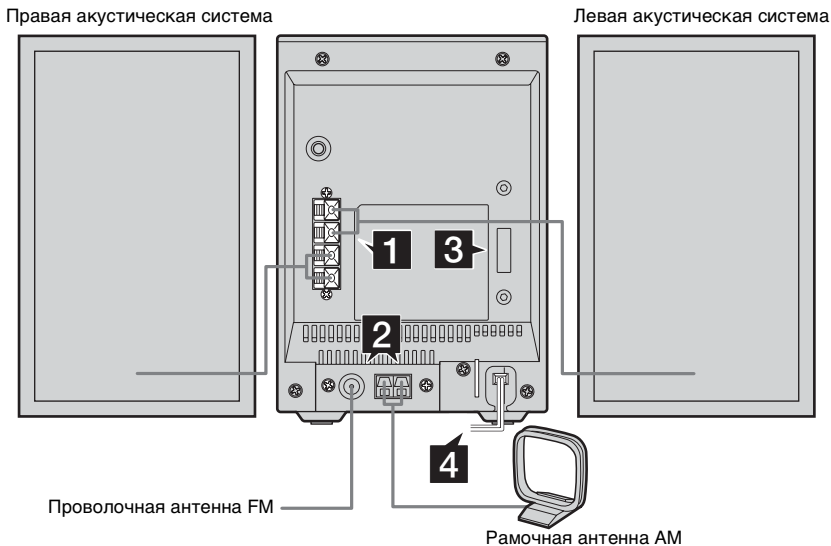

1 Подсоедините акустические системы.

Подсоедините шнуры правой и левой акустической системы к разъемам SPEAKER на аппарате, как показано ниже.

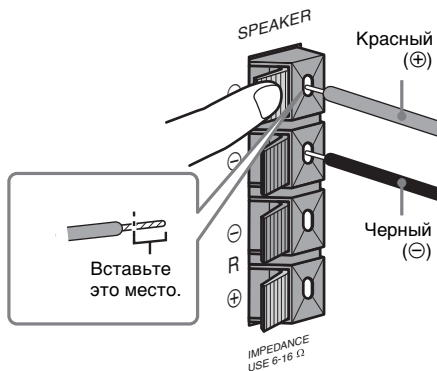

2 Подсоедините антенны FM и AM.

Соберите рамочную антенну AM, а затем подсоедините ее.

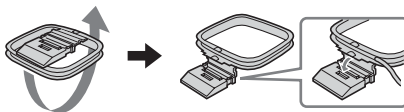

Тип штепсельной вилки Ⓐ

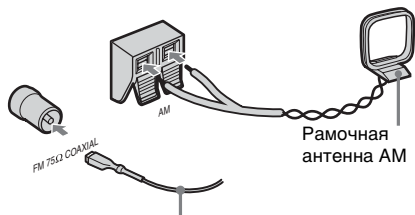

Удлините проволочную антенну FM в горизонтальном направлении

Тип штепсельной вилки Ⓑ

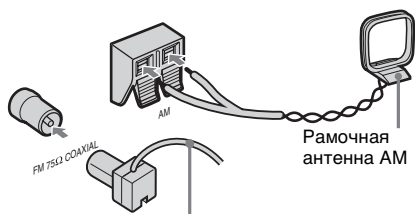

Удлините проволочную антенну FM в горизонтальном направлении

Тип штепсельной вилки Ⓒ

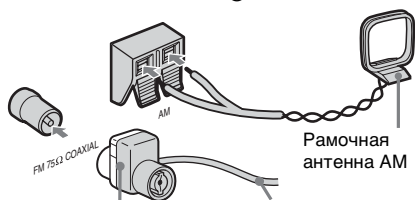

Североамериканские модели:
Подсоедините белую сторону

Прочие модели:
Подсоедините коричневую сторону

Удлините проволочную антенну FM в горизонтальном направлении

Примечание

Для предотвращения появления шумовых перекрестных помех держите антенны подальше от системы и остальных компонентов.

- 3** Для моделей, оснащенных переключателем напряжения, установите переключатель **VOLTAGE SELECTOR** на напряжение местной электросети. Переключатель напряжения находится на задней панели аппарата.

Относительно доступных установок обращайтесь к штампу на переключателе **VOLTAGE SELECTOR** Вашей системы.

VOLTAGE SELECTOR

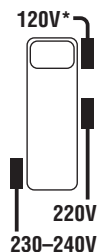

* Модель для Саудовской Аравии:
120 – 127 В

- 4** Подсоедините сетевой шнур к сетевой розетке.

Если штепсельная вилка не соответствует сетевой розетке, отсоедините прилагаемый адаптер штепсельной вилки (только для моделей, оснащенных адаптером). Для включения системы нажмите кнопку I/⏻.

Вставление в пульт дистанционного управления двух батареек R6 (размером AA)

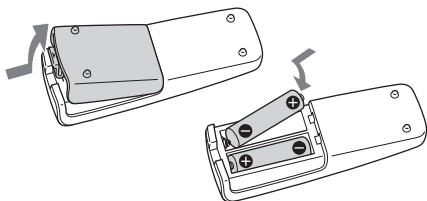

Примечание

Если Вы не собираетесь использовать пульт дистанционного управления в течение длительного периода времени, выньте батарейки во избежание возможного повреждения вследствие утечки из батареек внутреннего вещества и коррозии.

К Вашему сведению

При нормальной эксплуатации батареек должно хватать приблизительно на шесть месяцев. Если пульт дистанционного управления больше не в состоянии управлять системой, замените обе батарейки новыми.

Установка часов

Для выполнения этой операции используйте кнопки на пульте дистанционного управления.

- 1** Нажмите кнопку I/⏻ для включения аппарата.
- 2** Нажмите кнопку CLOCK/TIMER SET.
- 3** Нажимайте повторно кнопку I◀◀ или ▶▶I для установки часов.
- 4** Нажмите кнопку ENTER.
- 5** Нажимайте повторно кнопку I◀◀ или ▶▶I для установки минут.
- 6** Нажмите кнопку ENTER.
Часы начнут функционировать.

Для настройки часов

- 1** Нажмите кнопку CLOCK/TIMER SET.
- 2** Нажимайте повторно кнопку I◀◀ или ▶▶I, чтобы выбрать опцию "CLOCK", затем нажмите кнопку ENTER.
- 3** Выполните те же самые действия, что и в пунктах с 3 по 6 выше.

Примечание

Часы не отображаются в режиме экономии энергии (стр. 25).

CD/MP3 – Воспроизведение

Загрузка диска

- 1 Нажмите кнопку **▲ PUSH OPEN/CLOSE** на аппарате.
- 2 Поместите диск этикеткой вверх в отсек для CD.



- 3 Нажмите кнопку **▲ PUSH OPEN/CLOSE** на аппарате еще раз для закрытия крышки отсека для CD.

Примечания

- Не используйте диск с наклейкой, этикетками или клеем на поверхности, поскольку это может привести к неисправности.
- Содержите линзы проигрывателя CD в чистоте и не прикасайтесь к ним. Если Вы сделаете это, линза может быть повреждена и проигрыватель CD не будет функционировать надлежащим образом.

Воспроизведение диска

– *Нормальное воспроизведение/
Произвольное воспроизведение*

Данная система позволяет Вам воспроизводить аудио CD и диски со аудио дорожками MP3.

Например: Когда диск загружен

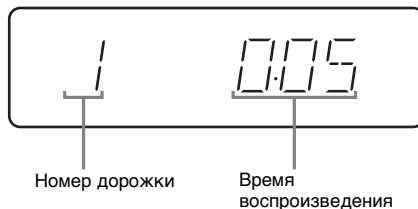

- 1 Нажмите кнопку **CD** (или нажимайте повторно кнопку **FUNCTION**) для переключения функционирования на CD.

2 В режиме остановки нажимайте повторно кнопку PLAY MODE до появления на дисплее индикации нужного Вам режима.

Выберите	Для воспроизведения
Нет индикации (нормальное воспроизведение)	Дорожек на диске в исходной последовательности.
ALBUM (нормальное воспроизведение)	Всех аудиодорожек MP3 в альбоме на диске в исходной последовательности. При воспроизведении диска, отличного от MP3, альбомное воспроизведение функционирует так же, как нормальное воспроизведение.
SHUF (Произвольное воспроизведение)	Всех дорожек на диске в произвольной последовательности.
ALBUM SHUF (Произвольное воспроизведение)	Всех аудиодорожек MP3 в альбоме на диске в произвольной последовательности. При воспроизведении диска, отличного от MP3, альбомное произвольное воспроизведение функционирует так же, как произвольное воспроизведение.
PGM (Программное воспроизведение)	Дорожки на диске в нужном Вам порядке их воспроизведения (см. раздел “Создание Вашей собственной программы” на стр. 13).

3 Нажмите кнопку ► (или CD/►|| на аппарате).

Другие операции

Для	Выполните следующие действия
Остановки воспроизведения	Нажмите кнопку ■.
Выполнения паузы	Нажмите кнопку (или CD/► на аппарате). Нажмите еще раз для возобновления воспроизведения.
Выбора дорожки	Нажимайте повторно кнопку ◀◀ или ▶▶.
Выбора альбома MP3	После выполнения действия пункта 2 нажимайте повторно кнопку ◻ + или –.
Отыскания точки на дорожке	Удерживайте нажатой кнопку ◀◀ или ▶▶ во время воспроизведения, и отпустите ее в нужной точке.
Извлечения диска	Нажмите кнопку ▲ PUSH OPEN/CLOSE на аппарате.

Примечания

- Вы не можете изменить режим воспроизведения во время воспроизведения.
- Чтобы начать воспроизведение дисков, записанных в сложной конфигурации, например, при наличии многих слоев, может потребоваться некоторое время.
- При установке диска проигрыватель считывает все аудиодорожки на этом диске. Если на диске много альбомов или есть аудиодорожки в формате, отличающемся от не MP3, это может увеличить время до начала воспроизведения или до начала воспроизведения следующей аудиодорожки MP3.
- Не сохраняйте ненужные альбомы или дорожки, отличные от MP3, на диске, используемом для прослушивания MP3. Рекомендуется не сохранять другие типы дорожек или ненужные альбомы на диске, содержащем аудиодорожки MP3.
- Альбом, не содержащий аудиодорожку MP3, пропускается.
- Максимальное количество дорожек: 255
- Максимальное количество альбомов: 150 (включая корневую папку)
- Максимальное количество дорожек MP3 и альбомов, которые могут поместиться на одном диске, равно 300.

продолжение следует

- Воспроизведение возможно до 8 уровней.
- Аудиодорожки MP3 воспроизводятся в последовательности, в которой они были записаны на диск.
- В зависимости от программного обеспечения, используемого для кодирования/записи, записывающего устройства или средств записи, используемых во время записи аудиодорожки MP3, Вы можете столкнуться с такими проблемами, как отсутствие воспроизведения, прерывания звука и помехи.
- При воспроизведении аудиодорожки MP3 индикация истекшего времени может отличаться от действительного времени в следующих случаях.
 - Если Вы выполняете воспроизведение дорожки MP3 VBR (переменная скорость передачи данных)
 - Если Вы выполняете операции ускоренная перемотки вперед или ускоренной перемотки назад (Ручной поиск)

Повторное воспроизведение

– Повторное воспроизведение

Вы можете повторно воспроизводить все дорожки или одну дорожку на диске.

Нажимайте повторно кнопку REPEAT во время воспроизведения до появления индикации “REPEAT” или “REPEAT1”.

REPEAT: Для всех дорожек на диске или всех аудиодорожки MP3 в альбоме до пяти раз.

REPEAT1: Только для одной дорожки.

Для отмены повторного воспроизведения

Нажимайте повторно кнопку REPEAT, пока обе индикации “REPEAT” и “REPEAT1” не исчезнут.

Примечание

Когда Вы выбираете индикацию “REPEAT1”, эта дорожка повторяется бесконечно до отмены режима “REPEAT1”.

Создание Вашей собственной программы

– Программное воспроизведение

Вы можете включить в программу до 25 пунктов.

Вы можете синхронно записать включенные в программу дорожки на кассетную ленту (стр. 19).

1 Нажмите кнопку CD (или нажимайте повторно кнопку FUNCTION) для переключения функционирования на CD.

2 В режиме остановки нажимайте повторно кнопку PLAY MODE до появления индикации “PGM”.

3 Нажимайте повторно кнопку ◀◀ или ▶▶ до появления номера нужной дорожки.

При включении в программу аудиодорожек MP3 нажмите кнопку  + или – для выбора альбома, а затем нажимайте повторно кнопку ◀◀ или ▶▶ до появления номера нужной дорожки.

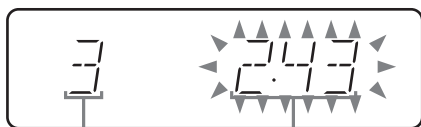

Номер выбранной дорожки

Общее время воспроизведения (включая выбранную дорожку)

4 Нажмите кнопку ENTER.

Дорожка включена в программу. Появится номер пункта программы, затем номер последней запрограммированной аудиодорожки и общего времени воспроизведения.

5 Для включения в программу дополнительных дорожек повторите действия пунктов 3 и 4.

6 Нажмите кнопку ▶ (или CD/▶▶ на аппарате).

Программное воспроизведение начинается.

Другие операции

Для	Выполните следующие действия
Отмены программного воспроизведения	Нажимайте повторно кнопку PLAY MODE в режиме остановки, пока не исчезнет индикация “PGM” и “SHUF”.
Стирания программы	В режиме остановки нажимте кнопку CLEAR. Всякий раз, когда Вы нажимаете кнопку, стирается дорожка в конце программы.
Добавления дорожки в конец программы	В режиме остановки выполните действия пунктов 3 и 4.

К Вашему сведению

- Составленная Вами программа сохранится после завершения программного воспроизведения. Для повторного воспроизведения той же программы нажмите кнопку ▶ (или кнопку CD/▶▶ на аппарате). Однако программа будет удалена, если Вы откроете отсек CD.
- Если общее время программы CD превысит 100 минут, или если Вы выберете дорожку CD с номером 21 или более, или если Вы выберете аудиодорожку MP3, появится индикация “---”.

Тюнер

Предварительная установка радиостанций

Вы можете выполнить предварительную установку до 20 станций для FM и до 10 станций для AM диапазонов. Вы можете затем выполнить настройку на любую из этих станций, просто выбирая соответствующий предварительно установленный номер.

Автоматическая предварительная настройка

Вы можете выполнить автоматическую настройку всех станций, которые могут приниматься в Вашей области, а затем сохранить радиочастоту нужных станций.

- 1** Нажмите кнопку TUNER/BAND (или нажимайте повторно кнопку FUNCTION) для переключения функционирования на тюнер.
- 2** Нажимайте повторно кнопку TUNER/BAND для выбора индикации “FM” или “AM”.
- 3** Нажимайте повторно кнопку TUNING MODE, пока на дисплее не появится индикация “AUTO”.

- 4** Нажмите кнопку + или – (или кнопку TUNING + или – на аппарате).

Частота будет изменяться по мере того, как система будет проводить поиск станции. Поиск автоматически остановится, когда будет выполнена настройка на станцию. При этом отобразятся индикации “TUNED” и “STEREO” (только для стереофонической программы).

Если индикация “TUNED” не появляется, и поиск не прекращается

Установите частоту нужной радиостанции, как описано в пунктах 2 и 3 раздела “Ручная предварительная установка” (стр. 15).

- 5** Нажмите кнопку TUNER MEMORY.

Предварительно установленный номер будет мигать. Пока предварительно установленный номер мигает, выполните действия пунктов 6 и 7.



Предварительно установленный номер

- 6** Нажимайте повторно кнопку + или – (или кнопку TUNING + или – на аппарате) для выбора нужного предварительно установленного номера.
- 7** Нажмите кнопку ENTER.
- 8** Повторите действия пунктов с 4 по 7 для сохранения в памяти других поиска.

К Вашему сведению

Нажмите кнопку ■ для остановки сканирования.

Ручная предварительная установка

Вы можете вручную настроить и сохранить радиочастоту нужных станций.

- 1** Нажмите кнопку TUNER/BAND (или нажимайте повторно кнопку FUNCTION) для переключения функционирования на тюнер.
- 2** Нажимайте повторно кнопку TUNER/BAND для выбора индикации “FM” или “AM”.
- 3** Нажимайте повторно кнопку TUNING MODE, пока индикации “AUTO” и “PRESET” не исчезнут с дисплея.
- 4** Нажимайте повторно кнопку + или – (или кнопку TUNING + или – на аппарате) для настройки на нужную станцию.
- 5** Нажмите кнопку TUNER MEMORY.
- 6** Нажимайте повторно кнопку + или – (или кнопку TUNING + или – на аппарате) для выбора нужного предварительно установленного номера.
- 7** Нажмите кнопку ENTER.
- 8** Повторите действия пунктов с 4 по 7 для сохранения в памяти других станций.

Другие операции

Для	Выполните следующие действия
Выполнения настройки на станцию со слабым сигналом	Следуйте процедуре, описанной в разделе “Ручная предварительная установка” (стр. 15).
Установки другой станции под существующим предварительно установленным номером	После выполнения действия пункта 5, нажимайте повторно кнопку + или – (или кнопку TUNING + или – на аппарате) для выбора предварительно установленного номера, под которым Вы хотите сохранить станции.

Для изменения интервала настройки АМ (кроме европейской модели, а также модели для Саудовской Аравии)

Заводская предварительная установка интервала настройки АМ составляет 9 кГц (или 10 кГц для некоторых областей). Для изменения интервала настройки АМ сначала настройтесь на любую АМ-станцию, а затем выключите систему. Удерживая нажатой кнопку TUNER/BAND, нажмите кнопку I/⏻ на аппарате. Если Вы измените интервал, все предварительно установленные АМ-станции будут стерты. Для переустановки интервала повторите действия той же процедуры.

Примечание

Вы не можете изменить интервал настройки АМ в режиме экономии энергии (стр. 25).

К Вашему сведению

- Предварительно установленные станции сохраняются в памяти приблизительно полдня, даже если Вы отсоедините сетевой шнур или если произойдет сбой питания.
- Для улучшения приема радиовещания отрегулируйте прилагаемые антенны или подсоедините имеющуюся в продаже внешнюю антенну.

Для улучшения качества приема тюнера

При низком качестве приема тюнера отключите питание CD-проигрывателя, используя функцию управления питанием CD. Заводской установке соответствует включенное питание CD.

Для выполнения этой операции используйте кнопки на аппарате.

- 1** Нажимайте повторно кнопку FUNCTION для переключения функционирования на CD.
- 2** Нажмите кнопку I/⏻ для выключения системы.
- 3** Удерживая нажатой кнопку CD/▶▶, нажмите кнопку I/⏻.

Появится индикация “CD POWER” и “OFF”.

продолжение следует

Для включения CD-проигрывателя

Повторите приведенную выше процедуру, после чего появится индикация “CD POWER” и “ON”.

Примечания

- Если выбрана индикация “CD POWER” и “OFF”, время доступа к диску будет увеличено.
- Вы не можете изменить данную установку в режиме экономии энергии (стр. 25).

Прослушивание радиоприемника

Вы можете прослушивать радиостанцию либо путем выбора предварительно установленной станции, либо путем выполнения ручной настройки на станцию.

Прослушивание предварительно установленной станции

– Предварительная настройка

Выполните сначала предварительную установку радиостанций в памяти тюнера (см. раздел “Предварительная установка радиостанций” на стр. 14).

- 1** Нажмите кнопку TUNER/BAND (или нажимайте повторно кнопку FUNCTION) для переключения функционирования на тюнер.
- 2** Нажимайте повторно кнопку TUNER/BAND для выбора индикации “FM” или “AM”.
- 3** Нажимайте повторно кнопку TUNING MODE, пока на дисплее не появится индикация “PRESET”.
- 4** Нажимайте повторно кнопку + или – (или кнопку TUNING + или – на аппарате) для выбора нужной предварительно установленной станции.

Прслушивание не установленных предварительно радиостанций

— Ручная настройка

- 1** Нажмите кнопку TUNER/BAND (или нажимайте повторно кнопку FUNCTION) для переключения функционирования на тюнер.
- 2** Нажимайте повторно кнопку TUNER/BAND для выбора индикации “FM” или “AM”.
- 3** Нажимайте повторно кнопку TUNING MODE, пока индикации “AUTO” и “PRESET” не исчезнут с дисплея.
- 4** Нажимайте повторно кнопку + или – (или кнопку TUNING + или – на аппарате) для настройки на нужную станцию.

К Вашему сведению

- Для улучшения приема радиовещания отрегулируйте прилагаемые антенны или подсоедините имеющуюся в продаже внешнюю антенну.
- Если в стереофонической программе FM имеются помехи, нажимайте повторно кнопку FM MODE до тех пор, пока не исчезнет индикация “STEREO”. Стереофонического эффекта при этом не будет, но качество принимаемого сигнала улучшится.
- Если стереофоническая FM-программа не будет приниматься в стереофоническом режиме, нажимайте повторно кнопку FM MODE, пока на дисплее не появится индикация “STEREO”.
- Нажимайте повторно кнопку TUNING MODE до появления в пункте 3 индикации “AUTO”, затем нажмите кнопку + или – (или кнопку TUNING + или – на аппарате). Индикация частоты будет изменяться, и поиск остановится, когда система настроится на станцию (автоматическая настройка).
- Для записи радиопрограмм используйте ручную запись (стр. 20).
- Вы можете изменить индикацию дисплея на индикацию часов (на 8 секунд), нажав кнопку DISPLAY.

Использование системы передачи радиоданных (RDS)

(Только европейская модель CMT-NEZ5)

Что такое система передачи радиоданных?

Система передачи радиоданных (RDS) — это услуга радиовещания, которая позволяет радиостанциям вместе с обычным сигналом программы посылать дополнительную информацию. Данный тюнер предоставляет такие удобные функции RDS, как название радиостанции. Система RDS доступна только на FM-станциях.*

Примечание

Система RDS может работать неправильно, если станция, на которую Вы настроились, не передает надлежащим образом сигнал RDS, или если сигнал оказывается слабым.

* Не все FM-станции предоставляют услугу RDS, равно как и не все они предоставляют одни и те же типы услуг. Если Вы не знакомы с системой RDS, обратитесь к Вашим местным радиостанциям за подробной информацией об услугах RDS, предоставляемых в Вашей области.

Прием радиосигналов RDS

Просто выберите станцию из полосы частот FM.

Когда Вы настроитесь на станцию, предоставляющую услуги RDS, название станции появится на дисплее.

Для проверки информации RDS

Всякий раз, когда Вы нажимаете кнопку DISPLAY, индикация циклически изменяется следующим образом:
 Название станции* → Частота → Индикация часов

* Если сигналы RDS не принимаются надлежащим образом, название станции или тип программы могут не появиться на дисплее.

Магнитная лента – Воспроизведение

Загрузка магнитной ленты

- 1 Нажмите кнопку PUSH OPEN/CLOSE ▲ на аппарате.
- 2 Поместите записанную/пригодную для записи кассету с лентой в кассетный отсек.

Стороной, которую Вы хотите воспроизвести/записать, обращенной к Вам.

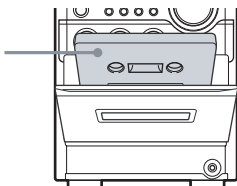

Воспроизведение магнитной ленты

Вы можете использовать магнитную ленту TYPE I (normal).

- 1 Установите магнитную ленту.
- 2 Нажмите кнопку TAPE (или нажимайте повторно кнопку FUNCTION) для переключения функционирования на TAPE.
- 3 Нажмите кнопку ► (или кнопку TAPE/► на аппарате).

Другие операции

Для	Выполните следующие действия
Остановки воспроизведения	Нажмите кнопку ■.
Выполнения паузы	Нажмите кнопку II. Нажмите еще раз для возобновления воспроизведения.
Быстрой перемотки вперед или назад	Нажмите кнопку ◀◀ или ▶▶.
Извлечения кассеты	В режиме остановки нажмите кнопку PUSH OPEN/CLOSE ▲ на аппарате.

Запись Ваших любимых дорожек CD на магнитную ленту

– Синхронная запись CD-ЛЕНТА

Вы можете записать на магнитную ленту целый CD.

Вы можете использовать магнитную ленту TYPE I (normal).

Для выполнения этой операции используйте кнопки на аппарате.

- 1 Загрузите пригодную для записи магнитную ленту.**
- 2 Загрузите диск, который Вы хотите записать.**

При записи альбома с диска MP3, обязательно нажмите повторно кнопку PLAY MODE для выбора индикации ALBUM, а затем нажмите кнопку  + или – для выбора нужного альбома, прежде чем продолжить.
- 3 Нажмите кнопку CD SYNC.**

Мигает индикация “SYNC” и “REC”. Кассетная дека войдет в режим ожидания записи, а проигрыватель CD войдет в режим паузы воспроизведения.
- 4 Нажмите кнопку ● PAUSE/START.**

Начнется запись. Проигрыватель CD и кассетная дека останавливаются автоматически, когда выполнение записи завершено.

Для остановки записи

Нажмите кнопку ■.

Для записи диска путем указания последовательности дорожек

Вы можете записать только Ваши любимые дорожки CD, используя программное воспроизведение. Между действиями пунктов 2 и 3 выполните действия пунктов с 2 по 6 раздела “Создание Вашей собственной программы” (стр. 13).

Запись на магнитную ленту вручную

— Ручная запись

Вы можете записать только нужные Вам участки с CD, магнитной ленты или радиопрограммы на магнитную ленту. Вы можете также выполнить запись с подсоединенных компонентов (см. раздел “Подсоединение дополнительных компонентов” на стр. 27).

Для выполнения этой операции используйте кнопки на аппарате.

1 Загрузите пригодную для записи магнитную ленту.

2 Нажмите одну из следующих кнопок (или нажимайте повторно кнопку FUNCTION) для выбора нужного источника для записи.

- TUNER/BAND: Для выполнения записи с системного тюнера.
- CD: Для выполнения записи с системного проигрывателя CD.
- AUDIO IN: Чтобы выполнить запись с дополнительного компонента, подсоединенного к гнезду AUDIO IN.

3 Нажмите кнопку ● PAUSE/START.

Индикация “REC” мигает, а кассетная дека входит в состояние готовности к записи.

4 Нажмите кнопку ● PAUSE/START, а затем начните воспроизведение нужного источника для записи.

Начнется запись.

Другие операции

Для	Выполните следующие действия
Остановки записи	Нажмите кнопку ■.
Выполнения паузы записи	Нажмите кнопку ● PAUSE/START на аппарате.

Примечание

Вы не можете во время выполнения записи прослушивать другие источники.

К Вашему сведению

- Для записи с тюнера:
Если при выполнении записи с тюнера слышен шум, передвиньте соответствующую антенну для уменьшения шума.
- Для записи с CD:
Вы можете нажимать кнопку ◀◀ или ▶▶ для выбора дорожек в режиме паузы записи (после пункта 3 и перед пунктом 4).

Регулировка звука

Регулировка звука

Создание более динамичного звука (функция Dynamic Sound Generator X-tra – Генератор особо динамичного звука)

Нажмите кнопку DSGX на аппарате.

Всякий раз при нажатии кнопки индикация изменяется следующим образом:

DSGX ON ↔ DSGX OFF

Регулировка низких и высоких звуковых частот

Вы можете отрегулировать низкочастотные и высокочастотные сигналы, чтобы насладиться более мощным звуком.

1 Нажимайте повторно кнопку EQ для выбора индикации “BASS” или “TREBLE”.

Всякий раз при нажатии кнопки индикация изменяется следующим образом:

BASS ↔ TREBLE

2 Нажимайте повторно кнопку ◀◀ или ▶▶ для регулировки уровня, когда появляется индикация “BASS” или “TREBLE”.

Таймер

Засыпание под музыку

– *Таймер сна*

Вы можете установить систему таким образом, чтобы она выключилась спустя определенное время, и Вы могли заснуть под музыку.

Для выполнения этой операции используйте кнопки на пульте дистанционного управления.

Нажмите кнопку SLEEP.

Всякий раз при нажатии этой кнопки индикация минут (время отключения) циклически изменяется следующим образом:

AUTO* → 90MIN → 80MIN → ... → 10MIN → OFF

* Система автоматически выключится через 100 минут или после того, как завершится воспроизведение текущего CD или магнитной ленты.

Другие операции

Для	Нажмите
Проверки оставшегося времени*	Кнопку SLEEP один раз.
Изменения времени отключения	Кнопку SLEEP повторно для выбора нужного Вам времени.
Отмены функции таймера сна	Кнопку SLEEP повторно, пока на дисплее не появится индикация “OFF”.

* Вы не сможете проверить оставшееся время, если выберете индикацию “AUTO”.

Примечание

Не выполняйте установку в на “AUTO” во время выполнения синхронной записи на магнитную ленту.

К Вашему сведению

Вы можете использовать таймер сна, даже если Вы не установите часы.

Пробуждение под музыку

– Воспроизведение по таймеру

Вы можете проснуться под музыку в предварительно установленное время. Убедитесь, что Вы установили часы (см. раздел “Установка часов” на стр. 9). Для выполнения этой операции используйте кнопки на пульте дистанционного управления.

- 1 Подготовьте источник звука, который Вы хотите воспроизводить.**
 - CD: Загрузите диск. Чтобы начать с определенной дорожки, составьте программу (см. раздел “Создание Вашей собственной программы” на стр. 13).
 - Магнитная лента: Установите магнитную ленту (см. раздел “Воспроизведение магнитной ленты” на стр. 18).
 - Тюнер: Выполните настройку на предварительно установленную радиостанцию (см. раздел “Прослушивание радиоприемника” на стр. 16).

2 Нажмите кнопку VOLUME + или – (или поверните регулятор VOLUME на аппарате) для регулировки громкости.

3 Нажмите кнопку CLOCK/TIMER SET.

4 Нажимайте повторно кнопку ◀◀ или ▶▶ для выбора режима “PLAY”, затем нажмите кнопку ENTER.
Появится индикация “ON TIME”, а индикация часов будет мигать.

5 Установите время начала воспроизведения.

Нажимайте повторно кнопку ◀◀ или ▶▶ для установки часов, а затем нажмите кнопку ENTER.

Будет мигать индикация минут.

Нажимайте повторно кнопку ◀◀ или ▶▶ для установки минут, а затем нажмите кнопку ENTER.

6 Установите время окончания воспроизведения, следуя действиям пункта 5.

7 Нажимайте повторно кнопку ◀◀ или ▶▶ до появления нужного Вам источника звука.

Всякий раз, когда Вы нажимаете кнопку, индикация циклически меняется следующим образом:

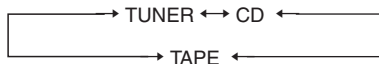

8 Нажмите кнопку ENTER.

На дисплее последовательно отобразятся время начала, время остановки и источник звукового сигнала, а затем снова отобразится первоначальная индикация.

9 Нажмите кнопку I/⏻ для выключения системы.

Другие операции

Для	Выполните следующие действия
Проверки установок	1 Нажмите кнопку CLOCK/TIMER SELECT.
	2 Нажимайте повторно кнопку ◀◀ или ▶▶ до появления индикаций “PLAY”, а затем нажмите кнопку ENTER.
Изменения установок	Начните с пункта 1.
Отмены таймера	1 Нажмите кнопку CLOCK/TIMER SELECT.
	2 Нажимайте повторно кнопку ◀◀ или ▶▶ до появления индикации “OFF”, а затем нажмите кнопку ENTER.

Примечания

- Если Вы используете воспроизведение по таймеру и таймер сна одновременно, таймер сна имеет приоритет.
- Не управляйте системой с момента ее включения до начала воспроизведения (примерно за 15 секунд до предварительно установленного времени).
- Если система будет включена примерно за 15 секунд до установленного времени, функция воспроизведения по таймеру не будет активизирована.
- Вы не можете использовать дополнительный компонент, подключенный к гнезду AUDIO IN в качестве источника звука для таймера воспроизведения.
- Вы не можете привести в действие воспроизведение по таймеру и запись по таймеру одновременно.
- Установка воспроизведения по таймеру будет оставаться до тех пор, пока эта остановка не будет отменена вручную.

Запись радиопрограмм с помощью таймера

— Запись по таймеру

Вы можете выполнять запись предварительно установленных радиостанций в указанное время. Для выполнения записи с помощью таймера Вы должны сначала выполнить предварительную установку радиостанции (см. раздел “Предварительная установка радиостанций” на стр. 14) и установить часы (см. раздел “Установка часов” на стр. 9).

Для выполнения этой операции используйте кнопки на пульте дистанционного управления.

1 Выполните настройку на предварительно установленную радиостанцию (см. раздел “Прослушивание предварительно установленной станции” на стр. 16).

2 Нажмите кнопку CLOCK/TIMER SET. Появляется индикация “PLAY”.

3 Нажимайте повторно кнопку I◀◀ или ▶▶I для выбора индикации “REC”, затем нажмите кнопку ENTER.

Появится индикация “ON TIME”, а индикация часов будет мигать.

4 Установите время начала записи. Нажимайте повторно кнопку I◀◀ или ▶▶I для установки часов, а затем нажмите кнопку ENTER. Будет мигать индикация минут. Нажимайте повторно кнопку I◀◀ или ▶▶I для установки минут, а затем нажмите кнопку ENTER.

5 Установите время окончания записи, следуя действию пункта 4.

Появятся установки таймера записи и нужная станция, затем вернется первоначальная индикация.

6 Загрузите пригодную для записи магнитную ленту.

7 Нажмите кнопку I/⏻ для выключения системы.

Другие операции

Для	Выполните следующие действия
Проверки установок	<ol style="list-style-type: none">1 Нажмите кнопку CLOCK/TIMER SELECT.2 Нажимайте повторно кнопку ◀◀ или ▶▶ до появления индикации "REC", а затем нажмите кнопку ENTER.
Изменения установки	Начните с пункта 1.
Отмены таймера	<ol style="list-style-type: none">1 Нажмите кнопку CLOCK/TIMER SELECT.2 Нажимайте повторно кнопку ◀◀ или ▶▶ до появления индикации "OFF", а затем нажмите кнопку ENTER.

Примечания

- Если Вы используете запись по таймеру и таймер сна одновременно, таймер сна имеет приоритет.
- Не управляйте системой с момента ее включения до начала записи (примерно за 15 секунд до предварительно установленного времени).
- Если система будет включена примерно за 15 секунд до установленного времени, функция записи по таймеру не будет приведена в действие.
- Громкость во время выполнения записи будет сведена до минимума.
- Вы не можете привести в действие воспроизведение по таймеру и запись по таймеру одновременно.
- После того, как Вы установили запись по таймеру, не управляйте системой, пока не закончится ввод.
- После активации записи по таймеру функция записи по таймеру будет автоматически отменена.

Дисплей

Выключение дисплея

– Режим экономии энергии

Индикация часов может быть отключена, чтобы минимизировать количество энергии, потребляемой в режиме ожидания (режим экономии энергии).

Пока система выключена, нажимайте повторно кнопку DISPLAY, пока индикация часов не исчезнет.

Для отмены режима экономии энергии

Пока система выключена, нажмите кнопку DISPLAY. Всякий раз, когда Вы нажимаете кнопку, индикация циклически переключается следующим образом:

Индикация часов* ↔ Нет индикации (режим экономии энергии)

* Индикация часов отображается только тогда, когда Вы уже установили часы.

Примечание

Вы не можете выполнить следующие операции в режиме экономии энергии.

- установка часов
- изменения интервала настройки AM

К Вашему сведению

- Индикатор STANDBY высвечивается даже в режиме экономии энергии.
- Таймер в режиме экономии энергии продолжает работать.

Просмотр информации о диске на дисплее

Вы можете проверить время воспроизведения и оставшееся время текущей дорожки или всего диска. Если загружен диск с аудиодорожками MP3, Вы также можете проверить информацию, записанную на диске, такую, как заголовки и имена исполнителей.

Проверка оставшегося времени воспроизведения, и заголовков и имен исполнителей (CD/MP3)

Нажимайте повторно кнопку DISPLAY в режиме нормального воспроизведения.

Всякий раз при нажатии кнопки, индикация циклически изменяется следующим образом:

Номер текущей дорожки и истекшее время воспроизведения → Номер текущей дорожки и оставшееся время или “- - - -” * → Оставшееся время диска или “- - - -” * → Название дорожки и имя исполнителя (только диск с аудиодорожками MP3 **) → Название альбома ** → Индикация часов

* Индикация “- - - -” появится, если Вы выберете дорожку CD, номер которой равен 21 или больше, или если Вы выберете аудиодорожку MP3.

** При воспроизведении дорожки с тегом ID3 вер. 1 или вер. 2 появится индикация тега ID3. Тег ID3 показывает информацию о названии дорожки, имени исполнителя и названии альбома.

Проверка общего времени воспроизведения и заголовков и имен исполнителей (CD/MP3)

Нажимайте повторно кнопку DISPLAY в режиме остановки.

Всякий раз при нажатии кнопки, индикация циклически изменяется следующим образом:

■ Если CD/MP3 находится в режиме программного воспроизведения

Номер последней дорожки программы и общее время воспроизведения → Общее число дорожек в программе (в течение восьми секунд) → Метка тома¹⁾ → Индикация часов (в течение восьми секунд)

■ Если CD/MP3 находится в другом режиме

Индикация ТОС²⁾ или общее количество альбомов на диске³⁾ или общее количество дорожек в текущем альбоме³⁾ → Метка тома³⁾ или Название альбома³⁾ → Индикация часов (в течение восьми секунд)

¹⁾ Для дисков с аудиодорожками MP3

²⁾ ТОС = Оглавление; отображает номер текущего диска, общее количество дорожек на диске и общее время воспроизведения диска.

³⁾ Для дисков с аудиодорожками MP3 названия альбомов и имена исполнителей могут не отображаться в зависимости от режима воспроизведения.

Подсоединение дополнительных компонентов

Для усиления Вашей системы, вы можете подсоединить дополнительные компоненты. Обратитесь к инструкции по эксплуатации, прилагаемой к каждому компоненту.

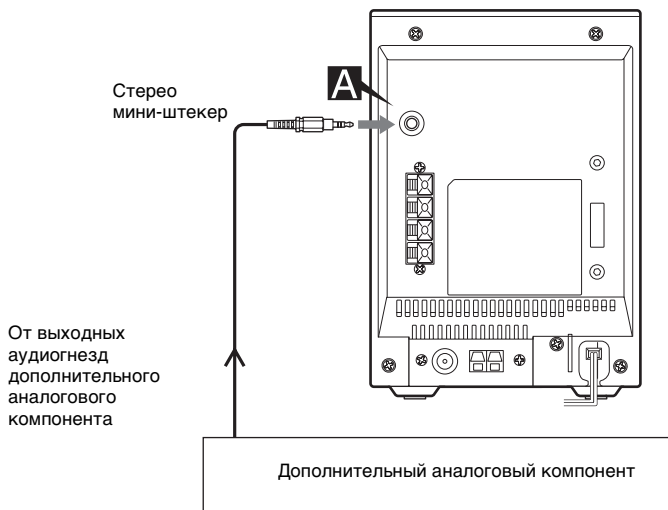

A Гнездо AUDIO IN

Используйте аудио шнуры (не прилагаются) для подсоединения дополнительного аналогового компонента (портативного аудио плеера и т.д.) к этому гнезду. Затем Вы сможете записывать или прослушивать звук с компонента через эту данную систему.

Прослушивание звука с подсоединенного компонента

- 1** Подсоедините аудиошнуры. См. раздел “Подсоединение дополнительных компонентов”.
- 2** Нажимайте повторно кнопку FUNCTION до появления индикация “AUDIO IN”. Начните воспроизведение подсоединенного компонента.

Запись звука через подсоединенный компонент

- 1 Подсоедините аудиошнуры.
- 2 Начните запись вручную.
См. раздел “Запись на магнитную ленту вручную” на стр. 20.

Примечания

- Если подсоединенный компонент оснащен функцией AVLS (Automatic Volume Limiter System – система автоматического ограничения громкости), обязательно отключите эту функцию при использовании передатчика. В противном случае Вам придется настраивать громкость акустической системы, а это может вызвать искажение.
- Если подсоединенный компонент оснащен функцией BASS BOOST или MEGA BASS, обязательно отключите данную функцию при использовании передатчика. В противном случае звук из акустической системы может быть искажен.

Отыскание и устранение неисправностей

Проблемы и методы их устранения

Если у Вас возникли какие-либо проблемы при эксплуатации данной системы, выполните следующее:

- 1 Убедитесь, что сетевой шнур и шнуры акустической системы правильно и надежно подсоединены.
- 2 Установите неисправность, воспользовавшись приведенным ниже контрольным перечнем, и выполните указанное действие по устранению неисправности.

Если после выполнения всех описанных выше действий неисправность не устраняется, обратитесь в ближайшее торговое агентство фирмы Sony.

Когда мигает индикатор STANDBY

Немедленно отсоедините сетевой шнур и проверьте следующие пункты.

- Если Ваша система оснащена переключателем напряжения, установлен ли переключатель напряжения на правильное напряжение?
- Проверьте напряжение для Вашего региона, а затем убедитесь, что переключатель напряжения установлен правильно.
- Нет ли короткого замыкания между шнурами + и – акустической системы?
- Используете ли Вы прилагаемые акустические системы?
- Не заблокированы ли чем-нибудь вентиляционные отверстия на задней стороне системы?

Проверьте все перечисленные выше пункты и устраните все найденные проблемы. **После того, как индикатор STANDBY перестанет мигать**, снова подсоедините сетевой шнур и включите систему. Если индикатор все еще мигает, или если причина неисправности не может быть найдена даже после проверки всех перечисленных пунктов, обратитесь в ближайшее торговое агентство фирмы Sony.

Система в целом

На дисплее появится индикация “- --:-- --”.

- Произошел сбой питания. Установите часы (стр. 9) и выполните настройки таймера (стр. 22 и 23) еще раз.

Отменена установка часов/ предварительной установки радиостанций/таймера.

- Повторите выполнение следующих действий:
 - “Установка часов” (стр. 9)
 - “Предварительная установка радиостанций” (стр. 14)
 - “Проверки установок” (стр. 22 и 24)
 - “Запись радиопрограмм с помощью таймера” (стр. 23)

Нет звука.

- Если Ваша система оснащена переключателем напряжения, убедитесь, что переключатель напряжения установлен на правильное напряжение.
- Нажмите кнопку VOLUME + или поверните регулятор VOLUME на аппарате по часовой стрелке.
- Убедитесь, что не подсоединены головные телефоны.
- Проверьте подсоединения акустической системы (стр. 7).
- При записи по таймеру отсутствует аудиосигнал.

Звук поступает только по одному каналу или же громкость звука не сбалансирована между левым и правым каналами.

- Расположите акустические системы как можно более симметрично.
- Подсоедините прилагаемые акустические системы.

Имеет место сильное гудение или шум.

- Переместите систему подальше от источника шума.
- Подсоедините систему к другой сетевой розетке.
- Установите фильтр помех (имеющийся в продаже) на сетевой шнур.

Невозможно установить таймер.

- Установите часы еще раз (стр. 9).

Не функционирует таймер.

- Нажмите кнопку CLOCK/TIMER SELECT, чтобы установить таймер и отобразить на дисплее индикации “⏻ PLAY” или “⏻ REC” (стр. 22 и 24).
- Проверьте установку таймера и установите правильное время (стр. 22 и 24).
- Отмените функцию таймера сна (стр. 21).
- Убедитесь, что часы установлены правильно.

Не функционирует пульт дистанционного управления.

- Устраните препятствие.
- Переместите пульт дистанционного управления поближе к системе.
- Направьте пульт дистанционного управления на датчик системы.
- Замените батарейки (R6/размер AA).
- Расположите систему подальше от флуоресцентного освещения.

Система не включается, даже когда Вы нажимаете кнопку I/⏻.

- Убедитесь, что сетевой шнур подсоединен к сетевой розетке.

На экране телевизора имеются цветковые помехи.

- Передвиньте акустические системы подальше от телевизора.

Акустические системы

Звуки поступают по одному каналу или не сбалансирована громкость левого и правого каналов.

- Проверьте подсоединения и размещение акустической системы.
-

Проигрыватель CD/MP3

Воспроизведение не начинается.

- Протрите диск начисто (стр. 35).
- Замените диск.
- Вставьте диск, пригодный для воспроизведения на данной системе.
- Поместите диск надлежащим образом в центр отсека для CD.
- Поместите диск в отсек для CD этикеткой вверх.
- Выньте диск и сотрите влагу с диска, а затем оставьте систему включенной на несколько часов, пока влага не испарится.
- Нажмите кнопку ► (или кнопку CD/►|| на аппарате) для начала воспроизведения.

Пропадает звук.

- Протрите диск начисто (стр. 35).
- Замените диск.
- Попытайтесь перенести систему в место, не подверженное вибрации (например, поверх устойчивой стойки).
- Попытайтесь переместить акустические системы подальше от системы, или разместить их на отдельных стойках. При прослушивании дорожки с низкочастотным звучанием на высокой громкости вибрация акустической системы может вызывать пропадание звука.

Воспроизведение не начинается с первой дорожки.

- Нажимайте повторно кнопку PLAY MODE до исчезновения обеих индикаций “PGM” и “SHUF”, чтобы вернуться к нормальному воспроизведению.

Аудиодорожка MP3 не может быть воспроизведена.

- Запись не была выполнена в соответствии с форматом ISO9660 уровня 1 или уровня 2 или Joliet в расширенном формате.
- Аудиодорожка MP3 не имеет расширения “.MP3”.
- Данные не сохранены в формате MP3.
- Диски, содержащие файлы, отличные от файлов MPEG 1, 2 Audio Layer-3, не могут быть воспроизведены.

Для воспроизведения аудиодорожек MP3 требуется более продолжительное время, чем для других.

- После того, как система считает все дорожки на диске, для воспроизведения может потребоваться больше времени, чем обычно, если:
 - число альбомов или дорожек на диске очень велико.
 - организационная структура альбомов и дорожек очень сложная.

Название папки, название файла и информация о метке ID3 (название альбома, название дорожки и имя исполнителя) не появляются надлежащим образом.

- Используйте диск, соответствующий ISO9660 уровня 1, уровня 2 или Joliet в расширенном формате.
- Метка ID3 диска не соответствует ни версии 1, ни какой-либо другой версии 2.
- Отображается только до 30 символов метки ID3.
- Следующие символы могут быть отображены данной системой:
 - Верхний регистр (от A до Z)
 - Номера (от 0 до 9)
 - Символы (' < > * + , - / @ [\] _)Другие символы могут не отображаться корректно.

Тюнер

Сильный гул или шум/не удается принять станции.

- Установите надлежащий частотный диапазон и частоту (стр. 14).
- Подсоедините антенну надлежащим образом (стр. 7).
- Найдите положение и ориентацию, обеспечивающую хорошее качество принимаемого сигнала, а затем установите антенну еще раз. Если Вам не удается достичь хорошего качества принимаемого сигнала, мы рекомендуем Вам подсоединить имеющуюся в продаже внешнюю антенну.
- Прилагаемая проволочная антенна FM принимает сигналы всей своей длиной, поэтому обязательно вытягивайте ее полностью.

продолжение следует

- Располагайте антенны как можно дальше от шнуров акустических систем.
- Если прилагаемая антенна АМ выйдет из пластмассовой стойки, обратитесь в ближайшее торговое агентство фирмы Sony.
- Попытайтесь отключить окружающее электрическое оборудование.

Не удается принять стереофоническую FM-программу в стереофоническом режиме.

- Нажимайте кнопку FM MODE до появления на дисплее индикации “STEREO”.

Кассетная дека

Не выполняется запись или воспроизведение магнитной ленты, или наблюдается понижение уровня звука.

- Загрязнены головки. Очистите их (стр. 35).
- Головки записи/воспроизведения намагничены. Размагнитьте их (стр. 35).

Не выполняется полное стирание магнитной ленты.

- Головки записи/воспроизведения намагничены. Размагнитьте их (стр. 35).

Имеет место чрезмерная детонация, или звук пропадает.

- Загрязнены оси кассетной дека. Очистите их (стр. 35).

Имеет место повышенный шум или стирание высоких частот.

- Головки записи/воспроизведения намагничены. Размагнитьте их (стр. 35).

Не выполняется запись магнитной ленты.

- Не вставлена кассета. Вставьте кассету.
- С кассеты был удален лепесток. Закройте сломанный лепесток липкой лентой (стр. 35).
- Магнитная лента была перемотана до конца.

Дополнительные компоненты

Нет звука.

- Обратитесь к пункту “Нет звука.” (стр. 30) раздела Система в целом и проверьте состояние системы.
- Подсоедините компонент надлежащим образом (стр. 27), выполнив проверку:
 - подсоединены ли надлежащим образом шнуры.
 - везде ли плотно вставлены штепсельные вилки шнуров.
- Включите подсоединенный компонент.
- Обратитесь к инструкции по эксплуатации, прилагаемой к подсоединенному компоненту, и начните воспроизведение.
- Нажимайте повторно кнопку FUNCTION для выбора индикации “AUDIO IN” (стр. 27).

Звук искажен.

- Уменьшите громкость подсоединенного компонента.

Если система после принятия описанных выше мер все еще функционирует неправильно, переустановите систему следующим образом:

Для выполнения этой операции используйте кнопки на аппарате.

- 1 Отсоедините сетевой шнур.
- 2 Снова подсоедините сетевой шнур.
- 3 Нажмите кнопку I/⏻ для включения системы.
- 4 Нажмите кнопку ■ и I/⏻ и одновременно поверните регулятор VOLUME влево.

Система будет переустановлена с заводскими установками. Вам следует установить выполненные Вами настройки такие, как предварительно установленные станции, часы и таймер.

Сообщения

Во время работы системы на дисплее может появиться или начать мигать одно из следующих сообщений.

CD/MP3

FULL

Вы пытались включить в программу 26 или более дорожек (пунктов).

NO DISC

В проигрывателе нет диска.

NO STEP

Все включенные в программу дорожки были стерты.

OVER

Вы достигли конца диска, нажимая и удерживая кнопку ►► в режиме воспроизведения или паузы.

PUSH STOP

Во время воспроизведения Вы нажали кнопку PLAY MODE.

Тюнер

COMPLETE

Операция предварительной установки завершена нормально.

Магнитная лента

NO TAB

Вы не можете выполнять запись магнитной ленты, поскольку с кассеты был удален лепесток.

NO TAPE

В кассетной деке нет магнитной ленты.

Таймер

PUSH SELECT

Вы пытались установить часы или таймер во время действия таймера.

SET CLOCK

Вы пытались выбрать таймер в то время, как часы не установлены.

SET TIMER

Вы пытаетесь выбрать таймер в то время, когда таймер воспроизведения или таймер записи не установлены.

TIME NG

Время начала и окончания воспроизведения по таймеру или записи по таймеру установлены на одно и то же время.

Дополнительная информация

Меры предосторожности

О рабочем напряжении

- Перед использованием системы проверьте, что рабочее напряжение Вашей системы соответствует напряжению Вашей местной сети.
- Переключатель напряжения находится на задней панели аппарата.

О мерах безопасности

- Аппарат не отключается от источника питания переменного тока (электрической сети) до тех пор, пока он подсоединен к стенной розетке, даже если сам аппарат выключен.
- Отсоедините систему от стенной розетки (электрической сети), если Вы не намереваетесь использовать ее в течение длительного периода времени. Для отсоединения сетевого шнура (провода электрической сети) вытяните его за штепсельную вилку. Ни в коем случае не тяните за сам шнур.
- В случае попадания в систему твердого предмета или жидкости, отсоедините систему от сети и проверьте ее у квалифицированного специалиста перед дальнейшим использованием.
- Замену сетевого шнура переменного тока следует выполнять только в мастерской квалифицированного техобслуживания.

О расположении

- Не располагайте систему в наклонном положении.
- Не располагайте систему в местах;
 - Крайне жарких или холодных
 - Пыльных или грязных
 - Очень влажных
 - Подверженных вибрации
 - Подверженных воздействию прямого солнечного света.

- Соблюдайте осторожность при размещении аппарата или акустических систем на поверхностях, обработанных специальным образом (с помощью воска, масла, лака, и т.п.), поскольку это может привести к образованию пятен или изменению цвета поверхности.

О внутренней генерации тепла

- Хотя во время функционирования система нагревается, это не является неисправностью.
- Систему следует устанавливать в местах с достаточной вентиляцией для предотвращения внутренней генерации тепла в системе.
- Если Вы постоянно используете данную систему на высокой громкости, температура верхней стенки, боковых стенок и нижней части корпуса значительно возрастет. Чтобы не обжечься, не касайтесь корпуса.
- Во избежание неисправностей не закрывайте вентиляционное отверстие.

Об акустической системе

Передвиньте акустические системы подальше от телевизора.

Об эксплуатации

- Если систему принести непосредственно из холодного места в теплое или установить в очень сырой комнате, то на линзе внутри проигрывателя CD может произойти конденсация влаги. Если это произойдет, система будет работать неправильно. Выньте диск и оставьте систему включенной примерно на один час, пока влага не испарится.
- В случае перемещения системы выньте из нее диски.

Если у Вас возникли вопросы или проблемы, касающиеся Вашей системы, обратитесь, пожалуйста, в ближайшее торговое агентство фирмы Sony.

Примечания относительно дисков

- Перед воспроизведением очистите диск с помощью чистящей ткани. Протирайте диск от центра к периферии.
- Не используйте растворители такие, как бензин, разбавитель, имеющиеся в продаже чистящие средства или антистатический спрей, предназначенный для виниловых долгоиграющих пластинок.
- Не подвергайте диск воздействию прямого солнечного света или источников тепла, таких, как каналы горячего воздуха, и не оставляйте его в автомобиле, припаркованном под прямыми лучами солнца.
- Не используйте диски, обрамленные защитным кольцом. Это может привести к неисправности системы.
- При использовании дисков, у которых на поверхности с этикеткой имеется клей или аналогичное липкое вещество, или у которых при печати этикетки использовались специальные чернила, имеется вероятность, что диск или этикетка прилипнут к деталям внутри аппарата. Если это произойдет, возможно, диск не удастся извлечь, и это может привести к неисправности данного аппарата. Перед использованием диска убедитесь, что его сторона с этикеткой не является липкой. Не допускается использовать следующие типы дисков:
 - Взятые напрокат или использованные диски с прикрепленными наклейками, у которых из-под наклейки выступает клей. Диски с наклейками, липкими по периметру.
 - Диски с этикетками, отпечатанные с использованием специальных липких на ощупь чернил.
- Диски нестандартной формы (напр., в форме сердца, квадрата, звезды) не могут быть воспроизведены на данном аппарате. Попытка сделать это может повредить аппарат. Не используйте такие диски.

Очистка корпуса

Очистите корпус, панель и регуляторы мягкой тканью, слегка смоченной раствором мягкого моющего средства. Не используйте абразивных подушек никакого типа, чистящих порошков или растворителей таких, как разбавитель, бензин или спирт.

Для постоянной защиты магнитной ленты

Для предотвращения повреждения магнитной ленты от случайной перезаписи выломайте лепесток кассеты со стороны А или В, как показано на рисунке.

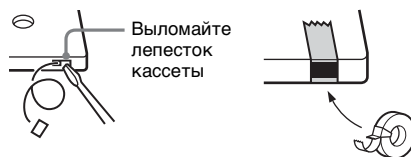

Если позднее Вы снова захотите использовать магнитную ленту для записи, закройте выломанный лепесток липкой лентой.

Перед помещением кассеты в кассетную деку

Устраните любое провисание магнитной ленты. В противном случае магнитная лента может запутаться в деталях кассетной деки и повредиться.

При использовании магнитной ленты продолжительностью свыше 90 минут

Магнитная лента является очень эластичной. Не выполняйте частой смены операций с магнитной лентой, таких, как воспроизведение, остановка и перемотка. Магнитная лента может запутаться внутри кассетной деки.

Очистка головок магнитной ленты

Очищайте головки магнитной ленты через каждые 10 часов их использования.

Обязательно очищайте головки магнитной ленты перед началом выполнения важной записи или после воспроизведения старой магнитной ленты.

Используйте имеющуюся в продаже чистящую кассету сухого или влажного типа. За дополнительной информацией обращайтесь к инструкции по эксплуатации чистящей кассеты.

Размагничивание головок магнитной ленты

Размагничивайте головки магнитной ленты и металлические детали, находящиеся в контакте с магнитной лентой, через каждые 20 или 30 часов использования с помощью отдельно продаваемой размагничивающей кассеты. За дополнительной информацией обращайтесь к инструкции по эксплуатации размагничивающей кассеты.

Технические характеристики

Основной аппарат

Секция усилителя

CMT-NEZ5

Европейская модель:

Выходная мощность DIN (номинальная):
18 + 18 Вт (6 Ом при
1 кГц, DIN)

Постоянная среднеквадратичная выходная мощность (для справок):

25 + 25 Вт (6 Ом на
1 кГц, суммарный
коэффициент
гармоник 10%)

Музыкальная выходная мощность (для справок): 38 + 38 Вт

Панамериканская модель:

Постоянная среднеквадратичная выходная мощность (для справок):

20 + 20 Вт (6 Ом на
1 кГц, суммарный
коэффициент
гармоник 10%)

Прочие модели:

Следующие измерения были выполнены при переменном токе 120, 220 или 240 В с частотой 50/60 Гц

Выходная мощность DIN (номинальная):
14 + 14 Вт (6 Ом при
1 кГц, DIN)

Постоянная среднеквадратичная выходная мощность (для справок):

20 + 20 Вт (6 Ом на
1 кГц, суммарный
коэффициент
гармоник 10%)

Входы

AUDIO IN: Чувствительность
250 мВ, сопротивление
47 кОм

Выходы

PHONES: Позволяет
подсоединять
головные телефоны
сопротивлением 8 Ом и
более

SPEAKER: Позволяет
подсоединять
сопротивление от 6 до
16 Ом.

CMT-NEZ3

Североамериканская модель:

Постоянная среднеквадратичная выходная мощность (для справок):

10 + 10 Вт (6 Ом на
1 кГц, суммарный
коэффициент
гармоник 10%)

Европейская модель:

Выходная мощность DIN (номинальная):

11 + 11 Вт (6 Ом при
1 кГц, DIN)

Постоянная среднеквадратичная выходная мощность (для справок):

15 + 15 Вт (6 Ом на
1 кГц, суммарный
коэффициент
гармоник 10%)

Музыкальная выходная мощность (для справок): 28 + 28 Вт

Прочие модели:

Следующие измерения были выполнены при переменном токе 120, 220 или 240 В с частотой 50/60 Гц

Выходная мощность DIN (номинальная):

11 + 11 Вт (6 Ом при
1 кГц, DIN)

Постоянная среднеквадратичная выходная мощность (для справок):

15 + 15 Вт (6 Ом на
1 кГц, суммарный
коэффициент
гармоник 10%)

Входы

AUDIO IN: Чувствительность
250 мВ, сопротивление
47 кОм

Выходы

PHONES: Позволяет
подсоединять
головные телефоны
сопротивлением 8 Ом и
более

SPEAKER:

Позволяет
подсоединять
сопротивление от 6 до
16 Ом.

Секция проигрывателя CD

Характеристики лазерного диода	Продолжительность эмиссии: непрерывная Выходная мощность лазера: Менее чем ем 44,6 мкВт (Данная выходная мощность представляет величину, измеренную на расстоянии 200 мм от поверхности объектива на блоке оптического звукоснимателя с апертурой в 7 мм.)
Частотная характеристика	20 Гц – 20 кГц

Секция кассетной деки

Система записи	4-дорожечная, 2-канальная, стереофоническая
----------------	---

Секция тюнера

Стереофонический тюнер FM, супергетеродинный тюнер FM/AM	
Секция тюнера FM	
Диапазон настройки	87,5 – 108,0 МГц
Антенна	Проволочная антенна FM
Гнезда антенны	75 Ом, несбалансированные
Промежуточная частота	10,7 МГц

Секция тюнера AM

Диапазон настройки	
Панамериканская модель:	
	530 – 1710 кГц (при установке интервала настройки на 10 кГц)
	531 – 1710 кГц (при установке интервала настройки на 9 кГц)
Европейская модель:	531 – 1602 кГц (при установке интервала настройки на 9 кГц)

Прочие модели:	530 – 1710 кГц (при установке интервала настройки на 10 кГц)
	531 – 1602 кГц (при установке интервала настройки на 9 кГц)
Антенна	рамочная антенна АМ, разъем внешней антенны
Промежуточная частота	450 кГц

Акустическая система

CMT-NEZ5

Акустическая система	2-канальная, Басоотражающего типа
Компоненты акустической системы	
Низкочастотный динамик:	диаметром 10 см, конического типа
Высокочастотный динамик:	диаметром 4 см, конического типа
Номинальное полное сопротивление	6 Ом
Размеры (ш/в/г)	Приблиз 145 × 235 × 175 мм
Масса	Приблиз. 1,9 кг каждая акустическая система

CMT-NEZ3

Акустическая система	Полнодиапазонная акустическая система
Компоненты акустической системы	
Низкочастотный динамик:	Североамериканская модель:
	диаметром 8 см, конического типа
Прочие модели:	диаметром 10 см, конического типа
Номинальное полное сопротивление	6 Ом
Размеры (ш/в/г)	Приблиз 145 × 235 × 155 мм
Масса	Североамериканская модель:
	Приблиз. 1,4 кг каждая акустическая система
Прочие модели:	Приблиз. 1,5 кг каждая акустическая система

Система в целом

Требования по электропитанию	
Североамериканская модель:	120 В переменного тока, частота 60 Гц
Мексиканская модель:	120 В переменного тока, частота 60 Гц
Европейская модель:	230 В переменного тока, частота 50/60 Гц
Австралийская модель:	230 – 240 В переменного тока, частота 50/60 Гц
Корейская модель:	220 В переменного тока, частота 60 Гц
Китайская модель:	220 В переменного тока, частота 50/60 Гц
Тайваньская модель:	120 В переменного тока, частота 50/60 Гц
Аргентинская модель:	220 В переменного тока, частота 50/60 Гц
Модель для Саудовской Аравии:	120 – 127 В, 220 В, 230 – 240 В переменного тока, частота 50/60 Гц
Прочие модели:	120 В, 220 В или 230 – 240 В переменного тока, частота 50/60 Гц Настраиваются с помощью переключателя напряжения
Потребляемая мощность	
CMT-NEZ5	
Европейская модель:	60 Вт 0,3 Вт (в режиме экономии энергии)
Прочие модели:	50 Вт
CMT-NEZ3	
Североамериканская модель:	40 Вт
Европейская модель:	45 Вт 0,3 Вт (в режиме экономии энергии)
Прочие модели:	45 Вт

Размеры (ш/в/г) (искл. громкоговорители)
Приблиз. 164 × 235 × 265 мм

Масса (искл. громкоговорители)
CMT-NEZ5: Приблиз. 3,6 кг
CMT-NEZ3
Североамериканская модель: Приблиз. 2,8 кг
Прочие модели: Приблиз. 3,6 кг

Прилагаемые принадлежности
Пульт дистанционного управления (1)
Батарейки R6 (размера AA) (2)
Рамочная антенна AM (1)
Проволочная антенна FM (1)

Конструкция и технические характеристики могут быть изменены без уведомления.



- Потребляемая мощность в режиме ожидания: 0,3 Вт
- В некоторых печатных платах галогенированные огнезащитные составы не используются.
- Для пайки некоторых деталей используется припой, не содержащий свинца.
- Для корпусов галогенированные огнезащитные составы не используются.

Перечень расположения кнопок и страниц для справки

Как пользоваться этой страницей

Используйте эту страницу для нахождения расположения кнопок и других частей системы, которые указаны в тексте.



Основной аппарат

АЛФАВИТНЫЙ ПОРЯДОК

А – Z

- CD SYNC 18 (19)
- DSGX 3 (21)
- PLAY MODE 5 (11, 13, 19)
- TUNER/BAND 15 (14, 16, 20)
- TUNING +/- 10 (14, 16)
- TUNING MODE 5 (14, 16)

А – Я

- Гнездо PHONES 13
- Кассетная дека 12 (18)
- Окошко дисплея 6
- Регулятор VOLUME 9 (22, 30, 32)
- Сенсор дистанционного управления 2

ОПИСАНИЯ КНОПОК

- I/⏻ (питание) 1 (8, 15, 22, 25, 32)
- PAUSE/START 4 (19)
- ▲ PUSH OPEN/CLOSE (открыть/закрыть CD) 7
- ⏪ +/- 8* (11, 13, 19)
- ⏪⏪⏩⏩⏩ (быстрая перемотка назад/вперед, перемещение назад/вперед) 10 (9, 11, 18, 21, 22)
- PUSH OPEN/CLOSE ▲ (открыть/закрыть) 11 (18)
- (стоп) 14 (11, 14, 18, 32)
- CD/▶ || (воспроизведение) 16 (11, 20, 22)
- TAPE/▶ 17 (11, 18)

* Кроме Североамериканской модели CMT-NEZ3

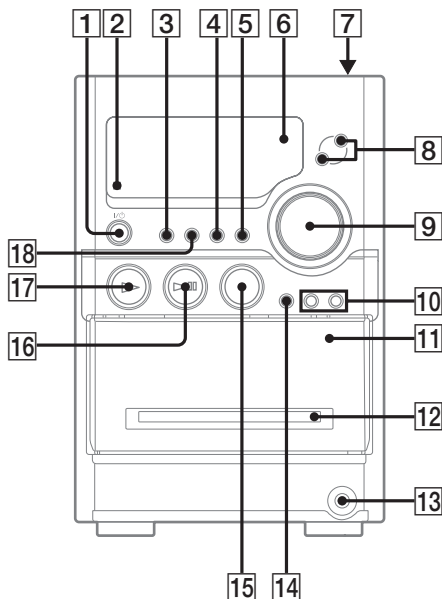

Пульт дистанционного управления

АЛФАВИТНЫЙ ПОРЯДОК

A - O

CD **16** (10, 13, 20, 22)
CLEAR **13** (13)
CLOCK/TIMER SELECT **2**
(22, 24)
CLOCK/TIMER SET **3** (9,
22, 23)
DISPLAY **19** (17, 25)
ENTER **9** (9, 13, 14, 22, 23)
EQ **12** (21)
FM MODE **4** (17)
FUNCTION **6** (10, 13, 14, 16,
18)

P - Z

PLAY MODE **18** (11, 13, 19)
REPEAT **4** (12)
SLEEP **20** (21)
TAPE **15** (11, 18, 22)
TUNER/BAND **5** (14, 16, 20)
TUNER MEMORY **17** (14)
TUNING MODE **18** (14, 16)
VOLUME +/- **10** (22, 30)

ОПИСАНИЯ КНОПОК

I/⏻ (питание) **1** (8, 15, 22, 25,
32)
◀◀/▶▶ (перемотка назад/
вперед) **7** (11, 18)
▶ (воспроизведение) **8** (11,
18)
⏸ (пауза) **8** (11, 18)
■ (стоп) **8** (11, 18)
📁 +/- **11** (11, 13, 19)
◀◀/▶▶ (перемещение
назад/вперед) **14** (9, 11, 18,
21, 22)
-/+ (настройка) **14** (14, 16)

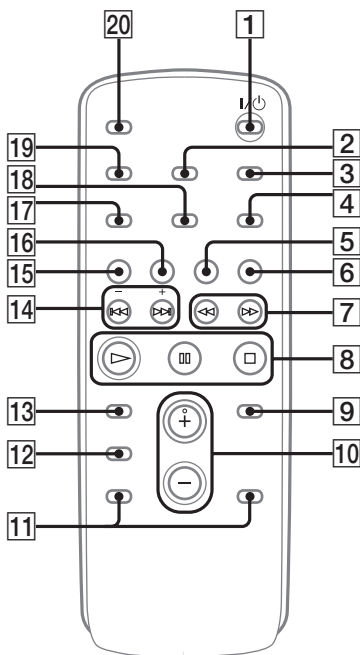

Printed on 100 % recycled
paper using VOC (Volatile
Organic Compound)-free
vegetable oil based ink.