

FM/MW/LW Compact Disc Player

CD-проигрыватель с встроенным FM/MW/LW-тюнером



Инструкция по эксплуатации _____ RU

Інструкція з експлуатації _____ UA

Для отмены демонстрации на дисплее (режим DEMO) см. стр. 4.
Щоб відмінити демонстраційний екран (DEMO), див. стор. 4.

CDX-GT29EE





**CD-проигрыватель с
встроенным
FM/MW/LW-тюнером**
Сделано в Таиланде



Windows Media и логотип Windows являются товарными знаками или зарегистрированными

товарными знаками корпорации Microsoft в США и других странах.

Изготовитель: Сони Корпорейшн
Адрес: 1-7-1 Конан, Минато-ку,
Токио 108-0075, Япония

Лицензия на технологию звуковой кодировки MPEG Layer-3 и патенты получена от Fraunhofer IIS и Thomson.

Для обеспечения безопасности установите это устройство на приборной панели автомобиля. Перед установкой и подсоединениями прочитайте прилагаемую инструкцию по установке и подсоединению.

Данное изделие защищено определенными правами интеллектуальной собственности Microsoft Corporation. Использование или распространение подобной технологии, кроме как в данном продукте, без лицензии корпорации Microsoft или авторизованного представительства корпорации Microsoft запрещено.

**CLASS 1
LASER PRODUCT**

Эта этикетка находится на нижней стороне корпуса.

Дата изготовления устройства

Тот же номер, что и серийный номер устройства, указанный на наклейке со штрих-кодом на картонной упаковке.

Чтобы узнать дату изготовления, см. символы "P/D:" на наклейке со штрих-кодом на картонной упаковке.

P/D: XX XXXX
1 2

1. Месяц изготовления
2. Год изготовления

A-0, B-1, C-2, D-3, E-4, F-5, G-6, H-7, I-8, J-9

Внимание. Если в замке зажигания нет положения ACC

Убедитесь, что настроена функция автоматического выключения (стр. 12). После выключения устройства его питание будет автоматически отключено через установленное время, что предотвращает разрядку аккумулятора.

Если функция автоматического выключения не задана, то при каждом выключении зажигания нажмите и удерживайте кнопку (OFF) до тех пор, пока дисплей не погаснет.



Утилизация электрического и электронного оборудования (директива применяется в странах Евросоюза и других европейских странах, где действуют системы раздельного сбора отходов)

Начало работы

Диски, воспроизводимые на этом устройстве	4
Отмена режима DEMO	4
Установка часов	4
Снятие передней панели	5
Установка передней панели	5

Расположение органов управления и основные операции

Основное устройство	6
-------------------------------	---

Радиоприемник

Сохранение и прием радиостанций	8
Автоматическое сохранение — BTM (Память оптимальной настройки)	8
Сохранение вручную	8
Прием радиостанций, сохраненных в памяти	8
Автоматическая настройка	8
RDS	8
Обзор	8
Настройка AF и TA	9
ВыборPTY	10
Установка ST	10

Компакт-диск

Индикация на дисплее	11
Повторное воспроизведение и воспроизведение в случайной последовательности	11

Другие функции

Изменение настроек звука	11
Подстройка характеристик звука — BAL/FAD/SUB	11
Настройка кривой эквалайзера — EQ3	12
Настройка параметров установки — SET	12
Использование дополнительного оборудования	13
Дополнительное аудиооборудование	13

Дополнительная информация

Меры предосторожности	14
Примечания относительно дисков	14
Порядок воспроизведения файлов MP3/WMA	15
О файлах MP3	15
О файлах WMA	15
Уход за устройством	16
Извлечение устройства	16
Технические характеристики	17
Поиск и устранение неисправностей	18
Индикация/сообщения об ошибках	20

Начало работы

Диски, воспроизводимые на этом устройстве

На этом устройстве можно воспроизводить диски CD-DA (содержащие также информацию CD TEXT) и CD-R/CD-RW (с файлами MP3/WMA (стр. 15)).

Тип диска	Метка на диске
CD-DA	
MP3 WMA	

Отмена режима DEMO

Можно отменить режим демонстрации на экране, появляющейся во время выключения устройства.

- 1 Нажмите и удерживайте кнопку выбора.**
Отобразится экран настройки.
- 2 Нажимайте кнопку выбора повторно, пока не появится индикация “DEMO”.**
- 3 Поворачивая дисковый регулятор, выберите “DEMO-OFF”.**
- 4 Нажмите и удерживайте кнопку выбора.**
Установка завершена, и дисплей возвращается в обычный режим приема/воспроизведения.

Установка часов

Часы данного устройства имеют 24-часовую индикацию.

- 1 Нажмите и удерживайте кнопку выбора.**
Отобразится экран настройки.
- 2 Нажимайте кнопку выбора повторно, пока не появится индикация “CLOCK-ADJ”.**
- 3 Нажмите кнопку (SEEK) +.**
Начинает мигать индикация часа.
- 4 Поворачивайте дисковый регулятор для установки значения часов и минут.**
Чтобы переместить индикацию, нажмите кнопку (SEEK) -/+.
- 5 После установки минут нажмите кнопку выбора.**
Установка завершена, и часы начинают отсчет времени.

Для отображения часов нажмите кнопку (DSPL). Нажмите кнопку (DSPL) еще раз, чтобы вернуться к предыдущей индикации на дисплее.

Совет

Время можно установить автоматически с помощью функции RDS (стр. 10).

Снятие передней панели

Во избежание кражи устройства можно снять с него переднюю панель.

Предупредительный звуковой сигнал

Если до поворота выключателя зажигания в положение OFF с устройства не была снята передняя панель, то в течение нескольких секунд будет слышен предупредительный звуковой сигнал. Звуковой сигнал будет слышен только в том случае, если используется встроенный усилитель.

1 Нажмите кнопку **OFF**.
Устройство выключится.

2 Нажмите кнопку , затем снимите панель, потянув на себя.

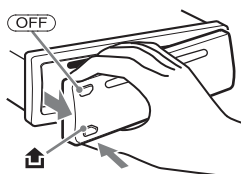

Примечания

- Не надавливайте слишком сильно на переднюю панель и окошко дисплея.
- Не подвергайте переднюю панель воздействию тепла/высокой температуры или влажности. Старайтесь не оставлять ее в припаркованной машине или на приборной доске/полочке за задним сиденьем.

Установка передней панели

Прикрепите часть **A** передней панели к части **B** устройства, как показано на рисунке, затем установите левую сторону на место, слегка нажав на нее до щелчка.

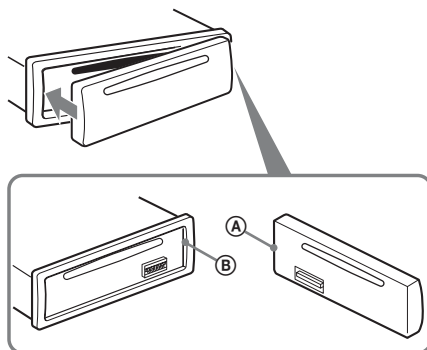

Примечание

Не помещайте ничего на внутреннюю поверхность передней панели.

Основное устройство

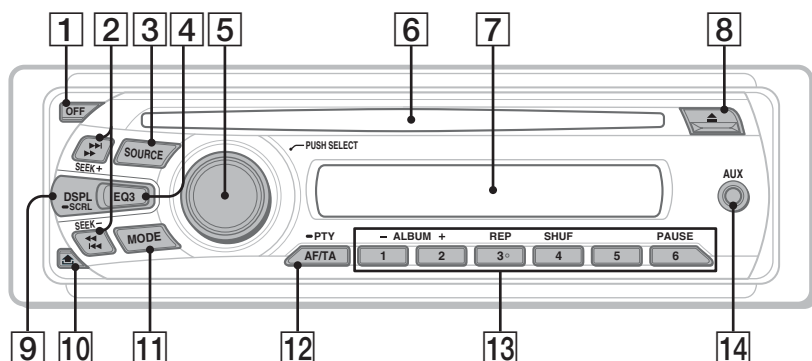

В этом разделе содержатся сведения о расположении органов управления и основных операциях. Подробные сведения см. на соответствующих страницах.

1 Кнопка OFF

Выключение питания/остановка источника.

2 Кнопки SEEK +/-

Компакт-диск:

Пропуск композиций (нажмите); непрерывный пропуск композиций (нажмите, затем нажмите еще раз примерно через 1 секунду и удерживайте нажатой); перемещение вперед/назад на одну композицию (нажмите и удерживайте).

Радиоприемник:

Автоматическая настройка на радиостанции (нажмите); поиск станций вручную (нажмите и удерживайте).

3 Кнопка SOURCE

Включение питания; смена источника (радио/компакт-диск/AUX).

4 Кнопка EQ3 (эквалайзер) стр. 12

Выбор типа эквалайзера (XPLD, VOCAL, EDGE, CRUISE, SPACE, GRAVITY, CUSTOM или OFF).

5 Регулятор/кнопка выбора стр. 11, 12

Настройка громкости (поверните); выбор элементов настройки (нажмите и поверните).

6 Слот для дисков

Вставьте диск (этикеткой вверх), начнется воспроизведение.

7 Окошко дисплея

8 Кнопка ▲ (извлечение)

Извлечение диска.

9 Кнопка DSPL (дисплей)/SCRL (прокрутка) стр. 8, 11

Смена индикаций на дисплее (нажмите); прокрутка индикации на дисплее (нажмите и удерживайте).

10 Кнопка ⬆ (снятие передней панели) стр. 5

- 11 Кнопка MODE** стр. 8
Выбор диапазона частот (FM/MW/LW).
- 12 Кнопка AF (альтернативные частоты)/TA (сообщения о текущей ситуации на дорогах)/PTY (тип программы)** стр. 9, 10
Задание AF и TA (нажмите); выбор PTY (нажмите и удерживайте) в RDS.
- 13 Номерные кнопки**
Компакт-диск:
①/②: **ALBUM** +/- (при воспроизведении MP3/WMA)
Пропуск альбомов (нажмите); непрерывный пропуск альбомов (нажмите и удерживайте).
③: **REP*** стр. 11
④: **SHUF** стр. 11
⑥: **PAUSE**
Для приостановки воспроизведения. Для отмены нажмите эту кнопку еще раз.
- Радиоприемник:**
Прием хранящихся в памяти радиостанций (нажмите); сохранение радиостанций в памяти (нажмите и удерживайте).
- 14 Входное гнездо AUX** стр. 13
Подсоединение переносного аудиоустройства.

* На этой кнопке имеется тактильная точка.

Радиоприемник

Сохранение и прием радиостанций

Предупреждение

Во избежание возникновения аварийной ситуации при настройке на радиостанцию во время управления автомобилем используйте функцию памяти оптимальной настройки (BTM).

Автоматическое сохранение — BTM (Память оптимальной настройки)

1 Нажимайте кнопку **(SOURCE)**, пока не появится индикация **“TUNER”**. Чтобы изменить диапазон, нажимайте кнопку **(MODE)**. Можно выбрать следующие диапазоны: FM1, FM2, FM3*, MW или LW.

2 Нажмите и удерживайте кнопку выбора. Отобразится экран настройки.

3 Повторно нажимайте кнопку выбора, пока не появится индикация **“BTM”**.

4 Нажмите кнопку **(SEEK +)**. Радиостанции закрепляются за номерными кнопками и сохраняются в памяти устройства в порядке частот. При занесении станции в память раздается звуковой сигнал.

* Диапазон настройки FM3 - от 65 до 74 МГц (шаг - 30 кГц).

Сохранение вручную

1 Во время приема радиостанции, которую необходимо сохранить, нажмите и удерживайте номерную кнопку **(1 — 6)**, пока не появится индикация **“MEMORY”**.

Примечание

При попытке сохранить другую радиостанцию для уже используемой номерной кнопки предыдущая радиостанция будет заменена.

Совет

Когда в памяти сохраняется радиостанция, передающая сигналы RDS, сохраняются также и параметры AF/TA (стр. 9).

Прием радиостанций, сохраненных в памяти

1 Выберите диапазон, затем нажмите номерную кнопку **(1 — 6)**.

Автоматическая настройка

1 Выберите диапазон, затем нажмите кнопку **(SEEK +/-)** для поиска радиостанции.

Поиск остановится, когда устройство найдет радиостанцию. Повторяйте процедуру, пока не будет найдена нужная радиостанция.

Совет

Если известна частота требуемой радиостанции, нажмите и удерживайте кнопку **(SEEK +/-)**, пока не будет приблизительно установлена нужная частота, затем нажимайте кнопку **(SEEK +/-)** для точной настройки частоты (настройка вручную).

RDS

Обзор

Радиостанции диапазона FM с услугой RDS (Системы радиоданных) передают, кроме обычных сигналов радиопрограмм, цифровую информацию, которая не слышна.

Примечание

Услуги RDS передаются только в диапазонах FM1 и FM2.

Индикация на дисплее

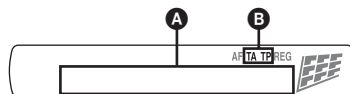

- A** Частота*¹ (название программной услуги), номер предварительной настройки, часы, данные RDS
- B** TA/TP*²

¹ Во время приема радиостанции, передающей сигналы RDS, слева от индикации частоты отображается знак “”.

*² Во время передачи информации о дорожном движении мигает индикация “TA”. Во время приема такой радиостанции загорается индикация “TP”.

Для изменения индикации на дисплее

- A** нажмите кнопку **(DSPL)**.

Услуги RDS

Данное устройство автоматически обеспечивает использование следующих служб RDS:

AF (Альтернативные частоты)

Выбирает и выполняет перенастройку радиостанций, имеющих самый сильный сигнал в сети. С помощью этой функции можно непрерывно прослушивать одну и ту же программу во время продолжительной поездки. При этом нет необходимости выполнять перенастройку на одну и ту же станцию вручную.

TA (Сообщения о текущей ситуации на дорогах)/**TP** (Программа о текущей ситуации на дорогах)

Обеспечивает прием текущей информации/программ. При приеме сигналов такой информации/программы воспроизведение любого выбранного в данный момент источника прерывается.

PTY (Типы программ)

Отображает тип принимаемой в данный момент программы. Кроме того, позволяет выполнять поиск заданного типа программ.

СТ (Время на часах)

Данные СТ, передаваемые с сигналами RDS, используются для установки часов устройства.

Примечания

- В зависимости от страны или региона могут быть доступными не все функции RDS.
- Функция RDS не будет работать, если мощность сигнала недостаточна или радиостанция, на которую настроено устройство, не передает данные RDS.

Настройка AF и TA

1 Нажимайте кнопку **(AF/TA)**, пока на дисплее не появится нужный параметр.

Выбор	Цель
AF-ON	Включение AF и отключение TA.
TA-ON	Включение TA и отключение AF.
AF, TA-ON	Включение как AF, так и TA.
AF, TA-OFF	Отключение как AF, так и TA.

Сохранение станций RDS с параметрами AF и TA

Можно выполнить предварительную настройку станций RDS с параметрами AF/TA. При использовании функции BTM сохраняются только станции RDS с теми же параметрами AF/TA.

При выполнении предварительной настройки вручную можно сохранить как станции RDS, так и станции без RDS с индивидуальными параметрами AF/TA.

1 Задайте AF/TA, затем сохраните станцию с помощью BTM или вручную.

Прием экстренных сообщений

При включении AF или TA экстренные сообщения будут автоматически прерывать текущее вещание.

Совет

Если настроить громкость во время приема сообщения о текущей ситуации на дорогах, этот уровень громкости будет сохранен в памяти для последующего приема таких сообщений, независимо от обычного уровня громкости.

Прослушивание одной региональной программы — REG

Когда функция AF включена: в соответствии с заводскими настройками этого устройства прием возможен только в определенном регионе, поэтому устройство не будет переключено на другую региональную станцию с более сильной частотой.

При выезде за пределы области приема определенной региональной программы установите параметр “REG-OFF” в меню настройки во время приема FM-радиостанции (стр. 13).

Примечание

Эта функция не работает в Великобритании и некоторых других регионах.

продолжение на следующей странице →

Функция местной привязки (только для Великобритании)

Эта функция позволяет настраиваться на волну других местных станций в данном районе, даже если они не занесены в память приемника под номерными кнопками.

- 1 Во время приема в диапазоне FM нажмите номерную кнопку (① — ⑥), для которой запрограммирована местная станция.
- 2 Не более чем через 5 секунд еще раз нажмите номерную кнопку местной станции. Повторяйте процедуру, пока не будет найдена местная радиостанция.

Выбор PTY

- 1 Нажмите и удерживайте нажатой кнопку (AF/TA) (PTY) во время приема в диапазоне FM.

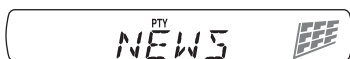

Если станция передает данные PTY, появляется название типа текущей программы.

- 2 Нажимайте кнопку (AF/TA) (PTY), пока не появится нужный тип программы.
- 3 Нажмите кнопку (SEEK) +/- . Устройство начинает поиск станции, передающей программу выбранного типа.

Тип программ

NEWS (новости), **AFFAIRS** (текущие события), **INFO** (информация), **SPORT** (спорт), **EDUCATE** (образование), **DRAMA** (радиоспектакли), **CULTURE** (культура), **SCIENCE** (наука), **VARIED** (разное), **POP M** (популярная музыка), **ROCK M** (рок-музыка), **EASY M** (легкая музыка), **LIGHT M** (легкая классика), **CLASSICS** (классика), **OTHER M** (прочие типы музыки), **WEATHER** (погода), **FINANCE** (финансы), **CHILDREN** (детские программы), **SOCIAL A** (общественная жизнь), **RELIGION** (религия), **PHONE IN** (звонки в прямой эфир), **TRAVEL** (путешествия), **LEISURE** (досуг), **JAZZ** (джазовая музыка), **COUNTRY** (музыка “кантри”), **NATION M** (национальная музыка), **OLDIES** (старые шлягеры), **FOLK M** (народная музыка), **DOCUMENT** (документальные репортажи)

Примечание

Эту функцию невозможно использовать в некоторых странах/регионах, где не передаются данные PTY.

Установка СТ

- 1 Установите “СТ-ON” в меню настройки (стр. 12).

Примечания

- Функция СТ может не работать, даже если принимается станция, передающая данные RDS.
- Возможно расхождение между временем, установленным с помощью функции СТ, и реальным временем.

Индикация на дисплее



Название композиции*¹, Название диска/имя исполнителя*¹, Имя исполнителя*¹, Номер альбома*², Название альбома*¹, Номер композиции/время с начала воспроизведения, Часы

*1 Отображается информация о CD TEXT, MP3/WMA.

*2 Номер альбома отображается только при смене альбома.

Для изменения индикации на дисплее, нажмите кнопку (DSPL).

Совет

Отображаемая индикация может отличаться в зависимости от модели, типа диска, формата записи и параметров. Для получения дополнительных сведений о форматах MP3/WMA см. стр. 15.

Повторное воспроизведение и воспроизведение в случайной последовательности

1 Во время воспроизведения нажимайте кнопку (3) (REP) или (4) (SHUF), пока на дисплее не появится нужный параметр.

Выбор	Воспроизведение
↶ TRACK	композиции неоднократно.
↶ ALBUM*	альбома неоднократно.
SHUF ALBUM*	альбома в случайной последовательности.
SHUF DISC	диска в случайной последовательности.

* Если воспроизводится диск в формате MP3/WMA.

Для возврата в режим обычного воспроизведения, выберите “↶ OFF” или “SHUF OFF”.

Изменение настроек звука

Подстройка характеристик звука — BAL/FAD/SUB

Можно отрегулировать баланс каналов, фейдер и уровень громкости сабвуфера.

1 Нажимайте кнопку выбора, пока не появится индикация “BAL”, “FAD” или “SUB”.

Индикация будет меняться следующим образом:

LOW*¹ → MID*¹ → HI*¹ → BAL (баланс левого-правого каналов) → FAD (баланс передних-задних громкоговорителей) → SUB (уровень громкости сабвуфера)*² → AUX*³

*1 Когда активизирована функция эквалайзера EQ3 (стр. 12).

*2 Когда для аудиовыхода установлено значение “SUB-OUT” (стр. 12). “ATT” отображается при самой низкой установке. Ее можно настраивать в диапазоне до 21 шага.

*3 Когда активизирован источник AUX (стр. 14).

2 Поверните дисковый регулятор, чтобы настроить выбранный параметр.

Через 5 секунд по окончании настройки дисплей возвращается в обычный режим приема/воспроизведения.

Настройка кривой эквалайзера – EQ3

Меню “CUSTOM”, появляющееся при нажатии кнопки EQ3, позволяет настроить собственные установки эквалайзера.

- 1 Выберите источник, затем нажимайте кнопку (EQ3) для выбора “CUSTOM”.
- 2 Повторно нажимайте кнопку выбора, пока не появится индикация “LOW”, “MID” или “HI”.
- 3 Поверните регулятор, чтобы настроить выбранный параметр. Уровень громкости настраивается в диапазоне от –10 дБ до +10 дБ с шагом 1 дБ.



Повторите шаги 2 и 3, чтобы настроить кривую эквалайзера.

Для восстановления заводской настройки кривой эквалайзера нажмите и удерживайте кнопку выбора перед завершением настройки.

Через 5 секунд по окончании настройки дисплей возвращается в обычный режим приема/воспроизведения.

Совет

Можно также настроить другие типы эквалайзера.

Настройка параметров установки – SET

- 1 Нажмите и удерживайте кнопку выбора. Отобразится экран настройки.
- 2 Повторно нажимайте кнопку выбора, пока не появится нужный параметр.
- 3 Поверните дисковый регулятор, чтобы выбрать параметр (например, “ON” или “OFF”).
- 4 Нажмите и удерживайте кнопку выбора. Установка завершена, и дисплей возвращается в обычный режим приема/воспроизведения.

Примечание

Для разных источников и параметров отображаемые элементы могут отличаться.

Можно установить следующие параметры (дополнительные сведения см. на указанной странице руководства):

CLOCK-ADJ (Установка часов) (стр. 4)

CT (Время на часах)

Активизация демонстрации: “ON”, “OFF” (стр. 9, 10).

БЕЕП

Активизация звукового сигнала: “ON”, “OFF”.

AUX-A*1 (Аудиовход AUX)

Активизация отображения источника AUX: “ON”, “OFF” (стр. 13).

A.OFF (Автоматическое выключение)

Автоматическое отключение через определенное время, если устройство выключено: “NO”, “30S” (сек.), “30M” (мин.), “60M” (мин.).

SUB/REAR*1

Переключение аудиовыхода: “SUB-OUT” (сабвуфер), “REAR-OUT” (усилитель мощности).

DEMO (Демонстрация)

Активизация демонстрации: “ON”, “OFF”.

DIM (Диммер)

Изменение яркости дисплея: “ON”, “OFF”.

M.DSPL (Движущийся дисплей)

– “ON”: для отображения движущихся изображений.

– “OFF”: для отключения режима движущегося дисплея.

A.SCRL (Автоматическая прокрутка)

Автоматическая прокрутка длинных элементов: “ON”, “OFF”.

LOCAL (Режим местного поиска)

- “ON”: для настройки только на станции с сильным сигналом.
- “OFF”: для настройки обычного приема.

MONO*² (Монофонический режим)

Выбор монофонического режима приема при низком качестве приема FM: “ON”, “OFF”.

REG*² (Региональная)

Прием возможен только в определенном регионе: “ON”, “OFF” (стр. 9).

LPF*³ (Фильтр низких частот)

Выбор значения граничной частоты сабвуфера: “OFF”, “55Hz”, “85Hz”, “120Hz”.

LOUD (Громкость)

Усиление басов и высокий частот для чистоты звучания при низком уровне громкости: “ON”, “OFF”.

BTM (стр. 8)

*1 Когда устройство выключено.

*2 Когда поступает сигнал в диапазоне FM.

*3 Когда для аудиовыхода установлено значение “SUB-OUT”.

Использование дополнительного оборудования

Дополнительное аудиооборудование

Подсоединив дополнительное переносное аудиоустройство к входному гнезду AUX (мини-стереоразъем) на аппарате, а затем просто выбрав источник, его можно прослушивать через громкоговорители автомобиля. Если уровни громкости аппарата и переносного аудиоустройства различны, их можно настроить. Выполните процедуру, описанную ниже.

Подсоединение переносного аудиоустройства

- 1 Выключите переносное аудиоустройство.
- 2 Уменьшите громкость на аппарате.
- 3 Подключите к аппарату.

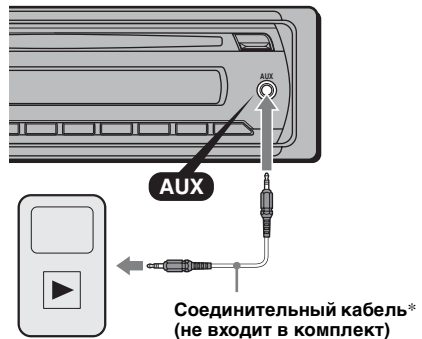

* Обязательно используйте разъем прямого типа.

продолжение на следующей странице →

Настройка уровня громкости

Перед воспроизведением настройте уровень звука для каждого подключенного аудиоустройства.

- 1 Уменьшите громкость на аппарате.
- 2 Нажимайте кнопку (SOURCE), пока не появится индикация "AUX". Появляется индикация "FRONT IN".
- 3 Начните воспроизведение на переносном аудиоустройстве при умеренной громкости.
- 4 Установите обычный уровень громкости для прослушивания на аппарате.
- 5 Повторно нажимайте кнопку выбора, пока не появится индикация "AUX", и поверните дисковый регулятор, чтобы настроить входной уровень (от -8 дБ до +18 дБ).

Дополнительная информация

Меры предосторожности

- Если автомобиль был припаркован в солнечном месте, не включайте устройство до тех пор, пока оно не охладится.
- При работе устройства автоматически выдвигается антенна с электрическим приводом.

Конденсация влаги

При конденсации влаги внутри устройства извлеките диск и подождите приблизительно час, пока не испарится влага. В противном случае возможны сбои при работе устройства.

Для поддержания высокого качества звука

Будьте осторожны и не проливайте сок или другие напитки на устройство или диски.

Примечания относительно дисков

- Не подвергайте диски воздействию прямых солнечных лучей и источников тепла, таких как воздуховоды с горячим воздухом. Не оставляйте диски в машине, припаркованной в солнечном месте.
- Перед воспроизведением протирайте диски чистой тканью по направлению от центра к краям. Не пользуйтесь растворителями, такими как бензин, разбавитель, а также имеющимися в продаже чистящими средствами.
- Это устройство предназначено для воспроизведения дисков, отвечающих требованиям стандарта Compact Disc (CD). DualDiscs и некоторые музыкальные диски, закодированные с помощью технологий защиты авторских прав, не соответствуют стандарту Compact Disc (CD) и поэтому не могут воспроизводиться этим устройством.
- **Диски, которые это устройство НЕ МОЖЕТ воспроизводить**
 - Диски с ярлыками, наклейками, а также с прикрепленной клейкой лентой или бумагой. Применение таких дисков может вызвать сбои в работе или повреждение диска.
 - Диски нестандартной формы (например, в форме сердца, квадрата, звезды). В противном случае это может привести к повреждению устройства.
 - Диски диаметром 8 см.



Примечания относительно дисков CD-R/CD-RW

- Максимальное количество: (только для CD-R/CD-RW)
 - папок (альбомов): 150 (включая корневую папку)
 - файлов (композиций) и папок: 300 (может быть менее 300, если названия папок/файлов состоят из большого числа символов)
 - отображаемых символов в названии папки/файла: 32 (Joliet) или 64 (Romeo)
- Если диск Multi-Session начинается сессией CD-DA, он распознается как диск CD-DA и другие сессии не воспроизводятся.
- **Диски, которые это устройство НЕ МОЖЕТ воспроизводить**
 - CD-R/CD-RW с плохим качеством записи.
 - CD-R/CD-RW, записанные на несовместимом записывающем устройстве.
 - CD-R/CD-RW, которые неправильно закрыты.
 - CD-R/CD-RW, записанные в формате, отличающемся от музыкального формата CD или формата MP3, соответствующего ISO9660 Level 1/Level 2, Joliet/Romeo или Multi-Session.

Порядок воспроизведения файлов MP3/WMA

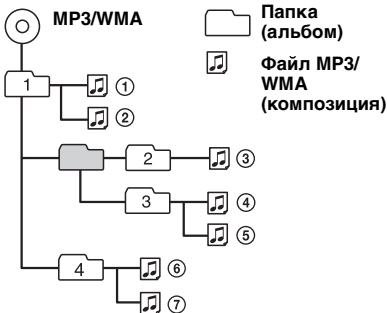

О файлах MP3

- MP3 является сокращением от MPEG-1 Audio Layer-3 и представляет собой стандарт формата сжатия музыкальных файлов. Этот формат обеспечивает сжатие данных музыкальных компакт-дисков приблизительно до 1/10 исходного размера.
- Тег ID3 версий 1.0, 1.1, 2.2, 2.3 и 2.4 применим только к MP3. Тег ID3 содержит 15/30 символов (1.0 и 1.1) или 63/126 символов (2.2, 2.3 и 2.4).
- При указании имени файла MP3 не забудьте добавить к нему расширение “.mp3”.
- При воспроизведении или перемещении вперед/назад файла MP3 с изменяющейся скоростью передачи в битах (VBR) время начала воспроизведения может отображаться неточно.

Примечание

При воспроизведении файла MP3 с высокой скоростью передачи бит, например 320 Кбит/с, звук может быть прерывистым.

О файлах WMA

- WMA является сокращением от Windows Media Audio и представляет собой стандарт формата сжатия музыкальных файлов. Этот формат обеспечивает сжатие данных музыкальных компакт-дисков приблизительно до 1/22* исходного размера.
- В теге WMA 63 символа.
- При указании имени файла WMA не забудьте добавить к нему расширение “.wma”.
- При воспроизведении или перемещении вперед/назад файла WMA с изменяющейся скоростью передачи в битах (VBR) оставшееся время воспроизведения может отображаться неточно.

* только для 64 Кбит/с

Примечание

Воспроизведение следующих файлов WMA не поддерживается.

- сжатие без потерь
- защищенные авторским правом

В случае возникновения вопросов или проблем, касающихся данного устройства, которые не описаны в данном руководстве, обратитесь к ближайшему дилеру Sony.

Уход за устройством

Замена предохранителя

При замене предохранителей обязательно используйте только те, которые соответствуют силе тока, указанной на оригинальном предохранителе. Если перегорел предохранитель, проверьте подключение питания и замените предохранитель. Если после замены предохранитель снова перегорел, это может означать неисправность устройства. В этом случае обратитесь к ближайшему дилеру Sony.

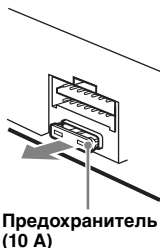

Чистка контактов

Возможно, устройство не будет работать надлежащим образом из-за загрязнения контактов, служащих для соединения передней панели с устройством. Во избежание этого отсоедините переднюю панель (стр. 5) и протрите контакты ватным тампоном. Не прикладывайте излишних усилий. В противном случае можно повредить контакты.

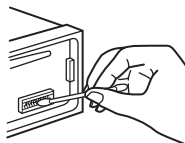

Основное устройство

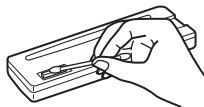

Обратная сторона передней панели

Примечания

- В целях безопасности перед чисткой разъемов выключите зажигание и выньте ключ из выключателя зажигания.
- Никогда не прикасайтесь к контактам пальцами или металлическими предметами.

Извлечение устройства

1 Снимите защитную манжету.

- 1 Снимите переднюю панель (стр. 5).
- 2 Сожмите оба края защитной манжеты, затем потяните ее наружу.

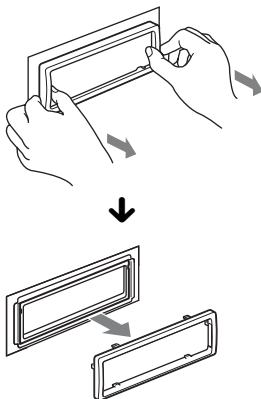

2 Извлеките устройство.

- 1 Вставьте одновременно оба ключа для демонтажа до щелчка.

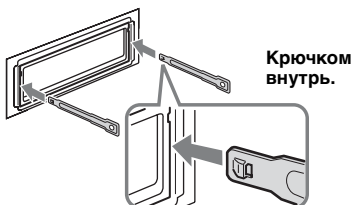

- 2 Потяните ключи для демонтажа, чтобы извлечь устройство.

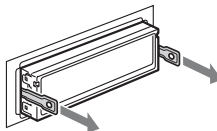

- 3 Выдвиньте аппарат из монтажной панели.

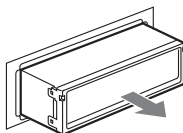

Технические характеристики

Тюнер

FM

Диапазон настройки:

FM1/FM2: 87,5 – 108,0 МГц (шаг 50 кГц)

FM3: 65 – 74 МГц (шаг 30 кГц)

Антенное гнездо:

Разъем внешней антенны

Промежуточная частота:

150 кГц

Используемая чувствительность:

10 дБФ

Избирательность:

75 дБ при 400 кГц

Отношение “сигнал/шум”:

70 дБ (монофонический)

Разделение:

40 дБ при 1 кГц

Диапазон воспроизводимых частот:

20 – 15000 Гц

MW/LW

Диапазон настройки:

MW: 531 – 1602 кГц

LW: 153 – 279 кГц

Антенное гнездо:

Разъем внешней антенны

Промежуточная частота:

25 кГц

Чувствительность:

MW: 26 мкВ, LW: 45 мкВ

Проигрыватель компакт-дисков

Отношение “сигнал/шум”:

120 дБ

Диапазон воспроизводимых частот:

10 – 20000 Гц

Низкочастотная и высокочастотная детонация:

Ниже уровня обнаружения

Усилитель мощности

Выход:

Выходы громкоговорителей

(с соединительными фиксаторами)

Полное сопротивление громкоговорителей:

4 – 8 Ом

Максимальная выходная мощность:

45 Вт × 4 (при 4 Ом)

Общая информация

Выходы:

Терминал аудиовыходов (возможность переключения между задними и передними)
Терминал релейного управления автомобильной антенной
Терминал управления усилителем мощности

Входы:

Входной терминал пульта дистанционного управления
Входной терминал антенны
Входное гнездо AUX (мини-стереогнездо)

Регуляторы тембра:

Низкие: ±10 дБ при 60 Гц (XPLOD)
Средние: ±10 дБ при 1 кГц (XPLOD)
Высокие: ±10 дБ при 10 кГц (XPLOD)

Требования к источнику питания:

Автомобильный аккумулятор 12 В постоянного тока
(с отрицательным заземлением)

Размеры:

Прибл. 178 × 50 × 179 мм (ш/в/г)

Монтажные размеры:

Прибл. 182 × 53 × 162 мм

(ш/в/г)

Масса:

Прибл. 1,2 кг

Входящие в комплект принадлежности:

Детали для установки и подключений

(1 комплект)

Конструкция и технические характеристики могут изменяться без предварительного уведомления.

- Галогенизированные антипирены не использовались при изготовлении данных штампованных монтажных плат.
- При производстве корпусов не использовались галогенизированные антипирены.
- При производстве упаковочных материалов использовалась бумага.

Поиск и устранение неисправностей

Приводимый ниже проверочный перечень поможет устранить большинство проблем, которые могут возникнуть при эксплуатации устройства.

Перед ознакомлением с нижеприведенной таблицей обратитесь к разделам по подключению и эксплуатации устройства.

Общая информация

На устройство не подается питание.

Проверьте соединение или предохранитель.

Антенна не выдвигается.

В антенне отсутствует реле.

Нет звука.

Регулятор фейдера “FAD” не установлен для системы с 2 громкоговорителями.

Не слышен звуковой сигнал.

- Функция звукового сигнала отключена (стр. 12).
- Подключен дополнительный усилитель мощности, а встроенный не используется.

Удалены данные из памяти.

Отсоединился или неправильно подключен провод питания или извлечена батарейка.

Из памяти удалены запрограммированные радиостанции и установка времени.

Перегорел предохранитель.

Слышен шум при переключении положения ключа зажигания.

Провода неправильно подсоединены к разъему электропитания вспомогательного оборудования автомобиля.

Во время воспроизведения или приема начинается демонстрация.

Если при включенном демонстрационном режиме “DEMO-ON” в течение 5 минут не выполняются никакие операции, начинается демонстрация.

→ Установите значение “DEMO-OFF” (стр. 12).

Пропала/не отображается индикация в окошке дисплея.

- Для диммера установлено значение “DIM-ON” (стр. 12).
- Дисплей отключится, если нажать и удерживать кнопку **OFF**.
→ Нажмите кнопку **OFF** еще раз и удерживайте ее нажатой, пока дисплей не выключится.
- Контакты загрязнены (стр. 16).

Функция автоотключения не работает.

Устройство включено. Функция автоотключения активизируется после выключения устройства.

→ Выключите устройство.

Прием радиостанций

Не удается принять радиостанции.

Звук сопровождается помехами.

• Неправильное соединение.

→ Соедините провод питания антенны с электрическим приводом (синий) или провод питания устройства (красный) с проводом питания усилителя антенны автомобиля (если на заднем/боковом стекле имеется встроенная антенна диапазона FM/MW/LW).

→ Проверьте подсоединение автомобильной антенны.

→ Если не выдвигается автомобильная антенна, проверьте соединение провода питания антенны с электрическим приводом.

Не удается выполнить предварительную настройку.

- Сохраните в памяти правильную частоту.
- Передаваемый радиосигнал слишком слаб.

Не удается выполнить автоматическую настройку.

- Неправильная установка режима местного поиска.

→ Настройка прерывается слишком часто: Установите параметр “LOCAL-ON” (стр. 13).

→ При настройке пропускается станция: Установите параметр “LOCAL-OFF” (стр. 13).

- Передаваемый радиосигнал слишком слаб.
→ Выполните настройку вручную.

При приеме FM-радиостанций мигает индикация “ST”.

- Выполните точную настройку частоты.
- Передаваемый радиосигнал слишком слаб.
→ Установите значение “MONO-ON” (стр. 13).

Стереопрограммы в диапазоне FM принимаются как монофонические.

Устройство находится в режиме монофонического приема радиостанций.

→ Установите значение “MONO-OFF” (стр. 13).

RDS

Услуги RDS не передаются.

- Выбран диапазон FM3.
→ Выберите диапазон FM1 или FM2.
- Услуги RDS недоступны в данном регионе.

После нескольких секунд прослушивания включается функция SEEK.

- Станция не передает данные TP или передает слишком слабый сигнал.
→ Отключите TA (стр. 9).

Дорожные сообщения не передаются.

- Включите TA (стр. 9).
- Станция не транслирует дорожных сообщений, хотя и относится к типу TP.
→ Настройтесь на другую станцию.

При включении функцииPTY отображается индикация "-----".

- Принимаемая станция не передает данные RDS.
- Данные RDS не принимаются.
- Станция не указывает тип программы.

Воспроизведение компакт-дисков

Не удается вставить диск.

- Уже вставлен другой компакт-диск.
- Компакт-диск вставлен с усилием, не той стороной или неправильно.

Компакт-диск не воспроизводится.

- Диск загрязнен или поврежден.
- Данные диски CD-R/CD-RW не предназначены для воспроизведения звука (стр. 15).

Невозможно воспроизвести файлы MP3/WMA.

Диск не совместим с форматом и версией MP3/WMA (стр. 15).

Для воспроизведения файлов MP3/WMA требуется больше времени, чем для других файлов.

Может потребоваться больше времени до начала воспроизведения следующих дисков:

- диск, записанный с использованием сложной разветвленной структуры папок;
- диск, записанный в формате Multi Session;
- диск, на который можно добавлять данные.

Не осуществляется прокрутка индикации на дисплее.

- Информация в виде бегущей строки может не отображаться для дисков, содержащих слишком большое количество символов.
- Для "A.SCRL" установлено значение "OFF".
→ Установите значение "A.SCRL-ON" (стр. 13).
→ Нажмите и удерживайте кнопку (DSPL) (SCRL).

Звук прерывается.

- Неправильная установка.
→ Устанавливайте устройство под углом, не превышающим 45°, в не подверженном вибрации месте.
- Диск загрязнен или поврежден.

Диск не извлекается.

Кнопка ▲ (извлечение) (стр. 6).

Индикация/сообщения об ошибках

ERROR

- Компакт-диск загрязнен или вставлен нижней стороной вверх.
→ Почистите или правильно вставьте компакт-диск.
- Вставлен пустой диск.
- Диск не воспроизводится по какой-либо причине.
→ Вставьте другой компакт-диск.
- Нажмите кнопку  для извлечения диска.

FAILURE

Громкоговорители/усилители подключены неправильно.
→ Для проверки подключения см. руководство по установке/подключению для данной модели.

L. SEEK +/-

Во время автоматической настройки включен режим местного поиска.

NO AF

Для выбранной в данный момент станции не используется альтернативная частота.
→ Нажмите кнопку (SEEK) +/- , пока мигает название программной услуги. Устройство начинает поиск другой частоты с теми же данными PI (программная идентификация) (появляется индикация "PI SEEK").

NO MUSIC

На диске отсутствуют музыкальные файлы.
→ Вставьте музыкальный компакт-диск в этот проигрыватель.

NO NAME

В композиции не записано название диска/альбома/имя исполнителя/название композиции.

NO TP

Устройство продолжит поиск станций, передающих программу TP.

OFFSET

Это может означать неисправность устройства.
→ Проверьте подключение. Если сообщение об ошибке не исчезает с дисплея, обратитесь к ближайшему дилеру Sony.

PUSH EJT (Нажмите кнопку извлечения)

Не удастся извлечь диск.
→ Кнопка  (извлечение) (стр. 6).

READ

Устройство считывает все данные композиции и альбома с диска.
→ Дождитесь завершения процесса считывания. Воспроизведение начнется автоматически. Для этого может потребоваться более одной минуты в зависимости от структуры диска.

"LLLL" или "TTTT"

Во время перемещения вперед или назад достигнуто начало или конец диска, и продолжение невозможно.

"_"

Устройство не может отобразить указанный символ.

Если в результате предлагаемых действий не удастся устранить неполадку, обратитесь к ближайшему дилеру Sony.

Если устройство слетает в ремонт в случае какой-либо неполадки, возникшей при воспроизведении компакт-диска, необходимо иметь при себе компакт-диск, при воспроизведении которого обнаружилась неисправность.

З міркувань безпеки обов'язково встановіть цей пристрій на щитку управління в автомобілі. Детальнішу інформацію про встановлення та підключення див. у посібнику зі встановлення й підключення, який входить до комплекту постачання.

CLASS 1 LASER PRODUCT

Цей напис розташований у нижній частині корпусу.

Дата виготовлення пристрою

Той же номер, що і серійний номер пристрою, вказаний на наклейці зі штрих-кодом на картонній упаковці.

Щоб дізнатися дату виготовлення, див. символи «P/D:» на наклейці зі штрих-кодом на картонній упаковці.

P/D:XX XXXX
1 2

1. Місяць виготовлення
 2. Рік виготовлення
- A-0, B-1, C-2, D-3, E-4, F-5, G-6, H-7, I-8, J-9



Цей виріб відповідає вимогам Технічного регламенту з електромагнітної сумісності обладнання (постанова КМУ від 29.07.2009 № 785)

Обладнання відповідає вимогам Технічного регламенту обмеження використання деяких небезпечних речовин в електричному та електронному обладнанні (постанова КМУ від 03.12.2008 № 1057).



Переробка старого електричного та електронного обладнання (діє у межах країн Європейського союзу та інших країн Європи з окремими системами збору)



Логотипи Windows Media і Windows є торговими марками або зареєстрованими торговими марками корпорації Microsoft у США і/або інших країнах.

Технологія кодування звуку MPEG Layer-3 та патенти ліцензовані компаніями Fraunhofer IIS та Thomson.

Даний виріб захищений певними правами інтелектуальної власності корпорації Microsoft Corporation. Використання або поширення такої технології, окрім як у даному пристрої, заборонене без ліцензії корпорації Microsoft або уповноваженого представництва корпорації Microsoft.

Застереження для випадків, коли запалювання вашого автомобіля не має положення АСС

Обов'язково активуйте функцію автоматичного вимкнення (стор. 12). Пристрій вимикатиме живлення повністю й автоматично у встановлений час вимикання пристрою, що запобігає розрядженню акумулятора. Якщо функція автоматичного вимкнення не активована, щоразу під час вимикання запалювання натискайте та утримуйте **(OFF)**, доки дисплей не погасне.

Початок роботи

Диски, які можна відтворювати на цьому пристрої	4
Скасування режиму DEMO	4
Установлення годинника	4
Від'єднання передньої панелі	5
Приєднання передньої панелі	5

Розміщення елементів керування та основні операції

Основний апарат	6
---------------------------	---

Радіоприймач

Збереження у пам'яті та прийом радіостанцій	8
Автоматичне збереження — BTM	8
Збереження вручну	8
Прийом радіостанцій, збережених у пам'яті	8
Автоматична настройка	8
RDS	8
Огляд	8
Настроювання AF і TA	9
ВибірPTY	10
Настроювання ST	10

Компакт-диск

Індикація на дисплеї	10
Повторне відтворення та відтворення у випадковій послідовності	10

Інші функції

Зміна настройок звуку	11
Налаштування характеристик звуку — BAL/FAD/SUB	11
Настройка кривої еквалайзера — EQ3	11
Налаштування параметрів — SET	12
Використання додаткового обладнання	13
Додаткове аудіообладнання	13

Додаткова інформація

Застережні заходи	14
Примітки щодо дисків	14
Послідовність відтворення файлів MP3/WMA	14
Про файли MP3	15
Про файли WMA	15
Технічне обслуговування	15
Виймання пристрою	16
Технічні характеристики	16
Пошук та видалення несправностей	17
Індикація або повідомлення про помилки	19

Початок роботи

Диски, які можна відтворювати на цьому пристрої

Цей пристрій може відтворювати диски CD-DA (також ті, що містять CD TEXT) і диски CD-R/CD-RW (файли MP3/WMA (стор. 14)).

Типи дисків	Позначка на диску
CD-DA	
MP3 WMA	

Скасування режиму DEMO

Можна скасувати показ демонстраційного ролика під час вимикання.

- 1 Натисніть і утримуйте кнопку вибору.**
Відобразиться дисплей параметрів.
- 2 Натискайте кнопку вибору, доки не з'явиться позначка «DEMO».**
- 3 За допомогою диска керування виберіть значення «DEMO-OFF».**
- 4 Натисніть і утримуйте кнопку вибору.**
Налаштування буде завершено, і дисплей повернеться до звичайного режиму відтворення/прийому.

Установлення годинника

Годинник відображає час у 24-годинному форматі.

- 1 Натисніть і утримуйте кнопку вибору.**
Відобразиться дисплей параметрів.
- 2 Натискайте кнопку вибору, доки не з'явиться позначка «CLOCK-ADJ».**
- 3 Натисніть (SEEK) +.**
Значення часу почне блимати.
- 4 Поверніть диск керування, щоб встановити години та хвилини.**
Щоб перемістити цифрову індикацію, натисніть (SEEK) -/+.
- 5 Після встановлення хвилин натисніть кнопку вибору.**
Налаштування буде завершено і годинник почне працювати.

Щоб відобразити годинник, натисніть кнопку (DSPL). Натисніть кнопку (DSPL) знову, щоб повернутися до попереднього дисплея.

Порада

Годинник можна встановлювати автоматично за допомогою функції RDS (стор. 10).

Від'єднання передньої панелі

Передню панель цього апарата можна від'єднати, щоб запобігти крадіжці.

Попереджувальний сигнал

Якщо перемикач живлення перевести в положення OFF, не від'єднавши передню панель, протягом кількох секунд буде лунаати попереджувальний сигнал. Сигнал буде лунаати лише за умови використання вбудованого підсилювача.

1 Натисніть **OFF**.

Апарат вимкнеться.

2 Натисніть , а потім потягніть до себе.

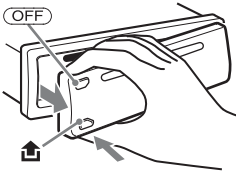

Примітки

- Намагайтеся запобігти падінню передньої панелі, а також сильному тиску на передню панель та вікно дисплея.
- Бережіть передню панель від впливу високої температури або вологи. Не залишайте її у припаркованому автомобілі або на передній чи задній панелях автомобіля.

Приєднання передньої панелі

Приєднайте частину **A** передньої панелі до частини **B** апарата, як показано на малюнку, а потім натисніть ліву сторону, щоб вона з клацанням стала на місце.

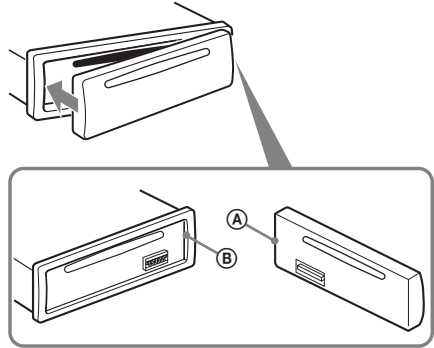

Примітка

Не кладіть нічого на внутрішню поверхню передньої панелі.

Розміщення елементів керування та основні операції

Основний апарат

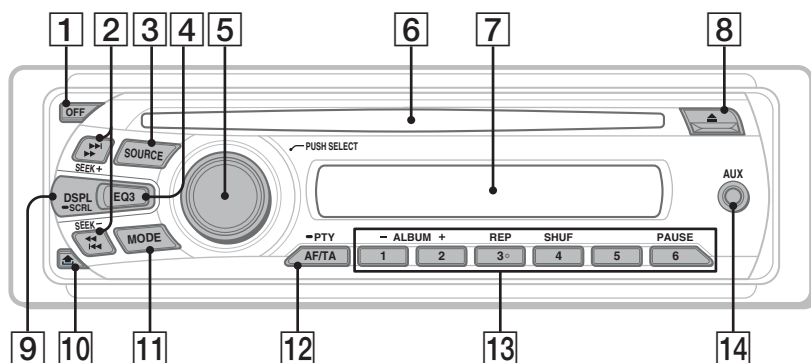

У цьому розділі вказано розміщення елементів керування та описано основні операції.

Для отримання докладнішої інформації див. відповідні сторінки.

1 Кнопка OFF

Вимкнення живлення; зупинка джерела.

2 Кнопки SEEK +/-

Компакт-диск:

пропускання композицій (натисніть); безперервне пропускання композицій (натисніть, приблизно через 1 секунду натисніть знову та утримуйте); прокручування композиції вперед або назад (натисніть і утримуйте).

Радіоприймач:

автоматичне настроювання радіостанцій (натисніть); пошук радіостанції вручну (натисніть і утримуйте).

3 Кнопка SOURCE

Вмикає живлення; змінює джерело (радіоприймач/компакт-диск/AUX).

4 Кнопка EQ3 (еквалайзер) стор. 11

Призначена для вибору типу еквалайзера (XPLOD, VOCAL, EDGE, CRUISE, SPACE, GRAVITY, CUSTOM або OFF).

5 Регулятор/кнопка вибору стор. 11, 12

Регулювання гучності (обертайте); вибір елементів настроювання (натисніть і обертайте).

6 Гніздо диска

Вставте диск (підписаною стороною догори), розпочнеться відтворення.

7 Вікно дисплея

8 Кнопка ▲ (виймання)

Виймання диска.

9 Кнопка DSPL (дисплей)/ SCRL (прокручування) стор. 8, 10

Зміна відображуваних на дисплеї елементів (натисніть); прокручування відображуваних на дисплеї елементів (натисніть і утримуйте).

- 10 **Кнопка  (розблокування передньої панелі)** стор. 5
- 11 **Кнопка MODE** стор. 8
Вибір радіодіапазону (FM/MW/LW).
- 12 **Кнопка AF (Альтернативні частоти)/TA (Повідомлення про ситуацію на дорогах)/PTY (Тип програми)** стор. 9, 10
Вибір функції AF і TA (натисніть);
вибір функції PTY (натисніть та утримуйте) у системі RDS.
- 13 **Цифрові кнопки**
Компакт-диск:
①/②: **ALBUM** -/+ (під час відтворення MP3/WMA)
Пропуск альбомів (натисніть);
безперервний пропуск альбомів (натисніть і утримуйте).
③: **REP*** стор. 10
④: **SHUF** стор. 10
⑥: **PAUSE**
Припинення відтворення. Для скасування натисніть повторно.
- Радіоприймач:**
приймач збережених у пам'яті радіостанцій (натисніть); збереження радіостанцій у пам'яті (натисніть і утримуйте).
- 14 **Вхідне гніздо AUX** стор. 13
Для підключення портативного аудіопристрою.

* На цій кнопці є тактильна точка.

Радіоприймач

Збереження у пам'яті та прийом радіостанцій

Попередження

Щоб запобігти виникненню аварійної ситуації у випадку настройки радіостанцій під час перебування за кермом, використовуйте функцію пам'яті оптимальної настройки (BTM).

Автоматичне збереження — BTM

1 Натискайте кнопку (SOURCE), доки не з'явиться індикація «TUNER».

Щоб змінити діапазон, натисніть кнопку (MODE) відповідну кількість разів. Можна вибрати такі діапазони: FM1, FM2, FM3*, MW або LW.

2 Натисніть і утримуйте кнопку вибору.

Відобразиться дисплей параметрів.

3 Натискайте кнопку вибору, доки не з'явиться позначка «BTM».

4 Натисніть (SEEK) +.

Пристрій збереже радіостанції на цифрових кнопках у послідовності, що відповідає послідовності частот. Під час збереження настройки лунає звуковий сигнал.

* Діапазон настройки FM3: від 65 до 74 МГц (з кроком 30 кГц).

Збереження вручну

1 Під час прийому радіостанції, яку потрібно зберегти, натисніть та утримуйте цифрову кнопку (від ① до ⑥), доки не з'явиться індикація «MEMORY».

Примітка

Спроба зберегти іншу станцію для тієї самої цифрової кнопки призведе до заміщення попередньої станції.

Порада

Якщо зберігається радіостанція RDS, збережеться також настройка AF/TA (стор. 9).

Прийом радіостанцій, збережених у пам'яті

1 Виберіть діапазон, а потім натисніть цифрову кнопку (від ① до ⑥).

Автоматична настройка

1 Виберіть частоту, а потім натисніть (SEEK) +/-, щоб знайти потрібну станцію.

Сканування зупиняється, коли апарат знаходить радіостанцію. Повторюйте цю процедуру, доки не приймете сигнал бажаної станції.

Порада

Якщо відома частота станції, яку необхідно прослухати, натисніть і утримуйте кнопку (SEEK) +/-, щоб знайти приблизну частоту, а потім натискайте кнопку (SEEK) +/- для точної настройки на потрібну частоту (ручна настройка).

RDS

Огляд

FM-станції з послугою системи радіоданих (RDS) транслюють разом зі звичайним сигналом радіопередачі нечутну цифрову інформацію.

Примітка

RDS можна отримувати лише для FM1 або FM2.

Індикація на дисплеї

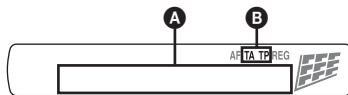

- Ⓐ Частота*1 (назва програмної послуги), попередньо встановлений номер, годинник, дані RDS
- Ⓑ TA/TR*2

1 Під час прийому радіостанції RDS у лівій частині індикації частоти відображається позначка «».

*2 Під час передачі інформації про дорожній рух блимає позначка «TA». Якщо така радіостанція приймається, відображається позначка «TR».

Щоб змінити відображувані елементи Ⓐ, натисніть (DSPL).

Послуги RDS

Цей апарат автоматично надає послуги RDS, як зазначено нижче.

AF (Альтернативні частоти)

Вибирає та перенастроює станцію з найсильнішим сигналом у мережі. Використовуючи цю функцію, можна безперервно слухати одну й ту саму програму протягом поїздки на довгу відстань, не піклуючись про ручну настройку цієї станції.

TA (Повідомлення про ситуацію на дорогах)/**TP** (Програма про ситуацію на дорогах)

Транслює інформацію або програми про поточний стан дорожнього руху. Будь-яка інформація або програма, що приймається, перерве поточно вибране джерело.

PTY (Типи програм)

Відображає тип програми, що наразі приймається. Також шукає вибраний вами тип програми.

CT (Точний час)

Дані CT, що передаються через RDS, налаштовують годинник.

Примітки

- Можуть бути доступні не всі функції RDS — це залежить від країни або регіону.
- RDS не працюватиме, якщо сигнал надто слабкий або якщо станція, яку ви настраюєте, не передає дані RDS.

Настроювання AF і TA

1 Натискайте (AF/TA), доки не відобразиться потрібна настройка.

Виберіть	Щоб
AF-ON	увімкнути AF і вимкнути TA.
TA-ON	увімкнути TA і вимкнути AF.
AF, TA-ON	увімкнути одночасно AF і TA.
AF, TA-OFF	вимкнути одночасно AF і TA.

Збереження станцій RDS із використанням настройок AF і TA

Можна запрограмувати станції RDS разом із настройками AF/TA. Якщо використовується функція BTM, з тими самими настройками AF/TA зберігаються тільки станції RDS.

Якщо програмування станцій здійснюється вручну, можна запрограмувати як станції RDS, так і інші станції, з настройкою AF/TA для кожної з них.

- 1 Установіть AF/TA, а потім збережіть станцію за допомогою BTM або вручну.

Прийом екстрених оголошень

Якщо увімкнено AF та TA, екстрені оголошення автоматично перериватимуть поточно вибране джерело.

Порада

Якщо настроїти рівень гучності під час повідомлення про ситуацію на дорогах, цей рівень буде збережено у пам'яті для наступних повідомлень про ситуацію на дорогах і він не буде залежати від звичайного рівня гучності.

Прийом однієї регіональної програми — REG

Якщо увімкнено функцію AF: заводські настройки цього пристрою обмежують радіоприйом певним регіоном, тому пристрій не переключиться на іншу регіональну станцію із сильнішим сигналом.

Перед тим як залишити зону прийому цієї регіональної передачі, установіть «REG-OFF» у параметрах під час прийому FM-станції (стор. 12).

Примітка

Ця функція не працює у Великобританії та деяких інших країнах.

Функція місцевого радіомовлення (тільки у Великобританії)

Ця функція дозволяє вибирати інші місцеві станції у певній місцевості, навіть якщо вони не збережені на цифрових кнопках.

- 1 Під час прийому в діапазоні FM натисніть цифрову кнопку (від ① до ⑥), на якій збережено місцеву станцію.
- 2 Не пізніше ніж через 5 секунд знову натисніть цифрову кнопку місцевої станції.
Повторюйте цю процедуру, доки не знайдете потрібну місцеву станцію.

Вибір РТУ

- 1 Натисніть і утримуйте кнопку **(AF/TA)** (PTY) під час прийому в діапазоні FM.

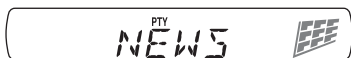

Якщо станція передає дані РТУ, відобразиться назва типу поточної програми.

- 2 Натискайте **(AF/TA)** (PTY), доки не відобразиться потрібний тип програми.
- 3 Натисніть кнопку **(SEEK) +/-**. Апарат почне пошук станції, яка транслює вибраний тип програми.

Тип програм

NEWS (Новини), **AFFAIRS** (Актуальні події), **INFO** (Відомості), **SPORT** (Спорт), **EDUCATE** (Освіта), **DRAMA** (Радіовистави), **CULTURE** (Культура), **SCIENCE** (Наука), **VARIED** (Різне), **POP M** (Популярна музика), **ROCK M** (Рок), **EASY M** (Легка музика), **LIGHT M** (Легка класична музика), **CLASSICS** (Класична музика), **OTHER M** (Музика інших типів), **WEATHER** (Погода), **FINANCE** (Фінанси), **CHILDREN** (Дитячі програми), **SOCIAL A** (Суспільне життя), **RELIGION** (Релігія), **PHONE IN** (Дзвінки у прямий ефір), **TRAVEL** (Подорожі), **LEISURE** (Дозвілля), **JAZZ** (Джаз), **COUNTRY** (Кантрі), **NATION M** (Національна музика), **OLDIES** (Старі шлягери), **FOLK M** (Фолк), **DOCUMENT** (Документальні програми)

Примітка

Ця функція недоступна в країнах або регіонах, де не транслюються дані РТУ.

Настроювання СТ

- 1 У налаштуваннях установіть «СТ-ON» (стор. 12).

Примітки

- Функція СТ може не працювати навіть у випадку, коли відбувається прийом станції RDS.
- Справжній час та час, виставлений функцією СТ, можуть бути різними.

Компакт-диск

Індикація на дисплеї

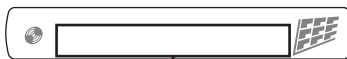

Назва композиції*¹, назва диска/ім'я виконавця*¹, ім'я виконавця*¹, номер альбому*², назва альбому*¹, номер композиції/час відтворення, що минув з початку відтворення, годинник

*¹ Відображаються відомості про CD TEXT і MP3/WMA.

*² Номер альбому відображається лише тоді, коли змінюється альбом.

Щоб змінити відображувані елементи, натисніть **(DSPL)**.

Порада

Відображувані елементи можуть відрізнитися залежно від моделі, типу диска, формату запису та налаштувань. Докладнішу інформацію щодо форматів MP3/WMA див. на стор. 15.

Повторне відтворення та відтворення у випадковій послідовності

- 1 Під час відтворення натискайте кнопку **(3) (REP)** або **(4) (SHUF)**, доки не відобразиться потрібна настройка.

Виберіть	Щоб відтворити
TRACK	композицію з багаторазовим повтором.
ALBUM*	альбом з багаторазовим повтором.
SHUF ALBUM*	альбом у довільній послідовності.
SHUF DISC	диск у довільній послідовності.

* Під час відтворення MP3/WMA.

Щоб повернутися до режиму звичайного відтворення, виберіть «**OFF**» або «**SHUF OFF**».

Налаштування характеристик звуку — BAL/FAD/SUB

Можна налаштувати баланс, мікшер та гучність низькочастотного динаміка.

1 Натискайте кнопку вибору, доки не відобразиться індикація «BAL», «FAD» або «SUB».

Елементи змінюються у такій послідовності:

LOW*1 → **MID***1 → **HI***1 →

BAL (лівий-правий) →

FAD (передній-задній) →

SUB (гучність сабвуфера)*2 → **AUX***3

*1 Коли активовано EQ3 (стор. 11).

*2 Коли для аудіовиходу встановлено значення «SUB-OUT» (стор. 12).

«ATT» відображається у випадку найнижчої настройки, і є 21 крок настройки цього параметра.

*3 Коли активовано джерело AUX (стор. 13).

2 Поверніть диск керування, щоб настроїти вибраний елемент.

Через 5 секунд настроювання буде завершено, і дисплей повернеться до звичайного режиму відтворення/прийому.

Налаштування кривої еквалайзера — EQ3

Опція «CUSTOM» у меню EQ3 дозволяє визначити власні настройки еквалайзера.

1 Виберіть джерело, а потім натисніть (EQ3) кілька разів, щоб вибрати «CUSTOM».

2 Натискайте кнопку вибору, доки не з'явиться одна з таких позначок: «LOW», «MID» або «HI».

3 Поверніть диск керування, щоб настроїти вибраний елемент.

Рівень гучності регулюється кроками у 1 дБ, починаючи з -10 дБ і закінчуючи +10 дБ.



Повторіть кроки 2 і 3, щоб настроїти криву еквалайзера.

Щоб відновити криву еквалайзера, встановлену на заводі, натисніть кнопку вибору і потримайте її до завершення настроювання.

Через 5 секунд настройку буде завершено, і дисплей повернеться до звичайного режиму прийому/відтворення.

Порада

Можна налаштовувати також еквалайзери інших типів.

Налаштування параметрів — SET

- 1 Натисніть і утримуйте кнопку вибору.**
Відобразиться дисплей параметрів.
- 2 Натискайте кнопку вибору, доки не відобразиться потрібний елемент.**
- 3 Виберіть за допомогою диска керування потрібну настройку (наприклад «ON» або «OFF»).**
- 4 Натисніть і утримуйте кнопку вибору.**
Настроювання буде завершено, і дисплей повернеться до звичайного режиму відтворення/прийому.

Примітка

Відображувані елементи можуть відрізнятися залежно від джерела та настройки.

Можна встановити такі параметри (докладніше див. на вказаній сторінці):

CLOCK-ADJ (Настроювання годинника)
(стор. 4)

CT (Точний час)
Активация функції CT: «ON», «OFF»
(стор. 9, 10).

BEEP

Активация звукового сигналу: «ON», «OFF».

AUX-A*¹

Активация відображення джерела AUX: «ON», «OFF» (стор. 13).

A.OFF

(Автоматичне вимкнення)
Автоматичне відключення через певний час після вимкнення пристрою: «NO», «30S» (секунди), «30M» (хвилини), «60M» (хвилини).

SUB/REAR*¹

Переключення аудіовиходу: «SUB-OUT» (низькочастотний динамік), «REAR-OUT» (підсилювач потужності).

DEMO

(Демонстрація)
Активация демонстраційного ролика: «ON», «OFF».

DIM

(Регулятор підсвічування)
Змінення яскравості дисплея: «ON», «OFF».

M.DSPL

(Рухомий дисплей)
– «ON»: щоб відобразити рухомі зразки.
– «OFF»: для вимкнення рухомого дисплея.

A.SCRL (Автоматичне прокручування)
Автоматично прокручує довгі елементи: «ON», «OFF».

LOCAL

(Режим місцевого пошуку)
– «ON»: тільки для настройки радіостанцій із потужнішим сигналом.
– «OFF»: настроює звичайний прийом.

MONO*²

(Монофонічний режим)
Вибір монофонічного режиму для покращення незадовільного прийому FM: «ON», «OFF».

REG*²

(Регіональна)
Обмеження прийому певним регіоном: «ON», «OFF» (стор. 9).

LPF*³

(Фільтр низьких частот)
Вибір граничної частоти сабвуфера: «OFF», «55Hz», «85Hz», «120Hz».

LOUD

(Гучність)
Для підсилення низьких та високих частот з метою отримання чистого звуку за низького рівня гучності: «ON», «OFF».

BTM

(стор. 8)

*¹ Коли пристрій вимкнено.

*² Коли приймається сигнал у діапазоні FM.

*³ Коли для аудіовиходу встановлено значення «SUB-OUT».

Використання додаткового обладнання

Додаткове аудіообладнання

Підключивши додатковий переносний аудіопристрій до вхідного гнізда AUX (стерео міні-гніздо) на апараті, а потім просто вибравши джерело, можна прослуховувати звук через динаміки автомобіля. Якщо рівень гучності програвача та портативного аудіопристрою відрізняється, його можна відрегулювати. Виконайте описані нижче дії.

Підключення портативного аудіопристрою

- 1 Вимкніть портативний аудіопристрій.
- 2 Зменште гучність сигналу на апараті.
- 3 Приєднайте до апарата.

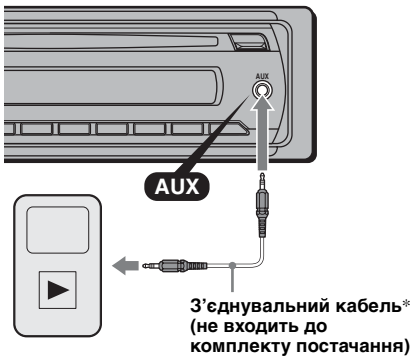

* Обов'язково використовуйте штекер прямого типу.

Налаштування рівня гучності

Перед відтворенням налаштуйте гучність кожного підключеного аудіопристрою.

- 1 Зменште гучність сигналу на апараті.
- 2 Натискайте **(SOURCE)**, доки не з'явиться «AUX». Після цього з'явиться «FRONT IN».
- 3 Розпочніть відтворення на портативному аудіопристрої із середнім рівнем гучності.
- 4 Встановіть на апараті звичайний рівень гучності.
- 5 Натискайте кнопку вибору до появи індикації «AUX», а потім відрегулюйте рівень вхідного сигналу (від -8 дБ до +18 дБ) за допомогою регулятора.

Додаткова інформація

Застережні заходи

- Дайте пристрою охолонути, якщо автомобіль було припарковано під прямим сонячним промінням.
- Антена з електричним приводом висувається автоматично.

Конденсація вологи

Якщо у пристрої з'явилася конденсація вологи, вийміть диск і почекайте близько години, поки пристрій не висохне. У протилежному випадку пристрій може не працювати належним чином.

Забезпечення високої якості звуку

Не розливайте рідини на пристрій та на диски.

Примітки щодо дисків

- Тримайте диски подалі від прямого сонячного проміння або таких джерел високих температур, як труби з гарячим повітрям, а також не залишайте їх в автомобілях, припаркованих під прямим сонячним промінням.
- Перед відтворенням дисків очищуйте їх тканиною для чищення, рухаючись від центра до країв. Не використовуйте розчинники, зокрема бензол та розріджувачі, наявні у продажу очисні засоби.
- Цей пристрій призначено для відтворення дисків, які відповідають стандарту компакт-дисків (CD). Диски DualDisc та деякі музичні компакт-диски, зашифровані за допомогою технологій захисту авторських прав, не відповідають стандарту компакт-дисків (CD), а тому можуть не відтворюватись цим пристроєм.
- **Диски, які НЕ МОЖНА відтворювати у цьому пристрої**
 - Диски з етикетками, наліпками або з прикріпленою липкою стрічкою та липким папером. Відтворення таких дисків може призвести до несправності пристрою або пошкодити диск.
 - Диски нестандартних форм (наприклад, у формі серця, квадрату, зірки тощо). Намагання відтворити їх може пошкодити апарат.
 - Диски діаметром 8 см.



Примітки щодо дисків CD-R/CD-RW

- Максимальна кількість: (лише CD-R/CD-RW)
 - папок (альбомів): 150 (у тому числі коренева папка)
 - файлів (композицій) і папок: 300 (можливо менше, якщо імена папок або файлів складаються з великої кількості символів)
 - відображуваних символів для назви папки або файлу: 32 (Joliet)/64 (Romeo)
- Якщо багатосесійний диск починається із сесії CD-DA, його буде розпізнано як диск CD-DA, а інші сесії не відтворюватимуться.
- **Диски, які НЕ МОЖНА відтворювати у цьому пристрої**
 - Диски форматів CD-R/CD-RW із поганою якістю запису.
 - Диски форматів CD-R/CD-RW, записані за допомогою несумісного записуючого пристрою.
 - Неправильно підготовлені диски форматів CD-R/CD-RW.
 - Диски CD-R/CD-RW, записані у форматах, відмінних від формату музичних компакт-дисків і формату MP3, які відповідають стандартам ISO9660 (рівень 1 або рівень 2), Joliet/Romeo чи багатосесійного формату.

Послідовність відтворення файлів MP3/WMA

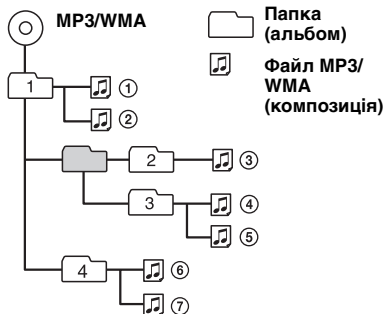

Про файли MP3

- MP3, що означає MPEG-1 Audio Layer-3, є стандартом формату стиснення музичних файлів. Він дозволяє стиснути дані аудіо компакт-дисків приблизно до 1/10 від їхнього вихідного розміру.
- Тег ID3 версій 1.0, 1.1, 2.2, 2.3 та 2.4 застосовується лише для MP3. Тег ID3 містить 15/30 символів (1.0 та 1.1) або 63/126 символів (2.2, 2.3 та 2.4).
- Даючи назву файлу MP3, обов'язково додавайте до його назви розширення «.mp3».
- Під час відтворення або прокручування назад або вперед файлу MP3 із VBR (змінною швидкістю передачі бітів) може неточно відображатися час, що минув від початку відтворення.

Примітка

Під час відтворення MP3 з високою швидкістю передачі бітів (наприклад, 320 Кбіт/с) звук може перериватися.

Про файли WMA

- WMA, що означає Windows Media Audio, є стандартом формату стиснення музичних файлів. Він дозволяє стискати звукові дані аудіо компакт-дисків приблизно до 1/22* від їхнього вихідного розміру.
- Тег WMA містить 63 символи.
- Даючи назву файлу WMA, обов'язково додайте до його назви розширення «.wma».
- Під час відтворення або прокручування назад або вперед файлу WMA зі VBR (змінною швидкістю передачі бітів) може неточно відображатися час, що минув від початку відтворення.

* тільки для 64 Кбіт/с

Примітка

Відтворення наведених нижче файлів WMA не підтримується.

- із компресією без втрати даних
- захищених авторськими правами

У разі виникнення питань або проблем з апаратом, не описаних у цьому посібнику, зверніться до найближчого дилера Sony.

Технічне обслуговування

Заміна запобіжника

Замінюючи запобіжник, переконайтеся, що новий запобіжник розрахований на таку саму силу струму, як і оригінальний. Якщо запобіжник перегорає, перевірте підключення живлення та замініть запобіжник. Якщо запобіжник перегорає знову після заміни, причиною цього може бути внутрішня неполадка. У такому разі зверніться до найближчого дилера Sony.

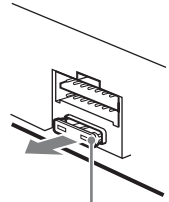

Запобіжник (10 А)

Чищення контактів

Апарат може працювати неналежним чином у випадку забруднення контактів, що з'єднують пристрій і передню панель. Щоб запобігти цьому, від'єднайте передню панель (стор. 5) і прочистіть контакти ватним тампоном. Не докладайте надмірних зусиль. В іншому разі можна пошкодити контакти.

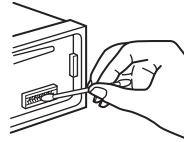

Основний апарат

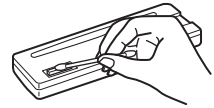

Зворотна сторона передньої панелі

Примітки

- З міркувань безпеки вимикайте запалювання та виймайте ключ із перемикача запалювання перед чищенням контактів.
- Ніколи не торкайтеся контактів безпосередньо пальцями або будь-яким металевим предметом.

Виймання пристрою

1 Зніміть захисну манжету.

- 1 Від'єднайте передню панель (стор. 5).
- 2 Затисніть обидва краї захисної манжети, а потім потягніть її.

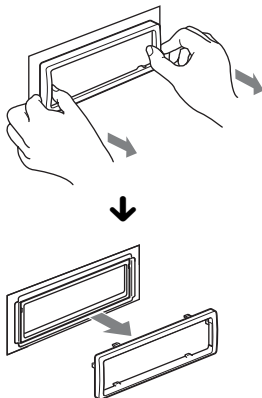

2 Вийміть апарат.

- 1 Вставте обидва демонтажні ключі одночасно до клацання.

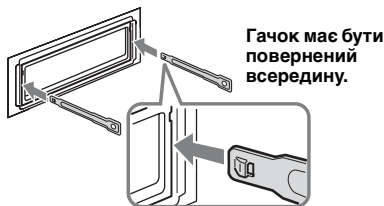

- 2 Потягніть за демонтажні ключі та вийміть з місця посадки.

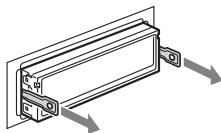

- 3 Витягніть пристрій із гнізда.

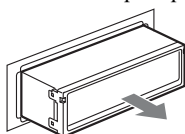

Технічні характеристики

Тюнер

FM

Діапазон настрійки:

FM1/FM2: 87,5 – 108,0 МГц (з кроком 50 кГц)

FM3: 65 – 74 МГц (з кроком 30 кГц)

Гніздо антени:

Гніздо зовнішньої антени

Проміжна частота: 150 кГц

Використовувана чутливість: 10 дБф

Вибірковість: 75 дБ за частоти 400 кГц

Відношення «сигнал/шум»: 70 дБ (моно)

Розділення: 40 дБ за частоти 1 кГц

Частотна характеристика: 20 – 15000 МГц

MW/LW

Діапазон настрійки:

MW: 531 – 1602 кГц

LW: 153 – 279 кГц

Гніздо антени:

Гніздо зовнішньої антени

Проміжна частота: 25 кГц

Чутливість: MW: 26 мкВ, LW: 45 мкВ

Програваач компакт-дисків

Відношення «сигнал/шум»: 120 дБ

Частотна характеристика: 10 – 20000 Гц

Низькочастотна та високочастотна детонація:

Поза вимірюваними межами

Підсилювач потужності

Вихід: Виходи динаміків (ізольовані гнізда)

Повний опір динаміків: 4 – 8 Ом

Максимальна вихідна потужність:

45 Вт × 4 (при 4 Ом)

Загальна інформація

Виходи:

Термінал аудіовиходів (можливість переключення між низькочастотними та задніми)

Термінал релейного керування антеною з електричним приводом

Термінал керування підсилювачем

Входи:

Вхідний термінал пульта дистанційного керування

Вхідне гніздо антени

Вхідне гніздо AUX (стерео міні-гніздо)

Регулятори тембру:

Низькі: ±10 дБ за частоти 60 Гц (XPLOD)

Середні: ±10 дБ за частоти 1 кГц (XPLOD)

Високі: ±10 дБ за частоти 10 кГц (XPLOD)

Вимоги до живлення: Автомобільний акумулятор постійного струму напругою 12 В (із заземленням негативного контакту)

Габаритні розміри: Прибл. 178 × 50 × 179 мм (ш/в/г)

Монтажні розміри: Прибл. 182 × 53 × 162 мм (ш/в/г)

Маса: Прибл. 1,2 кг

Додаткове приладдя, що входить у комплект постачання:

Частина для встановлення та підключення (1 комплект)

Конструкцію та технічні характеристики може бути змінено без повідомлення.

- Для деяких друкованих плат галогенізовані вогнезахисті сполуки не використовуються.
- Для корпусів галогенізовані вогнезахисті сполуки не використовуються.
- Пакувальні прокладки виготовлені з паперу.

Пошук та видалення несправностей

Наведений нижче контрольний список допоможе вам вирішити проблеми, які можуть виникнути в апараті. Перед тим, як переглянути наведений нижче контрольний список, перевірте підключення та робочі процедури.

Загальна інформація

Апарат не підключений до джерела живлення.

Перевірте підключення або запобіжник.

Антену не висувається.

Відсутній блок релейного керування антеною.

Звук відсутній.

Елемент керування мікшером «FAD» не встановлено в положення для системи з 2 динаміками.

Відсутній звуковий сигнал.

- Функцію звукового сигналу вимкнено (стор. 12).
- Підключено додатковий підсилювач потужності, а вбудований підсилювач не використовується.

Вміст пам'яті стерто.

Провід джерела живлення або батарею відключено або не підключено належним чином.

Збережені у пам'яті радіостанції та показник правильного часу стерті.

Перегорів запобіжник.

У пристрої виникає шум під час зміни положення замка запалювання.

Шнури неправильно підключені до додаткового гнізда живлення автомобіля.

Під час відтворення або прийому запускається демонстративний режим.

Якщо не виконувати жодних дій протягом 5 хвилин, коли встановлено «DEMO-ON», запускається демонстраційний режим.

→ Установіть значення «DEMO-OFF» (стор. 12).

Індикація у вікні дисплея зникла або не відображається.

- Регулятор освітлення встановлений у положення «DIM-ON» (стор. 12).
- Дисплей вимикається, якщо натиснути і потримати кнопку **OFF**.
→ Натисніть кнопку **OFF** на апараті та утримуйте її, доки дисплей не увімкнеться.
- Контакти забруднені (стор. 15).

продовження на наступній сторінці →

Функція автоматичного вимкнення не працює.

Апарат увімкнений. Функція автоматичного вимкнення активується після вимкнення апарата.

→ Вимкніть апарат.

Радіоприйом

Не приймаються сигнали радіостанцій. Звук супроводжується шумами.

- Неправильне підключення.
 - Підключіть дріт керування антеною з електричним приводом (синій) або додатковий дріт живлення (червоний) до дроту живлення підсилювача антени автомобіля (тільки якщо автомобіль обладнаний вбудованою у заднє або бокове скло антеною для хвиль FM/MW/LW).
 - Перевірте підключення автомобільної антени.
 - Якщо антена з електричним приводом не висувається, перевірте підключення дроту керування привідною антеною.
-

Не вдається знайти запрограмовані станції.

- Зберігайте у пам'яті правильну частоту.
 - Трансльований сигнал надто слабкий.
-

Не вдається виконати автоматичне налаштування станції.

- Налаштування режиму місцевого пошуку неправильні.
 - Процес налаштування зупиняється надто часто.
 - Установіть значення «LOCAL-ON» (стор. 12).
 - Налаштування не зупиняється, коли станцію знайдено.
 - Установіть значення «LOCAL-OFF» (стор. 12).
 - Трансльований сигнал надто слабкий.
 - Виконайте ручне налаштування частоти.
-

Під час прийому хвиль FM загоряється індикація «ST».

- Виконайте точне налаштування частоти.
 - Трансльований сигнал надто слабкий.
 - Установіть значення «MONO-ON» (стор. 12).
-

Стереофонічна трансляція передачі у діапазоні FM сприймається як монофонічна.

Апарат перебуває в режимі прийому монофонічного сигналу.
→ Установіть значення «MONO-OFF» (стор. 12).

RDS

Послуги RDS отримувати неможливо.

- Вибрано FM3.
 - Виберіть FM1 або FM2.
 - Послуги RDS недоступні у поточному регіоні.
-

Після кількох секунд прослуховування запускається функція SEEK.

Станція не є TP-станцією або транслює слабкий сигнал.

→ Вимкніть TA (стор. 9).

Немає повідомлень про поточну ситуацію на дорогах.

- Увімкніть TA (стор. 9).
 - Станція не транслює повідомлення про поточну ситуацію на дорогах, незважаючи на те, що є TP-станцією.
 - Налаштуйте іншу станцію.
-

RTY відображає «- - - - -».

- Поточна станція не є RDS-станцією.
 - Не отримано даних RDS.
 - Станція не вказує тип передачі.
-

Відтворення компакт-дисків

Диск не завантажується.

- У пристрій вже завантажено інший диск.
 - Диск силоміць завантажений нижньою стороною догори або у неправильний спосіб.
-

Диск не відтворюється.

- Диск пошкоджений або забруднений.
 - Диски CD-R/CD-RW не призначені для відтворення звуку (стор. 14).
-

Неможливо відтворити файли MP3/WMA.

Диск несумісний із форматом і версією MP3/WMA (стор. 15).

Файли MP3/WMA потребують більше часу для початку відтворення, ніж інші.

Наведені нижче диски потребують більше часу для початку відтворення.

- диск, записаний зі складною структурою дерева файлів.
 - диск, записаний у режимі Multi Session.
 - диск, на який можна додавати файли даних.
-

Не прокручується індикація на дисплеї.

- Якщо на дисках занадто багато символів, вони можуть не прокручуватися.
 - Для параметра «A.SCRL» встановлено значення «OFF».
 - Установіть «A.SCRL-ON» (стор. 12).
 - Натисніть і потримайте **(DSPL)** (SCRL).
-

Звук переривається.

- Неправильний монтаж.
 - Установіть апарат на міцній частині автомобіля під кутом, меншим за 45°.
 - Диск пошкоджений або забруднений.
-

Диск не виймається.

Натисніть **(V)** (виймання) (стор. 6).

Індикація або повідомлення про помилки

ERROR

- Диск забруднений або вставлений нижньою стороною догори.
→ Почистьте диск або вставте його правильно.
- Вставлено порожній диск.
- Диск не може відтворюватися через проблему.
→ Вставте інший диск.
- Натисніть **▲**, щоб вийняти диск.

FAILURE

Підключення динаміків або підсилювачів неправильно.
→ Щоб перевірити підключення, див. посібник зі встановлення та підключень для цієї моделі.

L SEEK +/-

Під час автоматичного налаштування станції увімкнений режим місцевого пошуку.

NO AF

Для цієї станції немає альтернативної частоти.
→ Натисніть **(SEEK) +/-**, коли блимає назва програмної послуги. Апарат починає шукати іншу частоту з такими самими даними PI (Ідентифікація програми) (з'являється «PI SEEK»).

NO MUSIC

Диск не містить музичних файлів.
→ Вставте музичний компакт-диск у пристрій.

NO NAME

У композиції не записано назву диска/альбому/виконавця/композиції.

NO TP

Апарат продовжуватиме пошук доступних TP-станцій.

OFFSET

Можливо, сталася внутрішня помилка.
→ Перевірте підключення. Якщо індикація помилки не зникає з дисплея, проконсультуйтеся з найближчим дилером Sony.

PUSH EJT (Натисніть кнопку виймання)

Диск неможливо вийняти.
→ Натисніть **▲** (виймання) (стор. 6).

READ

Апарат зчитує всю інформацію про композиції та альбоми на диску.
→ Дочекайтеся завершення зчитування – відтворення розпочнеться автоматично. Залежно від структури диска цей процес може тривати більше хвилини.

«**⏮ ⏪ ⏩ ⏭**» або «**⏮ ⏪ ⏩ ⏭**»

Під час прокручування диска назад або вперед досягнуто початку або кінця диска, і подальше прокручування неможливе.

«**—**»

Апарат не може відобразити цей символ.

Якщо наведені поради не допомагають вирішити проблему, проконсультуйтеся з найближчим дилером Sony.
Якщо апарат здається в ремонт через проблему з відтворенням компакт-диска, захопіть із собою диск, під час відтворення якого виникла проблема.

Зареєструйте ваш продукт на:
Зареєструйте свій продукт он-лайн на:

www.sony-europe.com/myproducts

Sony Corporation 1-7-1, Konan, Minato-ku,
Tokyo, Japan, 108-0075

Импортер на території РФ:
ЗАО «Сони Електронікс», 123103, Москва,
Карамышевский проезд, 6, Россия

Сони Оверсиз С.А.
Представительство в Казахстане
050059 Алматы, улица Иванилова, д. 58

Офіційний представник в Україні:
ТОВ «Соні Україна»
вул. Спаська 30, Київ, 04070, Україна

<http://www.sony.net/>

Sony Corporation Printed in Thailand



* 4 1 5 3 9 5 7 2 2 * (1)