

Сicherheitsmaßnahmen

Hinweis zur Feuchtigkeitskondensation

Bei Regen oder bei sehr hoher Luftfeuchtigkeit kann sich auf den Linsen im Inneren des Geräts Feuchtigkeit niederschlagen. In diesem Fall funktioniert das Gerät nicht mehr richtig.

Nehmen Sie das CD-Magazin heraus, und warten Sie ca. eine Stunde, bis die Feuchtigkeit verdunstet ist.

Einlegen von CDs

1 Mit dem Pfeil nach oben
Seite со стрелкой обращена кверху

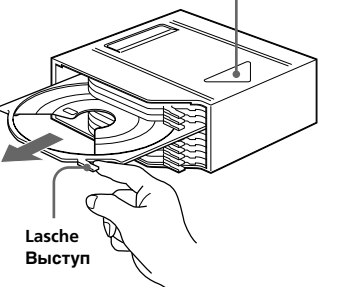

Lasche
Выступ

Mit der beschrifteten Seite nach oben
Этикеточной стороной кверху

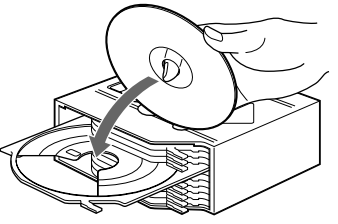

Insgesamt 10 CDs (eine in jedem Fach)
10 дисков, по одному в каждый лоток

Verwenden Sie das mitgelieferte CD-Magazin oder das CD-Magazin XA-250. Das CD-Magazin XA-10B kann nicht zusammen mit diesem Gerät eingesetzt werden. Wird ein anderes als das empfohlene CD-Magazin verwendet, kann es zu Fehlfunktionen kommen.

Используйте прилагаемый дисковый магазин или дисковый магазин XA-250. Дисковый магазин XA-10B для использования с данным проигрывателем не подходит. Использование Вами какого-либо другого магазина может привести к отказу в работе проигрывателя.

Hinweise

- Zum Abspielen einer 8-cm-CD wird der Sony Adapter CSA-8 (Sonderzubehör) benötigt. Verwenden Sie keinen anderen Adapter, da es sonst zu Fehlfunktionen kommen kann. Achten Sie darauf, daß die drei Klauen des Adapters richtig auf der 8-cm-CD sitzen.
- Setzen Sie den CD-Adapter CSA-8 von Sony nicht ohne CD in das Magazin ein, da es sonst zu Fehlfunktionen kommen kann.

Примечания

- Для прослушивания 8-сантиметрового компакт-диска используйте продаваемый отдельно CD-переходник Sony CSA-8. Используйте указанный переходник во всех случаях, поскольку иначе проигрыватель может давать сбои. В случае использования Вами какого-либо другого переходника в работе проигрывателя могут возникнуть неприятные ситуации. При использовании CD-переходника Sony следите за тем, чтобы 8-сантиметровый компакт-диск был надежно зафиксирован тремя захватами переходника.
- Не вставляйте CD-переходник Sony CSA-8 в магазин без диска, поскольку это может привести к неполадкам.

2 Entriegeln
Нажав, отпирите.

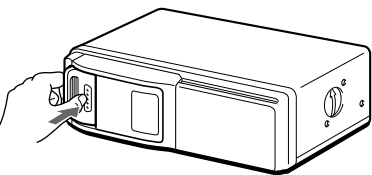

Lösen und öffnen.
Отпустите и откройте, сдвинув затворку в сторону.

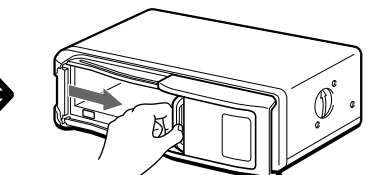

3 CD-Magazin
Дисковый магазин

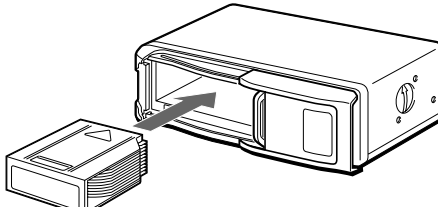

Herausnehmen des CD-Magazins
Чтобы извлечь

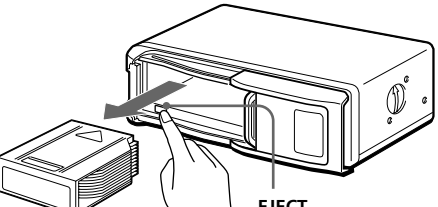

EJECT

Wenn sich das CD-Magazin nicht richtig verriegeln läßt. Nehmen Sie das Magazin heraus, drücken Sie die EJECT-Taste, und setzen Sie das Magazin dann wieder ein.

В случае, если дисковый магазин не запирается как положено.
Извлеките магазин и, нажав кнопку EJECT, вставьте его обратно.

4

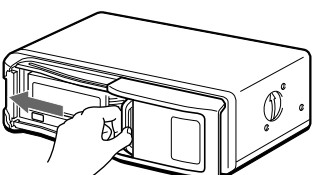

Das Gerät nur mit geschlossener Klappe betreiben
Halten Sie die Klappe des Geräts stets geschlossen, damit keine Fremdkörper eindringen und die Linsen im Wechsler nicht verschmutzen können.

При эксплуатации проигрывателя закрывайте затворку.
В противном случае из-за попадания в проигрыватель CD посторонних частиц может произойти загрязнение расположенных внутри него линз объектива.

Hinweis
Wenn Sie ein CD-Magazin in den CD-Wechsler einsetzen oder die Rücksetztaste an der angeschlossenen Audio-Anlage in Ihrem Auto drücken, schaltet sich das Gerät automatisch ein und beginnt, die Daten auf den CDs zu lesen. Nachdem die Informationen auf allen CDs im CD-Wechsler gelesen wurden, stoppt das Gerät automatisch.

Примечание
При установке дискового магазина в проигрыватель CD или нажатии кнопки переустановки подсоединенной автомобильной стереосистемы проигрыватель автоматически активируется и считывает информацию с компакт-дисков. По окончании считки информации со всех компакт-дисков в дисковом магазине проигрыватель автоматически прекращает работу.

Hinweise zum CD-Magazin

- Halten Sie das Magazin von hohen Temperaturen und Feuchtigkeit fern. Lassen Sie es nicht auf dem Armaturenbrett, auf der Heckablage usw. liegen, wo es direktem Sonnenlicht ausgesetzt ist.
- Versuchen Sie nicht, mehr als eine CD in ein Fach einzulegen. Andernfalls können der Wechsler und die CDs beschädigt werden.
- Lassen Sie das Magazin nicht fallen, und schützen Sie es vor Stößen.

Wenn sich ein Fach gelöst hat

Normalerweise können sich die Fächer nicht vom Magazin lösen. Werden sie jedoch aus dem Magazin herausgezogen, lassen sie sich müheles wieder anbringen.

Когда лоток выпадает
Обычно лотки не выпадают из магазина. Однако если они были вытасканы из магазина, их можно легко вставить обратно.

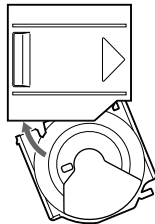

Примечания о дисковом магазине

- Не оставляйте дисковый магазин в местах с высокой температурой и влажностью воздуха, например, на приборной доске или за задним стеклом автомобиля, где он будет подвержен воздействию прямых солнечных лучей.
- Не помещайте в лоток одновременно более одного диска, так как это может привести к повреждению проигрывателя и дисков.
- Не роняйте дисковый магазин и не подвержайте его резким сотрясениям.

Hierbei muß die Aussparung des Fachs auf Sie weisen. Setzen Sie dann die rechte Ecke des Fachs in den Einschub ein, und drücken Sie danach die linke Ecke an, bis das Fach mit einem Klicken einrastet.

Hinweis
Versuchen Sie nicht, das Fach mit der falschen Seite nach oben oder verkehrt herum einzusetzen.

Вставьте лоток правым углом в паз таким образом, чтобы обрезанная часть лотка была обращена к Вам, а затем вдвиньте левый угол лотка до момента его фиксации с легким щелчком.

Примечание
Не вставляйте дисковод верхней стороной вниз или в неправильном направлении.

Besondere Merkmale

- **Mobiler CD-Wechsler**, geeignet für das optisch-digitale Übertragungssystem mit der BUS-Technologie von Sony.
- **ESP-System (Electronic Shock Protection)** verhindert Tonaussetzer.
- **Kompakte, platzsparende Auslegung** für die Installation in vertikaler, horizontaler, hängender oder geneigter Position.
- Digitalfilter mit Achtfach-Oversampling für hohe Klangqualität.
- 1-Bit-D/A-Konverter.
- **Programm Speicherfunktion*** zum Auswählen von Musikstücken auf den CDs im Wechsler und Wiedergeben in programmierter Reihenfolge.
- **Anwenderprogramm-Speicherfunktion Custom File*** zum Beiteln der einzelnen CDs und Anzeigen der Titel.
- **CD TEXT-Funktion**** ermöglicht das Anzeigen der CD TEXT-Informationen im Display des Hauptgeräts.

* Nur verfügbar, wenn das Gerät an ein Hauptgerät angeschlossen ist, das diese Funktion unterstützt.

** Nur verfügbar, wenn das Gerät an ein Hauptgerät angeschlossen ist, das diese Funktion und die Wiedergabe von CDs mit CD TEXT unterstützt.

Technische Daten

System	Digitales CD-Audiosystem
Frequenzgang	5 – 20.000 Hz
Gleichlaufschwankungen	Unterhalb der Meßgrenze
Signal-Rauschabstand	99 dB
Ausgänge	Optischer Digitalausgang BUS-Steuerbuchse (8 polig) Analoge Audiobuchse (RCA)
Stromentnahme	800 mA (beim CD-Wiedergabe) 800 mA (beim Laden und Ausgeben einer CD)
Betriebstemperatur	–10 °C bis +55 °C
Abmessungen	ca. 262 × 90 × 181,5 mm (B/H/T) ausschl. vorstehender Teile und Bedienelemente
Gewicht	ca. 2,1 kg
Stromversorgung	12-V-Autobatterie mit negativer Erdung
Mitgeliefertes Zubehör	CD-Magazin (1) Montage- und Anschlußzubehör (1 Satz)
Sonderzubehör	Adapter für Single-CD CSA-8 CD-Magazin XA-250 Signalquellenwähler XA-C30 Optisches Kabel RC-97 (2 m), RC-98 (5 m)

Änderungen, die dem technischen Fortschritt dienen, bleiben vorbehalten.

Характерные особенности

- **Портативный многодисковый проигрыватель CD**, совместимый с системой оптико-цифровой передачи сигнала Sony BUS.
- **Система ESP (защита от скачка электронного сигнала)** для предотвращения провалов звука.
- **Компактная, экономящая пространство конструкция**, предусматривающая установку в вертикальном, горизонтальном, подвешенном или наклонном положении.
- 8-уровневый частотно-избирательный фильтр, обеспечивающий высокое качество звука.
- 1-битный цифро-аналоговый преобразователь.
- **Функция программной памяти***, позволяющая Вам заранее выбрать с находящегося в проигрывателе компакт-диска любимые дорожки и воспроизводить их в нужной Вам последовательности.
- **Функция авторского наименования файлов*** для присвоения по собственному усмотрению названия каждому диску и выведения этого названия на дисплей.
- **Функция CD-TEXT**** для вывода информации с диска CD-TEXT на дисплей основного блока системы.

* Действует только в случае подсоединения к основному блоку системы, поддерживающему эту функцию.

** Действует только в случае подсоединения к основному блоку системы, поддерживающему эту функцию и осуществляющему воспроизведение CD-TEXT-диска.

Технические характеристики

Система	Цифровая аудиосистема для компакт-дисков
Частотная характеристика	5 – 20.000 Гц
Детонация	Ниже уровня обнаружения
Соотношение сигнал/шум	99 дБ
Выходы	Оптико-цифровой выход Выходной разъем шины BUS (8-штырьковый) Аналоговый аудиовыход (штырек RCA)
Потребление тока	800 мА (при воспроизведении компакт-диска) 800 мА (при загрузке или извлечении компакт-диска)
Рабочая температура	от –10°C до +55°C
Размеры	Прибл. 262 i 90 i 181,5 мм (ш/в/г) без учета выступающих частей и органов управления
Масса	Прибл. 2,1 кг
Требования к питанию	12-вольтовый автомобильный аккумулятор постоянного тока (с заземлением минуса)
Входящие в комплект принадлежности	Дисковый магазин (1) Детали для осуществления установки и подсоединения (1 набор)
Дополнительные принадлежности	Одинарный CD-переходник CSA-8 Дисковый магазин XA-250 Селектор источника XA-C30 Оптический кабель RC-97 (2 м), RC-98 (5 м)

Конструкция и технические характеристики могут быть изменены без извещения.

Hinweise zur Compact Disc

Eine verschmutzte oder beschädigte CD kann Tonaussetzer verursachen. Um optimale Klangqualität sicherzustellen, beachten Sie folgendes:

Damit die CD sauber bleibt, fassen Sie sie immer am Rand an, und berühren Sie nicht die Seite ohne Beschriftung.

Richtig

Правильно



Falsch

Неправильно

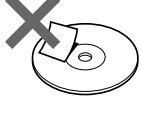

Falsch

Неправильно



Richtig

Правильно



Vor dem Abspielen reinigen Sie die CD mit einem im Handel erhältlichen Reinigungstuch, indem Sie in Pfeilrichtung über die Oberfläche wischen.

Lösungsmittel wie Benzin, Verdünner sowie für Analogplatten bestimmte Reinigungsmittel und Antistatiksprays dürfen nicht verwendet werden.

Примечания о компакт-дисках

Использование грязного или дефективного диска может приводить к провалам звука при воспроизведении. В целях обеспечения оптимального звучания обращайтесь с дисками следующим образом.

Берите диск за края и, чтобы не запачкать его, не прирагивайтесь к незакрытой этикеткой поверхности.

Не прикрепляйте к дискам бумажки или кусочки клейкой ленты.

Не подвержайте диски воздействию прямого солнечного света или источников тепла, таких, как воздушные обогреватели. Не оставляйте диски в автомобиле, запаркованном под прямыми солнечными лучами, способными вызвать значительное повышение температуры в салоне автомобиля.

Перед прослушиванием очищайте диски предназначенной для этого специальной тряпочкой (в комплект не входит). Протрите каждый диск в направлении, указанном стрелками.

Не используйте при этом растворители, такие, как бензин, разбавители, продающиеся в торговой сети очистители или антистатические аэрозоли, предназначенные для аналоговых пластинок.

Compact Disc Changer

Bedienungsanleitung

Руководство по эксплуатации



CDX-828

Sony Corporation © 1999 Printed in Thailand

Montage- und Anschlußzubehör

Детали для осуществления установки и подсоединения

Die Nummern in der Liste sind dieselben wie im Erläuterungstext.

Нижеприведенные номера деталей соответствуют номерам, используемым далее в тексте данного Руководства.

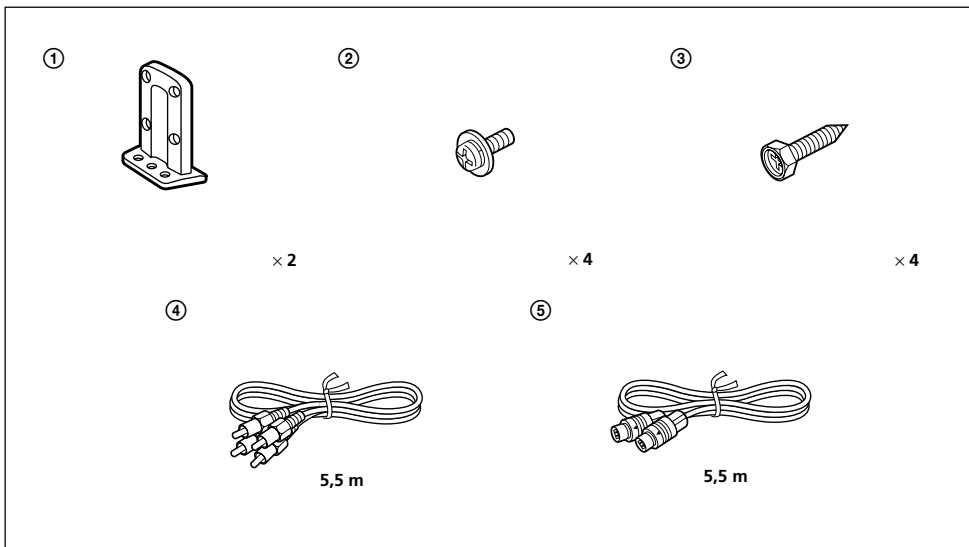

Installation

Sicherheitsmaßnahmen

- Bei der Wahl des Einbauortes ist folgendes zu beachten:
 - Das Gerät darf keinen Temperaturen über 55 °C ausgesetzt sein, wie sie z. B. in einem in der Sonne geparkten Fahrzeug auftreten können.
 - Das Gerät darf keiner direkten Sonneneinstrahlung ausgesetzt sein.
 - Das Gerät muß von Wärmequellen (z. B. der Heizung) ferngehalten werden.
 - Das Gerät darf weder Regen noch Feuchtigkeit ausgesetzt sein.
 - Das Gerät darf keinem übermäßigen Staub oder anderer Verschmutzung ausgesetzt sein.
 - Das Gerät darf keinen übermäßigen Vibrationen ausgesetzt sein.
 - Der Tank darf durch die Schneidschrauben nicht beschädigt werden.
 - Unter der Fläche, auf die das Gerät montiert werden soll, dürfen sich keine Kabelbäume oder Leitungen befinden.
 - Ersatzreifen, Werkzeug usw. im oder unter dem Kofferraum dürfen durch die Schneidschrauben nicht beschädigt werden. Achten Sie auch darauf, daß die Herausnahme des Ersatzreifens, Werkzeugs usw. nicht durch das Gerät behindert wird.
- Für sicheren und stabilen Einbau verwenden Sie ausschließlich die mitgelieferten Befestigungsteile.
- Verwenden Sie ausschließlich die mitgelieferten Schrauben.
- Bohren Sie die Löcher mit einem Durchmesser von 3,5 mm erst, wenn Sie sich vergewissert haben, daß sich nichts auf der Rückseite der Montagefläche befindet.

Installation des Gerätes

Horizontaler Einbau

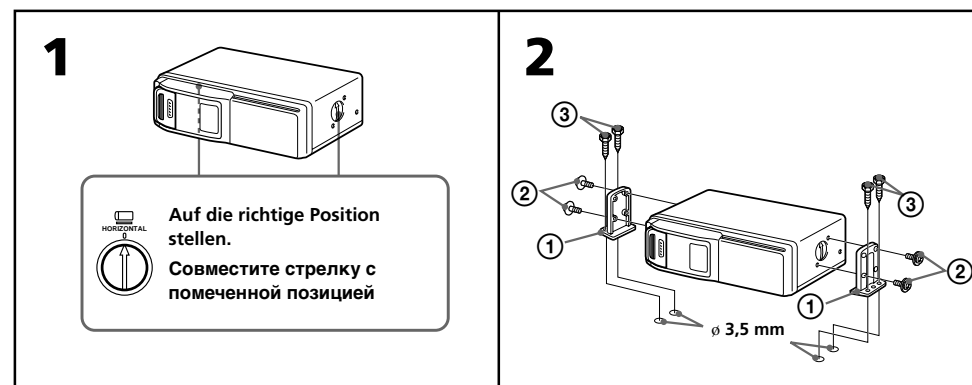

Vertikaler Einbau

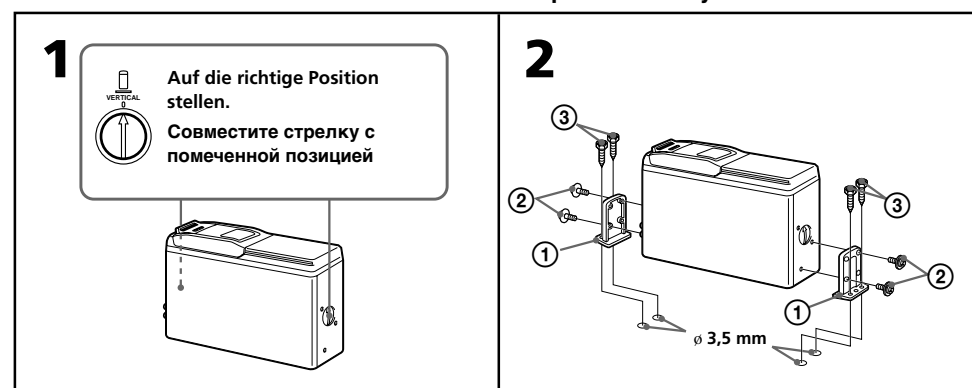

Hängender Einbau

- Bei hängender Installation unter der Heckablage usw. im Kofferraum beachten Sie folgende Vorsichtsmaßnahmen:
- Wählen Sie den Befestigungsort sorgfältig so aus, daß die Einheit horizontal montiert werden kann.
 - Achten Sie darauf, daß das Gerät die Heckklappendämpfer usw. nicht behindert.

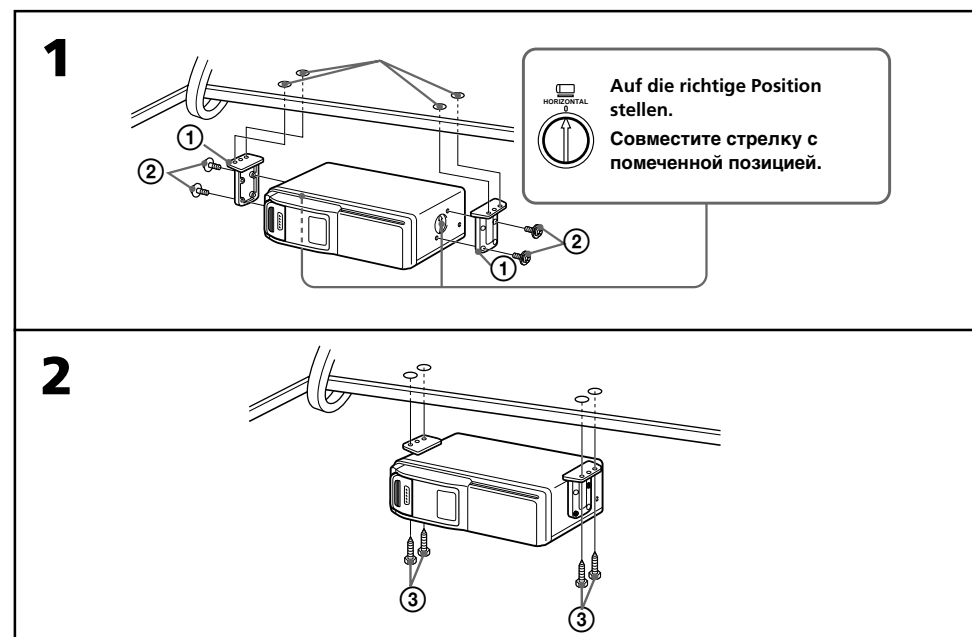

Установка

Меры предосторожности

- Подбирайте место для установки проигрывателя тщательно, с соблюдением следующих требований.
 - Проигрыватель не должен подвергаться воздействию температуры, превышающей 55 °C (например, в салоне автомобиля, запаркованного под прямыми солнечными лучами).
 - Проигрыватель не должен подвергаться воздействию прямого солнечного света.
 - Проигрыватель не должен размещаться вблизи источников тепла (например, обогревателей).
 - Проигрыватель не должен подвергаться воздействию дождя или влаги.
 - Проигрыватель не должен подвергаться воздействию чрезмерной пыли или грязи.
 - Проигрыватель не должен подвергаться воздействию чрезмерной вибрации.
 - Крепежные самонарезающие винты не должны повредить топливный бак.
 - Под поверхностью, на которой Вы хотите смонтировать проигрыватель, не должно быть электропроводки или трубопроводов.
 - Крепежные винты и сам проигрыватель не должны повредить или затруднить доступ к запасному колесу, инструментам или какому-либо иному оборудованию в багажнике или под ним.
- В целях обеспечения безопасной и надежной установки используйте только прилагаемые крепежные детали.
- Используйте только прилагаемые винты.
- Сделайте отверстия диаметром 3,5 mm только после того, как убедитесь, что ничего нет на другой установочной поверхности.

Порядок установки проигрывателя

Горизонтальная установка

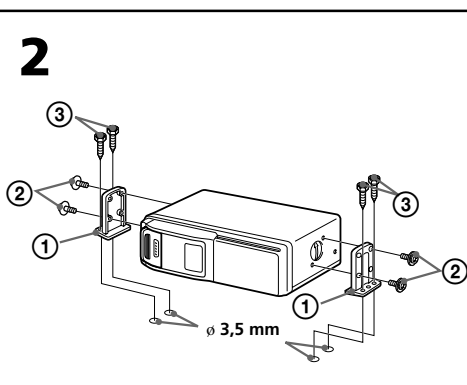

Вертикальная установка

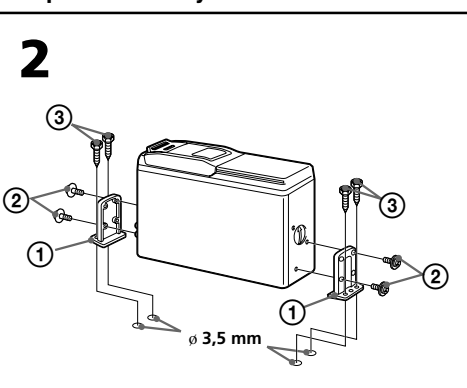

Установка в подвешенном положении

- При установке проигрывателя за задней полкой или в другом месте в багажнике соблюдайте следующие правила.
- Тщательно выберите место монтажа, с тем чтобы аппарат можно было установить горизонтально.
 - Убедитесь в том, что проигрыватель не мешает свободному ходу торсионной пружины крышки или какому-либо иному механизму багажника.

Anschluß

Einzelheiten entnehmen Sie der Installations/Anschluß-Anleitung des betreffenden Geräts.

Anschlußdiagramm

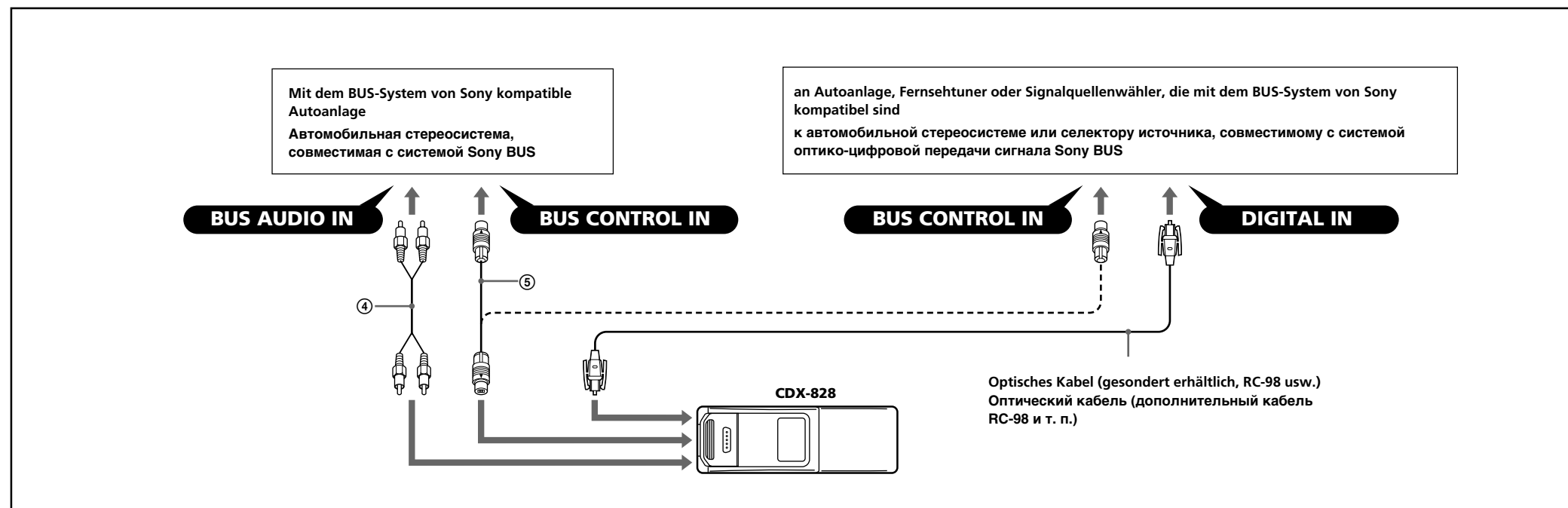

Anschließen des gesondert erhältlichen optischen Kabels

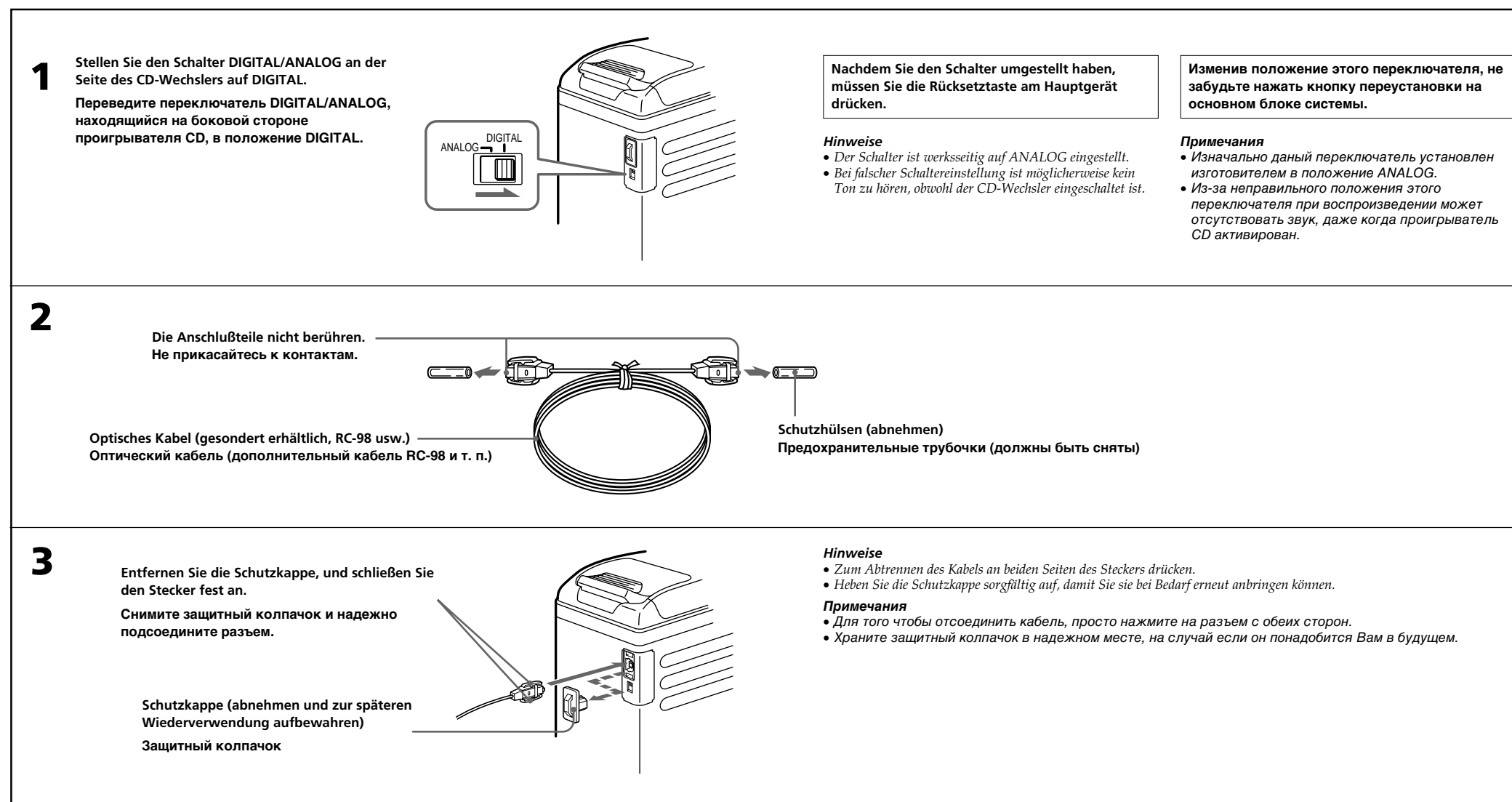

Hinweise zum optischen Kabel

- Beachten Sie beim Anschließen des Kabels folgendes:
- Biegen Sie das Kabel nicht zu stark. Der minimal zulässige Krümmungsradius beträgt 10 cm. Bei kleinerem Krümmungsradius wird möglicherweise kein Ton ausgegeben.
 - Achten Sie darauf, daß das Kabel nicht durch andere Teile gequetscht oder eingeklemmt wird.
 - Achten Sie darauf, daß die Anschlußteile des Kabels nicht verkratzt werden und sauber sind.
 - Falls das Gerät nicht an eine Autoanlage angeschlossen wird, bringen Sie die Schutzkappe wieder an.
 - Verwenden Sie ein optisches Kabel, das für Auto-Audiosysteme von Sony entwickelt wurde.
 - Nicht alle optischen Kabel sind für diesen CD-Wechsler geeignet.

Installation in geneigter Position

Nach dem Installieren des Geräts richten Sie den Dial-Ring an einer der Markierungen aus, so daß der Pfeil möglichst senkrecht steht.

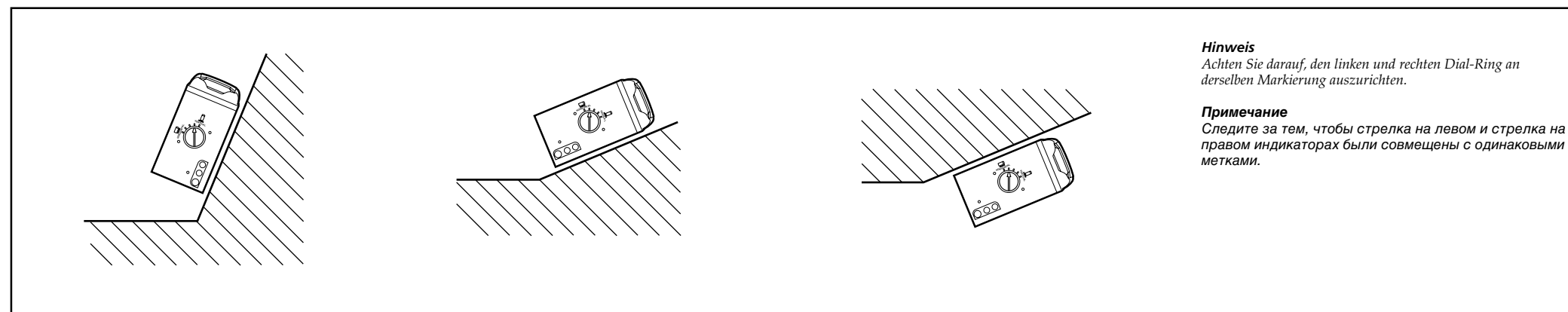

Подсоединение

Более подробно о подсоединении см. в инструкциях об установке/подключении соответствующей аппаратуры.

Схема подсоединения