

Compact Disc Changer System

Bedienungsanleitung _____ **DE**

Инструкция по эксплуатации _____ **RU**

Zur Installation und zum Anschluß siehe die mitgelieferte Installations-/
Anschlußanleitung.

Перед установкой и подключениями обратитесь к прилагаемой инструкции
по установке и подключению.



CDX-525RF

Willkommen!

Danke, daß Sie sich für das CD-Wechslersystem von SONY entschieden haben. Mit diesem Gerät können Sie CDs abspielen und wechseln.

Sie können dieses System zusammen mit dem UKW-Tuner des Autoradios einsetzen.

Inhaltsverzeichnis

Vorbereitungen

Zurücksetzen des Hauptgeräts	4
Vorbereiten des CD-Wechslers	4
Vorbereiten der drahtlosen Fernbedienung	5
Ändern der Übertragungsfrequenz	6

CD-Wechsler

CD-Wiedergabe	6
Wiedergabe von Titeln in willkürlicher Reihenfolge	
— Shuffle Play	7
Wiederholte Wiedergabe von Titeln	
— Repeat Play	7
Ändern des Ausgangspegels	8

Weitere Informationen

Sicherheitsmaßnahmen	8
Hinweise zu CDs	9
Wartung	9
Lage und Funktion der Teile und Bedienelemente	10
Technische Daten	12
Störungsbehebung	13
Index	14

Vorbereitungen

Zurücksetzen des Hauptgeräts

Bevor Sie das Gerät zum ersten Mal in Betrieb nehmen oder nachdem Sie die Autobatterie ausgetauscht haben, müssen Sie das Hauptgerät zurücksetzen. Drücken Sie dazu mit einem spitzen Gegenstand, zum Beispiel einem Kugelschreiber, die Taste RESET.

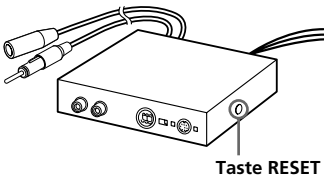

2 Entriegeln

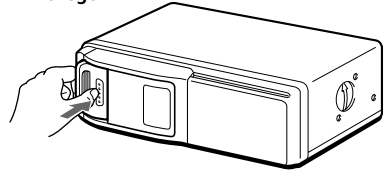

Lösen und öffnen.

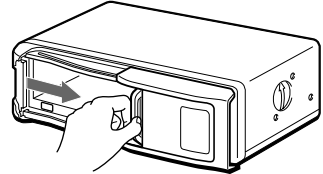

3

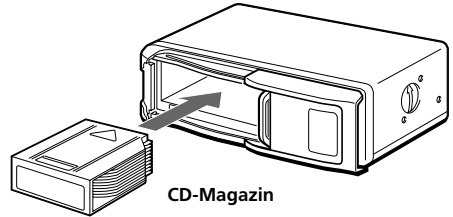

Vorbereiten des CD-Wechslers

1

Mit dem Pfeil nach oben

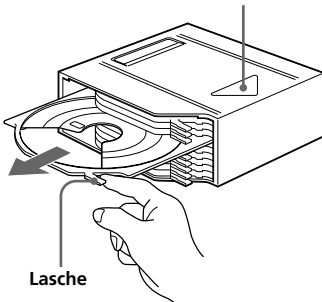

Mit der beschrifteten Seite nach oben

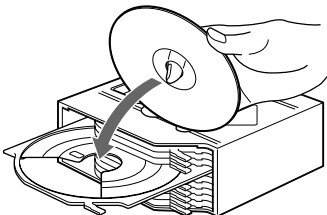

Eine CD pro Fach (insgesamt 10 CDs)

Herausnehmen

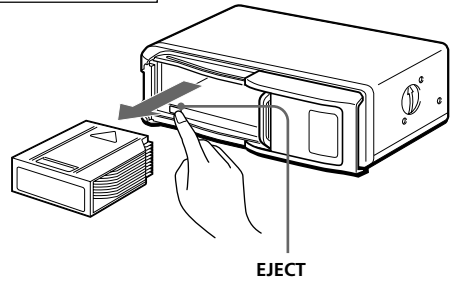

4

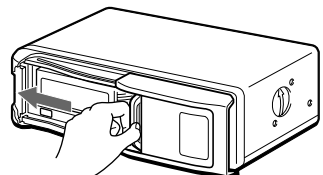

Verwenden Sie das mitgelieferte CD-Magazin oder das CD-Magazin XA-250. Das CD-Magazin XA-10B kann nicht zusammen mit diesem Gerät eingesetzt werden. Wird ein anderes als das empfohlene CD-Magazin verwendet, kann es zu Fehlfunktionen kommen.

Hinweise

- Zum Abspielen einer 8-cm-CD wird der Sony-Adapter CSA-8 (Sonderzubehör) benötigt. Verwenden Sie keinen anderen Adapter, da es sonst zu Fehlfunktionen kommen kann. Achten Sie darauf, daß die drei Klauen des Adapters richtig auf der 8-cm-CD sitzen.
- Setzen Sie den CD-Adapter CSA-8 von Sony nicht ohne CD in das Magazin ein, da es sonst zu Fehlfunktionen kommen kann.

Wenn das Magazin nicht richtig einrastet

Nehmen Sie das CD-Magazin heraus, drücken Sie die Taste (EJECT), und setzen Sie es wieder ein.

Schließen Sie stets die Klappe des CD-Wechslers

Damit keine Fremdkörper in den CD-Wechsler gelangen und die eingebaute Linse geschützt ist, schließen Sie stets die Klappe des CD-Wechslers.

Hinweise zum CD-Magazin

- Legen Sie das Magazin nicht auf das Armaturenbrett oder auf die Heckablage, da es sich sonst durch Sonneneinstrahlung zu stark erwärmen kann. Auch Orte mit hoher Luftfeuchtigkeit sind zu meiden.
- Versuchen Sie nicht, mehr als eine CD in ein Fach einzulegen. Andernfalls können der Wechsler und die CDs beschädigt werden.
- Lassen Sie das Magazin nicht fallen, und setzen Sie es keinen starken Stößen aus.

Wenn sich ein Fach gelöst hat

Normalerweise können sich die Fächer nicht vom Magazin lösen. Werden sie jedoch aus dem Magazin herausgezogen, lassen sie sich mühelos wieder anbringen.

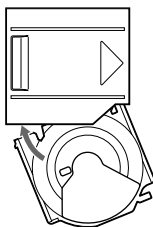

Hierbei muß die Aussparung des Fachs auf Sie weisen. Setzen Sie dann die rechte Ecke des Fachs in den Einschub ein, und drücken Sie danach die linke Ecke an, bis das Fach mit einem Klicken einrastet.

Hinweis

Versuchen Sie nicht, das Fach mit der falschen Seite nach oben oder verkehrt herum einzusetzen.

Vorbereiten der drahtlosen Fernbedienung

Anbringen der drahtlosen Fernbedienung

Bringen Sie die drahtlose Fernbedienung mit Hilfe der mitgelieferten Klettbänder an einer Stelle in Ihrem Auto an, an der sie Sie nicht beim Fahren behindert.

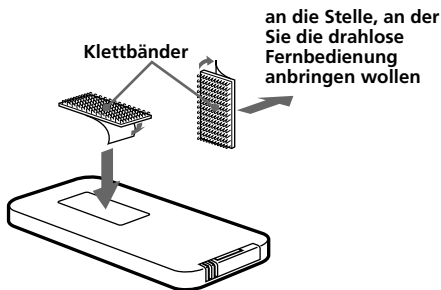

Ändern der Übertragungsfrequenz

Da bei diesem Gerät die CD-Wiedergabe über einen UKW-Tuner erfolgt, kann es bei der CD-Wiedergabe zu Interferenzen kommen. Wechseln Sie in diesem Fall die Frequenz des vom Hauptgerät ausgestrahlten HF-Signals. Werkseitig ist eine Frequenz von 88,3 MHz eingestellt.

- 1 Drücken Sie **(REP)** zwei Sekunden lang, bis die Frequenz angezeigt wird.
- 2 Wählen Sie die gewünschte Frequenz, indem Sie auf die linke oder rechte Seite von **(AMS)** drücken.
Mit jedem Tastendruck auf **(AMS)** ändert sich die Frequenz wie folgt:

◀◀: 88,3 MHz → 89,9 MHz → 89,7 MHz → 89,5 MHz → 89,3 MHz → 89,1 MHz → 88,9 MHz → 88,7 MHz → 88,5 MHz → 88,3 MHz
▶▶: 88,3 MHz → 88,5 MHz → 88,7 MHz → 88,9 MHz → 89,1 MHz → 89,3 MHz → 89,5 MHz → 89,7 MHz → 89,9 MHz → 88,3 MHz

- 3 Drücken Sie **(REP)** zwei Sekunden lang.

Hinweis

Stimmen Sie den UKW-Tuner ebenfalls auf die oben eingestellte Frequenz ab.

CD-Wechsler

CD-Wiedergabe

- 1 Schalten Sie den UKW-Tuner Ihres Autoradios ein.
- 2 Stellen Sie die ausgewählte Übertragungsfrequenz mit der Kabelfernbedienung ein.
(88,3 MHz/88,5 MHz/88,7 MHz/88,9 MHz/89,1 MHz/89,3 MHz/89,5 MHz/89,7 MHz/89,9 MHz)
- 3 Drücken Sie **▶▶**.
Die Wiedergabe der CD beginnt.

Wenn Sie das Gerät in einem Auto mit einem Zündschloß ohne die Position ACC oder I installieren

Achten Sie unbedingt darauf, an der drahtlosen Fernbedienung **(OFF)** zu drücken, um das System auszuschalten, damit die Autobatterie nicht belastet wird, solange der Motor ausgeschaltet ist.

Wenn der Schalter POWER SELECT am Hauptgerät auf OFF steht und das Display der Kabelfernbedienung ausgeschaltet ist, können Sie die CD-Wiedergabe nicht mit der drahtlosen Fernbedienung starten. Drücken Sie in diesem Fall zuvor erst **▶▶** an der Kabelfernbedienung.

- 4 Stellen Sie die Lautstärke mit dem Lautstärkeregler des Autoradios ein.
Alle Titel werden von Anfang an wiedergegeben.

Ansteuern eines bestimmten Titels — AMS (Automatic Music Sensor - Automatischer Musiksensor)

Drücken Sie während der Wiedergabe pro Titel, den Sie überspringen wollen, einmal die entsprechende Seite von **(AMS)**.

Ansteuern vorhergehender Titel



Ansteuern folgender Titel

Ansteuern einer bestimmten Passage in einem Titel

— Manuelle Suche

Halten Sie während der Wiedergabe **(DISC+)** oder **(DISC-)** gedrückt, und lassen Sie die Taste wieder los, wenn Sie die Stelle gefunden haben.

(DISC+) Vorwärts

(DISC-) Rückwärts

Ansteuern einer bestimmten CD

— Disc Select

Drücken Sie während der Wiedergabe pro CD, die Sie überspringen wollen, einmal **(DISC+)** oder **(DISC-)**.

(DISC+) Ansteuern folgender CDs

(DISC-) Ansteuern vorhergehender CDs

Stoppen der CD-Wiedergabe

Drücken Sie **(OFF)**.

Hinweise

- Wenn Sie die CD-Wiedergabe stoppen, hören Sie unter Umständen ein Geräusch aus den Lautsprechern. Um dies zu verhindern, drehen Sie die Lautstärke herunter, bevor Sie die CD-Wiedergabe stoppen.
- Wenn Sie die Zündung des Fahrzeugs ausschalten, ohne vorher die CD-Wiedergabe zu stoppen, wird die CD-Wiedergabe automatisch ab der Stelle fortgesetzt, an der sie gestoppt wurde, sobald Sie die Zündung wieder einschalten.

Radio- oder Kassettenwiedergabe

Stoppen Sie bitte die CD-Wiedergabe, bevor Sie das Radio oder das Kassettendeck einschalten.

Hinweis

Wenn Sie die CD-Wiedergabe nicht stoppen, kann es beim Radioempfang zu Störungen aufgrund von Interferenzen kommen.

Wiedergabe von Titeln in willkürlicher Reihenfolge

— Shuffle Play

Beim Shuffle Play gibt es zwei Möglichkeiten:

- Bei SHUF1 werden alle Titel auf der aktuellen CD in willkürlicher Reihenfolge wiedergegeben.
- Bei SHUF2 werden alle CDs in willkürlicher Reihenfolge wiedergegeben.

Drücken Sie **(SHUFFLE)** oder **(SHUF)** so oft, bis die gewünschte Einstellung (SHUF1 oder SHUF2) angezeigt wird.

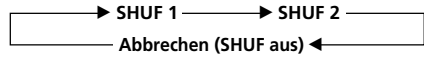

Die Wiedergabe in willkürlicher Reihenfolge (Shuffle Play) startet.

Wollen Sie wieder in den normalen Wiedergabemodus zurückschalten, drücken Sie **(SHUF)** bis „SHUF“ nicht mehr angezeigt wird.

Wiederholte Wiedergabe von Titeln — Repeat Play

Beim Repeat Play gibt es zwei Möglichkeiten:

- Bei REP 1 wird ein Titel wiederholt.
- Bei REP 2 wird die ganze CD wiederholt.

Drücken Sie **(REPEAT)** oder **(REP)** so oft, bis die gewünschte Einstellung (REP 1 oder REP 2) angezeigt wird.

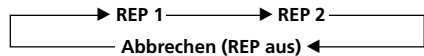

Die wiederholte Wiedergabe startet.

Wollen Sie wieder in den normalen Wiedergabemodus zurückschalten, drücken Sie **(REP)**, bis „REP“ nicht mehr angezeigt wird.

Ändern des Ausgangspegels

Sie können den Ausgangspegel des CD-Wechslers auswählen. Normalerweise kann der werkseitig eingestellte Ausgangspegel des Systems verwendet werden, Sie können ihn bei Bedarf jedoch auch ändern.

1 Drücken Sie **(REP) zwei Sekunden lang.**

2 Drücken Sie kurz **(REP).**



Werkseitige Voreinstellung

3 Wählen Sie den Ausgangspegel mit der rechten oder der linken Seite von **(AMS).**

Verringern des Ausgangspegels



Erhöhen des Ausgangspegels



4 Drücken Sie **(REP) zwei Sekunden lang.**

Weitere Informationen

Sicherheitsmaßnahmen

- Wenn nach dem Parken in der Sonne die Innentemperatur im Fahrzeug sehr hoch ist, warten Sie mit der Inbetriebnahme des Geräts etwas ab, bis sich die Temperatur verringert hat.
- Wenn das Gerät nicht mit Strom versorgt wird, überprüfen Sie zunächst die Anschlüsse und dann die Sicherung.
- Installieren Sie den CD-Wechsler, die drahtlose Fernbedienung und die Kabelfernbedienung nicht an einem Ort, der:
 - Temperaturen von über 55 °C ausgesetzt ist;
 - direktem Sonnenlicht ausgesetzt ist;
 - in der Nähe einer Wärmequelle (Heizung usw.) liegt;
 - Regen oder Feuchtigkeit ausgesetzt ist;
 - übermäßigem Staub oder Schmutz ausgesetzt ist;
 - starken Vibrationen ausgesetzt ist.

Sollten an Ihrem Gerät Probleme auftreten oder sollten Sie Fragen haben, auf die in dieser Anleitung nicht eingegangen wird, wenden Sie sich bitte an Ihren Sony-Händler.

Hinweise zu CDs

Bei verschmutzter oder beschädigter CD kann es zu Tonaussetzern kommen. Um optimalen Klang zu gewährleisten, beachten Sie folgendes:

Fassen Sie die CD immer am Rand an, und berühren Sie nicht die Seite ohne Beschriftung.

Richtig

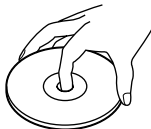

Kleben Sie weder Papier noch Klebeband auf die CD.

Falsch

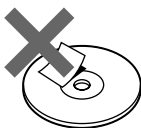

Setzen Sie die CD weder direktem Sonnenlicht noch Wärmequellen wie zum Beispiel Warmluftauslässen aus. Lassen Sie die CD nicht in einem in der Sonne geparkten Auto liegen, denn die Temperaturen im Wageninneren können sehr stark ansteigen.

Falsch

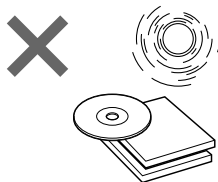

Reinigen Sie die CD vor dem Abspielen mit einem im Handel erhältlichen Reinigungstuch, indem Sie von der Mitte nach außen wischen.

Lösungsmittel wie Benzin, Verdünner oder handelsübliche, für Analogplatten bestimmte Reiniger und Antistatiksprays dürfen nicht verwendet werden.

Richtig

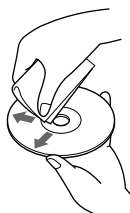

Feuchtigkeitskondensation

Bei Regen oder bei sehr hoher Luftfeuchtigkeit kann sich auf den Linsen im Inneren des Geräts Feuchtigkeit niederschlagen. Das Gerät arbeitet dann nicht mehr einwandfrei.

Nehmen Sie das CD-Magazin heraus, und warten Sie ca. eine Stunde, bis die Feuchtigkeit verdunstet ist.

Wartung

Austauschen der Sicherung

Wenn die Sicherung durchbrennt, überprüfen Sie den Stromanschluß und tauschen die Sicherung aus. Wenn auch die neue Sicherung wieder durchbrennt, kann eine interne Störung vorliegen. Wenden Sie sich in diesem Fall an Ihren Sony-Händler.

Achtung

Verwenden Sie unbedingt eine Sicherung mit dem angegebenen Ampere-Wert. Bei einer Sicherung mit einem höheren Ampere-Wert kann es zu schweren Schäden kommen.

DE

Lage und Funktion der Teile und Bedienelemente

Kabelfernbedienung (RM-X57)

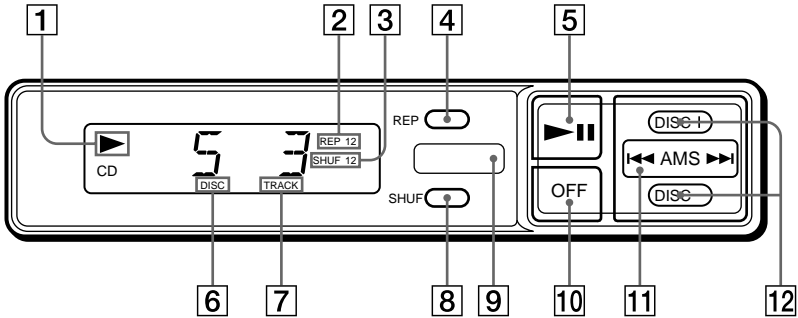

Einzelheiten finden Sie auf den angegebenen Seiten.

DE

- 1 Anzeige ► (Wiedergabe/Pause)**
Leuchtet während der CD-Wiedergabe und blinkt, wenn die Pausentaste gedrückt wird.
- 2 Anzeige REP (Repeat Play)**
- 3 Anzeige SHUF (Shuffle Play)**
- 4 Taste REP (Repeat Play/Steuermodus einstellen) 6, 7, 8**
- 5 Taste ►|| (Wiedergabe/Pause) 6**
Wenn Sie die Taste während der Wiedergabe drücken, wird die Wiedergabe unterbrochen. Wenn Sie die Taste nochmals drücken, wird die Wiedergabe wieder fortgesetzt.
- 6 Anzeige DISC (CD-Nummer)**
- 7 Anzeige TRACK (Titel)**
- 8 Taste SHUF (Shuffle Play) 7**
- 9 Infrarotempfänger für die drahtlose Fernbedienung**
- 10 Taste OFF (Ausschalten) 6, 7**
- 11 Taste AMS (Automatischer Musiksensord/Manuelle Suche) 6, 8**
- 12 Taste DISC (CD-Auswahl) 7**

Drahtlose Fernbedienung (RM-X58)

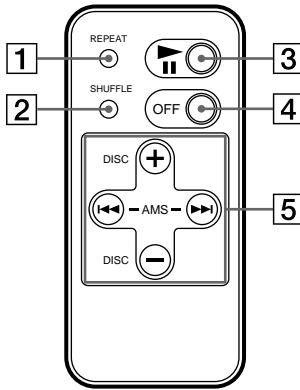

- 1 Taste REPEAT (Repeat Play)
- 2 Taste SHUFFLE (Shuffle Play)
- 3 Taste ►|| (Wiedergabe/Pause)

- 4 Taste OFF
- 5 Taste AMS/DISC (Automatischer Musiksensor/CD-Auswahl)
Manueller Suchlauf kann nicht über die drahtlose Fernbedienung ausgeführt werden.

Einlegen der Batterie

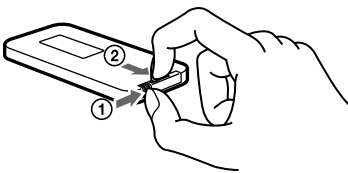

Seite + nach oben

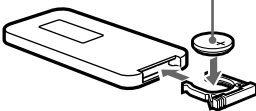

Tauschen Sie eine alte Batterie gegen eine Lithiumbatterie CR2025 von Sony oder eine DL-2025 von Duracell aus. Verwenden Sie keine anderen Batterien. In diesem Falle bestünde Feuer- oder Explosionsgefahr.

Wenn die Batterie erschöpft ist, können Sie das Gerät nicht mehr mit der drahtlosen Fernbedienung steuern. Die Lebensdauer beträgt je nach Einsatzbedingungen etwa sechs Monate.

ACHTUNG

Bei falscher Handhabung kann die Batterie explodieren! Versuchen Sie nicht, die Batterie aufzuladen, zu zerlegen, und werfen Sie sie nicht ins Feuer.

Hinweise zur Lithiumbatterie

- Halten Sie die Lithiumbatterie von Kindern fern. Falls ein Kind die Batterie verschluckt, bringen Sie es bitte sofort zu einem Arzt.
- Wischen Sie die Batterie mit einem trockenen Tuch ab, damit die Kontakte sauber sind und gut funktionieren.
- Achten Sie beim Einlegen der Batterie auf die korrekte Polarität.
- Halten Sie die Batterie nicht mit einer Metallpinzette. Andernfalls kann es zu einem Kurzschluß kommen.

Technische Daten

CD-Wechsler (CDX-525RF)

System	digitales CD-Audiosystem
Frequenzgang	10 – 20.000 Hz
Gleichlaufschwankungen	unterhalb Meßgrenze
Signal-Rauschabstand	94 dB
Ausgänge	BUS-Steuer Ausgang (8polig) Analoger Audioausgang (Cinch)
Stromentnahme	800 mA (bei Wiedergabe) 800 mA (beim Einziehen und Auswerfen der CD)
Betriebstemperatur	-10 °C bis +55 °C
Abmessungen	ca. 262 × 90 × 181,5 mm (B/H/T)
Gewicht	ca. 2,1 kg

Hauptgerät

Übertragungsfrequenz	88,3 MHz/88,5 MHz/ 88,7 MHz/88,9 MHz/ 89,1 MHz/89,3 MHz/ 89,5 MHz/89,7 MHz/ 89,9 MHz (umschaltbar)
Abmessungen	ca. 124,8 × 30,0 × 99,8 mm (B/H/T)
Gewicht	ca. 330 g

Kabelfernbedienung (RM-X57)

Abmessungen	ca. 148 × 30 × 15 mm (B/H/T)
Gewicht	ca. 120 g

Drahtlose Fernbedienung (RM-X58)

Abmessungen	ca. 38,4 × 6,4 × 84,4 mm (B/H/T)
Gewicht	ca. 20 g ohne Batterie
Batterie	Lithiumbatterie (CR2025)

Allgemeines

Mitgeliefertes Zubehör	CD-Magazin (1) Montageteile und Anschlußzubehör (1 Satz)
Sonderzubehör	CD-Single-Adapter CSA-8 CD-Magazin XA-250

*Änderungen, die dem technischen Fortschritt dienen,
bleiben vorbehalten.*

Störungsbehebung

Anhand der folgenden Checkliste zur Störungsbehebung können Sie die meisten Probleme, die möglicherweise an Ihrem Gerät auftauchen, selbst beheben.

Bevor Sie die folgende Checkliste durcharbeiten, lesen Sie bitte die Anschluß- und Bedienungsanweisungen.

Allgemeines

Problem	Ursache/Abhilfe
Das Gerät funktioniert nicht.	<ul style="list-style-type: none">• Fehlfunktion des eingebauten Mikroprozessors. → Die Taste RESET am Hauptgerät drücken.• Die Verbindungskabel sind nicht richtig angeschlossen.
Der Ton setzt aus.	<ul style="list-style-type: none">• Der CD-Wechsler ist nicht an einem geeigneten Ort installiert. → Den CD-Wechsler an einem Teil des Wagens installieren, der vor starken Vibrationen, Stößen etc. geschützt ist.• Die CD ist verstaubt oder beschädigt. → Die CD reinigen oder auswechseln.
Das Magazin ist nicht im CD-Wechsler eingerastet.	Das Magazin herausnehmen, (EJECT) drücken und das Magazin wieder einsetzen, so daß es richtig einrastet.

Fehlermeldungen

Die folgenden Fehlermeldungen blinken etwa fünf Sekunden im Display.

Anzeige	Mögliche Ursache	Abhilfe
E-01	Es ist kein CD-Magazin in den CD-Wechsler eingesetzt.	Ein CD-Magazin mit CDs einsetzen.
E-02	Es ist keine CD in das CD-Magazin eingesetzt.	Das Magazin entnehmen und CDs einsetzen.
E-04	Die CD ist verschmutzt. Die CD ist falschherum eingesetzt.	Die CD reinigen. Die CD korrekt einsetzen.
E-99	Der CD-Wechsler kann nicht bedient werden, da ein Problem auftrat.	Die Taste RESET am Hauptgerät drücken.

Wenn das Problem auch anhand der obigen Abhilfemaßnahmen nicht beseitigt werden kann, wenden Sie sich an den nächsten Sony-Händler.

Index

A

- Ändern
- Ausgangspegel 8
- Frequenz 6
- Ausgangspegel 8

C

- CD-Wiedergabe 6

D

- Drahtlose Fernbedienung 5, 6, 11

K

- Kabelfernbedienung 10
- Kassettenwiedergabe 7

R

- Radio 7
- Repeat Play 7

S

- Sicherung 9
- Shuffle Play 7

Z

- Zurücksetzen 4

Добро пожаловать!

Благодарим Вас за приобретение системного многодискового проигрывателя компакт-дисков (CD фирмы "SONY"). Благодаря этому аппарату Вы можете наслаждаться звучанием музыкальной записи с нескольких сменяемых компакт-дисков.

Вы можете использовать этот проигрыватель с УКВ-тюнером Вашей автомобильной стереосистемы.

Содержание

Начальные операции

Переустановка параметров на скрытом блоке	4
Подготовка многодискового проигрывателя CD к эксплуатации	4
Подготовка беспроводного пульта дистанционного управления	5
Изменение рабочей частоты	6

Многодисковый проигрыватель CD

Прослушивание компакт-диска	7
Воспроизведение звуковых дорожек в случайном порядке — “Перетасованное” воспроизведение	7
Повторное воспроизведение дорожек — Повторное воспроизведение	8
Изменение уровня выходного сигнала	8

Дополнительная информация

Меры предосторожности	9
Примечания о компакт-дисках	9
Технический уход	10
Расположение органов управления	11
Технические характеристики	13
Устранение неполадок	14
Алфавитный указатель	15

Начальные операции

Переустановка параметров на скрытом блоке

Перед тем как эксплуатировать проигрыватель в первый раз, а также после замены аккумулятора Вашего автомобиля, Вы должны произвести переустановку параметров на скрытом блоке. Заостренным предметом, таким, например, как шариковая ручка, нажмите кнопку RESET.

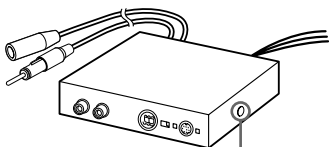

Кнопка RESET

2

Нажав, отомкните

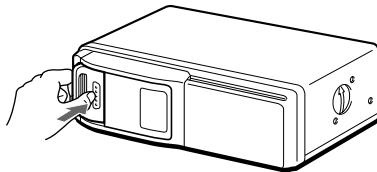

Отпустите и откройте, сдвинув затворку в сторону

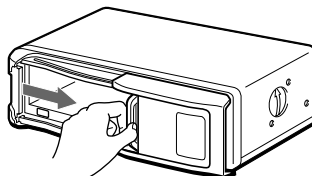

3

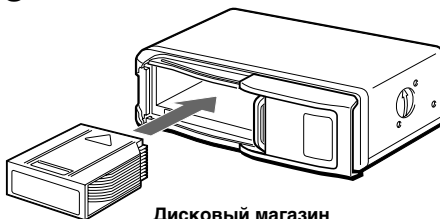

Дисковый магазин

Чтобы извлечь

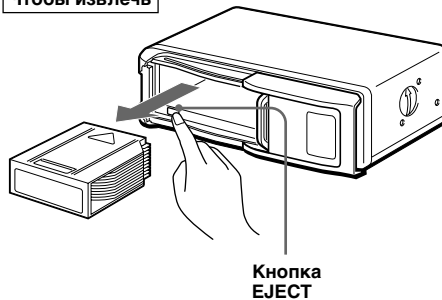

Кнопка EJECT

Подготовка многодискового проигрывателя CD к эксплуатации

1

Сторона со стрелкой обращена кверху

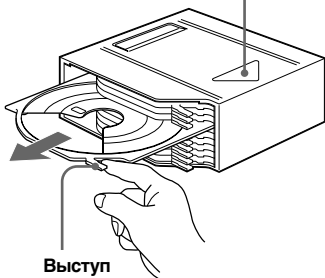

Выступ



Этикеточной стороной кверху

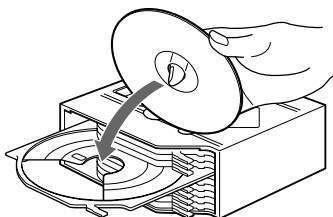

10 дисков, по одному в каждый лоток

4

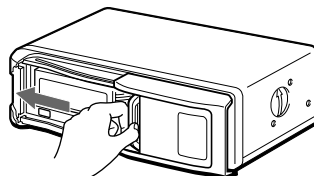

Используйте прилагаемый дисковый магазин или дисковый магазин ХА-250. Дисковый магазин ХА-10В для использования с данным проигрывателем не подходит. Использование Вами какого-либо другого магазина может привести к отказу в работе проигрывателя.

Примечания

- Для прослушивания 8-сантиметрового компакт-диска используйте продаваемый отдельно Sony CD-переходник CSA-8. Используйте указанный переходник во всех случаях, поскольку иначе проигрыватель может давать сбои. В случае использования Вами другого переходника в работе проигрывателя могут происходить неполадки. При использовании Sony CD-переходника следите за тем, чтобы 8-сантиметровый компакт-диск был надежно зафиксирован тремя зажимами переходника.
- Не вставляйте Sony CD-переходник CSA-8 в магазин без диска, поскольку это может привести к нештатному функционированию проигрывателя.

В случае если дисковый магазин не запирается, как положено

Извлеките дисковый магазин, нажмите (EJECT) и вновь вставьте магазин.

При эксплуатации проигрывателя закрывайте затворку.

В противном случае из-за попадания в проигрыватель CD посторонних частиц может произойти загрязнение расположенных внутри него линз объектива.

Примечания о дисковом магазине

- Не оставляйте дисковый магазин в местах с высокой температурой и влажностью, например, на приборной доске или за задним стеклом автомобиля, где он может подвергнуться воздействию прямого солнечного света.
- Не помещайте в лоток более одного диска, так как это может привести к повреждению проигрывателя и дисков.
- Не роняйте дисковый магазин и не подвергайте его резким сотрясениям.

Когда лоток выпадает

Обычно лотки не выпадают из магазина. Однако если они были вытащены из магазина, их можно легко вставить обратно.

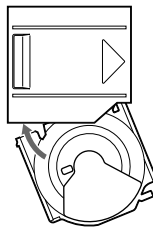

Вставьте лоток правым углом в паз таким образом, чтобы обрезанная часть лотка была обращена к Вам, а затем вдвиньте левый угол лотка до момента его фиксации с легким щелчком.

Примечание

Не вставляйте лоток верхом вниз или неправильной стороной.

RU

Начальные операции

Подготовка беспроводного пульта дистанционного управления

Установка беспроводного пульта дистанционного управления

Установку осуществляйте с использованием прилагаемых лент-липучек в подходящем для этого месте, где ПДУ не будет мешать Вам управлять автомобилем.

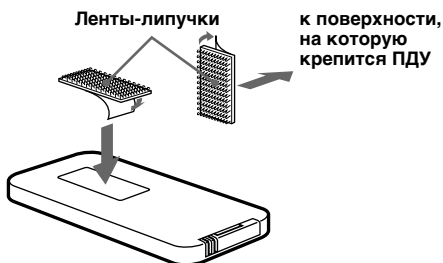

Изменение рабочей частоты

Ввиду того, что при воспроизведении проигрыватель пропускает записанный на CD звуковой сигнал через УКВ-тюнер, во время прослушивания компакт-диска могут возникать помехи. В таком случае измените частоту радиосигнала, передаваемого скрытым блоком в режиме модуляции. Изначально установленное значение частоты составляет 88,3 МГц.

1 Нажмите клавишу **(REP)** на две секунды до появления на дисплее частоты.

2 Нажатием либо на левую, либо на правую сторону клавиши **(AMS)** выберите нужную частоту.

При каждом нажатии Вами **(AMS)** частота меняется следующим образом:

◀◀: 88,3 МГц → 89,9 МГц → 89,7 МГц → 89,5 МГц → 89,3 МГц → 89,1 МГц → 88,9 МГц → 88,7 МГц → 88,5 МГц → 88,3 МГц

▶▶: 88,3 МГц → 88,5 МГц → 88,7 МГц → 88,9 МГц → 89,1 МГц → 89,3 МГц → 89,5 МГц → 89,7 МГц → 89,9 МГц → 88,3 МГц

3 Нажмите **(REP)** на две секунды.

Примечание

Не забудьте настроить на заново установленную частоту Ваш УКВ-тюнер.

Многодисковый проигрыватель CD

Прослушивание компакт-диска

1 Включите УКВ-тюнер Вашей автомобильной стереосистемы.

2 При помощи проводного ПДУ установите выбранную рабочую частоту.

(88,3 МГц/88,5 МГц/88,7 МГц/88,9 МГц/89,1 МГц/89,3 МГц/89,5 МГц/89,7 МГц/89,9 МГц)

3 Нажмите **▶II**.

Начинается воспроизведение записи с компакт-диска.

В случае если проигрыватель установлен в автомобиле, замок зажигания которого не имеет отдельного положения для подключенной аппаратуры

*Не забудьте нажать **(OFF)** на беспроводном пульте дистанционного управления, чтобы выключить систему во избежание разрядки аккумулятора при отключенном двигателе.*

*Если переключатель POWER SELECT на скрытом блоке находится в положении OFF и дисплей проводного ПДУ отключен, Вы не сможете начать воспроизведение содержания компакт-диска по команде с беспроводного ПДУ. В таком случае нажмите на проводном ПДУ кнопку **▶II**.*

4 Установите нужный уровень громкости при помощи регулятора громкости на автомобильной стереосистеме.

Все дорожки производятся с самого начала.

Поиск нужной дорожки — Автоматический музыкальный сенсор (AMS)

Каждый раз, когда во время воспроизведения Вы хотите пропустить какую-то дорожку, однократно нажимайте на левую или правую сторону клавиши (AMS).

Для поиска предыдущих дорожек



Для поиска последующих дорожек

Нахождение нужного места на дорожке — ручной поиск

При воспроизведении нажмите и держите клавишу (DISC+) или (DISC-). Отпустите клавишу, как только найдете нужное место.



Для поиска вперед



Для поиска назад

Нахождение нужного диска — Выбор диска

При воспроизведении нажимайте на клавишу (DISC+) или (DISC-) по одному разу на каждый диск, который Вы хотите пропустить.



Для поиска последующих дисков



Для поиска предыдущих дисков

Прекращение воспроизведения записи с компакт-диска

Нажмите (OFF).

Примечания

- Когда воспроизведение записи с компакт-диска прекращается, Вы иногда можете услышать из громкоговорителей шум. Чтобы этого не происходило, перед прекращением воспроизведения содержания компакт-диска уменьшайте уровень громкости.
- Если Вы выключаете зажигание автомобиля, не остановив воспроизведение записи с CD, в следующий раз при включении зажигания проигрыватель автоматически возобновит воспроизведение этой записи с того места, на котором оно было прервано.

Прослушивание радиопередач или кассетной записи

Не забудьте перед тем как начать прослушивание радиопередачи или кассетной записи, остановить воспроизведение записи с CD.

Примечание

Не забудьте остановить воспроизведение записи с CD, поскольку иначе при приеме радиопередач могут возникнуть помехи.

Воспроизведение дорожек в случайном порядке — “Перетасованное” воспроизведение

Вы можете выбрать:

- Режим SHUF 1 для воспроизведения дорожек данного диска в произвольном порядке;
- Режим SHUF 2 для воспроизведения всех дисков в произвольном порядке.

Последовательно нажимайте клавишу (SHUFFLE) или (SHUF), пока на дисплее не появится обозначение нужного режима (SHUF 1 или SHUF 2).

→ SHUF 1 → SHUF 2 → Cancel (SHUF выкл.)

Начинается “перетасованное” воспроизведение.

Чтобы вернуться в обычный режим воспроизведения, нажимайте клавишу (SHUF) до исчезновения надписи “SHUF”.

Повторное воспроизведение дорожек

— Повторное воспроизведение

Вы можете выбрать:

- Режим REP 1 для воспроизведения данной дорожки;
- Режим REP 2 для воспроизведения данного диска.

Последовательно нажимайте клавишу **(REPEAT)** или **(REP)** до появления на дисплее обозначения нужного режима (**REP 1** или **REP 2**).

▶ REP 1 → REP 2 → Cancel (REP выкл.)

Начинается повторное воспроизведение.

Чтобы вернуться в обычный режим воспроизведения, нажимайте **(REP)** до исчезновения надписи “REP”.

- 3** Нажатием на левую или правую сторону клавиши **(AMS)** выберите уровень выходного сигнала.

Для уменьшения уровня выходного сигнала



Для увеличения уровня выходного сигнала



- 4** Нажмите **(REP)** на две секунды.

Изменение уровня выходного сигнала

С помощью проигрывателя CD Вы можете по своему усмотрению выбрать уровень выходного сигнала. Как правило, аппарат эксплуатируется при изначально установленном уровне выходной мощности; если необходимо, измените его.

- 1** Нажмите **(REP)** на две секунды.

- 2** Кратко нажмите **(REP)**.

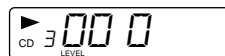

Изначально установленное значение

Меры предосторожности

- Если Ваш автомобиль был запаркован в месте, подверженном воздействию прямого солнечного света, из-за чего произошло резкое повышение температуры в салоне, дайте аппаратуре остыть, прежде чем начать ее эксплуатацию.
- Если на проигрыватель не поступает питание, проверьте сначала контакты. Если все в порядке, проверьте плавкий предохранитель.
- Не устанавливайте проигрыватель CD, беспроводной пульт дистанционного управления и проводной ПДУ в местах:
 - где температура превышает 55°C;
 - подверженных воздействию прямого солнечного света;
 - расположенных вблизи источников тепла (таких, как обогреватели);
 - подверженных воздействию дождя или влаги;
 - чрезмерно запыленных или грязных;
 - подверженных воздействию чрезмерной вибрации.

В случае возникновения у Вас каких-либо вопросов или проблем, связанных с Вашей аппаратурой и не охваченных в данном Руководстве, проконсультируйтесь, пожалуйста, с ближайшим дилером фирмы "Sony".

Примечания о компакт-дисках

Использование грязного или дефективного диска может привести к провалам звука при воспроизведении. В целях обеспечения оптимального звучания обращайтесь с дисками следующим образом.

Берите диск за края и не притрагивайтесь к незакрытой этикеткой поверхности.

Правильно

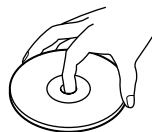

Не приклеивайте к дискам бумажки или кусочки ленты.

Неправильно

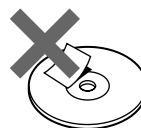

Не подвергайте диски воздействию прямого солнечного света или источников тепла, таких как воздушные обогреватели. Не оставляйте диски в автомобиле, запаркованном под прямыми солнечными лучами, способными вызвать значительное повышение температуры в салоне автомобиля.

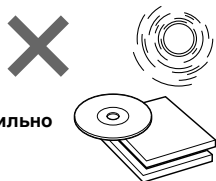

Неправильно

Перед прослушиванием очищайте диски предназначенной для этого специальной тряпочкой (в комплект не входит). Протирайте каждый диск в направлении, указанном стрелками.

Не используйте при этом растворители, такие, как бензин, продаваемые в торговой сети разбавители, очистители или антистатические аэрозоли, предназначенные для аналоговых пластинок.

Правильно

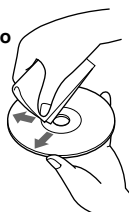

Образование конденсата

В дождливый день или в местности с очень высокой влажностью на линзах проигрывателя может скопиться влага, в результате чего в его работе будут происходить сбои. В таком случае **выньте дисковый магазин из проигрывателя и подождите примерно один час, пока влага не испарится.**

RU

Технический уход

Замена плавкого предохранителя

В случае перегорания предохранителя проверьте подсоединение проводов питания и замените предохранитель. Если после замены предохранитель перегорит вновь, это может свидетельствовать о наличии неисправности в самом проигрывателе. В таком случае проконсультируйтесь с ближайшим дилером фирмы “Sony”.

Предупреждение

Используйте предохранители, рассчитанные на указанную в инструкции силу тока.

Использование плавкого предохранителя, рассчитанного на большую силу тока, может привести к серьезному повреждению аппаратуры.

Расположение органов управления

Проводной пульт дистанционного управления (модель RM-X57)

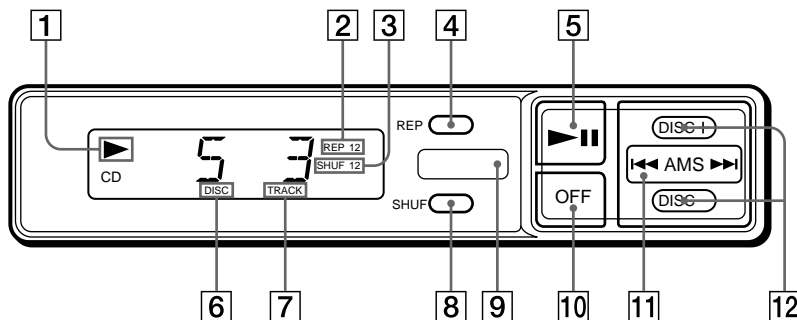

Более подробная информация приводится на указанных ниже страницах.

- | | |
|--|---|
| <p>1 Индикатор ► (play/pause)
Постоянно светится во время воспроизведения записи с компакт-диска и мигает, когда нажата клавиша паузы.</p> <p>2 Индикатор REP (повторное воспроизведение)</p> <p>3 Индикатор SHUF (“перетасованное” воспроизведение)</p> <p>4 Клавиша REP (повторное воспроизведение/установка режима управления) 6, 8</p> <p>5 Клавиша ► (воспроизведение/пауза) 6</p> <p>При нажатии этой клавиши в процессе воспроизведения записи с компакт-диска наступает пауза. При повторном ее нажатии воспроизведение возобновляется.</p> | <p>6 Индикатор DISC (номер диска)</p> <p>7 Индикатор TRACK (номер дорожки)</p> <p>8 Клавиша SHUF (“перетасованное” воспроизведение) 8</p> <p>9 Инфракрасный сенсор для приема сигналов с беспроводного пульта дистанционного управления</p> <p>10 Клавиша OFF 6, 7</p> <p>11 Клавиша AMS (Автоматический музыкальный сенсор/ручной поиск) 6, 7, 8</p> <p>12 Клавиша DISC (выбор диска) 7</p> |
|--|---|

RU

Дополнительная информация

Расположение органов управления

Беспроводной пульт дистанционного управления (модель RM-X58)

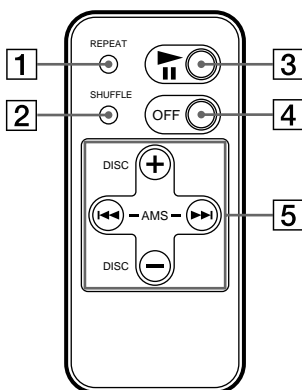

- 1 Кнопка REPEAT (повторное воспроизведение)
- 2 Кнопка SHUFFLE (“перетасованное” воспроизведение)
- 3 Кнопка ►|| (воспроизведение/пауза)
- 4 Кнопка OFF (Выкл.)
- 5 Кнопка AMS/DISC (Автоматический музыкальный сенсор/выбор диска)
При помощи беспроводного ПДУ Вы не можете осуществлять ручной поиск.

RU

Установка батарейки

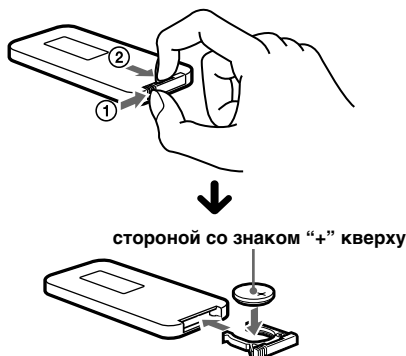

При смене батарейки используйте литиевую батарейку Sony CR2025 или Duracell DL-2025. Использование другой батарейки чревато опасностью ее возгорания или взрыва.

Когда батарейка начнет садиться, Вы не сможете управлять проигрывателем с помощью беспроводного ПДУ. Срок службы батарейки составляет в среднем шесть месяцев, но зависит от режима эксплуатации проигрывателя.

ПРЕДУПРЕЖДЕНИЕ

При неправильном обращении с батарейкой она может взорваться. Не пытайтесь перезарядить или разобрать батарейку и не бросайте ее в огонь.

Примечания о литиевой батарейке

- Держите литиевую батарейку в недоступном для детей месте. В случае попадания батарейки в пищевод немедленно обратитесь к врачу.
- В целях обеспечения хорошего контакта протирайте батарейку сухой тканью.
- При установке батарейки внимательно следите за соблюдением полярности.
- Не берите батарейку металлическими щипцами, поскольку это может привести к короткому замыканию.

Технические характеристики

Многодисковый проигрыватель CD (модель CDX-525RF)

Система	Цифровая аудиосистема для компакт-дисков
Частотная характеристика	10 – 20,000 Гц
Детонация	Ниже уровня обнаружения
Соотношение сигнал/шум	94 дБ
Выходные гнезда	Выходное гнездо BUS (8-штырьковое) Аналоговый аудиовыход (штырек RCA)
Потребление тока	800 мА (при воспроизведении) 800 мА (при загрузке/извлечении диска)
Допустимая температура	при эксплуатации от -10°C до +55°C
Размеры	Прибл. 262 × 90 × 181,5 мм (ш/в/г)
Масса	Прибл. 2,1 кг

Скрытый блок

Частота	88,3 МГц/88,5 МГц/ 88,7 МГц/88,9 МГц/ 89,1 МГц/89,3 МГц/ 89,5 МГц/89,7 МГц/ 89,9 МГц (изменяемый параметр)
Размеры	Прибл. 124,8 × 30,0 × 99,8 мм (ш/в/г)
Масса	Прибл. 330 г

Проводной пульт дистанционного управления (модель RM-X57)

Размеры	Прибл. 148 × 30 × 15 мм (ш/в/г)
Масса	Прибл. 120 г

Беспроводной пульт дистанционного управления (модель RM-X58)

Размеры	Прибл. 38,4 × 6,4 × 84,4 мм (ш/в/г)
Масса	Прибл. 20 г без батареек
Батарейка	Литиевая батарейка (CR2025)

Общие сведения

Входящие в комплект принадлежности
Дисковый магазин (1)
Детали для осуществления установки и подсоединения (1 набор)

Дополнительные принадлежности
Одинарный CD-переходник CSA-8
Дисковый магазин XA-250

Конструкция и технические характеристики могут быть изменены без извещения.

RU

Дополнительная информация

Устранение неполадок

Излагаемая ниже процедура проверки поможет Вам в решении большинства проблем, с которыми Вы можете столкнуться при эксплуатации Вашего проигрывателя. Прежде чем обращаться к приводимому ниже перечню неполадок, сверьтесь сначала с инструкциями по подсоединению и эксплуатации.

Общие проблемы

Проблема	Причина/меры по устранению
Проигрыватель не работает	<ul style="list-style-type: none">• Ошибка в работе встроенного микрокомпьютера → Нажмите кнопку RESET на скрытом блоке.• Соединительные провода не подсоединены должным образом.
Провалы звука	<ul style="list-style-type: none">• Проигрыватель CD установлен неустойчиво. → Установите его заново в устойчивом положении.• Диск(и) грязный(ые) или дефективный(ые). → Очистите его(их) или замените.
Дисковый магазин не зафиксирован в проигрывателе CD.	Выньте дисковый магазин, нажмите (EJECT) и вновь вставьте дисковый магазин, надежно зафиксировав его в проигрывателе.

RU

Дисплейные сообщения об ошибках

На дисплее в течение примерно пяти секунд могут мигать следующие надписи.

Надписи	Причина неполадки	Меры по устранению
E-01	Дисковый магазин не вставлен в проигрыватель CD.	Вставьте магазин с дисками в проигрыватель CD.
E-02	В дисковом магазине нет дисков.	Извлеките магазин и вставьте диск(и).
E-04	Диск грязный. Диск вставлен верхней стороной вниз.	Очистите диск. Вставьте диск правильно.
E-99	По какой-то причине эксплуатация проигрывателя CD невозможна.	Нажмите кнопку RESET на скрытом блоке.

Если вышеизложенные меры не помогут Вам в решении возникшей проблемы, проконсультируйтесь с ближайшим дилером фирмы "Sony".

Алфавитный указатель

А, Б

Беспроводной ПДУ 5, 6, 12

В, Г, Д, Е, Ж, З

Воспроизведение
записи с CD 6
кассетной записи 7

И, Й, К, Л, М, Н, О

Изменение
уровня выходного сигнала 8
частоты 6

П, Р, С, Т

Перетасованное воспроизведение 7
Переустановка 4
Плавкий предохранитель 10
Повторное воспроизведение 8
Проводной ПДУ 11
Радио 7

У, Ф, Х, Ц, Ч, Ш, Щ, Ы, Э, Ю, Я

Уровень выходного сигнала 8

