

Compact Disc Player

Operating Instructions _____ **EN**

Instrukcja obsługi _____ **PL**

MMMMMMMMMMMMMMMM _____ **RF**



CDP-CE405

WARNING

To prevent fire or shock hazard, do not expose the unit to rain or moisture. To avoid electrical shock, do not open the cabinet. Refer servicing to qualified personnel only.

The laser component in this product is capable of emitting radiation exceeding the limit for Class 1.

CLASS 1 LASER PRODUCT
LUOKAN 1 LASERLAITE
KLASS 1 LASERAPPARAT

This appliance is classified as a CLASS 1 LASER product. The CLASS 1 LASER PRODUCT MARKING is located on the rear exterior.

The following caution label is located inside of the unit.

CAUTION	: INVISIBLE LASER RADIATION WHEN OPEN. AVOID EXPOSURE TO BEAM.
ADVARSEL	: USYNLIG LASERSTRÅLING VED ÅBNING NÅR SPILHEDRESAFBRYTTERE ER I GÅR AF FUNKTION. UNDGÅ UDSÆTTELSE FOR STRÅLING.
VARO!	: AVATTAESSA JA SUOJALUKITUS OHTETTAESSA OLET ALTILINNA LASERSTRÄLLE.
WARNING	: LASERSTRÅLING NÄR DENNA DEL ÄR ÖPPNAD OCH SPÄRREN ÄR URÖPPPLAD.
ADVARSEL	: USYNLIG LASERSTRÅLING NÄR DEKSEL ÄPNES. UNNGÅ EKSPOSERING FOR STRÅLEN.

Precautions

On safety

- Caution — The use of optical instruments with this product will increase eye hazard.
- Should any solid object or liquid fall into the cabinet, unplug the player and have it checked by qualified personnel before operating it any further.

On power sources

- Before operating the player, check that the operating voltage of the player is identical with your local power supply. The operating voltage is indicated on the nameplate at the rear of the player.
- The player is not disconnected from the AC power source (mains) as long as it is connected to the wall outlet, even if the player itself has been turned off.
- If you are not going to use the player for a long time, be sure to disconnect the player from the wall outlet. To disconnect the AC power cord (mains lead), grasp the plug itself; never pull the cord.
- AC power cord must be changed only at the qualified service shop.

On placement

- Place the player in a location with adequate ventilation to prevent heat build-up in the player.
- Do not place the player on a soft surface such as a rug that might block the ventilation holes on the bottom.
- Do not place the player in a location near heat sources, or in a place subject to direct sunlight, excessive dust or mechanical shock.

On operation

- If the player is brought directly from a cold to a warm location, or is placed in a very damp room, moisture may condense on the lenses inside the player. Should this occur, the player may not operate properly. In this case, remove the disc and leave the player turned on for about an hour until the moisture evaporates.

On adjusting volume

- Do not turn up the volume while listening to a portion with very low level inputs or no audio signals. If you do, the speakers may be damaged when a peak level portion is played.

On cleaning

- Clean the cabinet, panel and controls with a soft cloth slightly moistened with a mild detergent solution. Do not use any type of abrasive pad, scouring powder or solvent such as alcohol or benzine.

If you have any questions or problems concerning your player, please consult your nearest Sony dealer.

Welcome!

Thank you for purchasing the Sony Compact Disc Player. Before operating the unit, please read this manual thoroughly and retain it for future reference.

About This Manual

The instructions in this manual are for model CDP-CE405.

Conventions

- Instructions in this manual describe the controls on the player. You can also use the controls on the remote if they have the same or similar names as those on the player.
- The following icons are used in this manual:



Indicates that you can do the task using the remote.



Indicates hints and tips for making the task easier.

TABLE OF CONTENTS

Getting Started

Unpacking	4
Hooking Up the System	4

Playing a CD	6
--------------------	---

Playing CDs

Using the Display	8
Replacing Discs While Playing a Disc	8
Locating a Specific Disc	9
Locating a Specific Track or a Point in a Track	9
Playing Tracks Repeatedly	10
Playing in Random Order (Shuffle Play)	10
Creating Your Own Programme (Programme Play)	11

Recording From CDs

Recording Your Own Programme	12
Recording a CD by Specifying Tape Length (Time Edit)	13
Fading In or Out	13
Adjusting the Recording Level (Peak Search)	14

Additional Information

Notes on CDs	15
Troubleshooting	15
Specifications	15

Index

Index	16
-------------	----

Unpacking

Check that you received the following items:

- Audio connecting cord (1)
- Remote commander (remote) (1)
- Sony SUM-3 (NS) batteries (2)

Inserting batteries into the remote

You can control the player using the supplied remote. Insert two R6 (size AA) batteries by matching the + and – on the batteries. When using the remote, point it at the remote sensor  on the player.

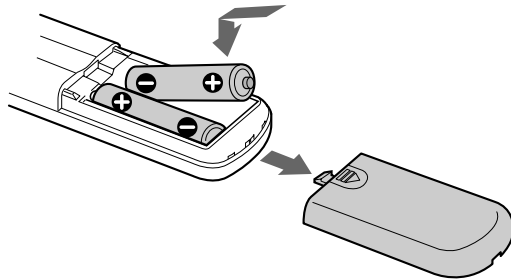

When to replace batteries

With normal use, the batteries should last for about six months. When the remote no longer operates the player, replace all the batteries with new ones.

Notes

- Do not leave the remote near an extremely hot or humid place.
- Do not drop any foreign object into the remote casing, particularly when replacing the batteries.
- Do not expose the remote sensor to direct sunlight or lighting apparatuses. Doing so may cause a malfunction.
- If you don't use the remote for an extended period of time, remove the batteries to avoid possible damage from battery leakage and corrosion.

Hooking Up the System

Overview

This section describes how to hook up the CD player to an amplifier. Be sure to turn off the power of each component before making the connections.

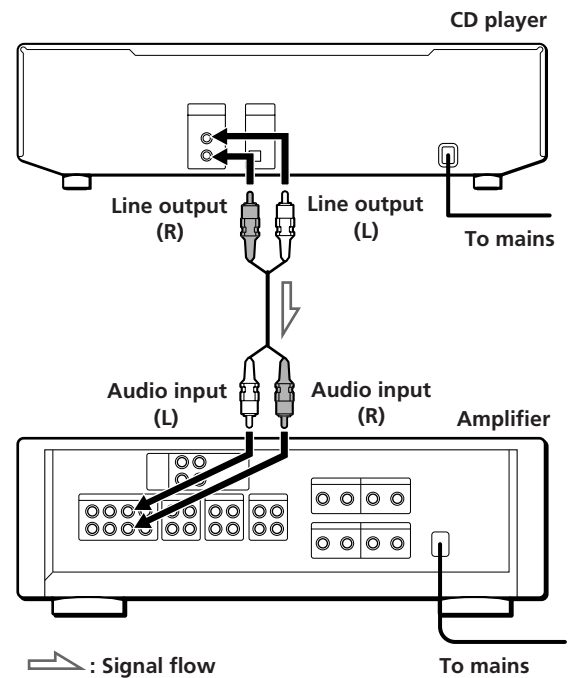

What cords will I need?

Audio cord (supplied) (1)

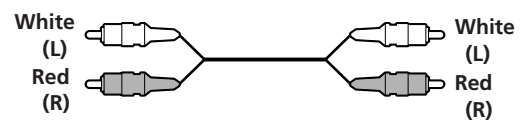

Hookups

When connecting an audio cord, be sure to match the colour-coded cord to the appropriate jacks on the components: Red (right) to Red and White (left) to White. Be sure to make connections firmly to avoid hum and noise.

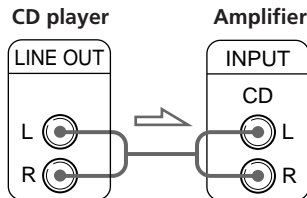

You can adjust the output level to the amplifier

Press LINE OUT LEVEL +/- on the remote. You can reduce the output level up to -20 dB.

When you reduce the output level, FADE appears in the display.

When you turn off the player, the output level automatically returns to the maximum level.

Note

If you press the LINE OUT LEVEL +/- buttons on the remote while recording, the recording level will change even when it is preset on the tape deck, etc.

Connecting the mains lead

Connect the mains lead to a wall outlet.

Transporting the player

Before transporting the player, follow the procedure below to return the internal mechanisms back to their original position.

- 1 Remove all the discs from the disc tray.
- 2 Press  OPEN/CLOSE to close the disc tray.
"no DISC" appears in the display.
- 3 Wait for 10 seconds, then press POWER to turn off the player.

Playing a CD

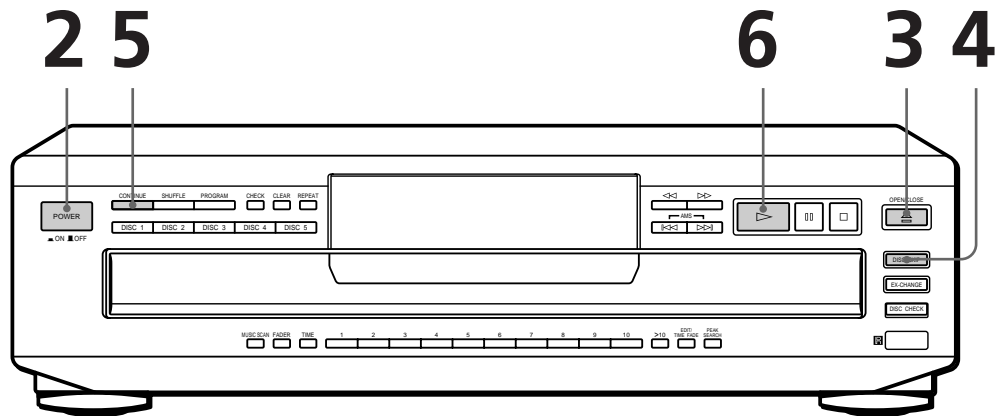

- See pages 4 – 5 for the hookup information.

- 1 Turn on the amplifier and select the CD player position so that you can listen to the sound from this player.
- 2 Press POWER to turn on the player.
- 3 Press OPEN/CLOSE, and place a disc on the disc tray.

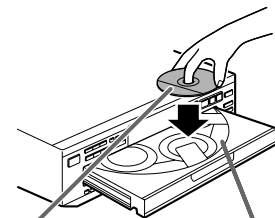

With the label side up

Disc number

- 4 To place other discs, press DISC SKIP and place the discs in the order you want to play.
Each time you press the button, the disc tray turns and you can place the discs in the empty disc compartments. The player plays the disc in front of you first.
- 5 Press CONTINUE to select ALL DISCS or 1 DISC Continuous Play mode.
Each time you press CONTINUE, "ALL DISCS" or "1 DISC" appears in the display.

When you select	The player plays
ALL DISCS	All discs in the player consecutively in the order of disc number
1 DISC	Only the disc you've selected

You can select the disc you want to start playing first
Press one of the DISC 1-5 buttons.

You can adjust the output level to the amplifier
Press LINE OUT LEVEL +/- on the remote. You can reduce the output level up to -20 dB.
When you reduce the output level, [FADE] appears in the display.
When you turn off the player, the output level automatically returns to the maximum level.

Note
If you press the LINE OUT LEVEL +/- buttons on the remote while recording, the recording level will change even when it is preset on the tape deck, etc.

6 Press ▷.
The disc tray closes and the player plays all the tracks once (Continuous Play). Adjust the volume on the amplifier.

To stop playback

Press ■.

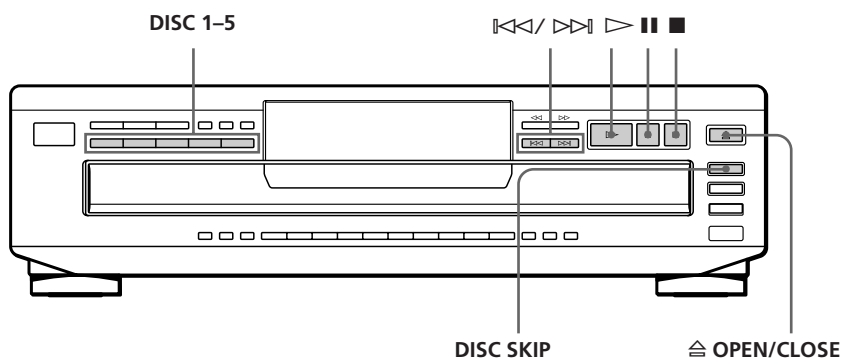

To	Press
Pause	
Resume play after pause	or ▷
Go to the next track	▷▷
Go back to the preceding track	◁◁
Go to the next disc	DISC SKIP
Select a disc directly	DISC 1-5
Stop play and remove the CD	△ OPEN/CLOSE

Using the Display

You can check information about the disc using the display.

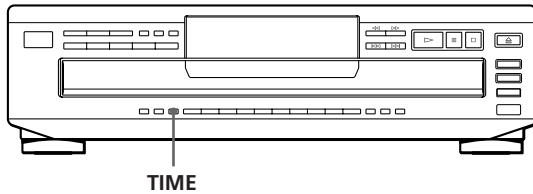

Checking the total number and playing time of the tracks

Press TIME before you start playing. The display shows the current disc number, the total number of tracks, total playing time and music calendar.

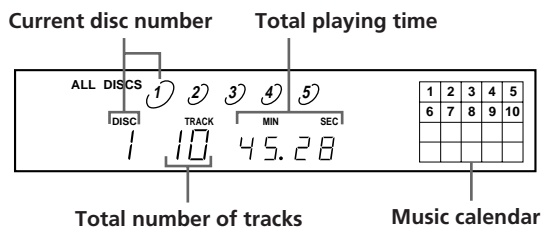

The information also appears when you press OPEN/CLOSE to close the disc tray. The tracks numbered over 20 cannot be displayed in the music calendar.

Notes on the disc number indications

- The red circle around a disc number indicates the disc is ready to be played.
- When all the tracks on a disc have been played, the semi-circle around the disc number disappears.
- When a disc compartment is recognized as empty, the semi-circled disc number disappears.

Display information while playing a disc

While playing a disc, the display shows the current disc number, track number, playing time of the track and the music calendar.

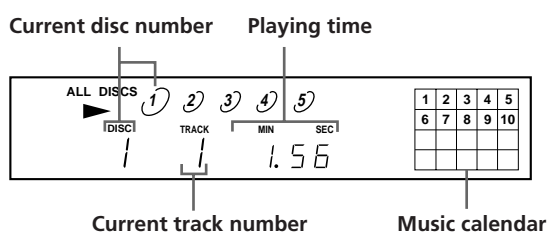

The track numbers in the music calendar disappear after they are played.

Checking the remaining time

Each time you press TIME while playing a disc, the display changes as shown in the chart below.

Playing time and number of the current track



Press TIME.

Remaining time on the current track

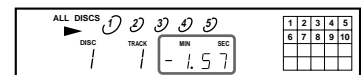

If the track number exceeds 24, "---" appears instead of the remaining time.

Press TIME.

Remaining time on the disc



This information is available only in Continuous Play mode.

Press TIME.

Replacing Discs While Playing a Disc

You can open the disc tray while playing a disc so that you can check what discs are to be played next and replace discs without interrupting playback of the current disc.

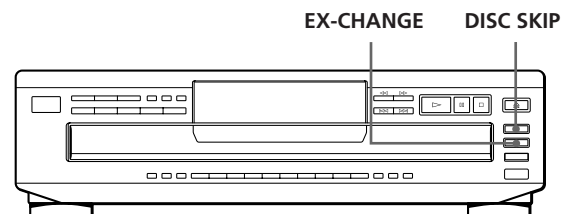

- 1 Press EX-CHANGE. The disc tray opens and two disc compartments appear. Even if the player is playing a disc, it doesn't stop playing.
- 2 Replace discs in the compartments with new ones. The player plays the disc on the left side compartment after the current disc, and then the one on the right side compartment.

- 3 Press DISC SKIP.
The disc tray turns and other two disc compartments appear.
- 4 Replace discs in the compartments with new ones.
- 5 Press EX-CHANGE.
The disc tray closes.

While the disc tray is open by pressing EX-CHANGE

- If the playback of the current disc ends, the player stops playing. If the disc is played in 1 DISC Repeat Play mode (see page 10), the current disc starts playing again.
- In ALL DISCS Shuffle Play mode (see page 10), tracks are reshuffled on the current disc.
- In Programme Play mode (see page 11), only the tracks on the current disc are played.
- Do not push the disc tray to close it in Step 5, as you may damage the player.

Locating a Specific Disc

You can locate any disc before or while playing a disc.

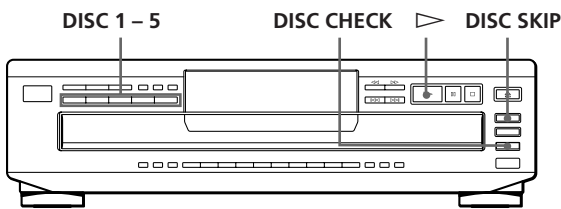

To locate	Press
The next disc	DISC SKIP while playing a disc
A specific disc directly	DISC 1 – 5
A disc while checking the labels	DISC CHECK while the disc tray is open. The disc tray turns to show you each disc label. When the disc you want comes in front of you, press ▷ to start playing.
A disc by scanning the first track of each disc for 10 seconds	DISC CHECK before you start playing while the disc tray is closed. When you find the disc you want, press ▷ to start playing.

💡 You can extend the playing time during scanning the discs

Press DISC CHECK repeatedly until the playing time you want (10, 20 or 30) appears in the display. Each time you press the button, the playing time changes cyclically.

Notes

- When you press DISC CHECK, the play mode automatically changes to ALL DISCS Continuous Play mode.
- When you've opened the disc tray by pressing EX-CHANGE, you cannot use the DISC CHECK function.
- Even if you press DISC CHECK while "REPEAT" appears in the display (see page 10), the player stops after scanning all the discs once.

Locating a Specific Track or a Point in a Track

You can quickly locate any track while playing a disc using the ◀◀/▶▶ (AMS: Automatic Music Sensor) buttons or number buttons. You can also locate a specific point in a track while playing a disc.

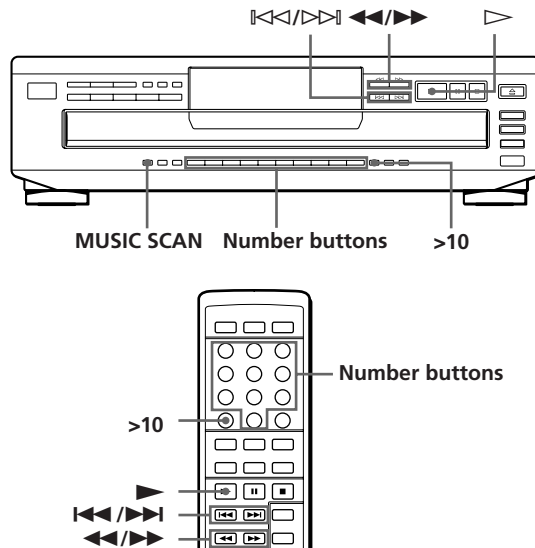

To locate	Press
The next or succeeding tracks	▶▶ repeatedly until you find the track
The current or preceding tracks	◀◀ repeatedly until you find the track
A specific track directly	Number button of the track
A track by scanning each track for 10 seconds (Music Scan)	MUSIC SCAN before you start playing. When you find the track you want, press ▷ to start playing.
A point while monitoring the sound	▶▶ (forward) or ◀◀ (backward) and hold down until you find the point
A point quickly by observing the display during pause	▶▶ (forward) or ◀◀ (backward) and hold down until you find the point. You will not hear the sound during the operation.

Playing CDs



When you directly locate a track numbered over 10
Press >10 first, then the corresponding number buttons.
To enter "0," use button 10.

Example: To play track number 30
Press >10 first, then 3 and 10.



You can extend the playing time during Music Scan
Press MUSIC SCAN repeatedly until the playing time you want (10, 20 or 30) appears in the display. Each time you press the button, the playing time changes cyclically.

Note

If "7 7" appears in the display, the disc has reached the end while you were pressing ►►. Press ◀◀ or ◀◀◀ to go back.

Playing Tracks Repeatedly

You can play discs/tracks repeatedly in any play mode.

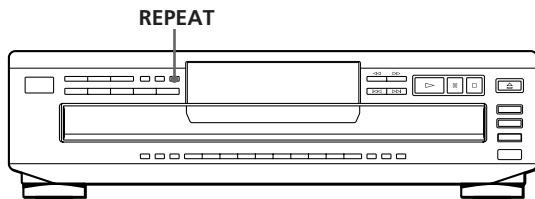

Press REPEAT while playing a disc.
"REPEAT" appears in the display. The player repeats the discs/tracks as follows:

When the disc is played in	The player repeats
Continuous Play (ALL DISCS) (page 6)	All the tracks on all discs
Continuous Play (1 DISC) (page 6)	All the tracks on the current disc
Shuffle Play (ALL DISCS) (page 10)	All the tracks on all discs in random orders
Shuffle Play (1 DISC) (page 10)	All the tracks on the current disc in random orders
Programme Play (page 11)	The same programme

To cancel Repeat Play

Press REPEAT repeatedly until "REPEAT" disappears from the display.

Repeating the current track

You can repeat only the current track while the disc is played in Continuous Play.

While the track you want is being played, press REPEAT repeatedly until "REPEAT 1" appears in the display.

Playing in Random Order (Shuffle Play)

You can have the player "shuffle" tracks and play in a random order. The player shuffles all the tracks on all discs or on the disc you've specified.

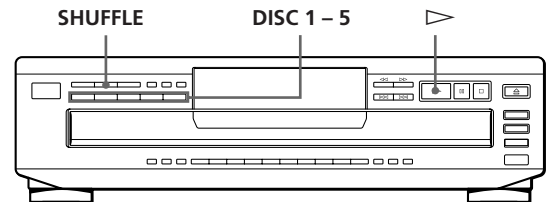

Shuffle Play on all discs

You can play all tracks on all discs in a random order.

- 1 Press SHUFFLE repeatedly until "ALL DISCS" appears in the display.
- 2 Press ▷ to start ALL DISCS Shuffle Play. The [] indication appears while the player is "shuffling" the tracks.

To cancel Shuffle Play

Press CONTINUE.



You can start Shuffle Play while playing

Press SHUFFLE, and Shuffle Play starts from the current track.



You can specify discs during Shuffle Play (Select Shuffle Play)

You can specify discs during ALL DISCS Shuffle Play mode, and the tracks on the specified discs are played in a random order.

Press DISC 1 – 5 to specify the discs after Step 1.

Semi-circles appear around the specified disc numbers in the display. To cancel the selected discs, press DISC 1 – 5 again. The semi-circles disappear.

To return to ALL DISCS Shuffle Play, press SHUFFLE twice.

Shuffle Play on one disc

You can play all tracks on the specific disc in a random order.

- 1 Press SHUFFLE repeatedly until "1 DISC" appears in the display.
- 2 Press DISC 1 – 5 to start 1 DISC Shuffle Play on the selected disc. The [] indication appears while the player is "shuffling" the tracks.

To cancel Shuffle Play

Press CONTINUE.



You can start Shuffle Play while playing

Press SHUFFLE, and Shuffle Play starts from the current track.

Creating Your Own Programme (Programme Play)

You can arrange the order of the tracks on the discs and create your own programme. The programme can contain up to 32 tracks.

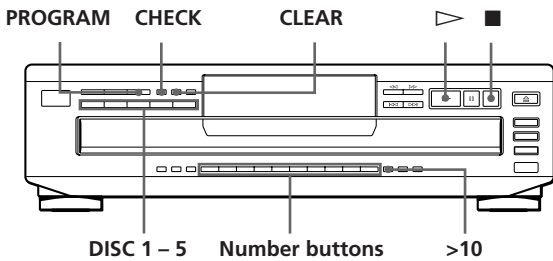

- 1 Press PROGRAM.
"PROGRAM" appears in the display.
If a programme is already stored, the last step of the programme appears in the display. When you want to erase the whole programme, hold down CLEAR until "ALL CLr" appears in the display (see page 12).
- 2 Press DISC 1 – 5 to select the disc.

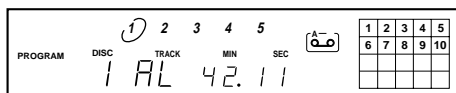

"AL" in the display stands for "all" tracks.
When you want to programme the whole disc as one step, skip Step 3 and go to Step 4.

- 3 Press the number buttons of the tracks you want to programme in the order you want.
To programme the track numbered over 10, use the >10 button (see page 10).

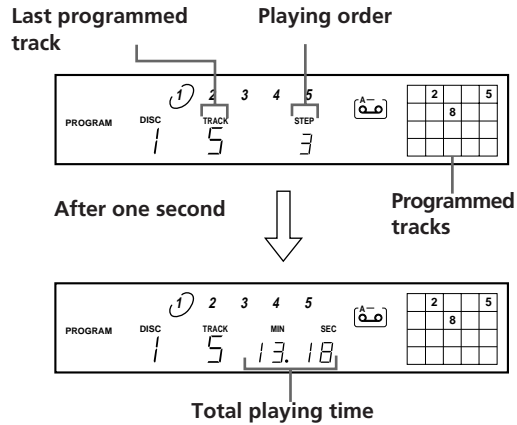

If you've made a mistake
Press CLEAR, then press the correct number button.

- 4 To programme other discs or tracks, do the following:

To programme	Repeat Step(s)
Other discs	2
Other tracks on the same disc	3
Other tracks on other discs	2 and 3

- 5 Press ▷ to start Programme Play.

To cancel Programme Play

Press CONTINUE.



You can create your programme while checking the disc labels

While the disc tray is open, follow Steps 1 to 5 with pressing DISC SKIP to check the disc labels. If you close the disc tray before Step 5, the total playing time appears in the display after a while.

Note that, if the programmed track number isn't found on the disc, that step is automatically erased.



The programme remains even after the Programme Play ends

When you press ▷, you can play the same programme again.

Playing CDs

The programme remains until you erase it or turn off the player

If you replace discs, the programmed disc and track numbers remain. So, the player plays only the existing disc and track numbers. However, the disc and track numbers that aren't found in the player or on the disc are deleted from the programme, and the rest of the programme is played in the programmed order.

Note

The total playing time doesn't appear when:

- You have programmed a track whose number exceeds 20.
- The total playing time of the programme exceeds 200 minutes.

Checking the track order

You can check your programme before or after you start playing.

Press CHECK.

Each time you press this button, the display shows the track (the disc and track numbers) or the disc (the disc number and "AL" indication) of each step in the programmed order. After the last step in the programme, the display shows "End" and returns to the original display. If you check the order after you start playing, the display shows only the remaining steps.

Changing the track order

You can change your programme before you start playing.





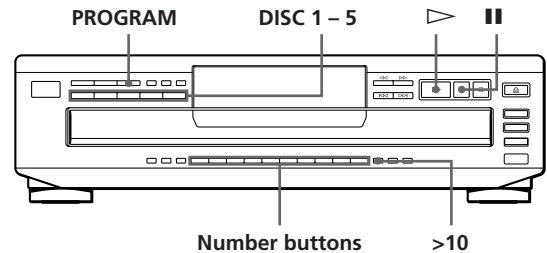

To	Press
Erase a track	CHECK until the track you don't want appears in the display, then press CLEAR
Erase the last track in the programme	CLEAR. Each time you press the button, the last track will be cleared.
Add tracks to the end of the programme	DISC 1 – 5 to select the disc, then number buttons of the tracks to be added
Change the whole programme completely	CLEAR until "ALL CLr" appears in the display. Create a new programme following the programming procedure.

Recording from CDs



Recording Your Own Programme

You can record the programme you've created on a tape, etc. The programme can contain up to 32 tracks. By inserting a pause during programming, you can divide the programme into two for recording on both sides of a tape.





- 1** Create your programme (for side A when recording on a tape) while checking the total playing time indicated in the display. Follow Steps 1 to 4 in "Creating Your Own Programme" on page 11. The  indication appears in the display.
- 2** When you record on both sides of the tape, press  to insert a pause. The "P" and  indications appear in the display and the playing time is reset to "0.00." When you record on one side of the tape, skip this step and go to Step 4.
A pause is counted as one track
You can programme up to 31 tracks when you insert a pause.
- 3** Repeat Steps 2 to 4 in "Creating Your Own Programme" on page 11 to create the programme for side B.
- 4** Start recording on the deck and then press  on the player. When you record on both sides of the tape, the player pauses at the end of the programme for side A.
- 5** When you record on side B, reverse the tape and press  or  on the player to resume playing.

You can check the total playing time while programming (Programme Edit)

To select a track, press  or  and check the total playing time. Then press PROGRAM to confirm your selection.

To check and change your programme

See the left column of this page.

The  indication appears while checking the programme for side A and  while checking the programme for side B.

Recording a CD by Specifying Tape Length (Time Edit)

You can have the player create a programme that will fit the length of the tape.

The player automatically creates a programme, keeping the original order of the disc.

The programme can contain up to 32 tracks (a pause inserted between tracks is counted as one track).

Note that tracks numbered over 20 cannot be programmed automatically.

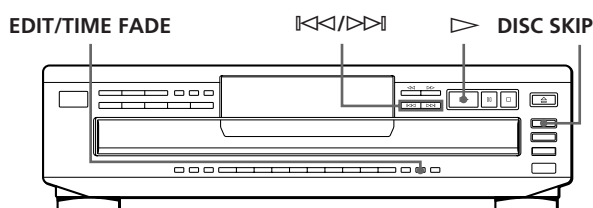

- 1 Press DISC SKIP to select the disc.
- 2 Press EDIT/TIME FADE repeatedly before you start playing until "EDIT" appears and "A" in the indication flashes in the display.
- 3 Press or to specify the tape length. Each time you press these buttons, the display changes as shown below, with the tape length of one side following each indication.

C-46 C-54 C-60 C-74 C-90

(23.00) (27.00) (30.00) (37.00) (45.00)
- 4 Press EDIT/TIME FADE to have the player create the programme. The display shows the tracks to be recorded. "B" in the indication flashes in the display.
- 5 When you record on both sides of the tape, press EDIT/TIME FADE again. The player inserts a pause, then creates the programme for side B. The display shows the programmed tracks. When you record on one side of the tape, skip this step.
- 6 Start recording on the deck and then press on the player. When you record on both sides of the tape, the player pauses at the end of the programme for side A.

- 7 When you record on side B, reverse the tape and press or on the player to resume playing.

To cancel Time Edit

Press CONTINUE.

You can programme the tracks you want in advance
Select the tracks before doing the above procedure. The player creates a programme from the remaining tracks.

You can freely specify the tape length
Set the tape length using number buttons. To enter "0," use button 10.
Example: When the tape length of one side is 30 minutes and 15 seconds
Press 3, 10, 1 and 5.

You can check and change the programme
See page 12.

Fading In or Out

You can manually fade in or out to prevent tracks from starting or ending abruptly.

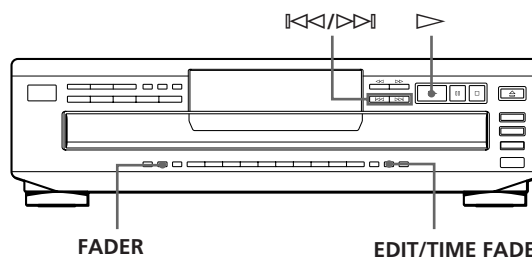





To	Press FADER
Start play fading in	During pause. lights up in the display and the indication flashes. The play fades in.
End play fading out	When you want to start fading out. lights up in the display and the indication flashes. The play fades out and the player pauses.







Note





Fading lasts for about 5 seconds. However, when you press FADER during Music Scan (see page 10), the play fades out for about 2 seconds.

Fading out at the specified time (Time Fade)

You can have the player fade out automatically by specifying the playing time. Once you set the Time Fade, it works twice, that is, the play fades out at the end of both sides of a tape.

- 1 Press EDIT/TIME FADE repeatedly before you start playing until  and "A" in the  indication appear in the display.
- 2 Press  or  to specify the playing time. Each time you press these buttons, the display changes as shown below, with the playing time of one side following each indication.

 C-46  C-54  C-60  C-74  C-90 
 (23.00) (27.00) (30.00) (37.00) (45.00)

- 3 Press  to start playing. At the specified time the play fades out and the player pauses. "B" in the  indication appears in the display.
- 4 To record on side B, reverse the tape and press  or  on the player to resume playing. Again, the play fades out at the specified time.

To cancel Time Fade

Press EDIT/TIME FADE .



You can freely specify the playing time

See "You can freely specify the tape length" on page 13.



You can change discs during Time Fade

If the play ends before the specified fade-out time, (for example, when you record CD-singles on a tape) change the disc. The specified fade-out time is counted only during playing.



You can fade in to resume playing in Step 4

After you reverse the tape, press FADER.

Note

If you press  or  during Time Fade, Time Fade will be cancelled.

Adjusting the Recording Level (Peak Search)

The player locates the highest level among the tracks to be recorded to let you adjust the recording level before you start recording.

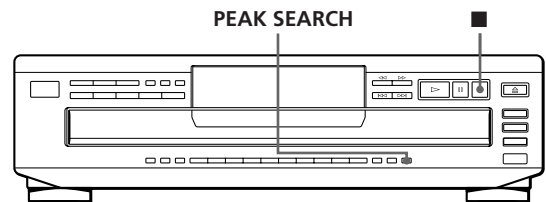

- 1 Before you start playing, press PEAK SEARCH. "PEAK" flashes in the display and the player repeats the portion of the highest level.
- 2 Adjust the recording level on the deck.
- 3 Press  on the player to stop Peak Search. "PEAK" disappears from the display.

Notes

- The portion with the highest level may differ every time you try the adjustment on the same disc. The difference is, however, so slight that you won't find any problem in adjusting the recording level precisely.
- Peak Search does not operate while you open the disc tray by pressing EX-CHANGE.

Notes on CDs

On handling CDs

- To keep the disc clean, handle the disc by its edge. Do not touch the surface.
- Do not stick paper or tape on the disc.

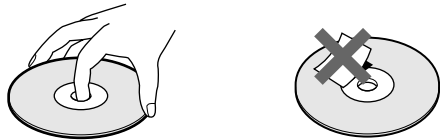

Not this way

- Do not expose the disc to direct sunlight or heat sources such as hot air ducts, nor leave it in a car parked in direct sunlight as there can be considerable rise in temperature inside the car.
- Do not use any commercially available stabilizer. If you do, the disc and the player may be damaged.
- After playing, store the disc in its case.

On cleaning

- Before playing, clean the disc with a cleaning cloth. Wipe the disc from the centre out.

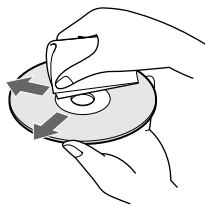

- Do not use solvents such as benzene, thinner, commercially available cleaners or anti-static spray intended for vinyl LPs.

Troubleshooting

If you experience any of the following difficulties while using the player, use this troubleshooting guide to help you remedy the problem. Should any problem persist, consult your nearest Sony dealer.

There's no sound.

- ➔ Check that the player is connected securely.
- ➔ Make sure you operate the amplifier correctly.
- ➔ Adjust the playback level using the LINE OUT LEVEL +/- on the remote.

The CD does not play.

- ➔ There's no CD inside the player ("no DISC" appears). Insert a CD.
- ➔ Place the CD with the label side up on the disc tray correctly.
- ➔ Clean the CD (see above).
- ➔ Moisture has condensed inside the player. Remove the disc and leave the player turned on for about an hour (see page 2).

The remote does not function.

- ➔ Remove the obstacles in the path of the remote and the player.
- ➔ Point the remote at the remote sensor  on the player.
- ➔ Replace all the batteries in the remote with new ones if they are weak.

The player functions incorrectly.

- ➔ The microcomputer chips may be operating incorrectly. Turn the power off, then turn it back on to reset the player.

Specifications

Compact disc player

Laser	Semiconductor laser ($\lambda = 780 \text{ nm}$) Emission duration: continuous
Laser output	Max 44.6 μW^* * This output is the value measured at a distance of 200 mm from the objective lens surface on the Optical Pick-up block with 7 mm aperture.
Frequency response	2 Hz to 20 kHz $\pm 0.5 \text{ dB}$
Signal-to-noise ratio	More than 102 dB
Dynamic range	More than 98 dB
Harmonic distortion	Less than 0.0045%
Channel separation	More than 100 dB

Output

	Jack type	Maximum output level	Load impedance
LINE OUT	Phono jacks	2 V (at 50 kilohms)	Over 10 kilohms

General

Power requirements	220 V – 230 V AC, 50/60 Hz
Power consumption	14 W
Dimensions (approx.) (w/h/d)	430 × 120 × 385 mm (17 × 4 3/4 × 15 1/4 in.) incl. projecting parts
Mass (approx.)	5.6 kg (12 lbs 6 oz)

Supplied accessories

- Audio cord (2 phono plugs – 2 phono plugs) (1)
- Remote commander (remote) (1)
- Sony SUM-3 (NS) batteries (2)

Design and specifications are subject to change without notice.

Index

A, B

- AMS 9
- Automatic Music Sensor. *See* AMS

C, D

- Connecting 4
- Continuous Play 6

E

- Editing. *See* Recording

F, G

- Fading 13
- Time Fade 14

H, I, J, K

- Handling CDs 15
- Hookups 4
- overview 4

L

- Locating
 - by monitoring 9
 - by observing the display 9
 - by scanning 9
 - directly 9
 - using AMS 9
 - while checking the labels 9

M, N, O

- Music Scan 9

P, Q

- Peak search 14
- Playback
 - Continuous Play 6
 - Programme Play 11
 - Repeat Play 10
 - Shuffle Play 10
- Programme 11
 - changing 12
 - checking 12
 - for recording 12
- Programme Edit 12

R

- Recording 12
 - a programme 12
 - using Time Edit 13
- Remaining time 8
- Remote control 4
- Repeating 10
- Replacing discs while playing
 - a disc 8

S

- Scanning. *See* Music Scan
- Searching. *See* Locating
- Select Shuffle Play 10
- Shuffle Play 10

T

- Time Edit 13
- Time Fade 14
- Total playing time 8
- Troubleshooting 15

U, V, W, X, Y, Z

- Unpacking 4

Names of controls

Buttons

- CHECK 12
- CLEAR 12
- CONTINUE 6
- DISC 1-5 6
- DISC CHECK 9
- DISC SKIP 7
- EDIT/TIME FADE 13
- EX-CHANGE 8
- FADER 13
- LINE OUT LEVEL +/- 4
- MUSIC SCAN 9
- Number 9
- ⊞ OPEN/CLOSE 6
- PEAK SEARCH 14
- PROGRAM 11
- REPEAT 10
- SHUFFLE 10
- TIME 8
- ▷ 7
- ⏏ 7
- 7
- ◀▶ 9
- ⏮/⏭ 9
- > 10 10

Switch

- POWER 6

Others

- Disc tray 6
- Display 8
- 📺 4

OSTRZEŻENIE

W celu uniknięcia niebezpieczeństwa porażaru lub porażenia prądem nie należy poddawać urządzenia działaniu wilgoci lub deszczu. W celu uniknięcia niebezpieczeństwa porażenia prądem nie należy otwierać obudowy. Jedynie wykwalifikowany personel jest uprawniony do naprawy i serwisu.

Laser będzie komponentem tego urządzenia jest w stanie emitować promienie przekraczające normy Klasy 1.

CLASS 1 LASER PRODUCT
LUOKAN 1 LASERLAITE
KLASS 1 LASERAPPARAT

Niniejsze urządzenie jest zaklasyfikowane jako produkt z CLASS 1 LASER (z laserem klasy 1). Oznakowanie CLASS 1 LASER PRODUCT MARKING znajduje się na zewnętrznej, tylnej stronie obudowy.

Poniższa etykieta z ostrzeżeniem znajduje się wewnątrz urządzenia.

CAUTION	: INVISIBLE LASER RADIATION WHEN OPEN, AVOID EXPOSURE TO BEAM.
ADVARSEL	: USYNLIG LASERSTRÅLING VED ÅBNING NÅR SIKKERHEDSÅBRYTEREN ER I GÆLDFUNKTION. UNDGÅ UDSÆTTELSE FOR STRÅLING.
VARO!	: AVIATTOMASSA JA SUJALUUVIITUS OHITETTRESSA OLET ALTIMA LASERSÄTELYLE.
WARNING	: LASERSTRÅLING NÅR DENNA DEL ÄR ÖPPNAD OCH SPÅRREN ÄR URÖPPNAD.
ADVARSEL	: USYNLIG LASERSTRÅLING NÅR DEKSEL ÅPNES UNDER EKSPONERING FOR STRÅLEN.

Problemy Ostrożności

Bezpieczeństwo

- Uważaj na używanie instrumentów optycznych w połączeniu z niniejszym sprzętem podnosi ryzyko dla wzroku.
- Jeśli cokolwiek wpadnie do obudowy odtwarzacza lub wlewa zostanie jaka substancja płynna, proszę odłączyć urządzenie z sieci zasilania i oddać je do serwisu wyszkolonemu personelowi, zanim będzie ono ponownie używane.

Zasilanie

- Przed uruchomieniem odtwarzacza proszę się upewnić, że napięcie odtwarzacza jest zgodne z napięciem sieci zasilania w Państwie kraju. Napięcie pracy jest podane na plakietce z nazwą urządzenia, znajdującej się na tylnej części obudowy odtwarzacza.
- Odtwarzacz nie jest wyłączony z sieci, dopóki wtyczka znajduje się w gniazdku prądu zmiennego, nawet jeśli samo urządzenie zostało wyłączone.
- Jeśli nie ma siły zamiaru używać odtwarzacza przez dłuższy czas należy wyjąć wtyczkę z gniazdko. Przy wyłączeniu z gniazdko nigdy nie należy ciągnąć za sznur, tylko trzymać za wtyczkę.
- Kabel sieciowy dla prądu zmiennego musi być wymieniony jedynie w specjalistycznym punkcie serwisowym.

Instalacja

- Należy zapewnić odpowiedni przepływ powietrza, aby zapobiec gromadzeniu się ciepła we wnętrzu urządzenia.
- Nie należy ustawiać urządzenia na miękkich powierzchniach takich jak dywany, koce, które mogą zablokować otwory wentylacyjne znajdujące się na spodzie.
- Nie należy ustawiać urządzenia w pobliżu źródła ciepła, lub w miejscach narażonych na bezpośrednie działanie promieni słonecznych, nadmiernych ilości kurzu, czy też narażonych na wstrząsy mechaniczne.

Użytkowanie

- Jeśli odtwarzacz został bezpośrednio przeniesiony z zimnego do ciepłego pomieszczenia, lub został postawiony w szczególnie wilgotnym pomieszczeniu, wilgoć może się zebrać na soczewkach we wnętrzu urządzenia. Jeśli ma to miejsce, odtwarzacz nie będzie działał poprawnie. W takim wypadku proszę wyjąć dysk kompaktowy i pozostawić odtwarzacz włączony przez mniej więcej godzinę, aby wilgoć wyparowała.

Ustawianie głośności

- Proszę nie zwiększać głośności podczas słuchania fragmentu o bardzo niskim poziomie wejściowym lub bez sygnału audio, ponieważ można w ten sposób uszkodzić głośniki, gdy odtwarzany jest również fragment o najwyższym poziomie.

Czyszczenie

- Należy czyścić obudowę, tabliczkę i elementy sterownicze przy użyciu miękkiej, lekko wilgotnej ściereczki, zwilżonej w roztworze łagodnego rodko czyszczącego. Nie należy używać agresywnych substancji lub rozpuszczalników, takich jak alkohol lub benzyna.

Jeśli macie Państwo jakiegokolwiek pytania lub problemy związane z odtwarzaczem, proszę się zgłosić do najbliższego autoryzowanego sprzedawcy firmy Sony.

Witamy !

Dziękujemy Państwu za zakup odtwarzacza dysków kompaktowych firmy Sony. Zanim rozpoczniecie Państwo używać niniejszego odtwarzacza, proszę się dokładnie zapoznać z tą instrukcją obsługi i zachować niniejszą instrukcję na przyszłość.

Informacje na Temat tej Instrukcji

Niniejsza instrukcja obsługi przeznaczona jest dla modelu CDP-CE405.

Uwagi dotyczące oznakowania

- Instrukcje obsługi opisane w poniższej broszurze odnoszą się do przycisków sterowniczych znajdujących się na odtwarzaczu. Można także posługiwać się przyciskami na pilocie, o ile posiadają one takie same, lub zbliżone nazwy, jak przyciski na odtwarzaczu.
- Następujące piktogramy są używane w poniższej instrukcji:



Oznacza, że można użyć pilota do tego celu.



Oznacza wskazówkę i radiowo sterowanie danego celu.

SPIS TREŃCI

Przygotowanie do Użytkowania

Rozpakowanie.....	4
Podłączenie do Systemu	4

Odtwarzanie Dysku Kompaktowego CD

6

Odtwarzanie Dysków Kompaktowych CD

Używanie Okienka Konsoli.....	8
Wymienianie dysków podczas odtwarzania dysku CD	8
Znajdowanie określonego dysku	9
Szukanie określonego nagrania lub pozycji w czasie nagrania	9
Kilkakrotne Odtwarzanie Tego Samego Tytułu	10
Odtwarzanie w Przypadkowej Kolejności (Shuffle Play)	10
Przygotowanie Indywidualnego Programu (Programme Play)	11

Przegrywanie z Dysków Kompaktowych CD

Przegrywanie Indywidualnego Programu	12
Przegrywanie Dysku Dopasowane do Długości Nagrywanej Kasyety (Time Edit)	13
Wzmacnianie lub Wyciszenie Sygnału	13
Dostrajanie Poziomu Nagrania (Peak Search)	14

Informacje Dodatkowe

Uwagi Dotyczące Dysków Kompaktowych	15
Usuwanie Usterek	15
Dane Techniczne	15

Indeks

Indeks.....	16
-------------	----

Rozpakowanie

Prosz! sprawdziŃ, czy zestaw jest kompletny:

- Kabel dla sygna Ń audio (1)
- Pilot (1)
- Baterie Sony SUM-3 (NS) (2)

Zak adanie baterii do pilota

Możecie PaŃstwo obs ugiwaŃ odtwarzacz przy pomocy za Ńczonego pilota.

Do pilota prosz! w oŃyŃ dwie baterie R6 (AA) zwracajŃc uwag! na dopasowanie + i – na bateriach do rysunku podanego wewnŃtrz obudowy. Do obs ugi odtwarzacza prosz! skierowaŃ pilota w stron! czujnika [] na odtwarzaczu.

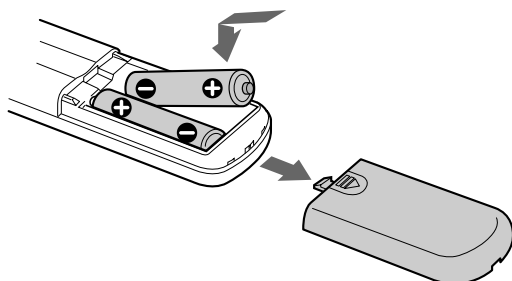

Kiedy naleŃy wymieniŃ baterie

Przy normalnym uŃytkowaniu baterie powinny wystarczŃ na oko o sze Ń miesiŃcy. W chwili, gdy pilot przestaje sterowaŃ funkcje odtwarzacza naleŃy wymieniŃ baterie na nowe.

Uwagi

- Nie naleŃy pozostawiaŃ pilota w pobliŃu miejsca o szczegŃlnie wysokiej tempeturze lub wilgotno ci powietrza.
- Nie naleŃy wk adaŃ Ńadnych innych obiektŃw do pilota, szczegŃlnŃ uwag! naleŃy zwrŃciŃ przy wymianie baterii.
- Nie naleŃy eksponowaŃ czujnika odtwarzacza na bezpo rednie na wietlenie przez promienie s oneczne lub przez inne urzŃdzenia wiecŃce. MoŃe to spowodowaŃ nieprawid owe funkcjonowanie urzŃdzenia.
- Je li pilot nie b!dzie uŃywany przez d uŃszy czas, naleŃy wyŃŃ baterie, by uniknŃŃ uszkodzenia spowodowanego przez ewentualny wyciek elektrolitu i korozj!

Pod Ńczenie do Systemu

Zarys

PoniŃszy ustŃp opisuje sposŃb pod Ńczenia odtwarzacza dyskŃw CD do wzmacniacza. Prosz! si! upewniŃ, Ńe wy Ńczoney zosta! dop yw prŃdu do kaŃdego z komponentŃw, zanim rozpoczniecie pod Ńczenie.

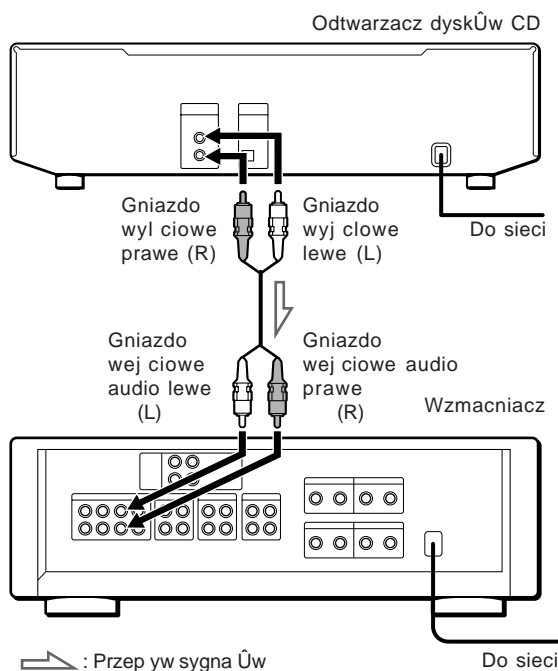

⚡ : Przep yw sygna Ńw

Jakie kable sŃ potrzebne?

Kabel dla sygna Ń audio (dostarczony) (1)

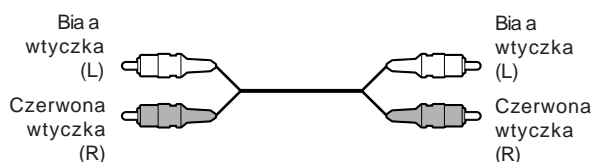

Podłączenia

Zakładając kabel audio należy zwrócić uwagę na dopasowanie kolorów kabli z odpowiednimi kolorami gniazd na komponentach systemu: Czerwony (prawy) z Czerwonym i Biały (lewy) z Białym. Proszę przeprowadzić podłączenia starannie, by uniknąć przydźwięków sieciowych i szumów.

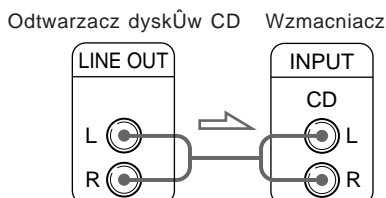

- Możecie Państwo ustawić poziom wyjściowy do wzmacniacza . Proszę nacisnąć przycisk LINE OUT LEVEL +/- na pilocie. Można zmniejszyć poziom wyjściowy do -20dB. Podczas zmniejszania poziomu wyjściowego w okienku konsoli wyświetlany jest symbol . Po wyłączeniu odtwarzacza poziom wyjściowy automatycznie powraca do maksymalnej wysokości.

Uwaga

Jeżeli podczas nagrywania naciśnięcie przycisków LINE OUT LEVEL +/-, znajdujących się na pilocie zdalnego sterowania, poziom nagrywania ulegnie zmianie, jeżeli został on wcześniej nastawiony na magnetofonie kasetowym itp..

Podłączenie do sieci zasilania

Proszę podłączyć odtwarzacz do sieci poprzez kabel sieciowy.

Transport odtwarzacza

Przed transportem sprzętu proszę wykonać czynności opisane poniżej, po to by wewnętrzny mechanizm powrócił do swojej pierwotnej pozycji.

- 1 Proszę wyjąć wszystkie dyski kompaktowe z szufladki na dyski.
- 2 Proszę nacisnąć przycisk OPEN/CLOSE w celu zamknięcia szufladki na dyski. W okienku konsoli wyświetlany jest tekst **NO DISC** (nie ma dysku).
- 3 Proszę odczekać przez 10 sekund, następnie proszę nacisnąć przycisk POWER w celu wyłączenia zasilania odtwarzacza.

Odtwarzanie Dysku Kompaktowego CD

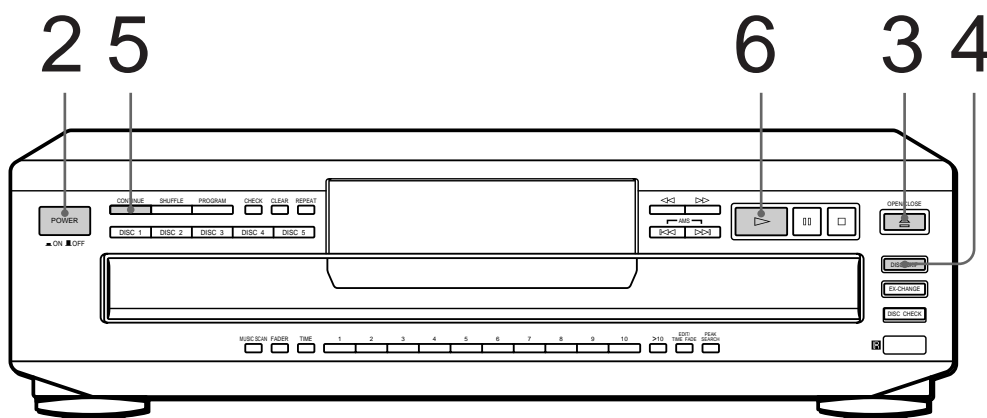

- Informacje na temat podłączenia są na stronach 4 i 5.

1 Proszł włączyc wzmacniacz i wybraç ustawienie dla odtwarzacza dyskÓw CD, aby móc slychaç odtwarzanej na odtwarzaczu muzyki.

2 Proszł nacisnãç przycisk POWER (w gniazdku sieciowym) na odtwarzaczu.

3 Proszł nacisnãç przycisk OPEN/CLOSE (otwieranie/zamykanie), i nastłpnie umieciã dysk kompaktowy w szufladce na CD.

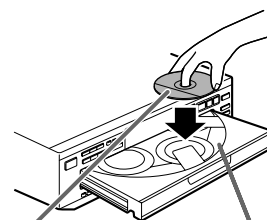

Strona z nadrukiem musi znajdowaç siã na gÓrze.

Numer dysku

4 W celu w oœrenia pozostałych dyskÓw proszł nacisnãç przycisk DISC SKIP i w oœyãç dyski w odczonej kolejno ci odtwarzania. Za ka¿dym naciñciem przycisku szufladka na dyski obraca siã i mo¿na w oœyãç do pustej przegrãdki dysk. Dysk CD znajdujãcy siã z przodu jest odtwarzany przez sprzłt jako pierwszy.

5 Proszł nacisnãç przycisk CONTINUE w celu wybrania pozycji ALL DISCS (wszystkie dyski) lub pozycji 1 DISC (1 dysk) w trybie Continuous Play (odtwarzanie bez przerwy).

Za ka¿dym naciñciem przycisku CONTINUE w okienku konsoli pojawia siã tekst "ALL DISCS" lub "1 DISC".

Je¿eli wybierze siã pozycjã Odtwarzacz odtwarza

ALL DISCS (wszystkie dyski) Wszystkie dyski po kolei, zgodnie z kolejno ciã dyskÓw

1 DISC (1 dysk) Jedynie wybrany przez PaŃstwa dysk

Można wybrać dysk, od którego ma się rozpocząć odtwarzanie. Proszę nacisnąć jeden z przycisków DISC 1-5.

Można dopasować poziom wyjściowy do wzmacniacza. Proszę nacisnąć przycisk LINE OUT LEVEL +/-, będący na pilocie zdalnego sterowania. Można obniżyć poziom wyjściowy do 20 dB. Jeżeli obniży się poziom wyjściowy, w okienku konsoli pojawi się symbol . Po wyłączeniu odtwarzacza poziom wyjściowy automatycznie powraca do wartości maksymalnej.

Uwaga





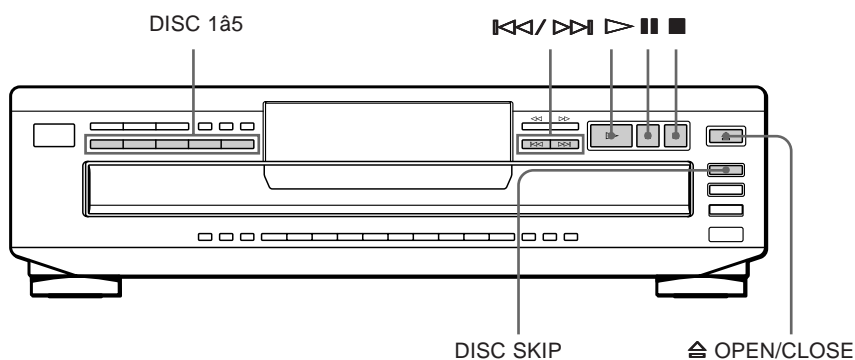

Jeżeli podczas nagrywania naciśnięcie przycisków LINE OUT LEVEL +/-, znajdujące się na pilocie zdalnego sterowania, poziom nagrywania ulegnie zmianie, jeżeli został on uprzednio nastawiony na magnetofonie kasetowym itp.

6 Proszę nacisnąć przycisk . Szufladka na dyski zamyka się i odtwarzacz odtwarza wszystkie nagrania (tryb odtwarzania bez przerwy - Continuous Play). Proszę ustawić głośność na wzmacniaczu.

W celu zakończenia odtwarzania

Proszę nacisnąć przycisk .



Aby	Proszę nacisnąć przycisk
Zrobić przerwę	
Wznowić odtwarzanie po przerwie	 lub 
Przejdź do następnego nagrania	
Cofnąć się do poprzedniego nagrania	
Przejdź do następnego dysku	DISC SKIP
Wybrać bezpořednio dysk	DISC 1-5
Zakończ odtwarzanie i wyjąć dysk CD	

Używanie Okienka Konsoli

Przy użyciu okienka konsoli można sprawdzić informacje związane z dyskiem.

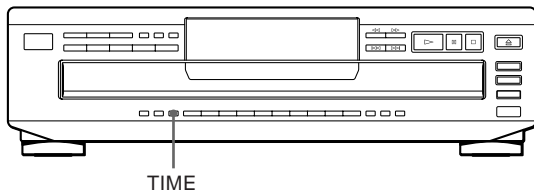

Sprawdzenie ilości tytułów i czasu trwania nagrania

Proszę nacisnąć przycisk TIME (czas) zanim zacznie odtwarzanie.

W okienku konsoli wyświetlany jest numer aktualnie odtwarzanego dysku, liczba wszystkich nagrań, całkowity czas odtwarzania i kalendarzyk muzyczny.

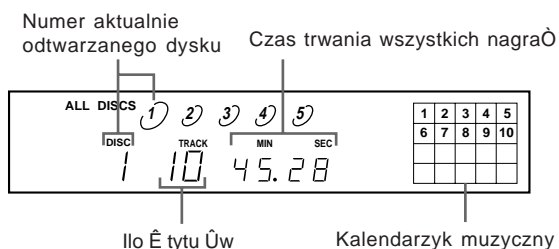

Ta informacja jest także wyświetlana po naciśnięciu w celu zamknięcia szufladki na dysk przycisku OPEN/CLOSE.

Nagrania o numerze większym niż 20 nie mogą być wyświetlane w kalendarzyku muzycznym.

Uwagi na temat wskazań numeru dysku

- Czerwone koliste obramowanie wokół numeru dysku informuje, że dysk jest gotowy do odtwarzania.
- Po odtworzeniu wszystkich nagrań danego dysku, pólko wokół numeru dysku znika.
- Jeżeli sprzęt rozpozna, że przegródka na dysk jest pusta, błądzący w pólku kolistym obramowaniu numer dysku znika.

Wyświetlanie informacji podczas odtwarzania dysku

Podczas odtwarzania dysku CD w okienku konsoli wyświetlane są: numer dysku aktualnie odtwarzanego, numer nagrania, czas trwania nagrania i kalendarzyk muzyczny.

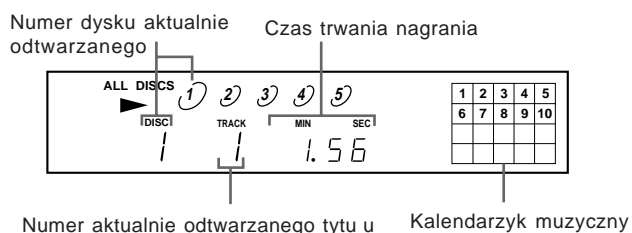

Numery poszczególnych tytułów znikają z kalendarzyka muzycznego po tym, jak zostały odtworzone.

Sprawdzenie czasu trwania nagrań pozostałych do odtworzenia

Za każdym razem po naciśnięciu przycisku TIME podczas odtwarzania dysku, informacje wyświetlane w okienku konsoli zmieniają się jak na poniższym rysunku.

Czas trwania nagrania i numer aktualnie odtwarzanego tytułu

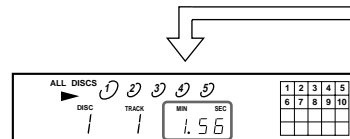

Proszę nacisnąć przycisk TIME.

Pozostały czas odtwarzania aktualnego nagrania

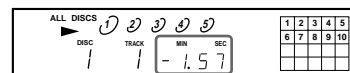

Jeżeli numer nagrania jest większy niż 24 w okienku konsoli wyświetlany jest symbol -- zamiast czasu trwania nagrań pozostałych do odtworzenia.

Proszę nacisnąć przycisk TIME.

Czas trwania nagrań pozostałych do odtworzenia

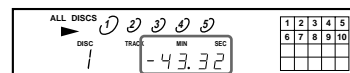

Tę informację można otrzymać jedynie w trybie Continuous Play (odtwarzanie bez przerwy).

Proszę nacisnąć przycisk TIME.

Wymienianie dysków podczas odtwarzania dysku CD

Podczas odtwarzania dysku można otworzyć szufladki na dyski, co pozwala na skontrolowanie, które dyski będą odtwarzane jako następne oraz można wymienić dyski bez przerywania odtwarzania aktualnie odtwarzanego dysku CD.

EX-CHANGE DISC SKIP

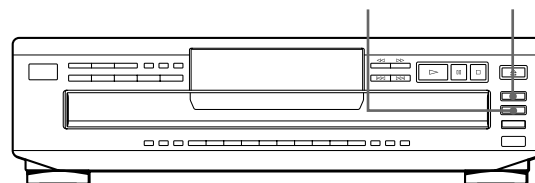

1 Proszę nacisnąć przycisk EX-CHANGE. Szufladka na dyski otwiera się i ma się dostęp do dwóch przegródek na dyski. Nawet jeżeli jest odtwarzany dysk, sprzęt nie przerywa odtwarzania.

2 Proszę zastąpić dyski będące w przegródkach nowymi dyskami CD. Sprzęt odtwarza dysk znajdujący się w lewej przegródce po odtworzeniu aktualnie odtwarzanego dysku i następnie odtwarza dysk znajdujący się w prawej przegródce.

- 3** Proszę nacisnąć przycisk DISC SKIP.
Szufladka na dyski obraca się i ma się teraz dostęp do pozostałych dwóch przegradek na dyski.
- 4** Proszę zastąpić dyski białe w przegródkach nowymi dyskami CD.
- 5** Proszę nacisnąć przycisk EX-CHANGE.
Szufladka na dyski zamyka się.

Jeżeli szufladka na dyski jest otwarta poprzez naciśnięcie przycisku EX-CHANGE

- Jeżeli zakończy się odtwarzanie aktualnie odtwarzanego dysku, sprzyt kończy odtwarzanie. Jeżeli dysk jest odtwarzany w trybie 1 DISC Repeat Play (odtwarzanie z powtarzaniem jednego dysku) (patrz str. 10), ten dysk jest ponownie odtwarzany.
- W trybie ALL DISCS Shuffle Play (odtwarzanie wszystkich dysków w przypadkowej kolejności) (patrz str. 10), nagrania tego dysku są ponownie mieszane w przypadkowej kolejności.
- W trybie Programme Play (odtwarzanie programu) (patrz str. 11) są odtwarzane jedynie nagrania na aktualnie odtwarzanym dysku.
- Proszę nie popychać szufladki na dyski w punkcie 5, ponieważ może to prowadzić do uszkodzenia sprężu.

Znajdowanie określonego dysku

Przed rozpoczęciem lub podczas odtwarzania można odnaleźć każdy dysk.

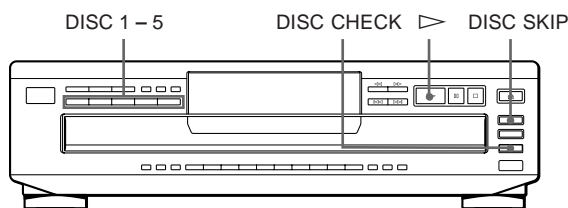

W celu odnalezienia	Proszę nacisnąć przycisk
Kolejnego dysku	DISC SKIP podczas odtwarzania dysku
Bezpośrednio określonego dysku	DISC 1 à 5
Dysku podczas sprawdzania nazw	DISC CHECK, jeżeli szufladka na dyski jest otwarta. Szufladka obróci się i widoczna będzie nazwa każdego z dysków. Gdy pożądanym dysku znajdzie się z przodu, proszę nacisnąć przycisk ▷ w celu rozpoczęcia odtwarzania.
Dysku poprzez przesłuchiwanie pierwszego nagrania na każdym z dysków przez 10 sekund	DISC CHECK przed rozpoczęciem odtwarzania, gdy szufladka na dyski jest zamknięta. Po znalezieniu pożądanego dysku proszę nacisnąć przycisk ▷ w celu rozpoczęcia odtwarzania.



Można przed użyciem czasu odtwarzania podczas sprawdzania dysków Proszę nacisnąć przycisk DISC CHECK kilkakrotnie do momentu uzyskania pożądanego czasu odtwarzania w okienku konsoli (wyświetlane są 10, 20 lub 30). Za każdym naciśnięciem przycisku czas odtwarzania zmienia się w sposób cykliczny.

Uwagi

- Jeżeli naciśniętym przyciskiem DISC CHECK, tryb odtwarzania zmienia się automatycznie na tryb ALL DISCS Continuous Play (odtwarzanie wszystkich dysków bez przerwy).
- Jeżeli otworzy się szufladka na dyski przez naciśnięcie przycisku EX-CHANGE, nie można korzystać z funkcji DISC CHECK.
- Nawet, jeżeli naciśniętym przyciskiem DISC CHECK, gdy w okienku konsoli wyświetlany jest tekst REPEAT (z powtarzaniem) (patrz str. 10), sprzyt zatrzymuje się po przeszukaniu wszystkich dysków jeden raz.

Szukanie określonego nagrania lub pozycji w określonym nagraniu

Przy pomocy przycisków <<</>>> (AMS: Automatem Sensor Muzyki) lub przycisków numerycznych można szybko podczas odtwarzania odnaleźć każde nagranie. Można także znaleźć określoną pozycję w określonym nagraniu podczas odtwarzania.

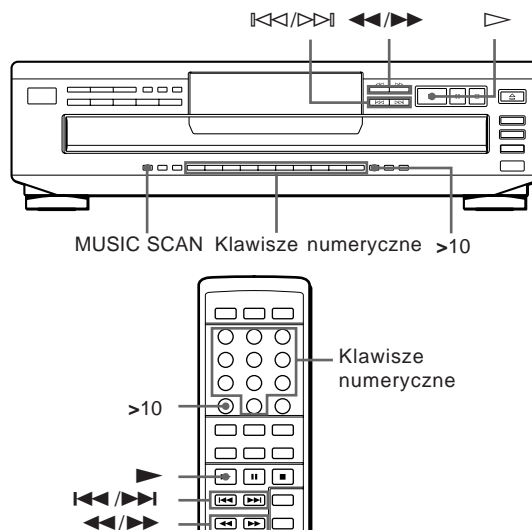

By odnaleźć	Proszę nacisnąć
Następne lub kolejne nagranie	przycisk ▷>> kilkakrotnie do momentu znalezienia nagrania
Poprzednie lub poprzedzający tytuł	przycisk <<< kilkakrotnie do momentu znalezienia nagrania
Bezpośrednio dane nagranie	przycisk numeryczny danego nagrania
Nagrania poprzez przesłuchiwanie każdego nagrania przez 10 sekund (funkcja Music Scan)	przycisk MUSIC SCAN przed rozpoczęciem odtwarzania. Po znalezieniu pożądanego nagrania, proszę nacisnąć przycisk ▷ w celu rozpoczęcia odtwarzania.
Miejsca podczas monitorowania dźwięku	przycisk ▷>> (do przodu) lub <<< (do tyłu) i trzymanie przycisku do momentu znalezienia pożądanego miejsca
Szybko miejsce poprzez obserwację okienka konsoli podczas przerwy	przycisk ▷>> (do przodu) lub <<< (do tyłu) i trzymanie przycisku do momentu znalezienia pożądanego miejsca. Podczas tej operacji zanika dźwięk.

Odtwarzanie Dysków Kompaktowych CD

🔦 Jeżeli się znajduje bezpo rednio nagranie o numerze większym niż 10
Prosz się w pierw nacisnąć przycisk >10, następnie odpowiedni klawisz numeryczny. W celu podania 00a prosz się uoywać klawisza 10.

Naprzyk ad: W celu odtworzenia tytu u numer 30
Prosz się w pierw nacisnąć przycisk >10, następnie 3 i 10.

🔦 Podczas uprzeszukiwania muzykiã mozna przed uoyÊ czas przes uchiwania
Prosz się kilkakrotnie nacisnąć przycisk MUSIC SCAN do momentu, gdy ødany czas odtwarzania w tym trybie (10, 20 lub 30) jest wy wietlony w okienku konsoli. Za kaodym naci niciem tego przycisku czas odtwarzania zmienia się w sposub cykliczny.

Uwaga

Jeeli w okienku konsoli wy wietlony jest symbol $\llcorner \llcorner$ á, oznacza to, øe dysk doszed do koÓca podczas naciskania przycisku \blacktriangleright . Prosz się nacisnąć przycisk \blacktriangleleft lub \blacktriangleleft w celu cofniicia się.

Kilkakrotne Odtwarzanie Tego Samego Tytu u

W kaodym trybie odtwarzania mozna odtwarzać dyski/ nagrania z powtórzeniem.

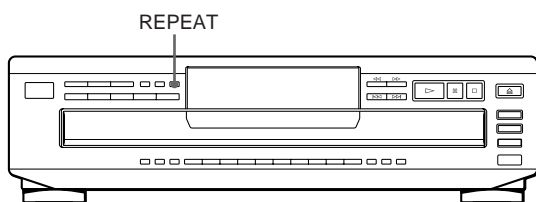

Prosz się nacisnąć przycisk REPEAT (powtórzenie) podczas odtwarzania dysku CD.

W okienku konsoli pojawia się tekst ÜREPEATá (z powtórzeniem). Sprzít powtarza odtwarzanie dyskÓw/ nagraÓ w następujcy sposub:

Jeeli dysk jest odtwarzany w trybie	Odtwarzacz powtarza
Continuous Play (odtwarzanie bez przerwy) (ALL DISCS - wszystkie dyski) (str. 6)	wszystkie nagrania na wszystkich dyskach
Continuous Play (odtwarzanie bez przerwy) (1 DISC - 1 dysk) (str. 6)	wszystkie nagrania na aktualnie odtwarzanym dysku
Shuffle Play (odtwarzanie w przypadkowej kolejno ci) (ALL DISCS - wszystkie dyski) (str. 10)	wszystkie nagrania na wszystkich dyskach w przypadkowej kolejno ci
Shuffle Play (odtwarzanie w przypadkowej kolejno ci) (1 DISC - 1 dysk) (str. 10)	wszystkie nagrania na aktualnie odtwarzanym dysku w przypadkowej kolejno ci
Programme Play (odtwarzanie programu) (str. 11)	ten sam program

W celu skasowania ponownego odtwarzania
Prosz się nacisnąć kilkakrotnie przycisk REPEAT do chwili gdy napis ÜREPEATá wy wietlany w okienku konsoli zga nie.

Ponowne odtworzenie aktualnego tytu u

Mozna powtórzyć odtwarzanie jedynie aktualnie odtwarzanego nagrania, jeeli sprzít jest w trybie Continuous Play (odtwarzanie bez przerwy).

Podczas gdy tytu , ktÓrego chce się ponownie wys uchaÊ, jest odtwarzany, prosz się kilkakrotnie nacisnąć przycisk REPEAT do chwili, gdy w okienku konsoli pojawi się napis ÜREPEAT1á.

Odtwarzanie w Przypadkowej Kolejno ci (Shuffle Play)

Sprzít moze üwymieszaÊã dla PaÓstwa nagrania i odtworzyÊ je w przypadkowej kolejno ci. Sprzít moze wymieszaÊ wszystkie nagrania na wszystkich dyskach lub na okre lonym dysku.

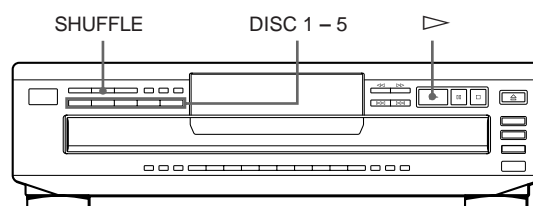

Tryb Shuffle Play (odtwarzanie w przypadkowej kolejno ci) wszystkich dyskÓw

Mozna odtworzyÊ wszystkie nagrania na wszystkich dyskach w przypadkowej kolejno ci.

- 1 Prosz się kilkakrotnie nacisnąć przycisk SHUFFLE do momentu wy wietlenia w okienku konsoli tekstu ÜALL DISCSá (wszystkie dyski).
- 2 Prosz się nacisnąć przycisk \blacktriangleright w celu rozpccicia odtwarzania w trybie ALL DISCS Shuffle Play (odtwarzanie wszystkich dyskÓw w przypadkowej kolejno ci).
Gdy sprzít ümieszaã nagrania wy wietlane jest wskazanie $\llcorner \llcorner$.

W celu zakoÓczenia trybu Shuffle Play (odtwarzanie w przypadkowej kolejno ci)
Prosz się nacisnąć przycisk CONTINUE.

🔦 Mozna rozpoczÊ tryb Shuffle Play (odtwarzanie w przypadkowej kolejno ci) podczas odtwarzania
Prosz się nacisnąć przycisk SHUFFLE. Od danego nagrania rozpoczyna się tryb Shuffle Play (odtwarzanie w przypadkowej kolejno ci).

Można wybrać dyski podczas trybu Shuffle Play (Select Shuffle Play - selektywne odtwarzanie w przypadkowej kolejności)

W trybie ALL DISCS Shuffle Play (odtwarzanie wszystkich dysków w przypadkowej kolejności) można wybrać dyski. Wtedy odtwarzane są w przypadkowej kolejności nagrania będące na wybranych dyskach.

Proszę nacisnąć przycisk DISC 1-5 w celu wybrania dysku po zakończeniu postępowania opisanego w punkcie 1.

W okienku konsoli pojawia się wokół wybranego dysku pólko koliste obramowanie. W celu skasowania wyboru dysku proszę ponownie nacisnąć przycisk DISC 1-5. Pólko koliste obramowanie znika.

W celu powrotu do trybu ALL DISCS Shuffle Play (odtwarzanie wszystkich dysków w przypadkowej kolejności) proszę dwukrotnie nacisnąć przycisk SHUFFLE.

Tryb Shuffle Play (odtwarzanie w przypadkowej kolejności jednego dysku

Można odtwarzać w przypadkowej kolejności nagrania znajdujące się na wybranym dysku.

1 Proszę kilkakrotnie nacisnąć przycisk SHUFFLE do momentu ukazania się w okienku konsoli tekstu 1DISC.

2 Proszę nacisnąć przycisk DISC 1-5 w celu rozpoczęcia trybu 1 DISC Shuffle Play (odtwarzanie jednego dysku w przypadkowej kolejności) wybranego dysku. Podczas mieszania nagrań wywietlane jest wskazanie [].

W celu zakończenia trybu Shuffle Play (odtwarzanie w przypadkowej kolejności) proszę nacisnąć przycisk CONTINUE.

Można rozpocząć tryb Shuffle Play podczas odtwarzania. Proszę nacisnąć przycisk SHUFFLE, a tryb Shuffle Play (odtwarzanie w przypadkowej kolejności) rozpoczyna się od bieżącego nagrania.

Przygotowanie Indywidualnego Programu (Programme Play)

Można określić kolejność nagrań na dyskach i opracować własny program, który może się składać z maksymalnie 32 nagrań.

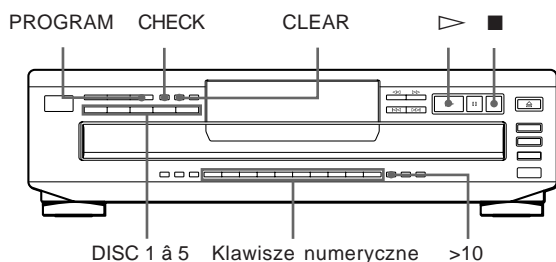

1 Proszę nacisnąć przycisk PROGRAM. W okienku konsoli wyświetlany jest tekst ÜPROGRAMÁ.

Jeżeli w pamięci sprzętu znajduje się już program, w okienku konsoli wyświetlany jest ostatni krok w programie. Jeżeli chce się skasować cały program proszę trzymając przycisk CLEAR do momentu wyświetlenia w okienku konsoli ÜALL CLÁ (patrz str. 12).

2 Proszę nacisnąć przycisk DISC 1-5 w celu wybrania dysku.

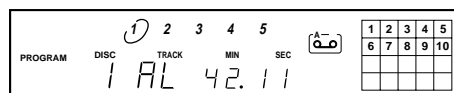

Wyświetlane w okienku konsoli ÜALÁ symbolizuje wszystkie nagrania.

Jeżeli chce się za jednym razem zaprogramować cały dysk proszę pominąć punkt 3 i przejść do postępowania opisanego w punkcie 4.

3 Proszę nacisnąć przyciski numeryczne nagrań, które chce się zaprogramować w porządku kolejności. W celu zaprogramowania nagrania o numerze większym niż 10 proszę skorzystać z przycisku >10 (patrz str. 10).

Ostatnie zaprogramowane Kolejność odtwarzania nagrania

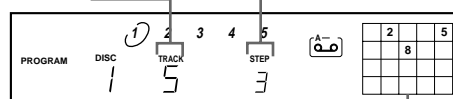

Po upływie 1 sekundy

Zaprogramowane nagrania

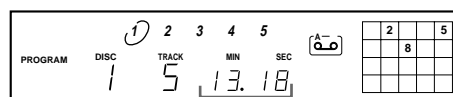

Całkowity czas odtwarzania

Jeżeli się Państwo pomylili

Proszę nacisnąć przycisk CLEAR i następnie proszę nacisnąć wciśnięty przycisk numeryczny.

4 W celu zaprogramowania innych dysków lub nagrań proszę postąpić w następujący sposób:

W celu zaprogramowania	Proszę powziżyć postępowanie opisanego w
innych dysków	punkcie 2
innych nagrań będących na tym samym dysku	punkcie 3
innych nagrań będących na innych dyskach	punktach 2 i 3

5 Proszę nacisnąć przycisk ▶ w celu rozpoczęcia trybu odtwarzania programu (Program Play).

W celu zakończenia trybu Programme Play (odtwarzanie programu)

Proszę nacisnąć przycisk CONTINUE.

Można opracować w asny program podczas sprawdzania nazw dysków
Gdy szufladka na dyski jest otwarta, proszł postępić zgodnie z punktami 1 do 5 przyciskając przycisk DISC SKIP w celu sprawdzenia nazw dysków. Jeżeli zamknie sił szufladki na dyski przed wykonaniem punktu 5, po chwili wy wietlany jest w okienku konsoli ca kowity czas odtwarzania. Proszł wziąć pod uwagł, że jeżeli zaprogramowany numer nagrania nie jest znaleziony na dysku, ten krok jest automatycznie wymazywany.

Program pozostaje w pamieci takøe po jego odtworzeniu
Je li przyci nie sił przycisk ▷ można ponownie odegrać ten sam program.

Program pozostaje w pamieci sprzłtu do momentu wymazania lub wyłączenia zasilania odtwarzacza
Jeżeli wymieni sił dyski, zaprogramowane numery dysków i nagrań pozostają bez zmian. A wić odtwarzacz odtwarza jedynie w oone dyski i istniejące nagrania. Jednakøe, jeżeli numery dysków i nagrań nie są znalezione, poniewaø nie w oono dysku lub nie ma tych nagrań na dysku, odtwarzacz wymazuje je z programu i odtwarza pozostałe części programu w zaprogramowanej kolejno ci.

Uwaga

Ca kowity czas odtwarzania nie jest wy wietlany jeżeli:
• Zaprogramowano nagrania o numerze wiłszym niø 20.
• Ca kowity czas odtwarzania jest d uoszy niø 200 minut.

Sprawdzanie kolejno ci tytuów

Program moøe zostać skontrolowany przed i po odtworzeniu.

Proszł nacisnąć przycisk CHECK.

Za kaødym naci nićciem tego przycisku, w okienku konsoli wy wietlane jest nagranie (numer dysku i numer nagrania) lub dysk (numer dysku i wskazanie ÅALÁ) dla kaødego punktu w zaprogramowanej kolejno ci. Po wy wietleniu ostatniego punktu programu w okienku konsoli wy wietlany jest tekst ÅEndá (koniec) i okienko konsoli przechodzi do wy wietlania oryginalnych wskazań. Jeøeli sprawdza sił kolejno Å po rozpoczłciu odtwarzania, wy wietlane są jedynie punkty, które nie zosta y jeszcze wykonane.

Zmiana kolejno ci tytuów

Zanim rozpocznie sił odtwarzanie programu moøna zmienić kolejno Å tytuów w nim zawartych.

Aby	Proszł nacisnąć przycisk
SkasowaÅ tytu	CHECK do momentu wy wietlenia niepoødanego nagrania w okienku konsoli i nastłpnie proszł nacisnąć przycisk CLEAR
SkasowaÅ ostatni tytu w programie	CLEAR. Za kaødym naci nićciem tego przycisku wymazywane jest z programu ostatni nagranie.
DodaÅ tytu y na koÅcu programu	DISC 1 – 5 w celu wybrania dysku, nastłpnie proszł nacisnąć przyciski numeryczne nagrań, które mają być dodane
Ca kowicie zmieniÅ program	CLEAR do momentu wy wietlenia ÅALL CLRá w okienku konsoli. Proszł opracowaÅ nowy program zgodnie ze sposobem programowania sprzłtu.

Prze grywanie Indywidualnego Programu

Opracowany program moøna nagrać na ta mie itp. Program moøe zawierać maksymalnie 32 nagrania. Poprzez wprowadzenie przerwy do programu, moøna podzielić dany program na dwie części w celu nagrania na dwóch stronach kasety.

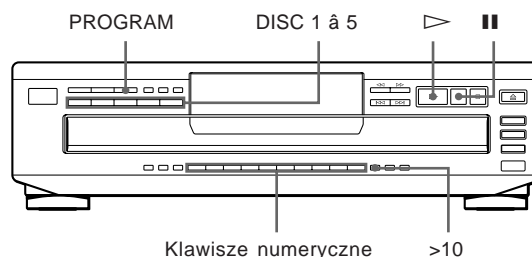

1 Podczas przygotowywania indywidualnego programu (dla strony A podczas dokonywania nagrania na kasecie) proszł sprawdzać ca o ciowł d ugo Å nagrania wy wietlane w okienku konsoli. Proszł postłpować zgodnie ze sposobem opisanym w punktach od 1 do 4 w rozdziale ÅPrzygotowanie Indywidualnego Programuá na stronie 11. W okienku konsoli wy wietlany jest symbol Å

2 Jeøeli nagranie ma być na obu stronach kasety proszł przycisnąć klawisz Å, by wprowadzić przerwł do programu.

W okienku konsoli wy wietlane są ÅPá i symbol Å

Jeøeli nagrywa sił tylko na jednej stronie kasety, proszł pominąć ten punkt i przej Å do punktu 4.

Przerwa jest liczona jako jeden tytu .

Je li wprowadzi sił przerwł do programu, moøna zaprogramować maksymalnie 31 tytu y.

3 Proszł powtórzyć postłpowanie opisane w punktach od 2 do 4 w rozdziale ÅPrzygotowanie Indywidualnego Programuá na stronie 11, aby opracować program dla strony B kasety.

4 Proszł rozpoczÅ nagrywanie na magentofonie i nastłpnie przycisnąć Å na odtwarzaczu. Jeøeli nagrywa sił na obu stronach kasety, odtwarzacz robi przerwł na koÅcu programu dla strony A.

5 By nagrać stronł B, proszł odwrócić kasetł i przycisnąć Å lub Å na odtwarzaczu by uaktywnić odtwarzanie.

Podczas programowania moøna skontrolować ca kowity czas odtwarzania (Programme Edit) W celu wybrania nagrania proszł nacisnąć przycisk Å lub przycisk Å i sprawdzić ca kowity czas odtwarzania. Nastłpnie proszł nacisnąć przycisk PROGRAM w celu potwierdzenia wyboru.

Sprawdzenie i zmienianie opracowanego programu Informacje są podane w lewej szpalcie na tej stronie. W okienku konsoli wy wietlany jest podczas sprawdzania programu dla strony A wskañnik Å i podczas sprawdzania programu dla strony B wskañnik Å.

Przegrwanie Dysku Dopasowane do D ugo ci Nagrywanej Kasety (Time Edit)

Posiadacie PaÓstwo odtwarzacz, ktÓry moøe przygotowaÉ program, ktÓry bÓdzie dok adnie pasowa do d ugo ci kasety.

Odtwarzacz automatycznie opracowuje program, przy czym zachowywana jest oryginalna kolejno É tytu Ów. Program moøe siÓ maksymalnie sk adaÉ z 32 tytu Ów (wprowadzenie przerwy pomiÓdzy tytu ami liczy siÓ jako jeden tytu).

Nagrania o numerze wiÓkszym niø 20 nie mog± zostaÉ zaprogramowane automatycznie.

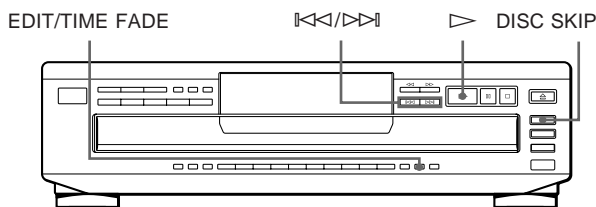

- 1 ProszÓ nacisn±É przycisk DISC SKIP w celu wybrania dysku.
- 2 ProszÓ nacisn±É przycisk EDIT/TIME FADE (zmiana/ up yw czasu), nim rozpocznie siÓ odtwarzanie do chwili, gdy wywietlony jest napis EDIT (zmiana) i w wy wietlanym w okienku konsoli wskaÓniku migaÜAÁ.
- 3 ProszÓ nacisn±É przycisk lub by okre liÉ d ugo É kasety. Za kaødym naciÓciem tych klawiszy w okienku konsoli wy wietlana jest zmieniona d ugo É jednej strony kasety zgodnie z poniøszym rysunkiem.

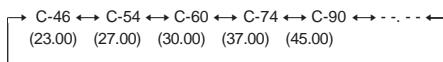

- 4 ProszÓ nacisn±É przycisk EDIT/TIME FADE by odtwarzacz opracowa program. W okienku konsoli wy wietlane s± tytu y, ktÓre bÓd± nagrane. W wy wietlanym w okienku konsoli wskaÓniku miga ÜBÁ.
- 5 Dla wykonania nagrania na obu stronach kasety proszÓ nacisn±É ponownie klawisz EDIT/TIME FADE. Odtwarzacz wprowadza przerwÓ i nastÓpnie opracowuje program dla strony B. W okienku konsoli wy wietlane s± zaprogramowane tytu y. Jeøeli nagrywa siÓ jedynie na jednej stronie kasety, proszÓ pomin±É ten krok.
- 6 ProszÓ rozpocz±É nagrywanie na magentofonie i nastÓpnie przycisn±É na odtwarzaczu. Jeøeli nagrywa siÓ na obu stronach kasety, odtwarzacz robi przerwÓ na koÓcu programu dla strony A.

- 7 By nagraÉ stronÓ B, proszÓ odwrÓciÉ kasetÓ i przycisn±É lub na odtwarzaczu, by uaktywniÉ odtwarzanie.

W celu skasowania fukcji Time Edit ProszÓ nacisn±É przycisk CONTINUE.

- Moøna wpiery zaprogramowaÉ wybrane tytu y ProszÓ wybraÉ tytu y przed przeprowadzeniem opisanej powyøej procedury. Odtwarzacz opracowuje program z pozosta ych tytu Ów.
- Moøna dowolnie okre liÉ d ugo É kasety ProszÓ ustawiÉ d ugo É ta my korzystaj±c z przyciskÓw numerycznych. W celu wprowadzenia ÜÓÁ proszÓ uøyÉ przycisku 10. Na przyk ad: Jeøeli d ugo É jednej strony kasety wynosi 30 minut i 15 sekund ProszÓ nacisn±É przyciski 3, 10, 1 i 5.
- Sprawdzenie i zmienianie opracowanego programu Informacje s± podane na stronie 12.

Wzmacnianie lub Wyciszanie Sygna u

Moøna manualnie wzmacniÉ lub wyciszyÉ sygna , aby zapobiec by tytu rozpoczyna lub koÓczy siÓ w sposÓb raptowny.

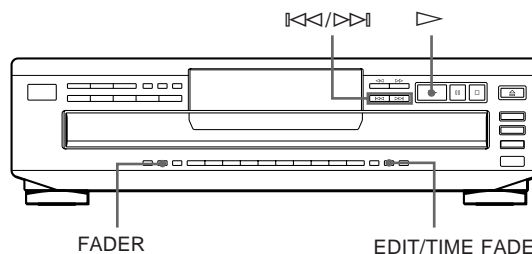





Ab y	ProszÓ nacisn±É przycisk FADER
Rozpocz±É odtwarzanie w trybie wzmacnionego sygna u	Podczas przerwy. W okienku konsoli zapala siÓ symbol i wskazanie miga. Odtwarzanie sygna u ulega wzmacnieniu.
ZakoÓczyÉ odtwarzanie w trybie wyciszonego sygna u	Jeøeli chce siÓ rozpocz±É wyciszanie sygna u. W okienku konsoli zapala siÓ symbol i wskaÓnik miga. Odtwarzany sygna ulega wyciszeniu i odtwarzacz przechodzi do trybu przerwy.

Uwaga





Wzmacnianie/wyciszanie sygna u trwa mniej wiÓcej 5 sekund. Jednakøe, jeøeli naci nie siÓ podczas korzystania z funkcji Music Scan (patrz str. 10) przycisk FADER, sygna jest wyciszany przez oko o 2 sekundy.

Wyciszanie po upływie określonego czasu (Time Fade)

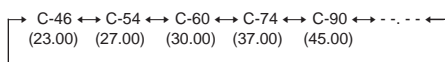

Można zaprogramować odtwarzacz w taki sposób poprzez określenie czasu odtwarzania, po sygnale ulegnie automatycznie wyciszeniu. W chwili, gdy jest on raz określony, odtwarzacz wycisza sygnał dwukrotnie, tzn., odtwarzanie ulega wyciszeniu na końcu każdej z dwóch stron kasyety.

- 1 Proszę kilkakrotnie nacisnąć klawisz EDIT/TIME FADE nim rozpocznie się odtwarzanie do chwili, gdy w okienku konsoli pojawi się symbol  i symbol  pojawi się we wskaźniku .
- 2 Proszę nacisnąć przycisk  lub  by określić czas odtwarzania. Za każdym naciśnięciem tych klawiszy w okienku konsoli wyświetlana jest zmieniona długość jednej strony kasyety zgodnie z poniższym rysunkiem.





- 3 Proszę nacisnąć przycisk  by rozpocząć odtwarzanie. Po upływie określonego czasu odtwarzanie ulega wyciszeniu i odtwarzacz znajduje się w trybie przerwy. W wyświetlanym w okienku konsoli wskaźniku  pojawia się symbol .
- 4 By nagrać stronę B, proszę odwrócić kasetę i nacisnąć  lub  na odtwarzaczu, by uaktywnić odtwarzanie. Ponownie, odtwarzanie ulega wyciszeniu po upływie wcześniejszego określonego czasu.

W celu skasowania funkcji Time Fade
Proszę nacisnąć przycisk EDIT/TIME FADE.

-  Można dowolnie określić czas odtwarzania. Informacje są zawarte w ustępie. Można dowolnie określić długość kasyety (strona 13).
-  Można wymienić dyski CD podczas funkcji Time Fade. Jeśli odtwarzanie kończy się przed upływem określonego czasu dla wyciszenia sygnału (na przykład, gdy przegrywa się single CD na kasetę) proszę zmienić dysk CD. Czas, który ma upłynąć przed wyciszeniem jest jedynie liczony podczas odtwarzania.
-  Można wzmocnić sygnał by wznowić odtwarzanie jak w Punkcie 4. Po zmianie kierunku kasyety proszę nacisnąć przycisk FADER.

Uwaga

Jeżeli podczas korzystania z funkcji Time Fade naciśnięcie przycisków  lub przycisk , funkcja Time Fade ulega skasowaniu.

Dostrajanie Poziomu Nagrania (Peak Search)

Odtwarzacz rozpoznaje najwyższy poziom sygnału w sposób równy tytułowi, które mają zostać przegrane, w celu umożliwienia adjustacji poziomu nagrania, zanim rozpocznie się przegrywanie.

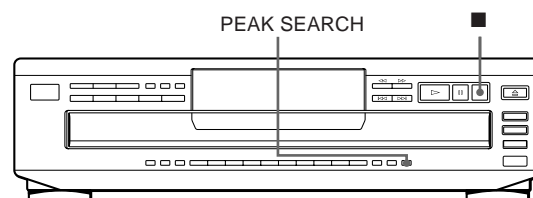

- 1 Zanim rozpocznie się odtwarzanie proszę nacisnąć klawisz PEAK SEARCH (dostrajanie poziomu nagrania). W okienku konsoli miga napis PEAK i odtwarzacz ponownie odtwarza fragment o najwyższym poziomie.
- 2 Proszę odpowiednio dobrać poziom na magnetofonie.
- 3 Proszę nacisnąć klawisz  na odtwarzaczu, by przerwać przeszukiwanie poziomu. Napis PEAK znika z okienka konsoli.

Uwagi

- Fragment o najwyższym poziomie może być inny za każdym razem, jak się ponownie przeszukuje ten sam dysk CD. Różnice w poziomach są jednakże tak niewielkie, że nie będziecie mieli problemu z jakimkolwiek ustawieniem poziomu nagrania.
- Funkcja Peak Search jest nieaktywna, jeżeli otworzy się szufladki na dyski CD przy pomocy przycisku EX-CHANGE.

Uwagi Dotyczące Dysków Kompaktowych

Używanie dysków CD

- Aby nie zabrudzić powierzchni dysku należy trzymać go za jego krawędzie. Nie należy dotykać powierzchni dysku.
- Nie należy naklejać papieru lub taśmy na dysku.

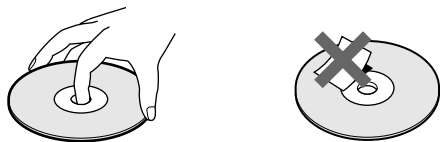

Nieprawidłowe postępowanie

- Nie narażać dysku kompaktowego na bezpośrednie działanie promieni słonecznych lub innego źródła ciepła, jak np. grzejników, gorących kanałów wentylacyjnych. Nie należy pozostawiać dysków w samochodzie zaparkowanym w silnie nasłonecznionym miejscu, ponieważ może dojść do poważnego wzrostu temperatury we wnętrzu tego pojazdu.
- Nie należy używać żadnych dostępnych w handlu stabilizatorów, w przeciwnym wypadku zarówno dysk jak i odtwarzacz mogą ulec uszkodzeniu.
- Po wysuchaniu proszę umieścić dysk ponownie w jego pudełeczku.

Czyszczenie

- Przed odtwarzaniem proszę przetrzeć dysk miękką ściereczką. Proszę przecierać od środka na zewnątrz.

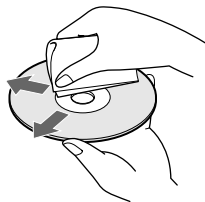

- Nie należy używać rozpuszczalników takich jak benzyna czy rozpuszczalnik, dostępne w handlu środki czyszczące lub antystatyczne spreje przewidziane dla winylowych płyt gramofonowych.

Usuwanie Usterek

Jeśli zetkniecie się bezpośrednio z jednym z poniższych problemów podczas użytkowania odtwarzacza, skorzystajcie z informacji o usuwaniu usterek w celu ich usunięcia. O ile problemu nie będzie można usunąć, proszę się skontaktować z najbliższym autoryzowanym sprzedawcą firmy Sony.

Nie ma dźwięku.

- ➔ Proszę sprawdzić, czy odtwarzacz jest strasznie podłączony.
- ➔ Proszę sprawdzić, czy wzmacniacz pracuje bez zarzutu.
- ➔ Proszę dopasować poziom odtwarzania korzystając z przycisku LINE OUT LEVEL +/-, znajdując go na pilocie zdalnego sterowania.

Dysk CD nie jest odtwarzany.

- ➔ Nie jest włożony do odtwarzacza (wyświetlony jest napis NO DISC (nie ma dysku)). Proszę włożyć dysk.
- ➔ Proszę włożyć do odtwarzacza dysk, stroną z nadrukiem do góry, do szufladki na dysk.
- ➔ Proszę oczyścić dysk CD (informacje są podane w lewej szpalcie na tej stronie).
- ➔ We wnętrzu odtwarzacza zebrała się wilgoć. Proszę wyjąć dysk i pozostawić odtwarzacz włączony przez mniej więcej godzinę (strona 2).

Pilot nie funkcjonuje.

- ➔ Proszę usunąć przedmioty, które mogą być przeszkodą w przekazywaniu sygnału do odtwarzacza.
- ➔ Proszę skierować pilot w kierunku czujnika na odtwarzaczu.
- ➔ Proszę wymienić wszystkie baterie w pilocie, nawet jeśli są one tylko słabsze.

Odtwarzacz nie funkcjonuje prawidłowo.

- ➔ Mikrokomputerowa płytka przewodnikowa może nie funkcjonować prawidłowo. Proszę wyjąć zasilanie i następnie je włożyć ponownie, w celu przywrócenia odtwarzacza do pierwotnego stanu.

Dane Techniczne

Odtwarzacz Dysków Kompaktowych

Laser	Laser półprzewodnikowy ($\lambda=780\text{nm}$) Czas emisji: trwały
Moc lasera	maksymalnie $44,6 \mu\text{W}^*$ * Ta moc jest wartością mierzoną w odległości 200 mm od powierzchni soczewki obiektywu na bloku optycznego adaptera o 7 mm apertury.
Odpowiedź czystotliwościowa	2 Hz do 20 kHz $\pm 0,5 \text{ dB}$
Odstęp psfometryczny	powyżej 102 dB
Zakres dynamiki	powyżej 98 dB
Dystorsja nieliniowa	poniżej 0,0045%
Rozdzielczość kanałów	powyżej 100 dB

Wyjścia

	Rodzaje gniazd	Maksymalny poziom wyjściowy	Impedancja obciążeniowa
LINE OUT	Gniazda phono	2 V (przy 50 kiloomach)	Powyżej 10 kiloomów

Specyfikacje ogólne

Wymagania odnośnie zasilania	220 V – 230 V AC (prąd zmienny) 50/60 Hz
Zużycie mocy	14 W
Wymiary (około) (szer./wys./g.)	430 x 120 x 385 mm, ±cznie z wystającymi częściami
Ciężar (około)	5,6 kg

Załączony osprzęt

- Kabel dla sygnału audio (2 wtyczki phono – 2 wtyczki phono) (1)
- Pilot (1)
- Baterie SUM-3 (NS) firmy Sony (2)

Wygląd zewnętrzny i specyfikacje mogą ulec zmianie bez uprzedzenia.

Indeks

A, B, C

- Automatyczny Sensor Muzyki.
Patrz Funkcja AMS.
- Całkowity czas odtwarzania 8

D, E, F, G, H, I

- Funkcja AMS 9
- Funkcja Music Scan 9
- Funkcja Peak Search 14
- Funkcja Programme Edit 12
- Funkcja Time Edit 13
- Funkcja Time Fade 14

J, K, L, M, N

- Montaż. Patrz Nagrywanie.
- Nagrywanie 12
 - korzystając z funkcji Time Edit 13
- programu 12

O, P, R, S

- Odtwarzanie
 - tryb Continuous Play 6
 - tryb Programme Play 11
 - tryb Repeat Play 10
 - tryb Shuffle Play 10
- Pilot zdalnego sterowania 4
- Podświetlenie sprężarki 4
- Podświetlenie 4
 - zarys 4
- Powtarzanie 10
- Pozostały czas 8
- Program 11
 - do wykonania nagrania 12
 - sprawdzanie 12
 - zmienianie 12
- Przeszukiwanie. Patrz Funkcja Music Scan.
- Rozpakowanie 4
- Szukanie. Patrz Znajdowanie.

T, U, W, X, Y, Z

- Tryb Continuous Play 6
- Tryb Select Shuffle Play 11
- Tryb Shuffle Play 10
- Usuwanie usterek 15
- Wymienianie dysków podczas odtwarzania dysku 8
- Wyciszanie/Wzmacnianie sygnału 13
- Znajdowanie
 - bezpośrednio 9
 - korzystając z funkcji AMS 9
 - podczas sprawdzania nazw dysków
 - poprzez monitorowanie 9
 - poprzez obserwację okienka konsoli 9
 - poprzez przeszukiwanie 9

Nazwy kontrolki

Przyciski

- CHECK 12
- CLEAR 12
- CONTINUE 6
- DISC 1-5 6
- DISC CHECK 9
- DISC SKIP 7
- EDIT/TIME FADE 13
- EX-CHANGE 8
- FADER 13
- LINE OUT LEVEL +/- 4
- MUSIC SCAN 9
- Numeryczne 9
- OPEN/CLOSE 6
- PEAK SEARCH 14
- PROGRAM 11
- REPEAT 10
- SHUFFLE 10
- TIME 8
- ▷ 7
- ⏏ 7
- 7
- ◀▶ 9
- ⏮/⏭ 9
- > 10 10

Włącznik

- POWER 6

Pozostałe

- Szufladka na dyski 6
- Okienko konsoli 8
- ⏏ 4

