

# LCD Digital Colour TV



## Betjeningsvejledning

DK

⚠ Før du betjener tv'et, skal du læse afsnittet "Sikkerhedsoplysninger" i denne vejledning.  
Gem vejledningen til senere brug.

## Käyttöohje

FI

⚠ Ennen kuin käytät tätä televisiota, lue tämän käyttöoppaan "Turvallisuusohjeita"-jakso.  
Säilytä tämä käyttöopas vastaisen varalle.

## Bruksanvisning

NO

⚠ Før du bruker TVen, må du lese gjennom avsnittet "Sikkerhetsinformasjon" i denne håndboken.  
Ta vare på håndboken for fremtidig referanse.

## Bruksanvisning

SE

⚠ Läs avsnittet "Säkerhetsinformation" i denna bruksanvisning innan TV:n används.  
Spara bruksanvisningen för framtida referens.

## Operating Instructions

GB

⚠ Before operating the TV, please read the "Safety information" section of this manual.  
Retain this manual for future reference.

## Instrukcja obsługi

PL

⚠ Przed rozpoczęciem eksploatacji telewizora należy zapoznać się z treścią rozdziału „Informacje dotyczące bezpieczeństwa” niniejszej instrukcji. Zachować instrukcję do wykorzystania w przyszłości.

## Инструкция по эксплуатации

RU

⚠ Перед включением телевизора прочтите раздел "Сведения по безопасности" этого руководства.  
Сохраняйте данное руководство для справок в будущем.

**KDL-46D36xx/40D36xx**  
**KDL-46D35xx/40D35xx**  
**KDL-46D34xx/40D34xx**

# BRAVIA



For more information om Sony-produkter  
Hyödyllistä tietoa Sony tuotteista  
For nyttig informasjon om Sony produkter  
For nyttig information om Sony-produkter  
For useful information about Sony products  
Szczegółowe informacje o produktach Sony  
Для получения полезной информации о продукции Сони  
<http://www.sony-europe.com/myproduct/>

## Indledning

Tak, fordi du har valgt dette Sony-produkt. Før du betjener tv'et, skal du læse vejledningen omhyggeligt og gemme den til senere brug.

## Bortskaffelse af tv'et



### Håndtering af udtjente elektriske og elektroniske produkter (Gælder for den Europæiske Union og andre europæiske lande med separate indsamlingssystemer)

Dette symbol på produktet eller emballagen angiver, at produktet ikke må behandles som husholdningsaffald. Det skal i stedet indleveres på en deponeringsplads specielt

indrettet til modtagelse og oparbejdning af elektriske og elektroniske produkter. Ved at sikre at produktet bortskaffes korrekt, forebygges de eventuelle negative miljø- og sundhedsskadelige påvirkninger, som en ukorrekt affaldshåndtering af produktet kan forårsage. Genindvinding af materialer vil medvirke til at bevare naturens ressourcer. Yderligere information om genindvindingen af dette produkt kan fås hos myndighederne, det lokale renovationselskab eller butikken, hvor produktet blev købt.

Producenten af dette produkt er Sony Corporation, 1-7-1 Konan Minato-ku Tokyo, 108-0075 Japan. Den autoriserede repræsentant for EMC og produktsikkerhed er Sony Deutschland GmbH, Hedelfinger Strasse 61, 70327 Stuttgart, Germany. For service eller garanti henviser vi til de adresser, som fremgår af vedlagte garantidokument.

## Bemærkning til digital tv-funktion

- Alle funktioner, der er relateret til digitalt tv (**DVB**), virker kun i lande eller områder, hvor der sendes digitale jordbaserede signaler, DVB-T (MPEG2), eller hvor der er adgang til en kompatibel DVB-C-kabeltjeneste (MPEG2). Spørg din forhandler, om du kan modtage et DVB-T-signal, hvor du bor, eller spørg kabeludbyderen, om deres DVB-C-kabeltjeneste er kompatibel med dette tv's integrerede funktion.
- Kabeludbyderen kan opkræve en ekstra afgift for sådanne tjenester, og du skal muligvis acceptere deres vilkår og forretningsbetingelser.
- Selvom dette tv er i overensstemmelse med DVB-T- og DVB-C-specifikationerne, kan kompatibilitet med fremtidige jordbaserede digitale DVB-T- og DVB-C-kabel udsendelser ikke garanteres.
- Visse digitale tv-funktioner er muligvis ikke tilgængelige i visse lande/områder, og DVB-C-kabel fungerer muligvis ikke korrekt med visse udbydere.

For en liste over kompatible kabeludbydere henvises til support-webstedet:  
<http://support.sony-europe.com/TV/DVBC/>

## Oplysninger om varemærke

- **DVB** is a registered trademark of the DVB Project
- HDMI, HDMI-logoet og High-Definition Multimedia Interface er varemærker eller registrerede varemærker tilhørende HDMI Licensing LLC.

**HDMI**™  
HIGH-DEFINITION MULTIMEDIA INTERFACE

Illustrationerne, der er anvendt i denne vejledning, er fra KDL-40D3500, medmindre andet er angivet.

Tegnene "xx" i modelnavnet svarer til to numeriske cifre, der angiver design- eller farvevariant.

# Indholdsfortegnelse

## Kom godt i gang

4

Sikkerhedsoplysninger .....	8
Forholdsregler .....	9
<b>Oversigt over fjernbetjeningen .....</b>	<b>10</b>
<b>Oversigt over knapper og indikatorer på tv'et.....</b>	<b>11</b>

## Betjening af tv

Betjening af tv .....	12
Kontrol af den digitale elektroniske programguide (EPG) <b>DVB</b> .....	14
Brug af listen Digitale favoritter <b>DVB</b> .....	16

## Brug af ekstraudstyr

Tilslutning af ekstraudstyr .....	17
Visning af billeder fra tilsluttet udstyr.....	19
Brug af HDMI-betjening.....	20

## Brug af MENU-funktionerne

Navigering gennem menuerne .....	21
Menuen Billede .....	22
Menuen Lyd .....	24
Menuen Skærmstyring .....	26
Menuen Opsætning.....	27
Menuen PC-indstillinger .....	31
Menuen Analog opsætning .....	32
Menuen Digital opsætning <b>DVB</b> .....	35

## Yderligere oplysninger

Specifikationer.....	38
Fejlfinding.....	40

**DVB** : kun til digitale kanaler

DK

# Kom godt i gang

## 1: Kontrol af tilbehør

Netledning (type C-6)\* (1)

Koaksialkabel (1)

Støttestrop (1) og skruer (2)

Fjernbetjening RM-ED009 (1)

Batterier, størrelse AA (type R6) (2)

\* Fjern ikke ferritkerne.

## Sådan isættes batterier i fjernbetjeningen

Tryk på dækslet, og løft for at åbne det.

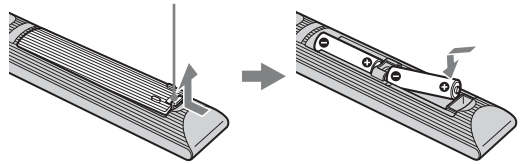

- Overhold den korrekte polaritet ved isætning af batterier.
- Brug ikke forskellige batterityper eller gamle og nye batterier samtidigt.
- Bortskaf batterier på miljøvenlig måde. I visse områder kan der være regler for bortskaffelse af batterier. Rådspørg de lokale myndigheder.
- Behandl fjernbetjeningen omhyggeligt. Tab den ikke, trød ikke på den, og spild ikke nogen form for væske på den.
- Læg ikke fjernbetjeningen på steder nær en varmekilde eller på steder i direkte sollys, eller i fugtige lokaler.

## 2: Tilslutning af en antenne/et kabel/en videobåndoptager

### Tilslutning af en antenne/et kabel

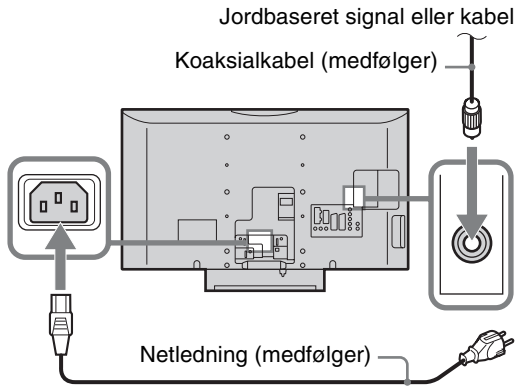

### Tilslutning af antenne/kabel og videobåndoptager

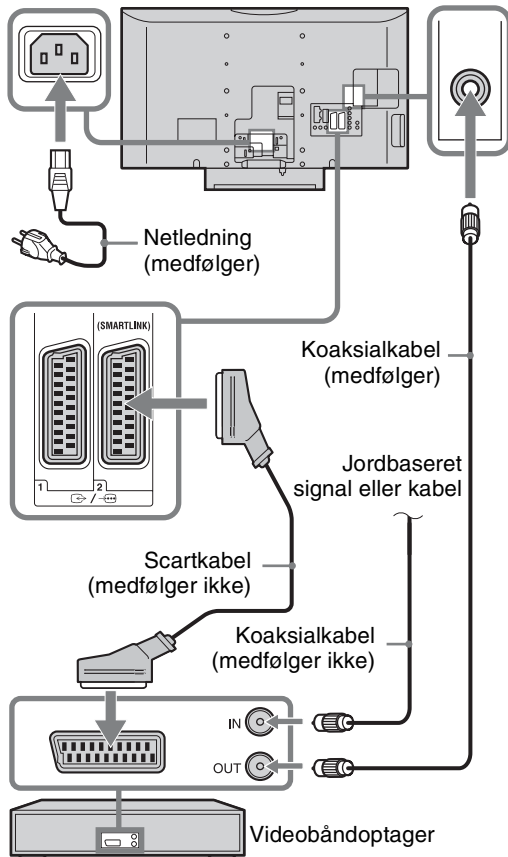

## 3: Undgå, at tv'et vælter

Kom godt i gang

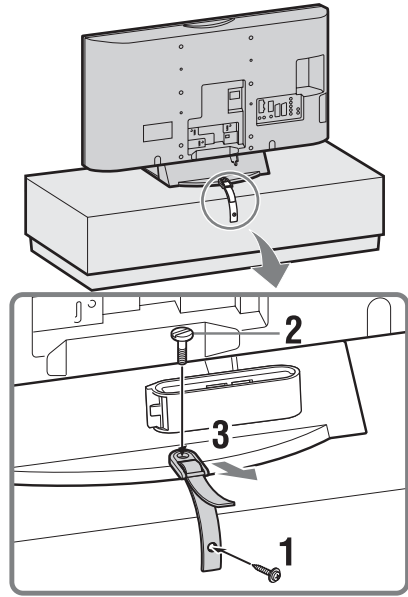

## 4: Samling af kablerne

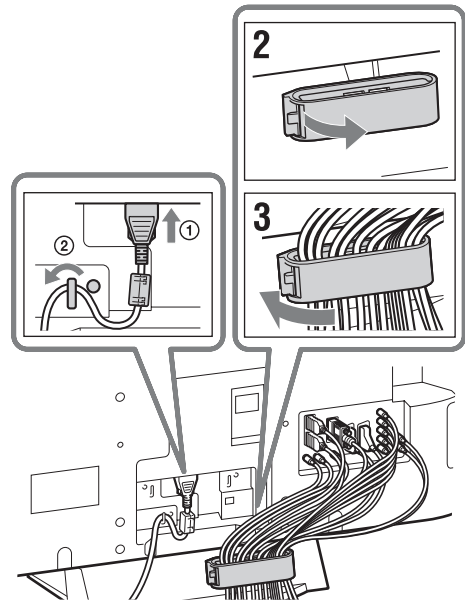

Krogn på kabelholderen kan åbnes fra begge sider, afhængigt af monteringspositionen.

## 5: Udførelse af den basale tilslutning

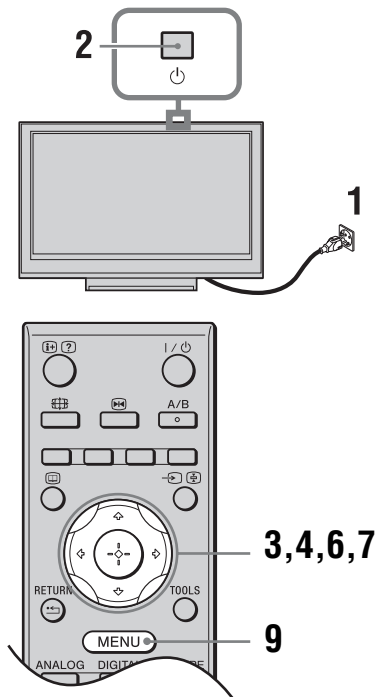

### Valg af sprog og land/område

- 1 Tilslut tv'et til en stikkontakt (220-240 V AC, 50 Hz).
- 2 Tryk på oven på tv'et. Første gang du tænder tv'et, vises menuen Language (Sprog) på skærmen.
- 3 Tryk på for at vælge et sprog, vist på menuskærmen, og tryk derefter på .



- 4 Tryk på for at vælge det land/område, som du vil bruge tv'et i, og tryk derefter på .

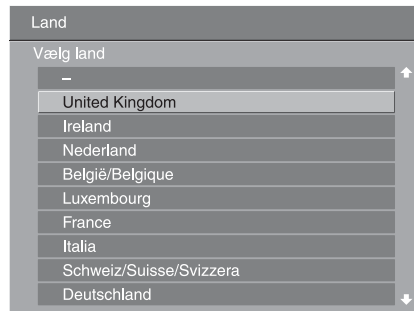

Hvis det land/område, der skal benyttes på tv'et, ikke vises på listen, skal du vælge "-" i stedet for et land/område.

### Automatisk programindstilling af tv'et

- 5 Før du starter automatisk indstilling af tv'et, skal du indsætte et indspillet bånd i den videobåndoptager, der er tilsluttet til tv'et (side 5), og starte afspilning. Videokanalen findes og gemmes på tv'et under automatisk indstilling. Spring dette trin over, hvis der ikke er sluttet en videobåndoptager til tv'et.
- 6 Tryk på for at vælge "OK", og tryk derefter på .

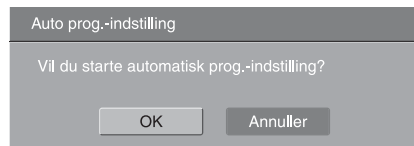

- 7 Tryk på for at vælge "Egen Antenne" eller "Kabel", og tryk derefter på .

Hvis du vælger "Kabel", vises skærmen til valg af scanningstype. Se "Indstilling af tv'et til digital kabelforbindelse" på side 7.

Tv'et begynder at søge efter alle tilgængelige digitale kanaler og derefter alle tilgængelige analoge kanaler. Dette kan tage noget tid. Undlad at trykke på nogen af knapperne på tv'et eller fjernbetjeningen imens.

#### Hvis der vises en meddelelse, hvor du skal bekræfte antenneforbindelsen

Der blev hverken fundet digitale eller analoge kanaler. Kontroller alle antenneforbindelserne, og tryk på for at starte den automatiske programindstilling igen.

- 8** Når menuen Programsortering vises på skærmen, skal du følge trinene under "Programsortering" på side 32.

Gå til næste trin, hvis du ikke ønsker at ændre den rækkefølge, de analoge kanaler gemmes i på tv'et.

- 9** Tryk på MENU for at afslutte.

Tv'et har nu indstillet alle tilgængelige kanaler.



Når en digital kanal ikke kan modtages, eller når der vælges et område, hvor der ikke er nogen digitale udsendelser, i trin 4 (side 6), skal klokkeslættet indstilles efter udførelsen af trin 9.

## Indstilling af tv'et til digital kabelforbindelse

- 1** Tryk på  $\updownarrow$  for at vælge "Scanningstype", og tryk derefter på  $\oplus$ .
- 2** Tryk på  $\updownarrow$  for at vælge "Hurtig scanning" eller "Fuld scanning", og tryk derefter på  $\oplus$ .  
**"Hurtig scanning"**: Kanaler indstilles afhængigt af kabeludbyderens oplysninger i det udsendte signal. Den anbefalede indstilling for "Frekvens", "Netværks-ID" og "Symbolrate" er "Auto", medmindre kabeludbyderen har angivet bestemte værdier, der skal benyttes. "Hurtig scanning" anbefales til hurtig indstilling, når kabeludbyderen understøtter dette.  
**"Fuld scanning"**: Alle tilgængelige kanaler indstilles og gemmes. Denne procedure kan tage noget tid. Denne indstilling anbefales, når kabeludbyderen ikke understøtter "Hurtig scanning".

For yderligere oplysninger om understøttede kabeludbydere henvises til support-webstedet: <http://support.sony-europe.com/TV/DVBC/>



Nogle kabeludbydere understøtter ikke "Hurtig scanning". Hvis der ikke bliver fundet nogen kanaler ved hjælp af "Hurtig scanning", skal du udføre "Fuld scanning".

## Afmontering af standen fra tv'et



Fjern ikke standen fra tv'et, medmindre det skal monteres på væggen, eller du vil montere den valgfri tv-stander.

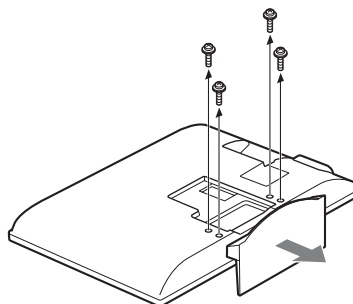

# Sikkerhedsoplysninger

## Installation/opsætning

Installer og brug tv'et i overensstemmelse med nedenstående vejledning for at undgå brand, elektrisk stød eller skader på personer og materiel.

### Installation

- Tv'et skal sættes op ved en let tilgængelig stikkontakt.
- Placer tv'et på en stabil, plan overflade.
- Kun en autoriseret intallatør må udføre væginstallationer.
- Af sikkerhedsmæssige grunde anbefales det at anvende Sony tilbehør, herunder:
  - Vægbeslag SU-WL500
  - TV-bord SU-FL300M

### Transport

- Før transport af tv'et tages alle kabler ud.
- Der skal mindst to eller 3 personer til at bære det store tv.
- Tv'et skal bæres som vist til højre. Belast ikke LCD-skærmen.
- Når tv'et løftes eller flyttes, skal det holdes i bunden med et fast greb.
- Tv'et må ikke udsættes for fysiske stød eller kraftige vibrationer under transport.
- Tv'et skal pakkes ind i originalemballagen og sættes ned i originalkassen, når det skal til reparation eller blot flyttes.

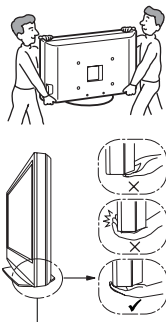

Sørg for at holde i bunden af panelet, ikke i forsiden.

### Ventilation

- Tildæk ikke ventilationshullerne og stik ikke noget ind i kabinettet.
- Der skal være plads omkring tv'et som vist nedenfor.
- Det anbefales stærkt at anvende et Sony vægbeslag for at sikre tilstrækkelig luftcirkulation.

### Monteret på væggen

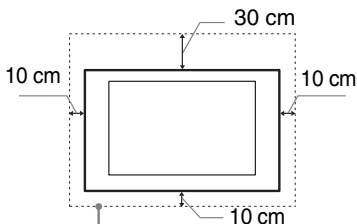

Der skal være mindst så meget plads omkring tv'et.

### Monteret på stander

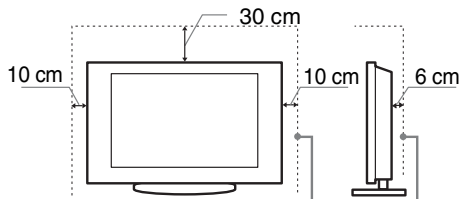

Der skal være mindst så meget plads omkring tv'et.

- For at sikre tilstrækkelig ventilation og forhindre ansamling af støv og snavs:
  - Læg ikke tv'et fladt ned og monter det ikke på hovedet, bagvendt eller sidevendt.
  - Tv'et må ikke installeres på en hylde, et tæppe, en seng eller i et skab.
  - Tv'et må ikke dækkes til med stof, f.eks. gardiner, eller andre ting, f.eks. aviser, osv.
  - Installer ikke Tv'et som vist nedenfor.

### Luftcirkulationen afspærres.

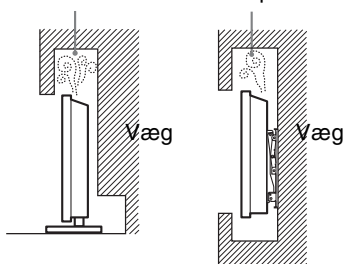

### Netledning:

Brug netledningen og stikket som følger for at undgå brand, elektrisk stød eller skader på personer og materiel:

- Tv'et skal tilsluttes med et trebenet netstik med en beskyttende jordforbindelse.
- Brug kun netledninger fra Sony, ikke andre mærker.
- Stikket skal sættes helt ind i kontakten.
- Slut kun tv'et til en stikkontakt med 220-240 V AC.
- Af sikkerhedshensyn skal du trække netledningen ud af stikket og være omhyggelig med ikke at vikle fødderne ind i kablerne.
- Tag netledningen ud af stikkontakten, før du arbejder eller flytter på tv'et.
- Hold netledningen væk fra varmekilder.
- Tag netstikket ud og rengør det med jævne mellemrum. Hvis stikket er dækket med støv og tiltrækker fugt, forringes isoleringen, og der kan opstå brand.

### Bemærk

- Du må ikke bruge den medfølgende netledning med andet udstyr.
- Undgå så vidt muligt at klemme, bøje eller sno netledningen. Ledningstrådene kan være afisolerede eller knækket.
- Du må ikke ændre på netledningen.
- Du må ikke placere tunge genstande på netledningen.
- Træk ikke i selve ledningen, når stikket skal tages ud af stikkontakten.
- Du må ikke slutte for mange apparater til samme stikkontakt.
- Du må ikke bruge stikkontakter, som stikket ikke passer i.

## Forbudt brug

Tv'et må ikke placeres eller anvendes på steder eller i omgivelser eller situationer som de nedenfor beskrevne. Ellers kan tv'et fungere dårligt og forårsage brand, elektrisk stød og personskader.

### Placering:

Udendørs (i direkte sollys), på et skib eller et andet fartøj, i et køretøj, på hospitaler, ustabile placeringer, tæt på vand, fugt eller røg.

### Miljø:

Steder, der er varme, fugtige eller meget støvede, hvor der kan komme insekter ind, hvor det kan blive udsat for mekaniske vibrationer, tæt på brændbare genstande (stearinlys ol.). TV-apparatet må ikke udsættes for dryp eller stænk, og der må ikke anbringes væskefyldte genstande som f.eks. vaser på TV-apparatet.

### Situation:

Undlad brug med våde hænder, med kabinettet afmonteret eller med udstyr, der ikke anbefales af producenten. Tag tv'ets netledning ud af stikkontakten i tordenvejr.

## Ituslåede dele:

- Du må ikke kaste genstande mod tv'et. Skærmglasset kan knuses af slaget og medføre alvorlig personskade.
- Hvis tv'ets overflade revner, må du ikke røre det, før du har trukket netledningen ud af stikkontakten. I modsat fald kan du få elektrisk stød.

## Når tv'et ikke er i brug

- Hvis du ikke anvender tv'et i flere dage, skal det afbrydes fra lysnettet af miljø- og sikkerhedshensyn.
- Da tv'et ikke er helt afbrudt fra lysnettet, selvom det er slukket, skal stikket tages ud af stikkontakten for at afbryde tv'et fuldkomment.
- Visse tv'er kan have funktioner, hvor tv'et skal stå i standby for at fungere korrekt.

## Børn

- Lad ikke børn klatre op på tv'et.
- Mindre tilbehør skal opbevares utilgængeligt for børn, så det ikke sluges ved en fejl.

## Hvis følgende problemer opstår...

**Sluk** tv'et og træk straks netledningen ud af stikkontakten, hvis følgende problemer opstår. Bed din forhandler eller Sony servicecentre om at få tv'et eftersat af autoriserede serviceteknikere.

### Når:

- Netledningen er beskadiget.
- Stikket passer dårligt.
- Tv'et er beskadiget på som følge af at være tabt eller slået, eller der er kastet genstande mod det.
- Væske eller genstande er trængt ind gennem kabinettets åbninger.

# Forholdsregler

## Behagelig afstand til tv'et

- Der skal være moderat belysning, da det kan belaste dine øjne at se tv ved dårligt lys eller i længere tid.
- Når du bruger hovedtelefoner, skal du justere lyden, så den ikke er for høj, da det kan skade hørelsen.

## LCD-skærm

- Selvom LCD-skærmen er fremstillet med højpræcisionsteknologi og 99,99% eller flere effektive pixler, kan der forekomme sorte pletter eller lysende punkter (røde, blå eller grønne), der optræder konstant på LCD-skærmen. Det er en konstruktionsmæssig egenskab ved LCD-skærmen og ikke en fejl.
- Tryk ikke og skrab ikke frontfilteret, og placer ikke genstande oven på tv'et. Billedet kan blive uensartet, eller LCD-skærmen kan blive beskadiget.
- Hvis tv'et bruges et sted, hvor der er koldt, kan billedet virke udtværet eller blive mørkt. Dette er ikke tegn på fejl. Fænomenerne forsvinder, efterhånden som temperaturen stiger.
- Der kan forekomme skyge billeder (ghosting), når der konstant vises stillbilleder. Det forsvinder efter et øjeblik.
- Skærmen og kabinettet kan blive varmt, når tv'et er i brug. Dette er ikke en fejl.
- LCD-skærmen indeholder en lille mængde flydende krystal og kviksølv. Lysrørene i dette tv indeholder også kviksølv. Følg de lokale regler og retningslinjer for bortskaffelse.

## Behandling og rengøring af tv'ets skærmoverflade og kabinet

Sørg for at tage netledningen til tv'et ud af stikkontakten før rengøring.

Følg nedenstående forholdsregler for at undgå nedbrydning af materialer eller skærmbelægning.

- Tør støv forsigtigt af skærmen/kabinettet med en blød klud. Hvis støvet sidder fast, skal skærmen tørres forsigtigt af med en hårdt opvredet blød klud, der er fugtet let med vand og et mildt rengøringsmiddel.
- Du må ikke bruge skuresvampe, opløsningsmidler eller syreholdige rengøringsmidler, skurepulver eller flygtige opløsningsmidler som alkohol, rensebenzin, fortynder eller insektmiddel. Brug af sådanne midler eller længerevarende kontakt med gummi- eller vinylmaterialer kan beskadige skærmens overflade og kabinetmaterialet.
- Når vinklen på tv'et skal justeres, skal du bevæge det langsomt for at undgå, at det flytter sig på standen eller falder ned.

## Ekstraudstyr

Hold ekstraudstyr eller andet udstyr, der udsender elektromagnetisk stråling, på afstand af tv'et. Ellers kan billedforvrængning og / eller dårligt lyd forekomme.

# Oversigt over fjernbetjeningen

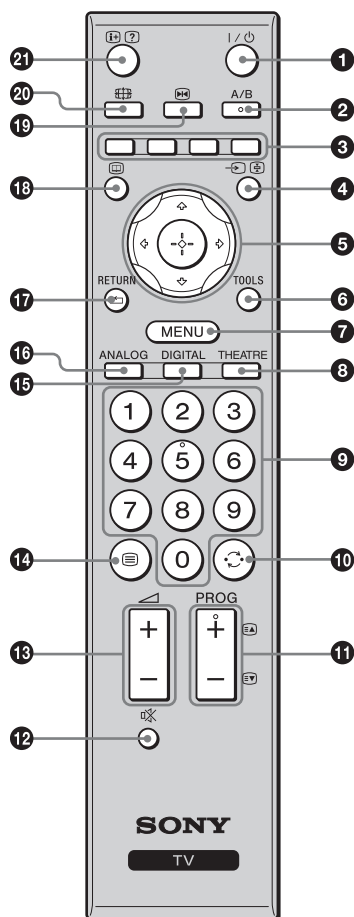

- 1 I/⏻ – tv-standby**  
Tænder og slukker TV-apparatet fra standby.
- 2 A/B – To-kanal lyd (side 25)**
- 3 Farvede knapper (side 13, 14, 16)**
- 4 ↶/⌂ – Indgangsvælger / Hold tekst-tv**
  - I tv-tilstand (side 19): Vælger indgangskilde fra udstyr, der er sluttet til tv-stikkene.
  - I teksttilstand (side 12): Stopper på den aktuelle side.
- 5 ↑/↓/←/→/+ (side 12, 21)**
- 6 TOOLS (side 13, 19)**  
Giver dig adgang til forskellige visningsindstillinger og mulighed for at ændre/justere i overensstemmelse med kilden og skærmmformatet.
- 7 MENU (side 21)**
- 8 THEATRE**  
Du kan slå biograftilstand til eller fra. Når biograftilstand er slået til, bliver den optimale lydudgang (hvis tv'et er forbundet med et lydsystem via et HDMI-kabel) og billedkvalitet til filmbaseret indhold automatisk indstillet.
- 9 Nummerknapper**
  - I tv-tilstand: Vælger kanaler. For kanal 10 og derover skal du indtaste det andet og tredje ciffer hurtigt.
  - I tekst-tv tilstand: Indtast det trecifrede nummer for at vælge siden.
- 10 ↶ – Forrige kanal**  
Returner til den forrige kanal (som du har set i mindst fem sekunder).
- 11 PROG +/-/⏪/⏩**
  - I tv-tilstand (side 12): Vælger den næste (+) eller forrige (-) kanal.
  - I teksttilstand (side 12): Vælger den næste (⏪) eller forrige (⏩) side.
- 12 ⊘ – Slå lyden fra (side 12, 19)**
- 13 ↶ +/- – Lydstyrke (side 19)**
- 14 ≡ – Tekst-tv (side 12)**
- 15 DIGITAL – Digital tilstand (side 12)**
- 16 ANALOG – Analog tilstand (side 12)**
- 17 RETURN / ↶**  
Vender tilbage til det forrige skærmbillede i den menu, der vises.
- 18 ⌂ – EPG (digital elektronisk programguide) (side 14)**
- 19 ⏸ – Frys billede (side 12)**  
Fryser tv-billedet.
- 20 ⌂ – Skærmtilstand (side 13)**
- 21 ⓘ/? – Oplysninger / Vis tekst**
  - I digital tilstand: Viser kortfattede oplysninger om det program, der vises i øjeblikket.
  - I analog tilstand: Viser oplysninger, f.eks. aktuelt kanalnummer og skærmmformat.
  - I teksttilstand (side 12): Viser skjulte oplysninger (f.eks. svar på en quiz).



- Nummer 5-, PROG +/- og A/B-knapperne har markeringspunkter. Brug markeringspunkterne som udgangspunkt, når du betjener tv'et.
- Hvis du slukker for tv'et, bliver biograftilstanden også deaktiveret.

# Oversigt over knapper og indikatorer på tv'et

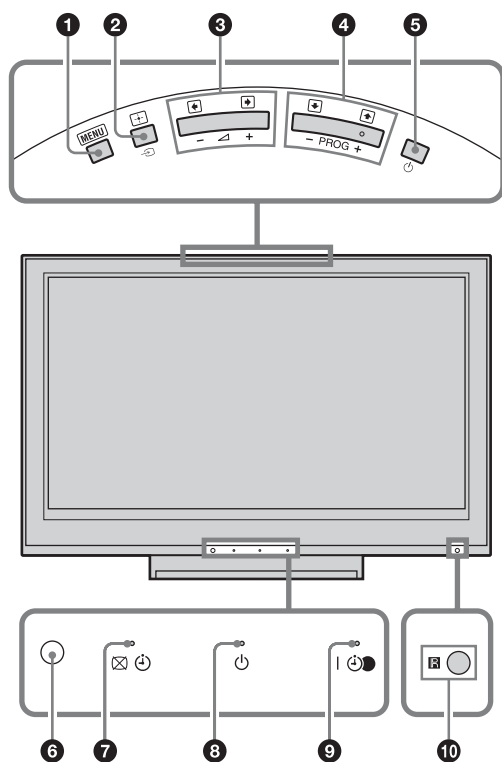

## 1 MENU (side 21)

## 2 ↻/⊕ – Indgangsvælger / OK

- I tv-tilstand (side 19): Vælger indgangskilde fra udstyr, der er sluttet til tv-stikkene.
- I tv-menu: Vælger en menu eller indstilling og bekræfter indstillingen.

## 3 ◀ +/-(▶)/⏪/⏩

- I tv-tilstand: Øger (+) eller sænker (-) lydstyrken.
- I tv-menu: Går til højre (▶) eller venstre (◀) gennem indstillingerne.

## 4 PROG +/-(↑)/↓

- I tv-tilstand: Vælger den næste (+) eller forrige (-) kanal.
- I tv-menu: Går op (↑) eller ned (↓) i indstillingerne.

## 5 ⏻ – Strøm

Tænder eller slukker tv'et.



TV-apparatet afbrydes helt ved at tage stikket ud af stikkontakten.

## 6 Lyssensor (side 30)

## 7 ☒ ⏻ – Sluk billede / Timer-indikator

- Lyser grønt, når billedet er slået fra (side 29).
- Lyser orange, når timeren er indstillet (side 29).

## 8 ⏻ – Standbyindikator

Lyser rødt, når tv'et er på standby.

## 9 I ⏻ – Strøm / Timeroptagelse-programindikator

- Lyser grønt, når tv'et er tændt.
- Lyser orange, når timeroptagelse er indstillet (side 14).
- Lyser rødt under timeroptagelse.

## 10 Fjernbetjeningssensor

- Modtager infrarøde signaler fra fjernbetjeningen.
- Sensoren må ikke dækkes til, da det vil forringe dens effektivitet.



Sørg for, at der er fuldstændig slukket for tv'et, før du trækker stikket ud. Hvis stikket trækkes ud, mens tv'et er tændt, kan det medføre, at indikatoren bliver ved med at lyse, eller at der opstår funktionsfejl i tv'et.

## Betjening af tv

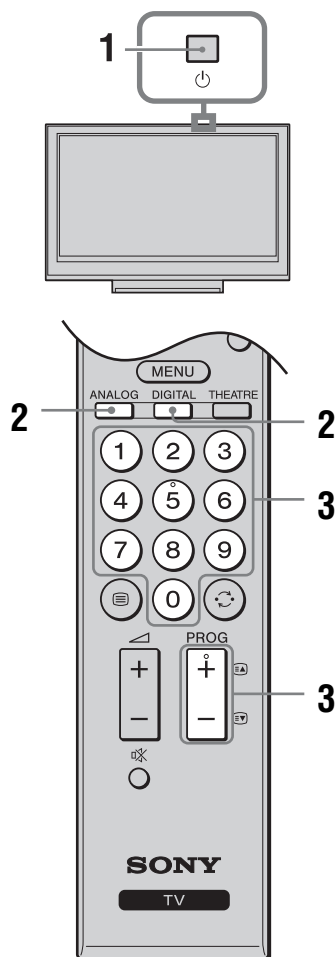

- 1 Tryk på oven på tv'et for at tænde for tv'et.

Når tv'et er i standby-tilstand (-indikatoren (standby) foran på tv'et lyser rødt), skal du trykke på på fjernbetjeningen for at tænde for tv'et.

- 2 Tryk på DIGITAL for at skifte til digital tilstand, eller tryk på ANALOG for at skifte til analog tilstand.

De tilgængelige kanaler afhænger af tilstanden.

- 3 Tryk på nummerknapperne eller PROG +/- for at vælge en tv-kanal.

Vælg kanalnummer 10 eller derover med nummerknapperne ved at indtaste det andet og tredje ciffer hurtigt.

For at vælge en digital kanal med den digitale elektroniske programguide (EPG), se side 14.

### I digital tilstand

Der vises kortvarigt et oplysningsbanner. Følgende ikoner vises muligvis på banneret.

- : Radiotjeneste
- : Kodnings-/abonnementstjeneste
- : Flere tilgængelige lydsprog
- : Undertekster tilgængelige
- : Undertekster for hørehæmmede tilgængelige
- : Anbefalet minimumsalder for aktuelt program (fra 4 til 18 år)
- : Børnelås
- (i rødt):  
Det aktuelle program bliver optaget

### Flere betjeningsmuligheder

Funktion	Tryk på
Fastfrys billedet (Frys billede)	. Tryk én gang for at fjerne den lille skærm, og tryk igen for at gå tilbage til normal tv-tilstand. . Funktionen er ikke tilgængelig for en PC-indgangskilde.
Adgang til programindeks (kun i analog tilstand)	. Vælg en analog kanal ved at tabellen (kun i analog tilstand) trykke på /, og derefter på .
Åbn listen Digitale favoritter (kun i digital tilstand)	. Der er flere oplysninger på side 16.
Slå lyden fra	. Tryk igen for at slå lyden til.
Tænd tv'et uden lyd fra standby tilstand	.

### Aktivering af tekst-tv

Tryk på . Hver gang du trykker på , skifter visningen som følger:

Tekst-tv → Tekst-tv over tv-billede (blandet tilstand) → Ingen tekst (afslut tekst-tv)

Tryk på nummerknapperne eller / for at vælge en side.

Tryk på / for at stoppe på siden.

Tryk på / for at få vist skjulte oplysninger.



Når der vises fire farvede elementer nederst på tekst-tv-siden, kan du bruge Fasttext. Fasttext gør det muligt hurtigt og let at få adgang til en side. Tryk på den tilsvarende farvede knap for at få adgang til siden.

## Sådan ændres skærmformatet manuelt, så det passer til udsendelsen

Tryk på  flere gange for at vælge det ønskede skærmformat.

### Smart\*

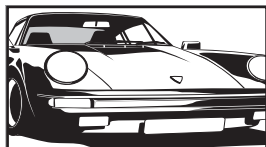

Viser billedet i almindeligt 4:3-format med en efterligning af bredformat. Et billede i 4:3-format trækkes ud, så det fylder skærmen helt.

### 4:3

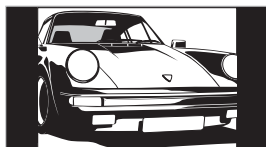

Viser billedet i almindeligt 4:3-format (dvs. ikke-bredformat) med de korrekte proportioner.

### Bred

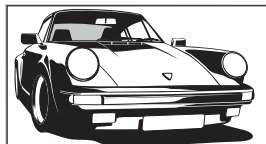

Viser billedet i bredformat (16:9) med de korrekte proportioner.

### Zoom\*

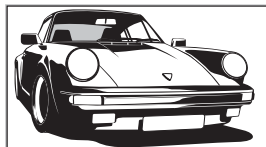

Viser billedet i et format (letter box-format) som det, der anvendes i biografen med de korrekte proportioner.

### 14:9\*

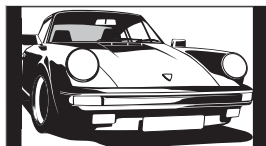



Viser billedet i 14:9-format med de korrekte proportioner. Derfor vises der sorte bjælker på skærmen.

\* Den øverste og nederste del af billedet skæres muligvis væk.



- Du kan ikke vælge "4:3" eller "14:9" for HD-signalkildebilleder.
- Du kan ikke benytte denne funktion, mens det digitale banner vises.
- Nogle tegn og/eller bogstaver øverst og nederst i billedet er muligvis ikke synlige i "Smart". Hvis dette er tilfældet, kan du vælge "Lodret størrelse" på menuen "Skærmstyring" og ændre den lodrette størrelse for at gøre dem synlige.



- Hvis "Auto-format" er indstillet til "Til", vælger tv'et automatisk den tilstand, der passer bedst til udsendelsen (side 26).
- Du kan justere billedpositionen ved at vælge "Smart" (50 Hz), "Zoom" eller "14:9". Tryk på / for at flytte op eller ned (f.eks. for at læse undertekster) (undtagen for 720p og 1080i).
- Vælg "Smart" eller "Zoom" for at justere for 720p- eller 1080i-kildebilleder, hvor dele af kanten er skåret af.

## Brug af menuen Tools

Tryk på TOOLS for at få vist de følgende indstillinger under visning af et tv-program.

Indstillinger	Beskrivelse
Luk	Lukker menuen Tools.
Billedfunktion	Se side 22.
Lydfunktion	Se side 24.
Højttaler	Se side 28.
Lydsprog (kun i digital tilstand)	Se side 36.
Undertekst-indstilling (kun i digital tilstand)	Se side 36.
Hovedt. Vol.	Justerer lydstyrken i hovedtelefonerne.
Sleeptimer	Se side 29.
Strømsparefunk.	Se side 29.
Automatisk indstilling af ur (kun i analog tilstand)	Giver dig mulighed for at skifte til digital tilstand og få vist klokkeslættet.
Systemoplysninger (kun i digital tilstand)	Viser skærmen med systemoplysninger.



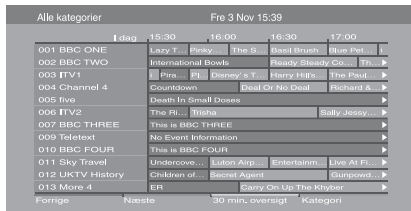





















# Kontrol af den digitale elektroniske programguide (EPG) DV3\*



























- 1 I digital funktion skal du trykke på .
- 2 Udfør den ønskede handling som beskrevet i nedenstående tabel, eller som det vises på skærmen.

## Digital elektronisk programguide (EPG)

\* Denne funktion er muligvis ikke tilgængelig i nogle lande/områder.

Funktion	Handling
Se et program	Tryk på  for at vælge det ønskede program, og tryk derefter på  .
Slå programguiden fra	Tryk på  .
Sorter programoplysningerne efter kategori – Kategoriliste	<ol style="list-style-type: none"> <li>1 Tryk på den blå knap.</li> <li>2 Tryk på / for at vælge en kategori, og tryk derefter på .</li> </ol> <p>De tilgængelige kategorier omfatter:  <b>"Alle kategorier"</b>: Indeholder alle tilgængelige kanaler.  <b>Kategorinavn (f.eks. "Nyheder")</b>: Indeholder alle kanaler, som svarer til den valgte kategori.</p>
Indstil et program, der skal optages – Timer-optagelse	<ol style="list-style-type: none"> <li>1 Tryk på / for at vælge det program, du vil optage, og tryk derefter på /.</li> <li>2 Tryk på  for at vælge "Timer-optagelse".</li> <li>3 Tryk på  for at indstille tv'ets og videobåndoptagerens timere. Der vises et rødt -symbol ud for programmets oplysninger. Indikatoren  foran på tv'et lyser orange.</li> </ol> <p>  Ovenstående fremgangsmåde kan også benyttes, selvom det program, der skal optages, allerede er begyndt.</p>
Indstil et program til automatisk at blive vist på skærmen, når det starter – Påmindelse	<ol style="list-style-type: none"> <li>1 Tryk på / for at vælge det fremtidige program, du vil vise, og tryk derefter på /.</li> <li>2 Tryk på  for at vælge "Påmindelse", og tryk derefter på .</li> </ol> <p> symbolet vises ud for det pågældende programs oplysninger. Indikatoren  foran på tv'et lyser orange.</p> <p>  Hvis du skifter tv'et til standby-tilstand, tænder det automatisk, når programmet skal til at starte.</p>

Funktion	Handling
Angiv klokkeslættet og datoen for et program, du vil optage – Manuel timer-optagelse	<ol style="list-style-type: none"> <li>1 Tryk på /?</li> <li>2 Tryk på / for at vælge "Manuel timer-optagelse", og tryk derefter på .</li> <li>3 Tryk på / for at vælge datoen, og tryk på .</li> <li>4 Angiv start- og stoptidspunktet på samme måde som i trin 3.</li> <li>5 Tryk på / for at vælge det ønskede program, og tryk derefter på .</li> <li>6 Tryk på  for at indstille tv'ets og videobåndoptagerens timer. Indikatoren  foran på tv'et lyser orange.</li> </ol>
Annuller en optagelse/påmindelse – Timer-liste	<ol style="list-style-type: none"> <li>1 Tryk på /?</li> <li>2 Tryk på / for at vælge "Timer-liste", og tryk derefter på .</li> <li>3 Tryk på / for at vælge det program, du vil annullere, og tryk på .</li> <li>4 Tryk på / for at vælge "Annuller timer", og tryk derefter på .</li> </ol> <p>Der vises en meddelelse, hvor du skal bekræfte, at du vil annullere programmet.</p> <ol style="list-style-type: none"> <li>5 Tryk på / for at vælge "Ja", og tryk derefter på  for at bekræfte.</li> </ol>



- Du kan kun indstille videobåndoptagerens timer til at optage på tv'et, hvis videobåndoptageren er SmartLink-kompatibel. Hvis videobåndoptageren ikke er SmartLink-kompatibel, vises der en meddelelse om, at du skal indstille videobåndoptagerens timer.
- Når en optagelse er i gang, kan du skifte tv'et til standby-tilstand, men du må ikke slukke tv'et helt, ellers annulleres optagelsen.
- Hvis der er valgt en aldersbegrænsning for programmer, vises der en anmodning om en pinkode på skærmen. For flere oplysninger, se "Børnelås" på side 36.

# Brug af listen Digitale favoritter DV3\*



## Listen Digitale favoritter

\* Denne funktion er muligvis ikke tilgængelig i nogle lande/områder.

Med funktionen Favorit kan du vælge op til fire lister med dine yndlingsprogrammer.

- 1 Tryk på MENU.
- 2 Tryk på  $\uparrow/\downarrow$  for at vælge "Digitale favoritter", og tryk derefter på  $\oplus$ .
- 3 Udfør den ønskede handling som beskrevet i nedenstående tabel, eller som det vises på skærmen.











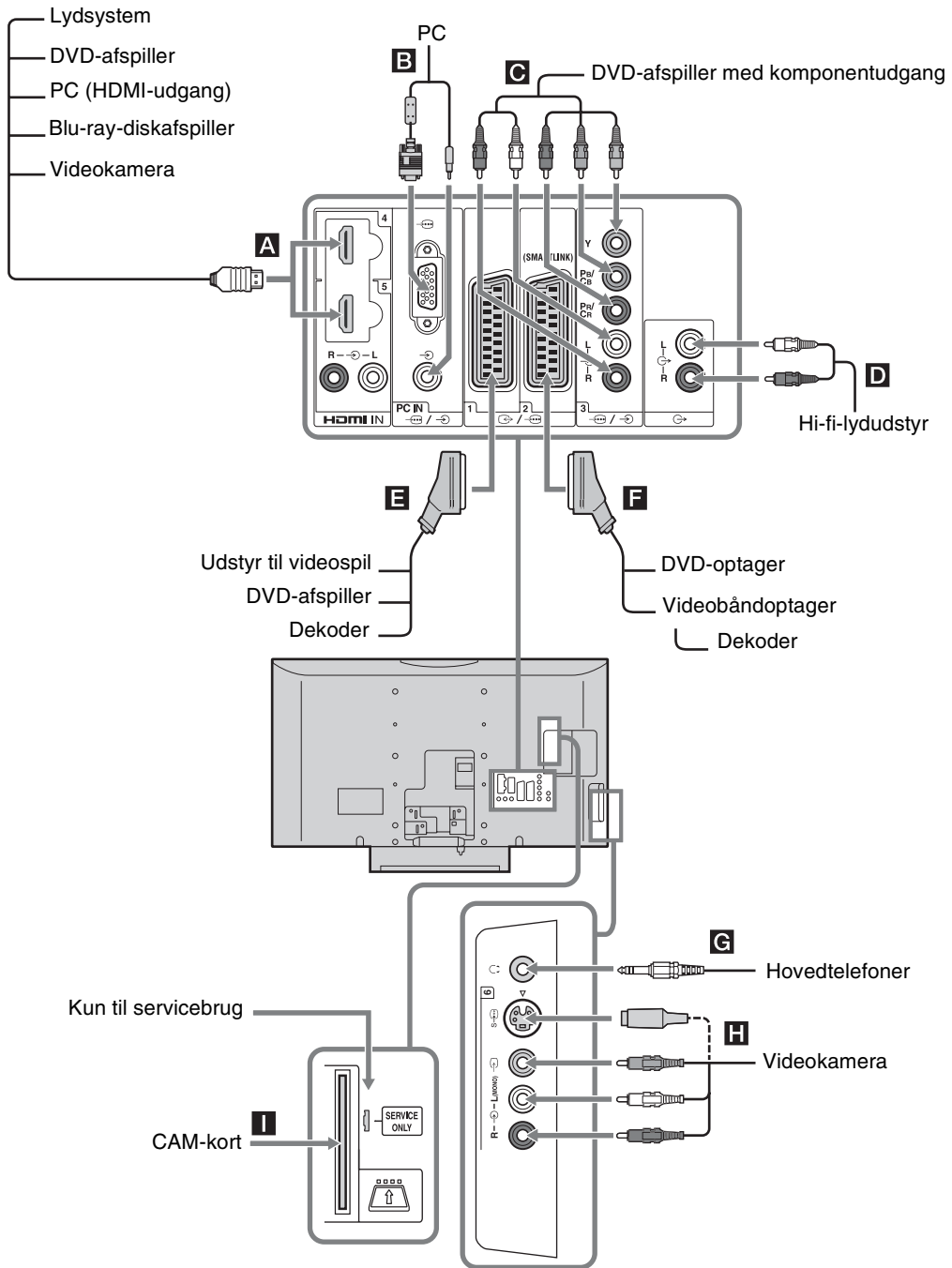





























Der kan gemmes op til 999 kanaler på listen med favoritter.

Funktion	Handling
Opret en liste over foretrukne for første gang	<ol style="list-style-type: none"><li>1 Tryk på <math>\oplus</math> for at vælge "Ja".</li><li>2 Tryk på den gule knap for at vælge listen over favoritter.</li><li>3 Tryk på <math>\uparrow/\downarrow</math> for at vælge den kanal, du vil tilføje, og tryk derefter på <math>\oplus</math>. Kanaler, der er gemt på listen over foretrukne, angives med symbolet ♥.</li></ol>
Se en kanal	<ol style="list-style-type: none"><li>1 Tryk på den gule knap for at navigere i listen over favoritter.</li><li>2 Tryk på <math>\oplus</math>, mens du vælger en kanal.</li></ol>
Slå listen over foretrukne fra	Tryk på RETURN.
Tilføj eller fjern kanaler på den liste over favoritter, der redigeres i øjeblikket	<ol style="list-style-type: none"><li>1 Tryk på den blå knap.</li><li>2 Tryk på den gule knap for at vælge den ønskede liste over favoritter.</li><li>3 Tryk på <math>\uparrow/\downarrow</math> for at vælge den kanal, du vil tilføje eller fjerne, og tryk derefter på <math>\oplus</math>.</li></ol>
Fjern alle kanaler fra den aktuelle liste over favoritter	<ol style="list-style-type: none"><li>1 Tryk på den blå knap.</li><li>2 Tryk på den gule knap for at vælge den ønskede liste over favoritter.</li><li>3 Tryk på den blå knap.</li><li>4 Tryk på <math>\leftarrow/\rightarrow</math> for at vælge "Ja", og tryk derefter på <math>\oplus</math> for at bekræfte.</li></ol>

# Tilslutning af ekstraudstyr

Tv'et kan tilsluttes et stort udvalg af ekstraudstyr.



Stik	Indgangssymbol på skærmen	Beskrivelse
<b>A</b> HDMI IN 4 eller 5	 AV4 eller  AV5	Forbind til HDMI IN 4- eller 5-stikket, hvis der findes et HDMI-stik på udstyret. De digitale video- og lydsignaler sendes fra udstyret. Når HDMI-betjeningskompatibelt udstyr er tilsluttet, understøttes desuden kommunikation med det tilsluttede udstyr. Se side 29 angående konfiguration af kommunikation. Hvis udstyret har et DVI-stik, skal du forbinde DVI-stikket med HDMI IN 5-stikket gennem et DVI - HDMI-adapterinterface (medfølger ikke) og tilslutte udstyrets lydudgangsstik til lyd i HDMI IN 5-stikkene.  <ul style="list-style-type: none"> <li>• HDMI-stikkene understøtter kun følgende videoindgange: 480i, 480p, 576i, 576p, 720p, 1080i, 1080p og 1080/24p.</li> <li>• Sørg for kun at bruge et HDMI-kabel, som bærer HDMI-logoet.</li> </ul>
<b>B</b> PC 	PC	Forbind til PC  -stikket. Det anbefales at bruge et PC-kabel med ferrit.
<b>C</b>  /  3	 AV3	Forbind til komponent-videostikkene og lydstikkene  /  3.
<b>D</b> 		Forbind til lydudgangsstikkene  for at afspille lyd fra tv'et på Hi-fi-lydudstyr.
<b>E</b>  /  1	 AV1 eller  AV1	Forbind til scartstikket  /  1. Når du tilslutter dekoderen, sendes det kodede signal fra tv-modtageren til dekoderen, der afkoder signalet og sender det videre.
<b>F</b>  /  2	 AV2 eller  AV2	Forbind til scartstikket  /  2. SmartLink er et direkte link mellem tv'et og en video-/dvd-optager.
<b>G</b> Hovedtelefoner		Slut hovedtelefonerne til stikket  for at lytte til lyden fra tv'et via hovedtelefonerne.
<b>H</b> S  6 eller  6, og  6	S  AV6 eller  AV6	Forbind til S video-stikket S  6 eller til det kompositte videostik  6 samt til lydstikkene  6. For at undgå billedstøj må du ikke slutte camcorderen til videostikket  6 og S video-stikket S  6 på samme tid. Hvis du tilslutter monoudstyr, skal det forbindes til  6 L-stikket.
<b>I</b>  CAM (Conditional Access Module)		Til brug af betalings-tv-tjenester. Yderligere oplysninger findes i den betjeningsvejledning, der fulgte med CAM-kortet. Hvis du vil bruge CAM, skal du fjerne dummy-kortet fra CAM-stikket. Sluk for tv'et, når du indsætter CAM-kortet i CAM-stikket. Når CAM-kortet ikke anvendes, anbefales det, at dummy-kortet sættes i CAM-stikket.  CAM understøttes ikke i visse lande/områder. Spørg en autoriseret forhandler til råds.

# Visning af billeder fra tilsluttet udstyr

Tænd det tilsluttede udstyr, og følg derefter nedenstående trin.

## Udstyr, der er sluttet til scartstikkene med et fuldkoblet 21-bens scartkabel (side 17)

Start afspilningen på det tilsluttede udstyr. Billedet fra det tilsluttede udstyr vises på skærmen.

## Automatisk indstillet videobåndoptager (side 6)

I analog tilstand skal du trykke på PROG +/- eller på nummerknapperne for at vælge videokanalen.

## Andet tilsluttet udstyr (side 17)

Tryk på  $\ominus/\oplus$  for at få vist listen over tilsluttet udstyr. Tryk på  $\uparrow/\downarrow$  for at vælge den ønskede indgangskilde, og tryk derefter på  $\oplus$ . (Det fremhævede element markeres, hvis der går 2 sekunder uden betjening, efter at der er trykket på  $\uparrow/\downarrow$ .)

Når indgangskilden er indstillet til "Udelad" i menuen "AV-indstillinger" under menuen "AV-opsætning" (side 28), vises den pågældende indgang ikke på listen.

## Flere betjeningsmuligheder

Funktion	Handling
Skift til normal tv-tilstand	Tryk på DIGITAL eller ANALOG.
Åbn indekstabelen for indgangssignal (undtagen i tv-tilstand)	Tryk på $\oplus$ for at få adgang til indekstabelen for indgangssignalet. For at vælge en indgangskilde skal du trykke på $\uparrow/\downarrow$ og derefter trykke på $\oplus$ .
Indstil lydstyrken på det tilsluttede HDMI-betjeningskompatible lydsystem	Tryk på $\sphericalangle$ +/-.
Dæmp lyden på det tilsluttede HDMI-betjeningskompatible lydsystem	Tryk på $\boxtimes$ . Tryk igen for at slå lyden til.

## Brug af menuen Tools

Tryk på TOOLS for at få vist følgende indstillinger, når der vises billeder fra tilsluttet udstyr.

Indstillinger	Beskrivelse
Luk	Lukker menuen Tools.
Billedfunktion (undtagen i PC-indgangstilstand)	Se side 22.
Visningstilstand (kun i PC-indgangstilstand)	Se side 22.
Lydfunktion	Se side 24.
Højttaler	Se side 28.
PAP (undtagen i PC-indgangstilstand)	Se side 19.
PIP (kun i PC-indgangstilstand)	Se side 20.
Aut. justering (kun i PC-indgangstilstand)	Se side 31.
Vandret position (kun i PC-indgangstilstand)	Se side 31.
Lodret position (kun i PC-indgangstilstand)	Se side 31.
Hovedt. Vol.	Justerer lydstyrken i hovedtelefonerne.
Sleptimer (undtagen i PC-indgangstilstand)	Se side 29.
Strømsparefunk.	Se side 29.
Automatisk indstilling af ur	Giver dig mulighed for at skifte til digital tilstand og få vist klokkeslættet.

## Sådan vises to billeder samtidigt – PAP (Picture and Picture – Billede og billede)

Du kan få vist to billeder (eksternt input og tv-program) på skærmen samtidigt. Tilslut ekstraudstyret (side 17), og kontroller, at billederne fra udstyret vises på skærmen (side 19).



- Funktionen er ikke tilgængelig for en PC-indgangskilde.
- Du kan ikke ændre billedernes størrelse.
- Du kan ikke vise analog tv-video i tv-programbilledet, mens der vises AV1, AV2 eller AV6-video i det eksterne indgangsbillede.

- 1 Tryk på TOOLS for at få vist menuen Tools.
- 2 Tryk på  $\hat{=}$ / $\hat{v}$  for at vælge "PAP", og tryk derefter på  $\oplus$ .  
Billedet fra det tilsluttede udstyr vises til venstre, og tv-programmet vises til højre.
- 3 Tryk på nummerknapperne eller PROG +/- for at vælge tv-kanal.

#### Sådan kommer du tilbage til enkeltbilledtilstand

Tryk på  $\oplus$  eller RETURN.



Lyden følger billedet med den grønne ramme. Du kan skifte mellem, hvilket billede der skal være lyd til, ved at trykke på  $\hat{<}$ / $\hat{>}$ .

### Sådan vises to billeder samtidigt – PIP (Picture in Picture – Billede i billede)

Du kan få vist to billeder (PC-indgang og tv-program) på skærmen samtidigt.

Tilslut en PC (side 17), og kontroller, at billederne fra PC'en vises på skærmen.



- Du kan ikke få vist større opløsning end WXGA (1280 × 768 pixel).
- "Strømstyring" er ikke tilgængelig i PIP-tilstand (side 31).

- 1 Tryk på TOOLS for at få vist menuen Tools.
- 2 Tryk på  $\hat{=}$ / $\hat{v}$  for at vælge "PIP", og tryk derefter på  $\oplus$ .  
Billedet fra den tilsluttede PC vises i fuld størrelse, mens tv-programmet vises i højre hjørne. Du kan bruge  $\hat{=}$ / $\hat{v}$ / $\hat{<}$ / $\hat{>}$  til at ændre skærmpositionen for tv-programmet.
- 3 Tryk på nummerknapperne eller PROG +/- for at vælge tv-kanal.

#### Sådan kommer du tilbage til enkeltbilledtilstand

Tryk på RETURN.



Du kan ændre, hvilket billede der afspilles lyd fra, ved at vælge "Byt om på lyd" på menuen Tools.

## Brug af HDMI-betjening

Med HDMI-betjeningsfunktionen kan apparater kontrollere hinanden ved hjælp af en HDMI CEC-betjening (Consumer Electronics Control), der er specificeret af HDMI.

Du kan udføre fælles betjeninger mellem HDMI-betjeningskompatibelt udstyr fra Sony som f.eks. et tv, en DVD-optager med harddisk og et lydsystem ved at forbinde udstyret ved hjælp af HDMI-kabler.

Sørg for at forbinde og indstille det kompatible udstyr til at benytte HDMI-betjeningsfunktionen.

### Sådan forbindes HDMI-betjeningskompatibelt udstyr

Forbind det kompatible udstyr med tv'et ved hjælp af et HDMI-kabel. Ved tilslutning af et lydsystem skal du sørge for også at forbinde Audio Out-stikkene på tv'et til lydsystemet vha. et passende lyd-kabel. Der er flere oplysninger på side 17.

### Sådan angives HDMI-betjeningsindstillingerne

HDMI-betjening skal være indstillet på både tv'et og det tilsluttede udstyr. Se "HDMI-opsætning" på side 29 angående indstillinger på tv'et. Se i brugsvejledningen til det tilsluttede udstyr angående oplysninger om indstilling.

### HDMI-betjeningsfunktioner

- Slukker for det tilsluttede udstyr og tv'et samtidigt.
- Tænder for tv'et og det tilsluttede udstyr samtidigt og skifter automatisk indgangen til udstyret, når det begynder at afspille.
- Hvis du tænder for et tilsluttet lydsystem, mens der er tændt for tv'et, skifter indgangen til lyden fra lydsystemet.
- Justerer lydstyrken og dæmper lyden fra et tilsluttet lydsystem.

## Brug af MENU-funktionerne

# Navigering gennem menuerne

"MENU" giver dig mulighed for at bruge forskellige praktiske funktioner i dette tv. Du kan nemt vælge kanal eller indgangskilde og skifte indstillinger for tv'et.

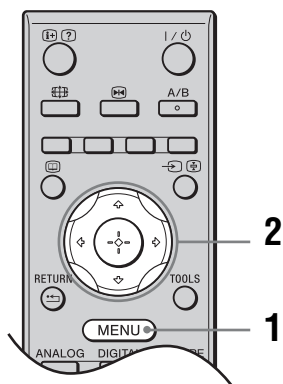

- 1 Tryk på MENU.
  - 2 Tryk på / for at vælge en indstilling, og tryk derefter på .
- Tryk på MENU for at lukke menuen.

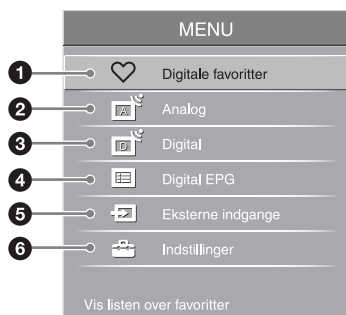

- 1 **Digitale favoritter\***  
Viser listen Foretrukne (side 16).
- 2 **Analog**  
Vender tilbage til den senest viste analoge kanal.
- 3 **Digital\***  
Vender tilbage til den senest viste digitale kanal.
- 4 **Digital EPG\***  
Viser den digitale elektroniske programguide (EPG) (side 14).

## 5 Eksterne indgange

Vælger udstyr, der er tilsluttet dit tv.

- Væg indgangskilden, og tryk derefter på for at se den ønskede eksterne indgang.
- Væg "Rediger AV-navn", og se derefter side 28 for flere oplysninger om tildeling af navn til en ekstern indgang.
- Væg "Valg af HDMI-enheder" for at få vist en oversigt over tilsluttet HDMI-betjeningskompatibelt udstyr.

## 6 Indstillinger

Viser menuen "Indstillinger", hvor de fleste avancerede indstillinger og justeringer udføres.

- 1 Tryk på / for at vælge et menuikon, og tryk derefter på .
- 2 Tryk på /// for at vælge en valgmulighed eller ændre en indstilling, og tryk derefter på .

Yderligere oplysninger om indstillinger se side 22 til 37.



Hvilke indstillinger du kan ændre, afhænger af situationen. Utilgængelige indstillinger vises nedtonet, eller de vises ikke.

- \* Denne funktion er muligvis ikke tilgængelig i nogle lande/områder.

# Menuen Billede

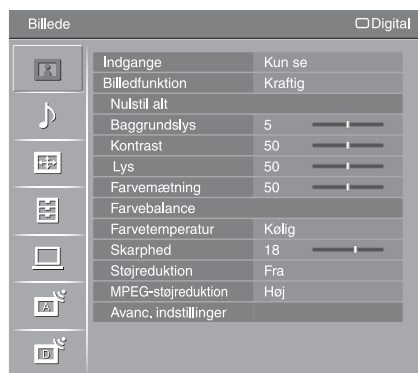

Nedenstående indstillinger kan vælges på menuen "Billede". For valg af indstillinger i "Indstillinger" henvises til "Navigering gennem menuerne" (side 21).

## Indgange

Bestemmer, om de indstillinger, der er valgt på menuen "Billede", skal anvendes på alle indgange eller kun på den indgang, der vises i øjeblikket.

**"Alle"**: Anvender indstillingerne på alle indgange.

**"Kun se"**: Anvender kun indstillingerne på den aktuelle indgang.

## Billedfunktion

Vælger billedtilstand undtagen for PC-indgangskilde. Valgmulighederne for "Billedfunktion" kan variere afhængigt af "Video/foto"-indstillingen (side 27).

**"Kraftig"**: Forbedrer billedets kontrast og skarphed.

**"Standard"**: Viser et standardbillede. Anbefales til underholdning.

**"Biograf"**: Til visning af filmbaseret indhold. Bedst egnet til et biograf lignende miljø. Denne billedindstilling er udviklet i samarbejde med Sony Pictures Entertainment for at kunne gengive filmene helt tro mod producenternes hensigt.

**"Foto"**: Indstiller den optimale billedkvalitet til fotografier.

## Visningstilstand

Vælger visningstilstand for PC-indgangskilde.

**"Video"**: For videobilleder.

**"Tekst"**: For tekst, diagrammer eller tabeller.

## Nulstil alt

Gendanner fabriksindstillingerne for alle "Billede"-indstillinger undtagen "Indgange", "Billedfunktion" og "Visningstilstand".

## Baggrundslys

Justerer lysstyrken for baggrundslyset.

## Kontrast

Øger eller reducerer billedkontrasten.

## Lys

Gør billedet lysere eller mørkere.

## Farvemætning

Øger eller reducerer farveintensiteten.

## Farvebalance

Øger eller reducerer de grønne toner og røde toner.



"Farvebalance" kan kun justeres for et NTSC-farvesignal (f.eks. amerikanske videobånd).

<b>Farvetemperatur</b>	<p>Justerer billedets hvidhed.</p> <p><b>"Kølig"</b>: Tilføjer hvide farver et blåt skær.</p> <p><b>"Neutral"</b>: Tilføjer hvide farver et neutralt skær.</p> <p><b>"Varm 1"/"Varm 2"</b>: Tilføjer hvide farver et rødt skær. "Varm 2" giver en rødere nuance end "Varm 1".</p> <p>☀</p> <p>"Varm 1" og "Varm 2" er ikke tilgængelige, når "Billedfunktion" er indstillet til "Kraftig".</p>
<b>Skarphed</b>	Gør billedet skarpere eller blødere.
<b>Støjreduktion</b>	<p>Reducerer billedets støjniveau (sne på billedet) under dårlige modtageforhold.</p> <p><b>"Auto"</b>: Reducerer automatisk støj på billedet (kun i analog tilstand).</p> <p><b>"Høj"/"Mellem"/"Lav"</b>: Ændrer støjreduktionens effekt.</p> <p><b>"Fra"</b>: Slår "Støjreduktion"-funktionen fra.</p>
<b>MPEG-støjreduktion</b>	Reducerer billedstøjen i MPEG-komprimeret video.
<b>Avanc. indstillinger</b>	<p>Tilpasser billedfunktionen mere detaljeret. Når du indstiller "Billedfunktion" til "Biograf", "Foto" eller "Standard", kan du indstille/ændre disse indstillinger.</p> <p><b>"Nulstil alt"</b>: Gendanner fabriksindstillingerne for alle de avancerede indstillinger.</p> <p><b>"Sort-korrigerig"</b>: Forstærker de sorte områder i billedet, så det giver en stærkere kontrast.</p> <p><b>"Avanc. kontrastforbedr."</b>: Justerer automatisk "Baggrundslys" og "Kontrast" til de mest egnede indstillinger i forhold til skærmens lysstyrke. Denne indstilling er især effektiv til sekvenser med mørke billeder. Den øger kontrasten i sekvenser med mørke billeder.</p> <p><b>"Gamma"</b>: Justerer balancen mellem lyse og mørke områder i billedet.</p> <p><b>"Klar hvid"</b>: Forstærker de hvide farver.</p> <p><b>"Levende farver"</b>: Gør farverne mere levende.</p> <p><b>"Farvespektrum"</b>: Ændrer farvereproduktionsskalaen. "Bredt" reproducerer levende farve, og "Standard" reproducerer standardfarve.</p>

# Menuen Lyd

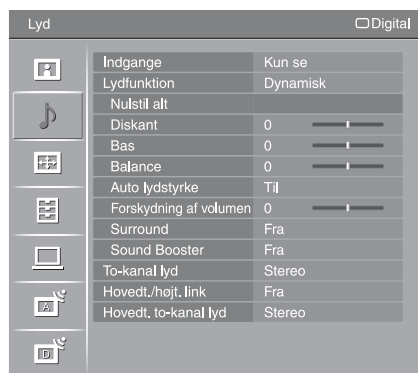

Nedenstående indstillinger kan vælges på menuen "Lyd". For valg af indstillinger i "Indstillinger" henvises til "Navigering gennem menuerne" (side 21).

## Indgange

Bestemmer, om de indstillinger, der er valgt på menuen "Lyd", skal anvendes på alle indgange eller kun på den indgang, der vises i øjeblikket.

**"Alle"**: Anvender indstillingerne på alle indgange.

**"Kun se"**: Anvender kun indstillingerne på den aktuelle indgang.

## Lydfunktion

**"Dynamisk"**: Forstærker diskant og bas.

**"Standard"**: Til standardlyd. Anbefales til underholdning.

**"Personlig"**: Flat-respons. Giver dig også mulighed for at lagre dine foretrukne indstillinger.

## Nulstil alt

Gendanner fabriksindstillingerne for alle "Lyd"-indstillinger undtagen "Indgange", "Lydfunktion", "To-kanal lyd", "Hovedt./højt, link" og "Hovedt. to-kanal lyd".

## Diskant

Justerer højere tonehøjder.

## Bas

Justerer lavere tonehøjder.

## Balance

Forstærker venstre eller højre højttalerbalance.

## Auto lydstyrke

Fastholder et konstant lydniveau, selvom der er lydmæssige niveauforskelle (lyden i reklameblokke er f.eks. ofte højere end lyden i programmer).

## Forskydning af volumen

Indstiller lydstyrken for den aktuelle indgang i forhold til andre indgange, når "Indgange" er indstillet til "Kun se".

## Surround

**"S-FORCE Front Surround"**: Tilgængelig for normale stereoudsendelser og 5.1-kanals digitale udsendelser i surroundlyd samt til lydindgangen fra tilsluttet udstyr. **"Fra"**: Konverterer og reproducerer 5.1-kanals- og andre digitale udsendelser med surroundlyd som normal stereolyd (2 kanaler). Reproducerer den oprindelige lyd fra andre udsendelser, som den er.

## Sound Booster

Giver lyden mere fylde ved at kompensere for faseeffekter i højttalerne.

---

## To-kanal lyd

Vælger, om lyden fra højttaleren skal være til en stereo- eller tosproget udsendelse.

**"Stereo"/"Mono"**: Til en stereoudsendelse.

**"A"/"B"/"Mono"**: Til en tosproget udsendelse skal du vælge "A" for lydkanal 1, "B" for lydkanal 2 eller "Mono" for en eventuel monokanal.



Hvis du vælger andet udstyr, der er sluttet til tv'et, skal du indstille "To-kanal lyd" til "Stereo", "A" eller "B". Når det eksterne udstyr, der er sluttet til HDMI-stikket, er valgt, er indstillingen dog fastsat til "Stereo".

---

## Hovedt./højt. link

Slår tv'ets interne højttalere til og fra, når der tilsluttes hovedtelefoner.

**"Til"**: Lyden afspilles kun i hovedtelefonerne.

**"Fra"**: Lyden afspilles både på tv'et og i hovedtelefonerne.

---

## Hovedt. to-kanal lyd

Vælger lyden fra hovedtelefonen for en stereoudsendelse eller tosproget udsendelse, afhængigt af indstillingen for "To-kanal lyd".

---

# Menuen Skærmstyring

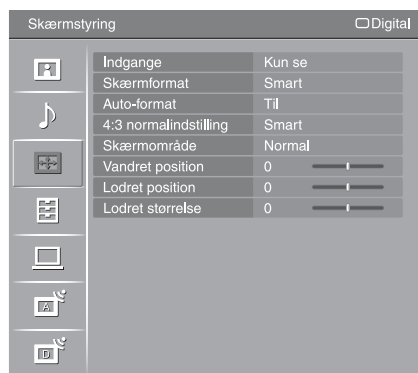

Nedenstående indstillinger kan vælges på menuen "Skærmstyring". For valg af indstillinger i "Indstillinger" henvises til "Navigering gennem menuerne" (side 21).

## Indgange

Bestemmer, om de indstillinger, der er valgt på menuen "Skærmstyring", skal anvendes på alle indgange eller kun på den indgang, der vises i øjeblikket.

**"Alle"**: Anvender indstillingerne på alle indgange.

**"Kun se"**: Anvender kun indstillingerne på den aktuelle indgang.

## Skærmformat

For oplysninger om skærmformatet henvises til "Sådan ændres skærmformatet manuelt, så det passer til udsendelsen" på side 13.

## Auto-format

Ændrer automatisk skærmformatet til udsendelsens signal. Vælg "Fra" for at beholde indstillingen.



Selvom "Auto-format" er indstillet til "Til" eller "Fra", kan du altid ændre skærmformatet ved at trykke flere gange på .

## 4:3 normalindstilling

Vælger standardskærmformatet til brug ved 4:3-format.

**"Smart"**: Viser billedet i almindeligt 4:3-format med en efterligning af bredformat.

**"4:3"**: Viser billedet i traditionelt 4:3-format med de korrekte proportioner.

**"Fra"**: Bevarer den aktuelle indstilling for "Skærmformat", når kanalen eller indgangen ændres.

## Skærmområde

Justerer skærmområdet for det viste billede.

**"Fuld pixel"**: Viser billedet for 1080i- eller 1080p-kilder (undtagen for komponentindgang) i den oprindelige størrelse, når dele af billedet er skåret af.

**"Normal"**: Viser det anbefalede billedområde.

**"-1"/"-2"**: Forstørrer billedet, så billedkanten skjules.



"Fuld pixel" er kun tilgængelig, hvis "Skærmformat" er indstillet til "Bred".

## Vandret position

Justerer billedets vandrette position.

## Lodret position

Justerer den lodrette position af billedet, når "Skærmformat" er indstillet til "Smart" (50 Hz), "Zoom" eller "14:9".

## Lodret størrelse

Justerer den lodrette størrelse af billedet, når "Skærmformat" er indstillet til "Smart", "Zoom" eller "14:9".

# Menuen Opsætning



Nedenstående indstillinger kan vælges på menuen "Opsætning". For valg af indstillinger i "Indstillinger" henvises til "Navigering gennem menuerne" (side 21).

## Automatisk opstart

Starter den oprindelige konfiguration for at vælge sprog og land/område samt for at indstille alle de tilgængelige digitale og analoge kanaler.

Du behøver som regel ikke udføre denne betjening, da sprog og land/område blev valgt og kanalerne indstillet, første gang tv'et blev tændt (side 6).

Indstillingen gør det dog muligt at gentage programindstillingen (genindstille tv'et efter en flytning, eller hvis udbyderen tilbyder nye kanaler).

## Sprog

Vælger det sprog, som menuerne skal vises på.

## Film-tilstand

Giver en blødere billedbevægelse ved afspilning af billeder fra DVD eller videobåndoptager, som er taget på film, så billedets uskarphed og kornethed reduceres.

**"Auto 1"**: Giver en blødere billedbevægelse end det oprindelige filmbaserede indhold. Brug denne indstilling til normalt brug.

**"Auto 2"**: Giver det oprindelige filmbaserede indhold, som det er.

**"Fra"**: Slår "Film-tilstand"-funktionen fra.



Hvis billedet indeholder ujævne signaler eller for meget støj, bliver "Film-tilstand" automatisk slået fra, også selvom "Auto 1" eller "Auto 2" er valgt.

## Video/foto

Giver en passende billedkvalitet ved at vælge indstillingen afhængigt af indgangskilden (video- eller fotografiske data).

**"Video-A"**: Indstiller en passende billedkvalitet afhængigt af indgangskilden, videodata eller fotografiske data, når der direkte tilsluttes udstyr med Sony HDMI-udgangsfunktion, der understøtter "Video-A"-tilstand.

**"Video"**: Producerer en passende billedkvalitet til filmbilleder.

**"Foto"**: Producerer en passende billedkvalitet til stillbilleder.



- Indstillingen er fastsat til "Video", når Video-A-tilstand ikke understøttes på det tilsluttede udstyr, også selvom "Video-A" vælges.

- "Video/foto" er kun tilgængelig for HDMI- og komponentindgangskilder (1080p og 1080i).

---

## AV-opsætning

### AV-indstillinger

Gør det muligt at vælge et navn til ethvert udstyr, der er sluttet til de stik, der sidder på siden og bagpå. Navnet vises kort på skærmen, når du vælger udstyret. Du kan ignorere indgangssignaler fra tilsluttet udstyr, som du ikke ønsker at få vist på skærmen.

**1** Tryk på / for at vælge den ønskede indgangskilde, og tryk derefter på .

**2** Tryk på / for at vælge den ønskede indstilling nedenfor, og tryk derefter på .

**Navn på udstyr:** Bruger en af de forudindstillede tekster til at tildele et navn til tilsluttet udstyr.

**"Rediger":** Opret selv et navn. Følg trin 2 til 4 i "Programnavn" (side 32).

**"Udelad":** Springer en uønsket inputkilde over.

### Automatisk S-Video

Vælger indgangssignalet fra S-videostik 6, når stik /6 begge er tilsluttede.

### AV2-udgang

Indstiller et signal til at blive sendt via stikket /2 på tv'ets bagside. Hvis du slutter en videobåndoptager eller andet optageudstyr til stikket /2, kan du optage fra udstyr, der er sluttet til andre stik på tv'et.

**"TV":** Sender en udsendelse.

**"AV1":** Sender signaler fra det udstyr, der er sluttet til stikket /1.

**"AV6":** Sender signaler fra det udstyr, der er sluttet til stikket /6.

**"Auto":** Sender det, der vises på skærmen (undtagen signaler fra /3-, HDMI IN 4, HDMI IN 5 og PC /-stikkene).

### Højtaler

Slår tv'ets interne højttalere til eller fra.

**"TV-højtaler":** Tv-højtalerne slås til, så der kan lyttes til tv-lyden gennem tv-højtalerne.

**"Audiosystem":** Tv-højtalerne slås fra, så tv'ets lyd udelukkende går gennem eksternt lydudstyr, der er tilsluttet lydudgangsstikkene.

Når der er tilsluttet HDMI-betjeningskompatibelt udstyr, kan du tænde for det tilsluttede udstyr samtidig med tv'et. Denne indstilling skal angives, efter at udstyret er tilsluttet.

### Lydudgang

**"Variabel":** Lydoutputtet fra lydsystemet kan kontrolleres med fjernbetjeningen til tv'et.

**"Fast niveau":** Tv'ets lydoutput er fast. Brug lydreceiverens lydstyrkekontrol til at indstille lydstyrken (og andre lydindstillinger) via lydsystemet.

### Farvesystem

Vælger farvesystemet ("Auto", "PAL", "SECAM", "NTSC3.58", "NTSC4.43" eller "PAL60") i overensstemmelse med indgangssignalet fra indgangskilden.

---

---

## HDMI-opsætning

Dette benyttes til at indstille det HDMI-betjeningskompatible udstyr, der er sluttet til HDMI-stikkene. Bemærk, at indstillingen for samtidig betjening også skal angives på det tilsluttede HDMI-betjeningskompatible udstyr.

### HDMI-styring

Angiver, om det HDMI-betjeningskompatible udstyr og tv'et skal betjenes samtidig. Når den er indstillet til "Til", kan følgende menupunkter benyttes.

#### Sluk enheder aut.

Når denne er indstillet til "Til", slukkes der for det HDMI-betjeningskompatible udstyr samtidig med tv'et.

#### Tænd TV aut.

Når denne er indstillet til "Til", tændes der for tv'et samtidig med det HDMI-betjeningskompatible udstyr.

### Opdater enhedsliste

Opretter eller opdaterer "HDMI-enhedsliste". Der kan tilsluttes op til 11 HDMI-betjeningskompatible apparater, og der kan tilsluttes op til 5 apparater til et enkelt stik. Sørg for at opdatere "HDMI-enhedsliste", når du ændrer tilslutninger eller indstillinger af HDMI-betjeningskompatibelt udstyr.

### HDMI-enhedsliste

Viser det tilsluttede HDMI-betjeningskompatible udstyr.



Du kan ikke benytte "HDMI-opsætning", når et HDMI-betjeningskompatibelt lydssystem betjenes samtidig med tv'et.

---

## Timerindstillinger

Indstiller timeren til at tænde og slukke for tv'et.

### Sleptimer

Angiver, hvornår tv'et automatisk skal skifte til standby.

Når "Sleptimer" er aktiveret, lyser indikatoren ☺ (Timer) foran på tv'et orange.



- Hvis du slukker og tænder tv'et igen, nulstilles "Sleptimer" til "Fra".
- Der vises en besked på skærmen, et minut før tv'et går i standby.

### Aut. tænd

Indstiller timeren til at tænde for tv'et fra standby.

**"Dag":** Vælger den dag, hvor du vil aktivere "Aut. tænd".

**"Tid":** Indstiller klokkeslættet, hvor tv'et skal tændes.

**"Varighed":** Vælger den tidsperiode, hvorefter tv'et automatisk skal vende tilbage til standbytilstand.

**"Lydstyrkeopsæt.":** Indstiller lydstyrken, når timeren tænder for tv'et.

### Ur-indstilling

Giver dig mulighed for at justere uret manuelt. Når tv'et modtager digitale kanaler, kan uret ikke indstilles manuelt, da det er stillet efter tidskoden i det udsendte signal.

---

## Strømsparefunk.

Vælger strømbesparende tilstand for at reducere tv'ets strømforbrug.

Når "Sluk billede" er valgt, slås billedet fra, og indikatoren ☒ (Sluk billede) foran på tv'et lyser grønt. Lyden forbliver uændret.

---

## Lyssensor

**"Til"**: Optimerer automatisk billedindstillingerne i overensstemmelse med det omgivende lys i lokalet.

**"Fra"**: Slår "Lyssensor"-funktionen fra.



Sensoren må ikke dækkes til, da det vil forringe dens effektivitet. Se side 11 for flere oplysninger om sensoren.

---

## Produktoplysninger

Viser produktoplysninger om tv'et.

---

## Nulstil alt

Gendanner fabriksindstillingerne for alle indstillinger og viser derefter skærmen "Automatisk opstart".



- Sørg for ikke at slukke for tv'et i denne periode (det tager ca. 30 sekunder) eller trykke på knapperne.
  - Alle indstillinger, inklusive listen Digitale favoritter, land/område, sprog, automatisk indstillede kanaler osv., bliver gendannet.
-

# Menuen PC-indstillinger

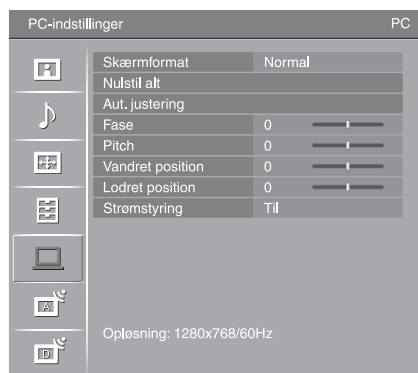

Nedenstående indstillinger kan vælges på menuen "PC-indstillinger". For valg af indstillinger i "Indstillinger" henvises til "Navigering gennem menuerne" (side 21).

## Skærmformat

Vælger et skærmformat til visning af indgang fra din PC.

**"Normal"**: Viser billedet i den oprindelige størrelse.

**"Fuld 1"**: Forstørrer billedet, så det fylder hele skærmområdet, mens det oprindelige bredde-højde-forhold bevares.

**"Fuld 2"**: Forstørrer billedet, så det fylder hele skærmområdet.

## Nulstil alt

Gendanner PC-indstillingerne til fabriksindstillingerne, undtagen "Skærmformat" og "Strømstyring".

## Aut. justering

Justerer automatisk skærmpositionen og billedfasen, når tv'et modtager et indgangssignal fra den tilsluttede PC.



"Aut. justering" fungerer muligvis ikke med visse indgangssignaler. I sådanne tilfælde skal du justere "Fase", "Vandret position" og "Lodret position" manuelt.

## Fase

Justerer faseren, når skærmen flimrer.

## Pitch

Justerer pitch, når billedet har uønskede lodrette striber.

## Vandret position

Justerer billedets vandrette position.

## Lodret position

Justerer billedets lodrette position.

## Strømstyring

Sætter tv'et i standbytilstand, hvis der ikke modtages et signal i 30 sekunder.

# Menuen Analog opsætning

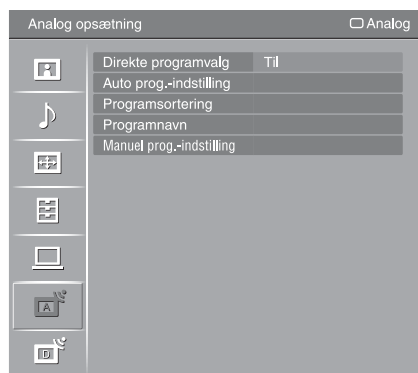

Nedenstående indstillinger kan vælges på menuen "Analog opsætning". For valg af indstillinger i "Indstillinger" henvises til "Navigering gennem menuerne" (side 21).

## Direkte programvalg

Når "Direkte programvalg" er indstillet til "Til", kan du vælge en analog kanal ved hjælp af en forudindstillet nummerknop (0 - 9) på fjernbetjeningen.



Når "Direkte programvalg" er indstillet til "Til", kan du ikke vælge kanalnummer 10 og derover ved at indtaste to cifre med fjernbetjeningen.

## Auto prog.-indstilling

Indstiller alle tilgængelige analoge kanaler.

Denne indstilling gør det muligt at genindstille tv'et, når du er flyttet, eller at søge efter nye kanaler, der er startet af tv-stationer.

## Programsortering

Ændrer rækkefølgen af de analoge kanaler, der er lagret på tv'et.

- 1 Tryk på  $\uparrow/\downarrow$  for at vælge den kanal, der skal flyttes til en ny placering, og tryk derefter på  $\oplus$ .
- 2 Tryk på  $\uparrow/\downarrow$  for at vælge kanalens nye placering, og tryk derefter på  $\oplus$ .

## Programnavn

Tildeler et programnavn på op til fem bogstaver eller tal efter dit ønske. Navnet vises kort på skærmen, når du vælger kanalen. (Hvis det er muligt, hentes kanalernes navne automatisk fra tekst-tv.)

- 1 Tryk på  $\uparrow/\downarrow$  for at vælge den kanal, der skal navngives, og tryk derefter på  $\oplus$ .
- 2 Tryk på  $\uparrow/\downarrow$  for at vælge det ønskede bogstav eller tal ("\_" indsætter et mellemrum), og tryk derefter på  $\leftrightarrow$ .

### Hvis du vælger et forkert tegn

Tryk på  $\leftarrow/\rightarrow$  for at fremhæve det forkerte tegn. Tryk derefter på  $\uparrow/\downarrow$  for at vælge det korrekte tegn.

### Sådan slettes alle tegn

Vælg "Nulst.", og tryk derefter på  $\oplus$ .

- 3 Gengat fremgangsmåden i trin 2, indtil navnet er indtastet.
- 4 Vælg "OK", og tryk derefter på  $\oplus$ .

Ved at trykke på PROG +/- kan der vælges programnummeret for en kanal, før du vælger "Navn"/"AFT"/"LNA"/"Lydfilter"/"Udelad"/"Dekoder". Du kan ikke vælge et programnummer, der er indstillet til "Udelad" (side 34).

### Program/System/Kanal

Gør det muligt at indstille programkanalerne manuelt.

- 1 Tryk på  $\uparrow/\downarrow$  for at vælge "Program", og tryk derefter på  $\oplus$ .
- 2 Tryk på  $\uparrow/\downarrow$  for at vælge det programnummer, der skal indstilles manuelt (hvis du indstiller en videobåndoptager, skal du vælge kanal 00), og tryk derefter på RETURN.
- 3 Tryk på  $\uparrow/\downarrow$  for at vælge "System", og tryk derefter på  $\oplus$ .
- 4 Tryk på  $\uparrow/\downarrow$  for at vælge et af følgende tv-sendesystemer, og tryk derefter på RETURN.
  - B/G:** Vesteuropæiske lande/områder
  - I:** Storbritannien
  - D/K:** Østeuropæiske lande/områder
  - L:** Frankrig
- 5 Tryk på  $\uparrow/\downarrow$  for at vælge "Kanal", og tryk derefter på  $\oplus$ .
- 6 Tryk på  $\uparrow/\downarrow$  for at vælge "S" (kanaler via kabel-tv) eller "C" (kanaler via jordkabler), og tryk derefter på  $\Rightarrow$ .
- 7 Indstil kanalerne som følger:

#### Hvis du ikke kender kanalnummeret (frekvensen)

Tryk på  $\uparrow/\downarrow$  for at søge efter den næste, tilgængelige kanal. Søgningen stopper, når der registreres en kanal. Tryk på  $\uparrow/\downarrow$  for at fortsætte søgningen.

#### Hvis du kender kanalnummeret (frekvensen)

Tryk på nummerknapperne for at indtaste kanalnummeret for den ønskede sendestation, eller indtast videobåndoptagerens kanalnummer.

- 8 Tryk på  $\oplus$  for at hoppe til "Bekræft", og tryk derefter på  $\oplus$ .
  - 9 Tryk på  $\downarrow$  for at vælge "OK", og tryk derefter på  $\oplus$ .
- Gentag ovenstående trin for at indstille andre kanaler manuelt.

### Navn

Gør det muligt at tildele en valgt kanal et navn på op til fem bogstaver eller tal. Navnet vises kort på skærmen, når kanalen er valgt. Følg trin 2 til 4 under "Programnavn" (side 32) for at angive tegn.

### AFT

Gør det muligt at finindstille det valgte programnummer manuelt, hvis der er behov for en finjustering for at forbedre billedkvaliteten.

Du kan justere finindstillingen i et interval på -15 til +15. Når "Til" er valgt, udføres finindstillingen automatisk.

### LNA

Forbedrer billedkvaliteten for enkelte kanaler, hvis signaler er meget svage (billede med støj).

Hvis du ikke oplever en forbedring i billedkvaliteten, selvom indstillingen angives til "Til", skal den angives til "Fra" (fabriksindstillingen).

### Lydfilter

Gør det muligt at forbedre lyden for individuelle kanaler, hvis der er støj på monoudsendelserne. Et ikke-standard sendesignal kan af og til medføre støj eller lydafbrydelser på monoprogrammer.

Hvis der ikke er problemer med støj, anbefaler vi, at indstillingen bliver på fabriksindstillingen "Fra".







Du kan ikke modtage stereo- eller to-kanalslyd, når du har valgt "Lav" eller "Høj".

### **Udelad**

Springer over ubrugte analoge kanaler, når du trykker på PROG +/- for at vælge kanaler. (Du kan stadig vælge en udeladt kanal med nummerknapperne.)

### **Dekoder**

Viser og optager den valgte kodede kanal, når du bruger en dekoder, der er sluttet direkte til scartstik  /  1 eller til scartstik  /  2 via en videobåndoptager.



Indstillingen er muligvis ikke tilgængelig, afhængigt af det land/område, der blev valgt for "Land" (side 6).

### **Bekræft**

Gemmer ændringer, der er foretaget til indstillingerne "Manuel prog.-indstilling".

---

# Menuen Digital opsætning DV3

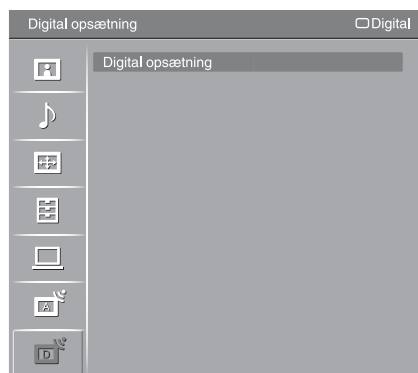

Nedenstående indstillinger kan vælges på menuen "Digital opsætning". For valg af indstillinger i "Indstillinger" henvises til "Navigering gennem menuerne" (side 21).



Nogle funktioner er muligvis ikke tilgængelige i nogle lande/områder.

## Digital programindstilling

### Aut. programindstilling

Indstiller de tilgængelige digitale kanaler.

Denne indstilling gør det muligt at genindstille tv'et, når du er flyttet, eller at søge efter nye kanaler, der er startet af tv-stationer. For flere oplysninger, se "Automatisk programindstilling af tv'et" på side 6.

### Redigering af programliste

Fjerner alle uønskede digitale kanaler, der er gemt på tv'et, og ændrer rækkefølgen af de digitale kanaler, der er gemt på tv'et.

- 1 Tryk på  $\uparrow/\downarrow$  for at vælge den kanal, du vil fjerne eller flytte til en ny position.

Tryk på nummerknapperne for at indtaste det kendte trecifrede programnummer på den ønskede udsendelse.

- 2 Fjern eller ændre rækkefølgen af de digitale kanaler på følgende måde:

#### Sådan fjernes den digitale kanal

Tryk på  $\oplus$ . Når der vises en bekræftelsesmeddelelse, skal du trykke på  $\leftarrow$  for at vælge "Ja" og derefter trykke på  $\oplus$ .

#### Sådan ændres rækkefølgen af de digitale kanaler

Tryk på  $\rightleftarrows$ , og derefter på  $\uparrow/\downarrow$  for at vælge den nye placering for kanalen, og tryk på  $\leftarrow$ .

- 3 Tryk på RETURN.

### Manuel indstilling

Indstiller de digitale kanaler manuelt. Denne funktion er tilgængelig, når "Aut. programindstilling" er angivet til "Egen Antenne".

- 1 Tryk på nummerknappen for at vælge det kanalnummer, du vil indstille manuelt, og tryk derefter på  $\uparrow/\downarrow$  for at indstille kanalen.
- 2 Når de tilgængelige kanaler er fundet, skal du trykke på  $\uparrow/\downarrow$  for at vælge den kanal, du vil gemme, og tryk derefter på  $\oplus$ .
- 3 Tryk på  $\uparrow/\downarrow$  for at vælge det programnummer, hvor den nye kanal skal gemmes, og tryk derefter på  $\oplus$ .

Gentag ovenstående fremgangsmåde for at indstille andre kanaler manuelt.

### Undertekst opsætning

**"Undertekst-indstilling"**: Når "Hørehæmmet" er valgt, vises der muligvis også nogle visuelle hjælpefunktioner sammen med underteksterne (hvis tv-kanalerne udsender sådanne oplysninger).

**"Sprog i undertekster"**: Vælger det sprog, som underteksterne vises på.

### Lyd opsætning

**"Lydtype"**: Skifter til udsendelsen for hørehandicappede, når "Hørehæmmet" er valgt.

**"Lydsprog"**: Vælger det sprog, der bruges for et program. Nogle digitale kanaler kan udsende lyd på flere sprog for et program.

**"Lydbeskrivelse"**: Giver lydbeskrivelse (fortælling) med visuel information, hvis tv-kanalen udsender denne information.

**"Miksningsniveau"**: Indstiller udgangsniveauer for tv'ets hovedlyd og lydbeskrivelse.

### Bannertilstand

**"Basis"**: Viser programinformation med et digitalt banner.

**"Fuldt"**: Viser programinformation med et digitalt banner og viser detaljeret programinformation under banneret.

### Radio-display



Skærmtapetet vises, når der lyttes til en radioudsendelse. Du kan vælge skærmtapetets farve eller få vist en tilfældig farve. Tryk på en vilkårlig knap for at annullere skærmtapetet midlertidigt.

### Børnelås

Angiver en aldersbegrænsning for programmer. Et program, der overskrider aldersbegrænsningen, kan kun vises, efter at der er indtastet en korrekt PIN-kode.

**1** Tryk på nummerknapperne for at indtaste din eksisterende PIN-kode.

Hvis du ikke tidligere har angivet en PIN-kode, vises et skærbillede til indtastning af en PIN-kode. Følg instruktionerne under "PIN-kode" nedenfor.

**2** Tryk på / for at vælge aldersbegrænsningen, eller vælg "Ingen" (for ingen begrænsning), og tryk på derefter .

**3** Tryk på RETURN.

### PIN-kode

#### Sådan indstilles PIN-koden første gang

**1** Tryk på nummerknapperne for at indtaste den nye PIN-kode.

**2** Tryk på RETURN.

#### Sådan ændres PIN-koden

**1** Tryk på nummerknapperne for at indtaste din eksisterende PIN-kode.

**2** Tryk på nummerknapperne for at indtaste den nye PIN-kode.

**3** Tryk på RETURN.



PIN-koden 9999 accepteres altid.

### **Teknisk opsætning**

**"Auto Service opdatering"**: Gør det muligt for tv'et at registrere og gemme nye digitale tjenester, når de bliver tilgængelige.

**"Download af software"**: Gør det muligt for tv'et at modtage gratis softwareopdateringer automatisk gennem den eksisterende antenne eller det eksisterende kabel (når de gøres tilgængelige). Det anbefales, at denne indstilling altid er indstillet til "Til". Hvis du ikke ønsker, at softwaren skal opdateres, skal du angive denne indstilling til "Fra".

**"Systemoplysninger"**: Viser den aktuelle softwareversion samt signalniveauet.

**"Tidszone"**: Gør det muligt at vælge den tidszone, du befinder dig i, manuelt, hvis den ikke er den samme som standardtidszonen for dit land/område.















**"Auto sommertid"**: Angiver, om der automatisk skal skiftes mellem sommertid og vintertid.

- "Fra": Klokkeløttet vises i overensstemmelse med den tidsforskel, der angives af "Tidszone".
- "Til": Skifter automatisk mellem sommertid og vintertid i overensstemmelse med kalenderen.

### **CA-modulopsætning**

Gør det muligt at få adgang til en betalings-tv-tjeneste, når du har købt et CAM-kort (Conditional Access Module) og et visningskort. På side 17 kan du se placeringen af stikket til  (PCMCIA).

# Specifikationer

Modelnavn	KDL-40D36xx/40D35xx/40D34xx	KDL-46D36xx/46D35xx/46D34xx	
<b>System</b>			
Panelsystem	LCD-panel (flydende krystal)		
Tv-system	Analog: Afhængigt af dit valg for land/område: B/G/H, D/K, L, I Digital: DVB-T/DVB-C		
Farve-/videosystem	Analog: PAL, SECAM, NTSC 3.58, 4.43 (kun videoindgang) Digital: MPEG-2 MP@ML		
Kanaldækning	Analog: VHF: E2–E12/UHF: E21–E69/CATV: S1–S20/HYPER: S21–S41 D/K: R1–R12, R21–R69/L: F2–F10, B–Q, F21–F69/I: UHF B21–B69 Digital: VHF/UHF		
Lydeffekt	10 W + 10 W		
<b>Indgangs/udgangsstik</b>			
Antenne/kabel	75 ohm eksternt stik til VHF/UHF		
 /  1	21-bens scartstik (CENELEC-standard) herunder lyd-/videoindgang, RGB-indgang og tv-lyd-/videoudgang.		
 /  2 (SmartLink)	21-bens scartstik (CENELEC-standard) herunder lyd-/videoindgang, RGB-indgang, valgfri lyd-/videoudgang og SmartLink-interface.		
 3	Understøttede formater: 1080p, 1080i, 720p, 576p, 576i, 480p, 480i Y: 1 Vp-p, 75 ohm, 0,3 V negativ synk/Pb/Cb: 0,7 Vp-p, 75 ohm/ Pr/Cr: 0,7 Vp-p, 75 ohm		
 3	Lydindgang (phono-stik): 500 mVrms, Impedans: 47 kiloohm		
HDMI IN 4, 5	Video: 1080/24p, 1080p, 1080i, 720p, 576p, 576i, 480p, 480i Lyd: Tokanals linier PCM 32, 44,1 og 48 kHz, 16, 20 og 24 bit Analog lyd (phono-stik): 500 mVrms, Impedans: 47 kiloohm (kun HDMI IN 5)		
 6	S-videoindgang (4-bens mini-DIN)		
 6	Videoindgang (phono-stik)		
 6	Lydindgang (phono-stik)		
 6	Lydudgang (phono-stik)		
PC 	PC-indgang (D-sub 15-punkt) (se side 39) G: 0,7 Vp-p, 75 ohm, negativ Sync-on-Green/B: 0,7 Vp-p, 75 ohm/ R: 0,7 Vp-p, 75 ohm/HD: 1-5 Vp-p/VD: 1-5 Vp-p  PC-lydindgang (mini-jackstik)		
	Stik til hovedtelefoner		
	CAM-åbning (Conditional Access Module)		
<b>Strøm og andet</b>			
Strømkraft	220–240 V AC, 50 Hz		
Skærmstørrelse	40 tommer (Ca. 101,6 cm målt diagonalt)	46 tommer (Ca. 116,8 cm målt diagonalt)	
Skærmopløsning	1.920 punkter (vandret) × 1.080 linjer (lodret)		
Strømforsyning	193 W	238 W	
Strømforsyning i standby*	0,3 W		
Mål (b × h × d)	(med stander)	Ca. 981 × 692 × 265 mm	Ca. 1.114 × 778 × 306 mm
	(uden stander)	Ca. 981 × 643 × 110 mm	Ca. 1.114 × 730 × 115 mm
Vægt	(med stander)	Ca. 24,0 kg	Ca. 30,5 kg
	(uden stander)	Ca. 20,5 kg	Ca. 26,5 kg
Medfølgende tilbehør	Se flere oplysninger under "1: Kontrol af tilbehør" på side 4.		
Ekstraudstyr	Vægbeslag SU-WL500		
	TV-bord SU-FL300M		

\* Den angivne standby-strømforsyning kommer, når TV-apparat har afsluttet de nødvendige interne procedurer.

Design og specifikationer kan ændres uden varsel.

## Referencediagram for PC-indgangssignal

Signaler	Vandret (pixel)	Lodret (linje)	Vandret frekvens (kHz)	Lodret frekvens (Hz)	Standard
VGA	<b>640</b>	<b>480</b>	<b>31,5</b>	<b>60</b>	<b>VGA</b>
	640	480	37,5	75	VESA
	720	400	31,5	70	VGA-T
SVGA	<b>800</b>	<b>600</b>	<b>37,9</b>	<b>60</b>	<b>VESA-retningslinjer</b>
	800	600	46,9	75	VESA
XGA	<b>1024</b>	<b>768</b>	<b>48,4</b>	<b>60</b>	<b>VESA-retningslinjer</b>
	1024	768	56,5	70	VESA
	1024	768	60	75	VESA
WXGA	<b>1280</b>	<b>768</b>	<b>47,4</b>	<b>60</b>	<b>VESA</b>
	<b>1280</b>	<b>768</b>	<b>47,8</b>	<b>60</b>	<b>VESA</b>
	<b>1360</b>	<b>768</b>	<b>47,7</b>	<b>60</b>	<b>VESA</b>

- PC-indgangen på dette tv understøtter ikke Sync-on-Green eller Composite Sync.
- PC-indgangen på dette tv understøtter ikke interlaced signaler.
- For at opnå den bedste billedkvalitet anbefales det at bruge signalerne (fede typer) i ovenstående skema med en lodret frekvens på 60 Hz fra en PC. I plug and play vælges signaler med en lodret frekvens på 60 Hz automatisk.



---

# Fejlfinding

Kontroller, om indikatoren  (standby) blinker rødt.

## Indikatoren blinker

Selvdiagnosefunktionen er aktiveret.

- 1 Tæl, hvor mange gange indikatoren  (standby) blinker mellem hver pause på to sekunder.  
Indikatoren blinker f.eks. tre gange, derefter kommer et pause på to sekunder efterfulgt af endnu tre blink osv.
- 2 Tryk på  oven på tv'et for at slukke for det, tag netledningen ud af forbindelse, og fortæl forhandleren eller Sony-servicecentret, hvordan indikatoren blinker (antallet af blink).





## Indikatoren blinker ikke

- 1 Læs punkterne i skemaerne nedenfor.
- 2 Hvis problemet fortsætter, skal tv'et efterses af en autoriseret servicetekniker.



---

## Billede

### Intet billede (skærmen er mørk) og ingen lyd

- Kontroller antenne/kabelforbindelsen.
- Slut tv'et til stikkontakten, og tryk på  oven på tv'et.
- Hvis indikatoren  (standby) lyser rødt, skal du trykke på  / .

### Intet billede eller ingen menuoplysninger fra udstyr, der er sluttet til scartstikket

- Tryk på  /  for at få vist listen over tilsluttet udstyr, og vælg den ønskede indgang.
- Kontroller forbindelsen mellem ekstraudstyret og tv'et.

### Dobbelte billeder eller skyggebilleder

- Kontroller antenne/kabelforbindelsen.
- Kontroller antennens placering og retning.

### Kun sne og støj på skærmen

- Kontroller, om antennen er knækket eller bøjet.
- Kontroller, om antennen er ved at være slidt (tre til fem år med normal brug, et til to år ved kysten).

### Forvrænget billede (punkterede linjer eller striber)

- Sørg for, at tv'et ikke står i nærheden af elektriske støjkluder, f.eks. biler, motorcykler, hårtørrere eller andet optisk udstyr.
- Når du installerer ekstraudstyret, skal du sørge for, at der er afstand mellem ekstraudstyret og tv'et.
- Sørg for, at antennen/kablet er tilsluttet ved hjælp af det medfølgende koaksialkabel.
- Hold tv'ets antenne/kabel på afstand af andre tilslutningskabler.

### Støj i billede eller lyd ved visning af en tv-kanal

- Indstil "AFT" (Automatic Fine Tuning) for at opnå bedre billedmodtagelse (side 33).

### Der vises meget små sorte prikker og/eller lyse prikker på skærmen

- Billedet på en skærm består af pixel. Det er ikke en fejl, at der vises meget små sorte og/eller lyse prikker (pixel) på skærmen.

### Billedomridset er forstyrret

- Vælg "Auto 1" eller "Auto 2" i "Film-tilstand" (side 27).

### Programmer vises i sort-hvid

- Vælg "Nulstil alt" (side 22).



### Ingen farve eller ujævn farve, når der vises et signal fra 3-stikkene

- Kontroller forbindelsen til  3-stikkene, og kontroller, om hvert kabel sidder korrekt i de tilsvarende stik.

---

## Lyd

### Ingen lyd, men godt billede

- Tryk på  +/- eller  (Slå lyd fra).
- Kontroller, om "Højttaler" er indstillet til "TV-højttaler" (side 28).

---

## Kanaler

### Den ønskede kanal kan ikke vælges

- Skift mellem digital og analog tilstand, og vælg den ønskede digitale/analoge kanal.

### Nogle kanaler er tomme

- Kodede kanaler/abonnementskanaler. Abonner på betalings-tv-tjenesten.
- Kanal bruges kun til data (intet billede og ingen lyd).
- Kontakt tv-selskabet for at få transmissionsoplysninger.

### Digitale kanaler vises ikke

- Kontakt en lokal montør for at finde ud af, om der er digitale transmissioner i dit område.
- Opgrader til en antenne med større forstærkning.

---

## Generelt

### Tv'et slukker automatisk (det skifter til standby)

- Kontroller, om "Sleptimer" er aktiveret, eller bekræft indstillingen "Varighed" for "Aut. tænd" (side 29).
- Tv'et skifter automatisk til standby, hvis der ikke modtages noget signal, og hvis der ikke udføres nogen betjening i tv-tilstanden i 10 minutter.

### Tv'et tændes automatisk

- Kontroller, om "Aut. tænd" er aktiveret (side 29).

### Nogle indgangskilder kan ikke vælges

- Vælg "AV-indstillinger", og annuller "Udelad" for indgangskilden (side 28).

### Fjernbetjeningen virker ikke

- Udskift batterierne.

### Meddelelsen "Gem displaytilstand: Til" vises på skærmen

- Vælg "Nulstil alt" på menuen "Opsætning" (side 30).

**HDMI-udstyr vises ikke på "HDMI-enhedsliste"**

- Kontroller, at udstyret er kompatibelt med HDMI-betjeningsudstyr.

**Ikke alle kanaler er indstillet**

- Se på support-webstedet for at få oplysninger om kabeludbydere.  
<http://support.sony-europe.com/TV/DVBC/>

## Johdanto

Kiitos, että olet hankkinut tämän Sonyn tuotteen. Lue tämä käyttöohje huolellisesti ennen television käytön aloittamista. Säilytä käyttöohje myöhempiä tarvetta varten.

## Television käytöstäpoisto ja hävittäminen

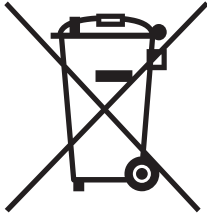

### Käytöstä poistetun sähkö- ja elektroniikkalaitteen hävitys (Euroopan Unioni ja muiden Euroopan maiden keräysjärjestelmät)

Symboli , joka on merkitty Tuotteeseen tai sen pakkaukseen, osoittaa, että tätä tuotetta ei saa käsitellä talousjätteenä. Tuote on sen sijaan luovutettava sopivaan sähkö- ja elektroniikkalaitteiden kierrätyksestä huolehtivaan keräyspisteeseen. Tämän tuotteen

asianmukaisen hävittämisen varmistamisella autetaan estämään sen mahdolliset ympäristöön ja terveyteen kohdistuvat haittavaikutukset, joita voi aiheutua muussa tapauksessa tämän tuotteen epäasianmukaisesta jätekasittelystä. Materiaalien kierrätys säästää luonnonvaroja. Tarkempia tietoja tämän tuotteen kierrättämisestä saat paikallisilta ympäristöviranomaisilta.

Tämän tuotteen valmistaja on Sony Corporation, 1-7-1 Konan Minato-ku Tokyo, 108-0075 Japani. Tuotteen turvallisuuden ja EMC hyväksyjä on Sony Deutschland GmbH, Hedelfinger Strasse 61, 70327 Stuttgart, Saksa. Kaikissa tuotteen huolto- tai takuuasioissa ottakaa yhteys valtuutettuun Sony huoltoon.

## Digitaalisia televisiotoimintoja koskeva huomautus

- Digitaalisen television (**DVB**) toiminnot ovat käytettävissä vain maissa ja alueilla, joissa lähetetään maanpäällistä DVB-T (MPEG2) -digitaalisignaalia tai joissa on käytettävissä yhteensopiva DVB-C (MPEG2) -kaapelipalvelu. Varmista myyjältä, voidaanko asuinalueellasi vastaanottaa DVB-T-signaalia, tai kysy kaapelipalvelun tarjoajalta, sopiiko heidän DVB-C-kaapelipalvelunsa käytettäväksi tämän television kanssa.
- Kaapelipalveluiden tarjoaja voi veloitaa lisämaksun tällaisista palveluista ja velvoittaa sinut hyväksymään heidän ehtonsa.
- Vaikka tämä televisio noudattaa DVB-T- ja DVB-C-määrittämiä, yhteensopivuutta tulevien maanpäällisten DVB-T-kaapelilähetysten ja DVB-C-digitaalikaapelilähetysten kanssa ei voida taata.
- Joitakin digitaalikaapelitoimintoja ei voi ehkä käyttää joissakin maissa tai alueilla tai DVB-C-kaapeli ei ehkä toimi oikein joidenkin palveluntarjoajien palveluiden kanssa.

Yhteensopivien kaapelipalveluiden tarjoajien luettelo on tukisivustolla:

<http://support.sony-europe.com/TV/DVBC/>

## Tavaramerkit

- **DVB** is a registered trademark of the DVB Project
- HDMI, HDMI-logo ja High-Definition Multimedia Interface -nimi ovat HDMI Licensing LLC:n tavaramerkkejä tai rekisteröityjä tavaramerkkejä.

**HDMI**<sup>™</sup>  
HIGH-DEFINITION MULTIMEDIA INTERFACE

Tässä ohjekirjassa käytetyissä kuvissa esiintyy KDL-40D3500, ellei toisin mainita.

Mallin nimessä oleva "xx" tarkoittaa kahta numeroa, jotka kuvaavat ulkonäköä tai väriä.

# Sisällysluettelo

## Aloituspöytä

4

Turvallisuusohjeita .....	8
Varotoimenpiteet .....	10
<b>Kaukosäätimen painikkeet .....</b>	<b>11</b>
<b>Television painikkeet ja merkkivalot .....</b>	<b>12</b>

## Television katselu

Television katselu .....	13
Digitaalisen ohjelmaoppaan (EPG) tarkistaminen <b>DVB</b> .....	15
Digitaalisen Suosikkiluettelon <b>DVB</b> käyttäminen .....	17

## Lisälaitteiden käyttäminen

Lisälaitteiden kytkentä .....	18
Television liitetyistä muista laitteista tulevan kuvan katselu .....	20
HDMI-ohjauksen käyttö .....	21

## MENU-toiminnon käyttäminen

Valikoissa liikkuminen .....	22
Kuva-valikko .....	23
Ääni-valikko .....	25
Kuväsäädöt-valikko .....	27
Perusasetukset-valikko .....	28
PC-asetukset-valikko .....	32
Analogiset asetukset-valikko .....	33
Digi-tv-asetukset-valikko <b>DVB</b> .....	36

## Lisätietoja

Tekniset tiedot .....	39
Vianmääritys .....	41

**DVB** : vain digitaalisille kanaville

## 1: Varusteiden tarkistaminen

Verkkovirtajohto (tyyppi C-6)\* (1)

Koaksiaalikaapeli (1)

Tukiside (1) ja ruuvit (2)

Kaukosäädin RM-ED009 (1)

AA-kokoiset paristot (tyyppi R6) (2)

\* Ferriittirenkaita ei saa poistaa.

## Paristojen asettaminen kaukosäätimeen

Avaa kansi työntämällä ja nostamalla sitä.

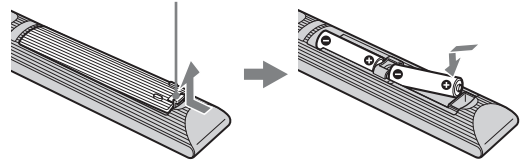

- Tarkista oikea polariteetti asentaessasi paristoja.
- Älä käytä yhdessä erityyppisiä paristoja tai uusia ja vanhoja paristoja.
- Hävitä käytetyt paristot ympäristöystävällisellä tavalla. Joissakin maissa paristojen hävittämiseen liittyy määräyksiä. Kysy neuvoa jätehuoltokeskuksesta.
- Käsittele kaukosäädintä varovasti. Varo pudottamasta sitä tai astumasta sen päälle. Älä myöskään kaada mitään nestettä kaukosäätimen päälle.
- Älä laita kaukosäädintä lämmönlähteen lähelle tai suoraan auringonvaloon. Älä myöskään pidä sitä kosteassa huoneessa.

## 2: Liittäminen antenniin, kaapeliin ja videonauhuriin

### Liittäminen antenniin ja kaapeliin

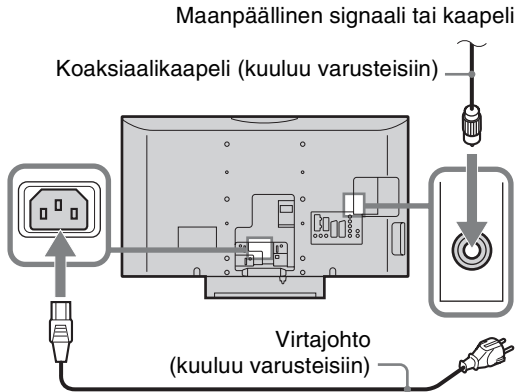

### Liittäminen antenniin, kaapeliin ja videonauhuriin

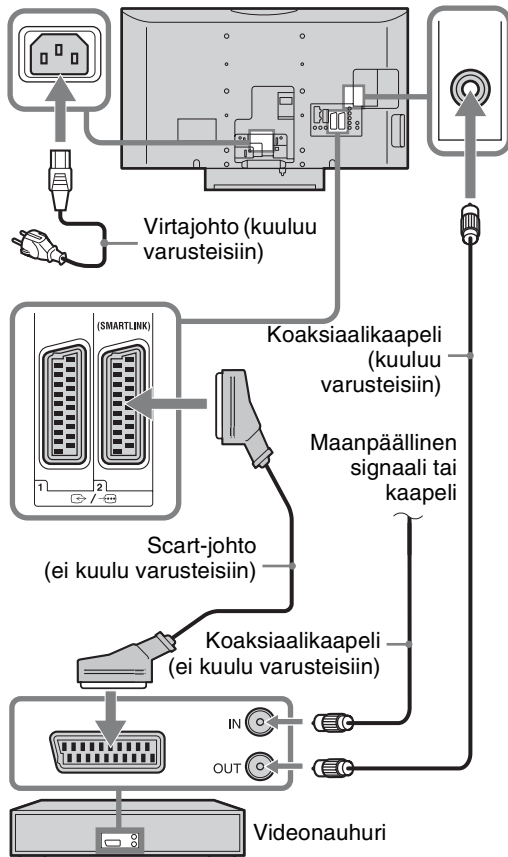

## 3: Television kaatumisen estäminen

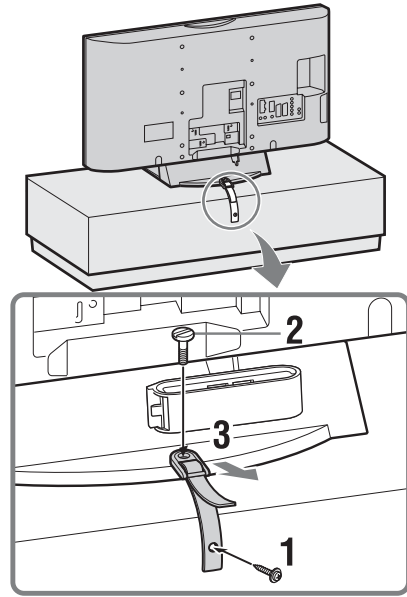

## 4: Johtojen niputtaminen

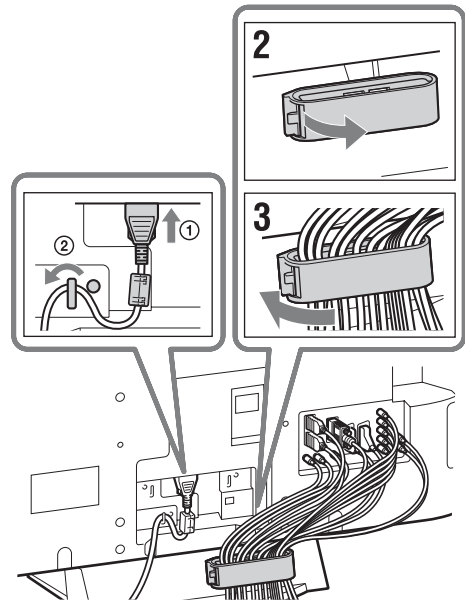

🔧  
Kaapelin pitimen koukku voidaan avata kummaltakin puolelta kiinnitysasennon mukaan.

## 5: Käyttökuntoon asetus

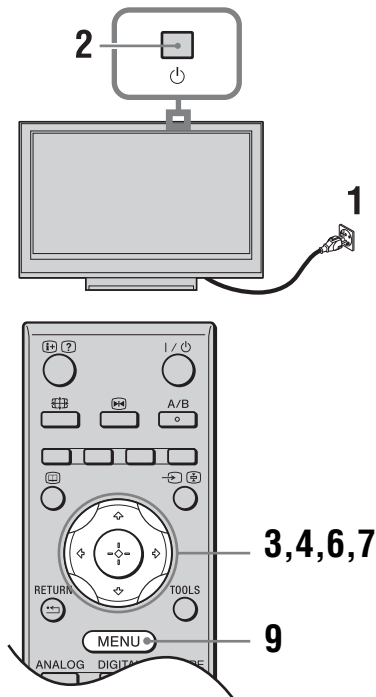

### Kielen ja maan/alueen valitseminen

- 1 Kytke televisio verkkopistorasiaan (220-240 V AC, 50 Hz).
- 2 Paina television yläreunassa olevaa -painiketta.  
Kun kytket virran televisioon ensimmäisen kerran, ruutuun ilmestyy Language (kieli)-valikko.
- 3 Valitse valikkokieli painikkeilla /// ja paina .



- 4 Valitse painikkeilla / maa/alue, jossa televisiota käytetään, ja paina .

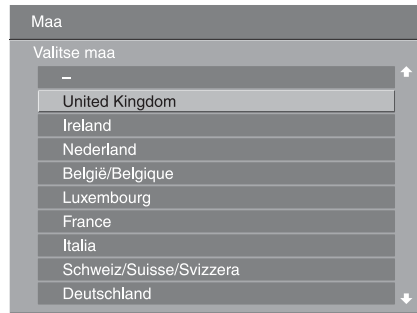

Jos maa/alue, jossa haluat televisiota käyttää, ei ole luettelossa, valitse maan/alueen asemesta "-".

### Automaattinen viritys

- 5 Ennen kuin käynnistät television automaattisen virityksen, aseta televisioon liitettyyn videonauhuriin (sivu 5) ohjelmaa sisältävä kasetti ja aloita toisto.  
Videokanava paikannetaan ja tallennetaan televisioon automaattisen virityksen aikana. Ohita tämä vaihe, jos televisioon ei ole liitetty videonauhuria.
- 6 Paina / tehdäksesi valinnan "OK". Paina sitten .

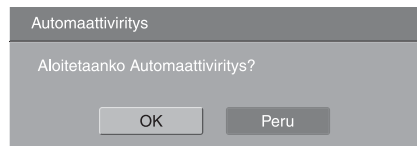

- 7 Paina / tehdäksesi valinnan "Antenni" tai "Kaapeli". Paina sitten .
- Jos valitset "Kaapeli", näkyviin tulee näyttö hakutavan valintaa varten. Katso "Television virittäminen digitaalikaapeliyhteyttä varten" sivulla 7. Televisio alkaa hakea kaikkia saatavilla olevia digitaalikanavia ja sen jälkeen kaikkia saatavilla olevia analogisia kanavia. Tämä voi viedä jonkin aikaa, joten älä painele mitään television tai kaukosäätimen painikkeita.
- Jos näkyy viesti, jossa pyydetään vahvistamaan antenniliitäntä**  
Ei löytynyt digitaalisia eikä analogisia kanavia. Tarkista kaikki antenniliitännät ja käynnistä automaattinen viritys uudelleen painamalla .
- 8 Kun kuvaruutuun tulee Kanavien järjestely -valikko, suorita kohdassa "Kanavien järjestely" sivulla 33 mainitut vaiheet.  
Jos et halua muuttaa järjestystä, jonka mukaan analogiset kanavat tallennetaan televisioon, siirry seuraavaan vaiheeseen.

## 9 Poistu painamalla MENU.

Nyt televisio on viritetty kaikille käytettävissä oleville kanaville.



Jos digitaalista kanavaa ei voi vastaanottaa tai jos vaiheessa 4 (sivu 6) valitaan alue, jolla ei ole digitaalisia lähetyksiä, aika on asetettava vaiheen 9 tekemisen jälkeen.

## Televisiion viritäminen digitaali-kaapelilyhteyttä varten

- 1 Paina / tehdäksesi valinnan ”Hakutapa”. Paina sitten .
  - 2 Paina / tehdäksesi valinnan ”Pikahaku” tai ”Täydellinen haku”. Paina sitten .
 

**”Pikahaku”:** Kanavat viritetään lähetyssignaaleissa olevien kaapelipalveluiden tarjoajan antamien tietojen perusteella. Vaihtoehtojen ”Taajuus”, ”Verkon tunnus” ja ”Symbolinopeus” suositeltu asetus on ”Automaattinen”, ellei kaapelipalveluiden tarjoaja ole antanut muita arvoja käytettäväksi. ”Pikahaku”-vaihtoehto on suositeltava pikaviritystä varten, kun kaapelipalveluiden tarjoaja tukee sitä.

**”Täydellinen haku”:** Kaikki käytettävissä olevat kanavat viritetään ja tallennetaan. Tämä toimenpide voi kestää jonkin aikaa. Tämä vaihtoehto on suositeltava, kun kaapelipalveluiden tarjoaja ei tue ”Pikahaku”-ominaisuutta. Tuettuja kaapelipalveluiden tarjoajia koskevia lisätietoja on tukisivustolla:  
<http://support.sony-europe.com/TV/DVBC/>
  - 3 Paina // tehdäksesi valinnan ”Aloita”. Paina sitten .
- Televisio alkaa hakea kanavia. Älä painele mitään television tai kaukosäätimen painikkeita.



Jotkin kaapelipalveluiden tarjoajat eivät tue ”Pikahaku”-ominaisuutta. Jos kanavia ei löydy ”Pikahaku”-toiminnon avulla, suorita ”Täydellinen haku”.

## Jalustan irrottaminen televisiosta



Älä irrota jalustaa missään muussa tapauksessa kuin television seinälle asentamista tai valinnaisen jalustan kiinnittämistä varten.

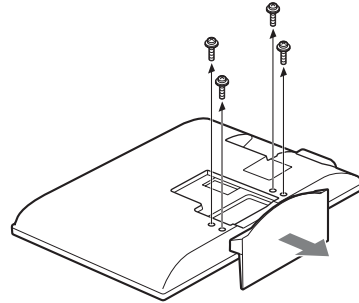

# Turvallisuusohjeita

## Asennus ja käyttö

Noudata television asennuksessa ja käytössä seuraavia ohjeita välttääksesi tulipalon tai sähköiskun vaaran tai laitteen vaurioitumisen ja/tai henkilövahingot.

### Asennus

- Televisio on sijoitettava helposti käsillä olevan verkkopistorasian lähelle.
- Sijoita televisio tukevalle ja vaakasuoralle alustalle.
- Seinäasennuksen saa suorittaa ainoastaan asiantunteva huoltohenkilöstö.
- Turvallisuussyistä on erittäin tärkeää käyttää Sonyn varusteita:
  - Seinäasennusteline SU-WL500
  - Televisiojalusta SU-FL300M

### Laitteen kuljettaminen ja siirtäminen

- Irrota kaikki kaapelit ennen television siirtämistä.
- Suurikokoisen television siirtämisessä tarvitaan vähintään kaksi henkilöä.
- Kun siirrät laitetta käsin, kannattele sitä viereisen kuvan mukaisesti. Älä paina LCD-näytön pintaa.
- Kun nostat tai siirrät televisiota, tartu siihen tukevasti pohjasta.
- Älä altista laitetta iskuille tai liialliselle tärinälle kuljetuksen aikana.
- Kun toimitat television huoltoon tai kun kuljetat sitä muuton yhteydessä, pakkaa laite alkuperäiseen pakkaukseen ja suojaa se alkuperäisillä pakkausmateriaaleilla.

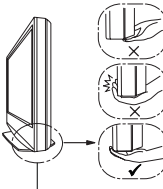
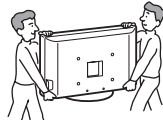

Muista pitää kiinni näyttöpaneelin pohjasta - ei sen etupuolelta.

### Ilmanvaihto

- Älä peitä television ilmanvaihtoaukkoja tai työnnä mitään kotelon sisään.
- Jätä television ympärille tilaa alla olevan kuvan mukaisesti.
- Sonyn seinäasennustelineen käyttäminen on erittäin suositeltavaa riittävän ilmankierron varmistamiseksi.

### Asennus seinälle

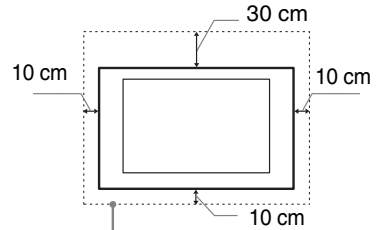

Television ympärille jätettävä tila

### Asennus jalustalle

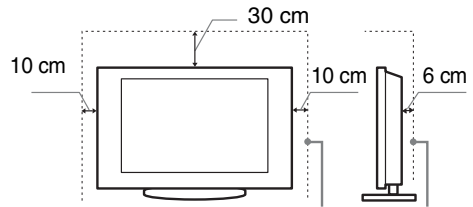

Television ympärille jätettävä tila

- Noudata seuraavia ohjeita varmistaaksesi asianmukaisen ilmanvaihdon ja estääksesi lian tai pölyn kerääntymisen:
  - Älä asenna televisiota takaosan varaan, ylösalaisin, takaperin tai sivuttain.
  - Älä sijoita televisiota hyllyn, maton tai vuoteen päälle tai kaapin sisälle.
  - Älä peitä televisiota millään tekstiilillä tai muilla vastaavilla, esimerkiksi verhoilla tai sanomalehdellä jne.
  - Älä asenna televisiota alla olevien kuvien mukaisesti.

### Ilmankierto estynyt

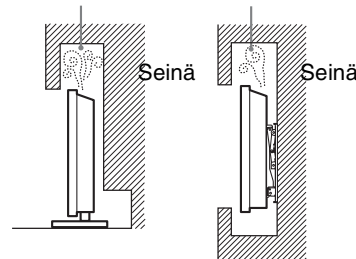

## Verkkovirtajohto

Noudata verkkovirtajohdon ja pistorasian käsittelyssä seuraavia ohjeita välttääksesi tulipalon tai sähköiskun vaaran, laitteen vaurioitumisen ja/tai henkilövahingot:

- Kytke televisio kolmijohtoisella maadoitetulla pistokkeella maadoitettuun verkkopistorasiaan.
- Käytä ainoastaan Sonyn verkkovirtajohtoa. Älä käytä muiden valmistajien johtoja.
- Työnnä pistoke kunnolla pistorasiaan.
- Television saa kytkeä ainoastaan verkkovirtaan 220-240 V AC.
- Irrota verkkovirtajohto pistorasiasta kaapeleiden asennuksen ajaksi turvallisuuden vuoksi. Varo kompastumasta kaapeleihin.
- Irrota verkkovirtajohto pistorasiasta ennen kuin teet mitään toimenpiteitä televisiolle tai siirrä sitä.
- Pidä verkkovirtajohto etäällä lämmönlähteistä.
- Irrota pistoke pistorasiasta ja puhdista se säännöllisin väliajoin. Jos pistoke on pölyinen ja siihen tiivistyy kosteutta, sen eriste voi vaurioitua ja seurauksena voi olla tulipalo.

### Huom.

- Älä käytä television mukana toimitettua verkkovirtajohtoa minkään muun laitteen verkkoliitännässä.
- Älä purista, taivuta tai kierrä verkkovirtajohtoa voimakkaasti. Johtimet voivat paljastua tai rikkoutua.
- Älä tee muutoksia verkkovirtajohtoon.
- Älä aseta raskaita esineitä verkkovirtajohdon päälle.
- Kun irrotat pistokkeen pistorasiasta, älä vedä johdosta.
- Älä kytke liian montaa laitetta samaan pistorasiaan.
- Älä käytä vääranlaista pistorasiaa.

## Kielletyt käyttötavat

Älä asenna tai käytä televisiota seuraavassa kuvatuissa paikoissa, ympäristöissä tai tilanteissa. Seurauksena voi olla toimintahäiriöitä, jotka aiheuttavat tulipalon, sähköiskun, laitteen vaurioitumisen ja/tai henkilövahinkoja.

### Kielletyt sijoituspaikat:

Ulkotilat (suora auringonpaiste), merenranta, laiva tai muu alus, ajoneuvon sisällä, terveydenhoitolaitokset, epävakaat sijoituspaikka, altistus vedelle, sateelle, kosteudelle tai savulle.

### Kielletty ympäristö:

Kuuma, kostea ja hyvin pölyinen ympäristö; paikat, joissa hyönteisiä voi mennä television sisälle tai joissa televisio voi joutua alttiiksi tärinälle; tulenarkojen esineiden läheisyys (kynttilät jne.). Television päälle ei saa tiputtaa tai roiskuttaa mitään nesteitä eikä sen päälle saa laittaa nesteillä täytettyjä esineitä (esim. kukkamaljakkoo).

### Kielletyt tilanteet:

Älä käytä televisiota kostein käsin tai jos television suojapaneeli on irrotettu. Älä käytä televisiota sellaisten lisälaitteiden kanssa, jotka eivät ole valmistajan valtuuttamia. Irrota television virtapistoke ja antennin pistoke pistorasiasta ukkosmyrskyn aikana.

## Särkymisen vaara:

- Älä heitä mitään televisiota kohti. Näytön lasi voi särkyä iskun voimasta ja aiheuttaa vakavia vahinkoja.
- Jos television näytön pintaan tulee vaurioita, älä koske siihen ennen kuin olet irrotanut virtajohdon pistorasiasta. Sähköiskun vaara.

## Kun televisiota ei käytetä

- Jos et käytä televisiota useaan päivään, kytke se irti verkkovirrasta ympäristö- ja turvallisuussyistä.
- Televisio ei kytkeydy kokonaan irti verkkovirrasta, kun se kytketään pois päältä virtakytkimellä. Kytke televisio kokonaan irti verkkovirrasta irrottamalla pistoke verkkopistorasiasta.
- Huomaa kuitenkin, että joissakin televisioissa voi olla toimintoja, jotka toimiakseen edellyttävät television olevan valmiustilassa.

## Lasten turvallisuus

- Älä anna lasten kiivetä television päälle.
- Pidä kaikki varusteet poissa lasten ulottuvilta, jotta lapset eivät vahingossa nieläise pikkuesineitä.

## Toimintaohjeet ongelmatilanteissa

**Sammuta televisio** ja irrota pistoke pistorasiasta välittömästi, jos joku seuraavassa kuvattu ongelma esiintyy.

Toimita televisio tarkastettavaksi valtuutettuun huoltoon jälleenmyyjän tai Sonyn huoltokeskuksen kautta.

### Ongelmatilanteet:

- Verkkovirtajohto on vaurioitunut.
- Pistoke ei ole sopiva.
- Televisio on vaurioitunut putoamisen, iskun tai törmäyksen vuoksi.
- Television sisään on päässyt nesteitä tai esineitä.

# Varotoimenpiteet

## Television katseleminen

- Katsele televisiota kohtuullisessa valaistuksessa, sillä katselu heikossa valaistuksessa tai pitkän aikaa rasittaa silmiä.
- Säädä äänenvoimakkuus kuulokkeita käyttäessäsi riittävän pieneksi, sillä suuri äänenvoimakkuus voi vahingoittaa kuuloa.

## LCD-näyttö

- LCD-näyttö on valmistettu pitkälle kehitetyn teknologian mukaisesti, ja siinä on tehokkaita pikseleitä vähintään 99,99 %. LCD-näytössä voi näkyä jatkuvasti mustia pisteitä tai kirkkaita valopisteitä (punainen, sininen tai vihreä). Tämä on LCD-näytön normaali ominaisuus eikä siis merkki viasta.
- Älä paina tai raaputa näytön pintaa äläkä laita mitään esineitä television päälle. Kuva voi muuttua epätasaiseksi tai LCD-näyttö voi vahingoittua.
- Jos televisiota käytetään kylmässä paikassa, kuvaan saattaa tulla vääristymiä tai kuva voi tummua. Tämä ei ole merkki viasta. Nämä ilmiöt häviävät lämpötilan noustessa.
- Jos näyttöön jätetään liikkumaton kuva pitkäksi ajaksi, näyttöön saattaa jäädä jälkikuva. Sen pitäisi kuitenkin kadota jonkin ajan kuluttua.
- Näytön ja kotelon lämpeneminen television käytön aikana on normaalia.
- LCD-näyttö sisältää pienen määrän nestekidettä ja elohopeaa. Myös television loisteputket sisältävät elohopeaa. Noudata paikallisia jätehuoltomääräyksiä.

## Television näytön pinnan ja kotelon käsitteleminen ja puhdistaminen

Irrota televisioon kytketty virtajohto pistorasiasta aina ennen television puhdistusta.

Noudata seuraavia ohjeita välttääksesi vahingoittamista kotelon tai näytön pintaa.

- Pyyhi pöly varovasti näytön pinnasta tai kotelosta pehmeällä liinalla. Jos pöly ei lähde pois helposti, pyyhi näyttö pehmeällä liinalla, joka on kostutettu laimealla pesuaineliuoksella.
- Älä käytä hankaustyynyjä, hapanta tai emäksistä pesuainetta, hankausjauhetta tai liuotinta, kuten alkoholia, bensiiniä tai tinneriä, tai hyönteismyrkkyä. Tällaisten aineiden käyttö tai pitkäaikainen kosketus kumin tai vinyylin kanssa voi vahingoittaa näytön ja kotelon pintaa.
- Kun säädät television katselukulmaa, siirrä laitetta varovasti, jotta se ei irtoa tai luiskahda pois pöytäjalustalta.

## Lisälaitteet

Pidä kaikki sähkömagneettista säteilyä aiheuttavat lisävarusteet tai laitteet poissa television läheltä.

Sähkömagneettinen säteily voi aiheuttaa häiriöitä kuvaan ja/ tai kohinaa.

# Kaukosäätimen painikkeet

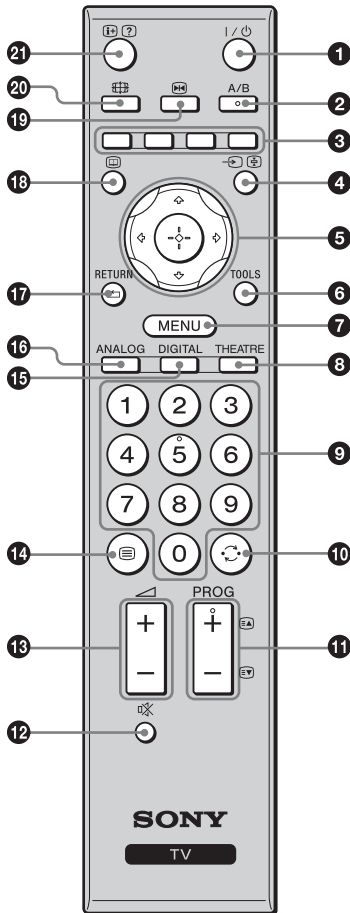

- Numero 5, PROG + ja A/B - painikkeissa on nystyt. Kosketuspisteet helpottavat television käyttöä.
- Jos televisio kytketään pois päältä, myös Teatteri-tila kytkeytyy pois.

- I/⏻ – TV:n valmiustila**  
Kytkee television päälle ja pois päältä valmiustilasta.
- A/B – Kaksiääni (sivu 26)**
- Värilliset painikkeet (sivu 14, 15, 17)**
- /☒ – ohjelmälähteen valinta / tekstin pito**
  - TV-tilassa (sivu 20): Ohjelmälähteen valinta television liitännöihin kytketyistä laitteista.
  - Teksti-TV-tilassa (sivu 14): Pitää valitun sivun.
- ↕/↔/←/→/⊕ (sivu 13, 22)**
- TOOLS (sivu 14, 20)**  
Tämän avulla voit katsoa erilaisia valintoja ja muuttaa/tehdä säätöjä lähteen ja kuvasuhteen mukaan.
- MENU (sivu 22)**
- THEATRE**  
Voit asettaa Teatteri-tilan päälle tai pois. Kun Teatteri-tila asetetaan päälle, paras mahdollinen äänen laatu (jos televisio on kytketty äänentoistojärjestelmään HDMI-kaapelilla) ja kuvan laatu filmipohjaista sisältöä varten asetetaan automaattisesti.
- Numeropainikkeet**
  - TV-tilassa: Valitsee kanavat. Jos haluat valita kanavan 10 tai suuremman, syötä toinen ja kolmas numero nopeasti.
  - Teksti-TV-tilassa: Kolminumeroinen sivunumeron syöttö sivun valitsemiseksi.
- ↻ – Edellinen kanava**  
Paluu aiemmin (yli viiden sekunnin ajan) katsomallesi kanavalle.
- PROG +/-/☒/☒**
  - TV-tilassa (sivu 13): Seuraavan (+) tai edellisen (-) kanavan valinta.
  - Teksti-TV-tilassa (sivu 13): Seuraavan (☒) tai edellisen (☒) sivun valinta.
- ☒ – Vaimenna (sivu 13, 20)**
- ↗ +/- – Voimakkuus (sivu 20)**
- ☒ – Teksti-TV (sivu 13)**
- DIGITAL – Digitaalinen tila (sivu 13)**
- ANALOG – Analoginen tila (sivu 13)**
- RETURN / ←**  
Palaa minkä tahansa näytössä olevan valikon edelliseen ruutuun.
- ☒ – EPG (digitaalinen ohjelmaopas) (sivu 15)**
- ☒ – Kuvan pysäytys (sivu 13)**  
Pysäyttää televisiokuvan.
- ☒ – Kuvatila (sivu 14)**
- ☒/? – Tiedot / Tekstin paljastus**
  - Digitaalisessa tilassa: Näyttää lyhyen kuvauksen parhaillaan katseltavasta ohjelmasta.
  - Analogisessa tilassa: Näyttää tietoja, kuten käytössä olevan kanavan numeron ja kuvasuhteen.
  - Teksti-TV-tilassa (sivu 14): Tuo esiin piilotettuja tietoja (esim. tietovisan vastaukset).

# Television painikkeet ja merkkivalot

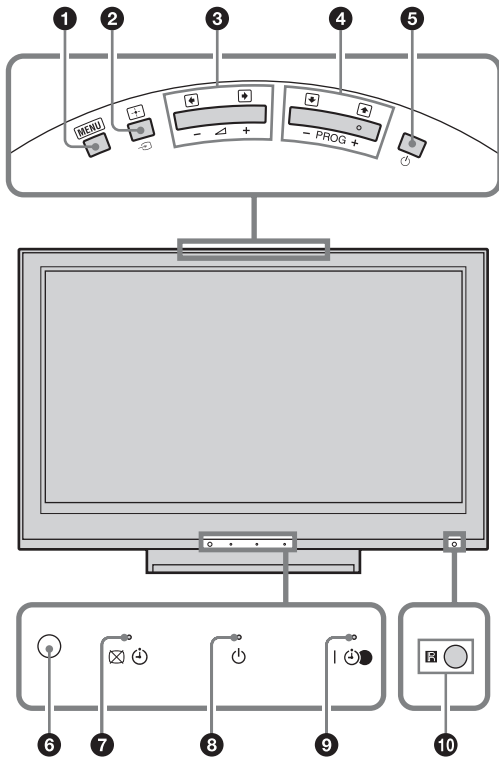

## 1 MENU (sivu 22)

## 2 ↵/+ – Tulon valinta / OK

- TV-tilassa (sivu 20): Ohjelmälähteen valinta television liitännöihin kytketyistä laitteista.
- Televisiovalikossa: Valitsee valikon tai vaihtoehdon ja vahvistaa asetuksen.

## 3 ▲ +/-/▶/◀

- TV-tilassa: Äänenvoimakkuuden suurentaminen (+) tai pienentäminen (-).
- Televisiovalikossa: Siirtyy vaihtoehtojen välillä oikealle (▶) tai vasemmalle (◀).

## 4 PROG +/-/▲/▼

- TV-tilassa: Seuraavan (+) tai edellisen (-) kanavan valinta.
- Televisiovalikossa: Siirtyminen vaihtoehtoissa ylös (▲) tai alas (▼).

## 5 ⏻ – Virta

Television virran kytkeminen tai katkaiseminen.



Jos haluat kytkeä virran kokonaan pois televisiosta, irrota virtajohto pistorasiasta.

## 6 Valon tunnistin (sivu 31)

## 7 ☒ ⏻ – Kuva pois / Ajustimen merkkivalo

- Palaa vihreänä, kun kuva on kytketty pois päältä (sivu 30).
- Palaa oranssina, kun ajustin on asetettu (sivu 30).

## 8 ⏻ – Valmiustilan merkkivalo

Palaa punaisena, kun televisio on valmiustilassa.

## 9 I ⏻ – Virran ja ajastetun tallennuksen merkkivalo

- Palaa vihreänä, kun televisio on päällä.
- Palaa oranssina, kun ajastinnauhoitus on asetettu (sivu 15).
- Palaa punaisena ajastetun tallennuksen aikana.

## 10 Kaukosäätimen tunnistin

- Vastaanottaa infrapunaisignaalin kaukosäätimeltä.
- Älä laita mitään tunnistimen päälle, koska tämä voi vaikuttaa toimintaan.



Varmista ennen virtajohdon irrottamista pistorasiasta, että televisio on kokonaan sammutettu. Jos virtajohto irrotetaan pistorasiasta television ollessa päällä, merkkivalo voi jäädä päälle tai televisioon voi tulla vika.

# Television katselu

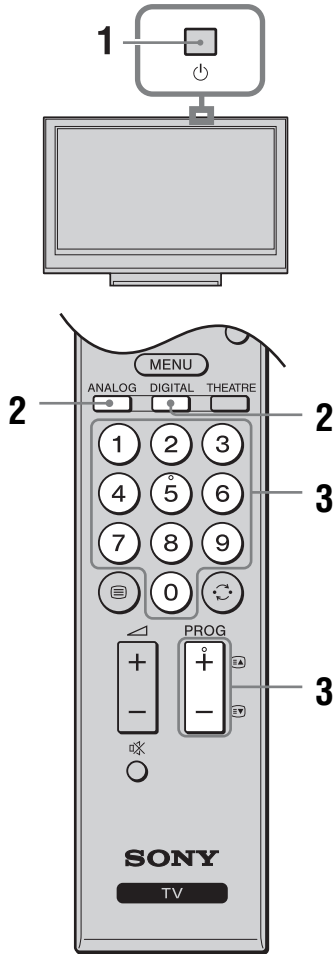

- 1** Kytke televisio päälle painamalla television yläreunassa olevaa -painiketta.  
Kun televisio on valmiustilassa (television etupaneelissa oleva (valmius) -merkkivalo palaa punaisena), kytke televisio päälle painamalla kaukosäätimen -painiketta.
- 2** Paina DIGITAL siirtyäksesi digitaaliseen tilaan tai ANALOG siirtyäksesi analogiseen tilaan.  
Saatavilla olevat kanavat riippuvat tilasta.
- 3** Paina numeropainikkeita tai painikkeita PROG +/- televisiokanavan valitsemiseksi.  
Kun haluat valita kanavanumeron 10 tai suuremman numeropainikkeiden avulla, syötä toinen ja kolmas numero nopeasti.

Kun haluat valita digitaalisen kanavan digitaalisen ohjelmaoppaan (EPG) avulla, katso sivua 15.

## Digitaalisessa tilassa

Informaatiotaulu voi näkyä jonkin aikaa. Taulussa voi olla seuraavat kuvakkeet.

- : Radiopalvelu
- : Salattu/Tilauspalvelu
- : Ääni saatavilla useilla kielillä
- : Tekstitys saatavilla
- : Tekstitys kuulovammaisille saatavilla
- : Valitun ohjelman suositeltu vähimmäisikä (4 – 18 vuotta)
- : Katselun esto
- (punainen):  
Valittuna oleva ohjelma tallennetaan

## Lisätoiminnot

Kun haluat	Paina
Pysäyttää kuvan	. Paina kerran, kun haluat poistaa pienen näytön, ja toistamiseen, kun haluat palata normaaliin televisiotilaan. . Tämä toiminto ei ole käytettävissä tietokonetulon ollessa lähteenä.
Siirtyä ohjelmatietoihin (vain analogisessa tilassa)	. Kun haluat valita analogisen kanavan, paina /. Paina sitten .
Käyttää digitaalisia suosikkeja (vain digitaalisessa tilassa)	. Lisätietoja on sivulla 17.
Mykistää äänen	. Palauta ääni painamalla uudelleen.
Kytkeä television päälle taukokuudolta ilman ääntä	.

## Teksti-TV:n käyttö

Paina . Joka kerta, kun painat , näyttö vaihtuu seuraavassa järjestyksessä:  
Teksti-TV → Teksti kuvan päällä (sekatiila) → Ei tekstiä (Teksti-TV-tilasta poistuminen)  
Voit valita haluamasi sivun numeronäppäimillä tai painikkeilla /.

*jatkuu*

Voit pysäyttää haluamasi sivun painamalla / . Voit tuoda piilotetut tiedot näkyviin painamalla / .



Fastext on käytettävissä, kun tekstisivun alareunassa näkyy neljä värikästä kuviota. Fastextin avulla pääset haluamillesi sivuille helposti ja nopeasti. Pääset haluamillesi sivulle painamalla vastaavaa väripainiketta.

## Ruudun kuvasuhteen muuttaminen käsin lähetystä vastaavaksi

Valitse haluamasi kuvasuhde painelemalla .

### Smart\*

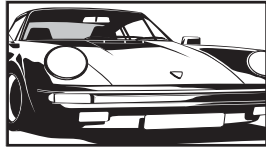

Näyttää 4:3-kuvasuhteiset lähetykset laajakuvavaikutelmaa jäljitellen. Toiminto venyttää 4:3-kuvaa niin, että se täyttää koko ruudun.

### 4:3

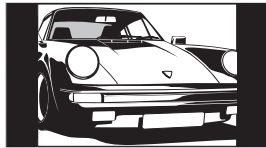

Näyttää 4:3-kuvasuhteiset lähetykset (esim. muut kuin laajakuvalähetykset) oikeassa kuvasuhteessa.

### Laaja

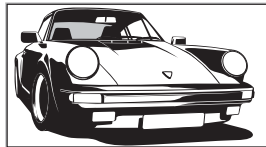

Näyttää laajakuvalähetykset (16:9) oikeassa kuvasuhteessa.

### Zoom\*

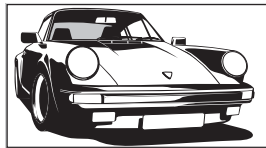

Näyttää elokuvalähetykset oikeassa kuvasuhteessa.

### 14:9\*

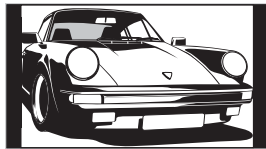

Näyttää 14:9-kuvasuhteiset lähetykset oikeassa kuvasuhteessa. Sen vuoksi ruudussa näkyy mustat reunukset.

\* Osa kuvasta voi rajautua pois ylä- ja alareunasta.



• Kuvasuhteita ”4:3” ja ”14:9” ei voi valita HD-signaalilähteen kuviksi.

- Tätä toimintoa ei voi käyttää digitaalipalkin ollessa näkyvässä.
- Joitain kuvan ylä- ja alaosan merkkejä tai kirjaimia ei ehkä näy käytettäessä ”Smart”-asetusta. Jos näin käy, voit tehdä valinnan ”Pystykoko” ”Kuvasaadot”-valikosta ja säätää pystykokoa siten, että ne näkyvät.



- Kun ”Autom. kuvasuhde”-asetuksena on ”Päällä”, televisio valitsee automaattisesti lähetykseen parhaiten sopivan kuvatilän (sivu 27).
- Voit säätää kuvan sijaintia, kun valitset ”Smart” (50 Hz), ”Zoom” tai ”14:9”. Paina , kun haluat siirtyä ylös tai alas (esim. lukeaksesi tekstitystä) (paitsi 720p ja 1080i).
- Valitse ”Smart” tai ”Zoom” säätääksesi 720p- tai 1080i-lähteestä tulevaa kuvaa siten, että reunat leikkautuvat pois.

## Työkaluvalikon käyttö

Tuo seuraavat vaihtoehdot näkyviin painamalla TOOLS televisio-ohjelman katselun aikana.

Vaihtoehdot	Kuvas
Sulje	Sulkee Tools-valikon.
Kuvatila	Katso sivua 23.
Äänitila	Katso sivua 25.
Kaiutin	Katso sivua 29.
Äänikieli (vain digitaalisessa tilassa)	Katso sivua 37.
Tekstityksen asetukset (vain digitaalisessa tilassa)	Katso sivua 37.
Voimakkuus	Säätää kuulokkeiden äänenvoimakkuutta.
Uniajastin	Katso sivua 30.
Virransäästö	Katso sivua 30.
Automaattinen kellon asetus (vain analogisessa tilassa)	Tämän avulla voit siirtyä digitaaliseen tilaan ja saada kellonajan.
Järjestelmätiedot (vain digitaalisessa tilassa)	Näyttää järjestelmätietojen näytön.

# Digitaalisen ohjelmaoppaan (EPG) tarkistaminen

DVB\*

Kaikki ryhmät	Pe 3 Mar 15:39			
	Tänään 15:30	16:00	16:30	17:00
001 BBC ONE	Lazy Town	Pinky...	The S...	Boat Train
002 BBC TWO	International Bowls	Ready, Steady, Go!	En...	
003 ITV1	Pira...	Disney's T...	Harry Hills	The Paul...
004 Channel 4	Countdown	Deal Or No Deal	Richard &...	
005 Five	Death in Small Doses			
006 ITV2	The Ri...	Trains	Bally Jersey...	
007 BBC THREE	This is BBC THREE			
009 Teletext	No Event Information			
010 BBC FOUR	This is BBC FOUR			
011 Sky Travel	Undercover...	Simon Armitage	Entertainment	Live At Fi...
012 UKTV History	Children of...	Secret Agent	Sunshow	
013 More 4	ER	Barry On Up: The Khyber		

- 1 Paina digitaalillassa
- 2 Tee haluamasi toiminto seuraavan taulukon tai näytön mukaisesti.

## Digitaalinen ohjelmaopas (EPG)

\* Tätä toimintoa ei ehkä voi käyttää joissakin maissa/alueilla.

Kun haluat	Tee näin
Katsoa ohjelmaa	Valitse luokka painamalla / ja paina sitten .
Kytkeä EPG:n pois päältä	Paina .
Lajitella ohjelmätiedot luokituksen perusteella – Luokitusluettelo	<ol style="list-style-type: none"><li>1 Paina sinistä painiketta.</li><li>2 Valitse luokka painamalla /// ja paina sitten .</li></ol> Saatavilla olevia luokituksia ovat: ” <b>Kaikki ryhmät</b> ”: Sisältää kaikki saatavilla olevat kanavat. ” <b>Ohjelmalajin nimi (esim. ”Uutiset”)</b> ”: Sisältää kaikki valittua ohjelmalajia vastaavat kanavat.
Asettaa tallennettavan ohjelman – Ajustettu tallennus	<ol style="list-style-type: none"><li>1 Valitse ohjelma, jonka haluat tallentaa, painamalla /// ja paina sitten /.</li><li>2 Paina / tehdäksesi valinnan ”Ajustettu tallennus”.</li><li>3 Paina  asettaaksesi television ja videonauhurin ajastimet. Kyseisen ohjelman tietojen viereen tulee punainen -symboli. Television etupaneelin merkkivalo  palaa oranssina.</li></ol> Edellä kuvattua menetelmää voidaan käyttää, vaikka tallennettava ohjelma olisi jo alkanut.
Asettaa ruudulla automaattisesti näkyvän ohjelman sen alkaessa – Muistutus	<ol style="list-style-type: none"><li>1 Valitse tuleva ohjelma, jonka haluat katsoa, painamalla /// ja paina sitten /.</li><li>2 Paina / tehdäksesi valinnan ”Muistutus”. Paina sitten .</li></ol> -symboli näkyy kyseisen ohjelman tietojen vieressä. Television etupaneelin merkkivalo  palaa oranssina.  Jos televisio siirretään valmiustilaan, se kytkee itsensä automaattisesti päälle, kun ohjelma on alkamaisillaan.

Kun haluat	Tee näin
Asettaa tallennettavan ohjelman ajan ja päivämäärän – Manuaalinen ajastettu nauhoitus	<ol style="list-style-type: none"> <li>1 Paina <b>⊕</b>/<b>?</b>.</li> <li>2 Paina <b>↕</b>/<b>↕</b> tehdäksesi valinnan ”Manuaalinen ajastettu nauhoitus”. Paina sitten <b>⊕</b>.</li> <li>3 Valitse päivämäärä painamalla <b>↕</b>/<b>↕</b>. Paina sitten <b>⇒</b>.</li> <li>4 Aseta aloitus- ja lopetusaika samalla tavalla kuin vaiheessa 3.</li> <li>5 Valitse kanava painamalla <b>↕</b>/<b>↕</b>. Paina sitten <b>⊕</b>.</li> <li>6 Paina <b>⊕</b> asettaaksesi television ja videonauhurin ajastimet. Television etupaneelin merkkivalo <b>⊕</b> palaa oranssina.</li> </ol>
Peruuttaa tallennuksen/muistutuksen – Ajastinlista	<ol style="list-style-type: none"> <li>1 Paina <b>⊕</b>/<b>?</b>.</li> <li>2 Paina <b>↕</b>/<b>↕</b> tehdäksesi valinnan ”Ajastinlista”. Paina sitten <b>⊕</b>.</li> <li>3 Valitse peruutettava ohjelma painamalla <b>↕</b>/<b>↕</b>. Paina sitten <b>⊕</b>.</li> <li>4 Paina <b>↕</b>/<b>↕</b> tehdäksesi valinnan ”Peruuta ajastin”. Paina sitten <b>⊕</b>. Näytöllä pyydetään vahvistamaan, haluatko peruuttaa ohjelman.</li> <li>5 Paina <b>⇐</b>/<b>⇒</b> tehdäksesi valinnan ”Kyllä”. Vahvista sitten painamalla <b>⊕</b>.</li> </ol>



- Videonauhurin ajastintallennuksen voi asettaa televisiosta vain jos videonauhuri on SmartLink-yhteensopiva. Jos videonauhuri ei ole SmartLink-yhteensopiva, näyttöön tulee videonauhurin ajastimen asettamisesta muistuttava ilmoitus.
- Kun tallennus on alkanut, televisio voidaan siirtää valmiustilaan. Sitä ei pidä kuitenkaan sammuttaa kokonaan, koska tällöin tallennus peruuntuu.
- Jos ohjelmien katselua rajoitetaan iän perusteella, ruudulla näkyy PIN-koodia pyytävä ilmoitus. Tarkemmat tiedot, katso ”Katselun esto” sivulla 37.

# Digitaalisen Suosikkiluettelon DV3\* käyttäminen



## Digitaalinen suosikkiluettelo

\* Tätä toimintoa ei ehkä voi käyttää joissakin maissa/alueilla.

Suosikki-ominaisuuden avulla voit määrittää jopa neljä suosikkiohjelmiesi luetteloa.

- 1 Paina MENU.
- 2 Paina  $\uparrow/\downarrow$  tehdäksesi valinnan "Digitaaliset suosikit". Paina sitten  $\oplus$ .
- 3 Tee haluamasi toiminto seuraavan taulukon tai näytön mukaisesti.











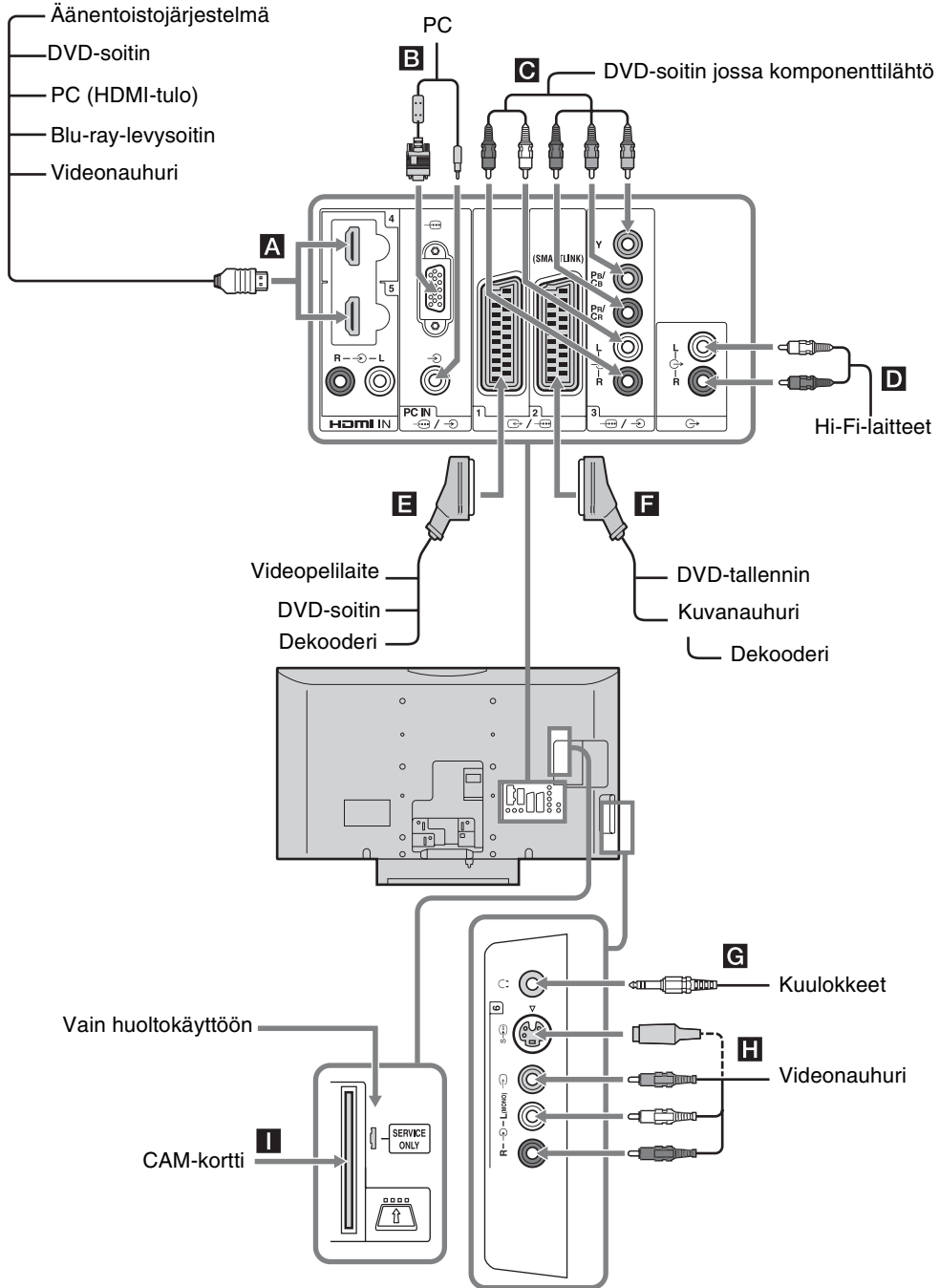





























Suosikkiluetteloon voidaan tallentaa enintään 999 kanavaa.

Kun haluat	Tee näin
Luoda suosikkiluettelon ensimmäistä kertaa	<ol style="list-style-type: none"><li>1 Valitse "Kyllä" painamalla <math>\oplus</math>.</li><li>2 Valitse suosikkiluettelo painamalla keltaista painiketta.</li><li>3 Valitse painikkeilla <math>\uparrow/\downarrow</math> kanava, jonka haluat lisätä, ja paina sitten <math>\oplus</math>. Suosikkiluetteloon tallennetut kanavat on merkitty <math>\heartsuit</math>-symbolilla.</li></ol>
Katsoa kanavaa	<ol style="list-style-type: none"><li>1 Siirry suosikkiluetteloissa painamalla keltaista painiketta.</li><li>2 Paina <math>\oplus</math> valitessasi kanavaa.</li></ol>
Kytkeä suosikkiluettelon pois päältä	Paina RETURN.
Lisätä tai poistaa kanavia muokattavana olevassa suosikkiluettelossa	<ol style="list-style-type: none"><li>1 Paina sinistä painiketta.</li><li>2 Valitse suosikkiluettelo, jota haluat muokata, painamalla keltaista painiketta.</li><li>3 Valitse painikkeilla <math>\uparrow/\downarrow</math> kanava, jonka haluat poistaa, ja paina sitten <math>\oplus</math>.</li></ol>
Poistaa kaikki kanavat nykyisestä suosikkiluettelosta	<ol style="list-style-type: none"><li>1 Paina sinistä painiketta.</li><li>2 Valitse suosikkiluettelo, jota haluat muokata, painamalla keltaista painiketta.</li><li>3 Paina sinistä painiketta.</li><li>4 Paina <math>\leftarrow/\rightarrow</math> tehdäksesi valinnan "Kyllä". Vahvista sitten painamalla <math>\oplus</math>.</li></ol>

# Lisälaitteiden kytkentä

Televisioon voidaan kytkeä useita erilaisia lisälaitteita.



Liittimet	Näytössä näkyvä symboli	Kuvaus
<b>A</b> HDMI IN 4 tai 5	 AV4 tai  AV5	Liitä HDMI IN 4 tai 5 -liittimeen, jos laitteessa on HDMI-liitin. Digitaalinen videosignaali ja analoginen äänisignaali tulevat laitteesta. Kun kytkettynä on HDMI-yhteensopiva laite, tiedonsiirtoa kytkettynä olevan laitteen kanssa tuetaan. Katso tätä tiedonsiirtoasetusta koskevia tarkempia tietoja sivulta 30. Jos laitteessa on DVI-liitin, liitä DVI-liitin HDMI IN 5 -liittimeen DVI - HDMI -sovittimen (ei vakiovaruste) kautta ja liitä laitteen audiolähtöliittimet HDMI IN 5 -liittimien audioon.  <ul style="list-style-type: none"> <li>HDMI-liittimet tukevat ainoastaan seuraavia videotuloja: 480i, 480p, 576i, 576p, 720p, 1080i, 1080p ja 1080/24p.</li> <li>Käytä vain HDMI-logolla varustettua HDMI-kaapelia.</li> </ul>
<b>B</b> PC 	PC	Liitä PC  -liittimeen. Suosittelemme ferriittipaloilla varustetun tietokonekaapelin käyttöä.
<b>C</b>  /  3	 AV3	Liitä komponenttvideoliittimet ja audioliittimet  /  3.
<b>D</b> 		Jos haluat kuunnella television ääntä Hi-Fi-laitteilla, kytke ne äänilähtöliitäntöihin  .
<b>E</b>  /  1	 AV1 tai  AV1	Liitä scart  /  1 -liittimeen. Kun liität dekooderin, televisiovirritymeltä tuleva salattu signaali annetaan dekooderille ja salaamaton signaali annetaan ulos dekooderilta.
<b>F</b>  /  2	 AV2 tai  AV2	Liitä scart  /  2 -liittimeen. SmartLink on suora yhteys television ja kuvanauhurin tai DVD-tallentimen välillä.
<b>G</b> Kuulokkeet		Jos haluat kuunnella television ääntä kuulokkeilla, kytke ne  liitäntään.
<b>H</b> S  6 tai  6, ja  6	S  AV6 tai  AV6	Liitä S-videoliittimeen S  6 tai komposiittivideoliittimeen  6 ja audioliittimiin  6. Älä liitä kameranauhuria videoliittimeen  6 ja S-videoliittimeen S  6 samanaikaisesti, sillä se voi aiheuttaa kohinaa. Monolaite kytketään L-liitäntään  6.
<b>I</b>  CAM (Conditional Access Module)		Maksutelevisiopalvelujen käyttö. Katso tarkemmat tiedot CAM-kortin mukana toimitetusta käyttöohjeesta. Jos haluat käyttää CA-moduulia, poista tyhjä kortti CAM-korttipaikasta. Katkaise television virta kun työnnet CAM-kortin CAM-aukkoon. Kun et käytä CAM-korttia, suosittelemme pitämään tyhjän kortin paikallaan CAM-aukossa.  CA-moduulia ei tueta kaikissa maissa/alueilla. Kysy paikalliselta myyjältä.

# Televisioon liitetystä muusta laitteesta tulevan kuvan katselu

Kytke laitteeseen virta ja valitse sitten jokin seuraavista toiminnoista.

## SCART-liitäntöihin 21-nastaisella SCART-johdolla liitetyt laitteet (sivu 18)

Käynnistä toisto liitetystä laitteesta.

Laitteesta vastaanotettu kuva ilmestyy television kuvaruudulle.

## Automaattisesti viritetty kuvanauhuri (sivu 6)

Valitse videokanava painamalla analogisessa tilassa PROG +/- tai numeropainikkeita.

## Muut laitteet (sivu 18)

Tuo esiin liitettyjen laitteiden luettelo painamalla / . Valitse haluttu ohjelmälähde painikkeilla / ja paina . (Korostettuna oleva vaihtoehto valitaan, jos mitään valintoja ei tehdä 2 sekunnin kuluessa painikkeen / painamisen jälkeen.)

Kun tulolähteeksi on asetettu ”Ohita” valikon ”AV-esivalinta” valikossa ”AV-asetukset” (sivu 29), kyseinen tulo ei näy luettelossa.

## Lisätoiminnot

Kun haluat	Tee näin
Palata normaaliin televisiotilaan	Paina DIGITAL tai ANALOG.
Nähdä tulosignaalin valintataulukon (paitsi TV-tila)	Paina  päästäksesi tulosignaalin indeksitaulukkoon. Valitse haluttu ohjelmälähde painamalla  /  ja paina sitten .
Muuttaa liitetynä olevan HDMI-yhteensopivan äänentoistojärjestelmän äänenvoimakkuutta	Paina  +/-.
Vaientaa liitetynä olevan HDMI-yhteensopivan äänentoistojärjestelmän	Paina . Palauta ääni painamalla uudelleen.

## Työkaluvalikon käyttö

Tuo seuraavat vaihtoehdot näyttöön painamalla TOOLS, kun katsot liitetyltä laitteelta tulevia kuvia.

Vaihtoehdot	Kuvaus
Sulje	Sulkee Tools-valikon.
Kuvatila (paitsi PC-tulo-tilassa)	Katso sivua 23.
Näyttötila (vain PC-tulo-tilassa)	Katso sivua 23.
Äänitila	Katso sivua 25.
Kaiutin	Katso sivua 29.
PAP (paitsi PC-tulo-tilassa)	Katso sivua 20.
PIP (vain PC-tulo-tilassa)	Katso sivua 21.
Autom. säätö (vain PC-tulo-tilassa)	Katso sivua 32.
Vaakasiirto (vain PC-tulo-tilassa)	Katso sivua 32.
Pystysiirto (vain PC-tulo-tilassa)	Katso sivua 32.
Voimakkuus	Säätää kuulokkeiden äänenvoimakkuutta.
Uniajastin (paitsi PC-tulo-tilassa)	Katso sivua 30.
Virransäätö	Katso sivua 30.
Automaattinen kellon asetus	Tämän avulla voit siirtyä digitaaliseen tilaan ja saada kellonajan.

## Kahden kuvan katsominen samanaikaisesti – PAP (kuva ja kuva)

Voit katsella ruudulla samanaikaisesti kahta kuvaa (ulkoisen tulo ja televisio-ohjelma).

Liitä lisälaitte (sivu 18) ja varmista, että laitteen kuva näkyy ruudulla (sivu 20).



- Tämä toiminto ei ole käytettävissä tietokonetulon ollessa lähteenä.
- Et voi muuttaa kuvien kokoa.
- Et voi näyttää analogista televisiovideota televisio-ohjelman kuvassa samalla kun näytät AV1, AV2 tai AV6-videota ulkoisen tulon kuvassa.

- 1 Paina TOOLS saadaksesi Tools-valikon näkyviin.
- 2 Paina / tehdäksesi valinnan ”PAP”. Paina sitten .
- 3 Paina numeropainikkeita tai PROG +/- valitaksesi televisiokanavan.  
**Palaaminen yhden kuvan tilaan**  
Paina tai RETURN.



Vihreällä kehystetyn kuvan ääni kuuluu. Voit siirtyä äänelliseen kuvaan painamalla / .

## Kahden kuvan katsominen samanaikaisesti – PIP (kuva kuvassa)

Voit katsoa ruudulla kahta kuvaa (tietokonetulo ja televisio-ohjelma) samanaikaisesti. Liitä tietokone (sivu 18) ja varmista, että tietokoneelta tuleva kuva näkyy ruudulla.



- Näytetty kuvatarkeus ei voi olla suurempi kuin WXGA (1280 × 768 pikseliä).
- ”Virran hallinta” ei ole käytettävissä PIP-tilassa (sivu 32).

- 1 Paina TOOLS saadaksesi Tools-valikon näkyviin.
- 2 Paina / tehdäksesi valinnan ”PIP”. Paina sitten .
- 3 Paina numeropainikkeita tai PROG +/- valitaksesi televisiokanavan.  
**Palaaminen yhden kuvan tilaan**  
Paina RETURN.



Voit vaihtaa äänellistä kuvaa valitsemalla ”Äänilähteen vaihto” työkaluvalikosta.

# HDMI-ohjauksen käyttö

HDMI-ohjaustoiminnon avulla laitteet voivat ohjata toisiaan käyttämällä HDMI:n määrittämää HDMI CEC (Consumer Electronics Control) -ohjausta. Voit suorittaa lukittuja ohjaustoimintoja Sony:n HDMI-yhteensopivan laitteen, kuten television, kovalevyllä varustetun DVD-tallentimen ja äänentoistojärjestelmän välillä, liittämällä laitteet HDMI-kaapeleilla. Varmista, että kytket ja asetat yhteensopivat laitteet oikein HDMI-ohjaustoimintoa varten.

## HDMI-yhteensopivien laitteiden liittäminen

Liitä yhteensopiva laite ja televisio HDMI-kaapelilla. Kun kytket äänentoistojärjestelmän, muista kytkeä myös television äänilähtöliitännät äänentoistojärjestelmään sopivalla kaapelilla. Jos haluat lisätietoja, katso sivu 18.

## HDMI-ohjausasetusten tekeminen

HDMI-ohjaus täytyy asettaa sekä television että liitetyn laitteen puolella. Katso televisiopuolen asetukset kohdasta ”HDMI-perusasetukset” sivulta 30. Katso asetusta koskevat tarkemmat tiedot liitetyn laitteen käyttöohjeista.

## HDMI-ohjaustoiminnot

- Kytkee liitetyn laitteen pois lukittuna TV:n kanssa.
- Kytkee television päälle niin, että se on lukittu liitetyn laitteen kanssa, ja siirtää tulon automaattisesti laitteeseen laitteen aloittaessa toiston.
- Jos kytket liitetyn äänentoistojärjestelmän päälle television ollessa päällä, äänentoisto siirtyy tähän äänentoistojärjestelmään.
- Säätelee liitetynä olevan äänentoistojärjestelmän äänenvoimakkuutta ja vaientaa sen äänen.

## MENU-toiminnon käyttäminen

# Valikoissa liikkuminen

"MENU"-painikkeen avulla voit käyttää tämän television erilaisia käteviä ominaisuuksia. Voit helposti valita kanavia ja tulolähteitä ja muuttaa television asetuksia.

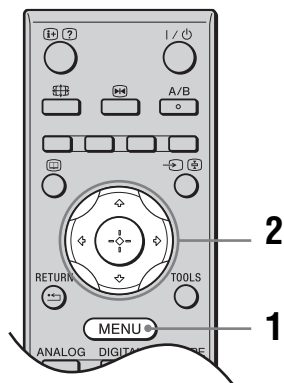

- 1 Paina MENU.
- 2 Valitse vaihtoehto painamalla / ja paina sitten .

Poistu valikosta painamalla MENU.

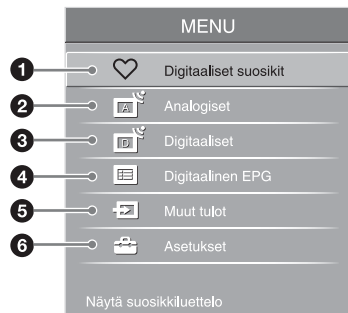

- 1 **Digitaaliset suosikit\***  
Näyttää Suosikkiluettelon (sivu 17).
- 2 **Analogiset**  
Palaa viimeksi katsotulle analogiselle kanavalle.
- 3 **Digitaaliset\***  
Palaa viimeksi katsotulle digitaaliselle kanavalle.
- 4 **Digitaalinen EPG\***  
Näyttää digitaalisen ohjelmaoppaan (EPG) (sivu 15).

## 5 Muut tulot

Valitsee televisioon liitetyn laitteen.

- Katso haluamaasi ulkoista tuloa valitsemalla tulolähde ja painamalla sitten .
- Kun haluat kohdistaa nimikkeen ulkoiseen tuloon, valitse "Editoi AV-nimikkeet". Katso sitten sivua 29.
- Jos haluat nähdä liitettynä olevien HDMI-yhteensopivien laitteiden luettelon, valitse "HDMI-laitevalinnat".

## 6 Asetukset

Näyttää "Asetukset"-valikon, jossa tehdään useimmat edistyneet asetukset ja säädöt.

- 1 Paina / valitaksesi valikon kuvakkeen. Paina sitten .
- 2 Valitse vaihtoehto tai säädä asetusta painamalla /// ja paina sitten .

Tarkemmat tiedot asetuksista on sivuilla 23 – 38.



Säädettävissä olevat vaihtoehdot riippuvat tilanteesta. Vaihtoehdot, joita ei voi käyttää, näkyvät harmaana tai eivät näy.

\* Tätä toimintoa ei ehkä voi käyttää joissakin maissa/alueilla.

# Kuva-valikko

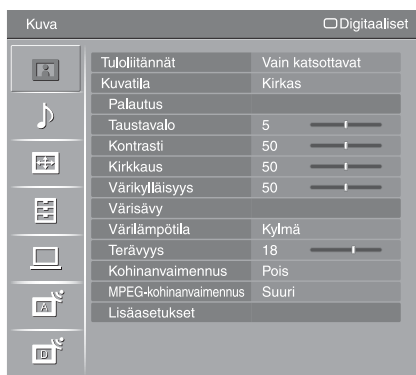

”Kuva”-valikossa on alla mainitut vaihtoehdot. Kun haluat tehdä valintoja kohdassa ”Asetukset”, katso ”Valikoissa liikkuminen” (sivu 22).

## Tuloliitännät

Valitsee, sovelletaanko ”Kuva”-valikossa tehtyjä asetuksia kaikkiin tuloihin vai ainoastaan parhaillaan katsottavaan tuloon.

”**Kaikki**”: Soveltaa asetuksia kaikkiin tuloihin.

”**Vain katsottavat**”: Soveltaa asetuksia ainoastaan parhaillaan katsottavaan tuloon.

## Kuvatila

Valitsee kuvatilaa muulla kuin tietokoneen tulolähteellä. ”Kuvatila”-valinnat voivat vaihdella ”Video/digikuvat”-asetuksen mukaan (sivu 28).

”**Kirkas**”: Kuvan tavallista suurempi kontrasti ja terävyys.

”**Vakio**”: Vakiokuva. Suositellaan kotitarpeita varten.

”**Elokuva**”: Elokuviin katselu. Sopii parhaiten teatterin kaltaiseen ympäristöön. Tämä kuva-asetus on kehitetty yhteistyössä Sony Pictures Entertainment -yhtiön kanssa, ja sen avulla elokuvat voidaan toistaa tekijöiden tarkoittamalla tavalla.

”**Digikuvat**”: Asettaa parhaan mahdollisen kuvanlaadun valokuvia varten.

## Näyttötila

Valitsee näyttötilan tietokoneen tulolähteellä.

”**Video**”: Videokuville.

”**Teksti**”: Tekstille, kaavioille ja taulukoille.

## Palautus

Palauttaa tehdasasetuksiin kaikki ”Kuva”-asetukset paitsi ”Tuloliitännät”, ”Kuvatila” ja ”Näyttötila”.

## Taustavalo

Säätää taustavalon kirkkautta.

## Kontrasti

Lisää tai vähentää kuvan kontrastia.

## Kirkkaus

Kirkastaa tai himmentää kuvaa.

## Värikylläisyys

Lisää tai vähentää värikylläisyyttä.

## Värisävy

Lisää tai vähentää vihreitä ja punaisia sävyjä.



”Värisävy”-asetusta voi säätää ainoastaan NTSC-värisignaalia varten (esim. Yhdysvalloista saadut videokasetit).

---

## Väriämpötila

Säätää kuvan valkotasapainoa.

**”Kylmä”**: Antaa valkoiselle sinisen sävyn.

**”Neutraali”**: Antaa valkoiselle neutraalin sävyn.

**”Lämmin 1”/”Lämmin 2”**: Antaa valkoiselle punertavan sävyn. ”Lämmin 2” antaa punaisemman sävyn kuin ”Lämmin 1”.



”Lämmin 1” ja ”Lämmin 2” eivät ole käytettävissä, kun ”Kuvatila”-asetuksena on ”Kirkas”.

---

## Terävyys

Terävöittää tai pehmentää kuvaa.

---

## Kohinanvaimennus

Vähentää kuvan kohinaa (rakeisuutta), kun lähetyssignaali on heikko.

**”Autom.”**: Vähentää kuvan häiriötä automaattisesti (vain analogisessa tilassa).

**”Korkea”/”Keski”/”Matala”**: Muuttaa kohinanvaimennuksen vaikutusta.

**”Pois”**: Poistaa käytöstä ”Kohinanvaimennus”-ominaisuuden.

---

## MPEG-kohinanvaimennus

Vähentää MPEG-pakatun videon kuvan kohinaa.

---

## Lisäasetukset

Mukauttaa kuvatoimintoa yksityiskohtaisemmin. Kun ”Kuvatila” on ”Elokuva”, ”Digikuvat” tai ”Vakio”, voit asettaa/muuttaa näitä asetuksia.

**”Palautus”**: Palauttaa tehdasasetuksiin kaikki edistyneet asetukset.

**”Mustan taso”**: Korostaa kuvan tummia alueita kontrastin voimistamiseksi.

**”Kontr. laaj. lisäaset.”**: Valitsee automaattisesti ”Taustavalo” ja ”Kontrasti”-säädot ihanteellisiksi ruudun kirkkauden perusteella. Tämä asetus on erityisen tehokas pimeille kohtauksille. Se lisää pimeiden kohtausten kontrastia.

**”Gamma-säätö”**: Vaikuttaa kuvan valoisien ja tummien alueiden väliseen tasapainoon.

**”Valkoisen taso”**: Korostaa valkoisia sävyjä.

**”Värien elävyys”**: Tekee väreistä kirkkaampia.

**”Värivalikoima”**: Muuttaa väritoiston asteikkoa. ”Laaja” toistaa kirkkaat värit ja ”Vakio” toistaa tavalliset värit.

---

# Ääni-valikko

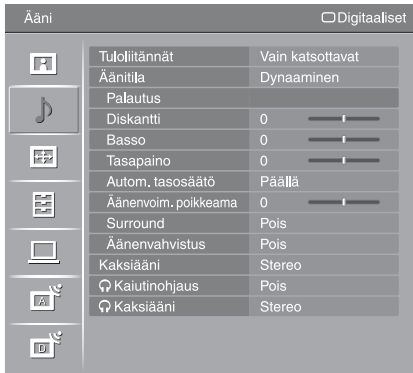

”Ääni”-valikossa on alla mainitut vaihtoehdot. Kun haluat tehdä valintoja kohdassa ”Asetukset”, katso ”Valikoissa liikkuminen” (sivu 22).

## Tuloliitännät

Valitsee, sovelletaanko ”Ääni”-valikossa tehtyjä asetuksia kaikkiin tuloihin vai ainoastaan parhaillaan katsottavaan tuloon.

”**Kaikki**”: Soveltaa asetuksia kaikkiin tuloihin.

”**Vain katsottavat**”: Soveltaa asetuksia ainoastaan parhaillaan katsottavaan tuloon.

## Äänitila

”**Dynaaminen**”: Voimistaa diskanttia ja bassoa.

”**Vakio**”: Normaali ääni. Suositellaan kotitarpeita varten.

”**Omat valinnat**”: Tasainen vaste. Tällä toiminnolla voit myös tallentaa haluamasi asetukset.

## Palautus

Palauttaa tehdasetuksiin kaikki ”Ääni”-asetukset paitsi ”Tuloliitännät”, ”Äänitila”, ”Kaksiääni”, ”Kaiutinhjaus” ja ”Kaksiääni”.

## Diskantti

Säätää korkeita ääniä.

## Basso

Säätää matalia ääniä.

## Tasapaino

Korostaa vasemman tai oikean kaiuttimen tasapainoa.

## Autom. tasosäätö

Säilyttää äänenvoimakkuuden vakiona lähetyksen äänenvoimakkuudesta riippumatta (esim. mainosten ääni on usein voimakkaampi kuin varsinaisen ohjelman).

## Äänenvoim. poikkeama

Säätää valittuna olevan tulon äänenvoimakkuuden tasoa suhteessa muihin tuloihin, kun ”Tuloliitännät”-asetukseksi on valittu ”Vain katsottavat”.

## Surround

”**S-FORCE Front Surround**”: Käytettävissä normaalille stereolähetykselle ja 5.1-kanavaiselle digitaaliselle surround-äänelle ja liitettynä olevasta laitteesta tulevalle äänelle.

”**Pois**”: Muuntaa ja toistaa 5.1-kanavaista ja muuta digitaalista surround-ääntä normaalina stereoäänenä (2-kanavainen). Toistaa muiden lähetysten alkuperäistä ääntä sellaisenaan.

## Äänenvahvistus

Lisää äänentoiston vaikuttavuutta kompensoimalla kaiuttimien vaihevaikutusta.

---

## Kaksiääni

Tällä toiminnolla voit valita stereoäänen tai kaksikielisen lähetyksen.

**”Stereo”/”Mono”**: Stereolähetyk.

**”A”/”B”/”Mono”**: Kaksikielisessä lähetyksessä äänikanavalle 1 voidaan valita ”A”, kanavalle 2 ”B” tai mahdolliselle monokanavalle ”Mono”.



Jos valitset televisioon liitetyn muun laitteen, valitse ”Kaksiääni”-kohtaan ”Stereo”, ”A” tai ”B”. Jos kuitenkin HDMI-liittimeen kytketty ulkoinen laite on valittuna, tämän asetuksena on ”Stereo”.

---

## Kaiutinhjaus

Kytkee television sisäiset kaiuttimet päälle/pois, kun kuulokkeet on liitetty.

**”Päällä”**: Ääni annetaan ulos vain kuulokkeilta.

**”Pois”**: Ääni annetaan ulos sekä televisiosta että kuulokkeilta.

---

## Kaksiääni

Tällä toiminnolla voit valita kuulokkeiden stereoäänen tai kaksikielisen lähetyksen; riippuu ”Kaksiääni”-valinnasta.

---

# Kuväsäädöt-valikko

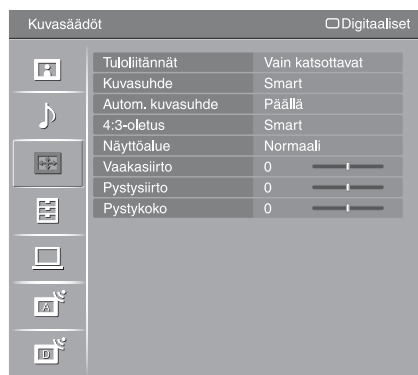

”Kuväsäädöt”-valikossa on alla mainitut vaihtoehdot. Kun haluat tehdä valintoja kohdassa ”Asetukset”, katso ”Valikoissa liikkuminen” (sivu 22).

## Tuloliitännät

Valitsee, sovelletaanko ”Kuväsäädöt”-valikossa tehtyjä asetuksia kaikkiin tuloihin vai ainoastaan parhaillaan katsottavaan tuloon.  
”**Kaikki**”: Soveltaa asetuksia kaikkiin tuloihin.  
”**Vain katsottavat**”: Soveltaa asetuksia ainoastaan parhaillaan katsottavaan tuloon.

## Kuvasuhde

Kuvasuhdetta koskevia tarkempia tietoja on kohdassa ”Ruudun kuvasuhteen muuttaminen käsin lähetystä vastaavaksi” sivulla 14.

## Autom. kuvasuhde

Tällä toiminnolla voit muuttaa kuvasuhdetta automaattisesti lähetyksen mukaan. Jos haluat säilyttää nykyisen asetuksen, valitse ”Pois”.



Vaikka ”Autom. kuvasuhde” -asetukseksi olisi valittu ”Päällä” tai ”Pois”, voit aina muuttaa kuvasuhdetta painelemalla .

## 4:3-oletus

Valitsee oletuskuvasuhteen käytettäväksi 4:3-kuvasuhteisissa lähetyksissä.

”**Smart**”: Näyttää 4:3-kuvasuhteiset lähetykset laajakuvavaikutelmaa jäljitellen.

”**4:3**”: Näyttää perinteiset 4:3-kuvasuhteiset lähetykset oikeassa kuvasuhteessa.

”**Pois**”: Säilyttää valittuna olevan ”Kuvasuhde” -asetuksen, kun kanavaa tai tuloa vaihdetaan.

## Näyttöalue

Säätää kuvaa esittävän ruudun alaa.

”**Täyskuva**”: Näyttää kuvan alkuperäisessä koossa, kun katsotaan 1080i- tai 1080p-lähdettä (paitsi komponenttituloa käytettäessä), kun osat kuvasta leikkautuvat pois.

”**Normaali**”: Näyttää suositeltavan kuva-alueen.

”**-1”/-2**”: Suurentaa kuvaa kuvan reunojen piilottamiseksi.



”Täyskuva” on käytettävissä vain, kun ”Kuvasuhde” -asetuksena on ”Laaja”.

## Vaakasiirto

Säätää kuvan sijaintia vaakasuunnassa.

## Pystysiirto

Säätää kuvan sijaintia pystysuunnassa, kun ”Kuvasuhde”-valintana on ”Smart” (50 Hz), ”Zoom” tai ”14:9”.

## Pystykoko

Säätää kuvan kokoa pystysuunnassa, kun ”Kuvasuhde”-valintana on ”Smart”, ”Zoom” tai ”14:9”.

# Perusasetukset-valikko

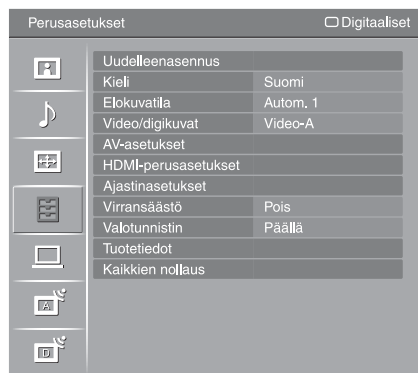

”Perusasetukset”-valikossa on alla mainitut vaihtoehdot. Kun haluat tehdä valintoja kohdassa ”Asetukset”, katso ”Valikoissa liikkuminen” (sivu 22).

## Uudelleenasetus

Käynnistää alkuasetuksen, jonka avulla voit valita kielen ja maan/alueen sekä viritää kaikki saatavilla olevat digitaaliset ja analogiset kanavat. Yleensä tätä ei tarvitse tehdä, koska kieli ja maa/alue on valittu ja kanavat viritetty, kun televisio on asennettu ensimmäisen kerran (sivu 6). Tämän toiminnon avulla viritys voidaan kuitenkin tehdä uudelleen (esim. muuton jälkeen tai kun halutaan hakea uusia kanavia).

## Kieli

Tällä toiminnolla voit valita valikkojen kielen.

## Elokuvatila

Vähentää kuvan sumeutta ja rakeisuutta ja antaa tasaisemman kuvaliikkeen, kun toistetaan filmille otettuja DVD:n tai videonauhurin kuvia.

”**Autom. 1**”: Tekee kuvan liikkeistä tasaisempia kuin alkuperäisessä filmipohjaisessa sisällössä. Käytä normaalisti tätä asetusta.

”**Autom. 2**”: Näyttää alkuperäisen filmipohjaisen sisällön sellaisenaan.

”**Pois**”: Poistaa käytöstä ”Elokuvatila”-ominaisuuden.



Jos kuvassa on epäsäännöllisiä signaaleja tai liian paljon kohinaa, ”Elokuvatila” kytkeytyy automaattisesti pois päältä, vaikka valittuna olisi ”Autom. 1” tai ”Autom. 2”.

## Video/digikuvat

Tarjoaa sopivan kuvanlaadun valitsemalla tulolähteen (video tai valokuva) mukaisen vaihtoehdon.

”**Video-A**”: Asettaa sopivan kuvanlaadun tulolähteen mukaan (video tai valokuva), kun Sonyn HDMI-tuloa tukeva, ”Video-A”-yhteensopiva laite kytketään suoraan.

”**Video**”: Tuottaa sopivan kuvanlaadun liikkuvaa kuvaa varten.

”**Digikuvat**”: Tuottaa sopivan kuvanlaadun valokuvia varten.



- Asetukseksi asetetaan ”Video”, kun liitettynä oleva laite ei tue Video-A-tilaa, vaikka ”Video-A” olisi valittuna.
- ”Video/digikuvat” on käytettävissä vain HDMI- ja komponenttitulolähteitä käytettäessä (1080p ja 1080i).

## AV-asetukset

### AV-esivalinta

Tällä toiminnolla voit nimetä minkä tahansa television sivu- tai takaliitännään kytketyn laitteen. Antamasi nimi näkyy ruudussa hetken sen jälkeen, kun kyseinen laite on valittu. Voit ohittaa liitetyn laitteen tulosignaalin, jonka et halua näkyvän ruudulla.

**1** Valitse haluttu ohjelmalähde painikkeilla / ja paina .

**2** Valitse jokin seuraavista vaihtoehdoista painikkeilla / ja paina .

**Laitteiden nimet:** Kohdistaa nimen liitettyyn laitteeseen käyttämällä jotain esimääritetyistä nimistä.

**”Muokkaa”:** Tällä toiminnolla voit antaa laitteelle haluamasi nimen. Tee kohdan ”Kanavan nimi” vaiheet 2 – 4 (sivu 33).

**”Ohita”:** Hyppää tarpeettoman tulolähteen ohi.

### Autom. S-video

Valitsee S-videoliitännän tulosignaalin 6, kun molemmat /6 -liitännät on liitetty.

### AV2-lähtö

Tällä vaihtoehdolla voit ohjata signaalin television takapaneelissa olevan liitännän /2 kautta. Jos kytket kuvanauhurin tai muun tallennuslaitteen /2-liitännään, voit nauhoittaa television muihin liitännöihin kytketyistä laitteista.

**”TV”:** Antaa lähetyksen ulos.

**”AV1”:** Välittää /1-liitännään kytketyn laitteen signaalin.

**”AV6”:** Välittää /6-liitännään kytketyn laitteen signaalin.

**”Autom.”:** Välittää ruudulla näkyvän ohjelman (lukuun ottamatta signaalia /3, HDMI IN 4, HDMI IN 5 ja PC / -liittimistä).

### Kaiutin

Tällä toiminnolla voit kytkeä television omat kaiuttimet päälle ja pois.

**”Television kaiutin”:** Television kaiuttimet kytketään päälle, jolloin television ääni kuuluu television kaiuttimista.

**”Äänijärjestelmä”:** Television kaiuttimet kytketään pois päältä, jotta television ääni kuuluu vain audio-lähtöliittimiin liitetyn ulkoisen audiolaitteen kautta.

Kun kytkettynä on HDMI-yhteensopiva laite, voit kytkeä laitteen päälle lukitukseksi television kanssa. Tämä asetus täytyy tehdä laitteen liittämisen jälkeen.

### Äänilähtö

**”Säädettävä”:** Audiojärjestelmän audiolähtöä voidaan ohjata television kaukosäätimellä.

**”Kiinteä”:** Television audiolähtö on kiinteä. Säädä audiojärjestelmän äänenvoimakkuutta (ja muita audioasetuksia) käyttämällä audiovastaanottimen äänenvoimakkuuden säätöä.

### Värijärjestelmä

Valitsee värijärjestelmän (”Autom.”, ”PAL”, ”SECAM”, ”NTSC3.58”, ”NTSC4.43” tai ”PAL60”) tulolähteen tulosignaalin mukaan.

---

## HDMI-perusasetukset

Tätä käytetään HDMI-liittimiin kytkettyjen HDMI-yhteensopivien laitteiden asettamiseen. Huomaa, että lukitusasetus täytyy tehdä myös liitetyn HDMI-yhteensopivan laitteen puolella.

### HDMI-ohjaus

Tällä asetetaan, käytetäänkö HDMI-yhteensopivien laitteiden ja television välistä lukitusta. Kun asetuksena on ”Päällä”, seuraavat valikkovaihtoehdot voidaan suorittaa.

### Autom. laitt. virtakatk.

Kun asetuksena on ”Päällä”, HDMI-yhteensopivat laitteet kytkeytyvät pois päältä lukittuina television kanssa.

### Autom. TV-virta

Kun asetuksena on ”Päällä”, televisio kytkeytyy päälle lukittuna HDMI-yhteensopivien laitteiden kanssa.

### Laiteluettelon päivitys

Luo tai päivittää ”HDMI-laiteluettelo”. HDMI-yhteensopivia laitteita voidaan liittää enintään 11 ja yhteen liittimeen voidaan liittää enintään 5 laitetta. Muista päivittää ”HDMI-laiteluettelo”, kun muutat HDMI-yhteensopivien laitteiden liitäntöjä tai asetuksia.

### HDMI-laiteluettelo

Näyttää liitettynä olevat HDMI-yhteensopivat laitteet.



Asetusta ”HDMI-perusasetukset” ei voi käyttää, kun HDMI-yhteensopiva äänentoistojärjestelmä on lukittuna television kanssa.

---

## Ajastinasetukset

Asettaa ajastimen kytkemään television päälle/pois.

### Uniajastin

Vaikuttaa siihen, minkä ajan kuluttua televisio kytkeytyy automaattisesti valmiustilaan.

Kun ”Uniajastin” on toiminnassa, television etupaneelissa oleva ☺ (ajastin) -merkkivalo palaa oranssina.



- Jos sammutat television ja kytket virran uudelleen, ”Uniajastin”-asetukseksi tulee ”Pois”.
- Ruutuun tulee ilmoitus minuutti ennen television kytkeytymistä valmiustilaan.

### Ajastin

Asettaa ajastimen kytkemään television päälle valmiustilasta.

”**Päivä**”: Valitsee päivän, jolloin haluat käynnistää ”Ajastin”-toiminnon.

”**Aika**”: Asettaa kellonajan, jona televisio kytketään päälle.

”**Kesto**”: Valitsee ajan, jonka kuluttua televisio siirtyy automaattisesti takaisin valmiustilaan.

”**Äänenvoimakkuus**”: Asettaa äänenvoimakkuuden, kun ajastin kytkee television päälle.

### Kellon asetus

Tämän avulla voit säätää kellon käsin. Kun televisio vastaanottaa digitaalisia kanavia, kelloa ei voi säätää käsin, koska se asetetaan lähetettävän signaalin aikakoodin mukaan.

---

## Virransäästö

Valitsee virransäästötilan television kuluttaman virran vähentämiseksi.

Kun ”Kuva pois” valitaan, kuva kytkeytyy pois ja television etupaneelin ☒ (kuva pois) -merkkivalo palaa vihreänä. Ääni säilyy muuttumattomana.

---

---

## Valotunnistin

**”Päällä”**: Optimoi kuvan asetukset automaattisesti huoneen valaistuksen mukaan.  
**”Pois”**: Poistaa käytöstä ”Valotunnistin”-ominaisuuden.



Älä laita mitään tunnistimen päälle, koska tämä voi vaikuttaa sen toimintaan. Katso tarkemmat tunnistinta koskevat tiedot sivulta 12.

---

## Tuotetiedot

Näyttää television tuotetiedot.

---

## Kaikkien nollaus

Palauttaa kaikki tehdasetukset ja näyttää sitten ”Uudelleenasetus” -ruudun.



- Älä kytke televisiota pois päältä tai paina mitään painikkeita tämän aikana (noin 30 sekuntia).
  - Kaikki asetukset mukaan lukien digitaalinen suosikkiluettelo, maa/alue, kieli, automaattisesti viritetyt kanavat yms. palautetaan alkuasetuksiin.
-

# PC-asetukset-valikko

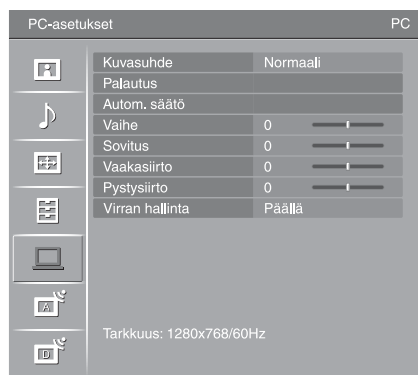

"PC-asetukset"-valikossa on alla mainitut vaihtoehdot. Kun haluat tehdä valintoja kohdassa "Asetukset", katso "Valikoissa liikkuminen" (sivu 22).

## Kuvasuhde

Valitsee kuvasuhteen, jolla tietokoneen tulo esitetään.

**"Normaali"**: Näyttää kuvan alkuperäisessä koossa.

**"Koko kuva 1"**: Suurentaa kuvaa siten, että se täyttää näyttöalueen pitäen sen alkuperäiset mittasuhteet vaak-/pystysuunnassa.

**"Koko kuva 2"**: Suurentaa kuvaa siten, että se täyttää näyttöalueen.

## Palautus

Palauttaa tietokoneen tehdasasetukset paitsi "Kuvasuhde" ja "Virran hallinta".

## Autom. säätö

Säätää automaattisesti kuvan paikkaa ja vaihetta, kun televisio vastaanottaa tulosignaalin liitetystä tietokoneelta.



"Autom. säätö" ei ehkä toimi hyvin tiettyjen tulosignaalien kanssa. Säädä tällöin käsin "Vaihe", "Vaakasiirto" ja "Pystysiirto".

## Vaihe

Säätää vaihetta, kun ruutu vilkkuu.

## Sovitus

Säätää viritystä, kun kuvassa on pystysuoria raitoja.

## Vaakasiirto

Säätää kuvan sijaintia vaakasuunnassa.

## Pystysiirto

Säätää kuvan sijaintia pystysuunnassa.

## Virran hallinta

Siirtää television valmiustilaan, jos signaalia ei vastaanoteta 30 sekuntiin.

# Analogiset asetukset-valikko

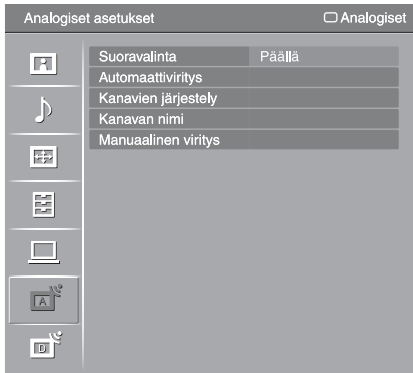

”Analogiset asetukset” -valikossa on alla mainitut vaihtoehdot. Kun haluat tehdä valintoja kohdassa ”Asetukset”, katso ”Valikoissa liikkuminen” (sivu 22).

## Suoravalinta

Kun ”Suoravalinta”-valinnaksi on asetettu ”Päällä”, voi analogisen kanavan valita jollain kaukosäätimen esivalintapainikkeella (0 - 9).



Kun ”Suoravalinta”-valinnaksi on asetettu ”Päällä”, kanavanumeroa 10 tai suurempaa ei voi valita painamalla kahta kaukosäätimen numeroa.

## Automaattiviritys

Virittää kaikki saatavilla olevat analogiset kanavat.

Tämän toiminnon avulla televisio voidaan virittää uudelleen (esim. muuton jälkeen tai kun halutaan hakea uusia kanavia).

## Kanavien järjestely

Muuttaa televisioon tallennettujen analogisten kanavien järjestystä.

- 1 Valitse painikkeilla  $\uparrow/\downarrow$  kanava, jonka haluat siirtää uuteen paikkaan, ja paina sitten  $\oplus$ .
- 2 Valitse painikkeilla  $\uparrow/\downarrow$  uusi paikka, johon haluat kanavan siirtää, ja paina sitten  $\oplus$ .

## Kanavan nimi

Tällä toiminnolla voit antaa kanavalle enintään viidestä kirjaimesta tai numerosta koostuvan nimen. Antamasi nimi näkyy ruudussa hetken sen jälkeen, kun olet siirtynyt kyseiselle kanavalle. (Yleensä televisio hakee kanavan nimen automaattisesti teksti-TV:stä (jos käytettävissä).)

- 1 Valitse painikkeilla  $\uparrow/\downarrow$  uusi kanava, jonka haluat nimetä, ja paina sitten  $\oplus$ .
- 2 Valitse painikkeilla  $\uparrow/\downarrow$  haluttu kirjain tai numero (”\_” on välilyönti) ja paina sitten  $\Rightarrow$ .

### Virhenäppäilyn korjaaminen

Valitse virheellinen merkki painamalla  $\Leftarrow/\Rightarrow$ . Valitse sitten oikea merkki painamalla  $\uparrow/\downarrow$ .

### Kun haluat pyyhkiä kaikki merkit

Valitse ”Palautus” ja paina sitten  $\oplus$ .

- 3 Toista vaihetta 2, kunnes nimi on oikein.
- 4 Valitse ”OK” ja paina sitten  $\oplus$ .

## Manuaalinen viritys

Ennen kuin valitset jonkin vaihtoehdoista ”Nimike”/”AFT”/”LNA”/”Äänisuodin”/”Ohita”/”Dekooderi”, valitse kanava painikkeilla PROG +/- . Et voi valita kanavaa, jonka valintana on ”Ohita” (sivu 35).

### Kanava/Järjestelmä/Kanava

Tällä toiminnolla voit esivirittää kanavat manuaalisesti.

- 1 Paina  $\uparrow/\downarrow$  tehdäksesi valinnan ”Kanava”. Paina sitten  $\oplus$ .
- 2 Valitse kanava, jonka haluat virittää manuaalisesti (jos kyseessä on kuvanauhurin kanava, valitse 00), painikkeilla  $\uparrow/\downarrow$  ja paina sitten RETURN.
- 3 Paina  $\uparrow/\downarrow$  tehdäksesi valinnan ”Järjestelmä”. Paina sitten  $\oplus$ .
- 4 Valitse jokin seuraavista television lähetyjärjestelmistä painikkeilla  $\uparrow/\downarrow$  ja paina sitten RETURN.  
**B/G:** Länsi-Eurooppa  
**I:** Iso-Britannia  
**D/K:** Itä-Eurooppa  
**L:** Ranska
- 5 Paina  $\uparrow/\downarrow$  tehdäksesi valinnan ”Kanava”. Paina sitten  $\oplus$ .
- 6 Valitse painikkeilla  $\uparrow/\downarrow$  ”S” (kaapelikanavat) tai ”C” (maakanavat) ja paina sitten  $\Rightarrow$ .
- 7 Viritä kanavat näin:  
**Jos et tiedä kanavan numeroa (taajuutta)**  
Hae lähin vapaa kanava painikkeilla  $\uparrow/\downarrow$ . Kun kanava löytyy, haku pysähtyy. Jos haluat jatkaa hakua, paina  $\uparrow/\downarrow$ .  
**Jos tiedät kanavan numeron (taajuuden)**  
Valitse haluttu ohjelmakanava tai kuvanauhurin kanava numeropainikkeilla.
- 8 Paina  $\oplus$  siirtyäksesi kohtaan ”Vahvista”. Paina sitten  $\oplus$ .
- 9 Valitse ”OK” painikkeella  $\downarrow$  ja paina sitten  $\oplus$ .  
Viritä haluamasi määrä kanavia edellä kuvatulla tavalla.

### Nimike

Tällä toiminnolla voit antaa valitulle kanavalle enintään viidestä kirjaimesta tai numerosta koostuvan nimen. Antamasi nimi näkyy ruudussa hetken sen jälkeen, kun olet siirtynyt kyseiselle kanavalle.  
Syötä merkit tekemällä vaiheet 2 – 4 kohdassa ”Kanavan nimi” (sivu 33).

### AFT

Tällä toiminnolla voit hienosäätää valittua ohjelmaa käsin, jos vaikuttaa siltä, että lisäsäätö voisi parantaa kuvanlaatua.  
Voit hienosäätää arvojen -15 ja +15 välillä. Hienosäätö tapahtuu automaattisesti, kun ”Päällä” on valittuna.

### LNA

Parantaa yksittäisten kanavien kuvanlaatua, jos lähetyssignaali on erittäin heikko (kuvassa on kohinaa).  
Jos kuvanlaatu ei parane, vaikka valitset asetukseksi ”Päällä”, muuta asetukseksi ”Pois” (tehdasasetus).

### Äänisuodin

Suotimella voidaan parantaa yksittäisten kanavien äänenlaatua, jos monolähetyksessä esiintyy vääristymiä. Toisinaan standardista poikkeava signaali voi aiheuttaa äänen vääristymistä tai mykistymistä monolähetyksiä seurattaessa. Jos äänessä ei mielestäsi ole mitään vikaa, jätä tehdasasetus ”Pois” voimaan.







Et voi vastaanottaa stereo- tai kaksiaänilähetyksiä, jos olet valinnut suotimen asetukseksi ”Matala” tai ”Korkea”.

### **Ohita**

Hyppää käyttämättömien analogisten kanavien ohi, kun painetaan PROG +/- kanavien valitsemiseksi. (Voit silti valita ohitetun kanavan numeropainikkeilla.)

### **Dekooderi**

Näyttää ja tallentaa valitun salatun kanavan, kun käytetään suoraan scart-liittimeen  /  1 tai videonauhurin kautta scart-liittimeen  /  2 liitettyä dekoderia.



Kohdassa ”Maa” (sivu 6) valitusta maasta/alueesta riippuu, onko tämä vaihtoehto käytettävissä.

### **Vahvista**

Tallentaa ”Manuaalinen viritys” -asetuksiin tehdyt muutokset.

---

# Digi-tv-asetukset-valikko DV3

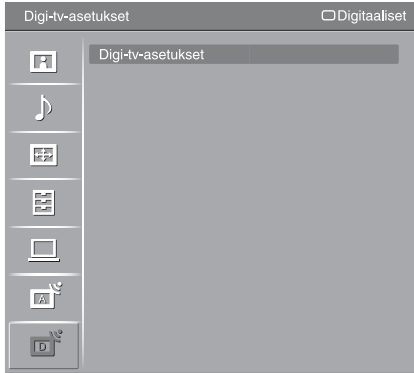

”Digi-tv-asetukset” -valikossa on alla mainitut vaihtoehdot. Kun haluat tehdä valintoja kohdassa ”Asetukset”, katso ”Valikoissa liikkuminen” (sivu 22).



Joitakin toimintoja ei ehkä voi käyttää joissakin maissa tai alueilla.

## Digikanavien viritys

### Automaattiviritys

Virittää saatavilla olevat digitaaliset kanavat.

Tämän toiminnon avulla televisio voidaan virittää uudelleen (esim. muuton jälkeen tai kun halutaan hakea uusia kanavia). Tarkemmat tiedot, katso ”Automaattinen viritys” sivulla 6.

### Kanavapaikkojen järjestely

Poistaa televisioon tallennetut ei-toivotut digitaaliset kanavat ja muuttaa televisioon tallennettujen digitaalisten kanavien järjestystä.

- 1 Valitse poistettava tai uuteen paikkaan siirrettävä kanava painamalla  $\uparrow/\downarrow$ .

Syötä haluamasi lähetyksen kolminumeroinen ohjelmanumero painamalla numeropainikkeita.

- 2 Poista digitaalisia kanavia tai muuta niiden järjestystä seuraavasti:

#### Kun haluat poistaa digitaalisen kanavan

Paina  $\oplus$ . Kun vahvistusviesti tulee näkyviin, valitse ”Kyllä” painamalla  $\leftarrow$  ja paina sitten  $\oplus$ .

#### Kun haluat muuttaa digitaalisten kanavien järjestystä

Paina  $\rightleftarrows$  ja paina sitten  $\uparrow/\downarrow$  valitaksesi kanavan uuden paikan. Paina sitten  $\leftarrow$ .

- 3 Paina RETURN.

### Digitaalinen käsinviritys

Virittää digitaaliset kanavat manuaalisesti. Tämä ominaisuus on käytettävissä, kun ”Automaattiviritys”-asetuksena on ”Antenni”.

- 1 Valitse manuaalisesti viritettävä kanavanumero painamalla numeropainikkeita. Viritä sitten kanava painamalla  $\uparrow/\downarrow$ .
- 2 Kun saatavilla olevat kanavat ovat löytyneet, valitse tallennettava kanava painamalla  $\uparrow/\downarrow$ . Paina sitten  $\oplus$ .
- 3 Valitse  $\uparrow/\downarrow$  painamalla ohjelmanumero, jolle haluat tallentaa uuden kanavan. Paina sitten  $\oplus$ .

Viritä muut kanavat manuaalisesti toistamalla edellä kuvatut toimet.

## Digi-tv-asetukset

### Tekstityasetukset

”**Tekstityksen asetukset**”: Kun ”Huonokuuloiselle” on valittuna, jotkin kuvalliset avut voivat myös näkyä tekstityksillä varustettuina (jos televisiokanavat lähettävät tällaisia tietoja).

”**Tekstityskieli**”: Valitsee tekstityksen näyttökielen.

### Ääniasetukset

”**Äänityyppi**”: Siirtyy huonokuuloisille tarkoitettuun lähetykseen, kun valitaan ”Huonokuuloiselle”.

”**Äänikieli**”: Valitsee ohjelman käyttämän kielen. Jotkin digitaaliset kanavat saattavat lähettää ohjelman äänitettynä usealla eri kielellä.

”**Äänikuvaus**”: Selostaa kuvalliset tiedot antamalla äänikuvauksen, jos televisiokanavat lähettävät tähän tarvittavat tiedot.

”**Sekoitusosuus**”: Säättää television pää-äänentoiston ja äänikuvauksen äänenvoimakkuutta.

### Palkin tila

”**Tavallinen**”: Näyttää ohjelmatiedot ja digitaalipalkin.

”**Täysi**”: Näyttää ohjelmatiedot ja digitaalipalkin ja näyttää yksityiskohtaiset ohjelmatiedot palkin alla.

### Radionäyttö



Radionäytöstä kuunneltaessa näkyvässä on näytön taustakuva. Voit valita näytön taustakuvan värin tai käyttää satunnaista väriä. Voit peruuttaa näytön taustakuvan väliaikaisesti painamalla mitä tahansa painiketta.

### Katselun esto

Asettaa ikärajoituksen ohjelmille. Ikärajan ylittäviä ohjelmia voidaan katsoa vain syöttämällä oikea PIN-koodi.

**1** Syötä olemassa oleva PIN-koodi painamalla numeropainikkeita.

Jos et ole vielä asettanut PIN-koodia, PIN-koodin asetusruutu näkyy. Noudata alla olevan kohdan ”PIN-koodi” ohjeita.

**2** Valitse ikäraja painamalla / tai ”Ei ole” (rajoittamaton katselu). Paina sitten .

**3** Paina RETURN.

### PIN-koodi

#### PIN-koodin asettaminen ensimmäisen kerran

**1** Syötä uusi PIN-koodi painamalla numeropainikkeita.

**2** Paina RETURN.

#### PIN-koodin muuttaminen

**1** Syötä olemassa oleva PIN-koodi painamalla numeropainikkeita.

**2** Syötä uusi PIN-koodi painamalla numeropainikkeita.

**3** Paina RETURN.



PIN-koodi 9999 hyväksytään aina.

### **Tekniset asetukset**

**”Autom. Palveluiden päivitys”:** Mahdollistaa sen, että televisio havaitsee ja tallentaa uudet digitaaliset palvelut, kun ne tulevat tarjolle.

**”Ohjelmiston lataus”:** Mahdollistaa sen, että televisio vastaanottaa automaattisesti ohjelmistopäivitykset ilmaiseksi olemassa olevan antennin/kaapelin kautta (kun päivityksiä on saatavilla). Suosittelemme, että tämän vaihtoehdon asetuksena on aina ”Päällä”. Jos et halua ohjelmiston päivittyvän, aseta valinnaksi ”Ei”.

**”Järjestelmätiedot”:** Näyttää ohjelman tämän hetkisen version ja signaalitason.

**”Aikavyöhyke”:** Mahdollistaa sijaintipaikan mukaisen aikavyöhykkeen valinnan, jos se ei ole sama kuin maan/alueen oletusaikavyöhyke.

**”Automaattinen kesäaika”:** Asettaa sen, siirrytäänkö kesä- ja talviajan välillä automaattisesti.

- ”Ei”: Aika näytetään kohdassa ”Aikavyöhyke” asetetun aikaeron mukaisesti.
- ”Päällä”: Siirtyä automaattisesti kesä- ja talviajan välillä kalenterin mukaisesti.

### **CA-moduulin asennus**

Mahdollistaa maksullisen televisiopalvelun käytön, kun käytössä on CA-moduuli (CAM) ja katselukortti. Katso  (PCMCIA) -korttipaikan sijainti sivulta 18.

---

# Tekniset tiedot

Mallin nimi	KDL-40D36xx/40D35xx/40D34xx	KDL-46D36xx/46D35xx/46D34xx	
<b>Järjestelmä</b>			
Paneelijärjestelmä	LCD-paneeli (nestekidepaneeli)		
Televisiojärjestelmä	Analoginen: Valitun maan/alueen mukaan: B/G/H, D/K, L, I Digitaalinen: DVB-T/DVB-C		
Väri-/kuvajärjestelmä	Analoginen: PAL, SECAM, NTSC 3.58, 4.43 (vain videotulo) Digitaalinen: MPEG-2 MP@ML		
Vastaanotettavat kanavat	Analoginen: VHF: E2–E12/UHF: E21–E69/CATV: S1–S20/HYPER: S21–S41 D/K: R1–R12, R21–R69/L: F2–F10, B–Q, F21–F69/I: UHF B21–B69 Digitaalinen: VHF/UHF		
Äänilähtöteho	10 W + 10 W		
<b>Tulo- ja lähtöliittimet</b>			
Antenni/kaapeli	75 ohmin liitäntä ulkoiselle VHF-/UHF-antennille		
1	21-nastainen scart-liitäntä (CENELEC-standardi), joka sisältää audio-/videotulon, RGB-tulon ja TV-audio-/videolähdön.		
2 (SmartLink)	21-nastainen scart-liitäntä (CENELEC-standardi), joka sisältää audio-/videotulon, RGB-tulon, valittavissa olevan audio-/videolähdön ja SmartLink-liitäntän.		
3	Tuetut formaatit: 1080p, 1080i, 720p, 576p, 576i, 480p, 480i Y: 1 Vp-p, 75 ohmia, 0,3 V negatiivinen tahdistus/Pb/Cb: 0,7 Vp-p, 75 ohmia/ Pr/Cr: 0,7 Vp-p, 75 ohmia		
3	Audiotulo (RCA-liitäntä): 500 mVrms, Impedanssi: 47 kilo-ohmia		
HDMI IN 4, 5	Video: 1080/24p, 1080p, 1080i, 720p, 576p, 576i, 480p, 480i Audio: Kahden kanavan lineaarinen PCM 32, 44,1 ja 48 kHz, 16, 20 ja 24 bitin Analoginen audiotulo (RCA-liitäntä): 500 mVrms, Impedanssi: 47 kilo-ohmia (vain HDMI IN 5)		
6	S-videotulo (4-nastainen mini-DIN)		
6	Videotulo (RCA-liitäntä)		
6	Audiotulo (RCA-liitäntä)		
	Audiolähtö (RCA-liitäntä)		
PC	Tietokoneen tulo (D-sub 15-nastainen) (katso sivua 40) G: 0,7 Vp-p, 75 ohmia, ei vihertahdistusta/B: 0,7 Vp-p, 75 ohmia/ R: 0,7 Vp-p, 75 ohmia/HD: 1-5 Vp-p/VD: 1-5 Vp-p Tietokoneen audiotulo (miniliitin)		
	Kuulokeliitäntä		
	CAM (Conditional Access Module) -aukko		
<b>Virta ja muut</b>			
Käyttöjännite	220–240 V AC, 50 Hz		
Kuvaruudun koko	40 tuumaa (Noin 101,6 cm vinosti poikki mitattuna)	46 tuumaa (Noin 116,8 cm vinosti poikki mitattuna)	
Näytön tarkkuus	1 920 pistettä (vaakasuora) × 1 080 viivaa (pystysuora)		
Tehonkulutus	193 W	238 W	
Tehonkulutus valmiustilassa*	0,3 W		
Mitat (l × k × s)	(jalustan kanssa)	Noin 981 × 692 × 265 mm	Noin 1 114 × 778 × 306 mm
	(ilman jalustaa)	Noin 981 × 643 × 110 mm	Noin 1 114 × 730 × 115 mm
Paino	(jalustan kanssa)	Noin 24,0 kg	Noin 30,5 kg
	(ilman jalustaa)	Noin 20,5 kg	Noin 26,5 kg
Vakiovarusteet	Katso ”1: Varusteiden tarkistaminen” sivulla 4.		
Lisävarusteet	Seinäteline SU-WL500		
	Televisiojalusta SU-FL300M		

\* Valmiustilan virrankulutus on tämä sen jälkeen, kun televisio on suorittanut välttämättömät digitaaliset prosessit valmiustilaan kytkemisen jälkeen.

Valmistaja pidättää itsellään oikeuden muuttaa laitteen ulkonäköä ja ominaisuuksia siitä erikseen ilmoittamatta.

*jatkuu*

## Tietokoneen tulosignaalien taulukko

Signaali	Vaakasuunta (pistettä)	Pystysuunta (juovia)	Vaakataajuus (kHz)	Pystytaajuus (Hz)	Vakio
VGA	<b>640</b>	<b>480</b>	<b>31,5</b>	<b>60</b>	<b>VGA</b>
	640	480	37,5	75	VESA
	720	400	31,5	70	VGA-T
SVGA	<b>800</b>	<b>600</b>	<b>37,9</b>	<b>60</b>	<b>VESA-ohjearvo</b>
	800	600	46,9	75	VESA
XGA	<b>1024</b>	<b>768</b>	<b>48,4</b>	<b>60</b>	<b>VESA-ohjearvo</b>
	1024	768	56,5	70	VESA
	1024	768	60	75	VESA
WXGA	<b>1280</b>	<b>768</b>	<b>47,4</b>	<b>60</b>	<b>VESA</b>
	<b>1280</b>	<b>768</b>	<b>47,8</b>	<b>60</b>	<b>VESA</b>
	<b>1360</b>	<b>768</b>	<b>47,7</b>	<b>60</b>	<b>VESA</b>



- Tämän television tietokonetulo ei tue vihertahdistusta eikä komposiittitahdistusta.
- Tämän television tietokonetulo ei tue lomitettua signaalia.
- Jotta tietokoneesta saataisiin paras mahdollinen kuvanlaatu, suosittelemme yllä olevan taulukon mukaista (lihavoitu) 60 Hz:n pystytaajuutta käyttävää signaalia. Plug and play -liitännöissä 60 Hz:n pystytaajuus valitaan automaattisesti.

# Vianmääritys

Tarkasta, vilkkuuko  (valmiustila) -merkkivalo punaisena.

## Kun merkkivalo vilkkuu

Itsediagnoositoiminto on käynnissä.





- 1 Laske, montako kertaa  (valmiustila) -merkkivalo vilkkuu kunkin kahden sekunnin tauon välisenä aikana.  
Merkkivalo vilkkuu esimerkiksi kolme kertaa, minkä jälkeen on kahden sekunnin tauko, minkä jälkeen valo vilkkuu kolme kertaa jne.
- 2 Kytke televisio pois päältä painamalla sen yläreunassa olevaa  -painiketta, irrota verkkojohto ja kerro myyjälle tai Sonyn huollolle, kuinka merkkivalo vilkkuu (välähdysten määrä).

## Kun merkkivalo ei vilku



- 1 Tarkista seuraavissa taulukoissa mainitut asiat.
- 2 Jos ongelma jatkuu, tilaa huolto valtuutetusta huoltoliikkeestä.

## Kuva

### Ei kuvaa (kuvaruutu on pimeänä) eikä ääntä

- Tarkista antenni-/kaapelikytkentä.
- Työnnä television verkkojohto pistorasiaan ja paina television yläreunassa olevaa  -painiketta.
- Jos  (valmiustila) -merkkivalo syttyy punaisena, paina / .

### Ei kuvaa tai ei valikkotietoja Scart-liitäntään kytketystä laitteesta

- Tuo esiin liitettujen laitteiden luettelo painamalla /  ja valitse sitten haluamasi tulo.
- Tarkista ulkoisen laitteen ja television välinen liitäntä.

### Kaksoiskuvia tai haamukuvia

- Tarkista antenni-/kaapelikytkentä.
- Tarkista antennin paikka ja suuntaus.

### Ruudussa näkyy vain lumisadetta ja kohinaa

- Tarkista, ettei antenni ole vahingoittunut eikä taipunut.
- Tarkista, onko antenni käyttökänsä lopussa (3–5 vuotta normaalissa käytössä, 1–2 vuotta meren rannalla).

### Vääristynyt kuva (katkoviivoja tai raitoja)

- Älä sijoita televisiota lähelle sähköisiä häiriölähteitä kuten autoja, moottoripyöriä, hiustenkuivaajia tai optisia laitteita.
- Älä sijoita televisioon kytkettyä lisälaitetta aivan television viereen.
- Varmista, että antenni-/kaapelikytkentä on tehty laitteen mukana toimitetulla koaksiaalikaapelilla.
- Pidä antennin/kaapelitelevision kaapeli poissa muiden liitäntäkaapelien läheltä.

### Kuvassa tai äänessä kohinaa televisiokanavaa katsottaessa

- Säädä ”AFT” (Automatic Fine Tuning) -asetusta parantaaksesi vastaanotetun kuvan laatua (sivu 34).

### Ruudulla näkyy pieniä mustia pisteitä ja/tai kirkkaita pisteitä

- Ruudussa näkyvä kuva koostuu kuvapisteistä. Ruudussa näkyvät pienet mustat ja/tai kirkkaat pisteet (pikselit) eivät ole merkki toimintahäiriöstä.

### Kuvan ääriviivat ovat rikkonaiset

- Valitse ”Autom. 1” tai ”Autom. 2” kohdassa ”Elokuvavalaistus” (sivu 28).

### Värit puuttuvat



- Valitse ”Palautus” (sivu 23).

### Ei värejä tai epäsäännölliset värit katsottaessa kuvaa 3 -liittimien kautta

- Tarkasta  3 -liittimien kytkentä ja että kukin liitin on tiukasti kiinni vastakkeessaan.

## Ääni

### Ei ääntä mutta hyvä kuva

- Paina  +/- tai  (mykistys).
- Tarkasta, että ”Kaiutin”-asetuksena on ”Television kaiutin” (sivu 29).

## Kanavat

### Haluttua kanavaa ei voi valita

- Vaihda digitaalisen ja analogisen tilan välillä ja valitse haluamasi digitaalinen/analoginen kanava.

### Jotkin kanavat ovat tyhjiä

- Salattu/tilauspohjainen kanava. Tilaa maksu-TV-palvelu.
- Kanavaa käytetään vain datan (ei kuvan tai äänen) siirtoon.
- Kysy lähetystä koskevat tarkemmat tiedot ohjelman tuottajalta.

### Digitaaliset kanavat eivät näy

- Ota yhteys paikalliseen asennusliikkeeseen saadaksesi selville, onko alueellasi digitaalisia lähetyksiä.
- Päivitä tehokkaampaan antenniin.

## Yleistä

### Telesivosta katkeaa automaattisesti virta (televideo siirtyy valmiustilaan)

- Tarkista, onko ”Uniajastin” käytössä tai varmista ”Kesto”-asetus kohdassa ”Ajastin” (sivu 30).
- Jos televisio ei vastaanota signaalia tai mitään toimintoa ei käytetä televisiotilassa 10 minuuttia, se siirtyy automaattisesti valmiustilaan.

### Televideo kytketty automaattisesti päälle

- Tarkista, onko ”Ajastin” käytössä (sivu 30).

### Jotakin ohjelmälähteitä ei voi valita

- Valitse ”AV-esivalinta” ja peruuta tulolähteen ”Ohita” (sivu 29).

*jatkuu*

**Kaukosäädin ei toimi**

- Vaihda paristot.

**Näyttöön tulee ”Tallennusnäyttötila: Päällä”-ilmoitus**

- Valitse ”Kaikkien nollaus” ”Perusasetukset”-valikosta (sivu 31).

**HDMI-laite ei näy ”HDMI-laiteluettelo”-luettelossa**

- Tarkasta, että laitteesi on HDMI-yhteensopiva.

**Kaikkia kanavia ei ole viritetty**

- Katso tukisivustolta kaapeliyhtiön tiedot.  
<http://support.sony-europe.com/TV/DVBC/>



## Innledning

Takk for at du har valgt dette Sony-produktet. Les gjennom denne håndboken før du begynner å bruke TV-apparatet, og ta vare på boken for fremtidig referanse.

## Avhending av TV-apparatet

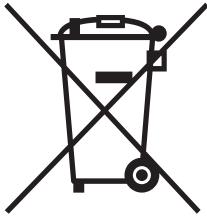

### Avhenting av gamle elektriske og elektroniske apparater (gjelder i den Europeiske Unionen og andre europeiske land med separat innsamlingsystem)

Dette symbolet på produktet eller innpakningen indikerer at dette produktet ikke må håndteres som husholdningsavfall. I stedet skal det leveres inn til spesielt innsamlingspunkt for gjenvinning av det elektriske og elektroniske

utstyret. Ved å sørge for at dette produktet avhentes på korrekt måte, vil du hjelpe til med å forhindre potensielle negative påvirkninger på miljøet og helse, som ellers kan være resultatet av feilaktig avfallshåndtering av dette produktet. Gjenvinning av disse materialene vil hjelpe til med å ta vare på våre naturressurser. For mer informasjon om gjenvinning av dette produktet, kan du kontakte lokale myndigheter.

Produsenten av dette produktet er Sony Corporation, 1-7-1 Konan Minato-ku Tokyo, 108-0075 Japan. Autorisert representant for EMC og produktsikkerhet er Sony Deutschland GmbH, Hedelfinger Strasse 61, 70327 Stuttgart, Germany. For service eller garanti saker vennligst se adressene nevnt i det separate service eller garantidokumentet.

## Merknad om digital-TV-funksjoner

- Funksjoner relatert til Digital-TV (**DVB**) vil bare fungere i land eller områder hvor det kringkastes digitale bakkesignaler av typen DVB-T (MPEG2), eller der du har tilgang til en kompatibel kabeltjeneste av typen DVB-C (MPEG2). Hør med forhandleren din om du befinner deg i et område hvor det er mulig å ta imot DVB-T-signaler, eller spør kabelselskapet ditt om deres DVB-C-tjeneste egner seg til integrert bruk med denne TV-en.
- Kabel-TV-leverandøren kan kreve et tilleggsgebyr for slike tjenester, og du må kanskje samtykke i deres forretningsmessige vilkår og betingelser.
- Selv om dette TV-apparatet tilfredsstillter spesifikasjonene for DVB-T og DVB-C, kan det ikke gis noen garanti for kompatibilitet med fremtidig, digital DVB-T-kringkasting via bakkenett, eller med digital kabelkringkasting for DVB-C.
- Enkelte digitale TV-funksjoner er kanskje ikke tilgjengelige i alle land eller regioner, og DVB-C-kabel vil kanskje ikke fungere korrekt med alle leverandører.

Du finner en liste over kabel-TV-leverandører på supportnettsiden:

<http://support.sony-europe.com/TV/DVBC/>

## Informasjon om varemerker

- **DVB** is a registered trademark of the DVB Project
- HDMI, HDMI-logoen og High-Definition Multimedia Interface er varemerker eller registrerte varemerker for HDMI Licensing LLC.

**HDMI**<sup>™</sup>  
HIGH-DEFINITION MULTIMEDIA INTERFACE

Illustrasjoner brukt i denne håndboken forestiller KDL-40D3500, med mindre noe annet er angitt.

"xx" som kan sees på modellnavnet tilsvarer to numeriske sifre som har med design eller fargevariasjon å gjøre.

# Innhold

## Hurtigstartveiledning

4

Sikkerhetsinformasjon .....	8
Forholdsregler .....	10
<b>Oversikt over fjernkontrollen .....</b>	<b>11</b>
<b>Oversikt over TV-knapper og -indikatorer .....</b>	<b>12</b>

## Se på TV

Se på TV .....	13
Bruke den digitale elektroniske programveiviseren (EPG) <b>DVB</b> .....	15
Bruke listen Digitale favoritter <b>DVB</b> .....	17

## Bruke tilleggsutstyr

Koble til tilleggsutstyr .....	18
Vise bilder fra tilkoblet utstyr .....	20
Bruke HDMI-kontroll .....	21

## Bruke MENU-funksjonene

Navigere i menyene .....	22
Bildemeny .....	23
Lydmeny .....	25
Skjermkontrollmeny .....	27
Oppsettmeny .....	28
PC-innstillinger-meny .....	32
Analog innstillingsmeny .....	33
Digital innstillingsmeny <b>DVB</b> .....	36

## Tilleggsinformasjon

Spesifikasjoner .....	39
Feilsøking .....	41

**DVB** : Kun for digitale sendinger

# Hurtigstartveiledning

## 1: Kontrollere tilbehøret

Strømledning (type C-6)\* (1)

Koaksialkabel (1)

Holderbånd (1) og skruer (2)

Fjernkontroll RM-ED009 (1)

AA-batterier (type R6) (2)

\* Ikke fjern ferrittkjernene.

## Sette inn batterier i fjernkontrollen

Skyv og løft på dekselet for å åpne det.

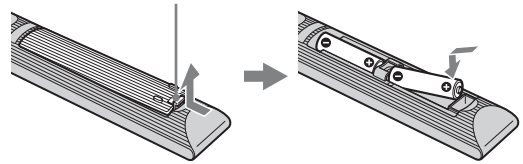

- Pass på korrekt polaritet når du setter inn batterier.
- Ikke bruk forskjellige typer batterier samtidig og ikke bland gamle og nye batterier.
- Kast brukte batterier på en miljøvennlig måte. Ta hensyn til lokale bestemmelser angående avfallsbehandling av brukte batterier. Hos kommunen der du bor får du mer informasjon om dette.
- Fjernkontrollen må behandles med varsomhet. Ikke mist den ned eller trakk på den, og ikke søl noen form for væske på den.
- Ikke plasser fjernkontrollen i nærheten av en varmekilde, i direkte sollys eller i et fuktig rom.

## 2: Koble til en antenne/kabel/videoopptaker

Koble til en antenne/kabel

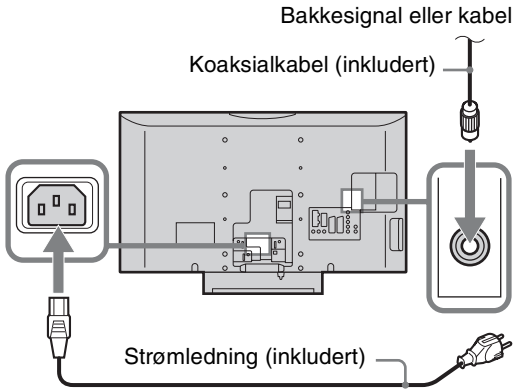

Koble til en antenne/kabel og videoopptaker

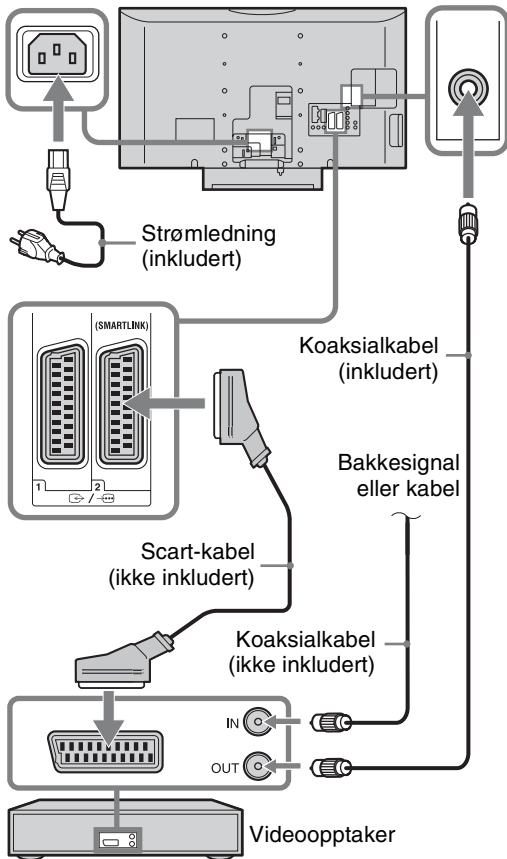

## 3: Hindre fjernsynsapparatet i å velte

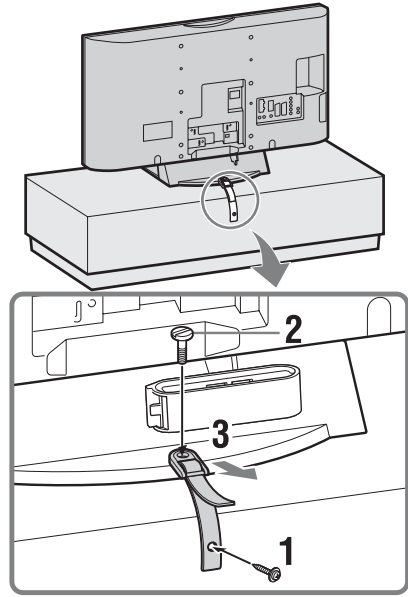

## 4: Bunte kablene

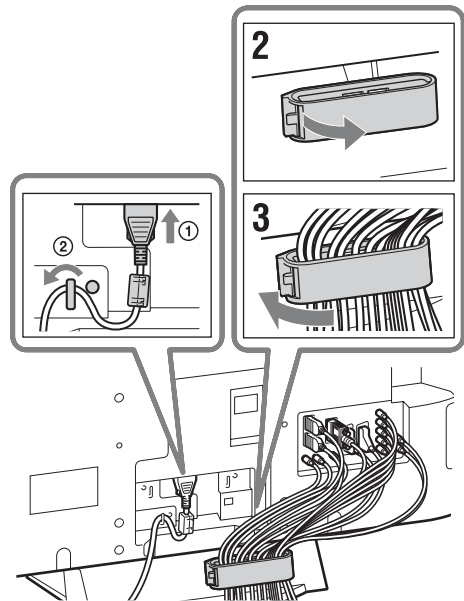

Kroken på kabelholderen kan åpnes fra begge sider, avhengig av hvordan den er festet.

## 5: Foreta grunninnstillingene

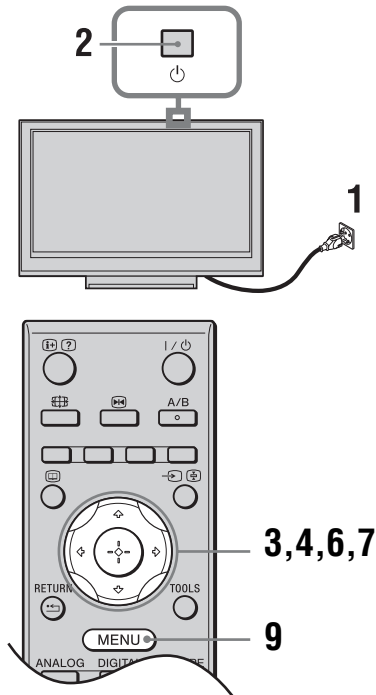

### Velge språk og land/region

- 1 Koble TV-apparatet til stikkontakten (220-240 V AC, 50 Hz).
- 2 Trykk på øverst på TV-en. Når du slår på TV-apparatet første gang, får du frem språkmenyen på skjermen.
- 3 Trykk på for å velge det språket som vises på menyskjermene, og trykk deretter på .

Language	
Select language	
English	Česky
Nederlands	Magyar
Français	Русский
Italiano	Български
Deutsch	Suomi
Ελληνικά	Dansk
Türkçe	Svenska
Español	Norsk
Português	Slovenčina
Polski	Română

- 4 Trykk på for å velge det landet/den regionen hvor du kommer til å bruke TV-en, og trykk deretter på .

Land
Velg land
-
United Kingdom
Ireland
Nederland
België/Belgique
Luxembourg
France
Italia
Schweiz/Suisse/Svizzera
Deutschland

Hvis landet/regionen hvor du vil bruke TV-en ikke vises på listen, må du velge "-" i stedet for et land/en region.

### Auto innstilling av TV-en

- 5 Før du setter i gang auto innstilling av TV-en, må du sette inn en forhåndsinnspilt kassett i videospilleren som er koblet til TV-en (side 5) og begynne avspilling. Videokanalen blir funnet og lagret på TV-en under auto innstillingen. Hvis det ikke er koblet noen videospiller til TV-en, kan du hoppe over dette trinnet.
- 6 Trykk på for å velge "OK", og trykk deretter på .

Autoinnstilling
Vil du starte Auto innstilling?
OK
Avbryt

- 7 Trykk på for å velge "Egen Antenne" eller "Kabel", og trykk deretter på . Hvis du velger "Kabel", vises skjermen for valg av kanalsøktpe. Se "Stille inn TV-en på digital kabeltilkobling" på side 7. TV-en starter søket etter alle tilgjengelige digitale kanaler, fulgt av alle tilgjengelige analoge kanaler. Dette kan ta litt tid, så ikke trykk på noen knapper på TV-en eller fjernkontrollen mens dette pågår. **Hvis det vises en melding som ber deg bekrefte antennetilkoblingene** Ingen digitale eller analoge kanaler ble funnet. Kontroller alle antennetilkoblinger og trykk på for å starte automatisk innstilling igjen.

- 8** Når kanalsorteringsmenyen vises på skjermen, må du følge trinnene i "Kanalsortering" på side 33.

Hvis du ikke vil endre rekkefølgen de analoge kanalene er lagret i på TV-en, må du gå til neste trinn.

- 9** Trykk på MENU for å avslutte.  
TV-apparatet har nå stilt inn alle tilgjengelige kanaler.



Når en digital kanal ikke kan mottas, eller når du velger en region hvor det ikke finnes noen digitale kringkastere i trinn 4 (side 6), må tiden stilles inn etter trinn 9.

## Stille inn TV-en på digital kabeltilkobling

- 1** Trykk på  $\uparrow/\downarrow$  for å velge "Kanalsøktipe", og trykk deretter på  $\oplus$ .
- 2** Trykk på  $\uparrow/\downarrow$  for å velge "Hurtig kanalsøk" eller "Fullt kanalsøk", og trykk deretter på  $\oplus$ .

**"Hurtig kanalsøk":** Kanalene stilles inn i henhold til kabel-TV-leverandørens informasjon i kringkastings-signalet. Den anbefalte innstillingen for "Frekvens", "Nettverks-ID" og "Symbol Rate" er "Auto", med mindre kabel-TV-leverandøren oppgir de faktiske verdiene som skal brukes.

"Hurtig kanalsøk" anbefales for hurtiginnstilling når dette støttes av kabel-TV-leverandøren.

**"Fullt kanalsøk":** Alle tilgjengelige kanaler blir innstilt og lagret. Denne prosedyren kan ta litt tid. Dette alternativet anbefales når "Hurtig kanalsøk" ikke støttes av kabel-TV-leverandøren din.

Du finner nærmere informasjon om kabel-TV-leverandører som støttes, på support-nettsiden: <http://support.sony-europe.com/TV/DVBC/>

- 3** Trykk på  $\leftarrow/\rightarrow/\downarrow$  for å velge "Start", og trykk deretter på  $\oplus$ .

TV-en starter søket etter kanaler. Ikke trykk på noen knapper på TV-en eller fjernkontrollen.



Enkelte kabel-TV-leverandører støtter ikke "Hurtig kanalsøk". Hvis ingen kanaler blir funnet ved bruk av "Hurtig kanalsøk", må du utføre "Fullt kanalsøk".

## Demontere stativet fra TV-en



Ikke fjern stativet av andre grunner enn at du vil montere TV-en på veggen eller montere TV-stativet (tilleggsutstyr).

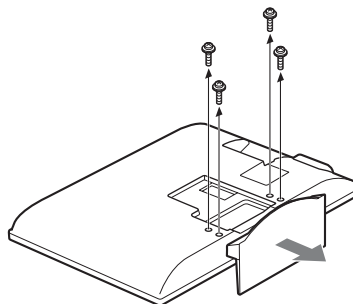

# Sikkerhetsinformasjon

## Installasjon/oppsett

Installer og bruk TV-apparatet i samsvar med instruksjonene nedenfor for å unngå risiko for brann, elektrisk støt eller annen skade og/eller personskader.

### Installasjon

- TV-en bør installeres i nærheten av en lett tilgjengelig stikkontakt.
- Plasser TV-apparatet på et stabilt og jevnt underlag.
- Kun kvalifisert serviceperson må gjennomføre eventuell installasjon på vegg.
- Av sikkerhetsgrunner anbefales det på det sterkeste at du bruker tilleggsutstyr fra Sony, som omfatter:
  - Veggmonteringsbrakett SU-WL500
  - TV-stativ SU-FL300M

### Bæring

- Før du bærer TV-apparatet, må du koble fra alle kablene.
- Et stort TV-apparat må bæres av to eller flere personer.
- Når TV-apparatet bæres for hånd, må du holde det som vist til høyre. Ikke utsett LCD-skjermen for press-belastning.
- Når du løfter eller flytter TV-apparatet, må du holde det godt på undersiden.
- Ikke utsett TV-apparatet for støt eller sterke vibrasjoner når du flytter det.
- Når du leverer inn TV-apparatet på grunn av reparasjon eller hvis du flytter, bør du transportere det i originalemballasjen.

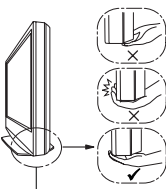
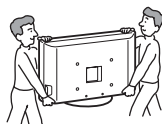

Pass på at du holder på undersiden av TV-en, ikke på forsiden.

### Ventilasjon

- Ventilasjonsåpningene må aldri tildekkes, og du må aldri stikke gjenstander inn i kabinettet.
- La det være plass rundt TV-apparatet, som vist under.
- Det anbefales på det sterkeste at du bruker en veggbrakett som er godkjent av Sony for å oppnå tilstrekkelig luftsirkulasjon.

### Installering på vegg

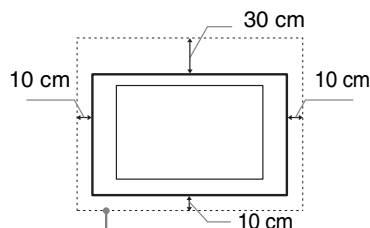

La det være minst så mye plass rundt TV-apparatet.

### Installering med sokkel

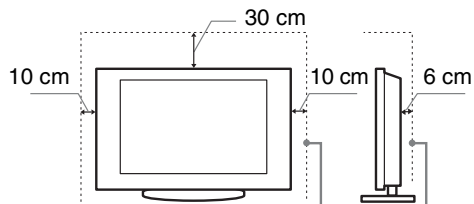

La det være minst så mye plass rundt TV-apparatet.

- For å sikre tilstrekkelig ventilasjon og forhindre at det samler seg støv eller smuss:
  - Ikke legg TV-apparatet ned på ryggen, ikke installer det opp-ned, bak-frem eller på skrått.
  - Ikke plasser TV-apparatet på en hylle, et teppe, en seng eller i et skap.
  - Ikke dekk til TV-apparatet med et klede, som for eksempel gardiner, eller andre ting som for eksempel aviser osv.
  - Ikke installer TV-apparatet som vist under.

### Blokkert luftsirkulasjon.

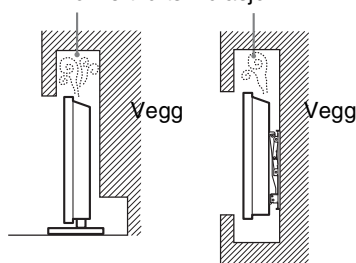

## Nettledning

Håndter nettledningen og støpselet som følger for å unngå risiko for brann, elektrisk støt eller annen skade og/eller personskader:

- Koble TV-en med et jordet støpselet med tre ledere til en stikkontakt med en jordet beskyttelsesforbindelse.
- Bruk kun nettledninger fra Sony, ikke andre merker.
- Stikk støpselet helt inn i stikkontakten.
- Koble TV-apparatet kun til en strømforsyning på 220-240 V vekselstrøm.
- Før du legger kablene, pass på at nettledningen er frakoblet for din egen sikkerhets skyld og pass på at du ikke snubler i kablene.
- Trekk ut støpselet med nettledningen før du utfører arbeider eller flytter TV-apparatet.
- Hold nettledningen unna varmekilder.
- Trekk ut støpselet og rengjør det regelmessig. Støv på støpselet opptar fuktighet, som kan medføre at isolasjonen forringes. Dermed kan det oppstå brann.

## Merknader

- Ikke bruk den vedlagte nettledningen til annet utstyr.
- Ikke klem, bøy eller vri nettledningen for mye. Trådene i lederne kan bli blottlagt eller brytes av.
- Ikke foreta endringer på nettledningen.
- Ikke sett tunge gjenstander på nettledningen.
- Ikke trekk i selve nettledningen når du kobler fra strømmen.
- Ikke koble for mange apparater til den samme stikkontakten.
- Ikke bruk stikkontakter som er i dårlig stand.

## Forbudt bruk

Ikke installer/bruk TV-apparatet på steder, i omgivelser eller situasjoner som de som er oppført nedenfor, ellers kan TV-apparatet fungere feil og forårsake brann, elektrisk støt, skader og/eller personskader.

### Steder:

Utendørs (i direkte sollys), ved vannkant, på et skip eller andre fartøy, i et kjøretøy, i medisinske institusjoner, ustabile posisjoner, i nærheten av vann eller regn, fuktighet eller røyk.

### Omgivelser:

Steder som er varme, fuktige eller særlig støvet; slik at insekter har adgang; hvor det kan bli utsatt for mekanisk vibrasjon, i nærheten av åpen ild (stearinlys osv). TV-apparatet må ikke utsettes for vannråper eller vannsprut. Det må ikke plasseres gjenstander som er fylt med væske oppå TV-en (f.eks. blomstervase).

### Situasjoner:

Ikke bruk apparatet når du er våt på hendene, når kabinettet er tatt av eller når det er tilkoblet utstyr som ikke er anbefalt av produsenten. Trekk ut støpselet fra stikkontakten og koble fra antenneledningen når det lynr.

## Knuselig glass:

- Ikke kast noe på TV-apparatet. Glasset i skjermen kan knuses på grunn av støtet og forårsake alvorlig personskade.
- Hvis overflaten på TV-apparatet sprekker, må du ikke berøre det før du har trukket ut støpselet. Ellers kan du få elektrisk støt.

## Når TV-en ikke er i bruk

- Hvis TV-apparatet ikke skal brukes noen dager, bør du skille apparatet fra strømmettet av miljøhensyn og sikkerhetsgrunner.
- Siden TV-en ikke er koblet fra strømmettet når du bare slår det av, må du trekke støpselet ut av stikkontakten for å koble TV-apparatet fullstendig fra.
- Enkelte TV-apparater har imidlertid funksjoner som krever at apparatet står på i ventemodus for at de skal fungere korrekt.

## Barns sikkerhet

- Ikke la barn klatre på TV-apparatet.
- For å unngå at små barn kan svelge mindre deler, hold disse delene av tilleggsutstyret unna barns rekkevidde.

## Hvis følgende problemer oppstår...

**Slå av TV-apparatet og trekk ut støpselet** fra strømmettet øyeblikkelig dersom følgende problemer oppstår.

Be forhandleren din eller Sony servicesentre om å få TV-en kontrollert av kvalifisert servicepersonell.

### Dersom:

- Nettkabelen er skadet.
- Stikkontakter er i dårlig stand.
- TV-apparatet er skadet fordi det har falt ned, vært utsatt for støt eller det er kastet noe på det.
- Det er kommet væske eller gjenstander inn i åpningene på kabinettet.

---

# Forholdsregler

## Se på TV

- Se på TV-apparatet i moderat belysning, da det sliter på øynene å se på TV-apparatet i dårlig lys over lengre tidsrom.
- Når du bruker hodetelefoner, justerer du lydvolümet slik at det ikke blir for kraftig, så unngår du hørselsskader.

## LCD-skjerm

- Selv om LCD-skjermen er produsert med høypresisjonsteknologi og 99,99% eller mer av pikslene er effektive, kan det opptre svarte punkter eller lyspunkter (røde, blå eller grønne) konstant på LCD-skjermen. Dette er en egenskap LCD-skjermene har, og ingen feil.
- Ikke trykk på eller rip i frontfilteret, og ikke plasser noe oppå dette TV-apparatet. Bildet kan bli ujevnt eller LCD-skjermen kan bli ødelagt.
- Hvis dette TV-apparatet brukes på kalde steder, kan bildet bli uregelmessig eller mørkt. Dette er ingen feil. Det forsvinner når temperaturen øker.
- Spøkelsesbilder kan opptre når stillbilder vises kontinuerlig. Disse forsvinner etter en stund.
- Skjermen og kabinettet kan bli varmt når du bruker apparatet. Dette er ikke en feil på produktet.
- LCD-skjermen inneholder små mengder flytende krystaller og kvikksølv. Fluorescerende rør som brukes i dette TV-apparatet inneholder også kvikksølv. Følg lokale lover og forskrifter for avfallsbehandling.

## Håndtering og rengjøring av skjermflaten/kabinettet på TV-apparatet

Husk å trekke ut støpselet med nettleidingen til TV-en før du rengjør apparatet.

For å unngå forringelse av skjermen og materialene apparatet er laget av, ta hensyn til følgende forholdsregler.

- Når du skal fjerne støv fra overflaten/kabinettet, tørker du forsiktig over med en myk klut. Hvis du ikke får av støvet på denne måten, tørker du med en myk klut fuktet i et mildt vaskemiddel.
- Bruk aldri skuresvamper, alkaliske/syreholdige rengjøringsmidler, skurepulver eller sterke løsemidler, som alkohol, benzen, fortynningsmidler eller insektmidler. Bruk av denne typen midler, eller langvarig kontakt med gummi eller vinyl, kan resultere i skade på skjermen og kabinettet.
- Når TV-apparatets vinkel skal justeres, må du flytte forsiktig på det for å unngå at TV-en forskyver seg eller faller av sokkelen.

## Alternativt tilleggsutstyr

Hold alternative komponenter eller annet utstyr som avgir elektromagnetisk stråling, borte fra TV-apparatet. Ellers kan bildet forvrenges og/eller det oppstår en støyende lyd.

# Oversikt over fjernkontrollen

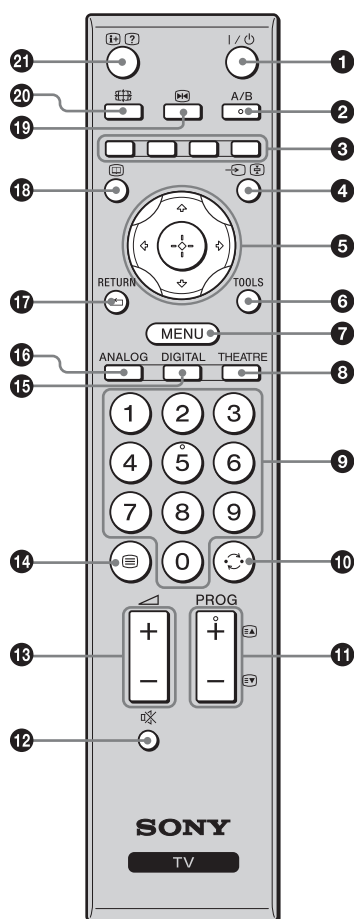

- Knappene med nummer 5, PROG +, og A/B har følbare punkter. Bruk disse som referanse når du betjener TV-apparatet.
- Hvis du slår av TV-en, slås også kinomodus av.

- 1 I/⏻ – TV-standby**  
Slår på og av TV-en fra hvilemodus.
- 2 A/B – Flerspråklig lyd (side 26)**
- 3 Fargede knapper (side 14, 15, 17)**
- 4 →/☐ – Velge inngang / Holde tekst**
  - I TV-modus (side 20): Velger inngangskilde fra utstyret tilkoblet kontaktene på TV-apparatet.
  - I tekstmodus (side 14): Holder nåværende side.
- 5 ⏪/⏩/⏴/⏵/⊕ (side 13, 22)**
- 6 TOOLS (side 14, 20)**  
Gir deg tilgang til flere visningsalternativer og muligheten til å endre/justere i henhold til kilden og skjermformatet.
- 7 MENU (side 22)**
- 8 THEATRE**  
Du kan slå kinomodus på eller av. Når kinomodus er slått på, blir optimal lyd (hvis TV-en er koblet til et lydanlegg ved hjelp av en HDMI-kabel) og optimal bildeklarhet for film stilt inn automatisk.
- 9 Tallknapper**
  - I TV-modus: Velger kanaler. For kanalnumre fra og med 10 og oppover, må du taste inn det andre og tredje sifferet raskt.
  - I tekstmodus: Tast inn det tresifrede sidenummeret for å velge side.
- 10 ↶ – Forrige kanal**  
Går tilbake til forrige kanal det ble sett på (i mer enn fem sekunder).
- 11 PROG +/-/☐/☑**
  - I TV-modus (side 13): Velger neste (+) eller forrige (-) kanal.
  - I tekstmodus (side 13): Velger neste (☐) eller forrige (☑) side.
- 12 🔇 – Slå av lyden (side 13, 20)**
- 13 🔊 +/- – Volum (side 20)**
- 14 ☰ – Tekst (side 13)**
- 15 DIGITAL – Digital modus (side 13)**
- 16 ANALOG – Analog modus (side 13)**
- 17 RETURN / ⏪**  
Går tilbake til forrige skjermbilde i en hvilken som helst vist meny.
- 18 ☒ – EPG (Digital Electronic Programme Guide, eller elektronisk programveiviser) (side 15)**
- 19 ❄️ – Bildefrys (side 13)**  
Fryser TV-bildet.
- 20 📺 – Skjerm-modus (side 14)**
- 21 ⓘ/? – Info / Tekstvisning**
  - I digital modus: Viser kortfattet informasjon om det programmet som vises i øyeblikket.
  - I analog modus: Viser informasjon som f.eks. nåværende kanalnummer og skjermformat.
  - I tekstmodus (side 14): Viser skjult informasjon (f.eks. svar på en spørrekonkurranse).

# Oversikt over TV-knapper og -indikatorer

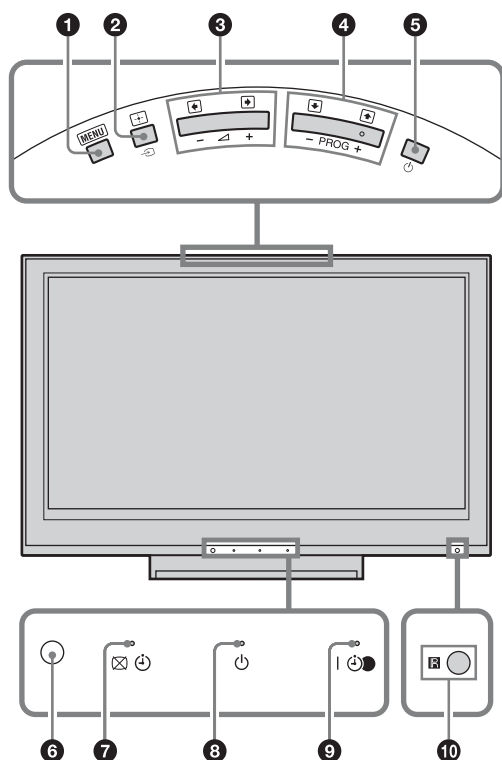

## 1 MENU (side 22)

## 2 →/+ – Velge inngang / OK

- I TV-modus (side 20): Velger inngangskilde fra utstyret tilkoblet kontaktene på TV-apparatet.
- I TV-menyen: Velger menyen eller alternativet, og bekrefter innstillingen.

## 3 ▲ +/-/▶/◀

- I TV-modus: Øker (+) eller reduserer (-) volumet.
- I TV-menyen: Blar gjennom alternativene mot høyre (▶) eller venstre (◀).

## 4 PROG +/-/▲/▼

- I TV-modus: Velger neste (+) eller forrige (-) kanal.
- I TV-menyen: Blar gjennom alternativene opp (▲) eller ned (▼).

## 5 ⏻ – Strøm

Slår TV-apparatet av eller på.



For å slå TV-en helt av, må du trekke støpselet ut av stikkkontakten.

## 6 Lyssensor (side 31)

## 7 ☒ ⏻ – Bilde av / Timer-indikator

- Tennes og lyser grønt når bildet slås av (side 30).
- Lyser oransje når timeren er stilt inn (side 30).

## 8 ⏻ – Standby-indikator

Lyser rødt når TV-apparatet står i standby-modus.

## 9 I ⏻ – Indikator for strøm / Timer REC-program

- Tennes og lyser grønt når TV-en er på.
- Tennes og lyser oransje når timeropptak er stilt inn (side 15).
- Tennes og lyser rødt under timeropptak.

## 10 Fjernkontrollsensor

- Mottar IR-signaler fra fjernkontrollen.
- Sensoren må ikke tildekkes, da det kan påvirke funksjonen dens.



Pass på at TV-en er slått helt av før du trekker støpselet ut av stikkkontakten. Hvis støpselet trekkes ut av stikkkontakten mens TV-en er på, kan det føre til at indikatorlampen forblir tent og til at TV-en slutter å virke som den skal.

# Se på TV

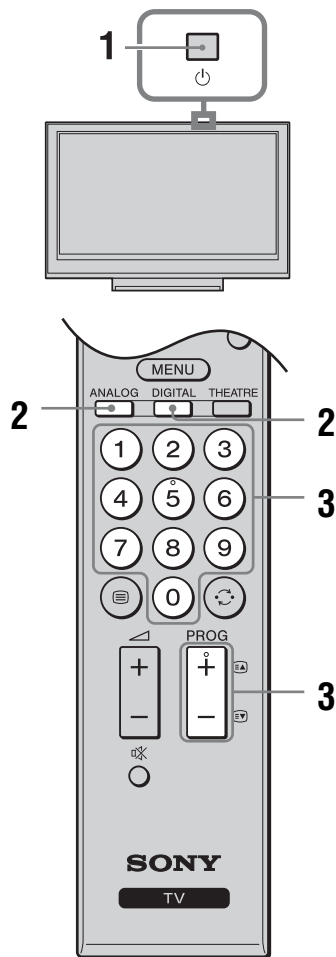

- 1** Trykk på øverst på TV-en for å slå den på.  
Når TV-en er i standby-modus (indikatoren på TV-ens frontpanel lyser rødt), kan du slå på TV-en ved å trykke på på fjernkontrollen.
- 2** Trykk på DIGITAL for å slå over til digital modus, eller på ANALOG for å slå over til analog modus.  
Hvilke kanaler som er tilgjengelige avhenger av modusen.
- 3** Trykk på tallknappene eller PROG +/- for å velge en TV-kanal.  
For å velge kanalnummer 10 og over med tallknappene, må du taste inn det andre og tredje sifferet raskt.

For å velge en digital kanal med den digitale elektroniske programveiviseren (EPG), se side 15.

## I digital modus

Et informasjonsbanner vises kort. Følgende ikoner kan vises på banneret.

- : Radio
- : Kodet signal/Abonnement
- : Flere audio-språk er tilgjengelige
- : Teksting er tilgjengelig
- : Teksting for hørselssvekkede tilgjengelig
- : Anbefalt minstealder for det aktuelle programmet (fra 4 til 18 år)
- : Tilgangskontroll
- (i rødt):  
Det aktuelle programmet tas opp

## Tilleggsfunksjoner

For å	Trykk på
Fryse bildet (bildefrys)	. Trykk én gang for å fjerne det lille skjermbildet, og trykk en gang til for å gå tilbake til vanlig TV-modus. Denne funksjonen er ikke tilgjengelig hvis inngangskilden er en PC.
Åpne programindekstabellen (kun i analog modus)	. For å velge en analog kanal må du trykke på , og deretter trykke på .
Gå til Digitale favoritter (kun i digital modus)	. Hvis du vil vite mer, se side 17.
Slå av lyden	. Trykk på nytt for å slå lyden på igjen.
Slå på TV-en uten lyd fra standby-modus	.

## For å få tilgang til tekst-TV

Trykk på . Hver gang du trykker på , skifter bildet syklisk slik:  
Tekst → Tekst over TV-bildet (blandet modus) → Ingen tekst (forlater teksttjenesten)  
For å velge en side må du trykke på tallknappene eller .

**Fortsatt**

For å holde en side må du trykke på / .  
For å vise skjult informasjon må du trykke på / .



Når det vises fire fargede felter nederst på tekst-TV-siden, er Fastext tilgjengelig. Med Fastext får du hurtig og enkel tilgang til sidene. Trykk på den tilsvarende fargeknappen for å få tilgang til siden.

## Endre skjermformatet manuelt, så det passer til sendingen

Trykk gjentatte ganger på for å velge det ønskede skjermformatet.

### Smart\*

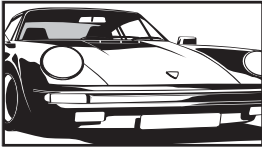

Viser konvensjonelle 4:3-sendinger med imitert bredformateffekt. 4:3-bildet strekkes for å fylle skjermen.

### 4:3

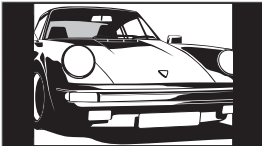

Viser konvensjonelle 4:3-sendinger (f.eks. ikke-bredformatsendinger) med riktige proporsjoner.

### Wide

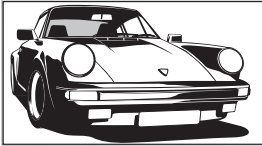

Viser bredformatsendinger (16:9) med riktige proporsjoner.

### Zoom\*

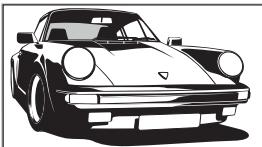

Viser kinoformatsendinger (sendinger i letter box-format) med riktige proporsjoner.

### 14:9\*

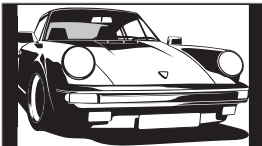

Viser 14:9-sendinger med riktige proporsjoner. Dette fører til svarte områder i utkanten av bildet.

\* Deler av bildet øverst og nederst kan bli kuttet av.



- Du kan ikke velge "4:3" eller "14:9" for bilder fra HD-signalkilder.
- Du kan ikke bruke denne funksjonen mens det digitale banneret vises.
- Enkelte tegn og/eller bokstaver øverst eller nederst på bildet vil kanskje ikke være synlige i "Smart". I så fall kan du velge "V Størrelse" ved hjelp av "Skjermkontroll"-menyen og justere den vertikale størrelsen for å gjøre dem synlige.



- Når "Autoformat" er stilt inn på "På", vil TV-en automatisk velge den modusen som passer best til den aktuelle sendingen (side 27).
- Du kan justere bildeposisjonen når du velger "Smart" (50 Hz), "Zoom" eller "14:9". Trykk på / for å flytte bildet opp eller ned (f.eks. for å lese teksten) (unntatt for 720p og 1080i).
- Velg "Smart" eller "Zoom" for å justere for 720p- eller 1080i-kildebilder med noe beskårede kanter.

## Bruke verktøymenyen

Trykk på TOOLS for å vise følgende alternativer når du ser et TV-program.

Alternativer	Beskrivelse
Lukk	Lukker verktøymenyen.
Bildemodus	Se side 23.
Lydmodus	Se side 25.
Høytaler	Se side 29.
Lydspråk (kun i digital modus)	Se side 37.
Innstillinger for teksting (kun i digital modus)	Se side 37.
Volum	Justerer volumet til hodetelefonene.
Innsøvningssti.	Se side 30.
Strømsparing	Se side 30.
Automatisk stilling av klokke (kun i analog modus)	Setter deg i stand til å koble til digital modus og se tiden.
Systeminformasjon (kun i digital modus)	Viser systeminformasjonsskjermen.



















# Bruke den digitale elektroniske programveiviseren (EPG) DV3\*



- 1 I digital modus må du trykke på .
- 2 Utfør den ønskede arbeidsoperasjonen, som vist i følgende tabell eller på skjermen.

EPG (Digital Electronic Programme Guide, eller elektronisk programveiviser)

\* Denne funksjonen er kanskje ikke tilgjengelig i alle land/regioner.

For å	Gjør dette
Se et program	Trykk på  for å velge et program, og trykk deretter på  .
Slå av EPG	Trykk på  .
Sortere programinformasjonen etter kategori – Kategoriliste	<ol style="list-style-type: none"> <li>1 Trykk på den blå knappen.</li> <li>2 Trykk på  for å velge en kategori, og trykk deretter på .</li> </ol> <p>De tilgjengelige kategoriene omfatter:  <b>"Alle kategorier"</b>: Inneholder alle tilgjengelige kanaler.  <b>Kategorinavn (f.eks. "Nyheter")</b>: Inneholder alle kanaler som svarer til den valgte kategorien.</p>
Stille inn et program som skal tas opp – Tidsinnstilt optak	<ol style="list-style-type: none"> <li>1 Trykk på  for å velge det programmet du vil ta opp, og trykk deretter på .</li> <li>2 Trykk på  for å velge "Tidsinnstilt optak".</li> <li>3 Trykk på  for å stille inn TV-en og videospiller-timerne dine. Et rødt  symbol vises ved informasjonen til det aktuelle programmet. -indikatoren på TV-ens frontpanel tennes og lyser oransje.</li> </ol> <p> Ovenstående prosedyre kan brukes selv om det programmet som skal tas opp allerede har begynt.</p>
Stille inn et program som skal vises automatisk på skjermen når det begynner – Påminnelse	<ol style="list-style-type: none"> <li>1 Trykk på  for å velge det fremtidige programmet du vil vise, og trykk deretter på .</li> <li>2 Trykk på  for å velge "Påminnelse", og trykk deretter på .</li> </ol> <p>Et -symbol vises ved informasjonen til det aktuelle programmet. -indikatoren på TV-ens frontpanel tennes og lyser oransje.</p> <p> Hvis du slår TV-en over på standby-modus, vil den automatisk slå på seg selv når programmet er i ferd med å begynne.</p>

Se på TV

Fortsatt

For å	Gjør dette
Stille inn tid og dato til det programmet du vil ta opp – Manuelt tidsopptak	<ol style="list-style-type: none"> <li>1 Trykk på <b>⊕/?</b>.</li> <li>2 Trykk på <b>⇅/⇅</b> for å velge "Manuelt tidsopptak", og trykk deretter på <b>⊕</b>.</li> <li>3 Trykk på <b>⇅/⇅</b> for å velge datoen, og trykk deretter på <b>⇅</b>.</li> <li>4 Still inn start- og stopptiden på samme måte som i trinn 3.</li> <li>5 Trykk på <b>⇅/⇅</b> for å velge programmet, og trykk deretter på <b>⊕</b>.</li> <li>6 Trykk på <b>⊕</b> for å stille inn TV-en og videospiller-timerne dine. ⊖-indikatoren på TV-ens frontpanel tennes og lyser oransje.</li> </ol>
Avbryte et opptak/påminnelse – Tidsinnstillingsliste	<ol style="list-style-type: none"> <li>1 Trykk på <b>⊕/?</b>.</li> <li>2 Trykk på <b>⇅/⇅</b> for å velge "Tidsinnstillingsliste", og trykk deretter på <b>⊕</b>.</li> <li>3 Trykk på <b>⇅/⇅</b> for å velge det programmet du vil avbryte, og trykk deretter på <b>⊕</b>.</li> <li>4 Trykk på <b>⇅/⇅</b> for å velge "Avbryt tidsstyring", og trykk deretter på <b>⊕</b>. Det vises et vindu som ber deg bekrefte at du vil avbryte programmet.</li> <li>5 Trykk på <b>↔/↔</b> for å velge "Ja", og trykk deretter på <b>⊕</b> for å bekrefte.</li> </ol>



- Du kan stille inn videospiller-timeropptak på TV-en kun for SmartLink-kompatible videospillere. Hvis videospilleren din ikke er SmartLink-kompatibel, vil det vises en melding som vil minne deg om at du må stille inn timeren på videospilleren din.
- Etter at et opptak har begynt, kan du sette TV-en i standby-modus, men du må ikke slå av TV-en helt, da det vil føre til at opptaket blir avbrutt.
- Hvis det er valgt en aldersbegrensning for programmene, vil det vises en melding som ber deg taste inn en PIN-kode. For nærmere detaljer, se "Tilgangskontroll" på side 37.

# Bruke listen Digitale favoritter DV3\*



## Listen Digitale favoritter

\* Denne funksjonen er kanskje ikke tilgjengelig i alle land/regioner.

Favorittfunksjonen setter deg i stand til å spesifisere opptil fire lister med favorittprogrammer.

- 1 Trykk på MENU.
  - 2 Trykk på  $\uparrow/\downarrow$  for å velge "Digitale favoritter", og trykk deretter på  $\oplus$ .
  - 3 Utfør den ønskede arbeidsoperasjonen, som vist i følgende tabell eller på skjermen.
-  Opptil 999 kanaler kan lagres på favorittlisten.









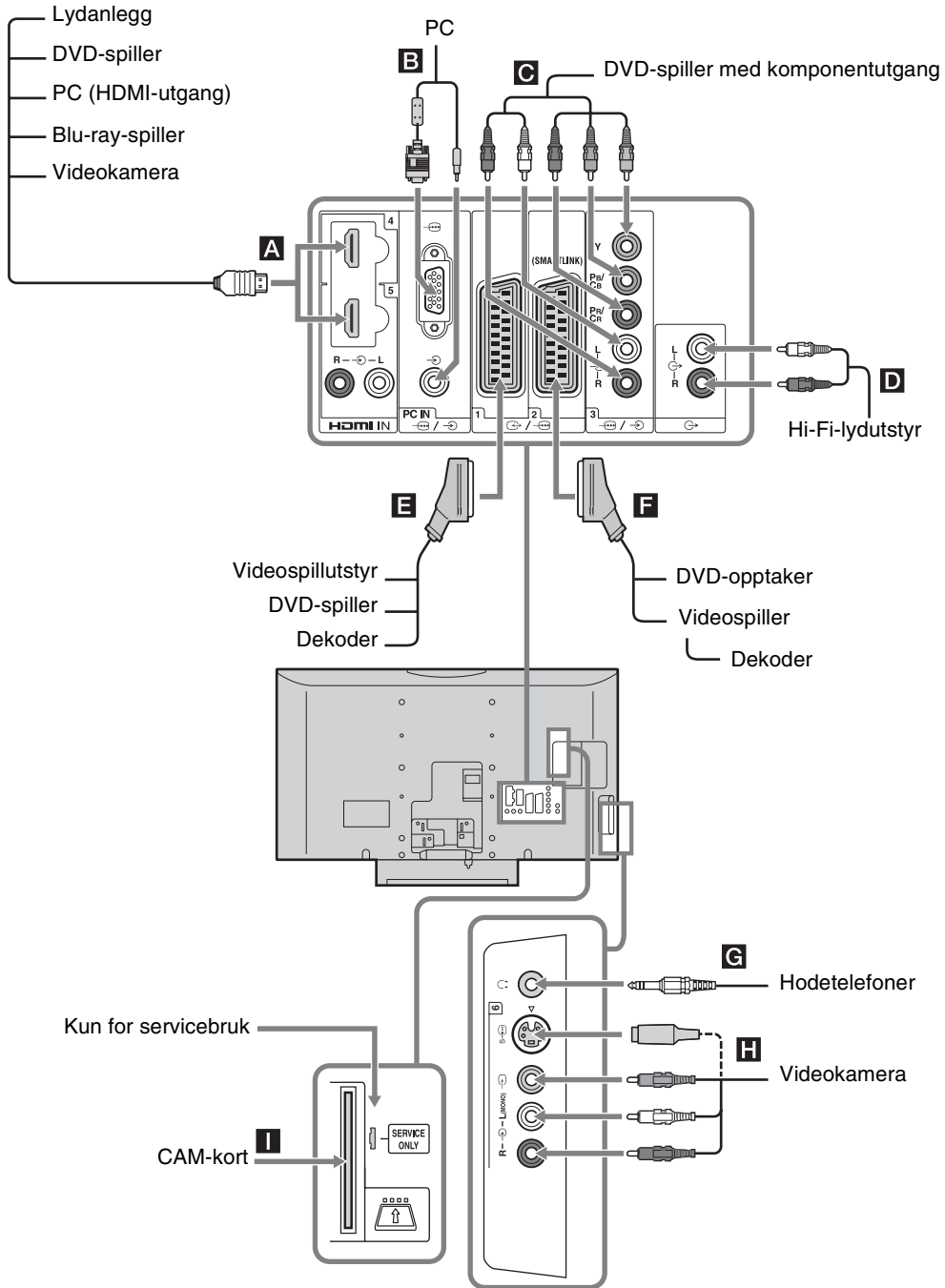





























Se på TV

For å	Gjør dette
Opprette din egen favorittliste for første gang	<ol style="list-style-type: none"><li>1 Trykk på <math>\oplus</math> for å velge "Ja".</li><li>2 Trykk på den gule knappen for å velge favorittlisten.</li><li>3 Trykk på <math>\uparrow/\downarrow</math> for å velge den kanalen du vil legge til, og trykk deretter på <math>\oplus</math>. Kanalene som er lagret i favorittlisten angis av et <math>\heartsuit</math>-symbol.</li></ol>
Se en kanal	<ol style="list-style-type: none"><li>1 Trykk på den gule knappen for å navigere gjennom favorittlistene dine.</li><li>2 Trykk på <math>\oplus</math> mens du velger en kanal.</li></ol>
Slå av favorittlisten	Trykk på RETURN.
Legge til eller fjerne kanaler i den favorittlisten som redigeres nå	<ol style="list-style-type: none"><li>1 Trykk på den blå knappen.</li><li>2 Trykk på den gule knappen for å velge den favorittlisten du vil redigere.</li><li>3 Trykk på <math>\uparrow/\downarrow</math> for å velge den kanalen du vil legge til eller fjerne, og trykk deretter på <math>\oplus</math>.</li></ol>
Fjerne alle kanalene fra den aktuelle favorittlisten	<ol style="list-style-type: none"><li>1 Trykk på den blå knappen.</li><li>2 Trykk på den gule knappen for å velge den favorittlisten du vil redigere.</li><li>3 Trykk på den blå knappen.</li><li>4 Trykk på <math>\leftarrow/\rightarrow</math> for å velge "Ja", og trykk deretter på <math>\oplus</math> for å bekrefte.</li></ol>

## Koble til tilleggsutstyr

Du kan koble et bredt utvalg tilleggsutstyr til TV-apparatet.



Kontakter	Inngangssymbol på skjermen	Beskrivelse
<b>A</b> HDMI IN 4 eller 5	 AV4 eller  AV5	Koble til HDMI IN 4- eller 5-kontakten hvis utstyret har en HDMI-kontakt. De digitale video- og lydsignalene kommer fra utstyret. Når HDMI-kontrollkompatibelt utstyr er tilkoblet, støttes dessuten kommunikasjon med det tilkoblede utstyret. Se side 30 for å stille inn denne kommunikasjonen. Hvis utstyret har en DVI-kontakt, må du koble DVI-kontakten til HDMI IN 5-kontakten via et DVI-HDMI-adaptergrensesnitt (ikke inkludert), og koble utstyrets lydutgangskontakter til lydinngangskontaktene HDMI IN 5.  <ul style="list-style-type: none"> <li>HDMI-kontaktene støtter kun følgende videosignaler: 480i, 480p, 576i, 576p, 720p, 1080i, 1080p og 1080/24p.</li> <li>Forviss deg om at du kun bruker en HDMI-kabel som er utstyrt med HDMI-logoen.</li> </ul>
<b>B</b> PC 	PC	Koble til PC  -kontakten. Det anbefales å bruke en PC-kabel med ferrittmagneter.
<b>C</b>  /  3	 AV3	Koble til komponentvideokontaktene og audiokontaktene  /  3.
<b>D</b> 		Koble til lydutgangskontaktene  for å høre TV-lyden på Hi-Fi-anlegget.
<b>E</b>  /  1	 AV1 eller  AV1	Koble til scart-kontakten  /  1. Når du kobler til dekoderen, vil et kodet signal fra TV-tuneren sendes til dekoderen, og deretter sendes det ukodete signalet ut fra dekoderen.
<b>F</b>  /  2	 AV2 eller  AV2	Koble til scart-kontakten  /  2. SmartLink er en direkte link mellom TV-apparatet og en videospiller/DVD-optaker.
<b>G</b> Hodetelefoner		Koble til  -kontakten for å høre lyden fra TV-apparatet gjennom hodetelefonene.
<b>H</b>  6 eller  6, og  6	 AV6 eller  AV6	Koble til S videokontakten  6 eller komposittvideokontakten  6, og audiokontaktene  6. For å unngå bildestøy må du ikke koble videokameraet til videokontakten  6 og S-videokontakten  6 samtidig. Hvis du kobler til mono-utstyr, må du koble det til kontakten  6 L.
<b>I</b>  CAM (Conditional Access-modul)		For å bruke betalings-TV-tjenester. Nærmere informasjon finner du i bruksanvisningen som fulgte med CAM-en din. For å bruke CAM-en må du fjerne "dummy"-kortet fra CAM-sporet. Slå av TV-en når du setter CAM-en inn i CAM-sporet. Når du ikke skal bruke CAM igjen på en stund, anbefaler vi at blindkortet (dummyen) settes inn og oppbevares i CAM-sporet.  CAM støttes ikke i alle land/regioner. Sjekk med din autoriserte forhandler.

# Vise bilder fra tilkoblet utstyr

Slå på det tilkoblede utstyret, og utfør en av følgende operasjoner.





## For utstyr tilkoblet scart-kontaktene med en fullkablet, 21-pinnars scart-ledning (side 18)

Start avspilling på det tilkoblede utstyret. Bildet fra det tilkoblede utstyret vises på skjermen.





## For en automatisk innstilt videospiller (side 6)

I analog modus må du trykke på PROG +/- eller tallknappene for å velge videokanalen.

## For annet tilkoblet utstyr (side 18)

Trykk på / for å vise listen over det tilkoblede utstyret. Trykk på  for å velge den ønskede inngangskilden, og trykk deretter på . (Det uthevede elementet velges hvis det har gått 2 sekunder uten noen arbeidsoperasjon etter at du trykket på .) Når inngangskilden er stilt inn på "Hopp" i "AV-forvalg"-menyen under "AV-innstilling"-menyen (side 29), vises ikke den inngangen på listen.

## Tilleggsfunksjoner

For å	Gjør dette
Gå tilbake til vanlig TV-modus	Trykk på DIGITAL eller ANALOG.
Gå til inngangssignalindekstabellen (unntatt TV-modus)	Trykk på  for å åpne inngangssignalindekstabellen. For å velge en inngangskilde må du trykke på  , og deretter trykke på  .
Forandre volumet til det tilkoblede HDMI-kontrollkompatible lydanlegget	Trykk på  +/-.
Demp lyden fra det tilkoblede HDMI-kontrollkompatible lydanlegget	Trykk på  . Trykk på nytt for å slå lyden på igjen.

## Bruke verktøymenyen

Trykk på TOOLS for å vise de følgende alternativene når du ser på bilder fra tilkoblet utstyr.

Alternativer	Beskrivelse
Lukk	Lukker verktøymenyen.
Bildemodus (unntatt PC-inngangsmodus)	Se side 23.
Skjermmodus (kun i PC-inngangsmodus)	Se side 23.
Lydmodus	Se side 25.
Høytaler	Se side 29.
PAP (unntatt PC-inngangsmodus)	Se side 20.
PIP (kun i PC-inngangsmodus)	Se side 21.
Auto innstilling (kun i PC-inngangsmodus)	Se side 32.
H Skift (kun i PC-inngangsmodus)	Se side 32.
V Skift (kun i PC-inngangsmodus)	Se side 32.
 Volum	Justerer volumet til hodetelefonene.
Innsøvningssti. (unntatt PC-inngangsmodus)	Se side 30.
Strømsparing	Se side 30.
Automatisk stilling av klokke	Setter deg i stand til å koble til digital modus og se tiden.



## For å vise to bilder samtidig – PAP (bilde og bilde)

Du kan se to bilder (ekstern inngang og TV-program) på skjermen samtidig.

Koble til tilleggsutstyret (side 18), og forviss deg om at bildene fra tilleggsutstyret vises på skjermen (side 20).



- Denne funksjonen er ikke tilgjengelig hvis inngangskilden er en PC.
- Du kan ikke endre størrelsen på bildene.
- Du kan ikke vise analog TV-video i TV-programbildet mens du viser AV1-, AV2- eller AV6-video i bildet fra den eksterne inngangen.

- 1 Trykk på TOOLS (verktøy) for å vise verktøymenyen.
- 2 Trykk på  for å velge "PAP", og trykk deretter på .
- 3 Trykk på tallknappene eller PROG +/- for å velge TV-kanalen.  
**Gå tilbake til enkeltbildemodus**  
Trykk på  eller RETURN.



Lyden kommer fra bildet med den grønne rammen. Du kan velge å høre lyden fra det andre bildet ved å trykke på .



## For å vise to bilder samtidig – PIP (bilde i bilde)

Du kan vise to bilder (PC-inngang og TV-program) på skjermen samtidig.

Koble til en PC (side 18), og forviss deg om at bildene fra PC-en vises på skjermen.



- Du kan ikke vise oppløsninger som er høyere enn WXGA (1280 × 768 piksler).
- "Strømsparing" er ikke tilgjengelig i PIP-modus (side 32).

- 1 Trykk på TOOLS (verktøy) for å vise verktøymenyen.
- 2 Trykk på  for å velge "PIP", og trykk deretter på .
- 3 Trykk på tallknappene eller PROG +/- for å velge TV-kanalen.  
**Gå tilbake til enkeltbildemodus**  
Trykk på RETURN.



Du kan velge å høre lyden fra det andre bildet ved å trykke på "Bytt lydkilde" fra verktøymenyen.

## Bruke HDMI-kontroll

HDMI-kontrollfunksjonen gjør det mulig å la utstyrsenheter kontrollere hverandre ved bruk av HDMI CEC (Consumer Electronics Control), spesifisert av HDMI.

Du kan foreta samordnede kontrolloperasjoner ved hjelp av HDMI-kontrollkompatibelt utstyr fra Sony, som f.eks. en TV, en DVD-optaker med harddisk og et lydanlegg, ved å koble sammen utstyret med HDMI-kabler.

Pass på å koble til og stille inn det kompatible utstyret på riktig måte for å kunne bruke HDMI-kontrollfunksjonen.

## Koble til det HDMI-kontrollkompatible utstyret

Koble sammen det kompatible utstyret og TV-en med en HDMI-kabel. Når du kobler til et lydanlegg, må du også koble lydutgangskontaktene på TV-en til lydanlegget ved hjelp av en passende kabel. Du finner mer informasjon på side 18.

## Foreta HDMI-kontrollinnstillingene

HDMI-kontrollen må stilles inn både på TV-en og på det tilkoblede utstyret. Informasjon om TV-innstillingene finner du under "HDMI-oppsett" på side 30. Innstillingsdetaljene finner du i bruksanvisningen for det tilkoblede utstyret.

## HDMI-kontrollfunksjoner

- Slår av det tilkoblede utstyret samtidig med TV-en.
- Slår på TV-en samtidig med det tilkoblede utstyret, og slår automatisk på inngangen til utstyret når utstyret begynner å spille av.
- Hvis du slår på et tilkoblet lydanlegg mens TV-en er på, skifter inngangssignalet til lyden fra lydanlegget.
- Justerer volumet og demper lyden fra et tilkoblet lydanlegg.

## Bruke MENU-funksjonene

# Navigere i menyene

"MENU" setter deg i stand til å nyttiggjøre deg flere praktiske funksjoner på denne TV-en. Du kan enkelt velge kanaler eller inngangskilder og endre innstillingene på TV-en din.

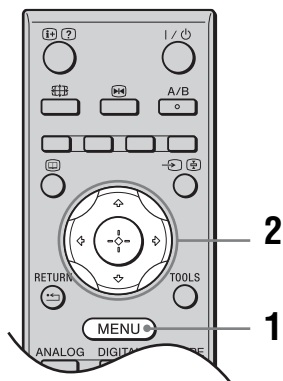

- 1 Trykk på MENU.
- 2 Trykk på  $\uparrow/\downarrow$  for å velge et alternativ, og trykk deretter på  $\oplus$ .

For å forlate menyen må du trykke på MENU.

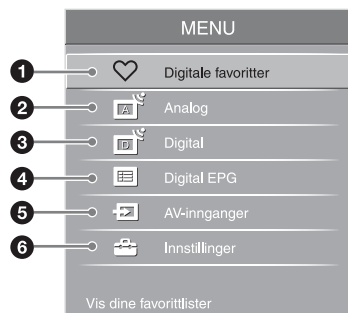

- 1 **Digitale favoritter\***  
Viser favorittlisten (side 17).
- 2 **Analog**  
Går tilbake til den sist sette analoge kanalen.
- 3 **Digital\***  
Går tilbake til den sist sette digitale kanalen.
- 4 **Digital EPG\***  
Viser den digitale elektroniske programveiviseren (EPG) (side 15).

## 5 AV-innganger

Velger utstyr som er koblet til TV-en din.

- For å se på den ønskede eksterne inngangen må du velge inngangskilden og deretter trykke på  $\oplus$ .
- For å gi en ekstern inngang et navn, må du velge "Endre AV-navn" og deretter se side 29.
- For å se en liste over det tilkoblede HDMI-kontrollkompatible utstyret, må du velge "HDMI-enhetsvalg".

## 6 Innstillinger

Åpner menyen "Innstillinger", hvor de fleste avanserte innstillingene og justeringene kan foretas.

- 1 Trykk på  $\uparrow/\downarrow$  for å velge et menyikon, og trykk deretter på  $\oplus$ .
- 2 Trykk på  $\uparrow/\downarrow/\leftarrow/\rightarrow$  for å velge et alternativ eller justere en innstilling, og trykk deretter på  $\oplus$ .

For nærmere informasjon om innstillingene, se side 23 til 38.



Hvilke alternativer du kan justere, varierer med situasjonen. Utilgjengelige alternativer er grå eller vises ikke.

\* Denne funksjonen er kanskje ikke tilgjengelig i alle land eller regioner.

# Bildemeny



Du kan velge de alternativene som er oppført nedenfor på "Bilde"-menyen. For å velge alternativer i "Innstillinger", se "Navigere i menyene" (side 22).

## Valgt inngang

Velger om innstillingene som er foretatt i "Bilde"-menyen skal gjelde for alle innganger, eller bare for den inngangen som vises i øyeblikket.

**"Alle"**: Gjør innstillingene gjeldende for alle innganger.

**"Kun bilde"**: Gjør innstillingene gjeldende bare for den aktuelle inngangen.

## Bildemodus

Velger bildemodus, unntatt for PC-inngangskilden. Alternativene for "Bildemodus" kan variere med "Video/Foto"-innstillingen (side 28).

**"Dynamisk"**: For økt bildekontrast og skarpere bilder.

**"Standard"**: For standardbilde. Anbefalt for hjemmeunderholdning.

**"Kino"**: For å se filmbasert innhold. Best egnet for å se i kinolignende omgivelser.

Denne bildeinnstillingen er utviklet i samarbeid med Sony Pictures Entertainment for virkelig å gjengi filmer slik filmprodusentene hadde tenkt seg det.

**"Foto"**: Stiller inn optimal bilde kvalitet for fotografier.

## Skjermmodus

Velger visningsmodus for PC-inngangskilden.

**"Video"**: For videobilder.

**"Tekst"**: For tekst, diagrammer eller tabeller.

## Tilbakestill

Tilbakestiller alle "Bilde"-innstillinger unntatt "Valgt inngang", "Bildemodus" og "Skjermmodus" til fabrikkinnstillingene.

## Bakgr.lys

Justerer lysstyrken til bakgrunnslyset.

## Kontrast

Øker eller reduserer bildekontrasten.

## Lysstyrke

Gjør bildet lysere eller mørkere.

## Farge

Øker eller reduserer fargeintensiteten.

## Fargetone

Øker eller reduserer grønn-tonene og rød-tonene.



"Fargetone" kan bare justeres for NTSC-fargesignaler, f.eks. amerikanske videobånd.

<b>Fargetemperatur</b>	<p>Justerer hvitheten i bildet.</p> <p><b>"Kjølig"</b>: Gir de hvite fargene en blåtone.</p> <p><b>"Nøytral"</b>: Gir de hvite fargene en nøytral tone.</p> <p><b>"Varm 1"/"Varm 2"</b>: Gir de hvite fargene en rød tone. "Varm 2" gir en rødere tone enn "Varm 1".</p> <p></p> <p>"Varm 1" og "Varm 2" er ikke tilgjengelige når "Bildemodus" er stilt inn på "Dynamisk".</p>
<b>Skarphet</b>	Gjør bildet skarpere eller dusere.
<b>Støyreduksjon</b>	<p>Reduserer bildestøyen (snø i bildet) for svake signaler.</p> <p><b>"Auto"</b>: Reduserer bildestøyen automatisk (kun i analog modus).</p> <p><b>"Høy"/"Middels"/"Lav"</b>: Modifiserer virkningen av støyreduksjonen.</p> <p><b>"Av"</b>: Slår av "Støyreduksjon"-funksjonen.</p>
<b>MPEG støyreduksjon</b>	Reduserer bildestøyen i MPEG-komprimert video.
<b>Avanserte innstillinger</b>	<p>Tilpasser bildefunksjonen i større detalj. Når du stiller inn "Bildemodus" til "Kino", "Foto" eller "Standard", kan du stille inn/endre disse innstillingene.</p> <p><b>"Tilbakestill"</b>: Tilbakestiller alle de avanserte innstillingene til fabrikkinnstillingene.</p> <p><b>"Sortnivåkorrigering"</b>: Forbedrer de sorte områdene i bildet for å gi sterkere kontrast.</p> <p><b>"Avansert kontrastkorr."</b>: Justerer automatisk "Bakgr.lys" og "Kontrast" til de mest passende innstillingene, med utgangspunkt i lysstyrken på skjermen. Denne innstillingen er særlig virkningsfull for mørke scener. Den vil øke kontrasten i scener med lite lys.</p> <p><b>"Gamma"</b>: Justerer balansen mellom lyse og mørke områder i bildet.</p> <p><b>"Fremhev hvitt"</b>: Fremhever hvite farger.</p> <p><b>"Ekte farger"</b>: Gjør fargene mer levende.</p> <p><b>"Fargespekter"</b>: Endrer skalaen for fargegjengivelse. "Bred" gjengir levende farger, og "Standard" gjengir standardfarger.</p>

# Lydmeny



Du kan velge de alternativene som er oppført nedenfor på "Lyd"-menyen. For å velge alternativer i "Innstillinger", se "Navigere i menyene" (side 22).

## Valgt inngang

Velger om innstillingene som er foretatt i "Lyd"-menyen skal gjelde for alle innganger, eller bare for den inngangen som vises i øyeblikket.  
"Alle": Gjør innstillingene gjeldende for alle innganger.  
"Kun bilde": Gjør innstillingene gjeldende bare for den aktuelle inngangen.

## Lydmodus

"Dynamisk": Forsterker diskant og bass.  
"Standard": For standardlyd. Anbefalt for hjemmeunderholdning.  
"Egendefinert": Flat respons. Setter deg også i stand til å lagre dine foretrukne innstillinger.

## Tilbakestill

Tilbakestill alle "Lyd"-innstillinger unntatt "Valgt inngang", "Lydmodus", "Flerspråklig lyd", "Høyt.link" og "flerspråklig lyd" til fabrikkinnstillingene.

## Diskant

Justerer høyfrekvente lyder.

## Bass

Justerer lavfrekvente lyder.

## Balanse

Forsterker venstre eller høyre høyttalerbalanse.

## Auto volumjust.

Holder lydnivået konstant selv om volumsprang oppstår (reklamelyden er f.eks. ofte høyere enn lyden i programmene).

## Volumforstilling

Justerer volumet for det aktuelle inngangssignalet i forhold til andre inngangssignaler, når "Valgt inngang" er stilt inn på "Kun bilde".

## Surround

"S-FORCE Front Surround": Tilgjengelig for normal stereokringkasting og 5.1 kanals surroundlyd fra digitale sendinger, og audioinngangen fra tilkoblet utstyr.  
"Av": Konverterer og reproduserer 5.1 kanals og annen surroundlyd fra digitale sendinger som normal stereolyd (2 kanaler). Reproduserer den originale lyden fra andre sendinger som den er.

## Sound Booster

Øker "trøkket" i lyden ved å kompensere for faseeffekter i høyttalerne.

---

## Flerspråklig lyd

Velger lyd fra høyttalerne for stereo eller flerspråklig sending.

**"Stereo"/"Mono"**: For en stereosending.

**"A"/"B"/"Mono"**: Hvis du vil stille inn en tospråklig sending, må du velge "A" for lydkanal 1, "B" for lydkanal 2, eller "Mono" for en monokanal, hvis tilgjengelig.



Hvis du velger annet utstyr som er koblet til TV-en, må du stille inn "Flerspråklig lyd" på "Stereo", "A" eller "B". Når det eksterne utstyret som er koblet til HDMI-kontakten velges, er dette imidlertid låst til "Stereo".

---

## Høyt.link

Slår på/av TV-ens interne høyttalere når hodetelefonene er tilkoblet.

**"På"**: Lyden kommer bare fra hodetelefonene.

**"Av"**: Lyden kommer både fra TV-en og fra hodetelefonene.

---

## flerspråklig lyd

Velger lyden fra hodetelefonene for en sending i stereo eller en tospråklig sending, hvilket avhenger av valget av "Flerspråklig lyd".

---

# Skjermkontrollmeny



Du kan velge de alternativene som er oppført nedenfor på "Skjermkontroll"-menyen. For å velge alternativer i "Innstillinger", se "Navigere i menyene" (side 22).

## Valgt inngang

Velger om innstillingene som er foretatt i "Skjermkontroll"-menyen skal gjelde for alle innganger, eller bare for den inngangen som vises i øyeblikket.

**"Alle"**: Gjør innstillingene gjeldende for alle innganger.

**"Kun bilde"**: Gjør innstillingene gjeldende bare for den aktuelle inngangen.

## Skjermformat

Hvis du vil ha nærmere informasjon om skjermformatet, se "Endre skjermformatet manuelt, så det passer til sendingen" på side 14.

## Autoformat

Endrer automatisk skjermformatet i henhold til signalet. For å beholde innstillingen din må du velge "Av".



Selv om "Autoformat" er stilt inn på "På" eller "Av", kan du alltid endre skjermformatet ved å trykke gjentatte ganger på .

## 4:3 standard

Velger standard skjermformat for bruk med 4:3-sendinger.

**"Smart"**: Viser konvensjonelle 4:3-sendinger med imitert bredformateffekt.

**"4:3"**: Viser tradisjonelle 4:3-sendinger med riktige proporsjoner.

**"Av"**: Beholder den aktuelle "Skjermformat"-innstillingen når kanalen eller inngangssignalet endres.

## Bildeområde

Justerer det skjermområdet som viser bildet.

**"Full piksel"**: Vider bildet for 1080i-kilder eller 1080p-kilder (bortsett fra komponentinngangssignaler) i originalstørrelse når deler av bildet er skåret bort.

**"Normal"**: Viser det anbefalte bildeområdet.

**"-1"/"-2"**: Forstørrer bildet for å skjule kanten av bildet.



"Full piksel" er tilgjengelig kun når "Skjermformat" er stilt inn på "Wide".

## H Skift

Justerer den horisontale bildeposisjonen.

## V Skift

Justerer den vertikale posisjonen til bildet når "Skjermformat" er stilt inn på "Smart" (50 Hz), "Zoom" eller "14:9".

## V Størrelse

Justerer den vertikale størrelsen til bildet når "Skjermformat" er stilt inn på "Smart", "Zoom" eller "14:9".

# Oppsettmeny

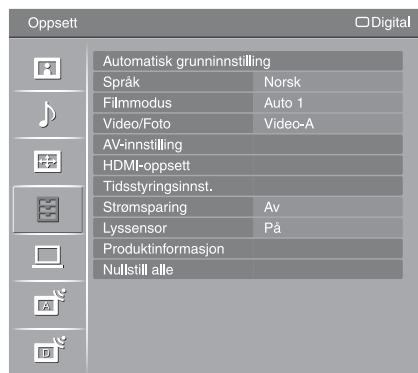

Du kan velge de alternativene som er oppført nedenfor på "Oppsett"-menyen. For å velge alternativer i "Innstillinger", se "Navigere i menyene" (side 22).

## Automatisk grunninnstilling

Starter første gangs oppsett så du kan velge språk og land/region, og stille inn alle tilgjengelige digitale og analoge kanaler.

Normalt trenger du ikke å utføre denne operasjonen, da språk og land/region allerede er blitt valgt og kanalene allerede søkt frem første gang TV-apparatet ble installert (side 6).

Men med dette alternativet kan du gjenta prosessen (f.eks. for å stille inn TV-apparatet på nytt etter å ha flyttet, eller for å søke etter nye kanaler som er lansert av kringkastere).

## Språk

Velger det språket menyene vises i.

## Filmmodus

Gir jevnere bildebevegelse ved avspilling av DVD- eller VCR-bilder på film, noe som reduserer uskarphet og kornethet i bildene.

**"Auto 1"**: Gir jevnere bildebevegelse enn originalfilmen. Bruk denne innstillingen for standard bruk.

**"Auto 2"**: Gjengir originalfilmen som den er.

**"Av"**: Slår av "Filmmodus"-funksjonen.



Hvis bildet inneholder uvanlige signaler eller for mye støy, vil "Filmmodus" bli slått av automatisk, selv om "Auto 1" eller "Auto 2" er valgt.

## Video/Foto

Gir passende bildekvalitet ved å velge alternativ avhengig av inngangskilden (videodata eller fotografiske data).

**"Video-A"**: Stiller inn en passende bildekvalitet, avhengig av inngangskilden, videodata eller fotografiske data, ved direkte tilkobling av Sony HDMI-utgangskompatibelt utstyr som støtter "Video-A"-modus.

**"Video"**: Produserer passende bildekvalitet for bilder i bevegelse.

**"Foto"**: Produserer passende bildekvalitet for stillbilder.









- Innstillingen er låst til "Video" når Video-A-modus ikke støttes på det tilkoblede utstyret, selv om "Video-A" er valgt.
- "Video/Foto" er tilgjengelig kun for HDMI- og komponentinngangskilder (1080p og 1080i).

## AV-innstilling

### AV-forvalg

Knytter et navn til utstyr tilkoblet kontaktene på siden og bak. Dette navnet vises et kort øyeblikk på skjermen når utstyret velges. Du kan hoppe over inngangssignaler fra tilkoblet utstyr som du ikke vil vise på skjermen.



- 1 Trykk på / for å velge den ønskede inngangskilden, og trykk deretter på .
- 2 Trykk på / for å velge det ønskede alternativet nedenfor, og trykk deretter på .

**Utstyrsnavn:** Bruker en av de forhåndsinnstilte etikettene til å gi det tilkoblede utstyret et navn.





**"Endre":** Oppretter et navn du finner på. Følg trinn 2 til 4 av "Programnavn" (side 33).

**"Hopp":** Hopper over en unødvendig inngangskilde.



### Auto S Video



Velger inngangssignalet fra S-videokontaktene 6 når /6-kontaktene er tilkoblet begge to.





### Lyd/bilde ut av AV2

Sender et signal ut gjennom kontakten merket /2 på baksiden av TV-apparatet. Hvis du kobler en videospiller eller annet opptaksutstyr til /2-kontakten, kan du ta opp fra utstyr tilkoblet andre kontakter på TV-apparatet.

**"TV":** Sender en kringkastet sending.

**"AV1":** Sender signaler fra utstyr tilkoblet /1-kontakten.

**"AV6":** Sender signaler fra utstyr tilkoblet /6-kontakten.

**"Auto":** Sender hva som enn vises på skjermen (unntatt signaler fra kontaktene /3, HDMI IN 4, HDMI IN 5 og PC /.

### Høytaler

Slår på/av TV-ens interne høyttalere.

**"TV-høytaler":** TV-høytalerne er slått på for at TV-lyden skal kunne høres fra dem.

**"Lydanlegg":** TV-høytalerne er slått av for at TV-lyden bare skal kunne høres via eksternt lydutstyr tilkoblet lydutgangskontaktene.

Når TV-en er koblet til HDMI-kontrollkompatibelt utstyr, kan du slå på det tilkoblede utstyret samtidig med TV-en. Denne innstillingen må foretas etter at utstyret er koblet til.

### Lyd ut

**"Variabel":** Lydutgangen fra lydanlegget ditt kan styres med fjernkontrollen til TV-en.

**"Fast":** Lydutgangen til TV-en ligger fast. Bruk volumkontrollen til lyduttakeren til å justere volumet (og andre lydinnstillinger) via lydanlegget.

### Fargesystem

Velger fargesystemet ("Auto", "PAL", "SECAM", "NTSC3.58", "NTSC4.43" eller "PAL60") i henhold til inngangssignalet fra inngangskilden.

---

## HDMI-oppsett

Dette brukes til å stille inn HDMI-kontrollkompatibelt utstyr som er koblet til HDMI-kontaktene. Merk at samordningsinnstillingen også må foretas på det tilkoblede HDMI-kontrollkompatible utstyret.

### HDMI-kontroll

Stiller inn om det HDMI-kontrollkompatible utstyret og TV-en skal samordnes. Når innstillingen er "På", kan følgende meny punkter velges.

### Enheter automatisk av

Når innstillingen er "På", slås det HDMI-kontrollkompatible utstyret av samtidig med TV-en.

### TV på automatisk

Når innstillingen er "På", slås TV-en på samtidig med det HDMI-kontrollkompatible utstyret.

### Oppdater enhetsliste

Oppretter eller aktualiserer "HDMI-enhetsliste". Opptil 11 HDMI-kontrollkompatible utstyrsenheter kan kobles til, og opptil 5 utstyrsenheter kan kobles til én enkelt kontakt. Pass på å aktualisere "HDMI-enhetsliste" når du forandrer tilkoblinger eller innstillinger for det HDMI-kontrollkompatible utstyret.

### HDMI-enhetsliste

Viser det tilkoblede HDMI-kontrollkompatible utstyret.



Du kan ikke bruke "HDMI-oppsett" når et HDMI-kontrollkompatibelt lydanlegg er samordnet med TV-en.

---

## Tidsstyringsinnst.

Stiller inn timeren for å slå på/av TV-en.

### Innsøvningsti.

Stiller hvor lang tid det skal gå før TV-apparatet slår seg automatisk over på standby-modus.

Når "Innsøvningsti." er aktivert, tennes indikatoren ☺ (Timer) på TV-ens frontpanel og lyser oransje.



- Hvis du slår av TV-en og slår den på igjen, tilbakestilles "Innsøvningsti." til "Av".
- En melding vises på skjermen ett minutt før TV-en kobles over til standby-modus.

### På-timer

Stiller inn timeren for å slå på TV-en fra standby-modus.

"**Dag**": Velger den dagen du vil aktivere "På-timer".

"**Klokkeslett**": Stiller inn klokkeslett for å slå på TV-en.

"**Varighet**": Velger hvor lang tid det skal gå før TV-en automatisk går inn i standby-modus igjen.

"**Volum opp**": Stiller inn det volumet som skal brukes når timeren slår på TV-en.

### Klokkeinnstilling

Setter deg i stand til å justere klokken manuelt. Når TV-en mottar digitale signaler, kan ikke klokken justeres manuelt, siden den er stilt inn på tidskoden til kringkastingssignalet.

---

## Strømsparing

Velger strømsparingsmodus for å redusere TV-ens strømforbruk.

Når du velger "Bilde av", slås bildet av, og indikatoren ☒ (Bilde av) på TV-ens frontpanel tennes og lyser grønt. Lyden forblir uendret.

---

## Lyssensor

**"På":** Optimaliserer automatisk bildeinnstillingene i henhold til tilgjengelig lys i rommet.

**"Av":** Slår av "Lyssensor"-funksjonen.



Sensoren må ikke tildekkes, da det kan påvirke funksjonen dens. Se side 12 for ytterligere informasjon om sensoren.

---

## Produktinformasjon

Viser produktinformasjonen til TV-en din.

---

## Nullstill alle

Tilbakestiller alle innstillinger til fabrikkinnstillingene og viser deretter skjermen "Automatisk grunninnstilling".



- Pass på å ikke slå av TV-en i dette tidsrommet (det tar ca. 30 sekunder), eller å trykke på noen knapper.
  - Alle innstillinger, inklusive listen Digitale favoritter, land/region, språk, autoinnstilte kanaler osv. vil bli tilbakestilt.
-

# PC-innstillinger-meny

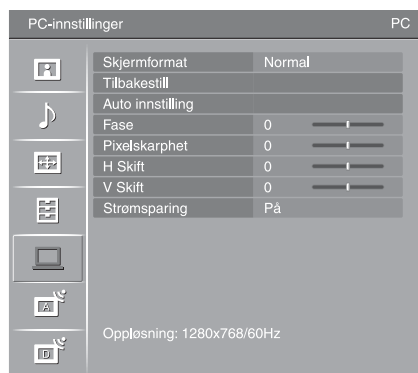

Du kan velge de alternativene som er oppført nedenfor, på "PC-innstillinger"-menyen. For å velge alternativer i "Innstillinger", se "Navigere i menyene" (side 22).

---

## Skjermformat

Velger et skjermformat for visning av inngangssignaler fra PC-en.

**"Normal"**: Viser bildet i originalstørrelse.

**"Full 1"**: Forstørrer bildet så det fyller bildeområdet med sitt opprinnelige horisontal til vertikal-bildeforhold.

**"Full 2"**: Forstørrer bildet så det fyller bildeområdet.

---

## Tilbakestill

Tilbakestiller alle PC-innstillingene unntatt "Skjermformat" og "Strømsparing" til fabrikkinnstillingene.

---

## Auto innstilling

Justerer automatisk bildeplasseringen og bildefasen når TV-en mottar et inngangssignal fra den tilkoblede PC-en.



"Auto innstilling" vil kanskje ikke fungere så bra med visse inngangssignaler. I slike tilfeller må du justere "Fase", "H Skift" og "V Skift" manuelt.

---

## Fase

Justerer fasen når skjermen flimrer.

---

## Pixelskarphet

Justerer pikselstørrelsen når bildet har uønskede vertikale striper.

---

## H Skift

Justerer den horisontale bildeposisjonen.

---

## V Skift

Justerer den vertikale bildeposisjonen.

---

## Strømsparing

Slår TV-en over i standby-modus hvis den ikke har mottatt noe signal i løpet av 30 sekunder.

---

# Analog innstillingsmeny

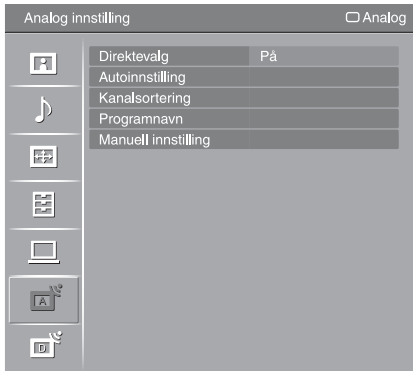

Du kan velge de alternativene som er oppført nedenfor på "Analog innstilling"-menyen. For å velge alternativer i "Innstillinger", se "Navigere i menyene" (side 22).

## Direktevalg

Når "Direktevalg" er stilt inn på "På", kan du velge en analog kanal ved hjelp av én forhåndsinnstilt tallknapp (0 - 9) på fjernkontrollen.



Når "Direktevalg" er stilt inn på "På", kan du ikke velge kanalnumrene 10 og høyere ved å taste inn to sifre med fjernkontrollen.

## Autoinnstilling

Stiller inn alle tilgjengelige analoge kanaler.

Med dette alternativet kan du stille inn TV-en din på nytt etter flytting, eller lete etter nye kanaler lansert av kringkastingsselskapene.

## Kanalsortering

Endrer rekkefølgen de analoge kanalene lagres i TV-en i.

- 1 Trykk på  $\uparrow/\downarrow$  for å velge den kanalen du vil flytte til en ny posisjon, og trykk deretter på  $\oplus$ .
- 2 Trykk på  $\uparrow/\downarrow$  for å velge den nye posisjonen for kanalen din, og trykk deretter på  $\oplus$ .

## Programnavn

Tilordner kanalnavn etter brukerens ønske med opptil fem bokstaver eller tall.

Navnet vises et kort øyeblikk på skjermen når kanalen velges. (Navnene på kanalene hentes normalt automatisk fra tekst-TV (hvis tilgjengelig).)

- 1 Trykk på  $\uparrow/\downarrow$  for å velge den kanalen du vil navngi, og trykk deretter på  $\oplus$ .
- 2 Trykk på  $\uparrow/\downarrow$  for å velge den ønskede bokstaven eller det ønskede tallet ("\_" for mellomrom), og trykk deretter på  $\Rightarrow$ .

### Hvis du legger inn feil tegn

Trykk på  $\Leftarrow/\Rightarrow$  for å velge det gale tegnet. Trykk deretter på  $\uparrow/\downarrow$  for å velge det korrekte tegnet.

### Slette alle tegn

Velg "Reset", og trykk deretter på  $\oplus$ .

- 3 Gjenta prosedyren i trinn 2, inntil navnet er fullstendig.
- 4 Velg "OK", og trykk deretter på  $\oplus$ .

## Manuell innstilling

Før du velger "Tekst"/"AFT"/"LNA"/"Lydfilter"/"Hopp"/"Dekoder", må du trykke på PROG +/- for å velge programnummeret til kanalen. Du kan ikke velge et programnummer som er stilt inn på "Hopp" (side 35).

### Program/System/Kanal

Stiller inn programkanalene manuelt.

- 1 Trykk på  $\uparrow/\downarrow$  for å velge "Program", og trykk deretter på  $\oplus$ .
- 2 Trykk på  $\uparrow/\downarrow$  for å velge det programnummeret du vil stille inn manuelt (hvis du stiller inn en videospiller, må du velge kanal 00), og trykk deretter på RETURN.
- 3 Trykk på  $\uparrow/\downarrow$  for å velge "System", og trykk deretter på  $\oplus$ .
- 4 Trykk på  $\uparrow/\downarrow$  for å velge en av følgende TV-kringkastingssystemer, og trykk deretter på RETURN.

**B/G:** For land/regioner i Vest-Europa

**I:** For Storbritannia

**D/K:** For land/regioner i Øst-Europa

**L:** For Frankrike

- 5 Trykk på  $\uparrow/\downarrow$  for å velge "Kanal", og trykk deretter på  $\oplus$ .
- 6 Trykk på  $\uparrow/\downarrow$  for å velge "S" (for kabelkanaler) eller "C" (for bakkenettkanaler), og trykk deretter på  $\Rightarrow$ .
- 7 Still inn kanalene slik:

#### Hvis du ikke kjenner kanalnummeret (frekvensen)

Trykk på  $\uparrow/\downarrow$  for å lete etter neste tilgjengelige kanal. Når kanalen er funnet, stopper søkingen. For å fortsette letingen må du trykke på  $\uparrow/\downarrow$ .

#### Hvis du kjenner kanalnummeret (frekvensen)

Trykk på talltastene for å taste inn kanalnummeret til senderen eller videospillerens kanalnummer.

- 8 Trykk på  $\oplus$  for å springe til "Bekreft", og trykk deretter på  $\oplus$ .
  - 9 Trykk på  $\downarrow$  for å velge "OK", og trykk deretter på  $\oplus$ .
- Gjenta prosedyren over for å forhåndsinnstille andre kanaler manuelt.

### Tekst

Tilordner navn etter eget valg med opptil fem bokstaver eller tall til valgt kanal. Dette navnet vises et kort øyeblikk på skjermen når kanalen velges. For å skrive inn tegn må du følge trinnene 2 til 4 i "Programnavn" (side 33).

### AFT

Setter deg i stand til å finjustere det valgte programnummeret manuelt, hvis du synes en liten innstillingsjustering vil forbedre bildekvaliteten.

Du kan justere fininnstillingen over et område fra -15 til +15. Når "På" er valgt, utføres fininnstillingen automatisk.

### LNA

Forbedrer bildekvaliteten for individuelle kanaler i tilfelle kringkastingssignalene er veldig svake (støy i bildet).

Hvis du ikke kan se forbedringer i bildet selv om du bruker innstillingen "På", må du stille inn dette alternativet på "Av" (fabrikkinnstilling).

### Lydfilter

Forbedrer lyden til de enkelte kanalene i tilfelle det er forstyrrelser på monosendinger. Noen ganger kan et ikke-standard signal forårsake lydforstyrrelser eller at lyden forsvinner periodevis når du ser på programmer i mono. Hvis du ikke hører noen lydforvrengning, anbefaler vi at du lar denne innstillingen stå på fabrikkinnstillingen "Av".







Du kan ikke motta stereo eller flerspråklig lyd når "Lav" eller "Høy" er valgt.

### Hopp

Hopper over ubrukte analoge kanaler når du trykker på PROG +/- for å velge kanaler. (Du kan fortsatt velge en overhoppet kanal ved å bruke talltastene.)

### Dekoder

Viser og tar opp den valgte kodede kanalen ved bruk av en dekode som er direkte tilkoblet scart-kontakt  /  1 eller scart-kontakt  /  2 via en videoopptaker.



Avhengig av hvilket land/hvilken region som er valgt for "Land" (side 6), er dette alternativet kanskje ikke tilgjengelig.

### Bekreft

Lagrer endringer gjort på "Manuell innstilling"-innstillingene.

---

# Digital innstillingsmeny DV3

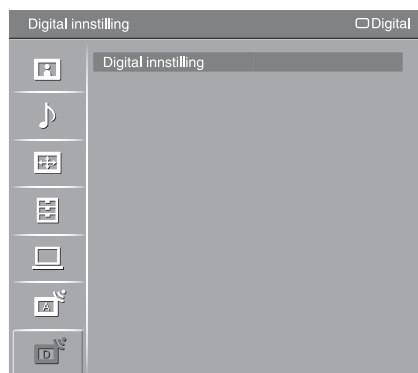

Du kan velge de alternativene som er oppført nedenfor på "Digital innstilling"-menyen. For å velge alternativer i "Innstillinger", se "Navigere i menyene" (side 22).

✍️  
Enkelte funksjoner vil kanskje ikke være tilgjengelige i alle land eller regioner.

## Digital søking

### Automatisk kanalinnstilling

Stiller inn de tilgjengelige digitale kanalene.

Med dette alternativet kan du stille inn TV-en din på nytt etter flytting, eller lete etter nye kanaler lansert av kringkastingsselskapene. For nærmere detaljer, se "Auto innstilling av TV-en" på side 6.

### Redigere programliste

Fjerner uønskede digitale kanaler som er lagret i TV-en, og endrer rekkefølgen av de digitale kanalene lagret i TV-en.

- 1 Trykk på  $\uparrow/\downarrow$  for å velge den kanalen du vil fjerne eller flytte til en ny posisjon.

Trykk på tallknappene for å taste inn det kjente tresifrede programnummeret til den sendingen du vil stille inn.

- 2 Fjern eller endre rekkefølgen av de digitale kanalene som følger:

#### Fjerne en digital kanal

Trykk på  $\oplus$ . Etter at det har dukket opp en bekreftelsesmelding, må du trykke på  $\leftarrow$  for å velge "Ja", og deretter trykke på  $\oplus$ .

#### Endre rekkefølgen av de digitale kanalene

Trykk på  $\rightleftarrows$ , og trykk deretter på  $\uparrow/\downarrow$  for å velge den nye posisjonen for kanalen, og trykk på  $\leftarrow$ .

- 3 Trykk på RETURN.

### Manuell kanalinnstilling

Stiller inn de digitale kanalene manuelt. Denne funksjonen er tilgjengelig når "Automatisk kanalinnstilling" er stilt inn på "Egen Antenne".

- 1 Trykk på tallknappene for å velge det kanalnummeret du vil stille inn manuelt, og trykk deretter på  $\uparrow/\downarrow$  for å stille inn kanalen.
- 2 Når de tilgjengelige kanalene er funnet, må du trykke på  $\uparrow/\downarrow$  for å velge den kanalen du vil lagre, og trykk deretter på  $\oplus$ .
- 3 Trykk på  $\uparrow/\downarrow$  for å velge det programnummeret hvor du vil lagre den nye kanalen, og trykk deretter på  $\oplus$ .

Gjenta prosedyren over for å stille inn andre kanaler manuelt.

### Oppsett for teksting

**"Innstillinger for teksting"**: Når "Nedsatt hørsel" er valgt, vil det kanskje også vises noen visuelle hjelpemidler sammen med teksten (hvis TV-kanalene kringkaster slik informasjon).

**"Språk for teksting"**: Velger hvilket språk tekstingen skal være på.

### Lydoppsett

**"Lydtype"**: Kobler om til sending for hørselshemmede når "Nedsatt hørsel" er valgt.

**"Lydspråk"**: Velger det språket som skal brukes for et program. Enkelte digitale kanaler kan kringkaste flere lydspråk for ett program.

**"Lyd for synshemmede"**: Gjengir visuell informasjon som hørbar beskrivelse (fortelling), hvis TV-kanalene kringkaster slik informasjon.

**"Miksenivå"**: Justerer utgangsnivået på TV-ens hovedlyd og lydbeskrivelse.

### Bannermodus

**"Enkel"**: Viser programinformasjon med et digitalt banner.

**"Full"**: Viser programinformasjon med et digitalt banner, og viser detaljert programinformasjon under dette banneret.

### Radio Display

Når du hører på en radiosending, vises skjermens bakgrunnsbilde. Du kan velge fargen på bakgrunnsbildet, eller vise en vilkårlig farge. For å avbryte visningen av skjermbakgrunnen midlertidig, kan du trykke en hvilken som helst knapp.

### Tilgangskontroll

Stiller inn en aldersgrense for programmer. Ethvert program som overskrider aldersgrensen kan kun ses etter at en PIN-kode er tastet inn på riktig måte.

1 Trykk på tallknappene for å skrive inn din aktuelle PIN-kode.

Hvis du ikke har stilt inn en PIN ennå, vises et inntastingskjernbilde for PIN-koder. Følg instruksjonene i "PIN-kode" nedenfor.

2 Trykk på  $\uparrow/\downarrow$  for å velge aldersgrensen eller "Ingen" (ingen begrensninger), og trykk deretter på  $\oplus$ .

3 Trykk på RETURN.

### PIN-kode

#### Slik definerer du PIN-koden for første gang

1 Trykk på tallknappene for å skrive inn den nye PIN-koden.

2 Trykk på RETURN.

#### Endre PIN-koden din

1 Trykk på tallknappene for å skrive inn din aktuelle PIN-kode.

2 Trykk på tallknappene for å skrive inn den nye PIN-koden.

3 Trykk på RETURN.



PIN-kode 9999 aksepteres alltid.

### Teknisk innstilling

**"Auto tjenesteoppdat."**: Setter TV-en i stand til å registrere og lagre nye digitale tjenester etter hvert som de blir tilgjengelige.

**"Programnedlastning"**: Setter TV-en i stand til å motta programvareoppdateringer automatisk, kostnadsfritt gjennom din eksisterende antenne/kabel (når de utgis). Det anbefales at dette alternativet stilles inn på "På" og at du alltid lar det bli stående slik. Hvis du ikke vil at programvaren din skal oppdateres, må du stille inn dette alternativet på "Av".

**"Systeminformasjon"**: Viser den aktuelle programvareversjonen og signalnivået.

**"Tidssone"**: Setter deg i stand til manuelt å velge den tidssonen du befinner deg i, hvis denne avviker fra standardinnstillingen for landet ditt eller regionen din.

**"Automatisk sommertid"**: Stiller inn om omstillingen mellom sommertid og vintertid skal foregå automatisk eller ikke.













- "Av": Tiden vises i henhold til tidsforskjellen innstilt av "Tidssone".
- "På": Kobler automatisk om mellom sommertid og vintertid i henhold til kalenderen.

### **Oppsett av CA-modul**

Setter deg i stand til å benytte deg av betalings-TV hvis du skaffer deg en Conditional Access-modul (CAM) og et visningskort. Se side 18 for plasseringen av -kontakten (PCMCIA).

---

# Spesifikasjoner

Modellbetegnelse	KDL-40D36xx/40D35xx/40D34xx		KDL-46D36xx/46D35xx/46D34xx
<b>System</b>			
Panelssystem	LCD-skjerm (Liquid Crystal Display)		
TV-system	Analog: Avhengig av valget ditt av land/region: B/G/H, D/K, L, I Digital: DVB-T/DVB-C		
Farge/video-system	Analog: PAL, SECAM, NTSC 3.58, 4.43 (kun Video Inn) Digital: MPEG-2 MP@ML		
Kanaldekning	Analog: VHF: E2-E12/UHF: E21-E69/CATV: S1-S20/HYPER: S21-S41 D/K: R1-R12, R21-R69/L: F2-F10, B-Q, F21-F69/I: UHF B21-B69 Digital: VHF/UHF		
Lydutgang	10 W + 10 W		
<b>Inn/ut-kontakter</b>			
Antenne/kabel	75 ohm ekstern terminal for VHF/UHF		
 1	21-pinners scart-kontakt (CENELEC-standard) inkludert audio/video-inngang, RGB-inngang og TV audio/video-utgang.		
 2 (SmartLink)	21-pinners scart-kontakt (CENELEC-standard) inkludert audio/video-inngang, RGB-inngang, valgbar audio/video-utgang og SmartLink-grensesnitt.		
 3	Støttede formater: 1080p, 1080i, 720p, 576p, 576i, 480p, 480i Y: 1 Vp-p, 75 ohm, 0,3V synk negativ/Pb/Cb: 0,7 Vp-p, 75 ohm/ Pr/Cr: 0,7 Vp-p, 75 ohm		
 3	Lydinngang (phono-kontakter): 500 mVrms, impedans: 47 kilo-ohm		
HDMI IN 4, 5	Video: 1080/24p, 1080p, 1080i, 720p, 576p, 576i, 480p, 480i Lyd: To-kanals lineær PCM 32, 44,1 og 48 kHz, 16, 20 og 24 bits Analog lydinngang (phono-kontakter): 500 mVrms, impedans: 47 kilo-ohm (kun HDMI IN 5)		
 6	S-videoinngang (4-pinners mini-DIN)		
 6	Videoinngang (phono-kontakt)		
 6	Lydinngang (phono-kontakter)		
 6	Lydutgang (phono-kontakter)		
PC 	PC-inngang (D-sub-15 pinners) (se side 40) G: 0,7 Vp-p, 75 ohm, non Sync on Green/B: 0,7 Vp-p, 75 ohm/ R: 0,7 Vp-p, 75 ohm/HD: 1-5 Vp-p/VD: 1-5 Vp-p  PC-lydinngang (minikontakt)		
	Hodetelefonkontakt		
	CAM-spor (Conditional Access-modul)		
<b>Strøm og annet</b>			
Strømforsyning	220-240 V AC, 50 Hz		
Skjermstørrelse	40 tommer (Ca. 101,6 cm målt diagonalt)	46 tommer (Ca. 116,8 cm målt diagonalt)	
Skjermopløsning	1920 punkter (horisontalt) × 1080 linjer (vertikalt)		
Strømforbruk	193 W	238 W	
Strømforbruk i ventemodus*	0,3 W		
Mål (b × h × d)	(med stativ)	Ca. 981 × 692 × 265 mm	Ca. 1114 × 778 × 306 mm
	(uten stativ)	Ca. 981 × 643 × 110 mm	Ca. 1114 × 730 × 115 mm
Vekt	(med stativ)	Ca. 24,0 kg	Ca. 30,5 kg
	(uten stativ)	Ca. 20,5 kg	Ca. 26,5 kg
Tilbehør	Se "1: Kontrollere tilbehøret" på side 4.		
Tilleggsutstyr	Veggmonteringsbrakett SU-WL500		
	TV-stativ SU-FL300M		

\* Spesifisert strømforbruk i hvilemodus oppnås etter at TV-en har avsluttet alle nødvendige interne prosesser.

Konstruksjon og spesifikasjoner kan endres uten varsel.

## Referansediagram for PC-inngangssignal

Signaler	Horisontalt (piksel)	Vertikalt (linje)	Horisontal frekvens (kHz)	Vertikal frekvens (Hz)	Standard
VGA	<b>640</b>	<b>480</b>	<b>31,5</b>	<b>60</b>	<b>VGA</b>
	640	480	37,5	75	VESA
	720	400	31,5	70	VGA-T
SVGA	<b>800</b>	<b>600</b>	<b>37,9</b>	<b>60</b>	<b>VESA-retningslinjer</b>
	800	600	46,9	75	VESA
XGA	<b>1024</b>	<b>768</b>	<b>48,4</b>	<b>60</b>	<b>VESA-retningslinjer</b>
	1024	768	56,5	70	VESA
	1024	768	60	75	VESA
WXGA	<b>1280</b>	<b>768</b>	<b>47,4</b>	<b>60</b>	<b>VESA</b>
	<b>1280</b>	<b>768</b>	<b>47,8</b>	<b>60</b>	<b>VESA</b>
	<b>1360</b>	<b>768</b>	<b>47,7</b>	<b>60</b>	<b>VESA</b>



- Denne TV-ens PC-inngang støtter ikke Sync on Green eller Composite Sync.
- Denne TV-ens PC-inngang støtter ikke linjesprangssignaler.
- For at bilde kvaliteten skal bli best mulig, anbefales det at du bruker signalene (med fete typer) i ovenstående diagram med en vertikal frekvens på 60 Hz fra en PC. Ved bruk av plug-and-play vil en vertikal frekvens på 60 Hz velges automatisk.

# Feilsøking

Kontroller om indikatoren  (standby) blinker rødt.

## Når den blinker

Selvdiagnosefunksjonen er aktivert.



- 1 Tell antall blink fra -indikatoren (standby) mellom hver pause på to sekunder.  
Indikatoren kan for eksempel blinke tre ganger, fulgt av en to sekunders pause, fulgt av tre blink igjen, osv.
- 2 Trykk på  øverst på TV-en for å slå den av, koble fra strømkabelen, og informer forhandleren din eller et Sony servicesenter om hvordan indikatoren blinker (antall blink).

## Når den ikke blinker

- 1 Kontroller punktene i tabellene under.
- 2 Hvis dette ikke løser problemet, må du få kvalifisert personell til å utføre service på TV-apparatet.

## Bilde

### Intet bilde (skjermen er mørk) og ingen lyd

- Kontroller antenne-/kabeltilkoblingen.
- Koble TV-en til strømmettet, og trykk på  på oversiden av TV-en.
- Hvis indikatoren  (standby) tennes og lyser rødt, må du trykke på .

### Intet bilde eller ingen menyinformasjon fra utstyr tilkoblet scart-kontakten

- Trykk på  for å vise listen over det tilkoblede utstyret, og velg deretter den ønskede inngangen.
- Kontroller tilkoblingen mellom tilleggsutstyret og TV-apparatet.

### Dobbeltbilder eller spøkelsesbilde

- Kontroller antenne-/kabeltilkoblingen.
- Kontroller plasseringen og innretningen av antennen.

### Bare snø eller støy på skjermen

- Kontroller om antennen er brukt eller bøyd.
- Kontroller om antennen er utslitt (normalt etter tre til fem års bruk, ett til to år ved sjøen).

### Forvrengt bilde (prikkete linjer eller striper)

- Hold TV-en unna elektriske støykilder, som f.eks. biler, motorsyklar, hårfønerer eller optisk utstyr.
- Når du installerer tilleggsutstyr, må du passe på at det er noe rom mellom tilleggsutstyret og TV-apparatet.
- Pass på at antennen eller kabelen er tilkoblet med den inkluderte koaksialkabelen.
- Hold antennekabelen eller kabel-TV-kabelen adskilt fra andre tilkoblingskabler.

### Bildestøy eller lydforstyrrelser når du ser på en TV-kanal

- Juster "AFT" (Automatic Fine Tuning) for å få bedre bildemottak (side 34).

### Enkelte ørsmå svarte punkter og/eller lyse punkter vises på skjermen

- Bildet på skjermen bygges opp av bildepunkter. Små svarte punkter og/eller lyse punkter (pikslar) på skjermen tyder ikke på feil.

### Bildekonturene er uklare

- Velg "Auto 1" eller "Auto 2" i "Filmmodus" (side 28).

### Ingen farge i programmene



- Velg "Tilbakestill" (side 23).

### Ingen farger, eller gale farger når du ser på signaler fra 3-kontaktene

- Kontroller tilkoblingen av 3-kontaktene, og sjekk at alle pluggene sitter godt i sine respektive kontakter.

## Lyd

### Ingen lyd, men bra bilde

- Trykk på  +/- eller  (slå av lyden).
- Kontroller at "Høytaler" er stilt inn på "TV-høytaler" (side 29).

## Kanaler

### Den ønskede kanalen kan ikke velges

- Koble mellom digital og analog modus og velg den ønskede digitale/analoge kanalen.

### Enkelte kanaler er tomme

- Kodet kanal/kanal som bare kan abonneres. Abonner på betalings-TV.
- Kanalen brukes bare til data (ingen bilder eller lyd).
- Kontakt kringkasteren hvis du trenger nærmere informasjon om overføringen.

### Digitale kanaler vises ikke

- Kontakt en lokal installatør for å finne ut om du kan motta digitale sendinger i ditt område.
- Oppgrader til en antenne med større forsterkning.

## Generelt

### TV-apparatet slås av automatisk (TV-apparatet går til standby-modus)

- Kontroller om "Innsøvningssti." er aktivert, eller bekreft "Varighet"-innstillingen av "På-timer" (side 30).
- Hvis TV-apparatet ikke får noe signal og det ikke betjenes i løpet av 10 minutter, slås det automatisk over på standby-modus.

### TV-en slår seg på automatisk

- Kontroller om "På-timer" er aktivert (side 30).

### Det er ikke mulig å velge enkelte inngangskilder

- Velg "AV-forvalg", og avbryt "Hopp" for inngangskilden (side 29).

### Fjernkontrollen virker ikke

- Bytt batteriene.

**Meldingen "Lagre displaymodus: På" vises på skjermen**

- Velg "Nullstill alle" på menyen "Oppsett" (side 31).

**HDMI-utstyr vises ikke på "HDMI-enhetsliste"**

- Sjekk at utstyret er HDMI-kontrollkompatibelt.

**Ikke alle kanaler er stilt inn**

- Se etter på support-nettsiden for å finne informasjon om kabel-TV-leverandører.  
<http://support.sony-europe.com/TV/DVBC/>



## Introduktion

Tack för att du valde denna Sony-produkt. Innan du använder TV:n bör du läsa igenom den här bruksanvisningen noga. Förvara den sedan så att du i framtiden kan använda den som referens.

## Kassering av TV-apparaten



### Omhändertagande av gamla elektriska och elektroniska produkter (Användbar i den Europeiska Unionen och andra Europeiska länder med separata insamlingsystem)

Symbolen på produkten eller emballaget anger att produkten inte får hanteras som hushållsavfall. Den skall i stället lämnas in på uppsamlingsplats för återvinning av el- och elektronikkomponenter. Genom

att säkerställa att produkten hanteras på rätt sätt bidrar du till att förebygga eventuella negativa miljö- och hälsoeffekter som kan uppstå om produkten kasseras som vanligt avfall. Återvinning av material hjälper till att bibehålla naturens resurser. För ytterligare upplysningar om återvinning bör du kontakta lokala myndigheter eller sophämtningstjänst eller affären där du köpte varan.

Tillverkare av denna produkt är Sony Corporation, 1-7-1 Konan Minato-ku Tokyo, 108-0075 Japan. Auktoriserad representant för EMC och produktsäkerhet är Sony Deutschland GmbH, Hedelfinger Strasse 61, 70327 Stuttgart, Germany. För service- och garantiärenden, var vänlig se separat service- och garantidokument.

## Att observera angående digital-TV-funktionen

- Funktioner som hör samman med digital-TV (**DVB**) fungerar bara i länder och områden där det sänds digitala markbundna DVB-T (MPEG2)-signaler eller där det finns tillgång till kompatibla DVB-C (MPEG2)-kabeltjänster. Hör efter hos din handlare om det går att ta emot DVB-T-signaler där du bor, eller fråga din kabelleverantör om deras DVB-C-kabeltjänster passar för den här TV:n.
- Det kan hända att kabelleverantören tar en extra avgift för sådana tjänster och att du måste gå med på deras villkor.
- Den här TV-apparaten följer DVB-T- och DVB-C-specifikationerna, men vi kan inte garantera att den även kommer att vara kompatibel med framtida digitala DVB-T marksändningar och DVB-C-kabelsändningar.
- Det kan hända att somliga digital-TV-funktioner saknas i somliga länder/områden, och att DVB-C-kabeltjänster inte fungerar ordentligt med somliga leverantörer.

Se vår kundtjänsts webbsida för en lista över kompatibla kabelleverantörer:

<http://support.sony-europe.com/TV/DVBC/>

## Varumärkesinformation

- **DVB** is a registered trademark of the DVB Project
- HDMI, HDMI-logon och High-Definition Multimedia Interface är registrerade varumärken som tillhör HDMI Licensing LLC.

**HDMI**<sup>TM</sup>  
HIGH-DEFINITION MULTIMEDIA INTERFACE

Figurerna i den här bruksanvisningen föreställer KDL-40D3500 om inget annat anges.

”xx” i modellnamnet står för två siffror som beror på olika variationer i produktens design eller färg.

# Innehållsförteckning

## Startguide

4

Säkerhetsinformation .....	8
Säkerhetsföreskrifter .....	10
<b>Översikt över fjärrkontrollen .....</b>	<b>11</b>
<b>Översikt över TV-knapparna och indikatorerna .....</b>	<b>12</b>

## Se på TV

Se på TV .....	13
Kontrollera den digitala elektroniska programguiden (EPG) <b>DVB</b> .....	15
Hur man använder den digitala favoritlistan <b>DVB</b> .....	17

## Använda extrautrustning

Ansluta extrautrustning .....	18
Titta på bilder från ansluten utrustning .....	20
HDMI-styrning .....	21

## Använda MENU-funktionerna

Navigering i menyerna .....	22
Bildmenyn .....	23
Ljudmenyn .....	25
Skärmkontrollmenyn .....	27
Inställningar-menyn .....	28
PC-inställningar-menyn .....	32
Analog inställning-menyn .....	33
Digital inställning-menyn <b>DVB</b> .....	36

## Övrig information

Tekniska data .....	39
Felsökning .....	41

**DVB** : endast för digitala kanaler

SE

## 1: Kontrollera tillbehören

Nätkabel (typ C-6)\* (1)

Koaxialkabel (1)

Stödrem (1) och skruvar (2)

Fjärrkontroll RM-ED009 (1)

Storlek AA-batterier (typ R6) (2)

\* Ta inte bort ferritkärnorna.

### Sätta i batterier i fjärrkontrollen

Tryck och lyft upp locket för att öppna det.

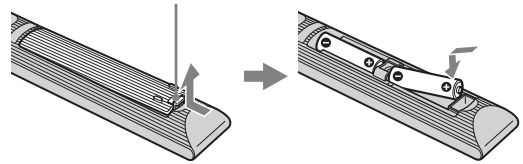

- Var noga med att sätta i batterierna åt rätt håll (+ / -).
- Använd inte olika typer av batterier tillsammans och blanda inte gamla och nya batterier.
- Kassera batterier enligt gällande miljöbestämmelser. I vissa regioner kan särskilda bestämmelser gälla för kassering av batterier. Rådfråga de lokala myndigheterna.
- Hantera fjärrkontrollen försiktigt. Se till att inte tappa eller trampa på den och spill inga vätskor på den.
- Placera inte fjärrkontrollen i närheten av värmekällor, i direkt solljus eller i ett fuktigt rum.

## 2: Ansluta en antenn/kabel/videobandspelare

### Ansluta en antenn/kabel

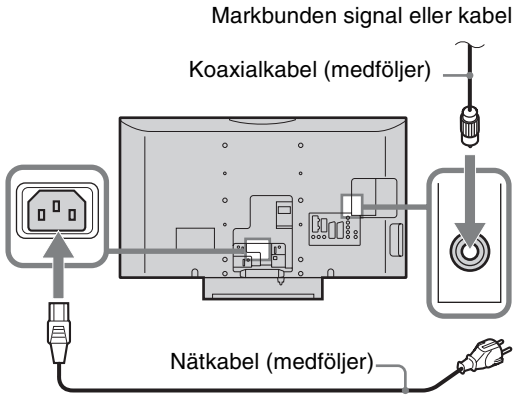

### Ansluta en antenn/kabel och en videobandspelare

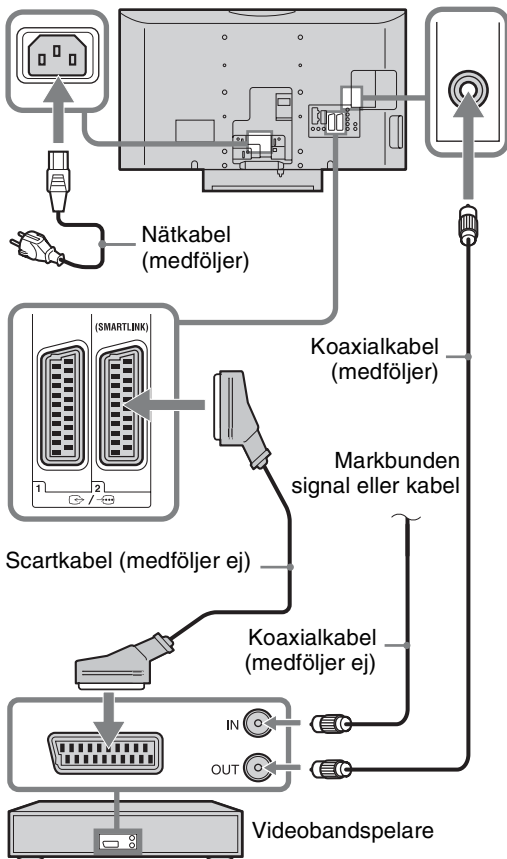

## 3: För att förhindra att TV:n välter

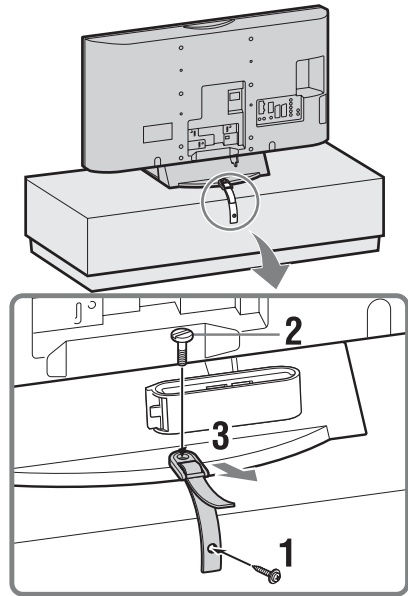

## 4: Bunta ihop kablarna

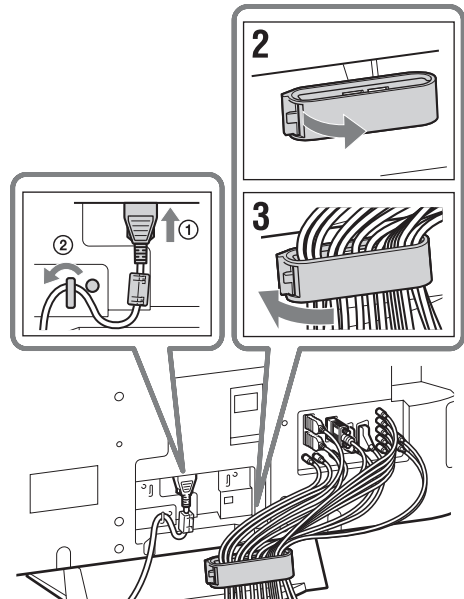

Kabelhållarens hake går att öppna från båda sidorna beroende på hur den är fastsatt.

## 5: Grundinställningar

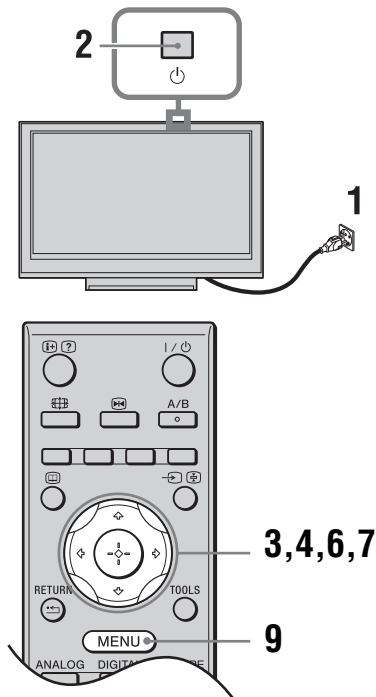

### Välja språk och land/region

- 1 Anslut TV:n till nätuttaget (220-240 V växelström, 50 Hz).
- 2 Tryck på på TV:ns ovkant. När du slår på TV:n för första gången, visas Språkmenyn (Language) på skärmen.
- 3 Tryck på för att välja språk på menyn, och tryck sedan på .



- 4 Tryck på för att ange i vilket land/vilken region du använder TV:n, och tryck sedan på .

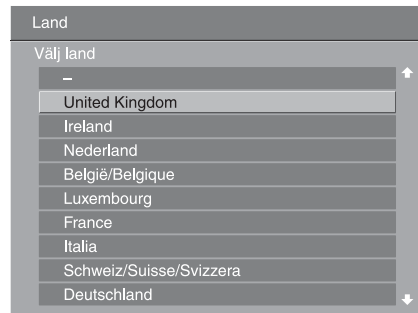

Om det land/område där TV:n ska användas inte visas på listan så välj "-" i stället för land/område.

### Automatisk inställning av TV:n

- 5 Sätt i en förinspelad videokassett i videobandspelaren som är ansluten till TV:n (sidan 5) och börja spela upp den innan du sätter igång den automatiska kanalinställningen på TV:n. Under den automatiska kanalinställningen letar TV:n upp och lagrar videokanalen i minnet. Om ingen videobandspelare är ansluten till TV:n kan du hoppa över detta steg.
- 6 Tryck på för att välja "OK", och tryck sedan på .

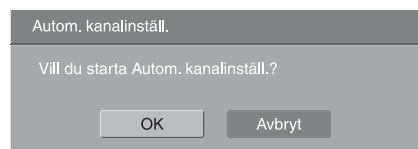

- 7 Tryck på för att välja "Egen Antenn" eller "Kabel", och tryck sedan på . Om du väljer "Kabel" tänds skärmen för val av avsökningstyp. Se "För att ställa in TV:n för digital kabelanslutning" på sidan 7. TV:n börjar söka efter alla tillgängliga digitala kanaler, och därefter alla tillgängliga analoga kanaler. Detta kan ta en liten stund, men tryck inte på några knappar på TV:n eller fjärrkontrollen medan sökningen pågår.

### Om det tänds ett meddelande om att bekräfta antennanslutningen

TV:n hittade inga digitala eller analoga kanaler. Kontrollera alla antennanslutningar och tryck på för att starta den automatiska inställningen igen.

- 8** När kanalsorteringsmenyn tänds på skärmen så följ proceduren i avsnittet "Kanalsortering" på sidan 33.

Om du inte vill ändra ordningen som de analoga kanalerna är lagrade i TV:n så gå vidare till nästa steg.

- 9** Tryck på MENU för att avsluta.

Alla tillgängliga kanaler har nu ställts in för TV:n.



Om det inte går att ta emot några digitala kanaler eller om du väljer ett område där det inte förekommer några digitala sändningar alls i steg 4 (sidan 6) måste du ställa klockan efter att du har utfört steg 9.

## För att ställa in TV:n för digital kabelanslutning

- 1** Tryck på  $\uparrow/\downarrow$  för att välja "Typ av kanalsökning", och tryck sedan på  $\oplus$ .
- 2** Tryck på  $\uparrow/\downarrow$  för att välja "Snabb sökning" eller "Fullständig sökning", och tryck sedan på  $\oplus$ .

**"Snabb sökning"**: Kanalerna ställs in enligt kabelleverantörens information inom den utsända signalen. Den rekommenderade inställningen för punkterna "Frekvens", "Nätverks-ID" och "Symbolhastighet" är "Auto" om inte din kabelleverantör gett dig andra värden att använda. Vi rekommenderar att du använder "Snabb sökning" för snabbinställning av kanalerna om din kabelleverantör stödjer det.

**"Fullständig sökning"**: Alla tillgängliga kanaler ställs in och lagras i minnet. Denna procedur kan ta en liten stund. Vi rekommenderar att du använder det här alternativet om din kabelleverantör inte stödjer "Snabb sökning". Se vår kundtjänsts webbsida för närmare information om kabelleverantörer som stöder denna tjänst:

<http://support.sony-europe.com/TV/DVBC/>

- 3** Tryck på  $\leftarrow/\rightarrow/\downarrow$  för att välja "Starta", och tryck sedan på  $\oplus$ .

TV:n börjar söka efter kanaler. Tryck inte på några knappar på TV:n eller fjärrkontrollen.



Somliga kabelleverantörer stödjer inte "Snabb sökning". Om inga kanaler upptäcks under "Snabb sökning" så utför "Fullständig sökning".

## Ta av TV:n från stativet



Ta aldrig av stativet av någon annan anledning än för att montera TV:n på väggen eller på ett annat TV-stativ som säljs separat.

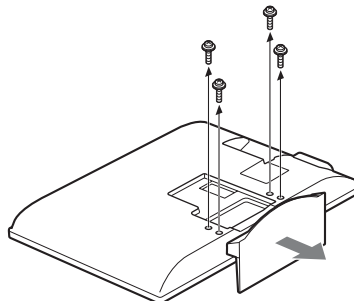

# Säkerhetsinformation

## Installation

Installera och använd TV:n enligt följande anvisningar för att undvika brandrisk, elektriska stötar eller skador på person eller egendom.

### Installation

- TV:n bör placeras nära ett lätt åtkomligt eluttag.
- Placera TV:n på en stabil och plan yta.
- Endast en behörig servicetekniker får utföra vägginstallationer.
- Av säkerhetsskäl rekommenderar vi bestämt att du endast använder tillbehör från Sony, inklusive:
  - Väggfäste SU-WL500
  - TV-stativ SU-FL300M

### Transport

- Lossa alla kablar från TV:n innan du transporterar den.
- Det krävs två eller tre personer för att bära en stor TV-apparat.
- När du transporterar TV:n för hand, håll den såsom visas till höger. Tryck inte på LCD-panelen.
- Håll TV:n i ett fast grepp undertill när du lyfter eller flyttar den.
- Se till att TV:n inte utsätts för stötar eller kraftiga vibrationer när den transporteras.
- Du bör använda originalkartongen och dess emballage när du sänder in TV:n för reparation eller om du flyttar.

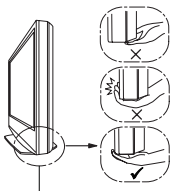
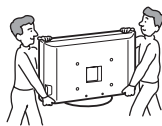

Var noga med att hålla under panelen, och inte under den framskjutande delen.

## Ventilation

- Täck inte för och stoppa inte in några föremål i TV:ns ventilationshål.
- Lämna fritt utrymme runt TV:n enligt nedanstående figur.
- Vi rekommenderar bestämt att du använder Sonys väggfäste för att säkerställa tillräcklig luftcirkulation.

### Monterad på väggen

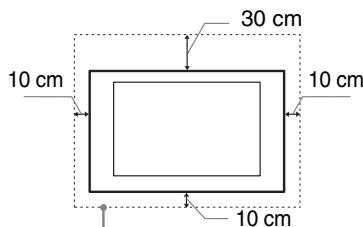

Lämna minst så här mycket fritt utrymme runt TV:n.

### Monterad på stativ

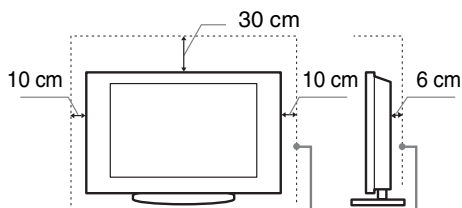

Lämna minst så här mycket fritt utrymme runt TV:n.

- För att säkerställa korrekt ventilation och förhindra ansamling av damm eller smuts:
  - Lägg inte TV:n platt ned och installera den inte upp-och-ned, bakvärd eller vänd sidledes.
  - Placera inte TV:n på en hylla eller matta, i en säng eller i en garderob.
  - Täck inte över TV:n med tyg såsom gardiner och lägg inte tidningar och liknande på den.
  - Installera inte TV:n såsom figurerna nedan visar.

Luften kan inte cirkulera fritt.

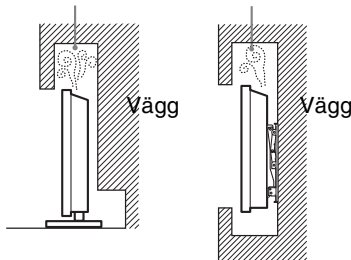

## Nätkabel

Hantera nätkabeln och eluttaget enligt följande anvisningar för att undvika brandrisk, elektriska stötar eller skador på person eller egendom:

- Anslut TV:n med en jordad kontakt med tre ledare till ett jordat eluttag.
- Använd endast nätkablar från Sony och inga andra märken.
- För in stickkontakten hela vägen i eluttaget.
- Anslut TV:n till ett eluttag som levererar 220-240 volt AC.
- För din egen säkerhet, lossa nätkabeln från eluttaget före ledningsdragning och se till att du inte snavar på kablarna.
- Lossa nätkabeln från eluttaget innan du flyttar TV:n eller utför något arbete på den.
- Håll nätkabeln på avstånd från värmekällor.
- Lossa stickkontakten från eluttaget och rengör den regelbundet. Om kontakten täcks med damm och tar upp fukt kan isoleringen försämrats, vilket kan orsaka brand.

## Anmärkningar

- Använd inte medföljande nätkabel tillsammans med annan utrustning.
- Kläm, böj eller vrid inte nätkabeln för mycket. Ledarna inne i kabeln kan exponeras eller gå av.
- Modifiera inte nätkabeln.
- Ställ inga tunga föremål på nätkabeln.
- Dra inte i själva kabeln när du lossar nätkabeln från eluttaget - ta tag i stickkontakten.
- Anslut inte alltför många apparater till ett och samma eluttag.
- Använd inte eluttag som inte passar till stickkontakten.

## Förbjuden användning

Installera inte och använd inte TV:n på platser eller i miljöer/situationer som beskrivs nedan. Annars kan felfunktioner uppstå i TV:n som kan orsaka brandtillbud, elektriska stötar eller skador på person eller egendom.

### Platser:

Utomhus (i direkt solsken), på stranden, i en båt eller någon annan typ av fartyg, i ett fordon, på sjukvårdsinrättningar, på ostadiga platser, nära vatten, regn, fukt eller rök.

### Miljöer:

Platser som är mycket varma, fuktiga eller dammiga, där insekter kan sig in i TV:n, där TV:n kan utsättas för mekaniska vibrationer eller i närheten av brinnande föremål (t.ex. levande ljus). TV-apparaten får inte utsättas för dropp eller stänk och vätskebehållare såsom vaser får inte ställas på den.

### Situationer:

Använd inte TV:n med våta händer, när TV:ns hölje är demonterat eller med tillbehör som inte rekommenderas av tillverkaren. Koppla loss TV:n från eluttaget och antennen när det åskar.

## Trasiga delar:

- Kasta aldrig något mot TV:n. Skärmglaset kan gå sönder och orsaka allvarliga personskador.
- Om TV:ns hölje spricker, koppla loss TV:n från eluttaget innan du tar i den. Annars föreligger risk för elektriska stötar.

## När TV:n inte används

- Om du inte tänker använda TV:n på flera dagar bör du koppla loss TV:n från eluttaget av miljö- och säkerhetsskäl.
- Eftersom TV-apparaten inte kopplas bort från nätspanningen när du endast stänger av den måste du även lossa stickkontakten från eluttaget för att helt koppla bort TV:n.
- Vissa TV-apparater kan dock ha funktioner som kräver att TV:n står kvar i standby-läge för att den skall fungera korrekt.

## Barnens säkerhet

- Se till att inte barn klättrar på TV:n.
- Håll små tillbehör utom räckhåll för barn så att de inte råkar sväljas av misstag.

## Om följande problem uppstår...

**Stäng av TV:n** och lossa omedelbart stickkontakten från eluttaget om något av följande problem uppstår. Kontakta din återförsäljare eller ett Sony servicecenter för att få TV:n undersökt av en behörig servicetekniker.

### Om:

- Nätkabeln skadas.
- Eluttaget inte passar till stickkontakten.
- TV-apparaten skadas genom att den tappas, utsätts för hårda stötar eller genom att föremål kastas på den.
- Vätska eller något föremål råkar hamna i höljets öppningar.

---

# Säkerhetsföreskrifter

## Se på TV

- Du bör titta på TV i ett rum med måttlig belysning. TV-tittande i dålig belysning eller under långa perioder påfrestar ögonen.
- När du använder hörlurar, ställ in ljudvolymen på en måttlig nivå så att du inte skadar din hörsel.

## LCD-skärm

- Trots att LCD-skärmen är tillverkad med högteknologisk precision och 99,99 procent eller mer av bildpunkterna är effektiva kan svarta punkter eller färgade punkter (röda, blå eller gröna) framträda konstant på LCD-skärmen. Detta är en strukturell egenskap hos LCD-skärmar och indikerar inte något fel.
- Tryck inte på och repa inte frontfiltret. Placera inte heller några föremål ovanpå denna TV-apparat. Bilden kan bli ojämn och LCD-skärmen kan skadas.
- Om TV:n används på en kall plats kan fläckar framträda i bilden eller bilden kan bli mörk. Detta indikerar inte någon felfunktion. Fenomenet försvinner när temperaturen stiger till normal nivå.
- En spökbild kan uppstå om en stillbild ligger kvar på skärmen under en längre tid. Den försvinner troligtvis efter en stund.
- Bildskärmen och höljet blir varma när TV:n används. Detta är inget fel.
- LCD-skärmen innehåller en liten mängd flytande kristaller och kvicksilver. Lysrören som används i TV:n innehåller också kvicksilver. Kassera TV:n enligt lokala lagar och bestämmelser.

## Hantering och rengöring av TV:ns bildskärm/hölje

Var noga med att lossa nätkabeln från eluttaget före rengöring.

Observera följande försiktighetsåtgärder för att undvika degradering av material eller skärmens ytskikt.

- Använd en mjuk duk när du dammar av bildskärmen/höljet. Smuts som är svår att få bort kan du avlägsna genom att fukta duken med ett mildt, utspätt rengöringsmedel.
- Använd aldrig skurdukar med slipmedel, alkaliska eller sura rengöringsmedel, skurpulver eller skarpa lösningsmedel såsom alkohol, bensin, thinner eller insektspray. Om sådana material används, eller vid långvarig kontakt med gummi- eller vinylmaterial, kan skärmens ytskikt och höljet skadas.
- När du justerar TV:ns vinkel, rör den försiktigt så att TV:n inte flyttar sig eller glider av stativet.

## Extra utrustning

Håll extra tillbehör och utrustning som avger elektromagnetisk strålning på avstånd från TV:n. Annars kan bildstörningar och/eller akustiskt brus uppstå.

# Översikt över fjärrkontrollen

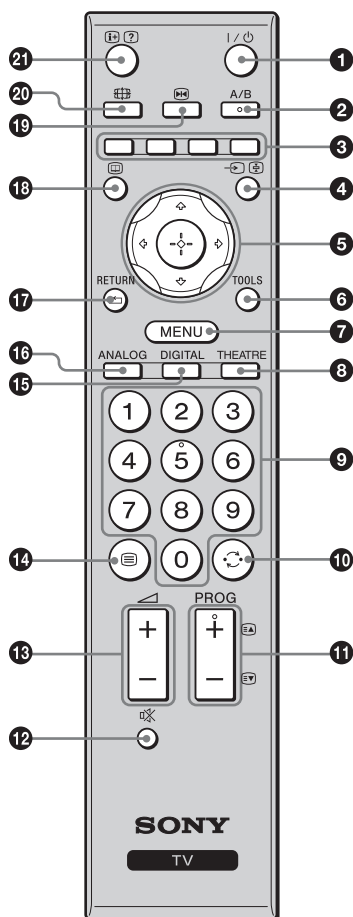

- Sifferknapp 5 och knapparna PROG + och A/B har en liten knapp som känns med fingret. Använd knapparna som hjälp när du styr TV-apparaten.
- När man stänger av TV:n stängs även Theatre Mode-funktionen av.

- I/⏻ – TV standby**  
Ställer TV:n på och av från standby-läge.
- A/B – Ljudkanalsval (sidan 26)**
- Färgade knappar (sidan 14, 15, 17)**
- ↔/⏮ – Ingångsväljare / Text-håll**
  - I TV-läge (sidan 20): Används för att välja ingångskälla bland utrustning som är ansluten till TV:ns ingångar.
  - I textläge (sidan 14): Används för att frysa den nuvarande sidan.
- ⬆/⬆/⬅/➡/⬆/⬆ (sidan 13, 22)**
- TOOLS (sidan 14, 20)**  
Används för att välja olika visningsalternativ och ändra/justera inställningarna i förhållande till olika sorters material och skärmformat.
- MENU (sidan 22)**
- THEATRE**  
Används för att slå på och stänga av Theatre Mode-funktionen. När Theatre Mode-funktionen är påslagen ställs automatiskt bästa möjliga ljud (om TV:n är ansluten till en ljudanläggning via en HDMI-kabel) och bild in för filmbaserat material.
- Sifferknappar**
  - I TV-läge: Används för att välja kanal. För två- och tresiffriga kanalnummer måste man snabbt mata in den andra respektive tredje siffran.
  - I textläge: Ange det tresiffriga sidnumret för att välja sida.
- ⏮ – Föregående kanal**  
Används för att återgå till den kanal man tittade på innan (i mer än fem sekunder).
- PROG +/-/⏮/⏭**
  - I TV-läge (sidan 13): Används för att välja nästa (+) eller föregående (-) kanal.
  - I Text-läge (sidan 14): Används för att välja nästa (⏮) eller föregående (⏭) sida.
- ⏸ – Avstängning av ljudet (sidan 13, 20)**
- 🔊 +/- – Volym (sidan 20)**
- ☰ – Text (sidan 14)**
- DIGITAL – Digitalt läge (sidan 13)**
- ANALOG – Analogt läge (sidan 13)**
- RETURN / ⏮**  
Används för att återvända till föregående skärm bland menyerna.
- 📖 – EPG (Digital elektronisk programguide) (sidan 15)**
- ⏮ – Frysa bilden (sidan 13)**  
Används för att frysa bilden på TV-skärmen.
- 🌐 – Skärmläge (sidan 14)**
- ⏮/? – Info / Visa text**
  - I det digitala läget: Används för att se kortfattad information om det program du håller på att titta på.
  - I det analoga läget: Används för att se information som t.ex. nuvarande kanalnummer och skärmformat.
  - I textläget (sidan 14): Används för att se dold information (t.ex. svar till frågesport).

# Översikt över TV-knapparna och indikatorerna

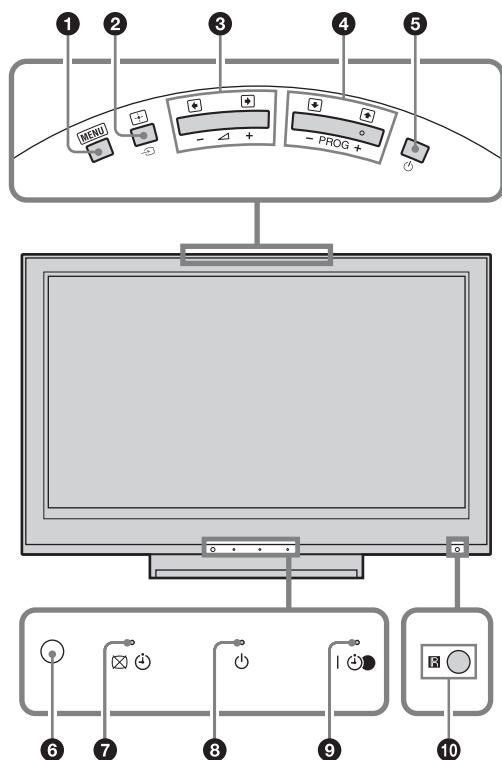

## 1 MENU (sidan 22)

## 2 – Ingångsval / OK

- I TV-läge (sidan 20): Används för att välja ingångskälla bland utrustning som är ansluten till TV:ns ingångar.
- På TV-menyn: Används för att välja meny eller inställningsalternativ, samt för att bekräfta inställningen.

## 3 +/–/⏮/⏭

- I TV-läge: Används för att höja (+) eller sänka (–) volymen.
- På TV-menyn: Används för att hoppa åt höger (⏭) eller vänster (⏮) bland alternativen.

## 4 PROG +/-/⏮/⏭

- I TV-läge: Används för att välja nästa (+) eller föregående (–) kanal.
- På TV-menyn: Används för att hoppa uppåt (⏮) eller nedåt (⏭) bland alternativen.

## 5 – Strömbrytare

Används för att slå på och stänga av TV-apparaten.



För att stänga av och frångkoppla TV:n helt måste du lossa stickkontakten från eluttaget.

## 6 Ljussensor (sidan 31)

## 7 – Bilden släckt / Timerindikator

- Lyser grönt när bilden är avstängd (sidan 30).
- Lyser orange när timern är inställd (sidan 30).

## 8 – Standbyindikator

Lyser rött när TV:n är i standbyläge.

## 9 – Ström / timerinspelningsindikator

- Lyser grönt när TV:n är påslagen.
- Lyser orange när en timerinspelning är inställd (sidan 15).
- Lyser rött under timerinspelning.

## 10 Fjärrkontrollsensor



- Tar emot infraröda signaler från fjärrkontrollen.
- Täck inte för sensorn, eftersom det kan hända att den inte fungerar i så fall.

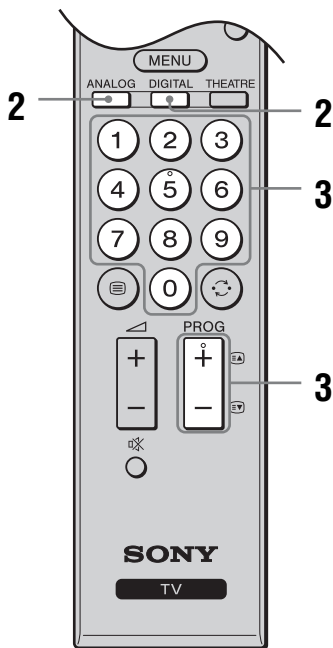
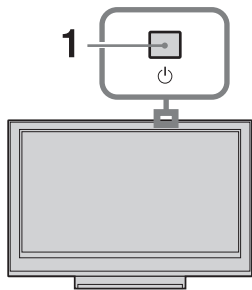

Kontrollera att TV-apparaten är helt avstängd innan du drar ut stickkontakten ur vägguttaget. Om man drar ut stickkontakten medan TV:n är påslagen kan det hända att indikatorn fortsätter att lysa eller att det blir fel på TV:n.

# Se på TV











- 1** Tryck på  på TV:ns ovkant för att slå på TV:n.  
Om TV:n är i standbyläge () (standby)-indikatorn på TV:ns frontpanel lyser rött) så tryck på  på fjärrkontrollen för att slå på TV:n.
- 2** Tryck på DIGITAL för att gå över till det digitala läget, eller på ANALOG för att gå över till det analoga läget.  
Vilka kanaler som går att titta på beror på vilket läge som är inställt.

- 3** Tryck på sifferknapparna eller PROG +/- för att välja TV-kanal.





För två- och tresiffriga kanalnummer matar man snabbt in den andra respektive tredje siffran. För att välja en digital kanal med hjälp av den digitala elektroniska programguiden (EPG), se sidan 15.

### I det digitala läget

Ett informationsfält tänds tillfälligt. Följande ikoner kan visas i det fältet.

- : Radiotjänst
- : Kodad tjänst/betal tjänst
- : Det finns flera olika ljudspråk
- : Det finns textning
- : Det finns textning för hörselskadade
- : Rekommenderad lägsta ålder för nuvarande program (från 4 till 18 år)
- : Barnlås
-  (rött):  
Det nuvarande programmet håller på att spelas in

### Ytterligare funktioner

För att	Tryck på
Frysa bilden (Bildfrysning)	 Tryck en gång för att ta bort den lilla bilden, och sedan en gång till för att återgå till det vanliga TV-läget.
Komma åt Programindex-tabellen (endast i det analoga läget)	 Detta fungerar inte för signaler som matas in från en dator.
Se den digitala favoritlistan (endast i det digitala läget)	 Se sidan 17 för närmare detaljer.
Stänga av ljudet	 Tryck igen för att återställa.
Slå på TV:n utan ljud från standbyläget	

## Komma åt Text-TV

Tryck på . Varje gång du trycker på ändras skärmen i följande ordning: Text → Text över TV-bilden (blandat läge) → Ingen text (avsluta Text-TV-tjänsten)

Tryck på sifferknapparna eller / för att välja en sida.

Tryck på för att frysa en sida.

Tryck på / för att visa dold information.



När fyra färgade poster visas längst ner på Text-TV-sidan är Fastext tillgängligt. Med Fastext kan du snabbt och enkelt öppna sidor. Tryck på knappen med motsvarande färg för att öppna sidan.

## För att ändra skärmformatet för hand så att det passar till ett visst program

Tryck upprepade gånger på för att välja önskat skärmformat.

### SmartZoom\*

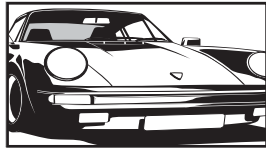

Bilden visas i det vanliga förhållandet 4:3 med en imiterad bredbildseffekt. 4:3-bilden dras ut för att fylla hela skärmen.

### 4:3

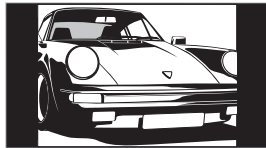

Bilden visas i det vanliga förhållandet 4:3 (dvs. TV utan bredbild) i rätt proportioner.

### Wide

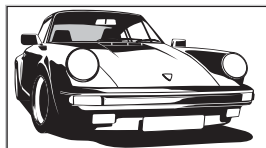

Bilden visas i bredbild (16:9) i rätt proportioner.

### Zoom\*

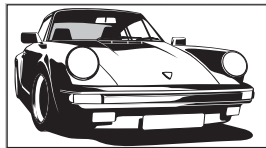

Filmer (i letter box-format) visas i rätt proportioner.

### 14:9\*

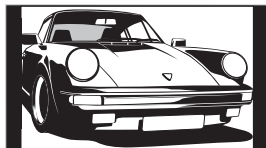

Bilden visas i förhållandet 14:9 i rätt proportioner. Det uppstår en svart ram runt bilden.

\* Bilden kan komma att skäras av i över- och underkanten.



- Det går inte att välja "4:3" eller "14:9" för bilder som matas in med HD-signaler.
- Denna funktion går inte att välja medan det digitala baneret visas.
- Det kan hända att somliga tecken och/eller bokstäver längst upp och längst ned i bilden inte går att se i läget "SmartZoom". I så fall kan du välja "Vertikal storlek" på "Skärmkontroll"-menyn och justera bildens höjd så att texten syns.



- När punkten "Autoformat" är inställd på "På" väljer TV:n automatiskt det lämpligaste läget i förhållande till sändningen (sidan 27).
- Det går att justera bildens position när "SmartZoom" (50Hz), "Zoom" eller "14:9" är valt. Tryck på / för att flytta bilden upp eller ner (t.ex. för att kunna läsa textningen) (utom för bilder i 720p- eller 1080i-format).
- Välj "SmartZoom" eller "Zoom" för att justera för bilder i 720p- eller 1080i-format som blir avskurna i kanterna.

## Verktymsmenyn

Tryck på TOOLS för att se följande alternativ medan du tittar på ett TV-program.

Inställnings- möjligheter	Beskrivning
Stäng	Stänger verktymsmenyn.
Bildinställning	Se sidan 23.
Ljudläge	Se sidan 25.
Högtalare	Se sidan 29.
Audiospråk (endast i det digitala läget)	Se sidan 37.
Inställning av textning (endast i det digitala läget)	Se sidan 37.
Hörlursvolym	Används för att justera volymen i hörlurarna.
Avstängn.timer	Se sidan 30.
Energisparläge	Se sidan 30.
Automatisk klockinställning (endast i det analoga läget)	Används för att gå över till det digitala läget och ladda ner rätt tid.
Systeminformation (endast i det digitala läget)	Används för att se systeminformationsskärmen.

























# Kontrollera den digitala elektroniska programguiden (EPG) DV3\*

Alla kategorier	Fre 3 Nov 15:39			
Kategori	15:30	16:00	16:30	17:00
001 BBC ONE	Lazy T. Pinoy	The S	Boat Street	Blue Post
002 BBC TWO	International Bowls	Ready Steady Go!	Pin	
003 ITV1	Prime Time Live	Harry Hill's	The Paul	
004 Channel 4	Countdown	Deal Or No Deal	Richard &	
005 Five	Death In Small Doses			
006 ITV2	The Ri	Itana	Billy Jessy	
007 BBC THREE	This is BBC THREE			
009 Teletext	No Event Information			
010 BBC FOUR	This is BBC FOUR			
011 Sky Travel	Undercover	Simon Airps	Entertainment	Live At Fi
012 UKTV History	Children of	Secret Agent	Sunscow	
013 More 4	ER	Entry On Up: The Keyber		

- 1 Tryck på  i det digitala läget.
- 2 Utför önskad manöver enligt vad som beskrivs i nedanstående tabell eller på skärmen.

## Digital elektronisk programguide (EPG)

\* Denna funktion kan saknas i sovländers/områden.

För att	Gör så här
Titta på ett program	Tryck på  för att välja program, och tryck sedan på  .
Släcka EPG	Tryck på  .
Sortera programinformationen efter kategori – Kategorilista	<ol style="list-style-type: none"> <li>1 Tryck på den blå knappen.</li> <li>2 Tryck på / för att välja kategori, och tryck sedan på .</li> </ol> <p>De kategorier det går att välja bland inkluderar:  <b>"Alla kategorier"</b>: Innehåller alla tillgängliga kanaler.  <b>Kategorinamn (t.ex. "Nyheter")</b>: Innehåller alla kanaler som motsvarar vald kategori.</p>
Ställa in ett program för inspelning – Timerinspelning	<ol style="list-style-type: none"> <li>1 Tryck på / för att välja programmet du vill spela in och tryck sedan på /.</li> <li>2 Tryck på  för att välja "Timerinspelning".</li> <li>3 Tryck på  för att ställa in TV:ns och videobandsspelarens timrar. En röd -symbol tänds vid informationen för det programmet. -indikatorn på TV:ns frontpanel tänds och lyser orange.</li> </ol> <p> Ovanstående procedur kan användas även om programmet du vill spela in redan har börjat.</p>
Ställa in ett program som ska visas automatiskt på skärmen så fort det startar – Påminnelse	<ol style="list-style-type: none"> <li>1 Tryck på / för att välja det framtida program som du vill titta på, och tryck sedan på /.</li> <li>2 Tryck på  för att välja "Påminnelse", och tryck sedan på .</li> </ol> <p>Symbolen  tänds vid informationen för det programmet. -indikatorn på TV:ns frontpanel tänds och lyser orange.</p> <p> Om du ställer TV:n i standbyläge slås den automatiskt på när det programmet ska starta.</p>

För att	Gör så här
Ställa in tidpunkten och datumet för ett program som du vill spela in – Manuell timerinspelning	<ol style="list-style-type: none"> <li>1 Tryck på <b>⊕/?</b>.</li> <li>2 Tryck på <b>⇧/⇩</b> för att välja "Manuell timerinspelning", och tryck sedan på <b>⊕</b>.</li> <li>3 Tryck på <b>⇧/⇩</b> för att välja datum, och tryck sedan på <b>⇨</b>.</li> <li>4 Ställ in starttiden och stopptiden på samma sätt som i steg 3.</li> <li>5 Tryck på <b>⇧/⇩</b> för att välja program, och tryck sedan på <b>⊕</b>.</li> <li>6 Tryck på <b>⊕</b> för att ställa in TV:ns och videobandsspelarens timrar. ⊕-indikatorn på TV:ns frontpanel tänds och lyser orange.</li> </ol>
Ta bort en inspelning/påminnelse – Timerlista	<ol style="list-style-type: none"> <li>1 Tryck på <b>⊕/?</b>.</li> <li>2 Tryck på <b>⇧/⇩</b> för att välja "Timerlista", och tryck sedan på <b>⊕</b>.</li> <li>3 Tryck på <b>⇧/⇩</b> för att välja det program du vill ta bort, och tryck sedan på <b>⊕</b>.</li> <li>4 Tryck på <b>⇧/⇩</b> för att välja "Avbryt timer", och tryck sedan på <b>⊕</b>. Ett meddelande tänds för att bekräfta att du vill stänga av det programmet.</li> <li>5 Tryck på <b>⇐/⇒</b> för att välja "Ja", och tryck sedan på <b>⊕</b> för att bekräfta.</li> </ol>



- Det går bara att ställa in videobandspelare som är SmartLink-kompatibla på timerinspelning via TV:n. Om din videobandspelare inte är SmartLink-kompatibel tänds ett meddelande för att påminna dig om att du måste ställa in videobandsspelarens timer.
- När en inspelning väl har påbörjats går det att ställa TV:n i standbyläge, men stäng inte av TV:n helt eftersom inspelningen då avbryts.
- Om en åldersbegränsning för program är inställd tänds ett meddelande där du ombeds att mata in din PIN-kod på skärmen. Se "Barnlås" på sidan 37 för närmare detaljer.

# Hur man använder den digitala favoritlistan DV3\*



## Digital favoritlista

\* Denna funktion kan saknas i somliga länder/områden.

Med hjälp av Favoritfunktionen kan du ange upp till fyra olika listor över dina favoritkanaler.

- 1 Tryck på MENU.
- 2 Tryck på  $\uparrow/\downarrow$  för att välja "Digitala favoriter", och tryck sedan på  $\oplus$ .
- 3 Utför önskad manöver enligt vad som beskrivs i nedanstående tabell eller på skärmen.











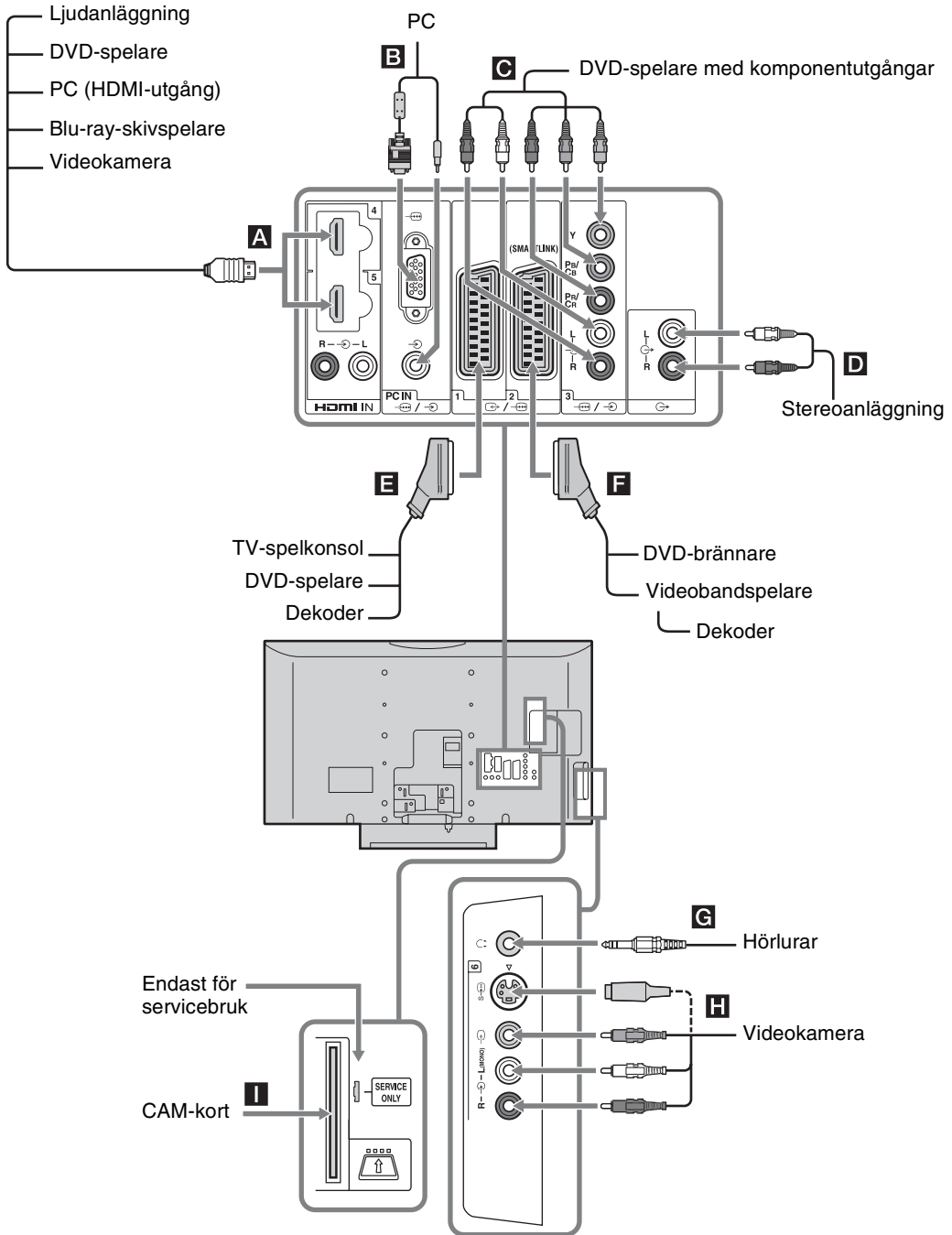























Upp till 999 kanaler går att lagra på Favoritlistan.

För att	Gör så här
Skapa din Favoritlista för första gången	<ol style="list-style-type: none"><li>1 Tryck på <math>\oplus</math> för att välja "Ja".</li><li>2 Tryck på den gula knappen för att välja Favoritlistan.</li><li>3 Tryck på <math>\uparrow/\downarrow</math> för att välja den kanal som du vill lägga till, och tryck sedan på <math>\oplus</math>. Kanaler som är lagrade på Favoritlistan markeras med symbolen <math>\heartsuit</math>.</li></ol>
Titta på en kanal	<ol style="list-style-type: none"><li>1 Tryck på den gula knappen för att navigera bland dina Favoritlistor.</li><li>2 Tryck på <math>\oplus</math> medan du väljer kanal.</li></ol>
Släcka Favoritlistan	Tryck på RETURN.
Lägga till eller ta bort kanaler på den Favoritlista som håller på att redigeras	<ol style="list-style-type: none"><li>1 Tryck på den blå knappen.</li><li>2 Tryck på den gula knappen för att välja den Favoritlista som du vill redigera.</li><li>3 Tryck på <math>\uparrow/\downarrow</math> för att välja den kanal som du vill lägga till eller ta bort, och tryck sedan på <math>\oplus</math>.</li></ol>
Ta bort alla kanaler från den nuvarande Favoritlistan	<ol style="list-style-type: none"><li>1 Tryck på den blå knappen.</li><li>2 Tryck på den gula knappen för att välja den Favoritlista som du vill redigera.</li><li>3 Tryck på den blå knappen.</li><li>4 Tryck på <math>\leftarrow/\rightarrow</math> för att välja "Ja", och tryck sedan på <math>\oplus</math> för att bekräfta.</li></ol>

# Ansluta extrautrustning

Du kan ansluta ett stort utbud av extrautrustning till TV:n.



Uttag	Ingångssymbol på skärmen	Beskrivning
<b>A</b> HDMI IN 4 eller 5	 AV4 eller  AV5	<p>Anslut till HDMI IN 4- eller 5-uttaget om apparaten har ett HDMI-uttag. Digitala videosignaler och ljudsignaler matas in från utrustningen. När utrustning som är kompatibel med HDMI-styrning är ansluten går det att kommunicera med den anslutna utrustningen. Se sidan 30 angående hur man ställer in den kommunikationen. Om apparaten har ett DVI-uttag så koppla ihop det med HDMI IN 5-uttaget med hjälp av en DVI - HDMI-adapter (medföljer ej), och anslut apparatens ljudutgångar till ljudingångarna bland HDMI IN 5-uttagen.</p> <p></p> <ul style="list-style-type: none"> <li>HDMI-uttagen har bara stöd för insignaler i följande videoformat: 480i, 480p, 576i, 576p, 720p, 1080i, 1080p och 1080/24p.</li> <li>Var noga med att bara använda en HDMI-kabel som är märkt med HDMI-logon.</li> </ul>
<b>B</b> PC 	PC	Anslut till PC  -uttaget. Vi rekommenderar att du använder en PC-kabel med ferritkärnor.
<b>C</b> 	 AV3	Anslut till komponentvideouttagen och ljuduttagen  .
<b>D</b> 		Anslut till ljuduttagen  för att lyssna på TV-ljudet via en HiFi-ljudanläggning.
<b>E</b>  1	 AV1 eller  AV1	Anslut till scartuttaget  1. När en dekoder är ansluten matas kodade signaler från TV-mottagaren ut till dekodern, och avkodade signaler matas in från dekodern.
<b>F</b>  2	 AV2 eller  AV2	Anslut till scartuttaget  2. SmartLink är en direktlänk mellan TV:n och en videobandspelare/DVD-brännare.
<b>G</b> Hörlurar		Anslut till  -uttaget för att lyssna på TV-ljudet i hörlurarna.
<b>H</b>  6 eller  6, och  6	 AV6 eller  AV6	Anslut till S-videouttaget  6 eller kompositvideouttaget  6 och ljuduttagen  6. Anslut inte en videokamera till både videouttaget  6 och S videouttaget  6 samtidigt, eftersom det kan leda till störningar. Om du ansluter en apparat med mono-ljud så använd  6 L-uttaget.
<b>I</b>  CAM (Conditional Access Module)		<p>Används för betal-TV-tjänster. Se bruksanvisningen till CAM-kortet för närmare detaljer.</p> <p>Ta bort atrappkortet från CAM-facket innan du sätter i ditt CAM-kort. Stäng av TV:n innan du sätter i CAM-kortet i CAM-facket. Om du inte tänker använda CAM-modulen rekommenderar vi att du låter atrappkortet sitta kvar i CAM-facket.</p> <p></p> <p>CAM stöds inte i alla länder/områden. Hör efter hos en auktoriserad TV-handlare.</p>

# Titta på bilder från ansluten utrustning

Starta den anslutna utrustningen och utför sedan något av följande.







## För utrustning som är ansluten till scart-uttagen via en helt ansluten 21-stifts scartkabel (sidan 18)

Starta uppspelningen på den anslutna utrustningen. Bilden från den anslutna utrustningen visas på skärmen.

## För en automatiskt inställd videobandspelare (sidan 6)







Tryck på PROG +/- i det analoga läget för att välja videokanalen, eller använd sifferknapparna.

## För övrig ansluten utrustning (sidan 18)

Tryck på / för att se en lista över de anslutna komponenterna. Tryck på / för att välja önskad ingångskälla, och tryck sedan på . (Om du inte gör något inom 2 sekunder efter det att du tryckte på / väljs automatiskt det alternativ som visas med omvänd färg.)

När en ingång är inställd på "Hoppa" under "AV namn"-menyn på under "AV-inställning"-menyn (sidan 29) visas inte den ingången på listan.

## Ytterligare funktioner

För att	Gör så här
Återgå till det vanliga TV-läget	Tryck på DIGITAL eller ANALOG.
Komma åt indextabellen för insignaler (utom i TV-läget)	Tryck på  för att se Insignalindextabellen. Tryck på  /  och därefter på  för att välja en ingång.
Ändra volymen på en ansluten HDMI-styrningskompatibel ljudanläggning	Tryck på  +/-.
Stänga av ljudet på en ansluten HDMI-styrningskompatibel ljudanläggning	Tryck på  . Tryck igen för att återställa.

## Verktagsmenyn

Tryck på TOOLS för att se följande alternativ när bilden från en ansluten komponent visas.



Inställningsmöjligheter	Beskrivning
Stäng	Stänger verktagsmenyn.
Bildinställning (utom i datoringångsläget)	Se sidan 23.
Visningsläge (endast i datoringångsläget)	Se sidan 23.
Ljudläge	Se sidan 25.
Högtalare	Se sidan 29.
PAP (utom i datoringångsläget)	Se sidan 20.
PIP (endast i datoringångsläget)	Se sidan 21.
Autom.justering (endast i datoringångsläget)	Se sidan 32.
Horisontellt läge (endast i datoringångsläget)	Se sidan 32.
Vertikalt läge (endast i datoringångsläget)	Se sidan 32.
Hörlursvolym	Används för att justera volymen i hörlurarna.
Avstängn.timer (utom i datoringångsläget)	Se sidan 30.
Energisparläge	Se sidan 30.
Automatisk klockinställning	Används för att gå över till det digitala läget och ladda ner rätt tid.

## För att se två bilder samtidigt – PAP (Bild och bild)

Det går att se två bilder (bilden via den externa ingången och TV-programmet) samtidigt på skärmen. Anslut extraapparaten (sidan 18) och kontrollera att bilden från den visas på skärmen (sidan 20).



- Detta fungerar inte för signaler som matas in från en dator.
- Det går inte att ändra bildernas storlek.
- Det går inte att titta på en analog TV-bild i TV-programrutan medan en AV1, AV2 eller AV6-bild visas i rutan för den externa ingången.

- 1 Tryck på TOOLS för att tända verktygs-menyn.
- 2 Tryck på  för att välja "PAP", och tryck sedan på .
- 3 Tryck på sifferknapparna eller PROG +/- för att välja TV-kanal.  
**För att återgå till enbildsläget**  
Tryck på  eller RETURN.



Ljudet hörs för bilden i den gröna ramen. Det går att växla mellan vilken bild ljudet ska höras för genom att trycka på .





### För att se två bilder samtidigt – PIP (Bild i bild)

Det går att se två bilder (bilden via datoringången och TV-programmet) samtidigt på skärmen.

Anslut en dator (sidan 18) och kontrollera att bilden från datorn visas på skärmen.



- Det går inte att se bilder med högre upplösning än WXGA (1280 × 768 bildpunkter).
- "Power-kontroll" går inte att använda i PIP-läget (sidan 32).

- 1 Tryck på TOOLS för att tända verktygs-menyn.
- 2 Tryck på  för att välja "PIP", och tryck sedan på .
- Bilden från den anslutna datorn visas i fullt format och TV-bilden i det högra hörnet.  
Det går att flytta omkring TV-bilden på skärmen med / .
- 3 Tryck på sifferknapparna eller PROG +/- för att välja TV-kanal.  
**För att återgå till enbildsläget**  
Tryck på RETURN.



Det går att växla mellan vilken bild som ljudet ska höras för genom att välja "Välj ljud" på verktygsmenyn.

## HDMI-styrning

Med HDMI-styrningsfunktionen går det att låta apparaterna styra varandra med hjälp av HDMI CEC (Consumer Electronics Control) som specificerats av HDMI.

Det går att utföra olika länkade styrningsmanövrer mellan Sonys HDMI-styrningskompatibla komponenter som t.ex. en TV, en DVD-inspelare med inbyggd hårddisk och en ljudanläggning genom att koppla ihop komponenterna med HDMI-kablar. Var noga med att koppla ihop de kompatibla komponenterna och ställa in dem på rätt sätt för att använda HDMI-styrningsfunktionerna.

### För att ansluta HDMI-styrningskompatibla komponenter

Anslut den kompatibla komponenten till TV:n med en HDMI-kabel. Om du ansluter TV:n till en ljudanläggning så glöm inte att även ansluta TV:ns ljudutgångar till ljudanläggningen med hjälp av en lämplig kabel. Se sidan 18 för närmare detaljer.

### Inställningar för HDMI-styrning

Både TV:n och de anslutna komponenterna måste ställas in för HDMI-styrning. Se "HDMI-inställningar" på sidan 30 angående inställningarna på TV-sidan. Se bruksanvisningen till respektive ansluten komponent angående inställningarna på den komponenten.

### HDMI-styrningsfunktioner

- Slå av de anslutna komponenterna länkade med TV:n.
- Slå på TV:n länkad med de anslutna komponenterna och ställ automatiskt in motsvarande ingång på TV:n när en av komponenterna sätter igång.
- Om en ansluten ljudanläggning slås på medan TV:n är påslagen, ändras ingången till ingången för ljudanläggningen.
- Justera volymen eller stäng av ljudet för en ansluten ljudanläggning.

## Använda MENU-funktionerna

# Navigering i menyerna

Med hjälp av "MENU"-skärmen går det att utnyttja olika praktiska finesser på den här TV:n. Det går lätt att välja kanal eller ingång och att ändra inställningarna för TV:n.

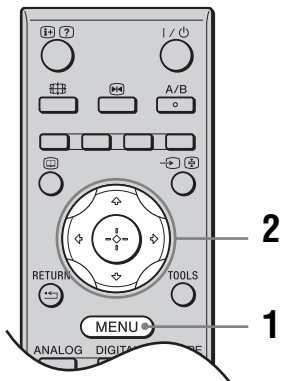

- 1 Tryck på MENU.
- 2 Tryck på  $\uparrow/\downarrow$  för att välja alternativ, och tryck sedan på  $\oplus$ .  
Tryck på MENU för att avsluta menyn.

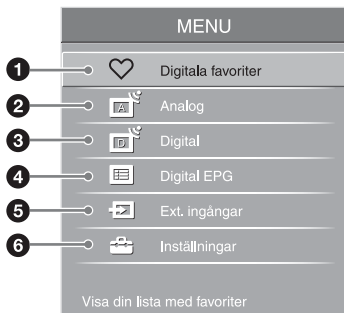

- 1 **Digitala favoriter\***  
Används för att tända Favoritlistan (sidan 17).
- 2 **Analog**  
Används för att återvända till den analoga kanal du senast tittade på.
- 3 **Digital\***  
Används för att återvända till den digitala kanal du senast tittade på.
- 4 **Digital EPG\***  
Används för att tända den elektroniska programguiden (EPG) (sidan 15).

## 5 Ext. ingångar

Används för att välja bland övriga apparater som är anslutna till TV:n.

- För att titta på bilden från en annan apparat väljer man den ingången och trycker på  $\oplus$ .
- Om du vill mata in namnet på en extern ingång så välj "Ändra AV namn" och se sidan 29.
- Välj "Välj HDMI-apparat" för att se en lista över anslutna HDMI-styrningskompatibla komponenter.

## 6 Inställningar

Används för att tända "Inställningar"-menyn som används för de flesta av de mer avancerade inställningarna och justeringarna.

- 1 Tryck på  $\uparrow/\downarrow$  för att välja en menyikon, och tryck sedan på  $\oplus$ .
- 2 Tryck på  $\uparrow/\downarrow/\leftarrow/\rightarrow$  för att välja ett alternativ eller justera en inställning, och tryck sedan på  $\oplus$ .

Se sidan 23 till 38 för närmare detaljer om de olika inställningarna.



Vilka punkter som går att ställa in varierar mellan olika situationer. Alternativ som inte går att välja visas i grått eller inte alls.

\* Denna funktion kan saknas i somliga länder/områden.

# Bildmenyn

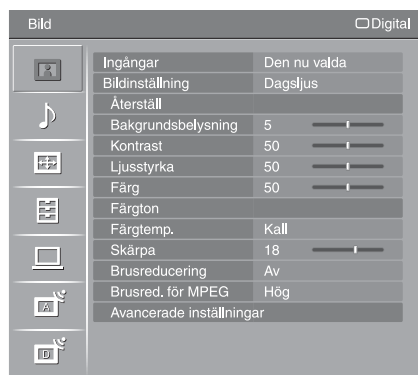

På "Bild"-menyn går det att välja mellan nedanstående inställningsmöjligheter. Se "Navigering i menyerna" (sidan 22) angående hur man väljer inställningspunkter under "Inställningar".

## Ingångar

Används för att välja om inställningarna du gjort på "Bild"-menyn ska gälla för alla ingångar, eller bara för den ingång som du tittar på för ögonblicket.

**"Alla"**: Använd inställningarna för alla ingångar.

**"Den nu valda"**: Använd inställningarna enbart för den nuvarande ingången.

## Bildinställning

Används för att välja bildläge utom för signaler som matas in från en dator. Inställningsalternativen för "Bildinställning" kan variera beroende på inställningen för "Video/Fotografi" (sidan 28).

**"Dagsljus"**: Ger förhöjd bildkontrast och skärpa.

**"Standard"**: För standardbild. Rekommenderas för hemunderhållning.

**"Biograf"**: För att se filmbaserat innehåll. Passar bäst i teaterliknande rum.

Bildinställningen är utvecklad tillsammans med Sony Pictures Entertainment, för att återge filmer såsom producenterna hade tänkt sig dem.

**"Fotografi"**: Används för att ställa in optimal bildkvalitet för foton.

## Visningsläge

Används för att välja visningsläge för signaler som matas in från en dator.

**"Video"**: För videobilder.

**"Text"**: För text, tabeller och diagram.

## Återställ

Återställer alla "Bild"-inställningarna utom "Ingångar", "Bildinställning" och "Visningsläge" till fabriksinställningarna.

## Bakgrundsbelysning

Används för att justera bakgrundsbelysningens ljusstyrka.

## Kontrast

Används för att höja eller sänka kontrasten.

## Ljusstyrka

Används för att göra bilden ljusare eller mörkare.

## Färg

Används för att öka eller minska färgernas intensitet.

## Färgton

Används för att öka eller minska gröna toner och röda toner.



Punkten "Färgton" kan bara justeras för NTSC-färgsignaler (t.ex. videoband från USA).

Forts.

<b>Färgtemp.</b>	<p>Används för att justera bildens vithet.</p> <p><b>”Kall”</b>: Ger ljusa färger en blå nyans.</p> <p><b>”Neutral”</b>: Ger ljusa färger en neutral nyans.</p> <p><b>”Varm 1”/”Varm 2”</b>: Ger ljusa färger en röd nyans. ”Varm 2” ger en rödare ton än ”Varm 1”.</p> <p> ”Varm 1” och ”Varm 2” går inte att välja när punkten ”Bildinställning” är inställd på ”Dagsljus”.</p>
<b>Skärpa</b>	Används för att göra bilden skarpare eller mjukare.
<b>Brusreducering</b>	<p>Minskar bildstörningarna (snöig bild) vid svag sändningssignal.</p> <p><b>”Auto”</b>: Reducerar automatiskt störningarna (endast i det analoga läget).</p> <p><b>”Hög”/”Mellan”/”Låg”</b>: Modifierar brusreduceringens effekt.</p> <p><b>”Av”</b>: ”Brusreducering”-funktionen avstängd.</p>
<b>Brusred. för MPEG</b>	Används för att minska bildstörningarna för MPEG-komprimerat bildmaterial.
<b>Avancerade inställningar</b>	<p>Används för att skraddarsy bildfunktionerna mer detaljerat. Dessa punkter går att ställa in och ändra när punkten ”Bildinställning” är inställd på ”Biograf”, ”Fotografi” eller ”Standard”.</p> <p><b>”Återställ”</b>: Används för att återställa alla de avancerade inställningarna till fabriksinställningarna.</p> <p><b>”Svartkorrigering”</b>: Används för att framhäva svarta områden i bilden för att få starkare kontrast.</p> <p><b>”Avanc. kontrastförbättr.”</b>: Används för att automatiskt justera punkterna ”Bakgrundsbelysning” och ”Kontrast” i förhållande till skärmens ljusstyrka. Denna inställning är speciellt effektiv för mörka bilder som får bättre kontrast.</p> <p><b>”Gamma”</b>: Justerar balansen mellan ljusa och mörka områden i bilden.</p> <p><b>”Klarvit”</b>: Används för att framhäva vitt och ljusa färger.</p> <p><b>”Färg dagsljus”</b>: Används för att göra färgerna mer levande.</p> <p><b>”Färgomfång”</b>: Används för att ändra kulörymden för färgåtergivning. I läget ”Brett” blir färgerna mer levande, och i läget ”Standard” används standardfärgerna.</p>

# Ljudmenyn



På "Ljud"-menyn går det att välja mellan nedanstående inställningsmöjligheter. Se "Navigering i menyerna" (sidan 22) angående hur man väljer inställningspunkter under "Inställningar".

## Ingångar

Används för att välja om inställningarna du gjort på "Ljud"-menyn ska gälla för alla ingångar, eller bara för den ingång som du tittar på för ögonblicket.

**"Alla"**: Använd inställningarna för alla ingångar.

**"Den nu valda"**: Använd inställningarna enbart för den nuvarande ingången.

## Ljudläge

**"Dynamiskt"**: Framhäver diskanten och basen.

**"Standard"**: För vanligt ljud. Rekommenderas för hemunderhållning.

**"Personligt"**: Rak frekvensgång. I detta läge kan du även lagra dina egna inställningar.

## Återställ

Återställer alla "Ljud"-inställningarna utom "Ingångar", "Ljudläge", "Ljudkanalsval", "Hörlursbrytare" och "Ljudkanalsval för" till fabriksinställningarna.

## Diskant

Används för att justera diskanten.

## Bas

Används för att justera basen.

## Balans

Används för att ställa in balansen mellan höger och vänster högtalare.

## Aut. volymjust.

Håller en konstant volymnivå även om det förekommer luckor i volymen (t.ex. när reklamen verkar vara högre än programmen).

## Volymförskjutning

Används för att justera volymnivån för den nuvarande ingången i förhållande till övriga ingångar när punkten "Ingångar" är inställd på "Den nu valda".

## Surround

**"S-FORCE Front Surround"**: Går att välja för material som sänds med vanligt stereoljud eller 5.1-kanaligt digitalt surroundljud, och ljudet som matas in från anslutna komponenter.

**"Av"**: Ljudet för program som sänds med 5.1-kanaligt eller annat digitalt surroundljud omvandlas till vanligt (2-kanaligt) stereoljud. För övriga sorters program matas ljudet ut som det är.

## Ljudförstärkare

Används för att ge ljudet mer stöt genom att kompensera för högtalarnas faseffekter.

Forts.

---

## Ljudkanalsval

Används för att välja ljud i högtalarna för sändningar i stereo eller på flera språk.  
”Stereo”/”Mono”: För sändningar i stereo.  
”A”/”B”/”Mono”: För flerspråkiga sändningar väljer du ”A” för ljudkanal 1, ”B” för ljudkanal 2, eller ”Mono” för en monokanal, om sådan finns.



Om du väljer någon annan utrustning som är ansluten till TV:n ställer du in ”Ljudkanalsval” på ”Stereo”, ”A” eller ”B”. När en komponent som är ansluten till HDMI-uttagen är vald är dock denna punkt fast inställd på ”Stereo”.

---

## Hörlursbrytare

Används för att slå på eller stänga av TV:ns inbyggda högtalare när ett par hörlurar kopplas in.

”På”: Ljudet matas bara ut genom hörlurarna.

”Av”: Ljudet matas ut både via TV:n och genom hörlurarna.

---

## Ljudkanalsval för

Används för att välja ljud i hörlurarna för program som sänds i stereo eller på två språk, enligt inställningen för punkten ”Ljudkanalsval”.

---

# Skärmkontrollmenyn



På "Skärmkontroll"-menyn går det att välja mellan nedanstående inställningsmöjligheter. Se "Navigering i menyerna" (sidan 22) angående hur man väljer inställningspunkter under "Inställningar".

## Ingångar

Används för att välja om inställningarna du gjort på "Skärmkontroll"-menyn ska gälla för alla ingångar, eller bara för den ingång som du tittar på för ögonblicket.  
**"Alla"**: Använd inställningarna för alla ingångar.  
**"Den nu valda"**: Använd inställningarna enbart för den nuvarande ingången.

## Skärmformat

Se "För att ändra skärmformatet för hand så att det passar till ett visst program" på sidan 14 för närmare detaljer om de olika skärmformaten.

## Autoformat

Ändrar automatiskt skärmformatet enligt sändningssignalen. För att behålla din inställning väljer du "Av".



Även om punkten "Autoformat" är inställd på "På" eller "Av" går det alltid att ändra skärmformatet genom att trycka uppregade gånger på .

## 4:3 förval

Används för att välja standardskärmformat för sändningar i 4:3-format.

**"SmartZoom"**: Bilden visas i det vanliga förhållandet 4:3 med en imiterad bredbildseffekt.

**"4:3"**: Bilden visas i vanligt 4:3-format med rätt proportioner.

**"Av"**: Den nuvarande "Skärmformat"-inställningen bibehålls även om man byter kanal eller ingång.

## Display area

Används för att justera bildvisningsområdet på skärmen.

**"Alla bildpunkter"**: Bilden för material i 1080i- eller 1080p-format (utom för signaler som matas in via komponentingångarna) visas i sin ursprungliga storlek om den annars skulle bli avskuren i kanterna.

**"Normal"**: Bilden visas i rekommenderad storlek.

**"-1"/"-2"**: Bilden förstoras så att kanterna döljs.



Läget "Alla bildpunkter" går bara att välja när punkten "Skärmformat" är inställd på "Wide".

## Horisontellt läge

Används för att justera bildens position i sidled.

## Vertikalt läge

Används för att justera bildens position i höjddled när punkten "Skärmformat" är inställd på "SmartZoom" (50 Hz), "Zoom" eller "14:9".

## Vertikal storlek

Används för att justera bildens höjd när punkten "Skärmformat" är inställd på "SmartZoom", "Zoom" eller "14:9".

# Inställningar-menyn



På "Inställningar"-menyn går det att välja mellan nedanstående inställningsmöjligheter. Se "Navigering i menyerna" (sidan 22) angående hur man väljer inställningspunkter under "Inställningar".

## Auto start

Används för att starta grundinställningsmenyn för att välja språk och land/område, och ställa in alla tillgängliga digitala och analoga kanaler.

Vanligtvis behöver du inte utföra denna åtgärd, eftersom språket och land/region redan valts och kanalerna redan ställts in då TV:n ursprungligen installerades (sidan 6).

Detta alternativ hjälper dig dock att göra om denna procedur (t.ex. för att ställa in TV:n på nytt efter att du har flyttat eller för att söka efter nystartade kanaler).

## Språk

Används för att välja vilket språk som menyerna ska visas på.

## Filmläge

Gör bildrörelserna mjukare vid uppspelning av filmmaterial på DVD-skivor eller videoband, och minskar bildens suddighet och kornighet.

**"Auto 1"**: Ger mjukare bildrörelser jämfört med det ursprungliga filmbaserade materialet. Låt detta läge vara inställt i vanliga fall.

**"Auto 2"**: Det ursprungliga filmbaserade materialet visas som det är.

**"Av"**: "Filmläge"-funktionen avstängd.



Om bilden innehåller felaktiga signaler eller har alltför mycket störningar stängs "Filmläge"-funktionen automatiskt av, även om "Auto 1" eller "Auto 2" är inställt här.

## Video/Fotografi

Ger lämplig bildkvalitet genom att välja läge beroende på ingångskällan (video eller fotodata).

**"Video-A"**: Ställer in lämplig bildkvalitet, beroende på ingångskälla, video eller fotodata, vid direktanslutning av utrustning kompatibel med Sony HDMI som stöder läget "Video-A".

**"Video"**: Skapar lämplig bildkvalitet för rörliga bilder.

**"Fotografi"**: Skapar lämplig bildkvalitet för stillbilder.









- Om den anslutna apparaten saknar stöd för Video-A är den här punkten fast inställd på "Video", även om man ställer in "Video-A".
- Punkten "Video/Fotografi" går bara att ställa in för signaler som matas in via HDMI- och komponentingångarna (1080p och 1080i).

## AV-inställning

### AV namn

Används för att mata in namn på den utrustning som är ansluten till uttagen på sidan och baktill. Detta namn visas kort på skärmen när utrustningen väljs. Det går att hoppa över ingångarna för anslutna komponenter som du inte vill ska visas på skärmen.

1 Tryck på / för att välja önskad ingångskälla, och tryck sedan på .



2 Tryck på / för att välja önskat alternativ nedan, och tryck sedan på .

**Utrustningsetiketter:** Använd ett av de förinställda namnen på en ansluten apparat.





**”Ändra”:** Skapa dina egna namn. Utför steg 2 till 4 i ”Kanalnamn” (sidan 33).

**”Hoppa”:** Onödiga ingångar hoppas över.



### Auto S-Video



Används för att välja S video-ingången 6 när kablar är anslutna till både / och 6-ingången.





### AV2 Utsignal

Används för att ställa in vilken signal som skall matas ut via uttaget märkt /2 på TV:ns baksida. Om du ansluter en videobandspelare eller annan inspelningsutrustning till /2-uttaget, kan du spela in från utrustning som är ansluten till andra uttag på TV:n.

**”TV”:** TV-signalen matas ut.

**”AV1”:** Signalerna från den utrustning som är ansluten till /1-uttaget matas ut.

**”AV6”:** Signalerna från den utrustning som är ansluten till /6-uttaget matas ut.

**”Auto”:** Det som visas på skärmen matas ut (utom signaler som matas in via uttagen /3, HDMI IN 4, HDMI IN 5 och PC /.

### Högtalare

Slår på/stänger av TV:ns inbyggda högtalare.

**”TV-högtalare”:** TV:ns högtalare slås på så att TV-ljudet hörs via TV:ns högtalare.

**”Ljudanläggning”:** TV:ns högtalare stängs av för att lyssna på TV-ljudet enbart via en separat ljudanläggning som är ansluten till ljudutgångarna.

När en HDMI-styrningskompatibel komponent är ansluten går det att slå på den länkat med TV:n. Denna inställning måste göras efter det att komponenten har anslutits.

### Audio ut

**”Variabel”:** Ljudet via din stereoanläggning går att styra med TV:ns fjärrkontroll.

**”Fast”:** Ljudet från TV:n är fast inställt. Justera volymen (och övriga ljudinställningar) med volymkontrollen osv. på ljudanläggningen.

### Färgsystem

Används för att välja färgsystem (”Auto”, ”PAL”, ”SECAM”, ”NTSC3.58”, ”NTSC4.43” eller ”PAL60”) efter signalen som matas in från ingångsskällan.

---

## HDMI-inställningar

Denna punkt används för att ställa in HDMI-styrningskompatibla komponenter som är anslutna till HDMI-uttagen. Observera att motsvarande länkningsinställningar även måste göras på de anslutna HDMI-styrningskompatibla komponenterna.

### HDMI-styrning

Används för att välja om TV:n ska länkas med de HDMI-styrningskompatibla komponenterna. När "På" är inställt går det att utföra följande menyfunktioner.

### Apparater automat. Av

När den här punkten är inställd på "På" stängs de HDMI-styrningskompatibla komponenterna av länkat med TV:n.

### TV automatiskt På

När den här punkten är inställd på "På" slås TV:n på länkat med de HDMI-styrningskompatibla komponenterna.

### Uppdatera apparatlista

Används för att skapa en "HDMI-apparatlista" eller uppdatera listan. Upp till 11 HDMI-styrningskompatibla komponenter går att ansluta sammanlagt, och upp till 5 komponenter går att ansluta per uttag. Glöm inte att uppdatera "HDMI-apparatlista" när du ändrar anslutningarna eller inställningarna för de HDMI-styrningskompatibla komponenterna.

### HDMI-apparatlista

Används för att se en lista över ansluten HDMI-styrningskompatibel utrustning.



Punkten "HDMI-inställningar" går inte att använda när en HDMI-styrningskompatibel ljudanläggning är länkad med TV:n.

---

## Timerinställningar

Används för att ställa in timern för att slå på och stänga av TV:n.

### Avstängn. timer

Ställer in en tidsperiod efter vilken TV:n automatiskt stängs av till standbyläget.

När "Avstängn. timer" är aktiverad lyser ☺ (Timer)-indikatorn på TV:ns frontpanel orange.



- Om du stänger av TV:n och sedan slår på den igen återställs punkten "Avstängn. timer" till "Av".
- Ett meddelande tänds på skärmen en minut innan TV:n går över till standbyläget.

### På-timer

Används för att ställa in timern för att slå på TV:n från standbyläge.

**"Dag"**: Används för att välja vilken dag som "På-timer" ska aktiveras.

**"Tid"**: Ställ in hur dags TV:n ska slås på.

**"Varaktighet"**: Ställ in hur länge TV:n ska vara påslagen innan den automatiskt stängs av till standbyläget igen.

**"Volyminställning"**: Ställ in volymen när timern slår på TV:n.

### Klockinställning

Används för att ställa klockan för hand. När TV:n tar emot en digital kanal går det inte att ställa klockan för hand, eftersom klockan då ställs med hjälp av tidskoden i den mottagna signalen.

---

## Energisparläge

Används för att välja strömsparläget för att minska TV:ns energiförbrukning.

När "Bild släckt" är valt släcks bilden och ☒ (Bilden släckt)-indikatorn på TV:ns frontpanel lyser grönt. Ljudet ändras inte.

---

## Ljussensor

**"På":** Används för att automatiskt optimera bildinställningarna i förhållande till belysningen i rummet.

**"Av":** "Ljussensor"-funktionen avstängd.



Var noga med att inte täcka för sensorn, eftersom det kan hända att den inte fungerar i så fall. Se sidan 12 för närmare information om sensorn.

---

## Produktinformation

Används för att se produktinformation om TV:n.

---

## Återställ allt

Används för att återställa alla inställningar till fabriksinställningarna och sedan tända "Auto start"-skärmen.



- Var noga med att inte stänga av TV:n eller trycka på några knappar medan återställningen pågår (det tar ungefär 30 sekunder).
  - Alla inställningar återställs, inklusive den digitala favoritlistan, land/område, språk, automatiskt inställda kanaler, osv.
-

# PC-inställningar-menyn

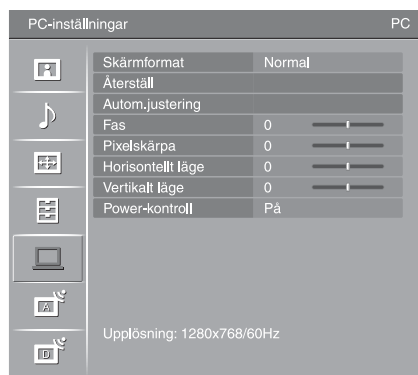

På "PC-inställningar"-menyn går det att välja mellan nedanstående inställningsmöjligheter. Se "Navigering i menyerna" (sidan 22) angående hur man väljer inställningspunkter under "Inställningar".

## Skärmformat

Används för att välja skärmformat för bilder som matas in från datorn.

**"Normal"**: Bilden visas i sin ursprungliga storlek.

**"Full 1"**: Bilden förstoras så att den fyller hela visningsområdet, men med bibehållet höjd/bredd-förhållande.

**"Full 2"**: Bilden förstoras så att den fyller hela visningsområdet.

## Återställ

Används för att återställa alla datorinställningarna utom "Skärmformat" och "Power-kontroll" till fabriksinställningarna.

## Autom.justering

Används för att automatiskt justera bildens position och fas för bilder som matas in till TV:n från den anslutna datorn.



Det kan hända att "Autom.justering" inte fungerar ordentligt för vissa insignalerna. Ställ i så fall in punkterna "Fas", "Horisontellt läge" och "Vertikalt läge" för hand.

## Fas

Används för att justera faser när skärmen flimrar.

## Pixelskärpa

Används för att justera frekvensen när det uppstår oönskade vertikala ränder i bilden.

## Horisontellt läge

Används för att justera bildens position i sidled.

## Vertikalt läge

Används för att justera bildens position i höjded.

## Power-kontroll

Används för att ställa TV:n i standbyläge om det inte matas in någon signal på över 30 sekunder.

# Analog inställning-menyn

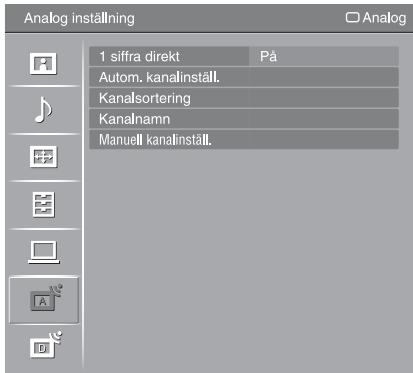

På ”Analog inställning”-menyn går det att välja mellan nedanstående inställningsmöjligheter. Se ”Navigering i menyerna” (sidan 22) angående hur man väljer inställningspunkter under ”Inställningar”.

## 1 siffr direkt

När punkten ”1 siffr direkt” är inställd på ”På” går det att välja en analog kanal med hjälp av sifferknapparna (0 - 9) på fjärrkontrollen.



När punkten ”1 siffr direkt” är inställd på ”På” går det inte att välja tvåsiffriga kanalnummer genom att mata in två siffror med fjärrkontrollen.

## Autom. kanalinställ.

Används för att ställa in alla tillgängliga analoga kanaler.

Detta alternativ används för att ställa in TV-kanalerna på nytt när du har flyttat, eller för att söka efter nystartade kanaler.

## Kanalsortering

Används för att ändra lagringsordningen för de analoga kanalerna på TV:n.

- 1 Tryck på  $\uparrow/\downarrow$  för att välja den kanal du vill flytta till en ny plats, och tryck sedan på  $\oplus$ .
- 2 Tryck på  $\uparrow/\downarrow$  för att välja kanalens nya plats, och tryck sedan på  $\oplus$ .

## Kanalnamn

Används för att mata in ett kanalnamn efter eget önskemål på upp till fem bokstäver eller siffror. Namnet visas kort på skärmen när kanalen väljs. (Kanalnamn kan vanligtvis hämtas automatiskt från Text-TV (om sådan finns).)

- 1 Tryck på  $\uparrow/\downarrow$  för att välja den kanal du vill mata in namnet på, och tryck sedan på  $\oplus$ .
- 2 Tryck på  $\uparrow/\downarrow$  för att välja önskad bokstav eller siffra (”\_” för mellanslag), och tryck sedan på  $\Rightarrow$ .

### Om du matar in fel tecken

Tryck på  $\leftarrow/\rightarrow$  för att välja det felaktiga tecknet. Tryck sedan på  $\uparrow/\downarrow$  för att välja rätt tecken.

### För att radera alla tecknen

Välj ”Nollst” och tryck på  $\oplus$ .

- 3 Gör om proceduren i steg 2 tills hela namnet är inmatat.
- 4 Välj ”OK” och tryck på  $\oplus$ .

## Manuell kanalinställ.

Innan du väljer ”Namn”/”AFT”/”LNA”/”Ljudfilter”/”Hoppa”/”Dekoder” trycker du på PROG +/- för att välja programnummer till kanalen. Det går inte att välja programnummer som är inställda på ”Hoppa” (sidan 35).

### Program/System/Kanal

Används för att ställa in kanaler manuellt.

- 1 Tryck på  $\uparrow/\downarrow$  för att välja ”Program”, och tryck sedan på  $\oplus$ .
- 2 Tryck på  $\uparrow/\downarrow$  för att välja det programnummer du vill ställa in manuellt (ställ in kanal 00 för videobandspelaren), och tryck sedan på RETURN.
- 3 Tryck på  $\uparrow/\downarrow$  för att välja ”System”, och tryck sedan på  $\oplus$ .
- 4 Tryck på  $\uparrow/\downarrow$  för att välja ett av följande TV-system, och tryck sedan på RETURN.

**B/G:** För länder/regioner i Västeuropa

**I:** För Storbritannien

**D/K:** För länder/regioner i Östeuropa

**L:** För Frankrike

- 5 Tryck på  $\uparrow/\downarrow$  för att välja ”Kanal”, och tryck sedan på  $\oplus$ .
- 6 Tryck på  $\uparrow/\downarrow$  för att välja ”S” (för kabelkanaler) eller ”C” (för marksända kanaler), och tryck sedan på  $\rightleftarrows$ .
- 7 Ställ in kanalerna enligt följande:

#### Om du inte vet kanalnumret (frekvensen)

Tryck på  $\uparrow/\downarrow$  för att söka efter nästa tillgängliga kanal. Sökningen avslutas när kanalen hittats. Tryck på  $\uparrow/\downarrow$  för att fortsätta sökningen.

#### Om du vet kanalnumret (frekvensen)

Tryck på sifferknapparna för att ange kanalnumret för önskad sändning eller videobandspelarens kanalnummer.

- 8 Tryck på  $\oplus$  för att hoppa till ”Bekräfta”, och tryck sedan på  $\oplus$ .
- 9 Tryck på  $\downarrow$  för att välja ”OK”, och tryck sedan på  $\oplus$ .

Upprepa proceduren ovan för att ställa in andra kanaler manuellt.

### Namn

Används för att mata in ett namn efter eget önskemål på upp till fem bokstäver eller siffror för vald kanal. Detta namn visas kort på skärmen när kanalen väljs.

Mata in tecken med hjälp av proceduren i steg 2 till 4 i ”Kanalnamn” (sidan 33).

### AFT

Används för att fininställa valt programnummer manuellt om du tycker att en finjustering kan förbättra bildkvaliteten.

Det går att justera fininställningen inom ett område från -15 till +15. När ”På” är inställt utförs fininställningen automatiskt.

### LNA

Används för att förbättra bildkvaliteten för enskilda kanaler vars signal är väldigt svag (störningar i bilden).

Om du inte kan se någon förbättring när du ställer in ”På”, så låt den här punkten vara inställd på ”Av” (fabriksinställningen).

### Ljudfilter

Förbättrar ljudet för individuella kanaler vid förvrängning i monosändningar. Om signalen inte är i standardformat kan det uppstå förvrängningar eller tillfälliga avbrott i ljudet för monoprogram.

Om du inte upplever någon ljudförvrängning, rekommenderar vi att du låter detta alternativ vara inställt på fabriksinställningen ”Av”.





Det går inte att höra ljud i stereo eller med dubbla ljudspår när ”Låg” eller ”Hög” är inställt.

### **Hoppa**

Används för att hoppa över oanvända analoga kanaler när man trycker på PROG +/- för att välja kanal. (Du kan fortfarande välja överhoppade kanaler med hjälp av sifferknapparna.)

### **Dekoder**

Används för att titta på och spela in från kodade kanaler när en dekoder är direkt ansluten till scartuttag  1, eller till scartuttag  2 via en videobandspelare.



Beroende på vilket land/region som valts för "Land" (sidan 6) kan det hända att detta alternativ inte går att välja.

### **Bekräfta**

Används för att spara de inställningar du gjort bland "Manuell kanalinställ."-inställningarna.

---

# Digital inställning-meny DVB

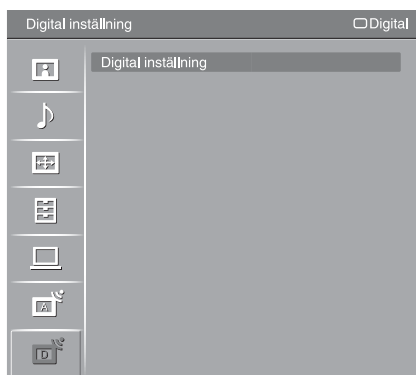

På ”Digital inställning”-menyn går det att välja mellan nedanstående inställningsmöjligheter. Se ”Navigering i menyerna” (sidan 22) angående hur man väljer inställningspunkter under ”Inställningar”.



Somliga funktioner kan saknas i vissa länder/områden.

## Digital sökning

### Digital auto.kanalinst.

Används för att ställa in alla tillgängliga digitala kanaler.

Detta alternativ används för att ställa in TV-kanalerna på nytt när du har flyttat, eller för att söka efter nystartade kanaler. Se ”Automatisk inställning av TV:n” på sidan 6 för närmare detaljer.

### Redigera programlista

Används för att ta bort oönskade digitala kanaler som är lagrade i TV:n, eller ändra ordningen mellan de digitala kanalerna som är lagrade i TV:n.

- 1 Tryck på  $\uparrow/\downarrow$  för att välja den kanal som du vill ta bort eller flytta till en ny position.

Om du vet det tresiffriga positionsnumret för önskad kanal så mata in det med sifferknapparna.

- 2 Gör så här för att ta bort digitala kanaler eller ändra ordningen mellan dem:

#### För att ta bort en digital kanal

Tryck på  $\oplus$ . Vänta tills det tänds ett bekräftelsemeddelande, tryck på  $\leftarrow$  för att välja ”Ja”, och tryck sedan på  $\oplus$ .

#### För att ändra ordningen mellan de digitala kanalerna

Tryck på  $\Rightarrow$ , och därefter på  $\uparrow/\downarrow$  för att välja den nya positionen för kanalen, och tryck sedan på  $\leftarrow$ .

- 3 Tryck på RETURN.

### Digital man.kanalinst.

Används för att ställa in digitala kanaler manuellt. Denna funktion går att välja när punkten ”Digital auto.kanalinst.” är inställd på ”Egen Antenn”.

- 1 Mata in numret på den kanal som du vill ställa in med sifferknapparna, och tryck sedan på  $\uparrow/\downarrow$  för att ställa in den kanalen.
- 2 Om det finns tillgängliga kanaler så tryck på  $\uparrow/\downarrow$  för att välja den kanal du vill lagra, och tryck sedan på  $\oplus$ .
- 3 Tryck på  $\uparrow/\downarrow$  för att välja det positionsnummer där du vill lagra den nya kanalen, och tryck sedan på  $\oplus$ .

Upprepa ovanstående procedur för att lagra ytterligare kanaler för hand.

### Undertextinställningar

**”Inställning av textning”**: När ”Nedsatt hörsel” är valt kan det även hända att visuella hjälpmedel visas tillsammans med textningen (om TV-kanalen sänder sådan information).

**”Textspråk”**: Används för att välja textningsspråk.

### Ljudinställningar

**”Audiotyp”**: Används för att gå över till läget för hörselskadade när ”Nedsatt hörsel” är valt.

**”Audiospråk”**: Används för att välja ljudspråk för ett program. Somliga digitala kanaler sänder program med ljud på flera olika språk.

**”Röstmeny”**: Används för att höra en beskrivning (berättarröst) av visuell information, om TV-stationen sänder sådan information.

**”Procentandel röstmeny”**: Används för att ställa in volymbalansen mellan TV:ns huvudljud och ljudbeskrivningen.

### Banerläge

**”Grundläggande”**: Används för att se programinformation med ett digitalt baner.

**”Fullständig”**: Används för att se programinformation med ett digitalt baner och detaljerad programinformation under baneret.

### Radiovisning



En bakgrundsbild visas på skärmen när man lyssnar på radio. Det går att välja färg på bakgrundsbilden, eller att visa en slumpmässigt vald färg. För att släcka bakgrundsbilden tillfälligt trycker man på vilken knapp som helst.

### Barnlås

Används för att åldersbegränsa program. Program vars åldersbegränsning överskrider den inställda gränsen går bara att se om man först matar in rätt PIN-kod.

**1** Mata in din PIN-kod med sifferknapparna.

Om du inte redan har ställt in en PIN-kod tänds en PIN-kodsinställningsskärm. Följ anvisningarna under ”PIN-kod” nedan.

**2** Tryck på  för att välja åldersbegränsning eller ”Ingen” (för obegränsat tittande), och tryck sedan på .

**3** Tryck på RETURN.

### PIN-kod

**För att ställa in PIN-koden för första gången**

**1** Mata in den nya PIN-koden med sifferknapparna.

**2** Tryck på RETURN.

**För att ändra PIN-koden**

**1** Mata in din PIN-kod med sifferknapparna.

**2** Mata in den nya PIN-koden med sifferknapparna.

**3** Tryck på RETURN.



PIN-koden 9999 fungerar alltid.

### Teknisk inställning

**”Autom. uppdatering”**: Gör det möjligt för TV:n att upptäcka och lagra nya digitala tjänster när de blir tillgängliga.

**”Hämta programvara”**: Används för att automatiskt ladda ner gratis mjukvaruuppdateringar till TV:n (när det finns) via den befintliga antennen/kabeln. Vi rekommenderar att du alltid låter den här punkten vara inställd på ”På”. Om du inte vill att mjukvaran ska uppdateras så ställ in den här punkten på ”Av”.

**”Systeminformation”**: Används för att se den nuvarande mjukvaruversionen och signalnivån.

**”Tidszon”**: Används för att ställa in tidszonen för hand, även om det inte är samma som standardinställningen för tidszonen för ditt land/område.

*Forts.*

**”Automatisk sommartid”**: Används för att välja om TV:n automatiskt ska växla mellan sommartid och vintertid.













- ”Av”: Klockan visas med den tidsskillnad som är inställd med punkten ”Tidszon”.
- ”På”: Klockan växlar automatiskt mellan sommartid och vintertid enligt kalendern.

### **CA-modulinställningar**

Används för att komma åt betal-TV-tjänster när du har skaffat en CAM-modul (Conditional Access-modul) och ett tittarkort. Se sidan 18 angående var  (PCMCIA)-uttaget sitter.

---

## Tekniska data

Modellnamn	KDL-40D36xx/40D35xx/40D34xx		KDL-46D36xx/46D35xx/46D34xx
<b>System</b>			
Panelsystem	Flytande kristall-skärm (LCD)		
TV-system	Analogt: Beror på valt land/vald region: B/G/H, D/K, L, I Digitalt: DVB-T/DVB-C		
Färg-/Videosystem	Analogt: PAL, SECAM NTSC 3.58, 4.43 (bara för videosignaler) Digitalt: MPEG-2 MP@ML		
Kanaltäckning	Analogt: VHF: E2–E12/UHF: E21–E69/CATV: S1–S20/HYPER: S21–S41 D/K: R1–R12, R21–R69/L: F2–F10, B–Q, F21–F69/I: UHF B21–B69 Digitalt: VHF/UHF		
Uteffekt	10 W + 10 W		
<b>In/utgångar</b>			
Antenn/kabel	75 ohm extern anslutning för VHF/UHF		
 1	21-stifts scartuttag (CENELEC-standard) inklusive insignaler för ljud/video, RGB-ingång och utsignaler för TV-ljud/bild.		
 2 (SmartLink)	21-stifts scartuttag (CENELEC-standard) inklusive insignaler för ljud/video, RGB-ingång, valbara utsignaler för ljud/video och SmartLink-gränssnitt.		
 3	Stödda format: 1080p, 1080i, 720p, 576p, 576i, 480p, 480i Y: 1 Vtt, 75 ohm, 0,3 V negativ sync/Pb/Cb: 0,7 Vtt, 75 ohm/ Pr/Cr: 0,7 Vtt, 75 ohm		
 3	Ljudingångar (phono-uttag): 500 mVrms, Impedans: 47 kohm		
HDMI IN 4, 5	Video: 1080/24p, 1080p, 1080i, 720p, 576p, 576i, 480p, 480i Ljud: Linjärt PCM-ljud med två kanaler 32, 44,1 och 48 kHz, 16, 20 och 24 bitar Analoga ljudingångar (phono-uttag): 500 mVrms, Impedans: 47 kohm (gäller endast HDMI IN 5)		
 6	S-videoingång (4-stifts mini-DIN)		
 6	Videoingång (phono-uttag)		
 6	Ljudingångar (phono-uttag)		
 6	Ljudutgångar (phono-uttag)		
PC 	PC-ingång (D-sub 15 stift) (se sidan 40) G: 0,7 Vtt, 75 ohm, utan grönsynk/B: 0,7 Vtt, 75 ohm/ R: 0,7 Vtt, 75 ohm/HD: 1-5 Vtt/VD: 1-5 Vtt  Datorljudingång (minikontakt)		
	Utgång för hörlurar		
	CAM (Conditional Access Module)-fack		
<b>Strömförsörjning och övrigt</b>			
Strömkrav	220–240 V växelström, 50 Hz		
Skärmstorlek	40 tum (Ca. 101,6 cm uppmätt diagonalt)	46 tum (Ca. 116,8 cm uppmätt diagonalt)	
Upplösning	1 920 bildpunkter (horisontellt) × 1 080 linjer (vertikalt)		
Energiförbrukning	193 W	238 W	
Energiförbrukning i standbyläge*	0,3 W		
Storlek (b × h × d)	(med stativ)	Ca. 981 × 692 × 265 mm	Ca. 1 114 × 778 × 306 mm
	(utan stativ)	Ca. 981 × 643 × 110 mm	Ca. 1 114 × 730 × 115 mm
Vikt	(med stativ)	Ca. 24,0 kg	Ca. 30,5 kg
	(utan stativ)	Ca. 20,5 kg	Ca. 26,5 kg
Medföljande tillbehör	Se "1: Kontrollera tillbehören" på sidan 4.		
Tillval	Väggfäste SU-WL500		
	TV-stativ SU-FL300M		

\* Angiven effekt i standby-läge nås när TV:n är klar med vissa nödvändiga interna processer.

Rätt till ändringar förbehålles.

## Referenstabell över datorinsignaler

Signaltyp	Horisontellt (bildpunkter)	Vertikalt (linjer)	Horisontell frekvens (kHz)	Vertikal frekvens (Hz)	Standard
VGA	<b>640</b>	<b>480</b>	<b>31,5</b>	<b>60</b>	<b>VGA</b>
	640	480	37,5	75	VESA
	720	400	31,5	70	VGA-T
SVGA	<b>800</b>	<b>600</b>	<b>37,9</b>	<b>60</b>	<b>VESA-riktlinjer</b>
	800	600	46,9	75	VESA
XGA	<b>1024</b>	<b>768</b>	<b>48,4</b>	<b>60</b>	<b>VESA-riktlinjer</b>
	1024	768	56,5	70	VESA
	1024	768	60	75	VESA
WXGA	<b>1280</b>	<b>768</b>	<b>47,4</b>	<b>60</b>	<b>VESA</b>
	<b>1280</b>	<b>768</b>	<b>47,8</b>	<b>60</b>	<b>VESA</b>
	<b>1360</b>	<b>768</b>	<b>47,7</b>	<b>60</b>	<b>VESA</b>

- Datoringången på den här TV:n saknar stöd för grönsynkronisering och kompositssynkronisering.
- Datoringången på den här TV:n saknar stöd för interlace-signaler.
- För bästa resultat rekommenderar vi att du använder signalerna (i fetstil) i ovanstående tabell med en vertikal frekvens på 60 Hz från datorn. När datorn kopplas in väljs signaler med en vertikal frekvens på 60 Hz automatiskt.

# Felsökning

Kontrollera om  (standby)-indikatorn blinkar rött.

## Om den blinkar

Självdiagnosfunktionen är aktiverad.

- 1 Räkna hur många gånger  (standby)-indikatorn blinkar mellan varje tvåsekunderspaus.

Exempel: indikatorn blinkar tre gånger, sedan är det uppehåll i två sekunder, sedan blinkar indikatorn tre gånger igen, osv.



- 2 Tryck på  på TV:ns ovkant för att stänga av den, dra ut stickkontakten ur vägguttaget, och tala om för din handlare eller Sonys servicecenter hur indikatorn blinkar (hur många gånger den blinkar).

## Om den inte blinkar



- 1 Kontrollera punkterna i tabellerna nedan.
- 2 Om problemen kvarstår bör du lämna in TV:n för service hos en behörig servicetekniker.

## Bild

### Ingen bild (skärmen är mörk) och inget ljud

- Kontrollera antenn/kabelanslutningarna.
- Sätt in TV:ns stickkontakt i vägguttaget och tryck på  på TV:ns ovkant.
- Om  (standby)-indikatorn lyser rött så tryck på .

### Ingen bild eller menyinformation från den utrustning som är ansluten till scartuttaget

- Tryck på / för att se en lista över de anslutna komponenterna, och välj sedan önskad ingång.
- Kontrollera anslutningen mellan extrautrustningen och TV:n.

### Dubbla bilder eller spökbilder

- Kontrollera antenn/kabelanslutningarna.
- Kontrollera antennens placering och hur den är riktad.

### Det är bara brus och flimmar på skärmen

- Se efter om antennen är skadad eller böjd.
- Antennen kan vara utsliten (tre till fem år är en ganska normal ålder; ett till två år i kustnära miljöer).

### Bilden är förvrängd (prickiga linjer eller ränder)

- Håll undan TV:n från källor till elektriska störningar som bilar, motorcyklar, hårtorkar och optisk utrustning.
- När du ansluter extrautrustning bör du lämna ett visst utrymme mellan utrustningen och TV:n.
- Kontrollera att antennen/kabeln är ansluten via den medföljande koaxialkabeln.
- Håll undan antennkabeln/kabel-TV-kabeln från övriga anslutningskablar.

### Det förekommer störningar i bilden eller ljudet när du tittar på en TV-kanal

- Justera "AFT"-funktionen (automatisk fininställning) så att bilden blir bättre (sidan 34).

### Det förekommer små svarta punkter och/eller ljusa punkter på skärmen

- Bilden på den här bildskärmen är uppbyggd av bildpunkter. Små svarta och/eller ljusa punkter (pixlar) kan förekomma på skärmen, men är inte tecken på att något är fel.

### Bildens konturer hänger inte ihop

- Välj "Auto 1" eller "Auto 2" för punkten "Filmläge" (sidan 28).

### Ingen färg för program som sänds i färg



- Välj "Återställ" (sidan 23).

### Bilden för en signal som matas in via 3-uttagen är inte i färg eller färgerna är konstiga

- Kontrollera anslutningarna till  3-uttagen och kontrollera att kontakterna är ordentligt isatta i respektive uttag.

## Ljud

### Inget ljud men bra bild

- Tryck på  +/- eller  (avstängning av ljudet).
- Kontrollera om punkten "Högtalare" är inställd på "TV-högtalare" (sidan 29).

## Kanaler

### Önskad kanal går inte att välja

- Växla mellan det digitala och det analoga läget och välj önskad digital/analog kanal.

### Vissa kanaler är tomma

- Kodad kanal eller betal-TV-kanal. Prenumerera på den betal-TV-tjänsten.
- Kanalen används enbart för data (utan bild eller ljud).
- Kontakta stationen för närmare detaljer om sändningarna.

### Digitala kanaler visas inte

- Kontakta en lokal installatör och hör efter om det förekommer digitala sändningar där du bor.
- Uppgradera till en antenn med bättre förstärkning.

## Allmänt

### TV:n stängs av automatiskt (TV:n går över till standbyläge)

- Kontrollera om "Avstängn.timer" är aktiverad, eller kontrollera "Varaktighet"-inställningen för "På-timer" (sidan 30).
- Om ingen signal tas emot och inga åtgärder utförs i TV-läget under 10 minuter går TV:n automatiskt över till standbyläge.

### TV:n slås på automatiskt

- Kontrollera om "På-timer" är aktiverad (sidan 30).

### Vissa ingångskällor går inte att välja

- Välj "AV namn" och ta bort "Hoppa"-markeringen för den ingången (sidan 29).

Forts.

**Fjärrkontrollen fungerar inte som den ska**

- Byt batterier.

**Meddelandet "Butiksdemoläge: På" tänds på skärmen**

- Välj "Återställ allt" på "Inställningar"-menyn (sidan 31).

**HDMI-apparater visas inte på "HDMI-apparatlista"**

- Kontrollera att apparaterna verkligen är kompatibla med HDMI-styrning.

**Inte alla kanaler ställs in**

- Kontrollera webbsidan för vår kundtjänst för information om kabelleverantörer.  
<http://support.sony-europe.com/TV/DVBC/>



## Introduction

Thank you for choosing this Sony product.  
Before operating the TV, please read this manual thoroughly and retain it for future reference.

## Disposal of the TV set



### Disposal of Old Electrical & Electronic Equipment (Applicable in the European Union and other European countries with separate collection systems)

This symbol on the product or on its packaging indicates that this product shall not be treated as household waste. Instead it shall be handed over to the applicable collection point for the recycling of electrical and electronic

equipment. By ensuring this product is disposed of correctly, you will help prevent potential negative consequences for the environment and human health, which could otherwise be caused by inappropriate waste handling of this product. The recycling of materials will help to conserve natural resources. For more detailed information about recycling of this product, please contact your local Civic Office, your household waste disposal service or the shop where you purchased the product.

The manufacturer of this product is Sony Corporation, 1-7-1 Konan Minato-ku Tokyo, 108-0075 Japan. The Authorized Representative for EMC and product safety is Sony Deutschland GmbH, Hedelfinger Strasse 61, 70327 Stuttgart, Germany. For any service or guarantee matters please refer to the addresses given in separate service or guarantee documents.

## Notice for Digital TV function

- Any functions related to Digital TV (**DVB**) will only work in countries or areas where DVB-T (MPEG2) digital terrestrial signals are broadcast or where you have access to a compatible DVB-C (MPEG2) cable service. Please confirm with your local dealer if you can receive a DVB-T signal where you live or ask your cable provider if their DVB-C cable service is suitable for integrated operation with this TV.
- The cable provider may charge an additional fee for such services and you may be required to agree to their terms and conditions of business.
- Although this TV set follows DVB-T and DVB-C specifications, compatibility with future DVB-T digital terrestrial and DVB-C digital cable broadcasts cannot be guaranteed.
- Some Digital TV functions may not be available in some countries/regions and DVB-C cable may not operate correctly with some providers.

For a list of compatible cable providers, refer to the support web site:

<http://support.sony-europe.com/TV/DVBC/>

## Trademark information

- **DVB** is a registered trademark of the DVB Project
- HDMI, the HDMI logo and High-Definition Multimedia Interface are trademarks or registered trademarks of HDMI Licensing LLC.

**HDMI**™  
HIGH-DEFINITION MULTIMEDIA INTERFACE

The illustrations used in this manual are of the KDL-40D3500 unless otherwise stated.

The “xx” that appears on the model name, corresponds to two numeric digits related to design or colour variation.

---

# Table of Contents

## Start-up Guide

4

Safety information .....	8
Precautions .....	10
<b>Overview of the remote .....</b>	<b>11</b>
<b>Overview of the TV buttons and indicators .....</b>	<b>12</b>

## Watching TV

Watching TV .....	13
Checking the Digital Electronic Programme Guide (EPG) <b>DVB</b> .....	15
Using the Digital Favourite list <b>DVB</b> .....	17

## Using Optional Equipment

Connecting optional equipment.....	18
Viewing pictures from the connected equipment .....	20
Using HDMI control .....	21

## Using MENU Functions

Navigating through menus .....	22
Picture menu .....	23
Sound menu .....	25
Screen menu .....	27
Set-up menu.....	28
PC Settings menu .....	32
Analogue Set-up menu .....	33
Digital Set-up menu <b>DVB</b> .....	36

## Additional Information

Specifications .....	39
Troubleshooting .....	41

**DVB** : for digital channels only

# Start-up Guide

## 1: Checking the accessories

**Mains lead (Type C-6)\* (1)**

**Coaxial cable (1)**

**Support belt (1) and screws (2)**

**Remote RM-ED009 (1)**

**Size AA batteries (R6 type) (2)**

\* Do not remove the ferrite cores.

### To insert batteries into the remote

Push and lift the cover to open.

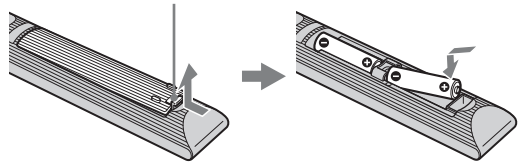

- Observe the correct polarity when inserting batteries.
- Do not use different types of batteries together or mix old and new batteries.
- Dispose of batteries in an environmentally friendly way. Certain regions may regulate the disposal of batteries. Please consult your local authority.
- Handle the remote with care. Do not drop or step on it, or spill liquid of any kind onto it.
- Do not place the remote in a location near a heat source, a place subject to direct sunlight, or a damp room.

## 2: Connecting an aerial/cable/VCR

### Connecting an aerial/cable

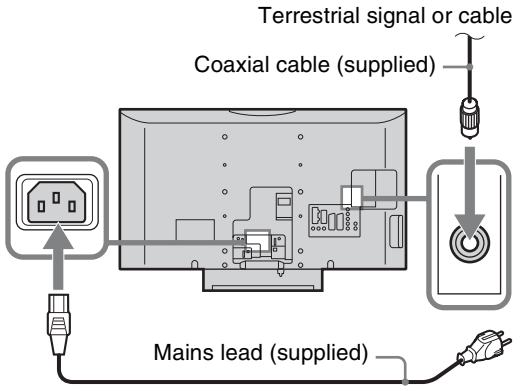

### Connecting an aerial/cable and VCR

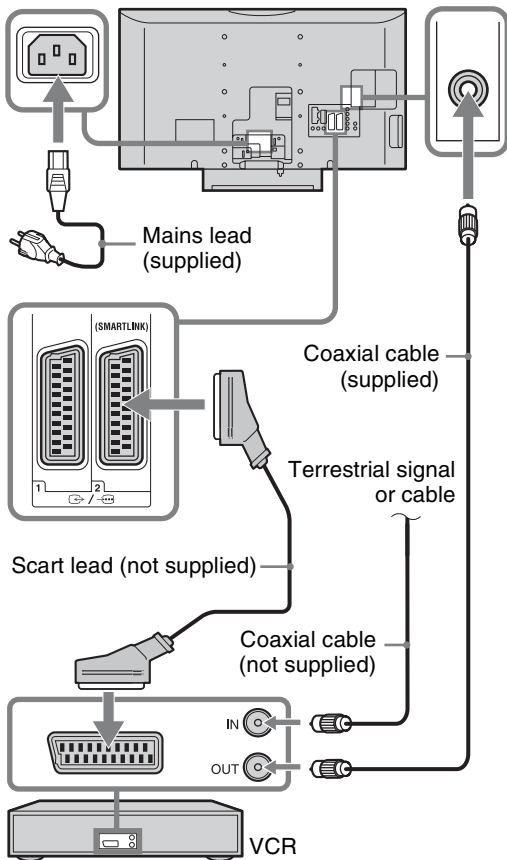

## 3: Preventing the TV from toppling over

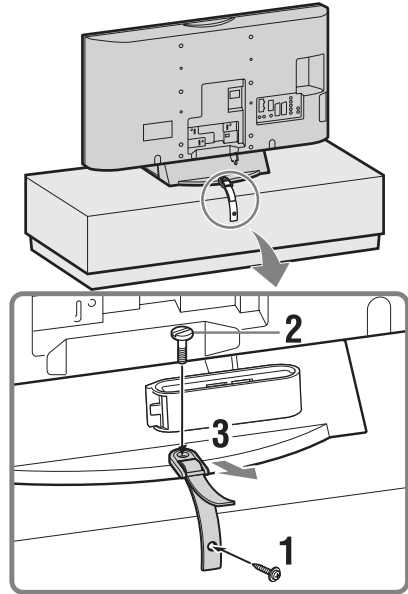

## 4: Bundling the cables

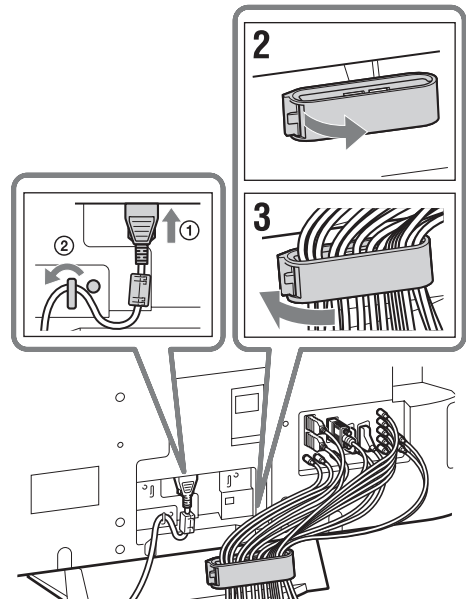

The hook of the cable holder can be opened from either sides depending on attaching position.

# 5: Performing the initial setup

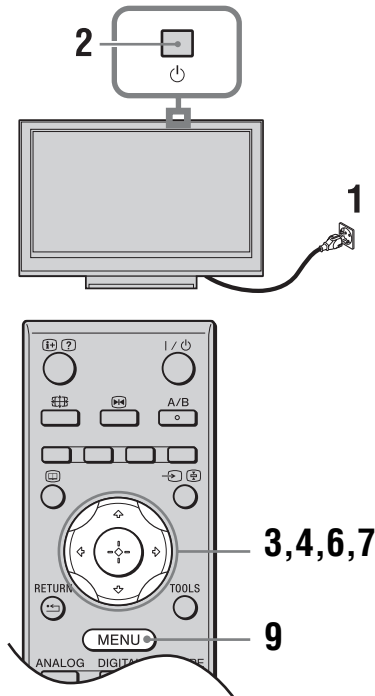

## Selecting the language and country/region

- 1 Connect the TV to your mains socket (220-240 V AC, 50 Hz).
- 2 Press on the top edge of the TV. When you turn on the TV for the first time, the Language menu appears on the screen.
- 3 Press to select the language displayed on the menu screens, then press .



- 4 Press to select the country/region in which you will operate the TV, then press .

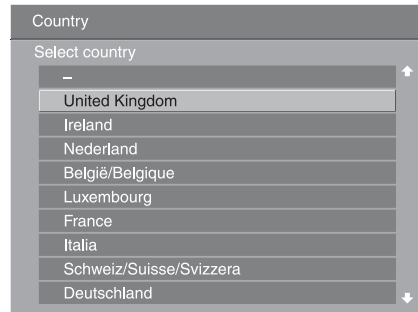

If the country/region which you want to use on the TV does not appear in the list, select “-” instead of a country/region.

## Auto tuning the TV

- 5 Before you start auto tuning the TV, insert a pre-recorded tape into the VCR connected to the TV (page 5) and start play back. The video channel will be located and stored on the TV during auto tuning. If no VCR is connected to the TV, skip this step.
- 6 Press to select “OK”, then press .

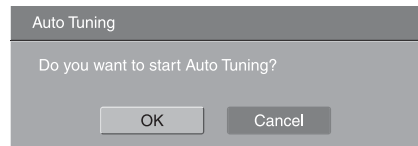

- 7 Press to select “Antenna” or “Cable”, then press .

If you select “Cable”, the screen for selecting the scan type appears. See “To tune the TV for digital cable connection” on page 7.

The TV starts searching for all available digital channels, followed by all available analogue channels. This may take some time, so do not press any buttons on the TV or remote while proceeding.

### If a message appears for you to confirm the aerial connection

No digital or analogue channels were found. Check all the aerial connections and press to start auto tuning again.

- 8 When the Programme Sorting menu appears on the screen, follow the steps of “Programme Sorting” on page 33.

If you do not wish to change the order in which the analogue channels are stored on the TV, go to next step.

## 9 Press MENU to exit.

The TV has now tuned in all the available channels.



When a digital broadcast channel cannot be received, or when selecting a region in which there are no digital broadcasts in step 4 (page 6), the time must be set after performing step 9.

## To tune the TV for digital cable connection

- 1 Press  $\uparrow/\downarrow$  to select “Scan Type”, then press  $\oplus$ .
- 2 Press  $\uparrow/\downarrow$  to select “Quick Scan” or “Full Scan”, then press  $\oplus$ .
 

“**Quick Scan**”: Channels are tuned according to the cable provider’s information within the broadcast signal. The recommended setting for “Frequency”, “Network ID” and “Symbol Rate” is “Auto” unless your cable provider has supplied actual values to use. “Quick Scan” is recommended for fast tuning when this is supported by your cable provider.

“**Full Scan**”: All available channels are tuned and stored. This procedure may take some time. This option is recommended when “Quick Scan” is not supported by your cable provider.

For further information about supported cable providers, refer to the support web site:  
<http://support.sony-europe.com/TV/DVBC/>
- 3 Press  $\leftarrow/\rightarrow/\downarrow$  to select “Start”, then press  $\oplus$ .

The TV starts searching for channels. Do not press any buttons on the TV or remote.



Some cable providers do not support “Quick Scan”. If no channels are detected using “Quick Scan”, perform “Full Scan”.

## Detaching the stand from the TV



Do not remove the stand for any reason other than to wall-mount the TV or to attach the optional TV stand.

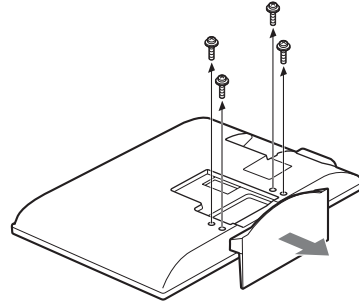

# Safety information

## Installation/Set-up

Install and use the TV set in accordance with the instructions below in order to avoid any risk of fire, electrical shock or damage and/or injuries.

### Installation

- The TV set should be installed near an easily accessible mains socket.
- Place the TV set on a stable, level surface.
- Only qualified service personnel should carry out wall installations.
- For safety reasons, it is strongly recommended that you use Sony accessories, including:
  - Wall-mount bracket SU-WL500
  - TV stand SU-FL300M

### Transporting

- Before transporting the TV set, disconnect all cables.
- Two or three people are needed to transport a large TV set.
- When transporting the TV set by hand, hold it as shown on the right. Do not put stress on the LCD panel.
- When lifting or moving the TV set, hold it firmly from the bottom.
- When transporting the TV set, do not subject it to jolts or excessive vibration.
- When transporting the TV set for repairs or when moving, pack it using the original carton and packing material.

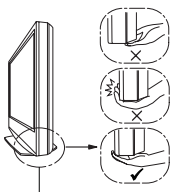
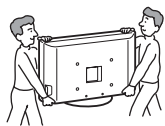

Be sure to hold the bottom of the panel, not the front part.

### Ventilation

- Never cover the ventilation holes or insert anything in the cabinet.
- Leave space around the TV set as shown below.
- It is strongly recommended that you use a Sony wall-mount bracket in order to provide adequate air-circulation.

#### Installed on the wall

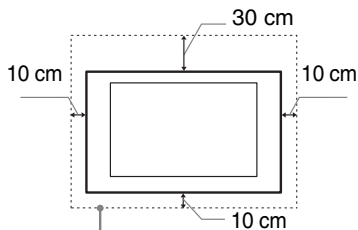

Leave at least this space around the set.

#### Installed with stand

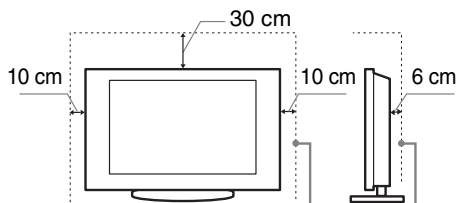

Leave at least this space around the set.

- To ensure proper ventilation and prevent the collection of dirt or dust:
  - Do not lay the TV set flat, install upside down, backwards, or sideways.
  - Do not place the TV set on a shelf, rug, bed or in a closet.
  - Do not cover the TV set with a cloth, such as curtains, or items such as newspapers, etc.
  - Do not install the TV set as shown below.

#### Air circulation is blocked.

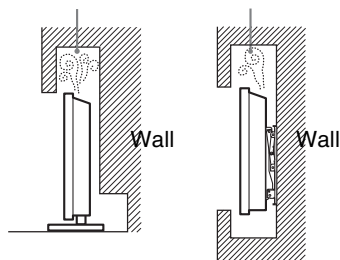

## Mains lead

Handle the mains lead and socket as follows in order to avoid any risk of fire, electrical shock or damage and/or injuries:

- Connect the TV set using a three-wire grounding type mains plug to a mains socket with a protective earthing connection.
- Use only Sony mains leads, not those of other brands.
- Insert the plug fully into the mains socket.
- Operate the TV set on a 220-240 V AC supply only.
- When wiring cables, be sure to unplug the mains lead for your safety and take care not to catch your feet on the cables.
- Disconnect the mains lead from the mains socket before working on or moving the TV set.
- Keep the mains lead away from heat sources.
- Unplug the mains plug and clean it regularly. If the plug is covered with dust and it picks up moisture, its insulation may deteriorate, which could result in a fire.

## Notes

- Do not use the supplied mains lead on any other equipment.
- Do not pinch, bend, or twist the mains lead excessively. The core conductors may be exposed or broken.
- Do not modify the mains lead.
- Do not put anything heavy on the mains lead.
- Do not pull on the mains lead itself when disconnecting the mains lead.
- Do not connect too many appliances to the same mains socket.
- Do not use a poor fitting mains socket.

## Prohibited Usage

Do not install/use the TV set in locations, environments or situations such as those listed below, or the TV set may malfunction and cause a fire, electrical shock, damage and/or injuries.

### Location:

Outdoors (in direct sunlight), at the seashore, on a ship or other vessel, inside a vehicle, in medical institutions, unstable locations, near water, rain, moisture or smoke.

### Environment:

Places that are hot, humid, or excessively dusty; where insects may enter; where it might be exposed to mechanical vibration, near flammable objects (candles, etc). The TV set shall not be exposed to dripping or splashing and no objects filled with liquids, such as vases, shall be placed on the TV.

### Situation:

Do not use when your hands are wet, with the cabinet removed, or with attachments not recommended by the manufacturer. Disconnect the TV set from mains socket and aerial during lightning storms.

## Broken pieces:

- Do not throw anything at the TV set. The screen glass may break by the impact and cause serious injury.
- If the surface of the TV set cracks, do not touch it until you have unplugged the mains lead. Otherwise electric shock may result.

## When not in use

- If you will not be using the TV set for several days, the TV set should be disconnected from the mains for environmental and safety reasons.
- As the TV set is not disconnected from the mains when the TV set is just turned off, pull the plug from the mains to disconnect the TV set completely.
- However, some TV sets may have features that require the TV set to be left in standby to work correctly.

## For children

- Do not allow children to climb on the TV set.
- Keep small accessories out of the reach of children, so that they are not mistakenly swallowed.

## If the following problems occur...

**Turn off** the TV set and unplug the mains lead immediately if any of the following problems occur. Ask your dealer or Sony service centre to have it checked by qualified service personnel.

### When:

- Mains lead is damaged.
- Poor fitting of mains socket.
- TV set is damaged by being dropped, hit or having something thrown at it.
- Any liquid or solid object falls through openings in the cabinet.

---

# Precautions

## Viewing the TV

- View the TV in moderate light, as viewing the TV in poor light or during long period of time, strains your eyes.
- When using headphones, adjust the volume so as to avoid excessive levels, as hearing damage may result.

## LCD Screen

- Although the LCD screen is made with high-precision technology and 99.99% or more of the pixels are effective, black dots may appear or bright points of light (red, blue, or green) may appear constantly on the LCD screen. This is a structural property of the LCD screen and is not a malfunction.
- Do not push or scratch the front filter, or place objects on top of this TV set. The image may be uneven or the LCD screen may be damaged.
- If this TV set is used in a cold place, a smear may occur in the picture or the picture may become dark. This does not indicate a failure. These phenomena disappear as the temperature rises.
- Ghosting may occur when still pictures are displayed continuously. It may disappear after a few moments.
- The screen and cabinet get warm when this TV set is in use. This is not a malfunction.
- The LCD screen contains a small amount of liquid crystal and mercury. The fluorescent tubes used in this TV set also contain mercury. Follow your local ordinances and regulations for disposal.

## Handling and cleaning the screen surface/cabinet of the TV set

Be sure to unplug the mains lead connected to the TV set from mains socket before cleaning.

To avoid material degradation or screen coating degradation, observe the following precautions.

- To remove dust from the screen surface/cabinet, wipe gently with a soft cloth. If dust is persistent, wipe with a soft cloth slightly moistened with a diluted mild detergent solution.
- Never use any type of abrasive pad, alkaline/acid cleaner, scouring powder, or volatile solvent, such as alcohol, benzene, thinner or insecticide. Using such materials or maintaining prolonged contact with rubber or vinyl materials may result in damage to the screen surface and cabinet material.
- When adjusting the angle of the TV set, move it slowly so as to prevent the TV set from moving or slipping off from its table stand.

## Optional Equipment

Keep optional components or any equipment emitting electromagnetic radiation away from the TV set. Otherwise picture distortion and/or noisy sound may occur.

# Overview of the remote

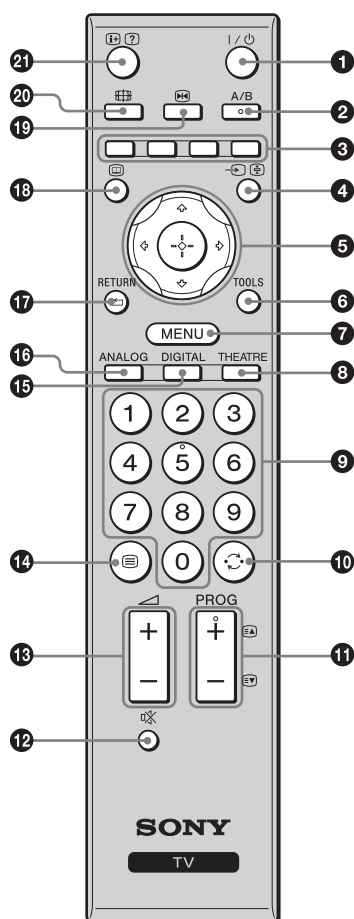

- The number 5, PROG + and A/B buttons have tactile dots. Use the tactile dots as references when operating the TV.
- If you turn the TV off, Theatre Mode is also turned off.

- 1** I/⏻ – TV standby  
Turns the TV on and off from standby mode.
- 2** A/B – Dual Sound (page 26)
- 3** Coloured buttons (page 14, 15, 17)
- 4** ↵/⏻ – Input select / Text hold
  - In TV mode (page 20): Selects the input source from equipment connected to the TV sockets.
  - In Text mode (page 14): Holds the current page.
- 5** ⏪/⏩/⏴/⏵/⏶/⏷ (page 13, 22)
- 6** TOOLS (page 14, 20)  
Enables you to access various viewing options and change/make adjustments according to the source and screen format.
- 7** MENU (page 22)
- 8** THEATRE  
You can set Theatre Mode on or off. When Theatre Mode is set to on, the optimum audio output (if the TV is connected with an audio system using an HDMI cable) and picture quality for film-based contents are automatically set.
- 9** Number buttons
  - In TV mode: Selects channels. For channel numbers 10 and above, enter the second and third digit quickly.
  - In Text mode: Enters the three digit page number to select the page.
- 10** ⏪ – Previous channel  
Returns to the previous channel watched (for more than five seconds).
- 11** PROG +/-/⏴/⏵  
  - In TV mode (page 13): Selects the next (+) or previous (-) channel.
  - In Text mode (page 14): Selects the next (⏴) or previous (⏵) page.
- 12** ⏸ – Mute (page 13, 20)
- 13** 🔊 +/- – Volume (page 20)
- 14** ☰ – Text (page 14)
- 15** DIGITAL – Digital mode (page 13)
- 16** ANALOG – Analogue mode (page 13)
- 17** RETURN / ⏪  
Returns to the previous screen of any displayed menu.
- 18** 📖 – EPG (Digital Electronic Programme Guide) (page 15)
- 19** 📺 – Picture freeze (page 13)  
Freezes the TV picture.
- 20** 📺 – Screen mode (page 14)
- 21** ⓘ/? – Info / Text reveal
  - In digital mode: Displays brief details of the programme currently being watched.
  - In analogue mode: Displays information such as current channel number and screen format.
  - In Text mode (page 14): Reveals hidden information (e.g. answers to a quiz).

# Overview of the TV buttons and indicators

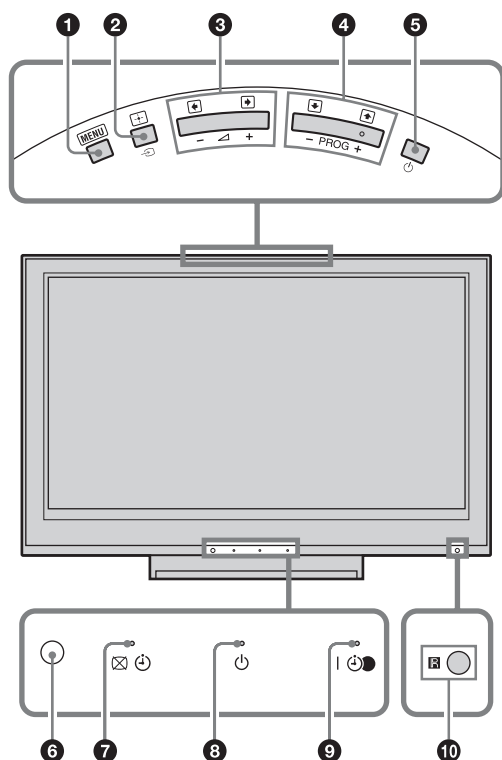

## 1 MENU (page 22)

## 2 / – Input select / OK

- In TV mode (page 20): Selects the input source from equipment connected to the TV sockets.
- In TV menu: Selects the menu or option, and confirms the setting.

## 3 / /

- In TV mode: Increases (+) or decreases (-) the volume.
- In TV menu: Moves through the options right () or left ()

## 4 PROG +/- / /

- In TV mode: Selects the next (+) or previous (-) channel.
- In TV menu: Moves through the options up () or down ()

## 5 – Power

Turns the TV on or off.



To disconnect the TV completely, pull the plug from the mains.

## 6 Light sensor (page 31)

## 7 – Picture Off / Timer indicator

- Lights up in green when the picture is switched off (page 30).
- Lights up in orange when the timer is set (page 30).

## 8 – Standby indicator

Lights up in red when the TV is in standby mode.

## 9 – Power / Timer REC programme indicator

- Lights up in green when the TV is turned on.
- Lights up in orange when the timer recording is set (page 15).
- Lights up in red during the timer recording.

## 10 Remote control sensor

- Receives IR signals from the remote.
- Do not put anything over the sensor, as its function may be affected.



Make sure that the TV is completely turned off before unplugging the mains lead. Unplugging the mains lead while the TV is turned on may cause the indicator to remain lit or may cause the TV to malfunction.

# Watching TV

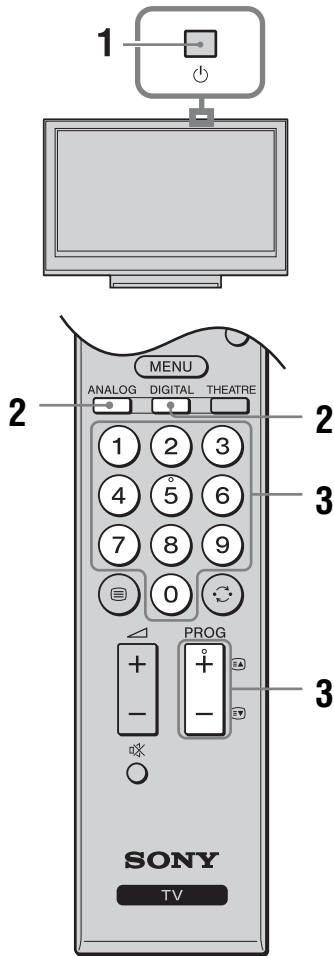

**1** Press on the top edge of the TV to turn on the TV.

When the TV is in standby mode (the (standby) indicator on the TV front panel is red), press on the remote to turn on the TV.

**2** Press DIGITAL to switch to digital mode, or press ANALOG to switch to analogue mode.

The channels available vary depending on the mode.

**3** Press the number buttons or PROG +/- to select a TV channel.

To select channel numbers 10 and above using the number buttons, enter the second and third digits quickly.

To select a digital channel using the Digital Electronic Programme Guide (EPG), see page 15.

## In digital mode

An information banner appears briefly. The following icons may be indicated on the banner.

- : Radio service
- : Scrambled/Subscription service
- : Multiple audio languages available
- : Subtitles available
- : Subtitles available for the hearing impaired
- : Recommended minimum age for current programme (from 4 to 18 years)
- : Parental Lock
- (in red): Current programme is being recorded

## Additional operations

To	Press
Freeze the picture (Picture freeze)	. Press once to remove the small screen, then press again to return to normal TV mode.  . This function is not available for a PC input source.
Access the Programme index table (in analogue mode only)	. To select an analogue channel, press , then press .
Access the Digital Favourites (in digital mode only)	. For details, see page 17.
Mute the sound	. Press again to restore.
Turn on the TV without sound from standby mode	.

*Continued*

## To access Text

Press . Each time you press , the display changes cyclically as follows:

Text → Text over the TV picture (mix mode) → No Text (exit the Text service)

To select a page, press the number buttons or /.

To hold a page, press /.

To reveal hidden information, press /.



When four coloured items appear at the bottom of the Text page, Fastext is available. Fastext allows you to access pages quickly and easily. Press the corresponding coloured button to access the page.

## To change the screen format manually to suit the broadcast

Press repeatedly to select the desired screen format.

### Smart\*

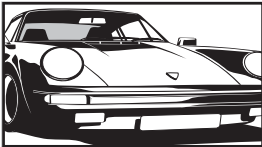

Displays conventional 4:3 broadcasts with an imitation wide screen effect. The 4:3 picture is stretched to fill the screen.

### 4:3

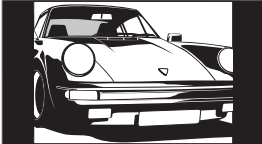

Displays conventional 4:3 broadcasts (e.g. non-wide screen TV) in the correct proportions.

### Wide

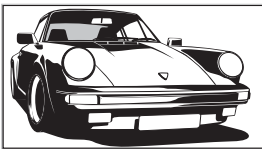

Displays wide screen (16:9) broadcasts in the correct proportions.

### Zoom\*

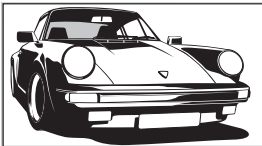

Displays cinemascopic (letter box format) broadcasts in the correct proportions.

### 14:9\*

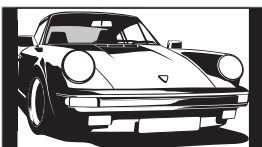

Displays 14:9 broadcasts in the correct proportions. As a result, black border areas are visible on the screen.

\* Parts of the top and bottom of the picture may be cut off.



- You cannot select “4:3” or “14:9” for HD signal source pictures.
- You cannot use this function while the digital banner is displayed.
- Some characters and/or letters at the top and the bottom of the picture may not be visible in “Smart”. In such a case, you can select “Vertical Size” using the “Screen” menu and adjust vertical size to make it visible.



- When “Auto Format” is set to “On”, the TV will automatically select the best mode to suit the broadcast (page 27).
- You can adjust the position of the picture when selecting “Smart” (50Hz), “Zoom” or “14:9”. Press / to move up or down (e.g. to read subtitles) (except 720p and 1080i).
- Select “Smart” or “Zoom” to adjust for 720p or 1080i source pictures with edge portions cut off.

## Using the Tools menu

Press TOOLS to display the following options when viewing a TV programme.

Options	Description
Close	Closes the Tools menu.
Picture Mode	See page 23.
Sound Mode	See page 25.
Speaker	See page 29.
Audio Language (in digital mode only)	See page 37.
Subtitle Setting (in digital mode only)	See page 37.
Volume	Adjusts the volume of the headphones.
Sleep Timer	See page 30.
Power Saving	See page 30.
Auto Clock Set (in analogue mode only)	Allows you to switch to digital mode and obtain the time.
System Information (in digital mode only)	Displays the system information screen.



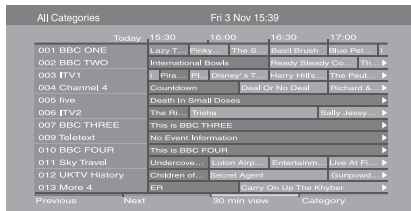















# Checking the Digital Electronic Programme Guide (EPG) DV3\*



- 1 In digital mode, press .
- 2 Perform the desired operation as shown in the following table or displayed on the screen.

## Digital Electronic Programme Guide (EPG)

\* This function may not be available in some countries/regions.

To	Do this
Watch a programme	Press  to select the programme, then press  .
Turn off the EPG	Press  .
Sort the programme information by category – Category list	<ol style="list-style-type: none"> <li>1 Press the blue button.</li> <li>2 Press  to select a category, then press .</li> </ol> <p>The categories available include:  <b>“All Categories”</b>: Contains all available channels.  <b>Category name (e.g. “News”)</b>: Contains all channels corresponding to the selected category.</p>
Set a programme to be recorded – Timer REC	<ol style="list-style-type: none"> <li>1 Press  to select the programme you want to record, then press .</li> <li>2 Press  to select “Timer REC”.</li> <li>3 Press  to set the TV and your VCR timers. A red  symbol appears by that programme’s information. The  indicator on the TV front panel lights up in orange.</li> </ol> <p> The above procedure can be used even if the programme to be recorded has already started.</p>
Set a programme to be displayed automatically on the screen when it starts – Reminder	<ol style="list-style-type: none"> <li>1 Press  to select the future programme you want to display, then press .</li> <li>2 Press  to select “Reminder”, then press .</li> </ol> <p>A  symbol appears by that programme’s information. The  indicator on the TV front panel lights up in orange.</p> <p> If you switch the TV to standby mode, it will automatically turn itself on when the programme is about to start.</p>

*Continued*

To	Do this
Set the time and date of a programme you want to record – Manual timer REC	<ol style="list-style-type: none"> <li>1 Press <b>⊕/?</b>.</li> <li>2 Press <b>↑/↓</b> to select “Manual timer REC”, then press <b>⊕</b>.</li> <li>3 Press <b>↑/↓</b> to select the date, then press <b>⇒</b>.</li> <li>4 Set the start and stop time in the same way as in step 3.</li> <li>5 Press <b>↑/↓</b> to select the programme, then press <b>⊕</b>.</li> <li>6 Press <b>⊕</b> to set the TV and your VCR timers. The <b>⊕</b> indicator on the TV front panel lights up in orange.</li> </ol>
Cancel a recording/reminder – Timer list	<ol style="list-style-type: none"> <li>1 Press <b>⊕/?</b>.</li> <li>2 Press <b>↑/↓</b> to select “Timer list”, then press <b>⊕</b>.</li> <li>3 Press <b>↑/↓</b> to select the programme you want to cancel, then press <b>⊕</b>.</li> <li>4 Press <b>↑/↓</b> to select “Cancel Timer”, then press <b>⊕</b>. A display appears to confirm that you want to cancel the programme.</li> <li>5 Press <b>⇐/⇒</b> to select “Yes”, then press <b>⊕</b> to confirm.</li> </ol>



- You can set VCR timer recording on the TV only for SmartLink compatible VCRs. If your VCR is not SmartLink compatible, a message will be displayed to remind you to set your VCR timer.
- Once a recording has begun, you can switch the TV to standby mode, but do not turn off the TV completely or the recording will be cancelled.
- If an age restriction for programmes has been selected, a message asking for a PIN code will appear on the screen. For details, see “Parental Lock” on page 37.

# Using the Digital Favourite list **DVB\***



## Digital Favourite list

\* This function may not be available in some countries/regions.

The Favourite feature allows you to specify up to four lists of your favourite programmes.

- 1** Press MENU.
- 2** Press  $\uparrow/\downarrow$  to select "Digital Favourites", then press  $\oplus$ .
- 3** Perform the desired operation as shown in the following table or displayed on the screen.











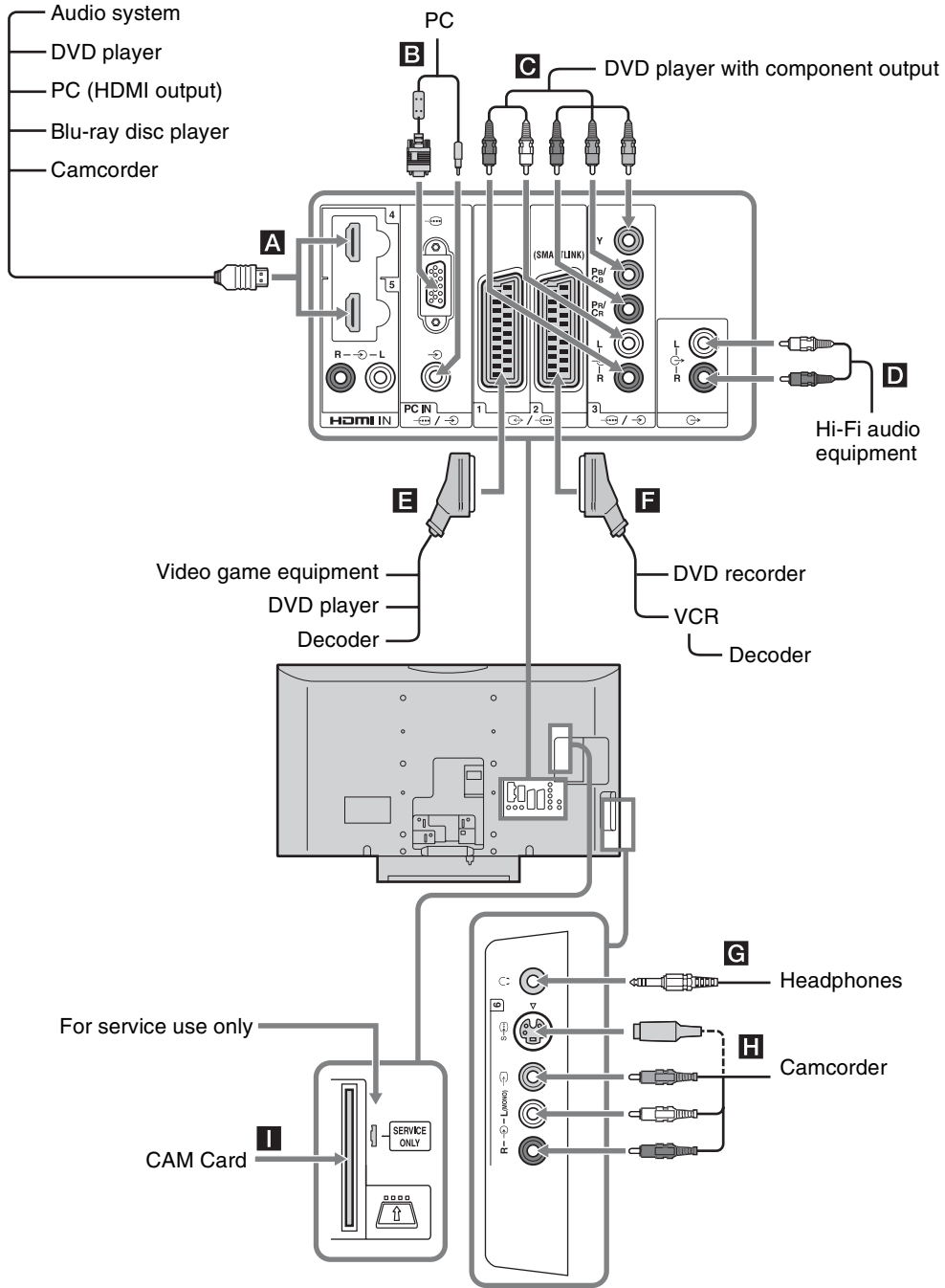





























Up to 999 channels can be stored in the Favourite list.

To	Do this
Create your Favourite list for the first time	<ol style="list-style-type: none"> <li><b>1</b> Press <math>\oplus</math> to select "Yes".</li> <li><b>2</b> Press the yellow button to select the Favourite list.</li> <li><b>3</b> Press <math>\uparrow/\downarrow</math> to select the channel you want to add, then press <math>\oplus</math>. Channels that are stored in the Favourite list are indicated by a <math>\heartsuit</math> symbol.</li> </ol>
Watch a channel	<ol style="list-style-type: none"> <li><b>1</b> Press the yellow button to navigate through your Favourite lists.</li> <li><b>2</b> Press <math>\oplus</math> while selecting a channel.</li> </ol>
Turn off the Favourite list	Press RETURN.
Add or remove channels in the currently edited Favourite list	<ol style="list-style-type: none"> <li><b>1</b> Press the blue button.</li> <li><b>2</b> Press the yellow button to select the Favourite list you want to edit.</li> <li><b>3</b> Press <math>\uparrow/\downarrow</math> to select the channel you want to add or remove, then press <math>\oplus</math>.</li> </ol>
Remove all channels from the current Favourite list	<ol style="list-style-type: none"> <li><b>1</b> Press the blue button.</li> <li><b>2</b> Press the yellow button to select the Favourite list you want to edit.</li> <li><b>3</b> Press the blue button.</li> <li><b>4</b> Press <math>\leftarrow/\rightarrow</math> to select "Yes", then press <math>\oplus</math> to confirm.</li> </ol>

# Connecting optional equipment

You can connect a wide range of optional equipment to your TV.



Sockets	Input symbol on screen	Description
<b>A</b> HDMI IN 4 or 5	 AV4 or  AV5	<p>Connect to the HDMI IN 4 or 5 socket if the equipment has a HDMI socket. The digital video and audio signals are input from the equipment. In addition, when HDMI control compatible equipment is connected, communication with the connected equipment is supported. Refer to page 30 to set up this communication. If the equipment has a DVI socket, connect the DVI socket to the HDMI IN 5 socket through a DVI - HDMI adaptor interface (not supplied), and connect the equipment's audio out sockets to the audio in the HDMI IN 5 sockets.</p> <p></p> <ul style="list-style-type: none"> <li>• The HDMI sockets only support the following video inputs: 480i, 480p, 576i, 576p, 720p, 1080i, 1080p and 1080/24p.</li> <li>• Be sure to use only an HDMI cable that bears the HDMI logo.</li> </ul>
<b>B</b> PC 	PC	Connect to the PC  socket. It is recommended to use a PC cable with ferrites.
<b>C</b>  /  3	 AV3	Connect to the component video sockets and the audio sockets  /  3.
<b>D</b> 		Connect to the audio output  sockets to listen to the sound from the TV on Hi-Fi audio equipment.
<b>E</b>  /  1	 AV1 or  AV1	Connect to the scart  /  1 socket. When you connect the decoder, the scrambled signal from the TV tuner is output to the decoder, then the unscrambled signal is output from the decoder.
<b>F</b>  /  2	 AV2 or  AV2	Connect to the scart  /  2 socket. SmartLink is a direct link between the TV and a VCR/DVD recorder.
<b>G</b> Headphones		Connect to the  socket to listen to sound from the TV on headphones.
<b>H</b> S  6 or  6, and  6	S  AV6 or  AV6	Connect to the S video S  6 socket or the composite video  6 socket, and the audio  6 sockets. To avoid picture noise, do not connect the camcorder to the video  6 socket and the S video S  6 socket at the same time. If you connect mono equipment, connect to the  6 L socket.
<b>I</b>  CAM (Conditional Access Module)		<p>To use pay TV services. For details, refer to the instruction manual supplied with your CAM.</p> <p>To use the CAM, remove the “dummy” card from the CAM slot. Turn off the TV when inserting your CAM into the CAM slot. When you do not use the CAM, we recommend that the “dummy” card be inserted and kept in the CAM slot.</p> <p></p> <p>CAM is not supported in some countries/regions. Check with your authorized dealer.</p>

# Viewing pictures from the connected equipment

Turn on the connected equipment, then perform one of the following operation.

## For equipment connected to the scart sockets using a fully-wired 21-pin scart lead (page 18)

Start playback on the connected equipment.

The picture from the connected equipment appears on the screen.

## For an auto-tuned VCR (page 6)

In analogue mode, press PROG +/-, or the number buttons, to select the video channel.

## For other connected equipment (page 18)

Press to display the connected equipment list. Press to select the desired input source, then press . (The highlighted item is selected if 2 seconds pass without any operation after pressing .)

When the input source is set to “Skip” in the “AV Preset” menu under the “AV Set-up” menu (page 29), that input does not appear in the list.

## Additional operations

To	Do this
Return to normal TV mode	Press DIGITAL or ANALOG.
Access the Input signal index table (except TV mode)	Press  to access the Input signal index table. To select an input source, press , then press .
Change the volume of the connected HDMI control compatible audio system	Press  +/-.
Mute the sound of the connected HDMI control compatible audio system	Press . Press again to restore.

## Using the Tools menu

Press TOOLS to display the following options when viewing pictures from connected equipment.

Options	Description
Close	Closes the Tools menu.
Picture Mode (except PC input mode)	See page 23.
Display Mode (in PC input mode only)	See page 23.
Sound Mode	See page 25.
Speaker	See page 29.
PAP (except PC input mode)	See page 20.
PIP (in PC input mode only)	See page 21.
Auto Adjustment (in PC input mode only)	See page 32.
Horizontal Shift (in PC input mode only)	See page 32.
Vertical Shift (in PC input mode only)	See page 32.
Volume	Adjusts the volume of the headphones.
Sleep Timer (except PC input mode)	See page 30.
Power Saving	See page 30.
Auto Clock Set	Allows you to switch to digital mode and obtain the time.

## To view two pictures simultaneously – PAP (Picture and Picture)

You can view two pictures (external input and TV programme) on the screen simultaneously. Connect the optional equipment (page 18), and make sure that images from the equipment appear on the screen (page 20).

- This function is not available for a PC input source.
- You cannot change the size of the pictures.
- You cannot display analog TV video in the TV programme picture while displaying AV1, AV2 or AV6 video in the external input picture.

- 1 Press TOOLS to display the Tools menu.
- 2 Press to select “PAP”, then press .  
The picture from connected equipment is displayed on the left and the TV programme is displayed on the right.

- 3 Press number buttons or PROG +/- to select the TV channel.

**To return to single picture mode**

Press ⊕ or RETURN.



The picture framed in green is audible. You can switch the audible picture by pressing </>.

**To view two pictures simultaneously – PIP (Picture in Picture)**

You can view two pictures (PC input and TV programme) on the screen simultaneously. Connect a PC (page 18), and make sure that images from a PC appear on the screen.



- You cannot display resolutions higher than WXGA (1280 × 768 pixels).
- “Power Management” is not available in PIP mode (page 32).

- 1 Press TOOLS to display the Tools menu.

- 2 Press ↕/↔ to select “PIP”, then press ⊕.

The picture from the connected PC is displayed with full size and the TV programme is displayed on the right corner.

You can use ↕/↔/↔/↔ to move the TV programme screen position.

- 3 Press number buttons or PROG +/- to select the TV channel.

**To return to single picture mode**

Press RETURN.



You can switch the audible picture by selecting “Audio Swap” from the Tools menu.

## Using HDMI control

The HDMI control function allows equipment to control each other using HDMI CEC (Consumer Electronics Control) specified by HDMI.

You can perform interlocked control operations between Sony HDMI control compatible equipment such as a TV, DVD recorder with hard disk and audio system by connecting the equipment with HDMI cables.

Be sure to correctly connect and set the compatible equipment to use the HDMI control function.

### To connect the HDMI control compatible equipment

Connect the compatible equipment and the TV with an HDMI cable. When connecting an audio system, be sure to also connect the audio out sockets of the TV to the audio system using a suitable cable. For details, see page 18.

### To make the HDMI control settings

HDMI control must be set on both the TV side and the connected equipment side. See “HDMI Set-up” on page 30 for the TV side settings. See the operating instructions of the connected equipment for setting details.

### HDMI control functions

- Turns the connected equipment off interlocked with the TV.
- Turns the TV on interlocked with the connected equipment and automatically switches the input to the equipment when the equipment starts to play.
- If you turn on a connected audio system while the TV is on, the input switches to the audio from the audio system.
- Adjusts the volume and mutes the sound of a connected audio system.

## Using MENU Functions

# Navigating through menus

“MENU” allows you to enjoy various convenient features of this TV. You can easily select channels or inputs sources and change the settings for your TV.

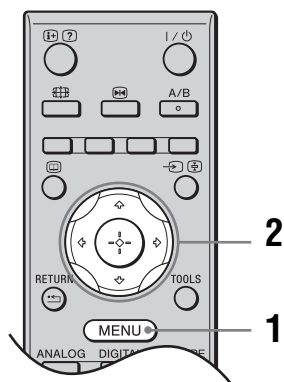

- 1 Press MENU.
- 2 Press  $\uparrow/\downarrow$  to select an option, then press  $\oplus$ .  
To exit the menu, press MENU.

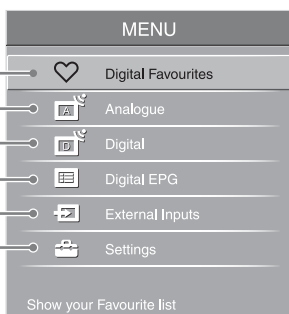

- 1 **Digital Favourites\***  
Displays the Favourite list (page 17).
- 2 **Analogue**  
Returns to the last viewed analogue channel.
- 3 **Digital\***  
Returns to the last viewed digital channel.
- 4 **Digital EPG\***  
Displays the Digital Electronic Programme Guide (EPG) (page 15).

## 5 External Inputs

Selects equipment connected to your TV.

- To watch the desired external input, select the input source, then press  $\oplus$ .
- To assign a label to an external input, select “Edit AV Labels”, then see page 29.
- To see a list of the connected HDMI control compatible equipment, select “HDMI Device Selection”.

## 6 Settings

Displays the “Settings” menu where most of the advanced settings and adjustments are performed.

- 1 Press  $\uparrow/\downarrow$  to select a menu icon, then press  $\oplus$ .
- 2 Press  $\uparrow/\downarrow/\leftarrow/\rightarrow$  to select an option or adjust a setting, then press  $\oplus$ .

For details about settings, see page 23 to 38.



The options you can adjust vary depending on the situation. Unavailable options are greyed out or not displayed.

\* This function may not be available in some countries/regions.

# Picture menu

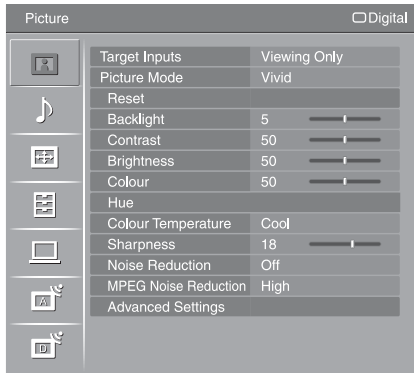

You can select the options listed below on the “Picture” menu. To select options in “Settings”, refer to “Navigating through menus” (page 22).

## Target Inputs

Selects whether to apply settings made in the “Picture” menu to all inputs, or only to the input currently being watched.

“**All**”: Applies settings to all inputs.

“**Viewing Only**”: Applies settings only to the current input.

## Picture Mode

Selects the picture mode except for PC input source. The options for “Picture Mode” may differ depending on the “Video/Photo” setting (page 28).

“**Vivid**”: For enhanced picture contrast and sharpness.

“**Standard**”: For standard picture. Recommended for home entertainment.

“**Cinema**”: For viewing film-based content. Most suitable for viewing in a theatre-like environment. This picture setting was developed in collaboration with Sony Pictures Entertainment to faithfully reproduce movies as intended by their creators.

“**Photo**”: Sets the optimum picture quality for photographs.

## Display Mode

Selects the display mode for PC input source.

“**Video**”: For video images.

“**Text**”: For text, charts or tables.

## Reset

Resets all the “Picture” settings except “Target Inputs”, “Picture Mode” and “Display Mode” to the factory settings.

## Backlight

Adjusts the brightness of the backlight.

## Contrast

Increases or decreases picture contrast.

## Brightness

Brightens or darkens the picture.

## Colour

Increases or decreases colour intensity.

## Hue

Increases or decreases the green tones and red tones.



“Hue” can only be adjusted for an NTSC colour signal (e.g. U.S.A. video tapes).

---

## Colour Temperature

Adjusts the whiteness of the picture.

“**Cool**”: Gives the white colours a blue tint.

“**Neutral**”: Gives the white colours a neutral tint.

“**Warm 1**”/“**Warm 2**”: Gives the white colours a red tint. “Warm 2” gives a redder tint than “Warm 1”.



“Warm 1” and “Warm 2” are not available when “Picture Mode” is set to “Vivid”.

---

## Sharpness

Sharpens or softens the picture.

---

## Noise Reduction

Reduces the picture noise (snowy picture) in a weak broadcast signal.

“**Auto**”: Automatically reduces the picture noise (in analogue mode only).

“**High**”/“**Medium**”/“**Low**”: Modifies the effect of the noise reduction.

“**Off**”: Turns off the “Noise Reduction” feature.

---

## MPEG Noise Reduction

Reduces the picture noise in MPEG-compressed video.

---

## Advanced Settings

Customizes the Picture function in more detail. When you set “Picture Mode” to “Cinema”, “Photo” or “Standard”, you can set/change these settings.

“**Reset**”: Resets all the advanced settings to the factory settings.

“**Black Corrector**”: Enhances black areas of the picture for stronger contrast.

“**Adv. Contrast Enhancer**”: Automatically adjusts “Backlight” and “Contrast” to the most suitable settings judging from the brightness of the screen. This setting is especially effective for dark images scenes. It will increase the contrast distinction of the darker picture scenes.

“**Gamma**”: Adjusts the balance between bright and dark areas of the picture.

“**Clear White**”: Emphasizes white colours.

“**Live Colour**”: Makes colours more vivid.

“**Colour Space**”: Changes the colour reproduction gamut. “Wide” reproduces the vivid colour and “Standard” reproduces the standard colour.

---

# Sound menu

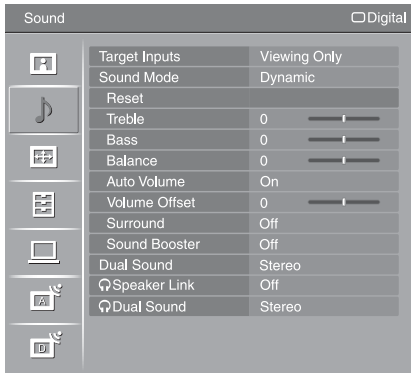

You can select the options listed below on the “Sound” menu. To select options in “Settings”, refer to “Navigating through menus” (page 22).

<b>Target Inputs</b>	Selects whether to apply settings made in the “Sound” menu to all inputs, or only to the input currently being watched. <b>“All”</b> : Applies settings to all inputs. <b>“Viewing Only”</b> : Applies settings only to the current input.
<b>Sound Mode</b>	<b>“Dynamic”</b> : Enhances treble and bass. <b>“Standard”</b> : For standard sound. Recommended for home entertainment. <b>“Custom”</b> : Flat response. Also allows you to store your preferred settings.
<b>Reset</b>	Resets all the “Sound” settings except “Target Inputs”, “Sound Mode”, “Dual Sound”, “Speaker Link” and “Dual Sound” to the factory settings.
<b>Treble</b>	Adjusts higher-pitched sounds.
<b>Bass</b>	Adjusts lower-pitched sounds.
<b>Balance</b>	Emphasizes left or right speaker balance.
<b>Auto Volume</b>	Keeps a constant volume level even when volume level gaps occur (e.g. adverts tend to be louder than programmes).
<b>Volume Offset</b>	Adjusts the volume level of the current input relative to other inputs, when “Target Inputs” is set to “Viewing Only”.
<b>Surround</b>	<b>“S-FORCE Front Surround”</b> : Available for normal stereo broadcast and 5.1ch digital broadcast surround audio, and the audio input from connected equipment. <b>“Off”</b> : Converts and reproduces 5.1ch and other digital broadcast surround audio as normal stereo audio (2ch). Reproduces the original audio of other broadcasts as is.
<b>Sound Booster</b>	Gives sound more impact by compensating for phase effects in speakers.

*Continued*

---

## Dual Sound

Selects the sound from the speaker for a stereo or bilingual broadcast.

**“Stereo”/“Mono”**: For a stereo broadcast.

**“A”/“B”/“Mono”**: For a bilingual broadcast, select “A” for sound channel 1, “B” for sound channel 2, or “Mono” for a mono channel, if available.



If you select other equipment connected to the TV, set “Dual Sound” to “Stereo”, “A” or “B”. However, when the external equipment connected to the HDMI socket is selected, this is fixed to “Stereo”.

---

## Speaker Link

Switches the TV’s internal speakers on/off when headphones are connected.

**“On”**: Sound is output only from headphones.

**“Off”**: Sound is output from both the TV and headphones.

---

## Dual Sound

Selects the sound from the headphone for a stereo or bilingual broadcast, which depends on the “Dual Sound” selection.

---

# Screen menu

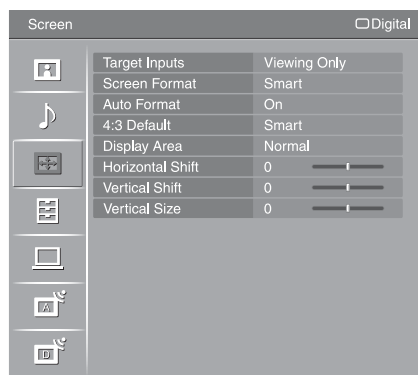

You can select the options listed below on the “Screen” menu. To select options in “Settings”, refer to “Navigating through menus” (page 22).

## Target Inputs

Selects whether to apply settings made in the “Screen” menu to all inputs, or only to the input currently being watched.

“**All**”: Applies settings to all inputs.

“**Viewing Only**”: Applies settings only to the current input.

## Screen Format

For details about the screen format, see “To change the screen format manually to suit the broadcast” on page 14.

## Auto Format

Automatically changes the screen format according to the broadcast signal. To keep your setting, select “Off”.



Even if “Auto Format” is set to “On” or “Off”, you can always modify the format of the screen by pressing **⏏** repeatedly.

## 4:3 Default

Selects the default screen format for use with 4:3 broadcasts.

“**Smart**”: Displays conventional 4:3 broadcasts with an imitation wide screen effect.

“**4:3**”: Displays conventional 4:3 broadcasts in the correct proportions.

“**Off**”: Keeps the current “Screen Format” setting when the channel or input is changed.

## Display Area

Adjusts the screen area for displaying the picture.

“**Full Pixel**”: Displays the picture for 1080i or 1080p (except for component input) sources in the original size when parts of the picture are cut off.

“**Normal**”: Displays the recommended picture area.

“**-1**”/“**-2**”: Enlarges the picture to hide the edge of the picture.



“Full Pixel” is available only when “Screen Format” is set to “Wide”.

## Horizontal Shift

Adjusts the horizontal position of the picture.

## Vertical Shift

Adjusts the vertical position of the picture when “Screen Format” is set to “Smart” (50 Hz), “Zoom” or “14:9”.

## Vertical Size

Adjusts the vertical size of the picture when “Screen Format” is set to “Smart”, “Zoom” or “14:9”.

# Set-up menu

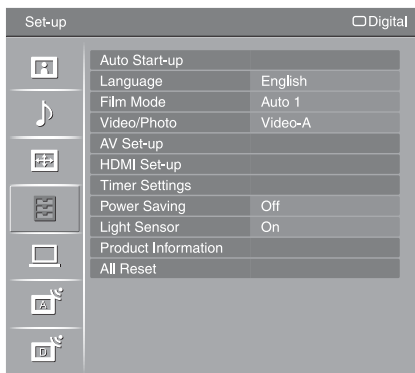

You can select the options listed below on the “Set-up” menu. To select options in “Settings”, refer to “Navigating through menus” (page 22).

## Auto Start-up

Starts the initial set-up to select the language and country/region, and tune in all available digital and analogue channels.

Usually, you do not need to do this operation because the language and country/region will have been selected and channels already tuned when the TV was first installed (page 6).

However, this option allows you to repeat the process (e.g. to retune the TV after moving house, or to search for new channels that have been launched by broadcasters).

## Language

Selects the language in which the menus are displayed.

## Film Mode

Provides smoother picture movement when playing DVD or VCR images taken on film, reducing picture blur and graininess.

**“Auto 1”**: Provides smoother picture movement than the original film-based content. Use this setting for standard use.

**“Auto 2”**: Provides the original film-based content as is.

**“Off”**: Turns off the “Film Mode” feature.



If the image contains irregular signals or too much noise, “Film Mode” will be automatically turned off even if “Auto 1” or “Auto 2” is selected.

## Video/Photo

Provides suitable image quality by selecting the option depending on the input source (video or photograph data).

**“Video-A”**: Sets suitable image quality, depending on the input source, video data or photograph data when directly connecting Sony HDMI output-capable equipment that supports “Video-A” mode.

**“Video”**: Produces suitable image quality for moving pictures.

**“Photo”**: Produces suitable image quality for still images.



- The setting is fixed to “Video” when Video-A mode is not supported on the connected equipment, even if “Video-A” is selected.
- “Video/Photo” is available only for HDMI and component input sources (1080p and 1080i).

## AV Set-up

### AV Preset

Assigns a name to any equipment connected to the side and rear sockets. The name will be displayed briefly on the screen when the equipment is selected. You can skip input signals from connected equipment that you do not want displayed on the screen.

- 1 Press to select the desired input source, then press .
- 2 Press to select the desired option below, then press .

**Equipment labels:** Uses one of the preset labels to assign a name to connected equipment.

**“Edit:”:** Creates your own label. Follow steps 2 to 4 of “Programme Labels” (page 33).

**“Skip”:** Skips an unnecessary input source.

### Auto S Video

Selects the input signal from S video sockets 6 when /6 sockets are both connected.

### AV2 Output

Sets a signal to be output through the socket labelled 2 on the rear of the TV. If you connect a VCR or other recording equipment to the /2 socket, you can then record from the equipment connected to other sockets of the TV.

**“TV”:** Outputs a broadcast.

**“AV1”:** Outputs signals from equipment connected to the /1 socket.

**“AV6”:** Outputs signals from equipment connected to the /6 socket.

**“Auto”:** Outputs whatever is being viewed on the screen (except signals from the /3, HDMI IN 4, HDMI IN 5 and PC / sockets).

### Speaker

Turns on/off the TV’s internal speakers.

**“TV Speaker”:** The TV speakers are turned on in order to listen to the TV’s sound through the TV speakers.

**“Audio System”:** The TV speakers are turned off in order to listen to the TV’s sound only through your external audio equipment connected to the audio output sockets. When connected with an HDMI control compatible equipment, you can turn the connected equipment on interlocked with the TV. This setting must be made after connecting the equipment.

### Audio Out

**“Variable”:** The audio output from your audio system can be controlled by the TV’s remote.

**“Fixed”:** The audio output of the TV is fixed. Use your audio receiver’s volume control to adjust the volume (and other audio settings) through your audio system.

### Colour System

Selects the colour system (“Auto”, “PAL”, “SECAM”, “NTSC3.58”, “NTSC4.43” or “PAL60”) according to the input signal from the input source.

*Continued*

---

## HDMI Set-up

This is used to set the HDMI control compatible equipment connected to the HDMI sockets. Note that the interlock setting must also be made on the connected HDMI control compatible equipment side.

### HDMI Control

Sets whether to interlock the HDMI control compatible equipment and the TV. When set to “On”, the following menu items can be performed.

### Auto Devices Off

When this is set to “On”, the HDMI control compatible equipment turn off interlocked with the TV.

### Auto TV On

When this is set to “On”, the TV turns on interlocked with the HDMI control compatible equipment.

### Device List Update

Creates or updates the “HDMI Device List”. Up to 11 HDMI control compatible equipment items can be connected, and up to 5 equipment items can be connected to a single socket. Be sure to update the “HDMI Device List” when you change the HDMI control compatible equipment connections or settings.

### HDMI Device List

Displays the connected HDMI control compatible equipment.



You cannot use “HDMI Set-up” when an HDMI control compatible audio system is interlocked with the TV.

---

## Timer Settings

Sets the timer to turn on/off the TV.

### Sleep Timer

Sets a period of time after which the TV automatically switches itself into standby mode.

When “Sleep Timer” is activated, the ⏰ (Timer) indicator on the TV front panel lights up in orange.



- If you turn off the TV and turn it on again, “Sleep Timer” is reset to “Off”.
- A notification message appears on the screen one minute before the TV switches to standby mode.

### On Timer

Sets the timer to turn on the TV from standby mode.

“**Day**”: Selects the day on which you want to activate the “On Timer”.

“**Time**”: Sets the time to turn on the TV.

“**Duration**”: Selects the time period after which the TV automatically switches to standby mode again.

“**Volume Set-up**”: Sets the volume for when the timer turns on the TV.

### Clock Set

Allows you to adjust the clock manually. When the TV is receiving digital channels, the clock cannot be adjusted manually since it is set to the time code of the broadcasted signal.

---

## Power Saving

Selects the power saving mode to reduce the power consumption of the TV.

When “Picture Off” is selected, the picture is switched off and the 🖐 (Picture Off) indicator on the TV front panel lights up in green. The sound remains unchanged.

---

---

## Light Sensor

**“On”**: Automatically optimizes the picture settings according to the ambient light in the room.

**“Off”**: Turns off the “Light Sensor” feature.



Be sure not to put anything over the sensor, as its function may be affected. See page 12 for further information on the sensor.

---

## Product Information

Displays your TV’s product information.

---

## All Reset

Resets all settings to the factory settings and then displays the “Auto Start-up” screen.



- Be sure not to turn the TV off during this period (it takes about 30 seconds) or press any buttons.
- All settings, including Digital Favourite list, country/region, language, auto tuned channels, etc. will be reset.

# PC Settings menu

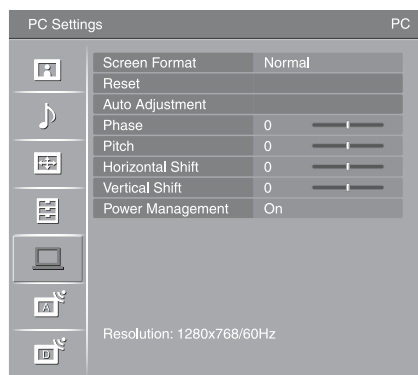

You can select the options listed below on the “PC Settings” menu. To select options in “Settings”, refer to “Navigating through menus” (page 22).

---

## Screen Format

Selects a screen format for displaying input from your PC.

“**Normal**”: Displays the picture in its original size.

“**Full 1**”: Enlarges the picture to fill the display area, keeping its original horizontal-to-vertical aspect ratio.

“**Full 2**”: Enlarges the picture to fill the display area.

---

## Reset

Resets the PC settings except “Screen Format” and “Power Management” to the factory settings.

---

## Auto Adjustment

Automatically adjusts the display position and phase of the picture when the TV receives an input signal from the connected PC.



“Auto Adjustment” may not work well with certain input signals. In such cases, manually adjust “Phase”, “Horizontal Shift” and “Vertical Shift”.

---

## Phase

Adjusts the phase when the screen flickers.

---

## Pitch

Adjusts the pitch when the picture has unwanted vertical stripes.

---

## Horizontal Shift

Adjusts the horizontal position of the picture.

---

## Vertical Shift

Adjusts the vertical position of the picture.

---

## Power Management

Switches the TV to standby mode if no signal is received for 30 seconds.

---

# Analogue Set-up menu

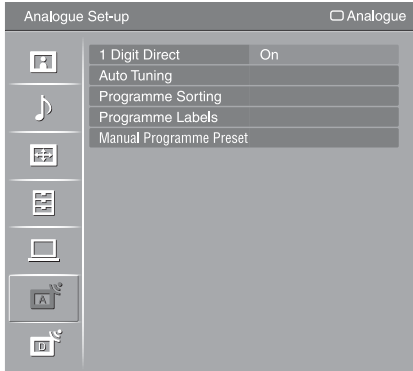

You can select the options listed below on the “Analogue Set-up” menu. To select options in “Settings”, refer to “Navigating through menus” (page 22).

## 1 Digit Direct

When “1 Digit Direct” is set to “On”, you can select an analogue channel using one preset number button (0 - 9) on the remote.



When “1 Digit Direct” is set to “On”, you cannot select channel numbers 10 and above entering two digits using the remote.

## Auto Tuning

Tunes in all the available analogue channels.

This option allows you to retune the TV after moving house, or to search for new channels that have been launched by broadcasters.

## Programme Sorting

Changes the order in which the analogue channels are stored on the TV.

- 1 Press  $\uparrow/\downarrow$  to select the channel you want to move to a new position, then press  $\oplus$ .
- 2 Press  $\uparrow/\downarrow$  to select the new position for your channel, then press  $\oplus$ .

## Programme Labels

Assigns a channel name of your choice up to five letters or numbers. The name will be displayed briefly on the screen when the channel is selected. (Names for channels are usually taken automatically from Text (if available).)

- 1 Press  $\uparrow/\downarrow$  to select the channel you want to name, then press  $\oplus$ .
- 2 Press  $\uparrow/\downarrow$  to select the desired letter or number (“\_” for a blank space), then press  $\rightarrow$ .

### If you input a wrong character

Press  $\leftarrow/\rightarrow$  to select the wrong character. Then, press  $\uparrow/\downarrow$  to select the correct character.

### To delete all the characters

Select “Reset”, then press  $\oplus$ .

- 3 Repeat the procedure in step 2 until the name is completed.
- 4 Select “OK”, then press  $\oplus$ .

## Manual Programme Preset

Before selecting “Label”/“AFT”/“LNA”/“Audio Filter”/“Skip”/“Decoder”, press PROG +/- to select the programme number with the channel. You cannot select a programme number that is set to “Skip” (page 35).

### Programme/System/Channel

Presets programme channels manually.

- 1 Press  $\uparrow/\downarrow$  to select “Programme”, then press  $\oplus$ .
- 2 Press  $\uparrow/\downarrow$  to select the programme number you want to manually tune (if tuning a VCR, select channel 00), then press RETURN.
- 3 Press  $\uparrow/\downarrow$  to select “System”, then press  $\oplus$ .
- 4 Press  $\uparrow/\downarrow$  to select one of the following TV broadcast systems, then press RETURN.

**B/G:** For western European countries/regions

**I:** For the United Kingdom

**D/K:** For eastern European countries/regions

**L:** For France

- 5 Press  $\uparrow/\downarrow$  to select “Channel”, then press  $\oplus$ .
- 6 Press  $\uparrow/\downarrow$  to select “S” (for cable channels) or “C” (for terrestrial channels), then press  $\Rightarrow$ .
- 7 Tune the channels as follows:

#### If you do not know the channel number (frequency)

Press  $\uparrow/\downarrow$  to search for the next available channel. When a channel has been found, the search will stop. To continue searching, press  $\uparrow/\downarrow$ .

#### If you know the channel number (frequency)

Press the number buttons to enter the channel number of the broadcast you want or your VCR channel number.

- 8 Press  $\oplus$  to jump to “Confirm”, then press  $\oplus$ .
- 9 Press  $\downarrow$  to select “OK”, then press  $\oplus$ .

Repeat the procedure above to preset other channels manually.

### Label

Assigns a name of your choice, up to five letters or numbers, to the selected channel. This name will be displayed briefly on the screen when the channel is selected. To input characters, follow steps 2 to 4 of “Programme Labels” (page 33).

### AFT

Allows you to fine-tune the selected programme number manually if you feel that a slight tuning adjustment will improve the picture quality.

You can adjust the fine tuning over a range of -15 to +15. When “On” is selected, the fine tuning is performed automatically.

### LNA

Improves the picture quality for individual channels in the case of very weak broadcast signals (noisy picture).

If you cannot see any improvement in the picture quality even if you set to “On”, set this option to “Off” (factory setting).

### Audio Filter

Improves the sound for individual channels in the case of distortion in mono broadcasts. Sometimes a non-standard broadcast signal can cause sound distortion or intermittent sound muting when watching mono programmes.

If you do not experience any sound distortion, we recommend that you leave this option set to the factory setting “Off”.





You cannot receive stereo or dual sound when “Low” or “High” is selected.

**Skip**

Skips unused analogue channels when you press PROG +/- to select channels. (You can still select a skipped channel using the number buttons.)

**Decoder**

Shows and records the scrambled channel selected when using a decoder connected directly to scart connector  1, or to scart connector  2 via a VCR.



Depending on the country/region selected for “Country” (page 6), this option may not be available.

**Confirm**

Saves changes made to the “Manual Programme Preset” settings.

---

# Digital Set-up menu DV3

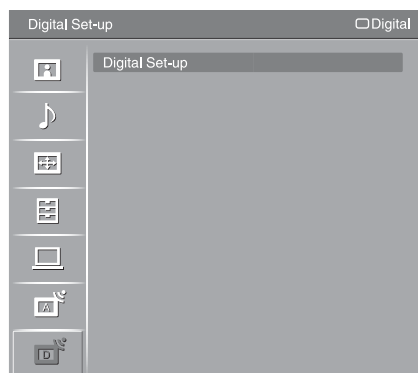

You can select the options listed below on the “Digital Set-up” menu. To select options in “Settings”, refer to “Navigating through menus” (page 22).



Some functions may not be available in some countries/regions.

## Digital Tuning

### Digital Auto Tuning

Tunes in the available digital channels.

This option allows you to retune the TV after moving house, or to search for new channels that have been launched by broadcasters. For details, see “Auto tuning the TV” on page 6.

### Programme List Edit

Removes any unwanted digital channels stored on the TV, and changes the order of the digital channels stored on the TV.

- 1 Press  $\uparrow/\downarrow$  to select the channel you want to remove or move to a new position.

Press the number buttons to enter the known three-digit programme number of the broadcast you want.

- 2 Remove or change the order of the digital channels as follows:

#### To remove the digital channel

Press  $\oplus$ . After a confirmation message appears, press  $\leftarrow$  to select “Yes”, then press  $\oplus$ .

#### To change the order of the digital channels

Press  $\rightleftarrows$ , then press  $\uparrow/\downarrow$  to select the new position for the channel and press  $\leftarrow$ .

- 3 Press RETURN.

### Digital Manual Tuning

Tunes the digital channels manually. This feature is available when “Digital Auto Tuning” is set to “Antenna”.

- 1 Press the number button to select the channel number you want to manually tune, then press  $\uparrow/\downarrow$  to tune the channel.
- 2 When the available channels are found, press  $\uparrow/\downarrow$  to select the channel you want to store, then press  $\oplus$ .
- 3 Press  $\uparrow/\downarrow$  to select the programme number where you want to store the new channel, then press  $\oplus$ .

Repeat the above procedure to manually tune other channels.

### Subtitle Set-up

“**Subtitle Setting**”: When “For Hard Of Hearing” is selected, some visual aids may also be displayed with the subtitles (if TV channels broadcast such information).

“**Subtitle Language**”: Selects which language subtitles are displayed in.

### Audio Set-up

“**Audio Type**”: Switches to broadcast for the hearing impaired when “For Hard Of Hearing” is selected.

“**Audio Language**”: Selects the language used for a programme. Some digital channels may broadcast several audio languages for a programme.

“**Audio Description**”: Provides audio description (narration) of visual information, if TV channels broadcast such information.

“**Mixing Level**”: Adjusts the TV main audio and Audio Description output levels.

### Banner Mode

“**Basic**”: Displays programme information with a digital banner.

“**Full**”: Displays programme information with a digital banner, and displays detailed programme information below that banner.

### Radio Display

The screen wallpaper is displayed when listening to a radio broadcast. You can select the screen wallpaper colour, or display a random colour. To cancel the screen wallpaper display temporarily, press any button.

### Parental Lock

Sets an age restriction for programmes. Any programme that exceeds the age restriction can only be watched after a PIN Code is entered correctly.

**1** Press the number buttons to enter your existing PIN code.

If you have not previously set a PIN, a PIN code entry screen appears. Follow the instructions of “PIN Code” below.

**2** Press  $\uparrow/\downarrow$  to select the age restriction or “None” (for unrestricted watching), then press  $\oplus$ .

**3** Press RETURN.

### PIN Code

#### To set your PIN for the first time

**1** Press the number buttons to enter the new PIN code.

**2** Press RETURN.

#### To change your PIN

**1** Press the number buttons to enter your existing PIN code.

**2** Press the number buttons to enter the new PIN code.

**3** Press RETURN.



PIN code 9999 is always accepted.

### Technical Set-up

“**Auto Service Update**”: Enables the TV to detect and store new digital services as they become available.

“**Software Download**”: Enables the TV to automatically receive software updates free through your existing aerial/cable (when issued). It is recommended that this option be set to “On” at all times. If you do not want your software to be updated, set this option to “Off”.

“**System Information**”: Displays the current software version and the signal level.

“**Time Zone**”: Allows you to manually select the time zone you are in, if it is not the same as the default time zone setting for your country/region.

**“Auto DST”:** Sets whether or not to automatically switch between summer time and winter time.













- “Off”: The time is displayed according to the time difference set by “Time Zone”.
- “On”: Automatically switches between summer time and winter time according to the calendar.

### **CA Module Set-up**

Allows you to access a pay TV service once you obtain a Conditional Access Module (CAM) and a view card. See page 18 for the location of the  (PCMCIA) socket.

---

# Specifications

Model name		KDL-40D36xx/40D35xx/40D34xx	KDL-46D36xx/46D35xx/46D34xx
<b>System</b>			
Panel System	LCD (Liquid Crystal Display) Panel		
TV System	Analogue: Depending on your country/region selection: B/G/H, D/K, L, I Digital: DVB-T/DVB-C		
Colour/Video System	Analogue: PAL, SECAM, NTSC 3.58, 4.43 (only Video In) Digital: MPEG-2 MP@ML		
Channel Coverage	Analogue: VHF: E2–E12/UHF: E21–E69/CATV: S1–S20/HYPER: S21–S41 D/K: R1–R12, R21–R69/L: F2–F10, B–Q, F21–F69/I: UHF B21–B69 Digital: VHF/UHF		
Sound Output	10 W + 10 W		
<b>Input/Output jacks</b>			
Aerial/Cable	75 ohm external terminal for VHF/UHF		
 1	21-pin scart connector (CENELEC standard) including audio/video input, RGB input, and TV audio/video output.		
 2 (SmartLink)	21-pin scart connector (CENELEC standard) including audio/video input, RGB input, selectable audio/video output, and SmartLink interface.		
 3	Supported formats: 1080p, 1080i, 720p, 576p, 576i, 480p, 480i Y: 1 Vp-p, 75 ohms, 0.3V negative sync/Pb/Cb: 0.7 Vp-p, 75 ohms/ Pr/Cr: 0.7 Vp-p, 75 ohms		
 3	Audio input (phono jacks): 500 mVrms, Impedance: 47 kilohms		
HDMI IN 4, 5	Video: 1080/24p, 1080p, 1080i, 720p, 576p, 576i, 480p, 480i Audio: Two channel linear PCM 32, 44.1 and 48 kHz, 16, 20 and 24 bits Analogue audio input (phono jacks): 500 mVrms, Impedance: 47 kilohms (HDMI IN 5 only)		
 6	S video input (4-pin mini DIN)		
 6	Video input (phono jack)		
 6	Audio input (phono jacks)		
 6	Audio output (phono jacks)		
PC 	PC Input (D-sub 15-pin) (see page 40) G: 0.7 Vp-p, 75 ohms, non Sync on Green/B: 0.7 Vp-p, 75 ohms/ R: 0.7 Vp-p, 75 ohms/HD: 1-5 Vp-p/VD: 1-5 Vp-p -  PC audio input (minijack)		
	Headphones jack		
	CAM (Conditional Access Module) slot		
<b>Power and others</b>			
Power Requirements	220–240 V AC, 50 Hz		
Screen Size	40 inches (Approx. 101.6 cm measured diagonally)	46 inches (Approx. 116.8 cm measured diagonally)	
Display Resolution	1,920 dots (horizontal) × 1,080 lines (vertical)		
Power Consumption	193 W	238 W	
Standby Power Consumption*	0.3 W		
Dimensions (w × h × d)	(with stand)	Approx. 981 × 692 × 265 mm	Approx. 1,114 × 778 × 306 mm
	(without stand)	Approx. 981 × 643 × 110 mm	Approx. 1,114 × 730 × 115 mm
Mass	(with stand)	Approx. 24.0 kg	Approx. 30.5 kg
	(without stand)	Approx. 20.5 kg	Approx. 26.5 kg
Supplied Accessories	Refer to “1: Checking the accessories” on page 4.		
Optional Accessories	Wall-Mount Bracket SU-WL500		
	TV stand SU-FL300M		

\* Specified standby power is reached after the TV finishes necessary internal processes.

Design and specifications are subject to change without notice.

## PC Input Signal Reference Chart

Signals	Horizontal (Pixel)	Vertical (Line)	Horizontal frequency (kHz)	Vertical frequency (Hz)	Standard
VGA	<b>640</b>	<b>480</b>	<b>31.5</b>	<b>60</b>	<b>VGA</b>
	640	480	37.5	75	VESA
	720	400	31.5	70	VGA-T
SVGA	<b>800</b>	<b>600</b>	<b>37.9</b>	<b>60</b>	<b>VESA Guidelines</b>
	800	600	46.9	75	VESA
XGA	<b>1024</b>	<b>768</b>	<b>48.4</b>	<b>60</b>	<b>VESA Guidelines</b>
	1024	768	56.5	70	VESA
	1024	768	60	75	VESA
WXGA	<b>1280</b>	<b>768</b>	<b>47.4</b>	<b>60</b>	<b>VESA</b>
	<b>1280</b>	<b>768</b>	<b>47.8</b>	<b>60</b>	<b>VESA</b>
	<b>1360</b>	<b>768</b>	<b>47.7</b>	<b>60</b>	<b>VESA</b>

- This TV's PC input does not support Sync on Green or Composite Sync.
- This TV's PC input does not support interlaced signals.
- For the best picture quality, it is recommended to use the signals (boldfaced) in the above chart with a 60 Hz vertical frequency from a personal computer. In plug and play, signals with a 60 Hz vertical frequency will be selected automatically.



---

# Troubleshooting

Check whether the  (standby) indicator is flashing in red.

## When it is flashing

The self-diagnosis function is activated.

- 1 Count how many  (standby) indicator flashes between each two second break.  
For example, the indicator flashes three times, then there is a two second break, followed by another three flashes, etc.
- 2 Press  on the top edge of the TV to turn it off, disconnect the mains lead, and inform your dealer or Sony service centre of how the indicator flashes (number of flashes).



## When it is not flashing

- 1 Check the items in the tables below.
- 2 If the problem still persists, have your TV serviced by qualified service personnel.

---

## Picture

### No picture (screen is dark) and no sound

- Check the aerial/cable connection.
- Connect the TV to the mains, and press  on the top edge of the TV.
- If the  (standby) indicator lights up in red, press .

### No picture or no menu information from equipment connected to the scart connector

- Press  to display the connected equipment list, then select the desired input.
- Check the connection between the optional equipment and the TV.

### Double images or ghosting

- Check the aerial/cable connection.
- Check the aerial location and direction.

### Only snow and noise appear on the screen

- Check if the aerial is broken or bent.
- Check if the aerial has reached the end of its serviceable life (three to five years in normal use, one to two years at the seaside).

### Distorted picture (dotted lines or stripes)

- Keep the TV away from electrical noise sources such as cars, motorcycles, hair-dryers or optical equipment.
- When installing optional equipment, leave some space between the optional equipment and the TV.
- Make sure that the aerial/cable is connected using the supplied coaxial cable.
- Keep the aerial/cable TV cable away from other connecting cables.

### Picture or sound noise when viewing a TV channel

- Adjust “AFT” (Automatic Fine Tuning) to obtain better picture reception (page 34).

### Some tiny black points and/or bright points appear on the screen

- The picture of a display unit is composed of pixels. Tiny black points and/or bright points (pixels) on the screen do not indicate a malfunction.

### The picture contours are disrupted

- Select “Auto 1” or “Auto 2” in “Film Mode” (page 28).

### No colour on programmes

- Select “Reset” (page 23).



### No colour or irregular colour when viewing a signal from the 3 sockets

- Check the connection of the  3 sockets and check if each sockets are firmly seated in their respective sockets.

---

## Sound

### No sound, but good picture

- Press  +/- or  (Mute).
- Check if the “Speaker” is set to “TV Speaker” (page 29).

---

## Channels

### The desired channel cannot be selected

- Switch between digital and analogue mode and select the desired digital/analogue channel.

### Some channels are blank

- Scrambled/Subscription only channel. Subscribe to the pay TV service.
- Channel is used only for data (no picture or sound).
- Contact the broadcaster for transmission details.

### Digital channels are not displayed

- Contact a local installer to find out if digital transmissions are provided in your area.
- Upgrade to a higher gain aerial.

---

## General

### The TV turns off automatically (the TV enters standby mode)

- Check if the “Sleep Timer” is activated, or confirm the “Duration” setting of “On Timer” (page 30).
- If no signal is received and no operation is performed in the TV mode for 10 minutes, the TV automatically switches to standby mode.

### The TV turns on automatically

- Check if the “On Timer” is activated (page 30).

### Some input sources cannot be selected

- Select “AV Preset” and cancel “Skip” of the input source (page 29).

### The remote does not function

- Replace the batteries.

### The “Store Display Mode: On” message appears on the screen

- Select “All Reset” in the “Set-up” menu (page 31).

*Continued*

**HDMI equipment does not appear on “HDMI Device List”**

- Check that your equipment is HDMI control compatible equipment.

**Not all channels are tuned**

- Check support web site for cable provide information.  
<http://support.sony-europe.com/TV/DVBC/>



## Wprowadzenie

Dziękujemy, że Państwo wybrali produkt firmy Sony.

Przed rozpoczęciem eksploatacji tego telewizora należy dokładnie zapoznać się z treścią niniejszej instrukcji oraz zachować ją do wykorzystania w przyszłości.

## Utylizacja telewizora



**Pozbycie się zużytego sprzętu (stosowane w krajach Unii Europejskiej i w pozostałych krajach europejskich stosujących własne systemy zbiórki)**

Ten symbol na produkcie lub jego opakowaniu oznacza, że produkt nie może być traktowany jako odpad komunalny, lecz powinno się go dostarczyć do odpowiedniego

punktu zbiórki sprzętu elektrycznego i elektronicznego, w celu recyklingu. Odpowiednie zadysponowanie zużytego produktu zapobiega potencjalnym negatywnym wpływom na środowisko oraz zdrowie ludzi, jakie mogłyby wystąpić w przypadku niewłaściwego zagospodarowania odpadów. Recykling materiałów pomoże w ochronie środowiska naturalnego. W celu uzyskania bardziej szczegółowych informacji na temat recyklingu tego produktu, należy skontaktować się z lokalną jednostką samorządu terytorialnego, ze służbami zagospodarowywania odpadów lub ze sklepem, w którym zakupiony został ten produkt.

Producentem tego produktu jest Sony Corporation, 1-7-1 Konan Minato-ku Tokyo, 108-0075 Japonia. Upoważnionym przedstawicielem producenta w Unii Europejskiej, uprawnionym do dokonywania i potwierdzania oceny zgodności z wymaganiami zasadniczymi, jest Sony Deutschland GmbH, Hedelfinger Strasse 61, 70327 Stuttgart, Niemcy. Nadzór nad dystrybucją na terytorium Rzeczypospolitej Polskiej sprawuje Sony Poland, 00-876 Warszawa, ul. Ogrodowa 58. W sprawach serwisowych i gwarancyjnych należy kontaktować się z podmiotami, których adresy podano w osobnych dokumentach gwarancyjnych lub serwisowych, lub z najbliższym sprzedawcą produktów Sony.

## Uwaga dotycząca funkcji TV cyfrowej

- Wszystkie funkcje dotyczące telewizji cyfrowej (**DVB**) są dostępne tylko w krajach lub regionach, w których nadawane są cyfrowe sygnały naziemne DVB-T (MPEG2) lub gdzie dostępna jest kompatybilna usługa DVB-C (MPEG2) sieci kablowej. Należy poinformować się u sprzedawcy sprzętu, czy na danym terenie odbierany jest sygnał DVB-T, lub zapytać operatora sieci kablowej czy oferowana usługa DVB-C jest odpowiednia dla zintegrowanych operacji z tym odbiornikiem TV.
- Operator sieci kablowej może żądać dodatkowej opłaty za takie usługi i może wystąpić konieczność wyrażenia zgody na ich warunki i postanowienia umowy.
- Ten odbiornik TV jest wykonany według specyfikacji DVB-T i DVB-C, jednak nie gwarantuje się jego kompatybilności z przyszłymi programami cyfrowej naziemnej telewizji DVB-T i cyfrowej kablowej telewizji DVB-C.
- Niektóre funkcje telewizji cyfrowej mogą być niedostępne w niektórych krajach/regionach, a kabel DVB-C może działać nieprawidłowo w wypadku niektórych operatorów.

Wykaz kompatybilnych operatorów sieci kablowych znajduje się w witrynie pomocy technicznej; <http://support.sony-europe.com/TV/DVBC/>

## Informacje dotyczące znaków towarowych

- **DVB** is a registered trademark of the DVB Project
- HDMI, logo HDMI i High-Definition Multimedia Interface są znakami towarowymi lub zastrzeżonymi znakami towarowymi firmy HDMI Licensing LLC.

**HDMI**<sup>™</sup>  
HIGH-DEFINITION MULTIMEDIA INTERFACE

Ilustracje używane w tej instrukcji obsługi przedstawiają model KDL-40D3500, jeżeli nie stwierdzono inaczej.

„xx” w nazwie modelu odpowiada dwóm cyfrom oznaczającym rodzaj wzoru lub kolor.

# Spis treści

## Informacje i czynności wstępne

4

Informacje dotyczące bezpieczeństwa.....	9
Środki ostrożności .....	11
<b>Przegląd pilota .....</b>	<b>12</b>
<b>Przegląd przycisków i wskaźników odbiornika TV.....</b>	<b>13</b>

## Odbiór audycji telewizyjnych

Odbiór audycji telewizyjnych .....	14
Sprawdzanie Cyfrowego elektronicznego informatora programowego (EPG) <b>DVB</b> .....	17
Używanie cyfrowej listy Ulubionych <b>DVB</b> .....	19

## Korzystanie z dodatkowego sprzętu

Podłączanie dodatkowego sprzętu.....	20
Oglądanie obrazów z podłączonych urządzeń .....	22
Używanie sterowania HDMI .....	23

## Używanie funkcji MENU

Nawigacja w menu.....	24
Menu Obraz .....	25
Menu Dźwięk.....	27
Menu Ustawienia ekranu.....	29
Menu Ustawienia .....	30
Menu Ustawienia PC.....	34
Menu Ustawienia analogowe.....	35
Menu Ustawienia cyfrowe <b>DVB</b> .....	38

## Informacje dodatkowe

Dane techniczne .....	41
Rozwiązywanie problemów .....	43

**DVB** : tylko dla kanałów cyfrowych

# Informacje i czynności wstępne

## 1: Sprawdzanie wyposażenia

Przewód zasilający (typu C-6)\* (1)

Kabel koncentryczny (1)

Pas podtrzymujący (1) i wkręty (2)

Pilot RM-ED009 (1)

Baterie AA (typu R6) (2)

\* Nie należy zdejmować rdzeni ferrytowych.

## Wkładanie baterii do pilota

Nacisnąć i przesunąć pokrywę, aby otworzyć.

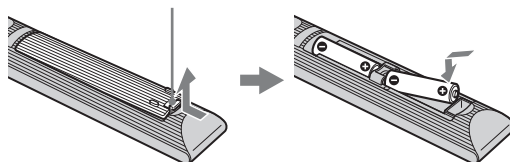

- Baterie należy wkładać do pilota z zachowaniem odpowiedniej biegunowości.
- W pilocie nie należy stosować baterii różnego typu lub używać starych baterii łącznie z nowymi.
- Zużyte baterie należy utylizować w sposób bezpieczny dla środowiska. W niektórych krajach mogą obowiązywać lokalne przepisy dot. utylizacji baterii. W takim przypadku należy skontaktować się z odpowiednimi władzami.
- Z pilotem należy odpowiednio postępować. Nie wolno nim rzucać, stawać na niego lub rozlewać na nim żadnych płynów.
- Pilota nie należy kłaść w pobliżu źródeł ciepła, w miejscach narażonych na bezpośrednie działanie promieni słonecznych lub w miejscach wilgotnych.

## 2: Podłączanie anteny/ sieci kablowej/ magnetowidu

### Podłączanie anteny/sieci kablowej

Sygnal naziemny lub kablowy

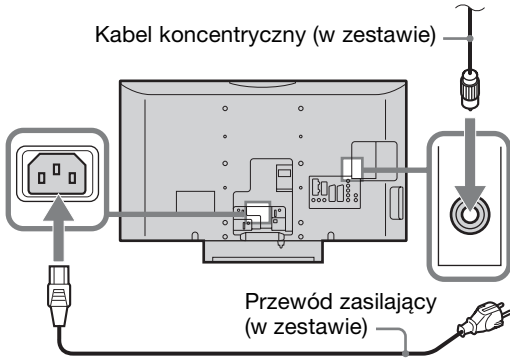

### Podłączanie anteny/sieci kablowej i magnetowidu

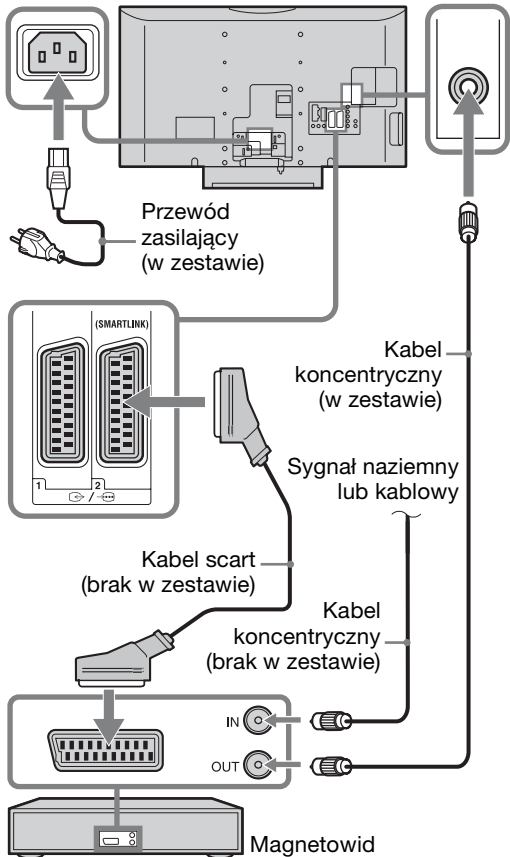

## 3: Zabezpieczenie odbiornika TV przed przewróceniem

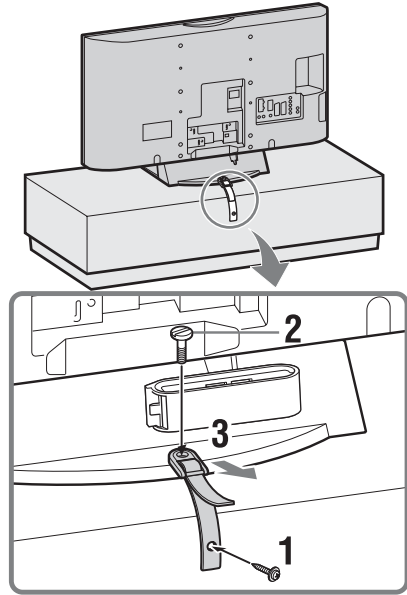

## 4: Zebranie kabli w wiązce

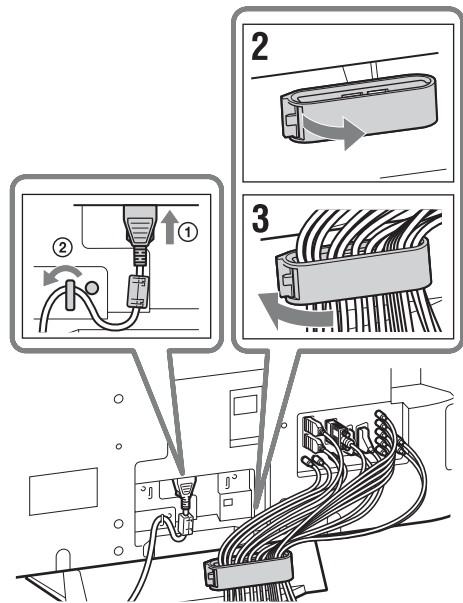

Zaczepek uchwytu na kabli może zostać otwarty z dowolnej strony, zależnie od pozycji przymocowania.

## 5: Wykonanie początkowej konfiguracji

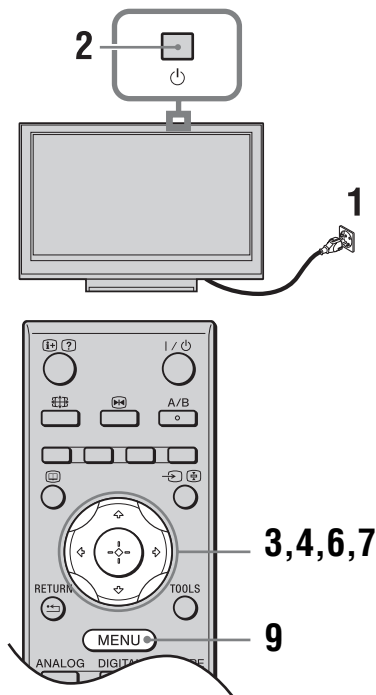

- 3 Nacisnąć  $\uparrow/\downarrow/\leftarrow/\rightarrow$  aby wybrać język wyświetlany na ekranach menu, po czym nacisnąć  $\oplus$ .



- 4 Nacisnąć  $\uparrow/\downarrow$  aby wybrać kraj/region w którym odbiornik TV będzie używany, po czym nacisnąć  $\oplus$ .

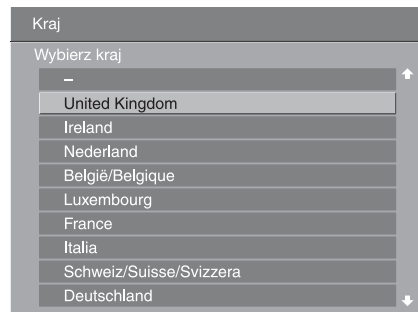

Jeżeli żądanego kraju/regionu nie ma na liście, należy wybrać „-” zamiast kraju/regionu.

### Wybieranie języka i kraju/regionu

- 1 Podłączyć odbiornik TV do gniazdka sieciowego (220-240 V prądu zmiennego, 50 Hz).
- 2 Nacisnąć  $\updownarrow$  na górnej krawędzi odbiornika TV.  
Przy pierwszym włączeniu odbiornika TV na ekranie pojawia się menu wyboru języka.

### Autoprogramowanie odbiornika TV

- 5 Przed rozpoczęciem autoprogramowania odbiornika TV należy włożyć nagrany taśmę do magnetowidu podłączonego do odbiornika TV (strona 5) i zacząć odtwarzanie.  
Kanał wideo zostanie zlokalizowany i zapisany w pamięci odbiornika TV podczas autoprogramowania.  
Jeżeli do odbiornika TV nie jest podłączony magnetowid, pominąć ten krok.
- 6 Nacisnąć  $\leftarrow/\rightarrow$ , aby wybrać „OK”, po czym nacisnąć  $\oplus$ .

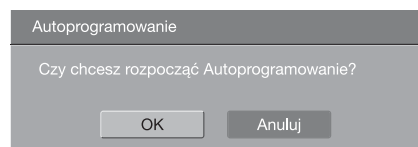

**7** Nacisnąć  $\uparrow/\downarrow$ , aby wybrać „Naziemna” lub „Kablowa”, po czym nacisnąć  $\oplus$ .

Jeżeli wybrano „Kablowa”, pojawi się ekran wyboru rodzaju skanowania. Zobacz „Aby zaprogramować odbiornik TV na cyfrowe połączenie kablowe” na stronie 7. Odbiornik TV zaczyna wyszukiwanie wszystkich dostępnych kanałów cyfrowych, a następnie wszystkich dostępnych kanałów analogowych. Procedura ta zajmuje nieco czasu, więc nie należy w jej trakcie naciskać żadnych przycisków ani na odbiorniku TV, ani na pilocie.

**Jeżeli pojawi się komunikat z prośbą o sprawdzenie podłączenia anteny**

Nie zostały znalezione żadne kanały cyfrowe, ani analogowe. Sprawdzić wszystkie połączenia antenowe i nacisnąć  $\oplus$ , aby ponownie rozpocząć autoprogramowanie.

**8** Gdy na ekranie pojawi się menu sortowania programu, wykonaj kroki opisane w „Sortowanie programów” na stronie 35.

Jeżeli użytkownik nie chce zmienić kolejności, w jakiej kanały analogowe zostają zapisane w pamięci odbiornika TV, należy przejść do następnego kroku.

**9** Nacisnąć MENU aby wyjść z tego menu. Odbiornik TV jest teraz dostrojony do wszystkich dostępnych kanałów.



Gdy nie można odbierać kanału nadawanego cyfrowo, lub gdy w kroku 4 (strona 6) wybrany został region, w którym nie są nadawane cyfrowe programy, czas powinien zostać nastawiony po wykonaniu kroku 9.

## Aby zaprogramować odbiornik TV na cyfrowe połączenie kablowe

**1** Nacisnąć  $\uparrow/\downarrow$ , aby wybrać „Rodzaj przeszukiwania”, po czym nacisnąć  $\oplus$ .

**2** Nacisnąć  $\uparrow/\downarrow$ , aby wybrać „Szybkie przeszukiwanie” lub „Pełne przeszukiwanie”, po czym nacisnąć  $\oplus$ .

**„Szybkie przeszukiwanie”:** Kanały są strojone zgodnie z informacjami zawartymi w sygnale nadawczym operatora kablowego. Zalecanym nastawieniem dla „Częstotliwość”, „Identyfikator sieci” i „Szybkość transmisji symb.” jest „Automat.”, chyba że operator kablowy dostarczył informacji o konkretnych wartościach, które należy użyć. „Szybkie przeszukiwanie” jest zalecane w celu szybkiego strojenia, jeżeli jest obsługiwane przez operatora kablowego.

**„Pełne przeszukiwanie”:** Wszystkie dostępne kanały zostaną zaprogramowane i zapisane w pamięci odbiornika TV. Ta procedura zajmuje nieco czasu. Ta opcja jest zalecana, jeżeli „Szybkie przeszukiwanie” nie jest obsługiwane przez operatora kablowego. Dalsze informacje dotyczące obsługiwanych operatorów sieci kablowych znajdują się w witrynie pomocy technicznej; <http://support.sony-europe.com/TV/DVBC/>

**3** Nacisnąć  $\leftarrow/\rightarrow/\downarrow$  aby wybrać „Start”, po czym nacisnąć  $\oplus$ .

Odbiornik TV zaczyna szukać kanałów. Nie naciskać żadnych przycisków ani na odbiorniku TV, ani na pilocie.



Niektórzy operatorzy kablowi nie obsługują „Szybkie przeszukiwanie”. Jeżeli przy użyciu „Szybkie przeszukiwanie” nie zostaną odnalezione żadne kanały, należy wykonać „Pełne przeszukiwanie”.

---

# Zdejmowanie odbiornika TV ze stojaka



Nie należy zdejmować odbiornika TV ze stojaka pod żadnym pozorem, z wyjątkiem sytuacji, gdy telewizor ma być zainstalowany na ścianie lub gdy stojak ma być wymieniony na opcjonalny.

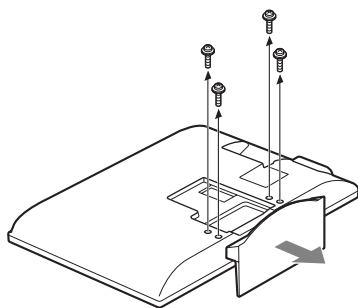

# Informacje dotyczące bezpieczeństwa

## Montaż i instalacja

Aby uniknąć ryzyka wybuchu pożaru, porażenia prądem elektrycznym, uszkodzenia sprzętu i/lub ewentualnych obrażeń ciała, odbiornik TV należy zainstalować zgodnie z instrukcjami podanymi poniżej.

### Instalacja

- Telewizor powinien być zainstalowany w pobliżu łatwo dostępnego gniazdka.
- Odbiornik należy ustawić na stabilnej, poziomej powierzchni.
- Montaż odbiornika na ścianie należy zlecić wykwalifikowanemu instalatorowi.
- Ze względów bezpieczeństwa zaleca się stosowanie akcesoriów Sony:
  - Ściennego uchwyty mocującego SU-WL500
  - Stolatki SU-FL300M

### Transport

- Przed rozpoczęciem przenoszenia odbiornika należy odłączyć od niego wszystkie kable.
- Do przenoszenia dużego odbiornika TV potrzeba dwóch lub trzech osób.
- Odbiornik należy przenosić w sposób pokazany na ilustracji po prawej stronie. Nie wolno naciskać ekranu ciekłokrystalicznego.
- Podnosząc lub przesuwać odbiornik, należy mocno chwycić go od dołu.
- Podczas transportu odbiornik nie powinien być narażony na wstrząsy mechaniczne i nadmierne wibracje.
- Na czas transportu odbiornika do naprawy lub podczas przeprowadzki, należy zapakować go w oryginalny karton i elementy opakowania.

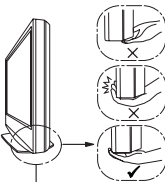
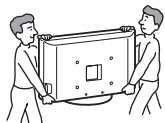

Należy pamiętać, aby chwycić panel od dołu, nie chwycić za przednią część.

### Wentylacja

- Nie wolno zasłaniać otworów wentylacyjnych ani wkładać żadnych rzeczy do obudowy.
- Wokół odbiornika TV należy pozostawić trochę wolnej przestrzeni, tak jak to pokazano na rysunku poniżej.
- Zaleca się stosowanie oryginalnego ściennego uchwyty mocującego Sony, aby zapewnić odpowiednią wentylację.

### Instalacja na ścianie

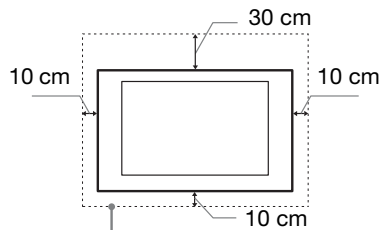

Pozostawić co najmniej tyle miejsca wokół odbiornika TV.

### Instalacja na podstawie

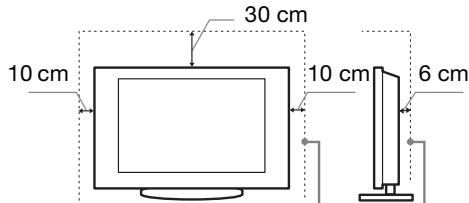

Pozostawić co najmniej tyle miejsca wokół odbiornika TV.

- Aby zapewnić właściwą wentylację i zapobiec osiadananiu brudu lub kurzu:
  - Nie należy ustawiać odbiornika TV ekranem do góry, montować go do góry nogami, odwróconego tyłem lub bokiem.
  - Nie należy ustawiać odbiornika TV na półce, dywanie, łóżku lub w szafce.
  - Nie należy przykrywać odbiornika TV materiałami, np. zasłonami lub innymi przedmiotami, takimi jak gazety itp.
  - Nie należy instalować odbiornika jak pokazano na rysunkach poniżej.

Obieg powietrza jest zablokowany.

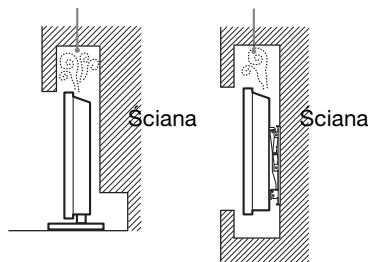

### Przewód zasilający

Aby uniknąć ryzyka wybuchu pożaru, porażenia prądem elektrycznym, uszkodzenia sprzętu i/lub ewentualnych obrażeń ciała, z przewodem zasilającym i gniazdem sieciowym należy postępować w następujący sposób:

- Telewizor należy podłączyć za pomocą wtyczki z bolcem uziemianym do gniazdka z uziemieniem.
- Należy używać wyłącznie oryginalnych przewodów firmy Sony, a nie przewodów innych producentów.
- Wtyczka powinna być całkowicie włożona do gniazda sieciowego.

**ciąg dalszy**

- Odbiornik TV jest przystosowany do zasilania wyłącznie napięciem 220-240 V AC.
- W celu zachowania bezpieczeństwa, podczas dokonywania połączeń, należy wyjąć wtyczkę przewodu zasilającego z gniazdka oraz uważać, aby nie nadeprnąć na przewód.
- Przed przystąpieniem do serwisowania lub przesuwania odbiornika TV, należy wyjąć wtyczkę przewodu zasilającego z gniazdka.
- Przewód zasilający powinien znajdować się z dala od źródeł ciepła.
- Należy regularnie wyjmować wtyczkę z gniazdka i czyścić ją. Jeśli wtyczka jest pokryta kurzem i gromadzi wilgoć, jej własności izolujące mogą ulec pogorszeniu, co może być przyczyną pożaru.

### Uwagi

- Dostarczonego w zestawie przewodu zasilającego nie należy używać do jakichkolwiek innych urządzeń.
- Należy uważać, aby nie przycisnąć, nie zgąć ani nie skręcić nadmiernie przewodu zasilającego. Może to spowodować uszkodzenie izolacji lub urwanie żył przewodu.
- Nie należy przerabiać przewodu zasilającego.
- Na przewodzie zasilającym nie należy kłaść ciężkich przedmiotów.
- Podczas odłączania nie wolno ciągnąć za sam przewód.
- Nie należy podłączać zbyt wielu urządzeń do tego samego gniazda sieciowego.
- Nie należy używać gniazd sieciowych słabo trzymających wtyczkę.

### Niedozwolone użycie

Odbiornika TV nie należy instalować oraz eksploatować w miejscach, warunkach lub okolicznościach, jakie opisano poniżej. Niezastosowanie się do poniższych zaleceń może prowadzić do wadliwej pracy odbiornika, a nawet pożaru, porażenia prądem elektrycznym, uszkodzenia sprzętu i/lub obrażeń ciała.

#### Miejsce:

Odbiornika TV nie należy montować na zewnątrz pomieszczeń (w miejscach narażonych na bezpośrednie działanie promieni słonecznych), nad morzem, na statku lub innej jednostce pływającej, w pojeździe, w instytucjach ochrony zdrowia, w miejscach niestabilnych lub narażonych na działanie wody, deszczu, wilgoci lub dymu.

#### Warunki:

Nie należy umieszczać telewizora w miejscach gorących, wilgotnych lub nadmiernie zapyłonych; w miejscach, w których do wnętrza mogą dostawać się owady; w miejscach, w których może być narażony na działanie wibracji mechanicznych lub w pobliżu przedmiotów palnych (świeczek, itp.). Odbiornik TV należy chronić przed zalaniem i nie stawiać na nim żadnych przedmiotów wypełnionych wodą, np. wazonów.

### Okoliczności:

Odbiornika TV nie należy dotykać mokrymi rękoma, przy zdjętej obudowie lub z akcesoriami, które nie są zalecane przez producenta. W czasie burz z wyładowaniami atmosferycznymi należy wyjąć wtyczkę przewodu zasilającego telewizora z gniazdka i odłączyć przewód antenowy.

### Kawałki szkła lub uszkodzenia:

- W odbiornik nie należy rzucać żadnymi przedmiotami. Może to spowodować uszkodzenie szkła ekranu i, w efekcie, prowadzić do poważnych obrażeń ciała.
- W przypadku pęknięcia powierzchni ekranu lub obudowy telewizora, przed dotknięciem odbiornika należy wyjąć wtyczkę przewodu zasilającego z gniazdka. Niezastosowanie się do powyższego zalecenia może spowodować porażenie prądem elektrycznym.

### Gdy odbiornik TV nie jest używany

- Mając na uwadze kwestie ochrony środowiska i bezpieczeństwa, zaleca się odłączenie odbiornika od źródła zasilania, jeśli nie będzie on używany przez kilka dni.
- Ponieważ wyłączenie odbiornika telewizyjnego nie powoduje odcięcia zasilania, w celu całkowitego wyłączenia urządzenia należy wyciągnąć wtyczkę przewodu zasilającego z gniazda sieciowego.
- Niektóre odbiorniki mogą być jednak wyposażone w funkcje wymagające pozostawienia ich w trybie gotowości.

### Zalecenia dot. bezpieczeństwa dzieci

- Nie należy pozwalać, aby na odbiornik TV wspinały się dzieci.
- Małe akcesoria należy przechowywać z dala od dzieci tak, aby uniknąć ryzyka ich przypadkowego połknięcia.

### Co robić w przypadku wystąpienia problemów...

W przypadku wystąpienia jednego z poniższych problemów należy bezzwłocznie **wyłączyć** odbiornik TV oraz wyjąć wtyczkę zasilającą z gniazdka sieciowego.

Należy zwrócić się do punktu sprzedaży lub punktu serwisowego firmy Sony z prośbą o sprawdzenie odbiornika przez wykwalifikowanego serwisanta.

#### W przypadku:

- Uszkodzenia przewodu zasilającego.
- Gniazd sieciowych słabo trzymających wtyczkę.
- Uszkodzenia odbiornika w wyniku jego upuszczenia lub uderzenia przez obiekt obcy.
- Dostania się do wnętrza odbiornika cieczy lub przedmiotów obcych.

---

# Środki ostrożności

## Oglądanie telewizji

- Program telewizyjny powinien być oglądany w pomieszczeniu o umiarkowanym oświetleniu, ponieważ oglądanie go w słabym świetle lub przez dłuższy czas jest męczące dla oczu.
- Podczas korzystania ze słuchawek należy unikać nadmiernego poziomu głośności ze względu na ryzyko uszkodzenia słuchu.

## Ekran LCD

- Chociaż ekran LCD został wykonany z wykorzystaniem technologii wysokiej precyzji, dzięki której aktywnych jest ponad 99,99% pikseli, na ekranie mogą pojawiać się czarne plamki lub jasne kropki (w kolorze czerwonym, niebieskim lub zielonym). Jest to jednak właściwość wynikająca z konstrukcji ekranu LCD i nie jest objawem usterki.
- Nie wolno naciskać ani drapać przedniego filtru, a także kłaść na odbiorniku TV żadnych przedmiotów. Może to spowodować zakłócenia obrazu lub uszkodzenie ekranu LCD.
- Jeśli odbiornik TV jest używany w zimnym miejscu, na obrazie mogą wystąpić plamy lub obraz może stać się ciemny. Nie jest to oznaką uszkodzenia telewizora. Zjawiska te zanikają w miarę wzrostu temperatury.
- Długotrwałe wyświetlanie obrazów nieruchomych może spowodować wystąpienie obrazów wtórnych (tzw. zjawy). Mogą one zniknąć po krótkiej chwili.
- Ekran i obudowa nagrzewają się podczas pracy telewizora. Nie jest to oznaką uszkodzenia urządzenia.
- Ekran LCD zawiera niewielką ilość ciekłych kryształów i rtęci. Lamy fluorescencyjne umieszczone w odbiorniku TV także zawierają rtęć. Podczas utylizacji należy przestrzegać lokalnych zaleceń i przepisów.

## Obchodzenie się z powierzchnią ekranu/obudową odbiornika TV i ich czyszczenie

Przed przystąpieniem do czyszczenia należy wyjąć wtyczkę przewodu zasilającego z gniazdka. Aby uniknąć pogorszenia stanu materiału lub powłoki ekranu odbiornika, należy postępować zgodnie z poniższymi środkami ostrożności.

- Aby usunąć kurz z powierzchni ekranu/obudowy, należy wytrzeć go delikatnie za pomocą miękkiej ściereczki. Jeśli nie można usunąć kurzu, należy wytrzeć ekran za pomocą miękkiej ściereczki lekko zwilżonej rozcieńczonym roztworem delikatnego detergentu.
- Nie należy używać szorstkich gąbek, środków czyszczących na bazie zasad lub kwasów, proszków do czyszczenia ani lotnych rozpuszczalników, takich jak alkohol, benzyna, rozcieńczalnik czy środek owadobójczy. Używanie takich środków lub długotrwały kontakt z gumą lub winylem może spowodować uszkodzenie powierzchni ekranu lub obudowy.
- Regulację kąta nachylenia odbiornika należy wykonywać powolnym ruchem tak, aby odbiornik nie spadł lub nie zsunął się z podstawy na telewizor.

## Urządzenia dodatkowe

W pobliżu odbiornika TV nie należy umieszczać urządzeń dodatkowych lub urządzeń emitujących promieniowanie elektromagnetyczne. Może to spowodować zakłócenia obrazu i/lub dźwięku.

# Przegląd pilota

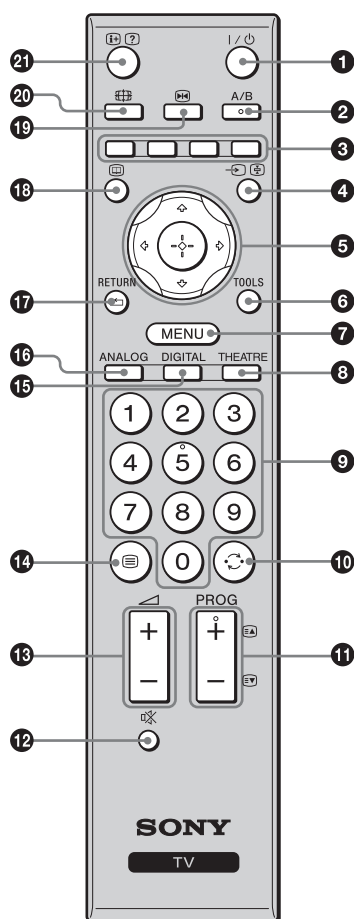

- Przycisk numeryczny 5, PROG + i A/B mają kropki wyczuwane dotykiem. Kropki wyczuwane dotykiem ułatwiają orientację przy obsłudze odbiornika TV.
- Gdy odbiornik TV zostanie wyłączony, tryb kinowy również się wyłączy.

- I/⏻ – Tryb oczekiwania odbiornika TV**  
Włączenie i wyłączenie odbiornika TV z trybu oczekiwania.
- A/B – Podwójny dźwięk (strona 28)**
- Przyciski kolorowe (strona 15, 17, 19)**
- ↔/⏸ – Wybieranie wejścia / Zatrzymanie tekstu**
  - W trybie TV (strona 22): Wybiera sygnał wejściowy z urządzenia przyłączonego do gniazd TV.
  - W trybie tekstowym (strona 15): Zatrzymuje aktualną stronę tekstową.
- ⏪/⏩/⏴/⏵/⊕ (strona 14, 24)**
- TOOLS (strona 15, 22)**  
Umożliwia dostęp do różnych opcji oglądania i do wykonania zmian/nastawień, zależnie od źródła i formatu ekranu.
- MENU (strona 24)**
- THEATRE**  
Można włączać lub wyłączać tryb kinowy. Gdy tryb kinowy jest włączony, automatycznie zostaje nastawione optymalne wyjście audio (jeżeli odbiornik TV jest podłączony do systemu audio kablem HDMI), a jakość obrazu zostaje nastawiona na program w technologii filmowej.
- Przyciski numeryczne**
  - W trybie TV: Wybór kanałów. W przypadku kanału 10 i powyżej, drugą i trzecią cyfrę należy wcisnąć szybko.
  - W trybie tekstowym: Aby wybrać stronę należy wprowadzić jej trzycyfrowy numer.
- ⏪ – Poprzedni kanał**  
Wraca do kanału poprzednio oglądanego (przez ponad pięć sekund).
- PROG +/-/⏪/⏩**
  - W trybie TV (strona 14): Wybiera następny (+) lub poprzedni (-) kanał.
  - W trybie tekstowym (strona 15): Wybiera następną (⏪) lub poprzednią (⏩) stronę.
- ⏴ – Wyciszenie (strona 15, 22)**
- 🔊 +/- – Głośność (strona 22)**
- ☰ – Tekst (strona 15)**
- DIGITAL – Tryb cyfrowy (strona 14)**
- ANALOG – Tryb analogowy (strona 14)**
- RETURN / ⏪**  
Powraca do poprzedniego ekranu każdego wyświetlanego menu.
- ⏸ – EPG (Cyfrowy elektroniczny informator programowy) (strona 17)**
- ⏸ – Zatrzymanie obrazu (strona 14)**  
Zatrzymuje obraz TV.
- 🌐 – Tryb ekranowy (strona 15)**
- ⏸/? – Pokazywanie Informacji / Tekstu**
  - W trybie cyfrowym: Wyświetla krótkie informacje o aktualnie oglądanym programie.
  - W trybie analogowym: Wyświetla takie informacje, jak aktualny numer kanału i format ekranu.
  - W trybie tekstowym (strona 15): Wywołuje ukryte informacje (na przykład odpowiedzi do quizu).

# Przegląd przycisków i wskaźników odbiornika TV

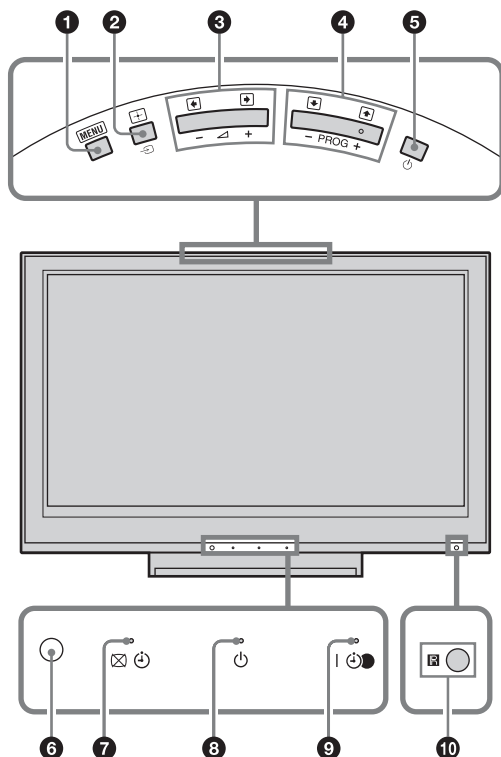

## 1 **MENU** (strona 24)

## 2 **↵/+** – Wybieranie wejścia / OK

- W trybie TV (strona 22): Wybiera sygnał wejściowy z urządzenia przyłączonego do gniazd TV.
- W menu TV: Wybiera menu lub opcję i potwierdza ustawienie.

## 3 **↔ +/-/↔/↔**

- W trybie TV: Zwiększa (+) lub zmniejsza (-) głośność.
- W menu TV: Przewija opcje w prawo (↔) lub w lewo (↔).

## 4 **PROG +/-/↕/↕**

- W trybie TV: Wybiera następny (+) lub poprzedni (-) kanał.
- W menu TV: Przewija opcje w górę (↕) lub w dół (↕).

## 5 **⏻** – Zasilanie

Włącza lub wyłącza odbiornik TV.



W celu zupełnego odłączenia odbiornika TV, należy wyjąć wtyczkę z gniazda zasilającego.

## 6 **Ⓛ** Czujnik światła (strona 33)

## 7 **Ⓛ Ⓛ** – Wskaźnik obrazu wyłączonego / Timera

- Świeci na zielono, gdy obraz jest wyłączony (strona 33).
- Świeci się na pomarańczowo gdy Timer jest nastawiony (strona 32).

## 8 **Ⓛ** – Wskaźnik oczekiwania

Świeci na czerwono, gdy odbiornik TV jest w trybie oczekiwania.

## 9 **Ⓛ Ⓛ** – Wskaźnik zasilania / Nagrywania REC Timera

- Świeci na zielono, gdy odbiornik TV jest wyłączony.
- Świeci się na pomarańczowo, gdy nastawione jest nagrywanie z Timerem (strona 17).
- Świeci na czerwono podczas nagrywania z Timerem.

## 10 **Ⓛ** Czujnik zdalnego sterowania

- Odbiera sygnały IR z pilota.
- Nie zasłaniać niczym czujnika, ponieważ może to mieć wpływ na jego działanie.



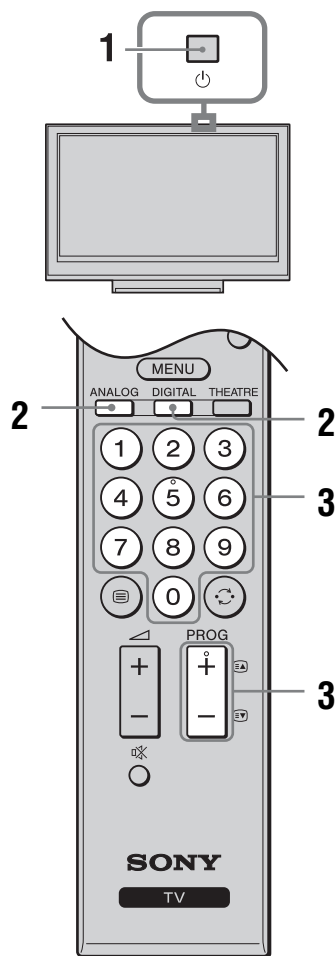

Przed odłączeniem przewodu zasilającego należy upewnić się, że telewizor jest zupełnie wyłączony. Odłączenie przewodu zasilającego gdy telewizor jest włączony może spowodować, że wskaźnik pozostanie zapalony lub być przyczyną usterki telewizora.

# Odbiór audycji telewizyjnych



**1** Nacisnąć  na górnej krawędzi odbiornika TV, aby włączyć odbiornik TV.

Gdy odbiornik TV jest w trybie oczekiwania (wskaźnik  (oczekiwanie) na przednim panelu odbiornika TV jest czerwony), nacisnąć  na pilocie, aby włączyć odbiornik.

**2** Nacisnąć DIGITAL, aby przełączyć na tryb cyfrowy lub nacisnąć ANALOG, aby przełączyć na tryb analogowy.









Dostępne kanały są różne, zależnie od trybu.

**3** Naciskać przyciski numeryczne lub PROG +/-, aby wybrać kanał TV.







Aby wybrać kanały numer 10 i powyżej za pomocą przycisków numerycznych, należy wprowadzić drugą i trzecią cyfrę szybko. Aby wybrać cyfrowy kanał za pomocą Cyfrowego elektronicznego informatora programowego (EPG), zobacz strona 17.

## W trybie cyfrowym

Na chwilę pojawi się baner z informacją. Na banerze mogą znajdować się następujące ikony.

- : Program radiowy
- : Program kodowany/płatny
- : Dostępne różne języki audio
- : Dostępne napisy
- : Dostępne napisy dla słabo słyszących
- : Zalecany wiek minimalny dla aktualnego programu (od 4 do 18 lat)
- : Blokada rodzicielska
-  (czerwony): Aktualny program jest nagrywany

## Dodatkowe czynności

Aby	Nacisnąć
Zamrozić obraz (Zamrażanie obrazu)	 . Nacisnąć raz, aby usunąć mały ekran, nacisnąć ponownie, aby wrócić do normalnego trybu TV.  Ta funkcja nie jest dostępna gdy źródłem wejścia jest komputer.
Uzyskać dostęp do tabeli indeksu programów (tylko w trybie analogowym)	 . Aby wybrać kanał analogowy, nacisnąć  , po czym nacisnąć  .
Uzyskać dostęp do cyfrowej listy Ulubionych (tylko w trybie cyfrowym)	 . Szczegółowe informacje, zobacz strona 19.

Aby	Nacisnąć
Wyciszyć dźwięk	⊗.
	Aby przywrócić dźwięk, należy ponownie nacisnąć ten przycisk.
Włączyć TV bez dźwięku z trybu oczekiwania	⊗.

### Aby wejść na strony teletekstu

Nacisnąć . Po każdorazowym naciśnięciu , ekran zmienia się cyklicznie w następujący sposób:

Tekst → Tekst na obrazie TV (tryb mieszany) → Bez tekstu (wyjście z teletekstu)

Aby wybrać stronę, nacisnąć przyciski numeryczne lub /.

Aby zatrzymać stronę, nacisnąć /.

Aby wywołać ukrytą informację, nacisnąć /.



Jeśli u dołu strony tekstowej pojawiają się opcje w czterech kolorach, dostępna jest usługa szybkiego dostępu Fastext. Usługa Fastext umożliwia szybki i łatwy dostęp do stron. Aby wejść na stronę, nacisnąć przycisk w odpowiadającym jej kolorze.

### Aby ręcznie zmienić format ekranu, dostosowując go do programu

Nacisnąć kilkakrotnie , aby wybrać żądany format ekranu.

#### Smart\*

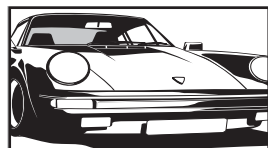

Wyświetla konwencjonalny obraz telewizyjny 4:3 z imitacją efektu szerokoekranowego. Obraz w formacie 4:3 wypełnia cały ekran.

#### 4:3

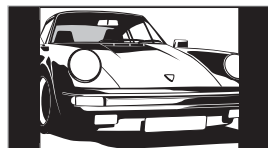

Wyświetla audycje TV w konwencjonalnym formacie 4:3 (np. nieszerokoekranowa telewizja) w prawidłowych proporcjach.

#### Wide

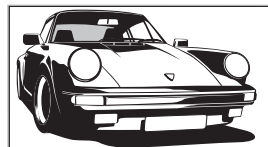

Wyświetla panoramiczny obraz telewizyjny (16:9) w prawidłowych proporcjach.

#### Zoom\*

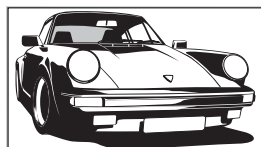

Wyświetla obrazy telewizyjne w formacie Cinemascope (format Letterbox) w prawidłowych proporcjach.

#### 14:9\*

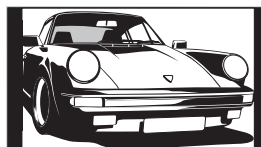

Wyświetla audycje TV formatu 14:9 w prawidłowych proporcjach. Wskutek tego, na ekranie widoczne są czarne obszary na brzegach.

\* Obraz może być częściowo obcięty od góry i od dołu.



- Nie można wybrać „4:3” ani „14:9” dla obrazów, których źródłem jest sygnał HD.
- Nie można użyć tej funkcji gdy wyświetlany jest cyfrowy baner.
- Niektóre znaki i/lub litery na górze i na dole obrazu mogą być niewidoczne w trybie „Smart”. W takim wypadku można wybrać „Rozmiar pionowy” za pomocą menu „Ustawienia ekranu” i nastawić rozmiar pionowy tak, aby były widoczne.



- Gdy „Autoformatowanie” jest ustawione na „Wł.”, odbiornik TV automatycznie wybierze najlepszy tryb dla danego programu (strona 29).
- Można nastawić pozycję obrazu po wybraniu „Smart” (50Hz), „Zoom” lub „14:9”. Naciskać /, aby przesuwać w górę lub w dół (np. by czytać napisy dialogowe) (z wyjątkiem 720p i 1080i).
- Wybrać „Smart” lub „Zoom”, aby wykonać nastawienie dla obrazów ze źródeł 720p lub 1080i, z obciętymi krawędziami.

### Używanie menu Narzędzi

Nacisnąć TOOLS podczas oglądania programu TV, aby wyświetlić następujące opcje.

Opcje	Opis
Zamknij	Zamyka menu Narzędzi.
Tryb obrazu	Zobacz strona 25.
Tryb dźwięku	Zobacz strona 27.
Głośnik	Zobacz strona 31.
Język audio (tylko w trybie cyfrowym)	Zobacz strona 39.
Ustawienia napisów (tylko w trybie cyfrowym)	Zobacz strona 39.

**ciąg dalszy**

<b>Opcje</b>	<b>Opis</b>
Głośność 	Nastawia głośność dźwięku w słuchawkach.
Timer wyłączenia	Zobacz strona 32.
Oszcz. energii	Zobacz strona 33.
Aut. ust. zegara (tylko w trybie analogowym)	Umożliwia przełączenie na tryb cyfrowy i uzyskanie aktualnego czasu.
Informacje o systemie (tylko w trybie cyfrowym)	Wyświetla ekran informacji systemu.



















# Sprawdzanie Cyfrowego elektronicznego informatora programowego (EPG) DV3\*























Cyfrowy elektroniczny informator programowy (EPG)

\* Ta funkcja może być niedostępna w niektórych krajach/regionach.

- 1 W trybie cyfrowym nacisnąć .
- 2 Wykonać żądaną operację, jak pokazano w następującej tabeli lub na wyświetleniu na ekranie.

Aby	Należy
Oglądać program	Nacisnąć  , aby wybrać program, po czym nacisnąć  .
Wyłączyć EPG	Nacisnąć  .
Sortować informacje o programach według kategorii – Lista kategorii	<ol style="list-style-type: none"> <li>1 Nacisnąć niebieski przycisk.</li> <li>2 Nacisnąć , aby wybrać kategorię, po czym nacisnąć .</li> </ol> <p>Dostępne kategorie to:  <b>„Wszystkie”</b>: Zawiera wszystkie dostępne kanały.  <b>Nazwa kategorii (np. „Wiadomości”)</b>: Zawiera wszystkie kanały odpowiadające wybranej kategorii.</p>
Nastawić nagrywanie programu – Programator nagrywania	<ol style="list-style-type: none"> <li>1 Nacisnąć , aby wybrać program przeznaczony do nagrania, następnie nacisnąć .</li> <li>2 Nacisnąć  aby wybrać „Programator nagrywania”.</li> <li>3 Nacisnąć , aby nastawić Timer odbiornika TV i Timer magnetowidu.</li> </ol> <p>Przy informacji o tym programie pojawi się czerwony symbol . Wskaźnik  na przednim panelu odbiornika TV zapali się na pomarańczowo.</p> <p> Powyższa procedura może być używana, nawet jeśli zaczął się już program przeznaczony do nagrania.</p>
Nastawić program na automatyczne wyświetlenie na ekranie w momencie rozpoczęcia – Przypomnienie	<ol style="list-style-type: none"> <li>1 Nacisnąć , aby wybrać przyszły program, który ma zostać wyświetlony, po czym nacisnąć .</li> <li>2 Nacisnąć , aby wybrać „Przypomnienie”, po czym nacisnąć .</li> </ol> <p>Przy informacji o tym programie pojawi się symbol . Wskaźnik  na przednim panelu odbiornika TV zapali się na pomarańczowo.</p> <p> Jeżeli odbiornik TV zostanie przełączony na tryb oczekiwania, włączy się automatycznie na chwilę przed rozpoczęciem programu.</p>

Aby	Należy
Nastawić czas i datę dla programu przeznaczanego do nagrania – Ręczny programator nagrywania	<ol style="list-style-type: none"> <li>1 Nacisnąć / .</li> <li>2 Nacisnąć , aby wybrać „Ręczny programator nagrywania”, po czym nacisnąć .</li> <li>3 Nacisnąć , aby wybrać datę, po czym nacisnąć .</li> <li>4 Nastawić czas rozpoczęcia i czas zakończenia w taki sam sposób, jak w kroku 3.</li> <li>5 Nacisnąć , aby wybrać program, po czym nacisnąć .</li> <li>6 Nacisnąć , aby nastawić Timer odbiornika TV i Timer magnetowidu. Wskaźnik  na przednim panelu odbiornika TV zapali się na pomarańczowo.</li> </ol>
Anulować nagrywanie/ przypomnienie – Lista programatora	<ol style="list-style-type: none"> <li>1 Nacisnąć / .</li> <li>2 Nacisnąć , aby wybrać „Lista programatora”, po czym nacisnąć .</li> <li>3 Nacisnąć , aby wybrać program przeznaczony do anulowania, po czym nacisnąć .</li> <li>4 Nacisnąć , aby wybrać „Wykasuj ustaw. programatora”, po czym nacisnąć .</li> <li>Pojawi się wyświetlenie potwierdzenia, że program ma być anulowany.</li> <li>5 Nacisnąć , aby wybrać „Tak”, po czym nacisnąć , aby potwierdzić.</li> </ol>



- Można nastawić Timer nagrywania magnetowidu na odbiorniku TV w wypadku magnetowidów zgodnych z funkcją SmartLink. Jeżeli magnetowid nie jest zgodny ze SmartLink, pojawi się komunikat przypominający o konieczności nastawienia Timera magnetowidu.
- Gdy zacznie się nagrywanie, można przełączyć odbiornik TV na tryb oczekiwania, ale nie należy zupełnie go wyłączać, bo nagrywanie zostanie anulowane.
- Jeżeli wybrane zostało ograniczenie wiekowe dla programów, na ekranie pojawi się komunikat, aby podać kod PIN. Szczegółowe informacje, zobacz „Ochrona przed dziećmi” na stronie 39.

# Używanie cyfrowej listy Ulubionych DV3\*



## Cyfrowa Lista Ulubionych

\* Ta funkcja może być niedostępna w niektórych krajach/regionach.

Funkcja Ulubionych umożliwia podanie nawet czterech list ulubionych programów użytkownika.

- 1 Nacisnąć MENU.
- 2 Nacisnąć  $\uparrow/\downarrow$ , aby wybrać „Ulubione cyfrowe”, po czym nacisnąć  $\oplus$ .
- 3 Wykonać żądaną operację, jak pokazano w następującej tabeli lub na wyświetleniu na ekranie.



Na liście Ulubionych można zapisać maksymalnie 999 kanałów.

Aby	Należy
Stworzyć listę Ulubionych po raz pierwszy	<ol style="list-style-type: none"><li>1 Nacisnąć <math>\oplus</math>, aby wybrać „Tak”.</li><li>2 Nacisnąć żółty przycisk, aby wybrać listę Ulubionych.</li><li>3 Nacisnąć <math>\uparrow/\downarrow</math>, aby wybrać kanał, który będzie dodany, po czym nacisnąć <math>\oplus</math>. Kanały, które są zapisane na liście Ulubionych, są oznaczone symbolem <math>\heartsuit</math>.</li></ol>
Oglądać kanał	<ol style="list-style-type: none"><li>1 Nacisnąć żółty przycisk, aby poruszać się po liście Ulubionych.</li><li>2 Nacisnąć <math>\oplus</math> podczas wybierania kanału.</li></ol>
Wyłączyć listę Ulubionych	Nacisnąć RETURN.
Dodać lub usunąć kanały na aktualnie edytowanej liście Ulubionych	<ol style="list-style-type: none"><li>1 Nacisnąć niebieski przycisk.</li><li>2 Nacisnąć żółty przycisk, aby wybrać przeznaczoną do edytowania listę Ulubionych.</li><li>3 Nacisnąć <math>\uparrow/\downarrow</math>, aby wybrać kanał, który będzie dodany lub usunięty, po czym nacisnąć <math>\oplus</math>.</li></ol>
Usunąć wszystkie kanały z aktualnej listy Ulubionych	<ol style="list-style-type: none"><li>1 Nacisnąć niebieski przycisk.</li><li>2 Nacisnąć żółty przycisk, aby wybrać przeznaczoną do edytowania listę Ulubionych.</li><li>3 Nacisnąć niebieski przycisk.</li><li>4 Nacisnąć <math>\leftarrow/\rightarrow</math>, aby wybrać „Tak”, po czym nacisnąć <math>\oplus</math>, aby potwierdzić.</li></ol>

# Podłączanie dodatkowego sprzętu

Do odbiornika TV można podłączyć cały szereg dodatkowych urządzeń.

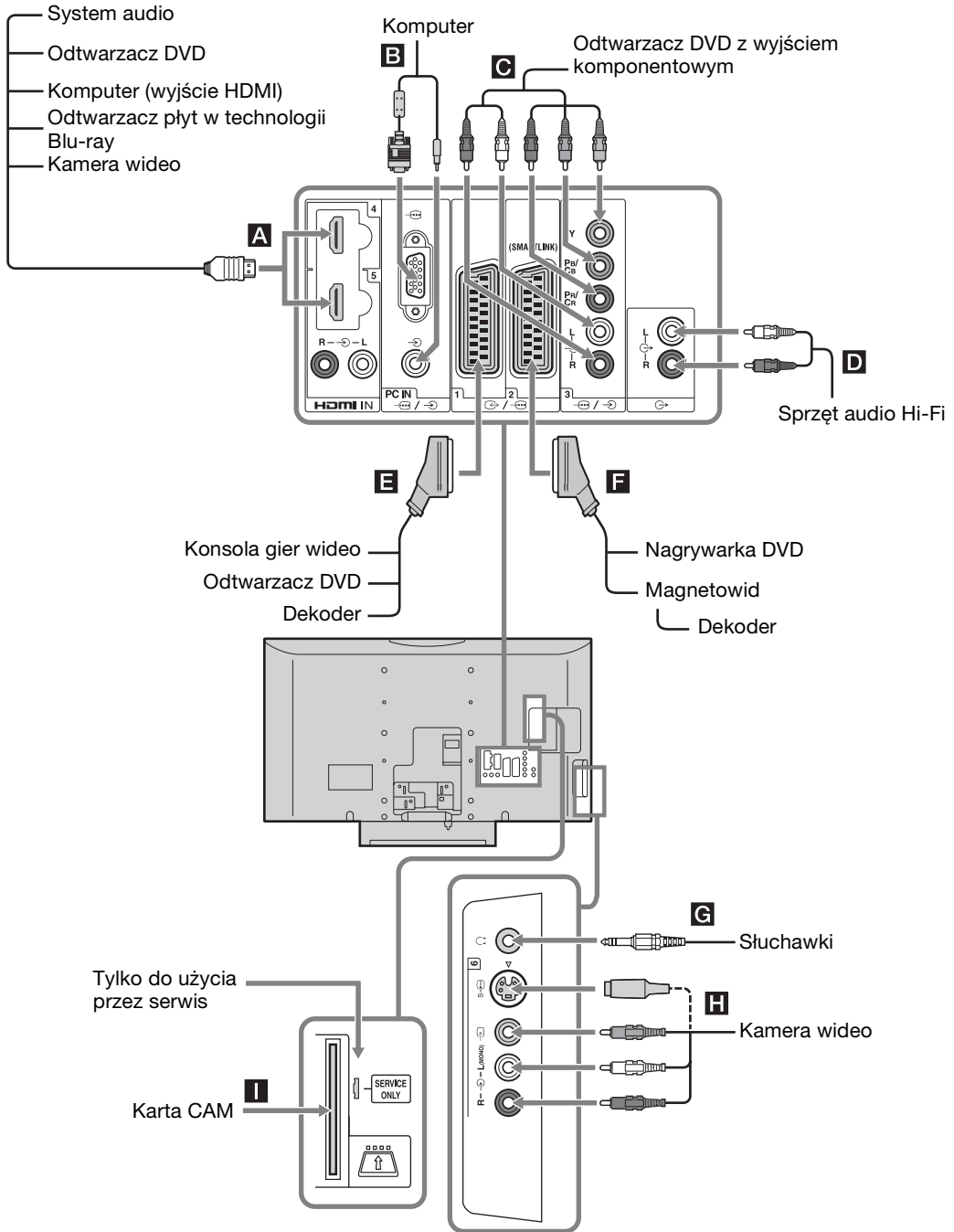

Gniazda	Symbol wejścia na ekranie	Opis
<b>A</b> HDMI IN 4 lub 5	AV4 lub AV5	Podłączyć do gniazda HDMI IN 4 lub 5, jeżeli urządzenie posiada gniazdo HDMI. Cyfrowe sygnały wideo i audio są wprowadzane z urządzenia. W dodatku, gdy podłączone jest urządzenie kompatybilne ze sterowaniem HDMI, obsługiwana jest komunikacja z podłączonym urządzeniem. Aby ustawić tę komunikację, zobacz strona 32. Jeżeli urządzenie posiada gniazdo DVI, podłączyć gniazdo DVI do gniazda HDMI IN 5 przez interfejs adaptera DVI - HDMI (brak w wyposażeniu), a gniazda wyjścia audio urządzenia podłączyć do gniazd wejścia audio HDMI IN 5.  <ul style="list-style-type: none"> <li>• Gniazda HDMI współpracują wyłącznie z następującymi wejściami wideo: 480i, 480p, 576i, 576p, 720p, 1080i, 1080p i 1080/24p.</li> <li>• Należy pamiętać, aby używać tylko kabla HDMI, na którym jest logo HDMI.</li> </ul>
<b>B</b> PC	PC	Podłączyć do gniazda PC . Zalecane jest użycie kabla komputera z rdzeniami ferrytowymi.
<b>C</b> 3	AV3	Podłączyć do gniazd komponentowych wideo i do gniazd audio 3.
<b>D</b>		Aby odsłuchiwać dźwięk z odbiornika TV na sprzęcie audio Hi-Fi, podłączyć do gniazd wyjścia audio .
<b>E</b> 1	AV1 lub AV1	Podłączyć do gniazda Scart 1. Przy podłączeniu dekodera, kodowany sygnał z tunera TV jest wysyłany do dekodera, a następnie dekodery wysyła sygnał rozkodowany.
<b>F</b> 2	AV2 lub AV2	Podłączyć do gniazda Scart 2. SmartLink stanowi bezpośrednie łącze między odbiornikiem TV a magnetowidem/nagrywką DVD.
<b>G</b> Słuchawki		Aby w słuchawkach odbierać dźwięk z odbiornika TV należy je podłączyć do gniazda .
<b>H</b> 6 lub 6, i 6	AV6 lub AV6	Podłączyć do gniazda S wideo 6 lub do gniazda kompozytowego wideo 6 oraz do gniazd audio 6. Aby uniknąć zakłóceń obrazu, nie podłączać kamery wideo jednocześnie do gniazda wideo 6 i do gniazda S wideo 6. W wypadku podłączenia urządzenia monofonicznego, należy podłączyć do gniazda 6 L.
<b>I</b> CAM (Moduł warunkowego dostępu)		Aby korzystać z Pay TV. Szczegółowe informacje, zobacz w instrukcji obsługi dostarczonej razem z CAM. Aby używać CAM, wyjąć atrapę karty ze szczeliny CAM. Należy wyłączyć odbiornik TV przed umieszczeniem CAM w szczeliny CAM. Gdy CAM nie jest używany, zalecane jest, aby atrapa karty była na stałe włożona do otworu CAM.  Moduł CAM nie jest obsługiwany w niektórych krajach/regionach. Należy sprawdzić u autoryzowanego sprzedawcy.

# Oglądanie obrazów z podłączonych urządzeń

Włączyć podłączone urządzenie i wykonać jedną z następujących czynności.

## W przypadku urządzenia podłączonego do złączy scart 21-stykowym przewodem SCART (strona 20)





Rozpocząć odtwarzanie na podłączonym urządzeniu.

Na ekranie pojawi się obraz z podłączonego urządzenia.

## W przypadku samoprogramującego się magnetowidu (strona 6)





W trybie analogowym nacisnąć PROG +/- lub przyciski numeryczne, aby wybrać kanał wideo.

## W przypadku innego podłączonego urządzenia (strona 20)

Nacisnąć /, aby wyświetlić listę podłączonych urządzeń. Nacisnąć , aby wybrać żądane źródło wejścia, po czym nacisnąć . (Podświetlona pozycja zostanie wybrana, jeżeli przez 2 sekundy po naciśnięciu  nie będzie wykonana żadna operacja.)

Gdy źródło wejścia jest nastawione na „Pomiń” w menu „Ustawienia A/V” pod menu „Ustawienia AV” (strona 31), takie wejście nie pojawi się na liście.

## Dodatkowe czynności

Aby	Należy
Wrócić do normalnego trybu TV	Nacisnąć DIGITAL lub ANALOG.
Uzyskać dostęp do tabeli indeksów sygnałów wejścia (z wyjątkiem trybu TV)	Nacisnąć  , aby przejść do tabeli indeksów sygnałów wejścia. Aby wybrać źródło wejścia, nacisnąć  , po czym nacisnąć  .
Zmienić głośność podłączonego systemu audio, kompatybilnego ze sterowaniem HDMI	Nacisnąć  +/-.

Aby	Należy
Wyciszyć dźwięk podłączonego systemu audio, kompatybilnego ze sterowaniem HDMI	Nacisnąć  . Aby przywrócić dźwięk, należy ponownie nacisnąć ten przycisk.

## Używanie menu Narzędzi

Nacisnąć TOOLS, aby wyświetlić następujące opcje podczas oglądania obrazów z podłączonego urządzenia.

Opcje	Opis
Zamknij	Zamyka menu Narzędzi.
Tryb obrazu (z wyjątkiem trybu wejścia PC)	Zobacz strona 25.
Tryb wyświetlania (tylko w trybie wejścia PC)	Zobacz strona 25.
Tryb dźwięku	Zobacz strona 27.
Głośnik	Zobacz strona 31.
PAP (z wyjątkiem trybu wejścia PC)	Zobacz strona 23.
PIP (tylko w trybie wejścia PC)	Zobacz strona 23.
Regulacja automatyczna (tylko w trybie wejścia PC)	Zobacz strona 34.
Przesunięcie poziome (tylko w trybie wejścia PC)	Zobacz strona 34.
Przesunięcie pionowe (tylko w trybie wejścia PC)	Zobacz strona 34.
Głośność 	Nastawia głośność dźwięku w słuchawkach.
Timer wyłączenia (z wyjątkiem trybu wejścia PC)	Zobacz strona 32.
Oszcz. energii	Zobacz strona 33.
Aut. ust. zegara	Umożliwia przełączenie na tryb cyfrowy i uzyskanie aktualnego czasu.

## Aby oglądać jednocześnie dwa obrazy – PAP (Obraz i Obraz)

Można oglądać na ekranie jednocześnie dwa obrazy (wejście zewnętrzne i program TV). Podłączyć urządzenie opcjonalne (strona 20) i upewnić się, że obraz z podłączonego urządzenia pojawia się na ekranie (strona 22).



- Ta funkcja nie jest dostępna gdy źródłem wejścia jest komputer.
- Nie jest możliwa zmiana rozmiaru obrazów.
- Nie jest możliwe wyświetlenie wideo TV analogowej w obrazie programu TV, jednocześnie wyświetlając wideo AV1, AV2 lub AV6 w obrazie wejścia zewnętrznego.

- 1** Nacisnąć TOOLS, aby wyświetlić menu Narzędzi.
- 2** Nacisnąć  $\uparrow/\downarrow$ , aby wybrać „PAP”, po czym nacisnąć  $\oplus$ .  
Obraz z podłączonego urządzenia jest wyświetlany po lewej stronie, a program TV jest wyświetlany po prawej.
- 3** Nacisnąć przyciski numeryczne lub PROG +/-, aby wybrać kanał TV.

### Aby wrócić do trybu jednego obrazu

Nacisnąć  $\oplus$  lub RETURN.



Obraz w zielonej ramce jest słyszalny. Można zmienić słyszalny obraz, naciskając  $\leftarrow/\rightarrow$ .

## Aby oglądać jednocześnie dwa obrazy – PIP (Obraz w Obrazie)

Możliwe jest oglądanie na ekranie dwóch obrazów (wejście PC i program TV) jednocześnie. Podłączyć komputer (strona 20) i upewnić się, że obrazy z komputera pojawiły się na ekranie.



- Nie jest możliwe wyświetlenie rozdzielczości wyższych niż WXGA (1280 × 768 pikseli).
- „Zarządzanie energią” nie jest dostępne w trybie PIP (strona 34).

- 1** Nacisnąć TOOLS, aby wyświetlić menu Narzędzi.
- 2** Nacisnąć  $\uparrow/\downarrow$ , aby wybrać „PIP”, po czym nacisnąć  $\oplus$ .  
Obraz z podłączonego komputera jest wyświetlany w pełnym rozmiarze, a program TV jest wyświetlany w prawym rogu.  
Aby zmienić pozycję programu TV na ekranie, można użyć  $\uparrow/\downarrow/\leftarrow/\rightarrow$ .
- 3** Nacisnąć przyciski numeryczne lub PROG +/-, aby wybrać kanał TV.

### Aby wrócić do trybu jednego obrazu

Nacisnąć RETURN.



Można przełączyć słyszalny obraz, wybierając „Zamiana fonii” z menu Narzędzi.

# Używanie sterowania HDMI

Funkcja HDMI umożliwia wzajemne sterowanie przez urządzenia za pomocą HDMI CEC (Consumer Electronics Control), określonego przez HDMI.

Można wykonywać operacje sprzężonego sterowania między urządzeniami Sony kompatybilnymi ze sterowaniem HDMI, takimi jak odbiornik TV, nagrywarka DVD z twardym dyskiem i system audio, łącząc urządzenia kablami HDMI.

Aby używać funkcji sterowania HDMI, należy pamiętać o prawidłowym podłączeniu i ustawieniu kompatybilnych urządzeń.

## Aby podłączyć urządzenie kompatybilne ze sterowaniem HDMI

Połączyć kompatybilne urządzenie i odbiornik TV kablem HDMI. Gdy podłączany jest system audio, należy podłączyć także odpowiednim kablem gniazda wyjścia audio odbiornika TV do systemu audio. Szczegółowe informacje, zobacz strona 20.

## Aby wykonać ustawienia sterowania HDMI

Sterowanie HDMI należy ustawić zarówno po stronie odbiornika TV, jak i po stronie podłączonego urządzenia. Zobacz „Ustawienia HDMI” na stronie 32 dla ustawień po stronie odbiornika TV. Szczegółowe informacje o ustawieniach znajdują się w instrukcji obsługi podłączonego urządzenia.

## Funkcje sterowania HDMI

- Wyłącza podłączone urządzenie w sprzężeniu z odbiornikiem TV.
- Włącza odbiornik TV w sprzężeniu z podłączonym urządzeniem i automatycznie przełącza wejście na urządzenie, gdy zaczyna ono odtwarzanie.
- Jeżeli zostanie włączony podłączony system audio gdy odbiornik TV jest włączony, wejście przełączy się na audio z systemu audio.
- Nastawia głośność i wycisza dźwięk podłączonego systemu audio.

## Używanie funkcji MENU

# Nawigacja w menu

„MENU” umożliwia korzystanie z różnych wygodnych funkcji tego odbiornika TV. Można z łatwością wybierać kanały lub źródła wejścia oraz zmieniać nastawienia odbiornika TV.

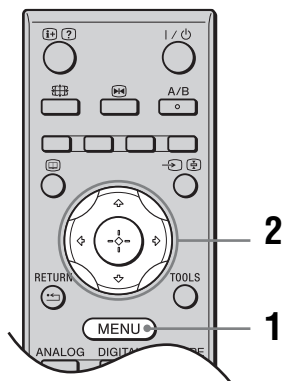

**1** Nacisnąć MENU.

**2** Nacisnąć  $\uparrow/\downarrow$ , aby wybrać opcję, po czym nacisnąć  $\oplus$ .

Aby wyjść z menu, nacisnąć MENU.

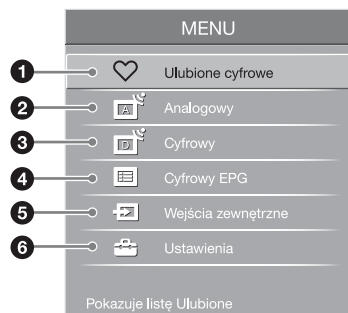

**1** **Ulubione cyfrowe\***

Wyświetla listę Ulubionych (strona 19).

**2** **Analogowy**

Powraca do ostatniego oglądanego kanału analogowego.

**3** **Cyfrowy\***

Powraca do ostatniego oglądanego kanału cyfrowego.

**4** **Cyfrowy EPG\***

Wyświetla Cyfrowy elektroniczny informator programowy (EPG) (strona 17).

**5** **Wejścia zewnętrzne**

Wybiera urządzenie podłączone do odbiornika TV.

- Aby oglądać program z żądanego, zewnętrznego wejścia, wybrać źródło wejścia, po czym nacisnąć  $\oplus$ .
- Aby wyznaczyć etykietę do zewnętrznego wejścia, wybrać „Edycja nazw AV”, po czym zobaczyć na stronie 31.
- Aby zobaczyć listę podłączonych urządzeń kompatybilnych ze sterowaniem HDMI, wybrać „Wybór urządzeń HDMI”.

**6** **Ustawienia**

Wyświetla menu „Ustawienia”, gdzie wykonywane są najbardziej zaawansowane nastawienia i regulacje.

**1** Nacisnąć  $\uparrow/\downarrow$  aby wybrać ikonę menu, po czym nacisnąć  $\oplus$ .

**2** Nacisnąć  $\uparrow/\downarrow/\leftarrow/\rightarrow$  aby wybrać opcję lub wyregulować ustawienie, po czym nacisnąć  $\oplus$ .

Szczegółowe informacje o ustawieniach, zobacz strona 25 do 40.



Opcje, które można regulować są różne, zależnie od sytuacji. Niedostępne opcje są wyszarzone lub nie są wyświetlane.

\* Ta funkcja może być niedostępna w niektórych krajach/regionach.

# Menu Obraz



W menu „Obraz” można wybrać podane niżej opcje. Aby wybrać opcje w „Ustawienia”, należy sprawdzić w „Nawigacja w menu” (strona 24).

## Wejścia docelowe

Wybiera, czy ustawienia wykonane w menu „Obraz” zastosować do wszystkich wejść, czy tylko do aktualnie oglądanego wejścia.

„**Wszystkie**”: Stosuje ustawienia do wszystkich wejść.

„**Tylko Oglądane**”: Stosuje ustawienia tylko do aktualnego wejścia.

## Tryb obrazu

Wybiera tryb obrazu z wyjątkiem źródła wejścia komputera. Opcje „Tryb obrazu” mogą się różnić, zależnie od nastawienia „Wideo/Zdjęcia” (strona 30).

„**Żywy**”: Dla zwiększonego kontrastu i ostrości obrazu.

„**Standardowy**”: Dla standardowego obrazu. Ustawienie zalecane przy korzystaniu z normalnego programu telewizyjnego.

„**Kino**”: Do oglądania filmów. Przynosi najlepsze efekty przy oglądaniu filmów w warunkach kina domowego. To ustawienie obrazu zostało stworzone we współpracy z Sony Pictures Entertainment w celu umożliwienia wiernego odtwarzania filmów zgodnie z założeniami ich twórców.

„**Zdjęcia**”: Nastawia optymalną jakość obrazu dla zdjęć.

## Tryb wyświetlania

Wybiera tryb wyświetlania dla źródła wejścia komputera.

„**Wideo**”: Dla obrazów wideo.

„**Tekst**”: Dla tekstu, wykresów lub tabel.

## Zerowanie

Sprowadza wszystkie nastawienia „Obraz” z wyjątkiem „Wejścia docelowe”, „Tryb obrazu” i „Tryb wyświetlania” do nastawień domyślnych.

## Podświetlenie

Reguluje jasność podświetlenia.

## Kontrast

Zwiększa lub zmniejsza kontrast obrazu.

## Jasność

Rozjaśnia lub przyciemnia obraz.

## Kolor

Zwiększa lub zmniejsza intensywność koloru.

## Odcień

Zwiększa lub zmniejsza zielony odcień i czerwony odcień.



„Odcień” można zmieniać tylko w przypadku kolorowego sygnału NTSC (np. amerykańskie taśmy wideo).

<b>Temperatura barw</b>	<p>Reguluje biel obrazu.</p> <p>„<b>Zimne</b>”: Nadaje bieli niebieski odcień.</p> <p>„<b>Neutralne</b>”: Nadaje bieli neutralny odcień.</p> <p>„<b>Ciepłe 1</b>”, „<b>Ciepłe 2</b>”: Nadaje bieli czerwony odcień. „Ciepłe 2” nadaje czerwiejszy odcień niż „Ciepłe 1”.</p> <p>☼</p> <p>„Ciepłe 1” i „Ciepłe 2” nie są dostępne, gdy „Tryb obrazu” jest nastawiony na „Żywy”.</p>
<b>Ostrość</b>	Wyostrza lub zmiękcza obraz.
<b>Red. zakłóceń</b>	<p>Zmniejsza zakłócenia obrazu (obraz zaśniewiony) w przypadku słabego sygnału nadajnika TV.</p> <p>„<b>Automat.</b>”: Automatycznie zmniejsza zakłócenia obrazu (tylko w trybie analogowym).</p> <p>„<b>Duża</b>”, „<b>Średnia</b>”, „<b>Mała</b>”: Zmienia wpływ redukcji zakłóceń.</p> <p>„<b>Wył.</b>”: Wyłącza funkcję „Red. zakłóceń”.</p>
<b>Red. zakłóceń MPEG</b>	Redukuje zakłócenia obrazu w wideo z kompresją MPEG.
<b>Zaaw. ustawienia</b>	<p>Dokładniej dostosowuje funkcję Obrazu do indywidualnych wymagań. Gdy „Tryb obrazu” zostanie nastawione na „Kino”, „Zdjęcia” lub „Standardowy”, można wykonywać/zmieniać poniższe ustawienia.</p> <p>„<b>Zerowanie</b>”: Sprowadza wszystkie zaawansowane nastawienia do nastawień fabrycznych.</p> <p>„<b>Korekta czerni</b>”: Podkreśla obszary czerni na obrazie dla silniejszego kontrastu.</p> <p>„<b>Zaaw. zwiększ. kontrastu</b>”: Automatycznie nastawia „Podświetlenie” i „Kontrast” na najbardziej odpowiednie wartości, zgodnie z oceną jasności ekranu. To nastawienie jest szczególnie skuteczne dla ciemnych obrazów. Zwiększy ono kontrast ciemnych scen.</p> <p>„<b>Gamma</b>”: Ustawia proporcje między jasnymi a ciemnymi partiami obrazu.</p> <p>„<b>Czysta biel</b>”: Wzmacnia białe kolory.</p> <p>„<b>Żywy kolor</b>”: Powoduje, że kolory są żywsze.</p> <p>„<b>Przestrzeń barw</b>”: Zmienia gamę reprodukcji koloru. „Rozszerzona” reprodukuje żywe kolory, a „Standardowa” reprodukuje standardowe kolory.</p>

# Menu Dźwięk

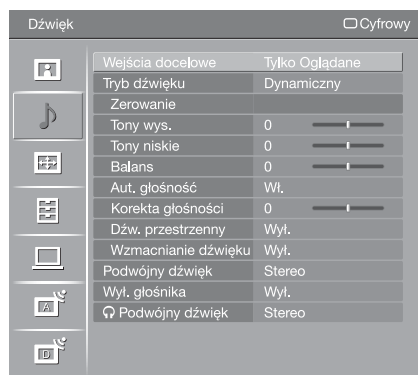

W menu „Dźwięk” można wybrać podane niżej opcje. Aby wybrać opcje w „Ustawienia”, należy sprawdzić w „Nawigacja w menu” (strona 24).

## Wejścia docelowe

Wybiera, czy ustawienia wykonane w menu „Dźwięk” zastosować do wszystkich wejść, czy tylko do aktualnie oglądanego wejścia.

„**Wszystkie**”: Stosuje ustawienia do wszystkich wejść.

„**Tylko Oglądane**”: Stosuje ustawienia tylko do aktualnego wejścia.

## Tryb dźwięku

„**Dynamiczny**”: Wzmacnia tony wysokie i niskie.

„**Standardowy**”: Dla standardowego dźwięku. Ustawienie zalecane przy korzystaniu z kina domowego.

„**Własny**”: Płaska charakterystyka. Umożliwia także zapisanie w pamięci preferowanych ustawień.

## Zerowanie

Sprowadza wszystkie nastawienia „Dźwięk” z wyjątkiem „Wejścia docelowe”, „Tryb dźwięku”, „Podwójny dźwięk”, „Wyl. głośnika” i „Podwójny dźwięk” do nastawień domyślnych.

## Tony wys.

Reguluje dźwięki zawierające wysokie tony.

## Tony niskie

Reguluje dźwięki zawierające niskie tony.

## Balans

Wzmacnia balans lewego lub prawego głośnika.

## Aut. głośność

Utrzymuje stały poziom głośności, nawet gdy występują zmiany poziomu głośności nadawanego sygnału (np. reklamy są zazwyczaj głośniejsze od programów).

## Korekta głośności



Reguluje poziom głośności bieżącego wejścia zależnie od innych wejść, gdy „Wejścia docelowe” jest nastawione na „Tylko Oglądane”.

## Dźw. przestrzenny

„**S-FORCE Front Surround**”: Dostępny dla normalnych programów stereofonicznych i dla programów cyfrowych z 5.1-kanalowym dźwiękiem przestrzennym oraz dla wejścia audio z podłączonych urządzeń.

„**Wyl.**”: Przekształca i odtwarza 5.1-kanalowy dźwięk przestrzenny i dźwięk przestrzenny innych programów cyfrowych na normalny dźwięk stereofoniczny (2-kanalowy). Reprodukuję oryginalne audio innych programów w niezmienionej postaci.

---

<b>Wzmacnianie dźwięku</b>	Dzięki kompensacji efektu fazowego w głośnikach sprawia, że dźwięk jest bardziej efektywny.
<b>Podwójny dźwięk</b>	<p>Wybiera dźwięk z głośnika dla programu stereofonicznego lub dwujęzycznego.</p> <p><b>„Stereo”/„Mono”:</b> Dla programu stereofonicznego.</p> <p><b>„A”/„B”/„Mono”:</b> Dla programu dwujęzycznego wybrać „A” dla kanału dźwiękowego 1, „B” dla kanału dźwiękowego 2 lub „Mono” dla kanału monofonicznego, jeśli dostępny.</p> <p> Jeżeli zostało wybrane inne urządzenie, podłączone do odbiornika TV, nastawić „Podwójny dźwięk” na „Stereo”, „A” lub „B”. Jeżeli wybrane zostało urządzenie zewnętrzne, podłączone do gniazda HDMI, nastawienie jest stałe na „Stereo”.</p>
<b>Wył. głośnika</b>	<p>Włącza/wyłącza wbudowane głośniki odbiornika TV, gdy słuchawki zostają podłączone.</p> <p><b>„Wł.”:</b> Dźwięk jest wyprowadzany tylko ze słuchawek.</p> <p><b>„Wył.”:</b> Dźwięk jest wyprowadzany zarówno ze słuchawek, jak i odbiornika TV.</p>
 <b>Podwójny dźwięk</b>	Wybiera dźwięk ze słuchawek dla programu stereofonicznego lub dwujęzycznego i zależy od wyboru dokonanego w „Podwójny dźwięk”.

---

# Menu Ustawienia ekranu

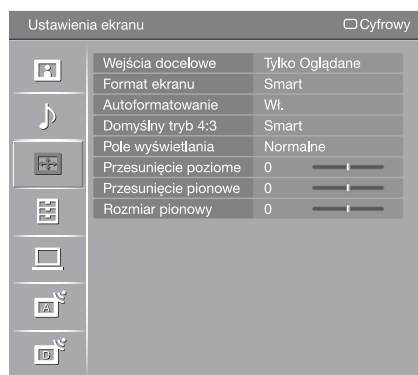

W menu „Ustawienia ekranu” można wybrać podane niżej opcje. Aby wybrać opcje w „Ustawienia”, należy sprawdzić w „Nawigacja w menu” (strona 24).

## Wejścia docelowe

Wybiera, czy ustawienia wykonane w menu „Ustawienia ekranu” zastosować do wszystkich wejść, czy tylko do aktualnie oglądanego wejścia.

„**Wszystkie**”: Stosuje ustawienia do wszystkich wejść.

„**Tylko Oglądane**”: Stosuje ustawienia tylko do aktualnego wejścia.

## Format ekranu

Szczegółowe informacje o formacie ekranu, zobacz „Aby ręcznie zmienić format ekranu, dostosowując go do programu” na stronie 15.

## Autoformatowanie

Automatycznie zmienia format ekranu, zgodnie z sygnałem programu. Aby zachować ustawienia własne, wybrać „Wył.”.



Nawet jeśli „Autoformatowanie” jest nastawione na „Wł.” lub „Wył.”, zmiana formatu ekranu jest możliwa przez kilkakrotne naciśnięcie

## Domyślny tryb 4:3

Wybiera domyślny format ekranu, do użycia z programami nadawanymi w formacie 4:3.

„**Smart**”: Wyświetla konwencjonalny obraz telewizyjny 4:3 z imitacją efektu szerokoekranowego.

„**4:3**”: Wyświetla programy nadawane w zwykłym formacie 4:3 w prawidłowych proporcjach.

„**Wył.**”: Utrzymuje aktualne nastawienie „Format ekranu”, gdy zostanie zmieniony kanał lub wejście.

## Pole wyświetlania

Reguluje obszar ekranu, na którym wyświetlany jest obraz.

„**Wszystkie piksele**”: Wyświetla obraz ze źródeł 1080i lub 1080p (z wyjątkiem wejścia komponentowego) w oryginalnym rozmiarze, gdy pewne części obrazu są odcięte.

„**Normalne**”: Wyświetla rekomendowane pole obrazu.

„**-1”/,-2”**”: Powiększa obraz, aby ukryć krawędzie obrazu.



Opcja „Wszystkie piksele” jest dostępna tylko wtedy, gdy „Format ekranu” jest nastawiony na „Wide”.

## Przesunięcie poziome

Nastawia poziomą pozycję obrazu.

## Przesunięcie pionowe

Nastawia pionową pozycję obrazu, gdy „Format ekranu” jest nastawiony na „Smart” (50 Hz), „Zoom” lub „14:9”.

## Rozmiar pionowy

Nastawia rozmiar obrazu w pionie, gdy „Format ekranu” jest nastawiony na „Smart”, „Zoom” lub „14:9”.

# Menu Ustawienia

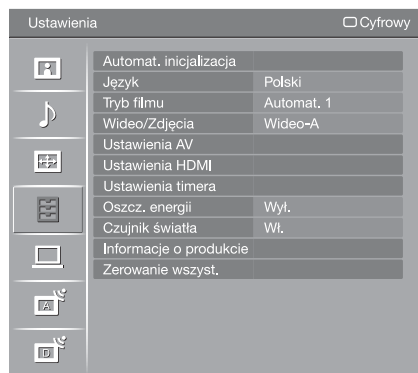

W menu „Ustawienia” można wybrać podane niżej opcje. Aby wybrać opcje w „Ustawienia”, należy sprawdzić w „Nawigacja w menu” (strona 24).

## Automat. inicjalizacja

Rozpoczyna początkową konfigurację, aby wybrać język i kraj/region oraz zaprogramować wszystkie dostępne kanały cyfrowe i analogowe. Zazwyczaj nie ma potrzeby wykonywania tej operacji, ponieważ język i kraj/region zostają wybrane, a kanały dostrojone już przy pierwszej instalacji odbiornika TV (strona 6). Opcja ta jednak umożliwia powtórzenie tego procesu (np. w celu ponownego dostrojenia odbiornika po przeprowadzce lub w celu wyszukania nowych kanałów uruchomionych przez stacje telewizyjne).

## Język

Wybiera język wyświetlanych menu.

## Tryb filmu

Zapewnia płynniejszy ruch obrazu podczas odtwarzania obrazów DVD lub magnetowidu zarejestrowanych na taśmie filmowej, redukując rozmazanie i ziarnistość obrazu.

„**Automat. 1**”: Zapewnia bardziej płynny ruch obrazu niż w oryginalnym programie w technologii filmowej. To nastawienie służy do normalnego użytku.

„**Automat. 2**”: Zapewnia wyświetlenie bez zmian oryginalnego programu w technologii filmowej.

„**Wyl.**”: Wyłącza funkcję „Tryb filmu”.



Jeżeli obraz zawiera niejednolite sygnały lub za dużo zakłóceń, „Tryb filmu” zostanie automatycznie wyłączony, nawet jeśli wybrana będzie opcja „Automat. 1” lub „Automat. 2”.

## Wideo/Zdjęcia

Zapewnia odpowiednią jakość obrazu za pomocą wyboru opcji zależnie od źródła wejścia (wideo lub dane zdjęciowe).

„**Wideo-A**”: Nastawia odpowiednią jakość obrazu, zależnie od źródła wejścia, danych wideo lub danych zdjęciowych, przy bezpośrednim podłączeniu sprzętu Sony, umożliwiającego wyjście HDMI i obsługującego tryb „Wideo-A”.

„**Wideo**”: Wytwarza odpowiednią jakość obrazu dla ruchomych obrazów.







„**Zdjęcia**”: Wytwarza odpowiednią jakość obrazu dla obrazów nieruchomych.



- Nastawienie jest ustalone na „Wideo” gdy tryb Wideo-A nie jest obsługiwany na podłączonym sprzęcie, nawet gdy wybrane jest nastawienie „Wideo-A”.
- Funkcja „Wideo/Zdjęcia” jest dostępna tylko dla źródeł wejścia HDMI i komponentowego (1080p i 1080i).

### Ustawienia A/V

Przypisuje nazwę każdemu urządzeniu podłączonemu do bocznych i tylnych gniazd. Po wybraniu urządzenia, nazwa ta będzie przez chwilę wyświetlana na ekranie. Można pominąć te sygnały wejścia z podłączonego urządzenia, których nie chcemy wyświetlać na ekranie.



- 1 Nacisnąć /, aby wybrać żądane źródło wejścia, po czym nacisnąć .
- 2 Nacisnąć /, aby wybrać żadaną opcję poniżej, po czym nacisnąć .

**Nazwy urządzeń:** Wykorzystuje jedną z zaprogramowanych etykiet do nadania nazwy podłączonemu urządzeniu.





„**Edycja**”: Tworzy własną nazwę. Wykonać kroki od 2 do 4 z „Nazwy programów” (strona 35).

„**Pomiń**”: Pomija niepotrzebne źródło wejścia.



### Automat. S Video



Wybiera sygnał wejścia z gniazd S video 6, gdy oba gniazda /6 są podłączone.



### Wyjście AV2

Nastawia wysyłanie sygnału przez gniazdo oznaczone /2, znajdujące się z tyłu odbiornika TV. Po podłączeniu magnetowidu lub innego urządzenia nagrywającego do gniazda /2, można nagrywać z urządzenia podłączonego do innych gniazd odbiornika TV.

„**TV**”: Wyprowadza sygnały programu TV.

„**AV1**”: Wyprowadza sygnały z urządzenia podłączonego do gniazda /1.

„**AV6**”: Wyprowadza sygnały z urządzenia podłączonego do gniazda /6.

„**Automat.**”: Wyprowadza to, co jest oglądane na ekranie (z wyjątkiem sygnałów z gniazd /3, HDMI IN 4, HDMI IN 5 i PC /.

### Głośnik

Włącza/wyłącza wewnętrzne głośniki odbiornika TV.

„**Głośnik TV**”: Głośniki odbiornika TV są włączone, aby słuchać dźwięku TV przez głośniki odbiornika TV.

„**System audio**”: Głośniki odbiornika TV zostają wyłączone, aby słuchać dźwięku programu TV tylko przez zewnętrzne urządzenie audio, podłączone do gniazd wyjścia audio.

Gdy podłączone jest urządzenie kompatybilne ze sterowaniem HDMI, można włączać podłączone urządzenie w sprzężeniu z odbiornikiem TV. To nastawienie powinno być wykonane po podłączeniu urządzenia.

### Wyjście audio

„**Regulowane**”: Wyjście audio z systemu audio może być sterowane pilotem telewizora.

„**Stałe**”: Wyjście audio z odbiornika TV jest stałe. Należy użyć regulatora głośności odbiornika audio aby nastawić głośność (i wykonać inne nastawienia audio) za pomocą systemu audio.

### System kolorów

Wybiera system kolorystyczny („Automat.”, „PAL”, „SECAM”, „NTSC3.58”, „NTSC4.43” lub „PAL60”), zależnie od sygnału wprowadzanego ze źródła wejścia.

---

## Ustawienia HDMI

Ta opcja jest używana do konfiguracji urządzenia kompatybilnego ze sterowaniem HDMI i podłączonego do gniazd HDMI. Należy pamiętać o tym, że ustawienie sprzężenia powinno być także wykonane po stronie podłączonego urządzenia, kompatybilnego ze sterowaniem HDMI.

### Sterowanie HDMI

Nastawia sprzężenie urządzeń kompatybilnych ze sterowaniem HDMI i odbiornika TV. Przy nastawieniu na „Wł.”, można wykonać nastawienia poniższych pozycji menu.

### Automat. wyłącz. urządzeń

Przy nastawieniu tej opcji na „Wł.”, urządzenia kompatybilne ze sterowaniem HDMI wyłączają się w sprzężeniu z odbiornikiem TV.

### Automat. włączenie TV

Przy nastawieniu tej opcji na „Wł.”, odbiornik TV włącza się w sprzężeniu z urządzeniami kompatybilnymi ze sterowaniem HDMI.

### Aktualizuj listę urządzeń

Tworzy lub uaktualnia „Lista urządzeń HDMI”. Można podłączyć nawet 11 urządzeń kompatybilnych ze sterowaniem HDMI, a do jednego gniazda można podłączyć nawet 5 urządzeń. Gdy zmienione zostaną połączenia lub ustawienia urządzeń kompatybilnych ze sterowaniem HDMI, należy pamiętać o uaktualnieniu „Lista urządzeń HDMI”.

### Lista urządzeń HDMI

Wyświetla podłączone urządzenia kompatybilne ze sterowaniem HDMI.



Nie można używać „Ustawienia HDMI”, gdy system audio kompatybilny ze sterowaniem HDMI jest sprzężony z odbiornikiem TV.

---

## Ustawienia timera

Nastawia Timer na włączanie/wyłączanie odbiornika TV.

### Timer wyłączenia

Ustawia okres czasu, po upływie którego odbiornik TV automatycznie przełącza się na tryb oczekiwania.

Gdy włączony jest „Timer wyłączenia”, wskaźnik  (Timer) na przednim panelu odbiornika TV świeci się na pomarańczowo.



- Gdy odbiornik TV zostanie wyłączony i ponownie włączony, „Timer wyłączenia” zostanie przywrócony do stanu „Wyl.”.
- Na minutę przed przełączeniem się odbiornika TV na tryb oczekiwania, na ekranie pojawi się uprzedzający o tym komunikat.

### Timer włączania

Nastawia Timer na włączenie odbiornika TV z trybu oczekiwania.

„**Dzień**”: Wybiera dzień, w którym „Timer włączania” ma zostać uruchomiony.



„**Czas**”: Nastawia czas włączenia odbiornika TV.

„**Czas trwania**”: Wybiera czas, po którym automatycznie odbiornik TV ponownie przełączy się na tryb oczekiwania.

„**Ustawienia głośności**”: Wybiera głośność w momencie włączenia odbiornika TV przez Timer.

### Ustawianie zegara

Umożliwia ręczne nastawienie zegara. Gdy odbiornik TV odbiera kanały cyfrowe, zegar nie może być ręcznie nastawiony, ponieważ jest nastawiany zgodnie z kodem czasu nadawanym razem z sygnałem.

<b>Oszcz. energii</b>	<p>Wybiera tryb oszczędzania energii, aby zmniejszyć zużycie energii przez odbiornik TV.</p> <p>Gdy wybrana jest opcja „Obraz wył.”, obraz zostanie wyłączony i wskaźnik  (Obraz wyłączony) na przednim panelu odbiornika TV będzie się świecić na zielono. Dźwięk zostaje bez zmiany.</p>
<b>Czujnik światła</b>	<p>„<b>Wł.</b>”: Automatycznie optymalizuje ustawienia obrazu, zależnie od oświetlenia pokoju.</p> <p>„<b>Wył.</b>”: Wyłącza funkcję „Czujnik światła”.</p> <p></p> <p>Należy pamiętać, aby nie zasłaniać niczym czujnika, ponieważ może to mieć wpływ na jego działanie. Dalsze informacje dotyczące czujnika, zobacz strona 13.</p>
<b>Informacje o produkcie</b>	<p>Wyświetla informacje o odbiorniku TV.</p>
<b>Zerowanie wszyst.</b>	<p>Sprowadza wszystkie ustawienia do ustawień fabrycznych, po czym wyświetla ekran „Automat. inicjalizacja”.</p> <p></p> <ul style="list-style-type: none"> <li>• Nie należy w tym czasie (trwa około 30 sekund) wyłączać odbiornika TV ani naciskać przycisków.</li> <li>• Wszystkie ustawienia, włączając Cyfrową Listę Ulubionych, kraj/region, język, automatycznie zaprogramowane kanały, itp. zostaną wyzerowane.</li> </ul>

# Menu Ustawienia PC

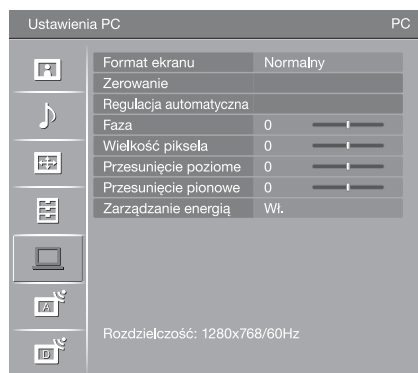

W menu „Ustawienia PC” można wybrać podane niżej opcje. Aby wybrać opcje w „Ustawienia”, należy sprawdzić w „Nawigacja w menu” (strona 24).

## Format ekranu

Wybiera format ekranu do wyświetlania wejścia z komputera.  
„Normalny”: Wyświetla obraz w oryginalnym rozmiarze.  
„Pełny 1”: Powiększa obraz, aby wypełnić obszar wyświetlenia, zachowując oryginalne proporcje pionu do poziomu.  
„Pełny 2”: Powiększa obraz, aby wypełnić obszar wyświetlenia.

## Zerowanie

Sprowadza ustawienia komputera z wyjątkiem „Format ekranu” i „Zarządzanie energią” do ustawień fabrycznych.

## Regulacja automatyczna

Automatycznie reguluje pozycję wyświetlenia i fazę obrazu gdy odbiornik TV otrzymuje sygnał wejścia z podłączonego komputera.  
 „Regulacja automatyczna” może nie działać dobrze z niektórymi sygnałami wejścia. W takich wypadkach należy ręcznie nastawić „Faza”, „Przesunięcie poziome” i „Przesunięcie pionowe”.

## Faza

Wyregulować fazę w razie migotania ekranu.

## Wielkość piksela

Wyregulować wielkość piksela, gdy na obrazie występują niepożądane pionowe pasy.

## Przesunięcie poziome

Nastawia poziomą pozycję obrazu.

## Przesunięcie pionowe

Nastawia pionową pozycję obrazu.

## Zarządzanie energią

Przełącza odbiornik TV na tryb oczekiwania, gdy przez 30 sekund żaden sygnał nie zostanie odebrany.

# Menu Ustawienia analogowe

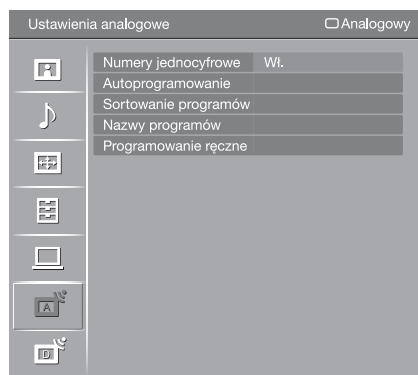

W menu „Ustawienia analogowe” można wybrać podane niżej opcje. Aby wybrać opcje w „Ustawienia”, należy sprawdzić w „Nawigacja w menu” (strona 24).

## Numery jednocyfrowe

Gdy „Numery jednocyfrowe” jest nastawione na „Wł.”, można wybrać kanał analogowy używając jednego z zaprogramowanych przycisków numerycznych (0 - 9) na pilocie.



Gdy „Numery jednocyfrowe” jest nastawione na „Wł.”, nie można wybrać kanałów o numerze 10 i wyższym przez wprowadzenie dwóch cyfr za pomocą pilota.

## Autoprogramowanie

Wyszukuje wszystkie dostępne kanały analogowe. Opcja ta umożliwia ponowne dostrojenie odbiornika TV po przeprowadzce lub wyszukanie nowych kanałów uruchomionych przez stacje telewizyjne.

## Sortowanie programów

Zmienia kolejność, w jakiej kanały analogowe są zapisane w pamięci odbiornika TV.

- 1 Nacisnąć  $\uparrow/\downarrow$ , aby wybrać kanał, który ma być przeniesiony na nową pozycję, po czym nacisnąć  $\oplus$ .
- 2 Nacisnąć  $\uparrow/\downarrow$ , aby wybrać nową pozycję dla kanału, po czym nacisnąć  $\oplus$ .

## Nazwy programów

Nadaje kanałowi dowolną nazwę, zawierającą maksymalnie pięć liter lub cyfr. Po wybraniu kanału, nazwa będzie przez chwilę wyświetlana na ekranie. (Nazwy kanałów są zazwyczaj pobierane automatycznie z teletekstu (jeśli dostępny).)

- 1 Nacisnąć  $\uparrow/\downarrow$ , aby wybrać kanał, który ma być nazwany, po czym nacisnąć  $\oplus$ .
- 2 Nacisnąć  $\uparrow/\downarrow$ , aby wybrać żądaną literę lub cyfrę („\_” dla spacji), po czym nacisnąć  $\rightarrow$ .

### Jeśli wpisany został niewłaściwy znak

Nacisnąć  $\leftarrow/\rightarrow$ , aby wybrać nieprawidłowy znak. Następnie nacisnąć  $\uparrow/\downarrow$ , aby wybrać prawidłowy znak.

### Aby skasować wszystkie znaki

Wybrać „Zerow.”, po czym nacisnąć  $\oplus$ .

- 3 Powtarzać procedurę kroku 2, aż wpisana zostanie cała nazwa.
- 4 Wybrać „OK”, po czym nacisnąć  $\oplus$ .

## Programowanie ręczne

Przed wybraniem „Nazwa”/„ARC”/„LNA”/„Filtracja dźwięku”/„Pomiń”/„Dekoder”, nacisnąć PROG +/-, aby wybrać numer programu, na którym jest kanał. Nie można wybrać numeru programu nastawionego na „Pomiń” (strona 37).

### Program/System/Kanał

Programuje ręcznie kanały programów.

- 1 Nacisnąć  $\uparrow/\downarrow$ , aby wybrać „Program”, po czym nacisnąć  $\oplus$ .
  - 2 Nacisnąć  $\uparrow/\downarrow$ , aby wybrać numer programu, który ma być ręcznie strojony (w wypadku strojenia magnetowidu, wybrać kanał 00), po czym nacisnąć RETURN.
  - 3 Nacisnąć  $\uparrow/\downarrow$ , aby wybrać „System”, po czym nacisnąć  $\oplus$ .
  - 4 Nacisnąć  $\uparrow/\downarrow$ , aby wybrać jeden z następujących systemów telewizyjnych, po czym nacisnąć RETURN.  
**B/G:** Dla krajów/regionów Europy zachodniej  
**I:** Dla Wielkiej Brytanii  
**D/K:** Dla krajów/regionów Europy wschodniej  
**L:** Dla Francji
  - 5 Nacisnąć  $\uparrow/\downarrow$ , aby wybrać „Kanał”, po czym nacisnąć  $\oplus$ .
  - 6 Nacisnąć  $\uparrow/\downarrow$ , aby wybrać „S” (dla kanałów TV kablowej) lub „C” (dla kanałów TV naziemnej), po czym nacisnąć  $\Rightarrow$ .
  - 7 Wykonać strojenie kanałów w następujący sposób:  
**Jeśli nie jest znany numer kanału (częstotliwość)**  
Nacisnąć  $\uparrow/\downarrow$ , aby szukać kolejnego dostępnego kanału. Z chwilą znalezienia kanału, przeszukiwanie zatrzyma się. Aby kontynuować szukanie, nacisnąć  $\uparrow/\downarrow$ .  
**Jeśli znany jest numer kanału (częstotliwość)**  
Przyciskami numerycznymi wpisać żądany numer kanału stacji telewizyjnej lub numer kanału magnetowidu.
  - 8 Nacisnąć  $\oplus$ , aby przejść do „Potwierdź”, po czym nacisnąć  $\oplus$ .
  - 9 Nacisnąć  $\downarrow$ , aby wybrać „OK”, po czym nacisnąć  $\oplus$ .
- Powtórzyć powyższą procedurę, aby zaprogramować ręcznie inne kanały.

### Nazwa

Nadać wybranemu kanałowi nazwę zawierającą maksymalnie pięć liter lub cyfr. Po wybraniu kanału, nazwa ta będzie przez chwilę wyświetlana na ekranie.

Aby wprowadzać znaki, wykonać kroki od 2 do 4 z „Nazwy programów” (strona 35).

### ARC

Umożliwia precyzyjne, ręczne dostrojenie wybranego numeru programu, jeżeli spodziewamy się, że niewielkie dostrojenie poprawi jakość obrazu. Można nastawić dostrajanie w zakresie od -15 do +15. Po wybraniu „Wł.” dostrajanie wykonywane jest automatycznie.

### LNA

Poprawia jakość obrazu dla indywidualnych kanałów w wypadku bardzo słabego sygnału (obraz z zakłóceniami).

Jeżeli nie będzie poprawy jakości obrazu nawet po nastawieniu „Wł.”, należy nastawić tę opcję na „Wył.” (fabryczne nastawienie).

### Filtracja dźwięku

Polepsza jakość dźwięku w poszczególnych kanałach w przypadku zniekształceń w programach monofonicznych. Czasami niestandardowy sygnał transmisji podczas oglądania programów monofonicznych może powodować zniekształcenia dźwięku lub też jego okresowe wyciszenie. Jeśli nie występują zniekształcenia dźwięku, zalecane jest pozostawienie ustawienia fabrycznego „Wył.”.





Nie można odbierać dźwięku stereofonicznego lub podwójnego, gdy wybrane jest „Słaba” lub „Mocna”.

### Pomiń

Gdy naciskane jest PROG +/-, aby wybierać kanały, pomija analogowe kanały niewykorzystane. (Można wybrać pominięty kanał przyciskami numerycznymi.)

### Dekoder

Odbiera i nagrywa wybrane kodowane kanały, gdy używany jest dekodek podłączony bezpośrednio do złącza scart 1 lub do złącza scart 2 przez magnetowid.



Zależnie od kraju/regionu wybranego w „Kraj” (strona 6), ta opcja może nie być dostępna.

### Potwierdź

Zapisuje w pamięci zmiany, wykonane w nastawieniach „Programowanie ręczne”.

# Menu Ustawienia cyfrowe DV3



W menu „Ustawienia cyfrowe” można wybrać podane niżej opcje. Aby wybrać opcje w „Ustawienia”, należy sprawdzić w „Nawigacja w menu” (strona 24).

 Niektóre funkcje mogą być niedostępne w niektórych krajach/regionach.

## Strojenie cyfrowe

### Autoprogramowanie cyfrowe

Stroi dostępne kanały cyfrowe.

Opcja ta umożliwia ponowne dostrojenie odbiornika TV po przeprowadzce lub wyszukanie nowych kanałów uruchomionych przez stacje telewizyjne. Szczegółowe informacje, zobacz „Autoprogramowanie odbiornika TV” na stronie 6.

### Edycja listy programów



Usuwa wszystkie niechciane kanały cyfrowe zapisane w pamięci odbiornika TV i zmienia kolejność cyfrowych kanałów zapisanych w pamięci odbiornika TV.

**1** Nacisnąć , aby wybrać kanał, który ma być usunięty lub przeniesiony na nową pozycję.



Nacisnąć przyciski numeryczne, aby wprowadzić znany trzycyfrowy numer programu żądanej stacji.

**2** Należy usuwać lub zmieniać kolejność cyfrowych kanałów w następujący sposób:

#### Aby usunąć cyfrowy kanał

Nacisnąć . Po pojawieniu się komunikatu potwierdzającego nacisnąć , aby wybrać „Tak”, po czym nacisnąć .

#### Aby zmienić kolejność cyfrowych kanałów



Nacisnąć , po czym nacisnąć , aby wybrać nową pozycję dla kanału i nacisnąć .



**3** Nacisnąć RETURN.

### Programowanie ręczne

Ręcznie stroi kanały cyfrowe. Ta funkcja jest dostępna, gdy opcja „Autoprogramowanie cyfrowe” jest nastawiona na „Naziemna”.

**1** Nacisnąć przycisk numeryczny, aby wybrać numer kanału, który ma być ręcznie nastrojony, po czym nacisnąć , aby nastroić kanał.

**2** Gdy znalezione zostaną dostępne kanały, nacisnąć , aby wybrać kanał który chcemy zapisać w pamięci, po czym nacisnąć .

**3** Nacisnąć , aby wybrać numer programu, pod którym ma być zapisany nowy kanał, po czym nacisnąć .

Powtórzyć powyższą procedurę, aby nastroić ręcznie inne kanały.

### Ustawianie napisów

„**Ustawienia napisów**”: Gdy wybrane zostanie „Dla słabo słyszących”, wizualna pomoc może być także wyświetlana na ekranie, razem z napisami (jeżeli kanał TV nadaje takie informacje).

„**Język napisów**”: Wybiera język, w którym wyświetlane są napisy.

### Ustawienia Audio

„**Typ audio**”: Gdy wybrana zostanie opcja „Dla słabo słyszących”, przełącza na program dla słabo słyszących.

„**Język audio**”: Wybiera język używany dla programu. Niektóre kanały cyfrowe mogą nadawać kilka rodzajów audio, z różnymi językami dla programu.

„**Opis Audio**”: Zapewnia opis audio (narrację) dla informacji wizualnych, jeżeli kanały TV nadają takie informacje.

„**Poziom miksowania**”: Nastawia poziomy głośności głównego dźwięku TV i Opisu Audio.

### Tryb nagłówków

„**Podstawowy**”: Wyświetla informacje o programie z cyfrowym banerem.

„**Pełny**”: Wyświetla informacje o programie z cyfrowym banerem, a poniżej banera wyświetla szczegółowe informacje o programie.

### Radio - wyświetlanie

Tapeta ekranu jest wyświetlana podczas odbioru programu radiowego. Można wybrać kolor tapety ekranu lub wyświetlić kolor losowo. Aby tymczasowo anulować wyświetlenie tapety ekranu, nacisnąć dowolny przycisk.

### Ochrona przed dziećmi

Nastawia ograniczenie wiekowe dla programów. Każdy program, który przekracza ograniczenie wiekowe, może być oglądany tylko po prawidłowym wprowadzeniu kodu PIN.

1 Nacisnąć przyciski numeryczne, aby wprowadzić swój istniejący kod PIN.

Jeżeli kod PIN nie został przedtem nastawiony, pojawi się ekran wprowadzania kodu PIN. Postępować według instrukcji „Kod PIN” poniżej.

2 Nacisnąć  $\uparrow/\downarrow$ , aby wybrać ograniczenie wiekowe lub „Brak” (oglądanie bez ograniczenia), po czym nacisnąć  $\oplus$ .

3 Nacisnąć RETURN.

### Kod PIN

#### Aby nastawić PIN po raz pierwszy

1 Nacisnąć przyciski numeryczne, aby wprowadzić nowy kod PIN.

2 Nacisnąć RETURN.

#### Aby zmienić PIN

1 Nacisnąć przyciski numeryczne, aby wprowadzić swój istniejący kod PIN.

2 Nacisnąć przyciski numeryczne, aby wprowadzić nowy kod PIN.

3 Nacisnąć RETURN.



Kod PIN 9999 jest zawsze akceptowany.

### **Ustawienia techniczne**

**„Auto. info. dot. usług”:** Umożliwia wykrywanie i zapisywanie w pamięci odbiornika TV nowych cyfrowych usług, w miarę jak stają się dostępne.

**„Pobier. oprogramowania”:** Umożliwia automatyczne otrzymywanie przez odbiornik TV aktualizacji oprogramowania (gdy są udostępniane), bezpłatnie przez używaną antenę/sieć kablową. Zalecane jest stałe nastawienie tej opcji na „Wł.”. Jeżeli nie chcemy aktualizować oprogramowania, należy nastawić tę opcję na „Wyłączone”.

**„Informacje o systemie”:** Wyświetla aktualną wersję oprogramowania i poziom sygnału.

**„Strefa czasu”:** Umożliwia ręczny wybór strefy czasowej, w której znajduje się odbiorca, jeżeli jest ona inna niż domyślne nastawienie strefy czasowej dla kraju/regionu odbiorcy.

**„Auto. czas letni/zimowy”:** Wybiera, czy automatycznie przełączać czas na letni i na zimowy czy nie.











- „Wyłączone”: Czas jest wyświetlany zgodnie z różnicą czasu nastawioną przez „Strefa czasu”.
- „Wł.”: Automatycznie przełącza czas na letni i na zimowy, zgodnie z kalendarzem.

### **Ustawienia modułu CA**

Umożliwia dostęp do Pay TV, po otrzymaniu modułu warunkowego dostępu (CAM) oraz karty widza. Lokalizacja gniazda  (PCMCIA), zobacz strona 20.

---

## Dane techniczne

Nazwa modelu	KDL-40D36xx/40D35xx/40D34xx	KDL-46D36xx/46D35xx/46D34xx	
<b>System</b>			
System monitora	Panel LCD (wyświetlacz ciekłokrystaliczny)		
System TV	Analogowy: Zależy od wybranego kraju/regionu: B/G/H, D/K, L, I Cyfrowy: DVB-T/DVB-C		
System kolorystyczny/wideo	Analogowy: PAL, SECAM, NTSC 3.58, 4.43 (tylko wejście Video In) Cyfrowy: MPEG-2 MP@ML		
Zakres kanałów	Analogowe: VHF: E2–E12/UHF: E21–E69/CATV: S1–S20/HYPER: S21–S41 D/K: R1–R12, R21–R69/L: F2–F10, B–Q, F21–F69/I: UHF B21–B69 Cyfrowe: VHF/UHF		
Moc dźwięku	10 W + 10 W		
<b>Złącza wejścia/wyjścia</b>			
Antena/Sieć kablowa	75 omów zewnętrzne złącze VHF/UHF		
 1	21-stykowe złącze SCART (standard CENELEC), w tym wejście audio/wideo, wejście RGB oraz wyjście audio/wideo TV.		
 2 (SmartLink)	21-stykowe złącze SCART (standard CENELEC), w tym wejście audio/wideo, wejście RGB, wybieralne wyjście audio/wideo oraz interfejs SmartLink.		
 3	Obsługiwane formaty: 1080p, 1080i, 720p, 576p, 576i, 480p, 480i Y: 1 Vp-p, 75 omów, synchronizacja ujemna 0,3 V/Pb/Cb: 0,7 Vp-p, 75 omów/ Pr/Cr: 0,7 Vp-p, 75 omów		
 3	Wejście audio (gniazdka uniwersalne typu phono): 500 mVrms, Impedancja: 47 kiloomów		
HDMI IN 4, 5	Wideo: 1080/24p, 1080p, 1080i, 720p, 576p, 576i, 480p, 480i Audio: Dwukanałowy liniowy PCM 32, 44,1 i 48 kHz, 16, 20 i 24 bity Analogowe wejście audio (gniazdka uniwersalne typu phono): 500 mVrms, Impedancja: 47 kiloomów (tylko HDMI IN 5)		
 6	Wejście S video (4-stykowe typu mini DIN)		
 6	Wejście video (gniazdka uniwersalne typu phono)		
 6	Wejście audio (gniazdka uniwersalne typu phono)		
	Wyjście audio (gniazdka uniwersalne typu phono)		
PC 	Wejście komputera (D-sub 15-stykowe) (zobacz strona 42) G: 0,7 Vp-p, 75 omów, non Sync on Green/B: 0,7 Vp-p, 75 omów/ R: 0,7 Vp-p, 75 omów/HD: 1-5 Vp-p/VD: 1-5 Vp-p ⊖ Wejście PC audio (złącze miniaturowe)		
	Złącze słuchawek		
	Szczelina CAM (Moduł warunkowego dostępu)		
<b>Zasilanie i inne</b>			
Zasilanie	220–240 V prądu zmiennego, 50 Hz		
Rozmiar ekranu	40 cali (W przybliż. 101,6 cm mierzone po przekątnej)	46 cali (W przybliż. 116,8 cm mierzone po przekątnej)	
Rozdzielczość ekranu	1 920 punktów (w poziomie) × 1 080 linii (w pionie)		
Pobór mocy	193 W	238 W	
Pobór mocy w trybie oczekiwania*	0,3 W		
Wymiary (szer. × wys. × gł.)	(razem z podstawą)	W przybliż. 981 × 692 × 265 mm	W przybliż. 1 114 × 778 × 306 mm
	(bez podstawy)	W przybliż. 981 × 643 × 110 mm	W przybliż. 1 114 × 730 × 115 mm
Waga	(razem z podstawą)	W przybliż. 24,0 kg	W przybliż. 30,5 kg
	(bez podstawy)	W przybliż. 20,5 kg	W przybliż. 26,5 kg
Dostarczone wyposażenie	Zobacz „1: Sprawdzanie wyposażenia” na stronie 4.		
Wyposażenie dodatkowe	Ściennego uchwytu mocującego SU-WL500		
	Stolik SU-FL300M		

\* Podana moc pobierana w trybie oczekiwania jest osiągnięta, gdy odbiornik TV zakończy wymagane procesy wewnętrzne.

Konstrukcja oraz dane techniczne mogą ulec zmianie bez powiadomienia.

**ciąg dalszy**

**Tabela referencyjna sygnałów wejścia PC**

<b>Sygnaly</b>	<b>Poziamo (Piksel)</b>	<b>Pionowo (Linia)</b>	<b>Częstotliwość pozioma (kHz)</b>	<b>Częstotliwość pionowa (Hz)</b>	<b>Standard</b>
VGA	<b>640</b>	<b>480</b>	<b>31,5</b>	<b>60</b>	<b>VGA</b>
	640	480	37,5	75	VESA
	720	400	31,5	70	VGA-T
SVGA	<b>800</b>	<b>600</b>	<b>37,9</b>	<b>60</b>	<b>Wytyczne VESA</b>
	800	600	46,9	75	VESA
XGA	<b>1024</b>	<b>768</b>	<b>48,4</b>	<b>60</b>	<b>Wytyczne VESA</b>
	1024	768	56,5	70	VESA
	1024	768	60	75	VESA
WXGA	<b>1280</b>	<b>768</b>	<b>47,4</b>	<b>60</b>	<b>VESA</b>
	<b>1280</b>	<b>768</b>	<b>47,8</b>	<b>60</b>	<b>VESA</b>
	<b>1360</b>	<b>768</b>	<b>47,7</b>	<b>60</b>	<b>VESA</b>

- Wejście PC tego odbiornika TV nie współpracuje z Sync on Green, ani z Composite Sync.
- Wejście PC tego odbiornika TV nie współpracuje z sygnałami kolejnoliniowymi.
- Dla najlepszej jakości obrazu zalecane jest używanie sygnałów z komputera (podanych wytłuszczonym drukiem) w powyższej tabeli, o częstotliwości pionowej 60 Hz. W funkcji „plug and play” (podłącz i używaj) sygnały o częstotliwości pionowej 60 Hz będą wybrane automatycznie.

# Rozwiązywanie problemów

Sprawdzić, czy wskaźnik  (oczekiwanie) miga na czerwono.

## Gdy miga

Uruchomiona została funkcja autodiagnostyki.

- 1 Policzyć ile razy wskaźnik  (oczekiwanie) miga pomiędzy dwusekundowymi przerwami.

Na przykład, wskaźnik miga trzy razy, potem jest dwusekundowa przerwa, potem znów wskaźnik miga trzy razy, itd.



- 2 Nacisnąć  na górnej krawędzi odbiornika TV, aby go wyłączyć, odłączyć przewód zasilający i poinformować sprzedawcę sprzętu lub centrum serwisu Sony o sposobie migania wskaźnika (ile razy miga).

## Gdy nie miga



- 1 Sprawdzić możliwe sytuacje w poniższych tabelach.
- 2 Jeśli problemy nadal będą występować, należy zlecić sprawdzenie odbiornika TV wykwalifikowanemu personelowi.

## Obraz

### Brak obrazu (ekran jest ciemny) i brak dźwięku

- Sprawdzić podłączenie anteny/sieci kablowej.
- Podłączyć odbiornik TV do sieci i nacisnąć  na górnej krawędzi odbiornika.
- Jeżeli wskaźnik  (oczekiwanie) zaświeci się na czerwono, nacisnąć .

### Brak obrazu lub brak informacji menu z urządzenia podłączonego do złącza SCART

- Nacisnąć /, aby wyświetlić listę podłączonych urządzeń, po czym wybrać żądane wejście.
- Sprawdzić połączenie między dodatkowym urządzeniem a odbiornikiem TV.

### Podwójne obrazy lub zjawy

- Sprawdzić podłączenie anteny/sieci kablowej.
- Sprawdzić położenie anteny i jej kierunek.

### Na ekranie widać tylko śnieżenie i zakłócenia

- Sprawdzić, czy antena nie jest złamana lub zgięta.
- Sprawdzić, czy nie upłynął okres żywotności anteny (3 – 5 lat w zwykłych warunkach, 1 – 2 lat w środowisku nadmorskim).

### Zniekształcony obraz (linie przerywane lub paski)

- Umieścić odbiornik TV z dala od źródeł zakłóceń elektrycznych, takich jak samochody, motocykle, suszarki do włosów lub instrumenty optyczne.
- Ustawiając dodatkowe urządzenie, między nim a odbiornikiem TV należy pozostawić pewien odstęp.
- Upewnić się, że antena/siec kablowa jest podłączona przy użyciu dostarczonego kabla koncentrycznego.

- Kabel anteny/TV kablowej należy umieścić z dala od innych kabli połączeniowych.

### Zakłócenia obrazu lub dźwięku podczas odbioru kanału TV

- Nastawić „ARC” (Automatyczne dostrajanie), aby otrzymać lepszy odbiór obrazu (strona 36).

### Na ekranie pojawiają się czarne i/lub jasne punkciki

- Obraz na ekranie składa się z pikseli. Czarne i/lub jasne punkciki (czyli piksele) na ekranie nie świadczą o wadliwym działaniu.

### Kontury obrazów są przerywane

- Wybrać „Automat. 1” lub „Automat. 2” w „Tryb filmu” (strona 30).

### Brak koloru w kolorowych programach telewizyjnych



- Wybrać „Zerowanie” (strona 25).

### Brak koloru lub kolor nieprawidłowy podczas odbioru sygnału z gniazd

- Sprawdzić połączenie gniazd  oraz sprawdzić, czy każde z gniazd jest mocno osadzone w swojej oprawie.

## Dźwięk

### Brak dźwięku, ale obraz jest dobry

- Nacisnąć  +/- lub  (Wyciszenie dźwięku).
- Sprawdzić, czy „Głośnik” jest nastawiony na „Głośnik TV” (strona 31).

## Kanały

### Żądany kanał nie może być wybrany

- Przełączyć kanały między cyfrowymi i analogowymi i wybrać żądany kanał cyfrowy/analogowy.

### Niektóre kanały są puste

- Kanał wyłączone kodowany/płatny. Wykupić abonament na usługę pay TV.
- Kanał jest używany tylko dla danych (brak obrazu lub dźwięku).
- Skontaktować się ze stacją nadającą program i uzyskać informacje o szczegółach transmisji.

### Kanały cyfrowe nie są wyświetlane

- Skontaktować się z lokalnym instalatorem i dowiedzieć się, czy transmisja sygnału cyfrowego jest dostępna w tej okolicy.
- Wymienić na antenę o większym zasięgu.

## Informacje ogólne

### Odbiornik TV automatycznie wyłącza się (przełącza się w tryb oczekiwania)

- Sprawdzić, czy „Timer wyłączenia” jest włączony, lub sprawdzić nastawienie „Czas trwania” w „Timer włączania” (strona 32).

[ciąg dalszy](#)

- Jeśli w ciągu 10 minut nie zostanie odebrany żaden sygnał ani nie zostanie wykonana żadna czynność w trybie odbioru audycji TV, odbiornik automatycznie przełączy się w tryb oczekiwania.

#### **Odbiornik TV włącza się automatycznie**

- Sprawdzić, czy „Timer włączania” jest włączony (strona 32).

#### **Nie można wybrać pewnych źródeł wejścia**

- Wybrać „Ustawienia A/V” i anulować „Pomiń” dla źródła wejścia (strona 31).

#### **Pilot nie działa**

- Wymienić baterie.

#### **Na ekranie pojawił się komunikat „Tryb**

#### **Wystawowy: Wi.”**

- Wybrać „Zerowanie wszyst.” w menu „Ustawienia” (strona 33).

#### **Urządzenie HDMI nie pojawia się na „Lista urządzeń HDMI”**

- Sprawdzić, czy urządzenie jest kompatybilne ze sterowaniem HDMI.

#### **Nie wszystkie kanały są zaprogramowane**

- Sprawdzić na stronie internetowej pomocy informacje o dostępności sieci kablowej.  
<http://support.sony-europe.com/TV/DVBC/>



## Введение

Благодарим Вас за то, что Вы выбрали данный продукт компании Sony.

Перед началом работы с телевизором внимательно прочитайте настоящее руководство и сохраните его на случай, если оно Вам понадобится для дальнейших справок.

## Утилизация телевизора



**Утилизация электрического и электронного оборудования (директива применяется в странах Евросоюза и других европейских странах, где действуют системы раздельного сбора отходов)**

Данный знак на устройстве или его упаковке обозначает, что данное устройство нельзя утилизировать вместе с прочими бытовыми отходами.

Его следует сдать в соответствующий приемный пункт переработки электрического и электронного оборудования. Неправильная утилизация данного изделия может привести к потенциально негативному влиянию на окружающую среду и здоровье людей, поэтому для предотвращения подобных последствий необходимо выполнять специальные требования по утилизации этого изделия. Переработка данных материалов поможет сохранить природные ресурсы. Для получения более подробной информации о переработке этого изделия обратитесь в местные органы городского управления, службу сбора бытовых отходов или в магазин, где было приобретено изделие.

## Предупреждение относительно функции цифрового телевидения

- Функции, связанные с цифровым телевидением (**DVB**) доступны только в странах или регионах, использующих цифровой формат наземного телевидения DVB-T (MPEG2) или при наличии доступа к услугам кабельной телевизионной сети, совместимым с форматом DVB-C (MPEG2). Пожалуйста, выясните у специалиста своей дилерской компании, находитесь ли Вы в зоне приема сигнала DVB-T или выясните у специалиста своего оператора кабельного телевидения, отвечает ли их кабельная услуга DVB-C требованиям интегрированной работы с данным телевизором.
- Оператор кабельного телевидения может взимать дополнительную плату за такие услуги, и Вам, возможно, потребуется согласовать условия работы.
- Несмотря на то, что данный телевизор соответствует требованиям DVB-T и DVB-C, совместимость с будущими стандартами наземного телевидения DVB-T и кабельного телевидения DVB-C не гарантируется.
- Некоторые функции цифрового телевидения могут быть недоступны в некоторых странах/регионах, и кабельное телевидение DVB-C может работать неправильно у некоторых операторов кабельного телевидения.

Для получения списка совместимых операторов кабельного телевидения, обратитесь к следующему веб-сайту:

<http://support.sony-europe.com/TV/DVBC/>

## Информация о товарных знаках

- **DVB** is a registered trademark of the DVB Project
- HDMI, логотип HDMI и High-Definition Multimedia Interface являются товарными знаками или зарегистрированными товарными знаками компании HDMI Licensing LLC.

**HDMI**<sup>TM</sup>  
HIGH-DEFINITION MULTIMEDIA INTERFACE

Рисунки, использованные в данном руководстве, относятся к модели KDL-40D3500, если не сделана оговорка.

Цифры “xx” в названии модели соответствуют типу конструкции и цвету.



Изготовитель: Сони Корпорейшн  
Адрес: 1-7-1 Конан, Минато-ку,  
Токио, Япония  
Страна-производитель: Испания

# Содержание

## Руководство по вводу в эксплуатацию

4

Сведения по безопасности .....	9
Меры предосторожности .....	11
<b>Обзор пульта ДУ.....</b>	<b>12</b>
<b>Обзор кнопок и индикаторов на телевизоре.....</b>	<b>13</b>

## Просмотр телепрограмм

Просмотр телепрограмм.....	14
Проверка Цифрового электронного руководства по программам (EPG) <b>DVB</b> .....	17
Использование цифрового списка Избранное <b>DVB</b> .....	19

## Использование дополнительного оборудования

Подключение дополнительного оборудования .....	20
Просмотр изображений с подсоединенного оборудования.....	23
Использование управления HDMI .....	25

## Использование функций MENU

Навигация по пунктам меню .....	26
Меню Изображение .....	27
Меню Звук .....	29
Меню Управление экраном.....	31
Меню Настройка .....	33
Меню Установки ПК .....	37
Меню Настройка аналоговых каналов .....	38
Меню Цифровая конфигурация <b>DVB</b> .....	41

## Дополнительная информация

Технические характеристики .....	44
Поиск и устранение неисправностей .....	46

**DVB** : только для цифровых каналов

RU

# Руководство по вводу в эксплуатацию

## 1: Проверка принадлежностей

Шнур питания (тип С-6)\* (1)

Коаксиальный кабель (1)

Поддерживающий ремень (1) и винты (2)

Пульт ДУ RM-ED009 (1)

Батарейки размера AA (тип R6) (2)

\* Не отсоединяйте ферритовые сердечники.

## Установка батареек в пульт ДУ

Нажмите и поднимите крышку для открывания.

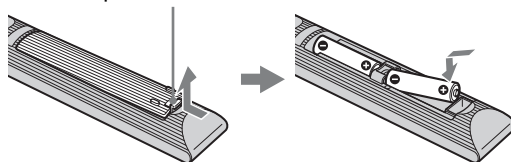

- Вставляя батарейки, соблюдайте полярность.
- Не используйте одновременно батарейки различных типов или старые и новые батарейки.
- При утилизации батареек всегда помните правила защиты окружающей среды. В некоторых регионах правила утилизации батареек могут быть регламентированы. Просьба обращаться по этому вопросу в местные органы власти.
- Обращайтесь с пультом ДУ бережно. Не бросайте его, не наступайте на него и не допускайте попадания на него каких-либо жидкостей.
- Не держите пульт ДУ вблизи источников тепла, в месте, подверженном воздействию прямых солнечных лучей, или во влажном помещении.

## 2: Подсоединение антенны/кабеля/ видеомагнитофона

### Подсоединение антенны/кабеля

Сигнал наземного или кабельного телевидения

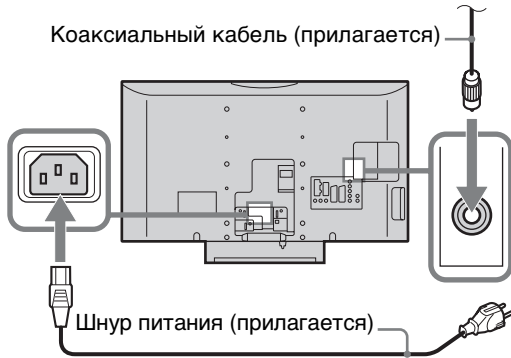

### Подсоединение антенны/кабеля и видеомагнитофона

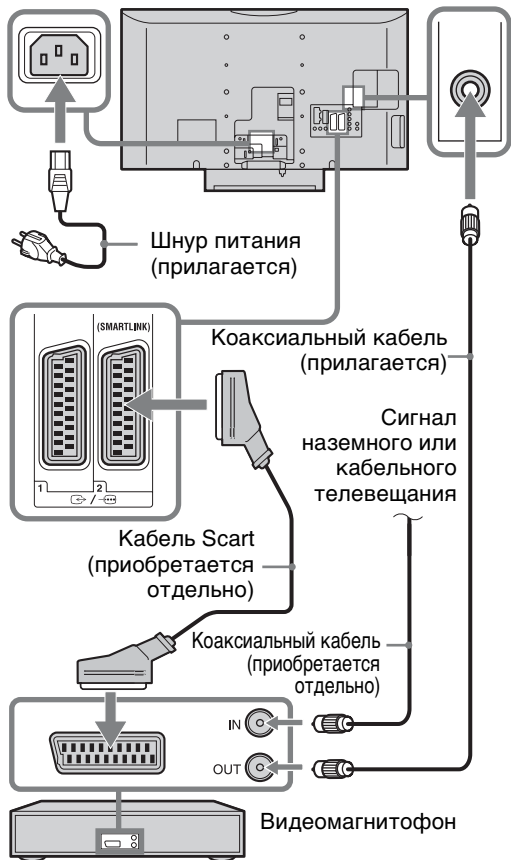

## 3: Защита телевизора от опрокидывания

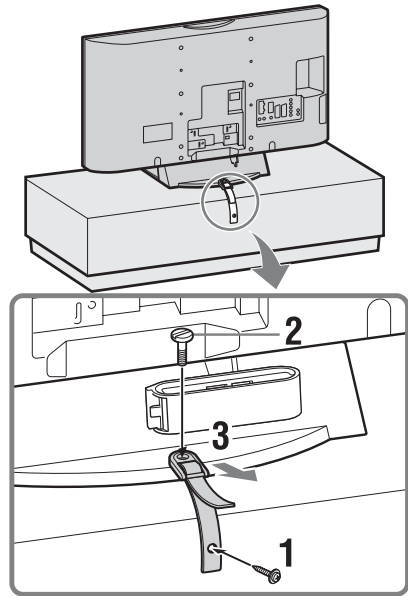

## 4: Укладка кабелей

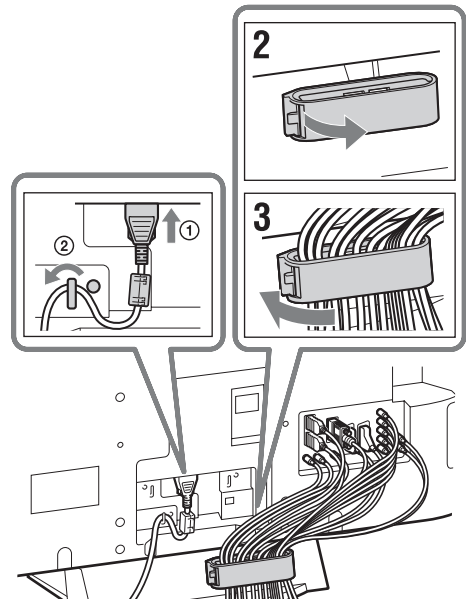

Защелка держателя для кабелей может быть открыта с любой стороны в зависимости от положения крепления.

## 5: Выполнение начальной установки

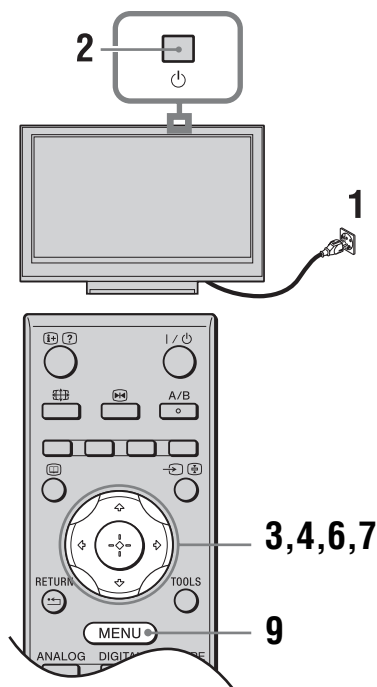

### Выбор языка и страны/региона

- 1 Подключите телевизор к розетке электросети переменного тока (220-240 В переменного тока, 50 Гц).
- 2 Нажмите кнопку на верхней грани телевизора. При первом включении телевизора на экран будет выведено меню Язык.
- 3 Для выбора языка, отображаемого на экранах меню, нажмите кнопку /, затем нажмите кнопку .



- 4 Для выбора страны/региона, где будет использоваться телевизор, нажмите кнопку , затем нажмите кнопку .

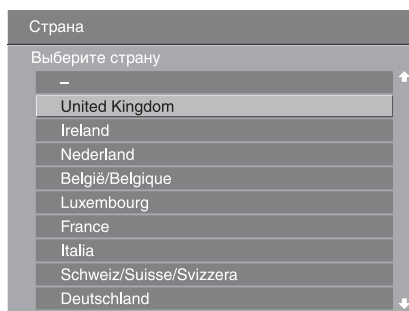

Если название страны/региона, которое будет использоваться в телевизоре, отсутствует в списке, выберите “-”.

### Автоматическая настройка телевизора

- 5 Перед началом автоматической настройки телевизора вставьте кассету с записью в видеомаягнитофон, подсоединенный к телевизору (стр. 5) и начните воспроизведение. Во время автоматической настройки телевизора будет обнаружен и сохранен в памяти телевизора видеоканал. Если видеомаягнитофон не подключен к телевизору, пропустите этот пункт.
- 6 Нажмите кнопку для выбора “ОК”, затем нажмите кнопку .

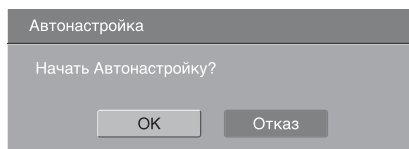

- 7 Нажмите кнопку для выбора “Эфир” или “Кабель”, затем нажмите кнопку . Если Вы выберете пункт “Кабель”, появится экран выбора типа сканирования. См. раздел “Настройка телевизора для приема цифрового кабельного сигнала” на стр. 7. Телевизор начнет искать все доступные цифровые каналы, затем все доступные аналоговые каналы. Это может занять некоторое время, поэтому не нажимайте никакие кнопки ни на телевизоре, ни на пульте ДУ.

### Если появится сообщение о необходимости проверить подключение антенны

Не было найдено ни цифровых, ни аналоговых каналов. Проверьте, правильно ли подключена антенна, и нажмите кнопку ⊕, чтобы запустить автоматическую настройку повторно.

- 8** Когда на экране появится меню Сортировка программ, выполните действия раздела “Сортировка прогр.” на стр. 38.

Если Вы не хотите менять порядок, в котором сохранены в памяти телевизора аналоговые каналы, переходите к следующему пункту.

- 9** Для выхода нажмите кнопку MENU. Телевизор настроен на прием всех доступных каналов.



Если канал цифрового телевидения не принимается, или если в пункте 4 (стр. 6) выбирается регион, в котором отсутствует цифровое телевидение, время должно быть установлено после выполнения пункта 9.

### Настройка телевизора для приема цифрового кабельного сигнала

- 1** Нажмите кнопку ⇄/↕ для выбора “Тип сканирования”, затем нажмите кнопку ⊕.
- 2** Нажмите кнопку ⇄/↕ для выбора опции “Быстрое сканирование” или “Полное сканирование”, затем нажмите кнопку ⊕.

**“Быстрое сканирование”:** Каналы настроены в соответствии с информацией оператора кабельного телевидения в пределах транслируемого сигнала. Рекомендуется установить опции “Частота”, “Код доступа к сети” и “Символьная скорость” в положение “Авто”, если Ваш провайдер кабельного телевидения не предоставил действительных значений для эксплуатации. Опция “Быстрое сканирование” рекомендуется для быстрой настройки, когда она поддерживается Вашим оператором кабельного телевидения.

**“Полное сканирование”:** Все доступные каналы настроены и сохранены. Данная процедура может занять некоторое время. Эта опция рекомендуется, когда опция “Быстрое сканирование” не

поддерживается Вашим оператором кабельного телевидения.

Для получения подробной информации о поддерживающих операторах кабельного телевидения, обратитесь к следующему веб-сайту:

<http://support.sony-europe.com/TV/DVBC/>

- 3** Нажмите кнопку ⇄/↕/↕ для выбора опции “Начать”, затем нажмите кнопку ⊕.

Телевизор начнет искать каналы. Не нажимайте никакие кнопки ни на телевизоре, ни на пульте ДУ.



Некоторыми операторами кабельного телевидения не поддерживается опция “Быстрое сканирование”. Если каналы не определяются с помощью опции “Быстрое сканирование”, используйте опцию “Полное сканирование”.

---

# Отсоединение подставки от телевизора



Не отсоединяйте подставку из соображений безопасности, за исключением случаев установки телевизора на стене или прикрепления дополнительной телевизионной подставки.

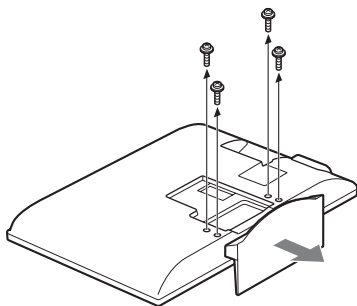

# Сведения по безопасности

## Установка и подключение

Во избежание возгорания, поражения электрическим током, повреждения телевизора и/или травм выполняйте установку и эксплуатацию телевизора в соответствии с нижеследующими указаниями.

### Установка

- Телевизор следует устанавливать вблизи легкодоступной сетевой розетки.
- Установите телевизор на ровную устойчивую поверхность.
- Настенная установка телевизора должна выполняться только квалифицированными специалистами сервисной службы.
- По соображениям безопасности настоятельно рекомендуется использовать аксессуары Sony, в том числе:
  - Кронштейн для настенной установки SU-WL500
  - Подставка для телевизора SU-FL300M

### Перемещение

- Перед перемещением телевизора отсоедините от него все кабели.
- Для переноски телевизора больших размеров требуются два или три человека.
- При переноске телевизора вручную держите его, как показано на рисунке справа. Не прикладывайте усилия к ЖК-панели.
- При подъеме или перемещении телевизора крепко придерживайте его снизу.
- При перевозке берегите телевизор от ударов и сильной вибрации.
- Если необходимо доставить телевизор в ремонтную мастерскую или перевезти в другое место, упакуйте его в картонную коробку и упаковочный материал, в которых он поставлялся изначально.

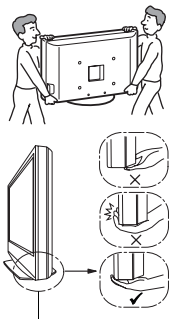

Удерживайте нижнюю часть панели, а не переднюю часть.

### Вентиляция

- Никогда не перекрывайте вентиляционные отверстия и не вставляйте в них никакие предметы.
- Оставляйте свободное пространство вокруг телевизора, как показано на рисунке ниже.

- Для обеспечения надлежащей циркуляции воздуха настоятельно рекомендуется использовать специальный кронштейн для настенной установки производства компании Sony.

### Настенная установка

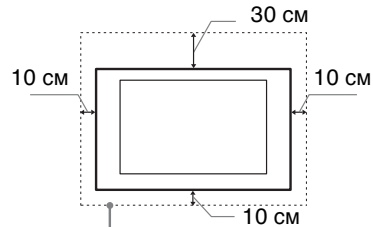

Обеспечьте вокруг телевизора расстояние не меньше указанного.

### Установка на подставке

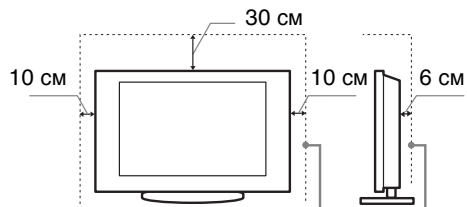

Обеспечьте вокруг телевизора расстояние не меньше указанного.

- Для обеспечения надлежащей вентиляции и предотвращения скопления грязи и пыли:
  - Не кладите телевизор экраном вниз; не устанавливайте телевизор перевернутым нижней стороной вверх, задом наперед или набок.
  - Не устанавливайте телевизор на полке, ковре, кровати или в шкафу;
  - Не накрывайте телевизор тканью, например, занавесками, а также газетами и т.п.
  - Не устанавливайте телевизор так, как показано на рисунке ниже.

### Циркуляция воздуха нарушена.

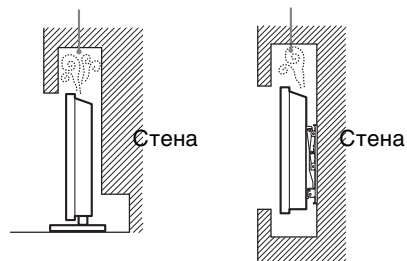

### Кабель питания

- Во избежание возгорания, поражения электрическим током, повреждения телевизора и/или травм обращайтесь с кабелем питания и сетевой розеткой в соответствии с нижеследующими указаниями:
- Включайте телевизор в сеть, используя кабель питания с вилкой, имеющей контакт заземления, которую следует вставлять в

**Продолжение**

- розетку электрической сети, также оснащенную контактом заземления.
- Используйте только кабели питания Sony, не пользуйтесь кабелями других марок.
  - Вставляйте вилку в розетку до конца.
  - Используйте для питания телевизора только сеть переменного тока напряжением 220-240 В.
  - Выполняя кабельные соединения между устройствами, в целях безопасности извлеките кабель питания из сетевой розетки и будьте осторожны, чтобы не запнуться о кабели.
  - Перед выполнением каких-либо работ с телевизором или его переноской выньте вилку кабеля питания от сети.
  - Кабель питания не должен находиться рядом с источниками тепла.
  - Регулярно чистите вилку кабеля питания, предварительно вынимая ее из розетки. Если на вилке имеется пыль, в которой скапливается влага, это может привести к повреждению изоляции и, как следствие, к возгоранию.

### Примечания

- Не используйте входящий в комплект поставки кабель питания с другим оборудованием.
- Не пережимайте, не перегибайте и не перекручивайте кабель питания, прилагая излишние усилия. В противном случае могут оголиться или переломиться внутренние жилы кабеля.
- Не изменяйте конструкцию кабеля питания.
- Не ставьте и не кладите никакие тяжелые предметы на кабель питания.
- Вынимая кабель питания из розетки, не тяните за сам кабель.
- Не подключайте слишком много приборов к одной электророзетке.
- Не пользуйтесь электророзеткой с плохими контактами.

### Запрещенные типы установки

Во избежание возгорания, поражения электрическим током, повреждения телевизора и/или травм не устанавливайте/не эксплуатируйте телевизор в таких местах, помещениях и ситуациях, которые перечислены ниже.

#### Места расположения:

На открытом воздухе (под прямыми солнечными лучами), на берегу моря, на корабле или другом судне, в автомобиле, в медицинских учреждениях, в неустойчивом положении; вблизи воды, или там, где возможно воздействие на него дождя, влаги или дыма.

#### Помещения:

В жарких, влажных или слишком запыленных помещениях; в местах, где могут быть насекомые; в таких местах, в которых телевизор может быть подвержен механической вибрации; вблизи огнеопасных объектов (свечей и др.). На телевизор не должны попадать какие-либо капли или брызги; нельзя ставить на него предметы, содержащие жидкости, например вазу с цветами.

### Ситуации:

Не касайтесь телевизора мокрыми руками; не эксплуатируйте его со снятым корпусом или с дополнительными аксессуарами, не рекомендованными изготовителем. Во время грозы отключайте телевизор от розетки электропитания и антенны.

### Осколки:

- Не бросайте никакие предметы в телевизор. Стекло экрана может разбиться от удара и в этом случае осколки могут причинить серьезную травму.
- Если на поверхности телевизора образовались трещины, перед тем, как прикоснуться к нему, выньте кабель питания из розетки. В противном случае Вы можете получить удар электрическим током.

### Если телевизор не используется

- Если Вы не собираетесь пользоваться телевизором в течение нескольких дней, по соображениям безопасности и энергосбережения его следует отключить от сети электропитания.
- Так как телевизор не отключается от сети при выключении кнопкой, для его полного отключения от электропитания выньте вилку кабеля питания из розетки.
- Следует иметь в виду, что некоторые телевизоры обладают функциями, для корректной работы которых требуется оставлять телевизор в дежурном режиме.

### Меры предосторожности в отношении детей

- Не позволяйте детям взбираться на телевизор.
- Храните мелкие детали вне досягаемости детей, чтобы они не могли случайно проглотить их.

### Если имеют место следующие неисправности...

Немедленно **выключите** телевизор и выньте вилку кабеля питания из розетки в следующих случаях.

Обратитесь к своему дилеру или в сервисный центр Sony для того, чтобы квалифицированные специалисты сервисной службы выполнили проверку телевизора.

#### В случае, если:

- Поврежден кабель питания.
- Электророзетка имеет плохие контакты.
- Телевизор получил повреждения в результате падения, удара или попадания брошенным в него предметом.
- Внутрь корпуса телевизора через отверстия попала жидкость или какой-либо предмет.

# Меры предосторожности

## Просмотр телевизора

- Смотрите телевизор при достаточном освещении; просмотр при плохом освещении или в течение чрезмерно продолжительного времени утомляет глаза.
- При использовании наушниками не устанавливайте слишком большую громкость, чтобы не повредить слух.

## ЖК-экран

- Хотя ЖК-экран изготовлен по высокоточной технологии и число эффективных точек достигает 99,99 % и выше, на экране могут постоянно появляться черные или яркие цветные (красные, синие или зеленые) точки. Это структурное свойство ЖК-экрана, которое не является признаком неисправности.
- Не нажимайте на защитный фильтр, не царапайте его и не ставьте на телевизор какие-либо предметы. Это может привести к неравномерности изображения или повреждению ЖК-экрана.
- Если телевизор работает в холодном месте, изображение может оказаться размытым или слишком темным. Это не является признаком неисправности. Эти явления исчезнут с повышением температуры.
- При продолжительной демонстрации неподвижного изображения могут появляться остаточные изображения. Через несколько секунд они могут исчезнуть.
- Во время работы телевизора экран и корпус нагреваются. Это не является признаком неисправности.
- ЖК-дисплей содержит небольшое количество жидких кристаллов и ртути. Люминесцентные лампы, используемые в данном телевизоре, также содержат ртуть. При утилизации соблюдайте соответствующие местные положения и инструкции.

## Уход за поверхностью экрана, корпусом телевизора и их чистка

Перед чисткой телевизора или вилки кабеля питания отсоедините кабель от сети.

Для обеспечения сохранности конструкционных материалов и покрытия экрана телевизора соблюдайте следующие меры предосторожности.

- Для удаления пыли с поверхности экрана/корпуса телевизора осторожно протирайте его мягкой тканью. Если пыль не удаляется полностью, протрите экран мягкой тканью, слегка смоченной в слабом растворе мягкого моющего средства.

- Ни в коем случае не используйте никакие абразивные материалы, щелочные/кислотные очистители, чистящие порошки и такие летучие растворители, как спирт, бензин, разбавитель или инсектициды. Применение этих веществ или длительный контакт с изделиями из резины/винила могут повредить покрытие корпуса или поверхность экрана.
- При регулировке угла наклона телевизора изменяйте его положение медленно и осторожно во избежание соскальзывания телевизора с подставки.

## Дополнительные устройства

Держите дополнительные компоненты или оборудование, излучающее электромагнитные волны, на расстоянии от телевизора. В противном случае может иметь место искажение изображения и/или звука.

# Обзор пульта ДУ

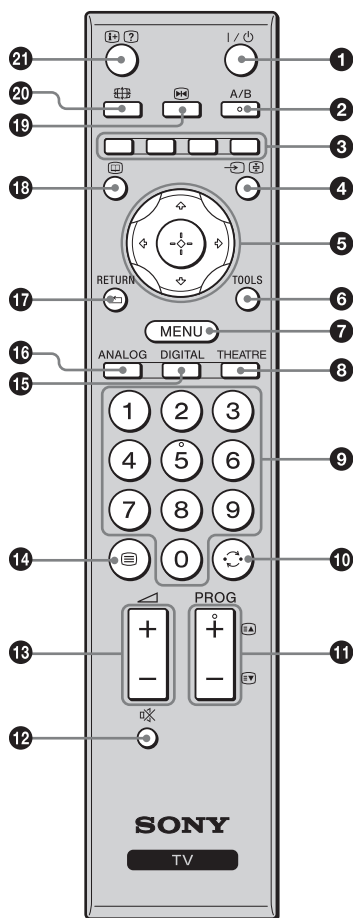

- На кнопках 5, PROG + и A/B имеются выпуклые точки. По ним удобно ориентироваться при управлении телевизором.
- Если Вы выключите телевизор, режим Theatre также будет выключен.

- 1 I/⏻ – Режим ожидания телевизора**  
Служит для включения и выключения телевизора из режима ожидания.
- 2 A/B – Двойной звук (стр. 30)**
- 3 Цветные кнопки (стр. 15, 17, 19)**
- 4 ↩/⏏ – Выбор входного сигнала / Удержание текста**
  - В режиме ТВ (стр. 23): Выбор источника входного сигнала от оборудования, подключенного к разъемам телевизора.
  - В режиме Текст (стр. 15): Удержание текущей страницы.
- 5 ⏪/⏩/⏴/⏵ (стр. 14, 26)**
- 6 TOOLS (стр. 16, 23)**  
Доступ к различным функциям просмотра и возможность изменения/установки настроек в соответствии с источником и форматом экрана.
- 7 MENU (стр. 26)**
- 8 THEATRE**  
Вы можете включить или выключить режим Theatre. При включении режима Theatre оптимальное звуковое сопровождение (если телевизор подсоединен к аудиосистеме с помощью кабеля HDMI) и качество изображения для содержимого на основе кинофильмов установятся автоматически.
- 9 Цифровые кнопки**
  - В режиме ТВ: Выбор каналов. Для номеров каналов, начиная с 10 и выше, быстро введите вторую и третью цифру.
  - В режиме Текст: Ввод трехзначных номеров страниц для выбора страницы.
- 10 ⏮ – Предыдущий канал**  
Возврат к каналу, который был включен до этого (дольше пяти секунд).
- 11 PROG +/-/⏴/⏵**
  - В режиме ТВ (стр. 14): Выбор следующего (+) или предыдущего (-) канала.
  - В режиме Текст (стр. 15): Выбор следующей (⏴) или предыдущей (⏵) страницы.
- 12 🔊 – Отключение звука (стр. 15, 23)**
- 13 🔊 +/- – Громкость (стр. 23)**
- 14 ☰ – Текст (стр. 15)**
- 15 DIGITAL – Цифровой режим (стр. 14)**
- 16 ANALOG – Аналоговый режим (стр. 14)**
- 17 RETURN / ⏴**  
Возврат к предыдущему экрану любого отображаемого меню.
- 18 📖 – EPG (Digital Electronic Programme Guide (Цифровое электронное руководство по программам)) (стр. 17)**
- 19 📺 – Остановка изображения (стр. 14)**  
Остановка телевизионного изображения.
- 20 📺 – Режим экрана (стр. 15)**
- 21 ⓘ/? – Информация / Включение показа текста**
  - В цифровом режиме: Вызов краткой информации о программе, просматриваемой в данный момент.
  - В аналоговом режиме: Вывод на экран информации, например, номера текущего канала и формата экрана.
  - В режиме Текст (стр. 15): Включение показа скрытой информации (например, ответа на вопрос викторины).

# Обзор кнопок и индикаторов на телевизоре

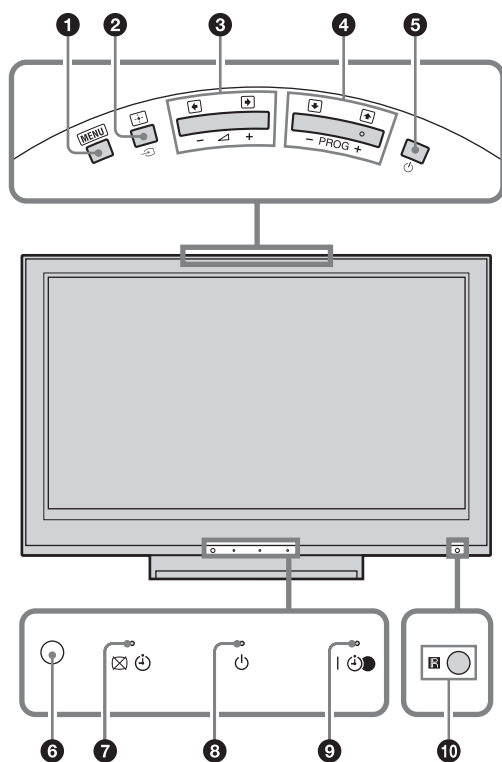

## 1 MENU (стр. 26)

## 2 / + – Выбор входного сигнала / ОК

- В режиме ТВ (стр. 23): Выбор источника входного сигнала от оборудования, подключенного к разъемам телевизора.
- В меню телевизора: Выбор меню или параметра и подтверждение установки.

## 3 +/- / /

- В режиме ТВ: Увеличение (+) или уменьшение (-) громкости.
- В меню телевизора: Переход по списку вправо () или влево ()

## 4 PROG +/- / /

- В режиме ТВ: Выбор следующего (+) или предыдущего (-) канала.
- В меню телевизора: Переход по списку вверх () или вниз ()

## 5 – Питание

Включение/выключение телевизора.



Для полного выключения телевизора выньте вилку сетевого шнура из розетки.

## 6 Световой датчик (стр. 36)

## 7 – Индикатор отключения изображения / таймера

- Загорается зеленым светом при отключении изображения (стр. 36).
- Если таймер установлен, загорается оранжевым светом (стр. 36).

## 8 – Индикатор режима ожидания

Загорается красным светом при переключении телевизора в режим ожидания.

## 9 – Индикатор питания / программы записи по таймеру

- Загорается зеленым светом при включении телевизора.
- Высвечивается оранжевым светом, когда установлена запись по таймеру (стр. 17).
- Загорается красным светом во время записи по таймеру.

## 10 Датчик пульта ДУ

- Прием ИК-сигналов с пульта ДУ.
- Не закрывайте чем-либо датчик, так как это может нарушить его работу.



Прежде чем отсоединить вилку из розетки, убедитесь в том, что телевизор выключен. Отсоединение вилки из розетки при включенном телевизоре может привести к его неисправности, или к тому, что индикатор останется гореть.

# Просмотр телепрограмм

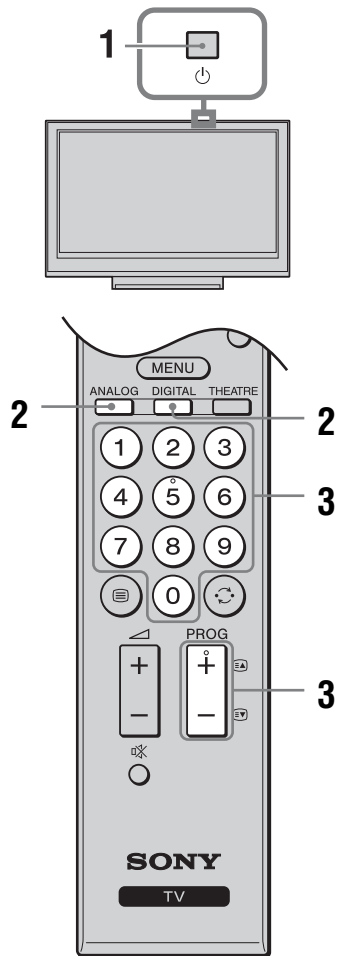

- 1 Нажмите кнопку на верхней грани телевизора для включения телевизора. Если телевизор находится в режиме ожидания (индикатор (режим ожидания) на передней панели телевизора горит красным светом), то для его включения нажмите на пульте ДУ кнопку I/.
- 2 Нажмите кнопку DIGITAL для переключения в цифровой режим или кнопку ANALOG для переключения в аналоговый режим. Список доступных каналов изменяется в зависимости от режима.

- 3 Выберите телеканал с помощью цифровых кнопок или PROG +/-.  
Для выбора номеров каналов 10 и выше с помощью цифровых кнопок, быстро введите вторую и третью цифры.  
Для выбора цифрового канала при помощи Цифрового электронного руководства по программам (EPG) см. стр. 17.

### В цифровом режиме

На некоторое время появится информационное сообщение. В сообщении могут быть показаны следующие баннеры.



- : Радиосервис
- : Кодировка/Подписка
- : Доступны несколько языков звукового сопровождения
- : Доступны субтитры
- : Доступны субтитры для людей с плохим слухом
- : Рекомендованный минимальный возраст для текущей программы (от 4 до 18 лет)
- : Замок от детей
- (красным светом): Текущая программа записывается

### Дополнительные операции

Чтобы	Нажмите кнопку
Остановить изображение (Остановка изображения)	. Нажмите один раз для удаления маленького экрана, затем нажмите эту кнопку еще раз для возврата к нормальному режиму телевизора.
Получить доступ к Таблице программ (только в аналоговом режиме)	. Для выбора аналогового канала нажимайте кнопку  , затем нажмите кнопку  .
Доступ к цифровому списку (только в цифровом режиме)	. За более подробной информацией обратитесь к стр. 19.

Чтобы	Нажмите кнопку
Отключить звук	⊗. Чтобы снова включить звук, нажмите эту кнопку еще раз.
Включить телевизор без звука из режима ожидания	⊗.

## Получение доступа к функции Текст

Нажмите кнопку . При каждом нажатии кнопки  изображение на экране циклически меняется следующим образом:

Текст → Текст поверх телевизионного изображения (смешанный режим) → Текст выкл. (выход из режима текста)

Для выбора страницы нажимайте цифровые кнопки или кнопку .

Чтобы зафиксировать страницу, нажмите кнопку .

Чтобы включить показ скрытой информации, нажмите кнопку .



Если внизу страницы с текстом появились четырехцветные обозначения, значит, доступен режим Fasttext. Режим Fasttext обеспечивает быстрый и простой доступ к страницам. Чтобы перейти на ту или иную страницу, нажмите кнопку соответствующего цвета.

## Переключение формата экрана вручную в зависимости от типа трансляции

Для выбора желаемого формата экрана нажмите несколько раз кнопку .

### Оптимальный\*

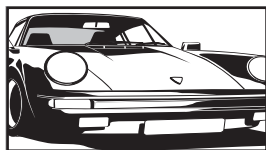

Вывод изображения в обычном формате 4:3 с имитацией эффекта широкого экрана.

Изображение формата 4:3 растягивается и заполняет весь экран.

### 4:3

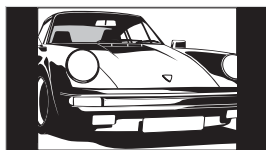

Вывод изображения обычного формата 4:3 (например, неширокоэкранный телевидения) в правильных пропорциях.

### Широкоэкранный

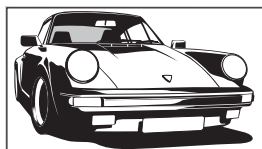

Вывод широкоэкранных программ (16:9) в правильных пропорциях.

### Увеличенный\*

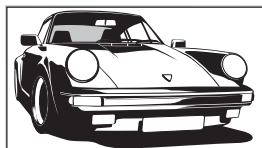

Вывод изображения формата синемаскопа (формата “почтового ящика”) в правильных пропорциях.

### 14:9\*

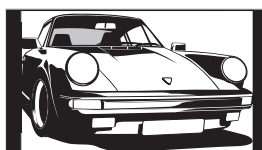

Вывод изображения формата 14:9 в правильных пропорциях. На экране по краям изображения появляются черные полосы.

\* Верхняя и нижняя части изображения могут быть обрезаны.



- Вы не можете выбрать опцию “4:3” или “14:9” для изображений источника сигнала высокой четкости.
- Вы не можете использовать данную функцию, пока отображается цифровой баннер.
- Некоторые символы и/или буквы в верхней и нижней части изображения могут быть не видны в режиме “Оптимальный”. В этом случае Вы можете выбрать опцию “Размер по вертикали” с помощью меню “Управление экраном” и отрегулировать вертикальный размер так, чтобы они были видны.



- Если опция “Автомат. формат” установлена в положение “Вкл.”, телевизор автоматически выберет наиболее подходящий для трансляции режим (стр. 31).
- В режиме “Оптимальный” (50 Гц), “Увеличенный” или “14:9” можно отрегулировать положение изображения. Нажимайте кнопки  для сдвига вверх или вниз (например, чтобы прочитать субтитры) (за исключением сигналов 720p и 1080i).
- Выберите опцию “Оптимальный” или “Увеличенный” для настройки кадрированных изображений источника сигнала 720p или 1080i.

Продолжение

## Использование меню Инструменты

Нажмите кнопку TOOLS для отображения следующих опций меню во время просмотра телевизионной программы.

<b>Опции</b>	<b>Описание</b>
Закрыть	Выход из меню Инструменты.
Режим изображения	См. стр. 27.
Режим звука	См. стр. 29.
Динамик	См. стр. 34.
Язык аудио (только в цифровом режиме)	См. стр. 42.
Установка субтитров (только в цифровом режиме)	См. стр. 42.
Громк. наушн.	Регулировка громкости наушников.
Таймер сна	См. стр. 36.
Энергосбережение	См. стр. 36.
Автоустановка часов (только в аналоговом режиме)	Переключение в цифровой режим и установка времени.
Системная информация (только в цифровом режиме)	Отображение экрана с информацией о системе.



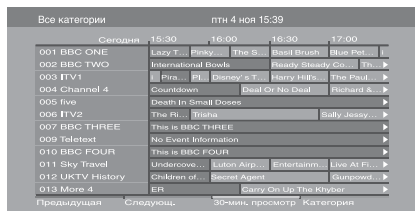





























# Проверка Цифрового электронного руководства по программам (EPG) DV3\*





















Digital Electronic Programme Guide (Цифровое электронное руководство по программам) (EPG).

\* Данная функция может быть недоступна в некоторых странах/регионах.

- 1 В цифровом режиме нажмите кнопку .
- 2 Выполните нужную операцию, как показано в следующей таблице или на экране.

Чтобы	Необходимо
Просмотреть программу	Для выбора программы нажимайте кнопки  ,  , а затем нажмите кнопку  .
Выключить EPG	Нажмите кнопку  .
Сортировать информацию о программах по категориям – Список категорий	<ol style="list-style-type: none"> <li>1 Нажмите синюю кнопку.</li> <li>2 Нажмите кнопку , , ,  для выбора категории, а затем нажмите кнопку .</li> </ol> <p>Доступны следующие категории:  <b>“Все категории”</b>: Содержит все доступные каналы.  <b>Название категории (например “Новости”)</b>: Содержит все каналы, соответствующие выбранной категории.</p>
Установить программу для записи – Запись по таймеру	<ol style="list-style-type: none"> <li>1 Нажмите кнопку , , ,  для выбора программы, которую Вы хотите записать, а затем нажмите кнопку /.</li> <li>2 Нажмите кнопку ,  для выбора функции “Запись по таймеру”.</li> <li>3 Для установки таймеров телевизора и Вашего видеомэгнитофона нажмите кнопку .</li> </ol> <p>В информации о программе появится красный символ . На передней панели телевизора загорится оранжевый индикатор .</p> <p>Вышеуказанная процедура может быть осуществлена, даже если программа, которую Вы хотите записать, уже началась.</p>
Установить программу, которая будет автоматически появляться на экране во время ее начала – Напоминание	<ol style="list-style-type: none"> <li>1 Нажмите кнопку , , ,  для выбора предстоящей программы, которую Вы хотите показать, а затем нажмите кнопку /.</li> <li>2 Нажмите кнопку ,  для выбора опции “Напоминание”, затем нажмите кнопку .</li> </ol> <p>В информации о программе появится символ . На передней панели телевизора загорится оранжевый индикатор .</p> <p> Если Вы переключите телевизор в режим ожидания, он автоматически включится, когда начнется эта программа.</p>

Продолжение

Чтобы	Необходимо
Установить время и дату программы, которую Вы хотите записать – Ручная запись по таймеру	<ol style="list-style-type: none"> <li>1 Нажмите кнопку /?.</li> <li>2 Нажмите кнопку  для выбора опции “Ручная запись по таймеру”, затем нажмите кнопку .</li> <li>3 Для выбора даты нажмите кнопку , затем нажмите кнопку .</li> <li>4 Установите время начала и окончания записи таким же образом, как в пункте 3.</li> <li>5 Для выбора программы нажимайте кнопки , а затем нажмите кнопку .</li> <li>6 Для установки таймеров телевизора и Вашего видеомэгнофона нажмите кнопку . На передней панели телевизора загорится оранжевый индикатор .</li> </ol>
Отменить запись/напоминание – Список таймеров	<ol style="list-style-type: none"> <li>1 Нажмите кнопку /?.</li> <li>2 Нажмите кнопку  для выбора опции “Список таймеров”, затем нажмите кнопку .</li> <li>3 Для выбора программы, которую Вы хотите отменить, нажимайте кнопку , затем нажмите кнопку .</li> <li>4 Нажмите кнопку  для выбора опции “Отменить таймер”, затем нажмите кнопку .</li> </ol> <p>Появится экран для подтверждения отмены программы.</p> <ol style="list-style-type: none"> <li>5 Нажмите кнопку  для выбора опции “Да”, затем нажмите кнопку  для подтверждения.</li> </ol>



- Для видеомэгнофона, совместимого с функцией SmartLink, Вы можете установить запись по таймеру видеомэгнофона только на телевизоре. Если Ваш видеомэгнофон не совместим с функцией SmartLink, появится сообщение, напоминающее Вам, что необходимо установить таймер Вашего видеомэгнофона.
- Как только запись начнется, Вы можете переключить телевизор в режим ожидания, однако не выключайте телевизор полностью, так как запись может быть прервана.
- Если для программ было выбрано ограничение по возрасту, на экране появится сообщение о вводе PIN-кода. За более подробной информацией обратитесь к разделу “Замок от детей” на стр. 42.

# Использование цифрового списка Избранное DV3\*



Цифровой список Избранное

\* Данная функция может быть недоступна в некоторых странах/регионах.

Функция Избранное позволяет Вам задавать до четырех списков Ваших избранных программ.

- 1 Нажмите кнопку MENU.
- 2 Нажмите кнопку  $\uparrow/\downarrow$  для выбора “Цифр. Избранные”, затем нажмите кнопку  $\oplus$ .
- 3 Выполните нужную операцию, как показано в следующей таблице или на экране.











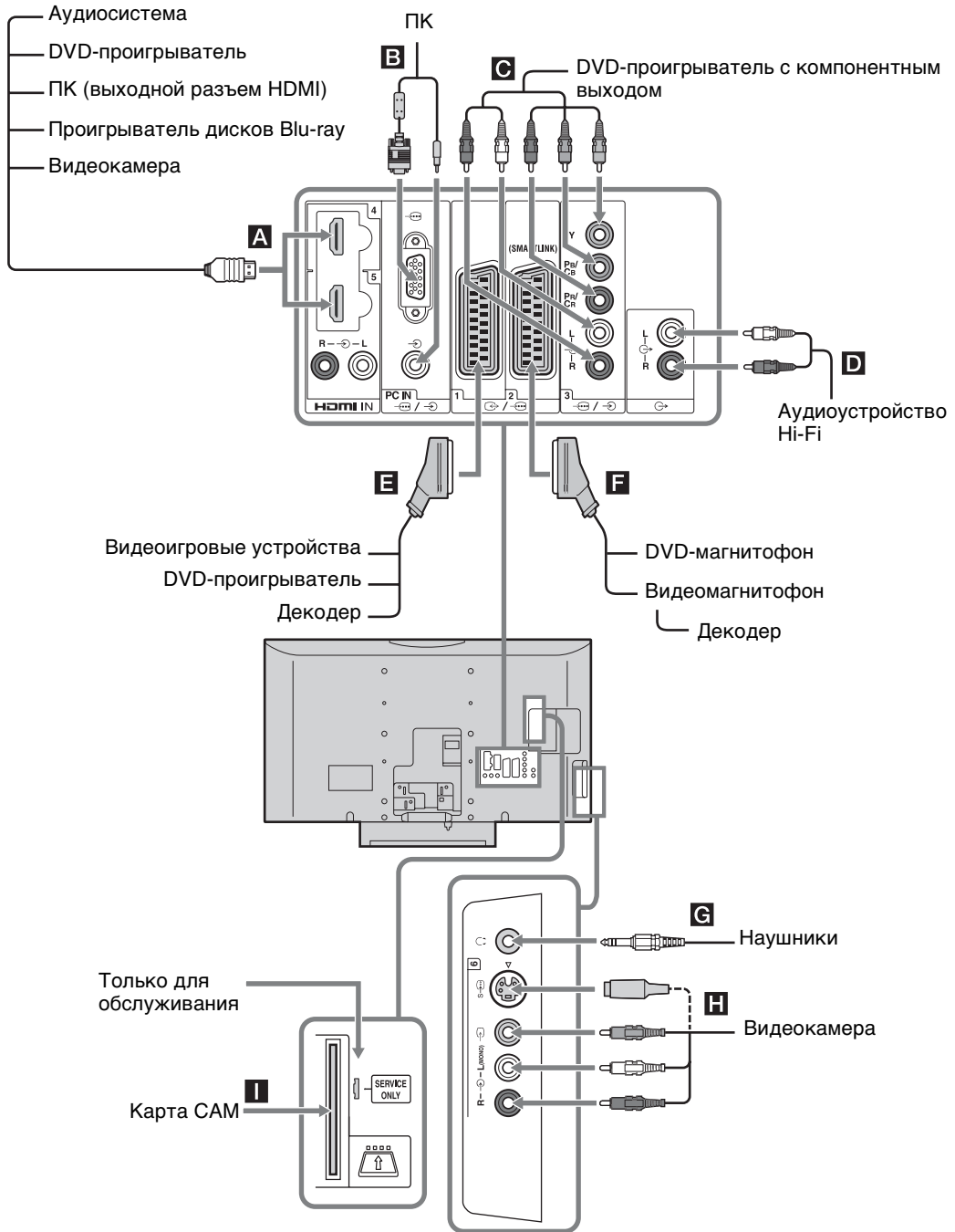





















В списке Избранное может храниться до 999 каналов.

Чтобы	Необходимо
Создать Ваш список Избранное в первый раз	<ol style="list-style-type: none"> <li>1 Для выбора опции “Да” нажмите кнопку <math>\oplus</math>.</li> <li>2 Нажмите желтую кнопку для выбора списка Избранное.</li> <li>3 Для выбора канала, который Вы хотите добавить, нажимайте кнопку <math>\uparrow/\downarrow</math>, а затем нажмите кнопку <math>\oplus</math>. Каналы, сохраненные в списке Избранное, отмечены символом <math>\heartsuit</math>.</li> </ol>
Смотреть канал	<ol style="list-style-type: none"> <li>1 Нажмите желтую кнопку для навигации по спискам Избранное.</li> <li>2 При выбранном канале нажмите кнопку <math>\oplus</math>.</li> </ol>
Выключить список Избранное	Нажмите кнопку RETURN.
Добавить или удалить каналы в отредактированном на данный момент списке Избранное	<ol style="list-style-type: none"> <li>1 Нажмите синюю кнопку.</li> <li>2 Нажмите желтую кнопку для выбора списка Избранное, который Вы хотите редактировать.</li> <li>3 Для выбора канала, который Вы хотите добавить или удалить, нажимайте кнопку <math>\uparrow/\downarrow</math>, а затем нажмите кнопку <math>\oplus</math>.</li> </ol>
Удалить все каналы из текущего списка Избранное	<ol style="list-style-type: none"> <li>1 Нажмите синюю кнопку.</li> <li>2 Нажмите желтую кнопку для выбора списка Избранное, который Вы хотите редактировать.</li> <li>3 Нажмите синюю кнопку.</li> <li>4 Нажмите кнопку <math>\leftarrow/\rightarrow</math> для выбора опции “Да”, затем нажмите кнопку <math>\oplus</math> для подтверждения.</li> </ol>



# Подключение дополнительного оборудования

К телевизору можно подключить широкий спектр дополнительного оборудования.



Разъемы	Символ входного сигнала на экране	Описание
<b>A</b> HDMI IN 4 или 5	 AV4 или  AV5	Подсоедините к разъему HDMI IN 4 или 5, если на оборудовании имеется разъем HDMI. С оборудования будут поступать цифровые видео- и аудиосигналы. Кроме того, в случае подсоединения оборудования, совместимого с управлением HDMI, поддерживается связь с подключенным оборудованием. См. стр. 35 для установки этой связи. Если на оборудовании имеется разъем DVI, соедините разъем DVI с разъемом HDMI IN 5 через интерфейс адаптера DVI - HDMI (приобретается отдельно) и подсоедините выходные аудиоразъемы устройства к разъемам HDMI IN 5.  <ul style="list-style-type: none"> <li>Разъемы HDMI поддерживают только следующие входные видеосигналы: 480i, 480p, 576i, 576p, 720p, 1080i, 1080p и 1080/24p.</li> <li>Используйте только кабель HDMI, на котором имеется логотип HDMI.</li> </ul>
<b>B</b> PC 	PC	Подсоедините к разъему PC  . Рекомендуется использовать кабели ПК с ферритовыми сердечниками.
<b>C</b>  3	 AV3	Подсоедините к компонентным видеоразъемам и аудиоразъемам  3.
<b>D</b> 		Подсоедините к выходным аудиоразъемам  для прослушивания звука с телевизора на оборудовании класса Hi-Fi.
<b>E</b>  1	 AV1 или  AV1	Подсоедините к разъему Scart  1. Если подключен декодер, то кодированный сигнал с тюнера телевизора выводится на декодера, а декодированный сигнал затем выводится с декодера.
<b>F</b>  2	 AV2 или  AV2	Подсоедините к разъему Scart  2. SmartLink – это прямое соединение между телевизором и видеомagneфоном/DVD-magneфоном.
<b>G</b> Наушники		Подсоедините к разъему  , чтобы слушать звук с телевизора через наушники.
<b>H</b> S-  6 или  6, и  6	S-  AV6 или  AV6	Подсоедините к разъему S video S-  6 или к композитному видеоразъему  6 и к аудиоразъемам  6. Чтобы избежать появления помех на изображении, не подключайте видеокамеру к видеоразъему  6 и разъему S video S-  6 одновременно. В случае подсоединения монофонического оборудования, подсоедините его к разъему  6 L.

Продолжение

Разъемы	Символ входного сигнала на экране	Описание
 SAM (Модуль условного доступа)		<p>Для пользования платными телевизионными услугами. За более подробной информацией обратитесь к руководству по эксплуатации, прилагаемому к Вашему модулю SAM.</p> <p>Для использования SAM извлеките “бутафорную” карту с гнезда SAM. Для использования SAM удалите резиновую заглушку с гнезда SAM. Если вы не используете модуль SAM, рекомендуется вставить “бутафорную” карту в слот SAM и хранить ее там.</p> <p> SAM не поддерживается в некоторых странах/регионах. Выясните это у специалиста своей дилерской компании.</p>

# Просмотр изображений с подсоединенного оборудования

Включите подсоединенное оборудование и выполните одно из перечисленных ниже действий.

**Оборудование, подключенное к гнездам Scart с помощью полностью смонтированного провода с 21-штырьковыми разъемами Scart (стр. 20)**





Включите воспроизведение на подключенном устройстве.

На экране появится изображение, передаваемое подключенным устройством.

**Видеомагнитофон с автоматической настройкой (стр. 6)**



Для выбора видеоканала в аналоговом режиме нажмите кнопку PROG +/- или цифровые кнопки.



**Другое подключенное оборудование (стр. 20)**

Нажмите кнопку / для отображения списка подсоединенного оборудования. Для выбора желаемого источника входного сигнала нажмите кнопку , затем нажмите кнопку . (Если в течение 2 секунд после нажатия кнопки  не будет выполняться никаких операций, будет выбрана подсвеченная опция.)

Если источник входного сигнала будет установлен в положение “Пропуск” в меню “Предустановка AV” под меню “Настройка AV” (стр. 34), этот входной сигнал не появится в списке.

## Дополнительные операции

Чтобы	Необходимо
Вернуться к обычному режиму ТВ	Нажмите кнопку DIGITAL или ANALOG.
Получить доступ к таблице входных сигналов (кроме режима ТВ)	Для доступа к таблице входных сигналов нажмите кнопку  . Для выбора источника входного сигнала нажимайте кнопку  , а затем нажмите кнопку  .

Чтобы	Необходимо
Изменить громкость подсоединенной аудиосистемы, совместимой с управлением HDMI	Нажмите кнопку  +/-.
Отключить звук подсоединенной аудиосистемы, совместимой с управлением HDMI	Нажмите кнопку  . Чтобы снова включить звук, нажмите эту кнопку еще раз.

## Использование меню Инструменты

Нажмите кнопку TOOLS для отображения следующих пунктов при просмотре изображений с подсоединенного устройства.

Опции	Описание
Закрыть	Выход из меню Инструменты.
Режим изображения (за исключением режима ввода с ПК)	См. стр. 27.
Режим дисплея (только в режиме ввода с ПК)	См. стр. 27.
Режим звука	См. стр. 29.
Динамик	См. стр. 34.
РАР (за исключением режима ввода с ПК)	См. стр. 24.
PIP (только в режиме ввода с ПК)	См. стр. 24.
Автоподстройка (только в режиме ввода с ПК)	См. стр. 37.
Сдвиг по горизонтали (только в режиме ввода с ПК)	См. стр. 37.
Сдвиг по вертикали (только в режиме ввода с ПК)	См. стр. 37.
Громк. наушн.	Регулировка громкости наушников.

Опции	Описание
Таймер сна (за исключением режима ввода с ПК)	См. стр. 36.
Энергосбережение	См. стр. 36.
Автоустановка часов	Переключение в цифровой режим и установка времени.



## Просмотр двух изображений одновременно – PIP (Картинка и картинка)

Вы можете просматривать на экране одновременно два изображения (внешний вход и телевизионная программа).

Подсоедините дополнительное оборудование (стр. 20) и убедитесь, что изображение от оборудования появилось на экране (стр. 23).





- Данная функция недоступна источника входа с ПК.
- Вы не можете изменить размер изображений.
- Вы не можете вывести аналоговый телевизионный видеосигнал на изображении телевизионной программы, пока на изображении внешнего источника входного сигнала выводится видеосигнал AV1, AV2 или AV6.

- 1 Нажмите кнопку TOOLS для вызова меню Инструменты.
  - 2 Нажмите кнопку / для выбора опции “PIP”, затем нажмите кнопку .
- Изображение от подсоединенного оборудования будет отображаться слева, а телевизионная программа будет отображаться справа.
- 3 Для выбора телевизионного канала нажимайте цифровые кнопки или кнопки PROG +/-.

### Для возврата к режиму одиночного изображения

Нажмите кнопку  или RETURN.



Изображение в зеленой рамке сопровождается звуком. Вы можете переключать изображение, сопровождаемое звуком, нажимая кнопку /.







## Просмотр двух изображений одновременно – PIP (Картинка в картинке)

Вы можете просматривать на экране два изображения одновременно (входного сигнала ПК и телевизионной программы).

Подсоедините ПК (стр. 20) и убедитесь, что изображение с ПК появилось на экране.



- Вы не можете отобразить разрешение, превышающее WXGA (1280 × 768 пикселей).
- Опция “Управление питанием” недоступна в режиме PIP (стр. 37).

- 1 Нажмите кнопку TOOLS для вызова меню Инструменты.
  - 2 Нажмите кнопку / для выбора опции “PIP”, затем нажмите кнопку .
- Изображение с подсоединенного ПК отображается в полноэкранном режиме, а телевизионная программа отображается в правом углу.
- С помощью кнопок /// Вы можете менять положение экрана телевизионной программы.

- 3 Для выбора телевизионного канала нажимайте цифровые кнопки или кнопки PROG +/-.

### Для возврата к режиму одиночного изображения

Нажмите кнопку RETURN.



Вы можете переключить изображение со звуком, выбрав пункт “Смена звука” в меню Инструменты.

---

# Использование управления HDMI

Функция управления HDMI позволяет различным компонентам оборудования управлять друг другом с помощью системы пользовательского электронного контроля HDMI CEC (Consumer Electronics Control), предусмотренной стандартом HDMI. Вы можете выполнять операции по согласованному управлению таким оборудованием Sony, совместимым с управлением HDMI, как телевизор, DVD-рекордер с жестким диском и аудиосистема, которые соединены кабелями HDMI. Обратите внимание на правильность подсоединения и установки совместимого оборудования для использования функции управления HDMI.

## Для подсоединения оборудования, совместимого с управлением HDMI

Соедините совместимое оборудование и телевизор с помощью кабеля HDMI. При подсоединении аудиосистемы не забудьте также соединить разъемы аудиовыхода телевизора и аудиосистемы с помощью соответствующего кабеля. За более подробной информацией обратитесь к стр. 20.

## Для выполнения установок управления HDMI

Управление HDMI должно быть установлено как со стороны телевизора, так и со стороны подсоединенного оборудования. См. раздел “Настройка HDMI” на стр. 35 для выполнения установок со стороны телевизора. Подробная информация по установке со стороны оборудования приведена в инструкции по эксплуатации подсоединенного оборудования.

## Функции управления HDMI

- Согласованное выключение подсоединенного оборудования вместе с телевизором.
- Согласованное включение телевизора и подсоединенного оборудования, а также автоматическое переключение входа на это оборудование в момент начала воспроизведения.
- В случае включения подсоединенной аудиосистемы во время работы телевизора, вход телевизора переключится на аудиосигнал от аудиосистемы.
- Регулировка громкости и отключение звука подсоединенной аудиосистемы.

# Навигация по пунктам меню

“MENU” позволяет Вам наслаждаться различными удобными функциями данного телевизора. Вы можете легко выбирать каналы или источники входного сигнала и изменять установки для Вашего телевизора.

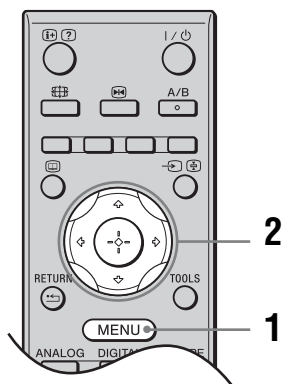

- 1 Нажмите кнопку MENU.
- 2 Нажмите кнопку  $\uparrow/\downarrow$  для выбора опции меню, а затем нажмите кнопку  $\oplus$ .  
Для выхода из меню нажмите кнопку MENU.



- 1 **Цифр. Избранные\***  
Отображение списка Избранное (стр. 19).
- 2 **Аналоговое ТВ**  
Возврат к последнему просматриваемому аналоговому каналу.
- 3 **Цифровое ТВ\***  
Возврат к последнему просматриваемому цифровому каналу.

#### 4 Цифров. EPG\*

Отображение Цифрового электронного руководства по программам (EPG) (стр. 17).

#### 5 Внешние входы

Выбор устройства, подключенного к Вашему телевизору.

- Для просмотра желаемого внешнего источника входного сигнала, выберите источник входного сигнала, затем нажмите кнопку  $\oplus$ .
- Для назначения метки внешнему источнику входного сигнала, выберите “Изменить имена AV входов”, затем см. стр. 34.
- Для просмотра списка подключенного оборудования, совместимого с управлением HDMI, выберите пункт “Выбор устр. HDMI”.

#### 6 Установки

Отображение меню “Установки”, где выполняется большинство расширенных установок и регулировок.

- 1 Нажмите кнопку  $\uparrow/\downarrow$  для выбора значка меню, затем нажмите кнопку  $\oplus$ .
- 2 Нажимайте кнопку  $\uparrow/\downarrow/\leftarrow/\rightarrow$  для выбора опции или регулировки установки, а затем нажмите кнопку  $\oplus$ .

За более подробной информацией обратитесь к стр. 27 – 43.



Параметры, которые можно регулировать, меняются в зависимости от ситуации. Недоступные параметры отображаются серым цветом или не отображаются совсем.

\* Данная функция может быть недоступна в некоторых странах/регионах.

# Меню Изображение

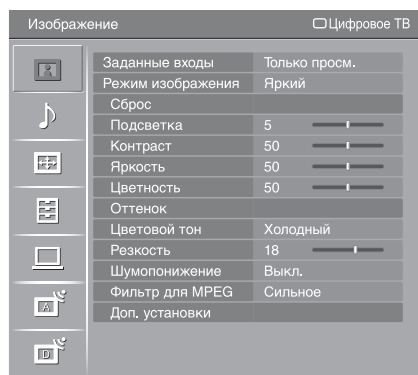

Параметры, перечисленные ниже, можно установить в меню “Изображение”. Для выбора опций меню в разделе “Установки” обратитесь к разделу “Навигация по пунктам меню” (стр. 26).

## Заданные входы

Выбирается, применять ли установки, сделанные в меню “Изображение” ко всем источникам входного сигнала, или только к тем источникам, сигнал с которых отображается в данный момент на экране.

“**Все**”: Установки применяются ко всем источникам входного сигнала.

“**Только просм.**”: Установки применяются только к текущему источнику входного сигнала.

## Режим изображения

Выбор режима изображения, кроме входного источника ПК. Настройки для “Режим изображения” могут отличаться в зависимости от установок “Видео/Фото” (стр. 33).

“**Яркий**”: Для улучшения контраста и резкости изображения.

“**Стандартный**”: Для стандартного изображения. Рекомендуется для использования в домашних условиях.

“**Кино**”: Предназначается для просмотра фильмов. Эта опция является наиболее подходящей для просмотра фильмов в обстановке, напоминающей кинотеатр. Присущие ей параметры изображения разработаны при сотрудничестве с кинокомпанией Sony Pictures Entertainment для обеспечения воспроизведения фильмов в точном соответствии с замыслом их авторов.

“**Фото**”: Установка оптимального качества изображения для фотоснимков.

## Режим дисплея

Выбор режима дисплея для входного источника ПК.

“**Видео**”: Для видеоизображений.

“**Текст**”: Для текста, диаграмм или таблиц.

## Сброс

Возврат к заводским установкам настроек “Изображение”, за исключением опции “Заданные входы”, “Режим изображения” и “Режим дисплея”.

## Подсветка

Регулировка яркости фона.

## Контраст



Повышает или понижает контрастность изображения.

## Яркость

Повышает или понижает яркость изображения.

## Цветность

Повышает или понижает интенсивность цветов.

<b>Оттенок</b>	<p>Повышает или понижает оттенки зеленого и оттенки красного.</p> <p></p> <p>“Оттенок” можно настроить только для цветного сигнала NTSC (например, для видеокассет из США).</p>
<b>Цветовой тон</b>	<p>Регулирует баланс белого для изображения.</p> <p>“Холодный”: Придает белому цвету голубоватый оттенок.</p> <p>“Нейтральный”: Придает белому цвету нейтральный оттенок.</p> <p>“Теплый 1”/“Теплый 2”: Придает белому цвету красноватый оттенок.</p> <p>“Теплый 2” придает более красный оттенок, чем “Теплый 1”.</p> <p></p> <p>Режимы “Теплый 1” и “Теплый 2” недоступны, если опция “Режим изображения” установлена в положение “Яркий”.</p>
<b>Резкость</b>	<p>Делает изображение более резким или мягким.</p>
<b>Шумопонижение</b>	<p>Частичная корректировка помех (“снега”) при слабом сигнале трансляции.</p> <p>“Авто”: Автоматическое шумопонижение (только в аналоговом режиме).</p> <p>“Сильное”/“Среднее”/“Слабое”: Корректировка эффекта шумопонижения.</p> <p>“Выкл.”: Выключение функции “Шумопонижение”.</p>
<b>Фильтр для MPEG</b>	<p>Уменьшает помехи изображения, сжатого в видеоформате MPEG.</p>
<b>Доп. установки</b>	<p>Индивидуальная регулировка функции Изображение. Если Вы установите опцию “Режим изображения” в положение “Кино”, “Фото” или “Стандартный”, Вы сможете устанавливать/изменять данные установки.</p> <p>“Сброс”: Возврат всех дополнительных установок к заводским установкам.</p> <p>“Корректор черного”: Усиление черных участков изображения для увеличения контраста.</p> <p>“Доп. улучш. контраста”: Автоматическая регулировка опций “Подсветка” и “Контраст” к наиболее подходящим установкам на основании яркости экрана. Данная установка особенно эффективна для сцен с темными изображениями. Она позволяет увеличить контрастность для темных изображений.</p> <p>“Гамма”: Настройка баланса между яркими и темными областями изображения.</p> <p>“Чистый белый”: Подчеркивает белые цвета.</p> <p>“Живые цвета”: Делает цвета более живыми.</p> <p>“Цветовое пространство”: Изменение гаммы цветового воспроизведения. Для опции “Расширенное” воспроизводятся яркие цвета, а для опции “Стандарт.” воспроизводятся стандартные цвета.</p>

# Меню Звук

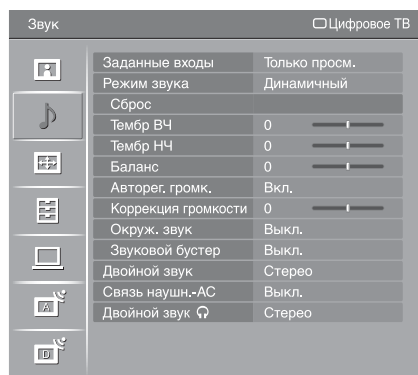

Параметры, перечисленные ниже, можно установить в меню “Звук”. Для выбора опций меню в разделе “Установки” обратитесь к разделу “Навигация по пунктам меню” (стр. 26).

## Заданные входы

Выбирается, применять ли установки, сделанные в меню “Звук” ко всем источникам входного сигнала, или только к тем источникам, сигнал с которых отображается в данный момент на экране.

**“Все”:** Установки применяются ко всем источникам входного сигнала.

**“Только просм.”:** Установки применяются только к текущему источнику входного сигнала.

## Режим звука

**“Динамичный”:** Усиление тембра звуков высоких и низких частот.

**“Стандартный”:** Для воспроизведения стандартного звука.

Рекомендуется для использования в домашних условиях.

**“Индивидуальный”:** Плоская частотная характеристика. Также позволяет Вам сохранять сделанные Вами настройки.

## Сброс

Возврат к заводским установкам настроек “Звук”, за исключением опций “Заданные входы”, “Режим звука”, “Двойной звук”, “Связь наушн.-АС” и “Двойной звук ”.

## Тембр ВЧ

Регулировка звуков высоких частот.

## Тембр НЧ

Регулировка звуков низких частот.

## Баланс



Регулировка баланса между левым или правым громкоговорителями.

## Авторег. громк.

Поддержание постоянного уровня громкости, даже когда в нем случаются резкие изменения (например, звук в рекламных роликах обычно бывает громче, чем в других передачах).

## Коррекция громкости

Регулируется уровень громкости текущего источника входного сигнала относительно других источников, когда опция “Заданные входы” установлена в положение “Только просм.”.

<b>Окруж. звук</b>	<p><b>“S-FORCE Front Surround”:</b> Доступно для обычной стереотрансляции и цифровой трансляции 5.1-канального окружающего звука, а также для звука, принимаемого с подсоединенного оборудования.</p> <p><b>“Выкл.”:</b> Конвертирует и воспроизводит 5.1-канальный и другой цифровой транслируемый аудиосигнал в виде обычного стереозвукa (2-канального). Воспроизводит оригинальный звук других видов трансляции в неизменном виде.</p>
<b>Звуковой бустер</b>	<p>Придает звуку большую силу путем компенсации фазового эффекта в громкоговорителях.</p>
<b>Двойной звук</b>	<p>Выбор звука, который должен воспроизводиться через громкоговоритель при стереотрансляции или трансляции на двух языках.</p> <p><b>“Сtereo”/“Моно”:</b> Для стереотрансляции.</p> <p><b>“А”/“В”/“Моно”:</b> Для двуязычной трансляции выберите “А” для звукового канала 1, “В” для звукового канала 2 или “Моно” для монофонического канала, если это возможно.</p> <p></p> <p>Если Вы выберете другое оборудование, подсоединенное к телевизору, установите опцию “Двойной звук” в положение “Сtereo”, “А” или “В”. Однако, в случае выбора внешнего оборудования, подсоединенного к разьему HDMI, эта опция будет зафиксирована в положении “Сtereo”.</p>
<b>Связь наушн.-АС</b>	<p>Включение/выключение встроенных громкоговорителей телевизора при подсоединенных наушниках.</p> <p><b>“Вкл.”:</b> Звук выводится только через наушники.</p> <p><b>“Выкл.”:</b> Звук выводится через телевизор и через наушники.</p>
<b>Двойной звук </b>	<p>Выбор звука, который должен воспроизводиться в наушниках при стереотрансляции или трансляции на двух языках, которые зависят от выбора опции “Двойной звук”.</p>

# Меню Управление экраном

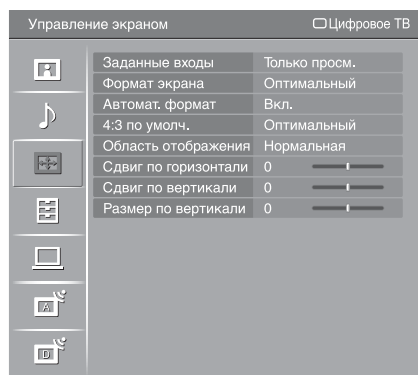

Параметры, перечисленные ниже, можно установить в меню “Управление экраном”. Для выбора опций меню в разделе “Установки” обратитесь к разделу “Навигация по пунктам меню” (стр. 26).

## Заданные входы

Выбирается, применять ли установки, сделанные в меню “Управление экраном” ко всем источникам входного сигнала, или только к тем источникам, сигнал с которых отображается в данный момент на экране.  
**“Все”:** Установки применяются ко всем источникам входного сигнала.  
**“Только просм.”:** Установки применяются только к текущему источнику входного сигнала.

## Формат экрана

За более подробной информацией о формате экрана обратитесь к разделу “Переключение формата экрана вручную в зависимости от типа трансляции” на стр. 15.

## Автомат. формат

Автоматическое изменение формата экрана в зависимости от транслируемого сигнала. Для сохранения Вашей установки выберите опцию “Выкл.”.



Даже если опция “Автомат. формат” установлена в положение “Вкл.” или “Выкл.”, Вы всегда можете изменить формат экрана, нажимая повторно кнопку

## 4:3 по умолч.

Выбор формата экрана по умолчанию для использования с трансляцией 4:3.

**“Оптимальный”:** Вывод изображения в обычном формате 4:3 с имитацией эффекта широкого экрана.

**“4:3”:** Вывод изображения стандартной трансляции 4:3 в правильных пропорциях.

**“Выкл.”:** Сохранение текущей установки “Формат экрана” при изменении канала или входного сигнала.

## Область отображения

Регулировка области экрана для показа изображения.

**“Макс.разрешение”:** Отображается изображение для источников 1080i или 1080p (за исключением входного компонентного сигнала) в исходном формате, когда части изображения обрезаны.

**“Нормальная”:** Отображается рекомендованная область изображения.  
**“-1”/“-2”:** Увеличение изображения для сокрытия края изображения.



Опция “Макс.разрешение” доступна только, когда параметр “Формат экрана” установлен в положение “Широкоэкранный”.

---

<b>Сдвиг по горизонтали</b>	Регулировка горизонтального положения изображения.
<b>Сдвиг по вертикали</b>	Регулировка вертикального положения изображения в случае, если опция “Формат экрана” установлена в положение “Оптимальный” (50 Гц), “Увеличенный” или “14:9”.
<b>Размер по вертикали</b>	Регулировка вертикального размера изображения в случае, если опция “Формат экрана” установлена в положение “Оптимальный”, “Увеличенный” или “14:9”.

---

# Меню Настройка

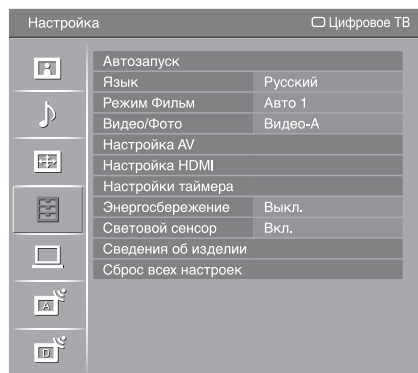

Параметры, перечисленные ниже, можно установить в меню “Настройка”. Для выбора опций меню в разделе “Установки” обратитесь к разделу “Навигация по пунктам меню” (стр. 26).

## Автозапуск

Запуск начальной установки для выбора языка и страны/региона, а также настройки всех доступных цифровых и аналоговых каналов. Обычно этого делать не требуется, потому что язык и страна/регион уже выбраны и все каналы уже настроены при установке телевизора (стр. 6). Тем не менее, этот параметр позволяет повторить процедуру (например, заново настроить телевизор после переезда или найти новые каналы, появившиеся в эфире).

## Язык

Выбор языка, на котором отображаются меню.

## Режим Фильм

Обеспечивается более плавное движение изображения при воспроизведении изображений DVD или видеомagneтофона, снятых на пленку, уменьшая размытость и зернистость изображения.

**“Авто 1”:** Обеспечивает более плавное перемещение изображения, чем содержимое оригинала на основе кинофильмов. Используйте эту установку в качестве стандартной настройки.

**“Авто 2”:** Обеспечивает отображение содержимого оригинала на основе кинофильмов в неизменном виде.

**“Выкл.”:** Выключение функции “Режим Фильм”.



Если изображение содержит искаженные сигналы или слишком много помех, опция “Режим Фильм” будет автоматически отключена, даже если выбрана опция “Авто 1” или опция “Авто 2”.

## Видео/Фото

Обеспечение подходящего качества изображения путем выбора опции в зависимости от источника входного сигнала (видео или фото).

**“Видео-А”:** Устанавливает подходящее качество изображения в зависимости от источника входного сигнала, видео или фото, при прямом подключении оборудования Sony с выходом HDMI, которое поддерживает режим “Видео-А”.

**“Видео”:** Обеспечивает подходящее качество изображения для просмотра фильмов.



**“Фото”:** Обеспечивает подходящее качество изображения для просмотра фотоснимков.





- Опция будет зафиксирована в положение “Видео”, если подключенное оборудование не поддерживает режим “Видео-А”.
- Опция “Видео/Фото” доступна только для источника входного сигнала HDMI и компонентного входного сигнала (1080p и 1080i).

### Предустановка AV

Присвоение имени любому оборудованию, подсоединенному к разъему на боковой или задней панели. Это имя будет ненадолго выводиться на экран при переключении на соответствующее оборудование. Вы можете отключить входные сигналы с подсоединенного оборудования, которые Вы не хотите отображать на экране.

**1** Для выбора желаемого источника входного сигнала нажмите кнопку , затем нажмите кнопку .



**2** Для выбора желаемого пункта меню внизу нажмите кнопку , затем нажмите кнопку .

**Метки оборудования:** Используйте одну из предустановленных меток для присвоения имени подсоединенному оборудованию.



**“Изм.”:** Создание Вашей собственной метки. Выполните шаги с 2 по 4 раздела “Метки программ” (стр. 38).

**“Пропуск”:** Пропуск ненужного источника входного сигнала.

### Авто S Video

Выбор входного сигнала с гнезд S video  в случае подсоединения к обоим гнездам / .

### Выход AV2

Вывод сигнала через разъем с меткой  на задней панели телевизора. Если подключить видеомэгафон или другое записывающее устройство к разъему , можно записывать сигнал, поступающий с оборудования, подсоединенного к другим разъемам телевизора.

**“ТВ”:** Вывод телевизионной трансляции.

**“AV1”:** Вывод сигналов с оборудования, подсоединенного к разъему  1.

**“AV6”:** Вывод сигналов с оборудования, подсоединенного к разъему  6.

**“Авто”:** Вывод всего, что воспроизводится на экране (за исключением сигналов с разъемов /  3, HDMI IN 4, HDMI IN 5 и PC / .

### Динамик

Включение/выключение встроенных громкоговорителей телевизора.

**“Динамик ТВ”:** Громкоговорители телевизора включены для прослушивания звука через громкоговорители телевизора.

**“Аудиосистема”:** Громкоговорители телевизора выключены для прослушивания звука только через внешние аудиосредства, подсоединенные к разъемам аудиовыхода.

При соединении с оборудованием, совместимым с управлением HDMI, Вы можете согласованно включать подсоединенное оборудование вместе с телевизором. Данная установка должна быть сделана после подсоединения оборудования.

### Аудиовыход

**“Регулируемый”:** Звуковым выводом из вашей аудиосистемы можно по-прежнему управлять с помощью пульта ДУ телевизора.

**“Постоянный”:** Звуковой вывод телевизора зафиксирован. Используйте регулятор громкости Вашего аудиоресивера для регулировки громкости (и других звуковых настроек) Вашей аудиосистемы.

### **Система цвета**

Выбор системы цветности (“Авто”, “PAL”, “SECAM”, “NTSC3.58”, “NTSC4.43” или “PAL60”) в соответствии с входным сигналом с источника входного сигнала.

---

## **Настройка HDMI**

Данная функция используется для установки оборудования, совместимого с управлением HDMI, которое подсоединено к разъемам HDMI. Обратите внимание на то, что установка согласования должна быть также проведена со стороны подсоединенного оборудования, совместимого с управлением HDMI.

### **HDMI управление**

Выбирается, согласовывать ли оборудование, совместимое с управлением HDMI, и телевизор. В случае установки опции в положение “Вкл.” могут быть выполнены следующие пункты меню.

### **Автовыкл. устройств**

В случае установки опции в положение “Вкл.”, оборудование, совместимое с управлением HDMI, будет согласованно выключаться вместе с телевизором.

### **Автовключение ТВ**

В случае установки опции в положение “Вкл.”, телевизор будет согласованно включаться вместе с оборудованием, совместимым с управлением HDMI.

### **Обнов. список устр-в**

Создание или обновление “Список устр-в HDMI”. Всего может быть подсоединено до 11 устройств, совместимых с управлением HDMI, и до 5 устройств может быть подсоединено к одному разъему. Не забудьте обновить “Список устр-в HDMI” после изменения подсоединений или установок оборудования, совместимого с управлением HDMI.

### **Список устр-в HDMI**

Отображение подсоединенного оборудования, совместимого с управлением HDMI.



Вы не можете использовать функцию “Настройка HDMI”, если аудиосистема, совместимая с управлением HDMI, согласована с телевизором.

---

## Настройки таймера

Установка таймера включения/выключения телевизора.

### Таймер сна

Установка периода времени, по истечении которого телевизор должен автоматически переключаться в режим ожидания.

Если активирована функция “Таймер сна”, индикатор ☺ (Таймер) на передней панели телевизора загорается оранжевым светом.



- Если Вы выключите телевизор и снова его включите, опция “Таймер сна” будет установлена в положение “Выкл.”.
- За одну минуту до переключения телевизора в режим ожидания на экране появится сообщение с предупреждением.

### Таймер включения

Установка таймера для включения телевизора из режима ожидания.

**“День”:** Выбор дня, в который Вы хотите активировать функцию “Таймер включения”.

**“Время”:** Установка времени включения телевизора.

**“Продолжительность”:** Выбор периода времени, после которого телевизор автоматически опять переключится в режим ожидания.

**“Настройка громк.”:** Установка громкости телевизора при включении с помощью таймера.

### Устан. часов

Позволяет Вам вручную установить часы. Если телевизор принимает цифровые каналы, часы нельзя отрегулировать вручную, поскольку они установлены на временной код принимаемого сигнала.

---

## Энергосбережение

Выбор режима энергосбережения для уменьшения потребления электроэнергии телевизором.

Если выбрана опция “Откл. изобр.”, изображение будет отключено, а индикатор ☒ (Откл. изобр.) на передней панели телевизора загорится зеленым светом. Звук останется без изменений.

---

## Световой сенсор

**“Вкл.”:** Автоматическая оптимизация установок изображения в соответствии с освещением в комнате.

**“Выкл.”:** Выключение функции “Световой сенсор”.



Не закрывайте ничем датчик, так как это может нарушить его работу. Подробная информация о датчике приведена на стр. 13.

---

## Сведения об изделии

Вызов информации о Вашем телевизоре.

---

## Сброс всех настроек

Возврат всех регулировок к заводским установкам с последующим отображением экрана “Автозапуск”.



- Не выключайте телевизор в этот период времени (потребуется около 30 секунд) и не нажимайте никакие кнопки.
- Все установки, включая цифровой список Избранное, страну/регион, язык, каналы автоматической настройки и т.д. будут возвращены к стандартным значениям.

# Меню Установки ПК

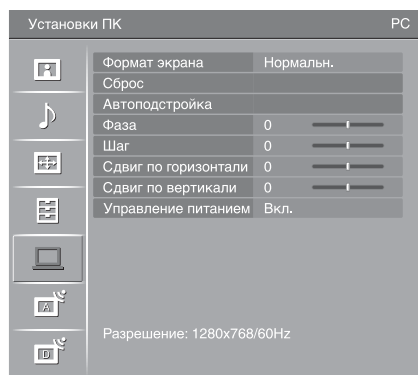

Параметры, перечисленные ниже, можно установить в меню “Установки ПК”. Для выбора опций меню в разделе “Установки” обратитесь к разделу “Навигация по пунктам меню” (стр. 26).

<b>Формат экрана</b>	Выбор формата экрана для отображения входного сигнала с Вашего ПК. <b>“Нормальн.”</b> : Отображение изображения с оригинальным размером. <b>“Полный 1”</b> : Увеличение изображения для заполнения области отображения с сохранением оригинального соотношения горизонтали к вертикали. <b>“Полный 2”</b> : Увеличение изображения для заполнения области отображения.
<b>Сброс</b>	Возврат регулировок ПК к заводским установкам за исключением установок “Формат экрана” и “Управление питанием”.
<b>Автоподстройка</b>	Автоматическая регулировка положения дисплея и фазы изображения при получении телевизором входного сигнала с подсоединенного ПК.  Функция “Автоподстройка” может работать неправильно с определенными входными сигналами. В таких случаях вручную отрегулируйте опции “Фаза”, “Сдвиг по горизонтали” и “Сдвиг по вертикали”.
<b>Фаза</b>	Регулировка фазы в случае мерцания экрана.
<b>Шаг</b>	Регулировка шага в случае, если на изображении есть нежелательные вертикальные полосы.
<b>Сдвиг по горизонтали</b>	Регулирует горизонтальное положение изображения.
<b>Сдвиг по вертикали</b>	Регулирует вертикальное положение изображения.
<b>Управление питанием</b>	Переключение телевизора в режим ожидания, если в течение 30 секунд не поступает никакого сигнала.

# Меню Настройка аналоговых каналов

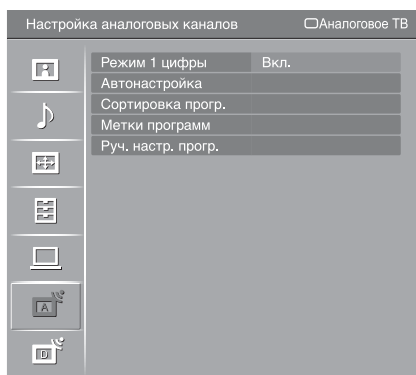

Параметры, перечисленные ниже, можно установить в меню “Настройка аналоговых каналов”. Для выбора опций меню в разделе “Установки” обратитесь к разделу “Навигация по пунктам меню” (стр. 26).

## Режим 1 цифры

Если опция “Режим 1 цифры” установлена в положение “Вкл.”, Вы можете выбрать аналоговый канал при помощи одной цифровой кнопки (0 – 9) на пульте ДУ.



Если опция “Режим 1 цифры” установлена в положение “Вкл.”, Вы не можете выбрать каналы с номерами 10 и выше, вводя две цифры при помощи пульта ДУ.

## Автонастройка

Настройка всех доступных аналоговых каналов.

Эта опция позволяет заново настроить телевизор после переезда или найти новые каналы, появившиеся в эфире.

## Сортировка прогр.

Изменение порядка расположения аналоговых каналов, сохраненного в памяти телевизора.

- 1 Для выбора канала, который Вы хотите переместить на новую позицию, нажмите кнопку  $\uparrow/\downarrow$ , затем нажмите кнопку  $\oplus$ .
- 2 Для выбора новой позиции для Вашего канала нажмите кнопку  $\uparrow/\downarrow$ , затем нажмите кнопку  $\oplus$ .

## Метки программ

Присвоение каналу имени по Вашему выбору, содержащего не более пяти букв или цифр. Данное имя будет ненадолго выводиться на экран при переключении на этот канал. (Обычно названия каналов берутся автоматически из режима телетекста, если он предусмотрен.)

- 1 Для выбора канала, которому Вы хотите присвоить имя, нажмите кнопку  $\uparrow/\downarrow$ , затем нажмите кнопку  $\oplus$ .
- 2 Нажмите кнопку  $\uparrow/\downarrow$  для выбора нужной буквы или цифры (“\_” для пробела), затем нажмите кнопку  $\rightarrow$ .

### Исправление символа, введенного ошибочно

Для выбора неправильного символа нажмите кнопку  $\leftarrow/\rightarrow$ . Затем нажмите кнопку  $\uparrow/\downarrow$  для выбора правильного символа.

### Удаление всех символов

Выберите опцию “Сброс”, затем нажмите кнопку  $\oplus$ .

- 3 Повторяйте действия пункта 2 до тех пор, пока не введете имя полностью.
- 4 Выберите опцию “OK”, затем нажмите кнопку  $\oplus$ .

Перед выбором опций “Метка”/“АПЧ”/“LNA”/“Аудиофильтр”/“Пропуск”/“Декодер” нажмите кнопку PROG +/- для выбора номера программы с каналом. Нельзя выбрать номер программы, установленной в положение “Пропуск” (стр. 40).

### Программа/Система/Канал

Ручная настройка каналов программ.

- 1 Нажмите кнопку  $\uparrow/\downarrow$  для выбора опции “Программа”, затем нажмите кнопку  $\oplus$ .
- 2 Для выбора номера программы, которую Вы хотите настроить вручную (при настройке видеоманитофона выберите канал 00), нажмите кнопку  $\uparrow/\downarrow$ , затем нажмите кнопку RETURN.
- 3 Нажмите кнопку  $\uparrow/\downarrow$  для выбора опции “Система”, затем нажмите кнопку  $\oplus$ .
- 4 Для выбора одной из следующих систем телетрансляции нажмите кнопку  $\uparrow/\downarrow$ , затем нажмите кнопку RETURN.  
**V/G:** Для стран/регионов Западной Европы  
**I:** Для Великобритании  
**D/K:** Для стран/регионов Восточной Европы  
**L:** Для Франции
- 5 Нажмите кнопку  $\uparrow/\downarrow$  для выбора опции “Канал”, затем нажмите кнопку  $\oplus$ .
- 6 Нажмите кнопку  $\uparrow/\downarrow$  для выбора опции “S” (для кабельных каналов) или “C” (для наземных каналов), затем нажмите кнопку  $\rightarrow$ .
- 7 Настройте каналы следующим образом:

#### Если номер (частота) канала неизвестен

Для поиска следующего доступного канала нажмите кнопку  $\uparrow/\downarrow$ . Когда канал будет найден, поиск остановится. Для продолжения поиска нажмите кнопку  $\uparrow/\downarrow$ .

#### Если номер (частота) канала известен

Введите номер телеканала или канала видеоманитофона с помощью цифровых кнопок.

- 8 Для перехода к команде “Подтверд.” нажмите кнопку  $\oplus$ , затем нажмите кнопку  $\oplus$ .
- 9 Для выбора опции “ОК” нажмите кнопку  $\downarrow$ , затем нажмите кнопку  $\oplus$ .

Повторите процедуру, чтобы установить вручную другие каналы.

### Метка

Присвоение выбранному каналу имени по Вашему выбору, содержащего не более пяти букв или цифр. Данное имя будет ненадолго выводиться на экран при переключении на этот канал.

Для ввода символов выполните шаги с 2 по 4 раздела “Метки программ” (стр. 38).

### АПЧ

Предоставляет Вам возможность точной настройки выбранного номера программы вручную, если Вам кажется, что небольшая регулировка настройки улучшит качество изображения.

Вы можете выполнить точную настройку в диапазоне от -15 до +15. Если будет выбрана опция “Вкл.”, точная настройка выполнится автоматически.

## **LNA**

Улучшение качества изображения для отдельных каналов в случае очень слабых сигналов трансляции (изображение с помехами).

Если Вы не сможете заметить никакого улучшения качества изображения даже после установки опции в положение “Вкл.”, установите ее в положение “Выкл.” (заводская установка).

## **Аудиофильтр**

Повышение качества звука на отдельных каналах в случае искажения при монотрансляции. Иногда, если транслируется нестандартный сигнал, возможны искажения или периодическое пропадание звука при просмотре монопрограмм.

Если искажений звука нет, рекомендуется оставить заводскую настройку “Выкл.”.







Вы не можете принимать стереофонические или двуязычные программы, если выбрана опция “Слаб.” или “Сильн.”.

## **Пропуск**

Пропуск неиспользуемых аналоговых каналов при выборе каналов с помощью кнопок PROG +/- . (Пропущенный канал можно выбрать с помощью цифровых кнопок.)

## **Декодер**

Просмотр и запись кодированных каналов при использовании декодера, подсоединенного напрямую к разъему Scart  /  1 или к разъему Scart  /  2 через видеоманитон.



В зависимости от страны/региона, выбранных для пункта “Страна” (стр. 6), данная опция меню может быть недоступна.

## **Подтверд.**

Сохранение изменений в установках, сделанных в разделе “Руч. настр. прогр.”.

# Меню Цифровая конфигурация DV3

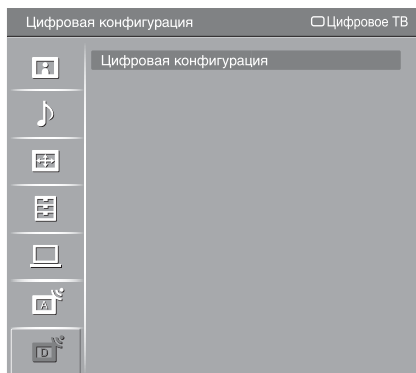

Параметры, перечисленные ниже, можно установить в меню “Цифровая конфигурация”. Для выбора опций меню в разделе “Установки” обратитесь к разделу “Навигация по пунктам меню”(стр. 26).



Некоторые функции могут быть недоступны в некоторых странах/регионах.

## Цифровая настройка

### Автопоиск цифр. станций

Настройка доступных цифровых каналов.

Эта опция позволяет заново настроить телевизор после переезда или найти новые каналы, появившиеся в эфире. За более подробной информацией обратитесь к разделу “Автоматическая настройка телевизора” на стр. 6.

### Редакт. списка программ

Удаление любых ненужных цифровых каналов, сохраненных в памяти телевизора и изменение порядка цифровых каналов, сохраненного в памяти телевизора.

- 1 Для выбора канала, который Вы хотите удалить или переместить на новую позицию, нажмите кнопку  $\uparrow/\downarrow$ .

Нажимайте цифровые кнопки для ввода известного трехзначного номера программы нужной Вам трансляции.

- 2 Удалите или измените порядок цифровых каналов следующим образом:

#### Для удаления цифрового канала

Нажмите кнопку  $\oplus$ . После появления запроса на подтверждение нажмите кнопку  $\leftarrow$  для выбора опции “Да”, а затем нажмите кнопку  $\oplus$ .

#### Для изменения порядка цифровых каналов

Нажмите кнопку  $\rightleftarrows$ , затем нажмите кнопку  $\uparrow/\downarrow$  для выбора новой позиции для канала и нажмите кнопку  $\leftarrow$ .

- 3 Нажмите кнопку RETURN.

### Руч. поиск цифр. Станций

Настройка цифровых каналов вручную. Данная функция доступна, если параметр “Автопоиск цифр. станций” установлен в положение “Эфир”.

- 1 Нажмите цифровую кнопку для выбора номера канала, который Вы хотите настроить вручную, затем нажмите кнопку  $\uparrow/\downarrow$  для настройки канала.
- 2 Когда доступные каналы будут найдены, нажмите кнопку  $\uparrow/\downarrow$  для выбора канала, который Вы хотите сохранить, затем нажмите кнопку  $\oplus$ .
- 3 Нажмите кнопку  $\uparrow/\downarrow$  для выбора номера программы, под которым Вы хотите сохранить новый канал, затем нажмите кнопку  $\oplus$ .

Повторите процедуру для настройки других каналов вручную.

### Настройка субтитров

**“Установка субтитров”**: При выборе опции “Для людей с наруш. слуха” некоторые визуальные вспомогательные средства могут быть выведены с субтитрами (если телеканалы транслируют такую информацию).

**“Язык субтитров”**: Выбор языка отображаемых на экране субтитров.

### Настройка звука

**“Тип аудио”**: Переключение на трансляцию для людей с плохим слухом в случае выбора опции “Для людей с наруш. слуха”.

**“Язык аудио”**: Выбор языка, используемого для программы. Некоторые цифровые каналы могут транслировать звук для программы на нескольких языках.

**“Звуковое описание”**: Обеспечение звукового описания (комментарии) визуальной информации, если телеканалы транслируют такую информацию.

**“Уровень микширования”**: Регулировка уровня громкости главного звукового сопровождения и звукового описания.

### Режим баннера

**“Основной”**: Отображение информации о программе в виде цифрового баннера.

**“Полный”**: Отображение информации о программе в виде цифрового баннера и отображение подробной информации о программе под этим цифровым баннером.

### Радио дисплей



При прослушивании радиопередач на экране отображается заставка в виде обоев. Вы можете выбрать цвет обоев на экране и подобрать к ним цвет. Для временной отмены заставки в виде обоев на экране, нажмите любую кнопку.

### Замок от детей

Установка для программ ограничения по возрасту. Любую программу, для которой установлено ограничение по возрасту, можно просмотреть только после правильно введенного PIN-кода.

**1** Нажимайте цифровые кнопки для ввода Вашего установленного PIN-кода.

Если Вы не установили предварительно PIN-код, появится экран ввода PIN-кода. Следуйте указаниям раздела “PIN код” ниже.

**2** Нажмите кнопку  для выбора ограничения по возрасту или “Нет” (для просмотра без ограничения), затем нажмите кнопку .

**3** Нажмите кнопку RETURN.

### PIN код

#### Установка PIN-кода в первый раз

**1** Нажимайте цифровые кнопки для ввода нового PIN-кода.

**2** Нажмите кнопку RETURN.

#### Изменение Вашего PIN-кода

**1** Нажимайте цифровые кнопки для ввода Вашего установленного PIN-кода.

**2** Нажимайте цифровые кнопки для ввода нового PIN-кода.

**3** Нажмите кнопку RETURN.



PIN-код 9999 принимается всегда.

### Техн. конфигурация

**“Авт. обновление станций”:** Позволяет телевизору находить и сохранять новые цифровые услуги по мере их появления.

**“Загрузка ПО”:** Позволяет телевизору автоматически получать обновления программного обеспечения бесплатно через Вашу существующую антенну/кабель (по мере их появления). Рекомендуется все время устанавливать эту опцию в положение “Вкл.”. Если Вы не хотите, чтобы Ваше программное обеспечение обновлялось, установите этот пункт меню в положение “Выкл.”.

**“Системная информация”:** Отображение версии текущего программного обеспечения и уровня сигнала.

**“Часовой пояс”:** Позволяет Вам вручную выбрать часовой пояс, в котором Вы находитесь, если заводская установка не соответствует Вашей стране/региону.













**“Летнее время: Авто”:** Устанавливается, выполнять или нет автоматический переход на летнее время и обратно.

- “Выкл.”: Время отображается в соответствии с разницей времени, установленной в пункте “Часовой пояс”.
- “Вкл.”: Автоматический переход на летнее время и обратно в соответствии с календарем.

### Настройка модуля СА

Предоставляет доступ к платной телевизионной услуге после приобретения Модуля условного доступа (Conditional Access Module (САМ)) и карты просмотра. Для получения информации о расположении разъема  (PCMCIA) обратитесь к стр. 20.

## Технические характеристики

Название модели	KDL-40D36xx/40D35xx/40D34xx		KDL-46D36xx/46D35xx/46D34xx
<b>Система</b>			
Тип панели	ЖК-панель (жидкокристаллический дисплей)		
ТВ система	Аналоговая: В зависимости от Вашего выбора страны/региона: В/G/H, D/K, L, I Цифровая: DVB-T/DVB-C		
Система цветности/ видеосистема	Аналоговая: PAL, SECAM, NTSC 3.58, 4.43 (только в режиме Video In) Цифровая: MPEG-2 MP@ML		
Диапазон каналов	Аналоговый: VHF: E2–E12/UHF: E21–E69/CATV: S1–S20/HYPER: S21–S41 D/K: R1–R12, R21–R69/L: F2–F10, B–Q, F21–F69/I: UHF B21–B69 Цифровой: VHF/UHF		
Выходная мощность звука	10 Вт + 10 Вт		
<b>Входные/выходные разъемы</b>			
Антенна/кабель	Внешний разъем для VHF/UHF 75 Ом		
 1	21-штырьковый разъем Scart (стандарта CENELEC), включающий аудио-/видеовход, вход RGB-сигнала и телевизионный аудио-/видеовход.		
 2 (SmartLink)	21-штырьковый разъем Scart (стандарта CENELEC), включающий аудио-/видеовход, вход RGB-сигнала, выбираемый аудио-/видеовход и интерфейс SmartLink.		
 3	Поддерживаемые форматы: 1080p, 1080i, 720p, 576p, 576i, 480p, 480i Y: Размах 1 В, 75 Ом, 0,3 В с отрицательной синхронизацией/Рв/Св: Размах 0,7 В, 75 Ом/ Pr/Cr: Размах 0,7 В, 75 Ом		
 3	Аудиовходы (линейные разъемы): 500 мВ среднеквадратическое значение, Полное сопротивление: 47 кОм		
HDMI IN 4, 5	Видео: 1080/24p, 1080p, 1080i, 720p, 576p, 576i, 480p, 480i Аудио: Двухканальный линейный PCM 32, 44.1 и 48 кГц, 16, 20 и 24 бит Аналоговый аудиовход (линейные разъемы): 500 мВ среднеквадратическое значение, Полное сопротивление: 47 кОм (только HDMI IN 5)		
 6	Вход S video (4-штырьковый мини-разъем DIN)		
 6	Видеовход (фоногнездо)		
 6	Аудиовходы (фоногнезда)		
 6	Аудиовыход (фоногнезда)		
PC 	Вход ПК (D-sub 15-штырьковый) (см. стр. 45) G: Размах 0,7 В, 75 Ом, без синхронизации по зеленому каналу/В: Размах 0,7 В, 75 Ом/ R: Размах 0,7 В, 75 Ом/HD: Размах 1-5 В/VD: Размах 1-5 В —  аудиовход ПК (мини-гнездо)		
	Гнездо наушников		
	Слот модуля условного доступа (Conditional Access Module (CAM))		
<b>Питание и другие параметры</b>			
Требования к источнику питания	220–240 В переменного тока, 50 Гц		
Размер экрана	40 дюймов (Приблиз. 101,6 см по диагонали)	46 дюймов (Приблиз. 116,8 см по диагонали)	
Разрешение экрана	1920 точек (по горизонтали) × 1080 строк (по вертикали)		
Потребляемая мощность	193 Вт	238 Вт	
Потребляемая мощность в режиме ожидания*	0,3 Вт		
Габариты (Ш × В × Г)	(с подставкой)	Приблиз. 981 × 692 × 265 мм	Приблиз. 1114 × 778 × 306 мм
	(без подставки)	Приблиз. 981 × 643 × 110 мм	Приблиз. 1114 × 730 × 115 мм
Масса	(с подставкой)	Приблиз. 24,0 кг	Приблиз. 30,5 кг
	(без подставки)	Приблиз. 20,5 кг	Приблиз. 26,5 кг
Прилагаемые принадлежности	Обратитесь к разделу “1: Проверка принадлежностей” на стр. 4.		
Дополнительные принадлежности	Настенный монтажный кронштейн SU-WL500		
	Подставка для телевизора SU-FL300M		

\* Номинальная величина мощности потребления в режиме ожидания достигается после того, как телевизор выполнит необходимые внутренние процессы.

Конструкция и технические характеристики могут быть изменены без уведомления.

## Справочная таблица входных сигналов ПК

Сигналы	По горизонтали (пиксели)	По вертикали (строки)	Частота горизонтальной развертки (кГц)	Частота вертикальной развертки (Гц)	Стандарт
VGA	<b>640</b>	<b>480</b>	<b>31,5</b>	<b>60</b>	<b>VGA</b>
	640	480	37,5	75	VESA
	720	400	31,5	70	VGA-T
SVGA	<b>800</b>	<b>600</b>	<b>37,9</b>	<b>60</b>	<b>Стандарты VESA</b>
	800	600	46,9	75	VESA
XGA	<b>1024</b>	<b>768</b>	<b>48,4</b>	<b>60</b>	<b>Стандарты VESA</b>
	1024	768	56,5	70	VESA
	1024	768	60	75	VESA
WXGA	<b>1280</b>	<b>768</b>	<b>47,4</b>	<b>60</b>	<b>VESA</b>
	<b>1280</b>	<b>768</b>	<b>47,8</b>	<b>60</b>	<b>VESA</b>
	<b>1360</b>	<b>768</b>	<b>47,7</b>	<b>60</b>	<b>VESA</b>

- Вход ПК на данном телевизоре не поддерживает синхронизацию по зеленому каналу и композитную синхронизацию.
- Вход ПК на данном телевизоре не поддерживает чересстрочные сигналы.
- Для наилучшего качества изображения рекомендуется использовать сигналы (выделенные полужирным шрифтом) в приведенной выше таблице с частотой вертикальной развертки 60 Гц с персонального компьютера. В режиме простого подключения сигналы с частотой вертикальной развертки 60 Гц будут выбираться автоматически.



---

# Поиск и устранение неисправностей

Проверьте, не мигает ли индикатор  (режим ожидания) красным светом.

## Если мигает

Включена функция самодиагностики.

- 1 Посчитайте, сколько раз мигнет индикатор  (режим ожидания) между каждыми двухсекундными перерывами. Например, индикатор мигает три раза, перестает мигать на две секунды, затем снова мигает три раза и т.д.
- 2 Нажмите кнопку  на верхней грани телевизора для его выключения, отсоедините шнур питания от сети и сообщите специалистам дилерской компании или сервисного центра Sony характер миганий индикатора (количество миганий).



## Если не мигает

- 1 См. таблицы ниже.
- 2 Если проблему устранить не удалось, дальнейшее техническое обслуживание и ремонт телевизора должны производиться квалифицированным персоналом в сервисном центре.



---

## Изображение

### Нет ни изображения (темный экран), ни звука

- Проверьте подсоединение антенны/кабеля.
- Подсоедините телевизор к электросети и нажмите кнопку  на верхней грани телевизора.
- Если индикатор  (режим ожидания) горит красным светом, нажмите кнопку .

### Нет изображения или информации в меню оборудования, подключенного к разъему Scart

- Нажмите кнопку / для отображения списка подсоединенного оборудования, а затем выберите желаемый источник входного сигнала.
- Проверьте соединение между дополнительным оборудованием и телевизором.

### Раздвоение или многоконтурность изображения

- Проверьте подсоединение антенны/кабеля.
- Проверьте расположение антенны и ее направленность.

### На экране виден только “снег” и помехи

- Проверьте, не сломана и не погнута ли антенна.
- Проверьте, не закончился ли срок эксплуатации антенны (от трех до пяти лет в обычных условиях, от одного года до двух лет на морском побережье).

### Помехи на изображении (пунктирные линии или полосы)

- Установите телевизор подальше от таких источников электрических помех, как автомобили, мотоциклы, фены или оптические устройства.
- Дополнительное оборудование следует устанавливать на некотором расстоянии от телевизора.
- Убедитесь, что антенна/кабель подсоединена с помощью прилагаемого коаксиального кабеля.
- Антенный/телевизионный кабель не должен находиться рядом с другими соединительными кабелями.

### При просмотре телеканала имеются помехи изображения или звука

- Отрегулируйте точную автоматическую настройку “АПЧ” для получения наилучшего приема изображения (стр. 39).

### На экране появляются отдельные маленькие темные и/или яркие точки

- Изображение на экране состоит из точек. Маленькие темные и/или яркие точки (пиксели) на экране не являются признаком неисправности.

### Контуры изображения искажены

- Выберите опцию “Авто 1” или “Авто 2” в меню “Режим Фильм” (стр. 33).

### Отсутствует цветность при просмотре программ

- Выберите опцию “Сброс” (стр. 27).



### Отсутствует цветность или цветность искажена при просмотре сигнала через разъемы 3

- Проверьте соединение разъемов  3 и убедитесь в том, что каждый разъем надежно зафиксирован в своем гнезде.

---

## Звук

### Нет звука, но изображение нормальное

- Нажмите кнопку  +/- или  (отключение звука).
- Убедитесь в том, что опция “Динамик” установлена в положение “Динамик ТВ” (стр. 34).

---

## Каналы

### Невозможно выбрать желаемый канал

- Переключаясь в цифровой или аналоговый режим, выберите желаемый цифровой/аналоговый канал.

### **Некоторые каналы являются пустыми**

- Закодированный канал/Канал, доступный только по подписке. Подпишитесь на платную телевизионную услугу.
- Канал используется только для передачи данных (нет изображения или звука).
- Свяжитесь с теле вещательной компанией для получения подробной информации о трансляции.

### **Не появляются цифровые каналы**

- Свяжитесь с местным установщиком, чтобы выяснить, предоставляется ли цифровое вещание в Вашей местности.
- Приобретите более мощную антенну.

## **Общие неисправности**

---

### **Телевизор автоматически отключается (телевизор переходит в режим ожидания)**

- Проверьте, не активирована ли функция “Таймер сна” и проверьте установку “Продолжительность” в меню “Таймер включения” (стр. 36).
- Если сигнал не принимается, и в режиме телевизора не выполняются никакие операции в течение 10 минут, телевизор автоматически переключается в режим ожидания.

### **Телевизор автоматически включается**

- Проверьте, не активирована ли функция “Таймер включения” (стр. 36).

### **Не удается выбрать некоторые источники входного сигнала**

- Выберите опцию “Предустановка AV” и отмените функцию “Пропуск” для источника входного сигнала (стр. 34).

### **Не работает пульт дистанционного управления**

- Замените батарейки.

### **На экране появляется сообщение “Витринный режим дисплея: Вкл.”**

- Выберите опцию “Сброс всех настроек” в меню “Настройка” (стр. 36).

### **Оборудование HDMI не появляется в списке “Список устр-в HDMI”**

- Убедитесь, что Ваше оборудование является совместимым оборудованием для управления через интерфейс HDMI.

### **Не все каналы настроены**

- Для получения информации об операторах кабельного телевидения обратитесь к следующему веб-сайту.  
<http://support.sony-europe.com/TV/DVBC/>

**KDL-46D36xx/40D36xx**  
**KDL-46D35xx/40D35xx**  
**KDL-46D34xx/40D34xx**

<http://www.sony.net/>

3-280-663-31(2)

Printed in Spain