

Электрoшашлычница GB 3313

Инструкция по эксплуатации



Электрическая шашлычница - идеальное решение для приготовления шашлыков в домашних условиях, жарения порционных кусочков мяса, рыбы, сарделек и колбасок, а также овощей.

Технические характеристики

Модель:	GB 3313
Мощность:	1000 Вт
Напряжение:	220 -240 В
Частота:	50 Гц
Класс защиты:	I

Уважаемые покупатели!

Благодарим Вас за приобретение товаров торговой марки «Smile». Высокое качество, эргономичный дизайн и удобство в применении делают нашу продукцию особенно привлекательной даже для самых взыскательных клиентов. Мы уверены, что с товарами торговой марки «Smile» Ваша жизнь станет интереснее и ярче!

Перед началом эксплуатации прибора внимательно прочитайте данную инструкцию, в которой содержится важная информация, касающаяся Вашей безопасности, а также даются рекомендации по правильному использованию данного прибора и ухода за ним.

Храните данное руководство по эксплуатации, гарантийный талон, кассовый чек, а так же, по возможности, картонную упаковку вместе с внутренней упаковкой!

Общие указания по технике безопасности

- Внимательно прочтите инструкцию, прежде чем пользоваться прибором.
- Перед включением прибора в сеть убедитесь в том, что напряжение, указанное на шильдике прибора (220-240В), соответствует напряжению в сети.
- Используйте только оригинальную оснастку.
- Всегда выключайте прибор и вынимайте вилку из розетки, если Вы не пользуетесь им, а также перед чисткой или при обнаружении неисправностей. Не тяните за шнур, беритесь за вилку.
- Никогда не оставляйте прибор без присмотра. Всегда выключайте его, даже если Вы вынуждены прерваться на короткое время.
- Данный прибор не предназначен для использования людьми (включая детей), у которых есть физические, нервные или психические отклонения или недостаток опыта и знаний, за исключением случаев, когда за такими лицами осуществляется надзор или проводится их инструктирование относительно использования данного прибора лицом, отвечающим за их безопасность.
- Необходимо осуществлять надзор за детьми с целью недопущения их игр с прибором.

- Держите прибор и шнур вдали от источников тепла, влаги, острых кромок и т.п.
- Регулярно проверяйте шнур и сам прибор на наличие повреждений. При обнаружении любых неполадок не пользуйтесь прибором.
- Сетевой шнур не должен использоваться в качестве ручки для ношения прибора.
- Не ремонтируйте прибор самостоятельно. Для ремонта прибора и замены неисправного шнура обращайтесь в сервисную мастерскую.
- Никогда не погружайте прибор или шнур в воду или иную жидкость. Не беритесь за прибор мокрыми или влажными руками.
- Прибор предназначен для бытового, а не промышленного использования.
- Перед началом использования убедитесь, что Ваша система электропитания защищена от перепадов напряжения.
- Не пользуйтесь прибором вне помещений, также в помещениях с повышенной влажностью воздуха.
- В целях предотвращения короткого замыкания системы не подключайте одновременно несколько приборов с высоким уровнем потребления электроэнергии к одному источнику питания.
- При работе с прибором не пользуйтесь запасными частями других производителей. Это может вызвать пожар, удар током или телесное повреждение.
- В том случае, если длина сетевого шнура недостаточна, можно использовать удлинитель. Удлинитель сначала подключается к прибору, после чего он подсоединяется к сети.

Внимание!

При повреждении рабочей поверхности немедленно отключите прибор от сети, так как это может представлять угрозу поражения электрическим током.

Внимание!

При первом включении прибора возможно кратковременное появление слабого запаха горелого масла – удаляется имеющаяся на нагревательном элементе излишняя смазка.

Специальные указания по технике безопасности

- Используйте прибор только по его прямому назначению, как изложено в данной инструкции. Неправильное обращение с прибором может привести к его поломке, причинить вред пользователю или его имуществу.
- Ставьте прибор только на ровную и сухую поверхность. Не помещайте прибор на горячую поверхность. В противном случае используйте термостойкий коврик для его установки.
- Не используйте пластмассовую решеточку, которая применяется в раковинах, для установки электрошашлычницы.
- Используйте прибор в местах с хорошей вентиляцией. Во избежание возгорания ни в коем случае не размещайте прибор рядом с легко воспламеняющимися предметами (например: гардины, дерево и т.д.).
- Во время работы корпус прибора сильно нагревается, не затрагивайте до горячих поверхностей.
- Не перемещайте прибор во время его работы, и когда он находится в нагретом состоянии. Не ставьте прибор на край стола. Не обматывайте шнур вокруг прибора.
- Всегда вынимайте вилку из розетки, если Вы больше не пользуетесь прибором, если необходимо почистить прибор и в случае поломки.
- Следите за тем, чтобы Ваши руки были сухими во время выключения прибора или отключения его от сети.
- Все поверхности остаются очень горячими еще некоторое время после выключения прибора. Используйте кухонную прихватку или полотенце для того, чтобы снять защитный экран, достать шампуры с готовыми шашлыками и не обжечься.

Внимание!

Размещайте прибор таким образом, чтобы расстояние до других поверхностей было не менее: сверху – 50 см, а с боков, сзади и спереди прибора – 25 см.

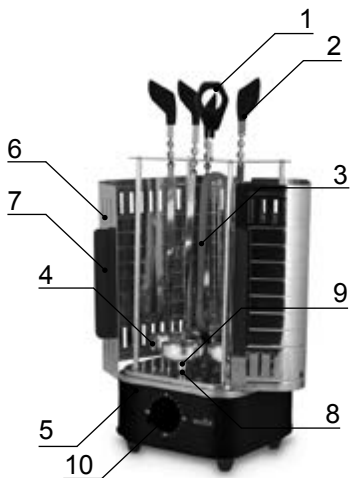

Обзор деталей прибора:

- 1) Ручка
- 2) Вращающиеся шампуры с пластиковыми ручками
- 3) Нагревательный элемент
- 4) Металлические чаши для сбора жира (5 шт.)
- 5) Корпус прибора
- 6) Защитный экран
- 7) Ручки защитного экрана
- 8) Оси вращения
- 9) Пазы для установки шампуров
- 10) Таймер/Выключатель

Перед первым использованием

- Удалите все упаковочные материалы с прибора, включая рекламные наклейки.
- Полностью размотайте сетевой шнур.
- Протрите электрошашлычницу, шампуры и съемные части мягкой тканью, смоченной в мыльной воде, после чего вытрите прибор и все детали насухо.
- Подготовьте прибор к работе. Для этого соберите его, как описано в разделе «Сборка прибора».
- Включите шашлычницу в сеть, переведите таймер (10) на нужное количество минут и оставьте прибор работать в холостом режиме (без продуктов) в течение 20-25 минут.
- По истечении этого времени отключите прибор от сети и дайте ему остыть.

Внимание!

Во избежание ожогов не касайтесь нагретых частей прибора!

Внимание!

После перевозки в зимних (холодных) условиях перед включением в сеть необходимо выдержать электрошашлычницу при комнатной температуре в течение 4-5 часов.

Внимание!

Максимальное время работы таймера составляет 30 минут.

Сборка прибора

- Установите шашлычницу на стол или ровную горизонтальную поверхность.
- 5 металлических чаш (4) закрепите на осях их вращения (8).
- Вставьте шампуры (2) в пазы (9).

- Установите шампуры (2) вокруг нагревательного элемента в металлических чашах (4) таким образом, чтобы острие каждого шампура зафиксировалось в углублении соответствующей чаши.
- Прибор готов к работе.

Пользование прибора

- Нарезьте мясо и/или овощи для жарки на кусочки размером 2 – 2,5 см. Для придания пикантного вкуса шашлыку мясо можно замариновать.
- Поставьте прибор на сухую, гладкую и ровную горизонтальную поверхность.
- Включите электрошашлычницу, переведя таймер (10) на нужное количество минут.
- Нанижите подготовленные (замаринованные) продукты на шампуры (не более 5-7 кусочков на 1 шампур).
- Установите шампуры с нанизанными ингредиентами в электрошашлычницу, как указано в разделе «Сборка прибора».
- Убедитесь, что шампуры установлены правильно, и они могут вращаться.
- Положение шампуров можно отрегулировать с помощью пластиковых ручек.
- Закройте створки защитного экрана (6), держась за пластиковые части ручек (7).
- Чтобы продукты обжаривались равномерно и не подгорали, следите за вращением шампуров и регулируйте их положение по мере необходимости.
- Когда шашлыки будут готовы (через 15-20 мин), выключите прибор, переведя таймер (10) в положение «0», отключите прибор от электросети, снимите защитный экран и извлеките шампуры.
- С помощью деревянной лопатки или куска хлеба снимите готовые шашлыки с шампура.
- После завершения работы дайте прибору остыть, почистите его и уберите на хранение.

Внимание!

Не дотрагивайтесь до защитного экрана и других металлических частей электрошашлычницы во время её работы. Пользуйтесь только пластиковыми ручками.

Внимание!

Нарезанные куски мяса или овощей для шашлыков не должно быть крупнее

2-2,5 см. Если размер кусков будет больше, то они могут касаться нагревательного элемента. Это может привести в поломке прибора.

Внимание!

После отсоединения прибора от сети убедитесь, что таймер (10) находится в положении «0».

Чистка и уход

- Всегда чистите электрошашлычницу, чтобы избежать образования нагара.
- Отключите прибор от электросети и дайте ему остыть перед чисткой.
- Перед началом чистки любой детали прибора убедитесь, что прибор остыл и отключен от сети.
- Чистить поверхность прибора следует мягкой слегка влажной тканью.
- Никогда не используйте для чистки прибора абразивные моющие средства, бензин, растворители, чистящие порошки и металлические мочалки, поскольку это может повредить покрытие прибора.
- Металлические чаши, шампуры и защитный экран можно мыть мягкой губкой в теплой воде и с использованием моющего средства.
- После чистки дайте прибору высохнуть и уберите его на хранение.

Хранение

- Перед тем как убрать прибор на хранение, дайте ему полностью остыть и убедитесь, что корпус прибора чистый и сухой.
- Смотайте сетевой шнур свободными кольцами.
- Храните прибор в сухом прохладном месте, недоступном для детей.
- Храните прибор в вертикальном положении.

Гарантийные обязательства

Гарантийный срок на территории Российской Федерации составляет 1 год.

В случае возникновения претензий по гарантии предъявите изделие в полной комплектации, с оригинальной упаковкой и кассовым чеком в аккредитованный сервисный центр. Без кассового чека невозможен бесплатный ремонт или замена изделия.

Дефекты принадлежностей не служат причиной для автоматической замены всего изделия.

Дефекты изнашиваемых поверхностей, принадлежностей или трущихся деталей, а также чистка, техобслуживание или замена трущихся деталей не попадают под гарантию.

Гарантия теряется при вскрытии изделия посторонними лицами.

Срок службы товара 2 года при соблюдении условий эксплуатации.

Изготовлено в КНР.

Ремонт по истечении срока гарантии

После окончания срока гарантии ремонт изделий производится за плату аккредитованными сервисными центрами.

Прибор прошёл все необходимые испытания на соответствие и безопасность, определёнными директивами СЕ и стандартами ГОСТ-Р, и соответствует современным техническим стандартам безопасности.

Фирма оставляет за собой право вносить технические изменения в конструкцию.

EAC

GB 3313 электр кәуап әзірлегіші

Пайдалану жөніндегі нұсқаулық

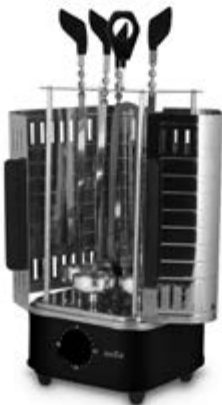

Электр кәуап әзірлегіш – үйде кәуап дайындауға, ет, балық, сарделькалар мен шұжықтардың, сондай-ақ көкөністердің мөлшерлеп туралған кесектерін қуыруға арналған мінсіз шешім.

Техникалық сипаттамалары

Үлгісі:	GB 3313
Қуаты:	1000 Вт
Кернеуі:	220-240 В
Жиілігі:	50 Гц
Қорғау жіктелімі:	I

Құрметті сатып алушылар!

«Smile» Сауда таңбалы тауарды алғаныңыз үшін Сізге алғысымызды білдіреміз. Біздің өнім жоғары сапасы, эргономикалық дизайны және пайдалануға ыңғайлылығы арқылы талғамы аса жоғары тұтынушылар үшін де аса тартымды болып табылады. «Smile» компаниясының тауарларының көмегімен Сіздің өміріңіз бұдан да қызығырақ әрі жарқынырақ болатынына сеніміміз мол!

Құралды пайдаланбас бұрын Сіздің қауіпсіздігіңізді қамтамасыз етуге бағытталған маңызды ақпараты бар және аталған құралды дұрыс пайдалану, сондай-ақ оның күтіміне байланысты ұсыныстар берілген осы нұсқаулықты мұқият оқып шығыңыз.

Пайдалану туралы берілген нұсқаулықты, кепілдік қағазын, кассалық есеп-шотты, сондай-ақ, мүмкін болса, картон қорапшасын ішкі қаптамасымен бірге сақтаңыз!

Қауіпсіздік техникасы жөніндегі жалпы нұсқаулар

- Аспапты пайдаланар алдында нұсқаулықты мұқият оқып шығыңыз.
- Аспапты желіге қосар алдында аспаптың шильдигінде көрсетілген кернеудің (220-240В) желідегі кернеуге сәйкес келетіндігіне көз жеткізіңіз.
- Тек түпнұсқалық жарақтарды пайдаланыңыз.
- Аспапты пайдаланбасаңыз, сондай-ақ тазалар алдында немесе ақаулар анықталған жағдайда, әрдайым аспапты өшіріп, айырын розеткадан шығарып тұрыңыз.
- Аспапты ешқашан қараусыз қалдырмаңыз. Қысқа уақытқа болса да үзіліс жасауға мәжбүр болсаңыз, оны әрдайым өшіріп отырыңыз.
- Бұл аспап дене, жүйке жүйесі немесе психикалық ауытқулары бар немесе тәжірибесі мен білімдері жеткіліксіз тұлғалардың (балаларды қоса алғанда), мұндай тұлғалар олардың қауіпсіздігі үшін жауапты тұлғаның қарауында болатын немесе оларға аспапты пайдалану жөніндегі нұсқаулар берілетін жағдайлардан өзге, пайдалануына арналмаған.

- Балалардың аспаппен ойнауларына жол бермеу мақсатында оларды қараусыз қалдырмау қажет.
- Аспап пен оның сымын жылу, ылғал, үшкір жиектер мен т.б. аулақ ұстаңыз.
- Сым мен аспаптың өзін зақымдаулары бар-жоғын анықтау үшін үнемі тексеріп отырыңыз. Кез келген ақаулар анықталған жағдайда, аспапты пайдаланбаңыз.
- Желілік сымды аспапты тасуға арналған тұтқа ретінде пайдалануға болмайды.
- Аспапты өздігіңізден жөндемеңіз. Аспапты жөндеу және ақаулы сымын ауыстыру үшін қызмет көрсету шеберханасына жүгініңіз.
- Аспапты немесе сымын ешқашан суға немесе басқа сұйықтыққа салмаңыз. Аспапты су немесе ылғалды қолмен ұстамаңыз.
- Аспап өнеркәсіптік емес, тұрмыстық қолданысқа арналған.
- Пайдалануды бастар алдында Сіздің электр қуаты жүйеңіздің кернеу ауытқуларынан қорғалғанына көзіңізді жеткізіңіз.
- Аспапты бөлмелерден тыс жерде, сондай-ақ ауаның ылғалдылығы жоғары бөлмелерде пайдаланбаңыз.
- Жүйеңіздің қысқа тұйықталуын болдырмау мақсатында, бір қуат көзіне электр қуатын тұтыну деңгейі жоғары бірнеше аспапты біруақытта қоспаңыз.
- Аспаппен жұмыс стеу кезінде басқа өндірушілердің қосалқы бөлшектерін пайдаланбаңыз. Бұл өрт, тоқтың соғуы немесе дене жарақаттарына әкеп соқтыруы мүмкін.
- Желілік сымның ұзындығы жеткіліксіз болған жағдайда, ұзартқышты пайдалануға болады. Ұзартқыш алдымен аспапқа жалғанады, содан кейін желіге қосылады.

Назар аударыңыз!

Жұмыс беті зақымдалған жағдайда аспапты дереу желіден ажыратыңыз, себебі бұл электр тоғының соғу қаупін төндіруі мүмкін.

Назар аударыңыз!

Аспапты алғаш рет қосу кезінде күйген майдың әлсіз иісі сезілуі мүмкін – бұл қыздыру элементіндегі шамадан тыс майлағыш май жойылып жатыр.

Қауіпсіздік техникасы жөніндегі арнайы нұсқаулар

- Аспапты осы нұсқаулықта баяндалғандай, оның тікелей нысаналы мақсаты бойынша ғана пайдаланыңыз. Аспапты дұрыс пайдаланбау оның істен шығуына әкеп соқтырып, пайдаланушыға немесе оның мүлкіне нұқсан келтіруі мүмкін.
- Аспапты тегіс және құрғақ жерге ғана қойыңыз. Аспапты ыстық жерге қоймаңыз. Лоай болмайтын болса, оның орнатылуы үшін термотөзімді кілемшені пайдаланыңыз.
- Электр кәуап әзірлегішті орнату үшін шұңғылшаларда пайдаланылатын пластмасса торды пайдаланбаңыз.
- Аспапты жақсы желдетілетін жерлерде пайдаланыңыз. Тұтануды болдырмау үшін ешбір жағдайда аспапты тез тұтанғыш заттардың (мысалы, тұтас перде, ағаш және т.б.) жанына қоймаңыз.
- Жұмыс кезінде аспаптың корпусы қатты қызады, ыстық жерлеріне қол тигізбеңіз.
- Аспап жұмыс істеп тұрғанда және ол қызған күйде болғанда, оны қозғамаңыз.
- Аспапты үстелдің шетіне қоймаңыз. Сымын аспаптың сыртына орамаңыз.
- Аспапты бұдан әрі пайдаланбасаңыз, аспапты тазалау қажет болса және істен шыққан жағдайда, әрдайым аспаптың айырын розеткадан шығарып тұрыңыз.
- Аспапты өшіру немесе оны желіден ажырату кезінде қолдарыңыздың құрғақ болуын қадағалаңыз.
- Аспапты өшіруден кейін біраз уақыт аспаптың бүкіл беті ыстық болады. Қорғау экранын шешіп, дайын кәуап шаншылған шампурларды шығарып, қолдарыңызды күйдіріп алмау үшін ас үй тұтқышты немесе орамалды пайдаланыңыз.

Назар аударыңыз!

Аспапты басқа беттерге дейінгі арақашықтық: үстінен – 50 см, ал бүйірінен, арты мен алдынан – 25 см кем болмайтындай етіп орналастырыңыз.

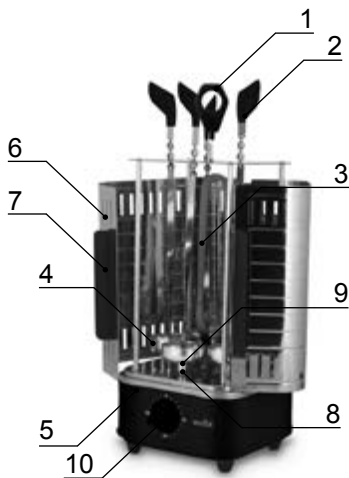

Аспаптың бөлшектеріне шолу

- 1) Тұтқа
- 2) Пластик саптары бар айналмалы шампурлар
- 3) Қыздыру элементі
- 4) Май жинауға арналған металл тостағандар (5 дана)
- 5) Аспаптың корпусы
- 6) Қорғау экраны
- 7) Қорғау экранының тұтқалары
- 8) Айналдыру осьтері
- 9) Шампурларды орнатуға арналған саңылаулар
- 10) Таймер/ажыратқыш

Алғаш пайдаланар алдында

- Жарнамалық жапсырмаларды қоса алғанда, аспаптағы барлық орауыш материалдарды алып тастаңыз.
- Желілік сымын толық босатыңыз.
- Электр кәуап әзірлегіш, шампурлар мен алынбалы бөлшектерді сабынды суға салынған жұмсақ матамен сүртіңіз, содан кейін аспап пен барлық бөлшектерін құрғатып сүртіңіз.
- Аспапты жұмысқа дайындаңыз. Бұл үшін оны «Аспапты жинау» бөлімінде сипатталғандай жинаңыз.
- Кәуап әзірлегішті желіге қосып, таймерді (10) қажет минутқа қойып, 20-25 минутқа бос жүріс тәртіптемесінде (өнімдерсіз) жұмыс істеуге қалдырыңыз.
- Осы уақыт аяқталғаннан кейін аспапты желіден ажыратып, суығанша күтіңіз.

Назар аударыңыз!

Күйік шалуды болдырмау үшін аспаптың қызған бөліктеріне қол тигізбеңіз!

Назар аударыңыз!

Қыста (суық кезде) тасымалдаудан кейін желіге қосар алдында, электр кәуап әзірлегішті 4-5 сағат бөлме температурасында ұстаңыз.

Аспапты жинау

- Кәуап әзірлегішті үстелге немесе тегіс көлденең жерге орнатыңыз.
- 5 металл тостағанды (4) айналдыру осьтеріне (8) бекітіңіз.
- Шампурларды (2) саңылауларға (9) кірістіріңіз.
- Әрбір шампурдың ұшы тиісті тостағанның түбіне бекітілуі үшін, шампурларды (2) металл тостағандардағы (4) қыздыру элементінің айналасына орнатыңыз.
- Аспап жұмысқа дайын.

Аспапты пайдалану

- Етті және/немесе көкөністерді қуыру үшін 2-2,5 см етіп кесектеп тураңыз. Кәуапқа қышқыл дәм беру үшін, етті маринадтауға болады.
- Аспапты құрғақ, жазық және тегіс көлденең жерге қойыңыз.
- Таймерді (10) қажет минутқа қойып, электр кәуап әзірлегішті іске қосыңыз.
- Дайындалған (маринадталған) өнімдерді шампурларға шаншыңыз (1 шампурға 5-7 кесектен артық емес).
- Шаншылған өнімдері бар шампурларды «Аспапты жинау» бөлімінде көрсетілгендей электр кәуап әзірлегішке орнатыңыз.
- Шампурлардың дұрыс орнатылғанына және айнала алатындарына көз жеткізіңіз.
- Шампурлардың күйін пластикалық саптардың көмегімен реттеуге болады.
- Тұтқалардың пластик бөліктерінен (7) ұстап, қорғау экранының (6) жармаларын жабыңыз.
- Өнімдер біркелкі қуырылып, күйіп кетпеу үшін шампурлардың айналуын бақылап, қажеттілік бойынша орындарын ауыстырып отырыңыз.
- Кәуаптар дайын болғанда (15-20 минуттан кейін), таймерді (10) «0» күйіне келтіріп, аспапты электр желіден ажыратыңыз, қорғау экранын шешіп, шампурларды шығарып алыңыз.
- Ағаш күрекше немесе нан кесегін қолдана дайын кәуаптарды шампурдан түсіріп алыңыз.
- Жұмыс аяқталғаннан кейін, аспап суығанша күтіп, тазалап, сақтауға алып қойыңыз.

Назар аударыңыз!

Электр кәуап әзірлегіш жұмыс істеп тұрғанда, қорғау экраны мен басқа металл бөлшектеріне қол тигізбеңіз. Тек пластик тұтқаларынан ұстаңыз.

Назар аударыңыз!

Кәуаптар үшін туралған ет немесе көкөніс кесектері 2-2,5 см-ден ірі болмаулары тиіс. Егер кесектердің мөлшерлері одан үлкен болса, олар қыздыру элементіне тиіп тұруы мүмкін. Бұл аспаптың істен шығуына әкеп соқтыруы мүмкін.

Назар аударыңыз!

Аспапты желіден ажыратудан кейін, таймердің (10) «0» күйіне келтірілгеніне көзіңізді жеткізіңіз.

Тазалау және күтім жасау

- Күйенің түзілуін болдырмау үшін электр кәуап өзiрлегiшті әрдайым тазалап отырыңыз.
- Аспапты электр желіден ажыратып, тазалар алдында суығанша күтіңіз.
- Аспаптың кез келген бөлшегін тазалауды бастар алдында, аспаптың суып, желіден ажыратылғанына көзіңізді жеткізіңіз.
- Аспаптың бетін жұмсақ, сәл ылғалды шүберекпен тазалау қажет.
- Аспапты тазалау үшін ешқашан абразивті жуғыш құралдарын, бензин, еріткіштер, тазарту ұнтақтары мен металл ысқыштарды пайдаланбаңыз, себебі бұл аспаптың беткі қабатын зақымдауы мүмкін.
- Металл тостағандар, шампурлар мен қорғау экранын жылы суда және жуғыш құралын пайдаланып, жұмсақ сорғышпен жууға болады.
- Тазалап болған соң, аспапты кептіріп, сақтауға алып қойыңыз.

Сақтау

- Аспапты сақтауға қояр алдында, толық суытып, аспап корпусының таза және құрғақ екендігіне көзіңізді жеткізіңіз.
- Желілік сымын бос етіп ораңыз.
- Аспапты құрғақ, салқын, балаларға қол жетімсіз жерде сақтаңыз.
- Аспапты тік күйде сақтаңыз.

Кепілдік міндеттемелері

Ресей Федерациясының аумағындағы кепілдік мерзімі 1 жылды құрайды. Кепілдігі бойынша шағымдарыңыз туындаған жағдайда, бұйымды толық құрамдауында, түпнұсқалық қаптамасымен және кассалық чегімен аккредитацияланған қызмет көрсету орталығына апарыңыз. Кассалық чексіз бұйымды тегін жөндеу немесе ауыстыру мүмкін емес.

Жабдықтарындағы ақаулар бүкіл бұйымды автоматты ауыстырудың себебі бола алмайды.

Тозатын беттердің, жабдықтардың немесе қажалатын бөлшектердің ақаулары, сондай-ақ қажалатын бөлшектерді тазалау, техникалық қызмет көрсету немесе ауыстыру кепілдікпен қамтылмайды.

Бұйымды бөгде тұлғалар ашқан жағдайда, кепілдік күшін жояды.

Пайдалану шарттары сақталған жағдайда, тауардың қызмет ету мерзімі 2 жылды құрайды.

ҚХР-да жасалған.

Кепілдік мерзімі өткеннен кейінгі жөндеу

Кепілдік мерзімі аяқталғаннан кейінгі құралды жөндеуді қызмет көрсету орталықтарының немесе шеберханалардың мамандары ақылы түрде іске асырады.

Құрал CE директивалары бекіткен және МЕМСТ-Р белгілеген стандарттарға және қауіпсіздікке сәйкестігі туралы барлық қажетті сынақтардан өтті және заманауи техникалық стандарттарға сай болып келеді.

Фирма құралдың құрылымына техникалық өзгерістер енгізу құқығын өзіне сақтап қалады.

EAC

Дата производства:
Өндірілген күні: