

# *ski-doo*®



# 2012

## Руководство по эксплуатации

Меры безопасности  
Устройство снегохода  
Техническое обслуживание

# Tundra™

### ПРЕДОСТЕРЕЖЕНИЕ

Внимательно изучите настоящее Руководство.  
Оно содержит важную информацию по безопасности.  
Минимальный возраст водителя: 16 лет.  
Берите данное Руководство с собой в каждую поездку.

5 2 0 0 0 1 0 7 3

**⚠ ПРЕДОСТЕРЕЖЕНИЕ**

Несоблюдение инструкций и рекомендаций по мерам безопасности, которые содержатся в Руководстве по эксплуатации, **ДЕМОНСТРАЦИОННОМ ВИДЕОФИЛЬМЕ** и на табличках, расположенных на корпусе снегохода, может привести к трагическим последствиям, не исключая получения травм, увечий и гибели людей.

**⚠ ПРЕДОСТЕРЕЖЕНИЕ**

Данный снегоход по своим характеристикам может превосходить другие снегоходы, которыми Вам приходилось управлять. Уделите время для ознакомления с Вашим новым снегоходом.



В США распространителем продукции является компания BRP US Inc.

в Канаде — Bombardier Recreational Products Inc.

Торговые марки компании Bombardier Recreational Products Inc. или её филиалов:

SKI-DOO®

RER™

ROTAX®

TRA™

HPG™

REV-XP™

SC™

XPS™

eDrive™

600 ACE™

DESS™

Tundra™

E-TEC®



РОСС С-СА.МП10.В00011

с 11.07.2011 по 10.07.2012

# ВВЕДЕНИЕ

Поздравляем, Вы стали владельцем снегохода Ski-Doo®. Вне зависимости от выбранной модели, снегоход обеспечивается гарантией Bombardier Recreational Products Inc. (BRP) и поддержкой дилеров Ski-Doo, которые всегда готовы обеспечить Вас запасными частями, обслуживанием и аксессуарами.

Дилер заинтересован в удовлетворении Ваших потребностей. Специалисты дилера обучены проведению предпродажной подготовки снегохода и выполнению регулировок в соответствии с Вашими антропометрическими данными и предпочитаемым стилем вождения.

При покупке Вам также будут разъяснены гарантийные обязательства компании, после чего Вам будет предложено подписать **ПРОВЕРОЧНЫЙ ЛИСТ ПРЕДПРОДАЖНОЙ ПОДГОТОВКИ**, удостоверяющий, что Ваше новое транспортное средство полностью подготовлено к успешной эксплуатации.

## Прежде чем начать движение

Чтобы снизить риск получения травмы Вами или другими людьми, а также исключить возможность летального исхода, прежде чем приступить к эксплуатации снегохода, следует ознакомиться со следующими разделами:

- **ИНФОРМАЦИЯ ПО БЕЗОПАСНОСТИ**;
- **ИНФОРМАЦИЯ О ТРАНСПОРТНОМ СРЕДСТВЕ**;

Также прочитайте предупреждающие наклейки, расположенные на снегоходе, и просмотрите **ДЕМОНСТРАЦИОННЫЙ ВИДЕОФИЛЬМ**.

Мы настоятельно рекомендуем выбирать безопасный маршрут. Наличие специальных трасс и маршрутов вы можете узнать у своего авторизованного дилера или представителей местных органов власти.

Пренебрежение предостережениями, содержащимися в Руководстве по эксплуатации, может стать причиной получения **СЕРЬЕЗНЫХ ТРАВМ** и даже **ЛЕТАЛЬНОГО ИСХОДА**.

## Предупреждения

В настоящем Руководстве для выделения важной информации используются следующие типы предупреждений:

### **▲ ПРЕДОСТЕРЕЖЕНИЕ**

**Информирует о потенциально опасных ситуациях, которые могут стать причиной получения серьезной травмы или привести к летальному исходу.**

**▲ ОСТОРОЖНО** Информирует о потенциально опасных ситуаци-

**ях, которые могут стать причиной получения травм лёгкой или средней степени тяжести.**

**ВНИМАНИЕ** Содержит предупреждения и инструкции, несоблюдение которых может стать причиной серьёзных повреждений снегохода или другого имущества.

## О настоящем Руководстве

Руководство по эксплуатации предназначено для ознакомления владельца/водителя и пассажира с органами управления, процедурами обслуживания и правилами безопасного вождения снегохода.

В настоящем Руководстве в отношении водителя, пассажира и конфигурации посадочных мест снегохода принята следующая терминология:

- **Водитель**: относится к лицу, управляющему снегоходом.
- **Пассажир**: относится к лицу, сидящему за водителем.
- **Одноместный снегоход**: модель, предназначенная только для водителя.
- **Двухместный снегоход**: модель, на которой допускается перевозка пассажира.

Храните настоящее Руководство на снегоходе, чтобы при необходимости использовать его для выяснения вопросов связанных с обслуживанием, поиском и устранением неисправностей и эксплуатацией.

Настоящее Руководство доступно на нескольких языках. Во всех спорных случаях трактовки информации предпочтение отдаётся тексту на английском языке.

Просмотреть или распечатать дополнительную копию Руководства по эксплуатации можно перейдя по адресу: **www.operatorsguide.brp.com**.

Информация, содержащаяся в настоящем Руководстве, достоверна на момент публикации. Компания BRP придерживается политики постоянного улучшения своей продукции, но при этом не берет на себя обязательство модернизировать соответствующим образом ранее выпущенную продукцию. Вследствие внесения изменений в конструкцию изделий, возможны некоторые отличия между изделием и его характеристикой, приведённой в данном Руководстве. Компания BRP оставляет за собой право на изменение технических характеристик, конструкции, дизайна и комплектации оборудованием выпускаемых изделий без каких-либо обязательств со своей стороны.

Настоящее Руководство и **ДЕМОНСТРАЦИОННЫЙ ВИДЕОФИЛЬМ** при перепродаже должны быть переданы новому владельцу.

# ОГЛАВЛЕНИЕ

<b>ВВЕДЕНИЕ .....</b>	<b>1</b>
Прежде чем начать движение .....	1
Предупреждения .....	1
О настоящем Руководстве .....	1

## ***ИНФОРМАЦИЯ ПО БЕЗОПАСНОСТИ***

<b>ОСНОВНЫЕ МЕРЫ ПРЕДОСТОРОЖНОСТИ .....</b>	<b>6</b>
---	----------

Избегайте отравления угарным газом .....	6
Берегитесь воспламенения паров бензина и прочих опасностей .....	6
Берегитесь ожогов .....	6
Аксессуары и внесение изменений в конструкцию .....	6

<b>РЕКОМЕНДАЦИИ ПО МЕРАМ БЕЗОПАСНОСТИ.....</b>	<b>7</b>
--	----------

<b>УПРАВЛЕНИЕ СНЕГОХОДОМ .....</b>	<b>11</b>
------------------------------------	-----------

Проверка снегохода перед выездом .....	11
Вождение .....	12
Движение с пассажиром.....	14
Разновидности трасс и условий движения.....	15
Окружающая среда.....	19

<b>ИЗДЕЛИЯ, УЛУЧШАЮЩИЕ СЦЕПЛЕНИЕ С ОПОРНОЙ ПОВЕРХНОСТЬЮ .....</b>	<b>21</b>
---	-----------

Маневренность.....	21
Ускорение .....	22
Торможение.....	22
Важные указания по мерам безопасности .....	22
Шипы и срок службы снегохода .....	23
Установка шипов на предназначенную для этого гусеницу .....	23
Осмотр .....	24

<b>ПРЕДУПРЕЖДАЮЩИЕ ТАБЛИЧКИ.....</b>	<b>25</b>
--------------------------------------	-----------

Навесные ярлыки .....	25
Предупреждающие таблички .....	25
Таблички соответствия.....	30
Таблички с технической информацией .....	31

## ***ИНФОРМАЦИЯ О ТРАНСПОРТНОМ СРЕДСТВЕ***

<b>ОРГАНЫ УПРАВЛЕНИЯ, ПРИБОРЫ, ОБОРУДОВАНИЕ .....</b>	<b>32</b>
---	-----------

1) Руль.....	34
2) Рычаг дроссельной заслонки .....	34
3) Рычаг тормоза .....	34
4) Рычаг стояночного тормоза.....	35
5) Выключатель двигателя со шнуром безопасности .....	35
6) Выключатель двигателя.....	36
7) Замок зажигания (550F) .....	37
8) Рычаг воздушной заслонки (550F).....	37
9) Многофункциональный переключатель (Sport, LT и Extreme) .....	37
10) Рычаг включения передачи заднего хода (600 ACE) .....	38
11) Переключатель света фар (Tundra) .....	39
12) Кнопка включения реверса (RER) (Tundra) .....	39
13) Выключатель обогрева рукояток и рычага дроссельной заслонки (Tundra) .....	39
14) Рукоятка ручного стартера .....	39
15) Руководства по эксплуатации .....	39
16) Сиденье .....	39
17) Возимый комплект инструментов .....	40
18) Передний и задний бамперы .....	41

19) Информационный центр (550F).....	41
20) Информационный центр (модели с двигателями 600 ACE и 600 HO E-TEC).....	43
21) Захват на руле .....	47
22) Задняя багажная площадка .....	47
23) Сцепное устройство .....	47
24) Запасной ремень вариатора.....	49
25) Защитный кожух ремня вариатора .....	49
26) Капот .....	50
27) Боковые панели .....	51
<b>СИСТЕМА ПОДАЧИ ТОПЛИВА.....</b>	<b>53</b>
Рекомендуемое топливо .....	53
Заправка топливом .....	53
<b>РЕКОМЕНДУЕМОЕ ИНЖЕКЦИОННОЕ МАСЛО (550F И 600 HO E-TEC).....</b>	<b>55</b>
Рекомендуемое инжекционное масло.....	55
Проверка уровня инжекционного масла .....	55
<b>ОБКАТКА СНЕГОХОДА .....</b>	<b>56</b>
Эксплуатация в период обкатки .....	56
<b>ОСНОВНЫЕ ОПЕРАЦИИ.....</b>	<b>57</b>
Пуск двигателя (550F).....	57
Запуск двигателя (модели с двигателем 600 ACE и 600 HO E-TEC) .....	57
Аварийный пуск двигателя.....	58
Прогрев снегохода .....	59
Включение передачи заднего или переднего хода .....	60
Выключение двигателя .....	61
<b>ЭКСПЛУАТАЦИЯ СНЕГОХОДА В РАЗЛИЧНЫХ УСЛОВИЯХ ДВИЖЕНИЯ .....</b>	<b>62</b>
Высота .....	62
Температура.....	62
Движение по плотному снегу.....	62
<b>СПЕЦИАЛЬНЫЕ ОПЕРАЦИИ .....</b>	<b>63</b>
Буксировка груза .....	63
Буксировка другого снегохода.....	63
<b>НАСТРОЙКА ПОДВЕСКИ СНЕГОХОДА .....</b>	<b>64</b>
Настройка задней подвески.....	64
Советы по настройке подвески снегохода в зависимости от условий эксплуатации .....	69
<b>ТРАНСПОРТИРОВКА СНЕГОХОДА.....</b>	<b>70</b>

## ***ИНФОРМАЦИЯ О ТЕХНИЧЕСКОМ ОБСЛУЖИВАНИИ***

<b>КОНТРОЛЬНЫЙ ОСМОТР СНЕГОХОДА ПОСЛЕ ОБКАТКИ.....</b>	<b>72</b>
<b>РЕГЛАМЕНТ ТЕХНИЧЕСКОГО ОБСЛУЖИВАНИЯ (550F).....</b>	<b>76</b>
<b>РЕГЛАМЕНТ ТЕХНИЧЕСКОГО ОБСЛУЖИВАНИЯ (600 ACE) .....</b>	<b>77</b>
<b>РЕГЛАМЕНТ ТЕХНИЧЕСКОГО ОБСЛУЖИВАНИЯ (600 HO E-TEC).....</b>	<b>78</b>
<b>ПРОЦЕДУРЫ ТЕХНИЧЕСКОГО ОБСЛУЖИВАНИЯ.....</b>	<b>79</b>
Воздушный фильтр .....	79
Охлаждающая жидкость (600 ACE и 600 HO E-TEC).....	80
Моторное масло (600 ACE) .....	80
Система выпуска отработавших газов .....	81
Свечи зажигания (550F) .....	81
Свечи зажигания (600 ACE и 600 HO E-TEC).....	82
Упор двигателя (600 HO E-TEC) .....	82

Тормозная жидкость .....	83
Масло в картере цепной передачи .....	84
Приводная цепь .....	85
Ремень вариатора .....	87
Ведущий шкив .....	89
Гусеница .....	91
Подвеска .....	94
Лыжи .....	95
Предохранители .....	95
Световые приборы .....	96
<b>УХОД ЗА СНЕГОХОДОМ .....</b>	<b>99</b>
Заключительные операции после поездки .....	99
Чистка и защитная смазка .....	99
<b>ХРАНЕНИЕ .....</b>	<b>100</b>
Смазка двигателя .....	100
<b>ПРЕДСЕЗОННАЯ ПОДГОТОВКА .....</b>	<b>103</b>

## ***ТЕХНИЧЕСКАЯ ИНФОРМАЦИЯ***

<b>ИДЕНТИФИКАЦИОННЫЕ НОМЕРА СНЕГОХОДА .....</b>	<b>106</b>
Табличка с данными снегохода .....	106
Идентификационный номер снегохода (VIN) .....	106
<b>ТЕХНИЧЕСКИЕ ХАРАКТЕРИСТИКИ .....</b>	<b>108</b>

## ***УСТРАНЕНИЕ НЕИСПРАВНОСТЕЙ***

<b>УКАЗАНИЯ ПО ПОИСКУ И УСТРАНЕНИЮ НЕИСПРАВНОСТЕЙ (550F) .....</b>	<b>118</b>
<b>УКАЗАНИЯ ПО ПОИСКУ И УСТРАНЕНИЮ НЕИСПРАВНОСТЕЙ (600 ACE) .....</b>	<b>120</b>
<b>УКАЗАНИЯ ПО ПОИСКУ И УСТРАНЕНИЮ НЕИСПРАВНОСТЕЙ (600 НО E-TEC) .....</b>	<b>122</b>
<b>СИСТЕМА МОНИТОРИНГА (600 ACE И 600 НО E-TEC) .....</b>	<b>124</b>
Сигнальные лампы, сообщения, звуковые сигналы .....	124

## ***ГАРАНТИЙНЫЕ ОБЯЗАТЕЛЬСТВА***

<b>ОГРАНИЧЕННЫЕ ГАРАНТИЙНЫЕ ОБЯЗАТЕЛЬСТВА КОМПАНИИ BRP ДЛЯ ЕВРОПЫ, РОССИИ И ТУРЦИИ: СНЕГОХОДЫ SKI-DOO® 2012 .....</b>	<b>128</b>
---	------------

## ***ИНФОРМАЦИЯ ДЛЯ ВЛАДЕЛЬЦА***

<b>КОНФИДЕНЦИАЛЬНАЯ ИНФОРМАЦИЯ .....</b>	<b>134</b>
<b>ИЗМЕНЕНИЕ АДРЕСА ВЛАДЕЛЬЦА ИЛИ ПЕРЕПРОДАЖА .....</b>	<b>135</b>

## ***СЕРВИСНАЯ КНИЖКА***

<b>ОТМЕТКИ О ПРОХОЖДЕНИИ РЕГЛАМЕНТНЫХ РАБОТ .....</b>	<b>139</b>
---	------------

***ИНФОРМАЦИЯ  
ПО БЕЗОПАСНОСТИ***

# ОСНОВНЫЕ МЕРЫ ПРЕДОСТОРОЖНОСТИ

## Избегайте отравления угарным газом

Отработавшие газы всех двигателей содержат оксид углерода (угарный газ), который, в определённых условиях, может представлять смертельную опасность. Вдыхание угарного газа может стать причиной появления головной боли, головокружения, сонливости, тошноты, спутанности сознания, и, в конечном итоге, стать причиной летального исхода.

Угарный газ является веществом без цвета и запаха, которое может присутствовать в воздухе, даже если Вы не видите и не ощущаете запаха отработавших газов. Смертельно опасная концентрация угарного газа может достигаться достаточно быстро, и Вы можете оказаться в ситуации, в которой не сможете спасти себя самостоятельно. В плохо проветриваемом помещении опасная концентрация угарного газа может сохраняться в течение нескольких часов и даже дней. Если Вы чувствуете какие-нибудь симптомы отравления угарным газом, немедленно покиньте опасную область, подышите свежим воздухом и обратитесь за медицинской помощью.

Чтобы не допустить получения травм или гибели в результате отравления угарным газом:

- Никогда не эксплуатируйте снегоход в плохо проветриваемых и частично закрытых местах. Даже если Вы попытаетесь отводить отработавшие газы, концентрация угарного газа может быстро достичь опасного уровня.
- Никогда не запускайте двигатель снегохода на улице, если отработавшие газы могут попасть в помещение через открытые окна или двери.

## Берегитесь воспламенения паров бензина и прочих опасностей

Пары бензина являются легковоспламеняемыми и взрывоопасными. Пары топлива могут распространиться и воспламениться от искры, возникающей при работе двигателя. В целях снижения риска возгорания или взрыва следуйте приведённым ниже инструкциям:

- для хранения топлива используйте только специальные канистры.
- строго следуйте инструкциям, приведённым в параграфе «ЗАПРАВКА ТОПЛИВОМ»;

– никогда не запускайте двигатель и не начинайте движение, если не закрыта пробка топливозаправочной горловины.

Бензин ядовит и может представлять опасность для здоровья.

– не допускайте попадания бензина в рот.

– При попадании бензина внутрь или в глаза, а также при вдыхании паров бензина обратитесь за медицинской помощью.

При попадании бензина на Вас смойте его водой с мылом и смените одежду.

## Берегитесь ожогов

При функционировании компоненты системы выпуска отработавших газов и двигателя разогреваются до очень высоких температур. Для предотвращения ожогов избегайте контактов с ними во время эксплуатации и спустя некоторое время после её окончания.

## Аксессуары и внесение изменений в конструкцию

Не вносите изменения в конструкцию снегохода и не используйте дополнительное оборудование, не одобренное BRP. Так как подобные изменения не были протестированы BRP, они могут увеличить риск получения травмы или возникновения несчастного случая, и сделать использование снегохода незаконным.

На некоторые модели допускается установка дополнительных пассажирских сидений, одобренных компанией BRP и соответствующих стандартам SCCC. Если такое сиденье установлено, вы можете следовать указаниям и рекомендациям, касающимся перевозки пассажира, которые приведены в настоящем Руководстве.

### ПРЕДОСТЕРЕЖЕНИЕ

**Место пассажира должно быть оборудовано поручнями, лямками или ремнями согласно требованиям SCCC.**

Для приобретения аксессуаров и дополнительного оборудования для Вашего снегохода обращайтесь к официальному дилеру Ski-Doo.

---

# РЕКОМЕНДАЦИИ ПО МЕРАМ БЕЗОПАСНОСТИ

Несоблюдение следующих инструкций может стать причиной получения **СЕРЬЁЗНЫХ ТРАВМ И ДАЖЕ ЛЕТАЛЬНОГО ИСХОДА**:

- Контрольный осмотр перед выездом должен быть выполнен до того, как Вы запустите двигатель.
- Перед пуском двигателя проверьте плавность работы механизма управления дросселем и возвращение рычага дросселя в исходное положение после отпущания.
- Перед пуском двигателя необходимо прикрепить шнур безопасности к петле на одежде.
- Не допускается работа двигателя со снятыми защитными кожухами ремня вариатора и тормозного диска, а также при открытых или снятых боковых панелях или капоте. Не допускайте работу двигателя при снятом ремне вариатора. Пуск двигателя без нагрузки (например, без установленного ремня вариатора или когда гусеница оторвана от опорной поверхности) может представлять опасность.
- Прежде чем запустить двигатель, задействуйте стояночный тормоз.
- Помните, что любой человек, севший за руль снегохода, является на первых порах новичком независимо от его предыдущего опыта эксплуатации любого другого транспортного средства. Безопасность езды на снегоходе зависит от многих факторов: дальности видимости, скорости движения, атмосферных осадков, особенностей условий движения, загруженности трассы, технического состояния снегохода, а также от навыков управления и самочувствия водителя.
- Настоятельно рекомендуем пройти базовый курс обучения вождению снегохода. Внимательно изучите настоящее Руководство по эксплуатации, обратив особое внимание на содержащиеся в нем предупреждения. Вступите в клуб любителей снегоходов, это позволит не только интересно провести время, но и даст возможность овладеть навыками безопасного управления снегоходом. Первичный инструктаж по правилам безопасной эксплуатации снегохода Вы можете получить у дилера, друзей или членов клуба, которые имеют опыт вождения снегоходов. Запишитесь на местные курсы обучения водителей снегоходов.
- Прежде чем приступить к эксплуатации снегохода, всем новым водителям необходимо прочитать и уяснить информацию, содержащуюся во всех предупреждающих наклейках и в Руководстве по эксплуатации, а также просмотреть **ДЕМОНСТРАЦИОННЫЙ ВИДЕОФИЛЬМ**. Новый водитель должен эксплуатировать снегоход на ровной ограниченной площадке до тех пор, пока он полностью не привыкнет к его управлению. Если в вашей местности есть подготовительные курсы для водителей снегоходов, необходимо записаться на них.
- Ваш снегоход по своим динамическим и ходовым качествам превосходит другие аналогичные изделия, с которыми Вы, возможно, имели дело раньше. Не рекомендуем садиться за руль новичкам и малоопытным водителям.
- Снегоходы используются во многих регионах с разным состоянием снежного покрова. Не все модели снегохода одинаково приспособлены к различным климатическим условиям. Выбирая снегоход при покупке, проконсультируйтесь с дилером. Он порекомендует Вам именно ту модель, которая в наибольшей степени удовлетворит Вашим требованиям и условиям предполагаемой эксплуатации.
- Снегоход может стать причиной травм или гибели водителя, пассажира и находящихся поблизости людей. К трагическим происшествиям приводит использование снегохода не по прямому назначению, а также рискованная манера езды, не соответствующая возможностям водителя или самой машины и провоцирующая возникновение аварийных ситуаций.
- Компания BRP рекомендует свои снегоходы тем, кому уже исполнилось 16 лет.
- Начинаящий водитель должен освоить приёмы безопасного управления снегоходом, тренируясь на ровной снежной трассе и двигаясь на небольшой скорости, прежде чем отправиться в длительную поездку.
- Важно проинформировать любого водителя, независимо от его опыта, об особенностях управляемости данного снегохода. Технические характеристики снегохода, такие как: лыжная колея, тип используемых лыж, тип подвески, длина, ширина и тип гусеницы, изменяются от одной модели к другой. Управляемость снегохода в значительной степени зависит от этих характеристик.

- Изучите требования местного законодательства. Правила эксплуатации и контроля безопасного состояния снегоходов регулируются законами и постановлениями федеральных, региональных и местных органов власти. Владелец снегохода обязан знать и соблюдать эти законы и постановления. Вы также должны знать законы, касающиеся возмещения за причинённый имущественный ущерб и страхования ответственности.
- Превышение безопасной скорости может представлять смертельную опасность. При движении на высокой скорости у Вас не остаётся достаточно времени, чтобы адекватно среагировать на изменившуюся ситуацию. Выбирайте такую скорость, которая в конкретных условиях движения обеспечивает максимальную безопасность. Соблюдайте ограничения скорости движения по трассе. Двигайтесь только по правой стороне снегоходной трассы.
- Во время движения держитесь на безопасном удалении от других снегоходов и людей.
- Всегда соблюдайте безопасную дистанцию от других снегоходов и находящихся поблизости людей.
- Поездки на снегоходе после приёма алкоголя или препаратов, содержащих наркотические вещества, категорически запрещены. Не садитесь за руль снегохода, если Вы чувствуете себя усталым или нездоровым. Во время движения на снегоходе будьте предусмотрительны.
- Употребление алкоголя или препаратов, содержащих наркотические вещества, до и во время поездки на снегоходе категорически ЗАПРЕЩЕНО. Под их воздействием увеличивается время реакции и утрачивается трезвость суждений.
- Снегоход не предназначен для движения по улицам и дорогам общего пользования.
- Избегайте движения на снегоходе по дорогам общего пользования. Если необходимо проехать какое-то расстояние по дороге, снизьте скорость движения. Помните, что снегоход не предназначен для движения по дорожным покрытиям, и его управляемость на дороге может значительно ухудшиться. Перед тем как пересечь дорогу, остановитесь на обочине и осмотритесь по сторонам. Если дорога свободна от движущихся автомобилей, пересеките её под прямым углом к осевой линии. Остерегайтесь стоящих автомобилей.
- Прогулки на снегоходе ночью могут доставить огромное удовольствие, но при этом следует быть особенно осторожным. Избегайте движения по незнакомой местности. Всегда проверяйте исправность приборов освещения и сигнализации. Имейте при себе запасные лампы и фонарь аварийной сигнализации.
- Запрещается демонтировать оборудование со снегохода. Все снегоходы оснащены многочисленными предохранительными устройствами, например, защитными щитками и кожухами. Кроме того, на корпусе снегохода закреплены светоотражающие знаки и предупреждающие таблички.
- Зимние пейзажи прекрасны, но они не должны отвлекать Вас от управления снегоходом. Если Вы хотите по-настоящему оценить открывающиеся перед Вами виды, сверните с трассы и остановитесь сбоку от неё так, чтобы ваш снегоход не мешал движению других машин.
- Заборы представляют большую опасность как для людей, едущих на снегоходе, так и для снегохода. объезжайте стороной столбы, поддерживающие провода.
- Трудноразличимые на расстоянии провода могут стать причиной серьёзного происшествия.
- Обязательно надевайте защитный шлем сертифицированного образца, защитные очки и лицевой щиток. Эта рекомендация относится и к пассажиру.
- Помните, что движение вне трасс связано с повышенным риском, имеющим как естественное (например, лавины), так и искусственное происхождение.
- Не приближайтесь близко к впереди идущему снегоходу, всегда поддерживайте безопасную дистанцию. При неожиданной остановке или замедлении лидирующего снегохода Вы можете травмировать его водителя и пассажира. Дистанция должна быть достаточна для того, чтобы Вы успели среагировать и затормозить свой снегоход. Помните, что остановочный путь снегохода зависит от условий движения — для остановки снегохода может потребоваться большее расстояние, чем Вы думаете. Будьте осторожны и готовы при необходимости свернуть в сторону.

- Дальние поездки на снегоходе в одиночку небезопасны. Вы можете израсходовать весь запас топлива, попасть в аварию или повредить свой снегоход. Помните, что снегоход за полчаса проходит большее расстояние, чем Вы способны покрыть за целый день, передвигаясь пешком. Дальние поездки лучше совершать в компании с товарищем или с другими членами своего клуба. Но и в этом случае обязательно скажите кому-нибудь, куда Вы направляетесь и когда планируете вернуться назад.
- Иногда на лугах встречаются низины, где постоянно держится вода. Зимой она замерзает, образуя открытое зеркало льда. При торможении или повороте на таком льду Вы можете потерять контроль над снегоходом. Если Вы оказались на гладком льду, не пытайтесь тормозить, разогнаться или поворачивать. Плавно снизьте скорость снегохода, осторожно отпустив рычаг управления дросселем.
- Не совершайте прыжки на снегоходе с естественных трамплинов.
- При групповом движении колонной не следует импульсивно нажимать на рычаг управления дросселем. Интенсивная пробуксовка гусеничного двигателя опасна тем, что куски льда и снега, вылетающие из-под гусеницы Вашего снегохода, могут попасть в машину, идущую следом. Кроме того, гусеничный движитель интенсивно зарывается в снег и портит профиль снежной трассы, по которой едут остальные снегоходы.
- Выезды на природу большими компаниями очень интересны и доставляют огромное удовольствие участникам. Однако не следует предпринимать внешне эффектные, но рискованные маневры и обгонять движущиеся в колонне снегоходы. Ваши действия могут спровоцировать менее опытных водителей повторить Ваш маневр с опасными для себя последствиями. Двигаясь в группе, задавайте скоростной режим в расчёте на возможности самого малоопытного водителя.
- В случае возникновения опасной ситуации нажмите выключатель двигателя, а затем действуйте рабочую тормозную систему.
- Если Вы не пользуетесь снегоходом, ставьте его на стояночный тормоз.
- Не пускайте двигатель в закрытом, невентилируемом помещении; не оставляйте работающий двигатель без надзора.
- **Только модели с электрическим стартером:** не заряжайте аккумуляторную батарею на борту снегохода.
- Двигатели E-TEC: Не следует самостоятельно проводить техническое обслуживание и ремонт системы подачи топлива или электрооборудования. Техническое обслуживание или ремонт данных систем может выполнять только авторизованный дилер Ski-Doo.
- Начиная движение задним ходом, убедитесь, что позади снегохода нет людей и препятствий.
- Когда снегоход не используется, всегда снимайте колпачок шнура безопасности с контактного устройства — это большое искушение для детей и угонщиков.
- НЕ СТОЙТЕ позади или рядом с вращающейся гусеницей; Вылетающие частицы снега или льда могут стать причиной получения травм. Для очистки гусеницы от комьев снега и льда остановите двигатель, наклоните снегохода на бок и, надёжно закрепив его, используйте отвертку из комплекта возимого инструмента.
- Не устанавливайте на гусеницу шипы. Во время движения, шипы могут отрываться от гусеницы и выбрасываться из-под снегохода. Обратитесь к авторизованному дилеру Ski-Doo, чтобы узнать о возможности установки шипов на конкретную модель снегохода.
- На гусеницу данной модели снегохода допускается установка шипов. Однако СЛЕДУЕТ устанавливать шипы, только одобренные BRP для использования на снегоходах Ski-Doo. НЕ ИСПОЛЬЗУЙТЕ обычные шипы, потому что толщина установленной на снегоходе гусеницы меньше толщины стандартной гусеницы. Шипы могут отрываться от гусеницы и выбрасываться из-под снегохода.
- Обязательно надевайте защитный шлем установленного образца (сертифицированный Министерством транспорта). Экипировка пассажира должна быть такой же, как и у водителя.
- Поза пассажира должна быть удобной и устойчивой: ноги должны прочно стоять на подножках или опорных площадках, руки должны дотягиваться до поручней.

- Не забывайте, что при эксплуатации двухместных моделей, водитель несёт ответственность за безопасность пассажира. Не следует забывать, что управляемость, устойчивость и длина тормозного пути снегохода при перевозке пассажиров могут изменяться.
- Прежде чем начать движение, попросите пассажира, чтобы он незамедлительно сообщил вам, если во время движения он почувствует себя неудобно или небезопасно. Следите за пассажиром во время движения.

# УПРАВЛЕНИЕ СНЕГОХОДОМ

Водитель, отвечающий за безопасность пассажиров, должен предварительно разъяснить им основные правила поведения при езде на снегоходе.

Вы отвечаете за исправное состояние своего снегохода, за предварительный инструктаж и безопасность тех, кто допущен Вами к самостоятельному управлению снегоходом. Следует помнить, что снегоходы различных марок и моделей могут сильно отличаться друг от друга по управляемости и динамическим свойствам.

Снегоход является относительно простой в управлении машиной. Однако, как и всякое механическое самоходное транспортное средство, снегоход может представлять опасность, если водитель или пассажир будут вести себя безрассудно и неосмотрительно. Мы всемерно поддерживаем водителей, которые ежегодно проходят проверку безопасности своих снегоходов. Настоятельно рекомендуем регулярно посещать дилера Ski-Doo с целью осмотра и технического обслуживания снегохода. Настоятельно рекомендуем регулярно посещать дилера Ski-Doo с целью осмотра и технического обслуживания снегохода. У дилера Вы сможете также приобрести необходимые аксессуары.

Прежде чем выходить на трассы или отправляться в длительные поездки, Вы должны хорошо освоить навыки управления снегоходом. Потренируйтесь на каком-нибудь ровном небольшом участке местности, познакомьтесь с «характером» своей машины. Желаем радостных и безопасных путешествий!

## Проверка снегохода перед выездом

### ПРЕДОСТЕРЕЖЕНИЕ

**Контрольный осмотр — важная часть процедуры подготовки снегохода к выезду. Проверьте работоспособность основных элементов управления, средств защиты, механических узлов и деталей.**

### Перед запуском двигателя

1. Сметите снег, удалите лёд с корпуса, сиденья, подножек, рычагов и кнопок управления, осветительных и контрольных приборов.
2. Проверьте и, при необходимости, очистите от снега воздушный фильтр.

3. Проверьте исправность и функционирование лыж и рулевого управления снегохода. Руль и лыжи должны поворачиваться согласованно.
4. Проверьте уровни топлива и моторного масла, а также убедитесь в отсутствии подтеканий указанных эксплуатационных жидкостей. Дозаправьте топливный и масляный баки. При обнаружении протечек обратитесь к дилеру Ski-Doo.
5. Все багажные отделения должны быть заперты и в них не должны располагаться тяжёлые и хрупкие предметы. Капот и боковые панели также должны быть закрыты.
6. Рычаг дроссельной заслонки должен двигаться плавно и самостоятельно возвращаться в исходное положение после отпускания.
7. Нажмите на рычаг тормоза и убедитесь, что тормозной механизм полностью включается до того, как рычаг коснётся рукоятки руля. После отпускания рычаг тормоза должен автоматически возвращаться в исходное положение.

8. Приведите в действие стояночный тормоз, чтобы убедиться, что он функционирует нормально. Задействуйте стояночный тормоз.

### После запуска двигателя

Запуск двигателя подробно описан в параграфе «ПУСК ДВИГАТЕЛЯ».

1. Проверьте работоспособность световых приборов (дальнего/ближнего света фары, заднего фонаря, стоп-сигнала) и сигнальных ламп.

**ПРИМЕЧАНИЕ:** Для проверки световых приборов может потребоваться отсоединить шнур безопасности от одежды. В этом случае закрепите шнур обратно при первой же возможности.

2. Проверьте работоспособность шнура безопасности (сняв колпачок шнура безопасности с контактного устройства) и выключателя двигателя.
3. Отключите стояночный тормоз.
4. Следуйте инструкциям, приведённым в главе «ПРОГРЕВ СНЕГОХОДА».

## Контрольный лист проведения осмотра перед выездом

УЗЕЛ, СИСТЕМА	ОПЕРАЦИЯ	✓
Корпус, сиденье, подножки, воздушный фильтр, осветительные и контрольные приборы, органы управления	Проверить состояние и очистить от снега и льда.	
Лыжи и рулевое управление	Проверить свободу перемещения и работоспособность.	
Топливо и масло	Проверить уровень и убедиться в отсутствии утечек.	
Охлаждающая жидкость (если применимо)	Проверить уровень и убедиться в отсутствии утечек.	
Багажное отделение	Проверить надёжность запоров крышек, отсутствие тяжёлых и хрупких предметов.	
Гусеница	Проверить состояние и очистить от снега и льда. Для шипованных гусениц, см. главу «ОСМОТР» в разделе «ИЗДЕЛИЯ, УЛУЧШАЮЩИЕ СЦЕПЛЕНИЕ С ОПОРНОЙ ПОВЕРХНОСТЬЮ».	
Рычаг дроссельной заслонки	Проверить работоспособность.	
Рычаг тормоза	Проверить работоспособность.	
Стояночный тормоз	Проверить работоспособность.	
Выключатель двигателя и колпачок шнура безопасности	Проверить работоспособность. Шнур безопасности должен быть прикреплен к одежде водителя.	
Световые приборы	Проверить работоспособность.	

## Вождение

### Экипировка

При поездках на снегоходе необходимо надевать соответствующую экипировку. Для поездок на снегоходе следует надевать удобную, не тесную одежду. Перед поездкой уточните прогноз погоды. Оденьтесь в расчёте на самую низкую температуру воздуха, которая даётся в прогнозе. Помните о важности правильного выбора нижнего белья, которое непосредственно контактирует с кожей и является первым теплоизолирующим слоем.

Водителю снегохода рекомендуется всегда надевать защитный шлем сертифицированного образца. Защитный шлем предохраняет голову от травм или снижает их тяжесть. Кроме того, шлем предохраняет голову от переохлаждения. Под шлем всегда надевайте подшлемник (балаклаву) и маску для защиты лица. Обязательно надевайте защитные очки или пользуйтесь лицевым щитком, который закрепляется на шлеме.

На руки необходимо надевать защитные перчатки, которые должны быть не только достаточно тёплыми, но и удобными для управления снегоходом.

Наиболее удобной обувью для езды на снегоходе являются ботинки с кожаным или нейлоновым верхом и на резиновой подо-

шве. Ботинки должны иметь вынимаемые войлочные стельки.

Во время поездки на снегоходе старайтесь не промокать. Придя в помещение, снимите и тщательно просушите одежду и обувь.

Не надевайте шарфы, куртки с развевающимися полами, шнурками, застёжками и пр., которые могут попасть в движущиеся детали снегохода.

Надевайте солнцезащитные очки с цветными светофильтрами.

### Зapasные детали и инструмент

Аптечка первой помощи.	Возимый комплект инструментов.
Мобильный телефон.	Нож.
Зapasные свечи зажигания.	Фонарь с проблесковым огнём.
Липкая лента.	Карта местности.
Зapasной ремень вариатора.	Лёгкая закуска.

### Положение водителя (движение вперёд)

Посадка водителя, а также продольное и поперечное распределение веса тела водителя заметно влияют на ходовые качества снегохода. При маневрировании на склоне водитель и пассажир должны быть готовы наклоном тела в соответствующую сторо-

ну облегчить поворот машины. Водителю и пассажиру запрещается во время движения снегохода снимать ноги с опорных площадок и тормозить или опираться ногами на снег. Тренировки и приобретённый опыт подскажут Вам, насколько сильно нужно наклоняться в поперечном направлении, чтобы уверенно входить в поворот на различных скоростях или чтобы удерживать снегоход в безопасном равновесии при маневрировании на поперечном уклоне.

Как правило, лучшей посадкой для водителя, с точки зрения удобства управления снегоходом и равновесия, является посадка сидя. Тем не менее, в некоторых особых условиях движения используются и другие посадки: полусидя, с опорой на одно колено или стоя.

### **⚠ ПРЕДОСТЕРЕЖЕНИЕ**

**Не выполняйте маневры, в успешном завершении которых Вы не уверены. Не предпринимайте ничего, что выходит за пределы Вашего водительского опыта.**

#### **Управление снегоходом сидя**

Для езды по знакомой ровной снежной трассе оптимальной для водителя является посадка сидя. При этой посадке водитель занимает среднее положение на сиденье, а ступни ног расположены на опорных площадках. Мышцы бёдер и голени помогают смягчать удары от неровностей трассы.



mmo2 008-003-001

#### **Управление снегоходом полусидя**

При этой посадке туловище водителя приподнято на полусогнутых ногах, ступни ног перенесены назад и опираются на площадки примерно под центром тяжести тела. Используя эту посадку, следует остерегаться резких торможений снегохода.



mmo2 008-003-002

#### **Управление снегоходом стоя с опорой на одно колено**

Одна нога опирается стопой на подножку снегохода, а другая — согнута в колене и опирается на сиденье. Используя эту посадку, следует остерегаться резких торможений снегохода.



mmo2 008-003-003

#### **Управление снегоходом стоя**

Поставьте ступни обеих ног на подножки. Ноги в коленных суставах должны быть согнуты, чтобы лучше амортизировать толчки и удары, передаваемые на туловище. Езда стоя улучшает обзор спереди снегохода и позволяет водителю быстро смещать центр тяжести тела в любую сторону в соответствии с условиями движения и предпринимаемым маневром снегохода. Остерегайтесь резкого торможения.



mmo2 008-003-004

### Положение водителя (движение назад)

Мы рекомендуем во время движения задним ходом занимать на снегоходе положение сидя.

Не вставайте. При движении задним ходом вес вашего тела может переместиться по направлению к рычагу дроссельной заслонки, что может стать причиной неожиданного ускорения.

### ⚠ ПРЕДОСТЕРЕЖЕНИЕ

**Неожиданное ускорение при движении снегохода задним ходом может стать причиной потери управления.**

### Движение с пассажиром

Снегоходы могут быть одно-, двух- и даже трехместными. Проверьте по табличке на корпусе снегохода, можно ли брать на борт пассажиров и сколько.

Если правила не запрещают брать на борт пассажира, то прежде всего убедитесь, что кандидат в пассажиры обладает требуемыми физическими данными.

### ⚠ ПРЕДОСТЕРЕЖЕНИЕ

**Во время движения снегохода пассажир (-ы) должен сидеть на своем месте, опираясь ногами о подножки и держась руками за поручни или лямки. Соблюдайте это простое правило, и риск падения пассажира будет сведен к минимуму.**

Если Вы берете на борт взрослого человека и ребенка, то рекомендуем посадить ребенка в центре. Взрослый, сидящий сзади, будет наблюдать за ребенком и в случае необходимости оказывать помощь. Кроме того, ребенок на среднем сиденье лучше защищен от ветра и холода.

Водитель, отвечающий за безопасность пассажира, должен предварительно разъяснить ему основные правила поведения при езде на снегоходе.

### ⚠ ПРЕДОСТЕРЕЖЕНИЕ

- Пассажир должен сидеть только на предназначенном для него месте. Запрещается занимать место между рулём и водителем.
- Пассажиры и водитель должны иметь защитные шлемы сертифицированного образца и теплую одежду. Следите, чтобы не было обнаженных участков тела.
- Пассажир, почувствовавший недомогание во время поездки, должен немедленно сообщить об этом водителю и попросить остановиться.

Быть пассажиром на борту снегохода и быть водителем — это далеко не одно и то же. В руках водителя руль, водитель знает, какой маневр он совершит в следующий момент, и заранее готовится к нему. Кроме этого, водитель имеет возможность держаться за руль. А пассажиру остаётся только положиться на осторожность и внимание водителя. Водитель видит путь впереди гораздо лучше, чем пассажир. Поэтому водитель, взявший на борт пассажира, должен плавно начинать движение и плавно тормозить; скорость движения должна быть снижена до безопасного уровня. Вы, как водитель, должны предупреждать пассажира о крене, уклоне, неровностях, ветках деревьев, нависших над трассой, поворотах и т. д. Объясните пассажиру необходимость наклоняться вместе с Вами к центру поворота, чтобы удерживать снегоход от опрокидывания. Двигаясь на снегоходе с пассажиром, будьте особенно осторожны. Уменьшите привычную скорость движения и постоянно держите под контролем поведение Вашего пассажира.

**⚠ ПРЕДОСТЕРЕЖЕНИЕ****При перевозке пассажира:**

- управляемость снегохода и эффективность торможения снижены. Двигайтесь на пониженной скорости, помните, что для совершения маневров и торможения потребуется большая, чем обычно, дистанция;
- отрегулируйте подвеску с учётом нагрузки, создаваемой пассажиром.

Чтобы получить исчерпывающую информацию по регулировке подвески, пожалуйста, обратитесь к разделу «НАСТРОЙКА ПОДВЕСКИ СНЕГОХОДА».

Если Вы перевозите на снегоходе подростка или ребёнка, то следует двигаться ещё медленнее. Чаще контролируйте посадку ребёнка: он должен крепко держаться за поручень, а ступни его ног должны находиться на опорных площадках.

**Разновидности трасс и условий движения****Движение по подготовленным трассам**

При езде по подготовленным трассам оптимальной для водителя и пассажира является посадка сидя. Не превышайте установленную допустимую скорость движения. Держитесь правой стороны трассы. Двигаясь по трассе, будьте готовы к возможным неожиданностям. Соблюдайте требования установленных дорожных знаков. Не виляйте по трассе, смещаясь от одного края к другому и обратно.

**Движение по неподготовленным трассам**

При отсутствии свежевыпавшего снега неподготовленная трасса может напоминать профиль стиральной доски. Вам также будут встречаться сугробы. Движение по неподготовленным трассам на высокой скорости опасно. Снижьте скорость движения. Крепко держитесь за руль и привстаньте с сиденья (примите положение «полусидя»). Перенесите ступни ног назад, так чтобы точки опоры ног располагались примерно под центром тяжести тела. Согните ноги в коленях для лучшей амортизации толчков и ударов со стороны неровностей профиля трассы. При длительном движении по протяжённым участкам трассы с короткими поперечными неровностями («стиральная доска») целесообразно принять положение

«стоя с опорой на одно колено». Такая посадка несколько повышает удобство езды и одновременно позволяет водителю легко и быстро изменять распределение веса тела в поперечном направлении, управляя креном и курсовым движением снегохода. Остерегайтесь камней и пней, прикрытых свежевыпавшим снегом.

**Движение по глубокому снегу**

При движении по глубокому рассыпчатому снегу снегоход может начать увязать. В этом случае следует насколько можно плавнее изменить направление движения и, двигаясь по кривой большого радиуса, постараться найти участок с более прочным снежным покровом. Если Ваш снегоход все же застрял, избегайте интенсивного буксования гусеничного движителя, так как это приводит к дальнейшему погружению машины в снег. Заглушите двигатель и вытяните снегоход на нетронутый участок снежного покрова. Затем протопчите колею перед снегоходом, уплотнив снег ногами. Обычно бывает достаточно подготовить колею длиной полтора—два метра. Снова пустите двигатель. Примите положение «стоя» и осторожно раскачивая снегоход из стороны в сторону, одновременно плавно и медленно нажимайте на рычаг управления дросселем. В зависимости от того, какая часть снегохода оказалась сильнее погружена в снег (передняя или задняя), переместите ступни ног на противоположный конец опорной площадки (назад или вперёд). Не подкладывайте никаких подручных предметов под гусеничную ленту. Следите, чтобы никто не находился спереди и сзади снегохода, двигатель которого запущен. Держитесь подальше от гусеничной ленты и вращающихся деталей гусеничного движителя может стать причиной получения травм.

**Движение по льду**

Движение на снегоходе по льду замёрзших озёр и рек может представлять опасность для жизни. Остерегайтесь таких трасс. Находясь на незнакомой местности, узнайте у местных жителей или властей, в каком состоянии ледяной покров, есть ли удобные съезды и выезды на берег, подводные родники, участки с быстрым течением и другие опасные места. Не переправляйтесь через водную преграду по тонкому льду, который может не выдержать вес гружёного снегохода. Переправа по льду может быть очень опасной, если Вы не соблюдаете определённые меры предосторожности. На льду любое

транспортное средство, включая снегоход, обладает плохой управляемостью. Необходимая для разгона, поворота или торможения снегохода сила сцепления гусеничной ленты со льдом значительно снижена, поэтому продолжительность преодоления подобных участков трассы многократно возрастает. На льду всегда существует опасность неуправляемого заноса и разворота. Двигаясь по льду, снизьте скорость и будьте внимательны. Оставляйте достаточно свободного места для безопасной остановки снегохода или совершения поворота. В тёмное время суток будьте особенно осторожны.

### Движение по плотному снегу

Ни в коем случае нельзя недооценивать опасность движения на снегоходе по уплотнённому снежному покрову. В этих условиях сцепление гусеничной ленты и лыж с опорной поверхностью может оказаться недостаточным. Снижьте скорость движения, избегайте интенсивных разгонов, резких поворотов и экстренного торможения.

### Преодоление подъёмов

Встречаются два типа подъёмов: открытые подъёмы с редкой растительностью (и, возможно, локальными выходами скальных пород) и холмы с ограниченным выбором маршрута преодоления. Рациональная тактика преодоления открытого подъёма состоит в том, что снегоход въезжает на него под углом и движется по зигзагообразной траектории. Приближайтесь под углом. Примите положение «стоя с опорой на колено». Ваша нога, опирающаяся на подножку снегохода, должна всегда находиться со стороны вершины. Преодолевая подъём, поддерживайте постоянную безопасную скорость. При разворотах снегохода в конце участков зигзагообразной траектории соответствующим образом изменяйте свою посадку на снегоходе.

Преодоление подъёма второго типа может вызвать затруднения. Примите положение «стоя» и предварительно разгоните снегоход на горизонтальном участке пути. При въезде на подъём уменьшите подачу топлива, чтобы предотвратить интенсивное буксование гусеничного движителя.

В обоих случаях скорость снегохода должна быть максимально возможной по условиям безопасности и тяговым возможностям машины. При достижении вершины снизьте скорость движения. Если вы не можете продолжить движение, не проворачивайте гусеницу. Выключите двигатель и освободите

лыжи, вытянув их из снега, затем разверните снегоход носом в сторону подножия. Запустите двигатель и, плавно нажимая на рычаг дросселя, начните движение вниз. Займите такое положение на сиденье, чтобы предотвратить возможное опрокидывание снегохода, и спуститесь к основанию холма.

### Преодоление спусков

Безопасное движение под гору требует постоянного контроля над снегоходом. При спуске с крутых склонов займите такое положение, чтобы центр тяжести Вашего тела находился как можно ниже. Держитесь обеими руками за руль снегохода. Слегка нажимая на рычаг дросселя, поддерживайте устойчивую работу двигателя во время спуска с горы. Если снегоход стал разгоняться и скорость увеличилась до опасного значения, осторожно притормозите машину. Тормозить следует лёгкими частыми нажатиями на рычаг тормоза. Не допускайте блокировки гусеничной ленты тормозом.

### Движение вдоль склона

При движении снегохода вдоль склона, а также при подъёме или спуске с холма по зигзагообразной траектории следует придерживаться следующих правил. При движении снегохода вдоль склона, а также при подъёме или спуске с холма по зигзагообразной траектории следует придерживаться следующих правил. Предпочтительная посадка — «стоя с опорой на колено». Нога, которая опирается на ступню, должна располагаться со стороны вершины, а нога, опирающаяся на колено на сиденье, со стороны подножия холма. Будьте готовы быстро перенести вес тела в ту или иную сторону. Новичкам и малоопытным водителям не рекомендуется двигать вдоль склонов и преодолевать крутые подъёмы.

### Опасность схода лавин

При движении в гористой местности Вы не должны забывать об опасности схода снежных лавин. Лавины могут отличаться по размеру и форме и, как правило, образуются на крутых склонах с нестабильным снежным покровом.

Снегопад, животные, люди, ветер и снегоходы могут стать причиной схода лавины. Не занимайтесь «хаймаркинг» и не перескайте склоны, когда существует вероятность схода лавин. При наличии нестабильного снежного покрова не следует передвигаться по крутым склонам. Опасайтесь снежных карнизов, образующихся под воздействием ветра. Избегание нестабильных условий является ключевым фактором для безопас-

ных поездок в горах. Возможно, находясь в горах, самое важное постоянно предугадывать обстоятельства и предвосхищать опасности. Ежедневно, прежде чем отправится в поездку, знакомьтесь с прогнозом лавинной опасности и принимайте во внимание содержащуюся в нем информацию.

Совершая поездки в горах, Вы должны всегда иметь при себе лопату для снега, лавинный щуп и лавинный маяк. Мы рекомендуем всем водителям, совершающим поездки в горах, пройти курс лавинной подготовки, чтобы получить необходимые навыки и научиться правильно использовать оборудование.

Ниже перечислены адреса нескольких веб-сайтов, которые помогут Вам получить важную информацию:

- США: [www.avalanche.org](http://www.avalanche.org);
- Европа: [www.avalanches.org](http://www.avalanches.org);
- Канада: [www.avalanche.ca](http://www.avalanche.ca).

### **Движение по размокшему снегу**

Старайтесь избегать движения по размокшему снегу. Перед переправой по льду через водную преграду разведайте наличие участков с размокшим снегом. Если колея лыж темнеет и на дне выступает вода, немедленно сверните со льда на берег. Куски льда и брызги воды могут попадать на снегоходы, движущиеся вслед за вами. Вывести снегоход из размокшего снега бывает достаточно сложно, а в некоторых случаях невозможно.

### **Движение в тумане или во время снегопада**

Туман и плотный снегопад сильно ухудшают видимость. Если Вы вынуждены двигаться в этих условиях, снизьте скорость и включите наружное освещение. Внимательно следите за трассой, чтобы вовремя заметить неожиданное препятствие. Если вы не уверены в безопасности своего пути, не продолжайте движение. Поддерживайте безопасную дистанцию до впереди идущего снегохода. Это позволит несколько улучшить условия наблюдения и иметь запас по времени для принятия решения в экстренной ситуации.

### **Движение по незнакомой местности**

На незнакомой местности двигайтесь с особой осторожностью. Снижьте скорость, так чтобы иметь возможность своевременно распознать неожиданное препятствие на Вашем пути: забор, ручей, пересекающий трассу, крупные камни, впадину и пр. Любое из названных препятствий может прервать Вашу поездку и стать причиной серьезных

травм. Даже двигаясь по наезженной трассе, будьте предельно осторожны и внимательны. Скорость движения должна быть такой, чтобы Вы успевали оценивать обстановку за ближайшим поворотом трассы или внезапным понижением профиля трассы.

### **Слепящее действие солнца**

В солнечный день могут возникнуть различные проблемы, связанные с «ослеплением» и усталостью глаз. Сверкающий на солнце снег иногда настолько затрудняет наблюдение за трассой, что Вы можете не заметить ложину, ров или другое опасное препятствие. При ярком солнце обязательно надевайте солнцезащитные очки с цветными светофильтрами.

### **Скрытые препятствия**

На местности могут попадаться препятствия, скрытые под слоем снега. Свернув с подготовленной трассы или двигаясь по лесной дороге, снизьте скорость снегохода и будьте бдительны. Слишком высокая скорость движения может превратить в очень опасное даже весьма незначительное препятствие. Удар о небольшой камень или пенёк чреват потерей контроля над снегоходом и серьезными травмами водителя и пассажира. Во избежание ненужного риска двигайтесь по наезженным и подготовленным трассам. Следите за безопасностью, снизьте скорость и наслаждайтесь видами.

### **Провода**

Всегда будьте внимательны к лежащим на земле или низко расположенным проводам. Такие провода часто можно встретить на заброшенных территориях, где когда-то велась сельскохозяйственная деятельность. В местах, где имеется вероятность встретить на трассе провода, необходимо снизить скорость.

### **Преодоление препятствий**

Неожиданные прыжки снегохода через сугробы, на гребнях валиков от плуга снегоочистителя или на других незамеченных профильных препятствиях могут представлять опасность. Вы сможете загодя заметить препятствие и своевременно снизить скорость, если будете пользоваться солнцезащитными очками с цветными светофильтрами или защитным щитком для лица.

Выполнение прыжков на снегоходе является опасным упражнением. Если Вы неожиданно попали на естественный трамплин и оказались в воздухе, привстаньте на ногах и отклонитесь назад, чтобы придать снегоходу наклон назад и приподнять лыжи. Удерживайте

вайте руль в положении, соответствующем прямолинейному движению. Перед приземлением снегохода нажмите на рычаг дросселя и приготовьтесь воспринять удар снегохода об опорную поверхность. Согните ноги в коленях, чтобы лучше амортизировать вертикальный удар.

### Прохождение поворотов

В зависимости от состояния снежного покрова или трассы может применяться один из двух способов поворота снегохода. В большинстве случаев для уверенного прохождения криволинейных участков трассы необходимо отклонять тело в сторону центра поворота. Перераспределение веса тела в поперечном направлении и дополнительная нагрузка на внутренний борт снегохода создают нужный крен гусеничной ленты, опирающейся на снег. Чтобы дополнительно нагрузить внутреннюю относительно центра поворота лыжу, нагнитесь и сместите тело максимально вперёд.

Иногда развернуть снегоход на глубоком снегу удаётся только вручную. Возьмитесь за ручки лыж и постепенно поворачивайте снегоход вокруг задней точки опоры. Не перенапрягайтесь. Воспользуйтесь посторонней помощью. Помните: поднимать тяжести надо за усилия счёт ног, а не спины.



### Пересечение дорог

В некоторых случаях Вам придётся пересекать дорогу, проложенную по насыпи. Выберите такое место, где Вы сможете подняться по уклону насыпи земляного полотна наиболее безопасно. Привстаньте с сиденья на ноги и разгоните снегоход лишь до такой скорости, которая необходима для успешного преодоления уклона насыпи. Въехав на насыпь, полностью остановите снегоход на обочине и пропустите транспорт, следующий по дороге в обоих направлениях. Оцените спуск, ведущий к дороге. Пересеките до-

рожное полотно в перпендикулярном направлении. При съезде с дорожной насыпи вниз переместите центр тяжести тела и точки опоры ног максимально назад. Помните, что снегоход не предназначен для движения по жёстким дорожным покрытиям, и управление им значительно усложнится.

### Пересечение железнодорожных путей

Не следует двигаться на снегоходе вдоль железнодорожного полотна. Это запрещено. Железнодорожные пути и полосы отчуждения являются частной собственностью. Снегоход не может состязаться с поездом. Прежде чем пересечь железнодорожные пути, остановите снегоход и оглядитесь. В условиях недостаточной видимости прислушайтесь, не приближается ли поезд.

### Движение в ночное время

Суточное изменение естественной освещённости влияет на способность водителя визуально оценивать обстановку на трассе и на заметность Вашего снегохода для других участников движения. Вождение снегохода в ночное время нежелательно. Вы сможете получить уникальные впечатления, если осознаете, что находитесь в условиях ограниченной видимости. Перед поездкой проверьте исправность и функционирование приборов наружного освещения и сигнализации. Рассеиватели фары и фонарей должны быть чистыми. Скорость движения должна быть такой, чтобы Вы успели вовремя затормозить и остановиться при появлении перед снегоходом опасного предмета или препятствия. Двигайтесь ночью только по подготовленным трассам и никогда не съезжайте с них на незнакомую местность. Избегайте движения по замёрзшим рекам и озёрам. Помните, что провололочные растяжки, изгороди из колючей проволоки, канатное ограждение дорог, ветви деревьев и другие подобные препятствия трудно заметить ночью. Никогда не отправляйтесь в ночную поездку на снегоходе в одиночку. Имейте с собой исправный фонарь аварийной сигнализации. Держитесь дальше от жилых районов, чтобы не нарушать покой людей.

### Движение в группе

Перед тем как отправиться в путь, выберите лидера группы и замыкающего. Все участники поездки должны знать предложенный маршрут движения и конечный пункт назначения. Убедитесь в наличии всех необходимых инструментов, запасных частей и достаточного количества топлива и моторного масла. Никогда не обгоняйте на трассе лидера группы, а также другие снегоходы,

идущие впереди. Для визуальной сигнализации об опасности или изменении направления движения используйте установленные сигналы (например, отмахну рукой). При необходимости оказывайте помощь другим водителям снегоходов.

При движении снегоходов в группе важно соблюдать безопасную дистанцию между машинами. Поддерживайте такую дистанцию до впереди идущего снегохода, которая позволит Вам в случае необходимости остановить свой снегоход без неприятных последствий. Соблюдайте дистанцию! Постоянно контролируйте положение передней машины.

### **Сигналы**

Перед остановкой снегохода подайте знак следующим за Вами водителям, подняв вверх над головой правую или левую руку. Поворот влево обозначают вытянутой горизонтально левой рукой. Для предупреждения о правом повороте поднимите согнутую в локте левую руку. При этом плечо руки должно располагаться горизонтально, а предплечье — вертикально. Водитель снегохода должен предупреждать следующих за ним о предстоящих маневрах.

### **Остановки на трассе**

При остановке на трассе сверните в сторону. Это уменьшит опасность столкновения с другими снегоходами.

### **Знаки на трассе**

Для предупреждения об опасных участках и регулирования режима движения снегоходов по трассе используются специальные и дорожные знаки. Изучите знаки, применяемые в Вашем регионе.

### **Окружающая среда**

При правильной эксплуатации снегоходы могут приносить определённую пользу природе. Например, по укатанным колеям снегоходов дикие животные могут мигрировать в другие зоны обитания. Не злоупотребляйте техническими возможностями снегохода и не устраивайте погоню или травлю диких животных. Переутомление или истощение животных может стать причиной их гибели. Объезжайте стороной заказники, заповедники и кормушки для диких зверей.

Если Вам повезло увидеть дикое животное, остановите снегоход и спокойно наблюдайте за ним.

Наши рекомендации отнюдь не направлены на то, чтобы каким-то образом ограничить

Ваши возможности получать удовольствие от катания на снегоходе. Соблюдая необходимые меры безопасности, Вы сохраните своё здоровье и снизите риск травмирования Ваших друзей и знакомых, для которых Вы открываете радость общения с зимней природой и такой замечательный вид досуга, как катание на снегоходе. В следующий раз, когда Вы решите прокатиться на снегоходе, подумайте о том, что прокладывая колею по снегу, Вы одновременно способствуете развитию нашего вида спорта. Давайте совместными усилиями выберем правильный путь. Разрешите от имени BRP выразить Вам благодарность за Ваш вклад в наше общее дело.

Вероятно, не существует другого вида активного отдыха, который может доставить столько удовольствия, как катание на снегоходе. Дальние рейды на снегоходе по диким уголкам нетронутой природы — это увлекательный и азартный зимний спорт и здоровый образ жизни. Вместе с тем, чем больше людей начинают активно отдыхать на природе, тем большая нагрузка ложится на неё и тем больше опасность нарушения экологического равновесия. Безответственное использование земель и прочих природных ресурсов неизбежно ведёт к появлению ограничений и закрытию как частных, так и общественных земельных участков.

В сущности, наибольшая угроза нашему активному отдыху заключается в нас самих, и прежде всего — в несознательном отношении к природе. Которая оставляет нам только один логичный выбор. Эксплуатируя снегоход, необходимо всегда чувствовать ответственность за свои действия.

Большинство людей бережно относится к природе и уважает природоохранные законы. Каждый из нас должен быть в этом отношении примером для начинающих, независимо от того, молоды они или уже находятся в достаточно зрелом возрасте.

В наших общих интересах культивировать бережное отношение к природе, особенно в зонах отдыха, посещаемых множеством людей. Необходимо ясно понимать, что перспективы зимних видов спорта зависят, прежде всего, от того, насколько успешно мы сможем сохранить в первозданном виде окружающую среду.

Понимая важность вклада, который владельцы снегоходов могут внести в охрану окружающей среды, мы проводим кампанию под лозунгом «Бережное отношение к природе».

Эта компания нацелена не только на то, чтобы снизить ущерб природе от гусениц снегоходов. Цель её гораздо шире и включает в себя мониторинг и охрану целых природных комплексов. Кампания рассчитана на участие всех энтузиастов, кому небезразлично будущее окружающей среды. Мы призываем всех любителей катания на снегоходах помнить, что сохранение природы необходимо не только для развития этого вида спорта и обслуживающей его индустрии, но и в интересах будущих поколений людей.

Бережное отношение к природе вовсе не означает для Вас каких-либо ограничений в наслаждении от катания на снегоходе. Просто всегда поступайте ответственно по отношению к природе!

Для бережного отношения к природе важно, где и как Вы эксплуатируете ваш снегоход. Всегда выполняйте следующие рекомендации.

**Будьте информированы.** Запаситесь картами, изучите местное природоохранное законодательство и правила пользования рекреационными зонами. Для этого можно обратиться в местные органы, занимающиеся вопросами природопользования. Соблюдайте требования нормативных документов, в том числе ограничения на максимальную скорость движения по трассе.

Избегайте движения на снегоходе по молодым посадкам деревьев, кустарнику и траве. Не рубите деревья и сучья. На равнинной местности, где катание на снегоходах очень популярно, двигайтесь только в специально разрешённых местах и по подготовленным трассам. Помните о тесной связи, существующей между охраной природы и Вашей собственной безопасностью.

**Берегите фауну.** Будьте особенно внимательны к тем животным, которые выхаживают молодняк или страдают от недостатка кормовой базы. Сильный стресс, испытываемый животным с истощённым организмом, может окончательно подорвать его жизненные силы. Воздерживайтесь от поездок на снегоходе в зоны, предназначенные только для обитания диких животных.

**Соблюдайте** установленные правила и ограничительные знаки.

**Не заезжайте** в заповедники и заказники. Они закрыты для въезда любых транспортных средств. Уточните границы заповедника.

**Получите разрешение** на проезд по частной территории. Уважайте права землевладельцев и общественную собственность. Несмотря на технологические успехи промышленности и существенное уменьшение уровня внешнего шума современных снегоходов, тем не менее, избегайте заезжать на снегоходе и нарушать покой людей в местах их компактного проживания.

Всем владельцам и любителям катания на снегоходах хорошо известны те многолетние усилия, которые предпринимаются с самого начала развития этого вида зимнего спорта и направлены на расширение регионов, доступных для безопасной и ответственной эксплуатации снегоходов. Эти усилия продолжают, не ослабевая, и по сей день.

Бережно и ответственно относиться к окружающей среде — единственный способ обеспечить возможность получать удовольствие от катания на снегоходах и в ближайшем будущем. Это главный аргумент, с которым, мы надеемся, Вы не можете не согласиться. Но есть и другие.

Наслаждение от общения с удивительными красотами зимней природы является главным стимулом, который привлекает в ряды энтузиастов катания на снегоходах множество людей. Наше бережное отношение к окружающей среде позволит сохранить эту возможность. Более того, мы сможем приобщить к полезному и здоровому досугу других людей. Бережное и ответственное отношение к природе поможет развить в перспективе наш замечательный вид зимнего спорта.

Наконец, для любого водителя снегохода хорошим тоном должно быть бережное отношение к окружающей среде. Не нужно уродовать снежный покров или нестись на большой скорости по лесу, чтобы продемонстрировать своё мастерство управления снегоходом. Независимо от того, на каком снегоходе вы едете — на мощном Ski-Doo MX-Z™ или на любом другом, покажите себе и окружающим, что Вы вполне осознаете свою ответственность за охрану окружающей среды. Пусть гусеница Вашего снегохода не наносит вреда природе!

# ИЗДЕЛИЯ, УЛУЧШАЮЩИЕ СЦЕПЛЕНИЕ С ОПОРНОЙ ПОВЕРХНОСТЬЮ

**ПРИМЕЧАНИЕ:** Содержание данного раздела относится лишь к снегоходам, оснащённым на заводе-изготовителе гусеницами, на которые BRP допускает установку специальных шипов.

## ⚠ ПРЕДОСТЕРЕЖЕНИЕ

Не устанавливайте на гусеницу шипы, если это не разрешено инструкциями BRP. Установка шипов на нереккомендованный тип гусеницы увеличивает опасность разрыва и сход гусеницы с направляющих катков.

## ⚠ ПРЕДОСТЕРЕЖЕНИЕ

На гусеницу данного снегохода могут быть установлены шипы. Однако **СЛЕДУЕТ** устанавливать шипы, только одобренные BRP для использования на снегоходах Ski-Doo. **НЕ ИСПОЛЬЗУЙТЕ** обычные шипы, потому что толщина установленной на снегоходе гусеницы меньше толщины стандартной гусеницы. Шипы могут отрываться от гусеницы и выбрасываться из-под снегохода. Обратитесь к авторизованному дилеру Ski-Doo, чтобы узнать о возможности установки шипов на конкретную модель снегохода.

Использование твердосплавных коньков и шипов для усиления сцепления с опорной поверхностью изменяет поведение снегохода, в частности, это отражается на маневренности, наборе скорости и эффективности торможения.

Шипы улучшают сцепление при движении по плотному снежному покрову и льду, но практически бесполезны при движении по рыхлому снегу. Водителю потребуется некоторое время, чтобы привыкнуть к управлению снегоходом, который оснащён приспособлениями для улучшения сцепления (шипам, твёрдосплавными коньками). Если Ваш снегоход оборудован изделиями, улучшающими сцепление с опорной поверхностью, обязательно выделите время и потренируйтесь в выполнении маневров поворота, ускорения и торможения.

Кроме этого, следуйте требованиям местных норм и правил в части использования на снегоходах изделий, улучшающих сцепление с опорной поверхностью. Не нарушайте

правил эксплуатации снегохода, бережно относитесь к природе и уважайте права других людей.

## Маневренность

Шипы усиливают сцепление задней части снегохода с опорной поверхностью. Установка твердосплавных коньков улучшает сцепление лыж, и таким образом силы сцепления передней и задней части снегохода оказываются уравновешенными. Стандартные твёрдосплавные коньки, имеющиеся в продаже, могут и не дать ожидаемого эффекта, так как многое зависит от того, как Вы предпочитаете водить снегоход (стиль вождения), и как настроена подвеска.

## ⚠ ПРЕДОСТЕРЕЖЕНИЕ

Если силы сцепления с опорной поверхностью не сбалансированы, то снегоход будет проявлять тенденцию к излишней или недостаточной поворачиваемости, что может привести к потере контроля над снегоходом.

## Избыточная поворачиваемость

При определённых условиях установка только твердосплавных коньков без шипов гусеницы приводит к излишней поворачиваемости снегохода (см. рисунок).

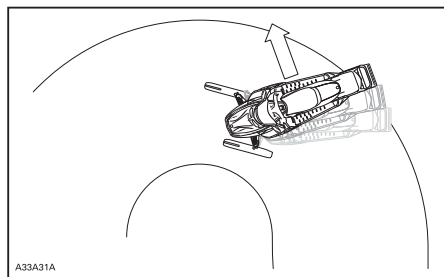

ИЗБЫТОЧНАЯ ПОВОРАЧИВАЕМОСТЬ

### Недостаточная поворачиваемость

При определённых условиях установка шипов без твердосплавных коньков приводит к недостаточной поворачиваемости снегохода (см. рисунок).

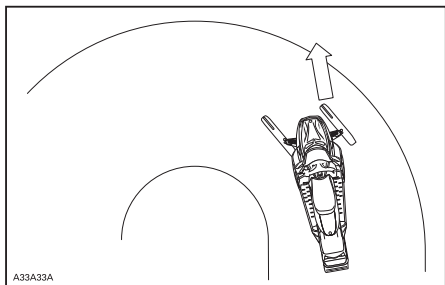

НЕДОСТАТОЧНАЯ ПОВОРАЧИВАЕМОСТЬ

### Контролируемое движение

Установка твердосплавных коньков и шиповка гусеницы обеспечивают баланс сил, необходимый для уверенного контроля над снегоходом (см. рисунок).

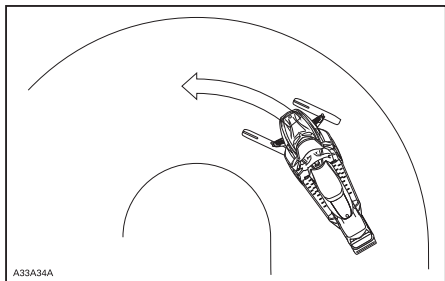

КОНТРОЛИРУЕМОЕ ДВИЖЕНИЕ

### Ускорение

Шипованная гусеница обеспечивает быстрый набор скорости на утрамбованном снегу и льду, однако, на рыхлом снегу она не только бесполезна, но и может стать причиной внезапных и резких изменений сцепления.

### ⚠ ПРЕДОСТЕРЕЖЕНИЕ

Во избежание неожиданных реакций снегохода:

- плавно работайте рычагом дроссельной заслонки;
- НЕ ПЫТАЙТЕСЬ с помощью вращения гусеницы устроить «контролируемый» занос задней части снегохода.

Осколки льда и посторонние предметы, вылетев из-под гусеницы с большой скоростью, могут травмировать окружающих.

### Торможение

Шипованная гусеница эффективна при торможении на утрамбованном снегу и льду, но не на рыхлом снегу. Из-за этого при определённых условиях эффективность торможения может внезапно меняться. Пользуйтесь тормозом очень осторожно, чтобы не допустить блокировки гусеницы и не потерять контроль над снегоходом.

### Важные указания по мерам безопасности

### ⚠ ПРЕДОСТЕРЕЖЕНИЕ

Во избежание серьёзных травм и увечий:

- НЕ СТОЙТЕ позади или рядом с вращающейся гусеницей;
- если есть необходимость в проворачивании гусеницы, устанавливайте заднюю часть снегохода на опору с широким основанием и отражательным щитком;
- гусеницу, поднятую над опорной поверхностью, проворачивайте только на малой скорости.

Из быстро вращающейся гусеницы под действием центробежной силы могут неожиданно вылететь сломанные шипы, звенья гусеницы или какие-то посторонние предметы, которые способны нанести травмы ногам и другим частям тела.

## Шипы и срок службы снегохода

Использование устройств и приспособлений для улучшения сцепления с опорной поверхностью усиливает вибрации и создаёт дополнительную нагрузку на некоторые компоненты снегохода. Это сокращает срок службы гусеницы и приводит к преждевременному износу таких деталей, как ремни, тормозные накладки, подшипники, цепь и звёздочка цепной передачи. Необходимо осматривать гусеницу перед каждой поездкой. Более подробная информация представлена в главе «ГУСЕНИЦА» раздела «ИНФОРМАЦИЯ О ТЕХНИЧЕСКОМ ОБСЛУЖИВАНИИ».

Шипы могут нанести повреждение туннелю, если не защитить его специальными защитными накладками. Возможно также повреждение электропроводки и радиаторов, что может привести к перегреву и поломке двигателя.

### ⚠ ПРЕДОСТЕРЕЖЕНИЕ

**Если туннель не оборудован защитными накладками или накладки сильно изношены, то не исключена опасность пробоя топливного бака и возгорания снегохода.**

**ВНИМАНИЕ** Обратитесь к дилеру Ski-Doo для подбора защитных накладок для Вашего снегохода.

**ПРИМЕЧАНИЕ:** Внимательно прочитайте раздел «ГАРАНТИЙНЫЕ ОБЯЗАТЕЛЬСТВА», чтобы знать, какие ограничения предусмотрены компанией BRP в случае применения шипов.

## Установка шипов на предназначенную для этого гусеницу

### ⚠ ПРЕДОСТЕРЕЖЕНИЕ

**Не устанавливайте на гусеницу шипы, если это не разрешено инструкциями BRP. Гусеницы, шиповка которых разрешена, маркированы символом шипа (см. рисунок). Установка шипов на нереконмендованный тип гусеницы увеличивает опасность разрыва и сход гусеницы с направляющих катков.**

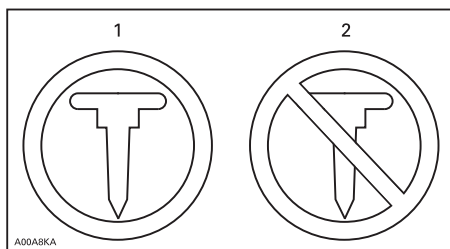

#### МАРКИРОВКА ГУСЕНИЦЫ

1. Установка шипов допускается
2. Установка шипов НЕ ДОПУСКАЕТСЯ

Компания BRP не рекомендует самостоятельно заниматься шиповкой гусеницы — обратитесь к дилеру Ski-Doo.

– Используйте только одобренные BRP шипы.

– Не устанавливайте шипы, высота которых превышает высоту профиля гусеницы более чем на 9,5 мм.

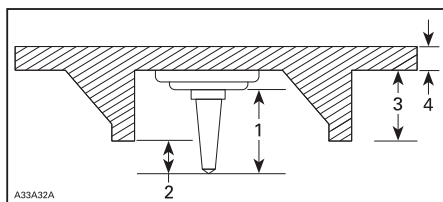

#### УСТАНОВКА ШИПОВ

1. Размер шипа
2. Выступ за пределы профиля гусеницы от 6,4 до 9,5 мм
3. Высота грунтазацепа гусеницы
4. Толщина полотна гусеницы

## **⚠ ПРЕДОСТЕРЕЖЕНИЕ**

- Обратитесь к авторизованному дилеру Ski-Doo, чтобы узнать о возможности установки шипов на конкретную модель снегохода.
- **НЕ ПОЛЬЗУЙТЕСЬ** обычными (не одобренными BRP) шипами, потому что толщина используемой гусеницы меньше толщины стандартной и шипы могут выпадать из гусеницы и выбрасываться из-под снегохода.
- Шипы должны вставляться только в специально утолщенные места гусеницы.
- Запрещается установка шипов на гусеницы с высотой профиля 35 мм и более.
- Число установленных шипов должно соответствовать числу утолщений, специально отлитых на гусенице.
- Перед установкой шипов получите необходимые инструкции и рекомендации у изготовителя гусеницы. Очень важно знать моменты затяжки болтов, которыми крепятся шипы.

**НЕПРАВИЛЬНО ВЫБРАННОЕ КОЛИЧЕСТВО ШИПОВ ИЛИ ИХ НЕПРАВИЛЬНАЯ УСТАНОВКА УВЕЛИЧИВАЮТ РИСК РАЗРЫВА ГУСЕНИЦЫ, ЧТО МОЖЕТ ПРИВЕСТИ К СЕРЬЕЗНОЙ АВАРИИ С ТЯЖЕЛЫМИ ПОСЛЕДСТВИЯМИ.**

## **Осмотр**

ЕСЛИ ГУСЕНИЦА ОСНАЩЕНА ШИПАМИ, ПРОВЕРЯЙТЕ ЕЁ СОСТОЯНИЕ ПЕРЕД КАЖДОЙ ПОЕЗДКОЙ.

Гусеница не должна иметь:

- проколов;
- разрывов и следов износа (в частности, вокруг отверстий);
- сломанных и изношенных грунтозацепов с обнажёнными стержнями;
- расслоений резины;
- сломанных стержней;

- сломанных шипов;
- погнутых шипов;
- утерянных шипов;
- шипов, оторванных от гусеницы;
- утерянных направляющих гребней;
- плохо затянутых шипов.

На самостоятельно шипованных гусеницах немедленно замените сломанные или повреждённые шипы. Замените гусеницу, если замечены признаки начала её разрушения. В сомнительных случаях обратитесь за советом к дилеру. Необходимо осматривать гусеницу перед каждой поездкой.

## **⚠ ПРЕДОСТЕРЕЖЕНИЕ**

**Эксплуатация снегохода с повреждённой гусеницей или поломанными шипами опасна потерей контроля над снегоходом.**

# ПРЕДУПРЕЖДАЮЩИЕ ТАБЛИЧКИ

## Навесные ярлыки



ТИПОВОЙ ВАРИАНТ

## Предупреждающие таблички

Приведённые ниже предупреждающие наклейки должны рассматриваться как неотъемлемая часть снегохода. Утерянные или повреждённые таблички нужно заменить. Обратитесь к авторизованному дилеру Ski-Doo.

**ПРИМЕЧАНИЕ:** Рисунки, приведённые в настоящем Руководстве, носят справочный характер. Ваша модель может отличаться.

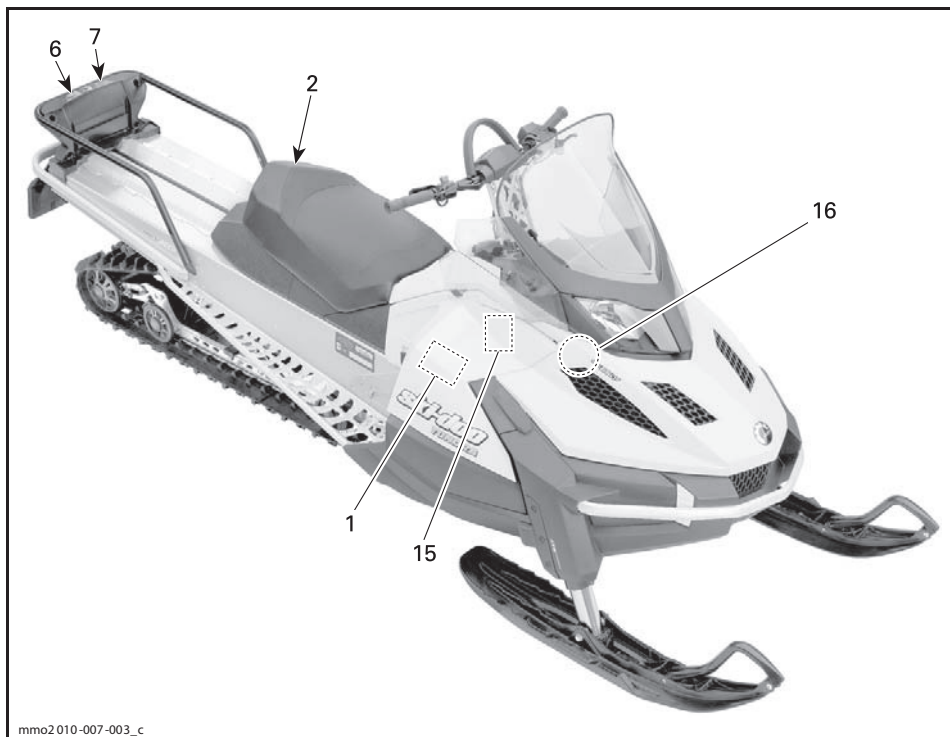

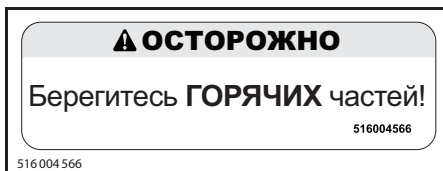
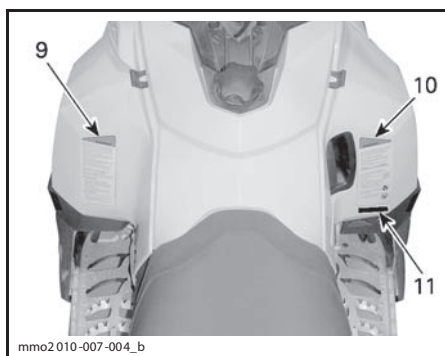
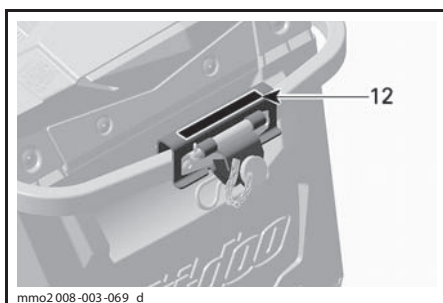
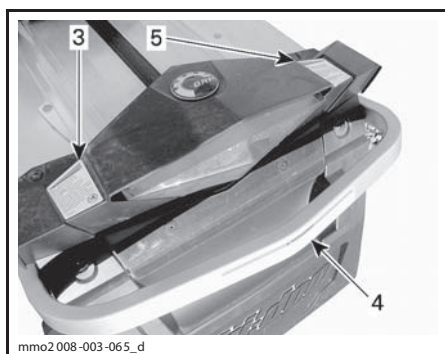
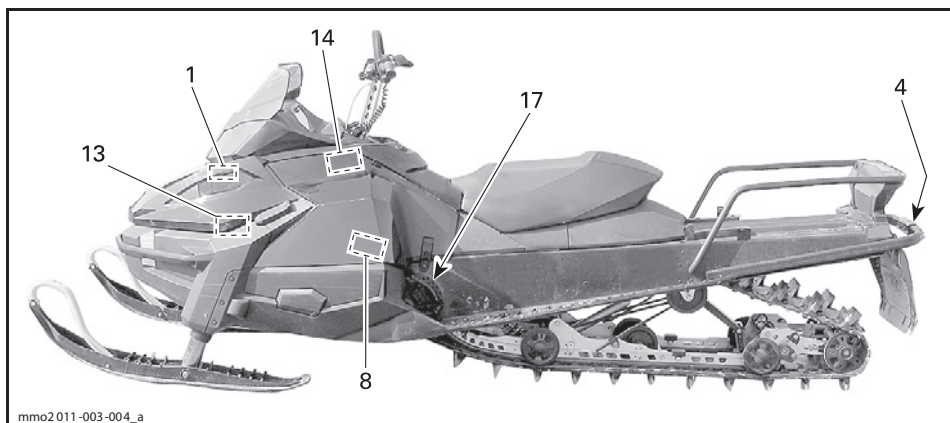

ТАБЛИЧКА 1



ТАБЛИЧКА 2 — ОДНОМЕСТНЫЕ МОДЕЛИ

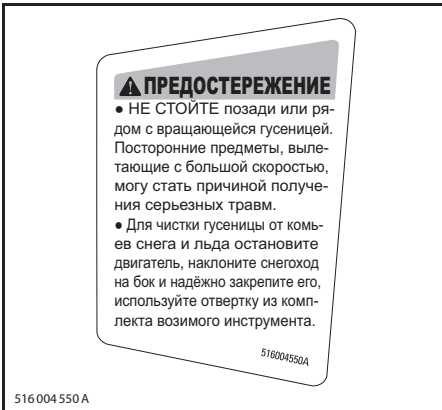

516 004 550 A

ТАБЛИЧКА 3 — СООТВЕТСТВУЮЩИЕ МОДЕЛИ



516 004 440

ТАБЛИЧКА 4 — СООТВЕТСТВУЮЩИЕ МОДЕЛИ

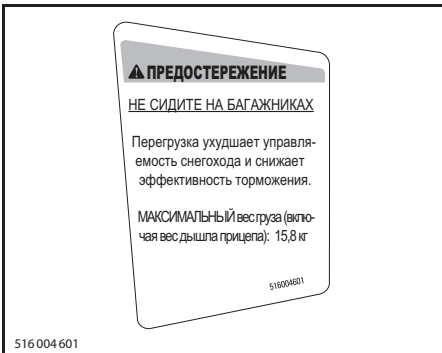

516 004 601

ТАБЛИЧКА 5 — СООТВЕТСТВУЮЩИЕ МОДЕЛИ

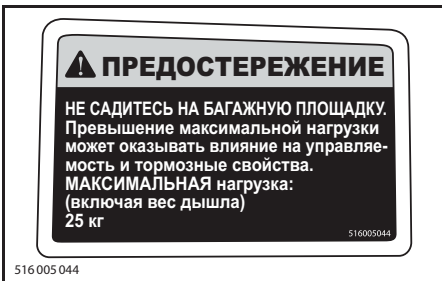

516 005 044

ТАБЛИЧКА 6

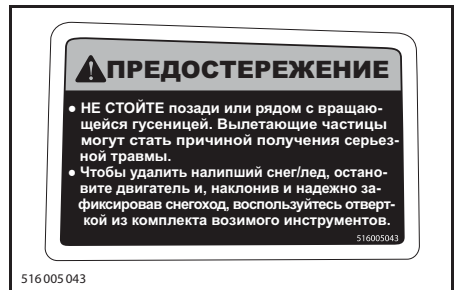

516 005 043

ТАБЛИЧКА 7

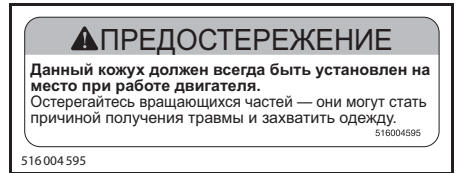

516 004 595

ТАБЛИЧКА 8

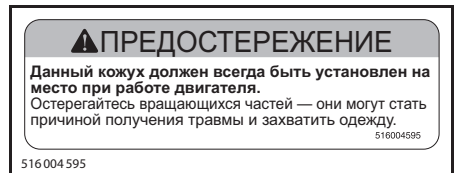

516 004 595

ТАБЛИЧКА 9

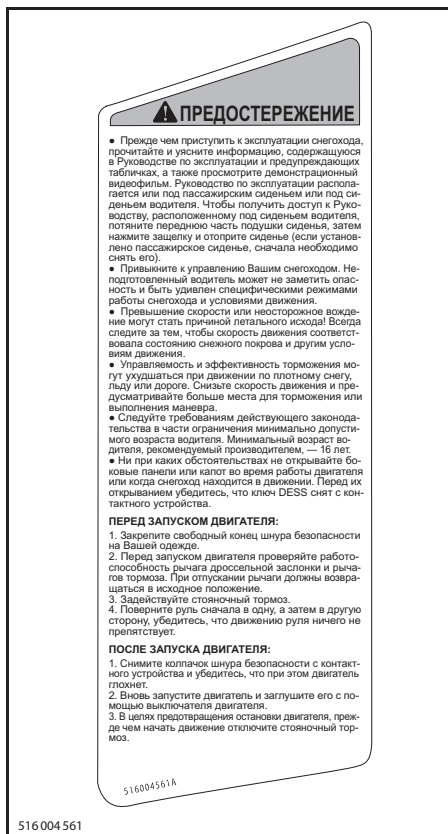

ТАБЛИЧКА 10

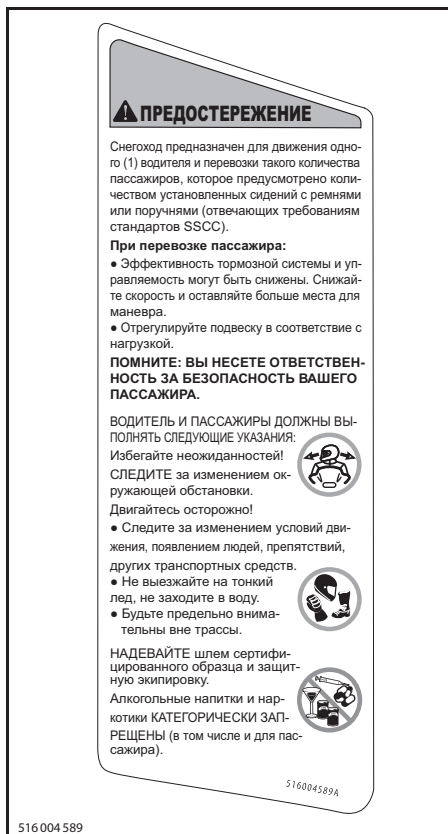

ТАБЛИЧКА 11



ТАБЛИЧКА 12 — МОДЕЛИ ДЛЯ ЕВРОПЕЙСКОГО РЫНКА

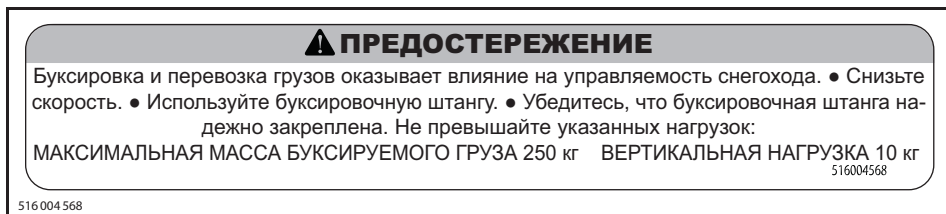

ТАБЛИЧКА 13



ТАБЛИЧКА 14



ТАБЛИЧКА 15 — ТОЛЬКО МОДЕЛИ С ДВИГАТЕЛЕМ E-TEC



ТАБЛИЧКА 16 — ТОЛЬКО МОДЕЛИ С ДВИГАТЕЛЕМ E-TEC



ТАБЛИЧКА 17



ТАБЛИЧКА 18 — НА КОЖУХЕ ТОРМОЗНОГО ДИСКА (МЕТАЛЛИЧЕСКИЙ ТОННЕЛЬ)



ТАБЛИЧКА 18 — НА КОЖУХЕ ТОРМОЗНОГО ДИСКА (ОКРАШЕННЫЙ ТОННЕЛЬ)

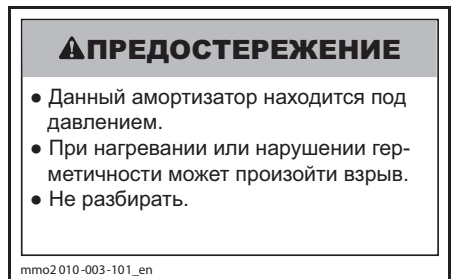

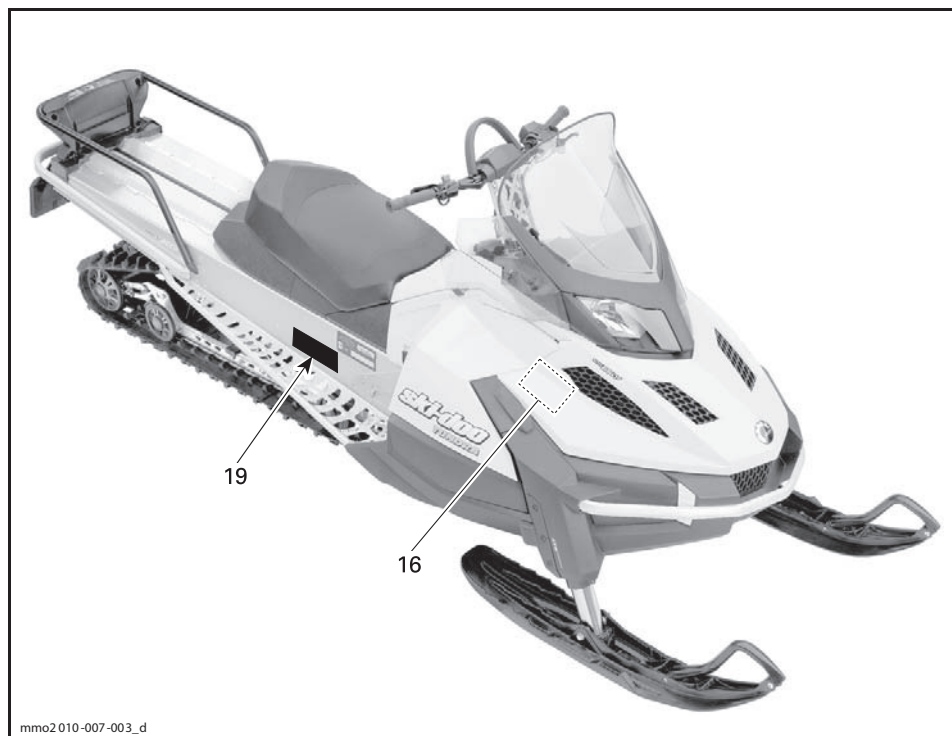

НА КОРПУСЕ АМОРТИЗАТОРА

## Таблички соответствия



mno2 010-007-003\_d

### Табличка соответствия EPA

 <b>EMISSION CONTROL INFORMATION</b> THIS VEHICLE IS CERTIFIED TO OPERATE ON UNLEADED GASOLINE AND MEETS [XXXX] U.S. EPA REGULATIONS FOR SNOWMOBILE SI ENGINES.		 121
ENGINE FAMILY	[XXXXX XXXXXX]	
PERMEATION FAMILY	[XXXXXXXXXXXXXXXX]	FAMILLE DE PERMEATION
FEL	[XX g/kW-hr HC XXX g/kW-hr CO]	LIMITE DES ÉMISSIONS DE LA FAMILLE
ENGINE DISPLACEMENT	[XXX.X cm <sup>3</sup> ]	CYLINDRÉE
EXHAUST EMISSION CONTROL SYSTEM	[XXX]	SYSTÈME DE CONTRÔLE DES ÉMISSIONS
<b>RENSEIGNEMENTS SUR LE DISPOSITIF ANTIPOLLUTION</b> CE VÉHICULE EST CERTIFIÉ POUR FONCTIONNER À L'ESSENCE SANS PLOMB ET IL RÉPOND AUX NORMES [XXXX] DE L'EPA DES É.-U. POUR LES MOTONEIGES À MOTEUR SI.		
SEE OPERATOR'S GUIDE FOR MAINTENANCE SPECIFICATIONS VOIR GUIDE DU CONDUCTEUR POUR LES SPÉCIFICATIONS D'ENTRETIENS <b>BOMBARDIER RECREATIONAL PRODUCTS INC.</b> 516 005 052		

516 005 052

ТАБЛИЧКА СООТВЕТСТВИЯ 1 — В МОТОРНОМ ОТСЕКЕ

### Табличка соответствия SSCC

Требования, касающиеся безопасности снегоходов, установлены Комитетом по безопасности и сертификации снегоходов (SSCC), членом которого является и компания BRP. Свидетельством того, что Ваш снегоход удовлетворяет этим стандартам безопасности, является сертификационная табличка, прикреплённая на вертикальной стенке обтекателя по правому борту снегохода.

В табличке указано, что независимая испытательная лаборатория подтверждает полное соответствие снегохода требованиям стандартов безопасности SSCC.

<p>CE MODÈLE A ÉTÉ ÉVALUÉ PAR UN LABORATOIRE D'ESSAIS INDÉPENDANT ET SATISFAIT TOUTES LES NORMES DE SÉCURITÉ DU SSCC EN VIGUEUR À LA DATE DE FABRICATION.</p> <p>PARAÍNE PAR LE COMITÉ DE SÉCURITÉ ET CERTIFICATION DE LA MOTONEIGE, INC.</p>	<p><b>CERTIFIED</b></p> <p><b>CERTIFIÉ</b></p>	<p>THIS MODEL HAS BEEN EVALUATED BY AN INDEPENDENT TESTING LABORATORY AND IT MEETS ALL SSCC SAFETY STANDARDS IN EFFECT ON THE DATE OF ITS MANUFACTURE.</p> <p>SPONSORED BY THE SNOWMOBILE SAFETY AND CERTIFICATION COMMITTEE, INC.</p>
<p>ADA041MA</p>		

ТАБЛИЧКА 2

## Таблички с технической информацией

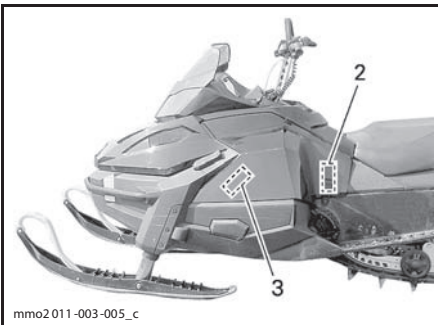
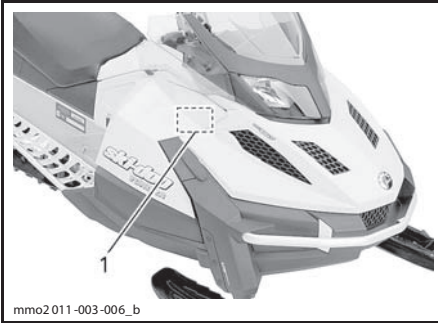

<p><b>ВАЖНО</b></p>
<p>Двигатель снегохода сконструирован и прошел эксплуатационные испытания с использованием масел BRP XPS™ mineral 2-stroke oil (293 600 118) и BRP XPS™ Synthetic Blend 2-stroke oil (293 600 101). Компания BRP настоятельно рекомендует на протяжении всего срока эксплуатации использовать масла XPS mineral 2-stroke oil или XPS Synthetic Blend 2-stroke oil. Повреждения, вызванные использованием масла, которое не рекомендовано для данного двигателя, не будут устраняться в рамках гарантийного обслуживания.</p>
<p>516 004 720</p>

ТАБЛИЧКА 1 — 550F

<p><b>ВАЖНО</b></p>
<p>Двигатель снегохода сконструирован и прошел эксплуатационные испытания с использованием масла BRP XPS™ Synthetic Blend 2-stroke oil (293 600 101). Компания BRP настоятельно рекомендует на протяжении всего срока эксплуатации использовать масло XPS™ Synthetic Blend 2-stroke oil. Повреждения, вызванные использованием масла, которое не рекомендовано для данного двигателя, не будут устраняться в рамках гарантийного обслуживания.</p>
<p>516004719</p>

ТАБЛИЧКА 1 — 600 HO E-TEC

<p><b>⚠ ОСТОРОЖНО</b></p>
<p>МОТОРНОЕ МАСЛО И НЕКОТОРЫЕ КОМПОНЕНТЫ В МОТОРНОМ ОТСЕКЕ МОГУТ БЫТЬ ОЧЕНЬ ГОРЯЧИМИ. НЕПОСРЕДСТВЕННЫЙ КОНТАКТ С НИМИ МОЖЕТ СТАТЬ ПРИЧИНОЙ ОЖОГА.</p> <p><b>ПРОВЕРКА УРОВНЯ МОТОРНОГО МАСЛА</b></p> <ul style="list-style-type: none"> <li>– Убедитесь, что двигатель прогрет до рабочей температуры.</li> <li>– Для проверки уровня масла снегоход должен стоять на ровной горизонтальной площадке.</li> <li>– Дайте двигателю поработать на оборотах холостого хода в течение 30 секунд.</li> <li>– Остановите двигатель и выждите 30 секунд.</li> <li>– Используя масляный щуп, проверьте уровень моторного масла.</li> <li>– Двигатель данного снегохода рассчитан на использование масла BRP XPS™ Synthetic 4-stroke oil (293 600 112). Компания BRP настоятельно рекомендует на протяжении всего срока эксплуатации использовать масло XPS™ Synthetic 4-stroke oil. Повреждения двигателя, причиной возникновения которых стало использование не рекомендованного масла, не будут устраняться по гарантии.</li> </ul>
<p>516004578</p>

516004718

ТАБЛИЧКА 1 — 600 ACE

<p><b>ВНИМАНИЕ</b></p>
<ul style="list-style-type: none"> <li>• В соответствии с требованиями стандартов, регламентирующих уровень шума двигателя, снегоход оборудован глушителем шума впуска воздуха.</li> <li>• Эксплуатация снегохода без глушителя шума впуска воздуха или с неправильно установленным глушителем может привести к серьезным поломкам двигателя.</li> </ul>
<p>516004572</p>

516004572

ТАБЛИЧКА 2

<p><b>ВАЖНО</b></p>
<p>Рекомендуемый момент затяжки болта крепления ведущего шкива составляет 115–125 Нм.</p> <p>Наблюдение указанного момента затяжки может привести к серьезным повреждениям ведущего шкива и двигателя. Процедура сборки подробно описана в «Руководстве по ремонту».</p>
<p>516 004 542</p>

ТАБЛИЧКА 3

<p>This snowmobile complies to National Park Service <b>BAT Requirements</b></p>	<p>MY 2012</p>
<p>MX-Z SPORT 600 ACE    MX-Z TNT 600 ACE    RENEGADE SPORT 600 ACE GRAND TOURING SPORT 600 ACE    TUNDRA SPORT 600 ACE    TUNDRA LT 600 ACE EXPEDITION SPORT 600 ACE    SKANDIC WT 600 ACE GSX SE 1200    GRAND TOURING LE 1200    GRAND TOURING SE 1200</p>	<p>516 004 815A</p>
<p>516004815A</p>	

ТАБЛИЧКА 4 — 600 ACE



***ИНФОРМАЦИЯ  
О ТРАНСПОРТНОМ  
СРЕДСТВЕ***

## ОРГАНЫ УПРАВЛЕНИЯ, ПРИБОРЫ, ОБОРУДОВАНИЕ

**ПРИМЕЧАНИЕ:** Ваша модель снегохода может не располагать некоторыми функциональными возможностями или их наличие может определяться наличием установленного дополнительного оборудования.

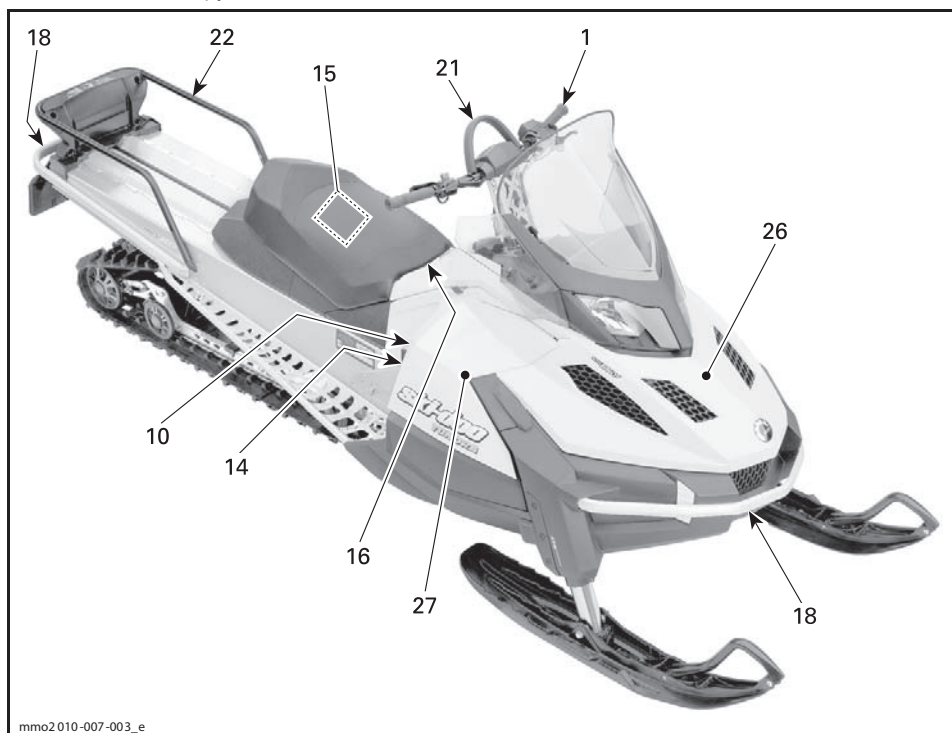

mno2 010-007-003\_e

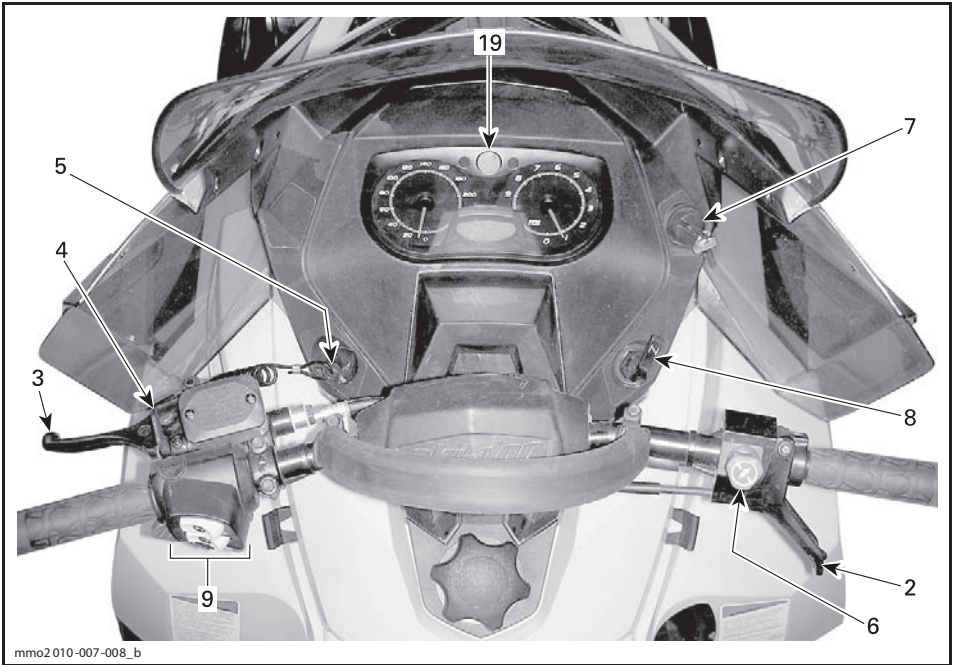

mmo2010-007-008\_b

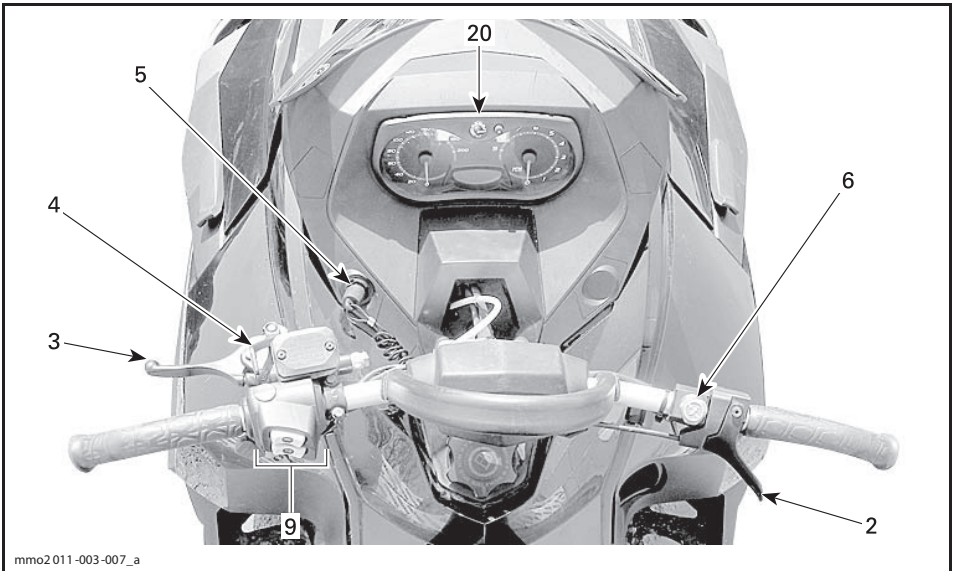

mmo2011-003-007\_a

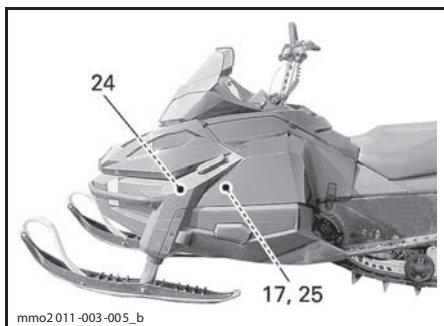

ТИПОВОЙ ВАРИАНТ

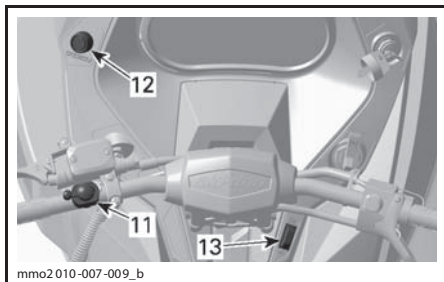

TUNDRA

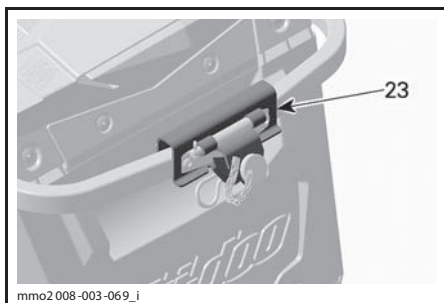

TUNDRA LT

## 1) Руль

Руль предназначен для управления курсом снегохода. Когда Вы поворачиваете руль вправо или влево, в ту же сторону поворачиваются и лыжи, соответственно, поворачивая Вашу машину.

### ⚠ ПРЕДОСТЕРЕЖЕНИЕ

**Резкий поворот при движении задним ходом может привести к потере контроля над снегоходом.**

## 2) Рычаг дроссельной заслонки

Рычаг дроссельной заслонки располагается на правой стороне руля.

Управление рычагом осуществляется большим пальцем. Нажатие на рычаг дроссельной заслонки приводит к увеличению оборотов двигателя. При полном отпуске рычага дроссельной заслонки двигатель автоматически переходит в режим холостого хода.

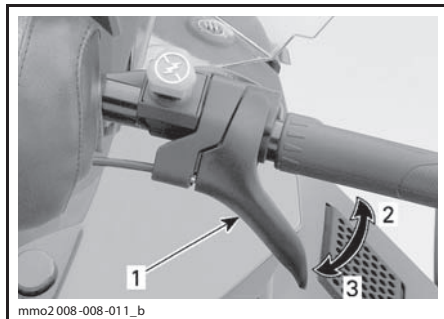

ТИПОВОЙ ВАРИАНТ

1. Рычаг дроссельной заслонки
2. Ускорение
3. Замедление

### ⚠ ПРЕДОСТЕРЕЖЕНИЕ

**Перед пуском двигателя проверьте работу рычага дроссельной заслонки. Рычаг, отпущенный после нажатия, должен самостоятельно возвращаться в исходное положение. Эксплуатация снегохода с неисправным механизмом привода дросселя категорически запрещена.**

## 3) Рычаг тормоза

Рычаг тормоза располагается на левой стороне руля.

Нажатие на рычаг включает тормозной механизм. При отпуске рычаг автоматически возвращается в исходное положение. Эффективность торможения зависит от приложенного к рычагу усилия, а также от характера местности и снежного покрова.

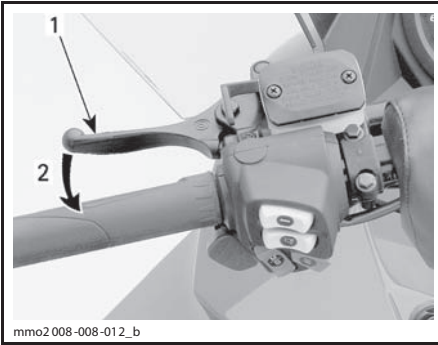

mmo2008-008-012\_b

ТИПОВОЙ ВАРИАНТ

1. Рычаг тормоза
2. Включение тормоза

#### 4) Рычаг стояночного тормоза

Рычаг тормоза расположен слева на руле. Стояночный тормоз обязательно должен включаться во время стоянки снегохода.

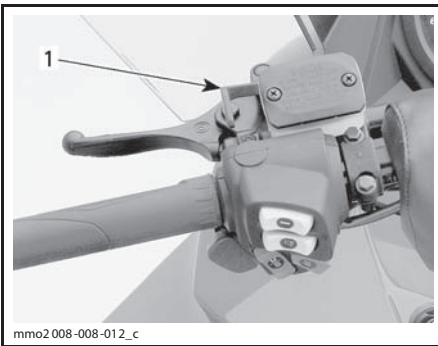

mmo2008-008-012\_c

ТИПОВОЙ ВАРИАНТ

1. Рычаг стояночного тормоза

### **⚠ ПРЕДОСТЕРЕЖЕНИЕ**

Перед началом движения убедитесь, что стояночный тормоз отключён. При движении снегохода и длительном нажатии на рычаг тормоза возможно повреждение тормозной системы, потеря тормозного эффекта и/или возгорание.

#### Включение стояночного тормоза

Нажмите рычаг тормоза и зафиксируйте его, как указано ниже, с помощью блокировочного рычага, см. рис.

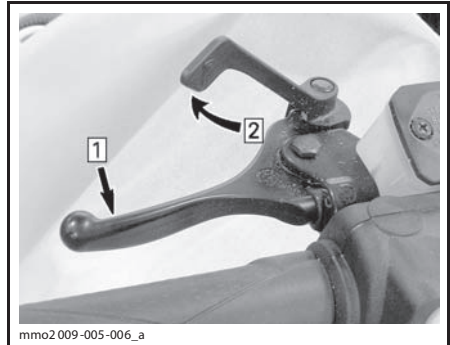

mmo2009-005-006\_a

ТИПОВОЙ ВАРИАНТ — ВКЛЮЧЕНИЕ СТОЯНОЧНОГО ТОРМОЗА.

Шаг 1: Нажмите и удерживайте рычаг тормоза.

Шаг 2: Зафиксируйте рычаг тормоза с помощью блокировочного рычага

#### Выключение стояночного тормоза

Нажмите на рычаг тормоза. Блокирующий рычаг автоматически вернётся в исходное положение.

Перед началом движения не забывайте полностью отключить стояночный тормоз.

#### 5) Выключатель двигателя со шнуром безопасности

Выключатель (контактное устройство) располагается на левой стороне консоли.

Чтобы обеспечить возможность эксплуатации снегохода, необходимо надеть колпачок шнура безопасности на контактное устройство.

Снятие колпачка шнура безопасности с выключателя (контактного устройства) приведёт к остановке двигателя.

### **⚠ ПРЕДОСТЕРЕЖЕНИЕ**

Перед пуском двигателя необходимо прикрепить шнур безопасности к петле на одежде.

#### МОДЕЛИ С ДВИГАТЕЛЯМИ 600 ACE И 600 HO E-TEC

Если запрограммированный ключ DESS (колпачок шнура безопасности) правильно установлен на контактное устройство, должны прозвучать два коротких звуковых сигнала. Если Вы слышите другую комбинацию звуковых сигналов, см. «СИСТЕМА МОНИТОРИНГА» для определения кода неисправности DESS.

## Цифровая кодируемая противоугонная система (DESS)

### МОДЕЛИ С ДВИГАТЕЛЯМИ 600 ACE И 600 NO E-TEC

Цифровая кодируемая противоугонная система (DESS, Digitally Encoded Security System)

В колпачок шнура безопасности встроена электронная схема с уникальным цифровым кодом.

Ваш авторизованный дилер запрограммировал систему DESS вашего снегохода, чтобы она могла распознавать ключ DESS, расположенный в колпачке шнура безопасности, это обеспечивает возможность эксплуатации вашего снегохода.

При использовании другого шнура безопасности, на распознавание которого не запрограммирована система DESS, двигатель снегохода запустится, но частота вращения коленчатого вала не достигнет значения, достаточного для включения ведущего шкива вариатора и начала движения снегохода.

Убедитесь, что колпачок шнура очищен от грязи или снега.

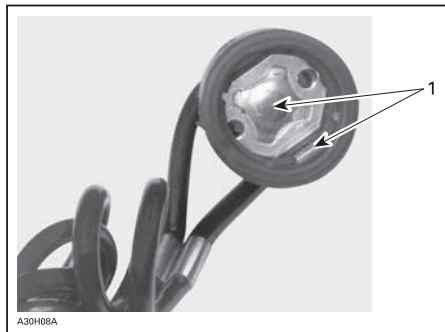

**КОЛПАЧОК ШНУРА БЕЗОПАСНОСТИ**  
1. Отсутствие загрязнений и снега

Ваш авторизованный дилер Ski-Doo может запрограммировать систему DESS вашего снегохода для работы с 8-ю различными ключами DESS.

Мы рекомендуем приобрести дополнительный шнур безопасности у вашего авторизованного дилера Ski-Doo. Если Вы владеете несколькими снегоходами, оборудованными системой DESS, дилер Ski-Doo может запрограммировать их таким образом, чтобы каждый из них мог работать с ключами DESS от других снегоходов.

## 6) Выключатель двигателя

Выключатель двигателя расположен справа на руле.

Используйте этот выключатель для остановки двигателя в экстренной ситуации.

Для остановки двигателя следует нажать на кнопку (переведя её, тем самым, в положение «OFF»).

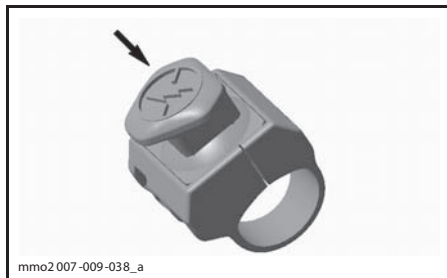

ПОЛОЖЕНИЕ «OFF» (выкл.)

Чтобы обеспечить возможность запуска двигателя, выключатель должен находиться в верхнем положении (ON).

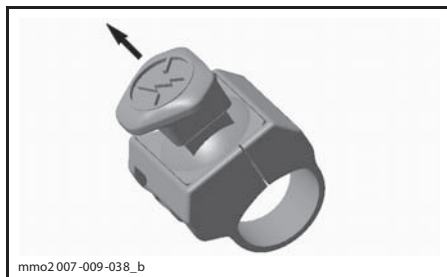

ПОЛОЖЕНИЕ «ON» (вкл.)

Все водители должны тщательно ознакомиться с работой этого устройства путём многократного использования при первой поездке и в дальнейшем для любой остановки двигателя. Приобретённые навыки будут очень полезны, если Вы окажетесь в экстремальной ситуации.

**⚠ ПРЕДОСТЕРЕЖЕНИЕ**

Если поводом для аварийной остановки двигателя послужила какая-то неисправность, то перед запуском двигателя необходимо найти и устранить её причину. Обратитесь к авторизованному дилеру Ski-Doo.

**7) Замок зажигания (550F)**

Замок зажигания располагается на правой стороне опоры информационного центра.

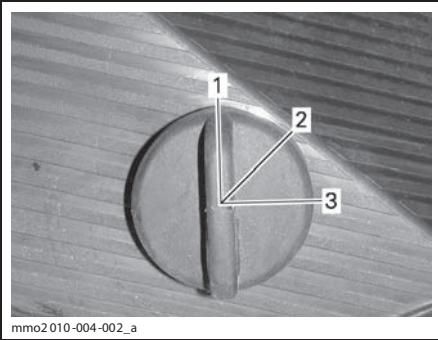

ТИПОВОЙ ВАРИАНТ

1. OFF (выкл.)
2. ON (вкл.)
3. START (запуск)

Поверните ключ в положение «ON», чтобы обеспечить запуску двигателя с помощью ручного стартера.

На моделях с электрическим стартером, поверните ключ в положение «START», чтобы включить электростартер.

Более подробно операция запуска двигателя описана в главе «ПУСК ДВИГАТЕЛЯ» раздела «ОСНОВНЫЕ ОПЕРАЦИИ».

**8) Рычаг воздушной заслонки (550F)**

Рычаг воздушной заслонки может занимать одно из трёх фиксированных положений.

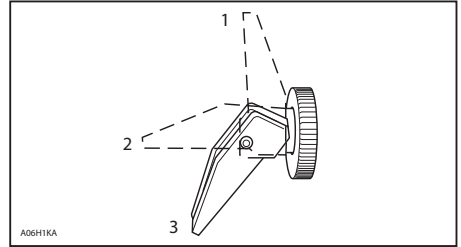

1. OFF (выкл.)
2. Положение 2
3. Положение 3

Более подробная информация по использованию дроссельной заслонки приведена в главе «ВОЗДУШНАЯ ЗАСЛОНКА» раздела «ОСНОВНЫЕ ОПЕРАЦИИ».

**9) Многофункциональный переключатель (Sport, LT и Extreme)**

Многофункциональный переключатель расположен слева на руле.

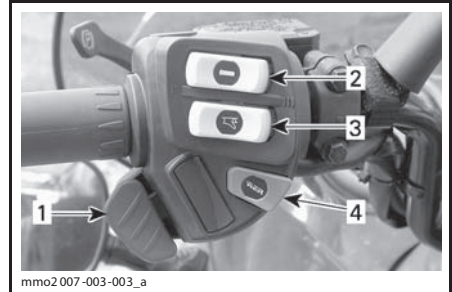

1. Переключатель света фары
2. Выключатель электрообогрева рукояток руля
3. Выключатель электрообогрева рычага дроссельной заслонки
4. Кнопка включения электронного реверса

**Кнопка включения электронного реверса/кнопка START****МОДЕЛИ С ДВИГАТЕЛЯМИ 550F И 600 НО E-TEC**

Нажмите данную кнопку для включения электрического стартера.

Более подробно операция запуска двигателя описана в главе «ПУСК ДВИГАТЕЛЯ» раздела «ОСНОВНЫЕ ОПЕРАЦИИ».

При работающем двигателе нажмите данную кнопку для включения электронного реверса. См. параграф «РЕВЕРС (RER™)» в разделе «ОСНОВНЫЕ ОПЕРАЦИИ».

## Переключатель света фары

Для выбора ДАЛЬНЕГО или БЛИЖНЕГО света фары нажмите переключатель. Приборы освещения автоматически включаются при работающем двигателе.

## Выключатель электрообогрева руля

**ПРИМЕЧАНИЕ:** На моделях с двигателями 600 ACE и E-TEC обогрев руля функционирует только тогда, когда частота вращения коленчатого вала достигает приблизительно 2000 об/мин.

Выберите положение переключателя, которое позволит обеспечить необходимую интенсивность обогрева и поддержание комфортной для ваших рук температуры.

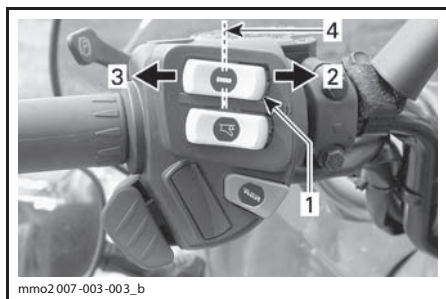

mmo2 007-003-003\_b

### ТИПОВОЙ ВАРИАНТ

1. Выключатель электрообогрева руля
2. Горячо
3. Тепло
4. Выключено («OFF»)

## Выключатель электрообогрева рычага дроссельной заслонки

**ПРИМЕЧАНИЕ:** На моделях с двигателями 600 ACE и E-TEC обогрев рычага дроссельной заслонки функционирует только тогда, когда частота вращения коленчатого вала достигает приблизительно 2000 об/мин.

Выберите положение переключателя, которое позволит обеспечить необходимую интенсивность обогрева и поддержание комфортной для вашего большого пальца.

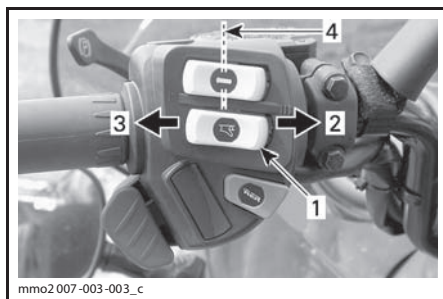

mmo2 007-003-003\_c

### ТИПОВОЙ ВАРИАНТ

1. Выключатель электрообогрева рычага дроссельной заслонки
2. Горячо
3. Тепло
4. Выключено («OFF»)

## 10) Рычаг включения передачи заднего хода (600 ACE)

Данный рычаг предназначен для включения передачи заднего хода.



mmo2 009-005-015\_a

1. Рычаг включения передачи заднего хода



mmo2 009-005-016\_a

ПОТЯНУТЬ ДЛЯ ВКЛЮЧЕНИЯ ПЕРЕДАЧИ ЗАДНЕГО ХОДА

## 11) Переключатель света фар (Tundra)

Переключатель используется для включения ближнего или дальнего света фар.

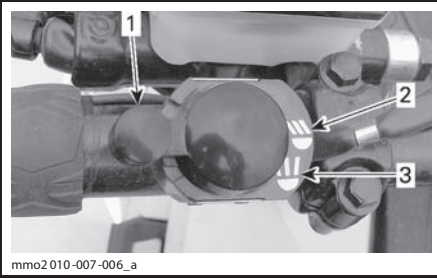

mmo2010-007-006\_a

1. Переключатель света фары
2. Ближний свет
3. Дальний свет

## 12) Кнопка включения реверса (RER) (Tundra)

Кнопка включения реверса располагается на левой стороне консоли.

Нажмите кнопку для включения реверса. См. главу «РЕВЕРС (RER)» в разделе «ОСНОВНЫЕ ОПЕРАЦИИ».

## 13) Выключатель обогрева рукояток и рычага дроссельной заслонки (Tundra)

Выключатель обогрева рукояток и рычага дроссельной заслонки располагается на правой стороне консоли.

Выберите положение переключателя, которое позволит обеспечить необходимую интенсивность обогрева и поддержание комфортной температуры для ваших рук и большого пальца.

Когда выключатель находится в горизонтальном положении, обогревательные элементы выключен.

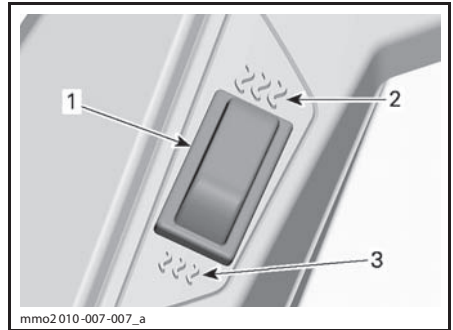

mmo2010-007-007\_a

1. Выключатель обогрева рукояток руля и рычага дроссельной заслонки
2. Горячо
3. Тепло

## 14) Рукоятка ручного стартера

Рукоятка ручного стартера находится по правому борту снегохода. Чтобы включить механизм ручного стартера, медленно потяните рукоятку на себя и, когда почувствуете сопротивление, дерните рукоятку энергично. Медленно верните рукоятку в исходное положение.

## 15) Руководства по эксплуатации

Руководство по эксплуатации располагается в основании сиденья.

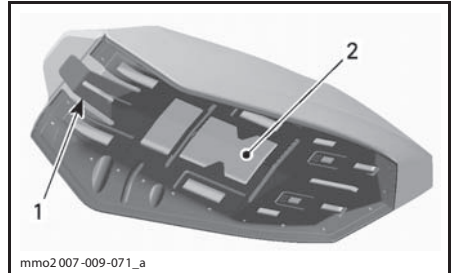

mmo2007-009-071\_a

ОСНОВАНИЕ СИДЕНЬЯ

1. Защёлка сиденья
2. Расположение Руководства по эксплуатации

## 16) Сиденье

### Снятие сиденья

Чтобы снять сиденье, потяните переднюю часть подушки сиденья, энергично подайте сиденье вперёд, чтобы освободить защёлку, затем нажмите фиксатор, чтобы отпереть сиденье.

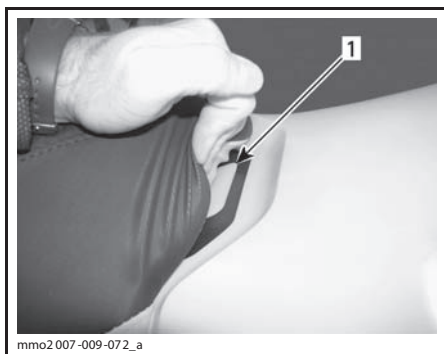

1. Защёлка сиденья

Потяните и удерживайте защёлку, после чего сдвиньте сиденье назад.

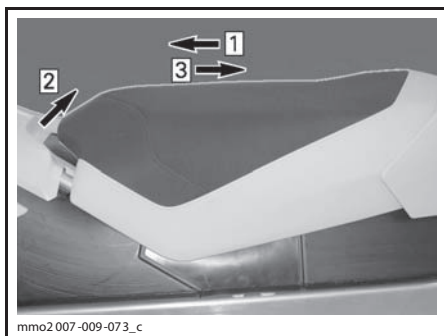

ТИПОВОЙ ВАРИАНТ

Шаг 1: Подайте сиденье вперёд

Шаг 2: Нажмите и удерживайте защёлку сиденья

Шаг 3: Потяните сиденье назад

### Установка сиденья

**ВНИМАНИЕ** Движение на снегоходе с любым объектом, расположенным между сиденьем и топливным баком, может привести к повреждению топливного бака. **НЕ РАЗМЕЩАЙТЕ** какие-либо объекты между сиденьем и топливным баком.

Установите сиденье на место.

Подайте вперёд и защёлкните сиденье.

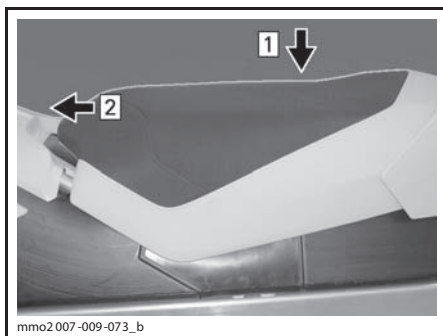

ТИПОВОЙ ВАРИАНТ

Шаг 1: Установите сиденье на место.

Шаг 2: Подайте сиденье вперёд, чтобы защёлкнуть защёлку

**ПРИМЕЧАНИЕ:** При правильной установке сиденья Вы должны услышать характерный щелчок. Попробуйте сдвинуть сиденье, чтобы проверить, надёжно ли оно закреплено.



ТИПОВОЙ ВАРИАНТ — СИДЕНЬЕ УСТАНОВЛЕНО

### **⚠ ПРЕДОСТЕРЕЖЕНИЕ**

Перед каждой поездкой проверяйте надёжность крепления сиденья.

### 17) Возимый комплект инструментов

В комплект снегохода входит набор инструментов, необходимый для небольшого обслуживания.

Держатель для инструментов находится в моторном отсеке на кожухе вариатора.

**ВНИМАНИЕ** Убедитесь, что комплект инструментов правильно установлен и надёжно закреплён, чтобы не допустить его контакт с компонентами вариатора.

Чтобы снять комплект инструментов с защитного кожуха шкива, отстегните петлю с нижней части кожуха и извлеките футляр с инструментами вверх.



mmo2011-003-001\_a

**ТИПОВОЙ ВАРИАНТ**

1. Возимый комплект инструментов

**18) Передний и задний бамперы**

Используйте рукоятку/бампер для подъема снегохода вручную.

**▲ ОСТОРОЖНО** Практикуйте правильную технику подъема, преимущественно используйте силу ног. Не предпринимайте попыток поднять переднюю или заднюю части снегохода, если это превосходит Ваши физические возможности. Для подъема снегохода используйте соответствующие технические средства или обратитесь к кому-нибудь за помощью.

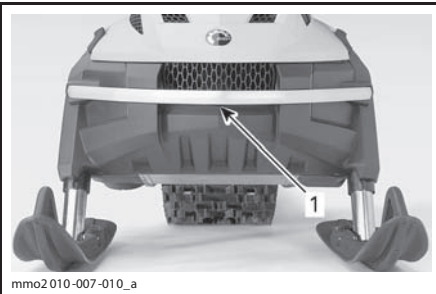

mmo2010-007-010\_a

**ПЕРЕДНЯЯ ЧАСТЬ**

1. Передний бампер

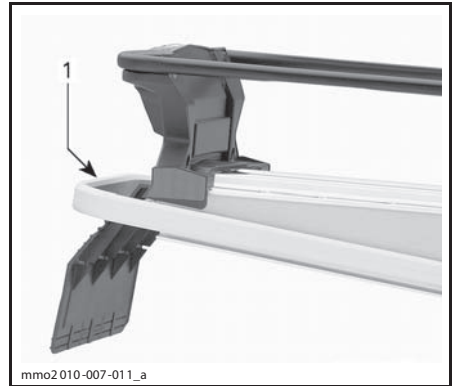

mmo2010-007-011\_a

**ТИПОВОЙ ВАРИАНТ — ЗАДНЯЯ ЧАСТЬ**

1. Задний бампер

**ВНИМАНИЕ** Не буксируйте и не поднимайте снегоход за лыжи.

**19) Информационный центр (550F)****▲ ПРЕДОСТЕРЕЖЕНИЕ**

Считывание информации с приборов отвлекает внимание водителя от управления снегоходом и особенно от наблюдения за окружающей обстановкой.

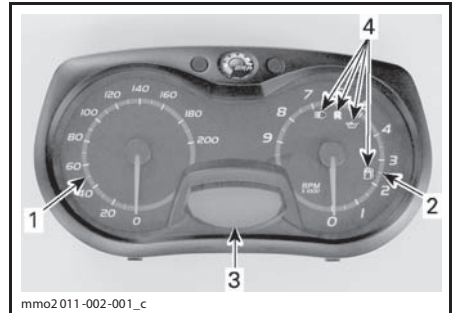
**Описание информационного центра**

mmo2011-002-001\_c

1. Спидометр
2. Тахометр
3. Цифровой дисплей
4. Сигнальные лампы

**ПРИМЕЧАНИЕ:** Информационный центр настроен на заводе для показаний в Британской системе мер, однако, его настройку можно изменить для показаний единиц в Метрической системе мер. Для этого следует обратиться к дилеру Ski-Doo.

### 1) Спидометр

Отображает скорость движения снегохода в километрах или в милях в зависимости от выбранной установки.

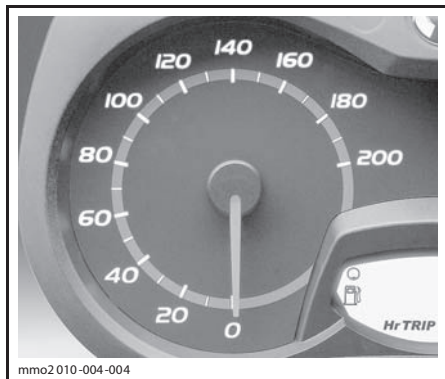

mmo2 010-004-004

ЛЕВАЯ ЧАСТЬ ИНФОРМАЦИОННОГО ЦЕНТРА

### 2) Тахометр (об/мин)

Отображает частоту вращения коленчатого вала двигателя в оборотах в минуту (об/мин). Для получения фактической частоты вращения коленчатого вала необходимо показания прибора умножить на 1000.

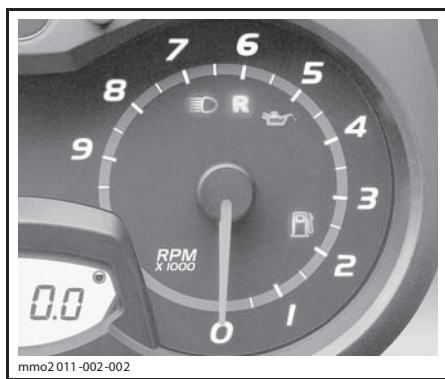

mmo2 011-002-002

ПРАВАЯ ЧАСТЬ ИНФОРМАЦИОННОГО ЦЕНТРА

### 3) Цифровой дисплей

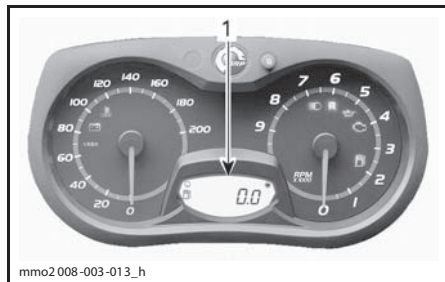

mmo2008-003-013\_h

#### 1. Цифровой дисплей

Многофункциональный дисплей используется для:

- отображения сообщения WELCOME при активации электрооборудования;
- отображения сообщения распознавания ключа;
- отображения различных параметров, выбранных водителем;
- активации и изменения параметров различных функций или режимов работы;
- отображения сообщений, отображаемых в виде бегущей строки, об активированных функциях или неисправностях;
- отображения кодов неисправностей.

### 4) Сигнальные лампы и предупреждающие сообщения

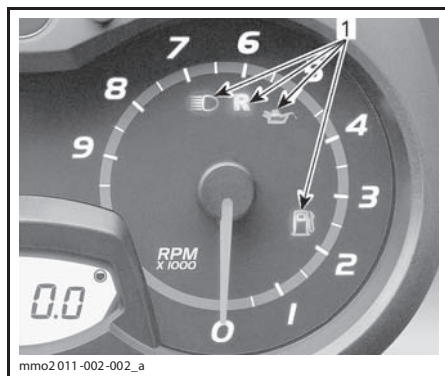

mmo2 011-002-002\_a

#### 1. Сигнальные лампы

Описание сигнальных ламп приведено в таблице.

СИГНАЛЬНАЯ ЛАМПА (-Ы)	ЗВУКОВОЙ СИГНАЛ	ОПИСАНИЕ
	—	Низкий уровень инжекционного масла. Остановите снегоход в безопасном месте и долейте инжекционное масло.
	—	Низкий уровень топлива. Дозаправьте топливо как можно раньше.
	Продолжительные сигналы, повторяющиеся с небольшой частотой	Реверс включён.
	—	Включён дальний свет фар.

**Функциональные возможности информационного центра**

ПАРАМЕТРЫ, ОТОБРАЖАЕМЫЕ НА ЦИФРОВОМ ДИСПЛЕЕ	
ФУНКЦИИ	550F
А) Одометр	X
В) Уровень топлива	X

X = символом X обозначаются стандартные функции

**А) Одометр**

Отображает общее пройденное расстояние (в милях или километрах, в зависимости от текущих настроек).

Показания отображаются на цифровом дисплее.

**В) Уровень топлива**

Сегментный индикатор непрерывно показывает остаток топлива в баке. Отображается на информационном центре.

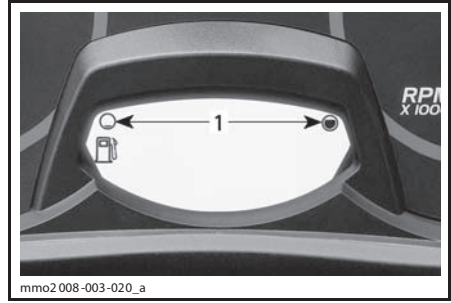

УРОВЕНЬ ТОПЛИВА  
1. Рабочий диапазон

**20) Информационный центр (модели с двигателями 600 ACE и 600 HO E-TEC)**

**⚠ ПРЕДОСТЕРЕЖЕНИЕ**

Считывание информации с приборов отвлекает внимание водителя от управления снегоходом и особенно от наблюдением за окружающей обстановкой.

**Описание информационного центра**

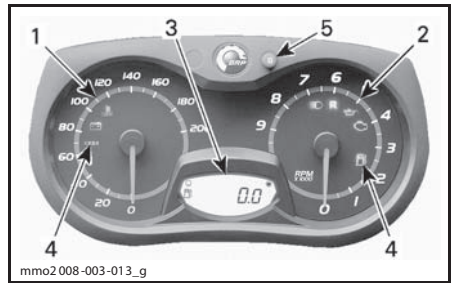

АНАЛОГО-ЦИФРОВОЙ ИНФОРМАЦИОННЫЙ ЦЕНТР (СТАНДАРТ)

1. Спидометр
2. Тахометр (об/мин)
3. Цифровой дисплей
4. Сигнальные лампы
5. Кнопка SET (S) (установка)

**ПРИМЕЧАНИЕ:** Информационный центр настроен на заводе для показаний в Британской системе мер, однако, его настройку можно изменить для показаний единиц в Метрической системе мер. Для этого следует обратиться к дилеру Ski-Doo.

**1) Спидометр**

Отображает скорость движения снегохода в километрах или в милях в зависимости от выбранной установки.

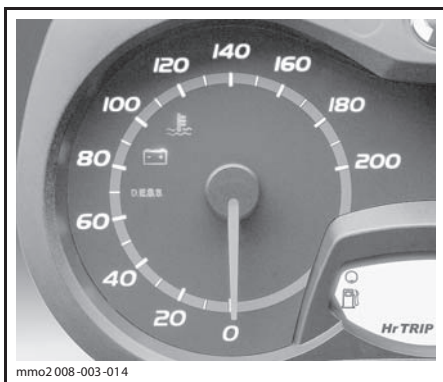

mmo2 008-003-014

ЛЕВАЯ ЧАСТЬ ИНФОРМАЦИОННОГО ЦЕНТРА

## 2) Тахометр (об/мин)

Отображает частоту вращения коленчатого вала двигателя в оборотах в минуту (об/мин). Для получения фактической частоты вращения коленчатого вала необходимо показания прибора умножить на 1000.

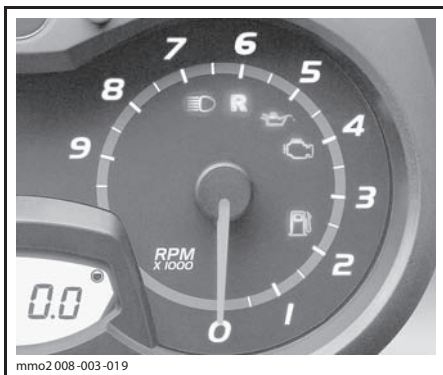

mmo2 008-003-019

ПРАВАЯ ЧАСТЬ ИНФОРМАЦИОННОГО ЦЕНТРА

## 3) Цифровой дисплей

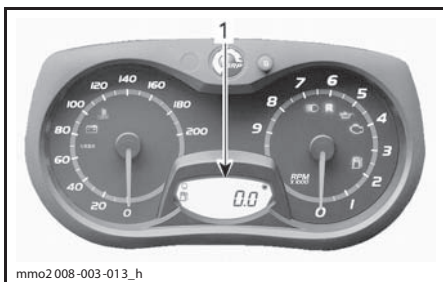

mmo2 008-003-013\_h

1. Цифровой дисплей

Многофункциональный дисплей используется для:

- отображения сообщения WELCOME при активации электрооборудования;
- отображения сообщения распознавания ключа;
- отображения различных параметров, выбранных водителем;
- активации и изменения параметров различных функций или режимов работы;
- отображения сообщений, отображаемых в виде бегущей строки, об активированных функциях или неисправностях;
- отображения кодов неисправностей.

## ⚠ ПРЕДОСТЕРЕЖЕНИЕ

**Запрещается выполнять установку режимов информационного центра во время движения снегохода.**





## 4) Сигнальные лампы и предупреждающие сообщения



mmo2 008-003-024\_a

ТИПОВОЙ ВАРИАНТ — СИГНАЛЬНЫЕ ЛАМПЫ

Описание сигнальных ламп приведено в таблице. Для получения более подробной информации о сигнальных лампах см. раздел «СИСТЕМА МОНИТОРИНГА».

СИГНАЛЬНАЯ ЛАМПА (-Ы)	ЗВУКОВОЙ СИГНАЛ	ОПИСАНИЕ
	Четыре коротких звуковых сигнала каждые 5 минут	<p>Двухтактные двигатели: низкий уровень инжекционного масла. Остановите снегоход в безопасном месте и долейте инжекционное масло.</p> <p>Четырехтактные двигатели: низкое давление моторного масла. Остановите снегоход в безопасном месте и проверьте уровень масла. При необходимости доведите уровень масла до нормы. Если уровень масла в норме, прекратите эксплуатацию снегохода и свяжитесь с дилером Ski-Doo.</p>
	—	Низкий уровень топлива. Дисплей показывает одно деление. Дозаправьте топливо как можно раньше.
	Продолжительные сигналы, повторяющиеся с небольшой частотой	Реверс включён.
	3 коротких звуковых сигнала	Режим реверса не включился, попробуйте снова.
	—	Включён дальний свет фар.

## 5) Кнопка SET (S)

Кнопка используется для просмотра и настройки параметров, отображаемых на многофункциональном дисплее.

Для сохранения настроек двигатель должен быть запущен.

## Функциональные возможности информационного центра

## ПАРАМЕТРЫ, ОТОБРАЖАЕМЫЕ НА ЦИФРОВОМ ДИСПЛЕЕ

ФУНКЦИИ	550F	600 HO E-TEC	600 ACE
A) Одометр	X	X	X
B) Счётчик пробега за поездку «А» или «В»	N.A.	X	X
C) Счётчик моточасов	N.A.	X	X
D) Уровень топлива	X	X	X
E) Режим консервации двигателя E-TEC	N.A.	X	N.A.

X = символом X обозначаются стандартные функции;  
N.A. = не доступно

**A) Одометр**

Измеряет общий пробег снегохода в километрах или милях.

Для выбора режима одометра нажмите кнопку SET (S).

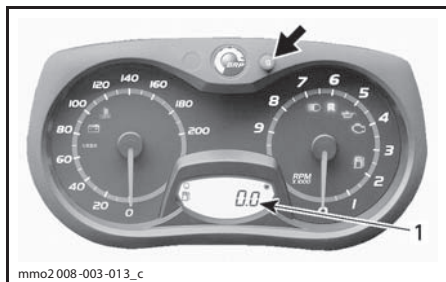

1. Режим одометра

**B) Счётчик пробега за поездку «А» или «В»**

Счётчик пробега за поездку измеряет путь, пройденный снегоходом с момента последнего сброса его показаний.

Для выбора режима счётчика пробега за поездку (TRIP A/TRIP B) нажмите кнопку SET (S).

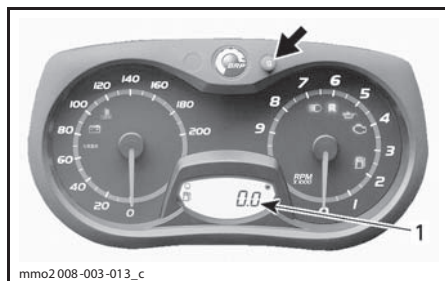

1. Режим счётчика пробега за поездку (TRIP A/ TRIP B)

Для сброса показаний нажмите и удерживайте кнопку SET (S).

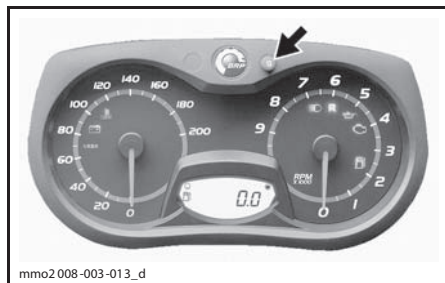
**C) Счётчик моточасов**

При включённом электрооборудовании этот счётчик регистрирует наработку двигателя с момента последнего сброса показаний.

Для выбора режима счётчика моточасов (HrTRIP) нажмите кнопку SET (S).

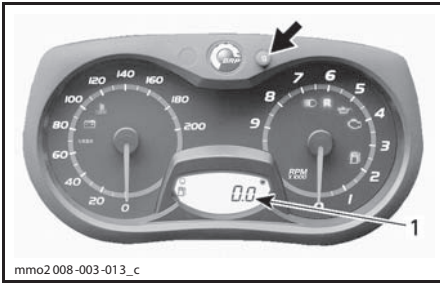

1. Режим счётчика моточасов (HiTRIP)

Для сброса показаний нажмите и удерживайте кнопку SET (S).

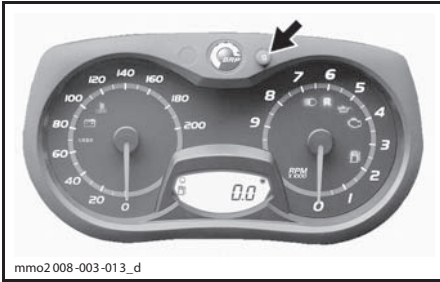

## D) Уровень топлива

Сегментный индикатор непрерывно показывает остаток топлива в баке.

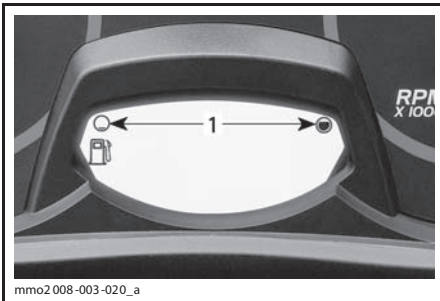

### УРОВЕНЬ ТОПЛИВА

1. Рабочий диапазон

## E) Режим консервации двигателя E-TEC

Когда запущена процедура консервации, отображается сообщение OIL.

## 21) Захват на руле

### TUNDRA SPORT И TUNDRA LT

Захват используется для облегчения перераспределения веса во время движения с низкой скоростью.

#### ⚠ ПРЕДОСТЕРЕЖЕНИЕ

Не пользуйтесь этим захватом для буксировки или подъёма снегохода. Его единственное назначение — служить опорой во время движения по склону. При этом одна рука всегда должна держаться за руль.

## 22) Задняя багажная площадка

### TUNDRA SPORT И TUNDRA LT

#### ⚠ ПРЕДОСТЕРЕЖЕНИЕ

Предметы на заднем багажнике должны быть надёжно закреплены. Не перевозите хрупкие предметы. Тяжёлый груз на заднем багажнике может ухудшить управляемость снегохода. Отрегулируйте подвеску в соответствии с нагрузкой. Грузоподъёмность задней багажной площадки ограничена: **МАКСИМУМ — 15,8 кг.** При перевозке груза передвигайтесь осторожно. Неровности дороги преодолевайте на малой скорости.

## 23) Сцепное устройство

### TUNDRA LT

Сцепное устройство можно использовать для буксировки различных грузов. Используйте буксировочную штангу.

**ПРИМЕЧАНИЕ:** Допустимый вес буксируемого груза указан в табличке на корпусе снегохода. Не перегружайте снегоход.

#### ⚠ ПРЕДОСТЕРЕЖЕНИЕ

Использование каната для буксировки груза запрещено. Используйте жёсткую буксирную штангу. Груз, буксируемый на канате, может врезаться в снегоход при внезапном торможении или на склоне и опрокинуть его.

### Сцепное устройство (язычкового типа)

Чтобы прицепить оборудование к сцепному устройству, закрепите буксировочную штангу к проушине сцепного устройства, используя фиксирующий палец.

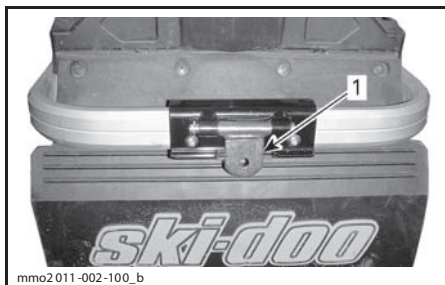

СЦЕПНОЕ УСТРОЙСТВО (ЯЗЫЧКОВОГО ТИПА)  
1. Проушина

### Сцепное устройство (типа С)

Порядок использования сцепного устройства:  
Сняв проволочный фиксатор, отсоедините сцепное устройство от опоры.

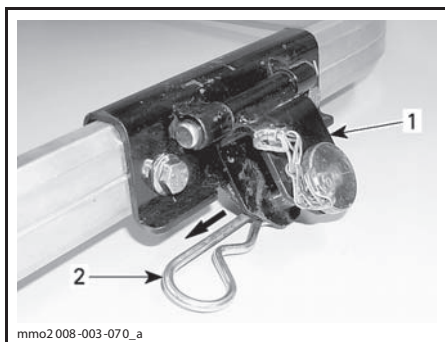

СЦЕПНОЕ УСТРОЙСТВО (ТИПА С)  
1. Сцепное устройство  
2. Проволочный фиксатор

Извлеките палец из сцепного устройства и присоедините буксирную штангу.

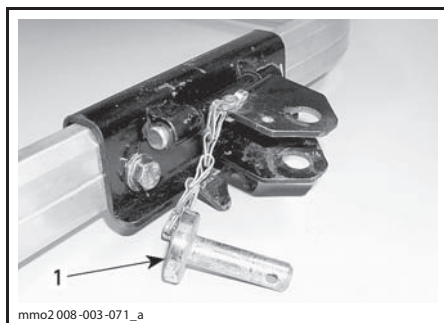

ТИПОВОЙ ВАРИАНТ  
1. Палец

Закрепите палец с помощью проволочного фиксатора.

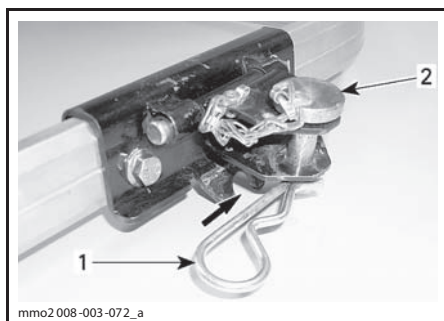

ТИПОВОЙ ВАРИАНТ  
1. Проволочный фиксатор  
2. Палец

**ВНИМАНИЕ** Во избежание повреждений снегохода отсоединяйте сцепное устройство от опоры. Убедитесь, что при буксировке сцепное устройство перемещается свободно.

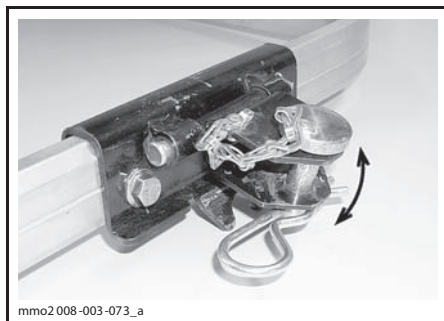

ПРИ БУКСИРОВКЕ СЦЕПНОЕ УСТРОЙСТВО ДОЛЖНО ПЕРЕМЕЩАТЬСЯ СВОБОДНО

Когда сцепное устройство не используется для буксировки, закрепляйте его к опоре с помощью проволочного фиксатора.

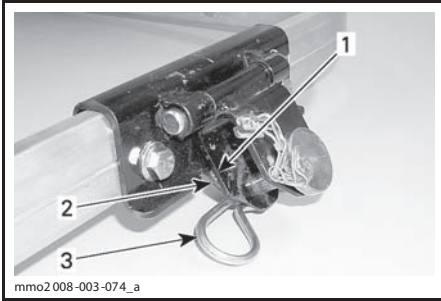

**СЦЕПНОЕ УСТРОЙСТВО НЕ ИСПОЛЬЗУЕТСЯ**

1. Сцепное устройство
2. Опора
3. Проволочный фиксатор

## 24) Запасной ремень вариатора

В левой части моторного отсека предусмотрено место для хранения запасного ремня вариатора.

Закрепляют запасной ремень вариатора в держателе, как указано на рисунке.

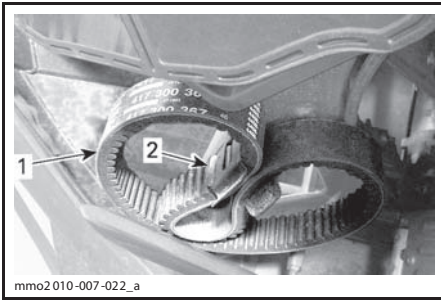

**ЛЕВАЯ СТОРОНА — ПОД ВОЗДУШНЫМ ФИЛЬТРОМ**

1. Запасной ремень вариатора.
2. Держатель

**ВНИМАНИЕ** Надёжно закрепляйте запасной ремень вариатора. Не допускайте его контакта с движущимися или нагретыми до высокой температуры частями.

## 25) Защитный кожух ремня вариатора

Снятие защитного кожуха ремня вариатора

### ⚠ ПРЕДОСТЕРЕЖЕНИЕ

**Не допускается работа двигателя:**  
 – со снятым кожухом ремня вариатора и щитками;  
 – с открытыми и/или снятыми капотом или боковыми панелями.  
**ЗАПРЕЩАЕТСЯ** выполнять регулировки подвижных частей при работающем двигателе.

1. Снимите колпачок шнура безопасности (ключ DESS) с контактного устройства.
2. Снимите капот и левую боковую панель, описание операций см. в данном разделе.
3. Снимите комплект инструментов.
4. Извлеките проволочный фиксатор.

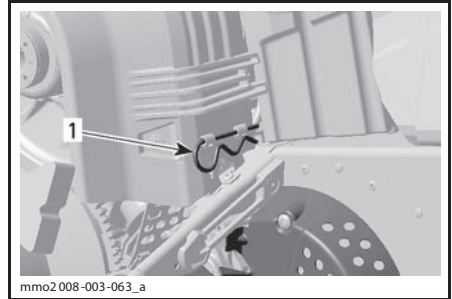

1. Проволочный фиксатор
5. Поднимите кожух за его заднюю часть и, повернув наружу, извлеките из передних выступов.

### Установка защитного кожуха ремня вариатора

При установке кожуха ремня вариатора обратите внимание на то, чтобы его вырез был обращён вперёд.

1. Поместите передний левый вырез кожуха над длинным выступом.
2. Повернув кожух внутрь, введите узкий выступ в правую прорезь.

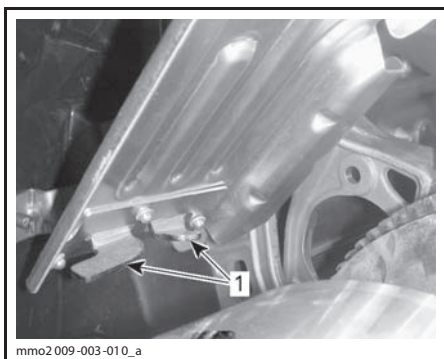

mmo2 009-003-010\_a

1. Выступы

- Установите уплотнитель на фиксирующий палец. Для этого, возможно, потребуется слегка приподнять консоль.

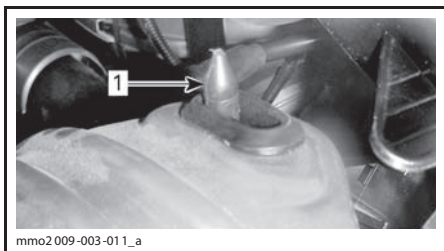

mmo2 009-003-011\_a

1. Фиксирующий палец

- Установите заднюю часть кожуха на фиксатор и закрепите его с помощью проволоочного фиксатора.

**ПРИМЕЧАНИЕ:** Защитный кожух ремня вариатора специально изготовлен несколько большего размера, чтобы обеспечить натяг в сопряжении с фиксаторами. Это позволяет снизить уровень шума и вибраций. При установке кожуха необходимо сохранить этот натяг.

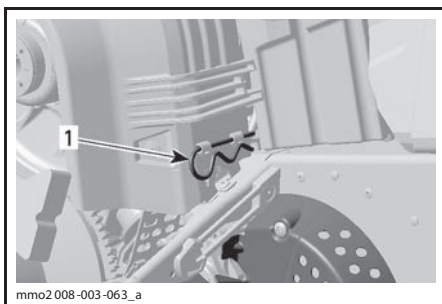

mmo2 008-003-063\_a

1. Проволоочный фиксатор

## 26) Капот

### ⚠ ПРЕДОСТЕРЕЖЕНИЕ

**Не допускайте работу двигателя снегохода со снятым капотом.**

#### Снятие капота

- Освободите оба передних резиновых фиксатора, затем поверните их, чтобы освободить капот и фиксаторы боковых панелей.

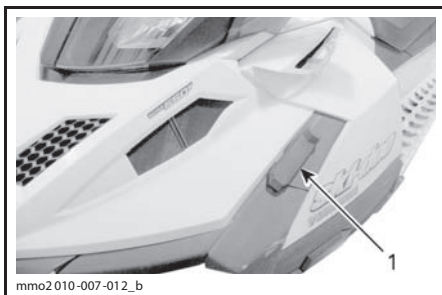

mmo2 010-007-012\_b

1. Передние резиновые фиксаторы

- Отсоедините заднюю часть капота от консоли.
- Сдвиньте капот вперёд.

#### Установка капота

- Сдвинув капот назад, вставьте передний фиксатор капота в паз нижнего поддона.

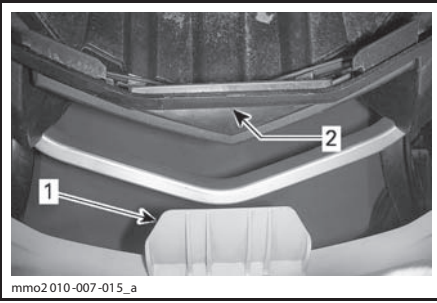

1. Передний фиксатор капота
2. Паз нижнего поддона

2. Чтобы закрепить заднюю часть капота на консоли, расположите задние фиксаторы капота над пазами консоли и опустите капот вниз.

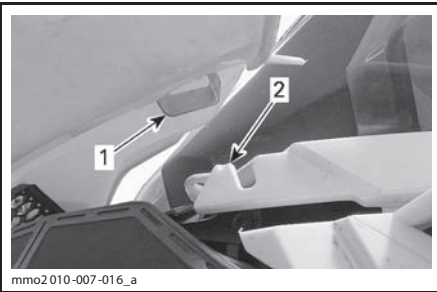

1. Задний фиксатор капота
2. Паз консоли

3. Расположите наружные фиксаторы капота под передними резиновыми фиксаторами, закройте резиновые фиксаторы.

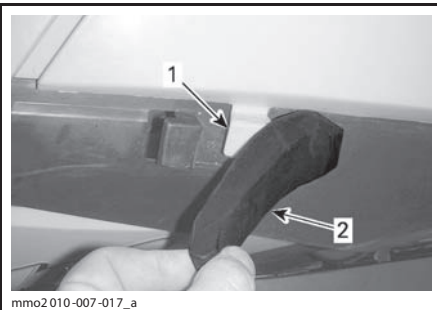

1. Наружный фиксатор капота
2. Передние резиновые фиксаторы

## 27) Боковые панели

### ⚠ ПРЕДОСТЕРЕЖЕНИЕ

Не допускайте работу двигателя снегохода с открытыми или снятыми боковыми панелями.

#### Снятие боковой панели

1. Откройте передний, верхний и нижний резиновые фиксаторы.

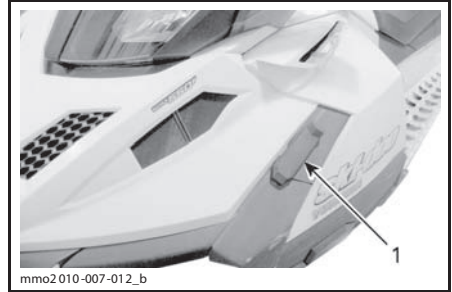

1. Передние резиновые фиксаторы

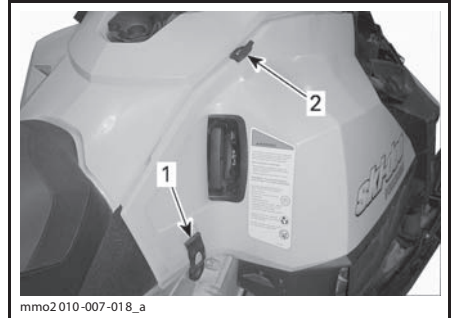

1. Нижний резиновый фиксатор
2. Верхний резиновый фиксатор

2. Потянуть панель назад.

#### Установка боковой панели

1. Установите нижний передний фиксатор в паз нижнего поддона.

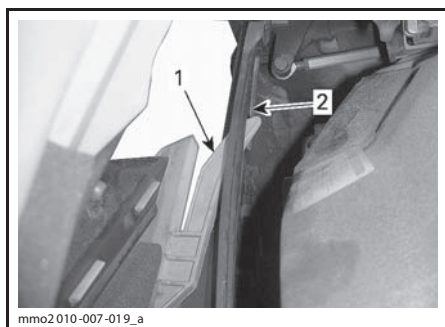

**ЛЕВАЯ СТОРОНА**

1. Нижний передний фиксатор
2. Паз нижнего поддона

2. Подайте панель вперёд, вставьте задний нижний фиксатор и передний верхний фиксатор в пазы нижнего поддона.

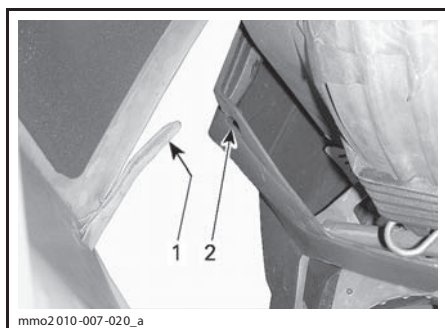

**ЛЕВАЯ СТОРОНА**

1. Задний нижний фиксатор
2. Паз нижнего поддона

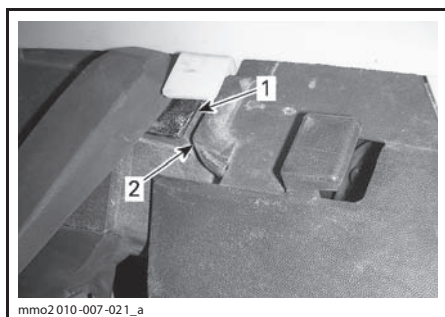

**ЛЕВАЯ СТОРОНА**

1. Пазы нижнего поддона
2. Верхний фиксатор

3. Закройте передний, верхний и нижний резиновые фиксаторы.

# СИСТЕМА ПОДАЧИ ТОПЛИВА

## Рекомендуемое топливо

Пользуйтесь стандартным неэтилированным бензином, который продаётся на автозаправочных станциях, или топливом с кислородными добавками, содержащим не более 10% этилового или метилового спирта. Октановое число используемого бензина указано в расположенной ниже таблице.

МИНИМАЛЬНОЕ ОКТАНОВОЕ ЧИСЛО		
ДВИГАТЕЛЬ	95 RON	98 RON
550F	X	—
600 ACE	X	—
600 HO E-TEC	—	X

**ВНИМАНИЕ** Никогда не экспериментируйте с другими сортами топлива. Эксплуатация снегохода на нерекондованных сортах топлива может привести к ухудшению технических характеристик изделия и к выходу из строя ответственных деталей топливной системы и двигателя. Не перепутайте крышки топливного бака и масляного резервуара. На крышке масляного резервуара имеется надпись «OIL».

## Топливный антифриз

При использовании топлива с кислородными добавками специальный топливный антифриз и водопоглощающие присадки не применяются.

При использовании стандартного неэтилированного бензина настоятельно рекомендуем добавить в топливо специальный антифриз на изопропиловой основе (150 мл топливного антифриза на 40 л бензина).

Эта мера предосторожности позволяет защитить карбюраторы и другие компоненты топливной системы от замерзания, что, при определённых условиях, может привести к сильным повреждениям двигателя.

**ПРИМЕЧАНИЕ:** Топливный антифриз не должен содержать метилгидрата.

## Заправка топливом

### **⚠ ПРЕДОСТЕРЕЖЕНИЕ**

- Топливо является пожаро- и взрывоопасным продуктом.
- Не пользуйтесь источником открытого огня для проверки уровня топлива.
- Не курите и убедитесь, что поблизости отсутствуют источники открытого огня или искр.
- Производите заправку на открытом воздухе или в хорошо вентилируемом помещении.

1. Остановите двигатель.

### **⚠ ПРЕДОСТЕРЕЖЕНИЕ**

**Прежде чем приступить к заправке, остановите двигатель.**

2. Оператор и пассажир должны сойти со снегохода.

### **⚠ ПРЕДОСТЕРЕЖЕНИЕ**

**Не позволяйте никому сидеть на снегоходе во время заправки.**

3. Медленно отверните пробку топливного бака против часовой стрелки и снимите её.

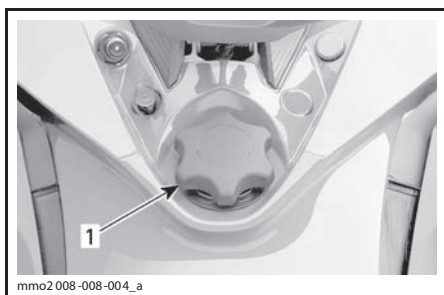

mmo2 008-008-004\_a

ТИПОВОЙ ВАРИАНТ

1. Крышка топливного бака

### **⚠ ПРЕДОСТЕРЕЖЕНИЕ**

**Если при этом слышен свист, свидетельствующий о наличии избыточного давления в баке, покажите снегоход дилеру — возможно, требуется небольшой ремонт. Эксплуатация снегохода на это время запрещена.**

4. Вставьте воронку в заливную горловину топливного бака.
5. Заливайте топливо медленно, чтобы воздух успевал выходить из топливного бака, и не происходило разбрызгивание топлива. Будьте внимательны: не допускайте разлива топлива.
6. Прекратите заправку, когда уровень топлива поднимется до кромки заливной горловины. Не переполняйте масляный бак.

### **⚠ ПРЕДОСТЕРЕЖЕНИЕ**

**Не переполняйте топливный бак; не заправляйте бак доверху, если собираетесь оставить снегоход в теплом месте. При увеличении температуры топливо расширяется и может вытечь.**

7. Плотно заверните пробку по часовой стрелке.

### **⚠ ПРЕДОСТЕРЕЖЕНИЕ**

**Вытирайте все потеки топлива с корпуса снегохода.**

**ПРИМЕЧАНИЕ:** Пока крышка топливного бака не закрыта и не затянута как следует, не садитесь на сиденье и не опирайтесь на него.

# РЕКОМЕНДУЕМОЕ ИНЖЕКЦИОННОЕ МАСЛО (550F И 600 HO E-TEC)

## Рекомендуемое инжекционное масло

### РЕКОМЕНДУЕМОЕ ИНЖЕКЦИОННОЕ МАСЛО

ДВИГАТЕЛЯ	XPS INJECTION OIL (P/N 293 600 117)	XPS SYNTHETIC BLEND 2-STROKE OIL (P/N 293 600 100)	XPS SYNTHETIC 2-STROKE OIL (P/N 293 600 132)
550F	✓	✓	✓
600 HO E-TEC		✓	✓

**ВНИМАНИЕ** Двигатель снегохода сконструирован и прошёл эксплуатационные испытания с использованием масла BRP XPS™. Компания BRP настоятельно рекомендует на протяжении всего срока эксплуатации использовать масло XPS. Повреждения, вызванные использованием масла, которое не рекомендовано для данного двигателя, не будут устраняться в рамках гарантийного обслуживания.

**ВНИМАНИЕ** Проверяйте и, при необходимости, доводите до нормы уровень инжекционного масла при каждой заправке снегохода топливом.

### Проверка уровня инжекционного масла

Резервуар системы смазки расположен за правой боковой панелью. Процедура открывания боковой панели приведена в разделе «ОРГАНЫ УПРАВЛЕНИЯ, ПРИБОРЫ, ОБОРУДОВАНИЕ».

Следите, чтобы в резервуаре инжекционной системы смазки двигателя было достаточное количество рекомендованного моторного масла.

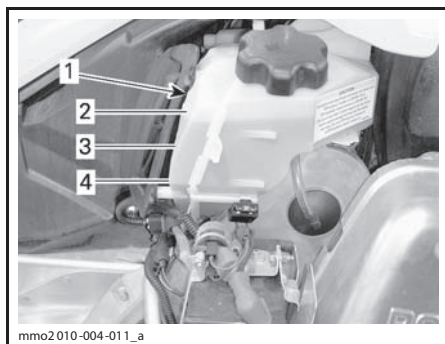

mmo2010-004-011\_a

#### ТИПОВОЙ ВАРИАНТ

1. Резервуар инжекционной системы смазки
2. 3/4
3. 1/2
4. 1/4

**ВНИМАНИЕ** Проверяйте и, при необходимости, доводите до нормы уровень инжекционного масла при каждой заправке снегохода топливом.

### Долив инжекционного масла

Снимите крышку резервуара системы смазки.

Долейте инжекционное масло. Не переполняйте масляный бак.

Установите и надежно затяните крышку.

**ВНИМАНИЕ** Не перепутайте крышки топливного бака и масляного резервуара.

### **!** ПРЕДОСТЕРЕЖЕНИЕ

Вытирайте насухо все потеки масла с корпуса снегохода. Масло является продуктом, опасным в пожарном отношении.

---

# ОБКАТКА СНЕГОХОДА

## Эксплуатация в период обкатки

Снегоход требует обкатки в течение 10 моточасов или 500 км пробега.

После обкатки необходимо выполнить контрольный осмотр снегохода у авторизованного дилера Ski-Doo. См. раздел «ИНФОРМАЦИЯ О ТЕХНИЧЕСКОМ ОБСЛУЖИВАНИИ».

### Двигатель

В течение периода обкатки:

- избегайте длительного полного открытия дроссельной заслонки;
- избегайте продолжительных ускорений;
- избегайте длительного движения с постоянной скоростью;
- не допускайте перегрева двигателя.

Однако в обкаточный период полезно давать снегоходу кратковременные разгоны и двигаться с различными скоростями.

В течение нескольких первых часов обкатки система управления двигателем контролирует некоторые параметры двигателя, что приводит к незначительному снижению мощности двигателя.

### МОДЕЛИ С ДВИГАТЕЛЕМ E-TEC

В течение заранее определённого периода система управления двигателем контролирует некоторые параметры двигателя.

Продолжительность периода обкатки определяется на основании данных о расходе топлива. Для проведения обкатки требуется израсходовать приблизительно два полных бака топлива.

В этот период:

- Эксплуатационные характеристики и режимы работы двигателя не оптимальны.
- Расход топлива увеличен.

### Ремень вариатора

Новый ремень вариатора требует обкатки на протяжении 50-километрового пробега.

В течение периода обкатки:

- избегайте активных ускорений/торможений;
- не перевозите и не буксируйте грузы;
- не двигайтесь на слишком высокой скорости.

# ОСНОВНЫЕ ОПЕРАЦИИ

## Пуск двигателя (550F)

### Последовательность действий

1. Задействуйте стояночный тормоз.
2. Убедитесь в нормальном функционировании рычага дроссельной заслонки.
3. Наденьте шлем.
4. Убедитесь, что колпачок шнура безопасности установлен на выключатель и закрепите свободный конец шнура безопасности на одежде.
5. Убедитесь, что выключатель двигателя находится в положении ON (верхнее положение).
6. Если двигатель холодный, установите рычаг воздушной заслонки в положение, соответствующее температуре наружного воздуха. См. «ВОЗДУШНАЯ ЗАСЛОНКА (МОДЕЛИ С ДВИГАТЕЛЕМ 550F)».
7. Запустите двигатель как описано ниже.

### **⚠ ПРЕДОСТЕРЕЖЕНИЕ**

**При пуске двигателя не нажимайте рычаг дроссельной заслонки.**

### **МОДЕЛИ, НЕ ОБОРУДОВАННЫЕ ЭЛЕКТРИЧЕСКИМ СТАРТЕРОМ**

Установите ключ зажигания в положение «ON».

Крепко обхватите и медленно тяните рукоятку ручного стартера, пока не почувствуете возросшего сопротивления своему усилию, после чего энергично дерните рукоятку — двигатель должен запуститься.

### **МОДЕЛИ, ОБОРУДОВАННЫЕ ЭЛЕКТРИЧЕСКИМ СТАРТЕРОМ**

Для включения стартера поверните ключ в замке зажигания по часовой стрелке.

**ВНИМАНИЕ** Не включайте электрический стартер более чем на 10 секунд. Перед повторной попыткой пуска двигателя необходимо сделать паузу, чтобы дать возможность стартеру остыть.

8. Отпустите стояночный тормоз.

**ПРИМЕЧАНИЕ:** После запуска холодного двигателя не отключайте стояночный тормоз. Выполните процедуру «ПРОГРЕВ СНЕГОХОДА», см. ниже.

## Воздушная заслонка

**Запуск холодного двигателя (температура ниже  $-10^{\circ}\text{C}$ )**

**ПРИМЕЧАНИЕ:** Не нажимайте на рычаг дросселя, когда воздушная заслонка закрыта.

Установите рычаг воздушной заслонки в положение «3» и запустите двигатель.

**ПРИМЕЧАНИЕ:** Прогрейте заработавший двигатель на высоких холостых оборотах, пока они не начнут уменьшаться. После этого верните рычаг воздушной заслонки в положение OFF, чтобы обеспечить подачу нормального состава топливовоздушной смеси.

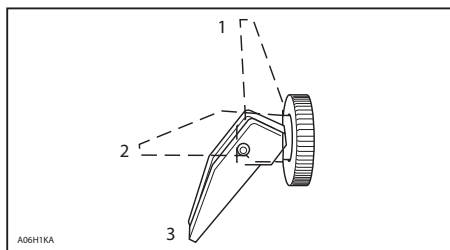

1. OFF (выкл.)
2. Положение 2
3. Положение 3

## Пуск холодного двигателя (температура выше $-10^{\circ}\text{C}$ )

Установите рычаг воздушной заслонки в положение «2» и запустите двигатель.

**ПРИМЕЧАНИЕ:** Если двигатель не запускается после нескольких попыток, установите рукоятку воздушной заслонки в положение 3.

После того как двигатель заработает, верните рычаг воздушной заслонки в положение «OFF», чтобы обеспечить подачу нормального состава топливовоздушной смеси.

## Запуск двигателя (модели с двигателем 600 ACE и 600 NO E-TEC)

### Последовательность действий

1. Задействуйте стояночный тормоз.
2. Убедитесь в нормальном функционировании рычага дроссельной заслонки.
3. Наденьте шлем.

4. Убедитесь, что колпачок шнура безопасности установлен на выключатель и закрепите свободный конец шнура безопасности на одежде.
5. Убедитесь, что выключатель двигателя находится в положении ON (верхнее положение).
6. Нажмите кнопку START/RER.
7. После того как двигатель будет запущен незамедлительно отпустите кнопку.

### **⚠ ПРЕДОСТЕРЕЖЕНИЕ**

**При пуске двигателя не нажимайте рычаг дроссельной заслонки.**

**ВНИМАНИЕ** Не включайте электрический стартер более чем на 10 секунд. Перед повторной попыткой пуска двигателя необходимо сделать паузу, чтобы дать возможность стартеру остыть.

8. Отключите стояночный тормоз.

**ПРИМЕЧАНИЕ:** После запуска холодного двигателя не отключайте стояночный тормоз. Выполните процедуру «ПРОГРЕВ СНЕГОХОДА», см. ниже.

### **Аварийный пуск двигателя МОДЕЛИ С ДВИГАТЕЛЕМ 600 ACE**

Не предпринимайте каких-либо попыток аварийного запуска двигателя. Замените или зарядите аккумуляторную батарею.

### **МОДЕЛИ С ДВИГАТЕЛЯМИ 550F И 600 HO E-TEC**

В случае необходимости двигатель может быть пущен при помощи аварийного пускового шнура, который входит в состав возможного комплекта инструментов.

Снимите защитный кожух ремня вариатора.

### **⚠ ПРЕДОСТЕРЕЖЕНИЕ**

**Не наматывайте пусковой шнур на кисть руки. Держите шнур за рукоятку. Не прибегайте к аварийному пуску двигателя без крайней необходимости. При первой же возможности устраните неисправность снегохода.**

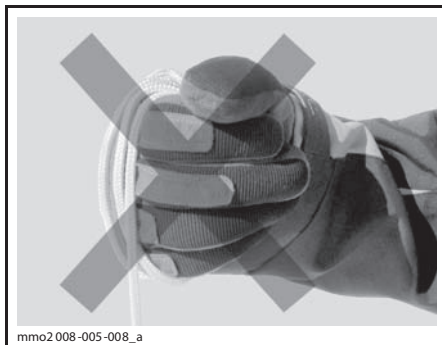

Привяжите один конец пускового шнура к рукоятке.

**ПРИМЕЧАНИЕ:** В качестве рукоятки можно использовать свечной ключ из возможного комплекта инструментов.

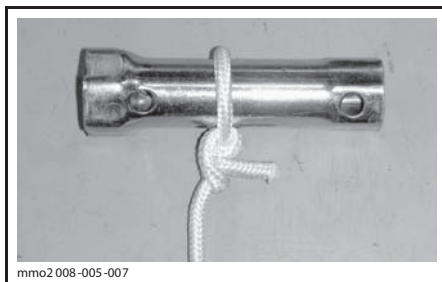

Другой конец шнура привяжите к пусковому зажиму, который входит в комплект инструментов.

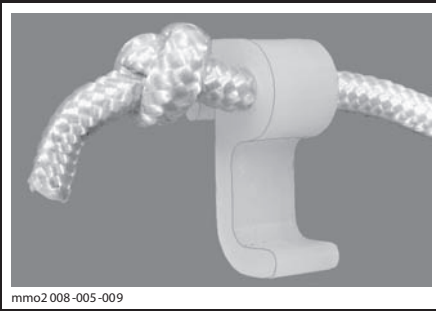

mmo2008-005-009

Закрепите зажим на ведущем шкиве.

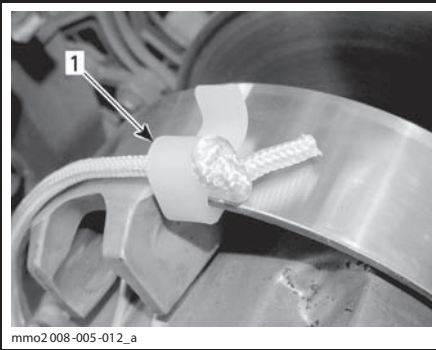

mmo2008-005-012\_a

#### 1. Расположение зажима

Пусковой шнур плотно намотайте на ведущий шкив вариатора. Во время запуска шкив вариатора должен вращаться против часовой стрелки.

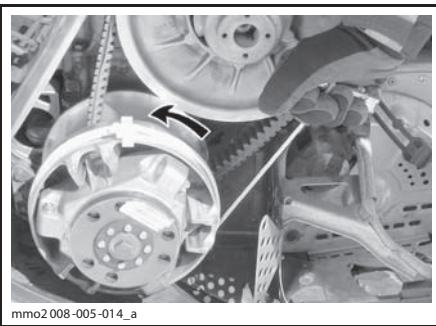

mmo2008-005-014\_a

Резко дерните за пусковой шнур так, чтобы он размотался и в конце соскочил с ведущего шкива.

Запустите двигатель, так как будто вы запускаете его с помощью ручного стартера.

## ⚠ ПРЕДОСТЕРЕЖЕНИЕ

После аварийного пуска не устанавливайте защитный кожух ремня вариатора. Двигаясь на небольшой скорости, вернитесь на базу для устранения неисправности.

## Прогрев снегохода

Перед каждой поездкой необходимо прогреть снегоход в следующем порядке:

1. Запустите двигатель как описано в разделе «ПУСК ДВИГАТЕЛЯ».
2. Дайте двигателю поработать на холостом ходу в течение 1—2 минут.

**ВНИМАНИЕ** Не допускайте работы двигателя на оборотах холостого хода более 10 минут.

3. Снимите снегоход со стояночного тормоза.
4. Нажимайте рычаг дроссельной заслонки, пока не включится ведущий шкив. Первые две три минуты двигайтесь с низкой скоростью.

**ВНИМАНИЕ** Если после нажатия рычага дроссельной заслонки снегоход не пришёл в движение, заглушите двигатель, снимите колпачок шнура безопасности с выключателя и выполните следующее:

- Проверьте, не застряли ли лыжи. Поднимите и отпустите поочередно каждую лыжу.
- Проверьте, не застряла ли гусеница. Поднимите заднюю часть снегохода, чтобы гусеница оторвалась от земли. Затем опустите.
- Проверьте, что в гусенице нет образований снега или льда, которые могут помешать её вращению. Очистите при необходимости.

**⚠ ОСТОРОЖНО** Практикуйте правильную технику подъёма, преимущественно используйте силу ног. Не предпринимайте попыток поднять переднюю или заднюю части снегохода, если это превосходит Ваши физические возможности.

### **⚠ ПРЕДОСТЕРЕЖЕНИЕ**

**Прежде чем встать перед снегоходом убедитесь, что колпачок ключа безопасности снят с выключателя, закрывайте гусеницу и компоненты задней подвески.**

**ПРИМЕЧАНИЕ:** На моделях с двигателем E-TEC прогрев двигателя контролируется электронной системой управления. Во время прогрева двигателя (до 10 минут в зависимости от температуры воздуха) частота вращения коленчатого вала ограничена.

### **Включение передачи заднего или переднего хода**

### **⚠ ПРЕДОСТЕРЕЖЕНИЕ**

**При включении заднего хода выждите, пока активируется звуковой сигнал и включится сигнальная лампа реверса на информационном центре, прежде чем нажать рычаг дроссельной заслонки. Скорость движения задним ходом не ограничена. Соблюдайте осторожность, движение задним ходом с высокой скоростью может стать причиной потери снегоходом устойчивости. Полностью остановите снегоход, прежде чем включить задний ход. Перед включением передачи заднего хода, оставаясь на сиденье, нажмите рычаг тормоза. Прежде чем начать движение назад убедитесь, что позади снегохода отсутствуют люди или какие-либо препятствия.**

### **Задний ход (ручное переключение)**

#### **Включение передачи заднего хода**

Чтобы включить передачу заднего хода, выполните следующее:

1. Полностью остановите снегоход.
2. Нажмите и удерживайте рычаг тормоза. Займите на снегоходе положение сидя, см. «ПОСАДКА ВОДИТЕЛЯ (ДВИЖЕНИЕ НАЗАД)».
3. Убедившись, что двигатель работает на оборотах холостого хода, полностью вытяните рычаг включения заднего хода.
4. Плавное нажмите на рычаг дроссельной заслонки.

### **Включение передачи переднего хода**

Включение передачи для движения вперёд осуществляется в следующей последовательности:

1. Полностью остановите снегоход.
2. Нажмите и удерживайте рычаг тормоза.
3. Убедившись, что двигатель работает на оборотах холостого хода, полностью вытяните рычаг включения заднего хода.
4. Плавное нажмите на рычаг дроссельной заслонки.

### **Реверс (RER™)**

При нажатии кнопки включения реверса, при работающем двигателе, частота вращения коленчатого вала будет снижена почти до полной остановки, после чего произойдёт изменение угла опережения зажигания и коленчатый вал начнёт вращаться в противоположную сторону.

- После остановки двигателя и при его последующем запуске коленчатый вал двигателя начнёт вращаться в нормальном направлении (для движения снегохода вперёд).
- Процедура переключения будет иметь место, только если двигатель работает.
- Если коленчатый вал двигателя вращается с частотой превышающей 4300 об/мин, функция реверса будет не активна.
- Перед включением реверса рекомендуется прогреть двигатель до рабочей температуры.

### **Включение передачи заднего хода**

1. Полностью остановите снегоход.
2. Нажмите и удерживайте рычаг тормоза. Займите на снегоходе положение сидя, см. «ПОСАДКА ВОДИТЕЛЯ (ДВИЖЕНИЕ НАЗАД)».
3. Убедившись, что двигатель работает на оборотах холостого хода, нажмите и отпустите кнопку RER.
4. Выждав пока включится звуковой сигнал, осторожно нажимайте рычаг дроссельной заслонки.

### **Включение передачи переднего хода**

1. Полностью остановите снегоход.
2. Нажмите и удерживайте рычаг тормоза.
3. Нажмите и отпустите кнопку RER.
4. Контрольная лампа режима реверса погаснет.

5. Медленно и плавно нажмите рычаг дроссельной заслонки. После включения ведомого шкива вариатора осторожно ускоряйтесь.

### **Выключение двигателя**

Отпустите рычаг дроссельной заслонки, дождитесь, когда двигатель перейдёт на обороты холостого хода.

Заглушите двигатель, повернув ключ в замке зажигания, нажав выключатель остановки двигателя или сняв колпачок шнура безопасности с выключателя.

#### **ПРЕДОСТЕРЕЖЕНИЕ**

**Чтобы предотвратить случайный пуск двигателя, угон или несанкционированное использование снегохода детьми или посторонними лицами, не оставляйте снегоход с присоединённым шнуром безопасности или с установленным в замке зажигания ключом.**

# ЭКСПЛУАТАЦИЯ СНЕГОХОДА В РАЗЛИЧНЫХ УСЛОВИЯХ ДВИЖЕНИЯ

## Высота

Все модели, описанные в настоящем Руководстве, отрегулированы для эксплуатации на высоте близкой к **ВЫСОТЕ УРОВНЯ МОРЯ**.

Эксплуатация снегохода на высоте превышающей 600 м (над уровнем моря) требует проведения специальной подготовки. Обратитесь к авторизованному дилеру Ski-Doo.

**ВНИМАНИЕ** Неправильная калибровка может стать причиной серьезного повреждения двигателя.

## Температура

### МОДЕЛИ 550F

Снегоход отрегулирован для эксплуатации при температуре воздуха около  $-20^{\circ}\text{C}$ . Однако он может эксплуатироваться и при более высоких зимних температурах без дополнительного риска возникновения неисправностей.

При эксплуатации снегохода в условиях более низких температур (ниже  $-20^{\circ}\text{C}$ ), чтобы исключить риск повреждения двигателя, необходимо выполнить калибровку карбюраторов. Обратитесь к авторизованному дилеру Ski-Doo.

**ВНИМАНИЕ** Если при эксплуатации при температуре ниже  $-20^{\circ}\text{C}$  карбюраторы не будут перекалиброваны, возможны повреждения двигателя.

### МОДЕЛИ С ДВИГАТЕЛЯМИ 600 ACE И 600 HO E-TEC

Регулировки не требуются. Система управления двигателем адаптирует параметры работы двигателя к изменениям температуры.

## Движение по плотному снегу

### TUNDRA EXTREME

Данный снегоход оборудован гусеницей с высокими грунтозацепами, которые обеспечивают оптимальные эксплуатационные характеристики снегохода в рыхлом снегу.

Компания BRP **не рекомендует** продолжительное время и на высокой скорости двигаться на снегоходе, оборудованном гусеницей с высокими грунтозацепами, по трассе покрытой плотным снегом или льдом.

Если приходится двигаться в таких условиях, **снизьте скорость** и, по возможности, сократите пройденное по таким покрытиям расстояние.

**ВНИМАНИЕ** Движение по трассе, покрытой плотным снегом или льдом, на высокой скорости ведёт к перегреву грунтозацепов гусеницы. Во избежание повреждения гусеницы, **снизьте скорость движения и, по возможности, сократите пройденное в таких условиях движения расстояние.**

Более подробная информация по техническому обслуживанию гусеницы приведена в главе «ГУСЕНИЦА» раздела «ИНФОРМАЦИЯ О ТЕХНИЧЕСКОМ ОБСЛУЖИВАНИИ».

## СПЕЦИАЛЬНЫЕ ОПЕРАЦИИ

### Буксировка груза

Для буксировки каких-либо грузов с помощью снегохода используйте жёсткую буксирную тягу. Буксируемый объект должен иметь светоотражатели на обеих боковых сторонах и сзади. Ознакомьтесь с требованиями местного законодательства в части, касающейся применения стоп-сигналов при буксировке.

#### **⚠ ПРЕДОСТЕРЕЖЕНИЕ**

**Использование каната для буксировки груза запрещено. Используйте жёсткую буксирную штангу. Груз, буксируемый на канате, может врезаться в снегоход при внезапном торможении или на склоне и опрокинуть его.**

### Буксировка другого снегохода

Если снегоход не в состоянии самостоятельно двигаться и его необходимо буксировать, используйте для этого жёсткую буксирную тягу. Предварительно снимите ремень с повреждённого снегохода так, как описано в главе «РЕМЕНЬ ВАРИАТОРА» раздела «ПРОЦЕДУРЫ ТЕХНИЧЕСКОГО ОБСЛУЖИВАНИЯ», и буксируйте его на малой скорости.

**ВНИМАНИЕ** Во избежание повреждения ремня и поломок деталей системы привода обязательно снимайте приводной ремень с буксируемого снегохода.

В исключительных случаях вместо жёсткой буксирной тяги допускается использовать буксировочный канат, но при этом необходимо принять самые строгие меры предосторожности и быть особо внимательным во время движения. Двигайтесь с особенной осторожностью. Следует учитывать, что в некоторых областях такой вид буксировки может оказаться вне закона. Проконсультируйтесь с представителями местных органов власти.

Снимите приводной ремень, закрепите канат на стойках (опорах) лыж. На буксируемом снегоходе должен находиться человек, который будет следить за движением и, при необходимости, затормаживать ход. Буксируйте снегоход на самой малой скорости.

**ВНИМАНИЕ** Во избежание поломок рулевой системы не крепите буксировочный канат в проушинах (рукоятках) лыж.

#### **⚠ ПРЕДОСТЕРЕЖЕНИЕ**

**Во время буксировки неисправного снегохода двигайтесь на самой малой скорости, примите все необходимые меры предосторожности и будьте предельно внимательны. Двигайтесь медленно с особой осторожностью.**

# НАСТРОЙКА ПОДВЕСКИ СНЕГОХОДА

Управляемость и плавность хода Вашего снегохода зависят от регулировки подвески.

## ⚠ ПРЕДОСТЕРЕЖЕНИЕ

**Регулировка подвески может влиять на управляемость снегохода. Уделите время для ознакомления с поведением снегохода после выполнения регулировки подвески. Компоненты подвески, расположенные с правой и с левой сторон, должны быть установлены в одинаковое положение.**

Выбор оптимального сочетания параметров подвески определяется нагрузкой снегохода, массой водителя, особенностями индивидуального стиля вождения и субъективными предпочтениями, скоростным режимом и состоянием трассы.

**ПРИМЕЧАНИЕ:** Некоторые из описываемых регулировок подвески могут не применяться на Вашем снегоходе.

## ⚠ ПРЕДОСТЕРЕЖЕНИЕ

**Перед проведением регулировки подвески, выполните следующее:**

- Остановите снегоход в безопасном месте.
- Снимите колпачок шнура безопасности с выключателя.
- Подъем снегохода осуществляется с помощью специальных приспособлений или пригласите помощника. Если подъем снегохода осуществляется без применения специальных технических средств, практикуйте правильную технику подъема, используйте преимущественно силу ног.
- Не поднимайте заднюю или переднюю часть снегохода, если у Вас для этого недостаточно сил.
- Прежде чем приступить к регулировке подвески, установите переднюю часть снегохода на специальную опору.
- Установите заднюю часть снегохода на опору с широким основанием и специальным отражающим щитком.
- Убедитесь, что снегоход надёжно установлен на опорах.

Рекомендуем начать с заводской установки и затем поочередно изменять по одному регулируемому параметру подвески. Операции взаимосвязаны. Например, после регулировки передних пружин, возможно, потребуются заново отрегулировать центральную пружину. Каждый шаг настройки подвески необходимо проверить тестовым пробегом на снегоходе в идентичных условиях: трасса, состояние снежного покрова, скорость движения, положение водителя на сиденье и т. д. должны быть одинаковыми.

Ниже приведены основные положения по тонкой настройке подвески. Для выполнения настроек используйте приспособления из комплекта возимого инструмента.

## Настройка задней подвески

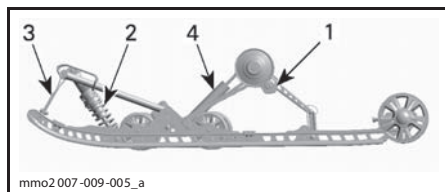

ТИПОВОЙ ВАРИАНТ — ЗАДНЯЯ ПОДВЕСКА SC-5M™

1. Кулачки регулировки задних пружин
2. Центральная пружина и амортизатор
3. Ленточный ограничитель
4. Задний амортизатор

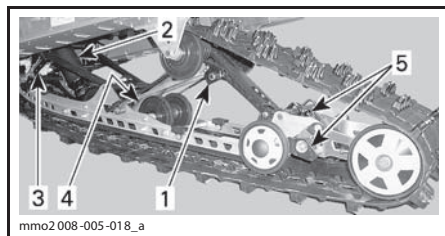

ТИПОВОЙ ВАРИАНТ — ЗАДНЯЯ ПОДВЕСКА SC-5U

1. Кулачки регулировки задних пружин
2. Центральная пружина и амортизатор
3. Ленточный ограничитель
4. Задний амортизатор
5. Кулачки регулировки удлинителя подвески

**ВНИМАНИЕ** Всякий раз после регулировки задней подвески проверяйте и, при необходимости, регулируйте натяжение гусеницы.

## Длина ленточного ограничителя

Изменение длины ленточного ограничителя позволяет изменять вес, приходящийся на центральную пружину при ускорении снегохода, и ограничивать подъем передней подвески снегохода.

Длина ленточного ограничителя также оказывает влияние на длину хода центральной пружины.

**ВНИМАНИЕ** После изменения длины ленточного ограничителя, необходимо проверить натяжение гусеницы.

ДЕЙСТВИЕ	РЕЗУЛЬТАТ
Увеличение длины ленточного ограничителя	Уменьшение давления лыж при ускорении
	Увеличение хода центральной пружины
	Улучшение демпфирования неровностей
Уменьшение длины ленточного ограничителя	Увеличение давления лыж при ускорении
	Уменьшение хода центральной пружины
	Ухудшение демпфирования неровностей

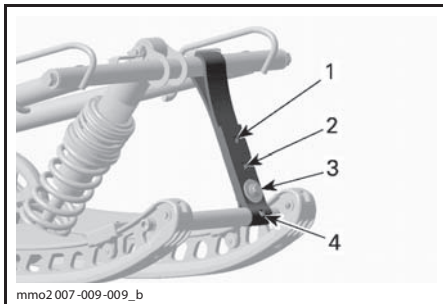

**ТИПОВОЙ ВАРИАНТ**

1. Положение 1 (большая длина)
2. Положение 2
3. Положение 3
4. Положение 4

При движении по глубокому снегу может возникнуть необходимость в регулировке ленточного ограничителя, а также в перемене позы водителя с целью корректировки угла касания гусеницы с опорной поверхностью. Водитель, имеющий достаточные знания и опыт, всегда сможет подобрать самый оптимальный вариант регулировки с учётом состояния снежного покрова.

В общем случае, более длинный ленточный ограничитель предоставляет возможность наиболее эффективного использования снегохода в глубоком снегу при равнинном рельефе.

**Предварительное натяжение задней пружины**

Величина предварительного натяжения задней пружины оказывает влияние на комфорт движения на снегоходе, высоту посадки водителя, а также позволяет компенсировать нагрузки, возникающие при перевозке грузов.

Кроме этого, различные регулировки предварительного натяжения задней пружины позволяют увеличить или уменьшить вес, приходящийся на переднюю подвеску снегохода. В результате, давление лыж на опорную поверхность также увеличивается или уменьшается. Это позволяет улучшить эксплуатационные качества при движении в глубоком снегу, а также уменьшить или увеличить усилие на руле и тем самым улучшить управляемость снегохода.

Если при движении на снегоходе по самым неровным участкам трассы наблюдаются лишь лёгкие пробои подвески, значит, регулировка узлов подвески выполнена правильно.

ДЕЙСТВИЕ	РЕЗУЛЬТАТ
Увеличение предварительного натяжения	Задняя подвеска становится более жёсткой
	Задняя часть снегохода поднимается
	Улучшение демпфирования неровностей
	Усилия на руле увеличиваются
Уменьшение предварительного натяжения	Задняя подвеска становится более мягкой
	Задняя часть снегохода опускается
	Ухудшение демпфирования неровностей
	Усилия на руле уменьшаются
	Улучшаются эксплуатационные характеристики и управляемость снегохода в глубоком снегу

См. ниже, чтобы определить правильность регулировки предварительного натяжения.

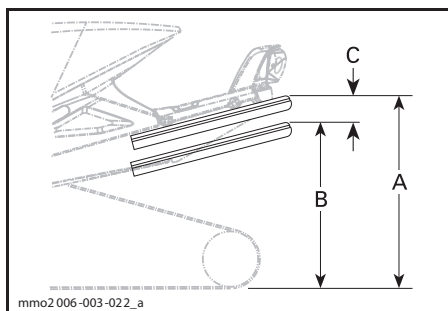

ТИПОВОЙ ВАРИАНТ — ПРАВИЛЬНАЯ РЕГУЛИРОВКА  
**А.** Подвеска растянута на полный ход  
**В.** Подвеска сжата под тяжестью водителя, пассажира (-ое) и груза  
**С.** Разница расстояний «А» и «В», см. табл. ниже

С	ПРИЧИНА, РЕШЕНИЕ
50—75 мм	Регулировка не требуется
Более 75 мм	Регулировка слишком мягкая. Увеличить предварительное натяжение
Менее 50 мм	Регулировка слишком жёсткая. Уменьшить предварительное натяжение

**ПРИМЕЧАНИЕ:** Если указанные значения недостижимы с оригинальными пружинами, обращайтесь к авторизованному дилеру Ski-Doo для установки других пружин.

**ВНИМАНИЕ** Для увеличения натяжения пружины левый регулировочный кулачок всегда поворачивайте по часовой стрелке, а правый — против часовой стрелки.

**▲ ОСТОРОЖНО** Не переставляйте регулировочные кулачки из положения «5» в положение «1» или из положения «1» в положение «5».

Регулировочные кулачки могут занимать одно из пяти положений, положение «1» соответствует самым мягким настройкам.

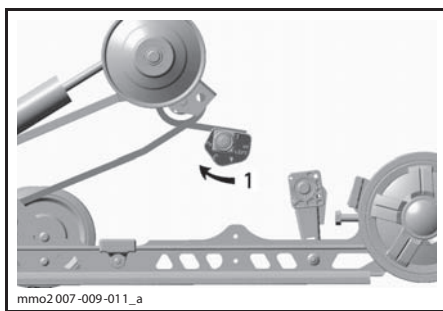

ТИПОВОЙ ВАРИАНТ — ЛЕВАЯ СТОРОНА  
 1. Регулировка предварительного натяжения пружины

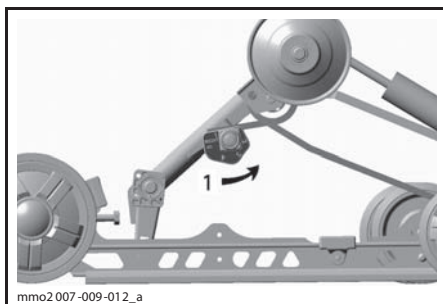

ТИПОВОЙ ВАРИАНТ — ПРАВАЯ СТОРОНА  
 1. Регулировка предварительного натяжения пружины

### Регулировка предварительного натяжения центральной пружины

Регулировка предварительного натяжения центральной пружины оказывает влияние на усилия на руле, управляемость и эффективность демпфирования при проезде неровностей.

Кроме этого, изменяя предварительное натяжение пружины, можно изменять давление передней части гусеницы на снежный покров, что, в свою очередь, оказывает заметное влияние на эксплуатационные характеристики снегохода при движении в глубоком снегу.

ДЕЙСТВИЕ	РЕЗУЛЬТАТ
Увеличение предварительного натяжения	Усилия на руле уменьшаются
	Улучшение демпфирования неровностей
	Облегчается начало движения в глубоком снегу
	Улучшаются эксплуатационные характеристики и управляемость снегохода в глубоком снегу
Уменьшение предварительного натяжения	Усилия на руле увеличиваются
	Ухудшение демпфирования неровностей
	Улучшается управляемость на трассе

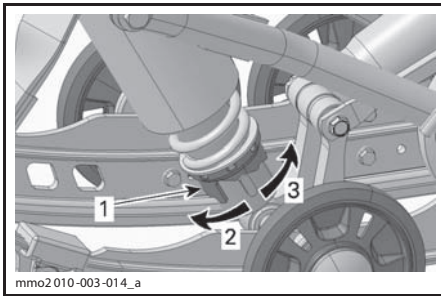

**РЕГУЛЯТОР КУЛАЧКОВОГО ТИПА — АМОРТИЗАТОР MOTION CONTROL**

1. Кулачок регулировки предварительного натяжения пружины
2. Увеличить предварительный натяг
3. Уменьшить предварительный натяг

**ПРИМЕЧАНИЕ:** Для регулировки предварительного натяжения пружины используйте приспособление, входящее в комплект возимого инструмента.

**Регулировка предварительного натяжения пружины удлинителя подвески (SC-5U)**

Регулировка предварительного натяжения пружины удлинителя подвески оказывает влияние на способность снегохода двигаться задним ходом и определяет плотность прилегания гусеницы к опорной поверхности.

Регулировка предварительного натяжения пружины осуществляется вращением регулировочного кулачка.

ДЕЙСТВИЕ	РЕЗУЛЬТАТ
Увеличение предварительного натяжения	Улучшается контакт гусеницы с опорной поверхностью
	Затрудняется подъём удлинителя
Уменьшение предварительного натяжения	Улучшается способность двигаться задним ходом особенно в глубоком снегу
	Облегчается подъём удлинителя

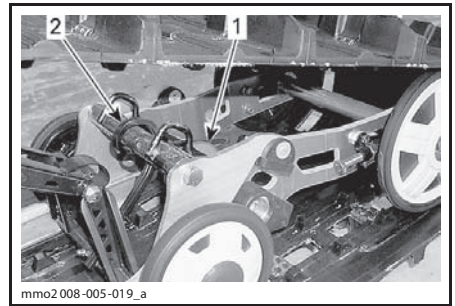

1. Пружина
2. Регулировочный кулачок

**Кулачок ограничителя хода удлинителя задней подвески**

**ТОЛЬКО SC-5U**

Кулачок используется для ограничения хода удлинителя задней подвески.

Изменяя положение кулачка ограничителя хода, можно оказывать влияние на следующие характеристики снегохода: маневренность, развиваемое тяговое усилие и способность двигаться задним ходом.

ПОЛОЖЕНИЕ КУЛАЧКА	РЕЗУЛЬТАТ
Удлинитель задней подвески не зафиксирован	Удлинитель свободно перемещается на всю длину хода
	Подходит для использования в обычных условиях
	Обеспечивается хорошая способность двигаться задним ходом

ПОЛОЖЕНИЕ КУЛАЧКА	РЕЗУЛЬТАТ
Перемещение удлинителя частично ограничено кулачком ограничителя хода	Удлинитель задней подвески несколько приподнимается и сохраняет способность перемещаться
	Обеспечивается лучшая маневренность на жёстком снежном покрове
	Обеспечивается лучшая топливная экономичность
	Обеспечивается хорошая способность двигаться задним ходом
Перемещение удлинителя полностью ограничено кулачком ограничителя хода	Блокировка удлинителя задней подвески на одной линии с направляющими полозьями
	Развивается хорошее тяговое усилие, обеспечивается полный контакт гусеницы с опорной поверхностью
	Лучшее положение для буксировки прицепа

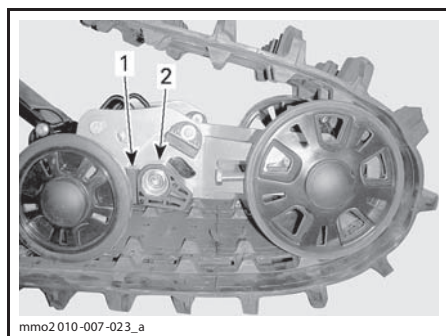

**УДЛИНИТЕЛЬ ЗАДНЕЙ ПОДВЕСКИ НЕ ЗАФИКСИРОВАН**

1. Нижний ограничитель
2. Регулировочный кулачок

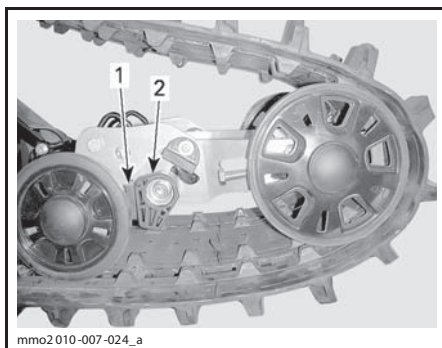

**ПЕРЕМЕЩЕНИЕ УДЛИНИТЕЛЯ ЧАСТИЧНО ОГРАНИЧЕНО**

1. Нижний ограничитель
2. Регулировочный кулачок

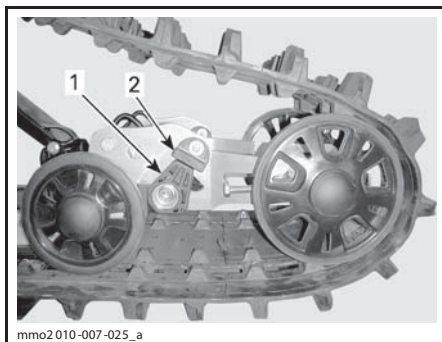

**ПЕРЕМЕЩЕНИЕ УДЛИНИТЕЛЯ ПОЛНОСТЬЮ ОГРАНИЧЕНО**

1. Регулировочный кулачок
2. Верхний ограничитель

## Советы по настройке подвески снегохода в зависимости от условий эксплуатации

ПРОБЛЕМА	МЕТОДЫ УСТРАНЕНИЯ
«Рысканье» передней подвески	<p>Проверить регулировку лыж</p> <ul style="list-style-type: none"> <li>– Увеличьте предварительное натяжение центральной пружины.</li> <li>– Уменьшите предварительное натяжение задней пружины.</li> </ul>
При движении с постоянной скоростью рулевое управление затруднено	<ul style="list-style-type: none"> <li>– Увеличьте предварительное натяжение центральной пружины.</li> </ul>
Рулевое управление затруднено при ускорении	<ul style="list-style-type: none"> <li>– Уменьшите предварительное натяжение задней пружины.</li> <li>– Увеличить длину ленточного ограничителя</li> </ul>
При ускорении или прохождении поворота лыжи снегохода поднимаются слишком высоко	<ul style="list-style-type: none"> <li>– Уменьшить длину ленточного ограничителя</li> <li>– Увеличьте предварительное натяжение задней пружины.</li> </ul>
Задняя подвеска кажется слишком жёсткой	<ul style="list-style-type: none"> <li>– Уменьшите предварительное натяжение задней пружины.</li> </ul>
Задняя часть снегохода кажется слишком мягкой	<ul style="list-style-type: none"> <li>– Увеличьте предварительное натяжение задней пружины.</li> </ul>
Частые «пробои» задней подвески	<ul style="list-style-type: none"> <li>– Увеличьте предварительное натяжение задней пружины.</li> <li>– Увеличьте предварительное натяжение центральной пружины.</li> <li>– Увеличить длину ленточного ограничителя</li> </ul>
Создается впечатление, что снегоход поворачивается вокруг своего центра	<ul style="list-style-type: none"> <li>– Уменьшите предварительное натяжение центральной пружины.</li> <li>– Увеличьте предварительное натяжение задней пружины.</li> <li>– Уменьшить длину ленточного ограничителя</li> </ul>
Сильная пробуксовка гусеницы в начале движения.	<ul style="list-style-type: none"> <li>– Увеличить длину ленточного ограничителя</li> </ul>
Задняя часть гусеницы «зарываётся» при движении назад	<ul style="list-style-type: none"> <li>– Уменьшить предварительный натяг пружины удлинителя задней подвески</li> <li>– Установите кулачок ограничителя хода удлинителя задней подвески в любое положение за исключением «locked» (заблокировано).</li> </ul>

---

## ТРАНСПОРТИРОВКА СНЕГОХОДА

Проверьте плотность затяжки крышек масляного резервуара и топливного бака.

Трейлер с наклоняемой платформой, на котором Вы собираетесь перевозить свою машину, необходимо оборудовать подъёмным механизмом. Каким бы простым делом это не казалось, не загоняйте снегоход на прицеп своим ходом. Это часто заканчивается авариями и несчастными случаями. С помощью строп надёжно закрепите снегоход, спереди и сзади, на платформе транспортного средства. Не пренебрегайте креплением даже при перевозке на близкое расстояние. Проверьте надёжность крепления всех приборов и оборудования. Накройте снегоход чехлом, чтобы дорожная грязь не повредила его механизмы.

Оборудование трейлера должно отвечать требованиям, предъявляемым к перевозочным средствам в Вашем регионе. Убедитесь в надёжности буксирной сцепки и цепей, проверьте функционирование тормозов, сигналов поворота и габаритных огней.

***ИНФОРМАЦИЯ  
О ТЕХНИЧЕСКОМ  
ОБСЛУЖИВАНИИ***

---

## КОНТРОЛЬНЫЙ ОСМОТР СНЕГОХОДА ПОСЛЕ ОБКАТКИ

Снегоход нуждается в проведении контрольного осмотра после наработки первых 10 моточасов (или после первых 500 километров пробега — в зависимости от того, что наступит раньше). Проведите осмотр у авторизованного дилера Ski-Doo. Проведение контрольного осмотра очень важно — не следует пренебрегать им.

**ПРИМЕЧАНИЕ:** Контрольный осмотр снегохода после обкатки проводится за счёт владельца снегохода.

Мы рекомендуем Вам подтвердить проведение осмотра, заверив его выполнение подписью авторизованного дилера Ski-Doo.

-----  
Дата проведения осмотра

-----  
Подпись авторизованного дилера

-----  
Название дилера

<b>КОНТРОЛЬНЫЙ ОСМОТР СНЕГОХОДА ПОСЛЕ ОБКАТКИ (550F)</b>
Проверить состояние системы выпуска отработавших газов и убедиться в отсутствии утечек
Проверить состояние топливопроводов и соединений
Проверить трос привода дроссельной заслонки
Проверить состояние ремня вариатора
Осмотреть ведущий шкив вариатора
Затянуть болт крепления ведущего шкива указанным моментом
Осмотреть ведомый шкив вариатора
Отрегулировать натяжение и отцентровать гусеницу
Заменить масло в картере цепной передачи/коробке передач
Отрегулировать приводную цепь
Проверить уровень тормозной жидкости
Проверить состояние тормозного шланга, накладок тормозных колодок и тормозного диска
Проверить состояние рулевого механизма
Проверить состояние лыж и коньков
Проверить состояние передней подвески
Проверить состояние задней подвески и накладок опорных полозьев
Отрегулировать инжекционный масляный насос
Проверить состояние свечей зажигания

<b>КОНТРОЛЬНЫЙ ОСМОТР СНЕГОХОДА ПОСЛЕ ОБКАТКИ (600 АСЕ)</b>
Проверить состояние уплотнений и прокладок двигателя
Заменить моторное масло и фильтр
Проверить состояние системы выпуска отработавших газов и убедиться в отсутствии утечек
Проверить уровень охлаждающей жидкости
Проверить состояние топливопроводов и соединений
Проверить трос привода дроссельной заслонки
Проверить состояние ремня вариатора
Осмотреть ведущий шкив вариатора
Затянуть болт крепления ведущего шкива указанным моментом
Осмотреть ведомый шкив вариатора
Проверить преднатяг ведомого шкива вариатора
Отрегулировать натяжение и отцентровать гусеницу
Заменить масло в картере цепной передачи/коробке передач
Отрегулировать приводную цепь
Проверить уровень тормозной жидкости
Проверить состояние тормозного шланга, накладок тормозных колодок и тормозного диска
Проверить состояние рулевого механизма
Проверить состояние лыж и коньков
Проверить состояние передней подвески
Проверить состояние задней подвески и накладок опорных полозьев

<b>КОНТРОЛЬНЫЙ ОСМОТР СНЕГОХОДА ПОСЛЕ ОБКАТКИ (600 НО Е-ТЕС)</b>
Проверить состояние системы выпуска отработавших газов и убедиться в отсутствии утечек
Проверить уровень охлаждающей жидкости
Проверить состояние топливопроводов и соединений
Проверить трос привода дроссельной заслонки
Проверить состояние ремня вариатора
Осмотреть ведущий шкив вариатора
Затянуть болт крепления ведущего шкива указанным моментом
Осмотреть ведомый шкив вариатора
Отрегулировать натяжение и отцентровать гусеницу
Заменить масло в картере цепной передачи/коробке передач
Отрегулировать приводную цепь
Проверить уровень тормозной жидкости
Проверить состояние тормозного шланга, накладок тормозных колодок и тормозного диска
Проверить состояние рулевого механизма
Проверить состояние лыж и коньков
Проверить состояние передней подвески
Проверить состояние задней подвески и накладок опорных полозьев

# РЕГЛАМЕНТ ТЕХНИЧЕСКОГО ОБСЛУЖИВАНИЯ (550F)

Проведение регулярного технического обслуживания снегохода является очень важным фактором для поддержания его в технически исправном и безопасном для эксплуатации состоянии. Своевременное проведение технического обслуживания снегохода является областью ответственности его владельца. Периодически проверяйте техническое состояние снегохода и следуйте указаниям, приведённым в регламенте технического обслуживания.

Регулярное проведение технического обслуживания в соответствии с регламентом не исключает необходимость проведения контрольного осмотра снегохода перед поездкой.

## КАЖДЫЕ 6000 КМ ИЛИ 2 ГОДА (В ЗАВИСИМОСТИ ОТ ТОГО, ЧТО НАСТУПИТ РАНЬШЕ)

Заменить сетчатый фильтр в топливном баке

Заменить тормозную жидкость

Проверить трос привода дроссельной заслонки

Очистить и смазать ручной стартер

## КАЖДЫЕ 10 000 КМ ИЛИ 3 ГОДА (В ЗАВИСИМОСТИ ОТ ТОГО, ЧТО НАСТУПИТ РАНЬШЕ)

Заменить топливный фильтр инжекционной системы смазки

## ПРЕДОСТЕРЕЖЕНИЕ

**Невыполнение или несвоевременное выполнение технического обслуживания снегохода может сделать его эксплуатацию небезопасной.**

### КАЖДЫЕ 1500 КМ

Отрегулировать приводную цепь

### КАЖДЫЕ 3000 КМ ИЛИ 1 ГОД (В ЗАВИСИМОСТИ ОТ ТОГО, ЧТО НАСТУПИТ РАНЬШЕ)

Проверить состояние резиновых опор двигателя

Проверить состояние системы выпуска отработавших газов и убедиться в отсутствии утечек

Осмотреть и очистить ведущий шкив вариатора

Затянуть болт крепления ведущего шкива указанным моментом

Очистить ведомый шкив вариатора

Отрегулировать натяжение и отцентровать гусеницу

Проверить состояние тормозного шланга, накладок тормозных колодок и тормозного диска

Проверить состояние рулевого механизма

Проверить состояние передней подвески

Проверить состояние задней подвески и ленточного ограничителя

Смазать заднюю подвеску (смазывать при эксплуатации в сырую погоду (дождь, лужи))

# РЕГЛАМЕНТ ТЕХНИЧЕСКОГО ОБСЛУЖИВАНИЯ (600 АСЕ)

Проведение регулярного технического обслуживания снегохода является очень важным фактором для поддержания его в технически исправном и безопасном для эксплуатации состоянии. Своевременное проведение технического обслуживания снегохода является областью ответственности его владельца. Периодически проверяйте техническое состояние снегохода и следуйте указаниям, приведённым в регламенте технического обслуживания.

Регулярное проведение технического обслуживания в соответствии с регламентом не исключает необходимость проведения контрольного осмотра снегохода перед поездкой.

## ПРЕДОСТЕРЕЖЕНИЕ

**Невыполнение или несвоевременное выполнение технического обслуживания снегохода может сделать его эксплуатацию небезопасной.**

### КАЖДЫЕ 1500 КМ

Отрегулировать приводную цепь

### КАЖДЫЕ 3000 КМ ИЛИ 1 ГОД (В ЗАВИСИМОСТИ ОТ ТОГО, ЧТО НАСТУПИТ РАНЬШЕ)

Осмотреть и очистить ведущий шкив вариатора

Затянуть болт крепления ведущего шкива указанным моментом

Очистить ведомый шкив вариатора

Проверить преднатяг ведомого шкива вариатора

Отрегулировать натяжение и отцентровать гусеницу

Проверить состояние тормозного шланга, накладок тормозных колодок и тормозного диска

Проверить состояние рулевого механизма

Проверить состояние передней подвески

Проверить состояние задней подвески и ленточного ограничителя

Смазать заднюю подвеску (смазывать при эксплуатации в сырую погоду (дождь, лужи))

### КАЖДЫЕ 6000 КМ ИЛИ В ХОДЕ ПРЕДСЕЗОННОЙ ПОДГОТОВКИ (В ЗАВИСИМОСТИ ОТ ТОГО, ЧТО НАСТУПИТ РАНЬШЕ)

Заменить моторное масло и фильтр

### КАЖДЫЕ 6000 КМ ИЛИ 2 ГОДА (В ЗАВИСИМОСТИ ОТ ТОГО, ЧТО НАСТУПИТ РАНЬШЕ)

Заменить топливный фильтр на выходе топливного насоса

Заменить тормозную жидкость

Проверить трос привода дроссельной заслонки

### КАЖДЫЕ 10 000 КМ ИЛИ 3 ГОДА (В ЗАВИСИМОСТИ ОТ ТОГО, ЧТО НАСТУПИТ РАНЬШЕ)

Заменить свечи зажигания

### КАЖДЫЕ 5 ЛЕТ

Заменить охлаждающую жидкость

# РЕГЛАМЕНТ ТЕХНИЧЕСКОГО ОБСЛУЖИВАНИЯ (600 НО Е-ТЕС)

Проведение регулярного технического обслуживания снегохода является очень важным фактором для поддержания его в технически исправном и безопасном для эксплуатации состоянии. Своевременное проведение технического обслуживания снегохода является областью ответственности его владельца. Периодически проверяйте техническое состояние снегохода и следуйте указаниям, приведенным в регламенте технического обслуживания.

Регулярное проведение технического обслуживания в соответствии с регламентом не исключает необходимость проведения контрольного осмотра снегохода перед поездкой.

## **⚠ ПРЕДОСТЕРЕЖЕНИЕ**

**Невыполнение или несвоевременное выполнение технического обслуживания снегохода может сделать его эксплуатацию небезопасной.**

### **КАЖДЫЕ 1500 КМ**

Отрегулировать приводную цепь

### **КАЖДЫЕ 3000 КМ ИЛИ 1 ГОД (В ЗАВИСИМОСТИ ОТ ТОГО, ЧТО НАСТУПИТ РАНЬШЕ)**

Проверить состояние резиновых опор двигателя

Проверить состояние системы выпуска отработавших газов и убедиться в отсутствии утечек

Отрегулировать упор двигателя

Осмотреть и очистить ведущий шкив вариатора

Затянуть болт крепления ведущего шкива указанным моментом

Очистить ведомый шкив вариатора

Отрегулировать натяжение и отцентровать гусеницу

Проверить состояние тормозного шланга, накладок тормозных колодок и тормозного диска

Проверить состояние рулевого механизма

Проверить состояние передней подвески

Проверить состояние задней подвески и ленточного ограничителя

Смазать заднюю подвеску (смазывать при эксплуатации в сырую погоду (дождь, лужи))

### **КАЖДЫЕ 6000 КМ ИЛИ 2 ГОДА (В ЗАВИСИМОСТИ ОТ ТОГО, ЧТО НАСТУПИТ РАНЬШЕ)**

Осмотреть сетчатый фильтр топливного насоса и, при необходимости, заменить

Заменить тормозную жидкость

Проверить трос привода дроссельной заслонки

### **КАЖДЫЕ 10 000 КМ ИЛИ 3 ГОДА (В ЗАВИСИМОСТИ ОТ ТОГО, ЧТО НАСТУПИТ РАНЬШЕ)**

Заменить свечи зажигания

Осмотреть сетчатый фильтр инжекционного масляного насоса и, при необходимости, очистить его

### **КАЖДЫЕ 5 ЛЕТ**

Заменить охлаждающую жидкость

Заменить топливный фильтр, установленный на топливopроводе

## ПРОЦЕДУРЫ ТЕХНИЧЕСКОГО ОБСЛУЖИВАНИЯ

В настоящем разделе приведены указания для выполнения основных процедур технического обслуживания. Вы можете сами выполнять эти процедуры при наличии у Вас необходимых инструментов и квалификации механика. В противном случае Вам следует обратиться к авторизованному дилеру Ski-Doo.

Другие важные операции регламента являются более сложными и при их выполнении требуется использование специальных инструментов и приспособлений, поэтому их следует выполнять специалистам дилера Ski-Doo.

### **⚠ ПРЕДОСТЕРЕЖЕНИЕ**

Остановите двигатель, снимите ключ DESS и выполняйте техническое обслуживание, следуя описанным ниже процедурам. Если не выполнять указания по выполнению процедур, то есть вероятность получения травм от горячих или подвижных частей, от системы электрооборудования, химикатов и других опасностей.

### **⚠ ПРЕДОСТЕРЕЖЕНИЕ**

Если в ходе демонтажа/монтажа потребовалось снимать крепёжные элементы (например, самоконтращиеся части и др.) всегда меняйте их на новые.

**ВНИМАНИЕ** Карбюраторы, установленные с правой и левой стороны, имеют различные настройки. Не меняйте карбюраторы местами.

### **Воздушный фильтр**

#### **Проверка состояния воздушного фильтра**

Убедитесь, что воздушный фильтр правильно установлен, не загрязнён и находится в исправном состоянии.

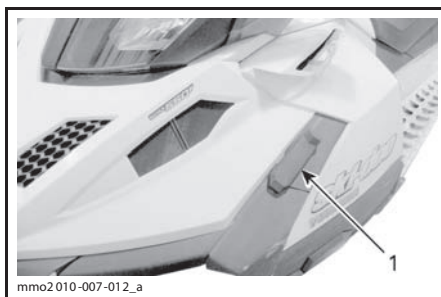

1. Воздушный фильтр

**ВНИМАНИЕ** В целях предотвращения повреждений двигателя не допускайте его работы, с отсутствующим или повреждённым фильтром.

#### **Снятие воздушного фильтра**

1. Снимите капот и левую боковую панель, см. раздел «ОРГАНЫ УПРАВЛЕНИЯ, ПРИБОРЫ, ОБОРУДОВАНИЕ».
2. Откройте все пять фиксаторов воздушного фильтра.



1. Защёлка
2. Воздушный фильтр

#### **Чистка воздушного фильтра**

Прополощите фильтр в проточной воде. Тщательно просушите фильтр перед установкой.

#### **Установка воздушного фильтра**

1. Установите воздушный фильтр на глушитель впуска и закрепите его с помощью пяти фиксаторов.

**ПРИМЕЧАНИЕ:** Если некоторые фиксаторы не удаётся защёлкнуть, возможно, фильтр установлен на глушитель впуска неправильно.

## Охлаждающая жидкость (600 ACE и 600 HO E-TEC)

### ⚠ ПРЕДОСТЕРЕЖЕНИЕ

Не открывайте крышку расширительного бачка, когда двигатель горячий.

### Проверка уровня охлаждающей жидкости

Проверять уровень охлаждающей жидкости следует при комнатной температуре и снятой крышке расширительного бачка. При этом уровень жидкости должен располагаться вровень с меткой нижнего уровня на расширительном бачке (холодный двигатель).

**ПРИМЕЧАНИЕ:** При низкой температуре уровень охлаждающей жидкости может быть чуть ниже метки на стенке бачка.

При необходимости доливки или полной замены охлаждающей жидкости обратитесь к дилеру Ski-Doo.

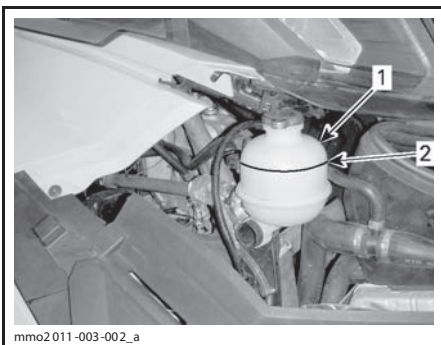

#### ТИПОВОЙ ВАРИАНТ

1. Расширительный бачок
2. Метка «COLD LEVEL»

### Рекомендуемая охлаждающая жидкость

Используйте антифриз на основе этиленгликоля с содержанием ингибитора коррозии, специально созданного для двигателей внутреннего сгорания из алюминия.

Система охлаждения должна быть заполнена готовой охлаждающей жидкостью BRP (P/N 219 700 362) или смесью дистиллированной воды и антифриза (50% дистиллированной воды, 50% антифриза).

## Моторное масло (600 ACE)

### Рекомендуемое моторное масло

ДВИГАТЕЛЬ	РЕКОМЕНДУЕМОЕ МОТОРНОЕ МАСЛО
600 ACE	XPS SYNTHETIC OIL (ALL CLIMATE) (P/N 293 600 112)

**ВНИМАНИЕ** Двигатель снегохода сконструирован и прошёл эксплуатационные испытания с использованием масла BRP XPS™. Компания BRP настоятельно рекомендует на протяжении всего срока эксплуатации использовать масло XPS. Повреждения, вызванные использованием масла, которое не рекомендовано для данного двигателя, не будут устраняться в рамках гарантийного обслуживания.

Если рекомендованное масло не доступно, используйте рекомендованное BRP синтетическое масло SAE 0W40, которое классифицируется как SM согласно требованиям API. Проверка уровня моторного масла

**ВНИМАНИЕ** Проверьте и, при необходимости, доведите до нормы уровень моторного масла перед каждой поездкой. Не переполняйте масляный бак. Эксплуатация снегохода с недостаточным или избыточным количеством масла в системе смазки может привести к серьезным поломкам двигателя. Насухо вытирайте все потеки.

Во время проверки уровня масла двигатель должен иметь нормальную рабочую температуру.

**ПРИМЕЧАНИЕ:** Двигатель достигает нормальной рабочей температуры, когда задний теплообменник становится тёплым.

Установите снегоход на ровную горизонтальную поверхность и выполните проверку уровня масла в следующей последовательности:

1. Дайте двигателю поработать на оборотах холостого хода в течение 30 секунд.
2. Остановите двигатель.
3. Снимите защитный кожух ремня вариатора, см. раздел «ОРГАНЫ УПРАВЛЕНИЯ, ПРИБОРЫ, ОБОРУДОВАНИЕ».
4. Извлеките масляный щуп и протрите его.

- Полностью вставьте масляный щуп в маслосливную трубку.
- Вновь извлеките масляный щуп и проверьте уровень масла. Уровень масла должен располагаться между метками «MIN» и «MAX», см. рис. Долейте моторное масло при необходимости.

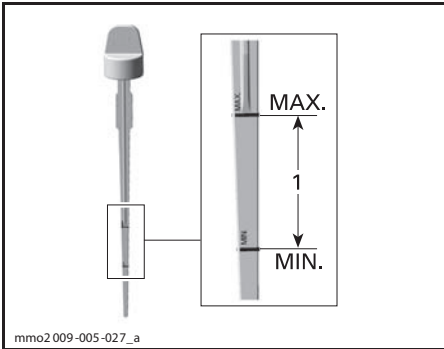

1. Уровень масла между метками «MIN» и «MAX».

### **⚠ ПРЕДОСТЕРЕЖЕНИЕ**

**Вытирайте насухо все потеки масла. Масло является продуктом, опасным в пожарном отношении.**

## **Система выпуска отработавших газов**

### **Проверка системы выпуска отработавших газов**

Выхлопная труба глушителя должна располагаться по центру отверстия в нижнем поддоне. Труба не должна иметь коррозионных повреждений и неплотностей в соединениях. Проверьте надёжность крепления трубы.

Проверьте состояние крепёжных пружин, замените их в случае необходимости.

Система выпуска предназначена для снижения уровня шума работающего двигателя и улучшения его мощностных характеристик. В некоторых странах внесение изменений в конструкцию выхлопной системы запрещено законом.

**ВНИМАНИЕ** Отсутствие какого-либо компонента системы выпуска, конструктивные изменения или повреждения деталей могут стать причиной для серьёзных поломок двигателя.

## **Свечи зажигания (550F)**

### **Хранение запасной свечи зажигания**

В футляре для комплекта возимого инструмента предусмотрено место для хранения запасных свечей зажигания, это позволяет предохранить их от воздействия влаги, а также защитить от грязи и повреждений.

**ПРИМЕЧАНИЕ:** Запасные свечи зажигания не входят в комплект поставки снегохода.

### **Снятие свечи зажигания**

- Снимите защитный кожух ремня вариатора, см. раздел «ОРГАНЫ УПРАВЛЕНИЯ, ПРИБОРЫ, ОБОРУДОВАНИЕ».
- Потянув и осторожно вращая, снимите со свечи зажигания наконечник высоковольтного провода.
- Используя торцевую головку соответствующего размера или свечной ключ и стержень отвёртки из комплекта возимого инструмента, отверните свечу зажигания на несколько оборотов (не выворачивайте свечу зажигания полностью).

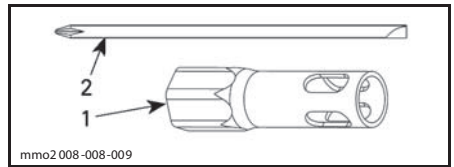

1. Ключ «на 19»

2. Стержень отвёртки

- Очистите свечи зажигания и прилегающие поверхности головок цилиндров.

**ВНИМАНИЕ** Попадание инородных частиц в камеру сгорания может стать причиной серьёзных повреждений двигателя.

- Полностью выверните свечу зажигания.

### **Установка свечи зажигания**

- Проверьте межэлектродный зазор свечи зажигания.

**ПРИМЕЧАНИЕ:** Межэлектродный зазор не регулируется. Если величина зазора не соответствует указанным значениям, свечу необходимо заменить.

**ВНИМАНИЕ** Не регулируйте величину межэлектродного зазора на свечах данного типа.

ДВИГАТЕЛЬ	ЗАЗОР СВЕЧИ ЗАЖИГАНИЯ (НЕ РЕГУЛИРУЕТСЯ)
550F	0,45 мм

- Нанесите LOCTITE 767 (ANTISEIZE LUBRICANT) (P/N 293 800 070) на резьбовую часть свечи зажигания.
- Затяните свечу зажигания от руки до упора.
- Произведите окончательную затяжку с помощью динамометрического ключа или свечного ключа из комплекта возимого инструмента.
  - С помощью динамометрического ключа (рекомендуется): момент затяжки ( $27 \pm 2$ ) Н•м.
  - С помощью ключа из комплекта возимого инструмента: новую свечу заверните на 1/2 оборота, а свечу бывшую в употреблении на 1/10 оборота.
- Подсоедините наконечник высоковольтного провода.

### Свечи зажигания (600 ACE и 600 HO E-TEC)

Проверка состояния или замена свечей зажигания должны выполняться авторизованным дилером Ski-Doo.

### Упор двигателя (600 HO E-TEC) Регулировка упора двигателя

Упор двигателя находится на левой передней опоре двигателя, перед ведущим шкивом.

- Снимите колпачок шнура безопасности (ключ DESS) с контактного устройства.
- Снимите защитный кожух ремня вариатора, см. раздел «ОРГАНЫ УПРАВЛЕНИЯ, ПРИБОРЫ, ОБОРУДОВАНИЕ».
- Ослабьте три болта крепления упора к опоре двигателя, чтобы появилась возможность его перемещения в вертикальной плоскости (0,5—1 оборот).

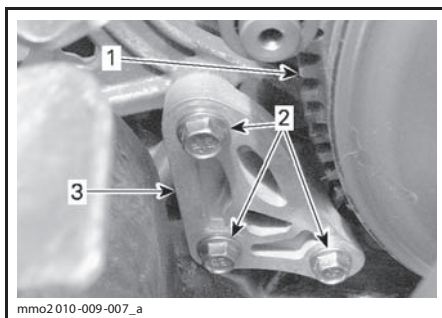

- Ведущий шкив
- Болты упора двигателя
- Упор двигателя

- Вставьте щуп (0,5 мм) в отверстие упора (см. рисунок).

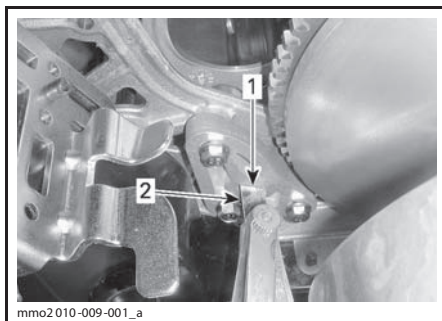

- Отверстие
- Щуп

- Вставьте щуп между упором двигателя и резиновым ограничителем (на двигателе).

**ПРИМЕЧАНИЕ:** Не вставляйте щуп слишком глубоко, так как он пройдет над выпуклостью, расположенной на поверхности резинового ограничителя, что внесёт погрешность в регулировку. См. рисунок.

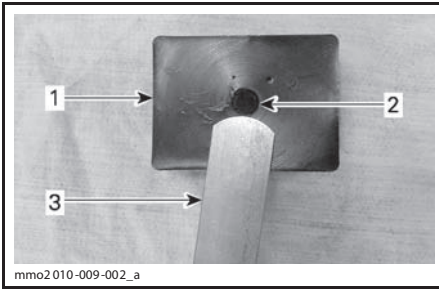

1. Резиновый ограничитель
2. Выпуклость
3. Щуп

6. В указанной на рисунке последовательности затяните винты моментом  $(10 \pm 2)$  Н·м, будьте осторожны не зажмите щуп.

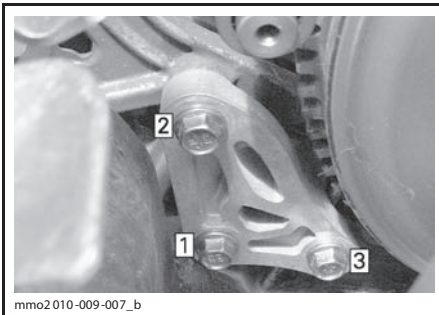

**ПОСЛЕДОВАТЕЛЬНОСТЬ ЗАТЯЖКИ**

**ВНИМАНИЕ** Если болты или упор установлены неверно, возможно серьезное повреждение ведущего шкива.

**Тормозная жидкость**  
**Рекомендуемая жидкость**

Пользуйтесь тормозной жидкостью DOT 4 из герметичной упаковки. Жидкость в открытой упаковке может быть засорена или могла впитать влагу из воздуха.

**⚠ ПРЕДОСТЕРЕЖЕНИЕ**

Пользуйтесь тормозной жидкостью DOT 4 из герметичной упаковки. Во избежание серьезного повреждения тормозной системы запрещается использование тормозных жидкостей, не рекомендуемых типов, также запрещается смешивать разные типы жидкости для пополнения бачка.

**ВНИМАНИЕ** Тормозная жидкость может повредить окрашенные или пластиковые поверхности. Соблюдайте осторожность. Если жидкость пролилась, тщательно протрите это место водой.

**Проверка уровня тормозной жидкости**

**ВНИМАНИЕ** Во время проверки уровней эксплуатационных жидкостей снегоход должен стоять на ровной горизонтальной площадке.

Проверьте уровень тормозной жидкости (DOT 4) в бачке. При необходимости долейте тормозную жидкость.

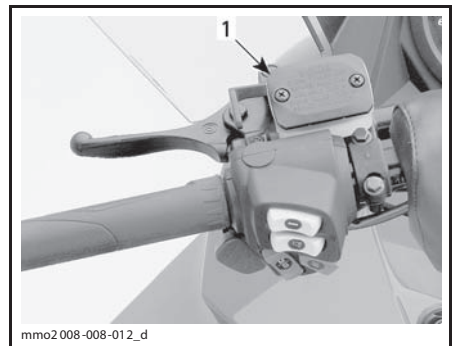

**ТИПОВОЙ ВАРИАНТ**  
1. Тормозной бачок

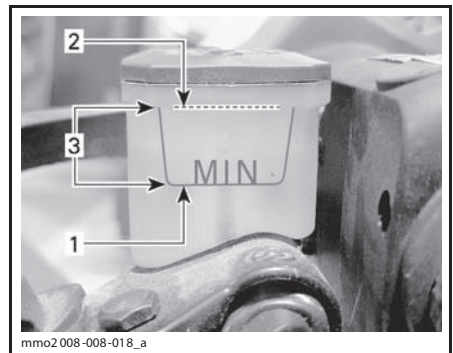

1. Минимум
2. Максимум
3. Рабочий диапазон

**▲ ОСТОРОЖНО** Избегайте попадания тормозной жидкости на кожу или в глаза — это может вызвать опасные ожоги. В случае контакта с кожей, тщательно промойте это место. В случае попадания в глаза, немедленно промывайте глаза большим количеством воды на протяжении минимум 10 минут, и как можно скорее обратитесь к врачу.

### Масло в картере цепной передачи

Рекомендуемое масло для картера цепной передачи

РЕКОМЕНДУЕМОЕ МАСЛО ДЛЯ КАРТЕРА ЦЕПНОЙ ПЕРЕДАЧИ
XPS SYNTHETIC CHAINCASE OIL (P/N 413 803 300)

**ВНИМАНИЕ** Цепная передача снегохода сконструирована и прошла эксплуатационные испытания с использованием масла XPS™ Synthetic chaincase oil. Компания BRP настоятельно рекомендует на протяжении всего срока эксплуатации использовать масло XPS Synthetic chaincase oil. Повреждения, вызванные использованием масла, которое не рекомендовано для данной цепной передачи, не будут устраняться в рамках гарантийного обслуживания.

### Доступ к картеру цепной передачи

Снимите правую боковую панель, см. раздел «ОРГАНЫ УПРАВЛЕНИЯ, ПРИБОРЫ, ОБОРУДОВАНИЕ».

### Проверка уровня масла в картере цепной передачи

Установив снегоход на ровной горизонтальной площадке и вывернув магнитную пробку отверстия для проверки уровня масла, проверьте уровень масла в картере цепной передачи.

### МОДЕЛИ С ЭЛЕКТРОННЫМ РЕВЕРСОМ (RER)

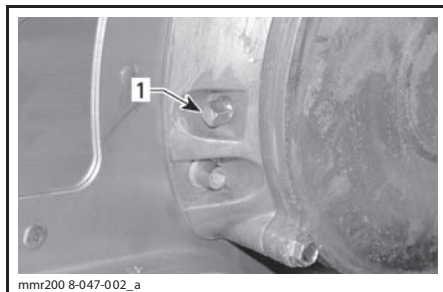

ТИПОВОЙ ВАРИАНТ — МОДЕЛИ С ЭЛЕКТРОННЫМ РЕВЕРСОМ RER

1. Магнитная пробка контрольного отверстия

**ПРИМЕЧАНИЕ:** Наличие металлических частиц на поверхности магнитной пробки не является признаком неисправности. При обнаружении крупных металлических частиц снимите крышку картера цепной передачи и осмотрите её компоненты.

Удалите металлические частицы с магнитной пробки.

### МОДЕЛИ С МЕХАНИЧЕСКИМ РЕВЕРСОМ

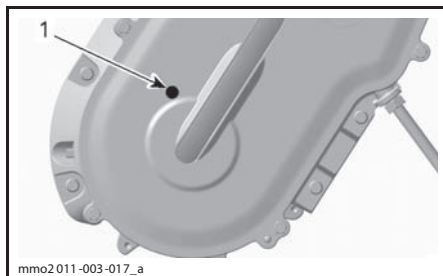

ТИПОВОЙ ВАРИАНТ — МОДЕЛИ С МЕХАНИЧЕСКИМ РЕВЕРСОМ

1. Пробка контрольного отверстия

**ПРИМЕЧАНИЕ:** На моделях с механическим реверсом следует использовать контрольное отверстие, расположенное на крышке картера цепной передачи.

### ВСЕ МОДЕЛИ

Уровень масла должен располагаться на уровне нижнего края контрольного отверстия.

### Долив масла в картер цепной передачи

Снимите пробку контрольного отверстия. Снимите крышку заливного отверстия картера цепной передачи.

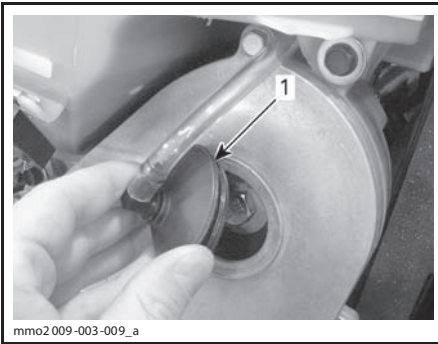

mmo2009-003-009\_a

ТИПОВОЙ ВАРИАНТ — ВЕРХНЯЯ ЧАСТЬ КАРТЕРА ЦЕПНОЙ ПЕРЕДАЧИ

1. Крышка заливной горловины

Доливайте масло в картер цепной передачи через заливное отверстие, пока масло не начнёт вытекать через контрольное отверстие.

Установите пробку контрольного отверстия на место и затяните её указанным моментом.

**МОМЕНТ ЗАТЯЖКИ**

Пробка контрольного отверстия	(6 ± 1) Н•м
-------------------------------	-------------

Установите на место пробку отверстия для заливки масла.

**Приводная цепь**

**Регулировка натяжения цепи**

1. Снимите следующие компоненты, см. раздел «ОРГАНЫ УПРАВЛЕНИЯ, ПРИБОРЫ, ОБОРУДОВАНИЕ»:

- капот;
- правую боковую панель.

**МОДЕЛИ С ДВИГАТЕЛЕМ 600 НО E-TEC**

2. Отсоедините электрический разъём датчика температуры отработавших газов (Exhaust Gas Temperature Sensor, EGTS).

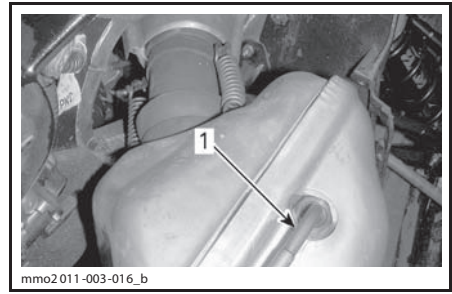

mmo2011-003-016\_b

1. Датчик температуры отработавших газов (EGTS)

**ВСЕ МОДЕЛИ**

**▲ ОСТОРОЖНО** При работе с компонентами системы выпуска отработавших газов используйте средства индивидуальной защиты глаз. Проявляйте осторожность при снятии пружин.

3. Используя приведённое ниже приспособление, снимите пружины крепления выпускной трубы к глушителю.

ПРИСПОСОБЛЕНИЕ ДЛЯ СНЯТИЯ/ УСТАНОВКИ ПРУЖИН (P/N 529 035 983)



529035983

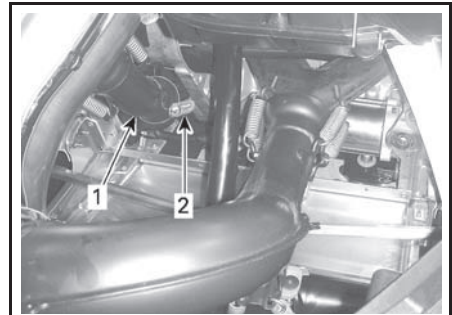

mnr201 0-010-003\_a

ТИПОВОЙ ВАРИАНТ — 550F (С ПЕРЕДНЕЙ ЧАСТИ СНЕГОХОДА)

1. Выпускная труба
2. Пружины крепления выпускной трубы к глушителю

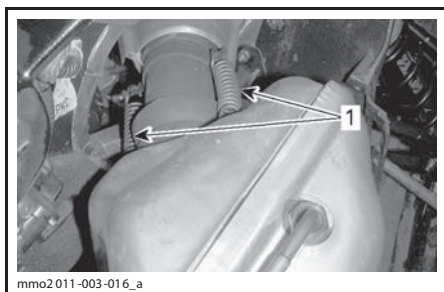

ТИПОВОЙ ВАРИАНТ — 600 HO E-TEC (С ПРАВОЙ СТОРОНЫ СНЕГОХОДА)

1. Пружины крепления настроенной выпускной трубы к глушителю

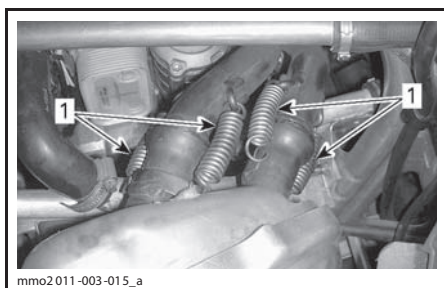

ТИПОВОЙ ВАРИАНТ — 600 ACE (С ПРАВОЙ СТОРОНЫ СНЕГОХОДА)

1. Пружины крепления выпускной трубы к глушителю

4. Выверните винты крепления передней части правого нижнего поддона.

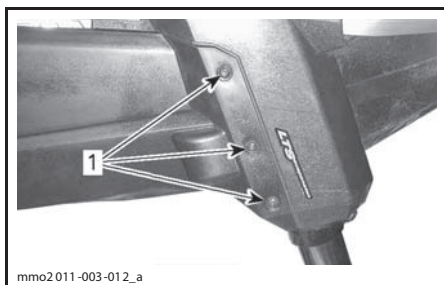

1. Винты крепления передней части нижнего поддона

5. Освободите фиксаторы, крепящие переднюю часть правого нижнего поддона.

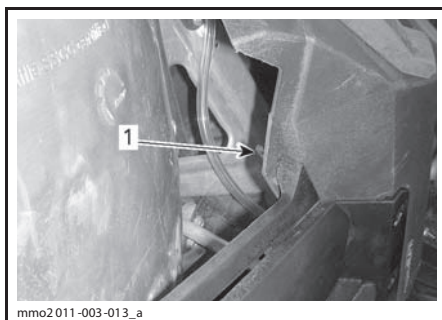

1. Верхний фиксатор нижнего поддона

6. Выверните винт крепления задней части правого нижнего поддона.

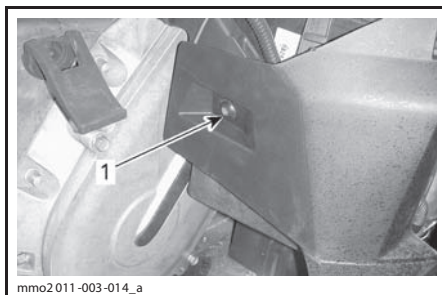

1. Винт крепления задней части нижнего поддона

7. Снимите две пружины крепления глушителя.

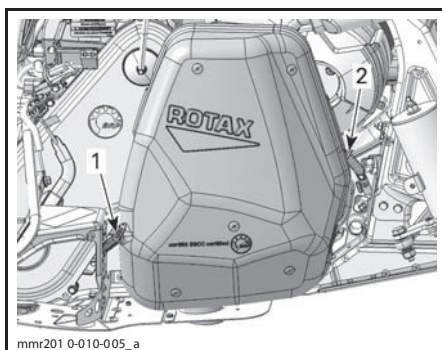

ТИПОВОЙ ВАРИАНТ

1. Задняя пружина крепления глушителя

2. Передняя пружина крепления глушителя

8. Снимите глушитель.

9. Отверните контргайку натяжителя на несколько оборотов.

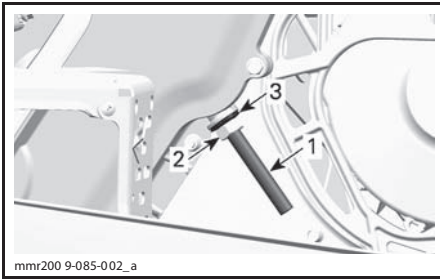

1. Регулировочный винт натяжения цепи
2. Контргайка
3. Уплотнительная шайба

10. Отверните регулировочный винт натяжителя на несколько оборотов.
11. Отведите уплотнительную шайбу назад.
12. При необходимости очистите резьбовую часть регулировочного винта.

**ВНИМАНИЕ** Чтобы обеспечить возможность точной регулировки, резьбовая часть регулировочного винта натяжителя должна быть чистой.

13. Затяните регулировочный винт натяжителя от руки.

**ПРИМЕЧАНИЕ:** Заворачивайте регулировочный винт, пока рука не встретит ощутимое сопротивление.

14. Удерживая регулировочный винт натяжителя, затяните контргайку моментом  $(36 \pm 3) \text{ Н}\cdot\text{м}$ .
15. Установите на место все ранее снятые компоненты. Убедитесь, что крюки и пружины установлены надёжно.

## Ремень вариатора

### Проверка ремня вариатора

Осмотрите ремень вариатора. Ремень не должен иметь трещин, потёртостей, признаков ненормального износа (неравномерный или односторонний износ, отсутствие внутренних зубцов, разрывы нитей армирующего корда и т. д.). Возможные причины ненормального износа: неправильная установка шкивов вариатора, трогание снегохода при излишне высоких оборотах двигателя, когда гусеничная лента приморожена, начало движения до прогрева двигателя, наличие задиров или загрязнение рабочих поверхностей шкивов, попадание масла на ремень или остаточные деформации запасного ремня. Обратитесь к авторизованному дилеру Ski-Doo.

## Замена ремня вариатора

### Снятие ремня вариатора

1. Снимите колпачок шнура безопасности (ключ DESS) с контактного устройства.
2. Снимите защитный кожух ремня вариатора, см. раздел «ОРГАНЫ УПРАВЛЕНИЯ, ПРИБОРЫ, ОБОРУДОВАНИЕ».
3. Чтобы развести половинки ведомого шкива, вставьте специальное приспособление, входящее в комплект возимого инструмента, в резьбовое отверстие регулировочной муфты (см. рисунок).

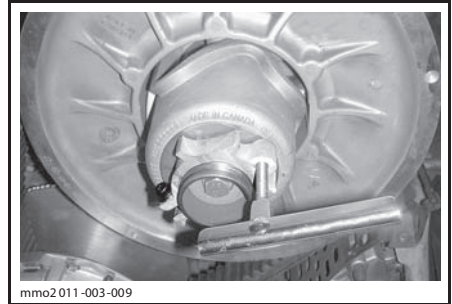

ПРИСПОСОБЛЕНИЕ ДЛЯ РАЗВЕДЕНИЯ ШКИВА ВСТАВЛЕНО В РЕГУЛИРОВОЧНУЮ МУФТУ

4. Заворачивая приспособление, разведите половинки ведомого шкива.
5. Перетащив ремень через верхний край, снимите ремень сначала с ведомого, а затем ведущего шкивов.

### Установка ремня вариатора

1. При необходимости разведите половинки ведомого шкива, см. «СНЯТИЕ РЕМНЯ ВАРИАТОРА».
2. Наденьте ремень сначала на ведущий, а затем на ведомый шкивы вариатора.

**ВНИМАНИЕ** Во избежание разрыва или повреждения корда ремня запрещается применять усилие или какие-либо рычаги для установки ремня на место.

**ПРИМЕЧАНИЕ:** Максимальный срок службы ремня достигается, если ремень установлен таким образом, что стрелки, нанесённые на нем, совпадают с направлением его рабочего движения.

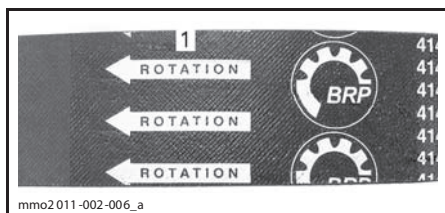

1. Стрелки, указывающие направления рабочего движения ремня

3. Выверните и снимите приспособление для разведений ведомого шкива.

4. Несколько раз проверните ведомый шкив, чтобы ремень занял правильное положение между половинками.

5. Если установлен новый ремень, произведите регулировку ремня по высоте. См. «РЕГУЛИРОВКА РЕМНЯ ВАРИАТОРА ПО ВЫСОТЕ».

6. Установите защитный кожух ремня вариатора, см. раздел «ОРГАНЫ УПРАВЛЕНИЯ, ПРИБОРЫ, ОБОРУДОВАНИЕ».

7. Установите боковую панель, см. раздел «ОРГАНЫ УПРАВЛЕНИЯ, ПРИБОРЫ, ОБОРУДОВАНИЕ».

### Регулировка ремня вариатора по высоте

После установки нового ремня вариатора необходимо проверить его регулировку по высоте.

Регулировка ремня вариатора по высоте осуществляется в следующей последовательности:

1. Снимите колпачок шнура безопасности (ключ DESS) с контактного устройства.

2. Снимите защитный кожух ремня вариатора, см. раздел «ОРГАНЫ УПРАВЛЕНИЯ, ПРИБОРЫ, ОБОРУДОВАНИЕ».

3. Отпустите фиксирующий винт.

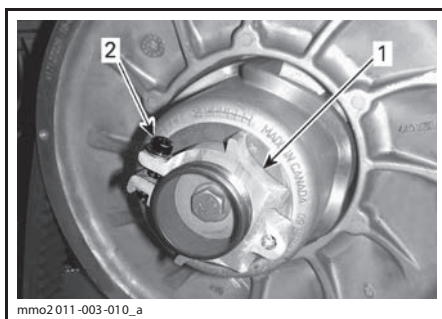

1. Регулировочная муфта

2. Фиксирующий винт

4. Используя специальное приспособление для регулировки подвески, входящее в комплект возимого инструмента, поворачивайте регулировочную муфту на четверть оборота за раз, после чего проворачивайте ведомый шкив, чтобы ремень занял правильное положение между половинками шкива.

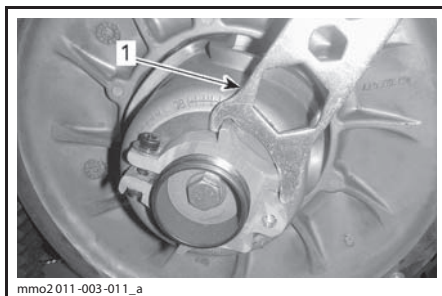

1. Приспособление для регулировки

**ПРИМЕЧАНИЕ:** Регулировочная муфта имеет левую резьбу.

**550F И 600 ACE**

Повторяйте шаг 4, пока ремень вариатора не окажется вровень с краем ведомого шкива.



**ПРЕДВАРИТЕЛЬНАЯ РЕГУЛИРОВКА**

1. Приводной ремень вровень с краем ведомого шкива

## 600 НО Е-ТЕС

Повторяйте шаг 4, пока нижние поверхности канавок внешней зубчатой поверхности ремня вариатора не совпадут с краем ведомого шкива.

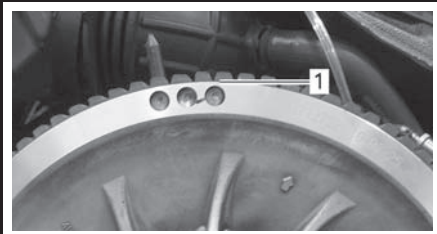

mmo2012-006-905\_a

### ТИПОВОЙ ВАРИАНТ — ПРЕДВАРИТЕЛЬНАЯ РЕГУЛИРОВКА

1. Нижние поверхности канавок ремня вариатора вровень с краем ведомого шкива

## ВСЕ МОДЕЛИ

**ПРИМЕЧАНИЕ:** Вращение регулировочной муфты против часовой стрелки приводит к опусканию наружной поверхности ремня вариатора относительно края шкива. И наоборот, при вращении муфты по часовой стрелке поверхность ремня поднимается.

5. Надёжно затяните фиксирующий винт. Соблюдайте указанные моменты затяжки.

МОМЕНТ ЗАТЯЖКИ	
Фиксирующий винт	(5,5 ± 0,5) Н•м

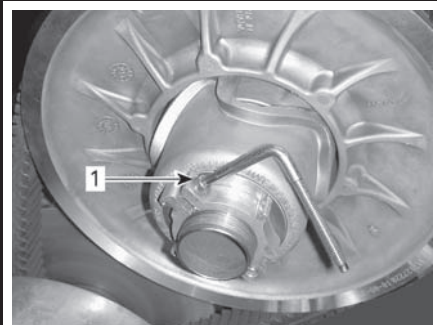

mmo2012-004-903\_a

### ТИПОВОЙ ВАРИАНТ

1. Фиксирующий винт

6. Установите защитный кожух ремня вариатора, см. раздел «ОРГАНЫ УПРАВЛЕНИЯ, ПРИБОРЫ, ОБОРУДОВАНИЕ».

7. Установите боковую панель, см. раздел «ОРГАНЫ УПРАВЛЕНИЯ, ПРИБОРЫ, ОБОРУДОВАНИЕ».

**ПРИМЕЧАНИЕ:** Данные регулировки являются предварительными, но, как правило, подходят для всех моделей и типов ремней. В некоторых случаях, при запуске двигателя, снегоход может «ползти» — это указывает на то, что ремень перетянут.

Если снегоход «ползёт», произведите повторную регулировку ремня вариатора, опустив его внешнюю поверхность относительно края ведомого шкива. При необходимости повторяйте регулировку, пока движение снегохода не прекратится.

## Включение передачи заднего хода

**ПРИМЕЧАНИЕ:** Если внешняя поверхность ремня находится слишком высоко над краем ведомого шкива, передача заднего хода может не включаться. Если включение передачи заднего хода не происходит правильно, убедитесь в правильной регулировке ремня вариатора. При необходимости опустите внешнюю поверхность ремня относительно края ведомого шкива вариатора.

## Ведущий шкив

### Регулировка ведущего шкива вариатора МОДЕЛИ С ДВИГАТЕЛЕМ 600 НО Е-ТЕС

#### **⚠ ПРЕДОСТЕРЕЖЕНИЕ**

**Прежде чем выполнять какую-либо регулировку, снимите колпачок шнура безопасности с выключателя (контактного устройства). Для выполнения регулировки выберите безопасное место вдали от снегоходных трасс.**

Заводская регулировка ведущего шкива обеспечивает передачу максимальной мощности двигателя при заданной частоте вращения коленчатого вала. Под действием различных факторов (температура воздуха, атмосферное давление, высота над уровнем моря) обороты двигателя могут измениться, что вызовет изменение динамических и других эксплуатационных свойств снегохода.

Конструкция ведущего шкива позволяет согласовать работу вариатора с характеристиками двигателя, чтобы он мог развивать максимальную мощность в широком диапазоне скоростей.

Регулировочными винтами необходимо добиться, чтобы фактические максимальные обороты двигателя соответствовали оборотам максимальной мощности двигателя.

ДВИГАТЕЛЬ	ЧАСТОТА ВРАЩЕНИЯ КОЛЕНЧАТОГО ВАЛА, ПРИ КОТОРОЙ РАЗВИВАЕТСЯ МАКСИМАЛЬНАЯ МОЩНОСТЬ, об/мин
600 HO E-TEC	8100 ± 100

**ПРИМЕЧАНИЕ:** Для измерения частоты вращения коленчатого вала пользуйтесь цифровым тахометром высокого класса точности.

**ПРИМЕЧАНИЕ:** Описываемая ниже регулировка влияет на работу двигателя только на высокой частоте вращения коленчатого вала.

На приливах крышки вокруг регулировочного винта нанесены шесть меток, обозначенных цифрами от 1 до 6.

Регулировочные болты могут занимать одно из 6 различных положений, которые определяются цифрами, нанесёнными на их головках.

Текущая настройка определяется цифрой на головке болта, совпадающей с меткой на шкиве.

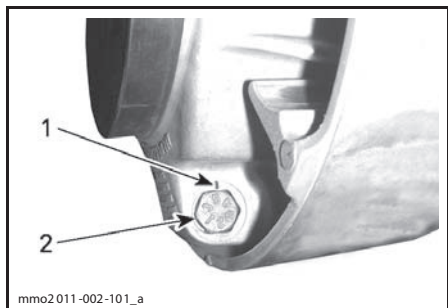

**НАСТРОЙКА ШКИВА**

1. Метка
2. Цифра

Изменение регулировки в соседнее положение приводит к изменению максимальной частоты вращения примерно на 200 об/мин.

Чем больше номер позиции регулировочного винта, тем более высокие обороты развивает двигатель, и наоборот.

Пример:

Регулировочный болт повернут из положения «4» в положение «6» — максимальная частота вращения коленчатого вала двигателя увеличится на 400 об/мин.

**Последовательность действий**

Отпустите контргайку, чтобы частично вытянуть регулировочный болт из крышки и переставить его в требуемое положение.

**ПРИМЕЧАНИЕ:** Запрещается полностью отворачивать контргайку.

Установите все 3 регулировочных болта в одинаковое положение.

После регулировки затяните контргайки крутящим моментом (10 ± 2) Н•м.

**ВНИМАНИЕ** Запрещается полностью вынимать калибровочный болт во избежание выпадения внутренних шайб. Все три регулировочных болта ведущего шкива должны быть установлены в одинаковое положение.

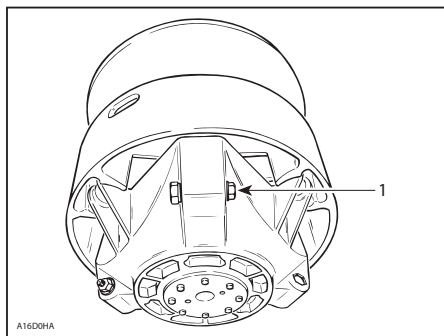

**ТИПОВОЙ ВАРИАНТ**

1. Ослабьте настолько, чтобы повернуть калибровочный болт

**⚠ ПРЕДОСТЕРЕЖЕНИЕ**

**Разборка и модификация ведущего шкива ЗАПРЕЩЕНЫ.**

Неправильно собранный или самостоятельно переделанный шкив может внезапно разрушиться от нагрузжений, возникающих при передаче большого крутящего момента.

Ремонт и техническое обслуживание ведущего шкива должен выполнять только авторизованный дилер Ski-Doo. Неквалифицированное обслуживание отрицательно сказывается на ходовых свойствах и приводит к снижению ресурса приводного ремня. Соблюдайте регламент технического обслуживания снегохода.

**⚠ ПРЕДОСТЕРЕЖЕНИЕ**

Не допускается работа двигателя:  
 – со снятым кожным ремня вариатора и щитками;  
 – с открытыми и/или снятыми капотом или боковыми панелями.  
**ЗАПРЕЩАЕТСЯ** выполнять регулировки подвижных частей при работающем двигателе.

**Гусеница**

Состояние гусеницы

**⚠ ПРЕДОСТЕРЕЖЕНИЕ**

Перед началом операций по регулировке и техническому обслуживанию снегохода снимите колпачок шнура безопасности (если не требуется иное) с контактного устройства. Для выполнения регулировки выберите безопасное место вдали от снеговых трасс.

Снимите колпачок шнура безопасности (ключ DESS) с контактного устройства.

Поднимите заднюю часть снегохода и поставьте её на широкую опору с отражательным щитком. Не запуская двигатель, вручную проверните гусеницу и проверьте её состояние. При обнаружении повреждений, порезов, обнажения корда, отсутствия или повреждения направляющих обратитесь к авторизованному дилеру Ski-Doo.

**СНЕГОХОДЫ ОБОРУДОВАННЫЕ ИЗДЕЛИЯМИ, УЛУЧШАЮЩИМИ СЦЕПЛЕНИЕ С ОПОРНОЙ ПОВЕРХНОСТЬЮ**

Если на Вашем снегоходе стоит гусеница, которую Вы оснастили шипами (с разрешения BRP), проверяйте её состояние перед каждой поездкой особенно тщательно, см. главу «ОСМОТР» в разделе «УСТРОЙСТВА, УЛУЧШАЮЩИЕ СЦЕПЛЕНИЕ С ОПОРНОЙ ПОВЕРХНОСТЬЮ».

**⚠ ПРЕДОСТЕРЕЖЕНИЕ**

**Эксплуатация снегохода с повреждённой гусеницей или полными шипами опасна потерей контроля над снегоходом.**

**Натяжение и центровка гусеницы**

**ПРИМЕЧАНИЕ:** Операции регулирования натяжения и выравнивания гусеничной ленты являются взаимосвязанными. Обе регулировки должны производиться одновременно.

**⚠ ПРЕДОСТЕРЕЖЕНИЕ**

Во избежание серьёзных травм и увечий:

- НЕ СТОЙТЕ позади или рядом с вращающейся гусеницей;
- если есть необходимость в проворачивании гусеницы, устанавливайте заднюю часть снегохода на опору с широким основанием и отражательным щитком;
- гусеницу, поднятую над опорной поверхностью, проворачивайте только на малой скорости.

Из быстро вращающейся гусеницы под действием центробежной силы могут неожиданно вылететь сломанные шипы, звенья гусеницы или какие-то посторонние предметы, которые способны нанести травмы ног и другим частям тела.

**Проверка натяжения гусеницы**

**ПРИМЕЧАНИЕ:** Перед регулировкой натяжения гусеничной ленты совершите пробег на снегоходе по снежному покрову в течение 15—20 минут.

1. Снимите колпачок шнура безопасности с выключателя.
2. Поднимите заднюю часть снегохода и установите на опору с широким основанием, чтобы гусеница не касалась опорной поверхности.

**⚠ ОСТОРОЖНО** Практикуйте правильную технику подъёма, преимущественно используйте силу ног. Не поднимайте заднюю часть снегохода если у Вас для этого недостаточно сил.

3. Задняя подвеска должна находиться в свободном состоянии.

4. Используйте специальный инструмент (TENSIO METER (P/N 414 348 200).

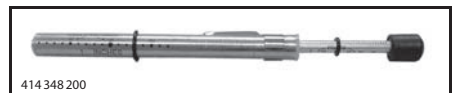

414 348 200

5. С помощью нижнего кольца инструмента для измерения натяжения задайте величину прогиба в интервале от 30 до 35 мм.



**УСТАНОВКА ВЕЛИЧИНЫ ПРОГИБА**

1. Нижнее кольцо

6. Установите верхнее кольцо инструмента в положение, соответствующее усилию 0 кгс.  
 7. Установите инструмент для измерения натяжения на гусеницу посередине между передними и задними направляющими катками.  
 8. Нажмите на инструмент вниз, чтобы нижнее кольцо оказалось на одном уровне с нижней частью накладки опорного полоза.

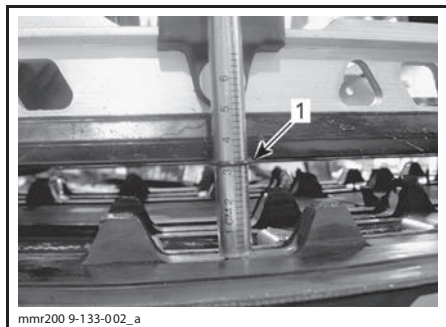
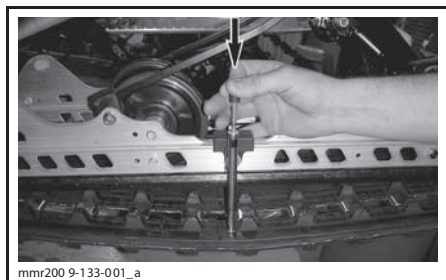

1. Нижнее кольцо инструмента на одном уровне с нижней частью накладки опорного полоза  
 9. Считайте величину нагрузки, зафиксированную с помощью верхнего кольца инструмента.



**СЧИТЫВАНИЕ ЗНАЧЕНИЯ НАГРУЗКИ**

1. Верхнее кольцо

10. Полученное значение должно соответствовать данным, приведённым в расположенной ниже таблице.

**РЕГУЛИРОВКА НАТЯЖЕНИЯ ГУСЕНИЦЫ**

ВЕЛИЧИНА ПРОГИБА (SC-5M)	30—35 мм
ВЕЛИЧИНА ПРОГИБА (SC-5U)	40—45 мм
ПОЛУЧЕННОЕ ЗНАЧЕНИЕ НАГРУЗКИ	7,3 кг

11. Если полученное значение не соответствует данным, приведённым в таблице, отрегулируйте натяжение гусеницы. Более подробная информация приведена в параграфе «РЕГУЛИРОВКА НАТЯЖЕНИЯ ГУСЕНИЦЫ».

**Регулировка натяжения гусеницы**

1. Снимите колпачок шнура безопасности с контактного устройства.  
 2. Снимите колпачки задних катков (если установлены).

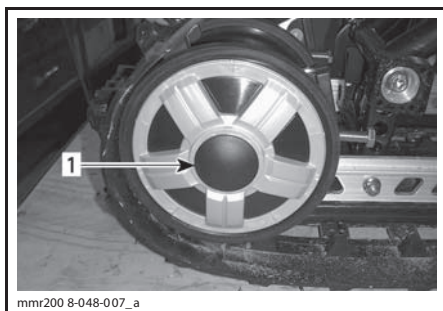

1. Колпачок правого заднего направляющего катка  
 3. Ослабьте болты крепления задних направляющих катков.

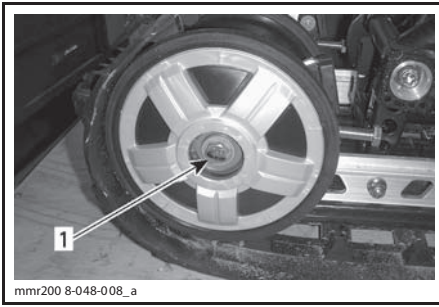

mnr200 8-048-008\_a

1. Болт крепления правого заднего направляющего катка

4. Вращением регулировочных болтов установите требуемое натяжение гусеницы.

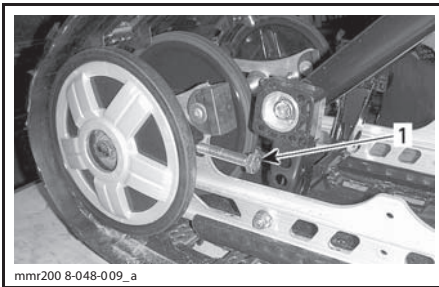

mnr200 8-048-009\_a

1. Правый регулировочный болт

5. Если Вам не удастся правильно отрегулировать натяжение гусеничной ленты, обратитесь к дилеру Ski-Doo.

6. Затяните крепёжные болты указанным моментом.

**МОМЕНТ ЗАТЯЖКИ**

Болт крепления направляющего катка	(48 ± 6) Н•м
------------------------------------	--------------

7. Проверьте центровку гусеницы, как описано ниже.

**Центровка гусеничной ленты**

**⚠ ПРЕДОСТЕРЕЖЕНИЕ**

Перед проверкой положения гусеницы убедитесь в отсутствии в ней посторонних предметов, которые могут вылететь при включении двигателя. Следите, чтобы руки, ноги, инструмент или одежда не оказались захвачены вращающимися деталями. Поднимите и поставьте снегоход на опору с широким основанием и отражательным щитком. Убедитесь в отсутствии людей поблизости и позади снегохода. Не проворачивайте гусеницу на высокой скорости.

Из быстро вращающейся гусеницы под действием центробежной силы могут неожиданно вылететь сломанные шипы, звенья гусеницы или какие-то посторонние предметы, которые способны нанести травмы ногам и другим частям тела.

1. Поднимите заднюю часть снегохода и установите на опору с широким основанием, чтобы гусеница не касалась опорной поверхности.

**⚠ ОСТОРОЖНО** Практикуйте правильную технику подъёма, преимущественно используйте силу ног. Не поднимайте заднюю часть снегохода, если у Вас для этого недостаточная сил.

2. Пустите двигатель и слегка нажмите на рычаг дроссельной заслонки, чтобы гусеничная лента начала медленно вращаться. Длительность работы гусеницы в таком режиме не должна превышать 20-ти секунд.

3. Проверьте симметричность положения гусеничной ленты относительно накладок полозьев: расстояние между полозьями и направляющими гребнями гусеничной ленты должно быть одинаковым с обеих сторон.

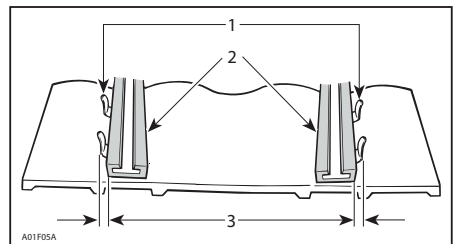

- 1. Направляющие гребни
- 2. Накладки полозьев
- 3. Одинаковое расстояние с обеих сторон

4. Для регулировки центровки гусеницы выполните следующее:

- 4.1 Остановите двигатель.
- 4.2 Снимите колпачок шнура безопасности и извлеките ключ зажигания.

### **⚠ ПРЕДОСТЕРЕЖЕНИЕ**

**Перед началом операций по регулировке и техническому обслуживанию снегохода снимите колпачок шнура безопасности (если не требуется иное) с контактного устройства. Для выполнения регулировки выберите безопасное место вдали от снежных трасс.**

- 4.3 Ослабьте стопорные винты заднего направляющего катка.
- 4.4 Подтяните регулировочный болт на той стороне движителя, где расстояние между направляющими гребнями и опорным полозьем наибольшее.

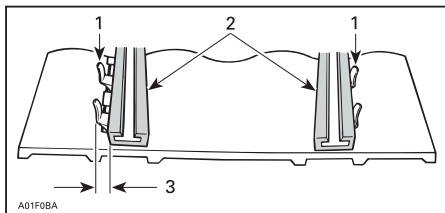

1. Направляющие гребни
2. Накладки полозьев
3. Подтяните регулировочный болт на этой стороне

5. Затяните болты крепления.

### **⚠ ПРЕДОСТЕРЕЖЕНИЕ**

**Убедитесь, что крепёжные болты направляющих катков надёжно затянуты, чтобы избежать самопроизвольного демонтажа направляющего катка и последующего заклинивания гусеницы.**

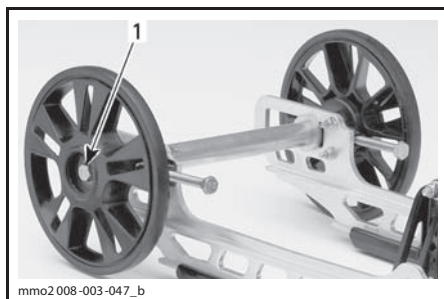

#### ТИПОВОЙ ВАРИАНТ

1. Затянуть крутящим моментом  $(48 \pm 6) \text{ Н}\cdot\text{м}$

6. Снова пустите двигатель и на малой скорости движения гусеничной ленты проверьте симметричность её положения относительно опорных полозьев.
7. Опустите снегоход на опорную поверхность.
8. Установите на место колпачки задних катков (если имеются).

## Подвеска

### Состояние задней подвески

Осмотрите все компоненты подвески, включая накладки опорных полозьев, пружины, катки и другие детали.

**ПРИМЕЧАНИЕ:** При движении машины по снежному покрову снег играет роль смазки и охладителя поверхности скольжения. Продолжительное движение снегохода по обледеневшей поверхности или по зернистому снегу приводит к перегреву и преждевременному износу накладок опорных полозьев гусеницы.

### Состояние ленточного ограничителя

Проверьте ленточный ограничитель на наличие трещин и признаков износа. Проверьте затяжку резьбовых крепёжных деталей. Проверьте состояние отверстий в ленточном ограничителе. При необходимости заменить. Затяните гайку крутящим моментом  $(10 \pm 1) \text{ Н}\cdot\text{м}$ .

### Смазка компонентов задней подвески

Через пресс-масленки смажьте рычаги задней подвески, используя синтетическую смазку (P/N 293 550 033). Периодичность обслуживания указана в разделе «РЕГЛАМЕНТ ТЕХНИЧЕСКОГО ОБСЛУЖИВАНИЯ».

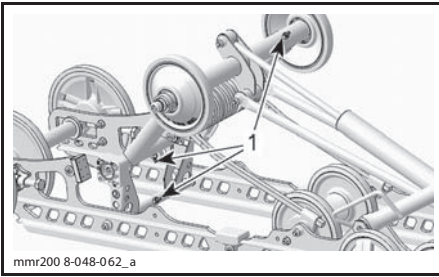

mnr200 8-048-062\_a

**TUNDRA И TUNDRA SPORT**  
1. Пресс-масленки

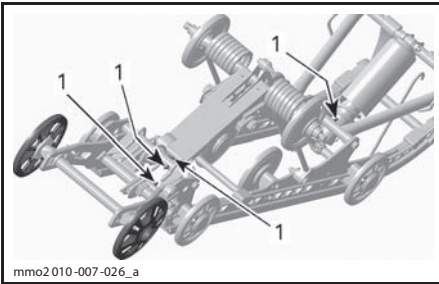

mno2010-007-026\_a

**TUNDRA LT И TUNDRA EXTREME**  
1. Пресс-масленки

### Проверка состояния рулевого управления и передней подвески

Визуально проверьте затяжку крепёжных элементов рулевого управления и передней подвески (рулевых тяг, наконечников рулевых тяг, болтов крепления лыж и их опор и т. п.). При необходимости обратитесь к авторизованному дилеру Ski-Doo.

### Смазка передней подвески

Используя синтетическую смазку (P/N 293 550 033), смажьте переднюю подвеску через пресс-масленки. Периодичность обслуживания указана в разделе «РЕГЛАМЕНТ ТЕХНИЧЕСКОГО ОБСЛУЖИВАНИЯ».

С каждой стороны располагается по одной пресс-маслёнке. Каждая из которых располагается в передней части рамы под рулевыми рычагами.

В общем случае для смазки достаточно 4—5 нажатий на нагнетатель смазки.

Если ввести слишком большое количество смазки, она будет выходить и попадать на компоненты передней подвески и рулевого управления. Удалите избыточное количество смазки во избежание её попадания на другие части.

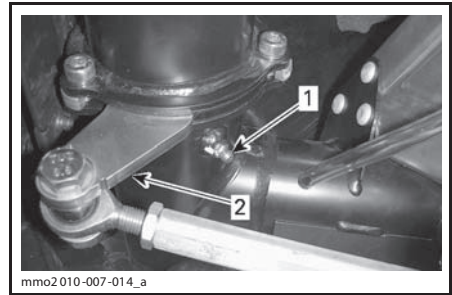

mno2010-007-014\_a

**ЛЕВАЯ СТОРОНА**  
1. Пресс-маслёнка  
2. Рулевой рычаг

## Лыжи

### Состояние лыж и коньков

Проверьте состояние лыж и твёрдосплавных коньков. При обнаружении признаков износа деталей обратитесь к авторизованному дилеру Ski-Doo.

### **⚠ ПРЕДОСТЕРЕЖЕНИЕ**

**Сильно изношенные лыжи и/или коньки ухудшают управляемость снегохода.**

## Предохранители

### Проверка предохранителей

Система электрооборудования защищена предохранителями.

Проверьте и, при необходимости, замените предохранитель.

Извлеките предохранитель из держателя. Проверьте, не оплавилась ли его нить.

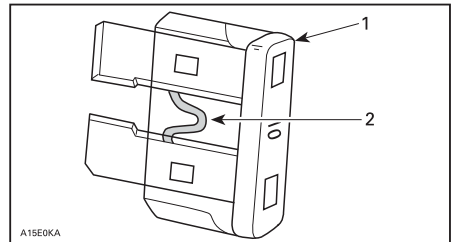

A15E0KA

1. Предохранитель  
2. Проверьте, не оплавилась ли нить

### ⚠ ПРЕДОСТЕРЕЖЕНИЕ

Запрещается использовать предохранитель с более высоким номиналом.

### ⚠ ПРЕДОСТЕРЕЖЕНИЕ

В случае перегорания предохранителя, прежде чем запускать двигатель, найдите и устраните причину неисправности. Обратитесь к авторизованному дилеру Ski-Doo.

#### Расположение предохранителей 550F

Главный предохранитель располагается рядом с резервуаром системы смазки.



1. Главный предохранитель

#### 600 HO E-TEC

Предохранители располагаются на резервуаре системы смазки.

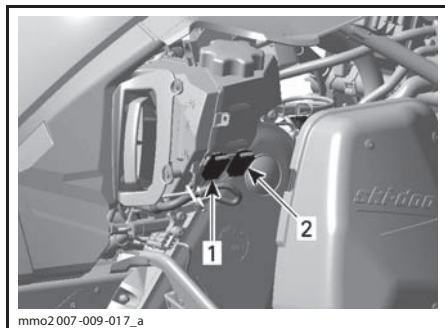

#### ТИПОВОЙ ВАРИАНТ

1. Предохранитель системы заряда (30 А)
2. Предохранитель START/RER (5 А)

#### 600 ACE

Блоки предохранителей располагаются над верхней частью картера цепной передачи.

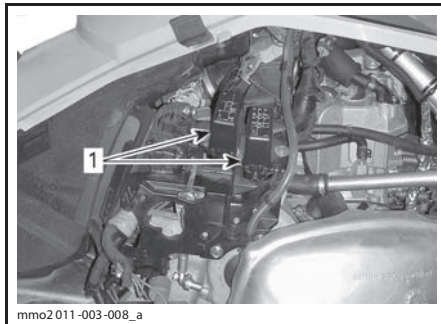

1. Блоки предохранителей

Для идентификации предохранителей см. табличку на крышке блока и главу «ТЕХНИЧЕСКИЕ ХАРАКТЕРИСТИКИ».

#### ВСЕ МОДЕЛИ

Предохранитель датчика уровня топлива располагается за глушителем впуска.

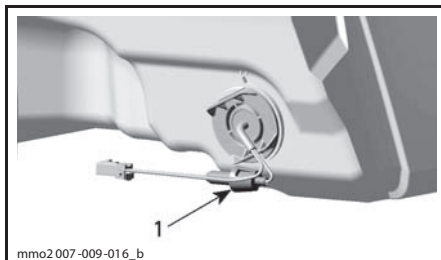

#### ЗА ГЛУШИТЕЛЕМ ВПУСКА

1. Расположение предохранителя

#### Световые приборы

После замены перегоревшей лампы проверьте работоспособность соответствующего осветительного прибора.

## Замена лампы головной оптики

**ВНИМАНИЕ** Во избежание сокращения срока службы галогенных ламп не касайтесь пальцами стеклянной колбы лампы. Если Вы дотронулись до стеклянной колбы, очистите её изопропиловым спиртом, который не оставляет плёнку на стекле.

1. С помощью маленькой отвёртки освободите защёлки информационного центра.

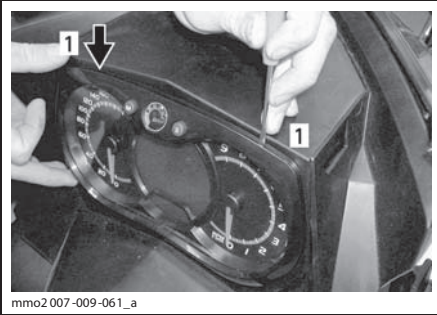

mmo2.007-009-061\_a

### ТИПОВОЙ ВАРИАНТ

1. Защёлки

2. Осторожно потяните многофункциональный центр и отведите его в сторону.



mmo2.007-009-062\_a

### ТИПОВОЙ ВАРИАНТ

3. Разъедините разъем перегоревшей лампы. Снимите резиновый чехол.

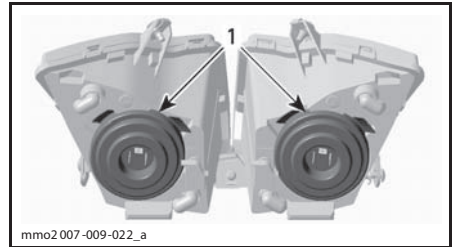

mmo2.007-009-022\_a

1. Резиновый чехол

4. Одновременно сожмите и потяните оба конца фиксатора, чтобы извлечь лампу.

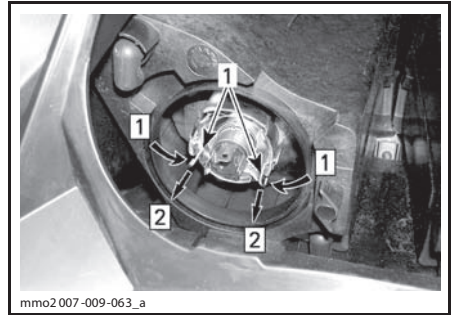

mmo2.007-009-063\_a

Шаг 1: Нажмите обе стороны

Шаг 2: Потяните для освобождения

1. Защёлка

5. Извлеките и замените лампу. Установка осуществляется в последовательности, обратной снятию.

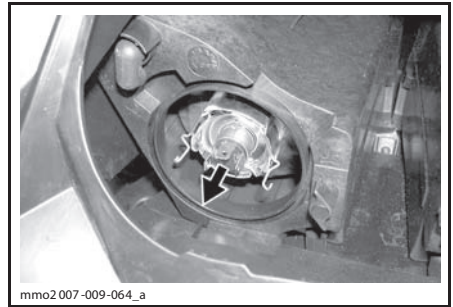

mmo2.007-009-064\_a

**ВЫНЬТЕ ЛАМПУ И ЗАМЕНИТЕ ЕЁ**

## Регулировка головной оптики

Снимите многофункциональный центр, как описано в разделе «ЗАМЕНА ЛАМПЫ ГОЛОВНОЙ ОПТИКИ». Для регулировки направления пучка света вращайте рукоятку.

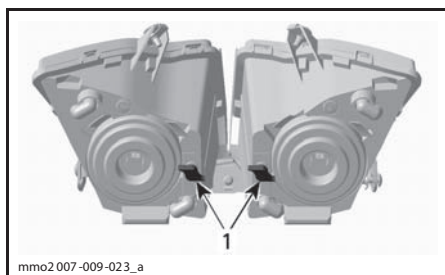

mmo2007-009-023\_a

ТИПОВОЙ ВАРИАНТ

1. Рукоятки

### Замена лампы заднего фонаря

1. Аккуратно, одновременно потянув с обеих сторон за края, снимите корпус заднего фонаря.

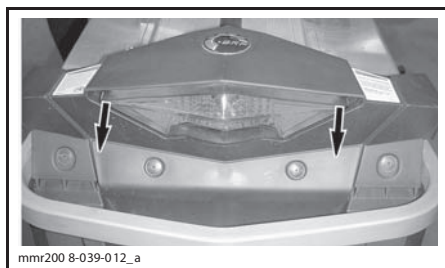

mmr200 8-039-012\_a

ТИПОВОЙ ВАРИАНТ — АККУРАТНО ПОТЯНИТЕ ЗА УГЛЫ

**ВНИМАНИЕ** Корпус заднего фонаря удерживается на месте с помощью двух пластиковых штифтов вставленных в резиновые втулки. Если при снятии корпус фонаря слишком сильно отклонить в сторону, штифты могут сломаться и корпус фонаря придётся заменить. Во избежание повреждения жгута проводов не вытаскивайте корпус фонаря слишком сильно.

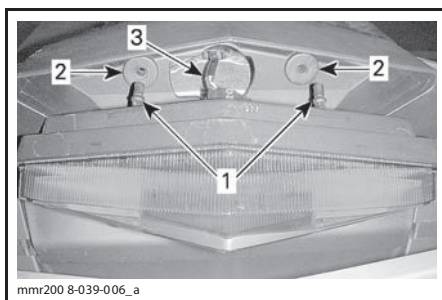

mmr200 8-039-006\_a

1. Штифты крепления корпуса заднего фонаря
2. Резиновые втулки
3. Жгут проводов заднего фонаря
2. Повернув патрон лампы против часовой стрелки, снимите его с корпуса фонаря.
3. Нажав и повернув лампу против часовой стрелки, извлеките её из патрона.
4. Установите новую лампу, слегка нажав на неё и повернув по часовой стрелке.

**ПРИМЕЧАНИЕ:** Обратите внимание на расположение держателей на корпусе лампы и при установке совместите их с соответствующим фиксатором патрона.

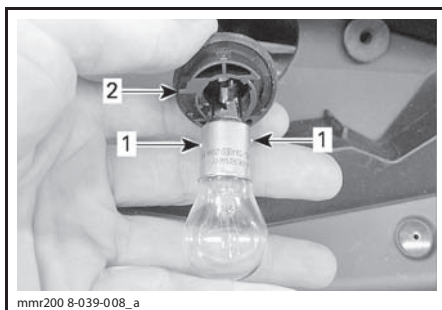

mmr200 8-039-008\_a

1. Держатели лампы
2. Фиксатор на патроне

## УХОД ЗА СНЕГОХОДОМ

### Заключительные операции после поездки

Удалите снег и лёд с задней и передней подвески, гусеницы, рулевого привода и лыж.

#### **⚠ ПРЕДОСТЕРЕЖЕНИЕ**

**Прежде чем встать перед снегоходом, приблизиться к гусенице или компонентам задней подвески, убедитесь, что колпачок шнура безопасности снят с контактного устройства выключателя двигателя.**

Оставляя снегоход на ночь (или на более длительное время), накройте его чехлом. Это защитит снегоход от замерзания и позволит надолго сохранить его привлекательный внешний вид.

### Чистка и защитная смазка

Вымойте снегоход водой с применением мягкого моющего средства. Используйте ветошь из фланелевой или аналогичной ткани.

**ВНИМАНИЕ** Мягкая фланелевая ткань не оставляет царапин на обрабатываемых поверхностях. Пользуйтесь фланелью для протирки ветрового стекла и капота.

Для очистки снегохода от масел, грязи и копоти пользуйтесь чистящим средством BRP HEAVY DUTY CLEANER (P/N 293 110 001).

**ВНИМАНИЕ** Не применяйте Heavy Duty Cleaner для чистки табличек и виниловых деталей.

Для удаления устойчивых загрязнений со всех пластиковых и виниловых поверхностей используйте чистящее средство XPS MULTI-PURPOSE CLEANER (P/N 219 701 709).

Для удаления царапин с поверхности ветрового стекла и капота пользуйтесь комплектом SCRATCH REMOVER KIT (P/N 861 774 800).

**ВНИМАНИЕ** Запрещается применять сильнодействующие моющие средства, обезжириватели, краскорастворители, ацетон, вещества, содержащие хлор, и другие агрессивные средства для чистки корпуса снегохода и пластмассовых деталей.

Нанесите защитную восковую пасту на корпус снегохода и все окрашенные детали рамы.

**ПРИМЕЧАНИЕ:** Наносите пасту только на поверхности с блестящей, глянцевой отделкой.

## ХРАНЕНИЕ

### **⚠ ПРЕДОСТЕРЕЖЕНИЕ**

**Авторизованный дилер Ski-Doo должен проверить систему смазки и топливную систему снегохода в ходе выполнения регулярного техобслуживания.**

#### ХРАНЕНИЕ

Очистите снегоход.

Защитите систему подачи топлива, добавив в топливо рекомендованный стабилизатор. Следуйте указаниям производителя препарата. После добавления препарата в топливо запустите двигатель.

Модели с двигателем 550F: выполните смазку двигателя, см. параграф «ПРОЦЕДУРА СМАЗКИ ДВИГАТЕЛЯ 550F» в данном разделе.

Модели с двигателем 600 HO E-TEC: выполните смазку двигателя, см. параграф «ПОДГОТОВКА ДВИГАТЕЛЯ К ХРАНЕНИЮ (E-TEC)» в данном разделе.

Смажьте механизм рычага тормоза.

Проверьте состояние и смажьте заднюю подвеску.

Во время хранения аккумуляторная батарея должна быть полностью заряжена. Заряжайте аккумуляторную батарею не реже одного раза в месяц.

Заткните глушитель ветошью.

Приподнимите заднюю часть снегохода, чтобы гусеница не касалась опорной поверхности. Не ослабляйте натяжение гусеничной ленты.

Очистить и смазать ручной стартер

Если снегоход предполагается вывести из эксплуатации более чем на три месяца (например, летом), то необходимо подготовить его к хранению.

Обращайтесь к авторизованному дилеру Ski-Doo.

Чтобы облегчить проведения осмотра и убедиться, что смазка компонентов проведена правильно рекомендуется полностью вымыть снегоход.

Когда процедура подготовки к хранению выполнена, заткните глушитель чистой ветошью.

Приподнимите заднюю часть снегохода, чтобы гусеница не касалась опорной поверхности. Установите опору с широким основанием с отражающим щитком.

**⚠ ОСТОРОЖНО** Подъем снегохода осуществляйте с помощью специальных приспособлений или пригласите помощника. Если подъем снегохода осуществляется без применения специальных технических средств, практикуйте правильную технику подъема, используйте преимущественно силу ног. Не поднимайте заднюю часть снегохода, если у Вас для этого недостаточно сил.

**ПРИМЕЧАНИЕ:** Не ослабляйте натяжение гусеничной ленты.

Накройте снегоход чехлом, чтобы во время хранения на его корпусе не скапливалась пыль.

**ВНИМАНИЕ** Снегоход должен храниться в сухом прохладном месте, накрытый непрозрачным чехлом. Это позволит защитить пластмассовые детали и лакокрасочное покрытие от грязи и воздействия солнечных лучей.

### Смазка двигателя

#### Процедура смазки двигателя 550F

**ВНИМАНИЕ** Прежде чем приступить к выполнению процедуры смазки двигателя, необходимо добавить стабилизатор топлива, чтобы защитить карбюратор от образования лаковых отложений.

Необходимо выполнить смазку внутренних частей двигателя, чтобы во время хранения защитить их от образования коррозии.

Последовательность действий:

1. Установите снегоход в хорошо вентилируемом месте и запустите двигатель.
2. Запустите двигатель и оставьте его работать на оборотах холостого хода. Дождитесь, пока двигатель прогреется до рабочей температуры.
3. Остановите двигатель.

4. Снимите первичный глушитель впуска воздуха в соответствии с приведённым ниже описанием:

4.1 Снимите левую боковую панель. См. «ОРГАНЫ УПРАВЛЕНИЯ, ПРИБОРЫ, ОБОРУДОВАНИЕ».

4.2 Снимите защитный кожух ремня вариатора См. «ОРГАНЫ УПРАВЛЕНИЯ, ПРИБОРЫ, ОБОРУДОВАНИЕ».

4.3 Поднимите фиксатор на задней части соединительной трубы.

4.4 Поверните трубчатый адаптер против часовой стрелки и слегка стяните его с первичного глушителя спуска воздуха.

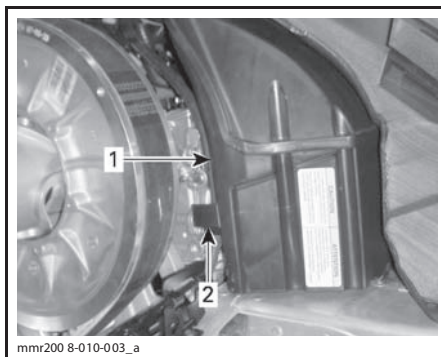

mnr200 8-010-003\_a

1. Первичный глушитель впуска воздуха
2. Фиксатор первичного глушителя впуска воздуха

5. Вновь запустите двигатель и оставьте его работать на оборотах холостого хода.

6. Распыляйте консервационное масло в каждый карбюратор/корпус дроссельной заслонки, пока двигатель не заглохнет, или пока в него не будет подано достаточное количество масла (приблизительно половину банки).

7. Убедившись, что двигатель снегохода остановлен, выверните свечи зажигания и распылите масло XPS STORAGE OIL (P/N 413 711 600) в каждый цилиндр.

8. Медленно поверните коленчатый вал двигателя на 2—3 оборота, чтобы равномерно распределить масло в цилиндрах.

9. Установите свечи зажигания и первичный глушитель впуска воздуха на место.

### Подготовка двигателя к хранению (E-TEC)

Как и другие двигатели, двигатель E-TEC нуждается в защите внутренних частей, для чего требуется его смазка перед постановкой на хранение. Система E-TEC имеет функцию смазки двигателя, которой может воспользоваться водитель.

Для выполнения процедуры проделайте следующее:

1. Поместите снегоход в хорошо проветриваемое место.
2. Запустите двигатель и оставьте его работать на оборотах холостого хода. Дождитесь, пока двигатель прогреется до рабочей температуры.

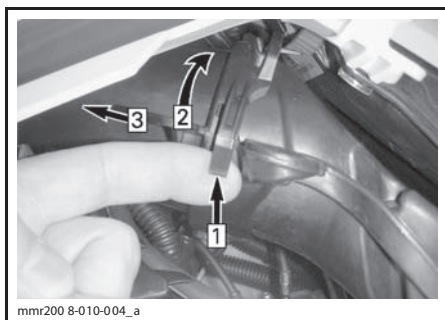

mnr200 8-010-004\_a

#### ТИПОВОЙ ВАРИАНТ

Шаг 1: Поднимите фиксатор

Шаг 2: Поверните адаптер

Шаг 3: Вытянуть

4.5 Нажмите фиксатор крепления первичного глушителя впуска воздуха и снимите глушитель с пластины адаптера.

3. Нажимайте кнопку SET (S) для выбора режима одометра.

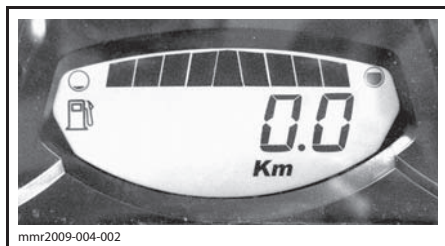

**ПРИМЕЧАНИЕ:** Режим подготовки двигателя к хранению не включается при выборе других режимов (trip A, trip B и hr trip).

4. Несколько раз быстро нажимайте на переключатель света фары HI/LOW, и **одно-временно** нажмите и удерживайте **кнопку SET (S)**, до появления на дисплее **надписи «PUSH S»**.

**ПРИМЕЧАНИЕ:** При выполнении этой операции крайне важно несколько раз нажать переключатель света фар HI/LOW перед нажатием и удерживанием кнопки SET.

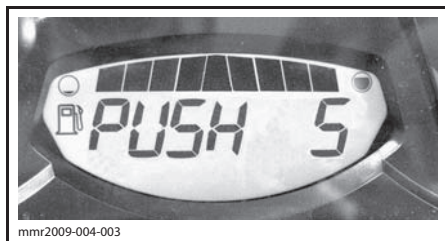

5. Отпустите переключатель и кнопку при появлении на дисплее надписи «PUSH S».
6. Снова нажмите и удерживайте в течение 2—3 секунд кнопку SET (S).

При инициализации режима консервации на дисплее появится надпись **«OIL»**.

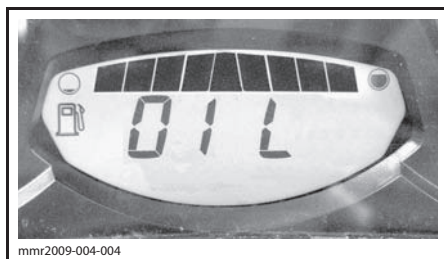

Во время цикла смазки двигателя ничего не трогайте.

Частота вращения коленчатого вала двигателя увеличиться приблизительно до 1600 об/мин, затем масляный насос в течение 30—60 секунд создаёт в двигателе «масляный туман».

После завершения процедуры смазки двигатель автоматически остановится.

Снимите колпачок шнура безопасности с контактного устройства выключателя двигателя.

**ВНИМАНИЕ** Запрещается заводить двигатель во время периода хранения.

# ПРЕДСЕЗОННАЯ ПОДГОТОВКА

ПРЕДСЕЗОННАЯ ПОДГОТОВКА (550F)
Проверить состояние резиновых опор двигателя
Проверить состояние системы выпуска отработавших газов и убедиться в отсутствии утечек
Проверить состояние сальника коленчатого вала со стороны РТО
Проверить состояние топливopроводов и соединений
Очистить, проверить состояние и отрегулировать карбюраторы
Отрегулировать инжекционный масляный насос
Проверить трос привода дроссельной заслонки
После запуска двигателя со старыми свечами зажигания, который производится для того, чтобы выжечь консервационную смазку, замените свечи зажигания
Проверить состояние ремня вариатора
Очистить и выполнить осмотр ведущего шкива вариатора
Очистить и осмотреть ведомый шкив вариатора
Проверить состояние, отрегулировать натяжение и проверить центровку гусеницы
Заменить масло в картере цепной передачи/коробке передач
Проверить уровень тормозной жидкости
Проверить состояние тормозного шланга, накладок тормозных колодок и тормозного диска
Проверить состояние рулевого механизма
Проверить состояние лыж и коньков
Проверить состояние передней подвески
Проверить состояние ленточного ограничителя задней подвески
Заменить аккумуляторную батарею (если она установлена)
Отрегулировать свет фар
Проверить состояние ремня вентилятора двигателя

ПРЕДСЕЗОННАЯ ПОДГОТОВКА (600 ACE И 600 HO E-TEC)
Проверить состояние резиновых опор двигателя (600 HO E-TEC)
Выполнить осмотр уплотнений и прокладок двигателей и убедиться в отсутствии утечек (600 ACE)
Заменить моторное масло и фильтр (600 ACE)
Проверить состояние системы выпуска отработавших газов и убедиться в отсутствии утечек
Проверить плотность охлаждающей жидкости
Проверить состояние сальника коленчатого вала со стороны РТО (600 HO E-TEC)
Проверить состояние топливopроводов и соединений
Очистить и проверить состояние дроссельной заслонки
Проверить трос привода дроссельной заслонки
Проверить состояние ремня вариатора (выполнять регулировку по высоте при каждой замене ремня)
Очистить и выполнить осмотр ведущего шкива вариатора
Очистить и осмотреть ведомый шкив вариатора
Проверить состояние, отрегулировать натяжение и проверить центровку гусеницы
Отрегулировать приводную цепь
Заменить масло в картере цепной передачи/коробке передач
Проверить уровень тормозной жидкости
Проверить состояние тормозного шланга, накладок тормозных колодок и тормозного диска
Проверить состояние рулевого механизма
Проверить состояние лыж и коньков
Проверить состояние передней подвески
Проверить состояние ленточного ограничителя задней подвески
Зарядить аккумуляторную батарею
Отрегулировать свет фар



***ТЕХНИЧЕСКАЯ  
ИНФОРМАЦИЯ***

# ИДЕНТИФИКАЦИОННЫЕ НОМЕРА СНЕГОХОДА

## Табличка с данными снегохода

Табличка с данными снегохода находится на правой стороне туннеля

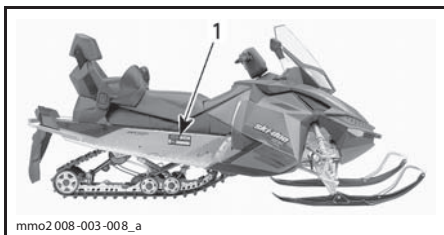

### ТИПОВОЙ ВАРИАНТ

1. Табличка с данными снегохода

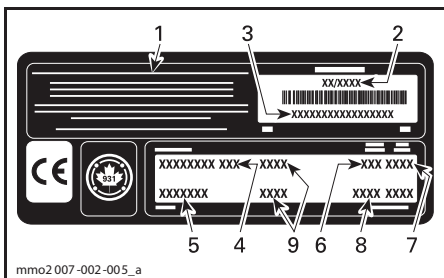

### ТАБЛИЧКА С ДАННЫМИ СНЕГОХОДА

1. Производитель
2. Дата выпуска
3. Идентификационный номер (VIN)
4. Название модели
5. Комплектация
6. Тип двигателя
7. Модельный год:
8. Цветовые коды
9. Масса/мощность двигателя (модели для Европейских стран)

## Идентификационный номер снегохода (VIN)

Основные сборочные единицы снегохода (двигатель и шасси) имеют индивидуальные идентификационные номера. Эти номера могут потребоваться, например, при обращении с рекламацией для гарантийного ремонта или при поиске украденного снегохода. Идентификационные номера необходимы дилеру для правильного оформления гарантийной заявки. Гарантийные обязательства компании BRP аннулируются, если заводские номера двигателя и шасси удалены или испорчены любым способом. Мы настоятельно рекомендуем Вам записать все идентификационные номера (VIN) Вашего снегохода и сообщить их в регистрирующую организацию.

## Идентификационный номер (VIN)

Идентификационный номер снегохода (VIN) указан в табличке. (см. выше) Он также выбит на туннеле, рядом с табличкой.

Номер модели год выпуска снегохода (модельный год) являются составной частью идентификационного номера снегохода (VIN). См. рисунок выше.

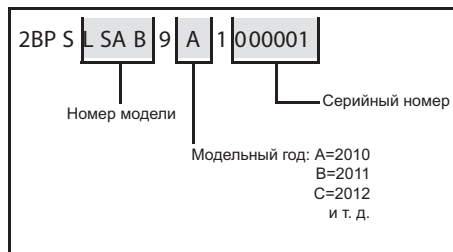

## Номер двигателя

Расположение номеров на различных двигателях указано на приведенных ниже рисунках.

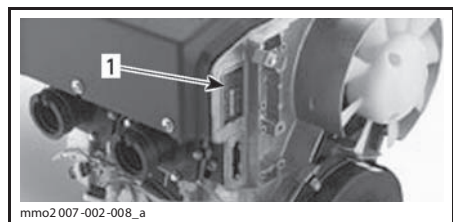

### ДВИГАТЕЛЬ 550F

1. Номер двигателя



**ДВИГАТЕЛЬ 600 HO E-TEC**  
1. Номер двигателя

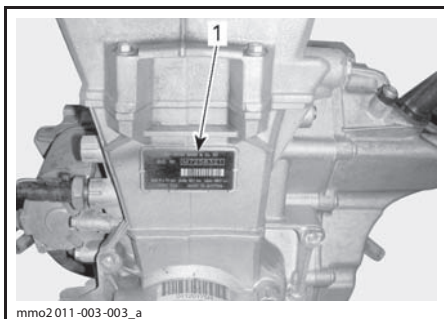

**ДВИГАТЕЛЬ 600 ACE**  
1. Номер двигателя

# ТЕХНИЧЕСКИЕ ХАРАКТЕРИСТИКИ

## МОДЕЛИ 550F

МОДЕЛЬ		550F
<b>ДВИГАТЕЛЬ</b>		
Тип двигателя		Rotax® 552, воздушное охлаждение (вентилятор осевого типа), лепестковый клапан
Количество цилиндров		2
Рабочий объем		553,4 см <sup>3</sup>
Диаметр цилиндра		76 мм
Ход поршня		61 мм
Частота вращения коленчатого вала, при которой развивается максимальная мощность		6800 об/мин
Карбюратор		2 × VM-30
Система выпуска отработавших газов		Единая настроенная труба, глушитель
Инжекционное масло		См. раздел «ИНЖЕКЦИОННОЕ МАСЛО (550F И 600 HO E-TEC)».
Ёмкость резервуара системы смазки		3,7 л
Рекомендуемое топливо		Стандартный неэтилированный бензин
Минимальное октановое число		95 RON
Ёмкость топливного бака		40 л
<b>СИСТЕМА ПРИВОДА</b>		
Тип ведущего шкива вариатора		eDrive
Тип ведомого шкива вариатора		QRS
Включение		2600 об/мин
Масло в картере цепной передачи	Тип	XPS SYNTHETIC CHAINCASE OIL (P/N 413 803 300)
	Заправочный объем	350 мл
Количество зубьев малой звёздочки		19
Количество зубьев большой звёздочки		45
Количество зубьев ведущей звёздочки		8
Номинальная ширина гусеницы	Tundra Sport TUNDRA LT	40,6 см
	Tundra	38,1 см
Номинальная длина гусеницы	Tundra Tundra Sport	345,6 см
	TUNDRA LT	392,3 см

МОДЕЛЬ		550F	
<b>СИСТЕМА ПРИВОДА (ПРОДОЛЖЕНИЕ)</b>			
Высота профиля гусеницы	Tundra Tundra Sport	31,8 мм	
	TUNDRA LT	38 мм	
Натяжение гусеницы	Прогиб	Tundra Tundra Sport	30—35 мм
		TUNDRA LT	40—45 мм
	Усилие <sup>(1)</sup>		7,3 кг
Центровка гусеницы		Равное расстояние между полозьями и направляющими гребнями гусеничной ленты с обеих сторон.	
<b>ТОРМОЗНАЯ СИСТЕМА</b>			
Тип тормозной системы		Гидравлическая, REV-XP™	
Тормозная жидкость		DOT 4	
<b>ПОДВЕСКА</b>			
Передняя подвеска		LTS	
Передний амортизатор		Motion control	
Максимальный ход передней подвески		150	
Задняя подвеска	Tundra Tundra Sport	SC-5M	
	TUNDRA LT	SC-5U	
Центральный амортизатор		Motion control	
Задний амортизатор		HPG™	
Максимальный ход задней подвески	Tundra Tundra Sport	34 см	
	TUNDRA LT	35,6 см	
<b>ЭЛЕКТРИЧЕСКАЯ СИСТЕМА</b>			
Мощность		340 Вт при 6000 об/мин	
Лампы фары (дальний/ближний свет)		2 × 60/55 Вт (H-4)	
Лампа заднего фонаря		5/21	
Свечи зажигания	Тип	NGK BR9ECS	
	Зазор	(0,45 ± 0,05) мм (не регулируется)	
Предохранитель		35 А	

МОДЕЛЬ		550F
МАССА И РАЗМЕРЫ		
«Сухая» масса	Tundra	196 кг
	Tundra Sport	210 кг
	TUNDRA LT	219 кг
Общая длина	Tundra	306,9 см
	Tundra Sport	
	TUNDRA LT	332,9 см
Общая ширина		100,2 см
Лыжная колея		81,3 см
Ширина лыжи	Tundra	172 мм
	Tundra Sport	165 мм
	TUNDRA LT	

<sup>(1)</sup> Измеряется между накладкой полоза и внутренней нижней частью гусеницы при приложенном вертикальном усилии.

**МОДЕЛИ С ДВИГАТЕЛЕМ 600 ACE**

МОДЕЛЬ		600 ACE
<b>ДВИГАТЕЛЬ</b>		
Тип двигателя	Rotax 602, жидкостное охлаждение, четырехтактный, два распределительных вала верхнего расположения (DOHC), сухой картер	
Количество цилиндров	2	
Рабочий объём	600 см <sup>3</sup>	
Диаметр цилиндра	74 мм	
Ход поршня	69,7 мм	
Частота вращения коленчатого вала, при которой развивается максимальная мощность	7250 об/мин	
Система подачи топлива	Распределённый впрыск (EFI), дроссельная заслонка 46 мм	
Система выпуска отработавших газов	Сдвоенная выхлопная труба, глушитель	
Моторное масло	XPS SYNTHETIC OIL (ALL CLIMATE) (P/N 293 600 112)	
Ёмкость резервуара системы смазки	Замена масла, 2,1 л	
Охлаждающая жидкость	50% этиленгликоля /50% дистиллированной воды. Используйте готовую охлаждающую жидкость BRP или охлаждающую жидкость, предназначенную для использования в алюминиевых двигателях.	
Рекомендуемое топливо	Стандартный неэтилированный бензин	
Минимальное октановое число	95 RON	
Ёмкость топливного бака	40 л	
<b>СИСТЕМА ПРИВОДА</b>		
Тип ведущего шкива вариатора	eDrive	
Тип ведомого шкива вариатора	QRS	
Включение	2200 об/мин	
Масло в картере цепной передачи	Тип	XPS SYNTHETIC CHAINCASE OIL (P/N 413 803 300)
		500 мл
Количество зубьев малой звёздочки	21	
Количество зубьев большой звёздочки	51	
Количество зубьев ведущей звёздочки	8	
Номинальная ширина гусеницы	40,6 см	
Номинальная длина гусеницы	TUNDRA LT	392,3 см
	Tundra Sport	345,6 см

МОДЕЛЬ		600 ACE
СИСТЕМА ПРИВОДА (ПРОДОЛЖЕНИЕ)		
Высота профиля гусеницы	TUNDRA LT	38 мм
	Tundra Sport	31,8 мм
Натяжение гусеницы	Прогиб	40—45 мм
	Усилие <sup>(1)</sup>	7,3 кг
Центровка гусеницы	Равное расстояние между полозьями и направляющими гребнями гусеничной ленты с обеих сторон.	
ТОРМОЗНАЯ СИСТЕМА		
Тип тормозной системы		Гидравлическая, REV-XP™
Тормозная жидкость		DOT 4
ПОДВЕСКА		
Передняя подвеска		LTS
Передний амортизатор		Motion control
Максимальный ход передней подвески		150 мм
Задняя подвеска	TUNDRA LT	SC-5U
	Tundra Sport	SC-5M
Центральный амортизатор		Motion control
Задний амортизатор		HPG™
Максимальный ход задней подвески	TUNDRA LT	35,6 см
	Tundra Sport	34 см

МОДЕЛЬ		600 ACE
<b>ЭЛЕКТРИЧЕСКАЯ СИСТЕМА</b>		
Мощность		650 Вт при 6000 об/мин
Лампы фары (дальний/ближний свет)		2 × 60/55 Вт (H-4)
Лампа заднего фонаря		5/21
Свечи зажигания	Тип	NGK CR7EB
	Зазор, мм	0,8 мм
Предохранители и реле	F1: Основной	30 А
	F2: Кнопка запуска двигателя, реле	5 А
	F3: Топливный насос, электромагнит стартера	10 А
	F4: Вентилятор	15 А
	F5: Катушка зажигания, топливные форсунки	10 А
	F6: ECM, Информационный центр, CAPS	10 А
	F7: Аксессуары, нагревательные элементы	15 А
	F8: Фары, задние фонари, стоп-сигнал	20 А
	R1: Предохранители 3, 5, 6 и диагностический разъём	—
	R2: Предохранитель 8	—
	R3: Предохранитель 10	—
<b>МАССА И РАЗМЕРЫ</b>		
«Сухая» масса	TUNDRA LT	229 кг
	Tundra Sport	219 кг
Общая длина	TUNDRA LT	332,9 см
	Tundra Sport	306,9 см
Общая ширина		100,2 см
Лыжная колея		81,3 см
Ширина лыжи		165 мм

<sup>(1)</sup> Измеряется между накладкой полоза и внутренней нижней частью гусеницы при приложенном вертикальном усилии.

**МОДЕЛИ С ДВИГАТЕЛЕМ 600 HO E-TEC**

МОДЕЛЬ		600 HO E-TEC
<b>ДВИГАТЕЛЬ</b>		
Тип двигателя		Rotax® 593, жидкостное охлаждение, w-образный лепестковый клапан, 3D-RAVE
Количество цилиндров		2
Рабочий объем		594,4 см <sup>3</sup>
Диаметр цилиндра		72 мм
Ход поршня		73 мм
Частота вращения коленчатого вала, при которой развивается максимальная мощность		8100 об/мин
Система подачи топлива		Прямой впрыск E-TEC
Система выпуска отработавших газов		Единая настроенная труба, глушитель
Инжекционное масло		См. раздел «ИНЖЕКЦИОННОЕ МАСЛО (550F И 600 HO E-TEC)».
Ёмкость резервуара системы смазки		3,7 л
Охлаждающая жидкость		50% этиленгликоля /50% дистиллированной воды. Используйте готовую охлаждающую жидкость BRP или охлаждающую жидкость, предназначенную для использования в алюминиевых двигателях.
Рекомендуемое топливо		Высококачественный неэтилированный бензин
Минимальное октановое число		98 RON
Ёмкость топливного бака		40 л
<b>СИСТЕМА ПРИВОДА</b>		
Тип ведущего шкива вариатора		TRA™ III
Тип ведомого шкива вариатора		QRS
Включение		2800 об/мин
Масло в картере цепной передачи	Тип	XPS SYNTHETIC CHAINCASE OIL (P/N 413 803 300)
	Заправочный объем	350 мл
Количество зубьев малой звёздочки		21
Количество зубьев большой звёздочки		49
Количество зубьев ведущей звёздочки		8
Номинальная ширина гусеницы		40,6 см
Номинальная длина гусеницы		392,3 см

МОДЕЛЬ		600 НО Е-ТЕС
<b>СИСТЕМА ПРИВОДА (ПРОДОЛЖЕНИЕ)</b>		
Высота профиля гусеницы		57,2 мм
Натяжение гусеницы	Прогиб	40—45 мм
	Усилие <sup>(1)</sup>	7,3 кг
Центровка гусеницы		Равное расстояние между полозьями и направляющими гребнями гусеничной ленты с обеих сторон.
<b>ТОРМОЗНАЯ СИСТЕМА</b>		
Тип тормозной системы		Гидравлическая, REV-XP™
Тормозная жидкость		DOT 4
<b>ПОДВЕСКА</b>		
Передняя подвеска		LTS
Передний амортизатор		Motion control
Максимальный ход передней подвески		150
Задняя подвеска		SC-5U
Центральный амортизатор		HPG™
Задний амортизатор		HPG™
Максимальный ход задней подвески		35,6 см
<b>ЭЛЕКТРИЧЕСКАЯ СИСТЕМА</b>		
Мощность		12 В/360 Вт 55 В/1100 Вт
Лампы фары (дальний/ближний свет)		2 × 60/55 Вт (H-4)
Лампа заднего фонаря		5/21
Свечи зажигания	Тип	NGK PZFR6F <sup>(2)</sup>
	Зазор	0,7—0,8 мм (не регулируется)
Предохранитель		См. раздел «ПРЕДОХРАНИТЕЛИ».

МОДЕЛЬ	600 НО Е-ТЕС
<b>МАССА И РАЗМЕРЫ</b>	
«Сухая» масса	225 кг
Общая длина	332,9 см
Общая ширина	100,2 см
Лыжная колея	81,3 см
Ширина лыжи	165 мм

<sup>(1)</sup> Измеряется между накладкой полоза и внутренней нижней частью гусеницы при приложенном вертикальном усилии.

**ВНИМАНИЕ**

<sup>(2)</sup> Регулировка межэлектродного зазора свечей зажигания не допускается.

***УСТРАНЕНИЕ  
НЕИСПРАВНОСТЕЙ***

---

# **УКАЗАНИЯ ПО ПОИСКУ И УСТРАНЕНИЮ НЕИСПРАВНОСТЕЙ (550F)**

## **КОЛЕНЧАТЫЙ ВАЛ ДВИГАТЕЛЯ ВРАЩАЕТСЯ, НО ДВИГАТЕЛЬ НЕ ЗАПУСКАЕТСЯ**

---

- 1. Выключатель двигателя или ключ зажигания находятся в положение «OFF» или наконечник шнура безопасности снять с выключателя.**
  - *Переведите выключатель двигателя или ключ зажигания в положение «ON» и установите колпачок шнура безопасности на выключатель.*
- 2. Недостаточное обогащение рабочей смеси для пуска холодного двигателя.**
  - *Проверить уровень топлива в баке.*
  - *Убедитесь, что рукоятка воздушной заслонки используется правильно, см. «ВОЗДУШНАЯ ЗАСЛОНКА» в разделе «ОСНОВНЫЕ ОПЕРАЦИИ».*
- 3. Перелив топлива (свеча зажигания «мокрая»).**
  - *Не пользоваться воздушной заслонкой. Выверните мокрую свечу зажигания, установите выключатель двигателя в положение «OFF» и несколько раз проверните коленчатый вал двигателя. Установите чистую и сухую свечу зажигания.*
  - *Запустите двигатель в обычном порядке. Если по-прежнему наблюдается перелив топлива обратиться к дилеру Ski-Doo.*
- 4. Топливо не поступает в двигатель (свеча зажигания «сухая»).**
  - *Проверьте уровень топлива в баке. Убедитесь, что залито топливо надлежащего качества. Проверьте состояние топливопроводов и их соединений. Возможна неисправность топливного насоса или карбюратора, обратитесь к авторизованному дилеру Ski-Doo.*
- 5. Неисправны свеча или система зажигания (отсутствует искра между электродами свечи зажигания).**
  - *Установите новые свечи и попробуйте запустить двигатель. Если двигатель не запускается, обратитесь к авторизованному дилеру Ski-Doo.*
- 6. Недостаточное компрессия в цилиндрах двигателя.**
  - *При ручном пуске двигателя должна ощущаться пульсация усилия на рукоятке, что связано с движением поршней и периодическим сжатием воздуха в цилиндрах.*
  - *Если пульсация не ощущается, то компрессия в цилиндрах двигателя недостаточна. Обратитесь к авторизованному дилеру Ski-Doo.*

## **ПОТЕРЯ МОЩНОСТИ ДВИГАТЕЛЯ**

---

- 1. Загрязнена или неисправна свеча зажигания.**
  - *См. пункт 5 раздела «КОЛЕНЧАТЫЙ ВАЛ ПРОВОРАЧИВАЕТСЯ, НО ДВИГАТЕЛЬ НЕ ЗАПУСКАЕТСЯ».*
- 2. Топливо не поступает в двигатель.**
  - *См. пункт 4 раздела «КОЛЕНЧАТЫЙ ВАЛ ПРОВОРАЧИВАЕТСЯ, НО ДВИГАТЕЛЬ НЕ ЗАПУСКАЕТСЯ».*
- 3. Нарушена регулировка карбюратора.**
  - *Обратитесь к авторизованному дилеру Ski-Doo.*
- 4. Изношен ремень вариатора.**
  - *Уменьшение ширины ремня вариатора всего на 3 мм заметно сказывается на динамических свойствах снегохода.*
  - *Замените ремень.*
- 5. Не отрегулирована гусеница.**
  - *Обратитесь к разделу «ИНФОРМАЦИЯ О ТЕХНИЧЕСКОМ ОБСЛУЖИВАНИИ» и/или к авторизованному дилеру Ski-Doo для выполнения правильной регулировки гусеницы.*

## **ПОТЕРЯ МОЩНОСТИ ДВИГАТЕЛЯ (ПРОДОЛЖЕНИЕ)**

### **6. Требуется техобслуживание ведущего и ведомого шкивов вариатора.**

- Обратитесь к авторизованному дилеру Ski-Doo.

### **7. Перегрев двигателя**

- Проверить состояние и натяжение ремня вентилятора.
- Проверить состояние охлаждающих рёбер цилиндров. Очистить при необходимости.
- Если двигатель продолжает перегреваться, обращайтесь к авторизованному дилеру Ski-Doo.

## **РАБОТА ДВИГАТЕЛЯ СОПРОВОЖДАЕТСЯ ХЛОПКАМИ В СИСТЕМЕ ВЫПУСКА**

### **1. Неисправна свеча зажигания (нагар).**

- См. пункт 5 раздела «КОЛЕНЧАТЫЙ ВАЛ ПРОВОРАЧИВАЕТСЯ, НО ДВИГАТЕЛЬ НЕ ЗАПУСКАЕТСЯ».

### **2. Перегрев двигателя.**

- См. пункт 7 раздела «ДВИГАТЕЛЬ НЕ РАЗВИВАЕТ ПОЛНОЙ МОЩНОСТИ».

### **3. Неправильный угол опережения зажигания или неисправность системы зажигания двигателя.**

- Обратитесь к авторизованному дилеру Ski-Doo.

## **ПРОПУСК ЗАЖИГАНИЯ**

### **1. Загрязнены/неисправны/изношены свечи зажигания.**

- Прочистить свечи зажигания. Проверить исправность свечей зажигания и соответствие их характеристик двигателю. При необходимости заменить свечи зажигания.

### **2. Двигатель расходует слишком много масла.**

- Неправильная регулировка масляного насоса, обращайтесь к авторизованному дилеру Ski-Doo.

### **3. Наличие воды в топливе.**

- Опорожнить топливную систему. Заправить бак чистым топливом.

---

# **УКАЗАНИЯ ПО ПОИСКУ И УСТРАНЕНИЮ НЕИСПРАВНОСТЕЙ (600 АСЕ)**

## **СТАРТЕР НЕ РАБОТАЕТ**

---

1. Выключатель двигателя установлен в положение «OFF» (выкл.) или колпачок шнура безопасности (ключ DESS) снят с контактного устройства.
  - Установите выключатель двигателя в положение «ON» (вкл.) и установите колпачок шнура безопасности (ключ DESS) на контактное устройство.
2. Во время пуска двигателя был нажат рычаг дроссельной заслонки.
  - Не используйте рычаг дроссельной заслонки во время пуска двигателя.

## **ДВИГАТЕЛЬ НЕ РАЗВИВАЕТ ЧАСТОТУ ВРАЩЕНИЯ, ДОСТАТОЧНУЮ ДЛЯ ВКЛЮЧЕНИЯ ВАРИАТОРА**

---

1. Система DESS не может прочитать код шнура безопасности. Сигнальная лампа DESS мигает (короткие звуковые сигналы, повторяющиеся с небольшой частотой).
  - Правильно установите колпачок шнура безопасности (ключ DESS) на контактное устройство.
2. Система DESS получила код, отличный от того который запрограммирован в ней. Сигнальная лампа DESS мигает (быстрые короткие звуковые сигналы).
  - Установить шнур безопасности с кодом, запрограммированным для данного снегохода.

## **ДВИГАТЕЛЬ ПЕРЕГРЕВАЕТСЯ**

---

1. Недостаточно снега или снегоход движется по плотному снежному покрову.
  - Двигайтесь по рыхлому снегу. Если поблизости не удаётся разыскать рыхлый снег, сверните на обочину, остановите двигатель и дайте ему остыть. Когда температура двигателя снизится, незамедлительно доберитесь до рыхлого снега.
2. Низкий уровень охлаждающей жидкости.
  - Проверьте уровень охлаждающей жидкости, см. раздел «ИНФОРМАЦИЯ О ТЕХНИЧЕСКОМ ОБСЛУЖИВАНИИ».
3. Засорены теплообменники.
  - Очистите теплообменники.

## **ПОТЕРЯ МОЩНОСТИ ДВИГАТЕЛЯ**

---

1. Требуется техобслуживание ведущего и ведомого шкивов вариатора.
  - Обратитесь к авторизованному дилеру Ski-Doo.
2. Изношен ремень вариатора.
  - Уменьшение ширины ремня вариатора всего на 3 мм заметно сказывается на динамических свойствах снегохода.
  - Замените ремень.
3. Не отрегулирована гусеница.
  - Обратитесь к разделу «ИНФОРМАЦИЯ О ТЕХНИЧЕСКОМ ОБСЛУЖИВАНИИ» и/или к авторизованному дилеру Ski-Doo для выполнения правильной регулировки гусеницы.

## **ЧАСТОТА ВРАЩЕНИЯ КОЛЕНЧАТОГО ВАЛА ДВИГАТЕЛЯ ОГРАНИЧЕНА 3000 ОБ/МИН**

---

1. Неисправность выключателя стоп-сигнала или при эксплуатации снегохода рычаг тормоза продолжительное время находится в нажатом положении.
  - Обратитесь к авторизованному дилеру Ski-Doo.

## **ПРОПУСКИ ЗАЖИГАНИЯ**

---

### **1. Наличие воды в топливе.**

- Опорожнить топливную систему. Заправить бак чистым топливом.

## **НЕНОРМАЛЬНАЯ РЕАКЦИЯ НА НАЖАТИЕ РЫЧАГА ДРОССЕЛЬНОЙ ЗАСЛОНКИ. ОТОБРАЖАЕТСЯ СООБЩЕНИЕ: PRESS START TO GO**

---

### **1. Система управления двигателем обнаружила неисправность датчика.**

- Нажимайте и удерживайте кнопку запуска двигателя для того, чтобы переместать снегоход. Обратитесь к авторизованному дилеру Ski-Doo.

## **НЕ ФУНКЦИОНИРУЕТ ПОДОГРЕВ РУКОЯТОК РУЛЯ/РЫЧАГА ДРОССЕЛЬНОЙ ЗАСЛОНКИ**

---

### **1. Слишком низкая частота вращения коленчатого вала двигателя.**

- Для функционирования подогрева частота вращения коленчатого вала двигателя должна превышать 2000 об/мин.

## **ОСТАНОВКА ДВИГАТЕЛЯ ПРИ РАБОТЕ НА ХОЛОСТОМ ХОДУ**

---

### **1. Двигатель останавливается после продолжительной работы на оборотах холостого хода.**

- Не допускайте продолжительной работы двигателя на оборотах холостого хода. См. главу «ПРОГРЕВ СНЕГОХОДА» раздела «УКАЗАНИЯ ПО ЭКСПЛУАТАЦИИ».

---

# **УКАЗАНИЯ ПО ПОИСКУ И УСТРАНЕНИЮ НЕИСПРАВНОСТЕЙ (600 НО E-TEC)**

## **ЭЛЕКТРИЧЕСКИЙ СТАРТЕР НЕ РАБОТАЕТ**

---

1. Выключатель двигателя установлен в положение «OFF» (выкл.) или колпачок шнура безопасности (ключ DESS) снят с контактного устройства.
  - *Переведите выключатель двигателя в положение «ON» (вкл.) и установите колпачок шнура безопасности (ключ DESS) на контактное устройство.*
2. Во время пуска двигателя был нажат рычаг дроссельной заслонки.
  - *Не используйте рычаг дроссельной заслонки во время пуска двигателя.*

## **КОЛЕНЧАТЫЙ ВАЛ ДВИГАТЕЛЯ ВРАЩАЕТСЯ, НО ДВИГАТЕЛЬ НЕ ЗАПУСКАЕТСЯ**

---

1. Отсутствует подача топлива в двигатель.
  - *Проверить уровень топлива в баке, при необходимости, долейте топливо.*
2. Слишком низкое бортовое напряжение.
  - *Обратитесь к авторизованному дилеру Ski-Doo.*

## **ДВИГАТЕЛЬ НЕ РАЗВИВАЕТ ЧАСТОТУ ВРАЩЕНИЯ, ДОСТАТОЧНУЮ ДЛЯ ВКЛЮЧЕНИЯ ВАРИАТОРА**

---

1. Система DESS не распознает код ключа DESS, расположенного в колпачке шнура безопасности. Сигнальная лампа DESS мигает (короткие звуковые сигналы, повторяющиеся с небольшой частотой).
  - *Правильно установите колпачок шнура безопасности (ключ DESS) на контактное устройство.*
2. Система DESS получила код, отличный от того который запрограммирован в ней. Сигнальная лампа DESS мигает (быстрые короткие звуковые сигналы).
  - *Установить шнур безопасности с кодом, запрограммированным для данного снегохода.*

## **ДВИГАТЕЛЬ ПЕРЕГРЕВАЕТСЯ**

---

1. Недостаточно снега или снегоход движется по плотному снежному покрову.
  - *Двигайтесь по рыхлому снегу. Если поблизости не удаётся разыскать рыхлый снег, сверните на обочину, остановите двигатель и дайте ему остыть. Когда температура двигателя снизится, незамедлительно доберитесь до рыхлого снега.*
2. Низкий уровень охлаждающей жидкости.
  - *Проверьте уровень охлаждающей жидкости, см. раздел «ИНФОРМАЦИЯ О ТЕХНИЧЕСКОМ ОБСЛУЖИВАНИИ».*
3. Засорены теплообменники.
  - *Очистите теплообменники.*

## **ПОТЕРЯ МОЩНОСТИ ДВИГАТЕЛЯ**

---

1. Не завершена процедура прогрева двигателя.
  - *В течение нескольких минут двигайтесь с низкой скоростью.*
2. Не завершён период обкатки двигателя (E-TEC).
  - *Дождитесь завершения периода обкатки.*
3. Неправильная регулировка ведущего шкива вариатора.
  - *Отрегулируйте ведущий шкив вариатора, см. раздел «ИНФОРМАЦИЯ О ТЕХНИЧЕСКОМ ОБСЛУЖИВАНИИ».*
4. Требуется техобслуживание ведущего и ведомого шкивов вариатора.
  - *Обратитесь к авторизованному дилеру Ski-Doo.*

## **ПОТЕРЯ МОЩНОСТИ ДВИГАТЕЛЯ (ПРОДОЛЖЕНИЕ)**

### **5. Изношен ремень вариатора.**

- Уменьшение ширины ремня вариатора всего на 3 мм заметно сказывается на динамических свойствах снегохода.
- Замените ремень.

### **6. Не отрегулирована гусеница.**

- Обратитесь к разделу «ИНФОРМАЦИЯ О ТЕХНИЧЕСКОМ ОБСЛУЖИВАНИИ» и/или к авторизованному дилеру Ski-Doo для выполнения правильной регулировки гусеницы.

### **7. Неисправность RAVE-клапанов.**

- Обратитесь к авторизованному дилеру Ski-Doo.

### **8. Слишком низкое давление топлива.**

- Обратитесь к авторизованному дилеру Ski-Doo.

## **РАБОТА ДВИГАТЕЛЯ СОПРОВОЖДАЕТСЯ ХЛОПКАМИ В СИСТЕМЕ ВЫПУСКА**

### **1. Перегрев двигателя.**

- См. пункт 2 раздела «ПОТЕРЯ МОЩНОСТИ ДВИГАТЕЛЯ/СНЕГОХОД НЕ РАЗВИВАЕТ МАКСИМАЛЬНУЮ СКОРОСТЬ».

### **2. Нарушен угол опережения зажигания или неисправна система зажигания.**

- Обратитесь к авторизованному дилеру Ski-Doo.

### **3. Утечки в системе выпуска отработавших газов.**

- Обратитесь к авторизованному дилеру Ski-Doo.

### **4. Слишком низкое давление топлива.**

- Обратитесь к авторизованному дилеру Ski-Doo.

## **ПРОПУСК ЗАЖИГАНИЯ**

### **1. Наличие воды в топливе.**

- Опорожнить топливную систему. Заправить бак чистым топливом.

### **2. Неисправность RAVE-клапанов.**

- Обратитесь к дилеру Ski-Doo для проверки системы клапанов RAVE.

## **НЕ ФУНКЦИОНИРУЕТ ПОДОГРЕВ РУКОЯТОК РУЛЯ/РЫЧАГА ДРОССЕЛЬНОЙ ЗАСЛОНКИ**

### **1. Слишком низкая частота вращения коленчатого вала двигателя.**

- Для функционирования подогрева частота вращения коленчатого вала двигателя должна превышать 2000 об/мин.

## **ОСТАНОВКА ДВИГАТЕЛЯ ПРИ РАБОТЕ НА ХОЛОСТОМ ХОДУ**

### **1. Двигатель останавливается после продолжительной работы на оборотах холостого хода.**

- Не допускайте продолжительной работы двигателя на оборотах холостого хода. См. главу «ПРОГРЕВ СНЕГОХОДА» раздела «УКАЗАНИЯ ПО ЭКСПЛУАТАЦИИ».

# СИСТЕМА МОНИТОРИНГА (600 АСЕ И 600 НО Е-ТЕС)

## Сигнальные лампы, сообщения, звуковые сигналы

Сигнальные лампы сообщают Вам об обнаруженных неполадках или о текущем состоянии.







### ТИПОВОЙ ВАРИАНТ — СИГНАЛЬНЫЕ ЛАМПЫ

Сигнальная лампа может включаться как одна, так и в сочетании с другой лампой.

Звуковые сигналы служат для привлечения Вашего внимания.

Более подробная информация дана в приведенной ниже таблице.

**ПРИМЕЧАНИЕ:** Некоторые перечисленные ниже сигнальные лампы могут отсутствовать на некоторых моделях снегоходов.

СИГНАЛЬНАЯ ЛАМПА (-Ы)	ЗВУКОВОЙ СИГНАЛ	ОПИСАНИЕ
	4 коротких звуковых сигнала каждые 30 секунд	<p>Двигатель перегревается, снизьте скорость и двигайтесь по рыхлому снегу или немедленно остановите двигатель и дайте ему остыть. Проверьте уровень охлаждающей жидкости, см. раздел «ИНФОРМАЦИЯ О ТЕХНИЧЕСКОМ ОБСЛУЖИВАНИИ». Если уровень охлаждающей жидкости в норме и перегрев продолжается, свяжитесь с дилером Ski-Doo. Не запускайте двигатель, если его состояние не изменилось.</p> <p>Снизьте скорость движения или остановите двигатель. Дайте двигателю остыть и вновь запустите его. Если перегрев устранить не удаётся, обратитесь к авторизованному дилеру Ski-Doo. Не запускайте двигатель, если его состояние не изменилось.</p>
	Короткие сигналы, повторяющиеся с большой частотой	<p>Критический перегрев. Незамедлительно остановите двигатель и дайте ему остыть. Проверьте уровень охлаждающей жидкости, см. раздел «ИНФОРМАЦИЯ О ТЕХНИЧЕСКОМ ОБСЛУЖИВАНИИ». Если уровень охлаждающей жидкости в норме и перегрев продолжается, свяжитесь с дилером Ski-Doo. Не запускайте двигатель, если его состояние не изменилось.</p> <p>Критический перегрев. Незамедлительно остановите двигатель и дайте ему остыть. Если перегрев устранить не удаётся, обратитесь к авторизованному дилеру Ski-Doo. Не запускайте двигатель, если его состояние не изменилось.</p>
	Четыре коротких звуковых сигнала каждые 5 минут	Информирует о низком или высоком напряжении аккумуляторной батареи. Немедленно обратитесь к авторизованному дилеру Ski-Doo.
	4 коротких звуковых сигнала	Неисправность двигателя, незамедлительно обратитесь к авторизованному дилеру Ski-Doo.
—	Четыре коротких звуковых сигнала каждые 5 минут	<p>Детонация двигателя (в таком состоянии частота вращения коленвала двигателя ограничена).</p> <ul style="list-style-type: none"> <li>– Убедитесь, что используется рекомендованное топливо.</li> <li>– Проверьте качество топлива, замените при необходимости.</li> <li>– Если проблема не устранена, обратитесь к дилеру Ski-Doo.</li> </ul>
—	Четыре коротких звуковых сигнала каждые 5 минут	При возникновении некоторых неисправностей, для обеспечения защиты двигателя, частота вращения коленчатого вала двигателя ограничивается.
—	Короткие сигналы, повторяющиеся с большой частотой	В случае остановки двигателя на ходу из-за его перегрева или из-за неполадки топливного насоса снимите ключ DESS с контактного устройства и обратитесь к дилеру Ski-Doo.

СИГНАЛЬ- НАЯ ЛАМПА (-Ы)	ЗВУКОВОЙ СИГ- НАЛ	ОПИСАНИЕ
<b>DESS</b>	2 коротких звуко- вых сигнала	Верный ключ, снегоход готов к движению.
	Два коротких звуковых сигнала, повторяющиеся с небольшой частотой	Невозможно чтение ключа (ненадёжный контакт). Убедитесь, что ключ чистый и правильно установлен на контактное устройство выключателя двигателя.
	Короткие сигналы, повторяющиеся с большой частотой	Неверный или незапрограммированный ключ. Воспользуйтесь верным ключом или запрограммируйте ключ.
	(мигает)	Неисправность датчика уровня топлива

***ГАРАНТИЙНЫЕ  
ОБЯЗАТЕЛЬСТВА***

# **ОГРАНИЧЕННЫЕ ГАРАНТИЙНЫЕ ОБЯЗАТЕЛЬСТВА КОМПАНИИ BRP ДЛЯ ЕВРОПЫ, РОССИИ И ТУРЦИИ: СНЕГОХОДЫ SKI-DOO® 2012**

## **1) ПРЕДМЕТ ГАРАНТИЙНЫХ ОБЯЗАТЕЛЬСТВ**

Компания Bombardier Recreational Products Inc (далее BRP) гарантирует отсутствие дефектов материалов и производственных дефектов в снегоходах Ski-Doo 2012, проданных авторизованным дистрибьютором/дилером BRP в странах членах Европейского сообщества, Норвегии, Исландии и Лихтенштейне, в Странах членах Союза независимых государств (СНГ) (который объединяет Россию и страны бывшего СССР) и Турции, в течение срока, указанного ниже. Гарантийные обязательства утрачивают законную силу, при: (1) использовании изделия, в том числе и предыдущим владельцем, для участия в гонках и других соревновательных мероприятиях; или при (2) внесении изменений и модификации изделия, которые привели к изменению в рабочих характеристиках, изменению в работе изделия, а также модификации изделия для использования не по назначению.

На все подлинные запасные части и аксессуары компании BRP, установленные авторизованным дистрибьютором/дилером BRP (определён ниже) на момент поставки снегохода 2012 Ski-Doo, предоставляется такая же гарантия, как и на сам снегоход.

## **2) ОГРАНИЧЕНИЯ ГАРАНТИЙНЫХ ОБЯЗАТЕЛЬСТВ**

ДАННЫЕ ГАРАНТИЙНЫЕ ОБЯЗАТЕЛЬСТВА ЯВЛЯЮТСЯ ИСКЛЮЧИТЕЛЬНЫМИ И НЕ ПРЕДУСМАТРИВАЮТ НИКАКИХ ИНЫХ ГАРАНТИЙНЫХ ОБЯЗАТЕЛЬСТВ, ВЫРАЖЕННЫХ ИЛИ ПОДРАЗУМЕВАЮЩИХСЯ, В ТОМ ЧИСЛЕ ГАРАНТИЙ КОММЕРЧЕСКОЙ ЦЕННОСТИ ИЗДЕЛИЯ ИЛИ ЕГО СООТВЕТСТВИЯ КАКОМУ-ЛИБО ОПРЕДЕЛЁННОМУ ПРЕДНАЗНАЧЕНИЮ. СРОК ДЕЙСТВИЯ ПОДРАЗУМЕВАЮЩИХСЯ ГАРАНТИЙ В ЧАСТИ, НЕ ДОПУСКАЮЩЕЙ ИСКЛЮЧЕНИЯ, ОГРАНИЧЕН СРОКОМ ВЫРАЖЕННЫХ ГАРАНТИЙ. ДАННЫЕ ГАРАНТИЙНЫЕ ОБЯЗАТЕЛЬСТВА НЕ РАСПРОСТРАНЯЮТСЯ НА ЗАКОНОМЕРНЫЙ ИЛИ СЛУЧАЙНЫЙ УЩЕРБ. В ПРЕДЕЛАХ НЕКОТОРЫХ ТЕРРИТОРИАЛЬНЫХ ЕДИНИЦ НЕ ДОЗВОЛЯЕТСЯ ИСКЛЮЧАТЬ ИЛИ ОГРАНИЧИВАТЬ ОТВЕТСТВЕННОСТЬ ПО УКАЗАННЫМ ВЫШЕ ОБСТОЯТЕЛЬСТВАМ, ПОЭТОМУ ПРИВЕДЁННЫЕ ВЫШЕ ИСКЛЮЧЕНИЯ ИЛИ ОГРАНИЧЕНИЯ МОГУТ НЕ ОТНОСИТЬСЯ К ВАМ ЛИЧНО. ЭТИ ГАРАНТИЙНЫЕ ОБЯЗАТЕЛЬСТВА ДАЮТ ВАМ ОПРЕДЕЛЁННЫЕ ПРАВА, ТАКЖЕ ВЫ МОЖЕТЕ ИМЕТЬ ДРУГИЕ ЗАКОННЫЕ ПРАВА, КОТОРЫЕ МОГУТ МЕНЯТЬСЯ В ЗАВИСИМОСТИ ОТ МЕСТА ПРОЖИВАНИЯ.

Ни дистрибьютор, ни дистрибьютор/дилер BRP, ни какое-либо иное лицо не уполномочены совершать действия, делать заявления или давать гарантии, отличные от приведенных в настоящих гарантийных обязательствах, и, будучи сделаны, такие действия, заявления или гарантии не будут иметь исковой силы в отношении компании BRP.

Компания BRP оставляет за собой право на изменения данной гарантии в любое время, при этом подразумевается, что такие изменения не могут быть применены к снегоходам Ski-Doo, проданным на ранее действовавших условиях осуществления гарантийных обязательств.

## **3) ИСКЛЮЧЕНИЯ — ГАРАНТИЯ НЕ РАСПРОСТРАНЯЕТСЯ**

Гарантийные обязательства не распространяются на:

- естественный износ узлов и деталей;
- периодическое обслуживание, настройки и регулировки;
- повреждения, связанные с нарушением правил ухода и/или хранения, изложенных в настоящем Руководстве по эксплуатации;

- повреждения, возникшие в результате демонтажа деталей, неправильного ремонта, обслуживания, внесения изменений или использования не рекомендованных или не одобренных к применению деталей или аксессуаров, которые в силу разумного суждения либо несовместимы с продуктом или способны оказать негативное воздействие его функционирование, эксплуатационные характеристики и долговечность, а также выполнения ремонта лицом, не являющимся авторизованным дилером BRP;
- повреждения, возникшие в результате неправильной или небрежной эксплуатации изделия, участия в гонках, движения по лишённой снега поверхности и нарушения правил эксплуатации изделия, изложенных в настоящем Руководстве по эксплуатации;
- повреждения, возникшие в результате аварии, затопления, пожара, попадания в двигатель снега или воды, хищения, актов вандализма и иных неконтролируемых обстоятельств;
- повреждения, возникшие вследствие использования топлива, масла и смазок, не предназначенных для этого изделия;
- повреждения, возникшие в результате коррозии, окисления или облучения компонентов.
- случайный или закономерный ущерб, связанный, но не ограниченный, с буксировкой, хранением, телефонными переговорами, арендой, использованием такси, выплатой кредитов и страховых взносов, потерей времени, потерей дохода;
- повреждения, возникшие вследствие оснащения гусеницы шипами, если установка шипов не одобрена инструкциями BRP.

#### **4) СРОК ДЕЙСТВИЯ ГАРАНТИИ**

Гарантийный срок исчисляется со дня доставки изделия первому покупателю или с первого дня эксплуатации изделия, в зависимости от того, что наступит раньше, и устанавливается на период:

**ДВАДЦАТЬ ЧЕТЫРЕ (24) ПОСЛЕДОВАТЕЛЬНЫХ МЕСЯЦА**, если снегоход приобретён для личного использования и **ДВЕНАДЦАТЬ (12) ПОСЛЕДОВАТЕЛЬНЫХ МЕСЯЦЕВ**, если снегоход приобретён для коммерческого использования. На снегоход, приобретённый в период с 1 июня по 1 декабря текущего года, гарантийный срок устанавливается до 30 ноября соответствующего года. Следует иметь в виду, что в разных странах правила исчисления гарантийного срока могут отличаться. Рекомендуем обратиться к дилеру или дистрибьютору за разъяснениями по поводу установленного гарантийного срока. Считается, что снегоход находится в коммерческой эксплуатации, если он используется для получения дохода, выполнения любых работ или сдаётся в аренду в любой период срока гарантийного обслуживания. Снегоход также считается находящимся в коммерческой эксплуатации, если в любой момент в течение гарантийного срока он несёт на себе рекламную информацию или лицензирован для коммерческого использования.

Ремонт и замена деталей, а также выполнение гарантийного обслуживания не являются основанием для продления гарантийного срока.

Необходимо иметь в виду, что продолжительность гарантийного периода, как и другие аспекты гарантий, регулируются местным законодательством.

#### **5) УСЛОВИЯ ПРИЗНАНИЯ ГАРАНТИЙНЫХ ОБЯЗАТЕЛЬСТВ**

Данная гарантия действительна только при нижеследующих условиях:

- снегоход Ski-Doo 2012 приобретён первым владельцем в новом, не эксплуатировавшемся состоянии у дистрибьютора/дилера BRP, уполномоченного распространять изделия Ski-Doo в стране, где совершена покупка (далее дистрибьютор/дилер BRP);
- снегоход Ski-Doo 2012 прошёл предпродажную подготовку в соответствии с требованиями BRP, что подтверждено соответствующими документами;
- снегоход Ski-Doo 2012 зарегистрирован дистрибьютором/дилером BRP в установленном порядке;

- Снегоход Ski-Doo 2012 должен быть приобретён на территории стран ЕС, СНГ или Турции и лицами, постоянно проживающими в этих странах; и
- снегоход Ski-Doo 2012 регулярно проходит техническое обслуживание в соответствии с регламентом, приведённым в настоящем Руководстве, что является обязательным условием признания действительности гарантийных обязательств. Компания BRP оставляет за собой право потребовать доказательства надлежащего ухода за изделием.

В случае несоблюдения одного из вышеуказанных условий компания BRP не несёт ответственности по гарантийным обязательствам перед любым пользователем. Указанные ограничения вводятся, чтобы компания BRP имела возможность гарантировать как безопасность использования своей продукции, так и безопасность потребителей и других людей.

## **6) УСЛОВИЯ ПРИЗНАНИЯ ПРАВА НА ГАРАНТИЙНОЕ ОБСЛУЖИВАНИЕ**

Владелец должен приостановить эксплуатацию изделия сразу после обнаружения неисправности. Владелец должен известить дистрибьютора/дилера BRP о дефекте материала или изготовления в течение двух (2) месяцев с момента обнаружения и предоставить беспрепятственный доступ к изделию с целью ремонта. Владелец также должен представить дилеру BRP доказательство приобретения изделия и подписать ремонтный наряд до начала ремонта. Все детали, заменяемые в процессе гарантийного ремонта, переходят в собственность компании BRP.

Необходимо иметь в виду, что срок уведомления дистрибьютора/дилера BRP о выявленном дефекте устанавливается местным законодательством.

## **7) ДЕЙСТВИЯ КОМПАНИИ BRP**

В течение гарантийного срока компания BRP обязуется, по своему усмотрению, бесплатно отремонтировать или заменить через дилера/дистрибьютора BRP любую деталь, в которой обнаружен дефект материала или изготовления, на подлинную деталь BRP при условии нормальной эксплуатации и технического обслуживания снегохода. \* \*

В случае если требуемый гарантийный ремонт производится вне страны (ЕС, СНГ или Турция), в которой приобреталось изделие, владелец самостоятельно несёт ответственность, связанную, но неограниченную, с доставкой, страховкой, налогами, импортными пошлинами и другими финансовыми расходами, включая те, которые установлены правительствами, государствами, территориями и соответствующими им учреждениями.

Компания BRP оставляет за собой право вносить улучшения или изменения в свою продукцию без обязательства производить аналогичную модификацию ранее выпущенных изделий.

## **8) ПЕРЕДАЧА ГАРАНТИЙНЫХ ОБЯЗАТЕЛЬСТВ**

В случае перепродажи изделия права на гарантийное обслуживание в течение оставшегося срока действия гарантии переходят к новому владельцу при условии, что компания BRP или авторизованный дистрибьютор/дилер BRP получают доказательство того, что прежний владелец согласен на передачу прав владения изделием другому лицу.

## **9) ПОДДЕРЖКА ПОТРЕБИТЕЛЕЙ**

Споры и разногласия, возникшие в связи с применением данных ограниченных гарантийных обязательств, компания BRP предлагает разрешать на уровне дилера. Рекомендуем обсудить проблему с сервис-менеджером или владельцем компании-дилера. Если требуется другой уровень решения проблемы, обратитесь в сервисный отдел дистрибьютора. Если вопрос остается нерешённым, напишите в компанию BRP по приведённому ниже адресу:

### **BRP FINLAND OY**

Service Department  
Isoaavantie 7  
FIN-96320 Rovaniemi  
Finland  
Tel.: +358 163 208 111

\* На территории Европейской экономической зоны продукция распространяется и обслуживается BRP European Distribution S.A. или другими филиалами или дочерними компаниями BRP.

© 2010 Bombardier Recreational Products Inc. Все права защищены.

© Зарегистрированная торговая марка компании Bombardier Recreational Products Inc.



***ИНФОРМАЦИЯ  
ДЛЯ ВЛАДЕЛЬЦА***

---

## **КОНФИДЕНЦИАЛЬНАЯ ИНФОРМАЦИЯ**

Мы хотели бы проинформировать Вас, что Ваши данные будут использоваться исключительно в целях обеспечения безопасности и в гарантийных случаях. В некоторых случаях мы используем адресные данные для оповещения потребителей о новых изделиях и услугах компании.

Если Вы не хотите получать информацию подобного рода или хотите внести изменения в предоставленные ранее данные, сообщите нам об этом письменно по адресу, указанному ниже.

**По электронной почте:** [privacyofficer@brp.com](mailto:privacyofficer@brp.com)

**По почте:**  
**BRP**  
Senior Legal Counsel-Privacy Officer  
726 St-Joseph  
Valcourt QC  
Canada  
J0E 2L0

---

## **ИЗМЕНЕНИЕ АДРЕСА ВЛАДЕЛЬЦА ИЛИ ПЕРЕПРОДАЖА**

В случае изменения адреса или смены владельца снегохода заполните, и отправьте дилеру бланк, приведённый конце руководства.

В случае перепродажи снегохода необходимо приложить документ, свидетельствующий о переуступке прав новому владельцу.

Своевременное извещение компании BRP об изменившихся обстоятельствах важно, прежде всего, из соображений Вашей безопасности, независимо от того, истёк срок гарантии или нет. Компания BRP свяжется с Вами, когда возникнет необходимость внесения каких-либо изменений в конструкцию снегохода. Отправьте по почте талон регистрации нового владельца. Только при наличии этого талона Вы сможете пользоваться бесплатным гарантийным обслуживанием в течение оставшегося срока гарантии.

**В СЛУЧАЕ ХИЩЕНИЯ:** В случае кражи снегохода Вы должны сообщить об этом авторизованному дилеру и в отдел гарантийного обслуживания компании BRP. Сообщите Вашу фамилию, номер телефона, заводской номер транспортного средства и день, когда произошла кража.

### **BRP EUROPEAN DISTRIBUTION**

Warranty Department  
Chemin de Messidor 5-7  
1006 Lausanne  
Switzerland



***СЕРВИСНАЯ КНИЖКА***



Код модели

## ГАРАНТИЙНЫЙ ТАЛОН

Код Талона

Наименование

Серийный номер

Дата продажи



число

месяц

год

Использование

личное

коммерческое

демонстрация



### Данные о владельце

Фамилия

Имя

Отчество

Название организации  
владельца (если владелец  
юридическое лицо)



ИНН

Адрес



Регион

Район

Населенный пункт

Страна

Индекс

Телефон

Факс

Адрес  
электронной почты

■ Настоящим подтверждаю, что мне предоставлена в полном объеме информация об изделии в соответствии со ст. 10 Закона РФ "О защите прав потребителей", в том числе: об основных потребительских свойствах изделия, о работе всех систем и органов управления изделия; о правилах эффективного и безопасного использования изделия.

■ Я ознакомлен с "Гарантийными обязательствами изготовителя", которые являются неотъемлемой частью договора купли-продажи изделия, с обязанностями владельца в части соблюдения правил эксплуатации изделия, установленного регламента технического обслуживания и инструкций по уходу за изделием; с порядком регистрации и учета технического обслуживания.

■ Я ознакомлен с комплектацией приобретаемого мной изделия и подтверждаю факт покупки изделия в данном исполнении и в данной комплектации. Претензий к качеству и комплектации изделия не имею.

■ Руководство по эксплуатации на русском языке получил.

Подпись владельца

Название  
официального дилера BRP

ФИО и подпись  
представителя официального дилера BRP

CAN-AM



SEA-DOO



ski-doo



LYNX



EVINRUDE



# ОТМЕТКИ О ПРОХОЖДЕНИИ РЕГЛАМЕНТНЫХ РАБОТ

Проведение регулярного и квалифицированного технического обслуживания транспортного средства является очень важным фактором для поддержания его в технически исправном и безопасном для эксплуатации состоянии. Периодически проверяйте техническое состояние транспортного средства и следуйте указаниям, приведённым в разделе «ИНФОРМАЦИЯ О ТЕХНИЧЕСКОМ ОБСЛУЖИВАНИИ». Невыполнение регулярного технического обслуживания приведёт к отказу производителя от гарантийных обязательств. Условия гарантийного обслуживания приведены в разделе «ГАРАНТИЙНЫЕ ОБЯЗАТЕЛЬСТВА».

## Предпродажная подготовка

Дата: .....  
Пробег: ..... км  
Наработка: ..... моточасы  
Дилер: .....  
Сервис-менеджер: .....  
Подпись: .....  
Рекомендации: .....  
.....



М.П.

Следующее техническое обслуживание:

Дата: ..... Пробег: ..... км Наработка: ..... моточасы

## Контрольный осмотр после окончания обкатки

Дата: .....  
Пробег: ..... км  
Наработка: ..... моточасы  
Дилер: .....  
Сервис-менеджер: .....  
Подпись: .....  
Рекомендации: .....  
.....



М.П.

Следующее техническое обслуживание:

Дата: ..... Пробег: ..... км Наработка: ..... моточасы

## Консервация

Дата: .....  
Пробег: ..... км  
Наработка: ..... моточасы  
Дилер: .....  
Сервис-менеджер: .....  
Подпись: .....  
Рекомендации: .....  
.....



М.П.

Следующее техническое обслуживание:

Дата: ..... Пробег: ..... км Наработка: ..... моточасы

**Техническое обслуживание**   
**Консервация**   
**Предсезонная подготовка**

Дата: .....  
Пробег: ..... КМ  
Наработка: ..... моточасы  
Дилер: .....  
Сервис-менеджер: .....  
Подпись: .....  
Рекомендации: .....

М.П.

Следующее техническое обслуживание:

Дата: .....  
Пробег: ..... КМ  
Наработка: ..... моточасы

(в зависимости от того, что наступит раньше)

**Техническое обслуживание**   
**Консервация**   
**Предсезонная подготовка**

Дата: .....  
Пробег: ..... КМ  
Наработка: ..... моточасы  
Дилер: .....  
Сервис-менеджер: .....  
Подпись: .....  
Рекомендации: .....

М.П.

Следующее техническое обслуживание:

Дата: .....  
Пробег: ..... КМ  
Наработка: ..... моточасы

(в зависимости от того, что наступит раньше)

**Техническое обслуживание**   
**Консервация**   
**Предсезонная подготовка**

Дата: .....  
Пробег: ..... КМ  
Наработка: ..... моточасы  
Дилер: .....  
Сервис-менеджер: .....  
Подпись: .....  
Рекомендации: .....

М.П.

Следующее техническое обслуживание:

Дата: .....  
Пробег: ..... КМ  
Наработка: ..... моточасы

(в зависимости от того, что наступит раньше)

**Техническое обслуживание**   
**Консервация**   
**Предсезонная подготовка**

Дата: .....  
Пробег: ..... КМ  
Наработка: ..... моточасы  
Дилер: .....  
Сервис-менеджер: .....  
Подпись: .....  
Рекомендации: .....

М.П.

Следующее техническое обслуживание:

Дата: .....  
Пробег: ..... КМ  
Наработка: ..... моточасы

(в зависимости от того, что наступит раньше)

<b>Техническое обслуживание</b>	<input type="checkbox"/>
<b>Консервация</b>	<input type="checkbox"/>
<b>Предсезонная подготовка</b>	<input type="checkbox"/>
Дата: .....	
Пробег: ..... КМ	
Наработка: ..... моточасы	
Дилер: .....	
Сервис-менеджер: .....	
Подпись: .....	
Рекомендации: .....	
 <p>М.П.</p>	
Следующее техническое обслуживание:	
Дата: .....	
Пробег: ..... КМ	
Наработка: ..... моточасы	
(в зависимости от того, что наступит раньше)	

<b>Техническое обслуживание</b>	<input type="checkbox"/>
<b>Консервация</b>	<input type="checkbox"/>
<b>Предсезонная подготовка</b>	<input type="checkbox"/>
Дата: .....	
Пробег: ..... КМ	
Наработка: ..... моточасы	
Дилер: .....	
Сервис-менеджер: .....	
Подпись: .....	
Рекомендации: .....	
 <p>М.П.</p>	
Следующее техническое обслуживание:	
Дата: .....	
Пробег: ..... КМ	
Наработка: ..... моточасы	
(в зависимости от того, что наступит раньше)	

<b>Техническое обслуживание</b>	<input type="checkbox"/>
<b>Консервация</b>	<input type="checkbox"/>
<b>Предсезонная подготовка</b>	<input type="checkbox"/>
Дата: .....	
Пробег: ..... КМ	
Наработка: ..... моточасы	
Дилер: .....	
Сервис-менеджер: .....	
Подпись: .....	
Рекомендации: .....	
 <p>М.П.</p>	
Следующее техническое обслуживание:	
Дата: .....	
Пробег: ..... КМ	
Наработка: ..... моточасы	
(в зависимости от того, что наступит раньше)	

<b>Техническое обслуживание</b>	<input type="checkbox"/>
<b>Консервация</b>	<input type="checkbox"/>
<b>Предсезонная подготовка</b>	<input type="checkbox"/>
Дата: .....	
Пробег: ..... КМ	
Наработка: ..... моточасы	
Дилер: .....	
Сервис-менеджер: .....	
Подпись: .....	
Рекомендации: .....	
 <p>М.П.</p>	
Следующее техническое обслуживание:	
Дата: .....	
Пробег: ..... КМ	
Наработка: ..... моточасы	
(в зависимости от того, что наступит раньше)	











**ТРАНСПОРТНОЕ СРЕДСТВО**

МОДЕЛЬ № \_\_\_\_\_

**ТРАНСПОРТНОЕ СРЕДСТВО**

ИДЕНТИФИКАЦИОННЫЙ НОМЕР (VIN) \_\_\_\_\_

**ДВИГАТЕЛЬ**

ИДЕНТИФИКАЦИОННЫЙ НОМЕР (EIN) \_\_\_\_\_

Владелец: \_\_\_\_\_

Ф.И.О.

СТРАНА

ПОЧТОВЫЙ ИНДЕКС

ГОРОД

УЛИЦА

№ ДОМА

№ КВАРТИРЫ

Дата продажи: \_\_\_\_\_

ГОД

МЕСЯЦ

ДЕНЬ

Дата истечения

гарантийного срока: \_\_\_\_\_

ГОД

МЕСЯЦ

ДЕНЬ

Заполняется дилером при продаже

**ШТАМП ДИЛЕРА**

Рекомендуем проверить у дилера регистрацию Вашего мотовездехода в BRP.

Напоминаем, что в тексте Руководства важная информация выделена следующим образом:

**⚠ ПРЕДОСТЕРЕЖЕНИЕ****Текст в рамке содержит инструкции, нарушение которых может привести к авариям, несчастным случаям, травмам или гибели людей.**



РУКОВОДСТВО ПО ЭКСПЛУАТАЦИИ

SKI-DOO Tundra

2012

520 001 073