



SHO-ME Combo№1 A7



РУКОВОДСТВО ПОЛЬЗОВАТЕЛЯ

Благодарим Вас за приобретение **SHO-ME Combo№1 A7** – радар-детектора и видеорегистратора, скомбинированных в одно устройство.

Внимательно прочитайте данное руководство перед началом использования устройства и сохраните его для последующего обращения. В руководстве представлена информация об устройстве, его настройке и функциях, правилах установки и использования. Правильная установка устройства позволит использовать его максимально эффективно.

Стандартная комплектация

- 1) SHO-ME Combo№1 A7 2) Провод питания



- 3) Скоба крепления с присоской



- 4) Переходник для карты памяти microSD



- 5) Руководство пользователя

Внимание! Характеристики и набор функций, а также комплектация устройства могут быть изменены производителем без предупреждения.

Строение модели и внешний вид

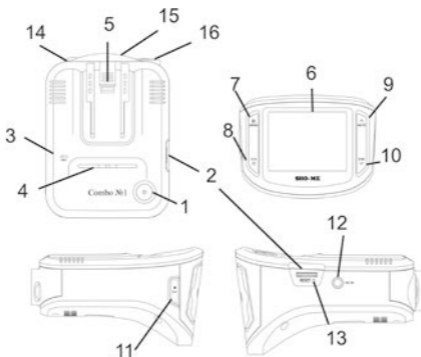

1. Кнопка включения/выключения
2. Слот для карты памяти
3. Микрофон
4. Динамик
5. Отверстие для скобы крепления
6. Дисплей
7. Кнопка Menu
8. Кнопка C/H

9. Кнопка Mute
10. Кнопка Dim
11. Кнопка Rec
12. Вход для провода питания
13. Кнопка Reset
14. Линза лазерного приемника
15. Приемная часть радар-детектора
16. Объектив

Установка и подготовка к работе

Прибор должен быть установлен на лобовом стекле так, чтобы антенна радар-детектора была направлена на дорогу параллельно линии горизонта и не закрыта какими-либо металлическими частями автомобиля. Обратите внимание, что для уверенного приема GPS-сигналов необходимо обеспечить связь со спутниками и ничем не закрывать прибор сверху.

Для установки откройте скобу крепления и прижмите присоску в выбранном месте. Закройте скобу. Совместите площадку крепления держателя с самим устройством до щелчка. Отрегулируйте положение устройства. Убедитесь, что прибор не мешает обзору водителя. Установите прибор так, чтобы при резком торможении он не упал и не нанес повреждения водителю или пассажирам.

В SHO-ME Combo №1 A7 используется карта формата microSD (TF) от 8Гб до 32Гб. Для корректной работы рекомендуем использовать карты известных марок класса 10. Установка карты памяти производится на выключенном устройстве.

Вставьте карту в слот контактами вниз и нажмите на нее, чтобы зафиксировать в слоте. Карта должна легко входить в слот. Не применяйте силу, чтобы вставить карту. Чтобы извлечь карту, нажмите на нее так, чтобы края вышли за пределы слота, и вытащите карту.

Подключите провод питания, идущий в комплекте, к прибору. Подключите другой конец провода в гнездо прикуривателя в автомобиле. Используйте только провод питания, идущий в комплекте, соблюдайте необходимое напряжение.

После подключения питания устройство начнет работать автоматически. Выключение и повторное включение

прибора осуществляется нажатием и удержанием в течение 2 секунд кнопки Вкл./Выкл., расположенной в верхней части справа над дисплеем.

Убирайте прибор с лобового стекла, когда покидаете автомобиль, чтобы не подвергать его резким перепадам температур, а также уберечь от возможной кражи.

Показания дисплея



Детектирование сигналов радаров и лазеров

Сигналы радаров и лазеров принимаются с помощью радарной антенны и линзы для приема лазеров. Прибор принимает сигналы в различных диапазонах и информирует пользователя о диапазоне, в котором был принят сигнал. Доступные диапазоны: К, Х, Ка. Радарный комплекс Стрелка работает в диапазоне К, но сигнал этого комплекса отличается, поэтому Стрелка детектируется как отдельный тип сигнала.

В России в основном используются радары, работающие в диапазоне К, поэтому этот диапазон особо важен для корректной работы прибора. Диапазон Ка в настоящее время не применяется в России, поэтому прием сигналов в данном диапазоне отключен во всех режимах.

По умолчанию прибор работает в режиме Город, в котором активны основные диапазоны К и Стрелка. Также доступны другие режимы: Трасса - с максимальным оповещением и специальные режимы работы, в которых отключены некоторые диапазоны либо звуковое оповещение о них - это режимы Город1 и Город2, которые созданы для фильтрации ложных срабатываний, т.к. в больших городах наблюдается много различных устройств, работающих в таких же диапазонах, что и полицейские радары (в основном это диапазоны Х и К).

Пользователь может включить или отключить диапазоны по своему усмотрению для каждого из режимов – Трасса/Город/Город1/Город2.

При приеме сигнала в радарном диапазоне прибор оповещает об этом особым сигналом для каждого диапазона. Далее идет голосовое оповещение, после которого продолжается звуковое оповещение. Частота звуков обозначает силу сигнала: чем чаще звук, тем сильнее сигнал.

Также о силе сигнала сообщает количество горизонтальных полос в правой части дисплея. Чем больше полос, тем сильнее сигнал. Разным диапазонам соответствует разный цвет полос.

Режим Трасса

Этот режим рекомендуется использовать при движении по скоростным автомагистралям и большим дорогам, соединяющим города. Прибор максимально чувствителен в этом режиме.

Диапазон	Прием сигналов в диапазоне
К	Включен
Х	Включен
Ка	Отключен
Стрелка	Включен

Режим Город

Рекомендуется для использования в небольших городах и поселках.

Диапазон	Прием сигналов в диапазоне
К	Включен, но звуковое оповещение начинается, только если сила сигнала 3 и больше
Х	Отключен
Ка	Отключен
Стрелка	Включен

Режим Город 1

Рекомендуется для использования в больших городах.

Диапазон	Прием сигналов в диапазоне
К	Включен, но сохраняется только визуальное оповещение. Звуковое оповещение отключено.
Х	Отключен
Ка	Отключен
Стрелка	Включен

Режим Город 2

Рекомендуется для использования в Москве. Будьте внимательны: в этом режиме отсутствует оповещение о сигналах во всех радарных диапазонах, работает только оповещение о сигналах Стрелки.

Диапазон	Прием сигналов в диапазоне
К	Отключен
Х	Отключен
Ка	Отключен
Стрелка	Включен

Если в любом из режимов Город пользователь активирует диапазон Х в меню, то звуковое оповещение о приеме сигнала в этом диапазоне начинается при силе сигнала 3 и выше.

Детектирование сигналов с помощью GPS

SHO-ME Combo№1 A7 оснащен GPS-антенной, а в память прибора загружена база данных радаров и камер. В базу данных занесены безрадарные комплексы, которые не имеют радарного излучения (например, Автодория, Стрелка-Видео, Поток и др.); радарные комплексы, имеющие слабое радарное излучение (маломощные радары), а также муляжи радаров и камер. База данных обновляется ежемесячно, обновление можно скачать на сайте www.sho-me.ru.

При приближении к точке, занесенной в базу камер, Combo№1 A7 оповещает пользователя об этом.

В базе предусмотрены 10 типов объектов:

1. Фиксированная камера
2. Камера поста ДПС
3. Поток
4. Стрелка
5. Контроль светофора
6. Железнодорожный переезд
7. Пост ДПС
8. Контроль средней скорости
9. Стрелка-видеоблок
10. Муляж

Дальность оповещения зависит от установленного режима Трасса или Город. В режиме Трасса дальность оповещения зависит от скорости - 0-40 км/ч - 300м, 40-60 км/ч - 500м, 60-80 км/ч - 700м, 80-100 км/ч - 900м, свыше 100 км/ч - 1100м. В режимах Город – исходя из настроек

дальности каждого конкретного комплекса в зависимости от доступной информации о точке в базе данных.

Показания дисплея

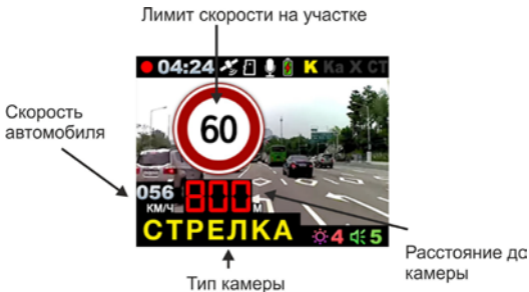

На дисплей выводится следующая информация:

- тип камеры, к которой приближается водитель;
- расстояние до камеры;
- лимит скорости на участке;
- скорость, с которой движется автомобиль.

Обратите внимание! Для некоторых типов камер информация отличается.

Типы камер и оповещения

1) КСС, Автодория

Автодория – безрадарный комплекс, контролирующий среднюю скорость на участке между двумя модулями. Сокращение КСС обозначает «контроль средней скорости». Тип точек разделен на 3 вида: КСС начало и КСС конец – это точки первого и последнего модуля системы Автодория и непосредственно Автодория – то есть нахождение между этими точками. Точки КСС начало, КСС конец обрабатываются как обычные точки GPS-базы. При движении между модулями Автодории на экране наряду с моментальной показывается средняя скорость движения.



Желтым цветом выделена средняя скорость.

2) Стрелка-Видеоблок (включает Контроль полосы и Контроль грузового транспорта)

Данные камеры не имеют лимита скорости, т.к. не измеряют скорость, а отслеживают движение по выделенной полосе для общественного транспорта или движение грузового автомобиля там, где это не разрешено.

3) Фикс. камера - Фиксированная камера. Данным типом оповещаются радарные, в т.ч. маломощные, и безрадарные стационарные комплексы.

4) Камера ДПС - Камера, установленная на постах ДПС

5) Поток - Система Поток

6) Стрелка

Стрелка может определяться радарной частью. Если Стрелка определяется радарной частью, значит, Стрелка работает. Если только по GPS, значит, Стрелка выключена либо заменена на муляж.

7) СФ контроль - Камера на светофоре, контроль стоп-линии, проезда светофора на красный свет, а также скоростного режима.

8) Ж/Д - Железнодорожный переезд

9) Пост ДПС

10) Муляж - Неработающая камера либо муляж камеры

Внесение в базу данных точки пользователя (POI)

Пользователь может внести свою точку в базу данных прибора. Тогда при повторном проезде этой точки прибор будет оповещать о ней заранее. На дисплее появится надпись POI, голосовое оповещение – «Точка пользователя».

Чтобы внести точку пользователя, нажмите и удерживайте кнопку Res.

Чтобы удалить точку пользователя, нажмите кнопку Res во время оповещения об этой точке (на экране сообщение POI) и удерживайте до появления короткого звукового сигнала.

Скоростные фильтры

С помощью GPS можно сделать вождение в городе и на трассе более комфортным. Для этого созданы скоростные фильтры. Пользователь устанавливает скорость, при движении ниже которой можно полностью отключить оповещение о радарных диапазонах (актуально на парковках супермаркетов и заправках) или только звуковых предупреждений о принимаемых сигналах, когда остается визуальное предупреждение на дисплее о радарных диапазонах. Звуковое и визуальное оповещение о точках, определяемых с помощью GPS, при этом не отключается.

Пользователь может установить отключение радарных диапазонов ниже скорости (актуально для любого режима Трасса/Город), скоростные фильтры для каждого из режимов Трасса и Город – пункт меню «Лимит скор. Город/Трасса» (доступные настройки – Выкл., 30-120), а также настроить автоматический переход сверх установленной скорости из основного режима Город/Город1/Город2 в режим Трасса (пункт меню – «Автотрасса»).

Подробное описание пунктов меню настроек представлено ниже в инструкции.

Автоматическое приглушение звуковых сигналов

Для удобства пользователя звуковые сигналы приглушаются до минимального уровня громкости (1) через 5 сек. после приема сигнала радарного диапазона. Минимальная громкость сохраняется до окончания детектирования текущего диапазона. Автоматическое приглушение звука отключается в меню.

Видеозапись

По умолчанию видеозапись начинается автоматически в любом режиме дисплея (РД или РД+ВР) при подаче внешнего питания. Для этого должна быть установлена карта памяти, а в Меню должен быть включен Автостарт записи. При начале ведения записи в левом верхнем углу экрана начинает мигать красная точка. Чтобы остановить запись, нажмите на кнопку Rec слева от дисплея. Чтобы запустить запись снова, повторно нажмите на кнопку Rec.

Также запись остановится при входе в Меню настроек и продолжится при выходе из него.

Видеозапись ведется циклически, длину видеофайла можно выбрать в меню – 1, 3 или 5 минут. При заполнении карты файлы перезаписываются.

Для защиты файлов предусмотрена функция Акселерометр (G-сенсор). При резком ударе файлу, записываемому в этот момент, присваивается статус защищенного. Таким образом, при перезаписи файлов этот файл не стирается. В Меню можно выбрать чувствительность акселерометра – низкая (1), средняя (2) или высокая (3). Эту функцию можно отключить.

Также можно защитить файл вручную. Для этого нажмите и удерживайте кнопку Dim во время видеозаписи. Для сохранения более полной информации на карту памяти записывается текущий файл и предшествующий. Файлам присвоится статус защищенных.

Объем сохраняемых защищенных файлов устанавливается в меню настроек (пункт «Событие объем»), для этих целей доступно выделение 25, 38 или 50% объема карты

памяти. Защищенные файлы сохраняются в отдельную папку – Событие.

Сохраненные видеофайлы можно просмотреть на самом устройстве или на ПК.

Чтобы перейти в режим просмотра видеозаписей, нажмите кнопку Menu один раз. Для выбора папки или файлов нажимайте клавиши Mute (Вперед) и Dim (Назад). Для просмотра видеозаписи нажмите кнопку переключения режимов Трасса/Город (С/Н).

Управление воспроизведением:

Пауза/Воспроизведение – короткое нажатие Rec

Перемотка вперед – длительное нажатие Dim

Перемотка назад – длительное нажатие Mute

Переход к следующему файлу – короткое нажатие Dim

Переход к предыдущему файлу – короткое нажатие Mute

Для удаления видеозаписи выделите файл в режиме выбора файлов и нажмите кнопку Rec. Нажатием Mute/Dim отметьте вариант подтверждения или отмены действия и нажмите кнопку С/Н.

Чтобы удалить все файлы в папке, необходимо выйти в Меню выбора папок (Событие или Обычная) и, выбрав папку Обычная, нажать кнопку Rec. Появится вопрос «Удалить все?». Кнопкой Mute или Dim выберите Да или Нет и подтвердите выбор кнопкой С/Н.

Для защищенных файлов функция ручного удаления с помощью самого устройства не работает. Удаление защищенных от перезаписи файлов возможно при форматировании карты памяти через меню настроек или с помощью ПК.

Для выхода из режима просмотра видеозаписей и перехода в меню настроек нажмите кнопку Menu еще раз.

Для просмотра видеозаписей на компьютере можно воспользоваться фирменным программным обеспечением SHO-ME PC Viewer, скачать его можно на официальном сайте www.sho-me.ru.

Функции кнопок

Кнопка	Функция	Примечания
Вкл./Выкл. 	Включение/ отключение устройства Включение/ отключение дисплея	1. Нажатие 2 секунды – включение или отключение устройства 2. Короткое нажатие при включенном приборе – включение/отключение дисплея. При отключенном дисплее при приеме сигнала он включится автоматически, после окончания приема сигнала дисплей отключится снова.
 Rec	Включение и отключение ви- деозаписи Добавление точки пользователя (POI) Пауза/воспроиз- ведение при просмотре ви- деофайлов	1. Короткое нажатие - Включение и отключение видеозаписи 2. При наличии GPS сигнала длительное нажатие – добавление точки пользователя (POI) или удаление точки пользователя при ее проезде
MENU	Вход в режим просмотра ви- деофайлов и в	1. Однократное нажатие переводит устройство в режим просмотра видеофайлов, видеозапись при этом прекра-

	меню настроек	щелкается. Повторное нажатие - переход в меню настроек
C/H	Выбор режима работы радар-детектора Подтверждение выбора при запросе действия Старт воспроизведения видео	1. Выбор одного из режимов работы радар-детектора – Трасса, Город, Город1, Город2 2. При запросе действия (обновление базы радаров, прошивки, удаление видеофайлов) подтверждение выбора ДА или НЕТ
MUTE	Изменение громкости Временное отключение сигналов радарной части Отключение микрофона Переход к предыдущему пункту/файлу, перемотка назад	1. Пользователь выбирает уровень громкости 0-5, где 0 – отключение звуковых и голосовых оповещений, 5 – максимальная громкость. 2. Во время звукового оповещения о сигнале радарного диапазона кратковременное нажатие отключает звук на 20 секунд, потом устройство переходит в обычный режим работы 3. Длительное нажатие – отключение микрофона
DIM	Регулировка яркости дисплея Ручное сохранение видеофайлов Переход к следующему пункту/файлу, перемотка вперед	1. Короткие нажатия регулируют яркость дисплея, пользователь может выбрать между пятью уровнями яркости (1-5) 2. Длительное нажатие во время видеозаписи сохраняет два файла (текущий и предшествующий) в папку Событие

Меню настроек

Для входа в Меню настроек нажмите кнопку Menu два раза. Выбирайте между настройками кнопками Dim и Mute. Для изменения текущего пункта меню нажмите кнопку C/H. Для выбора параметра используйте кнопки Dim и Mute. Для подтверждения выбора нажмите кнопку C/H.

Для выхода из Меню нажмите кнопку Menu.

Пункты меню:

1. Режим дисплея: РД+ВР, РД

РД+ВР – режим видеорегистратора и радар-детектора. Этот режим установлен по умолчанию. На дисплей выводится изображение с камеры видеорегистратора, а также вся информация, поступающая от радар-детектора.

РД – режим радар-детектора. В этом режиме картинка с камеры видеорегистратора не выводится, но запись видео продолжается. Отображается вся необходимая информация радар-детектора – режим, активные диапазоны, скорость движения. Оповещение о точках из базы радаров происходит так же, как и в режиме РД+ВР.



2. Громкость: **0-5**

Регулировка громкости голосовых и звуковых оповещений

3. Автоприглушение: **Вкл., Выкл.**

Включение или отключение автоматического приглушения звука. Звуковые сигналы приглушаются до минимального уровня громкости (1) через 5 сек. после приема сигнала радарного диапазона. Минимальная громкость сохраняется до окончания детектирования текущего диапазона.

4. Качество видео: **12Mb/s, 15Mb/s, 18Mb/s**

Настройка качества видеозаписи. Чем больше битрейт видео, тем лучше качество и больше размер видеофайла

5. Цикл записи: **1 мин., 3 мин., 5 мин.**

Настройка длительности видеофайла. Видеозапись ведется циклически, при заполнении карты файлы перезаписываются.

6. Автостарт записи: **Да, Нет**

Запись видео включается автоматически при подаче питания.

7. Задержка выключения: **Выкл., 3сек., 10сек., 1 мин., 3 мин.**

Устройство работает выбранный промежуток времени после отключения от сети автомобиля.

8. Автовыкл. экрана: **Выкл., 30сек., 1 мин., 3 мин., 5 мин.**

9. Режим «Ночь»: **Выкл., 16-08, 17-07, 18-06, 19-05, 20-05, 21-04, 22-04**

Настройка периода времени, когда яркость дисплея будет автоматически переключаться на минимальную.

10. Значение экспозиции: от -2.0 до +2.0

Настройка экспозиции для компенсации избытка или недостатка освещенности объекта съемки. При увеличении экспозиции картинка становится более яркой, при уменьшении – более темной.

11. Приветствие: Выкл., Вариант1, Вариант2

Выбор голосового приветствия при включении устройства. **Вариант1** – «Пристегните ремень!», **Вариант2** – «Счастливого пути!»

12. Дата и время: Вкл., Выкл.

Печать даты и времени в штампе видеофайла

13. Координаты: Вкл., Выкл.

Печать координат и скорости движения в штампе видеофайла

14. Порог отображения: Выкл., 30-110 км/ч

Настройка значения скорости движения автомобиля, выше которой на видео не будет отображаться текущая скорость движения.

15. Номерной знак

Ввод номерного знака Вашего автомобиля для отображения на штампе видео. Выбор букв/цифр – Mute и Dim, подтверждение выбора – С/Н.

16. Уст. времени и даты

Ручная установка времени и даты

17. Часовой пояс

Выбор часового пояса местности использования устройства

18. *Синхр. время по GPS:* **Вкл., Выкл.**

Включение или отключение синхронизации времени по GPS.

19. *Акселерометр:* **Выкл., Чувствительность 1,2,3**

Акселерометр, или датчик удара (G-сенсор), позволяет зафиксировать резкое торможение, удар или столкновение и автоматически присвоить текущей видеозаписи статус защищенной. В этом случае видеофайл будет сохранен в папке Событие.

20. *Событие объем:* **25%, 38%, 50%**

Определение максимального объема папки Событие для сохранения защищенных файлов (в процентах от общего объема карты памяти)

21. *X, K, Ka, Стрелка диапазоны:* **Вкл., Выкл.**

Включение или отключение приема сигналов в выбранном диапазоне. Настраиваются для каждого из режимов работы радар-детектора – Трасса/Город/Город1/Город2.

22. *Откл.Радар:* **Выкл., 0-70км/ч**

Отключение приема сигналов в радарных диапазонах и сигналов лазера при движении со скоростью ниже выбранной.

23. *Лимит скор. город:* **Выкл., 30-120км/ч**

Выбор скорости, при движении ниже которой в режимах Город не будет звукового оповещения о приеме сигналов в радарных диапазонах.

24. *Лимит скор. трасса:* **Выкл., 30-120км/ч**

Выбор скорости, при движении ниже которой в режиме Трасса не будет звукового оповещения о приеме сигналов в радарных диапазонах.

25. Автотрасса: Выкл., 30-120км/ч

Выбор скорости, при движении выше которой режим работы радар-детектора автоматически переключится на режим Трасса. Это дает возможность более гибкой настройки радар-детектора для комфортного передвижения в городе и на трассе.

26. *Лимит превышения:* **Выкл., +5км/ч, +10км/ч, +15км/ч, +20км/ч**

Предупреждение о превышении лимита скорости сверх установленного в базе GPS для конкретного стационарного радара.

27. *Макс. скорость:* **60-200км/ч**

Предупреждение о превышении установленного порога скорости передвижения.

28. *Гол. ограничение скорости:*

Включение или отключение голосового оповещения о скоростном лимите на участке оповещения о стационарном радаре из базы GPS.

29. *Микрофон:* **Вкл., Выкл.**

Включение или отключение микрофона для записи звука во время видеозаписи.

30. *Язык:* **Русский, Английский**

Выбор языка интерфейса.

31. *Очистка карты памяти:* **Да, Нет**

Внимание! Форматирование уничтожит все данные на карте памяти, включая защищенные файлы.

32. Сброс настроек: Да, Нет

Возврат к заводским настройкам. Внимание! Внесенные в память устройства пользовательские точки будут удалены.

33. Версия ПО

SW: версия программной части, **RD:** версия радарной части, **DB:** версия базы данных GPS

Таблица настроек по умолчанию

Настройка	Значение по умолчанию
Режим дисплея	РД+ВР
Громкость	5
Автоприглушение	Выкл.
Качество видео	18Mb/s
Цикл записи	1мин.
Автостарт записи	Да
Задержка выключения	3сек.
Автовykl. экрана	Выкл.
Режим «Ночь»	Выкл.
Значение экспозиции	0.0
Приветствие	Вариант1
Дата и время	Вкл.
Координаты	Вкл.
Порог отображения	Выкл.
Номерной знак	
Уст. времени и даты	
Часовой пояс	+3:00
Синхр. время по GPS	Вкл.

Акселерометр	Выкл.
Событие объем	25%
Диапазон X	Выкл.
Диапазон K	Вкл.
Диапазон Ka	Выкл.
Стрелка	Вкл.
Откл. радар	20км/ч
Лимит скор. город	40км/ч
Лимит скор. трасса	Выкл.
Автотрасса	90км/ч
Лимит превышения	+10км/ч
Макс. скорость	130км/ч
Гол. ограничение скорости	Вкл.
Микрофон	Вкл.
Язык	Русский
Очистка карты памяти	
Сброс настроек	
Версия ПО	

Режим работы по умолчанию - Город

Перезагрузка

Если прибор не реагирует на нажатие кнопок и/или на дисплее остается одна и та же картинка, необходима перезагрузка. Используя какой-либо тонкий предмет, нажмите кнопку Reset.

Обновление прошивки и базы данных

При обновлении прошивки и/или базы камер на устройство должно обязательно подаваться питание!

Для обновления понадобится microSD карта. Отформатируйте карту и скопируйте на нее файл базы радаров *ComboNo1DB.bin* и, если необходимо обновить и прошивку, файл прошивки *firmware.bin*.

Вставьте карту с файлами в Combo №1 A7 и подключите питание. Появится запрос на обновление прошивки, если она записана на карте памяти, или базы радаров и значки 0 и X. Необходимо выбрать 0 (кнопкой Dim или Mute) и запустить обновление кнопкой C/H. Первой будет обновляться прошивка, нужно подождать до полного завершения обновления, устройство автоматически перезагрузится. Далее аналогично происходит обновление базы камер. Также нужно подождать полного завершения обновления и перезагрузки.

Технические характеристики

Радар-детектор:

Тип антенны: рупорная H-секториальная

Диапазон K: 24,150ГГц±100МГц

Диапазон X: 10,525ГГц±100МГц

Расширенный Ка диапазон: 34,700 ± 1300 МГц

Лазерный приемник, спектральная чувствительность:
700-1100нм

Видеорегистратор:

Процессор – Ambarella A7LA30; оперативная память – DDR3 (128МБ); внутренняя память – NAND SLC (128МБ); поддержка microSD-карт до 32ГБ.

Датчик изображения 1/3 дюйм, OV4689, 2688x1520пикс.

ЖК-экран: 2,31 дюйм; литий-полимерная батарея 520мА.

G-сенсор Bosch, микрофон, GPS-датчик Ublox 7

Характеристики линзы: угол обзора 107x56x130, фокальное расстояние 2,4.

Формат видео – MP4, кодек H.264, максимальное разрешение – Full HD, 30 кадр/сек; аудиокодек – AAC.

Гарантийный талон

Продавец гарантирует исправную работу системы в течение 12 месяцев со дня продажи.

Дата продажи «___» _____ 20___ г.

М. П.

Подпись продавца _____

Гарантийные обязательства не распространяются на изделия:

- залитые водой или другой жидкостью;
- имеющие механические повреждения;
- установленные неквалифицированно;
- с незаполненным гарантийным талоном.



SHO-ME Combo№1 A7

Срок службы изделия: 3 года

Сделано в Корее

ERIC