



**SHIVAKI®**

**LED TV/ Телевизор цветного  
изображения с  
жидкокристаллическим экраном**

**STV-24LED14**

**Instruction manual  
ИНСТРУКЦИЯ ПО ЭКСПЛУАТАЦИИ**



# SHIVAKI®

## Уважаемый покупатель!

Мы благодарны Вам за то, что Вы остановили свой выбор на продукции нашей компании. Техника «SHIVAKI» отвечает высоким мировым стандартам и будет долго и надежно служить Вам в течение длительного времени.

Компания SHIVAKI старается сделать так, чтобы все наши покупатели оставались довольны своим приобретением и уровнем оказываемого сервиса.

**Каждому** владельцу техники «SHIVAKI» гарантируется **расширенный** сервисный пакет обслуживания. Купив продукцию нашей компании, Вы автоматически можете:

- или стать участником проводимой в настоящее время Акции на технику SHIVAKI,
- или получить 6 месяцев дополнительного гарантийного обслуживания,
- или участвовать в проводимом регулярно розыгрыше призов от компании SHIVAKI,
- и многое другое...

Для этого достаточно посетить интернет-сайт: [www.product-registration.eu](http://www.product-registration.eu) и осуществить регистрацию купленной Вами продукции. Мы ценим Ваше личное время, поэтому сделали так, чтобы регистрация заняла не более 4 минут.

Компания «SHIVAKI» помнит и заботится о своих потребителях, постоянно совершенствуя свою продукцию: телевизоры, холодильники, пылесосы, микроволновые печи, кондиционеры, телефоны и неуклонно повышает уровень сервисного обслуживания и поддержки покупателей.

Поздравляем! Вы выбрали достойное Вас, надежное и по последнему слову техники совершенное произведение «SHIVAKI».

С уважением,  
President

*Mohmish Mader*

“SHIVAKI ( JAPAN ) IND. LTD”



# Table of contents

## Dear customer!

Thank you for purchasing our product. For safety, it is strongly recommended to read this manual carefully before connecting, operating and/or adjusting the product and keep the manual for reference in the future.

---

<b>Table of contents</b> .....	2
<b>Before you start</b> .....	3
Utilization of the product .....	3
Important safeguards .....	3
Installation .....	4
Base installation .....	4
Wall mounting .....	4
Connection .....	5
Outdoor antenna connection .....	5
Other connections .....	5
<b>Operation</b> .....	6
Control elements .....	6
Front panel .....	6
Back panel .....	6
Remote controller .....	7
Changing the battery .....	7
General operations .....	8
Signal sources .....	8
Teletext operations .....	8
OSD operation .....	9
Picture setting .....	9
Sound setting .....	10
Channel setting .....	10
Feature setting .....	11
Setup menu .....	11
USB operation .....	12
General playback information .....	12
Operations of file playback .....	12
Electronic programme guide (EPG) .....	13
<b>General information</b> .....	14
Troubleshooting .....	14
Causes of interference .....	14
Accessories .....	15
Specifications .....	15

### Utilization of the product

If you want to dispose of this product, do not mix it with general household waste. There is a separate collection system for used electronic products in accordance with legislation that requires proper treatment, recovery and recycling.

Please contact your local authorities for the correct method of disposal. By doing so, you will ensure that your disposed product undergoes the necessary treatment, recovery and recycling and thus prevent potential negative effects on the environment and human health.

### Important safeguards

- Please unplug the power cord from the AC outlet and contact a service center for repair if following occurs: any obvious abnormality appears in the unit, such as smoky, peculiar smell or strange sound; liquid has been spilled or other objects have fallen into the unit; no picture or sound; cover or panel is broken; although you have operated the unit following the operating instructions, it still cannot work normally.

- This unit can be connected to a power supply outlet without the third ground contact as well as with a ground contact.

- Always disconnect the power cord and antenna during a storm.

- Do not fix the power cord with a metal nail.

- Unplug the power cord from the AC outlet; also unplug the signal cables from the input ports when the unit is unused for long periods of time.

- When unplugging the plug, always hold the wide slot, do not touch the metal part, and do not destroy, twist, pull or roast the power cord.

- Please contact the service center immediately if you found that the core is showed in the air or has been broken.

- Please replace the AC outlet if the metal bolt cannot be inserted into the power socket completely or it cannot be fastened even when it was pushed in, otherwise, any accidents of shocks and fires would happen.

- Never touch the antenna lie or power plug if it starts to thunder.

- Do not touch the power plug with wet hands.

- Do not use any non-rated power socket with numerous devices jointed on one power socket or cable device. The wire of non-designated capacity may cause the fire due to the generation of heat.

- All instructions must be read and understood well before you operate the unit. Heed all warnings and follow all instructions.

- Please use the accessories provided by the manufacturer. Using inadequate accessories may result in accidents.

- Please adjust the product through the panel buttons or the remote controller, do not remove the cover or attempt to service the product by yourself. Do not disassemble back cover and do not make maintenance by yourself to avoid the electric shock.

- Over-press the panel may destroy the product.

- Do not place the product on an unstable cart, stand surface, tripod, bracket, or table. The product may fall, causing serious accidents as well as the damage to the product.

- Please place the product on a flat surface in a well-ventilated location. Keep it away from the burning-light, direct sunlight, vibration, high-temperature and humidity.

- Do not place any vase, potted plant, cup, medicine and any container with water on this

## Before you start

product. If the liquid is spilt, it may cause the fire, electric shock or breakdown.

- Do not install it at the place on the strong magnetic field or current field. It may cause break down. This equipment may be observed deterioration of the picture by electromagnetic radiation in electromagnetic environment.

- Fasten the wheel of the product or shelf with wheels when installing this product. If it moves or is tipped over, it may be damaged.

- Do not place any fire source such as candlelight close to this product or place it on this product. If it is tipped over or fallen down, it may cause damage or fire.

- Do not place the unit into closed space of TV for better ventilation; it can reduce the product lifetime. Keep a space at least 10 cm at above, left, and right of the TV.

- Please place all the signal cords behind of rear panel.

- Do not overexert or touch the panel when you convey the product. Do not transfer the LED TV up or down display direction.

- Do not transport it with the power cord or the connection cable connected. If you move this product with the power cord or the connection cable connected, damaged power cord, connection cable or connection terminal may cause fire, electric shock or breakdown.

- 2 persons or more shall transport the device, which is heavier than 18 kg. If you drop or tip over the device, it may damage it.

- The temperature of the product's body becomes a little higher after a long period use. This phenomenon indicates that heat exchange in normal working mode, thus please do not let children or anyone who is sensitive of temperature to touch.

**All images provided herein are schematic drawings and may differ from real objects.**

## Installation

### Base installation

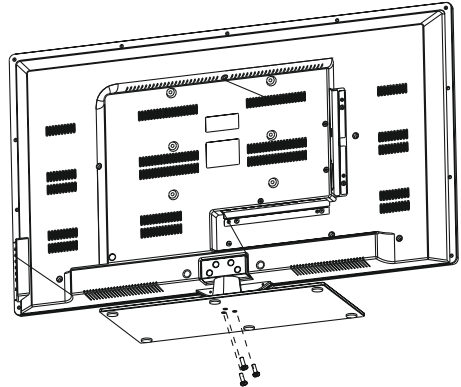

Cover a flat stable surface with a soft cloth. Place the TV unit facedown on the cloth. First align the base with the holes on the back of the unit and fix it with PA5\*15\*4 pcs screws. Then match the holes in the stand with the fixing pins in the bottom of the base (align the stand with the fixing patch). Fasten with BB3\*10\*4 pcs screws.

### Wall mounting

- Unscrew the 4 screws from the stand in the back of the unit. Separate the stand from the cabinet before wall mounting.

- **For wall mounting the back cabinet of this unit is equipped with 6 screw holes, but only 4 screws holes are use for this model, The 2 screws holes in the middle line are the dummy one** , A VESA Wall mount bracket should be used for wall mounting (The bracket is not included and should be acquired separately.) Manufacturer is not responsible for improper mounting resulting in damage of the unit.

**Wall or ceiling mounting implements must be durable and sufficient enough to support the weight of the unit.**

## Connection

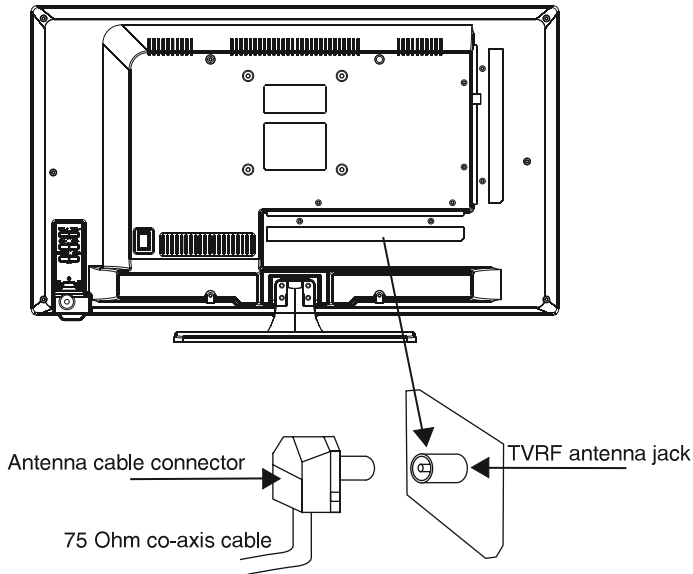

### Outdoor Antenna Connection

Use 75Ω coaxial cable plug or 300-75Ω impedance converter to plug in antenna input terminal on the rear of the cabinet.

### Other connections

- Connect the audio sources (Including DVD, VCD, CAMCORDER and PC) to the proper Audio input jacks 'L' and 'R'.
- Connect the video source to the Composite video jack by RCA cable.
- Plug the power cable in the electric outlet, making sure the current voltage is supported.
- When using the LED as a computer screen, connect the PC to the VGA jack from the monitor by the relevant cable (not included).
- This unit has PC audio in jack. Connect this jack to PC main unit with related audio cable in PC mode and adjust the volume to what you want.

- If the video source has a HDMI output jack, you can connect the signal to the monitor by the HDMI cable (not included).
- Coaxial output is intended for transmitting multi-channel sound to an external decoder (e.g. in 5.1-CH format). Coaxial cable should be used for connection.
- Connect your headphones or earphones (not included) to the headphone socket of this unit. When earphones are connected, the sound output through the built-in speakers of this unit is mute.
- PCMCIA slot is used for CI modules that are obtained from your digital TV provider.

# Operation

## Control elements

### Front panel

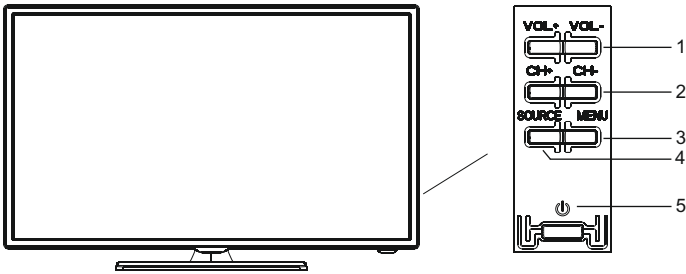

1. VOL+/VOL- buttons
2. CH+/CH- buttons
3. MENU button
4. SOURCE button
5. POWER/STANDBY button

### Back panel

6. VGA input
7. Coaxial output
8. AV input
9. PC audio input
10. Earphone output
11. TVRF antenna jack
12. HDMI inputs
13. USB port
14. Power cable
15. PCMCIA slot
16. SCART input
17. Component video input (YPbPr)

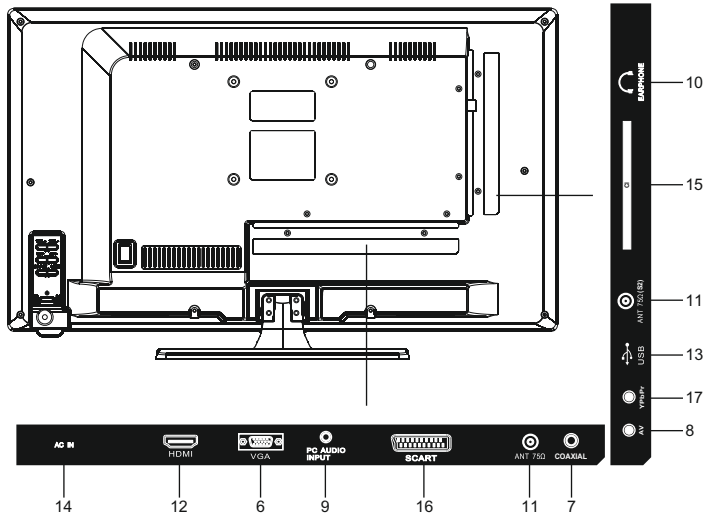

## Remote controller (RC)

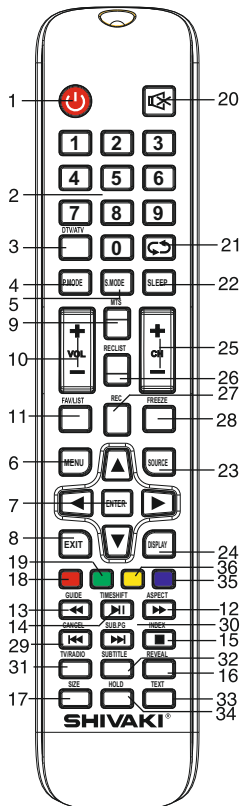

1. POWER button
2. Number buttons
3. DTV/ATV button
4. P.MODE button
5. S.MODE button
6. MENU button
7. Cursor (UP/DOWN/LEFT/RIGHT) buttons/  
ENTER button
8. EXIT button
9. MTS button
10. VOL+/VOL- buttons

11. FAV/LIST button
12. ASPECT/▶▶ button
13. GUIDE/◀◀ button
14. TIMESHIFT/▶▶▶▶ button
15. INDEX/■ button
16. REVEAL button
17. SIZE button
18. RED button
19. GREEN button
20. MUTE button
21. ↻ button
22. SLEEP button
23. SOURCE button
24. DISPLAY button
25. CH+/CH- buttons
26. RECLIST button
27. REC button
28. FREEZE button
29. CANCEL/◀◀ button
30. SUB.PG/▶▶▶▶ button
31. TV/RADIO button
32. SUBTITLE button
33. TEXT button
34. HOLD button
35. CYAN button
36. YELLOW button

### Changing the battery

1. Remove the battery compartment cover on the back of the RC.
2. Insert two AAA batteries into the battery compartment making sure that the correct polarity is observed.
3. Install the cover back.
  - The RC should be pointed at remote sensor within 8 meters and within 30 degrees at the left or the right side.
  - Take the battery out of the RC if it is not used for a long time.
  - Do not mix new and used batteries or different types of batteries. Weak batteries can leak and severely damage the RC.
  - Do not expose the RC to shock, liquids, and do not place it in an area with high humidity.

## General operations

- Press POWER button on the unit or on the RC to switch on the power. Press POWER button again to switch the unit off and go the stand-by mode. To completely power off the unit unplug the power cable from the outlet.
  - Press VOL- button repeatedly to decrease the volume; press VOL+ button repeatedly to increase the volume.
  - Press SLEEP button repeatedly to set the sleep time.
  - Press ATV/DTV button to switch between analog and digital TV.
  - Press GUIDE to launch the Electronic Program Guide (EPG) or for a fast reverse in recording (PVR) or Media Player mode.
  - Press TIMESHIFT to enable the Time Shift function for digital TV or to play in PVR or Media Player mode
    - Press SUBTITLE to show and set the language of a current DTV channel.
    - Press REC to begin recording of current playback in PVR mode. Press RECLIST to show the list of recorded files.
    - Press  $\leftarrow$  button on the RC to select from the present channel and the previously displayed channel.
    - Press ASPECT button repeatedly to select a screen display size from the available list: 4:3/16:9/Zoom1/Zoom2/Panorama. Available aspects may differ for different signal sources.
    - Press MUTE button to cut off sound, press this button again or adjust volume to resume sound.
    - Press TV/RADIO button to switch between TV and radio modes when watching channels.
    - Select the TV function mode. Press CH-/CH+ buttons to select previous or next channels; or press number buttons to enter a channel number directly.
      - Press P.MODE button repeatedly to cycle through the available video picture modes.
      - Press S.MODE button repeatedly to cycle through the available sound modes.
      - Press DISPLAY button to display the

preset TV channel play information.

- Press FREEZE/▶▶ button to freeze the picture on or off.
- Press FAV button to show the favourite channel list. Press FAV+/FAV- buttons to select next or previous favorite channel.
- Press MTS button in TV mode repeatedly to switch between various Nicam sound modes (can be unavailable for some channels).

## Signal sources

Press SOURCE button, then press DOWN/UP cursor buttons on the RC or CH-/CH+ buttons on the panel to select a source from available source list: DTV - ATV - AV - HDMI1 -HDMI2 - HDMI3 - PC - MEDIA. Press ENTER button on the RC or MENU button on the panel to confirm. Press EXIT to exit.

## TELETEXT operations (option)

- Select the TV source mode. Then press CH-/CH+ buttons to select TV channel in order to pick up the picture signal of Teletext.
  - Press CH-/CH+ buttons to select the previous page or the next page.
  - Teletext button functions are as follows:
    - ON/OFF: Press TEXT button to enter into TEXT mode. Press this button again to return to the channel you are watching.
    - HOLD: Press this button to stop the move to the next page. Press this button again to cancel operation.
    - INDEX: Press this button to go to the index page.
    - SIZE: Press this button to enlarge the text shown on the teletext screen, and one half of page could be shown. Press this button again to view the second half of this page. Press this button third time to normal size text page view.
    - REVEAL: Press this button to reveal the cancelled information. Press this button again to cancel the information.
    - SUB.PG: Press this button to select sub page, and the sub-page symbol will appear in the left top hand corner of the screen. Enter the number of sub page and use numeric buttons in the format 0001 for sub page 1. The teletext

will search for the sub page.

**CANCEL:** When a text page is selected, it may take some time before it becomes available; press this button to return to TV mode. When the required page is found, its number will be displayed at the top of the screen; press this button to return to the teletext mode and browse the page.

**RED/GREEN/YELLOW/CYAN buttons:** Press these 4 color buttons to access directly to corresponding color page displayed at the lower parts of teletext screen.

## OSD operation

1. Press MENU button to enter the setting menu displayed on the screen.
  2. Press LEFT/RIGHT cursor buttons on the RC or VOL+/- buttons on the panel to select setting page.
  3. Press DOWN cursor button or ENTER button on the RC or CH+ button on the panel to go to the parameter list.
  4. Press UP/DOWN cursor buttons on the RC or CH+/- buttons on the panel to select a parameter to adjust.
  5. Press cursor buttons on the RC or VOL+/- or CH+/- buttons on the panel to adjust the selected parameter.
  6. Press EXIT button to quit the menu.
-  Some menu items may be in grey color, in this case they are not adjustable. Pictures of OSD menu are for reference only; they may differ from the real screens.

## Picture setting

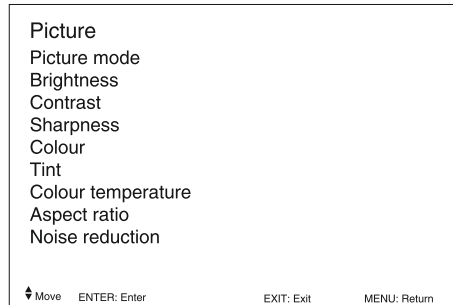

- **Picture Mode:** Press UP and DOWN buttons to select Picture Mode, then press LEFT/RIGHT button to select one of the picture modes: Dynamic, Standard, Mild, User). Press P.MODE to change the picture mode directly.
- **Brightness/Contrast/Sharpness/Colour/Tint:** Press UP/DOWN to select the option, LEFT/RIGHT to adjust.
  - Brightness: adjust the picture brightness.
  - Contrast: adjust the highlight intensity of the picture.
  - Sharpness: adjust the peak level of detail in the picture.
  - Colour: adjust color intensity.
  - Tint: use to compensate color in NTSC transmission.
- **Color Temperature:** change the overall color temperature of the picture:
  - Standard: Default vivid color temp.
  - Cool: gentle blue-hued image.
  - Warm: bright red-hued image.
- **Aspect Ratio:** select the screen aspect ratio: Auto/4:3/16:9/Zoom1/Zoom2/Panorama.
- **Noise Reduction:** Digital noise reduction effect for reducing the video noise level: Off/Low/Middle/High.

## Sound setting

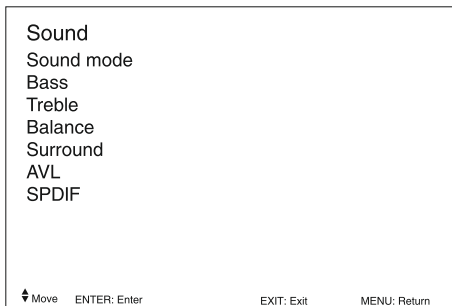

- **Sound Mode:** Press UP and DOWN buttons to select Sound Mode, then press LEFT/RIGHT button to select one of the sound modes: Standard, Music, Movie, Speech, User). Press S.MODE to change the sound mode directly.

- **Bass/Treble/Balance:** Press UP/DOWN to select the option, LEFT/RIGHT to adjust.

**Bass:** adjust the bass effect to increase or decrease low-pitched sounds.

**Treble:** adjust the treble effect to increase or decrease high-pitched sounds.

**Balance:** adjust the balance between left and right speakers to adapt to your listening position.

- **Surround:** toggle the surround sound effect on/off.

- **AVL:** toggle auto-volume control on/off. Volume automatically remains on the same level of volume if you change programmes. Because each broadcasting station has its own signal conditions, volume adjustment may be needed every time when the channel is changed. This feature allows users to enjoy stable volume levels by making automatic adjustments for each program

- **SPDIF:** toggle digital sound via coaxial cable on/off.

## Channel setting

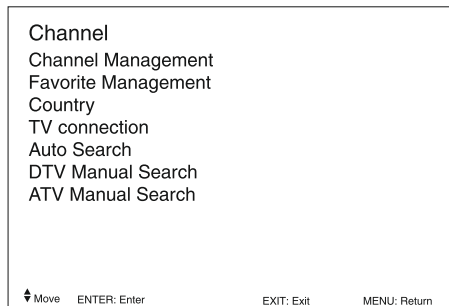

- **Channel Management:** enter the channel editing menu. RED, GREEN, YELLOW and BLUE buttons are used as shortcuts. Select the channel you want to edit with the UP/DOWN buttons and then press:

RED button to delete the channel.

GREEN button to skip the channel when browsing with CH+/- buttons.

YELLOW button to make the channel movable in the list with cursor buttons.

BLUE button to select the two channels to be swapped places.

- **Favorite Management:** enter the favorite channel editing menu. RED, GREEN, YELLOW and BLUE buttons are used to mark channels as "Fav1, Fav2, Fav3 and Fav4, respectively.

- **Country:** use UP/DOWN buttons to select your country.

- **Auto Search:** select this option to automatically scan for available channels.

**ALL:** select this option to search for all available digital and analogue channels. You can skip directly to digital scanning or stop the search altogether by pressing EXIT/MENU.

**DTV:** Search for digital channels only.

**ATV:** Search for analogue channels only.

- **DTV Manual Search:** select this option to scan for available digital channels manually.

First select channel number by pressing ENTER/RIGHT or input the number directly. The strength and quality of the signal will be displayed at the bottom. Select "Start" and press ENTER to start the current channel

search.

- **ATV Manual Search:** select this option to scan for available analogue channels manually.

First select channel number by pressing ENTER/RIGHT or input the number directly. Select "Search" and press ENTER to start the current channel search. You can also fine tune the channel frequency for a better reception.

## Feature setting

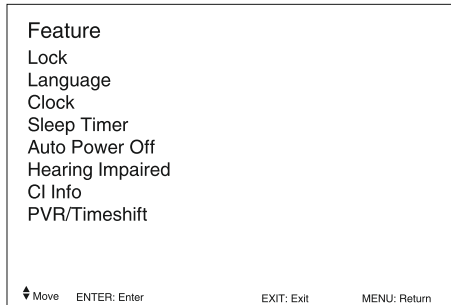

- **Lock**

**Lock Channel:** On/Off. A password is required to view channels that are locked.

**Parental Lock:** Off/4-18. Toggle the parental lock and set the age level permission for certain programmes.

**Change PIN Code:** Press ENTER/RIGHT to set a New Password then enter a 4-digit number you want to set twice.

- **Language:** Select a System Language which includes OSD Language, Preferred Subtitle, Preferred Audio, Digital Teletext Language, Analog Teletext Language.

- **Clock:** set the current system time and set the time zone and DST (daylight saving time).

- **Sleep Timer:** select the period (10-240 min) after which the TV will automatically power off.

- **Auto Power Off:** select the period after which the TV will automatically power off.

- **Hearing impaired:** This function allows the use of close captions for people with hearing impairments (where available).

- **CI Info:** select this option to enter the

common interface submenu. Only available when a CI card inserted in the PCMCIA slot in DTV mode.

- **PVR/Timeshift:** enter the PVR submenu to setup digital channel recording. More info is listed in the PVR/Timeshift section of this manual.

## Setup menu

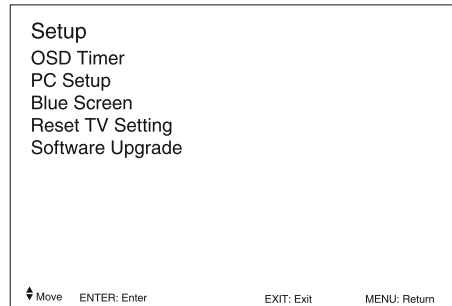

- **OSD Timer:** 5s/10s/15s/20s/25s/30s/ Never. Select the period after which the elements of OSD menu disappear.

- **PC Setup**  
Available only when PC is selected as a signal source.

**Auto Adjust:** adjust all the parameters automatically.

**H Position:** manually adjust the horizontal position.

**V Position:** manually adjust the vertical position.

**Phase:** manually adjust phase.

**Clock:** manually adjust clock.

- **Blue Screen:** set on or off blue screen activation when there is no TV signal in ATV mode.

- **Reset TV Setting:** reset the parameters to initial factory settings. May require a password and user confirmation.

- **Software upgrade:** this option is intended for using by qualified technicians only.

## USB operation

### General playback information

- Insert a USB into the USB jack. Select Media source and press ENTER button. The screen will show a USB playback window, in which you can select Music, Photo, Movie and eBook contents to play by pressing LEFT/RIGHT cursor buttons and ENTER button.

- USB file systems supported: FAT16, FAT32, NTFS. 2.0 USB version is supported; maximum capacity 2 TB (NTFS). For correct and satisfactory operation, licensed USB devices of famous brands should be used with this unit. Avoid using USB devices of unknown brands. Playback of some file formats cannot be supported.

- This unit supports playback of video files with ASF, AVI, MKV, MPG extension, with video codecs WMV9, DIVX, H263, MPEG-4, MPEGII, XVID and audio codecs WMA, MP3, DD(AC3).

 The above list of extensions and codecs is for information only and is not a guarantee that all files having the above extensions and codecs should be read by this unit.

- Some AVI files cannot be played due to their parameters and recording conditions. Video files more than 2 GB having AVI extension can be played partially.

 According to the USB 1.1/2.0 Standard, usage of a USB device with power current consumption exceeding 500 mA is not recommended without supplementary power supply. Failure to use supplementary power for connected USB drives with power consumption exceeding this value as well as defective USB drives may cause mechanical or thermal changes of elements of this unit as well as failure of internal elements of the USB port. Such damages are not warranty cases.













**Warning:** usage of external USB drives containing BIN files in the root directory may cause malfunction of the unit or damage to the software.







### Operations of file playback

- Press cursor buttons to select Return option and press ENTER button if you want to go back to the previous menu.

- In the content menu, press cursor buttons to select folder, press ENTER button or **▶▶** button to enter it, then press cursor buttons to select the file you want to watch or to listen to. When highlighting the file, the file information will appear on the right (not available for text files) and picture will be previewed in the center (not available for music and text files). Press ENTER button or **▶▶** button to play the selected file.

- While playback, press ENTER button; the bottom of the screen will show playback menu in which you can select an operation by LEFT/RIGHT cursor buttons on perform this operation by pressing ENTER button. The operations are as follows:

	Play or pause playback	All files
	Select previous file	All files
	Select next file	All files
	Stop playback and return to previous menu	All files
	Select repeat playback mode	All files
	Play music in background mode when photo or text file is being browsed (you should select music file first)	Photo and Text
	Show playlist	All files
	Show file information	All files
	Rotate image clockwise	Photo
	Rotate image anti-clockwise	Photo
	Fast backward playback	Music/ Movie
	Fast forward playback	Music/ Movie
	Mute the sound	Music/ Movie

	Select time to start playback from	Music/ Movie
	Fragment repeat playback. Press OK to select initial point, press OK to select final point of the fregment	Movie
	Slow playback	Movie
	Step playback	Movie
	Zoom in	Movie/ Photo
	Zoom out	Movie/ Photo
	Select aspect ratio	Movie/ Photo

- While playback, press **▶||** button to pause or resume playback. Press **■** button to stop playback.
- When playing music files you can press **◀◀** / **▶▶** buttons to fast reverse or forward. You can press **◀◀▶▶** buttons to select the desired files manually in normal condition.
- When playing photo files, you can press **◀◀▶▶** buttons to page up or page down the file. Press LEFT/RIGHT cursor buttons to rotate the image.

## Electronic programme guide (EPG)

If you know the airing time of the current programme you can access the EPG menu by pressing the EPG button on the RC. The menu displays date and time in the top right corner, the list of the current available channels on the left, and the name of each programme starting in scheduled time periods on the right. Select the channel by pressing UP/DOWN and the programme by pressing LEFT/RIGHT.

There are 3 modes of the EPG menu:

Daily: shows the daily broadcasting schedule.

Weekly: shows the weekly broadcasting schedule.

Extended: shows the detailed information for each programme.

## PVR/Timeshift function

Insert a USB drive, the system will automatically create a folder to store the files recorded. Recording begins when REC button is pressed, and it records all the time until **■** button is pressed or the memory is full. During the recording, press UP/DOWN cursor buttons to zoom in/out the record menu.

PVR/Timeshift is a feature enabling you to record an air program while you are away. Press **▶||** button to activate Time Shift while recording. Press UP/DOWN cursor buttons to zoom in/out the Timeshift menu. You can operate referring to PVR/Timeshift menu on the screen.

Record list: Press REC.MENU button to display the record list. Press UP/DOWN cursor buttons to select items, press ENTER button to play. Press RED button to delete a program. Press GREEN button to display the program info. Press INFO button to sort programs. Press EXIT button to quit.

## CI information

(only in DTV mode): This function enables you to watch some encrypted services (pay services). Please insert a CI card into the PCMCIA slot according to the arrow on the CI card.

-  • The function can only be available when CI card is present.
  - It is possible for you to change CI (Common Interface) menu screen and service by consulting your dealer.
  - Please do not insert or pull out the CI card when power on. During initialization of the CI card, please don't operate the TV.
  - Do not insert or pull out the CI card frequently so as to avoid any damages of the TV and the CI card.
  - If there is no picture and/or sound with the CI+ CAM module inserted, please contact the customer support of the service provider.

# General Information

## Troubleshooting

Below is a table describing simple measures that can help you eliminate most problems likely to emerge when this unit is in use. If below measures do not help, turn to a service center or to the nearest dealer.

Symptom	Cause	Solution
No picture, no sound, and no indicator light	The power cord is not plugged in. Contrast, brightness, color and volume are all in the minimum value or TV is in mute mode.	Plug the power cord in. Alter the value of contrast, brightness, color and volume.
Picture and sound with abnormality	Contrast and color are set improperly. Color system is set improperly. Sound system is set improperly.	Set the value of Contrast and color properly. Set the sound system properly.
The picture in VGA mode is abnormal	The PC settings may be improper.	Check and set the resolution parameters of your PC.
Picture is spotted or with snow	Signal source is low-grade or the signal is in a lower quality.	Use the qualified signal cord.
Blue background	No video signal or the signal cord is improperly/not connected.	Connect the signal cord properly.
No sound	No audio signal or the signal cord is improperly/not connected.	Connect the audio signal cord properly. Set the sound system properly.
The RC does not work	Batteries are improperly installed or exhausted.	Make sure the positive and the negative polarities are correct. Reattach the battery lid. Replace the batteries.

### Causes of interference

Incorporated in your TV receiver are the most up-to-date devices to eliminate interference. Local radiation however, can create disturbances, which visibly affect your picture. Proper installations, a good aerial are your best safeguards against these disturbances.

- **RF INTERFERENCE:** Moving ripples across the screen are caused by nearby transmitting or receiving short-wave radio equipment.
- **DIATHERMY:** Herringbone pattern and partial picture loss can result from the operation of diathermy equipment from a nearby doctor's surgery or hospital.
- **SNOW:** Weak TV signals from long distant stations result in an instead picture and give the effect of falling snow. An antenna adjustment or antenna amplifier may be needed.
- **GHOST:** Multiple image, caused by TV signals reflected back from surrounding buildings, hills, aircraft, etc. is minimized by correct aerial positioning.
- **CAR IGNITION:** Nearby cars and electrical motors can cause small streaks across the picture or make the picture roll.

# General Information

## Accessories

1. LED TV	1 pc
2. Remote controller	1 pc
3. Stand	1 pc
4. Base	1 pc
5. Screw	7 pcs
6. Warranty card	1 pc
7. Instruction manual	1 pc

## Specifications

Size (diagonal)	24" (60 cm)
Resolution	1366x768
Aspect ratio	16:9
Response time	8,5 ms
Color system	PAL, SECAM
Sound system	BG, DK, I
NICAM Stereo	2 x 5 W
Composite AV RCA in	+
PC audio input	+
VGA in	+
HDMI in	x1
Headphone jack	+
Coaxial output	+
DVB-T/DVB-T2/DVB-C signal reception	+
PCMCIA interface (CI, CI+)	+
Russian and English OSD	+
Progressive scan	+
Digital comb filter	3D
Sleep timer	+
USB movie, audio and photo support	+
Quantity of channels	100 analogue/1000 digital
Teletext	1000 pages
Electric shock protection class	II
Nominal voltage range:	AC~100-240 V; 50/60 Hz
Specific power rating in operation mode:	0,02 W/cm <sup>2</sup>
Power consumption in operation mode:	48 W
Power consumption in stand-by mode:	0,5 W
Unit dimensions: without stand	563 x 53 x 330 mm
with stand	563 x 176 x 360 mm
Net weight	3,6 kg

 The LED panel is a high technology product with many thin film transistors that can give you a fine picture details. Occasionally, a few non-active pixels may appear on the screen as a fixed point of blue, green, red, black or white, please note that this does not affect the performance of your LED TV.

**Warning:** Specifications may be subject to change without notice for improvement.

## General information

General information

## Уважаемый покупатель!

Благодарим Вас за покупку нашего изделия. Чтобы понять, как правильно и безопасно пользоваться приобретенным устройством, рекомендуется тщательно изучить настоящее руководство перед подключением и эксплуатацией изделия. Сохраняйте руководство для использования в будущем.

<b>Содержание</b>	17
<b>Перед началом эксплуатации</b>	18
Утилизация изделия	18
Меры предосторожности	18
Установка	20
Установка на подставку	20
Крепление на стену	20
Подключение	21
Подключение внешней антенны	21
Прочие подключения	21
<b>Управление устройством</b>	22
Элементы управления	22
Передняя панель	22
Задняя панель	22
Пульт дистанционного управления	23
Установка батареек	23
Общие операции	24
Источники сигнала	24
Операции с телетекстом	24
Экранное меню	25
Настройка изображения	25
Настройка звука	26
Настройка каналов	26
Настройка функций	27
Меню настройки	27
Операции с USB	28
Общая информация	28
Воспроизведение файлов	28
Электронный телегид (EPG)	30
<b>Общая информация</b>	31
Руководство по устранению неисправностей	31
Источники помех	31
Комплект поставки	32
Технические характеристики	33
Допуски по пикселям	34

# Перед началом эксплуатации

## Утилизация изделия

Если вы желаете утилизировать данное изделие, не выбрасывайте его вместе с обычным бытовым мусором. Существует отдельная система сбора использованных электронных изделий в соответствии с законодательством, которая предполагает соответствующее обращение, возврат и переработку.

Обращайтесь в органы местного управления за инструкциями по правильной утилизации продукта. Тем самым Вы обеспечите утилизацию Вашего изделия с соблюдением обязательных процедур по обработке, утилизации и вторичной переработке и, таким образом, предотвратите потенциальное негативное воздействие на окружающую среду и здоровье людей.

## Меры предосторожности

- Пожалуйста, извлеките шнур питания из розетки и свяжитесь с сервисной службой в следующих случаях: если в устройстве имеются явные неисправности, например, из него идет дым, чувствуется специфический запах или слышен нехарактерный звук; если внутрь устройства попала жидкость или посторонние предметы; если нет изображения или звука; если поврежден корпус или панель; если Вы пользуетесь устройством согласно инструкции, но оно не работает должным образом.

- Данное изделие может подключаться к розетке питания как без заземляющего третьего контакта, так и с заземляющим третьим контактом.

- Во избежание поражения электрическим током защищайте шнур питания от возможного нажатия на него или заземления, особенно рядом с разъемами.

- Не закрепляйте шнур питания метизами.

- Если Вы не пользуетесь устройством длительное время или в случае грозы обязательно отключайте шнур питания из розетки, а также отключайте все сигнальные кабели от входных разъемов.

- При отключении вилки из розетки всег-

да держитесь за утолщение на вилке, не касайтесь металлических частей, не тяните за шнур и не ломайте и не перегибайте его, не ремонтируйте, не перекручивайте и не нагревайте.

- Немедленно свяжитесь с сервисным центром, в случае если имеются какие-либо неисправности шнура питания, в нем оголились жилы или он поврежден.

- Замените сетевую розетку, если в нее невозможно вставить вилку или вилка плохо закрепляется в розетке. Иначе могут возникнуть неисправности или произойти несчастные случаи или возгорания.

- Не прикасайтесь к проводам мокрыми руками.

- Запрещается использование розетки, в которую подключено несколько устройств. Перегрузка такой розетки может привести к пожару.

- Место подключения вилки шнура питания к сети 220 В должно оставаться легкодоступным.

- Перед работой с устройством необходимо полностью прочитать и понять все инструкции. Необходимо соблюдать все предупреждения и следовать всем инструкциям, приведенным в настоящем руководстве.

- Пожалуйста, используйте только рекомендованные производителем аксессуары.

Использование других аксессуаров может привести к неисправностям.

- Пожалуйста, проводите все настройки и регулировки только с помощью кнопок на передней и боковой панелях или на пульте дистанционного управления. Ни в коем случае не снимайте заднюю панель и не пытайтесь самостоятельно проводить техническое обслуживание устройства, так как существует опасность поражения электрическим током, а также возможно возникновение неисправностей.

- Не устанавливайте устройство на непрочные или неровные поверхности, тележки, стойки, треноги, кронштейны или столы. Устройство может упасть, в результате чего могут возникнуть неисправности или произойти несчастные случаи. Используйте только те приспособления, которые рекомендованы производителем или продавцом.

- Пожалуйста, устанавливайте устройство на горизонтальной поверхности в местах с хорошей вентиляцией. Не допускайте воздействия на устройство вибрации, прямого солнечного света, высокой температуры, а также попадания пыли и влаги.

- Не ставьте на устройство вазы, сосуды с жидкостью. Попадание жидкости внутрь аппарата может привести к пожару или поломке устройства.

- Не устанавливайте устройство в зоне магнитных волн. Это может привести к поломке устройства. В зоне электромагнитного излучения может наблюдаться искажение изображения.

- Не устанавливайте вблизи устройства источники открытого огня, например, свечи. В случае их падения устройство может быть повреждено или может произойти возгорание.

- Установка телевизора в замкнутое пространство при эксплуатации может сократить срок службы устройства; поэтому необходимо обеспечить минимальную дистанцию между LED-телевизором и

внутренними границами приспособления под аппарат для нормальной вентиляции (минимум по 10 см свободного пространства со всех сторон).

- Располагайте кабели позади устройства. Не закрепляйте их метизами, не перегибайте, не ремонтируйте и не нагревайте.

- При перемещении телевизора не нажимайте и не касайтесь панели. Не переносите телевизор в положении, при котором экран направлен вверх или вниз.

- Не перемещайте устройство при подключенном проводе питания или других подключенных проводах. Повреждение провода питания, подключенный провод или подключенные устройства могут стать причиной пожара, электрошока или поломки.

- Если устройство тяжелее 18 кг, его должны перемещать не менее 2 человек. При падении устройство может повредиться.

- Слишком сильное нажатие на панель может повредить устройство.

- При длительном использовании может немного повысится температура корпуса устройства. Это явление свидетельствует о теплоотдаче в нормальном рабочем режиме. Однако не позволяйте детям и людям с повышенной температурной чувствительностью касаться устройства.

**Все иллюстрации, приведенные в настоящем руководстве, являются схематическими изображениями, которые могут отличаться от реальных объектов.**

# Установка/Подключение

## Установка

### Установка на подставку

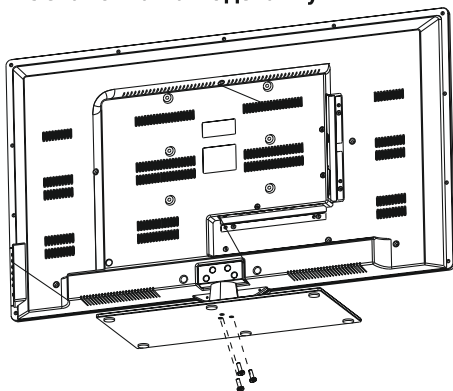

Выберите ровную плоскую горизонтальную поверхность, накройте ее мягкой тканью и разместите на ней корпус телевизора экраном вниз. Присоедините подставку к основанию таким образом, чтобы отверстия в подставке и в основании совпадали. Зафиксируйте подставку с помощью 4 винтов. Присоедините подставку вместе с основанием к задней части корпуса телевизора таким образом, чтобы отверстия в подставке и в корпусе совпали. Зафиксируйте подставку с помощью 4 винтов.

### Крепление на стену

- Перед установкой телевизора на стену отделите подставку от корпуса, предварительно вывернув 8 шурупов, фиксирующих подставку на нижней части корпуса.

- Для крепления на стену на задней панели телевизора имеются 4 отверстия под винты. Для крепления следует использовать настенный кронштейн VESA (в комплект поставки не входит и приобретается отдельно). Производитель не несет ответственности за неправильно выполненный монтаж, повлекший повреждение телевизора.

Средства для монтажа аппаратуры на стене или потолке должны быть достаточными для выполнения своей функции.

## Подключение

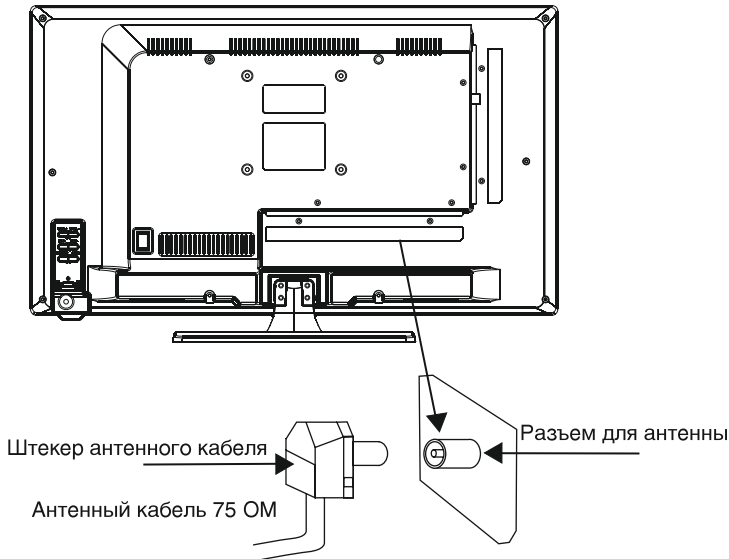

### Подключение внешней антенны

Подсоедините антенну к соответствующему разъему. Используйте коаксиальный кабель 75 Ом при подключении внешней антенны.

### Прочие подключения

- Подсоедините источник аудио сигнала (DVD, CAMCORDER) к соответствующим аудио разъемам 'L' (Левый) и 'R' (Правый).
- Композитный видео вход телевизора подсоединяется к композитному выходу другого видео оборудования с помощью аудио-видеокабеля RCA.
- Разъем питания предназначен для подключения телевизора к сети электрического питания.
- Подсоедините VGA-кабель (в комплект не входит) к VGA-порту ПК и к VGA-разъему телевизора; затяните болты по часовой стрелке на обоих концах кабеля.
- Компьютерный аудиовход служит для

получения телевизором аудио сигнала с персонального компьютера.

- Если источник видеосигнала имеет HDMI-выход, подключите его к HDMI-входу телевизора, используя специальный HDMI-кабель (в комплект не входит).
- Коаксиальный выход предназначен для передачи многоканального звука на внешний декодер (например, стереосистему 5.1). Для соединения необходим коаксиальный кабель (в комплект не входит).
- Подсоедините наушники к разъему для наушников. При подсоединенных наушниках звук через динамики телевизора не воспроизводится.
- Разъем PCMCIA используется для подключения CI-модуля, приобретаемого у поставщика услуг цифрового ТВ.

# Управление устройством

## Элементы управления

### Передняя панель

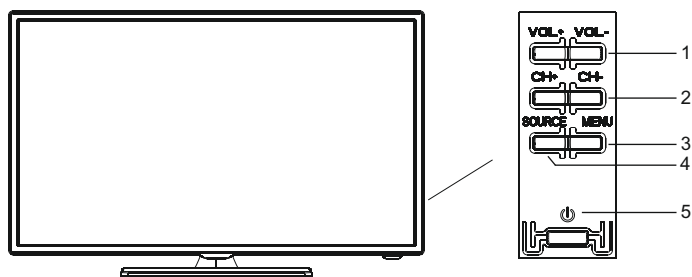

1. Кнопка VOL+/VOL-
2. Кнопка CH+/CH-
3. Кнопка MENU
4. Кнопка SOURCE
5. Кнопка POWER/STANDBY

### Задняя панель

6. Вход VGA
7. Коаксиальный выход
8. Вход AV
9. Вход PC AUDIO
10. Выход Earphone (наушники)
11. Вход RF (антенна)
12. Разъем HDMI
13. Разъем USB
14. Шнур электропитания
15. Слот PCMCIA ( CI+)
16. Разъем SCART
17. Вход YPbPr

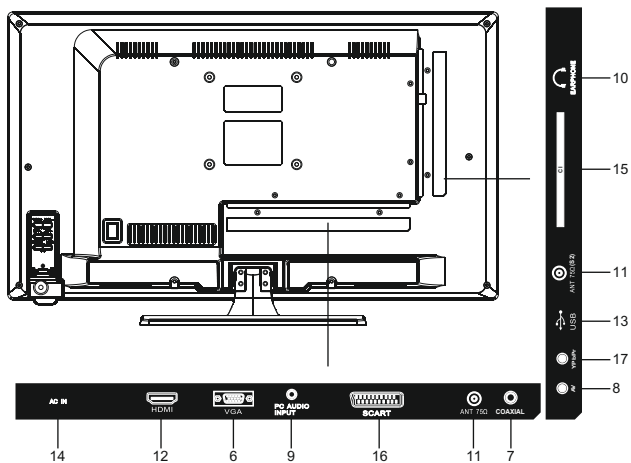

## Пульт дистанционного управления

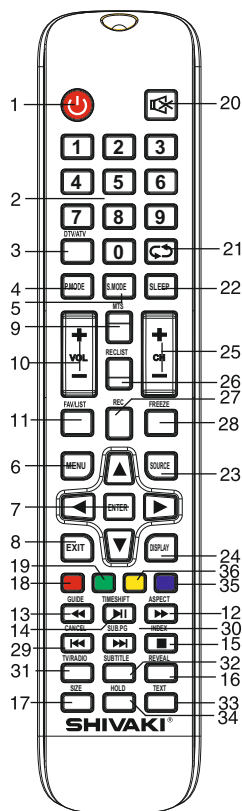

1. Кнопка POWER
2. Кнопки с цифрами
3. Кнопка DTV/ATV
4. Кнопка P.MODE
5. Кнопка S.MODE
6. Кнопка MENU
7. Кнопки курсора (ВВЕРХ/ВНИЗ/ВЛЕВО/ВПРАВО)/Кнопка ENTER
8. Кнопка EXIT
9. Кнопка MTS

10. Кнопки VOL+/VOL-
11. Кнопка FAV/LIST
12. Кнопка ASPECT/▶▶
13. Кнопка GUIDE/◀◀
14. Кнопка TIMESHIFT/▶▶
15. Кнопка INDEX/■
16. Кнопка REVEAL
17. Кнопка SIZE
18. Кнопка RED (красная)
19. Кнопка GREEN (зеленая)
20. Кнопка MUTE
21. Кнопка ↻
22. Кнопка SLEEP
23. Кнопка SOURCE
24. Кнопка DISPLAY
25. Кнопки CH+/CH-
26. Кнопка RECLIST
27. Кнопка REC
28. Кнопка FREEZE
29. Кнопка CANCEL/◀◀
30. Кнопка SUB.PG/▶▶
31. Кнопка TV/RADIO
32. Кнопка SUBTITLE
33. Кнопка TEXT
34. Кнопка HOLD
35. Кнопка CYAN (голубая)
36. Кнопка YELLOW (желтая)

### Установка батареек

1. Снимите крышку отсека для батареек на задней части ПДУ.
2. Поместите батарейки в отсек для батареек с правильным соблюдением полярности.
3. Установите крышку отсека на место.
  - Вставьте две батарейки AAA/1.5V в отсек для батарей ПДУ. Мощность сигнала, необходимая для приемного датчика, обеспечивается на расстоянии до 8 метров и в пределах 30 градусов влево и вправо.
  - Не используйте одновременно новые и использованные батарейки или батарейки разных типов.

# Управление устройством

## Общие операции

- Нажмите кнопку POWER на панели телевизора или на ПДУ, чтобы включить питание. Нажмите кнопку POWER, чтобы выключить телевизор и перевести его в режим ожидания; для полного отключения вытащите кабель питания из розетки.
  - Нажимайте кнопки VOL-/VOL+ для регулирования уровня громкости звука.
  - Нажимайте кнопку SLEEP для выбора периода времени, по истечении которого телевизор автоматически отключится.
  - Нажмите кнопку ATV/DTV для переключения между аналоговым и цифровым телесигналом.
  - Нажмите кнопку GUIDE для запуска электронного телегида (EPG) или для быстрого сканирования назад во время записи эфира (PVR) или в режиме воспроизведения.
    - Нажимайте TIMESHIFT для включения функции Time Shift (сдвинутое во времени вещание) в режиме записи или для начала воспроизведения.
    - Нажмите кнопку SUBTITLE для включения и выбора языка субтитров для данного канала в режиме цифрового ТВ.
    - Нажмите REC для начала записи эфира в режиме PVR. Нажмите RECLIST для просмотра списка записанных файлов.
    - Нажмите кнопку ⏮ на ПДУ для переключения между текущим и предыдущим просматриваемыми каналами.
    - Нажмите кнопку ASPECT для выбора одного из доступных форматов изображения на экране: 4:3/16:9/Масштаб1/Масштаб2/Панорама. Форматы могут различаться в зависимости от текущего источника сигнала.
    - Нажмите кнопку MUTE для отключения звука. Для включения звука нажмите эту кнопку повторно или регулируйте громкость.
    - Нажмите кнопку TV/RADIO для переключения между режимами ТВ и радио во время просмотра каналов.

- Выберите режим TV. Нажимайте кнопки CH-/CH+, чтобы выбрать предыдущий или следующий канал. С помощью кнопок с цифрами 0-9 можно непосредственно выбрать номер нужного канала.
  - Нажимайте кнопку P.MODE для переключения по меню режимов изображения.
  - Нажимайте кнопку S.MODE для переключения по меню режимов звука.
  - Нажмите кнопку DISPLAY для отображения информации о текущем канале.
  - Нажмите кнопку FREEZE/▶▶ для включения стоп-кадра.
    - Нажмите кнопку FAV для отображения списка любимых каналов. Нажимайте кнопки FAV+/FAV- для выбора предыдущего или следующего любимого канала.
    - Нажимайте кнопку MTS в режиме TV для выбора одного из режимов звука Nicam (данная операция доступна не для всех ТВ-каналов).

## Источники сигнала

Нажмите кнопку SOURCE, затем нажимайте кнопки курсора ВНИЗ/ВВЕРХ на ПДУ или кнопки CH+/CH- на панели, чтобы выбрать один из доступных источников сигнала: DTV - ATV - AV - HDMI1 - HDMI2 - HDMI3 - PC - Медиа. Нажмите кнопку ENTER на ПДУ или кнопку MENU на панели для подтверждения.

## Операции с телетекстом (опция)

- Выберите режим TV. Затем с помощью кнопок CH-/CH+ выберите телеканал, поддерживающий телетекст.
  - Кнопки телетекста на ПДУ имеют следующие функции:
    - Кнопка ON/OFF: нажмите для входа в режим TEXT. Нажмите повторно для возврата к просмотру телеканала.
    - Кнопка HOLD: Нажмите, чтобы остановить переход к следующей странице. Нажмите кнопку повторно, чтобы отменить эту операцию.
    - Кнопка INDEX: нажмите для перехода к

странице индекса.

Кнопка SIZE: Нажмите для увеличения текста, отображаемого на странице телетекста, или отображения половины страницы. Нажмите повторно для отображения второй половины страницы. Нажмите кнопку еще раз для отображения текста в нормальном размере.

Кнопка REVEAL: Нажмите эту кнопку для отображения скрытой информации.

Нажмите эту кнопку повторно, чтобы скрыть информацию.

Кнопка SUB.PG: Нажмите эту кнопку для выбора подстраницы. В левом верхнем углу экрана появится значок подстраницы. Введите номер подстраницы в формате 0001.

CANCEL: После выбора страницы телетекста может пройти некоторое время, прежде чем она станет доступна. Нажмите кнопку CANCEL, чтобы свернуть режим телетекста и вернуться к просмотру ТВ. Когда выбранная страница будет обнаружена, в верхней части дисплея отобразится ее номер. Нажмите кнопку CANCEL, чтобы вернуться к просмотру телетекста.

Красная/Зеленая/Желтая/Голубая кнопки: Используйте четыре цветовых кнопки для непосредственного перехода на страницу, имеющую цветовой код, которая отображается в нижней части страницы телетекста.

## Экранное меню

1. Нажмите кнопку MENU, чтобы вызвать экранное меню настройки.
2. Нажимайте кнопки курсора ВЛЕВО/ВПРАВО на ПДУ или кнопки VOL+/- на панели для выбора нужной страницы меню.
3. Нажмите кнопку курсора ВНИЗ или кнопку ENTER на ПДУ или кнопку CH+ на панели, чтобы перейти к списку параметров.
4. Нажимайте кнопки курсора ВВЕРХ/ВНИЗ на ПДУ или кнопки CH+/- на панели, чтобы выбрать параметр для настройки.
5. Нажимайте кнопки курсора на ПДУ или кнопки VOL+/- или CH+/- на панели, чтобы

настроить выбранный параметр.

6. Нажмите кнопку EXIT, чтобы выйти из меню.

 Внешний вид меню может отличаться от приведенных ниже изображений, которые служат только для наглядности.

## Настройка изображения

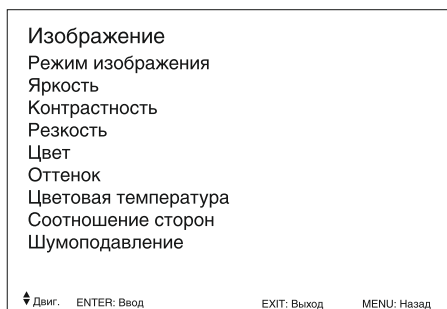

- **Режим изображения:** Выберите режим изображения: Динамический, Стандартный, Мягкий, Пользователь). Нажимайте кнопку P.MODE для смены режима напрямую.

- **Яркость/Контрастность/Резкость/Цвет/Оттенок:**

Яркость: настройте яркость изображения.

Контрастность: настройте интенсивность светлых и темных оттенков.

Резкость: настройте уровень детализации изображения.

Цвет: настройте насыщенность цветов.

Оттенок: выберите для компенсации цвета в режиме NTSC.

- **Температура цвета:**

Стандартная: цветовая схема по умолчанию.

Холодная: мягкая схема с оттенками синего.

Теплая: яркая схема с красными оттенками.

- **Соотношение сторон:** выберите соотношение сторон экрана: Авто/4:3/16:9/Zoom1/Zoom2/Панорама.

- **Шумоподавление:** Цифровое

# Управление устройством

снижение “шума” изображения при приеме слабого сигнала: Выкл./Низ./Сред./Выс.

## Настройка звука

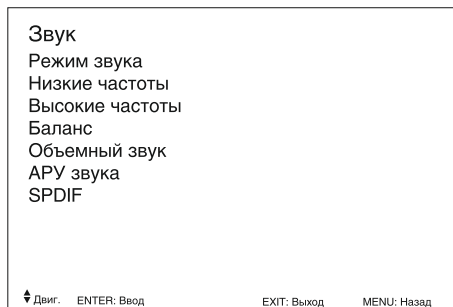

- **Режим звука:** Выберите один из режимов звука: Стандартный, Музыка, Кино, Речь, Пользователь. Нажимайте кнопку S.MODE для смены режима звука не заходя в меню.

- **Низкие частоты/Высокие частоты/Баланс:**

Высокие частоты: настройка высоких частот.

Низкие частоты: настройка низких частот.

Баланс: настройка баланса между левым и правым динамиками для наилучшего звучания.

- **Объемный звук:** вкл/выкл.

- **АРУ звука:** функция автоматической коррекции громкости. Громкость автоматически остается на прежнем уровне при переключении каналов. Это делается во избежание необходимости регулирования громкости для каждого канала отдельно, поскольку громкость звука на канале по умолчанию устанавливается вещательной компанией этого канала.

- **SPDIF:** вкл/выкл подачу цифрового звука высокого качества через коаксиальный кабель.

## Настройка каналов

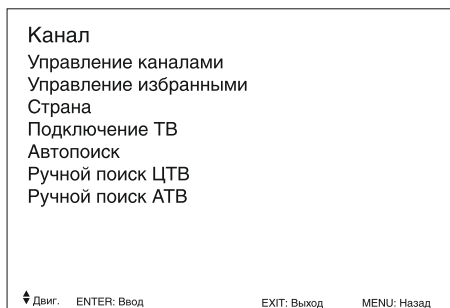

- **Управление каналами:** вход в меню редактирования каналов. В качестве элементов управления используются красная, зеленая, желтая и голубая кнопки. Кнопками ВВЕРХ/ВНИЗ выберите нужный канал и нажимайте:

Красную кнопку для удаления канала.

Зеленую кнопку для пропуска канала во время пролистывания каналов кнопками CH+/-.

Желтую кнопку для перемещения канала в списке кнопками курсора.

Голубую кнопку для выбора двух каналов, которые вы хотите поменять местами.

- **Управление избранными каналами:** вход в меню редактирования избранных каналов. Красной, зеленой, желтой и голубой кнопками можно пометить каналы как “Избр1, Избр2, Избр3 и Избр4”, соответственно.

- **Страна:** выберите вашу страну.

- **Автопоиск:** выберите эту опцию для автоматического сканирования доступных каналов.

**ВСЕ:** поиск всех доступных цифровых и аналоговых каналов. Нажатием кнопки EXIT/MENU можно перейти сразу к поиску цифровых каналов или прекратить поиск.

**ЦТВ:** поиск только цифровых каналов.

**АТВ:** поиск только аналоговых каналов.

- **Ручной поиск ЦТВ:** выберите эту опцию для поиска цифровых каналов

вручную.

Сначала выберите номер канала или введите его с помощью кнопок с цифрами. Внизу будет показана сила и качество принимаемого сигнала. Выберите "Старт" и нажмите ENTER для начала поиска канала.

- **Ручной поиск АТВ:** выберите эту опцию для поиска аналоговых каналов вручную.

Сначала выберите номер канала или введите его с помощью кнопок с цифрами. Выберите "Поиск" и нажмите ENTER для начала поиска канала. Для наилучшего приема можно использовать точную настройку.

## Настройка функций



- **Замок**

**Блок каналов:** Вкл/Выкл. Для просмотра заблокированных каналов требуется пароль.

**Родительский замок:** Выкл/4-18. Включение родительского замка и установка возрастных ограничений для просмотра тех или иных программ.

**Смена PIN-кода:** Дважды введите четырехзначный пароль для защиты доступа.

- **Язык:** Выберите язык системы, который включает в себя язык экранного меню, субтитров, аудио, цифрового и аналогового телетекста.
- **Часы:** настройка текущей даты и времени, выбор часового пояса и перехода

на летнее/зимнее время.

- **Таймер сна:** выберите период времени от 10 до 240 минут, по истечении которого телевизор автоматически отключится.
- **Автоотключение:** настройте время автоматического выключения телевизора.
- **Субтитры:** эта функция позволяет включать субтитры для людей с ослабленным слухом во время вещания определенных программ.
- **Информация CI:** выберите эту опцию для доступа к интерфейсу CI. Функция доступна при наличии CI-карты в разъеме PCMCIA.
- **PVR/Timeshift:** доступ к настройкам записи цифрового эфира (PVR). Требуется подключение USB-накопителя.

## Меню настройки

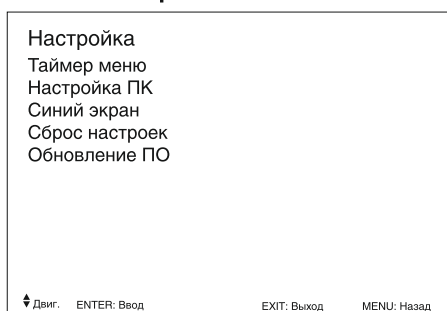

- **Таймер меню:** 5c/10c/15c/20c/25c/30c/ Никогда. Выберите период, по истечении которого элементы экранного меню исчезнут.

- **Настройка ПК**

Доступна только при выборе ПК (PC) в качестве источника сигнала.

**Автонастройка:** автоматическая настройка всех параметров.

**Г позиция:** ручная настройка горизонтального положения экрана.

**В позиция:** ручная настройка вертикального положения экрана.

**Фаза:** ручная настройка фазы.

**Частота:** ручная настройка частоты.

# Управление устройством

- **Синий экран:** выбор отображения синего экрана при отсутствии сигнала в режиме ATV.
- **Сброс настроек:** возврат параметров к заводским установкам по умолчанию. Может потребоваться пароль.
- **Обновление ПО:** эту операцию следует проводить только опытным пользователям.

 Экранное меню Вашего телевизора может быть изменено без предварительного уведомления и, следовательно, отличаться от меню, представленного в настоящем Руководстве.

## Операции с USB

### Общая информация

- Вставьте USB-накопитель в USB-порт данного устройства. Выберите источник сигнала USB и нажмите кнопку ENTER. На дисплее отобразится интерфейс воспроизведения файлов с USB, в котором Вы можете выбрать с помощью кнопок курсора ВЛЕВО/ВПРАВО и кнопки ENTER воспроизведение музыки, фото, видео или текстов.

- Поддержка USB: версия USB 2.0; файловые системы FAT16, FAT32, NTFS; максимальный объем накопителя 2 ТБ (NTFS). Корректная работа устройства гарантирована только при использовании лицензионных USB-накопителей известных производителей. Воспроизведение некоторых форматов аудио, видео и изображений может не поддерживаться.

- Данное устройство поддерживает видеофайлы с расширением ASF, AVI, MKV, MPG, с видеокодеками WMV9, DIVX, H263, MPEG-4, MPEG11, XVID и аудиокодеками WMA, MP3, DD(AC3).

 Приведенный выше список расширений и кодеков является только информативным и не является обязательством по чтению всех файлов с указанными расширениями и кодеками.

- Воспроизведение некоторых AVI-

файлов может оказаться невозможным в зависимости от их конфигурации и параметров, а также условий записи. Видеофайлы с расширением AVI объемом более 2 ГБ могут воспроизводиться устройством не полностью.

 Согласно стандарту USB 1.1/2.0 использование USB-устройства с током потребления более 500 мА не рекомендуется без использования дополнительного источника питания. Подключение без дополнительного питания USB-носителей, потребляющих ток, который превышает данное значение, а также неисправных USB-носителей может вызвать механические или термические изменения элементов конструкции данного устройства, а также выход из строя внутренних элементов защиты USB-порта. Такие повреждения не являются гарантийным случаем.

**Внимание:** использование внешних USB-устройств, содержащих файлы с расширением BIN в корневой директории, может привести к сбоям в работе устройства или к повреждению программного обеспечения.

### Воспроизведение файлов

- Для возврата на предыдущий уровень меню выберите «Возврат» и нажмите кнопку ENTER.

- В меню содержимого нажимайте кнопки курсора, чтобы выбрать папку или файл, затем нажмите кнопку ENTER или **▶**, чтобы войти в выбранную папку. Тем же образом выберите файл, который Вы хотите просмотреть или прослушать. При выделении файла информация об этом файле будет отображаться в правой части экрана (недоступно для текстовых файлов), а миниатюра изображения будет показана в центре экрана (недоступно для аудио- и текстовых файлов). Нажмите кнопку ENTER или кнопку **▶** для запуска выбранного файла.

- Во время воспроизведения нажмите кнопку ENTER; в нижней части экрана отобразится меню управления воспроиз-

## Управление устройством

ведением, в котором Вы можете выбирать операции с помощью кнопок курсора ВЛЕВО/ВПРАВО и подтвердить выполнение этой операции кнопкой ENTER. Операции представлены в таблице ниже:

	Воспроизведение или пауза	Все файлы
	Выбор предыдущего файла	Все файлы
	Выбор следующего файла	Все файлы
	Остановка воспроизведения и возврат к предыдущему меню	Все файлы
	Выбор режима повторного воспроизведения	Все файлы
	Воспроизведение музыки в фоновом режиме при просмотре фото или текста (сначала необходимо выбрать аудиофайл)	Фото и текст
	Отображение списка воспроизведения	Все файлы
	Отображение информации о файле	Все файлы
	Вращение изображения против часовой стрелки	Фото
	Вращение изображения по часовой стрелке	Фото
	Перемотка назад	Музыка/Видео
	Перемотка вперед	Музыка/Видео
	Отключение звука	Музыка
	Выбор времени (момента) начала воспроизведения	Музыка/Видео

	Повторное воспроизведение фрагмента. Нажмите OK для выбора начальной точки фрагмента; нажмите OK для выбора конечной точки фрагмента	Видео
	Замедленное воспроизведение	Видео
	Покадровое воспроизведение	Видео
	Увеличение масштаба	Видео/Фото
	Уменьшение масштаба	Видео/Фото
	Выбор формата изображения	Видео/Фото

- Во время воспроизведения нажмите кнопку **||**, чтобы установить воспроизведение на паузу или продолжить его. Нажмите кнопку **■**, чтобы остановить воспроизведение.
- При воспроизведении аудиофайлов нажимайте кнопки **◀▶** для ускоренного воспроизведения назад или вперед. Для выбора предыдущего или следующего файла нажимайте кнопки **◀▶▶**.
- При воспроизведении файлов с изображениями нажимайте кнопки **◀▶** для выбора предыдущего или следующего файла. Нажимайте кнопки курсора ВЛЕВО/ВПРАВО, чтобы вращать изображение.

## Электронный телегид (EPG)

Электронный телегид содержит информацию о времени эфира телевизионных передач. Доступ к телегиду осуществляется нажатием кнопки EPG в режиме цифрового ТВ. В правом верхнем углу указано текущее время и дата, слева находится список доступных каналов, в центре приведена информация о времени выхода в эфир передач на выбранном канале. Выберите канал кнопками ВВЕРХ/ВНИЗ и передачу кнопками ВЛЕВО/ВПРАВО.

Электронный телегид работает в трех режимах:

**Ежедневный:** показывает программу передач на один день.

**Еженедельный:** показывает программу передач на текущую неделю.

**Расширенный:** показывает детальную информацию о каждой передаче.

## Запись эфира (PVR)/Функция Timeshift

Вставьте USB-накопитель, система автоматически создаст на нем папку, в которой будут сохраняться файлы записи. Запись начнется после нажатия кнопки REC и завершится после заполнения памяти или повторного нажатия кнопки ■. Во время записи можно изменять масштаб меню записи с помощью кнопок курсора ВВЕРХ/ВНИЗ. Следуйте указаниям экранного меню записи.

Timeshift (“Сдвиг по времени”) - функция, позволяющая осуществлять запись эфирных телепрограмм во время вашего отсутствия у телевизора. Нажмите кнопку ►|| для активации функции «Сдвиг по времени» во время записи. Нажимайте кнопки курсора ВВЕРХ/ВНИЗ для изменения масштаба меню “Сдвига по времени”. Выполняйте команды, отображаемые в этом меню.

**Список записей:** Нажмите кнопку RECLIST для отображения списка записей. С помощью кнопок курсора ВВЕРХ/ВНИЗ выберите запись, нажмите кнопку ENTER для воспроизведения выбранной записи. Нажмите красную кнопку, чтобы удалить запись. Нажмите зеленую кнопку для отображения информации о записи. С помощью кнопки DISPLAY отсортируйте записи. Нажмите кнопку EXIT для выхода.

## Интерфейс CI

(только в режиме ЦТВ): Данная функция позволяет просматривать некоторые зашифрованные данные (эта услуга является платной). Вставьте CI-карту в слот PCMCIA в направлении, указанном стрелкой на CI-карте.

 • Вы можете изменять вид меню и услуги CI; для этого необходимо обратиться к поставителю услуг.

• Нельзя вставлять и извлекать CI-карту из слота во время работы телевизора. Перед операциями с картой выключите телевизор. Не допускайте слишком частой загрузки и извлечения CI-карты из слота телевизора.

• Если в телевизоре отсутствуют видеоизображение и звук при подключенном CI+ CAM, свяжитесь с оператором клиентской службы наземного/кабельного/спутникового вещания.

## Руководство по устранению неисправностей

Ниже приводится таблица, в которой описаны простые меры, способные помочь Вам устранить большую часть проблем, могущих возникнуть при использовании данного устройства. Если нижеуказанные меры не помогли, обратитесь в сервисный центр или к ближайшему дилеру.

Неисправность	Причина	Решение
Изображение и звук отсутствуют, индикатор не светится	Шнур питания не подсоединен. Контрастность, яркость, резкость, цвет и громкость установлены на минимальное значение или телевизор находится в беззвучном режиме.	Подсоедините шнур питания. Установите нужное значение контрастности, яркости, резкости, цвета и громкости.
Изображение и звук низкого качества	Контрастность и цвет настроены неверно. Установлена неверная система цвета. Установлена неверная система звука.	Настройте контрастность и цвет. Установите правильную систему звука.
Изображение в режиме VGA некорректное	Параметры разрешения на компьютере установлены неправильно.	Отрегулируйте параметры разрешения компьютера.
Изображение «заснеженное»	Сигнал низкого качества.	Используйте исправный и качественный кабель.
Синий фон	Отсутствует видео сигнал или кабель плохо подсоединен/не подсоединен.	Подсоедините кабель должным образом.
Звук отсутствует	Отсутствует аудио сигнал или кабель плохо подсоединен/не подсоединен.	Подсоедините кабель должным образом. Установите правильную сигнальную систему.
ПДУ не работает	Батарейки установлены неправильно или устарели.	Убедитесь, что полярность соблюдена. Замените батарейки на новые.

### Источники помех

В Вашем телевизоре приняты все самые современные меры для устранения возможных помех, тем не менее, изображение может искажаться под воздействием местных электромагнитных излучений. Лучше всего в подобных случаях попытаться перенести телевизор в другое место и подвести к нему лучшую антенну.

- РАДИОЧАСТОТНЫЕ ПОМЕХИ

## Общая информация

Появление на изображении ряби может свидетельствовать о наличии вблизи телевизора коротковолнового радиопередатчика или радиоприемника.

- **МЕДИЦИНСКОЕ ОБОРУДОВАНИЕ**

Появление на экране «елочки» или частичное исчезновение изображения может быть связано с работой медицинского оборудования в близлежащей больнице или клинике.

- **«СНЕГ» НА ЭКРАНЕ**

В зоне приема слабых сигналов отдаленных телевизионных станций изображение становится нестабильным, а на экране появляются мерцающие белые пятна, так называемый эффект «падающего снега». В этом случае помогает более точная настройка антенны и применение антенного усилителя.

- **ФАНТОМНЫЕ ИЗОБРАЖЕНИЯ**

Появление на экране нескольких контуров изображения объясняется тем, что телевизионный сигнал отражается от окружающих построек, холмов, самолетов и других объектов. Свести такой эффект к минимуму можно, изменив направление антенны.

- **АВТОМОБИЛЬНЫЕ ДВИГАТЕЛИ**

Работающие неподалеку автомобильные двигатели и электромоторы могут создавать помехи в изображении в виде небольших полосок или дрожания изображения на экране.

### Комплект поставки

1. Телевизор	1 шт
2. Пульт дистанционного управления	1 шт
3. Подставка	1 шт
4. Основание	1 шт
5. Винт	7 шт
6. Гарантийный талон	1 шт
7. Руководство по эксплуатации	1 шт



## Общая информация

### Допуски по пикселям

Ряд эргономических требований к качеству изображения, получаемого с помощью LCD/LED панелей, определяется по таким критериям, как яркость, контрастность, отражение, равномерность подсветки и цветовая равномерность, читаемость текста, мерцание, количество дефектных пикселей. Стандарты качества определяют 4 класса LCD/LED панелей. Большинство панелей соответствуют допуску класса II.

#### Стандарт различает 4 типа дефектных пикселей

**Тип 1** – постоянно горящие пиксели (белые);

**Тип 2** – постоянно негорящие пиксели (чёрные);

**Тип 3** – пиксели с другими дефектами, включая дефекты сабпикселей и ячеек RGB, составляющих пиксель. Это означает постоянно горящие красные, зеленые и голубые пиксели;

**Тип 4** - (группа дефектных пикселей) – несколько дефектных пикселей в квадрате 5x5 пикселей.

#### Допустимое число дефектных пикселей на миллион пикселей

Класс	ТИП -1	ТИП- 2	ТИП-3	Число кластеров, содержащих более 1 дефекта типа 1 или типа 2	Число кластеров, содержащих более 1 дефекта типа 3
I	0	0	0	0	0
II	2	7	7	0	2
III	5	15	50	0	5
IV	50	150	500	5	50

Все LCD/LED панели телевизоров SHIVAKI соответствует классу II.

Гарантийный срок указан в гарантийном талоне.  
Адреса и телефоны авторизованных сервисных  
центров можно узнать на сайте [WWW.SHIVAKI.COM](http://WWW.SHIVAKI.COM)



Срок службы изделия – не менее 5 лет со дня  
начала эксплуатации.

Продукция компании SHIVAKI.

Сделано в России.