

ЖК-телевизор с пультом дистанционного управления.

Руководство пользователя

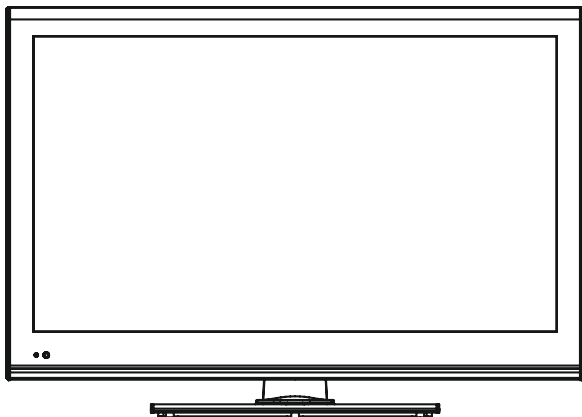

Модель: STV-19LED3

STV-22LED5

STV-22LED5W

STV-24LED5

SHIVAKI

Уважаемый покупатель!

Мы благодарны Вам за то, что Вы остановили свой выбор на продукции нашей компании. Техника «SHIVAKI» отвечает высоким мировым стандартам и будет долго и надежно служить Вам в течение длительного времени.

Компания SHIVAKI старается сделать так, чтобы все наши покупатели оставались довольны своим приобретением и уровнем оказываемого сервиса.

Каждому обладателю техники «SHIVAKI» гарантируется **расширенный** сервисный пакет обслуживания. Купив продукцию нашей компании, Вы автоматически можете:

- или стать участником проводимой в настоящее время Акции на технику SHIVAKI,
- или получить 6 месяцев дополнительного гарантийного обслуживания,
- или участвовать в проводимом регулярно розыгрыше призов от компании SHIVAKI,
- и многое другое...

Для этого достаточно посетить интернет-сайт: **www. product-registration.eu** и осуществить регистрацию купленной Вами продукции. Мы ценим Ваше личное время, поэтому сделали так, чтобы регистрация заняла не более 4 минут.

Компания «SHIVAKI» помнит и заботится о своих потребителях, постоянно совершенствуя свою продукцию: телевизоры, холодильники, пылесосы, микроволновые печи, кондиционеры, телефоны и неуклонно повышает уровень сервисного обслуживания и поддержки покупателей.

Поздравляем! Вы выбрали достойное Вас, надежное и по последнему слову техники совершенное произведение «SHIVAKI».

С уважением, President
"SHIVAKI (JAPAN) IND. LTD"

Mohmish Madan



ВНИМАНИЕ!

Перед установкой или использованием телевизора внимательно прочтите настоящее руководство.

Сохраните руководство для получения справок в будущем.

СОДЕРЖАНИЕ

1. Введение.....	4
2. Предупреждения и меры предосторожности.....	5
3. Описание основного устройства.....	8
4. Установка телевизора.....	10
5. Основной вид пульта дистанционного управления.....	12
6. Описание работы и функций кнопок на пульте ДУ.....	13
7. Описание работы и функций меню.....	18
8. Поиск и устранение неисправностей.....	30
9. Допуски по пикселям на LCD/LED панели.....	32

Введение

- Спасибо за покупку нашего продукта. Вы можете его использовать как ЖК-телевизор или ПК-монитор. Для использования всех возможностей рекомендуется внимательно прочесть руководство пользователя и сохранить в легкодоступном месте.
- Не прикасайтесь к любым частям телевизора и не вносите изменения в настройки, которые не указаны в настоящем руководстве.







Установка

- Расположите телевизионный приемник в помещении, где прямой солнечный свет не попадает на экран.
Абсолютная темнота или отражение на экране может вызвать переутомление глаз.
Для комфортного просмотра рекомендуется мягкое и не прямое освещение.
- Для создания адекватной вентиляции необходимо обеспечить достаточное расстояние между телевизионным приемником и стеной.
- Избегайте установки телевизора в местах с повышенным выделением тепла, что позволит предотвратить повреждение корпуса или преждевременный износ компонентов.
- Данный ТВ приемник необходимо подсоединить к источнику электропитания напряжением 100~240 Вольт, частотой 50/60 Гц. Никогда не подсоединяйте к источнику напряжения постоянного тока или любым другим источникам электропитания.
- Не устанавливайте телевизионный приемник в месте близком к источникам теплового излучения, таким как радиаторы, воздуховоды, прямой солнечный свет или в закрытых помещениях и зонах.
- При использовании телевизора не закрывайте вентиляционные отверстия.

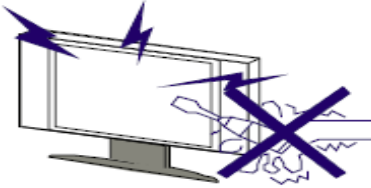

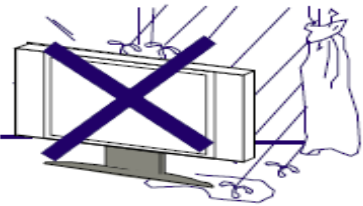

Внимание

Не вмешивайтесь в работу внутренних компонентов телевизора или не выполняйте любые настройки, которые не упоминаются в настоящем руководстве.

Предупреждения и меры предосторожности

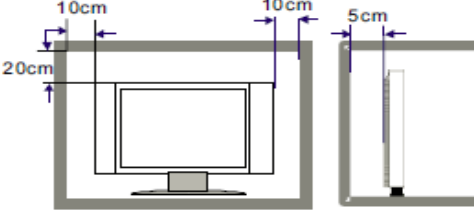
	<p>Предупреждение В работе данного устройства используется высокое напряжение. Не снимайте заднюю крышку корпуса. Для сервисного обслуживания обратитесь к квалифицированному обслуживающему персоналу.</p>	
	<p>Предупреждение Для предотвращения пожара или поражения электрическим током, не подвержайте основное устройство воздействию дождя или влаги.</p>	
	<p>Предупреждение Не допускайте попадания посторонних предметов в вентиляционные прорези или отверстия в корпусе телевизора. Никогда не проливайте любые жидкости на телевизионный приемник.</p>	

Предупреждения и меры предосторожности

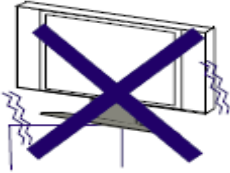
	<p>Внимание Если телевизор должен быть встроен в мебельную стенку или аналогичную закрытую зону, необходимо обеспечить минимальные расстояния (смотрите рисунок справа). Образование тепла может снизить срок службы телевизора, а также привести к возникновению опасности.</p>	<p>Минимальные расстояния</p> 
	<p>Внимание Никогда не становитесь, не опирайтесь, случайно не толкайте устройство или его подставку. Следует обратить особое внимание на поведение детей возле устройства.</p>	
	<p>Внимание Не устанавливайте основное устройство на неустойчивую подставку на колесиках, полку или стол. Если устройство упадет, то это в результате приведет к серьезной травме пользователя или повреждению телевизора.</p>	

Предупреждения и меры предосторожности

	<p>Внимание Если устройство не используется в течение длительного периода времени, рекомендуется вынуть вилку шнура электропитания из розетки напряжения переменного тока.</p>	
	<p>Внимание Избегайте воздействия на основное устройство прямых солнечных лучей и других источников тепла. Не ставьте телевизионный приемник прямо на другие устройства, которые излучают тепло. Например, видеомагнитофоны, аудио усилители. Не загромождайте вентиляционные отверстия в задней крышке. Вентиляция необходима для предотвращения выхода из строя электрических компонентов. Не сдавливайте шнур электропитания под основным устройством.</p>	
	<p>Внимание ЖК-панель, используемая в данном устройстве, изготовлена из стекла. Поэтому она может разбиться, если устройство упадет или будет подвержено ударной нагрузке. Будьте осторожны, чтобы не порезаться осколками разбитого стекла в случае повреждения ЖК-панели.</p>	

Описание основного устройства

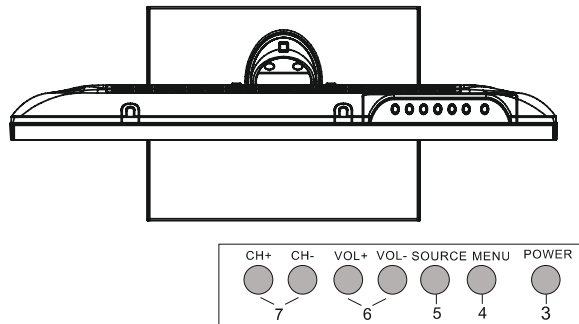
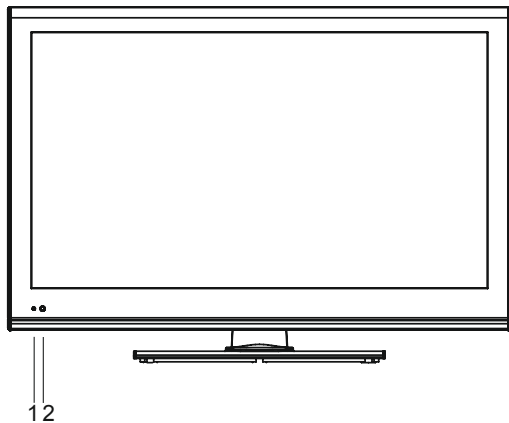

Элементы управления

1. Индикатор питания
2. Дистанционный датчик
3. Кнопка Power (Включение/выключение электропитания)
4. Кнопка MENU (МЕНЮ)
5. Кнопка Source (Выбор источника сигнала)
6. Кнопка уменьшения/увеличения громкости (VOL- / VOL+)
7. Кнопка переключения программ в сторону уменьшения/увеличения (CH- / CH+)

Описание основного устройства

10. Входное гнездо напряжения питания 12В постоянного тока (DC12V)
11. Входной разъем USB
12. Входной разъем HDMI
13. Входной разъем VGA
14. Входное гнездо PC AUDIO
15. Входной разъем SCART
16. Выходное гнездо Headphone (Наушники)
17. Выходное гнездо COAXIAL
18. Выходное гнездо Y/Pb/Pr
19. Входное гнездо CVBS
20. Входное гнездо AUDIO R/L
21. Входное антенное гнездо RF

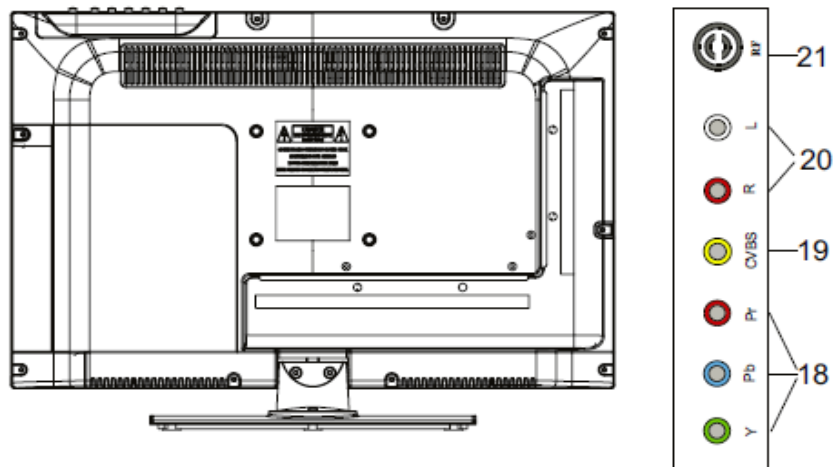

STV-19LED3

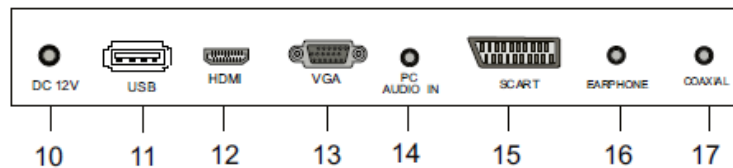

STV-22LED5
STV-22LED5W
STV-24LED5

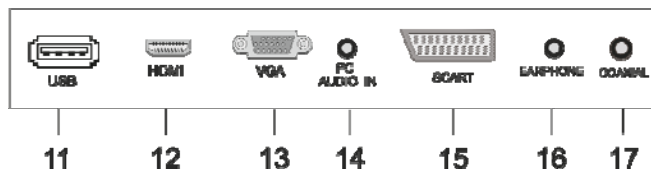

Установка телевизора

Подсоединение антенны или видео устройства

1. Используйте штекер 75-омного коаксиального кабеля или 300-75-омный преобразователь полного сопротивления для вставки в антенное гнездо, расположенное сзади корпуса телевизора.
2. Подсоедините видео устройство к разъему аудио и видео, которые расположены сзади корпуса телевизора.

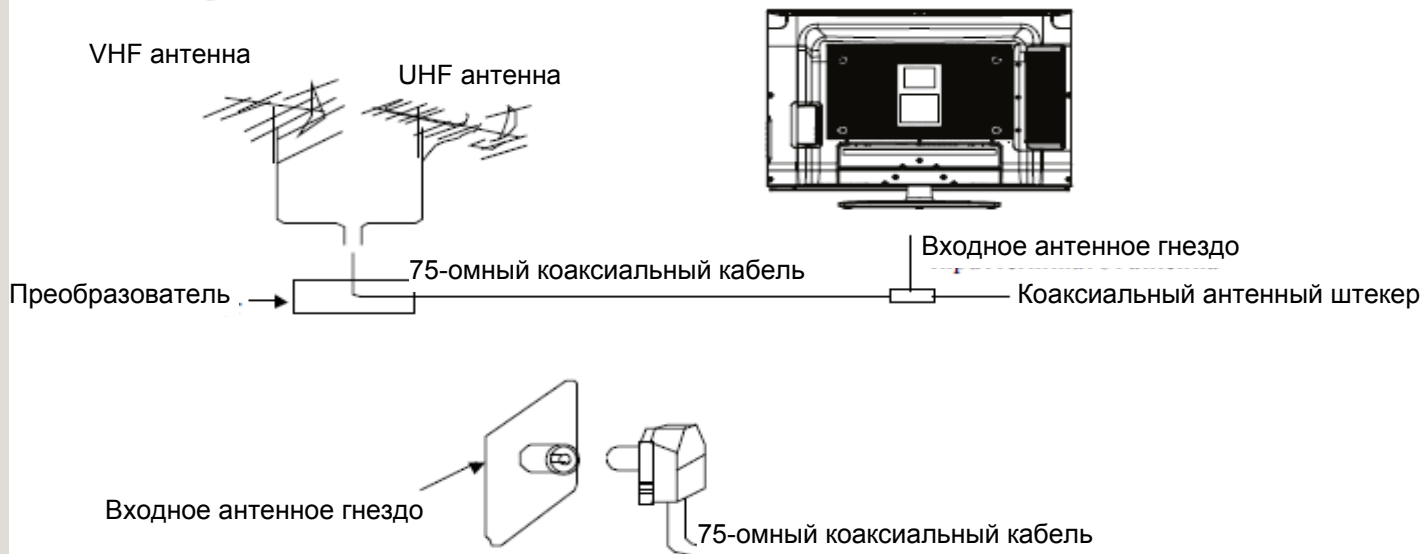

Установка телевизора

Для работы пульта дистанционного управления необходимо наличие батареек напряжением 1,5В, тип ААА. Для установки и замены батареек выполните следующую процедуру:

1. Переверните пульт дистанционного управления.
Надавите вниз на крышку батарейного отсека и потяните ее в направлении стрелки.

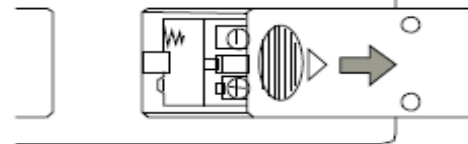

2. Установите новые батарейки так, чтобы полярность батареек соответствовала меткам «+» и «-» внутри батарейного отсека. В противном случае это приведет к повреждению пульта.

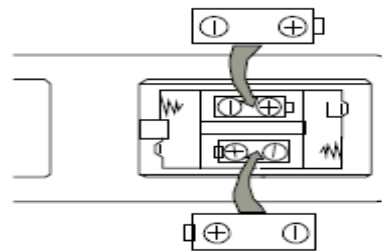

3. Закройте крышку батарейного отсека.

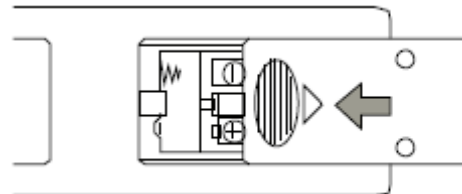

Основной вид пульта дистанционного управления



Расположение и функции кнопок пульта ДУ показаны на рисунке ниже:

Изображение пульта дистанционного управления предназначено только для справок.

Вы будете иметь точное изображение пульта дистанционного управления, когда получите реальный пульт в свои руки.

Описание работы и функций кнопок на пульте ДУ

1. POWER (ВКЛЮЧЕНИЕ/ВЫКЛЮЧЕНИЕ ЭЛЕКТРОПИТАНИЯ)

Данная кнопка включает и выключает устройство, выполняет переход в дежурный режим и включение.

2. SOURCE (ИСТОЧНИК СИГНАЛА)

При нажатии данной кнопки появится меню выбора источника сигнала, и вы сможете быстро выбрать требуемый источник сигнала. Нажмите кнопку [OK] для входа в этот источник сигнала. При этом источник сигнала будет изменяться, как показано ниже:

TV→AV→SCART→YPbPr→HDMI→PC→Media (TV→AV→SCART→YPbPr →HDMI→ПК→Медиа)

3. PMODE (РЕЖИМ ИЗОБРАЖЕНИЯ)

При нажатии данной кнопки режим изображения будет изменяться, как показано ниже:

Standard→Mild→User→Dynamic→Standard

(Стандартный→Мягкий→Пользовательский→Динамический→Стандартный)

4. SMODE (РЕЖИМ ЗВУКА)

При нажатии данной кнопки режим звука будет изменяться, как показано ниже:

Standard→Music→Movie→Sports→User→Standard

(Стандартный→Музыка→Кино→Спорт→Пользовательский→Стандартный)

5. SLEEP (СПЯЩИЙ РЕЖИМ)

При нажатии кнопки [SLEEP] режим автоматического выключения телевизора будет изменяться, как показано ниже:

Off→10minutes→20minutes→30minutes→60minutes→90minutes→120minutes→180minutes→240minutes→Off

(Выкл→10минут→20минут→30минут→60минут→90минут→120минут→180минут→240минут→Выкл).

6. MUTE (ВЫКЛЮЧЕНИЕ ЗВУКА)

Нажатие данной кнопки приведет к выключению звука. При повторном нажатии данной кнопки или кнопки [VOL+] звук снова будет включен.

Описание работы и функций кнопок на пульте ДУ

7. DISPLAY (ОТОБРАЖЕНИЕ ИНФОРМАЦИИ)

Нажмите данную кнопку для просмотра информации об источнике сигнала и номере канала.

8. ASPECT (СООТНОШЕНИЕ СТОРОН ЭКРАНА)

При нажатии данной кнопки произойдет изменение размера изображения, как показано ниже:
AUTO→ 4:3→ 16:9→ Zoom1→ Zoom2→ AUTO (АВТО→ 4:3→ 16:9→ Масштаб1→ Масштаб2→ АВТО)

9. [0]~[9] Нажмите кнопку с цифрой для прямого выбора номера требуемой программы.

10.  Нажмите данную кнопку для возврата к предыдущему номеру программы.

11. -/-- Выбор количества цифр в номере канала:





- 1 цифра в номер канала
- 2 цифры в номере канала
- 3 цифры в номере канала

12. MENU (МЕНЮ) Нажмите данную кнопку для входа в главное меню. Нажмите данную кнопку для выхода из текущего меню.

13. EXIT (ВЫХОД) Нажмите данную кнопку для выхода из текущего меню.



14.

Кнопка [OK] предназначена для подтверждения операции в меню. Другие кнопки []/[]/[]/[] - это кнопки перемещения по меню.

Описание работы и функций кнопок на пульте ДУ

15. VOL +/- (ГРОМКСТЬ +/-)

Когда режим MUTE отключен, нажмите кнопки [VOL+]/ [VOL-] чтобы увеличить/уменьшить громкость.

16. CH +/- (КАНАЛ +/-)

Изменение номера канала вверх/вниз.

17. NICAM

В режиме ТВ источник нажмите данную кнопку для изменения типа обработки звука текущей телепрограммы.

18. FAV (ИЗБРАННЫЕ ТЕЛЕПРОГРАММЫ)

Вызовите меню списка избранных телепрограмм. В данном меню можно очень быстро выбрать желаемую телепрограмму.

19. FAV+/FAV- (ПЕРЕМЕЩЕНИЕ ИЗБРАННЫХ ТЕЛЕПРОГРАММ+/-)

Перемещение избранного канала вверх/вниз.

20. TEXT (ТЕКСТ)

Нажмите данную кнопку, чтобы войти или выйти из режима TELETEXT (ТЕЛТЕКСТ).

21. CANCEL (ОТМЕНА)

Нажмите данную кнопку, чтобы отменить функцию TELETEXT (ТЕЛТЕКСТ).

22. SIZE (РАЗМЕР)

Нажмите данную кнопку, чтобы изменить размер отображения символов в режиме TELETEXT (ТЕЛТЕКСТ).

23. MIX (СМЕШЕНИЕ)

В режиме TELETEXT (ТЕЛТЕКСТ) нажмите данную кнопку, чтобы войти или выйти из режима смешанного отображения содержимого телетекста и изображения телеканала.

24. INDEX (УКАЗАТЕЛЬ)

Нажмите данную кнопку, чтобы сразу вернуться на заглавную страницу телетекста.

Описание работы и функций кнопок на пульте ДУ

25. HOLD (УДЕРЖКА)

Нажмите данную кнопку, чтобы удерживать текущую страницу телетекста. Для отмены этой функции повторно нажмите данную кнопку.

26. REVEAL (ПРОСМОТР СКРЫТОЙ ИНФОРМАЦИИ)

Нажмите данную кнопку, чтобы показать скрытую информацию на текущей странице телетекста.

27. SUBPAGE (ДОПОЛНИТЕЛЬНАЯ СТРАНИЦА)

Нажмите данную кнопку, чтобы выполнить функцию телетекста SUBPAGE.

28. SUBTITLE (СУБТИТРЫ)

Нажмите данную кнопку, чтобы выполнить функцию телетекста SUBTITLE.

29. RED/GREEN/YELLOW/BLUE (КРАСНЫЙ/ЗЕЛЕНый/ЖЕЛТЫЙ/СИНИЙ)

Нажмите данную кнопку для выполнения функции RED/GREEN/YELLOW/BLUE. Это также составные кнопки и могут использоваться в других операциях меню.

30. ►|| При воспроизведении нажмите данную кнопку, чтобы приостановить воспроизведение. При повторном нажатии кнопки воспроизведение возобновится.

31. ■ При воспроизведении нажмите данную кнопку, чтобы остановить воспроизведение.

32. ►► Нажмите данную кнопку для визуального изменения скорости воспроизведения вперед, как показано ниже:

FF2X → FF4X → FF8X → FF16X → play (воспроизведение).

33. ◀◀ Нажмите данную кнопку для визуального изменения скорости воспроизведения назад, как показано ниже:

FF2X → FF4X → FF8X → FF16X → play (воспроизведение).

Описание работы и функций кнопок на пульте ДУ

34. ◀◀ Нажмите данную кнопку, чтобы выбрать предыдущую страницу, главу или изображение.

35. ▶▶ Нажмите данную кнопку, чтобы выбрать следующую страницу, главу или изображение.

36. REPEAT (ПОВТОР)

Нажмите данную кнопку, чтобы выбрать режим повтора: Repeat 1 / Repeat All / Repeat None (Повтор 1 раз / Повторить все / Без повтора).

37. ROOT (КОРНЕВОЙ ДИРЕКТОРИЙ)

Нажмите данную кнопку, чтобы вернуться в корневой директорию.

38. A-B

Нажмите данную кнопку для повторного воспроизведения фрагмента A-B, нажмите один раз для задания точки фрагмента A и нажмите второй раз для задания точки фрагмента B. Третий раз нажмите данную кнопку для отмены этой функции.

Описание работы и функций меню

МЕНЮ PICTURE (ИЗОБРАЖЕНИЕ)

Нажмите кнопку [MENU] для выбора меню [PICTURE].

РЕЖИМ PICTURE (ИЗОБРАЖЕНИЕ)

Нажмите кнопки [▲]/[▼] для выбора Picture Mode, нажмите кнопку [OK] для входа в меню Picture Mode и нажмите кнопки [◀]/[▶] для изменения Picture Mode как указано ниже:

Standard→Sports→Cinema→User→Hi-Bright→Standard (Стандартный→Спорт→Кино→Пользовательский→Яркий→Стандартный) Если в данном режиме выбран параметр User (Пользовательский), тогда вы можете с помощью кнопок [▲]/[▼]/[◀]/[▶] изменить значения параметров Contrast (Контрастность), Brightness (Яркость), Color (Цвет), Tint (Оттенок, только для сигнала NTSC) и Sharpness(Резкость).

- **Color Temperature (Цветовая температура)** Нажмите кнопки [▲]/[▼] для выбора Color Temperature, затем нажмите кнопку [OK] для входа в меню Color Temperature и нажмите кнопки [▲]/[▼] для изменения Color Temperature как указано ниже:
Normal ↔ Warm ↔ Cool ↔ Normal (Средний ↔ Теплый ↔ Холодный ↔ Средний).
- **Aspect Ratio (Соотношение сторон экрана)** Нажмите кнопки [▲]/[▼] для выбора Aspect Ratio, затем нажмите кнопку [OK] для входа в меню Aspect Ratio и нажмите кнопки [▲]/[▼] для изменения Aspect Ratio как указано ниже:
Auto ↔ 4:3 ↔ 16:9 ↔ Zoom1 ↔ Zoom2 ↔ Auto (Авто ↔ 4:3 ↔ 16:9 ↔ Масштаб1 ↔ Масштаб2 ↔ Авто)
- **Noise Reduction (Снижение шума)** Нажмите кнопки [▲]/[▼] для выбора Noise Reduction,

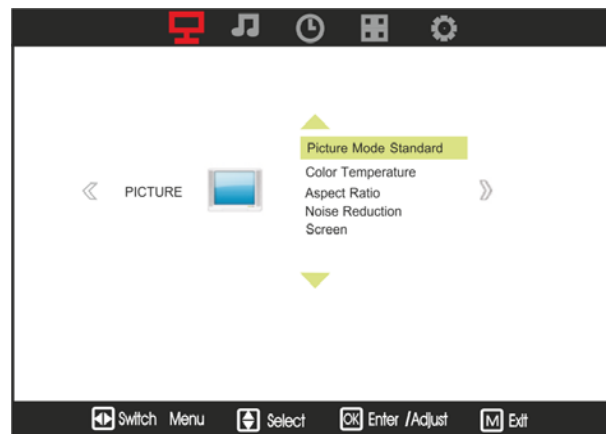

Описание работы и функций меню

затем нажмите кнопку [OK] для входа в меню Noise Reduction и нажмите кнопки [▲]/[▼] для изменения Noise Reduction как указано ниже:

Off ↔ Low ↔ Middle ↔ High ↔ Off (Выкл ↔ Низкий ↔ Средний ↔ Высокий ↔ Выкл).

- **Screen (Экран)** Нажмите кнопки [▲]/[▼] для выбора меню Screen, затем нажмите кнопку [OK] для входа в меню Screen и нажмите кнопки [▲]/[▼] для изменения Screen как указано ниже: Auto Adjust ↔ H.POS ↔ V.POS ↔ Size ↔ Phase ↔ Auto Adjust (Авто регулировка ↔ Позиция по горизонтали ↔ Позиция по вертикали ↔ Размер ↔ Фаза ↔ Авто регулировка).

- ❖ **Auto Adjust (Авто регулировка)** Нажмите кнопки [▲]/[▼] для выбора AutoAdjust, затем нажмите кнопку [OK], ТВ автоматически отрегулирует горизонтальное и вертикальное положение изображения, частоту и фазу изображения.
- ❖ **Horizontal Pos. (Позиция по горизонтали)** Нажмите кнопки [▲]/[▼] для выбора Horizontal Pos., затем нажмите кнопки [◀]/[▶], чтобы отрегулировать горизонтальное положение.
- ❖ **Vertical Pos. (Позиция по вертикали)** Нажмите кнопки [▲]/[▼] для выбора Vertical Pos., затем нажмите кнопки [◀]/[▶], чтобы отрегулировать вертикальное положение.
- ❖ **Size (Размер)** Нажмите кнопки [▲]/[▼] для выбора Size, затем нажмите кнопки [◀]/[▶], чтобы отрегулировать размер.
- ❖ **Phase (Фаза)** Нажмите кнопки [▲]/[▼] для выбора Phase, затем нажмите кнопки [◀]/[▶], чтобы отрегулировать фазу дискретизации.

Описание работы и функций меню

МЕНЮ SOUND (ЗВУК)

Нажмите кнопку [MENU] и затем кнопки [◀]/[▶] для выбора меню [SOUND], нажмите кнопку [OK] для входа в меню [SOUND].

- **Режим SOUND (ЗВУК)** Нажмите кнопки [▲]/[▼] для выбора Sound Mode, затем нажмите кнопку [OK] для входа в меню Sound Mode и нажмите кнопки [▲]/[▼] для изменения Sound Mode как указано ниже:

Standard→Music→Movie→Sports→User→Standard
(Стандартный→Музыка→Кино→Спорт→Пользовательский→Стандартный)

Если в данном режиме выбран параметр User (Пользовательский), тогда вы можете с помощью кнопок [▲]/[▼]/[◀]/[▶] изменить значения параметров Treble (Высокие частоты) и Bass (Низкие частоты).

- **Balance (Баланс)**

Нажмите кнопки [▲]/[▼] для выбора Balance, затем отрегулируйте значения в диапазоне -50 ~ +50, нажав кнопки [◀]/[▶].

- **Auto Volume (Автоматический уровень громкости)**

Нажмите кнопки [▲]/[▼] для выбора Auto Volume, затем нажмите кнопки [◀]/[▶] для включения/выключения Auto Volume.

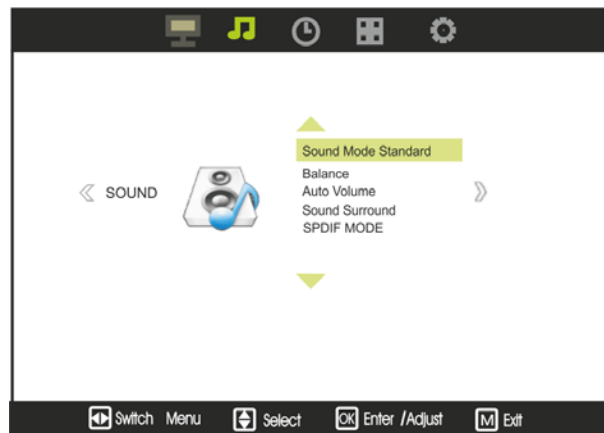

Описание работы и функций меню

- **SPDIF**

Нажмите кнопки [▲]/[▼] для выбора SPDIF, затем нажмите кнопки [◀]/[▶] для изменения режима SPDIF как указано ниже:

AUTO→PCM→Off→AUTO (АВТО→PCM→Выкл→АВТО).

МЕНЮ TIME (ВРЕМЯ)

Нажмите кнопку [MENU] и затем кнопки [◀]/[▶] для выбора меню [TIME], нажмите кнопку [OK] для входа в меню [TIME].

- **Clock (Часы)** Нажмите кнопки [▲]/[▼] для выбора Clock, нажмите кнопку [OK] для входа в меню Clock. В данном режиме вы можете с помощью кнопок [▲]/[▼]/[◀]/[▶] изменить значения параметров Date (Дата), Month (Месяц), Year (Год), и Time (Время).
- **Off Time (Время выключения)** Нажмите кнопки [▲]/[▼] для выбора Off Time, нажмите кнопку [OK] для входа в меню Off Time.



Описание работы и функций меню

- ❖ **Off Time (Время выключения)** Нажмите кнопки [◀]/[▶] для изменения режима Off как указано ниже:
Off ↔ Once ↔ Every Day ↔ Mon.~Fri. ↔ Mon.~Sat. ↔ Sat.~San. ↔ Sanday ↔ Off
(Выкл. ↔ Однократно ↔ Каждый день ↔ Понедельник~Пятница ↔
Понедельник~Суббота ↔ Суббота~Воскресенье ↔ Воскресенье ↔ Выкл.)
- ❖ **Hour (Часы)** Нажмите кнопки [◀]/[▶], чтобы установить Off Time от 00 до 23.
- ❖ **Minutes (Минуты)** Нажмите кнопки [◀]/[▶], чтобы установить Off Time от 00 до 59.
- **On Time (Время включения)** Нажмите кнопки [▲]/[▼] для выбора Off Time, нажмите кнопку [OK] для входа в меню Off Time.
 - ❖ **On Time (Время включения)** Нажмите кнопки [◀]/[▶] для изменения режима Off как указано ниже:
Off ↔ Once ↔ Every Day ↔ Mon.~Fri. ↔ Mon.~Sat. ↔ Sat.~San. ↔ Sanday ↔ Off
(Выкл. ↔ Однократно ↔ Каждый день ↔ Понедельник~Пятница ↔
Понедельник~Суббота ↔ Суббота~Воскресенье ↔ Воскресенье ↔ Выкл.)
 - ❖ **Hour (Часы)** Нажмите кнопки [◀]/[▶], чтобы установить Off Time от 00 до 23.
 - ❖ **Minutes (Минуты)** Нажмите кнопки [◀]/[▶], чтобы установить Off Time от 00 до 59.
 - ❖ **TV (ТВ)** Используйте для выбора источника сигнала при включении ТВ.
 - ❖ **Channel (Канал)** Используйте для выбора номера канала при включении ТВ.
 - ❖ **Volume (Громкость)** Используйте для выбора уровня громкости при включении ТВ.

Описание работы и функций меню

- **Sleep Timer (Таймер автоматического отключения)**

Нажмите кнопки [▲]/[▼] для выбора Sleep Timer, затем нажмите кнопку [OK] для входа в меню Sleep Timer и нажмите кнопки [▲]/[▼] для изменения Sleep Timer как указано ниже:

Off→10min→20min→30min→60min→90min→120min→180min→240min→Off

(Выкл→10мин→20мин→30мин→60мин→90мин→120мин→180мин→240мин→Выкл).

МЕНЮ OPTION (ОПЦИЯ)

Нажмите кнопку [MENU] и затем кнопки [◀]/[▶] для выбора меню [OPTION], нажмите кнопку [OK] для входа в меню [OPTION].

- **OSD Language (Язык экранного меню)**

Нажмите кнопки [▲]/[▼] для выбора OSD Language, затем нажмите кнопку [OK] для входа в меню OSD Language и нажмите кнопки [◀]/[▶] для установки необходимого вам языка OSD Language.

- **TTX Language (Язык телетекста)**

Нажмите кнопки [▲]/[▼] для выбора TT Language, затем нажмите кнопку [OK] для входа в меню TT Language и нажмите кнопки [▲]/[▼] для установки языка TT Language как указано

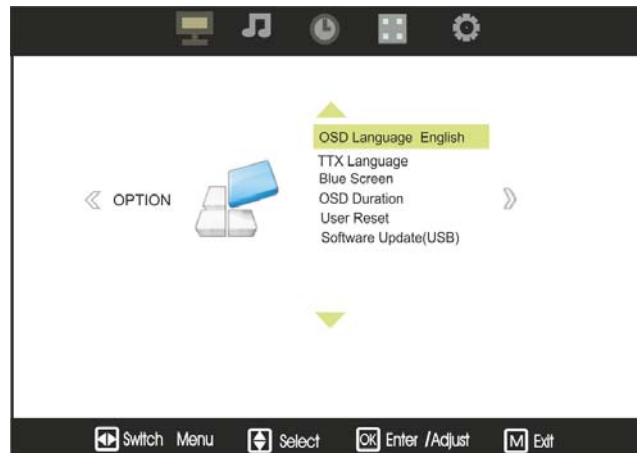

Описание работы и функций меню

ниже: West→East→Russian→Arabic→Farsi→West
(Западный→Восточный→Русский→Арабский→Фарси→Западный).

- **Blue Screen (Синий экран)** Нажмите кнопки [▲]/[▼] для выбора Blue Screen, затем нажмите кнопки [◀]/[▶] для включения/выключения выключателя Blue Screen.
- **OSD Duration (Продолжительность меню)** Нажмите кнопки [▲]/[▼] для выбора OSD Duration, затем нажмите кнопки [▲]/[▼] для установки языка TT Language как указано ниже: Off→5Sec→10Sec→15Sec→Off (Выкл.→5 секунд→10 секунд→15 секунд→Выкл.).
- **USER Reset (Фабричные установки)** Нажмите кнопки [▼]/[▲] для выбора User Reset, затем нажмите кнопку [OK] и далее появится диалоговое окно, если вы выберете OK, ТВ автоматически сбросит все настройки в заводские значения по умолчанию.
- **Software Update(USB) (Обновление программного обеспечения через USB)** Данная функция выполняется только квалифицированным специалистом.

Описание работы и функций меню

МЕНЮ CHANNEL (КАНАЛ)

Нажмите кнопку [MENU] и затем кнопки [◀]/[▶] для выбора меню [CHANNEL], нажмите кнопку [OK] для входа в меню [CHANNEL].

- **Auto Tuning (Автоматическая настройка)** Нажмите кнопки [▲]/[▼] для выбора Auto Tuning, затем нажмите кнопку [OK] для входа в меню Auto Tuning. ТВ начнет автоматический поиск программ.

- **Manual Tuning (Ручная настройка)** Нажмите кнопки [▲]/[▼] для выбора Manual Tuning, затем нажмите кнопку [OK] для входа в меню Manual Tuning.

Current CH (Текущий канал): Нажмите кнопки [◀]/[▶] для изменения текущего канала.

System (Система): Нажмите кнопки [◀]/[▶] для выбора аудио системы.

Search (Поиск): Нажмите кнопки [◀]/[▶] для поиска вниз или вверх от текущего канала.

Fine-Tune (Точная настройка): Нажмите кнопки [◀]/[▶] для точной настройки частоты текущего канала.

Нажмите кнопки [RED] для сохранения ваших настроек.

- **Program Edit (Редактирование программы)** Нажмите кнопки [▲]/[▼] для выбора Program Edit, затем нажмите кнопку [OK] для входа в меню Program Edit.



Описание работы и функций меню

Нажмите [RED] (КРАСНУЮ) кнопку для удаления текущей выделенной программы из списка программ.

Нажмите [GREEN] (ЗЕЛЕНУЮ) кнопку для входа в режим переименования названия ТВ программы.

Нажмите [YELLOW] (ЖЕЛТУЮ) кнопку для входа в режим перемещения положения ТВ программы в списке программ.

Нажмите [BLUE] (СИНЮЮ) кнопку для пропуска текущей выделенной программы, если программа была пропущена.

Используйте кнопку [FAV] (ИЗБРАННОЕ) для выделения текущей программы, если программа была добавлена в список избранных программ.

Описание работы и функций меню

MEDIA OPERATION (ПРОИГРЫВАНИЕ МЕДИА ФАЙЛОВ)

Примечание: Перед проигрыванием MEDIA файлов, вставьте USB устройство в USB разъем телевизора, затем нажмите кнопку [source] и далее выберите источник медиа файла и нажмите кнопку [OK] для входа в меню Media, как показано ниже.

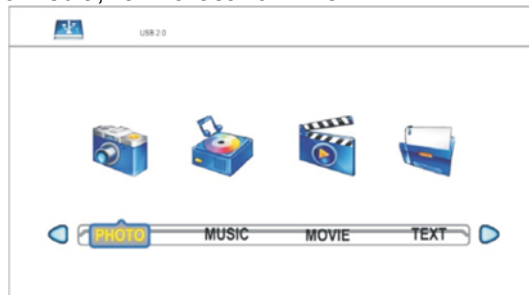

Нажмите кнопки [◀]/[▶] для выбора PHOTO (ФОТО), MUSIC (МУЗЫКА), MOVIE (ВИДЕО) или TEXT (ТЕКСТ), затем нажмите кнопку [OK] для входа в USB устройство. Выберите C, чтобы войти в подменю USB.







Используйте кнопки [▲]/[▼]/[◀]/[▶] для навигации по меню.

Выберите Return для возврата в меню Media. Выделенный

медиа файл будет обведен значком . Используйте кнопку [OK] для выделения нужных файлов в списке воспроизведения.



Описание работы и функций меню

Кнопки [] (PLAY/PAUSE-ВОСПРОИЗВЕДЕНИЕ/ПАУЗА), [] (STOP-СТОП), [] (PREVIOUS-ПРЕДЫДУЩИЙ), [] (NEXT-СЛЕДУЮЩИЙ), [] (FB) и [] (FF) также можно использовать в режиме MEDIA.

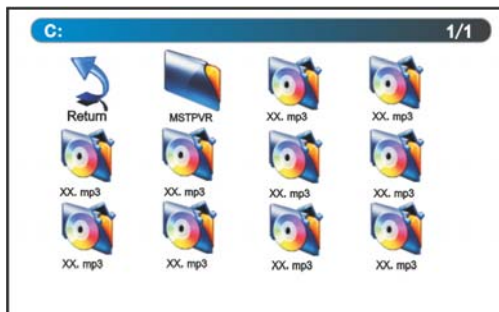

(Пример изображения для меню Музыка)

Описание работы и функций меню

Все медиа файлы будут занесены в список воспроизведения. Нажмите кнопку [▶||] (PLAY/PAUSE-ВОСПРОИЗВЕДЕНИЕ/ПАУЗА) для воспроизведения всех медиа файлов. На экране появится следующее изображение:



(Пример изображения для меню Музыка)

Используйте кнопки [◀]/[▶] для выбора различных подменю, нажмите кнопку [OK] для подтверждения выбора и выполнения других функций.

При запуске файла, формат которого не поддерживается медиа плеером, на экране появится следующее изображение:



(Неподдерживаемый формат файла)

Поиск и устранение неисправностей

Перед обращением в службу технической поддержки сначала проверьте состояние устройства и выполните следующие проверки:

Неисправность	Метод устранения
Отсутствует изображение или звук.	Проверьте наличие электропитания. Проверьте, что выключатель питания находится в положении «он» (вкл).
Изображение присутствует, звук отсутствует.	Проверьте, находится ли регулятор громкости в минимальном положении или в выключенном положении.
Пульт дистанционного управления не работает.	Проверьте, что выключатель питания находится в положении «он» (вкл). Проверьте исправность батареек или правильность подсоединения. Убедитесь в отсутствии мощного источника света, направленного на окошко датчика пульта дистанционного управления. Убедитесь в отсутствии препятствий между окошком датчика и пультом дистанционного управления.
Телевизионный сигнал отсутствует.	Проверьте, что кнопка источника сигнала не установлена в положение TV. Проверьте, что антенна правильно подсоединена. Проверьте, что телевизор правильно установлен.
Отсутствует внешний видеосигнал.	Проверьте правильность установки телевизора. Проверьте, что кнопка источника сигнала установлена в положение AV.
Недостаточная цветность изображения или слишком темное изображение.	Проверьте правильность настройки цвета, яркости и контрастности изображения.

Поиск и устранение неисправностей

Неисправность	Метод устранения
Все каналы периодически теряют цвет.	Проверьте, что антенна не сломана. Проверьте, что антенна подсоединена. Проверьте, что антенна не повреждена.
Плохой прием, потеря цвета на некоторых каналах.	Проверьте, что антенна правильно настроена (Смотрите пункт «Точна настройка»)
На изображении появляются диагональные полосы.	На телевизионный приемник влияют радиопомехи (напр. от близко расположенного радиовещательного передатчика от другого ТВ приемника).
Изображение «снежит».	Проверьте, что антенна не сломана. Проверьте, что антенна подсоединена. Проверьте, что антенна не повреждена.
Появляются побочные изображения.	Проверьте, что направление антенны не было изменено грозой или сильным ветром и т.д. (побочные изображения вызваны приемом антенной двух сигналов, т.е. сигнала, полученного непосредственно от передатчика и сигнала, отраженного от холма или большого здания. Направление антенны необходимо выбрать так, чтобы свести к минимуму эффект появления побочных изображений).

Допуски по пикселям на LCD/LED панели

Ряд эргономических требований к качеству изображения, получаемого с помощью LCD/LED панелей, определяется по таким критериям, как яркость, контрастность, отражение, равномерность подсветки и цветовая равномерность, читаемость текста, мерцание, количество дефектных пикселей. Стандарты качества определяют 4 класса LCD/LED панелей. Большинство панелей соответствуют допуску класса II.

Стандарт различает 4 типа дефектных пикселей

Тип 1 – постоянно горящие пиксели (белые);

Тип 2 – постоянно негорящие пиксели (чёрные);

Тип 3 – пиксели с другими дефектами, включая дефекты сабпикселей и ячеек RGB, составляющих пиксель. Это означает постоянно горящие красные, зеленые и голубые пиксели;

Тип 4 - (группа дефектных пикселей) – несколько дефектных пикселей в квадрате 5x5 пикселей.

Допустимое число дефектных пикселей на миллион пикселей

Класс	ТИП -1	ТИП- 2	ТИП- 3	Число кластеров, содержащих более 1 дефекта типа 1 или типа 2	Число кластеров, содержащих более 1 дефекта типа 3
I	0	0	0	0	0
II	2	7	7	0	2
III	5	15	50	0	5
IV	50	150	500	5	50

Все LCD/LED панели телевизоров SHIVAKI соответствуют классу II.