

SHARP®

МОДЕЛЬ

AR-505

ЦИФРОВОЙ КОПИР

РУКОВОДСТВО ДЛЯ ПОЛЬЗОВАТЕЛЯ

Стр.

- ПОДГОТОВКА К РАБОТЕ ---- **1-1**
- ИЗГОТОВЛЕНИЕ КОПИЙ ---- **2-1**
- СПЕЦИАЛЬНЫЕ ФУНКЦИИ **3-1**
- РАСХОДНЫЕ МАТЕРИАЛЫ **4-1**
- НЕИСПРАВНОСТИ? ----- **5-1**
- ОБЩИЕ СВЕДЕНИЯ ----- **6-1**
- ДОПОЛНИТЕЛЬНЫЕ
ПРИСПОСОБЛЕНИЯ ----- **7-1**
- ИНСТРУКЦИЯ ДЛЯ
ОПЕРАТОРА КОПИРА ----- **8-1**

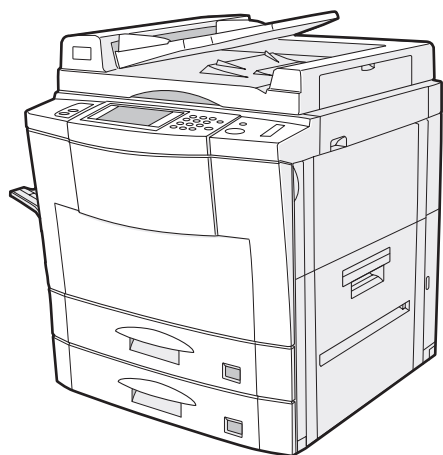

СОДЕРЖАНИЕ

	Стр.
• ВВЕДЕНИЕ	2
• О ПОЛЬЗОВАНИИ РУКОВОДСТВОМ	2

РАЗДЕЛ 1

ПОДГОТОВКА К РАБОТЕ

• ТРЕБОВАНИЯ ПО УСТАНОВКЕ КОПИРА	1-2
• МЕРЫ ПРЕДОСТОРОЖНОСТИ	1-3
• ВКЛЮЧЕНИЕ И ВЫКЛЮЧЕНИЕ КОПИРА	1-5
Энергосберегающие режимы	1-5
• ФУНКЦИЯ "ИНФОРМАЦИЯ"	1-7
• СЕНСОРНАЯ ПАНЕЛЬ УПРАВЛЕНИЯ КОПИРОМ	1-8
Как пользоваться сенсорной панелью управления	1-8
Выбор функций	1-8
Пиктограммы установленных функций	1-9
• ВЫВОД КОПИЙ ЛИЦОМ ВВЕРХ/ВНИЗ	1-10

РАЗДЕЛ 2

ИЗГОТОВЛЕНИЕ КОПИЙ

• АУДИТОРСКИЙ УЧЕТ	2-2
• ИСПОЛЬЗОВАНИЕ УСТРОЙСТВА RSPF	2-3
• КОПИРОВАНИЕ СО СТОЛА ОРИГИНАЛОДЕРЖАТЕЛЯ	2-8
• УМЕНЬШЕНИЕ/УВЕЛИЧЕНИЕ/ МАСШТАБИРОВАНИЕ	2-11
• СПЕЦИАЛЬНЫЕ ВИДЫ БУМАГ (ручная подача)	2-14
Изготовление 2-сторонних копий с помощью дополнительного устройства подачи бумаги	2-15
• РЕГУЛИРОВАНИЕ ПАРАМЕТРОВ ЭКСПОНИРОВАНИЯ	2-16
• СОРТИРОВКА/ГРУППИРОВКА	2-17
• СОХРАНЕНИЕ В ПАМЯТИ РАБОЧИХ ПРОГРАММ	2-18
• ПРЕРЫВАНИЕ ПРОЦЕССА КОПИРОВАНИЯ	2-20

РАЗДЕЛ 3

СПЕЦИАЛЬНЫЕ ФУНКЦИИ

• РАЗДЕЛЬНОЕ МАСШТАБИРОВАНИЕ ПО ГОРИЗОНТАЛИ И ВЕРТИКАЛИ	3-2
• СМЕЩЕНИЕ КОРЕШКОВОГО ПОЛЯ СТРАНИЦ ...	3-4
• СТИРАНИЕ ИЗОБРАЖЕНИЯ	3-6
• КОПИРОВАНИЕ С РАЗВОРОТА СТРАНИЦ ...	3-8
• РЕЖИМ РАСПОЛОЖЕНИЯ НЕСКОЛЬКИХ ИЗОБРАЖЕНИЙ НА СТРАНИЦЕ	3-10
• РЕЖИМ ИЗГОТОВЛЕНИЯ ОБЛОЖЕК	3-13
• КОПИРОВАНИЕ НА ПРОЗРАЧНОЙ ПЛЕНКЕ СО ВСТАВКАМИ	3-15
• КОПИРОВАНИЕ БУКЛЕТОВ	3-17
• ФУНКЦИИ РЕДАКТИРОВАНИЯ ИЗОБРАЖЕНИЙ	3-20
Центровка изображения	3-20
Повторное копирование	3-22
Изготовление копий с негативным изображением	3-25
Изменение места для переплета	3-27
• ТЕКСТОВЫЕ ШТАМПЫ	3-30
Впечатывание даты	3-30
Выбор вида штампа	3-33
"Водяные знаки" на копии	3-36
Нумерация страниц	3-39
• ПРОСМОТР УСТАНОВОК ФУНКЦИЙ	3-42
• "СОВМЕСТНОЕ" КОПИРОВАНИЕ	3-43

РАЗДЕЛ 4

РАСХОДНЫЕ МАТЕРИАЛЫ

• БУМАГА	4-2
Типы и форматы копировальной бумаги	4-2
Загрузка копировальной бумаги	4-2
• ДОБАВКА ТОНЕРА	4-5
• ЗАМЕНА ЕМКОСТИ С ОТРАБОТАННЫМ ТОНЕРОМ	4-7
• ХРАНЕНИЕ РАСХОДНЫХ МАТЕРИАЛОВ	4-8

РАЗДЕЛ 5

НЕИСПРАВНОСТИ?

• ИЗВЛЕЧЕНИЕ ЗАСТРЯВШИХ ОРИГИНАЛОВ И БУМАГИ	5-2
• ИНДИКАТОР НЕОБХОДИМОСТИ ВЫЗОВА СПЕЦИАЛИСТА	5-13
• ПРОБЛЕМЫ И ИХ РАЗРЕШЕНИЕ	5-14

РАЗДЕЛ 6

ОБЩИЕ СВЕДЕНИЯ

• НАИМЕНОВАНИЯ УЗЛОВ И ФУНКЦИЙ КОПИРА	6-2
Вид снаружи	6-2
Вид изнутри	6-3
Панель управления	6-4
Сенсорная панель (Основной интерфейс)	6-5
• УХОД ЗА КОПИРОМ	6-6
• РЕГУЛИРОВКА КОНТРАСТА СЕНСОРНОЙ ПАНЕЛИ	6-7
• СПЕЦИФИКАЦИИ	6-8

РАЗДЕЛ 7

ДОПОЛНИТЕЛЬНЫЕ ПРИСПОСОБЛЕНИЯ

• ПОСТРОЕНИЕ СИСТЕМЫ	7-2
• МОДУЛЬ ОБРАБОТКИ КОПИЙ (AR-FN3)	7-3
• ЛОТОК УВЕЛИЧЕННОГО ОБЪЕМА (AR-LC1)	7-19
• СТОЙКА-ПЬЕДЕСТАЛ С ВЫДВИЖНЫМ ЛОТОКОМ НА 500 ЛИСТОВ (AR-DE7)	7-23

РАЗДЕЛ 8

ИНСТРУКЦИЯ ДЛЯ ОПЕРАТОРА КОПИРА

• КОД ОПЕРАТОРА КОПИРА	8-2
Регистрация кода оператора	8-2
• ПРОГРАММЫ ОПЕРАТОРА КОПИРА	8-4
Использование программ оператора копира	8-7
• НЕОБХОДИМОСТЬ ПОМОЩИ СО СТОРОНЫ ОПЕРАТОРА КОПИРА	8-32
• КОД ОПЕРАТОРА КОПИРА: УСТАНОВКА ПРИ ИЗГОТОВЛЕНИИ	8-33

РАЗДЕЛ 1

РАЗДЕЛ 2

РАЗДЕЛ 3

РАЗДЕЛ 4

РАЗДЕЛ 5

РАЗДЕЛ 6

РАЗДЕЛ 7

РАЗДЕЛ 8

ВВЕДЕНИЕ

Модель AR-505 представляет из себя копир с цифровой обработкой изображений, обеспечивающий высокую производительность и разнообразие удобных функций, включая высокотехнологичные функции редактирования изображений.

Среди множества полезных особенностей и функций выделим возможность подачи оригиналов, специальные функции, такие как копирование с разворота, смещение поля, стирание изображения, раздельное масштабирование по вертикали и горизонтали, получение негативного изображения по отношению к оригиналу, копирование фотографий и встроенный аудитор. Если копир соединен с другим копиром такой же модели при помощи SCSI кабеля (AR-CA1), то копирование может осуществляться одновременно обоими устройствами, позволяя получить тираж копий вдвое быстрее.

Цифровая система обработки позволяет получать комплекты копий без использования сортировщика. Копир может быть дополнительно укомплектован лотком увеличенного объема, вмещающим до 3000 листов бумаги. Возможно и подключение секции обработки комплектов копий, позволяющей получать готовые к рассылке экземпляры копий.

При разработке модели особое внимание уделялось удобству работы с ней. Простая для понимания панель управления с системой сенсорных кнопок и функция ИНФОРМАЦИЯ в большинстве случаев максимально упрощают работу пользователя. Однако, для того, чтобы результат использования всех возможностей копира был оптимальным, необходимо прежде всего познакомиться с описанием этих возможностей в настоящем Руководстве.

ПРИМЕЧАНИЯ:

- В настоящем Руководстве приводятся только описания функций и возможностей копира. Для того, чтобы ознакомиться с дополнительными возможностями печати, смотрите соответствующее отдельное руководство.

О ПОЛЬЗОВАНИИ РУКОВОДСТВОМ

Данное Руководство предназначается как для операторов копира, так и для рядовых пользователей.

Рекомендации Рядовому Пользователю

Познакомьтесь с разделами ПОДГОТОВКА КОПИРА К РАБОТЕ, ИЗГОТОВЛЕНИЕ КОПИЙ и СПЕЦИАЛЬНЫЕ ФУНКЦИИ для того, чтобы узнать о возможностях и функциональных особенностях Вашего копира. В дальнейшем обращайтесь к тексту Руководства с тем, чтобы более подробно изучить те функции, которые Вы обычно используете в работе.

Рекомендации Оператору Копира

Внимательно прочтите все разделы Руководства с тем, чтобы уверенно использовать все возможности, предоставляемые копиром. Информация, относящаяся к работе оператора, выделена в тексте заголовками “★ ДЛ Я ОПЕРАТОРА КОПИРА.” Просим Вас уделить особое внимание этой информации, а также разделам РАСХОДНЫЕ МАТЕРИАЛЫ, НЕИСПРАВНОСТИ?, ОБЩИЕ СВЕДЕНИЯ и ДОПОЛНИТЕЛЬНЫЕ ПРИНАДЛЕЖНОСТИ для того, чтобы Вы могли обеспечить бесперебойную и эффективную работу копира.

Раздел ИНСТРУКЦИИ ДЛ Я ОПЕРАТОРА КОПИРА написан специально для Вас. В нем приводятся сведения о программах и работе с ними с целью достижения максимальной эффективности использования копира.

РАЗДЕЛ 1

ПОДГОТОВКА К РАБОТЕ

В настоящем разделе приводятся основные сведения о работе с копиром.

	Стр.
• ТРЕБОВАНИЯ ПО УСТАНОВКЕ КОПИРА	1-2
• МЕРЫ ПРЕДОСТОРОЖНОСТИ	1-3
• ВКЛЮЧЕНИЕ И ВЫКЛЮЧЕНИЕ КОПИРА	1-5
Энергосберегающие режимы	1-5
• ФУНКЦИЯ "ИНФОРМАЦИЯ"	1-7
• СЕНСОРНАЯ ПАНЕЛЬ УПРАВЛЕНИЯ КОПИРОМ	1-8
Как пользоваться сенсорной панелью управления	1-8
Выбор функций	1-8
Пиктограммы установленных функций	1-9
• ВЫВОД КОПИЙ ЛИЦОМ ВВЕРХ/ВНИЗ	1-10

ТРЕБОВАНИЯ ПО УСТАНОВКЕ КОПИРА

Для обеспечения безопасной и правильной работы копира при начальной установке или после перемещения обратите внимание на следующие требования:

1. Для удобства подключения копира к сети его необходимо установить в непосредственной близости от сетевой розетки.
2. Убедитесь в соответствии характеристик сети номинальным значениям напряжения и тока для данной модели. Убедитесь также в правильности заземления розетки.
 - Номинальные значения напряжения и тока указаны на табличке, расположенной слева и сзади на корпусе копира.
3. Не устанавливайте копир:
 - в сырых и влажных помещениях,
 - в местах прямого доступа солнечных лучей,
 - в сильно запыленных помещениях,
 - в непроветриваемых помещениях,
 - в местах, подверженных резкому изменению температурного режима и влажности (например, рядом с кондиционером или нагревательным прибором).
4. Поскольку в данной модели имеется встроенный жесткий диск, копир должен быть установлен на прочной и ровной поверхности, не подверженной воздействию вибрации.
5. Убедитесь в том, что вокруг копира имеется достаточное пространство для удобства осуществления технического обслуживания и обеспечения требуемого уровня вентиляции.

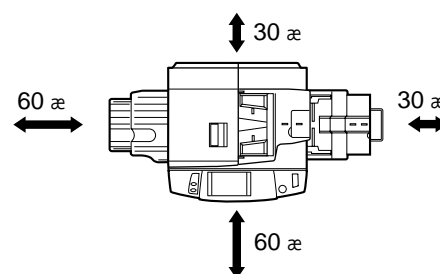
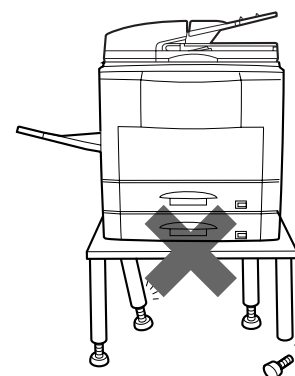
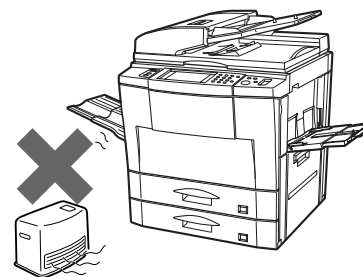
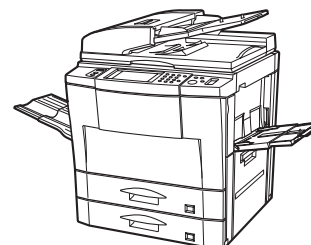
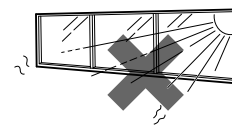

МЕРЫ ПРЕДОСТОРОЖНОСТИ

1. Не прикасайтесь к поверхности фотопроводящего барабана. Царапины и пятна на ней могут оказаться причиной появления загрязнений на копиях.
2. Будьте осторожны при работе с узлом термозакрепления, так как он нагревается до очень высокой температуры.
3. Поскольку в копир встроен жесткий диск, при перемещении копира убедитесь в том, что выключатель находится в положении "ВЫКЛ.". Оберегайте копир от механических ударов и вибрации.
4. Не смотрите непосредственно на источник освещения, это может быть опасно для зрения.
5. Для установки дополнительной стойки-пьедестала / лотка на 500 листов предусмотрены четыре установочных фиксатора. При перемещении копира, укомплектованного дополнительной стойкой / лотком на 500 листов необходимо обязательно поднять эти фиксаторы. После перемещения копира фиксаторы должны быть опущены до уровня поверхности пола, а два передних блока колесиков зафиксированы планками тормоза.
6. При прерывании копирования (например, при использовании функции ПРЕРЫВАНИЕ, отсутствии бумаги или тонера, замятии листа и т.п.) данные об оригинале, считанные до этого, будут сохранены в памяти копира. Если при этом осуществлялось копирование оригиналов конфиденциального характера, то не забудьте либо завершить копирование нажатием на кнопку START (СТАРТ) (▶), либо сбросить считанные данные нажатием на кнопку CLEAR ALL (ПОЛНЫЙ СБРОС) (Ⓢ) после того, как перерыв завершен или неисправность копира устранена, в противном случае данные могут быть распечатаны другим пользователем.

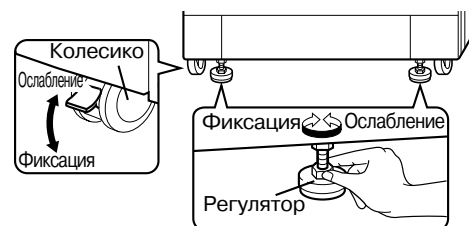
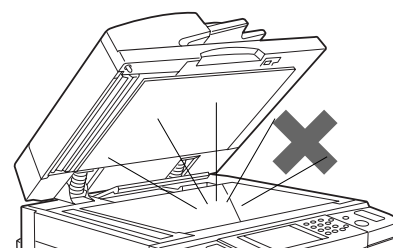
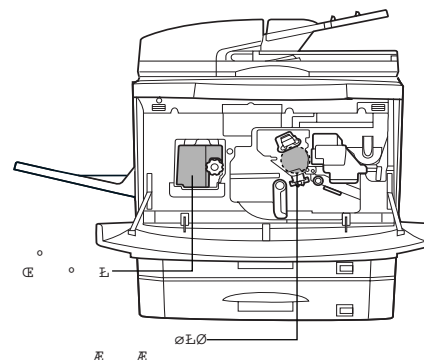

Предосторожности при работе с лазером

Длина волны	785 нм +10 нм -15 нм
Синхронизация импульсов	Сев. Америка: (1.9μс ± 1.9нс)/7 мм Европа: (2.6 μс ± 2.6 нс)/7 мм
Выходная мощность	0.24 мВт - 0.60 мВт

При изготовлении на заводе выходная мощность узла сканера устанавливается на уровень 0,6 МИЛЛИВАТТ + 8 пкт. и удерживается на постоянном уровне блоком АУП (Автоматического Управления Питания).

Внимание

В данном изделии использован лазер низкого уровня мощности. Для обеспечения безопасности не удаляйте крышки узлов и не пытайтесь проникнуть внутрь устройства. Техническое обслуживание должно осуществляться квалифицированными специалистами.

МЕРЫ ПРЕДОСТОРОЖНОСТИ

Для Сев. Америки:

МЕРЫ БЕЗОПАСНОСТИ

Цифровой Копир относится к группе товаров Класса 1 и соответствует требованиям статей 21 CFR 1040.10 и 1040.11 стандарта CDRH. Это означает, что копир не может быть источником случайного выброса лазерного излучения. Для безопасности соблюдайте указанные ниже меры предосторожности.

- Не снимайте панели корпуса, панель управления или любую из крышек.
- На крышках корпуса расположены различные предохранительные переключатели. Не пытайтесь заблокировать их, вставляя в отверстия посторонние клиновидные предметы.

Для Европы:

CLASS 1 LASER PRODUCT

LASER KLASSE 1

LUOKAN 1 LASERLAITE

KLASS 1 LASERAPPARAT

ЛАЗЕРНОЕ ИЗДЕЛИЕ
ПЕРВОГО КЛАССА

CAUTION
INVISIBLE LASER RADIATION
WHEN OPEN AND INTERLOCKS
DEFEATED. AVOID EXPOSURE
TO BEAM.

VORSICHT
UNSICHTBARE
LASERSTRAHLUNG WENN
ABDECKUNG GEÖFFNET UND
SICHERHEITVERRIEGELUNG
ÜBERBRÜCKT. NICHT DEM
STRAHL AUSSETZEN.

ADVARSEL
USYNLIG LASERSTRELNING
VED EBNING, NER
SIKKERHEDSBRYDERE ER UDE
AF FUNKTION. UNDGÅ
UDSÆTTELSE FOR
STRELNING.

VAROITUS!
LAITTEEN KÄYTTÄMINEN
MUULLA KUIN TÄSSÄ
KÄYTTÖOHJEESSA MAINITULLA
TAVALLA SAATTAÄ ALTISTAA
KÄYTTÄJÄN
TURVALLISUUSLUOKAN 1
YLITTYÄLLE NÄKYMÄTTÄMÄLLE
LASERSÄTEILYLLE.

ВНИМАНИЕ!
ПРИ ОТКРЫВАНИИ ПАНЕЛЕЙ
КОРПУСА ИЛИ ПОВРЕЖДЕНИИ
ПРОМЕЖУТОЧНЫХ
ПЕРЕКЛЮЧАТЕЛЕЙ
ВОЗМОЖЕН НЕВИДИМЫЙ
ВЫБРОС ПУЧКА ЛАЗЕРНОГО
ИЗЛУЧЕНИЯ. НЕ ДОПУСКАЙТЕ
ВОЗДЕЙСТВИЯ ИЗЛУЧЕНИЯ
НА ОРГАНИЗМ.



CAUTION INVISIBLE LASER RADIATION WHEN OPEN AND INTERLOCKS DEFEATED. AVOID EXPOSURE TO BEAM.
VORSICHT UNSICHTBARE LASERSTRAHLUNG WENN ABDECKUNG GEÖFFNET UND SICHERHEITVERRIEGELUNG ÜBERBRÜCKT. NICHT DEM STRAHL AUSSETZEN.
ADVARSEL USYNLIG LASERSTRELNING VED ÅBNING, NÅR SIKKERHEDSBRYDERE ER UDE AF FUNKTION. UNDGÅ UDSÆTTELSE FOR STRÅLNING.
ADVERSEL USYNLIG LASERSTRÅLING NÅR DEKSEL ÅPNES OG SIKKERHEDSLÅS BRYTES. UNNGÅ EKSPONERING FOR STRÅLEN.
VARNING OSYNLIG LASERSTRÅLNING NÅR DENNA DEL ÄR ÖPPNAD OCH SPÄRRAR ÄR URKOPPLADE. STRÅLEN ÄR FARLIG. BETRÄKTA EJ STRÅLEN.
VARO! AVATTIENNA JA SUOJALUKITUS OHITETTAESSA OLET ALTIINA NÄKYMÄTÖNTÄ LASERSÄTEILYLLE. ÄLÄ KATSO SÄTTEEN.

注意 (サービスマン用)
カバーを開けてかつインターロックを無効にした場合にはレーザー光にさらされないようにしてください。

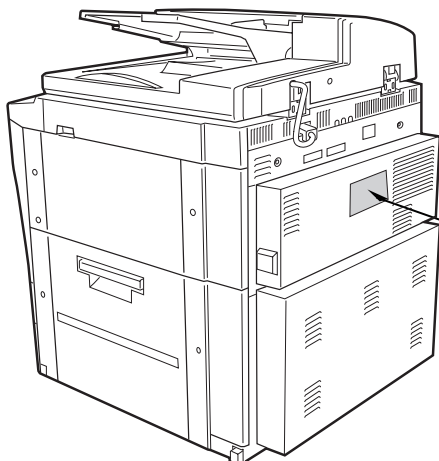

**CLASS 1
LASER PRODUCT**

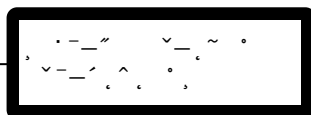
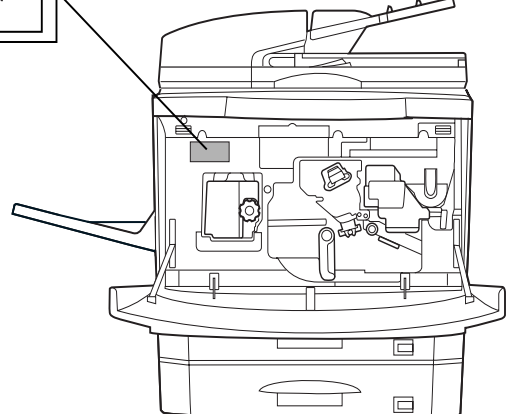
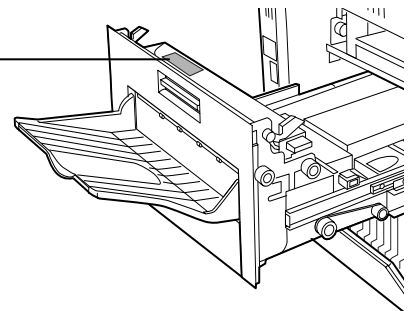

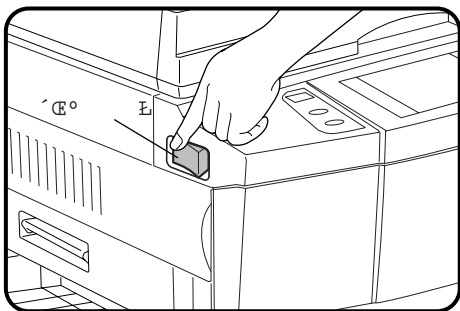

ВКЛЮЧЕНИЕ И ВЫКЛЮЧЕНИЕ КОПИРА

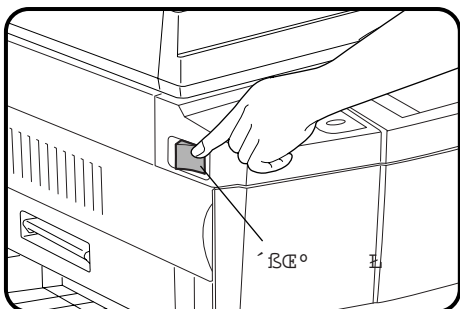

Главный выключатель расположен на корпусе слева. При его переключении в положение "ON" (ВКЛ.) на информационном дисплее появится сообщение "WARMING UP. PLEASE WAIT." (ИДЕТ ПРОГРЕВ КОПИРА. ПОЖАЛУЙСТА ПОДОЖДИТЕ.). Время операции прогрева составляет не более 150 секунд. Как только копир будет готов к работе, на дисплее появится другое сообщение "READY TO COPY." (ГОТОВ К РАБОТЕ), при этом загорается индикатор внутри кнопки START (СТАРТ) (◊), указывая на возможность начать копирование.

Если копир запрограммирован на работу в режиме аудита, то по завершении прогрева появится сообщение "ENTER YOUR ACCOUNT NUMBER. -----" (ВВЕДИТЕ УЧЕТНЫЙ НОМЕР ВАШЕГО СЧЕТА). Сразу после введения номера зарегистрированного счета можно приступить к работе с копиром.



Энергосберегающие режимы работы

Для уменьшения потребления электроэнергии в целях снижения эксплуатационных расходов и экономии природных ресурсов (что является определенным вкладом в борьбу с загрязнением окружающей среды) в копире предусмотрены два энергосберегающих режима - Режим предварительного прогрева и Режим автоматического отключения.

★ ДЛ Я ОПЕРАТОРА КОПИРА

При изготовлении копира на заводе время переключения в режим предварительного прогрева запрограммировано на интервал в 15 минут, а время переключения в режим автоматического отключения на 90 минут. Данные установки могут быть изменены в соответствии с описанием в разделе "Руководство для оператора копира". Советуем Вам устанавливать интервалы, руководствуясь рабочим графиком текущего режима использования копира в офисе.

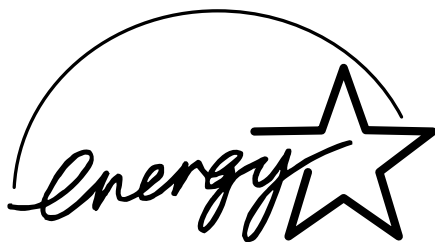

Требования ENERGY STAR® применяются к изделиям только в Европе, Австралии и Новой Зеландии. Продукция, удовлетворяющая требованиям ENERGY STAR®, должна быть маркирована логотипом, указанным выше. Отсутствие логотипа может указывать на то, что данное изделие не удовлетворяет требованиям ENERGY STAR®.

Режим автоматического отключения

При активизации данного режима автоматическое отключение копира произойдет после истечения установленного интервала времени, если после завершения предыдущей работы или включения копира с ним не производилась какая-либо операция. При этом переключатель автоматически будет установлен в позицию "OFF" (ВЫКЛ.).

Для включения питания нужно просто установить переключатель в позицию "ON" (ВКЛ.).

★ ДЛ Я ОПЕРАТОРА КОПИРА См. стр. 8-24 относительно установки интервала времени для переключения копира в режим автоматического отключения. См. стр. 8-30 относительно активизации или отмены данного режима.

Режим предварительного прогрева

Переключение в данный режим произойдет после истечения установленного интервала времени, если после завершения предыдущей работы или включения копира с ним не производилась какая-либо операция.

При этом на дисплее появится сообщение "PREHEAT MODE. PLACE ORIGINALS." (РЕЖИМ ПРЕДВАРИТЕЛЬНОГО ПРОГРЕВА. УСТАНОВИТЕ ОРИГИНАЛЫ).

В данных условиях в секции термозакрепления поддерживается более низкая температура, что, в свою очередь, обуславливает экономию электроэнергии. Однако уровень температуры достаточен для того, чтобы после нажатия на любую из кнопок копир был готов к работе в течение приблизительно 60 секунд.

Для проведения копирования из данного режима произведите все необходимые установки и нажмите на кнопку START (СТАРТ) (⬇) как в случае обычной операции изготовления копий.

★ ДЛ Я ОПЕРАТОРА КОПИРА См. стр. 8-25 для более подробных сведений об установке режима предварительного прогрева.

ФУНКЦИЯ "ИНФОРМАЦИЯ"

Данная функция позволяет быстро получить сведения о различных особенностях копира и рекомендации по использованию его возможностей. Функция может быть активизирована при нахождении копира в режиме ожидания "standby".

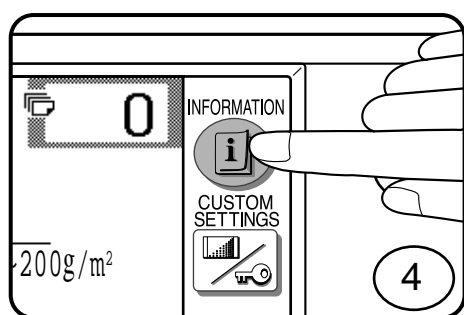

1 В режиме ожидания "standby" нажмите на кнопку INFORMATION (ИНФОРМАЦИЯ) (i).

- На дисплее появится список категорий сведений.

2 Выберите кнопку "COPIER" (КОПИР) для того, чтобы на дисплее появилось начало списка характерных особенностей копира.

- Если тонера недостаточно, то на дисплее ничего не появится. Переходите к этапу 3 данной операции.

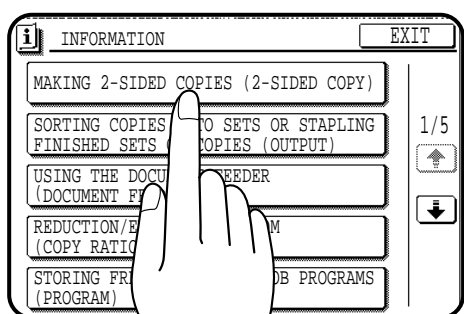

3 Выберите интересующую Вас информацию, нажимая на соответствующую кнопку сенсорной панели.

- Если нужный пункт информации в списке отсутствует, нажимайте на кнопку "перелистывания" (↓) до тех пор, пока он не появится на дисплее.
- При нажатии на кнопку, относящуюся к какой-либо особенности или функции копира, на дисплее появится соответствующее описание. Используя кнопку "перелистывания" (↓), Вы можете получать дополнительные сведения до тех пор, пока вся информация об интересующей Вас особенности или функции не будет выведена на дисплей.
- Для возврата к списку характерных особенностей копира нажмите на кнопку "INDEX" (ИНДЕКС).
- Для выхода из режима "ИНФОРМАЦИЯ" нажмите на кнопку "EXIT" (ВЫХОД) на сенсорной панели управления.

СЕНСОРНАЯ ПАНЕЛЬ УПРАВЛЕНИЯ КОПИРОМ

Как пользоваться сенсорной панелью управления

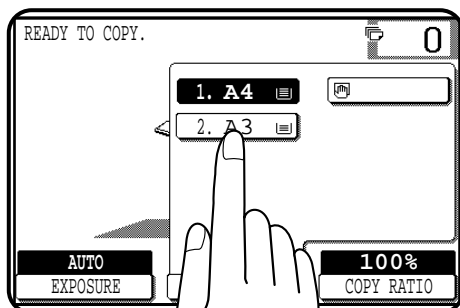

Вы можете активизировать или отменить функцию, показанную на панели, нажатием на соответствующую кнопку (прикоснувшись пальцем к изображению кнопки). Подтверждением выполнения операции служит звуковой сигнал (и подсвеченная информация на дисплее).

★ **ДЛЯ ОПЕРАТОРА КОПИРА** Для того, чтобы раздавался звуковой сигнал подтверждения, соответствующая функция должна быть активизирована при помощи программы оператора копира. См. стр. 8-30.

Если кнопка на дисплее выделена серым, это значит, что соответствующая функция отменена. При нажатии на данную кнопку раздаются два коротких звуковых сигнала.

Выбор функций

Для регистрации в памяти копира выбранных для данной функции параметров нажмите на кнопку “OK” установочного дисплея. Параметры, отмеченные подсветкой на дисплее, будут сохранены в памяти.

Некоторые специальные функции могут быть выбраны нажатием на соответствующие кнопки дисплея SPECIAL MODES (СПЕЦИАЛЬНЫЕ РЕЖИМЫ) (см. стр. 3-4) или меню IMAGE EDIT (РЕДАКТИРОВАНИЕ ИЗОБРАЖЕНИЙ) (см. стр. 3-21) с последующим их высвечиванием. Для отмены специальной функции и возврата к стандартному режиму нажмите на соответствующую ей кнопку повторно. К специальным функциям относятся: Копирование с разворота, Центрирование, Получение негативной копии и Изменение места для переплета.

Пиктограммы установленных функций

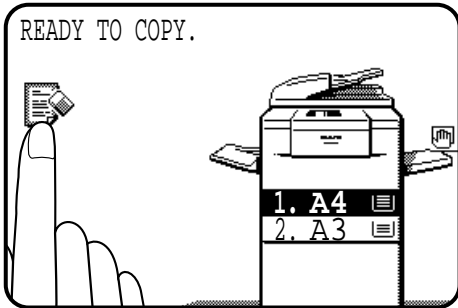

Выбор специальных функций обозначается появлением соответствующих им пиктограмм на основном дисплее. Дисплей установки для выбранной функции вызывается простым нажатием на ее пиктограмму. (Функции, пиктограммы которых обозначены ниже значком *1, не имеют установочного дисплея, вызов которого для них, соответственно, невозможен.)

При выборе нескольких специальных функций на дисплее могут одновременно появляться до шести пиктограмм.

Пиктограммы установленных функций показаны ниже. Значок *2 указывает на то, что функция может быть изменена в соответствии с различной установкой параметров.



*2 Смещение корешкового поля (стр. 3-4)



*2 Повторное копирование (стр. 3-22)



*2 Стирание изображения (стр. 3-6)



*1 Изготовление копий с негативным изображением (стр. 3-25)



*1 Копирование с разворота страниц (стр. 3-8)



*1 Изменение места для переплета (стр. 3-27)



*2 Режим расположения нескольких изображений на странице (стр. 3-10)



Впечатывание даты (стр. 3-30)



*2 Режим изготовления обложек (стр. 3-13)



Выбор вида штампа (стр. 3-33)



*2 Копирование на прозрачной пленке со вставками (стр. 3-15)



"Водяные знаки" на копии (стр. 3-36)



Изготовление буклетов (стр. 3-17)



Нумерация страниц (стр. 3-39)



*1 Центровка изображения (стр. 3-20)



*1 "Совместное" копирование (стр. 3-43)

ВЫВОД КОПИИ ЛИЦОМ ВВЕРХ/ВНИЗ

В данной модели в зависимости от используемых функций и вида используемой бумаги копии могут выводиться лицевой стороной вверх или вниз.

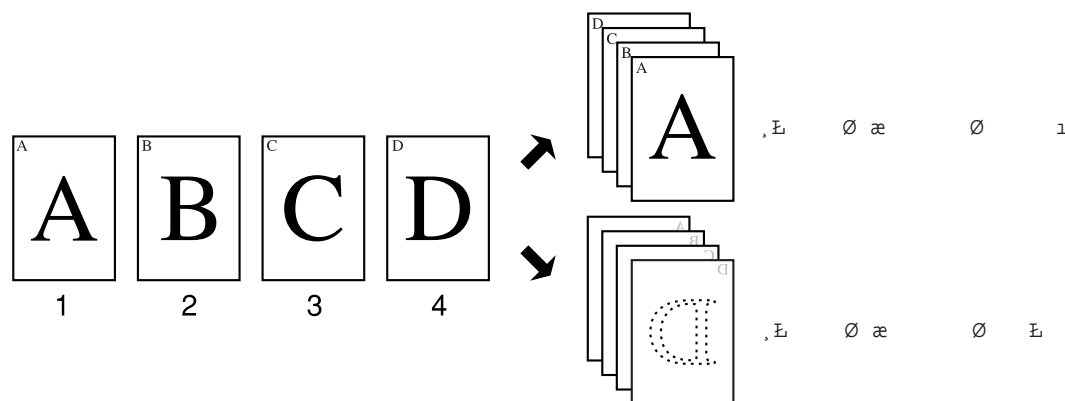

При проведении стандартной операции в режиме сортировки или группировки копии будут выводиться лицевой стороной вниз. Вывод копий "лицом" вверх осуществляется в следующих случаях:

- Специальные виды бумаг подаются с дополнительного устройства подачи.
- Используется режим ИЗГОТОВЛЕНИЕ ОБЛОЖЕК или КОПИРОВАНИЕ НА ПРОЗРАЧНОЙ ПЛЕНКЕ СО ВСТАВКАМИ. При этом обложки или листы пленки должны подаваться с дополнительного устройства подачи.
- Копирование осуществляется со стола оригиналодержателя в режиме БЕЗ ПОДБОРКИ (не выбраны ни СОРТИРОВКА, ни ГРУППИРОВКА).

При подключении модуля обработки копий (AR-FN3) условия вывода копий лицевой стороной вверх/вниз отличаются от аналогичных условий, обеспечиваемых в режиме копирования без использования модуля.

- Если выбран лоток для вывода комплектов копий со смещением, копии всегда будут выводиться лицевой стороной вниз. Контроль за положением лицевой стороны копии осуществляется в копиере таким образом, что она выводится "лицом" вниз независимо от используемых функций и вида бумаги.
- Если для вывода выбран верхний лоток, то положение лицевой стороны копии соответствует режиму копирования без использования дополнительного модуля обработки копий.



РАЗДЕЛ 2

ИЗГОТОВЛЕНИЕ КОПИЙ

В данном разделе приведено описание основных функций копира, таких как стандартное копирование, уменьшение/увеличение масштаба, и регулировка экспозиции.

	Стр.
• АУДИТОРСКИЙ УЧЕТ	2-2
• ИСПОЛЬЗОВАНИЕ УСТРОЙСТВА RSPF	2-3
• КОПИРОВАНИЕ СО СТОЛА ОРИГИНАЛОДЕРЖАТЕЛЯ	2-8
• УМЕНЬШЕНИЕ/УВЕЛИЧЕНИЕ/МАСШТАБИРОВАНИЕ	2-11
• СПЕЦИАЛЬНЫЕ ВИДЫ БУМАГ (ручная подача)	2-14
• РЕГУЛИРОВАНИЕ ПАРАМЕТРОВ ЭКСПОНИРОВАНИЯ	2-16
• СОРТИРОВКА/ГРУППИРОВКА	2-17
• СОХРАНЕНИЕ В ПАМЯТИ РАБОЧИХ ПРОГРАММ	2-18
• ПРЕРЫВАНИЕ ПРОЦЕССА КОПИРОВАНИЯ	2-20

АУДИТОРСКИЙ УЧЕТ

Если копир запрограммирован для работы в режиме аудита, то начать работу на нем возможно только после ввода пятизначного кодового числа (номера счета пользователя).

★ **ДЛЯ ОПЕРАТОРА КОПИРА** Об установке режима аудита смотрите стр. 8-9.

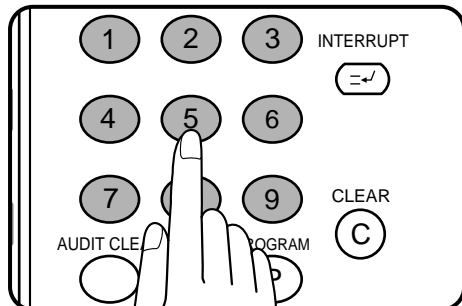

На дисплее появится начальное сообщение:

ENTER YOUR ACCOUNT NUMBER. -----
Введите Ваше Кодовое Число. -----

- При помощи цифровой клавиатуры введите Ваш номер счета.
- По мере ввода каждая из черточек будет поочередно заменяться на звездочку.

После завершения операции ввода на дисплее появится следующее сообщение:

ACCOUNT STATUS: COPIES MADE 000,000
COPIES REMAINING 000,000
По Данному Счету: Изготовлено Копий: 000,000
Осталось До Лимита: 000,000

При этом “Осталось до Лимита” появится только в случае, если введено предельное количество копий для данного счета пользователя при помощи программы оператора.

★ **ДЛЯ ОПЕРАТОРА КОПИРА** Об установке предельного количества копий смотрите стр. 8-14.

- Данное сообщение будет высвечиваться в течение нескольких секунд, после чего появится следующая информация:

READY TO COPY.
Копир Готов К Работе.

- По завершении операции копирования на дисплее появится следующее сообщение:

READY TO COPY.
PRESS [AUDIT CLEAR] WHEN FINISHED.
Копир Готов К Работе.
По Завершении Работы Нажмите На Кнопку
[Сброс Учетных Данных]

(В некоторых регионах вместо [AUDIT CLEAR] на дисплее появится [ACC.#-C].)

- В режиме прерывания копирования (Смотрите стр. 2-20) вместо вышеуказанного сообщения появится следующее:

READY TO COPY. WHEN COPYING IS
FINISHED, PRESS [INTERRUPT].
Копир Готов К Работе.
После Завершения Работы Нажмите На Кнопку
[Прерывание]

ПРИМЕЧАНИЕ:

Если введен неправильный номер счета, на дисплее останется надпись “ENTER YOUR ACCOUNT NUMBER. -----” (Введите Ваше Кодовое Число. -----), означающая ошибочность Ваших действий.

Если неправильный номер счета введен три раза подряд, дальнейшие попытки не будут возможны в течение минуты, после чего появится сообщение:

PLEASE SEE YOUR KEY OPERATOR FOR ASSISTANCE
Пожалуйста Обратитесь К Оператору Для
Оказания Помощи

★ **ДЛЯ ОПЕРАТОРА КОПИРА** Об установке защиты счетов пользователей смотрите стр. 8-15.

ИСПОЛЬЗОВАНИЕ УСТРОЙСТВА RSPF

Устройство RSPF (Reversing Single Pass Feeder - Устройство Подачи Оригиналов с Переворотом за Один Проход) может быть использовано при работе с различными оригиналами.

- Перед загрузкой оригиналов в лоток устройства подачи убедитесь в том, что скобы или прочие скрепляющие элементы удалены из них.
- Поврежденные, мятые или ранее сфальцованные оригиналы могут застрять в RSPF, либо их формат будет определен перед подачей неверно. Рекомендуем Вам провести копирование таких оригиналов со стекла оригиналодержателя и полученные копии в дальнейшем использовать в качестве оригиналов.
- При подаче оригиналов с находящимися рядом пробитыми отверстиями для скоросшивателя располагайте их таким образом, чтобы кромка листа со стороны отверстий находилась справа или вдоль боковых направляющих.
- Оригиналы из специальных материалов (прозрачная пленка или калька) не рекомендуется подавать с устройства RSPF, советуем подавать эти оригиналы со стекла оригиналодержателя.
- В случае использования нестандартной по формату копировальной бумаги узел дубликатора не будет функционировать.
- Если ориентация оригинала не соответствует расположению бумаги и при этом оригинал и бумага по формату являются стандартными, то в случае активизации режима автоматического выбора формата бумаги или режима автоматического установки масштаба изображение оригинала будет автоматически повернуто так, чтобы соответствовать ориентации подаваемого листа. Однако, при копировании с увеличением на бумаге формата более А4, а также при копировании без изменения масштаба на бумаге формата более В4, поворот изображения осуществляться не будет.
- Изображение может частично отсутствовать (полоски шириной до 5 мм каждая) по верхнему и нижнему краям копии. Также оно может частично отсутствовать и по боковым краям копии (суммарно ширина этих полос составляет до 5 мм).

ПРИМЕЧАНИЕ:

- Положение изображения оригинала на копии может отличаться в зависимости от разницы положения передней кромки при копировании со стола оригиналодержателя и при копировании с RSPF. В некоторых случаях нужные параметры копии не могут быть достигнуты при нормальной ориентации оригинала. Расположение изображения может быть изменено поворотом оригинала. Однако, в дополнительном режиме сортировки со скреплением положение скобы может оказаться неверным.

1. Различные положения изображений на копии

Копирование без изменения масштаба на бумаге большего формата.

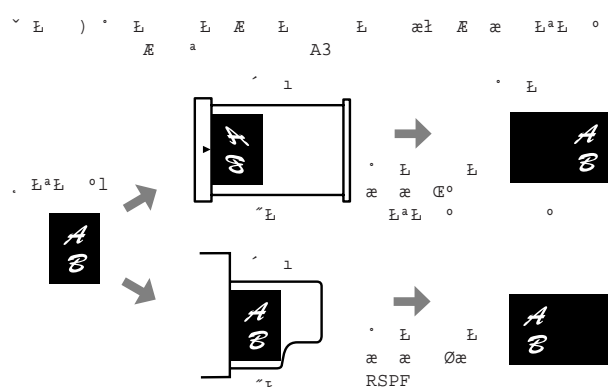

- Максимально в RSPF может быть загружено до 50 оригиналов формата А4.
- На данной модели копира можно изготовить одно- или двусторонние копии одно- или двустороннего оригинала.
- Оригиналы должны быть помещены на лоток подающего устройства лицевой стороной вверх.
- На лоток подающего устройства могут быть помещены оригиналы разной длины, но одной ширины и скопированы автоматически на бумагу соответствующих размеров. В этом случае автоматический выбор масштаба копии невозможен (данная функция не активизируется).
- При использовании оригиналов большого формата (В4 или А3) лоток должен быть дополнительно выдвинут.

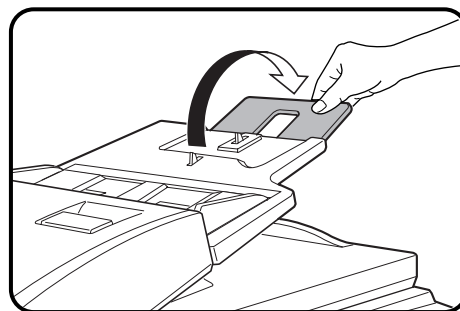

Режим поточной подачи

В случае активизации данного режима при помощи программы оператора копира на дисплее появится сообщение "NEWLY PLACED ORIGINALS WILL BE FED AND COPIED AUTOMATICALLY." (Загруженные дополнительно оригиналы будут поданы и скопированы автоматически) и индикатор подачи оригиналов будет мигать в течение приблизительно 5 секунд после завершения подачи всех оригиналов, находившихся в лотке устройства. Во время появления на дисплее указанного выше сообщения любой из новых оригиналов, помещенный в лоток, будет подаваться и копироваться автоматически.

★ **ДЛЯ ОПЕРАТОРА КОПИРА** О том, как устанавливается поточный режим копирования см. стр. 8-19.

2. Различные участки изображения на копии

При увеличении на бумаге, формат которой равен оригиналу, часть последнего пропадает.

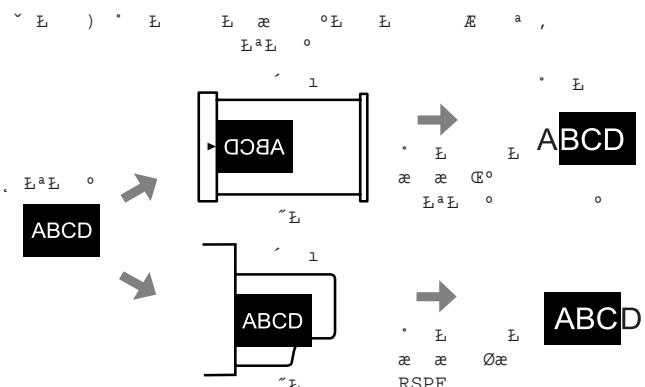

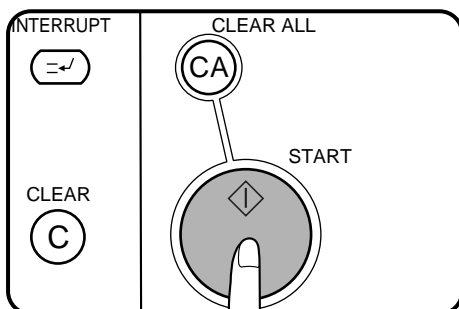
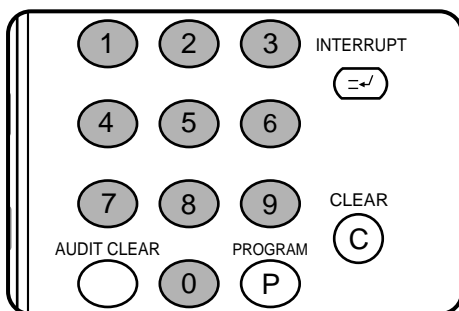
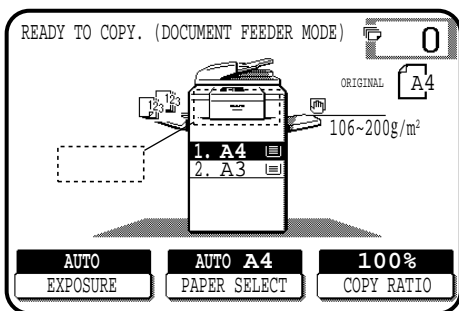
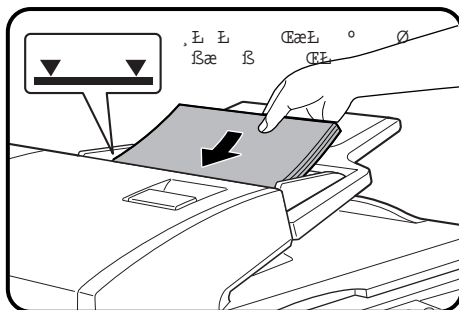
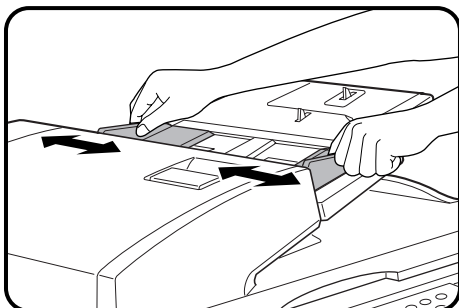

1 Установите направляющие по формату оригиналов и поместите оригиналы лицевой стороной вверх на лоток подающего устройства.

- На дисплее сенсорной панели появится обозначение формата оригинала и будет автоматически произведен выбор лотка с бумагой нужного размера.
- Перед тем, как поместить оригиналы в лоток подающего устройства, убедитесь в том, что на стекле оригиналодержателя отсутствует другой оригинал. Однако, при его наличии копирование будет произведено из RSPF при нажатии на кнопку START (◊).
- Если ни в одном из лотков нет бумаги необходимого формата, на дисплее появится следующее сообщение:

LOAD PAPER.

ЗАГРУЗИТЕ БУМАГУ

- Если в Вашем копиере не установлен лоток нужного формата, воспользуйтесь лотком дополнительного устройства подачи, выбрав его при помощи кнопки "PAPER SELECT", расположенной на сенсорной панели.
- Для копирования на бумаге другого формата произведите необходимый выбор, нажимая на кнопку "PAPER SELECT".

2 Убедитесь в том, что на сенсорной панели управления выбран режим одностороннего копирования.

- Выбор данного режима подтверждается тем, что в секции, обозначенной на рисунке () не высвечивается ни одна из пиктограмм.
- Если данный режим не выбран, нажмите сначала на кнопку 2-СТОРОННЕЕ КОПИРОВАНИЕ, а затем на кнопку получения 1-сторонних копий с 1-сторонних оригиналов () на сенсорной панели. Для возврата к базовому дисплею нажмите на кнопку "OK".

3 При помощи цифровой клавиатуры укажите желаемое число копий.

- Это число будет обозначено на дисплее количества копий сенсорной панели.
- Ошибочно введенные данные могут быть сброшены при помощи кнопки сброса CLEAR (C).
- При изготовлении многостраничных копий будет произведена их подборка в соответствии с порядковыми номерами страниц. Если необходимо подобрать в группы одинаковые страницы (режим ГРУППИРОВКА), нажмите на кнопку OUTPUT (ВЫВОД КОПИЙ) и выберите режим группировки "GROUP" на сенсорной панели. См. стр. 2-17.

4 Нажмите на кнопку START (◊).

- Для отмены операции копирования нажмите на кнопку полного сброса CLEAR ALL (CA). Копирование прекратится, а из RSPF будут выведены поданные оригиналы. На дисплее количества копий вновь высветится значение «0».

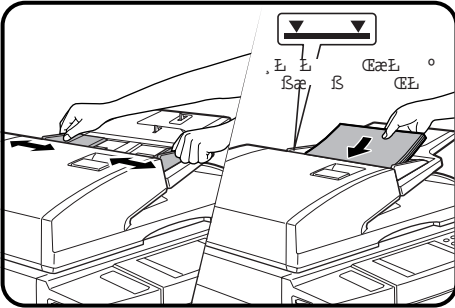

1 Установите направляющие по формату оригиналов и поместите оригиналы лицевой стороной вверх на лоток подающего устройства.

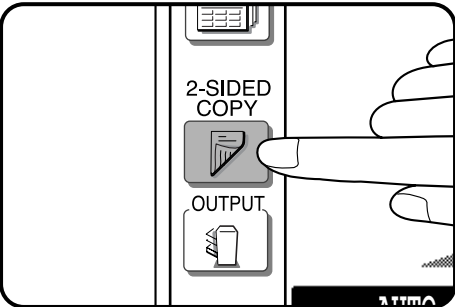

2 Нажмите на кнопку 2-SIDED COPY (2-СТОРОННЕЕ КОПИРОВАНИЕ).

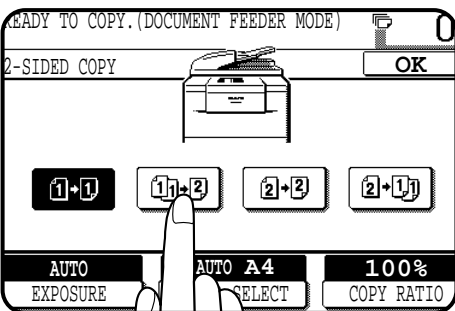

3 Нажмите на кнопку **1-1**, расположенную на сенсорной панели управления.

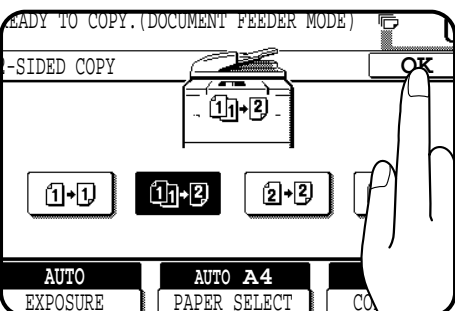

4 Нажмите на кнопку "OK".

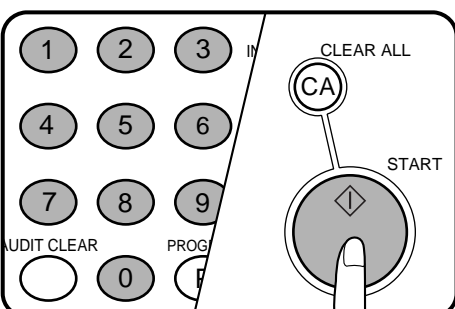

5 Введите нужное количество копий.

6 Нажмите на кнопку **START (СТАРТ)** (◊). Для отмены операции двустороннего копирования во время ее проведения нажмите на кнопку полного сброса **CLEAR ALL** ().

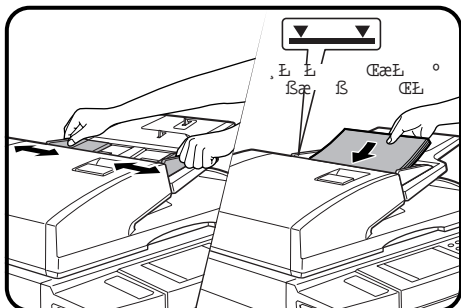

1 Установите направляющие по формату оригиналов и поместите оригиналы лицевой стороной вверх на лоток подающего устройства.

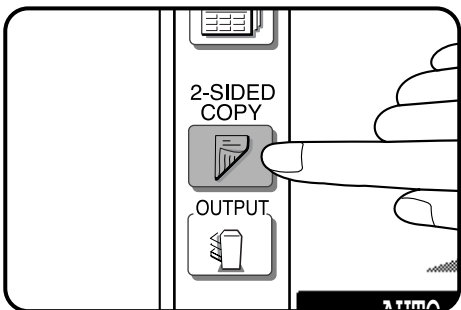

2 Нажмите на кнопку 2-SIDED COPY (2-СТОРОННЕЕ КОПИРОВАНИЕ).

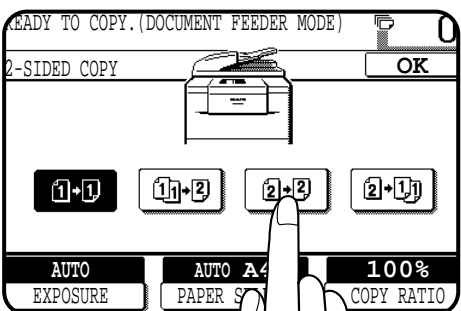

3 Нажмите на кнопку **2+2**, расположенную на сенсорной панели управления.

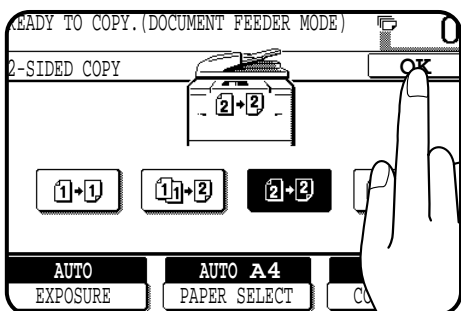

4 Нажмите на кнопку "OK".

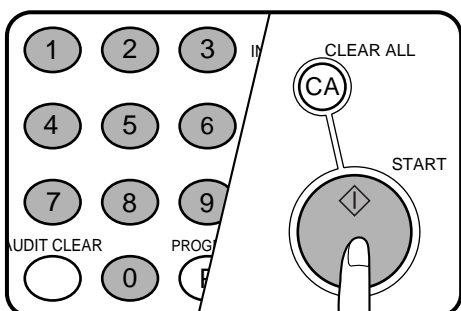

5 Введите нужное количество копий.

6 Нажмите на кнопку **START (СТАРТ)** (↕). Для отмены операции двустороннего копирования во время ее проведения нажмите на кнопку полного сброса **CLEAR ALL** ().

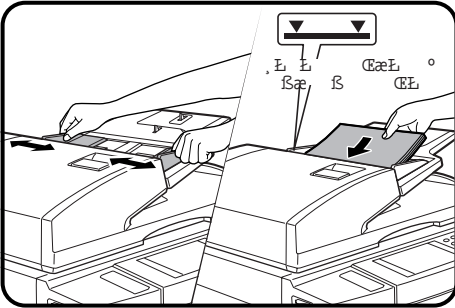

1 Установите направляющие по формату оригиналов и поместите оригиналы лицевой стороной вверх на лоток подающего устройства.

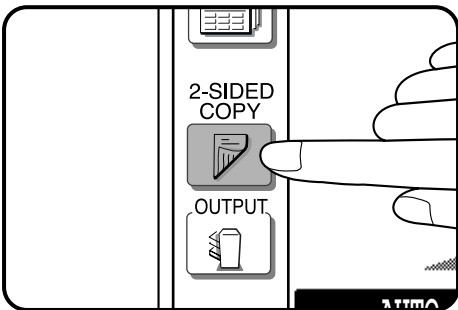

2 Нажмите на кнопку 2-SIDED COPY (2-СТОРОННЕЕ КОПИРОВАНИЕ).

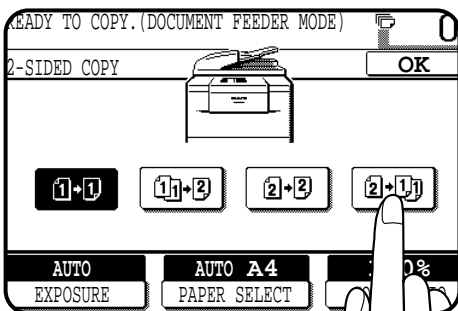

3 Нажмите на кнопку , расположенную на сенсорной панели управления.

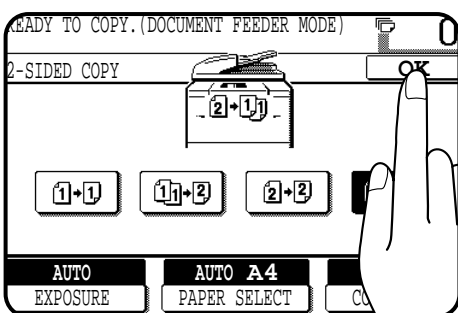

4 Нажмите на кнопку “OK”.

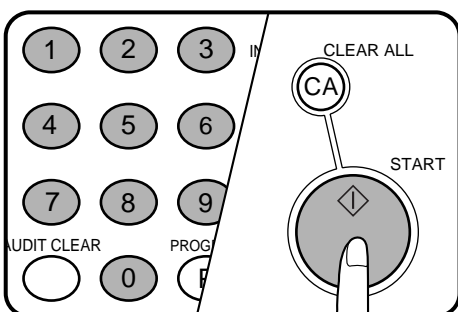

5 Введите нужное количество копий.

6 Нажмите на кнопку **START (СТАРТ)** (◆). Для отмены операции копирования во время ее проведения нажмите на кнопку полного сброса **CLEAR ALL** (). Копирование прекратится, и из устройства подачи RSPF будут выведены все поданные оригиналы. На дисплее количества копий вновь высветится значение “0”.

КОПИРОВАНИЕ СОСТОЛА ОРИГИНАЛОДЕРЖАТЕЛЯ

Для получения копий с листовых, сшитых и прочих оригиналов, которые невозможно копировать с помощью RSPF, используйте стол оригиналодержателя.

- При копировании с использованием стола оригиналодержателя может быть выбран только режим получения с 1-сторонних оригиналов 1-сторонних или 2-сторонних копий.
- 2-сторонние копии не могут быть изготовлены при использовании бумаги нестандартного формата.
- Режим копирования с 2-сторонних оригиналов при использовании стола оригиналодержателя невозможен. Однако, эта операция может быть осуществлена при переворачивании оригиналов вручную.

- Если ориентация оригинала не соответствует расположению бумаги и при этом оригинал и бумага по формату являются стандартными, то при активизации режима автоматического выбора формата бумаги или автоматической установки масштаба изображение оригинала будет автоматически повернуто так, чтобы соответствовать ориентации подаваемого листа. Однако, при копировании с увеличением на бумаге формата более А4, а также при копировании без изменения масштаба на бумаге формата более В4 поворот изображения осуществляться не будет.
- Изображение может частично отсутствовать (полоски шириной до 5 мм каждая) по верхнему и нижнему краям копии. Также оно может частично отсутствовать и по боковым краям копии (суммарно ширина этих полос составляет до 5 мм).

1-сторонние копии с 1-сторонних оригиналов

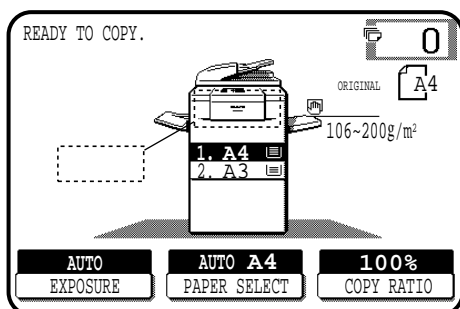
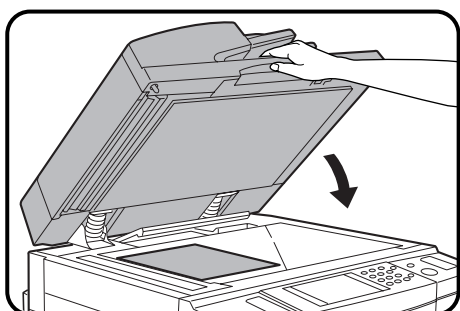
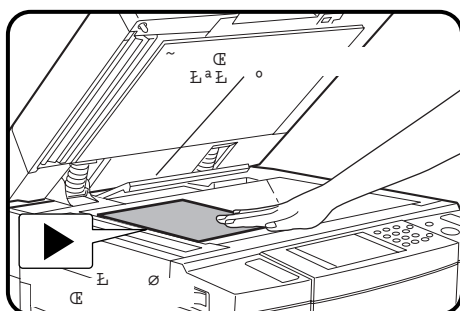

1 Откройте крышку оригиналодержателя и поместите оригиналы на стекло лицевой стороной вниз, выровняв по центрирующей метке шкалы форматов.

- При работе с многостраничными оригиналами копирование производится начиная с первой страницы оригинала. При копировании на специальные виды бумаги, подаваемые с дополнительного устройства, копирование начинайте с последней страницы, так как копии будут выводиться лицевой стороной вверх.
- При установке режима СОРТИРОВКА или ГРУППИРОВКА копии будут выводиться лицевой стороной вниз, если не используется дополнительное устройство подачи для работы со специальными видами бумаг. Если режимы СОРТИРОВКА или ГРУППИРОВКА не установлены, копии будут выводиться лицевой стороной вверх.

ПРИМЕЧАНИЕ:

Не допускайте расположения посторонних предметов на детекторе формата оригинала, иначе данное устройство может быть повреждено.

2 Закройте крышку оригиналодержателя.

- На сенсорной панели появится обозначение формата оригинала, после чего автоматически будет выбран лоток с бумагой соответствующего формата.

3 Убедитесь, что на сенсорной панели выбран режим получения 1-сторонних копий с 1-сторонних оригиналов.

- Выбор данного режима подтверждается тем, что в секции, обозначенной на рисунке () не высвечивается ни одна из пиктограмм.
- Если данный режим не выбран, нажмите сначала на кнопку 2-СТОРОННЕЕ КОПИРОВАНИЕ, а затем на кнопку получения 1-сторонних копий с 1-сторонних оригиналов () на сенсорной панели. Для возврата к базовому дисплею нажмите на кнопку "ОК".

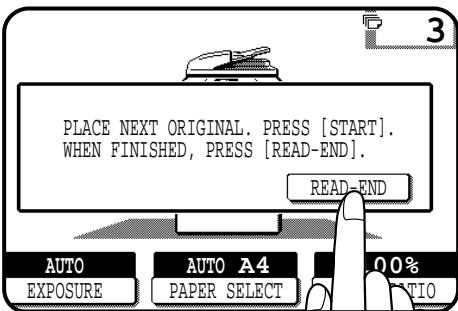
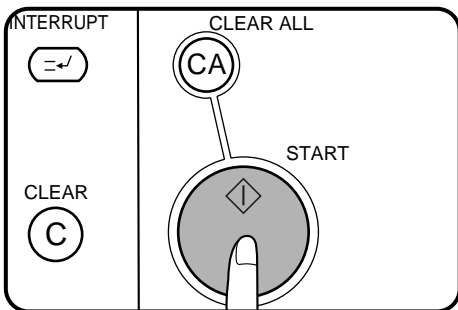
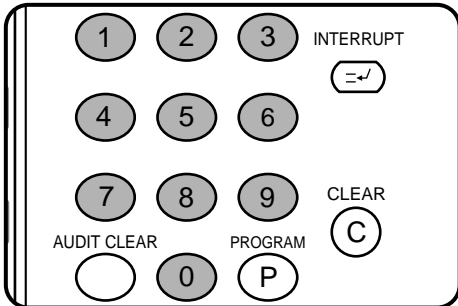

4 При помощи цифровой клавиатуры укажите желаемое число копий.

- Это число будет обозначено на дисплее количества копий сенсорной панели.
- При начальной установке (появлении на дисплее количества копий значения "0") возможно получение единичной копии.
- Ошибочно введенные данные могут быть сброшены при помощи кнопки сброса CLEAR (C).
- При изготовлении многостраничных копий в режиме, установленном "по умолчанию" не будет произведена их подборка в соответствии с порядковыми номерами страниц. Если необходимо подобрать комплекты копий (режим СОРТИРОВКА), нажмите на кнопку OUTPUT (ВЫВОД КОПИЙ) и выберите режим сортировки "SORT" на сенсорной панели. См. стр. 2-17.

5 Нажмите кнопку START (СТАРТ) (◊).

- Если копир не работает в режиме СОРТИРОВКА (пиктограмма режима сортировки отсутствует на сенсорной панели), то начнется копирование, при этом показание на дисплее будут уменьшаться на единицу с каждой полученной копией. Для повтора аналогичной операции с другим оригиналом замените оригинал на столе и нажмите на кнопку START (СТАРТ) (◊).
- Если копир работает в режиме СОРТИРОВКА, то после нажатия на кнопку START (СТАРТ) (◊) оригинал будет просканирован, но копирование не начнется. Перейдите к этапу 6 операции.
- Прекратить копирование можно при помощи кнопки полного сброса CLEAR ALL (CA). Копир прекратит дальнейшую работу и на дисплее количества копий сенсорной панели вновь установится значение «0».

6 Замените первый оригинал на следующий после того, как загорится индикатор внутри кнопки START (СТАРТ) (◊) и нажмите на эту кнопку. Повторяйте операцию до тех пор, пока не будут просканированы все оригиналы. Нажмите на кнопку "READ-END" (СЧИТЫВАНИЕ ЗАВЕРШЕНО), расположенную на сенсорной панели.

- Копирование начнется сразу после нажатия на кнопку "READ-END" (СЧИТЫВАНИЕ ЗАВЕРШЕНО).
- Копир может осуществить последовательное сканирование до 120 оригиналов формата A4 или до 60 оригиналов формата большего, чем A4.

2-сторонние копии с 1-сторонних оригиналов

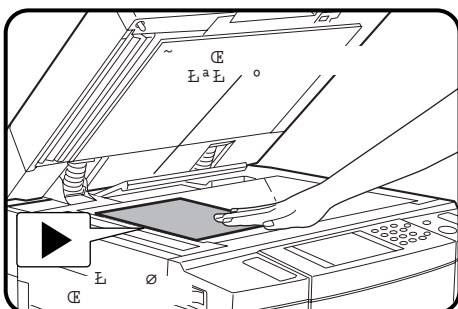

1 Первую страницу оригинала поместите на стол оригиналодержателя, выровнивая по центрирующей метке шкалы форматов.

ПРИМЕЧАНИЕ:

Не допускайте расположения посторонних предметов на детекторе формата оригинала, иначе данное устройство может быть повреждено.

2 Закройте крышку оригиналодержателя.

- На сенсорной панели появится обозначение формата оригинала, после чего автоматически будет выбран лоток с бумагой соответствующего формата.

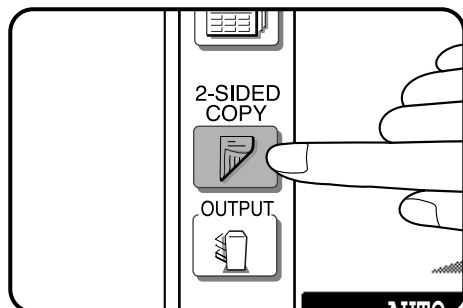

3 Нажмите на кнопку **2-SIDED COPY (2-СТОРОННЕЕ КОПИРОВАНИЕ)**.

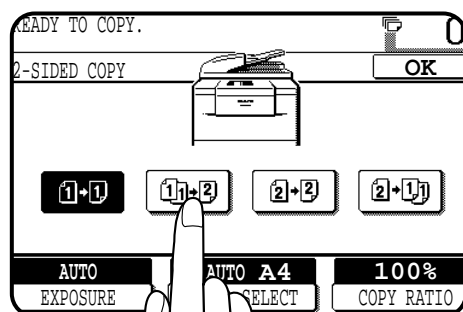

4 Нажмите на кнопку **11-2**, расположенную на сенсорной панели управления.

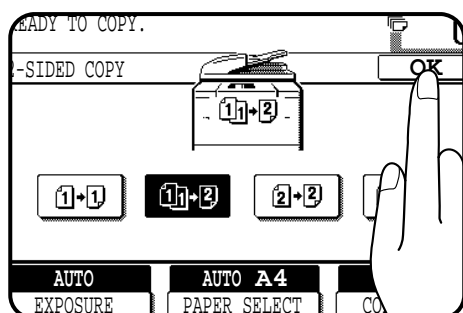

5 Нажмите на кнопку **“OK”**.

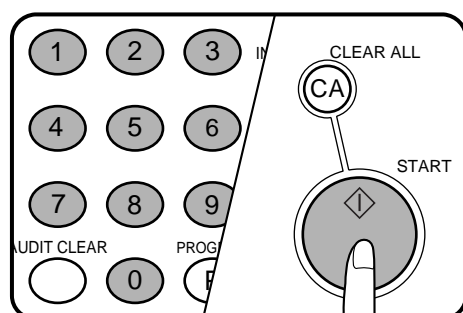

6 Введите при помощи цифровой клавиатуры нужное количество копий.

- Введенное число будет обозначено на дисплее количества копий.
- Ошибочно введенные данные могут быть сброшены при помощи кнопки сброса **CLEAR** (☒).

7 Нажмите кнопку **START (СТАРТ)** (☒).

- Оригинал будет сканироваться при каждом нажатии на кнопку **START (СТАРТ)** (☒), но копирование не начнется.

8 Замените первый оригинал на следующий после того, как загорится индикатор внутри кнопки **START (СТАРТ)** (☒) и нажмите на эту кнопку.

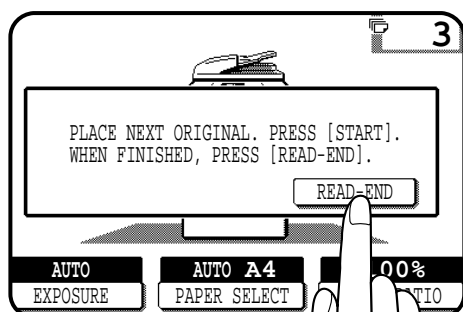

9 Повторяйте этап 8 операции до тех пор, пока не будут просканированы все оригиналы. Нажмите на кнопку **“READ-END” (СЧИТЫВАНИЕ ЗАВЕРШЕНО)**, расположенную на сенсорной панели.

- Копирование начнется сразу после нажатия на кнопку **“READ-END” (СЧИТЫВАНИЕ ЗАВЕРШЕНО)**. Копир может осуществить последовательное сканирование до 120 оригиналов формата A4 или до 60 оригиналов формата большего, чем A4.
- Отменить операцию можно при помощи кнопки полного сброса **CLEAR ALL** ().

УМЕНЬШЕНИЕ/УВЕЛИЧЕНИЕ/МАСШТАБИРОВАНИЕ

Масштаб уменьшения или увеличения копии может быть выбран либо автоматически при помощи кнопки “AUTO IMAGE” (АВТОМАТИЧЕСКИЙ ВЫБОР МАСШТАБА), либо вручную при помощи кнопок масштабирования ZOOM, расположенных на сенсорной панели. Возможен точный выбор масштаба копии от 25% до 400% с шагом в 1%.

★ **ДЛЯ ОПЕРАТОРА КОПИРА** Могут быть установлены 4 дополнительных фиксированных значения масштаба, два для уменьшения и два для увеличения. См. стр. 8-17.

Автоматический выбор масштаба

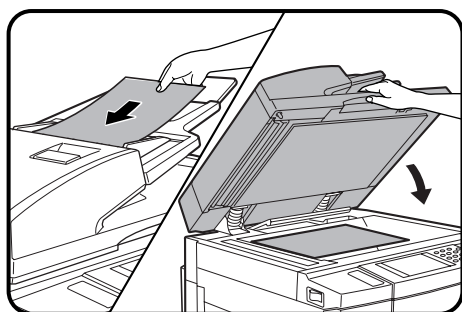

1 Поместите оригинал на лоток подающего устройства или на стол оригиналодержателя.

- Произойдет автоматическое определение формата оригинала, после чего соответствующее значение появится на сенсорной панели.

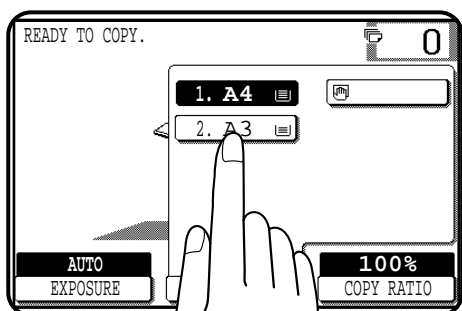

2 Нажмите на кнопку “PAPER SELECT” (ВЫБОР БУМАГИ), расположенную на сенсорной панели и выберите лоток с бумагой нужного формата.

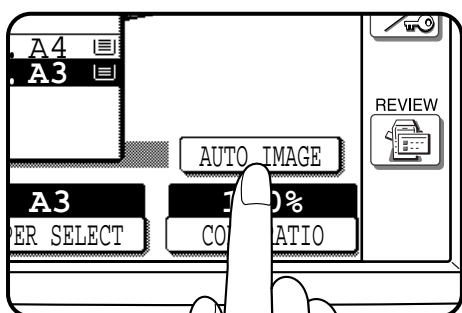

3 Нажмите на кнопку “AUTO IMAGE” (АВТОМАТИЧЕСКИЙ ВЫБОР МАСШТАБА), расположенную на сенсорной панели.

- Произойдет автоматическое определение масштаба копирования, наиболее соответствующее выбранному формату бумаги, после чего соответствующее значение появится на сенсорной панели.
- Если ориентация оригинала не соответствует расположению бумаги, изображение оригинала будет автоматически повернуто так, чтобы соответствовать ориентации подаваемого листа. Однако, при копировании с увеличением на бумаге формата более A4 или копировании без изменения масштаба на бумаге формата более B4 поворот изображения осуществляться не будет.

ПРИМЕЧАНИЕ:

Данная функция не может быть активизирована при использовании бумаги нестандартного формата.

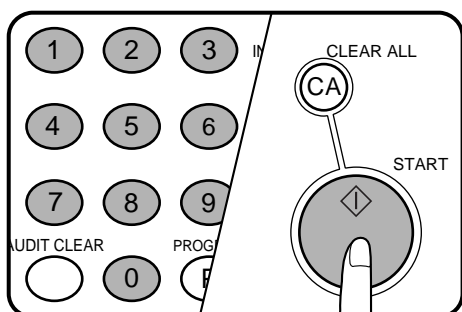

4 Установите нужное количество копий.

5 Нажмите на кнопку START (СТАРТ) (◊).

- Для отмены режима автоматического выбора масштаба повторно нажмите на кнопку “AUTO IMAGE” (АВТОМАТИЧЕСКИЙ ВЫБОР МАСШТАБА).

Ручной выбор масштаба

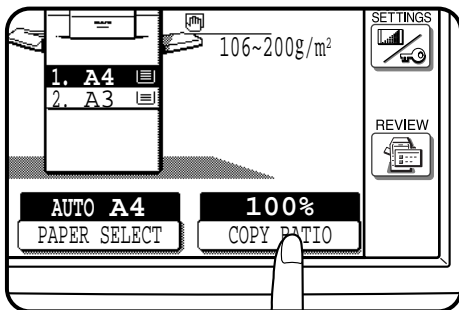
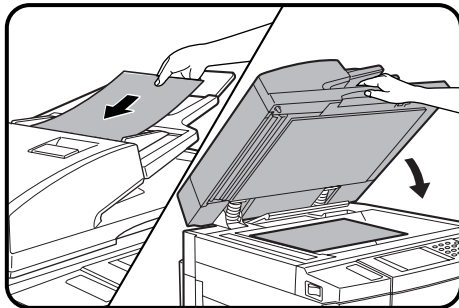

Меню 1

Меню 2

1 Поместите оригинал на лоток подающего устройства или на столоригиналодержателя.

2 Нажмите на кнопку “COPY RATIO” (МАСШТАБ КОПИРОВАНИЯ), расположенную на сенсорной панели.

3 При помощи кнопки **установите меню 1 или меню 2** для выбора необходимого масштаба копирования.

Меню 1

- A. Фиксированные масштабы уменьшения: 86%, 81% и 70%.
- B. Фиксированные масштабы увеличения: 115%, 122% и 141%.

Меню 2

- A. Фиксированные масштабы уменьшения: 50% и 25%.
- B. Фиксированные масштабы увеличения: 200% и 400%.

4 При помощи кнопки уменьшения, увеличения и масштабирования, расположенных на сенсорной панели, установите нужный масштаб.

Возможные установки: Возможен выбор масштаба копии в интервале от 25% до 400% с шагом в 1%.

- Кнопкой уменьшения или увеличения установите максимально приближенное к нужному значению масштаба, а затем, нажимая на кнопку , уменьшите его или, нажимая на кнопку , увеличьте до точного значения.
- Для отдельной установки масштаба по горизонтали и вертикали воспользуйтесь соответствующей функцией. См. стр. 3-2.
- Для возврата к масштабу 100% нажмите на кнопку “100%”, расположенную на сенсорной панели.
- На дисплее может появиться сообщение “IMAGE IS LARGER THAN COPY PAPER” (РАЗМЕР ИЗОБРАЖЕНИЯ ПРЕВЫШАЕТ ФОРМАТ БУМАГИ), указывая на то, что выбранный масштаб слишком велик для данного формата бумаги. Если будет нажата кнопка START (СТАРТ) (↵), то копия может быть получена и при установленных параметрах.
- Изображение оригинала может быть повернуто для совпадения с ориентацией листа, если оригинал и копируемая бумага имеют стандартные форматы.

5 Нажмите на кнопку “OK”.

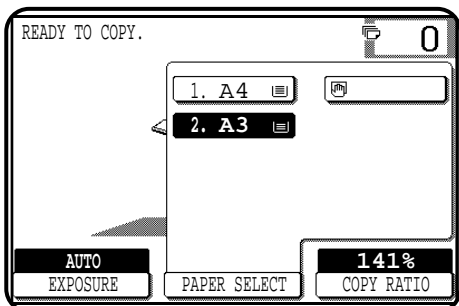

6 Выберите лоток с бумагой нужного формата при помощи кнопки “PAPER SELECT” (ВЫБОР БУМАГИ).

- Если активизирован режим АВТОМАТИЧЕСКОГО ВЫБОРА БУМАГИ, то в зависимости от формата оригинала и установленного масштаба копирования будет автоматически произведен выбор бумаги нужного формата.
- Если лоток с бумагой нужного формата не установлен, воспользуйтесь устройством ручной подачи, которое может быть выбрано нажатием на кнопку “PAPER SELECT” (ВЫБОР БУМАГИ).

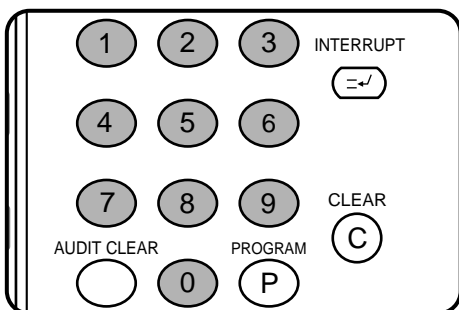

7 Установите нужное количество копий.

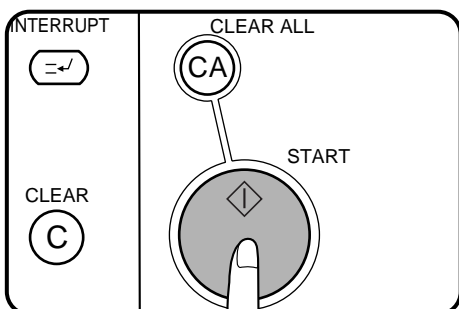

8 Нажмите на кнопку START (СТАРТ) (◊).

СПЕЦИАЛЬНЫЕ ВИДЫ БУМАГ (ручная подача)

Лоток дополнительного устройства подачи бумаги используется при копировании на прозрачную пленку, наклейки, кальку и прочие виды специальных материалов. На лотке помещается до 50 листов стандартной копировальной бумаги.

- Автоматическое изготовление 2-сторонних копий не может быть активизировано при использовании бумаги нестандартного формата. Если выбран режим 2-стороннего копирования и на лоток дополнительного устройства подачи загружена бумага нестандартного формата, то после нажатия на кнопку START (СТАРТ) (⬇) будет автоматически выбран соответствующий режим изготовления 1-сторонних копий.

ПРИМЕЧАНИЕ:

В данной модели копира копии обычно выводятся лицевой стороной вниз. При копировании на специальную бумагу (включая и прозрачную пленку) с дополнительного устройства подачи копии, однако, выводятся лицевой стороной вверх. При копировании многостраничных оригиналов со стекла оригиналодержателя на специальную бумагу копирование начинается с последней страницы.

Также, если используется дополнительный модуль обработки копий (AR-FN3) и выбран верхний лоток, то начать копирование нужно с последней страницы, а затем нажимается кнопка сенсорной панели "READ END" (СЧИТЫВАНИЕ ЗАКОНЧЕНО), после чего начнется копирование. "По умолчанию" любая бумага, помещенная в лоток дополнительного устройства подачи, считается специальным видом, и функция автоматического выбора бумаги в данном случае отключена.

★ ДЛЯ ОПЕРАТОРА КОПИРА Если активизирована функция выбора вида бумаги, помещенной в дополнительное устройство подачи, то тип бумаги может быть указан на сенсорной панели после нажатия на кнопку выбора бумаги "PAPER SELECT". Листы бумаги, помещенные в лоток дополнительного устройства могут рассматриваться именно как листовая бумага, и копии будут выводиться лицевой стороной вниз. См. стр. 8-22.

Если функция автоматического выбора бумаги из лотка дополнительного устройства активизирована, то бумага, помещенная в данный лоток, является одной из альтернативных возможностей подачи наряду с бумагой в других лотках. См. стр. 8-29. Эта функция может использоваться только при активизации функции выбора вида бумаги, помещенной в лоток дополнительного устройства подачи.

1 Разместите оригинал на лотке устройства подачи или на столе оригиналодержателя.

2 Откройте лоток дополнительного устройства подачи бумаги.

3 Отрегулируйте положение направляющих устройства по ширине подаваемых листов.

- Не забудьте выдвинуть лоток на большую длину при подаче бумаги формата A4R, B4 или A3. Если формат бумаги A3, выдвиньте также дополнительную металлическую опору.

4 Поместите бумагу в лоток устройства, ориентируя ее в нужном направлении.

- Наклейки, калька и специальные виды бумаг, за исключением стандартной прозрачной пленки, рекомендуемой фирмой SHARP, должны подаваться полистно. Рекомендованная прозрачная пленка фирмы SHARP может быть загружена пачкой.
- В лоток можно поместить до 50 листов стандартной копировальной бумаги форматом от A6 до A3.
- Для автоматического двустороннего копирования на бумаге формата A5 боковые направляющие лотка должны быть ориентированы вдоль более длинной стороны листа бумаги.
- Листы бумаги формата A6 должны подаваться узкой стороной в паз приемного устройства, при этом подача осуществляется полистно.
- При добавлении бумаги в лоток вначале извлеките из него оставшуюся бумагу, добавьте к ней новую порцию и объединенную пачку поместите в лоток.

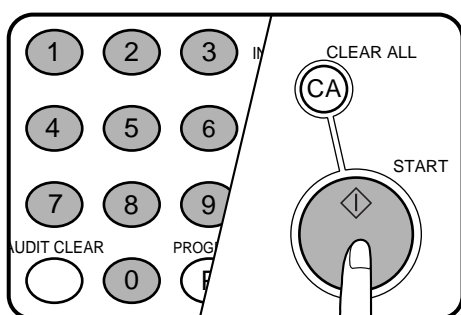
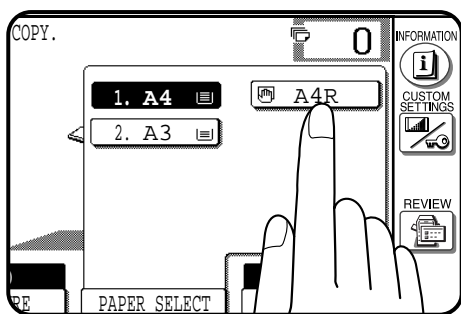

5 Выбор лотка дополнительного устройства осуществляется при помощи нажатия на кнопку сенсорной панели “PAPER SELECT” (ВЫБОР БУМАГИ).

- Если выбор возможен, то выберите "60-105г/м²" или "106-200г/м²"

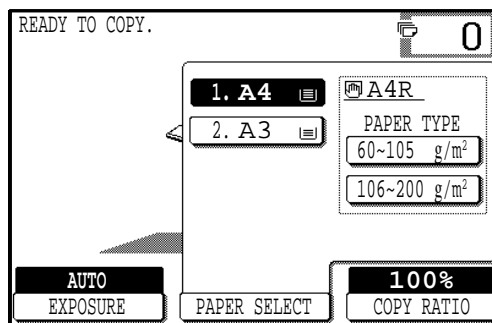

- Если выбрано "60-105г/м²", а используется бумага большего удельного веса, возможно застревание листа.

6 Введите число, соответствующее количеству изготавливаемых копий.

7 Нажмите на кнопку START (◊)

Изготовление 2-сторонних копий с помощью дополнительного устройства подачи бумаги

Если при использовании модуля дубликатора удельный вес бумаги превышает значение, указанное в спецификации, то 2-сторонние копии могут быть изготовлены в ручном режиме при помощи лотка дополнительного устройства подачи бумаги.

1 Разместите первый оригинал на столе оригиналодержателя лицевой стороной вниз и изготовьте копию.

- Первая сторона копии может быть изготовлена при использовании любого лотка подачи бумаги.

2 Замените первый оригинал вторым и закройте крышку оригиналодержателя.

- Убедитесь в том, что ориентация второго и первого оригинала на стекле стола оригиналодержателя одинаковы.
- Первый и второй оригинал могут быть помещены в лоток устройства подачи оригиналов, но при этом их загрузка должна производиться индивидуально.

3 Переверните полученную копию, не изменяя положения ее верхнего и нижнего края, и поместите в лоток дополнительного устройства подачи бумаги.

- Копии должны подаваться только полистно.

4 Выберите лоток дополнительного устройства подачи бумаги нажатием на кнопку “PAPER SELECT” (ВЫБОР БУМАГИ).

- Если выбор возможен, то выберите "60-105г/м²" или "106-200г/м²".

5 Нажмите на кнопку START (◊).

РЕГУЛИРОВАНИЕ ПАРАМЕТРОВ ЭКСПОНИРОВАНИЯ

В данной модели копира по выбору могут использоваться четыре режима экспонирования - АВТОМАТИЧЕСКИЙ, ТЕКСТ, ТЕКСТ/ФОТО или ФОТО.

Автоматический режим

Режим автоматического экспонирования является частью стандартной программы для настоящей модели копира. В этом режиме характеристики оригиналов «считываются» системой экспонирования и регулировка параметров экспозиции производится автоматически.

Контраст копии оптимизируется путем снижения степени окрашивания или затенения фона.

Режимы Текст, Текст/Фото и Фото

Режим Текст: Данный режим позволяет увеличить на копии насыщенность слабых по плотности участков оригинала или, наоборот, уменьшить насыщенность при копировании с оригиналов очень высокой оптической плотности.

Режим Текст/Фото: Данный режим позволяет получить оптимальное соотношение качества копирования текста и фотоиллюстраций для оригиналов, содержащих текстовую и иллюстрационную информацию. Он также рекомендуется при копировании фотографий, содержащихся в печатном издании.

Режим Фото: Данный режим позволяет добиться наилучших результатов при изготовлении копий с фотографий, имеющих мелкие детали изображения.

1 Нажмите на кнопку **“EXPOSURE” (ЭКСПОНИРОВАНИЕ)**, расположенную на сенсорной панели управления.



2 В зависимости от вида оригинала выберите режим **“ТЕХТ” (ТЕКСТ)**, **“ТЕХТ/PHOTO” (ТЕКСТ/ФОТО)** или **“PHOTO” (ФОТО)**.

3 Кнопками **Уменьшения**  и **Увеличения**  **Насыщенности** добейтесь оптимальной плотности копии.

СОРТИРОВКА/ГРУППИРОВКА

Если на сенсорной панели высвечивается пиктограмма SORT (СОРТИРОВКА) (), то копии будут подобраны в комплекты перед подачей в выводной лоток копира.

Если высвечивается пиктограмма GROUP (), то копии будут сгруппированы для каждой отдельной страницы оригинала.

- Если используется устройство RSPF, то “по умолчанию” будет осуществляться подборка комплектов копий. Для активизации режима ГРУППИРОВКА нажмите на кнопку OUTPUT (ВЫВОД КОПИЙ) и выберите режим группировки “GROUP” на сенсорной панели. При этом на дисплее появится пиктограмма GROUP ().
- Если копирование осуществляется со стола оригиналодержателя, то режимы СОРТИРОВКА и ГРУППИРОВКА не активизируются. Копии будут выводиться лицевой стороной вверх при каждом нажатии на кнопку START (СТАРТ) (). Для того, чтобы перейти в режим СОРТИРОВКА или ГРУППИРОВКА нажмите на кнопку OUTPUT (ВЫВОД КОПИЙ) и выберите режим SORT или GROUP на сенсорной панели. Копии при этом будут выводиться лицевой стороной вниз.

Режим СОРТИРОВКА

На выводной лоток последовательно поступают подобранные комплекты копий.

Режим ГРУППИРОВКА

На выводном лотке группируются копии с одной страницы оригинала.

СОХРАНЕНИЕ В ПАМЯТИ РАБОЧИХ ПРОГРАММ

Наиболее часто используемые виды рабочих программ могут быть сохранены в одном из девяти регистров памяти копира. Удобство этой особенности копира заключается в возможности моментальной установки режима копирования, устраняющей необходимость длительной ручной настройки каждого из параметров данного вида работы.

- В памяти могут храниться все функциональные данные за исключением установки количества копий.
- Если при помощи программы оператора изменен какой-либо из параметров программы, сохраняемой в памяти работы, то установка программы оператора заменит ранее введенное значение.

★ **ДЛЯ ОПЕРАТОРА КОПИРА** Возможность замены хранящихся в памяти программ может быть исключена. См. стр. 8-28.

Сохранение в памяти рабочих программ

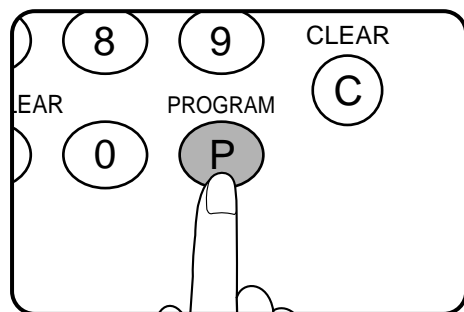

- 1 **Нажмите на кнопку PROGRAM (ПРОГРАММА) ().**
 - На дисплее сенсорной панели появится интерфейс РАБОЧИХ ПРОГРАММ.

- 2 **Нажмите на кнопку «STORE/DELETE» (СОХРАНИТЬ/ОТМЕНИТЬ), расположенную на сенсорной панели управления.**
 - Для отмены режима сохранения в памяти программ нажмите на кнопку «EXIT» (ВЫХОД) или кнопку полного сброса CLEAR ALL ().

- 3 **При помощи клавиатуры, изображенной на сенсорной панели выберите номер программы от 1 до 9.**
 - Подсвеченные кнопки с номерами указывают на программы, которые уже используются.
 - Если будет введен номер уже используемой программы, то на дисплее появится сообщение о необходимости подтверждения выбора. Для замены программы необходимо нажать на кнопку «STORE» (СОХРАНИТЬ) и перейти к следующему этапу операции. Для отмены операции по замене существующей программы нажмите на кнопку «CANCEL» (ОТМЕНИТЬ).

- 4 **Произведите выбор всех параметров программы, которая будет сохранена в памяти копира.**

- 5 **Нажмите на кнопку «ОК» для завершения операции по сохранению программы.**

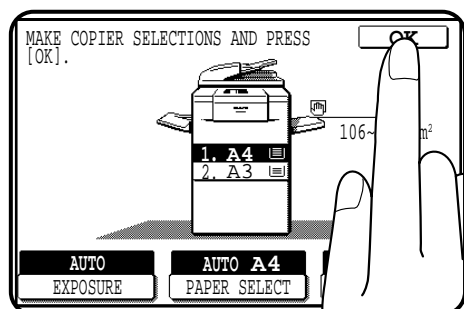

Отмена хранящихся в памяти программ

- 1 Выполните пп. 1 и 2 операции данного раздела (1. Нажмите на кнопку PROGRAM (). 2. Нажмите на кнопку STORE/DELETE.)
- 2 Выберите номер регистра, в котором хранится отменяемая программа.
 - Убедитесь в том, что под данным номером имеется сохраняемая программа. В противном случае начнется выполнение операции “Сохранение в памяти рабочей программы”.
- 3 Нажмите на кнопку “DELETE” (УДАЛИТЬ).
 - Выбранная программа будет удалена из памяти.
 - Для отмены операции по удалению программы из памяти нажмите на кнопку “CANCEL” (ОТМЕНА).
- 4 Для того, чтобы выйти из режима сохранения в памяти программ, нажмите на кнопку “EXIT” (ВЫХОД).

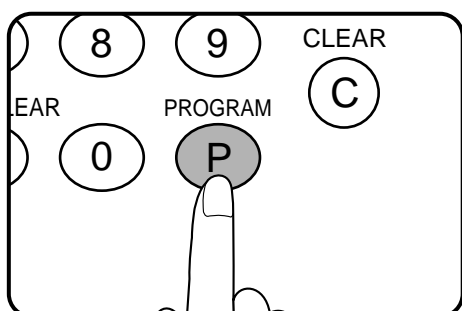

Вызов программы из памяти

- 1 Нажмите на кнопку PROGRAM (ПРОГРАММА) ().
 - На дисплее сенсорной панели появится интерфейс РАБОЧИХ ПРОГРАММ.
 - Подсвеченные кнопки с номерами указывают на программы, которые уже используются.
- 2 При помощи цифровой клавиатуры на сенсорной панели выберите 1 из 9 сохраняемых в памяти программ.
 - Все значения параметров вызываемой программы появятся на сенсорной панели управления.
 - Значения могут быть изменены для данной конкретной работы, однако, внесенные изменения не будут сохранены в памяти. Для их сохранения воспользуйтесь процедурой, описанной в подразделе «Сохранение в памяти рабочих программ».

ПРЕРЫВАНИЕ ПРОЦЕССА КОПИРОВАНИЯ

Данная функция предоставляет возможность временно прервать изготовление большого тиража копий для промежуточного срочного копирования с другого оригинала.

- Во время промежуточной операции копирования не могут быть выбраны процесс изготовления 2-сторонних копий или функция "совместного" копирования.

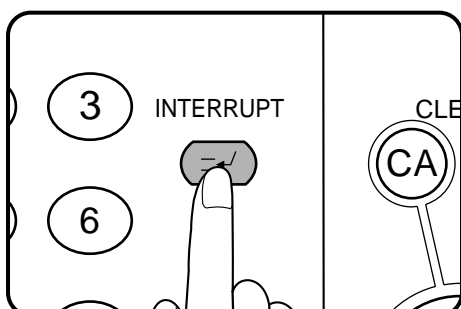
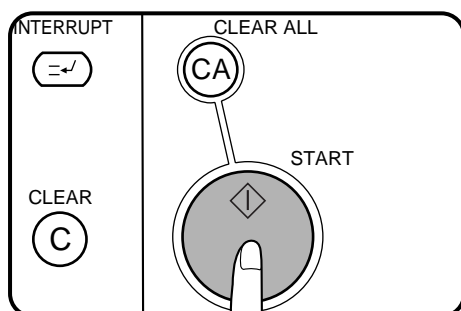
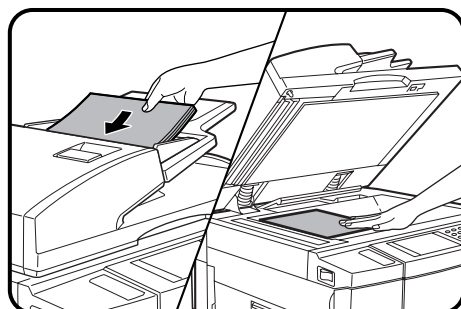
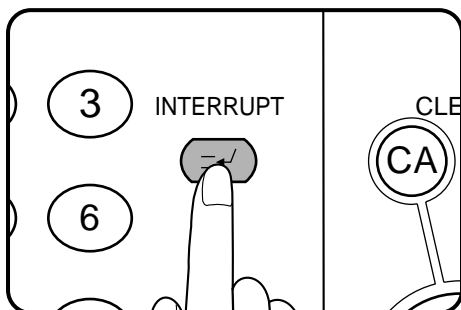

1 Нажмите на кнопку прерывания процесса копирования INTERRUPT ().

- Если в копиере установлено и при текущей операции используется устройство автоматической подачи оригиналов, то остановка копира произойдет не ранее, чем завершится копирование всех оригиналов, находящихся в лотке данного устройства. При этом индикатор INTERRUPT будет мигать до начала промежуточной операции, а с ее началом - начнет светиться постоянно.

Копир возвратится к первоначальным установкам.

- Если копир был запрограммирован на режим аудиторского учета, то на дисплее появится сообщение о необходимости ввода номера счета пользователя. Введите код Вашего номера счета при помощи цифровой клавиатуры. Число копий, полученных при проведении промежуточной операции, будет занесено в данные об общем количестве изготовленных по данному счету копий.

2 После остановки копира замените рабочий оригинал(ы), находящийся(еся) в лотке устройства подачи или на столе оригиналодержателя, на оригинал промежуточной операции.

- Число оригиналов, используемых в промежуточной операции копирования ограничено.

1-сторонние оригиналы: Не более 20 листов (не более 10 - для формата В4 и А3)

2-сторонние оригиналы: Не более 10 листов (не более 5 - для формата В4 и А3)

3 Выберите необходимые для промежуточной операции параметры функций копира.

4 Нажмите на кнопку START (СТАРТ) ().

5 После завершения промежуточного копирования повторно нажмите на кнопку INTERRUPT () для отмены новых данных и удалите оригинал(ы), использованный(е) для этой операции.

- В копиере полностью восстановятся все функции, используемые перед нажатием на кнопку INTERRUPT ().

6 Установите вновь оригиналы, копирование с которых производилось перед проведением срочной работы, и нажмите на кнопку START (СТАРТ) () для завершения прерванной операции.

- Если сканирование оригиналов было произведено ранее, то необходимость в их повторной установке отсутствует.

РАЗДЕЛ 3

СПЕЦИАЛЬНЫЕ ФУНКЦИИ

В данном разделе приведено описание специальных функций копира, включая различные функции редактирования изображения, применение которых стало возможным благодаря использованию технологии цифровой обработки изображений.

	Стр.
• РАЗДЕЛЬНОЕ МАСШТАБИРОВАНИЕ ПО ГОРИЗОНТАЛИ И ВЕРТИКАЛИ	3-2
• СМЕЩЕНИЕ КОРЕШКОВОГО ПОЛЯ СТРАНИЦ	3-4
• СТИРАНИЕ ИЗОБРАЖЕНИЯ	3-6
• КОПИРОВАНИЕ С РАЗВОРОТА СТРАНИЦ	3-8
• РЕЖИМ РАСПОЛОЖЕНИЯ НЕСКОЛЬКИХ ИЗОБРАЖЕНИЙ НА СТРАНИЦЕ	3-10
• РЕЖИМ ИЗГОТОВЛЕНИЯ ОБЛОЖЕК	3-13
• КОПИРОВАНИЕ НА ПРОЗРАЧНОЙ ПЛЕНКЕ СО ВСТАВКАМИ	3-15
• КОПИРОВАНИЕ БУКЛЕТОВ	3-17
• ФУНКЦИИ РЕДАКТИРОВАНИЯ ИЗОБРАЖЕНИЙ	3-20
Центровка изображения	3-20
Повторное копирование	3-22
Изготовление копий с негативным изображением	3-25
Изменение места для переплета	3-27
• ТЕКСТОВЫЕ ШТАМПЫ	3-30
Впечатывание даты	3-30
Выбор вида штампа	3-33
“Водяные знаки” на копии	3-36
Нумерация страниц	3-39
• ПРОСМОТР УСТАНОВОК ФУНКЦИЙ	3-42
• “СОВМЕСТНОЕ” КОПИРОВАНИЕ	3-43

РАЗДЕЛЬНОЕ МАСШТАБИРОВАНИЕ ПО ГОРИЗОНТАЛИ И ВЕРТИКАЛИ

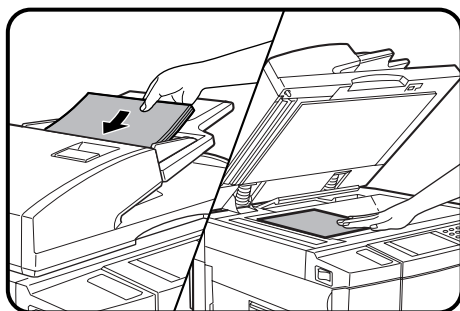
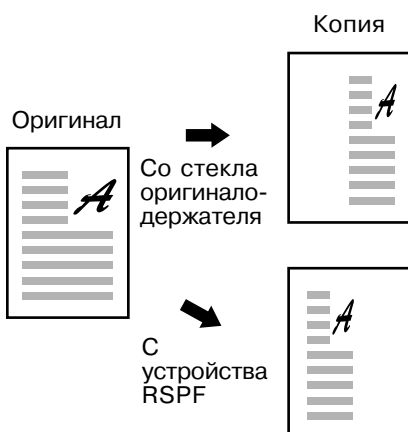

Данная функция дает возможность независимо друг от друга изменять масштаб копии по горизонтали и по вертикали. Масштабы могут быть установлены в интервале от 25% до 400%.

1 Разместите оригинал на лотке устройства подачи или на столе оригиналодержателя.

2 Нажмите на кнопку “COPY RATIO” (МАСШТАБ КОПИРОВАНИЯ), расположенную на сенсорной панели.



3 Нажмите на кнопку “XY ZOOM” (РАЗДЕЛЬНОЕ МАСШТАБИРОВАНИЕ ПО ГОРИЗОНТАЛИ И ПО ВЕРТИКАЛИ).



- На дисплее появится следующий интерфейс.

4 При помощи кнопок уменьшения, увеличения и точного масштабирования (,) измените масштаб копии по горизонтали (в направлении X).

- Кнопкой уменьшения или увеличения установите максимально приближенное к нужному значение масштаба, а затем, нажимая на кнопку , уменьшите его или, нажимая на кнопку , увеличьте до точного значения.

- 5** Нажмите на кнопку  .
- На дисплее появится значение масштаба копирования по вертикали (Y).

- 6** При помощи кнопок уменьшения, увеличения и точного масштабирования ( , ) измените масштаб копии по вертикали (в направлении Y).

- Для повторного изменения масштаба по горизонтали нажмите на кнопку  .
- На дисплее может появиться сообщение "IMAGE IS LARGER THAN COPY PAPER" (РАЗМЕР ИЗОБРАЖЕНИЯ ПРЕВЫШАЕТ ФОРМАТ БУМАГИ), указывая на то, что выбранный масштаб слишком велик для данного формата бумаги. Если будет нажата кнопка START (СТАРТ) () , то копия может быть получена и при установленных параметрах.

- 7** Нажмите на кнопку "OK".

- 8** Выберите лоток с бумагой нужного формата при помощи кнопки "PAPER SELECT" (ВЫБОР БУМАГИ).

- Если активизирован режим АВТОМАТИЧЕСКОГО ВЫБОРА БУМАГИ, то в зависимости от формата оригинала и установленного масштаба копирования будет автоматически произведен выбор бумаги нужного формата.

- 9** Установите нужное количество копий.

- 10** Нажмите на кнопку START (СТАРТ) () .

- Если используется устройство подачи оригиналов, то начнется операция сканирования оригиналов с последующим их копированием.
- Если копирование производится со стола оригиналодержателя в режиме СОРТИРОВКА, то необходимо перейти к следующему этапу операции.

- 11** Замените оригинал на следующий после того, как загорится индикатор внутри кнопки START (СТАРТ) () и нажмите на эту кнопку. Повторяйте операцию до тех пор, пока не будут просканированы все оригиналы. Нажмите на кнопку "RED-END" (СЧИТЫВАНИЕ ЗАВЕРШЕНО), расположенную на сенсорной панели.

- Копирование начнется сразу после нажатия на кнопку.
- Копир может осуществить последовательное сканирование до 120 оригиналов формата A4 или до 60 оригиналов формата большего, чем A4.
- Для отмены функции нажмите на кнопку "CANCEL" (ОТМЕНА) или повторно на кнопку "XY ZOOM" по аналогии с этапом 3 данной операции.

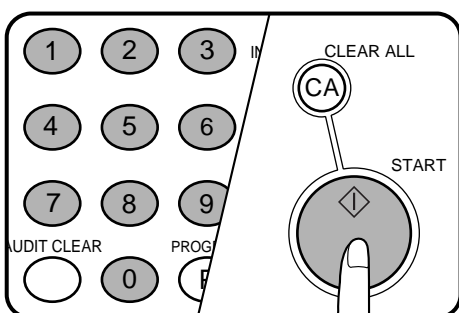
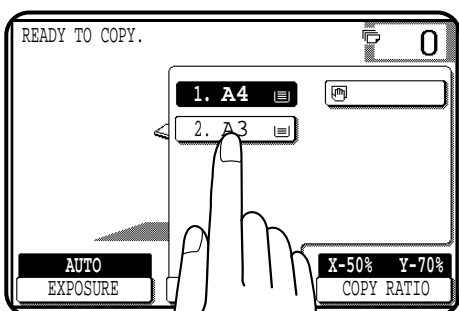

СМЕЩЕНИЕ КОРЕШКОВОГО ПОЛЯ СТРАНИЦ

Оригинал

Копия

Дополнительное поле

(Начальная установка:
изображение на копии смещается вправо)

При помощи начальной установки данной функции на односторонней копии или лицевой стороне двусторонней копии производится автоматическое смещение текста и иллюстраций вправо. На обратной стороне двусторонней копии изображение сдвигается влево. Направление смещения может быть изменено на левое, верхнее или нижнее в соответствии с описанием, приведенным ниже в п. 4 операции.

- Стандартная величина сдвига составляет 10 мм, однако эта величина может быть изменена в интервале от 0 до 20 мм с шагом в 1 мм.
- При копировании с RSPF на бумагу формата [Экстра], находящуюся в лотке дополнительного устройства подачи данная функция не может быть активизирована.

★**ДЛЯ ОПЕРАТОРА КОПИРА** Базовая величина сдвига может быть изменена от 0 до 20 мм с шагом в 1 мм. См. стр. 8-18.

ПРИМЕЧАНИЕ:

Лицевая и обратная сторона обозначены на сенсорной панели, соответственно, как "SIDE 1" (СТОРОНА 1) и "SIDE 2" (СТОРОНА 2).

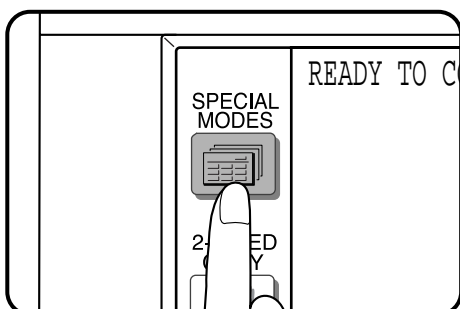
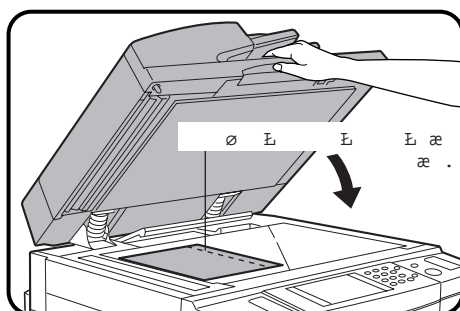
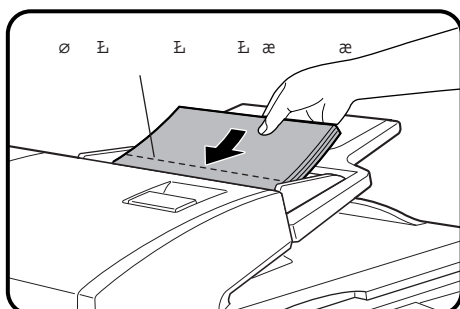

1 Поместите оригинал на лоток устройства подачи или на стол оригиналодержателя.

2 Нажмите на кнопку **SPECIAL MODES (СПЕЦИАЛЬНЫЕ РЕЖИМЫ)**.

- На дисплее появится интерфейс СПЕЦИАЛЬНЫХ РЕЖИМОВ.

- 3** Нажмите на кнопку “MARGIN SHIFT” (СМЕЩЕНИЕ ПОЛЯ), расположенную на сенсорной панели.
- На дисплее появится интерфейс режима СМЕЩЕНИЯ ПОЛЯ.

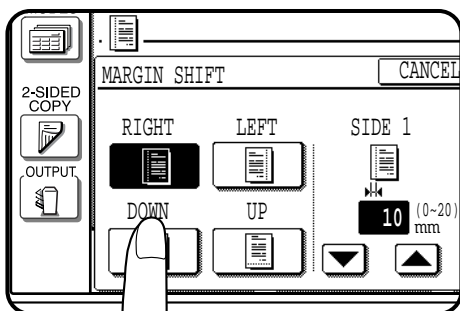

- 4** Выберите направление смещения поля.
- На сенсорной панели выберите значение “RIGHT” (ВПРАВО), “LEFT” (ВЛЕВО), “DOWN” (ВНИЗ) или “UP” (ВВЕРХ). Выбранное значение высветится на дисплее.

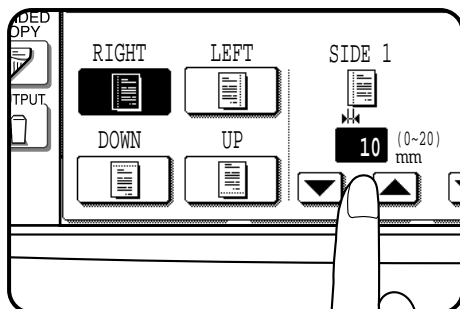

- 5** Выберите величину смещения при помощи кнопок и .

- 6** Нажмите на кнопку “OK”, расположенную на сенсорной панели.

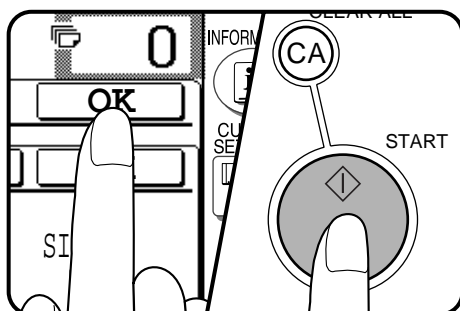

- 7** Выберите все необходимые для копирования параметры и нажмите на кнопку START (СТАРТ) (◊).
- Если используется устройство подачи оригиналов, то начнется операция сканирования оригиналов с последующим их копированием.
 - Если копирование производится со стола оригиналодержателя в режиме СОРТИРОВКА, то необходимо перейти к следующему этапу операции.

- 8** Замените оригинал на следующий после того, как загорится индикатор внутри кнопки START (СТАРТ) (◊) и нажмите на эту кнопку. Повторяйте операцию до тех пор, пока не будут просканированы все оригиналы. Нажмите на кнопку “RED-END” (СЧИТЫВАНИЕ ЗАВЕРШЕНО), расположенную на сенсорной панели.
- Копирование начнется сразу после нажатия на кнопку.
 - Копир может осуществить последовательное сканирование до 120 оригиналов формата A4 или до 60 оригиналов формата большего, чем A4.
 - Для отмены функции СМЕЩЕНИЕ КОРЕШКОВОГО ПОЛЯ вновь выберите эту функцию и нажмите на кнопку “CANCEL” (ОТМЕНА).

СТИРАНИЕ ИЗОБРАЖЕНИЯ

Стирание по краю

Стирание по центру

Стирание по краю + по центру

Копир может работать в режиме стирания изображения по краю страницы, а также в режиме стирания по центру, между развернутыми страницами.

- Стирание по краю дает возможность избежать затенений по краям копии, причиной которых является толщина материала одностраничного оригинала или то, что оригинал является сшитым (книга).
- Стирание по центру дает возможность избавиться от полосы на копии, образующейся между страницами при нахождении на стекле разворота сшитого документа.
- Одновременное использование обеих функций позволяет убрать как затенения по краям страниц, так и между смежными страницами разворота.
- Стандартная величина ширины стираемой полосы составляет 10 мм, однако эта величина может быть изменена в интервале от 0 до 20 мм с шагом в 1 мм.

★ **ДЛЯ ОПЕРАТОРА КОПИРА** Базовая величина установок стирания по краю и по центру может быть изменена. См. стр. 8-18.

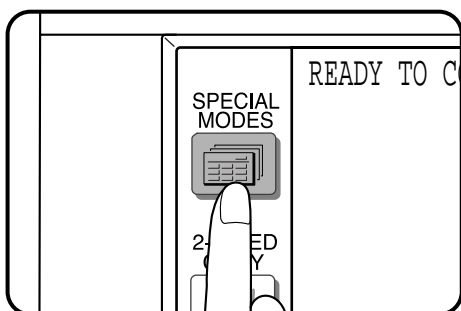
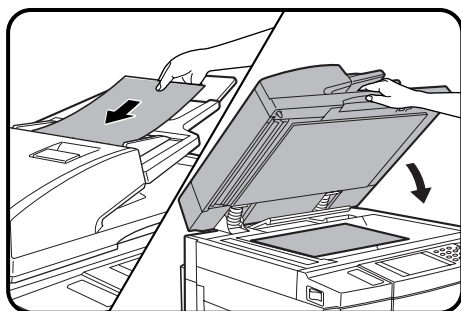

1 Поместите оригинал на лоток устройства подачи или на стол оригиналодержателя.

2 Нажмите на кнопку **SPECIAL MODES (СПЕЦИАЛЬНЫЕ РЕЖИМЫ)**

- На дисплее появится интерфейс СПЕЦИАЛЬНЫХ РЕЖИМОВ.

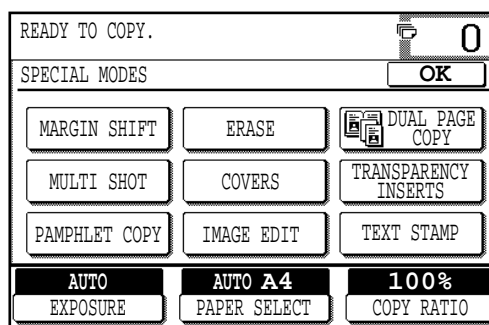

3 Нажмите на кнопку **“ERASE” (СТИРАНИЕ ИЗОБРАЖЕНИЯ)**, расположенную на сенсорной панели.

- На дисплее появится интерфейс режима СТИРАНИЯ ИЗОБРАЖЕНИЯ.

- 4 Выберите нужный режим стирания изображения.**
- На сенсорной панели выберите значение “EDGE ERASE” (СТИРАНИЕ ПО КРАЮ), “CENTRE ERASE” (СТИРАНИЕ ПО ЦЕНТРУ) или “EDGE + CENTRE ERASE” (СТИРАНИЕ ПО КРАЮ + ПО ЦЕНТРУ).

- 5 Отрегулируйте величину полос стираемого изображения по краю и/или по центру, если это необходимо.**

- Ширина стираемых полос может быть установлена в интервале от 0 до 20 мм с шагом в 1мм.

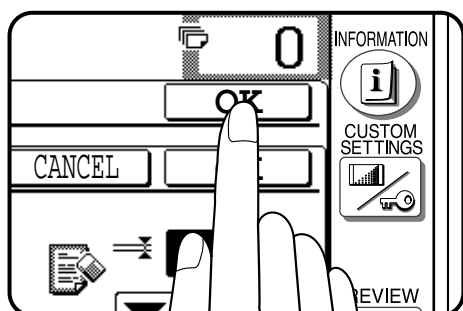

- 6 Нажмите на верхнюю кнопку “OK”, расположенную на сенсорной панели.**

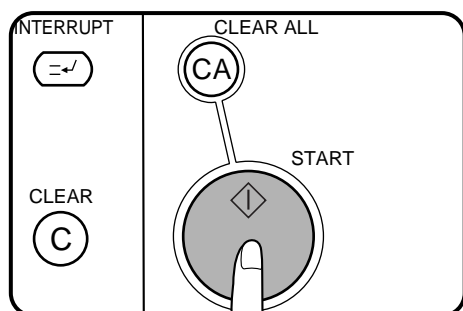

- 7 Выберите все необходимые для копирования параметры и нажмите на кнопку START (СТАРТ) (◊).**

- Если используется устройство подачи оригиналов, то начнется операция сканирования оригиналов с последующим их копированием.
- Если копирование производится со стола оригиналодержателя в режиме СОРТИРОВКА, то необходимо перейти к следующему этапу операции.

- 8 Замените оригинал на следующий после того, как загорится индикатор внутри кнопки START (СТАРТ) (◊) и нажмите на эту кнопку. Повторяйте операцию до тех пор, пока не будут просканированы все оригиналы. Нажмите на кнопку “READ-END” (СЧИТЫВАНИЕ ЗАВЕРШЕНО), расположенную на сенсорной панели.**

- Копирование начнется сразу после нажатия на кнопку.
- Копир может осуществить последовательное сканирование до 120 оригиналов формата A4 или до 60 оригиналов формата большего, чем A4.
- Для отмены функции СТИРАНИЕ ИЗОБРАЖЕНИЯ вновь выберите эту функцию и нажмите на кнопку “CANCEL” (ОТМЕНА).

КОПИРОВАНИЕ С РАЗВОРОТА СТРАНИЦ

Функция копирования с разворота позволяет получить отдельные копии с двух оригиналов, расположенных встык на столе оригиналодержателя. Она особенно полезна при копировании с книг или иных сшитых документов и может применяться при изготовлении 2-сторонних копий с 1-сторонних оригиналов.

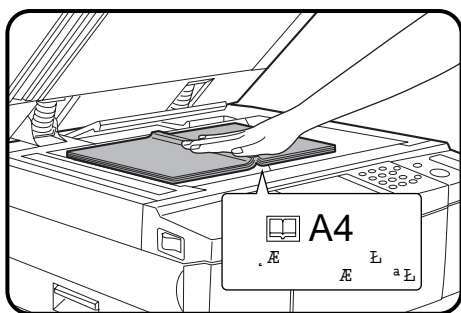

1 Поместите оригиналы на стекле стола оригиналодержателя так, чтобы центр обеих страниц был выровнен с указателем A4. Закройте крышку оригиналодержателя.

- Справа должен находиться оригинал, копируемый первым.

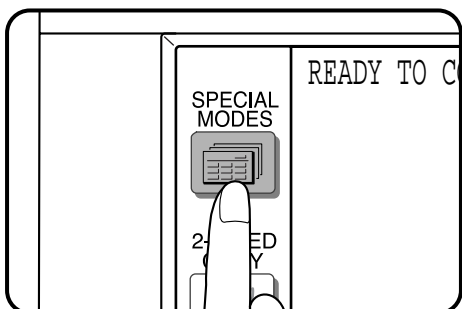

2 Нажмите на кнопку **SPECIAL MODES (СПЕЦИАЛЬНЫЕ РЕЖИМЫ)**

- На дисплее появится интерфейс СПЕЦИАЛЬНЫХ РЕЖИМОВ.

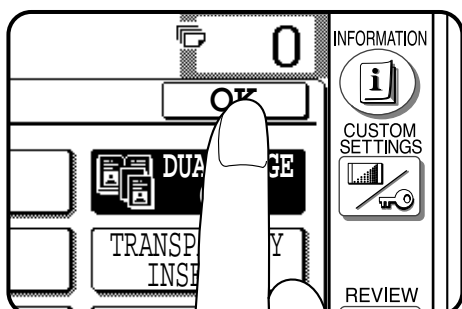

3 Нажмите на кнопку **“DUAL PAGE COPY” (КОПИРОВАНИЕ С РАЗВОРОТА)**, расположенную на сенсорной панели.

- На дисплее высветится кнопка “DUAL PAGE COPY.” (КОПИРОВАНИЕ С РАЗВОРОТА).
- Формат копировальной бумаги A4 будет выбран автоматически. Если в лотках отсутствует бумага данного формата, то копирование может быть выполнено для текущего выбранного значения формата.
- Для того, чтобы на копии осталось место для переплета, выберите функцию MARGIN SHIFT (СМЕЩЕНИЕ КОРЕШКОВОГО ПОЛЯ). См. стр. 3-4. Функция смещения поля воздействует только на левую из двух страниц, находящихся на столе оригиналодержателя при выборе направления смещения “ВЛЕВО” или “ВПРАВО”.
- Для того, чтобы удалить с копии затемнения по краю оригинала, вызванные толщиной его материала, воспользуйтесь функцией стирания по краю EDGE ERASE. См. стр. 3-6.
- Функция СТИРАНИЕ ПО ЦЕНТРУ не может быть активизирована совместно с функцией КОПИРОВАНИЕ С РАЗВОРОТА.

4 Нажмите на кнопку **“OK”**.

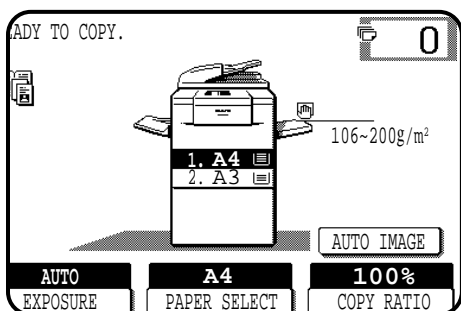

5 Убедитесь в том, что выбран лоток с нужным форматом бумаги.

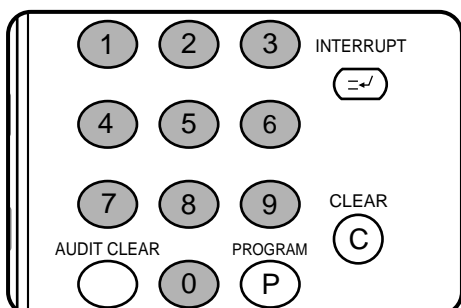

6 Установите нужное значение количества копий.

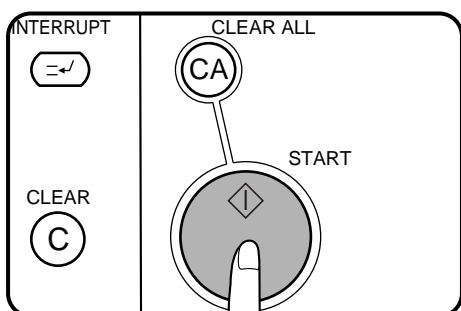

7 Нажмите на кнопку **START** (◊).

- Если выбран режим СОРТИРОВКА для копирования многостраничных оригиналов, то необходимо перейти к следующему этапу операции, в противном случае начнется процесс изготовления копий.

8 Замените оригинал на следующий после того, как загорится индикатор внутри кнопки **START** (◊) и нажмите на эту кнопку. Повторяйте операцию до тех пор, пока не будут просканированы все оригиналы. Нажмите на кнопку “**READ-END**” (СЧИТЫВАНИЕ ЗАВЕРШЕНО), расположенную на сенсорной панели.

- Копирование начнется сразу после нажатия на кнопку.
- Копир может осуществить сканирование до 120 оригиналов формата A4 и до 60 оригиналов формата A3.
- Для отмены функции КОПИРОВАНИЕ С РАЗВОРОТА вновь нажмите на кнопку “DUAL PAGE COPY.” (КОПИРОВАНИЕ С РАЗВОРОТА) на дисплее интерфейса СПЕЦИАЛЬНЫХ РЕЖИМОВ.

РЕЖИМ РАСПОЛОЖЕНИЯ НЕСКОЛЬКИХ ИЗОБРАЖЕНИЙ НА СТРАНИЦЕ

Данная функция позволяет получить на одной странице копии изображения нескольких оригиналов, расположенных в указанном порядке.

РАЗДЕЛ 3

СПЕЦИАЛЬНЫЕ ФУНКЦИИ

Режим расположения нескольких изображений на странице

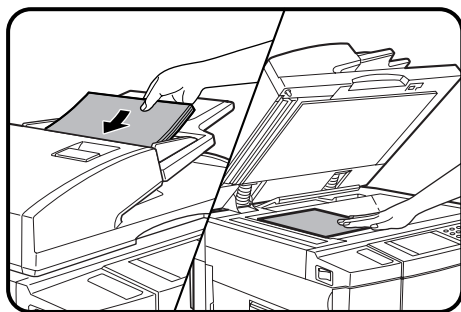

1 Поместите оригинал на лоток устройства подачи или на стол оригиналодержателя.

- При копировании со стола оригиналодержателя оригиналы помещаются на стекло поочередно, начиная с первого.

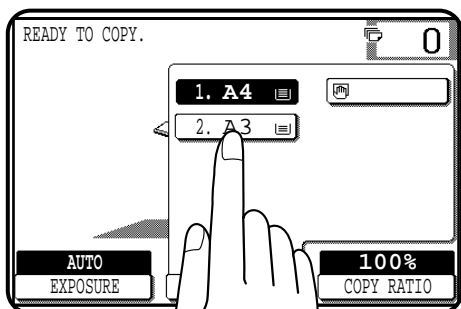

2 Выберите лоток с бумагой нужного формата при помощи кнопки "PAPER SELECT" (ВЫБОР БУМАГИ), расположенной на сенсорной панели.

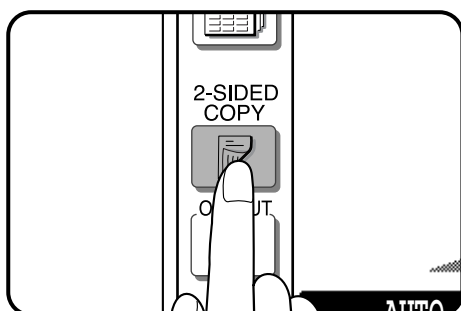

3 Нажмите на кнопку 2-SIDED COPY (2-СТОРОННЕЕ КОПИРОВАНИЕ) и выберите, если это необходимо, режим изготовления 2-сторонних копий. Для того, чтобы закрыть окно выбора 2-стороннего копирования, нажмите на кнопку "OK".

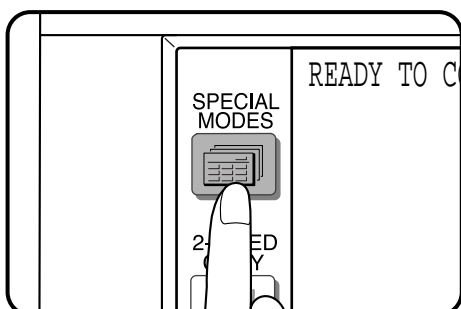

4 Нажмите на кнопку SPECIAL MODES (СПЕЦИАЛЬНЫЕ РЕЖИМЫ)

- На дисплее появится интерфейс СПЕЦИАЛЬНЫХ РЕЖИМОВ.

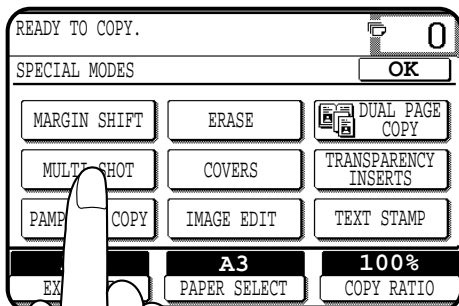

5 Нажмите на кнопку “MULTI SHOT” (РЕЖИМ РАСПОЛОЖЕНИЯ НЕСКОЛЬКИХ ИЗОБРАЖЕНИЙ НА СТРАНИЦЕ), находящуюся на сенсорной панели.

- На дисплее появится интерфейс РЕЖИМА РАСПОЛОЖЕНИЯ НЕСКОЛЬКИХ ИЗОБРАЖЕНИЙ НА СТРАНИЦЕ.

6 Выберите количество оригиналов, изображения которых будут размещены на странице копии.

- Выберите на сенсорной панели кнопку “2in1” (2 в 1), “4in1” (4 в 1), “8in1” (8 в 1) или “16in1” (16 в 1).
- Масштаб копирования будет рассчитан автоматически.
- В зависимости от формата оригиналов и копий, а также количества изображений на странице, отдельные участки оригинала могут отсутствовать на копии.
- В зависимости от количества оригиналов и ориентации оригиналов и листа бумаги, на который осуществляется копирование, изображения оригиналов могут быть повернуты.

7 Выберите порядок расположения изображений оригиналов на копии.

- Выберите порядок, в котором изображения оригиналов будут располагаться на копии.
- Ниже приводится пример возможного размещения изображений в режиме “4in1” (4 в 1).

8 Выберите вид линии, расположенной по краю копии.

- Линия может быть сплошной, прерывистой или отсутствовать на копии.

9 Нажмите на кнопку “OK”, расположенную на панели сверху.

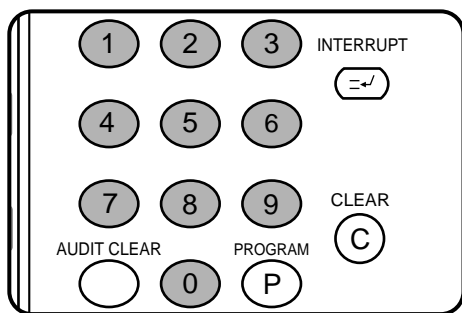

10 Установите нужное количество копий.

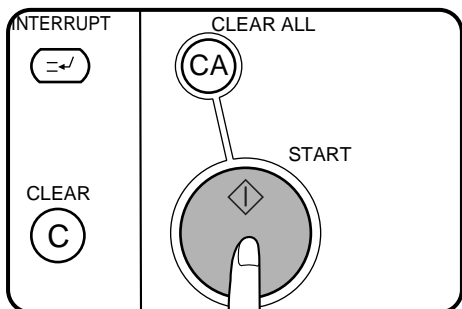

11 Нажмите на кнопку **START (СТАРТ)** (◊).

- Если используется устройство подачи оригиналов, то начнется операция сканирования оригиналов с последующим их копированием.
- Если копирование производится со стола оригиналодержателя, то необходимо перейти к следующему этапу операции.

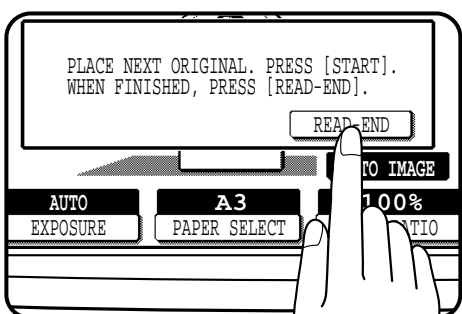

12 Замените оригинал на следующий после того, как загорится индикатор внутри кнопки **START (СТАРТ)** (◊) и нажмите на эту кнопку. Повторяйте операцию до тех пор, пока не будут просканированы все оригиналы. Нажмите на кнопку “**READ-END**” (**СЧИТЫВАНИЕ ЗАВЕРШЕНО**), расположенную на сенсорной панели.

- Копирование начнется сразу после нажатия на кнопку.
- Копир может осуществить последовательное сканирование до 120 оригиналов формата A4 или до 60 оригиналов формата большего, чем A4.
- Для отмены функции повторно выберите ее и нажмите на кнопку “**CANCEL**” (**ОТМЕНА**).

РЕЖИМ ИЗГОТОВЛЕНИЯ ОБЛОЖЕК

Функция COVERS (Изготовление Обложек) используется для изготовления передней обложки, задней обложки или обеих обложек для многостраничных копий.

- Лист передней обложки будет скопирован только с лицевой стороны даже в режиме получения 2-сторонних копий с 1-сторонних или 2-сторонних оригиналов. Когда лицевая сторона двустороннего оригинала будет скопирована, обратная сторона копироваться не будет.
- Задняя обложка не может быть скопирована ни с лицевой стороны, ни с оборота.
- Оригиналы для обложки должны подаваться с лотка дополнительного устройства подачи и их формат должен быть равен формату копировальной бумаги, используемой для данной операции копирования.
- При выборе функции поточный режим подачи с устройства RSPF будет постоянно отключен.

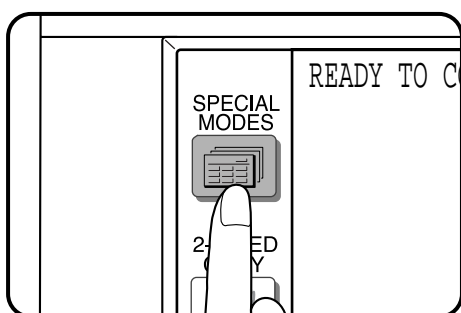
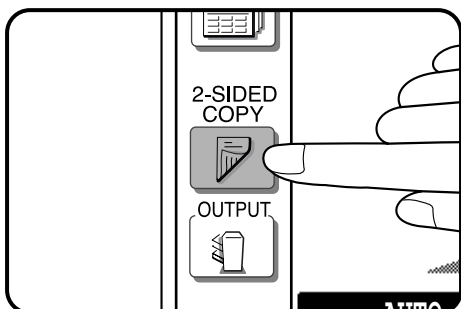
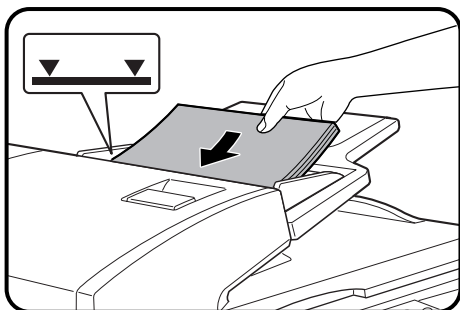

1 Оригиналы поместите на лоток устройства подачи оригиналов.

2 Нажмите на кнопку **2-SIDED COPY (2-СТОРОННЕЕ КОПИРОВАНИЕ)** и выберите, если это необходимо, режим изготовления 2-сторонних копий. Для того, чтобы закрыть окно выбора 2-стороннего копирования, нажмите на кнопку **“ОК”**.

3 Нажмите на кнопку **SPECIAL MODES (СПЕЦИАЛЬНЫЕ РЕЖИМЫ)**

- На дисплее появится интерфейс СПЕЦИАЛЬНЫХ РЕЖИМОВ.

4 Нажмите на кнопку **“COVERS” (ОБЛОЖКИ)**, находящуюся на сенсорной панели.

- На дисплее появится интерфейс РЕЖИМА ИЗГОТОВЛЕНИЯ ОБЛОЖЕК.

5 Выберите вариант размещения обложки.

- На сенсорной панели выберите кнопку “FRONT” (ПЕРЕДНЯЯ), “BACK” (ЗАДНЯЯ) или “FRONT+BACK” (ПЕРЕДНЯЯ + ЗАДНЯЯ).

6 Укажите печатать или нет переднюю обложку.

- Выберите кнопку “YES” (ДА) или “NO” (НЕТ) на сенсорной панели. Если выбрана кнопка “YES” (ДА), то первая страница оригинала будет скопирована на лицевую сторону обложки.
- Если на этапе 5 настоящей операции был выбран вариант “BACK” (ЗАДНЯЯ), то проведение этапа 6 не нужно.

7 Нажмите на кнопку “OK”.

8 Загрузите пачку бумаги для изготовления обложек в дополнительное устройство подачи, убедившись в том, что ее формат равен формату бумаги, используемой для копирования оригинала.

- Индикатор START (СТАРТ) (◊) высветится на панели.

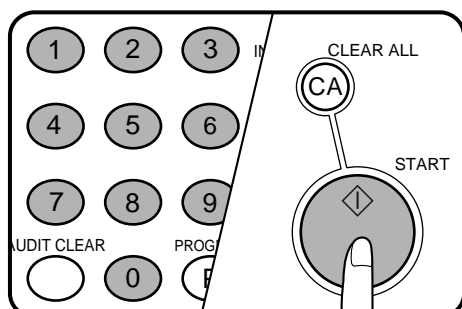

9 Установите нужное количество копий и нажмите на кнопку START (СТАРТ) (◊).

- Для отмены функции изготовления обложек повторно выберите ее и нажмите на кнопку “CANCEL” (ОТМЕНА).

КОПИРОВАНИЕ НА ПРОЗРАЧНОЙ ПЛЕНКЕ СО ВСТАВКАМИ

ВСТАВКИ С
НАПЕЧАТАННЫМ МАТЕРИАЛОМ

ВСТАВКИ БЕЗ
НАПЕЧАТАННОГО МАТЕРИАЛА

При копировании на прозрачную пленку каждый лист пленки может сопровождаться бумажной вставкой, представляющей собой либо чистый лист бумаги, либо повторение информации, изображенной на пленке.

- Данный режим может быть выбран только при изготовлении с 1-стороннего 1-сторонней копии или с 2-стороннего оригинала 1-сторонней копии.
- При активизации данного режима можно получить только одну копию.
- Прозрачная пленка должна подаваться только с дополнительного устройства подачи.
- Вставки по формату должны полностью соответствовать пленке.
- При использовании данной функции копии будут выводиться лицевой стороной вверх. При копировании многостраничных оригиналов со стекла оригиналодержателя в данном режиме начинайте копирование в обратном порядке с последней страницы.

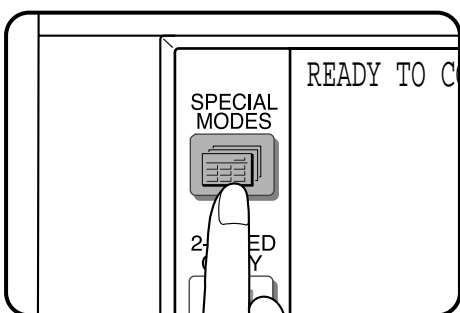
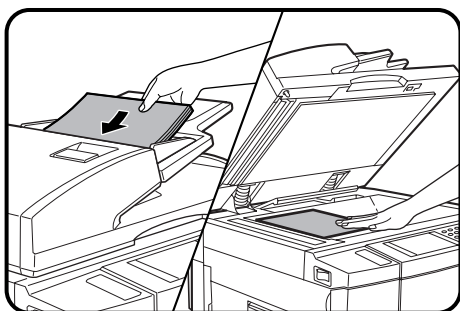

1 Оригиналы поместите на лоток устройства подачи оригиналов или на стол оригиналодержателя.

2 Нажмите на кнопку **SPECIAL MODES (СПЕЦИАЛЬНЫЕ РЕЖИМЫ)**

- На дисплее появится интерфейс СПЕЦИАЛЬНЫХ РЕЖИМОВ.

3 Нажмите на кнопку **“TRANSPARENCY INSERTS” (ПРОЗРАЧНЫЕ ПЛЕНКИ СО ВСТАВКАМИ)**, находящуюся на сенсорной панели.

- На дисплее появится интерфейс РЕЖИМА ИЗГОТОВЛЕНИЯ ПЛЕНОК СО ВСТАВКАМИ.

4 Укажите, будет или нет осуществляться копирование на вставках.

- На сенсорной панели выберите кнопку “YES” (ДА) или “NO” (НЕТ).

5 Нажмите на верхнюю кнопку “OK”.

6 Загрузите листы прозрачной пленки в дополнительное устройство подачи.

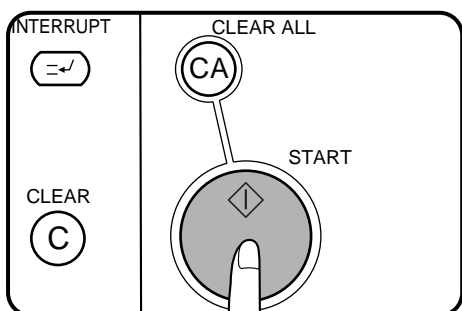
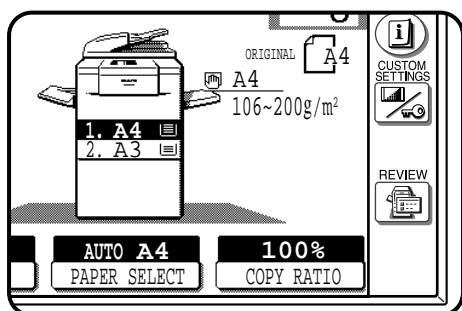

7 Убедитесь в том, что для подачи вставок выбран нужный лоток подачи бумаги.

- Вставки по формату должны полностью соответствовать пленке.

8 Выберите все остальные нужные параметры копирования и нажмите на кнопку **START (СТАРТ)** (◊).

- Если используется устройство подачи оригиналов, то начнется операция сканирования оригиналов с последующим их копированием.
- Если копирование производится со стола оригиналодержателя в режиме СОРТИРОВКА, то необходимо перейти к следующему этапу операции.

9 Замените оригинал на следующий после того, как загорится индикатор внутри кнопки **START (СТАРТ)** (◊) и нажмите на эту кнопку. Повторяйте операцию до тех пор, пока не будут просканированы все оригиналы. Нажмите на кнопку “RED-END” (СЧИТЫВАНИЕ ЗАВЕРШЕНО), расположенную на сенсорной панели.

- Копирование начнется сразу после нажатия на кнопку.
- Копир может осуществить последовательное сканирование до 120 оригиналов формата A4 или до 60 оригиналов формата большего, чем A4.
- По завершении операции извлеките из дополнительного лотка все оставшиеся листы пленки.
- Для отмены функции повторно выберите ее и нажмите на кнопку “CANCEL” (ОТМЕНА).

КОПИРОВАНИЕ БУКЛЕТОВ

Оригиналы
(1-сторонние)

Оригиналы
(2-сторонние)

Функция КОПИРОВАНИЕ БУКЛЕТОВ используется для подборки изображений в нужном порядке и в положении, позволяющем произвести в дальнейшем скрепление копий скобами по центру и сфальцевать в буклет. При копировании без изменения масштаба (100%) в режиме автоматического выбора бумаги копир выберет подачу листов удвоенного по отношению к оригиналам формата и произведет копирование на обеих сторонах листа. Всего на каждом листе копии будет расположено 4 страницы будущего буклета.

- Данная модель не позволяет выполнить скрепление буклета по центру копий.

Даже при выборе функции КОПИРОВАНИЕ БУКЛЕТОВ и установке дополнительного модуля обработки копий (AR-FN3) скрепление скобами по центру невозможно.

- Функция не может быть активизирована при использовании оригиналов или бумаги нестандартного формата.

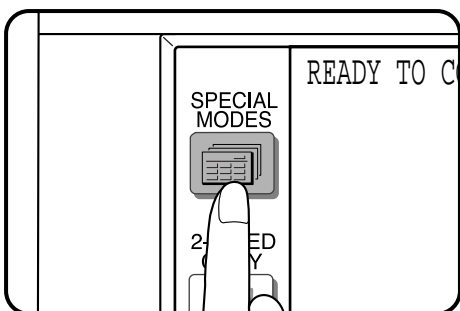
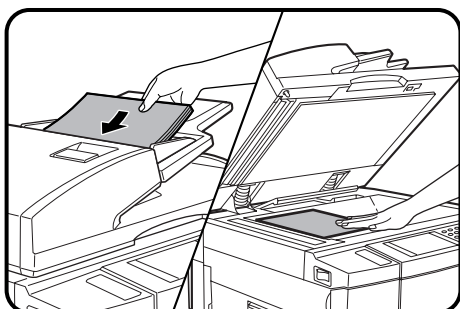

1 Поместите оригиналы на лоток устройства подачи или на стол оригиналодержателя.

- При копировании со стола оригиналодержателя оригиналы помещаются на стекло поочередно, начиная с первого.

2 Нажмите на кнопку SPECIAL MODES (СПЕЦИАЛЬНЫЕ РЕЖИМЫ)

- На дисплее появится интерфейс СПЕЦИАЛЬНЫХ РЕЖИМОВ.

3 Нажмите на кнопку **“РАМФЛЕТ СОРУ”** (**КОПИРОВАНИЕ БУКЛЕТОВ**), находящуюся на сенсорной панели.

- На дисплее появится интерфейс установок РЕЖИМА КОПИРОВАНИЯ БУКЛЕТОВ.
- В зависимости от того, используется или нет "совместное" копирование, функция **“РАМФЛЕТ СОРУ”** (**КОПИРОВАНИЕ БУКЛЕТОВ**) может быть включена в меню режима **“IMAGE EDIT”** (**РЕДАКТИРОВАНИЕ ИЗОБРАЖЕНИЙ**). В этом случае нажмите на кнопку **“IMAGE EDIT”** (**РЕДАКТИРОВАНИЕ ИЗОБРАЖЕНИЙ**), а затем - на кнопку **“РАМФЛЕТ СОРУ”** (**КОПИРОВАНИЕ БУКЛЕТОВ**).

4 Выберите вид оригиналов.

- Укажите 1-сторонние или 2-сторонние оригиналы будут копироваться при помощи кнопок **“1-SIDED”** (**1-СТОРОННИЙ**) и **“2-SIDED”** (**2-СТОРОННИЙ**), расположенных на сенсорной панели.

5 Выберите положение места переплета.

- Выберите кнопку **“LEFT BINDING”** (**ПЕРЕПЛЕТ СЛЕВА**) или кнопку **“RIGHT BINDING”** (**ПЕРЕПЛЕТ СПРАВА**) на сенсорной панели.

6 Нажмите на верхнюю кнопку **“ОК”**.

7 Проверьте вариант выбора бумаги для копирования.

- Если выбрана функция AUTO IMAGE, уменьшения или увеличения масштаба копирования, то масштабирование изображения будет автоматически выполняться, как указано.
- Функция AUTO IMAGE автоматически выбирается, когда выбрана функция PAMPHLET COPY (КОПИРОВАНИЕ БУКЛЕТОВ).
- В некоторых регионах вместо функции AUTO IMAGE автоматически выбирается функция AUTO PAPER SELECT.

8 Установите нужное количество копий.

9. Нажмите на кнопку START (СТАРТ) (◊).

- Если используется устройство подачи оригиналов, то начнется операция сканирования оригиналов с последующим их копированием.
- Если копирование производится со стола оригиналодержателя, то необходимо перейти к следующему этапу операции.

10 Замените оригинал на следующий после того, как загорится индикатор внутри кнопки START (СТАРТ) (◊) и нажмите на эту кнопку. Повторяйте операцию до тех пор, пока не будут просканированы все оригиналы. Нажмите на кнопку “READ-END” (СЧИТЫВАНИЕ ЗАВЕРШЕНО), расположенную на сенсорной панели.

- Копирование начнется сразу после нажатия на кнопку.
- Копир может осуществить последовательное сканирование до 120 оригиналов формата A4 или до 60 оригиналов формата большего, чем A4.
- При использовании оригиналов разного формата, формат бумаги будет определен после сканирования первого из оригиналов. Если следующий оригинал будет большего формата, то часть изображения может отсутствовать на копии.
- Буклет может быть изготовлен путем фальцовки готового комплекта копии и скрепления его скобами.
- Для отмены функции повторно выберите ее и нажмите на кнопку “CANCEL” (ОТМЕНА).

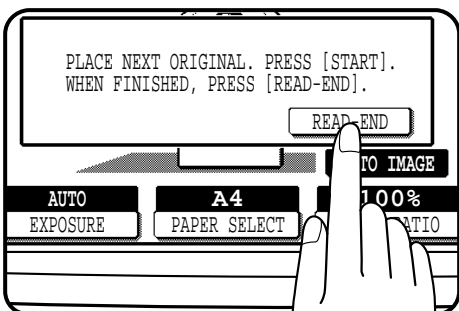
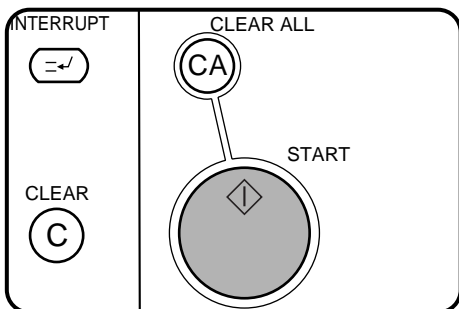
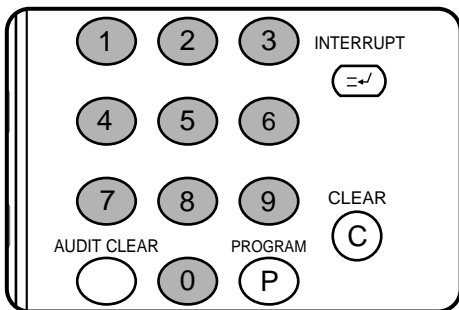

ФУНКЦИИ РЕДАКТИРОВАНИЯ ИЗОБРАЖЕНИЙ

К функциям редактирования изображений относятся следующие функции:

- Центровка изображения: Смещение изображения в центр листа бумаги при несоответствии форматов оригинала и бумаги.
- Повторное копирование: Многократный повтор изображения оригинала на листе копии.
- Изготовление копий с негативным изображением: Черно-белое изображение на копии получается негативным по отношению к оригиналу.
- Изменение места переплета: Переворот изображения на обратной стороне копии в режиме получения 2-сторонних копий с 1-сторонних оригиналов.

Выбор перечисленных выше функций производится нажатием на кнопку “IMAGE EDIT” (РЕДАКТИРОВАНИЕ ИЗОБРАЖЕНИЙ) на изображении интерфейса СПЕЦИАЛЬНЫХ РЕЖИМОВ и последующим нажатием на кнопку нужной функции.

ЦЕНТРОВКА ИЗОБРАЖЕНИЯ

Когда оригинал и копируемая бумага различаются по формату, данная функция используется для смещения всего изображения к центру листа бумаги.

Смещение изображения производится только в направлении “слева - направо” и невозможно в направлении “сверху - вниз”.

- Данная функция не может быть активизирована, если формат оригинала или бумаги нестандартный. Ее выбор также невозможен при копировании с увеличением масштаба.

1 Поместите оригиналы на лоток устройства подачи или на стол оригиналодержателя.

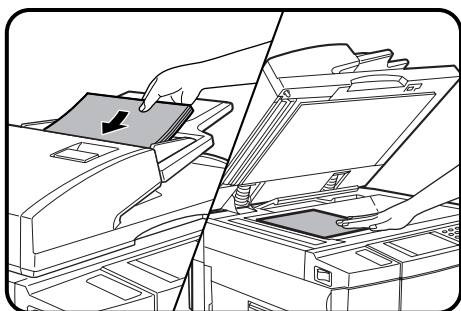

2 Выберите лоток с бумагой нужного формата при помощи кнопки “PAPER SELECT” (ВЫБОР БУМАГИ), расположенной на сенсорной панели.

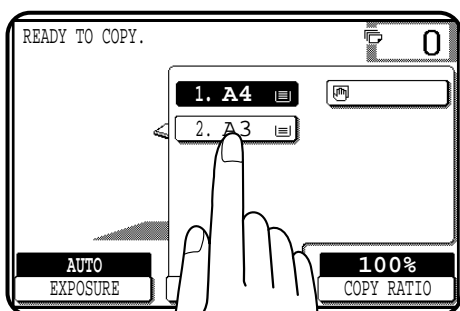

3 Нажмите на кнопку SPECIAL MODES (СПЕЦИАЛЬНЫЕ РЕЖИМЫ)

- На дисплее появится интерфейс СПЕЦИАЛЬНЫХ РЕЖИМОВ.

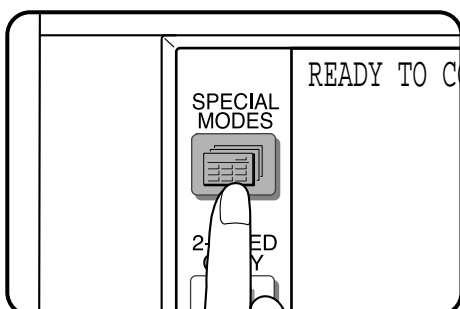

4 Нажмите на кнопку “IMAGE EDIT” (РЕДАКТИРОВАНИЕ ИЗОБРАЖЕНИЙ), расположенную на сенсорной панели.

- На дисплее появится меню режима РЕДАКТИРОВАНИЯ ИЗОБРАЖЕНИЙ.

5 Нажмите на кнопку “CENTRING” (ЦЕНТРОВКА ИЗОБРАЖЕНИЯ).

- На панели высветится изображение кнопки “CENTRING” (ЦЕНТРОВКА ИЗОБРАЖЕНИЯ).

6 Нажмите на верхнюю кнопку “OK”.

7 Выберите все остальные нужные параметры копирования и установите нужное количество копий.

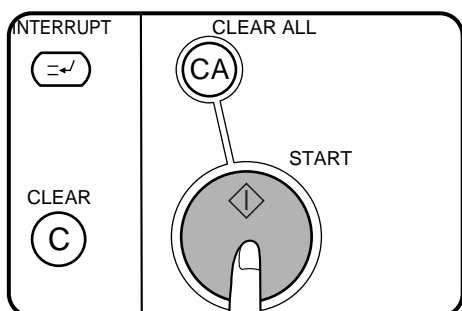
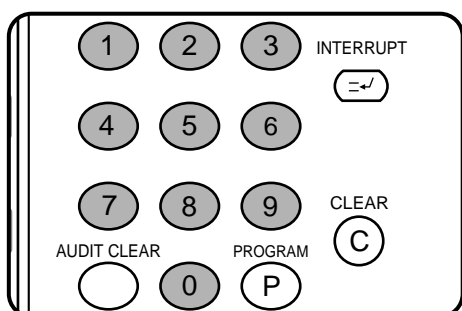

8 Нажмите на кнопку START (СТАРТ) (◊).

- Если используется устройство подачи оригиналов, то начнется операция сканирования оригиналов с последующим их копированием.
- Если копирование производится со стола оригиналодержателя, то необходимо перейти к следующему этапу операции.

9 Замените оригинал на следующий после того, как загорится индикатор внутри кнопки START (СТАРТ) (◊) и нажмите на эту кнопку. Повторяйте операцию до тех пор, пока не будут просканированы все оригиналы. Нажмите на кнопку “READ-END” (СЧИТЫВАНИЕ ЗАВЕРШЕНО), расположенную на сенсорной панели.

- Копирование начнется сразу после нажатия на кнопку.
- Копир может осуществить последовательное сканирование до 120 оригиналов формата А4 или до 60 оригиналов формата большего, чем А4.
- Для отмены функции повторно нажмите на кнопку “CENTRING” (ЦЕНТРОВКА ИЗОБРАЖЕНИЯ) на изображении интерфейса меню РЕДАКТИРОВАНИЯ ИЗОБРАЖЕНИЙ.

ПОВТОРНОЕ КОПИРОВАНИЕ

Данная функция позволяет размещать несколько одинаковых изображений (повторять их копирование) на одной странице бумаги. Изображения могут быть отделены линиями по краю.

- На одной странице может размещаться до 16 одинаковых изображений (4 x 4).
- Если оригинал стандартного формата копируется на бумагу стандартного формата, расчет масштаба производится автоматически на основе размера оригинала и количества его повторов на листе копии. Если копир не может определить формат оригинала, масштаб автоматически будет установлен на 100%.
- Если масштаб рассчитываемого уменьшения оказывается менее 25%, то часть оригинала не копируется. В этом случае масштаб будет автоматически установлен на 25%, а на дисплее появится следующее сообщение: **"IMAGE DOES NOT FIT INTO THE IMAGE AREA. COPY RATIO WILL BE SET TO 25%"** (Изображение не соответствует пространству на листе, предназначенному для его копирования. Будет установлен масштаб 25%).

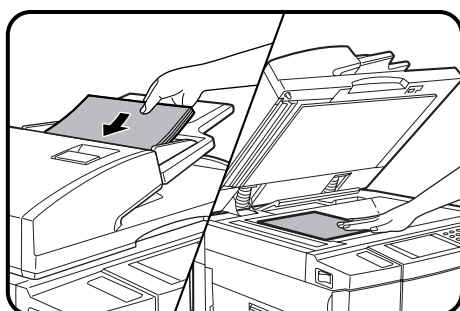

- 1 Поместите оригиналы на лоток устройства подачи или на стол оригиналодержателя.

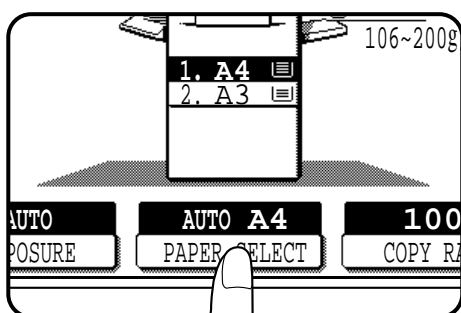

- 2 Выберите лоток с бумагой нужного формата.
 - Нажмите на кнопку "PAPER SELECT" (ВЫБОР БУМАГИ), расположенную на сенсорной панели, и выберите нужный формат.

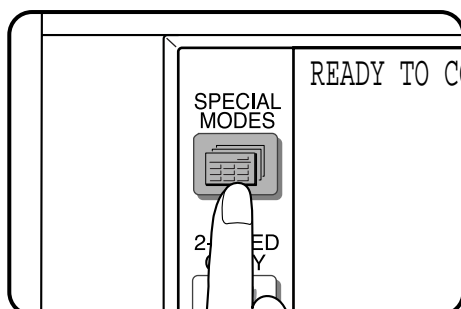

- 3 Нажмите на кнопку **SPECIAL MODES (СПЕЦИАЛЬНЫЕ РЕЖИМЫ)**
 - На дисплее появится интерфейс СПЕЦИАЛЬНЫХ РЕЖИМОВ.

4 Нажмите на кнопку “IMAGE EDIT” (РЕДАКТИРОВАНИЕ ИЗОБРАЖЕНИЙ), расположенную на сенсорной панели.

- На дисплее появится меню режима РЕДАКТИРОВАНИЯ ИЗОБРАЖЕНИЙ.

5 Нажмите на кнопку “REPEAT COPY” (ПОВТОРНОЕ КОПИРОВАНИЕ), расположенную на сенсорной панели.

- На дисплее появится интерфейс режима ПОВТОРНОГО КОПИРОВАНИЯ.

6 Выберите значение количества повторов изображения на странице копии.

- Нажмите на одну из кнопок “2”, “4”, “8” или “16”, расположенных на сенсорной панели.

7 Выберите тип линии, отделяющей изображения на копии.

- Могут быть выбраны сплошная или пунктирная линия, а также отсутствие линии на копии.

8 Нажмите на верхнюю кнопку “ОК”.

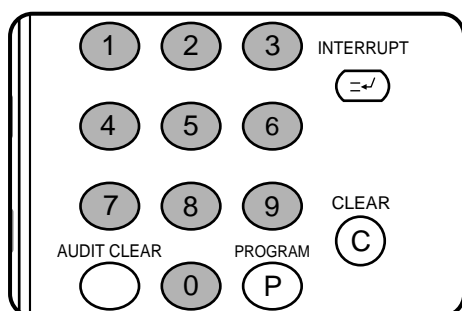

9 Выберите все остальные нужные параметры копирования и установите нужное количество копий.

- Если на копии не помещается необходимая часть изображений, выберите соответствующее значение масштаба с уменьшением изображения.

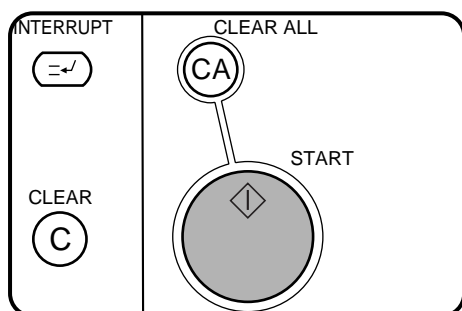

10 Нажмите на кнопку START (СТАРТ) (◊).

- Если используется устройство подачи оригиналов, то начнется операция сканирования оригиналов с последующим их копированием.
- Если копирование производится со стола оригиналодержателя в режиме СОРТИРОВКИ, то необходимо перейти к следующему этапу операции.

11 Замените оригинал на следующий после того, как загорится индикатор внутри кнопки START (СТАРТ) (◊) и нажмите на эту кнопку. Повторяйте операцию до тех пор, пока не будут просканированы все оригиналы. Нажмите на кнопку “READ-END” (СЧИТЫВАНИЕ ЗАВЕРШЕНО), расположенную на сенсорной панели.

- Копирование начнется сразу после нажатия на кнопку.
- Копир может осуществить последовательное сканирование до 120 оригиналов формата А4 или до 60 оригиналов формата большего, чем А4.
- Для отмены функции повторно выберите ее и нажмите на кнопку “CANCEL” (ОТМЕНА).

ИЗГОТОВЛЕНИЕ КОПИЙ С НЕГАТИВНЫМ ИЗОБРАЖЕНИЕМ

Данная функция используется для получения изображения на копии, негативного по отношению к оригиналу.

- После выбора данной функции режим экспозиции автоматически переключится на режим ТЕКСТ. Другие режимы выбрать при этом будет невозможно. Режим ТЕКСТ не будет отменен автоматически даже при отмене функции ИЗГОТОВЛЕНИЯ КОПИЙ С НЕГАТИВНЫМ ИЗОБРАЖЕНИЕМ.
- В некоторых регионах функция копирования негативных изображений не предусмотрена.

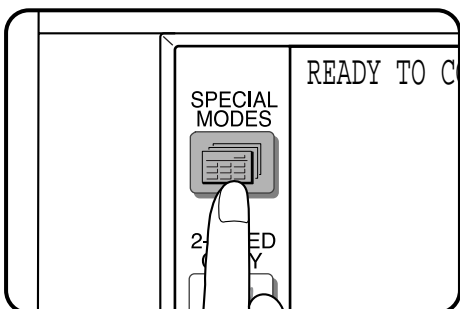
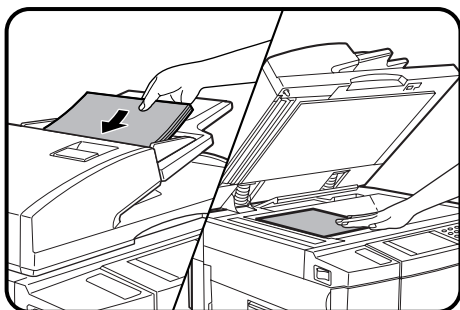

1 Поместите оригинал на лоток устройства подачи или на стол оригиналодержателя.

2 Нажмите на кнопку **SPECIAL MODES (СПЕЦИАЛЬНЫЕ РЕЖИМЫ)**.

- На дисплее появится интерфейс СПЕЦИАЛЬНЫХ РЕЖИМОВ.

3 Нажмите на кнопку **“IMAGE EDIT” (РЕДАКТИРОВАНИЕ ИЗОБРАЖЕНИЙ)**, расположенную на сенсорной панели.

- На дисплее появится меню режима РЕДАКТИРОВАНИЯ ИЗОБРАЖЕНИЙ.

4 Нажмите на кнопку **“B/W REVERSE” (ИЗГОТОВЛЕНИЕ КОПИЙ С НЕГАТИВНЫМ ИЗОБРАЖЕНИЕМ)**, расположенную на сенсорной панели.

- На панели высветится изображение кнопки **“B/W REVERSE” (ИЗГОТОВЛЕНИЕ КОПИЙ С НЕГАТИВНЫМ ИЗОБРАЖЕНИЕМ)**.

5 Нажмите на верхнюю кнопку “ОК”.

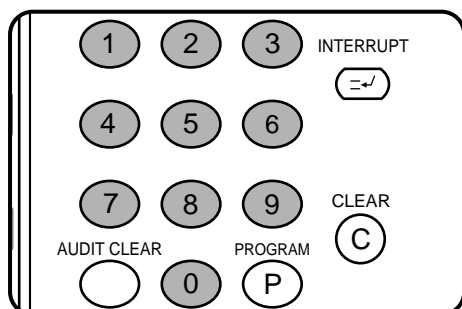

6 Выберите все остальные нужные параметры копирования и установите нужное количество копий.

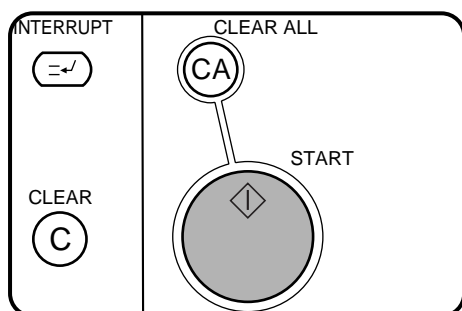

7 Нажмите на кнопку START (СТАРТ) (◀▶).

- Если используется устройство подачи оригиналов, то начнется операция сканирования оригиналов с последующим их копированием.
- Если копирование производится со стола оригиналодержателя в режиме СОРТИРОВКИ, то необходимо перейти к следующему этапу операции.

8 Замените оригинал на следующий после того, как загорится индикатор внутри кнопки START (СТАРТ) (◀▶) и нажмите на эту кнопку. Повторяйте операцию до тех пор, пока не будут просканированы все оригиналы. Нажмите на кнопку “READ-END” (СЧИТЫВАНИЕ ЗАВЕРШЕНО), расположенную на сенсорной панели.

- Копирование начнется сразу после нажатия на кнопку.
- Копир может осуществить последовательное сканирование до 120 оригиналов формата А4 или до 60 оригиналов формата большего, чем А4.
- Для отмены функции повторно нажмите на кнопку “B/W REVERSE” (ИЗГОТОВЛЕНИЕ КОПИЙ С НЕГАТИВНЫМ ИЗОБРАЖЕНИЕМ) на интерфейсе меню РЕДАКТИРОВАНИЯ ИЗОБРАЖЕНИЙ.

ИЗМЕНЕНИЕ МЕСТА ДЛЯ ПЕРЕПЛЕТА

Данная функция позволяет осуществить поворот изображения на обратной стороне 2-сторонней копии. Она наиболее эффективна при копировании оригиналов формата В4 или А3 в режиме изготовления 2-сторонних копий с 1-сторонних оригиналов, позволяя осуществлять переплет копии по левому краю.

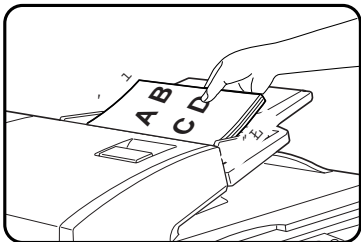
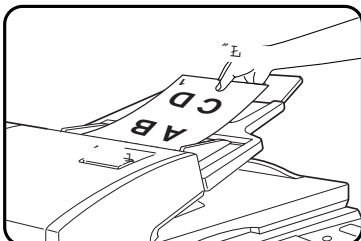
Оригинал	Размещение оригиналов в лотке	Копии
	<p>Ориентация “Портрет”</p> 	<p>Стандартное получение 2-сторонней копии с 1-сторонних оригиналов</p> <p>Переплет производится по левому краю.</p> <p>Место переплета</p> <hr/> <p>Получение 2-сторонней копии с 1-сторонних оригиналов с изменением места переплета</p> <p>Место переплета</p> <p>Переплет производится по верхнему краю.</p>
	<p>Ориентация “Альбом”</p> 	<p>Стандартное получение 2-сторонней копии с 1-сторонних оригиналов</p> <p>Место переплета</p> <p>Переплет производится по верхнему краю.</p> <hr/> <p>Получение 2-сторонней копии с 1-сторонних оригиналов с изменением места переплета</p> <p>Переплет производится по левому краю.</p> <p>Скрепление копии производится</p>

- Данная функция не может быть активизирована при использовании бумаги нестандартного формата.

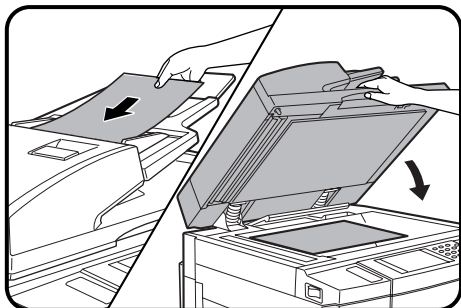

1 Оригиналы поместите на лоток устройства подачи оригиналов или на стол оригиналодержателя.

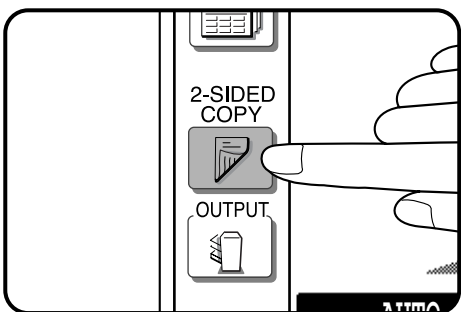

2 Нажмите на кнопку **2-SIDED COPY (2-СТОРОННЕЕ КОПИРОВАНИЕ)** и выберите режим изготовления 2-сторонних копий с 1-сторонних оригиналов.

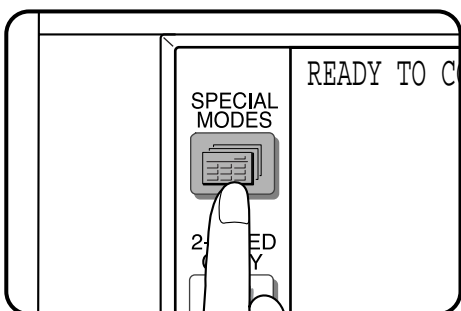

3 Нажмите на кнопку **SPECIAL MODES (СПЕЦИАЛЬНЫЕ РЕЖИМЫ)**

- На дисплее появится интерфейс СПЕЦИАЛЬНЫХ РЕЖИМОВ.

4 Нажмите на кнопку **“IMAGE EDIT” (РЕДАКТИРОВАНИЕ ИЗОБРАЖЕНИЙ)**, расположенную на сенсорной панели.

- На дисплее появится меню режима РЕДАКТИРОВАНИЯ ИЗОБРАЖЕНИЙ.

5 Нажмите на кнопку **“BINDING CHANGE” (ИЗМЕНЕНИЕ МЕСТА ДЛЯ ПЕРЕПЛЕТА)**, расположенную на сенсорной панели.

- На панели высветится изображение кнопки **“BINDING CHANGE” (ИЗМЕНЕНИЕ МЕСТА ДЛЯ ПЕРЕПЛЕТА)**.
- При выборе данной функции автоматически активизируется режим получения 2-сторонних копий с 1-сторонних оригиналов.

6 Нажмите на верхнюю кнопку “OK”.

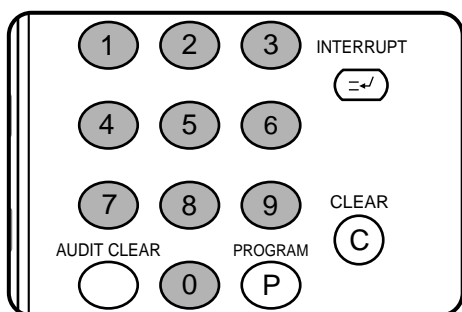

7 Выберите все остальные нужные параметры копирования и установите нужное количество копий.

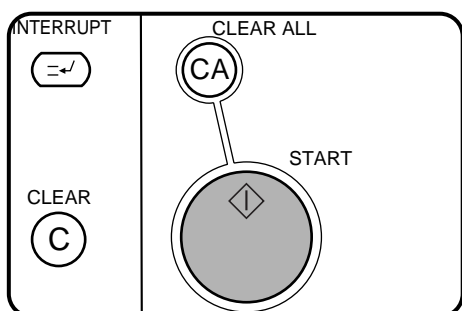

8 Нажмите на кнопку **START (СТАРТ)** (◊).

- Если используется устройство подачи оригиналов, то начнется операция сканирования оригиналов с последующим их копированием.
- Если копирование производится со стола оригиналодержателя, то необходимо перейти к следующему этапу операции.

9 Замените оригинал на следующий после того, как загорится индикатор внутри кнопки **START (СТАРТ)** (◊) и нажмите на эту кнопку. Повторяйте операцию до тех пор, пока не будут просканированы все оригиналы. Нажмите на кнопку “**READ-END**” (**СЧИТЫВАНИЕ ЗАВЕРШЕНО**), расположенную на сенсорной панели.

- Копирование начнется сразу после нажатия на кнопку.
- Копир может осуществить последовательное сканирование до 120 оригиналов формата А4 или до 60 оригиналов формата большего, чем А4.
- Для отмены функции повторно нажмите на кнопку “**BINDING CHANGE**” (**ИЗМЕНЕНИЕ МЕСТА ДЛЯ ПЕРЕПЛЕТА**) на интерфейсе меню РЕДАКТИРОВАНИЯ ИЗОБРАЖЕНИЙ.

ТЕКСТОВЫЕ ШТАМПЫ

К числу функций, входящих в данную группу, относятся следующие:

- Впечатывание даты: На копиях печатается текущая дата.
- Выбор вида штампа: Впечатывает в копию выбранное изображение штампа, на котором текст печатается белым на темном фоне.
- "Водяные знаки" на копии: Впечатывает в копию выбранное серое изображение "водяного знака".
- Нумерация страниц: Производится нумерация страниц выбранного комплекта копии.

Перечисленные выше функции выбираются нажатием на кнопку "TEXT STAMP" (ТЕКСТОВЫЕ ШТАМПЫ), изображенную на интерфейсе СПЕЦИАЛЬНЫХ РЕЖИМОВ и последующим нажатием на одну из кнопок появившегося меню.

- Данные функции не могут быть активизированы при использовании бумаги нестандартного формата.
- Одновременно могут быть выбраны несколько функций из меню, за исключением функции SELECT STAMP (ВЫБОР ВИДА ШТАМПА) и функции WATERMARK ("ВОДЯНЫЕ ЗНАКИ" НА КОПИИ), которые не могут быть выбраны одновременно.
- В зависимости от вида изображения на оригинале "водяной знак" может закрывать часть этого изображения на копии или, наоборот, быть им закрытым).
- Размер печатаемых знаков штампа является фиксированным и не изменяется даже при копировании с изменением масштаба.

ВПЕЧАТЫВАНИЕ ДАТЫ

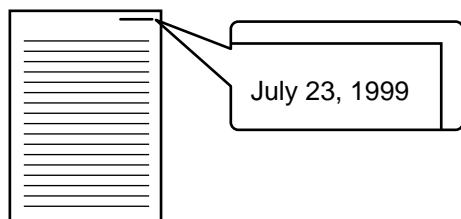

При помощи данной функции в изображение на копии впечатывается текущая дата. Она размещается в правом верхнем углу копии.

- Если копирование производится с изменением масштаба, то расположение текущей даты может быть изменено, или даже при определенных значениях масштаба дата печататься не будет.

★ **ДЛЯ ОПЕРАТОРА КОПИРА** При использовании функции **ВПЕЧАТЫВАНИЯ ДАТЫ** необходимо установить текущее значение даты и времени. См. стр. 8-21. Начальные установки стиля указания даты могут быть изменены. См. стр. 8-20.

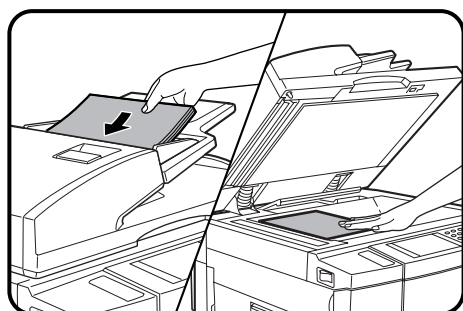

1 Оригиналы поместите на лоток устройства подачи оригиналов или на стол оригиналодержателя.

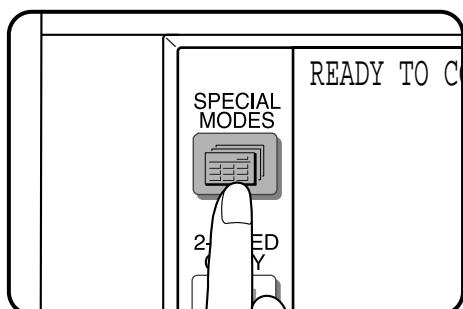

2 Нажмите на кнопку **SPECIAL MODES (СПЕЦИАЛЬНЫЕ РЕЖИМЫ)**

- На дисплее появится интерфейс СПЕЦИАЛЬНЫХ РЕЖИМОВ.

- 3** Нажмите на кнопку “TEXT STAMP” (ТЕКСТОВЫЕ ШТАМПЫ), расположенную на сенсорной панели.
- На дисплее появится меню ТЕКСТОВЫХ ШТАМПОВ.

- 4** Нажмите на кнопку “DATE” (УСТАНОВКА ДАТЫ), расположенную на сенсорной панели.
- На дисплее появится интерфейс УСТАНОВКИ ТЕКУЩЕЙ ДАТЫ.

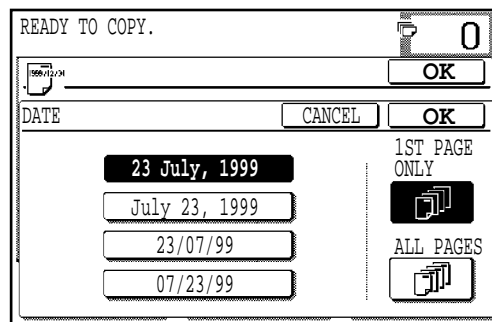
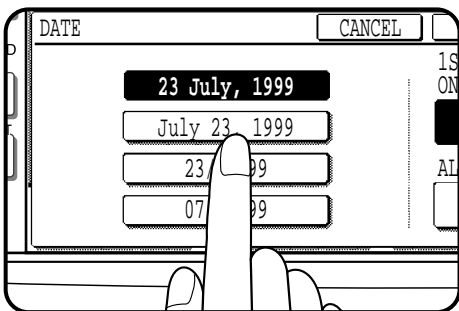

- 5** Выберите на сенсорной панели стиль указания даты.
- Изображение выбранного стиля будет высвечиваться на сенсорной панели.
 - В зависимости от региона поставки изображение стилей указания даты может отличаться от рисунка, расположенного слева на этой странице.

- 6** Выберите страницы копии, на которых необходимо поместить дату.
- Укажите, будет распечатана текущая дата только на первой странице или на всех страницах комплекта копии. Для этого нажмите на кнопку “1ST PAGE ONLY” (ТОЛЬКО НА 1-Й СТРАНИЦЕ) или “ALL PAGES” (НА КАЖДОЙ СТРАНИЦЕ).

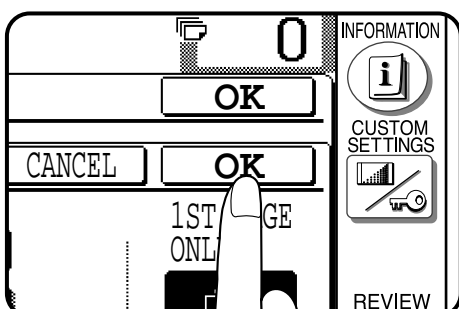

- 7** Нажмите на нижнюю кнопку “OK”.
- На дисплее вновь появится меню ТЕКСТОВЫХ ШТАМПОВ.

- 8** Выберите ориентацию бумажного листа при подаче.
- Если одновременно с данной функцией выбрана функция ИЗГОТОВЛЕНИЕ БУКЛЕТА, то необходимо выбрать ориентацию “Портрет” (☐).

- 9** Нажмите на верхнюю кнопку “ОК”.

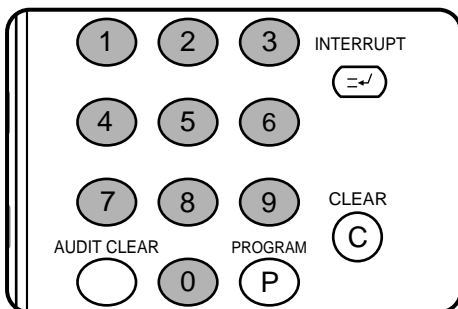

- 10** Выберите все остальные нужные параметры копирования и установите нужное количество копий.

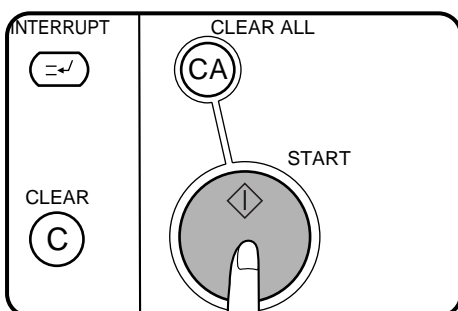

- 11** Нажмите на кнопку **START (СТАРТ)** (◊).
- Если используется устройство подачи оригиналов, то начнется операция сканирования оригиналов с последующим их копированием.
 - Если копирование производится со стола оригиналодержателя, то необходимо перейти к следующему этапу операции.

- 12** Замените оригинал на следующий после того, как загорится индикатор внутри кнопки **START (СТАРТ)** (◊) и нажмите на эту кнопку. Повторяйте операцию до тех пор, пока не будут просканированы все оригиналы. Нажмите на кнопку “**READ-END**” (СЧИТЫВАНИЕ ЗАВЕРШЕНО), расположенную на сенсорной панели.
- Копирование начнется сразу после нажатия на кнопку.
 - Копир может осуществить последовательное сканирование до 120 оригиналов формата А4 или до 60 оригиналов формата большего, чем А4.
 - Для отмены функции повторно выберите ее кнопкой “DATE” (УСТАНОВКА ДАТЫ) и нажмите на кнопку “CANCEL” (ОТМЕНА).

ВЫБОР ВИДА ШТАМПА

При помощи данной функции штамп выбранного вида (например, “Срочно” или “Конфиденциально” помещается на нужных копиях. Текст штампа печатается вывороткой на темном фоне.

- Возможен выбор следующих текстовых штампов: “Confidential” (Конфиденциально), “Urgent” (Срочно), “Copy” (Копия), “Preliminary” (Предварительный вариант), “Draft” (Черновик) и “Final” (Конечный вариант).
- Насыщенность темного фона вокруг текста на изображении штампа может быть установлена на одном из трех возможных уровней.
- Для расположения штампа на копии может быть выбрана одна из шести фиксированных позиций.
- Если копирование производится с изменением масштаба, то позиция расположения штампа может быть изменена, или даже при определенных значениях масштаба штамп печататься не будет.

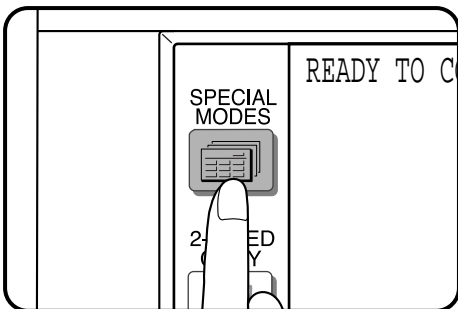
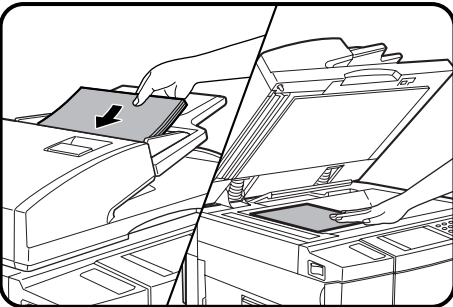

1 Оригиналы поместите на лоток устройства подачи оригиналов или на стол оригиналодержателя.

2 Нажмите на кнопку **SPECIAL MODES (СПЕЦИАЛЬНЫЕ РЕЖИМЫ)**.

- На дисплее появится интерфейс СПЕЦИАЛЬНЫХ РЕЖИМОВ.

3 Нажмите на кнопку **“TEXT STAMP” (ТЕКСТОВЫЕ ШТАМПЫ)**, расположенную на сенсорной панели.

- На дисплее появится меню ТЕКСТОВЫХ ШТАМПОВ.

4 Нажмите на кнопку **“SELECT STAMP” (ВЫБОР ВИДА ШТАМПА)**, расположенную на сенсорной панели.

- На дисплее появится интерфейс УСТАНОВКИ ВЫБОРА ВИДА ШТАМПА.

5 Выберите текстовый штамп, который должен быть напечатан.

- Изображение выбранного штампа будет подсвечено на панели.



6 Выберите страницы, на которых необходимо напечатать штамп.

- Укажите где должен быть напечатан штамп - только на первой странице копии или на всех, нажав на кнопку "1ST PAGE ONLY" (ТОЛЬКО НА ПЕРВОЙ СТРАНИЦЕ) или "ALL PAGES" (НА ВСЕХ СТРАНИЦАХ).

7 Для проведения регулировки экспозиции и размещения позиции печати штампа нажмите на кнопку "OPTION" (ОПЦИЯ) или перейдите к этапу 10 данной операции.

- На дисплее появится следующий интерфейс.

8 Отрегулируйте насыщенность фона на изображении штампа.

- Нажмите на кнопку  для увеличения насыщенности фона или на кнопку  - для ее уменьшения.

9 Выберите позицию размещения штампа на копии.

- Выбранная позиция будет высвечиваться на дисплее.
- Для возврата к предыдущему интерфейсу нажмите на кнопку .

- 10** Нажмите на нижнюю кнопку “ОК”.
- На дисплее вновь появится меню ТЕКСТОВОГО ШТАМПА.

- 11** Выберите ориентацию листа бумаги при копировании.
- Если используется функция ИЗГОТОВЛЕНИЕ БУКЛЕТА, то необходимо выбрать ориентацию листа “Портрет” (☐).

- 12** Нажмите на верхнюю кнопку “ОК”.

- 13** Выберите все остальные нужные параметры копирования и установите нужное количество копий.

- 14** Нажмите на кнопку START (СТАРТ) (◊).
- Если используется устройство подачи оригиналов, то начнется операция сканирования оригиналов с последующим их копированием.
 - Если копирование производится со стола оригиналодержателя, то необходимо перейти к следующему этапу операции.

- 15** Замените оригинал на следующий после того, как загорится индикатор внутри кнопки START (СТАРТ) (◊) и нажмите на эту кнопку. Повторяйте операцию до тех пор, пока не будут просканированы все оригиналы. Нажмите на кнопку “READ-END” (СЧИТЫВАНИЕ ЗАВЕРШЕНО), расположенную на сенсорной панели.
- Копирование начнется сразу после нажатия на кнопку.
 - Копир может осуществить последовательное сканирование до 120 оригиналов формата А4 или до 60 оригиналов формата большего, чем А4.
 - Для отмены функции повторно выберите ее кнопкой “SELECT STAMP” (ВЫБОР ШТАМПА) и нажмите на кнопку “CANCEL” (ОТМЕНА).

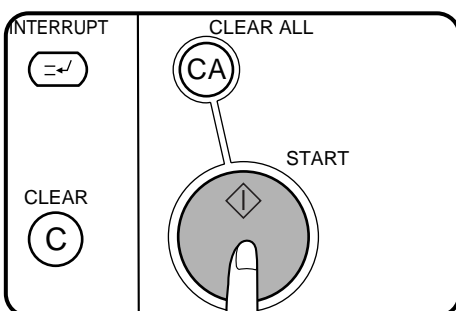

“ВОДЯНЫЕ ЗНАКИ” НА КОПИИ

Данная функция впечатывает на копии выбранный вид “водяного знака”, например, “Confidential” (Конфиденциально) или “Urgent” (Срочно). Этот знак печатается серым цветом посередине листа.

- Возможен выбор следующих знаков: “Confidential” (Конфиденциально), “Urgent” (Срочно), “Copy” (Копия), “Preliminary” (Предварительный вариант), “Draft” (Черновик) и “Final” (Конечный вариант).
- Насыщенность изображения знака может быть установлена на одном из двух возможных уровней.

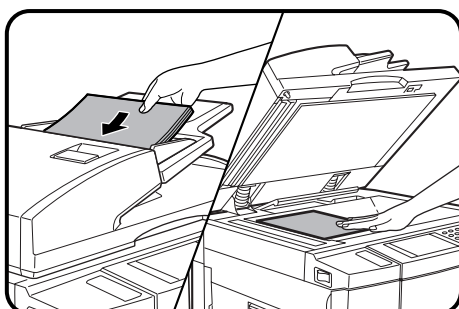

- 1 Оригиналы поместите на лоток устройства подачи оригиналов или на стол оригиналодержателя.

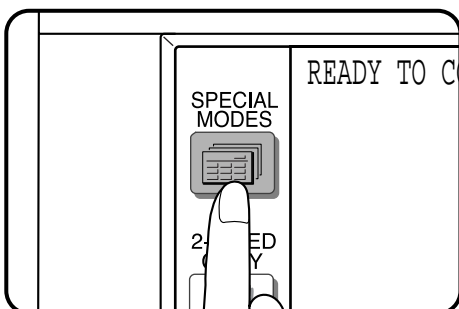

- 2 Нажмите на кнопку **SPECIAL MODES (СПЕЦИАЛЬНЫЕ РЕЖИМЫ)**
 - На дисплее появится интерфейс СПЕЦИАЛЬНЫХ РЕЖИМОВ.

- 3 Нажмите на кнопку **“TEXT STAMP” (ТЕКСТОВЫЕ ШТАМПЫ)**, расположенную на сенсорной панели.
 - На дисплее появится меню ТЕКСТОВЫХ ШТАМПОВ.

4 Нажмите на кнопку “WATERMARK” (ВОДЯНЫЕ ЗНАКИ), расположенную на сенсорной панели.

- На дисплее появится интерфейс УСТАНОВКИ ВОДЯНОГО ЗНАКА.

5 Выберите изображение “водяного знака”, которое должно быть напечатано.

- Изображение выбранного знака будет подсвечено на панели.



6 Выберите страницы, на которых необходимо напечатать знак.

- Укажите где должен быть напечатан знак - только на первой странице копии или на всех, нажав на кнопку “1ST PAGE ONLY” (ТОЛЬКО НА ПЕРВОЙ СТРАНИЦЕ) или “ALL PAGES” (НА ВСЕХ СТРАНИЦАХ).

7 Для проведения регулировки экспозиции и размещения позиции печати штампа нажмите на кнопку “OPTION” (ОПЦИЯ) или перейдите к этапу 9 данной операции.

- На дисплее появится следующий интерфейс.

8 Отрегулируйте насыщенность изображения знака.

- Нажмите на кнопку  для увеличения насыщенности или на кнопку  - для ее уменьшения.
- Для возврата к предыдущему интерфейсу нажмите на кнопку .

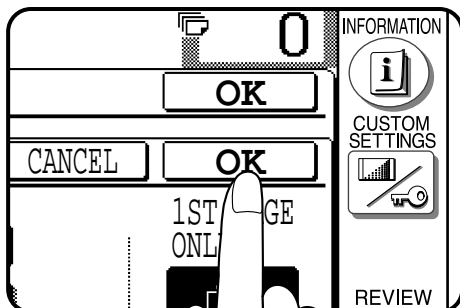

- 9. Нажмите на нижнюю кнопку “OK”.**
- На дисплее вновь появится меню ТЕКСТОВОГО ШТАМПА.

- 10. Выберите ориентацию листа бумаги при копировании.**
- Если используется функция ИЗГОТОВЛЕНИЕ БУКЛЕТА, то необходимо выбрать ориентацию листа “Портрет” (📄).

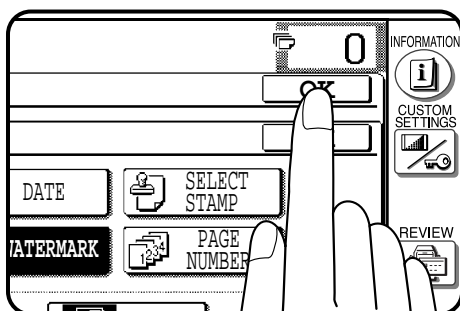

- 11. Нажмите на верхнюю кнопку “OK”.**

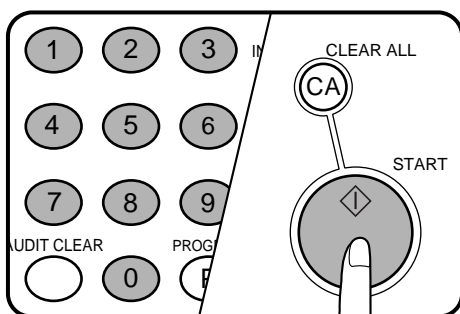

- 12. Выберите все остальные нужные параметры копирования и установите нужное количество копий.**

- 13. Нажмите на кнопку START (СТАРТ) (⬇).**
- Если используется устройство подачи оригиналов, то начнется операция сканирования оригиналов с последующим их копированием.
 - Если копирование производится со стола оригиналодержателя, то необходимо перейти к следующему этапу операции.

- 14. Замените оригинал на следующий после того, как загорится индикатор внутри кнопки START (СТАРТ) (⬇) и нажмите на эту кнопку. Повторяйте операцию до тех пор, пока не будут просканированы все оригиналы. Нажмите на кнопку “READ-END” (СЧИТЫВАНИЕ ЗАВЕРШЕНО), расположенную на сенсорной панели.**
- Копирование начнется сразу после нажатия на кнопку.
 - Копир может осуществить последовательное сканирование до 120 оригиналов формата A4 или до 60 оригиналов формата большего, чем A4.
 - Для отмены функции повторно выберите ее кнопкой “WATERMARK” (ВОДЯНЫЕ ЗНАКИ) и нажмите на кнопку “CANCEL” (ОТМЕНА).

НУМЕРАЦИЯ СТРАНИЦ

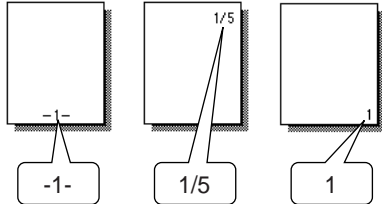

Данная функция позволяет пронумеровать страницы комплекта копий.

- Возможен выбор одного из трех способов нумерации страниц.
- В зависимости от формата копии место впечатывания порядковых номеров страниц выбирается автоматически.
- Если копирование производится с изменением масштаба, позиция порядкового номера страницы может быть смещена или сам порядковый номер может отсутствовать на копии.

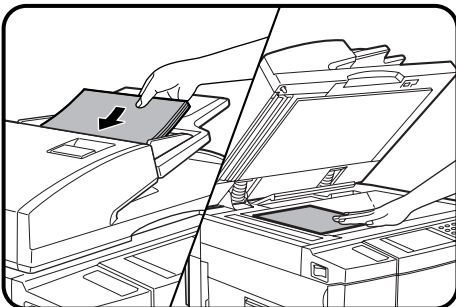

1 Оригиналы поместите на лоток устройства подачи оригиналов или на стол оригиналодержателя.

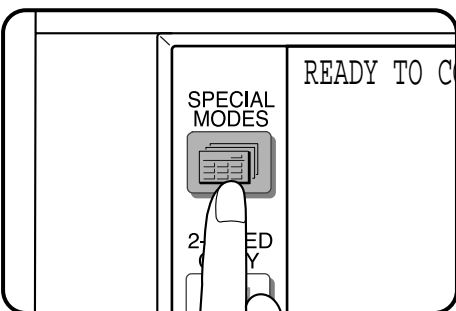

2 Нажмите на кнопку **SPECIAL MODES (СПЕЦИАЛЬНЫЕ РЕЖИМЫ)**

- На дисплее появится интерфейс СПЕЦИАЛЬНЫХ РЕЖИМОВ.

3 Нажмите на кнопку **“TEXT STAMP” (ТЕКСТОВЫЕ ШТАМПЫ)**, расположенную на сенсорной панели.

- На дисплее появится меню ТЕКСТОВЫХ ШТАМПОВ.

4 Нажмите на кнопку “PAGE NUMBER” (НУМЕРАЦИЯ СТРАНИЦ), расположенную на сенсорной панели.

- На дисплее появится интерфейс НУМЕРАЦИИ СТРАНИЦ.

5 Выберите способ нумерации страниц.

- Выбранный вид порядковых номеров будет подсвечен на панели.

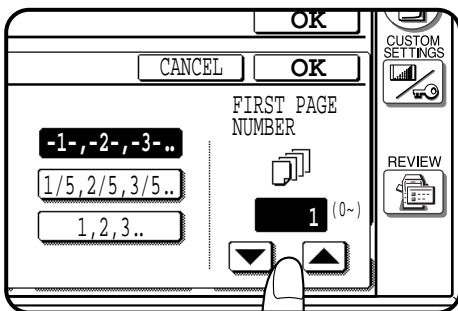

6 Выберите начальный номер страницы, с которой начнется нумерация.

- При помощи кнопок или уменьшайте или увеличивайте нужный номер начальной страницы.
- Если на этапе 5 выбран способ нумерации “1/5, 2/5, 3/5...”, то начальный номер страницы будет 1 и не может в дальнейшем быть изменен.

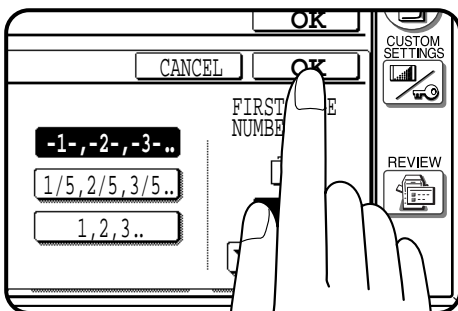

7 Нажмите на нижнюю кнопку “OK”.

- На дисплее вновь появится меню ТЕКСТОВОГО ШТАМПА.

8 Выберите ориентацию листа бумаги при копировании.

- Если используется функция ИЗГОТОВЛЕНИЕ БУКЛЕТА, то необходимо выбрать ориентацию листа “Портрет” ().

9 Нажмите на верхнюю кнопку “OK”.

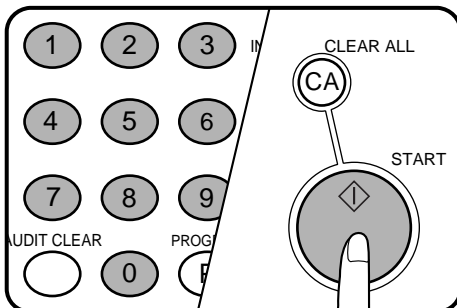

10 Выберите все остальные нужные параметры копирования и установите нужное количество копий.

11 Нажмите на кнопку **START (СТАРТ)** (◊).

- Если используется устройство подачи оригиналов, то начнется операция сканирования оригиналов с последующим их копированием.
- Если копирование производится со стола оригиналодержателя, то необходимо перейти к следующему этапу операции.

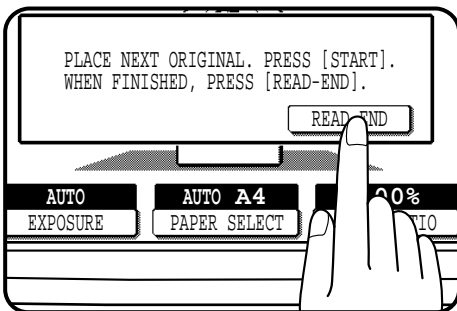



12 Замените оригинал на следующий после того, как загорится индикатор внутри кнопки **START (СТАРТ)** (◊) и нажмите на эту кнопку. Повторяйте операцию до тех пор, пока не будут просканированы все оригиналы. Нажмите на кнопку “**READ-END**” (**СЧИТЫВАНИЕ ЗАВЕРШЕНО**), расположенную на сенсорной панели.

- Копирование начнется сразу после нажатия на кнопку.
- Копир может осуществить последовательное сканирование до 120 оригиналов формата А4 или до 60 оригиналов формата большего, чем А4.
- Для отмены функции повторно выберите ее кнопкой “**PAGE NUMBER**” (**НУМЕРАЦИЯ СТРАНИЦ**) и нажмите на кнопку “**CANCEL**” (**ОТМЕНА**).

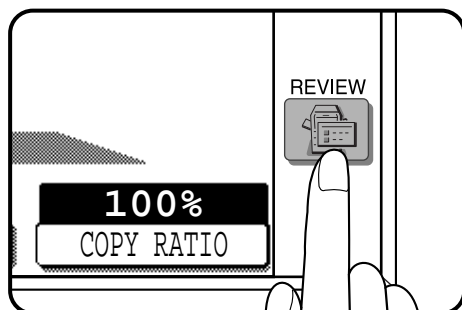

ПРОСМОТР УСТАНОВОК ФУНКЦИЙ

Текущие значения параметров функций могут быть выведены на дисплей сенсорной панели.

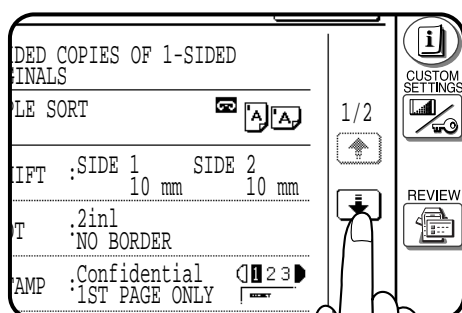

- 1 **Нажмите на кнопку REVIEW (ПРОСМОТР) ().**
 - На дисплее появится интерфейс ПРОСМОТРА УСТАНОВОК ФУНКЦИЙ. Установки режима копирования (1-сторонние копии с 1-сторонних оригиналов и т.д.), режим сортировки/группировки и специальные функции появятся на дисплее. На изображении данного интерфейса отсутствуют такие функции, как режим экспозиции, формат бумаги и масштаб копирования, так как их значения отображаются на основном интерфейсе.
Пример



- 2 **Для просмотра полной информации об установленных параметрах функций может понадобиться “перелистывание” последовательности интерфейсов просмотра. Для этого необходимо использовать кнопки  или .**

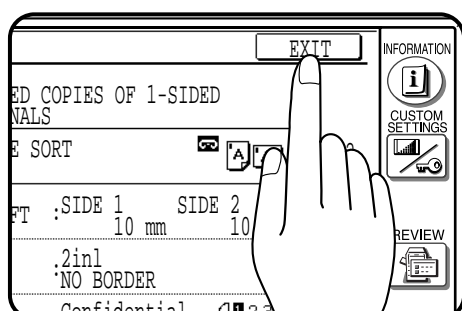

- 3 **Для того, чтобы выйти из интерфейса функции просмотра, нажмите на кнопку “EXIT” (ВЫХОД).**
 - Сразу после нажатия на кнопку на дисплее вновь появится изображение основного интерфейса.

"СОВМЕСТНОЕ" КОПИРОВАНИЕ

Если копир соединен кабелем SCSI с другим копиром такой же модели, то операция копирования многостраничных документов может производиться вдвое быстрее.

- Для "совместного" копирования необходим SCSI кабель AR-CA1.
- "Совместное" копирование может осуществляться только в режиме сортировки или сортировки со скреплением. Выбор режима группировки в этом случае невозможен.
- Функция копирования на прозрачной пленке со вставками также не может быть использована при "совместном" копировании, так как она предполагает возможность получения только одного комплекта за один цикл копирования.
- При "совместном" копировании любой из двух соединенных копиров может быть использован в качестве главного. Если выбор данной функции сделан для одного из копиров, другой автоматически становится "вспомогательным". Процедура установки описана ниже.

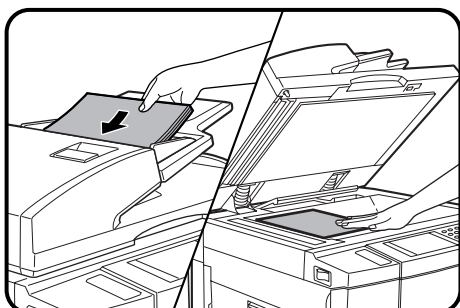

1 Убедитесь в том, что оба копира соединены кабелем SCSI и их питание включено.

2 Поместите оригиналы в лоток подачи оригиналов или на стол оригиналодержателя копира, используя его в качестве "главного".

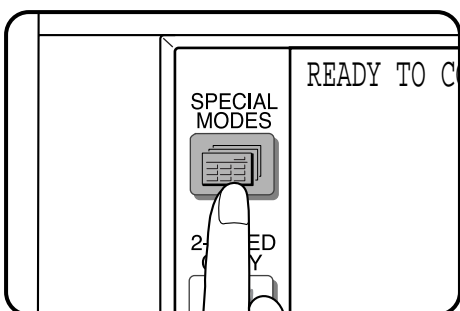

3 Нажмите на кнопку **SPECIAL MODES (СПЕЦИАЛЬНЫЕ РЕЖИМЫ)**.

- На дисплее появится интерфейс СПЕЦИАЛЬНЫХ РЕЖИМОВ.

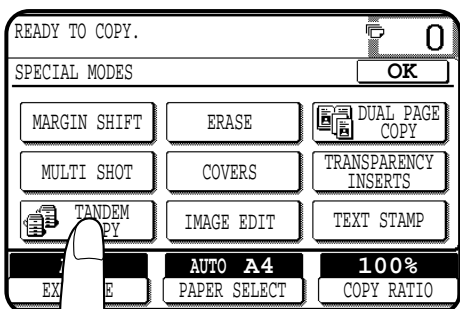

4 Нажмите на кнопку **"TANDEM COPY" ("СОВМЕСТНОЕ" КОПИРОВАНИЕ)**, расположенную на сенсорной панели.

- На панели высветится изображение кнопки **"TANDEM COPY" ("СОВМЕСТНОЕ" КОПИРОВАНИЕ)**.

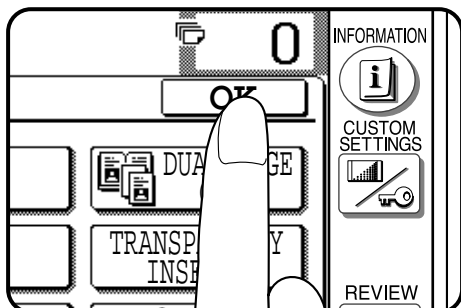

5 Нажмите на кнопку "OK".

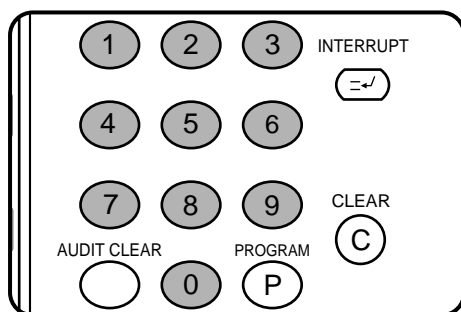

6 Выберите все остальные нужные параметры копирования и установите нужное количество копий.

- Функции, выбранные для "главного" копира, будут использованы в обоих копирах. Любая функция, отмененная программой оператора копира, не может быть использована ни в одном из соединенных копиров.

7 Убедитесь в том, что "вспомогательный" копир загружен бумагой того же формата, что и "главный".

- В оба копира должна быть загружена бумага одинакового формата и одинаковой ориентации. Даже если изображение оригинала будет повернуто для соответствия ориентации бумаги в "главном" копире, ориентации бумаги, загруженной во "вспомогательный" копир, должна совпадать с ориентацией бумаги в "главном" копире.

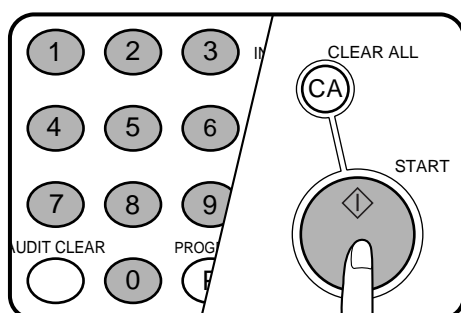

8 Нажмите на кнопку START (СТАРТ) (⬇) "главного" копира.

- Изображения, сканируемые "главным" копиром, будут сохранены в памяти обоих копиров. Половина нужного количества копий будет одновременно изготовлена в каждом из копиров. Если это количество нечетно, то на "главном" копире будет изготовлено на одну копию больше, чем на "вспомогательном".
- Если на дисплее "главного" копира появится сообщение "CHECK THE SUB MACHINE." (Проверьте "вспомогательный" копир), это указывает на ошибку во "вспомогательном" копире. Проверьте сообщение на дисплее "вспомогательного" копира и устраните неисправность.
- Для прекращения копирования после начала операции нажмите на кнопку полного сброса CLEAR ALL (CA) "главного" копира.
- Для отмены функции "совместного" копирования повторно нажмите на кнопку "TANDEM COPY" ("СОВМЕСТНОЕ" КОПИРОВАНИЕ) на интерфейсе СПЕЦИАЛЬНЫХ РЕЖИМОВ дисплея "главного" копира.

РАЗДЕЛ 4

РАСХОДНЫЕ МАТЕРИАЛЫ

В настоящем разделе дается описание расходных материалов, используемых в данном копиере (бумага и тонер).

	Стр.
• БУМАГА	4-2
Типы и форматы копировальной бумаги	4-2
Загрузка копировальной бумаги	4-2
• ДОБАВКА ТОНЕРА	4-5
• ЗАМЕНА ЕМКОСТИ С ОТРАБОТАННЫМ ТОНЕРОМ	4-7
• ХРАНЕНИЕ РАСХОДНЫХ МАТЕРИАЛОВ	4-8

БУМАГА

Типы и форматы копировальной бумаги

	Формат	Удельный вес	Объем загрузки (для бумаги 80г/м ²)	Специальные виды бумаг	
Лотки для бумаги 1 и 2	От А5 до А3	От 56 до 105г/м ²	500 листов		
Дополн. устр-во подачи бумаги	"Лицом" вверх	От А6 до А3	От 52 до 128г/м ² * (Стандартная бумага)	50 листов	Прозрачная пленка, наклейки, калька, бумага весом 200 г/м ² ** бумага весом 176 г/м ² **
	"Лицом" вниз	От А6 до А3	От 56 до 105г/м ²	50 листов	

- Для достижения оптимальных результатов используйте только бумагу, рекомендованную специалистами фирмы SHARP.
- * Для бумаги с удельным весом от 105 до 128 г/м² А4 является максимальным форматом при подаче из дополнительного устройства.
- ** Бумага с удельным весом свыше 128 г/м² должна подаваться в паз дополнительного устройства подачи узкой стороной листа.
- ★ **ДЛЯ ОПЕРАТОРА КОПИРА** Для создания возможности подачи бумаги лицевой стороной вниз из лотка дополнительного устройства подачи должна быть активизирована функция установки вида бумаги в данном лотке. См. стр. 8-22.

Загрузка копировальной бумаги

Если в выбранном лотке отсутствует бумага, то на дисплее появится сообщение "OPEN TRAY AND ADD PAPER." (Выдвиньте лоток и добавьте в него бумагу).

Если лоток с бумагой нужного формата не установлен или установлен неправильно, на дисплее появится сообщение "PUSH PAPER TRAY INTO THE MASHINE UNTIL IT LATCHES." (Вдвиньте лоток в копир до полной фиксации). Установите лоток или плотно вдвиньте до полной фиксации (до того момента, когда раздастся характерный щелчок).

Для достижения оптимальных результатов используйте только бумагу, рекомендованную специалистами фирмы SHARP.

Загрузка бумаги в лотки 1 и 2

1 Аккуратно приподнимите и выдвиньте наружу лоток.

2 Используйте только бумагу, указанную в спецификации фирмы SHARP и соблюдайте указания производителя бумаги относительно загрузки и обращения с бумагой перед загрузкой.

Линия максимального уровня загрузки

- В лоток может быть загружено до 500 листов бумаги. Не допускайте, чтобы пачка по высоте превосходила линию максимального уровня загрузки.

3 Плотно вдвиньте лоток с загруженной бумагой внутрь копитра.

Настройка лотка при изменении формата бумаги

1 Аккуратно приподнимите и выдвиньте лоток до упора.

2 Отрегулируйте индикатор формата бумаги в соответствии с форматом загружаемой бумаги.

- Перемещайте индикатор вправо или влево до тех пор, пока его положение не будет соответствовать формату бумаги.

Индикатор формата бумаги

3 Отрегулируйте положение передней и левой направляющих, нажимая на соответствующие стопорные рычажки.

- Перемещайте переднюю и левую направляющие до тех, пока их положение не будет соответствовать по длине и ширине загружаемой бумаге.

Левая направляющая

Передняя направляющая

Линия максимального уровня загрузки

4 Загрузите бумагу в лоток.







5 Разместите карточку-указатель формата внутри передней панели лотка.

- Карточка состоит из трех составных частей. Сложите карточку так, чтобы сверху находилось обозначение формата используемой бумаги. Это обозначение, видимое сквозь прорезь в передней панели лотка, должно совпадать с форматом загруженной в лоток бумаги.



Карточка с обозначением формата

6 Плотно вдвиньте лоток с загруженной бумагой внутрь копитра.

ДОБАВКА ТОНЕРА

Как только запас тонера в картридже копира станет близок к завершению, на дисплее появится сообщение "(TONER SUPPLY IS LOW. PRESS  FOR GUIDANCE.)" (Тонер заканчивается. Нажмите для получения справки на кнопку ). Если копирование будет продолжено, то постепенно насыщенность копий начнет уменьшаться до тех пор, пока копир не остановится и на дисплее не появится сообщение "(ADD TONER. PRESS  FOR GUIDANCE.)" (Добавьте тонер. Нажмите для получения справки на кнопку ). Добавка тонера может быть осуществлена в любое время после появления на дисплее сообщения "(TONER SUPPLY IS LOW. PRESS  FOR GUIDANCE.)" (Тонер заканчивается. Нажмите для получения справки на кнопку ). Для того, чтобы произвести эту операцию, остановите копир и действуйте согласно приведенному ниже описанию. При появлении на дисплее любого из сообщений более подробная информация может быть получена после нажатия на информационную кнопку INFORMATION ().

При изготовлении большого тиража с нескольких оригиналов, содержащих многочисленные иллюстрации и/или плашки, на дисплее может появиться сообщение "TONER REPLENISHMENT IN PROCESS." (Идет дополнительная подача тонера.), после чего копир остановится, даже если тонера достаточно для продолжения работы.

В копире автоматически произойдет цикл добавления тонера до нормального уровня, после чего загорится индикатор внутри кнопки START (СТАРТ) (). Для продолжения прерванной операции по изготовлению копий нажмите на кнопку START (СТАРТ) ().

Для достижения оптимальных результатов работы используйте только материалы фирмы SHARP. На упаковке с тонером фирмы SHARP имеется наклейка с подтверждением подлинности фирменного продукта.

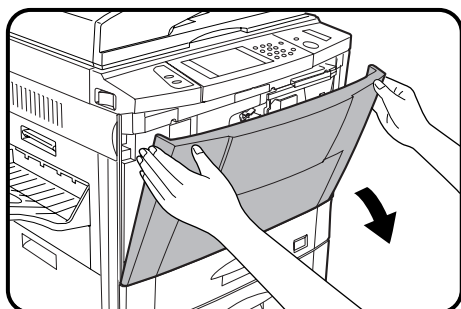

1 Откройте переднюю панель корпуса копира.

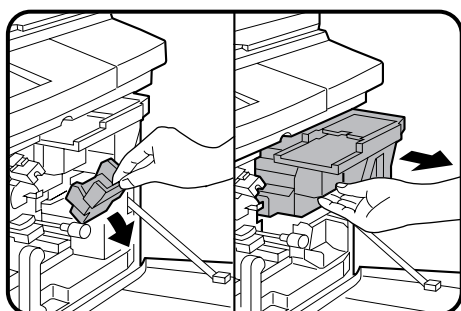

2 Переместите вниз рычажок фиксатора положения бункера с тонером и аккуратно выдвиньте до упора бункер.

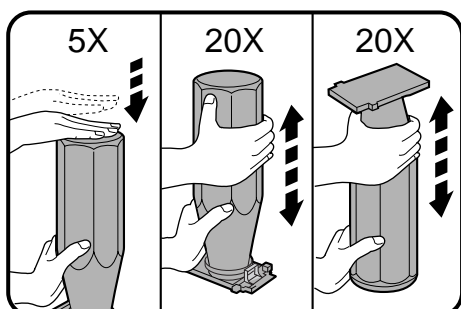

3 Постучите по верхней плоскости картриджа с тонером 5 раз. Удерживая новый картридж в вертикальном положении, сильно встряхните его в направлении «вверх - вниз» приблизительно 20 раз, после чего переверните картридж и повторно встряхните также приблизительно 20 раз. В результате данной операции тонер будет лучше перемещаться из картриджа в бункер.

4 Выступы нового картриджа должны попасть в выемки, как это показано на рисунке.

5 Перемещайте картридж по направляющим, расположенным на бункере сверху.



6 Удерживая картридж одной рукой, другой нажмите на выступ на защитной ленте, как это показано на рисунке.

7 Удалите защитную ленту, вытащив ее рукой.

8 Постучите по верхней плоскости картриджа 5 раз для того, чтобы тонер начал пересыпаться из картриджа в бункер.

- Если предварительно была произведена операция со встряхиванием картриджа, описанная в п.3 на предыдущей странице, то время полного перехода тонера из картриджа в бункер составит приблизительно 50 секунд. Не снимайте картридж до тех пор, пока из него не будет полностью удален тонер. Постучите еще раз по верхней плоскости картриджа для того, чтобы убедиться в том, что картридж пустой.

9 Переместите картридж по направляющим в обратном направлении и извлеките его наружу.

- Отверстие, из которого высыпался тонер, будет закрыто защитной лентой автоматически во время обратного перемещения по направляющим.



10 Возвратите бункер с тонером в исходное положение внутри копира и переместите на место рычажок фиксатора.

11 Закройте переднюю панель корпуса копира.

ПРИМЕЧАНИЕ:

За одну операцию в бункер должен быть добавлен тонер только из одного картриджа.

ЗАМЕНА ЕМКОСТИ С ОТРАБОТАННЫМ ТОНЕРОМ

Когда емкость с отработанным тонером будет заполнена, на дисплее появится сообщение "REPLACE USED TONER CONTAINER. PRESS  FOR GUIDANCE." (Замените емкость с отработанным тонером. Нажмите на кнопку  для более подробных указаний.).

Копир прекратит работу до тех пор, пока не будет установлена новая емкость для отработанного тонера. Замените эту емкость в соответствии с приведенным ниже описанием. Когда на дисплее появится указанное выше сообщение, для получения более подробных сведений используйте при необходимости информационную кнопку INFORMATION ().

1 Откройте крышку отсека емкости для отработанного тонера.

- Нажмите на крышку, для того, чтобы фиксатор освободился.

2 Извлеките емкость для отработанного тонера наружу.

- Отработанный тонер не может быть использован повторно. Не допускайте его попадания в бункер с тонером.
- Снимите колпачок с новой емкости для отработанного тонера и используйте его для закрытия извлеченной заполненной емкости.
- Сохраните извлеченную емкость с отработанным тонером до планового посещения сервисного специалиста, уполномоченного фирмой SHARP. Передайте емкость специалисту для дальнейшей утилизации.

3 Установите новую емкость в отсек до упора (должен раздаться щелчок, свидетельствующий о фиксации емкости).

4 Закройте крышку отсека емкости для отработанного тонера.

ХРАНЕНИЕ РАСХОДНЫХ МАТЕРИАЛОВ

К числу расходных материалов, замена которых может быть осуществлена самим пользователем, относятся бумага, тонер, емкость для отработанного тонера и картриджи со скобами, используемые в дополнительном модуле обработки готовых комплектов копий (AR-FN3).

Для достижения оптимальных результатов работы используйте только материалы фирмы SHARP. На упаковке с тонером фирмы SHARP имеется наклейка с подтверждением подлинности фирменного продукта.

Фотопроводящий барабан

В копире AR-505 используется наиболее современная технология управления процессами, обеспечивающая постоянство качества копирования. Качество копий остается стабильным на протяжении всего срока службы фотопроводящего барабана благодаря автоматическому компенсированию изменений в характеристиках барабана, обусловленных износом слоя фотопроводника, различиями в работе операторов и изменениями в погодных условиях. Автоматическая регулировка характеристик производится на основе показаний датчика, регистрирующего данные, получаемые при отражении от поверхности барабана.

ВНИМАНИЕ

Для осуществления данной функции на поверхности барабана должен быть расположен особый отражающий участок для предупреждения уменьшения плотности копий в результате ошибок в процессе управления, а также возможных неисправностей в работе копира. (По этим причинам рекомендуется использование только барабана, изготовленного фирмой SHARP. При использовании барабана другой фирмы в процессе управления могут наблюдаться неисправности.)

Требования к надлежащему хранению

1 Расходные материалы должны храниться в местах:

- чистых и сухих
- обеспечивающих постоянство температуры
- недоступных воздействию прямых солнечных лучей

2 Храните копировальную бумагу в упакованном виде и при горизонтальном расположении листов.

- Бумага, при ее хранении в другом положении и в распакованном виде может покоробиться или приобрести повышенную влажность, что, в свою очередь, может стать причиной частых застреваний в копире.

РАЗДЕЛ 5



НЕИСПРАВНОСТИ?

В настоящем разделе приводится описание ликвидации застреваний оригиналов и бумаги в копире и других наиболее известных методов исправления неполадок при работе копира.

	Стр.
• ИЗВЛЕЧЕНИЕ ЗАСТРЯВШИХ ОРИГИНАЛОВ И БУМАГИ .	5-2
• ИНДИКАТОР НЕОБХОДИМОСТИ ВЫЗОВА СПЕЦИАЛИСТА	5-11
• ПРОБЛЕМЫ И ИХ РАЗРЕШЕНИЕ	5-12

ИЗВЛЕЧЕНИЕ ЗАСТРЯВШИХ ОРИГИНАЛОВ И БУМАГИ

При застревании оригинала или листа бумаги копир прекратит работу.

На дисплее указания места застревания листа появится сообщение "A MISFEED HAS OCCURRED. CLEAR INDICATED AREA. PRESS  FOR RECOVERY INSTRUCTIONS." (Произошло застревание. Извлеките лист из указанного места. Нажмите на кнопку  для получения дополнительных сведений.)

Нажмите на информационную кнопку INFORMATION () , если необходимо получить более подробную информацию.

Если лист при извлечении будет случайно порван, убедитесь в том, что ни один из кусков листа не будет оставлен внутри копира. Будьте внимательны с тем, чтобы не повредить фотопроводящий барабан или провода коротрона.

Прежде всего определите место застревания. Если застревание произошло в дополнительно подключенных к копиру модулях, внимательно осмотрите эти дополнительные устройства. (См. стр. 7-14, 7-21 и 7-25)

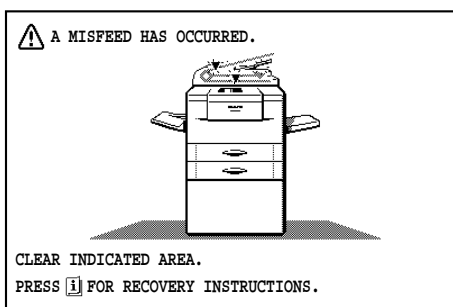
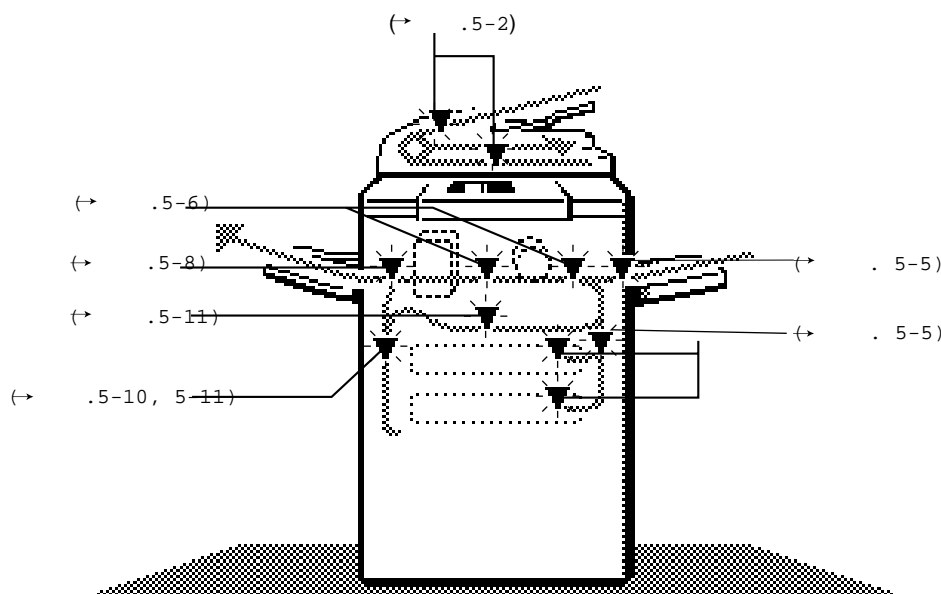

Застревание произошло в устройстве RSPF

При застревании оригинала в устройстве подачи RSPF копир прекратит работу и на дисплее появится предупреждающее сообщение.

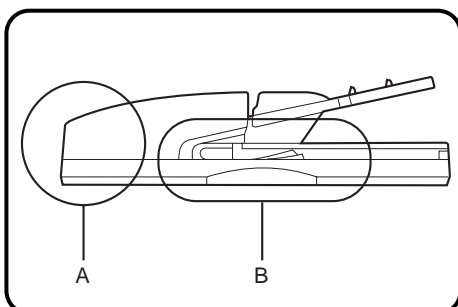

Застревание оригинала возможно на одном из двух участков: (A) в секции подачи RSPF или (B) в секции вывода оригинала.

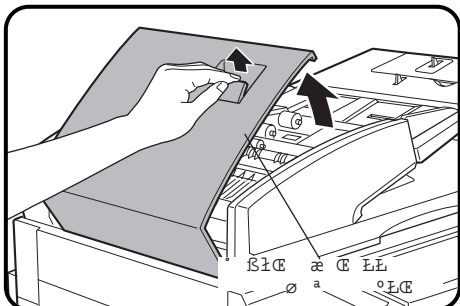

(A) Откройте крышку секции подающего валика.

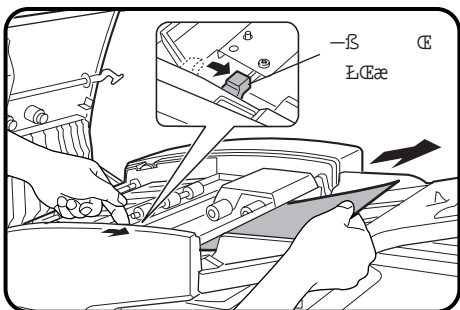

Если застревание произошло в секции подачи:

Передвиньте стопорный рычажок в направлении стрелки и извлеките застрявший оригинал.

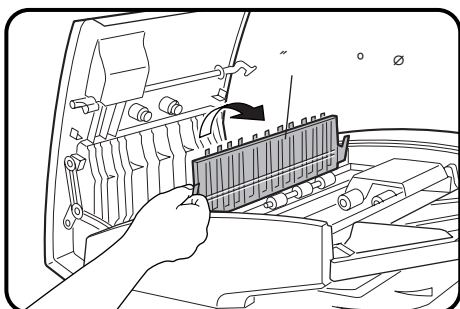

Если застревание произошло в секции транспортировки:

Откройте направляющую оригиналов.

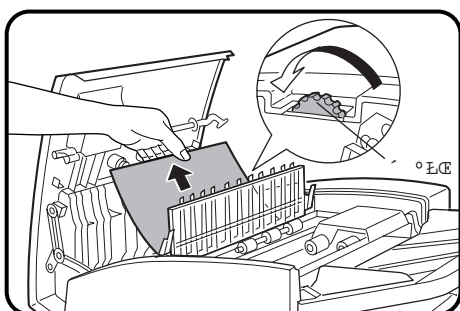

Вращая валик в направлении, указанном стрелкой, аккуратно извлеките застрявший оригинал и затем закройте направляющую.

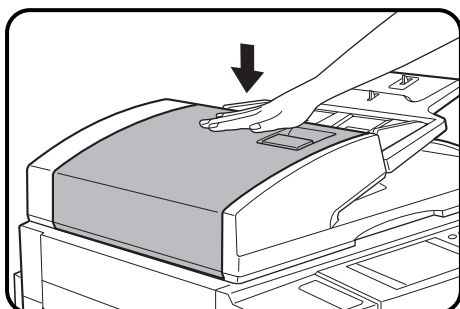

Плотно закройте крышку секции подающего валика, нажимая на нее в центральной части.

- Не забудьте открыть и вновь закрыть секцию подачи оригиналов для того, чтобы сбросить с дисплея предупреждающее сообщение.

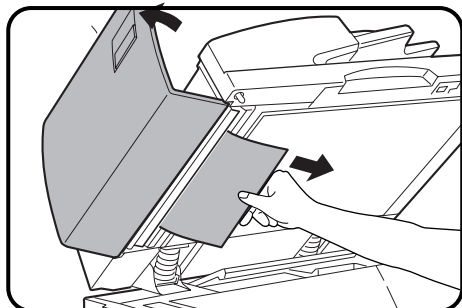

Откройте устройство подачи и аккуратно извлеките застрявший оригинал.

- Если оригинал не поддается извлечению, откройте крышку секции подающего валика. После извлечения оригинала плотно закройте крышку, нажимая на ее центральную часть.

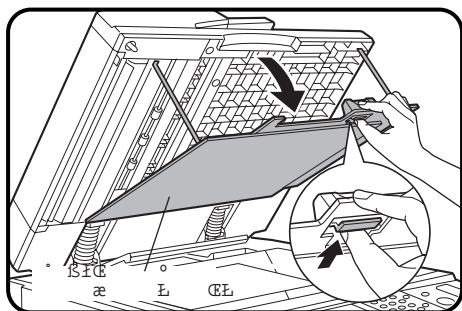

(B) Освободите рычажок фиксатора и откройте крышку устройства транспортировки.

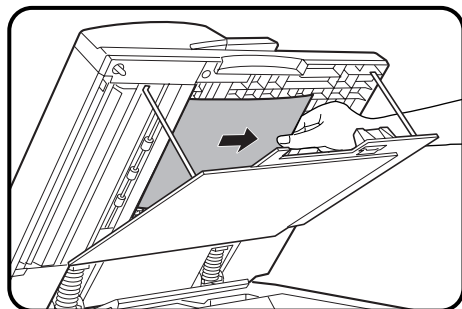

Аккуратно извлеките застрявший оригинал.

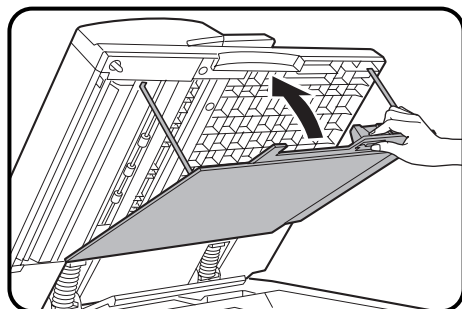

Закройте крышку и устройство подачи оригиналов.

ПРИМЕЧАНИЕ:

После извлечения застрявших оригиналов из секций А и/или В на дисплее может появиться сообщение о количестве оригиналов, которое необходимо вернуть в лоток подачи. Возвратите оригиналы в лоток и нажмите на кнопку START (СТАРТ) (◀) для завершения копирования.

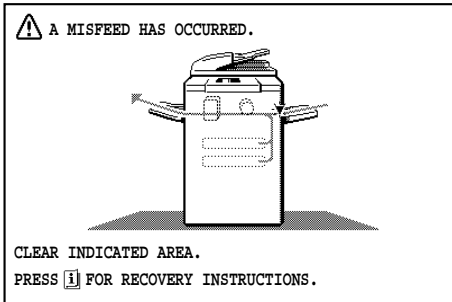

Застревание произошло в дополнительном устройстве подачи бумаги

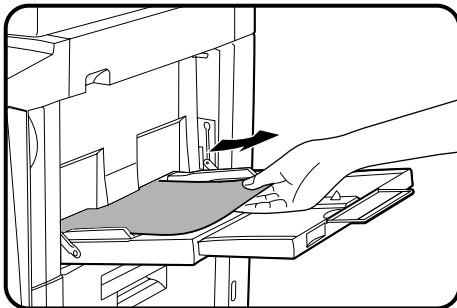

1 Аккуратно извлеките застрявший лист.

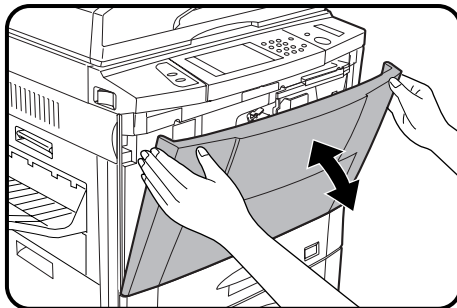

2 Откройте и вновь закройте переднюю панель для сброса предупреждающего сообщения с дисплея.

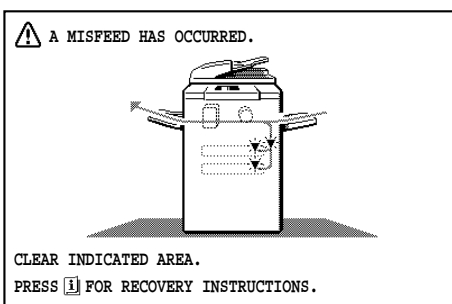

Застревание произошло в лотках подачи бумаги 1 и 2

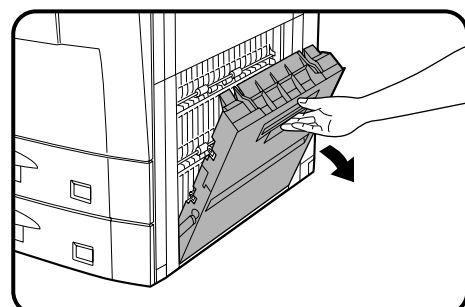

1 Откройте правую боковую панель.

- Удерживая за ручку, аккуратно откройте панель.
- Если в дополнительном устройстве подачи осталась бумага, удалите ее и закройте лоток устройства перед тем, как открыть правую боковую панель.

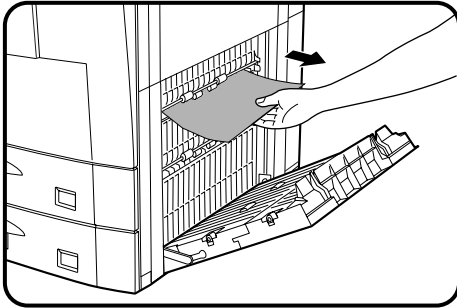

- 2** Извлеките застрявший оригинал.
- Постарайтесь не повредить его при извлечении.

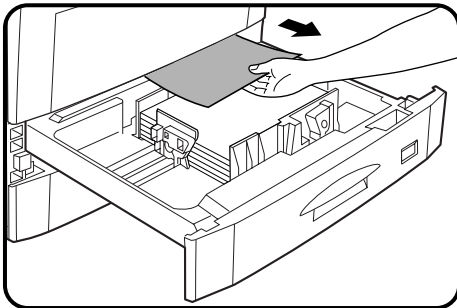

- 3** Если лист не виден сбоку, выдвиньте используемый лоток для бумаги и извлеките застрявший оригинал.

- Постарайтесь не повредить его при извлечении.

ПРИМЕЧАНИЕ:

Если лист застрял в лотке 2 и попал за него, извлеките лоток и удалите застрявший оригинал. Для извлечения лотка выдвиньте его до упора и приподнимите, после чего лоток может быть извлечен.

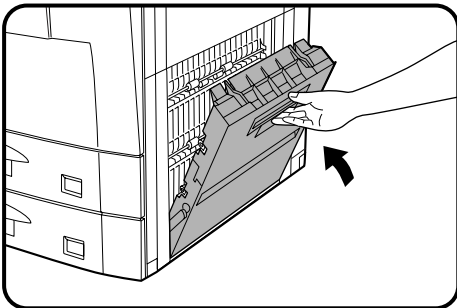

- 4** Закройте лоток для бумаги и боковую панель корпуса.
- Убедитесь в том, что предупреждающее сообщение исчезло с дисплея.

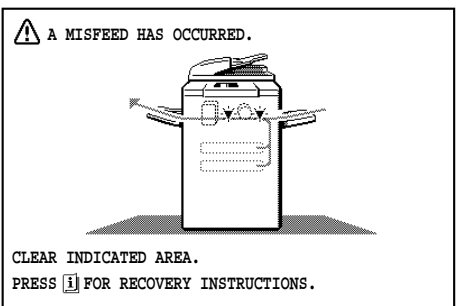

Застревание произошло в секции транспортировки

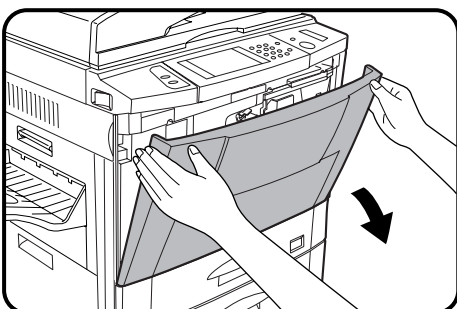

- 1** Откройте переднюю панель корпуса.

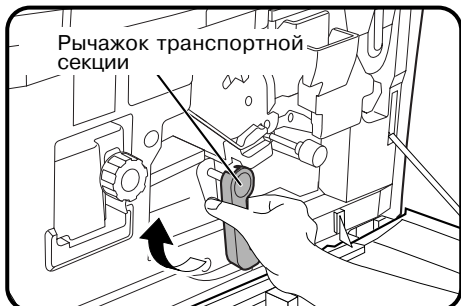

2 Извлеките застрявший лист бумаги.

Поверните рычажок транспортной секции налево.

ВНИМАНИЕ

Участок секции, расположенный за рычажком нагревается до высокой температуры.

Будьте внимательны и осторожны при обращении с рычажком транспортной секции.



Для извлечения застрявшего листа поверните рукоятку в направлении, указанном стрелкой.

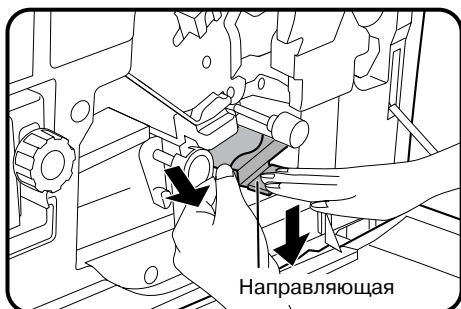

- Опустите вниз направляющую листа и удалите застрявшую бумагу.



- 3 Возвратите рычажок транспортной секции на место.

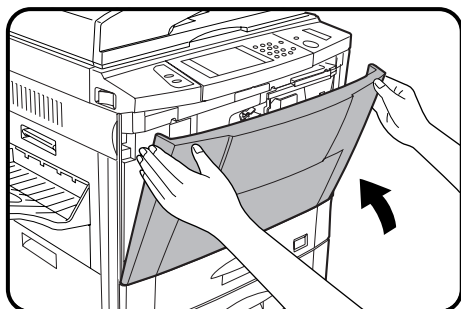

3 Закройте переднюю панель корпуса копира.

- Убедитесь в том, что предупреждающее сообщение исчезло с дисплея.

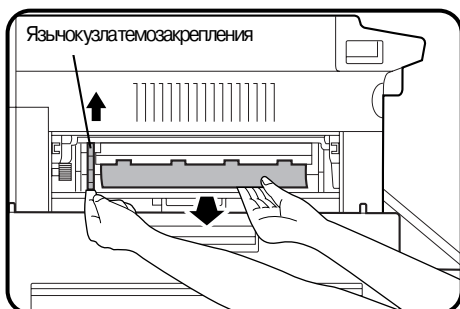
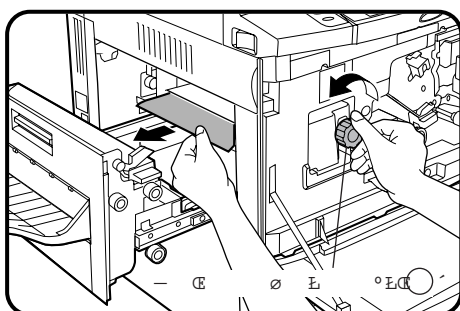
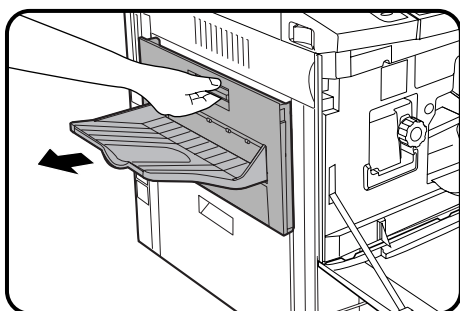
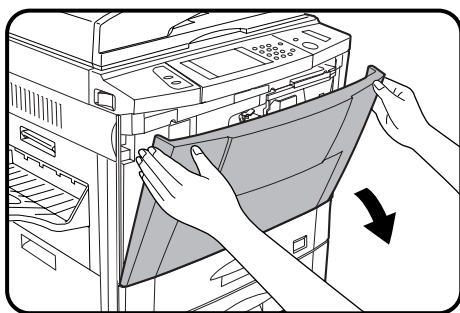
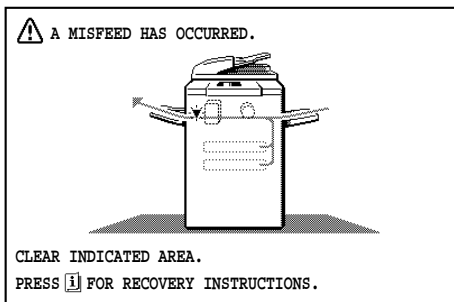

Застревание произошло в узле термозакрепления или в секции вывода

ПРИМЕЧАНИЕ:

Если подключен дополнительный модуль обработки комплектов копий (AR-FN3), то по вопросу извлечения застрявшего листа обратитесь к разделу 7 Дополнительные Приспособления данного Руководства.

1 Откройте переднюю панель корпуса копира.

2 Аккуратно откройте крышку выводной секции.

3 Удалите застрявший лист.

Если лист застрял внутри секции вывода копий:

Поверните рукоятку в направлении, указанном стрелкой, и извлеките застрявший лист.

Если лист застрял глубоко внутри узла термозакрепления, поднимите язычок узла и извлеките застрявший лист.

ВНИМАНИЕ

Узел термозакрепления нагревается до высокой температуры! При работе с ним прикасаться нужно только к язычку зеленого цвета или к рукоятке вращения валика, которая также окрашена в зеленый цвет.

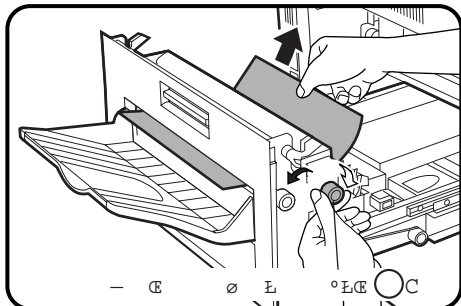

Если лист застрял в области вывода копий:

Поверните рукоятку вращения валика и извлеките застрявший лист.

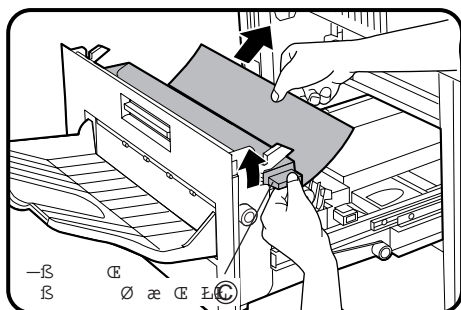

Если лист не может быть извлечен в результате вращения рукоятки, поднимите вверх рычаг выводной секции и извлеките застрявший лист.

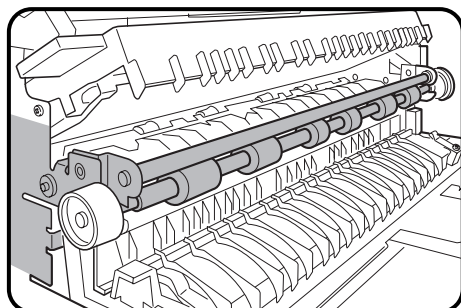

ВНИМАНИЕ

Часть узла, показанного на рисунке, может нагреваться до высокой температуры. Соблюдайте осторожность при работе с этим узлом.

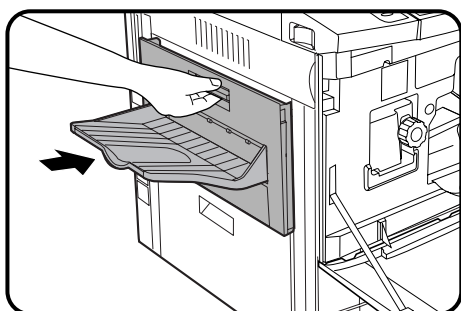

4 Закройте крышку секции вывода копий.

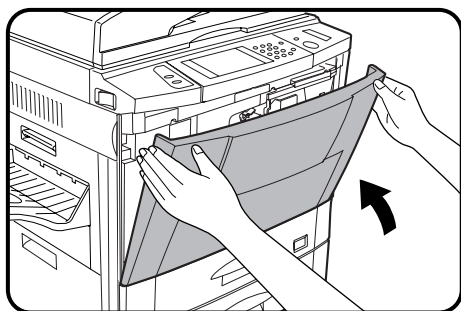

5 Закройте переднюю панель корпуса копира.
Убедитесь в том, что предупреждающее сообщение исчезло с дисплея.

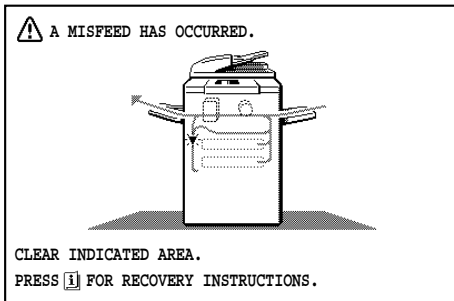

Застревание произошло в секции переворота листа

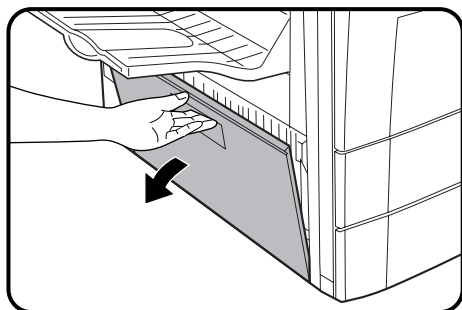

1 Откройте левую боковую панель корпуса копира.

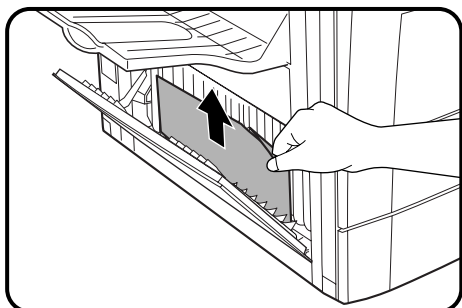

2 Аккуратно извлеките застрявший лист.

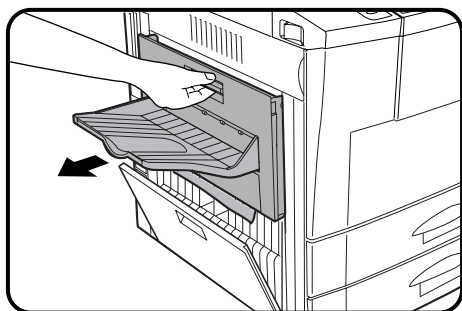

- Аккуратно откройте крышку выводной секции.

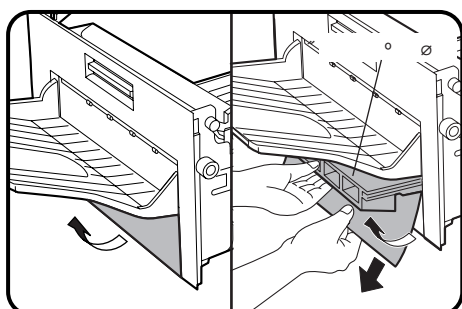

Поднимите направляющую и аккуратно извлеките застрявший лист.

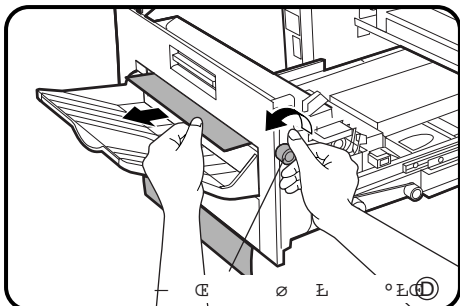

Если лист не может быть извлечен, поверните рукоятку (D) вращения валика в направлении, указанном стрелкой, и извлеките застрявший лист.

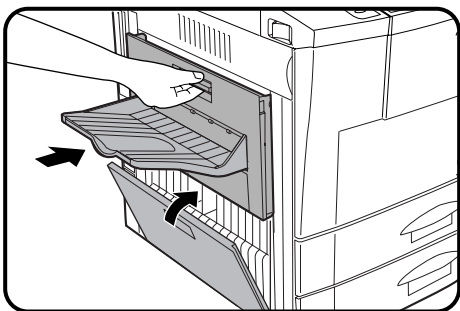

3 Закройте крышку выводной секции и левую боковую панель корпуса копитра.

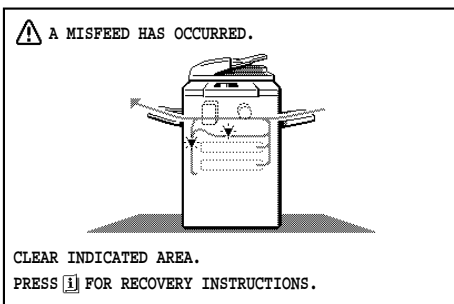

Застревание произошло в модуле дубликатора

Смотрите также "Застревание произошло в узле термозакрепления или в секции вывода" (стр. 5-8) и "Застревание произошло в секции переворота листа" (стр. 5-10).

Если застревание листа произошло в модуле дубликатора или в секции, расположенной под лотками вывода готовых копий:

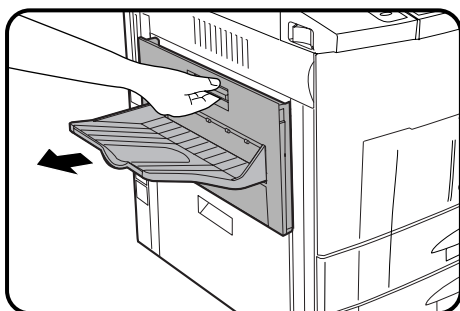

1 Осторожно откройте крышку секции вывода копий.

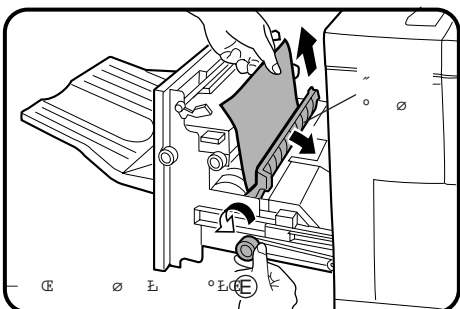

2 Извлеките застрявший лист.

Откройте направляющую перемещения листа, поверните рукоятку (E) вращения валика в направлении, указанном стрелкой, и извлеките застрявший лист. Закройте направляющую.

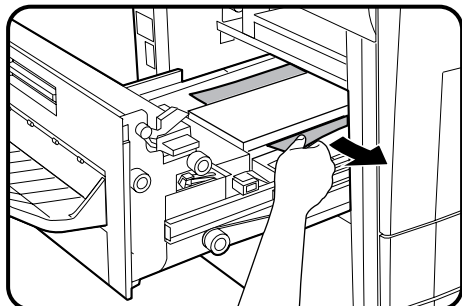

Удалите застрявший лист из модуля дубликатора.

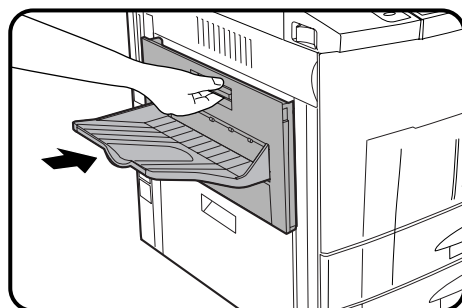

3 Закройте крышку секции вывода копий.

Если застревание листа произошло в правой половине модуля дубликатора:

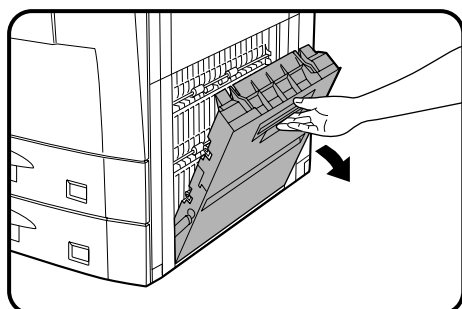

1 Откройте правую боковую панель корпуса копира.

- Аккуратно открывайте панель, удерживая ее за ручку.
- Если в дополнительном устройстве подачи бумаги находятся листы бумаги, удалите их и закройте лоток дополнительного устройства прежде, чем приступите к открыванию правой боковой панели корпуса.



Рычаг открывания/закрывания секции подачи

2 Извлеките застрявший лист.

- Откройте внутреннее пространство секции подачи бумаги, поворачивая рычаг открывания/закрывания секции в направлении, указанном стрелкой, и извлеките застрявший лист.

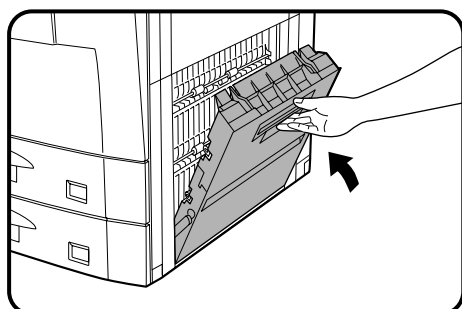

3 Закройте правую боковую панель корпуса копира.

- Убедитесь в том, что предупреждающее сообщение сброшено с дисплея.

ИНДИКАТОР НЕОБХОДИМОСТИ ВЫЗОВА СПЕЦИАЛИСТА

Если на информационном дисплее копира появляется сообщение "READY TO COPY. (MAINTENANCE REQUIRED)" (КОПИР ГОТОВ К РАБОТЕ (НЕОБХОДИМО ТЕХНИЧЕСКОЕ ОБСЛУЖИВАНИЕ)), это означает, что в скором времени понадобится вызов специалиста компании по сервисному обслуживанию, имеющей полномочия от фирмы SHARP. Срочно свяжитесь со специалистами компании.

ПРОБЛЕМЫ И ИХ РАЗРЕШЕНИЕ

При каждой остановке копира и в каждом случае невозможности проведения какой-либо операции проверяйте информационный дисплей на наличие сообщений. Сообщение на дисплее позволит найти правильный путь разрешения возникшей проблемы. Если в сообщении не содержатся конкретные указания, проверьте возможность разрешения проблемы с помощью указанной ниже таблицы.

Проблема	Возможное разрешение проблемы	
Копир не работает.	<ul style="list-style-type: none"> Подключен ли копир к розетке? 	Подключите копир к заземленной розетке.
	<ul style="list-style-type: none"> Включен ли главный выключатель? 	Включите питание выключателем.
Копии слишком насыщенные или слишком светлые.	<ul style="list-style-type: none"> Правильно ли отрегулирована плотность копий? 	См. стр. 2-16
На копиях отсутствует изображение.	<ul style="list-style-type: none"> Загружен ли оригинал лицевой стороной вверх в лотке устройства подачи оригиналов? Помещен ли оригинал лицевой стороной вниз при подаче со стола оригиналодержателя? 	Загрузите оригинал лицевой стороной вверх в лотке устройства подачи оригиналов. Поместите оригинал лицевой стороной вниз при подаче со стола оригиналодержателя.
Копии “смазываются”	<ul style="list-style-type: none"> Слишком велик удельный вес бумаги? 	Используйте бумагу в соответствии с указанной спецификацией. См. стр. 4-2.
	<ul style="list-style-type: none"> Бумага влажная? 	Замените бумагу на сухую. Убедитесь в том, что бумага хранится в сухом помещении.
Формат копии отличается от выбранного формата бумаги.	<ul style="list-style-type: none"> Правильно ли установлен индикатор формата бумаги? 	При замене формата лотка под новый формат бумаги, убедитесь в том, что проведена регулировка индикатора формата бумаги. См. стр. 4-4.
Не может быть достигнуто нужное положение изображения на копии.	<ul style="list-style-type: none"> Копирование осуществляется без изменения формата или с увеличением? 	Поверните оригинал в RSPF или на столе оригиналодержателя. См. стр. 2-3. Будьте внимательны при работе в дополнительном режиме сортировки со скреплением.

Проблема	Возможное разрешение проблемы	
Часто возникают случаи застревания бумаги	• Используется нестандартная бумага?	Используйте стандартную бумагу. При использовании специальных бумаг подавайте листы через дополнительное устройство подачи бумаги.
	• Бумага правильно загружена?	См. стр. 2-14 и 4-2.
	• Внутри копира находятся обрывки застрявшего листа?	Удалите все куски застрявшего листа. См. стр. 5-2.
	• Бумага скрученная или влажная?	Храните бумагу упакованной, в горизонтальном положении и в сухом помещении. См. стр. 4-8.
На копиях появляется пыль, загрязнения или пятна.	• Грязь на стекле стола оригиналодержателя или на крышке устройства подачи оригиналов?	Регулярно производите чистку копира. См. стр. 6-6.
При использовании RSPF на копиях появляются черные полосы.	• Грязь на стекле сканирующей секции или направляющей сканера RSPF?	Регулярно проводите чистку. См. стр. 6-6.
Сенсорная панель слишком темная или слишком светлая.	• Правильно ли отрегулирован контраст ЖК дисплея?	Отрегулируйте контраст ЖК дисплея. См. стр. 6-7.

Если после проверки перечисленных в таблице проблем неисправность не устранена, перед тем как вызвать специалиста сервисной службы обратитесь за помощью к оператору копира.

Функция самодиагностики

В данном копире имеется встроенная функция автоматически выполняемой самодиагностики. В случае возникновения какой-либо неисправности копир самостоятельно при помощи данной функции обнаружит проблему и остановится для предотвращения серьезного повреждения. На информационном дисплее появится буквенно-цифровое обозначение кода возникшей неисправности.

Пример

При полной остановке копира и появлении на информационном дисплее сообщения "CALL FOR SERVICE. CODE □□" (**НЕОБХОДИМ ВЫЗОВ СПЕЦИАЛИСТА. КОД НЕИСПРАВНОСТИ □□**) необходимо срочно связаться с фирмой, уполномоченной фирмой SHARP на проведение технического обслуживания.

★ **ДЛЯ ОПЕРАТОРА КОПИРА**

См. стр. 8-32.

РАЗДЕЛ 6

ОБЩИЕ СВЕДЕНИЯ

В данном разделе приводятся сведения общего характера по использованию копира.

	Стр.
• НАИМЕНОВАНИЯ УЗЛОВ И ФУНКЦИЙ КОПИРА	6-2
Вид снаружи	6-2
Вид изнутри	6-3
Панель управления	6-4
Сенсорная панель (Основной интерфейс)	6-5
• УХОД ЗА КОПИРОМ	6-6
• РЕГУЛИРОВКА КОНТРАСТА СЕНСОРНОЙ ПАНЕЛИ	6-7
• СПЕЦИФИКАЦИИ	6-8

НАИМЕНОВАНИЯ УЗЛОВ И ФУНКЦИЙ КОПИРА

Вид снаружи

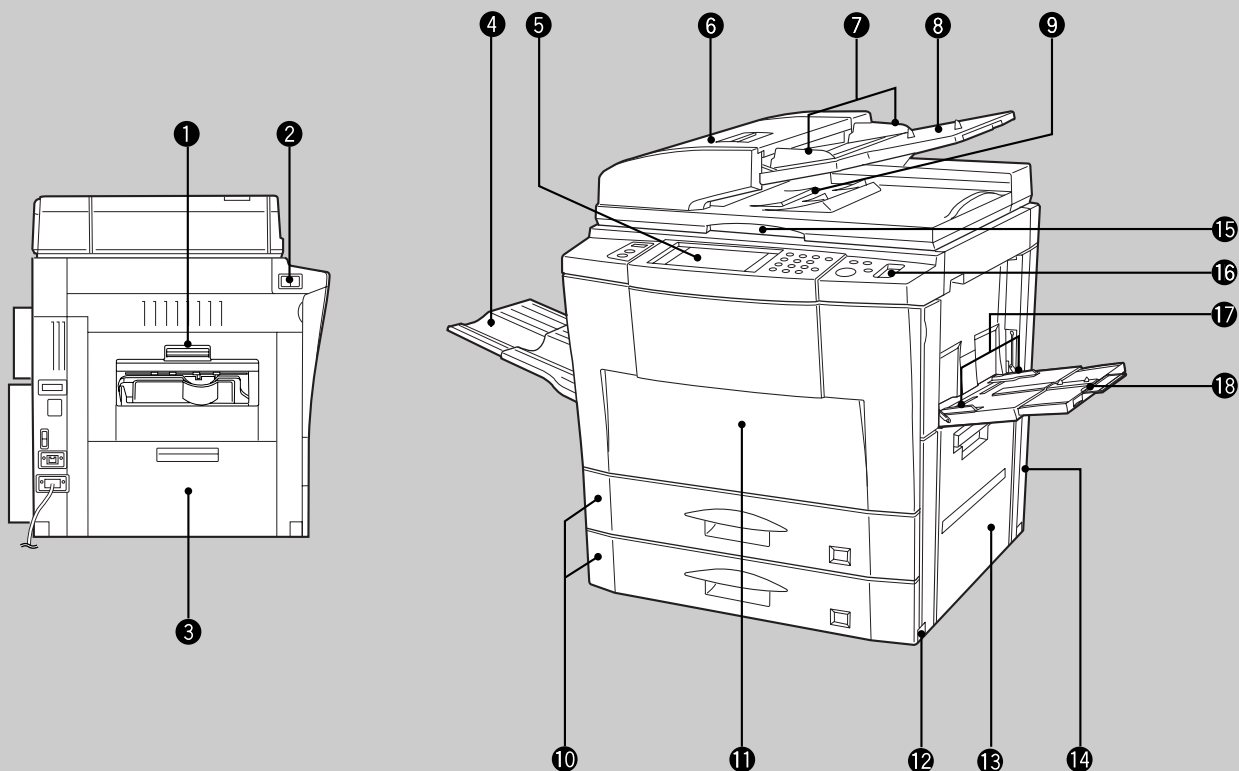

Крышка секции вывода копий

Открывается при извлечении застрявшего листа.

Выключатель

При нажатии включает и выключает питание копира.

Левая боковая панель корпуса

Открывается при извлечении застрявшего листа.

Лоток для вывода копий (поставляется дополнительно)

Служит для вывода готовых копий.

Панель управления

Включает в себя все органы управления копиром для удобства пользователя.

Крышка секции подачи устройства RSPF

Открывается при извлечении застрявшего оригинала.

Направляющие перемещения оригинала

Регулируются по формату подаваемых оригиналов.

Лоток устройства подачи оригиналов

Вмещает при загрузке до 50 оригиналов.

Секция вывода оригиналов устройства RADF

Служит для вывода скопированных оригиналов.

Лотки для подачи бумаги

В каждый из лотков может быть загружено до 500 листов бумаги.

Передняя панель корпуса копира

Открывается при извлечении застрявшего листа и при проведении технического обслуживания копира.

Ручки для транспортировки копира

Правая панель корпуса копира

Открывается при извлечении застрявшего листа из секции подачи бумаги.

Крышка отсека емкости для отработавшего тонера

Открывается при замене емкости для отработавшего тонера.

Стекло стола оригиналодержателя

Используется для копирования всех оригиналов, которые не могут быть скопированы при загрузке в устройство RSPF.

Лоток для скрепок

Используется для хранения принадлежностей для скрепления оригиналов/бумаги

Направляющие дополнительного устройства подачи бумаги

Регулируются по ширине подаваемого листа.

Вид изнутри

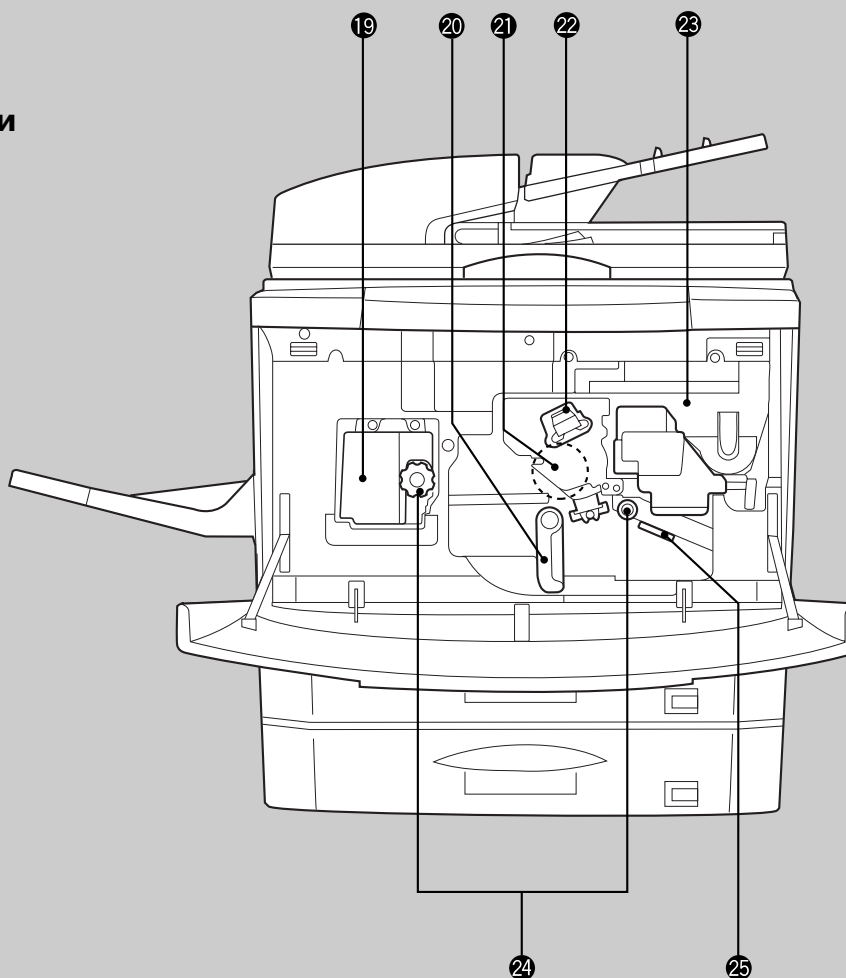

Дополнительное устройство для подачи бумаги

Используется для подачи специальных видов бумаг (включая и прозрачную пленку), а также для подачи стандартной бумаги.

Узел термозакрепления

Нагревается до высокой температуры. Будьте осторожны при обращении с этим узлом.

Рычажок транспортной секции

При повороте рычажка открывается доступ к транспортной секции.

Фотопроводящий барабан

На поверхности барабана формируется изображение копии.

Узел коротрона

Используется для зарядки поверхности фотопроводящего барабана.

Бункер для тонера

Содержит тонер.

Рукоятки для вращения валиков

Поворачиваются при извлечении застрявшего листа бумаги.

Направляющая листа

Опускается вниз при извлечении застрявшего листа.

Дополнительные принадлежности

Руководство для пользователя	1
Емкость для отработавшего тонера (включая 1 емкость, установленную при изготовлении копира на заводе) . . .	3

НАИМЕНОВАНИЯ УЗЛОВ И ФУНКЦИЙ КОПИРА

Панель Управления

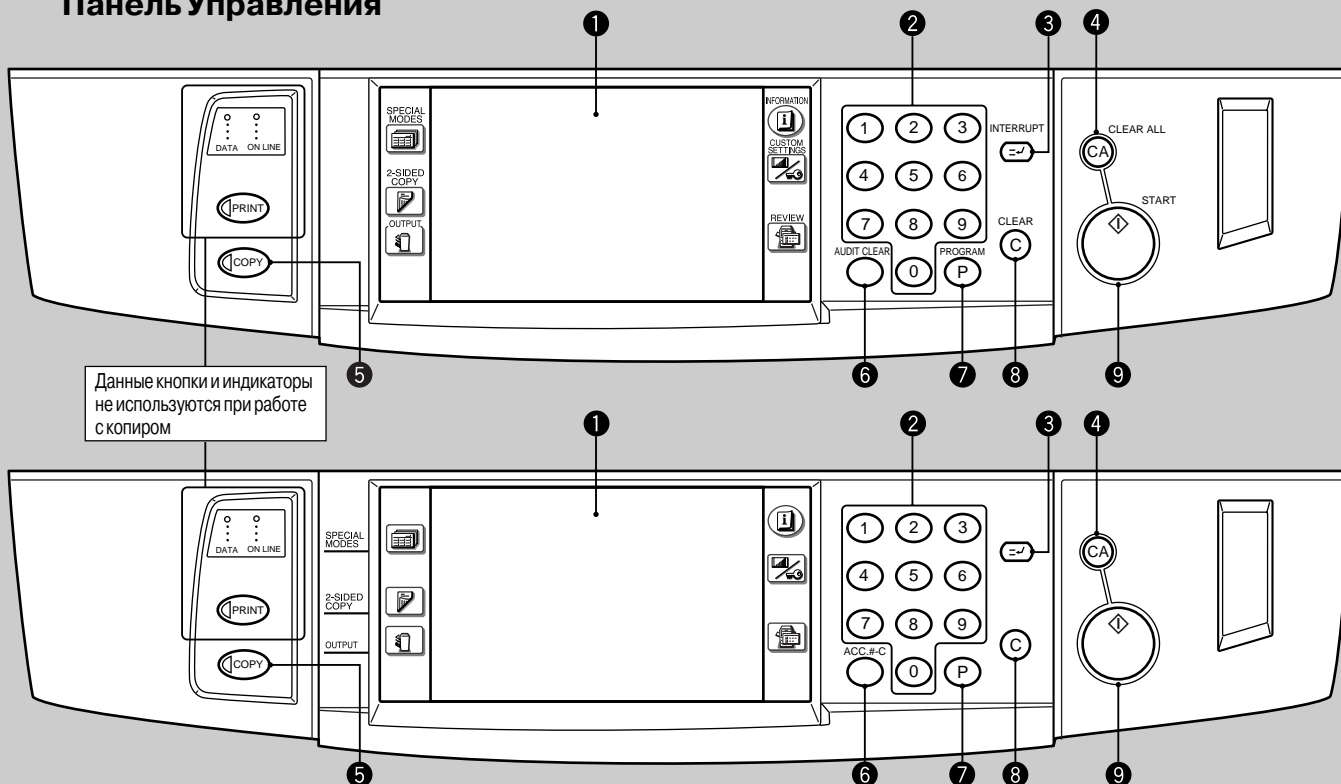

Сенсорная ЖК панель

Служит для демонстрации пользователю вспомогательной информации.

В данную панель включены разнообразные операционные кнопки, количество и функциональное назначение которых зависят от вида интерфейса, демонстрируемого на дисплее.

Цифровая клавиатура (10 кнопок)

Используется для установки количества получаемых копий в данной операции.

Кнопка и индикатор INTERRUPT (ПРЕРЫВАНИЕ) () (стр. 2-20)

Служат для прерывания процесса копирования при копировании промежуточных работ.

Кнопка CLEAR ALL (ПОЛНЫЙ СБРОС) ()

Используется для сброса всех выбранных функциональных параметров и возврата копира в начальное состояние (к исходным установкам параметров).

Кнопка COPY (КОПИРОВАНИЕ)

При нажатии на эту кнопку в промежуточном состоянии копира «standby» на дисплее появляются данные о количестве копий, изготовленных с момента установки копира.

Кнопка AUDIT CLEAR (СБРОС ДАННЫХ РЕЖИМА АУДИТА) ()

Сбрасывает данные по открытому ранее счету пользователя.

Кнопка PROGRAM (ПРОГРАММА) () (стр. 2-18)

При нажатии на эту кнопку выбирается режим сохранения в памяти рабочих программ.

Кнопка CLEAR (СБРОС) (C)

Позволяет удалить данные с дисплея количества копий, во время копирования прекращает операцию. При этом копир остановится сразу по завершению изготовления копий с текущего оригинала.

Кнопка и индикатор START (СТАРТ) (◇)

Загорание индикатора START означает возможность начать изготовление копий.

Сама операция начнется сразу после нажатия на кнопку START.

Кнопка SPECIAL MODES (СПЕЦИАЛЬНЫЕ РЕЖИМЫ) (стр. 3-1)

Позволяет переключить копир в режим выполнения специальных функций.

Информационный дисплей

На дисплее появляются сообщения касательно состояния копира и текущих операций.

Пиктограммы установленных функций (стр. 1-9)

При выборе специальных функций появляются изображения соответствующих пиктограмм.

Дисплей формата бумаги

На дисплее отражаются данные о форматах загруженных лотков и высвечивается выбранное устройство подачи бумаги.

Индикатор указывает на количество бумаги в устройстве подачи.

Дисплей количества копий

Показывает установку по количеству изготавливаемых копий.

Дисплей формата оригинала

Указывает формат копируемого оригинала.

Кнопка INFORMATION (ИНФОРМАЦИЯ) (i)

(стр. 1-7)

Позволяет получить полезные указания по использованию различных особенностей и функций данной модели копира.

При нажатии на эту кнопку можно познакомиться с дополнительными сведениями касательно застревания листа, добавки тонера или замены емкости с отработавшим тонером во время проведения соответствующей операции.

Сенсорная Панель (Основной интерфейс)

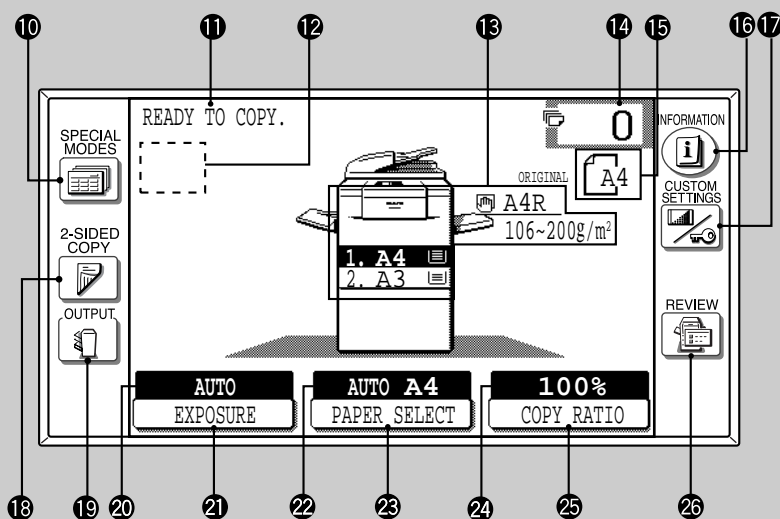

В некоторых регионах отдельные кнопки будут обозначаться или английским названием или символом.

Кнопка CUSTOM SETTINGS (УСТАНОВКИ ПОЛЬЗОВАТЕЛЯ) ()

При нажатии на эту кнопку производится установка программ оператора или регулировка контраста сенсорной панели управления.

Кнопка 2-SIDED COPY (ПОЛУЧЕНИЕ 2-СТОРОННИХ КОПИЙ)

Позволяет выбрать режим изготовления 1-сторонних копий с 1-сторонних оригиналов, 2-сторонних копий с 1-сторонних оригиналов, 1-сторонних копий с 2-сторонних оригиналов или 2-сторонних копий с 2-сторонних оригиналов.

Кнопка OUTPUT (ВИД ПОДБОРКИ КОПИЙ)

Позволяет выбрать режим подборки комплектов копий: СОРТИРОВКА или ГРУППИРОВКА.

Дисплей EXPOSURE (ЭКСПОЗИЦИЯ)

Указывает на выбранный режим экспозиции.

Кнопка EXPOSURE (ЭКСПОЗИЦИЯ) (стр. 2-16)

Позволяет выбрать режим экспозиции: AUTO (АВТОМАТИЧЕСКИЙ), TEXT (ТЕКСТОВОЙ), TEXT/PHOTO (ТЕКСТ/ФОТО) или PHOTO (ФОТО).

Дисплей PAPER SELECT (ВЫБОР БУМАГИ)

Указывает на выбранный формат бумаги. Если на дисплее появляется символ "AUTO" (АВТОМАТИЧЕСКИЙ РЕЖИМ), то выбор формата бумаги, соответствующего формату оригинала, а также масштаба копирования будут осуществляться автоматически.

Кнопка PAPER SELECT (ВЫБОР БУМАГИ)

Позволяет выбрать лоток с бумагой нужного формата.

Дисплей COPY RATIO (МАСШТАБ КОПИРОВАНИЯ)

Показывает масштабы копирования при уменьшении и увеличении.

Кнопка COPY RATIO (МАСШТАБ КОПИРОВАНИЯ)

Позволяет выбрать масштаб копирования при уменьшении или увеличении или режим автоматической установки масштаба.

26 Кнопка REVIEW (ПРОСМОТР) ()

Позволяет проверить параметры выбранных функций.

Исходные установки

Копир переключается в режим исходных установок при включении питания, после нажатия на кнопку полного сброса CLEAR ALL () и приблизительно через 1 минуту после изготовления последней копии в любом из режимов.

- Масштаб копирования: 100%
 - Автоматический режим экспозиции
 - Количество копий: 0
 - Все специальные режимы отключены.
 - Выбор лотка с бумагой: Лоток 1
- Если установлен дополнительный лоток увеличенного объема, то выбран будет этот лоток.

★ **ДЛЯ ОПЕРАТОРА КОПИРА** Параметры исходных установок могут быть запрограммированы по желанию. Интервал времени автоматического сброса также может быть изменен. См. стр. 8-19 и 8-24.

РЕГУЛИРОВКА КОНТРАСТА СЕНСОРНОЙ ПАНЕЛИ

Контраст сенсорной панели регулируется в соответствии с приведенным ниже описанием.

1 Нажмите на кнопку CUSTOM SETTINGS (УСТАНОВКИ ПОЛЬЗОВАТЕЛЯ) ().

2 Нажмите на кнопку “DISPLAY CONTRAST” (КОНТРАСТНОСТЬ ДИСПЛЕЯ), расположенную на сенсорной панели.

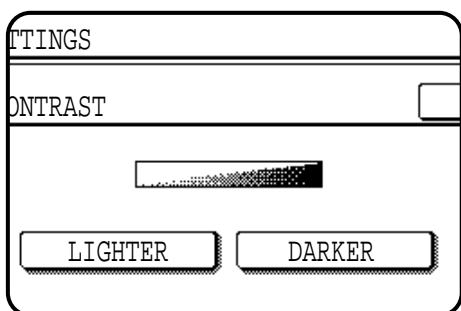

3 Для регулировки контраста нажмите на кнопку “LIGHTER” (СВЕТЛЕЕ) или на кнопку “DARKER” (ТЕМНЕЕ).

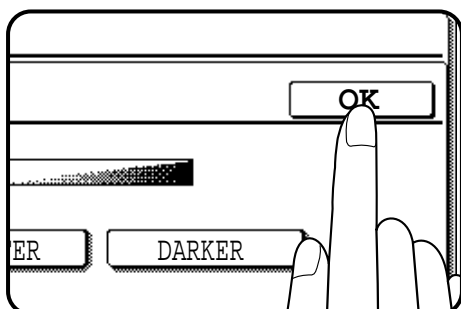

4 Нажмите на кнопку “OK”.

СПЕЦИФИКАЦИИ

КОПИР

Тип	Настольный
Система копирования	Система сухого электростатического переноса тонера
Виды оригиналов	Отдельные листы, сшитые документы
Система подачи оригиналов	Однопроходное устройство подачи с переворотом (RSPF)
Формат оригиналов	Максимальный А3
Формат копий	Максимальный А3, минимальный А6 Потеря изображения: Максимальная 5 мм (по верхнему краю и по нижнему краю копии) Максимальная 5 мм (суммарно по боковым краям копии) Касательно веса бумаг, см. стр. 4-2.
Скорость копирования (масштаб 100%)	50 копий/мин (А4) 35 копий/мин (А4R) 29 копий/мин (В4) 25 копий/мин (А3)
Количество копий с оригинала за 1 цикл	До 999 копий, счетчик в режиме вычитания
Время получения первой копии	Прибл. 4,3 сек.
Время прогрева копира	Не более 150 сек.
Масштаб копирования	При непрерывном изменении: от 25 до 400% с шагом в 1%, всего 376 ступеней (при желании устанавливается независимо по горизонтали и по вертикали) Фиксированные значения: 25%, 50%, 70%, 81%, 86%, 100%, 115%, 122%, 141%, 200%, 400%
Система экспонирования	Стекло стола оригиналодержателя: Перемещающийся оптический источник освещения (при неподвижном столе оригиналодержателя) с функцией автоматического режима экспозиции RSPF: Перемещающийся оригинал
Система подачи бумаги	Два лотка с автоматической подачей бумаги (с загрузкой до 500 листов каждый); дополнительное устройство подачи бумаги с возможностью автоматической подачи до 50 листов
Система термозакрепления	Нагревающимися валиками
Система проявления	Проявление магнитной щеткой
Источник освещения	Ксеноновая лампа
Разрешение	Сканирование: 400dpi Копии на выходе: 600 dpi
Градация	Сканирование: 256 ступеней Копии на выходе: 2 ступени (в стандартном режиме)
Требования к источнику питания	Номинальное напряжение $\pm 10\%$ (Требования к источнику питания для данной модели копира указаны на табличке, расположенной в левом углу задней панели корпуса копира.)

Потребляемая мощность	Не более 1,59 кВт / 1,94 кВт
Занимаемая площадь	1292мм (Ш) x 700мм (Г)
Вес	Прибл. 102 кг
Габариты	600 мм (Ш) x 700 мм (Г) x 773 мм (В)
Рабочие параметры в помещении	Температура: От 15°C до 30°C Относительная влажность: От 20% до 85%
Дополнительные приспособления	Модуль обработки подобранных комплектов копий (AR-FN3) Лоток подачи бумаги увеличенного объема (AR-LC1N) Стойка-пьедестал с лотком на 500 листов (AR-DE7) Выдвижной лоток с загрузкой до 500 листов (AR-CS3) Приемный лоток для копий (AR-TE1) Кабель для подключения дополнительного копира (AR-CA1)

УСТРОЙСТВО ПОДАЧИ ОРИГИНАЛОВ

Тип	Однопроходное устройство подачи с переворотом (RSPF)
Требования к параметрам оригиналов	
Вес:	1-сторонние оригиналы: от 50 до 128 г/м ² 2-сторонние оригиналы: от 50 до 110 г/м ²
Формат:	От А3 до А5
Объем загрузки:	До 50 листов для оригиналов на материале с удельным весом от 50 до 80г/м ² Для оригиналов на материале с удельным весом более 80г/м ² общая толщина пачки не должна превышать 6мм.

МОДУЛЬ ДУПЛИКАТОРА

Тип бумаги	Только стандартная бумага
Количество копий	1 (система без лотка)
Формат бумаги	А5, А4, А4R, В4, А3. В некоторых регионах вместо формата В4 может использоваться формат 216 x 330 мм.
Удельный вес бумаги	От 56 до 105 г/м ²

Спецификации могут быть изменены без предварительного уведомления.

РАЗДЕЛ 7

ДОПОЛНИТЕЛЬНЫЕ ПРИСПОСОБЛЕНИЯ

В данном разделе приводятся инструкции по работе с Модулем Обработки Копий (AR-FN3), Лотком Увеличенного Объема (AR-LC1N) и Стойкой-пьедесталом с выдвигаемым лотком на 500 листов (AR-DE7).

	Стр.
• ПОСТРОЕНИЕ СИСТЕМЫ	7-2
• МОДУЛЬ ОБРАБОТКИ КОПИЙ (AR-FN3)	7-3
Наименование частей устройства	7-3
Спецификация	7-3
Вывод комплектов копий со смещением	7-4
Сортировка и группировка	7-5
Сортировка со скреплением	7-6
Замена картриджа степлера	7-10
Извлечение застрявшей скобы	7-12
Извлечение застрявшего листа	7-14
• ЛОТОК УВЕЛИЧЕННОГО ОБЪЕМА (AR-LC1N)	7-19
Наименование деталей лотка	7-19
Спецификация	7-19
Загрузка копировальной бумаги	7-20
Извлечение застрявшего листа	7-21
• СТОЙКА-ПЬЕДЕСТАЛ С ВЫДВИЖНЫМ ЛОТКОМ НА 500 ЛИСТОВ (AR-DE7)	7-23
Наименование деталей стойки-пьедестала	7-23
Спецификация	7-23
Загрузка копировальной бумаги	7-24
Извлечение застрявшего листа	7-25

ПОСТРОЕНИЕ СИСТЕМЫ

Ниже показаны дополнительные приспособления, которыми может быть укомплектован копир.

Модуль обработки копий (AR-FN3)

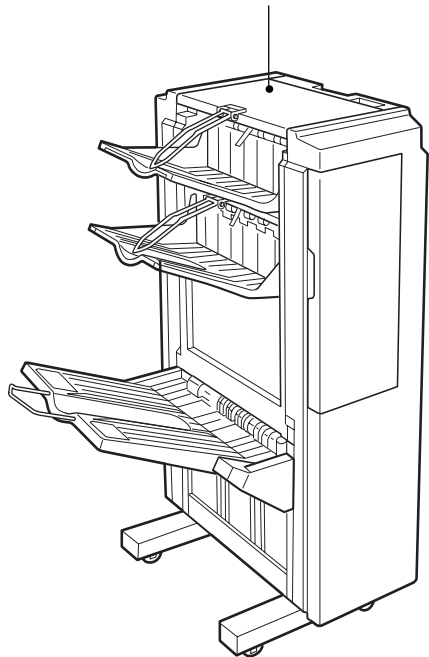

Лоток увеличенного объема (AR-LC1N)

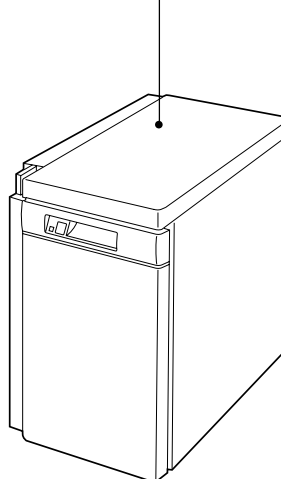

Выводной лоток для копий (AR-TE1)

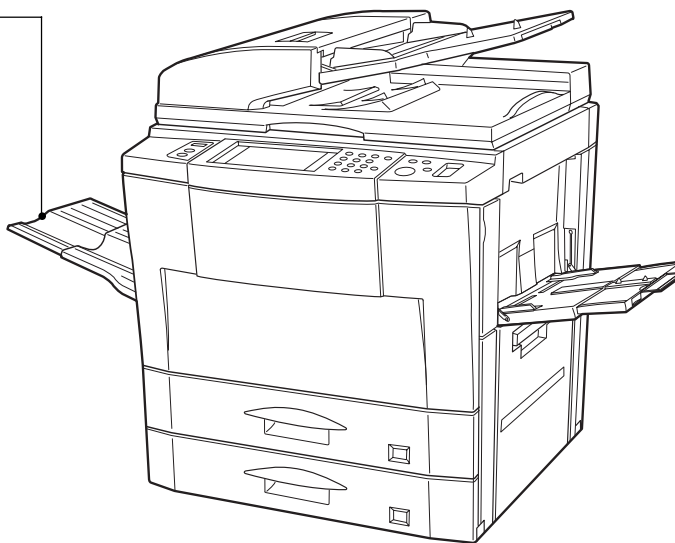

Стойка-пьедестал с выдвижным лотком на 500 листов (AR-DE7)

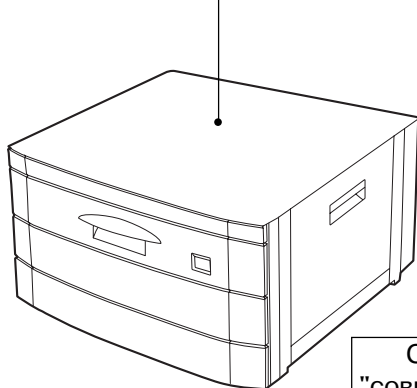

Выдвижной лоток на 500 листов (AR-CS3)

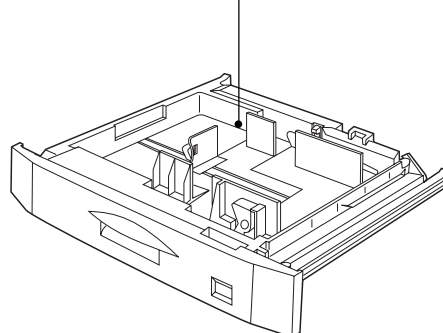

Соединительный кабель для "совместного" копирования (AR-CA1)

МОДУЛЬ ОБРАБОТКИ КОПИЙ (AR-FN3)

Копир может работать в двух различных режимах подборки копий: в первом случае подбираются комплекты с последовательным порядком страниц, соответствующим последовательности копируемых оригиналов, во втором - копии группируются по отдельным оригиналам (каждая группа - копии с одного оригинала). При установке дополнительного модуля обработки (AR-FN3) подобранные копии могут быть автоматически скреплены скобами. Каждый нескрепленный комплект или каждая группа одинаковых копий могут быть смещены по отношению к предыдущему комплекту (группе).

НАИМЕНОВАНИЕ ЧАСТЕЙ УСТРОЙСТВА

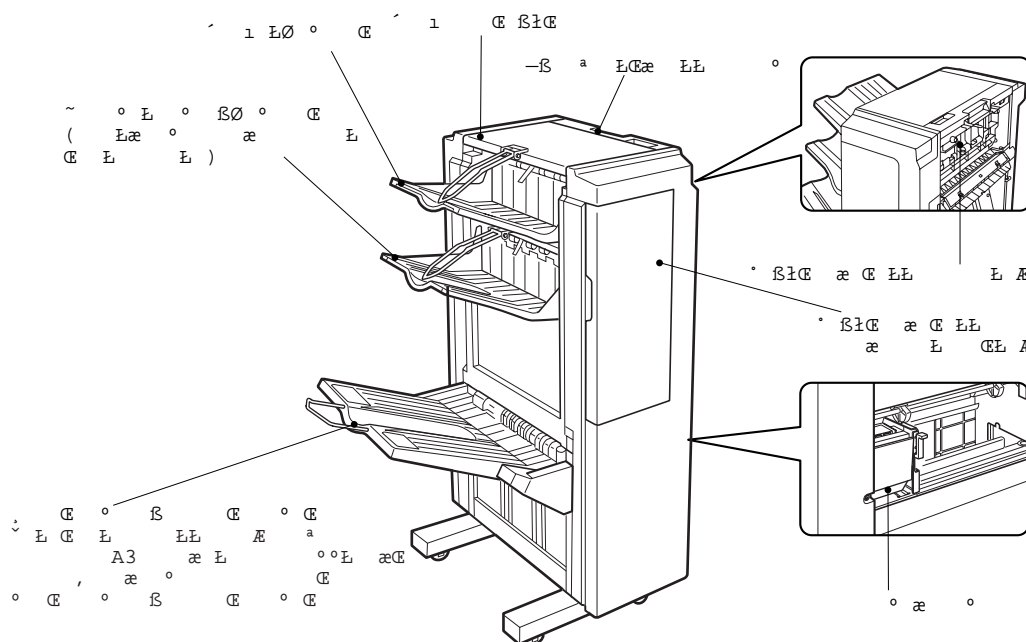

- Верхний лоток и дополнительный лоток оборудованы выдвижным компонентом, который используется при копировании на бумагу формата А3.

Спецификация

Вместимость лотка	Верхний лоток: 500 листов Дополнительный лоток: 500 листов Лоток для комплектов копий: 1500 листов (A4) 750 (более A4)
Формат бумаги	Верхний лоток: от А6 до А3 Дополнительный лоток: от А5 до А3 Лоток для комплектов копий: от А4 до А3
Удельный вес бумаги	Верхний лоток: от 52 до 128г/м ² , 176г/м ² , 200г/м ² Дополнительный лоток: от 64 до 105г/м ² Лоток для комплектов копий: от 64 до 128г/м ² Для бумаги удельным весом более 105г/м ² А4 является максимальным форматом.
Величина смещения комплекта от предыдущего	30 мм
Форматы копий, для которых возможно скрепление	А4, А4R, В4, А3 В некоторых регионах формат В4 может быть заменен на 216 x 330 мм.
Максимальное количество листов в скрепляемом комплекте	50 листов (80г/м ²) (25 листов для бумаги формата В4 и А3)
Питание модуля	От главного блока копира
Вес	Прибл. 52 кг
Габариты	590мм (Ш) x 560мм (Г) x 998мм (В)

Спецификация может быть изменена с целью усовершенствования без предварительного предупреждения.

Вывод комплектов копий со смещением

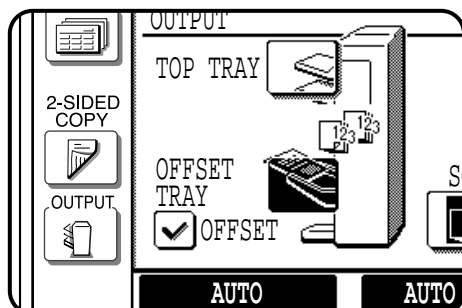

При исходной установке лоток для вывода комплектов смещается из стороны в сторону таким образом, что каждый последующий комплект подобранной копии смещен от предыдущего приблизительно на 30 мм.

При отключении данной функции лоток для вывода комплектов перемещаться не будет.

Функция вывода комплектов со смещением может быть активизирована или отключена нажатием на кнопку OUTPUT (ВЫВОД КОПИЙ), а затем - на прямоугольник с контрольной меткой "OFFSET" (СМЕЩЕНИЕ), расположенный на сенсорной панели.

Если выбран режим STAPLE SORT (СОТИРОВАКА СО СКРЕПЛЕНИЕМ), то функция вывода комплектов со смещением автоматически будет отключена.

Для получения комплектов со смещением относительно друг друга не может быть использован верхний лоток.

Выбор верхнего лотка для вывода копий осуществляется нажатием на кнопку "TOP TRAY" (ВЕРХНИЙ ЛОТОК), расположенную на сенсорной панели.

При выборе лотка для подборки комплектов со смещением копии всегда выводятся лицевой стороной вниз. При выборе верхнего лотка положение лицевой стороны копий зависит от установок процесса копирования.

ПРИМЕЧАНИЕ:

При копировании с дополнительного устройства подачи бумаги на специальных видах бумаг убедитесь в том, что выбран верхний лоток. Если будет выбран лоток для вывода комплектов со смещением, возможно застревание копий.

Режим ВЫВОД КОМПЛЕКТОВ СО СМЕЩЕНИЕМ

При копировании в режиме SORT (СОТИРОВАКА) каждый подобранный комплект копии будет смещен приблизительно на 30 мм по отношению к предыдущему комплекту. Группы копий с одного оригинала, полученные в режиме GROUP (ГРУППИРОВАКА) также будут смещены по отношению к соседним группам.

Режим ВЫВОД КОМПЛЕКТОВ БЕЗ СМЕЩЕНИЯ

Все комплекты копий будут выравниваться в единую стопу на лотке вывода комплектов или на верхнем лотке.

Сортировка и группировка

При выборе режима SORT (СОТИРОВКА) на дисплее высветится пиктограмма SORT (), после чего копии будут подбираться в комплекты.

При выборе режима STAPLE SORT (СОТИРОВКА СО СКРЕПЛЕНИЕМ) на дисплее высветится пиктограмма STAPLE SORT (), после чего копии будут подбираться в комплекты и автоматически скрепляться.

Если на сенсорной панели высветится пиктограмма GROUP (), копии будут группироваться для каждого отдельного оригинала.

Для изменения режима работы модуля обработки копий нажмите на кнопку OUTPUT (ВЫВОД КОПИЙ) и выберите нужный режим на сенсорной панели.

- При использовании устройства подачи оригиналов RSPF, копии будут подбираться в комплекты СО СМЕЩЕНИЕМ «по умолчанию».

Режим СОТИРОВКА

Каждый комплект подобранной копии будет последовательно приниматься на лоток вывода копий или на верхний лоток (по выбору пользователя).

Режим ГРУППИРОВКА

Все копии с отдельного оригинала будут группироваться на лотке вывода копий или на верхнем лотке.

Режим СОТИРОВКА СО СКРЕПЛЕНИЕМ

Подобранные комплекты копий будут скреплены и выведены на лоток вывода комплектов копий со смещением.

- Подробнее см. на следующей странице.

ПРИМЕЧАНИЕ:

При выборе режима СОТИРОВКА СО СКРЕПЛЕНИЕМ функция поворота изображения на копии (при несоответствии ориентации изображения направлению подачи листа) не может быть активизирована.

Сортировка со скреплением

В режиме СОРТИРОВКА СО СКРЕПЛЕНИЕМ могут быть скреплены комплекты копий формата А4, А4R, В4 и А3. Скрепленные комплекты не могут быть выведены на верхний лоток.

- В некоторых регионах вместо формата В4 может быть использован формат 216 x 330 мм.
- В режиме СОРТИРОВКА СО СКРЕПЛЕНИЕМ копирование будет автоматически прекращено по достижении определенного предельного значения количества копий, выведенных на лоток подборки комплектов копий со смещением вне зависимости от емкости лотка. В этом случае следуйте указаниям, появившимся на дисплее. Значение лимита может изменяться в зависимости от формата бумаги.

ПРИМЕЧАНИЕ:

В режиме СОРТИРОВКА СО СКРЕПЛЕНИЕМ не может осуществляться копирование с оригиналов различных форматов на бумаге соответствующих им форматов. Для всех оригиналов будет использоваться бумага формата, выбранная для первого из сканируемых оригиналов. В случае копирования оригиналов различных форматов в режиме СОРТИРОВКА СО СКРЕПЛЕНИЕМ необходимо за исходный выбрать формат бумаги, используемый для копирования самого большого оригинала.

Использование RSPF

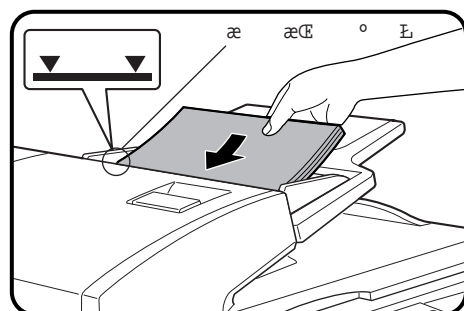

1 Установите оригиналы в лоток устройства подачи оригиналов.

- Если в комплекте формата А4 или А4R более 50 копий (или более 25 для формата В4 или А3), то скрепление копий производится не будет.
- Положение места скрепления комплектов, показанное на рисунке слева, является для модели AR-505 заводской установкой.

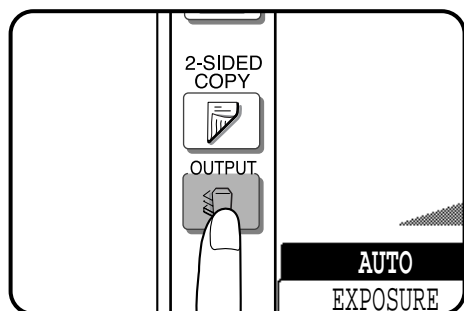

2 Нажмите на кнопку OUTPUT (ВЫВОД КОПИЙ).

3 Нажмите на кнопку "STAPLE SORT" (СОПТИРОВКА СО СКРЕПЛЕНИЕМ), расположенную на сенсорной панели.

- 4. Выберите нужное место скрепления комплектов.**
- Модуль обработки комплектов AR-FN3 позволяет выбрать одну из трех позиций размещения скобы, как это показано ниже.

- 5. Нажмите на кнопку «ОК».**

- 6. Установите количество изготавливаемых копий.**

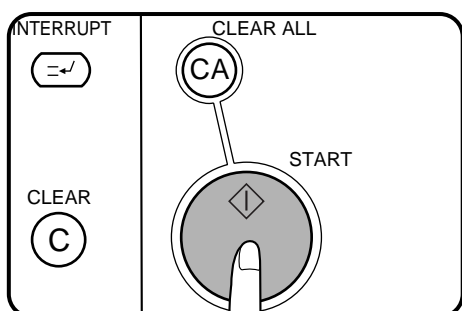
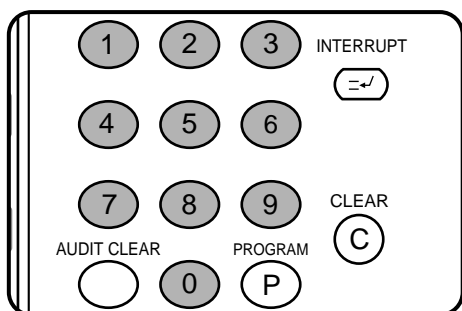

- 7. Нажмите на кнопку START (СТАРТ) (◊).**
- По завершении копирования первого комплекта, копии начнут автоматически скрепляться скобами и подаваться на лоток для вывода копий.

Место скрепления

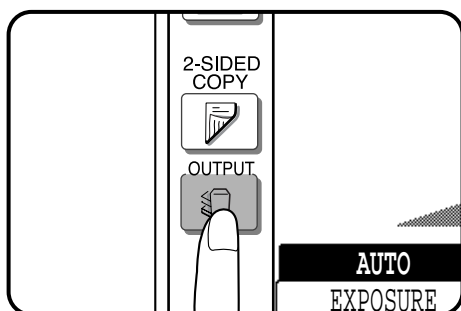

Использование стекла стола оригиналодержателя

1 Установите оригинал на стекло стола оригиналодержателя, при этом угол оригинала, в котором будет производиться скрепление, будет расположен справа сверху.

- Изготовьте копии в последовательности от последнего оригинала до первого.
- Если в комплекте формата А4 или А4R более 50 копий (или более 25 для формата В4 или А3), то скрепление копий производиться не будет.
- Положение места скрепления комплектов, показанное на рисунке слева, является заводской установкой.

2 Нажмите на кнопку **OUTPUT (ВЫВОД КОПИЙ)**.

3 Нажмите на кнопку «**STAPLE SORT**» (**СОТИРОВКА СО СКРЕПЛЕНИЕМ**), расположенную на сенсорной панели.

4 Выберите нужное место скрепления комплектов.

- Модуль обработки комплектов AR-FN3 позволяет выбрать одну из трех позиций размещения скобы, как это показано ниже.

5 Нажмите на кнопку “OK”.

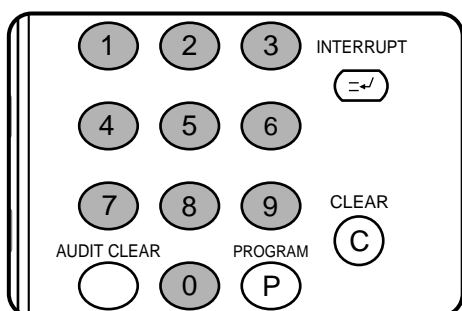

6 Установите количество изготавливаемых копий.

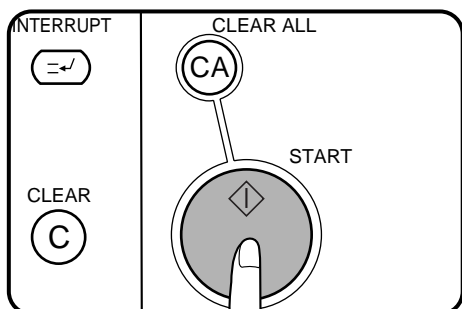

7 Нажмите на кнопку **START (СТАРТ)** (◊).

8 Замените скопированный оригинал на следующий после того, как загорится индикатор внутри кнопки **START (СТАРТ)** (◊) и нажмите на эту кнопку. Повторяйте данную операцию до тех пор, пока не будут просканированы все оригиналы.

9 По завершении сканирования всех оригиналов нажмите на кнопку “**READ-OUT**” (**СЧИТЫВАНИЕ**), расположенную на сенсорной панели.

- Начнется операция копирования, каждый из подобранных комплектов будет автоматически скреплен и подан на лоток вывода копий.

Замена картриджа степлера

После того, как в картридже степлера закончится запас скоб, на дисплее появится сообщение "SLIDE THE FINISHER AWAY FROM THE COPIER AND ADD STAPLES" (Отсоедините модуль обработки от копира и загрузите скобы). Замена картриджа со скобами производится следующим образом:

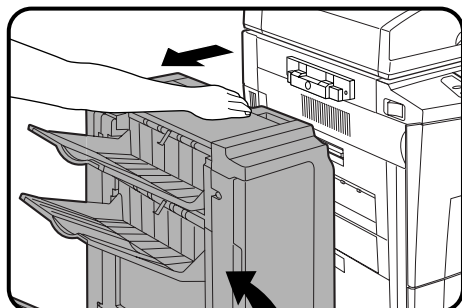

1 Удерживая рычаг фиксации модуля обработки, отсоедините и отодвиньте модуль от корпуса копира.

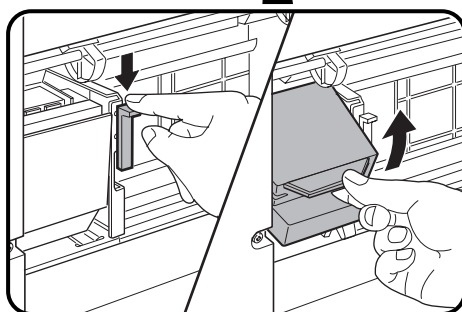

2 Нажмите на рычажок фиксатора для освобождения узла степлера.

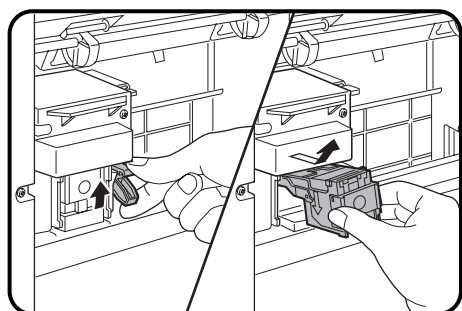

3 Поверните узел степлера лицевой стороной вверх.

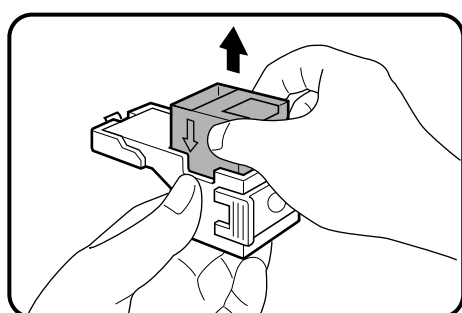

4 Удерживая рычажок фиксации блока картриджа со скобами, отсоедините данный блок.

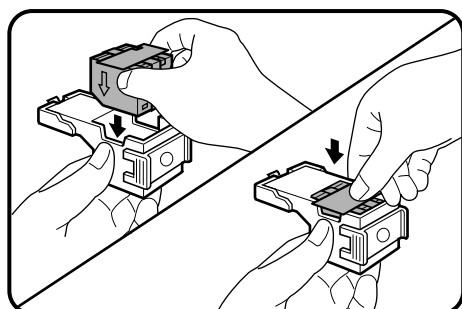

5 Извлеките блок картриджа наружу.

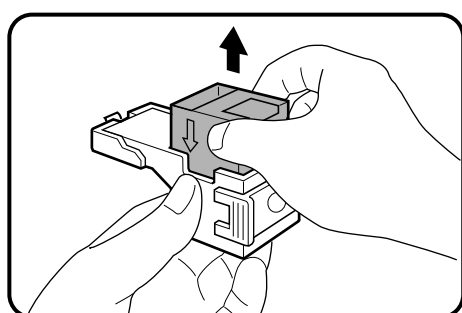

6 Извлеките из блока пустой картридж.

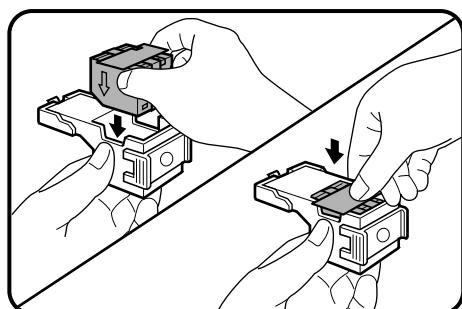

7 Вставьте новый картридж со скобами внутрь блока и зафиксируйте его там (должен раздаваться специфический щелчок).

- При вставке картриджа внутрь блока положение картриджа устанавливается по совмещению стрелок на картридже и на корпусе блока. Проверьте надежность фиксации картриджа, попытавшись вытащить его с небольшим усилием.
- Картридж вмещает 5000 скоб.

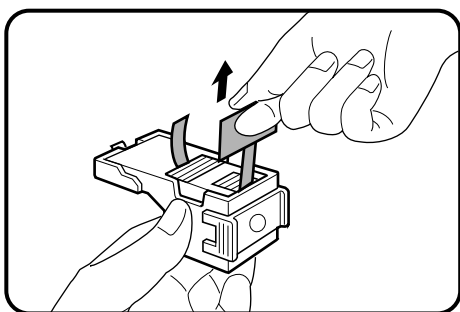

8. Удалите из картриджа полосу бумаги (сзади) и ленточку. При удалении тяните ленточку прямо вверх, иначе она может быть порвана.

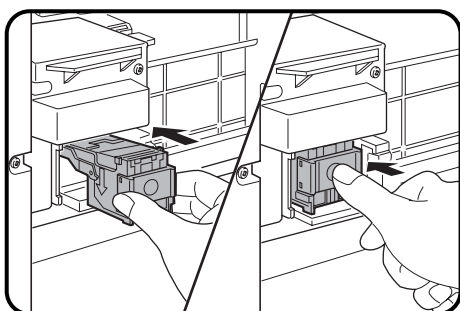

9. Вставьте блок картриджа в узел степлера и проверьте надежность фиксации (должен быть слышен характерный щелчок).

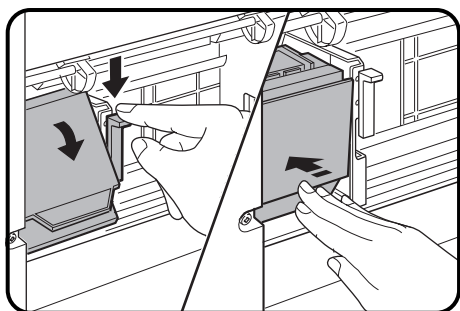

10. Опустите рычажок фиксатора и поверните степлер лицевой стороной вниз. Проверьте надежность его фиксации (должен быть слышен характерный щелчок).

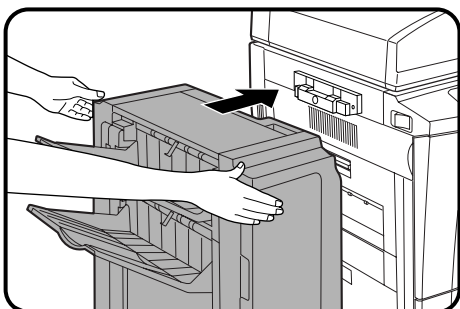

11. Придвиньте модуль обработки к копиру и зафиксируйте их соединение между собой.

Извлечение застрявшей скобы

Если скоба застрянет в степлере, то на дисплее появится сообщение "CHECK STAPLER POSITION OR STAPLE JAM." (Проверьте положение скобы, возможно застревание.). Удалите застрявшие скобы в соответствии с приведенным ниже описанием.

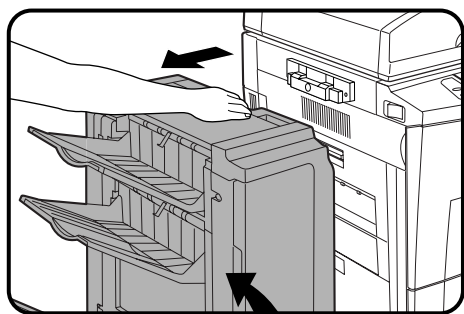

1 Удерживая рычаг фиксации модуля обработки, отсоедините и отодвиньте модуль от корпуса копира.

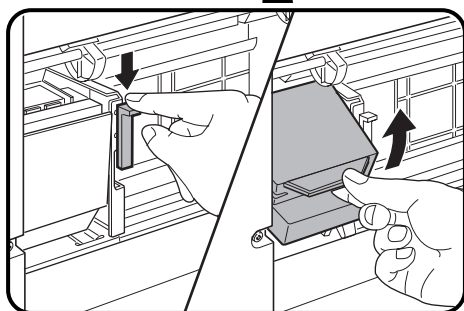

2 Нажмите на рычажок фиксатора для освобождения узла степлера.

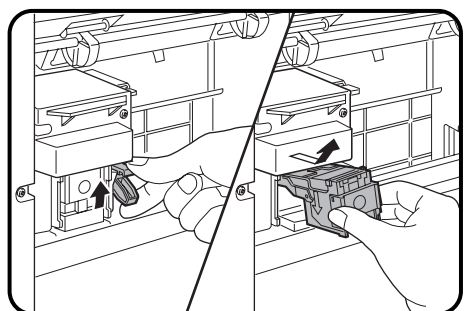

3 Поверните узел степлера лицевой стороной вверх.

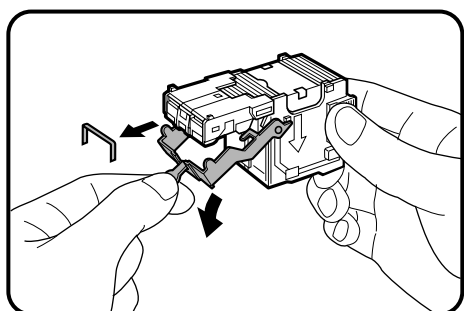

4 Удерживая рычажок фиксации блока картриджа со скобами, отсоедините данный блок.

5 Извлеките блок картриджа наружу.

6 Опустите рычажок, расположенный на краю блока, и удалите застрявшие скобы.

7 Возвратите рычажок в исходное положение.

8 Вставьте блок картриджа в степлер до упора (должен быть слышен характерный щелчок).

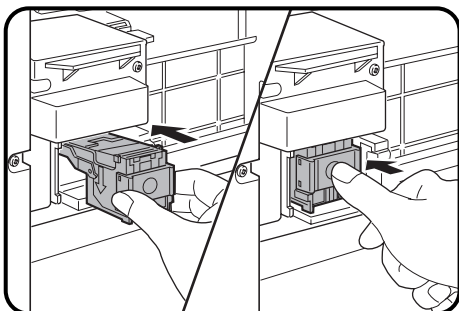

9 Опустите рычажок фиксатора и поверните степлер лицевой стороной вниз. Проверьте надежность его фиксации (должен быть слышен характерный щелчок).

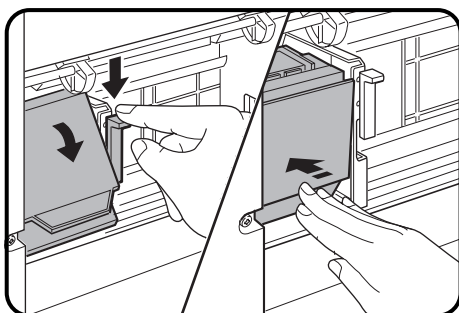

10 Придвиньте модуль обработки к копиру и зафиксируйте их соединение между собой.

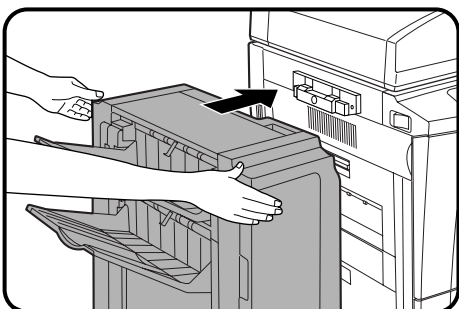

Извлечение застрявшего листа

При застревании листа в модуле обработки копир остановится. На дисплее мест застревания появится сообщение "A MISFEED HAS OCCURED. CLEAR INDICATED AREA. PRESS **i** FOR RECOVERY INSTRUCTIONS." (Произошло застревание. Извлеките застрявший лист из указанного места. Нажмите на кнопку **i** для пояснений.). При необходимости получения более подробных сведений нажмите на информационную кнопку INFORMATION (**i**).

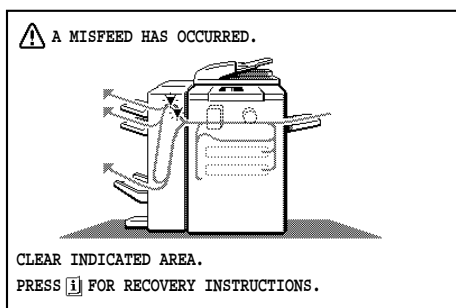

Застревание произошло в верхней транспортной секции

1 Удерживая рычаг фиксации модуля обработки, отсоедините и отодвиньте модуль от корпуса копира.

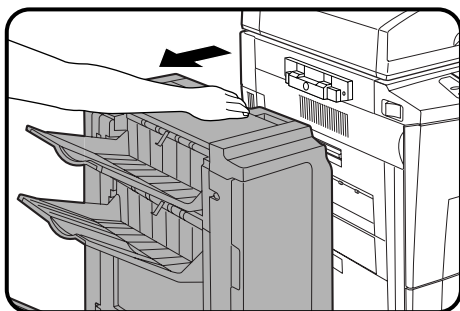

2 Извлеките застрявший лист.
Если лист виден в секции вывода копии, то удалите его, а затем откройте и закройте переднюю панель для сброса сообщения с дисплея.

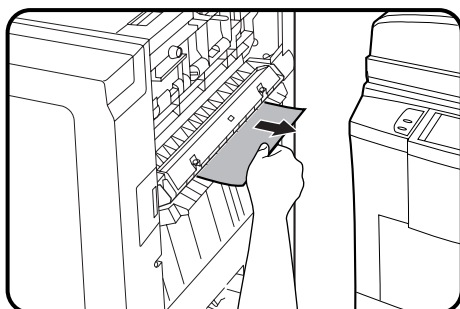
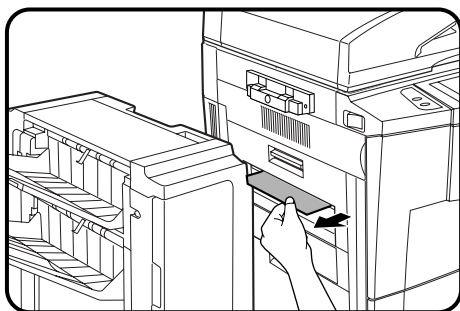

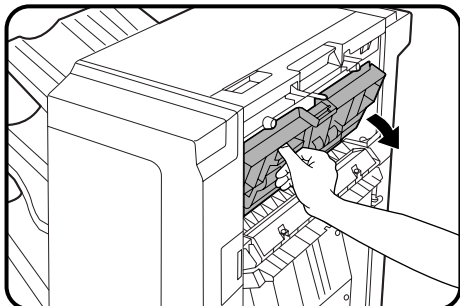

3 Если лист на предыдущем этапе не может быть извлечен, откройте крышку секции подачи бумаги модуля обработки.

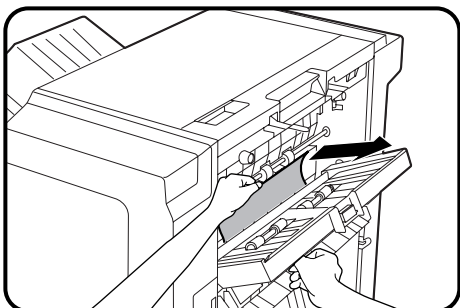

4 Извлеките застрявший лист.

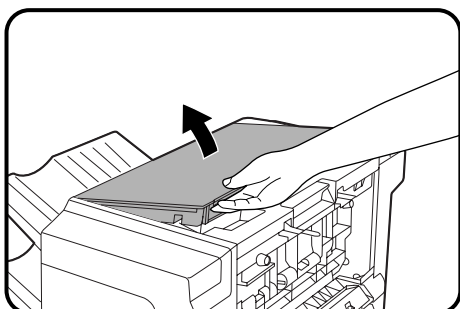

5 Если лист на этапе 4 не может быть извлечен, закройте крышку секции подачи бумаги и откройте верхнюю крышку модуля.

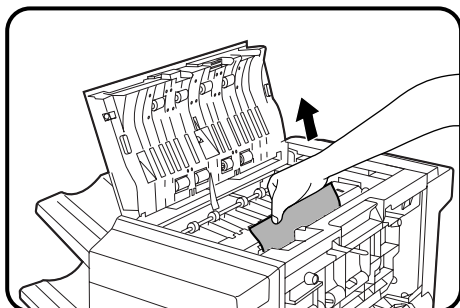

6 Извлеките застрявший лист.

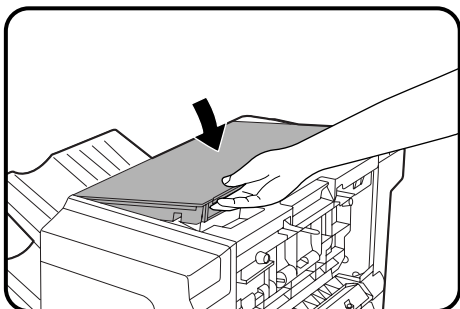

7 Закройте верхнюю крышку модуля обработки комплектов копий.

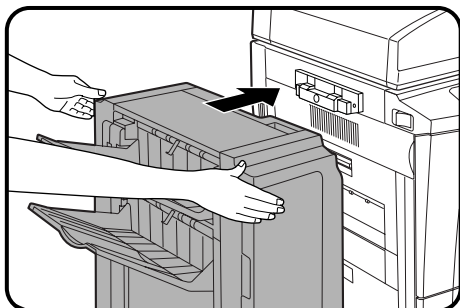

8 Придвиньте модуль обработки к копиру и зафиксируйте их соединение между собой.

- Убедитесь в том, что предупреждающее сообщение сброшено с дисплея.

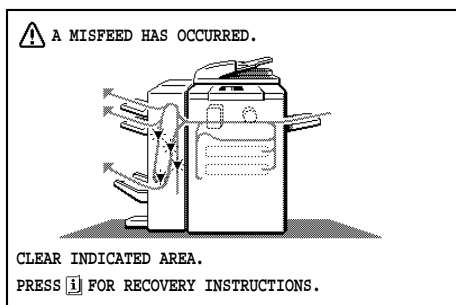

Застревание произошло в нижней транспортной секции

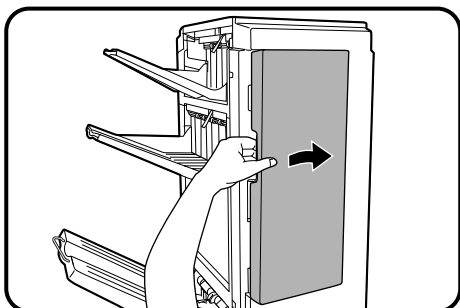

1 Откройте крышку секции транспортировки модуля обработки комплектов копий.

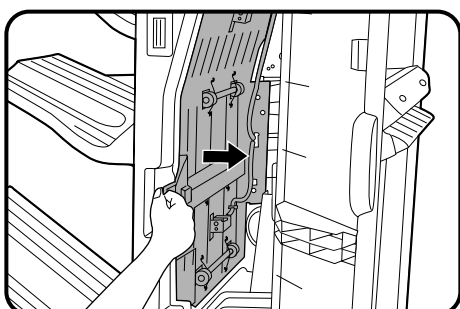

2 При помощи рычажка фиксатора откройте механизм транспортировки копий.

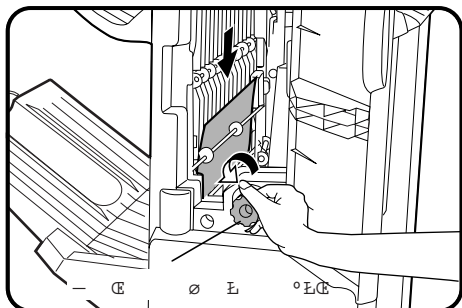

- 3 Извлеките застрявший лист.**
 • Вращение рукоятки вращения валов в направлении, указанном стрелкой, облегчит извлечение застрявшего листа.

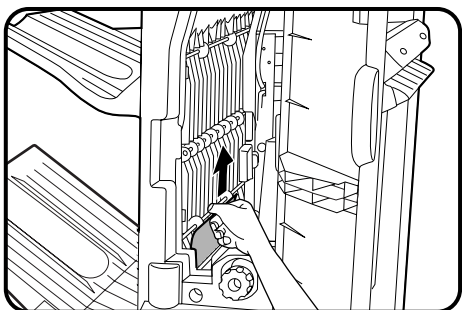

- 4 Закройте механизм транспортировки копий.**

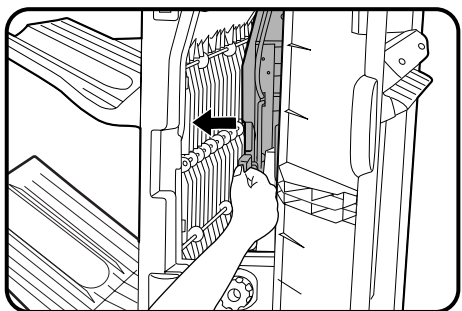

- 5 Удалите застрявшую бумагу из лотка для подборки комплектов со смещением, приподняв решетку, как это показано на рисунке.**

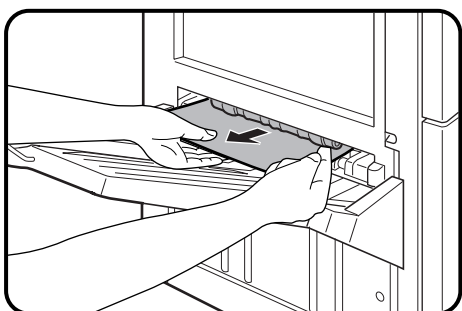

- Извлеките застрявшие листы из секции транспортировки бумаги.

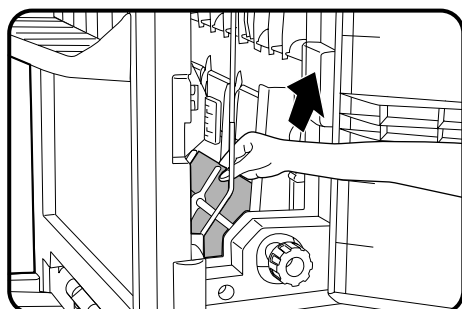



- Если застрявший лист не виден внутри секции транспортировки бумаги, поверните ручку вращения валика.

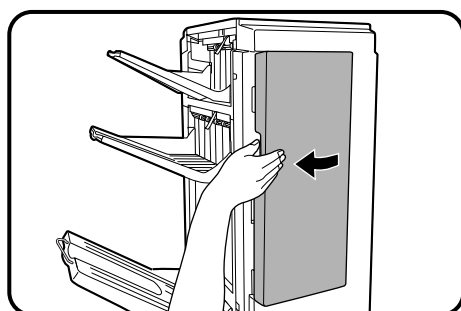

- 6** Закройте крышку секции транспортировки бумаги.
- Убедитесь в том, что на дисплее погасло сообщение о застревании листа.

ЛОТОКУВЕЛИЧЕННОГО ОБЪЕМА (AR-LC1N)

Лоток увеличенного объема предоставляет дополнительное удобство пользователю, увеличивая разовую загрузку копира на 3000 дополнительных листов.

ПРИМЕЧАНИЕ:

Для установки лотка увеличенного объема необходимо предварительно установить стойку-пьедестал с выдвижным лотком на 500 листов (AR-DE1N) или аналогичную ей.

НАИМЕНОВАНИЕ ДЕТАЛЕЙ ЛОТКА

Кнопка управления
лотком для бумаги

Спецификация

Формат бумаги	A4
Удельный вес бумаги	От 56 до 105 г/м ²
Емкость загрузки	3000 листов
Вес	Прибл. 30 кг
Габариты	330мм (Ш) x 540мм (Г) x 583мм (В)

Спецификация может быть изменена с целью усовершенствования без предварительного предупреждения.

Загрузка копировальной бумаги

Лоток автоматически опускается по мере расходования бумаги.

1 Нажмите на кнопку управления лотком увеличенного объема.

- Во время опускания стола подачи индикатор внутри кнопки будет мигать, а после того, как лоток будет готов к открыванию, индикатор погаснет.

2 Как только индикатор погаснет, выдвиньте лоток наружу.

- Не пытайтесь выдвигать лоток до того, как погаснет индикатор внутри кнопки.

3 Используйте только бумагу, рекомендованную в спецификации фирмы SHARP, и следуйте рекомендациям изготовителей относительно подготовки и загрузки бумаги.

4 Загрузите бумагу на стол подачи.

- Убедитесь в том, что бумага загружена в количестве, соответствующем вместимости лотка увеличенного объема. См. стр. 7-19.
- Не допускайте загрузки бумаги выше линии максимальной загрузки.

5 Аккуратно возвратите лоток увеличенного объема в исходное положение.

- По мере перемещения стола подачи индикатор внутри кнопки управления будет мигать, а после достижения столом положения готовности к подаче, индикатор будет светиться постоянно.

Линия максимальной загрузки

Извлечение застрявшего листа

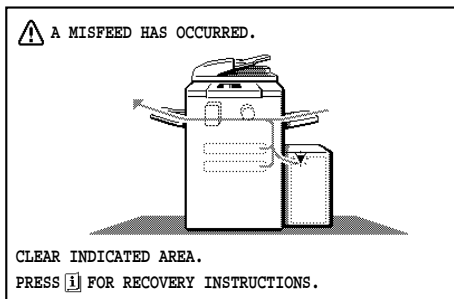

При застревании листа в лотке копир остановится.

На дисплее указания места застревания листа появится сообщение "A MISFEED HAS OCCURED. CLEAR INDICATED AREA. PRESS [i] FOR RECOVERY INSTRUCTIONS." (Произошло застревание. Извлеките лист из указанного места. Нажмите на кнопку [i] для получения дополнительных сведений.)

Нажмите на информационную кнопку INFORMATION ([i]), если необходимо получить более подробную информацию.

Рычаг фиксации

1 Удерживая рычаг фиксации лотка увеличенного объема, отсоедините и отодвиньте модуль лотка от корпуса копира до упора.

Правая
верхняя
панель

2 Извлеките застрявший лист из копира и лотка увеличенного объема.

- Не допускайте, чтобы извлекаемый лист был порван.
- После извлечения застрявшего листа из копира откройте и вновь закройте правую верхнюю панель корпуса копира.

Если застрявший лист не поддается извлечению, откройте правую верхнюю панель корпуса копира и извлеките лист.

3 Придвиньте модуль лотка к копиру и зафиксируйте их соединение (должен быть слышен характерный щелчок).

4 Если в ходе этапа 2 операции лист не был обнаружен, выдвиньте лоток.

- Выдвигать лоток можно только после того, как погаснет индикатор внутри кнопки управления.

5 Извлеките застрявший лист.

6 Аккуратно возвратите лоток в исходное положение.

- Убедитесь в том, что предупреждающее сообщение сброшено с дисплея.

СТОЙКА-ПЬЕДЕСТАЛ С ВЫДВИЖНЫМ ЛОТКОМ НА 500 ЛИСТОВ (AR-DE7)

Дополнительная стойка с лотком для бумаги увеличивает емкость разовой загрузки копира бумагой и позволяет расширить выбор форматов для копирования. Дополнительно увеличить загрузку копира бумагой и повысить гибкость в получении копий различных форматов можно в случае комплектации стойки дополнительным выдвижным лотком на 500 листов (AR-CS3).

Стока-пьедестал AR-DE7 имеет встроенный выдвижной лоток на 500 листов и может быть укомплектована дополнительным лотком на 500 листов, что повышает технологическую гибкость копира и увеличивает загрузку до 1000 листов, подаваемых двумя путями из стойки.

НАИМЕНОВАНИЕ ДЕТАЛЕЙ СТОЙКИ-ПЬЕДЕСТАЛА

Боковая крышка

Выдвижной лоток
на 500 листов

Место для монтажа
дополнительного выдвижного
лотка на 500 листов

Спецификация

Формат бумаги	От А4 до А3
Удельный вес бумаги	От 56 до 105 г/м ²
Емкость загрузки бумагой	500 листов бумаги 1000 листов при установке дополнительного лотка на 500 листов
Вес	Прибл. 32 кг
Габариты	600мм (Ш) x 595мм (Г) x 403мм (В)

Спецификация может быть изменена с целью усовершенствования без предварительного предупреждения.

Загрузка копировальной бумаги

Метод загрузки бумаги в выдвижной лоток стойки-пьедестала аналогичен загрузке бумаги в подающие встроенные лотки копира. См. стр. 4-3.

Метод изменения формата при загрузке аналогичен регулировке формата для лотков копира. См. стр. 4-4.

Извлечение застрявшего листа

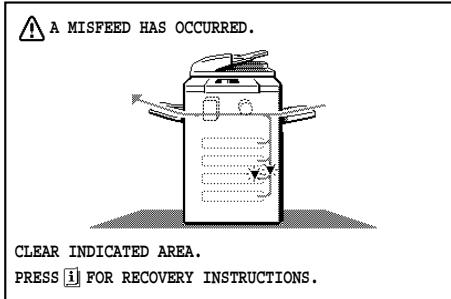

При застревании листа в стойке-пьедестале копир остановится. На дисплее указания места застревания листа появится сообщение "A MISFEED HAS OCCURED. CLEAR INDICATED AREA. PRESS [i] FOR RECOVERY INSTRUCTIONS." (Произошло застревание. Извлеките лист из указанного места. Нажмите на кнопку [i] для получения дополнительных сведений.)

Нажмите на информационную кнопку INFORMATION ([i]), если необходимо получить более подробную информацию.

1 Откройте правую нижнюю панель корпуса копира и извлеките застрявший лист.

- Обязательно произведите этот этап операции до того, как будет выдвинут лоток с бумагой, в противном случае застрявший лист может быть порван при открывании выдвижного лотка.
- Постарайтесь не порвать застрявший лист при извлечении.

2 Аккуратно приподнимите и выдвиньте лоток. Удалите застрявший лист.

3 Возвратите выдвижной лоток на место и закройте правую нижнюю панель корпуса копира.

- Убедитесь в том, что предупреждающее сообщение сброшено с дисплея.

РАЗДЕЛ 8

ИНСТРУКЦИЯ ДЛЯ ОПЕРАТОРА КОПИРА

В данном разделе содержатся сведения о всех программах, используемых оператором копира. Эти программы позволяют оператору приспособить различные функции моделей копира AR-505 к особым режимам его работы. Доступ к программам возможен только после введения кодового номера оператора. Ознакомьтесь с содержанием данного раздела и обращайтесь к нему в дальнейшем при необходимости оптимального использования возможностей копира.

	Стр.
• КОД ОПЕРАТОРА КОПИРА	8-2
Регистрация кода оператора	8-2
• ПРОГРАММЫ ОПЕРАТОРА КОПИРА	8-4
Использование программ оператора копира	8-7
• НЕОБХОДИМОСТЬ ПОМОЩИ СО СТОРОНЫ ОПЕРАТОРА КОПИРА	8-32
• КОД ОПЕРАТОРА КОПИРА: УСТАНОВКА ПРИ ИЗГОТОВЛЕНИИ	8-33

КОД ОПЕРАТОРА КОПИРА

Перед использованием программы оператора необходимо зарегистрировать код оператора. Оператору необходимо запомнить это число, так как оно позволит ему осуществить в дальнейшем доступ к программам оператора.

Регистрация кода оператора

1 Нажмите на кнопку **CUSTOM SETTINGS (УСТАНОВКИ ПОЛЬЗОВАТЕЛЯ)** ().

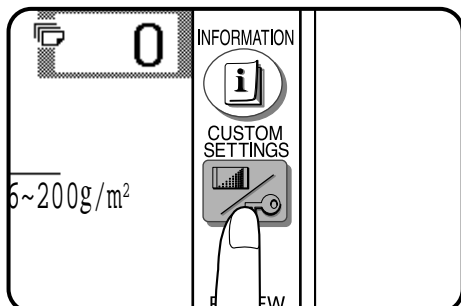

2 Нажмите на кнопку **“KEY OPERATOR PROGRAMS” (ПРОГРАММЫ ОПЕРАТОРА КОПИРА)**, расположенную на сенсорной панели.

- На дисплее появится следующий интерфейс.

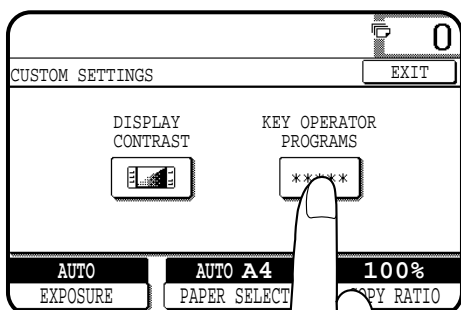

3 При помощи цифровой кнопочной клавиатуры введите код.

- При первичной регистрации кода необходимо ввести число, установленное при изготовлении копира. (См. стр. 8-33.)
- По мере введения кода черточки на дисплее будут заменяться на звездочки.

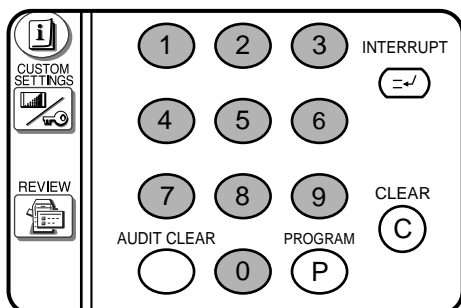

4 Нажмите на кнопку **“COPIER” (КОПИР)**, расположенную на сенсорной панели.

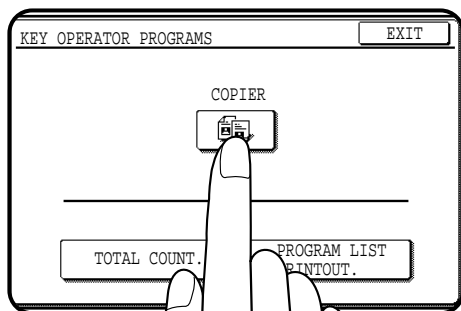

5 Нажмите на кнопку **“OTHER FUNCTION SETTINGS” (ПРОЧИЕ ФУНКЦИОНАЛЬНЫЕ УСТАНОВКИ)**.

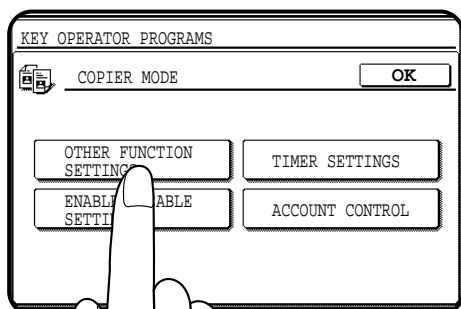

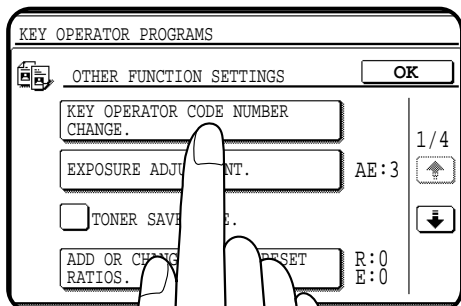



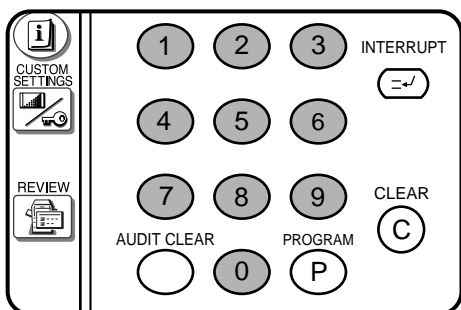

6 Нажмите на кнопку “KEY OPERATOR CODE NUMBER CHANGE” (ИЗМЕНЕНИЕ КОДА ОПЕРАТОРА КОПИРА).

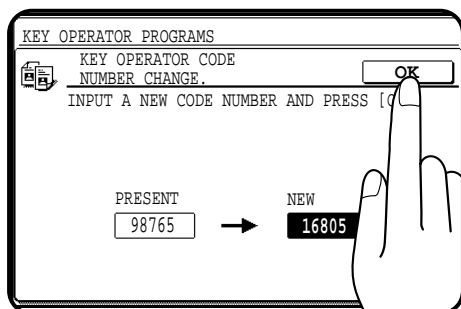

7 Выберите новое пятизначное число кода и введите его с помощью цифровых кнопок.



8 Нажмите на кнопку . Код оператора изменится на новое введенное значение.

9 Для продолжения работы с программами оператора нажмите (если нужно) на кнопку  и выберите номер другой программы. Для выхода из режима программы оператора нажмите на кнопку общего сброса CLEAR ALL ().

ПРОГРАММЫ ОПЕРАТОРА КОПИРА

Ниже приведен полный перечень программ оператора копира. Доступ к программам возможен только после введения кода оператора.

Программы подразделяются на четыре категории: учетные программы, прочие функциональные установки, установки функций по таймеру и активизирующие/отменяющие установки.

Категория	Название Программы	Функция	Стр. NN№
Учетные Программы	Режим Аудита	Активизирует или отменяет режим аудита, позволяющий контролировать доступ пользователей к копиру.	8-9
	Количество Копий по Данному Счету	Показывает общее количество копий, изготовленных по данному счету.	8-9
	Стоимость Копий по Данному Счету	Показывает общую стоимость копий, изготовленных по данному счету	8-10
	Переустановка Счета	Переустанавливает все или отдельные счета пользователей.	8-11
	Контроль за Номерами Счетов	Регистрирует, отменяет счета, изменяет номера счетов или распечатывает все номера зарегистрированных счетов.	8-12
	Установка Расценки Копий	Устанавливает до трех уровней цены одной копии по данному счету	8-13
	Установка Лимита по Данному Счету	Устанавливает максимальное количество копий, которое может быть изготовлено по данному зарегистрированному счету.	8-14
	Защита Номера Счета	Предупреждает несанкционированный или ошибочный доступ к работе по данному счету.	8-15
Прочие Функциональные Установки	Изменение Номера Кода Оператора	Изменяет номер кода оператора копира.	8-16
	Регулировка Экспозиции	Изменяет насыщенность копий в сторону уменьшения или увеличения в режиме автоматического экспонирования.	8-16
	Режим Экономии Тонера	Уменьшает расход тонера при копировании.	8-16
	Добавление или Изменение Дополнительных Фиксированных Значений Масштаба	Добавляет или изменяет дополнительные фиксированные значения масштаба.	8-17
	Установка Максимального Тиража при Операции Копирования	Устанавливает максимальный тираж копирования.	8-17
	Установка Смещения Поля "По Умолчанию"	Устанавливает исходные параметры смещения полей на копии.	8-18
	Регулировка Ширины Полосы Стирания	Устанавливает исходные параметры области стирания изображения на копии.	8-18
	Установка Исходного Статуса Копира	Устанавливает исходные рабочие параметры копира в режиме готовности к работе.	8-19
	Режим Поточной Поддачи Оригиналов	Активизирует режим поточной поддачи оригиналов при копировании с использованием устройства поддачи.	8-19
Установка Положения Крепления Копий	Устанавливает позицию скрепления на копии при использовании дополнительного модуля обработки комплектов копий (AR-FN3).	8-20	

Категория	Название Программы	Функция	Стр. NN№
	Установка Способа Обозначения Даты	Устанавливает способ обозначения даты.	8-20
	Регулировка Установки Даты и Времени	Регулирует установку текущих даты и времени.	8-21
	Установка Поворота Изображения на Копии	Активизирует/отключает возможность поворота изображения на копии.	8-21
	Установка Дополнительного Формата Режима [ЭКСТРА]	Устанавливает формат бумаги в каждом лотке в режиме [ЭКСТРА]	8-22
	Бумага с большим уд. весом на лотке дополн. устройства	Активизирует/отключает функцию выбора вида бумаги, находящейся в лотке дополнительного устройства подачи.	8-22
	Выбор лотка при "совместном" копировании	Устанавливает метод выбора лотка с бумагой в режиме "совместного" копирования.	8-23
Установки по Таймеру	Автоматическое Отключение по Таймеру	Устанавливает интервал времени, по истечении которого копир автоматически отключается.	8-24
	Установка Автоматического Сброса	Устанавливает интервал времени, по истечении которого копир переключается на исходные установки.	8-24
	Установка Режима Предварительного Прогрева	Устанавливает интервал времени до переключения копира в режим предварительного прогрева по завершении операции копирования.	8-25
	Режим Снижения Уровня Шума	Устанавливает интервал времени до переключения в режим снижения шума по завершении копирования.	8-25
	Установка Временных Параметров Сообщений	Устанавливает продолжительность демонстрации сообщений на дисплее.	8-26
Активизация/ /Отмена Установок	Отмена Режима Автоматического Выбора Бумаги	Предупреждает возможность автоматического выбора бумаги из лотка. Для отмены выбора бумаги в лотке дополнительного устройства см. стр. 8-29 Запрещение Автоматического Выбора Бумаги из Лотка Дополнительного Устройства	8-27
	Отмена Режима Автоматического Переключения на Другой Лоток	Предупреждает возможность автоматического переключения на подачу бумаги из другого лотка.	8-27
	Отмена Режима Поддачи Бумаги с Дополнительного Устройства в Режиме 2-стороннего Копирования	Предупреждает возможность использования для поддачи бумаги в режиме 2-стороннего копирования лотка дополнительного устройства.	8-27
	Отмена Возможности Сброса Рабочих Программ	Предупреждает возможность замены или сброса хранящихся в памяти копира рабочих программ.	8-28
	Отключение Устройства Поддачи Оригиналов	Исключает возможность использования устройства подачи оригиналов при возникновении в нем неисправности.	8-28
	Отмена Режима 2-стороннего Копирования	Временно исключает возможность использования системы 2-стороннего копирования при возникновении в ней неисправности, сохраняя при этом копир в рабочем состоянии.	8-28

Категория	Название Программы	Функция	Стр. N№.
	Отключение Степлера	Предупреждает поломку степлера до посещения специалиста сервисной службы. (Степлер встроен в дополнительный модуль обработки готовых комплектов копий (AR-FN3).)	8-29
	Отключение Режимы Изготовления Обложек	Предупреждает возможность выбора режима ИЗГОТОВЛЕНИЕ ОБЛОЖЕК.	8-29
	Запрещение Выбора Бумаги из Дополн. Устройства Подачи в Автоматическом Режиме	Предупреждает возможность автоматического выбора бумаги из лотка дополнительного устройства подачи бумаги.	8-29
	Отмена Доступа через ПК/Модем	Открывает или запрещает доступ к программам оператора копира через модем персонального компьютера без предварительного ввода кода оператора.	8-29
	Отмена Режимы Автоматического Отключения Питания	Отменяет режим автоматического отключения копира.	8-30
	Отмена Режимы Звукового Сигнала при Нажатии на Кнопку	Активизирует или отключает режим звуковых сигналов при нажатии на кнопки панели управления	8-30
Прочие Программы	Демонстрация Общего Количества Изготовленных Копий по Всем Счетам и для Всех Дополнительных Приспособлений	Выводит на дисплей данные по общему количеству изготовленных копий, включая копирование, работу устройства подачи оригиналов, модуля 2-стороннего копирования и степлера.	8-31
	Распечатка Списка Программ	Последовательно распечатывает список программ оператора с открытым доступом.	8-31

Использование программ оператора копира

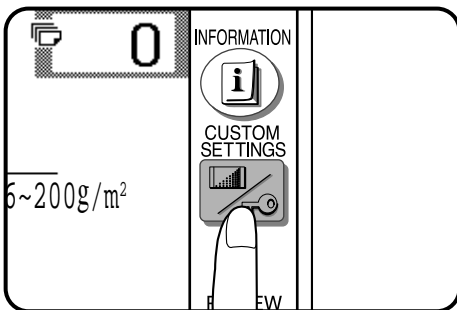

1 Нажмите на кнопку **CUSTOM SETTINGS** (УСТАНОВКИ ПОЛЬЗОВАТЕЛЯ) ().

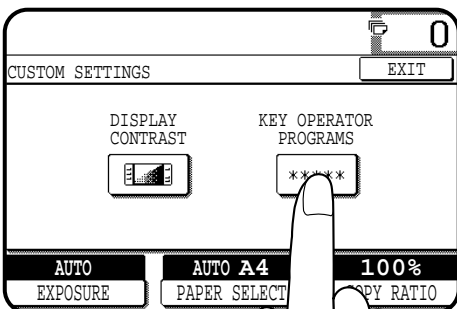

2 Нажмите на кнопку **“KEY OPERATOR PROGRAMS”** (ПРОГРАММЫ ОПЕРАТОРА КОПИРА), расположенную на сенсорной панели.

- На дисплее появится следующий интерфейс.

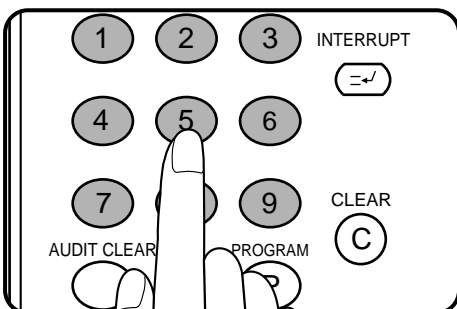

3 Введите номер кода оператора копира.

- На дисплее по мере ввода цифр черточки будут заменяться на звездочки.

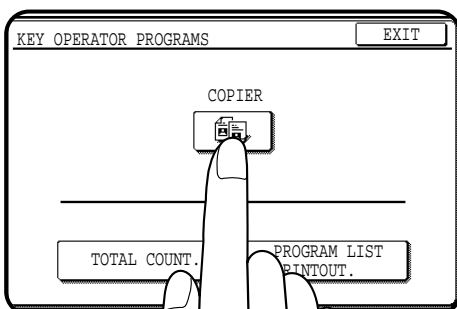

4 Нажмите на кнопку **“COPIER”** (КОПИР), расположенную на сенсорной панели.

5 Выберите нужную категорию программ на сенсорной панели.

Пример: Для выбора категории учетных программ нажмите на изображение кнопки “ACCOUNT CONTROL” (УЧЕТНЫЕ ПРОГРАММЫ).

6 Нажмите на кнопку нужной программы из числа кнопок, расположенных на сенсорной панели.

Пример: Для того, чтобы узнать какое количество копий изготовлено по данному счету, нажмите на кнопку “NUMBER OF COPIES PER ACCOUNT” (КОЛИЧЕСТВО КОПИЙ ПО ДАННОМУ СЧЕТУ).

- Для некоторых программ на дисплее появится слева от наименования программы диалоговая кнопка с окошком. При нажатии на нее на окошке кнопки появится значок галочки и программа будет установлена. При повторном нажатии значок исчезнет и программа будет отменена.
- Для других программ при нажатии на соответствующую программе кнопку на дисплее появится установочный интерфейс.
- Если на дисплее появляется кнопка и/или , то с их помощью могут быть вызваны дополнительные программы.

7 Следуйте указаниям для программ, отображенных на дисплее.

- Если при вводе была допущена ошибка, то для ее отмены нажмите на кнопку CLEAR (СБРОС) (C).
- Для продолжения работы с программами нажмите (при необходимости) на кнопку “OK” и выберите другую программу.

8 Для выхода из режима программ оператора нажмите на кнопку CLEAR ALL (ОБЩИЙ СБРОС) (CA).

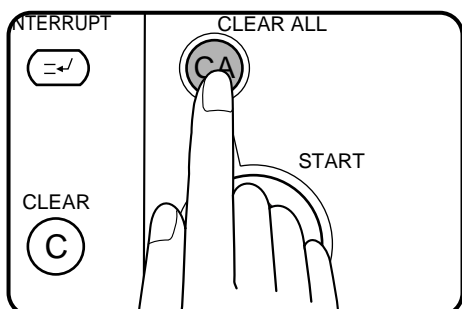

УЧЕТНЫЕ ПРОГРАММЫ

Программы, объединенные в данную категорию, используются для установки функций режима аудита. Эти программы могут быть выбраны нажатием на кнопку "ACCOUNT CONTROL" (УЧЕТНЫЕ ПРОГРАММЫ) с последующим выбором нужной программы при помощи соответствующей кнопки.

Режим Аудита

Данная программа применяется для активизации или отмены основного режима аудита. При отключенном режиме на дисплее появляется сообщение "READY TO COPY" (ГОТОВ К РАБОТЕ) и доступ к работе с копиром будет открыт для любого пользователя.

Если режим активизирован, то на дисплее после включения появится сообщение "ENTER YOUR ACCOUNT NUMBER. ----." (Введите номер Вашего счета. ----.). В данном режиме проведение операции копирования возможно только для операторов, которым присвоен 5-значный номер персонального счета.

Номера счетов могут быть присвоены 500 пользователям (От 00001 до 99999). Для присвоения номера счета используется программа оператора "Контроль за Номерами Счетов" (стр. 8-12).

Для активизации режима аудита нажмите на кнопку с окошком "AUDITING MODE" (РЕЖИМ АУДИТА) с тем, чтобы в окошке появился значок.

Отмена режима осуществляется повторным нажатием на данную кнопку, при этом значок в окошке кнопки исчезает.

Количество Копий по Данному Счету

Данная программа используется для отображении на дисплее и распечатки данных об общем количестве копий, изготовленных по каждому из счетов.

Копии формата А3 учитываются как 2 копии.

При нажатии на кнопку "NUMBER OF COPIES PER ACCOUNT." (КОЛИЧЕСТВО КОПИЙ ПО ДАННОМУ СЧЕТУ.) на дисплее появится следующий интерфейс.

KEY OPERATOR PROGRAMS			
ACCOUNT NUMBER	NUMBER OF COPIES MADE	MAXIMUM	1/2
16805	: 001,100	600,000	⬆
16850	: 002,200	500,000	⬇
16900	: 003,500	500,000	
17806	: 004,400	800,000	

Buttons: ACCOUNT SEARCH, PRINT, OK

- Для перемещения от счета к счету нажмите на кнопку
 - Для распечатки данных о всех счетах нажмите на кнопку "PRINT" (ПЕЧАТЬ). Для прекращения распечатки после ее начала нажмите на кнопку "CANCEL" (ОТМЕНА).
 - Если на дисплее в колонке MAXIMUM (МАКСИМУМ) значится "000.000", то лимит по данному счету не установлен.
 - Для распечатки данных о количестве копий по отдельному счету нажмите на кнопку "ACCOUNT SEARCH" (ПОИСК СЧЕТА).

- Введите нужный номер счета цифровыми кнопками. Для ввода другого счета нажмите на кнопку "NEXT SEARCH" (ПОИСК СЛЕДУЮЩЕГО СЧЕТА) или для возврата к начальному интерфейсу нажмите на нижнюю кнопку "OK".
- 2. Для выхода из программы нажмите на кнопку "OK".**

Стоимость Копий по Данному Счету

Данная программа используется для показа на дисплее или распечатки общей стоимости изготовленных копий, если установлена единичная цена копии при помощи программы "Установка Расценки Копий".

При нажатии на кнопку "BILLING BY ACCOUNT" (СТОИМОСТЬ КОПИЙ ПО ДАННОМУ СЧЕТУ) на дисплее появится следующий интерфейс.

- 1. Для перемещения от счета к счету нажмите на кнопку .**
- Для распечатки данных о всех счетах нажмите на кнопку "PRINT" (ПЕЧАТЬ). Для прекращения распечатки после ее начала нажмите на кнопку "CANCEL" (ОТМЕНА).
 - Для распечатки данных о стоимости копий по отдельному счету нажмите на кнопку "ACCOUNT SEARCH" (ПОИСК СЧЕТА).

- Введите нужный номер счета цифровыми кнопками. Для ввода другого счета нажмите на кнопку "NEXT SEARCH" (ПОИСК СЛЕДУЮЩЕГО СЧЕТА) или для возврата к начальному интерфейсу нажмите на нижнюю кнопку "OK".
- 2. Для выхода из программы нажмите на кнопку "OK".**

Переустановка Счета

Данная программа позволяет произвести переустановку всех или отдельных счетов.

При нажатии на кнопку “RESETTING ACCOUNT.” (ПЕРЕУСТАНОВКА СЧЕТА.) на дисплее появится следующий интерфейс.

KEY OPERATOR PROGRAMS			
RESETTING ACCOUNT.			OK
ACCOUNT NUMBER	NUMBER OF COPIES MADE	MAXIMUM	1 / 2
16805	: 001,100	600,000	↑
16850	: 002,200	500,000	↓
16900	: 003,500	500,000	
17806	: 004,400	800,000	
ACCOUNT SEARCH		ALL ACCOUNTS	RESET

- Если на дисплее в колонке MAXIMUM (МАКСИМУМ) значится “000.000”, то лимит по данному счету не установлен.

Переустановка всех счетов

1. Нажмите на кнопку “RESET” (ALL ACCOUNTS) (ПЕРЕУСТАНОВКА (ВСЕХ СЧЕТОВ)), расположенную на сенсорной панели.
2. Нажмите на кнопку “YES” (ДА).
3. Для выхода из программы нажмите на кнопку “OK”.

Переустановка отдельных счетов

1. Нажмите на кнопку переустанавливаемого счета.
 - Для переключения на другие счета нажимайте на кнопку или .
 - Единичный счет может быть указан нажатием на кнопку “ACCOUNT SEARCH” (ПОИСК СЧЕТА) и последующим вводом номера при помощи цифровых кнопок и нажатием на кнопку количества изготовленных копий.
2. Нажмите на кнопку “YES” (ДА).
3. Продолжайте проведение этапов 1 и 2 данной операции для других выбранных счетов.
Для выхода из программы нажмите на кнопку “OK”.

Контроль за Номерами Счетов

Данная программа дает возможность производить регистрацию счетов, сбрасывать счета, изменять их номера или распечатывать список всех номеров.

При нажатии на кнопку "ACCOUNT NUMBER CONTROL" (КОНТРОЛЬ ЗА НОМЕРАМИ СЧЕТОВ) на дисплее появится следующий интерфейс.

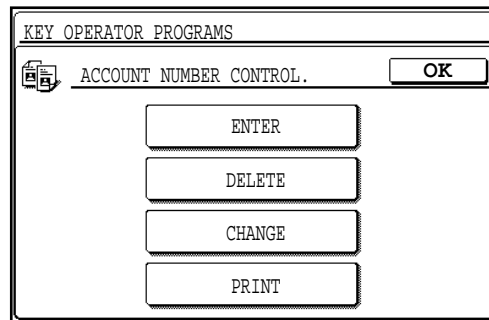

Регистрация счетов

1. Нажмите на кнопку "ENTER" (ВВОД).
2. Введите при помощи цифровых кнопок 5-значный номер счета (от 00001 до 99999).
 - Выберите любой номер, отличающийся от номера кода оператора.
3. Нажмите на кнопку "ENTER" (ВВОД).
 - Если вводится уже зарегистрированный номер, на дисплее появится сообщение "THIS NUMBER IS ALREADY USED" (Данный номер уже используется). Нажмите на кнопку "OK" и введите другой номер.
4. Для ввода других номеров счетов повторите этапы 2 и 3 данной операции.
Для выхода из программы дважды нажмите на кнопку "OK".

Сброс счетов

1. Нажмите на кнопку "DELETE" (СБРОС).
2. Для сброса всех номеров счетов нажмите на кнопку "DELETE" (ALL ACCOUNTS) (СБРОС (ВСЕХ СЧЕТОВ)), расположенную на сенсорной панели.
 - На дисплее появится сообщение о необходимости подтверждения сделанного выбора. Для отмены всех счетов нажмите на кнопку "YES" (ДА). Если Вы решили не сбрасывать все номера счетов, нажмите на кнопку "NO" (НЕТ).
3. Для сброса отдельного счета введите цифровыми кнопками его номер.
4. Нажмите на кнопку "ENTER" (ВВОД).
5. Для сброса других номеров счетов повторите этапы 3 и 4 данной операции.
Для выхода из программы дважды нажмите на кнопку "OK".

Замена номеров счетов

1. Нажмите на кнопку “CHANGE” (ЗАМЕНА).
2. Для замены отдельного счета введите цифровыми кнопками его номер.
3. Введите новый номер счета.
4. Нажмите на кнопку “ENTER” (ВВОД).
 - Если вводится уже зарегистрированный номер, на дисплее появится сообщение “THIS NUMBER IS ALREADY USED” (Данный номер уже используется). Нажмите на кнопку “OK” и введите другой номер.
5. Для замены других номеров счетов повторите этапы 2 - 4 данной операции.
Для выхода из программы дважды нажмите на кнопку “OK”.

Распечатка всех зарегистрированных номеров счетов

1. Нажмите на кнопку “PRINT” (ПЕЧАТЬ).
 - Копир начнет распечатку. Для остановки печати нажмите на кнопку “CANCEL” (ОТМЕНА).
2. Для выхода из программы нажмите на кнопку “OK”.

Установка Расценки Копий

Данная программа используется для установки цены единичной копии. Может быть установлено три различных величины для одной и той же копии (#1, #2 и #3). После завершения копирования общая стоимость копий будет сохранена в памяти.

При нажатии на кнопку “PRICE/COPY SETTING” (УСТАНОВКА РАСЦЕНКИ КОПИЙ) на дисплее появится следующий интерфейс.

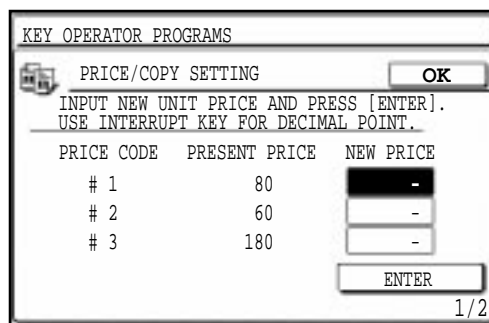

1. Введите новую расценку под кодом цены # 1 при помощи цифровых кнопок и нажмите на кнопку “ENTER” (ВВОД).
 - Для ввода десятичных разрядов используйте кнопку INTERRUPT (ПРЕРЫВАНИЕ) (⏏).
 - Если кнопка ввода нажата без установки нового значения, удельная расценка копирования не будет изменена.
2. Последовательно введите новые значения для кодов цены # 2 и # 3.
 - На дисплее появится следующий интерфейс.

PRICE CODE	PRESENT PRICE
#1	80
#2	60
#3	180

ACCOUNT NUMBER: [] PRICE CODE: # []

ALL ACCOUNTS ENTER OK

2/2

- 3. Введите номера счетов, для которых устанавливается код расценки и нажмите на кнопку “ENTER” (ВВОД).**
 - Для ввода единого кода для всех счетов нажмите на кнопку "ALL ACCOUNTS" (ВСЕ СЧЕТА) и затем нажмите на кнопку ввода.
- 4. Введите код расценки (#1 - #3) и нажмите на кнопку “ENTER” (ВВОД).**
 - Если кнопка ввода нажата без установки значения кода расценки, удельная расценка кода не будет установлена.
- 5. Для других индивидуальных номеров счетов повторите этапы 3 и 4 данной операции.**
 - Для выхода из программы нажмите на кнопку “OK”.

Установка Лимита по Отдельному Счету

Данная программа используется для установки максимального количества копий, которое можно изготовить по отдельному зарегистрированному счету.

При нажатии на кнопку “ACCOUNT LIMIT SETTING” (УСТАНОВКА ЛИМИТА ПО ОТДЕЛЬНОМУ СЧЕТУ) на дисплее появится следующий интерфейс.

Установка лимита

- 1. Введите номер счета, по которому устанавливается предельное количество копий.**
- 2. Введите верхнее предельное значение для счета (максимум 999,999).**
 - Если лимит для данного счета уже был установлен, то ранее введенное значение появится на дисплее. Перед вводом нового значения нажмите на кнопку CLEAR (СБРОС) (C).
 - Для отмены лимита нажмите на кнопку CLEAR (СБРОС) (C) и приступите к этапу 3 данной операции, не устанавливая нового значения.

3. Нажмите на кнопку “ENTER” (ВВОД).
4. Для установки предельного количества копий для других номеров счетов повторите этапы 1 - 3 данной операции. Для выхода из программы нажмите на кнопку “OK”.

Установка лимита для всех счетов

1. Нажмите на кнопку “LIMIT” (ALL ACCOUNTS) (УСТАНОВКА ЛИМИТА (ДЛЯ ВСЕХ СЧЕТОВ)).
 - Под кнопкой “ACCOUNT NUMBER” (НОМЕР СЧЕТА) появится надпись “ALL” (ВСЕ СЧЕТА).
2. Введите верхнее предельное значение для всех счетов (максимум 999,999).
 - Для отмены лимита приступите к этапу 3 данной операции, не устанавливая нового значения.
3. Нажмите на кнопку “ENTER” (ВВОД).
4. Для выхода из программы нажмите на кнопку “OK”.

Защита Номера Счета

Данная программа предназначена для защиты номера пользователя против попыток подобрать его методом проб и ошибок. Если при выборе данной программы будет предпринято подряд три попытки неправильного ввода номера, то копир в течение минуты не будет реагировать на дальнейшие попытки ввода, при этом на дисплее появится сообщение “PLEASE SEE YOUR KEY OPERATOR FOR ASSISTANCE.” (ОБРАТИТЕСЬ ЗА ПОМОЩЬЮ К ОПЕРАТОРУ КОПИРА.).

Для активизации функции защиты номера счета нажмите на кнопку “ACCOUNT NUMBER SECURITY.” (ЗАЩИТА НОМЕРА СЧЕТА) с тем, чтобы в окошке кнопки появился значок галочки.

Для отмены функции повторно нажмите на эту кнопку, при этом значок исчезнет.

ПРОЧИЕ ФУНКЦИОНАЛЬНЫЕ УСТАНОВКИ

Программы, относящиеся к данной категории, используются для регулировки различных функциональных установок копира. Для выбора одной из программ необходимо сначала нажать на кнопку “OTHER FUNCTION SETTINGS” (ПРОЧИЕ ФУНКЦИОНАЛЬНЫЕ УСТАНОВКИ), а затем - на кнопку, относящуюся к выбранной программе.



Изменение Номера Кода Оператора

См. Стр. 8-2, КОД ОПЕРАТОРА КОПИРА.

Регулировка Экспозиции

Данная программа позволяет получить более светлые или более темные копии в режиме автоматического экспонирования. При изготовлении на заводе устанавливается уровень экспозиции 3.

При нажатии на кнопку “EXPOSURE ADJUSTMENT” (РЕГУЛИРОВКА ЭКСПОЗИЦИИ) на дисплее появится следующий интерфейс.

1. Отрегулируйте уровень экспозиции при помощи кнопок  и .
2. Нажмите на кнопку “OK”.

Режим экономии тонера





При установке данного режима расход тонера при копировании уменьшается приблизительно на 10% (в автоматическом режиме экспозиции, режиме “текст” и “текст/фото”). Копии будут менее насыщенными, но вполне соответствующими стандартным требованиям к качеству копирования. При копировании в режиме “фото” активизация режима экономии тонера невозможна.

Для активизации режима экономии тонера нажмите на кнопку “TONER SAVE MODE.” (РЕЖИМ ЭКОНОМИИ ТОНЕРА.) с тем, чтобы в окошке, находящемся на ее изображении появился значок галочки.

Для отключения режима повторно нажмите на кнопку для сброса значка.

Добавление или Изменение Дополнительных Фиксированных Значений Масштаба

Как в интервале копирования с уменьшением (25% - 99%), так и в интервале копирования с увеличением (101% - 400%) могут быть установлены по два дополнительных фиксированных значения масштаба. Только эти значения могут быть изменены в дальнейшем. Стандартные фиксированные значения сохраняются в памяти постоянно и изменениям не подлежат. При нажатии на кнопку “ADD OR CHANGE EXTRA PRESET RATIOS” (ДОБАВЛЕНИЕ ИЛИ ИЗМЕНЕНИЕ ДОПОЛНИТЕЛЬНЫХ ФИКСИРОВАННЫХ ЗНАЧЕНИЙ МАСШТАБА) на дисплее появится следующий интерфейс.

1. **Нажмите на одну из кнопок, расположенных под надписью “REDUCTION” (УМЕНЬШЕНИЕ) или “ENLARGEMENT” (УВЕЛИЧЕНИЕ) на сенсорной панели.**
 - Изображение выбранной кнопки будет подсвечено на дисплее.
2. **Для установки нужного фиксированного значения масштаба используйте кнопки  и .**
 - Для ускорения процесса установки масштаба нажмите и удерживайте кнопку  или .
 - Для добавления или изменения другого значения масштаба повторите этапы 1 и 2 данной операции.
 - Для сброса дополнительного фиксированного значения масштаба выберите это значение и нажмите на кнопку сброса CLEAR (C).
3. **Нажмите на кнопку “ОК”.**

Установка Максимального Тиража при Операции Копирования

При помощи данной программы ограничивается количество копий, которое может быть введено в ходе операции копирования с каждого оригинала (и отображено на дисплее количества копий).



При нажатии на кнопку “SETTING A MAXIMUM NUMBER OF COPIES” (УСТАНОВКА МАКСИМАЛЬНОГО ТИРАЖА КОПИРОВАНИЯ) на дисплее появится следующий интерфейс.

1. **Введите число копий при помощи цифровой клавиатуры.**
 - Может быть установлено любое число в интервале от 1 до 999.
2. **Нажмите на кнопку “ОК”.**

Установка Смещения Поля “По Умолчанию”

Данная программа позволяет установить исходную величину смещения корешкового поля страницы.



При нажатии на кнопку “INITIAL MARGIN SHIFT SETTING” (УСТАНОВКА ИСХОДНОЙ ВЕЛИЧИНЫ СМЕЩЕНИЯ ПОЛЯ) на дисплее появится следующий интерфейс.

1. **Отрегулируйте величину смещения поля для лицевой и обратной стороны копии при помощи кнопок  и .**
 - Величина может быть установлена в пределах от 0 мм до 20 мм с шагом в 1 мм.
2. **Нажмите на кнопку “ОК”.**

Регулировка Ширины Полосы Стирания

Данная программа дает возможность установить величину области стирания изображения на копии.

При нажатии на кнопку “ERASE WIDTH ADJUSTMENT” (РЕГУЛИРОВКА ШИРИНЫ ПОЛОСЫ СТИРАНИЯ) на дисплее появится следующий интерфейс.

1. **Отрегулируйте величины области стирания изображения на копии для режима стирания по краю копии и режима стирания по центру копии при помощи кнопок  и .**
 - Величина может быть установлена в пределах от 0 мм до 20 мм с шагом в 1 мм.
2. **Нажмите на кнопку “ОК”.**

Установка Исходного Статуса Копира

При включении, после нажатия на кнопку общего сброса CLEAR ALL () или по истечении интервала автоматического сброса после завершения операции копир переключается в режим исходных установок. При помощи настоящей программы возможно задать определенные параметры для режима исходных установок (или исходного состояния копира).

При нажатии на кнопку “INITIAL STATUS SETTING” (УСТАНОВКА ИСХОДНОГО СТАТУСА) на дисплее появится следующий интерфейс.

Ввод новых параметров для исходных установок

1. **Нажмите на кнопку “ESTABLISH NEW INITIAL SETTINGS” (ВВОД НОВЫХ ИСХОДНЫХ УСТАНОВОК).**
2. **Выберите все начальные установки на панели управления.**
 - Могут быть установлены новые параметры для следующих функций:
Количество копий с одного оригинала, масштабирование по горизонтали/вертикали, автоматический выбор масштаба копирования, прерывание процесса изготовления копий, специальные функции, функция “информация”, позиция скобы при сшивании комплекта (для модуля обработки (AR-FN3)) и контраст ЖК дисплея.
3. **Нажмите на кнопку “OK”.**

Возврат к заводской установке исходных параметров

Нажмите на кнопку “RETURN TO THE FACTORY DEFAULT SETTINGS” (ВОЗВРАТ К ЗАВОДСКИМ УСТАНОВКАМ “ПО УМОЛЧАНИЮ”)

Режим Поточной Подачи Оригиналов

Программа дает возможность активизировать режим поточной подачи из устройства подачи оригиналов. При этом все оригиналы, помещенные в лоток в течение 5 секунд после того, как последний из ранее загруженных оригиналов подан в копир, будут подаваться и копироваться автоматически.

Для активизации режима поточной подачи оригиналов нажмите на кнопку “STREAM FEEDING MODE.” (РЕЖИМ ПОТОЧНОЙ ПОДАЧИ.) с тем, чтобы в окошке, находящемся на ее изображении появился значок галочки.

Для отключения режима повторно нажмите на кнопку для сброса значка.

- Режим поточной подачи будет функционировать только при выборе группового режима.

Установка Положения Крепления Копий

Программа позволяет выбрать позицию скрепления копий “по умолчанию” при использовании дополнительного модуля обработки (AR-FN3).

При нажатии на кнопку “STAPLE POSITION SETTING” (УСТАНОВКА ИСХОДНОЙ ПОЗИЦИИ СКРЕПКИ) на дисплее появится следующий интерфейс.

1. Выберите нужный вариант расположения скрепки на копии из числа имеющихся на дисплее сенсорной панели.
2. Нажмите на кнопку “ОК”.

Установка Способа Обозначения Даты

Программа позволяет установить исходный способ обозначения даты.

При нажатии на кнопку “DATA FORMAT SETTING” (УСТАНОВКА СПОСОБА ОБОЗНАЧЕНИЯ ДАТ) на дисплее появится следующий интерфейс.

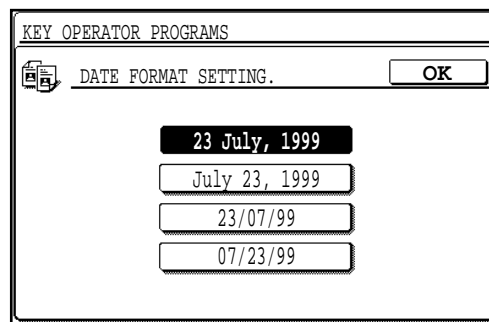



1. Выберите на дисплее сенсорной панели нужный способ обозначения даты.
 - В зависимости от региона поставки способы обозначения даты на панели могут быть отличными от изображенных на рисунке.
2. Нажмите на кнопку “ОК”.

Регулировка Установки Даты и Времени

Данная программа используется для регулировки даты и времени, печатаемых на копии.

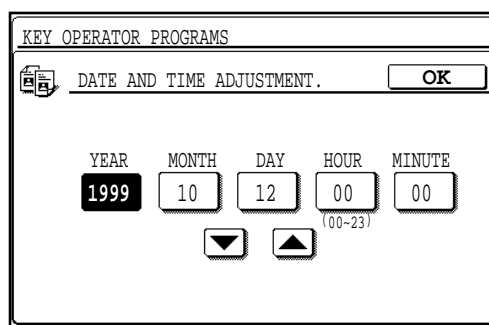
При нажатии на кнопку “DATA AND TIME ADJUSTMENT” (РЕГУЛИРОВКА УСТАНОВКИ ДАТЫ И ВРЕМЕНИ) на дисплее появится следующий интерфейс.



1. **Выберите регулируемый показатель и произведите его настройку при помощи кнопок  и .**
 - Повторите этот этап операции для всех нужных показателей.
2. **Нажмите на кнопку “OK”.**
 - Если на этапе введены нереальные данные (например: 31 февраля), кнопка “OK” будет отключена.

Установка Поворота Изображения на Копии

Если установлена данная программа, то при неверной ориентации изображения относительно листа копировальной бумаги изображение будет повернуто в соответствии с расположением листа.

Функция поворота изображения работает только при активизации режима автоматического выбора лотка с бумагой или режима автоматической установки масштаба.

При использовании режима СОРТИРОВКА СО СКРЕПЛЕНИЕМ поворот изображения не будет производиться даже при установке программы.

ПРИМЕЧАНИЕ:

Если поворот производится при копировании с уменьшением, то положение изображения на листе может изменяться в зависимости от ориентации оригиналов и бумаги.

Оригинал

Бумага

Копия

Для активизации функции поворота изображения нажмите на кнопку “ROTATION COPY SETTING” (УСТАНОВКА ПОВОРОТА КОПИИ) с тем, чтобы в окошке, находящемся на ее изображении появился значок галочки.

Для отключения режима повторно нажмите на кнопку для сброса значка.

Установка Дополнительного Формата [ЭКСТРА]

Формат лотков для бумаги может быть изменен самим пользователем (за исключением дополнительного лотка увеличенного объема). Копир определяет установленный формат по индикаторам формата, установленным в лотках. Если индикатор установлен на формат [EXTRA] (ДОПОЛНИТЕЛЬНЫЙ) и используется данная программа, то копир может определить установленный формат в соответствии с выбором на изображении интерфейса на дисплее.

При нажатии на кнопку "SIZE SETTING FOR [EXTRA]" (УСТАНОВКА ДОПОЛНИТЕЛЬНОГО ФОРМАТА) на дисплее появится следующий интерфейс.

1. Выберите лоток кнопками на сенсорной панели.
2. Выберите установку формата [EXTRA].
 - Выберите формат в соответствии с форматом бумаги, которая будет загружена в лоток.
 - Данная установка может быть также использована для лотков дополнительной стойки-пьедестала с выдвижным лотком на 500 листов (AR-DE7).
3. Нажмите на кнопку "ОК".

Бумага с Большим Удельным Весом на Лотке Дополнительного Устройства

В данной модели копира копии обычно выводятся лицевой стороной вниз. Специальные виды бумаг, включая и прозрачную пленку, однако не могут выводиться лицевой стороной вниз. Если установлена данная программа, то бумага любого типа, помещенная в лоток дополнительного устройства подачи будет рассматриваться, как специальная. Копии при подаче с дополнительного устройства всегда будут выводиться "лицом" вверх. Если данная программа не установлена, то вид бумаги в лотке дополнительного устройства может быть указан. Если указана обычная бумага, то копии будут выводиться лицевой стороной вниз.

Для того, чтобы бумага в лотке дополнительного устройства подачи рассматривалась, как специальная, нажмите на панели на контрольное окошко "HEAVY PAPER ON THE BYPASS TRAY" так, чтобы на дисплее окошке была отмечена соответствующая позиция.

Для активизации режима выбора бумаги в лотке дополнительного устройства нажмите на окошко данной программы повторно, чтобы отмеченная позиция была отменена.

Выбор Лотка при "Совместном" Копировании

При "совместном" копировании лоток для бумаги "вспомогательного" копира будет выбран в соответствии с данной программой. При установке "по умолчанию" данная программа не активизируется и выбирается лоток с бумагой, равной по формату бумаге, используемой в "главном" копире. При активизации программы будет выбран тот же лоток, что и в "главном" копире.

Для выбора того же лотка при "совместном" копировании нажмите на панели на контрольное окошко "SPECIFIED PAPER TRAY SELECTION IN TANDEM MODE" так, чтобы на дисплее в окошке была отмечена соответствующая позиция.

Для выбора лотка с бумагой того же формата, что и в лотке "главного" копира нажмите на окошко данной программы повторно, чтобы отмеченная позиция была отменена.

УСТАНОВКИ ПО ТАЙМЕРУ

Программы данной категории используются для установок работы отдельных функций по таймеру. Программы могут быть выбраны нажатием на кнопку “TIMER SETTINGS” (УСТАНОВКИ ПО ТАЙМЕРУ) с последующим выбором при помощи кнопки, соответствующей данной программе.

Автоматическое Отключение по Таймеру

Режим автоматического отключения по таймеру позволяет запрограммировать выключение копира по истечении определенного промежутка времени, в течение которого не производится ни одна из операций после завершения копирования или после включения питания копира.

Данная функция снижает расходы на оплату электроэнергии, экономит природные ресурсы и снижает уровень загрязнения окружающей среды.

При поставке с завода интервал времени для данной функции установлен на 90 минут. Этот параметр, используемый “по умолчанию”, может быть изменен в определенных пределах времени. Рекомендуется устанавливать его значение в соответствии с графиком работ в офисе. Установка производится с помощью данной программы. Интервал времени автоматического отключения может быть установлен с шагом в 1 минут вплоть до максимального значения, равного 4 часам.

При нажатии на кнопку “AUTO POWER SHUT-OFF TIMER” (АВТОМАТИЧЕСКОЕ ОТКЛЮЧЕНИЕ ПО ТАЙМЕРУ) на дисплее появится следующий интерфейс.

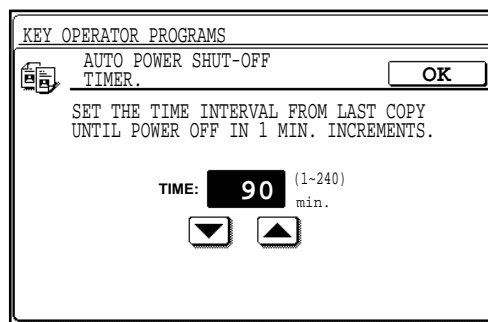

1. Введите нужный интервал времени при помощи кнопок и .
2. Нажмите на кнопку “OK”.

Установка Автоматического Сброса

Данная программа используется для установки интервала времени после завершения операции по копированию, по истечении которого копир переключается в режим исходных установок. Время может быть установлено на период от 10 до 240 секунд с шагом в 10 секунд.

При нажатии на кнопку “AUTO CLEAR SETTING” (УСТАНОВКА АВТОМАТИЧЕСКОГО СБРОСА) на дисплее появится следующий интерфейс.

1. Установите нужный интервал времени при помощи кнопок и .
 - Для отмены функции автоматического сброса нажмите на кнопку “CANCEL TIMER” (ОТМЕНИТЬ ОПЕРАЦИЮ ПО ТАЙМЕРУ) так, чтобы в окошке внутри кнопки появился значок.
2. Нажмите на кнопку “OK”.

Установка Режимы Предварительного Прогрева

Функции режима предварительного прогрева позволяют уменьшить потребление электроэнергии путем понижения температуры узла термозакрепления до определенного уровня по истечении определенного времени после завершения операции по копированию или после включения питания копира.

Данная функция снижает расходы на оплату электроэнергии, экономит природные ресурсы и снижает уровень загрязнения окружающей среды.

При поставке с завода интервал времени для данной функции установлен на 15 минут. Этот параметр, используемый "по умолчанию", может быть изменен в определенных пределах времени. Рекомендуется устанавливать его значение в соответствии с графиком работ в офисе.

Установка производится с помощью данной программы. Интервал времени автоматического отключения может быть установлен с шагом в 1 минуту от 1 до 240 минут.

При нажатии на кнопку "PREHEAT MODE SETTING" (УСТАНОВКА РЕЖИМА ПРЕДВАРИТЕЛЬНОГО ПРОГРЕВА) на дисплее появится следующий интерфейс.

1. Введите нужный интервал времени при помощи кнопок и .
2. Нажмите на кнопку "ОК".

Режим Снижения Уровня Шума

Если копир запрограммирован для переключения в данный режим, то уровень шума будет понижен при нахождении копира в промежуточном режиме "stand-by". При этом время получения первой копии будет увеличено на несколько секунд. При помощи программы устанавливается интервал времени до переключения копира в режим понижения шума после завершения копирования. При нажатии на кнопку "NOISE LEVEL REDUCE MODE" на дисплее появится следующий интерфейс.

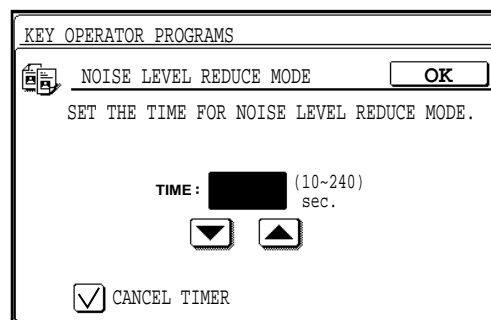

1. Установите нужный интервал времени при помощи кнопок и .
 - Для активизации установки нажмите на кнопку "CANCEL TIMER" (ОТМЕНИТЬ ОПЕРАЦИЮ ПО ТАЙМЕРУ) так, чтобы в окошке выбора исчез значок.
2. Нажмите на кнопку "ОК".

Установка Временных Параметров Сообщений

Программа используется для регулировки продолжительности сохранения сообщения на дисплее в интервале от 1 до 12 секунд с шагом в 1 секунду.

При нажатии на кнопку “MESSAGE TIME SETTING” (УСТАНОВКА ВРЕМЕНИ СОХРАНЕНИЯ СООБЩЕНИЯ НА ДИСПЛЕЕ) на дисплее появится следующий интерфейс.

1. Введите нужное значение при помощи кнопок **←** и **→**.
2. Нажмите на кнопку “OK”.

АКТИВИЗАЦИЯ/ОТМЕНА УСТАНОВОК

Программы, относящиеся к данной категории, используются для активизации или отмены отдельных функций. Программы могут быть установлены или удалены нажатием на соответствующие им кнопки с окошком, внутри которого располагается значок активизации/отмены.

Отмена Режимы Автоматического Выбора Бумаги

Программа предупреждает возможность автоматического выбора лотка с бумагой. При ее активизации копир не будет автоматически осуществлять выбор лотка с бумагой, соответствующей по формату оригиналу, находящемуся на столе оригиналодержателя или в лотке устройства подачи оригиналов.

Для отмены автоматического выбора бумаги нажмите на кнопку “DISABLING OF AUTO PAPER SELECTION.” (ОТМЕНА АВТОМАТИЧЕСКОГО ВЫБОРА БУМАГИ,) так, чтобы в окошке, расположенном на изображении кнопки, появился значок выбора функции.

Для активизации функции повторно нажмите на кнопку, после чего значок выбора функции исчезнет.

Отмена Режимы Автоматического Переключения на Другой Лоток

Программа предупреждает возможность автоматического переключения копира на подачу бумаги из другого лотка.

Для отмены автоматического выбора бумаги нажмите на кнопку “DISABLING OF AUTO TRAY SWITCHING.” (ОТМЕНА РЕЖИМА АВТОМАТИЧЕСКОГО ПЕРЕКЛЮЧЕНИЯ НА ДРУГОЙ ЛОТОК,) так, чтобы в окошке, расположенном на изображении кнопки, появился значок выбора функции.

Для активизации функции повторно нажмите на кнопку, после чего значок выбора функции исчезнет.

Отмена Режимы Поддачи Бумаги с Дополнительного Устройства в Режиме 2-стороннего Копирования

Программа предупреждает возможность использования дополнительного устройства подачи бумаги в случае изготовления 2-сторонних копий.

Для отмены автоматического выбора бумаги нажмите на кнопку “DISABLING OF BYPASS-TRAY IN DUPLEX COPY.” (ОТМЕНА РЕЖИМА ПОДАЧИ БУМАГИ С ДОПОЛНИТЕЛЬНОГО УСТРОЙСТВА В РЕЖИМЕ 2-СТОРОННЕГО КОПИРОВАНИЯ,) так, чтобы в окошке, расположенном на изображении кнопки, появился значок выбора функции.

Для активизации функции повторно нажмите на кнопку, после чего значок выбора функции исчезнет.

Отмена Возможности Сброса Рабочих Программ

Программа предупреждает возможность замены или сброса рабочих программ, хранящихся в памяти копира. При ее установке сохранение рабочих программ в памяти невозможно.

Для предохранения рабочих программ, хранящихся в памяти копира, от замены или сброса нажмите на кнопку “DISABLING DELETION OF JOB PROGRAMS.” (ОТМЕНА ВОЗМОЖНОСТИ СБРОСА РАБОЧИХ ПРОГРАММ,) так, чтобы в окошке, расположенном на изображении кнопки, появился значок выбора функции.

Для активизации возможности замены/сброса рабочих программ повторно нажмите на кнопку, после чего значок выбора функции исчезнет.

Отключение Устройства Подачи Оригиналов

Программа предупреждает возможность использования устройства подачи оригиналов в случае возникшей в нем неисправности.

Для предупреждения возможности использования устройства подачи оригиналов нажмите на кнопку “DISABLING OF DOCUMENT FEEDER.” (ОТКЛЮЧЕНИЕ УСТРОЙСТВА ПОДАЧИ ОРИГИНАЛОВ.) так, чтобы в окошке, расположенном на изображении кнопки, появился значок выбора функции.

Для активизации возможности использования устройства повторно нажмите на кнопку, после чего значок выбора функции исчезнет.

Отмена Режимы 2-стороннего Копирования

Программа используется для активизации или отключения системы 2-стороннего копирования. При возникновении неисправности в системе она может быть отключена до посещения специалиста сервисной службы. При этом остается возможность использования всех остальных функций копира.

Для предупреждения возможности использования системы 2-стороннего копирования нажмите на кнопку “DISABLING OF DUPLEX COPYING.” (ОТКЛЮЧЕНИЕ СИСТЕМЫ 2-СТОРОННЕГО КОПИРОВАНИЯ.) так, чтобы в окошке, расположенном на изображении кнопки, появился значок выбора функции.

Для активизации возможности использования системы повторно нажмите на кнопку, после чего значок выбора функции исчезнет.

Отключение Степлера

Программа используется для активизации или отключения механизма степлера, встроенного в модуль обработки комплектов копий (AR-FN3). При неисправности степлера он может быть отключен до посещения специалиста для предотвращения возможной поломки.

Для предупреждения возможности использования степлера нажмите на кнопку “DISABLING OF STAPLER.” (ОТКЛЮЧЕНИЕ СТЕПЛЕРА.) так, чтобы в окошке, расположенном на изображении кнопки, появился значок выбора функции.

Для активизации возможности использования режима скрепления копий повторно нажмите на кнопку, после чего значок выбора функции исчезнет.

Отмена Режимы Изготовления Обложек

Программа используется для предупреждения возможности выбора режима ИЗГОТОВЛЕНИЕ ОБЛОЖЕК.

Для предупреждения возможности использования режима ИЗГОТОВЛЕНИЕ ОБЛОЖЕК нажмите на кнопку “DISABLING OF COVERS MODE.” (ОТКЛЮЧЕНИЕ РЕЖИМА ИЗГОТОВЛЕНИЯ ОБЛОЖЕК.) так, чтобы в окошке, расположенном на изображении кнопки, появился значок выбора функции.

Для активизации возможности использования этого режима повторно нажмите на кнопку, после чего значок выбора функции исчезнет.

Запрещение Выбора Бумаги из Дополнительного Устройства Подачи

Программа используется для предупреждения возможности автоматического выбора подачи бумаги из дополнительного устройства подачи. “По умолчанию” данная функция является отключенной.

Для отключения режима автоматического выбора бумаги из лотка дополнительного устройства подачи нажмите на кнопку окошка выбора “PROHIBIT AUTO PAPER SELECTION FROM THE BYPASS-TRAY” так, чтобы в окошке, расположенном на изображении кнопки, появился значок выбора функции.

Для восстановления возможности использования этого режима повторно нажмите на кнопку, после чего значок выбора функции исчезнет.

ПРИМЕЧАНИЕ:

Функция автоматического выбора бумаги из дополнительного лотка подачи может быть активизирована только, если не установлены программы Бумага с Большим Удельным Весом на Лотке Дополнительного Устройства (См. стр. 8-22) и Запрещение Выбора Бумаги из Дополнительного Устройства Подачи.

Отмена Доступа через ПК/Модем

Программа используется для определения возможности доступа пользователей, которым неизвестен код оператора копира, через компьютер или другое устройство, непосредственно или по телефонной линии, к программам оператора.

Для необходимости ввода кода перед получением доступа к программам оператора нажмите на кнопку “DISABLING OF PC/MODEM ACCESS.” (ОТКЛЮЧЕНИЕ ДОСТУПА ЧЕРЕЗ ПК/МОДЕМ.) так, чтобы в окошке, расположенном на изображении кнопки, появился значок выбора функции.

Для разрешения возможности доступа к программам оператора без предварительного ввода кода оператора копира повторно нажмите на кнопку, после чего значок выбора функции исчезнет.

ПРИМЕЧАНИЕ:

Пользователи должны самостоятельно выбрать установку режима данной операции. Если программа не установлена, то пользователь может получить доступ к программам оператора через компьютер или другое устройство без предварительного ввода кода оператора копира. При установленной программе для того, чтобы получить доступ к программам оператора, необходимо ввести код оператора. (При изготовлении копира на заводе данная программа установлена “по умолчанию”.)

Отмена Режимы Автоматического Отключения Питания

Режим автоматического отключения питания используется для отключения питания через определенный интервал времени после завершения операции или после включения копира. Данная функция снижает расходы на оплату электроэнергии, экономит природные ресурсы и снижает уровень загрязнения окружающей среды.

В зависимости от режима использования копира может оказаться необходимым отказаться от использования данного режима. В этом случае необходимо использовать данную программу.

ПРИМЕЧАНИЕ:

Для того, чтобы полностью понять цели использования режима автоматического отключения, рекомендуется активизировать данный режим и установить оптимальный интервал времени отключения при помощи программы “АВТОМАТИЧЕСКОЕ ОТКЛЮЧЕНИЕ ПО ТАЙМЕРУ” (стр. 8-24).

Для отключения режима автоматического отключения нажмите на кнопку “DISABLING OF AUTO POWER SHUT-OFF MODE.” (ОТКЛЮЧЕНИЕ РЕЖИМА АВТОМАТИЧЕСКОГО ОТКЛЮЧЕНИЯ.) так, чтобы в окошке, расположенном на изображении кнопки, появился значок выбора функции.

Для активизации режима повторно нажмите на кнопку, после чего значок выбора функции исчезнет.

Отмена Режимы Звукового Сигнала при Нажатии на Кнопку

Программа используется для активизации или отключения функции звукового сигнала. При ее активизации после нажатия на любую из кнопок на панели управления (включая и сенсорную панель) будет раздаваться звуковой сигнал.

Для отключения функции звукового сигнала нажмите на кнопку “DISABLING OF BEEP WHEN KEYS TOUCHED.” (ОТКЛЮЧЕНИЕ ЗВУКОВОГО РЕЖИМА ПРИ НАЖАТИИ НА КНОПКУ.) так, чтобы в окошке, расположенном на изображении кнопки, появился значок выбора функции.

Для активизации этой функции повторно нажмите на кнопку, после чего значок выбора функции исчезнет.

ПРОЧИЕ ПРОГРАММЫ

Две программы, описание которых приводится ниже, не входят в перечисленные выше четыре категории. Эти программы могут быть выбраны нажатием на соответствующие кнопки сенсорной панели после выбора режима программ оператора копира.

Демонстрация Общего Количества Изготовленных Копий

Программа используется для вывода на дисплей данных по общему количеству изготовленных копий, включая копирование, работу устройства подачи оригиналов, модуля 2-стороннего копирования и степлера.

Копии формата А3 учитываются как две копии.

Обложки и вставки на прозрачной пленке учитываются как копии даже при отсутствии на них изображения.

Списки, распечатанные в режиме программ оператора копира, включаются в группу “ПРОЧИЕ УСТРОЙСТВА”.

При нажатии на кнопку “TOTAL COUNT” (ОБЩЕЕ КОЛИЧЕСТВО КОПИЙ) на дисплее появится следующий интерфейс.

На дисплее появятся данные для всех устройств.

Для распечатки этих данных нажмите на кнопку “PRINT” (ПЕЧАТЬ).

Для выхода из программы нажмите на кнопку “OK”.

Распечатка Списка Программ

Программа дает возможность распечатать список всех возможных программ оператора.

Нажмите на кнопку “PROGRAM LIST PRINTOUT.” (РАСПЕЧАТКА СПИСКА ПРОГРАММ.).

- Копир начнет распечатку списка. Для прекращения распечатки нажмите на кнопку “CANCEL” (ОТМЕНА).

НЕОБХОДИМОСТЬ ПОМОЩИ СО СТОРОНЫ ОПЕРАТОРА КОПИРА

Когда требуется проведение сервисной операции, недоступной для обычного пользователя, копир прекратит работу и на дисплее появится одно из перечисленных ниже сообщений.

Сообщение	Необходимые действия
CHECK STAPLER POSITION OR STAPLER JAM. (ПРОВЕРЬТЕ НАЛИЧИЕ СКОБ В СТЕПЛЕРЕ ИЛИ ВОЗМОЖНОСТЬ ЗАСТРЕВАНИЯ СКОБЫ.)	По вопросу извлечения застрявшей скобы смотрите стр. 7-12. Если неисправность сохраняется, используйте программу оператора “ОТКЛЮЧЕНИЕ СТЕПЛЕРА” (стр. 8-29) для предупреждения возможности использования степлера. Обратитесь в центр технического обслуживания, имеющий полномочия от фирмы SHARP.
THE FINISHER IS OUT OF SERVICE. PRESS [CA] TO CANCEL JOB. (НЕИСПРАВНОСТЬ В МОДУЛЕ ОБРАБОТКИ КОМПЛЕКТОВ КОПИЙ. ДЛЯ ОТМЕНЫ ОПЕРАЦИИ НАЖМИТЕ НА КНОПКУ ОБЩЕГО СБРОСА [CA].)	Обратитесь в центр технического обслуживания, имеющий полномочия от фирмы SHARP. (При неисправности модуля обработки (AR-FN3) на дисплее появится соответствующее сообщение.)
DUPLEX SYSTEM IS OUT OF SERVICE. (НЕИСПРАВНОСТЬ В СИСТЕМЕ 2-СТОРОННЕГО КОПИРОВАНИЯ.)	Для предупреждения возможности использования системы 2-стороннего копирования воспользуйтесь программой оператора “ОТКЛЮЧЕНИЕ СИСТЕМЫ 2-СТОРОННЕГО КОПИРОВАНИЯ” (стр. 8-24). Обратитесь в центр технического обслуживания, имеющий полномочия от фирмы SHARP.
THE DOCUMENT FEEDER IS OUT OF SERVICE. PRESS [CA] TO CANCEL JOB. (НЕИСПРАВНОСТЬ В УСТРОЙСТВЕ ПОДАЧИ ОРИГИНАЛОВ. ДЛЯ ОТМЕНЫ ОПЕРАЦИИ НАЖМИТЕ НА КНОПКУ ОБЩЕГО СБРОСА [CA].)	Для предупреждения возможности использования устройства подачи оригиналов воспользуйтесь программой оператора “ОТКЛЮЧЕНИЕ УСТРОЙСТВА ПОДАЧИ ОРИГИНАЛОВ” (стр. 8-28). Обратитесь в центр технического обслуживания, имеющий полномочия от фирмы SHARP.
SELECTED PAPER TRAY IS OUT OF SERVICE. PLEASE SELECT ANOTHER PAPER TRAY. (НЕИСПРАВНОСТЬ В УСТРОЙСТВЕ ВЫБРАННОГО ЛОТКА С БУМАГОЙ. ВЫБЕРИТЕ ДРУГОЙ ЛОТК.)	Обратитесь в центр технического обслуживания, имеющий полномочия от фирмы SHARP.
CALL FOR SERVICE. CODE:□□ (ВЫЗОВИТЕ СПЕЦИАЛИСТА ПО ТЕХНИЧЕСКОМУ ОБСЛУЖИВАНИЮ. КОД НЕИСПРАВНОСТИ:□□)	При появлении на дисплее данного сообщения появится буквенно-цифровой код, указывая на то, что данная неисправность не может быть исправлена силами оператора копира. Обратитесь в центр технического обслуживания, имеющий полномочия от фирмы SHARP. Сообщите специалисту информацию о коде неисправности - это позволит ему лучше подготовиться к устранению неисправности, на которую указывает код.

КОД ОПЕРАТОРА КОПИРА: УСТАНОВКА ПРИ ИЗГОТОВЛЕНИИ



Следующее установленное на заводе числовое значение кода оператора может быть использовано для доступа к Программе Оператора Копира.

Значение, Введенное при Изготовлении Копира = 00000

Для самой первой операции по доступу к Программе Оператора Копира введите это число. (См. стр. 8-2.)

ПРИМЕЧАНИЕ:

Код Оператора Копира - это важное средство обеспечения защиты копира от несанкционированного доступа, позволяющее создать нужную конфигурацию функций копира в сочетании с вводом данных по аудиторскому учету.

Зарегистрируйте свое значение кода, отличное от указанного выше, сразу после установки копира.

★ ДЛЯ ОПЕРАТОРА КОПИРА Отделите данную страницу от Руководства и храните ее в надежном месте.