

SEA-DOO®



2012

Спортивные катера
**РУКОВОДСТВО
ПО ЭКСПЛУАТАЦИИ**
Меры безопасности
Устройство катера
Техническое обслуживание

150 SPEEDSTER™

⚠ ПРЕДОСТЕРЕЖЕНИЕ

Внимательно изучите настоящее Руководство. Оно содержит важную информацию по безопасности. Минимальный возраст водителя — 16 лет.
Храните Руководство по эксплуатации на борту катера.

2 1 9 0 0 1 0 6 3

⚠ ПРЕДОСТЕРЕЖЕНИЕ

Несоблюдение инструкций и рекомендаций по мерам безопасности, которые содержатся в Руководстве по эксплуатации, **ДЕМОНСТРАЦИОННОМ ВИДЕОФИЛЬМЕ** и табличках на корпусе катера, может привести к трагическим последствиям, не исключая травм, увечий и гибели людей.

⚠ ПРЕДОСТЕРЕЖЕНИЕ

Данный катер по своим характеристикам может превосходить другие катера, которыми вам приходилось управлять ранее. Уделите время для ознакомления с вашим новым катером.

ПОПРАВКА 65 ШТАТА КАЛИФОРНИЯ

⚠ ПРЕДОСТЕРЕЖЕНИЕ

Настоящее изделие содержит или выделяет известные в штате Калифорния химические вещества, способные вызывать онкологические заболевания, пороки деторождения или ослабление репродуктивной функции.

В Канаде изделия распространяются компанией Bombardier Recreational Products Inc. (BRP).
В США изделия распространяются компанией BRP US Inc.

Приведённые ниже торговые марки являются собственностью компании Bombardier Recreational Products Inc. или её филиалов (перечень не полный):

4-TEC™

Sea-Doo®

XPS™

ROTAX®

Speedster™

Flitz является зарегистрированной торговой маркой компании Flitz International.

Gelcote является зарегистрированной торговой маркой компании Gelcote International.

Spray Nine является зарегистрированной торговой маркой компании Spray Nine Corporation.

Slip Streamer является торговой маркой компании Slip Streamer Inc.

303 protectant является торговой маркой компании 303 Products Inc.

Dawn является торговой маркой компании Procter & Gamble.

Ivory является торговой маркой компании Procter & Gamble.

Fantastik является торговой маркой компании S.C Johnson & Son Inc.

3M является торговой маркой компании Aircraft Spruce & Specialty Co.



POCC CA.MП10.B01345
с 16.02.2012 по 15.02.2013

ПРЕДИСЛОВИЕ

Поздравляем Вас с приобретением нового катера Sea-Doo® Boats. На данный продукт распространяются гарантийные обязательства компании BRP, а его обслуживание осуществляется сетью авторизованных дилеров, готовых обеспечить запасными частями и аксессуарами, а также произвести необходимое техническое обслуживание катера.

При покупке вы также должны быть проинформированы об условиях гарантийного обслуживания и подписать **ПРОВЕРОЧНЫЙ ЛИСТ ПРЕДПРОДАЖНОЙ ПОДГОТОВКИ**, чтобы убедиться, что катер полностью готов к эксплуатации.

Целью работы дилера является удовлетворение ваших потребностей. Для получения дополнительной информации обращайтесь к авторизованному дилеру.

Прежде чем приступить к эксплуатации

Чтобы снизить риск получения травмы вами или другими людьми, а также исключить возможность летального исхода, прежде чем приступить к эксплуатации катера, следует ознакомиться со следующими разделами:

- «**ИНФОРМАЦИЯ ПО БЕЗОПАСНОСТИ**»;
- «**СВЕДЕНИЯ О СУДНЕ**»;

Также прочитайте и уясните информацию, содержащуюся на предупреждающих табличках, и просмотрите **ДЕМОНСТРАЦИОННЫЙ ВИДЕОФИЛЬМ**.

Мы настоятельно рекомендуем выбирать безопасный маршрут в соответствии с требованиями местного законодательства. Более подробную информацию по этому вопросу можно получить у вашего дилера или, обратившись к представителям местных органов власти.

В некоторых регионах для управления прогулочным транспортным средством необходимо наличие специальных разрешающих документов.

Несоблюдение указаний, содержащихся в настоящем Руководстве по эксплуатации, может стать причиной получения **СЕРЬЁЗНЫХ ТРАВМ** или **ГИБЕЛИ**.

Предупреждения

В настоящем Руководстве для выделения важной информации используются следующие типы предупреждений:

▲ ОПАСНОСТЬ

Информирует о потенциально опасной ситуации, которая, если её не предотвратить, приведёт к получению серьёзной травмы или гибели.

▲ ПРЕДОСТЕРЕЖЕНИЕ

Информирует о потенциально опасных ситуациях, которые могут стать причиной получения серьёзной травмы или привести к летальному исходу.

▲ ОСТОРОЖНО Информирует о потенциально опасных ситуациях, которые могут стать причиной получения травм лёгкой или средней степени тяжести.

ВНИМАНИЕ Содержит предупреждения и инструкции, несоблюдение которых может стать причиной серьёзных повреждений катера или другого имущества.

О настоящем Руководстве

Настоящее Руководство по эксплуатации было разработано с целью познакомить владельца и водителя нового катера с особенностями управления и технического обслуживания данного катера, а также правилами техники безопасности. Это необходимо для обеспечения правильной эксплуатации изделия.

Настоящее Руководство содержит необходимую информацию по эксплуатации, техническому обслуживанию, поиску и устранению неисправностей катера и должно храниться на борту в водонепроницаемом пакете.

Настоящее Руководство доступно на нескольких языках. В случае обнаружения разночтений помните, что англоязычная версия имеет приоритет перед остальными.

Информация, содержащаяся в настоящем руководстве, достоверна на момент публикации. Компания BRP придерживается политики постоянного совершенствования своей продукции, однако внесение изменений в уже выпущенные катера, не гарантируется. Следствием внесения конструктивных изменений могут являться некоторые различия между выпускаемыми катерами и описанными в Руководстве по эксплуатации. Компания BRP оставляет за собой право в любое время изменять технические характеристики, конструкцию, свойства моделей или оборудования, без каких-либо обязательств со своей стороны.

Настоящее Руководство и **ДЕМОНСТРАЦИОННЫЙ ВИДЕОФИЛЬМ** должны быть переданы новому владельцу при перепродаже.

ОГЛАВЛЕНИЕ

ПРЕДИСЛОВИЕ	1
Прежде чем приступить к эксплуатации	1
Предупреждения	1
О настоящем Руководстве	1

ИНФОРМАЦИЯ ПО БЕЗОПАСНОСТИ

ПРЕДУПРЕЖДАЮЩИЕ СООБЩЕНИЯ	8
Безопасная эксплуатация	8
Моноксид углерода и меры безопасности	10
Водный спорт	13
Гипотермия	17
Добровольные проверки	17
Обучение правилам безопасного вождения	17
СРЕДСТВА ОБЕСПЕЧЕНИЯ БЕЗОПАСНОСТИ	18
Обязательные средства обеспечения безопасности	18
Дополнительное рекомендуемое оборудование	20
Рекомендуемые личные вещи и запас еды	21
ПРАКТИЧЕСКИЕ УПРАЖНЕНИЯ	22
Место для выполнения практических упражнений	22
Практические упражнения	22
Важные факторы, которыми не следует пренебрегать	23
ПРАВИЛА БЕЗОПАСНОЙ ЭКСПЛУАТАЦИИ	24
Алкоголь и наркотические вещества	24
Безопасная эксплуатация	24
ПРАВИЛА СУДОВОЖДЕНИЯ	26
Правила эксплуатации	26
ЗАПРАВКА ТОПЛИВОМ	28
Рекомендуемое топливо	28
Заправка топливом	28
ИНФОРМАЦИЯ О ТРАНСПОРТИРОВКЕ	30
РАСПОЛОЖЕНИЕ ПРЕДУПРЕЖДАЮЩИХ ТАБЛИЧЕК	31
Ярлык	31
Предупреждающие таблички	32
Таблички соответствия	36
Таблички с технической информацией	37
КОНТРОЛЬНЫЙ ОСМОТР КАТЕРА ПЕРЕД ПОЕЗДКОЙ	39
Контрольный осмотр при буксировке катера к водоёму	40
Контрольный осмотр — катер находится у причала	41
Топливо	41
Корпус	41
Входное отверстие водомёта	41
Трюм	42
Моторный отсек	42
Выключатель электропитания от аккумуляторной батареи	42
Привод дроссельной заслонки и рукоятки направления хода	42
Рулевое управление	42
Информационный центр	43
Выключатель трюмного вентилятора	43
Буксирная башня (доп. оборудование)	43
Тент (доп. оборудование)	43
Обязательное спасательное оборудование	43

Крышки багажных отделений	43
Ходовые огни	43
Кнопка ЗАПУСКА/ОСТАНОВКИ двигателя.....	43
Выключатель двигателя.....	43

СВЕДЕНИЯ О СУДНЕ

ОРГАНЫ УПРАВЛЕНИЯ 46

1) Штурвал.....	46
2) Рукоятка дроссельной заслонки/рукоятка направления хода	46
3) Выключатель двигателя.....	47
4) Замок зажигания	48
5) Выключатель трюмного вентилятора	49
6) Выключатель трюмного насоса	49
7) Выключатель ходовых огней.....	50
8) Кнопка ЗАПУСКА/ОСТАНОВКИ двигателя	50
9) Кнопка MODE.....	50
10) Кнопка SET.....	51
11) Переключатель UP (вверх)/DOWN (вниз).....	51

ИНФОРМАЦИОННЫЙ ЦЕНТР 52

Спидометр.....	52
Тахометр.....	52
Сигнальные лампы.....	52
Указатель уровня топлива	53
Цифровой дисплей	53
Многофункциональный дисплей.....	55
Индикатор глубиномера	56
Счётчик моточасов (HR).....	56
Компас.....	56
Отображение кодов неисправностей	56

ОБОРУДОВАНИЕ 57

1) Трюмные сливные пробки	58
2) Поручни	58
3) Кормовые поручни	58
4) Посадочная площадка	58
5) Трап.....	58
6) Сиденья	59
7) Носовая площадка.....	59
8) Сиденье наблюдателя.....	59
9) Подстаканники.....	59
10) Носовое багажное отделение	59
11) Палубное багажное отделение	60
12) Кормовое багажное отделение	61
13) Носовые огни	62
14) Разъём кормового огня.....	62
15) Швартовные петли	63
16) Палубные дренажные отверстия.....	63
17) Носовая и кормовые буксирные петли.....	63
18) Узлы крепления принадлежностей для занятий водным спортом.....	63
19) Тент (доп. оборудование)	65
20) Выключатель электропитания от аккумуляторной батареи	66
21) AM/FM радиоприёмник.....	66
22) Разъём аудиосистемы для подключения внешнего источника сигнала	66
23) Электрическая розетка (12 В).....	67
24) Автоматический огнетушитель	67

ЭКСПЛУАТАЦИЯ В ПЕРИОД ОБКАТКИ	68
Эксплуатация в период обкатки	68
ИНСТРУКЦИИ ПО ЭКСПЛУАТАЦИИ	69
Спуск на воду/погрузка на прицеп.....	69
Посадка на катер.....	69
Запуск двигателя.....	71
Управление	72
Использование рукоятки дросселя/рукоятки направления хода	72
Отход от берега.....	73
Остановка двигателя.....	73
Общие рекомендации по эксплуатации	73
РЕЖИМЫ ЭКСПЛУАТАЦИИ	75
ECO Mode (режим экономии топлива).....	75
Docking Mode (режим причаливания)	75
Cruise Mode (круиз-контроль).....	76
СПЕЦИАЛЬНЫЕ ПРОЦЕДУРЫ	77
Очистка входного отверстия водомёта и импеллера.....	77
Буксировка катера по воде	77
Опрокидывание катера.....	78
Затопление катера/вода в двигателе.....	78

ТЕХНИЧЕСКОЕ ОБСЛУЖИВАНИЕ

РЕГЛАМЕНТ ТЕХНИЧЕСКОГО ОБСЛУЖИВАНИЯ	80
ПРОЦЕДУРЫ ТЕХНИЧЕСКОГО ОБСЛУЖИВАНИЯ	83
Моторное масло	83
Охлаждающая жидкость	85
Катушки зажигания	86
Системы выпуска	87
Предохранители	88
Трюмный вентилятор	89
Ходовые огни	90
Палубное дренажное отверстие и водовыпускное отверстие с клапаном	91
Защёлки и петли	91
Отражатель реверсивного устройства	91
Пилон фала воднолыжника	91
Система анодной антикоррозионной защиты	92
УХОД ЗА КАТЕРОМ	93
Техническое обслуживание после поездки	93
Защита катера	93
Чистка и мойка катера	93
ХРАНЕНИЕ	96
Очистка водомётного движителя.....	96
Защита топливной системы.....	96
Смазка дроссельной заслонки	96
Замена моторного масла и фильтра	96
Осушение интеркулера	96
Промывка контура охлаждения системы выпуска	97
Защита интеркулера и выпускного коллектора	97
Смазка деталей двигателя	97
Проверка системы охлаждения двигателя.....	98
Снятие и хранение аккумуляторной батареи.....	98
Мойка катера и ремонт	98
Защита катера	98

ПРЕДСЕЗОННАЯ ПОДГОТОВКА	100
-------------------------------	-----

ТЕХНИЧЕСКАЯ ИНФОРМАЦИЯ

ИДЕНТИФИКАЦИОННЫЕ НОМЕРА.....	102
Идентификационный номер корпуса	102
Идентификационный номер двигателя.....	102
ТЕХНИЧЕСКИЕ ХАРАКТЕРИСТИКИ	103

УСТРАНЕНИЕ НЕИСПРАВНОСТЕЙ

ДИАГНОСТИКА И УСТРАНЕНИЕ НЕИСПРАВНОСТЕЙ.....	108
СИСТЕМА МОНИТОРИНГА	112

ГАРАНТИЙНЫЕ ОБЯЗАТЕЛЬСТВА

ОГРАНИЧЕННЫЕ ГАРАНТИЙНЫЕ ОБЯЗАТЕЛЬСТВА КОМПАНИИ ВРР ДЛЯ ЕВРОПЕЙСКОЙ ЭКОНОМИЧЕСКОЙ ЗОНЫ, РОССИИ И ТУРЦИИ: КАТЕРА SEA-DOO® 2012	114
---	-----

ИНФОРМАЦИЯ ДЛЯ ВЛАДЕЛЬЦА

КОНФИДЕНЦИАЛЬНАЯ ИНФОРМАЦИЯ	120
ИЗМЕНЕНИЕ АДРЕСА ВЛАДЕЛЬЦА/ПЕРЕПРОДАЖА	121

СЕРВИСНАЯ КНИЖКА

ОТМЕТКИ О ПРОХОЖДЕНИИ РЕГЛАМЕНТНЫХ РАБОТ.....	125
---	-----

***ИНФОРМАЦИЯ
ПО БЕЗОПАСНОСТИ***

ПРЕДУПРЕЖДАЮЩИЕ СООБЩЕНИЯ

Безопасная эксплуатация

- В состав отработавших газов двигателя входит угарный газ, который при вдыхании определённого его количества может стать причиной отравления или привести к гибели. Расскажите всем, находящимся на борту, о риске и симптомах отравления угарным газом. Более подробная информация приведена в разделе «**МОНОКСИД УГЛЕРОДА И МЕРЫ БЕЗОПАСНОСТИ**».
- Пары бензина взрывоопасны. Взрыв может стать причиной получения травм или привести к гибели. Перед пуском двигателя включите трюмный вентилятор минимум на 5 минут, затем, когда частота вращения коленчатого вала двигателя превысит обороты холостого хода, выключите его. Использование трюмного вентилятора не освобождает от необходимости контролировать наличие паров топлива.
- При обнаружении утечек/запаха бензина, не запускайте двигатель. Устраните неисправность у авторизованного дилера Sea-Doo Boats.
- Не следует забывать о том, что при вращении рукоятки дроссельной заслонки в положение холостого хода курсовая управляемость катера ухудшается. Для поворота катера необходимо использовать как штурвал, так и рукоятку дроссельной заслонки.
- Катер не оборудован системой торможения. Длина тормозного пути зависит от начальной скорости, загрузки, силы и направления ветра и состояния акватории. Потренируйтесь останавливать и швартовать катер в безопасном месте, в котором отсутствуют другие плавсредства, чтобы получить представление о том, какое расстояние необходимо катеру для остановки в различных условиях. Не отпускайте рукоятку дроссельной заслонки, когда пытаетесь отвернуть от какого-либо объекта. Чтобы изменить направление движения, необходимо использовать рукоятку дроссельной заслонки. Не пользуйтесь реверсом для остановки катера.
- Запрещается пускать двигатель (-ли) и начинать движение, если кто-то находится на площадке для принятия солнечных ванн, на посадочной площадке, раскладывающихся сиденьях или в воде около катера. Убедитесь в том, что все заняты специально предназначенные посадочные места.
- Струя водомёта катера может нанести травмы. Всегда ускоряйтесь плавно и сбавляйте ход в контролируемом режиме.
- Изучите информацию, содержащуюся на всех предупреждающих табличках. Эта информация позволит вам осуществлять приятные и безопасные прогулки на катере.
- Езда с пассажиром (-ами), буксировка других судов, надувных плавсредств, воднолыжника или вейкбордиста оказывает влияние на управляемость катера и требует большего опыта.
- Некоторые модели оборудованы буксировочными петлями, пилонами и буксирными башнями, на которых можно закрепить фал воднолыжника, вейкбордиста или надувного плавсредства. Не следует использовать эти устройства для буксировки парасейла или других судов. Это может стать причиной получения травм и серьёзных повреждений.
- На мелководье следует двигаться с предельной осторожностью и на самой малой скорости. Посадка на мель или неожиданная остановка могут стать причиной получения травм водителем, пассажирами или находящимися поблизости людьми. Водомёт может засасывать посторонние предметы и выбрасывать их из сопла со струёй воды, что в свою очередь может нанести травмы окружающим людям, привести к повреждению водомёта или причинить ущерб другому имуществу.
- Двигателя внутреннего сгорания для работы необходим воздух, поэтому катер не может быть полностью герметизирован. Выполнение любых маневров, например, «восьмёрка», при которых верхняя палуба катера оказывается погруженной под воду, может стать причиной возникновения серьёзных неисправностей, вызванных попаданием воды в двигатель. См. разделы «**СПЕЦИАЛЬНЫЕ ПРОЦЕДУРЫ**» и «**ГАРАНТИЙНЫЕ ОБЯЗАТЕЛЬСТВА**» настоящего Руководства.
- Следите за знаками, запрещающими создание волн на акватории, уважайте права других людей, проводящих свой отдых на воде, а также бережно относитесь к окружающей среде. Как капитан маломерного судна и владелец, вы несёте ответственность за ущерб, причинённый другим судам волновым следом вашего катера. Не позволяйте никому выбрасывать мусор за борт.
- В тёмное время суток обязательно включите ходовые огни катера и двигайтесь на малом ходу. В условиях недостаточной видимости эксплуатация катера не допускается.

- Не устанавливайте дополнительные приспособления и принадлежности, ограничивающие видимость или ухудшающие управляемость катера.
- В ненастную погоду капитан должен лично управлять судном.

Прежде чем отправиться в путь

- Проведите контрольный осмотр катера, следуя указаниям, приведённым в настоящем Руководстве.
- Не перегружайте катер и не берите на борт больше пассажиров или груза, чем указано в табличке, расположенной непосредственно рядом с водителем, и в технических характеристиках. Превышение нагрузки может стать причиной снижения маневренности, устойчивости и ухудшения эксплуатационных характеристик. Кроме того, имейте в виду, что на беспокойной воде грузоподъёмность катера уменьшается. Табличка с указанием допустимой нагрузки и разрешённого количества пассажиров не освобождает от необходимости проявления здравого смысла и суждений.
- Регулярно проверяйте состояние корпуса, двигателя, средств обеспечения безопасности и прочей оснастки катера. Всё должно находиться в исправном, рабочем состоянии.
- На борту катера должен иметься минимальный требуемый комплект спасательных средств, включая индивидуальные спасательные жилеты и другие принадлежности.
- Проверьте состояние всех средств обеспечения безопасности, в т. ч. огнетушителя (не входит в комплект поставки) и убедитесь, что они располагаются в легкодоступном месте. Покажите всем пассажирам, где находится спасательное оборудование и объясните правила его использования.
- Ознакомьтесь с прогнозом погоды на ближайшее время. Ознакомьтесь с прогнозом погоды на ближайшее время до поездки. Будьте готовы к внезапным изменениям погодных условий.
- Запаситесь свежими и точными картами акватории. Прежде чем отправиться в путь, проверьте состояние водной поверхности на акватории предполагаемого плавания.

- Вручите ответственному лицу, остающемуся на берегу, план и маршрут предстоящего похода.
- Обеспечьте наличие на борту необходимо для предстоящего похода запаса топлива. Постоянно, до и во время поездки, контролируйте запас топлива. Постарайтесь придерживаться следующего правила: 1/3 топлива — движение до пункта назначения, 1/3 — на обратный путь и 1/3 — резерв. Учитывайте изменение погодных условий и возникновение всевозможных задержек.

Информированность водителя и пассажиров

- Каждый, кто управляет катером, отвечает за безопасность его пассажиров и людей, находящихся поблизости. Следуйте всем инструкциям по безопасности и управляйте катером с осторожностью.
- Употребление алкоголя и наркотических веществ категорически запрещено. Управление транспортными средствами в состоянии алкогольного или наркотического опьянения запрещено законом. Это также является требованием федерального законодательства. Управление катером может быть доверено только опытному водителю.
- Учтите, что солнце, ветер, усталость или болезненное состояние могут отрицательно сказаться на вашей способности правильно оценивать ситуацию и времени реакции на изменение ситуации.
- Из находящихся на борту пассажиров, по крайней мере, ещё один человек (кроме водителя) должен уметь управлять катером.
- Компания BRP НЕ РЕКОМЕНДУЕТ доверять управление катером лицам моложе 16 лет, а также лицам с ослабленным зрением, замедленной реакцией, лишённым способности здраво рассуждать и неспособным должным образом использовать органы управления.
- Во время управления катером всегда используйте шнур безопасности, убедитесь, что все пассажиры знают, как им пользоваться.
- Убедитесь, что водитель и все пассажиры умеют плавать и знают, как подняться на борт катера из воды. Если пассажир не умеет плавать, убедитесь, что он все время находится в ИСЖ и соблюдайте дополнительные меры предосторожности при движении.

Моноксид углерода и меры безопасности

При сгорании веществ, содержащих углерод, образуется моноксид углерода CO (или угарный газ) — газ без цвета и запаха. Поскольку плотность CO почти такая же, как у воздуха, он легко заполняет замкнутое пространство, оставаясь незаметным. Любая установка на борту катера, сжигающая углеродосодержащие материалы, является источником угарного газа. Двигатели внутреннего сгорания являются широко распространёнными источниками CO.

Моноксид углерода, вступая в реакцию с кровью, снижает её способность к переносу кислорода. Ухудшение снабжения тканей тела кислородом приводит к их отмиранию. Продолжительное воздействие может стать причиной повреждения головного мозга и летального исхода. Вдыхание монооксида углерода в высокой концентрации может привести к гибели в течение нескольких минут. Низкие концентрации CO имеют кумулятивный эффект, то есть летальный исход может наступить в отдалённом будущем.

Симптомы отравления угарным газом: раздражение глаз и слезотечение, покраснение лица, учащение пульса, утрата связности мышления, звон в ушах, затруднённое дыхание, головная боль, сонливость, тошнота, головокружение, усталость, рвота, коллапс сосудов и конвульсии. При появлении любого из этих симптомов немедленно обратитесь к врачу. Быстрые и адекватные меры — это вопрос жизни и смерти.

- вынесите пострадавшего на свежий воздух;
- дайте кислород (если есть возможность) и вызовите врача;
- откройте все окна и занавески, проветрите помещение;
- найдите источник CO, примите необходимые меры к его устранению;
- обратите внимание на другие источники CO, которые могут находиться рядом с вашим катером.

Скопление углекислого газа

В ситуациях, показанных ниже, возможна аккумуляция CO на вашем катере в то время, как вы стоите у причала, на якоре или находитесь в пути. Внимательно ознакомьтесь с этими ситуациями и мерами предосторожности, которые следует предпринять в том или ином случае — это позволит избежать тяжёлых отравлений или гибели.

ПРЕДОСТЕРЕЖЕНИЕ

Выхлопные газы! Моноксид углерода, выделяемый генератором или двигателем рядом стоящего судна, может скапливаться в кабине или на коките вашего катера. Примите меры к тому, чтобы нейтрализовать действие выхлопных газов и вашего и соседнего судов. Двигатели вашего катера, стоящего выхлопными отверстиями к пирсу, причалу или волнорезу, могут стать причиной скопления CO в опасной концентрации.

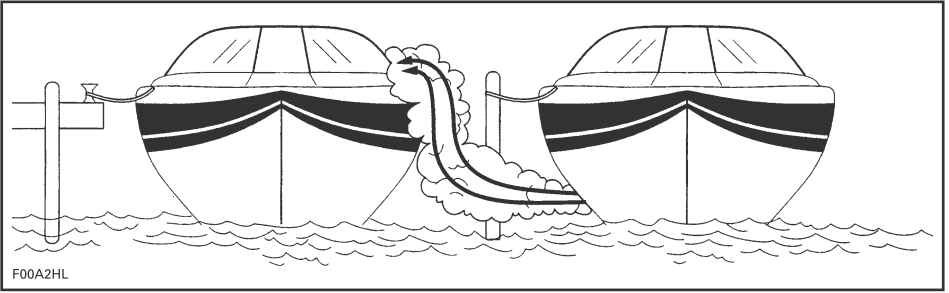

F00A2HL

СТОЯЩЕЕ РЯДОМ СУДНО

⚠ ПРЕДОСТЕРЕЖЕНИЕ

Выхлопные газы двигателя содержат монооксид углерода (СО), который может накапливаться на судне и вокруг него (под тентом, в кокпите и других местах). Монооксид углерода, попавший внутрь организма через дыхательные пути, представляет смертельную опасность. Обеспечьте надлежащую вентиляцию катера во время работы двигателей.

Места стоянки судов, водоотбойные стенки, другие суда у причала — всё это вносит свой вклад в повышение концентрации СО. Водитель должен знать, что эксплуатация, швартовка и якорная стоянка катера рядом с другими судами может приводить к скоплению на них СО. Кроме этого, водитель катера должен знать какое влияние отработавшие газы его катера оказывают на окружающих. Работающие двигатели во время причаливания выбрасывают в атмосферу большое количество монооксида углерода, способствуя быстрому росту его концентрации как на вашем катере, так и на судах, расположенных поблизости.

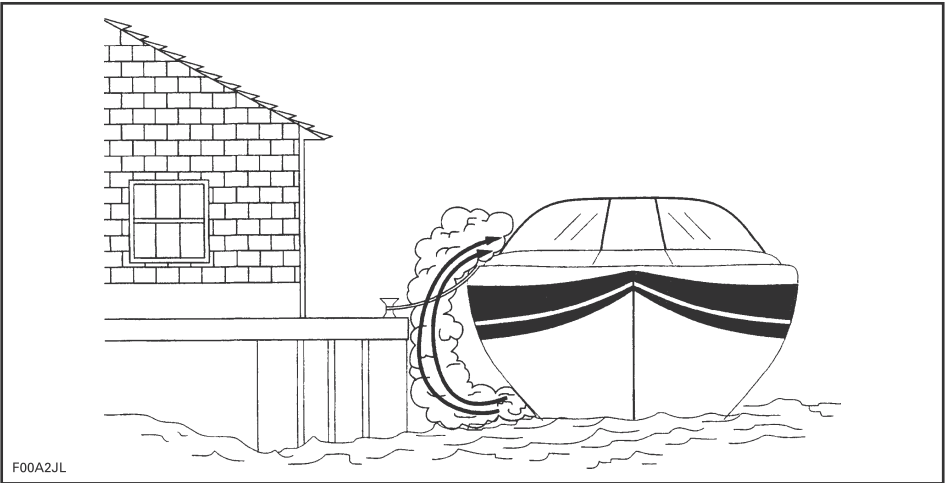

F00A2JL

ОГРАНИЧЕННЫЕ ПРОСТРАНСТВА

Обеспечьте надлежащую вентиляцию судна. Если на ветровом стекле есть вентиляционные отверстия, откройте их, чтобы создать тягу воздуха, уносящую СО.

⚠ ПРЕДОСТЕРЕЖЕНИЕ

Обратная тяга! В определённых условиях потоки воздуха могут направить монооксид углерода прямо в помещения катера. При отсутствии хорошей вентиляции концентрация СО может достигнуть опасного уровня. Позаботьтесь о надлежащем проветривании судна, перераспределите нагрузку так, чтобы уменьшить дифферент на корму.

Во время движения катера концентрация СО может увеличиваться за счёт обратной тяги (эффект автомобиля с кузовом «универсал»). Обратная тяга обусловлена такими факторами, как направление ветра, скорость, дифферент на корму. В этом случае необходимо открыть шторы на окнах в каютах и обеспечить, где возможно, вентиляцию корпуса судна.

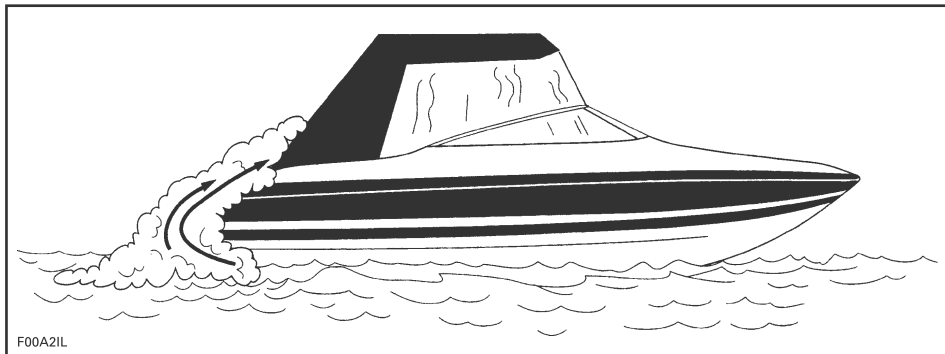

КАТЕР НА ХОДУ (ОБРАТНАЯ ТЯГА)

Конструкция катера, какой бы хорошей она ни была, не может полностью и во всех условиях предотвратить аккумуляцию СО. Следите за состоянием пассажиров, контролируйте отсутствие у пассажиров симптомов отравления угарным газом.

Детектор СО

Настоятельно рекомендуем установить на катере детекторы, обнаруживающие присутствие СО. Обратитесь к дилеру Sea-Doo Boats. Монтаж и калибровку детекторов СО должны выполнять квалифицированные специалисты.

ПРИМЕЧАНИЕ: Детектор СО не распознает присутствие в воздухе паров бензина. Точно так же детектор паров бензина не способен обнаружить присутствие СО.

НЕ ВЫХОДИТЕ на воду, не выполнив следующие проверки катера:

Ежедневно, отправляясь в плавание

ОПЕРАЦИЯ	✓
Убедитесь, что вам и пассажирам известно место расположения выхлопных отверстий на катере.	
Покажите всем пассажирам потенциальные места скопления угарного газа, опишите симптомы отравления угарным газом.	
Находясь у пирса или причаливая к другому судну, опасайтесь выхлопных газов двигателей других судов.	
Убедитесь, что при пуске двигателя (-ей) из выпускного отверстия начинает вытекать вода.	
Внимательно прислушайтесь к работе двигателя. Необычный звук или шум может свидетельствовать о неисправности деталей системы выпуска отработавших газов.	
Проверьте работу средств предупреждения о скоплении монооксида углерода (если имеются).	

Водный спорт

⚠ ПРЕДОСТЕРЕЖЕНИЕ

Остерегайтесь травм! Не следует использовать катер для буксировки других судов, парасейлов, кайтов, глиссеров или любых летательных аппаратов. Используйте катер только для занятий теми видами спорта, для которых он предназначен.

⚠ ПРЕДОСТЕРЕЖЕНИЕ

«Тик-сёрфинг» — очень опасный вид водного спорта, так как спортсмены близко подходят к корме катера и оказываются в зоне, насыщенной выхлопными газами двигателя. Опасность отравления угарным газом весьма велика. В результате возникает пространственная дезориентация, головокружение, сонливость и человек теряет сознание. Если спортсмен при этом не надевает ИСЖ, то этот новый вид спортивных развлечений становится смертельно опасным.

К числу наиболее распространённых водных видов спорта относятся катание на водных лыжах, вейкбордах и буксируемых надувных плавсредствах. Занятие этими видами спорта требует повышенных мер безопасности, которые должны быть приняты как водителем катера, так и самими спортсменами. Если вам не приходилось ранее буксировать спортсменов, проведите некоторое время в качестве наблюдателя в компании с опытным водителем. Так же важно, чтобы тот, кого вы собираетесь буксировать, обладал соответствующим опытом и мастерством. Кроме водителя, который занят управлением катером, на борту должен находиться наблюдатель, следящий за спортсменом.

За состоянием фала воднолыжника/вейкбордиста должны следить и водитель, и наблюдатель. Ослабление буксировочного фала может привести к запутыванию человека или предмета, находящегося на катере или в воде, особенно при выполнении поворота или разворота, и стать причиной получения серьёзной травмы.

Все, кто занимается водным спортом, должны соблюдать следующие правила:

– При занятии водными видами спорта умение плавать является обязательным.

- Ношение ИСЖ установленного образца является обязательным. Он позволит удерживаться на плаву в случае возникновения какого-либо происшествия (оглушающий удар, потеря сознания и пр.). Жилет четвёртого типа удобен и одобрен для занятий воднолыжным спортом.
- Для слежения за буксируемым и информирования водителя о подаваемых руками сигналах необходимо иметь на борту наблюдателя. Водитель должен полностью сосредоточиться на управлении катером и внимательно следить за происходящим впереди.
- Уважайте права других людей, проводящих свой отдых на воде.
- Не позволяйте никому держаться за корму катера во время движения («тик-сёрфинг»). Не буксируйте занимающихся водными видами спорта на коротком фале, так как это может стать причиной отравления угарным газом. Отработавшие газы, содержащие монооксид углерода, попав в организм через органы дыхания, могут вызвать отравление и даже смерть человека.
- Немедленно окажите помощь упавшему в воду. Он или она могут быть не видны другим проходящим судам.
- Подходите к упавшему в воду с подветренной стороны (противоположной направлению ветра). Заблаговременно заглушите двигатель.
- Если вы или ваши пассажиры решили искупаться, заглушите двигатель и поставьте катер на якорь.
- Для занятий водными видами спорта выбирайте безопасные места. Держитесь подальше от других плавсредств, каналов, пляжей, зон ограниченного доступа, купающихся, водных путей и подводных препятствия.
- Плавание разрешается только в безопасных местах. Такие места обычно помечены буйами. Не плавайте в одиночку или в тёмное время суток.



БУЙ, ОБОЗНАЧАЮЩИЙ МЕСТО ДЛЯ КУПАНИЯ

1. Не катайтесь на водных лыжах в тёмное время суток. Во многих регионах это запрещено законом.
2. Не двигайтесь на катере непосредственно за воднолыжником, надувным плавсредством или вейкбордистом, так как катер может догнать человека, упавшего в воду.
3. Заглушите двигатели и извлеките ключ зажигания, если кто-то находится или оказался в воде рядом с вашим катером.
4. Не приближайтесь ближе, чем на 45 м к месту, отмеченному поплавком ныряльщика.

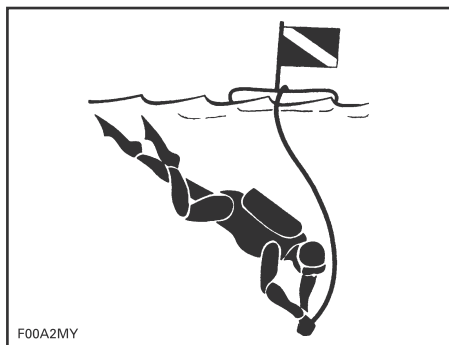

ПОПЛАВОК НЫРЯЛЬЩИКА

⚠ ПРЕДОСТЕРЕЖЕНИЕ

Остерегайтесь травм! Не позволяйте никому приближаться к соплу и решётке водомёта даже при не работающем двигателе. Вращающиеся детали могут затянуть длинные волосы, свободные части одежды или шнурки спасательного жилета, что, в свою очередь, может привести к серьёзным травмам. На мелководье камни, ракушки, песок и др. предметы могут быть засосаны водомётом и выброшены из сопла вместе со струёй воды.

ПРИМЕЧАНИЕ: Для получения дополнительной информации о занятиях водными видами спорта, пожалуйста, обращайтесь в местную ассоциацию воднолыжников.

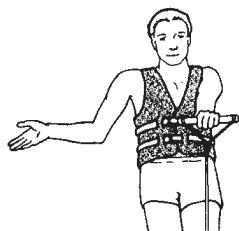

БЫСТРЕЕ — ладонь одной руки обращена вверх

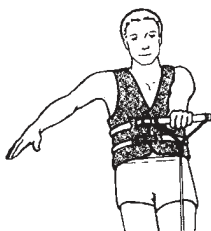

МЕДЛЕННЕЕ — ладонь обращена вниз

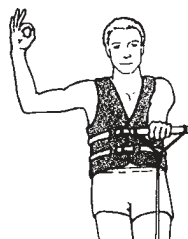

ПОРЯДОК, О'КЕЙ — рука поднята, большой и указательный палец соединены в колечко

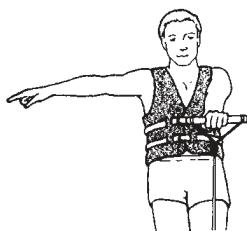

ПОВОРОТ ВПРАВО — рука вытянута вправо

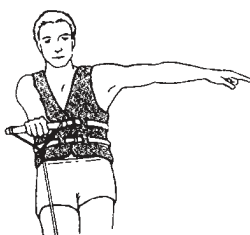

ПОВОРОТ ВЛЕВО — рука вытянута влево



ВЕРНУТЬСЯ К МЕСТУ ВЫСАДКИ — рука опущена вниз под углом 45° к туловищу, указывая на воду и покачиваясь



ЗАГЛУШИТЬ ДВИГАТЕЛЬ — пальцы выпрямлены поперек горла



СТОП — рука вверх, ладонь вперед (жест полицейского)



ЛЫЖНИК ПОСЛЕ ПАДЕНИЯ — ВСЁ В ПОРЯДКЕ — руки сомкнуты над головой

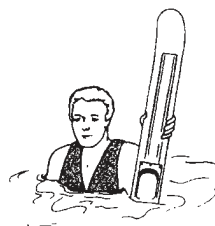

ПОДБЕРИТЕ ИЛИ УПАВШИЙ ВОДНО-ЛЫЖНИК, ОСТОРОЖНО — одна лыжа поднята вертикально

F00A2NL

СИГНАЛЫ ВОДНОЛЫЖНИКА

Гипотермия

Гипотермия или понижение температуры тела — частая причина смерти потерпевших бедствие на воде. При переохлаждении человек теряет сознание и тонет.

ИСЖ благодаря своим теплоизоляционным свойствам оставляет время на спасение.

Если вода тёплая, то особой теплоизоляции не требуется. Но при температуре воды ниже 4 °С необходимо позаботиться о спасательном жилете, прикрывающем значительную часть тела.

О гипотермии следует помнить следующее:

1. Оказавшись в воде, не старайтесь плавать, если только это не требуется для того, чтобы спасти товарища или подплыть к какому-нибудь судну или спасительному предмету. Бесцельное плавание только ускоряет потерю телом тепла. В холодной воде способы плавания с погружением головы в воду не рекомендуются. Держите голову над поверхностью воды. Этим вы снизите потери тепла и выиграете драгоценное время в ожидании помощи.
2. Не поддавайтесь отчаянию и не теряйте надежду на спасение. Это увеличит шансы на продление времени выживания, пока вы не будете спасены. Надежда и жажда жизни творят чудеса!
3. Если в воде оказалось несколько человек, рекомендуем собраться в тесную группу, чтобы уменьшить потери тепла. Эта простая мера даёт отличный шанс на спасение.
4. Всегда надевайте ИСЖ. Он поможет в борьбе с гипотермией, если вы окажетесь в воде.

Добровольные проверки

Во многих странах уполномоченные службы и их вспомогательные органы предлагают услуги по проверке судов. Они проверяют суда на соответствие требованиям безопасности и на наличие необходимых средств обеспечения безопасности. По желанию вы можете согласиться на проведение этих проверок, вам будут указаны недочёты и дано время на их устранение без наложения каких-либо штрафов. За дополнительной информацией обратитесь в соответствующие местные органы власти.

Обучение правилам безопасного вождения

Во многих странах прохождение курса обучения правилам безопасного вождения является рекомендуемой или обязательной процедурой. Проконсультируйтесь с представителями местных органов власти.

СРЕДСТВА ОБЕСПЕЧЕНИЯ БЕЗОПАСНОСТИ

Обязательные средства обеспечения безопасности

Являясь владельцем катера, вы несёте ответственность за обеспечение катера необходимым спасательным оборудованием.

Изучите законодательные акты, действующие в месте предполагаемой эксплуатации катера. Перечень обязательных средств обеспечения безопасности должен быть согласован с представителями соответствующих органов власти.

Индивидуальные спасательные средства (ИСС)

Во многих странах предусмотрено, что на борту прогулочного катера должны иметься подходящие по размеру индивидуальные спасательные средства (ИСС) установленного образца (не менее, чем по одному ИСС на каждого человека), и что дети до 13 лет должны, не снимая, носить ИСС в течение всей поездки, за исключением тех случаев, когда они находятся в подпалубных помещениях или каютах. Эксплуатация катера запрещена, если ИСС находятся в неисправном состоянии, не имеют надлежащей маркировки, не соответствуют физическим данным пассажира (по весу и размеру).

ИСС помогает держать голову над водой и удерживает тело человека на плаву. При выборе ИСЖ необходимо учитывать вес и возраст. Плавучесть ИСЖ должна быть достаточной для того, чтобы удерживать вес вашего тела в воде. Индивидуальный спасательный жилет должен быть соответствующего размера. Плавучесть ИСЖ и его размер подбираются индивидуально по объёму груди и весу тела человека — это общепринятый метод. Владелец/водитель обязан укомплектовать катер необходимым количеством индивидуальных спасательных средств требуемого типа и размера, показать пассажирам, где они находятся и как ими пользоваться.

Типы индивидуальных спасательных средств

Существуют пять типов индивидуальных спасательных средств.

Тип I — индивидуальный спасательный жилет с самым большим запасом плавучести. Этот спасательный жилет переворачивает потерявшего сознание, захлёбывающегося человека в вертикальное положение так, чтобы при этом голова оказалась выше поверхности воды и была чуть запрокинута назад. Это может значительно увеличить шансы на выживание. ИСЖ этого типа наиболее эффективен, например, в открытом море, когда ожидать помощи приходится долго. Он также является наиболее эффективным в беспокойной воде.

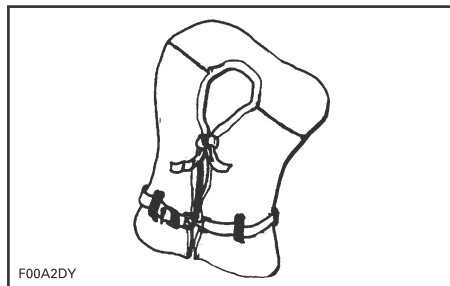

ТИП I — НОСИМЫЙ ИСЖ

Тип II — индивидуальный спасательный жилет, действует как ИСЖ типа I, но с меньшей эффективностью. ИСЖ типа II подходит не каждому человеку. Этот тип ИСЖ можно использовать в тех случаях, когда есть уверенность, что помощь придёт вовремя (например, при плавании вблизи берега или в людных местах).

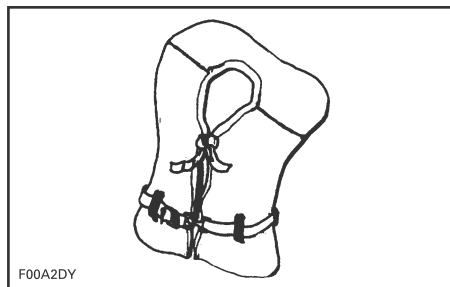

ТИП II — НОСИМЫЙ ИСЖ

Тип III — ИСЖ этого типа не переворачивает человека в вертикальное положение, человек должен сделать это сам, собственными усилиями. ИСЖ удерживает человека в правильном положении, не давая ему опрокинуться лицом в воду. Запас плавучести такой же, как у ИСЖ типа II; используется на людных акваториях, где не приходится долго ждать помощи.

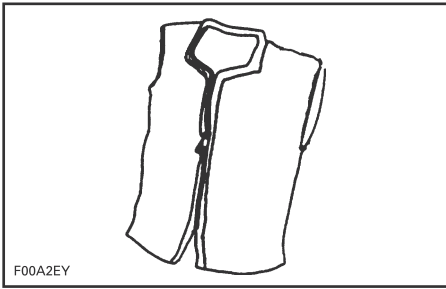

F00A2EY

ТИП III — НОСИМЫЙ ИСЖ

Тип IV — сбрасываемые спасательные средства (в дополнение к ранее упомянутым ИСЖ). Самыми распространёнными спасательными средствами IV типа являются спасательные круги и подушки. Их бросают человеку, находящемуся в воде, что позволяет ему продержаться до прихода помощи. Спасательные средства IV типа должны находиться в исправном состоянии и быть готовыми к немедленному применению. В холодной воде эти средства спасения малоэффективны из-за быстро развивающейся гипотермии (переохлаждения).

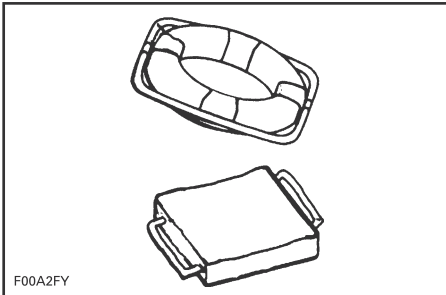

F00A2FY

ТИП IV — СБРАСЫВАЕМЫЕ СПАСАТЕЛЬНЫЕ СРЕДСТВА

Тип V — надувной ИСЖ. Обладает плавучестью ИСЖ типов I, II или III только в надутом состоянии. В спущенном состоянии неэффективен.

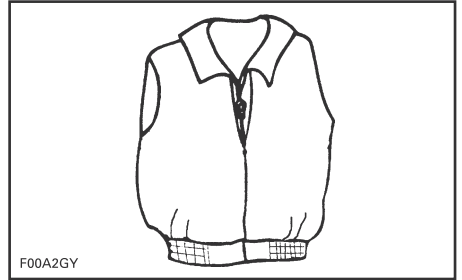

F00A2GY

ТИП IV — НОСИМЫЙ ИСЖ

Указания по эксплуатации индивидуальных спасательных жилетов

Назначение всех ИСЖ — спасение жизни человека на воде. ИСЖ должны быть проверены, подогнаны и всегда находиться в исправном состоянии.

- Примерьте ИСЖ, подгоните по размеру, чтобы не чувствовать неудобств. Пометьте свой ИСЖ, чтобы не спутать с другими спасательными жилетами.
- Убедитесь в надёжности вашего ИСЖ, испытав его на воде. Это позволит опробовать его в действии и даст уверенность при его использовании.
- Научите детей надевать спасательный жилет и дайте опробовать его на воде. Дети должны знать, для чего нужен ИСЖ и как он действует. Тогда они будут увереннее себя чувствовать в неожиданных ситуациях.
- Тщательно просушите намокший ИСЖ. Не сушите спасательный жилет на радиаторе отопления или на корпусе обогревательного прибора. Храните ИСЖ в хорошо проветриваемом месте.
- Остерегайтесь острых предметов, способных повредить ткань ИСЖ или проколоть поплавковые прокладки.

- Взрослые, не умеющие плавать (или плавающие плохо), и дети всегда должны находиться в спасательных жилетах независимо от того, движется катер или неподвижно покоится на воде.
- Чаще проверяйте состояние ткани, поплавковых прокладок, швов и креплений спасательных жилетов, чтобы всегда быть уверенным в их пригодности к немедленному использованию.
- Если ИСЖ содержит материал, который может поглощать влагу и терять плавучесть после нарушения герметичности виниловых вставок, замените их незамедлительно, если они стали твёрдыми или в них попала вода. В противном случае жилет не поможет вам в случае необходимости.

Огнетушители

Владелец катера обязан оснастить его огнетушителями любого типа, разрешённого к применению. Проконсультируйтесь с представителями местных органов власти. На борту моторного судна длиной до 7,9 м должен иметься один (1) ручной портативный огнетушитель типа В-1, если только судно не оборудовано стационарной системой пожаротушения, размещаемой в моторном отсеке.

Ручные портативные огнетушители должны находиться в доступном месте на достаточном удалении от моторного отсека. Все, находящиеся на борту судна, должны знать, где находятся огнетушители и как ими пользоваться.

ПРИМЕЧАНИЕ: Разбрызгивание небольшого количества огнегасящего состава в целях проверки исправности огнетушителя категорически запрещено. Так как после этого, в критический момент, огнетушитель может не сработать.

⚠ ПРЕДОСТЕРЕЖЕНИЕ

В случае пожара не открывайте моторный отсек. Остановите двигатель. Направляя струю углекислотного огнетушителя в место возникновения огня, затушите пожар.

Устройства подачи визуальных сигналов бедствия

На борту катера должны иметься средства подачи визуальных сигналов бедствия (как пиротехнические, так и любого иного разрешённого типа). Законодательство запрещает подачу сигналов бедствия во всех случаях, кроме тех, когда требуется помощь, чтобы предотвратить непосредственную или потенциальную угрозу жизни лиц, находящихся на борту судна. За информацией по необходимым устройствам обратитесь в соответствующие местные органы власти.

Разрешённое к применению сигнальное оборудование должно располагаться в легко доступном месте и находиться в исправном состоянии. Не допускается использование аварийно-сигнального оборудования с истёкшим сроком годности (если таковой установлен).

Ограничьте, насколько возможно, доступ детей к устройствам подачи визуальных сигналов бедствия.

ТОЛЬКО В СВЕТЛОЕ ВРЕМЯ СУТОК

Три оранжевый дымовых сигнала (один ручной и два плавающих) или один оранжевый флаг с чёрным квадратом и диском.

ТОЛЬКО В ТЁМНОЕ ВРЕМЯ СУТОК

Сигнал S-O-S электрическим фонарём.

В СВЕТЛОЕ И ТЁМНОЕ ВРЕМЯ СУТОК

Три осветительных ракеты (ручные, метеорного или парашютного типа).

Дополнительное рекомендуемое оборудование

Чтобы плавание было приятным и безопасным, рекомендуется приобрести дополнительные средства обеспечения безопасности (использование некоторых средств является обязательным). Покупка тех или иных рекомендуемых приспособлений и принадлежностей остаётся на ваше усмотрение.

ОСНОВНОЕ ОБОРУДОВАНИЕ
Якорь
Багор
Компас
Насос или помпа
Средства подачи сигналов бедствия
Причалные буи
Аварийный радиомаяк для обнаружения кораблекрушения
Аптечка первой медицинской помощи
Фонарь
Карта местности
Причалные канаты
Весло обычное или с двумя лопастями
Буксирный канат
УКВ-радиостанция метрового диапазона

ИНСТРУМЕНТЫ
Разводной ключ
Клейкая лента
Изоляционная лента
Карманный нож
Плоскогубцы
Отвёртки

ЗАПАСНЫЕ ЧАСТИ
Запасные лампы
Запасные предохранители

Рекомендуемые личные вещи и запас еды

Чтобы получить удовольствие от прогулки по воде и для обеспечения вашей безопасности, рекомендуется иметь на борту следующее снаряжение:

РЕКОМЕНДУЕМЫЕ ЛИЧНЫЕ ВЕЩИ И ЗАПАС ЕДЫ
Мобильный телефон ⁽¹⁾
Аварийный запас питьевой воды и пищи
Тёплая одежда
Очки с небьющимися стёклами
Солнцезащитный крем

¹ Для контактов с берегом полезно также иметь при себе мобильный телефон в водонепроницаемом футляре.

² Водителю и пассажиру (-ам) рекомендуется иметь защитные безосколочные очки, пользоваться которыми можно по собственному усмотрению. Ветер, брызги воды и высокая скорость движения могут становиться причиной ухудшения резкости зрения.

ПРАКТИЧЕСКИЕ УПРАЖНЕНИЯ

Прежде чем отправиться в путь, очень полезно в ходе выполнения практических упражнений ознакомиться со всеми органами управления, функциями и характеристиками управляемости катера.

Всегда устанавливайте клипс шнура безопасности на выключатель, а свободный конец шнура закрепляйте на индивидуальном спасательном жилете или браслете.

Место для выполнения практических упражнений

Найдите акваторию, подходящую для выполнения практических упражнений. Убедитесь, что выбранное место отвечает следующим требованиям:

- отсутствует движение других плавсредств;
- отсутствуют препятствия;
- отсутствуют купающиеся;
- отсутствует течение;
- достаточно места для выполнения маневров;
- глубина акватории отвечает предъявляемым требованиям.

Практические упражнения

Выполните следующие упражнения в одиночку.

Поворот

Попрактикуйтесь в выполнении движения по кругу как в одну, так и в другую сторону. Выполняйте маневры на низкой скорости. Когда почувствуете уверенность, увеличьте уровень сложности выполняемых маневров — выполните несколько «восьмёрок».

Когда это будет освоено, повторите упражнения, но на более высокой скорости.

Тормозной путь

Потренируйтесь останавливать катер на прямой при различных скоростях.

Помните, что гидродинамическое сопротивление это основной фактор, влияющий на снижение скорости катера, и, соответственно, на длину тормозного пути.

ПРИМЕЧАНИЕ: На длину тормозного пути оказывает влияние скорость движения катера, загрузка, течение и сила ветра.

⚠ ПРЕДОСТЕРЕЖЕНИЕ

Не пользуйтесь реверсом для остановки катера.

Движение задним ходом

Двигаясь задним ходом, оцените реакцию катера на управляющие воздействия.

ПРИМЕЧАНИЕ: Всегда выполняйте это упражнение на низкой скорости.

Обход препятствия

Выбрав воображаемую точку на воде, поупражняйтесь в обходе препятствий, используя штурвал и рукоятку дроссельной заслонки.

Повторите упражнение, но на этот раз при выполнении поворота переведите двигатели в режим холостого хода.

ПРИМЕЧАНИЕ: В ходе выполнения этого упражнения вы поймёте, что для изменения направления движения катера необходимо пользоваться рукояткой дроссельной заслонки.

Причаливание

Попрактикуйтесь в причаливании, используйте рукоятку дроссельной заслонки и рукоятку направления хода совместно со штурвалом, чтобы полностью привыкнуть к откликам катера и развить устойчивые навыки управления.

Если катер имеет режим причаливания, необходимо также понять принцип действия и привыкнуть к управлению, прежде чем приступить к его использованию или принять на борт пассажиров.

Cruise Mode (круиз-контроль)

Если ваш катер имеет круиз-контроль, также важно понять принцип его работы и полностью изучить перед использованием во время поездки.

⚠ ПРЕДОСТЕРЕЖЕНИЕ

Эти режимы эксплуатации не выполняют функции автопилота и не могут заменить собой опытного водителя.

Важные факторы, которыми не следует пренебрегать

Кроме этого, следует всегда помнить о том, что следующие факторы оказывают непосредственное влияние на поведение катера и определяют его реакцию на управляющие воздействия:

- загрузка;
- течения;
- ветер;
- состояние водной поверхности;

Убедитесь, что вы готовы к этим условиям и примите соответствующие меры предосторожности. При выполнении практических упражнений следует, по возможности, избегать воздействия этих факторов.

При выполнении сложных маневров лучшим решением будет снижение скорости до минимального значения.

ПРАВИЛА БЕЗОПАСНОЙ ЭКСПЛУАТАЦИИ

Помните, что Вы несёте ответственность за свою безопасность, безопасность своих пассажиров и окружающих людей.

Алкоголь и наркотические вещества

Употребление алкоголя и наркотических препаратов до и во время поездки на катере категорически запрещено. Вождение катера, как и вождение автомобиля, требует ясного ума и здравого мышления. Управление катером в нетрезвом виде или в состоянии наркотического опьянения не только представляет опасность для окружающих, но и строго преследуется по закону. Эти правила должны соблюдаться неукоснительно. Алкоголь и наркотики, вместе или по отдельности, увеличивают время реакции водителя на изменение ситуации, снижают остроту зрения, влияют на мышление и снижают способность безопасно управлять катером.

⚠ ПРЕДОСТЕРЕЖЕНИЕ

Алкоголь и вождение катера несовместимы! Управление катером в нетрезвом состоянии угрожает жизни пассажиров и окружающих людей. Федеральные законы запрещают управление водно-моторными судами лицам, находящимся под воздействием алкоголя или наркотиков.

Безопасная эксплуатация

Перед каждой поездкой проводите контрольный осмотр катера, следуя указаниям, приведённым в настоящем Руководстве. Принципы безопасности подразумевают, прежде всего, то что вы сами строго следуйте правилам эксплуатации судна и не позволяете нарушать их другим. Положитесь на свой здравый смысл и руководствуйтесь следующими правилами безопасного вождения. Они включают (перечень не полный) следующие рекомендации:

- Не перегружайте катер. Грузоподъёмность катера указана на табличке, прикреплённой к корпусу. Нагрузка на катер должна быть равномерно распределена от носа к корме и от борта к борту.
- Не нарушайте скоростной режим, установленный местным законодательством. Выбирайте скорость движения с учётом состояния окружающей среды и обстановки на воде.

– Не пользуйтесь катером в ненастную погоду и при сильном волнении на воде, тем более, если вы не обладаете необходимым мастерством и опытом судовождения. Помните о конструктивных возможностях судна и комфорте пассажиров.

– Позаботьтесь о том, чтобы, по крайней мере, ещё один человек на борту умел управлять катером и знал правила техники безопасности.

– Обеспечьте для себя хороший обзор. Ни пассажиры, ни оборудование, ни перевозимые предметы не должны мешать видеть обстановку на воде или ограничивать возможность перемещения.

– В паспортной табличке, прикреплённой к корпусу катера, указана максимальная расчётная мощность двигателя, разрешённого к применению на вашем судне.

– Следите за сигналами, подаваемыми с других судов, и за навигационными знаками. Выполняйте их предписания.

– Катер способен двигаться и активно маневрировать на очень высокой скорости, однако мы настоятельно рекомендуем пользоваться этими возможностями катера только в идеальных внешних условиях и только в том случае, если вы обладаете достаточным для этого мастерством и опытом вождения. Высокая скорость требует высокого мастерства, а также увеличивает риск получения травмы.

– На мелководье следует двигаться с предельной осторожностью и на самой малой скорости. Посадка на мель или неожиданная остановка может стать причиной получения травм. Кроме того, существует опасность травмирования людей или повреждения имущества мусором, попавшим в водомёт и вылетающим с большой скоростью из сопла.

– Не пользуйтесь реверсом для остановки катера. Вы или пассажир (-ы) можете по инерции упасть вперёд по ходу или за борт катера.

Маневрирование и буксировка

– Помните, что когда рукоятка управления дроссельной заслонкой переводится в положение холостого хода, курсовая управляемость катера ухудшается, а при остановке двигателя — вовсе утрачивается. Чтобы изменить направление движения, необходимо использовать рукоятку дроссельной заслонки.

- Не перегружайте катер и не берите на борт больше пассажиров, чем указано в паспортных данных судна. Превышение нагрузки может стать причиной снижения маневренности, устойчивости и ухудшения эксплуатационных характеристик.
- Не устанавливайте дополнительные принадлежности и оборудование, способные нарушить управляемость катера.
- При движении с пассажиром (-ами) на борту, буксировке воднолыжника, вейкбордиста а также надувных плавсредств управляемость катера изменяется.
- Следите за обеспечением безопасности и комфортом вашего пассажира (-ов) и человека, буксируемого на водных лыжах, вейкборде и т. п.
- Если вы буксируете воднолыжника, вейкбордиста или надувное плавсредство на борту катера должен находиться наблюдатель, следящий за обстановкой. Не совершайте резких, неожиданных маневров, если к этому не вынуждают особые обстоятельства. Держитесь на безопасном удалении от причалов, купающихся, судов и других предметов на воде.
- Используйте буксировочный фал соответствующей длины и размера, убедитесь, что он надёжно закреплён на катере. Некоторые катера оборудованы (или могут быть оборудованы) специальным буксировочным механизмом. Случайное падение на эту конструкцию может быть опасно для жизни.
- Запрещается запускать двигатели и начинать движение, если кто-либо находится на площадке для принятия солнечных ванн или платформе для ныряния, либо в воде рядом с катером. Вода и камни, вылетающие из сопла, способны нанести серьёзные травмы.
- Перед пуском двигателя и началом движения водитель и пассажиры должны занять свои места. Пассажирам необходимо показать, как пользоваться поручнями и ремнями во время движения катера.
- Любое ускорение при наличии пассажира (-ов) на борту должно выполняться плавно и постепенно. В случае резкого ускорения пассажир (-ы) может потерять равновесие, удариться или упасть за борт катера. Всегда предупреждайте пассажира (-ов) о том, что вы собираетесь изменить скорость движения.

Оказание первой помощи

Водитель катера должен знать, как оказать первую помощь в экстренных случаях. Неприятности на борту катера часто ограничиваются мелкими порезами, ссадинами, занозами. Тем не менее, вы должны знать, как справиться и с более серьёзными проблемами, такими, как кровотечение, гипотермия и ожоги. В любом отделении Красного Креста можно пройти курсы оказания первой помощи и получить соответствующую литературу.

Эксплуатация катера несовершеннолетними

Во время поездки на катере дети постоянно должны находиться под присмотром взрослых. Во многих странах приняты законы, устанавливающие возраст, по достижении которого можно получить разрешение на управление водно-моторным судном. Обратитесь к местным властям за информацией о возрастном цензе водителя. Компания BRP не рекомендует доверять управление катером лицам моложе 16 лет.

Безопасность пассажиров

Перед поездкой на катере покажите пассажирам, где находятся аварийно-спасательные средства и как ими пользоваться. Все пассажиры должны иметь обувь на резиновой подошве, которая не скользит на мокрой поверхности. Во время движения пассажиры должны находиться в зоне, ограниченной палубными поручнями. Не позволяйте пассажирам опускать ноги и руки в воду. Всегда пользуйтесь поручнями и другими средствами обеспечения безопасности для предотвращения падений. Те, кто не умеет плавать (или плохо плавает), а также дети должны всё время находиться в индивидуальных спасательных жилетах. Согласно федеральным законам дети до 13 лет должны обязательно надевать и постоянно носить ИСЖ, кроме тех случаев, когда они находятся в подпалубных помещениях или каютах.

ПРАВИЛА СУДОВОЖДЕНИЯ

Правила эксплуатации

Вождение катера можно сравнить с вождением автомобиля по скоростному шоссе без дорожной разметки. Для того чтобы избежать столкновений с другими судами, необходимо знать и соблюдать целую систему правил. Это уже не только здравый смысл — это уже закон!

Выясните, какие местные и федеральные правила судождения действуют на акватории предполагаемого плавания. Изучите правила судождения и неукоснительно следуйте им. Познакомьтесь с местной системой навигации (расположение бакенов, знаков и пр.).

Тщательно изучите особенности акватории, по которой собираетесь передвигаться. Опасность представляют течения, изменения глубины, вызванные приливами и отливами, пороги, невидимые подводные препятствия, волны и спутные следы других судов и т. п. Не рекомендуем пользоваться катером при сильном волнении или в ненастную погоду.

В общем случае: держитесь правой стороны и расходитесь со встречным судном, обходите группы людей и иные препятствия на безопасном расстоянии.

Нижеследующая иллюстрация отображает различные части судна, которые используются в качестве ориентиров. НОС является передней частью судна. Левый борт обозначается КРАСНЫМ огнём, правый — ЗЕЛЁНЫМ.

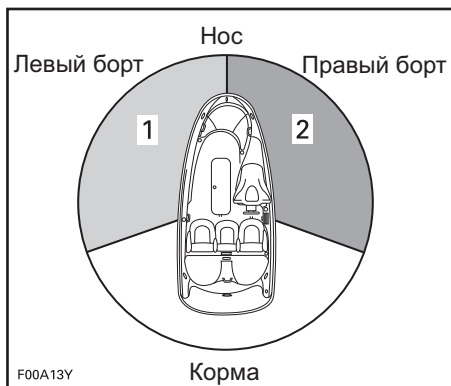

ТИПОВОЙ ВАРИАНТ

1. КРАСНЫЙ огонь

2. ЗЕЛЁНЫЙ огонь (зона для маневра)

Пересечение курса

Уступите право прохода судну, которое идёт перед вами и справа от вас. Не пересекайте курс движущегося судна.

КРАСНЫЙ свет — дать проход другому судну.

ЗЕЛЁНЫЙ свет — вы имеете право прохода.

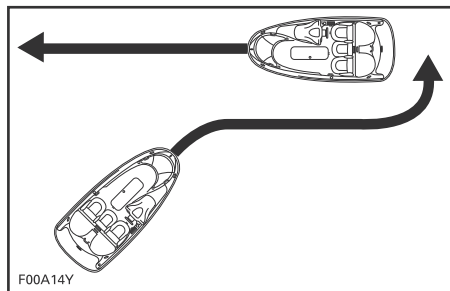

ТИПОВОЙ ВАРИАНТ

Расхождение на встречном курсе

Отверните вправо.

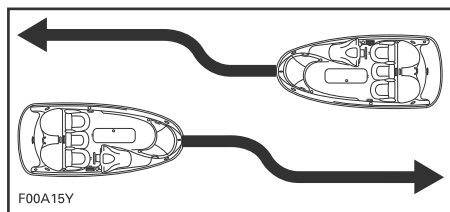

ТИПОВОЙ ВАРИАНТ

Обгон

Уступите право прохода другому судну и освободите путь.

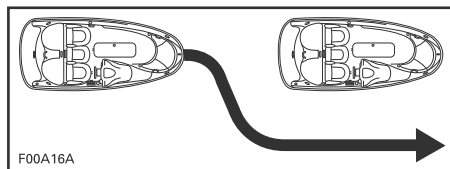

ТИПОВОЙ ВАРИАНТ

Система навигации

С помощью средств навигации, таких как знаки и бакены, обозначается безопасный проход для судов. Бакены показывают, каким бортом следует пройти бакен (левым или правым) и каким фарватером следовать дальше. Кроме того, они могут обозначать вход в какую-либо запретную или охраняемую зону (например, в зону ограничения скорости или запрета на создание волн). Также указывать на возможные опасности или нести дополнительную информацию, необходимую для судоводителей. Знаки могут располагаться на берегу или на воде. Они указывают на ограничение скорости, запрещают движение моторных судов, указывают места якорной стоянки и пр. (Сама форма знака уже несёт определённую информацию.) Вы должны знать и понимать систему навигационных знаков, применяемую на акватории предполагаемой эксплуатации катера.

Предотвращение столкновений

- Не сбрасывайте газ, пытаясь уклониться от какого-то объекта. Чтобы изменить направление движения, необходимо использовать рукоятку дроссельной заслонки.
- Постоянно следите за другими судами и иными объектами на воде, особенно когда выполняете какой-то маневр. Будьте готовы к любым препятствиям, способным ограничить или заблокировать обзор окружающей обстановки.
- Уважайте права других людей, проводящих свой отдых на воде. Поддерживайте безопасное расстояние до других судов, лодок, людей или предметов.
- Не создавайте волн и брызг, не прыгайте на волнах и не катайтесь в волнах прибоа. Вы можете переоценить свои возможности или возможности катера и столкнуться с кем-нибудь.

- Катер способен совершать резкие повороты на очень большой скорости и этим он отличается от других водно-моторных судов. Однако пользоваться этой особенностью катера можно только в исключительных случаях. Иначе другим водителям трудно будет уследить за вашими действиями и уклониться от столкновения. Кроме того, ваш пассажир (-ы) или вы можете оказаться за бортом.
- Катер не оборудован системой торможения. Длина тормозного пути зависит от начальной скорости, загрузки, силы и направления ветра и состояния акватории. Потренируйтесь останавливать и швартовать катер в безопасном месте, в котором отсутствуют другие плавсредства, чтобы получить представление о том, какое расстояние необходимо катеру для остановки в различных условиях.
- Для того чтобы избежать столкновения, может потребоваться поддержание скорости или её увеличение.

ЗАПРАВКА ТОПЛИВОМ

Рекомендуемое топливо

Пользуйтесь стандартным неэтилированным бензином или бензином с кислородными добавками, содержащим не более 10% этилового или метилового спирта. Требования к октановому числу используемого топлива приведены ниже.

ВНИМАНИЕ Не экспериментируйте с другими сортами топлива. Использование нереконмендованного типа топлива может привести к ухудшению характеристик двигателя и повреждению компонентов системы подачи топлива или двигателя.

ОКТАНОВОЕ ЧИСЛО		
95		
98	▼	▼
ДВИГАТЕЛЬ	98	95
Двигатель 155 л.с.	—	X
Двигатель 260 л.с.	X ⁽¹⁾	X

(1) для достижения оптимальных характеристик двигателя.

Заправка топливом

⚠ ПРЕДОСТЕРЕЖЕНИЕ

При определённых условиях топливо является легковоспламеняемым и взрывоопасным. Не курите и не пользуйтесь источниками открытого огня или искр около катера. Во время заправки держите огнетушитель под рукой.

Будьте осторожны. Заправка топливом должна осуществляться в строгом соответствии с инструкциями, приведёнными в настоящем документе, и правилами, принятыми на вашей водной базе.

Не переполняйте топливный бак (необходимо знать его ёмкость). Не заправляйтесь топливом в тёмное время суток, либо делайте это в хорошо освещённом месте. В темноте сложно заметить разлив топлива. Не перевозите запас топлива и иные легковоспламеняющиеся жидкости в багажных отделениях катера и моторном отсеке.

⚠ ПРЕДОСТЕРЕЖЕНИЕ

Строго соблюдайте меры безопасности при заправке катера топливом.

На прицепе

1. Судно должно находиться в горизонтальном положении.
2. Чтобы исключить попадание паров топлива в моторный отсек, убедитесь, что крышка двигателя закрыта.
3. Нажмите кнопку, чтобы открыть крышку топливного бака.

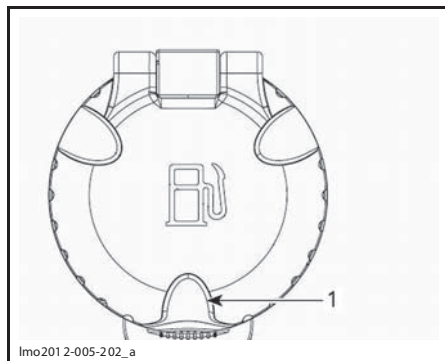

ТИПОВОЙ ВАРИАНТ — КРЫШКА ТОПЛИВНОГО БАКА

1. Кнопка

4. Вставьте пистолет топливораздаточной колонки в горловину топливного бака и заполните бак топливом.

⚠ ПРЕДОСТЕРЕЖЕНИЕ

Для предотвращения разбрызгивания топлива заправляйте топливный бак медленно так, чтобы вытесняемый воздух успевал выходить из него.

5. Прекратите заправку сразу после отщёлкивания рукоятки пистолета топливораздаточной колонки, не заливайте топливо по горловину бака и не оставляйте катер на солнце. При повышении температуры топливо расширяется и может вытечь из топливного бака.

⚠ ПРЕДОСТЕРЕЖЕНИЕ

Не переполняйте бак топливом, не заливайте топливо по горловину бака и не оставляйте катер на солнце. При повышении температуры топливо расширяется и может вытечь из топливного бака.

6. Нажмите на крышку топливного бака, чтобы надёжно закрыть её.

⚠ ПРЕДОСТЕРЕЖЕНИЕ

Всегда вытирайте подтеки топлива с корпуса катера.

На воде

1. Остановите двигатель.
2. Надёжно пришвартуйте катер к заправочному пирсу.
3. Не позволяйте никому оставаться в катере.
4. Чтобы исключить попадание паров топлива в моторный отсек, убедитесь, что крышка двигателя закрыта.
5. При заправке всегда держите под рукой готовый к действию огнетушитель.
6. Нажмите кнопку, чтобы открыть крышку топливного бака.

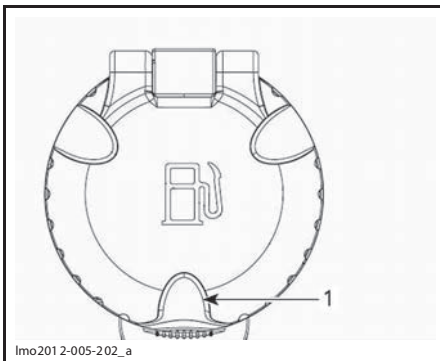

lmo201 2-005-202_a

ТИПОВОЙ ВАРИАНТ — КРЫШКА ТОПЛИВНОГО БАКА

1. Кнопка

7. Вставьте пистолет топливораздаточной колонки в горловину топливного бака и заполните бак топливом.

⚠ ПРЕДОСТЕРЕЖЕНИЕ

Для предотвращения разбрызгивания топлива заправляйте топливный бак медленно так, чтобы вытесняемый воздух успевал выходить из него.

8. Прекратите заправку сразу после отщёлкивания рукоятки пистолета топливораздаточной колонки, прежде чем извлечь пистолет, выждите несколько секунд. Не следует вновь нажимать на рукоятку пистолета топливораздаточной колонки и заливать в бак больше топлива.

⚠ ПРЕДОСТЕРЕЖЕНИЕ

Не переполняйте бак топливом, не заливайте топливо по горловину бака и не оставляйте катер на солнце. При повышении температуры топливо расширяется и может вытечь из топливного бака.

9. Нажмите на крышку топливного бака, чтобы надёжно закрыть её.

⚠ ПРЕДОСТЕРЕЖЕНИЕ

Всегда вытирайте любые подтеки с корпуса катера.

ИНФОРМАЦИЯ О ТРАНСПОРТИРОВКЕ

Внимательно прочитайте Руководство по эксплуатации прицепа. Обратите особое внимание на правила эксплуатации, технического обслуживания и использования дополнительных приспособлений, а также на гарантийные обязательства изготовителя.

Изучите действующие в вашем регионе правила перевозки на прицепе и, в частности вопросы, касающиеся:

- тормозной системы;
- веса и габаритов буксирных средств;
- наличия и использования зеркал обзора и отражателей.

ПРИМЕЧАНИЕ: Прицеп можно оборудовать дополнительной тормозной системой Karavan Trailers: www.karavantrailers.com.

При перевозке катера примите следующие меры предосторожности:

1. Используя носовые и кормовые петли, надёжно закрепите катер на платформе прицепа.
2. Снимите кормовой огонь (если установлен).
3. Убедитесь, что пилон фала воднолыжника убран (если предусмотрен).
4. Убедитесь, что крышки всех багажных отделений надёжно заперты.
5. Чехол Sea-Doo Boats защитит катер, особенно при транспортировке по грязным дорогам, и позволит предотвратить попадание пыли через отверстия подачи воздуха.

Соблюдайте меры безопасности при буксировке прицепа.

ВНИМАНИЕ Перед погрузкой катера на прицеп закройте и надёжно закройте крышку кормового багажного отделения.

Ярлык

The Star Label means Cleaner Marine Engines

This engine has been certified as:



The Symbol for Cleaner Marine Engines:

Cleaner Air and Water

For a healthier lifestyle and environment.

Better Fuel Economy

Burns up to 30-40 percent less gas and oil than conventional carbureted two-stroke engines, saving money and resources.

Longer Emission Warranty

Protects consumer for worry free operation.

219902678



One Star-Low emission

The one-star label identifies personal watercraft, outboard, sterndrive and inboard engines that meet the Air Resources Board's Personal Watercraft and Outboard marine engine 2001 exhaust emission standards. Engines meeting these standards have 75% lower emissions than conventional carbureted two-stroke engines. These engines are equivalent to the U.S. EPA's 2006 standards for marine engines.



Two Stars-Very Low emission

The two-star label identifies personal watercraft, outboard, sterndrive and inboard engines that meet the Air Resources Board's Personal Watercraft and Outboard marine engine 2004 exhaust emission standards. Engines meeting these standards have 20% lower emissions than One Star – Low-Emission engines.



Three Stars-Ultra Low emission

The three-star label identifies engines that meet the Air Resources Board's Personal Watercraft and Outboard marine engine 2008 exhaust emission standards or the Sterndrive and Inboard marine engine 2003 exhaust emission standards. Engines meeting these standards have 65% lower emissions than One Star – Low Emission engines.



Four Stars-Super Ultra Low emission

The four-star label identifies engines that meet the Air Resources Board's Sterndrive and Inboard marine engine 2009 exhaust emission standards. Personal Watercraft and Outboard marine engines may also comply with these standards. Engines meeting these standards have 90% lower emissions than One Star – Low Emission engines.

BOMBARDIER RECREATIONAL PRODUCTS INC.
VALCOURT, QUÉBEC, CANADA
 Cleaner Watercraft - Get the facts 1-800-END-SMOG
www.arb.ca.gov

219902678

Предупреждающие таблички

Прочитайте и уясните содержание всех предупреждающих табличек, расположенных на вашем катере.

Эти таблички совершенно необходимы для обеспечения безопасности водителя, пассажиров и окружающих.

Предупреждающие таблички на вашем катере должны рассматриваться как его неотъемлемая часть. Если таблички повреждены или утеряны, их следует заменить. Обратитесь к авторизованному дилеру Sea-Doo Boats.

ПРИМЕЧАНИЕ: В случае обнаружения разночтений между данным Руководством и информацией, приведённой на катере: предупреждающие таблички, закреплённые на катере, имеют преимущество перед табличками, приведёнными в данном Руководстве.

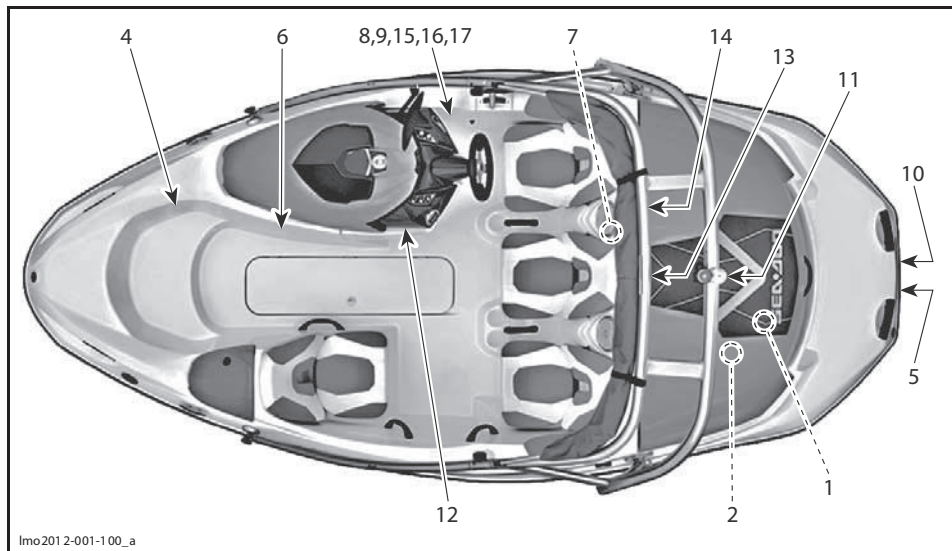

lmo201 2-001-1 00_a

⚠ ОСТОРОЖНО

МОТОРНОЕ МАСЛО И НЕКОТОРЫЕ КОМПОНЕНТЫ В МОТОРНОМ ОТСЕКЕ МОГУТ БЫТЬ ОЧЕНЬ ГОРЯЧИМИ. НЕПОСРЕДСТВЕННЫЙ КОНТАКТ С НИМИ МОЖЕТ СТАТЬ ПРИЧИНОЙ ОЖОГА.

ПРОВЕРКА УРОВНЯ МОТОРНОГО МАСЛА:

- Убедитесь, что двигатель прогрет до рабочей температуры. (Не допускайте работы двигателя без подачи воды в контур охлаждения системы выпуска — это может стать причиной серьезных повреждений двигателя.)
- При проведении проверки уровня моторного масла катер должен располагаться в горизонтальном положении.
- Дайте двигателю поработать на оборотах холостого хода минимум в течение 30 секунд.
- Остановите двигатель и подождите минимум 30 секунд.
- Проверьте уровень моторного масла, используя маслосъемный щуп.

219 904 003 P/N 21904003

ТАБЛИЧКА 1

⚠ ПРЕДОСТЕРЕЖЕНИЕ

- Прежде чем приступить к зарядке аккумуляторной батареи, ее необходимо снять с катера.
- Не допускайте перезарядки аккумуляторной батареи.
- Нарушение процедуры зарядки аккумуляторной батареи может стать причиной взрыва.

204 901 330 204901330

ТАБЛИЧКА 2

⚠ ПРЕДОСТЕРЕЖЕНИЕ

Возгорание топлива или взрыв его паров может стать причиной получения серьезных травм и даже летального исхода. Будьте осторожны!

- Остановите двигатель, прежде чем приступить к заправке топливом.
- Сохраните горизонтальное положение катера, не допускайте нахождения в нем людей.
- Не допускайте нахождения рядом с катером источников открытого огня или искр.
- Используйте неэтилированный бензин с октановым числом не ниже 95.
- Не переливайте топливо.
- Вытирайте подтеки топлива.
- Проверьте систему подачи топлива на наличие утечек, а также проверьте работоспособность компонентов при каждом осмотре, проводимом перед поездкой.

204 902 065 204 902 065

ТАБЛИЧКА 3 — РАСПОЛАГАЕТСЯ РЯДОМ С ГОРЛОВИНОЙ ТОПЛИВНОГО БАКА

⚠ ПРЕДОСТЕРЕЖЕНИЕ

Опасайтесь получения травм средней и высокой степени тяжести. Не занимайте сиденье, если скорость движения превышает 8 км/ч.

204 901 424 204901424

ТАБЛИЧКА 4

⚠ ПРЕДОСТЕРЕЖЕНИЕ

Опасайтесь получения серьезных травм и гибели.

- Прежде чем воспользоваться посадочной площадкой, остановите двигатель (-и).
- Не допускайте нахождения рядом с водозаборной решеткой (-ами) и соплом (-ами) водомета людей, одежды и волос — это позволит не допустить захвата, утолпления и отравления угарным газом.

204901334

ТАБЛИЧКА 5



НЕ ОТКРЫВАТЬ, ПОКА ДВИГАТЕЛЬ ГОРЯЧИЙ

mmo2 008 -003 -007

ТАБЛИЧКА 7



204900359

ТАБЛИЧКА 6

⚠ ПРЕДОСТЕРЕЖЕНИЕ

Внимательно изучите Руководство по эксплуатации, Инструкцию по безопасности и содержание предупреждающих табличек на самом катере. Пренебрежение мерами безопасности и нарушение правил эксплуатации может привести к серьезным травмам и гибели людей. Динамика этого катера может отличаться от динамики других судов, которыми Вам, возможно, приходилось управлять.

- Перед пуском двигателя (-ей) проверьте работу рулевого управления, рукоятки дросселя/переключения направления хода.
- Надежно прикрепите шнур безопасности к спасательному жилету.
- При уменьшении скорости управляемость катера ухудшается, при остановке двигателя катер теряет управляемость.
- Не направляйте струю движителя на другие суда и людей. Не прыгайте по волнам и не заходите в кильватерную струю других судов.
- Водитель и пассажиры должны иметь спасательные жилеты и защитную одежду.
- Не начинайте движение, пока пассажиры не расселись по местам. Не выходите на воду в условиях плохой видимости. Во время движения пассажиры должны занимать только разрешенные места.
- Соблюдайте безопасную дистанцию. Знайте и выполняйте правила движения судов.
- Компания BRP рекомендует, чтобы минимальный возраст водителя составлял 16 лет, эксплуатация должна происходить под надзором взрослых. Соблюдайте требования действующего законодательства.

204 902 067

204902067

ТАБЛИЧКА 8

⚠ ПРЕДОСТЕРЕЖЕНИЕ	
	<p>Моноксид углерода (CO) может вызвать церебральные нарушения и привести к смерти. Выхлопные газы двигателя и генератора содержат моноксид углерода — газ без цвета и запаха.</p> <p>Симптомы отравления угарным газом: тошнота, головная боль, головокружение, сонливость, утрата связности мышления.</p> <p>При появлении любого из названных симптомов немедленно выведите пострадавшего на свежий воздух.</p> <p>См. «Моноксид углерода и меры безопасности» в Руководстве по эксплуатации.</p>
204 901 625	204901625

ТАБЛИЧКА 9

⚠ ОПАСНО	
	<p>Моноксид углерода (CO) может вызвать церебральные нарушения и привести к смерти. Выхлопные газы двигателя и генератора содержат моноксид углерода — газ без цвета и запаха.</p> <p>Во время работы двигателя или генератора моноксид углерода скапливается в кормовой части судна.</p> <p>Почувствовав тошноту, головную боль, головокружение или сонливость, выйдите на свежий воздух.</p>
204 901 626	204901626

ТАБЛИЧКА 10

⚠ ПРЕДОСТЕРЕЖЕНИЕ	
<p>Недопустимое использование стойки для вейкбордиста может привести к травмам или летальному исходу.</p> <ul style="list-style-type: none"> • Конструкция стойки рассчитана только на буксировку воднолыжника или вейкбордиста. • Фал не должен иметь свободно свисающих концов и цепляться за какие-либо посторонние предметы. • Фал должен крепиться точно в центре узла крепления. • Одновременно разрешается буксировать не более одного человека. • Не взбирайтесь на буксирную башню, не стойте и не сидите на ней, не прыгайте с нее. • Не устанавливайте на башню дополнительное оборудование, не одобренное компанией BRP. 	
204 902 068	204 902 068

ТАБЛИЧКА 11

⚠ ПРЕДОСТЕРЕЖЕНИЕ

Пары топлива могут стать причиной возгорания или взрыва, что может привести к получению серьезных травм или гибели. Проверьте систему подачи топлива на наличие утечек и проверьте герметичность компонентов в ходе контрольного осмотра перед каждой поездкой.

Прежде чем запустить двигатель (-и)

ВСЕГДА:

- Включите трюмный вентилятор на 5 минут.
- Откройте крышку моторного отсека и убедитесь в отсутствии запаха паров топлива
- Закройте крышку моторного отсека, прежде чем запустить двигатель (-и)

НИКОГДА:

- Не запускайте двигатель (-и), если в моторном отсеке присутствует запах паров топлива.

219903475

219903475

ТАБЛИЧКА 12

⚠ ОПАСНО

Обрабатываемые газы двигателя содержат смертельно опасный угарный газ (CO).

Плавание с установленным тентом или в условиях недостаточной вентиляции с большой вероятностью приведет к опасному повышению концентрации обрабатываемых газов.

Симптомами отравления являются: головная боль, тошнота и головноекружение. Не путайте их с симптомами морской болезни.

Обеспечьте достаточную вентиляцию судна.

Более подробная информация приведена в Руководстве по эксплуатации.

T14-23

Imo2011-001-014_a

ТАБЛИЧКА 13 — КАТЕР ОБОРУДОВАН ТЕНТОМ

⚠ ПРЕДОСТЕРЕЖЕНИЕ

НЕ СЛЕДУЕТ ИСПОЛЬЗОВАТЬ ТЕНТ, КОГДА СКОРОСТЬ ДВИЖЕНИЯ КАТЕРА ПРЕВЫШАЕТ 56 КМ/Ч.

Imo2011-001-015_a

ТАБЛИЧКА 14 — КАТЕР ОБОРУДОВАН ТЕНТОМ

⚠ ОСТОРОЖНО

- Не используйте тент в качестве опоры.
- При использовании катера двигайтесь на катере только с низкой скоростью.
- Тент может сломаться или сложиться, что может привести к получению травм или помешать управлению катером.

Imo2012-001-017

ТАБЛИЧКА 15

МЕСТА ДЛЯ СИДЕНИЯ ВО ВРЕМЯ ДВИЖЕНИЯ КАТЕРА

МАКСИМУМ

4

ЧЕЛОВЕКА



204901422

204901422

ТАБЛИЧКА 16

BRP US Inc.
451 E. Illinois Ave. Benton, IL 62812

U.S. COAST GUARD

МАКСИМАЛЬНАЯ ВМЕСТИМОСТЬ

МАКСИМУМ **4** ЧЕЛОВЕКА ИЛИ **325** КГ

МАКС. **1** ЧЕЛОВЕК + **1** ГРУЗ = **325** КГ

КАТЕР ОТВЕЧАЕТ ТРЕБОВАНИЯМ БЕЗОПАСНОСТИ БЕ-РЕГОВОЙ ОХРАНЫ США НА МОМЕНТ СЕРТИФИКАЦИИ

150 SPEEDSTER

CE | BOAT DESIGN CATEGORY: **C**

219904022

219904022

ТАБЛИЧКА 17

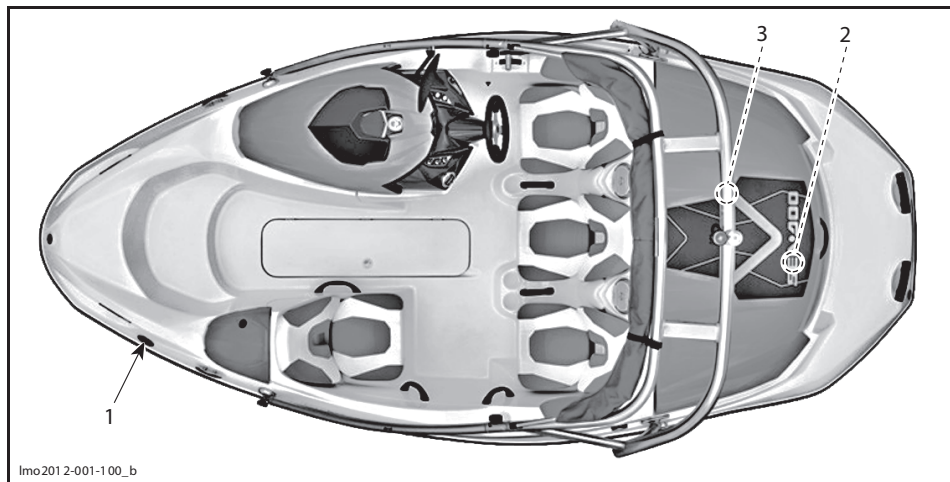

Таблички соответствия

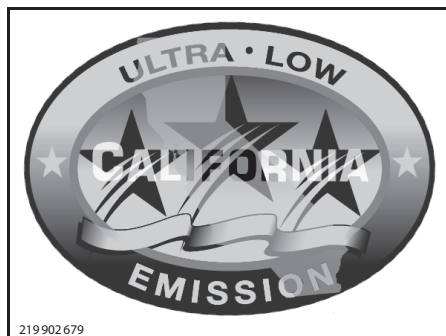

lmo201 2-001-1 00_b



ТАБЛИЧКА 1 — ТИПОВОЙ ВАРИАНТ — ВЫБРОСЫ ВРЕДНЫХ ВЕЩЕСТВ

EMISSION CONTROL INFORMATION THIS ENGINE IS CERTIFIED TO OPERATE ON UNLEADED GASOLINE AND CONFORMS TO 2011 U.S. EPA & CALIFORNIA EMISSIONS/VPAP REGULATIONS FOR MARINE SI ENGINES. THIS VESSEL IS EXEMPT FROM DIURNAL STANDARDS UNDER 40 CFR 1045.625.		ENGINE FAMILY FEL ENGINE DISPLACEMENT EXHAUST EMISSION CONTROL SYSTEM	XXXXXXXX XXXXXXXXXXXX XXXXXX XXXXXXXX XXXXXXXX	FAMILLE DE MOTEUR LIMITE DES EMISSIONS DE LA FAMILLE CYLINDRÉE SYSTÈME DE CONTRÔLE DES ÉMISSIONS	
RENSEIGNEMENTS SUR LE DISPOSITIF ANTIPOLLUTION CE MOTEUR EST CERTIFIÉ POUR FONCTIONNER À L'ESSENCE SANS PLOMB ET IL RÉPOND AUX NORMES 2011 DE L'EPA DES E.-U. & RÉGLEMENTATIONS CALIFORNIENNES POUR LES MOTEURS MARINS À ALLUMAGE COMMANDÉ. CE BATEAU EST EXEMPTÉ DE LA NORME DIURNE PAR LA NORME 40 CFR 1045.625.		SPARK PLUG TYPE SPARK PLUG GAP POWER FUEL LINE FUEL TANK FAMILY DIURNAL FAMILY VESSEL FAMILY	XXXXXXXXXXXX XXXXXXXX XXXXXXXX XXXXXXXX XXXXXXXX XXXXXXXX	TYPE DE BOUCHE ÉCARTEMENT DES ÉLECTRODES PUISSANCE BOYAU ESSENCE FAMILLE DE RÉSERVOIR À ESSENCE FAMILLE DE DIURNE FAMILLE DE BATEAU DATE /XXXX	
SEE OPERATORS GUIDE FOR MAINTENANCE SPECIFICATIONS.		VOIR MANUEL DE L'OPÉRATEUR LES SPÉCIFICATIONS DE MAINTENANCE.		BOMBARDIER RECREATIONAL PRODUCTS INC.	

lmo201 2-001-200

ТАБЛИЧКА 2 — ТИПОВОЙ ВАРИАНТ — ТИПОВАЯ ТАБЛИЧКА СООТВЕТСТВИЯ EPA



ТАБЛИЧКА 3

Таблички с технической информацией

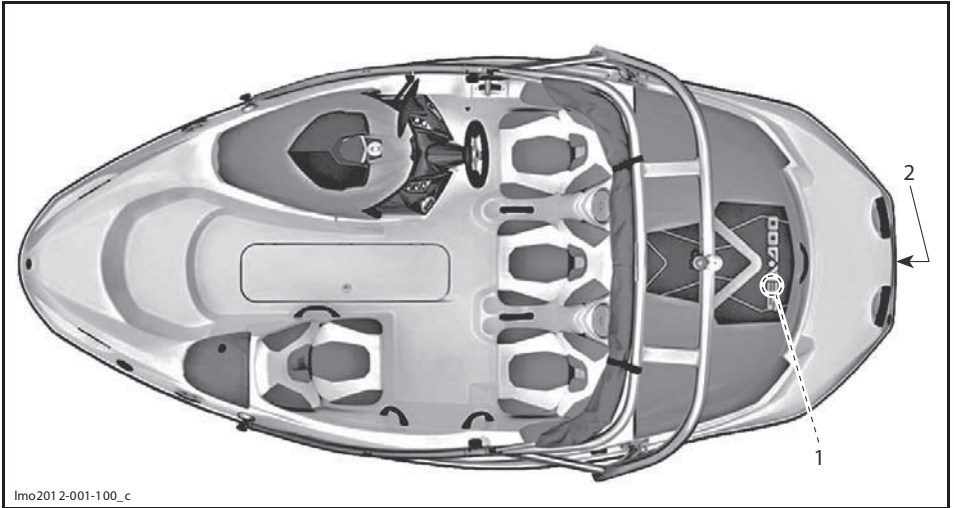

ТАБЛИЧКА 1

Product covered by one or more of the following United States copyrights © and patents and their non-U.S. equivalents. / Produit protégé aux États-Unis par ou plusieurs des droits d'auteurs © et brevets tel qu'indiqué ci-après ainsi que par leurs équivalents à l'extérieur des États-Unis.
2009/0293,850 ; 2010/0319,604 ; 6,102,756 ; 6,390,869 ; 6,415,759 ; 6,419,533 ; 6,488,553 ; 6,568,376 ; 6,591,819 ; 6,592,413 ; 6,601,528 ; 6,626,140 ; 6,672,240 ; 6,701,863 ; 6,702,629 ; 6,766,759 ; 6,837,173 ; 6,868,938 ; 6,884,129 ; 6,886,490 ; 6,945,188 ; 6,966,274 ; 7,070,467 ; 7,101,238 ; 7,191,728 ; 7,220,155 ; 7,421,969 ; 7,424,861 ; 7,552,721 ; 7,607,958 ; D489,311 ; D509,469 ; D513,399 ; D583,285 ; D632,631 ; DVH0233(2006) ; DVH0283(2006) ; DVH0461(2010)

BRP, BRP logo, D-SEA-BEL, D.E.S.S., ECO, Fold'n Stow, ISLANDIA, ITC, ROTAX, SEA-DOO, SPEEDSTER, Transat, WAKE, WakeBoost, 4-TEC and associated designs are trademarks of Bombardier Recreational Products Inc. or its affiliates. / et les graphiques y associés sont des marques de commerce de Bombardier Produits Récréatifs Inc. ou de ses sociétés affiliées. BOMBARDIER, CHALLENGER are trademarks of Bombardier Inc. used under license. / sont des marques de commerce de Bombardier Inc. utilisée sous licence..

© 2010-2012 Bombardier Recreational Products Inc. / Bombardier Produits Récréatifs inc.
All rights reserved. / Tous droits réservés.

 ACN 097 370 100

219903993

219 903 993

ТАБЛИЧКА 2

КОНТРОЛЬНЫЙ ОСМОТР КАТЕРА ПЕРЕД ПОЕЗДКОЙ

ПРЕДОСТЕРЕЖЕНИЕ

Перед поездкой очень важно выполнить контрольный осмотр катера. Проводите контрольный осмотр перед каждой поездкой, чтобы выявить потенциальные проблемы, которые могут возникнуть в ходе эксплуатации. Контрольный осмотр позволяет выявить износ или другие проблемы, которые могут привести к неисправностям. Устраните выявленные неисправности для снижения риска поломки или отказа. При необходимости обращайтесь к авторизованному дилеру Sea-Doo Boats. В соответствии с требованиями местного законодательства на борту необходимо иметь все необходимые средства обеспечения безопасности.

Для получения дополнительной информации обращайтесь к соответствующему разделу.

ПРЕДОСТЕРЕЖЕНИЕ

Перед выполнением любых приведенных ниже операций двигатель должен быть заглушен, а шнур безопасности отсоединён от выключателя. Запуск двигателя катера разрешается только после того, как все операции будут выполнены.

Контрольный осмотр при буксировке катера к водоёму

УЗЕЛ, СИСТЕМА			
	УЗЕЛ/СИСТЕМА	ОПЕРАЦИЯ	✓
	КАТЕР НА ПРИ- ЦЕПЕ	Топливный бак	Заправить
Корпус и палуба		Осмотреть на наличие повреждений	
Входное отверстие водомёта		Проверить состояние/очистить	
Трюм		Убедитесь, что пробки сливных отверстий надёжно завернуты.	
Моторный отсек		Проверьте на наличие утечек и запаха топлива. Проверить целостность компонентов системы подачи топлива	
Трюм		Убедиться в отсутствии воды в трюме	
Рукоятка дроссельной заслонки		Проверить функционирование	
Рукоятка переключения направления хода		Проверить функционирование	
Рулевое управление		Проверить функционирование	
Трюмный вентилятор		Включите трюмный вентилятор минимум на 5 минут, чтобы проветрить моторный отсек	
Информационный центр		При установке шнура безопасности на выключатель двигателя информационный центр должен включиться и выполнить цикл самодиагностики.	
Буксирная башня (доп. оборудование)		Проверить надёжность затяжки элементов крепления	
Тент (доп. оборудование)		Проверить надёжность затяжки элементов крепления Проверить ткань на наличие повреждений	
Обязательное спасательное оборудование		Убедитесь, что все необходимое спасательное оборудование находится на борту катера.	
Крышки багажных отделений		Убедиться, что они надёжно закрыты и заперты	
Ходовые огни		Проверить функционирование	
Кнопка ЗАПУСКА/ОСТАНОВКИ двигателя		Проверить функционирование, запустив и остановив двигатель.	
Выключатель двигателя		Убедитесь, что двигатели могут быть остановлены в результате отсоединения шнура безопасности от выключателя.	
КАТЕР НА ВОДЕ (двигатель запущен)	Рукоятка дроссельной заслонки	Проверить функционирование	
	Рукоятка переключения направления хода	Проверить функционирование	
	Рулевое управление	Проверить функционирование	

Контрольный осмотр — катер находится у причала

УЗЕЛ, СИСТЕМА			
КАТЕР ПРИШВАР- ТОВАН	УЗЕЛ/СИСТЕМА	ОПЕРАЦИЯ	✓
	Топливный бак	Заправить	
	Трюм	Убедиться в отсутствии воды в трюме	
	Моторный отсек	Проверьте на наличие утечек и запаха топлива. Проверить целостность компонентов системы подачи топлива	
	Рукоятка дроссельной заслонки	Проверить функционирование	
	Рукоятка переключения направления хода	Проверить функционирование	
	Рулевое управление	Проверить функционирование	
	Трюмный вентилятор	Включите трюмный вентилятор минимум на 5 минут, чтобы проветрить моторный отсек	
	Информационный центр	При установке шнура безопасности на выключатель двигателя информационный центр должен включиться и выполнить цикл самодиагностики.	
	Буксирная башня (доп. оборудование)	Проверить надёжность затяжки элементов крепления	
	Тент (доп. оборудование)	Проверить надёжность затяжки элементов крепления Проверить ткань на наличие повреждений	
	Обязательное спасательное оборудование	Убедитесь, что все необходимое спасательное оборудование находится на борту катера.	
	Крышки багажных отделений	Убедитесь, что они надёжно закрыты и заперты	
	Ходовые огни	Проверить функционирование	
	Кнопка ЗАПУСКА/ОСТАНОВКИ двигателя	Проверить функционирование, запустив и остановив двигатель.	
Выключатель двигателя	Убедитесь, что двигатели могут быть остановлены в результате отсоединения шнура безопасности от выключателя.		

Топливо

Убедитесь, что в баке есть необходимое количество топлива. При необходимости заправить топливный бак.

⚠ ПРЕДОСТЕРЕЖЕНИЕ

Строго придерживайтесь указаний, приведенных в разделе «ЗАПРАВКА ТОПЛИВОМ».

Входное отверстие водомёта

Удалите водоросли, ракушки, деревянные щепки и прочий мусор, который может препятствовать прохождению воды и повредить контур охлаждения системы выпуска и водомёт. Очистите при необходимости. Если засор удалить не удаётся, обратитесь к авторизованному дилеру Sea-Doo Boats.

Корпус

Обойдите вокруг катера, осматривая корпус на наличие трещин и прочих повреждений.

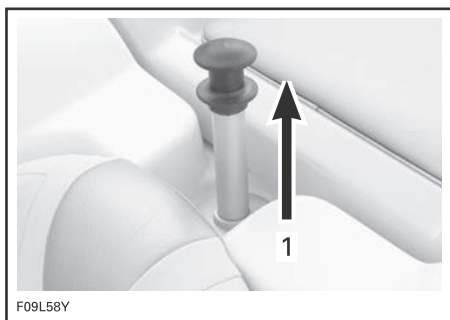

ТИПОВОЙ ВАРИАНТ

1. Осмотрите указанную область

Проверьте состояние передних кромок лопастей импеллера. При наличии на кромках зазубрин или искривлений тяга водомёта сильно снижается.

Трюм

⚠ ПРЕДОСТЕРЕЖЕНИЕ

Убедитесь в отсутствии воды в трюме. Прежде чем спускать катер на воду, убедитесь, что пробки сливных отверстий надёжно затянуты.

Моторный отсек

Убедитесь, что в моторном отсеке отсутствует запах топлива. Осмотрите топливopроводы на наличие повреждений, а также проверьте состояние лент крепления топливного бака и элементов их крепежа.

⚠ ПРЕДОСТЕРЕЖЕНИЕ

При обнаружении подтеков или запаха топлива, НЕ ЗАПУСКАЙТЕ ДВИГАТЕЛЬ и не пользуйтесь электрическими приборами. Обратитесь к авторизованному дилеру Sea-Doo Boats.

Выключатель электропитания от аккумуляторной батареи

Чтобы обеспечить возможность запуска двигателя и пользования электрическими приборами, переведите выключатель в положение ON (вкл.).

Привод дроссельной заслонки и рукоятки направления хода

Рукоятка дроссельной заслонки

Убедитесь, что рукоятка дроссельной заслонки перемещается плавно и без заеданий.

⚠ ПРЕДОСТЕРЕЖЕНИЕ

Прежде чем запустить двигатель, проверьте работоспособность рукоятки дроссельной заслонки.

Привод рукоятки направления хода

Проверьте плавность перемещения отражателя реверсивного устройства. Когда рукоятка направления хода подана вперёд, отражатель должен находиться в поднятом положении. Нейтральному положению рукоятки соответствует среднее положение отражателя. Когда рукоятка переведена в положение реверса, отражатель должен находиться в нижнем положении.

⚠ ПРЕДОСТЕРЕЖЕНИЕ

Проверьте фиксацию отражателя реверсивного устройства.

Для проверки фиксации отражателя сдвиньте рукоятку направления хода в положение FORWARD (вперёд).

Потяните отражатель назад.

Если отражатель остается в верхнем положении, то можно считать, что его фиксатор работает нормально.

ВНИМАНИЕ Если отражатель не занимает верхние положение, когда рукоятка направления хода подана вперёд, дальнейшая эксплуатация катера запрещена, обращайтесь к авторизованному дилеру Sea-Doo Boats.

Рулевое управление

Убедитесь, что компоненты рулевого управления перемещаются плавно и без заеданий. Работая с помощником, проверьте функционирование рулевого управления. Убедитесь, что штурвал и сопло перемещаются согласованно.

⚠ ПРЕДОСТЕРЕЖЕНИЕ

Перед пуском двигателя проверьте работоспособность рулевого управления и плавность хода сопла водомётного движителя. Убедитесь, что штурвал и сопло перемещаются согласованно.

Информационный центр

Убедитесь, что после установки шнура безопасности на выключатель двигателя многофункциональный центр выключателя и выполняет цикл самодиагностики.

Выключатель трюмного вентилятора

Включите трюмный вентилятор и убедитесь, что он функционирует нормально. Оставьте его работать на 5 минут, чтобы удалить из моторного отсека пары топлива, которые могут в нем находиться.

Буксирная башня (доп. оборудование)

Проверьте состояние буксирной башни (если предусмотрено). Проверьте надёжность затяжки элементов крепления и целостность структурных элементов.

Тент (доп. оборудование)

Проверьте состояние тента (если предусмотрено). Проверьте надёжность затяжки элементов крепления и целостность структурных элементов. Проверить ткань на наличие повреждений.

Обязательное спасательное оборудование

Убедитесь, что на борту имеется все необходимое спасательное оборудование (в соответствии с требованиями местного законодательства): огнетушитель, спасательные жилеты, аварийное средство подачи световых сигналов и т. п. Также необходимо убедиться, что все оборудование находится в рабочем состоянии. Приведите список необходимого оборудования в соответствии с требованиями местного законодательства.

Периодически осматривайте застёжки и фиксаторы индивидуального спасательного жилета на отсутствие разрывов или повреждений, а также проверяйте работоспособность застёжек.

Крышки багажных отделений

Убедитесь, что они надёжно закрыты и заперты.

Ходовые огни

Прежде чем приступить к эксплуатации катера, убедитесь, что все ходовые огни функционируют нормально, при необходимости устраните неисправности ходовых огней.

Кнопка ЗАПУСКА/ОСТАНОВКИ двигателя

Убедитесь, что выключатель функционирует нормально.

⚠ ПРЕДОСТЕРЕЖЕНИЕ

Если при нажатии кнопки ЗАПУСКА/ОСТАНОВКИ двигатель не останавливается, заглушите его с помощью шнура безопасности. Дальнейшая эксплуатация катера запрещена, обращайтесь к авторизованному дилеру Sea-Doo Boats.

Выключатель двигателя

Убедитесь, что при отсоединении шнура безопасности от выключателя двигатель останавливается.

⚠ ПРЕДОСТЕРЕЖЕНИЕ

Эксплуатация катера, двигатель которого не глохнет при отсоединении шнура безопасности, не допускается.

СВЕДЕНИЯ О СУДНЕ

ОРГАНЫ УПРАВЛЕНИЯ

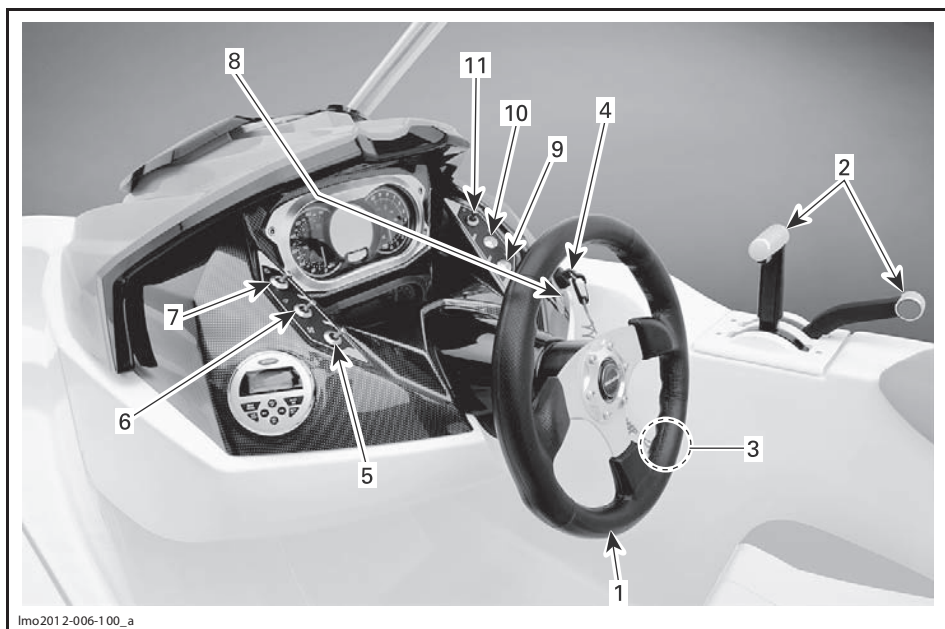

lmo201 2-006-1 00_a

КОКПИТ

1) Штурвал

С помощью штурвала изменяется направление движения катера. При повороте штурвала по часовой стрелке катер поворачивает вправо, и наоборот.

2) Рукоятка дроссельной заслонки/рукоятка направления хода

Рукоятка направления хода

Рукоятка может занимать одно из трёх фиксированных положений:

- передний ход;
- нейтраль;
- задний ход (реверс).

Во время переключений этой рукоятки необходимо, чтобы рукоятка дроссельной заслонки была полностью выведена назад (в положение холостого хода).

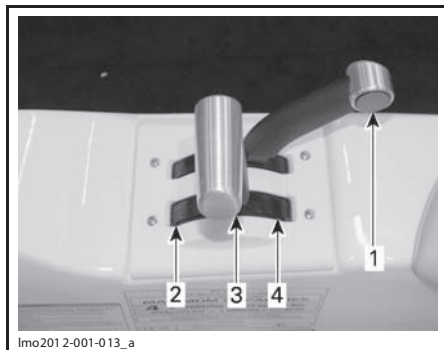

lmo201 2-001-013_a

ТИПОВОЙ ВАРИАНТ

1. Для переключения рукоятка дроссельной заслонки должна быть полностью выведена назад (в положение холостого хода).
2. Передний ход
3. Нейтраль
4. Задний ход

⚠ ПРЕДОСТЕРЕЖЕНИЕ

Перемещение рукоятки переключения направления хода должно осуществляться только тогда, когда катер полностью остановлен.

⚠ ПРЕДОСТЕРЕЖЕНИЕ

Прежде чем начать движение назад, убедитесь, что позади катера отсутствуют какие-либо предметы, препятствия или люди.

Рукоятка дроссельной заслонки

При движении рукоятки от себя катер набирает ход. Если рукоятку полностью выбрать на себя, двигатель перейдёт на холостые обороты, а катер будет плавно замедляться за счёт гидродинамического торможения.

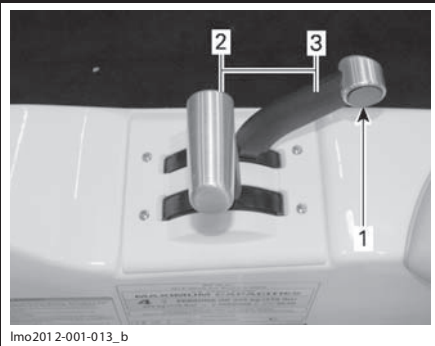

lmo201 2-001-013_b

ТИПОВОЙ ВАРИАНТ

1. Рукоятка дроссельной заслонки — положение холостого хода
2. Увеличение скорости движения
3. Уменьшение скорости движения

3) Выключатель двигателя

Выключатель аварийной остановки двигателя располагается на правом борту катера, между рукояткой дроссельной заслонки и водительской консолью.



lmo201 2-001-010_a

1. Выключатель двигателя

⚠ ПРЕДОСТЕРЕЖЕНИЕ

Не допускайте загрязнения выключателя двигателя — это может помешать его нормальному функционированию. Правильное использование шнура безопасности поможет предотвратить уход катера. В целях предотвращения случайного запуска двигателя, во время стоянки отсоединяйте шнур безопасности от выключателя.

Чтобы обеспечить возможность запуска двигателя, клипс шнура безопасности должен быть надёжно установлен на выключателе аварийной остановки двигателя. Снятие клипса с выключателя приведёт к остановке двигателя.

⚠ ПРЕДОСТЕРЕЖЕНИЕ

Немедленно замените клипс шнура безопасности, если он плохо держится на выключателе двигателя.



lmo201 0-003-015_a

1. Клипс шнура безопасности (сторона выключателя)
2. Шнур безопасности
3. Карабин

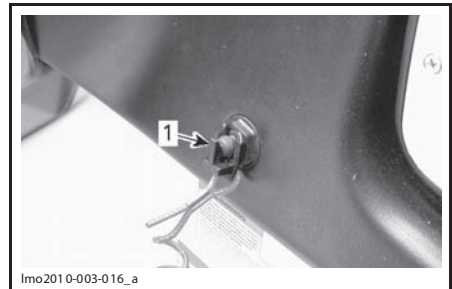

lmo201 0-003-016_a

ТИПОВОЙ ВАРИАНТ

1. Клипс шнура безопасности надёжно закреплён на выключателе двигателя

⚠ ПРЕДОСТЕРЕЖЕНИЕ

Прежде чем запустить двигатель, всегда закрепляйте шнур безопасности на индивидуальном спасательном жилете (ИСЖ) водителя или на специальном браслете.

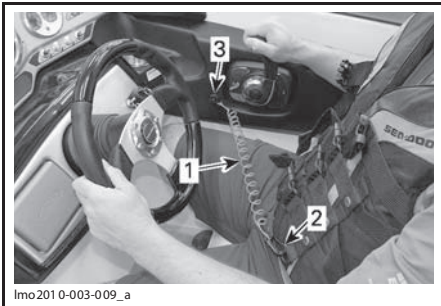

lmo201 0-003-009_a

ТИПОВОЙ ВАРИАНТ

1. Шнур безопасности
2. Шнур безопасности закреплён на ИСЖ
3. Шнур безопасности закреплён на выключателе аварийной остановки двигателя

Если требуется срочно остановить двигатель, снимите клипс шнура безопасности с выключателя.

⚠ ПРЕДОСТЕРЕЖЕНИЕ

При отпускании рукоятки дроссельной заслонки управляемость заметно ухудшается, а при остановке двигателя — полностью утрачивается. Когда катер не эксплуатируется, всегда снимайте клипс шнура безопасности с выключателя.

4) Замок зажигания

Замок зажигания располагается справа от штурвала. Ключ в замке зажигания может занимать одно из трёх положений.

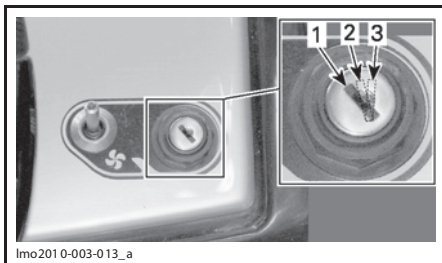

lmo201 0-003-013_a

ТИПОВОЙ ВАРИАНТ — ПОЛОЖЕНИЯ КЛЮЧА В ЗАМКЕ ЗАЖИГАНИЯ

1. OFF (выкл.)
2. ACCESSORIES (световые приборы и аудиосистема)
3. ON (вкл.)

Вставьте ключ в замок зажигания и поверните его в необходимое положение.

ВНИМАНИЕ Если ключ не удаётся повернуть достаточно легко, не прикладывайте чрезмерных усилий. Извлеките и вновь вставьте ключ.

OFF (выкл.)

ПРИМЕЧАНИЕ: Спустя несколько секунд после поворачивания ключа в положение OFF электрооборудование перейдёт в режим ожидания.

⚠ ПРЕДОСТЕРЕЖЕНИЕ

Поворачивание ключа в положение OFF приведёт к остановке двигателя и к потере управляемости.

Всегда поворачивайте ключ в замке зажигания в положение OFF после остановки двигателя.

ПРИМЕЧАНИЕ: Несмотря на то, что двигатель может быть остановлен поворачиванием ключа в положение OFF, рекомендуется останавливать его нажатием кнопки ЗАПУСКА/ОСТАНОВКИ двигателя.

Чтобы извлечь ключ из замка зажигания, необходимо предварительно повернуть его в положение OFF.

ACCESSORIES

Нахождение ключа в положении ACCESSORIES обеспечивает возможность функционирования электронных приборов.

ВНИМАНИЕ Использование электроприборов, когда двигатель остановлен, приводит к разряду аккумуляторной батареи.

Для включения палубных огней нет необходимости вставлять ключ в замок зажигания.

ON (вкл.)

При поворачивании ключа в положение ON электрооборудование полностью выходит из режима ожидания. Когда ключ в замке зажигания находится в положении ON, возможен запуск двигателя.

5) Выключатель трюмного вентилятора

Двухпозиционный выключатель: ON (вкл.) / OFF (выкл.).

Выключатель располагается на водительской консоли слева от штурвала.

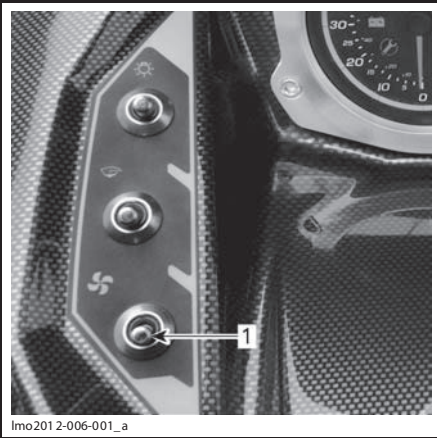

1. Выключатель трюмного вентилятора

При включении вентилятор начинает проветривание моторного отсека.

⚠ ПРЕДОСТЕРЕЖЕНИЕ

Пары бензина взрывоопасны. Взрыв может стать причиной получения травм или привести к смерти. Перед пуском двигателя включите трюмный вентилятор минимум на 5 минут. Перед началом движения выключите вентилятор. Использование трюмного вентилятора не освобождает от необходимости контролировать наличие паров топлива.

⚠ ПРЕДОСТЕРЕЖЕНИЕ

При появлении утечек или запаха бензина, не запускайте двигатель. Обратитесь к авторизованному дилеру Sea-Doo Boats.

ПРИМЕЧАНИЕ: Длительная работа трюмного вентилятора при выключенном двигателе может привести к быстрому разряду аккумуляторной батареи.

Во время движения катера, а также после непрерывного функционирования в течение 5 минут или после отхода от причала вентилятор должен быть выключен.

6) Выключатель трюмного насоса

Двухпозиционный выключатель: ON (вкл.) / OFF (выкл.).

Выключатель располагается на водительской консоли слева от штурвала.

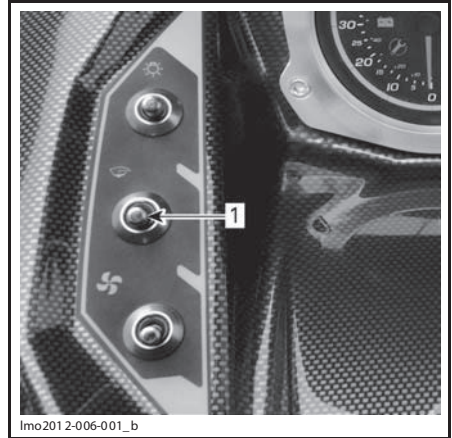

1. Выключатель трюмного насоса

Если требуется ручное управление насосом (например, после снятия катера с хранения или после промывки), установите выключатель в положение ON.

По окончании работы установите выключатель в положение OFF.

ВНИМАНИЕ Следите за тем, чтобы насос не работал напрасно в осушенном трюме, так как это может привести к разряду аккумуляторной батареи и повреждению насоса.

Трюмный насос можно включать, не присоединяя шнур безопасности к выключателю двигателя.

ВНИМАНИЕ Перед пуском двигателя или сразу после окончания откачки воды выключайте ручное управление трюмным насосом. Далее насос будет работать в автоматическом режиме.

Автоматический режим работы трюмного насоса

Автоматический трюмный насос предназначен для удаления воды из внутренних полостей корпуса катера. Чувствительный элемент распознает присутствие воды в трюме и включает трюмный насос. Когда трюм осушен, насос автоматически выключается.

ПРИМЕЧАНИЕ: Автоматический режим не отключается, даже если главный выключатель электропитания от аккумуляторной батареи находится в положении OFF.

ВНИМАНИЕ Если катер продолжительное время находится под дождём без чехла, аккумуляторная батарея разрядится, а трюмный насос прекратит функционировать. Если катер находится в воде, он может быть затоплен.

ВНИМАНИЕ Во избежание скопления воды и разряда аккумуляторной батареи, оставляя катер на продолжительное время без присмотра, надевайте на него чехол.

7) Выключатель ходовых огней

Выключатель имеет три фиксированных положения NAV/OFF/ANC.

Выключатель располагается на водительской консоли слева от штурвала.

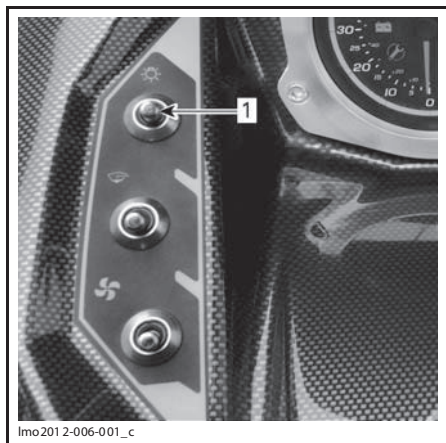

1. Выключатель ходовых огней

ANC: Включён якорный огонь (когда судно стоит на якоре). Горит только кормовой огонь.

OFF: Выключены все огни.

NAV: Включены носовые и кормовые огни, подсветка контрольных приборов и указателей.

8) Кнопка ЗАПУСКА/ОСТАНОВКИ двигателя

Выключатель двойного действия предназначен

Выключатель располагается на водительской консоли справа от штурвала.

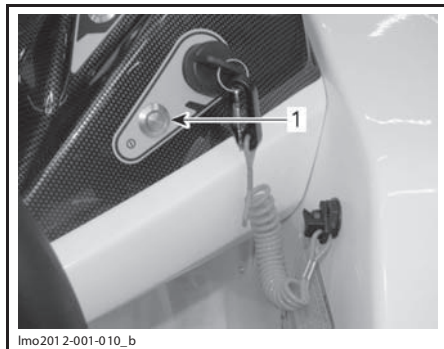

1. Кнопка ЗАПУСКА/ОСТАНОВКИ двигателя

Запуск и остановка двигателя

Полное описание процедуры ЗАПУСКА/ОСТАНОВКИ двигателей приведено в разделе «ИНСТРУКЦИИ ПО ЭКСПЛУАТАЦИИ».

9) Кнопка MODE

Кнопка располагается на водительской консоли справа от информационного центра.

Нажимайте кнопку для перехода к различным функциям, отображаемым на цифровом дисплее информационного центра.

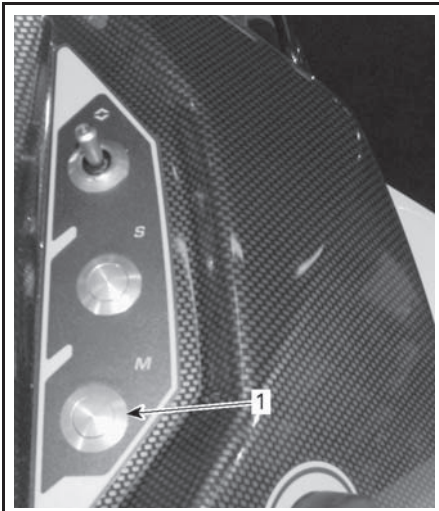

lmo201 2-001-005_b

1. Кнопка MODE (режим)

Более подробная информация об информационном центре и режимах его работы приведена в разделе «ИНФОРМАЦИОННЫЙ ЦЕНТР».

10) Кнопка SET

Кнопка располагается на водительской консоли справа от информационного центра.

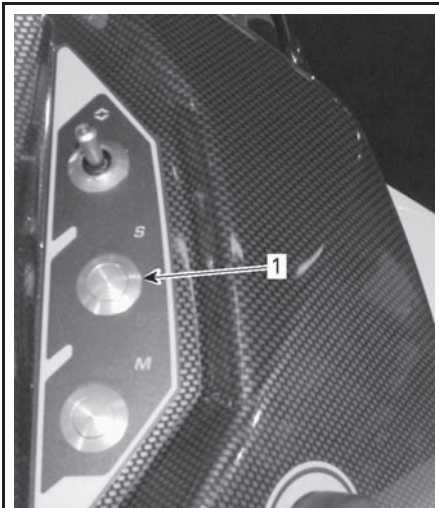

lmo201 2-001-005_c

1. Кнопка SET

Нажимайте кнопку SET для выбора необходимой функции или для сохранения изменённых настроек.

Более подробная информация об информационном центре и режимах его работы приведена в разделе «ИНФОРМАЦИОННЫЙ ЦЕНТР».

11) Переключатель UP (вверх)/DOWN (вниз)

Кнопка располагается на водительской консоли справа от информационного центра.

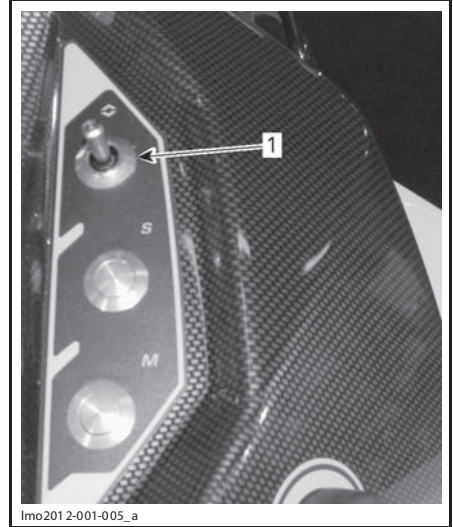

lmo201 2-001-005_a

1. Переключатель UP (вверх) и DOWN (вниз)

Нажимайте переключатель вверх или вниз для перемещения между функциями, выбранными с помощью кнопок MODE или SET, или для изменения настроек.

ПРИМЕЧАНИЕ: Также в режиме CRUISE (круиз-контроль) данный переключатель используется для регулировки скорости движения катера.

Более подробная информация об информационном центре и режимах его работы приведена в разделе «ИНФОРМАЦИОННЫЙ ЦЕНТР».

ИНФОРМАЦИОННЫЙ ЦЕНТР

Информационный центр представляет собой комбинацию приборов, индикаторных ламп и цифрового дисплея, и предназначен для отображения необходимой водителю информации.

Текстовые сообщения могут отображаться на одном из трёх различных языков. Отображение данных может осуществляться в метрической или британской системах мер. Для выбора языка отображения информации и изменения единиц измерения обращайтесь к авторизованному дилеру Sea-Doo Boats.

Информационный центр позволяет водителю с первого взгляда получить информацию о важных параметрах: частоте вращения коленчатого вала двигателя, уровне топлива и температуре двигателя. Информационный центр также может использоваться для выбора различных функций и режимов работы, а также для изменения настроек и системных параметров.

Сигнальные лампы информируют водителя о выбранных функциях или о наличии неисправностей.

В информационный центр интегрирован приёмник глобальной системы навигации и местоопределения (Global Positioning System, GPS), который используется для отображения показаний компаса и спидометра, а также является источником сигналов для других систем, в случае, если это необходимо для их функционирования.

ПРИМЕЧАНИЕ: Режим самодиагностики информационного центра может быть инициализирован поворотом ключа в замке зажигания в положение ON. Все сегменты жидкокристаллического дисплея и сигнальные лампы включатся приблизительно на 3 секунды.

Если в процессе самодиагностики была обнаружена неисправность, отобразится сообщение об ошибке, может включиться индикаторная лампа, а кроме этого, в целях привлечения внимания, может прозвучать звуковой сигнал (звуковой код).

Может быть сгенерирован и сохранен в памяти код неисправности, который поможет вашему авторизованному дилеру Sea-Doo Boats в диагностике неисправной системы. Дополнительная информация о кодах неисправностей приведена в главе «ОТБРАЖЕНИЕ КОДОВ НЕИСПРАВНОСТЕЙ» данного раздела.

⚠ ПРЕДОСТЕРЕЖЕНИЕ

Не изменяйте настройки информационного центра во время движения. Это может привести к потере управления.

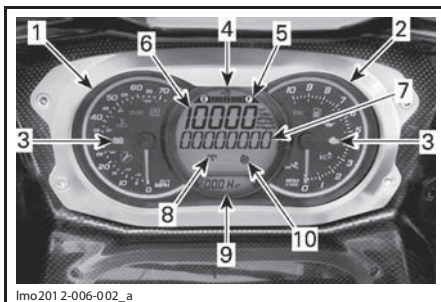

ФУНКЦИИ ИНФОРМАЦИОННОГО ЦЕНТРА

1. Спидометр
2. Тахометр
3. Сигнальные лампы
4. Дисплей
5. Указатель уровня топлива
6. Цифровой дисплей
7. Многофункциональный дисплей
8. Индикатор глубиномера
9. Счётчик моточасов (HR)
10. Компас

Спидометр

Спидометр показывает скорость движения катера в км/ч (km/h) или милях в час (MPH).

Тахометр







Аналоговый тахометр отображает частоту вращения коленчатого вала двигателя катера (об/мин). Умножив показания прибора на 1000, можно получить фактическую частоту вращения коленчатого вала.

Сигнальные лампы

Сигнальные лампы, расположенные на тахометрах, информируют об активированных функциях, состоянии систем или о наличии неисправностей.

Включение сигнальных ламп может сопровождаться появлением на многофункциональном дисплее сообщений, отображаемых в виде бегущей строки.

Более подробная информация о сигнальных лампах приведена в расположенной ниже таблице. Для получения дополнительной информации о сигнальных лампах, обращайтесь к разделу «СИСТЕМА МОНИТОРИНГА».

СИГНАЛЬНЫЕ ЛАМПЫ	СООБЩЕНИЕ НА ДИСПЛЕЕ	ОПИСАНИЕ
СПИДОМЕТР		
	—	Включён режим CRUISE
	—	Включён режим DOCKING
	—	Включён режим ECO
	MAINTENANCE REMINDER	Необходимо техническое обслуживание
TAXОМЕТР		
	LOW-FUEL	Низкий уровень топлива — приблизительно 25% объёма топливного бака
	—	GPS-приёмник находится в зоне уверенного приёма сигналов

Указатель уровня топлива

Сегментный индикатор, расположенный в верхней части цифрового дисплея, во время движения постоянно отображает остаток топлива в баке.



УКАЗАТЕЛЬ УРОВНЯ ТОПЛИВА

Когда топливный бак заправлен полностью, отображаются 8 сегментов индикатора.

Когда отображаются только 2 сегмента, в баке осталось приблизительно 25% топлива. Чтобы проинформировать водителя о том, что в баке осталось мало топлива, загорается сигнальная лампа низкого уровня топлива.

Пока в баке будет оставаться небольшое количество топлива, периодически будет включаться предупреждающий продолжительный звуковой сигнал.

Цифровой дисплей

Цифровой дисплей используется для отображения различной информации в соответствии с настройками многофункционального центра, выбранными в режиме DISPLAY.

- глубина акватории;
- частота вращения коленчатого вала двигателя;
- скорость движения катера;
- расход топлива (мгновенный и средний);
- запас хода (расстояние и время);
- температура двигателя;
- высота;
- максимальная и средняя скорости;
- максимальная и средняя частоты вращения коленчатого вала двигателя;
- часы.

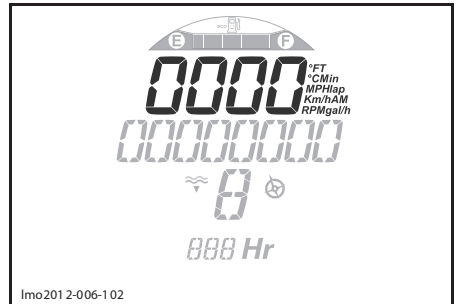

ЦИФРОВОЙ ДИСПЛЕЙ

При первом включении информационного центра, по умолчанию, цифровой дисплей переходит в режим отображения последнего выбранного водителем параметра.

Цифровой дисплей также используется для отображения настроек и параметров различных режимов:

- настройки круиз-контроля;
- настройки режима причаливания.

Настройка часов

1. Нажимайте кнопку MODE, пока не отобразится сообщение SETTINGS.

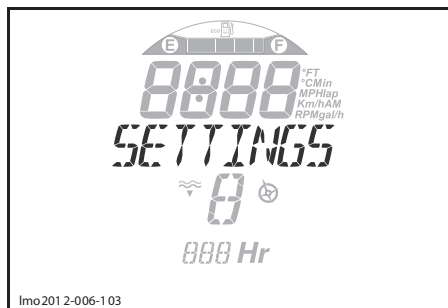

lmo201 2-006-1 03

СООБЩЕНИЕ SETTINGS

2. Чтобы подтвердить свой выбор, нажмите кнопку SET. Отобразятся часы и сообщение CLOCK.



lmo201 2-006-1 04

СООБЩЕНИЕ CLOCK

3. Нажмите кнопку SET повторно — отобразится сообщение CHANGE CLOCK.

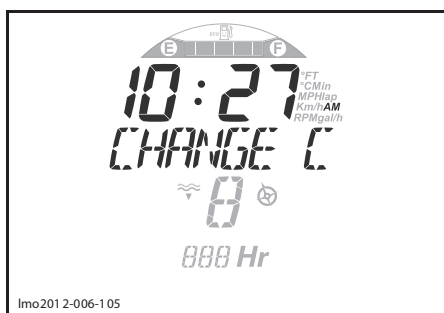

lmo201 2-006-1 05

СООБЩЕНИЕ CHANGE CLOCK

4. Нажимайте выключатель вверх или вниз, чтобы изменить показания часов.
5. Чтобы сохранить показания часов и перейти в основной режим работы дисплея, нажмите кнопку MODE или SET.

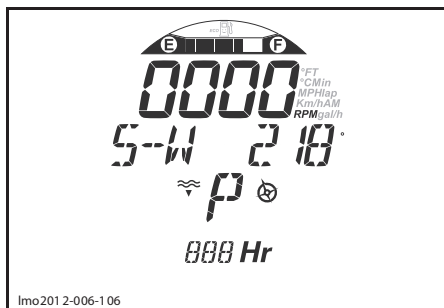

lmo201 2-006-1 06

ОСНОВНОЙ РЕЖИМ РАБОТЫ ДИСПЛЕЯ

Изменение показаний цифрового дисплея

Для изменения режима индикации цифрового дисплея, нажимайте кнопку MODE, пока на многофункциональном дисплее не отобразится сообщение DISPLAY.

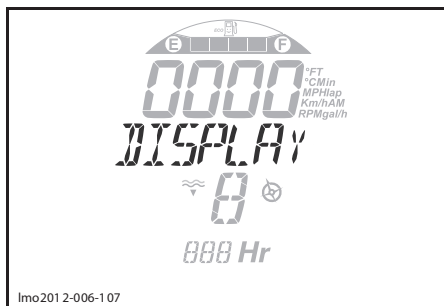

lmo201 2-006-1 07

МЕНЮ DISPLAY

Нажимайте выключатель вверх или вниз, пока на многофункциональном дисплее не отобразится название необходимого параметра.

Нажмите кнопку SET, чтобы выбрать и сохранить предпочтительные показания или выждите, пока истечёт время ожидания. Последние отображаемые показания будут автоматически сохранены. После чего цифровой дисплей перейдёт в режим отображения нового параметра и справа от него появится соответствующее условное обозначение:

- FT или M (футы или метры);
- RPM (об/мин);
- MPH (мили/час) или Km/h (км/час);
- °F или °C;
- Gal/h or L/h (галлонов или литров в час);
- Min (минута);
- AM или PM (время суток).

Например, для отображения показаний высотомера:

- Нажимайте кнопку MODE, пока не отобразится сообщение DISPLAY.
- Затем один раз нажмите кнопку SET.
- Нажимайте выключатель вверх или вниз, пока не отобразится сообщение ALTITUDE.
- И наконец, нажмите кнопку SET, чтобы подтвердить свой выбор.

Многофункциональный дисплей

При движении катера на многофункциональном дисплее отображается компасный курс или сообщения системы мониторинга (в виде бегущей строки).

Также дисплей отображает меню выбора различных функций, которые позволяют изменять режимы индикации цифрового дисплея, режимы работы системы и различные настройки. Кроме этого на дисплее отображаются коды неисправностей.

⚠ ПРЕДОСТЕРЕЖЕНИЕ

Выбор различных режимов работы цифрового дисплея и систем или изменение настроек должно выполняться только когда катер не движется. Осуществлять выбор различных указанных функций во время движения катера не рекомендуется, так как это может отвлекать ваше внимание от окружающей обстановки.

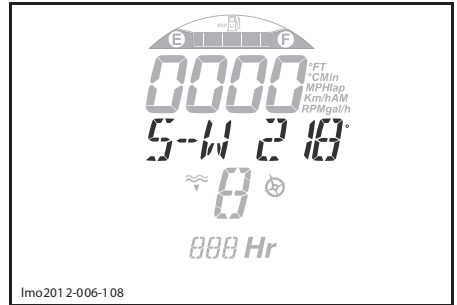

МНОГОФУНКЦИОНАЛЬНЫЙ ДИСПЛЕЙ — ОТОБРАЖЕНИЕ КОМПАСНОГО КУРСА

Выбор функции

При управлении движущимся катером многофункциональный дисплей, как правило, отображает компасный курс и азимут движения катера.

Для выбора различных доступных функций многофункционального дисплея, нажмите кнопку MODE несколько раз, пока не отобразится название необходимой функции:

- CRUISE MODE (круиз-контроль);
- DOCKING (режим причаливания);
- DISPLAY (настройка режима отображения);
- FUEL ECONOMY (режим экономии топлива);
- FAULT CODES (отображение кодов неисправностей);
- SETTINGS (настройки).

Нажмите кнопку SET для выбора соответствующей функции.

ПРИМЕЧАНИЕ: Функция отображения кодов неисправностей активна, только если обнаружена действующая неисправность. Функция настройки доступна, только если двигатель остановлен.

Индикатор глубиномера

Цифровой дисплей может быть выбран для отображения показаний глубиномера.

Система способна измерять глубину под корпусом катера в пределах 50 м.

ПРИМЕЧАНИЕ: При определённых условиях дисплей может не отображать показания глубиномера. Способность глубиномера определять глубину акватории зависит от условий эксплуатации.

Порядок включения глубиномера описан в главе «ЦИФРОВОЙ ДИСПЛЕЙ» текущего раздела.

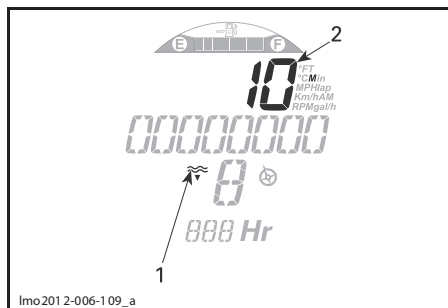

1. Индикатор глубиномера
2. Глубина акватории

⚠ ПРЕДОСТЕРЕЖЕНИЕ

Не опирайтесь на показания глубиномера при движении на мелководье.

Счётчик моточасов (HR)

Непрерывно отображает время наработки двигателя катера в часах.

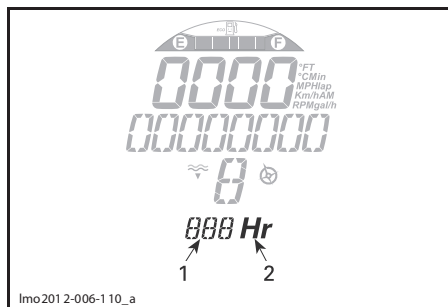

- СЧЁТЧИК МОТОЧАСОВ
1. Значение
 2. Единицы измерения

Компас

Показания модуля GPS, размещённого в информационном центре, отображаются на многофункциональном дисплее.

При управлении движущимся катером многофункциональный дисплей, как правило, отображает главные и вспомогательные румбы, а также азимут для определения положения катера.

Чтобы на дисплее отображались показания компаса, GPS-приёмник должен находиться в зоне уверенного приёма сигналов навигационных спутников. Это подтверждается тем, что на цифровом дисплее отображается соответствующий индикатор.

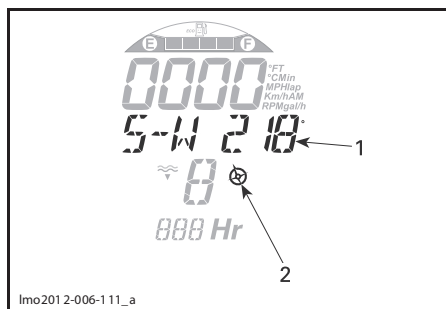

1. Показания компаса
2. Индикатор компаса

ПРИМЕЧАНИЕ: Показания компаса доступны только когда скорость движения катера превышает 5 км/ч.

⚠ ПРЕДОСТЕРЕЖЕНИЕ

Используйте компас только для приблизительного ориентирования. Не следует использовать компас в качестве точного навигационного прибора.

Отображение кодов неисправностей

Для отображения кодов неисправностей: Последовательно нажимайте кнопку MODE, пока на дисплее не отобразится сообщение FAULT CODE.

ОБОРУДОВАНИЕ

ПРИМЕЧАНИЕ: Некоторое оборудование может отсутствовать на вашем катере или устанавливаться дополнительно. По этой причине оно намеренно не обозначены цифровыми позициями на рисунках.

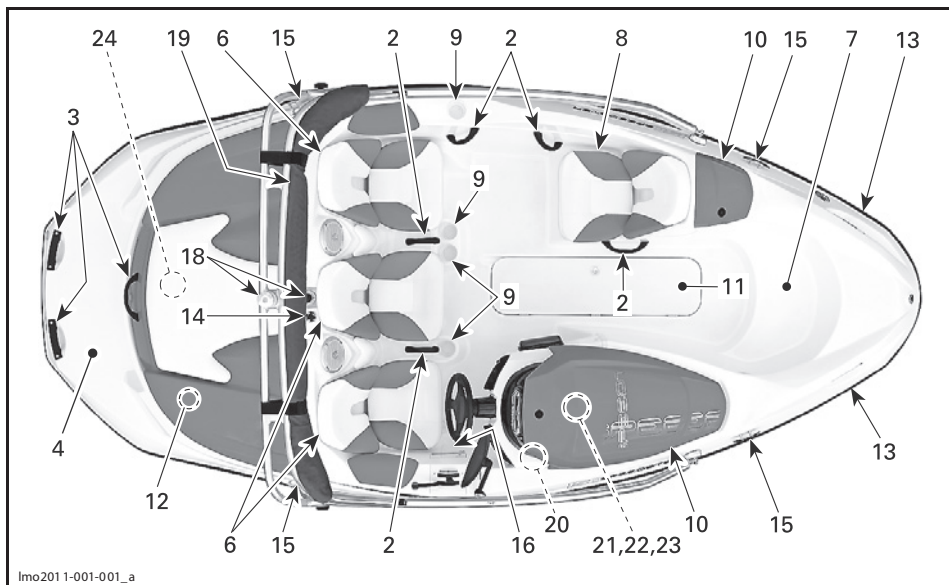

ТИПОВОЙ ВАРИАНТ



ТИПОВОЙ ВАРИАНТ

1) Трюмные сливные пробки

Когда катер находится на прицепе, выверните дренажные пробки, заблокируйте колеса прицепа, слегка приподнимите нос катера, например, с помощью домкрата прицепа (если предусмотрен) и слейте воду из трюмных полостей катера.

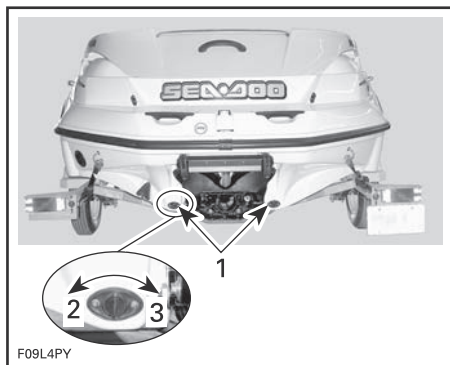

ТИПОВОЙ ВАРИАНТ

1. Пробки сливных отверстий
2. Отпустить
3. Затянуть

2) Поручни

Пассажиры могут держаться за эти поручни во время движения катера.

Несмотря на наличие поручней, не предпринимайте рискованные маневры, в результате которых пассажиры или сам водитель могут оказаться в воде.

ВНИМАНИЕ Поручни не предназначены для буксирования. Не поднимайте катер за эти поручни.

Расположение поручней показано на рисунках в начале этого раздела.

3) Кормовые поручни

Эти поручни используются при посадке на катер.

ВНИМАНИЕ Поручни не предназначены для буксирования. Не поднимайте катер за эти поручни.

4) Посадочная площадка

Эта площадка с противоскользящим покрытием используется при посадке на борт катера с кормы.

⚠ ПРЕДОСТЕРЕЖЕНИЕ

Не запускайте двигатель или не начинайте движение, если на площадке находятся люди. Во время посадки с кормы двигатель должен быть выключен. Не приближайтесь к соплу водомётного двигателя и решётке водозабора.

5) Трап



ТИПОВОЙ ВАРИАНТ

1. Выдвижной трап

Выдвижной трап находится под посадочной площадкой.

⚠ ПРЕДОСТЕРЕЖЕНИЕ

При пользовании трапом двигатель должен быть остановлен. Держите конечности подальше от сопла водомётного двигателя и решётки водозабора. Трап рассчитан только на одного человека. Не пользуйтесь выдвижным трапом для буксировки, ныряния, подъёма катера из воды и иных целей, не предусмотренных назначением трапа.

Трап используется при подъёме на борт судна.

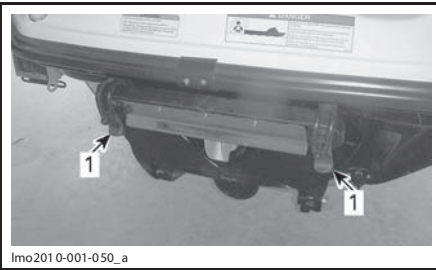

lmo201 0-001-050_a

ТИПОВОЙ ВАРИАНТ**1. Фиксаторы**

Вытяните трап назад, после чего опустите его вниз.

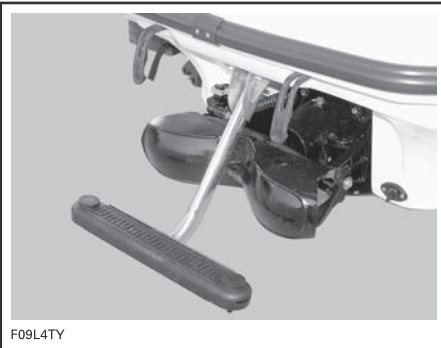

F09L4TY

ТИПОВОЙ ВАРИАНТ — ТРАП ОПУЩЕН

Чтобы убрать трап, установите его в горизонтальное положение, сдвиньте вперёд и зафиксируйте.

6) Сиденья

Во время движения катера все пассажиры должны занять сидячие места.

⚠ ПРЕДОСТЕРЕЖЕНИЕ

Во время движения запрещается вставать или садиться на борт катера. На беспокойной воде держитесь за рукоятки и поручни.

7) Носовая площадка

Это место на носу катера можно использовать как ступеньку для подъёма на борт.

⚠ ПРЕДОСТЕРЕЖЕНИЕ

Избегайте получения травм средней и высокой степени тяжести. Не занимайте место на носовой площадке, когда скорость катера превышает 8 км/ч.

8) Сиденье наблюдателя

Это сиденье расположено по левому борту и предназначено для наблюдателя, который следит за буксируемым воднолыжником.

Не забывайте держаться за поручни.

⚠ ПРЕДОСТЕРЕЖЕНИЕ

Во время буксировки воднолыжника присутствие наблюдателя обязательно. Не развивайте скорость больше, чем требуется для буксировки воднолыжника. Следуйте указаниям наблюдателя.

9) Подстаканники

Удобное место для хранения безалкогольных напитков.

⚠ ПРЕДОСТЕРЕЖЕНИЕ

Употребление алкоголя на борту катера запрещено. Не оставляйте бутылки и банки в держателе при сильном волнении на воде и при большой скорости катера.

10) Носовое багажное отделение

Удобное, водонепроницаемое, запираемое багажное отделение со съёмным контейнером внутри. Это багажное отделение удобно для хранения запасных свечей зажигания, аптечки первой помощи и других принадлежностей.

⚠ ПРЕДОСТЕРЕЖЕНИЕ

Не оставляйте в контейнере багажного отделения тяжёлые и хрупкие предметы. Во время движения катера багажное отделение должно быть закрыто.

Поднимите и поверните кольцо защёлки, чтобы отпереть крышку багажного отделения. Поднимите крышку до упора. Крышку можно оставить в таком положении только на спокойной воде.

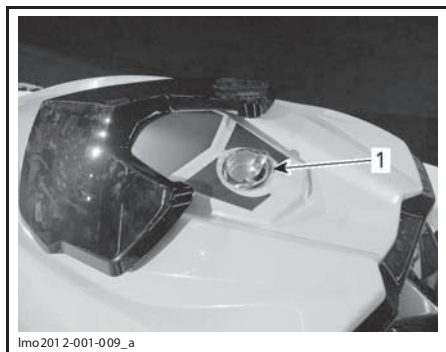

ТИПОВОЙ ВАРИАНТ

1. Поднимите и поверните кольцо защёлки

В контейнере со стороны водителя имеется специальный держатель для стандартного огнетушителя.

Огнетушитель, который покупается отдельно, должен быть надёжно закреплён в багажном отделении.

В этом же отделении можно хранить документацию катера. Заверните Руководство по эксплуатации в водонепроницаемый пакет и держите его постоянно на борту катера.

⚠ ПРЕДОСТЕРЕЖЕНИЕ

Не удаляйте контейнер ради того, чтобы увеличить объём багажного отделения. Предметы, перепутавшиеся в багажнике, представляют опасность.

Закройте крышку багажного отделения. Для этого надавите на крышку, чтобы вывести её из фиксаторов, и медленно опускайте вниз. Когда крышка дойдёт до защёлки, нажмите на неё и с щелчком посадите на место.

Периодически проверяйте надёжность крепления пальца защёлки крышки багажного отделения. При необходимости затяните и убедитесь, что крышка багажного отделения запирается надёжно.



ТИПОВОЙ ВАРИАНТ — БАГАЖНОЕ ОТДЕЛЕНИЕ ПЕРЕД СИДЕНЬЕМ НАБЛЮДАТЕЛЯ

11) Палубное багажное отделение

Удобное, запираемое палубное багажное отделение предназначено для хранения водных лыж, весел, якоря, канатов и пр.

Для отпираания палубного багажного отделения используйте ключ, который входит в комплект поставки катера.

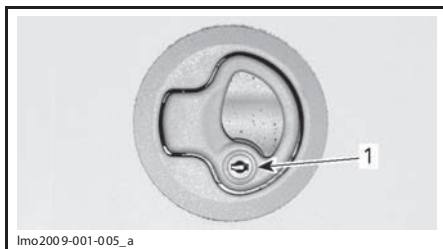

1. Замок

⚠ ПРЕДОСТЕРЕЖЕНИЕ

Не оставляйте в контейнере багажного отделения тяжёлые и хрупкие предметы. Во время движения катера багажное отделение должно быть закрыто.

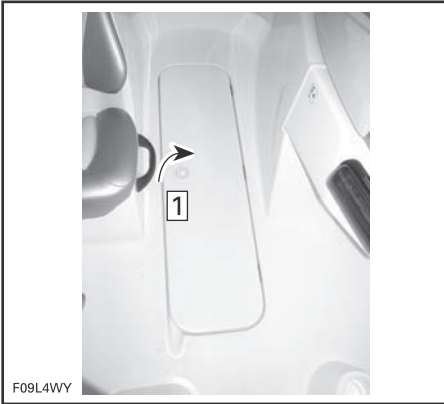
**ТИПОВОЙ ВАРИАНТ**

Шаг 1: Потяните защёлку и поднимите крышку

Поднимите запорное кольцо и осторожно полностью откройте крышку.

На спокойной воде полностью поднятая крышка удерживается в открытом положении. Чтобы закрыть, осторожно опустите крышку. При необходимости запирайте.

12) Кормовое багажное отделение

Удобное отделение для перевозки крупных личных вещей. Отлично подходит для хранения спасательных жилетов, полотенец, продуктов питания и пр.

Потяните вверх запорный рычажок, который находится под крышкой носового багажного отделения, и откройте крышку моторного отсека до упора.

Пневмоцилиндр откроет крышку до конца и зафиксирует её в открытом положении.

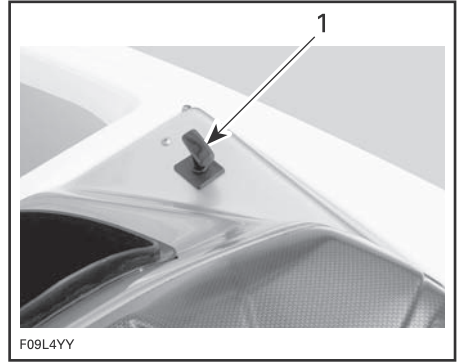
**ТИПОВОЙ ВАРИАНТ**

1. Потяните этот рычажок вверх

Багажный поддон

ВНИМАНИЕ Максимальная нагрузка на поддон багажного отделения не должна превышать 22,5 кг.

Поддон багажного отделения открывает доступ в моторный отсек. Возьмитесь за рукоятку и тяните назад, пока держатели с противоположной стороны не выйдут из зацепления.

⚠ ПРЕДОСТЕРЕЖЕНИЕ

Когда поддон багажного отделения поднят или снят, будьте особенно осторожны — не прикасайтесь к деталям электрооборудования во время пуска двигателя или движения катера. Никогда не оставляйте какие-либо предметы, тряпки, инструмент и т. д. в моторном отсеке или трюме.

При установке поддона багажного отделения обратите внимание на то, чтобы он вошёл под держатели.

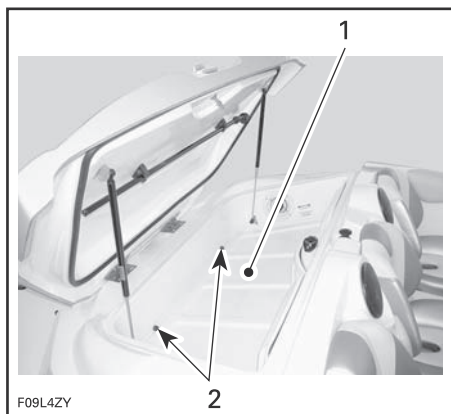

ТИПОВОЙ ВАРИАНТ
 1. Поддон кормового багажного отделения
 2. Поддон вставлен под держатели

Плотно закройте крышку багажного отделения.

⚠ ПРЕДОСТЕРЕЖЕНИЕ

Не оставляйте в багажном отделении тяжёлые и хрупкие предметы. Во время движения катера крышка кормового багажного отделения должна быть закрыта.

13) Носовые огни

Наличие красного и зелёного носовых огней является обязательным. См. «**ВЫКЛЮЧАТЕЛЬ ХОДОВЫХ ОГНЕЙ**» выше в текущем разделе.

14) Разъём кормового огня

Для установки обязательного кормового фонаря белого цвета предназначен специальный электрический разъём.

Кормовой фонарь хранится в кормовом багажном отделении.

ПРИМЕЧАНИЕ: Рекомендуем хранить этот фонарь в кормовом багажном отделении и доставать его только при необходимости.

Извлечение кормового фонаря

Извлеките фонарь из багажного отделения. После использования верните фонарь на место.

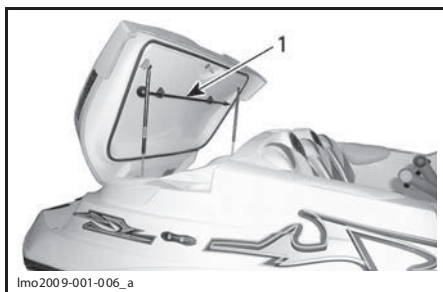

ТИПОВОЙ ВАРИАНТ
 1. Место хранения кормового фонаря

Установка кормового фонаря

1. Поднимите крышку разъёма.

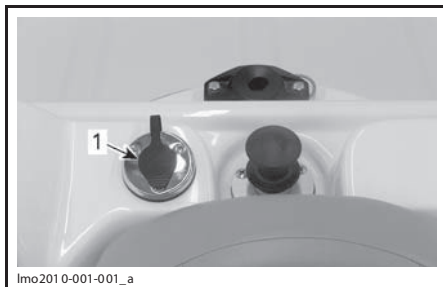

1. Крышка разъёма

2. Вставьте опору в отверстие разъёма. Следите за совмещением шпоночной канавки в отверстии и винтовой головки опоры.

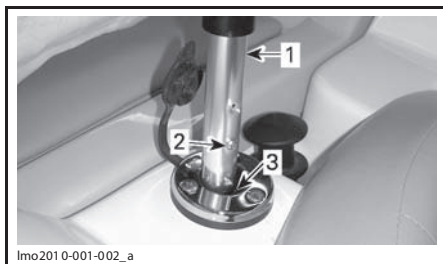

1. Опора кормового фонаря
 2. Винтовая головка опоры
 3. Шпоночная канавка

3. Надавите с усилием, чтобы соединить электрический разъём.

4. Надавите стопорное кольцо вниз. Поверните до запираения. Возможно, кольцо придётся поворачивать, чтобы попасть в отверстие.

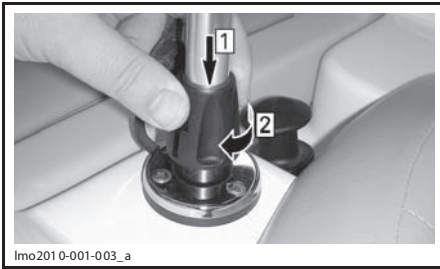

lmo201 0-001-003_a

Шаг 1: Надавите вниз

Шаг 2: Поверните по часовой стрелке, чтобы зафиксировать

5. Проверить функционирование световых приборов. См. «**ВЫКЛЮЧАТЕЛЬ ХОДОВЫХ ОГНЕЙ**» в текущем разделе.

Демонтаж фонаря производится в обратном порядке.

15) Швартовные петли

При швартовке катера рекомендуется использовать обе петли: носовую и кормовую. Для защиты катера от повреждений желательно, чтобы причал имел герметичный, пневматический привальный брус.

ВНИМАНИЕ Запрещается использовать швартовные петли для буксировки и подъема катера из воды.

16) Палубные дренажные отверстия

Через это отверстие, расположенное под сиденьем водителя, сливается дождевая вода, потеки и разливы воды, оставшейся после уборки судна. Следите за тем, чтобы отверстие не было забито грязью и мусором.

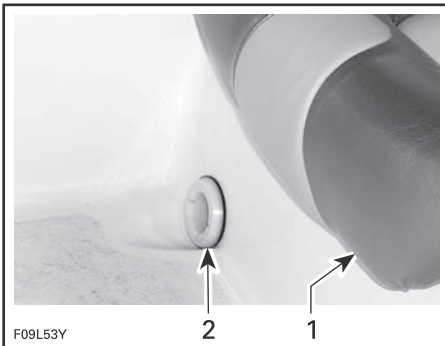

F09L53Y

1. Сиденье водителя

2. Палубное дренажное отверстие

17) Носовая и кормовые буксирные петли

Петли предназначены для швартовки, буксирования и крепления катера в транспортном положении.



F09L55Y

ТИПОВОЙ ВАРИАНТ

1. Кормовая петля
2. Носовая петля

18) Узлы крепления принадлежностей для занятий водным спортом

Ещё раз внимательно прочтите параграф «**ВОДНЫЙ СПОРТ**» раздела «**ИНФОРМАЦИЯ ПО БЕЗОПАСНОСТИ**» настоящего Руководства.

⚠ ПРЕДОСТЕРЕЖЕНИЕ

«Тик-сёрфинг» — очень опасный вид водного спорта, так как спортсмены близко подходят к корме катера и оказываются в зоне, насыщенной выхлопными газами двигателя. Опасность отравления угарным газом весьма велика. В результате возникает пространственная дезориентация, головокружение, сонливость и человек теряет сознание. Если спортсмен при этом не надевает ИСЖ, то этот новый вид спортивных развлечений становится смертельно опасным.

⚠ ПРЕДОСТЕРЕЖЕНИЕ

Во время буксировки надувного плавсредства, воднолыжника или вейкбордиста присутствие наблюдателя обязательно. Не развивайте скорость больше, чем требуется для буксировки воднолыжника. Следуйте указаниям наблюдателя.

⚠ ПРЕДОСТЕРЕЖЕНИЕ

Буксировка надувного плавсредства, воднолыжника или вейкбордиста изменяет поведение катера на воде, поэтому управление им требует особого умения. Не совершайте резких, неожиданных маневров, если к этому не вынуждают особые обстоятельства. Не приближайтесь к причалам, другим судам и иным объектам. Примите во внимание, что провисание буксировочного фала при выполнении крутого поворота или движении по кругу может привести к получению тяжёлых травм. Буксировочный фал может обмотаться вокруг шен или конечностей.

Пилон фала воднолыжника

На катере имеется специальный пилон, предназначенный для буксировки воднолыжника или вейкбордиста. Используйте пилон для буксировки надувных плавсредств, воднолыжника или вейкбордиста.

Вытяните пилон и закрепите на нем фал воднолыжника.

⚠ ПРЕДОСТЕРЕЖЕНИЕ

Присутствие наблюдателя обязательно. Перед использованием убедитесь, что пилон фала воднолыжника/вейкбордиста полностью извлечён и надёжно зафиксирован. Если пилон не используется, полностью уберите и зафиксируйте его.

ВНИМАНИЕ Использование пилонна фала воднолыжника для буксировки других судов не допускается.

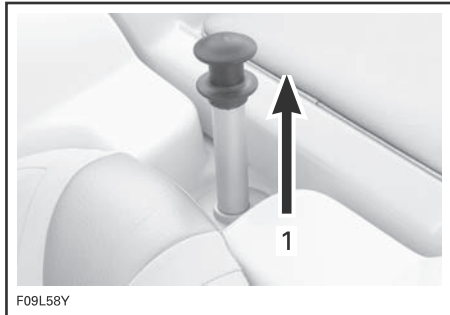

F09L58Y

1. Вытяните пилон

Уберите пилон, если не собираетесь им пользоваться.

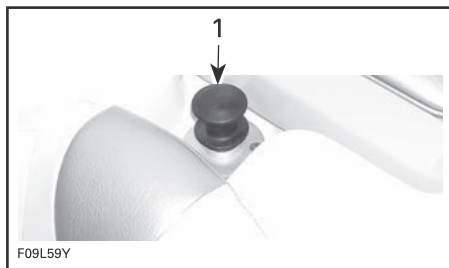

F09L59Y

1. Пилон фала воднолыжника в убранным положении

Буксирная башня (доп. оборудование)

ВНИМАНИЕ Не складывайте буксирную башню по направлению к носу катера. Попытка складывания башни вперёд приведёт к поломке её передних опор.

Единственное назначение башни — буксировка воднолыжника или вейкбордиста.

ВНИМАНИЕ При эксплуатации или транспортировке катера буксирная башня должна быть установлена и зафиксирована в вертикальном положении во избежание нанесения повреждений самому катеру или перевозящему транспортному средству. Регулярно проверяйте наличие и затяжку болтов крепления башни. Следите за тем, чтобы буксирная башня не задевала причальные сооружения, пролёты мостов, линии электропередачи и другие объекты. Недопустимо использование элементов буксирной башни для швартовки. Не устанавливайте на башню дополнительное оборудование, не одобренное компанией BRP.

Опускание башни для хранения катера

С каждой стороны опустите болты крепления задних опор буксирной башни к катеру.

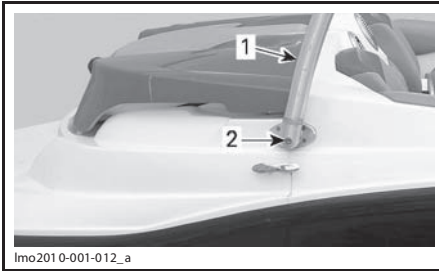
**ПРАВАЯ СТОРОНА**

1. Задняя опора
2. Отпустите болт

С обеих сторон в соединениях выверните маховички и отпустите болты крепления.

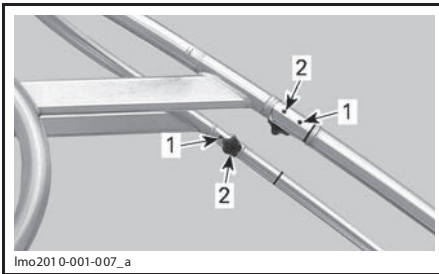

1. Отпустите болты крепления
2. Выверните маховички

С каждой стороны, удерживая переднюю опору буксировочной башни, выверните маховичок.

⚠ Во избежание получения травмы или повреждения катера не поднимайте или не опускайте буксировочную башню в одиночку.

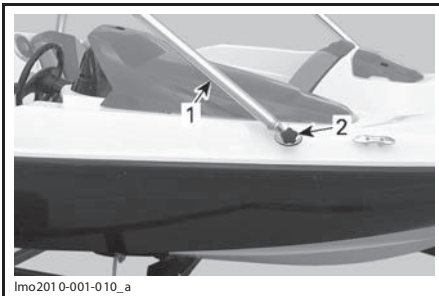
**ПРАВАЯ СТОРОНА**

1. Передняя опора
2. Маховичок

Осторожно опустите башню назад и обопри-те её на посадочную площадку.

Сложите обе передние опоры вниз.

Сложите маховички в переднее багажное отделение, чтобы использовать их в дальнейшем.

Подъём буксирной башни производится в обратном порядке.

Затяните болты под шестигранный ключ 8 мм моментом 35 Н•м.

Снятие башни

Опустите буксирную башню в положение для хранения, см. параграф «ОПУСКАНИЕ БАШНИ ДЛЯ ХРАНЕНИЯ КАТЕРА».

С каждой стороны выверните болты (под шестигранный ключ) крепления задних опор к катера.

Снимите буксирную башню с катера.

Сохраните болты и маховички для дальнейшего их использования.

Установка буксирной башни (предварительно снятой с катера)

Работая с помощником, установите буксирную башню на посадочную площадку.

⚠ ОСТОРОЖНО Во избежание получения травмы и повреждения катера никогда не поднимайте или не опускайте буксировочную башню в одиночку.

Нанесите резьбовой клей LOCTITE 243 (синего цвета) (P/N 293 800 060) на резьбовые части двух болтов под шестигранный ключ.

С помощью этих болтов закрепите задние опоры башни на корпусе катера.

Осторожно поднимите башню.

Удерживая буксирную башню в этом положении, с помощью двух маховичков закрепите передние опоры башни на катере.

Установите два маховичка, чтобы закрепить башню в соединениях.

Затяните болты крепления моментом 35 Н•м.

19) Тент (доп. оборудование) МОДЕЛИ С БАШНЕЙ

Потяните тент к носовой части катера, пока он не растянется.

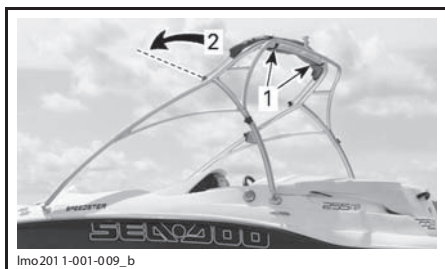

ТИПОВОЙ ВАРИАНТ

1. Растяжки
2. Направление раскрытия

Закрепите растяжки за переднюю опору башни.

При необходимости отрегулируйте натяжение растяжек.

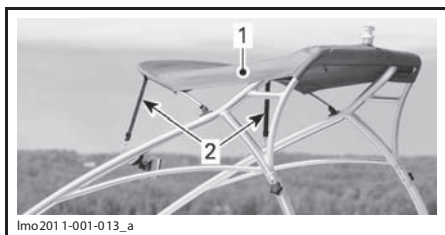

lmo201 1-001-013_a

1. Тент
2. Закрепленные растяжки

20) Выключатель электропитания от аккумуляторной батареи

Выключатель полностью обесточивает электрооборудование катера.

Выключатель располагается на левом борту под водительской консолью.

Когда выключатель находится в положении OFF, все электрические и электронные приборы, **за исключением** трюмного насоса, выключены. Если выключатель находится в положении OFF, трюмный насос функционирует в автоматическом режиме.

Чтобы обеспечить возможность запуска двигателя и эксплуатации электроприборов, выключатель должен находиться в положении ON.

ВНИМАНИЕ Прежде чем перевести выключатель в положение OFF, остановите двигатель.



lmo201 2-001-003_a

ВЫКЛЮЧАТЕЛЬ ЭЛЕКТРОПИТАНИЯ ОТ АККУМУЛЯТОРНОЙ БАТАРЕИ

1. Выключатель электропитания от аккумуляторной батареи в положении OFF (вкл.)

Рекомендуется устанавливать выключатель в положение OFF при выполнении операций технического обслуживания в моторном отсеке, работе с электрооборудованием, при транспортировке, а также во время кратковременного хранения.

ВНИМАНИЕ Когда катер пришвартован и выключатель находится в положении OFF, при поступлении в трюм воды запустится трюмный насос.

21) AM/FM радиоприёмник



ТИПОВОЙ ВАРИАНТ — РАДИОПРИЁМНИК

Для получения подробной информации, касающейся использования устройства, обращайтесь у Руководству по эксплуатации, предоставленному производителем устройства.

ВНИМАНИЕ Длительное использование радиоприёмника при неработающем двигателе приводит к быстрому разряду аккумуляторной батареи.

22) Разъём аудиосистемы для подключения внешнего источника сигнала

Эти разъёмы используются для подключения портативных аудиоустройств.

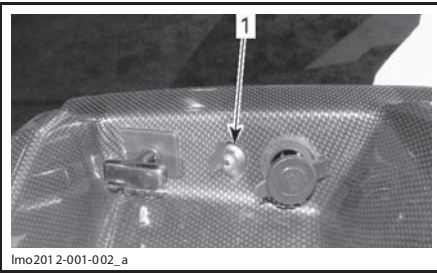

ВНУТРИ НОСОВОГО БАГАЖНОГО ОТДЕЛЕНИЯ
1. Разъёмы для подключения портативных аудиоустройств

См. Руководство по эксплуатации, предоставленное производителем устройства.

23) Электрическая розетка (12 В)

Электрическая розетка предназначена для подключения дополнительного оборудования, например, мобильного телефона или других портативных устройств, напряжение питания которых составляет 12 В.

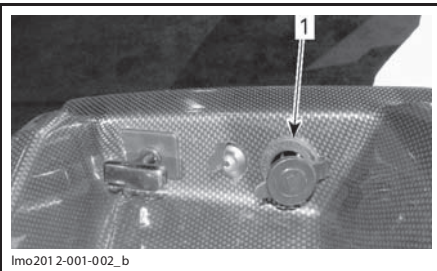

РАСПОЛАГАЕТСЯ В НОСОВОМ БАГАЖНОМ ОТДЕЛЕНИИ
1. Электрическая розетка (12 В)

Поднимите защитную крышку, чтобы открыть доступ к электрической розетке.

ВНИМАНИЕ Длительное использование электрической розетки при неработающем двигателе приводит к быстрому разряду аккумуляторной батареи.

ВНИМАНИЕ Если вы не пользуетесь розеткой, обязательно закройте её защитной крышкой.

24) Автоматический огнетушитель

ТОЛЬКО МОДЕЛИ SE

На случай возникновения возгорания в моторном отсеке катер оборудован автоматическим огнетушителем, расположенным в моторном отсеке.

ПРИМЕЧАНИЕ: На боковой части палубы имеется сигнальная лампа.

ПРИМЕЧАНИЕ: Разбрызгивание небольшого количества огнегасящего состава в целях проверки исправности огнетушителя категорически запрещено. Так как после этого, в критический момент, огнетушитель может не работать.

⚠ ПРЕДОСТЕРЕЖЕНИЕ

В случае пожара не открывайте моторный отсек. Остановите двигатель.

Для получения дополнительной информации обратитесь к Руководству по эксплуатации, предоставленному производителем.

ЭКСПЛУАТАЦИЯ В ПЕРИОД ОБКАТКИ

Эксплуатация в период обкатки

ВНИМАНИЕ Неукоснительно следуйте рекомендациям, приведённым в настоящей разделе. Несоблюдение данных указаний может стать причиной сокращения срока службы двигателя и/или ухудшения его эксплуатационных характеристик.

Прежде чем двигатель сможет работать на полную мощность, требуется его обкатка в течение 10 часов эксплуатации.

Во время обкатки не открывайте дроссельную заслонку более чем на три четверти.

ВНИМАНИЕ Не следует допускать продолжительного движения с полностью открытой дроссельной заслонкой, а также длительное время двигаться с постоянной скоростью. Это может стать причиной повреждения двигателя во время обкатки.

ИНСТРУКЦИИ ПО ЭКСПЛУАТАЦИИ

⚠ ПРЕДОСТЕРЕЖЕНИЕ

Перед поездкой всегда производите **КОНТРОЛЬНЫЙ ОСМОТР** катера. Научитесь пользоваться всеми органами управления и уясните функции каждого из них. Если у вас возникает непонимание по какому-либо органу управления или инструкции, обратитесь к авторизованному дилеру Sea-Doo Boats.

Спуск на воду/погрузка на прицеп

ВНИМАНИЕ Перед спуском катера на воду убедитесь, что выключатель электропитания от аккумуляторной батареи находится в положении **ON** (вкл.), а дренажные трюмные пробки полностью и надёжно затянуты.

ВНИМАНИЕ Закрепите катер на прицепе за буксирные петли. Убедитесь, что катер правильно расположен на прицепе, прежде чем вытянуть его из воды.

После погрузки катера на прицеп установите выключатель электропитания от аккумулятора в положение **OFF** (выкл.).

Выверните дренажные трюмные пробки и слейте воду из внутренней полости корпуса.

Посадка на катер

Как и при посадке на любое плавсредство, при посадке на катер следует проявлять осторожность, двигатель при этом должен быть выключен.

⚠ ПРЕДОСТЕРЕЖЕНИЕ

При посадке на катер, как с пристани, так и с использованием посадочной площадки, двигатель должен быть выключен.

ВНИМАНИЕ Использование компонентов водомётного двигателя, элементов его защиты или отражателей в качестве опоры при посадке на катер не допускается.

Посадка на катер с пристани

При посадке с пристани, чтобы подняться на борт используйте посадочную площадку.



lmo201 0-003-1 00

ТИПОВОЙ ВАРИАНТ

ВНИМАНИЕ Для катера достаточной 30-сантиметровой глубины, однако, во избежание поломок, двигатель разрешается запускать на глубине не менее 90 см. Когда глубина под днищем меньше 90 см, вращающийся импеллер затягивает в водовод различный мусор и камешки, которые могут повредить детали водомётного двигателя.

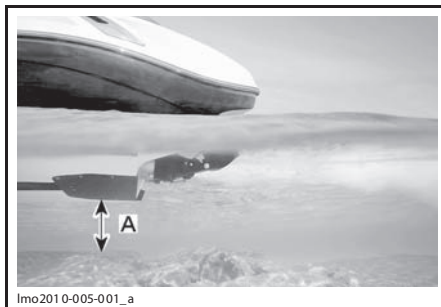

lmo201 0-005-001_a

ТИПОВОЙ ВАРИАНТ

A. 90 см

Посадка на катер на мелководье

На мелководье посадка на катер с использованием трапов возможна как с носа, так и с кормы.

Убедитесь, что глубина под нижней точкой днища катера составляет не менее 90 см.

Учтите, что при наличии пассажиров осадка судна увеличивается. Придерживайтесь указанной выше глубины, так как камни, песок, галька могут попасть в водомётный двигатель.

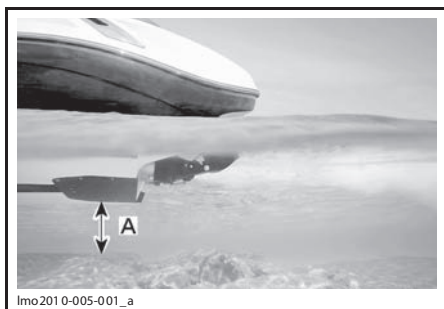

lmo201 0-005-001_a

ТИПОВОЙ ВАРИАНТ

A. 90 см

ВНИМАНИЕ Запуск двигателя или движение на катере по мелководью может повредить импеллер или другие детали водомётного движителя.

Посадка на катер в глубокой воде

⚠ ПРЕДОСТЕРЕЖЕНИЕ

Водитель и пассажиры, не имеющие достаточного опыта, должны потренироваться в выполнении посадки на катер вблизи от берега, прежде чем приступить к выполнению посадки на глубокой воде.

⚠ ПРЕДОСТЕРЕЖЕНИЕ

Во время посадки на катер двигатель должен быть остановлен. Использование компонентов водомётного движителя, элементов его защиты или отражателей в качестве опоры при посадке на катер не допускается.

Подплывите к корме катера.

Освободите трап, вытяните его и опустите в рабочее положение. Возьмитесь за рукоятку и подтянитесь вверх, пока не появится возможность поставить колено на посадочную площадку.



lmo201 0-003-1 01

ТИПОВОЙ ВАРИАНТ

Когда сможете дотянуться до рукоятки, расположенной на крышке двигателя, возьмитесь за неё и продолжайте подтягивать себя вверх, чтобы поставить колено на посадочную площадку.



lmo201 0-003-1 02

ТИПОВОЙ ВАРИАНТ

Поднимитесь по крышке моторного отсека и перейдите на палубу.

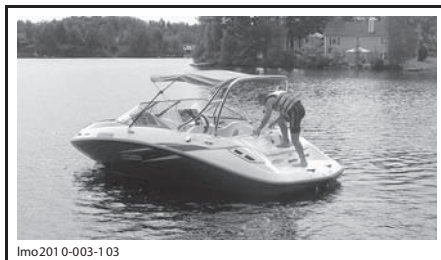

lmo201 0-003-1 03

ТИПОВОЙ ВАРИАНТ

ПРИМЕЧАНИЕ: Последний поднявшийся на борт, прежде чем сесть на сиденье, должен закрепить трап с помощью фиксатора.

ВНИМАНИЕ Не оставляйте трап в опущенном положении во время движения катера. Прежде чем начать движение, обязательно закрепите трап резиновыми фиксаторами.

⚠ ПРЕДОСТЕРЕЖЕНИЕ

Не запускайте двигатель, пока все пассажиры не займут свои места.

Запуск двигателя

ПРИМЕЧАНИЕ: Прежде чем впервые за день запустить двигатель, выполните полный контрольный осмотр катера, см. раздел «**КОНТРОЛЬНЫЙ ОСМОТР КАТЕРА ПЕРЕД ПОЕЗДКОЙ**».

1. Откройте крышку моторного отсека и убедитесь, что в моторном отсеке отсутствуют запахи паров топлива.

⚠ ПРЕДОСТЕРЕЖЕНИЕ

При наличии утечек или запаха паров топлива НЕ ЗАПУСКАЙТЕ двигатель и обратитесь к авторизованному дилеру Sea-Doo Boats.

2. Закройте крышку моторного отсека.
3. Включите трюмный вентилятор, дайте ему поработать в течение 5 минут, после чего выключите его.

⚠ ПРЕДОСТЕРЕЖЕНИЕ

Перед пуском двигателя включите трюмный вентилятор и дайте ему поработать не менее 5 минут, чтобы проветрить моторный отсек.

4. Закрепите карабин шнура безопасности на спасательном жилете или браслете водителя.

⚠ ПРЕДОСТЕРЕЖЕНИЕ

Шнур безопасности должен быть закреплён на жилете водителя все время, пока двигатель (-и) запущены.

5. Подсоедините шнур безопасности к выключателю двигателя.

ПРИМЕЧАНИЕ: Карабин шнура безопасности должен быть пристегнут к спасательному жилету, одежде или быть закреплён на запястье или голени водителя. Шнур не должен задевать за другие предметы на борту катера.

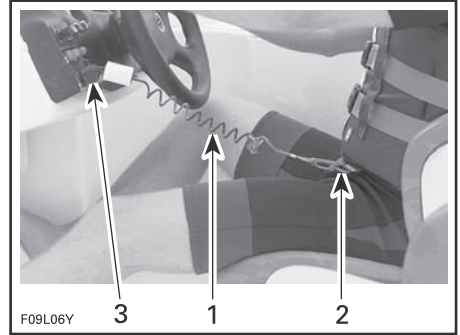
**ТИПОВОЙ ВАРИАНТ**

1. Шнур безопасности
2. Закрепите шнур безопасности на ИСЖ
3. Установите колпачок шнура безопасности на выключатель двигателя
6. Убедитесь, что все пассажиры сидят правильно, в соответствии с информацией, приведённой на предупреждающих табличках. См. раздел «**ПРЕДУПРЕЖДАЮЩИЕ ТАБЛИЧКИ**».

⚠ ПРЕДОСТЕРЕЖЕНИЕ

Перед запуском двигателя водитель и пассажиры должны всегда правильно сидеть на своих местах. Не позволяйте купающимся и пассажирам приближаться к водомётному движителю.

ВНИМАНИЕ Прежде чем запустить двигатель, необходимо убедиться, что между дном водоёма и самой нижней точкой задней части днища корпуса есть минимум 90 см, при условии, что все пассажиры заняли свои места. В противном случае возможно повреждение водомётного движителя. Избегайте резких ускорений.

7. Убедитесь, что рукоятка направления хода находится в нейтральной, а рукоятка дроссельной заслонки в положении холостого хода.

8. Нажмите и удерживайте кнопку ЗАПУСКА/ОСТАНОВКИ, чтобы запустить двигатель. Отпустите кнопку сразу, как только двигатель заработает.

ВНИМАНИЕ Во избежание перегрева электрического стартера не держите кнопку пуска двигателя в нажатом положении более 5–10 секунд. Между последовательными попытками пуска двигателя не делайте 30-секундные паузы, необходимые для охлаждения стартера и вывода его механизма из зацепления.

9. Следите за работой двигателя по показаниям тахометра.

Управление

Поворот штурвала приводит к повороту сопла водомёта, что позволяет изменять направление движения катера. Поворачивая штурвал по часовой стрелке, вы будете поворачивать катер вправо, и наоборот.



F09L12Y

ТИПОВОЙ ВАРИАНТ — ПОВОРОТ ВПРАВО

Все маневры во время хода катера выполняются с применением дроссельной заслонки.

⚠ ПРЕДОСТЕРЕЖЕНИЕ

Для изменения направления движения катера поворачивайте штурвал, одновременно действуя дроссельной заслонкой. Управляемость и маневренность катера зависят от количества пассажиров, нагрузки и состояния водной поверхности.

Для катера с водомётным движителем участие дросселя в маневре поворота совершенно необходимо. Потренируйтесь в совершении поворотов, выбрав безопасную акваторию. Вы получите бесценный опыт ухода от столкновений.

Использование рукоятки дросселя/рукоятки направления хода

При перемещении рукоятки направления хода в нейтральное положение или в положение заднего хода отражатель (-и) перемещается вверх или вниз и занимает необходимое положение.

Передний ход

Порядок включения переднего хода:

1. Подайте рукоятку направления хода вперёд.



lmo201 2-001-006_a

ТИПОВОЙ ВАРИАНТ

1. Рукоятка направления хода в положении переднего хода
2. Чтобы увеличить скорость движения катера, подайте рукоятку дроссельной заслонки вперёд.

ВНИМАНИЕ Не прикладывайте к рукоятке чрезмерных усилий, прежде чем переключить направление хода, убедитесь, что рукоятка дроссельной заслонки находится в положении холостого хода.

Нейтраль

Чтобы перейти на нейтраль, установите рукоятку направления хода в вертикальное положение. Отражатель реверсивного устройства, находящийся в среднем положении, будет отклонять часть потока воды к носу катера, ограничивая, таким образом, перемещение.

⚠ ПРЕДОСТЕРЕЖЕНИЕ

Когда рукоятка направления хода находится в нейтральной позиции, импеллер водомётного движителя продолжает вращаться.

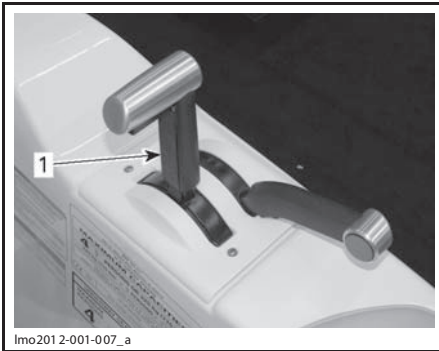

lmo201 2-001-007_a

ТИПОВОЙ ВАРИАНТ

1. Рукоятка переключения хода в нейтральном положении

Движение задним ходом

Чтобы включить режим движения задним ходом, полностью подайте рукоятку направления хода назад. Отражатель реверсивного устройства опустится в нижнее положение, направляя весь поток воды в направлении передней части катера.

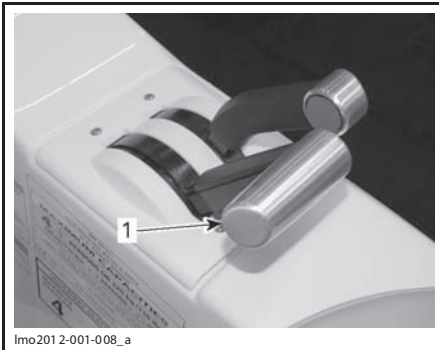

lmo201 2-001-008_a

ТИПОВОЙ ВАРИАНТ

1. Рукоятка переключения хода в положении заднего хода

ПРИМЕЧАНИЕ: Максимальная эффективность управления катером на заднем ходу достигается, когда обороты двигателя чуть превышают обороты холостого хода. Повышенные обороты приведут к повышению уровня турбулентности и уменьшат эффективность движения задним ходом.

При включении режима реверса управляемость катера изменяется. При первом выходе осторожно потренируйтесь в выполнении данного маневра вдали от предметов, могущих представлять опасность.

⚠ ПРЕДОСТЕРЕЖЕНИЕ

В течение первой прогулки, прежде чем брать пассажиров на борт, полностью освоите выполнение маневра движение задним ходом.

Отход от берега

Убедившись, что рукоятка дроссельной заслонки находится в положении холостого хода, переведите рукоятку направления хода в необходимое положение.

Плавно увеличивая скорость движения, выйдите на глубокую акваторию. Не следует полностью открывать дроссельные заслонки, пока двигатели не прогреются.

⚠ ПРЕДОСТЕРЕЖЕНИЕ

На мелководье камни, ракушки, песок и др. предметы могут быть засосаны водометом и выброшены из сопла вместе со струей воды.

Остановка двигателя

Чтобы остановить двигатель, полностью подайте рукоятку дроссельной заслонки назад, затем отсоедините шнур безопасности или нажмите кнопку ЗАПУСКА/ОСТАНОВКИ двигателя.

Всегда отсоединяйте шнур безопасности от выключателя двигателя.

⚠ ПРЕДОСТЕРЕЖЕНИЕ

Если двигатель останавливается, возможность изменения направления движения катера утрачивается. В целях предотвращения хищения, неожиданного запуска двигателя или несанкционированного использования катера посторонними лицами или детьми, не оставляйте шнур безопасности на выключателе двигателя, покидая катер.

Общие рекомендации по эксплуатации**Эксплуатация при большом волнении или плохой видимости**

Избегайте эксплуатации в указанных выше условиях. Если вы оказались в неблагоприятной обстановке, сбросьте скорость до минимума, ведите катер предельно осторожно и внимательно. При необходимости включите ходовые огни.

Эксплуатация в тёмное время суток

При эксплуатации катера в тёмное время суток (от заката до рассвета), включайте ходовые огни и двигайтесь с невысокой скоростью.

⚠ ПРЕДОСТЕРЕЖЕНИЕ

При движении в тёмное время суток (от заката до рассвета) следует всегда включать ходовые огни. Убедитесь, что кормовой фонарь установлен. Расположение и внешний вид приведены в параграфе «РАЗЪЁМ КОРМОВОГО ОГНЯ» данного раздела.

Движение поперёк волн

При пересечении волн снизьте скорость движения. Будьте постоянно готовы сохранить равновесие и скорректировать движение катера штурвалом.

При пересечении волн держитесь на безопасном расстоянии от других судов.

⚠ ПРЕДОСТЕРЕЖЕНИЕ

При пересечении спутный следов снизьте скорость. Водитель и пассажиры должны крепко держаться. Не прыгайте на катере через гребни волн или спутные следы.

Остановка/швартовка

Скорость движения катера снижается в результате гидродинамического сопротивления. Длина остановочного пути зависит от веса, скорости, состояния акватории, направления и силы ветра и течения.

Водитель должен научиться правильно оценивать остановочный путь катера в различных условиях.

Снизьте скорость движения до холостого хода. Приближаясь к пристани, при необходимости, переключайтесь на нейтраль, включайте передний или задний ход, затем у самой пристани остановите двигатели.

⚠ ПРЕДОСТЕРЕЖЕНИЕ

Несмотря на то, что двигатель может быть остановлен нажатием кнопки ЗАПУСКА/ОСТАНОВКИ, мы настоятельно рекомендуем останавливать его, отсоединяя шнур безопасности от выключателя.

Нажатие выключателя при работающем двигателе приведёт к его остановке.

⚠ ПРЕДОСТЕРЕЖЕНИЕ

При уменьшении тяги управляемость заметно ухудшается, а при остановке двигателей — полностью утрачивается.

Причаливание к берегу

ВНИМАНИЕ Мы не рекомендуем подходить на катере к берегу.

Медленно приближаясь к берегу, выключите двигатель с помощью шнура безопасности, когда глубина под корпусом катера будет около 90 см. Затем спрыгните в воду и выведите катер на берег. Убедитесь, что все дополнительное оборудование выключено.

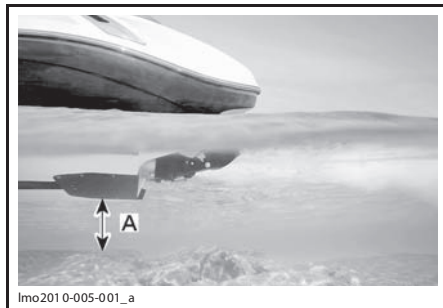

A. Расстояние от нижней точки корпуса до дна не менее 90 см

⚠ ПРЕДОСТЕРЕЖЕНИЕ

На мелководье камни, ракушки, песок и др. предметы могут быть засосаны водомётами и выброшены из сопел вместе со струёй воды.

РЕЖИМЫ ЭКСПЛУАТАЦИИ

ECO Mode (режим экономии топлива)

Интеллектуальная система управления дроссельной заслонкой (intelligent Throttle Control, iTC) позволяет поддерживать постоянную скорость и частоту вращения коленчатого вала для снижения расхода топлива.

Включение режима экономии топлива:

1. Нажимайте кнопку MODE, пока не появится сообщение ECO MODE (РЕЖИМ ЭКОНОМИИ ТОПЛИВА).

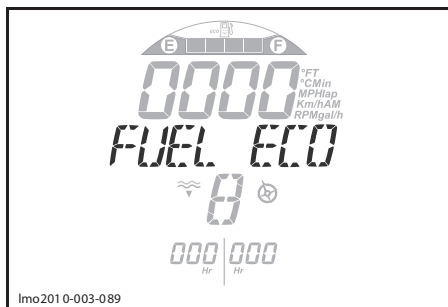

РЕЖИМ ЭКОНОМИИ ТОПЛИВА

2. Однократно нажмите кнопку SET, отобразится следующее сообщение «ECO MODE – PRESS SET to activate or MODE to exit» (РЕЖИМ ЭКОНОМИИ ТОПЛИВА — НАЖМИТЕ КНОПКУ SET ДЛЯ ВКЛЮЧЕНИЯ ИЛИ КНОПКУ MODE, ЧТОБЫ ВЫЙТИ).
3. Нажмите и удерживайте кнопку SET, пока вновь не появится сообщение ECO MODE.

Включение режима экономии топлива подтверждается появлением индикатора ECO слева от условного обозначения топливной колонки.

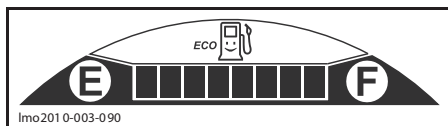

Чтобы выйти из режима экономии топлива:

1. Установите рукоятку дроссельной заслонки в положение холостого хода.
2. Нажмите кнопку MODE.

Docking Mode (режим причаливания)

В режиме причаливания мощность двигателя ограничивается для улучшения маневренности во время причаливания.

ВНИМАНИЕ Использование этого режима не может использоваться в качестве замены подготовленному водителю.

Включение режима:

1. Переведите двигатели в режим холостого хода.
2. Нажимайте кнопку MODE, пока на дисплее информационного центра не отобразится сообщение DOCKING.



СООБЩЕНИЕ DOCKING

3. Один раз нажмите кнопку SET, на дисплее появится следующее сообщение PRESS AND HOLD SET BUTTON (НАЖМИТЕ И УДЕРЖИВАЙТЕ КНОПКУ SET).
4. Нажмите и удерживайте кнопку SET, пока на дисплее вновь не отобразится сообщение DOCKING.
5. Теперь режим причаливания включён и дисплей информационного центра возвращается в основной режим работы.

Выключение режима:

1. Нажимайте кнопку MODE, пока на дисплее информационного центра не отобразится сообщение DOCKING.
2. Один раз нажмите кнопку SET, на дисплее появится следующее сообщение PRESS AND HOLD SET BUTTON (НАЖМИТЕ И УДЕРЖИВАЙТЕ КНОПКУ SET).
3. Однократно нажмите кнопку MODE. Режим причаливания отключится сразу после того, как рукоятка направления хода/дроссельной заслонки будет установлена в нейтральное положение.

ПРИМЕЧАНИЕ: Данный режим автоматически отключается при остановке двигателя.

Cruise Mode (круиз-контроль)**⚠ ПРЕДОСТЕРЕЖЕНИЕ**

Не рекомендуется использовать круиз-контроль при буксировке надувного плавсредства, воднолыжника или вейкбордиста. Поддерживайте скорость движения катера самостоятельно.

Круиз-контроль является функцией интеллектуальной системы управления дроссельной заслонкой (iTC), позволяющей поддерживать постоянную скорость движения катера. Он будет предотвращать увеличение скорости движения катера выше заданного порогового значения.

Этот режим удобно использовать при движении на длинные дистанции или при эксплуатации в местах, скорость движения в которых ограничена.

ПРИМЕЧАНИЕ: Скорость движения катера может незначительно изменяться в зависимости от погодных условий или состояния водной поверхности, таких как ветер или волны.

Режим круиз-контроль разработан для использования во время длительного движения по свободной акватории.

⚠ ПРЕДОСТЕРЕЖЕНИЕ

Неправильное использование режима круиз-контроль может привести к потере контроля над катером.

Ограничения круиз-контроля

В режиме круиз-контроль система не выполняет функции автопилота и не принимает на себя управление катером.

Режим круиз-контроль не обеспечивает распознавание наличия препятствий, людей, предметов и т. п., не изменяет направление движения катера и не может остановить его.

Настройка круиз-контроля

ПРИМЕЧАНИЕ: Чтобы использовать круиз-контроль, скорость движения катера должна превышать приблизительно 10 км/ч.

Включение режима круиз-контроль:

1. Используя рукоятку направления хода и рукоятку дроссельной заслонки, установите такую скорость движения катера, которую вы хотели бы поддерживать.
2. Нажимайте кнопку MODE, пока на дисплее не отобразится сообщение CRUISE MODE.

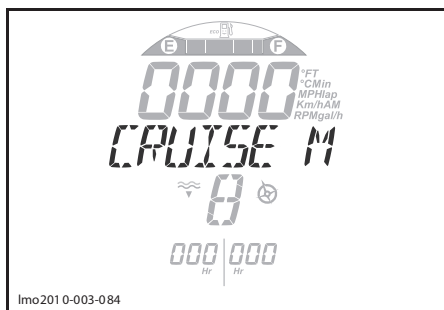

Imo201 0-003-084
КРУИЗ-КОНТРОЛЬ

3. Один раз нажмите кнопку SET, на дисплее появится следующее сообщение «HOLD SET TO ACTIVATE OR MODE TO EXIT» (УДЕРЖИВАЙТЕ КНОПКУ SET ДЛЯ ВКЛЮЧЕНИЯ ИЛИ MODE, ЧТОБЫ ВЫЙТИ).
4. Удерживайте кнопку SET, пока на дисплее вновь не появится сообщение CRUISE MODE. При этом индикатор CRUISE будет мигать и прозвучит один короткий звуковой сигнал.
5. Слегка перемещайте рукоятку дроссельной заслонки вперед, пока не загорится индикатор CRUISE и не включится режим круиз-контроль.

Временное отключение круиз-контроля

Чтобы временно отключить круиз-контроль, переместите рукоятку направления хода/дроссельной заслонки назад.

Чтобы вновь включить круиз-контроль, нажмите рукоятку дроссельной заслонки вперед, пока не загорится соответствующая индикаторная лампа.

Выключение круиз-контроля

Чтобы выключить круиз-контроль, переместите рукоятку дроссельной заслонки в положение холостого хода и дважды нажмите кнопку MODE. Прозвучат два коротких звуковых сигнала.

СПЕЦИАЛЬНЫЕ ПРОЦЕДУРЫ

Очистка входного отверстия водомёта и импеллера

Вода подаётся на импеллер через эти отверстия. Решётка минимизирует попадание в водомётный движитель посторонних предметов.

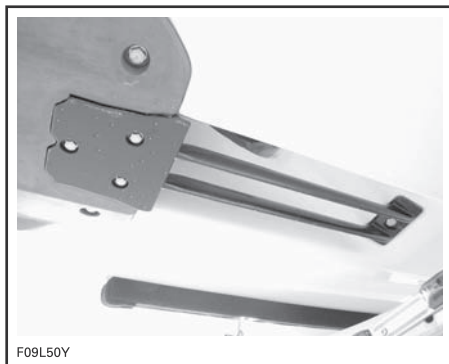

F09L50Y

ТИПОВОЙ ВАРИАНТ

⚠ ПРЕДОСТЕРЕЖЕНИЕ

Не приближайтесь к решётке водозаборника при работающем двигателе. Вращающиеся детали могут затянуть длинные волосы, свободные части одежды или шнурки спасательного жилета, что, в свою очередь, может привести к серьёзным травмам.

Водоросли, ракушки или другие посторонние предметы могут попасть на решётку водозаборного отверстия, приводной вал и/или импеллер. Засорение водозаборных отверстий может привести к неприятным последствиям:

1. **Кавитация:** Несмотря на высокую частоту вращения вала двигателя, катер движется медленно из-за снижения силы тяги водомёта. Возможно повреждение деталей водомётного движителя.
2. **Перегрев двигателей:** Засорение решётки входного отверстия приводит к уменьшению расхода охлаждающей воды и перегреву контура охлаждения системы выпуска, что, в свою очередь, может привести к выходу двигателя из строя.

Как очистить защитную решётку и импеллер водомёта:

Очистка на воде: Отсоедините шнур безопасности от выключателя, чтобы остановить двигатель. Дождитесь полной остановки катера. Во многих случаях мусор через некоторое время сам опадает с защитной решётки водомёта. Если требуется, повторите эту операцию несколько раз.

Если описанный выше способ очистки не помогает, выполните следующее:

1. При работающем двигателе включите задний ход и несколько раз быстро подвигайте рукояткой дроссельной заслонки.
2. Прodelайте эту операцию ещё раз.

В большинстве случаев это приводит к очистке защитной решётки водомёта.

Очистка на берегу: Если система все ещё загрязнена, выключите двигатель, отсоединив шнур безопасности.

⚠ ПРЕДОСТЕРЕЖЕНИЕ

Чтобы не допустить случайного запуска двигателя во время очистки водомёта, отсоедините шнур безопасности от выключателя.

Работая под катером, вручную очистите защитную решётку входного отверстия водоводов. Если вам не удастся очистить водоводы, обратитесь за помощью к дилеру Sea-Doo Boats.

ВНИМАНИЕ Не заходите на акваторию, покрытую водорослями. Если это невозможно, двигайтесь с переменной скоростью. Трава и водоросли сильнее засоряют водомёт при движении с постоянной низкой скоростью. Проверьте, не нанесены ли повреждения решёткам водоводов. При необходимости обратитесь к дилеру Sea-Doo Boats.

Буксировка катера по воде

При буксировке катера по воде следует соблюдать особые меры предосторожности.

Максимально допустимая скорость буксировки — 24 км/ч.

При подготовке катера к буксировке по воде пережмите подводящий шланг от корпуса водомёта до выпускного коллектора большим зажимом LARGE HOSE PINCHER (P/N 529 032 500).

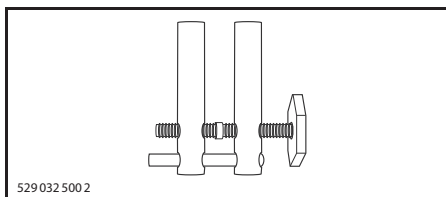

Установка зажима на подводящий шланг не позволит воде заполнить контур охлаждения и попасть в систему выпуска отработавших газов и двигатель. При остановленном двигателе в выпускной системе отсутствует избыточное давление отработавших газов, которое могло бы вытеснить воду.

ВНИМАНИЕ Невыполнение этого требования может привести к выходу двигателя из строя. Если вам приходится буксировать неисправный катер без установленного на шланг зажима, скорость буксировки должна быть значительно ниже 24 км/ч.

Установите зажим на подводящий воду шланг и затяните его как указано на рисунке.

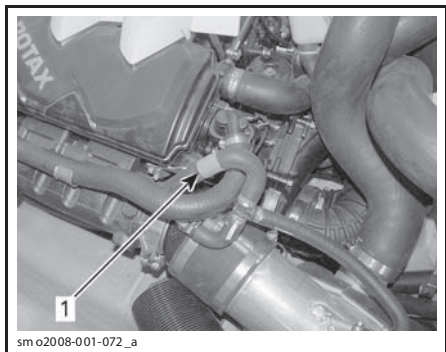

ТИПОВОЙ ВАРИАНТ

1. Установить зажим здесь

ВНИМАНИЕ По окончании буксировки катера необходимо снять зажим до пуска двигателя. В противном случае двигателю могут быть нанесены серьезные повреждения.

Опрокидывание катера

Катер обладает высокой остойчивостью, и его нелегко перевернуть. Этому способствует значительные длина и ширина катера. Катер в перевернутом положении сохраняет плавучесть и не тонет. Оставайтесь рядом с катером, пока кто-либо не придет к вам на помощь.

⚠ ПРЕДОСТЕРЕЖЕНИЕ

Не предпринимайте попыток запустить двигатель перевернутого катера. Водитель и пассажиры должны всегда надевать одобренные к применению индивидуальные спасательные жилеты.

Затопление катера/вода в двигателе

Чтобы уменьшить вред, который может быть нанесен двигателю в случае его затопления, как можно скорее сделайте следующее:

Слейте воду из корпуса катера.

Если затопление произошло в соленой воде, ополосните корпус и все компоненты катера пресной водой из шланга, чтобы предотвратить развитие коррозии.

ВНИМАНИЕ Не пытайтесь провернуть коленчатый вал или запустить двигатель. Вода, попавшая во впускной коллектор, может проникнуть в двигатель и серьезно его повредить.

Немедленно обратитесь к дилеру Sea-Doo Boats для проведения ремонта и технического обслуживания катера.

ВНИМАНИЕ Чем дольше вы будете медлить с осмотром и ремонтом двигателя, тем более серьезными будут его повреждения. При отсутствии надлежащего техобслуживания двигатель может окончательно выйти из строя.

***ТЕХНИЧЕСКОЕ
ОБСЛУЖИВАНИЕ***

РЕГЛАМЕНТ ТЕХНИЧЕСКОГО ОБСЛУЖИВАНИЯ

Техническое обслуживание очень важно для поддержания катера в безопасном для эксплуатации состоянии. Должное обслуживание — это обязанность владельца. Техническое обслуживание катера должно выполняться в соответствии с Регламентом технического обслуживания. Регулярное техническое обслуживание не отменяет необходимость проведения контрольного осмотра перед каждой поездкой.

⚠ ПРЕДОСТЕРЕЖЕНИЕ

Отказ от должного ухода за катером в соответствии с Регламентом и процедурами технического обслуживания может сделать его эксплуатацию опасной.

Мы рекомендуем вам производить ежегодный осмотр катера.

А: РЕГУЛИРОВКА С: ЧИСТКА І: ОСМОТР І: СМАЗКА Н: ЗАМЕНА В: ДИЛЕР В: ВОДИТЕЛЬ	ПЕРВЫЕ 25 МОТОЧАСОВ ИЛИ 6 МЕСЯЦЕВ				ПРИМЕЧАНИЕ
	КАЖДЫЕ 100 МОТОЧАСОВ ИЛИ 1 ГОД				
	КАЖДЫЕ 200 МОТОЧАСОВ ИЛИ 2 ГОДА				
	ВЫПОЛНЯЕТСЯ				
ДЕТАЛЬ/ОПЕРАЦИЯ					
ДВИГАТЕЛЬ					
Моторное масло и фильтр	R	R ⁽¹⁾		D	(1) Выполнять при хранении или через каждые 100 часов эксплуатации (смотря по тому, что наступит раньше) (2) Заменяйте каждые 200 часов использования независимо от количества лет. (3) Нанесите антикоррозионную смазку на металлические компоненты в моторном отсеке. (4) Каждые 10 моточасов при эксплуатации в соленой воде.
Резиновые опоры двигателя	I	I		D	
Муфта механического нагнетателя (двигатель 260 л.с.)			R ⁽²⁾	D	
Защита от коррозии ⁽³⁾		L ⁽⁴⁾		O	
СИСТЕМА ВЫПУСКА					
Система выпуска (включая шланги, элементы крепежа и др. компоненты). Убедиться в отсутствии утечек	I	I, C ⁽⁵⁾		O/D	(1) Выполнять при хранении или через каждые 100 часов эксплуатации (смотря по тому, что наступит раньше) (5) Ежедневная промывка при эксплуатации в соленой или загрязнённой воде.
Промывка контура охлаждения системы выпуска		C ⁽¹⁾⁽⁵⁾		O	
СИСТЕМА ОХЛАЖДЕНИЯ					
Шланги и детали крепления	I	I		D	—
Охлаждающая жидкость	I		R	D	

A: РЕГУЛИРОВКА C: ЧИСТКА I: ОСМОТР L: СМАЗКА R: ЗАМЕНА D: ДИЛЕР O: ВОДИТЕЛЬ	ПЕРВЫЕ 25 МОТОЧАСОВ ИЛИ 6 МЕСЯЦЕВ				
	КАЖДЫЕ 100 МОТОЧАСОВ ИЛИ 1 ГОД				
	КАЖДЫЕ 200 МОТОЧАСОВ ИЛИ 2 ГОДА				
	ВЫПОЛНЯЕТСЯ				
ДЕТАЛЬ/ОПЕРАЦИЯ					ПРИМЕЧАНИЕ
СИСТЕМА ПОДАЧИ ТОПЛИВА					
Корпус дроссельной заслонки	I	I		O/D	—
Топливопроводы, штуцеры, редукционный клапан и проверка герметичности топливной системы	I	I		D	
Ленты крепления топливного бака	I	I		D	
СИСТЕМА УПРАВЛЕНИЯ ДВИГАТЕЛЕМ (EMS)					
Коды неисправностей	I	I		D	—
СИСТЕМА ВПУСКА ВОЗДУХА					
Воздушный фильтр		I ⁽⁶⁾		D	(6) Заменять при необходимости.
ЭЛЕКТРООБОРУДОВАНИЕ					
Свечи зажигания	I	I	R	D	—
Катушки зажигания	I	I, L		D	
Электрические разъёмы и элементы крепежа (осмотр)		I		D	
Выключатель двигателя	I	I		D	
Выключатель электропитания от аккумуляторной батареи	I	I		D	
Крепление аккумуляторной батареи	I	I		D	
Аккумуляторная батарея		I, L		D	
Электрический разъём кормового фонаря		L		O	
РУЛЕВОЕ УПРАВЛЕНИЕ					
Тросовые приводы рулевого управления и соединения	I	I		D	—
Втулки сопла водомёта	I	I		D	

ПРОЦЕДУРЫ ТЕХНИЧЕСКОГО ОБСЛУЖИВАНИЯ

В настоящем разделе приведены указания для выполнения основных процедур технического обслуживания. Вы можете сами выполнять эти процедуры при наличии у вас необходимых инструментов и квалификации механика. В противном случае вам следует обратиться к авторизованному дилеру Sea-Doo Boats.

Некоторые важные операции технического обслуживания являются достаточно трудоёмкими и при проведении требуют использования специального инструмента и приспособлений.

⚠ ПРЕДОСТЕРЕЖЕНИЕ

Остановите двигатель и выполните техническое обслуживание, следуя описанным ниже процедурам. Если не выполнять указания по выполнению процедур технического обслуживания, то есть вероятность получения травм от горячих или подвижных частей, от системы электрооборудования, химикатов и других опасностей.

⚠ ПРЕДОСТЕРЕЖЕНИЕ

Если в ходе демонтажа/монтажа потребовалось снимать крепёжные элементы (например, самоконтращиеся детали и др.), всегда меняйте их на новые.

⚠ ОСТОРОЖНО Некоторые компоненты в моторном отсеке могут быть очень горячими.

Моторное масло

Рекомендуемое моторное масло (двигатель 155 л.с.)

Используйте XPS 4-STROKE SYNTH. BLEND OIL (SUMMER) (P/N 293 600 121).

При отсутствии моторного масла XPS™ используйте одобренное BRP моторное масло 10W40, которое классифицируется как SM, SL или SJ согласно требованиям API. Этикетка должна содержать, по крайней мере, один из указанных выше стандартов.

Синтетическое масло

Допускается использование синтетического масла, отвечающего указанным требованиям.

Рекомендуемое моторное масло (двигатель 260 л.с.)

Используйте XPS 4-STROKE SYNTH. BLEND OIL (SUMMER) (P/N 293 600 121).

ПРИМЕЧАНИЕ: Данные двигатели сконструированы и прошли эксплуатационные испытания с использованием масла XPS™ Synthetic blend oil. Компания BRP настоятельно рекомендует использовать масло XPS Synthetic blend oil на протяжении всего срока эксплуатации.

При отсутствии рекомендованного моторного масла XPS™ пользуйтесь одобренным к применению компанией BRP минеральным моторным маслом 10W40, совместимым с фрикционной муфтой механического нагнетателя.

ВНИМАНИЕ НЕ ИСПОЛЬЗУЙТЕ синтетические масла. Это может привести к ухудшению работы муфты нагнетателя. Не добавляйте присадки в рекомендованные сорта масел. Минеральные масла, которые классифицируются как SM или SL согласно требованиям API, могут также содержать добавки (модификаторы трения), которые могут стать причиной нежелательного проскальзывания муфты нагнетателя и, в конечном счёте, привести к преждевременному износу. Повреждения, возникшие в результате использования нерекондованных масел, не будут устраняться в рамках гарантийного обслуживания.

Уровень моторного масла

ВНИМАНИЕ Регулярно проверяйте и, при необходимости, доводите уровень до нормы. Эксплуатация двигателя с неправильным уровнем масла может стать причиной его серьёзного повреждения.

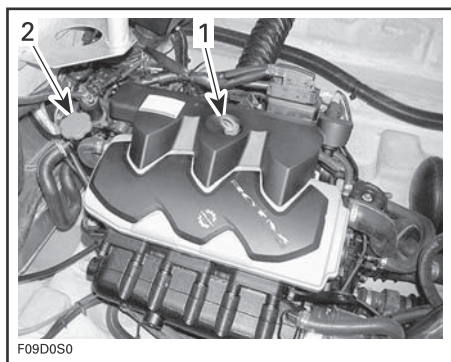

F09D0S0

ТИПОВОЙ ВАРИАНТ

1. Масляный щуп
2. Крышка маслоналивной горловины

Катер должен находиться в горизонтальном положении.

Уровень масла можно проверять как на воде, так и на суше.

Если катер извлечён из воды

Если катер извлечён из воды и установлен на трейлер, заблокируйте колеса трейлера и приподнимите домкратом (если имеется) носовую часть катера, чтобы выровнять до горизонтали его бамперный брус.

Присоедините шланг к промывочному штуцеру. См. «ПРОМЫВКА КОНТУРА ОХЛАЖДЕНИЯ СИСТЕМЫ ВЫПУСКА» в разделе «ТЕХНИЧЕСКОЕ ОБСЛУЖИВАНИЕ».

ВНИМАНИЕ Если катер находится на суше, не пускайте двигатель без подачи воды в контур охлаждения системы выпуска. Отсутствие воды в контуре охлаждения системы выпуска может привести к её серьёзному повреждению.

ВНИМАНИЕ Не запускайте двигатель более чем на 2 минуты. Это может привести к перегреву уплотнения привода, поскольку уплотнение не охлаждается, когда катер не находится на воде.

Продолжение процедуры проверки (катер на воде или извлечён из воды)

Очень важно строго придерживаться приводимой ниже процедуры, чтобы проверить уровень масла с требуемой точностью.

▲ ОСТОРОЖНО Моторное масло может быть горячим. Некоторые компоненты в моторном отсеке могут быть очень горячими. Непосредственный контакт с ними может стать причиной получения ожога.

1. Убедитесь, что двигатель имеет нормальную рабочую температуру.
2. Прежде чем выключить двигатель, дайте ему поработать 30 секунд на холостых оборотах.
3. Выключите двигатель.
4. Подождите минимум 30 секунд.
5. Извлеките и вытрите щуп.

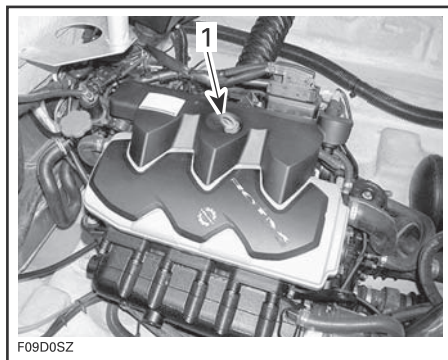

F09D0SZ

ТИПОВОЙ ВАРИАНТ

1. Масляный щуп
6. Полностью вставьте масляный щуп.
7. Извлеките щуп и проверьте уровень масла. Уровень должен располагаться между метками.

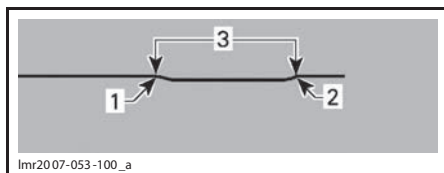

lmr2007-053-100_a

1. Метка «FULL» (полный)
2. Метка «ADD» (необходимо долить)
3. Рабочий диапазон
8. При необходимости долейте масло, чтобы его уровень находился между метками.
- 8.1 Отверните крышку маслоналивной горловины.

8.2 Вставьте в горловину воронку и доведите уровень масла до нормы.

ПРИМЕЧАНИЕ: Не допускайте перелива.

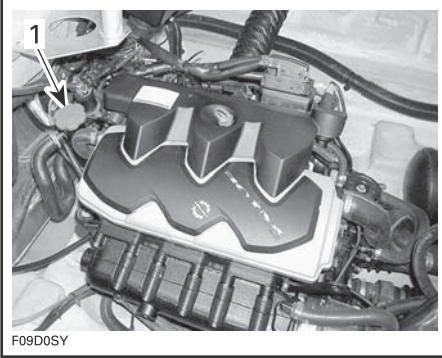

F09D0SY

ТИПОВОЙ ВАРИАНТ

1. Крышка маслоналивной горловины

ПРИМЕЧАНИЕ: После каждого долива масла необходимо выполнить процедуру проверки уровня масла, описанную выше. В противном случае измерения уровня масла будут неточными.

9. Заверните крышку маслосазливной горловины и масляный щуп.

10. Удалите все подтеки масла.

Замена моторного масла и масляного фильтра

Замену моторного масла и масляного фильтра должен выполнять только авторизованный дилер Sea-Doo Boats.

Охлаждающая жидкость

Рекомендуемая охлаждающая жидкость

Всегда используйте этиленгликолевую жидкость, которая содержит ингибиторы коррозии и специально предназначена для алюминиевых двигателей внутреннего сгорания.

ПРИМЕЧАНИЕ: Рекомендуем, по возможности, использовать антифризы, способные к биологическому разложению и предназначенные для алюминиевых двигателей внутреннего сгорания. Это будет ваш посильный вклад в защиту окружающей среды.

Система охлаждения должна быть заполнена охлаждающей жидкостью BRP PREMIXED COOLANT (P/N 219 700 362) или раствором антифриза в дистиллированной воде (50% дистиллированная вода/50% антифриз).

Пользуйтесь всегда одной и той же маркой охлаждающей жидкости. Не смешивайте охлаждающие жидкости разных производителей, кроме случаев, когда охлаждающая жидкость полностью сливается и заливается вновь. Обратитесь к авторизованному дилеру Sea-Doo Boats.

Уровень охлаждающей жидкости

Во время проверки уровня охлаждающей жидкости катер должен занимать горизонтальное положение. На холодном двигателе уровень охлаждающей жидкости должен находиться между метками «MIN» и «MAX», расположенными на стенке расширительного бачка.

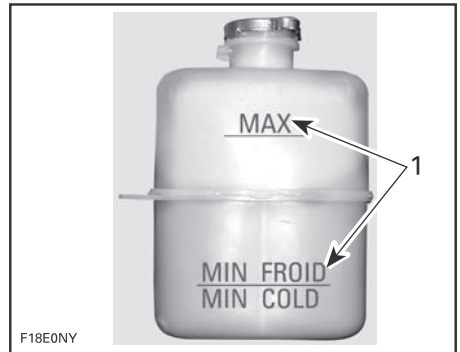

F18E0NY

1. На холодном двигателе уровень охлаждающей жидкости должен находиться между метками

⚠ ПРЕДОСТЕРЕЖЕНИЕ

Уровень охлаждающей жидкости проверяется на холодном двигателе. Не доливайте охлаждающую жидкость в горячий двигатель.

ПРИМЕЧАНИЕ: Когда акватория спокойна, можно считать, что катер занимает горизонтальное положение. Когда катер установлен на трейлер, заблокируйте колеса трейлера и приподнимите домкратом (если имеется) носовую часть катера, чтобы выровнять до горизонтали его бамперный брус.

Долейте охлаждающую жидкость, чтобы её уровень располагался между метками. Пользуйтесь воронкой, чтобы не расплескать жидкость. **Не допускайте перелива.**

После дозаправки наверните и плотно закройте крышку бачка.

ПРИМЕЧАНИЕ: Частая потребность в доливе охлаждающей жидкости может быть вызвана неисправностью системы охлаждения или двигателя. Обратитесь к авторизованному дилеру Sea-Doo Boats.

Замена охлаждающей жидкости

Замена охлаждающей жидкости должны выполняться авторизованным дилером Sea-Doo Boats.

Катушки зажигания

Снятие катушки зажигания

1. Отсоедините электрический разъём катушки зажигания.

ВНИМАНИЕ Не снимайте катушку зажигания до отсоединения — электрический разъём или провода могут быть повреждены. Во избежание повреждений при снятии катушки зажигания не используйте отвертку в качестве рычага.

ПРИМЕЧАНИЕ: Чтобы облегчить снятие катушки потяните её вверх, одновременно поворачивая в обе стороны.

Снимите катушку зажигания со свечи зажигания.

Нанесение смазки на катушку зажигания

1. Переместите резиновое уплотнение вниз.

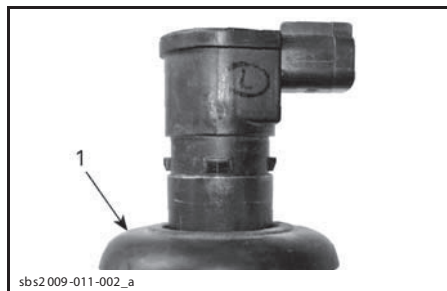

1. Смещённое вниз резиновое уплотнение
2. Нанесите DOW CORNING 111 (P/N 413 707 000) на посадочное место резинового уплотнения, см. рисунок.

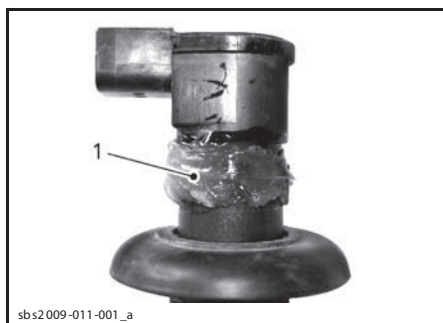

1. Место нанесения смазки
3. Верните резиновое уплотнение на место, убедившись, что выступы на катушке зажигания совпали с выборками на нем.
4. Чтобы предотвратить проникновение воды, оставьте небольшое количество смазки на верхней части уплотнения (см. рисунок). Удалите излишки смазки.

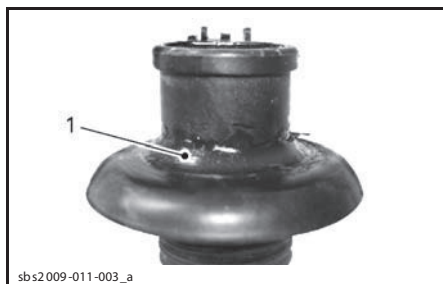

1. Правильно нанесённая смазка
5. Нанесите DOW CORNING 111 (P/N 413 707 000) на контактную поверхность резинового уплотнения.

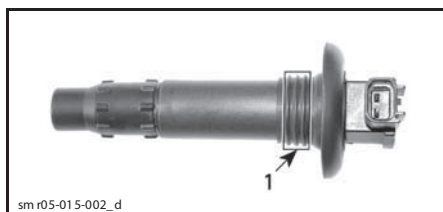

1. Место нанесения смазки

Установка катушки зажигания

ПРИМЕЧАНИЕ: Прежде чем установить катушку на свечу зажигания, нанесите смазку в соответствии с описанием, приведённым в параграфе «НАНЕСЕНИЕ СМАЗКИ НА КАТУШКУ ЗАЖИГАНИЯ».

1. Установите катушку в отверстие головки блока цилиндров.
2. Нажав на катушку зажигания вниз, надёжно установите её на свечу зажигания.
3. Убедитесь в плотной посадке резинового уплотнителя на верхней поверхности клапанной крышки двигателя.

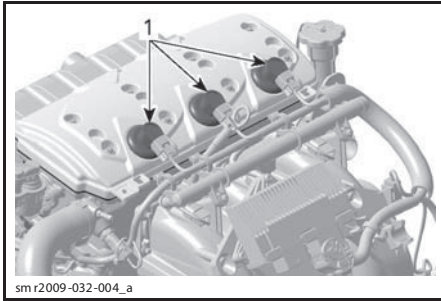

sm r2009-032-004_a

ТИПОВОЙ ВАРИАНТ

1. Правильно установленное уплотнение

Системы выпуска

Промывка контура охлаждения системы выпуска

Промывка контура охлаждения системы выпуска и интеркулера пресной водой чрезвычайно важна для предохранения от коррозии под действием соли и других агрессивных соединений, содержащихся в воде. Промывка способствует удалению песка, соли, ракушек, отложений и других загрязнений из контура охлаждения и шлангов.

⚠ ПРЕДОСТЕРЕЖЕНИЕ

Все работы выполняйте на открытом воздухе или в хорошо проветриваемом помещении.

Выполните следующие действия:

1. Промойте водомётный движитель струёй воды, направляя её со стороны входного и выходного отверстий, затем нанесите смазку XPS LUBE (P/N 293 600 016) или аналогичную.

⚠ ПРЕДОСТЕРЕЖЕНИЕ

Работа двигателя извлечённого из воды катера приводит к сильному разогреву теплообменника (плиты водомёта). Избегайте любых контактов с теплообменником плиты водомёта — это может стать причиной ожога.

2. Подсоедините садовый шланг к штуцерам, который расположен в кормовой части катера на опоре водомётного движителя. Не открывайте водопроводный кран на этом этапе.

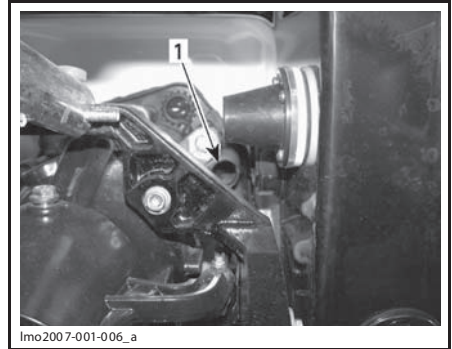

lmo2007-001-006_a

ТИПОВОЙ ВАРИАНТ

1. Штуцер для промывки

ПРИМЕЧАНИЕ: Для присоединения шланга можно использовать переходник промывочного штуцера FLUSHING CONNECTOR ADAPTER (P/N 295 500 473) с быстрозъёмным переходником.

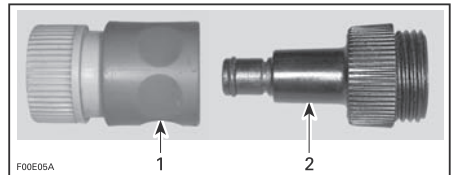

1. Быстрозъёмный переходник
2. Переходник для промывочного штуцера

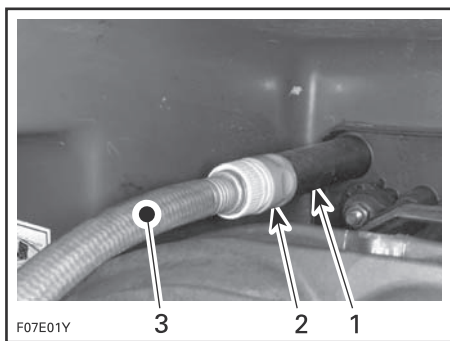

ТИПОВОЙ ВАРИАНТ

1. Штуцер для промывки
 2. Быстросъёмный переходник и переходник промывочного штуцера (использование необязательно)
 3. Садовый шланг
3. Чтобы начать промывку, пустите двигатель и сразу откройте водопроводный кран.

▲ ОСТОРОЖНО Некоторые компоненты в моторном отсеке могут быть очень горячими. Непосредственный контакт с ними может стать причиной получения ожога. Во время работы двигателя не трогайте детали электрооборудования и не прикасайтесь к деталям водомёта.

ВНИМАНИЕ Не выполняйте промывку, когда двигатель горячий. Сначала всегда следует запустить двигатель, а затем открыть водопроводный кран. Во избежание перегрева двигателя открывайте водопроводный кран немедленно после пуска двигателя.

4. Дайте двигателю поработать приблизительно 20 секунд на повышенных оборотах холостого хода: от 4000 до 5000 об/мин.

ВНИМАНИЕ Если катер находится на суше, не пускайте двигатель без подачи воды в контур охлаждения системы выпуска.

5. Убедитесь, что вода вытекает из выходного отверстия водомёта. В противном случае обратитесь за помощью к дилеру Sea-Doo Boats.

ВНИМАНИЕ Не запускайте двигатель более чем на 2 минуты. Это может привести к перегреву уплотнения привода, поскольку уплотнение не охлаждается, когда катер не находится на воде.

6. Закройте водопроводный кран и выключите двигатель.

ВНИМАНИЕ Действуйте только в таком порядке: сначала закрыть кран — потом выключить двигатель.

ВНИМАНИЕ По завершении промывки не забудьте снять быстросъёмный переходник (если использовался).

Предохранители

Проверка состояния/замена предохранителей

Электрические цепи электрооборудования катера защищены предохранителями.

Чтобы извлечь предохранитель из блока или держателя, необходимо потянуть за него. Проверьте состояние токопроводящей нити.

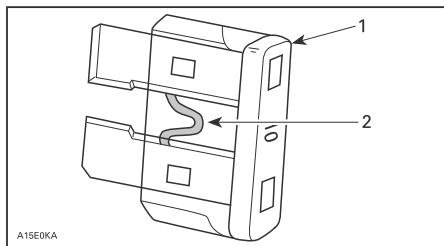

1. Предохранитель
2. Проверить, не расплавлена ли нить

Перегоревший предохранитель замените исправным, рассчитанным на такую же величину номинального тока.

ПРИМЕЧАНИЕ: Если электрические приборы не функционируют, проверьте, что выключатель электропитания от аккумуляторной батареи находится в положении «ON». См. «**ВЫКЛЮЧАТЕЛЬ ЭЛЕКТРОПИТАНИЯ ОТ АККУМУЛЯТОРНОЙ БАТАРЕИ**» в текущем разделе.

ВНИМАНИЕ Не используйте предохранители большего номинала — это может стать причиной возникновения серьёзных повреждений. Если предохранитель перегорел, прежде чем его заменить, необходимо установить и устранить причину возникновения неисправности. Обращайтесь к авторизованному дилеру Sea-Doo Boats.

Расположение блоков предохранителей 1 и 2

Блоки предохранителей 1 и 2 располагаются в левой части моторного отсека.

Для определения назначения предохранителей см. табличку на крышке или раздел «ТЕХНИЧЕСКИЕ ХАРАКТЕРИСТИКИ».

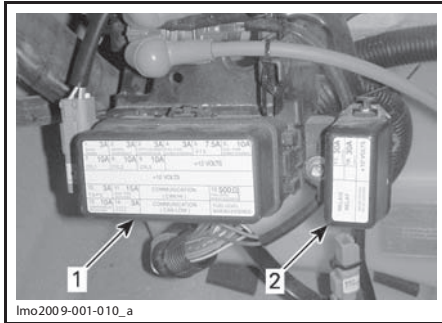

1. Блок предохранителей 1
2. Блок предохранителей 2

Для снятия крышки блока предохранителей освободите фиксаторы и снимите крышку.

Расположение переднего блока предохранителей

Передний блок предохранителей располагается в переднем багажном отделении.

Для получения доступа в передний блок предохранителей откройте защёлку багажного отделения см. «НОСОВОЕ БАГАЖНОЕ ОТДЕЛЕНИЕ» в данном разделе, после чего снимите крышку блока.

Информация о назначении предохранителей приведена на крышке блока и в разделе «ТЕХНИЧЕСКИЕ ХАРАКТЕРИСТИКИ» настоящего Руководства.

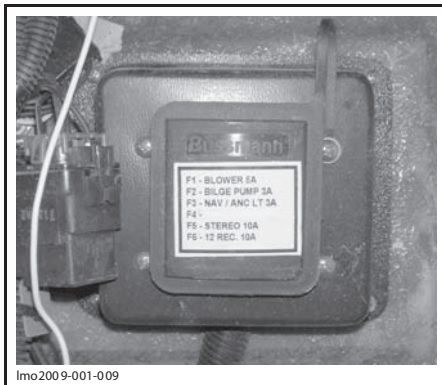

ПЕРЕДНИЙ БЛОК ПРЕДОХРАНИТЕЛЕЙ

Чтобы открыть блок предохранителей, просто снимите его крышку.

Предохранитель автоматического трюмного насоса

Предохранитель автоматического трюмного насоса располагается на проводе аккумуляторной батареи около положительной клеммы.

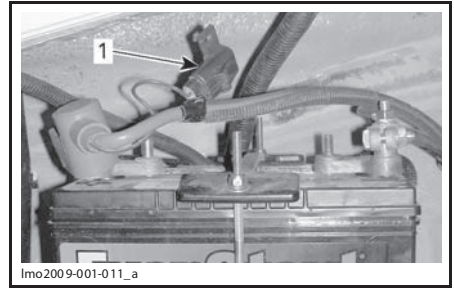

1. Предохранитель на проводе аккумуляторной батареи

Трюмный вентилятор

Проверка функционирования трюмного вентилятора

Убедитесь, что трюмный вентилятор функционирует нормально. Вентилятор располагается за правым воздуховодом в моторном отсеке.

Проверьте воздуховод трюмного вентилятора на наличие засоров.

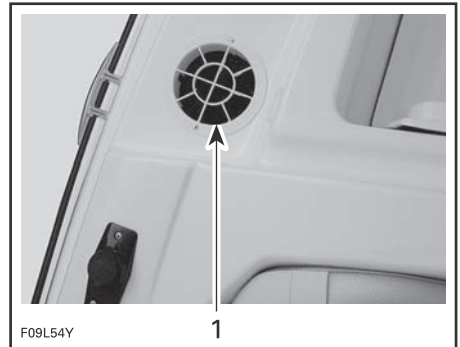

1. Воздуховод трюмного вентилятора

⚠ ПРЕДОСТЕРЕЖЕНИЕ

Если трюмный вентилятор не функционирует в нормальном режиме, прежде чем запустить двигатель, обращайтесь к авторизованному дилеру Sea-Doo Boats.

Ходовые огни

Замена лампы носового огня

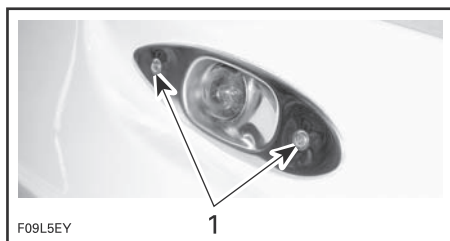

ТИПОВОЙ ВАРИАНТ

1. Выверните эти винты

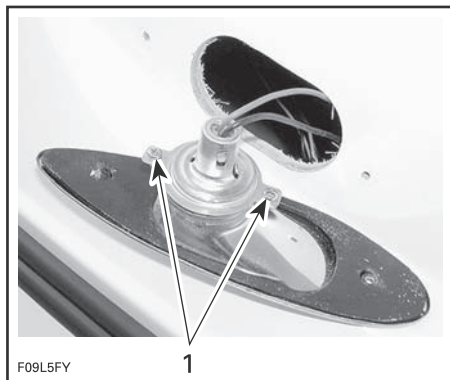

ТИПОВОЙ ВАРИАНТ

1. Выверните эти винты

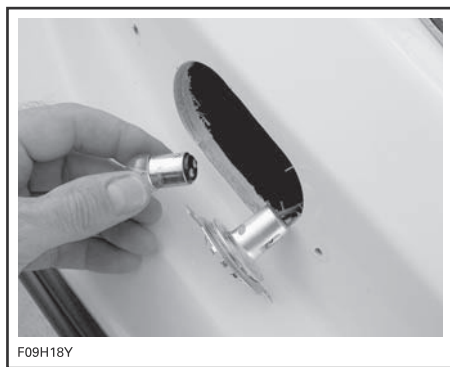

ТИПОВОЙ ВАРИАНТ — НАЖАТЬ, ПОВЕРНУТЬ
И ИЗВЛЕЧЬ ЛАМПУ

Установка осуществляется в последовательности, обратной снятию. Однако следует обратить особое внимание на следующее:

Нанесите диэлектрическую смазку DIELECTRIC GREASE (P/N 293 550 004) на контактную поверхность новой лампы.

Замена лампы кормового огня

Отверните рассеиватель против часовой стрелки и снимите его.

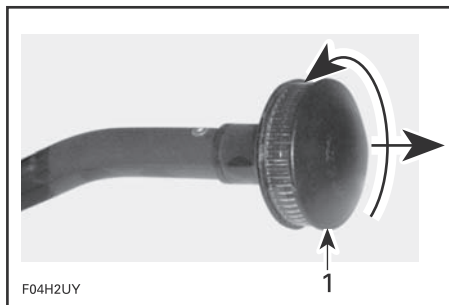

1. Отверните и снимите

Чтобы снять лампу, потяните за неё.

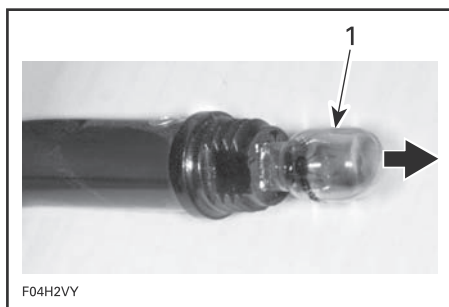

1. Извлеките лампу

Нанесите диэлектрическую смазку DIELECTRIC GREASE (P/N 293 550 004) на контактную поверхность новой лампы.

Установка осуществляется в последовательности, обратной снятию.

Нанесение смазки на электрический разъём кормового огня

При необходимости нанесите смазку DIELECTRIC GREASE (P/N 293 550 004) на электрический разъём кормового огня.

Палубное дренажное отверстие и водовыпускное отверстие с клапаном

Очистка палубного дренажного отверстия

Отверстия предназначены для слива воды с палубы.

Прочистите палубное дренажное отверстие.

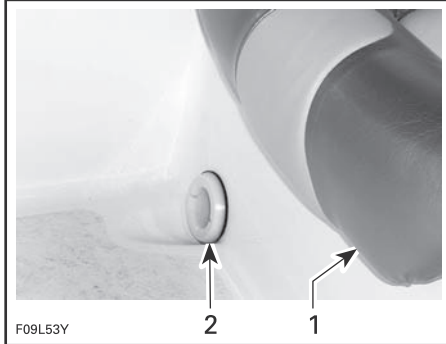

1. Сиденье водителя
2. Палубное дренажное отверстие

Вода выходит через водовыпускное отверстие с клапаном, расположенное около сопла водомётного двигателя.

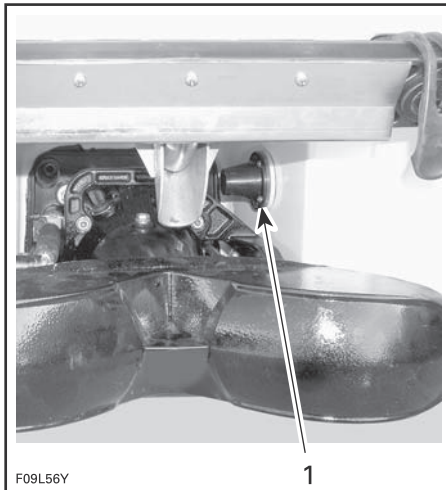

- ТИПОВОЙ ВАРИАНТ
1. Водовыпускное отверстие с клапаном

Следите за тем, чтобы отверстие не засорилось.

Защёлки и петли

Применение смазки XPS LUBE (P/N 293 600 016) поможет предотвратить развитие коррозии и обеспечит нормальное функционирование подвижных частей.

Смазка защёлок и петель

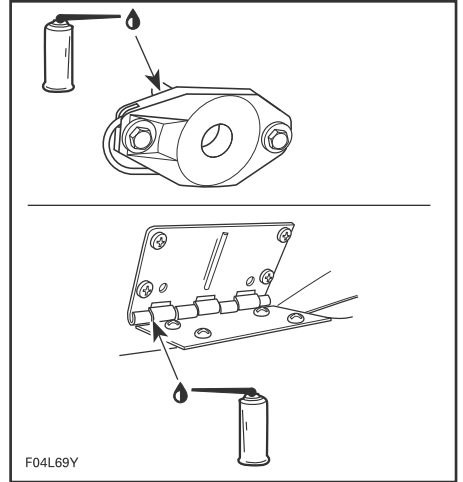

ТИПОВОЙ ВАРИАНТ

Отражатель реверсивного устройства

Смазка отражателей

Смажьте поворотные шарниры и механизмы по обеим сторонам отражателя смазкой XPS LUBE (P/N 293 600 016) или аналогичной.

Пилон фала воднолыжника

Смазка пилона фала воднолыжника

Нанесите смазку XPS LUBE (P/N 293 600 016) или аналогичную на пилон по всей длине. Сделайте несколько движений пилоном вверх и вниз, чтобы смазка распределилась равномерно.

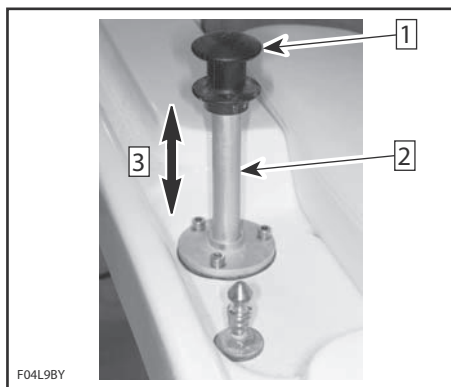

F04L9BY

ТИПОВОЙ ВАРИАНТ

Шаг 1: Вытянуть пилон фала воднолыжника

Шаг 2: Нанести смазку в указанном месте

Шаг 3: Сделать несколько движений пилоном вверх-вниз, чтобы распределить смазку

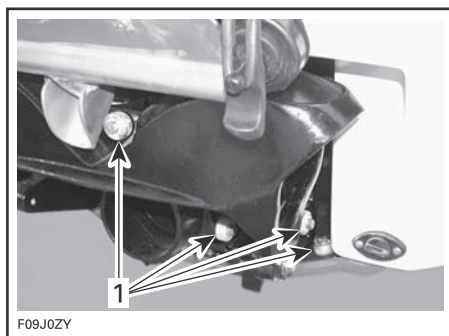

F09J0ZY

ТИПОВОЙ ВАРИАНТ

1. Места установки анодов

ВНИМАНИЕ Проверяйте аноды антикоррозионной защиты перед каждым выходом на воду. НЕ ОКРАШИВАЙТЕ аноды и не наносите на них иные защитные покрытия.

Система анодной антикоррозионной защиты

Проверка анодной коррозионной защиты

Коррозия металлических деталей, особенно тех, которые контактируют с морской водой, — обычное явление для водномоторных судов. Коррозия может быть вызвана паразитными токами, наводимыми береговыми энергетическими установками, плохо заземлёнными цепями переменного и постоянного тока стоящих рядом судов. В присутствии электрических токов процесс коррозии развивается очень быстро.

Для защиты от коррозии на вашем катере применена анодная защита. Аноды корродируют гораздо быстрее, чем металлические детали, к которым они прикреплены.

Уменьшение массы анода на 50% является показанием к их замене.

Аноды располагаются в следующих местах:

- плита водомёта/теплообменник;
- корпус водомёта;
- опора отражателя;
- сопло водомётного движителя;
- отражатель.

УХОД ЗА КАТЕРОМ

Техническое обслуживание после поездки

В целях предотвращения обрастания корпуса катера морскими микроорганизмами, каждый день извлекайте катер из воды.

ВНИМАНИЕ Невыполнение рекомендуемых мер по уходу за катером, который эксплуатируется в соленой воде, а именно: мойка катера пресной водой, промывка контура охлаждения системы выпуска и интеркулера (модели с нагнетателем) и антикоррозионная обработка — приводит к разрушению деталей и выходу катера из строя.

⚠ ПРЕДОСТЕРЕЖЕНИЕ

Все операции по техническому обслуживанию катера выполняйте только на остывшем двигателе.

Промывка контура охлаждения системы выпуска

Необходимо ежедневно промывать контур системы выпуска при эксплуатации катера в загрязнённой или морской воде.

Смотрите раздел «ТЕХНИЧЕСКОЕ ОБСЛУЖИВАНИЕ».

Антикоррозионная обработка

Произведите защиту металлических деталей, расположенных в моторном отсеке, с применением смазки XPS LUBE (P/N 293 600 016) или аналогичной.

ПРИМЕЧАНИЕ: Если катер не будет эксплуатироваться в течение продолжительного времени, необходимо распылить на двигатель смазку XPS LUBE (P/N 293 600 016).

Нанесите DIELECTRIC GREASE (P/N 293 550 004) (защита от соленой воды) на полюсные выводы аккумуляторной батареи и клеммы проводов.

ВНИМАНИЕ Никогда не оставляйте какие-либо предметы, тряпки, инструмент и т. д. в моторном отсеке или трюме.

Особенности ухода за катером при эксплуатации в загрязнённой или морской воде

При эксплуатации в загрязнённой и особенно соленой воде требуется дополнительное техническое обслуживание и защита катера и его компонентов.

Вымойте прицеп и корпус/трюм катера пресной водой.

При мойке трюма не подавайте воду под высоким давлением. **Подавайте воду ПОД НИЗКИМ ДАВЛЕНИЕМ, например, из садового шланга.** Сильный напор воды может повредить электрооборудование или детали механических узлов и систем.

В прибрежных районах, также необходимо уделить особое внимание уходу за компонентами из нержавеющей стали или имеющим хромированное покрытие, например: поручням, швартовным петлям, крышке топливного бака и ходовым огням. Промойте корпус пресной водой. Очистите с применением специального автомобильного очистителя, предназначенного для поверхностей с хромированным покрытием. Правила ухода подробно описаны в разделе «ЧИСТКА И МОЙКА КАТЕРА».

Защита катера

Когда катер не используется, необходимо накрыть его защитным чехлом.

ВНИМАНИЕ Если катер продолжительное время находится под дождём без чехла, аккумуляторная батарея разрядится, а трюмный насос прекратит функционировать. Если катер находится в воде, он может быть затоплен.

Чистка и мойка катера

Чистка моторного отсека

Мойка моторного отсека осуществляется горячей водой и, если это необходимо, очистителем BRP HEAVY DUTY CLEANER (P/N 293 110 001).

Выверните дренажную пробку, заблокируйте колеса прицепа, слегка приподнимите нос катера, например, с помощью домкрата прицепа (если предусмотрен) и слейте воду из трюмных полостей катера. Тщательно ополосните. Оставьте все компоненты открытыми для просушки.

Защита от коррозии

Для защиты металлических частей, расположенных в моторном отсеке, используйте смазку XPS LUBE (P/N 293 600 016) или аналогичную.

Мойка корпуса

Сначала сполосните корпус катера пресной водой, чтобы смыть соляную корку.

Вымойте корпус катера мыльным раствором (используйте только мягкие моющие средства). Удалите с корпуса отложения микроорганизмов.

ВНИМАНИЕ Не применяйте для чистки наружных деталей из стекловолокна и пластика агрессивные моющие средства, разбавители, растворители, ацетон и т. п.

Нанесите на корпус катера полироль, предназначенную для использования на судах.

Чистка виниловых покрытий

Используйте XPS MULTI-PURPOSE CLEANER (P/N 219 701 709).

Для удаления устойчивых загрязнений: нанесите очиститель и дайте ему впитаться в течение 10 минут, затем осторожно удалите загрязнения с помощью мягкой щётки.

В приведённой ниже таблице перечислены препараты, которые также могут использоваться для чистки виниловых покрытий.

Не используйте защитные средства на силиконовой основе. Они будут экстрагировать пластификаторы, делая винил твёрдым и хрупким, и в конечном итоге приведут к появлению трещин.

ПРЕПАРАТЫ ДЛЯ ЧИСТКИ
1. Очиститель XPS MULTI-PURPOSE CLEANER (P/N 219 701 709)
2. Средство для мытья посуды (Dawn или Ivory) и вода
3. Fantastik
4. Spray Nine
5. 3M Citrus Cleaner
6. 303 Protectant

ПРИМЕЧАНИЕ: Всегда следуйте рекомендациям и инструкциям, предоставленным производителем препарата.

Рекомендации по чистке виниловых покрытий от определённых видов загрязнений

ТИП ПЯТЕН	ШАГ		
	1	2	3
Чернила шариковой ручки*	E	B	A
Жевательная резинка	D	A	—
Кофе, чай, шоколад	B	—	—
Карандаш	D	B	—
Смазка	D	B	—
Бытовые загрязнения	A	B	—
Кетчуп	A	B	—
Эмульсионная краска	A	B	—
Губная помада	A	B	—
Плесень или мокрые листья*	C	B	A
Моторное масло	B	—	—
Масляная краска	D	B	—
Перманентный маркер*	E	B	C
Аэрозольная краска	B	B	—
Лосьон для загара	A	B	—
Гудрон/битум	D	B	—
Жёлтая горчица	A	B	C

Рекомендуемые действия:
 – А. Щётка средней жёсткости, тёплый мыльный раствор, прополоскать/просушить
 – В. XPS MULTI-PURPOSE CLEANER (P/N 219 701 709), прополоскать/просушить.
 – С. Одна (1) столовая ложка нашатырного спирта, одна четвертая (1/4) стакана перекиси водорода, три четверти (3/4) стакана воды, прополоскать/просушить.
 – D. Удалите или соскоблите верхний слой (предварительно заморозьте жевательную резинку с помощью льда).
 – E. Денатурированный спирт, прополоскать/просушить.

* Лосьон для загара, пыльца деревьев, мокрые листья и некоторые другие вещества или предметы содержат краситель, который может стать причиной появления устойчивых загрязнений.

Все методы чистки должны завершаться полосканием в теплой воде.

Некоторые бытовые очистители, сухие абразивные средства, металлическая стружка и промышленные очистители могут стать причиной повреждений и потери цвета. Использование таких средств не допускается. Не следует использовать сухие чистящие средства и растворители лака — они могут стать причиной повреждения рисунка, нанесённого на поверхность катера, и лакового покрытия. Полировальные составы должны использоваться с осторожностью, так как многие из них содержат красители и растворители, способные повредить защитное покрытие.

ХРАНЕНИЕ

Перед постановкой катера на хранение рекомендуем провести его техническое обслуживание у дилера Sea-Doo Boats, однако операции, описанные ниже, может выполнить сам владелец, используя минимальный комплект инструментов.

ПРИМЕЧАНИЕ: На время хранения катера выверните сливные пробки.

ВНИМАНИЕ Не запускайте двигатель во время хранения катера.

⚠ ПРЕДОСТЕРЕЖЕНИЕ

Топливо и моторное масло являются опасными воспламеняющимися продуктами. Регулярно, в соответствии с регламентом ТО, обращайтесь к дилеру Sea-Doo Boats для проверки герметичности и осмотра топливной системы и системы смазки.

Очистка водомётного двигателя

Промойте водомётный движитель струёй воды, направляя её со стороны входного и выходного отверстий, затем нанесите смазку XPS LUBE (P/N 293 600 016) (или аналогичную).

⚠ ПРЕДОСТЕРЕЖЕНИЕ

Перед промывкой водомёта обязательно отсоедините шнур безопасности во избежание случайного запуска двигателей. Во время выполнения этой операции двигателя катера должны быть остановлены.

Защита топливной системы

Чтобы избежать ухудшения свойств бензина и осмоления топливной системы, следует добавить в топливный бак стабилизирующую присадку BRP FUEL STABILIZER (P/N 413 408 600) (или эквивалентную). Соблюдайте инструкции изготовителя продукта.

ВНИМАНИЕ Рекомендуется добавлять стабилизирующую присадку при консервации, чтобы защитить топливную систему.

Смазка дроссельной заслонки

Смажьте корпуса дроссельной заслонки. Смазка корпуса дроссельной заслонки подробно описана в разделе «ТЕХНИЧЕСКОЕ ОБСЛУЖИВАНИЕ».

Замена моторного масла и фильтра

Замена моторного масла и масляного фильтра должна производиться авторизованным дилером Sea-Doo Boats.

Осушение интеркулера

ДВИГАТЕЛЬ 260 л.с.

Очень важно удалить всю воду, возможно образовавшуюся из-за конденсации, из интеркулера.

Выполните следующие действия:

1. Откройте крышку двигателя.
2. Убедитесь, что все центровочные линии на выпускном патрубке интеркулера присутствуют. Это гарантирует, что шланги не будут пережаты или изогнуты при установке.
3. Ослабьте хомут крепления выпускного патрубка интеркулера.
4. Снимите выпускной патрубков с интеркулера.

ПРИМЕЧАНИЕ: Данный воздуховод подаёт воздух на вход нагнетателя.

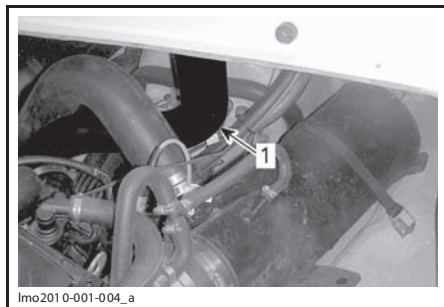

1. Выпускной патрубков интеркулера
5. Запустите двигатель и несколько раз поднимите обороты до 4000 об/мин.

ПРИМЕЧАНИЕ: Не допускайте попадания в систему подачи воздуха инородных частиц, которые могут стать причиной повреждения двигателя.

6. Выключите двигатель.

7. Установите отводящий патрубок интеркулера, убедитесь, что он сориентирован правильно, как было до его снятия, что обеспечит нормальную работу двигателя.

Промывка контура охлаждения системы выпуска

Выполните промывку контура охлаждения системы выпуска, см. раздел «ТЕХНИЧЕСКОЕ ОБСЛУЖИВАНИЕ».

Защита интеркулера и выпускного коллектора

При эксплуатации катера в районах, где температура может опускаться ниже ноля градусов, необходимо удалять всю воду, скопившуюся в системе выпуска и интеркулере.

ДВИГАТЕЛЬ 260 л.с.

Продуйте систему выпуска сжатым воздухом (под давлением 689 кПа) через промывочный штуцер, расположенный на опоре водомётного двигателя. Продувку системы выполняйте до тех пор, пока вода не перестанет вытекать из водомёта.

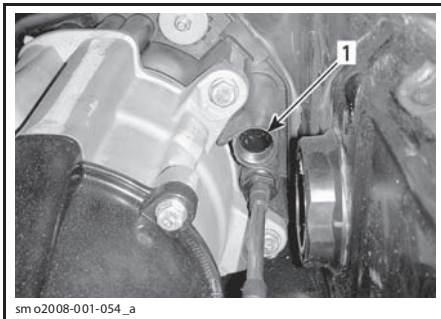

1. Промывочный штуцер — расположение может изменяться

Чтобы облегчить выполнение этой операции, можно использовать специальный шланг, см. иллюстрацию, приведённую ниже. См. расположенный ниже рисунок.

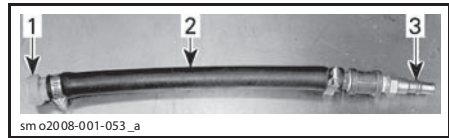

ТИПОВОЙ ВАРИАНТ

1. Переходник для промывочного штуцера (P/N 295 500 473)
2. Шланг 13 мм
3. Переходник для шланга подачи сжатого воздуха

ВНИМАНИЕ Пренебрежение процедурой продувки может привести к серьёзным поломкам интеркулера (на моделях с нагнетателем) и выпускного коллектора (двигатель 260 л.с.).

Снимите приспособления.

Смазка деталей двигателя

Откройте крышку двигателя и извлеките поддон.

Извлеките масляный щуп.

Снимите крышку двигателя.

Установите масляный щуп на место.

Отсоедините разъёмы катушек зажигания.

⚠ ПРЕДОСТЕРЕЖЕНИЕ

При снятии катушки зажигания со свечи зажигания сначала отсоедините катушку от главного жгута проводов. Не проверяйте наличие искры при открытой катушке или свече зажигания, так как в моторном отсеке могут присутствовать легковоспламеняющиеся пары бензина.

ВАЖНО: Не обрезайте фиксирующие усики разъёмов катушки зажигания. Это приведёт к неправильному подсоединению проводов.

Снимите катушки зажигания.

ВНИМАНИЕ Прежде чем вывернуть свечи зажигания, убедитесь в отсутствии загрязнений в отверстиях катушек зажигания. В противном случае грязь, попав в цилиндр, станет причиной повреждения внутренних компонентов.

Выверните свечи зажигания.

ПРИМЕЧАНИЕ: После того, как свечи зажигания вывернуты, для их извлечения можно использовать катушку зажигания. Зацепите свечу катушкой и извлеките их вместе.

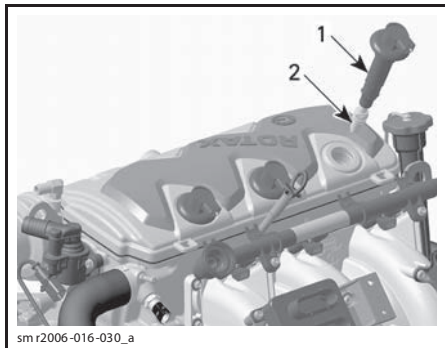

1. Катушка зажигания
2. Свеча зажигания

Распылите смазку XPS Lube (P/N 293 600 016) (или аналогичную) в отверстия для установки свечей зажигания.

Чтобы предотвратить подачу топлива и его воспламенение при проворачивании двигателя, действуйте следующим образом.

Ваш помощник, стоящий около моторного отсека, должен держать рычаг дросселя в полностью открытом положении.

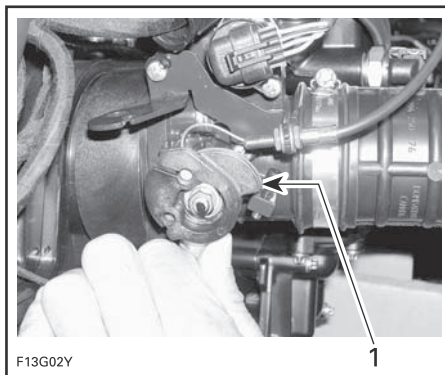

ТИПОВОЙ ВАРИАНТ

1. Положение, соответствующее полному открытию дроссельной заслонки

Проверните коленчатый вал двигателя на несколько оборотов, чтобы распределить масло по стенкам цилиндров.

Нанесите LOCTITE 767 (ANTISEIZE LUBRICANT) (P/N 293 800 070) на резьбовые части свечей зажигания, затем установите их на место.

Нанесите смазку на катушки зажигания и установите их на место. См. раздел «ТЕХНИЧЕСКОЕ ОБСЛУЖИВАНИЕ».

Чтобы установить крышку двигателя на место, извлеките масляный щуп и нажмите на крышку вниз, пока она не зафиксируется.

Установите масляный щуп на место.

Проверка системы охлаждения двигателя

Если не выполняется замена антифриза, измерьте его плотность.

Для замены антифриза и измерения его плотности обратитесь к авторизованному дилеру Sea-Doo Boats.

ПРИМЕЧАНИЕ: Во избежание ухудшения эксплуатационных качеств охлаждающей жидкости её следует заменять каждые 200 моточасов или один раз в 2 года.

ВНИМАНИЕ Если катер хранится в месте, где температура может опуститься ниже точки замерзания, охлаждающая жидкость несоответствующей плотности может замёрзнуть в системе охлаждения. Это может стать причиной серьёзных повреждений двигателя.

Снятие и хранение аккумуляторной батареи

Для замены, чистки и подготовки аккумуляторной батареи к хранению обратитесь к дилеру Sea-Doo Boats.

Мойка катера и ремонт

Вымойте катер См. раздел «ЧИСТКА И МОЙКА КАТЕРА».

Если требуется ремонт корпуса, обратитесь к дилеру Sea-Doo Boats. Ремонтный комплект для мелкого восстановительного ремонта покрытия можно заказать на сайте компании Gelcote International: www.gelcote.com.

Замените повреждённые наклейки и таблички.

Защита катера

Нанесите на корпус катера полироль, предназначенную для использования на судах, которая не содержит абразивов.

Извлеките поддон багажного отделения. Положите его на палубу.

Плоской отвёрткой поднимите лапку, как показано на рисунке.



F04LBHY

ТИПОВОЙ ВАРИАНТ — ПОДНИМИТЕ ЛАПКУ

Отсоедините конец пневматической опоры. Отсоедините другой конец пневматической опоры.

Заблокируйте крышку моторного отсека и оставьте чуть приоткрытой.

Эти меры предотвратят скопление в моторном отсеке конденсата и развитие коррозии деталей.

Перед снятием катера с хранения присоедините концы пневматических опор к крышке моторного отсека.

Если катер хранится на улице, накройте его непрозрачным брезентом для защиты от солнечных лучей, пыли и грязи, которые могут повредить пластмассовые детали и внешнее покрытие катера.

ВНИМАНИЕ **Никогда не оставляйте катер под прямыми лучами солнца. Ультрафиолетовое излучение ухудшит свойства внешней отделки катера. Запрещается оставлять катер на хранение на воде.**

На время хранения заблокируйте колеса трейлера, приподнимите нос катера домкратом (если имеется) и надёжно зафиксируйте его в этом положении. Откройте дренажные пробки, чтобы вода не скапливалась внутри катера.

ПРЕДСЕЗОННАЯ ПОДГОТОВКА

Перечень операций, выполняемых при сезонном техническом обслуживании, приведён в Регламенте технического обслуживания.

Обязательно выполните все операции, указанные в колонке регламента технического обслуживания **100 МОТОЧАСОВ ИЛИ 1 ГОД**.

Учитывая необходимость наличия у исполнителя соответствующих технических навыков и обязательность использования специального инструмента и приспособлений, некоторые операции технического обслуживания должны выполняться авторизованным дилером Sea-Doo Boats.

ПРИМЕЧАНИЕ: Во время проведения предсезонной подготовки настоятельно рекомендуется выполнение авторизованным дилером Sea-Doo Boats инициированного производителем комплекса мероприятий по доработке катера.

ПРЕДОСТЕРЕЖЕНИЕ

Владельцу катера разрешается самостоятельно выполнять только те операции, которые специально указаны в «РЕГЛАМЕНТЕ ТЕХНИЧЕСКОГО ОБСЛУЖИВАНИЯ». Рекомендуем регулярно обращаться к авторизованному дилеру Sea-Doo Boats для технического обслуживания других агрегатов и систем катера, описание которых здесь не приведено.

ВНИМАНИЕ Неисправные детали заменяйте только оригинальными деталями компании BRP либо их аналогами, на которые имеется соответствующее разрешение.

***ТЕХНИЧЕСКАЯ
ИНФОРМАЦИЯ***

ИДЕНТИФИКАЦИОННЫЕ НОМЕРА

Основные сборочные единицы катера (двигатель и корпус) имеют индивидуальные идентификационные номера. Эти номера могут потребоваться при подаче заявки на гарантийный ремонт или при розыске пропавшего судна.

Идентификационный номер корпуса

Табличка с идентификационным номером корпуса (HIN) находится на транце с правой стороны.

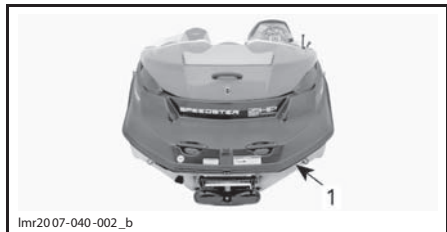

ТИПОВОЙ ВАРИАНТ

1. Идентификационный номер корпуса (HIN)

Идентификационный номер двигателя

Табличка с идентификационным номером двигателя (EIN) расположена сверху картера (со стороны магнето) двигателя.

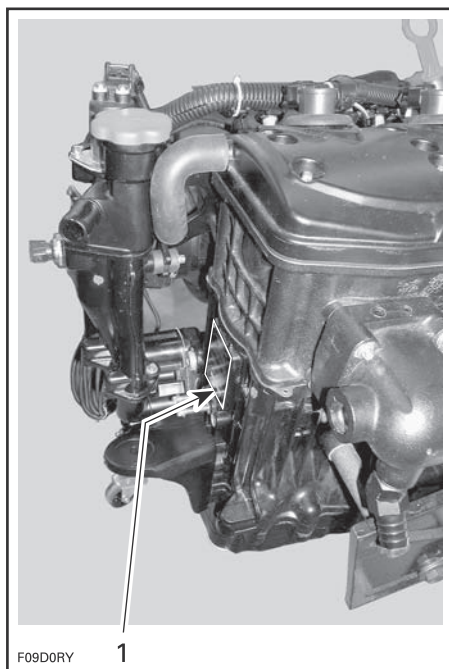

1. Идентификационный номер двигателя (EIN)

ТЕХНИЧЕСКИЕ ХАРАКТЕРИСТИКИ

МОДЕЛЬ		150 SPEEDSTER ДВИГАТЕЛЬ 155 л.с.	150 SPEEDSTER ДВИГАТЕЛЬ 260 л.с.
ДВИГАТЕЛЬ			
Тип двигателя		Rotax 1503 4-ТЕС™, 4-тактный, один верхний распределительный вал (SOHC)	
Система выпуска		Водяное охлаждение, впрыск воды (открытый контур). Подвод воды непосредственно от водомёта	
Смазка	Тип	Сухой картер (2 масляных насоса). Сменный масляный фильтр. Масляный радиатор с водяным охлаждением	
	Масло	XPS summer grade oil, см. раздел «ТЕХНИЧЕСКОЕ ОБСЛУЖИВАНИЕ»	
Число цилиндров		3	
Рабочий объём, см³		1 493,8	
Система впуска		Без нагнетателя	Механический нагнетатель с внешним интеркулером
Максимальная частота вращения коленчатого вала двигателя, об/мин		7300 ± 50	8000 ± 50
СИСТЕМА ОХЛАЖДЕНИЯ			
Тип		Жидкостное охлаждение. Замкнутый контур (см. также «СИСТЕМА ВЫПУСКА»)	
Охлаждающая жидкость		Водный раствор этиленгликоля (50% процентов антифриза/50% дистиллированной воды). Пользуйтесь готовым составом BRP или специальной охлаждающей жидкостью для алюминиевых двигателей	
ЭЛЕКТРООБОРУДОВАНИЕ			
Мощность генератора магнето		360 Вт (при 6000 об/мин)	
Тип системы зажигания		Цифровая индуктивного типа (DI)	
Свечи зажигания	Производитель, тип	NGK DCPR8E	
	Зазор, мм	0,7–0,8	
Система пуска двигателя		Электрический стартер	
Максимальная частота вращения коленчатого вала (ограничитель), об/мин		7300	8000
Аккумуляторная батарея		Не поставляется ⁽¹⁾ . 12 В, группа 24, для запуска судовых двигателей с верхними скруглёнными конусными клеммами	

МОДЕЛЬ		150 SPEEDSTER ДВИГАТЕЛЬ 155 л.с.	150 SPEEDSTER ДВИГАТЕЛЬ 260 л.с.
ЭЛЕКТРООБОРУДОВАНИЕ (продолжение)			
Блок предохранителей 1	F1: Приборы	3 А	
	F2: Звуковой сигнал	3 А	
	F3: Глубиномер	3 А	
	F4: Указатель уровня топлива	3 А	
	F5: Не используется	—	
	F6: Топливный насос	10 А	
	F7: Цилиндр 1	10 А	
	F8: Цилиндр 2	10 А	
	F9: Цилиндр 3	10 А	
	F11: Система диагностики	15 А	
	F13: Реле стартера	10 А	
	F14: CAPS	3 А	
Блок предохранителей 2	F15: Система зарядки аккумуляторной батареи	30 А	
	F16: Аккумуляторная батарея	30 А	
Передний блок предохранителей	F1: Вентилятор	5 А	
	F2: Трюмный насос	3 А Модели CE: 7,5 А	
	F3: Ходовые/якорные огни	3 А	
	F4: Не используется	—	
	F5: Аудиосистема	10 А	
	F6: Электрическая розетка (12 В)	10 А	
Автоматический трюмный насос		3 А Модели CE: 7,5 А	
Автоматический огнетушитель		3 А (только модели CE)	

МОДЕЛЬ		150 SPEEDSTER ДВИГАТЕЛЬ 155 л.с.	150 SPEEDSTER ДВИГАТЕЛЬ 260 л.с.
СИСТЕМА ПОДАЧИ ТОПЛИВА			
Система впрыска топлива		Распределённый впрыск топлива. Корпус дросселя с диаметром диффузора 52 мм	
Топливо	МИНИМАЛЬНО ДОПУСТИМОЕ ОКТАНОВОЕ ЧИСЛО		
	Тип	Стандартный неэтилированный бензин	
	Октановое число	95 RON	
	ОКТАНОВОЕ ЧИСЛО (ДЛЯ ОПТИМАЛЬНОЙ РАБОТЫ ДВИГАТЕЛЯ)		
	Тип	—	Высококачественный неэтилированный бензин
	Октановое число	—	98 RON
ВОДОМЁТНЫЙ ДВИЖИТЕЛЬ			
Тип водомёта		Осевого типа, одноступенчатый	
Сорт смазки		Консистентная смазка для подшипников (P/N 293 550 032), распространяемая BRP	
Привод вала водомёта		Сферические шлицы, привод непосредственно от коленчатого вала	
Угол поворота сопла в горизонтальной плоскости		20°	
Минимальная глубина, допустимая по условиям работы водомёта		90 см (под самой нижней точкой задней части днища)	
РАЗМЕРЫ			
Общая длина, м		4,67	
Ширина, м		2,16	
Осадка, см		30,5	
Угол заката диаграммы		20°	
РАЗМЕРЫ (НА ПРИЦЕПЕ)			
Длина, м		5,6	
Ширина, м		2,16	
Высота, м	Без башни	1,5	
	Башня опущена	2,08	
	Башня поднята	2,59	

МОДЕЛЬ		150 SPEEDSTER ДВИГАТЕЛЬ 155 л.с.	150 SPEEDSTER ДВИГАТЕЛЬ 260 л.с.
ВЕС И ГРУЗОПОДЪЁМНОСТЬ			
Вес, кг	Без башни	659	
	С башней	669	
Количество посадочных мест		4	
Грузоподъёмность (пассажиры+груз) (при отсутствие волнения)		4 пассажира ИЛИ 325 кг	
Вес брутто (на трейлере), кг		952	
ЗАПРАВОЧНЫЕ ОБЪЁМЫ			
Моторное масло		3 л, масло заменяется с фильтром	
Система охлаждения двигателя, л		всего 5,5	
Топливный бак (включая резерв), л		79,5	

(1) Рекомендуется: Exide R-24-130, 12 В, 25 А•ч (время разряда 130) или R-24-160 (время разряда 160) или аналогичные.

***УСТРАНЕНИЕ
НЕИСПРАВНОСТЕЙ***

ДИАГНОСТИКА И УСТРАНЕНИЕ НЕИСПРАВНОСТЕЙ

Ниже приведено описание характерных признаков достаточно типичных неисправностей, с которыми приходится сталкиваться при эксплуатации катера. В большинстве случаев вы сможете самостоятельно и достаточно быстро определить причину неисправности и устранить её. Однако в ряде случаев вам понадобится помощь квалифицированного специалиста. При всех затруднениях обращайтесь к дилеру Sea-Doo Boats.

АККУМУЛЯТОР ПОСТОЯННО РАЗРЯЖЕН

1. Проверить состояние аккумулятора.

- Обратитесь к авторизованному дилеру Sea-Doo Boats для зарядки или замены аккумуляторной батареи.

2. Ослабление клемм проводов аккумуляторной батареи

- Проверить/очистить/затянуть.

3. Проверить предохранитель системы зарядки аккумулятора.

- Если необходимо, замените предохранитель, обратитесь к дилеру Sea-Doo Boats для проверки системы зарядки аккумулятора.

⚠ ПРЕДОСТЕРЕЖЕНИЕ

Обратитесь к дилеру Sea-Doo Boats для перезарядки или замены аккумулятора. Не заряжайте аккумулятор, когда он находится в моторном отсеке. Электролит является ядовитым веществом, способным также причинить серьёзные ожоги.

НЕПРЕРЫВНЫЙ СИГНАЛ СИСТЕМЫ МОНИТОРИНГА

ВНИМАНИЕ Если система контроля двигателя подаёт непрерывный сигнал, немедленно заглушите двигатель.

1. Перегрев двигателя.

- См. «ПЕРЕГРЕВ ДВИГАТЕЛЯ» в разделе «ДИАГНОСТИКА И УСТРАНЕНИЕ НЕИСПРАВНОСТЕЙ».

2. Перегрев системы выпуска.

- См. «ПЕРЕГРЕВ ДВИГАТЕЛЯ» в разделе «ДИАГНОСТИКА И УСТРАНЕНИЕ НЕИСПРАВНОСТЕЙ».

3. Низкое или высокое давление масла.

- Немедленно проверьте уровень масла. Если устранить неисправность не удаётся, обратитесь к дилеру Sea-Doo Boats.

ДВИГАТЕЛЬ НЕ ЗАПУСКАЕТСЯ

1. Отсоединён шнур безопасности.

- Присоедините шнур безопасности.

2. Перегорел предохранитель.

- Проверьте состояние предохранителя (-ей). Если неисправность повторяется, обращайтесь к авторизованному дилеру Sea-Doo Boats.

3. Разряжена аккумуляторная батарея.

- Обратитесь к авторизованному дилеру Sea-Doo Boats для зарядки или замены аккумуляторной батареи.

4. Ослаблены или корродированы клеммы аккумуляторной батареи.

- Обратитесь к авторизованному дилеру Sea-Doo Boats.

5. Вода в двигателе.

- Обратитесь к авторизованному дилеру Sea-Doo Boats.

ДВИГАТЕЛЬ НЕ ЗАПУСКАЕТСЯ (ПРОДОЛЖЕНИЕ)

6. Засорение водомёта.

- *Попытайтесь очистить. В противном случае обращайтесь к авторизованному дилеру Sea-Doo Boats.*

7. Неисправность системы управления двигателем.

- *Обратитесь к авторизованному дилеру Sea-Doo Boats.*

КОЛЕНЧАТЫЙ ВАЛ ДВИГАТЕЛЯ ВРАЩАЕТСЯ МЕДЛЕННО

1. Ослабление клемм проводов аккумуляторной батареи.

- *Проверить/очистить/затянуть.*

2. Недостаточный заряд или полный разряд аккумуляторной батареи.

- *Обратитесь к авторизованному дилеру Sea-Doo Boats для зарядки или замены аккумуляторной батареи.*

3. ненадёжное электрическое соединение (-я) с «массой».

- *Обратитесь к авторизованному дилеру Sea-Doo Boats.*

4. Износ стартера или соответствующих частей.

- *Обратитесь к авторизованному дилеру Sea-Doo Boats.*

КОЛЕНЧАТЫЙ ВАЛ ДВИГАТЕЛЯ ПРОВОРАЧИВАЕТСЯ, НО ДВИГАТЕЛЬ НЕ ЗАПУСКАЕТСЯ

1. Отсутствует топливо в баке или попадание воды в топливо.

- *Заправьте топливо или слейте топливо, содержащее воду, и заправьте свежее топливо.*

2. Загрязнены/неисправны свечи зажигания.

- *Замените.*

3. Перегорел предохранитель.

- *Проверьте состояние предохранителя (-ей). Если неисправность повторяется, обращайтесь к авторизованному дилеру Sea-Doo Boats.*

4. Попадание воды в двигатель.

- *См. главу «ПОПАДАНИЕ ВОДЫ В ДВИГАТЕЛЬ» раздела «СПЕЦИАЛЬНЫЕ ОПЕРАЦИИ».*

5. Обнаружена ошибка системы управления двигателем (проверить, горит ли соответствующая сигнальная лампа).

- *Обратитесь к авторизованному дилеру Sea-Doo Boats.*

6. Неисправность топливного насоса.

- *Обратитесь к авторизованному дилеру Sea-Doo Boats.*

ПРОПУСКИ ЗАЖИГАНИЯ, ДВИГАТЕЛЬ РАБОТАЕТ С ПЕРЕБОЯМИ

1. Загрязнены/неисправны/изношены свечи зажигания.

- *Замените.*

2. Неисправность катушки (-ек) зажигания.

- *Обратитесь к авторизованному дилеру Sea-Doo Boats.*

3. Топливо: Недостаточный уровень, загрязнение или попадание воды в топливо.

- *Слейте и замените топливо.*

4. Засорение форсунок.

- *Обратитесь к авторизованному дилеру Sea-Doo Boats.*

ПРОПУСКИ ЗАЖИГАНИЯ. ДВИГАТЕЛЬ РАБОТАЕТ С ПЕРЕБОЯМИ (ПРОДОЛЖЕНИЕ)

5. Обнаружена ошибка системы управления двигателем (проверить, горит ли соответствующая сигнальная лампа).
 - Обратитесь к авторизованному дилеру Sea-Doo Boats.

ДВИГАТЕЛЬ ДЫМИТ

1. Слишком высокий уровень масла.
 - Обратитесь к авторизованному дилеру Sea-Doo Boats.
2. Попадание воды в двигатель, утечка охлаждающей жидкости или повреждение прокладки головки цилиндра.
 - Обратитесь к авторизованному дилеру Sea-Doo Boats.
3. Внутренние повреждения двигателя.
 - Обратитесь к авторизованному дилеру Sea-Doo Boats.

ПЕРЕГРЕВ ДВИГАТЕЛЯ ИЛИ НЕСООТВЕТСТВУЮЩЕЕ ДАВЛЕНИЕ МАСЛА (СИСТЕМА МОНИТОРИНГА ГЕНЕРИРУЕТ НЕПРЕРЫВНЫЙ СИГНАЛ)

ВНИМАНИЕ Если система контроля двигателя подаёт непрерывный сигнал, немедленно заглушите двигатель.

1. Проверить уровень масла и охлаждающей жидкости.
 - См. раздел «ТЕХНИЧЕСКОЕ ОБСЛУЖИВАНИЕ». Долейте при необходимости.
2. Засорено входное отверстие водомёта.
 - Очистите входное отверстие водомёта и импеллер. См. главу «ОЧИСТКА ВХОДНОГО ОТВЕРСТИЯ ВОДОМЁТА» в разделе «СПЕЦИАЛЬНЫЕ ОПЕРАЦИИ».
3. Засорен контур охлаждения системы выпуска.
 - Промойте контур охлаждения системы выпуска.

ВНИМАНИЕ Если перегрев двигателя устранить не удастся, обратитесь к дилеру Sea-Doo Boats.

ПЛОХАЯ ПРИЕМИСТОСТЬ ДВИГАТЕЛЯ. ДВИГАТЕЛЬ НЕ РАЗВИВАЕТ ПОЛНОЙ МОЩНОСТИ

1. Засорено входное отверстие водомёта.
 - Очистите. См. «ОЧИСТКА ВХОДНОГО ОТВЕРСТИЯ ВОДОМЁТА» в разделе «СПЕЦИАЛЬНЫЕ ОПЕРАЦИИ».
2. Повреждение импеллера, износ сменного кольца водомёта.
 - Замените. Обратитесь к авторизованному дилеру Sea-Doo Boats.
3. Неисправность нагнетателя или интеркулера (двигатель 260 л.с.).
 - Обратитесь к авторизованному дилеру Sea-Doo Boats.
4. Проскальзывание фрикционной муфты нагнетателя.
 - Обратитесь к авторизованному дилеру Sea-Doo Boats.
5. Слабая искра.
 - См. «ПРОПУСКИ ЗАЖИГАНИЯ, ДВИГАТЕЛЬ РАБОТАЕТ С ПЕРЕБОЯМИ».
6. Обнаружена ошибка системы управления двигателем (проверить, горит ли соответствующая сигнальная лампа).
 - Обратитесь к авторизованному дилеру Sea-Doo Boats.

ПЛОХАЯ ПРИЕМИСТОСТЬ ДВИГАТЕЛЯ. ДВИГАТЕЛЬ НЕ РАЗВИВАЕТ ПОЛНОЙ МОЩНОСТИ (ПРОДОЛЖЕНИЕ)

7. Засорение форсунок.
 - Обратитесь к авторизованному дилеру Sea-Doo Boats.
8. Низкое давление топлива.
 - Обратитесь к авторизованному дилеру Sea-Doo Boats.
9. Вода в топливе.
 - Слейте и заправьте свежее топливо.

КАТЕР НЕ РАЗВИВАЕТ МАКСИМАЛЬНУЮ СКОРОСТЬ

1. Засорено входное отверстие водомёта.
 - Очистите входное отверстие водомёта и импеллер. См. главу «ОЧИСТКА ВХОДНОГО ОТВЕРСТИЯ ВОДОМЁТА» в разделе «СПЕЦИАЛЬНЫЕ ОПЕРАЦИИ».
2. Повреждение импеллера, износ сменного кольца водомёта.
 - Обратитесь к авторизованному дилеру Sea-Doo Boats.
3. Неисправность нагнетатели или интеркулера (двигатель 260 л.с.).
 - Обратитесь к авторизованному дилеру Sea-Doo Boats.
4. Обнаружена ошибка системы управления двигателем (проверить, горит ли соответствующая сигнальная лампа).
 - Обратитесь к авторизованному дилеру Sea-Doo Boats.

РАБОТА ВОДОМЁТА СОПРОВОЖДАЕТСЯ НЕНОРМАЛЬНЫМ ШУМОМ

1. Наматывание водорослей на импеллер, импеллер забит мусором.
 - Очистите входное отверстие водомёта и импеллер. См. главу «ОЧИСТКА ВХОДНОГО ОТВЕРСТИЯ ВОДОМЁТА» в разделе «СПЕЦИАЛЬНЫЕ ОПЕРАЦИИ».
2. Повреждение вала импеллера или приводного вала.
 - Обратитесь к авторизованному дилеру Sea-Doo Boats.

ВОДА В ТРЮМЕ

1. Не затянуты трюмные дренажные пробки.
 - Затянуть трюмные дренажные пробки.
2. Неисправность клапана водовыпускного отверстия.
 - Обратитесь к авторизованному дилеру Sea-Doo Boats.
3. Утечки в системе выпуска.
 - Обратитесь к авторизованному дилеру Sea-Doo Boats.
4. Износ уплотнительного кольца приводного вала.
 - Обратитесь к авторизованному дилеру Sea-Doo Boats.

СИСТЕМА МОНИТОРИНГА

Система отслеживает функционирование электронных компонентов системы управления двигателем (Engine Management System, EMS) и прочих компонентов электрооборудования. При возникновении неисправности, чтобы информировать вас о текущем состоянии система выводит на дисплей информационного центра сообщение и/или подаёт звуковой сигнал.

Также может быть сгенерирован код неисправности.

В случае, когда происходит незначительная или кратковременно проявляющаяся неисправность, сообщение и звуковой сигнал автоматически перестают подаваться, если условие, которое явилось причиной возникновения неисправности, больше не проявляется.

Отпускание рукоятки дроссельной заслонки и возвращение двигателя в режим холостого хода может стать предпосылкой к возвращению к нормальному режиму работы.

В зависимости от типа ошибки реакция системы будет различна. В случае серьёзной неисправности двигатель может не запускаться. В других случаях, двигатель будет работать в режиме «limp home» (режим щадящего возвращения домой) (скорость снижена).

При возникновении неисправности, при первой возможности обращайтесь к авторизованному дилеру Sea-Doo Boats для проведения осмотра.

***ГАРАНТИЙНЫЕ
ОБЯЗАТЕЛЬСТВА***

ОГРАНИЧЕННЫЕ ГАРАНТИЙНЫЕ ОБЯЗАТЕЛЬСТВА КОМПАНИИ BRP ДЛЯ ЕВРОПЕЙСКОЙ ЭКОНОМИЧЕСКОЙ ЗОНЫ, РОССИИ И ТУРЦИИ: КАТЕРА SEA-DOO® 2012

1) ПРЕДМЕТ ГАРАНТИЙНЫХ ОБЯЗАТЕЛЬСТВ

Компания BRP US Inc. (далее «BRP») гарантирует отсутствие дефектов материалов и производственных дефектов в новом, неиспользованном катере Sea-Doo® 2012 (далее «катер»), который приобретён у уполномоченного дистрибьютора/дилера BRP (далее «дистрибьютор/дилер») на территории Европейского экономического сообщества (ЕЭС), которое включает в себя членов Европейского союза, а также Норвегию, Исландию и Лихтенштейн, на территории Содружества Независимых Государств (СНГ), в которое входит Российская Федерация и страны — члены бывшего СССР, и Турции в течение срока и на описанных ниже условиях. Настоящая ограниченная гарантия не является действительной в случаях: (1) Катер использовался, в том числе и предыдущим владельцем, для участия в гонках и других соревновательных мероприятиях; или 2) Катер был изменён или модифицирован так, что это ухудшило его эксплуатационные характеристики и сократило его срок службы или был изменён или модифицирован так, что это изменило его предполагаемое использование.

На все подлинные запасные части и аксессуары Sea-Doo® Boat, установленные авторизованным дистрибьютором/дилером BRP на момент продажи катера Sea-Doo® 2012, распространяется такая же гарантия, как и на сам катер.

2) ОГРАНИЧЕНИЯ ГАРАНТИЙНЫХ ОБЯЗАТЕЛЬСТВ

ДАННЫЕ ГАРАНТИЙНЫЕ ОБЯЗАТЕЛЬСТВА ЯВЛЯЮТСЯ ИСКЛЮЧИТЕЛЬНЫМИ И НЕ ПРЕДУСМАТРИВАЮТ НИКАКИХ ИНЫХ ГАРАНТИЙНЫХ ОБЯЗАТЕЛЬСТВ, ВЫРАЖЕННЫХ ИЛИ ПОДРАЗУМЕВАЮЩИХСЯ, В ТОМ ЧИСЛЕ ГАРАНТИЙ КОММЕРЧЕСКОЙ ЦЕННОСТИ ИЗДЕЛИЯ ИЛИ ЕГО СООТВЕТСТВИЯ КАКОМУ-ЛИБО ОПРЕДЕЛЁННОМУ ПРЕДНАЗНАЧЕНИЮ. СРОК ДЕЙСТВИЯ ПОДРАЗУМЕВАЮЩИХСЯ ГАРАНТИЙ В ЧАСТИ, НЕ ДОПУСКАЮЩЕЙ ИСКЛЮЧЕНИЯ, ОГРАНИЧЕН СРОКОМ ВЫРАЖЕННЫХ ГАРАНТИЙ. ДАННЫЕ ГАРАНТИЙНЫЕ ОБЯЗАТЕЛЬСТВА НЕ РАСПРОСТРАНЯЮТСЯ НА ЗАКОНОМЕРНЫЙ ИЛИ СЛУЧАЙНЫЙ УЩЕРБ. В ПРЕДЕЛАХ НЕКОТОРЫХ ТЕРРИТОРИАЛЬНЫХ ЕДИНИЦ НЕ ДОЗВОЛЯЕТСЯ ИСКЛЮЧАТЬ ИЛИ ОГРАНИЧИВАТЬ ОТВЕТСТВЕННОСТЬ ПО УКАЗАННЫМ ВЫШЕ ОБСТОЯТЕЛЬСТВАМ, И ПОЭТОМУ ПРИВЕДЁННЫЕ ВЫШЕ ИСКЛЮЧЕНИЯ ИЛИ ОГРАНИЧЕНИЯ МОГУТ НЕ ОТНОСИТЬСЯ К ВАМ ЛИЧНО. ЭТИ ГАРАНТИЙНЫЕ ОБЯЗАТЕЛЬСТВА ДАЮТ ВАМ ОПРЕДЕЛЁННЫЕ ПРАВА, ТАКЖЕ ВЫ МОЖЕТЕ ИМЕТЬ ДРУГИЕ ЗАКОННЫЕ ПРАВА, КОТОРЫЕ МОГУТ МЕНЯТЬСЯ В ЗАВИСИМОСТИ ОТ МЕСТА ПРОЖИВАНИЯ.

Ни дистрибьютор, ни дилер BRP, ни какое-либо иное лицо не уполномочены совершать действия, делать заявления или давать гарантии, отличные от приведенных в настоящих гарантийных обязательствах, и, будучи сделаны, такие действия, заявления или гарантии не могут иметь исковую силу в отношении BRP или иного лица.

BRP оставляет за собой право на изменения данной гарантии в любое время, при этом подразумевается, что такие изменения не могут быть применены к катерам, проданным на ранее действовавших условиях осуществления гарантийных обязательств.

3) ИСКЛЮЧЕНИЯ, НЕ ПРЕДУСМОТРЕННЫЕ ГАРАНТИЕЙ

Гарантийные обязательства BRP ни при каких обстоятельствах не распространяются на нижеследующие случаи:

- Естественный износ узлов и деталей.
- Затраты на детали, смазочные материалы и работы, произведённые во время технического обслуживания, включая, но не ограничивая, выполненные регулировки, замену масла, смазки и охлаждающей жидкости, замену свечей зажигания и водяных помп, обслуживание системы питания и т. п.
- Повреждения, связанные с нарушением правил ухода и/или хранения, которые изложены в настоящем Руководстве по эксплуатации.

- Повреждения, возникшие в результате демонтажа деталей, неправильного ремонта, эксплуатации или технического обслуживания, или внесения изменений в конструкцию, или использования деталей или аксессуаров, не произведённых или не рекомендованных BRP, которые по обоснованному мнению BRP являются несовместимыми с катером или ухудшают его эксплуатационные характеристики и сокращают срок службы, или возникшие вследствие ремонта, выполненного не дистрибьютором/дилером BRP, а иным лицом.
- Повреждения, возникшие в результате неправильного или недопустимого использования катера с нарушением рекомендаций, изложенных в настоящем Руководстве по эксплуатации, участия в гонках.
- Повреждения, возникшие в результате внешних воздействий, затопления, попадания воды или посторонних предметов, аварии, пожара, хищения, актов вандализма и иных непреодолимых обстоятельств.
- Повреждения вследствие применения топлива, масла или смазок не пригодных для данного катера (см. Руководство по эксплуатации).
- Ущерб, возникший в результате коррозии, окисления или облучения компонентов;
- Повреждения, возникшие в результате засорения системы охлаждения или попаданием твёрдых предметов в водомёт;
- Случайный или закономерный ущерб, или ущерб иного рода, связанный, но не ограниченный, с буксировкой, хранением, телефонными вызовами, арендной платой, использованием такси, причинёнными неудобствами, страховыми платежами, выплатой займов, потерей времени, потерей дохода; и,
- Повреждения отделки катера, включая, но, не ограничивая, дефекты наружного декоративного покрытия корпуса, вздутия, растрескивания и звёздочки; и расслоение стеклопластика вследствие появления трещин, вздутия, растрескивания, появления сетки волосных трещин или иного воздействия на детали катера.

4) СРОК ДЕЙСТВИЯ ГАРАНТИИ

Настоящая гарантия действительна с даты доставки катера первому владельцу или с даты начала эксплуатации (в зависимости от того, что наступит раньше) и в течение срока:

ДВАДЦАТЬ ЧЕТЫРЕ (24) ПОСЛЕДОВАТЕЛЬНЫХ МЕСЯЦА для личного использования, за исключением палубы и стекловолоконного корпуса, на которые устанавливается гарантийный срок в **ШЕСТЬДЕСЯТ (60) ПОСЛЕДОВАТЕЛЬНЫХ МЕСЯЦЕВ**;

ЧЕТЫРЕ (4) ПОСЛЕДОВАТЕЛЬНЫХ МЕСЯЦА для коммерческого пользования, за исключением палубы и стекловолоконного корпуса, на которые устанавливается гарантийный срок в **ДВЕНАДЦАТЬ (12) ПОСЛЕДОВАТЕЛЬНЫХ МЕСЯЦЕВ**.

Катер считается находящимся в коммерческом обороте, если в течение любого отрезка времени гарантийного срока он используется для получения дохода, выполнения какой-то работы или обеспечения занятости. Кроме того, катер считается находящимся в коммерческом обороте, если в течение любого отрезка времени гарантийного срока он носит на себе коммерческие наклейки или получает лицензию на коммерческое использование.

Ремонт или замена частей или выполнение работ по техническому обслуживанию не могут служить основанием для продления срока гарантии.

Обратите внимание, что продолжительность и любые другие условия гарантийного обслуживания могут определяться требованиями федерального или местного законодательства, действующего в вашей стране.

5) УСЛОВИЯ ВСТУПЛЕНИЯ В СИЛУ ГАРАНТИЙНЫХ ОБЯЗАТЕЛЬСТВ

Настоящие гарантийные обязательства имеют силу только при соблюдении нижеследующих условий:

- Катер Sea-Doo® 2012, приобретён первым владельцем в новом, неиспользованном состоянии у дистрибьютора/дилера BRP, являющегося уполномоченным продавцом изделий Sea-Doo® boat в стране, где произведена покупка.

- Катер прошёл предпродажную подготовку в соответствии с порядком, установленным компанией BRP, что должно быть документально подтверждено.
- Катер зарегистрирован дистрибьютором/дилером BRP в установленном порядке.
- Катер Sea-Doo® 2012 приобретён в стране (или содружестве стран) проживания покупателя; и
- Катер регулярно и своевременно проходит технический осмотр и обслуживание в порядке, установленном данным Руководством по эксплуатации. Компания BRP оставляет за собой право на изменение условий гарантии в зависимости от предоставления доказательств проведения технического обслуживания.

Компания BRP не несёт ответственности по данным гарантийным обязательствам перед индивидуальным пользователем или коммерческой организацией, если нарушено любое из вышеперечисленных условий. Данные ограничения вводятся для того, чтобы компания BRP имела возможность обеспечить безопасность, как своей продукции, так и её потребителей и общества в целом.

6) УСЛОВИЯ ПРИЗНАНИЯ НЕОБХОДИМОСТИ ГАРАНТИЙНЫХ РАБОТ

Владелец должен известить авторизованного дистрибьютора/дилера Sea-Doo о дефекте материала или изготовления в течение двух (2) месяцев с момента обнаружения и предоставить беспрепятственный доступ к изделию с целью ремонта. Владелец также должен представить авторизованному дистрибьютору/дилеру Sea-Doo доказательство приобретения изделия в новом, неиспользованном состоянии и подписать заявку на ремонт/работы до начала ремонта. Все детали, заменяемые в процессе гарантийного ремонта, переходят в собственность BRP.

Обратите внимание, что срок уведомления может определяться требованиями федерального и местного законодательства, действующего на территории вашей страны.

7) ОБЯЗАТЕЛЬСТВА BRP

В течение гарантийного срока BRP обязуется, по своему усмотрению, бесплатно отремонтировать или заменить через авторизованного дистрибьютора/дилера BRP любую подлинную деталь, в которой обнаружен дефект материала или изготовления, на подлинную деталь BRP при условии нормальной эксплуатации и технического обслуживания катера в соответствии с данным руководством. Ответственность компании BRP ограничена обязанностью выполнения необходимого ремонта или замены деталей. Ответственность BRP ограничена обязанностью выполнения необходимого ремонта или замены частей. Нарушение условий гарантии не может являться основанием для отмены или аннулирования продажи катера владельцу.

В случае необходимости выполнения обслуживания за пределами страны продажи владелец обязан нести дополнительные расходы согласно местному законодательству, такие как, но не ограничены, плата за провоз, страховка, налоги, оплата разрешения, налог на импорт и все другие виды материальных расходов, включая налоги, установленные правительством, региональными и районными органами власти и их территориальными агентствами.

BRP оставляет за собой право вносить улучшения или изменения в свою продукцию без обязательства произвести аналогичную модификацию ранее выпущенных изделий.

8) ПЕРЕПРОДАЖА

В случае перепродажи изделия права на гарантийное обслуживание в течение оставшегося срока переходят к новому владельцу при условии, что компания BRP поставлена в известность об этом следующим образом:

Бывший владелец свяжется с компанией BRP (по телефонному номеру, указанному ниже) или с авторизованным дистрибьютором/дилером BRP и сообщит координаты нового владельца, или компания BRP или авторизованный дистрибьютор/дилер BRP в дополнение к данным нового владельца должны получить доказательство того, что прежний владелец согласен на передачу прав владения катером другому лицу.

9) СОДЕЙСТВИЕ ПОТРЕБИТЕЛЯМ В РАЗРЕШЕНИИ СПОРОВ

Споры и разногласия, возникшие в связи с применением данных ограниченных гарантийных обязательств, BRP предлагает разрешать на уровне уполномоченного дилера. Рекомендуем обсудить проблему с менеджером или владельцем компании-дилера.

- Если вы не удовлетворены решением по спорному вопросу, обратитесь в Отдел обслуживания потребителей компании-дистрибьютора. Координаты вашего авторизованного дистрибьютора вы сможете найти на веб-сайте: **www.brp.com**.
- Если спорный вопрос остается нерешённым, обратитесь с письменным заявлением в компанию BRP по одному из адресов, указанных ниже.

Для стран Европы (за исключением Скандинавских стран), Турции и России и СНГ, пожалуйста, обращайтесь в Европейское представительство:

BRP EUROPE NV

Consumer Assistance Center
Skaldenstraat 125
9042 Gent
Belgium
Tel.: +32-9-218-26-00

Для Скандинавских стран, пожалуйста, обращайтесь в нашей представительство, находящееся в Финляндии:

BRP FINLAND OY

Service Department
Isoaavantie 7
Fin-96320 Rovaniemi
Finland
Tel.: +35-81-63-20-81-11

Все прочие страны. Пожалуйста, свяжитесь с вашим местным дистрибьютором или с нашим представительством в Северной Америке:

BOMBARDIER RECREATIONAL PRODUCTS INC.

Customer Assistance Center
75 J.A. Bombardier Street
Sherbrooke QC J1L 1W3
Tel.: 1 819 566-3366

* На территории действия данных ограниченных гарантийных обязательств распространение и обслуживание продукции осуществляется компанией Bombardier Recreational Products Inc. или её филиалами.

© 2011 Bombardier Recreational Products Inc. Все права защищены.

© Зарегистрированный товарный знак Bombardier Recreational Products Inc. или её филиалов.

***ИНФОРМАЦИЯ
ДЛЯ ВЛАДЕЛЬЦА***

КОНФИДЕНЦИАЛЬНАЯ ИНФОРМАЦИЯ

Все предоставленные вами сведения личного характера будут использованы с целью обеспечения вашей безопасности и для того, чтобы компания BRP могла выполнить свои гарантийные обязательства. Однако компания BRP и её филиалы могут использовать данные о покупателях для распространения маркетинговой и рекламной информации о компании BRP и её продуктах.

Чтобы реализовать своё право на получения консультаций или для внесения изменений в данные, а также для удаления ваших данных из листа рассылки, обращайтесь в компанию BRP.

По электронной почте: **privacyofficer@brp.com**

По почте: **BRP**
Senior Legal Counsel-Privacy Officer
726 St-Joseph
Valcourt QC
Canada
J0E 2L0

ИЗМЕНЕНИЕ АДРЕСА ВЛАДЕЛЬЦА/ПЕРЕПРОДАЖА

В случае изменения адреса владельца или если вы являетесь новым владельцем катера заполните приведённую ниже карту и отправьте авторизованному дилеру Sea-Doo.

– отправьте по почте карточку, бланк которой приведён ниже;

– обратитесь к авторизованному дистрибьютору/дилеру BRP.

В случае перепродажи катера приложите также к карте доказательство того, что прежний владелец не против перепродажи.

Это необходимо сделать, прежде всего, из соображений вашей безопасности, независимо от того, истёк срок гарантии или нет. Компания BRP свяжется с вами, когда возникнет необходимость внесения каких-либо изменений в конструкцию катера.

В СЛУЧАЕ ХИЩЕНИЯ: В случае кражи катера вы должны сообщить об этом уполномоченному дилеру Sea-Doo и в компанию BRP. Сообщите вашу фамилию, номер телефона, заводской номер транспортного средства и дату кражи.

В Северной Америке

BOMBARDIER RECREATIONAL PRODUCTS INC.

Warranty Department
75 J.-A. Bombardier Street
Sherbrooke QC J1L 1W3
Canada

Скандинавские страны

BRP FINLAND OY

Service Department
Isoaavantie 7
Fin-96320 Rovaniemi
Finland
Tel.: +35-81-63-20-81-11

Другие страны, кроме Скандинавских

BRP EUROPEAN DISTRIBUTION

Warranty Department
Chemin de Messidor 5-7
1006 Lausanne
Switzerland

СЕРВИСНАЯ КНИЖКА



Код модели

ГАРАНТИЙНЫЙ ТАЛОН

Код Талона

Наименование

Серийный номер

Дата продажи

число

месяц

год

Использование

личное

коммерческое

демонстрация

Данные о владельце

Фамилия

Имя

Отчество

Название организации
владельца (если владелец
юридическое лицо)

ИНН

Адрес

Регион

Район

Населенный пункт

Страна

Индекс

Телефон

Факс

Адрес
электронной почты

■ Настоящим подтверждаю, что мне предоставлена в полном объеме информация об изделии в соответствии со ст. 10 Закона РФ "О защите прав потребителей", в том числе: об основных потребительских свойствах изделия, о работе всех систем и органов управления изделия; о правилах эффективного и безопасного использования изделия.

■ Я ознакомлен с "Гарантийными обязательствами изготовителя", которые являются неотъемлемой частью договора купли-продажи изделия, с обязанностями владельца в части соблюдения правил эксплуатации изделия, установленного регламента технического обслуживания и инструкций по уходу за изделием; с порядком регистрации и учета технического обслуживания.

■ Я ознакомлен с комплектацией приобретаемого мной изделия и подтверждаю факт покупки изделия в данном исполнении и в данной комплектации. Претензий к качеству и комплектации изделия не имею.

■ Руководство по эксплуатации на русском языке получил.

Подпись владельца

Название
официального дилера BRP

ФИО и подпись
представителя официального дилера BRP

CAN-AM



SEA-DOO



ski-doo



LYNX



EVINRUDE



ОТМЕТКИ О ПРОХОЖДЕНИИ РЕГЛАМЕНТНЫХ РАБОТ

Проведение регулярного и квалифицированного технического обслуживания транспортного средства является очень важным фактором для поддержания его в технически исправном и безопасном для эксплуатации состоянии. Периодически проверяйте техническое состояние транспортного средства и следуйте указаниям, приведённым в разделе «ТЕХНИЧЕСКОЕ ОБСЛУЖИВАНИЕ». Невыполнение регулярного технического обслуживания приведёт к отказу производителя от гарантийных обязательств. Условия гарантийного обслуживания приведены в разделе «ГАРАНТИЙНЫЕ ОБЯЗАТЕЛЬСТВА».

Предпродажная подготовка

Дата:

Пробег: км

Наработка: моточасы

Дилер:

Сервис-менеджер:

Подпись:

Рекомендации:

.....

М.П.

Следующее техническое обслуживание:

Дата: Пробег: км Наработка: моточасы

Контрольный осмотр после окончания обкатки

Дата:

Пробег: км

Наработка: моточасы

Дилер:

Сервис-менеджер:

Подпись:

Рекомендации:

.....

М.П.

Следующее техническое обслуживание:

Дата: Пробег: км Наработка: моточасы

Консервация

Дата:

Пробег: км

Наработка: моточасы

Дилер:

Сервис-менеджер:

Подпись:

Рекомендации:

.....

М.П.

Следующее техническое обслуживание:

Дата: Пробег: км Наработка: моточасы

Техническое обслуживание
Консервация
Предсезонная подготовка

Дата:
Пробег: КМ
Наработка: моточасы
Дилер:
Сервис-менеджер:
Подпись:
Рекомендации:

М.П.

Следующее техническое обслуживание:

Дата:
Пробег: КМ
Наработка: моточасы

(в зависимости от того, что наступит раньше)

Техническое обслуживание
Консервация
Предсезонная подготовка

Дата:
Пробег: КМ
Наработка: моточасы
Дилер:
Сервис-менеджер:
Подпись:
Рекомендации:

М.П.

Следующее техническое обслуживание:

Дата:
Пробег: КМ
Наработка: моточасы

(в зависимости от того, что наступит раньше)

Техническое обслуживание
Консервация
Предсезонная подготовка

Дата:
Пробег: КМ
Наработка: моточасы
Дилер:
Сервис-менеджер:
Подпись:
Рекомендации:

М.П.

Следующее техническое обслуживание:

Дата:
Пробег: КМ
Наработка: моточасы

(в зависимости от того, что наступит раньше)

Техническое обслуживание
Консервация
Предсезонная подготовка

Дата:
Пробег: КМ
Наработка: моточасы
Дилер:
Сервис-менеджер:
Подпись:
Рекомендации:

М.П.

Следующее техническое обслуживание:

Дата:
Пробег: КМ
Наработка: моточасы

(в зависимости от того, что наступит раньше)

Техническое обслуживание	<input type="checkbox"/>
Консервация	<input type="checkbox"/>
Предсезонная подготовка	<input type="checkbox"/>
Дата:	
Пробег: КМ	
Наработка: моточасы	
Дилер:	
Сервис-менеджер:	
Подпись:	
Рекомендации:	
 <p>М.П.</p>	
Следующее техническое обслуживание:	
Дата:	
Пробег: КМ	
Наработка: моточасы	
(в зависимости от того, что наступит раньше)	

Техническое обслуживание	<input type="checkbox"/>
Консервация	<input type="checkbox"/>
Предсезонная подготовка	<input type="checkbox"/>
Дата:	
Пробег: КМ	
Наработка: моточасы	
Дилер:	
Сервис-менеджер:	
Подпись:	
Рекомендации:	
 <p>М.П.</p>	
Следующее техническое обслуживание:	
Дата:	
Пробег: КМ	
Наработка: моточасы	
(в зависимости от того, что наступит раньше)	

Техническое обслуживание	<input type="checkbox"/>
Консервация	<input type="checkbox"/>
Предсезонная подготовка	<input type="checkbox"/>
Дата:	
Пробег: КМ	
Наработка: моточасы	
Дилер:	
Сервис-менеджер:	
Подпись:	
Рекомендации:	
 <p>М.П.</p>	
Следующее техническое обслуживание:	
Дата:	
Пробег: КМ	
Наработка: моточасы	
(в зависимости от того, что наступит раньше)	

Техническое обслуживание	<input type="checkbox"/>
Консервация	<input type="checkbox"/>
Предсезонная подготовка	<input type="checkbox"/>
Дата:	
Пробег: КМ	
Наработка: моточасы	
Дилер:	
Сервис-менеджер:	
Подпись:	
Рекомендации:	
 <p>М.П.</p>	
Следующее техническое обслуживание:	
Дата:	
Пробег: КМ	
Наработка: моточасы	
(в зависимости от того, что наступит раньше)	

ТРАНСПОРТНОЕ СРЕДСТВО

МОДЕЛЬ № _____

ТРАНСПОРТНОЕ СРЕДСТВО

ИДЕНТИФИКАЦИОННЫЙ НОМЕР (VIN) _____

ДВИГАТЕЛЬ

ИДЕНТИФИКАЦИОННЫЙ НОМЕР (EIN) _____

Владелец: _____

Ф.И.О.

СТРАНА

ПОЧТОВЫЙ ИНДЕКС

ГОРОД

УЛИЦА

№ ДОМА

№ КВАРТИРЫ

Дата продажи: _____

ГОД

МЕСЯЦ

ДЕНЬ

Дата истечения

гарантийного срока: _____

ГОД

МЕСЯЦ

ДЕНЬ

Заполняется дилером при продаже

ШТАМП ДИЛЕРА

Рекомендуем проверить у дилера регистрацию Вашего изделия в компании BRP.

Напоминаем, что в тексте Руководства важная информация выделена следующим образом:

⚠ ПРЕДОСТЕРЕЖЕНИЕ**Текст в рамке содержит инструкции, нарушение которых может привести к авариям, несчастным случаям, травмам или гибели людей.**



РУКОВОДСТВО ПО ЭКСПЛУАТАЦИИ

2012

150 SPEEDSTER