

# SEA-DOO®



# 2012

Спортивные катера  
**РУКОВОДСТВО  
ПО ЭКСПЛУАТАЦИИ**

Меры безопасности  
Устройство катера  
Техническое обслуживание

# 230 Challenger 230 WAKE

**⚠ ПРЕДОСТЕРЕЖЕНИЕ**

Внимательно изучите настоящее Руководство. Оно содержит важную информацию по безопасности. Минимальный возраст водителя — 16 лет.  
Храните Руководство по эксплуатации на борту катера.

219 000 899

## **⚠ ПРЕДОСТЕРЕЖЕНИЕ**

Несоблюдение инструкций и рекомендаций по мерам безопасности, которые содержатся в Руководстве по эксплуатации, **ДЕМОНСТРАЦИОННОМ ВИДЕОФИЛЬМЕ** и табличках на корпусе катера, может привести к трагическим последствиям, не исключая травм, увечий и гибели людей.

## **⚠ ПРЕДОСТЕРЕЖЕНИЕ**

Данный катер по своим характеристикам может превосходить другие катера, которыми вам приходилось управлять ранее. Уделите время для ознакомления с вашим новым катером.

ПОПРАВКА 65 ШТАТА КАЛИФОРНИЯ

## **⚠ ПРЕДОСТЕРЕЖЕНИЕ**

Настоящее изделие содержит или выделяет известные в штате Калифорния химические вещества, способные вызывать онкологические заболевания, пороки деторождения или ослабление репродуктивной функции.

В Канаде изделия распространяются компанией Bombardier Recreational Products Inc. (BRP).

В США изделия распространяются компанией BRP US Inc.

Приведённые ниже торговые марки являются собственностью компании Bombardier Recreational Products Inc. или её филиалов (перечень не полный):

4-TEC™

Rotax®

WAKE™

Challenger\*

Sea-Doo®

XPS™

\* Торговая марка Bombardier Inc., используемая по лицензии.

Flitz является зарегистрированной торговой маркой компании Flitz International.

Gelcote является зарегистрированной торговой маркой компании Gelcote International.

Perfect Pass является торговой маркой компании Perfect Pass Control System Inc.

Spray Nine является зарегистрированной торговой маркой компании Spray Nine Corporation.

Slip Streamer является торговой маркой компании Slip Streamer Inc.

303 protectant является торговой маркой компании 303 Products Inc.

Dawn является торговой маркой компании Procter & Gamble.

Ivory является торговой маркой компании Procter & Gamble.

Fantastik является торговой маркой компании S.C Johnson & Son Inc.

3M является торговой маркой компании Aircraft Spruce & Specialty Co.



РОСС СА.МП10.В01345  
с 16.02.2012 по 15.02.2013

---

# ОГЛАВЛЕНИЕ

<b>ПРЕДИСЛОВИЕ</b> .....	<b>6</b>
Прежде чем приступить к эксплуатации .....	6
Предупреждения .....	6
О настоящем Руководстве .....	6

## ***ИНФОРМАЦИЯ ПО БЕЗОПАСНОСТИ***

<b>ПРЕДУПРЕЖДАЮЩИЕ СООБЩЕНИЯ</b> .....	<b>8</b>
Безопасная эксплуатация .....	8
Прежде чем отправиться в путь .....	9
Информированность водителя и пассажиров .....	9
Моноксид углерода и меры безопасности .....	10
Водный спорт .....	13
Гипотермия .....	16
Добровольные проверки .....	16
Обучение правилам безопасного вождения .....	16
<b>СРЕДСТВА ОБЕСПЕЧЕНИЯ БЕЗОПАСНОСТИ</b> .....	<b>17</b>
Обязательные средства обеспечения безопасности .....	17
Дополнительное рекомендуемое оборудование .....	19
<b>ПРАКТИЧЕСКИЕ УПРАЖНЕНИЯ</b> .....	<b>21</b>
Место для выполнения практических упражнений .....	21
Практические упражнения .....	21
Важные факторы, которыми не следует пренебрегать .....	22
<b>ПРАВИЛА БЕЗОПАСНОЙ ЭКСПЛУАТАЦИИ</b> .....	<b>23</b>
Алкоголь и наркотические вещества .....	23
Безопасная эксплуатация .....	23
<b>ПРАВИЛА СУДОВОЖДЕНИЯ</b> .....	<b>25</b>
Правила эксплуатации .....	25
Звуковые сигнальные устройства .....	26
Навигационные огни .....	26
<b>ЗАПРАВКА ТОПЛИВОМ</b> .....	<b>27</b>
Рекомендуемое топливо .....	27
Заправка топливом .....	27
<b>ИНФОРМАЦИЯ О ТРАНСПОРТИРОВКЕ</b> .....	<b>29</b>
<b>РАСПОЛОЖЕНИЕ ПРЕДУПРЕЖДАЮЩИХ ТАБЛИЧЕК</b> .....	<b>30</b>
Ярлык .....	30
Предупреждающие таблички .....	31
Таблички соответствия .....	35
Таблички с технической информацией .....	37
<b>КОНТРОЛЬНЫЙ ОСМОТР КАТЕРА ПЕРЕД ПОЕЗДКОЙ</b> .....	<b>38</b>
Контрольный осмотр при буксировке катера к водоёму .....	39
Предварительный осмотра — катер пришвартован к пристани .....	40

## СВЕДЕНИЯ О СУДНЕ

<b>ОРГАНЫ УПРАВЛЕНИЯ .....</b>	<b>42</b>
1) Штурвал.....	43
2) Рукоятка дроссельной заслонки/рукоятка направления хода.....	43
3) Выключатель двигателя.....	43
4) Замок зажигания .....	44
5) Выключатель трюмного вентилятора .....	45
6) Кнопки ЗАПУСКА/ОСТАНОВКИ двигателей .....	46
7) Выключатель горна.....	46
8) Выключатель трюмного насоса .....	46
9) Выключатель ходовых огней.....	47
10) Выключатель палубных огней.....	48
11) Кнопка MODE .....	48
12) Кнопка SET .....	48
13) Переключатель UP (вверх)/DOWN (вниз).....	49
14) Выключатель вентилятора отопителя .....	49
15) Выключатель водобалластной системы.....	49
16) Выключатель системы очистки от водорослей .....	50
<b>ИНФОРМАЦИОННЫЙ ЦЕНТР (230 CHALLENGER).....</b>	<b>51</b>
Аналоговые тахометры .....	51
Сигнальные лампы.....	51
Указатель уровня топлива .....	52
Цифровой дисплей .....	52
Многофункциональный дисплей .....	54
Индикатор глубиномера .....	55
Счётчик моточасов (HR).....	55
Компас.....	55
Идентификатор двигателя.....	56
<b>СЕНСОРНЫЙ ДИСПЛЕЙ (230 WAKE).....</b>	<b>57</b>
Использование сенсорного дисплея.....	57
<b>АНАЛОГОВЫЕ ПРИБОРЫ (230 CHALLENGER).....</b>	<b>60</b>
Аналоговый указатель температуры двигателя.....	60
Аналоговый указатель уровня топлива .....	61
Аналоговый вольтметр.....	61
<b>АНАЛОГОВЫЕ ПРИБОРЫ (230 WAKE) .....</b>	<b>62</b>
Аналоговый спидометр .....	62
Аналоговый указатель уровня топлива .....	62
Аналоговый вольтметр.....	62
<b>ОБОРУДОВАНИЕ .....</b>	<b>64</b>
1) Сиденье водителя/пассажира .....	65
2) Сиденья для пассажиров .....	66
3) Носовые сиденья .....	68
4) Выключатель электропитания от аккумуляторной батареи .....	68
5) Перчаточные ящики.....	68
6) Консольное багажное отделение.....	69
7) Носовое багажное отделение .....	69
8) Палубное багажное отделение .....	70
9) Заднее багажное отделение/крышка моторного отсека/запорная рукоятка .....	70
10) Поручни .....	71
11) Кормовые поручни.....	72
12) Посадочная площадка.....	72
13) Трап.....	72
14) Огни.....	72
15) Фонари, устанавливаемые на буксирной башне .....	74

16) Радиоприёмник.....	74
17) Пульт управления радиоприёмником.....	74
18) Разъём для подключения внешних аудиоустройств/разъём USB .....	75
19) Электрические розетки (12 В).....	75
20) Палубные дренажные отверстия.....	75
21) Трюмная сливная пробка .....	75
22) Дверца прохода/ветрового стекла.....	76
23) Подстаканники.....	76
24) Носовая и кормовые буксирные петли.....	77
25) Швартовные петли .....	77
26) Узлы крепления принадлежностей для занятий водным спортом.....	77
27) Система обогрева.....	81
28) Водобалластная система .....	82
29) Тент .....	85
30) Палубный столик.....	87
31) Держатель для вейкборда .....	87
32) Дополнительные багажные ячейки .....	88
33) Ветровое стекло.....	88
34) Пульт дистанционного управления овальной формы .....	88
35) Автоматический огнетушитель .....	89
36) Регулировка штурвала.....	89
<b>ЭКСПЛУАТАЦИЯ В ПЕРИОД ОБКАТКИ.....</b>	<b>90</b>
Эксплуатация в период обкатки .....	90
<b>ИНСТРУКЦИИ ПО ЭКСПЛУАТАЦИИ.....</b>	<b>91</b>
Посадка на катер.....	91
Запуск двигателей.....	93
Управление .....	94
Использование рукоятки дросселя/рукоятки направления хода .....	94
Отход от берега.....	95
Остановка двигателей.....	96
Общие рекомендации по эксплуатации.....	96
<b>РЕЖИМЫ ЭКСПЛУАТАЦИИ.....</b>	<b>98</b>
Cruise Mode (круиз-контроль).....	98
Ski Mode (режим буксировки воднолыжника).....	99
ECO Mode (режим экономии топлива).....	101
Docking Mode (режим причаливания).....	102
Режим синхронизации .....	103
<b>СПЕЦИАЛЬНЫЕ ПРОЦЕДУРЫ .....</b>	<b>104</b>
Очистка входного отверстия водомёта и импеллера.....	104
Буксировка катера по воде .....	105
Опрокидывание катера.....	105
Затопление катера/вода в двигателе.....	105
<b><i>ТЕХНИЧЕСКОЕ ОБСЛУЖИВАНИЕ</i></b>	
<b>ОСМОТР КАТЕРА ПОСЛЕ ОБКАТКИ .....</b>	<b>108</b>
<b>РЕГЛАМЕНТ ТЕХНИЧЕСКОГО ОБСЛУЖИВАНИЯ .....</b>	<b>110</b>
<b>ПРОЦЕДУРЫ ТЕХНИЧЕСКОГО ОБСЛУЖИВАНИЯ.....</b>	<b>113</b>
Моторное масло .....	113
Замена моторного масла и масляного фильтра .....	115
Охлаждающая жидкость .....	115
Катушки зажигания .....	116
Системы выпуска .....	117
Предохранители.....	118

Трюмный вентилятор .....	120
Ходовые огни .....	121
Палубные дренажные отверстия .....	122
Защёлки и петли .....	122
Отражатели .....	122
Смазка сидений водителя и пассажира .....	122
Система анодной антикоррозионной защиты .....	123
<b>УХОД ЗА КАТЕРОМ .....</b>	<b>124</b>
Заключительные операции после поездки .....	124
Защита катера .....	124
Чистка и мойка катера .....	124
<b>ХРАНЕНИЕ .....</b>	<b>127</b>
Очистка водомётного движителя .....	127
Защита топливной системы .....	127
Замена моторного масла и фильтра .....	127
Осушение интеркулера .....	127
Промывка контура охлаждения системы выпуска .....	128
Защита интеркулера и выпускного коллектора .....	128
Смазка внутренних компонентов двигателя .....	128
Проверка системы охлаждения двигателя .....	129
Снятие и хранение аккумуляторной батареи .....	129
Мойка катера и ремонт .....	129
Защита катера .....	130
<b>ПРЕДСЕЗОННАЯ ПОДГОТОВКА .....</b>	<b>131</b>

## ***ТЕХНИЧЕСКАЯ ИНФОРМАЦИЯ***

<b>ИДЕНТИФИКАЦИОННЫЕ НОМЕРА .....</b>	<b>134</b>
Идентификационный номер корпуса .....	134
Идентификационный номер двигателя .....	134
<b>ТЕХНИЧЕСКИЕ ХАРАКТЕРИСТИКИ .....</b>	<b>135</b>

## ***УСТРАНЕНИЕ НЕИСПРАВНОСТЕЙ***

<b>ДИАГНОСТИКА И УСТРАНЕНИЕ НЕИСПРАВНОСТЕЙ .....</b>	<b>142</b>
<b>СИСТЕМА МОНИТОРИНГА .....</b>	<b>146</b>
Коды звуковых сигналов .....	146

## ***ГАРАНТИЙНЫЕ ОБЯЗАТЕЛЬСТВА***

<b>ОГРАНИЧЕННЫЕ ГАРАНТИЙНЫЕ ОБЯЗАТЕЛЬСТВА КОМПАНИИ VPR ДЛЯ ЕВРОПЕЙСКОЙ ЭКОНОМИЧЕСКОЙ ЗОНЫ, РОССИИ И ТУРЦИИ: КАТЕРА SEA-DOO® 2012 .....</b>	<b>148</b>
--	------------

**ИНФОРМАЦИЯ ДЛЯ ВЛАДЕЛЬЦА**

КОНФИДЕНЦИАЛЬНАЯ ИНФОРМАЦИЯ ..... 154  
ИЗМЕНЕНИЕ АДРЕСА ВЛАДЕЛЬЦА/ПЕРЕПРОДАЖА ..... 155

**СЕРВИСНАЯ КНИЖКА**

ОТМЕТКИ О ПРОХОЖДЕНИИ РЕГЛАМЕНТНЫХ РАБОТ..... 159

# ПРЕДИСЛОВИЕ

Поздравляем Вас с приобретением нового катера Sea-Doo® Boats. На данный продукт распространяются гарантийные обязательства компании BRP, его обслуживание осуществляется сетью авторизованных дилеров, готовых обеспечить запасными частями и аксессуарами, а также произвести необходимое техническое обслуживание катера.

При покупке Вы также должны быть проинформированы об условиях гарантийного обслуживания и подписать **ПРОВЕРОЧНЫЙ ЛИСТ ПРЕДПРОДАЖНОЙ ПОДГОТОВКИ**, чтобы убедиться, что катер полностью готов к эксплуатации.

Целью работы дилера является удовлетворение Ваших потребностей. Для получения дополнительной информации обращайтесь к авторизованному дилеру.

## Прежде чем приступить к эксплуатации

Чтобы снизить риск получения травмы вами или другими людьми, а также исключить возможность летального исхода, прежде чем приступить к эксплуатации катера, следует ознакомиться со следующими разделами:

- «**ИНФОРМАЦИЯ ПО БЕЗОПАСНОСТИ**»;
- «**СВЕДЕНИЯ О СУДНЕ**»;

Также прочитайте и уясните информацию, содержащуюся на предупреждающих табличках, и просмотрите **ДЕМОНСТРАЦИОННЫЙ ВИДЕОФИЛЬМ**.

Мы настоятельно рекомендуем выбирать безопасный маршрут в соответствии с требованиями местного законодательства. Более подробную информацию по этому вопросу можно получить у вашего дилера или, обратившись к представителям местных органов власти.

В некоторых регионах для управления прогулочным транспортным средством необходимо наличие специальных разрешающих документов.

Несоблюдение указаний, содержащихся в настоящем Руководстве по эксплуатации, может стать причиной получения **СЕРЬЁЗНЫХ ТРАВМ** или **ГИБЕЛИ**.

## Предупреждения

В настоящем Руководстве для выделения важной информации используются следующие типы предупреждений:

### **▲ ОПАСНО**

**Информирует о потенциально опасной ситуации, которая, если её не предотвратить, приведёт к получению серьёзной травмы или гибели.**

### **▲ ПРЕДОСТЕРЕЖЕНИЕ**

**Информирует о потенциально опасных ситуациях, которые могут стать причиной получения серьёзной травмы или привести к летальному исходу.**

**▲ ОСТОРОЖНО** Информирует о потенциально опасных ситуациях, которые могут стать причиной получения травм лёгкой или средней степени тяжести.

**ВНИМАНИЕ** Содержит предупреждения и инструкции, несоблюдение которых может стать причиной серьёзных повреждений катера или другого имущества.

## О настоящем Руководстве

Настоящее Руководство по эксплуатации было разработано с целью познакомить владельца и водителя нового катера с особенностями управления и технического обслуживания данного катера, а также правилами техники безопасности. Это необходимо для обеспечения правильной эксплуатации изделия.

Настоящее Руководство содержит необходимую информацию по эксплуатации, техническому обслуживанию, поиску и устранению неисправностей катера и должно храниться на борту в водонепроницаемом пакете.

Настоящее Руководство доступно на нескольких языках. В случае обнаружения разночтений помните, что англоязычная версия имеет приоритет перед остальными.

Информация, содержащаяся в настоящем руководстве, достоверна на момент публикации. Компания BRP придерживается политики постоянного совершенствования своей продукции, однако внесение изменений в уже выпущенные катера, не гарантируется. Следствием внесения конструктивных изменений могут являться некоторые различия между выпускаемыми катерами и описанными в Руководстве по эксплуатации. Компания BRP оставляет за собой право в любое время изменять технические характеристики, конструкцию, свойства моделей или оборудования, без каких-либо обязательств со своей стороны.

Настоящее Руководство и **ДЕМОНСТРАЦИОННЫЙ ВИДЕОФИЛЬМ** должны быть переданы новому владельцу при перепродаже.

***ИНФОРМАЦИЯ  
ПО БЕЗОПАСНОСТИ***

# ПРЕДУПРЕЖДАЮЩИЕ СООБЩЕНИЯ

## Безопасная эксплуатация

- В состав отработавших газов двигателя входит угарный газ, который при вдыхании определённого его количества может стать причиной отравления или привести к гибели. Разъясните всем находящимся на борту о риске и симптомах отравления угарным газом. Более подробная информация приведена в главе «**МОНОКСИД УГЛЕРОДА И МЕРЫ БЕЗОПАСНОСТИ**».
- Пары бензина взрывоопасны. Взрыв может стать причиной получения травм или привести к гибели. Перед пуском двигателя включите вентилятор минимум на 5 минут. Перед началом движения выключите вентилятор. Использование трюмного вентилятора не отменяет необходимость слежения за появлением запаха паров топлива.
- При обнаружении утечек/запаха бензина, не запускайте двигатель. Устраните неисправность у авторизованного дилера Sea-Doo Boats.
- Не следует забывать о том, что при возвращении рукоятки дроссельной заслонки в положение холостого хода курсовая управляемость катера ухудшается. Для поворота катера необходимо использовать как штурвал, так и рукоятку дроссельной заслонки.
- Катер не оборудован системой торможения. Длина тормозного пути зависит от начальной скорости, загрузки, силы и направления ветра и состояния акватории. Потренируйтесь останавливать и швартовать катер в безопасном месте, в котором отсутствуют другие плавсредства, чтобы получить представление о том, какое расстояние необходимо катеру для остановки в различных условиях. Не отпускайте рукоятку дроссельной заслонки, когда пытаетесь отвернуть от какого-либо объекта. Чтобы изменить направление движения, необходимо использовать рукоятку дроссельной заслонки. Не пользуйтесь реверсом для остановки катера.
- Не запускайте двигатели и не приступайте к эксплуатации катера, если кто-либо из пассажиров не сидит на сиденьях, предназначенных для использования во время движения (см. соответствующие таблички), или если кто-либо находится рядом с катером.
- Струя водомёта катера может нанести травмы. Всегда ускоряйтесь плавно и сбавляйте ход в контролируемом режиме.
- Изучите информацию, содержащуюся на всех предупреждающих табличках. Эта информация позволит вам осуществлять приятные и безопасные прогулки на катере.
- Езда с пассажиром (-ами), буксировка других судов, надувных плавсредств, воднолыжника или вейкбордиста оказывает влияние на управляемость катера и требует большего опыта.
- Некоторые модели оборудованы буксировочными петлями, пилонами и буксирными башнями, на которых можно закрепить фал воднолыжника, вейкбордиста или надувного плавсредства. Не следует использовать эти устройства для буксировки парасейла или других судов. Это может стать причиной получения травм и серьёзных повреждений.
- На мелководье следует двигаться с предельной осторожностью и на самой малой скорости. Посадка на мель или неожиданная остановка могут стать причиной получения травм водителем, пассажирами или находящимися поблизости людьми. Водомёт может засасывать посторонние предметы и выбрасывать их из сопла со струей воды, что в свою очередь может нанести травмы окружающим людям, привести к повреждению водомёта или причинить ущерб другому имуществу.
- Двигателям внутреннего сгорания для работы необходим воздух, поэтому катер не может быть полностью герметизирован. Выполнение любых маневров, например, «восемёрка», при которых верхняя палуба катера оказывается погруженной под воду, может стать причиной возникновения серьёзных неисправностей, вызванных попаданием воды в двигатель. См. разделы «**СПЕЦИАЛЬНЫЕ ПРОЦЕДУРЫ**» и «**ГАРАНТИЙНЫЕ ОБЯЗАТЕЛЬСТВА**» настоящего Руководства.
- Следите за знаками, запрещающими создание волн на акватории, уважайте права других людей, проводящих свой отдых на воде, а также бережно относитесь к окружающей среде. Как капитан маломерного судна и владелец, вы несёте ответственность за ущерб, причинённый другим судам волновым следом вашего катера. Не позволяйте никому выбрасывать мусор за борт.
- В тёмное время суток обязательно включите ходовые огни катера и двигайтесь на малом ходу. В условиях недостаточной видимости эксплуатация катера не допускается.

- Не устанавливайте дополнительные приспособления и принадлежности, ограничивающие видимость или ухудшающие управляемость катера.
- В ненастную погоду капитан должен лично управлять судном.

### **Прежде чем отправиться в путь**

- Проведите контрольный осмотр катера, следуя указаниям, приведённым в настоящем Руководстве.
- Не перегружайте катер и не берите на борт больше пассажиров или груза, чем указано в табличке, расположенной непосредственно рядом с водителем, и в технических характеристиках. Превышение нагрузки может стать причиной снижения маневренности, устойчивости и ухудшения эксплуатационных характеристик. Кроме того, имейте в виду, что на неспокойной воде грузоподъёмность катера уменьшается. Табличка с указанием допустимой нагрузки и разрешённого количества пассажиров не освобождает от необходимости проявления здравого смысла и суждений.
- Регулярно проверяйте состояние корпуса, двигателя, средств обеспечения безопасности и прочей оснастки катера. Всё должно находиться в исправном, рабочем состоянии.
- На борту катера должен иметься минимальный требуемый комплект спасательных средств, включая индивидуальные спасательные жилеты и другие принадлежности.
- Проверьте состояние всех средств обеспечения безопасности, в т. ч. огнетушителя (не входит в комплект поставки) и убедитесь, что они располагаются в легко доступном месте. Покажите всем пассажирам, где находится спасательное оборудование и объясните правила его использования.
- Ознакомьтесь с прогнозом погоды на ближайшее время до поездки. Будьте готовы к внезапным изменениям погодных условий.
- Запаситесь свежими и точными картами акватории. Прежде чем отправиться в путь, проверьте состояние водной поверхности на акватории предполагаемого плавания.
- Вручите ответственному лицу, остающемуся на берегу, план и маршрут предстоящего похода.

- Обеспечьте наличие на борту необходимого для предстоящего похода запаса топлива. Постоянно, до и во время поездки, контролируйте запас топлива. Постарайтесь придерживаться следующего правила: 1/3 топлива — движение до пункта назначения, 1/3 — на обратный путь и 1/3 — резерв. Учитывайте изменение погодных условий и возникновение всевозможных задержек.

### **Информированность водителя и пассажиров**

- Каждый, кто управляет катером, отвечает за безопасность его пассажиров и людей, находящихся поблизости. Следуйте всем инструкциям по безопасности и управляйте катером с осторожностью.
- Употребление алкоголя и наркотических веществ категорически запрещено. Управление транспортными средствами в состоянии алкогольного или наркотического опьянения запрещено законом. Это также является требованием федерального законодательства. Управление катером может быть доверено только опытному водителю.
- Учтите, что солнце, ветер, усталость или болезненное состояние могут отрицательно сказаться на вашей способности правильно оценивать ситуацию и времени реакции на изменение ситуации.
- Из находящихся на борту пассажиров, по крайней мере, ещё один человек (кроме водителя) должен уметь управлять катером.
- Компания BRP НЕ РЕКОМЕНДУЕТ доверять управление катером лицам моложе 16 лет, а также лицам с ослабленным зрением, замедленной реакцией, лишённым способности здраво рассуждать и неспособным должным образом использовать органы управления.
- Во время управления катером всегда используйте шнур безопасности, убедитесь, что все пассажиры знают, как им пользоваться.
- Убедитесь, что водитель и все пассажиры умеют плавать и знают, как подняться на борт катера из воды. Если пассажир не умеет плавать, убедитесь, что он все время находится в ИСЖ и соблюдайте дополнительные меры предосторожности при езде.

## Моноксид углерода и меры безопасности

При сгорании веществ, содержащих углерод, образуется моноксид углерода CO (или угарный газ) — газ без цвета и запаха. Поскольку плотность CO почти такая же, как у воздуха, он легко заполняет замкнутое пространство, оставаясь незаметным. Любая установка на борту катера, сжигающая углеродосодержащие материалы, является источником угарного газа. Двигатели внутреннего сгорания являются широко распространёнными источниками CO.

Моноксид углерода, вступая в реакцию с кровью, снижает её способность к переносу кислорода. Ухудшение снабжения тканей тела кислородом приводит к их отмиранию. Продолжительное воздействие может стать причиной повреждения головного мозга и летального исхода. Вдыхание монооксида углерода в высокой концентрации может привести к гибели в течение нескольких минут. Низкие концентрации CO имеют кумулятивный эффект, то есть летальный исход может наступить в отдалённом будущем.

Симптомы отравления угарным газом: раздражение глаз и слезотечение, покраснение лица, учащение пульса, утрата связности мышления, звон в ушах, затруднённое дыхание, головная боль, сонливость, тошнота, головокружение, усталость, рвота, коллапс сосудов и конвульсии. При появлении любого из этих симптомов немедленно обратитесь к врачу. Быстрые и адекватные меры — это вопрос жизни и смерти.

- вынесите пострадавшего на свежий воздух;
- дайте кислород (если есть возможность) и вызовите врача;
- откройте все окна и занавески, проветрите помещение;
- найдите источник CO, примите необходимые меры к его устранению;
- обратите внимание на другие источники CO, которые могут находиться рядом с вашим катером.

## Скопление углекислого газа

В ситуациях, показанных ниже, возможна аккумуляция CO на вашем катере в то время, как вы стоите у причала, на якоре или находитесь в пути. Внимательно ознакомьтесь с этими ситуациями и мерами предосторожности, которые следует предпринять в том или ином случае — это позволит избежать тяжёлых отравлений или гибели.

### **⚠ ПРЕДОСТЕРЕЖЕНИЕ**

**Выхлопные газы! Моноксид углерода, выделяемый генератором или двигателем рядом стоящего судна, может скапливаться в кабине или на копите вашего катера. Примите меры к тому, чтобы нейтрализовать действие выхлопных газов и вашего, и соседнего судна. Двигатели вашего катера, стоящего выхлопными отверстиями к пирсу, причалу или волнорезу, могут стать причиной скопления CO в опасной концентрации.**

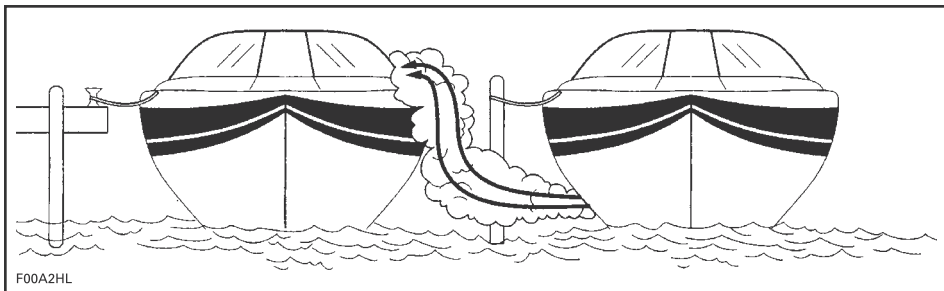

СТОЯЩЕЕ РЯДОМ СУДНО

**⚠ ПРЕДОСТЕРЕЖЕНИЕ**

**Выхлопные газы двигателя содержат монооксид углерода (СО), который может накапливаться на судне и вокруг него (под тентом, в кокпите и других местах). Монооксид углерода, попавший внутрь организма через дыхательные пути, представляет смертельную опасность. Обеспечьте надлежащую вентиляцию катера во время работы двигателей.**

Места стоянки судов, водоотбойные стенки, другие суда у причала — всё это вносит свой вклад в повышение концентрации СО. Водитель должен знать, что эксплуатация, швартовка и якорная стоянка катера рядом с другими судами может приводить к скоплению на них СО. Кроме этого, водитель катера должен знать какое влияние отработавшие газы его катера оказывают на окружающих. Работающие двигатели во время причаливания выбрасывают в атмосферу большое количество монооксида углерода, способствуя быстрому росту его концентрации как на вашем катере, так и на судах расположенных поблизости.

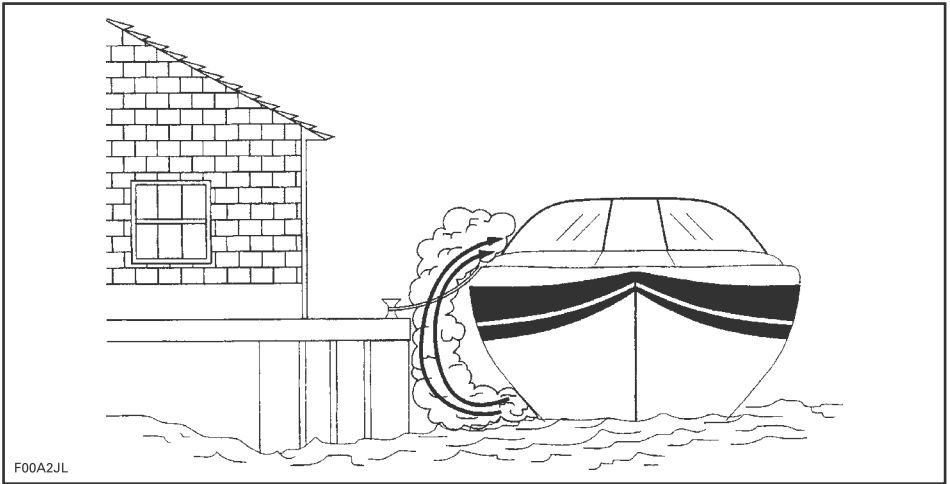

F00A2JL

**ОГРАНИЧЕННЫЕ ПРОСТРАНСТВА**

Обеспечьте надлежащую вентиляцию судна. Если на ветровом стекле есть вентиляционные отверстия, откройте их, чтобы создать тягу воздуха, уносящую СО.

**⚠ ПРЕДОСТЕРЕЖЕНИЕ**

**Обратная тяга! В определённых условиях потоки воздуха могут направить монооксид углерода прямо в помещения катера. При отсутствии хорошей вентиляции концентрация СО может достигнуть опасного уровня. Позаботьтесь о надлежащем проветривании судна, перераспределите нагрузку так, чтобы уменьшить дифферент на корму.**

Во время движения катера концентрация СО может увеличиваться за счёт обратной тяги (эффект автомобиля с кузовом «универсал»). Обратная тяга обусловлена такими факторами, как направление ветра, скорость, дифферент на корму. В этом случае необходимо открыть шторы на окнах в каютах и обеспечить, где возможно, вентиляцию корпуса судна.

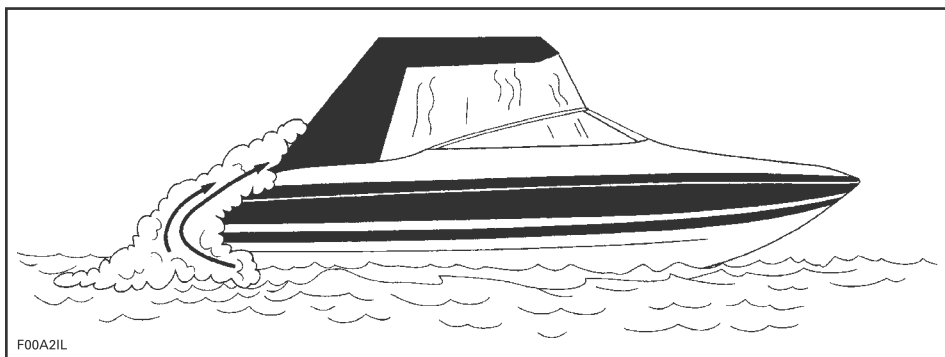

F00A2IL

**КАТЕР НА ХОДУ (ОБРАТНАЯ ТЯГА)**

Конструкция катера, какой бы хорошей она ни была, не может полностью и во всех условиях предотвратить аккумуляцию СО. Следите за состоянием пассажиров, контролируйте отсутствие у пассажиров симптомов отравления угарным газом.

**Детектор СО**

Настоятельно рекомендуем установить на катере детекторы, обнаруживающие присутствие СО. Обратитесь к дилеру Sea-Doo Boats. Монтаж и калибровку детекторов СО должны выполнять квалифицированные специалисты.

**ПРИМЕЧАНИЕ:** Детектор СО не распознает присутствие в воздухе паров бензина. Точно так же детектор паров бензина не способен обнаружить присутствие СО.

**Не выходите на воду, не выполнив следующие проверки катера:**

**Ежедневно, отправляясь в плавание**

ОПЕРАЦИЯ	✓
Убедитесь, что вам и пассажирам известно место расположения выхлопных отверстий на катере.	
Покажите всем пассажирам, потенциальные места скопления угарного газа, опишите симптомы отравления угарным газом.	
Находясь у пирса или причаливая к другому судну, опасайтесь выхлопных газов двигателей других судов.	
Внимательно прислушайтесь к работе двигателя. Необычный звук или шум может свидетельствовать о неисправности деталей системы выпуска отработавших газов.	
Проверьте работу средств предупреждения о скоплении СО (если имеются).	

## Водный спорт

### ▲ ПРЕДОСТЕРЕЖЕНИЕ

**Остерегайтесь травм! Не следует использовать катер для буксировки других судов, парасейлов, кайтов, глассеров или любых летательных аппаратов. Используйте катер только для занятий теми видами спорта, для которых он предназначен.**

### ▲ ПРЕДОСТЕРЕЖЕНИЕ

**«Тик-сёрфинг» — очень опасный вид водного спорта, так как спортсмены близко подходят к корме катера и оказываются в зоне, насыщенной выхлопными газами двигателей. Опасность отравления угарным газом весьма велика. В результате возникает пространственная дезориентация, головокружение, сонливость и человек теряет сознание. Если спортсмен при этом не надевает ИСЖ, то этот новый вид спортивных развлечений становится смертельно опасным.**

К числу наиболее распространённых водных видов спорта относятся катание на водных лыжах, вейкбордах и буксируемых надувных плавсредствах. Занятие этими видами спорта требует повышенных мер безопасности, которые должны быть приняты как водителем катера, так и самими спортсменами. Если вам не приходилось ранее буксировать спортсменов, проведите некоторое время в качестве наблюдателя в компании с опытным водителем. Так же важно, чтобы тот, кого Вы собираетесь буксировать, обладал соответствующим опытом и мастерством. Кроме водителя, который занят управлением катером, на борту должен находиться наблюдатель, следящий за спортсменом.

За состоянием фала воднолыжника/вейкбордиста должны следить и водитель, и наблюдатель. Ослабление буксировочного фала может привести к запутыванию человека или предмета, находящегося на катере или в воде, особенно при выполнении поворота или разворота и стать причиной получения серьёзной травмы.

Все, кто занимается водным спортом, должны соблюдать следующие правила:

- При занятии водными видами спорта умение плавать является обязательным.
- Ношение ИСЖ установленного образца является обязательным. Он позволит удерживаться на плаву в случае возникновения какого-либо происшествия (оглушающий удар, потеря сознания и пр.). Жилет четвёртого типа удобен и одобрен для занятий воднолыжным спортом.
- Для слежения за буксируемым и информирования водителя о подаваемых руками сигналах необходимо иметь на борту наблюдателя. Водитель должен полностью сосредоточиться на управлении катером и внимательно следить за происходящим впереди.
- Уважайте права других людей, проводящих свой отдых на воде.
- Не позволяйте никому держаться за корму катера во время движения («тик-сёрфинг»). Не буксируйте занимающихся водными видами спорта на коротком фале, так как это может стать причиной отравления угарным газом. Отработавшие газы, содержащие моноксид углерода, попав в организм через органы дыхания, могут вызвать отравление и даже смерть человека.
- Немедленно окажите помощь упавшему в воду. Он или она могут быть не видны другим проходящим судам.
- Подходите к упавшему в воду с подветренной стороны (противоположной направлению ветра). Заблаговременно заглушите двигатель.
- Если вы или ваши пассажиры решили искупаться, заглушите двигатель и поставьте катер на якорь.
- Для занятий водными видами спорта выбирайте безопасные места. Держитесь подальше от других плавсредств, каналов, пляжей, зон ограниченного доступа, купающихся, водных путей и подводных препятствия.
- Плавание разрешается только в безопасных местах. Такие места обычно помечены буями. Не плавайте в одиночку или в тёмное время суток.



БУЙ, ОБОЗНАЧАЮЩИЙ МЕСТО ДЛЯ КУПАНИЯ

1. Не катайтесь на водных лыжах в тёмное время суток. Во многих регионах это запрещено законом.
2. Не двигайтесь на катере непосредственно за воднолыжником, надувным плавсредством или вейкбордистом, так как катер может догнать человека, упавшего в воду.
3. Заглушите двигатели и выньте ключ зажигания, если кто-то находится или оказался в воде рядом с вашим катером.
4. Не приближайтесь ближе, чем на 45 м к месту, отмеченному поплавком ныряльщика.

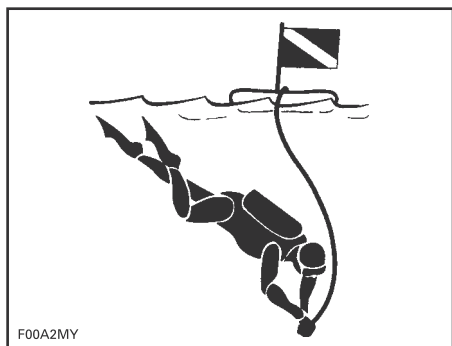

ПОПЛАВОК НЫРЯЛЬЩИКА

### **⚠ ПРЕДОСТЕРЕЖЕНИЕ**

**Остерегайтесь травм! Не позволяйте никому приближаться к соплу и решётке водомёта даже при не работающем двигателе. Вращающиеся детали могут затянуть длинные волосы, свободные части одежды или шнурки спасательного жилета, что, в свою очередь, может привести к серьёзным травмам. На мелководье камни, ракушки, песок и др. предметы могут быть засосаны водомётом и выброшены из сопла вместе со струёй воды.**

Для получения дополнительной информации о занятиях водными видами спорта, пожалуйста, обращайтесь в местную ассоциацию воднолыжников.

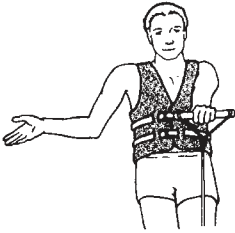

**БЫСТРЕЕ** — ладонь одной руки обращена вверх



**МЕДЛЕННЕЕ** — ладонь обращена вниз



**ПОРЯДОК, О'КЕЙ** — рука поднята, большой и указательный палец соединены в колечко

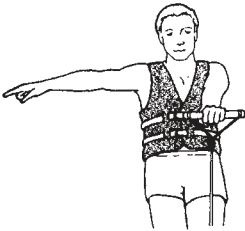

**ПОВОРОТ ВПРАВО** — рука вытянута вправо

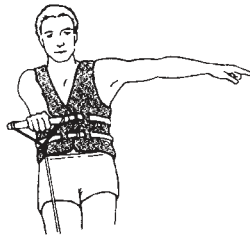

**ПОВОРОТ ВЛЕВО** — рука вытянута влево



**ВЕРНУТЬСЯ К МЕСТУ ВЫСАДКИ** — рука опущена вниз под углом 45° к туловищу, указывая на воду и покачиваясь



**ЗАГЛУШИТЬ ДВИГАТЕЛЬ** — пальцы выпрямлены поперек горла

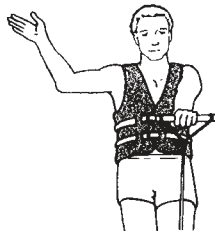

**СТОП** — рука вверх, ладонь вперед (жест полицейского)



**ЛЫЖНИК ПОСЛЕ ПАДЕНИЯ — ВСЁ В ПОРЯДКЕ** — руки сомкнуты над головой

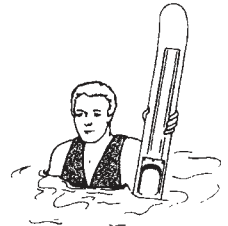

**ПОДБЕРИТЕ, ИЛИ УПАВШИЙ ВОДНОЛЫЖНИК, ОСТОРОЖНО** — одна лыжа поднята вертикально

F00A2NL

СИГНАЛЫ ВОДНОЛЫЖНИКА

## Гипотермия

Гипотермия или понижение температуры тела — частая причина смерти потерпевших бедствие на воде. При переохлаждении человек теряет сознание и тонет.

ИСЖ благодаря своим теплоизоляционным свойствам оставляет время на спасение.

Если вода тёплая, то особой теплоизоляции не требуется. Но при температуре воды ниже 4 °С необходимо позаботиться о спасательном жилете, прикрывающем значительную часть тела.

О гипотермии следует помнить следующее:

1. Оказавшись в воде, не старайтесь плавать, если только это не требуется для того, чтобы спасти товарища или подплыть к какому-нибудь судну или спасительному предмету. Бесцельное плавание только ускоряет потерю телом тепла. В холодной воде способы плавания с погружением головы в воду не рекомендуются. Держите голову над поверхностью воды. Этим вы снизите потери тепла и выиграете драгоценное время в ожидании помощи.
2. Не поддавайтесь отчаянию и не теряйте надежду на спасение. Это увеличит шансы на продление времени выживания, пока Вы не будете спасены. Надежда и жажда жизни творят чудеса!
3. Если в воде оказалось несколько человек, рекомендуем собраться в тесную группу, чтобы уменьшить потери тепла. Эта простая мера даёт отличный шанс на спасение.
4. Всегда надевайте ИСЖ. Он поможет в борьбе с гипотермией, если вы окажетесь в воде.

## Добровольные проверки

Во многих странах уполномоченные службы и их вспомогательные органы предлагают услуги по проверке судов. Они проверяют суда на соответствие требованиям безопасности и на наличие необходимых средств обеспечения безопасности. По желанию Вы можете согласиться на проведение этих проверок, вам будут указаны недочёты и дано время на их устранение без наложения каких-либо штрафов. За дополнительной информацией обратитесь в соответствующие местные органы власти.

## Обучение правилам безопасного вождения

Во многих странах прохождение курса обучения правилам безопасного вождения является рекомендуемой или обязательной процедурой. Проконсультируйтесь с представителями местных органов власти.

# СРЕДСТВА ОБЕСПЕЧЕНИЯ БЕЗОПАСНОСТИ

## Обязательные средства обеспечения безопасности

Являясь владельцем катера, вы несёте ответственность за обеспечение катера необходимым спасательным оборудованием.

Наличие средств обеспечения безопасности, предписанных соответствующими законодательными актами, является обязательным. Узнайте требования местного законодательства в части, касающейся обеспечения необходимыми средствами безопасности. Список обязательных средств обеспечения безопасности, которые должны использоваться при эксплуатации катера, должен быть согласован соответствующими органами власти.

## Индивидуальные спасательные средства (ИСС)

Во многих странах предусмотрено, что на борту прогулочного катера должны иметься подходящие по размеру индивидуальные спасательные средства (ИСС) установленного образца (не менее, чем по одному ИСС на каждого человека), и что дети до 13 лет должны носить ИСС не снимая в течение всей поездки, за исключением тех случаев, когда они находятся в подпалубных помещениях или каютах. Эксплуатация катера запрещена, если ИСС находятся в неисправном состоянии, не имеют надлежащей маркировки, не соответствуют физическим данным пассажиров (по весу и размеру).

ИСС помогает держать голову над водой и удерживает тело человека на плаву. При выборе ИСЖ необходимо учитывать вес и возраст. Плавучесть ИСЖ должна быть достаточной для того, чтобы удерживать вес вашего тела в воде. Индивидуальный спасательный жилет должен быть соответствующего размера. Плавучесть ИСЖ и его размер подбираются индивидуально по объёму груди и весу тела человека — это общепринятый метод. Владелец/водитель обязан укомплектовать катер необходимым количеством индивидуальных спасательных средств требуемого типа и размера, показать пассажирам, где они находятся и как ими пользоваться.

## Типы индивидуальных спасательных средств

Существуют пять типов индивидуальных спасательных средств.

**Тип I** — индивидуальный спасательный жилет с самым большим запасом плавучести. Этот спасательный жилет переворачивает потерявшего сознание, захлёбывающегося человека в вертикальное положение так, чтобы при этом голова оказалась выше поверхности воды и была чуть запрокинута назад. Это может значительно увеличить шансы на выживание. ИСЖ этого типа наиболее эффективен, например, в открытом море, когда ожидать помощи приходится долго. Он также является наиболее эффективным в неспокойной воде.

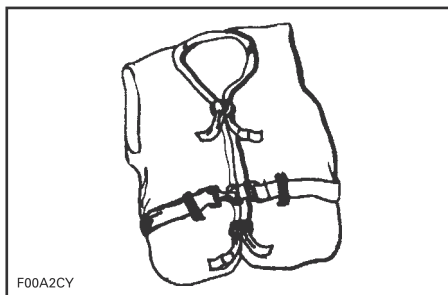

ТИП I — НОСИМЫЙ ИСЖ

**Тип II** — индивидуальный спасательный жилет, действует как ИСЖ типа I, но с меньшей эффективностью. ИСЖ типа II подходит не каждому человеку. Этот тип ИСЖ можно использовать в тех случаях, когда есть уверенность, что помощь придёт вовремя (например, при плавании вблизи берега или в людных местах).

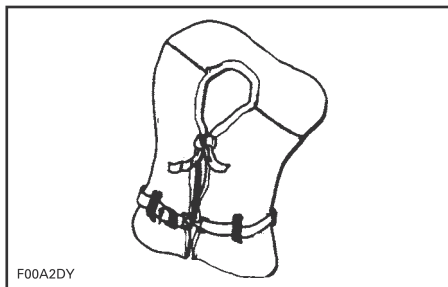

ТИП II — НОСИМЫЙ ИСЖ

**Тип III** — этот тип ИСЖ не переворачивает человека в вертикальное положение, человек должен сделать это сам, собственными усилиями. ИСЖ удерживает человека в правильном положении, не давая ему опрокинуться лицом в воду. Запас плавучести такой же, как у ИСЖ типа II; используется на людных акваториях, где не приходится долго ждать помощи.

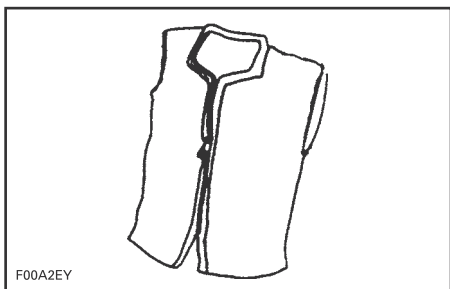

F00A2EY

ТИП III — НОСИМЫЙ ИСЖ

**Тип IV** — сбрасываемые спасательные средства (в дополнение к ранее упомянутым ИСЖ). Самыми распространёнными спасательными средствами IV типа являются спасательные круги и подушки. Их бросают человеку, находящемуся в воде, что позволяет ему продержаться до прихода помощи. Спасательные средства IV типа должны находиться в исправном состоянии и быть готовыми к немедленному применению. В холодной воде эти средства спасения малоэффективны из-за быстро развивающейся гипотермии (переохлаждения).

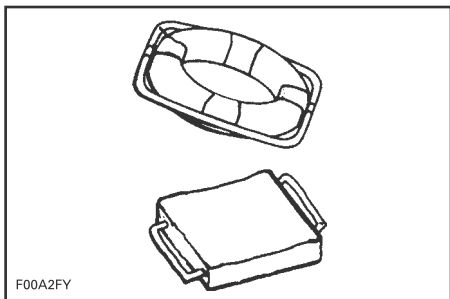

F00A2FY

ТИП IV — СБРАСЫВАЕМЫЕ СПАСАТЕЛЬНЫЕ СРЕДСТВА

**Тип V** — надувной ИСЖ. Обладает плавучестью ИСЖ типов I, II или III только в надутом состоянии. В спущенном состоянии неэффективен.

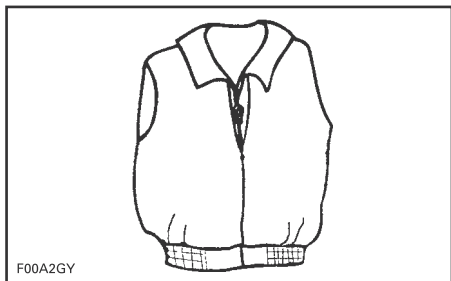

F00A2GY

ТИП IV — НОСИМЫЙ ИСЖ

#### Указания по эксплуатации индивидуальных спасательных жилетов

Назначение всех ИСЖ — спасение жизни человека на воде. ИСЖ должны быть проверены, подогнаны и всегда находиться в исправном состоянии.

- Примерьте ИСЖ, подгоните по размеру, чтобы не чувствовать неудобств. Пометьте свой ИСЖ, чтобы не спутать с другими спасательными жилетами.
- Убедитесь в надёжности вашего ИСЖ, испытайте его на воде. Это позволит опробовать его в действии и даст уверенность при его использовании.
- Научите детей надевать спасательный жилет и дайте опробовать его на воде. Дети должны знать, для чего нужен ИСЖ и как он действует. Тогда они будут увереннее себя чувствовать в неожиданных ситуациях.
- Тщательно просушите намокший ИСЖ. Не сушите спасательный жилет на радиаторе отопления или на корпусе обогревательного прибора. Храните ИСЖ в хорошо проветриваемом месте.
- Остерегайтесь острых предметов, способных повредить ткань ИСЖ или проколоть поплавковые прокладки.

- Взрослые, не умеющие плавать (или плавающие плохо), и дети всегда должны находиться в спасательных жилетах независимо от того, движется катер или неподвижно поκειται на воде.
- Чаще проверяйте состояние ткани, прокладок, швов и креплений спасательных жилетов, чтобы всегда быть уверенным в их пригодности к немедленному использованию.
- Если ИСЖ содержит материал, который может поглощать влагу и терять плавучесть после нарушения герметичности виниловых вставок, замените их незамедлительно, если они стали твёрдыми или в них попала вода. В противном случае жилет не поможет вам в случае необходимости.

### Огнетушители

Владелец катера обязан оснастить его огнетушителями любого типа, разрешённого к применению. Проконсультируйтесь с представителями местных органов власти. На борту моторного судна длиной до 7,9 м должен иметься один (1) ручной портативный огнетушитель типа В-1, если только судно не оборудовано стационарной системой пожаротушения, размещаемой в моторном отсеке.

Ручные портативные огнетушители должны находиться в доступном месте на достаточном удалении от моторного отсека. Все, находящиеся на борту судна, должны знать, где находятся огнетушители и как ими пользоваться.

**ПРИМЕЧАНИЕ:** Разбрызгивание небольшого количества огнегасящего состава в целях проверки исправности огнетушителя категорически запрещено. Так как после этого, в критический момент, огнетушитель может не сработать.

### **⚠ ПРЕДОСТЕРЕЖЕНИЕ**

**В случае пожара не открывайте моторный отсек. Остановите двигатель. Направляя струю углекислотного огнетушителя в место возникновения огня, затушите пожар.**

### Устройства подачи визуальных сигналов бедствия

На борту катера должны иметься средства подачи визуальных сигналов бедствия (как пиротехнические, так и любого иного разрешённого типа). Законодательство запрещает подачу сигналов бедствия во всех случаях, кроме тех, когда требуется помощь, чтобы предотвратить непосредственную или потенциальную угрозу жизни лиц, находящихся на борту судна. За информацией по необходимым устройствам обратитесь в соответствующие местные органы власти.

Разрешённое к применению сигнальное оборудование должно располагаться в легко доступном месте и находиться в исправном состоянии. Не допускается использование аварийно-сигнального оборудования с истёкшим сроком годности (если таковой установлен).

Ограничьте, насколько возможно, доступ детей к устройствам подачи визуальных сигналов бедствия.

ТОЛЬКО В СВЕТЛОЕ ВРЕМЯ СУТОК
Три оранжевый дымовых сигнала (один ручной и два плавающих) или один оранжевый флаг с чёрным квадратом и диском.
ТОЛЬКО В ТЁМНОЕ ВРЕМЯ СУТОК
Сигнал S-O-S электрическим фонарём.
В СВЕТЛОЕ И ТЁМНОЕ ВРЕМЯ СУТОК
Три осветительных ракеты (ручные, метеороного или парашютного типа).

### Дополнительное рекомендуемое оборудование

Чтобы плавание было приятным и безопасным, рекомендуется приобрести дополнительные средства обеспечения безопасности (использование некоторых средств является обязательным). Покупка тех или иных рекомендуемых приспособлений и принадлежностей остаётся на ваше усмотрение.

ОСНОВНОЕ ОБОРУДОВАНИЕ
Якорь
Багор
Компас
Насос или помпа
Средства подачи сигналов бедствия
Причалные буи
Аварийный радиомаяк для обнаружения кораблекрушения
Аптечка первой медицинской помощи
Фонарь
Карта местности
Причалные канаты
Весло обычное или с двумя лопастями
Буксирный канат
УКВ-радиостанция метрового диапазона

ИНСТРУМЕНТЫ
Разводной ключ
Клейкая лента
Изоляционная лента
Плоскогубцы
Карманный нож
Отвёртки

РЕКОМЕНДУЕМЫЕ ЛИЧНЫЕ ВЕЩИ И ЗАПАС ЕДЫ
Мобильный телефон <sup>(1)</sup>
Аварийный запас питьевой воды и пищи
Тёплая одежда
Очки с небьющимися стёклами
Солнцезащитный крем

<sup>(1)</sup> Для контактов с берегом полезно также иметь при себе мобильный телефон в водонепроницаемом футляре.

ЗАПАСНЫЕ ЧАСТИ
Запасные лампы
Запасные предохранители

## ПРАКТИЧЕСКИЕ УПРАЖНЕНИЯ

Прежде чем отправиться в путь, очень полезно в ходе выполнения практических упражнений ознакомиться со всеми органами управления, функциями и характеристиками управляемости катера.

Всегда устанавливайте колпачок шнура безопасности на выключатель, а свободный конец шнура закрепляйте на индивидуальном спасательном жилете или браслете.

### Место для выполнения практических упражнений

Найдите акваторию, подходящую для выполнения практических упражнений. Убедитесь, что выбранное место отвечает следующим требованиям:

- отсутствует движение других плавсредств;
- отсутствуют препятствия;
- отсутствуют купающиеся;
- отсутствует течение;
- достаточно места для выполнения маневров;
- глубина акватории отвечает предъявляемым требованиям.

### Практические упражнения

Выполните следующие упражнения в одиночку.

#### Поворот

Поупражняйтесь в выполнении движения по кругу как в одну, так и в другую сторону. Выполняйте маневры на низкой скорости. Когда почувствуете уверенность, увеличьте уровень сложности выполняемых маневров — выполните несколько «восьмёрок».

Когда это будет освоено, повторите упражнения, но на более высокой скорости.

#### Тормозной путь

Потренируйтесь останавливать катер на прямой при различных скоростях.

Помните, что гидродинамическое сопротивление это основной фактор, влияющий на снижение скорости катера, и, соответственно, на длину тормозного пути.

**ПРИМЕЧАНИЕ:** На длину тормозного пути оказывает влияние скорость движения катера, загрузка, течение и сила ветра.

### **▲ ПРЕДОСТЕРЕЖЕНИЕ**

**Не используйте режим движения задним ходом для остановки катера.**

### Движение задним ходом

Двигаясь задним ходом, оцените реакцию катера на управляющие воздействия.

**ПРИМЕЧАНИЕ:** Всегда выполняйте это упражнение на низкой скорости.

### Обход препятствия

Выбрав воображаемую точку на воде, поупражняйтесь в обходе препятствий, используя штурвал и рукоятку дроссельной заслонки.

Повторите упражнение, но на этот раз при выполнении поворота переведите двигатель в режим холостого хода.

**ПРИМЕЧАНИЕ:** В ходе выполнения этого упражнения Вы поймёте, что для изменения направления движения катера необходимо пользоваться рукояткой дроссельной заслонки.

### Причаливание

Если катер имеет режим причаливания, необходимо также понять принцип действия и привыкнуть к управлению, прежде чем приступить к его использованию или принять на борт пассажиров.

Поупражняйтесь в причаливании, используйте рукоятку дроссельной заслонки и рукоятку направления хода совместно со штурвалом, чтобы полностью привыкнуть к откликам катера и развить устойчивые навыки управления.

### Режим буксировки воднолыжника и круиз-контроль

Если ваш катер имеет режим буксировки воднолыжника или круиз-контроль, также важно понять принцип их действия и полностью изучить их перед использованием во время поездки.

### **▲ ПРЕДОСТЕРЕЖЕНИЕ**

**Эти режимы эксплуатации не выполняют функции автопилота и не могут заменить собой опытного водителя.**

## **Важные факторы, которыми не следует пренебрегать**

Кроме этого, следует всегда помнить о том, что следующие факторы оказывают непосредственное влияние на поведение катера и определяют его реакцию на управляющие воздействия:

- загрузка;
- течения;
- ветер;
- состояние водной поверхности;

Убедитесь, что Вы готовы к этим условиям и примите соответствующие меры предосторожности. При выполнении практических упражнений следует, по возможности, избегать воздействия этих факторов.

При выполнении сложных маневров лучшим решением будет снижение скорости до минимального значения.

# ПРАВИЛА БЕЗОПАСНОЙ ЭКСПЛУАТАЦИИ

Помните, что Вы несёте ответственность за свою безопасность, безопасность своих пассажиров и окружающих людей.

## Алкоголь и наркотические вещества

Употребление алкоголя и наркотических препаратов до и во время поездки на катере категорически запрещено. Вождение катера, как и вождение автомобиля, требует ясно-го ума и здравого мышления. Управление катером в нетрезвом виде или в состоянии наркотического опьянения не только представляет опасность для окружающих, но и строго преследуется по закону. Эти правила должны соблюдаться неукоснительно. Алкоголь и наркотики, вместе или по отдельности, увеличивают время реакции водителя на изменение ситуации, снижают остроту зрения, влияют на мышление и снижают способность безопасно управлять катером.

### **⚠ ПРЕДОСТЕРЕЖЕНИЕ**

**Алкоголь и вождение катера несовместимы! Управление катером в нетрезвом состоянии угрожает жизни пассажиров и окружающих людей. Федеральные законы запрещают управление водно-моторными судами лицам, находящимся под воздействием алкоголя или наркотиков.**

## Безопасная эксплуатация

Перед каждой поездкой проводите ежедневный КОНТРОЛЬНЫЙ ОСМОТР КАТЕРА, следуя указаниям, приведённым в настоящем Руководстве. Принципы безопасности подразумевают, прежде всего, то что вы сами строго следуете правилам эксплуатации судна и не позволяете нарушать их другим. Положитесь на свой здравый смысл и руководствуйтесь следующими правилами безопасного вождения. Они включают (перечень не полный) следующие рекомендации:

- Не перегружайте катер. Грузоподъёмность катера указана на табличке, прикреплённой к корпусу. Нагрузка на катер должна быть равномерно распределена от носа к корме и от борта к борту.
- Не нарушайте скоростной режим, установленный местным законодательством. Выбирайте скорость движения с учётом состояния окружающей среды и обстановки на воде.

– Не пользуйтесь катером в ненастную погоду и при сильном волнении на воде, тем более, если вы не обладаете необходимым мастерством и опытом судовождения. Помните о конструктивных возможностях судна и комфорте пассажиров.

– Позабудьтесь о том, чтобы, по крайней мере, ещё один человек на борту умел управлять катером и знал правила техники безопасности.

– Обеспечьте для себя хороший обзор. Ни пассажиры, ни оборудование, ни перевозимые предметы не должны мешать видеть обстановку на воде или ограничивать возможность перемещения.

– В табличке, прикреплённой к корпусу катера, указана максимальная мощность двигателя, разрешённого к применению на вашем судне.

– Следите за сигналами, подаваемыми с других судов, и за навигационными знаками. Выполняйте их предписания.

– Катер способен двигаться и активно маневрировать на очень высокой скорости, однако мы настоятельно рекомендуем пользоваться этими возможностями катера только в идеальных внешних условиях и только в том случае, если Вы обладаете достаточным для этого мастерством и опытом вождения. Высокая скорость требует высокого мастерства, а также увеличивает риск получения травмы.

– На мелководье следует двигаться с предельной осторожностью и на самой малой скорости. Посадка на мель или неожиданная остановка может стать причиной получения травм. Кроме того, существует опасность травмирования людей или повреждения имущества мусором, попавшим в водомёт и вылетающим с большой скоростью из сопла.

– Не пользуйтесь реверсом для остановки катера. Вы или пассажир (-ы) можете по инерции упасть вперёд по ходу или за борт катера.

## Маневрирование и буксировка

– Помните, что когда рукоятка управления дроссельной заслонкой переводится в положение холостого хода, курсовая управляемость катера ухудшается, а при остановке двигателя — вовсе утрачивается. Чтобы изменить направление движения, необходимо использовать рукоятку дроссельной заслонки.

- Не перегружайте катер и не берите на борт больше пассажиров, чем указано в паспортных данных судна. Превышение нагрузки может стать причиной ухудшения маневренности, устойчивости и ухудшения эксплуатационных характеристик.
- Не устанавливайте дополнительные принадлежности и оборудование, способные нарушить управляемость катера.
- При движении с пассажиром (-ами) на борту, буксировке воднолыжника, вейкбордиста а также надувных плавсредств управляемость катера изменяется.
- Следите за обеспечением безопасности и комфортом вашего пассажира (-ов) и человека, буксируемого на водных лыжах, вейкборде и т. п.
- Если Вы буксируете воднолыжника, вейкбордиста или надувное плавсредство на борту катера должен находиться наблюдатель, следящий за обстановкой. Не совершайте резких, неожиданных маневров, если к этому не вынуждают особые обстоятельства. Держитесь на безопасном удалении от причалов, купающихся, судов и других предметов на воде.
- Используйте буксировочный фал соответствующей длины и размера, убедитесь, что он надёжно закреплён на катере. Некоторые катера оборудованы (или могут быть оборудованы) специальным буксировочным механизмом. Случайное падение на эту конструкцию может быть опасно для жизни.

### **Безопасность пассажиров**

Перед поездкой на катере покажите пассажирам, где находятся аварийно-спасательные средства и как ими пользоваться. Все пассажиры должны иметь обувь на резиновой подошве, которая не скользит на мокрой поверхности. Во время движения пассажиры должны находиться в зоне, ограниченной палубными поручнями. Не позволяйте пассажирам опускать ноги и руки в воду. Всегда пользуйтесь поручнями и другими средствами обеспечения безопасности для предотвращения падений. Те, кто не умеет плавать (или плохо плавает), а также дети должны всё время находиться в индивидуальных спасательных жилетах. Согласно федеральным законам дети до 13 лет должны обязательно надевать и постоянно носить ИСЖ, кроме тех случаев, когда они находятся в подпалубных помещениях или каютах.

- Запрещается запускать двигатели и начинать движение, если кто-либо находится на площадке для принятия солнечных ванн или платформе для ныряния, либо в воде рядом с катером. Вода и камни, вылетающие из сопла, способны нанести серьёзные травмы.
- Перед пуском двигателя и началом движения водитель и пассажиры должны занять свои места. Пассажирам необходимо показать, как пользоваться поручнями и ремнями во время движения катера.
- Любое ускорение при наличии пассажира (-ов) на борту должно выполняться плавно и постепенно. В случае резкого ускорения пассажир (-ы) может потерять равновесие, удариться или упасть за борт катера. Всегда предупреждайте пассажира (-ов) о том, что Вы собираетесь изменить скорость движения.

### **Оказание первой помощи**

Водитель катера должен знать, как оказать первую помощь в экстренных случаях. Неприятности на борту катера часто ограничиваются мелкими порезами, ссадинами, занозами. Тем не менее, Вы должны знать, как справиться и с более серьёзными проблемами, такими, как кровотечение, гипотермия и ожоги. В любом отделении Красного Креста можно пройти курсы оказания первой помощи и получить соответствующую литературу.

### **Эксплуатация катера несовершеннолетними**

Во время поездки на катере дети постоянно должны находиться под присмотром взрослых. Во многих странах приняты законы, устанавливающие возраст, по достижении которого можно получить разрешение на управление водно-моторным судном. Обратитесь за информацией к представителям местных органов власти. Компания BRP не рекомендует доверять управление катером лицам моложе 16 лет.

# ПРАВИЛА СУДОВОЖДЕНИЯ

## Правила эксплуатации

Вождение катера можно сравнить с вождением автомобиля по скоростному шоссе без дорожной разметки. Для того чтобы избежать столкновений с другими судами, необходимо знать и соблюдать целую систему правил. Это уже не только здравый смысл — это уже закон!

Выясните, какие местные и федеральные правила судождения действуют на акватории предполагаемого плавания. Изучите правила судождения и неукоснительно следуйте им. Познакомьтесь с местной системой навигации (расположение бакенов, знаков и пр.).

Тщательно изучите особенности акватории, по которой собираетесь передвигаться. Опасность представляют течения, изменения глубины, вызванные приливами и отливами, пороги, невидимые подводные препятствия, волны и спутные следы других судов и т. п. Не рекомендуем пользоваться катером при сильном волнении или в ненастную погоду.

В общем случае: держитесь правой стороны и расходитесь со встречным судном, обходите группы людей и иные препятствия на безопасном расстоянии.

Нижеследующая иллюстрация отображает различные части судна, которые используются в качестве ориентиров. НОС является передней частью судна. Левый борт обозначается КРАСНЫМ огнём, правый — ЗЕЛЁНЫМ.

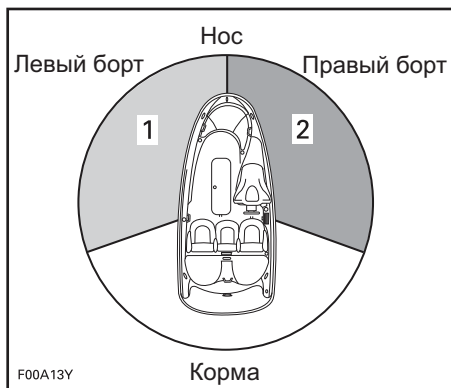

ТИПОВОЙ ВАРИАНТ

1. КРАСНЫЙ огонь
2. ЗЕЛЁНЫЙ огонь (зона для маневра)

## Пересечение курса

Уступите право прохода судну, которое идёт перед вами и справа от вас. Не пересекайте курс движущегося судна.

КРАСНЫЙ свет — дать проход другому судну.

ЗЕЛЁНЫЙ свет — вы имеете право прохода.

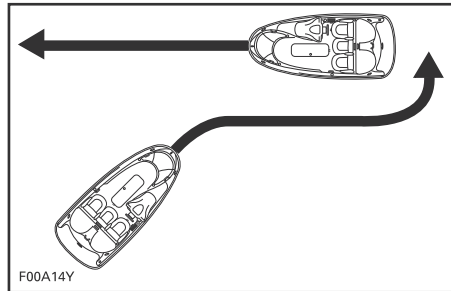

ТИПОВОЙ ВАРИАНТ

## Расхождение на встречном курсе

Отверните вправо.

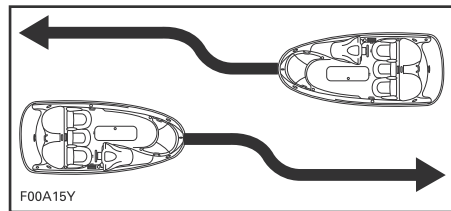

ТИПОВОЙ ВАРИАНТ

## Обгон

Уступите право прохода другому судну и освободите путь.

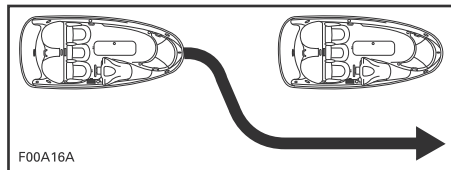

ТИПОВОЙ ВАРИАНТ

## Система навигации

С помощью средств навигации, таких как знаки и бакены, обозначается безопасный проход для судов. Бакены показывают, каким бортом следует пройти бакен (левым или правым) и каким фарватером следовать дальше. Кроме того, они могут обозначать вход в какую либо запретную или охраняемую зону (например, в зону ограничения скорости или запрета на создание волн). Также указывать на возможные опасности или нести дополнительную информацию, необходимую для судоводителей. Знаки могут располагаться на берегу или на воде. Они указывают на ограничение скорости, запрещают движение моторных судов, указывают места якорной стоянки и пр. Сама форма знака уже несёт определённую информацию.

Вы должны знать и понимать систему навигационных знаков, применяемую на акватории предполагаемой эксплуатации катера.

## Предотвращение столкновений

- Не сбрасывайте газ, пытаясь уклониться от какого-то объекта. Чтобы изменить направление движения, необходимо использовать рукоятку дроссельной заслонки.
- Постоянно следите за другими судами и иными объектами на воде, особенно когда выполняете какой-то маневр. Будьте готовы к любым препятствиям, способным ограничить или заблокировать обзор окружающей обстановки.
- Уважайте права других людей, проводящих свой отдых на воде. Поддерживайте безопасное расстояние до других судов, лодок, людей или предметов.
- Не создавайте волн и брызг, не прыгайте на волнах и не катайтесь в волнах прибоя. Вы можете переоценить свои возможности или возможности катера и столкнуться с кем-нибудь.

– Катер способен совершать резкие повороты на очень большой скорости и этим он отличается от других водно-моторных судов. Однако пользоваться этой особенностью катера можно только в исключительных случаях. Иначе другим водителям трудно будет уследить за вашими действиями и уклониться от столкновения. Кроме того, ваш пассажир (-ы) или вы можете оказаться за бортом.

– Катер не оборудован системой торможения. Длина тормозного пути зависит от начальной скорости, загрузки, силы и направления ветра и состояния акватории. Потренируйтесь останавливать и швартовать катер в безопасном месте, в котором отсутствуют другие плавсредства, чтобы получить представление о том, какое расстояние необходимо катеру для остановки в различных условиях.

– Для того чтобы избежать столкновения, может потребоваться поддержание скорости или её увеличение.

## Звуковые сигнальные устройства

**ПРИМЕЧАНИЕ:** Имейте в виду, что ни одно устройство не может полностью обеспечить все потребности сигнализации. Позаботьтесь о том, чтобы иметь на борту катера несколько типов сигнальных устройств.

На катере длиной менее 7,9 м должен иметься механический или электрический ревуны или свисток. Устройство звуковой сигнализации должно подавать гудки длительностью две секунды, слышимые на расстоянии до 800 м.

Стандартные сигналы:

- один длинный (предупреждающий сигнал);
- один короткий (пропускаю по моему левому борту);
- два коротких (пропускаю по моему правому борту);
- три коротких (задний ход);
- пять и более гудков (сигнал опасности).

## Навигационные огни

С помощью навигационных огней Вы сообщаете другим судоводителям о своём присутствии на акватории и направлении движения (в некоторых случаях это может являться требованием местного законодательства). Навигационные огни обязательно должны быть включены в тёмное время суток (между закатом и восходом солнца).

# ЗАПРАВКА ТОПЛИВОМ

## Рекомендуемое топливо

Пользуйтесь стандартным неэтилированным бензином или бензином с кислородными добавками, содержащим не более 10% этилового или метилового спирта. Требования к октановому числу используемого топлива приведены ниже.

**ВНИМАНИЕ** Не экспериментируйте с другими сортами топлива. Использование нерекомендованного типа топлива может привести к ухудшению характеристик двигателя и повреждению компонентов системы подачи топлива или двигателя.

ОКТАНОВОЕ ЧИСЛО		
95 RON		
98 RON	▼	▼
ДВИГАТЕЛЬ	98	95
Два двигателя 155 л.с.	—	X
Два двигателя 215 л.с.	X <sup>(1)</sup>	X
Два двигателя 260 л.с.	X <sup>(1)</sup>	X

<sup>(1)</sup> для достижения оптимальных характеристик двигателя.

## Заправка топливом

### ⚠ ПРЕДОСТЕРЕЖЕНИЕ

При определённых условиях топливо является легковоспламеняемым и взрывоопасным. Не курите и не пользуйтесь источниками открытого огня или искры около катера.

Будьте осторожны. Заправка топливом должна осуществляться в строгом соответствии с инструкциями, приведёнными в настоящем документе, и правилами, принятыми на вашей водной базе.

Не переполняйте топливный бак (необходимо знать его ёмкость). Не заправляйтесь топливом в тёмное время суток, либо делайте это в хорошо освещённом месте. В темноте сложно заметить разлив топлива. Не перевозите запас топлива и иные легковоспламеняющиеся жидкости в багажных отделениях катера и моторном отсеке.

### ⚠ ПРЕДОСТЕРЕЖЕНИЕ

Строго соблюдайте меры безопасности при заправке катера топливом.

## На прицепе

1. Судно должно находиться в горизонтальном положении.
2. Чтобы исключить попадание паров топлива в моторный отсек, убедитесь, что крышка двигателя закрыта.
3. Нажмите кнопку, чтобы открыть крышку топливного бака.

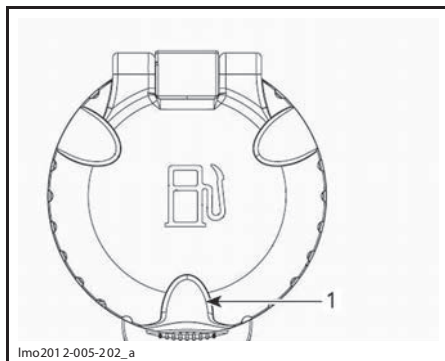

ТИПОВОЙ ВАРИАНТ — КРЫШКА ТОПЛИВНОГО БАКА  
1. Кнопка

4. Вставьте пистолет топливораздаточной колонки в горловину топливного бака и заполните бак топливом.

### **⚠ ПРЕДОСТЕРЕЖЕНИЕ**

**Для предотвращения разбрызгивания топлива заправляйте топливный бак медленно, чтобы вытесняемый воздух успевал выходить из него.**

5. Прекратите заправку сразу после отщёлкивания рукоятки пистолета топливораздаточной колонки, прежде чем извлечь пистолет, выждите несколько секунд. Не следует вновь нажимать на рукоятку пистолета топливораздаточной колонки и заливать в бак больше топлива.

### **⚠ ПРЕДОСТЕРЕЖЕНИЕ**

**Не переполняйте бак топливом, не заливайте топливо по горловину бака и не оставляйте катер на солнце. При повышении температуры топливо расширяется и может вытечь из топливного бака.**

6. Нажмите на крышку топливного бака, чтобы надёжно закрыть её.

### **⚠ ПРЕДОСТЕРЕЖЕНИЕ**

**Всегда вытирайте подтеки топлива с корпуса катера.**

#### **На воде**

1. Остановите двигатели.
2. Надёжно пришвартуйте катер к заправочному пирсу.
3. Не позволяйте никому оставаться на борту катера.
4. Чтобы исключить утечку паров топлива в моторный отсек, убедитесь, что крышка двигателя закрыта.
5. При заправке всегда держите под рукой готовый к действию огнетушитель.
6. Нажмите кнопку, чтобы открыть крышку топливного бака.

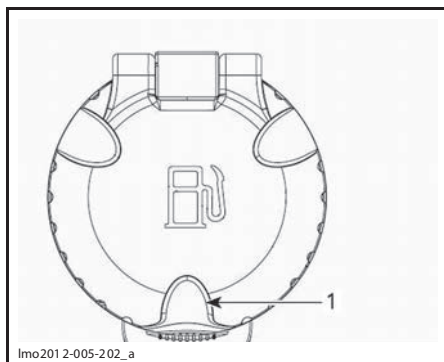

ТИПОВОЙ ВАРИАНТ — КРЫШКА ТОПЛИВНОГО БАКА

1. Кнопка

7. Вставьте пистолет топливораздаточной колонки в горловину топливного бака и заполните бак топливом.

### **⚠ ПРЕДОСТЕРЕЖЕНИЕ**

**Для предотвращения разбрызгивания топлива заправляйте топливный бак медленно, так чтобы вытесняемый воздух успевал выходить из него.**

8. Прекратите заправку сразу после отщёлкивания рукоятки пистолета топливораздаточной колонки, прежде чем извлечь пистолет, выждите несколько секунд. Не следует вновь нажимать на рукоятку пистолета топливораздаточной колонки и заливать в бак больше топлива.

### **⚠ ПРЕДОСТЕРЕЖЕНИЕ**

**Не переполняйте бак топливом, не заливайте топливо по горловину бака и не оставляйте катер на солнце. При повышении температуры топливо расширяется и может вытечь из топливного бака.**

9. Нажмите на крышку топливного бака, чтобы надёжно закрыть её.

### **⚠ ПРЕДОСТЕРЕЖЕНИЕ**

**Всегда вытирайте любые подтеки с корпуса катера.**

## ИНФОРМАЦИЯ О ТРАНСПОРТИРОВКЕ

Внимательно прочитайте Руководство по эксплуатации прицепа. Обратите особое внимание на правила эксплуатации, технического обслуживания и использования дополнительных приспособлений, а также на гарантийные обязательства изготовителя.

Изучите действующие в вашем регионе правила перевозки на прицепе и, в частности вопросы, касающиеся:

- тормозной системы;
- веса и габаритов буксирных средств;
- наличия и использования зеркал обзора и отражателей.

**ПРИМЕЧАНИЕ:** Прицеп можно оборудовать дополнительной тормозной системой (она не является стандартным оборудованием). Обратитесь в компанию Karavan Trailers: [www.karavantrailers.com](http://www.karavantrailers.com).

При перевозке катера примите следующие меры предосторожности:

Используя носовые и кормовые петли, надёжно закрепите катер на платформе прицепа.

Снимите кормовой фонарь (если установлен). Уберите все незакреплённые предметы с палубы и сидений катера.

### **⚠ ПРЕДОСТЕРЕЖЕНИЕ**

**Незакреплённые предметы могут упасть и стать причиной дорожно-транспортного происшествия.**

Закройте и запирайте:

- багажные отделения;
- сиденья;
- дверцу прохода;
- дверцу ветрового стекла.

### **⚠ ПРЕДОСТЕРЕЖЕНИЕ**

**Не закреплённое оборудование может стать причиной повреждения или привести к дорожно-транспортному происшествию.**

Слейте воду из балластных резервуаров (если предусмотрены).

### **⚠ ПРЕДОСТЕРЕЖЕНИЕ**

**Не перевозите катер с принятым на борт балластом. Балласт увеличивает нагрузку на прицеп, его ось и шины, что может привести к быстрому износу или поломке прицепа. Кроме того, при наличии балласта центр тяжести гружёного прицепа располагается относительно высоко и это ухудшает его устойчивость при транспортировке катера.**

**Прежде чем погрузить катер на прицеп, полностью опорожните балластные резервуары.**

При перевозке катера примите следующие меры предосторожности:

1. Используя носовые и кормовые петли, надёжно закрепите катер на платформе прицепа.
2. Снимите кормовой огонь (если установлен).
3. Убедитесь, что крышки всех багажных отделений надёжно заперты.
4. Убедитесь, что дверца прохода и ветровое стекло надёжно зафиксированы в открытом или закрытом положении.
5. Слейте воду из балластного резервуара (если предусмотрен).
6. Уберите тент (если предусмотрен).
7. Чехол Sea-Doо защитит катер, особенно при транспортировке по грязным дорогам, и позволит предотвратить попадание пыли через отверстия подачи воздуха.

**ВНИМАНИЕ** Чехол кокпита и носовой чехол должны использоваться только при хранении катера. Во избежание повреждения чехлов и их фиксаторов не надевайте эти чехлы при транспортировке.

8. Соблюдайте меры безопасности при буксировке прицепа.

**ВНИМАНИЕ** Прежде чем начать перевозку, всегда закрывайте и надёжно запирайте крышку кормового багажного отделения.

# РАСПОЛОЖЕНИЕ ПРЕДУПРЕЖДАЮЩИХ ТАБЛИЧЕК

На катере закреплены следующие предупреждающие таблички. Если таблички повреждены или утеряны, их следует заменить. Обратитесь к авторизованному дилеру Sea-Doo Boats.

Прежде чем приступить к эксплуатации катера, пожалуйста, внимательно прочитайте приведенные ниже таблички.

**ПРИМЕЧАНИЕ:** На рисунке указано приблизительное расположение предупреждающих табличек. Пунктирная линия означает, что табличка располагается не на внешней поверхности и для того, чтобы её увидеть, необходимо поднять сиденье или снять крышку.

## Ярлык

### The Star Label means Cleaner Marine Engines

This engine has been certified as:



#### The Symbol for Cleaner Marine Engines:

Cleaner Air and Water

For a healthier lifestyle and environment.

#### Better Fuel Economy

Burns up to 30-40 percent less gas and oil than conventional carbureted two-stroke engines, saving money and resources.

#### Longer Emission Warranty

Protects consumer for worry free operation.

219 902 678



#### One Star-Low emission

The one-star label identifies personal watercraft, outboard, sterndrive and inboard engines that meet the Air Resources Board's Personal Watercraft and Outboard marine engine 2001 exhaust emission standards. Engines meeting these standards have 75% lower emissions than conventional carbureted two-stroke engines. These engines are equivalent to the U.S. EPA's 2006 standards for marine engines.



#### Two Stars-Very Low emission

The two-star label identifies personal watercraft, outboard, sterndrive and inboard engines that meet the Air Resources Board's Personal Watercraft and Outboard marine engine 2004 exhaust emission standards. Engines meeting these standards have 20% lower emissions than One Star - Low-Emission engines.



#### Three Stars-Ultra Low emission

The three-star label identifies engines that meet the Air Resources Board's Personal Watercraft and Outboard marine engine 2008 exhaust emission standards or the Sterndrive and Inboard marine engine 2003 exhaust emission standards. Engines meeting these standards have 65% lower emissions than One Star - Low Emission engines.



#### Four Stars-Super Ultra Low emission

The four-star label identifies engines that meet the Air Resources Board's Sterndrive and Inboard marine engine 2009 exhaust emission standards. Personal Watercraft and Outboard marine engines may also comply with these standards. Engines meeting these standards have 90% lower emissions than One Star - Low Emission engines.

**BOMBARDIER RECREATIONAL PRODUCTS INC.**  
VALCOURT, QUÉBEC, CANADA  
Cleaner Watercraft - Get the facts 1-800-END-SMOG  
[www.arb.ca.gov](http://www.arb.ca.gov)

219902678

## Предупреждающие таблички

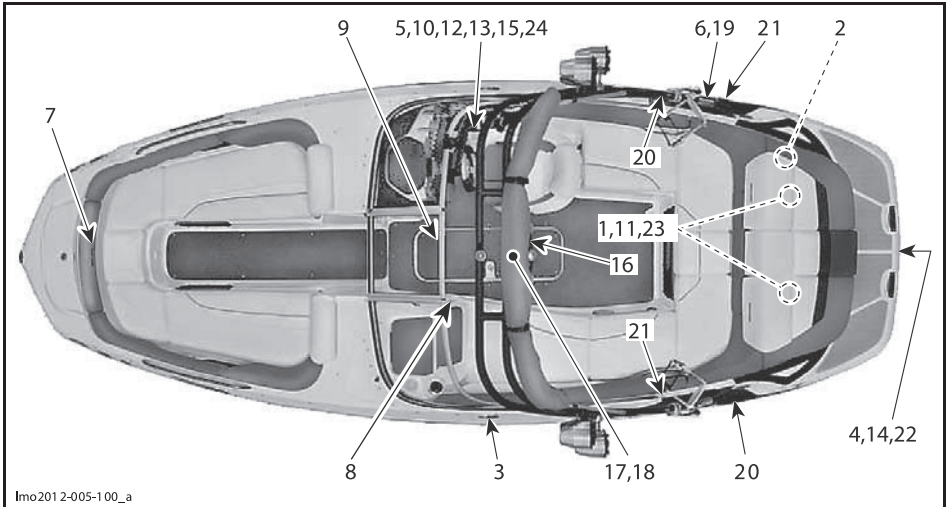

lmo201 2-005-1\_00\_a

ТИПОВОЙ ВАРИАНТ — ПОКАЗАН 230 WAKE

**⚠ ОСТОРОЖНО**

МОТОРНОЕ МАСЛО И НЕКОТОРЫЕ КОМПОНЕНТЫ В МОТОРНОМ ОТСЕКЕ МОГУТ БЫТЬ ОЧЕНЬ ГОРЯЧИМИ. НЕПОСРЕДСТВЕННЫЙ КОНТАКТ С НИМИ МОЖЕТ СТАТЬ ПРИЧИНОЙ ОЖОГА.

**ПРОВЕРКА УРОВНЯ МОТОРНОГО МАСЛА.**

- Убедитесь, что двигатель проработал до рабочей температуры. (Не допускайте работы двигателя без подачи воды в контур охлаждения системы выхлопа — это может стать причиной серьезной поломки двигателя.)
- При проведении проверки уровня моторного масла катер должен располагаться в горизонтальном положении.
- Дайте двигателю поработать на оборотах холостого хода минимум в течение 30 секунд.
- Оставьте двигатель и подождите минимум 30 секунд.
- Проверьте уровень моторного масла, используя вискозиметрический щуп.

PKL 21964023

219 904 003

ТАБЛИЧКА 1 — ТИПОВОЙ ВАРИАНТ

**⚠ ПРЕДОСТЕРЕЖЕНИЕ**

- **Прежде чем приступить к зарядке аккумуляторной батареи, ее необходимо снять с катера.**
- **Не допускайте перезарядки аккумуляторной батареи.**
- **Нарушение процедуры зарядки аккумуляторной батареи может стать причиной взрыва.**

204901330

204 901 330

ТАБЛИЧКА 2

**⚠ ПРЕДОСТЕРЕЖЕНИЕ**

Возгорание топлива или взрыв его паров может стать причиной получения серьезных травм и даже летального исхода. Будьте осторожны!

- Сохраняйте горизонтальное положение катера, не допускайте нахождения в нем людей.
- Не допускайте нахождения рядом с катером источников открытого огня или искр.
- Используйте неэтилированный бензин с октановым числом не ниже 95.
- Не переключайте топливо.
- Вытирайте подтеки топлива.
- Проверьте систему подачи топлива на наличие утечек, а также проверьте работоспособность компонентов при каждом осмотре, проводимом перед поездкой.

204 902 065

204 902 065

ТАБЛИЧКА 3

**⚠ ПРЕДОСТЕРЕЖЕНИЕ**

Избегайте ситуаций, которые могут привести к получению серьезных травм или гибели.

- При использовании трапа или, если вблизи находятся купающиеся, двигатель катера должен быть остановлен.
- Не допускайте нахождения рядом с водозаборной решеткой (-ами) и соплом (-ами) водомета людей, одежды и волос — это позволит не допустить захвата, утолщения и отравления угарным газом.

PKL 21963992

219 903 992

ТАБЛИЧКА 4

**⚠ ПРЕДОСТЕРЕЖЕНИЕ**

Во время движения кресло водителя должно быть повернуто к штурвалу, надежно зафиксировано и не должно поворачиваться.

204 901 347

204 901 347

ТАБЛИЧКА 5

**⚠ ОСТОРОЖНО**

- **Не опирайтесь на тент.**
- **Если Вы установили тент, снизьте скорость движения до самого малого хода.**
- **Тент может внезапно сместиться или сложиться, что может привести к получению травмы или помешать управлению.**

204 901 331

204 901 331

ТАБЛИЧКА 6: ТЕНТ — ДОП. ОБОРУДОВАНИЕ



204 901 424

ТАБЛИЧКА 7



204 900 359

ТАБЛИЧКА 8

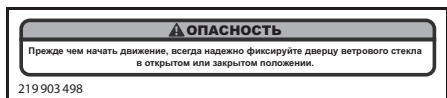

219 903 498

ТАБЛИЧКА 9

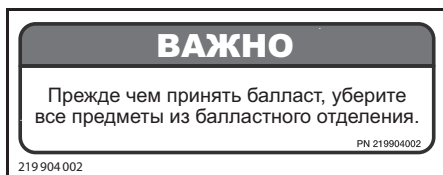

219 904 002

PN 219904002

ТАБЛИЧКА 10



mno2 008-003-007

ТАБЛИЧКА 11

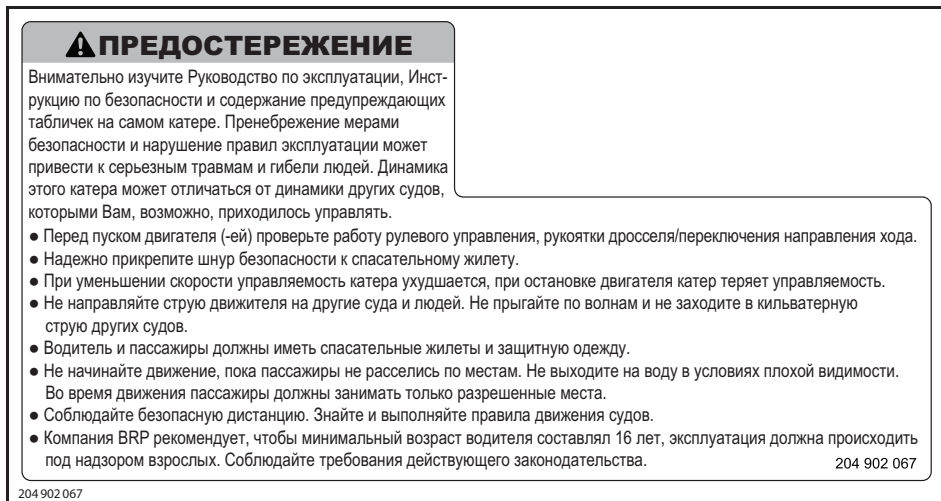

204 902 067

ТАБЛИЧКА 12

- Перед пуском двигателя (-ей) проверьте работу рулевого управления, рукоятки дросселя/переключения направления хода.
- Надежно прикрепите шнур безопасности к спасательному жилету.
- При уменьшении скорости управляемость катера ухудшается, при остановке двигателя катер теряет управляемость.
- Не направляйте струю движителя на другие суда и людей. Не прыгайте по волнам и не заходите в кильватерную струю других судов.
- Водитель и пассажиры должны иметь спасательные жилеты и защитную одежду.
- Не начинайте движение, пока пассажиры не расселись по местам. Не выходите на воду в условиях плохой видимости. Во время движения пассажиры должны занимать только разрешенные места.
- Соблюдайте безопасную дистанцию. Знайте и выполняйте правила движения судов.
- Компания BRP рекомендует, чтобы минимальный возраст водителя составлял 16 лет, эксплуатация должна происходить под надзором взрослых. Соблюдайте требования действующего законодательства.

204 902 067

<b>⚠ ПРЕДОСТЕРЕЖЕНИЕ</b>	
	<p>Моноксид углерода (CO) может вызвать церебральные нарушения и привести к смерти. Выхлопные газы двигателя и генератора содержат моноксид углерода — газ без цвета и запаха.</p> <p>Симптомы отравления угарным газом: тошнота, головная боль, головокружение, сонливость, утрата связности мышления.</p> <p>При появлении любого из названных симптомов немедленно выведите пострадавшего на свежий воздух.</p> <p>См. «Моноксид углерода и меры безопасности» в Руководстве по эксплуатации.</p>
204901625	204901625

ТАБЛИЧКА 13

<b>⚠ ОПАСНО</b>	
	<p>Моноксид углерода (CO) может вызвать церебральные нарушения и привести к смерти.</p> <p>Выхлопные газы двигателя и генератора содержат моноксид углерода — газ без цвета и запаха.</p> <p>Во время работы двигателя или генератора моноксид углерода скапливается в кормовой части судна.</p> <p>Почувствовав тошноту, головную боль, головокружение или сонливость, выйдите на свежий воздух.</p>
204901626	204901626

ТАБЛИЧКА 14

<b>⚠ ПРЕДОСТЕРЕЖЕНИЕ</b>
<p>Пары топлива могут стать причиной возгорания или взрыва, что может привести к получению серьезных травм или гибели. Проверьте систему подачи топлива на наличие утечек и проверьте герметичность компонентов в ходе контрольного осмотра перед каждой поездкой.</p> <p>Прежде чем запустить двигатель (-и)</p> <p><b>ВСЕГДА:</b></p> <ul style="list-style-type: none"> <li>● Включите трюмный вентилятор на 5 минут.</li> <li>● Откройте крышку моторного отсека и убедитесь в отсутствии запаха паров топлива</li> <li>● Закройте крышку моторного отсека, прежде чем запустить двигатель (-и)</li> </ul> <p><b>НИКОГДА:</b></p> <ul style="list-style-type: none"> <li>● Не запускайте двигатель (-и), если в моторном отсеке присутствует запах паров топлива.</li> </ul>
21903475
219903475

ТАБЛИЧКА 15

### ⚠ ПРЕДОСТЕРЕЖЕНИЕ

**Недопустимое использование буксирной башни может привести к травмам или летальному исходу.**

- Конструкция башни рассчитана только на буксировку воднолыжника или вейкбордиста.
- Фал не должен иметь свободно свисающих концов и цепляться за какие-либо посторонние предметы.
- Фал должен крепиться точно в центре узла крепления.
- Одновременно разрешается буксировать не более одного человека.
- Не взбирайтесь на буксирную башню, не стойте и не сидите на ней, не прыгайте с нее.
- Не устанавливайте на башню дополнительное оборудование, не одобренное компанией BRP. 204 902 068

204 902 068

ТАБЛИЧКА 16

### ⚠ ОПАСНО

Отработавшие газы двигателя содержат смертельно опасный угарный газ (СО). Плавание с установленным тентом или в условиях недостаточной вентиляции с большой вероятностью приведет к опасному повышению концентрации отработавших газов. Симптомами отравления являются: головная боль, тошнота и головокружение. Не путайте их с симптомами морской болезни. Обеспечьте достаточную вентиляцию судна. Более подробная информация приведена в Руководстве по эксплуатации. ТН-23

lmo201 1-001-014\_a

ТАБЛИЧКА 17 — ЕСЛИ КАТЕР ОБОРУДОВАН ТЕНТОМ

### ⚠ ПРЕДОСТЕРЕЖЕНИЕ

**НЕ СЛЕДУЕТ ИСПОЛЬЗОВАТЬ ТЕНТ, КОГДА СКОРОСТЬ ДВИЖЕНИЯ КАТЕРА ПРЕВЫШАЕТ 56 КМ/Ч.**

lmo201 1-001-015\_a

ТАБЛИЧКА 18 — ЕСЛИ КАТЕР ОБОРУДОВАН ТЕНТОМ

### ⚠ ОСТОРОЖНО

Чтобы не допустить получения травмы, никогда не опускайте или не поднимайте буксирную башню в одиночку. Обратитесь к кому-нибудь за помощью. Прежде чем приступить к эксплуатации или буксировке катера, убедитесь, что буксирная башня надежно зафиксирована с обеих сторон. Когда буксирная башня опущена, всегда используйте фиксирующий кронштейн и не увеличивайте скорость выше 16 км/ч. Никогда не буксируйте катер со сложной буксирной башней. Для получения дополнительной информации обратитесь к Руководству по эксплуатации. 219903177

269 800 405

ТАБЛИЧКА 19

Для получения подробной информации обратитесь к руководству по эксплуатации.



219 903 499

ТАБЛИЧКА 20



219903500

ТАБЛИЧКА 21

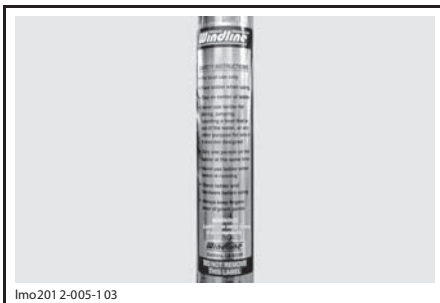

lmo201 2-005-103

ТАБЛИЧКА 22 — НА ТРАПЕ

### ВАЖНО

- В соответствии с нормативными требованиями по обеспечению защиты от шума данный двигатель оборудован глушителем впуска.
- Работа без глушителя или с неправильно установленным глушителем шума впуска запрещена, так как это может стать причиной поломки двигателя. 219903177A

219903177

ТАБЛИЧКА 23



ТАБЛИЧКА 24 — ГРУЗОПОДЪЁМНОСТЬ — 230 CHALLENGER



ТАБЛИЧКА 24 — ГРУЗОПОДЪЁМНОСТЬ — 230 WAKE

### Таблички соответствия

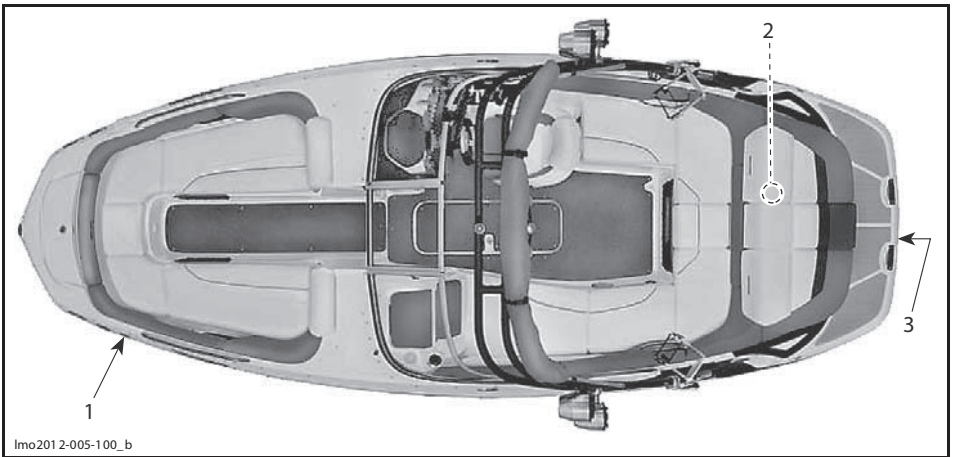

ТИПОВОЙ ВАРИАНТ — ПОКАЗАН 230 WAKE

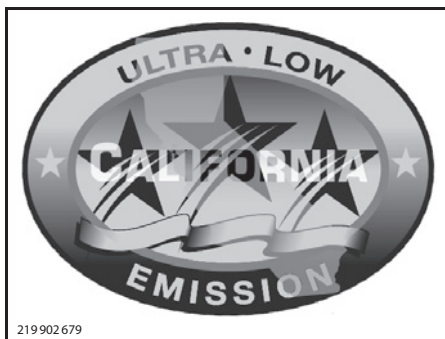

219 902 679

ТАБЛИЧКА 1 — ВЫБРОСЫ ВРЕДНЫХ ВЕЩЕСТВ

230 CHALLENGER SE И 230 WAKE

<p><b>EMISSION CONTROL INFORMATION</b>                  THIS ENGINE IS CERTIFIED TO OPERATE ON UNLEADED GASOLINE AND CONFORMS TO 2011 U.S. EPA &amp; CALIFORNIA EMISSIONS/EVAP REGULATIONS FOR MARINE SI ENGINES.                  THIS VESSEL IS EXEMPT FROM DIURNAL STANDARDS UNDER 40 CFR 1045.625.</p>		<p>ENGINE FAMILY XXXXXXXX</p>	<p>FAMILY DE MOTEUR XXXXXXXX</p>
<p><b>RENSEIGNEMENTS SUR LE DISPOSITIF ANTIPOLLUTION</b>                  CE MOTEUR EST CERTIFIÉ POUR FONCTIONNER À L'ESSENCE SANS PLOMB ET IL RÉPOND AUX NORMES 2011 DE L'EPA DES E.-U. &amp; RÉGLEMENTATIONS CALIFORNIENNES POUR LES MOTEURS MARINS À ALLUMAGE COMMANDÉ.                  CE BATEAU EST EXEMPTÉ DE LA NORME DIURNE PAR LA NORME 40 CFR 1045.625.</p>		<p>EXHAUST EMISSION CONTROL SYSTEM XXXXXXXX</p>	<p>LIMITES DES ÉMISSIONS DE LA FAMILLE XXXXXXXX</p>
<p>SEE OPERATORS GUIDE FOR MAINTENANCE SPECIFICATIONS. VOIR MANUEL DE L'OPÉRATEUR LES SPÉCIFICATIONS DE MAINTENANCE.</p>		<p>SPARK PLUG TYPE XXXXXXXXXXXX</p>	<p>CYLINDRÉE XXXXXXXX</p>
<p><b>BOMBARDIER RECREATIONAL PRODUCTS INC.</b></p>		<p>SPARK PLUG GAP XXXXXXXXXX</p>	<p>SYSTÈME DE CONTRÔLE DES ÉMISSIONS XXXXXXXX</p>
<p>XXXXXXXXXX</p>		<p>POWER XXXXXXXXXX</p>	<p>TYPE DE BOUGIE XXXXXXXXXX</p>
<p>XXXXXXXXXX</p>		<p>FUEL LINE XXXXXXXXXX</p>	<p>ÉCARTEMENT DES ÉLECTRODES XXXXXXXXXX</p>
<p>XXXXXXXXXX</p>		<p>FUEL TANK FAMILY XXXXXXXXXX</p>	<p>PUISSANCE XXXXXXXXXX</p>
<p>XXXXXXXXXX</p>		<p>DIURNAL FAMILY XXXXXXXXXX</p>	<p>BOYAU ESSENCE XXXXXXXXXX</p>
<p>XXXXXXXXXX</p>		<p>VESSEL FAMILY XXXXXXXXXX</p>	<p>FAMILLE DE RÉSERVOIR À ESSENCE XXXXXXXXXX</p>
<p>XXXXXXXXXX</p>		<p>DATE / XXXX</p>	<p>FAMILLE DE BATEAU XXXXXXXXXX</p>

lmo201 2-001-200

ТАБЛИЧКА 2 — ТАБЛИЧКА СООТВЕТСТВИЯ ЕРА

**ISO 13592 Marine**  
**BRP Inc.**  
 Manifold/Flame Arrestor PN:869921/951

219 903 480

ТАБЛИЧКА 3 — ISO

## Таблички с технической информацией

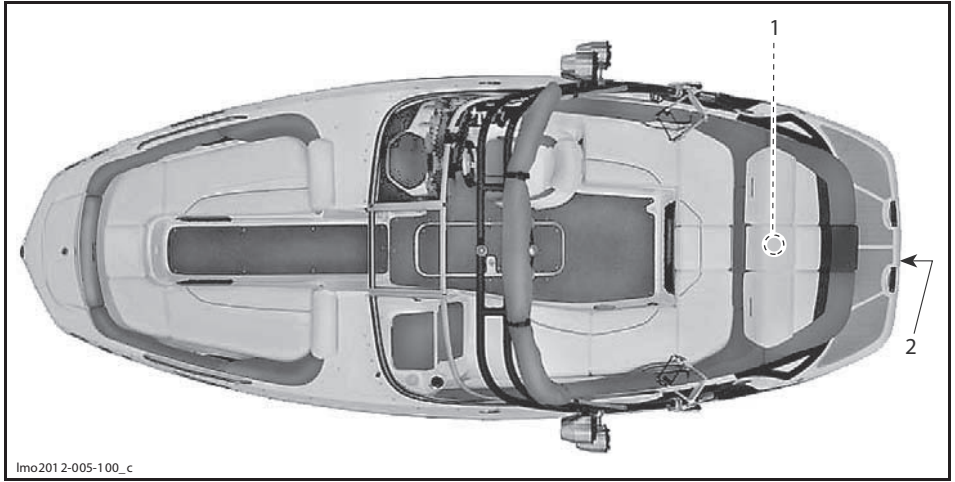

lmo201 2-005-100\_c

ТИПОВОЙ ВАРИАНТ — ПОКАЗАН 230 WAKE

**МАКСИМАЛЬНАЯ МОЩНОСТЬ  
УСТАНОВЛИВАЕМОГО  
ДВИГАТЕЛЯ:  
358 KW**

219903 596

ТАБЛИЧКА 1

Product covered by one or more of the following United States copyrights © and patents and their non-U.S. equivalents, / Produit protégé aux États-Unis par ou plusieurs des droits d'auteurs © et brevets et équivalents étrangers ainsi que par leurs équivalents à l'étranger des États-Unis.  
20090293,896 / 20100319,604 / 6,192,736 / 6,390,869 / 6,415,799 / 6,419,533 / 6,488,653 / 6,566,376 / 6,591,619 / 6,692,613 / 6,695,028 / 6,825,140 / 6,872,240 / 6,701,853 / 6,702,839 / 6,706,799 / 6,833,172 / 6,864,038 / 6,884,129 / 6,886,480 / 6,945,188 / 6,966,274 / 7,070,467 / 7,101,238 / 7,191,728 / 7,220,155 / 7,421,983 / 7,424,461 / 7,552,721 / 7,607,988 / 8,489,511 / 8,599,469 / 8,513,399 / 8,583,286 / 8,633,631 / 8,692,310,896 / 8,692,310,896 / 8,692,310,896

BRP, BRP logo, D-SEA-REL, D-J-S-S, ECO, FokIn Slow, ISLANDIA, ITC, ROTAX, SEA-DOO, SEECSTER, Transal, WAKE, Wakeboard, 4-TEC and associated designs are trademarks of Bombardier Recreational Products Inc. or its affiliates, et les graphiques y associés sont des marques de commerce de Bombardier Produits Recréatifs Inc. ou de ses sociétés affiliées. BOMBARDIER, CHALLENGER are trademarks of Bombardier Inc. used under license, / sont des marques de commerce de Bombardier Inc. utilisées sous licence.

© 2010-2012 Bombardier Recreational Products Inc., Bombardier Produits Recréatifs Inc. All rights reserved. / Tous droits réservés.

ACN 097 370 100

219903993

219903 993

ТАБЛИЧКА 2

## КОНТРОЛЬНЫЙ ОСМОТР КАТЕРА ПЕРЕД ПОЕЗДКОЙ

### ПРЕДОСТЕРЕЖЕНИЕ

Перед поездкой очень важно выполнить контрольный осмотр катера. В соответствии с требованиями местного законодательства на борту необходимо иметь все необходимые средства обеспечения безопасности. Проводите контрольный осмотр перед каждой поездкой, чтобы выявить потенциальные проблемы, которые могут возникнуть в ходе эксплуатации. Контрольный осмотр позволяет выявить износ или другие проблемы, которые могут привести к неисправностям. Устраните выявленные неисправности для снижения риска поломки или отказа. При необходимости обращайтесь к авторизованному дилеру Sea-Doo Boats.

Для получения дополнительной информации обращайтесь к соответствующему разделу.

### ПРЕДОСТЕРЕЖЕНИЕ

Если иное не указано особо, двигатели должны быть остановлены, а шнур безопасности снят с выключателя двигателя.

## Контрольный осмотр при буксировке катера к водоёму

УЗЕЛ, СИСТЕМА			✓
КАТЕР НА ПРИЦЕПЕ	УЗЕЛ/СИСТЕМА	ОПЕРАЦИЯ	
	Топливный бак	Заправить	
	Корпус и палуба	Осмотреть на наличие повреждений	
	Входное отверстие водомёта	Проверить состояние/очистить	
	Трюм	Проверить наличие воды в трюме и убедиться, что трюмные сливные пробки закрыты	
	Трюм	Убедиться в отсутствии воды в трюме	
	Рукоятка дроссельной заслонки	Проверить функционирование	
	Рукоятка переключения направления хода	Проверить функционирование	
	Рулевое управление	Проверить функционирование	
	Трюмный вентилятор	Включите вентилятор минимум на 5 минут, чтобы проветрить моторный отсек	
	Контрольные приборы	Проверить функционирование	
	Буксирная башня (доп. оборудование)	Проверить надёжность затяжки элементов крепления и убедиться, что рукоятки находятся в заблокированном положении.	
	Тент (доп. оборудование)	Проверить надёжность затяжки элементов крепления Проверить ткань на наличие повреждений	
	Обязательное спасательное оборудование	Убедитесь, что все необходимое спасательное оборудование находится на борту катера.	
	Крышки багажных отделений	Убедитесь, что они надёжно закрыты и заперты	
	Ходовые огни	Проверить функционирование	
	Кнопки ЗАПУСКА/ОСТАНОВКИ двигателей	Проверить функционирование, запустив и остановив двигатели	
	Выключатель двигателя	Убедитесь, что двигатели могут быть остановлены в результате отсоединения шнура безопасности от выключателя.	
	Съёмные подушки сидений	Съёмные подушки должны быть правильно уложены и зафиксированы	
	КАТЕР НА ВОДЕ (двигатель запущен)	Рукоятка дроссельной заслонки	Проверить функционирование
Рукоятка переключения направления хода		Проверить функционирование	
Рулевое управление		Проверить функционирование	

## Предварительный осмотра — катер пришвартован к пристани

УЗЕЛ, СИСТЕМА			✓
КАТЕР ПРИ-ШВАРТОВАН	УЗЕЛ/СИСТЕМА	ОПЕРАЦИЯ	
	Топливный бак	Заправить	
	Трюм	Убедиться в отсутствии воды в трюме	
	Моторный отсек	Проверьте на наличие утечек и запаха топлива. Проверить целостность компонентов системы подачи топлива	
	Рукоятка дроссельной заслонки	Проверить функционирование	
	Рукоятка переключения направления хода	Проверить функционирование	
	Рулевое управление	Проверить функционирование	
	Трюмный вентилятор	Включите вентилятор минимум на 5 минут, чтобы проветрить моторный отсек	
	Контрольные приборы	Проверить функционирование	
	Буксирная башня (доп. оборудование)	Проверить надёжность затяжки элементов крепления и убедиться, что рукоятки находятся в заблокированном положении.	
	Тент (доп. оборудование)	Проверить надёжность затяжки элементов крепления Проверить ткань на наличие повреждений	
	Обязательное спасательное оборудование	Убедитесь, что все необходимое спасательное оборудование находится на борту катера.	
	Крышки багажных отделений	Убедиться, что они надёжно закрыты и заперты	
	Ходовые огни	Проверить функционирование	
	Кнопки ЗАПУСКА/ОСТАНОВКИ двигателей	Проверить функционирование, запустив и остановив двигатели	
Выключатель двигателя	Убедитесь, что двигатели могут быть остановлены в результате отсоединения шнура безопасности от выключателя.		
Съёмные подушки сидений	Съёмные подушки должны быть правильно уложены и зафиксированы		

# ***СВЕДЕНИЯ О СУДНЕ***

# ОРГАНЫ УПРАВЛЕНИЯ

## КОКПИТ

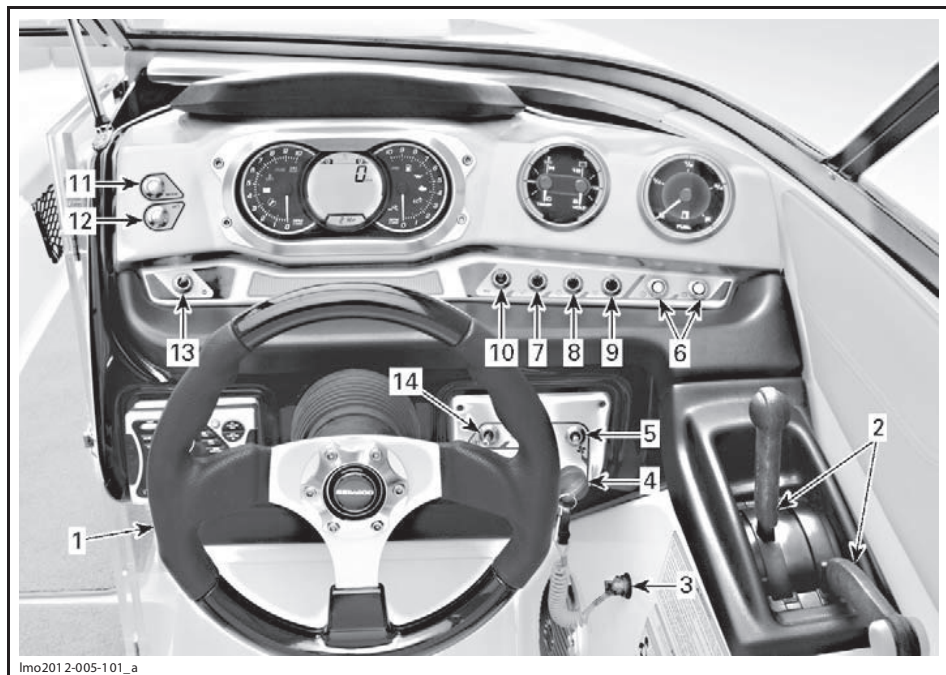

ТИПОВОЙ ВАРИАНТ — 230 CHALLENGER

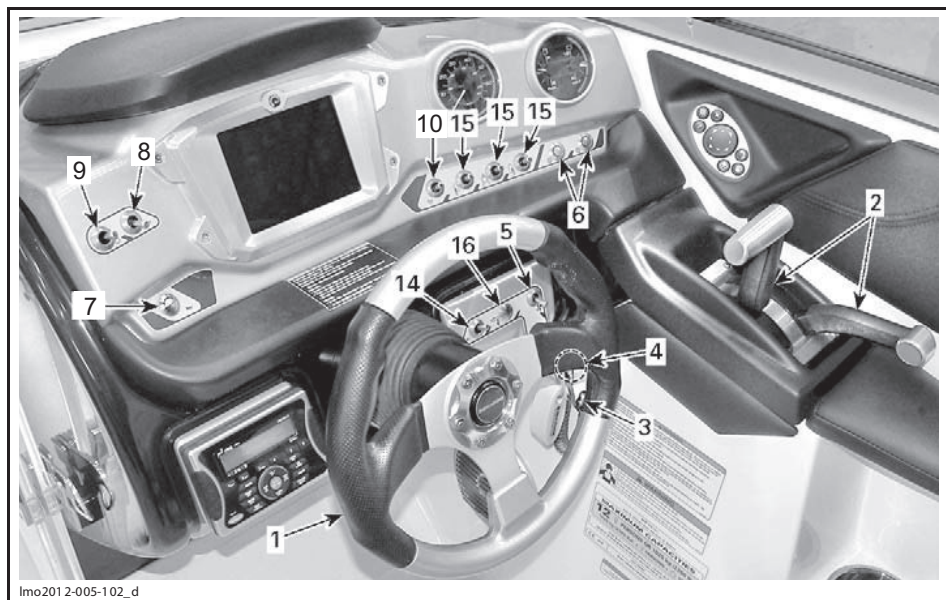

ТИПОВОЙ ВАРИАНТ — 230 WAKE

## 1) Штурвал

С помощью штурвала изменяется направление движения катера. При повороте штурвала по часовой стрелке катер поворачивает вправо, и наоборот.

## 2) Рукоятка дроссельной заслонки/рукоятка направления хода

### Органы управления

Рукоятка направления хода

Рукоятка может занимать одно из трёх фиксированных положений:

- передний ход;
- нейтраль;
- задний ход (реверс).

Порядок переключения:

- Рукоятка дроссельной заслонки должна быть полностью выведена назад (в положение холостого хода).
- Кнопка блокировки должна быть нажата (при нахождении в нейтральном положении).

**ВНИМАНИЕ** Не увеличивайте частоту вращения коленчатого вала двигателя, когда рукоятка направления хода находится в нейтральном положении. Функция прогрева не предусмотрена и в ней нет необходимости. Попытка переместить рукоятку управления дроссельной заслонки вперёд, когда рукоятка направления хода находится в нейтральном положении, может привести к повреждению блока рукоятки дроссельной заслонки/рукоятки переключения направления хода.

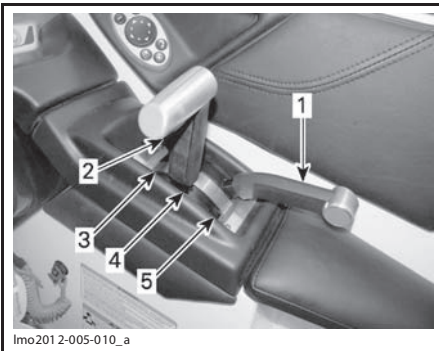

### ТИПОВОЙ ВАРИАНТ

1. Для переключения рукоятка дроссельной заслонки должна быть полностью выведена назад (в положение холостого хода)
2. Нажмите кнопку блокировки
3. Передний ход
4. Нейтраль
5. Задний ход

## ⚠ ПРЕДОСТЕРЕЖЕНИЕ

Перемещение рукоятки переключения направления хода должно осуществляться только тогда, когда катер полностью остановлен.

## ⚠ ПРЕДОСТЕРЕЖЕНИЕ

Прежде чем начать движение назад, убедитесь, что позади катера отсутствуют какие-либо предметы, препятствия или люди.

### Рукоятка дроссельной заслонки

При движении рукоятки от себя катер набирает ход. Если рукоятку полностью выбрать на себя, двигатель перейдёт на холостые обороты, а катер будет плавно замедляться за счёт гидродинамического торможения.

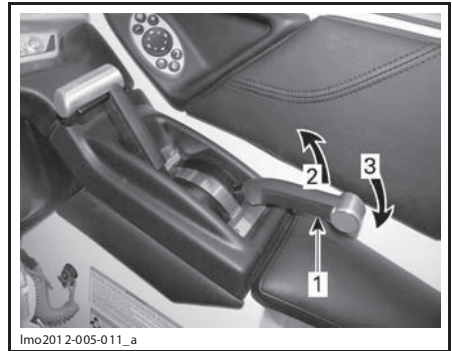

### ТИПОВОЙ ВАРИАНТ

1. Рукоятка дроссельной заслонки (в положении холостого хода)
2. Увеличение скорости движения
3. Уменьшение скорости движения

## 3) Выключатель двигателя

Выключатель аварийной остановки двигателя располагается на правом борту катера, между рукояткой дроссельной заслонки и водительской консолью.

## ⚠ ПРЕДОСТЕРЕЖЕНИЕ

Не допускайте загрязнения выключателя двигателя — это может помешать его нормальному функционированию. Правильное использование шнура безопасности поможет предотвратить уход катера. В целях предотвращения случайного запуска двигателя, во время стоянки отсоединяйте шнур безопасности от выключателя.

Чтобы обеспечить возможность запуска двигателей, шнур должен быть подсоединён к выключателю.

Отсоединение шнура безопасности от выключателя приведёт к остановке двигателей.

### ⚠ ПРЕДОСТЕРЕЖЕНИЕ

**Если шнур безопасности ненадёжно фиксируется на выключателе двигателей, незамедлительно замените его.**

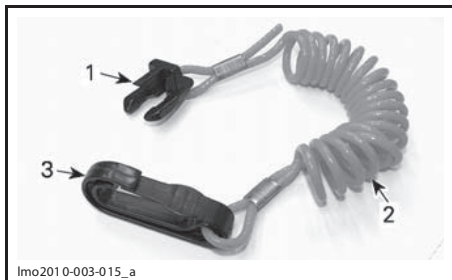

lmo201 0-003-015\_a

1. Клипс шнура безопасности (сторона выключателя)
2. Шнур безопасности
3. Карабин

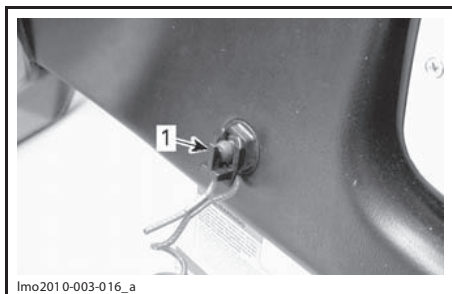

lmo201 0-003-016\_a

#### ТИПОВОЙ ВАРИАНТ

1. Клипс шнура безопасности надёжно закреплён на выключателе двигателя

Всегда закрепляйте шнур безопасности на индивидуальном спасательном жилете (ИСЖ) или специальном браслете и, чтобы обеспечить возможность запуска двигателей, устанавливайте его клипс на выключатель двигателя.

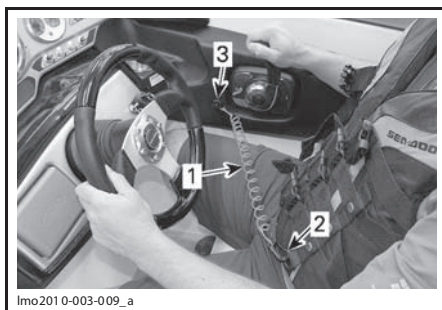

lmo201 0-003-009\_a

#### ТИПОВОЙ ВАРИАНТ

1. Шнур безопасности
2. Закрепите шнур безопасности на ИСЖ
3. Закрепите клипс на выключателе двигателей

### ⚠ ПРЕДОСТЕРЕЖЕНИЕ

При уменьшении тяги управляемость заметно ухудшается, а при остановке двигателей — полностью утрачивается. Когда катер не эксплуатируется, всегда отсоединяйте шнур безопасности от выключателя двигателя.

### ⚠ ПРЕДОСТЕРЕЖЕНИЕ

Несмотря на то, что двигатели могут быть остановлены нажатием кнопки ЗАПУСКА/ОСТАНОВКИ двигателей, также при остановке рекомендуется отсоединять шнур безопасности от выключателя двигателей.

## 4) Замок зажигания

Замок зажигания располагается справа от штурвала. Ключ в замке зажигания может занимать одно из трёх положений.

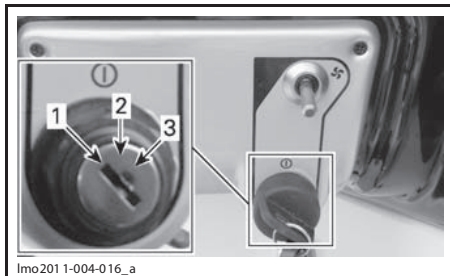

lmo201 1-004-016\_a

#### ТИПОВОЙ ВАРИАНТ — ПОЛОЖЕНИЯ КЛЮЧА В ЗАМКЕ ЗАЖИГАНИЯ

1. OFF (выкл.)
2. ACCESSORIES (подсветка сенсорного экрана и аудиосистемы)
3. ON (вкл.)

Вставьте ключ в замок зажигания и поверните его в необходимое положение.

**ВНИМАНИЕ** Если ключ не удаётся повернуть достаточно легко, не прикладывайте чрезмерных усилий. Извлеките и вновь вставьте ключ.

**OFF (выкл.)**

**ПРИМЕЧАНИЕ:** Спустя несколько секунд после поворачивания ключа в положение OFF электрооборудование перейдёт в режим ожидания.

### **⚠ ПРЕДОСТЕРЕЖЕНИЕ**

**Поворачивание ключа в положение OFF приведёт к остановке двигателя и к потере управляемости.**

Всегда поворачивайте ключ в замке зажигания в положение OFF после остановки двигателя.

**ПРИМЕЧАНИЕ:** Несмотря на то, что двигатели могут быть остановлены поворачиванием ключа в положение OFF, рекомендуется останавливать их нажатием кнопок ЗАПУСКА/ОСТАНОВКИ двигателей.

Чтобы извлечь ключ из замка зажигания, необходимо предварительно повернуть его в положение OFF.

### **АКСЕССУАРЫ**

Нахождение ключа в положении ACCESSORIES обеспечивает возможность функционирования электронных приборов.

**ВНИМАНИЕ** Использование электроприборов, когда двигатель остановлен, приводит к разрядку аккумуляторной батареи.

**ON (вкл.)**

При поворачивании ключа в положение ON электрооборудование полностью выходит из режима ожидания. Когда ключ в замке зажигания находится в положении ON, запуск двигателя возможен.

## **5) Выключатель трюмного вентилятора**

Выключатель располагается на водительской консоли справа от штурвала. Над выключателем двигателя.



1. Выключатель трюмного вентилятора

Двухпозиционный выключатель: ON (вкл.) / OFF (выкл.).

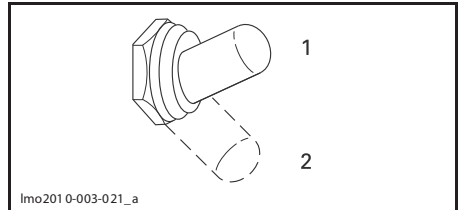

1. Положение ON (вкл.)
2. Положение OFF (выкл.)

При включении вентилятор начинает проветривание моторного отсека.

Перед пуском двигателя включите вентилятор минимум на 5 минут. Перед началом движения выключите вентилятор.

### **⚠ ПРЕДОСТЕРЕЖЕНИЕ**

**Пары бензина взрывоопасны. Всегда используйте вентилятор в соответствии с приведёнными выше указаниями. Использование трюмного вентилятора не освобождает от необходимости контролировать наличие паров топлива.**

### **⚠ ПРЕДОСТЕРЕЖЕНИЕ**

**При появлении утечек или запаха бензина, не запускайте двигатель. Обратитесь к авторизованному дилеру Sea-Doo Boats.**

**ВНИМАНИЕ** Длительная работа трюмного вентилятора при выключенных двигателях может привести к быстрому разряду аккумуляторной батареи.

## 6) Кнопки ЗАПУСКА/ОСТАНОВКИ двигателей

Кнопки ЗАПУСКА/ОСТАНОВКИ двигателей располагаются справа от тумблеров, под аналоговым указателем уровня топлива.

Эти кнопки выполняют две функции. Они используются как для запуска, так и для остановки двигателей.

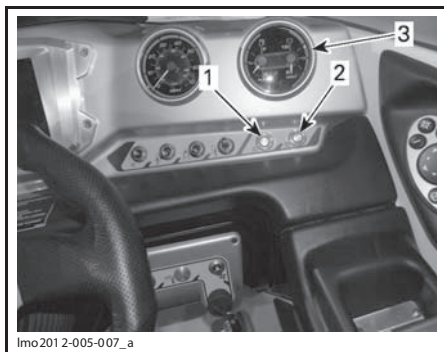

### ТИПОВОЙ ВАРИАНТ

1. Для левого двигателя
2. Для правого двигателя
3. Аналоговый указатель уровня топлива

## Запуск и остановка двигателя

Полное описание процедуры запуска/остановки двигателей приведено в разделе «ИНСТРУКЦИИ ПО ЭКСПЛУАТАЦИИ».

## 7) Выключатель горна

Двухпозиционный тумблер.

Выключатель располагается на водительской консоли слева от штурвала.



### 1. Выключатель горна

Чтобы включить звуковой сигнал, переведите элемент управления тумблера в верхнее положение.

Опустите элемент управления тумблера, чтобы выключить звуковой сигнал.

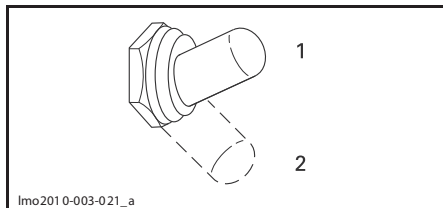

1. Положение ON (вкл.)
2. Положение OFF (выкл.)

## 8) Выключатель трюмного насоса

Двухпозиционный выключатель: ON (вкл.) / OFF (выкл.)

Выключатель располагается на водительской консоли слева от штурвала.

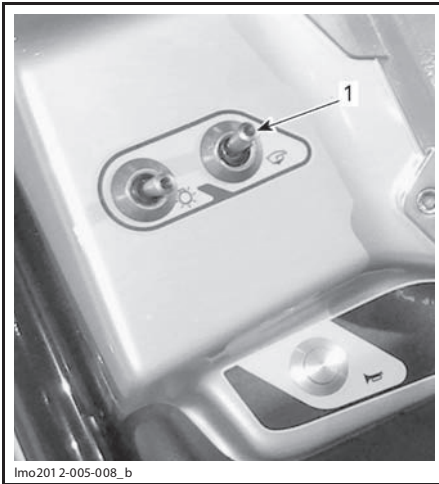

lmo201 2-005-008\_b

1. Выключатель трюмного насоса

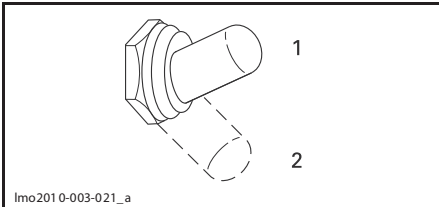

lmo201 0-003-021\_a

1. Положение ON (вкл.)
2. Положение OFF (выкл.)

Если требуется ручное управление насосом, например, после снятия катера с хранения или после промывки, установите выключатель в положение ON.

По окончании работы установите выключатель в положение OFF.

**ВНИМАНИЕ** Следите за тем, чтобы насос не работал напрасно в осушенном трюме, так как это может привести к разряду аккумуляторной батареи и повреждению насоса.

Трюмный насос можно включать, не присоединяя шнур безопасности к выключателю двигателя.

**ВНИМАНИЕ** Перед пуском двигателей или сразу после окончания откачки воды выключайте ручное управление трюмным насосом. Далее насос будет работать в автоматическом режиме.

## Автоматический режим работы трюмного насоса

Автоматический трюмный насос предназначен для удаления воды из внутренних полостей корпуса катера. Чувствительный элемент распознает присутствие воды в трюме и включает трюмный насос. Когда трюм осушен, насос автоматически выключается.

**ПРИМЕЧАНИЕ:** Автоматический режим не отключается, даже если главный выключатель электропитания от аккумуляторной батареи находится в положении OFF.

**ВНИМАНИЕ** Если катер длительное время находится под дождем без чехла, аккумуляторная батарея разрядится и трюмный насос прекратит функционировать. Если катер находится в воде, он может быть затоплен.

## 9) Выключатель ходовых огней

Выключатель располагается на водительской консоли слева от штурвала.



lmo201 2-005-008\_c

1. Выключатель ходовых огней

Выключатель имеет три фиксированных положения: NAV/OFF/ANC.

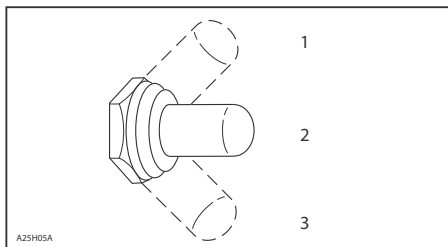

1. NAV
2. OFF (выкл.)
3. ANC

**ANC:** Включён якорный огонь (когда судно стоит на якоре). Горит только кормовой огонь.

**OFF:** Выключены все огни.

**NAV:** Включены носовые и кормовые огни, подсветка контрольных приборов и указателей.

## 10) Выключатель палубных огней

Двухпозиционный выключатель: ON (вкл.) / OFF (выкл.).

Выключатель располагается на водительской консоли справа от штурвала.



1. Выключатель палубных огней

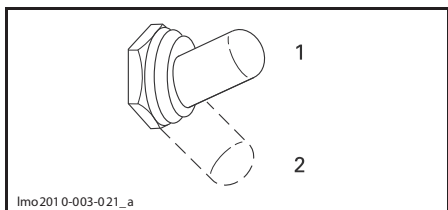

1. Положение ON (вкл.)
2. Положение OFF (выкл.)

Поднимите элемент управления выключателя в положение ON (вкл.), чтобы включить палубные огни.

Опустите элемент управления выключателя в положение OFF (выкл.), чтобы выключить палубные огни.

**ВНИМАНИЕ** Длительная работа палубных огней при выключенном двигателе может привести к быстрому разряду аккумуляторной батареи.

## 11) Кнопка MODE

### 230 CHALLENGER/SP

Кнопка располагается на водительской консоли слева от информационного центра.

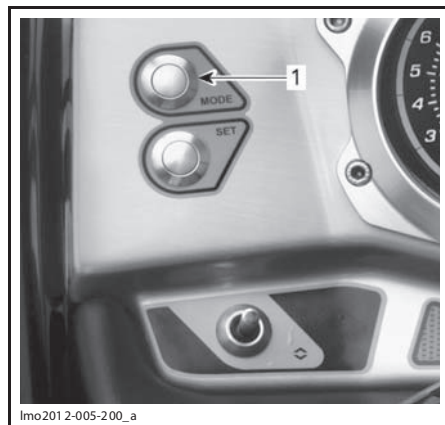

1. Кнопка MODE (режим)

Нажимайте кнопку для перехода к различным функциям, отображаемым на цифровом дисплее информационного центра.

Более подробная информация об информационном центре и режимах его работы приведена в разделе «ИНФОРМАЦИОННЫЙ ЦЕНТР».

## 12) Кнопка SET

### 230 CHALLENGER/SP

Кнопка располагается на водительской консоли слева от информационного центра.

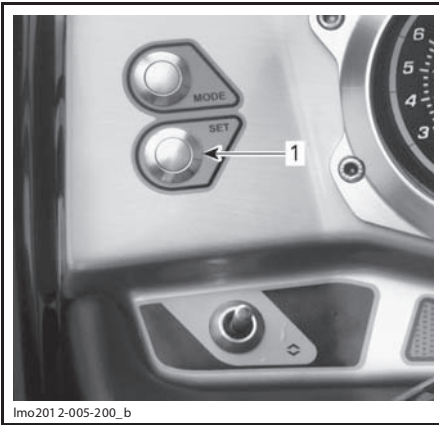

lmo201 2-005-200\_b

### 1. Кнопка SET

Нажимайте кнопку SET для выбора необходимой функции или для сохранения изменённых настроек.

Более подробная информация об информационном центре и режимах его работы приведена в разделе «ИНФОРМАЦИОННЫЙ ЦЕНТР».

## 13) Переключатель UP (вверх)/DOWN (вниз)

### 230 CHALLENGER/SP

Переключатель располагается на водительской консоли слева от информационного центра, под кнопками MODE и SET.

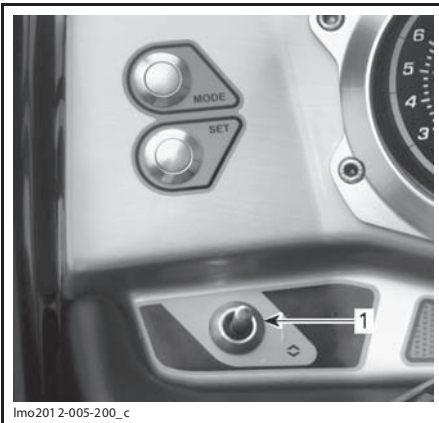

lmo201 2-005-200\_c

### 1. Переключатель UP (вверх) и DOWN (вниз)

Нажимайте переключатель вверх или вниз для перемещения между функциями, выбранными с помощью кнопок MODE или SET, или для изменения настроек.

**ПРИМЕЧАНИЕ:** Также в режиме CRUISE (круиз-контроль) данный переключатель используется для регулировки скорости движения катера.

Более подробная информация об информационном центре и режимах его работы приведена в разделе «ИНФОРМАЦИОННЫЙ ЦЕНТР».

## 14) Выключатель вентилятора отопителя

### 230 WAKE

Катер оборудован системой, которая, при необходимости, осуществляет обогрев пространства кокпита или людей, занимающихся водным спортом.

Трёхпозиционный выключатель: верхнее положение — высокая частота вращения, среднее положение — выключено и нижнее положение — низкая частота вращения вентилятора.

Выключатель располагается на правой стороне водительской консоли.

**ВНИМАНИЕ** Продолжительное использование вентилятора системы обогрева при выключенных двигателях приводит к разряду аккумуляторной батареи.



lmo201 2-005-006\_c

### ТИПОВОЙ ВАРИАНТ

#### 1. Выключатель системы обогрева

## 15) Выключатель водобалластной системы

### 230 WAKE

Одно нажатие кнопки — и балластная система в считанные минуты примет или сбросит 454 кг воды.

**⚠ ПРЕДОСТЕРЕЖЕНИЕ**

Дополнительный вес балласта изменяет поведение катера. Не предпринимайте резких маневров на полном ходу, если балластные резервуары заполнены водой. Не рекомендуем держать скорость катера при движении с балластом выше 50 км/ч.

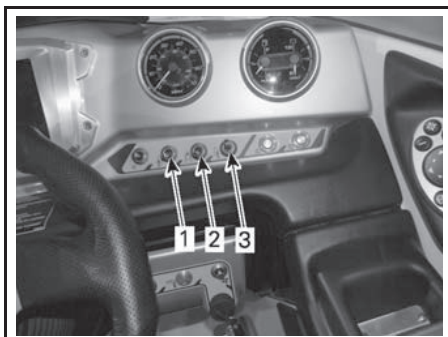

lmo201 2-005-007\_c

**ТИПОВОЙ ВАРИАНТ — ВЫКЛЮЧАТЕЛИ ВОДОБАЛЛАСТНОЙ СИСТЕМЫ**

1. Выключатель левого резервуара водобалластной системы
2. Выключатель кормового резервуара водобалластной системы
3. Выключатель правого резервуара водобалластной системы

Трехпозиционный переключатель.

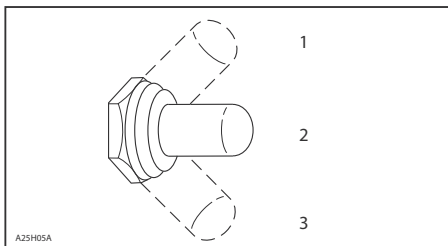

1. *FILL* (заполнить)
2. *OFF* (выкл.)
3. *EMPTY* (сбросить)

Переведите элемент управления тумблера в верхнее положение, чтобы заполнить балластный резервуар.

Переведите элемент управления тумблера в нижнее положение, чтобы сбросить воду из балластного резервуара.

**ПРИМЕЧАНИЕ:** Чтобы обеспечить возможность функционирования водобалластной системы, ключ в замке зажигания должен находиться в положении «АСС» или «ON».

**16) Выключатель системы очистки от водорослей**

(ДОП. ОБОРУДОВАНИЕ)

Кнопка располагается на водительской консоли справа от штурвала.



1. Выключатель системы очистки от водорослей

Нажмите и удерживайте кнопку в нажатом положении в течение 5 секунд, чтобы активировать цикл очистки решётки водозаборного отверстия водомётного двигателя.

Для получения дополнительной информации о системе очистки от водорослей обратитесь к разделу «СПЕЦИАЛЬНЫЕ ПРОЦЕДУРЫ».

## ИНФОРМАЦИОННЫЙ ЦЕНТР (230 CHALLENGER)

Информационный центр позволяет водителю с первого взгляда получить информацию о важных параметрах: частоте вращения коленчатых валов двигателей, уровне топлива и температуре двигателей. Информационный центр также может использоваться для выбора различных функций и режимов работы, а также для изменения настроек и системных параметров.

### **⚠ ПРЕДОСТЕРЕЖЕНИЕ**

**Чтение показаний или настройка информационного центра может отвлекать водителя от управления катером. Всегда следите за другими судами и убедитесь, что поблизости отсутствуют потенциальные источники опасности.**

Текстовые сообщения могут отображаться на одном из трёх различных языков. Отображение данных может осуществляться в метрической или британской системах мер. Для выбора языка отображения информации и изменения единиц измерения обращайтесь к авторизованному дилеру Sea-Doo Boats.

В информационный центр интегрирован приёмник глобальной системы навигации и местопределения (Global Positioning System, GPS), который используется для отображения показаний компаса и спидометра, а также является источником сигналов для других систем, в случае, если это необходимо для их функционирования.

**ПРИМЕЧАНИЕ:** Режим самодиагностики информационного центра может быть инициализирован поворотом ключа в замке зажигания в положении ON. Все сегменты жидкокристаллического дисплея и сигнальные лампы включатся приблизительно на 3 секунды.

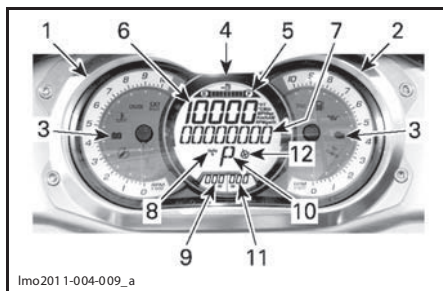

lmo201 1-004-009\_a

### ФУНКЦИИ ИНФОРМАЦИОННОГО ЦЕНТРА

1. Тахометр (левый двигатель)
2. Тахометр (правый двигатель)
3. Сигнальные лампы
4. Дисплей
5. Указатель уровня топлива
6. Цифровой дисплей
7. Многофункциональный дисплей
8. Индикатор глубиномера
9. Счётчик моточасов (левый двигатель)
10. Идентификатор двигателя (P = левый, S = правый)
11. Счётчик моточасов (правый двигатель)
12. Индикатор компаса

### Аналоговые тахометры

Аналоговые тахометры отображают частоту вращения коленчатых валов двигателей катера (об/мин). Умножив показания прибора на 1000, можно получить фактические частоты вращения коленчатых валов.

### Сигнальные лампы

Сигнальные лампы, расположенные на тахометрах, информируют об активированных функциях, состоянии систем или о наличии неисправностей.

Включение сигнальных ламп может сопровождаться появлением на многофункциональном дисплее сообщений, отображаемых в виде бегущей строки.

Более подробная информация о сигнальных лампах приведена в расположенной ниже таблице. Для получения дополнительной информации о сигнальных лампах, обращайтесь к разделу «СИСТЕМА МОНИТОРИНГА».

СИГН. ЛАМПЫ	СООБЩЕНИЕ НА ДИСПЛЕЕ	ОПИСАНИЕ
<b>ЛЕВЫЙ ТАХОМЕТР</b>		
	—	<b>Лампа горит:</b> режим буксировки воднолыжника (SKI MODE) включён. <b>Лампа мигает:</b> режим буксировки воднолыжника (SKI MODE) выбран, но не включён
	—	Включён режим круиз-контроль
	—	Включён режим причаливания
	—	Включён режим экономии топлива
	MAINTENANCE REMINDER	Необходимо техническое обслуживание
<b>ПРАВЫЙ ТАХОМЕТР</b>		
	—	Информирует о том, что оба двигателя работают с одинаковой частотой вращения коленчатых валов*
	LOW-FUEL	Низкий уровень топлива, в баке осталось приблизительно 25% заправочного объема — 41,6 л
	—	GPS-приёмник находится в зоне уверенного приёма сигналов

\* Если данная лампа остается выключенной, убедитесь, что режим синхронизации включён. В противном случае обратитесь к авторизованному дилеру Sea-Doo Boats.

## Указатель уровня топлива

Сегментный индикатор, расположенный в верхней части цифрового дисплея, во время движения постоянно отображает остаток топлива в баке.



### УКАЗАТЕЛЬ УРОВНЯ ТОПЛИВА

Когда топливный бак заправлен полностью, отображаются 8 сегментов индикатора.

Когда отображаются только 2 сегмента в баке осталось приблизительно 25% топлива (41,6 л). Чтобы проинформировать водителя о том, что в баке осталось мало топлива, загорается указатель низкого уровня топлива.

Пока в баке будет оставаться небольшое количество топлива, периодически будет включаться предупреждающий продолжительный звуковой сигнал.

## Цифровой дисплей

Цифровой дисплей используется для отображения различной информации в соответствии с настройками многофункционального центра, выбранными в режиме DISPLAY.

- глубина акватории;
- частота вращения коленчатых валов двигателей;
- скорость движения катера;
- расход топлива (мгновенный и средний);
- запас хода (расстояние и время);
- температура двигателей;
- высота;
- максимальная и средняя скорости;
- максимальная и средняя частоты вращения коленчатых валов двигателей;
- часы.

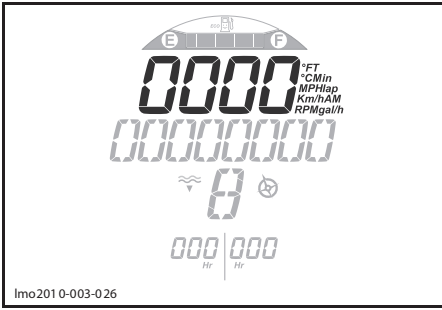

**ЦИФРОВОЙ ДИСПЛЕЙ**

При первом включении информационного центра, по умолчанию, цифровой дисплей переходит в режим отображения последнего выбранного водителем параметра.

Цифровой дисплей также используется для отображения настроек и параметров различных режимов:

- настройки режима буксировки воднолыжника;
- настройки круиз-контроля;
- настройки режима причаливания.

**Настройка часов**

1. Нажимайте кнопку MODE, пока не отобразится сообщение SETTINGS.

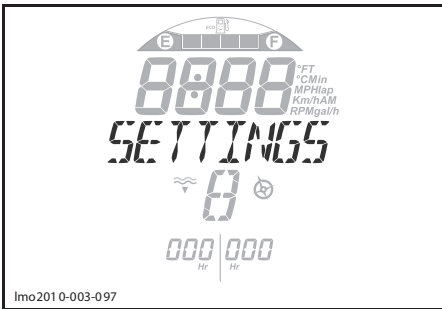

**СООБЩЕНИЕ SETTINGS**

2. Чтобы подтвердить свой выбор, нажмите кнопку SET. Отобразятся часы и сообщение CLOCK.



**СООБЩЕНИЕ CLOCK**

3. Нажмите кнопку SET повторно — отобразится сообщение CHANGE CLOCK.

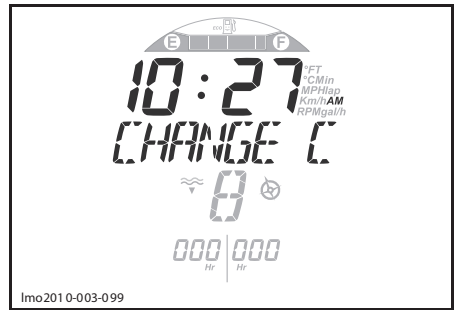

**СООБЩЕНИЕ CHANGE CLOCK**

4. Нажимайте выключатель вверх или вниз, чтобы изменить показания часов.
5. Чтобы сохранить показания часов и перейти в основной режим работы дисплея, нажмите кнопку MODE или SET.

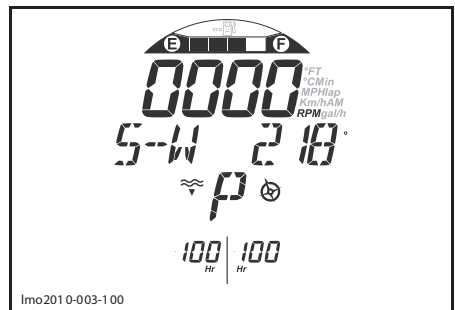

**ОСНОВНОЙ РЕЖИМ РАБОТЫ ДИСПЛЕЯ**

## Изменение показаний цифрового дисплея

Для изменения режима индикации цифрового дисплея, нажимайте кнопку MODE, пока на многофункциональном дисплее не отобразится сообщение DISPLAY.



ИМО201 0-003-027

### МЕНЮ DISPLAY

Нажимайте выключатель вверх или вниз, пока на многофункциональном дисплее не отобразится название необходимого параметра.

Нажмите кнопку SET, чтобы выбрать и сохранить предпочтительные показания или выждите, пока истечёт время ожидания. Последние отображаемые показания будут автоматически сохранены. После чего цифровой дисплей перейдёт в режим отображения нового параметра и справа от него появится соответствующее условное обозначение:

- FT или M (футы или метры);
- RPM (об/мин);
- MPH или Km/h (мили/час или км/час);
- °F или °C
- Lap (круг);
- Gal/h или L/h (галлонов или литров в час)
- Min (минут);
- Am или PM (время суток).

Например, для отображения показаний высотомера:

- Нажимайте кнопку MODE, пока не отобразится сообщение DISPLAY.
- Затем один раз нажмите кнопку SET.
- Нажимайте выключатель вверх или вниз, пока не отобразится сообщение ALTITUDE.
- И наконец, нажмите кнопку SET, чтобы подтвердить свой выбор.

## Отображение кодов неисправностей

Для отображения кодов неисправностей: Последовательно нажимайте кнопку MODE, пока на дисплее не отобразится сообщение FAULT CODE.

## Многофункциональный дисплей

При движении катера на многофункциональном дисплее отображается компасный курс или сообщения системы мониторинга (в виде бегущей строки).

Также дисплей отображает меню выбора различных функций, которые позволяют изменять режимы индикации цифрового дисплея, режимы работы системы и различные настройки. Кроме этого на дисплее отображаются коды неисправностей.

### ⚠ ПРЕДОСТЕРЕЖЕНИЕ

**Выбор различных режимов работы цифрового дисплея и систем или изменение настроек должно выполняться только когда катер не движется. Осуществлять выбор различных указанных функций во время движения катера не рекомендуется, так как это может отвлекать ваше внимание от окружающей обстановки.**

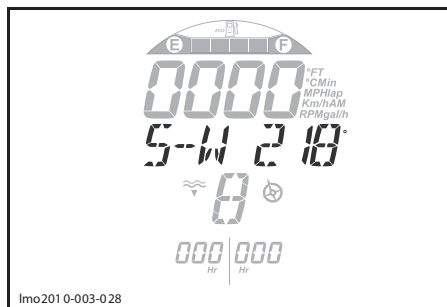

ИМО201 0-003-028

МНОГООФУНКЦИОНАЛЬНЫЙ ДИСПЛЕЙ — ОТОБРАЖЕНИЕ КОМПАСНОГО КУРСА

## Выбор функции

При управлении движущимся катером многофункциональный дисплей, как правило, отображает компасный курс и азимут движения катера.

Для выбора различных доступных функций многофункционального дисплея, нажмите кнопку MODE несколько раз, пока не отобразится название необходимой функции:

- SKI MODE (режим буксировки воднолыжника);
- CRUISE MODE (круиз-контроль);
- DOCKING (режим причаливания);
- DISPLAY (настройка режима отображения);
- ECO (режим экономии топлива);
- FAULT CODES (отображение кодов неисправностей);
- SETTINGS (настройки).

Нажмите кнопку SET для выбора соответствующей функции.

Более подробное описание функций приведено в соответствующем разделе.

**ПРИМЕЧАНИЕ:** Функция отображения кодов неисправностей активна, только если обнаружена действующая неисправность. Функция настройки доступна, только если двигатель остановлен.

## Индикатор глубиномера

Цифровой дисплей может быть выбран для отображения показаний глубиномера.

Система способна измерять глубину под корпусом катера в пределах 50 м.

**ПРИМЕЧАНИЕ:** При определённых условиях дисплей может не отображать показания глубиномера. Способность глубиномера определять глубину акватории зависит от условий эксплуатации.

Порядок включения глубиномера описан в главе «ИНФОРМАЦИОННЫЙ ЦЕНТР» текущего раздела.

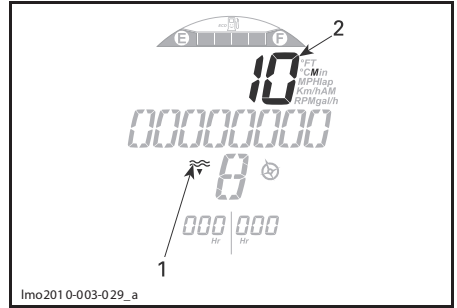

1. Индикатор глубиномера
2. Глубина акватории

## ⚠ ПРЕДОСТЕРЕЖЕНИЕ

**Не опирайтесь на показания глубиномера при движении на мелководье.**

## Счётчик моточасов (HR)

Непрерывно отображает время наработки двигателей катера в часах.

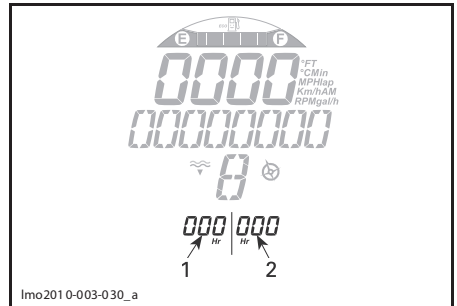

- СЧЁТЧИК МОТОЧАСОВ
1. Левая сторона
  2. Правая сторона

## Компас

Показания модуля GPS, размещённого в информационном центре, отображаются на многофункциональном дисплее.

При управлении движущимся катером многофункциональный дисплей, как правило, отображает главные и вспомогательные румбы, а также азимут для определения положения катера.

Чтобы на дисплее отображались показания компаса, GPS-приёмник должен находиться в зоне уверенного приёма сигналов навигационных спутников. Это подтверждается тем, что на цифровом дисплее отображается соответствующий индикатор.

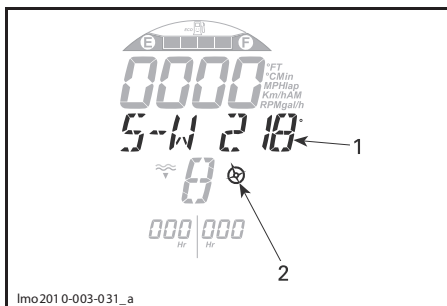

1. Показания компаса
2. Индикатор компаса

**ПРИМЕЧАНИЕ:** Показания компаса доступны только когда скорость движения катера превышает 5 км/ч.

### ⚠ ПРЕДОСТЕРЕЖЕНИЕ

**Используйте компас только для приблизительного ориентирования. Не следует использовать компас в качестве точного навигационного прибора.**

### Идентификатор двигателя

Позволяет определить, какому из двигателей соответствуют показания, отображаемые на цифровом дисплее.

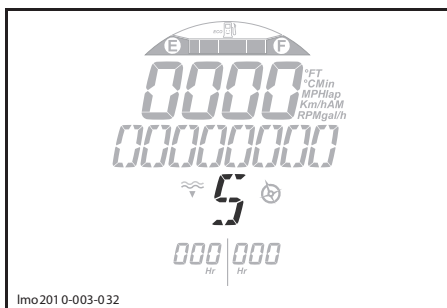

**ПРАВЫЙ ДВИГАТЕЛЬ**  
 P = Левый  
 S = Правый

# СЕНСОРНЫЙ ДИСПЛЕЙ (230 WAKE)

## ⚠ ПРЕДОСТЕРЕЖЕНИЕ

Чтение показаний или использование сенсорного дисплея может отвлекать водителя от управления катером. Всегда следите за другими судами и убеждайтесь, что поблизости отсутствуют потенциальные источники опасности.

## Использование сенсорного дисплея

### Cruise Mode (круиз-контроль)

Круиз-контроль может быть активирован с помощью сенсорного дисплея. Для получения дополнительной информации обратитесь к разделу «РЕЖИМЫ ЭКСПЛУАТАЦИИ».

### Ski Mode (режим буксировки воднолыжника)

Режим буксировки воднолыжника может быть активирован с помощью сенсорного дисплея. Для получения дополнительной информации обратитесь к разделу «РЕЖИМЫ ЭКСПЛУАТАЦИИ».

### Eco Mode (режим экономии топлива)

Режим экономии топлива может быть активирован с помощью сенсорного дисплея. Для получения дополнительной информации обратитесь к разделу «РЕЖИМЫ ЭКСПЛУАТАЦИИ».

### Docking Mode (режим причаливания)

Режим причаливания может быть активирован с помощью сенсорного дисплея. Для получения дополнительной информации обратитесь к разделу «РЕЖИМЫ ЭКСПЛУАТАЦИИ».

## Audio Display (управления аудиосистемой)

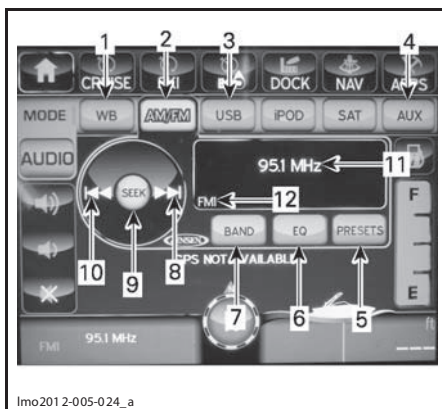

lmo201 2-005-024\_a

1. Канал погоды
2. AM/FM-приёмник
3. USB
4. Внешний источник сигнала
5. Предварительные настройки
6. Эквалайзер
7. Диапазоны
8. Сканировать/вперёд
9. Поиск
10. Назад

ЧТОБЫ ВОЙТИ:

Выберите значок AUDIO.

ЧТОБЫ ВЫЙТИ:

Выберите значок любого другого режима.

**ПРИМЕЧАНИЕ:** Значки iPod и SAT отображаются, но эти опции недоступны.

**ПРИМЕЧАНИЕ:** Некоторые органы управления радиоприёмником доступны только непосредственно через интерфейс радиоприёмника.

### AM/FM

Для сохранения предварительной настройки частоты радиостанции:

Выберите радиостанцию с помощью кнопки SCAN/FORWARD.

Чтобы сохранить частоту принимаемой радиостанции, выберите и удерживайте значок PRESETS в течение 3 секунд.

Чтобы выбрать предварительную настройку:

Выберите значок PRESETS, чтобы получить доступ к списку предварительных настроек радиостанций.

Для получения подробной информации, касающейся использования устройства, обращайтесь у Руководству по эксплуатации, предоставленному производителем устройства.

## Trip Display (маршрутный компьютер)

Чтобы получить возможность отображения перечисленных ниже параметров, выберите значок TRIP DISPLAY.

- Trip meter (счётчик пробега);
- Top speed (максимальная скорость);
- Average speed (средняя скорость);
- Instant fuel economy (мгновенный расход топлива);
- Average fuel economy (средний расход топлива);
- Distance to empty (запас хода).

Частота принимаемой радиостанции отображается в нижнем левом углу дисплея.

Курс катера отображается в нижней средней части дисплея.

Глубина акватории отображается в нижнем правом углу дисплея.

Уровень топлива в баке отображается в правой части дисплея.

## Apps (дополнительные функции)

ЧТОБЫ ВОЙТИ:

Выберите значок APPS.

ЧТОБЫ ВЫЙТИ:

Выберите значок любого другого режима.

## Ballast (балласт)

Выберите значок BALLAST, чтобы увидеть уровень воды в каждом резервуаре.

**ПРИМЕЧАНИЕ:** Информацию об уровне балластной воды можно также получить, выбрав значок TRIP DISPLAY в режиме буксировки воднолыжника.

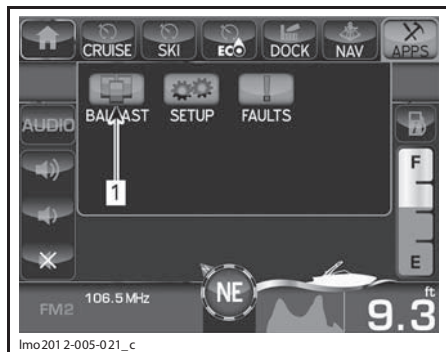

1. Значок BALLAST

## Setup (установка)

Чтобы перейти в режим изменения настроек, выберите значок SETUP.

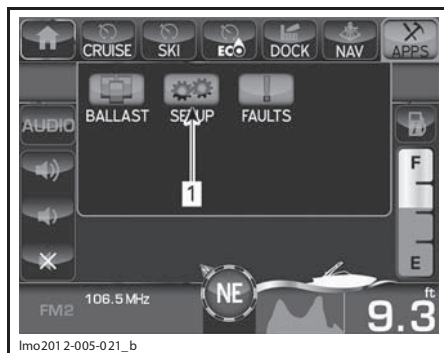

1. Значок SETUP

## Faults (неисправности)

Чтобы просмотреть произошедшие или активные неисправности, выберите значок FAULTS.

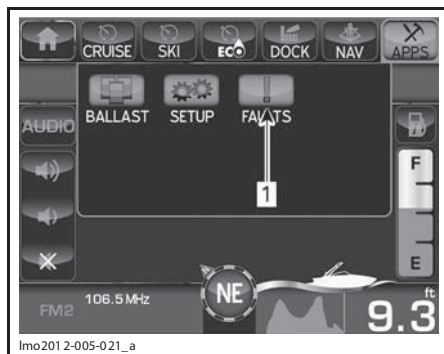

1. Значок Fault

**ПРИМЕЧАНИЕ:** Когда происходят неисправности, их коды могут быть просмотрены после нажатия на значок компаса.

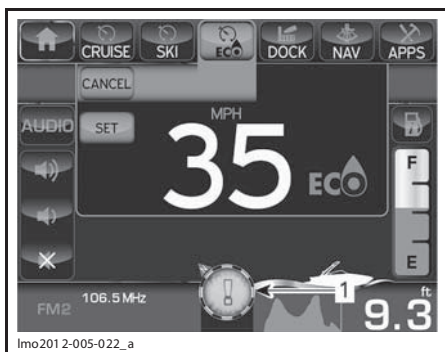

ПРИ ОБНАРУЖЕНИИ НЕИСПРАВНОСТИ ЗНАЧОК КОМПАСА МИГАЕТ ЖЁЛТЫМ ЦВЕТОМ  
1. Значок Fault

### Nav Display (навигация)

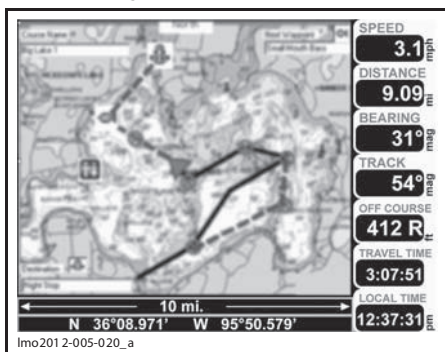

ТИПОВОЙ ВАРИАНТ — НАВИГАЦИОННАЯ КАРТА

Чтобы войти в режим:

Выберите значок NAV. См. раздел «ОБОРУДОВАНИЕ».

Для управления в режиме NAV используйте пульт управления овальной формы.

Чтобы выйти из режима:

Коснитесь экрана, а затем выберите значок EXIT на экране или нажмите кнопку EXIT на пульте дистанционного управления овальной формы.

**ПРИМЕЧАНИЕ:** Другие режимы могут оставаться активными и не отображаться на дисплее при использовании режима NAV.

**⚠ ПРЕДОСТЕРЕЖЕНИЕ**

Приложение NAV предназначено для использования в качестве помощи при ориентировании. На его точность влияет множество факторов, включая неисправности или погрешности оборудования, состояние окружающей среды и неправильное использование или нарушение правил эксплуатации. Ответственность за проявление элементарной предусмотрительности и принятие решений целиком лежит на пользователе. При принятии решений не следует целиком и полностью полагаться на данное устройство. Прежде чем отправиться в путь, необходимо запастись картами местных водных путей.

Для получения дополнительной информации обратитесь к Руководству по эксплуатации GPS-приёмника.

**⚠ ПРЕДОСТЕРЕЖЕНИЕ**

**Водитель должен попрактиковаться в осуществлении выхода из этого режима, чтобы в случае опасности иметь возможность делать это быстро.**

## АНАЛОГОВЫЕ ПРИБОРЫ (230 CHALLENGER)

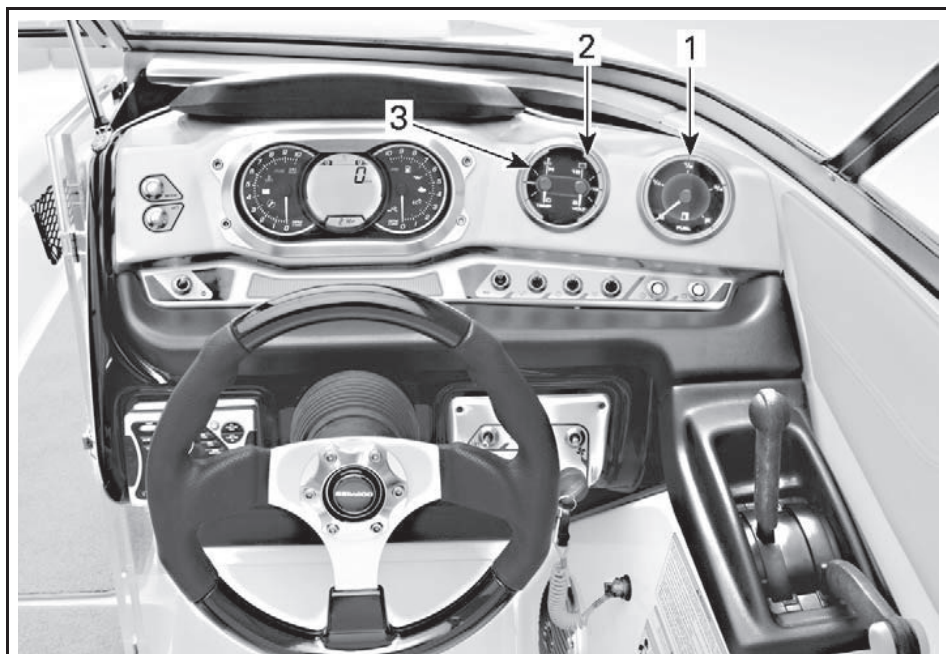

lmo201 2-005-101\_d

### 230 CHALLENGER

1. Аналоговый указатель уровня топлива
2. Аналоговый вольтметр
3. Аналоговый указатель температуры двигателя

### Аналоговый указатель температуры двигателя

Указатель располагается справа от информационного центра и постоянно показывает температуру двигателя.

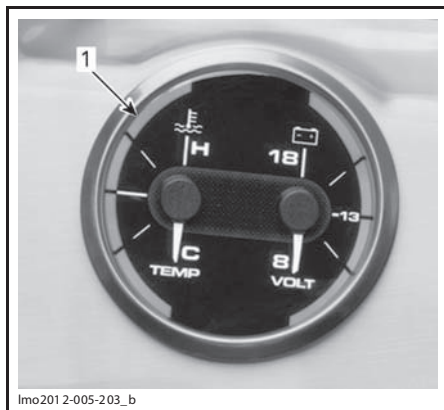

lmo201 2-005-203\_b

1. Аналоговый указатель температуры двигателя

## Аналоговый указатель уровня топлива

Указатель уровня топлива, расположенный справа от спидометра, при работающих двигателях постоянно отображает количество оставшегося топлива в баке.

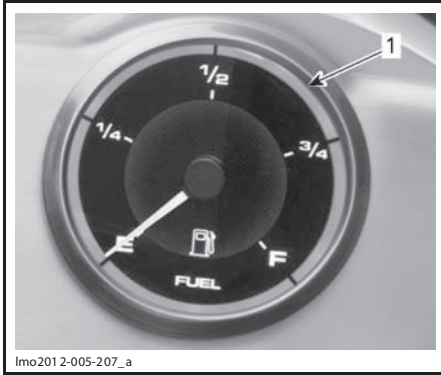

1. Аналоговый указатель уровня топлива

При включении ходовых огней также включается и подсветка контрольных приборов.

Уровень топлива также можно проверить, когда двигатели не работают. Поверните ключ в замке зажигания в положение ON — указатель активируется приблизительно на 30 секунд.

## Аналоговый вольтметр

Вольтметр располагается справа от спидометра.

Вольтметр отображает напряжение аккумуляторной батареи. Нормальные показания вольтметра — 14 В.

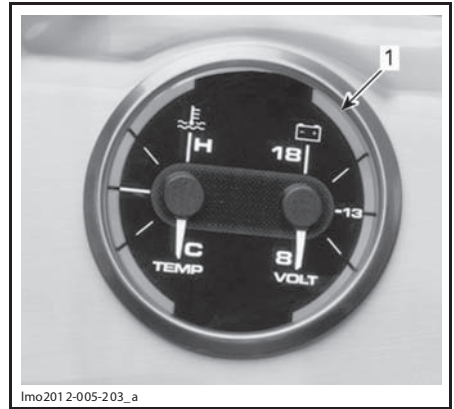

lmo201 2-005-203\_a

1. Аналоговый вольтметр

**ПРИМЕЧАНИЕ:** Падение напряжения при запуске двигателя не является признаком неисправности.

## АНАЛОГОВЫЕ ПРИБОРЫ (230 WAKE)

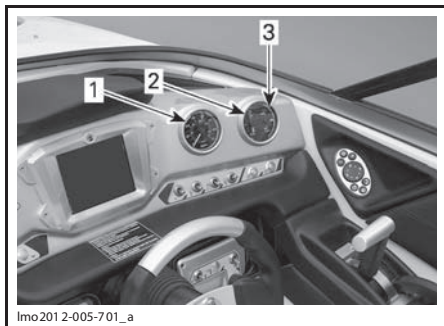

lmo201 2-005-701\_a

### 230 WAKE

1. Аналоговый спидометр
2. Аналоговый указатель уровня топлива
3. Аналоговый вольтметр

### Аналоговый спидометр

Аналоговый спидометр, расположенный в правом верхнем углу панели приборов, отображает скорость движения катера в км/ч (km/h) или в милях в час (MPH).

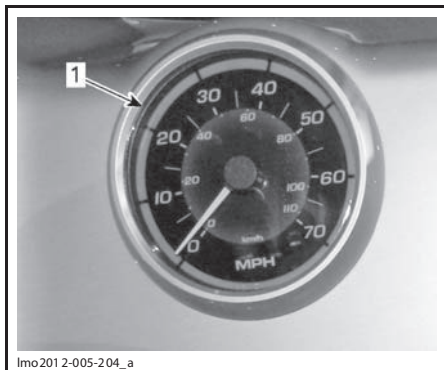

lmo201 2-005-204\_a

1. Аналоговый спидометр

Показания прибора основаны на информации, получаемой от модуля глобальной системы навигации и определения положения (GPS), встроенного в информационный центр катера.

Если по каким-либо причинам модуль GPS потерял сигнал, используется режим, отображающий приблизительное значение скорости, в соответствии с которым показания скорости рассчитываются на основе данных, получаемых от других систем катера.

### Аналоговый указатель уровня топлива

Указатель уровня топлива, расположенный справа от спидометра, при работающих двигателях постоянно отображает количество оставшегося топлива в баке.

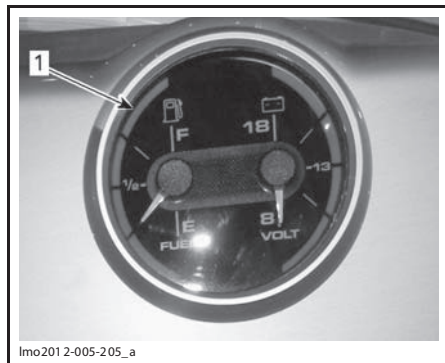

lmo201 2-005-205\_a

1. Аналоговый указатель уровня топлива

При включении ходовых огней также включается и подсветка контрольных приборов. Уровень топлива также можно проверить, когда двигатели не работают. Поверните ключ в замке зажигания в положение ON — указатель активируется приблизительно на 30 секунд.

### Аналоговый вольтметр

Вольтметр располагается справа от спидометра.

Вольтметр отображает напряжение аккумуляторной батареи. Нормальные показания вольтметра — 14 В.

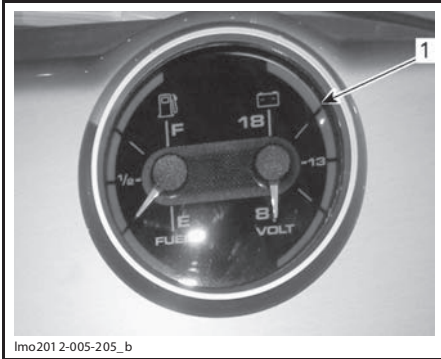

1. Аналоговый вольтметр

**ПРИМЕЧАНИЕ:** Падение напряжения при запуске двигателя не является признаком неисправности.

# ОБОРУДОВАНИЕ

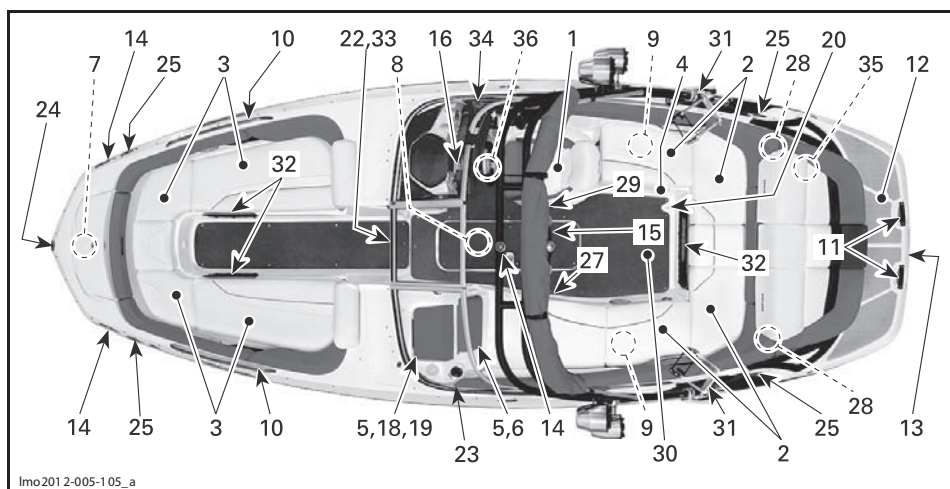

ТИПОВОЙ ВАРИАНТ — ПОКАЗАН 230 WAKE

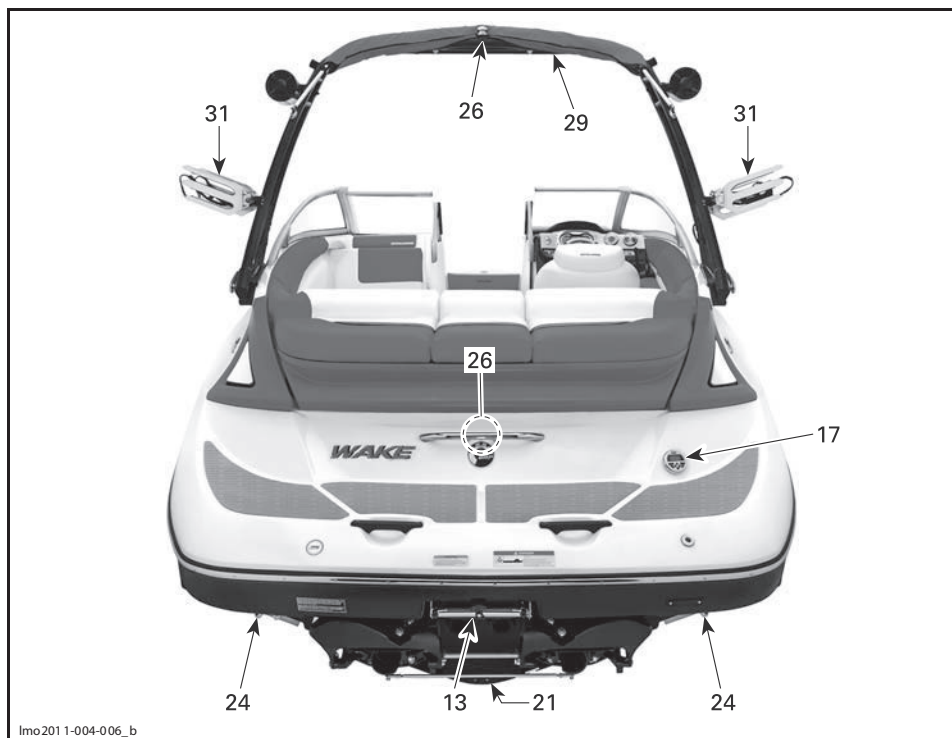

ТИПОВОЙ ВАРИАНТ

## 1) Сиденье водителя/пассажира

Регулировка поворота сиденья водителя

### ⚠ ПРЕДОСТЕРЕЖЕНИЕ

Прежде чем начать движение, сиденье водителя должно быть повернуто к штурвалу и надёжно закреплено.

#### 230 CHALLENGER

Как сиденье водителя, так и сиденье пассажира являются поворотными.

Потяните и удерживайте рукоятку, расположенную с правой стороны сиденья. Поверните сиденье в нужное положение и отпустите рукоятку.

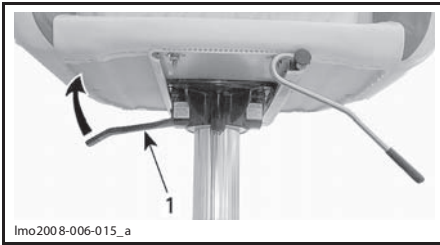

1. Рукоятка

#### 230 WAKE

Сиденье водителя может поворачиваться.

Потяните рукоятку, расположенную на правой стороне сиденья.

Поверните сиденье в необходимое положение, затем, чтобы зафиксировать его, отпустите рукоятку вниз.

Легкость хода механизма можно снизить, вращая регулировочную ручку по часовой стрелке, или повысить, вращая ручку против часовой стрелки.

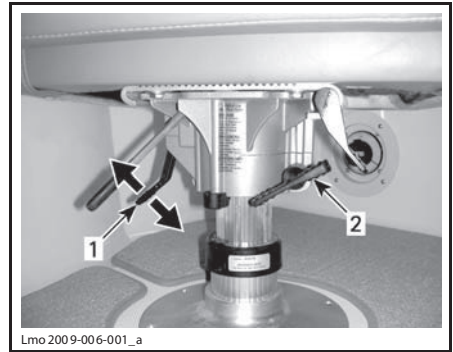

1. Рукоятка (вращение кресла)
2. Регулировочная ручка (регулировка легкости хода механизма)

### Регулировка в продольном направлении

Положение сиденья водителя/пассажира можно отрегулировать в продольном направлении.

Потяните и держите рычаг, который находится с правой стороны сиденья. Установите сиденье в нужное положение и отпустите рычаг.

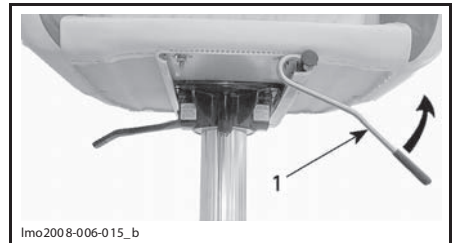

230 CHALLENGER SE CO СТОРОНЫ ПАССАЖИРА  
1. Рукоятка



230 WAKE И 230 CHALLENGER SE СИДЕНЬЕ ВОДИТЕЛЯ

1. Рукоятка

## Регулировка по высоте

### 230 WAKE И 230 CHALLENGER SE

Положение сиденья водителя/пассажира можно отрегулировать по высоте.

Чтобы поднять сиденье, потяните передний рычаг и снимите вес с подушки сиденья. Когда требуемое положение достигнуто, отпустите рычаг.

Чтобы опустить сиденье, потяните передний рычаг и поместите на сиденье вес. Когда сиденье установлено в необходимое положение, отпустите рычаг.

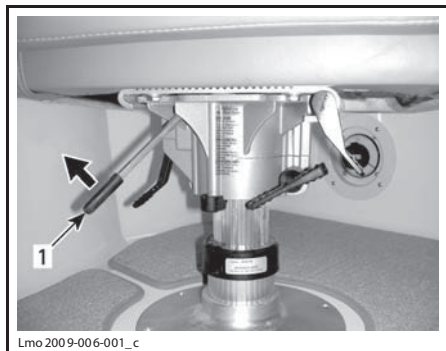

Lmo2009-006-001\_c

1. Рычажка

## Регулировка опорной подушки сиденья

На малом ходу эта подушка позволяет разнообразить позу водителя. Когда подушка поднята вертикально, водитель может управлять катером на малом ходу, стоя между штурвалом и сиденьем.



lmo2009-006-012\_a

ТИПОВОЙ ВАРИАНТ — ПОДНИМИТЕ ОПОРНУЮ ПОДУШКУ

## 2) Сиденья для пассажиров

Во время движения катера все пассажиры должны занять сидячие места.

Под сиденьями пассажиров по обоим бортам расположены багажные отделения.

### ⚠ ПРЕДОСТЕРЕЖЕНИЕ

**Во время движения запрещается вставать или садиться на борт катера. На беспокойной воде держитесь за рукоятки и поручни.**

## Типовой вариант открытия подушки сиденья

Чтобы получить доступ к багажному отделению, поднимите переднюю часть подушки сиденья.



lmo2009-006-008

ТИПОВОЙ ВАРИАНТ — ПОДУШКА СИДЕНЬЯ ОТКРЫТА

## Боковые сиденья для пассажиров и багажные отделения

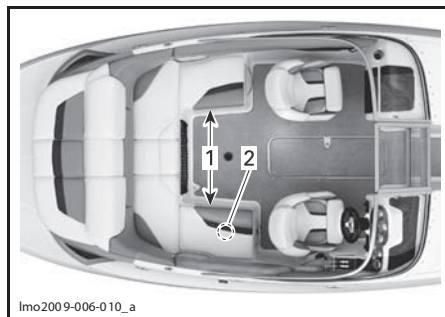

lmo2009-006-010\_a

### 230 CHALLENGER И 230 CHALLENGER SE

1. Боковые сиденья и багажные отделения
2. Портативный холодильник

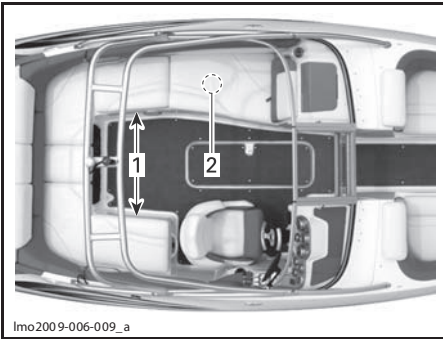

lmo2009-006-009\_a

**230 CHALLENGER И 230 WAKE**

1. Боковые сиденья и багажные отделения
2. Портативный холодильник

Балластные резервуары располагаются под подушками боковых кормовых сидений и в отделении для лыж.

**ВНИМАНИЕ** Не храните какие-либо предметы в отделениях балластных резервуаров. Предметы могут повредить резервуары.

**ВНИМАНИЕ** Прежде чем приступить к заполнению балластного резервуара, убедитесь, что в соответствующих багажных отделениях отсутствуют какие-либо предметы.

**Задние сиденья и багажные отделения**

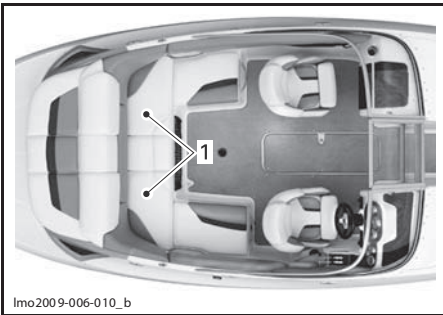

lmo2009-006-010\_b

**230 CHALLENGER И 230 CHALLENGER SE**

1. Задние сиденья и багажные отделения

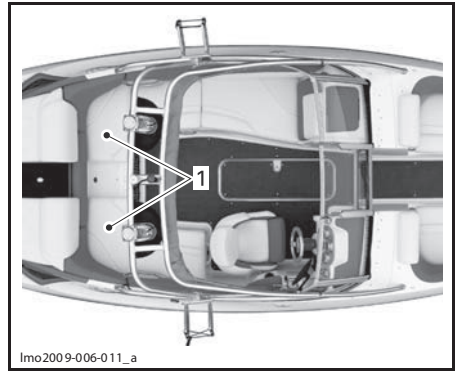

lmo2009-006-011\_a

**230 CHALLENGER И 230 WAKE**

1. Задние сиденья и багажные отделения

Освободите гибкий фиксатор, чтобы получить доступ в багажное отделение, расположенное под подушкой сиденья.

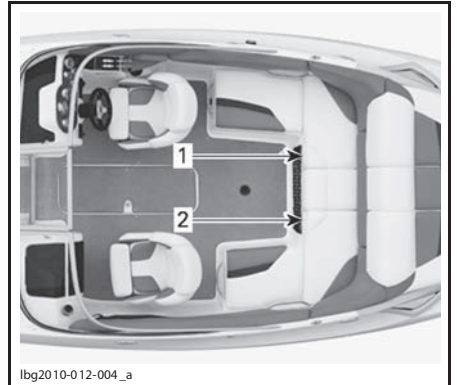

lbg2010-012-004\_a

1. Под подушкой правого сиденья
2. Под подушкой левого сиденья



lbg2010-012-002\_a

**ГИБКИЙ ФИКСАТОР**

Гибкие фиксаторы должны быть закреплены перед началом буксировки катера на прицепе или перед началом движения.

### **⚠ ПРЕДОСТЕРЕЖЕНИЕ**

**Обеспечьте надёжное крепление задних боковых и любых других съёмных подушек сидений, чтобы исключить возможность их падения во время движения катера или при его транспортировке на прицепе.**

## **3) Носовые сиденья**

### **⚠ ПРЕДОСТЕРЕЖЕНИЕ**

**Пассажиры не должны располагаться на сиденьях, находящихся в носовой части катера, если скорость движения превышает 8 км/ч.**

Не забывайте держаться за поручни.

### **Багажное отделение под носовым сиденьем**

Поднимите переднюю часть подушки сиденья, чтобы открыть багажное отделение.



ТИПОВОЙ ВАРИАНТ — ВИД С ПРАВОГО БОРТА

## **4) Выключатель электропитания от аккумуляторной батареи**

Выключатель полностью обесточивает электрооборудование катера.

Когда выключатель находится в положении OFF, отключаются ВСЕ электрические и электронные приборы, за исключением трюмного насоса и радиоприемника. Если выключатель находится в положении OFF, трюмный насос **будет** функционировать в автоматическом режиме.

Чтобы обеспечить возможность запуска двигателей и эксплуатации электроприборов, выключатель должен находиться в положении ON.

**ВНИМАНИЕ** Прежде чем перевести выключатель в положение OFF, остановите двигатели.



1. Выключатель электропитания от аккумуляторной батареи

Рекомендуется устанавливать выключатель в положение OFF при выполнении операций технического обслуживания в моторном отсеке, работе с электрооборудованием, при транспортировке, а также во время кратковременного хранения.

**ВНИМАНИЕ** Когда катер пришвартован и выключатель находится в положении OFF, при поступлении в трюм воды запустится трюмный насос.

## **5) Перчаточные ящики**

**ВНИМАНИЕ** Движение катера с открытой крышкой перчаточного ящика запрещено.

Удобное отделение для хранения личных вещей.

**ПРИМЕЧАНИЕ:** Прежде чем начать движение, запирайте крышку перчаточного ящика.

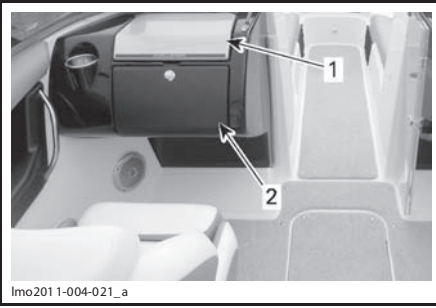

lmo201 1-004-021\_a

**ТИПОВОЙ ВАРИАНТ — 230 CHALLENGER**

1. Нижний перчаточный ящик
2. Верхний перчаточный ящик

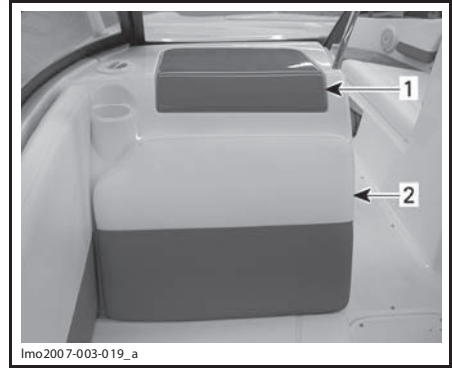

lmo200 7-003-019\_a

**ТИПОВОЙ ВАРИАНТ — 230 WAKE**

1. Перчаточный ящик
2. Багажное отделение

**ПРИМЕЧАНИЕ:** Чтобы получить доступ в багажное отделение, поднимите спинку сиденья вверх.



lmo201 1-004-022



lmo200 7-003-020

**БАГАЖНОЕ ОТДЕЛЕНИЕ — 230 WAKE**

**7) Носовое багажное отделение**

**ВНИМАНИЕ** Не оставляйте хрупкие предметы в носовом багажном отделении. Во время движения носовое багажное отделение должно быть закрыто.

Большое и удобное багажное отделение предназначено для хранения якоря, спасательных жилетов, полотенец и пр.

Чтобы открыть крышку, поднимите запорное кольцо и осторожно полностью поднимите крышку, пока её движение не будет остановлено пневматическим упором.

Также катер оборудован водителем перчаточным ящиком. Он располагается непосредственно над информационным центром.



lmo201 1-004-023

**6) Консольное багажное отделение**

**ВНИМАНИЕ** Движение катера с открытой крышкой багажного отделения запрещено.

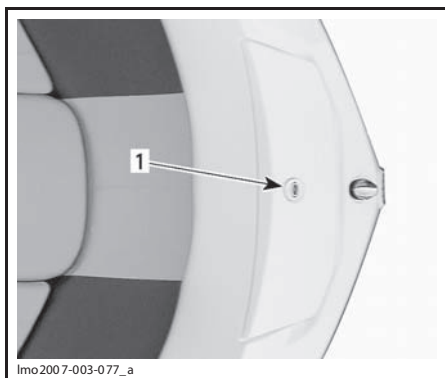

1. Защёлка

Чтобы закрыть, поднимите кольцо защёлки и медленно опустите крышку.

**ПРИМЕЧАНИЕ:** Обязательно проверьте фиксацию крышки носового багажного отделения.

## 8) Палубное багажное отделение

Удобное, запираемое багажное отделение предназначено для хранения водных лыж, весел, якоря, канатов и пр.

Для отпирания палубного багажного отделения используйте ключ, который входит в комплект поставки катера.

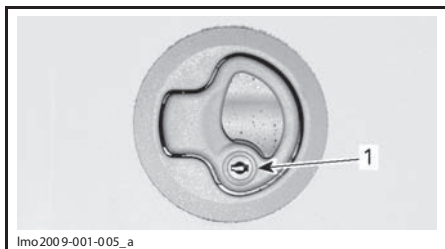

ТИПОВОЙ ВАРИАНТ

1. Замок

**ВНИМАНИЕ** Не оставляйте в палубном багажном отделении тяжёлые и хрупкие предметы. Во время движения катера палубное багажное отделение должно быть закрыто.

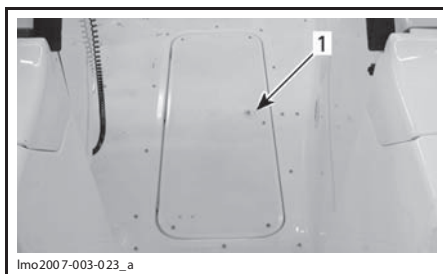

ТИПОВОЙ ВАРИАНТ

1. Потяните защёлку и поднимите крышку

Поднимите кольцо защёлки и осторожно открывайте крышку, пока её движение не будет остановлено пневматическим упором.

На спокойной воде полностью поднятая крышка удерживается в открытом положении.

Чтобы закрыть, поднимите кольцо защёлки и медленно опустите крышку.

Прежде чем начать движение, всегда закройте крышку палубного багажного отделения. При необходимости запирайте.

**ВНИМАНИЕ** Не заполняйте балластные резервуары водой, если в палубном багажном отделении находятся какие-либо предметы.

## 9) Заднее багажное отделение/крышка моторного отсека/запорная рукоятка

Кормовое багажное отделение удобно для хранения крупных личных вещей. Отлично подходит для хранения спасательных жилетов, полотенец, продуктов питания и пр.

Запорная рукоятка располагается в перчаточном ящичке/багажном отделении.



lmo2008-006-016\_a

230 CHALLENGER/SE

1. Запорная рукоятка

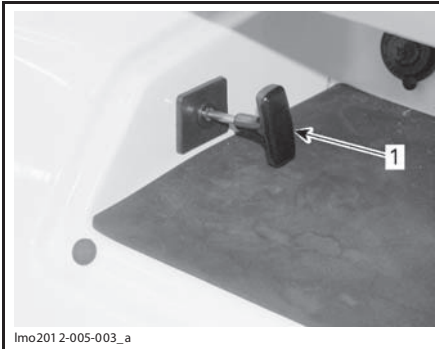

lmo2012-005-003\_a

230 CHALLENGER SP/230 WAKE

1. Запорная рукоятка

Потяните вверх и поверните запорную рукоятку, чтобы отпереть защёлку. Поворачивание запорной рукоятки зафиксирует её в этом положении. Поднимите крышку багажного отделения, пневматический упор будет удерживать её в полностью открытом положении.

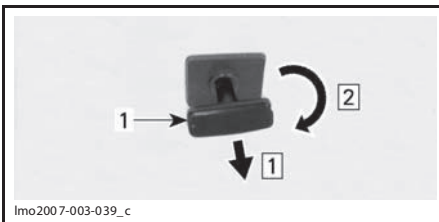

lmo2007-003-039\_c

ТИПОВОЙ ВАРИАНТ

Шаг 1: Потянуть

Шаг 2: Повернуть

1. Запорная рукоятка

Откройте запорную рукоятку, прежде чем закрыть крышку.

**ВНИМАНИЕ** Не оставляйте в багажном отделении тяжёлые и хрупкие предметы. Во время движения катера крышка кормового багажного отделения должна быть закрыта и заперта.

**⚠ ПРЕДОСТЕРЕЖЕНИЕ**

Перед погрузкой катера на причеп закройте и надёжно закройте крышку кормового багажного отделения.

Багажный поддон

**ВНИМАНИЕ** МАКСИМАЛЬНАЯ НАГРУЗКА на поддон багажного отделения не должна превышать 22,5 кг.

Съёмный поддон багажного отделения открывает доступ в моторный отсек. Возьмитесь за рукоятки и поднимите вверх.

**⚠ ПРЕДОСТЕРЕЖЕНИЕ**

Когда поддон багажного отделения поднят или снят, будьте особенно осторожны — не прикасайтесь к деталям электрооборудования во время пуска двигателей или движения катера. Никогда не оставляйте какие-либо предметы, тряпки, инструмент и т. д. в моторном отсеке или трюме.

Убедитесь, что запорный трос вернулся в положение фиксации, затем плотно, с усилием опустите крышку багажного отделения до срабатывания запорного механизма.

**10) Поручни**

Пассажиры могут держаться за эти поручни во время движения катера.

Несмотря на наличие поручней, не предпринимайте рискованные маневры, в результате которых пассажиры или сам водитель могут оказаться в воде.

**ВНИМАНИЕ** Поручни не предназначены для буксирования. Не поднимайте катер за эти поручни.

Расположение поручней показано на рисунках в начале этого раздела.

## 11) Кормовые поручни

Эти поручни используются при посадке на катер.

**ВНИМАНИЕ** Поручни не предназначены для буксирования. Не поднимайте катер за эти поручни.

## 12) Посадочная площадка

Эти площадки с противоскользящим покрытием используются при посадке на борт катера с носа или кормы (в зависимости от модели катера).

### ⚠ ПРЕДОСТЕРЕЖЕНИЕ

Во время использования посадочной площадки двигателя катера должны быть остановлены. Не приближайтесь к соплам водомётных движителей и решёткам водозабора.

## 13) Трап

### ⚠ ПРЕДОСТЕРЕЖЕНИЕ

При пользовании любым трапом двигателя должны быть остановлены. Не пользуйтесь трапом, когда катер находится в движении. Не приближайтесь к водомётному движителю. Трап рассчитан только на одного человека. Не используйте трап для буксировки, ныряния или прыжков.

**ВНИМАНИЕ** Во избежание повреждений не следует использовать трапы, когда катер поднят из воды.

### Задний трап

Трап, расположенный под посадочной площадкой, позволяет облегчить подъём на борт катера из воды.

Потяните резиновый фиксатор, чтобы освободить трап.

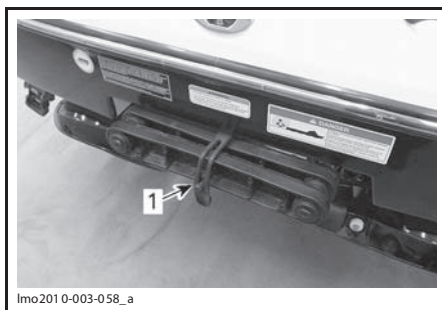

1. Резиновый фиксатор

Вытяните трап назад, после чего опустите его вниз.



ТРАП ОПУЩЕН

Чтобы убрать трап, установите его в горизонтальное положение, сдвиньте вперёд и зафиксируйте резиновым фиксатором.

## 14) Огни

### Носовые огни

Наличие красного и зелёного носовых огней является обязательным. См. «**ВЫКЛЮЧАТЕЛЬ ХОДОВЫХ ОГНЕЙ**» в текущем разделе.

### Кормовой фонарь

#### 230 CHALLENGER

Для установки обязательного кормового фонаря белого цвета предназначен специальный электрический разъем.

**ПРИМЕЧАНИЕ:** С таким расположением ходовых огней после заката этот катер может использоваться только во внутренних водах.

Откройте замок кормового фонаря, как показано на рисунке.



F09L5TY

*СДВИНУТЬ В УКАЗАННОМ НАПРАВЛЕНИИ*

Наверните на соединительную муфту, как показано на рисунке.

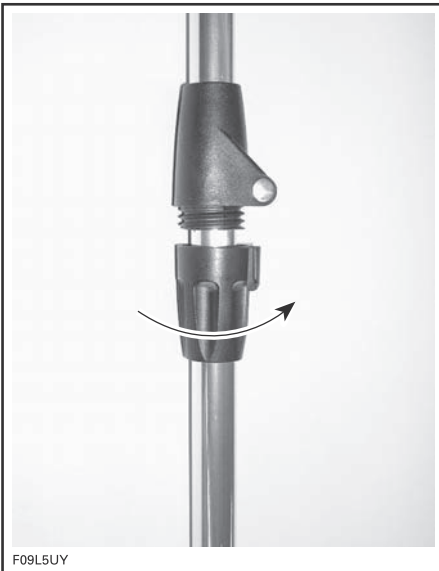

F09L5UY

Поднимите крышку разъёма.

Вставьте опору в отверстие разъёма. Следите за совмещением шпоночной канавки в отверстии и винтовой головки опоры.

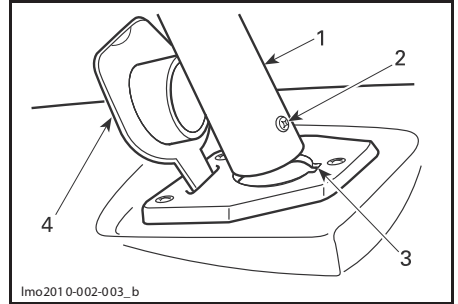

lmo201 0-002-003\_b

1. Опора кормового фонаря
2. Винтовая головка опоры
3. Шпоночная канавка
4. Крышка разъёма

Надавите с усилием, чтобы соединить электрический разъем.

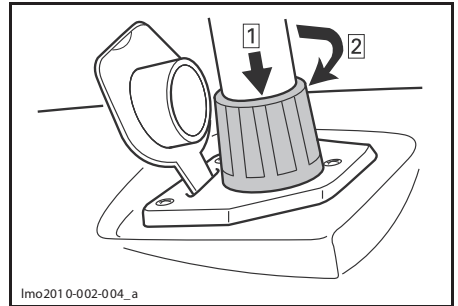

lmo201 0-002-004\_a

*Шаг 1: Надавите вниз*

*Шаг 2: Поверните по часовой стрелке, чтобы зафиксировать*

Проверьте функционирование фонаря. См. «**ВЫКЛЮЧАТЕЛЬ ХОДОВЫХ ОГНЕЙ**» в текущем разделе.

Надавите стопорное кольцо вниз. Поверните до запираения. Возможно, кольцо придётся поворачивать, чтобы попасть в отверстие.

### **230 CHALLENGER И 230 WAKE**

Наличие кормового фонаря белого цвета является обязательным.

Кормовой фонарь устанавливается на верхней части тента.

Отпустив пластиковый маховичок, поднимите фонарь в вертикальное положение.

Для того чтобы зафиксировать фонарь в этом положении, заверните пластиковый маховичок.

Подсоедините оба разъёма кормового фонаря.

Проверьте работу кормового огня, см. «**ВЫКЛЮЧАТЕЛЬ ХОДОВЫХ ОГНЕЙ**».

### Палубные огни

**ВНИМАНИЕ** Длительная работа палубных огней при выключенном двигателе может привести к быстрому разряду аккумуляторной батареи.

Палубные огни включают в тёмное время суток. Палубные огни помогают пассажирам ориентироваться при посадке и создают комфортную обстановку на судне.



lmo2007-003-012

#### ПАЛУБНЫЕ ОГНИ

### 15) Фонари, устанавливаемые на буксирной башне

#### 230 WAKE

Фонари матового света располагаются под буксирной башней и могут иметь рассеиватели синего, красного или белого цветов.

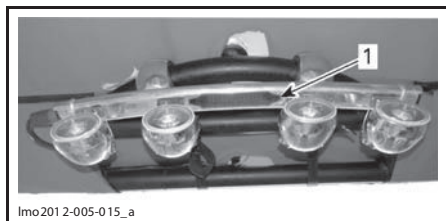

lmo2012-005-015\_a

1. Фонари матового света — расположенные под буксирной башней

Четыре фонаря располагаются под буксирной башней для обеспечения хорошего освещения катера.

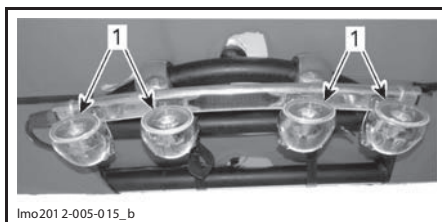

lmo2012-005-015\_b

1. Фонари под буксирной башней

### 16) Радиоприёмник

Для получения подробной информации, касающейся использования устройства, обращайтесь у Руководству по эксплуатации, предоставленному производителем.

**ВНИМАНИЕ** Длительное использование радиоприёмника при неработающих двигателях приводит к быстрому разряду аккумуляторной батареи.



lmo2011-004-030

#### РАДИОПРИЁМНИК

### 17) Пульт управления радиоприёмником

Пульт дистанционного управления радиоприёмником, расположенный на правой стороне посадочной площадки, является стандартным оборудованием.

Более подробная информация, касающаяся эксплуатации пульта дистанционного управления, приведена в документации, предоставленной производителем устройства.

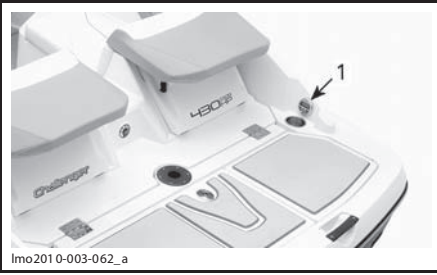

1. Пульт управления радиоприёмником

## 18) Разъём для подключения внешних аудиоустройств/разъём USB

Данный катер оборудован разъёмом для подключения внешних аудиоустройств и разъёмом USB. Эти разъёмы располагаются в перчаточном ящике водителя.

К указанным разъёмам могут подключаться внешние аудиоустройства, например, CD- или MP3-проигрыватели для воспроизведения через штатную аудиосистему.

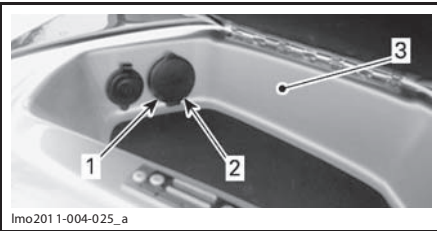

В ПЕРЧАТОЧНОМ ЯЩИКЕ

1. Разъём для подключения внешних аудиоустройств
2. Разъём USB
3. Перчаточный ящик

**ПРИМЕЧАНИЕ:** Когда разъёмы не используются, устанавливайте защитную крышку на место.

## 19) Электрические розетки (12 В)

Две электрические розетки, предназначенные для подключения дополнительного оборудования, например, мобильного телефона или других портативных устройств, напряжение питания которых составляет 12 В.

Одна электрическая розетка располагается в перчаточном ящике со стороны водителя. Другая электрическая розетка располагается в верхнем перчаточном ящике со стороны пассажира.

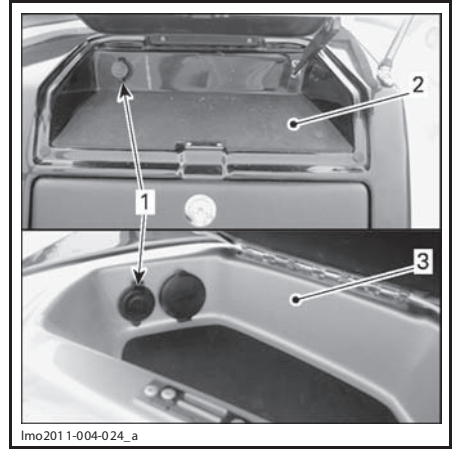

lmo201 1-004-024\_a

РАСПОЛОЖЕНИЕ ЭЛЕКТРИЧЕСКОЙ РОЗЕТКИ (12 В)

1. Электрическая розетка (12 В)
2. Перчаточный ящик со стороны пассажира
3. Перчаточный ящик со стороны водителя (верхний)

**ВНИМАНИЕ** Если Вы не пользуетесь розеткой, обязательно закройте её защитной крышкой.

**ВНИМАНИЕ** Длительное использование электрической розетки при не работающем двигателе приводит к быстрому разряду аккумуляторной батареи.

## 20) Палубные дренажные отверстия

Через эти отверстия сливается дождевая вода, потеки и разливы воды, оставшейся после уборки судна и т. п.

Не допускайте засорения отверстий.

## 21) Трюмная сливная пробка

Пробка сливного отверстия позволяет слить воду из трюма.

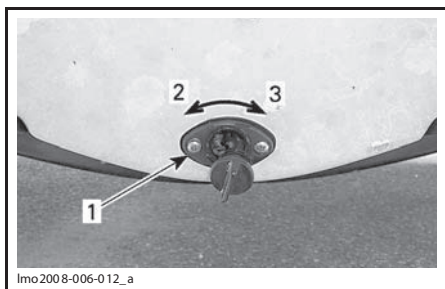

lmo200 8-006-012\_a

1. Пробка сливного отверстия
2. Отпустить
3. Затянуть

## 22) Дверца прохода/ветрового стекла

### ▲ ОСТОРОЖНО

- Будьте предельно внимательны при обращении с дверцей.
- Оберегайте руки от опасных контактов с конструкциями катера.
- Дверца должна быть заперта.
- Во время транспортировки дверца должна быть надёжно зафиксирована.

Для вашего удобства, можно выдвинуть дверцу из боковой части консоли водителя, чтобы отклонить потоки воздуха, идущие с носа катера.

Чтобы открыть дверцу, воспользуйтесь ручкой.

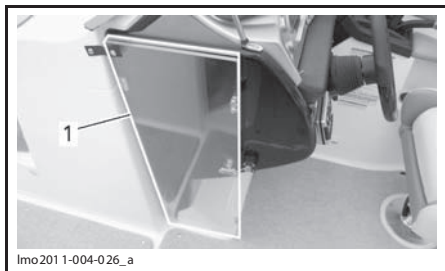

lmo201 1-004-026\_a

ТИПОВОЙ ВАРИАНТ

1. Складная дверца

**ВНИМАНИЕ** Открытая дверца также должна быть зафиксирована на левой консоли с помощью защёлки.

Для ещё большего комфорта, когда дверца открыта, потяните складываемое ветровое стекло и зафиксируйте его защёлками, которые находятся на опорах стекла.

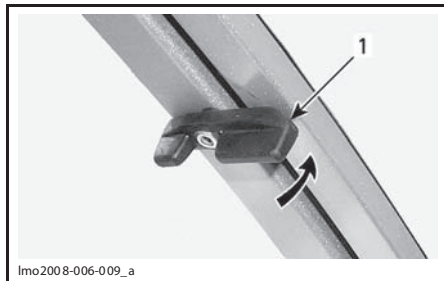

lmo200 8-006-009\_a

ТИПОВОЙ ВАРИАНТ

1. Защёлка ветрового стекла

## 23) Подстаканники

Удобное место для хранения безалкогольных напитков.

### ▲ ПРЕДОСТЕРЕЖЕНИЕ

Употребление алкогольных напитков на борту запрещено. Не оставляйте бутылки, банки и т. п. в подстаканнике при сильном волнении на воде и/или при большой скорости катера.



lmo200 7-003-006



1. Подстаканник

## 24) Носовая и кормовые буксирные петли

### Носовая петля

Петли предназначены для швартовки, буксирования и крепления катера в транспортном положении.



1. Носовая петля

### Кормовая петля

Петли предназначены для швартовки, буксирования и крепления катера в транспортном положении.



1. Кормовая петля

## 25) Швартовные петли

При швартовке катера рекомендуется использовать обе петли: носовую и кормовую. Для защиты катера от повреждений желательно, чтобы причал имел герметичный, пневматический привальный брус.

**ВНИМАНИЕ** Запрещается использовать швартовные петли для буксировки и подъема катера из воды.

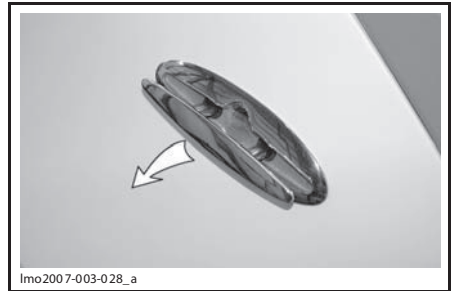

МОДЕЛИ CHALLENGER SE И WAKE

## 26) Узлы крепления принадлежностей для занятий водным спортом

Ещё раз внимательно прочтите главу «ВОДНЫЙ СПОРТ» раздела «ИНФОРМАЦИЯ ПО БЕЗОПАСНОСТИ» настоящего Руководства.

### ⚠ ПРЕДОСТЕРЕЖЕНИЕ

«Тик-сёрфинг» — очень опасный вид водного спорта, так как спортсмены близко подходят к корме катера и оказываются в зоне, насыщенной выхлопными газами двигателя. Опасность отравления угарным газом весьма велика. В результате возникает пространственная дезориентация, головокружение, сонливость и человек теряет сознание. Если спортсмен при этом не надевает ИСЖ, то этот новый вид спортивных развлечений становится смертельно опасным.

### ⚠ ПРЕДОСТЕРЕЖЕНИЕ

Во время буксировки надувного плавсредства, воднолыжника или вейкбордиста присутствие наблюдателя обязательно. Не развивайте скорость больше, чем требуется для буксировки воднолыжника. Следуйте указаниям наблюдателя.

### ⚠ ПРЕДОСТЕРЕЖЕНИЕ

Буксировка надувного плавсредства, воднолыжника или вейкбордиста изменяет поведение катера на воде, поэтому управление им требует особого умения. Не совершайте резких, неожиданных маневров, если к этому не вынуждают особые обстоятельства. Не приближайтесь к причалам, другим судам и иным объектам. Примите во внимание, что провисание буксировочного фала при выполнении крутого поворота или движении по кругу может привести к получению тяжёлых травм. Буксировочный фал может обмотаться вокруг шеи или конечностей.

#### Буксирный крюк

Обеспечивает возможность крепления буксировочного троса.



lmo201 2-005-016

**ВНИМАНИЕ** Использование крюка для буксировки других судов не допускается.

Буксирная башня (если предусмотрена)

Обеспечивает возможность крепления буксировочного троса.

### ⚠ ПРЕДОСТЕРЕЖЕНИЕ

Буксировка надувного плавсредства, воднолыжника или вейкбордиста изменяет поведение катера на воде, поэтому управление им требует особого умения. Не совершайте резких и неожиданных маневров, если к этому не вынуждают особые обстоятельства. Не приближайтесь к причалам, другим судам и иным объектам. Примите во внимание, что провисание буксировочного фала при выполнении крутого поворота или движении по кругу может привести к получению тяжёлых травм. Буксировочный фал может обмотаться вокруг шеи или конечностей.

**ВНИМАНИЕ** Во время эксплуатации катера или при буксировке башня должна быть поднята и надёжно закреплена. Следите за тем, чтобы буксирная башня не задевала причальные сооружения, пролёты мостов, линии электропередачи и другие объекты. Недопустимо использование элементов буксирной башни для швартовки.

#### Опускание башни

Опускание башни может быть полезно при хранении катера или для уменьшения высоты катера при прохождении под мостами на низкой скорости.

**ПРИМЕЧАНИЕ:** Для кратковременного опускания буксирной башни предусмотрена защитная накладка. Разместите накладку на передней части буксирной башни в момент её касания ветрового стекла и осторожно опустите башню на стекло.

**ВНИМАНИЕ** Для длительного хранения используйте специальные кронштейны. Никогда не используйте кронштейны или защитную накладку во время буксировки.

**▲ ОСТОРОЖНО** Во избежание получения травмы никогда не опускайте буксировочную башню в одиночку. Попросите кого-нибудь оказать вам помощь.

Порядок опускания башни:

1. Помощник должен поддерживать переднюю часть башни.
2. Работая с левой стороны башни, поверните рукоятку на  $\frac{3}{4}$  оборота против часовой стрелки в положение UNLOCK.

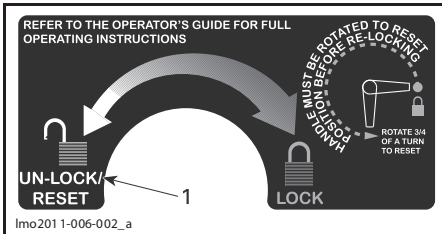

1. Положения UNLOCK/RESET (левая сторона)

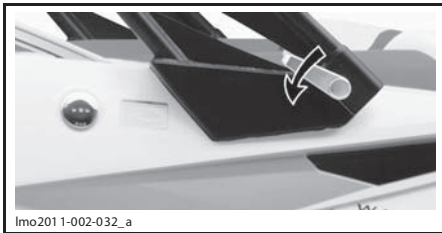

ПОВЕРНИТЕ РУКОЯТКУ НА  $\frac{3}{4}$  ОБОРОТА ПРОТИВ ЧАСОВОЙ СТЕЛКИ (ЛЕВАЯ СТОРОНА)

3. Работая с правой стороны башни, поверните рукоятку на  $\frac{3}{4}$  оборота **ПО ЧАСОВОЙ СТЕЛКЕ** в положение UNLOCK.

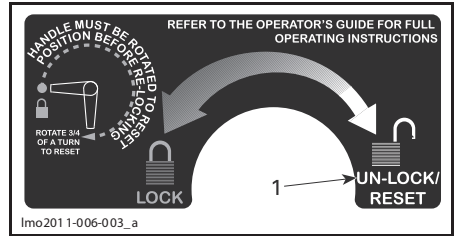

1. Положения UNLOCK/RESET (правая сторона)

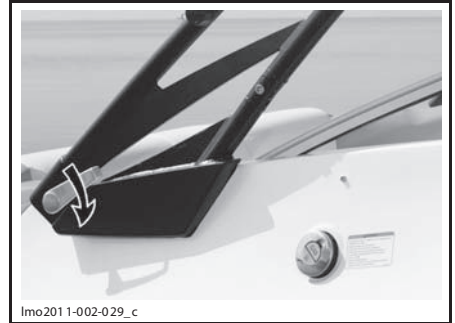

ПОВЕРНИТЕ РУКОЯТКУ НА  $\frac{3}{4}$  ОБОРОТА ПО ЧАСОВОЙ СТЕЛКЕ (ПРАВая СТОРОНА)

4. Осторожно опускайте и придерживайте башню.



ТИПОВОЙ ВАРИАНТ — ОПУСКАНИЕ БАШНИ

**ПРИМЕЧАНИЕ:** Используйте крепёжные кронштейны и винты (входят в комплект поставки катера) для крепления башни.

5. Вставьте и зафиксируйте крюк крепёжного кронштейна в креплении башни на катере.

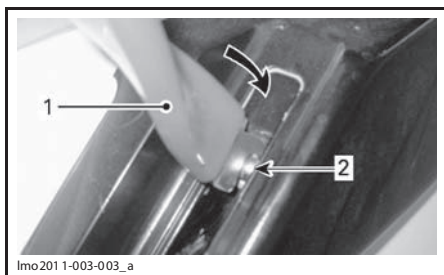

**КРЕПЁЖНЫЙ КРОНШТЕЙН В КРЕПЛЕНИИ БАШНИ**

1. Крюк крепёжного кронштейна
2. Палец крепления

6. Закрепите другой конец кронштейна на нижнем конце опоры с помощью крепёжных винтов.

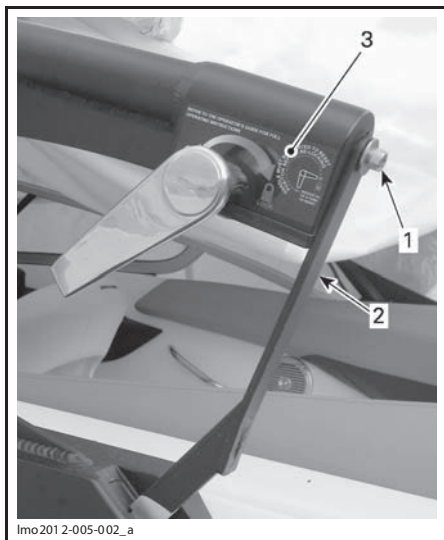

1. Маховичок
2. Крепёжный кронштейн (верхний конец)
3. Конец опоры

**ПРИМЕЧАНИЕ:** В случае крепёжного кронштейна с двумя отверстиями, используйте верхнее.



*Крепёжный кронштейн установлен*

7. Выполните установку крепёжного кронштейна с другой стороны.

**ВНИМАНИЕ** Когда башня опущена вниз, всегда используйте крепёжные кронштейны и не увеличивайте скорость движения выше 16 км/ч. Не буксируйте катер, когда башня опущена вниз.

**Подъём башни**

Во время движения или при транспортировке катера башня должна находиться в верхнем положении.

Помощник должен поддерживать переднюю часть башни.

1. Снимите с буксирной башни и сохраните для дальнейшего использования крепёжные кронштейны.
2. Убедитесь, что рукоятки, расположенные с обеих сторон башни, установлены в положение UNLOCK. Если это не так, рукоятки должны быть повернуты в положение RESET, прежде чем разблокировать башню.

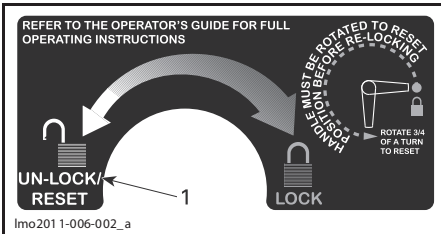

1. Положение UNLOCK/RESET (левая сторона)

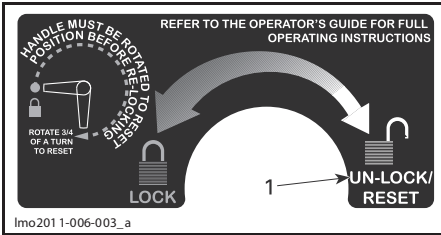

1. Положение UNLOCK/RESET (правая сторона)

3. Установите башню в верхнее положение.



ТИПОВОЙ ВАРИАНТ — БАШНЯ ПОДНЯТА

4. С обеих сторон, поверните рукоятку на  $\frac{3}{4}$  оборота в положение LOCK.

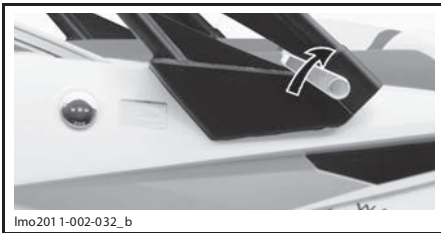

ЛЕВАЯ СТОРОНА — ПОВЕРНИТЕ РУКОЯТКУ НА  $\frac{3}{4}$  ОБОРОТА ПО ЧАСОВОЙ СТРЕЛКЕ В ПОЛОЖЕНИЕ LOCK



ПРАВАЯ СТОРОНА — ПОВЕРНИТЕ РУКОЯТКУ НА  $\frac{3}{4}$  ОБОРОТА ПРОТИВ ЧАСОВОЙ СТРЕЛКИ В ПОЛОЖЕНИЕ LOCK

**▲ ОСТОРОЖНО** Прежде чем приступить к буксировке или эксплуатации катера, убедитесь, что башня с обеих сторон надёжно закреплена.

## 27) Система обогрева ТОЛЬКО 230 WAKE

Катер оборудован системой, которая, при необходимости, осуществляет обогрев пространства кокпита или людей, занимающихся водным спортом.

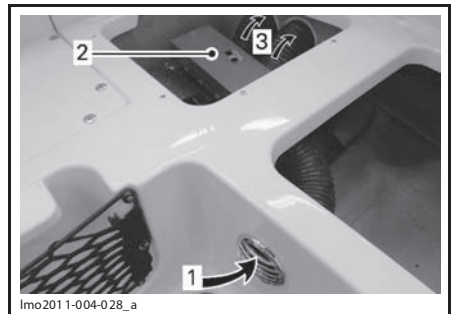

- 1. Воздухозаборник
- 2. Обогреватель
- 3. Отвод воздуха

**ВНИМАНИЕ** Продолжительное использование вентилятора системы обогрева при выключенных двигателях приводит к разряду аккумуляторной батареи.

Трубу, подводящую тёплый воздух, можно при необходимости вытянуть со стороны пассажирских сидений.

Легко потяните за решётку и удлините трубу.

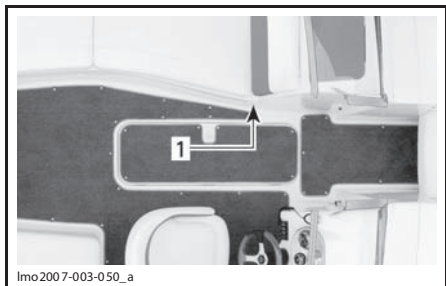

СО СТОРОНЫ ПАССАЖИРА

1. Многофункциональная труба подвода тёплого воздуха

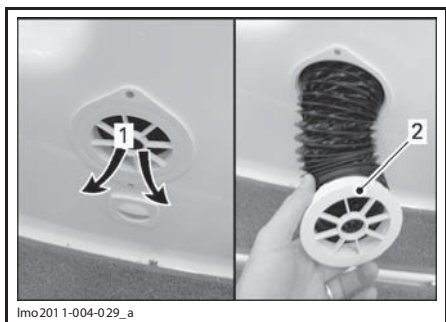

СО СТОРОНЫ ПАССАЖИРА

1. Труба подвода тёплого воздуха
2. Труба подачи тёплого воздуха вытянута

## 28) Водобалластная система ТОЛЬКО 230 WAKE

Заполнение балластного резервуара

**ПРИМЕЧАНИЕ:** Во время заполнения балластных резервуаров катер должен стоять на воде.

**ВНИМАНИЕ** Прежде чем принять балласт, убедитесь, что в соответствующих багажных отделениях отсутствуют какие-либо предметы.

1. Откройте сквозные клапан (-ы) (с правого и левого бортов), расположенные в моторном отсеке.

**ПРИМЕЧАНИЕ:** Клапан открыт, когда его рукоятка находится в вертикальном положении.

**ВНИМАНИЕ** При неправильном открывании клапана компонентам помповой системы могут быть нанесены серьёзные повреждения.

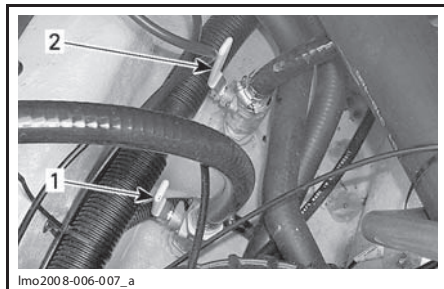

СКВОЗНЫЕ КЛАПАНЫ КОРПУСА В ОТКРЫТОМ ПОЛОЖЕНИИ

1. Резервуар по правому борту
  2. Резервуар по левому борту
2. Откройте сквозной клапан (отделение для хранения лыж) расположенный в задней части отделения для хранения лыж.

Снимите подушки сидений по левому и/или правому борту, чтобы следить за заполнением балластных резервуаров.

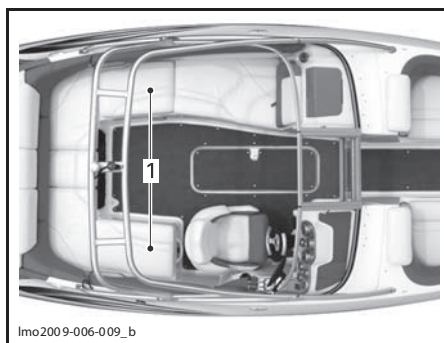

1. Боковые багажные отделения

3. Выберите каким из переключателей Вы будете пользоваться. Переключатели балластных резервуаров находятся на правой стороне водительской консоли или под подлокотником сиденья водителя (в зависимости от модели).
4. Установите переключатель в положение FILL (заполнить). Через 5—7 мин. балластный резервуар будет заполнен водой.

Балласт считается полностью принятым, когда вода начнёт вытекать из отводного штуцера, расположенного над левым/правым бортом.

Следите за уровнем воды в балластных резервуарах на сенсорном дисплее. См. раздел «СЕНСОРНЫЙ ДИСПЛЕЙ (230 WAKE)».

**ВНИМАНИЕ** Настоятельно рекомендуем контролировать заполнение водобалластных резервуаров и выключать помпу до того, как вода начнёт вытекать из отводного штуцера. Определите на глаз, заполнен ли резервуар, и выключите помпу.

**ВНИМАНИЕ** Если во время заполнения водобалластной системы обнаружатся протечки, то трюмный насос автоматически начнёт откачку воды из внутренних полостей катера. Внимательно следите за заполнением балластных резервуаров и не допускайте одновременной работы балластной помпы и трюмного насоса. При обнаружении протечек немедленно выключите помпу водобалластной системы и закройте проходной клапан корпуса. Установите и устранили причину протечки, прежде чем использовать систему снова.

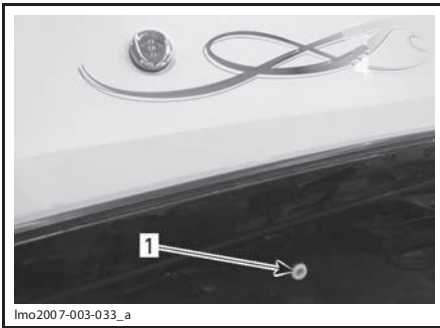

#### ТИПОВОЙ ВАРИАНТ

##### 1. Фитинг балластной системы

5. Когда балластный резервуар заполнится до требуемого уровня, установите переключатель балласта в среднее положение.

Проделайте то же самое с другим балластным резервуаром.

**ПРИМЕЧАНИЕ:** Когда водобалластная система заполнена, сквозные клапаны в моторном отсеке можно не закрывать.

#### Опорожнение балластного резервуара

1. Убедитесь, что сквозные клапаны, расположенные в моторном отсеке, находятся в открытом положении.

**ПРИМЕЧАНИЕ:** Клапан открыт, когда его рукоятка находится в вертикальном положении.

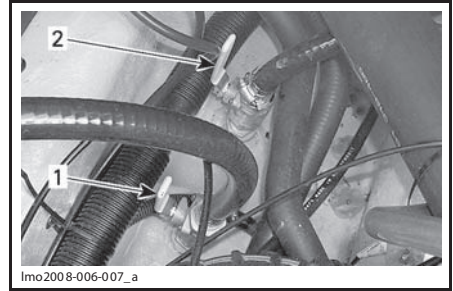

#### СКВОЗНЫЕ КЛАПАНЫ КОРПУСА В ОТКРЫТОМ ПОЛОЖЕНИИ

1. Резервуар по правому борту
2. Резервуар по левому борту

2. Убедитесь, что сквозной клапан, расположенный в отделении для хранения лыж, находится в открытом положении.

3. Выберите каким из переключателей вы будете пользоваться. Переключатели балластных резервуаров находятся на правой стороне водительской консоли или под подлокотником сиденья водителя.

4. Установите переключатель управления балластными баками в положение ЕМРТУ (опорожнить). Когда балластный резервуар будет опорожнён, вы услышите характерный звук и увидите выходящие в воду воздушные пузыри.

5. Закройте сквозной клапан корпуса.

Проделайте то же самое с другим балластным резервуаром.

**ВНИМАНИЕ** Настоятельно рекомендуем закрывать этот клапан, если водобалластная система не используется. Чтобы в случае какой-либо неисправности вода не залила катер и не нанесла ему серьёзных повреждений.

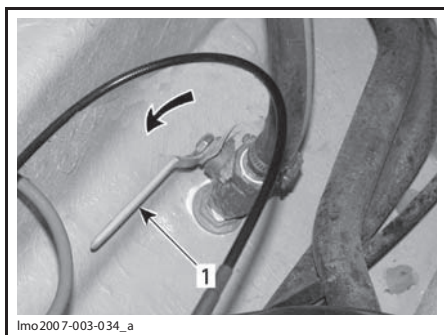

ТИПОВОЙ ВАРИАНТ — СКВОЗНОЙ КЛАПАН КОРПУСА

1. Закрытое положение

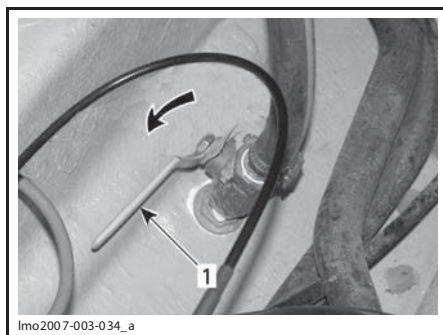

ТИПОВОЙ ВАРИАНТ — СКВОЗНОЙ КЛАПАН КОРПУСА

1. Закрытое положение

### **⚠ ПРЕДОСТЕРЕЖЕНИЕ**

**Не перевозите катер с принятым на борт балластом. Балласт увеличивает нагрузку на прицеп, его ось и шины, что может привести к быстрому износу или поломке прицепа. Кроме того, при наличии балласта центр тяжести гружёного прицепа располагается относительно высоко и это ухудшает его устойчивость при транспортировке катера. Прежде чем погрузить катер на прицеп, полностью опорожните балластные резервуары.**

### **Промывка балластного резервуара**

Промывку всех балластных резервуаров обязательно необходимо выполнять каждый раз после эксплуатации в другом типе воды.

Выполните следующие действия:

1. Надёжно закрепите катер на прицепе.
2. Убедитесь, что сквозные клапаны корпуса, расположенные в моторном отсеке закрыты.

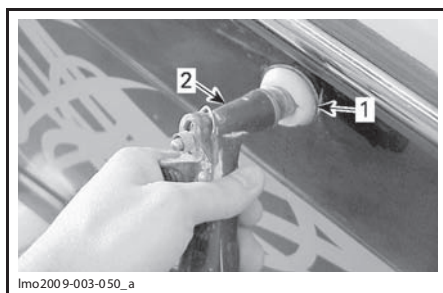

1. Отводной штуцер балластной системы  
2. Распылительная насадка

**ПРИМЕЧАНИЕ:** Каждый балластный резервуар имеет отводной штуцер, расположенный на соответствующей стороне корпуса катера.

4. Когда балластные резервуары заполнятся, откройте сквозные клапаны корпуса.
5. Установите переключатель управления балластными резервуарами в положение EMPTУ (опорожнить).
6. Когда вода перестанет вытекать из нижней части корпуса катера, установите переключатели управления балластными резервуарами в положение OFF (выкл.).
7. Закройте сквозной клапан корпуса.

При необходимости повторите процедуру.

**29) Тент****(ЕСЛИ ПРЕДУСМОТРЕН)**

Тент служит для защиты водителя и пассажиров от капризов погоды: дождя, жарких солнечных лучей и пр.

**⚠ ОПАСНО**

- Отработавшие газы двигателей содержат смертельно опасный угарный газ (СО).
- Установленный тент может стать причиной повышения концентрации отработавших газов в кокпите катера.
- Симптомами отравления угарным газом являются: головная боль, тошнота и головокружение. Не путайте эти симптомы с симптомами морской болезни.

**⚠ ПРЕДОСТЕРЕЖЕНИЕ**

- Старайтесь не прикасаться к тенту, избегайте контактов кожи с его материалом.
- Стропы тента всегда должны быть хорошо натянуты.
- Не используйте тент как опорную поверхность.
- Не используйте тент на скоростях выше 56 км/ч, в противном случае верхняя часть может сломаться или сместиться, что может привести к получению травмы или помешать управлению катером.

**Установка тента**

Расстегните и снимите чехол. Уберите чехол в багажное отделение.



Imo2007-003-079\_a

**РАССТЕГНУТЬ ЧЕХОЛ**

Отстегните растяжки от верхней части фермы тента.



Imo2007-003-080\_a

**ОТСТЕГНУТЬ РАСТЯЖКИ**

Поставьте тент в вертикальное положение. Разложите опорные стойки фермы тента и закрепите их в кронштейнах на корпусе катера.

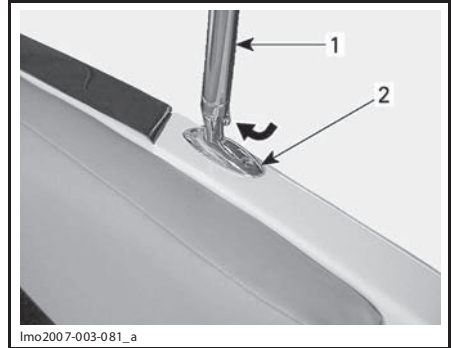

Imo2007-003-081\_a

**УСТАНОВИТЬ И ЗАКРЕПИТЬ**

1. Опорная стойка
2. Кронштейн

Растяните тент к носу катера и закрепите растяжки в проушинах на корпусе катера.

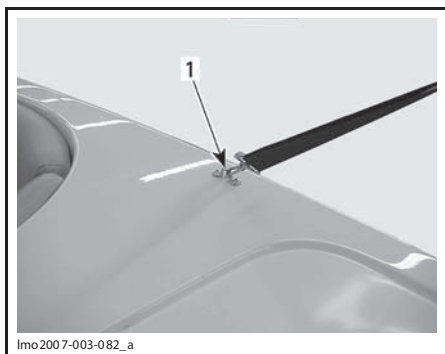

lmo2007-003-082\_a

**1. Закрепить растяжку в проушине**

При необходимости отрегулируйте натяжение растяжек.

**Укладка тента**

**ПРИМЕЧАНИЕ:** Если тент забрызган соленой водой, ополосните его пресной водой и просушите. Перед укладкой тент должен быть хорошо просушен.

Отстегните передние растяжки, сложите переднюю часть тента в направлении кормы.

Если Вы хотите полностью уложить тент на катер, выньте опорные стойки из кронштейнов и сложите в ферму тента.

**ПРИМЕЧАНИЕ:** В комплектацию катера входят низкие опорные стойки. Пользуйтесь этими стойками, если хотите, чтобы тент был натянут над катером ниже.

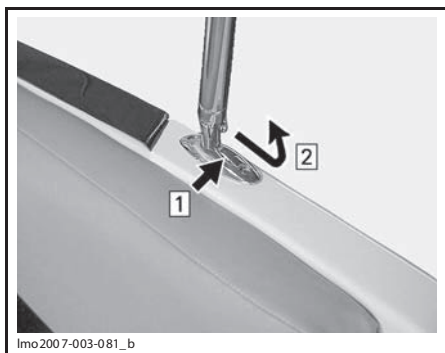

lmo2007-003-081\_b

**Шаг 1:** Нажать на запорное устройство  
**Шаг 2:** Сдвинуть опорную стойку

Аккуратно уложите тент на катер.

Разложите чехол так, чтобы застёжка-молния оказалась на внутренней стороне тента, а начало молнии было обращено к левому борту.



lmo2007-003-079\_a

Сложите растяжки в чехол и медленно застегните его.

**ВНИМАНИЕ** Во избежание повреждений тента и/или корпуса катера рекомендуем оставлять тент, опирающимся на стойки.

**Снятие тента с катера**

Если тент вам не нужен, снимите его с катера, действуя следующим образом:

Снимите детали крепления шарнирной опоры тента.



lmo2007-003-083\_a

**Шаг 1:** Нажать на запорное устройство  
**Шаг 2:** Сдвинуть ферму тента

Работая с помощником, поднимите тент и снимите его.

При установке тента выполните все операции в обратном порядке, обратив особое внимание на правильную ориентацию тента.

### 30) Палубный столик

#### 230 CHALLENGER SE И SP

В транспортном положении крышка стола удобно уложена под крышкой кормового багажного отделения.

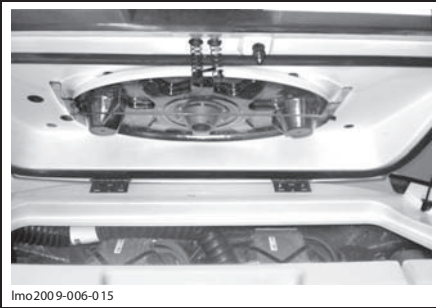

СТОЛ В СЛОЖЕННОМ ПОЛОЖЕНИИ

Освободите опору стола и вставьте её в гнездо, которое имеется в настиле палубы. Аккуратно вращая опору, плотно посадите её в гнездо.

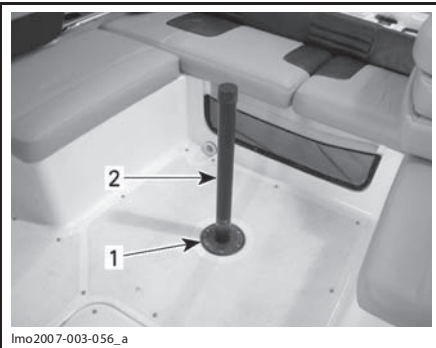

ТИПОВОЙ ВАРИАНТ

1. Гнездо для опоры стола
2. Опора стола

Отпустите крепёжные ремни, снимите крышку и соедините её с опорой стола.



ТИПОВОЙ ВАРИАНТ — ПАЛУБНЫЙ СТОЛИК УСТАНОВЛЕН

Закройте крышку багажного отделения.

#### Снятие палубного столика

Снятие палубного столика осуществляется в порядке, обратном снятию.

#### **⚠ ПРЕДОСТЕРЕЖЕНИЕ**

**Прежде чем начать движение, палубный столик должен быть убран.**

### 31) Держатель для вейкборда

#### 230 WAKE

На буксирной стойке имеются специальные держатели для вейкборда.

Держатели для вейкборда легко устанавливаются в нужное положение благодаря использованию фиксирующей рукоятки.

**ПРИМЕЧАНИЕ:** Держатели для вейкборда также могут быть наклонены в горизонтальной плоскости с помощью шестигранного ключа 9,5 мм.

Закрепите вейкборд в держателе с помощью эластичного шнура.

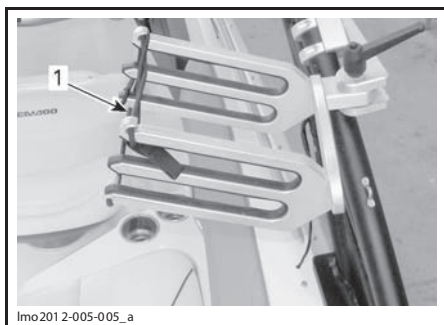

ТИПОВОЙ ВАРИАНТ  
1. Эластичный шнур

**ВНИМАНИЕ** Прежде чем приступить к транспортировке, сложите и закрепите держатели для вейкборда внутри катера.

### 32) Дополнительные багажные ячейки

Удобные багажные ячейки, расположенные на носу и корме катера, предназначены для хранения небольших предметов, которые всегда желательно иметь под рукой.

#### **⚠ ПРЕДОСТЕРЕЖЕНИЕ**

**Не оставляйте в багажных ячейках тяжёлые и хрупкие предметы.**



ТИПОВОЙ ВАРИАНТ

### 33) Ветровое стекло

Ветровое стекло защищает водителя и пассажиров от порывов ветра.

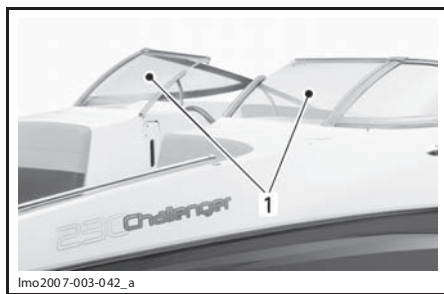

lmo2007-003-042\_a

1. Ветровое стекло

### 34) Пульт дистанционного управления овальной формы

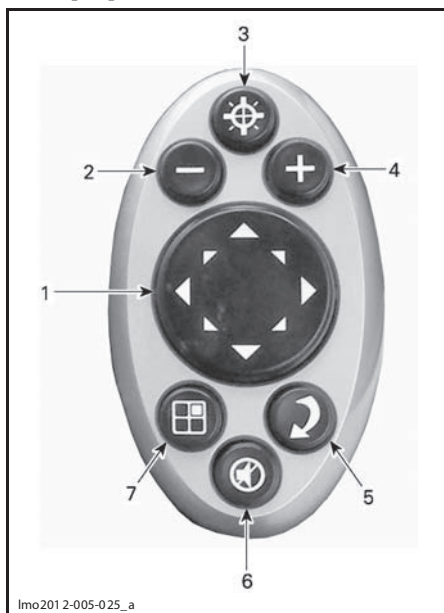

lmo201 2-005-025\_a

1. Пульт управления навигационной системой
2. Уменьшение громкости
3. Меню навигатора
4. Увеличение громкости
5. Enter
6. Выключение громкости радиоприемника
7. Выход из меню навигационной системы

Чтобы войти в меню навигатора, используя пульт дистанционного управления овальной формы:

Нажмите на кнопку входа в меню навигационной системы.

Чтобы выйти из меню навигационной системы с использованием пульта дистанционного управления овальной формы:

Нажмите на кнопку выхода из меню навигационной системы.

### 35) Автоматический огнетушитель

#### ТОЛЬКО МОДЕЛИ SE

На случай возникновения возгорания в моторном отсеке катер оборудован автоматическим огнетушителем, расположенным в моторном отсеке.

**ПРИМЕЧАНИЕ:** На боковой части палубы имеется сигнальная лампа.

**ПРИМЕЧАНИЕ:** Разбрызгивание небольшого количества огнегасящего состава в целях проверки исправности огнетушителя категорически запрещено. Так как после этого, в критический момент, огнетушитель может не сработать.

#### **⚠ ПРЕДОСТЕРЕЖЕНИЕ**

**В случае пожара не открывайте моторный отсек. Остановите двигателя.**

Для получения дополнительной информации обратитесь к Руководству по эксплуатации, предоставленному производителем.

### 36) Регулировка штурвала

Для вашего удобства предусмотрена возможность регулировки положения штурвала. Чтобы отрегулировать положение штурвала в вертикальной плоскости, нажмите и удерживайте кнопку, расположенную в основании рулевой колонки. Когда штурвал будет установлен в необходимое положение, отпустите кнопку.

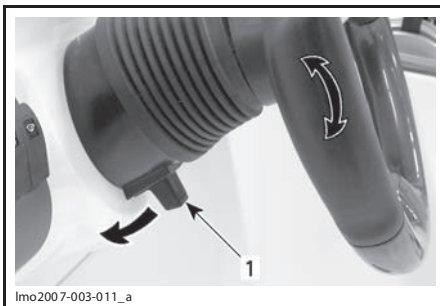

**ЧТОБЫ ВЫПОЛНИТЬ РЕГУЛИРОВКУ ПОЛОЖЕНИЯ ШТУРВАЛА, НАЖМИТЕ И УДЕРЖИВАЙТЕ КНОПКУ В НАЖАТОМ ПОЛОЖЕНИИ**

1. Кнопка

---

## ЭКСПЛУАТАЦИЯ В ПЕРИОД ОБКАТКИ

### Эксплуатация в период обкатки

**ВНИМАНИЕ** Неукоснительно следуйте рекомендациям, приведённым в настоящем разделе. Несоблюдение данных указаний может стать причиной сокращения срока службы двигателей и/или ухудшения их эксплуатационных характеристик.

Прежде чем двигатели смогут работать на полную мощность, требуется их обкатка в течение 10 часов (для каждого двигателя).

Чтобы правильно выполнить обкатку, не следует открывать дроссельную заслонку более чем на  $3/4$ , однако короткие ускорения и движение с переменной скоростью оказывают благоприятное воздействие в период обкатки.

**ВНИМАНИЕ** Не следует допускать продолжительного движения с полностью открытой дроссельной заслонкой, а также длительное время двигаться с постоянной скоростью. Это может стать причиной повреждения двигателя во время обкатки.

# ИНСТРУКЦИИ ПО ЭКСПЛУАТАЦИИ

## **⚠ ПРЕДОСТЕРЕЖЕНИЕ**

Перед поездкой всегда производите **КОНТРОЛЬНЫЙ ОСМОТР** катера. Научитесь пользоваться всеми органами управления и уясните функции каждого из них. Если у Вас возникает непонимание по какому-либо органу управления или инструкции, обратитесь к авторизованному дилеру Sea-Doo Boats.

## **Посадка на катер**

Как и при посадке на любое плавсредство, при посадке на катер следует проявлять осторожность, двигатели при этом должны быть выключены.

## **⚠ ПРЕДОСТЕРЕЖЕНИЕ**

При посадке на катер, как с пристани, так и с использованием посадочной площадки, двигатели должны быть выключены.

**ВНИМАНИЕ** Использование компонентов водомётного двигателя, элементов его защиты или отражателей в качестве опоры при посадке на катер не допускается.

## **Посадка на катер с пристани**

При посадке с пристани, чтобы подняться на борт используйте посадочную площадку.



lmo201 0-003-1 00

ТИПОВОЙ ВАРИАНТ

**ВНИМАНИЕ** Для катера достаточно 30-сантиметровой глубины, однако, во избежание поломок, двигатели разрешается запускать на глубине не менее 90 см. Когда глубина под днищем меньше 90 см, вращающийся импеллер затягивает в водовод различный мусор и камешки, которые могут повредить детали водомётного движителя.

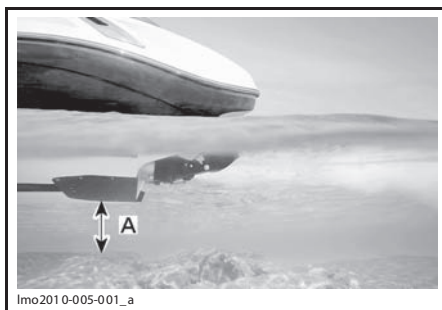

lmo201 0-005-001\_a

ТИПОВОЙ ВАРИАНТ  
А. 90 см

## **Посадка на катер на мелководье**

На мелководье посадка на катер с использованием трапов возможна как с носа, так и с кормы.

Убедитесь, что глубина под нижней точкой днища катера составляет не менее 90 см.

Учтите, что при наличии пассажиров осадка судна увеличивается. Придерживайтесь указанной выше глубины, так как камни, песок, галька могут попасть в водомётный движитель.

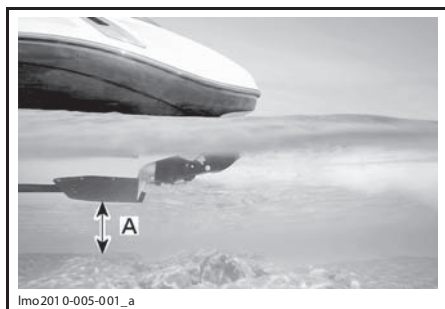

lmo201 0-005-001\_a

ТИПОВОЙ ВАРИАНТ  
А. 90 см

**ВНИМАНИЕ** Запуск двигателя или движение на катере по мелководью может повредить импеллер или другие детали водомётного движителя.

Посадка на катер в глубокой воде

**⚠ ПРЕДОСТЕРЕЖЕНИЕ**

Водитель и пассажиры, не имеющие достаточного опыта, должны потренироваться в выполнении посадки на катер вблизи от берега, прежде чем приступить к выполнению посадки на глубокой воде.

**⚠ ПРЕДОСТЕРЕЖЕНИЕ**

Во время посадки на катер двигателя должны быть остановлены. Использование компонентов водомётного движителя, элементов его защиты или отражателей в качестве опоры при посадке на катер не допускается.

Подплывите к корме катера.

Освободите выдвижной трап, вытяните его и опустите в рабочее положение.

Поднимитесь по трапу и, используя рукоятку, расположенную на посадочной площадке, подтянитесь вверх.



lmo201 0-003-1 01

ТИПОВОЙ ВАРИАНТ

Когда сможете дотянуться до рукоятки, расположенной на крышке двигателя, возьмитесь за неё и продолжайте подтягивать себя вверх, чтобы поставить колено на посадочную площадку.



lmo201 0-003-1 02

ТИПОВОЙ ВАРИАНТ

Поднимитесь по крышке моторного отсека и перейдите на палубу.



lmo201 0-003-1 03

ТИПОВОЙ ВАРИАНТ

**ПРИМЕЧАНИЕ:** Последний поднявшийся на борт, прежде чем сесть на сиденье, должен закрепить трап с помощью фиксатора.

**ВНИМАНИЕ** Не оставляйте трап в опущенном положении во время движения катера. Прежде чем начать движение, обязательно закрепите трап резиновыми фиксаторами.

**⚠ ПРЕДОСТЕРЕЖЕНИЕ**

**Не включайте двигатели, пока все пассажиры не займут свои места.**

**Запуск двигателей**

**ПРИМЕЧАНИЕ:** Прежде чем впервые за день запустить двигатели, выполните полный контрольный осмотр катера, см. раздел «**КОНТРОЛЬНЫЙ ОСМОТР КАТЕРА ПЕРЕД ПОЕЗДКОЙ**».

Откройте крышку моторного отсека и убедитесь, что в моторном отсеке отсутствует запах паров топлива.

**⚠ ПРЕДОСТЕРЕЖЕНИЕ**

**При наличии утечек или запаха паров топлива НЕ ЗАПУСКАЙТЕ двигатель и обратитесь к авторизованному дилеру Sea-Doo Boats.**

1. Закройте крышку моторного отсека.
2. Включите трюмный вентилятор, дайте ему поработать в течение 5 минут, после чего выключите его.

**⚠ ПРЕДОСТЕРЕЖЕНИЕ**

**Перед пуском двигателей включите трюмный вентилятор и дайте ему поработать не менее 5 минут, чтобы проветрить моторный отсек.**

3. Закрепите шнур безопасности на вашем спасательном жилете или браслете.

**⚠ ПРЕДОСТЕРЕЖЕНИЕ**

**Шнур безопасности должен быть закреплён на жилете водителя все время, пока двигатель (-и) запущены.**

4. Подсоедините шнур безопасности к выключателю двигателя.

**ПРИМЕЧАНИЕ:** Карабин шнура безопасности должен быть пристегнут к спасательному жилету, одежде или быть закреплён на запястье или голени водителя. Шнур не должен задевать за другие предметы на борту катера, а когда водитель отходит от штурвала, шнур должен перемещаться вместе с ним.

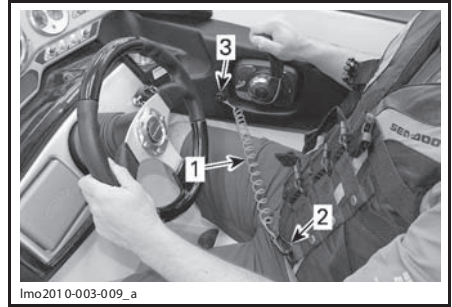
**ТИПОВОЙ ВАРИАНТ**

1. Шнур безопасности
  2. Закрепите шнур безопасности на ИСЖ
  3. Закрепите клипс на выключателе двигателей
5. Убедитесь, что все пассажиры сидят правильно, в соответствии с информацией, приведённой на предупреждающих табличках. См. главу «**ПРЕДУПРЕЖДАЮЩИЕ ТАБЛИЧКИ**».

**⚠ ПРЕДОСТЕРЕЖЕНИЕ**

**Перед запуском двигателей водитель и пассажиры должны всегда правильно сидеть на своих местах. Не позволяйте купающимся и пассажирам приближаться к водомётному движителю.**

**ВНИМАНИЕ** Прежде чем запустить двигатель, необходимо убедиться, что между дном водоёма и самой нижней точкой задней части днища корпуса есть минимум 90 см, при условии, что все пассажиры заняли свои места. В противном случае возможно повреждение водомётного движителя. Избегайте резких ускорений.

- Убедитесь, что рукоятка направления хода находится в нейтральной, а рукоятка дроссельной заслонки в положении холостого хода.
- Нажмите и удерживайте кнопку ЗАПУСКА/ОСТАНОВКИ двигателя, чтобы запустить двигатель. Отпустите кнопку сразу, как только двигатель заработает. Не запускайте двигатель одновременно.

**ВНИМАНИЕ** Во избежание перегрева электрического стартера не держите кнопку пуска двигателя в нажатом положении более 5—10 секунд. Между последовательными попытками пуска двигателя делайте 30-секундные паузы, необходимые для охлаждения стартера и вывода его механизма из зацепления.

- Аналогично запустите второй двигатель.
- Следите за показаниями тахометров.

## Управление

Поворот штурвала приводит к повороту сопел водомётов, что позволяет изменять направление движения катера. Поворачивая штурвал по часовой стрелке, вы будете поворачивать катер вправо, и наоборот.

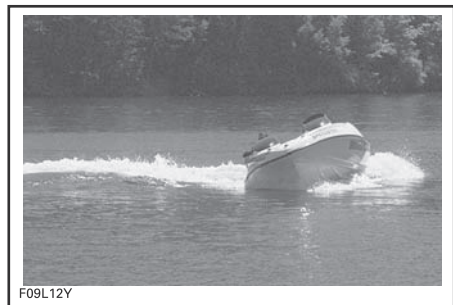

F09L12Y

### ТИПОВОЙ ВАРИАНТ — ПОВОРОТ ВПРАВО

Все маневры во время хода катера выполняются с применением дроссельной заслонки.

## ⚠ ПРЕДОСТЕРЕЖЕНИЕ

**Для изменения направления движения катера поворачивайте штурвал, одновременно действуя дроссельной заслонкой. Управляемость и маневренность катера зависят от количества пассажиров, нагрузки и состояния водной поверхности.**

Для катера с водомётным движителем участие дросселя в маневре поворота совершенно необходимо. Потренируйтесь в совершении поворотов, выбрав безопасную акваторию. Вы получите бесценный опыт ухода от столкновений.

## Использование рукоятки дросселя/рукоятки направления хода

При перемещении рукоятки направления хода в нейтральное положение или в положение заднего хода отражатели перемещаются вверх или вниз и занимают необходимое положение.

### Передний ход

Порядок включения переднего хода:

- Нажмите кнопку блокировки и подайте рукоятку направления хода вперёд.



lmo201 2-005-011\_b

### ТИПОВОЙ ВАРИАНТ

- Рукоятка направления хода в положении переднего хода
- Чтобы увеличить скорость движения катера, подайте рукоятку дроссельной заслонки вперёд.

**ВНИМАНИЕ** Не прикладывайте к рукоятке чрезмерных усилий, прежде чем переключить направление хода, убедитесь, что рукоятка дроссельной заслонки находится в положении холостого хода.

### Нейтраль

Чтобы перейти в нейтраль, поднимайте рукоятку в вертикальное положение, пока она не зафиксируется. Отражатели реверсивного устройства, находящиеся в среднем положении, будут отклонять часть потока воды к носу катера, ограничивая, таким образом, перемещение.

### **⚠ ПРЕДОСТЕРЕЖЕНИЕ**

Когда рукоятка направления хода находится в нейтральной, импеллеры водомётных двигателей продолжают вращаться.



lmo201 2-005-010\_b

#### ТИПОВОЙ ВАРИАНТ

1. Рукоятка направления хода в нейтральном положении
2. Механизм блокировки активирован

### Движение задним ходом

Чтобы включить режим движения задним ходом, нажмите кнопку блокировки и полностью подайте рукоятку направления хода назад. Отражатели реверсивного устройства опустятся в нижнее положение, направляя весь поток воды в направлении носа катера.



lmo201 2-005-012\_a

#### ТИПОВОЙ ВАРИАНТ

1. Рукоятка направления хода в положении заднего хода

**ПРИМЕЧАНИЕ:** Максимальная эффективность управления катером на заднем ходу достигается, когда обороты двигателя чуть превышают обороты холостого хода. Повышенные обороты приведут к повышению уровня турбулентности и уменьшат эффективность движения задним ходом.

При включении режима реверса управляемость катера изменяется. При первом выходе осторожно потренируйтесь в выполнении данного маневра вдали от предметов, могущих представлять опасность.

### **⚠ ПРЕДОСТЕРЕЖЕНИЕ**

В течение первой прогулки, прежде чем брать пассажиров на борт, полностью освоите выполнение маневра движение задним ходом.

### Отход от берега

Убедившись, что рукоятка дроссельной заслонки находится в положении холостого хода, переведите рукоятку направления хода в необходимое положение.

Плавно увеличивая скорость движения, выйдите на глубокую акваторию. Не следует полностью открывать дроссельные заслонки, пока двигатели не прогреются.

### **⚠ ПРЕДОСТЕРЕЖЕНИЕ**

На мелководье камни, ракушки, песок и др. предметы могут быть засосаны водомётами и выброшены из сопел вместе со струёй воды.

## Остановка двигателей

Чтобы остановить двигатели, полностью по-дуйте рукоятку дроссельной заслонки назад, затем отсоедините шнур безопасности или нажмите кнопки ЗАПУСКА/ОСТАНОВКИ двигателей.

Всегда отсоединяйте шнур безопасности от выключателя двигателя.

### ⚠ ПРЕДОСТЕРЕЖЕНИЕ

**Если двигатели остановлены, возможность изменения направления движения катера утрачивается. В целях предотвращения хищения, неожиданного запуска двигателя или несанкционированного использования катера посторонними лицами или детьми, не оставляйте шнур безопасности на выключателе двигателя, покидая катер.**

## Общие рекомендации по эксплуатации

### Эксплуатация при большом волнении или плохой видимости

Избегайте эксплуатации в указанных выше условиях. Если Вы оказались в неблагоприятной обстановке, сбросьте скорость до минимума, ведите катер предельно осторожно и внимательно. При необходимости включите ходовые огни.

### Эксплуатация в тёмное время суток

При эксплуатации катера в тёмное время суток (от заката до рассвета), включайте ходовые огни и двигайтесь с невысокой скоростью.

### ⚠ ПРЕДОСТЕРЕЖЕНИЕ

**При движении в тёмное время суток (от заката до рассвета) следует всегда включать ходовые огни. Убедитесь, что кормовой фонарь установлен. Расположение и внешний вид приведены в параграфе «КОРМОВОЙ ФОНАРЬ» данного раздела.**

### Движение поперёк волн

При пересечении волн снизьте скорость движения. Будьте постоянно готовы сохранить равновесие и скорректировать движение катера штурвалом.

При пересечении волн держитесь на безопасном расстоянии от других судов.

### ⚠ ПРЕДОСТЕРЕЖЕНИЕ

**При пересечении спутный следов снизьте скорость. Водитель и пассажиры должны крепко держаться. Не прыгайте на катере через гребни волн или спутные следы.**

### Остановка/швартовка

Скорость движения катера снижается в результате гидродинамического сопротивления. Длина остановочного пути зависит от размеров судна, скорости, состояния акватории, направления и силы ветра и течения.

Водитель должен научиться правильно оценивать остановочный путь катера в различных условиях.

Переведите двигатели в режим холостого хода. Приближаясь к пристани, при необходимости, переключайтесь на нейтраль, включайте передний или задний ход, затем у самой пристани остановите двигатели.

### ⚠ ПРЕДОСТЕРЕЖЕНИЕ

**При уменьшении частоты вращения коленчатых валов двигателя курсовая управляемость катера ухудшается, а при остановке двигателей — утрачивается.**

Перед самым причалом, выключите двигатели.

### ⚠ ПРЕДОСТЕРЕЖЕНИЕ

**Несмотря на то, что двигатели могут быть остановлены нажатием кнопок ЗАПУСКА/ОСТАНОВКИ двигателей, мы настоятельно рекомендуем останавливать двигатели, отсоединяя шнур безопасности от выключателя. Это должно стать хорошей привычкой.**

### Причаливание

Водитель должен попрактиковаться в причаливании к воображаемой пристани, используя рукоятку направления хода и рукоятку дроссельной заслонки. Чтобы помочь вам в выполнении процедуры причаливания, доступен режим причаливания (DOCKING MODE).

Находясь на достаточном расстоянии от места предполагаемого причаливания, снизьте частоту вращения коленчатых валов двигателей.

Снизьте скорость движения до холостого хода.

Маневрируйте, включая, при необходимости, с помощью рукоятки направления хода передний ход, задний ход или нейтраль.

Необходимо напомнить, что при движении задним ходом характер управления катером изменяется. Поворачивание штурвала влево приведёт к повороту кормы вправо, и наоборот.

### **⚠ ПРЕДОСТЕРЕЖЕНИЕ**

При уменьшении частоты вращения коленчатых валов двигателей курсовая управляемость катера ухудшается, а при остановке двигателей — утрачивается. При движении катера задним ходом характер управляемости катера изменяется на противоположный.

### Причаливание к берегу

**ВНИМАНИЕ** Мы не рекомендуем подходить на катере к берегу.

Медленно приближаясь к берегу, выключите двигатели с помощью шнура безопасности, когда глубина под корпусом катера будет около 90 см. Затем спрыгните в воду и выведите катер на берег. Убедитесь, что все дополнительное оборудование выключено.

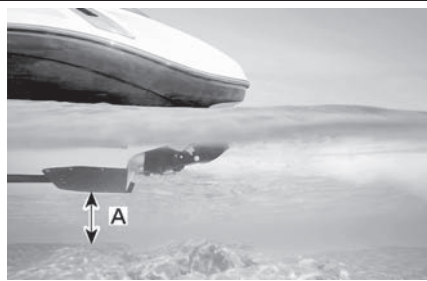

lmo201 0-005-001\_a

A. Расстояние от нижней точки корпуса до дна не менее 90 см

### **⚠ ПРЕДОСТЕРЕЖЕНИЕ**

На мелководье камни, ракушки, песок и др. предметы могут быть засосаны водомётами и выброшены из сопел вместе со струёй воды.

## РЕЖИМЫ ЭКСПЛУАТАЦИИ

**ПРИМЕЧАНИЕ:** Если двигатели остановлены данные режимы не функционируют.

### Cruise Mode (круиз-контроль)

#### ⚠ ПРЕДОСТЕРЕЖЕНИЕ

**Не рекомендуется использовать круиз-контроль при буксировке надувного плавсредства, воднолыжника или вейкбордиста. Поддерживайте скорость движения вручную или используйте режим буксировки воднолыжника.**

Круиз-контроль является функцией интеллектуальной системы управления дроссельной заслонкой (iTC), позволяющей поддерживать постоянную скорость движения катера. Он будет предотвращать увеличение скорости движения катера выше заданного порогового значения.

Этот режим удобно использовать при движении на длинные дистанции или при эксплуатации в местах, скорость движения в которых ограничена.

**ПРИМЕЧАНИЕ:** Скорость движения катера может незначительно изменяться в зависимости от погодных условий или состояния водной поверхности, таких как ветер или волны.

Режим круиз-контроль разработан для использования во время длительного движения по свободной акватории.

#### ⚠ ПРЕДОСТЕРЕЖЕНИЕ

**Неправильное использование режима круиз-контроль может привести к потере контроля над катером.**

### Ограничения круиз-контроля

В режиме круиз-контроль система не выполняет функции автопилота и не принимает на себя управление катером.

Режим круиз-контроль не обеспечивает распознавание наличия препятствий, людей, предметов и т. п., не изменяет направление движения катера и не может остановить его.

### Настройка круиз-контроля

**ПРИМЕЧАНИЕ:** Чтобы использовать круиз-контроль, скорость движения катера должна превышать приблизительно 10 км/ч.

Включение режима круиз-контроль:

### 230 CHALLENGER

1. Используя рукоятку направления хода и рукоятку дроссельной заслонки, установите такую скорость движения катера, которую Вы хотели бы поддерживать.
2. Нажимайте кнопку MODE, пока на дисплее не отобразится сообщение CRUISE MODE.

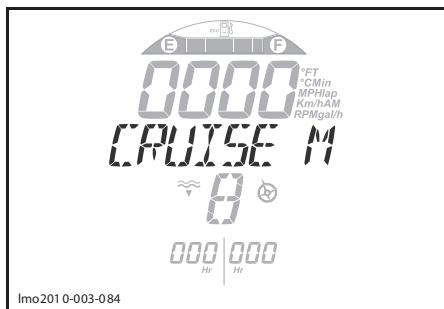

#### КРУИЗ-КОНТРОЛЬ

3. Один раз нажмите кнопку SET, на дисплее появится следующее сообщение «HOLD SET TO ACTIVATE OR MODE TO EXIT» (УДЕРЖИВАЙТЕ КНОПКУ SET ДЛЯ ВКЛЮЧЕНИЯ ИЛИ MODE, ЧТОБЫ ВЫЙТИ).
4. Удерживайте кнопку SET, пока на дисплее вновь не появится сообщение CRUISE MODE. При этом индикатор CRUISE будет мигать и прозвучит один короткий звуковой сигнал.
5. Слегка перемещайте рукоятку направления хода/дроссельной заслонки вперед, пока не загорится индикатор CRUISE и не включится режим круиз-контроль.

### 230 WAKE

1. Выберите значок CRUISE.

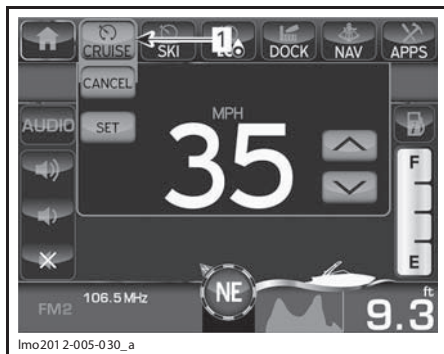

#### 1. Значок CRUISE

2. Введите заданную скорость, используя стрелки, или используйте текущую скорость движения катера.
3. Чтобы подтвердить, выберите SET.
4. ЧТОБЫ ВЫЙТИ:
5. Вернитесь в меню CRUISE и выберите CANCEL, чтобы выйти.

**ПРИМЕЧАНИЕ:** Этот режим остается активным, пока не будет вручную отменен с помощью сенсорного дисплея.

### Временное отключение круиз-контроля

#### ВСЕ МОДЕЛИ

Чтобы временно отключить круиз-контроль, переместите рукоятку направления хода/дроссельной заслонки назад.

Чтобы вновь включить круиз-контроль, нажмите рукоятку дроссельной заслонки вперед, пока не загорится соответствующая сигнальная лампа.

### Выключение круиз-контроля

#### 230 CHALLENGER

Чтобы выключить круиз-контроль, переместите рукоятку направления хода/дроссельной заслонки в нейтральное положение и дважды нажмите кнопку MODE.

Прозвучат два коротких звуковых сигнала.

#### 230 WAKE

Чтобы выйти из режима CRUISE, переместите рукоятку дроссельной заслонки в положение холостого хода и выберите значок CANCEL.

### Ski Mode (режим буксировки воднолыжника)

Режим буксировки воднолыжника позволяет водителю задавать интенсивность ускорения во время начала движения и необходимую скорость движения (для воднолыжников различных уровней подготовки), а также буксировать спортсменов с поддержанием постоянной скорости.

Режим буксировки воднолыжника предлагает пять характеристик ускорения от самой медленной (RAMP 1) до самой быстрой (RAMP 5).

Каждой настройке RAMP соответствует предварительно определённая скорость буксировки.

RAMP	ПРИБЛИЗИТЕЛЬНАЯ СКОРОСТЬ
1	10–35 км/ч
2	15–45 км/ч
3	20–55 км/ч
4	30–65 км/ч
5	40–67 км/ч

### Ограничения режима буксировки воднолыжника

В режиме буксировки воднолыжника (SKI MODE) система не выполняет функции автопилота и не принимает на себя управление катером.

Держите руку на рукоятке дроссельной заслонки и следите за состоянием акватории перед катером. Переведите рукоятку в нейтральное положение, чтобы остановить катер (режим буксировки воднолыжника будет немедленно выключен и катер перейдёт в режим ручного управления).

### Настройка режима буксировки воднолыжника

Включение режима буксировки воднолыжника:

#### 230 CHALLENGER

1. Нажимайте кнопку MODE, пока на дисплее не отобразится сообщение SKI MODE.



Режим буксировки воднолыжника

2. Один раз нажмите кнопку SET, чтобы перейти в режим SKI MODE. На дисплее появится следующая информация.

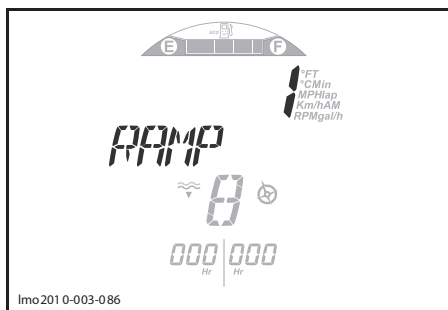

RAMP

3. Нажимая выключатель вверх или вниз, выберите соответствующую настройку RAMP.
4. Нажмите кнопку SET, чтобы подтвердить свой выбор.
5. Теперь, нажимая выключатель вверх или вниз, установите заданную скорость.



СООБЩЕНИЕ TARGET SPEED

6. Нажмите кнопку SET, чтобы подтвердить выбранную скорость. При достижении определённой скорости будет отображаться сообщение SKI MODE.



Режим буксировки воднолыжника

7. Нажмите кнопку SET ещё раз, чтобы включить стартовый режим. В это время индикаторная лампа SKI MODE начнёт мигать.

**ПРИМЕЧАНИЕ:** В стартовом режиме первые 95% хода рукоятки направления хода/дроссельной заслонки используются для изменения положения катаера и натягивания фала воднолыжника, без включения режима буксировки воднолыжника.

8. Когда все (водитель, наблюдатель и воднолыжник/вейкбордист) готовы полностью отклоните рукоятку в положение, соответствующее полностью открытой дроссельной заслонке. Режим буксировки воднолыжника будет включён и загорится соответствующая индикаторная лампа.

## 230 WAKE

1. Выберите значок SKI.



1. *Значок SKI*
2. *Выберите SELECT для перехода в меню выбора RAMP*
3. Выберите необходимую настройку RAMP от 1 до 5.



ОТображение ПРедварительной наСтройки RAMP

4. Введите заданную скорость, используя стрелки UP/DOWN.
5. Выберите SET, чтобы подтвердить выбранные значения RAMP и заданной скорости.

**ПРИМЕЧАНИЕ:** В стартовом режиме первые 95% хода рукоятки направления хода/дроссельной заслонки используются для изменения положения катера и натягивания фала воднолыжника, без включения режима буксировки воднолыжника.

6. ЧТОБЫ ВЫЙТИ:

7. Вернитесь в меню SKI и выберите CANCEL или переместите рукоятку дроссельной заслонки в положение холостого хода.

**ПРИМЕЧАНИЕ:** Когда рукоятка дроссельной заслонки установлена в положение холостого хода, режим буксировки воднолыжника отключается. Выберите значок SET в окне настройки режима буксировки воднолыжника, чтобы вновь активировать последние настройки.

### Временное отключение режима буксировки воднолыжника

#### 230 CHALLENGER

Чтобы временно отключить режим буксировки воднолыжника и вернуться к шагу 7 операции настройки режима буксировки воднолыжника: переведите рукоятку направления хода/дроссельной заслонки в нейтральное положение и нажмите кнопку MODE. Весь ход рукоятки дроссельной заслонки может использоваться без ограничений.

Индикатор SKI MODE опять начнёт мигать и каждые 3 секунды будет раздаваться звуковой сигнал.

Для повторного включения режима буксировки воднолыжника и возвращения к шагу 8 операции настройки этого режима: установите рукоятку направления хода/дроссельной заслонки в нейтральное положение и нажмите кнопку SET.

#### 230 WAKE

Чтобы временно отключить режим буксировки воднолыжника, переведите рукоятку дроссельной заслонки в положение холостого хода и выберите значок SKI — это позволит вернуться к настройкам режима буксировки воднолыжника. Весь ход рукоятки дроссельной заслонки может использоваться без ограничений.

Для повторного включения режима буксировки воднолыжника установите рукоятку дроссельной заслонки в положение холостого хода и нажмите кнопку SET — это позволит вернуться к предыдущим настройкам режима буксировки воднолыжника.

### Выход из режима буксировки воднолыжника

#### 230 CHALLENGER

Чтобы выйти из режима буксировки воднолыжника, переведите рукоятку дроссельной заслонки в положение холостого хода и дважды нажмите кнопку MODE.

#### 230 WAKE

Чтобы выйти из режима буксировки воднолыжника, переведите рукоятку дроссельной заслонки в положение холостого хода и нажмите значок CANCEL.

### ECO Mode (режим экономии топлива)

В режиме экономии топлива оптимизируется расход топлива в результате ограничения крутящего двигателя.

Включение режима экономии топлива:

#### 230 CHALLENGER

1. Многократно нажимайте кнопку MODE, пока не отобразится сообщение ECO MODE.

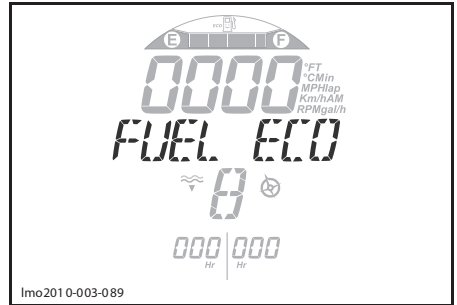

#### РЕЖИМ ЭКОНОМИИ ТОПЛИВА

- Однократно нажмите кнопку SET, отобразится следующее сообщение «ECO MODE — PRESS SET to activate or MODE to exit» (РЕЖИМ ЭКОНОМИИ ТОПЛИВА — НАЖМИТЕ КНОПКУ SET ДЛЯ ВКЛЮЧЕНИЯ ИЛИ КНОПКУ MODE, ЧТОБЫ ВЫЙТИ).
- Нажмите и удерживайте кнопку SET, пока вновь не появится сообщение ECO MODE.

Включение режима экономии топлива подтверждается появлением индикатора ECO слева от условного обозначения топливной колонки.

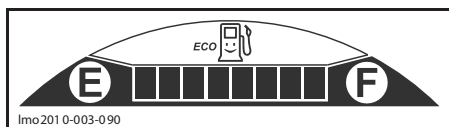

Чтобы выйти из режима экономии топлива:

1. Установите рукоятку дроссельной заслонки в положение холостого хода.
2. Нажмите кнопку MODE.

### 230 WAKE

1. Выберите значок ECO.



1. Значок ECO mode
2. Чтобы активировать, выберите SET.
3. Когда будете готовы, откройте дроссельную заслонку.

**ПРИМЕЧАНИЕ:** Максимальная скорость будет изменяться в зависимости от условий эксплуатации и загрузки, чтобы максимизировать эффективность использования топлива.

4. ЧТОБЫ ВЫЙТИ:
5. Вернитесь в меню ECO и выберите CANCEL.

**ПРИМЕЧАНИЕ:** Этот режим остается активным, пока не будет вручную отменен с помощью сенсорного дисплея.

### Docking Mode (режим причаливания)

В режиме причаливания мощность двигателя ограничивается для улучшения маневренности во время причаливания.

Включение режима:

### 230 CHALLENGER

1. Переведите двигатели в режим холостого хода.

2. Нажимайте кнопку MODE, пока на дисплее информационного центра не отобразится сообщение DOCKING.

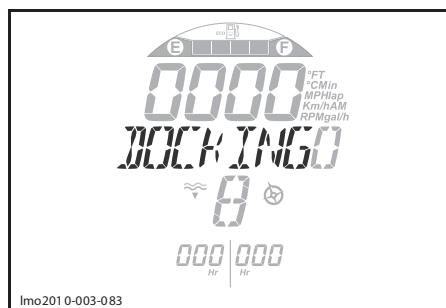

### СООБЩЕНИЕ DOCKING

3. Один раз нажмите кнопку SET, на дисплее появится следующее сообщение PRESS AND HOLD SET BUTTON (НАЖМИТЕ И УДЕРЖИВАЙТЕ КНОПКУ SET).
4. Нажмите и удерживайте кнопку SET, пока на дисплее вновь не отобразится сообщение DOCKING.
5. Теперь режим причаливания включён и дисплей информационного центра возвращается в основную режим работы.

Выключение режима:

1. Нажимайте кнопку MODE, пока на дисплее информационного центра не отобразится сообщение DOCKING.
2. Один раз нажмите кнопку SET, на дисплее появится следующее сообщение PRESS AND HOLD SET BUTTON (НАЖМИТЕ И УДЕРЖИВАЙТЕ КНОПКУ SET).
3. Однократно нажмите кнопку MODE. Режим причаливания отключится сразу после того, как рукоятка направления хода/дроссельной заслонки будет установлена в нейтральное положение.

### 230 WAKE

1. Переведите двигатели в режим холостого хода.
2. Выберите значок DOCK.

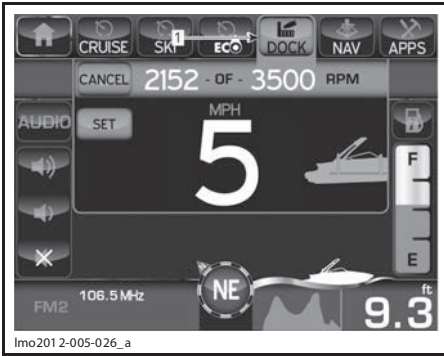

#### ЗНАЧОК DOCK

3. Чтобы активировать, выберите SET.
4. Когда будете готовы, откройте дроссельную заслонку.
5. ЧТОБЫ ВЫЙТИ:
6. Вернитесь в меню DOCK и выберите CANCEL.

**ПРИМЕЧАНИЕ:** Этот режим остается активным, пока не будет вручную отменен с помощью сенсорного дисплея.

**ПРИМЕЧАНИЕ:** Данный режим автоматически отключается при остановке двигателей.

## Режим синхронизации ВСЕ МОДЕЛИ

Режим синхронизации является функцией интеллектуальной системы управления дроссельной заслонкой. Когда сигнальная лампа SYNC включена, система управления дроссельной заслонкой синхронизирует работу обоих двигателей (одинаковая частота вращения коленчатых валов).

Система управления дроссельной заслонкой может синхронизировать работу двигателей при следующих условиях:

- частота вращения коленчатых валов двигателей выше 3500 об/мин;
- не происходит увеличение или уменьшение частоты вращения коленчатых валов двигателей;

Некоторые факторы могут препятствовать включению режима синхронизации: Приведём их краткий перечень:

- ветер;
- состояние водной поверхности;
- управляющие воздействия водителя;
- буксировка.

**ПРИМЕЧАНИЕ:** Если система управления дроссельной заслонкой не синхронизирует работу двигателей, это не должно рассматриваться как неисправность.

## СПЕЦИАЛЬНЫЕ ПРОЦЕДУРЫ

### Очистка входного отверстия водомёта и импеллера

Вода подаётся на импеллер через эти отверстия. Решётка минимизирует попадание в водомётный движитель посторонних предметов.

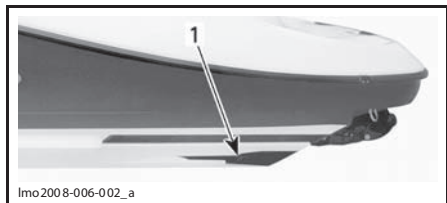

lmo200 8-006-002\_a

ТИПОВОЙ ВАРИАНТ — ОБЕ СТОРОНЫ

1. Решётка водозаборного отверстия водомётного движителя

### ⚠ ПРЕДОСТЕРЕЖЕНИЕ

Во время работы двигателей не приближайтесь к решёткам водозаборных отверстий. Вращающиеся детали могут затянуть длинные волосы, свободные части одежды или шнурки спасательного жилета, что, в свою очередь, может привести к серьёзным травмам.

Водоросли, ракушки или другие посторонние предметы могут попасть на решётки водозаборных отверстий, ведущие валы и/или импеллеры. Засорение водозаборных отверстий может привести к неприятным последствиям:

1. **Кавитация:** Несмотря на высокую частоту вращения вала двигателя, катер движется медленно из-за снижения силы тяги водомёта. Возможно повреждение деталей водомётного движителя.
2. **Перегрев двигателей:** Засорение решётки входного отверстия приводит к уменьшению расхода охлаждающей воды и перегреву контура охлаждения системы выпуска, что, в свою очередь, может привести к выходу двигателя из строя.

**ВНИМАНИЕ** Не заходите на акваторию, покрытую водорослями. Если это невозможно, двигайтесь с переменной скоростью. Трава и водоросли сильнее засоряют водомёт при движении с постоянной низкой скоростью. Проверьте, не нанесены ли повреждения решёткам водоводов. При необходимости обратитесь к дилеру Sea-Doo Boats.

Как очистить защитную решётку и импеллер водомёта:

### Катера без системы очистки от водорослей

#### Очистка на воде

Отсоедините шнур безопасности от выключателя, чтобы остановить двигатели. Дождитесь полной остановки катера. Во многих случаях мусор через некоторое время сам опадает с защитных решёток водомёта. Если требуется, повторите эту операцию несколько раз.

Если описанный выше способ очистки не помогает, выполните следующее:

1. При работающих двигателях включите задний ход и несколько раз быстро подвигайте рукояткой дроссельной заслонки.
2. Прodelайте эту операцию ещё раз.

В большинстве случаев это приводит к очистке защитной решётки водомёта. В противном случае обратитесь к параграфу «ОЧИСТКА НА БЕРЕГУ».

#### Очистка на берегу

### ⚠ ПРЕДОСТЕРЕЖЕНИЕ

Чтобы не допустить случайного запуска двигателей во время очистки водомётов, отсоедините шнур безопасности от выключателя.

Работая под катером, вручную очистите защитные решётки входных отверстий водоводов. Если вам не удастся очистить водоводы, обратитесь за помощью к дилеру Sea-Doo Boats.

### Катера, оборудованные системой очистки от водорослей

Нажмите и удерживайте в течение 5 секунд кнопку управления системы удаления водорослей, чтобы активировать цикл очистки решётки водозаборного отверстия водомётного движителя.

**ПРИМЕЧАНИЕ:** Если во время выполнения цикла очистки движению решётки водомёта будут препятствовать какие-либо предметы, цикл очистки будет прерван.

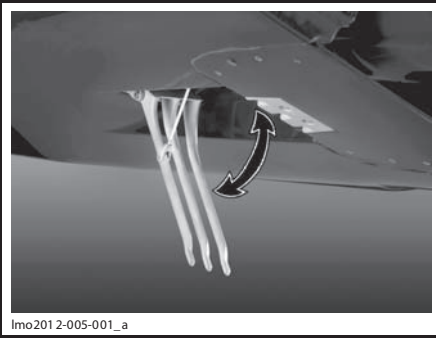

lmo201 2-005-001\_a

**ЦИКЛ СИСТЕМЫ ОЧИСТКИ ОТ ВОДОРΟΣЛЕЙ****Буксировка катера по воде**

При буксировке катера по воде следует соблюдать особые меры предосторожности. Максимально допустимая скорость буксировки — 24 км/ч.

Установите зажимы на подводящие воду шланги и затяните их как указано на рисунке (на каждом двигателе).

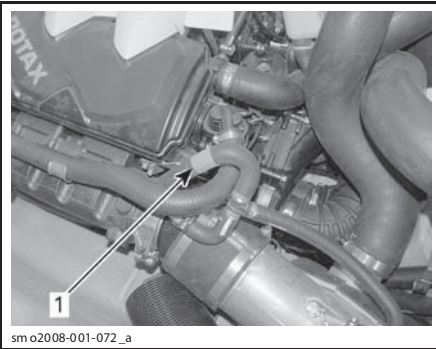

sm o2008-001-072\_a

**ТИПОВОЙ ВАРИАНТ**

1. Установить зажим здесь

**ВНИМАНИЕ** По окончании буксировки катера необходимо снять зажимы до пуска двигателей. В противном случае двигателям могут быть нанесены серьезные повреждения.

При подготовке катера к буксировке по воде пережмите подводящий шланг от корпуса водомёта до выпускного коллектора (на каждом двигателе). Используйте большой зажим LARGE HOSE PINCHER (P/N 529 032 500).

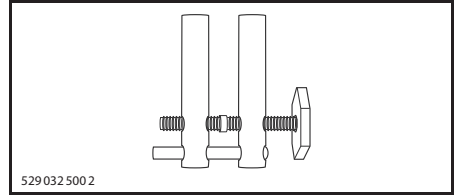

Установка зажимов на подводящие шланги не позволит воде заполнить контуры охлаждения и попасть в системы выпуска отработавших газов и двигателей. При остановленных двигателях в выпускных системах отсутствует избыточное давление отработавших газов, которое могло бы вытеснить воду.

**ВНИМАНИЕ** Невыполнение этого требования может привести к выходу двигателей из строя. Если вам приходится буксировать неисправный катер без установленных на шланги зажимов, скорость буксировки должна быть значительно ниже 24 км/ч.

**Опрокидывание катера**

Катер обладает высокой остойчивостью, и его нелегко перевернуть. Этому способствует значительная длина и ширина катера. Катер в перевернутом положении сохраняет плавучесть и не тонет. Оставайтесь рядом с катером, пока кто-либо не придёт к Вам на помощь.

**⚠ ПРЕДОСТЕРЕЖЕНИЕ**

Не предпринимайте попыток запустить двигатели перевернутого катера. Водитель и пассажиры должны всегда надевать одобренные к применению индивидуальные спасательные жилеты.

**Затопление катера/вода в двигателе**

Чтобы уменьшить вред, который может быть нанесён двигателям в случае их затопления, как можно скорее сделайте следующее:

Слейте воду из корпуса катера.

Если затопление произошло в солёной воде, ополосните корпус и все компоненты катера пресной водой из шланга, чтобы предотвратить развитие коррозии.

**ВНИМАНИЕ** Не пытайтесь провернуть коленчатые валы или запустить двигатели. Вода, попавшая во впускные коллекторы, может попасть в двигатели и серьезно их повредить.

Немедленно обратитесь к дилеру Sea-Doo Boats для проведения ремонта и технического обслуживания катера.

**ВНИМАНИЕ** Чем дольше вы будете медлить с осмотром и ремонтом двигателей, тем более серьезными будут их повреждения. При отсутствии надлежащего техобслуживания двигатели могут окончательно выйти из строя.

***ТЕХНИЧЕСКОЕ  
ОБСЛУЖИВАНИЕ***

# ОСМОТР КАТЕРА ПОСЛЕ ОБКАТКИ

Настоятельно рекомендуем после первых 10 моточасов эксплуатации выполнить контрольный осмотр катера у авторизованного дилера Sea-Doo Boats. Выполнение контрольного осмотра очень важно — не следует пренебрегать им.

**ПРИМЕЧАНИЕ: Контрольный осмотр после обкатки** проводится за счёт владельца катера. Рекомендуется, чтобы представитель авторизованного дилера Sea-Doo Boats, подтвердил своей подписью выполнение осмотра.

Дата проведения осмотра катера

Подпись авторизованного дилера

Наименование дилера

ОСМОТР КАТЕРА ПОСЛЕ ОБКАТКИ	ЗАМЕНА				
	РЕГУЛИРОВКА				
	СМАЗКА				
	ЧИСТКА				
	ОСМОТР				
<b>ДВИГАТЕЛЬ</b>					
Моторное масло и масляный фильтр					X
Резиновые опоры двигателя	X				
Антикоррозийная обработка			X		
Муфта нагнетателя	X				
<b>СИСТЕМА ВЫПУСКА</b>					
Состояние шлангов, крепежа и других элементов системы выпуска. Также проверьте на наличие утечек	X				
<b>СИСТЕМА ОХЛАЖДЕНИЯ</b>					
Шланги и детали крепления	X				
Охлаждающая жидкость	X				

ОСМОТР КАТЕРА ПОСЛЕ ОБКАТКИ	ЗАМЕНА				
	РЕГУЛИРОВКА				
	СМАЗКА				
	ЧИСТКА				
	ОСМОТР				
<b>СИСТЕМА ПОДАЧИ ТОПЛИВА</b>					
Топливопроводы, соединения и редукционный клапан	X				
Проверка системы подачи топлива на наличие утечек	X				
Корпус дроссельной заслонки	X				
Трос привода дроссельной заслонки	X				
Ленты крепления топливного бака	X				
<b>ЭЛЕКТРООБОРУДОВАНИЕ</b>					
Свечи зажигания	X				
Электрические соединения и элементы крепежа (система зажигания, система пуска двигателя, топливные форсунки, блоки предохранителей и пр.)	X				
Выключатель двигателя	X				
Выключатель электропитания от аккумуляторной батареи	X				
Крепление аккумуляторной батареи	X				
<b>РУЛЕВОЕ УПРАВЛЕНИЕ</b>					
Тросовые приводы рулевого управления и соединения	X				
Втулки сопла водомёта	X				
<b>ВОДОМЁТНЫЙ ДВИЖИТЕЛЬ</b>					
Рукоятка направления хода, трос и соединения	X				
Кольцо из углеволокна и резиновый чехол (приводной вал)	X				
Чехол импеллера	X				
Импеллер и зазор сменного кольца водомёта	X				
<b>КОРПУС И ПАЛУБА</b>					
Крышки, замки, защёлки и петли багажных отделений	X		X		
Ветровое стекло и фиксаторы	X				
Сливная пробка (в трюме). Проверить на наличие засоров	X				
Трюмный насос. Проверить наличие загрязнений рядом с трюмным насосом	X	X			
Аксессуары для занятий водными видами спорта (буксирная башня, пилон фала воднолыжника и буксировочный крюк) и элементы крепежа	X				

# РЕГЛАМЕНТ ТЕХНИЧЕСКОГО ОБСЛУЖИВАНИЯ

Техническое обслуживание очень важно для поддержания катера в безопасном для эксплуатации состоянии. Должное обслуживание — это обязанность владельца. Техническое обслуживание катера должно выполняться в соответствии с Регламентом технического обслуживания.

Регулярное техническое обслуживание не отменяет необходимость проведения контрольного осмотра перед каждой поездкой.

## ⚠ ПРЕДОСТЕРЕЖЕНИЕ

**Отказ от должного ухода за катером в соответствии с Регламентом и процедурами технического обслуживания может сделать его эксплуатацию опасной.**

Необходимо привести Регламент технического обслуживания в соответствие с условиями эксплуатации. При интенсивной эксплуатации катера следует сократить длительность межсервисных интервалов.

Мы рекомендуем вам производить ежегодный осмотр катера.

А: РЕГУЛИРОВКА С: ЧИСТКА Е: ОСМОТР L: СМАЗКА R: ЗАМЕНА D: ДИЛЕР O: ВОДИТЕЛЬ	КАЖДЫЕ 25 МОТОЧАСОВ						ВЫПОЛНЯЕТСЯ	ПРИМЕЧАНИЕ
	КАЖДЫЕ 50 МОТОЧАСОВ							
ДЕТАЛЬ/ОПЕРАЦИЯ	КАЖДЫЕ 100 МОТОЧАСОВ ИЛИ ПЕРЕД НАЧАЛОМ СЕЗОНА							
	КАЖДЫЕ 200 МОТОЧАСОВ ИЛИ 2 ГОДА							
ДВИГАТЕЛЬ								
Моторное масло и фильтр			R <sup>(1)</sup>			D	(1) Выполнять при хранении или через каждые 100 часов эксплуатации (смотря по тому, что наступит раньше)	
Резиновые опоры двигателя		I				D		
Муфта нагнетателя (двигатели 215 и 260)					L <sup>(2)</sup>	D		
Антикоррозийная обработка			L <sup>(3)</sup>			O	(2) Проверить промасливание. (3) Каждые 10 моточасов при эксплуатации в соленой воде.	
СИСТЕМА ВПУСКА ВОЗДУХА								
Воздушный фильтр					L <sup>(6)</sup>		D	(6) Заменять при необходимости.
СИСТЕМА ВЫПУСКА								
Состояние шлангов, крепежа и других элементов системы выпуска	I				L <sup>(4)</sup>		D	(1) Выполнять при хранении или через каждые 100 часов эксплуатации (смотря по тому, что наступит раньше) (4) Также проверить на наличие утечек. (5) Ежедневная промывка при эксплуатации в соленой или загрязнённой воде.
Промывка контура охлаждения системы выпуска							O	
СИСТЕМА ОХЛАЖДЕНИЯ								
Шланги и детали крепления				I			D	—
Охлаждающая жидкость					R		D	

<b>A: РЕГУЛИРОВКА</b> <b>C: ЧИСТКА</b> <b>I: ОСМОТР</b> <b>L: СМАЗКА</b> <b>R: ЗАМЕНА</b> <b>D: ДИЛЕР</b> <b>O: ВОДИТЕЛЬ</b>	КАЖДЫЕ 25 МОТОЧАСОВ					<b>ДЕТАЛЬ/ОПЕРАЦИЯ</b>  <b>ПРИМЕЧАНИЕ</b>
	КАЖДЫЕ 50 МОТОЧАСОВ					
	КАЖДЫЕ 100 МОТОЧАСОВ ИЛИ ПЕРЕД НАЧАЛОМ СЕЗОНА					
	КАЖДЫЕ 200 МОТОЧАСОВ ИЛИ 2 ГОДА					
	ВЫПОЛНЯЕТСЯ					
<b>СИСТЕМА ПОДАЧИ ТОПЛИВА</b>						
Корпус дроссельной заслонки			I <sup>(3)</sup>		D	(3) Каждые 10 моточасов при эксплуатации в соленой воде.
Топливопроводы, штуцеры, редукционный клапан и проверка герметичности топливной системы			I		D	—
Ленты крепления топливного бака			I		D	—
<b>ЭЛЕКТРООБОРУДОВАНИЕ</b>						
Свечи зажигания			I	R	D	(3) Каждые 10 моточасов при эксплуатации в соленой воде.
Катушки зажигания			I, L <sup>(3)</sup>		D	
Электрические разъёмы (система зажигания, система пуска двигателя, топливные форсунки и пр.)			I		D	
Электрические разъёмы блока ECU (осмотр без отсоединения)			I <sup>(3)</sup>		O	
Выключатель двигателя			I		D	
Выключатель электропитания от аккумуляторной батареи			I		D	
Крепление аккумуляторной батареи			I		D	
Аккумуляторная батарея			I		D	
Полюсные выводы аккумуляторной батареи			L		D	
Электрический разъём кормового фонаря			L		O	
<b>РУЛЕВОЕ УПРАВЛЕНИЕ</b>						
Тросовые приводы рулевого управления и соединения			I		D	—
Втулки сопла водомёта			I		D	

<b>A: РЕГУЛИРОВКА</b> <b>C: ЧИСТКА</b> <b>I: ОСМОТР</b> <b>L: СМАЗКА</b> <b>R: ЗАМЕНА</b> <b>D: ДИЛЕР</b> <b>O: ВОДИТЕЛЬ</b>	<b>КАЖДЫЕ 25 МОТОЧАСОВ</b>						
	<b>КАЖДЫЕ 50 МОТОЧАСОВ</b>						
	<b>КАЖДЫЕ 100 МОТОЧАСОВ ИЛИ ПЕРЕД НАЧАЛОМ СЕЗОНА</b>						
	<b>КАЖДЫЕ 200 МОТОЧАСОВ ИЛИ 2 ГОДА</b>						
	<b>ВЫПОЛНЯЕТСЯ</b>						
<b>ДЕТАЛЬ/ОПЕРАЦИЯ</b>						<b>ПРИМЕЧАНИЕ</b>	
<b>ВОДОМЁТНЫЙ ДВИЖИТЕЛЬ</b>							
Приводной вал			L <sup>(8/7)</sup>			D	(3) Каждые 10 моточасов при эксплуатации в соленой воде. (7) Смазывать для защиты от коррозии. (8) Проверять ежемесячно (каждые две недели при эксплуатации в соленой воде) и заменять при необходимости.
Кольцо из углеволокна и резиновый чехол (приводной вал)		I				D	
Система переключения режимов движения, трос и соединения			I			D	
Отражатель реверсивного устройства		L <sup>(3)</sup>				O	
Шлицы приводного вала/импеллера			I, L			D	
Чехол импеллера			I			D	
Сальник вала импеллера, втулка, сменное кольцо			I <sup>(3)</sup>			D	
Импеллер и зазор сменного кольца водомёта		I				D	
Анодная защита						O <sup>(8)</sup>	
<b>КОРПУС</b>							
Замки, защёлки и петли крышек багажных отделений			I, L <sup>(3)</sup>			O	(3) Каждые 10 моточасов при эксплуатации в соленой воде. (9) Проверить на наличие засоров.
Ветровое стекло и фиксаторы	I		I			O	
Палубные сливные отверстия/клапан			I			O	
Сливная пробка (в трюме)			I <sup>(9)</sup>			O	
Аксессуары для занятий водными видами спорта (буксирная башня, пилон фала водолюбчика и буксировочный крюк) и элементы крепежа		I, L <sup>(3)</sup>				O	

## ПРОЦЕДУРЫ ТЕХНИЧЕСКОГО ОБСЛУЖИВАНИЯ

В настоящем разделе приведены указания для выполнения основных процедур технического обслуживания. Вы можете сами выполнять эти процедуры при наличии у Вас необходимых инструментов и квалификации механика. В противном случае вам следует обратиться к авторизованному дилеру Sea-Doo Boats.

Некоторые важные операции технического обслуживания являются достаточно трудоёмкими и при проведении требуют использования специального инструмента и приспособлений.

### **⚠ ПРЕДОСТЕРЕЖЕНИЕ**

**Остановите двигатели и выполните техническое обслуживание, следуя описанным ниже процедурам. Если не выполнять указания по выполнению процедур технического обслуживания, то есть вероятность получения травм от горячих или подвижных частей, от системы электрооборудования, химикатов и других опасностей.**

### **⚠ ПРЕДОСТЕРЕЖЕНИЕ**

**Если в ходе демонтажа/монтажа потребовалось снимать крепежные элементы (например, самоконтращиеся детали и др.), всегда меняйте их на новые.**

**⚠ ОСТОРОЖНО** Некоторые компоненты в моторном отсеке могут быть очень горячими.

### **Моторное масло**

**Рекомендуемое моторное масло**

Два двигателя 155 л.с.

Используйте XPS 4-STROKE BLEND OIL (SUMMER GRADE) (P/N 293 600 121).

**ПРИМЕЧАНИЕ:** Данные двигатели сконструированы и прошли эксплуатационные испытания с использованием масла XPS™ Synthetic blend oil. Компания BRP настоятельно рекомендует использовать масло XPS Synthetic blend oil на протяжении всего срока эксплуатации.

При отсутствии рекомендованного моторного масла XPS™ пользуйтесь одобренным к применению компанией BRP минеральным моторным маслом 10W40, совместимым с фрикционной муфтой механического нагнетателя.

**ВНИМАНИЕ** НЕ ИСПОЛЬЗУЙТЕ синтетические масла. Это может привести к ухудшению работы муфты нагнетателя. Не добавляйте присадки в рекомендованные сорта масел. Минеральные масла, которые классифицируются как SM или SL согласно требованиям API, содержат добавки (модификаторы трения), которые могут стать причиной нежелательного проскальзывания нагнетателя и, в конечном счёте, привести к преждевременному износу. Повреждения, возникшие в результате использования нерекондованных масел, не будут устраняться в рамках гарантийного обслуживания.

Два двигателя 215 л.с. или два двигателя 260 л.с.

Используйте XPS 4-STROKE BLEND OIL (SUMMER GRADE) (P/N 293 600 121).

При отсутствии рекомендованного моторного масла XPS™ пользуйтесь одобренным к применению компанией BRP минеральным моторным маслом 10W40, совместимым с фрикционной муфтой механического нагнетателя.

**ВНИМАНИЕ** НЕ ИСПОЛЬЗУЙТЕ синтетические масла. Это может привести к ухудшению работы муфты нагнетателя. Не добавляйте присадки в рекомендованные сорта масел. Минеральные масла, которые классифицируются как SM или SL согласно требованиям API, могут также содержать добавки (модификаторы трения), которые могут стать причиной нежелательного проскальзывания муфты нагнетателя и, в конечном счёте, привести к преждевременному износу. Повреждения, возникшие в результате использования нерекондованных масел, не будут устраняться в рамках гарантийного обслуживания.

**Уровень моторного масла**

**ВНИМАНИЕ** Регулярно проверяйте и, при необходимости, доводите уровень до нормы. Эксплуатация двигателей с неправильным уровнем масла может стать причиной их серьёзных повреждений.

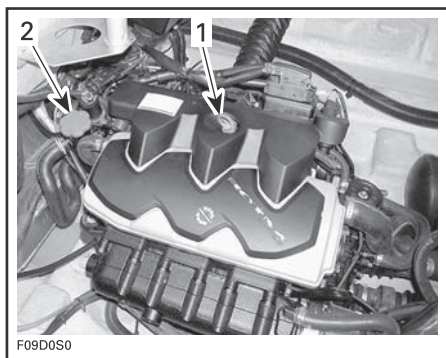

ТИПОВОЙ ВАРИАНТ

1. Масляный щуп
2. Крышка маслоналивной горловины

Катер должен находиться в горизонтальном положении.

Уровень масла можно проверять как на воде, так и на суше.

**Если катер извлечён из воды**

Если катер извлечён из воды и установлен на трейлер, заблокируйте колеса трейлера и приподнимите домкратом (если имеется) носовую часть катера, чтобы выровнять до горизонтали его бамперный брус.

Присоедините шланг к промывочному штуцеру. См. «ПРОМЫВКА КОНТУРА ОХЛАЖДЕНИЯ СИСТЕМЫ ВЫПУСКА» в разделе «ПРОЦЕДУРЫ ТЕХНИЧЕСКОГО ОБСЛУЖИВАНИЯ».

**ВНИМАНИЕ** Если катер находится на суше, не пускайте двигатели без подачи воды в контуры охлаждения систем выпуска. Отсутствие воды в контурах охлаждения систем выпуска может привести к её серьёзному повреждению.

**ВНИМАНИЕ** Не запускайте двигатели более чем на 2 минуты. Это может привести к перегреву уплотнений привода, поскольку уплотнение не охлаждается, когда катер не находится на воде.

**Продолжение процедуры проверки (катер на воде или извлечён из воды)**

Очень важно строго придерживаться приводимой ниже процедуры, чтобы проверить уровень масла с требуемой точностью.

**▲ ОСТОРОЖНО** Моторное масло может быть горячим. Некоторые компоненты в моторном отсеке могут быть очень горячими. Непосредственный контакт с ними может стать причиной получения ожога.

1. Убедитесь, что двигатель имеет нормальную рабочую температуру.
2. Прежде чем выключить двигатель, дайте ему поработать 30 секунд на холостых оборотах.
3. Выключите двигатель.
4. Подождите минимум 30 секунд.
5. Извлеките и вытрите щуп.

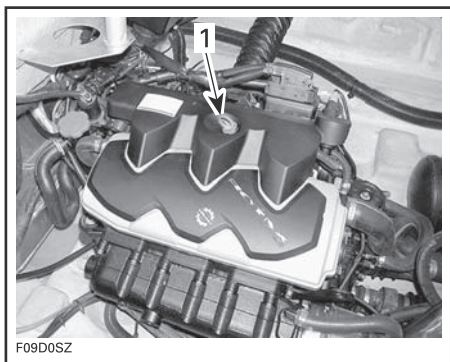

ТИПОВОЙ ВАРИАНТ

1. Масляный щуп

6. Полностью вставьте масляный щуп.
7. Извлеките щуп и проверьте уровень масла. Уровень должен располагаться между метками.

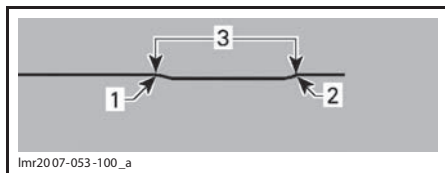

1. Метка «FULL» (полный)
2. Метка «ADD» (необходимо долить)
3. Рабочий диапазон

8. При необходимости долейте масло, чтобы его уровень находился между метками. Чтобы добавить масло, отверните крышку маслоналивной горловины. Вставьте в горловину воронку и доведите уровень масла до нормы.

Не допускайте перелива.

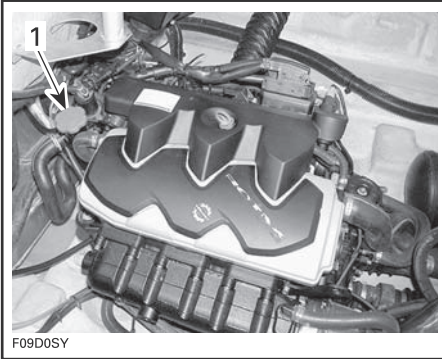

F09D0SY

**ТИПОВОЙ ВАРИАНТ**

1. Крышка маслоналивной горловины

**ПРИМЕЧАНИЕ:** После каждого долива масла необходимо выполнить процедуру проверки уровня масла, описанную выше. В противном случае измерения уровня масла будут неточными.

9. Заверните крышку маслосливной горловины и масляный щуп.
10. Повторите процедуру для другого двигателя.
11. Удалите все подтеки масла.

**Замена моторного масла и масляного фильтра**

Замену моторного масла и масляного фильтра должен выполнять только авторизованный дилер Sea-Doo Boats.

**Охлаждающая жидкость**

**Рекомендуемая охлаждающая жидкость**

Всегда используйте этиленгликолевую жидкостью, которая содержит ингибиторы коррозии и специально предназначена для алюминиевых двигателей внутреннего сгорания.

**ПРИМЕЧАНИЕ:** Рекомендуем, по возможности, использовать антифризы, способные к биологическому разложению и предназначенные для алюминиевых двигателей внутреннего сгорания. Это будет Ваш посильный вклад в защиту окружающей среды.

Система охлаждения должна быть заполнена охлаждающей жидкостью BRP PREMIXED COOLANT (P/N 219 700 362) или раствором антифриза в дистиллированной воде (50% дистиллированная вода/50% антифриз).

Пользуйтесь всегда одной и той же маркой охлаждающей жидкости. Не смешивайте охлаждающие жидкости разных производителей, кроме случаев, когда охлаждающая жидкость полностью сливается и заливается вновь. Обратитесь к авторизованному дилеру Sea-Doo Boats.

**Уровень охлаждающей жидкости**

Во время проверки уровня охлаждающей жидкости катер должен занимать горизонтальное положение. На холодных двигателях уровни охлаждающей жидкости должны находиться между метками «MIN» и «MAX», расположенными на стенках расширительных бачков.

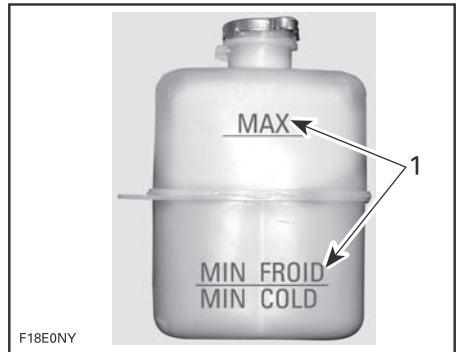

F18E0NY

1. На холодном двигателе уровень охлаждающей жидкости должен находиться между метками

**⚠ ПРЕДОСТЕРЕЖЕНИЕ**

**Уровень охлаждающей жидкости проверяется на холодных двигателях. Не доливайте охлаждающую жидкость, когда двигатели горячие.**

**ПРИМЕЧАНИЕ:** Когда акватория спокойна, можно считать, что катер занимает горизонтальное положение. Когда катер установлен на трейлер, заблокируйте колеса трейлера и приподнимите домкратом (если имеется) носовую часть катера, чтобы выровнять до горизонтали его бамперный брус.

Долейте охлаждающую жидкость, чтобы её уровень располагался между метками. Пользуйтесь воронкой, чтобы не расплескать жидкость. **Не допускайте перелива.**

После дозаправки накройте и плотно закройте крышку бачка.

**ПРИМЕЧАНИЕ:** Частая потребность в доливе охлаждающей жидкости может быть вызвана неисправностью системы охлаждения или двигателя. Обратитесь к авторизованному дилеру Sea-Doo Boats.

### Замена охлаждающей жидкости

Замена охлаждающей жидкости должны выполняться авторизованным дилером Sea-Doo Boats.

### Катушки зажигания

#### Снятие катушки зажигания

1. Отсоедините электрический разъём катушки зажигания.

**ВНИМАНИЕ** Не снимайте катушку зажигания до отсоединения — электрический разъём или провода могут быть повреждены. Во избежание повреждений при снятии катушки зажигания не используйте отвертку в качестве рычага.

**ПРИМЕЧАНИЕ:** Чтобы облегчить снятие катушки потяните её вверх, одновременно поворачивая в обе стороны.

Снимите катушку зажигания со свечи зажигания.

#### Нанесение смазки на катушку зажигания

1. Переместите резиновое уплотнение вниз.

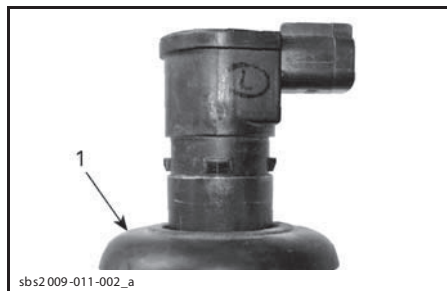

1. Смещённое вниз резиновое уплотнение
2. Нанесите DOW CORNING 111 (P/N 413 707 000) на посадочное место резинового уплотнения, см. рисунок.

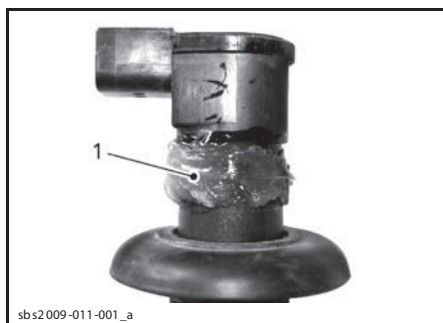

1. Место нанесения смазки
3. Верните резиновое уплотнение на место, убедившись, что выступы на катушке зажигания совпали с выборками на нем.
4. Чтобы предотвратить проникновение воды, оставьте небольшое количество смазки на верхней части уплотнения (см. рисунок). Удалите излишки смазки.

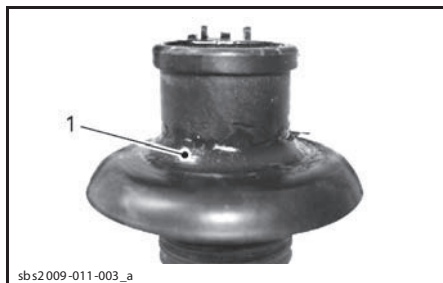

1. Правильно нанесённая смазка
5. Нанесите DOW CORNING 111 (P/N 413 707 000) на контактную поверхность резинового уплотнения.

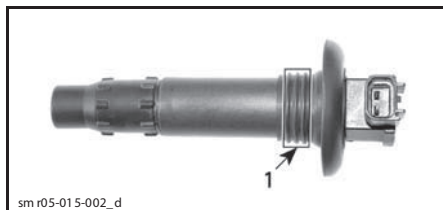

1. Место нанесения смазки

## Установка катушки зажигания

**ПРИМЕЧАНИЕ:** Прежде чем установить катушку на свечу зажигания, нанесите смазку в соответствии с описанием, приведённым в параграфе «НАНЕСЕНИЕ СМАЗКИ НА КАТУШКУ ЗАЖИГАНИЯ».

1. Установите катушку в отверстие головки блока цилиндров.
2. Нажав на катушку зажигания вниз, надёжно установите её на свечу зажигания.
3. Убедитесь в плотной посадке резинового уплотнителя на верхней поверхности клапанной крышки двигателя.

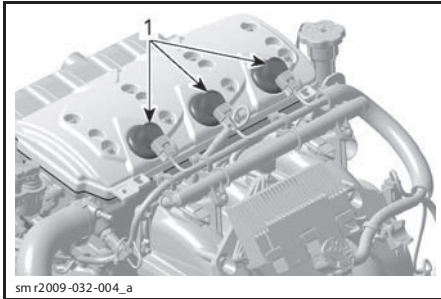

sm r2009-032-004\_a

### ТИПОВОЙ ВАРИАНТ

1. Правильно установленное уплотнение

## Системы выпуска

### Промывка контура охлаждения системы выпуска

Промывка контура охлаждения системы выпуска и интеркулера (каждого двигателя) пресной водой чрезвычайно важна для предохранения от коррозии под действием соли и других агрессивных соединений, содержащихся в воде. Промывка способствует удалению песка, соли, ракушек, отложений и других загрязнений из контура охлаждения и шлангов.

### ⚠ ПРЕДОСТЕРЕЖЕНИЕ

**Все работы выполняйте на открытом воздухе или в хорошо проветриваемом помещении.**

Выполните следующие действия:

1. Промойте водомётный движитель струёй воды, направляя её со стороны входного и выходного отверстий, затем нанесите смазку XPS LUBE (P/N 293 600 016) или аналогичную.

### ⚠ ПРЕДОСТЕРЕЖЕНИЕ

**Работа двигателя извлечённого из воды катера приводит к сильному разогреву теплообменника (плиты водомёта). Избегайте любых контактов с теплообменником плиты водомёта — это может стать причиной ожога.**

2. Подсоедините садовый шланг к штуцеру, который расположен в кормовой части катера на опоре водомётного движителя. Не открывайте водопроводный кран на этом этапе.

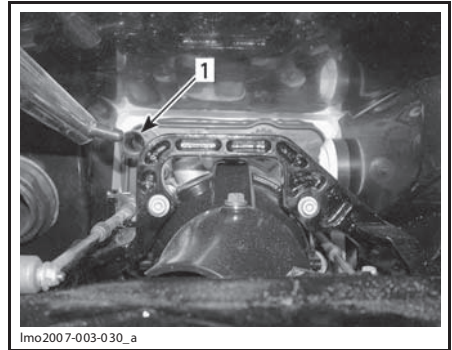

lmo2007-003-030\_a

### ТИПОВОЙ ВАРИАНТ

1. Штуцер для промывки

**ПРИМЕЧАНИЕ:** Для присоединения шланга можно использовать переходник промывочного штуцера FLUSHING CONNECTOR ADAPTER (P/N 295 500 473) с быстросъёмным переходником. Для промывки установка зажима на шланг не требуется.

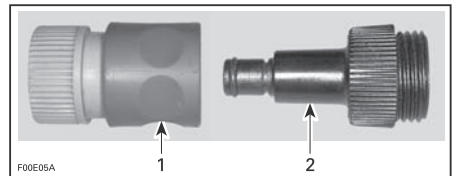

F00E05A

1. Быстросъёмный переходник
2. Переходник для промывочного штуцера

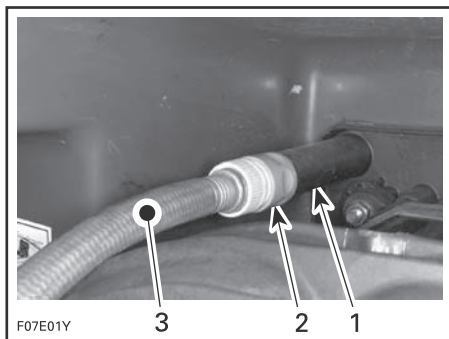

ТИПОВОЙ ВАРИАНТ

1. Штуцер для промывки
  2. Быстросъёмный переходник и переходник промывочного штуцера (использование необязательно)
  3. Садовый шланг
3. Чтобы начать промывку, пустите двигатель и сразу откройте водопроводный кран.

**▲ ОСТОРОЖНО** Некоторые компоненты в моторном отсеке могут быть очень горячими. Непосредственный контакт с ними может стать причиной получения ожога. Во время работы двигателя не трогайте детали электрооборудования и не прикасайтесь к деталям водомёта.

**ВНИМАНИЕ** Не выполняйте промывку, когда двигатель горячий. Сначала всегда следует запустить двигатель, а затем открыть водопроводный кран. Во избежание перегрева двигателя открывайте водопроводный кран немедленно после пуска двигателя.

4. Дайте двигателю поработать приблизительно 20 секунд на повышенных оборотах холостого хода: от 4000 до 5000 об/мин.

**ВНИМАНИЕ** Если катер находится на суше, не пускайте двигатель без подачи воды в контур охлаждения системы выпуска.

5. Убедитесь, что вода вытекает из выходного отверстия водомёта. В противном случае обратитесь за помощью к дилеру Sea-Doo Boats.

**ВНИМАНИЕ** Не запускайте двигатель более чем на 2 минуты. Это может привести к перегреву уплотнения привода, поскольку уплотнение не охлаждается, когда катер не находится на воде.

6. Закройте водопроводный кран и выключите двигатель.

**ВНИМАНИЕ** Действуйте только в таком порядке: сначала закрыть кран — потом выключить двигатель.

**ВНИМАНИЕ** По завершении промывки не забудьте снять (если использовался).

## Предохранители

Электрические цепи электрооборудования катера защищены предохранителями.

Чтобы извлечь предохранитель из держателя, необходимо потянуть за него. Проверьте состояние токопроводящей нити.

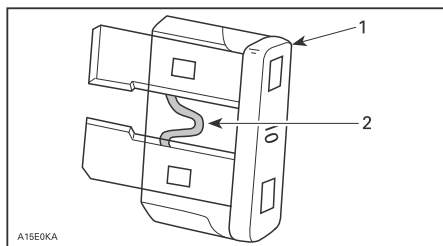

1. Предохранитель
2. Проверить, не расплавлена ли нить

Перегоревший предохранитель замените исправным, рассчитанным на такую же величину номинального тока.

**ПРИМЕЧАНИЕ:** Если электрические приборы не функционируют, проверьте, что выключатель электропитания от аккумуляторной батареи находится в положении «ON», см. раздел «ОБОРУДОВАНИЕ». Если выключатель включён, проверьте состояние главного автоматического предохранителя. См. ниже «ГЛАВНЫЙ АВТОМАТИЧЕСКИЙ ПРЕДОХРАНИТЕЛЬ».

**ВНИМАНИЕ** Не используйте предохранители большего номинала — это может стать причиной возникновения серьезных повреждений. Если предохранитель перегорел, прежде чем его заменить, необходимо установить и устранить причину возникновения неисправности. Обращайтесь к авторизованному дилеру Sea-Doo Boats.

### Главный автоматический предохранитель

Главный автоматический предохранитель располагается в моторном отсеке.

Главный автоматический предохранитель предназначен для защиты всех электрических цепей катера за исключением цепи автоматического трюмного насоса.

Главный автоматический предохранитель можно разомкнуть вручную, нажав на кнопку.

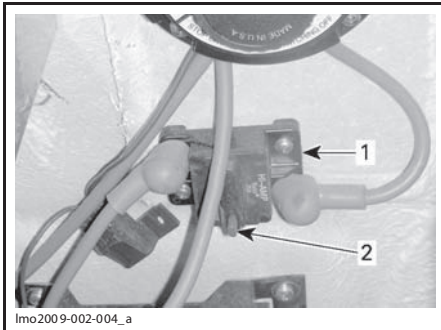

#### ТИПОВОЙ ВАРИАНТ

1. Главный автоматический предохранитель
2. Кнопка

Когда предохранитель разомкнут подача электроэнергии прекращается. Когда предохранитель находится в разомкнутом состоянии, из его корпуса появляется рычажок.

Чтобы замкнуть предохранитель, нажмите рычажок обратно.

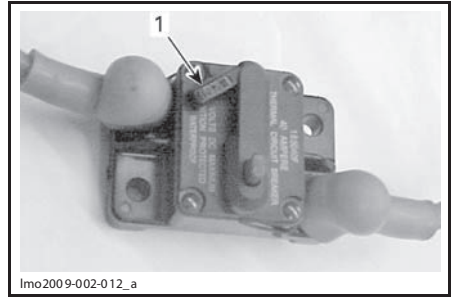

1. Рычаг предохранителя, находящегося в разомкнутом состоянии.

### Предохранители блока управления (VCM)

Каждый двигатель собственный блок управления (VCM).

Оба блока управления VCM располагаются на транце катера.

Назначение предохранителей и их номиналы приведены на крышке блока предохранителей и в разделе «ТЕХНИЧЕСКИЕ ХАРАКТЕРИСТИКИ».





lmo201 2-005-014\_a

ТИПОВОЙ ВАРИАНТ — ВОЗДУХОВОД ТРЮМНОГО ВЕНТИЛЯТОРА

### **⚠ ПРЕДОСТЕРЕЖЕНИЕ**

Если трюмный вентилятор не функционирует в нормальном режиме, прежде чем запустить двигатель, обращайтесь к авторизованному дилеру Sea-Doo Boats.

### **Ходовые огни**

#### **Замена ламп носового и кормового огней**

Отверните рассеиватель против часовой стрелки и снимите его.



lmo200 7-003-062\_a

ТИПОВОЙ ВАРИАНТ  
1. Отверните и снимите

Чтобы снять лампу, потяните за неё.

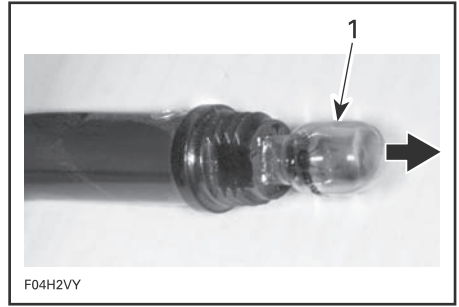

F04H2VY

ТИПОВОЙ ВАРИАНТ

1. Извлеките лампу

Нанесите диэлектрическую смазку DIELECTRIC GREASE (P/N 293 550 004) на контактную поверхность новой лампы.

Установка осуществляется в последовательности, обратной снятию.

#### **Замена лампы палубного освещения**



lmo200 7-003-012\_a

1. Аккуратно поддеть отвёрткой в указанном месте



lmo200 7-003-063\_a

1. Извлеките лампу

#### **Замена лампы фонаря, установленного на буксирной башне**

Снимите рассеиватель.

Замените лампу.

## Палубные дренажные отверстия

Отверстия предназначены для слива воды с палубы.

Прочистите палубные дренажные отверстия.

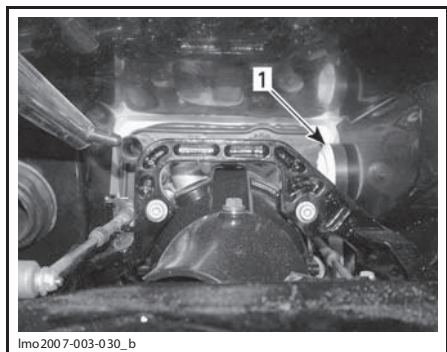

lmo2007-003-030\_b

### ТИПОВОЙ ВАРИАНТ

1. Водовыпускное отверстие с клапаном

Следите за тем, чтобы отверстие не засорилось.

## Защёлки и петли

Применение смазки XPS LUBE (P/N 293 600 016) поможет предотвратить развитие коррозии и обеспечит нормальное функционирование подвижных частей.

### Смазка защёлок и петель

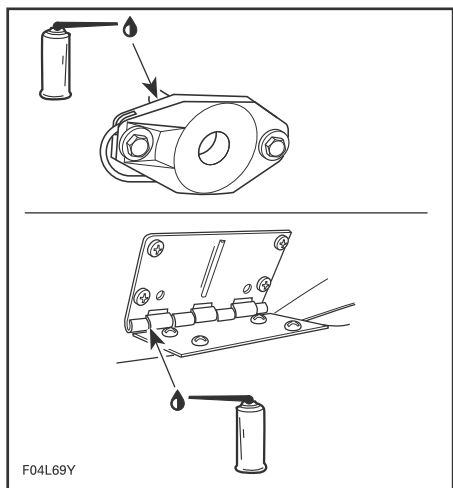

F04L69Y

### ТИПОВОЙ ВАРИАНТ

## Отражатели

### Смазка отражателей

Смажьте поворотные шарниры и механизмы по обеим сторонам отражателей смазкой XPS LUBE (P/N 293 600 016) или аналогичной.

### Смазка сидений водителя и пассажира

#### Смазка механизма сидений водителя/пассажира

Нанесите тонкий слой смазки на поверхности направляющей плиты в том месте, где в неё входит литая деталь сиденья.



lmo2007-003-015\_c

### ТИПОВОЙ ВАРИАНТ

1. Тонкий слой смазки

Нанесите тонкий слой смазки в месте контакта литой втулки и цилиндра.

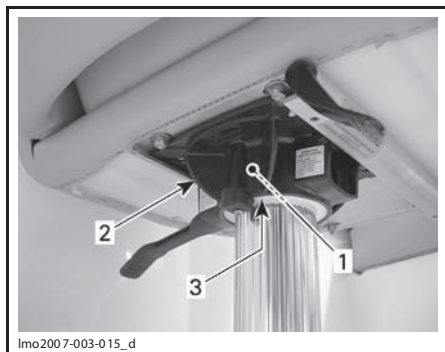

lmo2007-003-015\_d

### ТИПОВОЙ ВАРИАНТ

1. Тонкий слой смазки

2. Литая втулка

3. Цилиндр

Регулярно проверяйте и подтягивайте монтажные гайки между салазками и основанием сиденья.

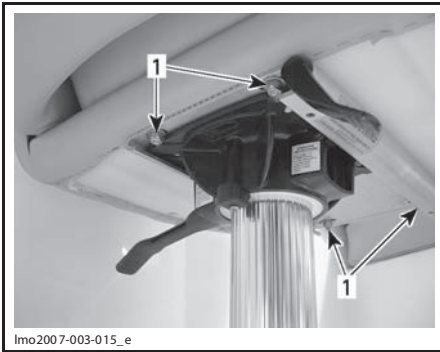

lmo2007-003-015\_e

ТИПОВОЙ ВАРИАНТ  
1. Монтажные гайки

## Система анодной антикоррозионной защиты

### Проверка анодной коррозионной защиты

Коррозия металлических деталей, особенно тех, которые контактируют с морской водой, — обычное явление для водномоторных судов. Коррозия может быть вызвана паразитными токами, наводимыми береговыми энергетическими установками, плохо заземлёнными цепями переменного и постоянного тока стоящих рядом судов. В присутствии электрических токов процесс коррозии развивается очень быстро.

Для защиты от коррозии на вашем катере применена анодная защита. Аноды корродируют гораздо быстрее, чем металлические детали, к которым они прикреплены.

Уменьшение массы анода на 50% является показанием к их замене.

Аноды располагаются в следующих местах:

- плиты водомётов/теплообменники;
- корпуса водомётов;
- опоры отражателей;
- сопла водомётных движителей;
- отражатели.

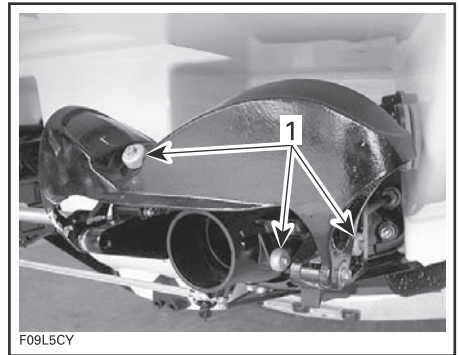

F09L5CY

ТИПОВОЙ ВАРИАНТ  
1. Аноды

**ВНИМАНИЕ** Проверяйте аноды антикоррозионной защиты перед каждым выходом на воду. НЕ ОКРАШИВАЙТЕ аноды и не наносите на них иные защитные покрытия.

## УХОД ЗА КАТЕРОМ

### Заключительные операции после поездки

В целях предотвращения обрастания корпуса катера морскими микроорганизмами, каждый день извлекайте катер из воды.

**ВНИМАНИЕ** Невыполнение рекомендуемых мер по уходу за катером, который эксплуатируется в соленой воде, а именно: мойка катера пресной водой, промывка контура охлаждения системы выпуска и интеркулера (модели с нагнетателем) и антикоррозионная обработка — приводит к разрушению деталей и выходу катера из строя.

### **⚠ ПРЕДОСТЕРЕЖЕНИЕ**

Все операции по техническому обслуживанию катера выполняйте только на остывшем двигателе.

### Промывка контура охлаждения системы выпуска

Необходимо ежедневно промывать контур системы выпуска при эксплуатации катера в загрязнённой или морской воде.

Смотрите раздел «ТЕХНИЧЕСКОЕ ОБСЛУЖИВАНИЕ».

**ПРИМЕЧАНИЕ:** На моделях оборудованных нагнетателем, одновременно производится промывка интеркулера.

### Антикоррозийная обработка

Произведите защиту металлических деталей расположенных в моторном отсеке с применением смазки XPS LUBE (P/N 293 600 016) или аналогичной.

**ПРИМЕЧАНИЕ:** Если катер не будет эксплуатироваться в течение продолжительного времени, необходимо распылить на двигатель смазку XPS LUBE (P/N 293 600 016).

Нанесите DIELECTRIC GREASE (P/N 293 550 004) (защита от соленой воды) на полюсные выводы аккумуляторной батареи и клеммы проводов.

**ВНИМАНИЕ** Никогда не оставляйте какие-либо предметы, тряпки, инструмент и т. д. в моторном отсеке или трюме.

### Особенности ухода за катером при эксплуатации в загрязнённой или морской воде

При эксплуатации в загрязнённой и особенно соленой воде требуется дополнительное техническое обслуживание и защита катера и его компонентов.

Вымойте прицеп и корпус/трюм катера пресной водой.

При мойке трюма не подавайте воду под высоким давлением. Подавайте воду ПОД НИЗКИМ ДАВЛЕНИЕМ, например, из садового шланга. Сильный напор воды может повредить электрооборудование или детали механических узлов и систем.

В прибрежных районах, также необходимо уделить особое внимание уходу за компонентами из нержавеющей стали или имеющим хромированное покрытие, например: поручням, швартовным петлям, крышке топливного бака и ходовым огням. Правила ухода подробно описаны в разделе «ЧИСТКА И МОЙКА КАТЕРА».

### Защита катера

Когда катер не используется, необходимо накрыть его защитным чехлом.

**ВНИМАНИЕ** Если катер продолжительное время находится под дождём без чехла, аккумуляторная батарея разрядится, а трюмный насос прекратит функционировать. Если катер находится в воде, он может быть затоплен.

### Чистка и мойка катера

#### Чистка моторного отсека

Мойка моторного отсека осуществляется горячей водой и, если это необходимо, очистителем BRP HEAVY DUTY CLEANER (P/N 293 110 001).

Выверните дренажную пробку, заблокируйте колеса прицепа, слегка приподнимите нос катера, например, с помощью домкрата прицепа (если предусмотрен) и слейте воду из трюмных полостей катера. Тщательно ополосните. Оставьте все компоненты открытыми для просушки.

#### Защита от коррозии

Для защиты металлических частей, расположенных в моторном отсеке, используйте смазку XPS LUBE (P/N 293 600 016) или аналогичную.

## Мойка корпуса

Сначала сполосните корпус катера пресной водой, чтобы смыть соляную корку.

Вымойте корпус катера мыльным раствором (используйте только мягкие моющие средства). Удалите с корпуса отложения микроорганизмов. Нанесите на корпус катера полироль, предназначенную для использования на судах, которая не содержит абразивов.

**ВНИМАНИЕ** Не применяйте для чистки наружных деталей из стекловолокна и пластика агрессивные моющие средства, растворители, ацетон и т. п.

Нанесите неабразивную полироль, например, на силиконовой основе.

## Чистка ковровых покрытий

Для чистки покрытий коврового типа пользуйтесь очистителем 3M™ Citrus Base Cleaner или эквивалентным средством. Следуйте инструкциям, предоставленным производителем.

## Чистка ветрового стекла

Ветровое стекло вымойте водой с мощным средством HEAVY DUTY CLEANER (P/N 293 110 001).

Чистку выполняйте только фланелевой тканью.

**ВНИМАНИЕ** Если необходима чистка ветрового стекла, используйте ветошь из фланелевой ткани — это позволит избежать повреждения стекла.

Удаление царапин с ветрового стекла: Сначала используйте «Slip Streamer® Scratch Remover». Окончательную обработку выполните «Slip Streamer® Cleaner and Polish».

**ПРИМЕЧАНИЕ:** Если царапины незначительные, может использоваться только последний из перечисленных препаратов.

**ВНИМАНИЕ** Не допускается использование для чистки ветрового стекла сильнодействующих средств, составов для обезжиривания, растворителей, ацетона, продуктов, содержащих хлор и т. п.

Пятна с сидений и стеклопластиковых деталей можно удалить аэрозолем Knight's Spray Nine или аналогичным средством.

## Хромированные детали и детали из нержавеющей стали

Для чистки и полировки хромированных деталей или деталей из нержавеющей стали всегда используйте препараты, специально разработанные для применения на морских судах, например, Flitz Stainless Steel & Chrome Cleaner.

## Чистка виниловых покрытий

Используйте XPS MULTI-PURPOSE CLEANER (P/N 219 701 709).

Для удаления устойчивых загрязнений: нанесите очиститель и дайте ему впитаться в течение 10 минут, затем осторожно удалите загрязнения с помощью мягкой щётки.

В приведённой ниже таблице перечислены препараты, которые также могут использоваться для чистки виниловых покрытий.

Не используйте защитные средства на силиконовой основе. Они будут экстрагировать пластификаторы, делая винил твёрдым и хрупким, и в конечном итоге приводить к появлению трещин.

РЕКОМЕНДУЕМЫЕ ПРЕПАРАТЫ
1. Очиститель XPS MULTI-PURPOSE CLEANER (P/N 219 701 709)
2. Средство для мытья посуды (Dawn или Ivory) и вода
3. Spary Nine
4. Fantastik
5. 3M Citrus Cleaner
6. 303 Protectant

**ПРИМЕЧАНИЕ:** Всегда следуйте рекомендациям и инструкциям, предоставленным производителем препарата.

## Рекомендации по чистке виниловых покрытий от определённых видов загрязнений

ТИП ПЯТЕН	ШАГ 1	ШАГ 2	ШАГ 3
Чернила шариковой ручки*	E	B	A
Жевательная резинка	D	A	—
Кофе, чай, шоколад	B	—	—
Карандаш	D	B	—
Смазка	D	B	—
Бытовые загрязнения	A	B	—
Кетчуп	A	B	—
Эмульсионная краска	A	B	—
Губная помада	A	B	—
Плесень или мокрые листья*	C	B	A
Моторное масло	B	—	—
Масляная краска	D	B	—
Перманентный маркер*	E	B	C
Аэрозольная краска	B	B	—
Лосьон для загара	A	B	—
Гудрон/битум	D	B	—
Жёлтая горчица	A	B	C
Рекомендуемые действия: – А. Щётка средней жёсткости, тёплый мыльный раствор, прополоскать/просушить – В. XPS MULTI-PURPOSE CLEANER (P/N 219 701 709), прополоскать/просушить. – С. Одна (1) столовая ложка нашатырного спирта, одна четвёртая (1/4) стакана перекиси водорода, три четверти (3/4) стакана воды, прополоскать/просушить. – D. Удалите или соскоблите верхний слой (предварительно заморозьте жевательную резинку с помощью льда). – E. Денатурированный спирт, прополоскать/просушить.			

\* Лосьон для загара, пыльца деревьев, мокрые листья и некоторые другие вещества или предметы содержат краситель, который может стать причиной появления устойчивых загрязнений.

Все методы чистки должны завершаться полосканием в теплой воде.

Некоторые бытовые очистители, сухие абразивные средства, металлическая стружка и промышленные очистители могут стать причиной повреждений и потери цвета. Использование таких средств не допускается. Не следует использовать сухие чистящие средства и растворители лака — они могут стать причиной повреждения рисунка, нанесённого на поверхность катера, и лакового покрытия. Полировальные составы должны использоваться с осторожностью, так как многие из них содержат красители и растворители, способные повредить защитное покрытие.

## ХРАНЕНИЕ

Перед постановкой катера на хранение рекомендуем провести его техническое обслуживание у дилера Sea-Doo Boats, однако операции, описанные ниже, может выполнить сам владелец, используя минимальный комплект инструментов.

**ПРИМЕЧАНИЕ:** На время хранения катера выверните сливные пробки.

**ВНИМАНИЕ** Не запускайте двигателя во время хранения катера.

### Очистка водомётного движителя

Промойте водомётный движитель струёй воды, направляя её со стороны входного и выходного отверстий, затем нанесите смазку XPS LUBE (P/N 293 600 016) (или аналогичную).

### ⚠ ПРЕДОСТЕРЕЖЕНИЕ

Перед промывкой водомёта обязательно отсоедините шнур безопасности во избежание случайного запуска двигателей. Во время выполнения этой операции двигателя катера должны быть остановлены.

### Защита топливной системы

Чтобы избежать ухудшения свойств бензина и осмоления топливной системы, следует добавить в топливный бак стабилизирующую присадку BRP FUEL STABILIZER (P/N 413 408 600) (или эквивалентную). Соблюдайте инструкции изготовителя продукта.

**ВНИМАНИЕ** Рекомендуется добавлять стабилизирующую присадку при консервации, чтобы защитить топливную систему.

### Замена моторного масла и фильтра

Замену моторного масла и масляного фильтра должен выполнять только авторизованный дилер Sea-Doo Boats.

## Осушение интеркулера

### ДВА ДВИГАТЕЛЯ 260 Л.С.

Очень важно удалить всю воду, возможно образовавшуюся из-за конденсации, из интеркулера каждого двигателя.

Выполните следующие действия:

1. Откройте крышку двигателя.
2. Убедитесь, что все центровочные линии на выпускном патрубке интеркулера присутствуют. Это гарантирует, что шланги не будут пережаты или изогнуты при установке.
3. Ослабьте хомут крепления выпускного патрубка интеркулера.
4. Снимите выпускной патрубок с интеркулера.

**ПРИМЕЧАНИЕ:** Данный воздуховод подаёт воздух на вход нагнетателя.

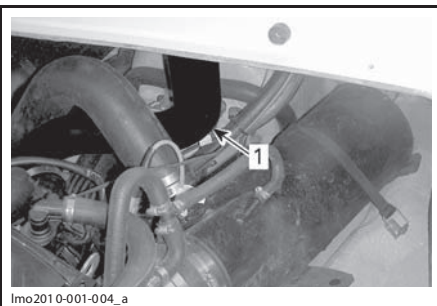

1. Выпускной патрубок интеркулера

5. Запустите двигатель и несколько раз поднимите обороты до 4000 об/мин.

**ПРИМЕЧАНИЕ:** Не допускайте попадания в систему подачи воздуха инородных частиц, которые могут стать причиной повреждения двигателя.

6. Выключите двигатель.
7. Установите отводящий патрубок интеркулера, убедитесь, что он сориентирован правильно, как было до его снятия, что обеспечит нормальную работу двигателя.

## Промывка контура охлаждения системы выпуска

Выполните промывку контура охлаждения системы выпуска, см. раздел «ТЕХНИЧЕСКОЕ ОБСЛУЖИВАНИЕ».

## Защита интеркулера и выпускного коллектора

Удалите воду из системы выпуска и интеркулера (два двигателя 215 л.с. и два двигателя 260 л.с.):

Продуйте системы выпуска сжатым воздухом (под давлением 689 кПа) через промывочные штуцеры, расположенный на опорах водомётного движителя. Продувку системы выполняйте до тех пор, пока вода не перестанет вытекать из водомётов.

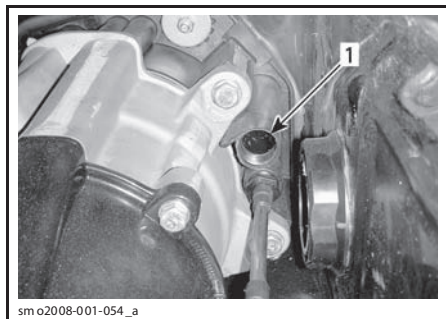

1. Промывочный штуцер — расположение может изменяться

Чтобы облегчить выполнение этой операции, можно использовать специальный шланг, см. иллюстрацию, приведённую ниже. См. расположенный ниже рисунок.

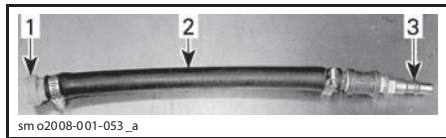

### ТИПОВОЙ ВАРИАНТ

1. Переходник для промывочного штуцера (P/N 295 500 473)
2. Шланг 13 мм
3. Переходник для источника сжатого воздуха

**ВНИМАНИЕ** Пренебрежение процедурой продувки может привести к серьёзным поломкам интеркулера и выпускного коллектора.

## Смазка внутренних компонентов двигателя

**ПРИМЕЧАНИЕ:** На время хранения необходимо выполнить смазку внутренних компонентов обоих двигателей.

1. Откройте крышку моторного отсека.
2. Извлеките поддон багажного отделения.
3. Извлеките масляный щуп.
4. Снимите крышку двигателя.
5. Установите масляный щуп на место.
6. Удалите воду из системы выпуска и интеркулера (два двигателя 215 л.с. и два двигателя 260 л.с.):
7. Снимите катушки зажигания. См. раздел «ТЕХНИЧЕСКОЕ ОБСЛУЖИВАНИЕ».
8. Выверните свечи зажигания.

**ВНИМАНИЕ** Прежде чем вывернуть свечи зажигания, убедитесь в отсутствии загрязнений в отверстиях катушек зажигания. В противном случае грязь, попав в цилиндр, станет причиной повреждения внутренних компонентов.

**ПРИМЕЧАНИЕ:** После того, как свечи зажигания вывернуты, для их извлечения можно использовать катушку зажигания. Зацепите свечу катушкой и извлеките их вместе.

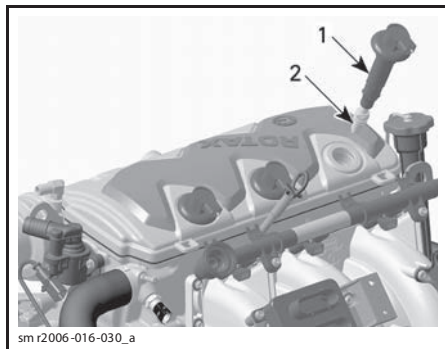

1. Катушка зажигания
2. Свеча зажигания

9. Распылите смазку XPS Lube (P/N 293 600 016) (или аналогичную) в отверстия для установки свечей зажигания.

**ПРИМЕЧАНИЕ:** При выполнении смазки двигателя перед постановкой на хранение, может быть активирован режим «продувки» (DROWNED MODE). В этом режиме при проворачивании коленчатого вала двигателя, которое необходимо для обеспечения смазки стенок цилиндра, не осуществляется подача топлива в цилиндры и не возникает искра.

Активация режима «продувки» (DROWNED MODE).

10. Убедитесь, что оба двигателя остановлены.

### **⚠ ПРЕДОСТЕРЕЖЕНИЕ**

**Когда режим «продувки» (DROWNED MODE) используется для смазки двигателя, оба двигателя должны быть остановлены.**

11. Подсоедините шнур безопасности к выключателю двигателя.

12. Убедитесь, что рукоятка дроссельной заслонки находится в положении холостого хода, а рукоятка переключения хода в нейтральном положении.

13. Активируйте режим «продувки» (DROWNED MODE), как описано ниже.

14. Переведите датчик положения дроссельной заслонки (TAS) в положение, соответствующее полному открытию дроссельной заслонки (WOT).

15. Переведите ключ в замке зажигания в положение «ON».

**ПРИМЕЧАНИЕ:** Блок управления двигателем обеспечит возможность проворачивания коленчатого вала двигателя, однако подача топлива и искры зажигания в цилиндры осуществляться не будет. Не проворачивайте коленчатый вал двигателя более 10 секунд.

16. Проверните коленчатый вал каждого двигателя на несколько оборотов, чтобы распределить масло по стенкам цилиндров.

**ПРИМЕЧАНИЕ:** Эту операцию следует выполнять с помощником.

17. Отпустите датчик положения дроссельной заслонки (TAS).

18. Переведите ключ в замке зажигания в положение «OFF».

19. Нанесите LOCTITE 767 (ANTISEIZE LUBRICANT) (P/N 293 800 070) на резьбовые части свечей зажигания, затем установите их на место.

20. Нанесите смазку на катушки зажигания и установите их на место. Смотрите раздел «ТЕХНИЧЕСКОЕ ОБСЛУЖИВАНИЕ».

21. Чтобы установить крышку двигателя на место, извлеките масляный щуп и нажмите на крышку вниз, пока она не зафиксируется.

22. Установите масляный щуп на место.

**ПРИМЕЧАНИЕ:** Рекомендуется распылить смазку XPS LUBE (P/N 293 600 016) на поверхность клапанной крышки двигателя. Обращайтесь к авторизованному дилеру Sea-Doo Boats.

### **Проверка системы охлаждения двигателя**

Если не выполняется замена антифриза, измерьте его плотность.

Для замены антифриза и измерения его плотности обратитесь к авторизованному дилеру Sea-Doo Boats.

**ПРИМЕЧАНИЕ:** Во избежание ухудшения эксплуатационных качеств охлаждающей жидкости её следует заменять каждые 200 моточасов или один раз в 2 года.

**ВНИМАНИЕ** Если катер хранится в месте, где температура может опуститься ниже точки замерзания, охлаждающая жидкость несоответствующей плотности может замёрзнуть в системе охлаждения. Что может стать причиной серьёзных повреждений двигателя.

### **Снятие и хранение аккумуляторной батареи**

Для замены, чистки и подготовки аккумуляторной батареи к хранению обратитесь к дилеру Sea-Doo Boats.

### **Мойка катера и ремонт**

Выймите катер См. раздел «УХОД ЗА КАТЕРОМ».

Если требуется ремонт корпуса, обратитесь к дилеру Sea-Doo Boats. Для восстановления лакокрасочного покрытия механических компонентов используйте краску BRP в аэрозольной упаковке. Ремонтный комплект для мелкого восстановительного ремонта покрытия можно заказать на сайте компании Gelcote International: [www.gelcote.com](http://www.gelcote.com).

Замените повреждённые наклейки/таблички.

## Защита катера

Во время хранения крышка моторного отсека должна находиться в частично открытом положении (отсоедините пневматические опоры от крышки, чтобы предотвратить её полное открывание).

Извлеките поддон багажного отделения. Положите его на палубу.

Плоской отвёрткой поднимите лапку, как показано на рисунке.



F04LBHY

*ТИПОВОЙ ВАРИАНТ — ПОДНИМИТЕ ЛАПКУ*

Отсоедините конец пневматической опоры. Отсоедините другой конец пневматической опоры.

Заблокируйте крышку моторного отсека и оставьте чуть приоткрытой.

Эти меры предотвратят скопление в моторном отсеке конденсата и развитие коррозии деталей.

Перед снятием катера с хранения присоедините концы пневматических опор к крышке моторного отсека.

Если катер хранится на улице, накройте его непрозрачным брезентом для защиты от солнечных лучей, пыли и грязи, которые могут повредить пластмассовые детали и внешнее покрытие катера.

**ВНИМАНИЕ** **Никогда не оставляйте катер под прямыми лучами солнца. Ультрафиолетовое излучение ухудшит свойства внешней отделки катера. Запрещается оставлять катер на хранение на воде.**

Во время хранения, заблокируйте колеса и слегка поднимите нос катера с помощью домкрата прицепа (если предусмотрен) — это позволит обеспечить возможность слива воды. Сливные отверстия должны быть чистыми.

---

## ПРЕДСЕЗОННАЯ ПОДГОТОВКА

Перечень операций, выполняемых при сезонном техническом обслуживании, приведён в «РЕГЛАМЕНТЕ ТЕХНИЧЕСКОГО ОБСЛУЖИВАНИЯ».

Обязательно выполните все операции, указанные в колонке регламента технического обслуживания **100 МОТОЧАСОВ ИЛИ 1 ГОД**.

Учитывая необходимость наличия у исполнителя соответствующих технических навыков и обязательность использования специального инструмента и приспособлений, некоторые операции технического обслуживания должны выполняться авторизованным дилером Sea-Doo Boats.

**ПРИМЕЧАНИЕ:** Во время проведения предсезонной подготовки настоятельно рекомендуется выполнение авторизованным дилером Sea-Doo Boats инициированного производителем комплекса мероприятий по доработке катера.

### **⚠ ПРЕДОСТЕРЕЖЕНИЕ**

Владельцу катера разрешается самостоятельно выполнять только те операции, которые специально указаны в «РЕГЛАМЕНТЕ ТЕХНИЧЕСКОГО ОБСЛУЖИВАНИЯ». Рекомендуем регулярно обращаться к авторизованному дилеру Sea-Doo Boats для технического обслуживания других агрегатов и систем катера, описание которых здесь не приведено.

**ВНИМАНИЕ** Неисправные детали заменяйте только оригинальными деталями компании BRP либо их аналогами, на которые имеется соответствующее разрешение.



***ТЕХНИЧЕСКАЯ  
ИНФОРМАЦИЯ***

## ИДЕНТИФИКАЦИОННЫЕ НОМЕРА

Основные сборочные единицы катера (двигатели и корпус) имеют индивидуальные идентификационные номера. Эти номера могут потребоваться при подаче заявки на гарантийный ремонт или при розыске пропавшего судна.

### Идентификационный номер корпуса

Табличка с идентификационным номером корпуса (HIN) находится на транце с правой стороны.



ТИПОВОЙ ВАРИАНТ

1. Идентификационный номер корпуса (HIN)

### Идентификационный номер двигателя

Табличка с идентификационным номером двигателя (EIN) расположена сверху картера (со стороны магнето) каждого двигателя.

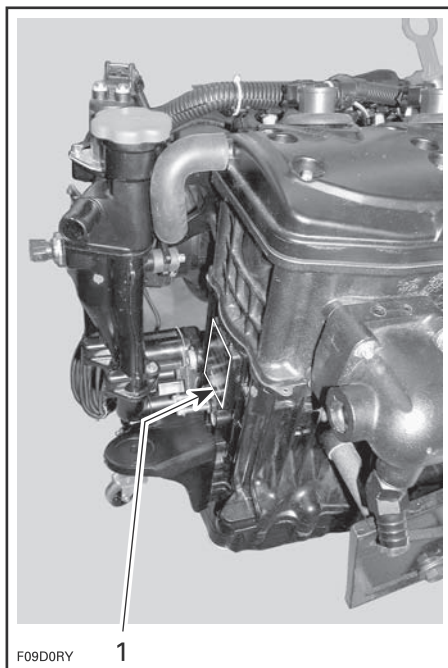

ТИПОВОЙ ВАРИАНТ

1. Идентификационный номер двигателя (EIN)

# ТЕХНИЧЕСКИЕ ХАРАКТЕРИСТИКИ

МОДЕЛИ		С двумя двигателями 155 л.с.	С двумя двигателями 215 л.с. или 260 л.с.
<b>ДВИГАТЕЛЬ</b>			
Тип двигателя		Rotax 1503 4-TEC, 4-тактный, один верхний распределительный вал (SOHC)	
Число двигателей		2	
Система выпуска		Водяное охлаждение, впрыск воды (открытый контур). Подвод воды непосредственно от водомёта	
Смазка	Тип	Сухой картер (2 масляных насоса). Сменный масляный фильтр. Масляный радиатор с водяным охлаждением	
	Масло	Для получения более подробной информации см. раздел «ТЕХНИЧЕСКОЕ ОБСЛУЖИВАНИЕ».	
Количество цилиндров на двигатель		3	
Рабочий объём на двигатель		1 493,8 см <sup>3</sup>	
Система пуска		Без нагнетателя	Нагнетатель с интеркулером
Частота вращения коленчатого вала, при которой развивается максимальная мощность		7300 ± 50 об/мин	8000 ± 50 об/мин
<b>СИСТЕМА ОХЛАЖДЕНИЯ</b>			
Тип		Жидкостное охлаждение. С замкнутым контуром (см. также «СИСТЕМА ВЫПУСКА»)	
Охлаждающая жидкость		Водный раствор этиленгликоля (50% процентов антифриза/50% дистиллированной воды). Пользуйтесь готовым составом BRP или специальной охлаждающей жидкостью для алюминиевых двигателей	
<b>ЭЛЕКТРООБОРУДОВАНИЕ</b>			
Мощность генератора магнето		360 Вт (при 6000 об/мин)	
Тип системы зажигания		Цифровая индуктивного типа (DI)	
Свеча зажигания	Производитель, тип	NGK, DCPR8E	
	Зазор	0,7–0,8 мм	
Система пуска двигателя		Электрический стартер	
Максимальная частота вращения коленчатого вала (ограничитель)		7300 об/мин	8000 об/мин
Аккумуляторная батарея		Не поставляется <sup>(1)</sup> . 12 В, группа 24, для запуска судовых двигателей с верхними скруглёнными конусными клеммами	

МОДЕЛИ		С двумя двигателями 155 л.с.	С двумя двигателями 215 л.с. или 260 л.с.
<b>ЭЛЕКТРООБОРУДОВАНИЕ (продолжение)</b>			
Автоматические предохранители (панель)	CB1: Трюмный насос	3 А Модели CE: 7,5 А	
	CB2: Трюмный вентилятор	10 А	
	CB3: Палубное освещение	3 А	
	CB4: Ходовые/якорные огни	3 А	
	CB5: Электрическая розетка (12 В)	10 А	
	CB6: Горн	7,5 А	
	CB7: Аудиосистема	10 А	
	CB8: Обогреватель (230 WAKE)	10 А	
	CB9: Не используется	15 А	
	CB10: Не используется	15 А	
Предохранители (блок предохранителей 1)	F1: Цилиндр 3 — катушка зажигания и форсунка	10 А	
	F2: Цилиндр 2 — катушка зажигания и форсунка	10 А	
	F3: Цилиндр 1 — катушка зажигания и форсунка	10 А	
	F4: Не используется	15 А	
	F5: Реле стартера	5 А	
	F6: Глубиномер	3 А	
	F7: Аккумуляторная батарея	30 А	
	F8: CAPS	3 А	
	F9: Приборы	3 А	
	F10: Система зарядки аккумуляторной батареи	30 А	
	F11: Топливный насос	10 А	

МОДЕЛИ		С двумя двигателями 155 л.с.	С двумя двигателями 215 л.с. или 260 л.с.
<b>ЭЛЕКТРООБОРУДОВАНИЕ (продолжение)</b>			
Предохранители (блок предохранителей 2)	F1: Цилиндр 3 — катушка зажигания и форсунка		10 А
	F2: Цилиндр 2 — катушка зажигания и форсунка		10 А
	F3: Цилиндр 1 — катушка зажигания и форсунка		10 А
	F4: Не используется		15 А
	F5: Реле стартера		5 А
	F6: Аккумуляторная батарея		30 А
	F7: CAPS		3 А
	F8: Система диагностики		15 А
	F9: Вентилятор 1		5 А
	F10: Система зарядки аккумуляторной батареи		30 А
	F11: Вентилятор 2		5 А
	F12: Зажигание		5 А
	F13: Топливный насос		10 А
Предохранители (держатели предохранителей)	Трюмный насос	3 x 3 А (только SE модели)	
	Зажигание	3 А	
	Приборы	3 А	
	Автоматический трюмный насос	3 А Модели SE: 7,5 А	
	GPS	3 А	
	Насос балластной системы	2 x 5 А	
Главный автоматический предохранитель		40 А	
Автоматический предохранитель стереоусилителя		30 А	
Автоматический огнетушитель		3 А (только модели SE)	

МОДЕЛИ		С двумя двигателями 155 л.с.	С двумя двигателями 215 л.с. или 260 л.с.
<b>СИСТЕМА ПОДАЧИ ТОПЛИВА</b>			
Система впрыска топлива		Распределённый впрыск топлива. Корпус дросселя с диаметром диффузора 52 мм	
Топливо	<b>ОКТАНОВОЕ ЧИСЛО (ДЛЯ ОПТИМАЛЬНОЙ РАБОТЫ ДВИГАТЕЛЯ)</b>		
	Тип	Высококачественный неэтилированный бензин	
	Октановое число	98 RON	
	<b>МИНИМАЛЬНО ДОПУСТИМОЕ ОКТАНОВОЕ ЧИСЛО</b>		
	Тип	Стандартный неэтилированный бензин	
	Октановое число	95 RON	
<b>ВОДОМЁТНЫЙ ДВИЖИТЕЛЬ</b>			
Тип водомёта		Осевого типа, одноступенчатый	
Сорт смазки для водомета		Консистентная смазка для подшипников водомета (P/N 293 550 032), распространяемая BRP	
Привод вала водомёта		Сферические шлицы, привод непосредственно от коленчатого вала	
Угол поворота сопла в горизонтальной плоскости		20°	
Минимальная глубина, допустимая по условиям работы водомётов		90 см (под самой нижней точкой задней части днища)	
<b>РАЗМЕРЫ</b>			
Общая длина		7,18 м	
Ширина		2,67 м	
Осадка		30,5 см	
Угол заката диаграммы		21°	
<b>РАЗМЕРЫ (НА ПРИЦЕПЕ)</b>			
Длина (со сложенным дышлом прицепа)		7,49 м	
Ширина		2,67 м	
Высота	Без башни	2,16 м	
	Башня поднята	3,05 м	

МОДЕЛИ		С двумя двигателями 155 л.с.	С двумя двигателями 215 л.с. или 260 л.с.
<b>ВЕС И ГРУЗОПОДЪЁМНОСТЬ</b>			
Вес	230 Challenger	1 558 кг	
	230 Challenger SE (без буксирной башни)	1 558 кг	
	230 Challenger SE (с буксирной башней)	1 588 кг	
	230 Challenger SP	1 588 кг	
	230 Wake	1 779 кг	
Количество посадочных мест		12	
Грузоподъёмность (пассажиры+груз) (при отсутствии волнения)	230 Challenger 230 Challenger SE 230 Challenger SP	12 пассажиров ИЛИ 1 081 кг	
	230 Wake	12 пассажиров ИЛИ 989 кг	
Вес брутто (на трейлере)	230 Challenger/SE (без буксирной башни)	2 344 кг	
	230 Challenger/SE (с буксирной башней)	2 374 кг	
	230 Challenger SP	2 374 кг	
	230 Wake	2 529 кг	
<b>ЗАПРАВочНЫЕ ОБЪЁМЫ</b>			
Моторное масло (на каждый двигатель)		3 л, масло заменяется с фильтром	
Система охлаждения двигателя		всего 5,5 л	
Топливный бак (включая резерв)		200 л	

(1) Рекомендуется: Exide R-24-130, 12 В, 25 А•ч (время разряда 130) или R-24-160 (время разряда 160) или аналогичные.



***УСТРАНЕНИЕ  
НЕИСПРАВНОСТЕЙ***

# ДИАГНОСТИКА И УСТРАНЕНИЕ НЕИСПРАВНОСТЕЙ

Ниже приведено описание характерных признаков достаточно типичных неисправностей, с которыми приходится сталкиваться при эксплуатации катера. В большинстве случаев Вы сможете самостоятельно и достаточно быстро определить причину неисправности и устранить её. Однако в ряде случаев вам понадобится помощь квалифицированного специалиста. При всех затруднениях обращайтесь к дилеру Sea-Doo Boats.

## АККУМУЛЯТОР ПОСТОЯННО РАЗРЯЖЕН

### 1. Проверить состояние аккумулятора.

- Обратитесь к авторизованному дилеру Sea-Doo Boats для зарядки или замены аккумуляторной батареи.

### 2. Ослабление клемм аккумуляторной батареи

- Проверить/очистить/затянуть.

### 3. Проверить предохранитель системы зарядки аккумулятора.

- Если необходимо, замените предохранитель, обратитесь к дилеру Sea-Doo Boats для проверки системы зарядки аккумулятора.

## **⚠ ПРЕДОСТЕРЕЖЕНИЕ**

**Обратитесь к дилеру Sea-Doo Boats для перезарядки или замены аккумулятора. Не заряжайте аккумулятор, когда он находится в моторном отсеке. Электролит является ядовитым веществом, способным также причинить серьёзные ожоги.**

## ПРИ ПОДКЛЮЧЕНИИ ШНУРА БЕЗОПАСНОСТИ НЕ ПОДАЮТСЯ НИКАКИЕ ЗВУКОВЫЕ СИГНАЛЫ

### 1. Главный выключатель электропитания от аккумуляторной батареи находится в положении «OFF» (выкл.).

- Проверьте положение выключателя и установите его в положение «ON» (вкл.).

### 2. Аккумулятор разряжен.

- Обратитесь к авторизованному дилеру Sea-Doo Boats для зарядки или замены аккумуляторной батареи.

## КОЛЕНЧАТЫЙ ВАЛ ДВИГАТЕЛЯ НЕ ВРАЩАЕТСЯ, РАЗДАЮТСЯ ЗВУКОВЫЕ СИГНАЛЫ

### 1. См. раздел «СИСТЕМА МОНИТОРИНГА».

## ДВИГАТЕЛЬ НЕ ЗАПУСКАЕТСЯ

### 1. Отсоединён шнур безопасности.

- Присоедините шнур безопасности.

### 2. Перегорел предохранитель.

- Проверьте состояние предохранителя (-ей). Если неисправность повторяется, обращайтесь к авторизованному дилеру Sea-Doo Boats.

### 3. Разряжена аккумуляторная батарея.

- Обратитесь к авторизованному дилеру Sea-Doo Boats для зарядки или замены аккумуляторной батареи.

### 4. Ослаблены или корродированы клеммы аккумуляторной батареи.

- Обратитесь к дилеру Sea-Doo Boats.

### 5. Вода в двигателе.

- Обратитесь к дилеру Sea-Doo Boats.

### 6. Засорение водомёта.

- Попытайтесь очистить. В противном случае обращайтесь к авторизованному дилеру Sea-Doo Boats.

## **ДВИГАТЕЛЬ НЕ ЗАПУСКАЕТСЯ (ПРОДОЛЖЕНИЕ)**

### **7. Неисправность системы управления двигателем.**

- *Обратитесь к авторизованному дилеру Sea-Doo Boats.*

## **КОЛЕНЧАТЫЙ ВАЛ ДВИГАТЕЛЯ ВРАЩАЕТСЯ МЕДЛЕННО**

### **1. Ослабление клемм проводов аккумуляторной батареи.**

- *Проверить/очистить/затянуть.*

### **2. Недостаточный заряд или полный разряд аккумуляторной батареи.**

- *Обратитесь к авторизованному дилеру Sea-Doo Boats для зарядки или замены аккумуляторной батареи.*

### **3. Ненадёжное электрическое соединение (-я) с «массой».**

- *Обратитесь к авторизованному дилеру Sea-Doo Boats.*

### **4. Износ стартера или соответствующих частей.**

- *Обратитесь к авторизованному дилеру Sea-Doo Boats.*

## **КОЛЕНЧАТЫЙ ВАЛ ДВИГАТЕЛЯ ПРОВОРАЧИВАЕТСЯ, НО ДВИГАТЕЛЬ НЕ ЗАПУСКАЕТСЯ**

### **1. Отсутствует топливо в баке или попадание воды в топливо.**

- *Заправьте топливо или слейте топливо, содержащее воду, и заправьте свежее топливо.*

### **2. Загрязнены/неисправны свечи зажигания.**

- *Замените.*

### **3. Перегорел предохранитель.**

- *Проверьте состояние предохранителя (-ей). Если неисправность повторяется, обращайтесь к авторизованному дилеру Sea-Doo Boats.*

### **4. Попадание воды в двигатель.**

- *См. «ЗАТОПЛЕНИЕ КАТЕРА/ВОДА В ДВИГАТЕЛЕ» раздела «СПЕЦИАЛЬНЫЕ ПРОЦЕДУРЫ».*

### **5. Обнаружена ошибка системы управления двигателем (проверить, горит ли сигнальная лампа).**

- *Обратитесь к авторизованному дилеру Sea-Doo Boats.*

### **6. Неисправность топливного насоса.**

- *Обратитесь к авторизованному дилеру Sea-Doo Boats.*

## **ПРОПУСК ЗАЖИГАНИЯ. ДВИГАТЕЛЬ РАБОТАЕТ С ПЕРЕБОЯМИ**

### **1. Загрязнены/неисправны/изношены свечи зажигания.**

- *Замените.*

### **2. Неисправность катушки (-ек) зажигания.**

- *Обратитесь к дилеру Sea-Doo Boats.*

### **3. Топливо: Недостаточный уровень, загрязнение или попадание воды в топливо.**

- *Слейте и замените топливо.*

### **4. Засорение форсунок.**

- *Обратитесь к авторизованному дилеру Sea-Doo Boats.*

### **5. Обнаружена ошибка системы управления двигателем (проверить, если горит сигнальная лампа).**

- *Обратитесь к авторизованному дилеру Sea-Doo Boats.*

## **ДВИГАТЕЛЬ ДЫМИТ**

1. Слишком высокий уровень масла.
  - Обратитесь к авторизованному дилеру Sea-Doo Boats.
2. Попадание воды в двигатель, утечка охлаждающей жидкости или повреждение прокладки головки цилиндра.
  - Обратитесь к авторизованному дилеру Sea-Doo Boats.
3. Внутренние повреждения двигателя.
  - Обратитесь к авторизованному дилеру Sea-Doo Boats.

## **ПЕРЕГРЕВ ДВИГАТЕЛЯ ИЛИ НЕСООТВЕТСТВУЮЩЕЕ ДАВЛЕНИЕ МАСЛА (СИСТЕМА МОНИТОРИНГА ГЕНЕРИРУЕТ НЕПРЕРЫВНЫЙ СИГНАЛ)**

**ВНИМАНИЕ** Если система контроля двигателя подаёт непрерывный сигнал, немедленно заглушите двигатель.

1. Проверить уровень масла и охлаждающей жидкости.
  - См. раздел «ТЕХНИЧЕСКОЕ ОБСЛУЖИВАНИЕ». Долейте при необходимости.
2. Засорено входное отверстие водомёта.
  - Очистите входное отверстие водомёта и импеллер. См. главу «ОЧИСТКА ВХОДНОГО ОТВЕРСТИЯ ВОДОМЁТА И ИМПЕЛЛЕРА» в разделе «СПЕЦИАЛЬНЫЕ ПРОЦЕДУРЫ».
3. Засорен контур охлаждения системы выпуска.
  - Промойте контур охлаждения системы выпуска.

**ВНИМАНИЕ** Если перегрев двигателя устранить не удаётся, обратитесь к дилеру Sea-Doo Boats.

## **ПЛОХАЯ ПРИЕМИСТОСТЬ ДВИГАТЕЛЯ, ДВИГАТЕЛЬ НЕ РАЗВИВАЕТ ПОЛНОЙ МОЩНОСТИ**

1. Засорено входное отверстие водомёта.
  - Очистите. См. главу «ОЧИСТКА ВХОДНОГО ОТВЕРСТИЯ ВОДОМЁТА И ИМПЕЛЛЕРА» в разделе «СПЕЦИАЛЬНЫЕ ПРОЦЕДУРЫ».
2. Повреждение импеллера, износ сменного кольца водомёта.
  - Замените. Обратитесь к авторизованному дилеру Sea-Doo Boats.
3. Неисправность нагнетателя или интеркулера (два двигателя 260 л.с.).
  - Обратитесь к авторизованному дилеру Sea-Doo Boats.
4. Проскальзывание фрикционной муфты нагнетателя.
  - Обратитесь к авторизованному дилеру Sea-Doo Boats.
5. Слабая искра.
  - См. «ПРОПУСК ЗАЖИГАНИЯ, ДВИГАТЕЛЬ РАБОТАЕТ С ПЕРЕБОЯМИ».
6. Обнаружена ошибка системы управления двигателем (проверить, если горит сигнальная лампа).
  - Обратитесь к авторизованному дилеру Sea-Doo Boats.
7. Засорение форсунок.
  - Обратитесь к авторизованному дилеру Sea-Doo Boats.
8. Низкое давление топлива.
  - Обратитесь к авторизованному дилеру Sea-Doo Boats.

## **ПЛОХАЯ ПРИЕМИСТОСТЬ ДВИГАТЕЛЯ. ДВИГАТЕЛЬ НЕ РАЗВИВАЕТ ПОЛНОЙ МОЩНОСТИ (ПРОДОЛЖЕНИЕ)**

### **9. Вода в топливе.**

- *Слейте и заправьте свежее топливо.*

## **КАТЕР НЕ РАЗВИВАЕТ МАКСИМАЛЬНУЮ СКОРОСТЬ**

### **1. Засорено входное отверстие водомёта.**

- *Очистите входное отверстие водомёта и импеллер. См. главу «ОЧИСТКА ВХОДНОГО ОТВЕРСТИЯ ВОДОМЁТА И ИМПЕЛЛЕРА» в разделе «СПЕЦИАЛЬНЫЕ ПРОЦЕДУРЫ».*

### **2. Повреждение импеллера, износ сменного кольца водомёта.**

- *Обратитесь к авторизованному дилеру Sea-Doo Boats.*

### **3. Неисправность нагнетатели или интеркулера (два двигателя 215 л.с. или два двигателя 260 л.с.).**

- *Обратитесь к авторизованному дилеру Sea-Doo Boats.*

### **4. Обнаружена ошибка системы управления двигателем (проверить, горит ли соответствующая сигнальная лампа).**

- *Обратитесь к авторизованному дилеру Sea-Doo Boats.*

## **РАБОТА ВОДОМЁТА СОПРОВОЖДАЕТСЯ НЕНОРМАЛЬНЫМ ШУМОМ**

### **1. Наматывание водорослей на импеллер, импеллер забит мусором.**

- *Очистите входное отверстие водомёта и импеллер. См. главу «ОЧИСТКА ВХОДНОГО ОТВЕРСТИЯ ВОДОМЁТА И ИМПЕЛЛЕРА» в разделе «СПЕЦИАЛЬНЫЕ ПРОЦЕДУРЫ».*

### **2. Повреждение вала импеллера или приводного вала.**

- *Обратитесь к авторизованному дилеру Sea-Doo Boats.*

## **ВОДА В ТРЮМЕ**

### **1. Не затянуты трюмные дренажные пробки.**

- *Затянуть трюмные дренажные пробки.*

### **2. Неисправность клапана водовыпускного отверстия.**

- *Обратитесь к авторизованному дилеру Sea-Doo Boats.*

### **3. Утечки в системе выпуска.**

- *Обратитесь к авторизованному дилеру Sea-Doo Boats.*

### **4. Износ уплотнительного кольца приводного вала.**

- *Обратитесь к авторизованному дилеру Sea-Doo Boats.*

## СИСТЕМА МОНИТОРИНГА

Система отслеживает функционирование электронных компонентов системы управления двигателем (Engine Management System, EMS) и прочих компонентов электрооборудования. При возникновении неисправности, чтобы информировать Вас о текущем состоянии система выводит на дисплей информационного центра сообщение и/или подаёт звуковой сигнал.

Также может быть сгенерирован код неисправности.

В случае, когда происходит незначительная или кратковременно проявляющаяся неисправность, сообщение и звуковой сигнал автоматически перестают подаваться, если условие, которое явилось причиной возникновения неисправности, больше не проявляется.

Отпускание рукоятки дроссельной заслонки и возвращение двигателя в режим холостого хода может стать предпосылкой к возвращению к нормальному режиму работы. Если этого не происходит, отсоедините и вновь подсоедините шнур безопасности к выключателю.

В зависимости от типа ошибки реакция системы будет различна. В случае серьёзной неисправности двигатель может не запускаться. В других случаях, двигатель будет работать в режиме «limp home» (режим щадящего возвращения домой) (скорость снижена).

При возникновении неисправности, при первой возможности обращайтесь к авторизованному дилеру Sea-Doo Boats для проведения осмотра.

### Коды звуковых сигналов

ЗВУКОВЫЕ СИГНАЛЫ	ОПИСАНИЕ
Один длинный сигнал при подключении шнура безопасности к выключателю или при нажатии кнопки ЗАПУСКА/ОСТАНОВКИ двигателя	Рукоятка направления хода не установлена в НЕЙТРАЛЬНОЕ положение. Переведите рукоятку направления хода в НЕЙТРАЛЬНОЕ положение.
Четыре КОРОТКИХ сигнала при нажатии на кнопку ЗАПУСКА/ОСТАНОВКИ двигателя (шнур безопасности уже присоединён).	Рукоятка направления хода не установлена в НЕЙТРАЛЬНОЕ положение. Переведите рукоятку направления хода в НЕЙТРАЛЬНОЕ положение.
Один короткий звуковой сигнал при переключении рукоятки направления хода в нейтральное положение.	Подтверждает, что рукоятка направления хода в настоящее время находится в нейтральном положении.
Четыре коротких сигнала с переменным интервалом	Шнур безопасности оставлен на выключателе после остановки двигателя и попытки запуска двигателя не предпринимаются. Во избежание разряда батареи отсоедините шнур безопасности.
Непрерывный сигнал	Перегрев двигателя. См. «ПЕРЕГРЕВ ДВИГАТЕЛЯ» в разделе «ПОИСК И УСТРАНЕНИЕ НЕИСПРАВНОСТЕЙ».
	Перегрев системы выпуска. См. «ПЕРЕГРЕВ ДВИГАТЕЛЯ» в разделе «ПОИСК И УСТРАНЕНИЕ НЕИСПРАВНОСТЕЙ».
	Низкое или высокое давление масла. Немедленно проверьте уровень масла. Если устранить неисправность не удастся, обратитесь к дилеру Sea-Doo Boats.

**ВНИМАНИЕ** Если звуковой сигнал системы мониторинга подаёт непрерывный сигнал, немедленно заглушите двигатель.

***ГАРАНТИЙНЫЕ  
ОБЯЗАТЕЛЬСТВА***

# **ОГРАНИЧЕННЫЕ ГАРАНТИЙНЫЕ ОБЯЗАТЕЛЬСТВА КОМПАНИИ BRP ДЛЯ ЕВРОПЕЙСКОЙ ЭКОНОМИЧЕСКОЙ ЗОНЫ, РОССИИ И ТУРЦИИ: КАТЕРА SEA-DOO® 2012**

## **1) ПРЕДМЕТ ГАРАНТИЙНЫХ ОБЯЗАТЕЛЬСТВ**

Компания BRP US Inc. (далее «BRP») гарантирует отсутствие дефектов материалов и производственных дефектов в новом, не бывшем в эксплуатации катере Sea-Doо® 2012 (далее «катер»), который приобретён у уполномоченного дистрибьютора/дилера BRP (далее «дистрибьютор/дилер») на территории Европейского экономического сообщества (ЕЭС), которое включает в себя членов Европейского союза, а также Норвегию, Исландию и Лихтенштейн, на территории Содружества Независимых Государств (СНГ), в которое входит Российская Федерация и страны — члены бывшего СССР, и Турции в течение срока и на описанных ниже условиях. Настоящая ограниченная гарантия не является действительной в случаях: (1) Катер использовался, в том числе и предыдущим владельцем, для участия в гонках и других соревновательных мероприятиях; или 2) Катер был изменён или модифицирован так, что это ухудшило его эксплуатационные характеристики и сократило его срок службы или был изменён или модифицирован так, что это изменило его предпологаемое использование.

На все подлинные запасные части и аксессуары SEA-DOO® BOAT, установленные авторизованным дистрибьютором/дилером BRP на момент продажи катера Sea-Doо® 2012, распространяется такая же гарантия, как и на сам катер.

## **2) ОГРАНИЧЕНИЯ ГАРАНТИЙНЫХ ОБЯЗАТЕЛЬСТВ**

ДАННЫЕ ГАРАНТИЙНЫЕ ОБЯЗАТЕЛЬСТВА ЯВЛЯЮТСЯ ИСКЛЮЧИТЕЛЬНЫМИ И НЕ ПРЕДУСМАТРИВАЮТ НИКАКИХ ИНЫХ ГАРАНТИЙНЫХ ОБЯЗАТЕЛЬСТВ, ВЫРАЖЕННЫХ ИЛИ ПОДРАЗУМЕВАЮЩИХСЯ, В ТОМ ЧИСЛЕ ГАРАНТИЙ КОММЕРЧЕСКОЙ ЦЕННОСТИ ИЗДЕЛИЯ ИЛИ ЕГО СООТВЕТСТВИЯ КАКОМУ-ЛИБО ОПРЕДЕЛЁННОМУ ПРЕДНАЗНАЧЕНИЮ. СРОК ДЕЙСТВИЯ ПОДРАЗУМЕВАЮЩИХСЯ ГАРАНТИЙ В ЧАСТИ, НЕ ДОПУСКАЮЩЕЙ ИСКЛЮЧЕНИЯ, ОГРАНИЧЕН СРОКОМ ВЫРАЖЕННЫХ ГАРАНТИЙ. ДАННЫЕ ГАРАНТИЙНЫЕ ОБЯЗАТЕЛЬСТВА НЕ РАСПРОСТРАНЯЮТСЯ НА ЗАКОНОМЕРНЫЙ ИЛИ СЛУЧАЙНЫЙ УЩЕРБ. В ПРЕДЕЛАХ НЕКОТОРЫХ ТЕРРИТОРИАЛЬНЫХ ЕДИНИЦ НЕ ДОЗВОЛЯЕТСЯ ИСКЛЮЧАТЬ ИЛИ ОГРАНИЧИВАТЬ ОТВЕТСТВЕННОСТЬ ПО УКАЗАННЫМ ВЫШЕ ОБСТОЯТЕЛЬСТВАМ, И ПОЭТОМУ ПРИВЕДЁННЫЕ ВЫШЕ ИСКЛЮЧЕНИЯ ИЛИ ОГРАНИЧЕНИЯ МОГУТ НЕ ОТНОСИТЬСЯ К ВАМ ЛИЧНО. ЭТИ ГАРАНТИЙНЫЕ ОБЯЗАТЕЛЬСТВА ДАЮТ ВАМ ОПРЕДЕЛЁННЫЕ ПРАВА, ТАКЖЕ ВЫ МОЖЕТЕ ИМЕТЬ ДРУГИЕ ЗАКОННЫЕ ПРАВА, КОТОРЫЕ МОГУТ МЕНЯТЬСЯ В ЗАВИСИМОСТИ ОТ МЕСТА ПРОЖИВАНИЯ.

Ни дистрибьютор, ни дилер BRP, ни какое-либо иное лицо не уполномочены совершать действия, делать заявления или давать гарантии, отличные от приведенных в настоящих гарантийных обязательствах, и, будучи сделаны, такие действия, заявления или гарантии не могут иметь исковую силу в отношении BRP или иного лица.

BRP оставляет за собой право на изменения данной гарантии в любое время, при этом подразумевается, что такие изменения не могут быть применены к катерам, проданным на ранее действовавших условиях осуществления гарантийных обязательств.

## **3) ИСКЛЮЧЕНИЯ, НЕ ПРЕДУСМОТРЕННЫЕ ГАРАНТИЕЙ**

Гарантийные обязательства BRP ни при каких обстоятельствах не распространяются на нижеследующие случаи:

- Естественный износ узлов и деталей.
- Затраты на детали, смазочные материалы и работы, произведённые во время технического обслуживания, включая, но не ограничивая, выполненные регулировки, замену масла, смазки и охлаждающей жидкости, замену свечей зажигания и водяных помп, обслуживание системы питания и т. п.
- Повреждения, связанные с нарушением правил ухода и/или хранения, которые изложены в настоящем Руководстве по эксплуатации.

- Повреждения, возникшие в результате демонтажа деталей, неправильного ремонта, эксплуатации или технического обслуживания, или внесения изменений в конструкцию, или использования деталей или аксессуаров, не произведённых или не рекомендованных BRP, которые по обоснованному мнению BRP являются несовместимыми с катером или ухудшают его эксплуатационные характеристики и сокращают срок службы, или возникшие вследствие ремонта, выполненного не дистрибьютором/дилером BRP, а иным лицом.
- Повреждения, возникшие в результате неправильного или недопустимого использования катера с нарушением рекомендаций, изложенных в настоящем Руководстве по эксплуатации, участия в гонках.
- Повреждения, возникшие в результате внешних воздействий, затопления, попадания воды или посторонних предметов, аварии, пожара, хищения, актов вандализма и иных непреодолимых обстоятельств.
- Повреждения вследствие применения топлива, масла или смазок не пригодных для данного катера (см. Руководство по эксплуатации).
- Ущерб, возникший в результате коррозии, окисления или облучения компонентов;
- Повреждения, возникшие в результате засорения системы охлаждения или попаданием твёрдых предметов в водомёт;
- Случайный или закономерный ущерб, или ущерб иного рода, связанный, но не ограниченный, с буксировкой, хранением, телефонными вызовами, арендной платой, использованием такси, причинёнными неудобствами, страховыми платежами, выплатой займов, потерей времени, потерей дохода; и,
- Повреждения отделки катера, включая, но, не ограничивая, дефекты наружного декоративного покрытия корпуса, вздутия, растрескивания и звёздочки; и расслоение стеклопластика вследствие появления трещин, вздутия, растрескивания, появления сетки волосных трещин или иного воздействия на детали катера.

#### **4) СРОК ДЕЙСТВИЯ ГАРАНТИИ**

Настоящая гарантия действительна с даты доставки катера первому владельцу или с даты начала эксплуатации (в зависимости от того, что наступит раньше) и в течение срока:

**ДВАДЦАТЬ ЧЕТЫРЕ (24) ПОСЛЕДОВАТЕЛЬНЫХ МЕСЯЦА** для личного использования, за исключением палубы и стекловолоконного корпуса, на которые устанавливается гарантийный срок в **ШЕСТЬДЕСЯТ (60) ПОСЛЕДОВАТЕЛЬНЫХ МЕСЯЦЕВ**;

**ЧЕТЫРЕ (4) ПОСЛЕДОВАТЕЛЬНЫХ МЕСЯЦА** для коммерческого пользования, за исключением палубы и стекловолоконного корпуса, на которые устанавливается гарантийный срок в **ДВЕНАДЦАТЬ (12) ПОСЛЕДОВАТЕЛЬНЫХ МЕСЯЦЕВ**.

Катер считается находящимся в коммерческом обороте, если в течение любого отрезка времени гарантийного срока он используется для получения дохода, выполнения какой-то работы или обеспечения занятости. Кроме того, катер считается находящимся в коммерческом обороте, если в течение любого отрезка времени гарантийного срока он носит на себе коммерческие наклейки или получает лицензию на коммерческое использование.

Ремонт или замена частей или выполнение работ по техническому обслуживанию не могут служить основанием для продления срока гарантии.

Обратите внимание, что продолжительность и любые другие условия гарантийного обслуживания могут определяться требованиями федерального или местного законодательства, действующего в вашей стране.

#### **5) УСЛОВИЯ ВСТУПЛЕНИЯ В СИЛУ ГАРАНТИЙНЫХ ОБЯЗАТЕЛЬСТВ**

Настоящие гарантийные обязательства имеют силу только при соблюдении нижеследующих условий:

- Катер Sea-Doo® 2012, приобретён первым владельцем в новом, неиспользованном состоянии у дистрибьютора/дилера BRP, являющегося уполномоченным продавцом изделий SEA-DOO® BOAT в стране, где произведена покупка.

- Катер прошёл предпродажную подготовку в соответствии с порядком, установленным компанией BRP, что должно быть документально подтверждено.
- Катер зарегистрирован дистрибьютором/дилером BRP в установленном порядке.
- Катер Sea-Doo® 2012 приобретён в стране (или содружестве стран) проживания покупателя; и
- Катер регулярно и своевременно проходит технический осмотр и обслуживание в порядке, установленном данным Руководством по эксплуатации. Компания BRP оставляет за собой право на изменение условий гарантии в зависимости от предоставления доказательств проведения технического обслуживания.

Компания BRP не несёт ответственности по данным гарантийным обязательствам перед индивидуальным пользователем или коммерческой организацией, если нарушено любое из вышеперечисленных условий. Данные ограничения вводятся для того, чтобы компания BRP имела возможность обеспечить безопасность, как своей продукции, так и её потребителей и общества в целом.

## **6) УСЛОВИЯ ПРИЗНАНИЯ НЕОБХОДИМОСТИ ГАРАНТИЙНЫХ РАБОТ**

Владелец должен известить авторизованного дистрибьютора/дилера Sea-Doo о дефекте материала или изготовления в течение двух (2) месяцев с момента обнаружения и предоставить беспрепятственный доступ к изделию с целью ремонта. Владелец также должен представить авторизованному дистрибьютору/дилеру Sea-Doo доказательство приобретения изделия в новом, неиспользованном состоянии и подписать заявку на ремонт/работы до начала ремонта. Все детали, заменяемые в процессе гарантийного ремонта, переходят в собственность BRP.

Обратите внимание, что срок уведомления может определяться требованиями федерального и местного законодательства, действующего на территории Вашей страны.

## **7) ОБЯЗАТЕЛЬСТВА BRP**

В течение гарантийного срока компания BRP обязуется, по своему усмотрению, бесплатно отремонтировать или заменить через авторизованного дистрибьютора/дилера BRP любую подлинную деталь, в которой обнаружен дефект материала или изготовления, на подлинную деталь BRP при условии нормальной эксплуатации и технического обслуживания катера в соответствии с данным Руководством. Ответственность компании BRP ограничена обязанностью выполнения необходимого ремонта или замены деталей. Ответственность компании BRP ограничена обязанностью выполнения необходимого ремонта или замены частей. Нарушение условий гарантии не может являться основанием для отмены или аннулирования продажи катера владельцу.

В случае необходимости выполнения обслуживания за пределами страны продажи владелец обязан нести дополнительные расходы согласно местному законодательству, такие как, но не ограничены, плата за провоз, страховка, налоги, оплата разрешения, налог на импорт и все другие виды материальных расходов, включая налоги, установленные правительством, региональными и районными органами власти и их территориальными агентствами.

BRP оставляет за собой право вносить улучшения или изменения в свою продукцию без обязательства произвести аналогичную модификацию ранее выпущенных изделий.

## **8) ПЕРЕПРОДАЖА**

В случае перепродажи изделия права на гарантийное обслуживание в течение оставшегося срока переходят к новому владельцу при условии, что компания BRP поставлена в известность об этом следующим образом:

Бывший владелец свяжется с компанией BRP (по телефонному номеру, указанному ниже) или с авторизованным дистрибьютором/дилером BRP и сообщит координаты нового владельца, или компания BRP или авторизованный дистрибьютор/дилер BRP в дополнение к данным нового владельца должны получить доказательство того, что прежний владелец согласен на передачу прав владения катером другому лицу.

## **9) СОДЕЙСТВИЕ ПОТРЕБИТЕЛЯМ В РАЗРЕШЕНИИ СПОРОВ**

Споры и разногласия, возникшие в связи с применением данных ограниченных гарантийных обязательств, BRP предлагает разрешать на уровне уполномоченного дилера. Рекомендуем обсудить проблему с менеджером или владельцем компании-дилера.

- Если Вы не удовлетворены решением по спорному вопросу, обратитесь в Отдел обслуживания потребителей компании-дистрибьютора. Координаты вашего авторизованного дистрибьютора вы сможете найти на веб-сайте: **www.brp.com**.
- Если спорный вопрос остается нерешённым, обратитесь с письменным заявлением в компанию BRP по одному из адресов, указанных ниже.

**Для стран Европы (за исключением Скандинавских стран), Турции и России и СНГ, пожалуйста, обращайтесь в Европейское представительство:**

### **BRP EUROPE NV**

Customer Assistance Center  
Skaldenstraat 125  
9042 Gent  
Belgium  
Тел.: +32-9-218-26-00

**Для Скандинавских стран, пожалуйста, обращайтесь в нашей представительство, находящееся в Финляндии:**

### **BRP FINLAND OY**

Service Department  
Isoaavantie 7  
Fin-96320 Rovaniemi  
Finland  
Tel.: +358163208111

**Все прочие страны. Пожалуйста, свяжитесь с вашим местным дистрибьютором или с нашим представительством в Северной Америке:**

### **BOMBARDIER RECREATIONAL PRODUCTS INC.**

Customer Assistance Center  
75 J.A. Bombardier Street  
Sherbrooke QC J1L 1W3  
Tel.: 1 819 566-3366

\* На территории действия данных ограниченных гарантийных обязательств распространение и обслуживание продукции осуществляется компанией Bombardier Recreational Products Inc. или её филиалами.

© 2011 Bombardier Recreational Products Inc. Все права защищены.

© Зарегистрированный товарный знак Bombardier Recreational Products Inc. или её филиалов.



***ИНФОРМАЦИЯ  
ДЛЯ ВЛАДЕЛЬЦА***

---

## **КОНФИДЕНЦИАЛЬНАЯ ИНФОРМАЦИЯ**

Все предоставленные Вами сведения личного характера будут использованы с целью обеспечения Вашей безопасности и для того, чтобы компания BRP могла выполнить свои гарантийные обязательства. Однако компания BRP и её филиалы могут использовать данные о покупателях для распространения маркетинговой и рекламной информации о компании BRP и её продуктах.

Чтобы реализовать своё право на получения консультаций или для внесения изменений в данные, а также для удаления Ваших данных из листа рассылки, обращайтесь в компанию BRP.

**По электронной почте:** [privacyofficer@brp.com](mailto:privacyofficer@brp.com)

**По почте:**  
**BRP**  
Senior Legal Counsel-Privacy Officer  
726 St-Joseph  
Valcourt QC  
Canada  
J0E 2L0

---

## **ИЗМЕНЕНИЕ АДРЕСА ВЛАДЕЛЬЦА/ПЕРЕПРОДАЖА**

В случае изменения адреса владельца или если Вы являетесь новым владельцем катера заполните приведённую ниже карту и отправьте авторизованному дилеру Sea-Doo.

– отправьте по почте карточку, бланк которой приведён ниже;

– обратитесь к авторизованному дистрибьютору/дилеру BRP.

В случае перепродажи катера приложите также к карте доказательство того, что прежний владелец не против перепродажи.

Это необходимо сделать, прежде всего, из соображений Вашей безопасности, независимо от того, истёк срок гарантии или нет. Компания BRP свяжется с Вами, когда возникнет необходимость внесения каких-либо изменений в конструкцию катера.

**В СЛУЧАЕ ХИЩЕНИЯ:** В случае кражи катера Вы должны сообщить об этом уполномоченному дилеру Sea-Doo и в компанию BRP. Сообщите Вашу фамилию, номер телефона, заводской номер транспортного средства и дату кражи.

### **В Северной Америке**

#### **BOMBARDIER RECREATIONAL PRODUCTS INC.**

Warranty Department  
75 J.-A. Bombardier Street  
Sherbrooke QC J1L 1W3  
Canada

### **СКАНДИНАВСКИЕ СТРАНЫ**

#### **BRP FINLAND OY**

Service Department  
Isoaavantie 7  
Fin-96320 Rovaniemi  
Finland  
Tel.: +358 16 3208 111

### **Другие страны, кроме Скандинавских**

#### **BRP EUROPEAN DISTRIBUTION**

Warranty Department  
Chemin de Messidor 5-7  
1006 Lausanne  
Switzerland



***СЕРВИСНАЯ КНИЖКА***



Код модели

## ГАРАНТИЙНЫЙ ТАЛОН

Код Талона

Наименование

Серийный номер

Дата продажи



число

месяц

год

Использование

личное

коммерческое

демонстрация



### Данные о владельце

Фамилия

Имя

Отчество

Название организации  
владельца (если владелец  
юридическое лицо)



ИНН

Адрес



Регион

Район

Населенный пункт

Страна

Индекс

Телефон

Факс

Адрес  
электронной почты

■ Настоящим подтверждаю, что мне предоставлена в полном объеме информация об изделии в соответствии со ст. 10 Закона РФ "О защите прав потребителей", в том числе: об основных потребительских свойствах изделия, о работе всех систем и органов управления изделия; о правилах эффективного и безопасного использования изделия.

■ Я ознакомлен с "Гарантийными обязательствами изготовителя", которые являются неотъемлемой частью договора купли-продажи изделия, с обязанностями владельца в части соблюдения правил эксплуатации изделия, установленного регламента технического обслуживания и инструкций по уходу за изделием; с порядком регистрации и учета технического обслуживания.

■ Я ознакомлен с комплектацией приобретаемого мной изделия и подтверждаю факт покупки изделия в данном исполнении и в данной комплектации. Претензий к качеству и комплектации изделия не имею.

■ Руководство по эксплуатации на русском языке получил.

Подпись владельца

Название  
официального дилера BRP

ФИО и подпись  
представителя официального дилера BRP

CAN-AM



SEA-DOO



ski-doo



LYNX



EVINRUDE



# ОТМЕТКИ О ПРОХОЖДЕНИИ РЕГЛАМЕНТНЫХ РАБОТ

Проведение регулярного и квалифицированного технического обслуживания транспортного средства является очень важным фактором для поддержания его в технически исправном и безопасном для эксплуатации состоянии. Периодически проверяйте техническое состояние транспортного средства и следуйте указаниям, приведённым в разделе «ТЕХНИЧЕСКОЕ ОБСЛУЖИВАНИЕ». Невыполнение регулярного технического обслуживания приведёт к отказу производителя от гарантийных обязательств. Условия гарантийного обслуживания приведены в разделе «ГАРАНТИЙНЫЕ ОБЯЗАТЕЛЬСТВА».

## Предпродажная подготовка

Дата: .....

Пробег: ..... км

Наработка: ..... моточасы

Дилер: .....

Сервис-менеджер: .....

Подпись: .....

Рекомендации: .....

.....

М.П.

Следующее техническое обслуживание:

Дата: ..... Пробег: ..... км Наработка: ..... моточасы

## Контрольный осмотр после окончания обкатки

Дата: .....

Пробег: ..... км

Наработка: ..... моточасы

Дилер: .....

Сервис-менеджер: .....

Подпись: .....

Рекомендации: .....

.....

М.П.

Следующее техническое обслуживание:

Дата: ..... Пробег: ..... км Наработка: ..... моточасы

## Консервация

Дата: .....

Пробег: ..... км

Наработка: ..... моточасы

Дилер: .....

Сервис-менеджер: .....

Подпись: .....

Рекомендации: .....

.....

М.П.

Следующее техническое обслуживание:

Дата: ..... Пробег: ..... км Наработка: ..... моточасы

**Техническое обслуживание**   
**Консервация**   
**Предсезонная подготовка**

Дата: .....  
Пробег: ..... КМ  
Наработка: ..... моточасы  
Дилер: .....  
Сервис-менеджер: .....  
Подпись: .....  
Рекомендации: .....

М.П.

Следующее техническое обслуживание:

Дата: .....  
Пробег: ..... КМ  
Наработка: ..... моточасы

(в зависимости от того, что наступит раньше)

**Техническое обслуживание**   
**Консервация**   
**Предсезонная подготовка**

Дата: .....  
Пробег: ..... КМ  
Наработка: ..... моточасы  
Дилер: .....  
Сервис-менеджер: .....  
Подпись: .....  
Рекомендации: .....

М.П.

Следующее техническое обслуживание:

Дата: .....  
Пробег: ..... КМ  
Наработка: ..... моточасы

(в зависимости от того, что наступит раньше)

**Техническое обслуживание**   
**Консервация**   
**Предсезонная подготовка**

Дата: .....  
Пробег: ..... КМ  
Наработка: ..... моточасы  
Дилер: .....  
Сервис-менеджер: .....  
Подпись: .....  
Рекомендации: .....

М.П.

Следующее техническое обслуживание:

Дата: .....  
Пробег: ..... КМ  
Наработка: ..... моточасы

(в зависимости от того, что наступит раньше)

**Техническое обслуживание**   
**Консервация**   
**Предсезонная подготовка**

Дата: .....  
Пробег: ..... КМ  
Наработка: ..... моточасы  
Дилер: .....  
Сервис-менеджер: .....  
Подпись: .....  
Рекомендации: .....

М.П.

Следующее техническое обслуживание:

Дата: .....  
Пробег: ..... КМ  
Наработка: ..... моточасы

(в зависимости от того, что наступит раньше)

<b>Техническое обслуживание</b>	<input type="checkbox"/>
<b>Консервация</b>	<input type="checkbox"/>
<b>Предсезонная подготовка</b>	<input type="checkbox"/>

Дата: .....

Пробег: ..... КМ

Наработка: ..... моточасы

Дилер: .....

Сервис-менеджер: .....

Подпись: .....

Рекомендации: .....

.....

М.П.

Следующее техническое обслуживание:

Дата: .....

Пробег: ..... КМ

Наработка: ..... моточасы

(в зависимости от того, что наступит раньше)

<b>Техническое обслуживание</b>	<input type="checkbox"/>
<b>Консервация</b>	<input type="checkbox"/>
<b>Предсезонная подготовка</b>	<input type="checkbox"/>

Дата: .....

Пробег: ..... КМ

Наработка: ..... моточасы

Дилер: .....

Сервис-менеджер: .....

Подпись: .....

Рекомендации: .....

.....

М.П.

Следующее техническое обслуживание:

Дата: .....

Пробег: ..... КМ

Наработка: ..... моточасы

(в зависимости от того, что наступит раньше)

<b>Техническое обслуживание</b>	<input type="checkbox"/>
<b>Консервация</b>	<input type="checkbox"/>
<b>Предсезонная подготовка</b>	<input type="checkbox"/>

Дата: .....

Пробег: ..... КМ

Наработка: ..... моточасы

Дилер: .....

Сервис-менеджер: .....

Подпись: .....

Рекомендации: .....

.....

М.П.

Следующее техническое обслуживание:

Дата: .....

Пробег: ..... КМ

Наработка: ..... моточасы

(в зависимости от того, что наступит раньше)

<b>Техническое обслуживание</b>	<input type="checkbox"/>
<b>Консервация</b>	<input type="checkbox"/>
<b>Предсезонная подготовка</b>	<input type="checkbox"/>

Дата: .....

Пробег: ..... КМ

Наработка: ..... моточасы

Дилер: .....

Сервис-менеджер: .....

Подпись: .....

Рекомендации: .....

.....

М.П.

Следующее техническое обслуживание:

Дата: .....

Пробег: ..... КМ

Наработка: ..... моточасы

(в зависимости от того, что наступит раньше)











**ТРАНСПОРТНОЕ СРЕДСТВО**

МОДЕЛЬ № \_\_\_\_\_

**ТРАНСПОРТНОЕ СРЕДСТВО**

ИДЕНТИФИКАЦИОННЫЙ НОМЕР (VIN) \_\_\_\_\_

**ДВИГАТЕЛЬ**

ИДЕНТИФИКАЦИОННЫЙ НОМЕР (EIN) \_\_\_\_\_

Владелец: \_\_\_\_\_

Ф.И.О.

СТРАНА

ПОЧТОВЫЙ ИНДЕКС

ГОРОД

УЛИЦА

№ ДОМА

№ КВАРТИРЫ

Дата продажи: \_\_\_\_\_

ГОД

МЕСЯЦ

ДЕНЬ

Дата истечения

гарантийного срока: \_\_\_\_\_

ГОД

МЕСЯЦ

ДЕНЬ

Заполняется дилером при продаже

**ШТАМП ДИЛЕРА**

Рекомендуем проверить у дилера регистрацию Вашего изделия в компании BRP.

Напоминаем, что в тексте Руководства важная информация выделена следующим образом:

**⚠ ПРЕДОСТЕРЕЖЕНИЕ****Текст в рамке содержит инструкции, нарушение которых может привести к авариям, несчастным случаям, травмам или гибели людей.**

## РУКОВОДСТВО ПО ЭКСПЛУАТАЦИИ

2012

230 CHALLENGER/230 WAKE