

INSTRUCTION MANUAL РУКОВОДСТВО ПО ЭКСПЛУАТАЦИИ ІНСТРУКЦІЯ З ЕКСПЛУАТАЦІЇ

GB	MANICURE AND PEDICURE SET	4
RUS	НАБОР ДЛЯ МАНИКЮРА И ПЕДИКЮРА.....	5
CZ	MANIKÚRA	6
BG	УРЕД ЗА МАНИКЮР	7
UA	МАНИКЮРНИЙ НАБІР	9
SCG	МАНИКІР СЕТ	10
EST	MANIKÜÜRİKOMPLEKT	11
LV	MANIKĪRA KOMPLEKTS	13
LT	MANIKIŪRO RINKINIS	14
H	MANIKŪRÖS KÉSZLET.....	15
KZ	МАНИКЮР ТЕРИМИ	16
SL	MANIKÚROVÁ SÚPRAVA	18

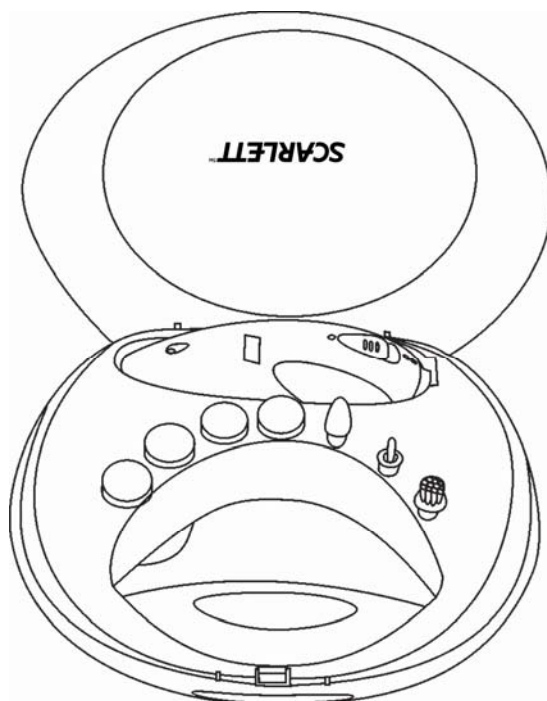

www.scarlett.ru



АЯ46



002



010

GB DESCRIPTION

1. Motor unit
2. Shaping discs
3. Buffing disc
4. Large filing cone
5. Small filing cone
6. Cleaning brush
7. Lid open button
8. Built-in nail dryer
9. Nail dryer On/Off switch
10. Nail dryer battery compartment
11. Indicator light
12. Adaptor

CZ POPIS

1. Elektrický motor v ergonomickém tělese přístroje
2. Kotouč s drsným povrchem
3. Kotouč na leštění nehtů
4. Velký kuželový nástavec
5. Malý válcový nástavec
6. Kulatý kartáček
7. Tlačítko otevírání kryty
8. Integrovaná sušička nehtů
9. Tlačítko pro zapnutí sušičky nehtů
10. Těleso přístroje/podstavce
11. Indikátor provozu
12. Síťový adaptér

UA ОПИС

1. Портативний електродвигун в ергономічному корпусі
2. Диски з шорсткою поверхнею
3. Диск для полірування нігтей
4. Велика конусна насадка
5. Мала циліндрична насадка
6. Кругла щіточка для очистки нігтей після обробки
7. Кнопка відкриття кришки
8. Вмонтована сушарка для лаку
9. Кнопка ввімкнення сушарки для лаку
10. Корпус-підставка
11. Індикатор роботи
12. Мережевий адаптер

EST KIRJELDUS

1. Portatiivne elektrimootor ergonomilises korpuses
2. Lihvimiskettad
3. Ketas küünite poleerimiseks
4. Suur koonuseline otsik
5. Väike silindrikujuline otsik
6. Ümmargune hari
7. Kaane avamisnupp
8. Siseehitatud lakikuivatid
9. Kuivati sisselülitamisnupp
10. Korpus-alus
11. Töötamise märgutuli
12. Adapter

RUS УСТРОЙСТВО ИЗДЕЛИЯ

1. Устройство для маникюра и педикюра
2. Диски с шероховатой поверхностью
3. Диск для полировки ногтей
4. Большая конусная насадка
5. Малая цилиндрическая насадка
6. Круглая щётка
7. Кнопка открытия крышки
8. Встроенная сушка для лака
9. Кнопка включения сушки для лака
10. Корпус-подставка
11. Индикатор работы
12. Сетевой адаптер

BG ОПИСАНИЕ

1. Портативен електродвигател в ергономичен корпус
2. Дискове с грапава повърхност
3. Диск за лъскане на нокти
4. Голяма конусовидна приставка
5. Малка цилиндрична приставка
6. Кръгла четчица
7. Бутон за отваряне на капака
8. Вградена система за изсушаване на лака
9. Бутон за включване на системата за подсушаване на лака
10. Корпус-поставка
11. Индикатор на работа
12. Адаптер

SCG ОПИС

1. Портابل електромотор у ергономичној кутији
2. Дискови с храпавом површином
3. Диск за полирање ноката
4. Велики конусни наглавак
5. Мали цилиндарски наглавак
6. Округла четкица
7. Дугме отварања поклопца
8. Уграђени уређај за сушење лака
9. Дугме укључења уређаја за сушење лака
10. Кутија-постоље
11. Индикатор рада
12. Мрежни адаптер

LV APRAKSTS

1. Portatīvais elektromotors ergonomiskā korpusā
2. Diski ar rupju virsmu
3. Diski nagu pulēšanai
4. Lielais koniskais uzgalis
5. Mazais cilindriskais uzgalis
6. Apaļa birstīte
7. Poga vāciņa atvēršanai
8. Iebūvētais lakas žāvētājs
9. Poga lakas žāvētāja ieslēgšanai
10. Korpus-paliktis
11. Darba indikators
12. Tīkla adapteris

LT APRAŠYMAS

1. Kompaktiškas elektros variklis ergonominiame korpuse
2. Diskai šiurkščiu paviršiumi
3. Diskas nagų poliravimui
4. Didelis kūginis antgalis
5. Mažas cilindrinis antgalis
6. Apvalus šepetukas
7. Dangtelio atidarymo mygtukas
8. Įmontuota nagų džiovykla
9. Mygtukas nagų džiovyklai įjungti
10. Korpusas-stovas
11. Veikimo indikatorius
12. Elektros tinklo adapteris

KZ СИПАТТАМА

1. Ыңғайлы корпустағы шағын электр қозғалтқышы.
2. Бедерлі бетті дискілер
3. Тырнақтарды қырнауға арналған диск
4. Үлкен конустық саптама
5. Кіші цилиндрлі саптама
6. Дөңгелек щетка
7. Қақпақты ашу батырмасы
8. Лакқа арналған қоса салынған кептіргіш
9. Лакқа арналған кептіруді қосу батырмасы
10. Корпус - тұғырық
11. Жұмыс индикаторы
12. Желілік адаптер

H LEÍRÁS

1. Ergonómikus motorháza foglalt hordozható motor
2. Érdes felületű korongok
3. Körömfényesítő korong
4. Nagy kúpalakú tartozék
5. Kis kúpalakú tartozék
6. Kör alakú kefe
7. A fedél nyitógombja
8. Beépített lakkszáritó
9. A lakkszáritó kapcsolója
10. Készülékház-alátét
11. Jelzőlámpa
12. Hálózati adapter

SL STAVBA VYROBKU

1. Prenosný elektrický motor v ergonomickom puzdre
2. Rotačné disky na pilníkovanie nechťov
3. Rotačný disk na leštenie nechťov
4. Veľký kužeľový pilník
5. Malý valcový pilník
6. Okrúhla kefka
7. Tlačidlo na otváranie veka
8. Zabudovaná sušička na nechty
9. Tlačidlo na spustenie sušičky na nechty
10. Podstavec
11. Indikátor zapnutia

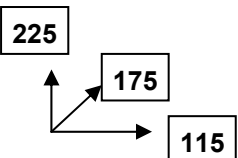
<p>Питание адаптера AC/DC Напряжение питания AC 220-240V 50Hz 30mA Выходное напряжение DC 2.4V  500mA Класс защиты II</p>	<p>0.52 / 0.67 kg</p>	<p>mm</p> 
---	-----------------------	---

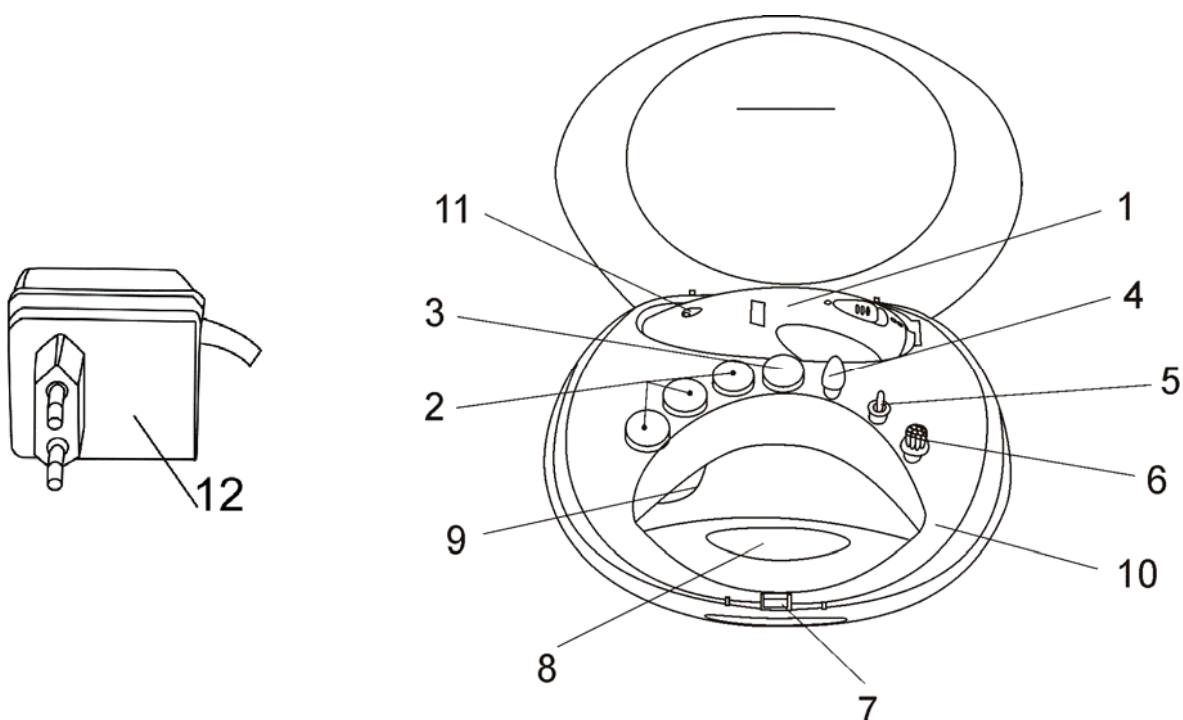

GB INSTRUCTION MANUAL

IMPORTANT SAFEGUARDS

- Please read all instruction manuals before use and save it for future references.
- Before first switching on check that voltage indicated on the rating label corresponds to the mains voltage in your home.
- For home use only. Do not use for industrial purposes.
- Do not use outdoors or in damp area.
- Do not immerse the appliance and cord in water or other liquids.
- Never pull the cord while disconnecting from the power outlet; instead, grasp the plug only and pull to disconnect.
- Do not allow the cord to touch sharp edges and hot surfaces.
- Always unplug appliance from the power supply when not in use.
- The oven should not be operated by persons (including children) with depressed physical, sensory or mental abilities or by persons who do not have the corresponding knowledge and experience if these persons are not supervised or instructed about the use of the oven by another person responsible for their safety.
- Children should be supervised and should not be permitted to play with the oven.
- If the power cord is damaged it should be replaced by the manufacturer or authorized servicing center or qualified professional for safety reasons.
- Do not leave appliance unattended while operating.
- Never carry the appliance and adaptor by the cord.
- If the product has been exposed to temperatures below 0°C for some time it should be kept at room temperature for at least 2 hours before turning it on.
- The manufacturer reserves the right to introduce minor changes into the product design without prior notice, unless such changes influence significantly the product safety, performance, and functions.

BEFORE USING FOR THE FIRST TIME

ACCUMULATOR RECHARGE

- The unit must be charged for at least 24 hours before the first use to ensure that the batteries are fully charged. The normal recharging time is 6 hours for full recharge.
- Turn the switch to 0 (off position).
- Connect the adaptor plug to the socket at the motor unit and then plug the adaptor to the electrical socket.
- The adapter is stored in a special cabinet at the bottom of the device.
- Unplug adaptor before use.

NOTE:

- To ensure long service life you should regularly discharge the appliance completely before recharging.

USING THE ADAPTOR

- The unit can be used as direct-drive with the adaptor.
- **USE ONLY THE ADAPTOR SUPPLIED WITH THIS SET.**
- Connect the motor unit to the adaptor cord and plug the adapter to the electrical socket.
- A 30 second charge up time is required with usage of the direct-drive feature.

INSTRUCTION FOR USE

- To fit any attachment, simply push it in motor unit socket, and to remove - just pull it off.
- Make sure that the speeds switch is in the off position before handling attachments. You can choose desired speed by the speeds switch.

1. Adaptor jack
2. Speeds switch
3. Head of the motor unit



SHAPING DISCS

- These disks are for removing dead skin.
- For rough skin use the Rough Disk (jagged edges). For smoother skin use the Coarse Disk (round dots).
- Lightly apply the disk to rough skin areas and move manicure tool back and forth, gently exfoliating the skin surface.

BUFFING DISC

- To lightly polish the nails at the finish of the manicure/pedicure treatment.

LARGE FILING CONE

- To file and treat the surface of thick toenails.

SMALL FILING CONE

- To file and treat the surface of thick toenails and fingernails. Use this attachment like the large conical file.

CLEANING BRUSH

- To clean nails at the finish of filing session.

ADVICE

- For better performance of the product, do not wet your hands or feet before treatment. Do it once the manicure or pedicure is completed.
- Finish your treatment by soaking hands in warm, soapy water, and then apply hand and nail cream. This will help to keep hands hydrated and protect nails.

BUILT-IN DRYER

- Connect the appliance to the power source.

- Push the nail dryer on/off switch.

CLEAN AND CARE

- Switch off the appliance, unplug from the power supply and allow it to cool fully.
- Wipe over the housing of the appliance with a soft damp cloth.
- Do not use aggressive chemicals or abrasive cleaners.
- The attachments can be cleaned with an alcohol.

STORAGE

- Switch off and unplug the appliance. Ensure the oil heater is completely cool.
- Complete all requirements of chapter CLEAN AND CARE.
- Reel on the power cord.
- Keep the appliance in a dry cool place.

RUS РУКОВОДСТВО ПО ЭКСПЛУАТАЦИИ МЕРЫ БЕЗОПАСНОСТИ

- Внимательно прочитайте данную инструкцию перед эксплуатацией прибора во избежание поломок при использовании. Неправильное обращение может привести к поломке изделия, нанести материальный ущерб или причинить вред здоровью пользователя.
- Перед первоначальным включением проверьте, соответствуют ли технические характеристики, указанные на изделии, параметрам электросети.
- Использовать только в бытовых целях. Прибор не предназначен для промышленного применения.
- Не использовать вне помещений или в условиях повышенной влажности.
- Не погружайте прибор или шнур питания в воду или другие жидкости. Если это случилось, немедленно отключите устройство от электросети и, прежде чем пользоваться им дальше, проверьте работоспособность и безопасность прибора у квалифицированных специалистов.
- При отключении прибора от сети питания держитесь рукой за вилку, не тяните за шнур питания.
- Следите за тем, чтобы шнур питания не касался острых кромок и горячих поверхностей.
- Всегда отключайте прибор от электросети, если он не используется.
- При повреждении шнура питания его замену, во избежание опасности, должен производить изготовитель или уполномоченный им сервисный центр, или аналогичный квалифицированный персонал.
- Прибор не предназначен для использования лицами (включая детей) с пониженными физическими, чувственными или умственными способностями или при отсутствии у них опыта или знаний, если они не находятся под контролем или не проинструктированы об использовании прибора лицом, ответственным за их безопасность.
- Дети должны находиться под контролем для недопущения игры с прибором.
- Не оставляйте включенный прибор без присмотра.
- Не переносите прибор и адаптер за шнур питания.
- Если изделие некоторое время находилось при температуре ниже 0°C, перед включением его следует выдержать в комнатных условиях не менее 2 часов.
- Производитель оставляет за собой право без дополнительного уведомления вносить незначительные изменения в конструкцию изделия, кардинально не влияющие на его безопасность, работоспособность и функциональность.

ПОДГОТОВКА К РАБОТЕ

ЗАРЯДКА АККУМУЛЯТОРА

- Перед первым использованием новые аккумуляторы следует заряжать в течение 24 часов. В дальнейшем время полной зарядки будет составлять 6 часов.
- Установите переключатель скоростей в положение "0".
- Подключите штекер адаптера к гнезду питания прибора и вставьте адаптер в розетку. При этом загорится световой индикатор.
- Адаптер хранится в специальном отсеке на дне прибора.
- Перед началом работы отключите прибор от электросети.

ПРИМЕЧАНИЕ:

- Для продления срока службы аккумуляторов, перед каждой очередной зарядкой его следует полностью разряжать, включая прибор на холостом ходу.

РАБОТА ОТ ЭЛЕКТРОСЕТИ

- При необходимости (если аккумуляторы разряжены) прибор может работать от электросети.
- **ИСПОЛЬЗУЙТЕ ТОЛЬКО АДАПТЕР ИЗ КОМПЛЕКТА ДАННОГО НАБОРА.**
- Подключите штекер адаптера к гнезду питания прибора и вставьте адаптер в розетку.
- Перед началом работы необходима подзарядка в течение 30 секунд.

РАБОТА

- Чтобы установить насадку, вставьте её в гнездо, а чтобы снять – вытащите её.
- Перед установкой или извлечением насадок убедитесь, что прибор выключен (переключатель скоростей находится в положении "0"). Этот переключатель предназначен для изменения скорости вращения электродвигателя.

- Výrobce si vyhrazuje právo bez dodatečného oznámení provádět menší změny na konstrukci výrobku, které značně neovlivní bezpečnost jeho používání, provozuschopnost ani funkčnost.

PŘÍPRAVA K PROVOZU

NABÍJENÍ AKUMULÁTORU

- Před prvním použitím nové akumulátory nabíjejte minimálně 24 hodiny. Potom je doba nabíjení 6 hodin.
- Nastavte přepínač rychlostí do polohy "0".
- Zapojte zástrčku adaptéru do napájecího hnízda přístroje a strčte adaptér do zásuvky. Při tom se rozsvítí světelná kontrolka.
- Adaptér je uložen ve speciální přehradce na spodní straně spotřebiče.
- Před začátkem provozu odpojte přístroj od elektrické sítě.

UPOZORNĚNÍ:

- Pro prodloužení provozní doby akumulátorů je před každým nabíjením úplně vybijte: pro vybití zapněte přístroj naprázdno.

PROVOZ OD ELEKTRICKÉ SÍTĚ

- Pokud je to nutno (když jsou akumulátory vybity), přístroj může pracovat také od elektrické sítě.
- **POUŽÍVEJTE VÝHRADNĚ ADAPTÉR Z DODÁVKY.**
- Zapojte zástrčku adaptéru do napájecího hnízda přístroje a strčte adaptér do zásuvky.
- Před začátkem provozu nabíjejte přístroj během 30 vteřin.

PROVOZ

- Pro nastavení nástavce vložte jej do hnízda, pro odstranění jej vytáhněte.
- Před nastavením nebo odstraněním nástavců překontrolujte, zda je přístroj vypnutý (přepínač rychlostí je v poloze "0"). Tento přepínač je určen pro změnu rychlosti otáčení motoru.

1. nízdo pro zapojení adaptéru
2. Přepínač rychlostí
3. Hnízdo pro nástavce



KOTOUČE S DRSNÝM POVRCHEM

- Tyto kotouče jsou určeny pro odstranění zhrubělé pokožky z chodidel.
- Pro odstranění velmi zhrubělé pokožky použijte drsnější kotouč. Pro delikátní odstranění zhrubělé pokožky nastavte méně drsný kotouč.
- Trochu přitlačte kotouč do zhrubělé pokožky a opracovávejte ji, posouvejte tři tom přístroj dopředu a zpátky.

KOTOUČ NA LEŠTĚNÍ NEHTŮ

- Kotouč 3 je určen pro konečné leštění nehtů po manikúře.

VELKÝ KUŽELOVÝ NÁSTAVEC

- Je určen pro úpravu tlustých nehtů.

MALÝ VÁLCOVÝ NÁSTAVEC NA MANIKÚRU

- Je určen pro jemnou úpravu nehtů a odstranění kutikuly.

KULATÝ KARTÁČ

- Používá se na čištění nehtů po manikúře/pedikúře, a také na přípravu nehtů před leštěním.

DOPORUČENÍ

- Pro dosažení maximálního účinku při péče o nehty nenamáčejte ruce a nohy předem, udělejte to po mynukúře/pedikúře.
- Po manikúře ponořte ruce do teplé mýdlové vody, po čemž je opracujte nějakým vlhčícím prostředkem. To zachrání nehty před přesušením a zachová je zdravými.

INTEGROVANÁ SUŠIČKA

- Zapojte přístroj do elektrické sítě.
- Zapněte sušičku příslušným tlačítkem.

ČIŠTĚNÍ A ÚDRŽBA

- Před čištěním odpojte přístroj od elektrické sítě a nechte jej, aby úplně vychladl.
- Otřete těleso přístroje jemným vlhkým hadrem.
- Nepoužívejte na čištění útočné chemikálie ani brusné čisticí prostředky.
- Nástavce otřete lihovým roztokem.

SKLADOVÁNÍ

- Před čištěním překontrolujte, zda je přístroj odpojen od elektrické sítě a úplně vychladl.
- Splňte pokyny části ČIŠTĚNÍ A ÚDRŽBA.
- Smotejte napájecí kabel.
- Skladujte přístroj v suchém a chladném místě.

БГ РЪКОВОДСТВО ЗА ЕКСПЛОАТАЦИЯ

ПРАВИЛА ЗА БЕЗОПАСНОСТ

- Внимателно прочетете Ръководството за експлоатация и го запазете по-нататък при възникване на евентуални въпроси. Неправилната експлоатация може да доведе до неизправности в работата на уреда или да причини здравословни и материални щети.
- Преди да използвате изделието за пръв път проверете, дали посочените технически характеристики на уреда съответстват със захранването във Вашата мрежа.

- Изделието е предназначено само за домашна употреба. Уредът не е за промишлено използване.
- Не използвайте на открито или в условия на повишена влажност.
- Не потапяйте уреда или кабела във вода или други течности.
- Като изключвате уреда, не дърпайте кабела, а изтеглете щепсела от контакт.
- Следете, кабелът да не докосва горещи повърхности и остри предмети.
- Винаги изключвайте уреда от контакт, ако не го ползвате.
- Фурната не трябва да се управлява от хора (включително деца) с понижени физически, сетивни или умствени способности, или от лица, които не притежават съответните знания и опит, ако тези лица не са под надзор или не са инструктирани относно използването на фурната от друго лице, отговарящо за тяхната безопасност.
- Децата не трябва да се оставят сами до фурната и не трябва да им се разрешава да играят с нея.
- В тези случаи, когато захранващият кабел е повреден, с цел избягване на рискови ситуации, захранващият кабел трябва да бъде заменен от производителя или оторизиран център за обслужване, или от квалифициран специалист.
- Внимавайте, когато използвате уреда близо до деца.
- Не оставяйте включения уред без надзор.
- Не пренасяйте уреда или адаптера, като го държите за кабела.
- Ако изделието известно време се е намирало при температура под 0°C, тогава преди да го включите, то трябва да престоя на стайна температура не по-малко от 2 часа.
- Производителят си запазва правото без допълнително уведомление да внася незначителни промени в конструкцията та на изделието, като същите да не влияят кардинално върху неговата безопасност, работоспособност и функционалност.

ПОДГОТОВКА ЗА ЕКСПЛОАТАЦИЯ

ЗАРЕЖДАНЕ НА АКУМУЛАТОРА

- Преди първо използване на нови акумулатори, те трябва да се зареждат в продължение на 24 часа. По-нататък за пълноценната им работа, те могат да се зареждат само 6 часа.
- Нагласете превключвателя на степени в положение на "0".
- Съединете адаптера с уреда чрез специален отвор и после включете адаптера в контакт. След това светещият индикатор за работа трябва да светне.
- Адаптерът се съхранява в специалното място в дъното на уреда.
- Преди да експлоатирате изделието, изключете го от контакт.

ЗАБЕЛЕЖКА:

- Ако искате акумулаторите да работят дълго време, преди поредното им зареждане напълно ги разреждете, като включите уреда на празен ход.

РАБОТА ОТ ЕЛЕКТРИЧЕСКА МРЕЖА

- Ако е необходимо (ако акумулаторите са разреждени), уредът може да работи и от електрическа мрежа.
- **ИЗПОЛЗВАЙТЕ САМО АДАПТЕРА ОТ КОМПЛЕКТА.**
- Съединете адаптера с уреда чрез специален отвор и включете адаптера в контакт.
- Преди да започнете експлоатация на уреда, изчакайте 30 секунди за необходимо зареждане.

ЕКСПЛОАТАЦИЯ НА УРЕДА

- Ако искате да ползвате някоя приставка, просто я сложете в специалния отвор за приставки, а ако искате да я премахнете, извадете я.
- Преди да поставите или да извадите приставката, проверете, дали уредът е изключен (превключвателят на степени се намира в положение "0"). Този превключвател е предназначен за промяна на степента на обръщане на електродвигателя.

1. Отвор за включване на адаптера
2. Превключвател на степени
3. Отвор за поставяне на приставките



ДИСКОВЕ С ГРАПАВА ПОВЪРХНОСТ

- Тези дискове са предназначени за премахване на корава кожа по стъпала.
- За премахване на много корава кожа използвайте най-грапавата приставка. За по-fino премахване използвайте по-малко грапава приставка.
- Леко притиснете тези приставки към местата с коравата кожа по стъпала, пети и ги обработвайте, като премествате уреда напред-назад.

ДИСК ЗА ЛЪСКАНЕ НА НОКТИ

- Диск 3 се използва за лъскане на нокти след маникюр/педикюр.

ГОЛЯМА КОНУСОВИДНА ПРИСТАВКА

- Предназначена за обработване на дебели нокти.

МАЛКА ЦИЛИНДРИЧНА ПРИСТАВКА ЗА МАНИКЮР

- Предназначена е за fino изрязване на нокти и премахване на кожа около тях.

КРЪГЛА ЧЕТЧИЦА

- Използва се за почистване на нокти след маникюр/педикюр или за подготовка преди лъскане на нокти.

ПРЕПОРЪКИ

- За получаване на най-добър ефект от маникюр, преди самия процес не потапяйте ръцете и краката си в топла вода, по-добре го направете след приключване на маникюр/педикюр.

- След като сте приключили маникюр/педикюр, потопете ръцете си в топла вода с течен сапун и после ги намажете с крем или лосион за тяло. Това ще предпази Вашите нокти от пресушаване и ще ги запази натурални и здрави.

ВГРАДЕНА СИСТЕМА ЗА ИЗСУШАВАНЕ НА ЛАКА

- Включете уреда в контакт.
- Натиснете съответния бутон за включване на системата за подсушаване на лака.

ПОЧИСТВАНЕ И ПОДДРЪЖКА

- Преди да почиствате уреда, го изключете от контакт и изчакайте той да изстине напълно.
- Забършете външната повърхност на корпуса с меко влажно парцалче.
- При почистване на уреда не ползвайте драскащи миялни препарати.
- Приставките изтривайте със спиртов разтвор.

СЪХРАНЯВАНЕ

- Преди да прибирате уреда, проверете, той да е изключен от контакт и да е напълно изстинал.
- Изпълнявайте всички изисквания от раздела ПОЧИСТВАНЕ И ПОДДРЪЖКА.
- Намотайте кабела.
- Съхранявайте уреда на сухо прохладно място.

UA ИНСТРУКЦІЯ З ЕКСПЛУАТАЦІЇ МІРИ БЕЗПЕКИ

- Уважно прочитайте Інструкцію з експлуатації та зберігайте її як довідковий матеріал. Невірне використання приладу може призвести до його поломки та завдати шкоди користувачеві.
- Перед першим вмиканням перевірте, чи відповідають технічні характеристики виробу, позначені на наліпці, параметрам електромережі.
- Використовувати тільки у побуті, відповідно з вимогами Інструкції з експлуатації. Прилад не призначений для виробничого використання.
- Не використовувати поза приміщеннями та в умовах підвищеної вологості.
- Не занурюйте прилад чи шнур живлення у воду чи інші рідини.
- При відключенні приладу з електромережі тримайтеся рукою за вилку, не тягніть за шнур живлення.
- Стежте за тим, щоби шнур живлення не торкався гострих крайок та гарячих поверхонь.
- Завжди відключайте прилад з мережі перед очищенням, а також якщо він не використовується.
- Прилад не призначений для використання особами (включаючи дітей) зі зниженими фізичними, чуттєвими або розумовими здібностями або у разі відсутності у них опиту або знань, якщо вони не знаходяться під контролем або не проінструктовані про використання приладу особою, що відповідає за їх безпеку.
- Діти повинні знаходитись під контролем, задля недопущення ігор з приладом.
- У разі пошкодження кабелю живлення, його заміну, з метою запобігання небезпеці, повинен виконувати виробник або уповноважений їм сервісний центр, або аналогічний кваліфікований персонал.
- Уважно використовуйте прилад, якщо близько є діти.
- Не залишайте ввімкнений прилад без нагляду.
- Не переносьте прилад та адаптер за шнур живлення.
- Обладнання відповідає вимогам Технічного регламенту обмеження використання деяких небезпечних речовин в електричному та електронному обладнанні.
- Якщо виріб деякий час знаходився при температурі нижче 0°C, перед увімкненням його слід витримати у кімнаті не менше 2 годин.
- Виробник залишає за собою право без додаткового повідомлення вносити незначні зміни до конструкції виробу, що кардинально не впливають на його безпеку, працездатність та функціональність.

ПІДГОТОВКА ДО ЕКСПЛУАТАЦІЇ

ЗАРЯДКА АКУМУЛЯТОРА

- Перед першим використанням нові акумулятори слід заряджати протягом 24 годин. Надалі час повної зарядки буде складати 6 годин.
- Установіть перемикач швидкостей в позицію "0".
- Підключіть штекер адаптера до гнізда живлення приладу і вставте адаптер в розетку. При цьому загориться світловий індикатор.
- Адаптер зберігається в спеціальному відсіку на дні приладу.
- Перед початком роботи вимкніть прилад з електромережі.

ПРИМІТКА:

- Щоб протягнути строк служби акумулятора, перед кожною колійною зарядкою його слід повністю розряджати, вмикаючи прилад на холостому ході.

РОБОТА ВІД ЕЛЕКТРОМЕРЕЖИ

- При необхідності (якщо акумулятори розряджені) прилад може працювати від електромережі.
- ВИКОРИСТОВУЙТЕ ТІЛЬКИ АДАПТЕР З КОМПЛЕКТУ ДАНОГО НАБОРА.
- Підключіть штекер адаптера до гнізда приладу і вставте адаптер в розетку.
- Перед початком роботи необхідно підзарядити прилад протягом 30 секунд.

ЕКСПЛУАТАЦІЯ

- Щоб установити насадку, вставте її в гніздо, а щоб зняти – витягніть її.

- Перед установкою чи вийманням насадок переконайтесь, що прилад вимкнений (перемикач швидкостей знаходиться в позиції "0"). Цей перемикач призначений для зміни швидкості обертання електродвигуна.

1. Гніздо для підключення адаптера
2. Перемикач швидкостей
3. Гніздо для установки насадок



ДИСКИ З ШОРСТКОЮ ПОВЕРХНЕЮ

- Ці диски призначені для усунення огрубілої шкіри зі ступень.
- Для усунення міцно огрубілої шкіри використовуйте найшорсткіший диск. Для делікатного усунення огрубілої шкіри поставте диск з менш шорсткою поверхнею.
- Злегку притисніть диск до ділянки огрубілої шкіри і опрацюйте їх, пересовуючи прилад вперед і назад.

ДИСК ДЛЯ ПОЛІРУВАННЯ

- Диск 3 призначений для кінцевого полірування нігтей після манікюру.

ВЕЛИКА КОНУСНА НАСАДКА

- Призначена для обробки товстих нігтей.

МАЛА ЦИЛІНДРИЧНА НАСАДКА ДЛЯ МАНІКЮРУ

- Призначена для дрібної обробки нігтей і усунення шкіри навколо них.

КРУГЛА ЩІТОЧКА

- Використовується для чистки нігтей після манікюру/педікюру, а також для підготовки нігтей перед поліруванням.

РЕКОМЕНДАЦІЇ

- Для досягнення максимального ефекту при догляді за нігтями попередньо не змочуйте руки і ноги, зробіть це після манікюру/педікюру.
- Після манікюру рекомендується занурити кисті рук в теплу мильну воду, після чого опрацювати їх будь-яким зволожуючим засобом. Це застереже нігті від пересушування і заховає їх здоровими.

ВМОНТОВАНА СУШАРКА

- Ввімкніть прилад в електромережу.
- Ввімкніть сушарку відповідною кнопкою.

ЧИСТКА ТА ДОГЛЯД

- Перед чисткою вимкніть прилад з мережі і дайте йому цілком остигнути.
- Протріть зовнішню поверхню корпусу приладу м'якою вологою тканиною.
- При чистці виробу не використовуйте агресивних хімічних речовин і абразивних засобів.
- Насадки протріть спиртовим розчином.

ЗБЕРІГАННЯ

- Перед зберіганням переконайтесь, що прилад вимкнений з електромережі і цілком остигнув.
- Виконайте вимоги розділу ЧИСТКА І ДОГЛЯД.
- Змотайте електрошнур.
- Храніть прилад в сухому прохолодному місці.

SCG УПУТСТВО ЗА РУКОВАЊЕ СИГУРНОСНЕ МЕРЕ

- Пажливо прочитайте ово Упутство пре експлоатације уређаја да избегнете његово кварење у време искориштавања. Неправилна употреба може да доведе до кварења производа, да нанесе материјалну штету и да оштети здравље корисника.
- Пре првог укључења проверите да ли техничке карактеристике уређаја, назначене на налепници, одговарају параметрима електричне мреже.
- Користити само у домаћинству. Уређај није намењен за производњу.
- Не користити напољу или у условима повећане влажности.
- Не стављајте уређај или прикључни кабл у воду или друге течности.
- Приликом искључења уређаја из мреже напајања држите се за утикач, не вуците за прикључни кабл.
- Пазите да кабл не дотакне оштрих угла и врућих површина.
- Увек искључујте уређај из мреже, кад га не користите.
- Пећницу не треба да користе особе (укључујући и децу) са умањеним физичким, чулним или менталним способностима или особе које немају одговарајуће знање и искуство ако нису под надзором лица задужених за њихову безбедност или ако им та лица нису дала упутства о употреби пећнице.
- Децу треба надzirати и не треба им дозволити да се играју с пећницом.
- Да би се избегле опасности у случају оштећења кабла, оштећени кабл треба да замени произвођач, овлашћени сервис или стручно лице.
- Будите опрезни кад користите уређај око деце.
- Не остављајте укључен уређај без контроле.
- Не преносите уређај и адаптер за прикључни кабл.
- Ако је производ неко време био изложен температурама нижим од 0°C, треба га ставити да стоји на собној температури најмање 2 сата пре укључивања.
- Произвођач задржава право, без претходног обавештења да изврше мање измене у дизајн производа, које битно не утиче на његову безбедност, производност и функционалност.

ПРИПРЕМЕ ЗА РАД**ПУЊЕЊЕ АКУМУЛАТОРА**

- Пре првог искориштавања нове акумулаторе је потребно пунити у току 24 сата. Даље време потпуног пуњења ће да износи 6 сати.
- Окрените мењач брзина у положај "0".
- Удените штекер адаптера у гнездо напајања уређаја и укључите адаптер у прикључницу. При томе ће да гори светлосни индикатор.
- Адаптер се налази у посебној прегради на доњем делу уређаја.
- Пре почетка рада искључите уређај из мреже напајања.

НАПОМЕНА:

- За повећање рока трајања акумулатора треба да га пре сваког пуњења потпуно испразните (укључите уређај на празном ходу).

НАПАЈАЊЕ ОД ЕЛЕКТРИЧНЕ МРЕЖЕ

- Ако је неопходно (кад су акумулатори испразњени) уређај може да се напаја од електричне мреже.
- **КОРИСТИТЕ САМО АДАПТЕР ИЗ ОВОГ КОМПЛЕТА.**
- Удените штекер адаптера у гнездо напајања уређаја и укључите адаптер у прикључницу.
- Пре почетка рада потребно је допунско пуњење у току 30 секунди.

РАД

- Да наместите наглавак, ставите га у гнездо, да скините наглавак, једноставно га извучите.
- Пре намештања или скидања наглавака убедите се да је уређај искључен (мењач брзина се налази у положају "0"). Овај мењач је намењен за мењање брзине окретања електромотора.

1. Гнездо за прикључење адаптера
2. Мењач брзина
3. Гнездо за наглавке

**ДИСКОВИ СА ХРАПАВОМ ПОВРШИНОМ**

- Ови дискови намењени су за скидање огрубеле коже са стопала.
- За скидање јако огрубеле коже користите најгрубљи диск. За деликатно скидање огрубеле коже наместите деликатнији диск.
- Лако притисните диск на огрубелим деловима коже и спроводите обраду, премештајући уређај напред-назад.

ДИСК ЗА ПОЛИРАЊЕ

- Диск 3 намењен је за завршно полирање ноката после маникира.

ВЕЛИКИ КОНУСНИ НАГЛАВАК

- Намењен је за обраду дебелих ноката.

МАЛИ ЦИЛИНДАРСКИ НАГЛАВАК ЗА МАНИКИР

- Намењен је за ситну обраду ноката и удаљавање коже око њих.

ОКРУГЛА ЧЕТКИЦА

- Користи се за чишћење ноката после маникира / педикира, а такође за припремање ноката пре полирања.

ПРЕПОРУКЕ

- Да постигните максимални ефекат у гајењу ноката, не влажите руке и ноге пре него после маникира/педикира.
- После маникира препоручује се да ставите шаке у топлу сапуњаву воду па да их после премазате било којим средством за влажење коже. То ће да заштити нокте од исушивања и да сачува њихово здравље.

УГРАЂЕНИ УРЕЂАЈ ЗА СУШЕЊЕ

- Укључите уређај у електричну мрежу.
- Укључите уређај за сушење помоћу одговарајућег дугмета.

ЧИШЋЕЊЕ И ОДРЖАВАЊЕ

- Пре чишћења искључите уређај из мреже напајања и сачекајте док се он потпуно охлади.
- Обришите површину кутије меканом влажном тканином.
- Не користите за чишћење агресивна хемијска или абразиона средства.
- Обришите наглавке раствором алкохола.

ЧУВАЊЕ

- Пре чувања убедите се да је уређај искључен из мреже напајања и да се потпуно охладио.
- Испуните захтеве поглавља **ЧИШЋЕЊЕ И ОДРЖАВАЊЕ**.
- Смотајте прикључни кабл.
- Чувајте уређај у прохладном сувом месту.

ESTI KASUTAMISJUHEND**OHUTUSNÕUANDED**

- Enne seadme kasutuselevõttu tutvuge tähelepanelikult käesoleva juhendiga. Nii väldite võimalikke vigu ja ohte seadme kasutamisel. Väär kasutus võib põhjustada seadme riket, materiaalselt kahju, ka seadme kasutaja tervist kahjustada.
- Enne seadme esimest vooluvõrku lülitamist kontrollige, et seadme etiketil osutatud andmed vastaksid kohaliku vooluvõrgu andmetele.

- See seade on mõeldud ainult koduseks kasutamiseks, mitte tööstuslikuks kasutamiseks.
- Ärge kasutage seadet väljas või kõrge niiskuse tingimustes.
- Ärge asetage seadet või toitejuhet vette või teistesse vedelikesse.
- Ärge eemaldage seadet vooluvõrgust juhtimest tõmmates, vaid alati hoidke kinni juhtme otsas olevast pistikust.
- Jälgige seda, et juhe ei puutuks vastu teravaid servi ja kuumi pindu.
- Eemaldage seade vooluvõrgust ajaks, mil seda ei kasutata.
- Seade ei ole ette nähtud kasutamiseks alanenud füüsiliste, tunnetuslike ja vaimsete võimetega isikutele (kaasa arvatud lastele) või neile, kellel puuduvad selleks kogemused või teadmised, kui nad ei ole järelevalve all või kui neid ei ole instrueerinud seadme kasutamise suhtes nende ohutuse eest vastutav isik.
- Lapsed peavad olema järelevalve all, et nad ei pääseks seadmega mängima.
- Toitejuhtme vigastamise korral tohib selle ohu vältimiseks vahetada tootja, selleks volitatud hoolduskeskus või muu kvalifitseeritud personal.
- Olge ettevaatlik seadme kasutamisel laste juuresolekul.
- Ärge jätke töötavat seadet järelevalveta.
- Ärge kasutage seadme ja adapteri teisaldamiseks toitejuhet.
- Kui toode on olnud mõnda aega õhutemperatuuril alla 0 °C, tuleb hoida seda enne sisselülitamist vähemalt 2 tundi toatemperatuuril.
- Tootja jätab endale õiguse teha ilma täiendava teatamiseta toote konstruktsiooni ebaolulisi muudatusi, mis ei mõjuta selle ohutust, töövõimet ega funktsioneerimist.

ETTEVALMISTUS KASUTAMISEKS

AKU LAADIMINE

- Enne esmakordset kasutamist laadige uued akud 24 tunni jooksul. Edaspidise laadimise aeg on 6 tundi.
- Keerake kiiruste lüliti asendisse 0.
- Ühendage adapteri pistmik seadme toitepessa ja sisestage adapter pistikupessa. Seejuures, süttib märgutuli.
- Adapterit hoitakse spetsiaalses pesas seadme põhjas.
- Enne töö alustamist eemaldage seade vooluvõrgust.

MÄRKUS:

- Akude tööea pikendamiseks tuleb enne igat laadimist aku täielikult tühjendada, lastes sellel tühikäigul töötada.

VOOLUVÕRGUST TÖÖTAMINE

- Vajaduse korral (kui akud on tühjaks saanud) võib seadet vooluvõrku ühendada.
- KASUTAGE AINULT ANTUD KOMPLEKTI ADAPTERIT.
- Ühendage adapteri pistik seadme toitepessa ja sisestage adapter pistikupessa.
- Enne töö alustamist on vajalik 30-sekundiline laadimine.

KASUTAMINE

- Otsiku paigaldamiseks sisestage see pesa, eemaldamiseks – tõmmake see välja.
- Enne otsikute paigaldamist või eemaldamist veenduge, et seade on välja lülitatud (kiiruste lüliti on 0 asendis.) See lüliti on ettenähtud elektrimootori pöörlemise kiiruse muutumiseks.

1. Pesa adapteri ühendamiseks
2. Kiiruste lüliti
3. Otsikute pesa



KETTAD

- Need kettad on ette nähtud jalalabadelt jämeda naha eemaldamiseks.
- Jämeda naha eemaldamiseks kasutage karedamat ketast. Delikaatseks naha eemaldamiseks kasutage vähem karedat ketast.
- Suruge kergelt ketas vastu jämeda nahaga kohti ja töötelge neid, liigutades seadet edasi ja tagasi.

KETAS POLEERIMISEKS

- Ketas 3 on ette nähtud küünte poleerimiseks pärast maniküüri.

SUUR KOONUSELINE OTSIK

- On ette nähtud paksude küünte töötlemiseks.

VÄIKE SILINDRIKUJULINE MANIKÜÜRIOTSIK

- On ettenähtud küünte peentöötlemiseks ja küünenaha eemaldamiseks.

ÜMMARGUNE HARI

- Kasutage küünte puhastamiseks pärast maniküüri / pediküüri, samuti enne küünte poleerimist.

SOOVITUSED

- Maksimaalse efekti saavutamiseks ärge leotage eelnevalt käsi ja jalgu, tehke seda pärast maniküüri / pediküüri.
- Pärast maniküüri on soovitatav kasta käed sooja seebivette, pärast kandke kätele niisutav vahend. See aitab vältida küünte kuivamist ja hoiab neid tervena.

SISSEHITATUD KUIVATI

- Ühendage seade vooluvõrku.
- Kuivati sisselülitamiseks vajutage vastavat nuppu.

PUHASTUS JA HOOLDUS

- Enne puhastamist eemaldage seade vooluvõrgust ning laske sellel täielikult maha jahtuda.
- Puhastage seadme väliskorpus pehme niiske lapiga.
- Ärge kasutage puhastamiseks abrasiivseid puhastusvahendeid.

- Puhastage otsikud piirituslahusega.

HOIDMINE

- Enne hoiule panekut veenduge, et seade on voluvõrgust eemaldatud ja on täielikult maha jahtunud.
- Täitke nõudmised PUHASTUS JA HOOLDUS.
- Kerige toitejuhe kokku.
- Hoidke seade kuivas jahedas kohas.

L LIETOŠANAS INSTRUKCIJA

DROŠĪBAS NORĀDĪJUMI

- Uzmanīgi izlasiet doto instrukciju pirms ierīces ekspluatācijas, lai izvairītos no bojājumu rašanās lietošanas laikā. Nepareiza ierīces lietošana var radīt tās bojājumus, materiālus zaudējumus un lietotāja veselības kaitējumus.
- Pirms pirmreizējās ieslēgšanas pārbaudiet, vai ierīces tehniskie raksturojumi, kas norādīti uz uzlīmes, atbilst elektrotīkla parametriem.
- Izmantot tikai sadzīves vajadzībām. Ierīce nav paredzēta rūpnieciskai izmantošanai.
- Neizmantojot ārpus telpām, kā arī paaugstināta mitruma apstākļos.
- Negremdējiet ierīci vai elektro vadu ūdenī vai kādā citā šķidrumā.
- Atvienojot ierīci no elektrotīkla, velciet aiz kontaktdakšas, nevis aiz elektrovada.
- Sekojiet līdzi, lai elektrovads nepieskartos klāt asām malām un karstām virsmām.
- Vienmēr atvienojiet ierīci no elektrotīkla, ja tā netiek izmantota.
- Ierīce nav paredzēta izmantošanai personām (ieskaitot bērnus) ar pazeminātām fiziskām, emocionālām vai intelektuālām spējām vai personām bez dzīves pieredzes vai zināšanām, ja viņas nekontrolē vai neinstruē ierīces lietošanā persona, kas atbild par viņu drošību.
- Bērni ir jākontrolē, lai nepieļautu spēlēšanos ar ierīci.
- Barošanas vada bojājuma gadījumā, drošības pēc, tā nomaina jāuztic ražotājam vai tā pilnvarotam servisa centram, vai arī analogiskam kvalificētam personālam.
- Esiet uzmanīgi, izmantojot ierīci bērnu tuvumā.
- Neatstājiet ieslēgtu ierīci bez uzraudzības.
- Ja izstrādājums kādu laiku ir atradies temperatūrā zem 0°C, pirms ieslēgšanas tas ir jāpatur istabas apstākļos ne mazāk kā 2 stundas.
- Ražotājs patur sev tiesības bez papildu brīdinājuma ieviest izstrādājuma konstrukcijā nelielas izmaiņas, kas būtiski neietekmē tā drošību, darbību un funkcionalitāti.

NEPĀRVIETOJIET IERĪCI UN ADAPTERU AR BAROŠANAS VADA.SAGATVOŠANĀS DARBAM

AKUMULATORA UZLĀDĒŠANA

- Pirms pirmās izmantošanas jaunus akumulatorus ieteicams uzlādēt 24 stundas stundu laikā. Turpmākā pilnā uzlādēšana sastādīs 6 stundas.
- Uzstādiet ātrumu slēdzi stāvoklī "0".
- Pieslēdziet adapteru pie ierīces, tad iespraudiet to rozetē. Aizdegsies gaismas indikators.
- Adapters glabājas speciālā nodalījumā, kas atrodas ierīces pamatnē.
- Pirms sākt darbu, atslēdziet ierīci no elektrotīkla.

PIEZĪME:

- Lai pagarinātu akumulatora kalpošanas ilgumu, pirms kārtējās uzlādēšanas tas pilnīgi jāizlādē, palaižot ierīci tukšgaitas režīmā.

DARBS NO ELEKTROTĪKLA

- Nepieciešamības gadījumā (ja akumulatori ir izlādēti), ierīce var strādāt no elektrotīkla.
- IZMANTOJIET ADAPTERU TIKAI NO DOTĀS IERĪCES KOMPLEKTA.
- Pieslēdziet adapteru pie ierīces, tad iespraudiet to kontaktligzdā.
- Pirms darba sākšanas nepieciešama papildus uzlāde 30 sekundes.

EKSPLUATĀCIJA

- Lai uzstādītu uzgali, ievietojiet to ligzdā, lai noņemtu – izvelciet to.
- Pirms uzgaļu uzstādīšanas vai noņemšanas pārliecinaties, ka ierīce ir izslēgta (ātrumu slēdzis atrodas stāvoklī "0"). Šis slēdzis paredzēts elektromotora apgriezienu ātruma mainīšanai.

1. Ligzda adaptera pieslēgšanai
2. Ātrumu pārslēgs
3. Ligzda uzgaļu uzstādīšanai



DISKI AR RUPJU VIRSMU

- Šie diski paredzēti raupjas ādas noņemšanai no papēžiem.
- Lai noņemtu stipri raupju ādu izmantojiet visrupjāko disku. Delikātai raupjas ādas noņemšanai uzstādiet mazāk rupju disku.
- Nedaudz piespiediet disku uz raupjas ādas vietām un apstrādājiet tās, bīdot ierīci turp un atpakaļ.

DISKS PULĒŠANAI

- Disks 3 paredzēts nagu pulēšanai pēc manikīra.

LIELAIS KONISKAIS UZGALIS

- Paredzēts biezu nagu apstrādei.

MAZAIS CILINDRISKAIS UZGALIS MANIKĪRAM

- Paredzēts smalkai nagu apstrādei un liekās ādas noņemšanai ap tiem.

- Paredzēts raupjas ādas noņemšanai ap nagiem un ieaugušu kāju nagu apstrādei. **APAĻA BIRSTĪTE**
- Izmanto nagu attīrīšanai pēc manikīra/pedikīra, kā arī nagu sagatavošanai pulēšanai.

REKOMENDĀCIJAS

- Lai sasniegtu maksimālo efektu, sākumā nemērcējiet rokas un kājas, dariet to pēc manikīra/pedikīra.
- Pēc manikīra ieteicams plaukstas iemērt siltā ūdenī ar ziepēm, pēc tam apstrādājiet tās ar jebkādu mitrinošu līdzekli. Tas pasargās nagus no pārzāvēšanas un saglabās tos veselīgus.

IEBŪVĒTAIS ŽĀVĒTĀJS

- Pieslēdziet ierīci pie elektrotīkla.
- Ieslēdziet žāvētāju ar attiecīgo pogu.

TĪRĪŠANA UN APKOPE

- Pirms tīrīšanas atslēdziet ierīci no barošanas tīkla un ļaujiet tai pilnīgi atdzist.
- Noslauciet ierīces ārējo korpusa virsmu ar mīkstu, mitru drānu.
- Ierīces tīrīšanai neizmantojiet agresīvus ķīmiskus un abrazīvus līdzekļus.
- Uzgaļus tīriet ar spirtotu šķīdumu.

GLABĀŠANA

- Pirms glabāšanas pārliedziniet, ka ierīce ir atslēgta no elektrotīkla un pilnībā atdzisis.
- Izpildiet sadaļas TĪRĪŠANA UN APKOPE norādījumus.
- Satiniet barošanas vadu.
- Glabājiet ierīci sausā, vēsā vietā.

LT VARTOTOJO INSTRUKCIJA

SAUGUMO PRIEMONĒS

- Prietaiso gedimams išvengti atidžiai perskaitykite Vartotojo instrukciją. Neteisingai naudodamiesi gaminiu, Jūs galite jį sugadinti arba pakenkti savo sveikatai.
- Prieš pirmąjį naudojimą patikrinkite, ar ant lipduko nurodytos techninės gaminio charakteristikos atitinka elektros tinklo parametrus.
- Neteisingai naudodamiesi gaminiu, Jūs galite jį sugadinti arba pakenkti savo sveikatai.
- Naudoti tik patalpose. Nenaudoti aukšto drėgnumo sąlygomis.
- Nenardinkite prietaiso ir maitinimo laidu į vandenį bei kitus skysčius.
- Išjungdami prietaisą iš elektros lizdo, netraukite už elektros laidu. Išjunkite prietaisą, traukdami jo kištuką.
- Pasirūpinkite, kad elektros laidas nelieštų aštrių kampų ir karštų paviršių.
- Nesinaudodami prietaisu, visada išjunkite jį iš elektros tinklo.
- Prietaisas nėra skirtas naudotis žmonėms (įskaitant vaikus), turintiems sumažėjusias fizines, jausmines ar protines galias; arba jie neturi patirties ar žinių, kai asmuo, atsakingas už tokių žmonių saugumą, nekontroliuoja ar neinstruktuoja jų, kaip naudotis šiuo prietaisu.
- Vaikus būtina kontroliuoti, kad jie nežaistų šiuo prietaisu.
- Jei pažeistas maitinimo laidas, norėdami išvengti pavojaus, jį turi pakeisti gamintojas arba atestuotas techninės priežiūros centras, ar kvalifikuotas specialistas.
- Būkite atsargūs, naudodamiesi prietaisu šalia vaikų.
- Niekada nepalikite įjungto prietaiso be priežiūros.
- Nekelkite prietaiso ir adapterio laikydami juos už maitinimo laidą.
- Jeigu gaminyje kai kurį laiką buvo laikomas žemesnėje nei 0 °C temperatūroje, prieš įjungdami prietaisą palaikykite jį kambario temperatūroje ne mažiau kaip 2 valandas.
- Gamintojas pasilieka teisę be atskiro perspėjimo nežymiai keisti įrenginio konstrukciją išsaugant jo saugumą, funkcionalumą bei esmines savybes.

PRIEŠ PIRMAJĄ NAUDOJIMĄ

AKUMULIATORIAUS PAKROVIMAS

- Prieš pirmąjį naudojimą naujus akumulatorius reikia pakrauti 24 valandas. Toliau pakrovimo trukmė sieks 6 valandas.
- Nustatykite greičių jungiklį į padėtį "0".
- Įjunkite adapterio kištuką į prietaiso maitinimo lizdą ir įkiškite adapterį į elektros lizdą. Šiuo metu užsidegs šviesos indikatorius.
- Adapteris yra saugomas specialiaame prietaiso dugne esančiame skyrelyje.
- Prieš pradėdami darbą išjunkite prietaisą iš elektros tinklo.

PASTABA:

- Norėdami pratęsti akumuliatorių tarnavimo laiką, prieš pakraudami juos iš naujo visiškai juos iškraukite, įjungę prietaisą tuščia eiga.

MAITINIMAS IŠ ELEKTROS TINKLO

- Esant būtinybei (kai akumulatoriai išsikrovė) prietaisas gali maitintis tiesiai iš elektros tinklo.
- **NAUDOKITE TIK Į PRIETAISO RINKINĮ ĮEINANTĮ ADAPTERĮ.**
- Įjunkite adapterio kištuką į prietaiso maitinimo lizdą ir įjunkite adapterį į elektros lizdą.
- Po 30 sekundžių prietaisas pradės veikti.

VEIKIMAS

- Norėdami nustatyti antgalį, įkiškite jį į lizdą. Norėdami jį nuimti – ištraukite jį.
- Prieš nustatydami ar nuimdami antgalius įsitikinkite, kad prietaisas yra išjungtas (greičių jungiklis nustatytas į padėtį "0"). Šio jungiklio dėka Jūs galite keisti variklio sukimosi greitį.

1. Lizdas antgaliams
2. Greičių jungiklis
3. Lizdas adapteriui



DISKAI ŠIURKŠČIU PAVIRŠIUMI

- Šie diskai skirti suširkštėjusiai pėdų odai pašalinti.
- Norėdami pašalinti stipriai suširkštėjusią odą, naudokite labiausiai šiurkštų diską. Norėdami švelniai nušlifuoti suširkštėjusią odą, nustatykite mažiausiai šiurkštų diską.
- Truputi prispauskite diską prie suširkštėjusios odos ir šlifuokite ją, judindami prietaisą pirmyn ir atgal.

POLIRAVIMO DISKAS

- Diskas "3" skirtas nupoliruoti nagus po manikiūro.

DIDELIS KŪGINIS ANTGALIS

- Šiuo antgaliu galite apdirbti storus nagus.

MAŽAS CILINDRINIS ANTGALIS MANIKIŪRUI

- Šiuo antgaliu galite švelniai apdirbti nagus bei pašalinti nagų odelelę.

APVALUS ŠEPETUKAS

- Naudokite šepetuką nagus po manikiūro / pedikiūro išvalyti, o taip pat paruošti nagus poliravimui.

REKOMENDACIJOS

- Norėdami pasiekti maksimalų efektą, nemirkykite rankų ir kojų prieš procedūrą, padarykite tai po manikiūro/pedikiūro.
- Po manikiūro rekomenduojama panardinti rankas į muilinį vandenį, o po to sutepti jas kokia nors drėkinančia priemone. Tai apsaugos nagus nuo išdžiuvimo ir išsaugos jų sveiką vaizdą.

ĮMONTUOTA DŽIOVYKLA

- Įjunkite prietaisą į elektros tinklą.
- Įjunkite džiovyklą atitinkamu mygtuku.

VALYMAS IR PRIEŽIŪRA

- Prieš valydami prietaisą išjunkite jį iš elektros tinklo ir leiskite jam visiškai atvėsti.
- Nuvalykite viršutinę korpuso dalį drėgnų švelnių skudurėliu.
- Valydami prietaisą nenaudokite agresyvių cheminių medžiagų ir šveitimo miltelių.
- Antgalius nuvalykite spirito tirpalu.

SAUGOJIMAS

- Prieš padėdami prietaisą į laikymo vietą įsitinkinkite, kad jis yra išjungtas iš elektros tinklo ir visiškai atvėso.
- Atlikite visus "VALYMAS ir PRIEŽIŪRA" skyrių reikalavimus.
- Suvyniokite maitinimo laidą.
- Laikykite prietaisą sausoje vėsioje vietoje.

☑ HASZNALATI UTASÍTÁS

FONTOS BIZTONSÁGI INTÉZKEDÉSEK

- A készülék használata előtt, a készülék károsodása elkerülése érdekében figyelmesen olvassa el a Használati utasítást. A helytelen kezelés a készülék károsodásához, anyagi kárhoz, vagy a használok sérüléséhez vezethet.
- A készülék első használata előtt, ellenőrizze egyeznek-e a címkén megjelölt műszaki adatok az elektromos hálózat adataival.
- Csak otthoni használatra, ne használja nagyüzemi célra.
- Szabadban és magas nedvességtartalmú helyiségben használni tilos!
- Ne merítse a készüléket, vagy a vezetékét vízbe, illetve egyéb folyadékba.
- A készülék áramtalanítása közben fogja a csatlakozódugót, ne húzza a vezetékét.
- Figyeljen arra, hogy a vezeték ne érintkezzen éles, forró felülettel.
- Használaton kívül mindig áramtalanítsa a készüléket.
- Ne használják a készüléket fizikai-, érzelmi-, illetve szellemi fogyatékos személyek, vagy tapasztalattal, elegendő tudással nem rendelkező személyek (beleértve a gyerekeket) felügyelet nélkül, vagy ha nem kaptak a készülék használatával kapcsolatos instrukciót a biztonságukért felelős személytől.
- A készülékkel való játszás elkerülése érdekében tartsa a gyermekeket felügyelet alatt.
- A vezeték meghibásodása esetén - veszély elkerülése érdekében – annak cseréjét végeztesse a gyártóval vagy a gyártó által meghatalmazott szervvel ill. szakemberrel.
- Gyerekek közelében fokozott óvatossággal használja a készüléket.
- Ne hagyja bekapcsolva a készüléket felügyelet nélkül.
- Ne hordja az adaptert, illetve a készüléket vezetéken fogva.
- Amennyiben a készüléket valamennyi ideig 0 °C–nál tárolták, bekapcsolása előtt legalább 2 órán belül tartsa szobahőmérsékleten.
- A gyártónak jogában áll értesítés nélkül másodrendű módosításokat végezni a készülék szerkezetében, melyek alapvetően nem befolyásolják a készülék biztonságát, működőképességét, funkcionalitását.

ELŐKÉSZÍTÉS

AZ AKKUMULÁTOR FELTÖLTÉSE

- Első használat előtt hagyja töltődni az új akkumulátorokat 24 órán át. A továbbiakban a teljes töltődési idő 6 óráig igényel.
- Állítsa a sebességkapcsolót "0" helyzetbe.

- Csatlakoztassa az adapter dugóját a készülék aljzatához, és helyezze az adaptert a hálózati aljzatba. Kigyúl a jelzőlámpa.
- Az adaptert a készülék alján lévő speciális részlegben tárolandó.
- Használat előtt áramtalanítsa a készüléket.

MEGJEGYZÉS:

- Az akkumulátorok hosszú távú működtetésének érdekében, minden következő töltődés előtt ajánlatos teljesen lemeríteni az akkumulátorokat, üresen járattva a készüléket.

HÁLÓZATTÓL VALÓ MŰKÖDÉS

- Szükség esetén (ha le vannak merülve az akkumulátorok) a készülék elektromos hálózattól is tud működni.
- CSAK A KÉSZLETHEZ TARTOZÓ ADAPTERREL HASZNÁLJA A KÉSZÜLÉKET.
- Csatlakoztassa az adapter dugóját a készülék aljzatához, és helyezze az adaptert a hálózati aljzatba.
- Használat előtt 30 másodperces töltődési idő szükséges.

JAVASLATOK A KEZELÉSHEZ

- Ha fel kívánja helyezni a tartozékot – tegye azt ágyába, ha le kívánja venni – vigye ki belőle.
- A tartozékok felhelyezése, illetve levevése előtt győződjön meg, hogy a készülék ki van kapcsolva (a sebesség kapcsoló "0" helyzetben van). Ez a kapcsoló a motor forgássebességét szabályozza.

1. Adapter csatlakozóaljzat
2. Sebességkapcsoló
3. Tartozékágy



KORONGOK ÉRDES FELÜLETŰ

- Ezek a korongok a talpakon képződött érdes, megkeményedett bőr eltávolítására lett/lettek tervezve.
- A nagyon kemény bőr eltávolítására használja az érdes felületű korongot. A megkeményedett bőr gyengéd tisztítására használja a kevésbé érdes korongot.
- Enyhén rányomva a bőrre a korongot, előre-hátra húzogatva a készüléket, kezdje el a bőrkeményedéses terület megmunkálását.

KÖRÖMFÉNYESÍTŐ KORONG

- A 3 korong, a manikűr elvégzése után véglegesen kifényesíti a köröm felületét.

NAGY KÚPALAKÚ TARTOZÉK

- A vastag körmök megmunkálására alkalmas.

KIS CILINDERES MANIKŰR TARTOZÉK

- A körmök gyengéd megmunkálására és a körülöttük lévő bőr eltávolítására használandó.

KÖR ALAKÚ KEFE

- Manikűr/pedikűr utáni körömtisztításra használandó, valamint előkészíti a körmöket a fényesítésre.

TANÁCSOK

- A körömápolás maximális hatékonyságának érdekében, előzőleg ne vizelje meg kezeit, lábait, tegye ezt a manikűr/pedikűr után.
- Manikűr után ajánlatos a kezet meleg szappanos vízbe meríteni, miután vigyen fel rá hidratáló krémet. Ez megakadályozza a körmök kiszáradását, és megtartja azok egészségét.

BEÉPÍTETT SZÁRÍTÓ

- Csatlakoztassa a készüléket a hálózathoz.
- Megfelelő gomb nyomásával kapcsolja be a szárítót.

TISZTÍTÁS ÉS KARBANTARTÁS

- Tisztítás előtt áramtalanítsa a készüléket, és hagyja teljesen kihűlni.
- Törölje meg a készülékház külső felületét puha nedves törlőkendővel.
- Tisztításhoz ne használjon agresszív kémiai szert, súrolószert.
- A tartozékokat szeszoldattal tisztítsa.

TÁROLÁS

- Tárolás előtt győződjön meg, hogy a készülék áramtalanítva van és teljesen lehűlt.
- Kövesse a TISZTÍTÁS ÉS KARBANTARTÁS rész lépéseit.
- Tekerje fel a vezetékét.
- Száraz, hűvös helyen tárolja.

ЖАБДЫҚ НҰСҚАУЫ

ҚАУІПСІЗДІК ШАРАЛАРЫ

- Аспапты пайдалану алдында оның зақымдалу жағдайын болдырмау үшін осы нұсқауды ықыласпен оқып шығыңыз. Дұрыс пайдаланбаған кезде аспаптың бұзылу жағдайына әкеліп, тұтынушы денсаулығына зиян келтіріп, материалдық залал келтіру мүмкін.
- Алғашқы қосудың алдында жапсырмадағы аспаптың техникалық сипаттамалары электр желісінде белгіленген параметрлерге сәйкес болғанын тексеріңіз.
- Осы Пайдалану нұсқауына сәйкес тек қана тұрмыстық мақсаттарда қолданылады. Аспап өнеркәсіпте қолдануға арналмаған.
- Бөлмелерден тыс немесе ылғалды орындарда пайдаланбаңыз.
- Аспапты және қоректену баусымын суға немесе басқа сұйықтықтарға түсірмеңіз.
- Аспапты қоректену желісінен ағытқан кезде қоректену баусымынан тартпай, ашаны ұстап тартыңыз.
- Қоректену баусымы өткір жиектер мен ыстық үстілерге тигізбеуін қадағалаңыз.

- Егер аспапты пайдаланбасаңыз әрдайым оны желіден ағытып отырыңыз.
- Дене, жүйке не болмаса ақыл-ой кемістігі бар, немесе осы құрылғыны қауіпсіз пайдалану үшін тәжірибесі мен білімі жеткіліксіз адамдардың (соның ішінде балалардың) қауіпсіздігі үшін жауап беретін адам қадағаламаса немесе құрылғыны пайдалану бойынша нұсқау бермесе, олардың бұл құрылғыны қолдануына болмайды.
- Балалар құрылғымен ойнамауы үшін оларды үнемі қадағалап отыру керек.
- Қуат сымы бүлінген жағдайда, қатерден аулақ болу үшін оны ауыстыруды өндіруші немесе ол уәкілеттік берген сервис орталығы немесе соған ұқсас білікті қызметкерлер іске асыруға тиіс.
- Балалар бар жерде аспапты ұқыпты пайдалануды бақылаңыз.
- Аспапты бақылаусыз қалдырмаңыз.
- Аспап пен адаптерді қоректену баусымын ұстап тасымалдамаңыз.
- Егер бұйым біршама уақыт 0°C-тан төмен температурада тұрса, іске қосар алдында оны кем дегенде 2 сағат бөлме температурасында ұстау керек.
- Өндіруші бұйымның қауіпсіздігіне, жұмыс өнімділігі мен жұмыс мүмкіндіктеріне түбегейлі әсер етпейтін болмашы өзгерістерді оның құрылмасына қосымша ескертпестен енгізу құқығын өзінде қалдырады.

ЖҰМЫСҚА ДАЙЫНДАУ

АККУМУЛЯТОРДЫ ҚУАТТАУ

- Біріні қолданудың алдында жаңа аккумуляторды 24 сағат бойы қуаттау қажет. Бұдан былай толық қуаттау уақыты 6 сағат болады.
- Жылдамдықтардың ауыстырып-қосқыштарын "0" деңгейіне орнатыңыз.
- Адаптердің штекерін аспаптың қоректену ұясына қосыңыз да адаптерді ток көзіне қосыңыз. Сонымен қатар жарық индикаторы жана бастайды.
- Адаптер аспаптың түбіндегі арнайы ұяда сақталады.
- Жұмысты бастау алдында аспапты электр желісінен ағытып тастаңыз.

ЕСКЕРТУ:

- Аккумуляторлардың қызмет мерзімін ұзарту үшін, оны әр қуаттау алдында жасандыру қажет.

ЭЛЕКТР ЖЕЛІСІ ЖҰМЫСЫ

- Қажет болған жағдайда (егер аккумуляторлар жасандырылған болса) аспап электр желісінен жұмыс істей алады.
- АТАЛҒАН ЖИЫНТЫҚТЫҢ АДАПТЕРІН ҚОЛДАНЫҢЫЗ.
- Адаптердің штекерін аспаптың қоректену ұясына қосыңыз да адаптерді ток көзіне қосыңыз.
- Жұмыс бастау алдында 30 секунд бойы қуаттау қажет.

ЖҰМЫС

- Саптаманы орнату үшін, оны ұяға салыңыз, ал оны алу үшін – оны алып шығыңыз.
- Саптамаларды орнату немесе оларды алған жағдайда аспап желіден ағытылғанын анықтаңыз (ауыстырып-қосқышы "0" деңгейі).

1. Адаптерді қосуға арналған ұя
2. Жылдамдықтардың айырып-қосқышы
3. Саптамаларды орнатуға арналған ұя



БҰДЫР БЕТТІ ТЕГЕРІШТЕР

- Бұлар тегеріштер арналған дөрекіленген терісін алу үшін арналған.
- Қатты дөрекіленген теріні кетіруге ең кедір-бұдырлы тегеріш қолданыңыз. Дөрекіленген тері сыпайы кетіру үшін кедір-бұдыры кемірек тегерішті қойыңыз.
- Дөрекіленген тері учаскелеріне тегерішті сәл қысыңыз да құралды алға және артқа жылжыта оларды өңдеңіз.

ЖЫЛТЫРАТУҒА АРНАЛҒАН ТЕГЕРІШ

- 3 тегеріш тырнақтарды маникюрден кейін ақырғы өңдеуге арналған.

ҮЛКЕН КОНУСТЫ САПТАМА

- Жуан тырнақтарды өңдеу үшін арналған.

МАНИКЮРГЕ АРНАЛҒАН КІШІ ЦИЛИНДРЛІ САПТАМА

- Тырнақтарды майда өңдеуге және олардың айналасындағы теріні кетіруге арналған.

ДӨҢГЕЛЕК ЩӨТКЕ

- Маникюрден / педикюрден кейін тырнақтарды тазалау үшін қолданылады, сонымен қатар тырнақтарды жылтыратуға дайындаудың алдында.

КЕПІЛДЕМЕ

- Тырнақтарды күтуде барынша көп әсер жету үшін, қолдар және аяқтарды алдын ала суламаңыз, бұны маникюрден/ педикюрден кейін істеңіз.
- Маникюрден кейін қолдарды жылы сабын суға малып алу ұсынылады, содан кейін оларды қандай болмасын ылғалдайтын құралмен өңдейді. Бұл тырнақтары кеуіп кетуден қорғайды және оларды сау сақтайды.

ҚОСА САЛЫНҒАН КЕПТІРГІШ

- Электр жүйесіне құралды қосыңыз.
- Тісті ноқатпен кептіргішті қосыңыз.

ТАЗАЛАУ ЖӘНЕ КҮТІМ

- Тазалаудың алдында электр жүйесінен аспапты сөндіріп тастаңыз да оған толық сууға мұрша беріңіз.

- Жұмсақ дымқыл матамен құралдың тұлғасының сыртқы бетін сүртіңіз.
- Бұйым тазалағанда агрессивті химиялық заттар және қайрақты құралдарды қолданбаңыз.
- Саптамаларды спирттен жасалған ерітіндімен сүртіңіз.

САҚТАУ

- Сақтаудың алдында құрал электр жүйесінен сөндірілгеніне және толық суынғанына көз жеткізіңіз.
- ТАЗАЛАУ және КҮТУ бөлімінің талаптарын орындаңыз.
- Қоректену бауын ораңыз.
- Құралды құрғақ салқын орында сақтаңыз.

SI NÁVOD NA POUŽÍVANIE

BEZPEČNOSTNÉ OPATRENIA

- Pozorne prečítajte Návod na používanie.
- Pred prvým používaním skontrolujte, či zodpovedajú technické charakteristiky výrobku, ktoré sú uvedené na štítku, parametrom elektrickej siete.
- Používajte len v domácnosti v súlade s týmto návodom na používanie. Spotrebič nie je určený na používanie v priemyselnej výrobe.
- Spotrebič nie je určený na používanie osobami (vrátane detí) s fyzickým, psychickým alebo mentálnym handicapom, pokiaľ nemajú skúsenosti alebo vedomosti, ak nie sú kontrolované alebo neboli inštruované o používaní spotrebiča osobou, ktorá je zodpovedná za ich bezpečnosť.
- Dbajte na deti, aby sa nesmeli hrať so spotrebičom.
- Nenechávajte zapnutý spotrebič bez dozoru.
- Dbajte na to, aby sa prívodný kábel nedotýkal ostrých krajov a horúcich povrchov.
- Ak výrobok určitú dobu bol pri teplotách pod 0 ° C, pred zapnutím je potrebné ho nechať pri izbovej teplote po dobu najmenej 2 hodiny.
- Výrobca si vyhradzuje právo bez dodatočného oznámenia vykonávať menšie zmeny na konštrukcii výrobku, ktoré značne neovplyvnia bezpečnosť jeho používania, prevádzkyschopnosť ani funkčnosť.

PRED PRVÝM POUŽÍVANÍM

NABITIE AKUMULÁTORU

- Pred prvým používaním nové akumulátory treba nabíjať cez 24 hodiny. Potom doba kompletného nabitia bude trvať 6 hodín.
- Prepnite prepínač rýchlostí do polohy "0".
- Pripojte zástrčku adaptéra k napájacíemu portu prístroja a zapojte adaptér do elektrickej siete. Pri tom sa rozsvieti svetelný indikátor.
- Adaptér je uložený v špeciálnom priestore na spodnej strane spotrebiča.
- Pred začiatkom manikúry odpojte prístroj od elektrickej siete.

UPOZORNENIE:

- Pre dlhšiu životnosť sa pred každým nabíjaním akumulátor musí úplne vybiť. Preto nechte zapnutý prístroj pracovať, kým sa nevybije.

PRÁCA POČAS NAPÁJANIA OD ELEKTRICKEJ SIETE

- Ak je potreba (ak sú vybité akumulátory), prístroj môže pracovať počas nabíjania od elektrickej siete.
- **POUŽÍVAJTE LEN ADAPTÉR, KTORÝ JE SÚČASŤOU TEJTO MANIKÚROVEJ SADY.**
- Pripojte zástrčku adaptéra k napájacíemu portu prístroja a zapojte adaptér do elektrickej siete.
- Pred začiatkom manikúry nabíjajte prístroj asi 30 sekúnd.

PREVÁDZKA

- Pre nastavenie nastavca dajte ho do ložiska, pre odobratie nastavca vyťahnite ho.
- Pred nastavením a/alebo odobratím nastavcov skontrolujte, či je prístroj vypnutý (prepínač rýchlostí je v polohe "0"). Tento prepínač je určený pre voľbu rýchlostí otáčania elektrického motora.

1. Vstupný port pre pripojenie adaptéra

2. Prepínač rýchlostí

3. Ložisko pre nastavenie nastavcov



ROTAČNÉ DISKY NA PILNÍKOVANIE NECHTOV

- Tieto disky sa používajú na odstránenie hrubej kože na nohách.
- Na odstránenie hrubej kože na nohách používajte najhrubší disk. Na úpravu povrchu kože používajte jemnejší disk.
- Trochu pritlačte disk k miestam s hrubou kožou a hybajte prístrojom dopredu a dozadu.

ROTAČNÝ DISK NA LEŠTENIE NECHTOV

- Disk č. 3 sa používa na dolešťovanie nechtov po manikúre.

VEĽKÝ KUŽELOVÝ PILNÍK

- Používa sa na pilnikovanie hrubých nechtov.

MALÝ VALCOVÝ PILNÍK NA MANIKÚRU

- Používa sa na precíznu úpravu nechtov a odstránenie kože v oblasti okolo nechtov.

OKRÚHLA KEFKA

- Používa sa na čistenie nechtov po manikúre/pedikúre, a tiež na prípravu nechtov na leštenie.

PRAKTICKÉ RADY

- Pre najlepší výsledok nenamáčajte ruky a nohy pred manikúrou, urobte to po manikúre/pedikúre.

- Po manikúre odporúčame namočiť ruky do teplej mydlovej vody, potom použite zvlhčovací prostriedok. To zabráni presušeniu nechtov a zachová ich zdravie.

ZABUDOVANÁ SUŠIČKA

- Zapojte prístroj do elektrickej siete.
- Zapnite sušičku pomocou príslušného tlačidla.

ČISTENIE A ÚDRŽBA

- Pred čistením odpojte spotrebič od elektrickej siete a nechajte ho, aby vychladol.
- Vonkajšie časti spotrebiča oprite jemnou vlhkou utierkou.
- Nepoužívajte agresívne chemikálie ani brúsne umývacie prostriedky. Nástavce oprite liehovým roztokom.