

INSTRUCTION MANUAL РУКОВОДСТВО ПО ЭКСПЛУАТАЦИИ ІНСТРУКЦІЯ З ЕКСПЛУАТАЦІЇ

GB	HAIR CRIMPER.....	4
RUS	ЩИПЦЫ ДЛЯ ВОЛОС	5
CZ	VLASOVÁ KULMA	6
BG	МАША ЗА КОСА	7
UA	ЩИПЦІ ДЛЯ ВОЛОССЯ.....	9
SCG	ПРЕСА ЗА КОСУ.....	10
EST	LOKITANGID.....	11
LV	MATU VEIDOTĀJS – LOKŠĶĒRES.....	12
LT	PLAUKŲ ŽNYPLĖS	14
H	HAJCSIPESZ.....	15
KZ	ШАШТАРҒА АРНАЛҒАН ҚЫСҚАШТАР	16
SK	ONDULOVAČKA.....	17

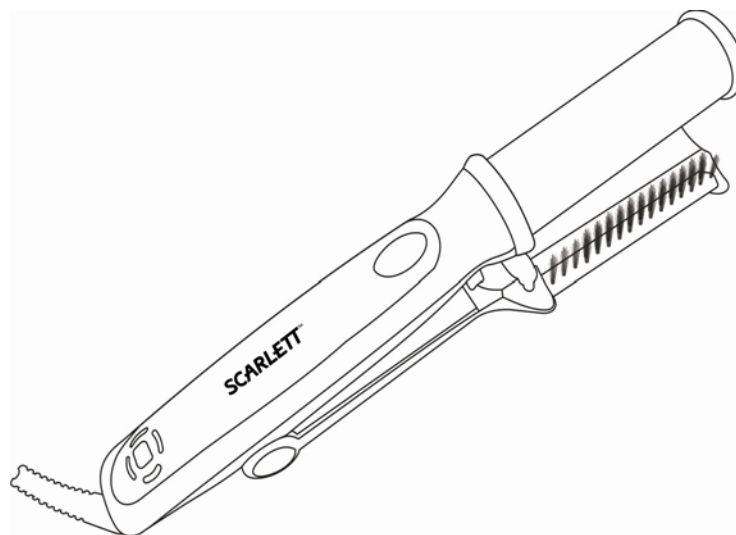

www.scarlett.ru



GB DESCRIPTION

1. Body
2. Cord protection swivel
3. Rotating cylinder
4. Brush
5. Temperature indicator
6. Temperature switch

CZ POPIS

1. Těleso spotřebiče
2. Otočná koncovka síťového kabelu
3. Otáčecí válec
4. Kartáč
5. Indikátor dosažení teploty
6. Přepínač teploty

UA ОПИС

1. Корпус
2. Запобіжник шнура живлення від перекручування
3. Циліндр, що обертається
4. Щітка
5. Індикатор температури
6. Перемикач температури

EST KIRJELDUS

1. Korpus
2. Juhtme keermete kaitse
3. Pöörlev silinder
4. Hari
5. Temperatuuri indikaator
6. Temperatuurilüliti

LT APRAŠYMAS

1. Korpusas
2. Sukiojamas elektros laidas
3. Sukamasis cilindras
4. Šepetys
5. Temperatūros indikatorius
6. Temperatūros perjungiklis

KZ СИПАТТАМА

1. Тұлға
2. Электробауды бұралып кетуден сақтандырғыш
3. Айналмалы цилиндр
4. Щётке
5. Температура индикаторы
6. Температура қосқыш тетік

RUS УСТРОЙСТВО ИЗДЕЛИЯ

1. Корпус
2. Предохранитель электрошнура от перекручивания
3. Вращающийся цилиндр
4. Щетка
5. Индикатор температуры
6. Переключатель температуры

BG ОПИСАНИЕ

1. Корпус
2. Предпазваща система от неправилно навиване на кабела.
3. Въртящ се цилиндър
4. Четка
5. Индикатор на температури
6. Превключвател на температури

SCG ОПИС

1. Кућиште
2. Заштита против запетљавања гajтана
3. Cilindar za okretanje
4. Četka
5. Indikator temperature
6. Prekidač za temperaturu

LV APRAKSTS

1. Korpus
2. Elektrovada aizsardzība pret savīšanas
3. Rotējošs cilindrs
4. Matu suka
5. Temperatūras indikators
6. Temperatūras pārslēgs

H LEÍRÁS

1. Készülékház
2. Vezetéktekeredést gátló elem
3. Forgó henger
4. Kefe
5. Hőmérséklet-égő
6. Hőmérsékletkapcsoló

SK STAVBA SPOTREBIČA

1. Teleso
2. Poistka elektrickej šnúry pred prekrucovaním
3. Otáčací valec
4. Kefa
5. Indikátor teploty
6. Prepínač teploty

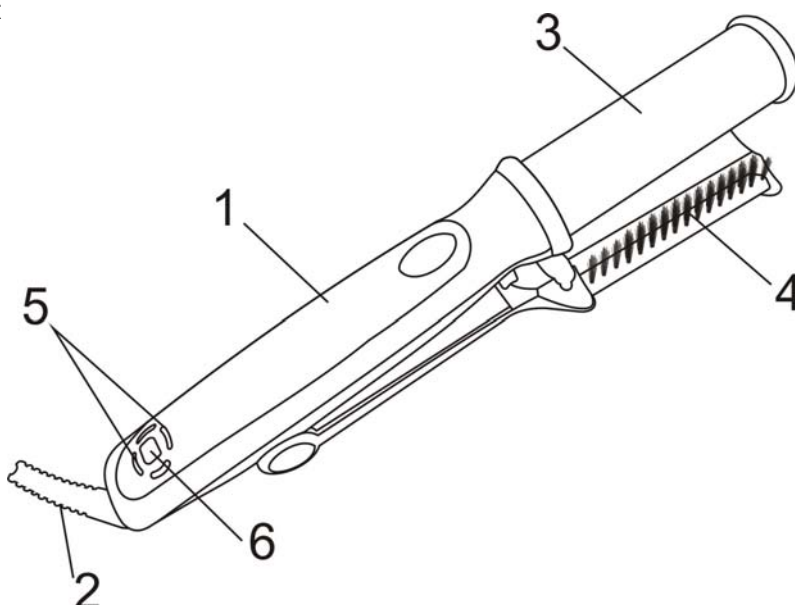



Рис. 1



Рис. 2

<p>~ 220-240V 50Hz Класс защиты II</p>	<p>75W</p>	<p>0.35 / 0.565 kg</p>	<p>mm</p>
--	------------	------------------------	-----------

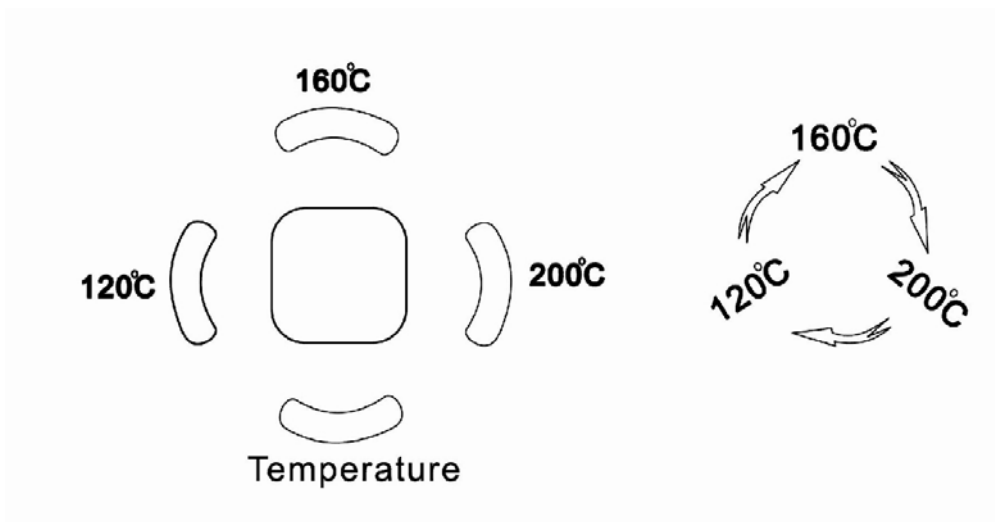
GB INSTRUCTION MANUAL

IMPORTANT SAFEGUARDS

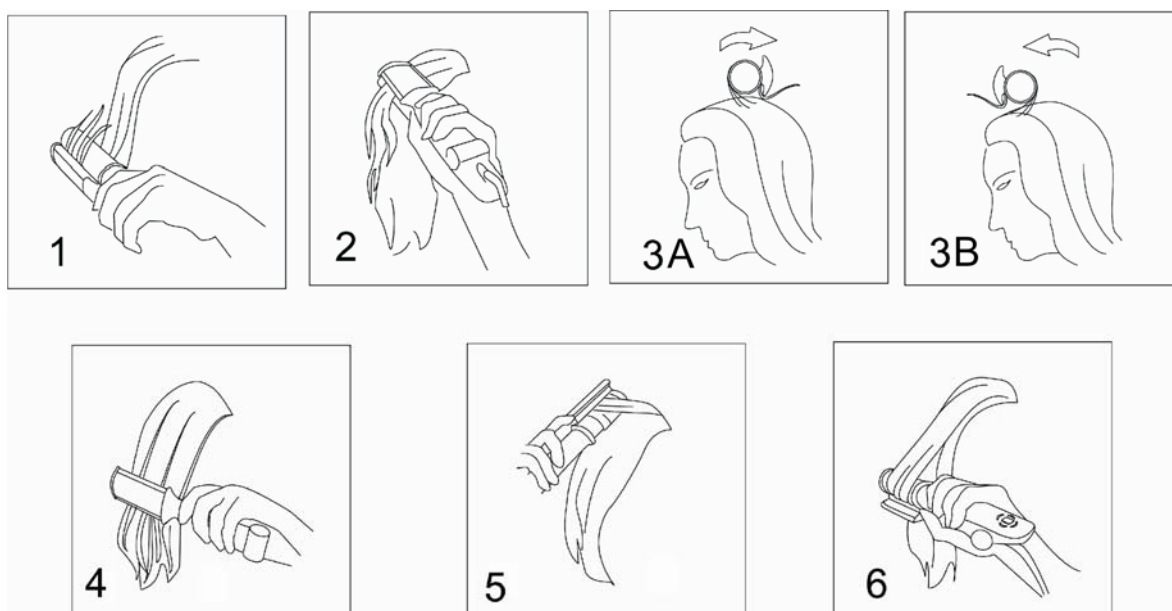
- Please read this instruction manual carefully before use and keep in a safe place for future reference.
- Before the first connecting of the appliance check that voltage indicated on the rating label corresponds to the mains voltage in your home.
- For home use only. Do not use for industrial purposes. Do not use the appliance for any other purposes than described in this instruction manual.
- Do not use outdoors.
- Always unplug the appliance from the power supply before cleaning and when not in use.
- To prevent risk of electric shock, do not immerse the appliance in water or in any other liquids.
- If the appliance is used in a bathroom, it should always be unplugged after use, because nearness of water is dangerous even if the appliance is switched off.
- For additional protection, the installation of a residual current device (RCD) having a rated residual operating current not exceeding 30 mA is advisable in the electrical circuit supplying the bathroom. Ask your installer for advice.
- This appliance is not intended for use by persons (including children) with reduced physical, sensory or mental capabilities, or lack of experience and knowledge, unless they have been given supervision or instruction concerning use of the appliances by a person responsible for their safety.
- Children should be supervised to ensure that they do not play with the appliance.
- Do not leave the appliance switched on when you do not use it.
- Do not use other attachments than those supplied.
- Do not operate after malfunction or cord damage.
- Do not attempt to repair, adjust or replace parts in the appliance. Repair the malfunctioning appliance in the nearest service center.
- To protect against the risk of burn, do not touch detachable plates.

CAUTION:

- The appliance is very hot when in use; please, be careful.
- Please, dry hair before use.
- If the product has been exposed to temperatures below 0°C for some time it should be kept at room temperature for at least 2 hours before turning it on.
- The manufacturer reserves the right to introduce minor changes into the product design without prior notice, unless such changes influence significantly the product safety, performance, and functions.

CAUTION:

- Be careful, the device becomes very hot during operation.
- The device is to be used only on dry clean hair or towel-dried hair.



ATTENTION! Do not use the device beside the bathrooms, swimming pools and other vessels containing water.

USAGE RECOMMENDATIONS

- Wash the hair before setting it. For achieving the best result thoroughly wash the hair after using hair conditioner. Dry the hair with a towel.
- It is recommended to use a detangler before operating the device.
- Always check whether the device is properly heated before setting your hair.
- For achieving the desired result repeat hair setting procedure if necessary. Do not manipulate the same strand of hair for too long. When setting your hair manipulate hair strands evenly.
- When using the unit you may hear slight cracking noise or notice steam jets. Do not be concerned about it; it is normal process as the excessive water evaporates from the hair.

OPERATION

- Unwind the power cord completely.
- Plug the device in the socket, the network operation indicator should turn on. The curling iron will warm up in a few minutes.
- Use temperature switch buttons to set up the needed temperature (between 120 and 200 °C). (Fig.1)
- Divide your hair in strands and pin the upper strands. The strand width should be 2-3 cm, the strands should not be wider than the cylinder element of the device.
- First set lower strands, move bottom-up, then set the upper strands.
- Set up your hair using most suitable method (Fig. 2.1-2.6).

HAIR SETTING METHODS:

1. The strand ends are curled outwards

- Move the device from the roots downwards; the strand should be clasped between the cylinder and the brush. When reaching the ends move the cylinder towards you leaving the ends around the cylinder. Keep rotating for 3-5 seconds. For getting more tight and more pronounced curls retain the strand on the cylinder for a longer period of time. Repeat the steps until the desired result is achieved.

2. Drying wet hair

- Remove excess water from the hair and dry your hair with a towel. Select maximum temperature that would be suitable for the structure of your hair. Take a strand of hair and SLOWLY move the device from the roots to the ends.

3. "Lifting" the hair

- For creating additional volume (for instance, bangs) use "hair lifting" method. For creating maximum volume intensively push the hair towards the center of the head. Do not change the pressure and the direction, slowly move towards the ends. For achieving maximum volume lean the device back and retain the strand longer. For maximum hair lifting effect pay special attention at lifting the hair at the roots.

4. Straightening

- Move the device along the strand from the roots down to the ends, and do not change the position of the cylinder element of the device. Repeat the moves until you obtain the desired result.

5. Curls

- Carefully wind a strand of hair around the cylinder element and clasp the strand for 5-10 seconds. Then relieve the strand carefully. For getting more tight and defined curls keep the strand around the cylinder element for a longer period of time.

6. The ends are curled inwards

- Move the device from the roots to the ends. When reaching the ends turn the cylinder outwards leaving the ends around the cylinder. Continue rotating for 3-5 seconds.
- Do not brush your hair immediately after setting it; wait until your hair is cool.
- When finished unplug the device from the socket.

CAUTION! The device MAY NOT operate continuously for longer than 15-20 minutes!

CARE AND CLEANING

- Before cleaning switch off the appliance, unplug it from the power supply and let it cool completely.
- Do not use abrasive cleaners.

STORAGE

- Make sure that the hair crimper is completely cool and dry.
- Do not wrap the cord around the appliance, as this may cause damage.
- Keep the appliance in a cool, dry place.

RUS РУКОВОДСТВО ПО ЭКСПЛУАТАЦИИ МЕРЫ БЕЗОПАСНОСТИ

- Внимательно прочитайте Руководство по эксплуатации и сохраните его в качестве справочного материала.
- Перед первоначальным включением проверьте, соответствуют ли технические характеристики, указанные на изделии, параметрам электросети.
- Использовать только в бытовых целях согласно данному Руководству по эксплуатации. Прибор не предназначен для промышленного применения.
- Не использовать вне помещений.
- Всегда отключайте устройство от электросети перед очисткой или если Вы его не используете.
- Во избежание поражения электрическим током, не погружайте прибор или шнур питания в воду или другие жидкости. Если это произошло, НЕ БЕРИТЕСЬ за изделие, немедленно отключите его от электросети и обратитесь в Сервисный центр для проверки.
- Прибор не предназначен для использования лицами (включая детей) с пониженными физическими, чувственными или умственными способностями или при отсутствии у них опыта или знаний, если они не находятся под контролем или не проинструктированы об использовании прибора лицом, ответственным за их безопасность.
- При использовании прибора в ванной комнате следует отключать его от сети после использования, так как близость воды представляет опасность, даже когда прибор выключен.
- Для дополнительной защиты целесообразно установить устройство защитного отключения (УЗО) с номинальным током срабатывания, не

превышающим 30 мА, в цепь питания ванной комнаты; при установке следует обратиться за консультацией к специалисту.

- Дети должны находиться под контролем для недопущения игры с прибором.
- Не оставляйте включенный прибор без присмотра.
- Не используйте принадлежности, не входящие в комплект данного прибора.
- При повреждении шнура питания его замену, во избежание опасности, должен производить изготовитель или уполномоченный им сервисный центр, или аналогичный квалифицированный персонал.
- Не пытайтесь самостоятельно ремонтировать прибор. При обнаружении неполадок обращайтесь в ближайший Сервисный центр.
- Во избежание получения ожогов не прикасайтесь к нагревательным элементам.
- Следите, чтобы шнур питания не касался острых кромок и горячих поверхностей.
- Если изделие некоторое время находилось при температуре ниже 0°C, перед включением его следует выдержать в комнатных условиях не менее 2 часов.
- Производитель оставляет за собой право без дополнительного уведомления вносить незначительные изменения в конструкцию изделия, кардинально не влияющие на его безопасность, работоспособность и функциональность.

ВНИМАНИЕ:

- Будьте осторожны, во время работы прибор сильно нагревается.
 - Обязательно высушите волосы перед завивкой.
-  **ВНИМАНИЕ!** Не использовать прибор вблизи ванных комнат, бассейнов или других емкостей, содержащих воду.

СОВЕТЫ ПО ПРИМЕНЕНИЮ

- Прежде чем приступать к укладке, необходимо вымыть волосы. Для достижения наилучших результатов пользуйтесь кондиционером для волос. После мытья высушите волосы полотенцем.
- Прежде чем приступить к использованию прибора, рекомендуется нанести на волосы средство для облегчения расчесывания волос.
- Прежде чем приступить к процедуре укладки, всегда проверяйте, что прибор нагрелся до нужной температуры.
- Не обрабатывайте одну и ту же прядь волос слишком продолжительный период времени.
- Делая укладку, обрабатывайте все пряди волос равномерно.
- Во время использования прибора не беспокойтесь, если вы услышите легкое потрескивание или увидите пар, это нормальное явление, связанное с испарением излишка воды с Ваших волос.

РАБОТА

- Полностью размотайте шнур питания.
- Подключите прибор к электросети, при этом должен загореться световой индикатор работы. Через несколько минут щипцы нагреются.
- Используйте переключатель температуры, чтобы задать нужную температуру (между 120 и 200 °C) (рис.1)

- Разделите волосы на пряди и заколите верхние пряди волос. Ширина прядей должна составлять 2-3см, при этом пряди не должны быть шире цилиндра.
- Начните укладку с нижних прядей волос, затем уложите верхние пряди волос.
- Укладывайте волосы подходящим для вас способом (рис. 2 варианты 1-6).

СПОСОБЫ УКЛАДКИ:

1. Концы локонов завиты наружу

(рис.2 вариант 1)

- Ведите прибор от корней волос к кончикам, зажав прядь между цилиндром и щеткой. Доведя прибор до кончиков, поверните цилиндр к себе, оставляя кончики на цилиндре. Продолжайте вращение в течение 3-5 секунд. Для того чтобы локоны были более тугими и четкими, удерживайте прядь на цилиндре немного дольше. Продолжайте действия до тех пор, пока не будет достигнут желаемый результат.

2. Сушка волос

(рис.2 вариант 2)

- Просушите волосы полотенцем. Установите максимальную температуру, подходящую структуре ваших волос. Отделите прядь волос, медленно ведите прибор от корней к кончикам.

3. Создание объема волос

(рис.2 вариант 3 А, 3Б)

- Для придания объема (например челке) используйте технику «поднятие волос». Чтобы создать максимальный объем, интенсивно накручивайте волосы, приподнимая их вверх. Не меняйте направление и давление, медленно продвигаясь к кончикам волос. Для максимального объема приподнимайте прядь у корней.

4. Выпрямление

(рис.2 вариант 4)

- Перемещайте прибор вниз по пряди волос от корней до кончиков, не меняя угол расположения цилиндра. Продолжайте действия до тех пор, пока не будет достигнут желаемый результат.

5. Локоны

(рис.2 вариант 5)

- Осторожно оберните прядь волос вокруг цилиндра, и зажмите прядь на 5-10 секунд. Затем осторожно отпустите прядь. Для того чтобы локоны были более тугими и четкими, удерживайте прядь на цилиндре дольше.

6. Концы локонов завиты внутрь

(рис.2 вариант 6)

- Ведите прибор от корней волос к кончикам, зажав прядь между цилиндром и щеткой. Доведя прибор до кончиков, поверните цилиндр от себя, оставляя кончики на цилиндре. Продолжайте вращение в течение 3-5 секунд.
- Не расчесывайте волосы сразу же после укладки, подождите, пока они остынут.
- После окончания укладки отключите прибор от электросети.

ВНИМАНИЕ! НЕ допускается непрерывная работа изделия свыше 15-20 минут!

ОЧИСТКА И УХОД

- Перед очисткой отключите прибор от электросети и дайте ему полностью остыть.

- Не используйте абразивные чистящие средства.

ХРАНЕНИЕ

- Дайте устройству полностью остыть и убедитесь, что корпус не влажный.
- Чтобы не повредить шнур, не наматывайте его на корпус.
- Храните прибор в прохладном, сухом месте.

CZ NÁVOD K POUŽITÍ BEZPEČNOSTNÍ POKYNY

- Pečlivě si tento Návod k použití přečtěte a uschovejte jej jako informační příručku.
 - Před prvním použitím spotřebiče zkontrolujte, zda technické údaje uvedené na nálepce odpovídají parametrům elektrické sítě.
 - Používejte pouze v domácnosti v souladu s Návodem k použití. Spotřebič není určen pro průmyslové účely.
 - Používejte spotřebič pouze ve vnitřních prostorách.
 - Vždy vytáhněte zástrčku ze zásuvky před čištěním a v případě, že elektrický přístroj nepoužíváte.
 - Pro zamezení úrazu elektrickým proudem a požáru neponořujte přístroj do vody nebo jiných tekutin.
 - Používá-li se přístroj v koupelně, odpojte jej od elektrické sítě pokaždé po ukončení práce, protože je přístroj v blízkosti vody nebezpečný, i když je vypnutý.
 - Spotřebič není určen k použití osobami (včetně dětí) se sníženými fyzickými, mentálními schopnostmi nebo smysly, nebo osobami, které nemají zkušenosti nebo znalosti, pokud se nenacházejí pod dohledem nebo nejsou instruováni o použití spotřebiče osobou, zodpovědnou za jejich bezpečnost.
 - Děti musí být pod dohledem pro zabránění her se spotřebičem.
 - Při poškození přívodní šňůry její výměnu, pro zamezení nebezpečí, musí provádět výrobce nebo jim zplnomocněné servisní středisko, nebo obdobný kvalifikovaný personál.
 - Pro dodatečnou ochranu je účelné vybavit přístroj zařízením ochranného vypnutí (ZOV) s nominálním proudem přitažení nejvíce 30 mA, do napájecího obvodu koupelný, při vybavení se obraťte na odborníka.
 - Nedovolujte, aby děti používaly spotřebič.
 - Nenechávejte zapnutý spotřebič bez dozoru.
 - Používejte spotřebič výhradně s příslušenstvím z dodávky.
 - Nepoužívejte spotřebič s poškozeným napájecím kabelem.
 - Nesmíte sami provádět jakékoliv opravy přístroje. Pokud je to nutno, obraťte se na nejbližší servisní středisko.
 - Pro zamezení popálení nesáhejte na topná tělesa.
- VAROVÁNÍ:**
- Buďte opatrní: během používání je spotřebič zahřátý na vysokou teplotu.
 - Před ondulováním osušte vlasy.
 - Pokud byl výrobek určitou dobu při teplotách pod 0° C, před zapnutím ho nechejte při pokojové teplotě po dobu nejméně 2 hodiny.
 - Výrobce si vyhrazuje právo bez dodatečného oznámení provádět menší změny na konstrukci výrobku, které značně neovlivní bezpečnost jeho používání, provozuschopnost ani funkčnost.

UPOZORNĚNÍ:

- Buďte opatrní, za provozu se spotřebič ohřívá.
- Spotřebič lze používat pouze na suchých vlasech anebo na vlasech, které byly osušeny osuškou.



UPOZORNĚNÍ! Nepoužívejte spotřebič v blízkosti koupelen, bazénů anebo jiných nádob s vodou.

PRAKTICKÉ RADY

- Než začnete upravovat vlasy, umyjte je. Pro nejlepší výsledek po použití kondicionéru na vlasy důkladně propláchněte vlasy. Osušte vlasy osuškou.
- Než začnete používat spotřebič, doporučujeme použít prostředek usnadňující rozčesávání vlasů.
- Než začnete s úpravou vlasů, vždy zkontrolujte, zdali už byla dosažena požadovaná teplota.
- Pro nejlepší výsledek, pokud je třeba, zopakujte úpravu vlasů. Neupravujte jeden pramínek vlasů příliš dlouho. Každý pramínek upravujte stejnou dobu.
- Při použití spotřebiče se nenechte vystrašit, pokud se ozve tiché praskání nebo pokud uvidíte páru, to je normální jev spojený s odpařením přebytečné vody z vlasů.

PROVOZ

- Rozviňte celý napájecí kabel.
- Připojte přístroj k elektrické síti, při tom se rozsvítí světelný indikátor provozu. Za několik minut je kulma nahřátá.
- Použijte přepínač teploty pro volbu teploty (v rozmezí mezi 120 a 200 °C). (obr.1)
- Rozdělte vlasy do pramínků a zafixujte horní pramínky. Šířka pramínků musí být 2-3 cm, pramínky vlasů nesmějí být širší než otáčecí válec.
- Začněte úpravu vlasů ode dolních pramínků a pokračujte směrem nahoru, potom upravujte horní pramínky vlasů.
- Upravujte vlasy podle požadovaného způsobu (obr. 2.1-2.6).

ZPŮSOB ÚPRAVY VLASŮ:**1. Konce vlasů jsou navinuty směrem ven**

- Vložte pramínek vlasů mezi kartáč a otáčecí válec a přesuňte strojek směrem od kořínků ke koncům. Potom otočte válec směrem k sobě. Pokračujte s navíjením asi 3-5 vteřin. Chcete-li mít pevné lokny, nechte vlasy na válci déle. Pokračujte, dokud nebudete s výsledkem spokojení.

2. Sušení vlasů

- Odstraňte vodu z vlasů a osušte je osuškou. Nastavte maximální teplotu, která se hodí ke struktuře Vašich vlasů. Rozdělte vlasy do pramínku a POMALU posouvejte strojek směrem od kořínků ke koncům.

3. «Zvedání» vlasů

- Pro dodatečný objem (například, u ofiny) použijte způsob «zvedání vlasů». Pro maximální objem posouvejte vlasy směrem k centru hlavy. Neměňte směr a pomalu posouvejte strojek ke koncům vlasů. Pro maximální objem posouvejte strojek dozadu a nechejte pramínek vlasů na strojku déle.

4. Narovnání

- Posouvejte strojek dolů směrem od kořínků vlasů ke koncům, aniž byste měnili polohu otáčecího válce. Pokračujte, dokud nebudete s výsledkem spokojení.

5. Lokny

www.scarlett.ru

- Opatrně navíjejte pramínek vlasů kolem otáčecího válce a zafixujte pramínek na 5-10 vteřin. Potom opatrně uvolněte pramínek vlasů.

6. Konce loken jsou navinuty směrem dovnitř

- Otočte strojkem směrem od hlavy. Posouvejte strojek dolů směrem od kořínků vlasů ke koncům. U konců vlasů otočte strojkem. Pokračujte s otáčením během 3-5 vteřin.
- Nerozčesávejte vlasy hned po úpravě strojkem, počkejte, až vychladnou.
- Po ukončení práce odpojte strojek od elektrické sítě.

UPOZORNĚNÍ! ZÁKAZ NEPŘETŘŽITÉHO POUŽITÍ STROJKU NAD 15-20 MINUT!

ČIŠTĚNÍ A ÚDRŽBA

- Před čištěním odpojte spotřebič od elektrické sítě a počkejte, až úplně vychladne.
- Nepoužívejte na čištění brusné prostředky.

SKLADOVÁNÍ

- Nechte spotřebič, aby úplně vychladl, a překontrolujte, zda těleso spotřebiče není vlhké.
- Abyste nepoškodili napájecí kabel, neovíjejte jej kolem tělesa spotřebiče.
- Skladujte spotřebič v suchém a chladném místě.

БГ РЪКОВОДСТВО ЗА ЕКСПЛОАТАЦИЯ**ПРАВИЛА ЗА БЕЗОПАСНОСТ**

- Прочетете внимателно Ръководството за експлоатация и го запазете по-нататък при възникване на евентуални въпроси.
- Преди да използвате ролките за пръв път проверете, дали посочените технически характеристики на уреда съответстват с запазването във Вашата мрежа.
- Изделието е предназначено само за домашна употреба и трябва да се експлоатира съответно тази инструкция. Уредът не е за промишлено използване.
- Не използвайте навън.
- Винаги изключвайте уреда от контакт, ако не го ползвате, а също така преди да го почиствате.
- С цел предотвратяване на токов удар не потапяйте уреда във вода или други течности.
- При използване на уреда в банята трябва да го изключвате от мрежата след като сте приключили работа с него, защото близостта с вода може да представлява опасност, дори когато уредът е изключен.
- Фурната не трябва да се управлява от хора (включително деца) с понижени физически, сетивни или умствени способности, или от лица, които не притежават съответните знания и опит, ако тези лица не са под надзор или не са инструктирани относно използването на фурната от друго лице, отговарящо за тяхната безопасност.
- Децата не трябва да се оставят сами до фурната и не трябва да им се разрешава да играят с нея.
- В тези случаи, когато запазващият кабел е повреден, с цел избягване на рискови ситуации, запазващият кабел трябва да бъде заменен от производителя или оторизиран център за обслужване, или от квалифициран специалист.

- За допълнителна защита трябва да инсталирате устройство за дефектно – токова защита (ДТЗ) с означение за диференциален ток, което не надвишава 30 mA, в мрежата на захранване в банята; при неговото монтиране обърнете се за консултация към специалист.
- Не позволявайте децата да играят с уреда.
- Не оставяйте включения уред без надзор.
- Използвайте само съставните части от комплекта.
- Не експлоатирайте изделието с повреден кабел.
- Не поправяйте уреда самостоятелно. За отстраняване на повреди се обърнете в най-близкия сервизен център.
- Не докосвайте нагревателните елементи, за да не се опарите.

ВНИМАНИЕ:

- Внимавайте, защото уредът по време на работата му силно се нагрива.
- Задължително изсушете косата преди да започнете къдрене.
- Ако изделието известно време се е намирало при температура под 0°C, тогава преди да го включите, то трябва да престои на стайна температура не по-малко от 2 часа.
- Производителят си запазва правото без допълнително уведомление да внася незначителни промени в конструкцията та на изделието, като същите да не влияят кардинално върху неговата безопасност, работоспособност и функционалност.

ВНИМАНИЕ:

- Внимавайте, по време на работа уредът силно се нагрива.
- Уредът трябва да се използва само за чиста суха коса или тази, подсушена с кърпа.



ВНИМАНИЕ! Не ползвайте уреда близо баня, басейн или други места, където има вода.

ПРЕПОРЪКИ ЗА ПРИЛАГАНЕ

- Преди да започнете оформянето, измийте косата. За постигане на най-добри резултати, след използване на балсам за коса, добре я изплакнете. Подсушете косата с хавлиена кърпа.
- Преди да използвате уреда, препоръчва се да нанесете върху косата средство за по-лесното ѝ сресване.
- Преди да започнете оформянето, винаги проверявайте, дали уредът се е загреял до необходима температура.
- За получаване на исканата прическа, при необходимост, повторете процедурата. Не обработвайте един и същ кичур прекалено дълго. Обработвайте всички кичури равномерно.
- Като използвате уреда не се притеснявайте, ако ще чуete леко пукане или ще видите пара, това е нормално явление, свързано с изпарение на излишната вода от косата ви.

РАБОТА

- Размотайте кабела докрай.
- Включете уреда в контракта, при това светещият индикатор за работа трябва да се включи. След няколко минути машата ще се затопли.

- Използвайте превключвателя на температури за да поставите необходимата температура (между 120 и 200 °C). (рис.1)
- Разделете косата на кичури и защитете горните с шнола. Широчината на кичура трябва да е 2-3 см., при това той не трябва да бъде по-широк от цилиндричния елемент на уреда.
- Започнете оформянето от долните кичури и се предвижвайте отдолу нагоре, след това осъществете оформянето на горните кичури.
- Оформяйте косата по подходящия за Вас начин: (рис. 2.1-2.6).

НАЧИНИ НА ОФОРМЯНЕ:

1. Краищата на кичури накъдрени навън

- Завъртете цилиндъра по посока Вашата главата. Предвижвайте уреда от корените на косата към краищата, като защитете кичура между цилиндъра и четката. Като доближите уреда до краищата, завъртете цилиндъра към себе си, оставяйки краищата върху цилиндъра. Продължавайте да обръщате в продължение на 3-5 секунди. За по-стегнати и опънати кичури ги задържайте върху цилиндъра повече време. Продължавайте да действате, докато достигнете искания резултат.

2. Изсушаване на мократа коса

- Премахнете излишна влага и подсушете косата с хавлиена кърпа. Нагласете максимална температура, подходяща за структура на Вашата коса. Отделете един кичур, БАВНО се предвижвайте от корените към краищата.

3. «Приповдигане» на косата

- За създаване на допълнителен обем (например бретон) използвайте техника «Приповдигане на косата». За създаване на максимален обем интензивно доближавайте косата към центъра на главата. Не променяйте посоката и натиска, бавно се предвижвайте към краищата на косата. За максимален обем отклонявайте уреда назад и удържайте кичура по-дълго.

4. Изправяне

- Завъртете уреда с цилиндъра към главата. Предвижвайте уреда от корените на косата към краищата, при това не променяйте ъгъла на разположение на цилиндричния елемент на уреда. Продължавайте да действате докато достигнете искания резултат.

5. Къдрици

- Внимателно обвийте кичура върху цилиндричния елемент, задръжте го в продължение 5-10 секунди. След това внимателно извадете кичура. За по-стегнати и опънати кичури задържайте ги върху цилиндричния елемент повече време.

6. Краищата на кичури накъдрени навътре.

- Завъртете уреда с цилиндъра по посока Вашата главата. Предвижвайте уреда от корените на косата към краищата. Когато доведете уреда до краищата, обърнете цилиндъра към себе си, като оставяте краищата върху цилиндъра. Продължавайте да обръщате в продължение на 3-5 секунди.
- Не сресвайте косата веднага след оформянето, изчакайте тя да изстине.
- След приключване на оформянето изключете уреда от електрическата мрежа.

ВНИМАНИЕ! Уредът НЕ трябва да работи без прекъсване повече от 15-20 минути!

ПОЧИСТВАНЕ И ПОДДРЪЖКА

- Преди да почиствате уреда, проверете, той да е изключен от контакт.
- Не ползвайте драскащи миялни препарати.

СЪХРАНЯВАНЕ

- Нека уредът напълно да изстине, проверете, че корпусът не е влажен.
- За да не повредите кабела, не го намотавайте на корпуса.
- Съхранявайте уреда на сухо прохладно място.

UA ІНСТРУКЦІЯ З ЕКСПЛУАТАЦІЇ МІРИ БЕЗПЕКИ

- Уважно прочитайте Інструкцію з експлуатації та зберігайте її як довідковий матеріал.
- Перед першим вмиканням перевірте, чи відповідають технічні характеристики виробу, які позначені на наклейці, параметрам електромережі.
- Використовувати тільки у побуті відповідно з вимогами Інструкції з експлуатації. Прилад не призначений для виробничого використання.
- Не використовувати поза приміщеннями.
- Завжди відключайте прилад з електромережі перед очищенням, а також якщо він не використовується.
- Щоб запобігти ураженню електричним струмом та загорянню, не занурюйте прилад у воду чи інші рідини.
- При використанні пристрою у ванній кімнаті його слід відключати від мережі після експлуатації, оскільки близькість води несе небезпеку навіть при вимкненому приладі.
- Прилад не призначений для використання особами (включаючи дітей) зі зниженими фізичними, чуттєвими або розумовими здібностями або у разі відсутності у них опиту або знань, якщо вони не знаходяться під контролем або не проінструктовані про використання приладу особою, що відповідає за їх безпеку.
- Діти повинні знаходитись під контролем, задля недопущення ігор з приладом.
- У разі пошкодження кабелю живлення, його заміну, з метою запобігання небезпеці, повинен виконувати виробник або уповноважений їм сервісний центр, або аналогічний кваліфікований персонал.
- Для додаткового захисту доцільно встановити пристрій захисного відключення (ПЗВ) з номінальним струмом спрацьовування, що не перевищує 30 мА, у коло живлення ванної кімнати; при встановленні слід звернутися за консультацією до фахівця.
- Не дозволяйте дітям гратися з приладом.
- Не залишайте без нагляду ввімкнений прилад.
- Не використовуйте приладдя, що не входить до комплекту даного приладу.
- Не використовуйте прилад з пошкодженням шнуром живлення.
- Не намагайтеся самостійно ремонтувати прилад. При виникненні неполадок звертайтеся до найближчого Сервісного центру.

- Щоб запобігти опіків, не торкайтеся нагрівальних елементів.

УВАГА:

- Обережно: під час роботи прилад та насадки дуже нагріваються.
- Обов'язково висушіть волосся перед завивкою.
- Якщо виріб деякий час знаходився при температурі нижче 0°C, перед увімкненням його слід витримати у кімнаті не менше 2 годин.
- Виробник залишає за собою право без додаткового повідомлення вносити незначні зміни до конструкції виробу, що кардинально не впливають на його безпеку, працездатність та функціональність.

УВАГА:

- Будьте обережні, під час роботи прилад сильно нагрівається.
- Прилад слід використовувати тільки на чистому сухому волоссі або волоссі, підсушеному рушником.
- Обладнання відповідає вимогам Технічного регламенту обмеження використання деяких небезпечних речовин в електричному та електронному обладнанні.



УВАГА! Не використовувати прилад поблизу ванних кімнат, басейнів або інших ємностей, що вміщують воду.

ПОРАДИ З ВИКОРИСТАННЯ

- Перш ніж приступити до укладання волосся, його необхідно вимити. Для досягнення якнайкращого результату, ретельно вимийте волосся після застосування кондиціонера для волосся. Висушіть його рушником.
- Перш ніж почати використовувати прилад, рекомендується нанести на волосся засіб для полегшення розчісування волосся.
- Перш ніж приступити до процедури укладання, завжди перевіряйте, що прилад нагрівся до потрібної температури.
- Для отримання бажаної зачіски, у разі потреби, повторіть процедуру укладання. Не обробляйте одне і те ж пасмо волосся дуже тривалий час. Під час укладання, обробляйте всі пасма волосся рівномірно.
- Під час використання приладу не турбуйтеся, якщо ви почуєте легкий тріскіт або побачити пару, це нормальне явища, яке пов'язане з випарюванням залишку води з Вашого волосся.

РОБОТА

- Повністю розмотайте кабель живлення.
- Підключіть прилад до електромережі, при цьому повинен засвітитися світловий індикатор роботи. Через декілька хвилин щипці нагріються.
- Використовуйте перемикач температури, щоб задати потрібну температуру (між 120 та 200°C). (мал.1)
- Розподіляйте волосся на пасма та заколюйте верхні пасма. Ширина пасма повинна складати 2-3 см, при цьому пасма не повинні бути ширше за циліндровий елемент приладу.
- Почніть укладання з нижнього пасма, просуваючись від низу до верху, потім здійснюйте укладання верхнього пасма волосся.
- Укладайте волосся способом, що найбільш для вас підходить (мал. 2.1-2.6).

ЗРАЗКИ УКЛАДАННЯ:

1. Кінці кучерів завиті назовні

- Поверніть циліндр у напрямку від вашої голови. Ведіть прилад від коренів волосся до кінчиків, затиснувши пасмо між циліндром і щіткою. Коли прилад дійшов до кінчиків, поверніть циліндр до себе, залишаючи кінчики на циліндрі. Продовжуйте обертання протягом 3-5 секунд. Для того, щоб кучері були тугішими й чіткішими, утримуйте пасмо на циліндрі довше. Продовжуйте дії доти, поки не буде досягнуто бажаного результату.

2. Висушування вологого волосся

- Видаліть зайву вологу з волосся та просушіть його рушником. Виставте максимальну температуру, що відповідає структурі вашого волосся. Відокремте пасмо волосся, ПОВОЛІ ведіть прилад від коренів до кінчиків.

3. «Підняття» волосся

- Для створення об'єму (наприклад чуба) використовуйте техніку «підняття волосся». Щоб створити максимальний об'єм, інтенсивно підштовхуйте волосся до центру голови. Не змінюйте напрямку та тиск, поволі просуваючись до кінчиків волосся. Для максимального об'єму відхиліть прилад назад і утримуйте пасмо волосся довше.

4. Вирівнювання

- Поверніть прилад циліндром до голови. Пересувайте прилад донизу вздовж пасма волосся від коренів до кінчиків, не змінюючи кута розташування циліндрового елемента приладу. Продовжуйте дії доти, поки не буде досягнуто бажаного результату.

5. Кучері

- Обережно оберніть пасмо волосся навколо циліндрового елемента та затисніть пасмо на 5-10 секунд. Потім обережно відпустіть пасмо. Для того, щоб кучері були тугішими й чіткішими, утримуйте пасмо на циліндровому елементі довше.

6. Кінці кучерів завиті всередину

- Поверніть циліндр у напрямку від вашої голови. Ведіть прилад від коренів волосся до кінчиків. Коли прилад дійшов до кінчиків, поверніть циліндр від себе, залишаючи кінчики на циліндрі. Продовжуйте обертання протягом 3-5 секунд.
- Не розчісуйте волосся відразу ж після укладання, почекайте, поки воно охолоне.
- Після закінчення укладання відключіть прилад від електромережі.

УВАГА! НЕ використовувати виріб понад 15-20 хвилин без перерви!

ОЧИЩЕННЯ ТА ДОГЛЯД

- Перед очищенням відключіть прилад з електромережі та дайте йому повністю охолонути.
- Не застосовуйте абразивні чистячі речовини.

ЗБЕРЕЖЕННЯ

- Дайте пристрою повністю охолонути та переконайтеся, що корпус сухий.
- Щоб не пошкодити шнур живлення, не намотуйте його на корпус.
- Зберігайте прилад у прохолодному сухому місці.

SCG УПУТСТВО ЗА РУКОВАЊЕ СИГУРНОСНЕ МЕРЕ

- Пажљиво прочитајте Упутство за руковање и чувајте га ради информације.
- Пре прве употребе уверите се да техничка својства уређаја, назначена на налепници, одговарају параметрима електричне мреже.
- Користите само у домаћинству у складу са овим Упутством за руковање. Уређај није намењен за производњу.
- Не користите вани.
- Увек искључујте уређај из напајања пре чишћења и ако га не користите.
- Да се избегне оштећење струјом, не ставите уређај у воду и друге течности.
- Ако користите уређај у купатилу, након употребе искључите га из мреже напајања, јер близу воде опасност постоји чак и ако је уређај искључен.
- Пећницу не треба да користе особе (укључујући и децу) са умањеним физичким, чулним или менталним способностима или особе које немају одговарајуће знање и искуство ако нису под надзором лица задужених за њихову безбедност или ако им та лица нису дала упутства о употреби пећнице.
- Децу треба надирати и не треба им дозволити да се играју с пећницом.
- Да би се избегле опасности у случају оштећења кабла, оштећени кабл треба да замени произвођач, овлашћени сервис или стручно лице.
- Као додатна безбедносна мера у струјном колу купатила може се користити заштитни уређај прекомерне струје (ЗУПС) номиналне струје активисања до 30 МА. Обратите се стручњаку ради консултације у вези с монтажом.
- Не дозвољавајте деци да користе уређај.
- Не остављајте укључени уређај без надзора.
- Не користите делове који не улазе у комплет овог уређаја.
- Не користите уређај са оштећеним гајтаном.
- Не пробајте самостално поправљати уређај. У случају оштећења јавите се у најближи сервиски центар.
- Да се не бисте опекли, не дирајте грејне елементе.

НАПОМЕНА:

- Будите опрезни, за време рада уређај се јако загрева.
- Обавезно осушите косу пре увијања.
- Ако је производ неко време био изложен температурама нижим од 0°C, треба га ставити да стоји на собној температури најмање 2 сата пре укључивања.
- Произвођач задржава право, без претходног обавештења да изврше мање измене у дизајн производа, које битно не утиче на његову безбедност, производност и функционалност

OPREZ:

- Budite pažljivi, uređaj tijekom djelovanja postane vrlo vruć.
- Uređaj se mora koristiti samo na suhoj čistoj kosi ili kosi osušenoj ručnikom.



ПАЖЊА! Овај апарат немојте користити у близини каде, базена и других врста посуда с водом.

ПРЕПОРУЧЕНЕ УПОТРЕБЕ

- Operite kosu prije slaganja. Za postizanje najboljih rezultata temeljito operite kosu nakon korištenja regenerатора za kosu. Osušite kosu ručnikom.
- Preporučeno je koristiti sredstvo protiv zapetljavanja kose prije rukovanja uređajem.
- Uvijek provjerite je li uređaj ispravno ugrijan prije postavljanja svoje kose.
- Za postizanje željenog rezultata ponovite postupak postavljanja kose prema potrebi. Ne manipulirajte istim pramenom kose predugo. Kod postavljanja kose jednakomjerno manipulirajte pramenovima kose.
- У току употребе апарата можда ћете чути тихо крцкање или приметити млазеве паре. Немојте бринути о томе; то је нормалан процес јер вишак воде испарава с косе.

DJELOVANJE

- Do kraja odmotajte žicu za napajanje.
- Ukopčajte uređaj у utičnicu, indikator djelovanja mreže morao bi se uključiti. Pegla za kovrčanje će se ugrijati za nekoliko minuta.
- Upotrijebite gumbe prekidača za temperaturu kako bi postavili potrebnu temperaturu (između 120 i 200°C). (Sl. 1)
- Podijelite svoju kosu u pramenove i gornje pramenove pričvrstite. Širina pramena morala bi biti 2-3 cm, pramenovi ne smiju biti širi od elementa cilindra uređaja.
- Najprije postavite donje pramenove, pomičite se od dolje prema gore, a zatim postavite gornje pramenove.
- Postavite svoju kosu pomoću najprikladnije metode (Sl. 2.1-2.6).

METODE POSTAVLJANJA KOSE:

1. Krajevi pramena nakovršani su prema van

- Okrenite cilindar prema svojoj glavi. Pomičite uređaj od korijena prema dolje; pramen mora biti obuhvaćen između cilindra i četke. Kod dostizanja krajeva pomaknite cilindar prema sebi tako da ostavite krajeve oko cilindra. Nastavite okretati 3-5 sekundi. Za čvršće i naglašenije kovrče ostavite pramen na cilindru dulje vremena. Ponavljajte korake sve dok ne postignete željeni rezultat.

2. Sušenje mokre kose

- Uklonite višak vode iz kose i osušite svoju kosu ručnikom. Odaberite maksimalnu temperaturu koja je prikladna za strukturu vaše kose. Uzmite pramen kose i POLAKO pomičite uređaj od korijena prema krajevima.

3. „Podizanje“ kose

- Za stvaranje dodatnog volumena (na primjer, šiške) upotrijebite metodu „dizanja kose“. Za stvaranje maksimalnog volumena intenzivno potiskujte kosu prema središtu glave. Ne mijenjajte pritisak i smjer, polako se pomičite prema krajevima. Za postizanje maksimalnog volumena nagnite uređaj nazad i dulje zadržite pramen.

4. Ravnanje

- Okrenite cilindar prema svojoj glavi. Pomičite uređaj uz pramen od korijena prema dolje do krajeva i ne mijenjajte položaj elementa cilindra uređaja. Ponovite pomake sve dok ne postignete željeni rezultat.

5. Kovrče

- Pažljivo omotajte pramen kose oko elementa cilindra i obujmite pramen na 5-10 sekundi. Zatim

pažljivo pustite pramen. Za dobivanje čvršćih i naglašenijih kovrči ostavite pramen oko elementa cilindra dulje vremena.

6. Krajevi su nakovršani prema unutra

- Okrenite cilindar prema svojoj glavi. Pomičite uređaj od korijena do krajeva. Kod dostizanja krajeva okrenite cilindar prema van tako da ostavite krajeve oko cilindra. Nastavite okretati 3-5 sekundi.
- Ne četkajte kosu odmah nakon postavljanja; pričekajte dok se kosa ne ohladi.
- Nakon završetka iskopčajte uređaj iz utičnice. **OPREZ!** Uređajem se NE SMIJE rukovati neprekinuto dulje od 15-20 minuta!

ЧИШЋЕЊЕ И ОДРЖАВАЊЕ

- Пре чишћења искључите уређај из напајања и сачекајте док се потпуно охлади.
- Не користите абразионе детерџенте.

ЧУВАЊЕ

- Сачекајте да се уређај потпуно охлади и убедите се да кућиште није влажно.
- Да се гајтан не оштети, не намотавајте га на кућиште.
- Чувајте уређај на хладном сувом месту.

EST KASUTAMISJUHEND

OHUTUSNÕUANDED

- Lugege käesolev kasutusjuhend tähelepanelikult läbi ja hoidke see tuleviku tarbeks alles.
- Enne esimest vooluvõrku lülitamist kontrollige, et seadme etiketil osutatud andmed vastaksid kohaliku vooluvõrgu andmetele.
- Antud seade on mõeldud ainult koduseks kasutamiseks, mitte tööstuslikuks kasutamiseks.
- Äрге kasutage seadet väljas.
- Не использовать вне помещений.
- Elektrilõõgi saamise vältimiseks ärge asetage seadet vette ja teistesse vedelikesse.
- Seadme kasutamisel vannitoas tohib seade väljalülitada pärast kasutamist, sest vee lähedus on ohtlik isegi kui seade on väljalülitatud.
- Seade ei ole ette nähtud kasutamiseks alanenud füüsiliste, tunnetuslike ja vaimsete võimete ga isikutele (kaasa arvatud lastele) või neile, kelle puuduvad selleks kogemused või teadmised, kui nad ei ole järelevalve all või kui neid ei ole instrueerinud seadme kasutamise suhtes nende ohutuse eest vastutav isik.
- Lapsed peavad olema järelevalve all, et nad ei pääseks seadmega mängima.
- Toitejuhtme vigastamise korral tohib selle ohu vältimiseks vahetada tootja, selleks volitatud hoolduskeskus või muu kvalifitseeritud personal.
- Lisa kaitseks on otstarbekohane paigaldada vannitoa automaatse väljalülitamiseseadet (AV) nominaalse rakenduse tähtajaga, mis ei ületa 30 mA. Paigaldamisel tuleb pöörduda spetsialisti poole konsulteerimiseks.
- Äрге laske lastel seadet kasutada.
- Äрге jätke töötavat seadet järelevalveta.
- Äрге kasutage tarvikuid, mis ei kuulu komplekti.
- Äрге kasutage vigastatud elektrijuhtmega seadet.
- Äрге püüdke antud seadet iseseisvalt remontida. Vea kõrvaldamiseks pöörduge lähima teeninduskeskuse poole.
- Olge ettevaatlik, kütteelementide puudutamine võib tuua kaasa põletusi.

TÄHELEPANU:

- Olge ettevaatlik, töötamise käigus muutub seade kuumaks.
- Enne seadme kasutamist kuivatage eelnevalt juuksed.
- Kui toode on olnud mõnda aega õhutamatu alla 0 °C, tuleb hoida seda enne sisselülitamist vähemalt 2 tundi toatemperatuuril.
- Tootja jätab endale õiguse teha ilma täiendava teatamiseta toote konstruktsiooni ebaolulisi muudatusi, mis ei mõjuta selle ohutust, töövõimet ega funktsioneerimist.

TÄHELEPANU:

- Olge ettevaatlikud, seade läheb töötades väga kuumaks.
- Seadet tuleb kasutada ainult puhaste kuivade juuste või käterätiga kuivatatud juuste seadmiseks.



TÄHELEPANU! Mitte kasutada seadet vannide, basseinide või muude veemahutite läheduses.

KASUTUSJUHISED

- Enne kui alustada soengu tegemist, tuleb juuksed puhtaks pesta. Parimate tulemuste saavutamiseks peske juuksed pärast juustekonditsioneerit kasutamist hoolikalt puhtaks. Kuivatage juuksed rätikuga.
- Enne kui alustada seadme kasutamist, on soovitatav kanda juustele kammimist lihtsustavat palsamit.
- Enne soengu tegemist kontrollige alati, et seade oleks kuumenenud vajaliku temperatuurini.
- Soovitud soengu saavutamiseks korraldage vajadusel kogu protseduuri uuesti. Ärge töödelge üht ja sedasama juuksesalku pika aja vältel. Soengu tegemiseks töödelge kõiki juuksesalke ühtlaselt.
- Seadme kasutamise ajal ärge muretsege, kui kuulete kerget raginat või näete auru. See on normaalne nähtus, mis on seotud liigse vee aurumisega teie juustelt.

KASUTAMINE

- Kerige voolujuhe täielikult lahti.
- Ühendage seade vooluvõrku, sealjuures peab süttima märgutuli. Mõne minuti pärast lähevad lokitangid kuumaks.
- Vajutage temperatuuri lülitusnuppe, et saavutada vajalikku temperatuuri (vahemikus 120 – 200 °C) (Joon1).
- Jaotage juuksed salkudeks ning vormige pealmised salgud. Salkude laius peab olema 2 – 3 cm. Sealjuures ei tohi need olla laiemad kui seadme silindriline element.
- Alustage soengu tegemist alumistest juuksesalkudest, liikudes altpoolt üles, ning seejärel seadke soengusse pealmised salgud.
- Seadke juuksed teile sobival viisil (joonis 2.1-2.6).

ERINEVAD JUUKSESEADED:**1. Lokkide otsad väljapoole**

- Pöörake silindrit oma pea suunas. Liigutage seadet juustejuurtest otsade suunas, pigistades salgu silindri ja harja vahele. Viies seadme juuste otsteni, pöörake silinder enda poole, jättes juuste otsad silindrile. Jätkake pöörämist 2 – 5 sekundi vältel. Selleks, et lokid oleksid tugevamad ja silmapaistvamad, hoidke salku silindril kauem. Jätkake juuste seadmist, kuni olete saavutanud soovitud tulemuse.

2. Niiskete juuste kuivatamine

- Eemaldage liigne niiskus juustest ja kuivatage need rätikuga. Reguleerige seadmel maksimaalne temperatuur, mis sobib teie juuste struktuuriga. Jaotage juuksed salkudeks ning liigutage seaded AEGLASELT juuste juurtest kuni otsteni.

3. Juuste „kergitamine“

- Et muuta soeng (näiteks selle esiosa) kohevamaks, kasutage juuste „kergitamise“ tehnikat. Et soeng tuleks maksimaalselt mahukas, lükake juukseid intensiivselt pea keskkoha suunas. Maksimaalse mahu saavutamiseks kallutage seadet tahapoole ning hoidke juuksesalku sellel pikemat aega.

4. Sirgestamine

- Pöörake seade silindriga pea poole. Liigutage seadet salkhaaval mööda juukseid juurtest kuni otsteni, muutmata seadme silindrilise elemendi nurka. Jätkake, kuni soovitud tulemus on saavutatud.

5. Lokid

- Keerake juuksesalk ettevaatlikult ümber silindrilise elemendi ja vajutage 5 – 10 sekundiks kinni. Seejärel vabastage juuksesalk ettevaatlikult. Et lokid oleksid tugevamad ja silmapaistvamad, hoidke juuksesalku silindril kauem.

6. Lokkide otsad sissepoole

- Pöörake silinder oma pea poolt väljapoole. Liigutage seadet juustejuurtest otste suunas. Kui olete jõudnud juuste otsteni, pöörake silinder enda poole, jättes juusteotsad silindrile. Jätkake keerämist 3 – 5 sekundi vältel.
- Ärge kammige juukseid kohe pärast soengu seadmist, oodake, kuni need jahtuvad.
- Pärast soengu tegemist lülitage seade vooluvõrgust välja.

TÄHELEPANU! Toote pidev tööhoidmine üle 15 – 20 minuti EI ole lubatud!

PUHASTUS JA HOOLDUS

- Enne puhastamist eemaldage seade vooluvõrgust ja laske sellel täielikult maha jahtuda.
- Ärge kasutage abrasiivseid puhastusvahendeid.

HOIDMINE

- Laske seadmel täielikult maha jahtuda ja veenduge, et korpus ei ole märg.
- Juhtme vigastamise vältimiseks ärge kerige seda korpuse ümber.
- Hoidke seade jahedas kuivas kohas.

LV LIETOŠANAS INSTRUKCIJA DROŠĪBAS NOTEIKUMI

- Atidžiai perskaitykite Vartotojo instrukciją ir išsaugokite ją tolimesniam naudojimui.
- Prieš pirmąjį naudojimą patikrinkite, ar ant lipduko nurodytos gaminio techninės charakteristikos atitinka elektros tinklo parametrus.
- Prietaisą naudokite tik buitiniams tikslams laikydamiesi Vartotojo instrukcijos sąlygų. Prietaisas nėra skirtas pramoniniam naudojimui.
- Naudokite prietaisą tik patalpose.
- Prieš valydami prietaisą bei jo nesinaudodami visada išjunkite jį iš elektros tinklo.
- Nenardinkite prietaiso į vandenį bei kitus skysčius, nes elektros srovė gali Jus nutrenkti arba prietaisas gali užsiliepsnoti.
- Naudodamiesi prietaisu vonios kambaryje, iškart išjunkite jį iš elektros tinklo baigę jo naudotis, nes

vanduo kelia pavojų net tada, kai prietaisas yra išjungtas.

- Prietaisas nėra skirtas naudoti žmonėms (įskaitant vaikus), turintiems sumažėjusias fizines, jausmines ar protines galias; arba jie neturi patirties ar žinių, kai asmuo, atsakingas už tokių žmonių saugumą, nekontroliuoja ar neinstruktuoja jų, kaip naudoti šiuo prietaisu.
- Vaikus būtina kontroliuoti, kad jie nežaistų šiuo prietaisu.
- Jei pažeistas maitinimo laidas, norėdami išvengti pavojaus, jį turi pakeisti gamintojas arba atestuotas techninės priežiūros centras, ar kvalifikuotas specialistas.
- Norėdami papildomai apsaugoti prietaisą, galite įmontuoti į vonios kambario elektros grandinę apsauginio išjungimo įrenginį (AI), turintį nominalią suveikimo elektros srovę, neviršijančią 30 mA; šiam veiksmui atlikti kreipkitės konsultacijos į specialistą.
- Neleiskite vaikams naudoti prietaisu.
- Nepalikite įjungto prietaiso be priežiūros.
- Nenaudokite neįeinančių į prietaiso komplektą reikmenų.
- Nenaudokite prietaiso, jei jo elektros laidas ir/arba šakutė buvo pažeisti. Remontuoti prietaisą galima tik autorizuotame Serviso centre.
- Nebandykite savarankiškai taisyti prietaiso. Atsiradus nesklaidumams kreipkitės į artimiausią Serviso centrą.
- Norėdami išvengti nudegimų, nelieskite šildymo elementų.

DĖMESIO:

- Būkite atsargūs, veikdamas prietaisas labai įkaista.
- Prieš pradėdami garbanoti plaukus, būtinai juos išdžiovinkite.
- Jeigu gaminyje kurį laiką buvo laikomas žemesnėje nei 0 °C temperatūroje, prieš įjungdami prietaisą palaikykite jį kambario temperatūroje ne mažiau kaip 2 valandas.
- Gamintojas pasilieka teisę be atskiro perspėjimo nežymiai keisti įrenginio konstrukciją išsaugant jo saugumą, funkcionalumą bei esmines savybes.

DĖMESIO:

- Jeigu prietaisas yra įjungtas į elektros tinklą arba buvo ką tik išjungtas, nedėkite jo ant neapsaugoto paviršiaus arba elektros maitinimo laido.
- Prietaisą galima naudoti tik ant švarių sausų plaukų arba ant rankšluosčiu išdžiovintų plaukų.



UZMANĪBU! Neizmantot ierīci vannas istabu, baseinu un citu ūdenstilpņu tuvumā.

LIETOŠANAS PADOMI

- Pirms veidošanas mati ir jāizmazgā. Lai panāktu labākus rezultātus pēc matu kondicioniera lietošanas, rūpīgi izskalojiet matus. Izžāvējiet matus ar dvieli.
- Pirms ierīces izmantošanas ieteicams ieklāt matos līdzekli, kas atvieglo ķemmēšanu.
- Pirms sākt ieveidošanu, vienmēr pārbaudiet, vai ierīce ir iesilusi līdz vajadzīgai temperatūrai.
- Lai iegūtu vēlamo frizūru, nepieciešamības gadījumā atkārtojiet ieveidošanas procedūru. Neapstrādājiet vienu un to pašu šķipsnu pārāk ilgi. Ieveidojot matus, apstrādājiet visus matu šķipsnas vienmērīgi.

- Ierīces izmantošanas laikā neuztraucieties, ja dzirdēsiet vieglu sprakšķēšanu vai redzēsiet tvaiku. Tā ir normāla parādība, kas saistīta ar liekā ūdens iztvaikošanu no jūsu matiem.

DARBĪBA

- Pilnībā iztīniet barošanas vadu.
- Pievienojiet ierīci elektrotīklam, ieslēgsies darbības gaismas indikators. Pēc dažām minūtēm matu veidošanas ierīce iesils.
- Izmantojiet temperatūras pārslēgu, lai uzstādītu vajadzīgo temperatūru (120 un 200 °C intervālā). (1. attēls)
- Sadaliet matus šķipsnās un piespraudiet augšējās šķipsnas. Šķipsnu platumam jābūt 2-3 cm, pie tam šķipsnas nedrīkst būt platākas par ierīces cilindrisko elementu.
- Sāciet matu ieveidošanu no apakšējām šķipsnām, virzoties no apakšas uz augšu, tad ieveidojiet augšējās šķipsnas.
- Ieveidojiet matus jums piemērotā veidā (attēli 2.1-2.6).

IEVEIDOŠANAS VEIDI:

1. Cirtu gali ir ieveidoti uz ārpusi

- Pagrieziet cilindru no jūsu galvas pretējā virzienā. Velciet ierīci no matu saknēm uz galiem, iespiežot šķipsnu starp cilindru un suku. Kad ierīce ir sasniegusi galus, pagrieziet cilindru pret sevi, atstājot galus uz cilindra. Turpiniet griešanu 3-5 sekundes. Lai cirtas būtu stingrākas un noteiktākas, turiet šķipsnu uz cilindra ilgāk. Turpiniet darbības tik ilgi, kamēr tiks panākts vēlamais rezultāts.

2. Mitru matu žāvēšana

- Atbrīvojiet matus no liekā mitruma un izžāvējiet tos ar dvieli. Uzstādiet maksimālo temperatūru, kas ir piemērota jūsu matu struktūrai. Atdaliet matu šķipsnu, LĒNI virziet ierīci no saknēm uz galiem.

3. Matu pacelšana

- Lai iegūtu papildu apjomu (piem., matiem uz pieres) izmantojiet matu pacelšanas tehniku. Lai iegūtu maksimālu apjomu, intensīvi virziet matus uz galvas centru. Nemainiet virzienu un spiedienu, lēni virzieties uz matu galiem. Maksimālam apjomam atvirziet ierīci atpakaļ un turiet šķipsnu ilgāk.

4. Iztaisnošana

- Pagrieziet ierīci ar cilindru pret galvu. Pārvietojiet ierīci uz apakšu pa matu šķipsnu no saknēm līdz galiem, nemainot ierīces cilindriskā elementa leņķi. Turpiniet darbības tik ilgi, kamēr tiks panākts vēlamais rezultāts.

5. Cirtas

- Uzmanīgi aptiniet matu šķipsnu ap cilindrisko elementu un piespiediet šķipsnu uz 5-10 sekundēm. Tad uzmanīgi atlaidiet šķipsnu. Lai cirtas būtu stingrākas un noteiktākas, turiet šķipsnu uz cilindra ilgāk.

6. Cirtu gali ieveidoti uz iekšpusi

- Pagrieziet cilindru no jūsu galvas pretējā virzienā. Velciet ierīci no matu saknēm uz galiem. Kad ierīce ir sasniegusi galus, pagrieziet cilindru no sevis, atstājot galus uz cilindra. Turpiniet griešanu 3-5 sekundes.
- Neķemmējiet matus uzreiz pēc ieveidošanas, pagaidiet, kamēr tie atdzīšīs.
- Pēc veidošanas beigām atvienojiet ierīci no elektrotīkla.

UZMANĪBU! NAV pieļaujama nepārtraukta ierīces darbība vairāk par 15-20 minūtēm!

TĪRĪŠANA UN KOPŠANA

- Pirms ierīces tīrīšanas atslēdziet to no elektrotīkla un ļaujiet tai pilnīgi atdzist.
- Neizmantojiet abrazīvus tīrīšanas līdzekļus.

GLABĀŠANA

- Ļaujiet ierīcei pilnībā atdzist un pārlicināties, ka tā nav mitra.
- Lai nesabojātu elektrovadu neuztiniet to uz ierīces korpusa.
- Glabājiet ierīci vēsā, sausā vietā.

VARTOTOJO INSTRUKCIJA SAUGUMO PRIEMONĒS

- Atidžiai perskaitykite Vartotojo instrukciju ir išsaugokite ją tolimesniam naudojimui.
- Prieš pirmąjį naudojimą patikrinkite, ar ant lipduko nurodytos gaminio techninės charakteristikos atitinka elektros tinklo parametrus.
- Prietaisą naudokite tik buitiniams tikslams laikydamiesi Vartotojo instrukcijos sąlygų. Prietaisas nėra skirtas pramoniniam naudojimui.
- Naudokite prietaisą tik patalpose.
- Prieš valydami prietaisą bei jo nesinaudodami visada išjunkite jį iš elektros tinklo.
- Nenardinkite prietaiso į vandenį bei kitus skysčius, nes elektros srovė gali Jus nutrenkti arba prietaisas gali užsiliepsnoti.
- prietaisu vonios kambaryje, iškart išjunkite jį iš elektros tinklo baigę jo naudotis, nes vanduo kelia pavojų net tada, kai prietaisas yra išjungtas.
- Norėdami papildomai apsaugoti prietaisą, galite įmontuoti į vonios kambario elektros grandinę apsauginio išjungimo įrenginį (AII), turintį nominalią suveikimo elektros srovę, neviršijančią 30 mA; šiam veiksmui atlikti kreipkitės konsultacijos į specialistą.
- Neleiskite vaikams naudotis prietaisu.
- Nepalikite įjungto prietaiso be priežiūros.
- Nenaudokite neįeinančių į prietaiso komplektą reikmenų.
- Barošanas vada bojājuma gadījumā tā nomaiņa, drošības pēc, jāuztic ražotājam vai tā pilnvarotam servisa centram, vai arī analogiskam kvalificētam personālam.
- Norėdami išvengti nudegimų, nelieskite šildymo elementų.
- Gamintojas pasilieka teisę be atskiro perspėjimo nežymiai keisti įrenginio konstrukciją išsaugant jo saugumą, funkcionalumą bei esmines savybes.

DĖMESIO:

- Pasirūpinkite, kad į ortakių angas nepatektų plaukai, dulkės arba pūkai.
- Neuždenkite įeinančias ir išeinančias ortakių angas, nes kitaip variklis ir šildymo elementai gali sudegti.



DĖMESIO! Nenaudokite prietaiso vonios kambaryje, baseine bei šalia kitų vandens šaltinių. Naudokamiesi

NAUDOJIMO PATARIMAI

- Prieš pradėdami šukuotis išplaukite plaukus. Geresniam rezultatui pasiekti pasinaudokite plaukų kondicionieriumi kruopščiai išskalaukite plaukus. Išdžiovinkite plaukus rankšluosčiu.
- Prieš pradėdami naudotis prietaisu rekomenduojama užtepti ant plaukų šukavimą palengvinančią priemonę.

- Prieš pradėdami garbanoti plaukus visada patikrinkite, ar prietaisas įkaito iki reikiamos temperatūros.
- Prireikus pakartokite garbanojimo procedūrą norimai šukuosenai gauti. Nelaikykite tą pačią plaukų sruogą ant žnyplių pernelyg ilgai. Garbanodami plaukus garbanokite visas plaukų sruogas tolygiai.
- Išgirdus lengvą pleškėjimą arba pamačius garus besinaudojant prietaisu, nesirūpinkite – tai normalu, kadangi iš jūsų plaukų išgaruoja vandens likučiai.

VEIKIMAS

- Pilnai išvyniokite maitinimo laidą.
- Įjunkite prietaisą į elektros tinklą – turi įsiziiebtį veikimo šviesos indikatorius. Po kelių minučių plaukų žnyplės įkais.
- Norėdami nustatyti reikiamą temperatūrą (nuo 120 iki 200 °C), naudokite temperatūros perjungimo mygtukus (pav. 1).
- Paskirstykite plaukus sruogomis ir susekite viršutines sruogas. Sruogų storis neturi viršyti 2-3 cm, be to, sruogos neturi būti platesnės už prietaiso cilindrą.
- Pradėkite garbanoti plaukus nuo apatinių sruogų ir judėkite iš apačios į viršų, po to sugarbanokite viršutines plaukų sruogas.
- Garbanokite plaukus jums prieinamu būdu (pav. 2.1-2.6).

Garbanojimo būdai:

1. Sruogų galiukai nukreipti į viršų

- Nukreipkite cilindrą nuo jūsų galvos. Užspauskite sruogą tarp cilindro ir šepečio ir prabraukite žnyplėmis nuo plaukų šaknų iki galiukų. Pasielkite plaukų galiukus, pasukite cilindrą į save, palikdami galiukus ant cilindro. Sukite cilindrą dar 3-5 sekundes. Sruoga bus stangresnė ir ryškesnė, jeigu jūs palaikysite ją ant cilindro dar šiek tiek. Tęskite garbanojimą kol pasieksite norimo rezultato.

2. Drėgnų plaukų džiovinimas

- Pašalinkite vandenį nuo plaukų ir nusausinkite juos rankšluosčiu. Nustatykite maksimalią jūsų plaukų tipą atitinkančią temperatūrą. Paimkite plaukų sruogą, LĒTAI prabraukite žnyplėmis nuo plaukų šaknų iki galiukų.

3. Plaukų „pakėlimas“

- Norėdami pasiekti plaukų purumo (pavyzdžiui, kirpčiukams sušukuoti), naudokite „plaukų pakėlimo“ techniką. Norėdami pasiekti maksimalaus purumo, intensyviai stumkite plaukus galvos centro link. Lėtai judėkite prie plaukų galiukų, nekeisdami krypties bei spaudimo. Maksimaliam purumui pasiekti atloškite prietaisą atgal ir palaikykite plaukų sruogą šiek tiek ilgiau.

4. Tiesinimas

- Nukreipkite cilindrą į veido pusę. Prabraukite žnyplėmis plaukų sruogą nuo šaknų iki galiukų, nekeisdami cilindro judėjimo kampo. Tęskite tiesinimą kol pasieksite norimo rezultato.

5. Sruogos

- Atsargiai apvyniokite sruogą aplink cilindrą, užspauskite ją žnyplėmis ir palaikykite 5-10 sekundžių. Po to atsargiai atlaisvinkite sruogą. Sruogos bus stangresnės ir ryškesnės, jeigu jūs palaikysite jas ant cilindro dar šiek tiek.

6. Sruogų galiukai nukreipti į vidų

- Nukreipkite cilindrą nuo jūšų galvos. Prabraukite žnyplėmis nuo plaukų šaknų iki galiukų. Pasiekus plaukų galiukus, pasukite cilindrą nuo savęs, palikdami galiukus ant cilindro. Sukite cilindrą dar 3-5 sekundes.
- Nešukuokite plaukų iš karto po procedūros, palaukite, kol jie atvės.
- Baigę garbanoti plaukus išjunkite prietaisą iš elektros tinklo.

DĖMESIO! Draudžiama naudoti prietaisą be pertraukos ilgiau kaip 15-20 minučių!

VALYMAS IR PRIEŽIŪRA

- Prieš valydami prietaisą išjunkite jį iš elektros tinklo ir leiskite jam visiškai atvėsti.
- Nenaudokite šveitimo valymo priemonių.

SAUGOJIMAS

- Leiskite prietaisui visiškai atvėsti, ir įsitikinkite, kad jo korpusas yra sausas.
- Nevyniokite laido aplink korpusą, nes taip galite jį pažeisti.
- Laikykite prietaisą vėsioje sausoje vietoje.

HASZNALATI UTASÍTÁS FONTOS BIZTONSÁGI INTÉZKEDÉSEK

- Figyelmesen olvassa el az adott Használati utasítást és őrizze meg azt, mint tájékoztató anyagot.
- A készülék első használata előtt, ellenőrizze egyeznek-e a címkén megjelölt műszaki adatok az elektromos hálózat adataival.
- Csak otthoni használatra, ne használja nagyüzemi célra.
- Szabadban használni tilos!
- Használaton kívül, illetve tisztítás előtt mindig áramtalanítsa a készüléket.
- Áramütés elkerülése érdekében ne merítse a készüléket vízbe, vagy egyéb folyadékba.
- A készülék fürdőszobában való használata esetén áramtalanítsa a készüléket nyomban használata után, mivel a víz közelsége veszélyt jelenthet kikapcsolt készüléknél is.
- Ne használják a készüléket fizikai-, érzelmi-, illetve szellemi fogyatékos személyek, vagy tapasztalattal, elegendő tudással nem rendelkező személyek (beleértve a gyerekeket) felügyelet nélkül, vagy ha nem kaptak a készülék használatával kapcsolatos instrukciót a biztonságukért felelős személytől.
- A készülékkel való játszás elkerülése érdekében tartsa a gyermekeket felügyelet alatt.
- A vezeték meghibásodása esetén - veszély elkerülése érdekében – annak cseréjét végeztesse a gyártóval vagy a gyártó által meghatalmazott szervizvel ill. szakemberrel.
- Kiegészítő védőintézkedésként célszerű max. 30 mA névleges áramnál működő lekapcsoló-készülék telepítése a fürdőszoba tápáramkörébe. Telepítéskor forduljon szakértőhöz.
- Gyermekek ne használják a készüléket.
- Ne hagyja bekapcsolva a készüléket felügyelet nélkül.
- Ne használjon készlethez nem tartozó tartozékokat.
- Ne használja a készüléket károsodott vezetékkel.
- Ne próbálja egyedül javítani a készüléket, cserélni az alkatrészeket. Forduljon a közeli szervizbe.
- Égési sérülések elkerülése érdekében ne érjen a melegítőelemekhez.

FIGYELEM:

- Legyen óvatos, működés közben a készülék erősen melegszik.
- Csavarás előtt okvetlenül szárítsa meg a haját.
- Amennyiben a készüléket valamennyi ideig 0 °C-nál tárolták, bekapcsolása előtt legalább 2 órán belül tartsa szobahőmérsékleten.
- A gyártónak jogában áll értesítés nélkül másodrendű módosításokat végezni a készülék szerkezetében, melyek alapvetően nem befolyásolják a készülék biztonságát, működőképességét, funkcionalitását.

FIGYELEM:

- Legyen óvatos, a készülék működés közben nagyon melegszik.
- A készüléket csak tiszta, száraz, vagy kendővel alaposan megtörölt hajon használja.



FIGYELEM! Ne használja a készüléket fürdőszoba, uszoda, és egyéb víztárolók közelében.

FELHASZNÁLÁSI TANÁCSOK

- Hajberakás előtt mossa meg haját. Jobb eredmény elérése érdekében alaposan mossa meg haját hajkondicionáló használata után. Kendővel törölje haját szárazra.
- Mielőtt használná a készüléket, ajánlatos felvinni a hajra egy kevés fésülést könnyítő szert.
- Mielőtt elkezdené a hajberakást, mindenkor ellenőrizze, hogy felmelegedett-e eléggé a készülék.
- A kívánt frizura érdekében – szükség esetén – ismétlje meg a hajberakási folyamatot. Ne süsse egy és ugyan azt a hajtincset túl sokáig. Hajberakáskor az összes hajtincset egyenletesen süsse be.
- A készülék használata közben ne ijedjen meg, ha sistergést hall, vagy gőzt érezel, ez normális jelenség, amely arra utal, hogy a hajából elpárolog a felesleges nedv.

MŰKÖDÉS

- Tekerje ki teljesen a vezetékét.
- Csatlakoztassa a készüléket az elektromos hálózathoz, közben ki kell gyúlnia a működési égőnek. Néhány perc múlva a csipesz felmelegszik.
- A szükséges hőmérséklet beállítása céljából használja a hőmérsékletváltó gombokat (120 és 200 °C határ között). (1. Ábra)
- Válassza szét a haját tincsekre és csatolja fel a felső tincseket. A hajtincsek szélessége: 2-3 cm, a hajtincsek ne legyenek szélesebbek a készülék tekerőelemétől.
- Kezdje a hajberakást az alsó hajtincsekkel, alulról felfelé haladva, továbbá fojtassa a hajberakást a felső hajtincsekkel.
- Rakja be haját az Ön részére legmegfelelőbb módon (2.1.-2.6. Ábra).

HAJBERAKÁSI MÓD:

1. A hajfürtök végei kívülre néznek

- Fordítsa a hengert a fejtől ellenkező irányba. Vezesse a készüléket a gyökerektől a hajvégekig úgy, hogy a hajtincs be van szorítva a henger és kefe között. Amikor a készülék eléri a hajvégeket, fordítsa a hengert magához úgy, hogy a hajvégek maradjanak a hengeren. Folytassa a tekerést 3-5 másodpercig. Annak érdekében, hogy a hajfürtök szorosabbak és jól kivehetőek legyenek, tartsa a

hajтincset a hengeren hosszabb ideig. Folytassa a műveletet addig, amíg eléri a kívánt eredményt.

2. Nedves haj szárítása

- Távolítsa el hajáról a felesleges nedvet és törölje meg kendővel. Állítsa be a hajstruktúrájának megfelelő hőmérsékletet. Válasszon hajтincset és LASSAN vezesse a készüléket a gyökerektől a hajvégekig.

3. A haj „felemelése”

- Dúsabb frizura elérése érdekében (pl. frufu) használja a „hajfelemelés” technikát. Maximálisan dús frizura elérése érdekében intenzíven tolja a haját a fej középсő része felé. Lassan haladva a hajvégek felé, ne változtasson irányt és nyomást. Maximálisan dús frizura érdekében hajtsa kissé hátra a készüléket, és tartsa a hajтincsen hosszabb ideig.

4. Kiegyenesítés

- Fordítsa a készüléket hengerével a feje felé. Haladjon a hajтincsen a gyökerektől a hajvégekig, közben ne változtasson a henger tartási szögén. Folytassa a műveletet addig, amíg eléri a kívánt eredményt.

5. Hajfűrtök

- Óvatosan tekerje rá a hajтincset a hengerre, és szorítsa le a hajтincset 5-10 másodpercre. Ezután óvatosan eressze el a hajтincset. Annak érdekében, hogy a hajfűrtök szorosabbak és jól kivehetőek legyenek, tartsa a hajтincset a hengeren hosszabb ideig.

6. A hajfűrtök végei belülré néznek

- Fordítsa a hengert a fejtől ellenkező irányba. Vezesse a készüléket a gyökerektől a hajvégekig. Amikor a készülékkel eléri a hajvégeket, fordítsa el a hengert magától úgy, hogy a hajvégek maradjanak a hengeren. Folytassa a tekerést 3-5 másodpercig.
- Ne fésülje a haját azonnal a berakás után, várja meg, amíg a haj kihűl.
- A hajberakás végeztével áramtalanítsa a készüléket.

FIGYELEM! NE működtesse a készüléket szünet nélkül 15-20 percnél tovább!

TISZTÍTÁS ÉS KARBANTARTÁS

- Tisztítás előtt áramtalanítsa a készüléket, és hagyja teljesen kihűlni azt.
- Ne használjon súrolószert.

TÁROLÁS

- Hagyja teljesen kihűlni a készüléket, és győződjön meg, hogy a készülékház nem nedves.
- A vezeték károsodása elkerülése érdekében ne tekerje azt a készülékház köré.
- Száraz, hűvös helyen tárolja a készüléket.

ЖАБДЫҚ НҰСҚАУЫ ҚАУІПСІЗДІК ШАРАЛАРЫ

- Қолдану нұсқауын ықпласпен оқып шығыңыз және оны анықтамалық материал ретінде сақтаңыз.
- Алғашқы қосудың алдында бұйымның техникалық сипаттамасының жапсырмадағы, электр жүйесінде көрсетілген параметрлеріне сәйкестігін тексеріңіз.
- Осы Пайдалану нұсқауына сәйкес тек қана тұрмыстық мақсаттарда қолданылады. Аспап өнеркәсіптік қолдануға арналмаған.

www.scarlett.ru

- Жайдан тыс қолданылмайды.
- Жабдықты тазалаудың алдында не ол қолданылмаса әрқашан лектр жүйесінен сөндіріп тастаңыз.
- Электр тоғының ұруына және жануға тап болмау үшін, құралды суға немесе басқа сұйықтықтарға батырмаңыз.
- Құрылғыны ванна бөлмесінде пайдаланған кезде пайдаланудан кейін оны желіден ажырату қажет, себебі судың жақын болуы, тіпті аспап ажыратулы тұрған кезде де қауіп тудырады.
- Дене, жүйке не болмаса ақыл-ой кемістігі бар, немесе осы құрылғыны қауіпсіз пайдалану үшін тәжірибесі мен білімі жеткіліксіз адамдардың (соның ішінде балалардың) қауіпсіздігі үшін жауап беретін адам қадағаламаса немесе құрылғыны пайдалану бойынша нұсқау бермесе, олардың бұл құрылғыны қолдануына болмайды.
- Балалар құрылғымен ойнамауы үшін оларды үнемі қадағалап отыру керек.
- Қуат сымы бүлінген жағдайда, қатерден аулақ болу үшін оны ауыстыруды өндіруші немесе ол уәкілеттік берген сервис орталығы немесе соған ұқсас білікті қызметкерлер іске асыруға тиіс.
- Қосымша қорғаныш үшін ванна бөлмесінің қорек тізбегіне 30 мА аспайтын іске қосылудың номиналды тоғы бар қорғаныш ажырату құрылғысын (ҚАҚ) орнатқан дұрыс, орнатқанда кеңес алу үшін маманға жүгінген жөн.
- Аспаппен ойнауға балаларға рұқсат бермеңіз.
- Қосылған құралды қараусыз қалдырмаңыз.
- Бересі жинаққа енгізілмеген керек-жарақтармен қолданбаңыз.
- Қоректену бауы зақымдалған аспапы қолданбаңыз.
- Құрылғыны өз бетіңізше жөндеуге талпынбаңыз. Олқылықтар пайда болса жақын арадағы сервис орталығына апарыңыз.
- Күйіктердің алу құтылуына жылытқыш элементтерге тимеңіздер.

HAZAR:

- Сақ болыңыздар, жұмыс уақытына құрал қатты қыздырылады.
- Бұйралаудың алдында шаштарды міндетті түрде кептіріңіз.
- Егер бұйым біршама уақыт 0°C-тан төмен температурада тұрса, іске қосар алдында оны кем дегенде 2 сағат бөлме температурасында ұстау керек.
- Өндіруші бұйымның қауіпсіздігіне, жұмыс өнімділігі мен жұмыс мүмкіндіктеріне түбегейлі әсер етпейтін болмашы өзгерістерді оның құрылмасына қосымша ескертпестен енгізу құқығын өзінде қалдырады.

ESKERTU:

- Абай болыңыз, жұмыс істеп тұрғанда аспап қатты қызып кетеді!
 - Аспапты тек таза құрғақ шашқа немесе сүлгімен сорғытылған шашқа ғана қолдану керек.
-  **ESKERTU!** Аспапты жуынатын бөлмелерге, бассейндерге және ішінде суы бар басқа ыдыстарға жақын жерде пайдалануға болмайды.

ҚОЛДАНУ ЖӨНІНДЕ КЕҢЕС

- Шашты жатқызуға кіріспес бұрын шашты жуу қажет. Барынша жақсы нәтижеге жету үшін,

шаш баптағыш кондиционерді қолданғаннан кейін шашыңызды әбден шайыңыз. Шашыңызды сүлгімен құрғатыңыз.

- Аспапты пайдалануға кірісерден бұрын шашқа шаш тарауды жеңілдетуге арналған құралды жағуға кеңес береміз.
- Шашты жатқызу рәсіміне кіріспес бұрын әрқашан да аспаптың керекті температураға дейін қызғанын тексеріңіз.
- Шашты қалағаныңызша сәндеу үшін қажет болса жатқызу рәсімін тағы да қайталаңыз. Бір тұлымды тым ұзақ уақыт сәндемеңіз. Шашты сәндеп жатқызған кезде, шаштың барлық тұлымдарын біркелкі өңдеңіз.
- Егер аспапты пайдаланған кезде сәл сыртылдаған дыбыс естісеңіз немесе бу шыққанын көрсеңіз, мазасызданбаңыз, бұл сіздің шашыңыздағы артық судың булануына байланысты қалыпты құбылыс.

ЖҰМЫСЫ

- Қуат сымын түгелдей жазыңыз.
- Аспапты электр желісіне қосыңыз, бұл орайда жұмыс индикатор шамы жануға тиіс. Бірнеше минуттан кейін шаш қысқаш қызады.
- Қажетті температураны орнату үшін температураны (120 мен 200 °C аралығында) температура қосқыш тетікті пайдаланыңыз. (1-сурет)
- Шашты тұлымдарға бөліңіз де, үстіңгі тұлымдарды түйреп қойыңыз. Тұлымдардың ені 2-3 см болуға тиіс, бұл орайда тұлымдар аспаптың цилиндрлік элементінен жалпақ болмауға тиіс.
- Шашты жатқызуды астыңғы тұлымдардан бастап, төменнен жоғары қарай бастаңыз, содан кейін шаштың үстіңгі тұлымдарын жатқызыңыз.
- Шашыңызды өзіңізге қолайлы төсілмен жатқызыңыз (2.1-2.6-суреттер).

ЖАТҚЫЗУ ТӘСІЛДЕРІ:

1. Шаштың ұшы сыртқа қарай қайырылған

- Цилиндрді басыңыздан әрі қарай бұрыңыз. Тұлымды цилиндр мен шөткенің арасына қыстырып, аспапты шаштың түбінен дейін жүргізіңіз. Аспапты шаштың ұшына дейін жеткізіп, ұшын цилиндрде қалдырыңыз да, цилиндрді өзіңізге бұрыңыз. 3-5 секунд бойы айналдыра беріңіз. Тұлымдар серпімдірек әрі анық болуы үшін тұлымды цилиндрде ұзағырақ ұстаңыз. Қалаған нәтижеге жеткенге дейін осы әрекеттерді жалғастыра беріңіз.

2. Дымқыл шашты құрғату

- Шашыңыздан артық суды кетіріп, оны сүлгімен құрғатыңыз. Шашыңыздың құрылымына жарайтын ең елкен температураны орнатыңыз. Бір тұлым шашты бөліп алыңыз да, түбінен ұшына қарай аспапты БАЯУ жүргізіңіз.

3. Шашты «қопсыту»

- Шаштың көлемін (мысалы, кекілді) үлкейту үшін «шашты қопсыту» әдісін пайдаланыңыз. Шаштың көлемін барынша үлкейту үшін шашыңыздың басыңыздың орта тұсына қарай қатты-қатты итеріңіз. Шаштың ұшына қарай баяу жылжи отырып, бағыт пен қысымды өзгертпеңіз. Шашты барынша қопсыту үшін аспапты артқа шалқайтыңыз да, шаш тұлымын ұзағырақ ұстап тұрыңыз.

4. Тіктеу

- Аспаптың цилиндрін басыңызға қарай бұрыңыз. Аспаптың цилиндрлік элементінің орналасу еңісін өзгертпестен, аспапты шаштың тұлымын бойлай, түбінен ұшына дейін жылжытыңыз. Қалаған нәтижеге жеткенге дейін осы әрекеттерді жалғастыра беріңіз.

5. Шиыршық тұлымдар

- Шаштың тұлымын цилиндрлік элементті айналдыра абайлап ораңыз да, тұлымды 5-10 секунд қысып тұрыңыз. Содан кейін тұлымды ақырындап босатыңыз. Тұлымдар серпімдірек әрі анық болуы үшін тұлымды цилиндрлік элементте ұзағырақ ұстаңыз.

6. Шаштың ұшы ішке қарай қайырылған

- Цилиндрді басыңыздан әрі қарай бұрыңыз. Аспапты шаштың түбінен ұшына қарай жүргізіңіз. Аспапты шаштың ұшына дейін жеткізіп, ұшын цилиндрде қалдырыңыз да, цилиндрді өзіңізден әрі бұрыңыз. 3-5 секунд бойы айналдыра беріңіз.
- Шашыңызды сәндеп жатқызғаннан кейін бірден тараманыз, суығанша күтіңіз.
- Сәндеп жатқызуды аяқтағаннан кейін аспапты электр желісінен ажыратыңыз.

ЕСКЕРТУ! Аспаптың 15-20 минуттан артық үздіксіз жұмыс істеуіне жол берілмейді!

ТАЗАЛАУ ЖӘНЕ КҮТІМ

- Тазалаудың алдында электр жүйесінен аспапты сөндіріп тастаңыз.
 - Қайрақты тазартушы заттарды қолданбаңыз.
- #### САҚТАУ
- Аспапты толық суындырыңыз және тұлғаның дымқыл емесіне көз жеткізіңіз.
 - Қоректену бауына зақымдамау үшін, оны тұлғаға орамаңыз.
 - Аспапты салқын, құрғақ орында сақтаңыз.

SL NÁVOD NA POUŽÍVÁNIE BEZPEČNOSTNÉ OPATRENIA

- Аспапты салқын, құрғақ орында сақтаңыз.
- Pozorne prečítajte Návod na používanie.
- Pred prvým používaním skontrolujte, či zodpovedajú technické charakteristiky výrobu, ktoré sú uvedené na štítku, parametrom elektrickej siete.
- Používajte len v domácnosti v súlade s týmto návodom na používanie. Spotrebič nie je určený na používanie v priemyselnej výrobe.
- Neskúšajte samostatne opravovať spotrebič. Pri poškodení spotrebiča kontaktujte najbližšie servisné centrum.
- Pre zamedzenie rizika popálenín nesiahajte na tepelné telesá. Buďte opatrní, počas prevádzky sa spotrebič veľmi zohrieva. Usušte vlasy pred používaním spotrebiča.
- Vždy odpájajte spotrebič od elektrickej siete pred čistením alebo v prípade, že spotrebič nepoužívate.
- Pre zamedzenie úrazu elektrickým prúdom alebo nebezpečenstva požiaru neponárajte spotrebič do vody ani do iných tekutín.
- Nepoužívajte tento výrobok v blízkosti kúpeľne, sprchy, bazénu alebo okolo vody.
- Pri používaní spotrebiča v kúpeľni treba ho odpojiť d elektrickej siete hneď po používaní, lebo blízkosť

vody hrozí nebezpečenstvom aj vtedy, ak je spotrebič vypnutý.

- Pre dodatočnou ochranu je veľmi praktické, nastaviť si systém ochranného vypnutia c nominálnym prúdom maximálne 30 mA, v napájacej reťaze kúpelne; počas montáže sa treba konzultovať s odborníkom.
- Spotrebič nie je určený na používanie osobami (vrátane detí) s fyzickým, psychickým alebo mentálnym handicapom, pokiaľ nemajú skúsenosti alebo vedomosti, ak nie sú kontrolované alebo neboli inštruované o používaní spotrebiča osobou, ktorá je zodpovedná za ich bezpečnosť.
- Dbajte na deti, aby sa nesmeli hrať so spotrebičom.
- Nenechávajte zapnutý spotrebič bez dozoru.
- Nepoužívajte príslušenstvo, ktoré nie je súčasťou dodávky.
- Zákaz používania spotrebiče s pokazeným napájacím káblom a/alebo zásuvkou. Pre zamedzenie nebezpečenstva musíte pokazený kábel vymeniť v autorizovanom servisnom centre.
- Neskúšajte samostatne opravovať spotrebič. Pri poškodení spotrebiča kontaktujte najbližšie servisné centrum.
- Nesiahajte na tepelné teleso, v opačnom prípade hrozí nebezpečenstvo dostať popáleninu.
- Ak výrobok určitú dobu bol pri teplotách pod 0 ° C, pred zapnutím je potrebné ho nechať pri izbovej teplote po dobu najmenej 2 hodiny.
- Výrobca si vyhradzuje právo bez dodatočného oznámenia vykonávať menšie zmeny na konštrukcii výrobku, ktoré značne neovplyvnia bezpečnosť jeho používania, prevádzkyschopnosť ani funkčnosť.
- **UPOZORNENIE:**
- Buďte opatrní: počas práce sa spotrebič veľmi zahrieva.
- Pred používaním fénu dobre vysušte vlasy.



UPOZORNENIE! Nepoužívajte spotrebič pri kúpeľniach, bazénoch alebo iných nádob s vodou.

Praktické rady

- Kým začnete upravovať vlasy, umyte ich. Pre najlepší výsledok po používaní kondicionéru na vlasy dôkladne prepláchnite vlasy vodou. Osušte vlasy osuškou.
- Kým začnete používať ondulovačku, doporučujeme použiť prostriedok uľahčuje rozčesávanie vlasov.
- Kým začnete upravovať vlasy, vždy kontrolujte, či sa ondulovačka nahriala.
- Pre najlepší výsledok, pokiaľ je treba, zopakujte úpravu vlasov. Neupravujte jeden prameň vlasov príliš dlho. Každý prameň upravujte rovnakú dobu.
- Pri použití spotrebiča sa nenechajte vystrašiť, ak sa ozve tiché praskanie alebo ak uvidíte paru, to je normálny jav, spojený s odparením prebytočnej vody z vlasov.

PREVÁDZKA

- Úplne rozmotajte napájaciu šnúru.
- Pripojte spotrebič do elektrickej siete, pri tom sa má rozsvietiť svetelný indikátor. O niekoľko minút sa ondulovačka zohreje.
- Používajte prepínače teploty pre nastavenie potrebné teploty (medzi 120 a 200 °C). (obr.1)
- Rozdeľte vlasy do malých prameňov a zafixujte horné pramene. Šírka pramene musí byť 2-3 cm,

pramene vlasov nesmú byť širšie ako otáčací valec.

- Začnite upravovanie vlasov od dolných prameňov a pokračujte smerom hore, potom upravujte horné pramene vlasov.
- Upravujte vlasy podľa vhodného spôsobu (obr. 2.1-2.6).

SPÔSOBY ÚPRAVY:

1. Konce vlasov sú navinuté smerom von

- Otočte valec smerom od Vašej hlavy. Vložte prameň vlasov medzi kefu a otáčací valec a posuňte ondulovačku smerom od koreňov vlasov ku koncom. Potom otočte valec smerom k sebe. Pokračujte s navíjaním asi 3-5 sekúnd. Ak chcete mať pevné lokne, nechte vlasy na valci dlhšiu dobu. Pokračujte, dokiaľ nebudete s výsledkom spokojní.

2. Sušenie vlasov

- Zoberte vodu z vlasov a osušte je osuškou. Nastavte maximálnu teplotu, ktorá sa hodí k štruktúre Vašich vlasov. Rozdeľte vlasy do prameňov a POMALY posúvajte ondulovačku smerom od koreňov vlasov ku koncom.

3. «Zdvihnutie» vlasov

- Pre dodatočný objem (napríklad, u ofiny) použite spôsob «zdvihnutie vlasov». Pre maximálny objem posúvajte vlasy smerom k centru hlavy. Nemeňte smer a pomaly posúvajte ondulovačku ku koncom vlasov. Pre maximálny objem posúvajte ondulovačku dozadu a nechte prameň vlasov na ondulovačke dlhšiu dobu.

4. Narovnanie vlasov

- Otočte ondulovačku smerom ku hlave. Posúvajte ondulovačku dole smerom od koreňov vlasov ku koncom, avšak nemeňte polohu otáčacieho valca.

5. Lokne

- Opatrne navíjajte prameň vlasov kolem otáčacieho valca a zafixujte prameň na 5-10 sekúnd. Potom opatrne uvoľnite prameň vlasov. Ak chcete mať pevné lokne, nechte vlasy na valci dlhšiu dobu.

6. Konce lokní sú navinuté dovnútra

- Otočte ondulovačku smerom od hlavy. Posúvajte ondulovačku dole smerom od koreňov vlasov k ich koncom. U koncov vlasov otočte ondulovačku. Pokračujte s otáčaním cez 3-5 sekúnd.

- Nečešte vlasy hneď po ondulácii, počkajte, až trochu vychladnú.

- Po ukončení práce vypnite spotrebič a odpojte ho od elektrickej siete.

UPOZORNENIE! Nepoužívajte prístroj nepretržite dlhšie ako 15-20 minút!

ČISTENIE A ÚDRŽBA

- Pred čistením odpojte spotrebič od elektrickej siete a nechajte ho, aby vychladol.

- Nepoužívajte brúsne umývacie prostriedky.

UCHOVÁVANIE

- Nechajte spotrebič, aby vychladol a skontrolujte, či nie je vlhký.

- Aby sa šnúra nepoškodila, omotajte ju okolo telesa spotrebiča.

- Uchovávajte spotrebič v suchom a chladnom mieste.