

SAMSUNG



Черно-белое лазерное многофункциональное устройство **SAMSUNG** Руководство пользователя

SCX-4725F
SCX-4725FN

© 2006 Samsung Electronics Co., Ltd. Все права защищены.

Данное руководство предназначено только для ознакомления. Любая информация, содержащаяся в руководстве, может быть изменена без предупреждения. Samsung Electronics не несет ответственности за какие бы то ни было убытки, прямые или косвенные, вызванные использованием данного руководства или связанные с ним.

- SCX-4725F и SCX-4725FN являются названиями моделей компании Samsung Electronics Co., Ltd.
- Samsung и эмблема Samsung являются торговыми марками компании Samsung Electronics Co., Ltd.
- Centronics является торговой маркой компании Centronics Data Computer Corporation.
- PCL и PCL 6 являются торговыми марками корпорации Hewlett-Packard.
- Microsoft, Windows, Windows 98, Windows Me, Windows 2000, Windows XP (32/64-разрядная) и Windows 2003 (32/64-разрядная) являются зарегистрированными торговыми марками корпорации Microsoft.
- PostScript 3 является торговой маркой корпорации Adobe System, Inc.
- UFST® и MicroType™ являются зарегистрированными торговыми марками Monotype Imaging Inc.
- TrueType, LaserWriter и Macintosh являются торговыми марками корпорации Apple Computer, Inc.
- Остальные торговые марки и названия продуктов являются товарными знаками соответствующих компаний или организаций.

contact SAMSUNG worldwide

If you have any comments or questions regarding Samsung products, contact the Samsung customer care center.

COUNTRY	CUSTOMER CARE CENTER	WEB SITE
ARGENTINE	0800-333-3733	www.samsung.com/ar
AUSTRALIA	1300 362 603	www.samsung.com/au
AUSTRIA	0800-SAMSUNG (726-7864)	www.samsung.com/at
BELGIUM	02 201 2418	www.samsung.com/be
BRAZIL	0800-124-421 4004-0000	www.samsung.com/br
CANADA	1-800-SAMSUNG (726-7864)	www.samsung.com/ca
CHILE	800-SAMSUNG (726-7864)	www.samsung.com/cl
CHINA	800-810-5858 400-810-5858 010-6475 1880	www.samsung.com/cn
COLOMBIA	01-8000112112	www.samsung.com.co
COSTA RICA	0-800-507-7267	www.samsung.com/ latin
CZECH REPUBLIC	800-726-786 (800 - SAMSUNG) Samsung Zrt., česká organizační složka, Oasis Florenc, Sokolovská394/17, 180 00, Praha 8	www.samsung.com/cz
DENMARK	70 70 19 70	www.samsung.com/dk
ECUADOR	1-800-10-7267	www.samsung.com/ latin
EL SALVADOR	800-6225	www.samsung.com/ latin
ESTONIA	800-7267	www.samsung.ee
KAZAKHSTAN	8-10-800-500-55-500	www.samsung.com/ kz_ru
KYRGYZSTAN	00-800-500-55-500	
FINLAND	030-6227 515	www.samsung.com/fi
FRANCE	3260 SAMSUNG 08 25 08 65 65 (€0,15/min)	www.samsung.com/fr
GERMANY	01805 - SAMSUNG (726-7864 €0,14/min)	www.samsung.de
GUATEMALA	1-800-299-0013	www.samsung.com/ latin
HONDURAS	800-7919267	www.samsung.com/ latin
HONG KONG	3698 4698	www.samsung.com/hk
HUNGARY	06-80-SAMSUNG (726-7864)	www.samsung.com/hu

COUNTRY	CUSTOMER CARE CENTER	WEB SITE
INDIA	3030 8282 1800 110011 1-800-3000-8282	www.samsung.com/in
INDONESIA	0800-112-8888	www.samsung.com/id
ITALIA	800-SAMSUNG(726-7864)	www.samsung.com/it
JAMAICA	1-800-234-7267	www.samsung.com/ latin
JAPAN	0120-327-527	www.samsung.com/jp
LATVIA	8000-7267	www.samsung.com/lv
LITHUANIA	8-800-77777	www.samsung.com/lt
LUXEMBURG	02 261 03 710	www.samsung.com/lu
MALAYSIA	1800-88-9999	www.samsung.com/my
MEXICO	01-800-SAMSUNG (726-7864)	www.samsung.com/mx
NETHERLANDS	0900 SAMSUNG(726-7864 €0,10/min)	www.samsung.com/nl
NEW ZEALAND	0800 SAMSUNG (0800 726 786)	www.samsung.com/nz
NICARAGUA	00-1800-5077267	www.samsung.com/ latin
NORWAY	815-56 480	www.samsung.com/no
PANAMA	800-7267	www.samsung.com/ latin
PHILIPPINES	1800-10-SAMSUNG (726-7864)	www.samsung.com/ph
POLAND	0 801 801 881 022-607-93-33	www.samsung.com/pl
PORTUGAL	80820-SAMSUNG (726-7864)	www.samsung.com/pt
PUERTO RICO	1-800-682-3180	www.samsung.com/ latin
REP. DOMINICA	1-800-751-2676	www.samsung.com/ latin
EIRE	0818 717 100	www.samsung.com/ie
RUSSIA	8-800-555-55-55	www.samsung.ru
SINGAPORE	1800-SAMSUNG (726-7864)	www.samsung.com/sg
SLOVAKIA	0800-SAMSUNG (726-7864)	www.samsung.com/sk
SOUTH AFRICA	0860 SAMSUNG (724-7864)	www.samsung.com/za

COUNTRY	CUSTOMER CARE CENTER	WEB SITE
SPAIN	902-1-SAMSU(72678)	www.samsung.com/es
SWEDEN	0771-400 200	www.samsung.com/se
SWITZERLAND	0800-SAMSUNG (726-7864)	www.samsung.com/ch
TADJIKISTAN	8-10-800-500-55-500	
TAIWAN	0800-329-999	www.samsung.com/tw
THAILAND	1800-29-3232 02-689-3232	www.samsung.com/th
TRINIDAD & TOBAGO	1-800-SAMSUNG (726-7864)	www.samsung.com/latin
TURKEY	444 77 11	www.samsung.com/tr
U.A.E	800-SAMSUNG (726-7864) 8000-4726	www.samsung.com/ae
U.K	0845 SAMSUNG (726-7864)	www.samsung.com/uk
U.S.A	1-800-SAMSUNG (726-7864)	www.samsung.com/us
UKRAINE	8-800-502-0000	www.samsung.ua
UZBEKISTAN	8-10-800-500-55-500	www.samsung.com/kz_ru
VENEZUELA	0-800-100-5303	www.samsung.com/latin
VIETNAM	1 800 588 889	www.samsung.com/vn

СОДЕРЖАНИЕ

1. Введение	
Специальные функции	1.1
Описание принтера	1.2
Дополнительные сведения	1.4
Выбор места установки	1.4
2. Настройка системы	
Обзор меню	2.1
Изменение языка сообщений на дисплее	2.2
Изменение страны	2.2
Установка даты и времени	2.2
Изменение формата отображения времени	2.2
Настройка звука	2.3
Ввод символов с цифровой клавиатуры	2.3
Использование режимов экономии	2.4
3. Обзор программного обеспечения	
Поставляемое программное обеспечение	3.1
Функции драйвера принтера	3.2
Системные требования	3.2
4. Настройка сети (только для модели SCX-4725FN)	
Введение	4.1
Поддерживаемые операционные системы	4.1
Настройка параметров TCP/IP	4.1
Настройка параметров EtherTalk	4.2
Восстановление сетевой конфигурации	4.2
Печать страницы сетевой конфигурации	4.2
Перезагрузка платы сетевого интерфейса	4.2
Использование программы SetIP	4.3
5. Загрузка оригиналов и материалов для печати	
Загрузка оригиналов	5.1
Выбор материала для печати	5.2
Загрузка бумаги	5.5
Указание размера и типа бумаги	5.7
Проверка выходного лотка	5.7
6. Копирование	
Копирование	6.1
Изменение параметров для каждой копии	6.1
Изменение параметров копирования по умолчанию	6.2
Специальные функции копирования	6.2
Настройка времени ожидания копирования	6.4
7. Основные операции печати	
Печать документа	7.1
Отмена задания печати	7.1

8. Сканирование	
Общие сведения о сканировании	8.1
Сканирование в приложение	8.1
9. Работа с факсом	
Настройка заголовка факса	9.1
Установка параметров документа	9.1
Автоматическая отправка факса	9.2
Отправка факса вручную	9.2
Подтверждение передачи	9.3
Автоматический повторный вызов	9.3
Повторный вызов последнего набранного номера	9.3
Изменение режима приема	9.3
Автоматический прием в режиме Факс	9.4
Ручной прием в режиме Телефон	9.4
Прием вручную с дополнительного телефона	9.4
Автоматический прием в режиме Ав/факс	9.4
Прием факса в режиме DRPD	9.4
Прием в режиме безопасного приема	9.5
Прием факсов в память	9.5
Отправка факса нескольким адресатам	9.6
Отложенная передача факса	9.6
Отправка приоритетного факса	9.7
10. Настройка факса	
Настройка параметров факса	10.1
Использование дополнительных функций факса	10.2
Автоматическая печать отчета об отправленном факсе	10.2
Работа в режиме экономичного вызова	10.2
Настройка телефонной книги	10.3
11. Заказ расходных материалов и дополнительных компонентов	
Картриджи с тонером	11.1
Как приобрести	11.1
12. Обслуживание	
Печать отчетов	12.1
Очистка памяти	12.1
Чистка устройства	12.2
Обслуживание картриджа с тонером	12.4
Удаление сообщения «Нет тонера Замените карт.»	12.6
Изнашивающиеся компоненты	12.6
Управление устройством через веб-сайт (только для модели SCX-4725FN)	12.7
13. Устранение неисправностей	
Устранение замятия документа	13.1
Удаление застрявшей бумаги	13.1
Описание сообщений на дисплее	13.3
Сообщения, относящиеся к картриджу с тонером	13.5
Устранение других неполадок	13.5

14. Технические характеристики

Общие характеристики	14.1
Технические характеристики принтера	14.1
Характеристики сканера и копировального аппарата	14.2
Характеристики факса	14.2

Алфавитный указатель

Правила техники безопасности и меры предосторожности

Во избежание возникновения пожара, поражения электрическим током или получения травмы при эксплуатации устройства соблюдайте меры предосторожности.

- 1 Внимательно изучите все инструкции.
- 2 Следуйте общим правилам эксплуатации электрических устройств.
- 3 Обратите внимание на предупреждения и инструкции, содержащиеся в надписях на самом устройстве и в прилагаемой к нему документации.
- 4 Если инструкция по эксплуатации противоречит требованиям безопасности, следуйте правилам безопасности. Возможно, инструкция по эксплуатации была неправильно понята. Если противоречие между инструкциями разрешить не удастся, обратитесь к продавцу устройства или в службу технической поддержки.
- 5 Перед чисткой устройства вытащите из розеток шнур питания и телефонный кабель. Не пользуйтесь чистящими жидкостями и аэрозолями. Для чистки устройства можно применять только влажную ткань.
- 6 Не размещайте устройство на неустойчивых тележках, подставках или столах. Падение устройства может причинить серьезный ущерб.
- 7 Никогда не размещайте устройство на отопительных устройствах, нагревателях, кондиционерах, вентиляционных каналах или поблизости от них.
- 8 Не ставьте никакие предметы на шнур питания. Размещайте устройство таким образом, чтобы нельзя было наступить на кабели устройства.
- 9 Электрическая нагрузка на розетки и шнуры питания не должна превышать допустимой для этих устройств нормы. Иначе может уменьшиться производительность и возникнет угроза пожара и поражения электрическим током.
- 10 Следите, чтобы домашние животные не грызли шнуры питания, телефона или сигнальные кабели.
- 11 Избегайте попадания в устройство посторонних предметов через отверстия в корпусе устройства. Они могут вызвать замыкание электрических цепей под высоким напряжением, что может привести к пожару или поражению электрическим током. Избегайте попадания жидкостей внутрь устройства или на него.
- 12 Устройство (обычно планшетного типа) может иметь тяжелую крышку для создания оптимального давления на документ во время сканирования или отправки факса. В этом случае после размещения документа на стекле экспонирования закройте прижимную крышку. Это следует делать медленно, придерживая крышку рукой, пока она не опустится на место.
- 13 Не разбирайте устройство во избежание поражения электрическим током. Если требуется ремонт, обратитесь в службу технической поддержки. Эксплуатация устройства с открытыми или снятыми крышками опасна, в том числе из-за угрозы поражения электрическим током. Неправильная сборка устройства может вызвать поражение электрическим током при последующей эксплуатации.
- 14 В перечисленных ниже ситуациях выдерните шнур питания из розетки, отключите все телефонные и компьютерные сигнальные кабели и обратитесь в службу технической поддержки.
 - Поврежден шнур питания, разъемы или кабель для подключения к компьютеру.
 - В устройство попала жидкость.
 - Устройство облили водой, или оно попало под дождь.
 - Устройство работает неправильно, хотя инструкции соблюдались точно.
 - Устройство уронили, или на его корпусе видны повреждения.
 - Производительность устройства внезапно значительно изменилась.

- 15 Пользуйтесь только теми элементами управления устройством, которые описаны в инструкциях по эксплуатации. Использование других элементов управления устройством может привести к его повреждению, устранение которого, а также восстановление работоспособности устройства потребуют вмешательства технических специалистов.
- 16 Не пользуйтесь устройством во время грозы. Существует риск поражения молнией. Желательно выдернуть шнур питания из розетки и отключить телефонный кабель.
- 17 Для безопасной работы с устройством используйте шнур питания, поставляемый в комплекте. Если длина шнура превышает 2 м при напряжении питания 110 В используйте шнур сечением 16 AWG* или выше.
- 18 Используйте телефонный кабель сечением AWG* #26 или выше.
- 19 СОХРАНЯЙТЕ ЭТИ ИНСТРУКЦИИ.

Техника безопасности при эксплуатации лазерных устройств

Данное устройство сертифицировано в США и соответствует требованиям параграфа J главы 1 сборника № 21 федеральных норм и правил Министерства здравоохранения и социального обеспечения для лазерных устройств класса I(1). В других странах данный принтер сертифицирован как лазерное устройство класса I, соответствующее требованиям Международной электротехнической комиссии (IEC 825).

Лазерные устройства класса I не считаются опасными. Блок лазера и принтер сконструированы таким образом, что во время нормальной работы или технического обслуживания облучение человека лазерным излучением не превышает уровня, соответствующего классу I.

ВНИМАНИЕ!

Не используйте и не обслуживайте устройство, если с блока сканирующего лазера снята защитная крышка. Невидимый отраженный луч может повредить глаза. Во избежание возникновения пожара, поражения электрическим током или получения травмы при эксплуатации устройства соблюдайте перечисленные ниже меры предосторожности.



* AWG: American Wire Gauge.

Техника безопасности при наличии озона



Во время нормальной работы данное устройство вырабатывает озон. Количество выделяемого озона не представляет опасности для оператора. Тем не менее рекомендуется использовать устройство в хорошо проветриваемом помещении.

Дополнительную информацию об озоне можно получить в местном торговом представительстве компании Samsung.

Энергосбережение

Данное устройство использует современную технологию энергосбережения, которая позволяет снизить потребление энергии устройством во время простоя.

Если устройство не получает никаких данных в течение длительного времени, потребление им электроэнергии автоматически уменьшается.

Утилизация



При переработке и утилизации упаковки данного товара соблюдайте нормы охраны окружающей среды.

АЯ46



Излучение радиоволн

Регулятивные нормы Федеральной комиссии по средствам связи

Настоящее устройство прошло испытания, показавшие его соответствие ограничениям, относящимся к части 15 правил Федеральной комиссии по средствам связи для цифровых устройств класса В. Эти ограничения введены для того, чтобы в разумных пределах обеспечить защиту от нежелательных и вредных помех в жилых помещениях. Настоящее оборудование генерирует, использует и может излучать радиоволны, и в случае установки и эксплуатации с нарушением инструкций может создавать помехи на линиях радиосвязи. Однако и в случае установки с соблюдением инструкций не гарантируется отсутствие помех. Если данное устройство создает помехи радио- и телевизионному приему, что можно определить путем выключения и включения устройства, попытайтесь устранить помехи одним из следующих способов.

- Переориентируйте или переместите приемную антенну.
- Увеличьте расстояние между данным оборудованием и приемником.
- Подключите оборудование и приемное устройство к разным ветвям сети электропитания.
- Проконсультируйтесь с продавцом или радио- телемастером.

ВНИМАНИЕ! Внесение в устройство изменений или модификаций, не одобренных производителем, может повлечь за собой потерю пользователем права на эксплуатацию данного оборудования.

Регулятивные нормы Канады по отношению к эфирным помехам

Данная цифровая аппаратура не превышает ограничений, определенных для класса В, в области излучения радишумов для цифровых устройств, установленных стандартом «Цифровая аппаратура» (ICES-003) Министерства науки и промышленности Канады.

Cet appareil numérique respecte les limites de bruits radioélectriques applicables aux appareils numériques de Classe B prescrites dans la norme sur le matériel brouilleur : « Appareils Numériques », ICES-003 édictée par l'Industrie et Sciences Canada.

Маркировка факсимильных сообщений

Согласно Акту о защите абонентов телефонных сетей от 1991 года отправка факсимильных сообщений с использованием компьютера или других электронных устройств является незаконной, если сообщение не содержит в нижнем и верхнем полях каждой передаваемой страницы или на первой странице следующих данных:

- (1) времени и даты передачи;
- (2) рода занятий, названия предприятия или имени человека, отправившего сообщение;
- (3) телефонного номера аппарата, с которого отправлено сообщение, предприятия или человека, отправившего сообщение.

Телефонная компания может изменить средства связи и режим работы оборудования, если такое действие необходимо для нормального функционирования и не противоречит части 68 правил Федеральной комиссии связи. Если ожидаются изменения, которые могут привести к несовместимости окончного оборудования клиента со средствами связи телефонной компании, потребовать модификации окончного оборудования клиента или иным образом затронуть его использование или работу, клиент должен быть извещен в письменной форме для обеспечения непрерывной работы.

Эквивалентное число сигнала вызова

Эквивалентное число сигнала вызова и регистрационный номер Федеральной комиссии связи для данного устройства можно найти на шильдике, расположенном снизу или сзади устройства. В некоторых случаях эти номера нужно будет сообщить телефонной компании.

Эквивалентное число сигнала вызова (REN) используется для определения нагрузочной способности телефонной линии и ее перегрузки. Установка нескольких типов оборудования на одну телефонную линию может привести к проблемам во время отправки и принятия телефонных вызовов, особенно если телефонная линия занята. Для того чтобы обеспечить должное качество услуг телефонной связи, сумма эквивалентных чисел сигнала вызова оборудования, установленного на одну телефонную линию, должна быть меньше пяти. Для некоторых линий сумма, равная пяти, может быть неприменима. Если какое-либо оборудование работает неправильно, необходимо немедленно отключить его от телефонной линии, т. к. дальнейшая эксплуатация этого оборудования может привести к повреждению телефонной сети.

ВНИМАНИЕ!

Согласно правилам Федеральной комиссии связи, внесение несанкционированных производителем изменений в конструкцию оборудования может повлечь за собой лишение пользователя прав на использование данного оборудования. В случае если окончное оборудование вызвало повреждения телефонной сети, телефонная компания обязана уведомить клиента о возможном временном прекращении предоставления услуг связи. Однако если возможности предварительного уведомления нет, компания может временно приостановить предоставление услуг связи, если она:

- а) сразу сообщит об этом клиенту;
- б) предоставит клиенту возможность разрешить проблемы с оборудованием;

в) сообщит клиенту о его праве подать жалобу в Федеральную комиссию связи в соответствии с процедурами, изложенными в параграфе Е части 68 правил Федеральной комиссии связи.

Что необходимо помнить

- При разработке данного устройства не предусматривалось его подключение к цифровым PBX-системам.
- При использовании на одной телефонной линии с устройством модема или факс-модема могут возникнуть проблемы передачи и приема. Не рекомендуется подключать к телефонной линии, к которой подключено данное устройство, другое оборудование, за исключением обычного телефонного аппарата.
- Если в районе вашего размещения существует большой риск подвергнуться удару молнии или резким перепадам напряжения, рекомендуется установить устройства защиты от перепадов напряжения как для электросети, так и для телефонных линий. Устройства защиты от перепадов напряжения можно приобрести у торгового представителя или в магазинах, торгующих телефонами и специальным электронным оборудованием.
- В случае если вы запрограммировали номера телефонов для вызова при чрезвычайных ситуациях и собираетесь сделать тестовый звонок, не забудьте предупредить об этом соответствующую службу по обычному телефону. Диспетчер службы проинструктирует вас о том, как проводить такие тесты.
- Данное устройство нельзя использовать в таксофонных линиях и в линиях коллективного пользования.
- Данное устройство обеспечивает индуктивную связь со слуховым аппаратом.
- Данное оборудование можно подключить к телефонной сети, используя стандартный модульный разъем USOC RJ-11C.

Декларация о соответствии требованиям (страны Европы)

Сертификация



Маркировка CE на данном изделии означает декларацию компании Samsung Electronics о соответствии требованиям директив 93/68/ЕЕС Европейского союза за следующими датами.

1 января 1995 г.: директива Совета 73/23/ЕЕС о согласовании законов государств – членов Европейского союза, касающихся оборудования, использующего низкое напряжение.

1 января 1996 г.: директива Совета 89/336/ЕЕС (92/31/ЕЕС) о согласовании законов государств – членов Европейского союза, касающихся электромагнитной совместимости.

9 марта 1999 г.: директива Совета 1999/5/ЕС о радиотехническом оборудовании и терминалах связи и взаимном признании их соответствия требованиям.

Полный текст декларации с указанием соответствующих директив и стандартов можно получить в торговом представительстве компании Samsung Electronics.

Сертификация ЕС

Сертификация на соответствие директиве 1999/5/ЕС о радиотехническом оборудовании и терминалах связи (для факсимильных аппаратов)

Данное изделие компании Samsung было сертифицировано компанией Samsung для подключения через европейский единый терминал к аналоговой коммутируемой телефонной сети общего пользования (PSTN) в соответствии с директивой 999/5/ЕС. Данное изделие предназначено для работы с национальными сетями общего пользования и совместимо с телефонными системами частного пользования европейских стран.

В случае возникновения проблем прежде всего обращайтесь в Европейскую лабораторию обеспечения качества компании Samsung Electronics Co., Ltd.

Данное изделие было протестировано на соответствие нормам TBR21. Для облегчения использования оконечного оборудования, соответствующего этому стандарту, Европейский институт по стандартам в области телекоммуникаций (ETSI) издал информационный бюллетень (EG 201 121), в котором содержатся рекомендации и дополнительные требования для обеспечения сетевой совместимости терминалов TBR21. Данное изделие было разработано с учетом всех рекомендаций, перечисленных в этом документе, и полностью соответствует им.

Замена вилки шнура питания (только для Великобритании)

ВНИМАНИЕ!

Шнур питания для данного устройства оснащен стандартной вилкой (BS 1363), рассчитанной на ток 13А, со встроенным плавким предохранителем на 13А. При проверке или замене предохранителя необходимо пользоваться соответствующими плавкими предохранителями на 13А. Затем следует поставить на место крышку предохранителя. В случае потери крышки предохранителя не пользуйтесь вилкой до тех пор, пока не найдете другую крышку.

Для этого свяжитесь с продавцом, у которого было приобретено устройство.

Вилка на 13А широко используется в Великобритании и должна подойти. Однако в некоторых зданиях (в основном старой постройки) отсутствуют стандартные розетки, рассчитанные на ток 13А. В этом случае необходимо приобрести соответствующий переходник. Не удаляйте со шнура несъемную вилку.

ВНИМАНИЕ!

Если несъемная вилка повреждена или порезана, немедленно удалите ее.

Не следует скручивать провода вилки, так как при включении ее в розетку возможно поражение электрическим током.

ВНИМАНИЕ! Устройство необходимо заземлить.

Провода в шнуре питания имеют следующую цветовую кодировку.

- Желто-зеленый: земля
- Синий: ноль
- Коричневый: питание

Если цвет проводов в шнуре питания отличается от обозначений в розетке, сделайте следующее.

Соедините желто-зеленый провод с контактом, обозначенным буквой «E», значком заземления или пометкой желто-зеленого или зеленого цвета.

Синий провод соедините с контактом, обозначенным буквой «N» или пометкой черного цвета.

Коричневый провод соедините с контактом, обозначенным буквой «L» или пометкой красного цвета.

В розетке, переходнике или удлинителе должен быть плавкий предохранитель на 13А.

1 Введение

Благодарим вас за покупку многофункционального устройства Samsung. Это устройство позволяет печатать, копировать, сканировать документы, а также принимать и отправлять факсимильные сообщения.

Эта глава включает следующие разделы.

- **Специальные функции**
- **Описание принтера**
- **Дополнительные сведения**
- **Выбор места установки**

Специальные функции

В данном устройстве реализованы специальные функции, позволяющие улучшить качество печати. Устройство обеспечивает следующие возможности:

Быстрая и высококачественная печать



- При печати можно использовать разрешение до уровня **1200 тчк/дюйм [высшее]**. См. раздел **Программное обеспечение**.
- Печать на бумаге формата А4 выполняется со скоростью до 24 стр./мин¹, а на бумаге формата Letter — до 24 стр./мин.

Поддержка разнообразных типов бумаги

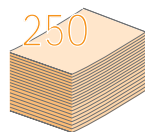

- **Лоток ручной подачи** позволяет печатать на фирменных бланках, конвертах, наклейках, открытках, прозрачной пленке, плотной бумаге и материале нестандартного размера. В **лоток ручной подачи** помещается 1 лист бумаги.
- Стандартный **лоток на 250 листов** поддерживает печать на обычной бумаге различных форматов.

Создание профессиональных документов

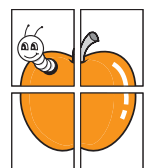

- Печать **водяных знаков**. К документу можно добавить надпись, например «СЕКРЕТНО». См. раздел **Программное обеспечение**.
- Печать **плакатов**. Для создания плаката текст и изображение на каждой странице документа увеличиваются, распечатываются на нескольких листах бумаги и склеиваются. См. раздел **Программное обеспечение**.

Экономия средств и времени

- Для экономии бумаги применяется печать нескольких страниц на одном листе.
- Готовые формы и бланки можно печатать на обычной бумаге. См. раздел **Программное обеспечение**.
- Данное устройство **экономит электроэнергию**, автоматически снижая ее потребление в режиме ожидания.

¹ Страниц в минуту

Печать в различных операционных системах

- Принтер работает с операционными системами **Windows 98/Me/2000/XP (32/64-разрядные) 2003 (32/64-разрядные)**.
- Устройство совместимо с различными системами семейства **Linux**.
- Устройство совместимо с различными системами семейства **Macintosh** (только для SCX-4725FN).
- Эмуляция Zoran IPS*, совместимая с PostScript 3 (PS) делает возможной печать PS (только для SCX-4725FN).

* Эмуляция Zoran IPS, совместимая с языком PostScript 3.



© Zoran Corporation, 1995–2005. Все права защищены. Zoran, логотип Zoran, IPS/PS3 и OnelImage являются торговыми марками корпорации Zoran.

* 136 шрифтов PS3

Содержит UFST и MicroType компании Monotype Imaging Inc.

Характеристики устройства

В следующей таблице перечислены функциональные возможности устройства.

(I — установлено, O — нет)

Характеристики	SCX-4725F	SCX-4725FN
Параллельный интерфейс IEEE 1284	O	O
USB 2.0	I	I
Эмуляция PostScript	O	I
Сетевой интерфейс (Ethernet 10/100 Base TX)	O	I
Двусторонняя печать ¹	O	O
Драйвер для систем Mac OS	O	I

¹ Печать на двух сторонах листа.

Описание принтера

На рисунке показаны основные компоненты устройства.

Вид спереди

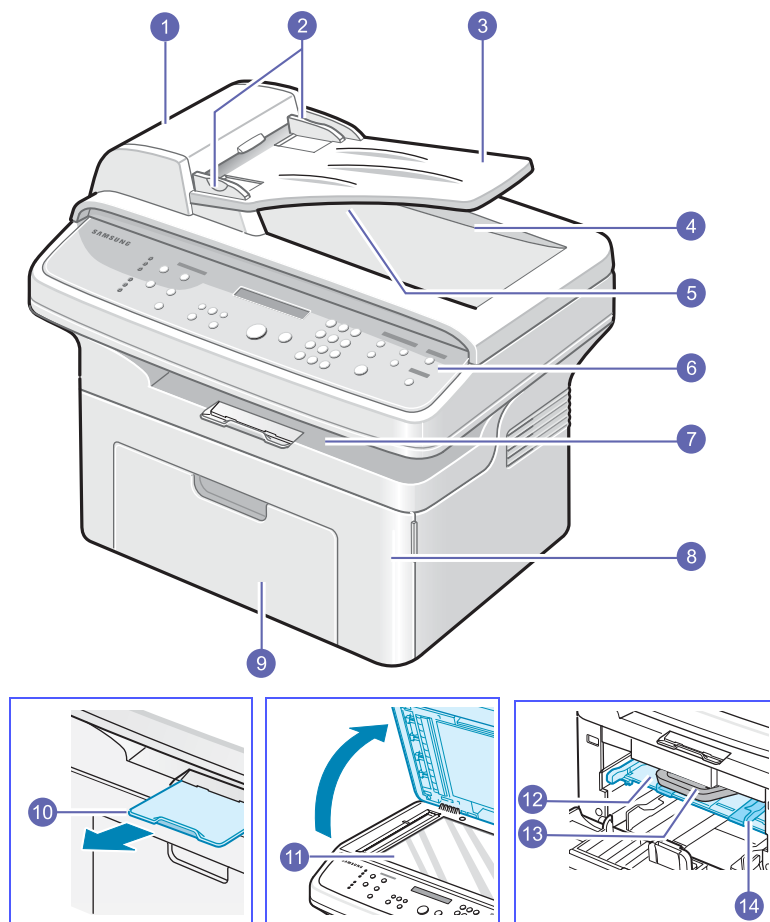

* На рисунке представлена модель SCX-4725FN.

1	автоподатчик (устройство автоматической подачи документов) ¹	8	передняя крышка
2	направляющие для документа	9	лоток
3	входной лоток для документов	10	выходная подставка
4	крышка сканера	11	стекло экспонирования
5	выходной лоток для документов	12	лоток ручной подачи
6	панель управления	13	картридж с тонером
7	выходной лоток	14	лоток ручной подачи с направляющими

1 Система автоматической подачи бумаги в данном руководстве пользователя называется автоподатчиком.

Вид сзади

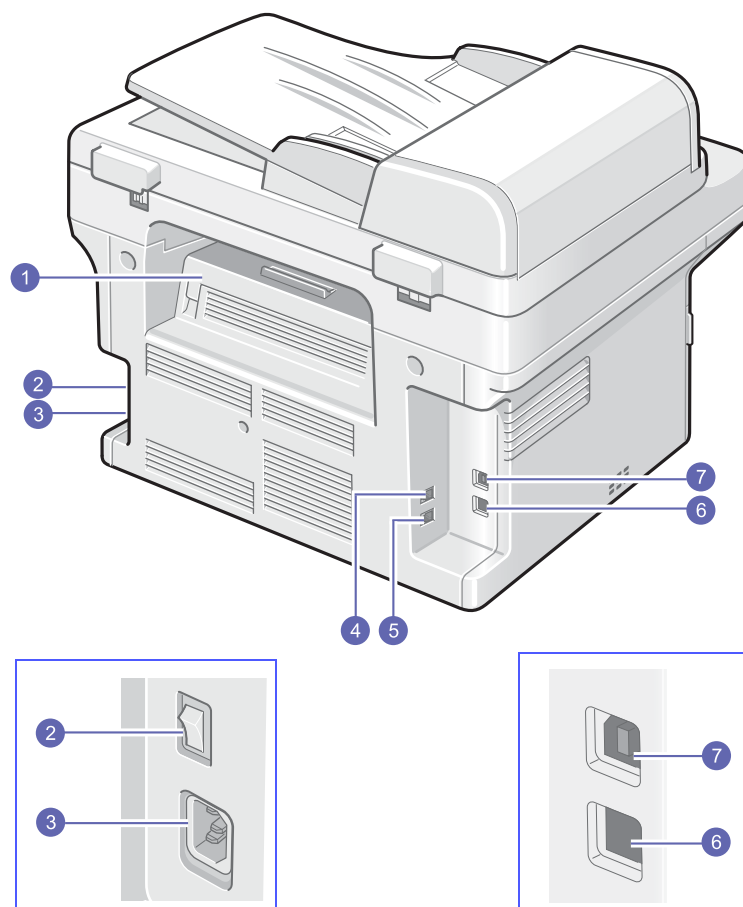

* На рисунке представлена модель SCX-4725FN.

1	задняя крышка	5	разъем телефонной линии (Line)
2	выключатель питания	6	Сетевой порт ¹
3	разъем для шнура питания	7	порт USB
4	разъем для подключения телефонного аппарата (EXT)		

1 Только для модели SCX-4725FN.

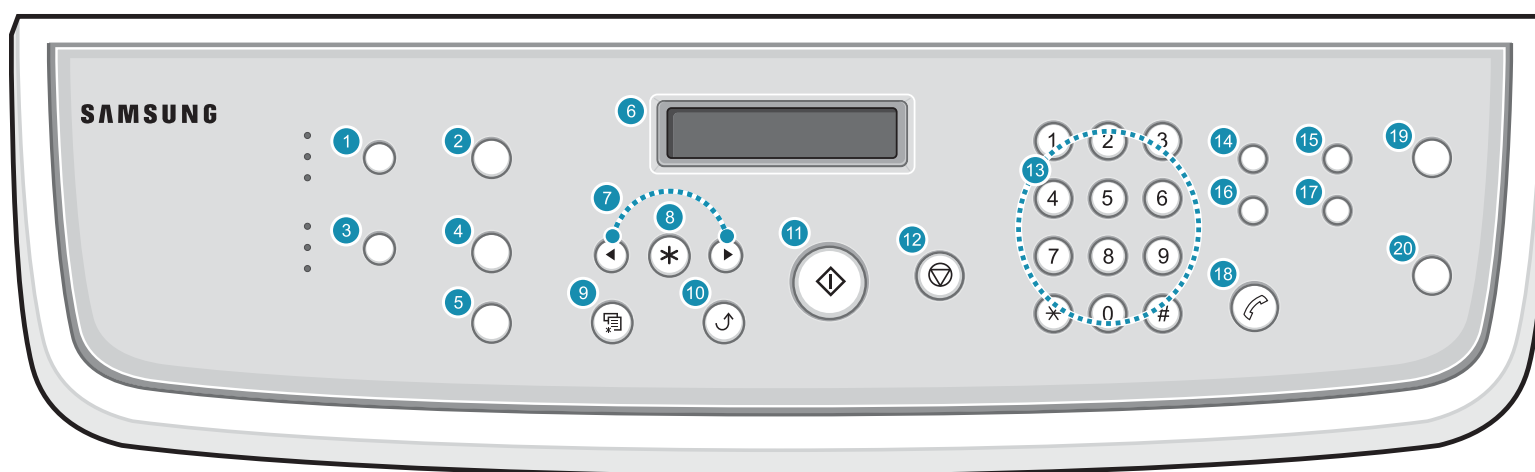

Внешний вид панели управления



1	Яркость. Настройка яркости документа для текущего задания копирования.	11	Старт. Запуск выполнения задания.
2	Число копий. Выбор количества копий.	12	Стоп/Сброс. Остановка операции в любой момент. В режиме ожидания — сброс или отмена параметров копирования (таких как яркость, тип документа, размер и количество копий).
3	Исходный тип. Настройка типа документа для текущего задания копирования.	13	Цифровая клавиатура. Набор номера или ввод цифр и букв.
4	Уменьшить/Увеличить. Увеличение или уменьшение копии относительно оригинала.	14	Разрешение. Настройка разрешения документа для текущего использования факса.
5	Избранный. Выбор одной из специальных функций копирования, таких как клонирование, разбор по копиям, масштабирование по размеру страницы, копирование удостоверений и плакатов, несколько страниц (2/4) на листе.	15	Широкая рассылка. Отправка факса нескольким получателям.
6	Дисплей. Отображает текущее состояние и подсказки во время работы.	16	Телефонная книга. Сохранение часто используемых номеров факсов в памяти или поиск сохраненных номеров факсов. Печать содержимого телефонной книги .
7	Клавиши прокрутки . Прокрутка доступных вариантов в выбранном меню, увеличение или уменьшение значений.	17	Повторный набор/Пауза. Повторный набор последнего набранного номера в режиме ожидания или вставка паузы в номер факса в режиме редактирования.
8	Ввод. Подтверждение выбранного на дисплее значения.	18	Набор без снятия трубки. Подключение к телефонной линии.
9	Меню. Переход в режим меню и прокрутка доступных меню.	19	Сканировать. Вывод списка приложений, в которые можно передать сканируемое изображение.
10	Верхний уровень. Возврат на предыдущий уровень меню.	20	Экономия тонера. Режим экономии тонера за счет использования меньшего количества тонера при печати.

Дополнительные сведения

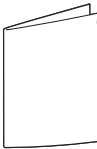
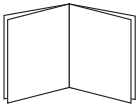
Сведения об установке и эксплуатации устройства см. в следующих печатных и электронных документах.

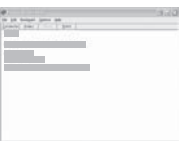
<p>Краткое руководство по установке</p> 	<p>Содержит сведения об установке устройства. Следуйте рекомендациям данного руководства при подготовке устройства к работе.</p>
<p>Электронное руководство пользователя</p> 	<p>Содержит пошаговые инструкции по использованию всех функций устройства, а также сведения по его обслуживанию, выявлению и устранению неполадок и установке дополнительных компонентов.</p> <p>В данное руководство также входит раздел Программное обеспечение, который содержит инструкции по печати документов в различных операционных системах и использованию прилагаемых служебных программ.</p> <p>Примечание  Руководства пользователя на других языках находятся в папке Manual на компакт-диске программного обеспечения принтера.</p>
<p>Справка по драйверу принтера</p> 	<p>Содержит справочную информацию о свойствах драйвера принтера и инструкции по их настройке для выполнения печати. Чтобы вывести справку драйвера принтера на экран, нажмите кнопку Справка в диалоговом окне свойств принтера.</p>
<p>Веб-сайт</p>	<p>При наличии доступа в Интернет для получения справки, поддержки, драйверов принтера и информации для заказа обращайтесь на веб-сайт Samsung по адресу www.samsungprinter.com.</p>

Выбор места установки

Выберите ровную устойчивую поверхность с достаточным свободным пространством для циркуляции воздуха. Дополнительное пространство потребуется для открывания крышек и лотков.

Устройство должно находиться в сухом, хорошо проветриваемом помещении, вдали от прямых солнечных лучей и источников тепла или холода. Не располагайте устройство у края стола.

Размеры зазоров

- **Спереди** — 482,6 мм (расстояние, достаточное для вытаскивания лотка для бумаги)
- **Сзади** — 100 мм (для вентиляции)
- **Справа** — 100 мм (для вентиляции)
- **Слева** — 100 мм (для вентиляции)

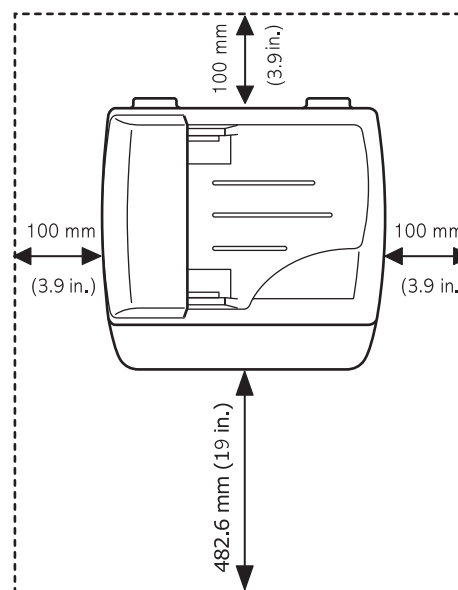

2 Настройка системы

В этой главе приведен обзор доступных меню устройства и пошаговые инструкции по настройке систем устройства.

Эта глава включает следующие разделы.

- **Обзор меню**
- **Изменение языка сообщений на дисплее**
- **Изменение страны**
- **Установка даты и времени**
- **Изменение формата отображения времени**
- **Настройка звука**
- **Ввод символов с цифровой клавиатуры**
- **Использование режимов экономии**

Обзор меню

Панель управления предоставляет доступ к различным меню для настройки устройства или использования функций устройства. В меню можно войти, нажав **Меню**. См. приведенный ниже рисунок.

Выделенные цветом меню доступны только для модели SCX-4725FN.



Изменение языка сообщений на дисплее

Чтобы изменить язык сообщений на дисплее панели управления, выполните следующие действия.

- 1 Нажимайте клавишу **Меню** до тех пор, пока в верхней строке дисплея не появится надпись **Настройка**.
- 2 Нажимайте клавиши **прокрутки**, пока не появится надпись **Язык**. Затем нажмите клавишу **Ввод**.
- 3 Нажимайте клавиши **прокрутки**, пока не появится нужный язык, а затем нажмите клавишу **Ввод**.
- 4 Нажмите клавишу **Стоп/Сброс** для возврата в режим ожидания.

Изменение страны

Меню устройства позволяет выбрать страну.

- 1 Нажимайте клавишу **Меню** до тех пор, пока в верхней строке дисплея не появится надпись **Настройка**.
- 2 Нажимайте клавиши **прокрутки**, пока не появится надпись **Выбор страны**. Затем нажмите клавишу **Ввод**.
- 3 Нажимайте клавиши **прокрутки**, пока не появится название нужной страны. Затем нажмите клавишу **Ввод**.
- 4 Нажмите клавишу **Стоп/Сброс** для возврата в режим ожидания.



Примечание

При изменении страны использования память устройства очищается.

Установка даты и времени

Когда устройство включено и готово к работе, на дисплее отображаются текущие дата и время. Дата и время вносятся во все исходящие факсимильные сообщения.



Примечание

В случае отключения питания устройства дата и время сбрасываются. Поэтому при повторном включении их необходимо будет установить заново.

- 1 Нажимайте клавишу **Меню** до тех пор, пока в верхней строке дисплея не появится надпись **Настройка**.
- 2 Нажимайте клавиши **прокрутки**, пока не появится надпись **Дата и время**. Затем нажмите клавишу **Ввод**.

- 3 Введите правильные время и дату с цифровой клавиатуры.

День = 01–31
Месяц = 01–12
Год = необходимо ввести все 4 цифры
Часы = 01–12 (12-часовой формат)
 00–23 (24-часовой формат)
Минуты = 00–59



Примечание

Формат вывода даты в разных странах может различаться.

Клавишами **прокрутки** можно передвинуть курсор на цифру, которую требуется изменить, и ввести новое значение.

- 4 Чтобы выбрать **Am** или **Pm** при использовании 12-часового формата времени, нажмите клавишу **✕** или **#+**, или любую клавишу с цифрой.

Если курсор находится не под индикатором **Am** или **Pm**, клавиши **✕** и **#+** позволяют сразу переместить его под индикатор.

Часы можно перевести в 24-часовой формат (т. е. час дня будет отображаться как 13:00). Подробную информацию см. в следующем разделе.

- 5 Нажмите клавишу **Ввод** для сохранения времени и даты.

При вводе неверного значения устройство отображает сообщение **Недопустимые дата и время** и переход к следующему шагу не выполняется. В этом случае необходимо ввести правильное значение.

- 6 Нажмите клавишу **Стоп/Сброс** для возврата в режим ожидания.

Изменение формата отображения времени

Устройство может выводить текущее время в 12- или 24-часовом формате.

- 1 Нажимайте клавишу **Меню** до тех пор, пока в верхней строке дисплея не появится надпись **Настройка**.
- 2 Нажимайте клавиши **прокрутки**, пока не появится надпись **Режим часов**. Затем нажмите клавишу **Ввод**.
- 3 Клавишами **прокрутки** выберите другой режим и нажмите клавишу **Ввод**.
- 4 Для возврата в режим ожидания нажмите клавишу **Стоп/Сброс**.

Настройка звука

Можно настроить следующие звуковые сигналы.

- **Динамик.** Включение или выключение громкого воспроизведения сигналов телефонной линии (тональный сигнал готовности линии, опознавательный сигнал факса) через динамик. Если для этого параметра установлено значение **Комм.**, то динамик включен до получения ответа от удаленного устройства.

Уровень громкости можно настроить с помощью параметра **Набор без снятия трубки**.

- **Звонок.** Настраивает громкость звонка. Для громкости звонка можно задать значения **Вык, Тих, Ср** или **Гр**.
- **Звук клавиш.** Включение и выключение звука при нажатии клавиш. Если для этого параметра установлено значение **Вкл**, каждый раз при нажатии клавиши будет звучать сигнал.
- **Звук сигнала.** Включение и выключение предупреждающего звукового сигнала. Если для этого параметра установлено значение **Вкл**, при возникновении ошибки или завершении связи раздается сигнал.

Динамик, звонок, звук клавиш и звук сигнала

- 1 Нажимайте клавишу **Меню** до тех пор, пока в верхней строке дисплея не появится надпись **Звук/громкость**.
- 2 Клавишами **прокрутки** выберите вариант звукового сигнала и нажмите **Ввод**.
- 3 Клавишами **прокрутки** выберите требуемое состояние или громкость звукового сигнала и нажмите клавишу **Ввод**.
- 4 При необходимости повторите шаги 2–3 для настройки других звуковых сигналов.
- 5 Для возврата в режим ожидания нажмите клавишу **Стоп/Сброс**.

Громкость динамика

- 1 Нажмите клавишу **Набор без снятия трубки**. Дождитесь сигнала из динамика.
- 2 Клавишами **прокрутки** выберите требуемую громкость.
- 3 Нажмите клавишу **Набор без снятия трубки**, чтобы сохранить изменения и вернуться в режим ожидания.



Примечание

Настройка громкости динамика возможна только при подключении к телефонной линии.

Ввод символов с цифровой клавиатуры

При выполнении некоторых задач необходимо вводить имена и номера. Например, при настройке устройства требуется ввести номер факса, а также имя или название компании. Если номера факсов хранятся в памяти, можно ввести соответствующее имя.

Ввод алфавитно-цифровых символов

- 1 Когда будет предложено ввести букву, найдите клавишу, на которой изображен соответствующий символ. Нажимайте эту клавишу до тех пор, пока требуемый символ не появится на дисплее.

Например, чтобы ввести букву **O**, нажмите клавишу **6** с буквами **MNO**.

С каждым нажатием клавиши **6** на дисплее по очереди появляются символы **M, N, O** и в конце **6**.

Можно вставить специальные символы, например пробел, знак «плюс» и т. д. Подробную информацию см. в следующем разделе.

- 2 Для ввода дополнительных символов повторите шаг 1.

Если следующий символ находится на той же клавише, передвиньте курсор правой клавишей **прокрутки** и нажмите клавишу с нужным символом. Курсор передвинется вправо, и на дисплее появится следующий символ.

Для ввода пробела дважды нажмите клавишу **1**.

- 3 Закончив ввод букв, нажмите клавишу **Ввод**.

Буквы и цифры клавиатуры

Клавиша	Назначенные цифры, буквы и символы
1	1 Пробел
2	A B C 2
3	D E F 3
4	G H I 4
5	J K L 5
6	M N O 6
7	P Q R S 7
8	T U V 8
9	W X Y Z 9
0	+ - , . ' / * # & 0

Исправление номеров или имен

Если при вводе имени или номера допущена ошибка, нажмите левую клавишу **прокрутки** и удалите последний введенный символ. Затем введите правильный символ.

Вставка паузы

Иногда перед набором номера требуется ввести код доступа (например, 9) и дождаться второго гудка на линии. В таких случаях необходимо вставить паузу в номер телефона. Паузу можно вставить при вводе номера для однокнопочного или быстрого набора.

Для вставки паузы при вводе телефонного номера нажмите в нужном месте клавишу **Повторный набор/Пауза**. На дисплее в соответствующем месте появится символ «А».

Использование режимов экономии

Режим экономии тонера

Режим экономии тонера позволяет уменьшить расход тонера при печати каждой страницы. В этом режиме срок службы картриджа увеличивается по сравнению с обычным режимом, однако снижается качество печати.

Для включения или выключения данного режима нажмите клавишу **Экономия тонера**.



Примечание

При печати с компьютера режим экономии тонера можно включить или отключить в окне свойств принтера. См. раздел **Программное обеспечение**.

Режим энергосбережения

Режим энергосбережения позволяет снизить потребление электроэнергии устройством во время простоя. Можно указать период времени после выполнения задания, по прошествии которого устройство переключается в режим энергосбережения.

- 1 Нажимайте клавишу **Меню** до тех пор, пока в верхней строке дисплея не появится надпись **Настройка**.
- 2 Нажимайте клавиши **прокрутки**, пока не появится надпись **Энергосбер**. Затем нажмите клавишу **Ввод**.
- 3 Клавишами **прокрутки** выберите требуемое время и нажмите **Ввод**.
- 4 Нажмите клавишу **Стоп/Сброс** для возврата в режим ожидания.

3 Обзор программного обеспечения

В этой главе содержится обзор программного обеспечения, поставляемого вместе с устройством. Подробная информация об установке и использовании программного обеспечения приведена в разделе **Программное обеспечение**.

Эта глава включает следующие разделы.

- **Поставляемое программное обеспечение**
- **Функции драйвера принтера**
- **Системные требования**

Поставляемое программное обеспечение

После установки и подключения устройства к компьютеру необходимо установить его программное обеспечение с компакт-диска, который входит в комплект поставки.

Ниже приведены сведения о программном обеспечении, которое можно установить с диска.

Компакт-диск	Содержание	
Компакт-диск с программным обеспечением принтера	Windows	<ul style="list-style-type: none">• Драйвер принтера. Позволяет использовать все функциональные возможности принтера.• Драйвер сканера. Драйвер TWAIN и драйвер загрузки рисунков Windows (WIA) предназначены для сканирования документов с помощью данного устройства.• Smart Panel. Данная программа позволяет отслеживать состояние устройства и оповещает пользователя при возникновении ошибки во время печати.• SmartThru¹. Данное программное обеспечение для операционной системы Windows расширяет возможности многофункционального устройства.• Руководство пользователя в файле PDF.• SetIP. Используйте данную программу для установки адресов TCP/IP для устройства.
	Linux	<ul style="list-style-type: none">• Драйвер принтера. Используйте данный драйвер для работы с устройством и печати документов с компьютера под управлением ОС Linux.• SANE. Используйте данный драйвер для сканирования документов.

Компакт-диск	Содержание	
Компакт-диск драйверов печати PostScript (только для модели SCX-4725FN).	Windows	<ul style="list-style-type: none">• Файл Postscript Printer Description (PPD). Используйте драйвер PostScript для печати документов со сложными шрифтами и графикой на языке PS.• Руководство пользователя в формате PDF.
	Macintosh	<ul style="list-style-type: none">• Файл Postscript Printer Description (PPD). Используйте данный файл для работы с устройством и печати документов с компьютера под управлением ОС Macintosh.• Драйвер сканера. Для сканирования документов можно использовать драйвер TWAIN.

¹ Поддерживает широкий набор функций обработки изображений в графическом редакторе и средства отправки изображений по электронной почте. Кроме того, из SmartThru можно открывать другие установленные программы обработки изображений, такие как Adobe Photoshop. Дополнительные сведения см. в справочной системе программы SmartThru.

Функции драйвера принтера

Драйверы принтера поддерживают следующие стандартные функции:

- выбор источника бумаги;
- выбор размера бумаги, ориентации и типа материала для печати;
- выбор числа копий.

Кроме того, можно использовать различные специальные возможности печати. В таблице перечислены стандартные функции, поддерживаемые драйверами принтера.

Функция	PCL 6	PostScript (только для модели SCX-4725FN).		
	Windows	Windows	Macintosh	Linux
Экономия тонера	○	○	×	○
Выбор качества печати	○	○	○	○
Печать плакатов	○	×	×	×
Печать нескольких страниц на одном листе	○	○	○	○ (2, 4)
Печать по размеру страницы	○	○	○	×
Печать с масштабированием	○	○	○	×
Водяной знак	○	×	×	×
Наложение	○	×	×	×

Системные требования

Перед началом установки проверьте, удовлетворяет ли используемая система следующим требованиям.

Windows

Параметр	Требования		Рекомендуется
Операционная система	Windows 98/Me/2000/XP (32/64-разрядная)/ 2003 (32/64-разрядная)		
Процессор	Windows 98/ Me/2000/XP	Pentium II 400 МГц или более мощный	Pentium III 933 МГц
	Windows XP (32/64- разрядная)/ 2003 (32/64- разрядная)	Pentium III 933 МГц или более мощный	Pentium IV 1 ГГц
ОЗУ	Windows 98/ Me/2000/XP	Не менее 64 МБ	128 МБ
	Windows XP (32/64- разрядная)/ 2003 (32/64- разрядная)	Не менее 128 МБ	256 МБ
Свободное место на диске	Windows 98/ Me/2000/XP	Не менее 300 МБ	1 ГБ
	Windows XP (32/64- разрядная)/ 2003 (32/64- разрядная)	Не менее 1 ГБ	5 ГБ
Internet Explorer	5.0 или более поздняя версия		



Примечание

При работе с ОС Windows 2000/XP (32/64-разрядная)/
2003 (32/64-разрядная) программное обеспечение могут
устанавливать пользователи, имеющие права администратора.

Linux

Тип данных	Требования
Операционная система	<ul style="list-style-type: none">• Red Hat 8.0–9.0• Fedora Core 1–4• Mandrake 9.2–10.1• SuSE 8.2–9.2
ЦПУ	Pentium IV 1 ГГц или более мощный
ОЗУ	256 МБ или больше
Свободное место на диске	1 ГБ или больше
Программное обеспечение	<ul style="list-style-type: none">• Linux Kernel 2.4 или более поздняя версия• Glibc 2.2 или более поздняя версия• CUPS• SANE (только для многофункциональных устройств)



Примечания

- Для работы с отсканированными изображениями большого размера необходимо, чтобы файл подкачки имел размер не менее 300 МБ.
- Драйвер сканера Linux поддерживает максимальное оптическое разрешение.

Macintosh (только для модели SCX-4725FN)

Параметр	Требования
Операционная система	Macintosh 10.3–10.4
ОЗУ	128 МБ
Свободное место на диске	200 МБ
Подключение	Интерфейс USB, сетевой интерфейс

4 Настройка сети

(только для модели SCX-4725FN)

Подключение устройства к сети возможно только для модели SCX-4725FN. В этой главе приведены пошаговые инструкции по настройке сетевых подключений устройства.

Эта глава включает следующие разделы.

- Введение
- Поддерживаемые операционные системы
- Настройка параметров TCP/IP
- Настройка параметров EtherTalk
- Восстановление сетевой конфигурации
- Печать страницы сетевой конфигурации
- Перезагрузка платы сетевого интерфейса
- Использование программы SetIP

Введение

После подключения устройства к сети при помощи кабеля Ethernet RJ-45 возможно совместное использование данного устройства с другими пользователями сети.

Для использования устройства в качестве сетевого принтера необходимо настроить сетевые протоколы. Протоколы можно настроить следующими двумя способами.

Через программу администрирования сети

Настроить параметры сервера печати устройства и управлять устройством можно при помощи следующих программ, входящих в комплект поставки.

- **SyncThru™ Web Admin Service.** программа для администраторов сетей, позволяющая управлять принтерами через Интернет. С помощью **SyncThru™ Web Admin Service** можно эффективно управлять сетевыми устройствами, удаленно отслеживать их работу с любого веб-сайта с корпоративным доступом к интрасети и устранять все неисправности. Загрузить программу можно с веб-сайта <http://solution.samsungprinter.com>.
- **SyncThru™ Web Service.** Веб-сервер, встроенный в сервер печати, позволяет:
 - настраивать параметры сети, необходимые для подключения устройства к различным сетевым средам;
 - устанавливать параметры печати, копирования и факса.
- **SetIP.** утилита, позволяющая выбирать сетевой интерфейс и вручную настраивать IP-адреса для использования с протоколом TCP/IP. См. раздел «Использование программы SetIP» на стр. 4.2.

Через панель управления

Панель управления устройством позволяет настраивать следующие параметры сети.

- Протокол TCP/IP
- Протокол EtherTalk

Поддерживаемые операционные системы

В следующей таблице указаны поддерживаемые устройством параметры сетевого окружения.

Параметр	Требования
Сетевой интерфейс	<ul style="list-style-type: none">• 10/100 Base-TX
Сетевая операционная система	<ul style="list-style-type: none">• Windows 98/Me/2000/XP (32/64-разрядные)/2003 (32/64-разрядные)• Различные версии ОС Linux• Macintosh OS 10.3–10.4
Сетевые протоколы	<ul style="list-style-type: none">• TCP/IP для ОС Windows• Ethernalk
Сервер динамической адресации (Dynamic addressing server)	<ul style="list-style-type: none">• DHCP, BOOTP

- TCP/IP: протокол управления передачей/межсетевой протокол
- DHCP: протокол динамической конфигурации сетевого узла
- BOOTP: протокол начальной загрузки

Настройка параметров TCP/IP

Устройство допускает настройку ряда сетевых параметров протокола TCP/IP, в частности IP-адреса, маски подсети и шлюза. В зависимости от сетевого окружения назначение устройству адреса TCP/IP может осуществляться по-разному.

- Статическая адресация: IP-адрес назначается вручную системным администратором.
- Динамическая адресация через BOOTP/DHCP (по умолчанию): IP-адрес автоматически назначается сервером.



Примечание

Перед настройкой параметров протокола TCP/IP необходимо выбрать его в качестве сетевого протокола.

Статическая адресация

Чтобы ввести адрес TCP/IP с помощью панели управления устройства, выполните следующие действия.

- 1 Нажимайте клавишу **Меню** до тех пор, пока в верхней строке дисплея не появится надпись **Настр. сети**.
- 2 Нажимайте клавиши **прокрутки**, пока не появится надпись **Конф. сети**. Затем нажмите клавишу **Ввод**.
- 3 Нажмите клавишу **Ввод** при появлении надписи **TCP/IP**.
- 4 Нажмите клавишу **Ввод** при появлении надписи **Ручная**.
- 5 Нажмите клавишу **Ввод** при появлении надписи **IP-адрес**.
- 6 Введите число от 0 до 255 при помощи цифровой клавиатуры и используйте клавиши **прокрутки** для перемещения между разрядами.
Повторите это для каждого разряда адреса.
- 7 Закончив ввод, нажмите клавишу **Ввод**.
- 8 Повторите шаги 6 и 7 для настройки других параметров TCP/IP: маски подсети и адреса шлюза.
- 9 Нажмите клавишу **Стоп/Сброс** для возврата в режим ожидания.

Динамическая адресация (BOOTP/DHCP)

Чтобы настроить автоматическое назначение адреса TCP/IP сервером, выполните следующие действия.

- 1 Нажимайте клавишу **Меню** до тех пор, пока в верхней строке дисплея не появится надпись **Настр. сети**.
- 2 Нажимайте клавиши **прокрутки**, пока не появится надпись **Конф. сети**. Затем нажмите клавишу **Ввод**.
- 3 Нажмите клавишу **Ввод** при появлении надписи **TCP/IP**.
- 4 Нажимайте клавиши **прокрутки**, пока не появится надпись **DHCP** или **BOOTP**. Затем нажмите клавишу **Ввод**.
- 5 Нажмите клавишу **Стоп/Сброс** для возврата в режим ожидания.

Настройка параметров EtherTalk

EtherTalk — это протокол AppleTalk, используемый в сети Ethernet. Данный протокол широко используется в сетевой среде Macintosh. Для выбора протокола EtherTalk выполните следующие действия.

- 1 Нажимайте клавишу **Меню** до тех пор, пока в верхней строке дисплея не появится надпись **Настр. сети**.
- 2 Нажимайте клавиши **прокрутки**, пока не появится надпись **Конф. сети**. Затем нажмите клавишу **Ввод**.

- 3 Нажимайте клавиши **прокрутки**, пока не появится надпись **EtherTalk**. Затем нажмите клавишу **Ввод**.
- 4 Нажимайте клавиши **прокрутки**, пока не появится надпись **Вкл.** Затем нажмите клавишу **Ввод**.
- 5 Нажмите клавишу **Стоп/Сброс** для возврата в режим ожидания.

Восстановление сетевой конфигурации

Параметрам сетевой конфигурации можно вернуть значения по умолчанию.

- 1 Нажимайте клавишу **Меню** до тех пор, пока в верхней строке дисплея не появится надпись **Настр. сети**.
- 2 Нажимайте клавиши **прокрутки**, пока не появится надпись **Уст. по умолч.** Затем нажмите клавишу **Ввод**.
- 3 Когда появится надпись **Да**, нажмите клавишу **Ввод**, чтобы вернуть параметрам сетевой конфигурации значения по умолчанию.
- 4 Выключите устройство и снова включите его.

Печать страницы сетевой конфигурации

Страница сетевой конфигурации содержит сведения о параметрах платы сетевого интерфейса устройства.

- 1 Нажимайте клавишу **Меню** до тех пор, пока в верхней строке дисплея не появится надпись **Настр. сети**.
- 2 Нажимайте клавиши **прокрутки**, пока не появится надпись **Печ. конф.сети**. Затем нажмите клавишу **Ввод**.
- 3 Нажмите клавишу **Ввод** при появлении надписи **Да**.
Будет распечатана страница сетевой конфигурации.

Перезагрузка платы сетевого интерфейса

При возникновении проблем в сети плату сетевого интерфейса можно перезагрузить.

- 1 Нажимайте клавишу **Меню** до тех пор, пока в верхней строке дисплея не появится надпись **Настр. сети**.
- 2 Нажмите клавишу **Ввод** при появлении надписи **Сброс сети**.
Плата сетевого интерфейса устройства будет перезагружена.

Использование программы SetIP

Данная программа предназначена для настройки сетевого IP-адреса с помощью MAC-адреса, который представляет собой серийный номер сетевой карты принтера или интерфейса. Как правило, одновременное использование нескольких сетевых IP-адресов полезно для администраторов сетей.

- 1 Вставьте в дисковод компакт-диск с драйвером, поставляемый вместе с устройством.
- 2 Запустите проводник и откройте дисковод X (X — имя дисковода для компакт-дисков).
- 3 Двойным щелчком выберите пункты Application > SetIP.
- 4 Откройте папку, соответствующую требуемому языку.
- 5 Для установки программы дважды щелкните по файлу Setup.exe.
- 6 В меню «Пуск» последовательно выберите пункты «Программы» > Samsung Network Printer Utilities > SetIP.
- 7 Выберите имя принтера и нажмите кнопку «».



Примечание

Если имя принтера отсутствует, для обновления списка нажмите кнопку «».

- 8 Укажите MAC-адрес сетевой карты, IP-адрес, маску подсети, шлюз по умолчанию и нажмите кнопку «Применить».



Примечание

Если вы не знаете MAC-адрес сетевой карты, распечатайте отчет с данными о сетевых параметрах устройства.

- 9 Для подтверждения настроек нажмите кнопку ОК.
- 10 Для выхода из программы SetIP нажмите кнопку «Выход».

5 Загрузка оригиналов и материалов для печати

В этой главе описывается загрузка оригиналов и материалов для печати в устройство.

Эта глава включает следующие разделы.

- **Загрузка оригиналов**
- **Выбор материала для печати**
- **Загрузка бумаги**
- **Указание размера и типа бумаги**
- **Проверка выходного лотка**

Загрузка оригиналов

Можно использовать стекло экспонирования или автоподатчик для загрузки оригиналов для копирования, сканирования и отправки факсов.

На стекло экспонирования

В автоподатчике не должно быть документов. В первую очередь сканируются документы, расположенные в автоподатчике, а не на стекле экспонирования. Для наилучшего качества сканирования, особенно если документы содержат цветные или полутоновые черно-белые изображения, используйте стекло экспонирования.

- 1 Поднимите и откройте крышку сканера.

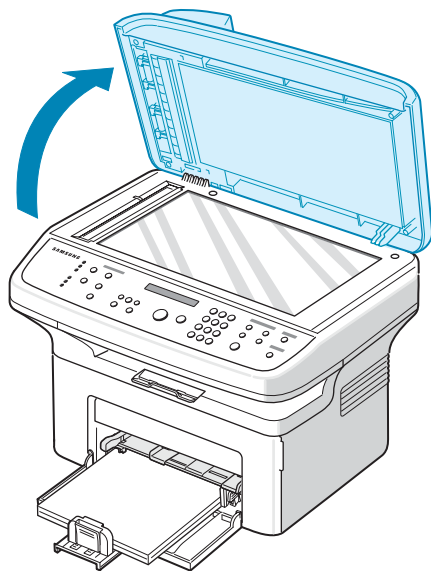

- 2 Поместите документ на стекло экспонирования **лицевой стороной вниз** и совместите его с направляющей центрирования в левом верхнем углу стекла.

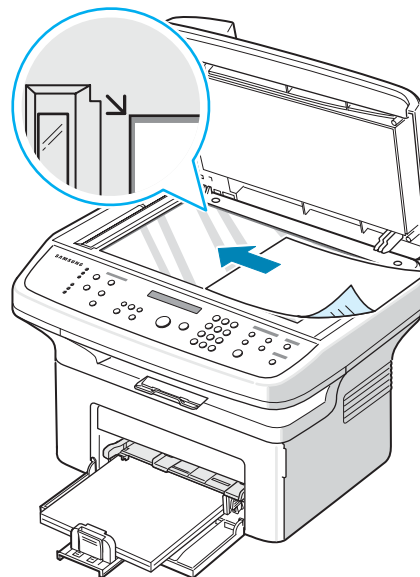

- 3 Закройте крышку сканера.



Примечания

- При копировании с открытой крышкой снижается качество печати и увеличивается расход тонера.
- При попадании пыли на стекло экспонирования на копиях могут появиться черные пятна. Не допускайте загрязнения стекла.

В автоподатчик

В автоподатчик можно одновременно загрузить до 30 листов бумаги (75 г/м²).

При работе с автоподатчиком соблюдайте следующие рекомендации.

- Не загружайте бумагу размером менее 142 x 148 мм или более 216 x 356 мм.
- Не загружайте бумагу следующих типов:
 - копировальную бумагу или бумагу с копировальным слоем;
 - мелованную бумагу;
 - плюр (тонкую гладкую бумагу);
 - мятую или согнутую бумагу;
 - скрученную бумагу;
 - надорванную бумагу.
- Перед загрузкой бумаги в устройство удалите с нее скрепки и скобки.
- Убедитесь, что чернила, клей или корректурная жидкость, нанесенные на бумагу, высохли.
- Не загружайте бумагу различного размера и плотности.
- Не загружайте буклеты, брошюры, прозрачные пленки и другие нестандартные материалы.

Загрузка оригиналов в автоподатчик.

- 1 Загрузите оригиналы в автоподатчик лицевой стороной вверх. Нижний конец пачки бумаги должен совпадать с отметкой размера бумаги на входном лотке для документов.

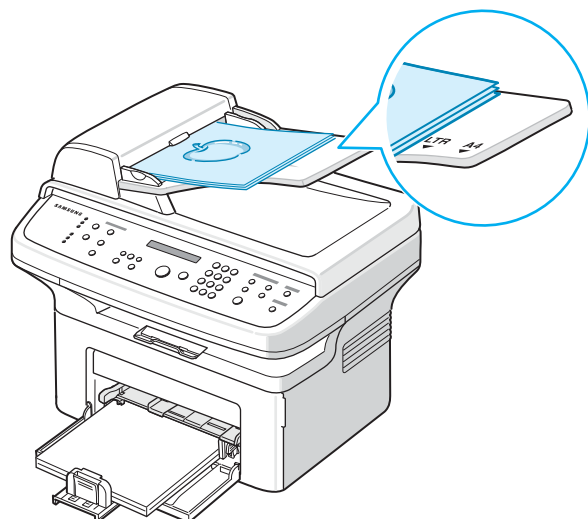

- 2 Установите ограничители по размеру документа.

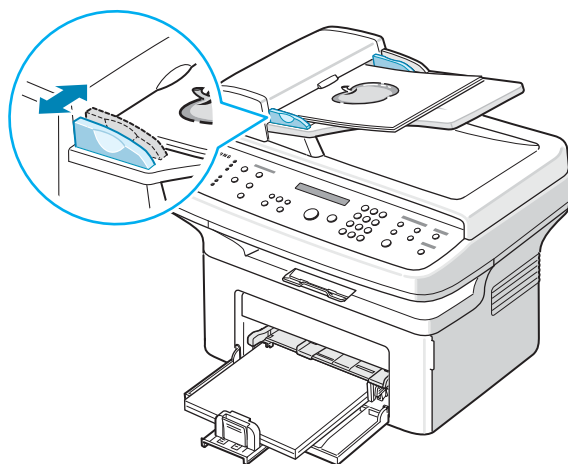

Примечание

При попадании пыли на стекло автоподатчика на копиях могут появиться черные полосы. Не допускайте загрязнения стекла.

Выбор материала для печати

Печатать можно на различных материалах, таких как обычная бумага, конверты, цветная бумага и прозрачная пленка. Используйте только материалы для печати, соответствующие рекомендациям по работе с данным устройством. Использование материалов для печати, не отвечающих требованиям данного руководства, может стать причиной возникновения следующих проблем:

- низкое качество печати;
- частое застревание бумаги;
- преждевременный износ устройства.

Свойства бумаги, например плотность, состав, зернистость и содержание влаги, влияют на производительность устройства и качество печати. При выборе материала для печати учитывайте следующие факторы.

- Желаемый результат: выбранный материал должен соответствовать поставленной задаче.
- Размер: можно использовать носители любых размеров, которые умещаются между направляющими для бумаги в лотке.
- Плотность бумаги: данное устройство позволяет использовать материалы для печати следующей плотности:
 - 60–90 г/м² для загрузки в лоток
 - 60–165 г/м² для загрузки в лоток
- Яркость: при использовании более белого материала изображения получаются более четкими и насыщенными.
- Гладкость поверхности: гладкость материала для печати влияет на четкость отпечатанного изображения.



Примечания

- Иногда при использовании материалов для печати, отвечающих всем требованиям, качество печати может оказаться неудовлетворительным. Это может быть вызвано неправильным обращением с бумагой, недопустимым уровнем температуры и влажности или другими причинами, за которые Samsung не несет ответственности.
- При покупке большого количества материалов для печати убедитесь, что они соответствуют требованиям, описанным в руководстве пользователя.



Предупреждение

Использование материалов для печати, не отвечающих этим требованиям, может привести к повреждению устройства с необходимостью последующего ремонта. Такой ремонт не предусматривается гарантией или соглашениями об обслуживании корпорации Samsung.

Поддерживаемые типы и форматы материалов для печати

Тип	Формат	Размеры	Плотность ¹	Емкость ²
Обычная бумага	Letter	216 x 279 мм	<ul style="list-style-type: none"> • 60–90 г/м² для загрузки в лоток • 60–165 г/м² для загрузки в лоток ручной подачи 	<ul style="list-style-type: none"> • 250 листов бумаги плотностью 75 г/м² для загрузки в лоток • 1 лист для лотка ручной подачи
	Legal	216 x 356 мм		
	Folio	216 x 330,2 мм		
	Oficio	216 x 343 мм		
	A4	210 x 297 мм		
	JIS B5	182 x 257 мм		
	ISO B5	176 x 250 мм		
	Executive	184,2 x 266,7 мм		
	A5	148,5 x 210 мм		
	A6	105 x 148,5 мм		
Конверт	Конверт Monarch	98,4 x 190,5 мм	75–90 г/м ²	1 лист для лотка ручной подачи
	Конверт COM-10	105 x 241 мм		
	Конверт DL	110 x 220 мм		
	Конверт C5	162 x 229 мм		
	Конверт C6	114 x 162 мм		
Прозрачная пленка	Letter, A4	См. форматы обычной бумаги	138–146 г/м ²	1 лист для лотка ручной подачи
Наклейки	Letter, Legal, Folio, A4, JIS B5, ISO B5, Executive, A5, A6	См. форматы обычной бумаги	120–150 г/м ²	1 лист для лотка ручной подачи
Картон	Letter, Legal, Folio, A4, JIS B5, ISO B5, Executive, A5, A6	См. форматы обычной бумаги	60–165 г/м ²	1 лист для лотка ручной подачи
Минимальный размер (нестандартный)		76 x 127 мм	60–165 г/м ²	1 лист для лотка ручной подачи
Максимальный размер (нестандартный)		215,9 x 356 мм		

1 Если плотность носителя превышает 90 г/м², используйте лоток ручной подачи.

2 Максимальная емкость зависит от толщины и плотности материала, а также от условий окружающей среды.

Форматы носителей, поддерживаемые в различных режимах

Режим	Формат	Источник
Режим копирования	Letter, A4, Legal, Folio, Executive, ISO B5, JIS B5, A5, A6	<ul style="list-style-type: none"> Лоток Лоток ручной подачи
Режим печати	Все размеры, поддерживаемые данным устройством	<ul style="list-style-type: none"> Лоток Лоток ручной подачи
Режим факса	Letter, A4, Legal	<ul style="list-style-type: none"> Лоток Лоток ручной подачи

Рекомендации по выбору и хранению материалов для печати

При выборе и загрузке бумаги, конвертов или других материалов для печати обратите внимание на следующие факторы.

- Используйте только материалы, удовлетворяющие спецификациям на с. 5.3.
- Использование для печати влажной, скрученной, мятой или рваной бумаги может привести к ее застреванию и низкому качеству печати.
- Для наилучшего качества печати используйте только высококачественную бумагу для копировальных устройств, рекомендованную для применения в лазерных принтерах.
- Избегайте использования следующих типов носителей:
 - бумага с тиснением, перфорацией, а также слишком гладкая или шершавая бумага;
 - очищаемая высокосортная бумага;
 - многостраничная бумага;
 - синтетическая бумага и термобумага;
 - бумага с безугольным копировальным слоем и бумажная калька.
 Бумага этих типов может застревать либо выделять летучие химические вещества, что приведет к повреждению устройства.
- Храните бумагу в заводской упаковке до момента использования. Храните коробки на поддонах или на полках. Не оставляйте их на полу. Не помещайте на бумагу тяжелые предметы, даже если она находится в заводской упаковке. Берегите бумагу от влаги или воздействия других факторов, которые могут привести к ее короблению или скручиванию.
- Храните неиспользованные материалы для печати при температуре от 15 до 30 °C и относительной влажности от 10 до 70 %.
- Храните неиспользуемые материалы для печати в герметичной упаковке (например, в полиэтиленовом пакете), чтобы они оставались сухими и чистыми.
- Во избежание замятия загружайте материалы для печати по одному листу через лоток ручной подачи.
- Для предотвращения склеивания специальных материалов (например, прозрачных пленок или листов наклеек) убирайте их из лотка сразу после печати.



Предупреждение

При печати 20 конвертов подряд поверхность задней крышки может нагреться. Будьте осторожны.

Рекомендации по специальным носителям печати

Тип носителя	Рекомендации
Конверты	<ul style="list-style-type: none"> Результаты печати на конвертах зависят от их качества. При выборе конвертов обратите внимание на следующие факторы. <ul style="list-style-type: none"> Плотность бумаги: плотность бумаги конверта не должна превышать 90 г/м², в противном случае может возникнуть замятие бумаги. Форма: до печати конверты должны храниться на ровной поверхности. Волнистость конвертов не должна превышать 6 мм, и внутри них не должно быть воздушной прослойки. Состояние: не следует использовать мятые, надорванные или иным образом поврежденные конверты. Температура: конверты должны выдерживать нагревание и давление, которым они подвергнутся при печати. Используйте только хорошо склеенные конверты с острыми краями и четкими линиями сгиба. Не используйте конверты с марками. Не используйте конверты с защелками, зажимами, окошками, мелованной подложкой, самоклеящимися клапанами и другими синтетическими материалами. Не используйте поврежденные или плохо склеенные конверты. Убедитесь, что клееные швы на обоих концах конверта достигают углов. <div style="display: flex; justify-content: space-around; align-items: center;"> <div style="text-align: center;"> <p>Допустимо</p> </div> <div style="text-align: center;"> <p>Недопустимо</p> </div> </div> <ul style="list-style-type: none"> Конверты с клеящей полосой, защищенной бумажной лентой или с несколькими клапанами должны содержать клей, выдерживающий температуру закрепления тонера в данном устройстве 180 °C в течение 0,1 секунды. Дополнительные клапаны и защитные полоски могут привести к смятию, сморщиванию или застреванию конверта либо даже к повреждению термофиксатора. Для наилучшего качества печати поля должны быть расположены не ближе чем 15 мм от края конверта. Не выполняйте печать на участках, где сходятся швы конверта.

Тип носителя	Рекомендации
Прозрачные пленки	<ul style="list-style-type: none"> • Во избежание повреждения устройства используйте только прозрачные пленки, предназначенные для лазерных принтеров. • Прозрачные пленки должны выдерживать температуру закрепления тонера 180 °С. • После извлечения пленок из устройства положите их на ровную поверхность. • Не оставляйте прозрачные пленки надолго во входном лотке. На них может налипнуть грязь и пыль, что приведет к неравномерной печати. • При работе с прозрачными пленками соблюдайте осторожность, не допускайте появления на них отпечатков пальцев. • Чтобы избежать выцветания изображения, после печати не подвергайте прозрачные пленки продолжительному воздействию солнечного света. • Не используйте мятые прозрачные пленки, а также пленки со скрученными или рваными краями.
Наклейки	<ul style="list-style-type: none"> • Во избежание повреждения устройства используйте только наклейки, предназначенные для лазерных принтеров. • При выборе наклеек обратите внимание на следующие факторы. <ul style="list-style-type: none"> - Клейкая поверхность: клейкое вещество должно выдерживать температуру закрепления тонера 180 °С. - Расположение: не используйте листы наклеек с открытыми участками подложки между наклейками. Наклейки могут отделяться от таких листов, приводя к серьезным застреваниям бумаги. - Скручивание: до печати наклейки должны храниться на ровной поверхности и иметь волнистость не более 13 мм в любом направлении. - Состояние: не используйте наклейки со складками, пузырьками и другими признаками отделения от подложки. • Между наклейками не должно быть промежутков с нанесенным клеем. В противном случае при печати наклейки могут отделиться от подложки, что приведет к застреванию бумаги. Кроме того, клей может повредить компоненты устройства. • Не загружайте листы наклеек в устройство повторно. Клейкая подложка рассчитана только на одно прохождение через устройство. • Не используйте наклейки, отделяющиеся от подложки, наклейки с пузырьками, а также поврежденные или смятые наклейки.

Тип носителя	Рекомендации
Картон и материалы нестандартного размера	<ul style="list-style-type: none"> • Не загружайте бумагу размером менее 98 мм в ширину или 148 мм в длину. • Размер полей должен быть не менее 6,4 мм (устанавливается в приложении).
Готовые формы	<ul style="list-style-type: none"> • Печатные бланки должны быть отпечатаны с использованием термостойких красок, которые не растекаются, не испаряются и не выделяют вредные вещества под воздействием температуры закрепления тонера 180 °С в течение 0,1 с. • Красители печатных бланков должны быть негорючими и не должны неблагоприятно воздействовать на ролики принтера. • Для сохранности формы и бланки следует держать в герметичной упаковке. • Перед загрузкой готовых форм и бланков убедитесь, что красители на бумаге высохли. Во время закрепления тонера невысохшие красители могут размазаться и снизить качество печати.

Загрузка бумаги

В лоток

Загрузите в лоток чаще всего используемый материал для печати. Лоток вмещает до 250 листов обычной бумаги (75 г/м²).

- 1 Откройте лоток. Нажмите на ограничитель длины бумаги и вытяните его, чтобы увеличить глубину лотка.

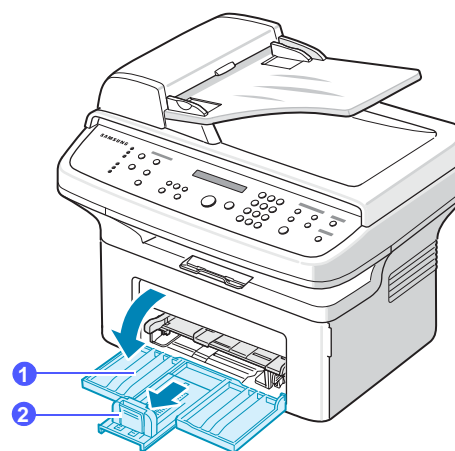

- 1 лоток
- 2 ограничитель длины бумаги

- 2 При загрузке бумаги согните или расправьте веером пачку, чтобы разделить листы.

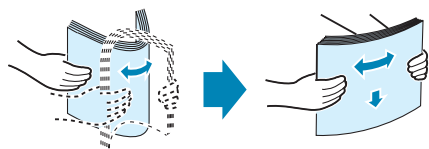

- 3 Загрузите бумагу в лоток **стороной для печати вверх**.

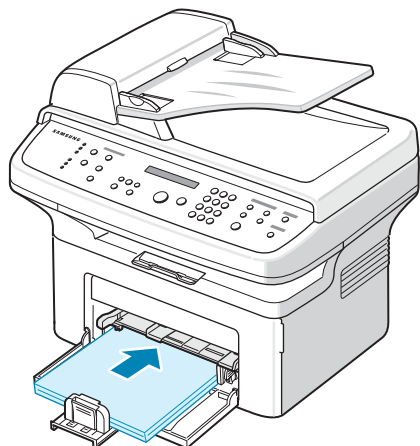

- 4 Нажмите на ограничитель ширины и установите его согласно ширине бумаги.
- 5 Нажмите на ограничитель длины бумаги и установите его согласно длине бумаги.

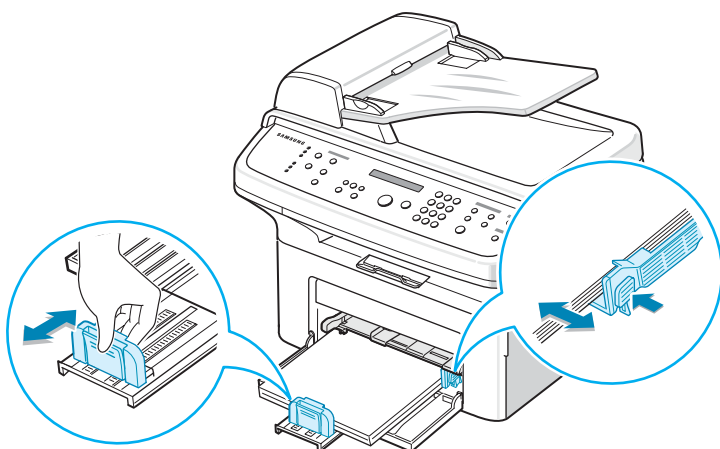

Примечания

- Не прижимайте направляющие слишком сильно, чтобы не деформировать бумагу.
- Если не отрегулировать направляющую ширины, может произойти застревание бумаги.

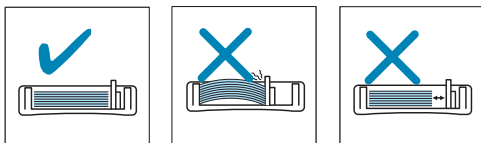

- 6 После загрузки бумаги необходимо задать ее размер для лотка. См. с.5.7 для копирования и отправки факсов или раздел **Программное обеспечение** для печати с персонального компьютера.



Примечания

- Если при загрузке бумаги возникают проблемы, заправляйте ее по одному листу с помощью лотка ручной подачи.
- Допускается повторная печать на уже отпечатанных листах. Такие листы следует вставлять использованной стороной вверх, несвернутым краем вперед. При возникновении затруднений с подачей разверните лист другим краем. При этом высокое качество печати не гарантируется.

В лоток ручной подачи

В лоток ручной подачи можно загружать материалы для печати различного размера и типа: прозрачные пленки, открытки, картон и конверты. Лоток ручной подачи вмещает 1 лист бумаги.

Чтобы загрузить бумагу в лоток ручной подачи.

- 1 Загрузите бумагу в лоток **стороной для печати вверх**.

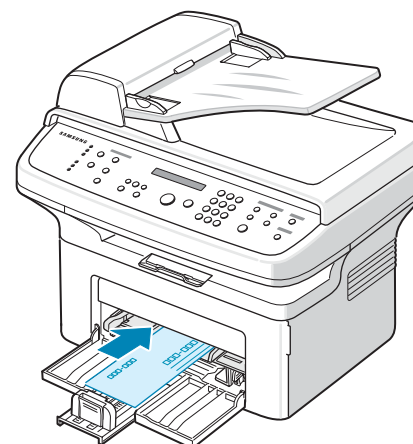

Примечания

В зависимости от используемого типа носителя придерживайтесь следующих основных рекомендаций по загрузке.

- Конверты: клапаном вниз, поле для марки сверху слева.
- Прозрачные пленки: стороной для печати вверх, клейкой лентой вперед.
- Наклейки: стороной для печати вверх, узким краем вперед.
- Готовый бланк: отпечатанной стороной вверх, верхним краем вперед.
- Картон: стороной для печати вверх, узким краем вперед.
- Использованная бумага: использованной стороной вверх, несвернутым краем по направлению к устройству.

- Отрегулируйте ограничители ширины бумаги. Не прижимайте слишком сильно, т. к. бумага согнется, что приведет к замятию или перекосу.
- После загрузки бумаги необходимо задать ее размер для лотка ручной подачи. См. следующий раздел для копирования и отправки факсов или раздел **Программное обеспечение** для печати с компьютера.



Примечание

Параметры настройки, заданные в драйвере принтера, переопределяют параметры, установленные на панели управления.

Советы по использованию лотка ручной подачи

- Загружайте материалы для печати в лоток ручной подачи по одному листу.
- Во избежание замятия бумаги не добавляйте новые листы к уже имеющимся в лотке ручной подачи. Это касается и других материалов для печати.
- Загружайте материалы в лоток стороной для печати вверх и верхним краем вперед и располагайте их по центру.
- Всегда загружайте только материалы для печати, указанные на с. 5.2, во избежание замятия бумаги и проблем с качеством печати.
- Перед загрузкой в лоток ручной подачи открыток, конвертов и наклеек распрямите их.

Указание размера и типа бумаги

После загрузки бумаги в лоток следует с помощью кнопок панели управления указать ее размер и тип. Эти параметры будут действовать также в режимах копирования и работы с факсом. При печати документов с компьютера размер и тип бумаги нужно задать в используемом приложении.

- Нажмите клавишу **Меню**. В верхней строке дисплея появится надпись **Настр. бумаги**.
- Нажимайте клавиши **прокрутки**, пока не появится надпись **Размер бумаги**. Затем нажмите клавишу **Ввод**.
- Клавишами **прокрутки** выберите лоток для бумаги и нажмите **Ввод**.
- Клавишами **прокрутки** выберите требуемый размер бумаги и нажмите **Ввод**.
- Нажмите клавишу **Верхний уровень** для возврата на верхний уровень.
- Нажимайте клавиши **прокрутки**, пока не появится надпись **Тип бумаги**. Затем нажмите клавишу **Ввод**.
- Клавишами **прокрутки** выберите требуемый тип бумаги и нажмите **Ввод**.
- Для возврата в режим ожидания нажмите клавишу **Стоп/Сброс**.

Проверка выходного лотка

Выходной лоток устройства вмещает до 100 листов бумаги.

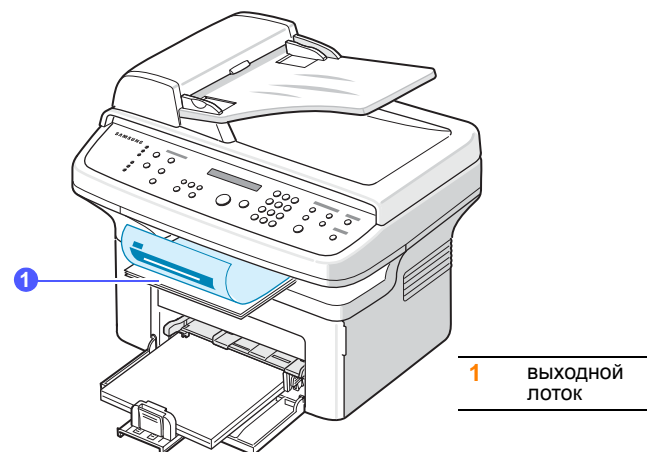

Бумага поступает в выходной лоток **лицевой стороной вниз** в том порядке, в котором она поступает на печать.



Примечание

Осторожно вытяните выходной лоток, чтобы не уронить бумагу.

6 Копирование

В этой главе приводятся пошаговые инструкции по копированию документов.

Эта глава включает следующие разделы.

- **Копирование**
- **Изменение параметров для каждой копии**
- **Изменение параметров копирования по умолчанию**
- **Специальные функции копирования**
- **Настройка времени ожидания копирования**

Копирование

- 1 Загрузите оригиналы документов в автоподатчик лицевой стороной вверх либо один оригинал на стекло экспонирования лицевой стороной вниз.

Более подробно о загрузке оригиналов см. на с. 5.1.
- 2 Инструкции по настройке параметров копирования, включая яркость, тип исходного документа, размер и число копий, при помощи кнопок панели управления см. в следующем разделе.

Можно также использовать специальные функции, например печать плакатов или печать 2-х или 4-х копий на одной странице. См. с. 6.2.
- 3 Для начала копирования нажмите клавишу **Старт**.



Примечание

Задание копирования можно отменить во время операции. Для остановки копирования нажмите клавишу **Стоп/Сброс**.

Изменение параметров для каждой копии

Устройство предоставляет параметры копирования по умолчанию для быстрого и простого снятия копий. Однако если требуется изменять параметры для каждой копии, используйте клавиши функции копирования на панели управления.



Примечание

При нажатии на клавишу **Стоп/Сброс** в процессе настройки параметров копирования все текущие значения заменяются значениями по умолчанию. Эти параметры также могут быть заменены значениями по умолчанию после завершения выполняющегося копирования.

Яркость

Настройка яркости позволяет сделать копии документа, содержащего слишком тусклые или темные изображения, более удобными для чтения.

Для изменения яркости копий нажмите клавишу **Яркость**. Каждый раз при нажатии данной клавиши становятся доступны следующие режимы.

- **Светлое.** Для темных изображений.
- **Стандартное.** Для обычных машинописных или печатных документов.
- **Темное.** Копирование светлых изображений и документов с карандашными пометками.

Исходный тип

Параметр «Исходный тип» позволяет указать тип оригинала документа для текущего задания копирования, что способствует улучшению качества копии.

Для выбора типа документа нажмите клавишу **Исходный тип**. Каждый раз при нажатии данной клавиши становятся доступны следующие режимы.

- **Текст.** Для документов, содержащих в основном текст.
- **Текст/фото.** Для документов, содержащих как текст, так и фотографии.
- **Фото.** Для копирования фотографий.

Выбор числа копий.

Можно задать количество копий от 1 до 999.

Чтобы изменить количество копий.

- 1 Нажмите клавишу **Число копий**.
- 2 Введите число с цифровой клавиатуры.
- 3 Нажмите клавишу **Ввод**, чтобы сохранить изменения.

Копирование с уменьшением или увеличением

Клавиша **Уменьшить/Увеличить** позволяет выбрать масштаб копирования документов в пределах от 25 % до 400 % при использовании стекла экспонирования и в пределах от 25 % до 100 % при загрузке через автоподатчик.

Чтобы выбрать один из предварительно заданных размеров копии:

- 1 Нажмите клавишу **Уменьшить/Увеличить**.
- 2 Клавишей **Уменьшить/Увеличить** или клавишами **прокрутки** выберите требуемый размер и нажмите клавишу **Ввод**.

Чтобы масштабировать копии путем непосредственного ввода коэффициента масштабирования:

- 1 Нажмите клавишу **Уменьшить/Увеличить**.
- 2 Нажмите **Уменьшить/Увеличить** или клавиши **прокрутки**, пока не появится надпись **Другой**, затем нажмите клавишу **Ввод**.
- 3 Введите коэффициент масштабирования и нажмите **Ввод** для сохранения выбранного значения.



Примечание

При печати уменьшенной копии документа в ее нижней части могут появиться черные полосы.

Изменение параметров копирования по умолчанию

Наиболее часто используемые значения параметров копирования, включая плотность, тип исходного документа, размер и число копий, можно сохранить. Если эти параметры не изменены соответствующими клавишами на панели управления, они будут использоваться при копировании документа.

- 1 Нажимайте клавишу **Меню** до тех пор, пока в верхней строке дисплея не появится надпись **Настр. копир.**
- 2 Нажмите клавишу **Ввод** при появлении надписи **Измен. умолч.**
- 3 Клавишами **прокрутки** выберите требуемый параметр и нажмите **Ввод**.
- 4 Нажимайте клавиши **прокрутки**, пока не появится нужный параметр, а затем нажмите клавишу **Ввод**.
- 5 При необходимости повторите шаги 3–4.
- 6 Для возврата в режим ожидания нажмите клавишу **Стоп/Сброс**.



Примечание

При нажатии клавиши **Стоп/Сброс** во время настройки параметров копирования все измененные параметры сбрасываются и принимают значения по умолчанию.

Специальные функции копирования

Доступны следующие возможности копирования.

Клонирование

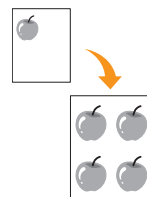

Устройство может печатать несколько копий изображения исходного документа на одной странице. Число таких копий определяется автоматически с учетом размера оригинала и бумаги.

Данная функция копирования доступна только при размещении документов на стекле экспонирования.

- 1 Поместите оригинал на стекло экспонирования лицевой стороной вниз.
Более подробную информацию о загрузке оригиналов можно найти на с. 5.1.
- 2 Нажимайте клавишу **Избранный** до появления пункта **Клон** в нижней строке дисплея и затем нажмите клавишу **Ввод**.
- 3 Для начала копирования нажмите на клавишу **Старт**.



Примечание

В режиме клонирования задать размер копии с помощью клавиши **Уменьшить/Увеличить** невозможно.

Разбор по копиям

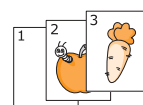

Устройство поддерживает разбор по копиям. Например, при печати двух копий документа, состоящего из трех страниц, будут распечатаны сначала все три страницы документа, а затем документ напечатается еще раз.

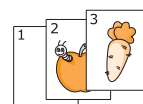

Данная функция доступна только при использовании автоподатчика.

- 1 Загрузите оригиналы в автоподатчик лицевой стороной вверх.
Более подробную информацию о загрузке оригиналов можно найти на с. 5.1.
- 2 Введите количество копий с цифровой клавиатуры.
- 3 Нажимайте клавишу **Избранный** до появления пункта **Разбор копий** в нижней строке дисплея и затем нажмите клавишу **Ввод**.
- 4 Для начала копирования нажмите на клавишу **Старт**.

За первым полным документом будет напечатан второй полный документ.

Автоматическое масштабирование

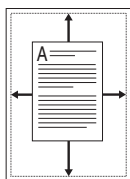

Принтер позволяет автоматически уменьшать или увеличивать размер страницы оригинала, позволяя разместить ее на листе бумаги, загруженной в устройство.

Данная функция копирования доступна только при размещении документов на стекле экспонирования.

- 1 Поместите оригинал на стекло экспонирования лицевой стороной вниз.

Более подробную информацию о загрузке оригиналов можно найти на с. 5.1.
- 2 Нажимайте клавишу **Избранный** до появления пункта **Вписать** в нижней строке дисплея и затем нажмите клавишу **Ввод**.
- 3 Для начала копирования нажмите на клавишу **Старт**.



Примечание

В режиме копирования с автоматическим масштабированием по размеру страницы задать размер копии с помощью клавиши **Уменьшить/Увеличить** невозможно.

Копирование удостоверений

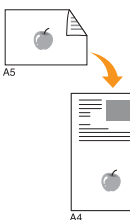

Двусторонние документы можно копировать на одну сторону страницы формата A4, Letter, Legal, Folio, Executive, B5, A5 или A6.

При использовании этой функции одна сторона документа печатается на верхней части листа бумаги, а вторая — на нижней части листа. При этом размер документа не уменьшается. Этот режим удобен для копирования документов небольшого размера, например визитных карточек.

Данная функция копирования доступна только при размещении документов на стекле экспонирования.

- 1 Поместите оригинал на стекло экспонирования лицевой стороной вниз.

Более подробную информацию о загрузке оригиналов можно найти на с. 5.1.
- 2 Нажмите клавишу **Избранный**. Когда в нижней строке дисплея появится надпись **Копия удостов.**, нажмите клавишу **Ввод**.

- 3 Для начала копирования нажмите на клавишу **Старт**.

Устройство начнет сканирование лицевой стороны и появится сообщение **Задать оборот**.

- 4 Откройте крышку сканера и переверните оригинал.



Примечание

Если нажата клавиша **Стоп/Сброс** или клавиши не нажимаются в течение 30 секунд, текущее задание копирования отменяется, а устройство возвращается в режим ожидания.

- 5 Для начала копирования нажмите клавишу **Старт**.



Примечание

Если размер оригинала превышает размер области печати, часть документа не будет напечатана.

Печать двух или четырех копий на странице

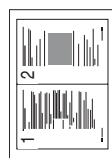

- ▲ Копии двух документов на одной странице



- ▲ Копии четырех документов на одной странице

Устройство может печатать 2 или 4 оригинальных изображения, уменьшенных для размещения на одном листе бумаги.

Данная функция доступна только при использовании автоподатчика.

- 1 Загрузите оригиналы в автоподатчик лицевой стороной вверх.

Более подробную информацию о загрузке оригиналов можно найти на с. 5.1.

- 2 Нажимайте клавишу **Избранный** до появления пункта **2копии/стр** или **4копии/стр** в нижней строке дисплея и затем нажмите клавишу **Ввод**.
- 3 Для начала копирования нажмите клавишу **Старт**.



Примечание

Если включена функция печати двух или четырех копий на странице, установить размер копии при помощи клавиши **Уменьшить/Увеличить** нельзя.

Копирование плакатов

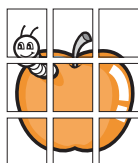

Устройство поддерживает печать изображения на 9 листах бумаги (3x3). Напечатанные страницы можно склеить и получить документ размером с плакат.

Данная функция копирования доступна только при размещении документов на стекле экспонирования.

- 1 Поместите оригинал на стекло экспонирования лицевой стороной вниз.

Более подробную информацию о загрузке оригиналов можно найти на с. 5.1.

- 2 Нажмите клавишу **Избранный**. Когда в нижней строке дисплея появится надпись **Плакат**, нажмите клавишу **Ввод**.
- 3 Для начала копирования нажмите клавишу **Старт**.



Примечание

В режиме копирования плаката задать размер копии с помощью клавиши **Уменьшить/Увеличить** невозможно.

Исходный документ разбивается на 9 частей. Части документа сканируются и печатаются в следующем порядке:

1	2	3
4	5	6
7	8	9

Настройка времени ожидания копирования

Можно установить время, по прошествии которого будут восстановлены значения параметров по умолчанию, если после изменения параметров не было начато копирование.

- 1 Нажимайте клавишу **Меню** до тех пор, пока в верхней строке дисплея не появится надпись **Настр. копир.**
- 2 Нажимайте клавиши **прокрутки**, пока не появится надпись **Время ожид.** Затем нажмите клавишу **Ввод**.
- 3 Клавишами **прокрутки** выберите параметр времени.
При выборе значения **Вык** параметры копирования по умолчанию будут восстанавливаться только после нажатия клавиши **Старт** для начала копирования или клавиши **Стоп/Сброс** для отмены копирования.
- 4 Нажмите клавишу **Ввод**, чтобы сохранить выбранное значение.
- 5 Для возврата в режим ожидания нажмите клавишу **Стоп/Сброс**.

7 Основные операции печати

В этой главе описываются наиболее распространенные операции при выполнении печати.

Печать документа

Устройство позволяет печатать из различных приложений в системах Windows, Macintosh¹ или Linux. Порядок действий при печати документа зависит от используемого приложения.

Подробные сведения о функциях печати см. в разделе **Программное обеспечение**.

Отмена задания печати

Если задание находится в очереди печати или в диспетчере очереди печати (например, в группе «Принтеры» Windows), его можно удалить следующим образом.

- 1 В Windows откройте меню **Пуск**.
- 2 В Windows 98/2000/Me выделите пункт **Настройка** и выберите **Принтеры**.
Для Windows XP (32/64-разрядная)/2003 (32/64-разрядная) выберите **Принтеры и факсы**.
- 3 Дважды щелкните значок Samsung SCX-4725 Series.
- 4 В меню **Документ** выберите **Отменить печать** (Windows 98/Me) или **Отменить** (Windows 2000/XP (32/64-разрядная)/2003 (32/64-разрядная)).



Примечание

Для вызова этого окна можно также дважды щелкнуть значок принтера в правом нижнем углу рабочего стола Windows.

Также можно отменить текущее задание, нажав **Стоп/Сброс** на панели управления.

¹ Только для модели SCX-4725FN.

8 Сканирование

Сканирование позволяет преобразовать изображения и текст в цифровые файлы, которые можно сохранить на компьютере. После этого эти файлы можно будет отправлять по факсу и электронной почте, загружать их на сайт или использовать для создания проектов, которые можно распечатать.

Общие сведения о сканировании

Устройство поддерживает два метода сканирования.

- Через одно из существующих приложений обработки изображений. При сканировании изображения запускается выбранное приложение, что позволяет пользователю управлять процессом сканирования. См. следующий раздел.
- Через программу **SmarThru™**, входящую в комплект поставки устройства. При сканировании изображения запускается приложение **SmarThru™**, что позволяет пользователю управлять процессом сканирования.
- Через драйверы WIA. См. раздел **Программное обеспечение**.

Сканирование в приложении

- 1 Проверьте, что устройство и компьютер правильно подключены друг к другу и включены.
- 2 Загрузите оригиналы документов в автоподатчик лицевой стороной вверх либо один оригинал на стекло экспонирования лицевой стороной вниз.

Более подробно о загрузке оригиналов см. на с. 5.1.
- 3 Нажмите клавишу **Сканировать**. В верхней строке дисплея появится надпись **Приложение**.
- 4 Клавишами **прокрутки** выберите требуемое приложение и нажмите **Ввод**.
 - **Microsoft Paint**. Отсканированное изображение будет отправлено в Microsoft Paint.
 - **Email**. Отсканированное изображение будет отправлено в программу электронной почты, используемую по умолчанию. Будет открыто окно нового сообщения с прикрепленным изображением.
 - **My Documents**. Сохраняет отсканированное изображение в папке по умолчанию **Мои документы** на компьютере.
 - **SmarThru**. Отсканированное изображение будет отправлено в программу **SmarThru™**, установленную вместе с драйвером принтера.



Примечание

Возможна также установка дополнительного программного обеспечения для сканирования, совместимого с TWAIN, например Adobe Photoshop Deluxe или Adobe Photoshop, при помощи средства **Утилита настройки принтера**. См. раздел **Программное обеспечение**.

- 5 В выбранном приложении настройте параметры сканирования и начните сканирование. Дополнительную информацию см. в руководстве пользователя приложения.

9 Работа с факсом

В данной главе содержатся сведения по использованию устройства в качестве факсимильного аппарата.

Эта глава включает следующие разделы.

Отправка факса

- **Настройка заголовка факса**
- **Установка параметров документа**
- **Автоматическая отправка факса**
- **Отправка факса вручную**
- **Подтверждение передачи**
- **Автоматический повторный вызов**
- **Повторный вызов последнего набранного номера**

Прием факсов

- **Изменение режима приема**
- **Автоматический прием в режиме Факс**
- **Ручной прием в режиме Телефон**
- **Прием вручную с дополнительного телефона**
- **Автоматический прием в режиме Ав/факс**
- **Прием факса в режиме DRPD**
- **Прием в режиме безопасного приема**
- **Прием факсов в память**

Другие возможности факса

- **Отправка факса нескольким адресатам**
- **Отложенная передача факса**
- **Отправка приоритетного факса**

Отправка факса

Настройка заголовка факса

В некоторых странах законом предписано указывать номер факсимильного аппарата на всех исходящих факсимильных сообщениях. Код устройства, содержащий телефонный номер, а также имя или название компании, будут печататься в верхней части каждой страницы, отправляемой с устройства.

- 1 Нажмите клавишу **Меню** до тех пор, пока в верхней строке дисплея не появится надпись **Настройка**.
- 2 Нажмите клавишу **Ввод** при появлении надписи **ИД устр-ва**.
- 3 С помощью цифровой клавиатуры введите свой номер факса и нажмите клавишу **Ввод**.
- 4 С цифровой клавиатуры введите свое имя или название организации.
Цифровая клавиатура позволяет вводить буквы, цифры, а также специальные символы (с помощью клавиши **0**).
Подробную информацию о вводе буквенно-цифровых символов см. на с. 2.3.
- 5 Нажмите клавишу **Ввод**, чтобы сохранить идентификатор.

Установка параметров документа

Перед запуском факса для достижения наилучшего качества измените следующие параметры в соответствии с состоянием оригинала.

Разрешение

Заданные по умолчанию параметры предназначены для работы с обычными текстовыми документами. При отправке документов низкого качества или документов с фотографиями можно отрегулировать разрешение и повысить качество факса.

- 1 Нажмите клавишу **Разрешение**.
- 2 Клавишей **Разрешение** или клавишами **прокрутки** выберите нужное значение.
- 3 Нажмите клавишу **Ввод**, чтобы сохранить выбранное значение.

В следующей таблице приведены рекомендации по применению параметров разрешения для различных типов исходных документов.

Режим	Рекомендуется для следующих типов документов
Стандартное	документов с обычным размером символов;
Четкое	документов, содержащих мелкие символы, тонкие линии или напечатанных на матричном принтере;
Суперчеткое	документов, содержащих очень мелкие детали. Режим «Суперчеткое» включается только при условии, что принимающее устройство также поддерживает такое разрешение.  Примечания <ul style="list-style-type: none">• Передача из памяти в режиме Суперчеткое невозможна. Разрешение автоматически изменяется на Четкое.• Если установлен режим разрешения Суперчеткое, а принимающий факс не поддерживает разрешение Суперчеткое, документ передается с самым высоким разрешением, которое поддерживается принимающим устройством.
Факс фотокач.	документов, содержащих оттенки серого или фотографии.
Цветной факс	цветных документов. Отправка цветного факса возможна только при условии, что принимающее устройство поддерживает прием цветных факсов и факс отправляется вручную. В этом режиме передача из памяти недоступна.



Примечание

Настройка разрешения документа применяется к текущему заданию использования факса.

Яркость

Можно указать режим контрастности по умолчанию, чтобы отправляемые факсы были более светлыми или темными.

- 1 Нажимайте клавишу **Меню** до тех пор, пока в верхней строке дисплея не появится надпись **Настр. факса**.
- 2 Нажимайте клавиши **прокрутки**, пока не появится надпись **Плотность**. Затем нажмите клавишу **Ввод**.
- 3 Нажимайте клавиши **прокрутки**, пока не появится нужный параметр, а затем нажмите клавишу **Ввод**.
- 4 Нажмите клавишу **Стоп/Сброс** для возврата в режим ожидания.



Примечание

Настройка яркости документа распространяется только на текущую отправку факса.

Автоматическая отправка факса

- 1 Загрузите оригиналы документов в автоподатчик лицевой стороной вверх либо поместите один оригинал на стекло экспонирования лицевой стороной вниз.
Более подробно о загрузке оригиналов см. на с. 5.1.
- 2 Настройте необходимые разрешение и яркость. См. с. 9.1.
- 3 Введите номер факса адресата.
Можно использовать номера быстрого набора или номера группового набора. Более подробно о хранении и поиске номеров см. на с. 10.3.
- 4 Нажмите клавишу **Старт**.
- 5 Если оригинал помещен на стекло экспонирования, выберите другой оригинал для добавления следующей страницы и нажмите **1**.
- 6 После завершения выберите **2** при появлении сообщения **Другая страница?**
После набора номера начнется пересылка факса, когда принимающее устройство будет готово.



Примечание

Если нужно прекратить выполнение задания, нажмите клавишу **Стоп/Сброс** в любой момент отправки факса.

Отправка факса вручную

- 1 Загрузите оригиналы документов в автоподатчик лицевой стороной вверх либо один оригинал на стекло экспонирования лицевой стороной вниз.
Более подробно о загрузке оригиналов см. на с. 5.1.
- 2 Настройте необходимые разрешение и яркость. См. с. 9.1.
- 3 Нажмите клавишу **Набор без снятия трубки**. Дождитесь сигнала.
- 4 Введите номер факса адресата.
Можно использовать номера быстрого набора или номера группового набора. Более подробно о хранении и поиске номеров см. на с. 10.3.
- 5 Нажмите клавишу **Старт**, когда услышите высокочастотный звуковой сигнал от принимающего факса.



Примечание

Если нужно прекратить выполнение задания, нажмите на клавишу **Стоп/Сброс** в любой момент отправки факса.

Подтверждение передачи

Когда последняя страница документа будет передана, устройство подаст звуковой сигнал и вернется в режим ожидания.

Если при передаче сообщения возникнут какие-либо неполадки, на дисплее появится сообщение об ошибке. Список сообщений об ошибках и их значений см. на с. 13.3. Если получено сообщение об ошибке, нажмите клавишу **Стоп/Сброс** для сброса сообщения и попытайтесь отправить документ снова.

Можно настроить устройство таким образом, чтобы после отправки каждого факса печатался отчет об отправке. Дополнительную информацию см. на с. 10.1.

Автоматический повторный вызов

Если набранный номер занят или принимающий факс не отвечает, по умолчанию будет выполняться автоматический набор номера каждые три минуты до семи раз.

Когда на дисплее появится надпись **Повт. дозвон?**, нажмите клавишу **Ввод** для немедленного повторного набора номера. Чтобы отменить автоматический дозвон, нажмите клавишу **Стоп/Сброс**.

Сведения об изменении количества попыток дозвона и интервала времени между ними см. на с. 10.1.

Повторный вызов последнего набранного номера

Для повторного вызова последнего набранного номера

- 1 Нажмите клавишу **Повторный набор/Пауза**.
- 2 Если документ загружен в устройство автоматической подачи, устройство автоматически начнет пересылку.
- 3 Если оригинал помещен на стекло экспонирования, поместите другой оригинал и нажмите **1** для добавления другой страницы.

После завершения нажмите **2** при появлении сообщения **Другая страница?**.

Прием факсов

Изменение режима приема

- 1 Нажимайте клавишу **Меню** до тех пор, пока в верхней строке дисплея не появится надпись **Настр. факса**.
- 2 Нажмите клавишу **Ввод** при появлении надписи **Режим приема**.
- 3 Клавишами **прокрутки** выберите нужный режим приема факса.
 - В режиме **Факс** устройство принимает входящий звонок и автоматически переходит в режим приема факса.
 - В режиме **Телефон** можно получать факсы, нажимая **Набор без снятия трубки** и затем **Старт**. Можно также поднять трубку на дополнительном телефоне и набрать код удаленного приема. См. с. 9.4.
 - В режиме **Ав/факс** входящий звонок принимает автоответчик и звонящий может оставить сообщение. Если устройство обнаружит сигнал отправляющего факса на телефонной линии, оно автоматически перейдет в режим **Факс** для приема факса. См. с. 9.4.
 - В режиме **DRPD** можно принять звонок, используя функцию автоматического распознавания условного звонка (DRPD). Функция условного звонка — это услуга телефонной компании, позволяющая использовать одну телефонную линию для работы с несколькими телефонными номерами. Дополнительную информацию см. на с. 9.4.
- 4 Нажмите клавишу **Ввод**, чтобы сохранить выбранное значение.
- 5 Для возврата в режим ожидания нажмите клавишу **Стоп/Сброс**.



Примечания

- Если память заполнена, принтер не принимает входящие факсы. Удалите часть сохраненных данных, чтобы освободить память и продолжить прием сообщений.
- Для использования режима **Ав/факс** подключите автоответчик к разъему EXT на задней панели устройства.
- Если полученные документы требуется сохранить в тайне, можно использовать режим безопасного приема. В этом режиме все принятые факсы сохраняются в памяти. Дополнительную информацию см. на с. 9.5.

Автоматический прием в режиме Факс

По умолчанию устройство работает в режиме **Факс**. При поступлении входящего факса устройство отвечает на вызов после указанного количества звонков и автоматически принимает факс.

Сведения об изменении количества звонков см. на с. 10.1.

Ручной прием в режиме Телефон

Факс можно принять, нажав **Набор без снятия трубки** и затем **Старт**, после сигнала факса от удаленного устройства.

Устройство начнет принимать факс и перейдет в режим ожидания, когда задание будет выполнено.

Прием вручную с дополнительного телефона

Для использования этой функции подключите дополнительный телефон к разъему EXT на задней панели устройства. Во время разговора по дополнительному телефону можно принять факс от собеседника, не подходя к устройству.

Если при ответе на звонок по дополнительному телефону прозвучат сигналы факса, наберите на дополнительном телефоне код * 9 *. Устройство примет факс.

Нажимайте клавиши медленно, в указанной последовательности. Если сигнал факса все еще слышен, наберите * 9 * еще раз.

* 9 * — это комбинация, используемая по умолчанию. Звездочки обязательно должны присутствовать, однако цифру между ними можно изменить. Дополнительную информацию об изменении кода приема см. на с. 10.1.

Автоматический прием в режиме Ав/факс

Для использования этого режима подключите автоответчик к разъему EXT на задней панели устройства.

Если звонящий оставит сообщение, оно будет сохранено автоответчиком. Если устройство обнаружит сигнал факса на телефонной линии, автоматически начнется прием факса.



Примечания

- Если устройство находится в режиме **Ав/факс**, но автоответчик выключен или не подключен к устройству, после указанного количества звонков автоматически произойдет переход в режим **Факс**.
- Если автоответчик имеет функцию выбора количества звонков перед ответом, настройте его на ответ после первого звонка.
- Если устройство находится в режиме **Телефон** (прием вручную), автоответчик следует выключить. В противном случае сообщение автоответчика помешает телефонному разговору.

Прием факса в режиме DRPD

Функция условного звонка — это услуга телефонной компании, позволяющая использовать одну телефонную линию для работы с несколькими телефонными номерами. Номер, по которому вам звонят, определяется с помощью условного сигнала, состоящего из различных комбинаций долгих и коротких звонков. Эта функция часто используется в службах, работающих с различными клиентами, так как им необходимо знать, кто звонит, чтобы соответствующим образом ответить на звонок.

С помощью этой функции устройство может «запомнить» созданный пользователем условный сигнал, чтобы он воспринимался как звонок факса. Этот условный сигнал будет восприниматься как звонок факса, в то время как звонки с другими сигналами будут передаваться на дополнительный телефон или автоответчик, подключенный к устройству. Режим DRPD можно отключить или перенастроить в любой момент.

Для того чтобы использовать функцию DRPD, услуга «условный звонок» должна быть установлена телефонной компанией. Для того чтобы настроить функцию автоматического распознавания условного звонка, понадобится вторая телефонная линия или кто-то, кто будет набирать ваш номер с другого аппарата.

Настройка режима **DRPD**.

- 1 Нажимайте клавишу **Меню** до тех пор, пока в верхней строке дисплея не появится надпись **Настр. факса**.
- 2 Нажимайте клавиши **прокрутки**, пока не появится надпись **Режим DRPD**. Затем нажмите клавишу **Ввод**.
- 3 Нажимайте клавиши **прокрутки**, пока не появится надпись **Задать**. Затем нажмите клавишу **Ввод**.
На дисплее появляется сообщение **Ожид. звонка**
- 4 Позвоните на номер своего факса с другого телефона. Звонить именно с факсимильного аппарата не обязательно.
- 5 Когда устройство начнет звонить, не отвечайте на вызов. Необходимо несколько звонков, чтобы устройство «запомнило» сигнал.
Когда устройство запомнит сигнал, на дисплее появится сообщение **Закончить DRPD [Настройка]**.
При сбое в настройке DRPD на дисплее появится сообщение **Ошибка звонка DRPD**. Нажмите клавишу **Ввод** при появлении сообщения **Режим DRPD**, и повторите все действия, начиная с шага 3.
- 6 Для возврата в режим ожидания нажмите клавишу **Стоп/Сброс**.

После настройки функции DRPD в меню станет доступна функция **DRPD** для настройки режима приема. Для приема факсов в режиме DRPD необходимо выбрать в меню параметр **DRPD**.



Примечания

- При изменении номера факса или подключении устройства к другой телефонной линии функцию DRPD необходимо настроить повторно.
- После настройки функции DRPD позвоните на номер устройства еще раз, чтобы удостовериться, что оно воспринимает звонок как факсовый. Затем позвоните на другой номер, назначенный той же телефонной линии, чтобы убедиться, что звонок передается на дополнительный телефон или автоответчик, подключенный к разьему EXT.

Прием в режиме безопасного приема

Существует возможность защиты сообщений от несанкционированного доступа. Устройство можно перевести в режим безопасного приема. При этом полученные сообщения не будут распечатываться автоматически. В режиме безопасного приема все входящие факсы сохраняются в памяти. При отключении режима безопасного приема все факсы, находящиеся в памяти, выводятся на печать.

Включение режима безопасного приема

- 1 Нажимайте клавишу **Меню** до тех пор, пока в верхней строке дисплея не появится надпись **Дополн. факс**.
- 2 Нажимайте клавиши **прокрутки**, пока не появится надпись **Безопас. прием**. Затем нажмите клавишу **Ввод**.
- 3 Нажимайте клавиши **прокрутки**, пока не появится надпись **Вкл.** Затем нажмите клавишу **Ввод**.
- 4 Введите произвольный четырехзначный пароль и нажмите клавишу **Ввод**.



Примечание

Устройство может работать в режиме безопасного приема без пароля, однако в этом случае факсы не будут защищены.

- 5 Подтвердите пароль и нажмите клавишу **Ввод**.
- 6 Для возврата в режим ожидания нажмите клавишу **Стоп/Сброс**.

Если устройство принимает факс в режиме безопасного приема, этот факс сохраняется в памяти и на дисплее появляется сообщение **Безопас. прием**, означающее, что в памяти находится принятый факс.

Печать принятых факсов

- 1 Нажимайте клавишу **Меню** до тех пор, пока в верхней строке дисплея не появится надпись **Дополн. факс**.
- 2 Нажимайте клавиши **прокрутки**, пока не появится надпись **Безопас. прием**. Затем нажмите клавишу **Ввод**.
- 3 Нажимайте клавиши **прокрутки**, пока не появится надпись **Печать**. Затем нажмите клавишу **Ввод**.
- 4 Введите четырехзначный пароль и нажмите клавишу **Ввод**.
Будет выполнена печать всех факсов, сохраненных в памяти.

Отключение режима безопасного приема

- 1 Нажимайте клавишу **Меню** до тех пор, пока в верхней строке дисплея не появится надпись **Дополн. факс**.
- 2 Нажимайте клавиши **прокрутки**, пока не появится надпись **Безопас. прием**. Затем нажмите клавишу **Ввод**.
- 3 Нажимайте клавиши **прокрутки**, пока не появится надпись **Вык.** Затем нажмите клавишу **Ввод**.
- 4 Введите четырехзначный пароль и нажмите клавишу **Ввод**.
Режим безопасного приема будет отключен, и будет выполнена печать всех факсов, находящихся в памяти.
- 5 Для возврата в режим ожидания нажмите клавишу **Стоп/Сброс**.

Прием факсов в память

Поскольку данное устройство является многозадачным, можно принимать факсы во время копирования или печати. Факс, полученный во время копирования, сохраняется в памяти. Сразу после завершения печати или копирования факс автоматически выводится на печать.

Другие возможности факса

Отправка факса нескольким адресатам

Можно использовать клавишу **Широкая рассылка**, которая позволяет отправлять факсы нескольким адресатам. Оригиналы автоматически сохраняются в памяти, а затем отправляются адресатам. После пересылки выполняется автоматическое удаление оригиналов из памяти.

- 1 Загрузите оригиналы документов в автоподатчик лицевой стороной вверх либо один оригинал на стекло экспонирования лицевой стороной вниз.
Более подробно о загрузке оригиналов см. на с. 5.1.
- 2 Настройте требуемые для факса разрешение и яркость. См. с. 9.1.
- 3 Нажмите клавишу **Широкая рассылка**.

- 4 Введите номер первого принимающего факса с цифровой клавиатуры и нажмите **Ввод**.
Можно использовать номера быстрого набора. Дополнительную информацию см. на с. 10.3.
На дисплее появится запрос следующего номера для передачи документа.

- 5 Для ввода дополнительных номеров факсов нажмите **1** и введите номер. Можно добавить до 209 адресатов.



Примечание

Групповые номера нельзя использовать в качестве других номеров факса.

- 6 По завершении ввода номеров факсов нажмите **2** при появлении сообщения **Другой номер**.
Оригинал перед отправкой сохраняется в памяти. На дисплее будут отображены сведения об объеме памяти и количестве находящихся в ней страниц.
- 7 Если оригинал помещен на стекло экспонирования, поместите другой оригинал и нажмите **1** для добавления следующей страницы.
После завершения нажмите **2** при появлении сообщения **Другая страница?**.

Отправка факса адресатам выполняется в том порядке, в котором были добавлены их номера.

Отложенная передача факса

Можно отправить факс автоматически с задержкой на определенное время.

- 1 Загрузите оригиналы документов в автоподатчик лицевой стороной вверх либо один оригинал на стекло экспонирования лицевой стороной вниз.
Более подробно о загрузке оригиналов см. на с. 5.1.

- 2 Настройте требуемые для факса разрешение и яркость. См. с. 9.1.

- 3 Нажимайте клавишу **Меню** до тех пор, пока в верхней строке дисплея не появится надпись **Функция факса**.

- 4 Нажмите клавишу **Ввод** при появлении надписи **Отл. факс**.

- 5 Введите номер удаленного факса с цифровой клавиатуры и нажмите клавишу **Ввод**.

Можно использовать номера быстрого набора или номера группового набора. Дополнительную информацию см. на с. 10.3.

На дисплее появится запрос следующего номера факса.

- 6 Чтобы ввести другие номера факсов, нажмите **1** для выбора варианта **Да**.

- 7 По завершении ввода номеров факсов нажмите клавишу **2**, чтобы выбрать **Нет** при появлении сообщения **Другая страница?**.

- 8 Введите имя задания и нажмите клавишу **Ввод**.

Подробную информацию о вводе буквенно-цифровых символов см. на с. 2.3.

Если имя не требуется, пропустите этот шаг.

- 9 Введите время с цифровой клавиатуры и нажмите клавишу **Ввод**.



Примечание

При вводе времени, предшествующего текущему, факс будет отправлен в указанное время на следующий день.

Оригинал перед отправкой сохраняется в памяти. На дисплее будут отображены сведения об объеме памяти и количестве находящихся в ней страниц.

- 10 Если оригинал помещен на стекло экспонирования, загрузите другой оригинал и нажмите **1** для добавления следующей страницы.

После завершения выберите **2** в подсказке **Другая страница?**.

После этого устройство вернется в режим ожидания. На дисплее появится сообщение о том, что устройство находится в режиме ожидания и установлена отложенная передача факса.

Добавление страниц к отложенному факсу

Существует возможность добавлять страницы к отложенной передаче, ранее сохраненной в памяти.

- 1 Загрузите добавляемые оригиналы и настройте параметры документа.
- 2 Нажимайте клавишу **Меню** до тех пор, пока в верхней строке дисплея не появится надпись **Функция факса**.
- 3 Нажимайте клавиши **прокрутки**, пока не появится надпись **Добавить стр.** Затем нажмите клавишу **Ввод**.
- 4 Клавишами **прокрутки** выберите требуемое задание и нажмите **Ввод**.
- 5 Если оригинал помещен на стекло экспонирования, загрузите другой оригинал и нажмите **1** для добавления следующей страницы.
После завершения выберите **2** в подсказке **Другая страница?**.
Устройство отсканирует оригиналы в память и отобразит общее количество страниц и количество добавленных страниц.

Отмена отложенной передачи факса

- 1 Нажимайте клавишу **Меню** до тех пор, пока в верхней строке дисплея не появится надпись **Функция факса**.
- 2 Нажимайте клавиши **прокрутки**, пока не появится надпись **Отмена задания**. Затем нажмите клавишу **Ввод**.
- 3 Клавишами **прокрутки** выберите требуемое задание и нажмите **Ввод**.
- 4 Нажмите **1**, чтобы выбрать вариант **Да**.
Выбранный факс будет удален из памяти.

Отправка приоритетного факса

Эта функция позволяет отправить факс с высоким приоритетом раньше других документов. Оригинал сохраняется в памяти и отправляется незамедлительно по окончании текущей операции. Кроме того, при отправке приоритетного факса прерываются операция многоадресной рассылки (например, когда адресату А сообщение уже отправлено, а отправка адресату Б еще не началась) и попытки повторного дозвона.

- 1 Загрузите оригиналы документов в автоподатчик лицевой стороной вверх либо один оригинал на стекло экспонирования лицевой стороной вниз.
Более подробно о загрузке оригиналов см. на с. 5.1.
- 2 Настройте требуемые для факса разрешение и яркость. См. с. 9.1.
- 3 Нажимайте клавишу **Меню** до тех пор, пока в верхней строке дисплея не появится надпись **Функция факса**.

- 4 Нажимайте клавиши **прокрутки**, пока не появится надпись **Приор. факс**. Затем нажмите клавишу **Ввод**.
- 5 Введите номер удаленного факса с цифровой клавиатуры и нажмите на клавишу **Ввод**.
Можно использовать номера быстрого набора.
Дополнительную информацию см. на с. 10.3.
- 6 Введите имя задания и нажмите клавишу **Ввод**.
Оригинал перед отправкой сохраняется в памяти. На дисплее будут отображены сведения об объеме памяти и количестве находящихся в ней страниц.
- 7 Если оригинал помещен на стекло экспонирования, загрузите другой оригинал и нажмите **1** для добавления следующей страницы.
После завершения выберите **2** при появлении сообщения **Другая страница?**.
На дисплее появится набираемый номер и начнется отправка факса.

10 Настройка факса

В этой главе содержатся сведения по настройке устройства для приема и отправки факсов.

Эта глава включает следующие разделы.

- **Настройка параметров факса**
- **Использование дополнительных функций факса**
- **Автоматическая печать отчета об отправленном факсе**
- **Работа в режиме экономичного вызова**
- **Настройка телефонной книги**

Настройка параметров факса

Устройство предоставляет различные пользовательские параметры для настройки факсовой системы. Можно изменить параметры по умолчанию в соответствии с предпочтениями пользователя.

Чтобы изменить параметры настройки факса, выполните следующие действия.

- 1 Нажимайте клавишу **Меню** до тех пор, пока в верхней строке дисплея не появится надпись **Настр. факса**.
- 2 Клавишами **прокрутки** выберите требуемый пункт меню и нажмите **Ввод**.
- 3 Клавишами **прокрутки** выберите требуемый статус или введите значение выбранного параметра и нажмите **Ввод**.
- 4 При необходимости повторите шаги 2–3.
- 5 Для возврата в режим ожидания нажмите клавишу **Стоп/Сброс**.

Параметры настройки факса

Параметр	Описание
Режим приема	Можно выбрать режим приема факса по умолчанию. Подробную информацию о приеме факсов в каждом из режимов см. на с. 9.3.
Звонк. до отв.	Можно указать количество звонков, после которого устройство отвечает на вызов.
Плотность	Можно указать режим контрастности по умолчанию, чтобы отправляемые факсы были более светлыми или темными. <ul style="list-style-type: none">• Светлое: для темных изображений.• Стандартное: для обычных документов, напечатанных на машинке или принтере.• Темное: для светлых изображений и документов с карандашными пометками.

Параметр	Описание
Интервал дозв.	Устройство может автоматически перезванивать на номер удаленного факса, если линия занята. Можно указать интервал между попытками.
Дозвоны	Можно указать количество попыток дозвона. Если ввести значение 0 , устройство не будет перезванивать.
Подтв. сообщ.	Печать отчета о том, была ли передача успешной, сколько страниц документа было отправлено и т. д. Возможные значения этого параметра: Вкл , Вык и Ошибка . Если установлено последнее значение, то отчет будет напечатан, только если при передаче возникла ошибка.
Автоотчет	Подробный отчет о последних 50 операциях факса, включая дату и время каждой из них. Параметр может принимать значения Вкл или Вык .
Автоуменьшение	При получении факса, размер которого больше размера бумаги в лотке, устройство может уменьшить размер документа в соответствии с размером загруженной бумаги. Включите данную функцию для автоматического уменьшения размера страницы входящего документа. Если для этого параметра задано значение Вык , устройство не сможет уменьшать размер страницы входящего документа. Оригинал будет разбит на несколько страниц и напечатан с сохранением его исходного размера.
Обрезать изоб.	При получении факса, размер которого превышает размер бумаги в лотке, устройство может обрезать документ по размеру страницы. Устройство будет печатать принятые факсы на одном или нескольких листах, за исключением данных, которые находились в отбрасываемых областях. Если принимаемый факс превышает размер загруженной бумаги и функция Автоуменьшение была включена, устройство уменьшит факс для размещения на имеющейся бумаге, и ничто не будет отброшено.
Код нач перед.	Данный код позволяет принять входящий факс с дополнительного телефона, подключенного к разъему EXT на задней панели устройства. Если, подняв трубку на дополнительном телефоне, вы услышите сигналы факса, наберите код. По умолчанию установлен код *9ж.
Режим DRPD¹	Данный режим позволяет использовать одну телефонную линию для ответа на звонки с нескольких номеров. С помощью этого меню можно настроить устройство на распознавание условных сигналов вызова. Более подробную информацию об этой функции можно найти на с. 9.4.

¹ Режим распознавания условного звонка.

Использование дополнительных функций факса

Чтобы использовать дополнительные функции факса, выполните следующие действия.

- 1 Нажимайте клавишу **Меню** до тех пор, пока в верхней строке дисплея не появится надпись **Дополн. факс**.
- 2 Клавишами **прокрутки** выберите требуемый пункт меню и нажмите **Ввод**.
- 3 Клавишами **прокрутки** выберите требуемый статус или введите значение выбранного параметра и нажмите **Ввод**.
- 4 При необходимости повторите шаги 2–3.
- 5 Для возврата в режим ожидания нажмите клавишу **Стоп/Сброс**.

Дополнительные параметры факса

Параметр	Описание
Эконом. вызов	Устройство можно настроить так, чтобы сохранять факсы в памяти и отправлять их в назначенное время экономичного вызова. Дополнительную информацию о настройке этого режима см. в следующей колонке.
Ненужные факсы	Использование данной функции позволяет не принимать факсы от отправителей, чьи номера помечены как нежелательные. Эта функция удобна для блокировки нежелательных факсимильных сообщений. При включении данной функции вы получаете доступ к следующим параметрам настройки нежелательных номеров факсов. <ul style="list-style-type: none">• Настройка: позволяет добавить до 10 номеров факсов.• Удалить все: позволяет удалить все нежелательные номера факсов.
Безопас. прием	Существует возможность защиты полученных сообщений от несанкционированного доступа. Дополнительную информацию о настройке этого режима см. на с. 9.5.
Префикс набора	Можно назначить префикс набора длиной до пяти цифр. Он будет набираться перед любым номером при автоматическом наборе. Это удобно, если факс подключен к локальной АТС.
Имя штампа	Этот параметр позволяет печатать номер страницы факса, а также дату и время получения внизу каждой страницы полученного факса.

Параметр	Описание
Режим испр.ош.¹	Данный режим удобен при низком качестве телефонной связи. С его помощью можно без ошибок отправлять документ на любой факс, оснащенный такой же системой. Отправка факса с использованием режима исправления ошибок может потребовать большего количества времени.

1 Режим исправления ошибок.

Автоматическая печать отчета об отправленном факсе

Устройство позволяет распечатывать отчет с подробной информацией о последних 50 операциях, включая время и дату.

- 1 Нажимайте клавишу **Меню** до тех пор, пока в верхней строке дисплея не появится надпись **Настр. факса**.
- 2 Нажимайте клавиши **прокрутки**, пока не появится надпись **Автоотчет**. Затем нажмите клавишу **Ввод**.
- 3 Нажимайте клавиши **прокрутки**, пока не появится надпись **Вкл.** Затем нажмите клавишу **Ввод**.
- 4 Для возврата в режим ожидания нажмите клавишу **Стоп/Сброс**.

Работа в режиме экономичного вызова

Можно настроить устройство на отправку сохраненных в памяти документов в заранее определенное время, когда тариф на услуги связи ниже. Режим экономичного вызова позволяет отправлять факсы в определенное время по более низкому тарифу.

- 1 Нажимайте клавишу **Меню** до тех пор, пока в верхней строке дисплея не появится надпись **Дополн. факс**.
- 2 Нажмите клавишу **Ввод** при появлении надписи **Эконом. вызов**.
- 3 Нажмите клавишу **Ввод** при появлении надписи **Время начала**.
- 4 Введите время начала и нажмите клавишу **Ввод**.
- 5 Нажимайте клавиши **прокрутки**, пока не появится надпись **Время оконч.** Затем нажмите клавишу **Ввод**.
- 6 Введите время окончания и нажмите клавишу **Ввод**.
- 7 Для возврата в режим ожидания нажмите клавишу **Стоп/Сброс**.
Все последующие отправляемые факсы будут сохраняться в памяти и отсылаться в указанное время.

Настройка телефонной книги

Можно внести наиболее часто используемые номера факсов в **телефонную книгу**. Устройство предоставляет следующие функции настройки **телефонной книги**.

- Номера быстрого набора
- Номера группового набора

Номера быстрого набора

Можно хранить до 200 часто используемых номеров факса в ячейках быстрого набора.

Регистрация номера быстрого набора

- 1 Нажмите клавишу **Телефонная книга**. Когда в нижней строке дисплея появится надпись **Сохранение и правка**, нажмите клавишу **Ввод**.
- 2 Нажмите клавишу **Ввод** при появлении надписи **Быстрые наборы**.
- 3 Введите номер ячейки быстрого набора от 0 до 199 и нажмите клавишу **Ввод**.
Если этой ячейке уже назначен номер, его можно изменить. Чтобы перейти к другому номеру быстрого набора, нажмите клавишу **Верхний уровень**.
- 4 Введите требуемый номер факса и нажмите **Ввод**.
- 5 Введите имя и нажмите клавишу **Ввод**.
Подробную информацию о вводе буквенно-цифровых символов см. на с. 2.3.
- 6 Нажмите клавишу **Стоп/Сброс** для возврата в режим ожидания.

Редактирование номеров быстрого набора

- 1 Нажимайте клавишу **Телефонная книга** до появления пункта **Сохранение и правка** в нижней строке дисплея и затем нажмите клавишу **Ввод**.
- 2 Нажмите клавишу **Ввод** при появлении надписи **Быстрые наборы**.
- 3 Введите номер нужной ячейки быстрого набора и нажмите клавишу **Ввод**.
- 4 Измените номер факса и нажмите клавишу **Ввод**.
- 5 Измените имя и нажмите клавишу **Ввод**.
- 6 Нажмите клавишу **Стоп/Сброс** для возврата в режим ожидания.

Использование номеров быстрого набора

Когда при отправке факса требуется ввести номер адресата, введите номер ячейки быстрого набора, в которой сохранен требуемый номер.

- Если номер ячейки однозначный (0–9), нажмите и удерживайте соответствующую клавишу на цифровой клавиатуре.
- Если номер ячейки двух- или трехзначный, нажмите клавиши первых цифр и удерживайте клавишу последней цифры.

Номера группового набора

Если часто выполняется отправка документа нескольким адресатам, можно создать группу вызовов и сохранить ее в ячейке группового вызова. Впоследствии можно использовать номер группового набора для отправки документов всем адресатам группы. Можно настроить до 199 номеров группового набора при помощи существующих номеров быстрого набора адресата.

Регистрация номера группового набора

- 1 Нажмите клавишу **Телефонная книга**. Когда в нижней строке дисплея появится надпись **Сохранение и правка**, нажмите клавишу **Ввод**.
- 2 Нажимайте клавиши **прокрутки**, пока не появится надпись **Групп. наборы**. Затем нажмите клавишу **Ввод**.
- 3 Нажмите клавишу **Ввод** при появлении надписи **Создать**.
- 4 Введите номер ячейки группового набора от 0 до 199 и нажмите клавишу **Ввод**.
- 5 Введите номер ячейки быстрого набора и нажмите клавишу **Ввод**.
- 6 Нажмите клавишу **Ввод**.
- 7 Для добавления в группу других номеров быстрого набора повторите шаги 5 и 6.
- 8 Закончив ввод, нажмите клавишу **Верхний уровень**.
- 9 Введите имя группы и нажмите клавишу **Ввод**.
- 10 Нажмите клавишу **Стоп/Сброс** для возврата в режим ожидания.

Редактирование номера группового набора

Можно удалить выбранную запись из группы и добавить в выбранную группу новый номер.

- 1 Нажмите клавишу **Телефонная книга**. Когда в нижней строке дисплея появится надпись **Сохранение и правка**, нажмите клавишу **Ввод**.
- 2 Нажимайте клавиши **прокрутки**, пока не появится надпись **Групп. наборы**. Затем нажмите клавишу **Ввод**.
- 3 Нажимайте клавиши **прокрутки**, пока не появится надпись **Правка**. Затем нажмите клавишу **Ввод**.

- 4 Введите номер нужной ячейки группового набора и нажмите клавишу **Ввод**.
- 5 Введите номер быстрого набора, который требуется добавить или удалить, и нажмите **Ввод**.
После ввода нового номера быстрого набора появляется надпись **Добавить?**.
После ввода нового номера быстрого набора, сохраненного в группе, появляется надпись **Удалить?**.
- 6 Для добавления или удаления номера нажмите клавишу **Ввод**.
- 7 Чтобы добавить или удалить другие номера, повторите описанные выше шаги, начиная с шага 5.
- 8 Закончив ввод, нажмите клавишу **Верхний уровень**.
- 9 Отредактируйте имя группы и нажмите **Ввод**.
- 10 Нажмите клавишу **Стоп/Сброс** для возврата в режим ожидания.

Использование номеров группового набора

Когда при отправке факса требуется ввести номер адресата, введите номер ячейки группового набора, в которой сохранен требуемый номер.

- Если номер ячейки однозначный (0–9), нажмите и удерживайте соответствующую клавишу на цифровой клавиатуре.
- Если номер ячейки двух- или трехзначный, нажмите клавиши первых цифр и удерживайте клавишу последней цифры.

Поиск записей в телефонной книге

Можно осуществить поиск номера в памяти.

- 1 Нажмите клавишу **Телефонная книга**. Когда в нижней строке дисплея появится надпись **Поиск и набор**, нажмите клавишу **Ввод**.
- 2 Нажимайте клавиши **прокрутки**, пока не появится нужный номер, а затем нажмите клавишу **Ввод**.
Устройство начнет дозвон по выбранному номеру.

Печать телефонной книги

Настройки **телефонной книги** можно проверить, распечатав ее в виде списка.

- 1 Нажимайте клавишу **Телефонная книга**, пока в верхней строке дисплея не появится надпись **Печать**.
- 2 Нажмите клавишу **Ввод**. Устройство распечатает список номеров быстрого и группового наборов.

11 Заказ расходных материалов и дополнительных компонентов

В этой главе изложены сведения о приобретении картриджей с тонером для этого устройства.

Картриджи с тонером

Когда тонер заканчивается, для устройства можно заказать картриджи следующих типов.

Тип	Средний ресурс ¹	Код компонента
Повышенной емкости	3 000 стандартных страниц	SCX-D4725A

¹ Количество страниц, измеренное в соответствии со стандартом ISO/IEC 19752.

Как приобрести

Для заказа расходных материалов или дополнительных компонентов, авторизованных Samsung, свяжитесь с местным представительством Samsung или розничным магазином, в котором было приобретено устройство, или зайдите на сайт www.samsungprinter.com и выберите страну/регион для получения информации о том, как позвонить в службу технической поддержки.

12 Обслуживание

В этой главе изложены сведения об обслуживании устройства и картриджа с тонером.

Эта глава включает следующие разделы.

- Печать отчетов
- Очистка памяти
- Чистка устройства
- Обслуживание картриджа с тонером
- Удаление сообщения «Нет тонера Замените карт.»
- Изнашивающиеся компоненты
- Управление устройством через веб-сайт (только для модели SCX-4725FN)

Печать отчетов

Устройство может предоставлять различные отчеты с необходимой полезной информацией. Доступны следующие отчеты.

Отчет/Список	Описание
Телеф. книга	В данном списке отображаются все номера факсов, хранимые в памяти устройства.
Отчет об отпр.	Сведения о недавно отправленных факсах. Устройство можно настроить так, чтобы автоматически распечатывать данный отчет через каждые 50 сеансов связи. См. с. 10.2.
Отчет о получ.	В данном отчете представлена информация о недавно принятых факсах.
Данные системы	Сведения о параметрах, изменяемых пользователем. Этот список можно распечатать для проверки значений параметров после их изменения.
Сплан. задания	В данном списке отображаются документы, отправка которых факсом отложена, а также время начала и тип каждой операции.
Подтв. сообщ.	Информация о номере факса, количестве страниц, времени, затраченном на выполнение задания, режиме и результатах передачи. Устройство может печатать отчет автоматически после отправки или принятия любого факсимильного сообщения.
Ненужные факсы	В данном списке отображаются номера факсов, определенные как нежелательные номера. Для добавления или удаления номеров в этот список войдите в меню Ненужные факсы .

Печать отчета

- 1 Нажимайте клавишу **Меню** до тех пор, пока в верхней строке дисплея не появится надпись **Отчеты**.
- 2 Клавишами **прокрутки** выберите требуемый отчет или список в нижней строке дисплея и нажмите клавишу **Ввод**.
Выбранный отчет будет распечатан.

Другие отчеты

Следующие отчеты устройство выводит на печать автоматически.

- **Отчет о многоадресной отправке:** печатается автоматически после отправки факсов более чем одному адресату.
- **Отчет о сбоях питания:** печатается автоматически при восстановлении питания после сбоя, если в результате сбоя были утеряны какие-либо сведения.

Очистка памяти

Можно выполнить выборочную очистку данных в памяти устройства.



Предупреждение

Пользователям перед очисткой памяти следует убедиться, что все задания на использование факса завершены, в противном случае незавершенные задания будут утеряны.

- 1 Нажимайте клавишу **Меню** до тех пор, пока в верхней строке дисплея не появится надпись **Обслуживание**.
- 2 Нажимайте клавиши **прокрутки**, пока не появится надпись **Очистка памяти**. Затем нажмите клавишу **Ввод**.
- 3 Нажимайте клавиши **прокрутки**, пока не появится нужная форма, а затем нажмите клавишу **Ввод**.

Функции	Описание
Все настройки	Очистка всей памяти устройства и восстановление значений по умолчанию для всех параметров.
Настр. бумаги	Восстановление значений по умолчанию для всех параметров.
Настр. копир.	Восстановление значений по умолчанию для параметров копирования.
Настр. факса	Восстановление значений по умолчанию для параметров факса.
Функция факса	Отмена всех назначенных заданий, сохраненных в памяти устройства.
Дополн. факс	Восстановление значений по умолчанию для всех дополнительных параметров факса.

Функции	Описание
Отчет об отпр.	Удаление всех записей об отправленных факсах.
Отчет о получ.	Удаление всех записей о принятых факсах.
Телеф. книга	Удаление всех номеров факсов, сохраненных в памяти.

- Чтобы удалить из памяти другой элемент, повторите шаг 3.
- Для возврата в режим ожидания нажмите клавишу **Стоп/Сброс**.

Чистка устройства

Для обеспечения высокого качества печати и сканирования следует выполнять чистку устройства при каждой замене картриджа или в случае ухудшения качества печати и сканирования.



Предупреждение

Чистка корпуса устройства с помощью средств, содержащих большое количество спирта, растворителя или другого сильнодействующего вещества, может привести к потере цвета или появлению трещин.

Очистка наружных поверхностей

Для чистки корпуса устройства используйте мягкую салфетку без ворса. Салфетку можно немного смочить водой, избегая при этом попадания капель на устройство или внутрь него.

Очистка внутренних компонентов устройства

Во время печати внутри устройства могут накапливаться обрывки бумаги, частицы тонера и пыли. Со временем это может привести к снижению качества печати, например появлению пятен тонера или грязных разводов. Очистка внутренних частей устройства поможет устранить или свести к минимуму такие явления.

- Выключите устройство и отсоедините шнур питания от розетки. Подождите, пока устройство остынет.

- Откройте переднюю крышку и извлеките картридж. Поставьте картридж на чистую ровную поверхность.

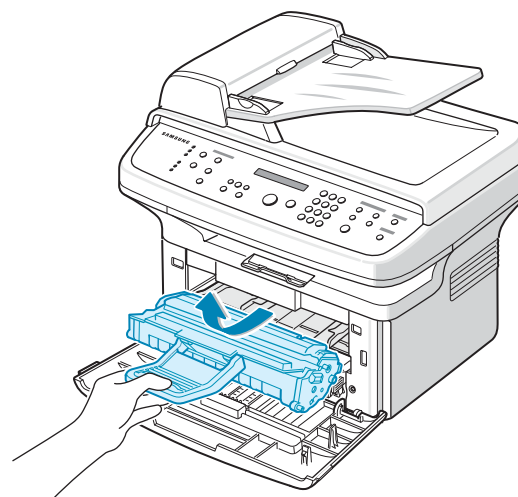

Предупреждения



- Во избежание выхода картриджа из строя рекомендуется держать его на свету не дольше нескольких минут. При необходимости накройте его бумагой.
- Не прикасайтесь к нижней части картриджа зеленого цвета. Держите картридж за ручку.

- Извлеките лоток ручной подачи.

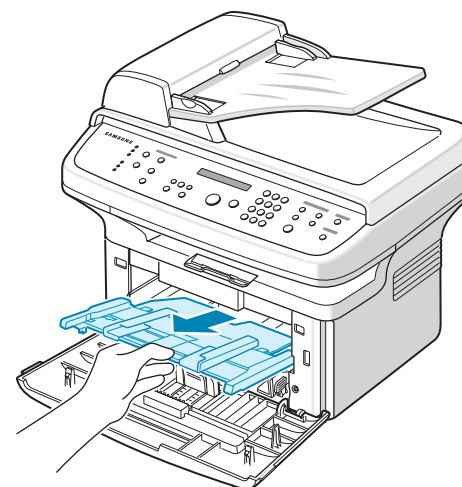

- 4 Сухой салфеткой без ворса удалите частицы пыли и тонера из отсека картриджа.

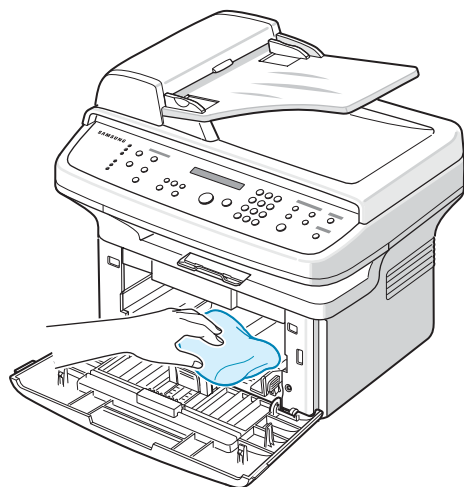

Предупреждение

При очистке внутренних частей устройства не прикасайтесь к ролику переноса, расположенному под картриджем с тонером. Отпечатки пальцев могут привести к снижению качества печати и сканирования.

- 5 Найдите длинную стеклянную полосу в верхней части отсека для картриджа и аккуратно удалите загрязнения хлопчатобумажной тканью.

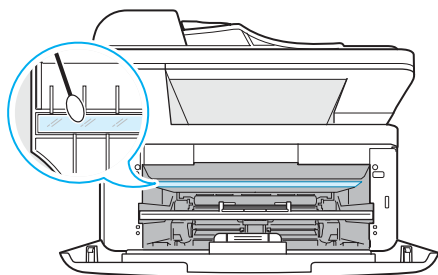

- 6 Вставьте лоток ручной подачи в устройство.

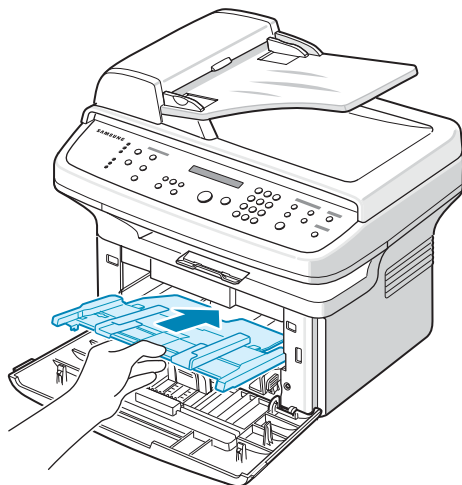

- 7 Установите картридж на место и закройте переднюю крышку.
- 8 Подключите шнур питания и включите устройство.

Очистка блока сканирования

Содержание блока сканирования в чистоте способствует получению высококачественных копий. Блок сканирования рекомендуется чистить каждый день перед началом работы. При необходимости очистку можно повторять в течение дня.

- 1 Слегка смочите водой мягкую ткань без ворса или бумажную салфетку.
- 2 Откройте крышку сканера.
- 3 Удалите загрязнения с поверхности стекла экспонирования и стекла автоподатчика и вытрите их насухо.

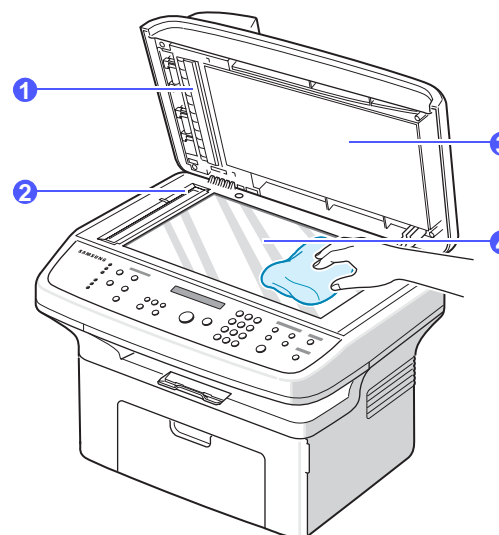

- | | |
|---|-----------------------|
| 1 | Белая пластина |
| 2 | Стекло автоподатчика |
| 3 | Крышка сканера |
| 4 | Стекло экспонирования |

- 4 Удалите загрязнения с нижней стороны крышки сканера и белой пластины и вытрите их насухо.
- 5 Закройте крышку сканера.

Обслуживание картриджа с тонером

Хранение картриджей

Для эффективного использования картриджей с тонером придерживайтесь следующих рекомендаций.

- Не распаковывайте картридж до установки.
- Не заправляйте картриджи повторно. Гарантия на устройство не распространяется на случаи повреждения в результате использования повторно заправленного картриджа.
- Храните картриджи с тонером в тех же условиях, что и устройство.
- Во избежание выхода картриджа из строя рекомендуется держать его на свету не дольше нескольких минут.

Ожидаемое количество страниц с картриджа

Количество страниц, которое можно напечатать, используя один картридж, зависит от количества тонера, которое требуется для выполнения задания. Средний ресурс нового картриджа при печати стандартных страниц (стандарт ISO/IEC 19752) составляет 3 000 страниц. (Средний ресурс картриджа, поставляемого с принтером, составляет 1 500 стандартных страниц.) Реальное количество печатных страниц может быть другим в зависимости от плотности печати, а также условий эксплуатации, интервалов печати, типа и размера носителя. При печати большого количества графических изображений картридж придется менять чаще.

Перераспределение тонера

Когда ресурс картриджа почти исчерпан, происходит следующее.

- Появляются белые полосы, или отпечатки становятся блеклыми.
- На дисплее появляется сообщение **Мало тонера**.

В этом случае качество печати можно временно улучшить, перераспределив оставшийся в картридже тонер. Иногда блеклая печать или белые полосы остаются и после перераспределения тонера.

- 1 Откройте переднюю крышку.
- 2 Извлеките картридж.

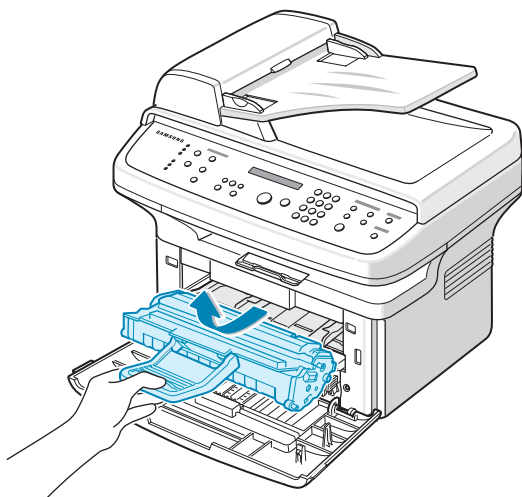

- 3 Тщательно встряхните картридж 5-6 раз, чтобы тонер в картридже распределился равномерно.

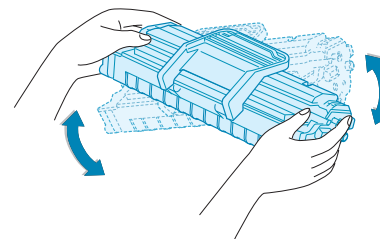

Примечание

При попадании тонера на одежду удалите его сухой салфеткой и выстирайте одежду в холодной воде. Горячая вода способствует проникновению тонера в ткань.



Предупреждение

Не прикасайтесь к нижней части картриджа зеленого цвета. Держите картридж за ручку.

- 4 Удерживайте картридж за ручку и медленно вставьте картридж в устройство.

Выступы картриджа и соответствующие выемки устройства обеспечивают правильное положение картриджа при вставке и надежную фиксацию его в рабочем положении.

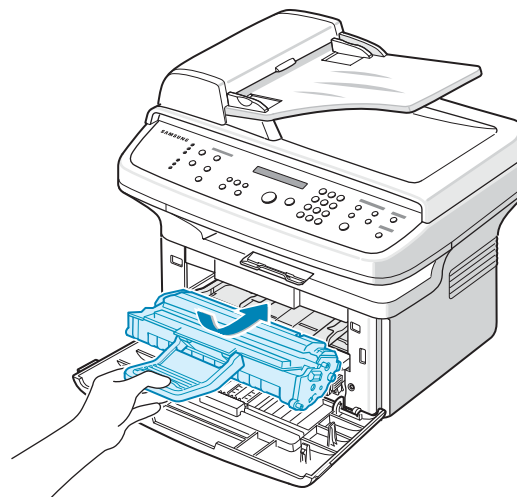

- 5 Закройте переднюю крышку. Убедитесь, что крышка плотно закрыта.

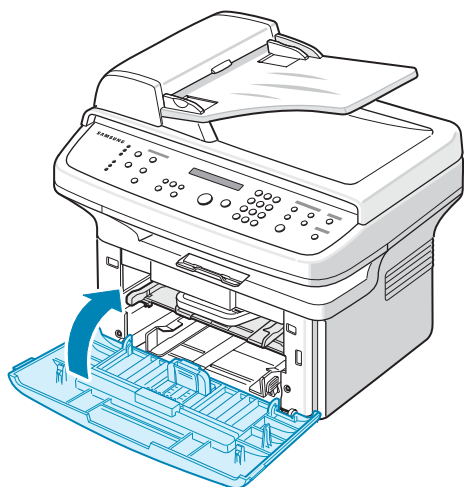

Замена картриджа с тонером

Если тонер в картридже закончился, происходит следующее.

- На дисплее появляется сообщение **Нет тонера Замените карт.**
- Устройство прекращает печать. Поступающие факсы сохраняются в памяти.

В этом случае картридж требуется заменить.
Информацию для заказа картриджей см. на с. 11.1.



Примечание

Можно настроить устройство на игнорирование сообщения **Нет тонера Замените карт.** и продолжение печати. См. с. 12.6.

- 1 Откройте переднюю крышку.
- 2 Извлеките картридж.

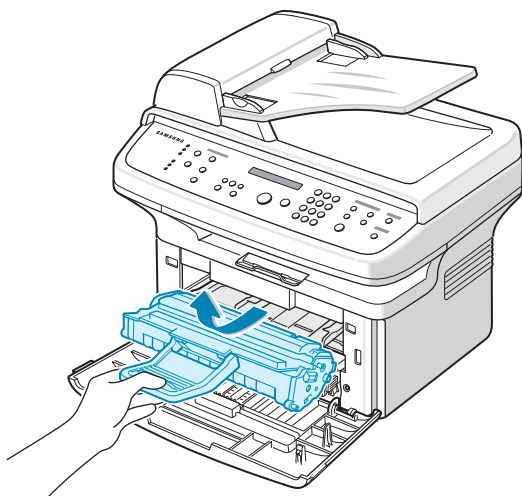

- 3 Распакуйте новый картридж.
- 4 Удалите ленту и тщательно встряхните картридж 5–6 раз, чтобы тонер в картридже распределился равномерно.

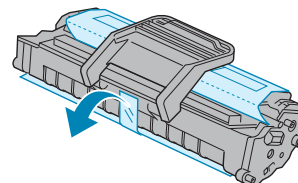

Это позволит получить максимальное количество копий с одного картриджа. Сохраните упаковочную коробку и пластиковый пакет на случай транспортировки.



Примечание

При попадании тонера на одежду удалите его сухой салфеткой и выстирайте одежду в холодной воде. Горячая вода способствует проникновению тонера в ткань.



Предупреждение

Не прикасайтесь к нижней части картриджа зеленого цвета. Держите картридж за ручку.

- 5 Удерживайте картридж за ручку и медленно вставьте картридж в устройство.

Выступы картриджа и соответствующие выемки устройства обеспечивают правильное положение картриджа при вставке и надежную фиксацию его в рабочем положении.

- 6 Закройте переднюю крышку. Убедитесь, что крышка плотно закрыта.

Очистка барабана

Если на готовых документах имеются полосы или пятна, возможно, фотобарабан картриджа нуждается в очистке.

- 1 Перед чисткой убедитесь, что бумага загружена в устройство.
- 2 Нажимайте клавишу **Меню** до тех пор, пока в верхней строке дисплея не появится надпись **Обслуживание**.
- 3 Нажмите клавишу **Ввод** при появлении надписи **Очист. барабан**.
- 4 Нажмите клавишу **Ввод** при появлении **Да**.

Устройство напечатает страницу очистки. Частицы тонера, находившиеся на поверхности барабана, останутся на странице.

Если нужный результат не достигнут, повторите шаги 1–4.

Автоматическая очистка барабана

Устройство можно настроить так, чтобы страница очистки распечатывалась автоматически после печати каждых 600 страниц.

- 1 Нажимайте клавишу **Меню** до тех пор, пока в верхней строке дисплея не появится надпись **Обслуживание**.
- 2 Нажимайте клавиши **прокрутки**, пока не появится надпись **Автоочистка**. Затем нажмите клавишу **Ввод**.
- 3 Нажимайте клавиши **прокрутки**, пока не появится надпись **Вкл.** Затем нажмите клавишу **Ввод**.
- 4 Нажмите клавишу **Стоп/Сброс** для возврата в режим ожидания.

Отправка уведомления о заказе нового картриджа

Устройство можно настроить на автоматическую отправку факса в службу технической поддержки или торговому представителю с извещением о том, что требуется новый картридж. Перед использованием данной функции необходимо ввести номер факса торгового представителя, в противном случае устройство не сможет отправить уведомление, даже если эта функция будет включена.

- 1 Нажимайте клавишу **Меню** до тех пор, пока в верхней строке дисплея не появится надпись **Обслуживание**.
- 2 Нажимайте клавиши **прокрутки**, пока не появится надпись **Инф. о тонере**. Затем нажмите клавишу **Ввод**.
- 3 Нажимайте клавиши **прокрутки**, пока не появится надпись **Вкл.** Затем нажмите клавишу **Ввод**.
- 4 Нажмите клавишу **Стоп/Сброс** для возврата в режим ожидания.

Продолжение печати при появлении сообщения «Нет тонера Замените карт.»

Если тонер в картридже почти закончился, будет отображено сообщение **Нет тонера Замените карт.** и печать будет остановлена. Можно настроить устройство таким образом, чтобы это сообщение игнорировалось и печать продолжалась, даже если качество печати неоптимально.

- 1 Нажимайте клавишу **Меню** до тех пор, пока в верхней строке дисплея не появится надпись **Настройка**.
- 2 Нажимайте клавиши **прокрутки**, пока не появится надпись **Игнор. тонер**. Затем нажмите клавишу **Ввод**.
- 3 Нажимайте клавиши **прокрутки**, пока не появится надпись **Вкл.** Затем нажмите клавишу **Ввод**.

Если выбрано значение **Вык**, печать полученного факса будет невозможна до установки нового картриджа. Тем не менее получение факсов может продолжаться до тех пор, пока в памяти есть свободное место.

- 4 Нажмите клавишу **Стоп/Сброс** для возврата в режим ожидания.

Удаление сообщения «Нет тонера Замените карт.»

При появлении сообщения **Нет тонера Замените карт.** можно настроить устройство таким образом, чтобы это сообщение впредь не отображалось.

- 1 Нажимайте клавишу **Меню** до тех пор, пока в верхней строке дисплея не появится надпись **Обслуживание**.
- 2 Нажимайте клавиши **прокрутки**, пока не появится надпись **Уд.сообщ.тон.** Затем нажмите клавишу **Ввод**.
- 3 Нажимайте клавиши **прокрутки**, пока не появится надпись **Вкл.** Затем нажмите клавишу **Ввод**.
- 4 После этого сообщение **Нет тонера Замените карт.** появляться не будет. Однако останется сообщение **Замените карт.**, напоминающее о необходимости заменить картридж для сохранения качества печати.



Предупреждение

При выборе варианта **Вкл** параметр записывается в память картриджа, а указанное меню не отображается в меню **Обслуживание**.

Изнашивающиеся компоненты

Во избежание проблем с качеством печати и проблем подачи бумаги, возникающих из-за износа деталей, и для обеспечения оптимальных рабочих условий принтера необходимо заменять следующие компоненты через указанное количество отпечатанных страниц или по мере завершения срока службы.

Компонент	Средняя производительность
Резиновый блок автоподатчика	Около 20 000 страниц
Ролик переноса	Около 50 000 страниц
Термофиксатор	Около 50 000 страниц
Ролик подачи	Около 50 000 страниц

Samsung настоятельно рекомендует обращаться для выполнения обслуживания к авторизованным поставщикам услуг, торговым представителям или розничным магазинам, где было приобретено устройство.

Замена резинового блока автоподатчика

При постоянных проблемах с подачей бумаги или по истечении определенного срока необходимо произвести замену резинового блока автоподатчика.

- 1 Откройте крышку автоподатчика.
- 2 Извлеките резиновый блок из автоподатчика, как показано на рисунке.

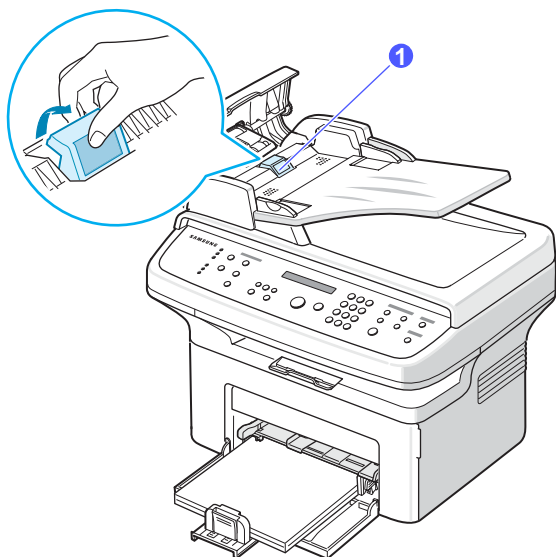

1 Резиновый блок автоподатчика

- 3 Вставьте новый резиновый блок автоподатчика.
- 4 Закройте крышку автоподатчика.

Управление устройством через веб-сайт (только для модели SCX-4725FN)

После подключения устройства к сети и правильной настройки параметров TCP/IP можно управлять устройством через встроенный веб-сервер — приложение Samsung **SyncThru™ Web Service**. Приложение **SyncThru™ Web Service** можно использовать для следующих целей.

- Просмотра информации об устройстве и проверки текущего состояния.
- Изменения параметров TCP/IP и настройки других параметров сети.
- Изменения параметров принтера.
- Настройки отправки уведомлений о статусе устройства по электронной почте.
- Получения поддержки по использованию устройства.

Для доступа к приложению **SyncThru™ Web Service**.

- 1 В операционной системе Windows запустите веб-браузер, например Internet Explorer.
- 2 Введите IP-адрес устройства ([http:// xxx.xxx.xxx](http://xxx.xxx.xxx)) в поле адреса и нажмите клавишу **Ввод** или кнопку **Переход**.
Откроется встроенный веб-сайт устройства.

13 Устранение неисправностей

В этой главе изложены рекомендации относительно действий при возникновении ошибок в работе устройства.

Эта глава включает следующие разделы.

- Устранение замятия документа
- Удаление застрявшей бумаги
- Описание сообщений на дисплее
- Сообщения, относящиеся к картриджу с тонером
- Устранение других неполадок

Устранение замятия документа

В случае замятия оригинала при прохождении через автоподатчик на дисплее появляется сообщение **Замятие докум.**

Ошибка на входе в автоподатчик

- 1 Извлеките оставшуюся бумагу из автоподатчика.
- 2 Откройте крышку автоподатчика.

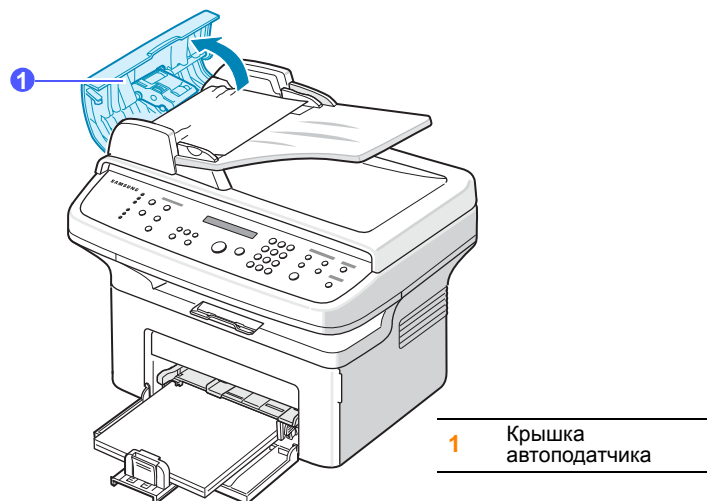

- 3 Осторожно вытяните бумагу из автоподатчика.

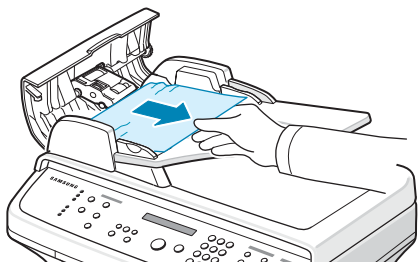

Примечание

Если вы не видите бумаги в данном месте, см. раздел «Ошибка на выходе из автоподатчика». См. следующий раздел.

- 4 Закройте крышку автоподатчика. Вновь загрузите бумагу в автоподатчик.



Примечание

Для предотвращения замятия документов, напечатанных на толстой, тонкой бумаге или бумаге смешанного типа, используйте стекло экспонирования.

Ошибка на выходе из автоподатчика

- 1 Извлеките оставшуюся бумагу из автоподатчика.
- 2 Откройте крышку автоподатчика.
- 3 Осторожно вытяните бумагу из выходного лотка.

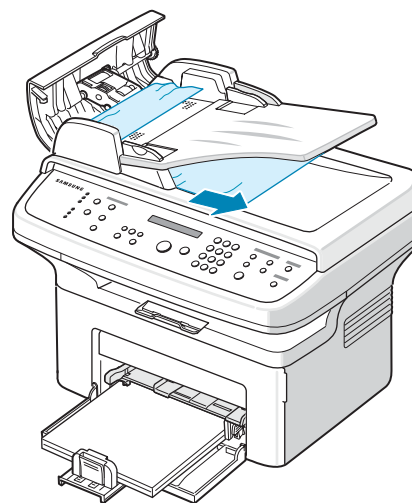

- 4 Закройте крышку автоподатчика. Вновь загрузите бумагу в автоподатчик.

Удаление застрявшей бумаги

При застревании бумаги на дисплее появляется сообщение **Замятие**. Для определения места замятия и удаления застрявшей бумаги воспользуйтесь следующей таблицей.

Сообщение	Место замятия	См.
[Замятие 0] Отк./зак. дверцу	В области подачи бумаги (лоток или лоток ручной подачи)	Следующий раздел и страницу 13.2
[Замятие 1] Отк./зак. дверцу	В отсеке термофиксатора или рядом с картриджем	с. 13.2
[Замятие 2] Проверьте внутри	В области выхода бумаги	с. 13.2



Предупреждение

Во избежание разрыва бумаги вытягивайте ее осторожно и медленно. Для удаления застрявшей бумаги следуйте инструкциям в последующих разделах.

Замятие в лотке для бумаги

- 1 Откройте и закройте переднюю крышку. Мятая бумага автоматически выталкивается из устройства.
Если бумага не выходит, перейдите к следующему шагу.
- 2 Удалите застрявшую бумагу, осторожно и без перекосов вытянув ее наружу.

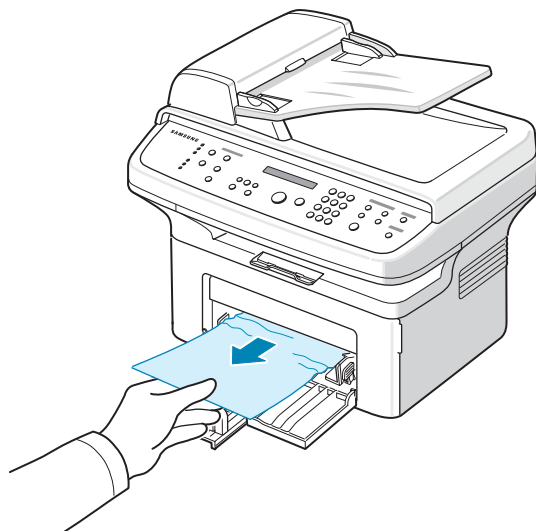

Если замятая бумага не удаляется или ее не видно, проверьте, не замялась ли она в области термофиксатора или картриджа. См. с. 13.2.

- 3 Откройте и закройте переднюю крышку, чтобы возобновить печать.

Замятие в лотке ручной подачи

- 1 Если бумага подается неправильно, вытяните ее из устройства.

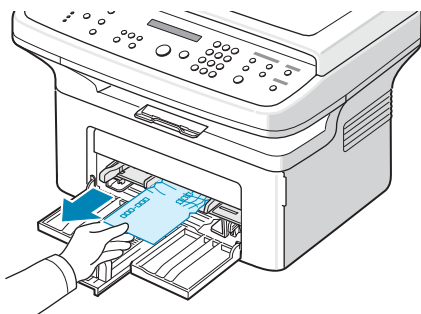

- 2 Откройте и закройте переднюю крышку, чтобы возобновить печать.

Область термофиксатора или картриджа



Примечание

В отсеке термофиксатора высокая температура. При извлечении бумаги из устройства соблюдайте осторожность.

- 1 Откройте переднюю крышку и извлеките картридж.
- 2 При необходимости извлеките лоток ручной подачи.
- 3 Удалите застрявшую бумагу, осторожно и без перекосов вытянув ее наружу.

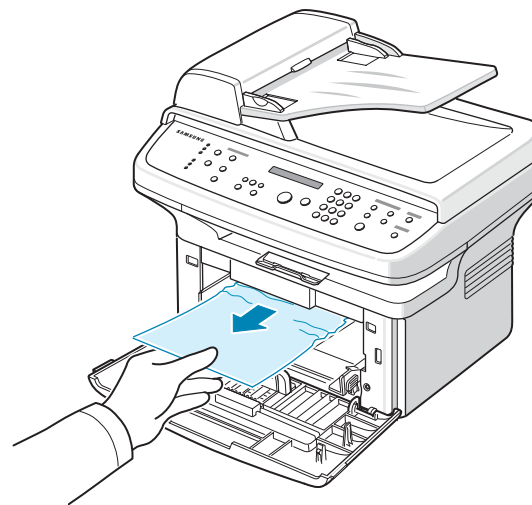

- 4 Вставьте лоток ручной подачи в устройство.
- 5 Установите картридж на место и закройте переднюю крышку. Печать автоматически возобновится.

В области выхода бумаги

- 1 Откройте и закройте переднюю крышку. Мятая бумага автоматически выталкивается из устройства.
Если бумага не выходит, перейдите к следующему шагу.
- 2 Осторожно вытяните бумагу из выходного лотка.

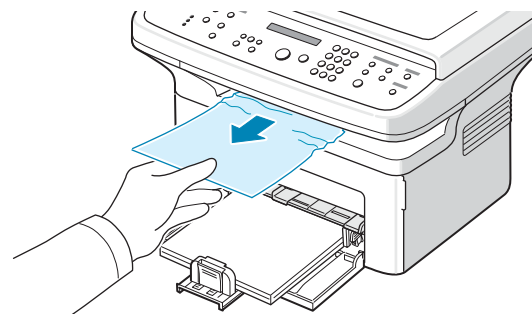

Если определить место замятия не удастся или бумага удаляется с трудом, не вытягивайте бумагу и перейдите к следующему шагу.

3 Откройте заднюю крышку.

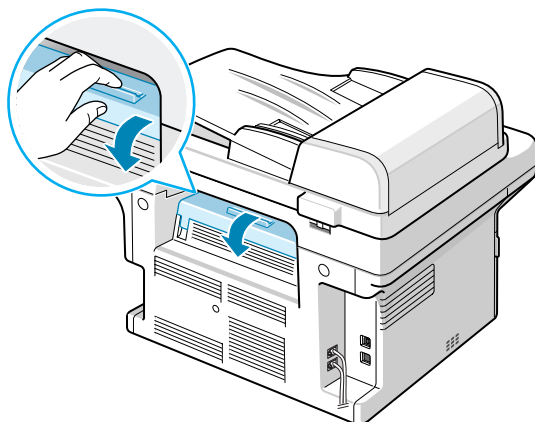

4 Вытащите замятую бумагу.

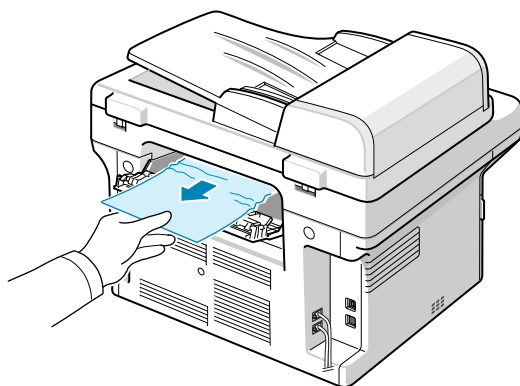

Предупреждение

Область внутри устройства может быть горячей. При извлечении бумаги из устройства соблюдайте осторожность.

5 Закройте заднюю крышку. Печать автоматически возобновится.

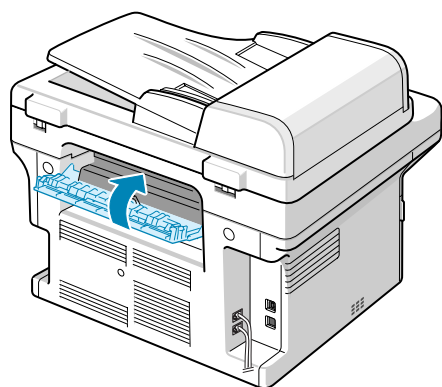

Советы по предотвращению замятий бумаги

В большинстве случаев замятия бумаги можно избежать, если использовать бумагу рекомендованного типа. Если произошло замятие бумаги, выполните действия, описанные на с. 13.1.

- Выполните действия, описанные на с. 5.5. Проверьте, правильно ли отрегулированы направляющие бумаги.
- Не перегружайте лоток.
- Не вынимайте бумагу из лотка во время печати.
- Согните, разверните и выпрямите стопку бумаги перед загрузкой.
- Не используйте мятую, сырую или сильно скрученную бумагу.
- Не загружайте в лоток бумагу различных типов одновременно.
- Используйте только рекомендованные материалы для печати. См. с. 5.7.
- Загружайте материалы в лоток стороной для печати вверх.

Описание сообщений на дисплее

В окне программы Smart Panel или на дисплей панели управления выводятся сообщения о состоянии устройства или об ошибках. В следующей таблице приведены объяснения этих сообщений и сведения о способах устранения неполадок. Сообщения и их значение перечислены в алфавитном порядке.



Примечание

При обращении в службу технического обеспечения желательно сообщить представителю службы текст сообщения.

Сообщение	Значение	Рекомендованные решения
[Замятие 0] Отк./зак. дверцу	Замятие бумаги в области подачи лотка.	Удалите застрявшую бумагу. См. с. 13.2 и с. 13.2.
[Замятие 1] Отк./зак. дверцу	Замятие бумаги в области термофиксатора.	Удалите застрявшую бумагу. См. с. 13.2.
[Замятие 2] Проверьте внутри	В области выхода застряла бумага.	Удалите застрявшую бумагу. См. с. 13.2.
[Нажата Стоп]	Во время передачи факса была нажата клавиша Стоп/Сброс .	Повторите попытку.
[Несовместимо]	Полученный факс определен как нежелательный.	Он будет удален. Для настройки параметров нежелательных факсов см. с. 10.2.
[Нет бумаги] Добавьте бумагу	В лотке закончилась бумага.	Загрузите бумагу в лоток. См. с. 5.5.

Сообщение	Значение	Рекомендованные решения
[Нет ответа]	Не удается получить ответ от факсимильного устройства-получателя в течение нескольких попыток дозвона.	Повторите попытку. Убедитесь, что принимающий факс работоспособен.
[Низкая темпер.]	Неполадки в работе термофиксатора.	Отключите и вновь подключите шнур питания. Если устранить ошибку не удалось, обратитесь в службу технической поддержки.
[Открыта задняя] [перед. Крышка]	Передняя или задняя крышка закрыта неплотно.	Плотно закройте крышку.
[Ошибка Hsync]	В работе устройства возникла серьезная проблема.	Выключите устройство и снова включите его. Если устранить неполадку не удастся, обратитесь в службу технической поддержки.
[Ошибка LSU]	В блоке лазерного сканирования возникла ошибка.	Отключите и вновь подключите шнур питания. Если устранить ошибку не удалось, обратитесь в службу технической поддержки.
[Ошибка линии]	Аппарат не может соединиться с принимающим факсом, или соединение прервано из-за проблем с телефонной линией.	Повторите попытку. Если проблема не устраняется, подождите около часа и повторите попытку. Или включите режим исправления ошибок. См. с. 10.2.
[Ошибка связи]	Возникли проблемы со связью.	Попросите отправителя заново отправить документ.
[Перегрев]	Неполадки в работе термофиксатора.	Отключите и вновь подключите шнур питания. Если устранить ошибку не удалось, обратитесь в службу технической поддержки.
Введите номер еще раз	Введено недопустимое значение.	Введите правильное значение.
Группа недоступна	Предпринята попытка использования номера группового набора в случае, когда его использование невозможно.	Используйте только номера быстрого набора или введите номер с цифровой клавиатуры.

Сообщение	Значение	Рекомендованные решения
Загрузите бумагу и нажмите «Пуск»	Для параметра ручная подача было выбрано значение Источник .	Загрузите лист бумаги в лоток ручной подачи и нажмите клавишу Старт для начала подачи. Если печатается несколько страниц, на дисплее снова появится это сообщение. Загрузите следующий лист и нажмите на клавишу Старт .
Загрузите документ	Предпринята попытка начать копирование или передачу факса, не загружая документ в автоподатчик.	Загрузите документ в автоподатчик и повторите попытку.
Замятие докум.	Произошло замятие оригинала документа в автоподатчике.	Удалите застрявшую бумагу. См. с. 13.1.
Линия занята	Принимающий факс не отвечает, или линия занята.	Повторите попытку через несколько минут.
Не назначен.	Предпринята попытка использовать ячейку быстрого набора, которой не назначен номер.	Введите номер вручную с цифровой клавиатуры.
Недопустимые дата и время	Текущая дата и время установлены неправильно.	Установите правильные дату и время.
Операция не назначена	Выполняется операция Добавить стр./Отмена задания , но в памяти нет сохраненных заданий.	Просмотрите информацию на дисплее, чтобы выяснить, есть ли запланированные задания.
Отменить? 1: Да 2: Нет	При сохранении документа в память произошло переполнение памяти устройства.	Чтобы прекратить обработку факса, нажмите 1 , чтобы выбрать вариант Да . Если страницы, которые удалось сохранить, необходимо отправить, выберите значение Нет , нажав клавишу 2 . Несохраненные страницы следует отправить позже, когда освободится память.

Сообщение	Значение	Рекомендованные решения
Ошибка: перегрев	Неполадки в работе термофиксатора.	Отключите и вновь подключите шнур питания. Если устранить ошибку не удалось, обратитесь в службу технической поддержки.
Память заполнена	Память устройства заполнена.	Удалите ненужные задания факса. Повторите попытку передачи, после того как свободной памяти станет больше. Или разделите передачу на несколько частей.
Память набора заполнена	Очередь заданий факса заполнена.	Отмените ненужные задания факса в памяти.
Повт. дозвон?	Устройство ожидает заданное время перед повторным набором номера, если линия была занята.	Нажмите клавишу Ввод , чтобы начать повторный набор немедленно, или клавишу Стоп/Сброс , чтобы отменить его.
Сбой питания	Произошел сбой питания и сброс памяти устройства.	Задание, которое выполнялось до сбоя питания, должно быть полностью выполнено повторно.
Сканер заблокирован	Модуль сканера заблокирован.	Разблокируйте сканер и нажмите клавишу Стоп/Сброс .

Сообщения, относящиеся к картриджу с тонером

Сообщение	Значение	Рекомендованные решения
Замените карт.	В картридже закончился тонер.	Это сообщение появляется, если сообщение Нет тонера Замените карт. отключено. Установите новый оригинальный картридж с тонером. Печать можно продолжить, но качество печати может снизиться, а поддержка продукта больше не будет предоставляться.

Сообщение	Значение	Рекомендованные решения
Мало тонера	Тонер почти закончился.	Извлеките картридж и аккуратно встряхните его. Это позволит на время возобновить печать.
Недоп.картридж Замените карт.	Установлен неоригинальный картридж.	Установите оригинальный картридж с тонером.
Неиспр. Картридж	Установленный картридж не предназначен для данного устройства.	Установите оригинальный картридж с тонером производства Samsung, предназначенный для данного устройства.
Нет тонера Замените карт.	В картридже закончился тонер.	Установите новый оригинальный картридж с тонером. Печать можно продолжить, но качество печати может снизиться, а поддержка продукта больше не будет предоставляться. Можно отключить отображение сообщения Нет тонера Замените карт.
Тонер закончился Замените карт.	Закончился срок службы картриджа с тонером.	Установите оригинальный картридж с тонером.
Устан. картридж	Не установлен картридж с тонером.	Установите картридж.

Устранение других неполадок

В приведенной ниже таблице перечислены некоторые вероятные ситуации и рекомендованные решения. Для устранения неполадок следуйте приведенным рекомендациям. Если устранить неполадку не удастся, обратитесь в службу технической поддержки.

Неполадки при подаче бумаги

Ситуация	Рекомендованные решения
Во время печати застряла бумага.	Удалите застрявшую бумагу. См. с. 13.1.
Листы бумаги слипаются.	<ul style="list-style-type: none"> Убедитесь, что лоток для бумаги не переполнен. Лоток может вмещать до 250 листов бумаги в зависимости от ее толщины. Используйте только бумагу рекомендованного типа. См. с. 5.7. Вытащите бумагу из лотка, согните ее или расправьте веером. Бумага может слипаться при повышенной влажности.

Ситуация	Рекомендованные решения
Не выполняется подача нескольких листов бумаги.	<ul style="list-style-type: none"> Возможно, в лоток загружена бумага разных типов. Загружайте бумагу только одного типа, размера и одинаковой плотности. Если при загрузке нескольких листов возникло замятие бумаги, удалите застрявшую бумагу. См. с. 13.1.
Бумага не подается в устройство.	<ul style="list-style-type: none"> Устраните препятствия внутри устройства. Бумага загружена неправильно. Извлеките бумагу из лотка и загрузите ее правильно. В лотке слишком много бумаги. Извлеките из лотка избыток бумаги. Бумага слишком толстая. Используйте только бумагу, соответствующую требованиям для данного устройства. См. с. 5.7. Если оригинал не подается в устройство, попробуйте заменить резиновый блок автоподатчика. См. с. 12.7.
Бумага постоянно застревает.	<ul style="list-style-type: none"> В лотке слишком много бумаги. Извлеките из лотка избыток бумаги. Для печати на специальных материалах используйте лоток ручной подачи. Используется бумага неподходящего типа. Используйте только бумагу, соответствующую требованиям для данного устройства. См. с. 5.7. Внутри принтера скопились обрывки бумаги. Откройте переднюю крышку и удалите остатки бумаги. Если оригинал не подается в устройство, попробуйте заменить резиновый блок автоподатчика. См. с. 12.7.
Прозрачные пленки слипаются в области выхода бумаги.	Используйте только прозрачные пленки, специально предназначенные для лазерных принтеров. Вынимайте прозрачные пленки сразу после их выхода из устройства.
Конверты неправильно подаются в устройство.	Проверьте положение направляющих по обеим сторонам конверта.

Неполадки при печати

Ситуация	Возможная причина	Рекомендованные решения
Устройство не печатает.	На устройство не подается питание.	Проверьте подключение шнура питания. Проверьте выключатель и источник питания.
	Устройство не является принтером по умолчанию.	Выберите Samsung SCX-4725 Series PCL 6 в качестве принтера, используемого в Windows по умолчанию.
	Проверьте наличие следующих ошибок. <ul style="list-style-type: none"> Не закрыта передняя крышка. Закройте крышку. В устройстве застряла бумага. Удалите застрявшую бумагу. См. с. 13.1. Не загружена бумага. Загрузите бумагу. См. с. 5.5. Не установлен картридж с тонером. Установите картридж. При возникновении системных ошибок при печати обратитесь к представителю службы технической поддержки.	
	Неправильно подключен соединительный кабель между компьютером и устройством.	Отключите кабель и подключите его еще раз.
	Соединительный кабель между компьютером и устройством неисправен.	Если возможно, подключите кабель к другому компьютеру, который работает исправно, и напечатайте документ. Можно также попробовать использовать другой кабель принтера.
	Указан неправильный порт.	Проверьте настройки принтера в операционной системе Windows и убедитесь, что задание печати отправляется на правильный порт. Если у компьютера имеется несколько портов, убедитесь, что устройство подключено к правильному порту.
	Неправильно настроены параметры устройства.	Проверьте свойства принтера и убедитесь, что все параметры печати заданы правильно.
	Драйвер принтера установлен неправильно.	Переустановите программное обеспечение принтера. См. раздел Программное обеспечение .
	Произошел сбой в работе устройства.	Просмотрите сообщение на дисплее панели управления, чтобы выяснить, произошла ли системная ошибка.



Ситуация	Возможная причина	Рекомендованные решения
Устройство подает материалы для печати не из указанного источника бумаги.	В окне свойств принтера неправильно указан источник бумаги.	В большинстве приложений выбрать источник бумаги можно на вкладке Бумага диалогового окна свойств принтера. Правильно укажите источник бумаги. См. экран справки драйвера принтера.
Печать выполняется слишком медленно.	Задание печати слишком сложное.	Упростите страницу или измените параметры качества печати.
	Неправильно заданы параметры диспетчера очереди печати (в операционной системе Windows 98/Me).	В меню Пуск выберите Настройка и Принтеры . Правой кнопкой мыши щелкните значок устройства Samsung SCX-4725 Series PCL 6 , выберите Свойства , щелкните вкладку Сведения и затем нажмите кнопку Очередь . Установите нужные параметры диспетчера печати.
Половина страницы пуста.	Неправильно выбрана ориентация страницы.	В используемом приложении измените ориентацию страницы. См. экран справки драйвера принтера.
	Фактический размер бумаги не соответствует указанным параметрам.	Убедитесь в том, что размер бумаги, указанный в настройках драйвера принтера, и размер бумаги в лотке совпадают. Либо проверьте, совпадает ли размер бумаги, указанный в драйвере принтера, с размером бумаги, заданным в приложении.

Ситуация	Возможная причина	Рекомендованные решения
На печать выводится некорректный, искаженный или неполный текст.	Кабель принтера подключен неправильно или неисправен.	Отключите кабель и подключите его еще раз. Выведите на печать документ, который раньше печатался успешно. Если возможно, подключите устройство к другому компьютеру и выведите на печать задание, которое заведомо должно быть напечатано успешно. Подключите новый кабель принтера.
	Выбран неправильный драйвер принтера.	В соответствующем меню приложения проверьте, правильно ли выбран принтер.
	Произошла ошибка в используемом приложении.	Выведите задание на печать из другого приложения.
	Произошла ошибка в операционной системе.	Завершите работу Windows и перезагрузите компьютер. Выключите и снова включите устройство.
Страницы выходят из устройства пустыми.	Картридж неисправен, или закончился тонер.	Перераспределите тонер в картридже. См. с. 12.4. При необходимости замените картридж.
	Файл документа может содержать пустые страницы.	Проверьте файл на наличие пустых страниц.
	Неисправны некоторые компоненты устройства (например, контроллер или плата).	Обратитесь в службу технической поддержки.
В программе Adobe Illustrator неправильно печатаются изображения.	В приложении заданы неправильные параметры настройки.	Выберите параметр Загружать как растр в окне Параметры TrueType свойств графики и снова выведите документ на печать.
Файлы PDF печатаются некорректно. Некоторые фрагменты графики, текста или иллюстраций отсутствуют.	Несовместимость между файлом PDF и программой Acrobat.	Для решения проблемы можно напечатать файл PDF как изображение. Для этого в окне параметров печати программы Acrobat включите параметр Печатать как изображение . Примечание. Для печати файла PDF как изображения требуется больше времени.

Некачественная печать

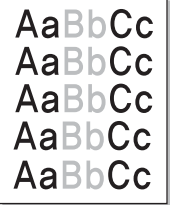
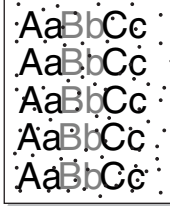
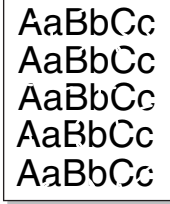
Если устройство внутри загрязнено или бумага загружена неправильно, качество печати может заметно ухудшиться. В таблице содержатся инструкции по устранению подобных неполадок.

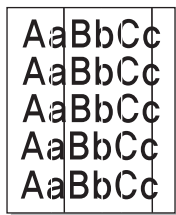
Ситуация	Рекомендованные решения
<p>Слишком светлое или бледное изображение</p> 	<p>Вертикальные белые полосы или бледные области могут появляться на странице по следующим причинам.</p> <ul style="list-style-type: none"> В картридже заканчивается тонер. Срок службы картриджа можно немного продлить. См. с. 12.4. Если качество печати не улучшилось, установите новый картридж с тонером. Бумага не отвечает требованиям (например, слишком влажная или жесткая). См. с. 5.7. Если вся страница слишком светлая, то задано слишком низкое разрешение печати или включен режим экономии тонера. Задайте нужное разрешение печати и отключите режим экономии тонера. См. экран справки драйвера принтера и с. 2.4, соответственно. Если изображение бледное и с грязными разводами, то картридж нуждается в очистке. См. с. 12.5. Возможно, загрязнена поверхность блока лазерного сканирования внутри устройства. Очистите блок лазерного сканирования. См. с. 12.2.
<p>Пятна тонера</p> 	<ul style="list-style-type: none"> Бумага не отвечает требованиям (например, слишком влажная или жесткая). См. с. 5.7. Возможно, загрязнен ролик переноса. Очистите внутренние части устройства. См. с. 12.2. Тракт подачи бумаги может быть загрязнен. См. с. 12.2.
<p>Пропадание изображения</p> 	<p>Беспорядочно расположенные на странице бледные области округлой формы могут возникать по следующим причинам.</p> <ul style="list-style-type: none"> Отдельный лист бумаги непригоден для печати. Повторите печать задания. Неравномерная влажность бумаги или наличие на ее поверхности влажных пятен. Используйте бумагу другой марки. См. с. 5.7. Некачественная партия бумаги. Иногда при производстве бумаги образуются области, которые отталкивают тонер. Используйте бумагу другой марки или сорта. Если устранить неполадку не удалось, обратитесь в службу технической поддержки.

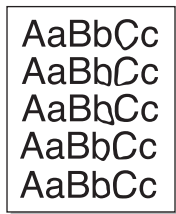
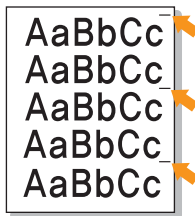
Ситуация	Рекомендованные решения
<p>Вертикальные линии</p> 	<p>Черные вертикальные полосы могут появиться на странице по следующей причине.</p> <ul style="list-style-type: none"> Вероятно, поцарапан барабан внутри картриджа. Извлеките старый картридж и установите новый. См. с. 12.5. <p>Белые вертикальные полосы могут появиться на странице по следующей причине.</p> <ul style="list-style-type: none"> Возможно, загрязнена поверхность блока лазерного сканирования внутри устройства. Очистите блок лазерного сканирования. См. с. 12.2.
<p>Серый фон</p> 	<p>При слишком сильном затенении фона выполните следующие действия.</p> <ul style="list-style-type: none"> Замените бумагу менее плотной. См. с. 5.7. Проверьте условия эксплуатации устройства. Слишком низкая или слишком высокая влажность (например, относительная влажность более 80 %) может привести к чрезмерному затенению фона. Извлеките старый картридж и установите новый. См. с. 12.5.
<p>Пятна тонера</p> 	<ul style="list-style-type: none"> Очистите внутренние части устройства. См. с. 12.2. Проверьте тип и качество бумаги. См. с. 5.7. Извлеките старый картридж и установите новый. См. с. 12.5.
<p>Повторяющиеся дефекты печати, расположенные по вертикали</p> 	<p>На стороне листа, где выполнялась печать, расположенные через равные промежутки отметки могут появиться по следующим причинам.</p> <ul style="list-style-type: none"> Возможно, поврежден картридж. При повторяющихся дефектах на странице напечатайте чистящую страницу несколько раз, чтобы очистить картридж; см. с. 12.5. Если это не помогло, установите новый картридж с тонером. См. с. 12.5. На некоторые части устройства мог попасть тонер. Если дефект появляется на обратной стороне листа бумаги, вероятно, он исчезнет после печати нескольких страниц. Возможно, поврежден блок термофиксатора. Обратитесь в службу технической поддержки.

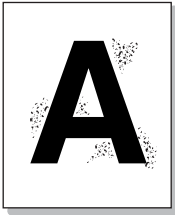
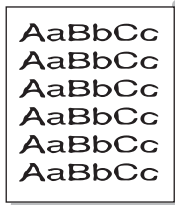
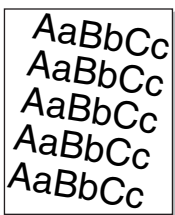
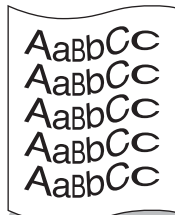
Ситуация	Рекомендованные решения
Рассеивание тонера 	<p>Рассеивание тонера по фону происходит из-за того, что частицы тонера распределяются по странице случайным образом.</p> <ul style="list-style-type: none"> Возможно, бумага слишком влажная. Используйте для печати бумагу из другой пачки. Не вскрывайте пачки до использования, иначе бумага может впитать слишком много влаги. Если рассеивание тонера по фону происходит на конверте, измените макет печати, чтобы избежать печати на участке пересечения клееных швов с оборотной стороны. Печать на клееных швах может привести к появлению дефектов. Если рассеивание происходит на всей поверхности напечатанной страницы, измените разрешение печати в приложении или в свойствах принтера.
Деформированные символы 	<ul style="list-style-type: none"> Если символы искажены и имеют вид незакрашенных контуров, то бумага, возможно, слишком гладкая. Используйте другую бумагу. См. с. 5.7. Если символы искажены и присутствует эффект волнистого изображения, возможно, блок сканирования нуждается в обслуживании. Обратитесь в службу технической поддержки.
Перекося страницы 	<ul style="list-style-type: none"> Проверьте, правильно ли загружена бумага. Проверьте тип и качество бумаги. См. с. 5.7. Убедитесь, что бумага или другой материал загружены правильно, а направляющие не слишком свободно или слишком плотно прилегают к стопке.
Сворачивание и искривление 	<ul style="list-style-type: none"> Проверьте, правильно ли загружена бумага. Проверьте тип и качество бумаги. Высокая температура и влажность могут привести к сворачиванию бумаги. См. с. 5.7. Переверните стопку бумаги в лотке. Попробуйте также повернуть бумагу в лотке на 180°.

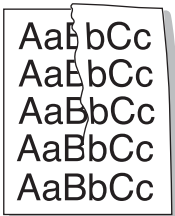
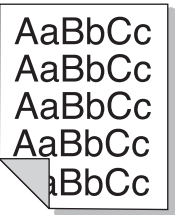
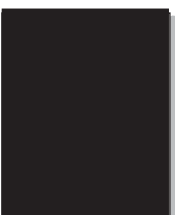
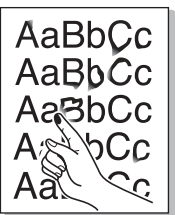
Ситуация	Рекомендованные решения
Морщинки и складки 	<ul style="list-style-type: none"> Проверьте, правильно ли загружена бумага. Проверьте тип и качество бумаги. См. с. 5.7. Переверните стопку бумаги в лотке. Попробуйте также повернуть бумагу в лотке на 180°.
Напечатанные страницы загрязнены с обратной стороны 	<p>Проверьте, не просыпался ли тонер. Очистите внутренние части устройства. См. с. 12.2.</p>
Черные страницы 	<ul style="list-style-type: none"> Возможно, неправильно установлен картридж. Извлеките картридж и вновь установите его. Возможно, картридж неисправен и нуждается в замене. Извлеките старый картридж и установите новый. См. с. 12.5. Устройству может потребоваться ремонт. Обратитесь в службу технической поддержки.
Незакрепленный тонер 	<ul style="list-style-type: none"> Очистите внутренние части устройства. См. с. 12.2. Проверьте тип и качество бумаги. См. с. 5.7. Извлеките старый картридж и установите новый. См. с. 12.5. Если устранить дефект не удастся, возможно, устройство нуждается в ремонте. Обратитесь в службу технической поддержки.

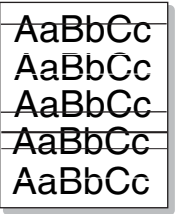
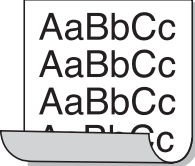
Ситуация	Рекомендованные решения
<p>Непропечатка символов</p> 	<p>Непропечатка символов — это появление белых участков внутри символов, которые должны быть полностью черного цвета.</p> <ul style="list-style-type: none"> • Если печать выполняется на прозрачных пленках, попробуйте использовать пленки другого типа. Из-за текстуры прозрачных пленок непропечатка символов может быть нормальным явлением. • Возможно, печать выполняется на стороне, не предназначенной для печати. Извлеките бумагу и переверните ее. • Возможно, бумага не соответствует требованиям. См. с. 5.7.
<p>Горизонтальные полосы</p> 	<p>Горизонтальные черные полосы и разводы могут появляться по следующим причинам.</p> <ul style="list-style-type: none"> • Возможно, неправильно установлен картридж. Извлеките картридж и вновь установите его. • Возможно, картридж неисправен. Извлеките старый картридж и установите новый. См. с. 12.5. • Если устранить дефект не удастся, возможно, устройство нуждается в ремонте. Обратитесь в службу технической поддержки.
<p>Сворачивание</p> 	<p>Если готовые документы скручиваются либо бумага не подается в устройство, выполните следующие действия.</p> <ul style="list-style-type: none"> • Переверните стопку бумаги в лотке. Попробуйте также повернуть бумагу в лотке на 180°.
<p>На нескольких страницах появляется непонятное изображение, тонер плохо закрепляется на бумаге, снижается яркость печати, или возникает загрязнение.</p>	<p>Это может произойти в том случае, если принтер используется на высоте более 2 500 м над уровнем моря.</p> <p>На большой высоте могут появляться такие дефекты, как плохое закрепление тонера или снижение яркости печати. Этот параметр можно настроить на вкладке Принтер окна свойств драйвера принтера. Более подробную информацию см. в разделе Программное обеспечение.</p>

Неполадки при копировании

Ситуация	Рекомендованные решения
Копии слишком светлые или слишком темные.	С помощью функции яркость сделайте фон копий более темным или светлым.
На копиях появляются разводы, отметки или пятна.	<ul style="list-style-type: none"> • Если эти дефекты присутствуют в оригинале, нажмите клавишу яркость, чтобы сделать фон более светлым. • Если на оригинале документа этих дефектов нет, очистите блок сканирования. См. с. 12.3.
Изображение на копии перекошено.	<ul style="list-style-type: none"> • Оригинал документа должен лежать на стекле экспонирования лицевой стороной вниз, в автоподатчике — лицевой стороной вверх. • Убедитесь, что бумага для копирования загружена правильно.
Устройство печатает пустые страницы вместо копий.	Оригинал документа должен лежать на стекле экспонирования лицевой стороной вниз, в автоподатчике — лицевой стороной вверх.
С копии легко стирается изображение.	<ul style="list-style-type: none"> • Замените бумагу в лотке на бумагу из новой упаковки. • В помещении с высокой влажностью не оставляйте бумагу надолго внутри устройства.
При копировании часто застревает бумага.	<ul style="list-style-type: none"> • Разверните стопку бумаги веером, чтобы разделить листы, и переверните ее в лотке. Замените бумагу в лотке новой. Проверьте положение направляющих бумаги и при необходимости отрегулируйте их. • Убедитесь, что в лоток загружена бумага подходящей плотности. Рекомендуется высокосортная бумага плотностью 75 г/м². • Проверьте, не осталось ли в устройстве обрывков после удаления застрявшей бумаги.
Ресурс картриджа меньше, чем ожидалось.	<ul style="list-style-type: none"> • Возможно, оригиналы содержат картинки, закрашенные области или толстые линии. Например, при печати форм, бюллетеней, книг и подобных документов расходуется больше тонера. • Возможно, устройство очень часто включают и выключают. • Во время копирования крышка стекла экспонирования не закрывается.

Неполадки при сканировании

Ситуация	Рекомендованные решения
Сканирование не выполняется.	<ul style="list-style-type: none"> Сканируемый документ должен лежать на стекле экспонирования сканируемой стороной вниз, а в автоподатчике — сканируемой стороной вверх. Возможно, для сканирования документа недостаточно памяти. Проверьте, работает ли функция предварительного сканирования. Уменьшите разрешение сканирования. Проверьте правильность подключения кабеля USB. Убедитесь, что кабель USB исправен. Подключите другой, заведомо исправный кабель. При необходимости замените кабель. Проверьте правильность настройки параметров сканера. Проверьте параметры сканирования в конфигурации SmarThru или в другом используемом приложении, чтобы убедиться, что задания сканирования отправляются на правильный порт.
Сканирование выполняется очень медленно.	<ul style="list-style-type: none"> Проверьте, не печатает ли устройство полученные данные. Если это так, дождитесь окончания печати, прежде чем начать сканирование документа. Изображения сканируются медленнее, чем текст. В режиме сканирования скорость обмена данными снижается, так как для анализа и воспроизведения отсканированного изображения требуется большой объем памяти. В параметрах настройки BIOS компьютера включите режим ECP. Это позволит увеличить быстродействие. Сведения о настройке BIOS см. в руководстве пользователя компьютера.

Проблемы при работе с факсом

Ситуация	Рекомендованные решения
Устройство не включается, дисплей и клавиши не работают.	<ul style="list-style-type: none"> Отключите шнур питания и подключите его снова. Убедитесь, что в розетке есть напряжение.
Нет гудка в линии.	<ul style="list-style-type: none"> Проверьте правильность подключения устройства к телефонной линии. Проверьте, работает ли телефонная розетка. Для этого подключите к ней другой телефон.
Номера, сохраненные в памяти, набираются неправильно.	Проверьте, правильно ли сохранены номера в памяти. Распечатайте телефонную книгу , см. с. 10.4.
Оригинал не подается в устройство.	<ul style="list-style-type: none"> Убедитесь, что бумага не помята и правильно загружена в устройство. Проверьте размер и толщину оригинала. Автоподатчик должен быть плотно закрыт. Возможно, требуется заменить резиновый блок автоподатчика. См. с. 12.7.
Факсы не принимаются автоматически.	<ul style="list-style-type: none"> Режим приема должен быть установлен на Факс. В лотке должна быть бумага. Просмотрите информацию на дисплее, чтобы выяснить, есть ли сообщения об ошибках. Устраните обнаруженные неисправности.
Факс не отправляется.	<ul style="list-style-type: none"> Оригинал должен быть загружен в автоподатчик или на стекло экспонирования. На дисплей должно выводиться сообщение Передача. Убедитесь, что принимающий факс может принять отправляемый факс.
Принятый факс имеет плохое качество, или на нем есть непечатанные места.	<ul style="list-style-type: none"> Устройство, отправляющее факс, работает неправильно. Возникли помехи на линии из-за плохого качества связи. Проверьте устройство, сделав копию. Возможно, в картридже закончился тонер. Замените картридж с тонером, см. с. 12.5.
Некоторые слова на принятом факсе растянуты.	На устройстве, отправляющем факс, возникло временное замятие документа.
На отправляемых документах появляются линии.	Проверьте блок сканирования и при необходимости очистите его. См. с. 12.3.
Устройство набирает номер, но соединение с удаленным факсом установить не удается.	Возможно, принимающий факс отключен, в нем нет бумаги или он не может принимать входящие звонки. Попросите пользователя принимающего устройства решить проблему.

Ситуация	Рекомендованные решения
Факс не сохраняется в памяти.	Возможно, для сохранения факса недостаточно памяти. Если на дисплее появилось сообщение Память заполнена , удалите из памяти все ненужные факсы и затем повторите попытку сохранить документ.
В нижней части каждой страницы или на следующих страницах появляются пустые области с небольшой полоской текста сверху.	Возможно, в пользовательских настройках бумаги заданы неправильные параметры. Сведения о параметрах бумаги см. на с. 5.7.

Распространенные неполадки в Windows

Ситуация	Рекомендованные решения
Во время установки на экран выводится сообщение «Файл уже используется».	Закройте все приложения. Удалите все приложения из группы автозагрузки, затем перезагрузите Windows. Переустановите драйвер принтера.
На экран выводится сообщение «Ошибка записи в порт LPTx».	<ul style="list-style-type: none"> Проверьте подключение кабелей и включите принтер. Это сообщение может появляться и в том случае, если в параметрах драйвера не включена функция двустороннего обмена данными.
На экран выводятся сообщения «Общая ошибка защиты», «Исключение OE», «Spool32» или «Недопустимая операция».	Закройте все приложения, перезагрузите Windows и попытайтесь снова напечатать документ.
На экран выводятся сообщения «Ошибка печати» или «Произошла ошибка, связанная с превышением периода ожидания».	Эти сообщения могут появляться во время печати. Дождитесь завершения печати устройством. Если сообщение появляется в режиме ожидания или после завершения печати, проверьте соединение и наличие ошибок.



Примечание

Сведения об остальных сообщениях об ошибках Windows см. в руководстве пользователя Microsoft Windows 98/Me/2000/XP (32/64-разрядная)/2003 (32/64-разрядная), которое прилагается к компьютеру.

Типичные проблемы при использовании PostScript (только для SCX-4725FN)

Ошибки, описанные ниже, связаны с языком PS и появляются при одновременном использовании нескольких языков принтера.



Примечание

Чтобы при возникновении ошибок PostScript выводилось сообщение или печатался отчет об ошибке, откройте окно настройки печати и выберите соответствующий параметр в группе «Ошибки PostScript».

Проблема	Возможная причина	Рекомендованные решения
Файл PostScript не выводится на печать.	Драйвер PostScript установлен неправильно.	<ul style="list-style-type: none"> Установите драйвер PostScript, см. раздел Программное обеспечение. Напечатайте страницу конфигурации и проверьте, доступен ли язык PS для печати. Если проблема не устранена, обратитесь в службу технической поддержки.
На экран выводится сообщение «Ошибка проверки лимита».	Задание печати оказалось слишком сложным.	Уменьшите сложность документа или установите дополнительную память.
Распечатывается страница ошибок PostScript.	Возможно, формат задания печати не соответствует формату PostScript.	Убедитесь, что задание печати имеет формат PostScript. Проверьте, не ожидает ли приложение отправки файла настройки или заголовка PostScript на устройство.
Неправильная передача цветов при печати документа из приложения Acrobat Reader (версия 6.0 или выше) в ОС Macintosh.	Возможно, разрешение, установленное в драйвере принтера, не совпадает с разрешением, установленным в программе Acrobat Reader.	Убедитесь, что значения разрешения в драйвере принтера и в программе Acrobat Reader совпадают.

Типичные проблемы в операционной системе Linux

Проблема	Возможная причина и решение
Устройство не печатает.	<ul style="list-style-type: none"> Проверьте, установлен ли в системе драйвер принтера. Откройте Unified Driver configurator и на вкладке Printers в окне Printers configuration проверьте список доступных принтеров. Данное устройство должно быть в этом списке. Если это не так, запустите мастер Add new printer для настройки устройства. Проверьте, запущен ли принтер. Откройте окно Printers configuration и выберите устройство в списке принтеров. Просмотрите описание устройства на панели Selected printer. Если строка состояния содержит слово («stopped»), нажмите клавишу Start. После этого устройство должно возобновить нормальную работу. Состояние stopped может возникнуть вновь в случае некоторых неполадок при печати. Например, это может произойти при попытке напечатать документ, если порт многофункционального устройства занят приложением для сканирования. Убедитесь, что порт многофункционального устройства свободен. Поскольку объединенные в составе многофункционального устройства принтер и сканер используют один и тот же интерфейс ввода-вывода (порт многофункционального устройства), попытки одновременного доступа нескольких приложений к одному порту вполне возможны. Во избежание конфликтов только одному приложению разрешен контроль над устройством. Остальные «потребители» получают сообщение device busy. Необходимо открыть окно параметров порта и выбрать порт, назначенный принтеру. В области Selected port можно увидеть, не занят ли порт другим приложением. В этом случае следует дождаться завершения текущего задания или нажать клавишу Release port, если в работе приложения, за которым закреплен порт, наблюдаются неполадки. Проверьте, задан ли в приложении специальный параметр печати «-ogaw». Если параметр командной строки содержит «-ogaw», удалите его, чтобы печать осуществлялась правильно. Для Gimp Front-end выберите print -> Setup printer и отредактируйте параметр командной строки в управляющем элементе.

Проблема	Возможная причина и решение
Устройство отсутствует в списке сканеров.	<ul style="list-style-type: none"> Проверьте, подключено ли устройство к компьютеру. Убедитесь, что устройство правильно подключено к компьютеру через порт USB и включено. Проверьте, установлен ли в системе драйвер сканера. Откройте Unified Driver configurator, перейдите на Scanners configuration и нажмите Drivers. Убедитесь, что в списке присутствует драйвер, имя которого соответствует названию устройства. Убедитесь, что порт многофункционального устройства свободен. Поскольку объединенные в составе многофункционального устройства принтер и сканер используют один и тот же интерфейс ввода-вывода (порт многофункционального устройства), попытки одновременного доступа нескольких приложений к одному порту вполне возможны. Во избежание конфликтов только одному приложению разрешен контроль над устройством. Остальные «потребители» получают сообщение device busy. Обычно соответствующее сообщение выводится при запуске процедуры сканирования. Для определения источника проблемы следует открыть настройки портов и выбрать порт, назначенный сканеру. Символическое обозначение порта /dev/mfp0 соответствует обозначению LP:0 в свойствах сканера, /dev/mfp1 соответствует LP:1, и т. д. Порты USB начинаются с /dev/mfp4, поэтому сканеру с портом USB:0 соответствует /dev/mfp4 и так далее по порядку номеров. В области Selected port можно увидеть, не занят ли порт другим приложением. В этом случае следует дождаться завершения текущего задания или нажать клавишу освобождения порта Release port, если в работе текущего владельца устройства наблюдаются неполадки.
Файлы PDF печатаются некорректно. Некоторые фрагменты графики, текста или иллюстраций отсутствуют.	<p>Несовместимость между файлом PDF и программой Acrobat.</p> <p>Для решения проблемы можно напечатать файл PDF как изображение. Для этого в окне параметров печати программы Acrobat включите параметр Print As Image.</p> <p>Примечание. Для печати файла PDF как изображения требуется больше времени.</p>

Проблема	Возможная причина и решение
Устройство не сканирует	<ul style="list-style-type: none"> • Проверьте, помещен ли в устройство оригинал документа. • Проверьте, подключено ли устройство к компьютеру. Если при сканировании возникают ошибки ввода-вывода, проверьте правильность подключения устройства. • Убедитесь, что порт многофункционального устройства свободен. Поскольку объединенные в составе многофункционального устройства принтер и сканер используют один и тот же интерфейс ввода-вывода (порт многофункционального устройства), попытки одновременного доступа нескольких приложений к одному порту вполне возможны. Во избежание конфликтов только одному приложению разрешен контроль над устройством. Остальные «потребители» получают сообщение device busy. Обычно соответствующее сообщение выводится при запуске процедуры сканирования. Для определения источника проблемы следует открыть настройки портов и выбрать порт, назначенный сканеру. Символическое обозначение порта /dev/mfp0 соответствует обозначению LP:0 в свойствах сканера, /dev/mfp1 соответствует LP:1, и т. д. Порты USB начинаются с /dev/mfp4, поэтому сканеру с портом USB:0 соответствует /dev/mfp4 и так далее по порядку номеров. В области Selected port можно увидеть, не занят ли порт другим приложением. В этом случае следует дождаться завершения текущего задания или нажать клавишу Release port, если в работе приложения, за которым закреплен порт, наблюдаются неполадки.
Сканирование посредством программы Gimp Front-end невозможно.	<ul style="list-style-type: none"> • Убедитесь, что Gimp Front-end имеет «Xsane: Device dialog» в меню Acquire. Если этот пункт отсутствует, установите дополнительный модуль Xsane для программы Gimp. Дополнительный модуль Xsane для программы Gimp можно найти на компакт-диске с дистрибутивом Linux или на домашней странице Gimp. Подробные сведения см. в справке на компакт-диске с дистрибутивом Linux или в справке приложения Gimp Front-end. При использовании другого приложения для сканирования см. справку соответствующей программы.

Проблема	Возможная причина и решение
Выдается ошибка Cannot open port device file при печати документа.	Во время печати не следует изменять параметры выполняемого задания печати (например, с помощью графического интерфейса LPR). Известные версии сервера CUPS прерывают задание печати в случае изменения его параметров и затем пытаются повторно запустить прерванное задание с начала. Поскольку драйвер Unified Linux Driver блокирует порт многофункционального устройства во время печати, после внезапного прекращения работы драйвера порт остается заблокированным и недоступным для последующих заданий печати. В этом случае попробуйте освободить порт многофункционального устройства.

Типичные неполадки в операционной системе Macintosh (только для модели SCX-4725FN)

Проблема	Рекомендованные решения
Файлы PDF печатаются некорректно. Некоторые фрагменты графики, текста или иллюстраций отсутствуют.	Несовместимость между файлом PDF и программой Acrobat. Для решения проблемы можно напечатать файл PDF как изображение. Для этого в окне параметров печати программы Acrobat включите параметр Печатать как изображение . Примечание. Для печати файла PDF как изображения требуется больше времени.
После завершения печати документа задание печати не исчезает из очереди печати в операционной системе Mac OS 10.3.2.	Обновите операционную систему Mac OS до версии OS 10.3.3 или выше.
Некоторые буквы отображаются неправильно при печати титульной страницы.	Эта проблема вызвана тем, что операционная система Macintosh не может создать нужный шрифт при распечатке титульной страницы. Буквы английского алфавита и цифры отображаются нормально на титульной странице.

14 Технические характеристики

Эта глава включает следующие разделы.

- Общие характеристики
- Технические характеристики принтера
- Характеристики сканера и копировального аппарата
- Характеристики факса

Общие характеристики

Параметр	Описание
Автоподатчик	До 30 листов (бумага 75 г/м ²)
Размер документа для автоподатчика	Ширина: от 142 до 216 мм Длина: от 148 до 356 мм
Емкость входного лотка	Лоток: до 250 листов обычной бумаги (75 г/м ²) Лоток ручной подачи: 1 лист бумаги (От 60 до 165 г/м ²)
Емкость выходного лотка	Передний выходной лоток: 100 листов (лицевой стороной вниз)
Расходные материалы	Неразборный картридж с тонером
Диапазон напряжения	110—127 В, 50/60 Гц, 5,5 А 220—240 В, 50/60 Гц, 3 А
Потребляемая мощность	Средняя: менее 400 Вт В режиме энергосбережения: менее 13,5 Вт
Уровень шума ¹	В режиме ожидания: менее 35 дБ При печати: менее 53 дБ В режиме копирования: менее 55 дБ Разогрев: менее 49 дБ
Время разогрева	Менее 30 секунд (из «спящего» режима)
Условия эксплуатации	Температура: от 10 до 32 °С Относительная влажность: от 20 % до 80 %
Сообщение дисплея	16 символов x 2 строки
Ресурс картриджа с тонером ²	1 500 или 3 000 страниц.

Параметр	Описание
ОЗУ	32 МБ
Внешние габариты (Ш x Г x В)	438 x 374 x 387 мм
Вес (включая расходные материалы)	11,2 кг
Вес упаковки	Бумажная: 1,3 кг, пластиковая: 0,5 кг
Рабочая нагрузка	Месячный объем печати: до 10 000 страниц

1 Уровень звукового давления согласно ISO 7779.

2 Средний ресурс картриджа определяется в соответствии со стандартом ISO/IEC 19752. Количество страниц зависит от условий эксплуатации, интервала печати, типа и размера материала для печати.

Технические характеристики принтера

Тип данных	Описание
Метод печати	Лазерная печать
Скорость печати ¹	До 24 стр./мин. для формата А4 (24 стр./мин. для формата Letter)
Начальное время вывода на печать	10 с (из состояния «Готов»)
Разрешение печати	Фактическое разрешение до 1 200 x 1 200 точек/дюйм
Язык принтера	PCL 6, PS 3 (только для SCX-4725FN) SPL (только для Linux)
Совместимость с операционными системами ²	Windows 98/Me/2000/XP (32/64-разрядная)/2003 (32/64-разрядная) Различные версии ОС Linux Macintosh 10.3–10.4 (только для SCX-4725FN)
Интерфейс	Высокоскоростной интерфейс USB 2.0 Ethernet 10/100 Base-TX (только для SCX-4725FN)

1 Скорость печати зависит от операционной системы, быстродействия компьютера, используемых приложений, способа подключения, типа и размеров материала для печати и сложности задания печати.

2 Чтобы загрузить последнюю версию программного обеспечения, посетите веб-сайт www.samsungprinter.com.

Характеристики сканера и копировального аппарата

Тип данных	Описание
Совместимость	Стандарт TWAIN/стандарт WIA
Метод сканирования	Автоподатчик, планшет с контактным датчиком изображения (CIS)
Разрешение	Оптическое: 600 x 600 тчк/дюйм (для черно-белого и цветного режимов) Улучшенное: 4 800 x 4 800 точек/дюйм
Полезная длина сканирования	На стекле экспонирования: 297 мм Автоподатчик: 356 мм
Полезная ширина сканирования	Макс. 208 мм
Разрядность сканирования в цветном режиме	24 бит
Разрядность сканирования в черно-белом режиме	1 бит для одноцветного режима 8 бит в режиме «Оттенки серого»
Скорость копирования ¹	До 24 стр./мин. для формата А4 (24 стр./мин. для формата Letter)
Разрешение копирования	Модуль сканирования: до 300 x 600 (текст, текст/фото, фото) до 600 x 600 (фото, на стекле экспонирования) до 600 x 300 (фото, через автоподатчик) Модуль печати: до 600 x 600 (текст, текст/фото, фото)
Коэффициент масштабирования	На стекле экспонирования: от 25 до 400 % Автоподатчик: от 25 до 100 %
Количество копий за одно задание	от 1 до 99
Количество оттенков серого	256

¹ Скорость копирования измеряется при создании нескольких копий одного документа.

Характеристики факса

Тип данных	Описание
Совместимость	Группа 3 ITU-T
Телефонная линия	Аналоговая коммутируемая телефонная сеть общего пользования (PSTN) или офисная АТС
Протокол кодирования данных	МН/MR/MMR/JPEG/ECM (режим коррекции ошибок)
Скорость модема	33,6 Кбит/с
Скорость передачи	Около 3 секунд на страницу ¹
Максимальная длина документа	На стекле экспонирования: 297 мм Автоподатчик: 356 мм
Разрешение	«Стандартное»: 203 x 98 тчк/дюйм «Высокое»: 203 x 196 тчк/дюйм «Сверхвысокое»: 300 x 300 тчк/дюйм «Фото»: 203 x 196 тчк/дюйм «Цвет»: 200 x 200 тчк/дюйм
ОЗУ	4 МБ
Количество полутонов	256
Автоматический набор	Групповой набор (до 200 номеров)

¹ Термин «скорость передачи» относится к передаче текстовых данных в режиме исправления ошибок с использованием только таблицы ITU-T № 1.

АЛФАВИТНЫЙ УКАЗАТЕЛЬ

0-9

2/4 страницы на одном листе,
специальные функции копирования 6.3

А

аварийный сигнал 2.3
автомасштабирование, специальное
копирование 6.3
автоподатчик 1.2
автоподатчик, загрузка 5.1

Б

барабан, очистка
автоматически 12.6
вручную 12.5
большая высота 13.10

В

выходной лоток 5.7

Г

громкость динамика 2.3
громкость, настройка
динамик 2.3
звонок 2.3

Д

дата и время, установка 2.2
дополнительные компоненты,
информация для заказа 11.1

З

заголовок факса, настройка 9.1
загрузка бумаги
в лоток 5.5, 5.6
лоток ручной подачи 5.6
загрузка оригиналов
автоподатчик 5.1
стекло экспонирования 5.1
замена
картридж с тонером 12.5
резиновый блок автоподатчика 12.7
замятие бумаги, устранение
в области выхода бумаги 13.2
лоток 1 13.2
лоток ручной подачи 13.2
область термофиксатора или
картриджа с тонером 13.2
замятие, устранение
бумага 13.1
документ 13.1
запасные части 12.6
звонок 2.3
звук динамика 2.3
звуковые сигналы, настройка 2.3

К

картридж с тонером
замена 12.5
обслуживание 12.4
перераспределение 12.4
клонирование, специальное
копирование 6.2
код устройства, установка 9.1
копирование
2/4 страницы на одном листе 6.3
автомасштабирование 6.3
задержка, настройка 6.4
клонирование 6.2
копирование удостоверения 6.3
параметр по умолчанию,
изменение 6.2
плакат 6.4
сортировка 6.2, 6.3

Л

лоток ручной подачи, загрузить
бумагу 5.6
лоток, загрузить бумагу 5.5

М

многоадресные факсы 9.6

Н

настройка сети
EtherTalk 4.2
TCP/IP 4.1
операционные системы 4.1
неполадка, устранение
Linux 13.13
Macintosh 13.14
Windows 13.12
качество печати 13.8
копирование 13.10
печать 13.6
подача бумаги 13.5
сканирование 13.11
неполадки в Linux 13.13
неполадки в Macintosh 13.14
несколько страниц на одном листе
копирование 6.3
низкое качество печати, решение 13.8
номер факса, настройка 9.1
номера быстрого набора, настройка 10.3
номера группового набора,
настройка 10.3

О

оригиналы
загрузка 5.1
замятие, устранение 13.1
отложенный факс 9.6

- отправка факса
 - автоматически 9.2
 - вручную 9.2
- отчеты, печать 12.1
- очистка
 - барабан 12.5
 - блок лазерного сканирования 12.3
 - внутри 12.2
 - модуль сканирования 12.3
 - снаружи 12.2

П

- память, очистка 12.1
- панель управления 1.3
- печать
 - отчеты 12.1
- печать страницы конфигурации 4.2
- плакаты, специальные функции копирования 6.4
- повторный вызов
 - автоматически 9.3
 - вручную 9.3
- прием факсов
 - в режиме «Автоотв/Факс» 9.4
 - в режиме DRPD 9.4
 - в режиме безопасного приема 9.5
 - режим «Телефон» 9.4
 - режим «Факс» 9.4
- приоритет факса 9.7
- проблема, решение
 - работа с факсом 13.11
- проблема, устранение
 - ошибки PostScript 13.12
 - сообщения об ошибках 13.3
- проблемы в операционной системе Windows 13.12
- проблемы при использовании PostScript 13.12

Р

- Режим «Факс», режим приема 9.4
- работа с факсом
 - многоадресная отправка 9.6
 - настройка факса 10.1
 - начальные настройки 9.1
 - отложенные факсы 9.6
 - отправка факсов 9.2
 - прием факсов 9.3
 - приоритетные факсы 9.7
- разбор по копиям, специальные функции копирования 6.2

- размер бумаги
 - настройка 5.7
 - технические характеристики 5.3
- расположение компонентов 1.2
- расходные материалы, информация для заказа 11.1
- режим «Автоотв/Факс», режим приема 9.4
- режим «Телефон», режим приема 9.4
- режим DRPD (Distinctive Ring Pattern Detection — обнаружение определенного сигнала вызова), режим приема 9.4
- режим безопасного приема 9.5
- режим часов 2.2
- режим экономии тонера, использование 2.4
- режим экономичного вызова, использование 10.2
- режим энергосбережения 2.4
- режимы приема, изменить 9.3
- резиновый блок автоподатчика, замена 12.7
- рекомендации по работе с бумагой 5.4

С

- сетевая конфигурация
 - восстановить 4.2
 - печать 4.2
- сетевой интерфейс, сбросить 4.2
- сигнал клавиш 2.3
- символы, ввод 2.3
- системные требования
 - Linux 3.3
 - Macintosh 3.3
 - Windows 3.2
- сканирование, в приложение 8.1
- сообщения об ошибках 13.3
- специальные материалы для печати, рекомендации 5.4
- специальные функции копирования 6.2
- стекло экспонирования
 - загрузка документов 5.1
 - очистка 12.3

Т

- телефонная книга
 - номера быстрого набора 10.3
 - номера группового набора 10.3
- технические характеристики
 - бумага 5.3
 - общие 14.1
 - принтер 14.1
 - сканер и копировальный аппарат 14.2
 - факс 14.2

- тип бумаги
 - настройка 5.7
 - технические характеристики 5.3
- тонер картриджа
 - очистка 12.5

У

- уведомление о заказе нового картриджа, отправка 12.6
- удостоверение, специальное копирование 6.3

Я

- язык дисплея, изменение 2.2

●● Принтер Samsung



Программное обеспечение

СОДЕРЖАНИЕ

Глава 1. УСТАНОВКА ПРОГРАММНОГО ОБЕСПЕЧЕНИЯ ПРИНТЕРА В WINDOWS

Установка программного обеспечения для принтера	4
Установка программного обеспечения для печати на локальном принтере	4
Установка программного обеспечения для печати на сетевом принтере	7
Переустановка программного обеспечения принтера	10
Удаление программного обеспечения принтера	11

Глава 2. ОСНОВНЫЕ ПАРАМЕТРЫ ПЕЧАТИ

Печать документа	12
Печать в файл (PRN)	12
Параметры принтера	13
Вкладка «Макет»	13
Вкладка «Бумага»	14
Вкладка «Графика»	15
Вкладка «Дополнительно»	16
Вкладка «О программе»	16
Вкладка «Принтер»	16
Использование набора параметров	17
Использование справки	17

Глава 3. ДОПОЛНИТЕЛЬНЫЕ НАСТРОЙКИ ПЕЧАТИ

Печать нескольких страниц на одной стороне листа бумаги (функция «Несколько страниц на стороне»)	18
Печать плакатов	19
Печать документа с масштабированием	19
Масштабирование документа по размеру бумаги	19
Использование водяных знаков	20
Использование имеющихся водяных знаков	20
Создание водяного знака	20

Изменение водяного знака	20
Удаление водяного знака	20
Использование наложений	21
Что такое наложение?	21
Создание нового наложения	21
Использование наложения	21
Удаление наложения	21

Глава 4. ИСПОЛЬЗОВАНИЕ ДРАЙВЕРА POSTSCRIPT ИЗ ОС WINDOWS (ТОЛЬКО ДЛЯ ПРИНТЕРОВ SCX-4725FN)

Параметры принтера	22
Дополнительно	22
Использование справки	22

Глава 5. СОВМЕСТНОЕ ИСПОЛЬЗОВАНИЕ ПРИНТЕРА В ЛОКАЛЬНОЙ СЕТИ

Настройка выделенного компьютера	23
Настройка клиентского компьютера	23

Глава 6. ИСПОЛЬЗОВАНИЕ ПРОГРАММЫ SMART PANEL

Описание программы Smart Panel	24
Доступ к руководству по поиску и устранению неисправностей	24
Работа с утилитой настройки принтера	25
Использование экранной справки	25
Изменение параметров программы Smart Panel	25

Глава 7. СКАНИРОВАНИЕ

Сканирование с помощью программы Samsung SmartThru	26
Удаление программы Samsung SmartThru	26
Использование Samsung SmartThru	27
Использование экранной справки	28
Сканирование с использованием программного обеспечения, поддерживающего интерфейс TWAIN	28
Сканирование с использованием драйвера загрузки рисунков Windows (WIA)	28

Глава 8. РАБОТА С ПРИНТЕРОМ В ОПЕРАЦИОННОЙ СИСТЕМЕ LINUX

Приступая к работе	29
Установка пакета Unified Linux Driver	29
Установка пакета Unified Linux Driver	29
Удаление пакета Unified Linux Driver	30
Использование средства Unified Driver Configurator	31
Запуск средства Unified Driver Configurator	31
Окно «Printers configuration»	31
Окно «Scanners Configuration»	32
Окно «Ports Configuration»	32
Настройка параметров принтера	33
Печать документа	33
Печать из приложений	33
Печать файлов	34
Сканирование документа	34
Использование средства «Image Manager»	35

Глава 9. РАБОТА С ПРИНТЕРОМ НА КОМПЬЮТЕРЕ MACINTOSH (ТОЛЬКО ДЛЯ ПРИНТЕРОВ SCX-4725FN)

Установка программного обеспечения для ОС Macintosh	37
Настройка принтера	38
Macintosh с сетевым подключением	38
Macintosh с подключением USB	38
Печать	39
Печать документа	39
Изменение настроек принтера	39
Печать нескольких страниц на одной стороне листа бумаги	40
Сканирование	41

1 Установка программного обеспечения принтера в Windows

Данная глава содержит следующие разделы.

- Установка программного обеспечения для принтера
- Переустановка программного обеспечения принтера
- Удаление программного обеспечения принтера

Установка программного обеспечения для принтера

Можно установить программное обеспечение для печати на локальном принтере или на сетевом принтере. Для установки программного обеспечения печати на компьютер следуйте инструкциям по установке для используемого принтера.

Драйвер принтера — это программа, позволяющая компьютеру взаимодействовать с принтером. Процедура установки драйверов может отличаться в зависимости от используемой операционной системы.

Перед началом установки закройте все приложения.

Установка программного обеспечения для печати на локальном принтере

Локальным называется принтер, подключенный к компьютеру с помощью кабеля из комплекта поставки принтера, например кабеля USB или параллельного кабеля. Если принтер подключен к локальной сети, пропустите этот шаг и перейдите к разделу «Установка программного обеспечения для печати на сетевом принтере» на стр. 7.

Для программного обеспечения печати можно выбрать обычную или выборочную установку.

ПРИМЕЧАНИЕ. Если во время установки откроется окно мастера установки нового оборудования, щелкните значок  в правом верхнем углу окна или нажмите кнопку **Отмена**, чтобы закрыть его.

Обычная установка

Этот режим установки рекомендуется для большинства пользователей. Будут установлены все компоненты, необходимые для работы с принтером.

- 1 Убедитесь, что принтер подключен к компьютеру и включен.
- 2 Вставьте компакт-диск, входящий в комплект поставки, в дисковод для компакт-дисков.
Должен произойти автоматический запуск компакт-диска с открытием окна установки.
Если окно установки не открылось, нажмите кнопку **Пуск**, а затем выберите **Выполнить**. Введите строку **X:\Setup.exe**, где «X» — имя дисковода, и нажмите **ОК**.

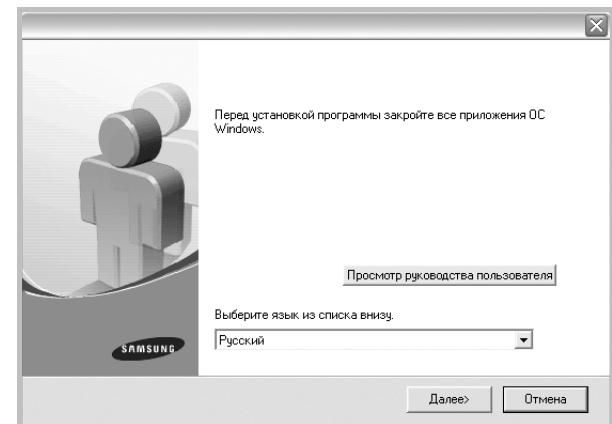

- 3 Нажмите кнопку **Далее**.
 - При необходимости выберите язык в раскрывающемся списке.
 - **Просмотр руководства пользователя:** позволяет просмотреть руководство пользователя. Если на компьютере не установлена программа Adobe Acrobat, выберите этот пункт, и программа Adobe Acrobat Reader будет установлена автоматически.
- 4 Выберите **Обычная установка для локального принтера**. Нажмите кнопку **Далее**.

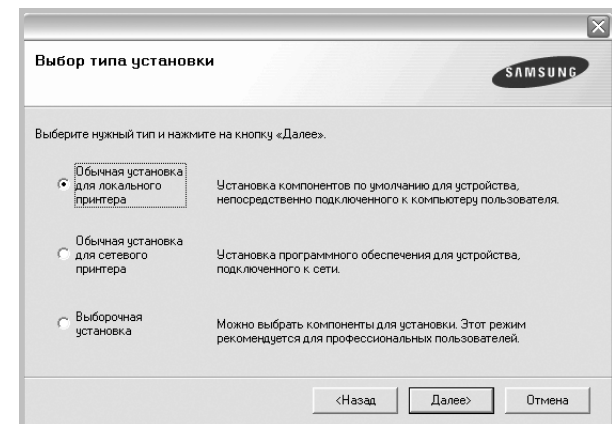

ПРИМЕЧАНИЕ. Если принтер не подключен к компьютеру, откроется следующее окно.

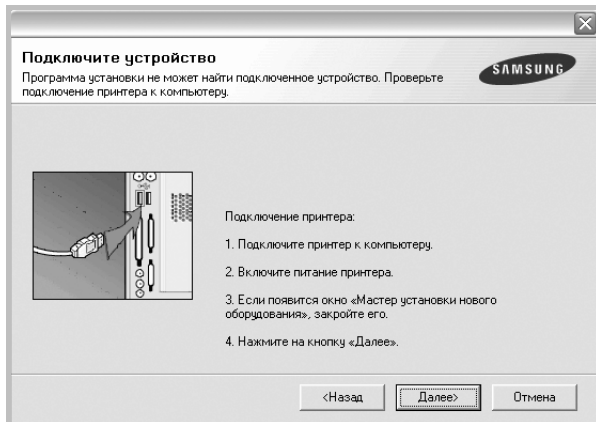

- Подключите принтер и нажмите кнопку **Далее**.
- Если вы планируете подключить принтер позднее, нажмите кнопку **Далее**, а в следующем окне — кнопку **Нет**. Начнется установка программного обеспечения. После завершения установки тестовая страница печататься не будет.
- **В зависимости от принтера и используемого интерфейса окно установки может отличаться от описанного в данном руководстве.**

5 После завершения установки появится окно с запросом на печать тестовой страницы. Чтобы напечатать тестовую страницу, установите флажок и нажмите кнопку **Далее**.
В противном случае нажмите кнопку **Далее** и перейдите к шагу 7.

6 Если тестовая страница напечатана правильно, нажмите кнопку **Да**.
В противном случае нажмите кнопку **Нет** для повторной печати.

7 Чтобы зарегистрироваться в качестве пользователя принтера Samsung и получать сообщения от компании Samsung, установите флажок и нажмите кнопку **Готово**. Откроется веб-сайт компании Samsung.

Если вы не хотите регистрироваться, нажмите кнопку **Готово**.

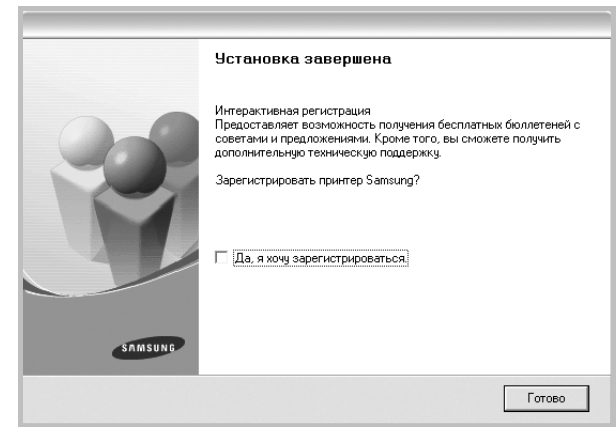

ПРИМЕЧАНИЕ. Если по завершении установки драйвер принтера будет работать неправильно, переустановите его. См. «Переустановка программного обеспечения принтера» на стр. 10.

Выборочная установка

В этом режиме можно выбрать устанавливаемые компоненты.

- 1** Убедитесь, что принтер подключен к компьютеру и включен.
- 2** Вставьте компакт-диск, входящий в комплект поставки, в дисковод для компакт-дисков.
Должен произойти автоматический запуск компакт-диска с открытием окна установки.
Если окно установки не открылось, нажмите кнопку **Пуск**, а затем выберите **Выполнить**. Введите строку **X:\Setup.exe**, где **X** — имя дисковода, и нажмите **ОК**.

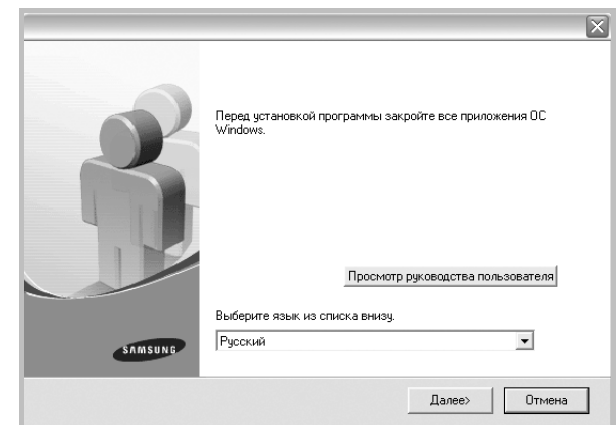

3 Нажмите кнопку **Далее**.

- При необходимости выберите язык в раскрывающемся списке.
- **Просмотр руководства пользователя:** позволяет просмотреть руководство пользователя. Если на компьютере не установлена программа Adobe Acrobat, выберите этот пункт, и программа Adobe Acrobat Reader будет установлена автоматически.

4 Выберите **Выборочная установка**. Нажмите кнопку **Далее**.

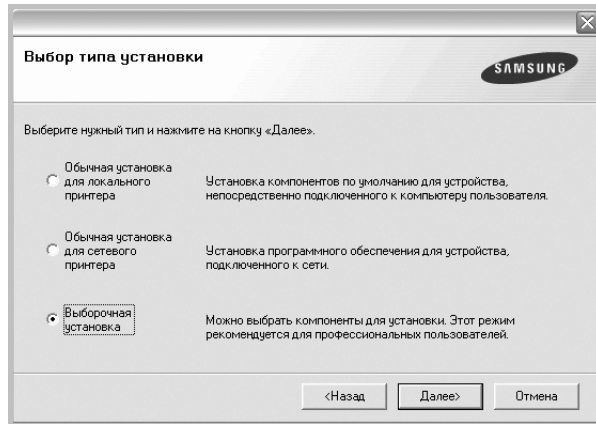

5 Выберите принтер и нажмите кнопку **Далее**.

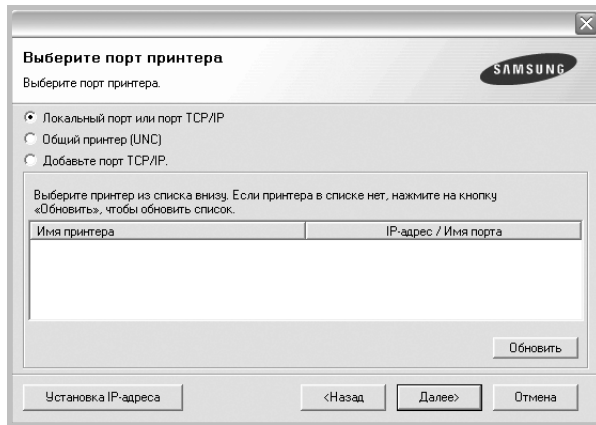

ПРИМЕЧАНИЕ. Если принтер не подключен к компьютеру, откроется следующее окно.

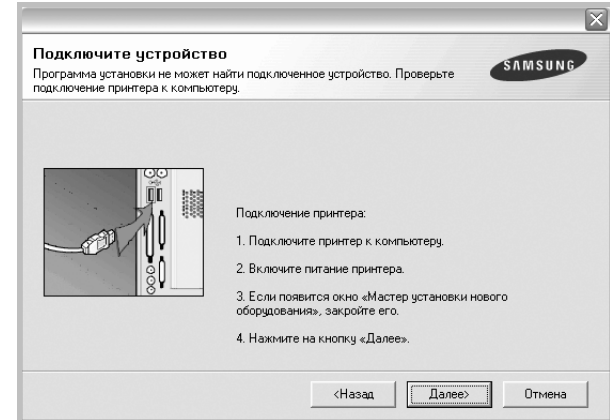

- Подключите принтер и нажмите кнопку **Далее**.
- Если вы планируете подключить принтер позднее, нажмите кнопку **Далее**, а в следующем окне — кнопку **Нет**. Начнется установка программного обеспечения. После завершения установки тестовая страница печататься не будет.
- *В зависимости от принтера и используемого интерфейса окно установки может отличаться от описанного в данном руководстве.*

6 Выберите компоненты, которые следует установить, и нажмите кнопку **Далее**.

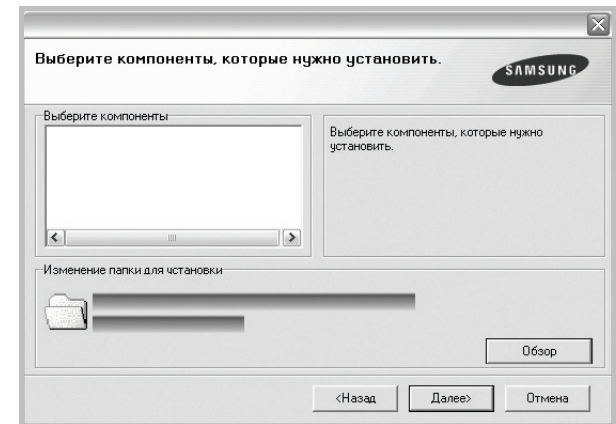

ПРИМЕЧАНИЕ. Для выбора папки установки нажмите на кнопку [«Обзор»]

7 После завершения установки появится окно с запросом на печать тестовой страницы. Чтобы напечатать тестовую страницу, установите флажок и нажмите кнопку **Далее**.

В противном случае нажмите кнопку **Далее** и перейдите к шагу 9.

8 Если тестовая страница напечатана правильно, нажмите кнопку **Да**.

В противном случае нажмите кнопку **Нет** для повторной печати.

- 9 Чтобы зарегистрироваться в качестве пользователя принтера Samsung и получать сообщения от компании Samsung, установите флажок и нажмите кнопку **Готово**. Откроется веб-сайт компании Samsung.

Если вы не хотите регистрироваться, нажмите кнопку **Готово**.

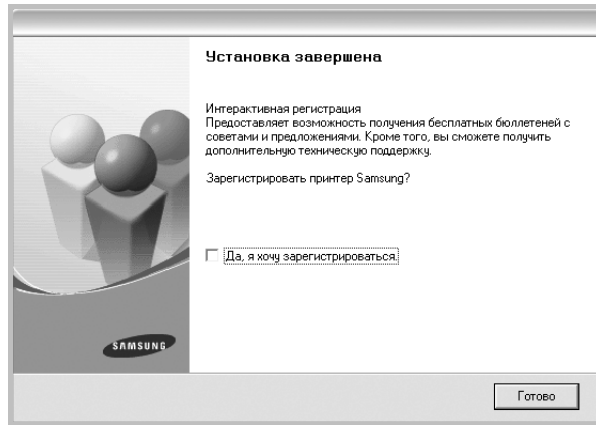

Установка программного обеспечения для печати на сетевом принтере

При подключении принтера к локальной сети необходимо сначала настроить параметры TCP/IP для принтера. После задания и проверки параметров TCP/IP можно устанавливать программное обеспечение на каждый компьютер в сети.

Для программного обеспечения печати можно выбрать обычную или выборочную установку.

Обычная установка

Этот режим установки рекомендуется для большинства пользователей. Будут установлены все компоненты, необходимые для работы с принтером.

- 1 Убедитесь, что принтер подключен к локальной сети и включен. Инструкции по подключению принтера к локальной сети см. в прилагаемом к принтеру руководстве пользователя.
- 2 Вставьте компакт-диск, входящий в комплект поставки, в дисковод для компакт-дисков.
Должен произойти автоматический запуск компакт-диска с открытием окна установки.

Если окно установки не открылось, нажмите кнопку **Пуск**, а затем выберите **Выполнить**. Введите строку **X:\Setup.exe**, где «X» — имя дисковода, и нажмите **OK**.

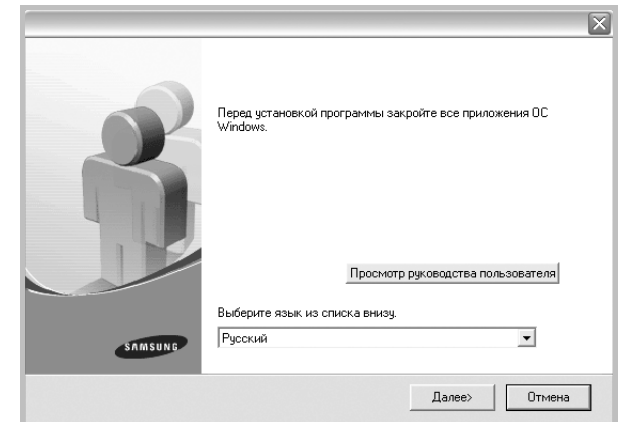

- 3 Нажмите кнопку **Далее**.
 - При необходимости выберите язык в раскрывающемся списке.
 - **Просмотр руководства пользователя**: позволяет просмотреть руководство пользователя. Если на компьютере не установлена программа Adobe Acrobat, выберите этот пункт, и программа Adobe Acrobat Reader будет установлена автоматически.
- 4 Выберите **Обычная установка для сетевого принтера**. Нажмите кнопку **Далее**.

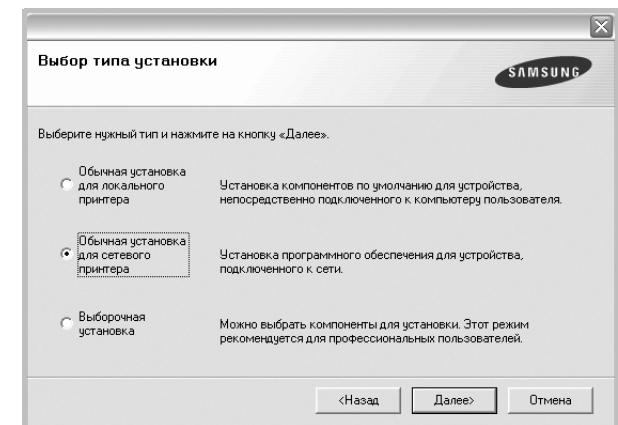

- 5 На экране появится список доступных сетевых принтеров. Выберите нужный принтер из списка и нажмите на кнопку **Далее**.

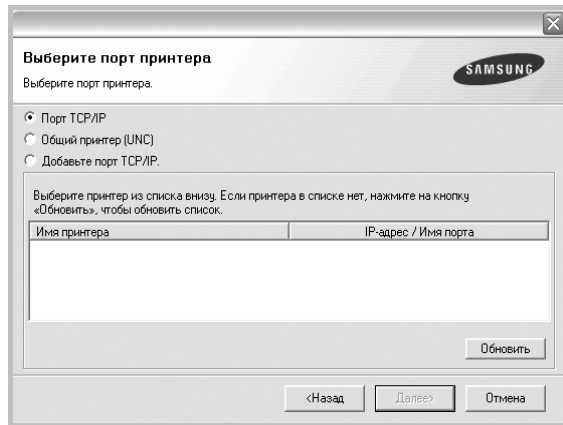

- Если нужный принтер в списке отсутствует, нажмите кнопку **Обновить**, чтобы обновить список, или выберите **Порт TCP/IP**, чтобы добавить ваш принтер к сетевым принтерам. Чтобы добавить принтер к сетевым принтерам, введите имя порта и IP-адрес принтера.

Для проверки IP- или MAC-адреса устройства напечатайте страницу сетевой конфигурации.

- Чтобы найти общий сетевой принтер (путь UNC), выберите **Общий принтер (UNC)** и введите общее имя вручную либо нажмите кнопку **Обзор**, чтобы найти общий принтер.

- 6 По завершении установки появится окно с предложением напечатать тестовую страницу и зарегистрироваться в качестве пользователя принтера Samsung, чтобы получать сообщения от компании Samsung. Установите соответствующие флажки по своему усмотрению и нажмите кнопку **Готово**.

Если вы не хотите регистрироваться, нажмите кнопку **Готово**.

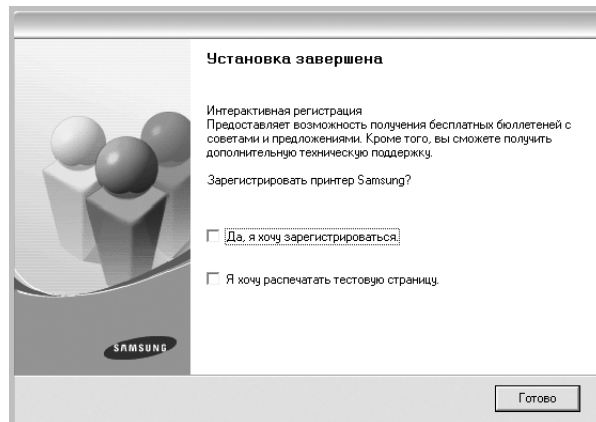

ПРИМЕЧАНИЕ. Если по завершении установки драйвер принтера будет работать неправильно, переустановите его. См. «Переустановка программного обеспечения принтера» на стр. 10.

Выборочная установка

В этом режиме можно выбрать отдельные компоненты, которые будут установлены, и задать конкретный IP-адрес.

- 1 Убедитесь, что принтер подключен к локальной сети и включен. Инструкции по подключению принтера к локальной сети см. в прилагаемом к принтеру руководстве пользователя.
- 2 Вставьте компакт-диск, входящий в комплект поставки, в дисковод для компакт-дисков. Должен произойти автоматический запуск компакт-диска с открытием окна установки. Если окно установки не открылось, нажмите кнопку **Пуск**, а затем выберите **Выполнить**. Введите строку **X:\Setup.exe**, где «X» — имя дисковода, и нажмите **OK**.

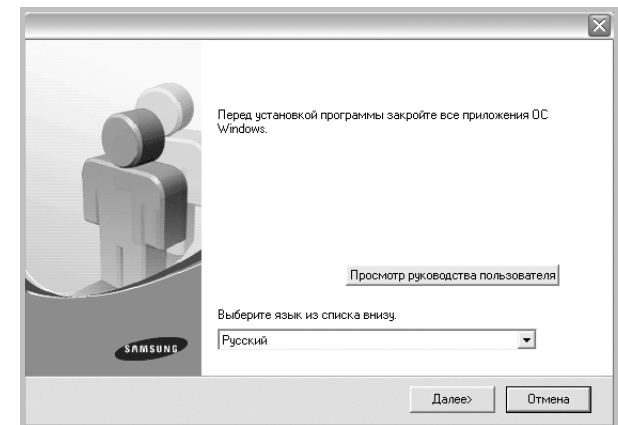

- 3 Нажмите кнопку **Далее**.
 - При необходимости выберите язык в раскрывающемся списке.
 - **Просмотр руководства пользователя:** позволяет просмотреть руководство пользователя. Если на компьютере не установлена программа Adobe Acrobat, выберите этот пункт, и программа Adobe Acrobat Reader будет установлена автоматически.
- 4 Выберите **Выборочная установка**. Нажмите кнопку **Далее**.

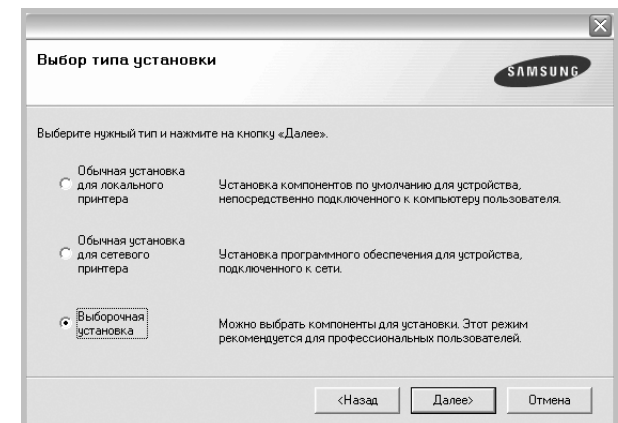

- 5 На экране появится список доступных сетевых принтеров. Выберите нужный принтер из списка и нажмите на кнопку **Далее**.

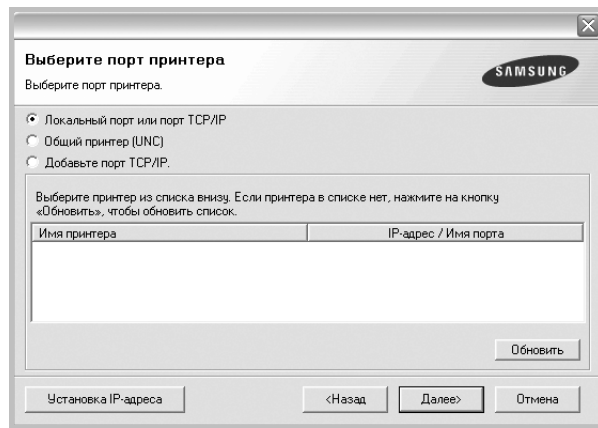

- Если нужный принтер в списке отсутствует, нажмите кнопку **Обновить**, чтобы обновить список, или выберите **Порт TCP/IP**, чтобы добавить ваш принтер к сетевым принтерам. Чтобы добавить принтер к сетевым принтерам, введите имя порта и IP-адрес принтера.

Для проверки IP- или MAC-адреса устройства напечатайте страницу сетевой конфигурации.

- Чтобы найти общий сетевой принтер (путь UNC), выберите **Общий принтер (UNC)** и введите общее имя вручную либо нажмите кнопку **Обзор**, чтобы найти общий принтер.

СОВЕТ. Можно указать конкретный IP-адрес нужного сетевого принтера — для этого нажмите кнопку **Установка IP-адреса**. Появится окно «Установка IP-адреса». Выполните следующие действия.

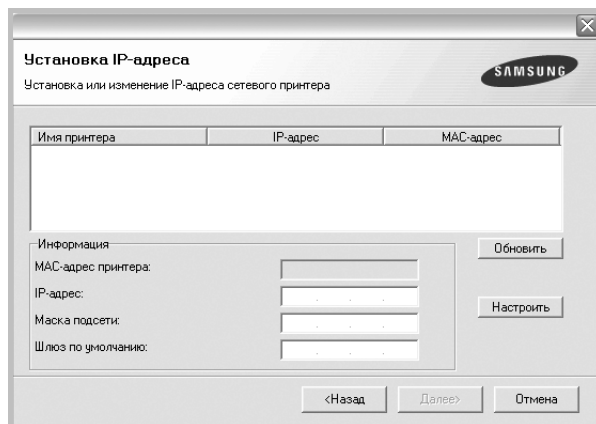

- а. Выберите в списке принтер, для которого будет указан конкретный IP-адрес.
- б. Настройте IP-адрес, маску подсети и шлюз для принтера, а затем нажмите кнопку **Настроить**, чтобы задать конкретный IP-адрес для сетевого принтера.
- в. Нажмите кнопку **Далее**.

- 6 Выберите компоненты, которые следует установить. После выбора компонентов появится следующее окно. Можно также изменить имя принтера, разрешить общий доступ к принтеру в сети, назначить принтер в качестве используемого по умолчанию, а также изменить имя порта для каждого принтера. Нажмите кнопку **Далее**.

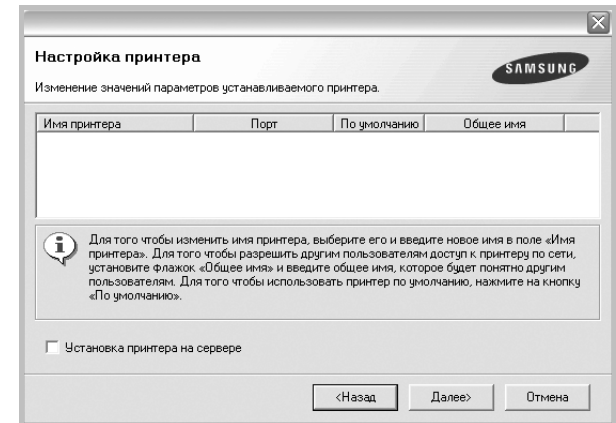

Для установки данного программного обеспечения на сервере установите флажок **Установка принтера на сервере**.

- 7 По завершении установки появится окно с предложением напечатать тестовую страницу и зарегистрироваться в качестве пользователя принтера Samsung, чтобы получать сообщения от компании Samsung. Установите соответствующие флажки по своему усмотрению и нажмите кнопку **Готово**.

Если вы не хотите регистрироваться, нажмите кнопку **Готово**.

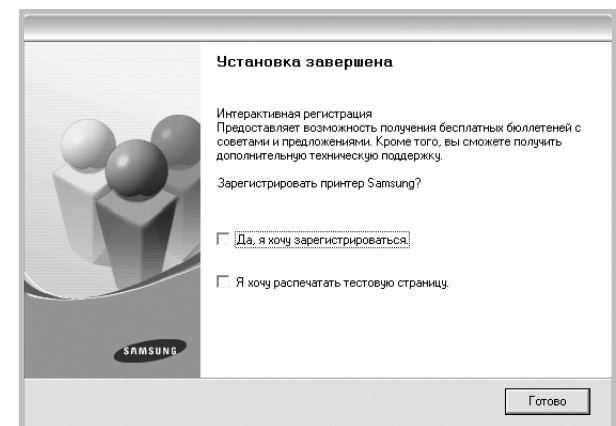

ПРИМЕЧАНИЕ. Если по завершении установки драйвер принтера будет работать неправильно, переустановите его. См. «Переустановка программного обеспечения принтера» на стр. 10.

Переустановка программного обеспечения принтера

При ошибке установки программное обеспечение можно переустановить.

- 1 Запустите Windows.
- 2 В меню **Пуск** выберите **Программы** или **Все программы** → **имя драйвера принтера** → **Обслуживание**.
- 3 Выберите **Восстановить** и нажмите кнопку **Далее**.
- 4 На экране появится список доступных сетевых принтеров. Выберите нужный принтер из списка и нажмите на кнопку **Далее**.

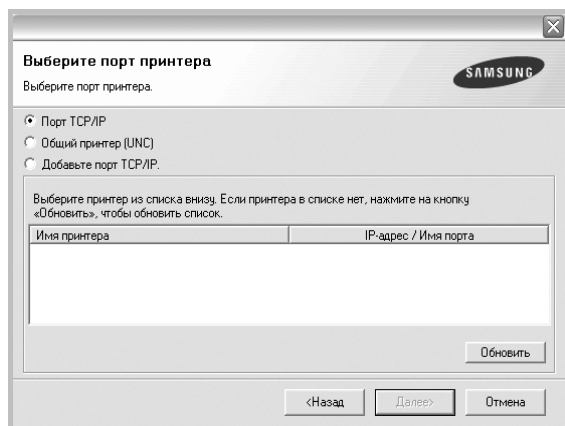

- Если нужный принтер в списке отсутствует, нажмите кнопку **Обновить**, чтобы обновить список, или выберите **Порт TCP/IP**, чтобы добавить ваш принтер к сетевым принтерам. Чтобы добавить принтер к сетевым принтерам, введите имя порта и IP-адрес принтера.
- Чтобы найти общий сетевой принтер (путь UNC), выберите **Общий принтер (UNC)** и введите общее имя вручную либо нажмите кнопку **Обзор**, чтобы найти общий принтер.

Откроется список компонентов, каждый из которых можно переустановить по отдельности.

ПРИМЕЧАНИЕ. Если принтер не подключен к компьютеру, откроется следующее окно.

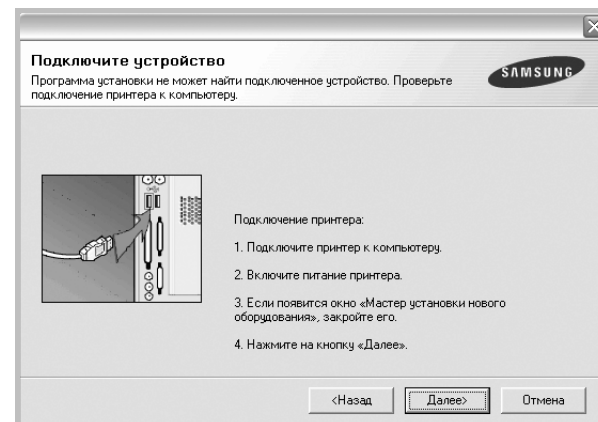

- Подключите принтер и нажмите кнопку **Далее**.
- Если вы планируете подключить принтер позднее, нажмите кнопку **Далее**, а в следующем окне — кнопку **Нет**. Начнется установка программного обеспечения. После завершения установки тестовая страница печататься не будет.
- **В зависимости от принтера и используемого интерфейса окно переустановки может отличаться от описанного в данном руководстве.**

- 5 Выберите компоненты, которые требуется переустановить, и нажмите кнопку **Далее**.

Если программное обеспечение печати было установлено для локального принтера и вы выбираете **имя драйвера принтера**, появится окно с предложением напечатать тестовую страницу. Выполните следующие действия.

- а. Чтобы напечатать тестовую страницу, установите флажок и нажмите кнопку **Далее**.
- б. Если тестовая страница напечатана правильно, нажмите кнопку **Да**.

В противном случае нажмите кнопку **Нет** для повторной печати.

- 6 После завершения переустановки нажмите кнопку **Готово**.

Удаление программного обеспечения принтера

- 1 Запустите Windows.
- 2 В меню **Пуск** выберите **Программы** или **Все программы** → **имя драйвера принтера** → **Обслуживание**.
- 3 Выберите **Удалить** и нажмите кнопку **Далее**.
Откроется список компонентов, каждый из которых можно удалить по отдельности.
- 4 Выберите компоненты, которые требуется удалить, и нажмите кнопку **Далее**.
- 5 При появлении запроса нажмите кнопку **Да** для подтверждения выбора.
Выбранный драйвер и все его компоненты будут удалены.
- 6 После удаления программного обеспечения нажмите кнопку **Готово**.

2 Основные параметры печати

В этой главе описаны параметры печати и стандартные возможности вывода на печать в ОС Windows.

Данная глава содержит следующие разделы.

- Печать документа
- Печать в файл (PRN)
- Параметры принтера
 - Вкладка «Макет»
 - Вкладка «Бумага»
 - Вкладка «Графика»
 - Вкладка «Дополнительно»
 - Вкладка «О программе»
 - Вкладка «Принтер»
 - Использование набора параметров
 - Использование справки

Печать документа

ПРИМЕЧАНИЯ

- Окно **Свойства** драйвера принтера может отличаться от описанного в данном руководстве в зависимости от используемого принтера. Однако наборы свойств в окне у них похожи.
- **Проверьте совместимость операционной системы (или систем) с принтером. См. раздел «Совместимость с операционными системами» главы «Технические характеристики принтера» в руководстве пользователя принтера.**
- Точное имя принтера можно узнать в документации на компакт-диске из комплекта поставки.

Ниже описаны основные действия, которые необходимо выполнить для печати из различных приложений Windows. Последовательность действий определяется используемым приложением. Подробную информацию о последовательности действий при печати см. в руководстве пользователя программного обеспечения.

- 1 Откройте документ, который необходимо напечатать.
- 2 Выберите **Печать** в меню **Файл**. Откроется окно «Печать». Внешний вид окна зависит от приложения. В окне «Печать» можно установить основные параметры печати. К таким параметрам относятся число копий и диапазон печати.

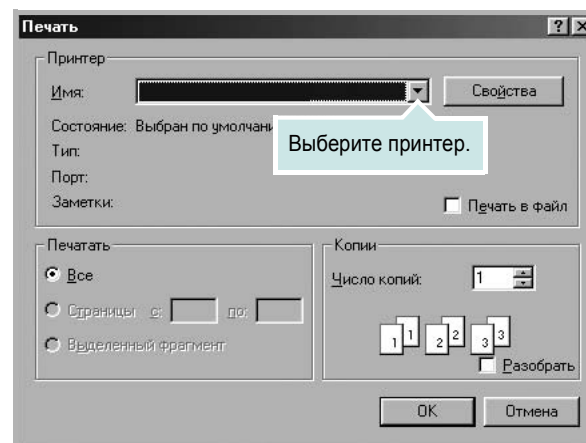

- 3 Выберите **драйвер принтера** из раскрывающегося списка **Имя**.
- 4 Чтобы воспользоваться возможностями принтера, нажмите кнопку **Свойства** в окне «Печать» приложения. Для получения дополнительной информации см. раздел «Параметры принтера» на стр. 13. Если в окне «Печать» имеется кнопка **Настройка, Принтер** или **Параметры**, нажмите ее. Затем нажмите кнопку **Свойства** в следующем окне.
- 5 Чтобы закрыть окно свойств принтера, нажмите кнопку **ОК**.
- 6 Чтобы начать печатать, нажмите кнопку **ОК** или **Печать** в окне «Печать».

Печать в файл (PRN)

Иногда возникает необходимость печатать данные в виде файла.

Чтобы создать файл, выполните следующие действия.

- 1 В окне **Печать** установите флажок **Печать в файл**.
- 2 Выберите папку и имя файла и нажмите кнопку **ОК**.

Параметры принтера

Окно свойств принтера обеспечивает доступ ко всем параметрам устройства. В этом окне можно просмотреть и изменить настройки, необходимые для выполнения задания печати.

Окно свойств принтера может выглядеть иначе в зависимости от операционной системы. В данном руководстве показано окно «Свойства» в операционной системе Windows XP.

Окно **Свойства** драйвера принтера может отличаться от описанного в данном руководстве в зависимости от используемого принтера.

При доступе к свойствам принтера через папку «Принтеры» в окне появляются дополнительные вкладки, определенные в операционной системе Windows (см. руководство пользователя Windows) и вкладка «Принтер» (см. «Вкладка «Принтер»» на стр. 16).

ПРИМЕЧАНИЯ

- Большинство приложений Windows могут отменять настройки, заданные для драйвера принтера. Сначала установите параметры, доступные в приложении, а затем — остальные параметры в драйвере печати.
- Измененные параметры будут действовать только во время работы с текущим приложением. **Чтобы изменения стали постоянными**, их следует вносить в папку «Принтеры».
- Нажмите кнопку **Пуск** Windows.
- Ниже приведены инструкции для ОС Windows XP. Для других ОС Windows обращайтесь к руководству пользователя или интерактивной справке для соответствующей системы Windows.
 1. Нажмите кнопку **Пуск** Windows.
 2. Выберите **Принтеры и факсы**.
 3. Выберите **значок принтера**.
 4. Щелкните значок принтера правой кнопкой мыши и в контекстном меню выберите строку **Настройка печати**.
 5. Установите нужные значения параметров на каждой вкладке и нажмите кнопку «ОК».

Вкладка «Макет»

Параметры на вкладке **Макет** определяют расположение документа на печатной странице. Группа **Параметры макета** включает **несколько страниц на стороне** и **плакат**. Для получения дополнительной информации о доступе к свойствам принтера см. раздел «Печать документа» на стр. 12.

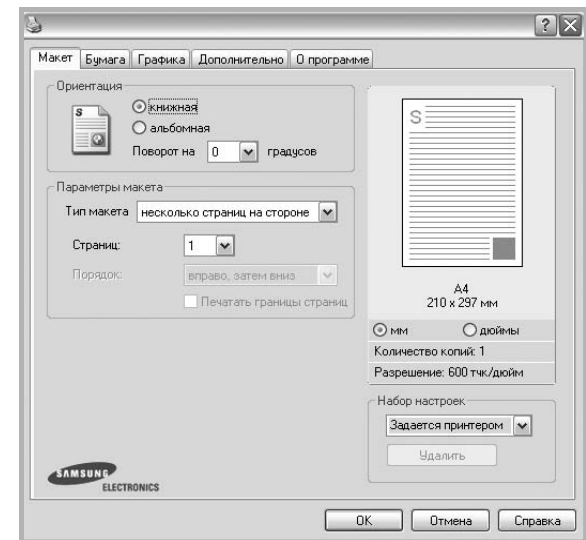

Ориентация

Параметры группы **Ориентация** позволяют выбрать направление печати данных на странице.

- **книжная** — печать по ширине страницы (стиль писем).
- **альбомная** — печать по длине страницы (стиль таблиц).
- **Поворот на** — поворот страницы под заданным углом.

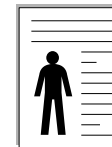

▲ Книжная



▲ Альбомная

Параметры макета

Группа **Параметры макета** позволяет задать дополнительные параметры печати. Можно выбрать значения для параметров **несколько страниц на стороне** и **плакат**.

- Для получения дополнительной информации см. раздел «Печать нескольких страниц на одной стороне листа бумаги (функция «Несколько страниц на стороне»)» на стр. 18.
- Для получения дополнительной информации см. раздел «Печать плакатов» на стр. 19.

Вкладка «Бумага»

В окне свойств принтера можно установить основные параметры бумаги. Для получения дополнительной информации о доступе к свойствам принтера см. раздел «Печать документа» на стр. 12.

Для выбора параметров бумаги откройте вкладку **Бумага**.

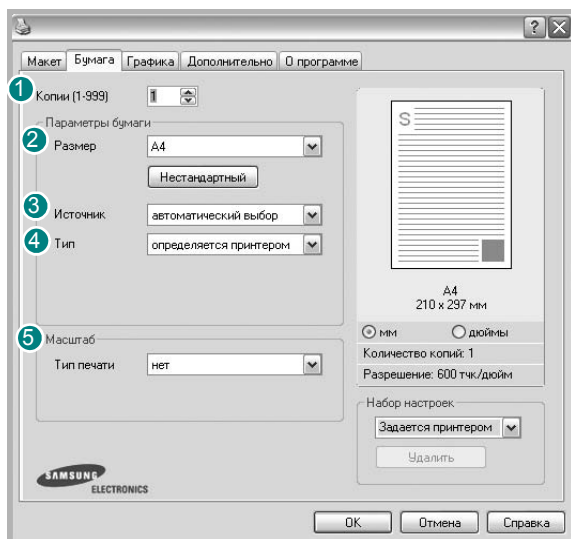

1 Копии

Параметр **Копии** позволяет задать количество печатаемых копий. Можно выбрать значение от 1 до 999.

2 Размер

Параметр **Размер** позволяет указать размер бумаги в лотке. Если в раскрывающемся списке **Размер** нет нужного размера, нажмите кнопку **Нестандартный**. В открывшемся окне **Нестандартный размер бумаги** задайте размер бумаги и нажмите кнопку **ОК**. Новый размер бумаги будет включен в список и доступен для выбора.

3 Источник

Удостоверьтесь, что в поле со списком **Источник** правильно указан лоток.

При печати на специальных материалах, например конвертах или прозрачных пленках, используйте источник **ручная подача**. Материал для печати следует загружать в лоток ручной подачи или многоцелевой лоток по одному листу.

Если для источника бумаги задано значение **автоматический выбор**, принтер автоматически выбирает материал для печати из лотков в следующем порядке: лоток ручной подачи или многоцелевой лоток, лоток 1, дополнительный лоток 2.

4 Тип

Тип должен соответствовать бумаге в лотке, из которого Вы хотите печатать. Это позволит получить отпечатки наилучшего качества. В противном случае качество может Вас не устроить.

Хлопковая: бумага плотностью от 75 до 90 г/м², например, Gilbert 25 % и Gilbert 100 %.

Обычная: Нормальная обычная бумага. Выберите данный тип, если Ваш принтер является черно-белым и печатает на бумаге плотностью 60 г/м².

Вторичная: переработанная бумага плотностью от 75 до 90 г/м².

Цветная: цветная бумага плотностью от 75 до 90 г/м².

5 Масштаб

Масштаб позволяет автоматически или вручную изменять масштаб печати. Можно выбрать одно из следующих значений: **нет**, **уменьшить/увеличить** или **по размеру бумаги**.

- Для получения дополнительной информации см. раздел «Печать документа с масштабированием» на стр. 19.
- Для получения дополнительной информации см. раздел «Масштабирование документа по размеру бумаги» на стр. 19.

Вкладка «Графика»

Для настройки качества печати с учетом конкретных потребностей служат параметры вкладки «Графика». Для получения дополнительной информации о доступе к свойствам принтера см. раздел «Печать документа» на стр. 12.

На вкладке **Графика** можно задать следующие параметры.



Разрешение

Доступные для выбора параметры разрешения могут различаться в зависимости от модели принтера.

Чем выше разрешение, тем более четкими будут символы и графика. При увеличении разрешения может возрасти время печати.

Режим изображения

Возможные значения этого параметра: «стандартное» и «улучшение текста». *Некоторые принтеры не поддерживают эту функцию.*

- **Определяется принтером.** Если выбрано это значение, данный режим работы принтера определяется настройками, заданными на панели управления принтера.
- **стандартное.** Режим печати обычных документов.
- **улучшение текста.** Этот режим изображения позволяет улучшить качество печати.

Режим экономии тонера

Эта функция позволяет продлить срок службы картриджа с тонером и снизить стоимость печати одной страницы без существенного ухудшения качества печати.

- **Определяется принтером.** Если выбрано это значение, режим экономии определяется настройками, заданными на панели управления принтера. Некоторые принтеры не поддерживают эту функцию.
- **вкл.** При выборе этого значения на страницу документа расходуется меньше тонера.
- **выкл.** Этот параметр используют, если тонер при печати документа экономить не нужно.

Дополнительные параметры

Чтобы установить дополнительные параметры, нажмите кнопку

Дополнительные параметры.

- **Параметры TrueType.** Определяют, как будет обрабатываться текст документа принтером. Выберите значение, соответствующее типу шрифтов документа. *В зависимости от модели принтера этот параметр может быть доступен только в ОС Windows 9x/Me.*
 - **Загружать как векторное изображение.** При выборе этого параметра драйвер будет загружать любые используемые в документе шрифты TrueType, если они не хранятся в памяти принтера. Если шрифты в документе печатаются неправильно, выберите параметр «Загружать как растр» и снова напечатайте задание. Параметр «Загружать как растр» часто используется при печати шрифтов Adobe. *Данная функция доступна только при использовании драйвера принтера PCL.*
 - **загружать как растр.** Драйвер загружает шрифт как растровые изображения. Этот режим позволяет ускорить печать документов со сложными шрифтами (например, шрифтами для китайского и корейского языков).
 - **печатать как графику.** Драйвер загружает все шрифты как графику. Этот параметр позволяет ускорить печать документов с большим количеством графики и относительно небольшой долей текста в виде шрифтов TrueType.
- **Печатать весь текст черным.** Если флажок **Печатать весь текст черным** установлен, весь текст документа будет печататься черным цветом, независимо от его цвета на экране.

Вкладка «Дополнительно»

На этой вкладке можно выбрать параметры вывода документа. Для получения дополнительной информации о доступе к свойствам принтера см. раздел «Печать документа» на стр. 12.

На вкладке **Дополнительно** доступны следующие параметры.

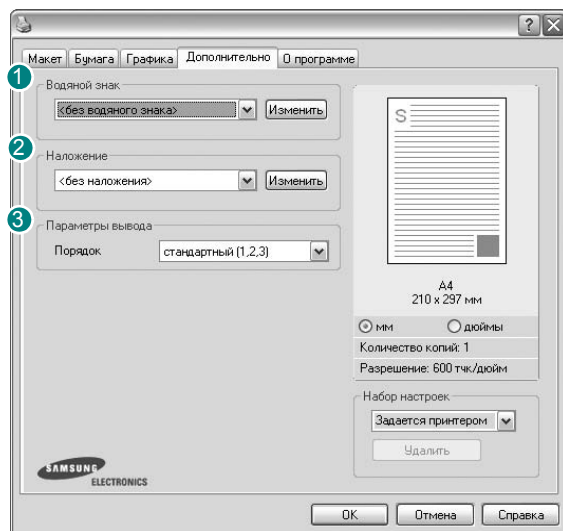

1 Водяной знак

Эта функция позволяет создать фоновый текст, который будет печататься на каждой странице документа. Для получения дополнительной информации см. раздел «Использование водяных знаков» на стр. 20.

2 Наложение

Наложения часто используются вместо готовых форм и бланков. Для получения дополнительной информации см. раздел «Использование наложений» на стр. 21.

3 Параметры вывода

- **Порядок.** Позволяет задать порядок печати страниц. Выберите порядок печати в раскрывающемся списке.
 - **стандартный (1,2,3).** Печатаются все страницы, начиная с первой.
 - **обратный (3,2,1).** Печатаются все страницы, начиная с последней.
 - **нечетные страницы.** Печатаются только нечетные страницы документа.
 - **четные страницы.** Печатаются только четные страницы документа.
- **Использовать шрифты принтера.** Если выбран параметр «Использовать шрифты принтера», вместо загрузки используемых в документе шрифтов при печати документа применяются шрифты, хранящиеся в памяти принтера (резидентные шрифты). Поскольку загрузка шрифтов занимает некоторое время, выбор этого параметра позволяет ускорить печать. При использовании шрифтов принтера производится автоматическое согласование шрифтов, используемых в документе, и шрифтов, хранящихся в памяти принтера. Если используемые в документе шрифты существенно отличаются от резидентных шрифтов принтера, результаты печати будут заметно

отличаться от изображения документа на экране. *Данная функция доступна только при использовании драйвера принтера PCL.*

Вкладка «О программе»

На вкладке **О программе** приводится информация об авторских правах и номер версии драйвера. При наличии веб-обозревателя можно подключиться к Интернету, щелкнув значок веб-узла. Для получения дополнительной информации о свойствах принтера см. раздел «Печать документа» на стр. 12.

Вкладка «Принтер»

При доступе к свойствам принтера через папку **Принтеры** можно вывести на экран вкладку **Принтер**. На этой вкладке можно настроить конфигурацию принтера.

Ниже приведены инструкции для ОС Windows XP. Для других ОС Windows обращайтесь к руководству пользователя или интерактивной справке для соответствующей системы Windows.

- 1 Откройте меню **Пуск** Windows.
- 2 Выберите **Принтеры и факсы**.
- 3 Выберите значок **принтера**.
- 4 Щелкните значок принтера правой кнопкой мыши и в контекстном меню выберите строку **Свойства**.
- 5 Перейдите на вкладку **Принтер** и задайте параметры.

Использование набора параметров

Функция **Избранное**, доступная на любой вкладке, позволяет сохранить текущие настройки для использования в будущем.

Чтобы создать набор параметров **Избранное**, выполните следующие действия.

- 1 Установите нужные настройки на каждой вкладке.
- 2 Введите имя нового набора параметров в поле **Избранное**.

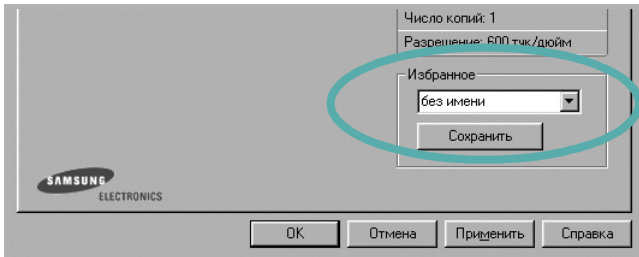

- 3 Нажмите кнопку **Сохранить**.

При создании набора параметров в области **Избранное** сохраняются все текущие настройки драйвера.

Чтобы применить сохраненный набор параметров, выберите его в раскрывающемся списке **Избранное**. После этого настройки печати принтера изменяются в соответствии с выбранным набором.

Чтобы удалить набор, выберите его в списке и нажмите кнопку **Удалить**.

Для восстановления параметров драйвера принтера по умолчанию выберите в списке строку **параметры принтера**.

Использование справки

Окно справки принтера можно открыть при помощи кнопки **Справка** в окне свойств принтера. Экраны справки предоставляют подробную информацию о свойствах принтера, определяемых его драйвером.

Можно также щелкнуть значок  в верхнем правом углу экрана и выбрать любой параметр.

3

Дополнительные настройки печати

В этой главе описаны функции печати и дополнительные возможности вывода на печать.

ПРИМЕЧАНИЯ

- Окно **Свойства** драйвера принтера может отличаться от описанного в данном руководстве в зависимости от используемого принтера. Однако наборы свойств в окне у них похожи.
- Точное имя принтера можно узнать в документации на компакт-диске из комплекта поставки.

Данная глава содержит следующие разделы.

- **Печать нескольких страниц на одной стороне листа бумаги (функция «Несколько страниц на стороне»)**
- **Печать плакатов**
- **Печать документа с масштабированием**
- **Масштабирование документа по размеру бумаги**
- **Использование водяных знаков**
- **Использование наложений**

Печать нескольких страниц на одной стороне листа бумаги (функция «Несколько страниц на стороне»)

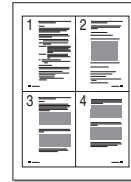

На одном листе бумаги можно напечатать несколько страниц. При этом страницы уменьшаются в размерах и располагаются в указанном порядке. На одной стороне листа можно напечатать до 16 страниц.

- 1** Чтобы изменить параметры печати из приложения, откройте окно свойств принтера. См. «Печать документа» на стр. 12.
- 2** На вкладке **Макет** выберите пункт **несколько страниц на стороне** в раскрывающемся списке **Тип макета**.
- 3** Укажите нужное число страниц на стороне листа (1, 2, 4, 6, 9 или 16) в раскрывающемся списке **Страниц**.
- 4** При необходимости выберите порядок страниц в раскрывающемся списке **Порядок**.
Если нужно печатать рамки вокруг каждой страницы на листе, установите флажок **Печатать границы страниц**.
- 5** Откройте вкладку **Бумага** и укажите источник, размер и тип бумаги.
- 6** Нажмите кнопку **ОК**, чтобы напечатать документ.

Печать плакатов

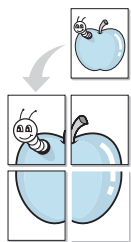

Эта функция позволяет распечатать односторонний документ на 4, 9 или 16 листах бумаги. Впоследствии листы можно склеить и получить документ плакатного размера.

- 1 Чтобы изменить параметры печати из приложения, откройте окно свойств принтера. См. «Печать документа» на стр. 12.
- 2 На вкладке **Макет** выберите пункт **плакат** в раскрывающемся списке **Тип макета**.
- 3 Укажите параметры плаката.

Доступны следующие макеты страниц: **плакат 2 x 2**, **плакат 3 x 3** и **плакат 4 x 4**. При выборе макета **плакат 2 x 2** изображение автоматически растягивается на 4 листа бумаги.

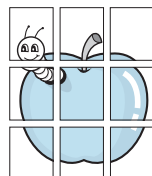
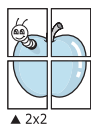

Укажите размер перекрытия (в миллиметрах или дюймах) для склейки листов бумаги.



- 4 Откройте вкладку **Бумага** и укажите источник, размер и тип бумаги.
- 5 Нажмите кнопку **ОК**, чтобы напечатать документ. Чтобы получить плакат, склейте листы бумаги.

Печать документа с масштабированием

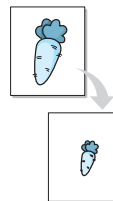

Размер документа на печатной странице можно изменить.

- 1 Чтобы изменить параметры печати из приложения, откройте окно свойств принтера. См. «Печать документа» на стр. 12.
- 2 На вкладке **Бумага** выберите пункт **уменьшить/увеличить** в раскрывающемся списке **Тип печати**.
- 3 Укажите коэффициент масштабирования в поле ввода **Проценты**.
Можно также нажать кнопку ▼ или ▲.
- 4 В области **Параметры бумаги** укажите источник, размер и тип бумаги.
- 5 Нажмите кнопку **ОК**, чтобы напечатать документ.

Масштабирование документа по размеру бумаги

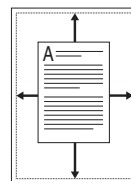

Эта функция позволяет печатать документ на бумаге любого размера вне зависимости от размеров документа в цифровом виде. Она может быть полезна в том случае, если нужно рассмотреть мелкие детали небольшого документа.

- 1 Чтобы изменить параметры печати из приложения, откройте окно свойств принтера. См. «Печать документа» на стр. 12.
- 2 На вкладке **Бумага** выберите пункт **по размеру бумаги** в раскрывающемся списке **Тип печати**.
- 3 Выберите правильный размер бумаги в раскрывающемся списке **Размер**.
- 4 В области **Параметры бумаги** укажите источник, размер и тип бумаги.
- 5 Нажмите кнопку **ОК**, чтобы напечатать документ.

Использование водяных знаков

Водяные знаки позволяют печатать текст поверх существующего документа. Например, можно напечатать текст «Черновик» или «Секретно» большими серыми буквами по диагонали на первой или на всех страницах документа.

В пакет программного обеспечения принтера входит набор водяных знаков. Их можно изменять, а также пополнять список новыми.

Использование имеющихся водяных знаков

- 1 Чтобы изменить параметры печати из приложения, откройте окно свойств принтера. См. «Печать документа» на стр. 12.
- 2 Откройте вкладку **Дополнительно** и выберите нужный водяной знак в раскрывающемся списке **Водяной знак**. Выбранный водяной знак появится на изображении для предварительного просмотра.
- 3 Нажмите кнопку **ОК**, чтобы начать печать.

ПРИМЕЧАНИЕ. Изображение для предварительного просмотра показывает, как будет выглядеть отпечатанный документ.

Создание водяного знака

- 1 Чтобы изменить параметры печати из приложения, откройте окно свойств принтера. См. «Печать документа» на стр. 12.
- 2 Откройте вкладку **Дополнительно** и нажмите кнопку **Изменить** в области **Водяной знак**. Откроется окно **Правка водяного знака**.
- 3 Введите текст в поле **Текст водяного знака**. Допускается ввод не более 40 символов. Новый текст появится в окне предварительного просмотра.
Если установлен флажок **Только на первой странице**, водяной знак печатается только на первой странице документа.
- 4 Задайте параметры водяного знака.
В области **Параметры шрифта** можно выбрать название, начертание, размер и оттенок шрифта, а в области **Наклон текста** — угол наклона текста водяного знака.
- 5 Для добавления нового водяного знака в список нажмите кнопку **Добавить**.
- 6 После изменения параметров водяного знака нажмите кнопку **ОК**, чтобы начать печать.

Если водяные знаки не требуются, выберите строку **<без водяного знака>** в раскрывающемся списке **Водяной знак**.

Изменение водяного знака

- 1 Чтобы изменить параметры печати из приложения, откройте окно свойств принтера. См. «Печать документа» на стр. 12.
- 2 Откройте вкладку **Дополнительно** и нажмите кнопку **Изменить** в области **Водяной знак**. Откроется окно **Правка водяного знака**.
- 3 Выберите нужный водяной знак из списка **Текущие водяные знаки**, измените его текст и параметры.
- 4 Для сохранения изменений нажмите кнопку **Обновить**.
- 5 Нажимайте кнопку **ОК**, пока не закроется окно «Печать».

Удаление водяного знака

- 1 Чтобы изменить параметры печати из приложения, откройте окно свойств принтера. См. «Печать документа» на стр. 12.
- 2 Откройте вкладку **Дополнительно** и нажмите кнопку **Изменить** в области **Водяной знак**. Откроется окно **Правка водяного знака**.
- 3 В списке **Текущие водяные знаки** выберите подлежащий удалению водяной знак и нажмите кнопку **Удалить**.
- 4 Нажимайте кнопку **ОК**, пока не закроется окно «Печать».

Использование наложений

Что такое наложение?



Наложение — это текст или изображение, которое хранится на жестком диске компьютера в виде файла особого формата. Наложения могут печататься вместе с любым документом. Наложения часто используются вместо готовых форм и бланков. Вместо того чтобы использовать заранее напечатанные бланки, вы можете создать наложение, содержащее информацию фирменного бланка. Чтобы распечатать письмо на фирменном бланке компании, не нужно загружать в принтер бланки. Достаточно просто выбрать соответствующее наложение для печати вместе с документом.

Создание нового наложения



Чтобы использовать наложение страниц, необходимо создать новое наложение, содержащее эмблему или изображение.

- 1 Создайте или откройте документ, содержащий текст или изображение для нового наложения. Расположите текст и изображение нужным образом.
- 2 Для сохранения документа в качестве наложения откройте окно свойств принтера. См. «Печать документа» на стр. 12.
- 3 Откройте вкладку **Дополнительно** и нажмите кнопку **Изменить** в области **Наложение**.
- 4 В окне «Правка наложения» нажмите кнопку **Создать наложение**.
- 5 В окне «Создать наложение» введите имя длиной не более восьми символов в поле **Имя файла**. При необходимости укажите путь к файлу. (По умолчанию используется путь C:\FormOver.)
- 6 Нажмите кнопку **Сохранить**. Новое имя появится в поле со списком **Список наложений**.
- 7 Для завершения создания наложения нажмите кнопку **ОК** или **Да**.
Файл не выводится на печать. Вместо этого он сохраняется на жестком диске компьютера.

ПРИМЕЧАНИЕ. Наложение должно совпадать по размеру с документом, в котором оно используется. Не создавайте наложений с водяными знаками.

Использование наложения

Созданное наложение можно напечатать вместе с документом. Чтобы напечатать документ с наложением, выполните следующие действия.

- 1 Создайте или откройте документ, который необходимо напечатать.
- 2 Чтобы изменить параметры печати из приложения, откройте окно свойств принтера. См. «Печать документа» на стр. 12.
- 3 Откройте вкладку **Дополнительно**.
- 4 Выберите наложение в раскрывающемся списке **Наложение**.
- 5 Если нужный файл наложения в списке **Наложение** отсутствует, нажмите кнопку **Изменить**, затем кнопку **Загрузить наложение** и выберите файл наложения.

Если файл наложения сохранен на внешнем носителе, его также можно загрузить при помощи диалогового окна **Загрузить наложение**.

После выбора файла нажмите кнопку **Открыть**. Файл появится в поле со списком **Список наложений**. После этого его можно использовать для печати. Выберите наложение в поле со списком **Список наложений**.

- 6 При необходимости установите флажок **Подтверждать наложение при печати**. Если флажок установлен, при выводе документа на печать будет появляться запрос на подтверждение использования наложения.

Если этот флажок не установлен, а наложение выбрано, это наложение будет автоматически печататься вместе с документом.

- 7 Нажимайте кнопки **ОК** или **Да**, пока не начнется печать.

Выбранное наложение загружается в память принтера вместе с заданием печати и распечатывается вместе с документом.

ПРИМЕЧАНИЕ. Разрешение наложения должно совпадать с разрешением документа.

Удаление наложения

Наложение, которое больше не используется, можно удалить.

- 1 В окне свойств принтера выберите вкладку **Дополнительно**.
- 2 Нажмите кнопку **Изменить** в области **Наложение**.
- 3 В поле со списком **Список наложений** выберите наложение, которое следует удалить.
- 4 Нажмите кнопку **Удалить наложение**.
- 5 В окне подтверждения выбранного действия нажмите кнопку **Да**.
- 6 Нажимайте кнопку **ОК**, пока не закроется окно «Печать».

4 Использование драйвера PostScript из ОС Windows

(Только для принтеров SCX-4725FN)

Для печати документов можно использовать драйвер PostScript, содержащийся на компакт-диске из комплекта поставки операционной системы.

Файлы PPD в сочетании с драйвером PostScript обеспечивают доступ к функциям принтера и позволяют компьютеру взаимодействовать с принтером. Программа установки файлов PPD находится на компакт-диске с программным обеспечением, который входит в комплект поставки.

Данная глава содержит следующие разделы.

Параметры принтера

Окно свойств принтера обеспечивает доступ ко всем параметрам устройства. В этом окне можно просмотреть и изменить параметры задания печати.

Внешний вид окна свойств принтера может различаться в зависимости от версии операционной системы. Описанное в данном руководстве окно свойств принтера относится к операционной системе Windows XP.

Окно **Свойства** драйвера принтера может отличаться от описанного в данном руководстве в зависимости от используемого принтера.

ПРИМЕЧАНИЯ

- Большинство приложений Windows могут отменять настройки, заданные для драйвера принтера. Сначала следует задать параметры печати, доступные в приложении, а затем — остальные параметры в драйвере печати.
- Измененные параметры будут действовать только во время работы с текущим приложением. **Чтобы изменения стали постоянными**, их следует вносить в папку «Принтеры».
- Ниже приведены инструкции для ОС Windows XP. Для других версий ОС Windows обращайтесь к руководству пользователя или интерактивной справке для данной версии Windows.
 1. Нажмите кнопку **Пуск** на панели задач Windows.
 2. Выберите параметр **Принтеры и факсы**.
 3. Щелкните **значок принтера**.
 4. Щелкните значок драйвера принтера правой кнопкой мыши и выберите в контекстном меню команду **Настройка печати**.
 5. Установите нужные значения параметров на каждой вкладке и нажмите кнопку **ОК**.

Дополнительно

Для выбора дополнительных параметров печати нажмите кнопку **Дополнительно**.

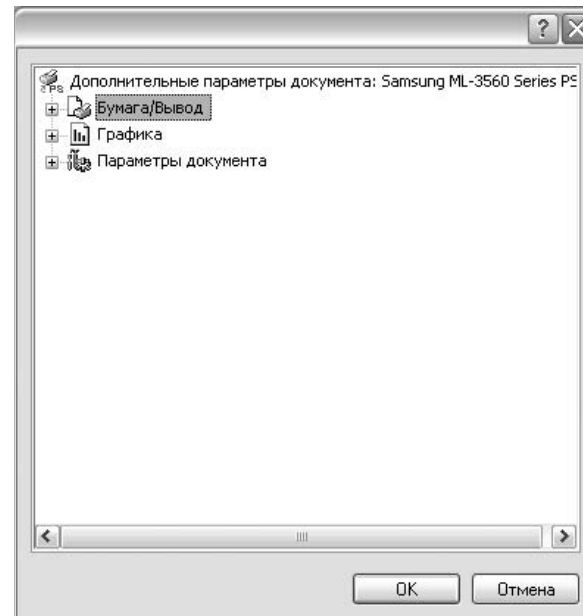

- **Бумага/Вывод**. Этот параметр позволяет выбрать размер бумаги, загруженной в лоток.
- **Графика**. Этот параметр позволяет регулировать качество печати.
- **Параметры документа**. Этот параметр позволяет задать параметры PostScript и параметры принтера.

Использование справки

Можно щелкнуть значок  в верхнем правом углу окна, а затем щелкнуть любой параметр.

5

Совместное использование принтера в локальной сети

Принтер можно напрямую подключить к одному из компьютеров сети, который принято называть «выделенным компьютером».

Ниже приведены инструкции для ОС Windows XP. Для других ОС Windows обращайтесь к руководству пользователя или интерактивной справке для соответствующей системы Windows.

ПРИМЕЧАНИЯ.

- Проверьте совместимость операционной системы (или систем) с принтером. См. раздел «Совместимость с операционными системами» главы «Технические характеристики принтера» в руководстве пользователя принтера.
- Точное имя принтера можно узнать в документации на компакт-диске из комплекта поставки.

Настройка выделенного компьютера

- 1 Запустите Windows.
- 2 В меню **Пуск** выберите **Принтеры и факсы**.
- 3 Дважды щелкните **значок принтера**.
- 4 В меню **Принтер** выберите **Доступ/Общий доступ**.
- 5 Установите флажок **Общий доступ к данному принтеру**.
- 6 Заполните поле **Сетевое имя**, затем нажмите кнопку **ОК**.

Настройка клиентского компьютера

- 1 Правой кнопкой мыши щелкните кнопку **Пуск** и выберите в контекстном меню строку **Проводник**.
- 2 Откройте сетевую папку в левой колонке.
- 3 Щелкните общее имя.
- 4 В меню **Пуск** выберите **Принтеры и факсы**.
- 5 Дважды щелкните **значок принтера**.
- 6 В меню **Принтер** выберите **Свойства**.
- 7 На вкладке **Порты** нажмите кнопку **Добавить порт**.
- 8 Выберите **Локальный порт** и нажмите кнопку **Новый порт**.
- 9 В поле **Введите имя порта** введите общее имя.
- 10 Нажмите кнопку **ОК**, а затем — **Заккрыть**.
- 11 Нажмите кнопку **Применить**, а затем — кнопку **ОК**.

6 Использование программы Smart Panel

Программа Smart Panel контролирует принтер и выводит сведения о его состоянии, а также позволяет настраивать параметры принтера. Smart Panel устанавливается автоматически при установке программного обеспечения принтера.

ПРИМЕЧАНИЯ

- Для использования этой программы необходимы:
 - Windows 98 или последующая версия Windows (Windows NT 4.0 поддерживает только сетевые принтеры). Список совместимых с принтером операционных систем см. в главе «Технические характеристики принтера» в руководстве пользователя принтера.
 - Internet Explorer версии 5.0 или выше для отображения флэш-анимаций в справке формата HTML.
- Точное название принтера см. в документации на компакт-диске из комплекта поставки.

Описание программы Smart Panel

При возникновении ошибки в процессе печати автоматически появляется окно программы Smart Panel с сообщением об ошибке. Программу Smart Panel можно также запустить вручную с панели задач Windows. Дважды щелкните значок программы Smart Panel на панели задач Windows.

Дважды щелкните этот значок.



Либо в меню **Пуск** выберите **Программы** или **Все программы** → имя драйвера принтера → **Smart Panel**.

ПРИМЕЧАНИЯ

- Если в системе уже установлено несколько принтеров Samsung, сначала выберите принтер, для которого следует запустить программу Smart Panel. Щелкните правой кнопкой мыши значок Smart Panel на панели задач Windows и выберите **имя нужного принтера**.
- В зависимости от используемого принтера окно Smart Panel и его содержимое могут отличаться от представленных в данном руководстве пользователя программного обеспечения.

Программа Smart Panel показывает текущее состояние принтера и другие сведения, например уровень заполнения картриджа тонером, что позволяет изменять параметры принтера.

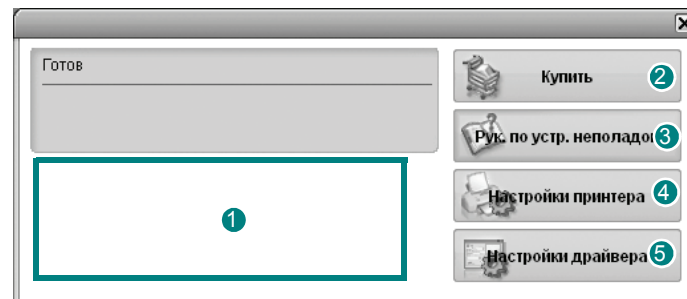

1 Уровень тонера

Программа позволяет следить за уровнем заполнения картриджа тонером. Используемые в примерах принтер и количество картриджа с тонером могут различаться в зависимости от принтера.

2 Купить

Новый картридж с тонером можно заказать через Интернет.

3 Руководство по устранению неполадок

Сведения о устранении неполадок приводятся в справке.

4 Настройки принтера

В окне утилиты настройки принтера можно настроить различные параметры принтера.

ПРИМЕЧАНИЕ. При подключении к принтеру по сети вместо окна утилиты настройки принтера появляется окно **Веб-служба SyncThru**.

5 Настройки драйвера

Окно свойств принтера обеспечивает доступ ко всем параметрам устройства. Дополнительные сведения см. в разделе «Параметры принтера» на стр. 13.

Доступ к руководству по поиску и устранению неисправностей

Руководство по поиску и устранению неисправностей содержит инструкции по устранению различных ошибок, связанных с состоянием принтера.

Щелкните правой кнопкой мыши значок Smart Panel на панели задач Windows и выберите **Руководство по устранению неполадок**.

Работа с утилитой настройки принтера

Утилита настройки принтера позволяет изменять и проверять параметры принтера.

- 1 Щелкните правой кнопкой мыши значок Smart Panel на панели задач Windows и выберите **Настройки принтера**.
- 2 Измените параметры принтера.
- 3 Для отправки изменений на принтер нажмите кнопку **Apply (Применить)**.

ПРИМЕЧАНИЯ. При подключении к принтеру по сети вместо окна утилиты настройки принтера появляется окно **Веб-служба SyncThru**.

Использование экранной справки

Для получения дополнительных сведений об утилите настройки принтера щелкните .

Изменение параметров программы Smart Panel

Щелкните правой кнопкой мыши значок Smart Panel на панели задач Windows и выберите **Параметры**.

В окне **Параметры** выберите нужные параметры.

Сканирование позволяет преобразовать изображения и текст в цифровой формат. После этого изображения можно отправлять по электронной почте или факсу, размещать на сайте или использовать для создания документов, которые можно напечатать с помощью программного обеспечения Samsung SmarThru или драйвера WIA.

Данная глава содержит следующие разделы.

- Сканирование с помощью программы Samsung SmarThru
- Сканирование с использованием программного обеспечения, поддерживающего интерфейс TWAIN
- Сканирование с использованием драйвера загрузки рисунков Windows (WIA)

ПРИМЕЧАНИЯ

- *Проверьте совместимость операционной системы (или систем) с принтером. См. раздел «Совместимость с операционными системами» главы «Технические характеристики принтера» в руководстве пользователя принтера.*
- *Имя принтера можно найти на компакт-диске, входящем в комплект поставки.*
- *Наибольшее достижимое разрешение зависит от различных факторов, в том числе от быстродействия компьютера, свободного места на диске, памяти, размеров сканируемого изображения и разрядности сканирования. Поэтому при сканировании определенных объектов с помощью конкретного компьютера некоторые значения разрешения (особенно наиболее высокие) могут оказаться недоступны.*

Сканирование с помощью программы Samsung SmarThru

Программное обеспечение Samsung SmarThru входит в комплект поставки аппарата.

Удаление программы Samsung SmarThru

ПРИМЕЧАНИЕ. Прежде чем приступить к удалению программы, завершите работу всех приложений, запущенных на компьютере.

- 1 В меню **Пуск** выберите **Программы**.
- 2 Выберите **SmarThru 4**, а затем – **Удаление программы SmarThru 4**.
- 3 В ответ на приглашение подтвердить удаление нажмите кнопку **ОК**.
- 4 Нажмите кнопку **Готово**.

Может быть выведено приглашение перезапустить компьютер. В этом случае для сохранения изменений следует выключить, а затем перезагрузить компьютер.

Использование Samsung SmarThru

Чтобы начать сканирование с помощью программы SmarThru, выполните следующие действия.

- 1 Убедитесь, что устройство и компьютер правильно подключены друг к другу и включены.
- 2 Поместите фотографию или страницу на стекло экспонирования или в автоподатчик.
- 3 После установки программы Samsung значок **SmarThru 4** появится на рабочем столе. Дважды щелкните значок **SmarThru 4**.

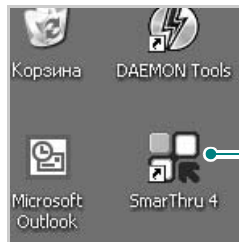

Дважды щелкните этот значок.

Откроется окно программы SmarThru.

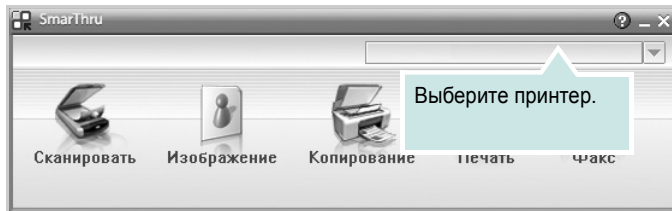

• Сканировать

Позволяет сканировать изображения и сохранять их в приложении или в папке, отправлять по электронной почте или публиковать на веб-сайте.

• Изображение

Функция редактирования изображения, сохраненного как графический файл, с последующим переносом его в выбранное приложение или в папку, отправкой по электронной почте или публикацией на веб-сайте.

• Копирование

Функция копирования с профессиональным качеством. Обеспечивает создание черно-белых или цветных копий изображений (если устройство поддерживает этот режим) и настройку параметров копирования.

• Печать

Функция печати ранее сохраненных изображений. Обеспечивает печать черно-белых или цветных изображений (если устройство поддерживает этот режим).

• Факс

Позволяет отправлять по факсу изображения или файлы, сохраненные на компьютере. Эта возможность доступна, когда устройство поддерживает функции факса.

- 4 Нажмите кнопку **Сканировать**. В окне «SmarThru» появится строка меню **Сканировать**.

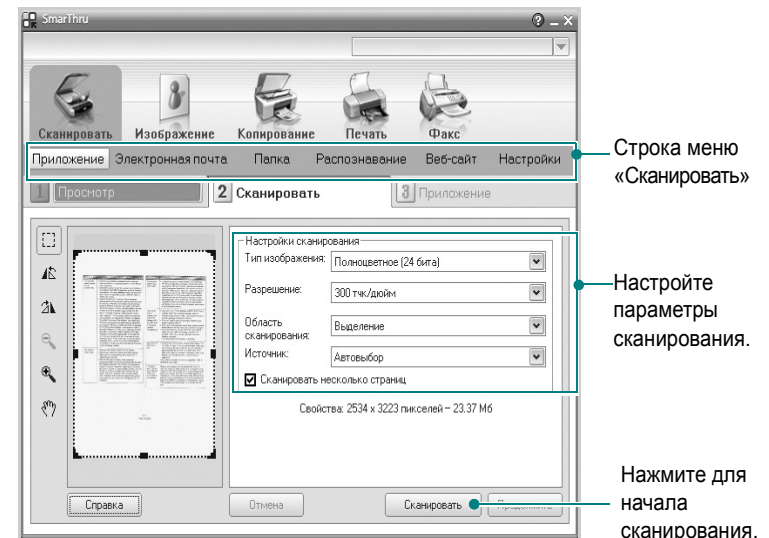

Строка меню **Сканировать** предоставляет следующие возможности.

• Приложение

Сканирование изображения и сохранение результата в графическом приложении, таком как Paint или Adobe Photoshop.

• Электронная почта

Сканирование изображения и отправка его по электронной почте. Возможность отсканировать изображение, предварительно просмотреть его и отправить по электронной почте.

ПРИМЕЧАНИЕ. Чтобы отправить изображение по электронной почте, необходимо иметь клиентскую почтовую программу, например Outlook Express, установленную с вашей учетной записью электронной почты.

• Папка

Сканирование изображения и сохранение результатов в папке. Позволяет отсканировать изображение, выполнить предварительный просмотр и сохранить изображение в нужной папке.

• Распознавание

Сканирование изображения и распознавание текста. Позволяет отсканировать изображение, предварительно просмотреть его и отправить в программу оптического распознавания символов.

Рекомендуемые параметры сканирования для оптического распознавания символов:

- Разрешение: 200 или 300 тчк/дюйм.
- Тип изображения: Оттенки серого или черно-белое.

• Веб-сайт

Сканирование изображения, предварительный просмотр и публикация полученных данных на веб-сайте в виде файла заданного формата.

• **Настройки**

Настройка основных функций **Сканировать**. Позволяет настроить параметры функций **Приложение**, **Электронная почта**, **Распознавание** и **Веб-сайт**.

- 5 Щелкните значок нужной функции.
- 6 SmartThru 4 открывает окно выбранной функции. Настройте параметры сканирования.
- 7 Чтобы начать сканирование, нажмите кнопку **Сканировать**.

ПРИМЕЧАНИЕ. Если требуется отменить задание сканирования, нажмите кнопку **Отмена**.

Использование экранной справки

Дополнительные сведения о программе SmartThru можно получить, нажав кнопку  в верхнем правом углу окна. Будет открыто окно справки SmartThru, в котором можно просматривать экранную справку, поддерживаемую программой SmartThru.

Сканирование с использованием программного обеспечения, поддерживающего интерфейс TWAIN

Для сканирования необходимо использовать TWAIN-совместимые приложения, например Adobe PhotoDeluxe или Adobe Photoshop. Перед первым использованием сканера в настройках приложения укажите устройство в качестве источника TWAIN.

Процесс сканирования состоит из нескольких этапов.

- 1 Проверьте, что устройство и компьютер правильно подключены друг к другу и включены.
- 2 Загрузите документы в автоподатчик лицевой стороной вверх.
ИЛИ
Поместите документ на стекло экспонирования лицевой стороной вниз.
- 3 Откройте приложение (например, PhotoDeluxe или Photoshop).
- 4 Откройте окно TWAIN и задайте параметры сканирования.
- 5 Отсканируйте документ и сохраните полученное изображение.

ПРИМЕЧАНИЕ. Чтобы сканировать изображение, следуйте инструкциям программы. Обращайтесь к руководству пользователя данного приложения.

Сканирование с использованием драйвера загрузки рисунков Windows (WIA)

Устройство поддерживает драйвер загрузки рисунков Windows (WIA) для сканирования изображений. WIA — это стандартный компонент Microsoft, Windows, XP, предназначенный для работы с цифровыми камерами и сканерами. В отличие от драйвера TWAIN, драйвер WIA позволяет сканировать изображение и работать с ним без использования дополнительных приложений.

ПРИМЕЧАНИЕ. Драйвер WIA работает только под управлением системы Windows XP и только через порт USB.

- 1 Загрузите документы в автоподатчик лицевой стороной вверх.
ИЛИ
Поместите документ на стекло экспонирования лицевой стороной вниз.
- 2 В меню **Пуск** выберите команды **Настройка**, **Панель управления** и **Сканеры и камеры**.
- 3 Дважды щелкните **значок принтера**. Будет запущен мастер сканеров и камер.
- 4 Выберите параметры сканирования и нажмите кнопку **Просмотр**, чтобы увидеть, как внесенные изменения отражаются на изображении.
- 5 Нажмите кнопку **Далее**.
- 6 Введите имя файла, выберите его формат и расположение, куда его необходимо сохранить.
- 7 Следуйте инструкциям на экране, чтобы отредактировать изображение после его копирования на компьютер.

ПРИМЕЧАНИЕ. Если необходимо отменить процесс сканирования, нажмите кнопку **Отменить** в окне Мастера Сканер и камера.

8 Работа с принтером в операционной системе Linux

Устройство может работать в среде Linux.

Данная глава содержит следующие разделы.

- Приступая к работе
- Установка пакета Unified Linux Driver
- Использование средства Unified Driver Configurator
- Настройка параметров принтера
- Печать документа
- Сканирование документа

Приступая к работе

На поставляемом с устройством компакт-диске находится пакет драйверов Samsung Unified Linux Driver для подключения к компьютеру с операционной системой Linux.

Пакет Unified Linux Driver для Samsung содержит драйверы принтера и сканера, обеспечивающие печать документов и сканирование изображений. Этот пакет содержит также приложения для настройки устройства и обработки результатов сканирования документов.

После установки драйвера в системе Linux пакет драйверов позволяет контролировать одновременно несколько устройств, подключенных через порты USB и быстрые параллельные порты, поддерживающие режим ECP.

Отсканированные документы можно редактировать, печатать на локальном или сетевом устройстве, отправлять по электронной почте, загружать на FTP-сервер или переносить во внешнюю систему оптического распознавания символов.

Пакет Unified Linux Driver поставляется в комплекте с гибкой, хорошо продуманной программой установки. Нет никакой необходимости искать дополнительные компоненты, которые могут понадобиться для работы с программным обеспечением Unified Linux Driver: в наиболее распространенных дистрибутивах Linux все необходимое устанавливается автоматически.

Установка пакета Unified Linux Driver

Установка пакета Unified Linux Driver

- 1 Подключите устройство к компьютеру. Включите компьютер и устройство.
- 2 Когда появится окно «Administrator Login», в поле «Login» введите значение *root* и введите системный пароль.

ПРИМЕЧАНИЕ. Для установки программного обеспечения принтера необходимо войти в систему в качестве привилегированного пользователя (*root*). Если вы не являетесь привилегированным пользователем, обратитесь к системному администратору.

- 3 Вставьте компакт-диск с программным обеспечением. Компакт-диск должен автоматически запуститься.

Если компакт-диск не запустится автоматически, щелкните значок  в нижней части рабочего стола. В появившемся окне терминала введите следующие строки.

Если дисковод для компакт-дисков подключен ко вторичному каналу в качестве основного устройства и смонтирован как */mnt/cdrom*, введите:

```
[root@localhost root]#mount -t iso9660 /dev/hdc /mnt/cdrom
```

```
[root@localhost root]#cd /mnt/cdrom/Linux
```

```
[root@localhost root]#./install.sh
```

ПРИМЕЧАНИЕ. Программа установки запускается автоматически, если в системе установлен и настроен пакет программ автозапуска.

- 4 Когда появится экран приветствия, нажмите кнопку **Next**.

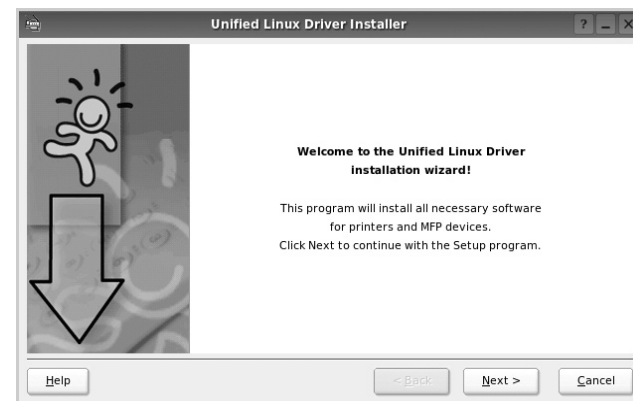

5 После завершения установки нажмите кнопку **Finish**.

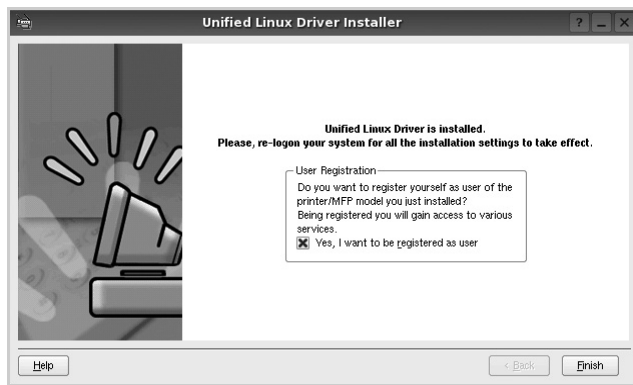

Программа установки добавляет на рабочий стол значок «Unified Driver Configurator», а также добавляет в системное меню группу «Samsung Unified Driver». При возникновении затруднений обратитесь к справке. Это можно сделать через системное меню или в любом оконном приложении пакета драйверов (например **Unified Driver Configurator** или **Image Manager**).

Удаление пакета **Unified Linux Driver**

- 1 Когда появится окно «Administrator Login», в поле «Login» введите значение *root* и введите системный пароль.

ПРИМЕЧАНИЕ. Для установки программного обеспечения принтера необходимо войти в систему в качестве привилегированного пользователя (*root*). Если вы не являетесь привилегированным пользователем, обратитесь к системному администратору.

- 2 Вставьте компакт-диск с программным обеспечением. Компакт-диск должен автоматически загрузиться.

Если компакт-диск не загрузится автоматически, щелкните значок  в нижней части рабочего стола. В появившемся окне терминала введите следующие строки.

Если дисковод для компакт-дисков подключен ко вторичному каналу в качестве основного устройства и смонтирован как `/mnt/cdrom`, введите:

```
[root@localhost root]#mount -t iso9660 /dev/hdc /mnt/cdrom
```

```
[root@localhost root]#cd /mnt/cdrom/Linux
```

```
[root@localhost root]#./uninstall.sh
```

ПРИМЕЧАНИЕ. Программа установки запускается автоматически, если в системе установлен и настроен пакет программ автозапуска.

- 3 Нажмите кнопку **Uninstall**.
- 4 Нажмите кнопку **Next**.

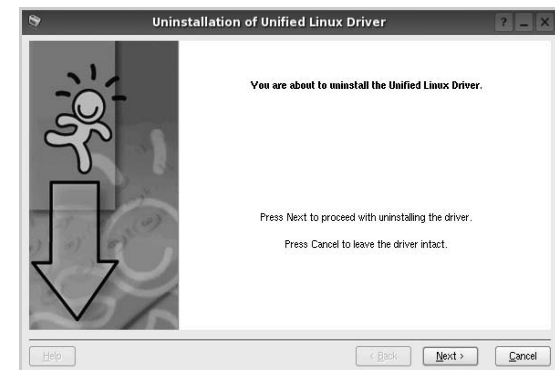

- 5 Нажмите кнопку **Finish**.

Использование средства Unified Driver Configurator

Основным назначением средства Unified Linux Driver Configurator является настройка параметров многофункциональных устройств и принтеров. Поскольку многофункциональные устройства объединяют в себе принтер и сканер, в интерфейсе программы Unified Linux Driver Configurator можно сгруппировать функции печати и сканирования. Кроме того, для управления доступом к принтеру и сканеру многофункционального устройства через один канал ввода-вывода поддерживается специальный порт многофункционального устройства.

После установки драйвера Unified Linux Driver, на рабочем столе будет автоматически создан значок «Unified Linux Driver Configurator».

Запуск средства Unified Driver Configurator

- 1 Дважды щелкните значок **Unified Driver Configurator** на рабочем столе.

Можно также щелкнуть значок меню Startup и выбрать пункт **Samsung Unified Driver**, а затем — **Unified Driver Configurator**.

- 2 Для доступа к нужному окну настройки нажмите соответствующую кнопку в области «Modules».

Кнопка «Printers Configuration»

Кнопка «Scanners Configuration»

Кнопка «Ports Configuration»

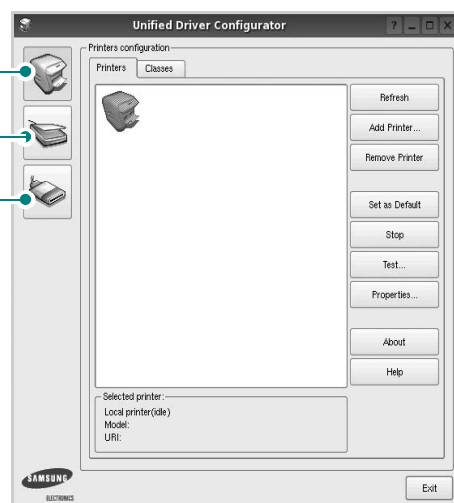

- 3 Для получения справки нажмите кнопку **Help**.
После завершения настройки нажмите кнопку **Exit**, чтобы завершить работу средства Unified Driver Configurator.

Окно «Printers configuration»

Окно «Printers Configuration» содержит две вкладки: **Printers** и **Classes**.

Вкладка «Printers»

Для вывода на экран текущих параметров настройки принтера в системе нажмите кнопку со значком принтера в левой части окна Unified Driver Configurator.

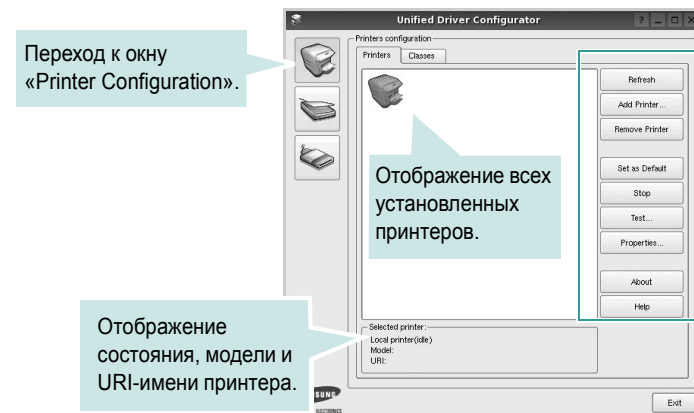

Управление принтером осуществляется с помощью следующих кнопок.

- **Refresh.** Обновление списка доступных принтеров.
- **Add Printer.** Добавление нового принтера.
- **Remove Printer.** Удаление выбранного принтера.
- **Set as Default.** Задание текущего принтера в качестве используемого по умолчанию.
- **Stop/Start.** Остановка или запуск принтера.
- **Test.** Печать тестовой страницы для проверки работоспособности устройства.
- **Properties.** Просмотр и изменение свойств принтера. Дополнительную информацию см. в документе стр. 33.

Вкладка «Classes»

На вкладке «Classes» показаны доступные классы принтера.

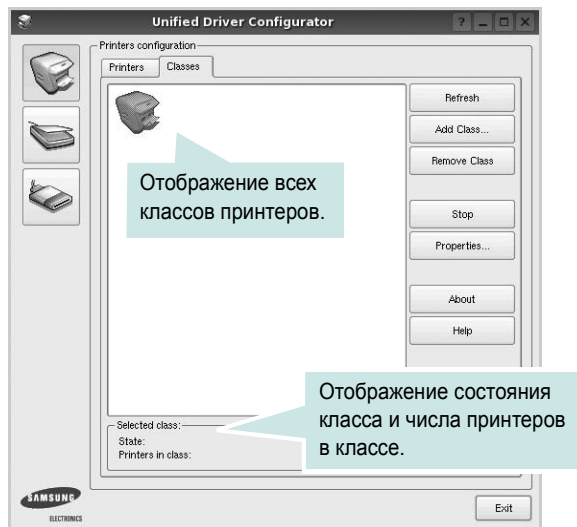

- **Refresh.** Обновление списка классов.
- **Add Class.** Добавление нового класса принтеров.
- **Remove Class.** Удаление выбранного класса принтеров.

Окно «Scanners Configuration»

Это окно позволяет контролировать работу сканеров, выводить список установленных многофункциональных устройств Samsung, изменять свойства устройств и сканировать изображения.

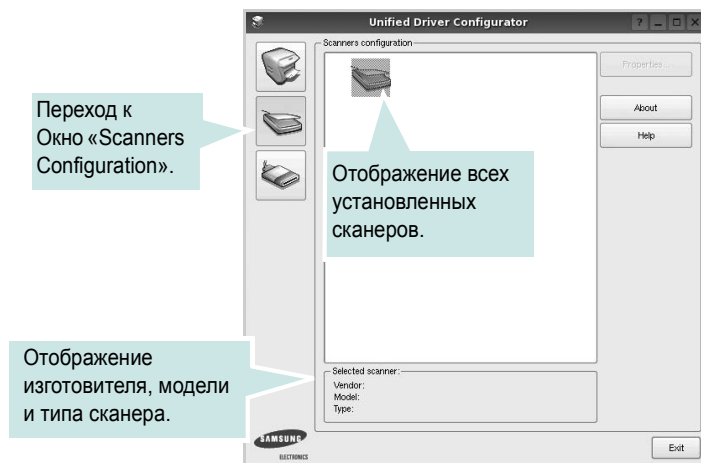

- **Properties.** Изменение свойств сканирования и сканирование документа. См. стр. 34.
- **Drivers.** Контроль за работой драйверов сканирования.

Окно «Ports Configuration»

В этом окне можно просмотреть список доступных портов, проверить состояние каждого порта и освободить порт, если он остается в состоянии «занят» после того, как работа его владельца была прервана по какой-либо причине.

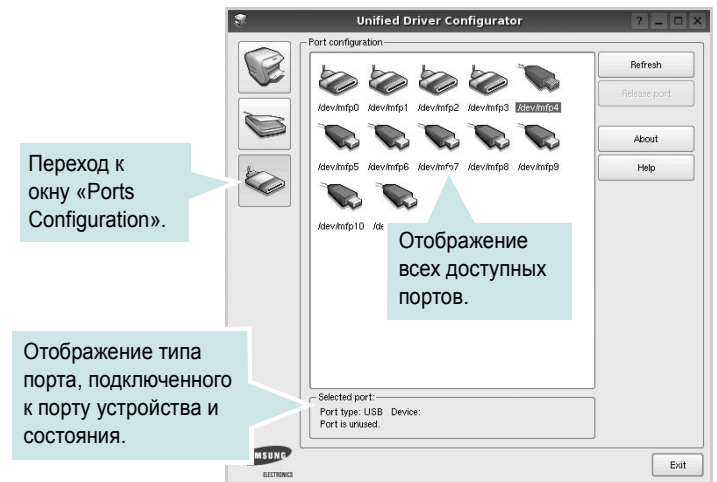

- **Refresh.** Обновление списка доступных портов.
- **Release port.** Освобождение выбранного порта.

Распределение портов между принтерами и сканерами

Устройство может быть подключено к управляющему компьютеру через параллельный порт или порт USB. Поскольку многофункциональное устройство объединяет в себе несколько устройств (принтер и сканер), необходимо правильно организовать доступ прикладных программ к этим устройствам через один порт ввода-вывода.

В пакет драйверов Samsung Unified Linux Driver встроен механизм разделения доступа к портам между драйверами принтера и сканера Samsung. Эти драйверы обращаются к соответствующим устройствам через так называемые порты многофункционального устройства. Текущее состояние любого порта многофункционального устройства отображается в окне «Ports Configuration». Механизм разделения портов блокирует доступ к блоку многофункционального устройства, если в этот момент используется другой его блок.

Установку в системе нового многофункционального устройства рекомендуется осуществлять с помощью программы Unified Driver Configurator. В этом случае программа предложит выбрать порт ввода-вывода для нового устройства. Эта программа обеспечивает оптимальную настройку многофункционального устройства. Для сканеров из состава многофункционального устройства порты ввода-вывода выбираются автоматически драйверами сканеров, поэтому правильные параметры выбираются по умолчанию.

Настройка параметров принтера

Окно свойств принтеров, доступное из окна «Printers Configuration», содержит различные параметры, задающие свойства многофункционального устройства в качестве принтера.

- 1 Запустите средство Unified Driver Configurator.
При необходимости откройте окно «Printers Configuration».
- 2 Выберите нужное устройство в списке доступных принтеров и нажмите кнопку **Properties**.
- 3 Откроется окно «Printer Properties».

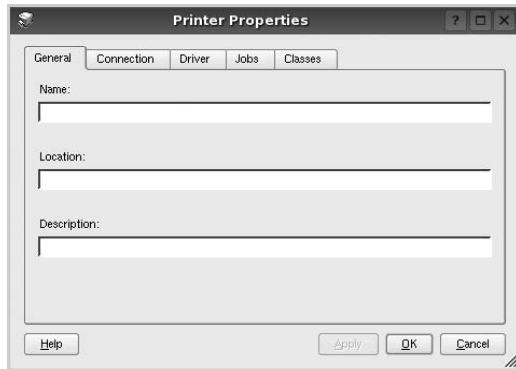

В верхней части этого окна расположены следующие пять вкладок.

- **General.** Позволяет изменить имя и расположение принтера. Имя, заданное на этой вкладке, отображается в списке принтеров в окне «Printers Configuration».
 - **Connection.** Позволяет просматривать и выбирать другие порты. При переключении используемого принтера с порта USB на параллельный порт и наоборот необходимо соответствующим образом изменить порт принтера на этой вкладке.
 - **Driver.** Позволяет просматривать и выбирать другие драйверы принтера. Кнопка **Options** используется для задания параметров устройства по умолчанию.
 - **Jobs.** Отображение списка заданий печати. Для отмены выбранного задания нажмите кнопку **Cancel job**, а для просмотра предыдущего задания из списка заданий нажмите кнопку **Show completed jobs**.
 - **Classes.** Отображение классов, в которые включен данный принтер. Для добавления принтера в какой-либо класс нажмите кнопку **Add to Class**, а для удаления принтера из выбранного класса нажмите кнопку **Remove from Class**.
- 4 Чтобы внесенные изменения вступили в силу, нажмите кнопку **OK**. Окно «Printer Properties» будет закрыто.

Печать документа

Печать из приложений

Многие приложения Linux позволяют печатать с использованием системы CUPS (Common UNIX Printing System). Устройство поддерживает печать из любых таких приложений.

- 1 Выберите в меню **File** текущего приложения команду **Print**.
- 2 Выберите команду **Print** непосредственно с помощью **lpr**.
- 3 В окне «LPR» выберите в списке принтеров название модели используемого устройства и нажмите кнопку **Properties**.

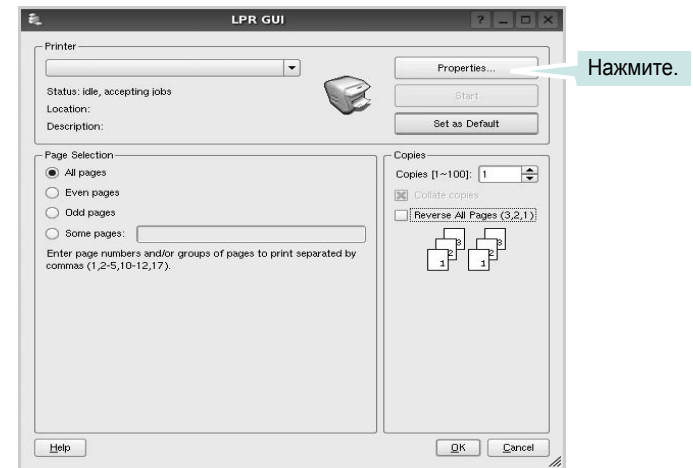

- 4 Укажите требуемые свойства принтера и свойства задания печати.

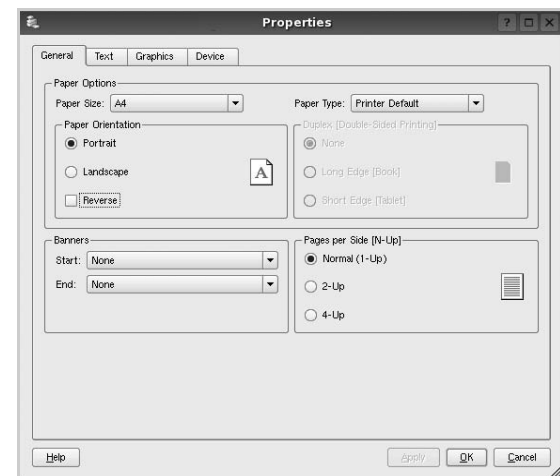

В верхней части этого окна расположены следующие четыре вкладки.

- General**. Служит для изменения размеров и типов бумаги, ориентации документа, включения функции двусторонней печати, добавления заголовков и изменения числа страниц на листе.
- Text**. Служит для задания полей страницы и параметров текста (например, интервалов и колонок).
- Graphics**. Служит для задания параметров изображения, используемых при печати изображений и файлов (например, параметров передачи цвета, а также размеров и расположения изображения).
- Device**. Служит для указания разрешений печати, источника бумаги и выходного лотка.

- 5 Чтобы внесенные изменения вступили в силу, нажмите кнопку **Apply**. Окно «Properties» будет закрыто.
- 6 Нажмите кнопку **OK** в окне «LPR», чтобы начать печать.
- 7 Появится окно «Printing», служащее для контроля за состоянием задания печати.

Если нужно отменить текущее задание, нажмите кнопку **Cancel**.

Печать файлов

Устройство Samsung позволяет печатать файлы различных типов стандартным для системы CUPS способом — непосредственно из командной строки. Для этого используется средство `lpr` — служебная программа CUPS. Однако пакет драйверов заменяет стандартное средство `lpr` более удобной программой LPR GUI.

Чтобы напечатать файл документа, выполните следующие действия.

- 1 В командной строке оболочки Linux введите `lpr <имя_файла>` и нажмите клавишу **Ввод**. Появится окно «LPR».

Если ввести команду `lpr` без параметров и нажать клавишу **Ввод**, сначала появится окно выбора файлов для печати. Выберите файлы, которые нужно напечатать, и нажмите кнопку **Open**.

- 2 В окне «LPR» выберите нужный принтер в списке и задайте требуемые свойства принтера и задания печати.

Информацию об окне свойств см. на стр. 33.

- 3 Чтобы начать печать, нажмите кнопку **OK**.

Сканирование документа

Для сканирования документов можно использовать окно «Unified Driver Configurator».

- 1 Дважды щелкните значок «Unified Driver Configurator» на рабочем столе.
- 2 Нажмите кнопку , чтобы перейти в окно «Scanners Configuration».
- 3 Выберите сканер в списке.

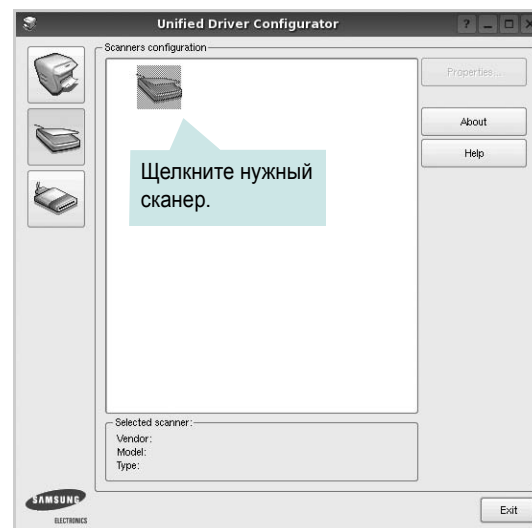

Если имеется только одно многофункциональное устройство и оно уже подключено к компьютеру и включено, сканер отображается в списке и выбирается автоматически.

Любой из подключенных к компьютеру сканеров можно выбрать в любой момент. Например, если на одном сканере уже идет процесс сканирования, можно выбрать другой сканер, задать параметры устройства и запустить сканирование изображения одновременно с первым сканером.

- 4 Нажмите кнопку **Properties**.
- 5 Положите сканируемый документ на стекло экспонирования сканируемой стороной вниз или загрузите его в автоподатчик сканируемой стороной вверх.
- 6 Нажмите кнопку **Preview** в окне «Scanner Properties».

Документ сканируется, и полученное изображение появляется в области предварительного просмотра.

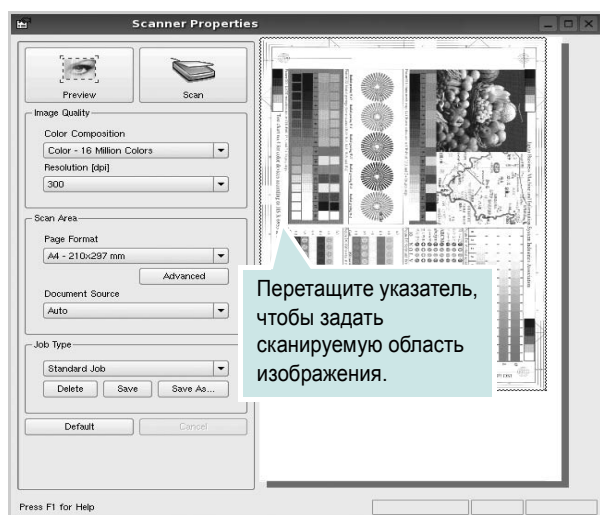

- 7 Измените параметры сканирования в разделах «Image Quality» и «Scan Area».

- **Image Quality.** Позволяет выбрать для изображения цветовую палитру и разрешение сканирования.

- **Scan Area.** Позволяет выбрать размер страницы. Кнопка **Advanced** служит для задания размера страницы вручную.

Для выбора одного из готовых наборов параметров сканирования воспользуйтесь раскрывающимся списком «Job Type». Информацию о предварительно определенных параметрах типа задания см. на стр. 35.

Для восстановления значений параметров сканирования по умолчанию нажмите кнопку **Default**.

- 8 После завершения всех действий нажмите кнопку **Scan**, чтобы начать сканирование.

В нижнем левом углу окна появится строка состояния с данными о ходе сканирования. Для отмены сканирования нажмите кнопку **Cancel**.

- 9 Отсканированное изображение появляется на новой вкладке «Image Manager».

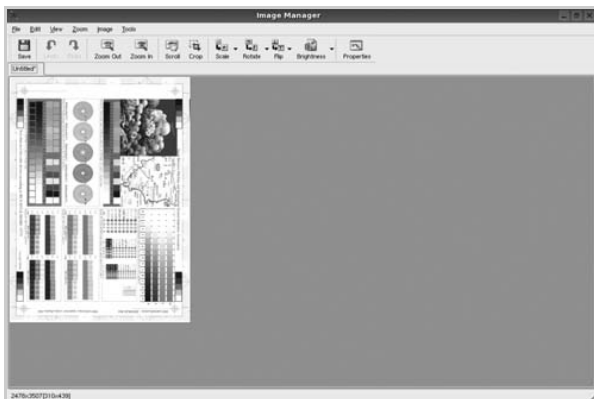

Чтобы отредактировать отсканированное изображение, воспользуйтесь панелью инструментов. Дополнительные сведения о редактировании изображений см. на стр. 35.

- 10 По завершении работы нажмите кнопку **Save** на панели инструментов.
- 11 Для сохранения изображения выберите каталог для файлов и введите имя файла.
- 12 Нажмите кнопку **Save**.

Добавление параметров типа задания

Набор параметров сканирования можно сохранить для последующего использования.

Чтобы сохранить новый набор параметров типа задания, выполните следующие действия.

- 1 Установите требуемые параметры в окне «Scanner Properties».
- 2 Нажмите кнопку **Save As**.
- 3 Введите имя набора параметров.
- 4 Нажмите кнопку **OK**.

Набор параметров добавляется в раскрывающийся список «Saved Settings».

Чтобы сохранить набор параметров типа задания для дальнейшего использования, выполните следующие действия.

- 1 Выберите нужный набор параметров в раскрывающемся списке «Job Type».
- 2 При следующем открытии окна «Scanner Properties» для задания сканирования будут автоматически выбраны только что сохраненные параметры.

Чтобы удалить набор параметров типа задания, выполните следующие действия.

- 1 Выберите удаляемый набор параметров в раскрывающемся списке «Job Type».
- 2 Нажмите кнопку **Delete**.







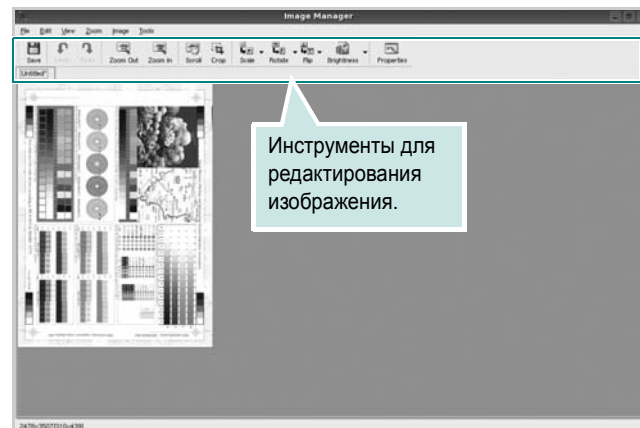





Параметр будет удален из списка

Использование средства «Image Manager»

Приложение «Image Manager» содержит команды меню и инструменты для редактирования отсканированного изображения.



Для редактирования изображения предназначены следующие средства.

Инструмент	Функция
 Save	Сохранение изображения.
 Undo	Отмена последнего действия.
 Redo	Восстановление отмененного действия.
 Scroll	Прокрутка изображения.
 Crop	Обрезка выбранной области изображения.
 Zoom Out	Уменьшение изображения.
 Zoom In	Увеличение изображения.
 Scale	Масштабирование изображения. Размер можно ввести вручную или выбрать пропорциональное изменение масштаба, масштабирование по вертикали или по горизонтали.
 Rotate	Поворот изображения. Угол поворота в градусах выбирается из раскрывающегося списка.
 Flip	Зеркальное отражение изображения относительно вертикальной или горизонтальной оси.
 Effect	Изменение яркости и контрастность изображения, инверсия.
 Properties	Вывод свойств изображения.

Дополнительные сведения о приложении «Image Manager» см. в справке.

9 Работа с принтером на компьютере Macintosh

(Только для принтеров SCX-4725FN)

Устройство может работать с компьютерами Macintosh, имеющими встроенный интерфейс USB или сетевую плату 10/100 Base-TX. При печати с компьютера Macintosh можно использовать драйвер PostScript, установив файл PPD.

ПРИМЕЧАНИЕ. *Некоторые принтеры не поддерживают сетевой интерфейс. Чтобы выяснить, поддерживает ли принтер сетевой интерфейс, см. раздел «Технические характеристики принтера» в руководстве пользователя принтера.*

Данная глава содержит следующие разделы.

- Установка программного обеспечения для ОС Macintosh
- Настройка принтера
- Печать
- Сканирование

Установка программного обеспечения для ОС Macintosh

Компакт-диск драйвера PostScript, поставляемый с устройством, содержит файл PPD, необходимый для использования драйвера PS, и драйвер Apple LaserWriter для печати на компьютерах Macintosh.

Также предусмотрен драйвер Twain для сканирования на компьютере Macintosh.

Установка драйвера принтера

- 1 Подключите устройство к компьютеру с помощью кабеля USB или кабеля Ethernet.
- 2 Включите компьютер и устройство.
- 3 Вставьте компакт-диск с драйвером PostScript, входящий в комплект поставки устройства, в дисковод для компакт-дисков.
- 4 Дважды щелкните значок **Samsung MFP** на рабочем столе Macintosh.
- 5 Дважды щелкните папку **MAC_Installer**.
- 6 Дважды щелкните папку **MAC_Printer**.
- 7 Дважды щелкните значок **Samsung MFP Installer OSX**.
- 8 Щелкните **Continue (продолжить)**.
- 9 Щелкните **Install (установить)**.
- 10 После завершения установки нажмите кнопку **Quit (выход)**.

Удаление драйвера принтера

Удаление программы требуется при обновлении программного обеспечения или в случае сбоя при установке.

- 1 Вставьте компакт-диск с драйвером PostScript, входящий в комплект поставки устройства, в дисковод для компакт-дисков.
- 2 Дважды щелкните значок **Samsung MFP** на рабочем столе Macintosh.
- 3 Дважды щелкните папку **MAC_Installer**.
- 4 Дважды щелкните папку **MAC_Printer**.
- 5 Дважды щелкните значок **Samsung MFP Installer OSX**.
- 6 Щелкните **Continue (продолжить)**.
- 7 Выберите **Uninstall** и затем щелкните **Uninstall**.
- 8 После завершения установки нажмите кнопку **Quit (выход)**.

Установка драйвера сканера

- 1 Убедитесь, что принтер подключен к компьютеру. Включите компьютер и принтер.
- 2 Вставьте компакт диск, поставляемый вместе с принтером в привод для компакт-дисков.
- 3 Дважды щелкните на иконке **компакт-диска, появившейся** на рабочем столе Macintosh.
- 4 Дважды щелкните на папке **MAC_Installer**.
- 5 Дважды щелкните на папке **MAC_Twain**.
- 6 Дважды щелкните на иконке **Samsung ScanThru Installer**.
- 7 Введите пароль и щелкните **OK**.
- 8 Щелкните **Continue**.
- 9 Щелкните **Install**.
- 10 Щелкните **Continue**.
- 11 По завершении установки нажмите кнопку **Quit**.

Удаление драйвера сканера

- 1 Вставьте компакт диск, поставляемый вместе с принтером в привод для компакт-дисков.
- 2 Дважды щелкните на иконке **компакт-диска, появившейся** на рабочем столе Macintosh.
- 3 Дважды щелкните на папке **MAC_Installer**.
- 4 Дважды щелкните на папке **MAC_Twain**.
- 5 Дважды щелкните на иконке **Samsung ScanThru Installer**.
- 6 Введите пароль и щелкните **OK**.
- 7 Щелкните **Continue**.
- 8 Выберите в качестве типа установки **Uninstall** и затем щелкните **Uninstall**.
- 9 Щелкните **Continue**.
- 10 По завершении удаления нажмите кнопку **Quit**.

Настройка принтера

Процедура настройки принтера зависит от того, какой кабель используется для подключения принтера к компьютеру — сетевой или кабель USB.

Macintosh с сетевым подключением

ПРИМЕЧАНИЕ. *Некоторые принтеры не поддерживают сетевой интерфейс. Перед подключением принтера выясните, поддерживает ли он сетевой интерфейс (см. раздел «Технические характеристики принтера» в руководстве пользователя принтера).*

- 1 Для установки PPD-файла на компьютере следуйте инструкциям, приведенным в разделе «Установка программного обеспечения для ОС Macintosh» на стр. 37.
- 2 Запустите приложение **Print Center (центр печати)** или **Printer Setup Utility (утилита настройки принтера)** из папки Utilities.
- 3 Нажмите кнопку **Add (добавить)** в окне Printer List.
- 4 Выберите вкладку **AppleTalk**.
Имя устройства отображается в списке. Выберите значение **SEC000xxxxxxxx** в поле выбора принтера, где **xxxxxxxx** — модель устройства.
- 5 Нажмите кнопку **Add (добавить)**.
- 6 Если функция автоматической установки не работает, выберите значение **Samsung** в списке **Printer Model (модель принтера)** и **имя данного принтера** в списке **Model Name (название принтера)**.
Устройство будет добавлено в список принтеров и установлено как принтер, используемый по умолчанию.

Macintosh с подключением USB

- 1 Для установки PPD-файла на компьютере следуйте инструкциям, приведенным в разделе «Установка программного обеспечения для ОС Macintosh» на стр. 37.
- 2 Запустите приложение **Print Center (центр печати)** или **Printer Setup Utility (утилита настройки принтера)** из папки Utilities.
- 3 Нажмите кнопку **Add (добавить)** в окне Printer List.
- 4 Выберите вкладку **USB**.
- 5 Выберите **имя данного принтера** и нажмите кнопку **Add (добавить)**.
- 6 Если функция автоматической установки не работает, выберите значение **Samsung** в списке **Printer Model (модель принтера)** и **имя данного принтера** в списке **Model Name (название принтера)**.
Устройство будет добавлено в список принтеров и установлено как принтер, используемый по умолчанию.

Печать

ПРИМЕЧАНИЯ

- Окно свойств принтера в Macintosh может отличаться от описанного в данном руководстве в зависимости от используемого принтера. Однако наборы свойств в окне у них похожи.
- *Имя принтера содержится на компакт-диске, входящем в комплект поставки.*

Печать документа

При печати документов в Macintosh необходимо устанавливать параметры печати в каждом используемом приложении. Для печати на компьютере Macintosh выполните следующие действия.

- 1 Откройте приложение Macintosh и выберите файл, который необходимо распечатать.
- 2 Откройте меню **File** и щелкните пункт **Page Setup** (**Document Setup** в некоторых приложениях).
- 3 Выберите размер страницы, ориентацию, масштаб и другие параметры, затем нажмите кнопку **OK**.

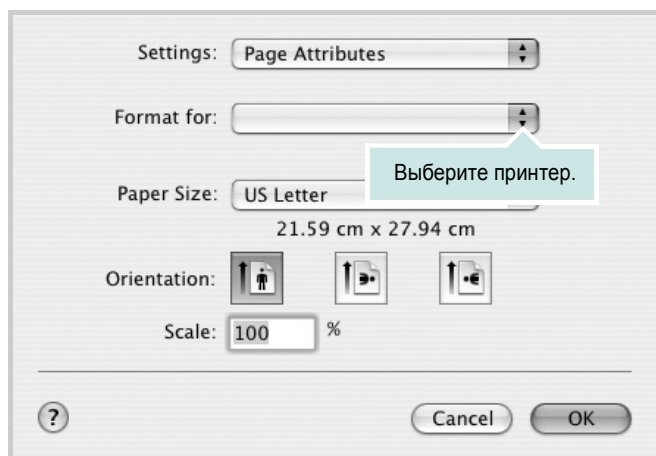

▲ Mac OS 10.3

- 4 Откройте меню **File** и щелкните пункт **Print**.
- 5 Укажите число копий и выберите страницы, которые необходимо напечатать.
- 6 После завершения настройки нажмите кнопку **Print**.

Изменение настроек принтера

При использовании принтера могут применяться дополнительные функции.

В приложении ОС Macintosh выберите пункт **Print** в меню **File**. Имя принтера в окне свойств может отличаться в зависимости от используемого устройства. В остальном наборы свойств принтера в окне похожи.

Настройка макета

Параметры на вкладке **Layout** определяют расположение документа на печатной странице. Допускается печать нескольких страниц на одном листе бумаги.

Для доступа к соответствующим параметрам выберите пункт **Layout** в раскрывающемся списке **Presets**. Для получения дополнительной информации см. ниже раздел «Печать нескольких страниц на одной стороне листа бумаги».

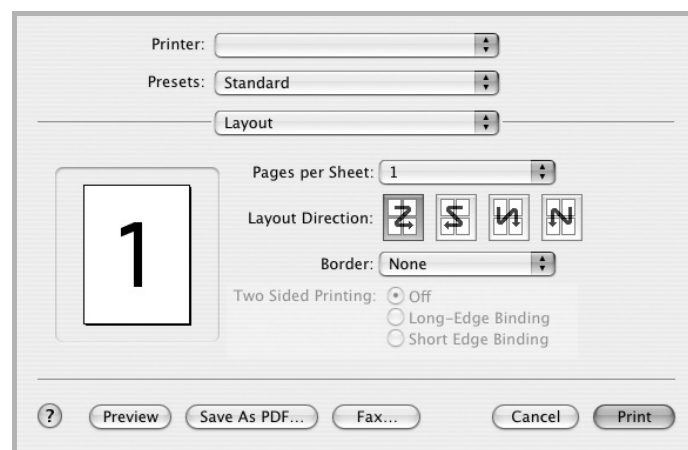

▲ Mac OS 10.3

Настройка параметров принтера

Параметры на вкладке **Printer Features** позволяют выбрать тип бумаги и настроить качество печати.

Для доступа к соответствующим параметрам выберите **Printer Features** в раскрывающемся списке **Presets**.



▲ Mac OS 10.3

Image Mode

Этот режим изображения позволяет улучшить качество печати. Возможные значения этого параметра: Normal (стандартное) и Text Enhance (улучшение текста).

Fit to Page

Эта функция позволяет печатать документ на бумаге любого размера вне зависимости от размеров документа в цифровом виде. Это удобно в том случае, если нужно рассмотреть мелкие детали документа небольшого размера.

Paper Type

Установите параметр **Тип**, чтобы данное значение соответствовало бумаге в лотке, из которого необходимо печатать. Это позволит получить отпечатки наилучшего качества. При загрузке особого материала для печати выберите соответствующее значение.

Resolution(Quality)

Доступные для выбора параметры разрешения могут различаться в зависимости от модели принтера. Выберите разрешение печати. Чем выше разрешение, тем более четкими будут символы и графика. При увеличении разрешения может возрасти время печати.

Печать нескольких страниц на одной стороне листа бумаги

На одной стороне листа бумаги можно напечатать несколько страниц. Эта функция позволяет экономить ресурсы при печати черновиков.

- 1 В приложении ОС Macintosh выберите пункт **Print** в меню **File**.
- 2 Выберите **Layout**.

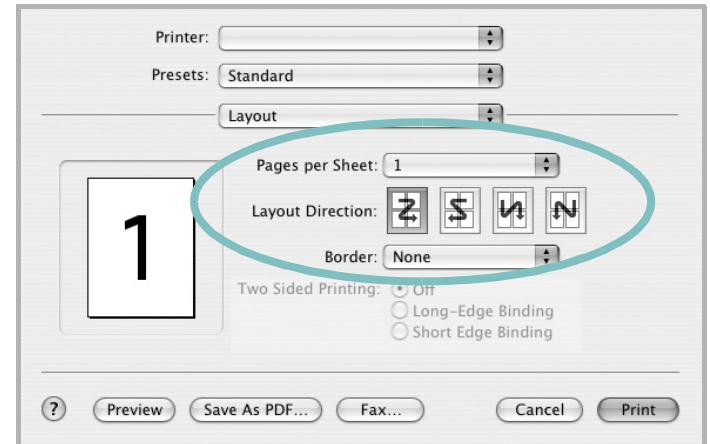

▲ Mac OS 10.3

- 3 В раскрывающемся списке **Pages per Sheet** укажите число страниц, которые требуется напечатать на одном листе бумаги.
- 4 Для параметра **Layout Direction** укажите порядок страниц. Для печати рамки вокруг каждой страницы на листе выберите соответствующее значение в раскрывающемся списке **Border**.
- 5 Нажмите кнопку **Print**. Принтер напечатает заданное число страниц на одной стороне листа бумаги.

Сканирование

Для сканирования необходимо использовать TWAIN-совместимые приложения, например Adobe PhotoDeluxe или Adobe Photoshop. Перед первым использованием сканера в настройках приложения укажите устройство в качестве источника TWAIN.

Процесс сканирования состоит из нескольких этапов.

- Поместите фотографию или страницу на стекло экспонирования или в автоподатчик.
- Откройте приложение (например, PhotoDeluxe или Photoshop).
- Откройте окно TWAIN и задайте параметры сканирования.
- Отсканируйте документ и сохраните полученное изображение.

ПРИМЕЧАНИЕ. Для выполнения сканирования, следуйте инструкциям программы. Дополнительные сведения см. в руководстве пользователя выбранного приложения.

ПРОГРАММНОЕ ОБЕСПЕЧЕНИЕ

УКАЗАТЕЛЬ

L

Linux
драйвер, установка 29
печать 33
свойства принтера 33
сканирование 34

M

Macintosh
драйвер
удаление программного обеспечения 37
установка 37
настройка принтера 38
печать 39
сканирование 41

T

TWAIN, сканер 28
toner save, set 15

W

WIA, сканер 28

B

водяной знак
изменение 20
печать 20
создание 20
удаление 20

D

документ, печать
Macintosh 39
Windows 12
дополнительные возможности печати,
использование 18

дополнительные свойства, задание 16
драйвер PostScript
установка 22
драйвер многофункционального
устройства, установка
Linux 29
драйвер принтера, установка
Linux 29

I

источник бумаги, выбор 34
Windows 14

M

монитор состояния, использование 24

H

наложение
печать 21
создание 21
удаление 21
настройка
избранное 17
параметр True-Type 15
плотность 15
разрешение
Macintosh 40
Windows 15
режим изображения 15
экономия тонера 15
настройки избранного, использование 17

O

ориентация, печать 34
Windows 13
отмена
сканер 28

P

параметры графики, задание 15
печать
в Linux 33
в Windows 12
водяной знак 20
документ 12
масштабирование 19
на Macintosh 39
наложение 21
несколько страниц на одном листе
Macintosh 40
Windows 18
плакат 20
по размеру страницы 19
печать нескольких страниц на одном листе
Macintosh 40
Windows 18
плакат, печать 19
программное обеспечение
переустановка
Windows 10
требования к системе
Macintosh 37
удаление
Windows 11
удаление программного обеспечения
Macintosh 37
установка
Macintosh 37
Windows 4
программное обеспечение принтера
удаление
Windows 11
удаление программного обеспечения
Macintosh 37
установка
Macintosh 37
Windows 4

P

размер бумаги, выбор
печать 34

- размер бумаги, задание 14
- разрешение
 - печать 34
- разрешение печати 34
- разрешение принтера, задание
 - Macintosh 40
 - Windows 15

- экономия тонера, задание 15

С

- свойства бумаги, задание 14
- свойства макета, задание
 - Macintosh 39
 - Windows 13
- свойства принтера
 - Linux 33
- свойства принтера, задание
 - Macintosh 39
 - Windows 13
- свойства принтера, изменение
 - Windows 22
- сканирование
 - Linux 34
 - SmaRThru 26
 - TWAIN 28
 - драйвер WIA 28
- сканирование на Macintosh 41
- справка, использование 17, 22

Т

- тип бумаги, выбор
 - Macintosh 40
 - печать 34
- тип бумаги, задание
 - Macintosh 40

У

- удаление
 - драйвер многофункционального устройства
 - Linux 30
- удаление, программное обеспечение
 - Macintosh 37
 - Windows 11
- установка
 - драйвер принтера
 - Macintosh 37
 - Windows 4
 - программное обеспечение для
 - Linux 29

