

**SAMSUNG**

**EN** Operating Instructions

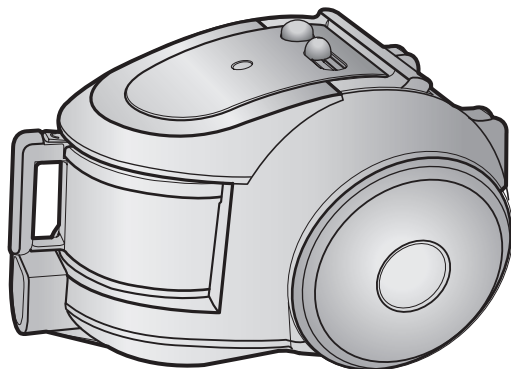

# **VACUUM CLEANER**



- \* Before operating this unit, please read the instructions carefully.
- \* Indoor use only.

Register your product at [www.samsung.com/register](http://www.samsung.com/register)

## **IMPORTANT SAFEGUARDS**

1. Read all instructions carefully. Before switching on, make sure that the voltage of your electricity supply is the same as that indicated on the rating plate on the bottom of the cleaner.
2. **WARNING:** Do not use the vacuum cleaner when rug or floor is wet.  
Do not use to suck up water.
3. Close supervision is necessary when any appliance is used by or near children. Do not allow the vacuum cleaner to be used as a toy. Do not allow the vacuum cleaner to run unattended at any time. Use the vacuum cleaner only for its intended use as described in these instructions.
4. Do not use the vacuum cleaner without a dust bin. Empty the dust bin before it is full in order to maintain the best efficiency.
5. Do not use the vacuum cleaner to pick up matches, live ashes or cigarette butts. Keep the vacuum cleaner away from stoves and other heat sources. Heat can deform and discolour the plastic parts of the unit.
6. Avoid picking up hard, sharp objects with the vacuum cleaner as they may damage the cleaner parts. Do not stand on the hose assembly. Do not put weight on the hose. Do not block the suction or the exhaust port.
7. Switch the vacuum cleaner off on the body of the machine before unplugging from the electrical outlet. Disconnect the plug from the electrical outlet before changing the dust bag or dust container. To avoid damage, please remove the plug by grasping the plug itself, not by pulling on the cord.
8. This appliance is not intended for use by persons (including children) with reduced physical, sensory or mental capabilities, or lack of experience and knowledge, unless they have been given supervision or instruction concerning use of the appliance by a person responsible for their safety.  
Children should be supervised to ensure that they do not play with the appliance.
9. The plug must be removed from the socket outlet before cleaning or maintaining the appliance.
10. The use of an extension cord is not recommended.
11. If your vacuum cleaner is not operating correctly, switch off the power supply and consult an authorized service agent.
12. If the supply cord is damaged, it must be replaced by the manufacturer or its service agent or a similarly qualified person in order to avoid a hazard.
13. Don't carry the vacuum cleaner by holding the hose.  
Use the handle on the vacuum cleaner set.

# 1 ASSEMBLING THE CLEANER

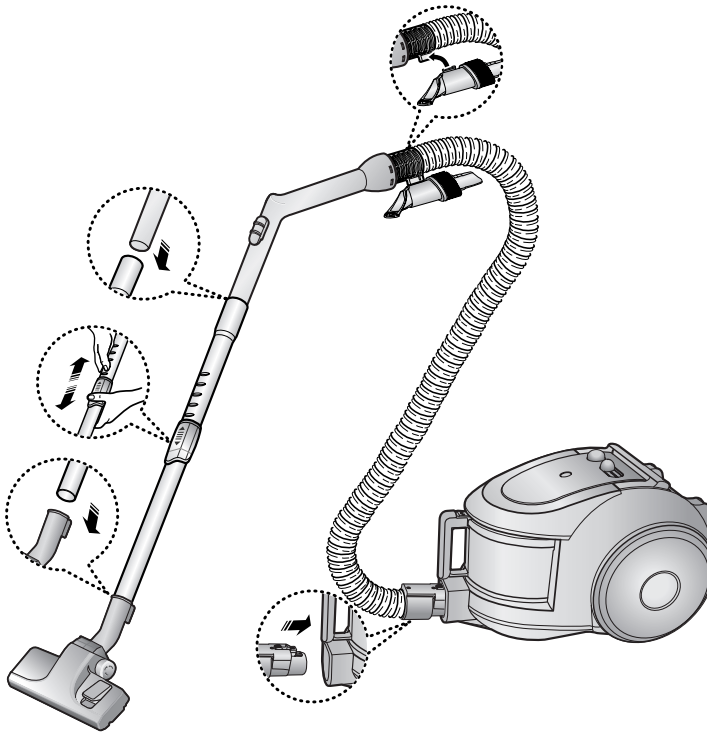

## OPTION

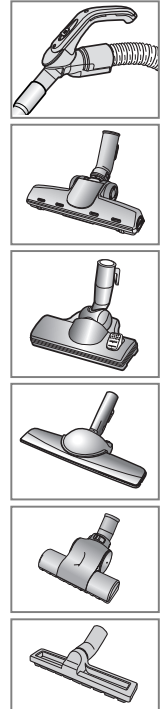

► Features may vary according to model.



## CAUTION

Please do not press the button of dust bin handle when carrying machine.

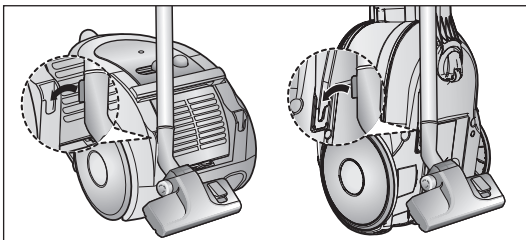

For storage, park the floor nozzle.

# 2 OPERATING THE CLEANER

## 2-1 ON/OFF SWITCH

### 1) BODY CONTROL TYPE

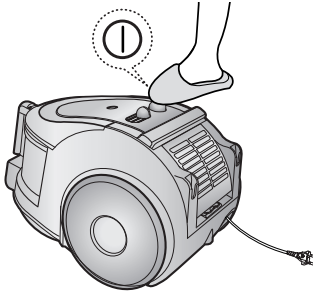

### 2) ON/OFF TYPE

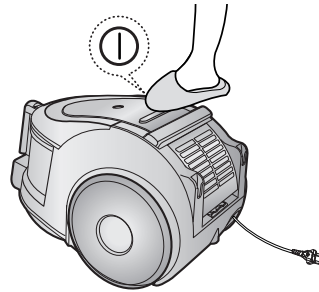

## 2-2 POWER CORD

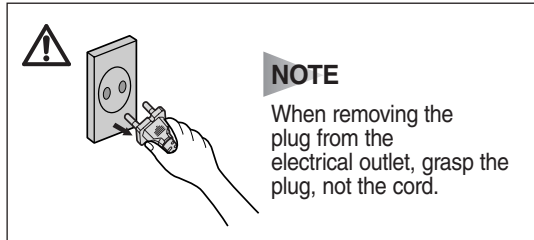
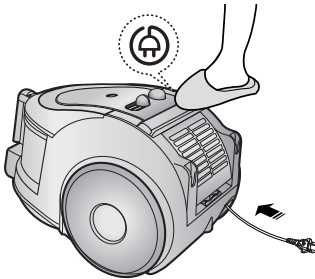

## 2-3 POWER-CONTROL

### 1) SLIDE CONTROL TYPE ONLY (Optional)

- **SLIDE TO THE STOP POSITION**  
Vacuum-cleaner switches off (stand by mode)
- **SLIDE FORWARD TO MAX**  
Suction capacity increases smoothly up to maximum.

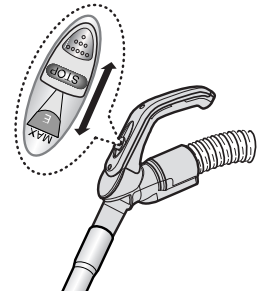

### 2) BODY-CONTROL TYPE / ON/OFF TYPE

#### - HOSE

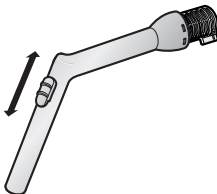

To reduce suction for cleaning draperies, small rugs, and other light fabrics, pull the tap air until the hole is open.

#### - BODY (BODY-CONTROL TYPE ONLY)

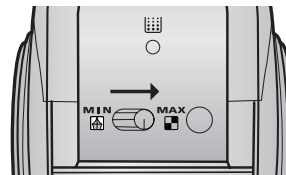





**MIN** = For delicate surface e.g. net curtains.

**MAX** = For hard floors and heavily soiled carpets.

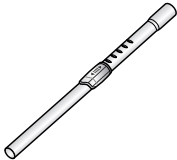
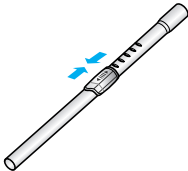
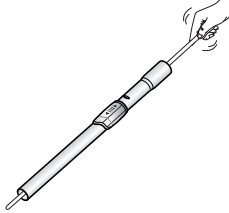
## 2-4 HOW TO USE AND MAINTAIN THE ACCESSORIES

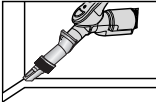

► Features may vary according to model.

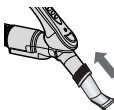
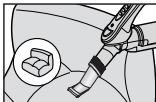
PIPE		
		
	Adjust the length of the telescopic pipe by sliding the length control button located in the center of the telescopic pipe back and forth.	
		
		To check for blockages, separate the telescopic pipe and adjust to shorten. This allows for easier removal of waste clogging the tube.

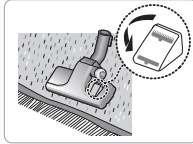
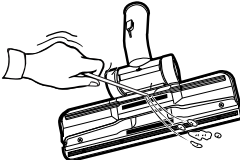
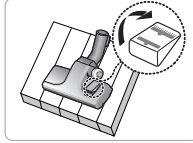
ACCESSORY			
			Push the accessory on to the end of the hose handle.
			Pull out and turn the dusting brush for cleaning delicate areas.
			To use the upholstery tool, push the accessory on to the end of the hose handle in the opposite direction.

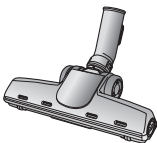
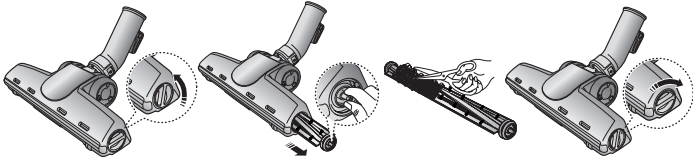
OPTION			
	► Carpet Cleaning		
	► Floor Cleaning		
	Adjust the inlet lever according to the floor surface.		
			Remove waste matter completely if the inlet is blocked.

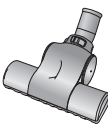
<b>OPTION</b>	- Detach transparent drum cover for easy cleaning.
	

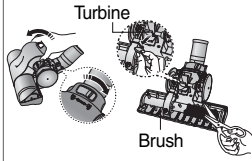
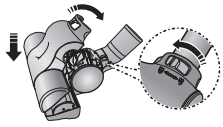
<b>OPTION</b>	Clogs on turbine keep brush from turning, thus need to be unlogged as follows.		
			
Brush for blanket	Remove waste matter completely when inlet is blocked.	Turn the lock button to 'UNLOCK', and remove waste matter.	To reassemble, align the cover to the front of the main body and close. After closing the cover, ensure that the lock button is turned to the 'LOCK' position.
For picking up pet hair and fibre on upholstery and bed linen.	<b>Warning :</b> Use for bedclothes only. Be cautious not to damage brush during unlogging.		

# 3 EMPTYING THE DUST BIN

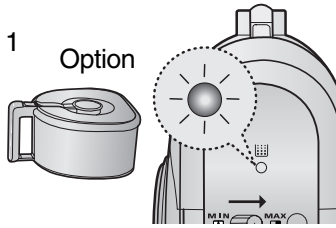

Once dust reaches the dust full mark, or once the dust full light is on, empty the dust bin.

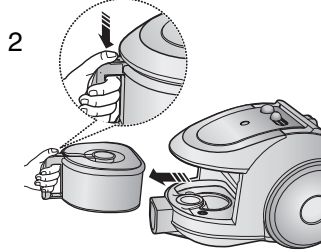

Take the dust bin out by pressing the button.

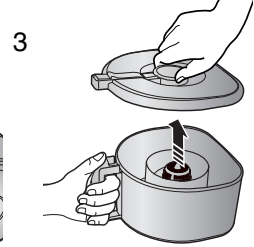

Separate the dust bin cover.

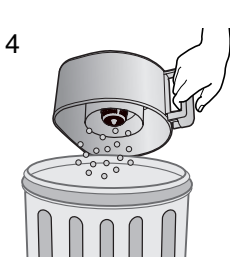

Throw away dust into the bin.

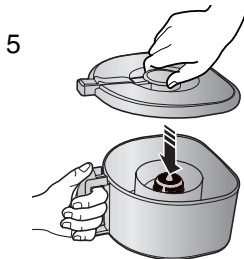

Close the dust bin cover.

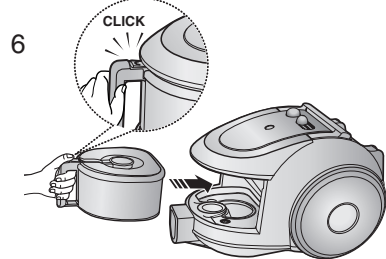

Before use, push the dust bin into the main body of the vacuum cleaner until you hear the "click" sound.

- Empty into a plastic bag (recommended for asthma/allergy sufferers)

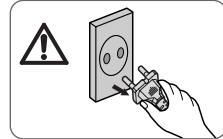
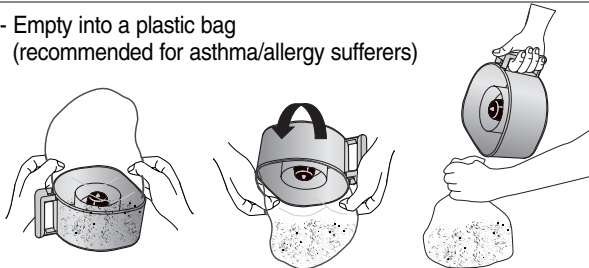

## NOTE

You may rinse the dust bin with cold water



# 4 CLEANING THE DUST PACK

## 4-1. WHEN TO CLEAN THE DUST PACK

- If suction is noticeably reduced during cleaning, please check the dust pack as indicated below.

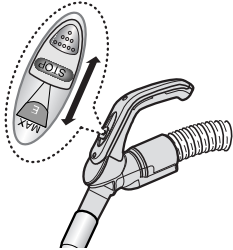

HANDLE CONTROL

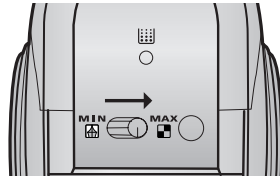

Turn the vacuum power to 'MAX'

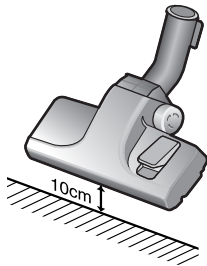

If the filter check indicator turns red with the inlet floating 10 cm above flat floor, clean it.

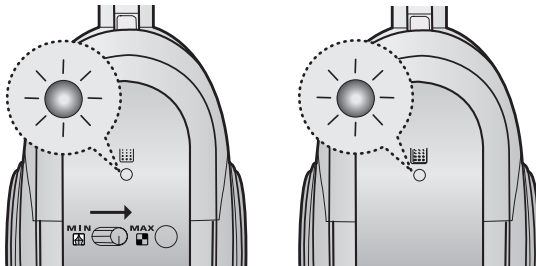

When the indicator light comes on, please empty the Dust Pack(4-2) as shown in the following illustrations.

## 4-2 CLEANING THE DUST PACK

1

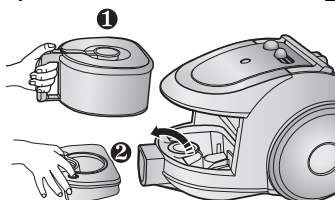

Remove the dust bin and dust pack as shown.

2

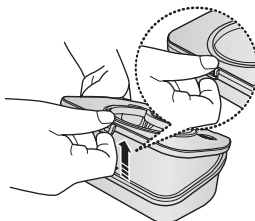

Remove the fixed frame of the dust pack cover.

3

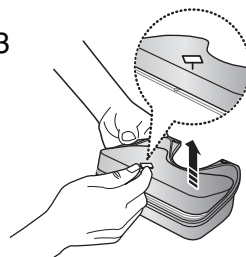

Remove the sponge and filter from the dust pack.

4

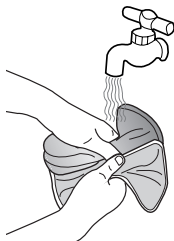

Wash the sponge and the filter of the dust pack with water.

5

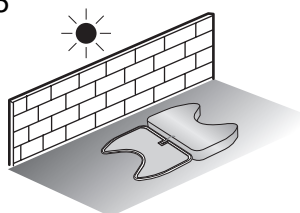

Let the sponge and filter dry in the shade for more than 12 hours.

6

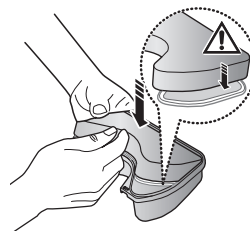

Put the sponge and filter into the dust pack.

7

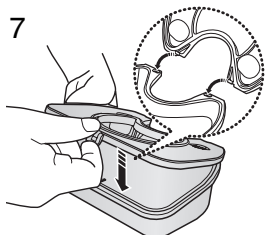

Before reassembly, align the dust pack cover and dust pack correctly.

8

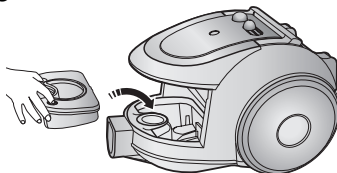

Put the assembled dust pack into the main body.



**NOTE** : Make sure the filter is completely dry before putting it back into the vacuum cleaner. Allow 12 hours for it to dry.

## 5 CLEANING THE MOTOR PROTECTION FILTER

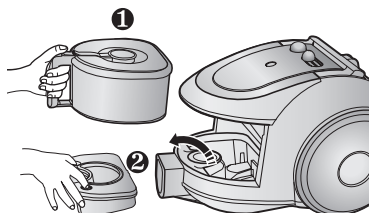

Take out both the dust bin and the dust pack.

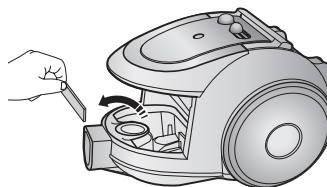

Remove the motor protection filter from the vacuum cleaner. Shake and tap the dust from it and put back in machine.

## 6 CLEANING THE OUTLET FILTER

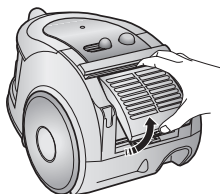

Press the fixed frame part at the back of the main body to remove.

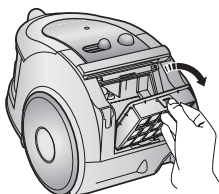

Pull out the HEPA Filter using the tab.

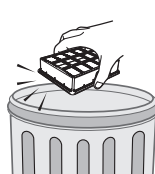

Dust the HEPA filter.

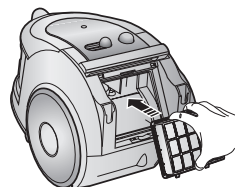

Put the HEPA filter into the main body until you hear a 'click' sound.

### OPTION - MICRO CARBON FILTER

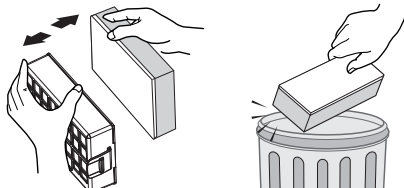

Remove and replace the blocked outlet filter.

**NOTE :** Replacement filters are available at your local Samsung distributor.

## - IF YOU HAVE A PROBLEM

PROBLEM	CAUSE	REMEDY
Motor does not start.	No power supply. Thermal cut-out.	Check cable, plug and socket. Leave to cool.
Suction force is gradually decreasing.	Nozzle, suction hose or tube is blocked.	Check for blockage and remove it.
Cord does not rewind fully.	Check that the cord is not twisted or wound unevenly.	Pull the cord out 2-3m and push the cord rewind button.
Vacuum cleaner does not pick up dirt.	Crack or hole in hose.	Check hose and replace if required.
Low or decreasing suction	Filter is full of dust.	Please check filter and, if necessary, clean as illustrated in the instructions.

This Vacuum cleaner is approved the following.  
 EMC Directive : 2004/108/EEC  
 Low Voltage Directive : 2006/95/EC

If you have any questions or comments relating to Samsung products, please contact the SAMSUNG customer care center.

Country	Customer Care Center ☎	Web Site
LITHUANIA	8-800-77777	<a href="http://www.samsung.com/lt">www.samsung.com/lt</a>
LATVIA	8000-7267	<a href="http://www.samsung.com/lv">www.samsung.com/lv</a>
ESTONIA	800-7267	<a href="http://www.samsung.com/ee">www.samsung.com/ee</a>

**SAMSUNG**

**RU** **Руководство по эксплуатации**



# **ПЫЛЕСОС**

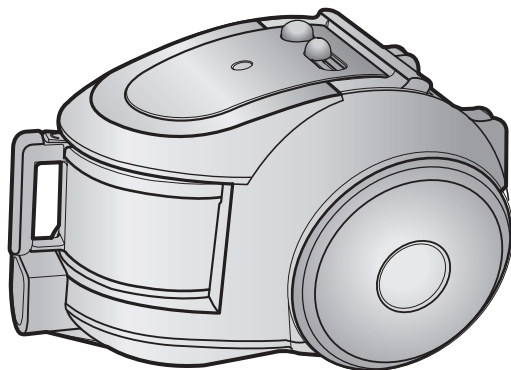

- \* Перед началом эксплуатации пылесоса внимательно прочитайте данное руководство.
- \* Пылесос предназначен только для использования в помещении.
- \* Пылесос предназначен для эксплуатации в быту при нормальных условиях

Зарегистрируйтесь в клубе Samsung на сайте [www.samsung.com/register](http://www.samsung.com/register)

## **ВАЖНЫЕ МЕРЫ ПРЕДОСТОРОЖНОСТИ**

1. Внимательно прочитайте руководство. Перед включением убедитесь, что напряжение сети электропитания соответствует данным, указанным на табличке с техническими характеристиками пылесоса, расположенной на дне прибора.
2. **ПРЕДУПРЕЖДЕНИЕ:** Не пользуйтесь пылесосом для чистки мокрых ковров или полов. Не всасывайте пылесосом воду.
3. Необходимо быть особенно внимательным при использовании любых бытовых приборов в присутствии детей. Не позволяйте детям играть с пылесосом. Никогда не разрешайте детям включать пылесос без присмотра взрослых. Используйте пылесос только по назначению, как описано в данном руководстве.
4. Не используйте пылесос без пылесборника. Для поддержания наилучшей эффективности пылесборник следует опорожнять до его заполнения.
5. Не используйте пылесос для сбора спичек, горячего пепла или окурков. Не допускайте нахождения пылесоса вблизи кухонных плит или других источников тепла. Высокая температура может привести к деформации и выцветанию пластиковых частей прибора.
6. Не следует собирать пылесосом жесткие, острые предметы, поскольку они могут повредить части пылесоса. Не вставайте на шланг. Не помещайте на шланг тяжелые предметы. Не блокируйте всасывающее или выпускное отверстия.
7. Выключайте пылесос при помощи кнопки на корпусе перед отключением шнура питания от розетки. Отсоединяйте вилку шнура питания от электрической розетки перед заменой мешка или контейнера для сбора пыли. Во избежание повреждений шнур питания следует отсоединять от розетки, держась за вилку, а не за шнур.
8. Данный прибор не предназначен для использования детьми или людьми преклонного возраста, если только они не находятся под надлежащим присмотром ответственного лица для обеспечения безопасного использования прибора. Необходимо следить за тем, чтобы дети не играли с прибором.
9. Перед чисткой или обслуживанием прибора следует отсоединить вилку шнура питания от сетевой розетки.
10. Не рекомендуется использовать удлинители.
11. Если пылесос работает неправильно, отключите его от электросети и проконсультируйтесь с официальным сервисным агентом.
12. При повреждении шнура питания во избежание опасности он должен быть заменен производителем или его сервисным агентом, либо лицом с соответствующей квалификацией.
13. Не следует носить пылесос, держась за шланг. Для этого нужно использовать ручку на пылесосе.
14. Пылесос предназначен для уборки поверхностей, загрязненных пылью.
15. Не используйте пылесос для уборки поверхностей, загрязненных пищевыми продуктами (например, сахарный песок, соль, мука и пр. сыпучие продукты), а также поверхностей, загрязненных строительными материалами (например, побелка, песок, земля, цемент и пр.) и стиральным порошком.
16. Не используйте неисправный пылесос. В том случае, если возникла какая-либо неисправность, немедленно обратитесь в авторизованный сервисный центр компании Самсунг Электроникс.

# 1 СБОРКА ПЫЛЕСОСА

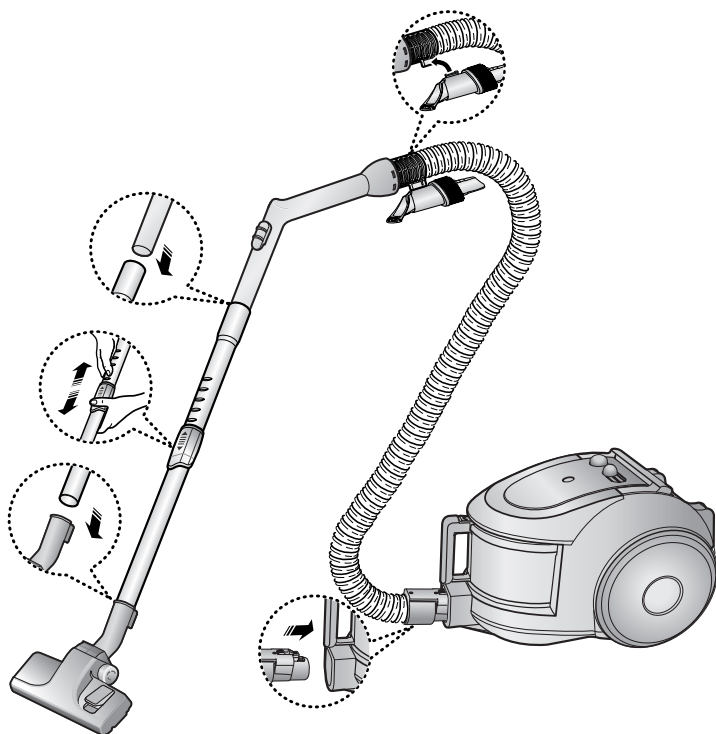

## ОПЦИЯ

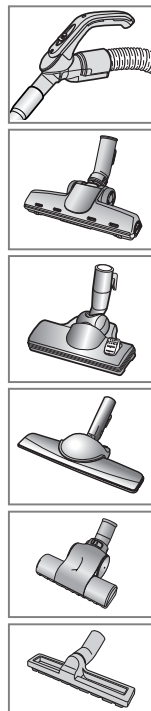

► Составные части могут отличаться в зависимости от модели.

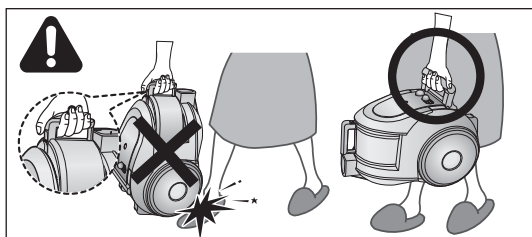

## ПРЕДУПРЕЖДЕНИЕ!

Не следует нажимать кнопку ручки пылесборника, перенося прибор.

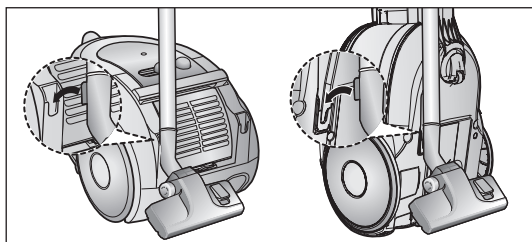

Храните насадку для чистки полов, зафиксировав ее в соответствующей подставке.

## 2 ЭКСПЛУАТАЦИЯ ПЫЛЕСОСА

### 2-1 ВЫКЛЮЧАТЕЛЬ ПИТАНИЯ

#### 1) ИСПОЛНЕНИЕ С РЕГУЛЯТОРОМ

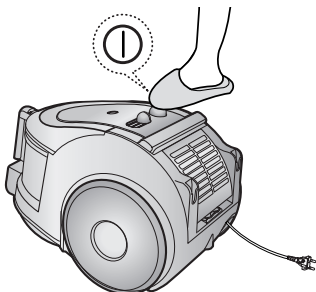

#### 2) ИСПОЛНЕНИЕ С ВЫКЛЮЧАТЕЛЕМ

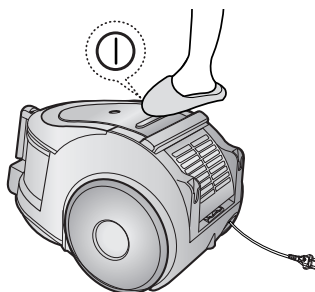

### 2-2 ШНУР ПИТАНИЯ

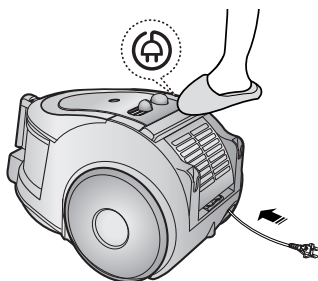

#### ПРИМЕЧАНИЕ

Отсоединяя сетевой шнур от электрической розетки, беритесь за штепсельную вилку, а не за сам шнур.

### 2-3 РЕГУЛЯТОР МОЩНОСТИ

#### 1) ИСПОЛНЕНИЕ С РЕГУЛЯТОРОМ МОЩНОСТИ НА РУЧКЕ (ОПЦИЯ)

- **УСТАНОВИТЕ РЕГУЛЯТОР В ПОЛОЖЕНИЕ STOP (СТОП)**  
Пылесос отключится (режим ожидания).
- **УСТАНОВИТЕ РЕГУЛЯТОР В ПОЛОЖЕНИЕ MAX (МАКСИМУМ)**  
Сила всасывания плавно возрастет до максимальной.

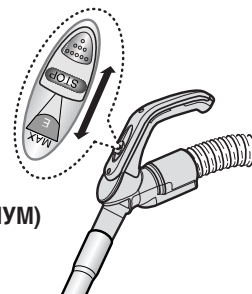

#### 2) ИСПОЛНЕНИЕ С РЕГУЛЯТОРОМ НА КОРПУСЕ

##### - ШЛАНГ

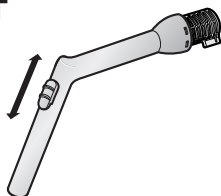

Чтобы снизить мощность всасывания для чистки штор, ковровиков и других легких тканей, потяните заглушку до тех пор, пока не откроется отверстие.

##### - КОРПУС (ТОЛЬКО ДЛЯ РЕГУЛЯТОРОВ НА КОРПУСЕ)

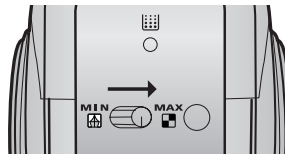





**MIN** = для деликатных поверхностей, например, штор.

**MAX** = для жестких полов и сильно загрязненных ковров.

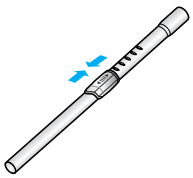
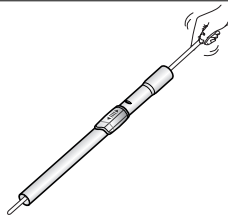
## 2-4 ИСПОЛЬЗОВАНИЕ И ОБСЛУЖИВАНИЕ НАСАДОК

► Составные части могут отличаться в зависимости от модели.

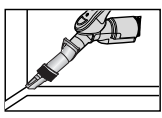
<b>ТРУБКА</b> 	 <p>Длина телескопической трубки регулируется при помощи перемещения кнопки регулировки длины, расположенной в центре телескопической трубки, вперед и назад.</p>	 <p>Отделите телескопическую трубку и установите самую короткую длину, чтобы проверить наличие засорения. Это позволяет легко устранить мусор, забивающий трубку.</p>
--	--	---

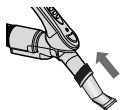
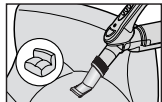
<b>НАСАДКА</b> 			Наденьте насадку на конец ручки шланга.
			Выдвиньте и поверните щетку для пыли для чистки в труднодоступных местах.
			Чтобы воспользоваться инструментом для чистки обивки, нажмите насадку на конце ручки шланга в противоположном направлении.

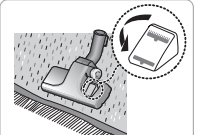
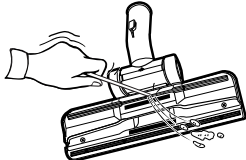
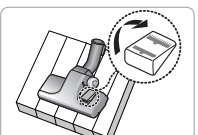
<b>ОПЦИЯ</b> 	► Чистка ковров		 <p>Полностью удалите мусор, блокирующий всасывающее отверстие.</p>
	► Чистка полов		

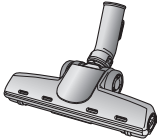
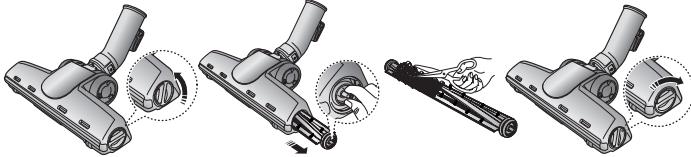
<b>ОПЦИЯ</b>	- Отсоедините прозрачную крышку для облегчения очистки.
	

<b>ОПЦИЯ</b>	Засорение турбины препятствует вращению щетки. В случае засорения турбины, почистите турбину.		
 <p style="text-align: center;">Для чистки одеял</p>	 <p>Если всасывающее отверстие забито мусором, тщательно удалите мусор.</p>	 <p>Если всасывающее отверстие забито мусором, поверните кнопку блокировки в положение UNLOCK (Разблокировать), и удалите мусор. После чистки, надлежащим образом сопоставьте крышку фильтра с передней панелью корпуса изделия и закройте крышку.</p>	 <p>Закрыв крышку, не забудьте установить кнопку блокировки в положение LOCK (Заблокировать).</p>
<p><b>Внимание:</b> Щетка предназначена исключительно для чистки постельного белья. Осуществляя чистку щетки, соблюдайте осторожность, чтобы не повредить щетку.</p>			

# 3 ОПОРОЖНЕНИЕ ПЫЛЕСБОРНИКА

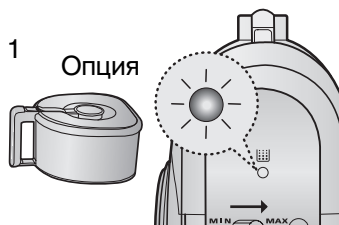

Пылесборник следует опорожнять после достижения отметки заполнения или включения индикатора заполнения.

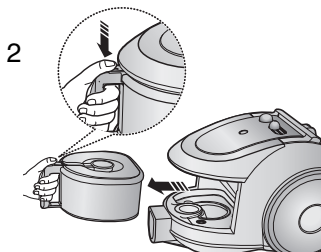

Извлеките пылесборник, нажав кнопку.

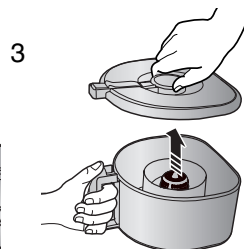

Отделите крышку пылесборника.

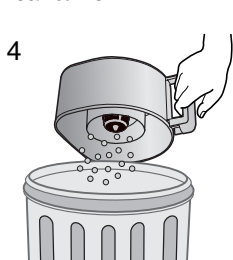

Опорожните пылесборник.

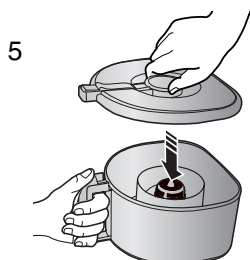

Застройте крышку пылесборника.

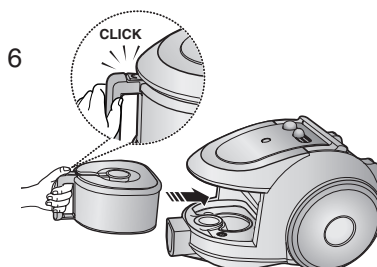

Перед использованием установите пылесборник в корпус пылесоса, пока не услышите щелчка.

- Опорожняйте пыль в полиэтиленовый мешок (рекомендуется для людей, страдающих астмой/аллергией)

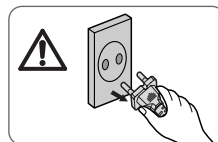
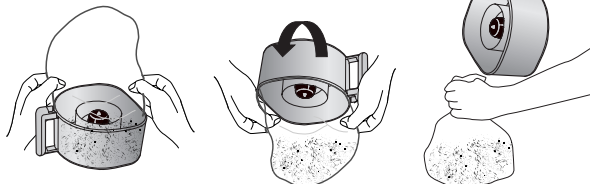

## ПРИМЕЧАНИЕ

Пылесборник можно споласкивать холодной водой.



# 4 ОЧИСТКА КАСЕТЫ ВНУТРЕННЕГО ФИЛЬТРА

## 4-1 КОГДА СЛЕДУЕТ ЧИСТИТЬ ПАКЕТ ВНУТРЕННЕГО ФИЛЬТРА

- Если при уборке отмечается заметное снижение мощности всасывания, проверьте кассету внутреннего фильтра, как описано ниже.

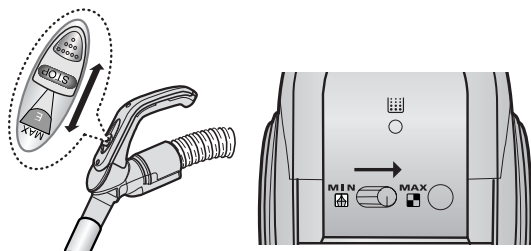

Установите мощность пылесоса в положение "MAX"

РЕГУЛЯТОР НА РУЧКЕ

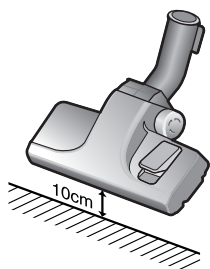

Если индикатор фильтра горит красным, когда всасывающее отверстие находится в 10 см над полом, фильтр необходимо почистить.

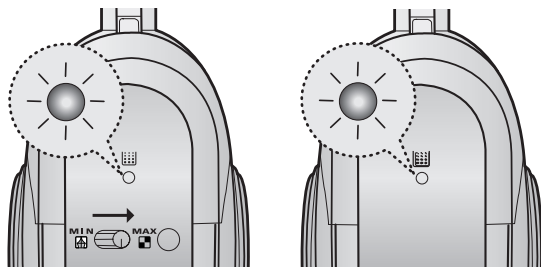

Когда индикатор загорается, кассету внутреннего фильтра (4-2) необходимо опорожнить, как показано на рисунках на следующей странице.

## 4-2 ЧИСТКА КАССЕТЫ ВНУТРЕННЕГО ФИЛЬТРА

1

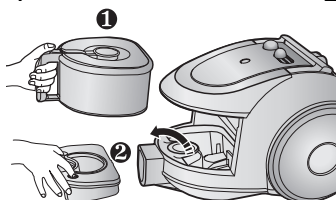

Извлеките емкость для сбора пыли и кассету внутреннего фильтра, как показано на рисунке.

2

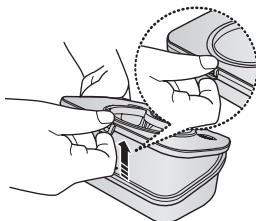

Снимите рамку крышки кассеты внутреннего фильтра.

3

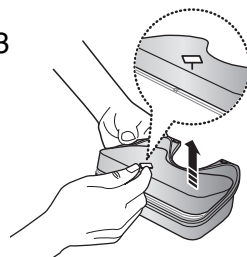

Извлеките губку и фильтр из пакета для сбора пыли.

4

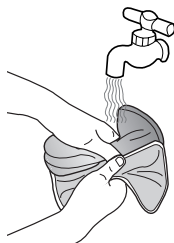

Промойте губку и кассету водой.

5

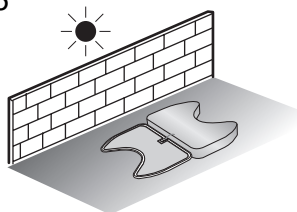

Просушите губку и фильтр в тени в течение не менее 12 часов.

6

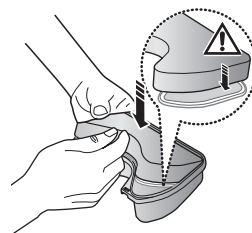

Установите губку и фильтр в пакет для сбора пыли.

7

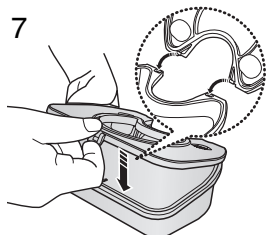

Перед установкой выровняйте крышку кассеты внутреннего фильтра и кассету внутреннего фильтра.

8

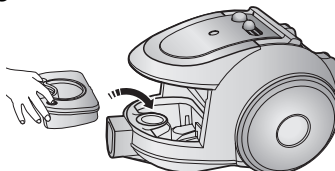

Поместите собранную кассету внутреннего фильтра в корпус пылесоса.



**ПРИМЕЧАНИЕ:** Убедитесь, что фильтр полностью высох перед установкой его в пылесос. Он должен сохнуть как минимум 12 часов.

## 5 ЧИСТКА ФИЛЬТРА ДВИГАТЕЛЯ

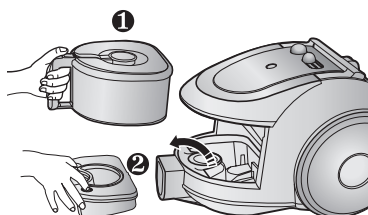

Извлеките емкость для сбора пыли и кассету внутреннего фильтра.

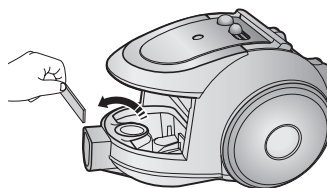

Извлеките фильтр защиты двигателя из пылесоса. Вытряхните пыль из фильтра и установите его назад в пылесос.

## 6 ЧИСТКА ВЫХОДНОГО ФИЛЬТРА

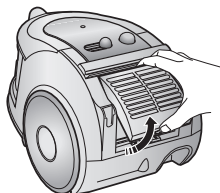

Чтобы извлечь фильтр, нажмите на рамку в задней части корпуса пылесоса.

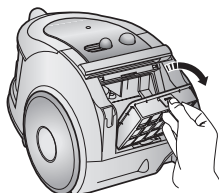

Вытащите фильтр HEPA за ушко.



Очистите фильтр HEPA от пыли.

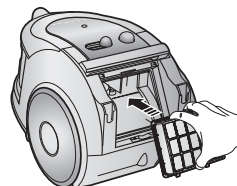

Поместите фильтр HEPA назад в корпус, вы должны услышать щелчок.

### УГОЛЬНЫЙ МИКРОФИЛЬТР (ОПЦИЯ)

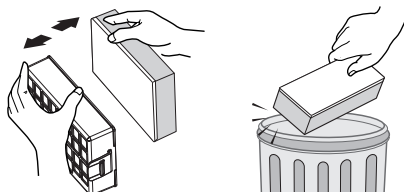

Извлеките и замените засоренный выпускной фильтр.

### ПРИМЕЧАНИЕ:

Сменные фильтры можно приобрести у вашего местного агента по продаже

## - В СЛУЧАЕ ВОЗНИКНОВЕНИЯ НЕИСПРАВНОСТЕЙ

НЕИСПРАВНОСТЬ	ПРИЧИНА	СПОСОБ УСТРАНЕНИЯ
Двигатель не запускается	Отсутствует энергоснабжение. Отключение при перегреве.	Проверьте шнур, вилку шнура и розетку. Дайте двигателю остыть.
Мощность всасывания постепенно снижается	Насадка, всасывающий шланг или трубка забиты мусором.	Проверьте, не забиты ли эти компоненты и если да, то удалите из них мусор.
Шнур сматывается не до конца	Проверьте, не перекручен ли шнур питания, а также убедитесь в том, что его сматывание происходит равномерно.	Извлеките сетевой шнур на 2–3 м и нажмите кнопку сматывания шнура.
Пылесос не всасывает грязь	Трещина либо отверстие в шланге.	Проверьте шланг и, в случае необходимости, замените его.
Снижение мощности всасывания	Фильтр забит пылью.	Проверьте фильтр и, в случае необходимости, почистите его в соответствии с приведенными инструкциями.
Статика	Может наблюдаться в редких случаях, если в помещении, особенно в зимнее время, очень сухой микроклимат	Снизить мощность всасывания

Данный пылесос соответствует следующим нормативным требованиям:

Требования по электромагнитным помехам: 2004/108/ЕЕС

Требования по безопасности устройств низкого напряжения: 2006/95/ЕС

**SAMSUNG**

**LT Naudojimosi instrukcijos**



# ***DULKIŲ SIURBLYS***

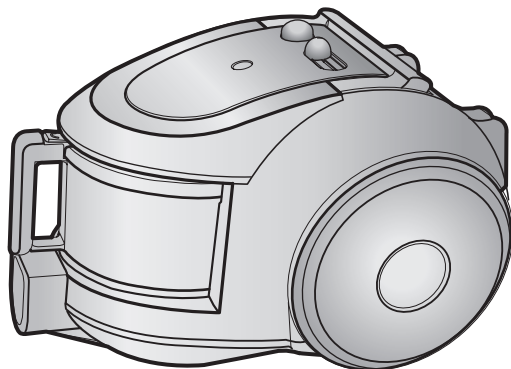

- \* Prieš naudodamiesi šiuo prietaisu, įdėmiai perskaitykite instrukcijas.
- \* Skirtas naudoti tik patalpose.

## **BENDROSIOS SAUGOS PRIEMONĖS**

1. Įdėmiai perskaitykite visas instrukcijas. Prieš įjungdami dulkių siurbį, įsitikinkite, kad tinklo įtampa atitinka įtampą, nurodytą dulkių siurblio apačioje esančioje gamyklinėje plokštelėje.
2. ĮSPĖJIMAS: Nenaudokite dulkių siurblio drėgniems kilimams ar grindims valyti.  
Nesiurbkite juo vandens.
3. Kai prietaisas naudojamas vaikų ar šalia jų, būtina užtikrinti tinkamą priežiūrą. Neleiskite jiems žaisti dulkių siurbliu. Dulkių siurblys niekada neturėtų veikti be priežiūros. Naudokite jį tik pagal paskirtį, nurodytą šiose instrukcijose.
4. Nenaudokite dulkių siurblio be dulkių surinkimo konteinerio. Tam, kad dulkių siurblys veiksmingai tamautų, išvalykite dulkių surinkimo konteinerį prieš šiam prisipildant.
5. Nenaudokite dulkių siurblio degtukams, smilkstantiems pelenams ar cigarečių nuorūkomis surinkti. Laikykite dulkių siurbį toliau nuo viryklių ir kitų šilumos šaltinių. Dėl karščio poveikio gali deformuotis plastikinės prietaiso dalys ir pakisti jų spalva.
6. Venkite dulkių siurbliu siurbti kietus, aštrius daiktus, kadangi šie gali sugadinti dulkių siurblio detales. Stenkitės neužminti ant siurblio žamos. Nedėkite ant jos sunkių daiktų. Neuždenkite siurbimo ir oro išleidimo angų.
7. Prieš ištraukdami elektros laidą šakutę iš tinklo lizdo, išjunkite dulkių siurbį. Prieš valydami dulkių surinkimo kišenėlę ar dulkių konteinerį, ištraukite šakutę iš elektros lizdo. Tam, kad nesugadintumėte dulkių siurblio, traukdami šakutę, laikykite už jos, bet ne už laido.
8. Vaikai ar neįgalieji gali naudoti šį prietaisą tik tinkamai prižiūrimi atsakingo asmens tam, kad būtų užtikrintas saugus prietaiso naudojimas. Būtina priežiūrėti, kad maži vaikai nežaistų su prietaisu.
9. Prieš atlikdami dulkių siurblio valymo ar priežiūros darbus, ištraukite šakutę iš elektros lizdo.
10. Nerekomenduojama naudoti ilginamojo laido.
11. Pastebėję, kad dulkių siurblys neveikia tinkamai, ištraukite elektros laidą šakutę iš tinklo lizdo ir kreipkitės į įgaliotąjį aptamavimo centrą.
12. Siekiant užtikrinti saugumą, pažeistą elektros laidą turi pakeisti tik gamintojas, jo įgaliotasis aptamavimo atstovas arba kvalifikuotas asmuo.
13. Neneškite dulkių siurblio už žamos. Naudokitės specialiai tam skirta rankenėle.

# 1 DULKIŲ SIURBLIO SURINKIMAS

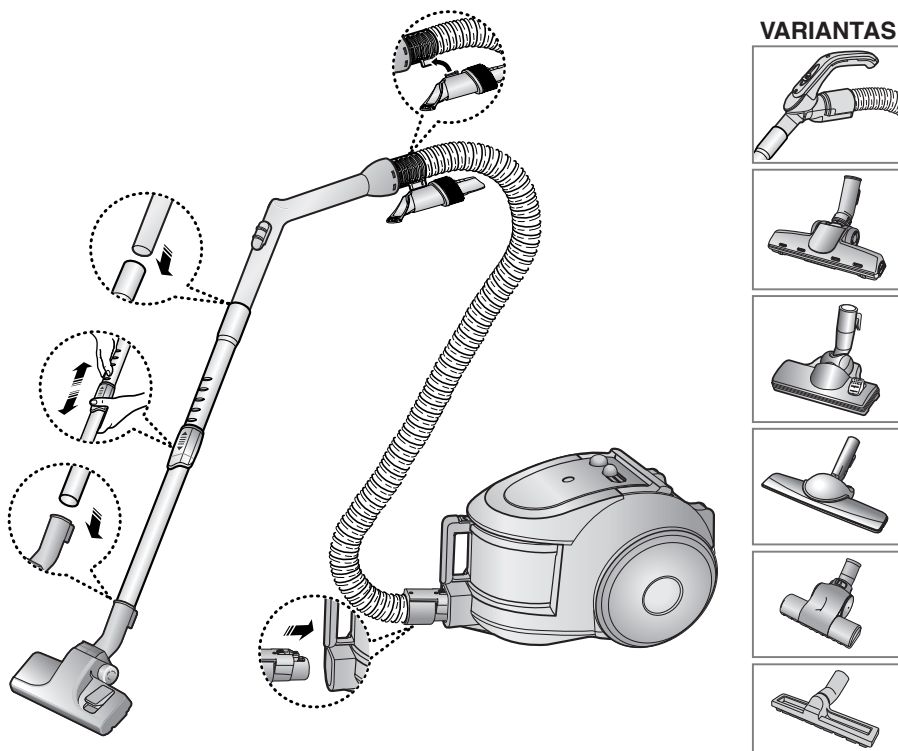

► Priklausomai nuo dulkių siurblio modelio, jo sudėtinės dalys gali skirtis.

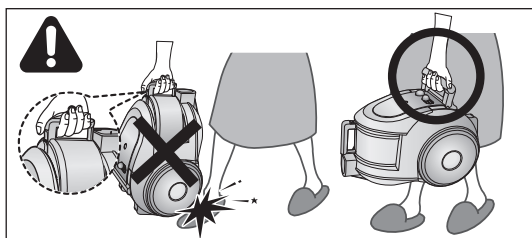

## DĖMESIO

Nešdami siurbį, nenuspauskite dulkių surinkimo konteinerio rankenėlės mygtuko.

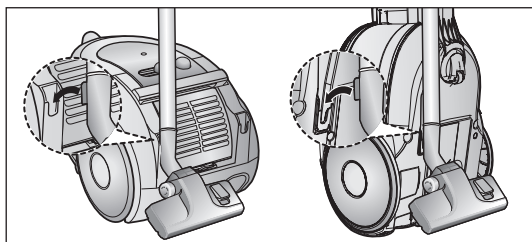

Kai nesinaudojate dulkių siurbliu, užfiksuokite grindų valymo antgalį.

## 2 DULKIŲ SIURBLIO EKSPLOATAVIMAS

### 2-1 ON/OFF JUNGIKLIS

1) MODELIS SU REGULIATORIUMI ANT KORPUSO 2) MODELIS SU ON/OFF FUNKCIJA

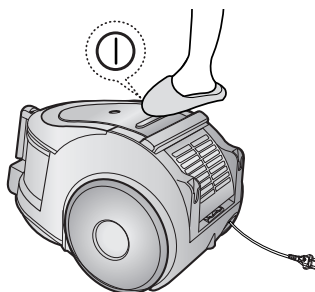
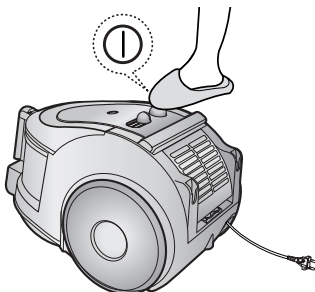

### 2-2 ELEKTROS LAIDAS

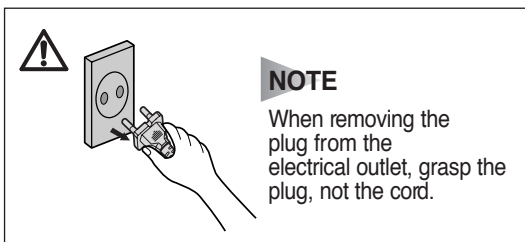
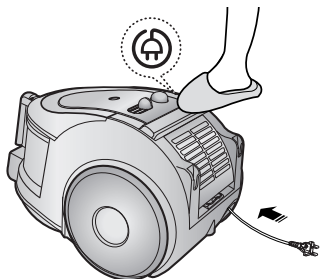

### 2-3 GALIOS REGULIATORIUS

1) TIK MODELIUI SU PASLANKIU REGULIATORIUMI (PASIRINKTINAI)

- PERJUNKITE Į PADĖTĮ “STOP”  
Dulkių siurblys išsijungia (budėjimo režimas)
- PERJUNKITE Į PRIEKĮ IKI ŽYMĖS “MAX”  
Siurbimo galia palaipsniui pasiekia maksimalų lygį.

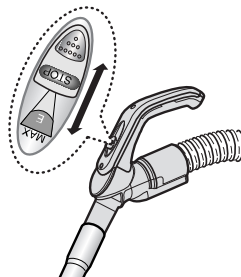

2) MODELIS SU REGULIATORIUMI ANT KORPUSO /MODELIS SU ON/OFF FUNKCIJA - ŽARNA

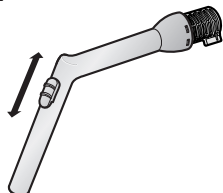

Norėdami sumažinti siurbimo galią valydamu užuolaidas, nedidelius kilimėlius ir kitas lengvas medžiagas, patraukite oro kaištį ir atidarykite angą.

- KORPUSAS (TIK MODELIUI SU REGULIATORIUMI ANT KORPUSO)

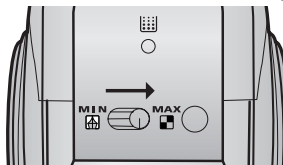





**MIN** = švelniems paviršiams, pvz., tinklinėms užuolaidoms valyti.

**MAX** = tvirtiems paviršiams ir stipriai užterštiems kilimams valyti.

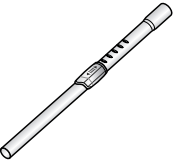
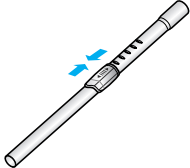
## 2-4 PRIEDŲ NAUDOJIMAS IR MONTAVIMAS

► Priklausomai nuo dulkių siurblio modelio, jo sudėtinės dalys gali skirtis.

VAMZDIS		
		
	<p>Sureguliuokite sustumiamo vamzdžio ilgį pastumdami į priekį/ atgal ilgio reguliavimo mygtuką, esantį sustumiamo vamzdžio centre.</p>	
		
		<p>Norėdami patikrinti, ar nėra susidaręs dulkių kamštis, atskirkite sustumiamą vamzdį taip, kad jis pasidarytų trumpesnis. Tokiu būdu lengviau pašalinsite susikaupusias dulkes.</p>

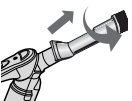
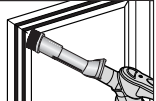
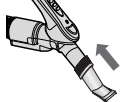
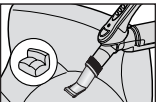
ANTGALIS			
			<p>Įstumkite antgalį į žamos rankenėlės galą.</p>
			<p>Švelniems paviršiams valyti ištraukite ir pasukite dulkių valymo šepetėlį.</p>
			<p>Norėdami pasinaudoti įrankiu apmušalams valyti, uždėkite antgalį ant žamos rankenėlės galo priešinga linkme.</p>

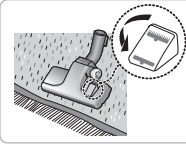
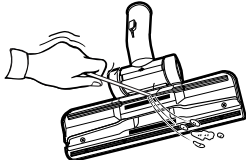
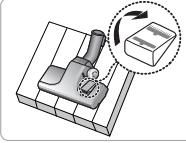
VARIANTAS			
	<p>► Kilimų valymas</p>		
	<p>► Grindų valymas</p>		
	<p>Pasirinkite šepetio tipą pagal grindų paviršių.</p>	<p>Jei įleidimo anga užsikimšusi, pašalinkite susirinkusias šiukšles.</p>	

**VARIANTAS**

- Tam, kad būtų lengviau siurbti, atskirkite pematomą būgno dangtelį.

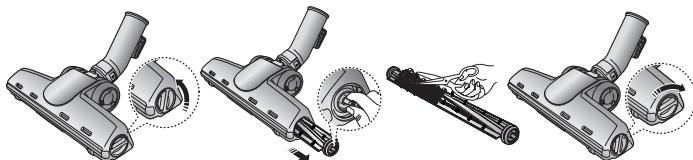
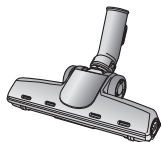
**VARIANTAS**

Nešvarumai, esantys ant cilindro, neleidžia šepėčiui sukstis. Tokiu atveju, išvalykite jį.

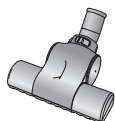

Šepetys skirtas užvalkalams.

Dulkių arba gyvūnų kailio plaukų, esančių ant grindų arba kilimų susiurbimui.



Jeigu antgalis užsikimšo, pilnai pašalinkite šiukšles.

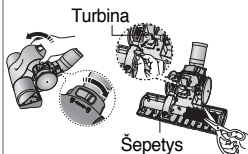

Pasukite užrakinamą mygtuką, kad UNLOCK (atrankinti) ir pašalinti šiukšles, kada antgalio vidus yra užsikimšęs.

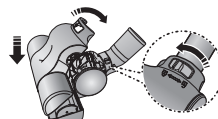

Po valymo patikrinkite dangtelį, esantį korpuso priekyje ir jį uždarykite. Po to, kai dangtelis yra uždarytas, pasukite užrakinamąjį mygtuką, kad LOCK (užrakininti).

**PERSPĖJIMAS** : Naudokite tik patalynės valymui. Prižiūrėkite, kad valymo metu nepažeistumėte šepėčio.

### 3 DULKIŲ SURINKIMO KONTEINERIO VALYMAS

1 Variantas

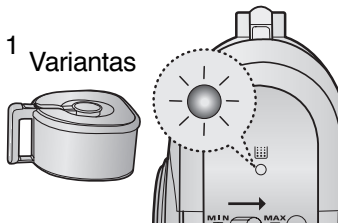

Išvalykite dulkių surinkimo konteinerį dulkėms pasiekus konteinerio prisipildymą rodančią žymą arba užsidegus atitinkamai lempai.

2

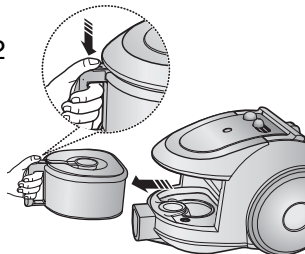

Paspauskite mygtuką ir ištraukite dulkių surinkimo konteinerį.

3

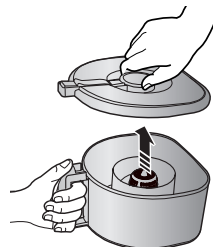

Atidarykite dulkių surinkimo konteinerio dangtelį.

4

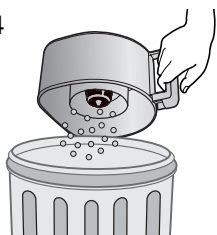

Pašalinkite iš dulkių surinkimo konteinerio dulkes.

5

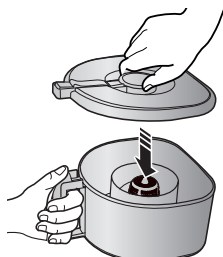

Uždarykite dulkių surinkimo konteinerio dangtelį

6

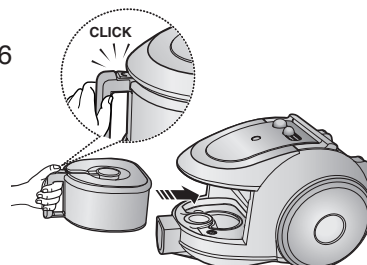

Prieš naudodami, įstumkite dulkių surinkimo konteinerį į dulkių siurblio korpusą taip, kad išgirstumėte spragtelėjimą.

- Išmeskite į plastikinį šiukšlių maišelį (rekomenduojama žmonėms, sergantiems astma/alergija)

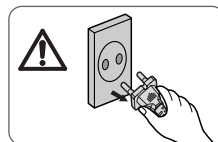
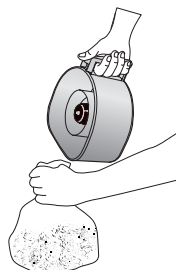
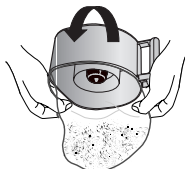

#### PASTABA

Galite praskalauti dulkių surinkimo konteinerį šaltu vandeniu



# 4 DULKIŲ SURINKIMO KIŠENĖLĖS VALYMAS

## 4-1 KADA BŪTINA VALYTI DULKIŲ SURINKIMO KIŠENĖLĘ

- Jei valydami pastebite, kad mažėja siurbimo galia, patikrinkite dulkių surinkimo kišenėlę pagal žemiau nurodytas instrukcijas.

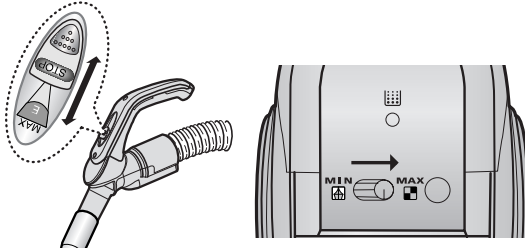

**REGULIATORIUS ANT RANKENOS**

Ijunkite dulkių siurbį ant didžiausios galios "MAX"

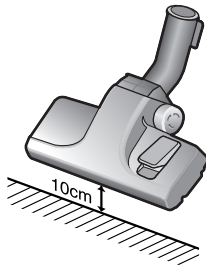

Jei laikant šepetį 10 cm virš grindų, filtro patikrinimo indikatorius tampa raudonos spalvos, dulkių surinkimo kišenėlę būtina išvalyti.

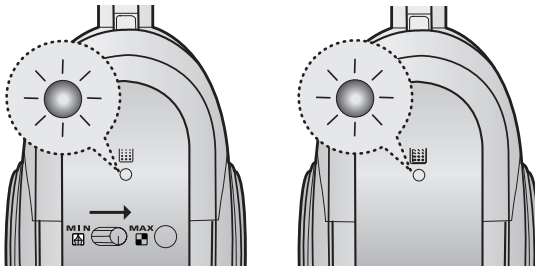

Užsidegus indikatoriaus šviesai, išvalykite dulkių surinkimo kišenėlę (4-2) pagal pavyzdžius, parodytus paveikslėliuose.

## 4-2 DULKIŲ SURINKIMO KIŠENĖLĖS VALYMAS

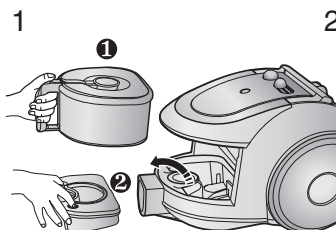

Ištraukite dulkių surinkimo konteinerį ir dulkių surinkimo kišenėlę taip, kaip parodyta.

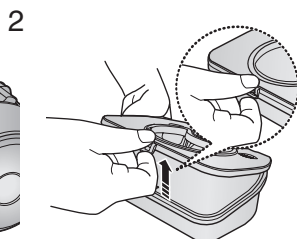

Ištraukite pritvirtintus rėmelius iš dulkių surinkimo kišenėlės dangtelio.

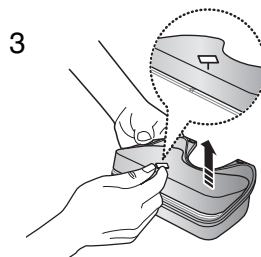

Kempinę ir filtrą išimkite iš dulkių pakuotės

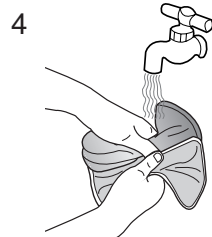

Išplaukite kempinėle ir dulkių surinkimo kišenėlės filtrą vandeniu.

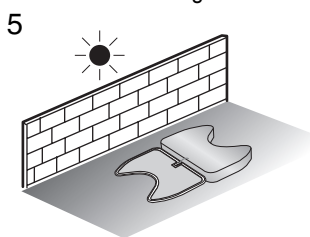

Kempinei ir filtrui leiskite išdžiūti šešėlyje ilgiau kaip 12 val.

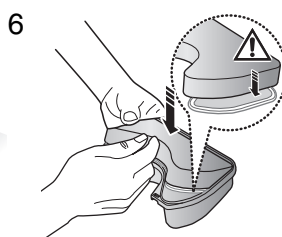

Kempinę ir filtrą įdėkite į dulkių pakuotę.

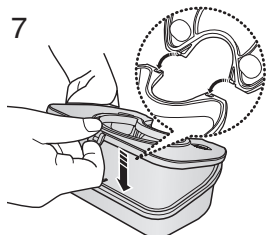

Prieš vėl surinkdami, sulygininkite dulkių surinkimo kišenėlės dangtelį ir dulkių surinkimo kišenėlę.

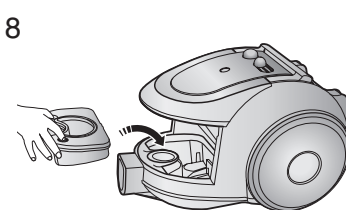

Įmontuokite dulkių surinkimo kišenėlę į siurblio korpusą.



**PASTABA:** Prieš įdėdami filtrą atgal į dulkių siurbį, įsitinkinkite, kad filtras yra visiškai sausas. Leiskite jam išdžiūti 12 valandų.

## 5 APSAUGINIO VARIKLIO FILTRO VALYMAS

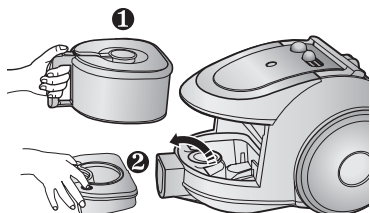

Išimkite dulkių surinkimo konteinerį ir dulkių surinkimo kišenėlę.

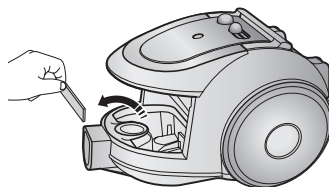

Išimkite apsauginį variklio filtrą iš dulkių siurblio.  
Pakratykite jį ir pašalinkite dulkes, po to įstatykite atgal į prietaisą.

## 6 ORO IŠLEIDIMO FILTRO VALYMAS

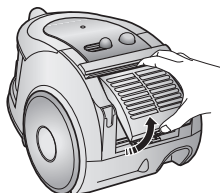

Nuspauskite korpuso gale esančius pritvirtintus rėmelius tam, kad galėtumėte juos nuimti.

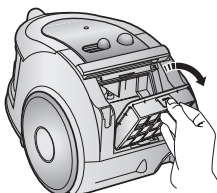

Ištraukite HEPA filtrą naudodamiesi atidarymo ašele.

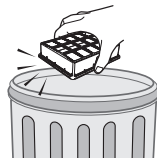

Išvalykite HEPA filtrą.

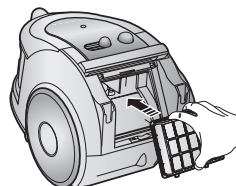

Įdėkite HEPA filtrą į korpusą taip, kad išgirstumėte spragtelėjimą.

### PASIRINKIMAS - MIKROANGLINIS FILTRAS

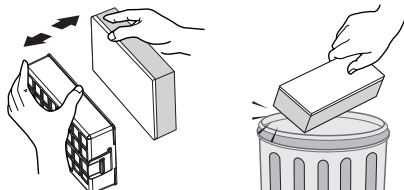

Pašalinkite ir pakeiskite užsikimšusį išeinamosios angos filtrą.

### PASTABA

Filtrus galite pasikeisti jūsų vietinėje Samsung atstovybėje.

## - ATSIRADUS PROBLEMAI

PROBLEMA	PRIEŽASTIS	SPRENDIMAS
Neužsiveda variklis.	Nėra elektros tiekimo. Suveikė šiluminė apsauga.	Patikrinkite laidą, kištuką ir lizdą. Leiskite prietaisui atvėsti.
Palaipsniui krenta siurbiamoji galia.	Antgalis, siurbimo žama ar vamzdis yra užsikimšęs.	Patikrinkite, ar nesusidarė dulkių kamštis ir pašalinkite jį.
Elektros laidas nesusivynioja iki galo.	Elektros laidas persisuko ar susivyniojo netolygiai.	Ištraukite 2-3 metrus laido ir vėl nuspauskite laido suvyniojimo mygtuką.
Dulkių siurblys nesiurbia nešvarumų.	Žamoje atsirado įtrūkimai arba skylutė.	Patikrinkite žamą ir, prireikus, pakeiskite ją.
Žema ar mažėjanti siurbimo galia.	Pilnas filtras.	Patikrinkite filtrą ir, prireikus, išvalykite jį kaip aprašyta instrukcijose

Dulkių siurblys yra patvirtintas žemiau esančiais reglamentais

EMC Reglamentas : 2004/108/EEC

Žemos Įtampos Saugumo Reglamentas: 2006/95/EC

**SAMSUNG**

**ET** Kasutusjuhend



# **TOLMUIMEJA**

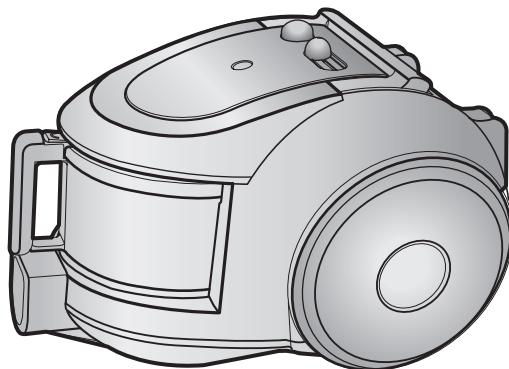

- \* Enne käesoleva seadme kasutamist lugege palun kasutusjuhend hoolikalt läbi.
- \* Ainult siseruumides kasutamiseks.

## **OLULISED OHUTUSNÕUDED**

1. Lugege kõiki juhiseid hoolikalt. Enne seadme sisselülitamist veenduge, et teie vooluvõrgu pinge on sama, mis on näidatud tolmuimeja põhja all asuval andmeplaadil.
2. HOIATUS! Ärge kasutage tolmuimejat, kui vaip või põrand on märjad.  
Ärge kasutage tolmuimejat vee eemaldamiseks koristatavatel pindadel.
3. Kui seadet kasutavad lapsed või töötatakse seadmega laste läheduses, tuleb olla eriti tähelepanelik. Ärge lubage kasutada tolmuimejat mänguasjana. Ärge kunagi laske tolmuimejal töötada järelvalveta. Kasutage tolmuimejat ainult selleks ettenähtud otstarbel nagu on kirjeldatud käesolevas juhendis.
4. Ärge kasutage tolmuimejat ilma tolumamahutita. Masina parima jõudluse säilitamiseks tüh- jendage tolumamahuti enne selle täielikku täitumist.
5. Ärge kasutage tolmuimejat tikkude, hõõguva tuha või sigarettide sissetõmbamiseks. Hoidke tolmuimeja kaugemal pliitidest ja teistest soojusallikatest. Kuumus võib seadme platsmassosid deformeerida ja värvitustada.
6. Vältige kõvade, teravate objektide sissetõmbamist tolmuimejasse, sest need võivad seadme osi kahjustada. Ärge seiske tolmuimeja voolikul. Ärge asetage voolikule raskusi. Ärge blokeerige seadme õhu sissetõmbe- või väljalaskeosi.
7. Enne pistiku väljatõmbamist seinakontaktist lülitage tolmuimeja välja seadme korpusel olevast nupust. Enne tolmuimoti või tolumamahuti vahetamist tõmmake pistik seinakontaktist välja. Kahjustuste vältimiseks eemaldage pistik vooluvõrgust pistikust, mitte juhtmest tõm- mates.
8. Seadme ohutu kasutamise tagamiseks ei tohi lapsed ja puudega inimesed käesolevat seadet kasutada ilma vastutava isiku järelvalveta. Tuleb jälgida, et lapsed seadmega ei mängiks.
9. Pistik peab seinakontaktist olema eemaldatud enne seadme puhastamist või hooldust.
10. Pikendusjuhtme kasutamine pole soovitatav.
11. Kui teie tolmuimeja ei tööta korralikult, lülitage toide välja ja pöörduge volitatud teenin- dusse.
12. Kui toitejuhe on kahjustatud, peab selle ohu vältimiseks asendama tootja või tema poolt volitatud teenindustöötaja või lihtsalt kvalifi tseeritud inimene.
13. Ärge tõstke tolmuimejat voolikust kinni hoides. Kasutage tolmuimejal olevat sanga.

# 1 TOLMUIMEJA KOKKUPANEK

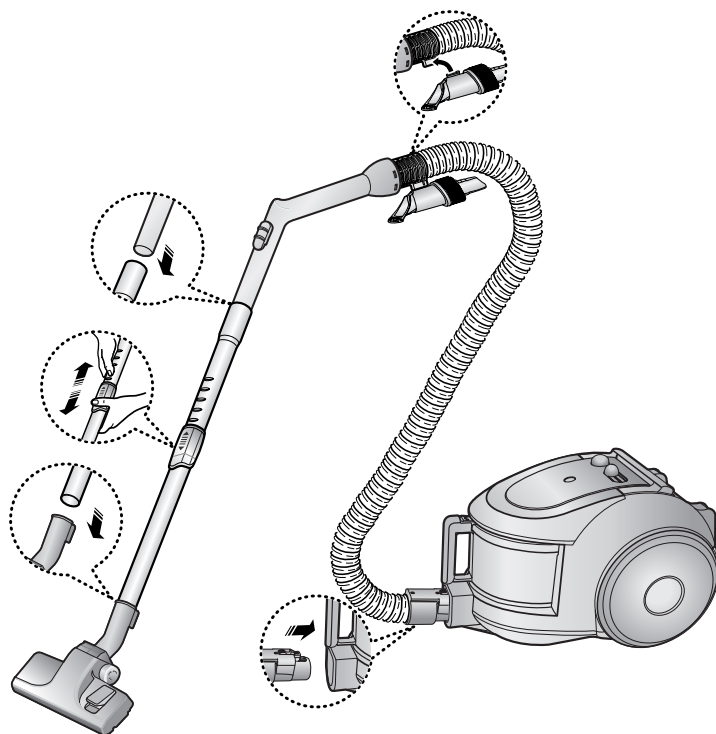

## VÕIMALUS

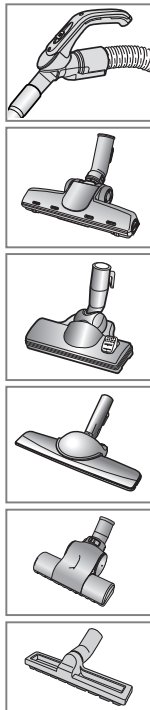

► Komponentid võivad erineda sõltuvalt mudelist.

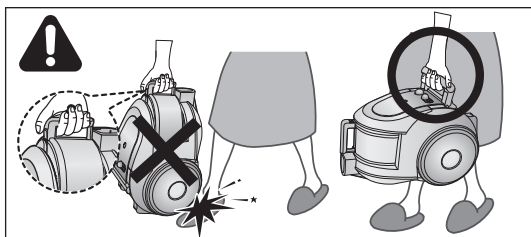

## ETTEVAATUST!

Palun ärge vajutage tolmuimejat kandes tolmumahuti sanga nuppu.

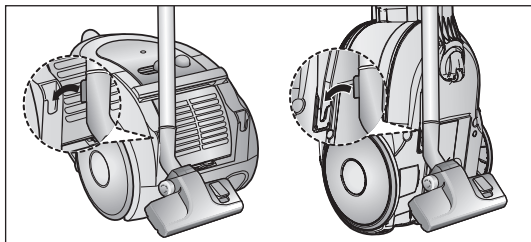

Tolmuimeja hoiukohta pane-misel kinnitage põrandapuhas-tusotsak korpuse külge.

## 2 TOLMUIMEJA KASUTAMINE

### 2-1 LÜLITI ON/OFF (SEES/VÄLJAS)

1) KORPUSELT JUHITAVAT TÜÜPI

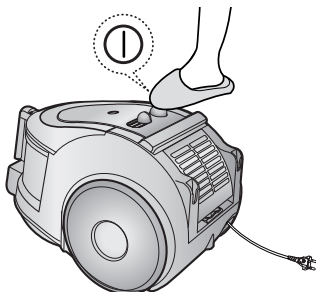

2) ON/OFF (SISSE/VÄLJA)-TÜÜPI

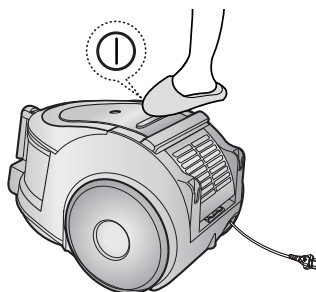

### 2-2 TOITEJUHE

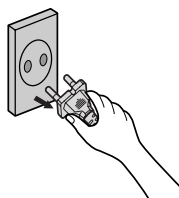
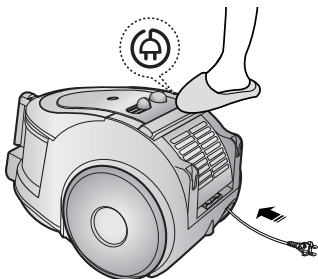

#### MÄRKUS.

Pistiku eemaldamisel seinakontaktist hoidke kinni pistikust, mitte juhtmest.

### 2-3 VÕIMSUSASTME JUHTIMINE

1) AINULT LIBISTAVAT TÜÜPI JUHTIMINE (LISAVÕIMALUSENA)

- LIBISTAGE ASENDISSE STOP (seiskamine)  
Tolmuimeja lülitub välja (ooterežiim)
- LIBISTAGE ETTE ASENDISSE MAX (maksimaalne)  
Imemisvõime tõuseb sujuvalt maksimumini.

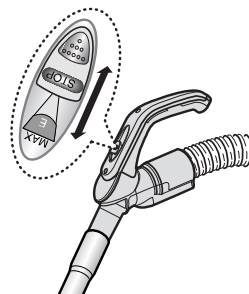

2) KORPUSELT JUHITAVAT TÜÜPI/ ON-OFF-TÜÜPI

- VOOLIK

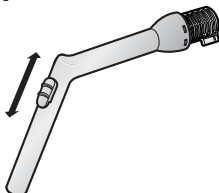

Et vähendada imemisvõimsust kangaste, väikeste vaipade ja muude kerge tekstiilide puhastamisel, tõmmake õhuava katet kuni ava on täielikult avatud.

- KORPUS (AINULT KORPUSELY JUHITAV TÜÜP)

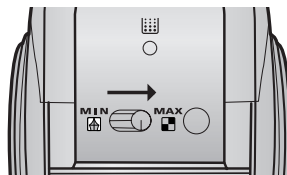





MIN = õmade pindade jaoks, nt võrkkardinad.

MAX = kõvade põrandakatete ja tugevalt määratud vaipade jaoks.

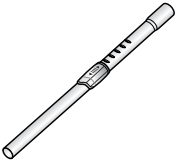
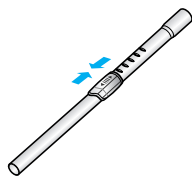
## 2-4 TARVIKUTE KASUTAMINE JA HOOLDAMINE

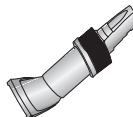
► Komponentid võivad erineda sõltuvalt mudelist.

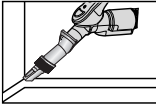
TORU		
		
	Reguleerige teleskoopitoru pikkust libistades edasi ja tagasi teleskoopitoru keskel olevat pikkust reguleerivat nuppu.	
		Ummistuste kontrollimiseks võtke teleskoopitoru vooliku küljest lahti ja reguleerige maksimaalseks lühikeseks. See võimaldab ummistavaid objekte torust lihtsamalt eemaldada.

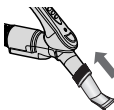
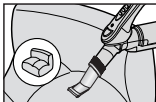
TARVIK			
			Suruge tarvik voolikuhoidiku otsa.
			Õmade pindade puhastamiseks tõmmake välja ja pöörake tolmuharja.
			Polstritarviku kasutamiseks suruge tarvik voolikuhoidiku otsa vastupidises suunas.

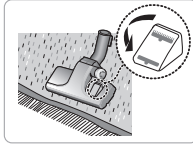
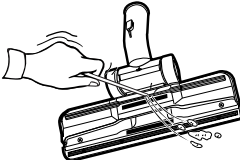
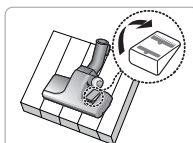
VÕIMALUSED			
	► Vaiba puhastamine		
	► Põranda puhastamine		
	Reguleerige sissetõmbeklahvi vastavalt põrandapinnale.	Eemaldage kogu praht täielikult, kui sissetõmbe ava on blokeeritud.	

**VÕIMALUSED** - Lihtsamaks puhastamiseks eemaldage läbipaistev trumlikate.

**VÕIMALUSED** Turbiini ummistus takistab harja pöörlemist, ja sellepärast pead hästi hooldama turbiini.

<p>Hari teki jaoks</p>	<p>Kui ava on ummistatud, puhastage teda korralikult.</p>	<p>Turbiin Hari</p> <p>Keerake sulus UNLOCK positsioonile, ja eemaldage prügi kui ava on ummistatud.</p>	<p>Paigaldage ja sulgege kaas peale puhastamist. Peale kaane sulgemist, Keerake sulus LOCK positsioonile.</p>
<p>Tolm või looma karvad pörandal ja vaibal.</p>		<p><b>Ettevaatus</b> : Kasutada ainult voodipesu jaoks. Olge ettevaatlik ärge vigastage harja puhastamise ajal.</p>	

### 3 TOLMUMAHUTI TÜHJENDAMINE

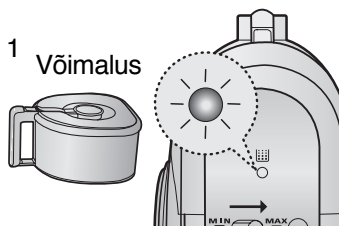

Kui tolm jõuab täismärgini või kui tolmumahuti täitumist näitav märgutuli valgustub, tühjendage tolmumahuti.

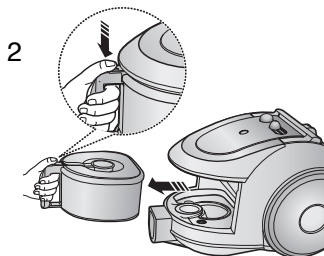

Võtke tolmumahuti välja, vajutades nuppu.

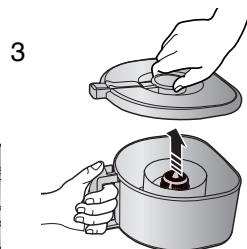

Eemaldage tolmumahuti kate.

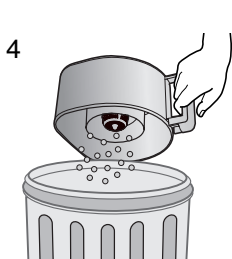

Visake tolm prügikasti.

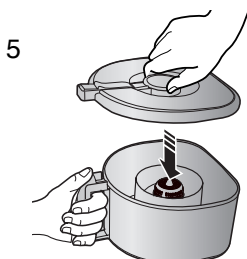

Asetage tolmumahuti kate tagasi.

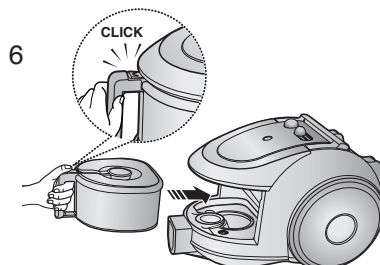

Enne seadme kasutamist suruge tolmumahuti tolmumeija korpusesse kuni kuulete klõpsatavat heli.

- Tühjendamine kilekotti (soovitatav astmahaigetele ja allergilistele inimestele)

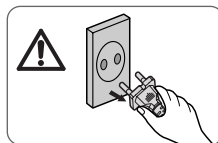
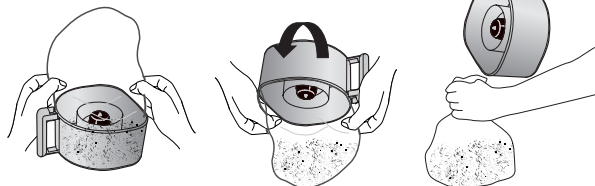

#### MÄRKUS.

Te võite tolmumahutit loputada külma vee all.



# 4 TOLMUMOODULI PUHASTAMINE

## 4-1 MILLAL TOLMUMOODULIT PUHASTADA?

- Kui imemisfunktsioon on koristamise ajal märkimisväärselt vähenenud, kontrollige palun tolmumoodulit alljärgnevalt kirjeldatud viisil.

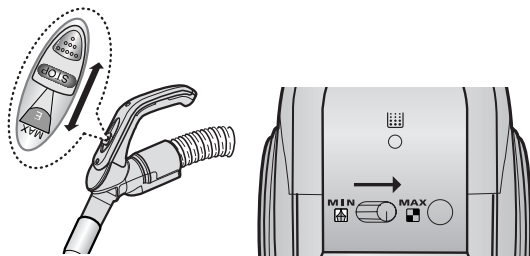

### KÄEPIDEME KONTROLLIMINE

Keerake tolmuimeja võimsus maksimaalsele tasemele „MAX”

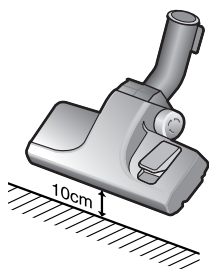

Kui filtrit kontrolliv märgutuli valgustub punaselt sisselaskeava hoidmisel põrandast 10 cm kõrgusel, puhastage see.

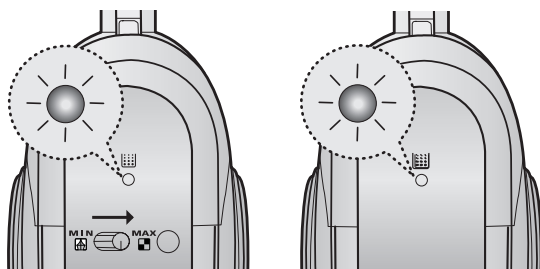

Kui märgutuli valgustub, tühjendage palun tolmumoodul (4-2) vastavalt joonistel näidatule.

## 4-2 TOLMUMOODULI PUHASTAMINE

1

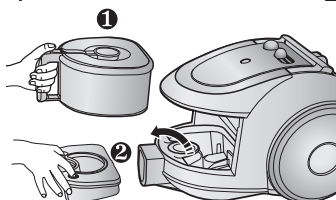

Eemaldage tolmumahuti ja tolmumoodul vastavalt näidatule.

2

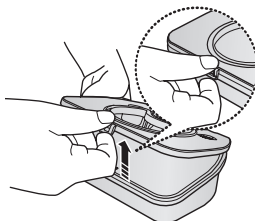

Eemaldage tolmumooduli kate kinnitatud raam.

3

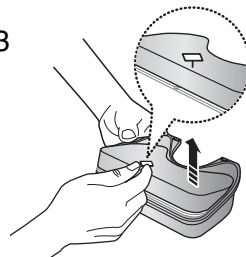

Eemaldage käsn ja filter tolmukotist.

4

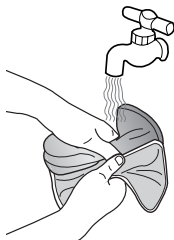

Peske käsn ja tolmumooduli filter veega.

5

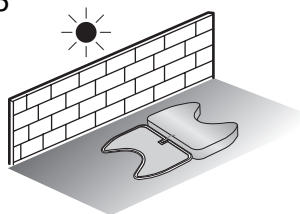

Laske käsnal ja filtril varjus vähemalt 12 tundi kuivada.

6

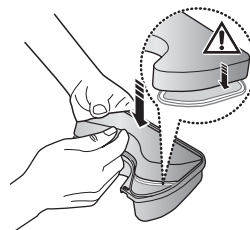

Asetage käsn ja filter tolmukotti.

7

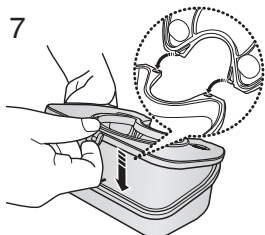

Enne kokkupanemist asetage tolmumooduli kate ja tolmumoodul täpselt kohakuti.

8

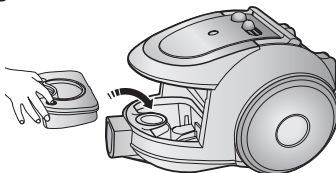

Asetage kokkupanud tolmumoodul seadme korpusesse.



**MÄRKUS.** : Veenduge enne filtri tagasipanemist tolmuimejasse, et filter on täielikult kuivanud. Laske sellele kuivada 12 tundi.

## 5 MOOTORIKAITSEFILTRI PUHASTAMINE

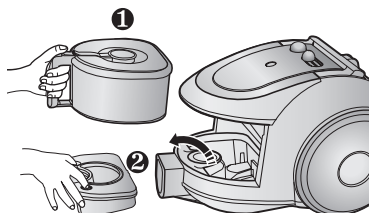

Võtke välja tolmumahuti ja tolmumoodul.

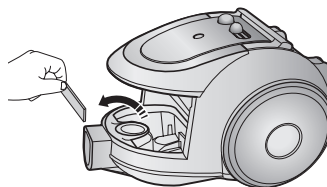

Eemaldage tolmuimejast mootorikaitsefilter. Raputage ja koputage sellelt tolm maha ja asetage filter tagasi seadmesse.

## 6 VÄLJALASKEFILTRI PUHASTAMINE

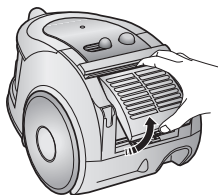

Suruge korpuse tagaosas olevat fikseeritud raami, et seda eemaldada.

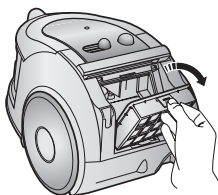

Tõmmake lapatsit kasutades välja filter HEPA.

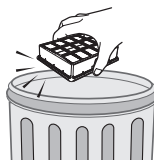

Raputage tolm HEPA-filtrist välja.

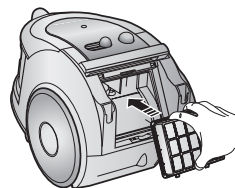

Suruge HEPA-filtrit korpusesse kuni kuulete klõpsatavat heli.

### VALIK - MIKRO SÜSINIKFILTER

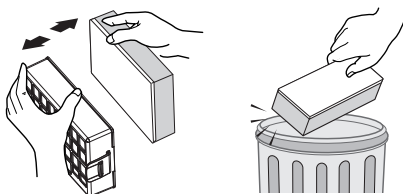

Eemaldage ja vahetage väljalaskeava filter.

**MÄRGE:** Te võite vahetada filtrit kohalikus Samsungi esinduses.

## - KUI TEIL ON PROBLEEM

PROBLEEM	PÕHJUS	ABINÕU
Mootor ei käivitu.	Puudub toide. Termokatkestus.	Kontrollige juhett, pistikut ja seinakontakti. Laske seadmel jahtuda.
Sissetõmbevõimsus alaneb järkjärgult.	Otsak, imivoolik või toru on blokeeritud.	Kontrollige ummistuse olemasolu ja eemaldage see.
Juhte ei keru täies ulatuses tagasi.	Kontrollige, kas juhte pole keeratud või kahjustatud.	Tõmmake juhett 2-3 m ulatuses välja ja vajutage juhtme kokkukerimise nuppu.
Tolmuimeja ei ime prahti sisse.	Voolikus on lõhe või avaus.	Kontrollige voolikut ja vajadusel asendage.
Madal või alanev imemisvõimsus	Filter on tolmu täis.	Kontrollige filtrit ja vajadusel puhastage see vastavalt joonistel näidatule.

See tolmuimeja on kinnitatud järgmise  
EMC Direktiiviga : 2004/108/EEC  
Alamvoltide Kaitse Direktiiv : 2006/95/EC

**SAMSUNG**

**LV** Lietošanas instrukcija



# **PUTEKĻSŪCĒJS**

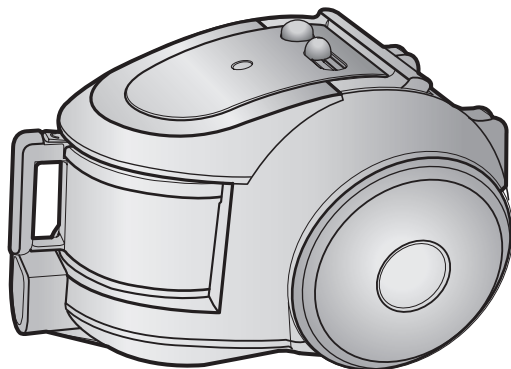

- \* Pirms šīs ierīces lietošanas uzsākšanas uzmanīgi izlasiet instrukciju.
- \* Tikai lietošanai iekštelpās.

## **SVARĪGI DROŠĪBAS PASĀKUMI**

1. Uzmanīgi izlasiet visu instrukciju. Pirms ieslēgšanas pārliecinieties, vai elektroapgādes spriegums atbilst putekļsūcēja apakšā esošajā nominālvērtību plāksnītē norādītajam.
2. **BRĪDINĀJUMS!** Nelietojiet putekļsūcēju, kad paklājs vai grīda ir slapji.  
Neizmantojiet ūdens uzsūkšanai.
3. Bēniem, rīkojoties ar jebkuru ierīci vai atrodoties tās tuvumā, jānodrošina cieša uzraudzība. Neļaujiet izmantot putekļsūcēju kā rotaļlietu. Nekad neatstājiet ieslēgtu putekļsūcēju bez uzraudzības. Izmantojiet putekļsūcēju tikai paredzētajam nolūkam, kā aprakstīts instrukcijā.
4. Neizmantojiet putekļsūcēju bez putekļu tvertnes. Lai nodrošinātu vislielāko efektivitāti, iztukšojiet putekļu tvertni, pirms tā ir pilna.
5. Neizmantojiet putekļsūcēju sērkociņņu, kvēlojošu pelnu vai cigarešu izsmēķu savākšanai. Neturiet putekļsūcēju plīts un citu karstuma avotu tuvumā. Karstums var deformēt un mainīt krāsu ierīces plastmasas detaļām.
6. Nav ieteicams savākt ar putekļsūcēju cietus, asus priekšmetus, jo tie var sabojāt putekļsūcēja detaļas. Nekāpiet uz šļūtenes un nenovietojiet uz tās smagumus. Neaizsprostojiet ieplūdes vai izplūdes kanālu.
7. Pirms putekļsūcēja kontaktdakšas izvilkšanas no rozetes izslēdziet putekļsūcēju, nospiežot tā slēdzi. Pirms putekļu tvertnes vai putekļu trauka nomainas izvelciet kontaktdakšu no rozetes. Lai nesabojātu, izvelciet kontaktdakšu, satverot pašu kontaktdakšu, nevis velkot aiz vada.
8. Maziem bērniem vai nespēcīgiem cilvēkiem šo ierīci nav paredzēts lietot bez uzraudzības. Tas atļauts tikai atbildīgas personas pienācīgā uzraudzībā, lai lietošana būtu droša. Mazi bērni jāuzrauga, lai nepieļautu spēlēšanos ar ierīci.
9. Pirms ierīces tīrīšanas vai apkopes kontaktdakša ir jāatvieno no rozetes.
10. Pagarinātāju lietot nav ieteicams.
11. Ja putekļsūcējs nedarbojas pareizi, izslēdziet strāvas padevi un konsultējieties ar pilnvaroto pakalpojumu pārstāvi.
12. Ja ir bojāts strāvas padeves vads, tā nomainu veic ražotājs, tā pakalpojumu pārstāvis vai līdzīgi kvalificēta persona, lai novērstu risku.
13. Nepārvietojiet putekļsūcēju, nesot to aiz šļūtenes. Izmantojiet putekļsūcēja rokturi.

# 1 PUTEKĻSŪCĒJA SALIKŠANA

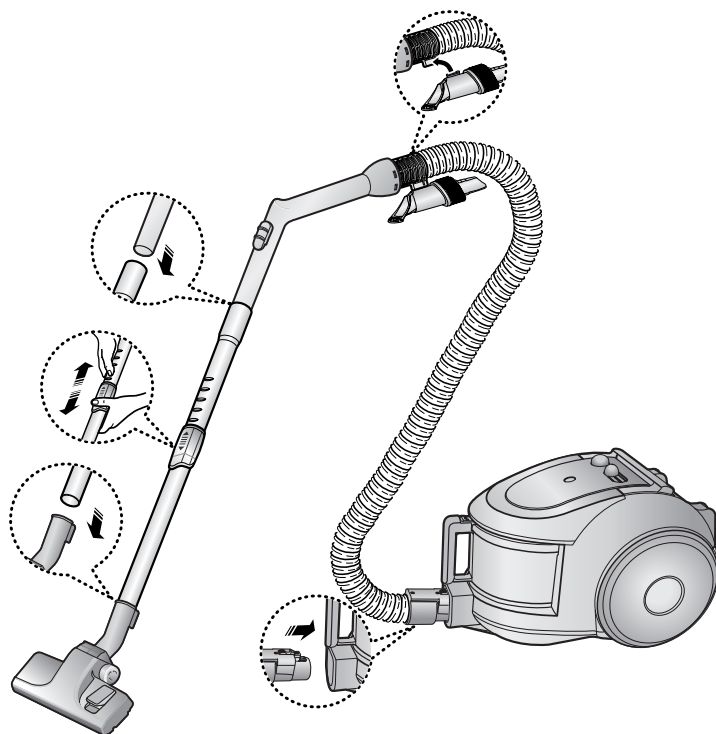

## OPCIJA

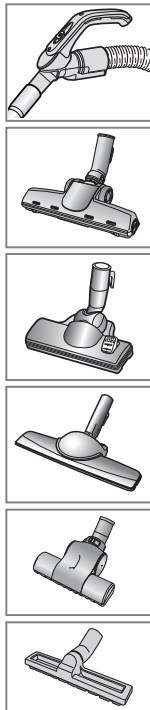

► Funkcijas var atšķirties atbilstoši modelim.

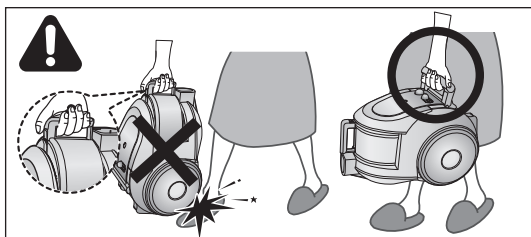

## UZMANĪBU!

Pārvietojot ierīci, nospiediet putekļu tvertnes roktura pogu.

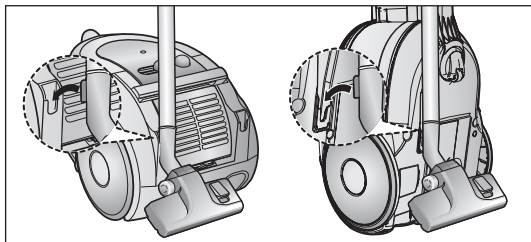

Uzglabājot novietojiet grīdas  
uzgali.

## 2 PUTEKĻSŪCĒJA LIETOŠANA

### 2-1 ON/OFF (ieslēgt/izslēgt) SLĒDZIS

1) KORPUSA VADĪBAS VEIDS

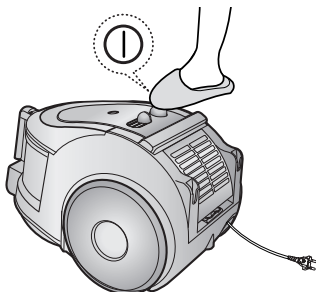

2) ON/OFF VEIDS

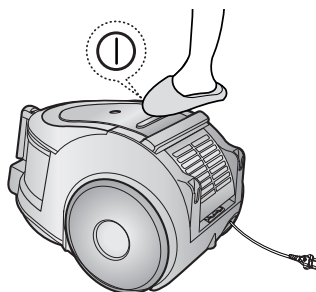

### 2-2 STRĀVAS VADS

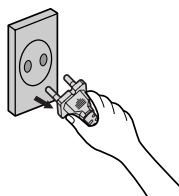
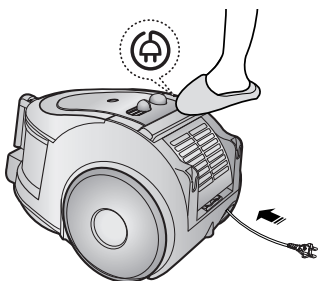

#### PIEZĪME

Atvienojot kontaktdakšu no rozetes, satveriet aiz kontaktdakšas, nevis aiz vada.

### 2-3 JAUDAS KONTROLE

1) TIKAI PĀRBĪDĪŠANAS VEIDS (Izvēles)

• **NOVIETOJIET STOP POZĪCIJĀ**

Putekļsūcējs tiek izslēgts (dīkstāves režīmā)

• **PĀRBĪDIET UZ PRIEKŠU LĪDZ MAX**

Sūkšanas jauda tiek vienmērīgi palielināta līdz maksimālajai.

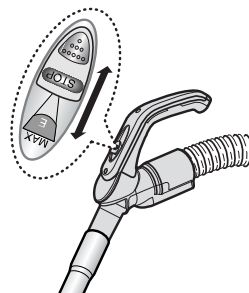

2) KORPUSA VADĪBAS VEIDS / ON/OFF VEIDS

- ŠĻŪTENE

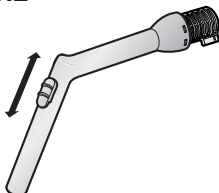

Lai samazinātu sūkšanas jaudu, tīrot drapējumus, mazus paklājus un citus vieglus audumus, paveliciet gaisa sviru, līdz atvere tiek atvērta.

- KORPUSS (TIKAI KORPUSA VADĪBAS VEIDS)

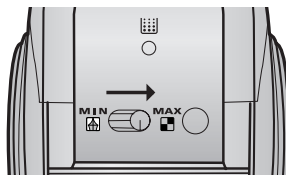





**MIN** = Saudzīgi kopjamām virsmām, piemēram, tīklotiem aizkariem.

**MAX** = Cietām grīdām un ļoti notraipītiem paklājiem.

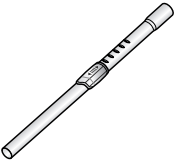
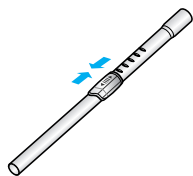
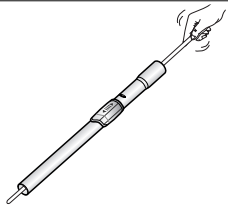
## 2-4 PIEDERUMU LIETOŠANA UN APKOPE

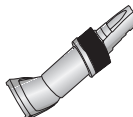

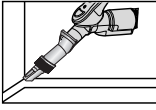
► Funkcijas var atšķirties atbilstoši modelim.

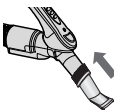
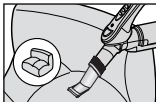
CAURULE		
		
	<p>Noregulējiet teleskopiskās caurules garumu, virzot uz priekšu un atpakaļ garuma regulēšanas pogu, kas atrodas teleskopiskās caurules centrā.</p>	<p>Lai pārbaudītu, vai nav radušies aizsprostojumi, atdaliel teleskopisko cauruli un sāisiniet. Tas atvieglo caurulē iesprūdušo netīrumu izņemšanu.</p>

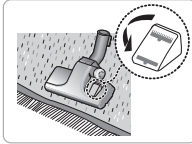
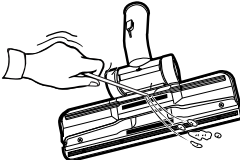
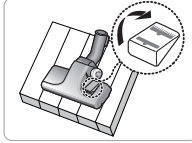
PALĪGIERĪCE			
			<p>Uzlieciet palīgierīci uz šļūtenes roktura gala.</p>
			<p>Izvelciet un pagrieziet putekļu suku, lai iztīrītu saudzīgi kopjamās virsmas.</p>
			<p>Lai varētu izmantot mīksto mēbeļu tīrīšanas uzgali, uzlieciet palīgierīci uz šļūtenes roktura gala pretējā virzienā.</p>

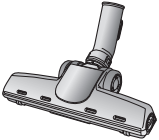
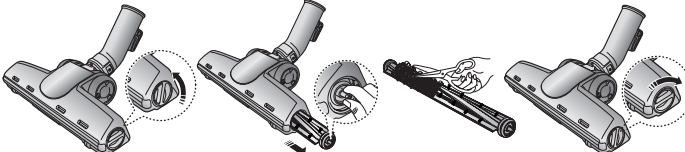
OPCIJA			
	<p>► Paklāja tīrīšana</p>		
	<p>► Grīdas tīrīšana</p>		
	<p>Noregulējiet iepļūdes sviru atbilstoši grīdas virsmai.</p>	<p>Ja iepļūdes caurule ir aizsprostota, iztīriet visus nefīrumus.</p>	

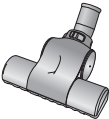
<b>OPCIJA</b>	- Noņemiet caurspīdīgo veltņa apvalku, lai atvieglotu tīrīšanu.
	

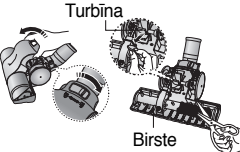
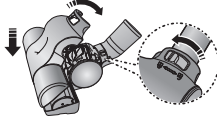
<b>OPCIJA</b>	Ja aizsprostojums uz turbīnas traucē birstei rotēt, tādā gadījumā iztīriet to.		
 <p data-bbox="193 651 305 673">Birste segām</p>	 <p data-bbox="358 618 491 735">Ja aizsprostojusies iesūkšanas atvere, pilnībā iztīriet netīrumus.</p>	 <p data-bbox="567 472 627 488">Turbīna</p> <p data-bbox="639 601 687 618">Birste</p> <p data-bbox="506 640 744 735">Pagrieziet izslēgšanas pogu uz UNLOCK, un ja bloķēta iesūkšanas atvere, iztīriet netīrumus.</p>	 <p data-bbox="759 618 1052 735">Pielieciet vāku galvenā korpusa priekšai un aizveriet to. Kad vāks ir aizvērts, pārliecināties, ka izslēgšanas poga ir pagriezta uz LOCK.</p>
<p data-bbox="157 719 338 791">Tīra putekļus vai mājdzīvnieku spalvas uz grīdas vai paklāja.</p>	<p data-bbox="358 752 1000 803"><b>Brīdinājums:</b> Izmantojiet tikai gultasveļai. Tīrot aizsprostojumu rīkojieties uzmanīgi, lai nesabojātu birsti.</p>		

# 3 PUTEKĻU TVERTNES

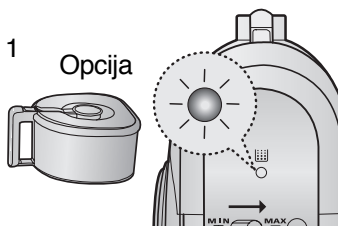

Tiklīdz putekļi sasniedz atzīmi 'pilns' vai iedegas gaismas signāls, kas norāda, ka putekļu tvertne ir pilna, iztukšojiet putekļu tvertni.

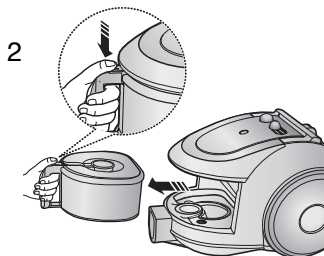

Izņemiet putekļu tvertni, nospiežot pogu.

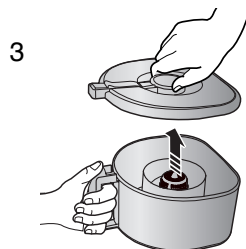

Noņemiet putekļu tvertnes vāku.

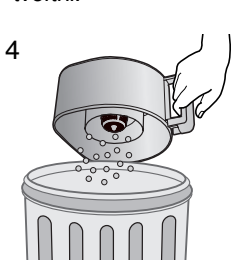

Izmetiet putekļus atkritumos.

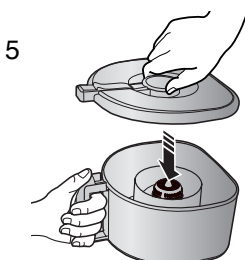

Uzlieciet putekļu tvertnes vāku.

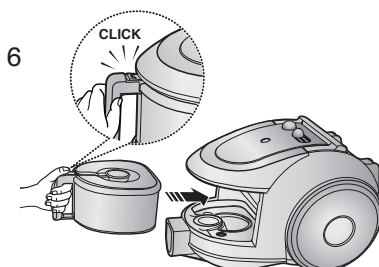

Pirms lietošanas ievietojiet putekļu tvertni putekļsūcējā, līdz tā ar klikšķi tiek fiksēta vietā.

- Iztukšojiet putekļus plastmasas maisiņā (ieteicams cilvēkiem, kuri cieš no astmas/alergijas)

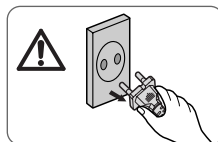
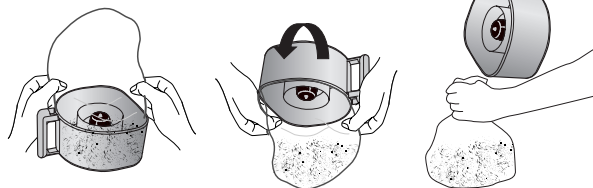

## PIEZĪME

Putekļu tvertni drīkst izskalot ar aukstu ūdeni.



# 4 PUTEKĻU MAISIŅA TĪRĪŠANA

## 4-1 KAD TĪRĪT PUTEKĻU MAISIŅU?

- Ja iesūkšana tīrīšanas laikā ir ievērojami samazinājusies, pārbaudiet putekļu maisiņu, kā norādīts zemāk.

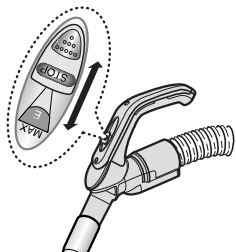

ROKTURA VADĪBA

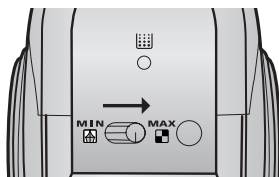

Ieslēdziet sūkšanas jaudu uz 'MAX'.

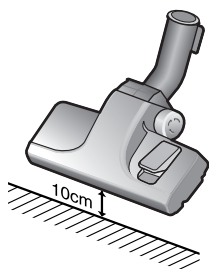

Ja filtra pārbaudes indikators kļūst sarkans, kad ieplūdes uzgalis atrodas 10 cm virs līdzenas virsmas, iztīriet filtru.

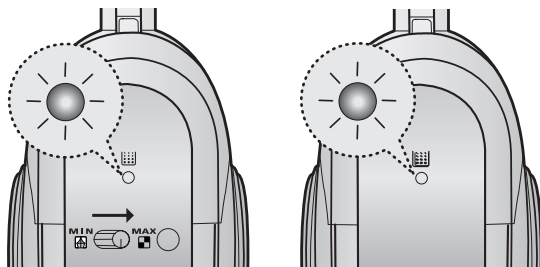

Kad iedegas gaismas indikators, iztīriet putekļu maisiņu (4-2), kā norādīts sekojošajos attēlos.

## 4-2 PUTEKĻU MAISIŅA TĪRĪŠANA

1

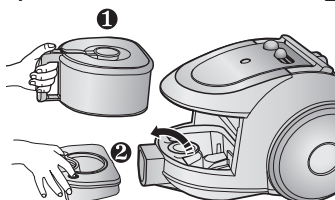

Izņemiet putekļu tvertni un putekļu maisiņu, kā attēlots.

2

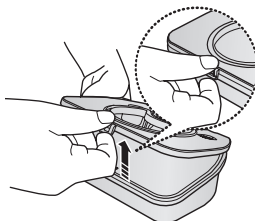

Noņemiet fiksēto putekļu maisiņa vāka karkasu.

3

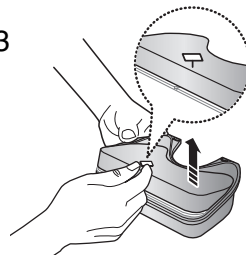

Izņemiet sūkli un filtru no putekļu maisiņa.

4

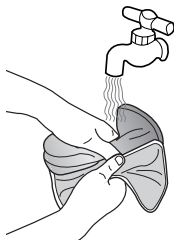

Izmazgājiet putekļu maisiņa sūkli un filtru ar ūdeni.

5

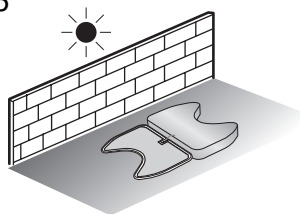

Nolieciet sūkli un filtru ēnā, lai tie izžūtu; tas var aizņemt vairāk par 12 stundām.

6

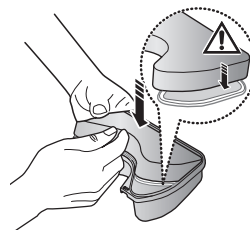

levietojiet sūkli un filtru atpakaļ putekļu maisiņā.

7

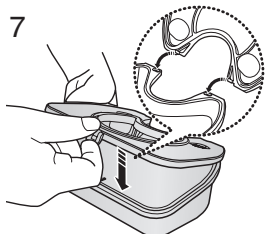

Pirms salikšanas pareizi savietojiet putekļu maisiņu ar tā vāku.

8

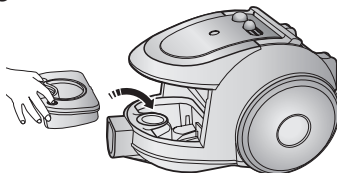

levietojiet salikto putekļu maisiņu putekļsūcējā.



**PIEZĪME:** Pirms filtra ielikšanas atpakaļ putekļsūcējā, pārliedcinieties, vai filtrs ir pilnīgi sauss. Atstājiet to izžūšanai 12. stundas.

## 5 MOTORA AIZSARGFILTRA TĪRĪŠANA

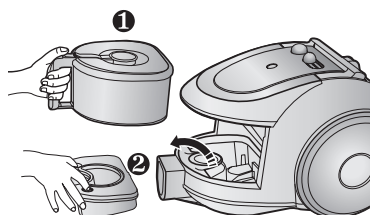

Izņemiet putekļu tvertni un putekļu maisiņu.

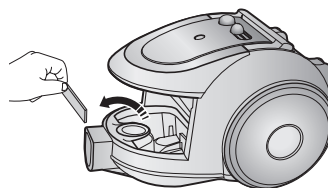

Izņemiet motora aizsargfiltru no putekļsūcēja.  
Izpuriniet no tā putekļus un ievietojiet atpakaļ ierīcē.

## 6 IZVADES FILTRA TĪRĪŠANA

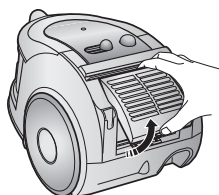

Nospiediet fiksēto karkasa daļu ierīces aizmugurē, lai to noņemtu.

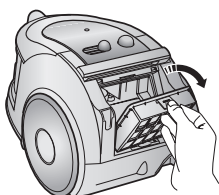

Izmantojot bīdi, izņemiet HEPA filtru.

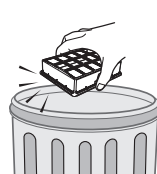

Iztīriet putekļus no HEPA filtra.

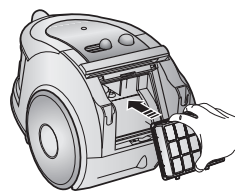

Ievietojiet HEPA filtru putekļsūcējā, līdz tas ar klikšķi tiek fiksēts vietā.

### OPTION - MICRO CARBON FILTERS

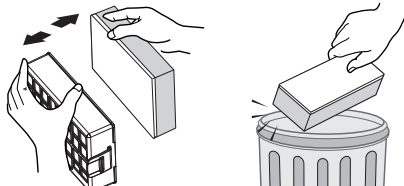

Izņemiet un nomainiet bloķēto izejas filtru.

### PIEZĪME:

Rezerves filtras var iegādāties pie vietējā Samsung izplatītāja.

## - JA RADUSIES PROBLĒMA

PROBLĒMA	IEMESLS	RISINĀJUMS
Motoru nevar iedarbināt.	Nav strāvas padeves. Termoslēdzis.	Pārbaudiet vadu, kontaktdakšu un rozeti. Ļaujiet atdzist.
Sūkšanas jauda akāpeniski samazinās.	Bloķēts uzgalis, ieplūdes šļūtene vai caurule.	Pārbaudiet, vai nav radies aizsprostojums. Izfīriet to.
Vadu nevar pilnībā uztīt.	Pārbaudiet, vai vads nav savijies vai nelīdzeni uztīts.	Izvelciet vadu 2-3 m un nospiediet vada uztīšanas pogu.
Putekļsūcējs nesavāc neīrumus.	Plaša vai caurums šļūtenē.	Pārbaudiet šļūteni un, ja nepieciešams, nomainiet.
Sūkšana ir vāja vai samazinās.	Filtrs ir pilns ar putekļiem.	Pārbaudiet filtru un, ja nepieciešams, izfīriet, kā norādīts instrukcijā.

Šis putekļu sūcējs ir apstiprināts:

EMC Direktīva : 2004/108/EEC

Zemsprieguma Drošības Direktīva: 2006/95/EC

