



ENGLISH

ESPAÑOL

REFRIGERATOR / REFRIGERADOR

RT21... RT24...

OWNER'S INSTRUCTIONS / INSTRUCCIONES DE OPERACION

Before operating the unit, please read this manual thoroughly, and retain for future reference./Antes de operar la unidad, lea este manual cuidadosamente, y consérvelo para referencia futura.
Antes de utilizar este aparelho, leia este manual com atenção, e conserve-o para futura referência.



EN..... ENGLISH
ES..... ESPAÑOL

FEATURES

CARACTERISTICA



Twist Ice cube tray / Bandeja curvada del hielo.

EN : Easy to make and dispense ice.

ES : Fácil de hacer y usar hielo

Auxiliary shelf of Freezer room / Bandeja auxiliar de congelador.

EN : Convenient for storage of small size frozen foods such as ice-cream.

ES : Es conveniente para almacenar la comida menuda helada como helado.

Jumbo storage guards / Sujeciones laterales ajustables.

EN : Holds large bottles securely.

ES : Puede ajustar las sujeciones según tamaño de los objetos.

Revolving storage guard / Hacer girar sujecione.

EN : For storage of tall bottles, revolve this guard to the upward position.

ES : Puede almacenar bottellas más grandes, si ajusta arriba las sujeciones.

Moisture Control for vegetable Storage / Controlar la humedad de legumbre.

EN : Moisture controller for vegetable storage bin.

ES : Controlador de la humedad de legumbre.

Safety precautions / Precauciones de seguridad

Read Instructions / Lee Las Instrucciones.

EN: Please read all safety and operating precautions before operating this appliance.

ES: Todas las precauciones de operación y seguridad han de ser leídas antes de poner a funcionar el aparato.

Retain Instructions / Conservar Las Instrucciones.

EN: Please keep this Owner's Manual for future reference.

ES: Mantenga las instrucciones de operación y seguridad para referencias futuras.

Heed Warnings / Poner Atención a Las

Todas.

EN: All warnings, Cautions and Notes on this manual are important ; please pay attention to them.

ES: Siga todas las avisos y las instrucciones de operación.

Follow Instructions / Seguir Las Instrucciones

EN: For best results, follow all instructions given in this manual.

ES: Todas las instrucciones y operaciones han de ser ejecutadas.

Model and Serial Numbers / Modelo y Numeros Seriales.

EN: Include both of the model number and the serial number when corresponding with Samsung or your Dealer concerning this product.

ES: Por favor refiera a ambos modelos y el numero de serie concerniente a su refrigerador.

EN : This manual is made for multiple models

ES : Este manual esta hecho en base a Solo Modelos **TYPE, TYPE B (P7~8)**

Date of Purchase / Fecha de Compra : _____

Model No. / No. de Modelo : _____

Serial No. / No. de serie : _____

Contents / Indices

Features / Caracteristicas	1
Installation / Instalacion	3-4
Leveling the appliance / Nivelando el equipo o aparato	5
Cautions while using / Precauciones al usarlo	6-7
Parts / Nombres de partes	
- TYPE A MODEL	8
Basic preparation / Preparacion basica	
- Before using / Pasos preliminares de su utilización	9
How to use the water dispenser	10
- Storing food / Colocar los alimentos	11
How to use / Como usarlo	
- Temperature control / Control de temperatura	12
- To make ice cubes / Como hacer hielo	
- TYPE A	13
- TYPE B	14
- Chiller Compartment vegetable bin / Compartimento de frío	15
Replacing the lamp / Sustitucion de lamparas	16
Removing the accessories / Como quitar los accesorios	17-18
Cleaning the refrigerator / Limpieza del frigorífico	19
Before calling service / Antes de llamar al servicio tecnico	21

* Depending on model

INSTALLATION

INSTALACION

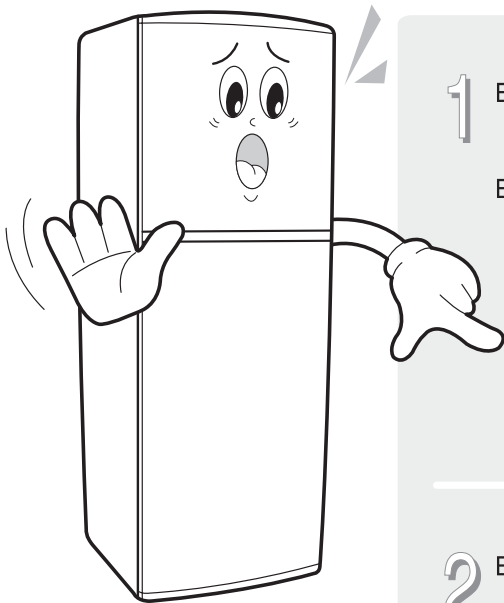

1 EN : Install this refrigerator on a firm, flat surface.

ES : El refrigerador debe instalarse sobre un piso firme y nivelado.

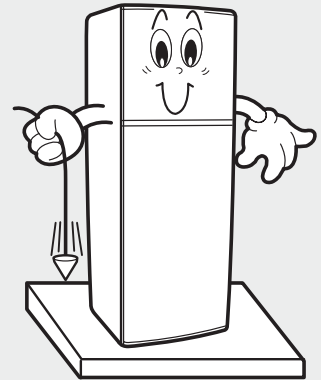

2 EN : Avoid locations affected by dampness.

ES : Evite instalarlo en lugares que puedan verse afectados por corrientes o humedad porque la eficiencia de la aislación podría sufrir daño.

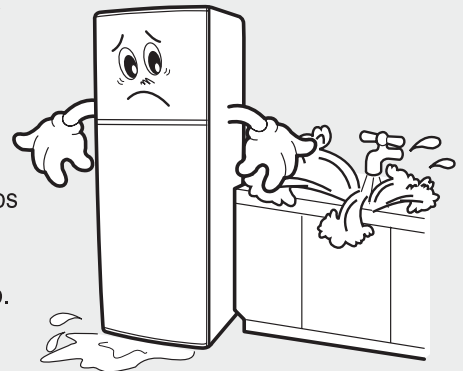

The Environment

1. Dispose of the packaging for this appliance in a responsible manner.
2. When disposing of refrigerator, first remove the doors, door seals and/or handles to ensure small children or animals cannot become trapped inside

Contact your local authorities in regard to safe environmental disposal of the appliance

Note : This product contains cyclopentane insulation blowing agent which is flammable

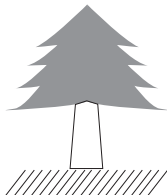

3 EN : For optimum operation, normal room temperature is recommended. Avoid locations in direct sunlight, near heaters, radiators, stoves or ovens.

ES : El refrigerador debe instalarse lejos de fuentes directas de calor, tales como cocinas, radiadores y luz directa del sol.



4 EN : Allow a 50mm space between the refrigerator and the wall. If your refrigerator is going into a recessed area, allow at least 300mm clearance above the refrigerator.

ES : Deje un espacio de 50mm entre la parte posterior del refrigerador y el muro. Si el refrigerador se va a instalar en un lugar empotrado, deje por lo menos 300mm de espacio sobre él.

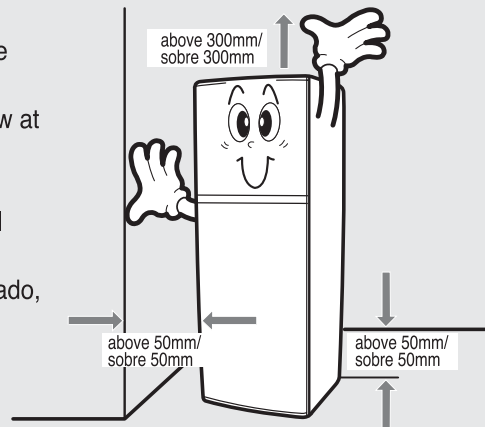

5 For personal safety, properly ground this appliance. / Como medida de seguridad, el refrigerador debe estar conectado a un enchufe correctamente conectado a tierra.

EN : Do not ground this refrigerator with a telephone line, gas pipe, etc. For some countries the power plug provides grounding by its earth pin

ES : Este refrigerador no se debe conectar a tierra en líneas telefónicas, cañerías de gas, etc.

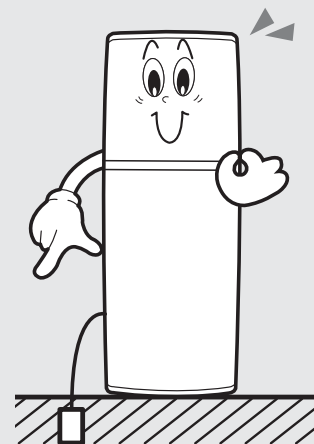

LEVELING THE APPLIANCE

NIVELANDO EL EQUIPO O APARATO

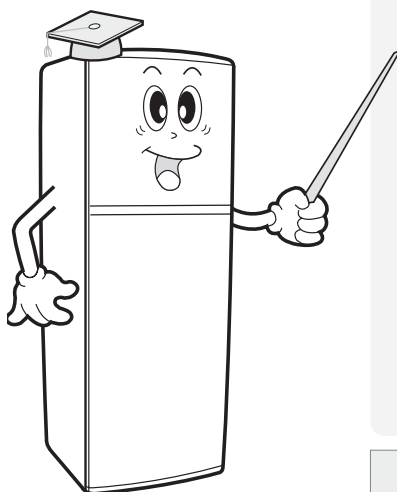

EN : To compensate for any floor unevenness, adjust the height of the appliance by turning the adjustable feet clockwise or counterclockwise. The adjustable feet are at the front along the lower edge of the refrigerator chassis.

ES : Para compensar cualquier desigualdad del suelo, ajuste el equilibrio del frigorífico girando las patas delanteras ajustables del borde frontal del aparato en sentido de las agujas del reloj o en sentido contrario.

EN : When the refrigerator leans to the left, turn the left front foot counterclockwise.

ES : Cuando la inclinación es hacia el lado izquierdo.

- El control izquierdo de las patas gira en dirección contraria al reloj.



EN : When the refrigerator leans to the right, turn the right front foot counterclockwise.

ES : Cuando la inclinación es hacia el lado derecho.

- El control de las patas gira en dirección contraria al reloj.



CAUTIONS WHILE USING

PRECAUCIONES AL USARLO

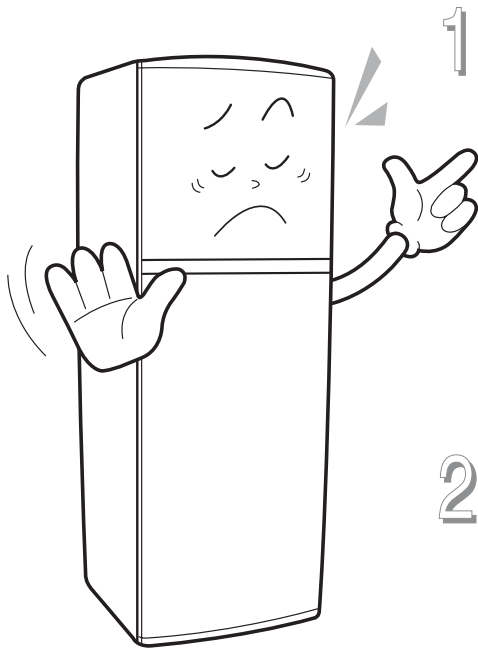

1 EN :- Do not allow water to splash onto the back of the refrigerator.
- Water impairs the insulation of electric parts and may cause an electrical short or a shock hazard.

ES :- Evite salpicar agua en la parte posterior del refrigerador.
- El agua podría dañar la aislacion de las partes eléctricas.

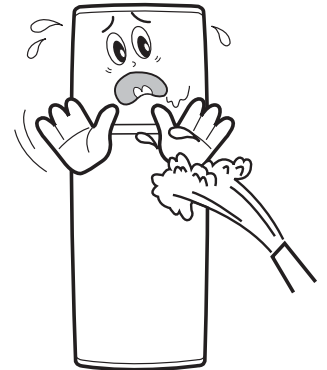

2 EN :- Do not use flammable sprays such as lacquer and paint or room insectide aerosols near the refrigerator.
- Normal thermostat contact arcing may ignite flammable aerosols.

ES :- No use aerosoles inflamables, tales como laca o pintura cerca del refrigerador, porque hay peligro de ignicion.



3 EN :- This appliance is not intended for use by young children or in firm persons unless they have been adequately supervised by a responsible person to ensure they can use the appliance safely, young children should be supervised to ensure they do not play with the appliance

- To avoid damage to the refrigerator or injury to the child, do not allow children to hang on the refrigerator door.

ES :- No permita que los niños se cuelguen en la puerta del refrigerador.
- Cuando esté funcionando el refrigerador no se debe permitir a los niños estar cerca de él sin ser vigilados; podrían resultar heridos o dañar el refrigerador.

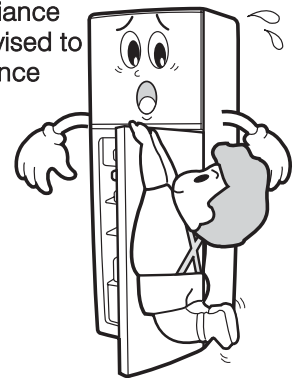

4 EN : - For optimum operation, do not leave the door open for any longer than necessary.

- Leaving the door open allows warmer air to enter the refrigerator and causes the refrigeration unit to use more energy to maintain the cool temperature.

ES : No deje la puerta abierta más de lo necesario porque esto hará disminuir la eficiencia del artefacto y aumentará el costo del funcionamiento.

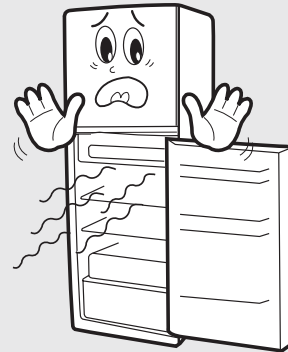

5 EN : - Do not store volatile chemicals such as ether and benzene in the refrigerator.

- The fumes, besides damaging food, can build up and cause an explosion through normal thermostat contact operation biological specimens should not be stored in this appliance. This appliance is intended for domestic use only

ES : No ponga productos químicos volátiles, tales como éter o benceno, en el refrigerador porque podrían explotar.

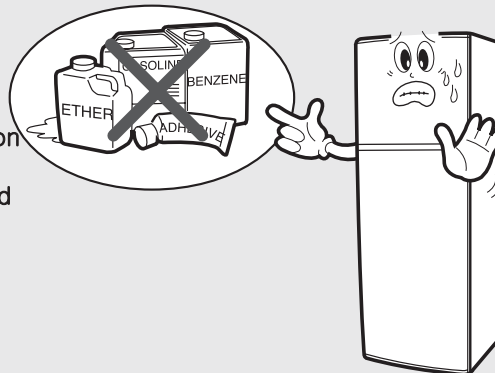

6 EN : - Do not use the refrigerator if it is not operating correctly or has been damaged. Disconnect it from the power supply and call your local service center.

- If the power cord is damaged, avoid a hazard by replacing it through the manufacturer or its service agent or a similarly qualified person.

ES : - No use el refrigerador si no está funcionando correctamente o tiene desperfectos. Desenchúfelo y llame al servicio técnico.

- Si el cordón de la fuente esta dañado, debe ser reemplazado por el fabricante o un centro de servicio autorizado o por un personal calificado con el fin de evitar peligros.

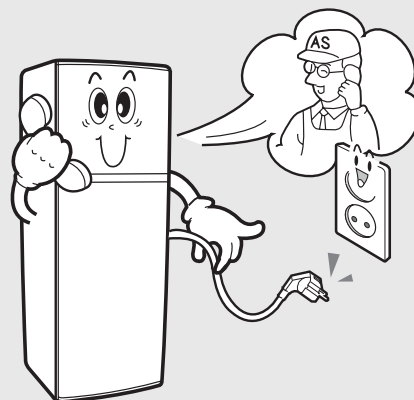

PARTS

NOMBRES DE PARTES

TYPE A MODEL / SOLO MODELO TYPE A

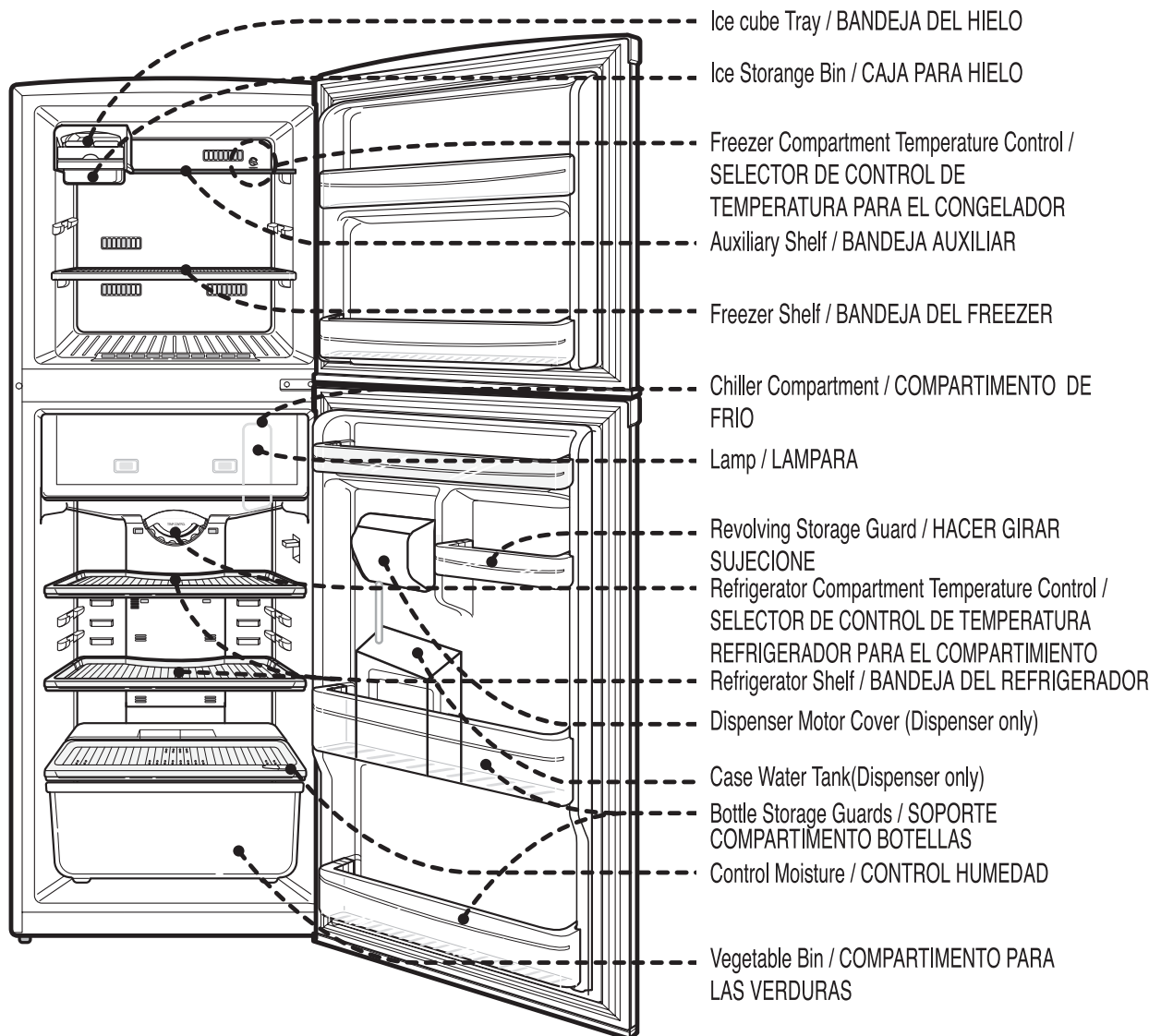

BASIC PREPARATION

PREPARACION BASICA

Before using / Pasos preliminares de su utilización

1

EN : Wipe the appliance inside and outside using a cloth dampened with warm water and a small amount of mild detergent.

ES : Limpie frigorífico por dentro y por fuera, usando un paño humedecido, agua templada y una pequeña cantidad de detergente.

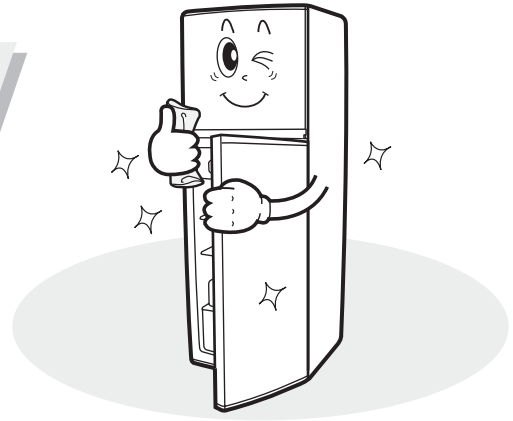

2

EN : After plugging in for the first time, allow the refrigerator to stabilize for at least 1~2 hours before storing food.

ES : Espere al menos 1 hora antes de volver a enchufarlo. Ponga a funcionar el congelador 2-3 horas antes de colocar los alimentos en los compartimentos.

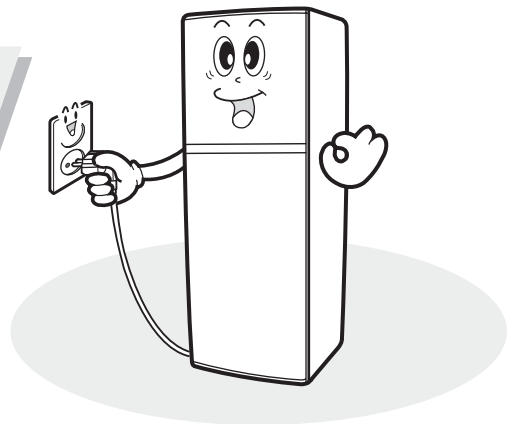

WARNING

- Keep ventilation openings in the appliance enclosure or in the built - in structure, clear obstruction.
- Do not use mechanical devices or other means to accelerate the defrosting process. other then those recommended by the manufacturer.
- Do not damage the refrigerant circuit (applicable only for appliances with refrigeration circuits which are accessible to the user)
- Do not use electrical appliances inside the food storage compartments, unless they are of the type recommended by the manufacturer.
- Damaged supply cords must be replaced by a special cord or assembly available from the manufacturer or its service agent.
- When disposing the refrigerators : should be followed the disposal law of your country.

How to use the water dispenser

Preparation

before using the water dispenser

1. Clean the water tank before use by rinsing with potable water to remove dust and odor which may be in the tank.
2. Fill the water tank with potable drinking water.
3. Push dispenser lever with a glass and discard the first 3–4 glasses of water, thereby cleaning the water hose.
4. Dispensing water for the first time might be delayed for 1–5 seconds due to air within the hose.

Use

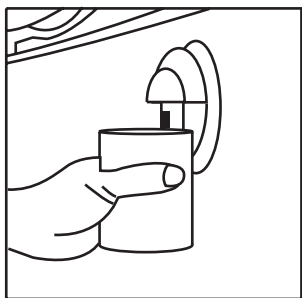

Push the lever with glass to dispenser water.

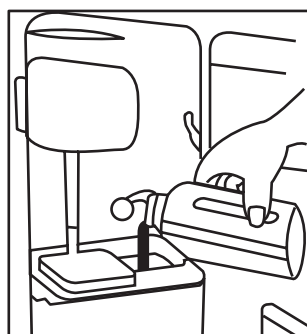

When refilling is needed, slide cover to the left and pour in the water (only potable drinking water should be used).

Cleaning

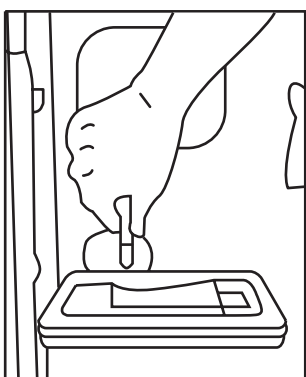

Remove the connecting-hose.



Lift the tank and then tilt outwards.

* Depending on model

Storing food / Colocar los alimentos (SOLO EN MODELOS TYPE A)

EN : Store food in small portions
 EN : Coloque los alimentos en pequeñas porciones.

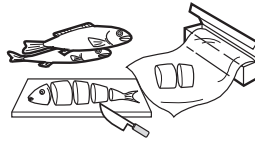

EN : Seal food in containers with lids, in plastic wrap or in plastic bags to prevent drying and the mingling of odors.

ES : Cubra o envuelva los alimentos para evitar que se sequen y desprendan malos olores.



EN : Allow hot food and drinks to cool to room temperature before placing them in the refrigerator or freezer.

ES : Deje que los alimentos o bebidas calientes se enfríen con la temperatura ambiente antes de introducirlos en el frigorífico.



EN : Allow sufficient room between food to help the circulation of cool air.

ES : Deje suficiente espacio entre los alimentos con el fin de que haya una buena circulación de aire.

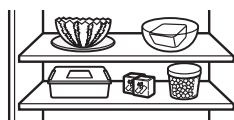

EN : Place liquid at the front of the refrigerator to avoid freezing.

ES : Coloque los alimentos líquidos en la parte frontal para evitar que se congelen.

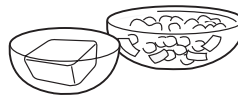

EN : Dry fruits and vegetables after washing before placing them in the refrigerator.

ES : Seque las frutas y verduras antes de colocarlas en el frigorífico.
 No obstruir las salidas de aire puede provocar mal funcionamiento.

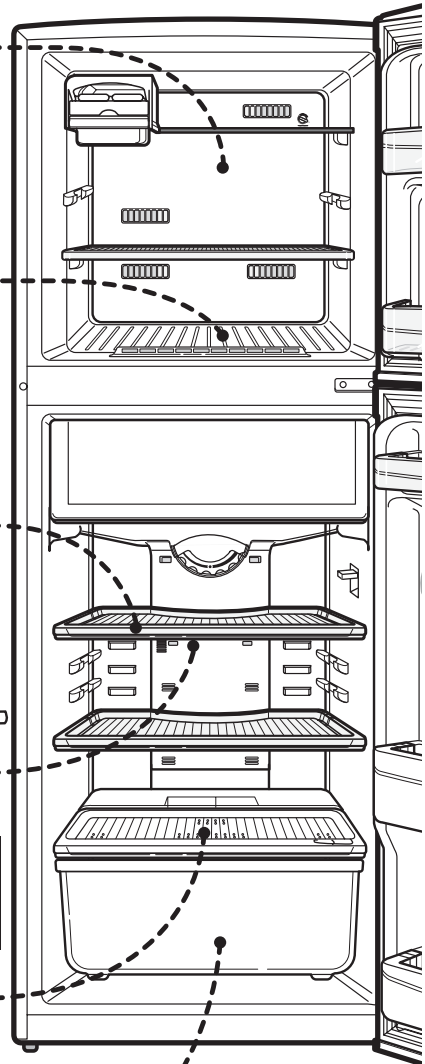

HOW TO USE

COMO USARLO

Temperature control / Control de temperatura

COLDER / Másfrío

EN : Turn the Temperature Control to "COLDER" if you ;

- Have a lot of food to store (refrigerator or freezer)
- Want to make ice (freezer)
- Require fast freezing (freezer)

ES : Ponga el frigorífico en el nivel "Másfrío" si tiene muchos alimentos que conservar, si desea hacer hielo o si necesita una refrigeración / congelación rápida.

COLDER ~ COLD / Másfrío~Frío

EN : Turn the Temperature Control to the midway point between "COLDER" and "COLD" for normal refrigerating or freezing mode.

ES : Ponga el frigorífico en el nivel "Normal", entre "Másfrío" y "Frío", para una refrigeración o congelación normal.

COLD / Frío

EN : Turn the Temperature Control to "COLD" if you want to store only a small amount of food in the refrigerator or freezer.

EN : Ponga el frigorífico en el nivel " Frío" si tiene pocos alimentos que conservar en el frigorífico o congelador.

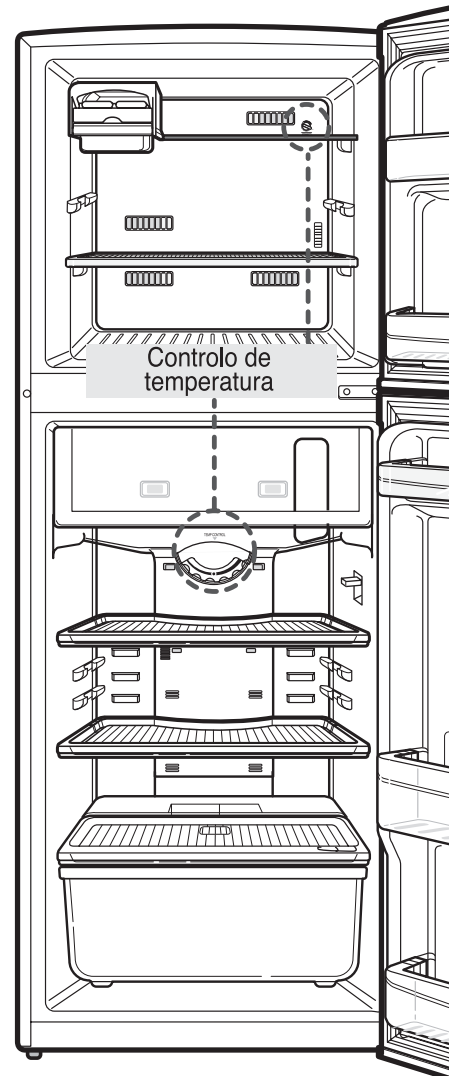

NOTE/NOTA

EN : When the room air surrounding the refrigerator is below 5°C , turn the Temperature Control to "COLD" to avoid freezing.

When on vacation for a long period consider emptying the refrigerator of food a & disconnecting from the power to conserve power usage

ES : Cuando la temperatura esté por debajo de 5°C, ponga el frigorífico a un nivel Frío para evitar la congelación.

En caso de no usar nevera más de un día, saque el condón eléctrico.

En caso de que ud quiera cerrar temporariamente el refrigerador, ponga control de temperatura en "Cortado"

Making ice cubes / Como hacer hielo

(TYPE A / SOLO MODELO TYPE A) * Depending on model

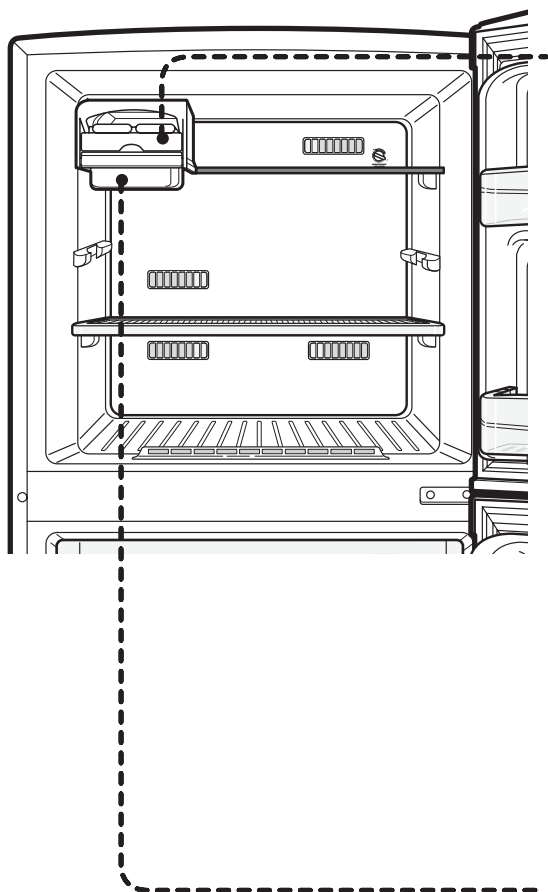

1

EN : Fill the ice cube tray with water taking care not to overflow.

ES : Llene la bandeja de cubitos de hielo con agua asegurándose de no derramarla.

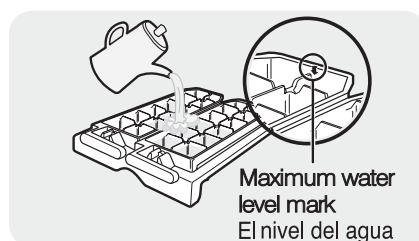

2

EN : Slide the tray onto the ice cube shelf.

ES : Coloque la bandeja en la parrilla del congelador.

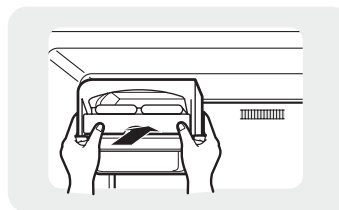

Removing Ice Cubes / Retirada del hielo

EN : Remove the ice cubes from the ice cube tray by twisting the ice tray levers. Make sure the ice storage bin is beneath the ice cube tray (see diagram below)

ES : Saque los cubitos torciendo suavemente la bandeja y colóquelos en la cubierta.

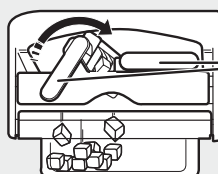

Ice tray levers /
Compartimento para
cubetas de hielo

Making ice cubes / Como hacer hielo

(TYPE B / SOLO MODELO TYPE B) * Depending on model

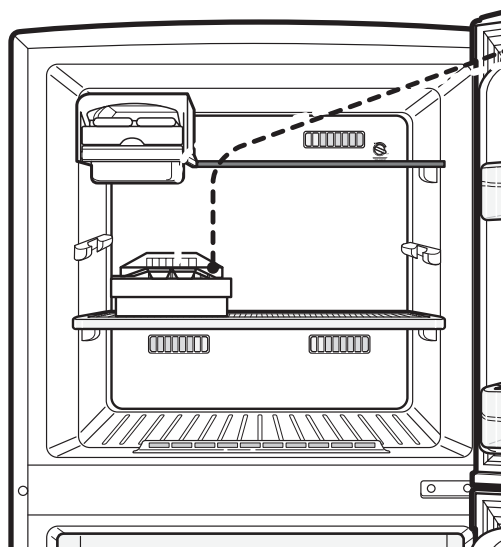

1

EN : Fill the tray ice with water taking care not to overfill.
ES : Llene la cubeta con agua helada cuidando no rebosar.

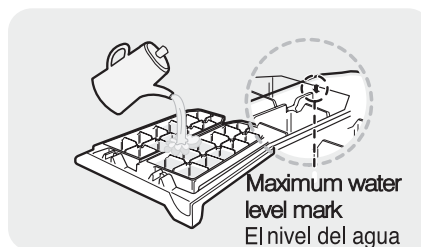

2

EN : Hold both ends of the ice tray, remove the ice cubes from the tray by twisting it gently.
Do not bend the ice tray or it will crack.
ES : Sujete ambos extremos de la hielera y tuerzala ligeramente para retirarle los cubos.
Evite doblar la charola.

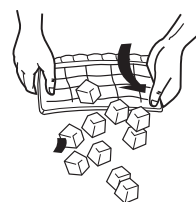

Chiller Compartment / Compartimento de frío (SOLO EN MODELOS TYPE A) * Depending on model



- EN : This compartment helps preserve the taste of food and prolongs its freshness by freezing the surface of the food only. Use the chiller for storing cheese, meat, snacks, fish or any food to be used soon.
- ES : Este compartimento ayuda a conservar el sabor de los alimentos y prolongar su frescura, congelando únicamente su superficie. Ideal para conservar queso, carne, aperitivos, pescado o cualquier alimento que vaya a usar pronto.

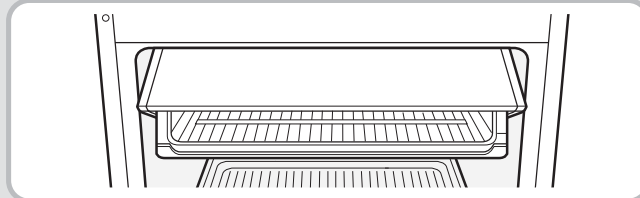

Vegetable Bin / Compartimento para las verduras



- EN : This compartment maintains the moisture and freshness of vegetables. The vegetable bin is enclosed to protect the vegetables from direct draughts of cold air and to help maintain the humidity which prevents drying.
- ES : Mantiene la humedad y frescura de los vegetales gracias a que el aire frío no toca directamente los vegetales.

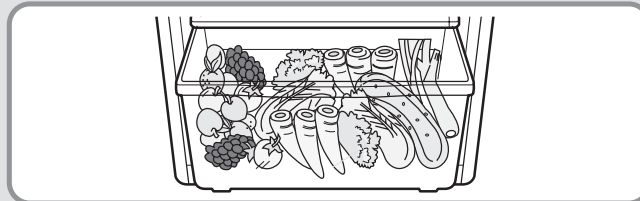

CAUTION/CAUCION

- EN : The vegetable bin is not suitable for storing tropical fruits such as bananas, pineapples, etc.
- ES : No es adecuado para conservar frutas tropicales como plátanos, piñas.

REPLACING THE LAMP

SUSTITUCION DE LAMPARAS



1 EN : - Unplug the appliance during this procedure

2 EN : - Press upper tab of the lamp cover with a  driver and remove it
- Remove the existing lamp and replace it with new one only use the correct wattage lamp
ES : - Empuja alto mabrete de cubierto de lámpara con una herramienta y sáquelo afuera.
- Remueva la lámpara original y sustitúyalo por lo nuevo.

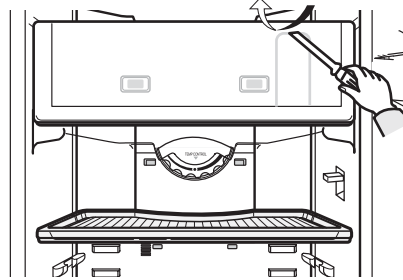

3 EN : - Replace the lamp cover by aligning the cover at the top and carefully pressing it into place until it is secure
ES : - Retire la lámpara destornillando en el sentido contrario a las agujas del reloj y sustitúyala a por una nueva.

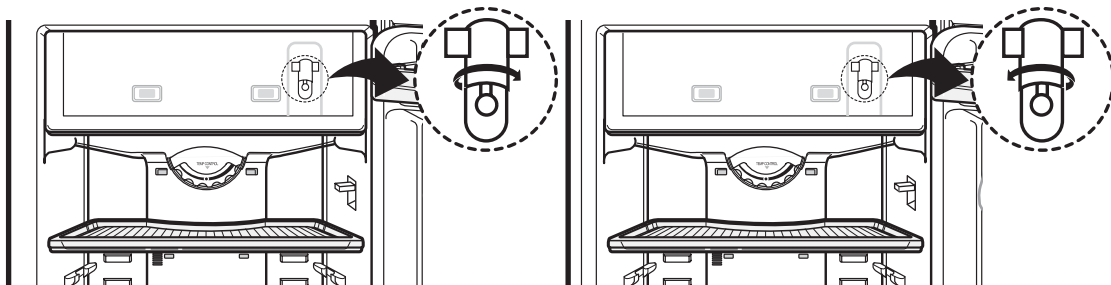

REMOVING THE ACCESSORIES

COMO QUITAR LOS ACCESORIOS

Freezer Shelf/Bandeja del freezer

EN : - Pull the ice cube tray unit forward and of the freezer compartment.

- Lift the front of the freezer shelf upward to release the hooks and pull the shelf out of the freezer.

ES : Extraiga la bandeja de cubitos de hielo y retírela levantando la parrilla con ambas manos.

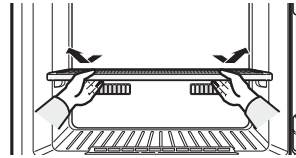

Refrigerator Shelves / Bandejas del refrigerador

EN : - Pull the shelves towards you until it meets the stopper.

- Tilt the front of the shelves up and continue pulling the shelves out.

ES : Extraiga la parrilla hacia el exterior hasta su tope y levántela ligeramente. Puede cambiar la posición de la parrilla dependiendo del tamaño los recipientes que vaya a usar.

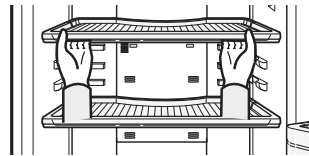

Vegetable Bin and Cover/Tapa del compartimento de verduras

EN : - Pull the vegetable bin towards you and out of the refrigerator.

- Lift the cover up and pull it out of the refrigerator.

ES : Extraiga la bandeja de las verduras. Levante el extremo frontal de la tapa del compartimento de verduras y retírela. Extraiga la bandeja hasta su tope y levántela ligeramente.

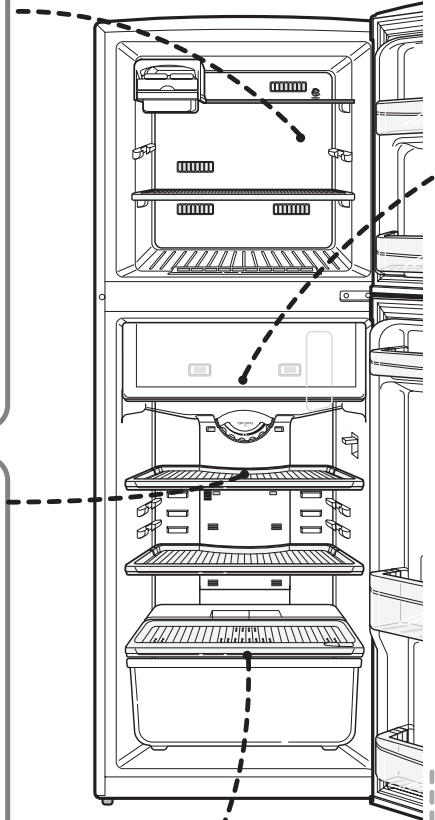
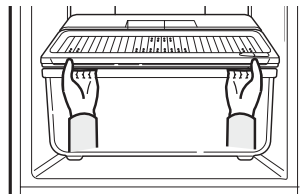

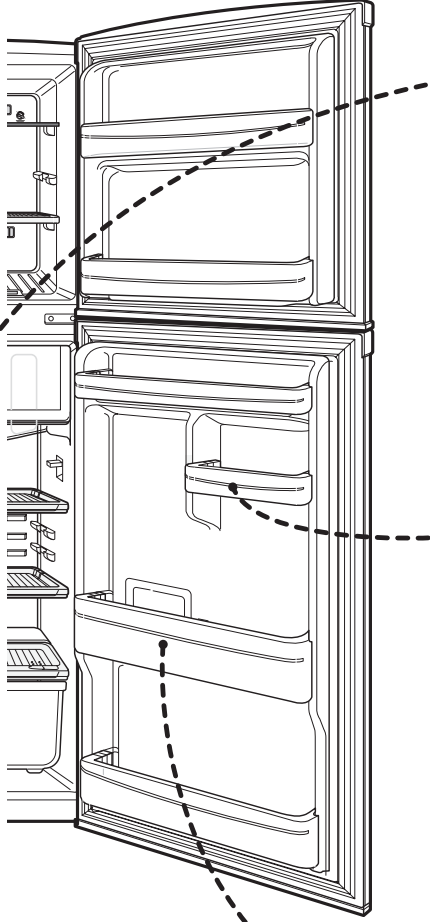

Chiller Compartment / Compartimento de frio (Solo Type A) * Depending on model

EN : - Pull the chiller compartment towards you until it meets the stopper.
- Tilt the front upward and continue pulling the compartment out.
ES : Extraiga la parrilla hacia el exterior hasta su tope y levántela ligeramente

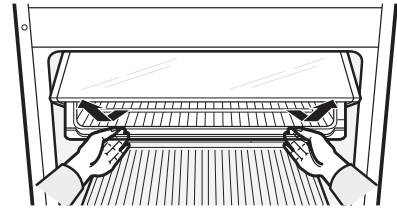

Revolve Storage Guard / Various sujeción

EN : Lift straight upwards to release the tabs, then pull it out of the refrigerator.
(These storage guards are adjustable and may be positioned to best fit your needs.)
ES : Levántelas un poco para retirarlas.
La posición de este compartimento puede subirse o bajarse según cantidad de alimentos que se vayan a conservar.

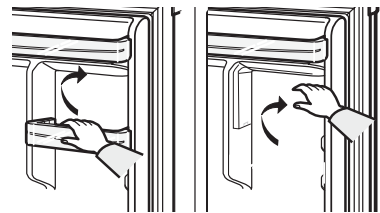

Bottle Storage Guards / Soporte compartimento botellas

EN : Lift straight upwards to release the tabs, then pull it out of the refrigerator. (This bottle storage guard is not adjustable ; it fits in only one position.)
ES : Levántelas poco para retirarlas.

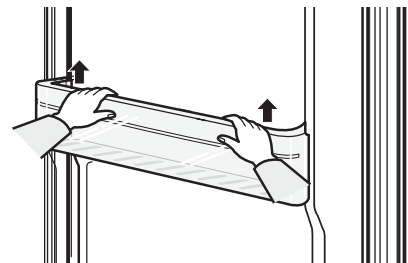

CLEANING THE REFRIGERATOR

LIMPIEZA DEL FRIGORIFICO

1. Unplug the refrigerator from the power during this procedure
2. Remove the food and store safely to avoid warming a deterioration
3. Clean surfaces with a dampened cloth and a mild detergent
4. Dry all cleaned surfaces with a clean cloth
5. Plug in the refrigerator and allow 1~2 hours for adequate cooling before restoring food items.

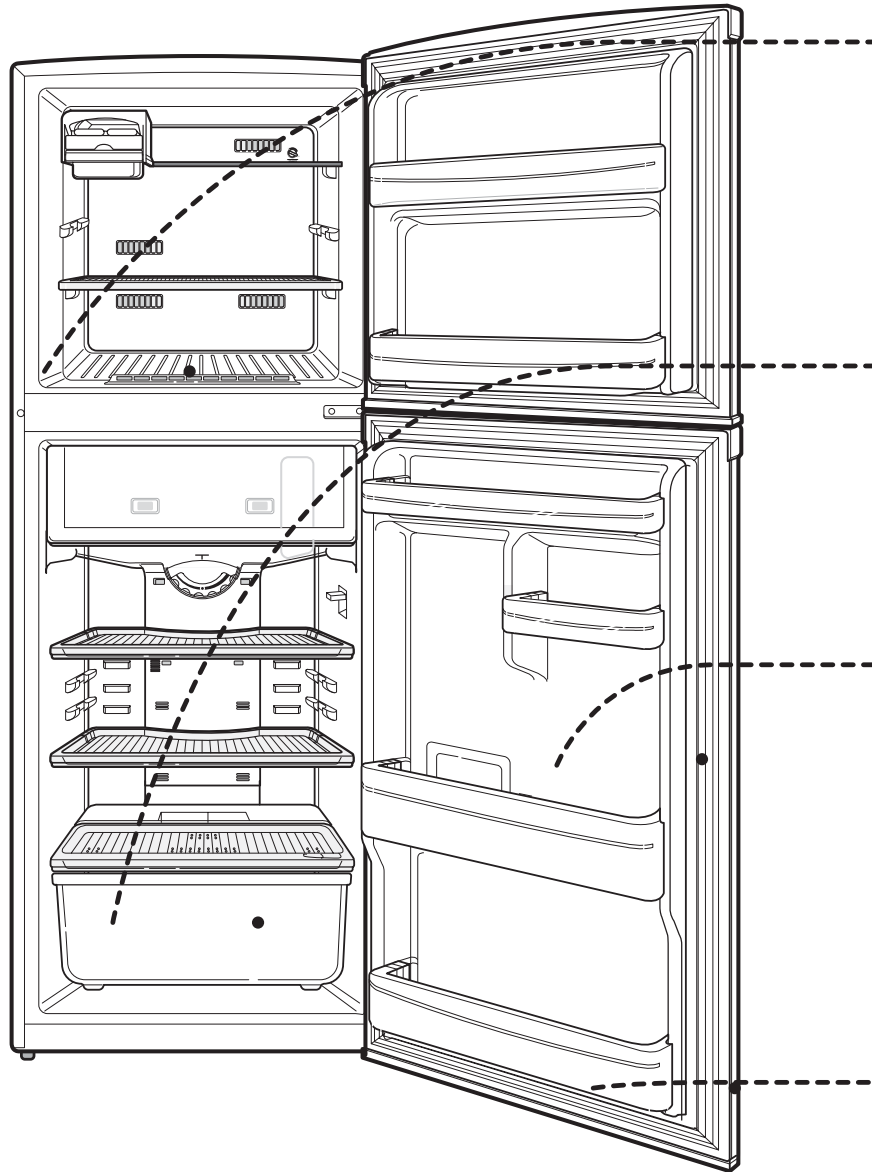

Evaporation Slots in Freezer / Unidad de evaporación

EN : Wipe the slot area with a clean, dry, soft cloth.

Caution : Do not allow any foreign substance or particles to clog these openings.

ES : No coloque partículas o sustancias extrañas en esta apertura. Límpiela con un paño seco.

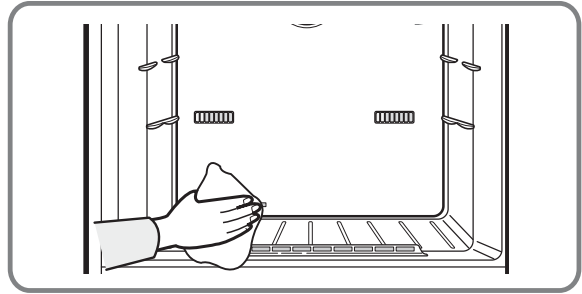

Interior Parts / Interior

EN : After removing all the shelves, wipe the appliance clean using a clean, soft cloth dampened with warm water and a mild detergent.

ES : Tras retirar todas las parrillas, limpie el frigorífico con un paño suave y detergente.

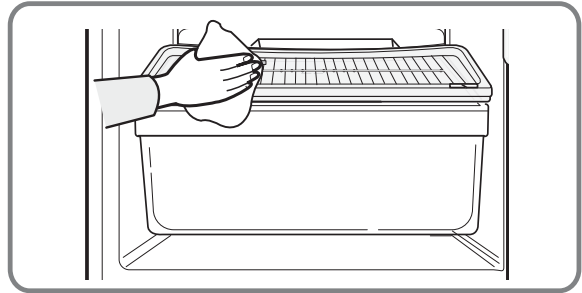

Door Seals / Burlete de goma

EN : Clean the door seals often using a clean, soft cloth dampened with warm water and a mild detergent. Be careful not to damage the seals.

Caution : Dirt encrusted door seals prevent the doors from closing properly. Poorly closed doors waste energy and add unnecessary cost to your electricity bills.

ES : Una vez sucio, la puerta no cerrará tan fácilmente. Asegúrese de limpiarlo cuidadosamente usando un detergente con un paño suave.

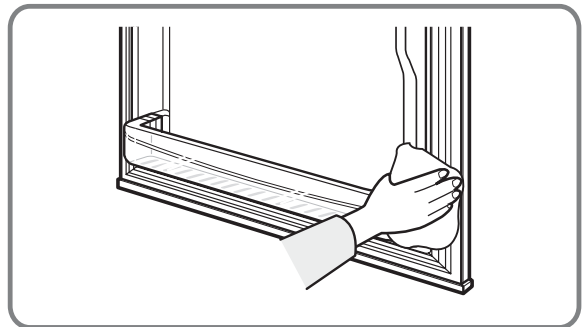

Evaporation Tray / Bandeja de evaporación.

EN : The evaporation tray is on the back of the refrigerator

- Pull the refrigerator out and away from the wall.
- Remove all screws securing the evaporation tray.
- Pull the evaporation tray out of the appliance.
- Empty the water out of the tray and clean the tray before replacing it.

ES : Afloje todos los tornillos y tire de la bandeja de evaporación hacia afuera. Vacíe la bandeja y límpiela antes de volver a colocarla.

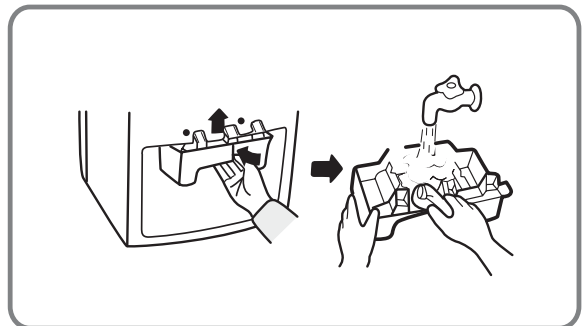

BEFORE CALLING SERVICE

Antes de llamar al servicio tecnico

EN : When the Refrigerator / Freezer is not operating or the food does not freeze sufficiently:

- Is the plug properly connected?
- Is the power fuse blown?
- Are the temperature controls set properly(not set to "COLD")?
- Is the appliance exposed to direct sunlight or installed near a heater?
- Does the appliance have enough clearance from the wall in all directions?

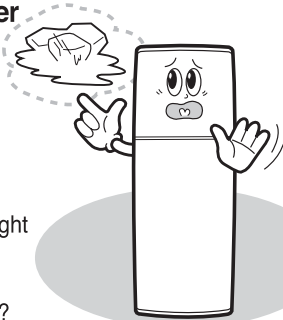

ES : Cuando el frigorífico/congelador no funcione o cuando los alimentos no estén suficientemente congelados.

- El enchufe está correctamente conectado
- El fusible de la línea de fuerza esté fundido
- La temperatura está en un nivel "Frio".
- El frigorífico está expuesto a la luz directa o cerca de fuentes de calor
- El frigorífico está demasiado pegado a la pared

EN : When food freezes in the refrigerator:

- Are the temperature controls set properly(not set to "COLDER")?
- If the food is juicy or very moist, is the temperature control set too "COLDER"?
- Is the ambient temperature too low?

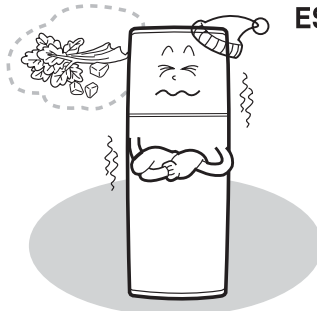

ES : Cuando los alimentos se congelan en el frigorífico

- El control de temperatura está a un nivel "Másfrio".
- La temperatura ambiente es demasiado, "Frio".
- Los alimentos son jugosos o húmedos, ya que éstos se congelan fácilmente.

EN : When there is noise from the unit:

- Is the refrigerator installed on a flat, stable surface?
- Is the appliance positioned too close to a wall?
- Are there any objects behind or under the refrigerator?
- Is the sound coming from the compressor?

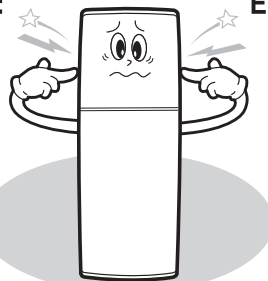

ES : Cuando la unidad produzca ruidos

- El frigorífico está perfectamente nivelado
- El frigorífico está demasiado pegado a la pared
- Hay objetos detrás debajo del
- Ese ruido procede del compresor

EN : When the rear or side panel of the refrigerator is hot:

- Is a radiation(air ventilator/cooler) pipe installed?
- Is the ambient temperature high?
- Has dew formed on the outside of the appliance because of high humidity?

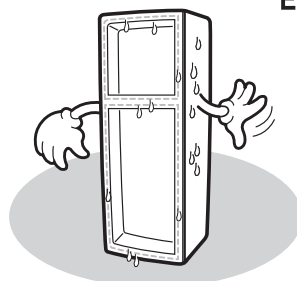

ES : El panel posterior o lateral del frigorífico está caliente

- Hay instalada una tubería de condensación (ventilador de aire/aire acondicionado)
- La temperatura ambiente es alta; la temperatura interior del frigorífico puede que aumente (no es un funcionamiento anormal)
- La humedad es alta; puede formarse rocío en el exterior del frigorífico

EN : When you hear a sound like water flowing:

- This sound is generated by movement of the refrigerant and is not a malfunction.

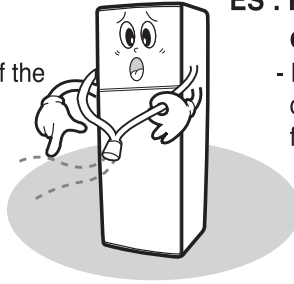

ES : Puede escuchar una pequeña corriente de agua

- Este sonido se genera por el movimiento del líquido refrigerante (no es un funcionamiento anormal).

EN : When you notice a foul odor inside the appliance:

- Do you have spoiled food in the refrigerator?
- Is all food stored in sealed containers?
- Has fluid collected in the bottom of the vegetable bin?
- Are the freezer evaporation slots clogged?
- Has the evaporation tray at the back of the appliance become foul?

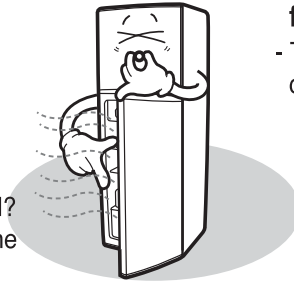

ES : Mal olor en el interior del frigorífico

- Tape los alimentos y limpie la unidad de evaporación.

EN : When frost develops inside the freezer:

- Does the door seal tightly?
- Are the evaporation slots clogged?
- Is there enough room for efficient air circulation?

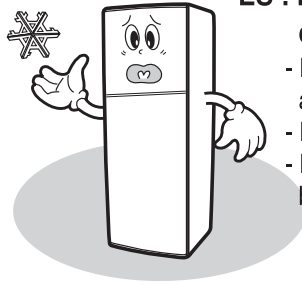

ES : Formación de escarcha en el congelador

- Hay sitio suficiente para una circulación apropiada de aire fresco
- La puerta se cierra en su totalidad
- La salida de aire del congelador está bloqueada

EN : When dew develops on the vegetable compartment:

- Does the door seal tightly?
- Have you left the door open for a long time?
- Is liquid stored without a cover?

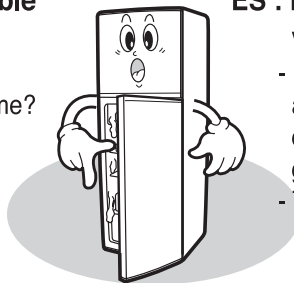

ES : Rocío el compartimento de verduras

- El rocío aparece cuando la puerta está abierta durante bastante tiempo o cuando los alimentos líquidos se guardan sin tapar
- Tape los alimentos líquidos



DA68-00805T REV. 01

