

SAMSUNG

**МИКРОКОМПОНЕНТНАЯ СИСТЕМА С
ПРОИГРЫВАТЕЛЕМ-АВТОМАТОМ НА
5 ДИСКОВ**

ВОСПРОИЗВЕДЕНИЕ ДИСКОВ MP3-CD/CD-R/RW

MM-ZJ9

Инструкция для пользователя



Предупреждения по технике безопасности

ЛАЗЕРНОЕ ИЗДЕЛИЕ КЛАССА 1

ЛАЗЕРНОЕ ИЗДЕЛИЕ КЛАССА 1

Этот проигрыватель компакт дисков классифицирован как ЛАЗЕРНОЕ ИЗДЕЛИЕ КЛАССА 1.

Использование органов управления, регулировки или выполнение процедур, не описанных в данной Инструкции, может привести к опасному облучению лазером.

ВНИМАНИЕ - НЕВИДИМОЕ ЛАЗЕРНОЕ ИЗЛУЧЕНИЕ. ПРИ СНЯТИИ КОРПУСА И ОТКЛЮЧЕНИИ БЛОКИРОВОЧНЫХ КОНТАКТОВ ИЗБЕГАЙТЕ ПОПАДАНИЯ ПОД ЛУЧ ЛАЗЕРА.

ПРЕДУПРЕЖДЕНИЕ: ЧТОБЫ УМЕНЬШИТЬ РИСК ВОЗГОРАНИЯ ИЛИ ПОРАЖЕНИЯ ЭЛЕКТРИЧЕСКИМ ТОКОМ, НЕ ДОПУСКАЙТЕ ПОПАДАНИЯ ДАННОГО ИЗДЕЛИЯ ПОД ДОЖДЬ ИЛИ В УСЛОВИЯ ВЫСОКОЙ ВЛАЖНОСТИ.

ВНИМАНИЕ: ВО ИЗБЕЖАНИЕ ПОРАЖЕНИЯ ЭЛЕКТРИЧЕСКИМ ТОКОМ, ПОЛНОСТЬЮ ВСТАВЛЯЙТЕ ВИЛКУ В РОЗЕТКУ ТАК, ЧТОБЫ ШИРОКАЯ ПЛАСТИНА ВИЛКИ СОВПАЛА С ШИРОКИМ ОТВЕРСТИЕМ РОЗЕТКИ.

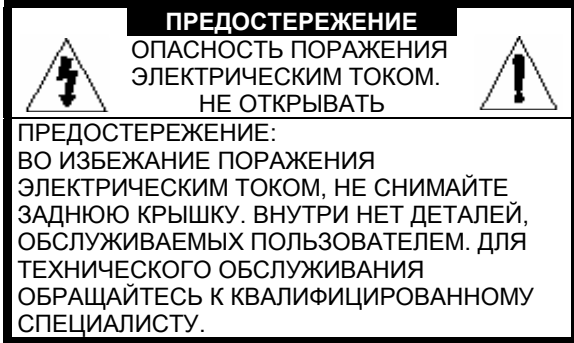

Этот символ указывает, что внутри данного изделия имеется опасное напряжение, которое может привести к поражению электрическим током.



Этот символ указывает, что в документации на изделие имеется важная инструкция по его использованию или обслуживанию.

Монтаж сетевой вилки (только в Великобритании)

ВАЖНЫЕ ЗАМЕЧАНИЯ:

Сетевой шнур этого оборудования снабжен литой вилкой, содержащей плавкий предохранитель. Номинал предохранителя указан на той поверхности вилки, где расположены контактные штыри и если требуется замена предохранителя, должен использоваться плавкий предохранитель того же номинала, соответствующий стандарту BS1362.

Никогда не пользуйтесь вилкой со снятой крышкой отделения для предохранителя. Если эта крышка съемная и потребовалась ее замена, она должна иметь такой же цвет, как у предохранителя, вставляемого в отделение для предохранителя. Запасные крышки можно приобрести через магазин, где вы приобрели систему.

Если вилка, входящая в комплект поставки, не подходит к сетевым розеткам, установленным в вашем доме, или если сетевой шнур слишком короток для подключения к розетке, вы должны подобрать соответствующий сетевой удлинитель или проконсультироваться в магазине.

Однако если нет никакой альтернативы, кроме как отрезать вилку, выньте из нее предохранитель, а затем избавьтесь от вилки с соблюдением осторожности. НЕ вставляйте отрезанную вилку в розетку, так как имеется опасность поражения электрическим током при прикосновении к оголенному гибкому проводу.

ВАЖНО!

Провода в сетевом шнуре имеют следующую цветовую маркировку:

СИНИЙ = НЕЙТРАЛЬНЫЙ

КОРИЧНЕВЫЙ = ФАЗА

Так как эти цвета могут не соответствовать цветным меткам на вашей вилке, поступайте следующим образом: Провод с изоляцией СИНЕГО цвета должен быть подсоединен к контакту вилки, помеченному буквой N или имеющему СИНИЙ или ЧЕРНЫЙ цвет. Провод с изоляцией КОРИЧНЕВОГО цвета должен быть подсоединен к контакту вилки, помеченному буквой L или имеющему КОРИЧНЕВЫЙ или КРАСНЫЙ цвет.

ПРЕДУПРЕЖДЕНИЕ: НЕ ПОДСОЕДИНЯЙТЕ НИ ОДИН ИЗ ЭТИХ ПРОВОДОВ К ЗАЗЕМЛЯЮЩЕМУ КОНТАКТУ, КОТОРЫЙ ПОМЕЧЕН БУКВОЙ E ИЛИ СИМВОЛОМ \perp , ИЛИ ИМЕЕТ ЗЕЛЕНый, ЛИБО ЗЕЛЕНый И ЖЕЛТЫЙ ЦВЕТ.

Благодарим вас за покупку этой микрокомпонентной системы компании Samsung

Пожалуйста, найдите время для того, чтобы прочесть данную Инструкцию, поскольку она позволит вам легко настроить вашу систему и полностью использовать все ее возможности.

◆ Предупреждения по технике безопасности	2
◆ Установка вашей микрокомпонентной системы	
■ Вид передней панели	4
■ Пульт дистанционного управления	5
■ Вид задней панели	6
■ Где устанавливать вашу микрокомпонентную систему	7
■ Подсоединение вашей системы к сети переменного тока	7
■ Установка батарей в пульт дистанционного управления	7
■ Подсоединение к внешнему источнику сигнала	8
■ Подсоединение акустических систем	8
■ Подсоединение AM (СВ)/ ДВ антенны	9
■ Подсоединение FM антенны	9
■ Демонстрационный режим	10
■ Регулировка яркости подсветки дисплея	10
■ Установка часов	10
◆ Проигрыватель компакт-дисков	
■ Воспроизведение компакт-диска/диска MP3-CD	11
■ Проверка всех дисков	11
■ Проверка одного диска	11
■ Выбор дорожки на компакт-диске	11
■ Выбор альбома и дорожки на диске MP3-CD	11
■ Поиск конкретного места на компакт-диске	12
■ Функция пропуска 10 дорожек за один раз	13
■ Повтор одной или всех дорожек компакт-дисков	13
■ Функция повтора последней воспроизводимой дорожки	13
■ Программирование порядка воспроизведения	14
■ Контроль или изменение запрограммированных дорожек	14
◆ Тюнер	
■ Поиск радиостанций и запоминание настройки на них в памяти системы	15
■ Выбор запомненной радиостанции	15
■ Улучшение качества приема	15
■ О вещании с использованием системы RDS	16
■ Об информации системы RDS, показываемой на дисплее	16
■PTY (индикация типа программы) и функцияPTY-SEARCH (поиск нужного типа программы)	17
◆ Кассетная дека	
■ Прослушивание кассеты	18
■ Выбор режима воспроизведения кассеты	18
■ Запись компакт-диска	19
■ Запись передачи радиостанции	19
◆ Другие функции	
■ Функция таймера	20
■ Отмена действия таймера	20
■ Функция EQ/S. Bass	21
■ Функция SRS WOW	21
■ Регулировка тембра высоких частот	21
■ Регулировка тембра низких частот	21
■ Временное отключение звука (Mute)	22
■ Установка системы на автоматическое выключение	22
■ Подсоединение наушников	22
◆ Рекомендации по использованию	
■ Меры предосторожности	23
■ Чистка вашей микрокомпонентной системы	23
■ Как обращаться с компакт-дисками	24
■ Как обращаться с аудиокассетами	24
■ Прежде чем обращаться в центр послепродажного обслуживания	24
■ Технические характеристики	25

СИМВОЛЫ



Вид передней панели

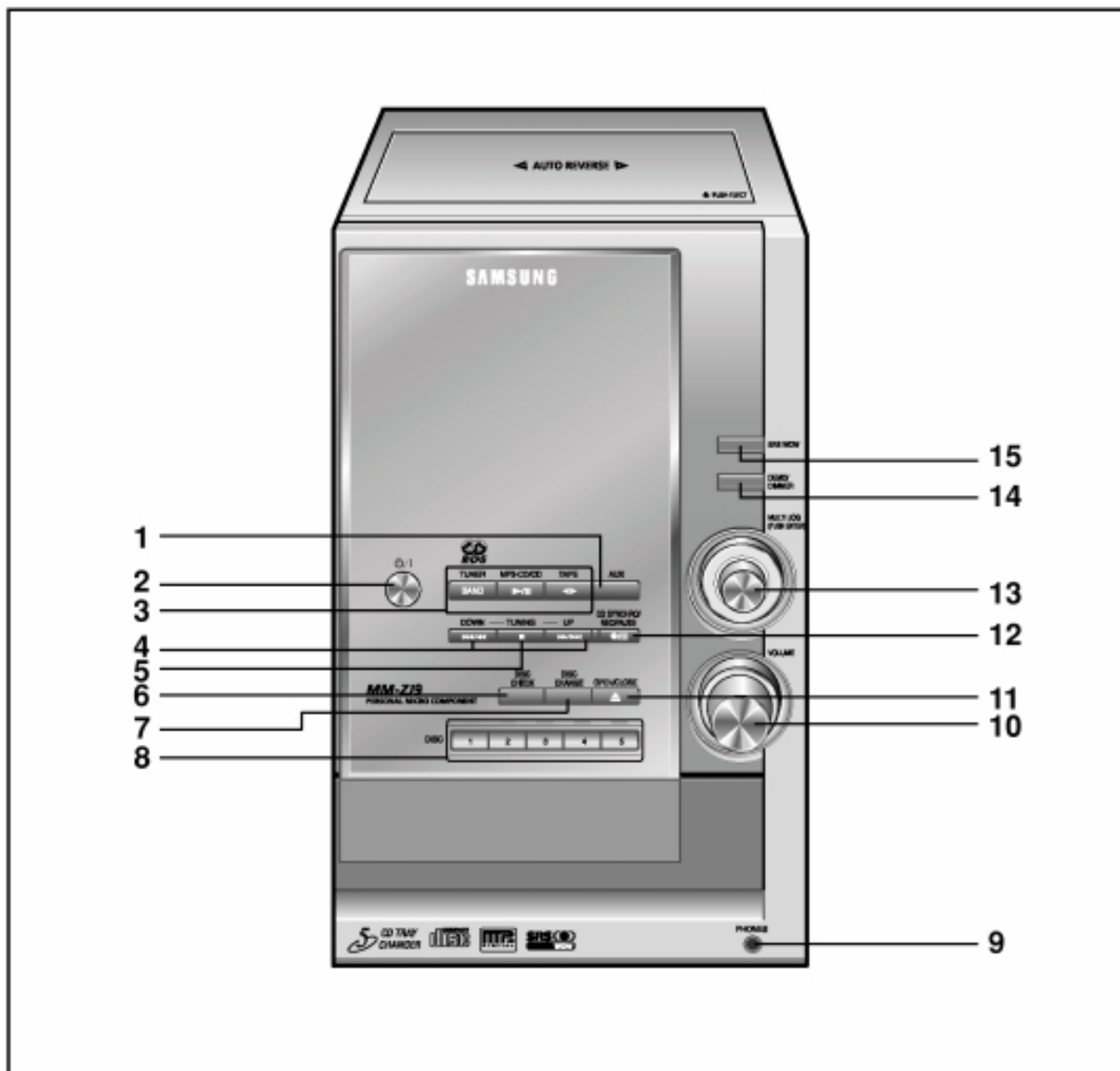

- | | |
|---|---|
| 1. КНОПКА ВЫБОРА ДОПОЛНИТЕЛЬНОГО ВХОДА (AUX) | 9. ГНЕЗДО ДЛЯ ПОДСОЕДИНЕНИЯ НАУШНИКОВ |
| 2. КНОПКА ПИТАНИЕ / ГОТОВНОСТЬ | 10. РЕГУЛЯТОР ГРОМКОСТИ |
| 3. КНОПКИ ВЫБОРА ФУНКЦИЙ (ТЮНЕР / MP3-CD / КАССЕТА) | 11. ОТКРЫТИЕ / ЗАКРЫТИЕ ОТСЕКА ДЛЯ КОМПАКТ-ДИСКОВ |
| 4. КНОПКИ ФУНКЦИИ "ПОИСК" | 12. КНОПКА СИНХРОНИЗИРОВАННОЙ ЗАПИСИ КОМПАКТ-ДИСКА / ЗАПИСЬ / ПАУЗА |
| 5. КНОПКА РЕЖИМА НАСТРОЙКИ / СТОП (■) | 13. МНОГОФУНКЦИОНАЛЬНАЯ РУЧКА (НАЖАТЬ ДЛЯ ВВОДА) |
| 6. КНОПКА ПРОВЕРКИ ДИСКА | 14. ДЕМОСТРАЦИОННЫЙ РЕЖИМ / ПОДСВЕТКА ДИСПЛЕЯ |
| 7. КНОПКА СМЕНЫ ДИСКА | 15. КНОПКА ФУНКЦИИ SRS WOW |
| 8. КНОПКИ ВЫБОРА ДИСКА (1,2,3,4,5) | |

Пульт дистанционного управления

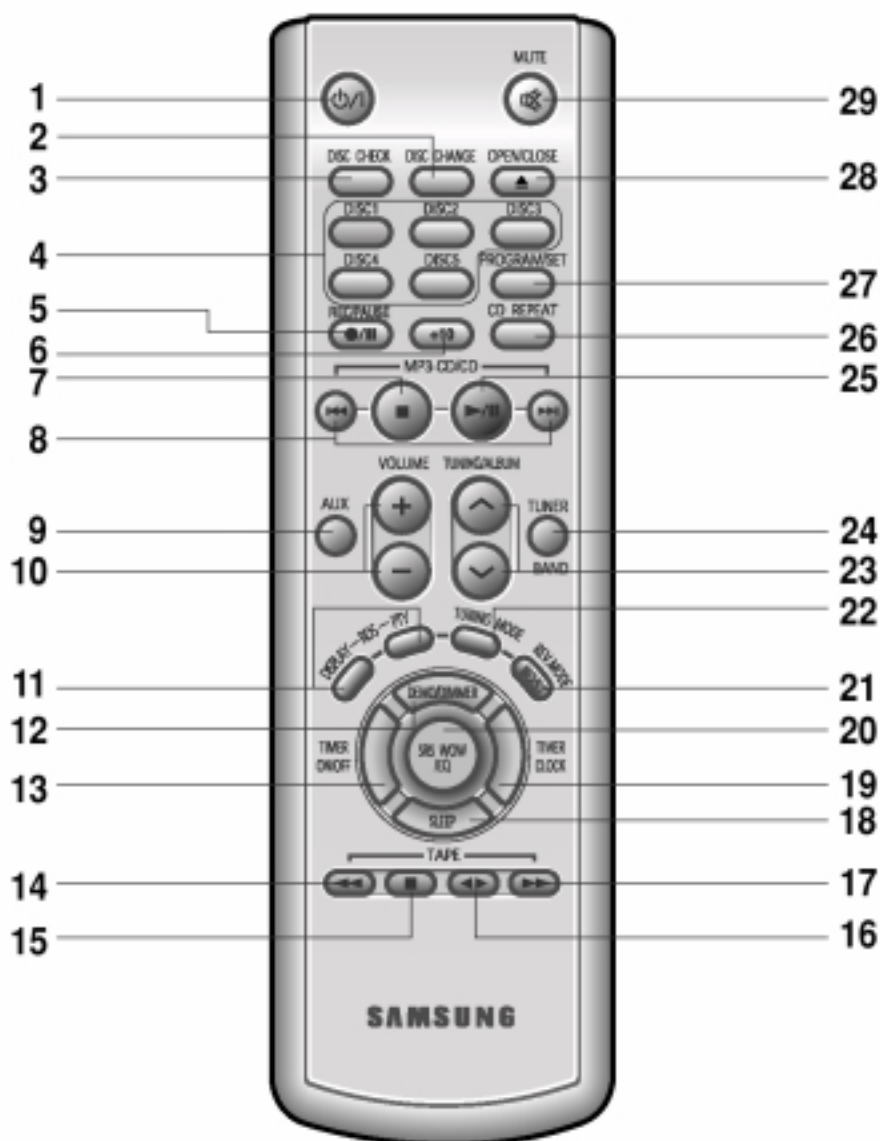

- | | |
|--|---|
| 1. ПИТАНИЕ / ГОТОВНОСТЬ | 16. ВОСПРОИЗВЕДЕНИЕ КАССЕТЫ |
| 2. ПРОВЕРКА ДИСКА | 17. ПЕРЕМОТКА КАССЕТЫ ВПЕРЕД |
| 3. СМЕНА ДИСКА | 18. ТАЙМЕР "СОН" |
| 4. ДИСК (1,2,3,4,5) | 19. ТАЙМЕР / ЧАСЫ |
| 5. ЗАПИСЬ / ПАУЗА | 20. ФУНКЦИЯ SRS WOW / ЭКВАЛАЙЗЕР |
| 6. КНОПКА "+10" | 21. ВЫБОР РЕЖИМА РЕВЕРСА КАССЕТЫ, МОНО/СТЕРЕО |
| 7. "СТОП" КОМПАКТ-ДИСКА | 22. РЕЖИМ НАСТРОЙКИ НА РАДИОСТАНЦИИ |
| 8. КНОПКИ ПРОПУСКА ИЛИ ПОИСКА ДЛЯ ДИСКА | 23. НАСТРОЙКА / АЛЬБОМ |
| 9. ВЫБОР ДОПОЛНИТЕЛЬНОГО ВХОДА (AUX) | 24. ТЮНЕР / ДИАПАЗОН |
| 10. КНОПКИ РЕГУЛИРОВКИ ГРОМКОСТИ | 25. ВОСПРОИЗВЕДЕНИЕ / ПАУЗА КОМПАКТ-ДИСКА |
| 11. ВЫБОР РЕЖИМОВ RDS | 26. ПОВТОР КОМПАКТ-ДИСКА |
| 12. ДЕМОНСТРАЦИОННЫЙ РЕЖИМ / ПОДСВЕТКА ДИСПЛЕЯ | 27. ПРОГРАММА/ УСТАНОВКА |
| 13. ВКЛЮЧЕНИЕ/ ВЫКЛЮЧЕНИЕ ТАЙМЕРА | 28. ОТКРЫТЬ / ЗАКРЫТЬ |
| 14. ПЕРЕМОТКА КАССЕТЫ НАЗАД | 29. КНОПКА ВРЕМЕННОГО ОТКЛЮЧЕНИЯ ЗВУКА |
| 15. СТОП КАССЕТЫ | |

Вид задней панели

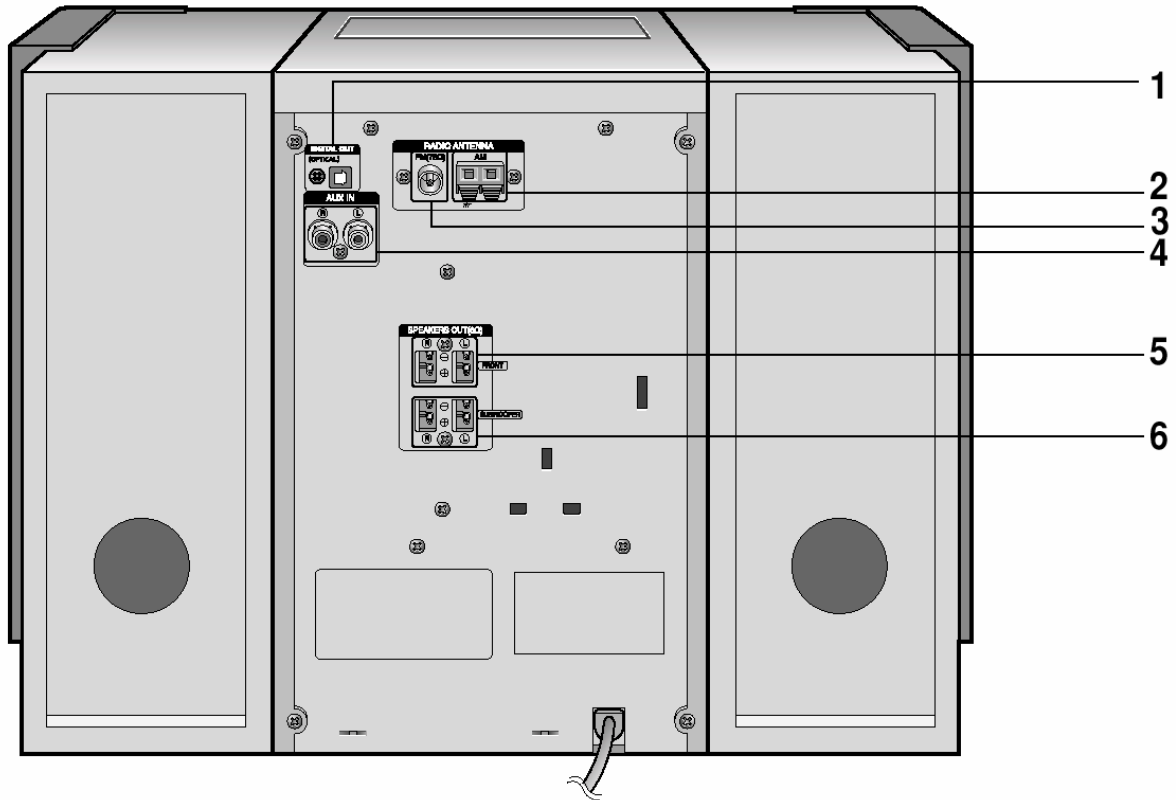

1. ЦИФРОВОЙ ВЫХОД ПРОИГРЫВАТЕЛЯ КОМПАКТ-ДИСКОВ (ОПТИЧЕСКИЙ)
2. КЛЕММЫ ДЛЯ ПОДСОЕДИНЕНИЯ АМ АНТЕННЫ
3. ГНЕЗДО ДЛЯ ПОДСОЕДИНЕНИЯ FM АНТЕННЫ
4. ДОПОЛНИТЕЛЬНЫЙ ВХОД
5. КЛЕММЫ ДЛЯ ПОДСОЕДИНЕНИЯ ОСНОВНЫХ ГРОМКОГОВОРИТЕЛЕЙ
6. КЛЕММЫ ДЛЯ ПОДСОЕДИНЕНИЯ САБВУФЕРА

Где устанавливать вашу микрокомпонентную систему

Чтобы полностью воспользоваться преимуществами вашей новой микрокомпонентной системы, при ее установке и подключении выполняйте следующие инструкции.

- ◆ Устанавливайте систему на плоскую устойчивую поверхность.
- ◆ Никогда не ставьте эту систему на ковер.
- ◆ Никогда не располагайте эту систему вне помещения.
- ◆ Для целей вентиляции, обеспечьте расстояние приблизительно 15 сантиметров от боковых стенок и задней стенки системы до других предметов.
- ◆ Убедитесь в том, что имеется достаточно места для того, чтобы можно было легко открывать отсек для дисков.
- ◆ Разместите акустические системы на разумном расстоянии от обеих боковых стенок системы для обеспечения хорошего стереофонического звучания.
- ◆ Направьте акустические системы на зону прослушивания.
- ◆ Для того, чтобы система работала оптимально, расположите обе акустические системы на одинаковой высоте от уровня пола.



Подсоединение вашей системы к сети переменного тока

Вилка сетевого шнура должна подсоединяться к подходящей розетке сети переменного тока.

- ☛ Прежде чем подсоединить вашу систему к сетевой розетке, вы должны проверить напряжение сети.

- 1 Вставьте вилку сетевого шнура в подходящую розетку сети переменного тока.
- 2 Нажмите кнопку Питание/ Готовность (⏻/I), чтобы включить вашу микрокомпонентную систему.

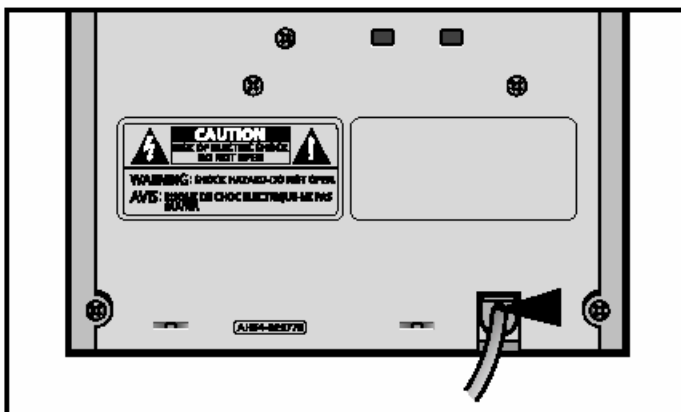

Установка батарей в пульт дистанционного управления

Устанавливайте или заменяйте батареи в пульте дистанционного управления, когда вы:

- ◆ Только что купили эту микрокомпонентную систему
- ◆ Обнаружили, что пульт дистанционного управления перестал правильно работать.

- ☛ При замене батарей используйте комплект из новых батарей и никогда не используйте совместно щелочные (Alkaline) и марганцевые батареи.

- 1 Поместите большой палец на место на крышке отсека для батарей, маркированное символом  (на нижней поверхности пульта) и толкните крышку в направлении, указанном стрелкой.
- 2 Установите две батареи типа AAA, LR03 или эквивалентные, обращая внимание на соблюдение полярности:
 - ◆ + на батарее совместите с меткой "+" на пульте
 - ◆ - на батарее совместите с меткой "-" на пульте
- 3 Возвратите крышку на место, сдвинув ее назад по направляющим, пока она не встанет на место со щелчком.

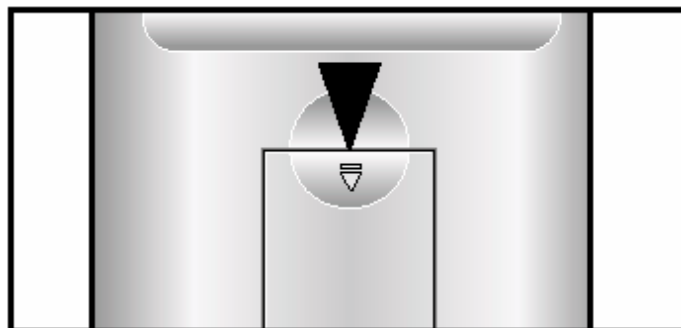

Подсоединение к внешнему источнику сигнала

Имеющийся в системе дополнительный вход может быть использован для того, чтобы воспользоваться преимуществами качества звука, обеспечиваемого вашей микрокомпонентной системой, при прослушивании сигнала от других источников.

- Примеры:
- ◆ Телевизор
 - ◆ Проигрыватель видеодисков
 - ◆ Видеомагнитофон системы HI-FI stereo

➤ Чтобы можно было подключить внешний источник звука, у него должен иметься аудио выход. Кроме того, вам потребуется соединительный кабель с разъемами типа RCA ("тюльпан").

- 1 Перед подсоединением к внешнему источнику сигнала, установите систему в режим готовности и отсоедините ее и внешний источник звука от сети переменного тока.
- 2 Подсоедините кабель для аудио сигнала к гнездам, расположенным на задней панели системы.

Подсоедините... К гнезду, маркированному...

Красный штепсель R (правый канал)
Белый штепсель L (левый канал)

➤ Для получения оптимального качества звучания не меняйте местами правый и левый каналы.

- 3 Вновь подсоедините систему к сети и нажмите кнопку (⏻/I), чтобы включить ее.
- 4 Выберите внешний источник звука нажатием кнопки **AUX** (Дополнительный вход).
Результат: Дисплей показывает сообщение **AUX**.
- 5 Включите внешний источник звука.

Пример: Вы можете смотреть фильм, используя преимущества стереозвучания, как если бы вы были в кинотеатре (при условии, что оригинальная звуковая дорожка записана в режиме стерео).

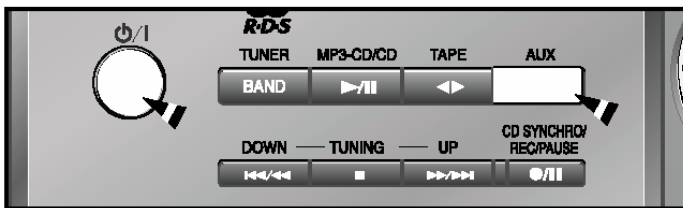
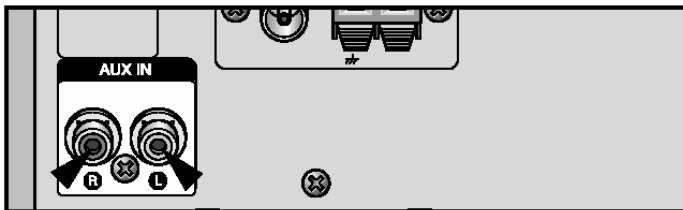

Цифровой выход проигрывателя компакт-дисков

Через этот выход система может передавать цифровые аудио сигналы, считываемые с компакт-диска. Для подсоединения цифровой аудио аппаратуры (цифрового магнитофона DAT, устройства записи мини-дисков и т.п.) используйте оптический кабель. Снимите пылезащитный колпачок (1) с гнезда CD DIGITAL OUT (Цифровой выход проигрывателя компакт-дисков). Затем подсоедините к этому гнезду разъем оптического кабеля.

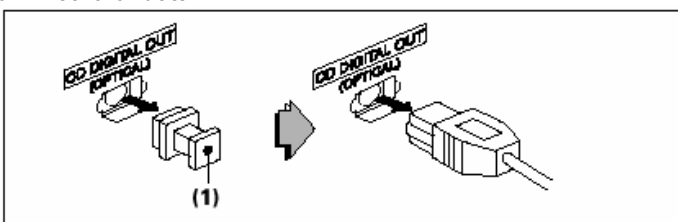

Когда вы не пользуетесь выходом CD DIGITAL OUT. Наденьте пылезащитный колпачок.

Подсоединение акустических систем

На системе имеются клеммы для подключения основных громкоговорителей акустических систем и клеммы для подключения сабвуферов акустических систем.

- ◆ **Подсоединение основных громкоговорителей:** Подсоедините кабели от основных громкоговорителей (красный/белый) к клеммам для основных громкоговорителей на задней стенке системы.
 - ◆ Красный провод к клемме R (Правый канал)
 - ◆ Белый провод к клемме L (Левый канал)
- ◆ **Подсоединение сабвуфера:** Подсоедините кабели от сабвуферов (черный/фиолетовый) к клеммам для сабвуферов на задней стенке системы.

(Правая акустическая система) (Левая акустическая система)

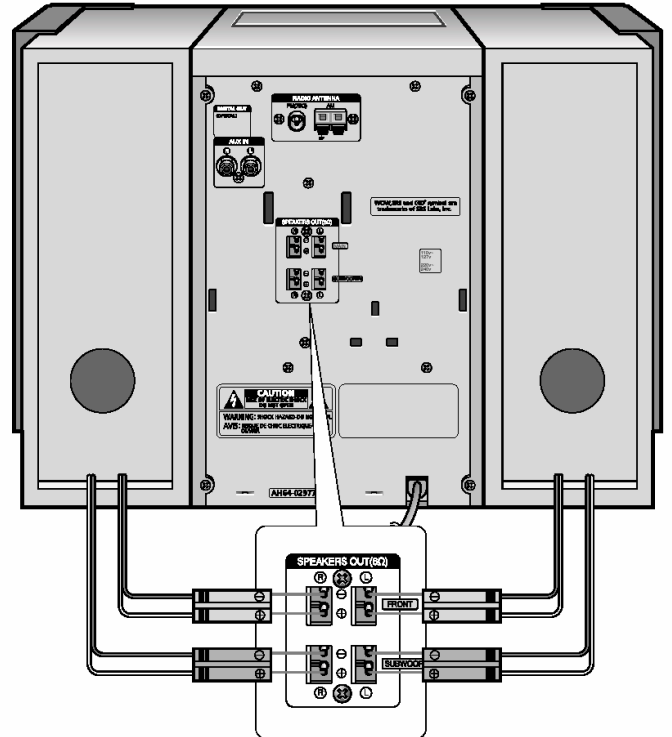

Указания по установке акустических систем

- ◆ Установка вблизи от нагревательных приборов, под прямыми солнечными лучами или в местах с высокой влажностью может ухудшить эксплуатационные характеристики акустических систем.
- ◆ Не вешайте акустические системы на стену и не устанавливайте их на вершину стойки, или на иную неустойчивую поверхность во избежание падения акустических систем, которое может привести к травме или повреждению акустической системы.
- ◆ Не устанавливайте акустические системы вблизи от телевизора или монитора компьютера. При установке акустической системы рядом с телевизором или монитором компьютера может ухудшиться качество изображения на экране.

Подсоединение AM (СВ)/ ДВ антенны

AM антенна (для приема радиостанций в диапазонах длинных и средних волн) может быть:

- ◆ Поставлена на устойчивую поверхность.
- ◆ Прикреплена к стене (вы должны сначала снять подставку антенны).

Клеммы для подключения **AM** антенны расположены на задней панели системы и маркированы надписью **AM ANT.**

- ☛ Во избежание паразитного шума удостоверьтесь в том, что провода от акустических систем не проложены рядом с проводами от антенны. Всегда держите их друг от друга на расстоянии не менее 5 см.

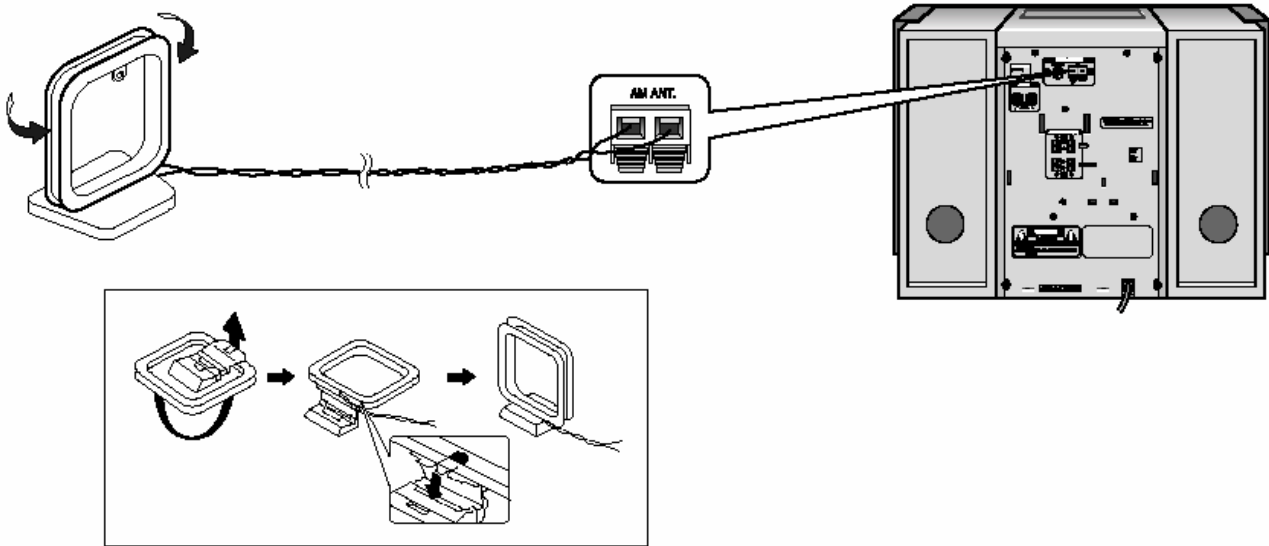

Подсоединение FM антенны

Как подсоединить антенну КОАКСИАЛЬНОГО ТИПА.

- ◆ Подсоедините 75Ω антенну к клеммам для **FM** антенны.
- ◆ Вставьте штепсель **FM** антенны, входящей в комплект системы, в коаксиальное гнездо (75Ω), маркированное **FM** на задней панели системы.
- ◆ Следуйте инструкциям, приведенным на **стр. 15**, чтобы настроиться на радиостанцию и определить наилучшую ориентацию антенны.
- ◆ При плохом качестве приема вам может потребоваться установить наружную антенну. Чтобы сделать это, подсоедините наружную **FM** антенну к **FM** гнезду на задней панели системы с помощью 75Ω коаксиального кабеля (приобретается отдельно).

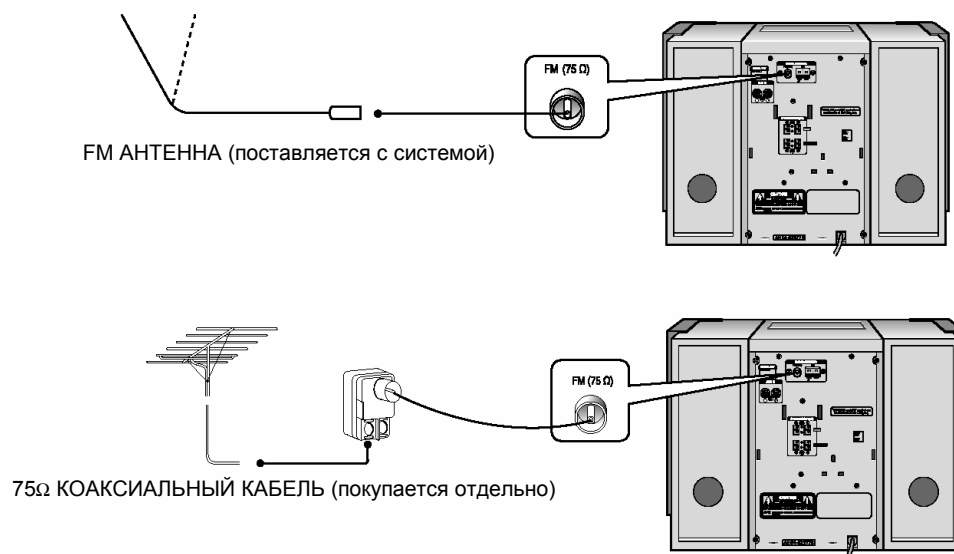

Демонстрационный режим

Вы можете просмотреть на дисплее различные функции, обеспечиваемые вашей системой.

- 1 Нажмите кнопку **DEMO/DIMMER** (Демонстрационный режим/Выключатель подсветки).
Результат: На дисплее по очереди перечисляются различные функции, имеющиеся в вашей системе.
- Все эти функции подробно описаны в данной Инструкции. За указаниями по их использованию обращайтесь к соответствующим разделам.
- 2 Чтобы выйти из демонстрационного режима, нажмите кнопку **DEMO/DIMMER** еще раз.

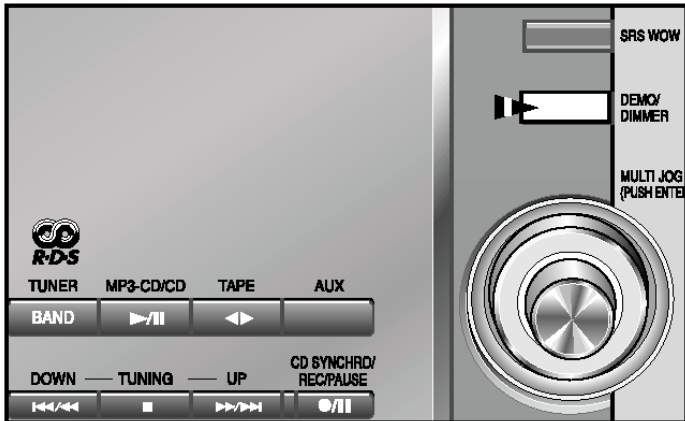

Регулировка яркости подсветки дисплея

Вы можете отрегулировать яркость подсветки ЖК-дисплея в зависимости от условий освещения.

- 1 Нажмите кнопку **DEMO/DIMMER** (Демонстрационный режим/Выключатель подсветки).
 - ◆ При каждом нажатии кнопки яркость дисплея поочередно переключается следующим образом:
DIMMER ON (Низкая) → DIMMER OFF (Высокая).



Установка часов

В вашей системе имеются встроенные часы, которые позволяют вам автоматически включать и выключать систему. Вы должны установить часы:

- ◆ Когда вы только что приобрели микрокомпонентную систему.
 - ◆ После сбоя питания в сети переменного тока.
 - ◆ После того, как вы отсоединяли систему от сетевой розетки.
- ◆ При выполнении каждого шага у вас имеется несколько секунд для установки требующихся значений. Если вы превысите это время, вам придется начать всю процедуру снова.

- 1 Включите систему нажатием кнопки Вкл./Готовность (⏻/I).
- 2 Дважды нажмите кнопку **TIMER/CLOCK** (Таймер/ Часы).
Результат: Появляется сообщение **CLOCK** (Часы).
- 3 Нажмите кнопку **PROGRAM/SET** (Программа/ Установка).
Результат: Цифры часов на дисплее мигают.
- 4

Чтобы...	Нажмите кнопку...
Перевести часы вперед.....	∧
Перевести часы назад.....	∨
- 5 Когда дисплей покажет правильный час, нажмите кнопку **PROGRAM/SET**.
Результат: Цифры минут на дисплее мигают.
- 6

Чтобы...	Нажмите кнопку...
Перевести минуты вперед.....	∧
Перевести минуты назад.....	∨
- 7 Когда будет установлено точное время, нажмите кнопку **PROGRAM/SET**.
Результат:
 - ◆ На дисплее появляется сообщение "TIMER SET" (Установка таймера).
 - ◆ Текущее время установлено.

- ◆ Вы можете вывести на дисплей текущее время, даже когда вы пользуетесь другой функцией системы, один раз нажав кнопку **TIMER/CLOCK**.
- ◆ Вы можете пользоваться кнопками **∧ ∨** на передней панели системы вместо кнопок **∧ ∨** на пульте дистанционного управления.

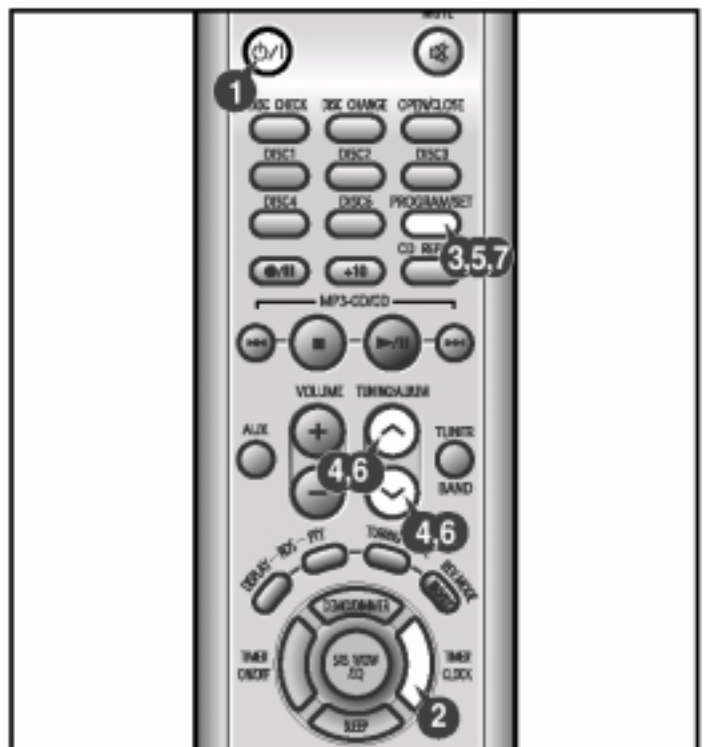

Воспроизведение компакт-диска/диска MP3-CD

Вы можете воспроизводить компакт-диски диаметром 12 см или 8 см без использования адаптера.

Этот проигрыватель был разработан для прослушивания дисков следующих типов: аудио компакт-дисков, дисков CD Text, CD-R, CD-RW и MP3-CD.

Длительное воспроизведение сувенирных компакт-дисков неправильной формы (в форме сердца, восьмиугольника и т.п.) может привести к повреждению проигрывателя.

- 1 Выберите функцию CD (Компакт-диск), нажав кнопку **MP3-CD/CD** (▶||).
- 2 Нажмите кнопку **OPEN/CLOSE** (▲) (Открыть/Закрыть) и затем нажмите кнопку **DISC** (1,2,3,4,5), соответствующую лотку, в который вы хотите загрузить диск.
Результат: Отсек для компакт-диска открывается.
- 3 Установите ваш диск в лоток так, чтобы сторона диска с этикеткой была направлена вверх.
- 4 Закройте отсек для компакт-дисков, нажав кнопку **OPEN/CLOSE** (▲) еще раз.
- 5 Нажмите кнопку **MP3-CD/CD** (▶||).
 - Вы также можете нажать кнопку **DISC** (1,2,3,4,5), чтобы сразу выбрать и начать воспроизводить желаемый диск.
 - Для перехода к следующему лотку для диска нажимайте во время воспроизведения кнопку **DISC CHANGE** (Смена диска). Например, если вы нажмете кнопку **DISC CHANGE** во время воспроизведения диска в лотке №2, начнется воспроизведение диска, загруженного в лоток №3.
 - ◆ Вашему проигрывателю потребуется несколько секунд, чтобы сканировать все дорожки на определенном диске MP3-CD.
 - ◆ На дисплее может показываться название песни на английском языке только в том случае, если оно напрямую загружено с персонального компьютера или если содержимое купленного диска MP3-CD отсортировано по названиям песен (имеющимся в каталоге на диске) (дисплей не может отображать буквы никаких других языков, кроме английского языка).
 - ◆ В зависимости от характеристик конкретного диска MP3-CD, названия песен на английском языке могут не показываться на дисплее.
- 6 Отрегулируйте громкость, проделав следующее:
 - ◆ Поверните ручку **VOLUME** (Громкость) на корпусе системы. или
 - ◆ Нажмите кнопку **VOLUME +** или **-** (Громкость + или -) на пульте дистанционного управления. Можно ступенчато устанавливать 31 уровень громкости (VOL MIN, VOL 1-VOL 29, и VOL MAX).
- 7 Чтобы временно приостановить воспроизведение, нажмите кнопку **MP3-CD/CD** (▶||).
 - Чтобы возобновить воспроизведение диска, вновь нажмите кнопку **MP3-CD/CD** (▶||).
- 8 Закончив прослушивание диска, нажмите кнопку **СТОП** (■).

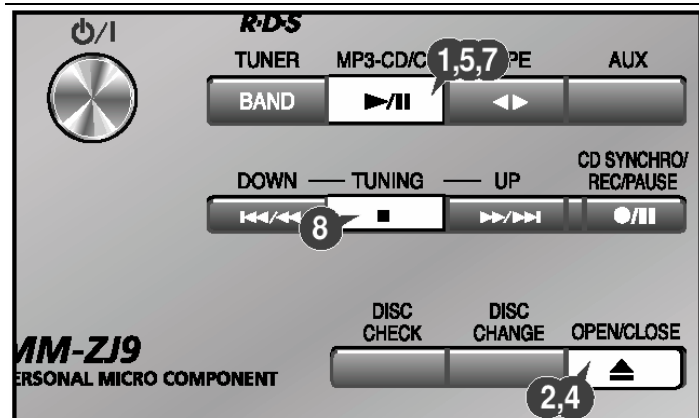

Проверка всех дисков

Нажмите кнопку **DISC CHECK** (Проверка диска).

- Откроются все лотки с дисками, за исключением того лотка, диск из которого в данный момент воспроизводится или остановлен, т.е. вы можете проверить диски в 4 лотках для дисков.

Выбор дорожки на компакт-диске

Вы можете выбрать на компакт-диске дорожку (музыкальное произведение), которую желаете слушать, либо когда проигрыватель компакт-дисков находится в режиме "Стоп", либо во время воспроизведения диска.

Чтобы начать воспроизведение от начала...	Нажмите кнопку...
Следующей дорожки	▶▶ один раз
Текущей дорожки.....	◀◀ один раз
Предыдущей дорожки	◀◀ два раза
Дорожки по вашему выбору.....	◀◀ или ▶▶ нужное число раз.



Выбор альбома и дорожки на диске MP3-CD

Вы можете выбрать на диске MP3-CD альбом или дорожку, которую желаете слушать, либо когда проигрыватель находится в режиме "Стоп", либо во время воспроизведения диска.

- 1 Для перемещения между альбомами нажимайте кнопку **TUNING/ALBUM** (∧ / ∨) (Настройка/Альбом).
 - 2 Для перемещения между дорожками нажимайте кнопки **|◀◀, ▶▶|**.
 - ◆ Переход от дорожки к дорожке осуществляется в пределах альбома.
 - ◆ Если число нажатий кнопки **|◀◀** или **▶▶|** превышает количество дорожек в альбоме, происходит переход к другому альбому.
- Этой функцией можно управлять только с пульта дистанционного управления.



Что такое MP3?

MP3 означает MPEG1 Layer 3, всемирный стандарт в технологии сжатия аудио сигнала. В этом стандарте используется цифровая технология сжатия данных, обеспечивающая максимум 12-кратное сжатие исходных аудиоданных практически без потери качества звука.

Совместимость файлов

- ◆ Этот проигрыватель позволяет воспроизводить файлы формата MP3 (MPEG1 Layer3) с расширением *.mp3.
- ◆ Он также может воспроизводить файлы, созданные в формате MP2 (MPEG1 Layer2) и имеющие расширение *.mp2.

Сколько файлов формата MP3 можно записать на диск CD-R или CD-RW?

Максимальная емкость одного диска CD-R или CD-RW составляет 740 Мбайт. Обычно размер одного файла формата MP3 равен примерно 4 Мбайт, таким образом, на один диск можно записать приблизительно 180 файлов.

Воспроизведение дисков CD-R или CD-RW

- ◆ Диски типа CD-R (с однократной записью) и CD-RW (перезаписываемые), записываемые пользователем в формате музыкальных аудио компакт-дисков, могут воспроизводиться только в случае, если они уже записаны "окончательно" (однако возможность их воспроизведения данным проигрывателем зависит от их характеристик или условий выполнения записи).
- ◆ Отражательная способность дисков CD-RW меньше отражательной способности обычных компакт-дисков, поэтому для считывания информации о содержимом диска после его загрузки требуется больше времени.

Последовательность воспроизведения альбомов и дорожек диска

- ◆ Содержимое диска представлено в Проводнике Windows (Windows Explorer).
- ◆ Стрелками показана последовательность воспроизведения альбомов и дорожек диска.
- ◆ Папки, в которых содержатся только файлы с расширениями *.jpg, *.wav или *.doc, которые не являются аудио файлами поддерживаемых форматов, пропускаются при воспроизведении.

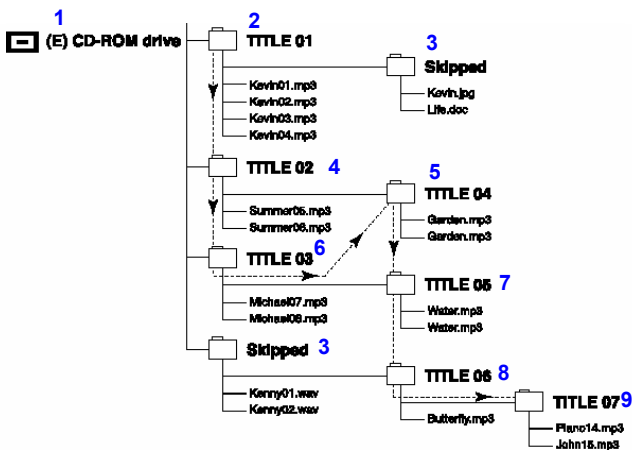

1-Дисковод CD-ROM (E); 2-Альбом 01; 3-Пропускается;
4-Альбом 02; 5-Альбом 04; 6-Альбом 03; 7-Альбом 05;
8-Альбом 06; 9-Альбом 07

Выбор конкретного места на компакт-диске

Во время прослушивания компакт-диска вы можете быстро найти нужный музыкальный эпизод на дорожке.

Чтобы найти нужное место на дорожке ...

Чтобы найти нужное место на дорожке ...	Нажмите и удерживайте ...
Ближе к ее концу	Кнопку ►►I в течение по крайней мере одной секунды
Ближе к ее началу	Кнопку I◄◄ в течение по крайней мере одной секунды

- Мы советуем вам уменьшить громкость звука перед тем, как пользоваться этой функцией.

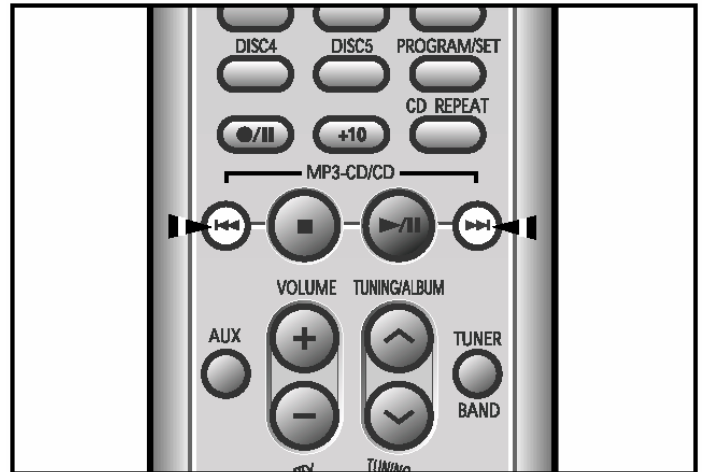



Функция пропуска 10 дорожек за один раз

Кратковременно нажмите кнопку "+10" при воспроизведении компакт-диска. Начнется воспроизведение дорожки с ближайшим большим номером, кратным 10.

Пример: Если во время воспроизведения дорожки 15 вы хотите выбрать дорожку с номером 43, три раза нажмите кнопку +10, а затем три раза нажмите кнопку ►►.

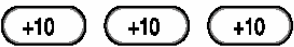
15 → 20 → 30 → 40 → 41 → 42 → 43

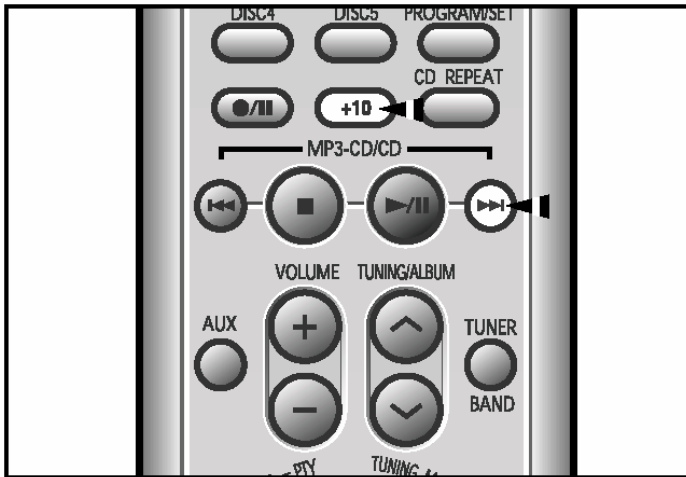

Функция повтора последней воспроизводимой дорожки (Эта функция доступна только для дисков MP3-CD)

Если после того, как проигрыватель был остановлен или выключен, снова было выбрано воспроизведение того же диска MP3-CD, эта функция позволяет возобновить воспроизведение с начала той дорожки, которую вы слушали последней.

- ◆ Нажмите кнопку **PROGRAM/SET** (Программа/Установка) во время воспроизведения диска MP3-CD. Каждый раз, когда вы нажимаете эту кнопку, поочередно включается (**LAST ON**) и выключается (**LAST OFF**) функция запоминания последней воспроизводимой дорожки.



Повтор одной или всех дорожек компакт-дисков

Нажимайте кнопку CD REPEAT (Повтор компакт-диска) пока не будет показан желаемый режим воспроизведения.

- ◆ **1 CD:** Воспроизведение только одного диска, затем останов.
- ◆ **REPEAT 1:** Повторное воспроизведение одной дорожки.
- ◆ **REPEAT 1CD:** Повторное воспроизведение одного диска.
- ◆ **REPEAT ALL CD:** Повторное воспроизведение всех дисков
- ◆ **ALL CD:** Воспроизведение всех дисков один раз, затем останов.

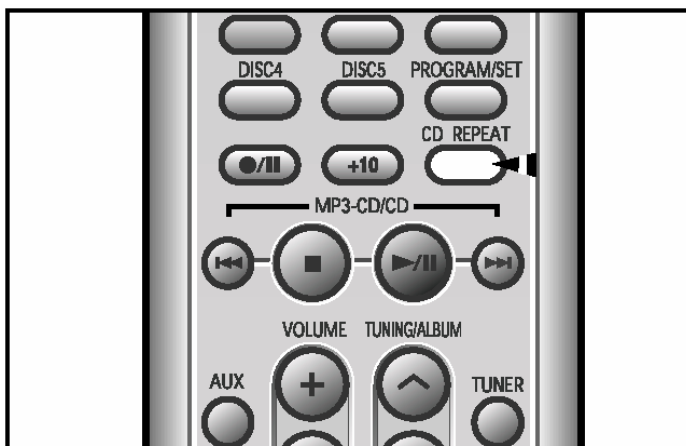

Программирование порядка воспроизведения

(Эта функция недоступна при воспроизведении диска MP3-CD)

Вы можете выбрать для себя:

- ◆ Порядок, в котором вы будете прослушивать дорожки на диске.
 - ◆ Дорожки, которые вы не хотите прослушивать.
-
- ◆ Вы можете запрограммировать желаемый порядок воспроизведения до 24 дорожек.
 - ◆ Прежде чем выбирать дорожки, вы должны остановить проигрыватель компакт-дисков.
 - ◆ Эта функция может использоваться совместно с функцией повтора компакт-диска.
 - ◆ В случае диска MP3-CD кнопка PROGRAM/SET может использоваться для включения/выключения повтора последней воспроизводившейся дорожки.

- 1 Если выбрана функция CD (компакт-диск), остановите проигрыватель нажатием кнопки ■ (Стоп).
- 2 Используйте кнопку **DISC** (Диск), чтобы открыть желаемый лоток для диска и вставьте в лоток компакт-диск.
- 3 Нажмите кнопку **PROGRAM/SET** (Программа/ Установка).
Результат: Дисплей показывает следующую информацию:

PR01 ---

(01 = номер программы, -- = номер дорожки на диске)

- 4 Выберите требующуюся дорожку нажатием:
 - ◆ кнопки **◀**, чтобы перемещаться через дорожки назад
 - ◆ кнопки **▶**, чтобы перемещаться через дорожки вперед
- 5 Нажмите кнопку **PROGRAM/SET**, чтобы подтвердить ваш выбор.
Результат: Выбор заносится в память и на дисплее показывается PR02---
- 6 Для выбора других дорожек повторяйте Шаги 4 и 5.
- 7 Нажмите кнопку **MP3-CD/CD (▶||)**, чтобы начать прослушивать выбранные дорожки в порядке, в котором они были запрограммированы.

- | Чтобы... | Нажмите кнопку... |
|---|--|
| Прослушать текущую дорожку снова ... | ◀ один раз |
| Прослушать предыдущую дорожку | ◀ два раза |
| Прослушать следующую дорожку | ▶ один раз |
| Пропустить одну или несколько | ◀ или ▶ нужное число раз |
| Чтобы отменить выбор дорожек, нажмите кнопку ■ (Стоп): | |
| ◆ Один раз, если проигрыватель компакт-дисков остановлен.
<u>Результат:</u> На дисплее больше не показывается сообщение PRGM (Программа). | |

- ◆ Если вы откроете отсек для компакт-дисков, сделанный вами выбор дорожек отменяется.

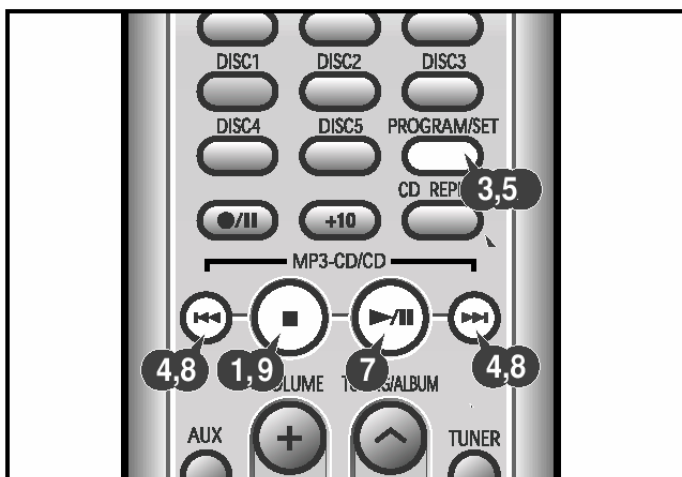

Контроль или изменение запрограммированных дорожек

Вы можете в любое время проконтролировать или изменить выбранные вами дорожки.

- 1 Если вы уже начали прослушивать выбранные дорожки, один раз нажмите кнопку ■ (Стоп).
- 2 Два раза нажмите кнопку **PROGRAM/SET** (Программа/ Установка).
Результат: На дисплее появляется следующая информация:

CH01 ---

(01 = № программы, -- = номер проверяемой дорожки на диске)

- Если вы уже запрограммировали 24 дорожки, при нажатии кнопки **PROGRAM/SET** показывается сообщение **CH** (Проверка)
- 3 Нажмите кнопку **PROGRAM/SET** один или несколько раз, пока на дисплее не появится дорожка, которую вы хотите изменить.
 - 4 Нажмите кнопки **◀** или **▶** для выбора другой дорожки.
 - 5 Нажмите кнопку **PROGRAM/SET**, чтобы подтвердить изменение.
 - 6 Нажмите кнопку **MP3-CD/CD (▶||)**, чтобы начать прослушивать выбранные дорожки.
Результат: Воспроизводится первая выбранная вами дорожка.

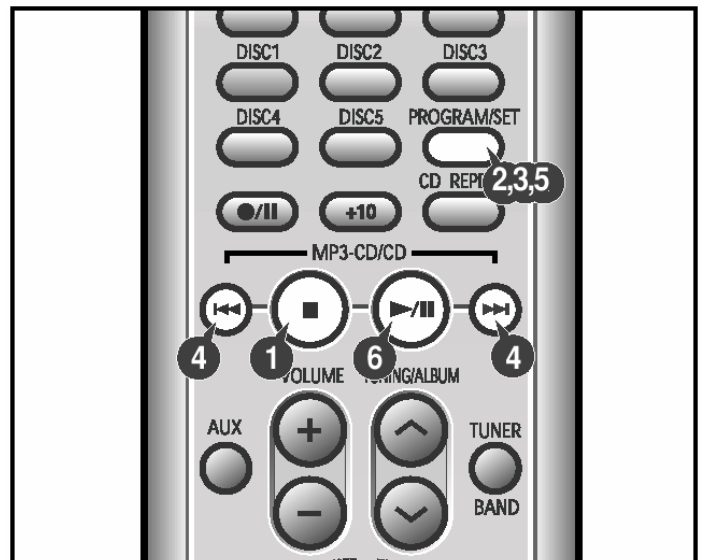

Поиск радиостанций и запоминание настройки на них в памяти системы

Вы можете хранить в памяти системы настройку на:

- ◆ 15 FM радиостанций
- ◆ 8 СВ радиостанций
- ◆ 7 ДВ радиостанций

- 1 Включите систему нажатием кнопки Вкл./Готовность (⏻/I).
- 2 Выберите желаемый диапазон частот, нажав кнопку **TUNER/BAND** (Тюнер/Диапазон).
Результат: На дисплее появляется название соответствующего диапазона:

◆ FM	Частотная модуляция
◆ MW	Средние волны
◆ LW	Длинные волны

- 3 **Для поиска радиостанции...** **Нажмите кнопку TUNING MODE (Режим настройки)**

Вручную	Один или несколько раз, пока дисплей не покажет сообщение MANUAL (Ручная настройка).
Автоматически	Один или несколько раз, пока дисплей не покажет сообщение AUTO (Автоматическая настройка).

 - Функция выбора предварительно настроенных станций подробно объясняется в приведенном ниже разделе "Выбор запомненной радиостанции".
- 4 Выберите станцию, настройку на которую вы хотите сохранить в памяти, посредством:
 - ◆ Нажатия кнопок I<< или >>I на передней панели системы, либо кнопок ^ или v на пульте дистанционного управления соответственно для увеличения или уменьшения частоты.
 - ◆ Чтобы при поиске в ручном режиме быстрее изменялась частота, нажмите и удерживайте кнопку I<< или >>I.
 - ◆ Во время автоматического поиска тюнер может остановиться на частоте, на которой нет радиостанции. Если это случится, используйте режим ручного поиска.
- 5 Если вы не хотите сохранить настройку на найденную станцию, вернитесь к Шагу 4 для поиска другой станции.
В противном случае:
 - а Нажмите кнопку **PROGRAM/ SET** (Программа/Установка).
 - б Нажимайте кнопки I<< или >>I на передней панели системы, либо кнопки ^ или v на пульте дистанционного управления чтобы присвоить программе номер между 1 и 15.
 - в Нажмите кнопку **PROGRAM/SET**, чтобы сохранить настройку на радиостанцию.
Результат: Дисплей больше не показывает сообщение **PROG**, и настройка на станцию сохранена.
- 6 Для сохранения в памяти настройки на любые другие требующиеся станции, повторите Шаги с 3 по 5.
 - ◆ Функция PROGRAM может быть использована, чтобы назначить новую радиостанцию существующему номеру программы.

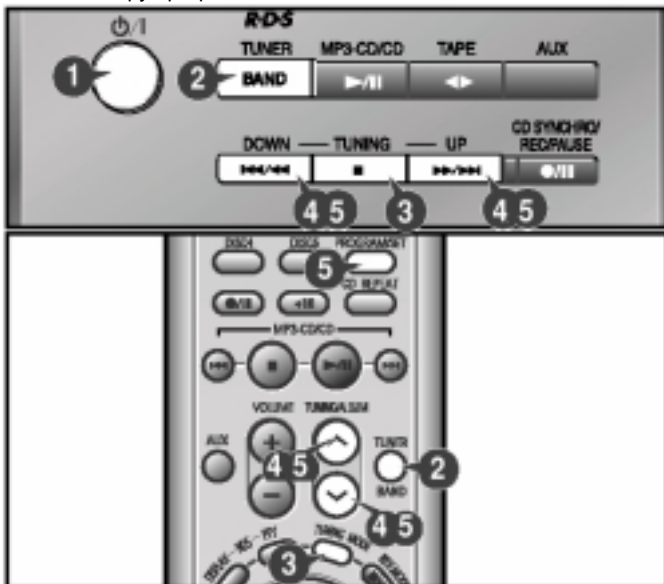

Выбор запомненной станции

Вы можете слушать радиостанцию, работающую на занесенной в память системы частоте, следующим образом:

- 1 Включите систему нажатием кнопки Вкл./Готовность (⏻/I).
- 2 Выберите желаемый диапазон частот, нажав кнопку **TUNER/BAND** (Тюнер/Диапазон).
- 3 Выберите радиостанцию следующим образом:

Чтобы слушать...	Нажмите...
Станцию, настройка на которую занесена в память системы	1. Кнопку TUNING MODE , пока дисплей не покажет сообщение " PRESET " (Настроенная станция).
	2. Кнопки I<< / >>I для выбора нужной станции.

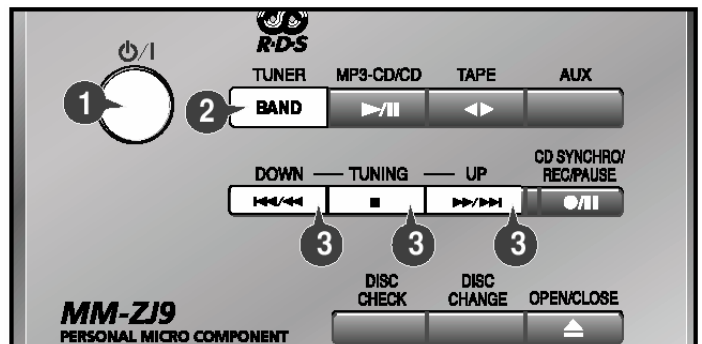

Улучшение качества приема

Вы можете улучшить качество приема радиостанций посредством:

- ◆ Вращения (изменения ориентации) FM или AM (СВ) антенны.
 - Если при приеме конкретной станции в FM диапазоне качество приема плохое, нажмите кнопку **MO/ST** (Моно/Стерео) для переключения из режима "стерео" в режим "моно". Это улучшит качество звука.

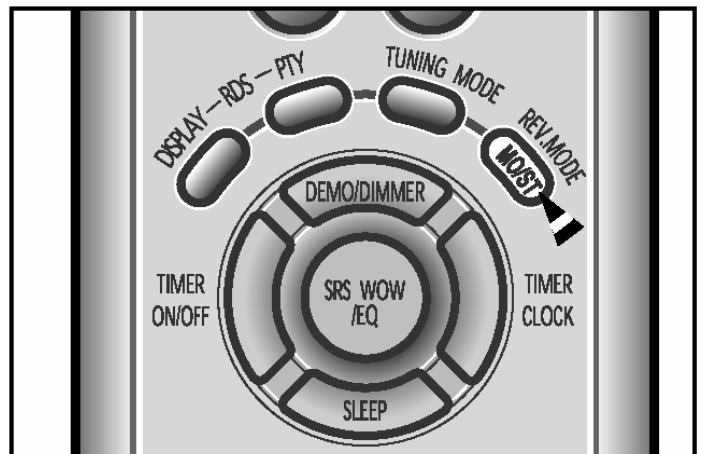

О вещании с использованием системы RDS

Эта система оснащена функцией RDS (Radio Data System, или система радиопередачи данных), которая позволяет принимать от FM радиостанции, передающей коды RDS, вместе с обычным радиосигналом различную информацию, такую, как название вещающей станции, радио текст, текущее время и информацию о 30 типах программ (Новости, Рок, Классическая музыка и т.д.).

- 1 Нажмите кнопку Вкл./Готовность (⏻/1).
- 2 Настройте радиоприемник на диапазон FM.
 - ◆ О том, как настроить приемник, см. **стр. 15**.
 - ◆ На дисплее появляется сообщение **FM** и принимаемая частота.
 - ◆ Если принимаемая станция передает информационные коды RDS, на дисплее автоматически появляется сообщение 'RDS'.
- 3 Нажмите кнопку **RDS DISPLAY** (Показ RDS), чтобы выбрать нужный режим работы RDS.
 - ◆ При последовательных нажатиях кнопки режим RDS меняется следующим образом:

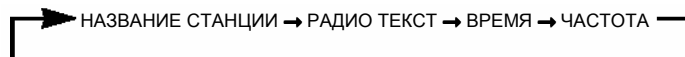

- ◆ Функция RDS доступна только при приеме сигнала в диапазоне **FM**.

Описание функции RDS

1. **PTY** (Тип программы): Показывает на дисплее тип передаваемой программы.
2. **PS NAME** (Название станции): Показывает название передающей радиостанции, состоящее из 8 символов.
3. **RT** (Радио текст): Показывает текст, передаваемый радиостанцией (если он передается) и состоящий максимум из 64 символов.
4. **CT** (Текущее время): Декодирует передаваемые на частоте FM сигналы точного времени.
 - Некоторые станции могут не передавать коды **PTY**, **RT** или **CT**, в таком случае эта информация не будет показана.
5. **TA** (Сообщение о ситуации на дорогах): Когда этот символ мигает, это означает, что в данный момент передается сообщение о ситуации на дорогах.

Об информации системы RDS, показываемой на дисплее

О режиме "PS NAME" (Название станции)

➤ Показывает на дисплее название передающей радиостанции.

Для выбора режима PS NAME нажмите кнопку **RDS DISPLAY**.

- ◆ На дисплее появляется сообщение "**PS NAME**".
- ◆ Если получена информация PS, на экране появляется название передающей станции (BBC, AFO, NDR и т.д.).
- ◆ Если не была получена информация о названии станции, на дисплее показывается текущая частота FM станции.

☛ Даже если кнопка **RDS DISPLAY** не была нажата, при получении информации PS на дисплее появляется название станции.

О режиме "RT" (Радиотекст)

➤ Показывает на дисплее текстовую информацию, передаваемую радиостанцией.

Для выбора режима RT (РАДИО ТЕКСТ) нажмите кнопку **RDS DISPLAY**.

- ◆ На дисплее появляется сообщение "**RT**".
- ◆ Если принимается информация радио текста, эта информация появляется на дисплее.
- ◆ Если информация радио текста не получена, на дисплее появляется сообщение "**NO RT**" (Нет радио текста).

О режиме CT (Текущее время)

➤ Устанавливает время на встроенных часах системы RDS.

Чтобы выбрать режим показа текущего времени, установите кнопкой **RDS DISPLAY** режим CT (Текущее время).

- ☛
 - ◆ Поскольку для декодирования информации CT может потребоваться до 2 минут, иногда время появляется на дисплее не сразу.
 - ◆ Если информация о текущем времени не получена, на дисплее появляется сообщение "**NO CT**".

PTY (индикация типа программы) и функция PTY-SEARCH (поиск нужного типа программы)

- ◆ Информационные коды типа программ состоят из идентификационных символов, которые позволяют FM-приемнику распознать тип программы, передаваемой каждой из FM-станций.
- ◆ При последовательных нажатиях кнопки PTY на дисплее появляются 30 приводимых ниже сообщений

Сообщение на дисплее	Тип программы
NEWS	◆ <i>Новости, включая комментарии и репортажи</i>
AFFAIRS	◆ <i>Отдельные вопросы, включая происшествия, документальные передачи, дискуссии и анализ</i>
INFO	◆ <i>Информационные передачи, включая информацию с биржи, статистику и прогнозы, потребительскую информацию, медицинскую информацию, и т.д.</i>
SPORT	◆ <i>Спорт</i>
EDUCATE	◆ <i>Образование</i>
DRAMA	◆ <i>Радио спектакли, радио сериалы, и т.д.</i>
CULTURE	◆ <i>Национальная и международная культура, включая проблемы религии, социальные науки, языкознание, театр, и т.д.</i>
SCIENCE	◆ <i>Естественные науки и технологии</i>
VARIED	◆ <i>Разговорные программы, развлекательные программы (викторины, игры), интервью, комедийные и сатирические постановки, и т.д.</i>
POP M	◆ <i>Поп-музыка</i>
ROCK M	◆ <i>Рок-музыка</i>
M.O.R.M.	◆ <i>Музыка для людей среднего возраста. Комфортная музыка, иногда вокал или инструментальные пьесы.</i>
LIGHT M	◆ <i>Популярная классическая музыка. Классическая музыка, инструментальная или хоровая музыка.</i>
CLASSICS	◆ <i>Серьезная классическая музыка. Оркестровая и симфоническая музыка, камерная и оперная музыка.</i>
OTHER M	◆ <i>Другая музыка. Джаз, ритм-энд-блюз, кантри.</i>
WEATHER	◆ <i>Погода</i>
FINANCE	◆ <i>Финансовая информация</i>
CHILDREN	◆ <i>Передачи для детей</i>
SOCIAL	◆ <i>Программы, посвященные социальным вопросам</i>
RELIGION	◆ <i>Религиозные программы</i>
PHONE IN	◆ <i>Программы, где радиослушатели звонят в студию</i>
TRAVEL	◆ <i>Путешествия</i>
LEISURE	◆ <i>Развлекательные программы</i>
JAZZ	◆ <i>Джазовая музыка</i>
COUNTRY	◆ <i>Музыка кантри</i>
NATION M	◆ <i>Музыка народов мира</i>
OLDIES	◆ <i>Старая музыка</i>
FOLK M	◆ <i>Народная музыка</i>
DOCUMENT	◆ <i>Документальные программы</i>
TEST	◆ <i>Проверка будильника</i>

О функции PTY-SEARCH (поиск нужного типа программ)

- 1 Настройте радиоприемник на FM станцию, передающую информацию о типе программ.
 - ◆ О том, как настроить приемник на диапазон FM, см. **стр. 15**.
 - ◆ На дисплее появляется сообщение **FM** и принимаемая частота.
 - ◆ Если принимаемая станция передает информационные коды RDS, загорается индикатор **"RDS"**.
 - 2 Нажмите кнопку **PTY**.
 - ◆ На дисплее появляются типы программ (NEWS, AFFAIRS и т.д.)
 - ◆ Для выбора нужного типа программ нажмите кнопку TUNING **⏪ / ⏩**.
 - Если станция не передает информации о типах программ, на дисплее появляется сообщение 'NO PTY' (нет типа программ).
 - ◆ Если выбран режим показа типа программы (на дисплее показывается сообщение PTY MODE), нажмите кнопку PTY еще раз, чтобы перейти в режим PTY-SEARCH (поиск нужного типа программ) и начать последовательный автоматический поиск нужной станции.
 - ◆ Если найдена радиостанция, передача которой соответствует выбранному типу программ, автоматический поиск станции останавливается, поиск нужного типа программ прекращается и начинает приниматься передача найденной радиостанции.
- ☛ Если в ходе поиска не был обнаружен тип программы, соответствующий выбранному, тюнер возвращается к частоте, с которой был начат поиск нужного типа программ, а автоматический поиск и поиск нужного типа программ приостанавливаются.

Прослушивание кассеты

- ♦ Всегда осторожно обращайтесь с вашими кассетами; если необходимо, обращайтесь к разделу “Меры предосторожности при использовании аудиокассет” на стр. 24.
- 1 Включите систему нажатием кнопки Вкл./Готовность (⏻/I).
 - 2 Нажмите кнопку TAPE (◀▶) (Кассета).
 - 3 Откройте кассетную деку, нажав угол крышки деки в месте, где написано **PUSH EJECT** (⬆) (Нажмите, чтобы открыть), пока не услышите щелчок, и затем отпустив крышку.
 - ♦ Вставьте кассету с записью так, чтобы открытый край кассеты был направлен вниз.
 - 4 Закройте деку нажатием на крышку до тех пор, пока она не встанет на место со щелчком.
 - 5 **Чтобы прослушать...** **Нажмите кнопку...**
 Сторону А TAPE (◀▶) один раз.
 Сторону В TAPE (◀▶) два раза.
Результат: Кассета начинает воспроизводиться.
-
- 6 **Чтобы...** **Нажмите...**
 Перемотать ленту назад кнопку I◀◀ / ◀◀
 Перемотать ленту вперед кнопку ▶▶I / ▶▶
-
- 7 Когда вы закончили воспроизведение, нажмите кнопку ■ (Стоп).

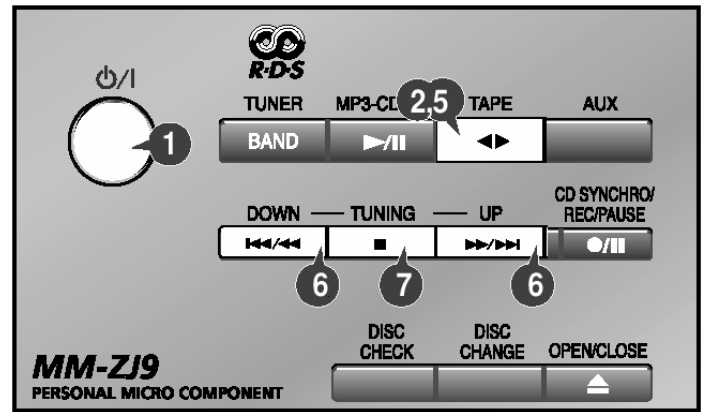

Выбор режима воспроизведения кассеты

Ваша микрокомпонентная система имеет три режима воспроизведения кассеты, которые позволяют вам автоматически прослушивать обе стороны кассеты. Нажимайте кнопку REV. MODE (Режим реверса), пока дисплей не покажет символ нужного вам режима.

Когда дисплей показывает...	Система воспроизводит...
M	Одну сторону выбранной кассеты и затем останавливается.
U	Одну сторону кассеты. Другую сторону кассеты и затем останавливается.
D	Обе стороны кассеты неопределенно долго, пока вы не нажмете кнопку "Стоп".

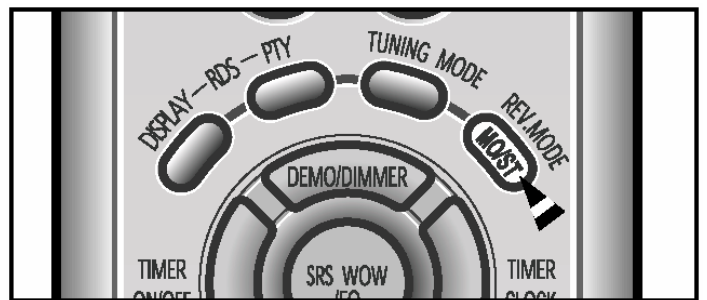

Запись компакт-диска

Вы можете записать компакт-диск на кассету двумя различными способами:

- ♦ Синхронизированная запись
- ♦ Прямая запись

Синхронизированная запись

Данная функция позволяет вам синхронизировать начало записи с началом воспроизведения компакт-диска или выбранной вами конкретной дорожки (песни) на диске.

- 1 Включите систему нажатием кнопки Вкл./Готовность (⏻/I).
- 2 Установите в деку кассету без записи.
 - ♦ Нажмите на угол крышки деки в месте, где написано **PUSH EJECT** (⬆), чтобы открыть крышку деки, вставьте кассету и закройте крышку деки.
 - ♦ Установите в деку кассету, у которой целы лепестки защиты записи.
- 3 Используйте кнопку **DISC** (Диск), чтобы открыть желаемый лоток для диска и вставьте в лоток нужный компакт-диск.
- 4 Нажмите кнопку **MP3-CD/CD** (▶||).

 - ♦ Используйте кнопки I◀◀, ▶▶I, чтобы выбрать желаемую песню.

- 5 Нажмите кнопку **CD SYNCHRO** (Синхронизация с компакт-диск) и удерживайте ее нажатой.
 - ♦ Нажмите и удерживайте эту кнопку в режиме "Стоп", чтобы начать запись с первой дорожки диска.
 - ♦ Если кнопка **CD SYNCHRO** нажата и удерживается во время воспроизведения компакт-диска, запись начнется с начала текущей воспроизводимой дорожки.
- 6 Чтобы прекратить запись, нажмите кнопку ■ (Стоп).

➤ Если вы запрограммируете порядок воспроизведения дорожек диска, то нажмите кнопку **CD SYNCHRO**, чтобы записать только запрограммированные дорожки.

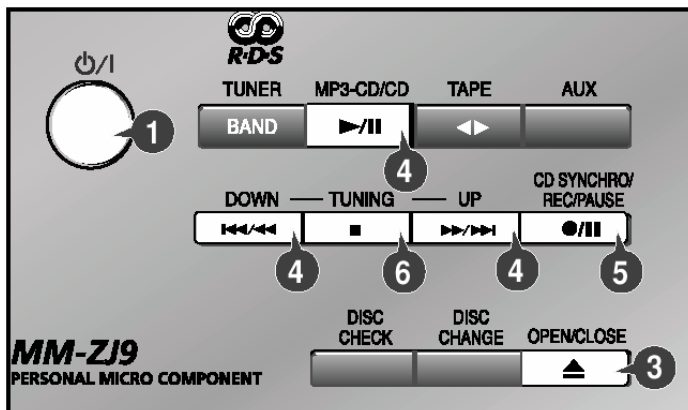

Прямая запись

Режим прямой записи позволяет вам начать запись с любой дорожки (музыкального произведения) на компакт-диске.

♦ Вам не требуется регулировать громкость, так как она не влияет на запись.

- 1 Включите систему нажатием кнопки Вкл./Готовность (⏻/I).
- 2 Установите в деку кассету без записи.
 - ♦ Нажмите на угол крышки деки в месте, где написано **PUSH EJECT** (⬆), чтобы открыть крышку деки, вставьте кассету и закройте крышку деки.
 - ♦ Установите в деку кассету, у которой целы лепестки защиты записи.

- 3 Используйте кнопку **DISC** (Диск), чтобы открыть желаемый лоток для диска и вставьте в лоток нужный компакт-диск.
 - ♦ Нажмите кнопку **OPEN/CLOSE** (⬆) (Открыть/Закрыть), чтобы открыть отсек для дисков.
 - ♦ Вставьте компакт-диск и нажмите кнопку **OPEN/CLOSE** (⬆), чтобы закрыть отсек для дисков.
- 4 Нажмите кнопку **MP3-CD/CD** (▶||).
 - ♦ Используйте кнопки I◀◀, ▶▶I, чтобы выбрать желаемую песню.
- 5 Нажмите кнопку **REC/PAUSE** (Запись/Пауза).

Результат:

 - ♦ Начинается запись на кассету.
 - ♦ Чтобы прекратить запись, нажмите кнопку ■ (Стоп).

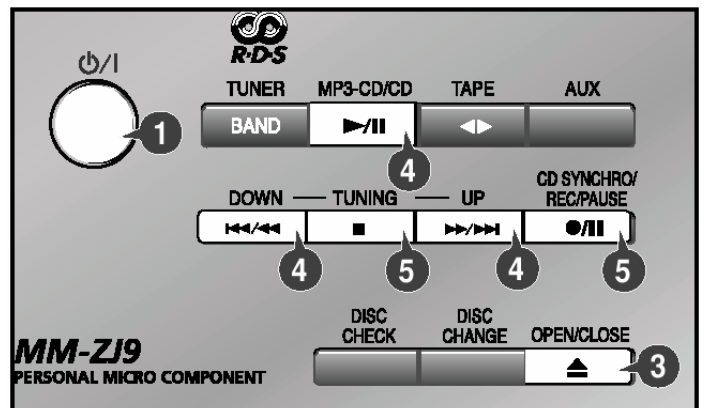

Запись передачи радиостанции

Вы можете записать желаемую передачу, передаваемую радиостанцией.

♦ Вам не требуется регулировать громкость, так как она не влияет на запись.

- 1 Включите систему нажатием кнопки Вкл./Готовность (⏻/I).
- 2 Установите в деку кассету без записи.
- 3 Выберите функцию **TUNER** (Тюнер) нажатием кнопки **TUNER/BAND** (Тюнер/Диапазон).
- 4 Выберите радиостанцию, передачу которой вы желаете записать, нажимая кнопку I◀◀ или ▶▶I.
- 5 Нажмите кнопку **REC/PAUSE** (Запись/Пауза).

Результат: На дисплее подсвечивается красный цветом индикатор **REC** (Запись) и начинается запись.
- 6 Чтобы прекратить запись, нажмите кнопку ■ (Стоп).

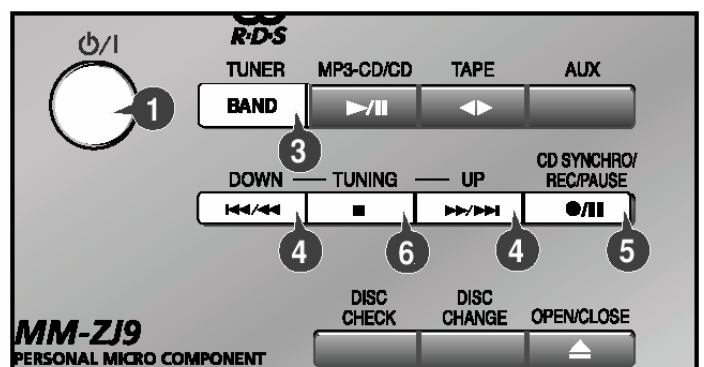

Функция таймера

Имеющийся в системе таймер позволяет вам включать или выключать систему в выбранное вами время.

Пример: Вы хотите, чтобы вас каждое утро будила музыка.

➤ Если вы больше не хотите, чтобы система автоматически включалась и выключалась, вы должны отключить таймер.

- ◆ Прежде чем запрограммировать таймер, убедитесь в том, что часы системы показывают точное время.
- ◆ На каждом шаге в вашем распоряжении имеется несколько секунд для выполнения требующихся действий. Если вы превысите это время, вам придется начинать все сначала.

- 1 Включите систему нажатием кнопки Вкл./Готовность (⏻/1).
- 2 Нажимайте кнопку **TIMER/CLOCK** (Таймер/ Часы), пока дисплей не покажет сообщение **TIMER** (Таймер).
- 3 Нажмите кнопку **PROGRAM/SET** (Программа/ Установка).
Результат: В течение нескольких секунд дисплей будет показывать сообщение **ON TIME** (Время включения) (вместо символов эквалайзера), после чего показывается уже установленное время включения системы; вы можете устанавливать новое время включения системы.
- 4 Установите время включения по таймеру.
 - а Установите значение часов нажатием кнопки \wedge или \vee .
 - б Нажмите кнопку **PROGRAM/SET**.
Результат: Цифры минут начинают мигать.
 - в Установите значение минут нажатием кнопки \wedge или \vee .
 - г Нажмите кнопку **PROGRAM/SET**.
Результат: В течение нескольких секунд дисплей будет показывать сообщение **OFF TIME** (Время выключения) (вместо символов эквалайзера), после чего показывается уже установленное время выключения системы; вы можете устанавливать новое время выключения системы.
- 5 Установите время выключения по таймеру.
 - а Установите значение часов нажатием кнопки \wedge или \vee .
 - б Нажмите кнопку **PROGRAM/SET**.
Результат: Цифры минут начинают мигать.
 - в Установите значение минут нажатием кнопки \wedge или \vee .
 - г Нажмите кнопку **PROGRAM/SET**.
Результат: Дисплей показывает сообщение **VOL 10** (Громкость 10), где **10** соответствует уже установленному уровню громкости.
- 6 Нажатием кнопки \wedge или \vee отрегулируйте громкость и нажмите кнопку **PROGRAM/SET**.
Результат: Дисплей показывает сообщение, предлагающее выбрать источник музыки.
- 7 Нажатием кнопки \wedge или \vee выберите источник музыки, который будет работать при включении системы по таймеру.

Если вы выбрали... Вы должны также...

- | | |
|------------------------|---|
| TAPE (кассета) | Установить в деку кассету с записью. |
| TUNER (радио) | а Нажать кнопку PROGRAM/SET .
б Выбрать предварительно настроенную радиостанцию нажатием кнопки \wedge или \vee . |
| CD (компакт-диск)..... | Загрузить компакт-диск. |
- 8 Нажмите кнопку **PROGRAM/SET**, чтобы подтвердить сделанную установку таймера.
 - 9 Нажатием кнопки Вкл./Готовность (⏻/1) переведите систему в режим готовности.
Результат: Вверху справа от показаний времени на дисплее появляется символ ☺, означающий, что таймер установлен. Система автоматически включится и выключится в заданное время.

- ◆ Если время включения и выключения по таймеру совпадает, на дисплее появляется слово **ERROR** (Ошибка).

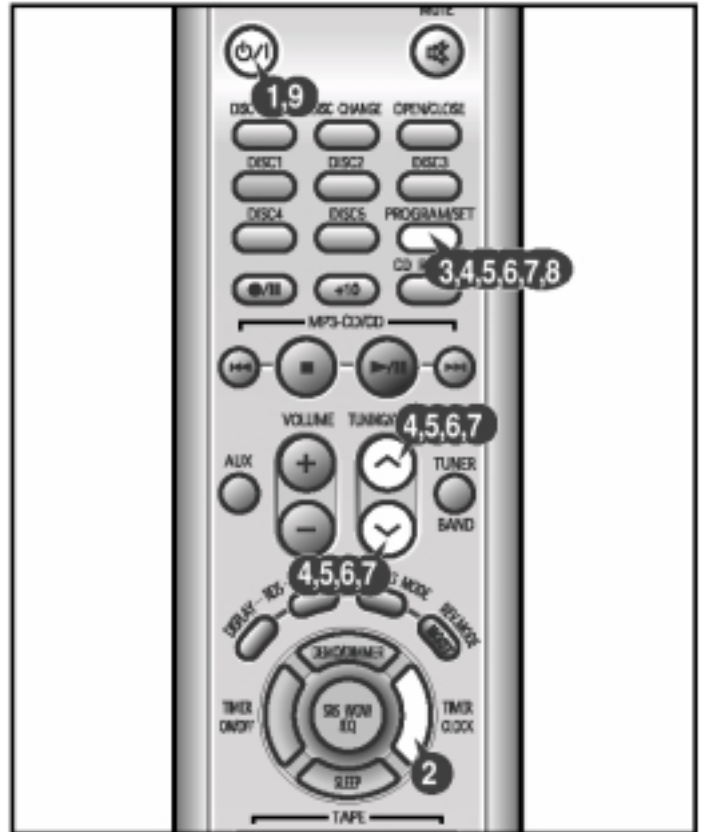

Отмена действия таймера

После того, как вы установили таймер, он начинает работать автоматически, на что указывает символ **ТАЙМЕРА** на дисплее. Если вы больше не хотите пользоваться таймером, вы должны отключить его.

- Вы можете отключить таймер в любое время (вне зависимости от того, включена ли система или она находится в режиме готовности).

Чтобы...

Нажмите кнопку **TIMER ON/OFF** (Включение/ Выключение таймера)...

Отключить таймер

Один раз.

Результат: Символ ☺ больше не показывается.

Вновь включить таймер

Два раза.

Результат: На дисплее вновь появляется символ ☺.

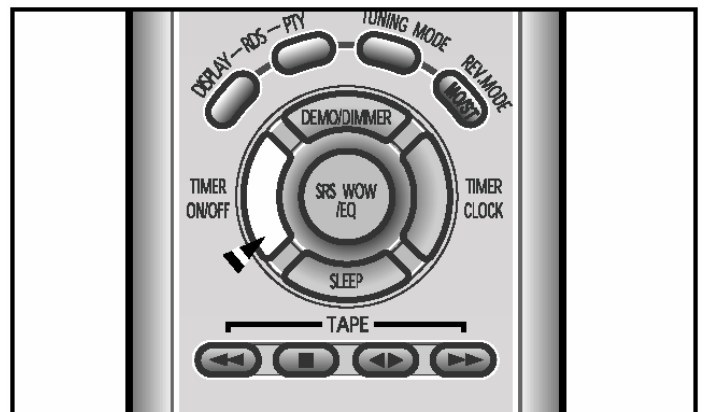

Функция EQ/S.Bass

Ваша микрокомпонентная система оборудована эквалайзером с предустановленными настройками, который позволяет вам выбрать наиболее подходящий баланс высоких и низких частот, соответствующий музыке, которую вы слушаете.

- 1 Нажимайте на ручку **MULTI JOG** (Многофункциональная), пока на дисплее не появится сообщение **"EQ PASS"**.
- 2 Поворотом ручки **MULTI JOG** выберите желаемый режим.
Результат: При повороте ручки **MULTI JOG** поочередно выбираются следующие режимы: POP (Поп-музыка) → ROCK (Рок-музыка) → CLASSICAL (Классическая музыка) → JAZZ (Джаз) → S.BASS → P.SOUND → EQ PASS (Линейная характеристика).

- ♦ Функция S.BASS: Функция S.Bass (супер басы) усиливает низкие частоты, делая, например, звук взрыва или звучание ударных инструментов более выразительным.
- ♦ Функция P.SOUND: Эта функция усиливает звучание низких и высоких частот, а также в два раза улучшает тон высоких и басовых звуков, давая вам возможность насладиться мощным и реалистичным звучанием.

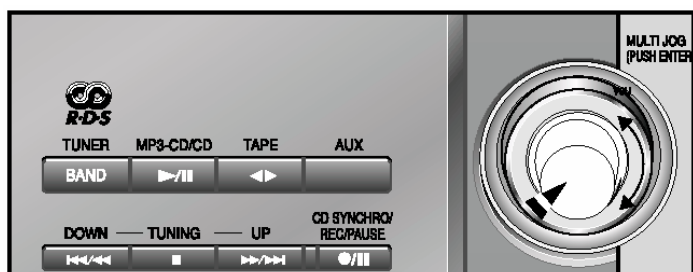

Функция SRS WOW

Функции SRS и TruBass, а также функция SRS WOW, делающая звук более прозрачным, позволяют вам получить реалистичное объемное звучание.

Нажмите кнопку **SRS WOW**.

Результат: При нажатиях кнопки режим звучания меняется следующим образом: **PASS** → **TRU BASS** → **SRS** → **SRS WOW**.

- ♦ **TRU BASS:** Усиливает звучание низких частот, позволяя получить глубокий и насыщенный бас.
- ♦ **SRS:** Позволяет получить окружающий звук, заполняющий комнату.
- ♦ **SRS WOW:** Создает эффект окружающего звука с увеличенной глубиной звукового поля и басов, при использовании громкоговорителей или наушников.

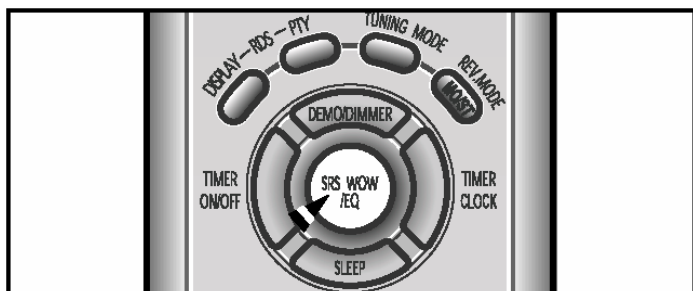

Регулировка тембра высоких частот

Функция регулировки тембра высоких частот позволяет вам установить желаемый уровень высоких частот.

- 1 Нажимайте на ручку **MULTI JOG** (Многофункциональная), пока на дисплее не появится слово **"TREB"** (Высокие частоты).
- 2 Поворотом ручки **MULTI JOG** выберите желаемый уровень высоких частот от **TRE-7** до **TRE+7**.

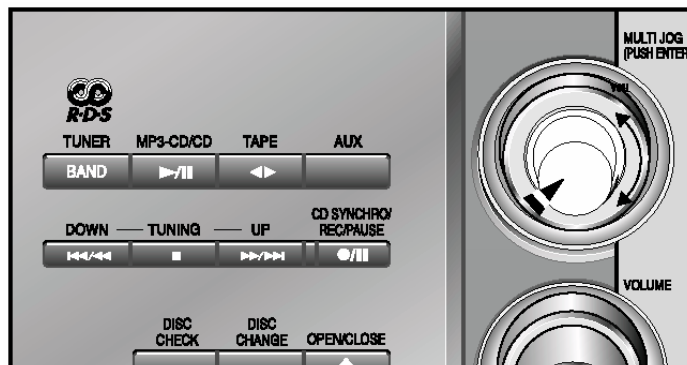

Регулировка тембра низких частот

Функция регулировки тембра низких частот позволяет вам установить желаемый уровень низких частот.

- 1 Нажимайте на ручку **MULTI JOG** (Многофункциональная), пока на дисплее не появится слово **"BASS"** (Низкие частоты).
- 2 Поворотом ручки **MULTI JOG** выберите желаемый уровень низких частот, который изменяется от **BASS-7** до **BASS+7**.

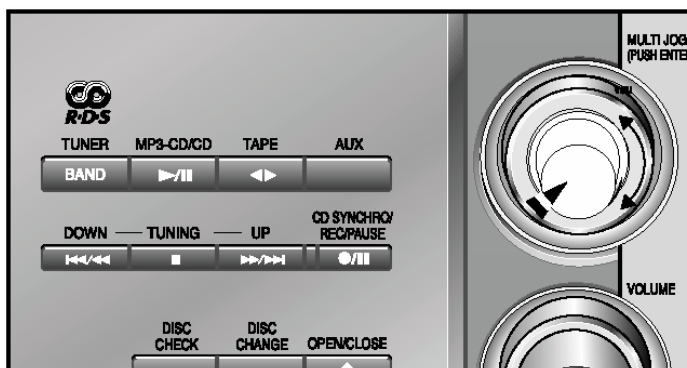

- ♦ Символ  является товарным знаком компании SRS Labs, Inc.
- ♦ Технология **WOW** применена по лицензии от компании SRS Labs, Inc.

Временное отключение звука (Mute)

Вы можете временно отключить звук на вашей системе.

Пример: Вы хотите ответить на телефонный звонок.

- 1 Нажмите кнопку **MUTE** (🔇) (Временное отключение звука).
- 2 Чтобы вновь включить звук, опять нажмите кнопку **MUTE** или кнопки **VOLUME** (Громкость).

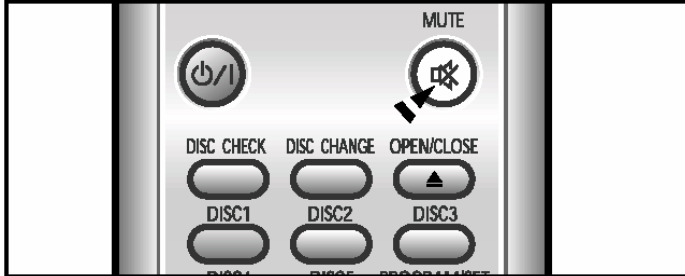

Установка системы на автоматическое выключение

В процессе прослушивания компакт-диска или кассеты вы можете установить систему на автоматическое выключение.

Пример: Вы хотите заснуть, слушая музыку.

Пульт дистанционного управления

- 1 Нажмите кнопку **SLEEP** (Сон).
Результат: Дисплей показывает следующее сообщение:
90 MIN
(сон через 90 минут).
- 2 Нажмите кнопку **SLEEP** один или несколько раз, чтобы указать, как долго система должна продолжать работать до того, как она автоматически выключится.

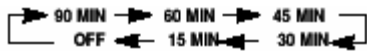

- В любое время вы можете:
 - ◆ Проверить время, оставшееся до выключения системы, нажатием кнопки **SLEEP**.
 - ◆ Изменить оставшееся время, повторив Шаги 1 и 2.
- 3 Чтобы отменить функцию автоматического выключения, нажмите кнопку **SLEEP** один или несколько раз, пока дисплей не покажет сообщение **OFF** (Выключено).

Основной блок

- 1 Нажимайте на ручку **MULTI JOG** (Многофункциональная), пока на дисплее не появится сообщение "**SLEEP OFF**" (Сон выкл.).
- 2 Поворотом ручки **MULTI JOG** установите желаемое время до выключения системы.

Результат:

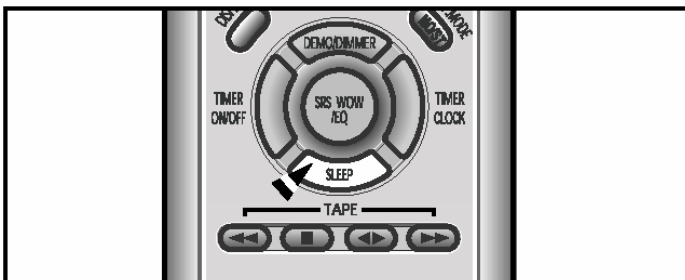

Подсоединение наушников

Вы можете подсоединить наушники к вашей микрокомпонентной системе, так что вы сможете слушать музыку или радиопередачи, не доставляя неудобства другим людям, находящимся в комнате. Наушники должны иметь разъем диаметром 3,5 мм или соответствующий адаптер.

Подсоедините наушники к гнезду **PHONES** (Наушники) на передней панели системы.

Результат: Акустические системы перестают использоваться для воспроизведения звука.

- Продолжительное пользование наушниками на большой громкости звука может повредить ваш слух.

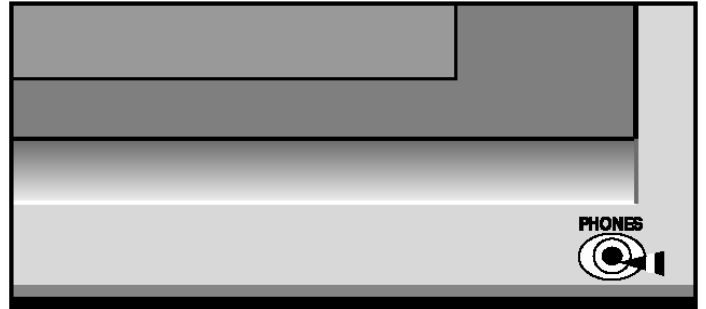

Меры предосторожности

Нижеприведенные рисунки иллюстрируют меры предосторожности, которые надо выполнять при эксплуатации или транспортировке вашей микрокомпонентной системы.

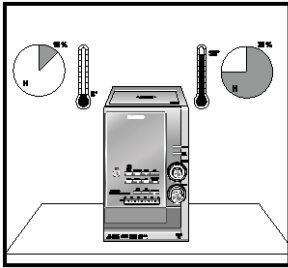

Рабочие условия окружающей среды:
Рабочая температура 5°C ~ 35°C
Влажность: 10~75%

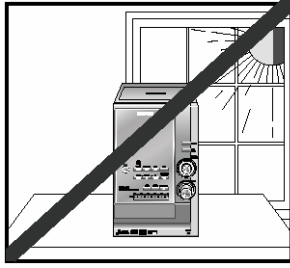

Избегайте воздействия на систему прямого солнечного света и других источников тепла. Это может привести к перегреву системы и к нарушению ее нормальной работы.

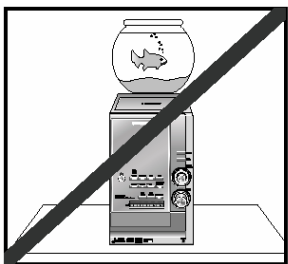

Не ставьте на изделие сосуды с водой или растения в горшках. Попадание воды внутрь изделия может привести к поражению электрическим током и повреждению изделия. В этих случаях немедленно отсоедините систему от сетевой розетки.

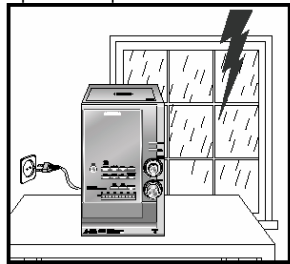

Во время грозы отсоедините сетевой шнур от розетки. Скачки сетевого напряжения, вызванные молнией, могут повредить изделие.

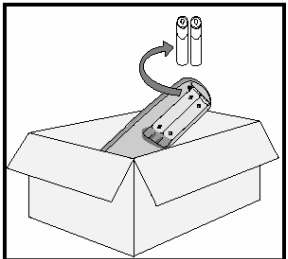

Если вы не будете пользоваться изделием в течение длительного времени, выньте батареи из пульта дистанционного управления. Протечка электролита из батарей может привести к серьезному повреждению пульта.

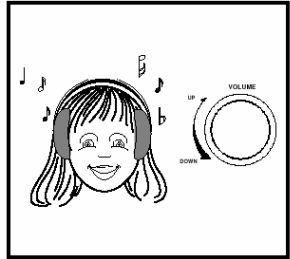

При использовании наушников не устанавливайте излишне большую громкость звука. Продолжительное использование наушников на большой громкости звука может повредить ваш слух.

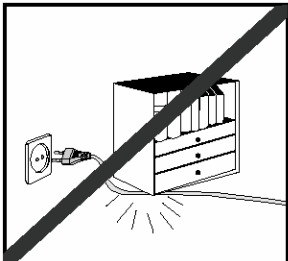

Не ставьте на сетевой шнур тяжелые предметы. Повреждение сетевого шнура может привести к выходу изделия из строя (опасность возникновения пожара) или к поражению электрическим током.

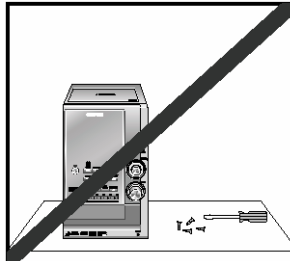

Не снимайте с изделия никаких крышек и панелей. Внутри изделия присутствуют компоненты, находящиеся под напряжениями, которые могут привести к поражению электрическим током.

Чистка вашей микрокомпонентной системы

Для обеспечения наилучшего функционирования вашей микрокомпонентной системы, вы должны регулярно чистить следующие ее компоненты:

- ◆ Наружный кожух
- ◆ Проигрыватель компакт-дисков
- ◆ Кассетные деки (головки, прижимные ролики и ведущий вал)
 - Всегда отсоединяйте систему от сетевой розетки:
 - ◆ Перед тем, как чистить ее
 - ◆ Если вы не будете пользоваться ею в течение длительного времени

Наружный кожух

Регулярно чистите наружный кожух системы, используя мягкую тряпку и слабый раствор моющего средства. Не пользуйтесь абразивными порошками, жидкостями или очистителями в аэрозольной упаковке. Никогда не допускайте попадания никаких жидкостей внутрь вашей системы.

Проигрыватель компакт-дисков

- 1 Перед воспроизведением компакт-диска, почистите его с помощью специального средства для чистки компакт-дисков. Не пользуйтесь средствами, предназначенными для чистки виниловых пластинок. Аккуратно протрите компакт-диск в направлении от центра диска к краям.
- 2 Регулярно чистите проигрыватель компакт-дисков с помощью специального чистящего диска (его можно приобрести через вашего дилера).

Кассетные деки

- 1 Нажмите в месте **PUSH EJECT** (■), чтобы открыть деку.
- 2 Используя ватный тампон и специальную чистящую жидкость, почистите:
 - ◆ Головки (1)
 - ◆ Прижимные ролики (2)
 - ◆ Ведущие валы (3)

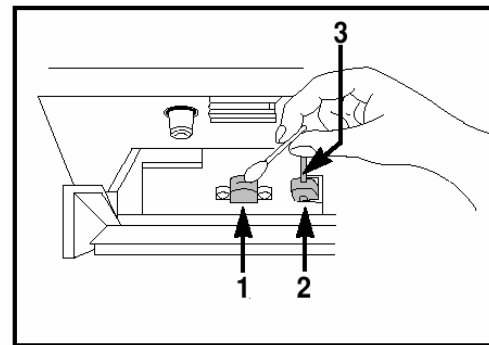

- Если вы не будете пользоваться пультом дистанционного управления в течение длительного времени, извлеките из него батареи во избежание коррозии.
- ◆ Хотя ваша система очень устойчива к износу, она не должна использоваться в излишне пыльной обстановке и подвергаться ударам или воздействию высоких температур (располагаться рядом с нагревательными приборами, под воздействием прямого солнечного света, и так далее).
- ◆ Если система выделяет неприятный запах во время работы, отключите ее от сетевой розетки и обратитесь в сервисный центр

Как обращаться с компакт-дисками

- ◆ Обращайтесь с вашими компакт-дисками осторожно. Всегда держите их за края, чтобы не оставлять отпечатки пальцев на блестящей поверхности.
- ◆ Когда вы закончили воспроизводить компакт-диск, всегда возвращайте его назад в коробку.
- ◆ Не приклеивайте бумагу или липкую ленту на диски и не делайте на них надписей.
- ◆ Чистите их с использованием специальной салфетки.
- ◆ Храните ваши компакт-диски в чистом месте вдали от прямого солнечного света, где они не будут подвергаться воздействию высоких температур.
- ◆ Всегда используйте только компакт-диски, маркированные символом .

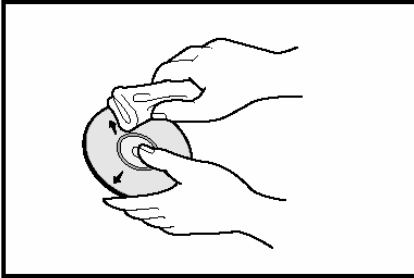

Как обращаться с аудиокассетами

- ◆ Проверьте, чтобы лента в кассете была хорошо натянута.
- ◆ Чтобы предотвратить случайное стирание кассеты, запись на которой вы хотите сохранить, удалите лепестки защиты записи на верхнем крае кассеты. Чтобы перезаписать кассету, лепестки на которой были удалены, просто заклейте отверстия липкой лентой.
- ◆ Когда вы закончили воспроизводить кассету, всегда возвращайте ее назад в коробочку.
- ◆ Храните ваши кассеты в чистом месте вдали от прямого солнечного света, там где они не будут подвергаться воздействию высоких температур.
- ◆ Избегайте использования 120 минутных кассет, так как они приводят к перегрузке лентопротяжного механизма.

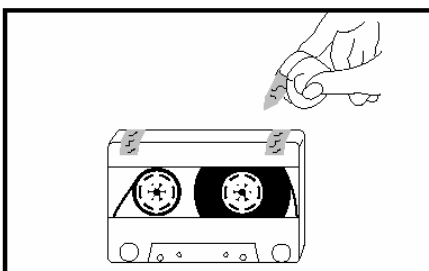
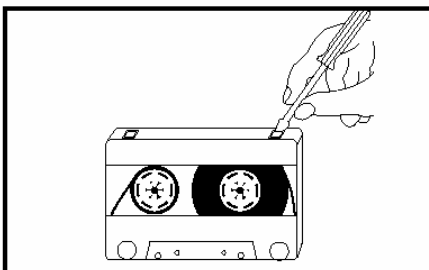
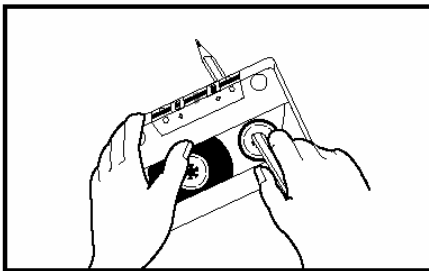

Прежде, чем обращаться в центр послепродажного обслуживания

Всегда требуется некоторое время, чтобы ознакомиться с новой аппаратурой. Если у вас возникла какая-либо из перечисленных ниже проблем, попробуйте применить приведенное для нее решение. Оно может сэкономить вам время и избавить от ненужного вызова специалиста по обслуживанию.

Проблема	Проверки/ Объяснение
Система не работает	<ul style="list-style-type: none"> • Сетевой шнур неправильно вставлен в розетку или в розетке отсутствует напряжение. • Батареи пульта ДУ нуждаются в замене, или они были вставлены без соблюдения правильной полярности.
О Б Щ И Е	<ul style="list-style-type: none"> • Не была нажата кнопка CD 1.
	<ul style="list-style-type: none"> • Громкость была уменьшена до нуля. • Не была выбрана правильная функция системы (ТЮНЕР, КОМПАКТ-ДИСК, КАССЕТА или ДОПОЛНИТЕЛЬНЫЙ ИСТОЧНИК). • Вы подключили к системе наушники. • Были отсоединены провода, идущие к акустическим системам. • Вы нажали кнопку MUTE (Временное отключение звука)
Таймер не работает	<ul style="list-style-type: none"> • Таймер был отключен нажатием кнопки TIMER ON/OFF (Включение / выключение таймера)
Если система не работает нормально даже после принятия указанных выше мер	<ul style="list-style-type: none"> • Нажмите кнопку TUNING MODE и удерживайте ее нажатой в течение 5 секунд при выключенном питании системы (в режиме готовности). После этого система вернется в исходное состояние.
К О М П А К Т - Д И С К	<ul style="list-style-type: none"> • Не была выбрана функция CD (компакт-диск). • Диск был установлен "вверх ногами", или он может быть грязным или поцарапанным. • Линза лазерного звукоснимателя загрязнена или загроздана. • Система не была установлена на ровную горизонтальную поверхность. • Произошла конденсация влаги внутри проигрывателя; оставьте систему в теплой проветриваемой комнате не менее чем на час. • Если вы вновь включили систему после того, как отсоединили сетевой шнур от розетки без выключения системы или если произошел сбой электропитания в сети переменного тока, воспроизведение не возобновляется автоматически. Вновь нажмите кнопку Воспроизведение (▶).
	Кассета не начинает воспроизводиться
Уменьшается громкость	<ul style="list-style-type: none"> • Головки воспроизведения загрязнены.
	Кассета не стирается правильно.
Слишком сильная детонация звука	<ul style="list-style-type: none"> • Лента изношена.
Р А Д И О	<ul style="list-style-type: none"> • Не была выбрана функция TUNER (Тюнер) • Не была правильно выбрана частота радиостанции. • Антенна была отсоединена или имеет неправильную ориентацию. Поворачивайте ее, пока не найдете наилучшую ориентацию. • Вы проживаете в здании, которое блокирует радиоволны; вы должны использовать наружную антенну.

Если вы не в состоянии решить проблему после прочтения вышеуказанных инструкций, запишите на листе бумаги:

- ◆ Номер модели и заводской номер, обычно указанные на задней панели системы
- ◆ Гарантийную информацию
- ◆ Четкое описание проблемы

Затем обратитесь к вашему местному дилеру или в сервисный центр компании SAMSUNG.

Технические характеристики

Компания **SAMSUNG** постоянно стремится улучшить свои изделия. Как технические характеристики, так и эта Инструкция для пользователя могут быть изменены без предварительного уведомления.

РАДИОПРИЕМНИК

ДВ

Полезная чувствительность 60 дБ

АМ (СВ)

Отношение сигнал/шум 40 дБ

Полезная чувствительность 56 дБ

Полный коэффициент гармоник 2%

FM

Отношение сигнал/шум 60 дБ

Полезная чувствительность 3 дБ

Полный коэффициент гармоник 1,0%

ПРОИГРЫВАТЕЛЬ КОМПАКТ-ДИСКОВ

Диапазон частот 20 Гц - 20 кГц (± 1 дБ)

Отношение сигнал/шум 90 дБ (на частоте 1 кГц) с фильтром

Искажения 0,05% (на частоте 1 кГц)

Переходное затухание между каналами 80 дБ

Размеры дисков Диаметр: 120 или 80 мм. Толщина: 1,2 мм

КАССЕТНАЯ ДЕКА

Диапазон частот 125 Гц ~ 10 кГц

Отношение сигнал/ шум 40 дБ

Переходное затухание между каналами 35 дБ

Стирающий эффект 60 дБ

УСИЛИТЕЛЬ

Выходная мощность (на нагрузке 4 Ω)

Основные громкоговорители: 2x20 Вт RMS (полный коэффициент гармоник: 10%)

Сабвуфер: 2x40 Вт RMS (полный коэффициент гармоник: 10%)

Переходное затухание между каналами 50 дБ

Отношение сигнал/шум 80 дБ

ОБЩИЕ ХАРАКТЕРИСТИКИ

Габаритные размеры

172 (Ш) x 194 (В) x 310 (Г) мм

ЭТО ИЗДЕЛИЕ ИЗГОТОВЛЕНО КОМПАНИЕЙ:

