



ME83DR

Микроволновая печь

Руководство пользователя
и руководство по приготовлению
пищи

Представьте...
ВОЗМОЖНОСТИ

Благодарим вас за приобретение изделия
компании Samsung. Зарегистрируйте
приобретенное изделие на веб-сайте:

www.samsung.com/register

**Planet
First** **100%
Recycled Paper**

Данное руководство напечатано на полностью перерабатываемой бумаге.

SAMSUNG





ОГЛАВЛЕНИЕ

Печь	2
Панель управления	3
Принадлежности	3
Использование этой инструкции	4
Важная инструкция по безопасности	4
Описание символов и значков	4
Меры предосторожности для предотвращения возможного воздействия избыточной энергии СВЧ-волн	4
Важные инструкции по безопасности	5
Правильная утилизация изделия (Использованное электрическое и электронное оборудование)	7
Установка микроволновой печи	8
Установка времени	8
Действия при возникновении проблем или сомнений	9
Приготовление и разогрев продуктов	9
Уровень мощности	10
Остановка приготовления	10
Регулировка времени приготовления	10
Установка выдержки	10
Использование режима автоматического разогрева и приготовления	11
Параметры автоматического разогрева и приготовления	11
Использование режима «Кафетерий»	12
Настройки режима «Кафетерий»	12
Использование режима автоматической ускоренной разморозки	13
Настройки автоматической ускоренной разморозки	13
Использование функции удаления запахов	14
Отключение звукового сигнала	14
Блокировка микроволновой печи	14
Руководство по выбору посуды	15
Очистка микроволновой печи	16
Хранение и ремонт микроволновой печи	16
Технические характеристики	17

ПЕЧЬ

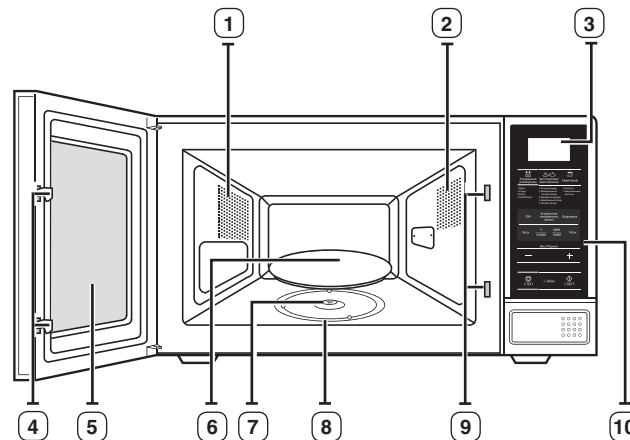

- | | |
|-----------------------------|-------------------------------------|
| 1. ВЕНТИЛЯЦИОННЫЕ ОТВЕРСТИЯ | 6. ВРАЩАЮЩИЙСЯ ПОДНОС |
| 2. ОСВЕЩЕНИЕ | 7. МУФТА |
| 3. ДИСПЛЕЙ | 8. РОЛИКОВАЯ ПОДСТАВКА |
| 4. ЗАЩЕЛКИ ДВЕРЦЫ | 9. ОТВЕРСТИЯ БЛОКИРУЮЩЕГО МЕХАНИЗМА |
| 5. ДВЕРЦА | 10. ПАНЕЛЬ УПРАВЛЕНИЯ |

ПАНЕЛЬ УПРАВЛЕНИЯ

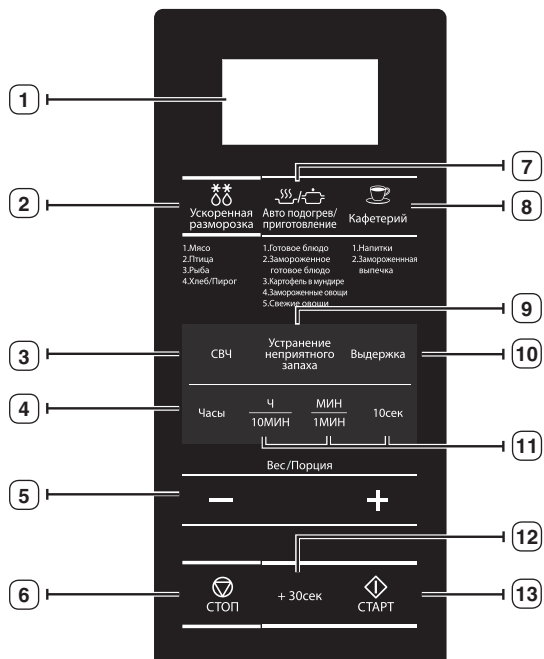

1. ДИСПЛЕЙ
2. КНОПКА АВТОМАТИЧЕСКОЙ УСКОРЕННОЙ РАЗМОРОЗКИ
3. КНОПКА УРОВНЯ МОЩНОСТИ
4. НАСТРОЙКА ЧАСОВ
5. КНОПКИ БОЛЬШЕ/МЕНЬШЕ (время приготовления, вес и размер порции)
6. КНОПКА ОСТАНОВКИ/ОТМЕНЫ
7. ВЫБОР РЕЖИМА АВТОМАТИЧЕСКОГО РАЗОГРЕВА/ПРИГОТОВЛЕНИЯ
8. РЕЖИМ «КАФЕТЕРИЙ»
9. КНОПКА УДАЛЕНИЯ ЗАПАХОВ
10. НАСТРОЙКА ВЫДЕРЖКИ
11. НАСТРОЙКА ВРЕМЕНИ
12. КНОПКА +30 сек
13. КНОПКА «СТАРТ»

ПРИНАДЛЕЖНОСТИ

В зависимости от модели печи в ее комплект могут входить принадлежности, которые можно использовать различными способами.

1. **Муфта.** Расположена на валу двигателя в основании печи.

Назначение: муфта вращает поднос.

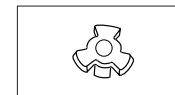

2. **Роликовая подставка.** Расположена в центре печи.

Назначение: роликовая подставка поддерживает вращающийся поднос.

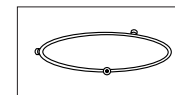

3. **Вращающийся поднос.** Расположен на роликовой подставке, центр должен совмещаться с муфтой.

Назначение: вращающийся поднос — это основная поверхность для приготовления пищи, которая легко снимается для очистки.

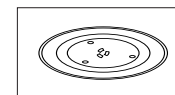

- ☞ **НЕ ИСПОЛЬЗУЙТЕ** микроволновую печь без роликовой подставки и вращающегося подноса.

- ☞ Емкость для приготовления на пару (пароварка) является неотъемлемой частью комплекта поставки микроволновой печи : *****/BW, ***/BWT, ***X/BWT, ***P**/BWT**

ИСПОЛЬЗОВАНИЕ ЭТОЙ ИНСТРУКЦИИ

Вы приобрели микроволновую печь SAMSUNG. Руководство пользователя содержит полезные сведения о том, как пользоваться этой микроволновой печью.

- Меры предосторожности
- Подходящие принадлежности и посуда
- Полезные советы по приготовлению пищи
- Советы по приготовлению пищи

ВАЖНАЯ ИНСТРУКЦИЯ ПО БЕЗОПАСНОСТИ

ВАЖНЫЕ ИНСТРУКЦИИ ПО БЕЗОПАСНОСТИ. ВНИМАТЕЛЬНО ПРОЧТИТЕ И СОХРАНИТЕ ДЛЯ ИСПОЛЬЗОВАНИЯ В ДАЛЬНЕЙШЕМ.

Перед использованием печи ознакомьтесь со следующими инструкциями и соблюдайте их.

- Используйте устройство только в таких целях, для которых оно предназначено, как описано в данном руководстве. Приведенные предупреждения и важные инструкции по технике безопасности не охватывают все возможные случаи и ситуации. Пользователь обязан руководствоваться здравым смыслом, быть внимательным и осторожным при установке, обслуживании и эксплуатации устройства.
- Поскольку данное руководство предназначено для нескольких моделей, характеристики используемой микроволновой печи могут немного отличаться от описанных и некоторые предупреждения могут быть неприменимы. При возникновении вопросов обратитесь в ближайший сервисный центр или см. информацию на веб-сайте по адресу: www.samsung.com.
- Эта микроволновая печь предназначена для разогревания пищи. Устройство предназначено только для домашнего использования. Не нагревайте никакие ткани и пакеты, наполненные зернами, так как это может вызвать ожоги и возгорание. Производитель не несет ответственности за ущерб, полученный в результате неправильного использования устройства.
- Если не поддерживать чистоту печи, может произойти повреждение поверхности, что может привести к сокращению срока службы устройства, а также к возникновению опасной ситуации.

ОПИСАНИЕ СИМВОЛОВ И ЗНАЧКОВ

 **ПРЕДУПРЕЖДЕНИЕ** Несоблюдение или пренебрежение мерами безопасности может привести к получению **серьезной травмы или смерти.**

 **ВНИМАНИЕ** Несоблюдение или пренебрежение мерами безопасности может привести к получению **незначительной травмы или повреждению имущества.**



Предупреждение — возможно возгорание.



Предупреждение — электричество.



НЕ прилагайте усилий.



НЕ разбирайте.



НЕ прикасайтесь.



Обратитесь в сервисный центр за помощью.



Важная информация.



Предупреждение — горячая поверхность.



Предупреждение — взрывчатые вещества.



Строго следуйте указаниям.



Отключите вилку кабеля питания от сетевой розетки.



Во избежание поражения электрическим током убедитесь, что варочная панель заземлена.



Примечание.

МЕРЫ ПРЕДОСТОРОЖНОСТИ ДЛЯ ПРЕДОТВРАЩЕНИЯ ВОЗМОЖНОГО ВОЗДЕЙСТВИЯ ИЗБЫТОЧНОЙ ЭНЕРГИИ СВЧ-ВОЛН

Несоблюдение описанных ниже мер предосторожности может привести к вредному воздействию энергии СВЧ-волн.

- Ни при каких обстоятельствах не следует пытаться включить печь с открытой дверцей, ломать блокировочные фиксаторы (защелки дверцы) или вставлять какие-либо предметы в отверстия для блокировочных фиксаторов.
- НЕ допускайте попадания посторонних предметов между дверцей и передней панелью печи, а также накопления частиц пищи или осадка очистителя на уплотняющих поверхностях. После использования печи очистите дверцу и уплотняющие поверхности сначала влажной, а затем сухой мягкой тканью.
- НЕ пользуйтесь неисправной печью, пока ее не отремонтирует квалифицированный специалист по обслуживанию микроволновых печей от фирмы-производителя. Особенно важно, чтобы дверца печи правильно закрывалась и чтобы были исправны следующие детали:

- (1) дверца (изогнута)
 (2) петли дверцы (сломаны или ослаблены)
 (3) уплотнители дверцы и уплотняющие поверхности.
- (d) Настройка или ремонт печи должны выполняться только квалифицированным специалистом по обслуживанию микроволновых печей, прошедшим обучение у производителя данного изделия.

Это устройство является оборудованием ISM группы 2 класса В. Группа 2 включает в себя все устройства ISM (промышленность, наука, медицина), в которых генерируется и используется радиочастотная энергия в форме электромагнитного излучения для обработки материалов, EDM и оборудование для дуговой сварки.

Оборудование класса В включает в себя устройства, предназначенные для работы в домашних условиях и использующие электрические сети низкого напряжения в жилых зданиях.

ВАЖНЫЕ ИНСТРУКЦИИ ПО БЕЗОПАСНОСТИ

Всегда соблюдайте приведенные ниже инструкции по безопасности.

 ПРЕДУПРЕЖДЕНИЕ				
 Любые модификации и ремонт микроволновой печи должны выполняться только квалифицированными специалистами.	✓	✓	✓	✓
 Не нагревайте жидкости и другие продукты питания в герметично закрытых контейнерах.	✓	✓	✓	✓
 В целях безопасности не следует чистить прибор струей воды или пара под высоким давлением.	✓	✓	✓	✓
 Не устанавливайте устройство рядом с источниками тепла, легковоспламеняющимися материалами, в помещениях с высоким уровнем влажности или пыли, в местах, где на него будет воздействовать прямой солнечный свет и вода, а также в зонах возможной утечки бытового газа и на неровной поверхности.	✓	✓	✓	✓
 Устройство требует правильное заземление в соответствии с местными или государственными правилами.	✓	✓	✓	✓
 Регулярно протирайте сухой тряпкой вилку кабеля питания и точки контакта, чтобы удалить пыль и влагу.	✓	✓	✓	✓
 Не тяните, не сгибайте кабель питания и не ставьте на него тяжелые предметы.	✓	✓	✓	✓
 В случае утечки газа (пропана, сжиженного газа) немедленно проветрите помещение и не прикасайтесь к кабелю питания.	✓	✓	✓	✓
 Не прикасайтесь к вилке кабеля питания мокрыми руками.	✓	✓	✓	✓

 Не отсоединяйте вилку кабеля питания, когда устройство включено.	✓	✓	✓	✓
 Не вставляйте в устройство пальцы и посторонние предметы. Если внутрь устройства попала вода или другое постороннее вещество, отсоедините кабель питания и обратитесь в ближайший сервисный центр.	✓	✓	✓	✓
 Не допускайте излишнего физического воздействия и ударов устройства.	✓	✓	✓	✓
 Не ставьте печь на хрупкие предметы, например на кухонную раковину или стеклянные вещи. (Только для автономных моделей)	✓	✓	✓	✓
 Не используйте бензол, растворитель, спирт, пароочиститель или очиститель высокого давления для очистки устройства.	✓	✓	✓	✓
 Убедитесь, что напряжение, частота и сила тока в электрической сети соответствуют характеристикам устройства.	✓	✓	✓	✓
 Убедитесь, что вилка кабеля питания надежно вставлена в сетевую розетку. Не используйте переходник с несколькими вилками, удлинитель или электрический преобразователь.	✓	✓	✓	✓
 Не вешайте кабель питания на металлические предметы, не вставляйте кабель питания между предметами и не прокладываете его сзади печи.	✓	✓	✓	✓
 Не используйте поврежденную вилку или кабель питания, незакрепленную сетевую розетку. При повреждении вилки или кабеля обратитесь в ближайший сервисный центр.	✓	✓	✓	✓
 Данное устройство не имеет внешнего таймера или пульта дистанционного управления.	✓	✓	✓	✓
 Не наносите воду непосредственно на печь.	✓	✓	✓	✓
 Не ставьте никакие предметы на печь, внутрь нее и на дверь.	✓	✓	✓	✓
 Не распыляйте летучие вещества, например инсектициды, на поверхность печи.	✓	✓	✓	✓
 Следите, чтобы дети не играли с устройством.	✓	✓	✓	✓
 Данное устройство не предназначено для установки в трейлерах, фургонах и подобных транспортных средствах.	✓	✓	✓	✓
 Не храните легковоспламеняющиеся материалы в печи. Будьте особенно внимательны при нагревании блюд и напитков, содержащих алкоголь, так как пары алкоголя могут вступить в контакт с нагретыми деталями печи.	✓	✓	✓	✓

<input type="checkbox"/>	Микроволновая печь предназначена только для автономной установки, и ее нельзя размещать в шкафу. (Только для автономных моделей)	✓	✓	✓	✓
<input checked="" type="checkbox"/>	ПРЕДУПРЕЖДЕНИЕ. Устройство и его детали могут сильно нагреваться при использовании. Будьте осторожны, избегайте контакта с нагревательными элементами. Дети до 8 лет должны использовать устройство только под постоянным наблюдением взрослых.	✓	✓	✓	✓
<input checked="" type="checkbox"/>	ПРЕДУПРЕЖДЕНИЕ. Детям можно пользоваться печью без контроля взрослых только в том случае, если они получили соответствующие инструкции, так что ребенок в состоянии безопасно пользоваться печью и осознает опасность неправильного с ней обращения.	✓	✓	✓	✓
<input checked="" type="checkbox"/>	Это устройство могут использовать дети от 8 лет и взрослые люди с ограниченными физическими, сенсорными либо умственными способностями или лица, у которых отсутствуют необходимые знания или опыт, если их действия контролируются или если они проинструктированы относительно использования прибора лицом, отвечающим за безопасность. Детям не следует играть с устройством. Очистка и обслуживание устройства могут выполняться детьми только под присмотром.	✓	✓	✓	✓
<input type="checkbox"/>	ПРЕДУПРЕЖДЕНИЕ. Если дверца или уплотнители дверцы повреждены, печью нельзя пользоваться, пока она не будет отремонтирована квалифицированным специалистом.	✓	✓	✓	✓
<input type="checkbox"/>	ПРЕДУПРЕЖДЕНИЕ. Снятие корпуса печи, защищающего от воздействия энергии электромагнитных СВЧ-волн, очень опасно. Любые работы по обслуживанию или ремонту печи, связанные со снятием корпуса, могут выполнять только квалифицированные специалисты.	✓	✓	✓	✓
<input type="checkbox"/>	ПРЕДУПРЕЖДЕНИЕ. Собираясь заменить лампу, обязательно отключите устройство, чтобы избежать поражения электрическим током.	✓	✓	✓	
<input type="checkbox"/>	ПРЕДУПРЕЖДЕНИЕ. Жидкости и другие продукты нельзя разогревать в герметично закрытых контейнерах, так как они могут взорваться.	✓		✓	✓
<input type="checkbox"/>	ПРЕДУПРЕЖДЕНИЕ. Внешние части прибора могут сильно нагреваться при его использовании. Чтобы избежать ожогов, не оставляйте детей без присмотра рядом с прибором.	✓		✓	

<input checked="" type="checkbox"/>	ПРЕДУПРЕЖДЕНИЕ. Нагревание в микроволновой печи емкостей с напитками может привести к замедленному бурному кипению, поэтому для предотвращения этой ситуации при обращении с такими емкостями необходимо принять меры предосторожности. Для предотвращения этой ситуации ВСЕГДА выдерживайте 20 секунд после того, как печь отключится, чтобы дать температуре возможность выровняться. Перемешивайте жидкость во время разогрева, если это необходимо, и ОБЯЗАТЕЛЬНО перемешивайте ее после разогрева. При ожоге выполните следующие действия по оказанию ПЕРВОЙ ПОМОЩИ. <ul style="list-style-type: none"> • Погрузите обожженное место в холодную воду по меньшей мере на 10 минут. • Наложите на него чистую сухую повязку. • Не наносите никаких кремов, масел или лосьонов. 	✓	✓	✓	✓
<input checked="" type="checkbox"/>	Во время использования устройство нагревается. Будьте осторожны, избегайте контакта с нагревательными элементами внутри микроволновой печи.	✓		✓	✓
<input checked="" type="checkbox"/>	ПРЕДУПРЕЖДЕНИЕ. Содержимое бутылочек для кормления и банок для детского питания следует размещать или встряхнуть, а также перед потреблением необходимо проверить температуру для предотвращения ожога.			✓	
<input checked="" type="checkbox"/>	Люди с ограниченными физическими, сенсорными или умственными способностями (включая детей) и лица, не имеющие достаточного опыта или знаний, не должны пользоваться данным устройством, если их действия не контролируются или если они предварительно не проинструктированы лицом, отвечающим за их безопасность.	✓	✓	✓	✓
<input checked="" type="checkbox"/>	Эту печь необходимо установить в правильном положении и на подходящей высоте, чтобы обеспечить удобный доступ к внутреннему пространству и области управления.	✓	✓	✓	✓
<input checked="" type="checkbox"/>	Перед первым использованием печи поместите в нее воду и нагревайте ее в течение 10 минут.	✓	✓	✓	✓
<input checked="" type="checkbox"/>	Печь следует разместить так, чтобы имелся свободный доступ к вилке кабеля питания. Если при работе печь начинает издавать странный звук, появляется дым и запах гари, немедленно отсоедините кабель питания и обратитесь в ближайший сервисный центр.	✓	✓	✓	✓
<input type="checkbox"/>	Во время самоочистки поверхности становятся более горячими, чем обычно. В таких случаях не допускайте контакта детей с печью (только для моделей с функцией самоочистки).		✓	✓	
<input type="checkbox"/>	Перед проведением самоочистки печи необходимо устранить из нее посторонние вещества. В процессе самоочистки внутри печи могут находиться кухонные принадлежности, указанные в руководстве по очистке (только для моделей с функцией самоочистки).	✓	✓	✓	✓

	После установки попытайтесь отключить устройство от источника питания. Для отключения устройства его необходимо установить таким образом, чтобы сетевая вилка была легко доступна. Также можно встроить выключатель в стационарную проводку в соответствии с правилами прокладки электропроводки (только встраиваемые модели)	✓	✓	✓	✓
--	---	---	---	---	---

ВНИМАНИЕ

	Используйте только такую посуду, которая подходит для микроволновых печей. НЕ используйте металлические контейнеры, столовую посуду с золотой или серебряной отделкой, шампур, вилки и т. д. Освободите звенья скрученного провода от бумажной или пластиковой упаковки. Причина: может образоваться электрическая дуга или искрение, что приведет к повреждению печи.	✓		✓	✓
	При разогреве пищи в пластиковом или бумажном контейнере следите за печью, поскольку возможно воспламенение.	✓		✓	
	Не используйте микроволновую печь для сушки бумаги или одежды.	✓		✓	✓
	При разогревании большого количества пищи сократите время, чтобы предотвратить перегрев или порчу пищи.	✓		✓	✓
	Если появится дым, выключите устройство или отключите его от источника питания и оставьте дверцу печи закрытой, чтобы сдержать пламя.	✓		✓	✓
	Необходимо регулярно чистить печь, а также удалять из нее остатки пищи.	✓	✓		✓
	Не допускайте попадания воды на кабель питания и вилку и держите кабель вдали от нагретых деталей и источников тепла.	✓	✓		
	Яйца в скорлупе и цельные яйца, сваренные вкрутую, нельзя разогревать в микроволновых печах, поскольку они могут взорваться даже после завершения разогревания в микроволновой печи. Также нельзя разогревать герметично закрытые бутылки, банки, контейнеры, орехи в скорлупе, помидоры и т. д.			✓	✓
	Не закрывайте вентиляционные отверстия тканью или бумагой. Эти материалы могут загореться при контакте с горячим воздухом, выходящим из печи. Печь может перегреться и автоматически отключиться. Ее можно будет включить, после того как она охладится.	✓		✓	
	Обязательно пользуйтесь перчатками при извлечении посуды из печи для предотвращения случайного ожога.			✓	

	Не дотрагивайтесь до нагревательных элементов или внутренних стенок печи, пока она не остынет.			✓	
	Перемешивайте жидкость во время разогревания и после. Выдерживайте 20 секунд после того, как печь отключится, чтобы предотвратить бурное кипение.			✓	
	При открытии дверцы следует находиться на расстоянии вытянутой руки от печи, чтобы избежать ожогов горячим воздухом или паром.			✓	
	Не включайте микроволновую печь, если в ней ничего нет. Микроволновая печь автоматически отключится на 30 минут в целях безопасности. При случайном включении печи рекомендуется поместить в нее стакан воды, чтобы поглотить СВЧ-волны.	✓			✓
	Не используйте абразивные материалы, химически активные вещества и острые металлические скребки для чистки стеклянной дверцы микроволновой печи, так как они могут поцарапать поверхность, что может привести к трещинам на стекле.	✓			✓
	При установке печи обеспечьте необходимо расстояние до стен, которое указано в руководстве (см. "Установка микроволновой печи").			✓	✓
	Соблюдайте осторожность при подключении других электроприборов к сетевым розеткам, расположенным рядом с печью.	✓	✓	✓	✓

ПРАВИЛЬНАЯ УТИЛИЗАЦИЯ ИЗДЕЛИЯ (ИСПОЛЬЗОВАННОЕ ЭЛЕКТРИЧЕСКОЕ И ЭЛЕКТРОННОЕ ОБОРУДОВАНИЕ)

(Данные правила действуют в странах Европейского Союза и других европейских странах с раздельной системой сбора мусора)

Наличие данного значка показывает, что изделие и его электронные аксессуары (например, зарядное устройство, гарнитура, кабель USB) по окончании их срока службы нельзя утилизировать вместе с бытовыми отходами. Во избежание нанесения вреда окружающей среде и здоровью людей при неконтролируемой утилизации, а также для обеспечения возможности их переработки для повторного использования утилизируйте изделие и его электронные аксессуары отдельно от прочих отходов.

Сведения о месте и способе утилизации изделия в соответствии с нормами природоохраны можно получить у продавца или в соответствующей государственной организации.

Бизнес-пользователи должны обратиться к поставщику и ознакомиться с условиями договора покупки. Запрещается утилизировать изделие и его электронные аксессуары вместе с другими производственными отходами.

УСТАНОВКА МИКРОВОЛНОВОЙ ПЕЧИ

Установите печь на ровной плоской поверхности на высоте 85 см от пола. Поверхность должна выдерживать вес микроволновой печи.

1. При установке печи убедитесь, что обеспечивается достаточная вентиляция. Для этого оставьте 10 см сзади и по бокам печи и 20 см сверху.

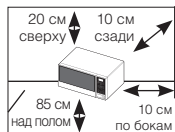

2. Удалите из печи упаковочный материал. Установите роликовую подставку и вращающийся поднос. Убедитесь, что поднос вращается свободно.

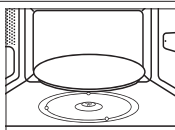

3. При установке печи необходимо обеспечить удобный доступ к сетевому шнуру.

- Если сетевой шнур поврежден, его необходимо заменить специальным шнуром или блоком, который можно приобрести у производителя или в службе технической поддержки. В целях личной безопасности включайте шнур питания только в трехконтактную заземленную розетку переменного тока с напряжением 230 В и частотой 50 Гц. Если сетевой шнур поврежден, его необходимо заменить специальным шнуром.
- Не устанавливайте печь в условиях повышенной температуры или влажности, например рядом с обычной печью или батареей центрального отопления. Параметры источника электропитания должны строго соответствовать характеристикам, указанным в спецификации данного изделия. Перед первым использованием печи протрите внутренние стенки и уплотнитель дверцы влажной тканью.

УСТАНОВКА ВРЕМЕНИ

Микроволновая печь оснащена встроенными часами. Когда питание печи будет включено, на дисплее автоматически отобразится значение «12:00».

Установите текущее время. Время можно отображать в 24-часовом или 12-часовом формате. Настраивать часы необходимо в следующих случаях:

- при установке микроволновой печи и первом подключении к сети;
 - после сбоя питания.
- Не забывайте переводить часы на летнее или зимнее время.

1. Для отображения времени...

в 24-часовом формате
в 12-часовом формате

нажмите кнопку
«Часы»...

один раз
дважды



2. Установите часы с помощью кнопки **Ч** и минуты с помощью кнопки **МИН**.



3. После установки точного времени снова нажмите кнопку **Часы**, чтобы запустить часы.

Результат. Текущее время будет отображаться на дисплее, даже когда микроволновая печь выключена.



ДЕЙСТВИЯ ПРИ ВОЗНИКНОВЕНИИ ПРОБЛЕМ ИЛИ СОМНЕНИЙ

При возникновении нижеперечисленных проблем воспользуйтесь указанными решениями.

Это нормальное явление.

- Наличие конденсата на внутренних стенках печи.
- Поток воздуха в области дверцы или внешнего покрытия.
- Отражение света в области дверцы или внешнего покрытия.
- Выбросы пара в области дверцы или вентиляционных отверстий.

Печь не включается после нажатия кнопки .

- Проверьте, плотно ли закрыта дверца.

Продукты совсем не приготовились.

- Проверьте, правильно ли установлен таймер и нажата ли кнопка ?
- Проверьте, плотно ли закрыта дверца?
- Проверьте, не перегружена ли электрическая цепь, исправен ли предохранитель и не сработал ли автоматический выключатель.

Продукты «переготовлены» либо недоготовлены.

- Проверьте, правильно ли установлено время приготовления для данного блюда.
- Убедитесь, что для данного блюда был установлен правильный уровень мощности.

Внутри печи видны искры и слышен треск.

- Убедитесь, что не была использована посуда с металлической отделкой.
- Убедитесь, что в печи не была оставлена вилка или другой металлический прибор.
- Убедитесь, что алюминиевая фольга не расположена слишком близко к стенкам печи.

Микроволновая печь создает помехи для телевизоров и радиоприемников.

- Во время работы микроволновой печи могут наблюдаться незначительные помехи в работе телевизоров и радиоприемников. Это нормальное явление. Чтобы избежать такой проблемы, устанавливайте печь подальше от телевизоров, радиоприемников и антенн.
- Если помехи повлияют на работу микропроцессора печи, настройки дисплея могут быть сброшены. Чтобы решить эту проблему, отключите сетевой шнур от сети, а затем снова подключите его. Повторно установите время.

 Если приведенные выше рекомендации не помогли решить проблему, обратитесь к продавцу или в сервисный центр Samsung.

ПРИГОТОВЛЕНИЕ И РАЗОГРЕВ ПРОДУКТОВ

Ниже описана процедура приготовления и разогрева продуктов. ВСЕГДА проверяйте настройки перед тем, как оставить печь без присмотра.

Сначала поместите продукты в центр вращающегося подноса. Затем закройте дверцу.

1. Нажмите кнопку СВЧ.

Результат. На дисплее отобразится максимальный уровень мощности 850 Вт.

Нажимайте кнопку **СВЧ** до тех пор, пока не выберете нужный уровень мощности. См. таблицу уровней мощности.



2. Задайте время приготовления нажатием кнопок 10 мин, 1 мин и 10 сек.

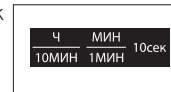

3. Нажмите кнопку .

Результат. Включится подсветка печи, поднос начнет вращаться.

- 1) Печь начнет приготовление, а после его завершения раздастся четырехкратный звуковой сигнал.
- 2) Сигнал напоминания об окончании приготовления прозвучит три раза (с интервалом в одну минуту).
- 3) На дисплее снова отобразится текущее время.





 **Никогда** не включайте пустую микроволновую печь.



УРОВЕНЬ МОЩНОСТИ

Ниже приведены доступные уровни мощности.

Уровень мощности	Выходная мощность	
	МИКРОВОЛНЫ	ГРИЛЬ
ВЫСОКИЙ	850 Вт	-
ВЫШЕ СРЕДНЕГО	600 Вт	-
СРЕДНИЙ	450 Вт	-
НИЖЕ СРЕДНЕГО	300 Вт	-
РАЗМОРАЖИВАНИЕ	180 Вт	-
НИЗКИЙ/СОХРАНЕНИЕ ТЕПЛА	100 Вт	-

-  Если вы выбираете более высокий уровень мощности, время приготовления следует уменьшить.
-  Если вы выбираете более низкий уровень мощности, время приготовления необходимо увеличить.

ОСТАНОВКА ПРИГОТОВЛЕНИЯ

Приготовление пищи можно остановить в любое время, чтобы проверить состояние блюда.

1. Чтобы временно остановить приготовление: откройте дверцу печи.

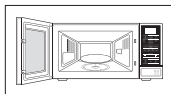

Результат. Приготовление прекратится.
Чтобы возобновить приготовление, закройте дверцу и снова нажмите кнопку .



2. Чтобы полностью остановить приготовление: нажмите кнопку .

Результат. Приготовление прекратится.
Чтобы сбросить настройки приготовления, снова нажмите кнопку .



-  Любые настройки также можно сбросить, нажав кнопку  до начала приготовления.

РЕГУЛИРОВКА ВРЕМЕНИ ПРИГОТОВЛЕНИЯ

Время приготовления можно увеличивать нажатием кнопки «+30 сек».

1. Нажимайте кнопку **+30 сек** так, чтобы с каждым нажатием добавить 30 секунд ко времени приготовления.

2. Нажмите кнопку .

УСТАНОВКА ВЫДЕРЖКИ

Можно установить время выдержки, чтобы автоматически выдерживать продукты в течение заданного времени (без облучения микроволнами).

1. Нажмите кнопку **Выдержка**.

2. Задайте время выдержки нажатием кнопок **10 мин**, **1 мин** и **10 сек**.

3. Нажмите кнопку .

Результат. Начнется время выдержки. По его окончании произойдет следующее:

- 1) Печь подаст четырехкратный звуковой сигнал.
- 2) На дисплее снова отобразится текущее время.

ИСПОЛЬЗОВАНИЕ РЕЖИМА АВТОМАТИЧЕСКОГО РАЗОГРЕВА И ПРИГОТОВЛЕНИЯ

В режиме автоматического разогрева и приготовления есть четыре стандартные настройки времени приготовления. Нет необходимости вручную устанавливать время приготовления или уровень мощности. Число порций можно задать нажатием кнопок «Больше» и «Меньше». Поместите продукты в центр вращающегося подноса и закройте дверцу.

1. Выберите тип продукта, который вы собираетесь приготовить, нажав кнопку **Авто подогрев/приготовление** один или несколько раз.



2. Установите размер порции с помощью кнопок — и +. (см. таблицу справа).



3. Нажмите кнопку



Результат. Начнется процесс приготовления. По его окончании произойдет следующее:

- 1) Печь подаст четырехкратный звуковой сигнал.
- 2) Сигнал напоминания об окончании приготовления прозвучит три раза (с интервалом в одну минуту).
- 3) На дисплее снова отобразится текущее время.

Применяйте только ту посуду, которую разрешено использовать в микроволновой печи.

ПАРАМЕТРЫ АВТОМАТИЧЕСКОГО РАЗОГРЕВА И ПРИГОТОВЛЕНИЯ

В приведенной ниже таблице перечислены программы автоматического разогрева и приготовления с указанием веса продуктов, времени приготовления и соответствующими рекомендациями.

Код/продукт	Размер порции	Время выдержки	Рекомендации
1. Готовое блюдо (охлажденные)	300–350 г 400–450 г	3 мин	Поместите блюдо на керамическую тарелку и накройте пищевой пленкой. Данная программа подходит для приготовления блюд, состоящих из трех компонентов (например, мясо с соусом, овощи и гарниры, такие как картофель, рис или макаронные изделия).
2. Замороженное готовое блюдо	300–350 г 400–450 г	4 мин	Убедитесь, что замороженное блюдо пригодно для приготовления в микроволновой печи. Прорежьте отверстия в пленке, покрывающей блюдо. Поместите замороженное готовое блюдо в центр печи. Данная программа подходит для приготовления блюд, состоящих из трех компонентов (например, мясо с соусом, овощи и гарниры, такие как картофель, рис или макаронные изделия).
3. Картофель в мундире	200 г 400 г 600 г	3 мин	Подберите картофелины одинакового размера и веса, около 200 г каждая. Вымойте их и проткните вилкой. Заверните каждую картофелину в пищевую пленку. Положите картофель прямо на вращающийся поднос: одну картофелину — в центр; две картофелины — одну напротив другой; три картофелины — по кругу.
4. Замороженные овощи	100–150 г 200–250 г 300–350 г 400–450 г 500–550 г	3–4 мин	Взвесьте замороженные овощи (-18 °C) и положите в стеклянную чашу подходящего размера с крышкой. Добавьте 15 мл (1 столовую ложку) воды для приготовления 100–350 г овощей и 30 мл (2 столовые ложки) воды для 400–550 г овощей. Перемешайте овощи после приготовления и перед подачей. Эта программа подходит для зеленого горошка, кукурузы в зернах, брокколи, цветной капусты и овощных смесей (например, смеси из горошка, моркови и цветной капусты).
5. Свежие овощи	100–150 г 200–250 г 300–350 г 400–450 г 500–550 г	3 мин	Вымойте овощи, дайте стечь воде, затем почистите их и порежьте на кусочки одинакового размера. Положите овощи в стеклянную чашу с крышкой. Добавьте 30 мл (2 столовые ложки) воды для приготовления 100–250 г овощей и 45 мл (3 столовые ложки) воды на 300–550 г овощей. После приготовления перемешайте.

ИСПОЛЬЗОВАНИЕ РЕЖИМА «КАФЕТЕРИЙ»

В режиме «Кафетерий» время приготовления устанавливается автоматически.

Число порций можно задать нажатием кнопок «Больше» и «Меньше».

Поместите продукты в центр вращающегося подноса и закройте дверцу.

1. Выберите тип продукта, который вы собираетесь приготовить, нажав кнопку **Кафетерий** один или несколько раз.

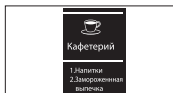

2. Установите размер порции с помощью кнопок — и +. (см. таблицу справа).



3. Нажмите кнопку

Результат. Начнется процесс приготовления.

По его окончании произойдет следующее:

- 1) Печь подаст четырехкратный звуковой сигнал.
- 2) Сигнал напоминания об окончании приготовления прозвучит три раза (с интервалом в одну минуту).
- 3) На дисплее снова отобразится текущее время.

- Применяйте только ту посуду, которую разрешено использовать в микроволновой печи.



НАСТРОЙКИ РЕЖИМА «КАФЕТЕРИЙ»

В следующей таблице перечислены автоматические программы для разогрева напитков и размораживания замороженных кондитерских изделий.

Таблица содержит информацию о количестве блюд, времени выдержки и соответствующие рекомендации.

Код/продукт	Размер порции	Время выдержки	Рекомендации
1. Напитки Кофе, молоко, чай, вода (комнатной температуры)	150 мл (1 чашка) 250 мл (1 кружка)	1–2 мин	Налейте жидкость в керамическую чашку (150 мл) или кружку (250 мл) и поместите в середину вращающегося подноса. Разогревайте, не накрывая крышкой. Тщательно размешайте до и после времени выдержки. Соблюдайте осторожность, вынимая чашки (см. инструкции по безопасности для жидкостей).
2. Замороженная выпечка	100 г (1 кусок) 200 г (2 куска) 300 г (2–3 куска) 400 г (3–4 куска) 500 г (4 куска)	5–15 мин	Выложите куски замороженного пирога (-18 °С) в ряд на решетке. Более крупные куски и кексы выложите на вращающийся поднос. Положите один кусок в центр; два куска напротив друг друга; три-четыре куска — по кругу. В процессе приготовления пирог нагреется, у него образуется корочка. Эта программа предназначена для разрезанных на куски пирогов (таких как яблочный пирог с крошкой, штрудель, пирог с маком) и маленьких кексов. Программа не предназначена для цельных пирогов, тортов с кремом и тортов с шоколадной глазурью.

ИСПОЛЬЗОВАНИЕ РЕЖИМА АВТОМАТИЧЕСКОЙ УСКОРЕННОЙ РАЗМОРОЗКИ

Режим автоматической ускоренной разморозки позволяет размораживать мясо, птицу и рыбу. Время размораживания и уровень мощности устанавливаются автоматически. Достаточно задать программу и вес блюда.

 Пользуйтесь только безопасной для микроволновой печи посудой.

Поместите замороженные продукты в центр вращающегося подноса и закройте дверцу.

1. Выберите тип продукта, который вы собираетесь приготовить, нажав кнопку **Ускоренная разморозка** один или несколько раз (см. таблицу на следующей странице).



2. Выберите вес продуктов с помощью кнопок — и +. Максимальный вес продуктов — 2000 г.



3. Нажмите кнопку .

Результат.

- Начнется размораживание.
- По истечении половины времени размораживания печь подаст звуковой сигнал, напоминая о необходимости перевернуть продукты.
- Снова нажмите кнопку , чтобы продолжить размораживание.



 Продукты также можно размораживать вручную. Для этого выберите режим приготовления и разогрева при мощности 180 Вт. Подробные сведения см. в разделе «Приготовление и разогрев продуктов» на стр. 9.

НАСТРОЙКИ АВТОМАТИЧЕСКОЙ УСКОРЕННОЙ РАЗМОРОЗКИ

В приведенной ниже таблице представлены различные программы автоматической ускоренной разморозки с указанием веса продуктов, времени выдержки и соответствующих рекомендаций. Перед размораживанием продуктов удалите всю упаковку. Поместите мясо, птицу или рыбу на керамическое блюдо.

Код/продукт	Размер порции	Время выдержки	Рекомендации
1. Мясо	200–2000 г	20–60 мин	Накройте края блюда алюминиевой фольгой. Переверните мясо, когда печь подаст звуковой сигнал. Данная программа подходит для говядины, баранины, свинины, стейков, котлет и мясного фарша.
2. Птица	200–2000 г	20–60 мин	Оберните кончики ножек и крыльев алюминиевой фольгой. Переверните птицу, когда печь подаст звуковой сигнал. Данная программа подходит как для целых тушек курицы, так и для отдельных кусков.
3. Рыба	200–2000 г	20–50 мин	Оберните хвост рыбы алюминиевой фольгой. Переверните рыбу, когда печь подаст звуковой сигнал. Данная программа подходит как для целой рыбы, так и для рыбного филе.
4. Хлеб/Пирог	100–1000 г	5–20 мин	Положите хлеб на бумажное полотенце; переверните хлеб, когда печь подаст звуковой сигнал. Положите пирог на керамическое блюдо, и, если возможно, переверните его, когда печь подаст звуковой сигнал (печь продолжает работать, но останавливается при открытии дверцы). Эта программа предназначена для всех видов хлеба, цельного и нарезанного, а также для булочек и французских батонов. Расположите булочки по кругу. Эта программа предназначена для всех видов выпечки из дрожжевого, бисквитного и слоеного теста, а также для творожных тортов. Программа не предназначена для выпечки из песочного теста, тортов с фруктами и кремом, а также тортов с шоколадной глазурью.

ИСПОЛЬЗОВАНИЕ ФУНКЦИИ УДАЛЕНИЯ ЗАПАХОВ

Используйте эту функцию после приготовления пищи с резким запахом или при наличии дыма в печи.
Сначала очистите печь изнутри.

Нажмите кнопку **Устранение неприятного запаха**. Когда процедура будет завершена, вы услышите четыре звуковых сигнала.

- ✍ Устранение неприятного запаха обычно занимает 5 минут. Это время можно увеличивать с шагом в 30 секунд, нажимая кнопку **+30 сек.**
- ✍ Максимальное время удаления запахов — 15 минут.

ОТКЛЮЧЕНИЕ ЗВУКОВОГО СИГНАЛА

Отключить звуковой сигнал можно в любой момент.

1. Одновременно нажмите кнопки и .

Результат.

- На дисплее отобразится следующее:

- Печь не будет подавать звуковой сигнал каждый раз после нажатия кнопки.

2. Чтобы снова включить звуковой сигнал, вновь одновременно нажмите кнопки и .

Результат.

- На дисплее отобразится следующее:

- Печь снова будет подавать звуковой сигнал.

БЛОКИРОВКА МИКРОВОЛНОВОЙ ПЕЧИ

Микроволновая печь оснащена программой защиты от детей, позволяющей заблокировать печь, чтобы дети или люди, не знакомые с управлением, не могли случайно включить печь. Печь можно заблокировать в любой момент.

1. Одновременно нажмите кнопки и **Часы**.

Результат.

- Печь заблокируется (ее функции будут недоступны).
- На дисплее будет отображена буква «L».

2. Чтобы разблокировать печь, вновь одновременно нажмите кнопки и **Часы**.

Результат.

- Печь снова можно использовать как обычно.

РУКОВОДСТВО ПО ВЫБОРУ ПОСУДЫ

В процессе приготовления продуктов в микроволновой печи необходимо, чтобы микроволны проникали в продукты, не отражаясь и не поглощаясь используемой посудой. Вот почему посуду для использования в микроволновой печи надо подбирать очень тщательно. Если на посуде есть отметка о возможности использования в микроволновой печи, беспокоиться не о чем. В приведенной ниже таблице указаны различные виды посуды, а также возможность и варианты их использования в микроволновой печи.

Тип посуды	Совместимость с микроволновой печью	Примечание
Алюминиевая фольга	✓ X	Можно использовать в небольших количествах, чтобы предотвратить подгорание продуктов. Если фольга находится слишком близко к стенкам печи или ее слишком много, может возникнуть искрение.
Блюдо для подрумянивания	✓	Не нагревать предварительно более восьми минут.
Фарфоровая и глиняная посуда	✓	Фарфоровая, керамическая, глазуванная глиняная посуда и посуда из тонкостенного фарфора без металлических элементов подходит для использования в микроволновой печи.
Одноразовая картонная посуда	✓	Некоторые замороженные продукты продаются в такой упаковке.
Упаковка, используемая для продуктов быстрого приготовления		
<ul style="list-style-type: none"> • Контейнеры в форме чашек из полистирола 	✓	Можно использовать для разогрева продуктов. Перегрев может вызвать плавление полистирола.
<ul style="list-style-type: none"> • Бумажные пакеты и газеты 	X	Могут воспламениться.
<ul style="list-style-type: none"> • Переработанная бумага или металлические ободки 	X	Может вызвать искрение.
Стеклопосуда		
<ul style="list-style-type: none"> • Посуда для использования в печи и сервировки 	✓	Подходит для использования, если не имеет металлических элементов.
<ul style="list-style-type: none"> • Тонкая стеклянная посуда 	✓	Можно использовать для разогрева продуктов и напитков. Хрупкое стекло может треснуть или разбиться при быстром нагреве.

Тип посуды	Совместимость с микроволновой печью	Примечание
<ul style="list-style-type: none"> • Стеклопосуда 	✓	Необходимо снять крышку перед использованием. Подходят только для разогрева.
Металлическая посуда		
<ul style="list-style-type: none"> • Тарелки 	X	Могут вызвать искрение или возгорание.
<ul style="list-style-type: none"> • Упаковка для замороженных продуктов с металлическими зажимами 	X	
Бумажная посуда		
<ul style="list-style-type: none"> • Тарелки, чашки, салфетки и бумажные полотенца 	✓	Подходят для непродолжительного приготовления или нагрева. Поглощают избыточную влагу.
<ul style="list-style-type: none"> • Переработанная бумага 	X	Может вызвать искрение.
Пластиковая посуда		
<ul style="list-style-type: none"> • Контейнеры 	✓	Только жаростойкий термопластик. Изделия из другого вида пластика могут деформироваться и выцветать при высоких температурах. Не используйте пластик с содержанием меламина.
<ul style="list-style-type: none"> • Пищевая пленка 	✓	Можно использовать для сохранения влаги. Не должна соприкасаться с продуктами. Снимать пленку следует с осторожностью, поскольку пар, выходящий при этом, может привести к ожогам.
<ul style="list-style-type: none"> • Пакеты для замороженных продуктов 	✓ X	Только жаропрочная упаковка или упаковка, подходящая для варки. Не должна быть герметичной. При необходимости сделайте отверстия вилкой.
Вощеная или жиронепроницаемая бумага	✓	Можно использовать для сохранения влаги или предотвращения разбрызгивания.

- ✓ : Рекомендуется
 ✓X : Использовать с осторожностью
 X : Опасно



ОЧИСТКА МИКРОВОЛНОВОЙ ПЕЧИ

Во избежание скопления жира и частиц продуктов следующие части микроволновой печи требуют регулярной очистки:

- внешние и внутренние поверхности;
- дверца и ее уплотнитель;
- вращающийся поднос и роликовые подставки.

 **ВСЕГДА** следите, чтобы уплотнитель дверцы был чистым, а сама дверца плотно закрывалась.

 Небрежность при очистке печи может привести к порче ее поверхности, что негативно скажется на работе устройства и создаст опасность для здоровья.

1. Очистите внешнюю поверхность печи мягкой чистой тканью и теплой водой с мылом. Промойте и высушите поверхность.
2. Удалите брызги и въевшиеся пятна с внутренней поверхности печи и роликовой подставки тканью, смоченной в мыльной воде. Промойте и высушите поверхность.
3. Чтобы размягчить затвердевшие частички еды и удалить запахи, поместите в печь чашку с раствором лимонного сока и нагревайте ее в течение десяти минут на максимальном уровне мощности.
4. Мойте тарелку, подходящую для посудомоечной машины, как только возникнет необходимость.

 **НЕ ДОПУСКАЙТЕ** попадания воды в вентиляционные отверстия. **НИКОГДА** не используйте абразивные чистящие средства и химические растворители. При очистке уплотнителя дверцы внимательно следите, чтобы частицы пищи:

- не накапливались;
- не мешали дверце плотно закрываться.

ХРАНЕНИЕ И РЕМОНТ МИКРОВОЛНОВОЙ ПЕЧИ

При хранении или обслуживании микроволновой печи необходимо принять ряд простых мер предосторожности.

Нельзя использовать печь, если в дверце или ее уплотнителе наблюдаются следующие повреждения:

- сломана петля;
- поврежден уплотнитель;
- поврежден или погнут корпус печи.

Ремонт устройства должен выполнять только квалифицированный технический специалист.

 **НИКОГДА** не снимайте кожух печи. Если происходят сбои в работе печи и она нуждается в ремонте, а также если у вас возникли сомнения относительно ее технического состояния, выполните следующие действия:

- отключите печь от сети;
- обратитесь в ближайший сервисный центр.

 Если требуется надолго убрать печь, поместите ее в сухое, защищенное от пыли место.

Причина: пыль и влага могут негативно повлиять на рабочие компоненты печи.

 Данная модель микроволновой печи не предназначена для коммерческого использования.

Подлежит использованию по назначению
в нормальных условиях
Срок службы: 7 лет

ТЕХНИЧЕСКИЕ ХАРАКТЕРИСТИКИ

Компания Samsung постоянно стремится улучшать качество своих изделий. Таким образом, как дизайн, так и данное руководство по использованию микроволновой печи могут изменяться без предварительного уведомления.

Модель	ME83DR
Электропитание	230 В, 50 Гц
Потребляемая мощность Микроволны	1250 Вт
Выходная мощность	100 Вт, 850 Вт (IEC-705)
Рабочая частота	2450 МГц
Магнетрон	OM75P(31)
Способ охлаждения	Охлаждающий вентилятор
Размеры (Ш x В x Г) Габаритные Внутренняя камера печи	489 x 275 x 351 мм 330 x 211 x 329 мм
Объем	23 литра
Вес Без упаковки	Около 12,5 кг

ЭНЕРГЕТИЧЕСКАЯ ЭФФЕКТИВНОСТЬ

Коэффициент полезного действия, %	55 %
Адрес и наименование лаборатории	Самсунг Электроникс Ко. Лтд. Республика Корея, 416 Маetan-3 Донг, Ёлеонгтонг-Гу, Сувон, Кيونги-До
Характеристики энергетической эффективности определены согласно Приказу Министерства промышленности и торговли РФ от 29 апреля 2010 г. № 357	
На продукте присутствует наклейка с информацией о его энергетической эффективности ※ оборудование класса I	

ЗАМЕТКИ



ЗАМЕТКИ

ЗАМЕТКИ

РУССКИЙ





ЗАМЕТКИ

ЗАМЕТКИ

РУССКИЙ



AB57



166



KZ.O.02.0072

- Сертификат : РОСС КR.AB57.B04524
- Срок действия : с 16.07.2009 по 15.07.2012

ИЗГОТОВЛЕНО В Малайзии
ИЗГОТОВИТЕЛЬ: САМСУНГ
ТОВАР СЕРТИФИЦИРОВАН: АЛЪТТЕСТ
АДРЕС:

Самсунг Электроникс (М)
Сдп.Бхд.(СЕМА),Лот 2,Лебух 2,Норд Кланг
Стрэйтс,Эриа 21,Индастриал Ларк,42000 Порт
Кланг,Селангор,Малайзия.

Импортер в России: ООО "Самсунг Электроникс
Рус Компани", 125009, г. Москва, Большой
Гнезниковский переулок, дом 1, строение 2

В СЛУЧАЕ ВОЗНИКНОВЕНИЯ ВОПРОСОВ ИЛИ КОММЕНТАРИЕВ

СТРАНА	ТЕЛЕФОН	ВЕБ-УЗЕЛ
RUSSIA	8-800-555-55-55	www.samsung.com
GEORGIA	8-800-555-555	
ARMENIA	0-800-05-555	
AZERBAIJAN	088-55-55-555	
KAZAKHSTAN	8-10-800-500-55-500 (GSM: 7799)	
UZBEKISTAN	8-10-800-500-55-500	
KYRGYZSTAN	00-800-500-55-500	
TADJIKISTAN	8-10-800-500-55-500	
UKRAINE	0-800-502-000	www.samsung.ua www.samsung.com/ua_ru
BELARUS	810-800-500-55-500	-
MOLDOVA	00-800-500-55-500	-

Код: DE68-03760E





ME83DR

Мікрохвильова піч

Інструкція користувача і посібник із
приготування їжі

**Planet
First 100%
Recycled Paper**

Цей посібник виготовлено виключно із переробленого паперу.

уявіть **МОЖЛИВОСТІ**

Дякуємо за придбання цього виробу компанії
Samsung. Зареєструйте свій виріб на веб-
сайті

www.samsung.com/register

SAMSUNG



**ЗМІСТ**

Піч.....	2
Панель керування.....	3
Приладдя.....	3
Користування цією інструкцією.....	4
Важлива інформація з техніки безпеки.....	4
Пояснення символів і піктограм.....	4
Правила техніки безпеки для уникнення можливого надмірного впливу енергії мікрохвиль.....	4
Важливі інструкції з техніки безпеки.....	5
Правильна утилізація виробу (Відходи електричного та електронного обладнання).....	7
Встановлення мікрохвильової печі.....	8
Встановлення часу.....	8
Що робити, якщо виникли сумніви з приводу чогось, або є певні проблеми.....	9
Приготування/Підігрівання.....	9
Рівень потужності.....	10
Зупинка приготування їжі.....	10
Регулювання часу приготування.....	10
Налаштування часу витримки.....	10
Використання режиму автоматичного розігрівання/приготування їжі.....	11
Параметри автоматичного розігрівання/приготування їжі.....	11
Використання функції «буфет».....	12
Параметри функції «буфет».....	12
Використання режиму автоматичного швидкого розмороження.....	13
Параметри автоматичного швидкого розмороження.....	13
Використання функції видалення запахів.....	14
Вимкнення звукового сигналу.....	14
Блокування мікрохвильової печі для безпеки.....	14
Посібник із вибору посуду.....	15
Чищення мікрохвильової печі.....	16
Зберігання та ремонт мікрохвильової печі.....	16
Технічні характеристики.....	17

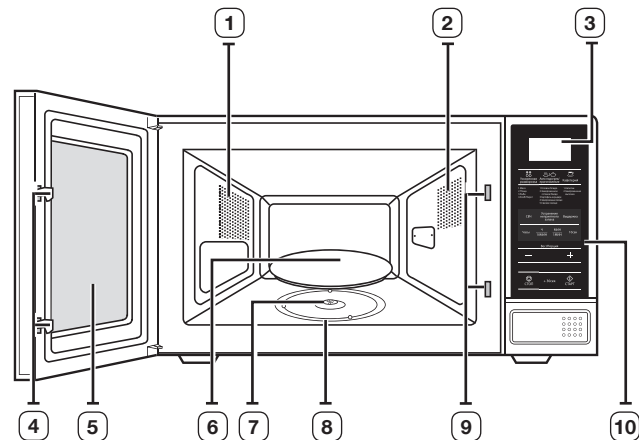
ПІЧ

- | | |
|------------------------|----------------------------------|
| 1. ВЕНТИЛЯЦІЙНІ ОТВОРИ | 6. СКЛЯНА ТАРИЛКА |
| 2. ОСВІТЛЕННЯ | 7. МУФТА |
| 3. ДИСПЛЕЙ | 8. РОЛИКОВА ОПОРА |
| 4. ЗАМКИ ДВЕРЦЯТ | 9. ОТВОРИ БЛОКУВАЛЬНИХ КОНТАКТІВ |
| 5. ДВЕРЦЯТА | 10. ПАНЕЛЬ КЕРУВАННЯ |

ПАНЕЛЬ КЕРУВАННЯ

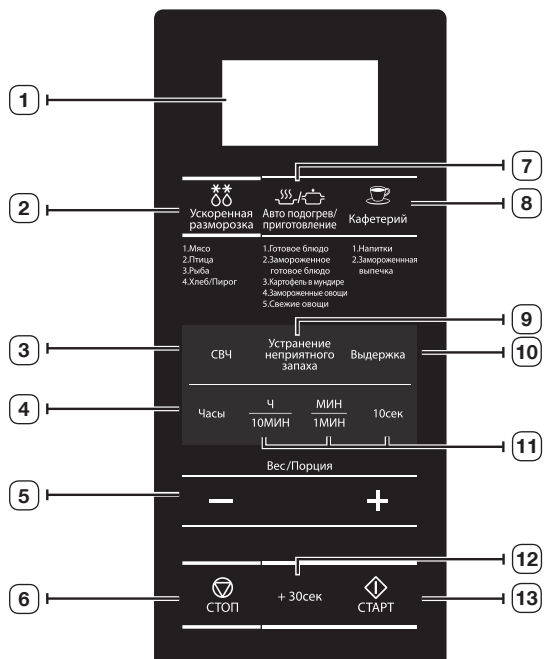

1. ДИСПЛЕЙ
2. РЕЖИМ АВТОМАТИЧНОГО ШВИДКОГО РОЗМОРОЖЕННЯ
3. ВИБІР РІВНЯ ПОТУЖНОСТІ
4. ВСТАНОВЛЕННЯ ЧАСУ
5. КНОПКА ВГОРУ/ВНИЗ (час приготування, вага, розмір порції)
6. КНОПКА ЗУПИНКИ/СКАСУВАННЯ
7. ВИБІР РЕЖИМУ АВТОМАТИЧНОГО РОЗІГРІВАННЯ/ПРИГОТУВАННЯ ЇЖІ
8. ВИБІР РЕЖИМУ «БУФЕТ»
9. КНОПКА ВИДАЛЕННЯ ЗАПАХІВ
10. НАЛАШТУВАННЯ ЧАСУ ВИТРИМКИ
11. НАЛАШТУВАННЯ ЧАСУ
12. КНОПКА +30 сек
13. КНОПКА ПУСКУ

ПРИЛАДДА

Залежно від придбаної моделі, в комплекті постачаються декілька приладдя, які можна використовувати в різний спосіб.

1. **Муфта**, яка вже закріплена на валу мотора в основі печі.

Призначення: Муфта обертає скляну тарілку.

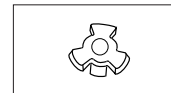

2. **Роликова опора**, яка кріпиться в центрі печі.

Призначення: Роликова опора підтримує скляну тарілку.

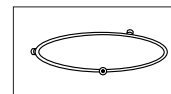

3. **Скляна тарілка**, яку ставлять на роликову опору так, щоб центр був з'єднаний із муфтою.

Призначення: Скляна тарілка служить як поверхня для приготування; її можна легко вийняти і почистити.

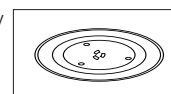

- ☞ **НЕ МОЖНА** користуватися мікрохвильовою піччю, якщо не встановлено роликову опору і скляну тарілку.

КОРИСТУВАННЯ ЦІЄЮ ІНСТРУКЦІЄЮ

Ви придбали мікрохвильову піч компанії SAMSUNG. В інструкції користувача міститься корисна інформація щодо приготування їжі в цій мікрохвильовій печі:

- правила техніки безпеки
- відповідні приладдя і посуд для приготування їжі
- корисні поради щодо приготування
- поради щодо приготування















ВАЖЛИВА ІНФОРМАЦІЯ З ТЕХНІКИ БЕЗПЕКИ

**ВАЖЛИВІ ІНСТРУКЦІЇ З ТЕХНІКИ БЕЗПЕКИ
УВАЖНО ПРОЧИТАЙТЕ І ЗБЕРІГАЙТЕ ДЛЯ ДОВІДКИ В
МАЙБУТЬОМУ.**

Перш ніж використовувати піч, упевніться, що дотримано поданих далі вказівок.

- Використовуйте пристрій лише за призначенням, як описано в цьому посібнику. Попередження та важлива інформація з техніки безпеки, викладені в цьому посібнику, не описують усі можливі умови та ситуації, які можуть трапитись. Під час встановлення, обслуговування й експлуатації цього пристрою користувач повинен керуватися здоровим глуздом та бути уважним і обережним.
- Ці інструкції стосуються різних моделей мікрохвильових печей, тому характеристики вашої печі можуть дещо відрізнятися від описаних у цьому посібнику, а також не всі знаки попередження можуть стосуватися вашої печі. В разі виникнення запитань або проблем звертайтеся до найближчого центру обслуговування або отримайте підтримку чи шукайте інформацію на веб-сайті www.samsung.com.
- Ця мікрохвильова піч передбачена для підігрівання їжі. Вона призначена виключно для побутового використання. Не нагрівайте тканини будь-якого типу чи подушечки із зернами, оскільки це може призвести до отримання опіків або пожежі. Виробник не нестиме відповідальність за шкоду, яка виникла внаслідок неналежного або неправильного використання пристрою.
- Якщо не підтримувати піч у чистоті, можливе пошкодження покриття печі, що призведе до скорочення терміну служби печі та може стати причиною виникнення небезпечних ситуацій.

ПОЯСНЕННЯ СИМВОЛІВ І ПІКТОГРАМ

	Ризиковані дії чи недотримання заходів безпеки, які можуть призвести до серйозної травми або смерті користувача.		
ПОПЕРЕДЖЕННЯ			
	Ризиковані дії чи недотримання заходів безпеки можуть призвести до отримання незначної травми або пошкодження майна.		
УВАГА			
	Попередження; небезпека пожежі		Попередження; гаряча поверхня
	Попередження; електрика		Попередження; вибухонебезпечна речовина
	НЕ намагайтеся виконати цю дію.		Чітко дотримуйтеся вказівок.
	НЕ розбирайте виріб.		Вийміть штепсель із розетки.
	НЕ торкайтесь.		Перевірте, чи виріб заземлено, щоб уникнути ураження електричним струмом.
	Зателефонуйте до центру обслуговування по допомогу.		Примітка
	Важлива інформація		

ПРАВИЛА ТЕХНІКИ БЕЗПЕКИ ДЛЯ УНИКНЕННЯ МОЖЛИВОГО НАДМІРНОГО ВПЛИВУ ЕНЕРГІЇ МІКРОХВИЛЬ.

Недотримання цих запобіжних заходів може призвести до шкідливого впливу мікрохвильового випромінювання на організм.

- За жодних обставин не можна користуватися піччю з відкритими дверцятами, псувати блокувальні контакти (замки дверцят) або вставляти будь-що в отвори блокувальних контактів.
- НЕ вставляйте нічого між дверцятами та передньою панеллю печі і не допускайте накопичення часточок продуктів або миючих засобів на ущільнюючих поверхнях. Підтримуйте дверцята та їх ущільнюючі поверхні в чистоті, протираючи їх після використання печі спочатку вологою, а потім м'якою сухою ганчіркою.
- НЕ використовуйте несправну піч, доки її не полагодить кваліфікований спеціаліст із мікрохвильових печей, який пройшов відповідну підготовку в компанії-виробника. Особливо важливо, щоб дверцята печі надійно закривались і не було жодних пошкоджень:

- (1) дверцята (зігнути)
 (2) завіси дверцят (зламани або ослаблені)
 (3) ущільнювачі дверцят та ущільнюючі поверхні
 (г) Регулювати чи ремонтувати піч може лише кваліфікований спеціаліст із мікрохвильових печей, який пройшов відповідну підготовку в компанії-виробника.

Цей виріб є пристроєм 2-ї групи класу В, що працює в діапазоні ISM. Друга група включає всі пристрої, які працюють в діапазоні ISM, у яких виробляється та/або використовується радіочастотна енергія у вигляді електромагнітного випромінювання для обробки матеріалів, а також електроерозійні верстати (EDM) та пристрої для електродугового зварювання.

Пристрої класу В призначені для побутового використання та в установках, під'єднаних до електромережі з низькою напругою.

ВАЖЛИВІ ІНСТРУКЦІЇ З ТЕХНІКИ БЕЗПЕКИ

Постійно дотримуйтесь цих заходів безпеки.

 ПОПЕРЕДЖЕННЯ				
 Лише кваліфікований спеціаліст може змінювати або ремонтувати мікрохвильову піч.	✓	✓	✓	✓
 Не нагрівайте рідину або їжу в щільно закритій ємності.	✓	✓	✓	✓
 Задля безпеки не застосовуйте для чищення засоби, які використовують воду під високим тиском чи пару.	✓	✓	✓	✓
 Не встановлюйте цей пристрій біля обігрівачів і легкозаймистих матеріалів, у місці з високим вмістом жиру, вологому або запаленому місці, під прямим сонячним промінням і водою (дощем), чи місцях де може витікати газ; на нерівній поверхні.	✓	✓	✓	✓
 Цей пристрій слід належно заземлити відповідно до місцевих і національних норм.	✓	✓	✓	✓
 Зі штепселя та місць контактів слід усунути всі чужорідні речовини, наприклад пил або вологу, сухою ганчіркою.	✓	✓	✓	✓
 Не тягніть і сильно не згинайте кабель живлення, не ставте на нього важкі предмети.	✓	✓	✓	✓
 У випадку витікання газу (пропану, зрідженого нафтового газу тощо) негайно провітрити приміщення, не торкаючись штепселя.	✓	✓	✓	✓
 Не торкайтеся штепселя вологими руками.	✓	✓	✓	✓
 Не вимикайте пристрій, виймаючи штепсель із розетки під час роботи пристрою.	✓	✓	✓	✓

 Не пхайте пальці або сторонні предмети у піч. Якщо будь-яка чужорідна речовина, наприклад вода, потрапить у пристрій, від'єднайте його від електромережі та зверніться до найближчого центру обслуговування.	✓	✓	✓	✓
 Не тисніть надмірно та не стукайте по пристрою.	✓	✓	✓	✓
 Не ставте піч на крихкі предмети, наприклад умивальник чи скляний предмет (тільки для моделей, які встановлюються на полицю чи шафку).	✓	✓		
 Не використовуйте для чищення пристрою бензол, розчинник, спиртовий засіб, пристрій зі струменевою подачею пари або пристрій із подачею води під високим тиском.	✓	✓	✓	✓
 Упевніться, що напруга, частота і струм мережі відповідають технічним характеристикам виробу.	✓	✓		✓
 Надійно під'єднайте штепсель до мережі. Не використовуйте адаптер для кількох штепселів, кабель-подовжувач або електричний трансформатор.	✓	✓	✓	
 Не зачіпайте кабель живлення за металевий об'єкт, не затискайте кабель між предметами і не кладіть його позаду печі.	✓	✓	✓	
 Не використовуйте пошкоджений штепсель, пошкоджений кабель живлення або ненадійно закріплену розетку. Якщо штепсель або кабель живлення пошкоджені, одразу зверніться до найближчого центру обслуговування.	✓	✓	✓	✓
 Пристрій не призначено для керування за допомогою зовнішнього таймера або окремої системи дистанційного керування.	✓	✓		
 Не лийте і не розпливайте воду на або у піч.	✓	✓		
 Не ставте предмети на або всередину печі, на дверцята печі.	✓	✓	✓	
 Не розпилюйте летючі речовини, наприклад інсектициди, на поверхню печі.	✓	✓		
 За малими дітьми слід наглядати, щоб вони не бавились із пристроєм.	✓	✓	✓	✓
 Цей пристрій не розраховано для встановлення у транспортних засобах, трейлерах тощо.	✓	✓	✓	✓

<input type="checkbox"/>	Не зберігайте легкозаймисті матеріали в печі. Особливо будьте уважні під час нагрівання страв або напоїв, які містять алкоголь, оскільки пари алкоголю можуть контактувати з гарячими частинами печі.	✓		✓	✓
<input type="checkbox"/>	Мікрохвильову піч слід ставити лише на полицю або на шафку, в жодному разі не в шафку (тільки для моделей, які встановлюються на полицю чи у шафку).	✓	✓	✓	✓
<input checked="" type="checkbox"/>	ПОПЕРЕДЖЕННЯ. Пристрій і його легкодоступні частини нагріваються під час використання. Уникайте контакту з нагрівальними елементами. Дітей до 8 років, які не перебувають під постійним наглядом дорослих, не слід підпускати до пристрою.	✓	✓	✓	✓
<input checked="" type="checkbox"/>	ПОПЕРЕДЖЕННЯ. Діти можуть користуватися піччо без нагляду дорослих лише, якщо попередньо отримали відповідні вказівки, можуть безпечно користуватися піччо і усвідомлюють небезпеку від неправильного користування.	✓	✓	✓	✓
<input checked="" type="checkbox"/>	Діти, старші 8 років, особи з обмеженими фізичними, сенсорними або розумовими можливостями, чи особи, які не мають достатнього досвіду чи знань, можуть користуватися пристроєм лише, якщо перебувають під наглядом або навчені безпечно користуватися пристроєм і усвідомлюють небезпеку від неправильного користування. Не дозволяйте дітям бавитися з цим пристроєм. Чистити та обслуговувати пристрій діти можуть лише під наглядом дорослих.	✓	✓	✓	✓
<input type="checkbox"/>	ПОПЕРЕДЖЕННЯ. Якщо пошкоджено дверцята або ущільнювачі дверцят, піч не можна використовувати до тих пір, поки її не полагодить спеціаліст.	✓	✓	✓	✓
<input type="checkbox"/>	ПОПЕРЕДЖЕННЯ. Для осіб, які не є спеціалістами, небезпечно проводити обслуговування та ремонт, що включає зняття кришки, яка захищає від впливу мікрохвиль.	✓	✓	✓	✓
<input type="checkbox"/>	ПОПЕРЕДЖЕННЯ. Перед заміною лампи пристрій потрібно вимкнути, щоб уникнути можливості ураження електричним струмом.	✓	✓	✓	✓
<input type="checkbox"/>	ПОПЕРЕДЖЕННЯ. Рідини та інші продукти не можна розігрівати в щільно закритих ємностях, оскільки вони можуть вибухнути.	✓		✓	✓
<input type="checkbox"/>	ПОПЕРЕДЖЕННЯ. Доступні частини пристрою можуть сильно нагріватися. Для уникнення опіків малих дітей не можна допускати до пристрою.	✓		✓	

<input checked="" type="checkbox"/>	ПОПЕРЕДЖЕННЯ. Під час нагрівання напоїв у печі існує небезпека раптового закипання рідини, тому необхідно обережно поводитися з наповненим рідиною посудом. Для уникнення такої ситуації ЗАВЖДИ дотримуйтеся часу витримки після вимкнення печі не менше 20 секунд, щоб температура вирівнялася по всьому об'єму рідини. Помішуйте страву під час підгрівання, якщо необхідно, і ЗАВЖДИ помішуйте після підгрівання. У разі опіку дотримуйтеся цих інструкцій із надання ПЕРШОЇ ДОПОМОГИ. <ul style="list-style-type: none"> • Занурте обпечене місце в холодну воду щонайменше на 10 хвилин. • Накладіть на обпечену ділянку чисту суху пов'язку. • Не наносьте на обпечену ділянку жодних кремів, олій чи лосьйонів. 	✓	✓	✓	✓
<input checked="" type="checkbox"/>	Під час використання пристрій нагрівається. Уникайте контакту з нагрівальними елементами всередині мікрохвильової печі.	✓		✓	✓
<input checked="" type="checkbox"/>	ПОПЕРЕДЖЕННЯ. Щоб запобігти опікам, вміст пляшок із молоком і баночок із дитячим харчуванням необхідно перемішувати та збовтувати, а також перевірити його температуру перед годуванням дитини.			✓	
<input checked="" type="checkbox"/>	Пристрій не призначений для використання особами (включаючи дітей) з обмеженими фізичними, сенсорними чи розумовими можливостями або особами, які не мають достатнього досвіду чи знань, якщо вони перебувають без нагляду відповідальної за їхню безпеку особи або не навчені безпечно користуватися пристроєм.	✓	✓	✓	✓
<input checked="" type="checkbox"/>	Цю піч потрібно встановлювати у правильному напрямку і на такій висоті, щоб отримати легкий доступ до камери і панелі керування.	✓	✓	✓	✓
<input checked="" type="checkbox"/>	Перш ніж використовувати піч вперше, слід підігріти в ній воду протягом 10 хвилин.	✓	✓	✓	✓
<input checked="" type="checkbox"/>	Мікрохвильова піч має бути розташована так, щоб забезпечити вільний доступ до розетки. Якщо з печі чути незрозумілий шум, запах горілого чи видно дим, негайно від'єднайте штепсель від мережі та зверніться до найближчого центру обслуговування.	✓	✓	✓	✓
<input type="checkbox"/>	В режимі чищення поверхні печі можуть нагріватися більше, ніж звичайно, і не слід допускати дітей близько до печі (тільки для моделей із функцією чищення).			✓	✓
<input type="checkbox"/>	Перед увімкненням режиму чищення необхідно видалити рештки продуктів чи рідини, а також перевірити у відповідному посібнику, які предмети можна залишити в печі на час роботи режиму чищення (тільки для моделей із функцією чищення).	✓	✓	✓	✓

	Пристрій слід встановлювати таким чином, щоб його можна було відключити від мережі після встановлення. Для відключення пристрою використовуйте штекер, який має бути легкодоступним, або перемикач, встановлений у фіксовану проводку згідно правил (тільки для вбудованої моделі).	✓	✓	✓	✓
--	---	---	---	---	---

⚠ УВАГА    

	Використовуйте лише ті предмети, які призначені для мікрохвильових печей; НЕ використовуйте жодних металевих ємностей, столового посуду із золотою чи срібною оправою, шампури, виделки тощо. Знімайте дров'язки з паперових чи пластикових пакетів. Причина: можуть виникати електричні розряди та іскри, що може спричинити пошкодження печі.	✓		✓	✓
	Нагріваючи їжу у пластиковому чи паперовому посуді, необхідно час від часу заглядати в піч, оскільки посуд може загорітися.	✓		✓	
	Не використовуйте мікрохвильову піч для сушіння газет чи одягу.	✓		✓	✓
	Невелику кількість їжі ставте на недовгий час, щоб не перегріти її, і щоб вона не закипала.	✓		✓	✓
	Якщо побачите чи почуєте дим, вимкніть піч і від'єднайте кабель від розетки. Не відкривайте дверцята, щоб полум'я згасло без доступу кисню.	✓		✓	✓
	Піч необхідно регулярно чистити і видаляти з неї залишки продуктів.	✓	✓		✓
	Не занурюйте кабель живлення або штепсель у воду, а також уникайте контакту кабелю живлення з гарячими поверхнями.	✓	✓		
	Не можна нагрівати в мікрохвильовій печі яйця у шкаралупі або неочищені круто зварені яйця, оскільки вони можуть вибухнути навіть після закінчення підігрівання; також не можна нагрівати герметично закриті пляшки та банки, вакуумні упаковки, контейнери, горіхи в шкаралупі, помідори тощо.			✓	✓
	Не накривайте вентиляційні отвори тканиною або папером. Вони можуть загорітися від гарячого повітря, яке виходить із печі. Піч може також перегрітись і вимкнутись автоматично; не вмикайте піч, доки вона достатньо не охолоне.	✓		✓	
	Коли виймаєте посуд із печі, завжди використовуйте спеціальні рукавиці, щоб уникнути опіків.			✓	

	Не торкайтеся нагрівальних елементів або внутрішніх стінок печі, доки піч не охолоне.				✓
	Помішуйте рідину під час нагрівання або після нагрівання і дайте їй охолонути щонайменше 20 секунд, щоб запобігти її раптовому закипанню.				✓
	Відкривайте дверцята, стоячи на відстані витягнутої руки від печі, щоб запобігти отриманню опіків від гарячого повітря або пари, що виходять із печі.				✓
	Не вмикайте мікрохвильову піч, коли вона порожня. В цілях безпеки мікрохвильова піч автоматично вимкнеться через 30 хвилин роботи. Рекомендовано постійно зберігати стакан води всередині печі для поглинання мікрохвильової енергії у випадку випадкового увімкнення печі.		✓		✓
	Не використовуйте для миття скла жорсткі абразивні миючі засоби та гострі металеві шкребки, оскільки можна подряпати поверхню, що може спричинити дроблення скла.		✓		✓
	Встановлюйте піч, дотримуючись належної відстані від стіни чи інших предметів, як зазначено у цьому посібнику (дивіться розділ «Встановлення мікрохвильової печі»).		✓		✓
	Будьте уважні, коли підключаєте інші електропристрої до розетки біля печі.		✓	✓	✓



ПРАВИЛЬНА УТИЛІЗАЦІЯ ВИРОБУ

(ВІДХОДИ ЕЛЕКТРИЧНОГО ТА ЕЛЕКТРОННОГО ОБЛАДНАННЯ)

(Стосується Євросоюзу та інших країн Європи, в яких запроваджено системи розподіленої утилізації)

Ця позначка на виробі, аксесуарах або в документації до них вказує, що виріб, а також відповідні електронні аксесуари (наприклад, зарядний пристрій, гарнітура, USB-кабель) не можна викидати разом із побутовим сміттям після завершення терміну експлуатації. Щоб запобігти можливій шкоді довкіллю або здоров'ю людини через неконтрольовану утилізацію, утилізуйте це обладнання окремо від інших видів відходів, віддаючи його на переробку та уможливлючи таким чином повторне використання матеріальних ресурсів.

Фізичні особи можуть звернутися до дилера, у якого було придбано виріб, або до місцевого урядового закладу, щоб отримати відомості про місця та способи нешкідливої для довкілля вторинної переробки виробу.

Корпоративним користувачам слід звернутися до свого постачальника та перевірити правила й умови договору про придбання. Цей виріб потрібно утилізувати окремо від інших промислових відходів.

ВСТАНОВЛЕННЯ МІКРОХВИЛЬОВОЇ ПЕЧІ

Встановіть піч на пласку рівну поверхню на висоті приблизно 85 см від підлоги. Поверхня має бути достатньо стійкою, щоб витримати вагу печі.

1. Під час встановлення печі для нормальної вентиляції забезпечте відстань між піччю та іншими предметами не менше 10 см для задніх і бокових стінок та 20 см для верхньої кришки печі.

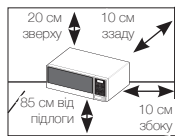

2. Вийміть із печі всі пакувальні матеріали. Встановіть роликову опору і скляну тарілку. Упевніться, що тарілка вільно обертається.

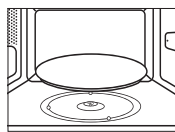

3. Мікрохвильова піч має бути розташована так, щоб був вільний доступ до розетки.

- Якщо пошкоджено кабель живлення, його необхідно замінити на спеціальний кабель або кабель у зборі, який можна придбати в компанії-виробника або її агента з обслуговування. З міркувань особистої безпеки під'єднайте кабель до 3-контактної заземленої розетки мережі змінного струму 230 В, 50 Гц. Якщо кабель живлення пошкоджено, його слід замінити спеціальним кабелем.
- Не встановлюйте мікрохвильову піч у спекотному або вологому місці, наприклад поряд зі звичайною кухонною плитою або радіатором опалення. Необхідно враховувати характеристики живлення печі; будь-який подовжувач має відповідати тим самим вимогам, що й кабель живлення з комплектації. Перед першим використанням мікрохвильової печі протріть внутрішні та ущільнювач дверцят вологою ганчіркою.

ВСТАНОВЛЕННЯ ЧАСУ

Придбана вами мікрохвильова піч має вмонтований годинник. Після подачі живлення на дисплеї автоматично з'явиться індикація «12:00». Встановіть поточний час. Час може відображатися як у 24-годинному, так і в 12-годинному форматі. Годинник необхідно налаштувати

- коли вперше встановлюєте придбану мікрохвильову піч
 - після збою електроживлення
- Не забудьте перевстановити годинник у разі переходу з літнього часу на зимовий, і навпаки.

1. Щоб показувати час у...

24-годинний формат
12-годинний формат

Натисніть кнопку
Часи (Годинник)...

один раз
два рази

Часи

2. Встановіть годину за допомогою кнопки **Ч (год.)**, а хвилини за допомогою кнопки **мин (хв.)**.

Ч МІН
10МІН 1МІН

3. Коли відобразиться потрібний час, знову натисніть кнопку **Часи (Годинник)** та увімкніть годинник.

Результат: Час відображається постійно, навіть коли ви не користуєтесь мікрохвильовою піччю.

Часи

ЩО РОБИТИ, ЯКЩО ВИНИКЛИ СУМНІВИ З ПРИВОДУ ЧОГОСЬ, АБО Є ПЕВНІ ПРОБЛЕМИ

Якщо у вас виникла будь-яка з нижченаведених проблем, спробуйте подані вирішення.

Це звичайне явище.

- Конденсація вологи всередині печі
- Повітряний потік навколо дверцят і зовнішнього корпусу
- Світлові блики навколо дверцят і зовнішнього корпусу
- Пара, яка виходить по периметру дверцят або з вентиляційних отворів

Піч не працює після натиснення кнопки Старт.

- Чи повністю закриті дверцята?

Зовсім не відбувається приготування їжі

- Чи правильно встановлено таймер і/або натиснуто кнопку **Старт**?
- Чи закриті дверцята?
- Чи не перевантажено електричну мережу, що спричинило до згоряння плавкого запобіжника або спрацювання автоматичного переривача?

Їжа не готова або надто запечена

- Чи правильно вибрано час приготування для цього типу їжі?
- Чи вибрано правильний рівень потужності?

Всередині печі помітні іскри і чути потрескування (іскріння)

- Чи не використовується посуд із металевим оздобленням?
- Чи не залишено в печі виделку або інший металевий предмет?
- Чи не знаходиться алюмінієва фольга надто близько до внутрішніх стінок?

Піч створює перешкоди для радіоприймачів і телевізорів.

- Під час роботи печі можна спостерігати незначні перешкоди у роботі радіоприймачів чи телевізорів. Це звичайне явище. Щоб вирішити цю проблему, встановлюйте піч подалі від телевізорів, радіоприймачів та антен.
- Якщо мікропроцесор мікрохвильової печі реагує на перешкоди, відображення на дисплеї може згаснути або збитися. Щоб вирішити цю проблему, від'єднайте вилку кабелю живлення від розетки і вставте її знову. Ще раз встановіть час.

- ☑ Якщо після прочитання вищенаведених інструкцій вам не вдається усунути проблему, зверніться до магазину, в якому придбано піч, або в найближчий сервісний центр компанії SAMSUNG.

ПРИГОТУВАННЯ/ПІДГРІВАННЯ

Подана далі процедура пояснює як правильно приготувати або розігріти їжу.

ЗАВЖДИ перевіряйте встановлені вами режими, перед тим як залишити піч без нагляду.

Спершу помістіть їжу в центр скляної тарілки. Потім закрийте дверцята.

1. Натисніть кнопку **СВЧ**.

Результат: На дисплеї відобразиться індикація 850 Вт (максимальна потужність приготування).

Виберіть відповідний рівень потужності ще раз натиснувши кнопку **СВЧ**, доки на дисплеї не з'явиться необхідний рівень потужності у ватах. Див. таблицю рівнів потужності.



2. Встановіть необхідний час приготування за допомогою кнопок **10 мин (10 хв.)**, **1 мин (1 хв.)** та **10 сек (10 с)**.



3. Натисніть кнопку

Результат: Всередині печі з'явиться світло і тарілка почне крутитися.

- 1) Починається приготування їжі, і коли воно закінчується, піч подає чотири звукові сигнали.
- 2) Перед цим тричі лунатиме звуковий сигнал, що нагадує про закінчення приготування (по одному з інтервалом в одну хвилину)
- 3) На дисплеї знову з'явиться відображення поточного часу.



Ніколи не вмикайте порожню мікрохвильову піч.

РІВЕНЬ ПОТУЖНОСТІ

Можна вибрати один із нижченаведених рівнів потужності.

Рівень потужності	Вихідна потужність	
	МІКРОХВИЛИ	ГРИЛЬ
ВИСОКИЙ	850 Вт	-
СЕРЕДНІЙ ВИСОКИЙ	600 Вт	-
СЕРЕДНІЙ	450 Вт	-
СЕРЕДНІЙ НИЗЬКИЙ	300 Вт	-
РОЗМОРОЖЕННЯ	180 Вт	-
НИЗЬКИЙ/НЕ ДАВАТИ ОХОЛОНУТИ	100 Вт	-

- Якщо вибрати більш високий рівень потужності, то час приготування необхідно зменшити.
- Якщо вибрати більш низький рівень потужності, то час приготування необхідно збільшити.

ЗУПИНКА ПРИГОТУВАННЯ ЇЖІ

Зупинити процес приготування можна в будь-який час, щоб проконтролювати приготування їжі.

- Щоб призупинити тимчасово Відкрийте дверцята.

Результат: Приготування їжі зупиняється. Щоб продовжити приготування, закрийте дверцята і знову натисніть кнопку **Старт**.

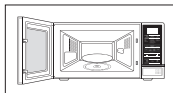

- Щоб зупинити повністю Натисніть кнопку .

Результат: Приготування їжі припиняється. Щоб скасувати задані параметри режиму приготування, знову натисніть кнопку .



- Щоб скасувати будь-які задані параметри режимів приготування до початку приготування, просто натисніть кнопку .

РЕГУЛЮВАННЯ ЧАСУ ПРИГОТУВАННЯ

Ви можете збільшити залишений час приготування, натискаючи кнопку +30 сек по одному разу для кожних 30 секунд, які ви хочете додати.

- Натисніть кнопку **+30 сек** по одному разу для кожних 30 секунд, які ви хочете додати.

- Натисніть кнопку .

НАЛАШТУВАННЯ ЧАСУ ВИТРИМКИ

Для автоматичного встановлення часу витримки можна використати таймер затримки (без використання мікрохвиль).

- Натисніть кнопку **Видержка (Таймер витримки)**.

- Встановіть необхідний час приготування за допомогою кнопок **10 мин (10 хв)**, **1 мин (1 хв)** та **10 сек (10 с)**.

- Натисніть кнопку .

Результат: Вмикається режим витримки. Коли приготування завершиться.

- Піч подасть чотири звукові сигнали.
- На дисплеї знову з'явиться відображення поточного часу.

ВИКОРИСТАННЯ РЕЖИМУ АВТОМАТИЧНОГО РОЗІГРІВАННЯ/ПРИГОТУВАННЯ ЇЖИ

Режим автоматичного розігрівання/приготування їжі містить чотири запрограмованих по часу рецепти приготування. Вам не потрібно вводити ані часу готування, ані рівня потужності.

Ви можете задати розмір порції, натискаючи кнопку Больше/Меньше (Вгору/Вниз).

Насамперед, помістіть продукти на середину скляної тарілки і закрийте дверцята.

1. Виберіть тип продуктів, які ви збираєтесь готувати, натиснувши один або кілька разів кнопку **Авто підогрев/приготовление**.



2. Виберіть розмір порції за допомогою кнопки — та +. (Див. таблицю збоку).



3. Натисніть кнопку .



Результат: Почнеться приготування страви. Коли приготування завершиться.

- 1) Піч подасть чотири звукові сигнали.
- 2) Перед цим трічі лунатиме звуковий сигнал, що нагадує про закінчення приготування (по одному з інтервалом в одну хвилину)
- 3) На дисплеї знову з'явиться відображення поточного часу.

 Використовуйте лише безпечний для використання в мікрохвильовій печі посуд.

ПАРАМЕТРИ АВТОМАТИЧНОГО РОЗІГРІВАННЯ/ПРИГОТУВАННЯ ЇЖИ

У поданій таблиці представлено різні програми режимів автоматичного розігрівання та приготування, вагу продуктів, час витримки та відповідні рекомендації.

Код/Продукти	Порція	Час витримки	Рекомендації
1. Готові страви (охолоджені)	300-350 г 400-450 г	3 хв.	Викладіть страву в керамічну тарілку і накрийте її плівкою для мікрохвильової печі. Ця програма підходить для страв із трьох компонентів (наприклад, м'яса із соусом, овочів і гарніру у вигляді картоплі, рису або макаронів).
2. Заморожені готові страви	300-350 г 400-450 г	4 хв.	Візьміть готову заморожену страву і покладіть у посуд, придатний до використання у мікрохвильовій печі. Проколіть плівку, в яку загорнута страву. Помістіть заморожену готову страву на середину скляної тарілки. Ця програма підходить для готових заморожених страв із трьох компонентів (наприклад, м'яса із соусом, овочів і гарніру у вигляді картоплі, рису або макаронів).
3. Картопля «в мундирах»	200 г 400 г 600 г	3 хв.	Виберіть приблизно однакову за величиною картоплю з вагою однієї картоплини близько 200 г. Помийте картоплю і проколіть шкірку виделкою. Загорніть кожну картоплину у плівку для мікрохвильової печі. Кладіть одну картоплину посередині, дві картоплини - одна навпроти одної, 3 картоплини - в коло просто на скляну тарілку.
4. Заморожені овочі	100-150 г 200-250 г 300-350 г 400-450 г 500-550 г	3-4 хв.	Зважте заморожені овочі (-18 °C) і покладіть їх у відповідного розміру термостійку миску з кришкою. Для приготування 100-350 г заморожених овочів додайте 15 мл (1 стол. ложку) води, для приготування 400-550 г заморожених овочів додайте 30 мл (2 стол. ложки) води. Ретельно перемішайте після приготування і перед подаванням на стіл. Цю програму можна використовувати для горошку, солодкої кукурудзи, броколі та змішаних овочів, наприклад, горошку, моркви і броколі.
5. Свіжі овочі	100-150 г 200-250 г 300-350 г 400-450 г 500-550 г	3 хв.	Попередньо помивши, почистивши і нарізавши на однакові шматки, зважте овочі. Покладіть її у скляну посудину з кришкою. Додайте 30 мл (2 ст. ложки) води, готуючи 100-250 г, або 45 мл (3-4 ст. ложки), готуючи 300-550 г овочів. Після завершення приготування страви перемішайте її.

ВИКОРИСТАННЯ ФУНКЦІЇ «БУФЕТ»

Час приготування в цьому режимі встановлюється автоматично.

Ви можете задати розмір порції, натискаючи кнопку Больше/Меньше (Вгору/Вниз).

Насамперед, помістіть продукти на середину скляної тарілки і закрийте дверцята.

1. Виберіть тип продуктів, які ви збираєтесь готувати, натиснувши один або кілька разів кнопку **Кафетерий (Буфет)**.

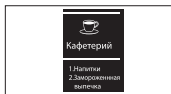

2. Виберіть розмір порції за допомогою кнопок **+** та **-**. (Див. таблицю збоку).



3. Натисніть кнопку **START**.



Результат: Почнеться приготування страви. Коли приготування завершиться.

- 1) Піч подасть чотири звукові сигнали.
- 2) Перед цим тричі лунатиме звуковий сигнал, що нагадує про закінчення приготування (по одному з інтервалом в одну хвилину)
- 3) На дисплеї знову з'явиться відображення поточного часу.

- Використовуйте лише безпечний для використання в мікрохвильовій печі посуд.

ПАРАМЕТРИ ФУНКЦІЇ «БУФЕТ»

У таблиці нижче подано автоматичні програми для розігріву напоїв та розмороження тортів.

В ній вказано кількість продуктів, час витримки та відповідні рекомендації.

Код/ Продукти	Розмір порції	Час витримки	Рекомендації
1. Напої Кава, молоко, чай, вода (кімнатної температури)	150 мл (1 горня) 250 мл (1 горня)	1-2 хв.	Вилийте в керамічну чашку (150 мл) або горнятко (250 мл) і поставте посередині скляної тарілки. Підігривайте, не накриваючи. До і після витримки ретельно помішайте. Будьте обережні, виймаючи горнятка (див. вказівки з безпеки для рідин).
2. Заморожена випічка	100 г (1 шт.) 200 г (2 шт.) 300 г (2-3 шт.) 400 г (3-4 шт.) 500 г (4 шт.)	5-15 хв.	Покладіть шматочки замороженого торта (-18 °C) просто на металеву решітку. Більші шматки випічки та здобні булочки викладіть на скляну тарілку. Розташуйте один шматок у центрі, два – один напроти одного, а 3-4 шматки – по колу. Торт розігріється і стане хрустким. Цю програму можна використовувати для таких тортів як яблучний торт із насипним верхом, струдель, маківник та кекс. Проте, вона не годиться для цілих тортів, тортів із кремовою начинкою та тортів із шоколадним верхом.

ВИКОРИСТАННЯ РЕЖИМУ АВТОМАТИЧНОГО ШВИДКОГО РОЗМОРОЖЕННЯ

За допомогою цього режиму можна легко розморозити м'ясо, птицю та рибу. Час розмороження та рівень потужності задані автоматично у програмі.

Вам достатньо вибрати програму і вагу продуктів.

 Використовуйте лише безпечний для використання в мікрохвильовій печі посуд.

Спершу покладіть заморожені продукти в центр скляної тарілки і закрийте дверцята.

1. Виберіть тип продуктів, які ви готуєте, натискаючи кнопку **Ускорення Розморозка (Швидке розмороження)** один або кілька разів. Детальніші пояснення дивіться в таблиці на наступній сторінці).

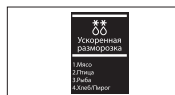

2. Виберіть вагу продуктів за допомогою кнопки **-** та **+**. Максимальна вага становить 2000 г.



3. Натисніть кнопку .



Результат:

- Почнеться процес розмороження.
- Після половини часу розмороження піч подає звукові сигнали, нагадуючи про те, що продукти необхідно перевернути.
- Щоб завершити розмороження, знову натисніть кнопку .

 Налаштувати параметри розмороження можна також вручну. Для цього виберіть функцію «приготування/підігрівання» з рівнем потужності 180 Вт. Більш детальну інформацію див. у розділі «Приготування/Підігрівання» на стор. 9.

ПАРАМЕТРИ АВТОМАТИЧНОГО ШВИДКОГО РОЗМОРОЖЕННЯ

У поданій таблиці представлено різні програми режиму автоматичного швидкого розмороження, вагу продуктів, час витримки та відповідні рекомендації.

Перед розмороженням продуктів зніміть з них усі пакувальні матеріали. Покладіть м'ясо, птицю і рибу на керамічну тарілку.

Код/Продукти	Розмір порції	Час витримки	Рекомендації
1. М'ясо	200-2000 г	20-60 хв.	Прикрийте краї алюмінієвою фольгою. Переверніть м'ясо, коли піч подасть звукові сигнали. Ця програма підходить для розмороження яловичини, баранини, свинини, відбивних, стейків та фаршу.
2. Птиця	200-2000 г	20-60 хв.	Обгорніть ніжки та кінчики крил алюмінієвою фольгою. Переверніть м'ясо птиці, коли піч подасть звукові сигнали. Ця програма підходить як для цілої курки, так і для окремих частин.
3. Риба	200-2000 г	20-50 хв.	Обгорніть хвіст цілої риби алюмінієвою фольгою. Переверніть рибу, коли піч подасть звукові сигнали. Ця програма підходить як для цілої риби, так і окремих філе.
4. Хліб/Випічка	100-1000 г	5-20 хв.	Покладіть хліб на аркуш кухонного паперу і переверніть його, як тільки піч подасть звуковий сигнал. Покладіть пиріг на керамічну тарілку і, за можливості, переверніть його після подачі звукового сигналу. (Піч продовжує працювати, але зупиняється, якщо відкрити дверцята). Цю програму можна використовувати для розмороження всіх видів хліба, нарізаного та цілого, а також булочок і французьких батонів. Кладіть булочки в коло. Цю програму можна використовувати для всіх видів дріжджової випічки, бісквітів, тортів із сиру та листового тіста. Проте, вона не підходить для пісочного та глазуrowаного тіста, фруктових та кремових тортів, а також тортів з шоколадним верхом.

ВИКОРИСТАННЯ ФУНКЦІЇ ВИДАЛЕННЯ ЗАПАХІВ

Використовуйте цю функцію після закінчення приготувань продуктів з різким запахом або при значному задимленні всередині печі. Спочатку повітрируйте внутрішню камеру печі.

Після цього натисніть кнопку **Устранение неприятного запаха**. Після закінчення видалення запахів ви почуєте чотири звукові сигнали.



- ☑ Час видалення запахів запрограмований на заводі на 5 хвилин. Збільшити його можна на 30 секунд із кожним натисненням кнопки **+30 сек.**
- ☑ Максимальний час видалення запахів становить 15 хвилин.

ВИМКНЕННЯ ЗВУКОВОГО СИГНАЛУ

Вимкнути відтворення звукових сигналів можна у будь-який момент.

1. Натисніть одночасно кнопки  та .



Результат:

- На дисплеї з'являться такі символи:
- Тепер піч не подаватиме звукові сигнали після



натиснення кнопок.



2. Щоб знову увімкнути звукові сигнали, ще раз одночасно натисніть кнопки  та .

Результат:

- На дисплеї з'являться такі символи:
- Піч знову працює зі звуковими сигналами.



БЛОКУВАННЯ МІКРОХВИЛЬОВОЇ ПЕЧІ ДЛЯ БЕЗПЕКИ

Цю мікрохвильову піч обладнано спеціальною програмою для безпеки дітей, яка дає змогу заблокувати піч, щоб її неможливо було ввімкнути дітям та особам, які не вміють нею користуватися. Піч можна заблокувати в будь-який час.

1. Натисніть одночасно кнопки  та **Часы (Годинник)**.

Результат:

- Піч заблоковано (неможливо вибрати жодну функцію).



- На дисплеї з'явиться повідомлення «L».

2. Щоб розблокувати піч, одночасно натисніть кнопки  та **Часы (Годинник)**.

Результат:

- Піч знову нормально працює.



ПОСІБНИК ІЗ ВИБОРУ ПОСУДУ

Щоб приготувати їжу в мікрохвильовій печі, мікрохвилі мають проникати в їжу, а посуд не має відбивати чи поглинати їх. Тому, слід уважно вибирати посуд для мікрохвильової печі. Якщо на посуді є маркування «Безпечний для мікрохвильової печі», тоді все гаразд. У поданій нижче таблиці перелічені різні види кухонних приладь і вказано, чи можна їх використовувати в мікрохвильовій печі і яким чином це робити.

Посуд	Безпечно для мікрохвильової печі	Коментарі
Алюмінієва фольга	✓ ✗	Можна використовувати в невеликих кількостях для захисту окремих ділянок їжі від підгоряння. Якщо фольга розташована надто близько до стінки печі або використовується надто багато фольги, це може спричинити іскріння.
Тарілка для підрум'янення	✓	Не розігрівайте більше восьми хвилин.
Порцеляна і глиняні вироби	✓	Порцеляну, кераміку, глазуровану кераміку і кисткову порцеляну можна використовувати, якщо на них немає металевго оздоблення.
Одноразова пластикова та картонна тара	✓	Деякі заморожені продукти пакують у такій тарі.
Пакування продуктів швидкого приготування		
• Полістиролові горнята та контейнери	✓	Можна використовувати для розігрівання їжі. Перегрівання може спричинити плавлення полістиролу.
• Паперові пакети чи газети	✗	Може спалахнути.
• Папір вторинної переробки або металеві затискачі	✗	Може спричинити іскріння.
Скляний посуд		
• Посуд «із печі на стіл»	✓	Можна використовувати, якщо не він декорований металевим обідком.
• Тонкий скляний посуд	✓	Можна використовувати для розігрівання їжі та рідин. Тонке скло може розбитися або тріснути у разі різкого нагрівання.

Посуд	Безпечно для мікрохвильової печі	Коментарі
• Скляні банки	✓	Можна використовувати лише без кришки. Підходять лише для розігрівання.
Металевий посуд		
• Тарілки	✗	Може спричинити іскріння або займання.
• Дроти для зв'язування пакетів для замороження	✗	
Папір		
• Тарілки, горнята, серветки і кухонний папір	✓	Для нетривалого приготування і розігрівання. Також для поглинання надлишку вологи.
• Папір вторинної переробки	✗	Може спричинити іскріння.
Пластик		
• Контейнери	✓	Особливо, якщо це вогнетривкий термопластик. Деякі інші види пластику можуть деформуватися або втратити колір від високої температури. Не використовуйте меламіновий пластик.
• Плівка	✓	Може використовуватися для утримання вологи. Не має торкатися продуктів. Будьте обережні, коли знімаєте плівку після готування, оскільки з-під неї виходить гаряча пара.
• Пакети для замороження	✓ ✗	Лише, якщо придатні для кип'ятіння або використання в печі. Не мають бути герметично закриті. Якщо необхідно, проколить виделкою.
Парафіновий папір або папір, який не пропускає жир	✓	Може використовуватися для утримання вологи та запобігання розбризкування.

✓ : рекомендовано

✓✗ : використовувати з обережністю

✗ : небезпечно

ЧИЩЕННЯ МІКРОХВИЛЬОВОЇ ПЕЧІ

Для запобігання накопичуванню жиру і часточок їжі слід регулярно мити такі деталі мікрохвильової печі:

- внутрішні і зовнішні поверхні
- дверцята і ущільнювачі дверцят
- скляна тарілка і роликів опора

 **ЗАВЖДИ** перевіряйте, чи ущільнювачі дверцят чисті і дверцята закриваються належним чином.

 Недотримання цих вимог може призвести до пошкодження поверхні, що може негативно вплинути на пристрій і призвести до небезпечної ситуації.

1. Чистьте зовнішні поверхні м'якою ганчіркою і теплим мильним розчином. Сполосніть і висушіть.
2. Усуньте бризки і плями на внутрішніх поверхнях чи на підставці ганчіркою, змоченою у мильному розчині. Сполосніть і висушіть.
3. Щоб вимочити засохлі часточки їжі і усунути запахи, поставте горнятко з розведеним лимонним соком на скляну тарілку і нагрівайте впродовж 10 хвилин за максимального рівня потужності.
4. Мийте тарілку, яку можна мити у посудомийній машині, як тільки виникає така потреба.

 **НЕ** допускайте потрапляння води у вентиляційні отвори. **НІКОЛИ** не використовуйте абразивні засоби чи хімічні розчини. Будьте особливо обережні, коли чистите ущільнювачі дверцят, щоб часточки їжі:

- не накопичувались на них
- не заважали належному закриванню дверцят

ЗБЕРІГАННЯ ТА РЕМОНТ МІКРОХВИЛЬОВОЇ ПЕЧІ

Для зберігання і обслуговування мікрохвильової печі слід взяти до уваги такі прості заходи безпеки.

Піч не слід використовувати, якщо ущільнювачі чи самі дверцята пошкоджено:

- зламана завіса
- зношені ущільнювачі
- деформовано або зігнувся кожух

Ремонт має виконувати лише кваліфікований спеціаліст з обслуговування мікрохвильових печей.

 **НІКОЛИ** не знімайте зовнішній кожух з мікрохвильової печі. Якщо піч не працює належним чином або потребує обслуговування або ж ви не впевнені щодо її стану:

- від'єднайте її від розетки;
- зверніться до найближчого центру післяпродажного обслуговування.

 Якщо потрібно відкласти піч на тимчасове зберігання, виберіть сухе місце без пилу.

Причина: пил і волога можуть негативно вплинути на деталі печі.

 Ця мікрохвильова піч не призначена для комерційного користування.

ТЕХНІЧНІ ХАРАКТЕРИСТИКИ

Компанія SAMSUNG постійно докладє зусиль для вдосконалення своїх виробів. Характеристики дизайну і дані вказівки для користувача може бути змінено без попередження.

Модель	ME83DR
Джерело живлення	230 В / 50 Гц
Споживання енергії Мікрохвилі	1250 Вт
Вихідна потужність	100 Вт/850 Вт (IEC-705)
Робоча частота	2450 МГц
Магнетрон	OM75P(31)
Спосіб охолодження	Електричний вентилятор
Розміри (Ш x В x Г) Габаритні Внутрішня камера	489 x 275 x 351 мм 330 x 211 x 329 мм
Об'єм	23 літри
Вага Нетто	близько 12,5 кг

Призначено для використання в
нормальних умовах
Термін служби: 7 років

НОТАТКИ



НОТАТКИ

НОТАТКИ

УКРАЇНСЬКА





НОТАТКИ

НОТАТКИ

УКРАЇНСЬКА



AB57



166



KZ.O.02.0072

Зроблено в Малайзії.

Адреса фабрики:

Samsung Electronics (M) Sdn. Bhd.

**Lot 2, Lebu 2, North Klang Straits, Area 21,
Industrial Park, 42000 Port Klang Malaysia**

МАЄТЕ ЗАПИТАННЯ ЧИ КОМЕНТАРИ?

КРАЇНА	ТЕЛЕФОН	ВЕБ-САЙТ
RUSSIA	8-800-555-55-55	www.samsung.com
GEORGIA	8-800-555-555	
ARMENIA	0-800-05-555	
AZERBAIJAN	088-55-55-555	
KAZAKHSTAN	8-10-800-500-55-500 (GSM: 7799)	
UZBEKISTAN	8-10-800-500-55-500	
KYRGYZSTAN	00-800-500-55-500	
TADJIKISTAN	8-10-800-500-55-500	
UKRAINE	0-800-502-000	www.samsung.ua www.samsung.com/ua_ru
BELARUS	810-800-500-55-500	-
MOLDOVA	00-800-500-55-500	-

Код №: DE68-03760E





ME83DR

Микротолқынды пеш

Пайдаланушы нұсқаулығы және тағам
пісіруге қатысты нұсқаулар

мүмкіндіктерді елестет

Samsung компаниясының бұл өнімін сатып
алғаныңызға рахмет. Өніміңізді мына сайтқа
тіркеңіз:

www.samsung.com/register

**Planet
First** 100%
Recycled Paper

Бұл нұсқаулық кітапша 100 % қайта өңдеуден өткізуге болатын қағазға басылған.

SAMSUNG





МАЗМҰНЫ

Пеш	2
Басқару панелі	3
Керек-жарақтары	3
Осы пайдаланушы нұсқаулығын қолдану	4
Қауіпсіздік туралы маңызды ақпарат	4
Белгішелер мен таңбалардың түсіндірмесі	4
Асқын микротолқын қуатының әсеріне ұшырамау үшін сақтық шараларын орындаңыз.	4
Қауіпсіздікке қатысты маңызды нұсқаулар	5
Аталған өнімді дұрыс пайдалану (Электр қуатын шығындау және Электрондық жабдық).....	7
Микротолқынды пешті орнату	8
Уақытты орнату	8
Ақаулық туындаса немесе күмән пайда болса не істеу керек	9
Пісіру/қыздыру.....	9
Қуат мәндері	10
Пісіруді тоқтату	10
Пісіру уақытын реттеу.....	10
Қоя тұру уақытын орнату	10
Автоматты түрде қыздыру/пісіру функциясын қолдану	11
Автоматты түрде қыздыру/пісіру параметрлері.....	11
Кафетерий функциясын қолдану	12
Кафетерий функциясы	12
Автоматты түрде жылдам жібіту функциясын қолдану	13
Автоматты түрде жылдам жібіту функциясы	13
Иіс кетіру функциясын қолдану	14
Сигнал құралын өшіру	14
Микротолқынды пештің қауіпсіздік құралы.....	14
Ыдыстарды жарамдылығын анықтау	15
Микротолқынды пешті тазалау	16
Микротолқынды пешті сақтау және жөндеу	16
Техникалық параметрлері	17

ПЕШ

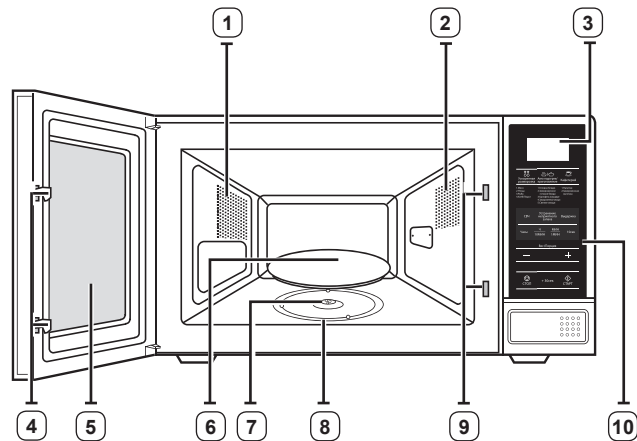

- | | |
|-------------------------|---|
| 1. ЖЕЛДЕТКІШ САҢЫЛАУЛАР | 6. БҰРЫЛМАЛЫ ТАБАҚ |
| 2. ШАМ | 7. ЖАЛҒАСТЫРҒЫШ |
| 3. БЕЙНЕБЕТ | 8. АЙНАЛМАЛЫ ШЫҒЫРЫҚ |
| 4. ЕСІК БЕКІТПЕЛЕРІ | 9. ҚАУІПСІЗДІК БЕКІТПЕСІ
САҢЫЛАУЛАРЫ |
| 5. ЕСІК | 10. БАСҚАРУ ПАНЕЛІ |



БАСҚАРУ ПАНЕЛІ

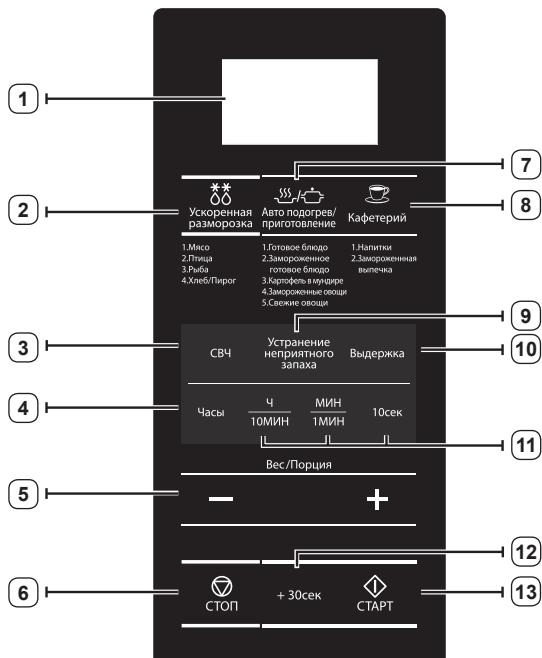

1. БЕЙНЕБЕТ
2. АВТОМАТТЫ ТҮРДЕ ЖЫЛДАМ ЖІБІТУ ФУНКЦИЯСЫ
3. ҚҰАТ ПАРАМЕТРЛЕРІН ҚОЮ
4. САҒАТ ПАРАМЕТРІН ОРНАТУ
5. ЖОҒАРЫ/ТӨМЕН ТҮЙМЕШІГІ (Пісіру уақыты, салмағы және тағам мөлшері)
6. ТОҚТАТУ/БОЛДЫРМАУ ТҮЙМЕШІГІ
7. АВТОМАТТЫ ҚЫЗДЫРУ/ ПІСІРУ ФУНКЦИЯСЫН ТАҢДАУ
8. КАФЕТЕРИЙ ФУНКЦИЯСЫН ТАҢДАУ
9. ИІС КЕТІРУ ТҮЙМЕШІГІ
10. ҚОЯ ТҒРУ УАҚЫТЫН ОРНАТУ
11. УАҚЫТТЫ ОРНАТУ
12. +30 сек түймешігі
13. БАСТАУ ТҮЙМЕШІГІ

КЕРЕК-ЖАРАҚТАРЫ

Құрылғының қандай үлгісін таңдап алғаныңызға қарай, онымен бірге әр түрлі жолмен қолдануға болатын бірнеше керек-жарақ жеткізіледі.

1. **Жалғастырғыш**, пештің табанындағы мотордың білікшесіне орнатылып жеткізіледі.

Мақсаты: Жалғастырғыш бұрылмалы табақты айналдырады.

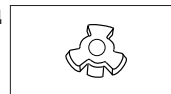

2. **Айналмалы шығырық**, пеш табанының ортасына қойылады.

Мақсаты: Айналмалы шығырық бұрылмалы табақты ұстап тұрады.

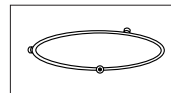

3. **Бұрылмалы табақ**, айналмалы шығырықтың ортасындағы тетік арқылы жалғастырғышқа қойылады.

Мақсаты: Бұрылмалы табақ тамақ пісіретін негізгі орын болып табылады: оны тазалау үшін оңай алуға болады.

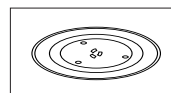

- Микротолқынды пешті айналмалы шығырық пен бұрылмалы табақсыз **ІСКЕ ҚОСПАҢЫЗ**.

ОСЫ ПАЙДАЛАНУШЫ НҰСҚАУЛЫҒЫН ҚОЛДАНУ

Сіз SAMSUNG микротолқынды пешін жаңа ғана сатып алдыңыз. Қолыңыздағы пайдаланушы нұсқаулығында, микротолқынды пеште тағам пісіруге қатысты маңызды ақпараттар қамтылған:

- Қауіпсіздік нұсқаулары
- Жарамды ыдыс-аяқ пен керек-жарақтар
- Тағам пісіруге қатысты пайдалы кеңес
- Тағам пісіруге қатысты ақыл-кеңес

ҚАУІПСІЗДІК ТУРАЛЫ МАҢЫЗДЫ АҚПАРАТ

ҚАУІПСІЗДІККЕ ҚАТЫСТЫ МАҢЫЗДЫ НҰСҚАУЛАР МҰҚИЯТ ОҚЫП ШЫҒЫП, КЕЛЕШЕКТЕ ҚОЛДАНУ ҮШІН САҚТАП ҚОЙЫҢЫЗ.

Пешті қолданар алдында келесі нұсқаулардың орындалғанына көз жеткізіңіз.

- Құрылғыны тек осы пайдаланушы нұсқаулығында көрсетілген мақсатта ғана қолданыңыз. Бұл пайдаланушы нұсқаулығында көрсетілген “Ескертулер” мен “Қауіпсіздік нұсқауларында”, орын алуы ықтимал жағдайлар мен оқиғалардың барлығы бірдей қамтылмаған. Құрылғыны абайлап, сақтықпен орнатуға, күтім көрсетуге, іске қосуға өзіңіз міндеттісіз.
- Себебі төменде көрсетілген нұсқауларда құрылғының әр түрі қамтылғандықтан, сіздің микротолқынды пешіңіздің техникалық сипаттамасы, осы нұсқаулықта көрсетілген құрылғылардан сәл өзгеше болуы және ескерту белгілерінің барлығы бірдей сізге қатысты болмауы мүмкін. Толғандырып жүрген мәселе немесе сұрағыңыз болса, жақын орналасқан жергілікті қызмет көрсету орталығына хабарласыңыз немесе www.samsung.com веб-сайтынан ақпарат және көмек алыңыз.
- Бұл микротолқынды пеш тағам ысытуға арналған. Бұл тек үйде ғана қолдануға арналған. Матаны немесе дән толтырылған жастықшаларды қыздырмаңыз, жанып кетуі және өртке ұласуы мүмкін. Құрылғыны дұрыс немесе тиісті түрде қолданбау нәтижесінде бірнәрсе бүлінсе, өндіруші жауапкершілік көтермейді.
- Пешті таза ұстамаған жағдайда, оның бетінің сапасы кетіп, құрылғының қолдану мерзімінің уақытынан бұрын аяқталуына әсер етуі және қатерлі жағдайлар орын алуы мүмкін.

БЕЛГІШЕЛЕР МЕН ТАҢБАЛАРДЫҢ ТҮСІНДІРМЕСІ



ЕСКЕРТУ

Ауыр жарақат немесе өлімге әкелетін **қатерлі жағдайлар немесе қауіпті әрекеттер.**



АБАЙ БОЛЫҢЫЗ

Кішігірім жарақат немесе мүлікке зиян келтіретін **қатерлі жағдайлар немесе қауіпті әрекеттер.**



Ескерту; Өрт қатері



Ескерту; Бет жағы ыстық



Ескерту; Тоқ



Ескерту; Жарылғыш зат



Әрекет ЕТПЕҢІЗ.



Нұсқауларды тура орындаңыз.



БҰЗБАҢЫЗ.



Ашаны розеткадан суырыңыз.



Қол ТИГІЗБЕҢІЗ.



Электр тоғының қатеріне түспес үшін құрылғыны жерге қосыңыз.



Қызмет көрсету орталығына хабарласып көмек алыңыз.



Ескерім



Маңызды

АСҚЫН МИКРОТОЛҚЫН ҚУАТЫНЫҢ ӘСЕРІНЕ ҰШЫРАМАУ ҮШІН САҚТЫҚ ШАРАЛАРЫН ОРЫНДАҢЫЗ.

Төмендегі сақтық шаралары орындалмаса, микротолқын қуатының қатеріне ұшырауыңыз мүмкін.

- Ешқашан есігі ашық тұрған пешті іске қосам деп әрекет жасауға немесе қауіпсіздік тетігін (есіктің бекітпесі) бұзуға немесе қауіпсіздік тетігінің саңылауларына бөгде зат сұғуға болмайды.
- Пештің есігі мен алдыңғы жағының арасына ештеңе қыстырмаңыз немесе тығыздағыштарға тағам немесе тазалағыш заттың қалдықтары жиналуына ЖОЛ БЕРМЕҢІЗ. Есік пен есік тығыздағышының беттерін, пешті қолданып болғаннан кейін дымқыл шүберекпен сүртіп, содан кейін жұмсақ, құрғақ шүберекпен тазалаңыз.
- Пеш бұзылып қалса, оны өндіруші тарапынан микротолқынды пешті жөндеу бойынша дайындықтан өткізілген техник жөндемейінше ІСКЕ ҚОСПАҢЫЗ. Пеш есігінің дұрыс жабылуы мен төмендегілерге еш нұқсан келмеудің ерекше маңызы бар:



- (1) есік (майысқан)
- (2) есіктің топсалары (сынық немесе босап қалған)
- (3) есіктің тығыздағышы және тығыздағыш беттер
- (d) Бұл пешті өндіруші тарапынан микротолқынды пешті жөндеу бойынша дайындықтан тиісті түрде өткізілген техниктен басқа адам жөндеуге тиіс емес.

Бұл 2-ші топтағы, В санатына жататын ISM құрылғысы. 2-ші топқа радио-жиіліктегі қуатты электромагнитті сәуле ретінде, материалдарды өңдеу үшін арнайы шығаратын ISM құрылғыларының барлығы, сондай-ақ EDM және доғамен дәнекерлейтін құрылғылар да жатады. В санатына тұрмыста қолдануға арналған немесе төмен кернеулі желіге тіке жалғанған тұрғын үй кешендерінде қолданылатын құрылғылар жатады.

ҚАУІПСІЗДІККЕ ҚАТЫСТЫ МАҢЫЗДЫ НҰСҚАУЛАР

Осы қауіпсіздік нұсқауларының орындалуына әрқашан назар аударыңыз.

 ЕСКЕРТУ				
 Микротолқынды пешті тек білікті маман ғана өзгертуге немесе жөндеуге тиіс.	✓	✓	✓	✓
 Тұмшаланып жабылған сауыттардағы сұйық заттарды және басқа тағамдарды қыздырмаңыз.	✓	✓	✓	✓
 Өз қауіпсіздігіңізді қамтамасыз ету үшін, жоғары қысымдағы су бүріккіш немесе бумен тазалайтын құралдарды қолданбаңыз.	✓	✓	✓	✓
 Бұл құрылғыны қыздырғыштың, тұтанғыш заттың қасына орнатпаңыз; ылғалды, майлы немесе шаңды жерге қойып немесе күн сәулесі тура түсетін және су ағатын немесе газ шығатын жерге; тегіс емес жерге қоймаңыз.	✓	✓	✓	✓
 Бұл құрылғыны жергілікті және мемлекеттік ережелерге сай дұрыс жерге қосу керек.	✓	✓	✓	✓
 Құрылғының ашасы қосылатын ағытпалар мен контактарын, шаң немесе су тәрізді басқа заттардан құрғақ шүберекті қолданып мезгіл-мезгіл тазалап отырыңыз.	✓	✓	✓	✓
 Қуат сымын тартпаңыз немесе қатты майыстырмаңыз немесе үстіне ауыр зат қоймаңыз.	✓	✓	✓	✓
 Газ шығып кеткен кезде (мысалы, пропан, сұйылтылған газ т.с.с.) құрылғы ашасына қол тигізбей, бөлмені дереу желдетіңіз.	✓	✓	✓	✓
 Ашаны дымқыл қолмен ұстамаңыз.	✓	✓	✓	✓

 Іске қосылып тұрған құрылғыны ашасынан тартып электр желісінен ағытуға болмайды.	✓	✓	✓	✓
 Саусақтарыңызды немесе бөгде затты құрылғыға сұқпаңыз, егер оған бөгде зат, мысалы су кіріп кеткен жағдайда, ашаны розеткадан суырыңыз да, жақын қызмет көрсету орталығына хабарласыңыз.	✓	✓	✓	✓
 Құрылғыға шамадан тыс күш салмаңыз немесе баспаңыз.	✓	✓	✓	✓
 Пешті раковина немесе шыны тәрізді осал заттардың үстіне қоймаңыз. (Ас үй қаптамасына қойылатын үлгі ғана)	✓	✓		
 Құрылғыны бензол, сұйылтқыш, алкоголь, бумен тазалағыш немесе жоғары қысыммен тазалағыш заттармен тазаламаңыз.	✓	✓	✓	✓
 Кернеу, жиілік және тоқ параметрлерінің, өнімінің техникалық параметрлеріне сай келетініне көз жеткізіңіз.	✓	✓	✓	✓
 Ашаны розеткаға мықтап сұғыңыз. Көп ашалы адаптерді, ұзартқыш сымды немесе электр трансформаторын қолданбаңыз.	✓	✓	✓	✓
 Қуат сымын темір затқа ілмеңіз, оны заттардың арасынан өткізіп төсеңіз немесе құрылғының артынан өткізіңіз.	✓	✓	✓	✓
 Бүлінген ашаны, бүлінген қорек сымын немесе босап қалған розетканы қолданбаңыз. Құрылғының ашасы немесе қорек сымы бұзылса, жақындағы қызмет көрсету орталығына хабарласыңыз.	✓	✓	✓	✓
 Бұл құрылғылар жеке тұрған таймер немесе қашықтан басқару құралының көмегімен басқарылмайды.	✓	✓		
 Пешке су құюға немесе суды тура бүркуге болмайды.	✓	✓		
 Пештің үстіне, ішіне немесе есігінің үстіне зат қоюға болмайды.	✓	✓	✓	
 Құрт-құмырысқаларды құртуға арналған бүріккіш тәрізді тұтанғыш затты пештің бетіне шашпаңыз.	✓	✓		
 Балаларды құрылғымен ойнамас үшін қадағалап отыру керек	✓	✓	✓	✓
 Бұл құрылғы көлік құралдарына, ұзақ жолсапар көліктеріне немесе сол сияқты көліктерге орнатуға арналмаған.	✓	✓	✓	✓
 Пештің ішіне тұтанғыш зат салып сақтауға болмайды. Құрамында спирті бар тағамдарды немесе сусындарды қыздырған кезде өте сақ болыңыз, себебі спирттің буы пештің ыстық бөлігіне тиіп кетуі мүмкін.	✓		✓	✓

<input type="checkbox"/>	Микротолқынды пешті тек ас үй қаптамасының үстіне қойып пайдалану керек, микротолқынды пешті жиһаздың ішіне қоюға болмайды. (Ас үй қаптамасына қойылатын үлгі ғана)	✓	✓	✓	✓
<input checked="" type="checkbox"/>	ЕСКЕРТУ: Құрылғы мен оның қол жететін бөліктері, құрылғыны іске қосқан кезде қызып тұрады. Қыздырғыш элементтерге қол тиіп кетпес үшін абай болу керек. 8 жасқа толмаған балаларды, үнемі байқап отырмаған жағдайда құрылғыдан алыс ұстау керек.	✓	✓	✓	✓
<input checked="" type="checkbox"/>	ЕСКЕРТУ: Балаларға пешті дұрыс қолданбағанда қатерлі жағдайлардың орын алатындығын түсіндіріп, оларға тиісті нұсқаулар бергеннен кейін микротолқынды пешті қауіпсіз қолдана алса ғана, ешкімнің қадағалауынсыз пайдалануға рұқсат етіңіз.	✓	✓	✓	✓
<input checked="" type="checkbox"/>	Бұл құрылғыны 8 жасқа толған және одан асқандар ғана қолдануға тиіс және кембағал, сезім мүжістігі бар немесе ақыл-есі кем, құрылғыны қолдану тәжірибесі жоқ не қолдана білмейтін адамдар құрылғыны қауіпсіз қолдану, қатерлі жағдайлар туралы нұсқау алса немесе тиісті адамның қадағалауы бойынша пайдалануға тиіс. Балалар құрылғымен ойнамауға тиіс. Балалар үлкендердің қарауынсыз тазалау немесе күтім көрсету жұмыстарын орындамауға тиіс.	✓	✓	✓	✓
<input type="checkbox"/>	ЕСКЕРТУ: Егер есік немесе есік тығыздағыштарына нұқсан келсе, микротолқынды пешті уәжілетті техник маман жөндегенше іске қосуға болмайды.	✓	✓	✓	✓
<input type="checkbox"/>	ЕСКЕРТУ: Микротолқын қуатынан қорғайтын қақпақты алуды қажет ететін жөндеу немесе техникалық күтім көрсету жұмыстарын, білікті маманнан басқа адамдар жүзеге асырса, бұл олар үшін қатерлі.	✓	✓	✓	✓
<input type="checkbox"/>	ЕСКЕРТУ: Электр қатеріне түсіп қалмас үшін, құрылғы шамын ауыстырар алдында оның электр желісінен ағытулы екеніне көз жеткізіңіз.	✓	✓	✓	✓
<input type="checkbox"/>	ЕСКЕРТУ: Сұйық тағамдар мен басқа да тағамды тұмшаланып жабылған сауыттарда қыздыруға болмайды, себебі олар жарылуы мүмкін.	✓	✓	✓	✓
<input type="checkbox"/>	ЕСКЕРТУ: Құрылғы жұмыс істеп тұрғанда қол жететін бөлшектері қызып тұруы мүмкін. Жас балалар күйіп қалмас үшін оларды құрылғыдан алыс ұстаңыз.	✓	✓	✓	✓

<input checked="" type="checkbox"/>	ЕСКЕРТУ: Микротолқынды пеште сусындарды қыздырған кезде кенет тасып кетуі мүмкін, сондықтан да, сауытты абайлап ұстау керек. Бұндай жағдайдың алдын алу үшін, оларды ӨРҚАШАН пешті сөндіргеннен кейін, температура біркелкі болуы үшін кем дегенде 20 секунд пештің ішіне қоя тұрыңыз. Қажет болса, қыздырып жатқанда араластырыңыз және ӨРҚАШАН қыздырып болғаннан кейін араластырыңыз. Бу шалып кетсе, төмендегі әрекеттерді орындап, АЛФАШҚЫ ЖӨРДЕМ көрсетіңіз: <ul style="list-style-type: none"> • Бу шалып кеткен жерді кем дегенде 10 минут суық суға малыңыз. • Таза, құрғақ дәкемен жабыңыз. • Ешбір крем, май немесе лосьон жақпаңыз. 	✓	✓	✓	✓
<input checked="" type="checkbox"/>	Құрылғы іске қосылып тұрғанда қызып кетеді. Пештің ішіндегі қыздырғыш элементтерге қол тиіп кетпес үшін абай болу керек.	✓	✓	✓	✓
<input checked="" type="checkbox"/>	ЕСКЕРТУ: Баланы тамақтандыратын шөлмектің және балалар тағамы салынған қалбырлардың ішіндегісін берер алдында араластыру немесе шайқау керек және күйіп қалмас үшін температурасын тексеру керек;	✓	✓	✓	✓
<input checked="" type="checkbox"/>	Бұл құрылғы кембағал, сезім мүжістігі бар немесе ақыл-есі кем, құрылғыны қолдану тәжірибесі жоқ не қолдана білмейтін адамдар (балаларды қоса алғанда) қолдануға арналмаған. Олар осы құрылғыны өз қауіпсіздігін қамтамасыз ететін адамның нұсқауы немесе қадағалауы бойынша пайдалануға тиіс.	✓	✓	✓	✓
<input checked="" type="checkbox"/>	Пештің камерасына және басқару панеліне қол оңай жету үшін, оны дұрыс бағытта және биіктікте орнату керек.	✓	✓	✓	✓
<input checked="" type="checkbox"/>	Пешті ең алғаш рет іске қосар алдында, пештің ішіне су қойып 10 минут қосу керек, содан кейін қолдана беруге болады.	✓	✓	✓	✓
<input checked="" type="checkbox"/>	Микротолқынды пешті оның ашасына қол жететіндей етіп орнату керек. Егер пештен тосын шуыл, көңіріген немесе түтін иісі шықса, ашаны дереу розеткадан суырыңыз да, жақын қызмет көрсету орталығына хабарласыңыз.	✓	✓	✓	✓
<input type="checkbox"/>	Тазалаған кезде құрылғының беті бұрыңғысынан да қатты ысып кетуі мүмкін, балаларды алыс ұстау керек. (Тазалау функциясы бар үлгіге ғана қатысты)	✓	✓	✓	✓
<input type="checkbox"/>	Жиналып қалған қоқысты тазалмай тұрып арылтып, пешті тазалаған кезде оның ішінде қалдыруға болатын ыдыстарды пеш ішінде қалдыра беруге болады. (Тазалау функциясы бар үлгіге ғана қатысты)	✓	✓	✓	✓

	Құрылғыны орнатып болғаннан кейін электр желісінен ағыту мүмкін болуға тиіс. Құрылғыны желіден ағыту үшін оның ашасы қол жететін жерде тұруға тиіс немесе сымға қолданыстағы ережеге сай айырып-қосқыш орнатылуға тиіс. (Кіріктірілген үлгіге ғана қатысты)	✓	✓	✓	✓
--	---	---	---	---	---

АБАЙ БОЛЫҢЫЗ

	Тек микротолқынды пеште қолдануға болатын ыдыс-аяқтарды ғана қолданыңыз; металл сауыттардың ешқайсысын, жиектері алтын немесе күміспен жалатылған ас ыдыстарын, істік, шанышқыларды т.с.с. ешқашан ҚОЛДАНБАҢЫЗ; Қағаз немесе пластик қалталардың сымтемірден жасалған бауларын алыңыз. Себебі : Электр жарқылы немесе тұйығы пайда болып, пешті бүлдіруі мүмкін.	✓	✓	✓	✓
	Тағамды пластик немесе қағаз сауыттарға салып қыздырған кезде, пештен көз алмаңыз, себебі бұлар тұтап кетуі мүмкін.	✓	✓	✓	✓
	Микротолқынды пешті қағаз немесе киім кептіру үшін қолданбаңыз.	✓	✓	✓	✓
	Аз тағамды қыздырған кезде қатты ысып және күйіп кетпес үшін қысқа қыздыру уақытын қолданыңыз.	✓	✓	✓	✓
	Егер түтін шыққаны байқалса, құрылғыны сөндіріңіз немесе оны электр желісінен ағытыңыз да, жалын шыққаны байқалса оны басу үшін есікті ашпаңыз;	✓	✓	✓	✓
	Пешті мезгіл-мезгіл тазалап, тағамның қалдықтарын алып отыру керек;	✓	✓	✓	✓
	Қорек сымы немесе ашасын суға батырмаңыз, қорек сымын қызу көзінен алыс ұстаңыз.	✓	✓	✓	✓
	Қабығы аршылмаған немесе бітеулей пісірілген жұмыртқаны микротолқынды пеште қыздыруға болмайды, себебі олар жарылып кетуі, тіптен қыздырып болғаннан кейін де жарылуы мүмкін; Сондай-ақ, ауа өткізбейтін немесе тұшаланып жабылған шөлмектерді, қалбырларды, сауыттарды, бітеу жаңғақтарды, қызанақтарды т.с.с. қыздырмаңыз.	✓	✓	✓	✓
	Желдеткіш саңылауларды киіммен немесе қағазбен бітемеңіз. Пештен ыстық ауа шығатындықтан, бұндай заттар өртенуі мүмкін. Сондай-ақ, пеш қатты қызып кетіп, автоматты түрде сөніп, әбден суығанша сөнген қалпы тұруы мүмкін.	✓	✓	✓	✓
	Байқаусызда күйіп қалмас үшін, тағамды пештен алар кезде әрқашан пешке арналған қолғапты қолданыңыз.	✓	✓	✓	✓

	Пештің қыздырғыш элементтеріне немесе ішкі қабырғасына ешқашан пеш суығанша қол тигізбеңіз.	✓	✓	✓	✓
	Сұйық заттарды қыздырудың орта тұсына келгенде немесе қыздырып болғаннан кейін араластырыңыз және қыздырып болғаннан кейін кенет тасып кетпес үшін 20 секунд қоя тұрыңыз.	✓	✓	✓	✓
	Пештің есігін ашқан кезде, ыстық ауа немесе бұға күйіп қалмас үшін қолдың ұзындығындай жерде алыс тұрыңыз.	✓	✓	✓	✓
	Бос тұрған микротолқынды пешті іске қоспаңыз. Қауіпсіздікті сақтау мақсатында микротолқынды пеш автоматты түрде 30 минутқа сөнеді. Микротолқынды пеш кенет іске қосылып кетсе микротолқын қуатын сіңіру үшін оның ішіне әрқашан бір стакан су қойып қоюды ұсынамыз.	✓	✓	✓	✓
	Түрпілі тазалағыш заттар немесе өткір металл қырғыштарды пеш есігінің шынысын тазалау үшін пайдаланбаңыз, себебі бұндай заттар шыны бетіне сызат түсіріп оның шытынап кетуіне алып келеді.	✓	✓	✓	✓
	Пешті осы нұсқаулықта көрсетілген қашықтықтарды сақтап орнатыңыз. (Микротолқынды пешті орнату тарауын қараңыз)	✓	✓	✓	✓
	Пештің қасында орналасқан розеткаларға басқа электр құрылғыларын жалғаған кезде абай болыңыз.	✓	✓	✓	✓



АТАЛҒАН ӨНІМДІ ДҰРЫС ПАЙДАЛАНУ (ЭЛЕКТР ҚУАТЫН ШЫҒЫНДАУ ЖӘНЕ ЭЛЕКТРОНДЫҚ ЖАБДЫҚ)

(Еуропалық одақта және жеке жинақ жүйесі бар басқа еуропалық елдерде қолданылады)

Өнімдегі, аксессуардағы немесе нұсқаулықтағы бұл таңбалау өнімді және оның электрондық аксессуарларын (мысалы, қуат беру құрылғысын, құлаққаптың, USB кабелін), олардың қызмет ету мерзімі өткен соң, үйде басқа мақсатта пайдалануға болмайтындығын білдіреді. Қалдықтардың бақыланбайтын пайдаланылуынан қоршаған ортаға немесе адам денсаулығына зиян келтірудің алдын алу үшін бұл заттарды басқа қалдық түрлерінен бөлек алып қойыңыз және оларды материалдық ресурстарды екінші рет пайдалану үшін қолданыңыз.

Үйде пайдаланушылар экологиялық қауіпсіз түрде қайта өңдеу үшін осы өнімді қай жерден және қалай алуға болатынын анықтау мақсатында, осы өнімді сатып алған жердегі ретейлермен немесе оның жергілікті кеңсесімен хабарласуы тиіс.

Іскерлік пайдаланушылар сату-сатып алу шартының талаптары мен ережелерін тексеру үшін өзінің жабдықтаушысымен хабарласуы тиіс. Осы өнім және оның электрондық аксессуарлары жойылатын басқа пайдаланған қаптамалармен араласып кетпеуі тиіс.

МИКРОТОЛҚЫНДЫ ПЕШТІ ОРНАТУ

Пешті тегіс, жазық, еденнен 85 см биік жерге қойыңыз. Пеш қойылатын бет, пештің салмағын еш қауіпсіз көтере алатындай мықты болуға тиіс.

1. Пешті орнатқан кезде, пештің артқы жағы мен екі жақ жанынан кем дегенде 10 см (4 дюйм), пештің үстінен 20 см (8 дюйм) ашық орын қалдырыңыз.

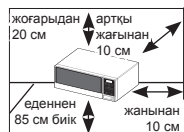

2. Пештің ішіндегі орам материалдарының барлығын алыңыз. Айналмалы шығырық пен бұрылмалы табақты орнатыңыз. Бұрылмалы табақтың еркін айнала алатындығына көз жеткізіңіз.

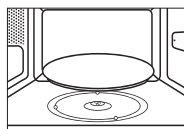

3. Микротолқынды пешті оның ашасына қол жететіндей етіп орнату керек.

- ☑ Қорек сымы бүлініп қалса, оның орнына өндіруші немесе оның агентінен алуға болатын арнайы сым немесе құрастырылған жинақты орнатуға болады. Өз қауіпсіздігіңізді қамтамасыз ету үшін сымды 3-тармақты, 230 Вольт, 50 Гц, АТ розеткасына жалғаңыз. Құрылғының қорек сымына зақым келсе, орнына арнайы сым ғана салынуға тиіс.
- ☑ Микротолқынды пешті кәдімгі пеш немесе радиатордың қасы тәрізді ыстық немесе ылғалды жерге қоймаңыз. Пешті қуат көзіне қосуға байланысты параметрлерін орындау керек, ұзартқыш сым қолданылса, ол да пеш сымының стандартына сай келу керек. Микротолқынды пешті ең алғаш іске қоспас бұрын, пештің іші мен тығыздағышын дымқыл шүберекпен тазалаңыз.

УАҚЫТТЫ ОРНАТУ

Сіздің микротолқынды пешіңізге сағат орнатылған. Қуат көзіне қосылған кезде, бейнебетте “12:00” автоматты түрде пайда болады. Ағымдық уақытты орнатыңыз. Уақытты 24- сағат немесе 12-сағаттық форматта көрсетуге болады. Сағатты келесі жағдайларда орнату керек:

- Микротолқынды пешті алғаш орнатқанда
- Электр қуаты өшіп қалғанда

☑ Жазғы және қысқы уақыттарды ауыстырған кезде сағатты қайта орнатуды ұмытпаңыз.

1. **Сағатты келесі форматқа қою үшін...**

Содан кейін сағат түймешігін басыңыз...

24-сағаттық формат
12-сағаттық формат

Бір рет
Екі рет



2. Сағатты **Ч (сағ)** түймешігімен, минутты **МИН** түймешігімен орнатыңыз.



3. Дұрыс уақыт көрсетілген кезде, сағат жұмыс істей бастау үшін **Часы (Сағат)** түймешігін қайта басыңыз.

Нәтижесі: Микротолқынды пешті қолданбаған кезде, уақыт әрқашан көрсетіліп тұрады.



АҚАУЛЫҚ ТУЫНДАСА НЕМЕСЕ КҮМӘН ПАЙДА БОЛСА НЕ ІСТЕУ КЕРЕК

Төмендегі ақаулықтардың бірі орын алса, көрсетілген шешімдерді қолданып түзетіп көріңіз.

Бұл қалыпты жағдай.

- Пештің ішінде конденсат пайда болады
- Есіктің айналасы мен корпусстың сыртынан жел үрлейді
- Есіктің айналасы мен корпус сыртында жарық шағылысады
- Есіктің маңайы мен саңылаулардан бу шығады

Бастау түймешігін басқан кезде пеш іске қосылмайды.

- Есік әбден жабылды ма?

Тағам мүлде піспеген

- Таймерді дұрыс орнаттыңыз ба және/не  түймешігін бастыңыз ба?
- Есік жабық тұр ма?
- Электр желісінің жүктемесін арттырғандықтан, сақтандырғыш жанып немесе айырып-қосқыш іске қосылған жоқ па?

Тағам қатты пісіп кеткен немесе шала піскен

- Тағамның түріне сай келетін пісіру уақыты орнатылды ма?
- Сай келетін қуат мәні таңдалды ма?

Пештің ішінде жарқыл және сытыр (электр жарқылы) пайда болады

- Металл жиегі бар ыдысты қолдандыңыз ба?
- Шанышқы немесе басқа металл ас құралы пештің ішінде қалып қойған жоқ па?
- Алюминий фольга пештің ішкі қабырғасына тым жақын орналасқан жоқ па?

Пеш радио немесе теледидарға бөгеуіл жасайды

- Пеш жұмыс жасап тұрған кезде теледидар мен радиода аздаған бөгеуіл пайда болуы мүмкін. Бұл қалыпты жағдай. Бұндай бөгеуілді азайту үшін, пешті теледидар, радио және антеннадан алыс орнатып көріңіз.
- Бөгеуілді пештің микропроцессоры анықтаса, бейнебет параметрлерін қайта орнату керек. Бұл ақаулықты түзету үшін ашаны розеткадан суырыңыз да, қайта жалғаңыз. Уақытты қайта орнатыңыз.

 Жоғарыда көрсетілген ақыл-кеңес ақаулықты түзетуге көмектеспесе, жергілікті дилер немесе SAMSUNG тұтынушыға қызмет көрсету орталығына хабарласыңыз.

ПІСІРУ/ҚЫЗДЫРУ

Төменде тағамды қалай пісіруге немесе қыздыруға болатындығы туралы айтылған.

Пешті қараусыз қалдырардың алдында ӘРҚАШАН пісіру параметрлерін тексеріңіз.

Алдымен, тағамды бұрылмалы табақтың ортасына қойыңыз. Содан кейін есікті жабыңыз.

1. СВЧ (Қуат мәні) түймешігін басыңыз.

Нәтижесі: 850 Вт (макс. пісіру қуаты) көрсетіледі:

Тиісті қуат мәнін **СВЧ (Қуат мәні)** түймешігін, бейнебетте тиісті қуат мәні көрсетілгенше қайта басыңыз. Қуат мәні кестесін қараңыз.



2. Пісіру уақытын 10 мин, 1 мин және 10 сек түймешігін басып таңдаңыз.



3. түймешігін басыңыз.

Нәтижесі: Пештің шамы жанады да, бұрылмалы табақ айнала бастайды.

- 1) Тағам пісе бастайды және пісіп болғаннан кейін пеш төрт рет сигнал береді.
- 2) Пісіру циклінің соңы сигналы 3 рет естіледі (минутына бір рет).
- 3) Ағымдық уақыт қайта көрсетіледі.



 **Бос тұрған микротолқынды пешті ешқашан қоспаңыз.**

ҚУАТ МӘНДЕРІ

Төмендегі қуат мәндерінің ішінен қажетін таңдауыңызға болады.

Қуат мәні	ШЫҒЫСЫ	
	МТП	ГРИЛЬ
ЖОҒАРЫ	850 Вт	-
ОРТАША ЖОҒАРЫ	600 Вт	-
ОРТАША	450 Вт	-
ОРТАШАДАН ТӨМЕН	300 Вт	-
ЖІБІТУ	180 Вт	-
ТӨМЕН/ЖЫЛЫ ҰСТАУ	100 Вт	-

- Жоғарырақ қуат мәнін таңдасаңыз, пісіру уақытын азайту керек.
- Азырақ қуат мәнін таңдасаңыз, пісіру уақытын ұзарту керек.

ПІСІРУДІ ТОҚТАТУ

Тағам пісіруді кез келген уақытта тоқтатып, тағамды тексеруіңізге болады.

1. Уақытша тоқтату үшін;
Есікті ашыңыз.

Нәтижесі: Пісіру тоқтайды. Қайта жалғастырып пісіру үшін, есікті жабыңыз да,  түймешігін қайта басыңыз.

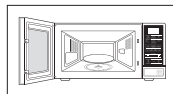

2. Мүлдем тоқтату үшін;
 түймешігін басыңыз.

Нәтижесі: Тағам пісіру тоқтайды. Пісіру параметрлерін біржола тоқтатқыңыз келсе,
 түймешігін қайта басыңыз.



- Сонымен қатар, кез келген параметрді бастамай тұрып,  түймешігін басып біржола тоқтатуыңызға болады.

ПІСІРУ УАҚЫТЫН РЕТТЕУ

Пісіру уақытын, әрбір қосқыңыз келген 30 секунд үшін +30 сек түймешігін бір рет басып ұзартуыңызға болады.

1. Әрбір қосқыңыз келген 30 секунд үшін **+30 сек** түймешігін бір рет басыңыз.

+ 30сек

2.  түймешігін басыңыз.

START

ҚОЯ ТҰРУ УАҚЫТЫН ОРНАТУ

Қоя тұру уақытын автоматты түрде орнату үшін "Hold Time" (Уақытты кідірту) функциясын қолдануға болады (микротолқын режимінсіз).

1. **Выдержка (Таймерді кідірту)** түймешігін басыңыз.

Выдержка

2. Қоя тұру уақытын **10 мин, 1 мин және 10 сек** түймешігін басып таңдаңыз.

4 МИН 10сек
10МИН 1МИН

3.  түймешігін басыңыз.

Нәтижесі: Қоя тұру басталады. Бұл режим аяқталған кезде:
1) Пеш төрт рет сигнал береді.
2) Ағымдық уақыт қайта көрсетіледі.

START

АВТОМАТТЫ ТҮРДЕ ҚЫЗДЫРУ/ПІСІРУ ФУНКЦИЯСЫН ҚОЛДАНУ

Автоматты түрде қыздыру/пісіру функциясының, алдын ала бағдарламаланған төрт уақыты бар. Пісіру уақыты немесе қуат мәнін орнатудың қажеті жоқ.

Жоғары/Төмен түймешігін басып, үстелге тартылатын тағам санын таңдауыңызға болады.

Алдымен, тағамды бұрылмалы табақтың ортасына қойыңыз да, есікті жабыңыз.

1. **Авто подогрев/приготовление** түймешігін бір немесе бірнеше рет басып пісірілетін тағамның түрін таңдаңыз.



2. Тағамның мөлшерін — және + түймешігін басып таңдаңыз. (Келесі кестеге қараңыз.)



3. түймешігін басыңыз.

Нәтижесі: Тағам пісе бастайды. Бұл цикл аяқталған кезде.

- 1) Пеш төрт рет сигнал береді.
- 2) Пісіру циклінің соңы сигналы 3 рет естіледі (минутына бір рет).
- 3) Ағымдық уақыт қайта көрсетіледі.

Микротолқынға төзімді ыдыстарды ғана қолданыңыз.



АВТОМАТТЫ ТҮРДЕ ҚЫЗДЫРУ/ПІСІРУ ПАРАМЕТРЛЕРІ

Келесі кестеде әртүрлі автоматты түрде қыздыру/пісіру бағдарламалары, тағамның мөлшері, қоя тұру уақыты мен тиісті ұсыныстар берілген.

Коды/Тағам	Мөлшері	Қоя тұру уақыты	Ұсыныстар
1. Дайын тағамдар (Тоңазытылған)	300-350 г 400-450 г	3 мин	Керамика табаққа салып, бетін микротолқын таспасымен жабыңыз. Бұл бағдарлама 3 тағамнан тұратын тағам мазірін (мысалы, соусы бар ет, көкөніс және картоп, күріш, макарон тәрізді қосымша тағам) пісіруге жарайды.
2. Дайын, мұздатылған тағамдар	300-350 г 400-450 г	4 мин	Дайын, мұздатылған тағамдарды алыңыз да, қолданылатын ыдыстың микротолқынға жарамдылығын тексеріңіз. Дайын тағамның орамын тесіңіз. Дайын, мұздатылған тағамды табақтың ортасына қойыңыз. Бұл бағдарлама 3 дайын мұздатылған тағамнан тұратын ас мазірін (мысалы, соусы бар ет, көкөніс және картоп, күріш, макарон тәрізді қосымша тағам) пісіруге жарайды.
3. Қабығымен пісірілген картоп	200 г 400 г 600 г	3 мин	Біркелкі, әрқайсысы шамамен 200 г картоптарды таңдаңыз. Жуыңыз да, қабығын шанышқымен тесіңіз. Картоптың әрбірін микротолқынға арналған қағазбен ораңыз. Картоптың біреуін табақтың ортасына, екеуін екі жағына, барлығы 3 картопты айналдыра қойыңыз.
4. Тоңазытылған көкөністер	100-150 г 200-250 г 300-350 г 400-450 г 500-550 г	3-4 мин	Мұздатылған көкөністердің (-18 °C) салмағын өлшеңіз де, оларды қақпағы бар, сай келетін, шыны пирекс ыдысқа салыңыз. 100-350 г пісірген кезде 15 мл (1 ас қасық) су, 400-550 г пісірген кезде 30 мл (2 ас қасық) су құйыңыз. Пісіріп болып, үстелге тартардың алдында араластырыңыз. Бұл бұршақ, тәтті жүгері, брокколи, түрлі-түсті орамжапырақ тәрізді көкөністерді және бұршақ, сәбіз және түрлі-түсті орамжапырақ қосылған, аралас көкөністерді пісіруге сай келетін бағдарлама.
5. Жас көкөністер	100-150 г 200-250 г 300-350 г 400-450 г 500-550 г	3 мин	Көкөністерді жуып, тазалап және біркелкі етіп турағаннан кейін салмағын өлшеңіз. Оларды қақпағы бар, шыны ыдысқа салыңыз. 100-250 г тағам пісіру үшін 30 мл (2 ас қасық) су құйыңыз, 300-550 г тағам пісіру үшін 45 мл (3-4 ас қасық) су құйыңыз. Пісіріп болғаннан кейін араластырыңыз.

КАФЕТЕРИЙ ФУНКЦИЯСЫН ҚОЛДАНУ

Кафетерий функциясын қолданғанда пісіру уақыты автоматты түрде орнайды.

Жоғары/Төмен түймешігін басып, үстелге тартылатын тағам санын таңдауыңызға болады.

Алдымен, тағамды бұрылмалы табақтың ортасына қойыңыз да, есікті жабыңыз.

1. **Кафетерий** түймешігін бір немесе бірнеше рет басып пісірілетін тағамның түрін таңдаңыз.

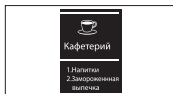

2. Тағамның үстелге тартылатын мөлшерін — және + түймешігін басып таңдаңыз. (Келесі кестеге қараңыз.)



3. ⏏ түймешігін басыңыз.

Нәтижесі: Тағам пісе бастайды. Бұл цикл аяқталған кезде.

- 1) Пеш төрт рет сигнал береді.
- 2) Пісіру циклінің соңы сигналы 3 рет естіледі (минутына бір рет).
- 3) Ағымдық уақыт қайта көрсетіледі.

📌 Микротолқынға төзімді ыдыстарды ғана қолданыңыз.



КАФЕТЕРИЙ ФУНКЦИЯСЫ

Төмендегі кестеде сусындарды жылыту мен тоңазытылған торттарды жібіту үшін қолданылатын автоматты бағдарламалар берілген.

Кестеде тағамның мөлшері, пісіргеннен кейін қоя тұру уақыты және тиісті ұсыныстар берілген.

Коды/Тағам	Үстелге тарту мөлшері	Қоя тұру уақыты	Ұсыныстар
1. Сусындар Кофе, сүт, шай, су (бөлме температурасында)	150 мл (1 кесе) 250 мл (1 кружка)	1-2 мин	Керамика кесеге 150 мл немесе кружкаға 250 мл құйып, бұрылмалы табақтың ортасына қойыңыз. Бетін жаппай қыздырыңыз. Қоя тұрардың алдында және содан кейін мұқият араластырыңыз. Кеселерді пештен алған кезде абай болыңыз (сұйық заттарға қатысты қауіпсіздік нұсқауларын қараңыз).
2. Мұздатылған торт	100 г (1 дана) 200 г (2 дана) 300 г (2-3 дана) 400 г (3-4 дана) 500 г (4 дана)	5-15 мин	Жалпақ мұздатылған торттың бөліктерін (-18 °С) металл тордың үстіне тура қойыңыз. Үлкенірек бөліктері мен булочкаларды бұрылмалы табақтың үстіне қойыңыз. Бір бөлігін ортасына, 2 бөлігін екі қарама-қарсы жаққа, барлығы 3-4 торт бөліктерін айналдыра қоюға болады. Қыздырғыш элементтің көмегімен торт жыли бастайды, әрі қабығы қытырлақ болады. Бұл үстінде үгітімелі қоспалары бар алма торты, штрудель, үстіне дән түйірлері себілген торттар мен булочкалар үшін қолдануға жарайтын бағдарлама. Бұл тұтас торттар, бетінде крем, сондай-ақ шоколады бар торттар үшін қолдануға жарамайтын бағдарлама.

АВТОМАТТЫ ТҮРДЕ ЖЫЛДАМ ЖІБІТУ ФУНКЦИЯСЫН ҚОЛДАНУ

Автоматты түрде жылдам жібіту функциясы, ет, құс етін, балықты жібітуге көмектеседі. Жібіту уақыты мен қуат мәні автоматты түрде орнайды.

Тек бағдарлама мен салмақты таңдасаңыз жеткілікті.

 Тек микротолқынға төзімді ыдыстарды ғана қолданыңыз.

Алдымен, мұздатылған тағамды бұрылмалы табақтың ортасына қойыңыз да, есікті жабыңыз.

- 1. Ускоренная разморозка (Жылдам жібіту)**
түймешігін бір немесе бірнеше рет басып, пісірілетін тағамның түрін таңдаңыз. (Толығырақ ақпаратты келесі беттегі кестеден алыңыз)



- 2. Тағамның салмағын — және + түймешігін басып таңдаңыз.** Максимум 2000 г салмақты орнатуға болады.



- 3.  түймешігін басыңыз.**



Нәтижесі:

- Жібіту басталады.
- Пеш тағам жібітудің орта тұсына келгенде сигнал береді де, тағамды аударатын уақыт келгенін хабарлайды.
- Тағам жібітуді аяқтау үшін  түймешігін қайта басыңыз.

 Сонымен қатар, тағамды қолдан жібітуге де болады. Ол үшін микротолқынмен пісіру/қыздыру функциясын, 180 Вт қуат мәніне қойып таңдаңыз. Қосымша ақпаратты 12-ші беттегі “Пісіру/Қыздыру” тарауынан алыңыз.

АВТОМАТТЫ ТҮРДЕ ЖЫЛДАМ ЖІБІТУ ФУНКЦИЯСЫ

Келесі кестеде әртүрлі автоматты түрде жылдам жібіту бағдарламалары, тағамның мөлшері, қоя тұру уақыты мен тиісті ұсыныстар берілген.

Тағамды жібітудің алдында орам материалдарының барлығын алыңыз. Ет, құс еті мен балықты керамика табаққа салыңыз.

Коды/Тағам	Үстелге тарту мөлшері	Қоя тұру уақыты	Ұсыныстар
1. Ет	200-2000 г	20-60 мин	Шеттерін алюминий фольгамен жабыңыз. Пеш сигнал берген кезде етті аударыңыз. Бұл сиыр, қой, шошқа етін, стейк, туралған ет, фаршталған етті пісіруге жарайтын бағдарлама.
2. Құс еті	200-2000 г	20-60 мин	Сирақтары мен қанаттарының ұшын алюминий фольгамен жабыңыз. Пеш сигнал берген кезде құс етін аударыңыз. Бұл бүтін тауық еті мен бөлшектелген тауық етін пісіруге жарайтын бағдарлама.
3. Балық	200-2000 г	20-50 мин	Бүтін балықтың құйырығын алюминий фольгамен жабыңыз. Пеш сигнал берген кезде балықты аударыңыз. Бұл бүтін балық пен балық филесін пісіруге жарайтын бағдарлама.
4. Нан/Торт	100-1000 г	5-20 мин	Нанды ас үй қағазына қойыңыз да, пеш сигнал берген кезде аударыңыз. Тортты керамика табаға қойып, егер мүмкін болса, пештен сигнал естілген бетте аударыңыз. (Пеш жұмыс жасай береді, есікті ашқан кезде тоқтап қалады.) Бағдарлама нанның туралған, туралмаған барлық түрлеріне, сонымен қатар булочка мен багетаға да жарайды. Булочкаларды айналдыра қойыңыз. Бұл бағдарлама ашыған қамырдан жасалған торт, печенье, чизкейк және ашымаған қамырдан жасалған кондитер өнімдерінің барлығына сай келеді. Бұл шала ашыған/қытырлақ кондитер өнімдері, жеміс және кремді бар торттарға, сонымен қатар үсті шоколадпен безендірілген торттарға сай келмейтін бағдарлама.

ИИС КЕТІРУ ФУНКЦИЯСЫН ҚОЛДАНУ

Бұл функцияны иісі күшті шығатын тағам пісіргеннен кейін немесе пештің іші қатты түтіндеп кеткен кезде қолданыңыз. Алдымен пештің ішін тазалаңыз.

Тазалап болғаннан кейін, **Удаление запахов (Иіс кетіру)** түймешігін басыңыз. Пешті кез келген уақытта құлыптап қоюға болады. Тазалап болғаннан кейін төрт рет сигнал естіледі.

Устранение неприятного запаха

- ☑ Иіс кетіру уақыты 5 мин деп көрсетілген. Бұл уақытты **30 сек** түймешігін әр басқан сайын 30 минутқа ұзартуға болады.
- ☑ Иіс кетіру функциясы, ең көп дегенде 15 минутқа созылады.

СИГНАЛ ҚҰРАЛЫН ӨШІРУ

Сигнал беретін құралды кез келген уақытта өшіріп қоюға болады.



1.  және  түймешіктерін бір уақытта басыңыз.

Нәтижесі:

- Бейнебетте келесі көрсетіледі.
- Пеш түймешікті басқан сайын сигнал бермейді.

OFF



2. Сигнал беретін құралды қайта қосу үшін  және  түймешіктерін қайта бір уақытта басу керек.

Нәтижесі:

- Бейнебетте келесі көрсетіледі.
- Пештің сигнал құралы қайта іске қосылады.

ON



МИКРОТОЛҚЫНДЫ ПЕШТІҢ ҚАУІПСІЗДІК ҚҰРАЛЫ

Микротолқынды пешіңіз, бала немесе пештен хабары жоқ адам оны байқаусызда қосып қоюға жол бермеу үшін пешті “құлыптап” қоятын, бала қауіпсіздігі бағдарламасымен жабдықталған. Пешті кез келген уақытта құрсаулап қоюға болады.

1.  және **Часы (Сағат)** түймешіктерін бір уақытта басыңыз.

Нәтижесі:

- Пешке құрсау салынады (ешбір функцияны таңдау мүмкін емес).
- Бейнебетте “L” көрсетіледі.

L



2. Пештің құрсауын ашу үшін  және **Часы (Сағат)** түймешіктерін қайта бір уақытта басу керек.

Нәтижесі:

- Пешті әдеттегідей қолдана беруге болады.



ЫДЫСТАРДЫ ЖАРАМДЫЛЫҒЫН АНЫҚТАУ

Микротолқынды пеште тағам пісіру үшін, микротолқындар ыдысқа шағылыспай немесе ыдысқа сіңбей тағамнан өте алатындай болуға тиіс. Сондықтан да, ыдыс-аяқты дұрыс таңдау қажет. Микротолқынға төзімді деген белгісі бар ыдысты алаңсыз қолдана беруге болады. Келесі кестеде әр түрлі ыдыс түрлері және оларды микротолқынды пеште қалай қолдануға болатындығы көрсетілген.

Ыдыс-аяқ	Микротолқынға төзімді	Түсіндірме
Алюминий фольга	✓ x	Тағамның осал жерлері қатты пісіп кетпес үшін, кішкене қағаздармен жабыңыз. Фольга пештің қабырғасына тым жақын қойылса немесе тым көп фольга қолданылса электр жарқылы пайда болуы мүмкін.
Браунинг табағы	✓	Сергіз минуттан артық қыздырмаңыз.
Фарфор және керамика	✓	Фарфор, керамика, безендірілген керамика мен қатты фарфор ыдыстарды, жиегі металл болмаса әдетте қолдана беруге болады.
Бір рет қолданылатын полиэфир картон ыдыстар	✓	Кейбір мұздатылған тағамдар осындай ыдыстарға оралады.
Фастфуд орамдары		
• Полистирол кеселер мен сауыттар	✓	Тағамды жылыту үшін қолдануға болады. Қатты қыздырса, полистирол еріп кетуі мүмкін.
• Қағаз қалта немесе газет	x	Өртеніп кетуі мүмкін.
• Өңдеуден өткізілген қағаз немесе ыдыстың металл жиегі	x	Электр жарқылы пайда болуы мүмкін.
Шыны ыдыс		
• Пеш-үстелде бірдей қолданылатын ыдыс	✓	Металл жиегі болмаса, қолдана беруге болады.
• Осал шыны ыдыс	✓	Тағам немесе сусындарды жылыту үшін қолдануға болады. Осал шыны ыдыс кенет қыздырған кезде сынып немесе жарылып кетуі мүмкін.

Ыдыс-аяқ	Микротолқынға төзімді	Түсіндірме
• Шыны банка	✓	Қапағын алу керек. Тек тағамды жылытуға жарайды.
Металл		
• Ыдыстар	x	Электр жарқылы немесе өрт шығуы мүмкін.
• Тоңазытқышта тұратын тағам қалтасын қыстырғыш	x	
Қағаз		
• Табақ, кесе, майлық және ас үй қағазы	✓	Тағамды аз уақыт пісіру немесе жылыту үшін. Сонымен қатар, артық ылғалды сіңіру үшін.
• Өңделген қағаз	x	Электр жарқылы пайда болуы мүмкін.
Пластик		
• Сауыттар	✓	Қызуға төзімді термопластик болса әсіресе сай келеді. Кейбір пластиктер жоғары температурада майысып, түсі өзгеріп кетуі мүмкін. Меламин пластигін қолданбаңыз.
• Жылтыр қағаз	✓	Ылғалды ұстап тұру үшін қолдануға болады. Тағамға тигізбеу керек. Жылтыр қағазды алғанда абай болыңыз, ыстық бу шарпуы мүмкін.
• Тоңазытқыш қалталар	✓ x	Қайнатуға немесе пешке төзімді болса. Ауа өткізбейтін болмауға тиіс. Қажет болса, шанышқымен тесіңіз.
Балауыз немесе май өткізбейтін қағаз	✓	Тағам шашырамас үшін және ылғалды ұстап тұру мақсатында қолдануға болады.

✓ : Ұсынылады

✓x : Сақтықпен пайдаланыңыз

x : Қауіпсіз емес



МИКРОТОЛҚЫНДЫ ПЕШТІ ТАЗАЛАУ

Микротолқынды пештің келесі бөлшектерін май және тағам қалдықтары жиналып қалмас үшін мерзімді түрде тазалап отыру керек:

- Ішкі және сыртқы беттері
 - Есігі және тығыздағыштары
 - Бұрылмалы табақ пен айналмалы шығырық
- Есік тығыздағыштарының таза екенін, әрі есіктің дұрыс жабылатын-жабылмайтынын **ӘРҚАШАН** тексеріп отырыңыз.
- Пешті таза ұстамасаңыз, оның бетінің сапасы кетіп, құрылғы жұмысына теріс әсер етіп, нәтижесінде қатерлі жағдайлар орын алуы мүмкін.
1. Сыртқы беттерін жұмсақ шүберекпен, жылы әрі сабынды сумен жуыңыз. Шайыңыз да, құрғатыңыз.
 2. Құрылғының ішкі беттеріндегі немесе айналмалы шығырығындағы шашырандыларды не дақтарды сабын сіңірілген шүберекпен тазалаңыз. Шайыңыз да, құрғатыңыз.
 3. Қатып қалған тағам қалдықтарын жұмсарту және жағымсыз иісті кетіру үшін, бір кесе сұйылтылған лимон шырынын бұрылмалы табаққа қойыңыз да, қуатты ең үлкен мәнге қойып он минут қыздырыңыз.
 4. Ыдыс жуғыш машинада жууға болатын табақты қажет кезде жуыңыз.
- Саңылауларға су **ШАШЫРАТПАҢЫЗ**. Жеміргіш заттар немесе химиялық еріткіштерді **ЕШҚАШАН** қолданбаңыз. Есіктің тығыздағыштарын тазалағанда келесіні ескеріңіз:
- Ешбір қоқыс жиналып қалмасын
 - Қоқыс есіктің жабылауына кедергі жасамасын

МИКРОТОЛҚЫНДЫ ПЕШТІ САҚТАУ ЖӘНЕ ЖӨНДЕУ

Микротолқынды пешті сақтау және жөндеу кезінде, бірнеше қарапайым сақтық шараларын орындау керек.

Есігі немесе есігінің тығыздағыштары бүлінген пешті іске қоспау керек:

- Топсалары сынған
- Тығыздағыштары бүлінген
- Пештің корпусы бұзылып немесе майысып қалған

Оны тек білікті, микротолқынды пешті жөндейтін маман ғана жөндеуге тиіс.

- Пештің сыртқы корпусын **ЕШҚАШАН** алмаңыз. Егер пеш бүлініп, оны жөндеу қажет болса немесе оның қандай жағдайда екендігі сізді толғандырып жүрсе:
- Оны розеткадан ағытыңыз
 - Ең жақын сатып алушыға қызмет көрсету орталығына хабарласыңыз
- Пешті уақытша сақтап қоя тұрғыңыз келсе, құрғақ, шаң баспайтын жерді таңдаңыз.
- Сөбебі:** Шаң және ылғал пештің жұмыс жасайтын бөлшектеріне зиян келтіруі мүмкін.
- Бұл микротолқынды пеш коммерциялық мақсатта қолдануға арналмаған.



ТЕХНИКАЛЫҚ ПАРАМЕТРЛЕРІ

SAMSUNG компаниясы әрқашан өз өнімдерін үздіксіз жақсартып отыруды көздейді. Сондықтан да, дизайн спецификациялары мен пайдаланушы нұсқаулықтары еш ескертусіз өзгертіледі.

Үлгі	ME83DR
Қуат көзі	230 В ~ 50 Гц
Тұтынылатын қуат Микротолқын	1250 Вт
Қуат шығысы	100 Вт/850 Вт (IEC-705)
Жұмыс жиілігі	2450 МГц
Магнетрон	OM75P (31)
Салқындату тәсілі	Желдеткіштің моторы
Өлшемдері (Е x Б x Т) Сырты Пештің іші	489 x 275 x 351 мм 330 x 211 x 329 мм
Сыйымдылығы	23 литр
Салмағы Нетто	шамамен 12,5 кг

Қалыпты жағдайда
қолдануға арналған
Қолдану мерзімі: 7 жыл

ЕСКЕРІМ



ЕККЕРІМ

ЕККЕРІМ

ҚАЗАҚША





ЕККЕРІМ

ЕККЕРІМ

ҚАЗАҚША



AB57

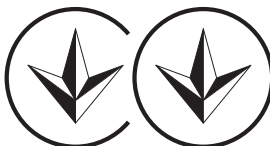

166



KZ.O.02.0072

- Сертификат : РОСС KR.AB57.B04524
- Жарамдылық мерзімі : с 16.07.2009 по 15.07.2012

Малайзияда жасалған

Тауар сертификатталған: Альттест

Мекен жайы:

Samsung Electronics (M) Sdn. Bhd.

**2ші қабат, Лабух 2, Солтүстік Кланг аймағы 21,
индустриалдық паркы 42000, Малазия**

Сұрақтар немесе ұсыныстар пайда болған жағдайда төмендегі телефондаға хабарласыңыз

Мемлекет	Телефон	Желідегі мекені
RUSSIA	8-800-555-55-55	www.samsung.com
GEORGIA	8-800-555-555	
ARMENIA	0-800-05-555	
AZERBAIJAN	088-55-55-555	
KAZAKHSTAN	8-10-800-500-55-500 (GSM: 7799)	
UZBEKISTAN	8-10-800-500-55-500	
KYRGYZSTAN	00-800-500-55-500	
TADJIKISTAN	8-10-800-500-55-500	
UKRAINE	0-800-502-000	www.samsung.ua www.samsung.com/ua_ru
BELARUS	810-800-500-55-500	-
MOLDOVA	00-800-500-55-500	-

Код №: DE68-03760E

