

HT-SB1
HT-WS1

Crystal Surround Air Track

(Активная акустическая система)
руководство пользователя

удивительные ВОЗМОЖНОСТИ

Благодарим за приобретение продукции компании Samsung.
Для получения полного обслуживания зарегистрируйте свое
устройство по адресу

www.samsung.com/register



характеристики

Активная акустическая система

Активная акустическая система обеспечивает высокое качество звука при помощи единого тонкого устройства.

Эта модель устройства не требует ни подключения спутниковой акустической системы, ни любого другого подключения, которое обычно необходимо для традиционных систем объемного звука.

Универсальный пульт дистанционного управления

Прилагаемый пульт ДУ можно использовать для управления телевизором, подключенным к этому устройству.

На пульте ДУ есть кнопка быстрого доступа к телевизору, одно нажатие которой позволяет выполнять разнообразные функции.

С помощью этого универсального пульта ДУ можно регулировать уровень громкости, переключать каналы и настраивать меню навигации телевизора.

Специальный акустический режим

В зависимости от типа указанного источника можно выбрать один из трех акустических режимов (НОВОСТИ, КИНО или МУЗЫКА).

Поддержка других технологий

В устройстве используется декодер, совместимый с 5.1-канальным цифровым форматом окружающего звука (Dolby Digital), форматом DTS (Цифровая многоканальная система) и эффектом акустического поля (SFE).

– формат Dolby Digital

Это стандартный формат аудиосигналов, используемый в DVD-плеерах и других цифровых устройствах. Эта технология окружающего звука позволяет наслаждаться высококачественным цифровым звуком из шести отдельных каналов, которые создают направленный и реалистичный акустический эффект.

– формат DTS (цифровая многоканальная система)

Во время воспроизведения музыкальных и видеофайлов система DTS передает дискретный цифровой аудиосигнал 5.1 CH, используя меньший уровень сжатия, чем технология Dolby Digital, что позволяет значительно повысить качество звука.

– SFE (эффект звукового поля) с 32-битной обработкой цифрового аудиосигнала

Обеспечивает реалистичный объемный звук при использовании обычных источников стереозвука.

Беспроводной сабвуфер (только для модели HT-WS1)

Для подключения сабвуфера к основному устройству дополнительного беспроводного модуля Samsung не требуется. Соединение устанавливается с помощью беспроводного модуля, встроенного в сабвуфер.

КОМПЛЕКТ ПОСТАВКИ

Проверьте наличие указанных ниже комплектующих.

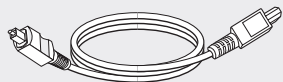

Оптокабель



Руководство пользователя



Пульт ДУ/батареи (тип AAA)

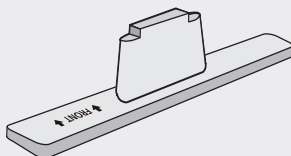

Подставка

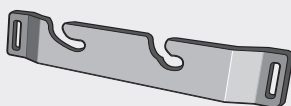

Настенный кронштейн

<только для модели HT-WS1>

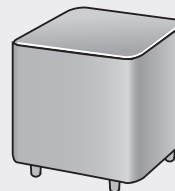

Беспроводной сабвуфер (PS-WWS1)



▪ Внешний вид комплектующих может немного отличаться от изображенных выше.

меры предосторожности

ПРЕДУПРЕЖДЕНИЯ ПО ТЕХНИКЕ БЕЗОПАСНОСТИ



Этот символ указывает, что внутри данного изделия имеются детали, находящиеся под опасным напряжением, которое может привести к поражению электрическим током.



Этот символ указывает, что в документации на изделие имеется важная инструкция по его использованию или обслуживанию.

ПРЕДУПРЕЖДЕНИЕ: Во избежание пожара или поражения электрическим током не допускайте попадания данного изделия под дождь или в условия высокой влажности.

ВНИМАНИЕ

- Аппарат не следует подвергать воздействию жидкостей, на него не стоит ставить предметы, заполненные жидкостью, например вазы.
- Сетевая вилка используется в качестве устройства для отсоединения от сети питания. Она должна все время находиться в легкодоступном месте.



Правильная утилизация данного устройства (Утилизация электрического и электронного оборудования)

(Действует во всех странах Европейского Союза и других странах Европы, принявших систему разделения отходов)

Подобная маркировка на изделии, принадлежностях или в руководстве к нему предупреждает, что по истечении срока службы изделие или электронные принадлежности для него (например, зарядное устройство, наушники, кабель USB) не следует выбрасывать вместе с другим бытовым мусором. Чтобы избежать вредного воздействия на окружающую среду или на здоровье человека от неконтролируемой утилизации отходов, следует отделять маркированные подобным образом изделия от другого мусора для соответствующей переработки и повторного использования в качестве сырья.

За подробной информацией о месте и способе экологически безопасной утилизации бытовых потребителей следует обращаться к продавцу данного изделия или в органы местного самоуправления.

Промышленным потребителям необходимо обратиться к поставщику, чтобы уточнить сроки и условия договора купли-продажи. Подобные изделия и электронные принадлежности не следует утилизировать вместе с другими производственными отходами.



МЕРЫ ПРЕДОСТОРОЖНОСТИ

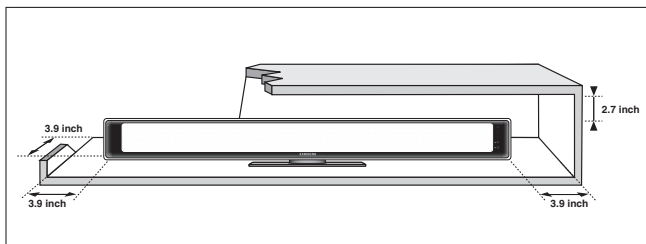

Убедитесь, что используемый вами источник переменного тока соответствует параметрам, указанным на наклейке, которая находится на задней панели устройства. Поместите устройство в горизонтальном положении на подходящей поверхности (например, мебели). Убедитесь, что вокруг устройства достаточно свободного пространства для вентиляции (8–10 см). Убедитесь, что вентиляционные отверстия не заблокированы. Не размещайте устройство на усилителях или другом оборудовании, которое может нагреваться. Модель этого устройства предполагает непрерывный режим работы. Чтобы полностью отключить устройство от источника тока, особенно при условии, что оно длительное время не используется, выньте вилку из настенной розетки.



Во время грозы отсоедините основную вилку от розетки переменного тока. Во время грозы возникает высокое напряжение, что может вызвать повреждение устройства.

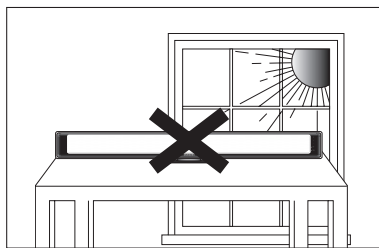

Не подвергайте устройство действию прямых солнечных лучей или любых других источников тепла. Это может вызвать перегрев или неправильную работу устройства.

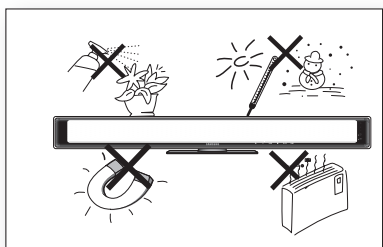

Избегайте попадания влаги на устройство (например, не ставьте рядом вазу с водой), воздействия источника избыточного тепла (камин) или оборудования с сильным электромагнитным полем. В случае неправильной работы устройства отсоедините шнур питания от источника переменного тока.

Этот продукт не предназначен для промышленного использования. Продукт предназначен исключительно для личного пользования.

Если устройство или диск хранились при низких температурах, может возникать конденсация. В случае транспортировки устройства в зимний период времени перед его включением следует подождать около 2-х часов, чтобы температура устройства соответствовала температуре в помещении.

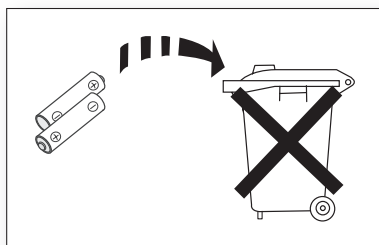

В состав батарей входят химические вещества, опасные для окружающей среды. Не выбрасывайте батареи вместе с бытовыми отходами.

содержание

ХАРАКТЕРИСТИКИ

2

- 2 Характеристики
- 3 Комплект поставки

МЕРЫ ПРЕДОСТОРОЖНОСТИ

4

- 4 Предупреждения по технике безопасности
- 5 Меры предосторожности

НАЧАЛО РАБОТЫ

7

- 7 Прежде чем ознакомиться с руководством пользователя

ОПИСАНИЕ

8

- 8 Передняя панель
- 9 Задняя панель

ПУЛЬТ ДУ

10

- 10 Знакомство с работой пульта ду

ПОДКЛЮЧЕНИЯ

11

- 11 Установка подставки
- 12 Крепеж настенного кронштейна
- 13 Подключение беспроводного сабвуфера
- 14 Подключение устройства crystal surround air track

ФУНКЦИИ

15

- 15 Основные функции
- 15 Дополнительные функции

ПОИСК И УСТРАНЕНИЕ НЕИСПРАВНОСТЕЙ

17

- 17 Поиск и устранение неисправностей

ПРИЛОЖЕНИЕ

18



- 18 Технические характеристики

начало работы

ПРЕЖДЕ ЧЕМ ОЗНАКОМИТЬСЯ С РУКОВОДСТВОМ ПОЛЬЗОВАТЕЛЯ

Ознакомьтесь с указанными ниже терминами, которые встречаются в данном руководстве пользователя.

Используемые в руководстве изображения

Изображение	Термин	Определение
	Внимание	Используется в том случае, если функция не работает, или настройки могут быть сброшены.
	Примечание	Описываются советы или инструкции по правильной работе каждой функции.

Об использовании руководства пользователя

- 1) Перед использованием продукта обязательно ознакомьтесь с информацией по вопросам безопасности. (См. стр. 4)
- 2) В случае возникновения неисправностей в работе устройства см. раздел "Устранение неисправностей". (См. стр. 17)

Авторское право

©2009 Samsung Electronics Co., Ltd.

Все права защищены. Никакая часть этого руководства пользователя не может быть воспроизведена или скопирована в любой форме без предварительного письменного разрешения компании Samsung Electronics Co., Ltd.

ОПИСАНИЕ

ПЕРЕДНЯЯ ПАНЕЛЬ

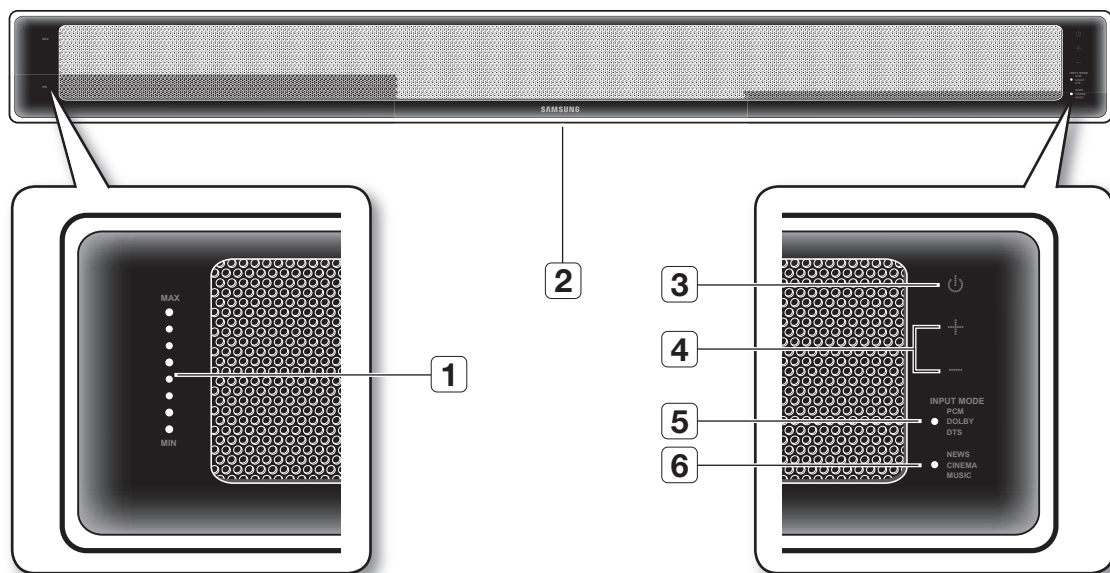

1	ИНДИКАТОР УРОВНЯ ГРОМКОСТИ	Отображение выбранного уровня громкости. (Индикатор горит на одной из 8-ми соответствующих уровню громкости позиций.)
2	ИНДИКАТОР РЕЖИМА ОЖИДАНИЯ	Индикатор горит, если устройство находится в режиме ожидания. Индикатор режима ожидания выключается после включения питания устройства.
3	КНОПКА ПИТАНИЯ	Включение/выключение устройства Crystal Surround Air Track.
4	ГРОМКОСТЬ +/-	Настройка уровня громкости.
5	РЕЖИМ ВВОДА	Выбор оптического или аудиовхода.
6	АКУСТИЧЕСКИЙ РЕЖИМ	Выбор акустического режима. (News- Новости, Cinema- кино или Music- музыка)



▪ При включении раздается щелчок, и устройство начинает воспроизводить звук через 4–5 секунд.

ЗАДНЯЯ ПАНЕЛЬ

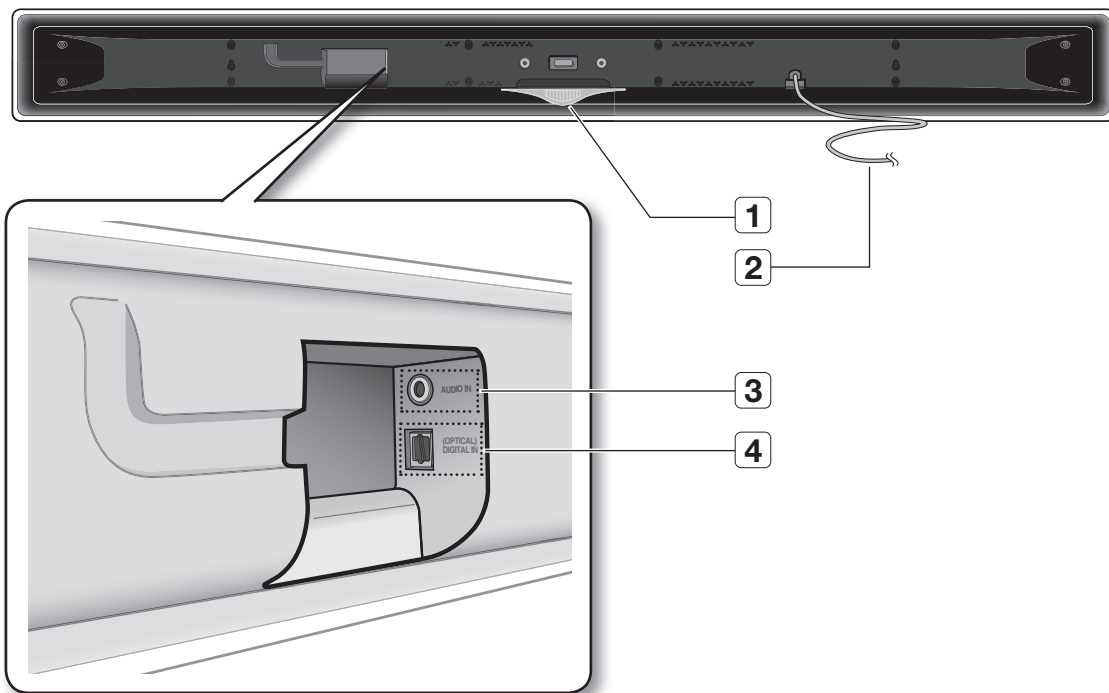

1	ИНДИКАТОР РЕЖИМА ОЖИДАНИЯ	Индикатор загорается, если устройство находится в режиме ожидания. Индикатор режима ожидания гаснет после включения устройства.
2	ШНУР ПИТАНИЯ	Подсоедините шнур питания к розетке переменного тока.
3	ГНЕЗДО АУДИОВХОДА	Подключение к аналоговому выходу на внешнем устройстве.
4	ГНЕЗДО ЦИФРОВОГО ВХОДА	Подключение к цифровому (оптическому) выходу на внешнем устройстве.

- !** При отключении питания вынимайте вилку из розетки. Не тяните за шнур.
- Не подключайте устройство или его компоненты к основному источнику питания, пока не будет установлено соединение между всеми компонентами.

Пульт ДУ

ЗНАКОМСТВО С РАБОТОЙ ПУЛЬТА ДУ

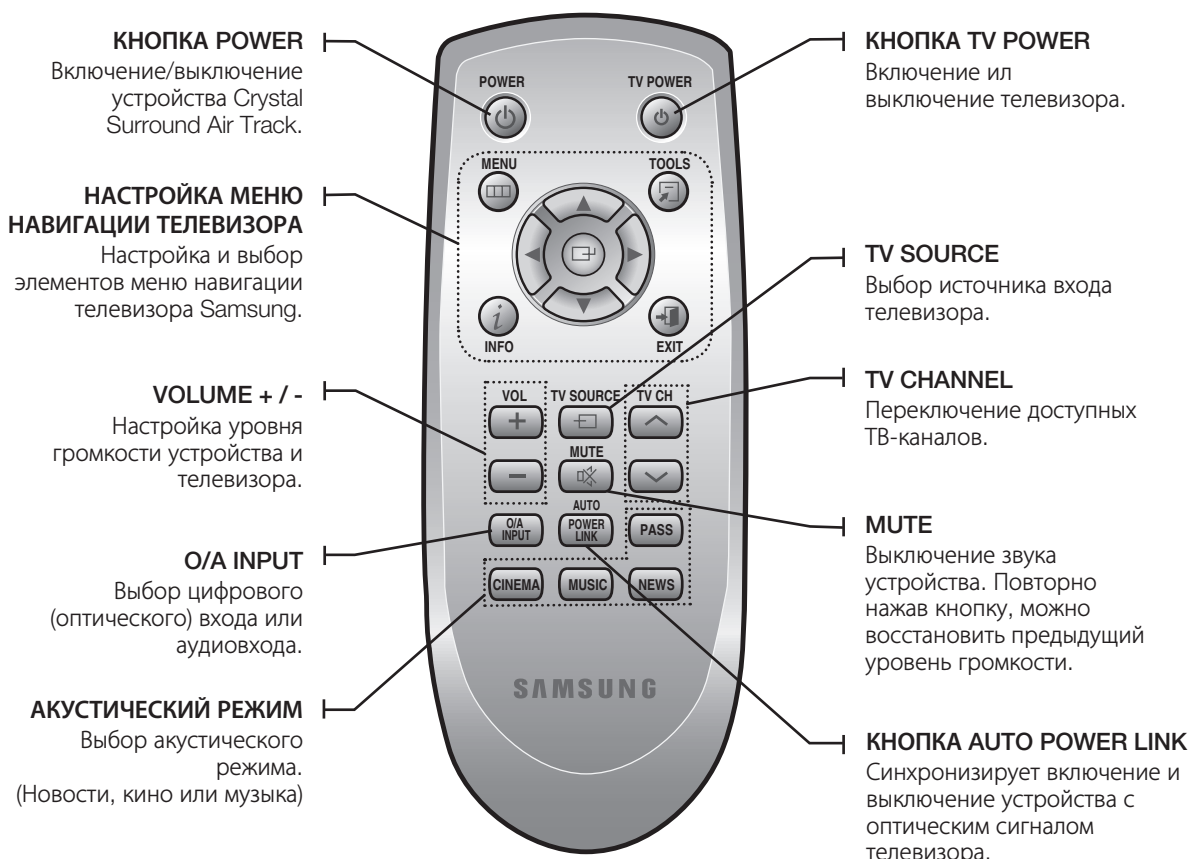

- С помощью пульта ДУ можно управлять только телевизорами Samsung.
- Некоторыми моделями телевизоров управлять с помощью этого пульта ДУ невозможно. В таком случае воспользуйтесь пультом ДУ, прилагаемым к телевизору.

Установка батарей в пульт ДУ

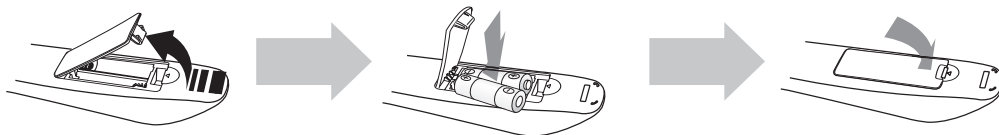

- Поднимите крышку вверх на задней панели ДУ, как показано на рисунке.
- Вставьте две батареи типа AAA. Убедитесь, что вы устанавливаете батареи в соответствии с обозначениями на корпусе, соблюдая их полярность.
- Закройте крышку. С учетом обычного использования телевизора срок работы батарей составляет один год.

Рабочий диапазон пульта ДУ

Находясь напротив устройства, пульт ДУ можно использовать на расстоянии около 23 футов (7 м) от устройства. Пульт ДУ можно направить на датчик ДУ под горизонтальным углом в 30°.

ПОДКЛЮЧЕНИЯ

УСТАНОВКА ПОДСТАВКИ

С помощью подставки можно установить устройство на полке. Убедитесь, что устройство стоит на плоской поверхности.

МОНТАЖ

Вставляйте динамик в подставку, пока не прозвучит щелчок.

- Убедитесь, что при подключении стрелка на подставке направлена вперед.
- Если устройство не будет устанавливаться на стену, убедитесь, что подставка направлена вперед.

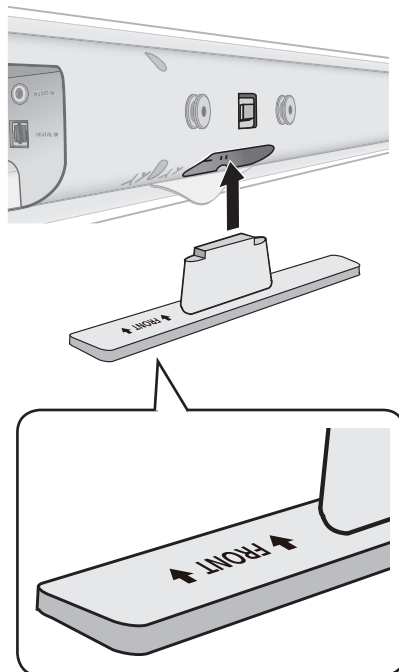

ДЕМОНТАЖ

Нажмите кнопку, чтобы отсоединить устройство от подставки.

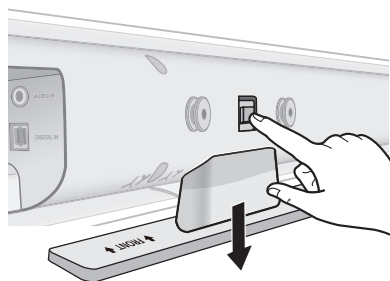

ПОДКЛЮЧЕНИЯ

КРЕПЕЖ НАСТЕННОГО КРОНШТЕЙНА

С помощью настенного кронштейна можно закрепить устройство на стене.

Меры предосторожности при установке

- Устанавливайте устройство только на вертикальную стену.
- Во время установки избегайте воздействия высоких температур или влажности. В противном случае стена может не выдержать вес крепления.
- Проверьте прочность стены. Если стена недостаточно прочная для установки устройства, перед установкой необходимо ее укрепить.
- Проверьте материал, из которого изготовлена стена. Если стена изготовлена из пластика, мрамора или железа, необходимо приобрести и использовать соответствующие фиксирующие винты.
- Перед установкой необходимо подсоединить все кабели, которые подключены к внешним устройствам.
- Перед установкой необходимо выключить устройство. В противном случае это может привести к поражению электрическим током.

1. Прикрутите кронштейн в нужном месте к стене с помощью двух винтов (не входят в комплект поставки).

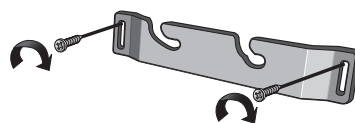

2. Потом зафиксируйте устройство в пазах кронштейна. Для безопасной установки убедитесь, что крепежные винты надежно зафиксированы в пазах.

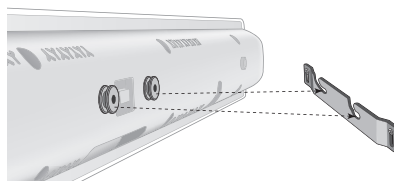

3. После этого установка кронштейна будет завершена.

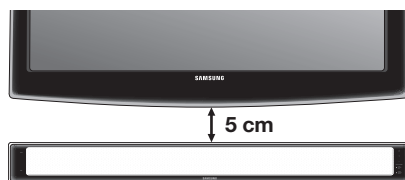

- Не ставьте ничего на установленное устройство и избегайте какого-либо воздействия на него.
- Надежно закрепите устройство на стене, чтобы оно не упало. Падение может повредить устройство и привести к травмам.
- После того как устройство закреплено на стене, убедитесь, что соединительные кабели находятся в недоступном месте и дети не смогут потянуть их. Иначе устройство может упасть.
- Чтобы обеспечить оптимальную работу при настенном креплении, расположите акустическую систему на расстоянии не менее 5 см от телевизора.

ПОДКЛЮЧЕНИЕ БЕСПРОВОДНОГО САБВУФЕРА (ТОЛЬКО HT-WS1)

Настройка идентификатора канала (ID) производится при производстве, поэтому сабвуфер и основное устройство должны соединиться (путём беспроводного соединения) автоматически сразу же после их включения. Однако, если этого не происходит и индикатор подключения не светится, настройте идентификатор вручную, выполнив нижеуказанные действия.

1. Подсоедините шнуры питания главного устройства и сабвуфера к источнику питания переменного тока.
2. На задней панели сабвуфера небольшим острым предметом нажмите кнопку **ID SET** и удерживайте на протяжении 3 секунд.
 - Индикатор STANDBY отключен, а индикатор LINK (синий) быстро мигает.

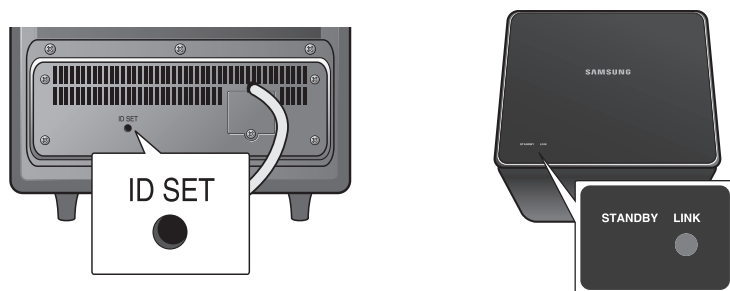

3. При выключенном главном устройстве (режим STANDBY) нажмите кнопку **MUTE** на пульте дистанционного устройства и удерживайте на протяжении 5 секунд.
 - Индикатор уровня громкости на главном устройстве загорается, после чего переходит в режим ОЖИДАНИЯ.
4. Нажмите кнопку **POWER**, чтобы включить главное устройство.
 - Главное устройство и сабвуфер сейчас подсоединены (установлено подключение).
 - Индикатор подсоединения (голубой светодиод) на сабвуфере включен.
 - Выбрав акустический режим, можно улучшить качество звука, воспроизводимого сабвуфером. (См. стр. 16)

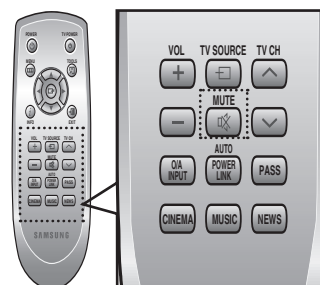

- Перед перемещением или установкой этого продукта обязательно отключите питание и отсоедините шнур питания.
- Если главное устройство отключено, беспроводной сабвуфер работает в режиме ожидания, а индикатор STANDBY на верхней панели мигает.
- Если рядом с устройством на частоте 2,4 ГГц работает микроволновая печь, беспроводная карточка LAN, Bluetooth или любое другое устройство, это может вызвать помехи при воспроизведении звука.
- Расстояние передачи радиоволн составляет около 10 м, однако может отличаться в зависимости от рабочей среды. Если между основным блоком и беспроводным модулем находится стена из железобетона или металла, система может совсем не работать из-за того, что радиоволны не могут пройти через металлические предметы.
- Если не установлено беспроводное соединение главного устройства и сабвуфера, снова выполните действия 1–4.



- Беспроводная принимающая антенна встроена в сабвуфер. Избегайте попадания воды на устройство и не используйте его в местах с высокой влажностью воздуха.
- Для высокого качества прослушивания убедитесь, что вокруг беспроводного сабвуфера нет помех.

ПОДКЛЮЧЕНИЕ УСТРОЙСТВА CRYSTAL SURROUND AIR TRACK

В этом разделе описаны два способа подключения устройства к телевизору (цифровой и аналоговый). Устройство оснащено цифровым оптическим гнездом и аналоговым гнездом для подключения телевизора.

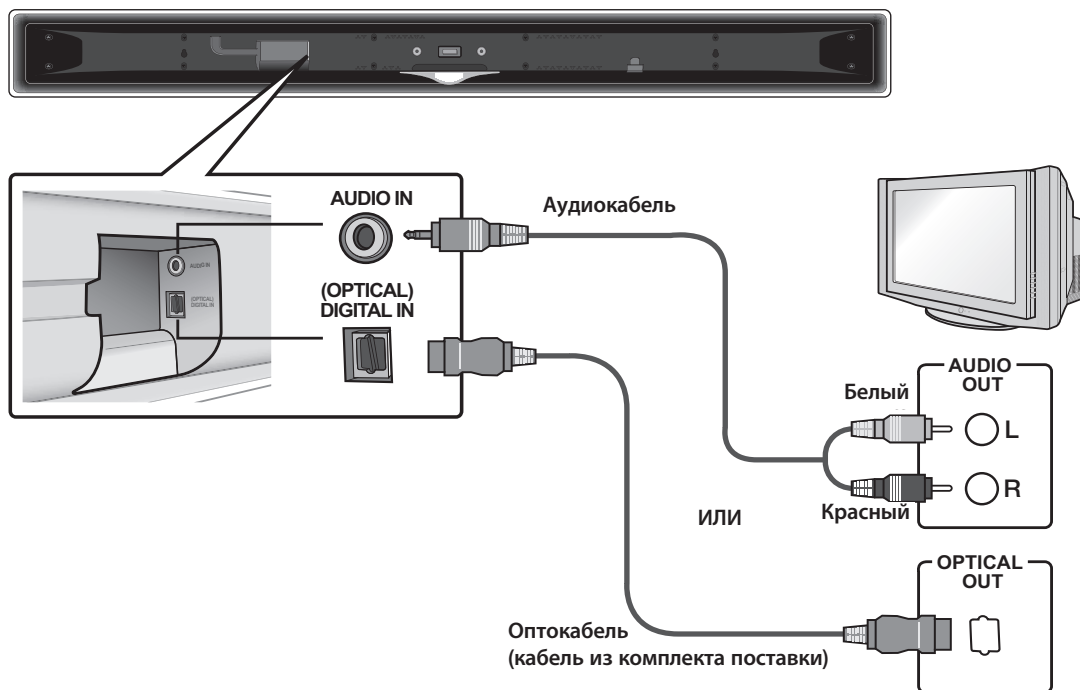

AUDIO IN (АУДИОВХОД)

Подсоедините гнездо AUDIO IN на главном устройстве ко гнезду AUDIO OUT на телевизоре. Убедитесь, что цвета совпадают.

ИЛИ

DIGITAL IN (OPTICAL) (ЦИФРОВОЙ ВХОД)

Подсоедините цифровой вход на главном устройстве ко гнезду OPTICAL OUT телевизора.



- Подсоединяйте кабели к устройству и телевизору, только если те отключены от сети.
- Перед перемещением или установкой этого продукта обязательно отключите питание и отсоедините шнур питания.
- Можно подключить устройство к другим внешним компонентам. (Например, к DVD-проигрывателю, декодеру каналов кабельного телевидения.)

ФУНКЦИИ

ОСНОВНЫЕ ФУНКЦИИ

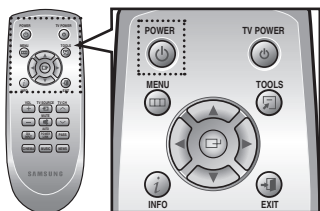

Включение/выключение питания

1. Коснитесь кнопки **POWER** (⏻) на передней панели.
ИЛИ
Нажмите кнопку **POWER** на пульте ДУ, чтобы включить питание.
 - Уровень громкости отображается на дисплее передней панели.
2. Коснитесь кнопки **POWER** (⏻) на передней панели.
ИЛИ
Снова нажмите кнопку **POWER** на пульте ДУ, чтобы выключить питание.

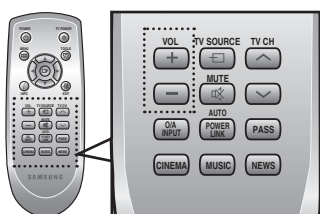

Настройка громкости

Коснитесь кнопки **VOL +/-** на передней панели.
ИЛИ

Нажмите кнопку **VOL +/-** на пульте ДУ, чтобы увеличить громкость или уменьшить ее.

- Цифровой уровень громкости отображается на дисплее передней панели.



- При нажатии кнопки **VOL +/-** громкость соответственно увеличивается или уменьшается.
- Если вы хотите наслаждаться звуком только из системы Crystal Surround Air Track, выберите в меню **НАСТРОЙКА АУДИО** телевизора пункт “**ВНЕШНИЙ ГРОМКОГОВОРИТЕЛЬ**”
- Подробную информацию см. в прилагаемом к телевизору руководстве по использованию.

ДОПОЛНИТЕЛЬНЫЕ ФУНКЦИИ

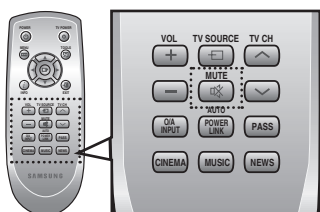

Отключение звука

Эта функция выключения звука очень удобна, если звонят в дверь или необходимо ответить на телефонный звонок.

1. Нажмите кнопку **MUTE** (🔇) на пульте ДУ, чтобы отключить звук.
2. Чтобы включить звук, снова нажмите кнопку **MUTE** на пульте ДУ (или кнопку **VOL +/-**).

Выбор режима ввода

Можно выбрать оптический или аудиовход.

Коснитесь кнопки **INPUT MODE** на передней панели.
ИЛИ

Несколько раз нажмите кнопку **O/A INPUT** на пульте ДУ, чтобы выбрать цифровой (оптический) вход или аудиовход.



Режим ввода		Цвет индикатора
Цифровой вход (Оптический)	PCM	Красный
	DOLBY	Зелёный
	DTS	Синий
Аудиовход		Выкл.



Использование акустического режима

В зависимости от типа указанного источника можно выбрать один из трех акустических режимов (НОВОСТИ, КИНО или МУЗЫКА).

Определенный цвет индикатора соответствует выбранному акустическому режиму.

Акустический режим	Цвет индикатора	Функция
NEWS (НОВОСТИ)	Красный	Нажмите кнопку NEWS на пульте ДУ при воспроизведении информационных источников.
CINEMA (КИНО)	Зелёный	Нажмите кнопку CINEMA на пульте ДУ при воспроизведении фильмов.
MUSIC (МУЗЫКА)	Синий	Нажмите кнопку MUSIC на пульте ДУ при воспроизведении музыки.
PASS (ОБЫЧНЫЙ)	Выкл.	Нажмите кнопку PASS на пульте ДУ, чтобы включить исходный звук.

Использование функции АВТОМАТИЧЕСКОГО МЕЖСИСТЕМНОГО СОЕДИНЕНИЯ

При включении/выключении телевизора Samsung, к которому подсоединено устройство Crystal Surround Air Track, устройство также автоматически включается/выключается.

(Устройство будет выключено через 20 мин.)

Нажмите кнопку **AUTO POWER LINK** на пульте ДУ устройства.

- Нажимая кнопку **AUTO POWER LINK**, можно поочередно включать и выключать функцию автоматической межсистемной связи.

AUTO POWER LINK	Индикатор режима ожидания
Вкл.	3 короткие вспышки индикатора режима ожидания
Выкл.	1 длинная вспышка индикатора режима ожидания.



Использование ТВ-функций

1. Нажмите кнопку **TV POWER** на пульте ДУ устройства.
2. Чтобы выбрать определенный канал, нажмите кнопку **TV CH** на пульте ДУ.
3. Нажмите кнопку **VOL +/-** на пульте ДУ, чтобы настроить громкость устройства.
4. Выберите один из акустических режимов, нажав соответствующую кнопку на пульте ДУ.



- С помощью пульта ДУ можно управлять только телевизорами Samsung.

ПОИСК И УСТРАНЕНИЕ НЕИСПРАВНОСТЕЙ

Прежде чем обратиться в сервисную службу, ознакомьтесь с указанной ниже информацией.

Неисправность	Проверка	Устранение неисправности
Устройство не включается.	<ul style="list-style-type: none"> Подключен ли шнур питания к розетке переменного тока? 	<ul style="list-style-type: none"> Подключите шнур питания к розетке переменного тока.
При нажатии кнопки функция не работает.	<ul style="list-style-type: none"> Есть ли статистический электрический заряд? 	<ul style="list-style-type: none"> Отсоедините шнур питания и снова подсоедините его.
Звук не воспроизводится.	<ul style="list-style-type: none"> Правильно ли подключено устройство к телевизору? Включена ли функция отключения звука? Установлен ли уровень громкости на минимум? 	<ul style="list-style-type: none"> Подсоедините их правильно. Нажмите кнопку Mute, чтобы отключить функцию. Отрегулируйте громкость.
При включении функции изображение не отображается на экране телевизора.	<ul style="list-style-type: none"> Правильно ли подключен телевизор? 	<ul style="list-style-type: none"> Подключите его правильно.
Пульт ДУ не работает.	<ul style="list-style-type: none"> Возможно, батареи разряжены? Возможно, пульт ДУ находится ли на большом расстоянии от главного устройства? 	<ul style="list-style-type: none"> Вставьте заряженные батареи. Используйте пульт ДУ с близкого расстояния.
Не воспроизводится звук из левого/правого канала.	<ul style="list-style-type: none"> Правильно ли подключены левый/правый кабели аудиовыхода телевизора? 	<ul style="list-style-type: none"> Проверьте левый/правый канал и подключите их правильно.

приложение

ТЕХНИЧЕСКИЕ ХАРАКТЕРИСТИКИ

ОБЩИЕ	Потребление питания в режиме ожидания		0,9 Вт
	Расход энергии	Главное устройство	35 Вт
		Сабвуфер	35 Вт
	Вес	Главное устройство	2,6 кг
		Сабвуфер	7,3 кг
	Размеры (ширина x высота x длина)	Главное устройство	1000 x 103,6 x 45,7 mm
		Сабвуфер	290 x 372 x 295 mm
	Диапазон рабочих температур		От + 5 °С до +35 °С
Рабочий уровень допустимой влажности		От 10 % до 75 %	
УСИЛИТЕЛЬ	Номинальная выходная мощность	Главное устройство	80 Вт/канал, 4Ω, Коэффициент гармоник = 10%, 1 кГц
		Сабвуфер	100 Вт, 3Ω, Коэффициент гармоник = 10%, 120 Гц
	Входная чувствительность/сопротивление		1800 мВ/47 кОм
	Отношение "сигнал-шум" (аналоговый выход)		70 дБ
	Колебания (1 кГц)		60 дБ
ЧАСТОТНАЯ ХАРАКТЕРИСТИКА	Аналоговый вход	20 Гц–20 кГц (±3 дБ)	
	Цифровой вход/48 кГц ИКМ	20 Гц–20 кГц (±3 дБ) ... на ТВ-основе	

* Значения отношения "сигнал-шум", искажения, колебаний и чувствительности приведены на основе рекомендаций общества инженеров по звуковой технике.

*: Номинальные технические характеристики

- компания Samsung Electronics Co., Ltd оставляет за собой право вносить изменения в технические характеристики устройства без предварительного уведомления.

- Числовые значения веса и размеров приблизительны.

Contact SAMSUNG WORLD WIDE (Как связаться с представительствами корпорации SAMSUNG в разных странах)

Если у вас возникли вопросы и замечания, касающиеся изделий корпорации Samsung, свяжитесь со службой поддержки SAMSUNG.

Регион	Страна	Служба поддержки ☎	Веб-сайт	
North America	CANADA	1-800-SAMSUNG(726-7864)	www.samsung.com/ca	
	MEXICO	01-800-SAMSUNG(726-7864)	www.samsung.com/mx	
	U.S.A	1-800-SAMSUNG(726-7864)	www.samsung.com/us	
Latin America	ARGENTINE	0800-333-3733	www.samsung.com/ar	
	BRAZIL	0800-124-421, 4004-0000	www.samsung.com/br	
	CHILE	800-SAMSUNG(726-7864)	www.samsung.com/cl	
	NICARAGUA	00-1800-5077267	www.samsung.com/latin	
	HONDURAS	800-7919267	www.samsung.com/latin	
	COSTA RICA	0-800-507-7267	www.samsung.com/latin	
	ECUADOR	1-800-10-7267	www.samsung.com/latin	
	EL SALVADOR	800-6225	www.samsung.com/latin	
	GUATEMALA	1-800-299-0013	www.samsung.com/latin	
	JAMAICA	1-800-234-7267	www.samsung.com/latin	
	PANAMA	800-7267	www.samsung.com/latin	
	PUERTO RICO	1-800-682-3180	www.samsung.com/latin	
	REP. DOMINICA	1-800-751-2676	www.samsung.com/latin	
	TRINIDAD & TOBAGO	1-800-SAMSUNG(726-7864)	www.samsung.com/latin	
VENEZUELA	0-800-100-5303	www.samsung.com/latin		
COLOMBIA	01-8000112112	www.samsung.com.co		
Europe	BELGIUM	02 201 2418	www.samsung.com/be (Dutch) www.samsung.com/be_fr (French)	
	CZECH REPUBLIC	800-SAMSUNG(800-726786)	www.samsung.com/cz	
	DENMARK	8-SAMSUNG(7267864)	www.samsung.com/dk	
	FINLAND	30-6227 515	www.samsung.com/fi	
	FRANCE	01 4863 0000	www.samsung.com/fr	
	GERMANY	01805 - SAMSUNG(726-7864 € 0,14/Min)	www.samsung.de	
	HUNGARY	06-80-SAMSUNG(726-7864)	www.samsung.com/hu	
	ITALIA	800-SAMSUNG(726-7864)	www.samsung.com/it	
	LUXEMBURG	02 261 03 710	www.samsung.com/lu	
	NETHERLANDS	0900-SAMSUNG (0900-7267864) (€ 0,10/Min)	www.samsung.com/nl	
	NORWAY	3-SAMSUNG(7267864)	www.samsung.com/no	
	POLAND	0 801 1SAMSUNG(172678), 022-607-93-33	www.samsung.com/pl	
	PORTUGAL	80820-SAMSUNG(726-7864)	www.samsung.com/pt	
	SLOVAKIA	0800-SAMSUNG(726-7864)	www.samsung.com/sk	
	SPAIN	902-1-SAMSUNG (902 172 678)	www.samsung.com/es	
	SWEDEN	075-SAMSUNG(726 78 64)	www.samsung.com/se	
	U.K	0845 SAMSUNG (7267864)	www.samsung.com/uk	
	EIRE	0818 717 100	www.samsung.com/ie	
	AUSTRIA	0810-SAMSUNG(7267864, € 0.07/min)	www.samsung.com/at	
SWITZERLAND	0848-SAMSUNG(7267864, CHF 0.08/min)	www.samsung.com/ch		
CIS	RUSSIA	8-800-555-55-55	www.samsung.ru	
	KAZAHSTAN	8-10-800-500-55-500	www.samsung.com/kz_ru	
	UZBEKISTAN	8-10-800-500-55-500	www.samsung.com/kz_ru	
	KYRGYZSTAN	00-800-500-55-500		
	TADJIKISTAN	8-10-800-500-55-500		
	UKRAINE	8-800-502-0000	www.samsung.ua	
	LITHUANIA	8-800-77777	www.samsung.com/lt	
	LATVIA	8000-7267	www.samsung.com/lv	
	ESTONIA	800-7267	www.samsung.com/ee	
	AUSTRALIA	1300 362 603	www.samsung.com/au	
Asia Pacific	NEW ZEALAND	0800 SAMSUNG (0800 726 786)	www.samsung.com/nz	
	CHINA	800-810-5858, 400-810-5858, 010-6475 1880	www.samsung.com/cn	
	HONG KONG	3698-4698	www.samsung.com/hk	
	INDIA	3030 8282, 1800 110011, 1-800-3000-8282	www.samsung.com/in	
	INDONESIA	0800-112-8888	www.samsung.com/id	
	JAPAN	0120-327-527	www.samsung.com/jp	
	MALAYSIA	1800-88-9999	www.samsung.com/my	
	PHILIPPINES	1-800-10-SAMSUNG(726-7864) 1-800-3-SAMSUNG(726-7864), 02-5805777	www.samsung.com/ph	
	SINGAPORE	1800-SAMSUNG(726-7864)	www.samsung.com/sg	
	THAILAND	1800-29-3232, 02-689-3232	www.samsung.com/th	
	TAIWAN	0800-329-999	www.samsung.com/tw	
	VIETNAM	1 800 588 889	www.samsung.com/vn	
	Middle East & Africa	TURKEY	444 77 11	www.samsung.com/tr
		SOUTH AFRICA	0860-SAMSUNG(726-7864)	www.samsung.com/za
U.A.E		800-SAMSUNG (726-7864), 8000-4726	www.samsung.com/ae	



**Подлежит использованию по назначению
в нормальных условиях
Срок службы: 7 лет**

**Если у вас есть предложения или вопросы, касающиеся изделий
корпорации Samsung, свяжитесь с информационным центром Samsung.**



**8-800-555-5555
www.samsung.ru**

AH68-02184P-1