

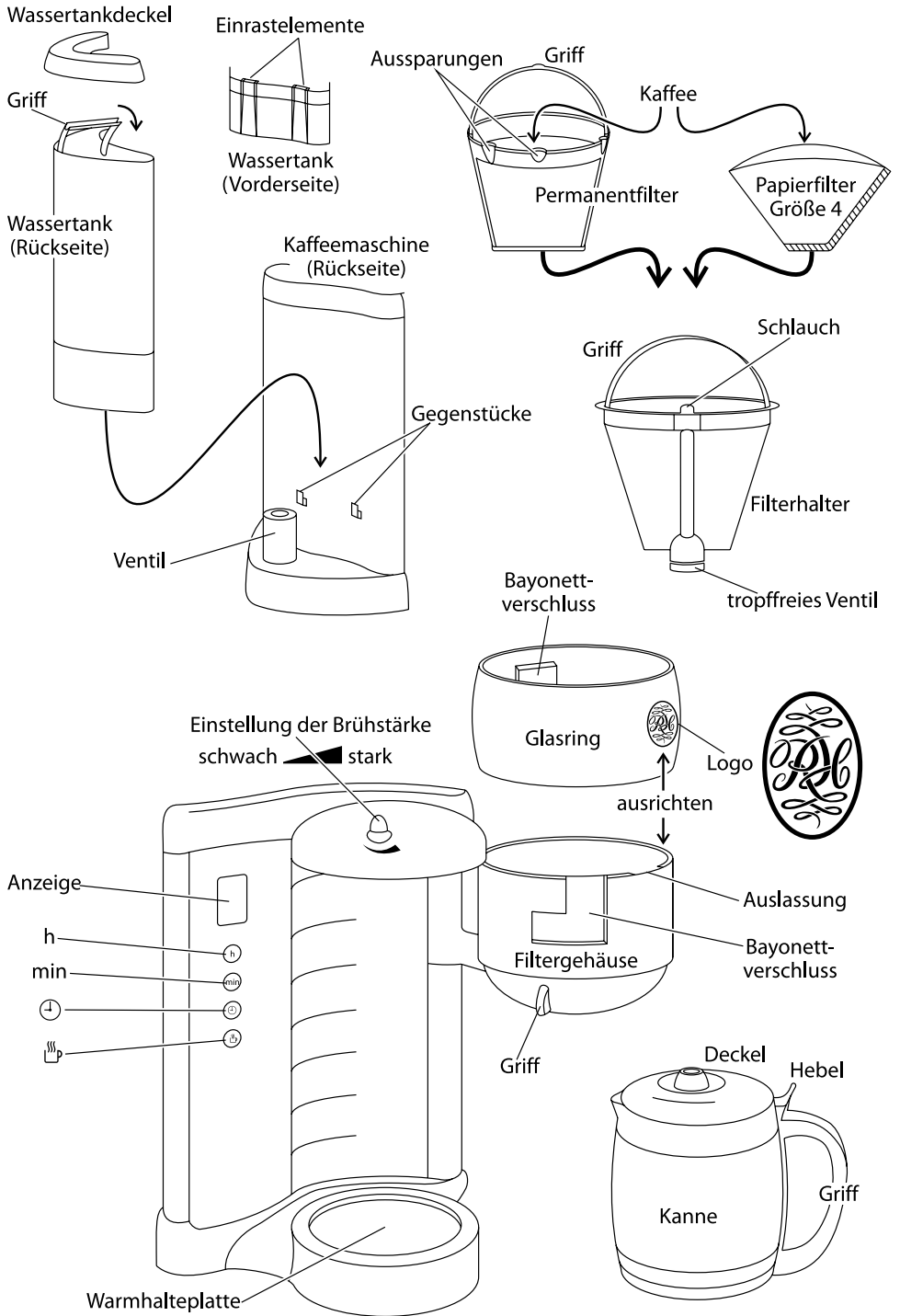

# Russell Hobbs



Bedienungsanleitung	2	pokyny	68
mode d'emploi	8	inštrukcie	74
instructies	14	instrukcja	80
istruzioni per l'uso	20	uputstva	86
instrucciones	26	navodila	92
instruções	32	οδηγίες	98
brugsanvisning	38	utasítások	104
bruksanvisning	44	talimatlar	110
instruksjoner	50	instrucțiuni	116
ohjeet	56	ИНСТРУКЦИИ (Български)	122
ИНСТРУКЦИИ (Русский)	62	instructions	128



Lesen Sie die Bedienungsanleitung und bewahren Sie diese gut auf. Wenn Sie das Gerät weitergeben, geben Sie bitte auch die Bedienungsanleitung weiter. Entfernen Sie alle Verpackungsmaterialien, aber heben Sie diese auf, bis Sie sicher sind, dass das Gerät funktioniert.

## Wichtige Sicherheitshinweise

Beachten Sie bitte folgende grundlegende Vorsichtsmaßnahmen:

- 1 Dieses Gerät ist nur von einem oder unter der Aufsicht eines verantwortungsvollen Erwachsenen zu benutzen. Das Gerät darf nur außer Reichweite von Kindern benutzt bzw. aufbewahrt werden.
- 2 Gerät keinesfalls in Flüssigkeit tauchen, in einem Badezimmer, nahe Wasser oder im Freien benutzen.
- 3 Keine heißen Flächen anfassen, wie z.B. die Kanne oder die Warmhalteplatte.
- 4 Noch lange nach dem Kochen, besteht die Gefahr, sich zu verbrühen. Gerät und Kabel sollten sich daher nicht zu nah am Rand der Arbeitsfläche und außerdem außer Reichweite von Kindern befinden.
- 5 Gerät auf eine stabile, ebene, hitzefeste Oberfläche stellen.
- 6 Legen Sie das Kabel so, dass es nicht überhängt und man nicht darüber stolpern bzw. sich nicht darin verfangen kann.
- 7 Dieses Gerät darf nicht von einem externen Timer oder einer Fernsteuerung gesteuert werden.
- 8 Netzstecker des Geräts vor Umstellen und vor Säubern herausziehen und Gerät abkühlen lassen.
- 9 Mit mindestens 2 Tassen Wasser füllen, jedoch nicht höher als bis zur **max** Markierung füllen.
- 10 Die Kanne auf die Warmhalteplatte stellen, bevor Sie den Kaffeeautomaten einschalten.
- 11 Wenn Sie die Kaffeemaschine unterbrechen möchten, drücken Sie die -Taste.
- 12 Lassen Sie das Gerät für ca. 10 Minuten abkühlen bevor Sie Wasser zugeben oder das Gerät wieder benutzen, um Wasserspritzen zu verhindern.
- 13 Die Kanne nicht in den Mikrowellenherd stellen.
- 14 Bitte nicht versuchen, den Metallring der Kanne zu verschieben. Sie könnten die Kanne zerbrechen.
- 15 Halten Sie Gerät und Netzkabel von Heizplatten, Kochfeldern oder Brennern fern.
- 16 Bitte keine Zubehörteile oder Aufsätze verwenden, die nicht von uns geliefert wurden.
- 17 Benutzen Sie das Gerät ausschließlich zu den in diesen Anweisungen beschriebenen Zwecken.
- 18 Benutzen Sie das Gerät keinesfalls, wenn es beschädigt ist oder Fehlfunktionen zeigt.
- 19 Weist das Kabel Beschädigungen auf, muss es vom Hersteller, einer Wartungsververtretung des Herstellers oder einer qualifizierten Fachkraft ersetzt werden, um eine mögliche Gefährdung auszuschließen.



## Nur für den Gebrauch im Haushalt geeignet

### Touch Bedienelemente

- Sie brauchen die Touch Bedienelemente nicht fest zu drücken, sondern nur leicht zu berühren
- Es kann vorkommen, dass Ihr Finger bereits erkannt wird, bevor er das Bedienelement berührt

### Schneller Vorlauf

- Für schnellen Zeitvorlauf auf dem Display lassen Sie Ihren Finger auf der **h** oder **min** Taste
- Nehmen Sie Ihren Finger wieder von der Taste weg, wenn das Display die von Ihnen gewünschte Zeit anzeigt. Tippen Sie die Tasten dann nur noch mit einzelnen Fingertipps an, um die Zeit einzustellen. Sonst könnte Ihr Finger immer noch erkannt werden, auch wenn er schon längst nicht mehr die Tasten berührt.

## Schlafmodus

- Wenn das Gerät inaktiv ist und Sie die Bedienelemente 5 Minuten nicht berühren, wird die Beleuchtung ausgehen, um Energie zu sparen.
- Um das Gerät wieder "aufzuwecken" berühren Sie einfach .
- Wenn Sie den Timer gestellt haben, wird die Einstellung nicht davon betroffen sein.

## Vor erstmaligem Gebrauch

- 1 Füllen Sie den Wassertank bis zur **max** Markierung, und lassen Sie das Gerät ohne Kaffee laufen.
- 2 Lassen Sie es abkühlen, gießen Sie das Wasser aus. Sie können das Gerät jetzt normal weiter verwenden.

## Gemahlener Kaffee

- 3 Wenn Sie bereits gemahlene Kaffee verwenden, erzielen Sie mit mittelstarkem gemahlenem Kaffee die besten Ergebnisse. Die Menge hängt von der Art des Kaffees und Ihrer persönlichen Vorliebe ab. Wir empfehlen, zu Anfang zwei gehäufte Teelöffel mit mittelstark gemahlenem Kaffee pro Tasse zu verwenden.

## Aufbewahren des Kaffees

- 4 Am besten bewahrt man Kaffee in einem luftdicht verschließbaren Behälter an einem kühlen, trockenen Ort oder im Kühlschrank auf. Lufteinfluss führt zum Oxidieren des Kaffees womit der Geschmack verfliegen kann

## Milch

- 5 Wenn Sie Ihren Kaffee gern mit Milch trinken, sollten Sie warme oder heiße Milch verwenden, damit der Kaffee nicht zu kalt wird.

## Wasser aus der Flasche

- 6 Wenn Sie in Flaschen abgefülltes Wasser verwenden möchten, sollten Sie darauf achten, dass dieses keine Zusätze, Geschmacksstoffe usw. enthält. Verwenden Sie stilles Wasser, d. h. kein Wasser mit Kohlensäure, da diese den Geschmack des Kaffees beeinträchtigt.



## Geschmack

- 7 Versuchen Sie nicht Kaffee wieder zu erhitzen. Sie schaden dem Gerät und der Kaffee wird ungenießbar.
- 8 Reinigen Sie den Permanentfilter, den Filterhalter, und die Kanne nach jedem Gebrauch. Rückstände von vorigem Gebrauch werden Ihren Kaffeegeschmack verderben.

## Vorbereitung

- 9 Gerät auf eine stabile, ebene, hitzefeste Oberfläche stellen.
- 10 Legen Sie das Kabel so, dass es nicht überhängt und man nicht darüber stolpern bzw. sich nicht darin verfangen kann.
- 11 Schließen Sie es noch nicht an.

## Auffüllen

- 12 Wenn Sie das Gerät gerade benutzt haben lassen Sie es ebenfalls mindestens 10 Minuten abkühlen.
- 13 Wenn sich das Gerät im Warmhaltemodus befindet und auf dem Display  aufleuchtet, berühren Sie zum Ausschalten die Taste  und lassen diese wieder los
- 14 Den Wassertank mit Wasser aus der Kanne füllen, damit die Maschine nicht übermäßig gefüllt wird.
- 15 Nehmen Sie die Kanne von der Warmhalteplatte.
- 16 Drücken Sie den hinten am Kannendeckel (über dem Griff) befindlichen Hebel herunter, um den Kannendeckel zu öffnen.
- 17 Nehmen Sie den Deckel vom Wassertank ab

- 18 Füllen Sie den Wassertank mit mindestens 2 Tassen, jedoch nicht höher als bis zur **max** Markierung füllen.
- 19 Stellen Sie die Kanne wieder auf die Warmhalteplatte.
- 20 Sie werden etwas Widerstand bemerken, da das Tropf-Stopp-Ventil vom Kannendeckel hochgedrückt wird.
- 21 Alternativ können Sie den Wassertank des Gerätes herausheben, ihn in der Küche befüllen und ihn zurück zum Gerät bringen.
- 22 Stellen Sie sicher, dass der Wassertank an seinem Platz ist und die Einrastelemente des Wassertanks in die Gegenstücke im Korpus des Gerätes eingehakt sind, bevor Sie fortfahren.
- 23 Wassertankdeckel wieder aufsetzen.
- 24 Benutzen Sie den Griff an der Unterseite des Filtergehäuses, um es aus der Maschine zuschwenken.
- 25 Geben Sie gemahlene Kaffeebohnen in einen Papierfilter Größe 4 oder den Permanentfilter. Die Menge hängt vom Kaffee und dem individuellen Geschmack ab, aber wir empfehlen zwei gehäufte Teelöffel pro Tasse.
- 26 Schwenken Sie das Filtergehäuse zurück an seinen Platz. Sie sollten ein Klicken hören, wenn die Verriegelung einhakt.



## Brühstärke

- 27 Wenn Sie eine leichtere Brühstärke wünschen, drehen Sie die Einstellung der Brühstärke (oberhalb des Deckels) im Uhrzeigersinn.
- 28 Sie funktioniert so, dass sie einen Teil des Wassers am Kaffeepulver vorbeilaufen lässt.



## Einschalten

- 29 Gerätenetzstecker in die Steckdose stecken.
- 30 Das Display wird aufleuchten und 12:00 wird blinken.

## Kaffee sofort zubereiten

- 31 Ignorieren Sie die Uhr.
- 32 Die Taste  drücken und loslassen.
- 33 Die Taste wird zwei mal aufleuchten .
- 34 Die Anzeige zeigt  an.
- 35 Kurz danach tropft der Kaffee in die Kanne.
- 36 Wenn der Kaffee fertig ist, wird die Warmhalteplatte den Kaffee heiß halten.

## Programmieren des Timers

- 37 Die Uhr auf die richtige Zeit einstellen.
    - a) Die **h**-Taste drücken und loslassen, bis die richtige Stunde angezeigt wird.
    - b) Es ist eine 24 Stunden Uhr.
    - c) Die **min**-Taste drücken und loslassen, bis die richtige Minute angezeigt wird.
    - d) Die Tasten für 5 Minuten nicht berühren, um die Zeit zu stellen.
  - 38 Stellen Sie den Timer auf die Zeit ein, zu der der Kaffee gekocht werden soll.
    - a) Berühren Sie die  Taste so lange, bis das Display aufleuchtet (2 Sekunden).
    - b) Die **h**-Taste drücken und loslassen, bis die richtige Stunde angezeigt wird.
    - c) Die **min**-Taste drücken und loslassen, bis die richtige Minute angezeigt wird.
    - d) Die Taste  drücken und loslassen.
    - e) Auf dem Display wird 'auto' aufleuchten.
    - f) Die Taste  drücken und loslassen.
    - g) Auf dem display erscheint **auto**.
- ★ Wenn die Anzeige zu weit zählt, können Sie die Anzeigeschritte nicht rückwärts durchlaufen. Sie müssen entweder die volle Runde (24 Stunden oder 60 Minuten) durchlaufen oder den Stecker des Kaffeeautomaten aus der Steckdose ziehen, um die Anzeige auf 12:00 zurückzusetzen.

39 Die Uhr behält die aktuelle Einstellung so lange bei, bis der Stecker des Kaffeautomaten aus der Steckdose gezogen wird. Er stellt sich dann wieder auf 12:00 ein, wenn Sie den Stecker das nächste Mal in die Steckdose stecken.

## **In Abwesenheit**

40 Das Gerät kocht nun in der von Ihnen eingestellten Zeit Ihren Kaffee – weitere Einstellungen sind nicht notwendig.

41 Zu der von Ihnen eingestellten Zeit wird die Kaffeemaschine mit dem Brühvorgang starten.

## **Erinnern**

42 Wenn Sie vergessen welche Zeit Sie eingestellt haben, wird die Anzeige durch drücken der -Taste die Zeit anzeigen, die Sie eingestellt haben.

43 Nach 3 Sekunden Rückkehr zur richtigen Zeit.

## **Eine schnelle Tasse**

44 Wenn Sie eine schnelle Tasse Kaffee möchten bevor der Brühvorgang beendet ist:

45 Sie können die Kanne jederzeit herausnehmen. Das Tropf-Stopp-Ventil wird das Tropfen von Kaffee auf den Sockel verhindern.

46 Damit der Filterhalter nicht überläuft, die Kanne innerhalb von ca. 20 Sekunden wieder auf den Sockel stellen. Dieser Zeitraum sollte ausreichend sein, 2 Tassen zu füllen.

47 Sobald Sie die Kanne wieder auf den Sockel stellen, öffnet sich das Ventil, so dass der restliche Kaffee aus dem Filter laufen kann.

## **Heizplatte**

48 Die Heizplatte hält den Kaffee für zwei Stunden warm.

49 Während dieser Zeit wird  auf dem Display aufleuchten.

50 Nach zwei Stunden schaltet sich die gesamte Heizfunktion ab.

51 Bleibt der Kaffee länger als eine Stunde stehen, beeinträchtigen chemische Veränderungen im Kaffeesud allmählich den Geschmack. Sie sollten ihn dann am besten Weggießen und eine Kanne frischen Kaffee zubereiten.

52 Wenn die Kanne leer ist, die Kaffeemaschine ausschalten und von der Stromzufuhr entfernen.

53 Lassen Sie das Gerät für ca. 10 Minuten abkühlen bevor Sie Wasser zugeben oder das Gerät wieder benutzen, um Wasserspritzen zu verhindern.

## **Pflege und Instandhaltung**

1 Ziehen Sie den Netzstecker und lassen Sie das Gerät abkühlen bevor Sie es Säubern oder Wegstellen.

2 Benutzen Sie den Griff an der Unterseite des Filtergehäuses, um es aus der Maschine zuschwenken.

3 Benutzen Sie den Bügel am Dauerfilter um ihn aus dem Filterhalter herauszunehmen.

4 Schütten Sie den Inhalt des Filters in den Abfalleimer – schütten Sie niemals Kaffeesatz in die Spüle. Er häuft sich an und verstopft den Abfluss.

5 Benutzen Sie den Griff am Filterhalter um ihn herauszuziehen.

6 Sie können die Kanne, den Permanentfilter, und den Filterhalter in warmem Seifenwasser reinigen. Spülen Sie alles gut ab und entfernen Sie jegliche Seifenreste.

7 Reinigen Sie die äußeren Oberflächen des Geräts mit einem feuchten Tuch.

8 **Glasing** – Zum Reinigen dürfen Sie den Glasring des Filtergehäuses abnehmen.

a) Halten Sie den Boden des Filtergehäuses.

b) Drehen Sie den Glasring vorsichtig gegen den Uhrzeigersinn (ca. 2cm), um den Bajonettverschluss zu öffnen.

c) Heben Sie den Glasring nach oben aus dem Filtergehäuse heraus.

d) Säubern Sie den Glasring mit einem weichen, feuchten Tuch.

e) Weichen Sie den Glasring nicht ein, Sie könnten sonst die Verschlusshalterungen ablösen.

- f) Überprüfen Sie bitte, dass das Logo mit der richtigen Seite nach oben zeigt.
  - g) Richten Sie die Mitte des Logos mit der rechten Seite der Auslassung aus.
  - h) Senken Sie den Glasring nach unten, um die Verschlusshalterungen der Innenseite des Glasrings auf die des Filtergehäuses aufzupassen.
  - i) Drehen Sie den Glasring im Uhrzeigersinn (ca. 2 cm), um den Bajonettverschluss zu verschließen.
  - j) Wenn Sie das Filtergehäuse zurück schwingen, sollte sich das Logo unter der Brühstärkenkontrolle befinden.
- 9 Die Aussparungen im Filter sollten nach vorne zeigen
  - 10 Geben Sie den Dauerfilter in den Filterhalter und legen den Bügel um.
  - 11 Richten Sie den Schlauch am Filter mit der Auslassung am Rand des Filtergehäuses aus und senken den Filter dann in sein Filtergehäuse hinein.
  - 12 Schwenken Sie das Filtergehäuse zurück an seinen Platz. Sie sollten ein Klicken hören, wenn die Verriegelung einhakt.
  - 13 Das Gerät und seine Einzelteile dürfen nicht in einer Spülmaschine gereinigt werden.
  - 14 Tauchen Sie das Gerät keinesfalls in Wasser oder in eine andere Flüssigkeit ein.
  - 15 Benutzen Sie bitte keine ätzenden oder scheuernden Reinigungs- oder Lösungsmittel.

## Entkalken

- 16 Kalkablagerungen führen zum Überhitzen des Heizelements, wodurch sich die Lebensdauer der Heizelemente verkürzt. Es verlängert außerdem die Kochzeit.
  - 17 Entkalken Sie die Maschine regelmäßig. Sobald Sie feststellen, dass die Zubereitungszeit sich verlängert, sollten Sie das Gerät in geringeren Zeitabständen entkalken. In Regionen mit hartem Wasser kann es erforderlich sein, öfter als einmal im Monat zu entkalken oder gefiltertes Wasser anstelle von normalem Leitungswasser zu verwenden.
  - 18 Verwenden Sie einen Markenentkalker, der für Produkte mit Gehäuse aus Kunststoff geeignet ist. Folgen Sie der Anleitung auf der Verpackung des Entkalkers. Nach dem Entkalken die Kanne leeren und den Kaffeeautomaten danach noch zweimal mit frischem Wasser, aber ohne Kaffee laufen lassen. Das Wasser wegschütten, um sicherzugehen, dass sich keine chemischen Rückstände im Kaffeeautomaten befinden.
- ✳ Bei Produkten, die im Garantiezeitraum aufgrund von Mängeln zurückgegeben werden, die auf Kalkablagerungen zurückzuführen sind, wird eine Reparaturgebühr in Rechnung gestellt.

## Mülltonnen Symbol

Um Umwelt- und Gesundheitsprobleme, hervorgerufen durch gefährliche Stoffe in elektrischen und elektronischen Waren, zu vermeiden, dürfen Geräte, die dieses Symbol tragen nicht mit dem normalen Hausmüll entsorgt werden, sondern müssen wiederaufbereitet, weiter genutzt oder recycled werden.



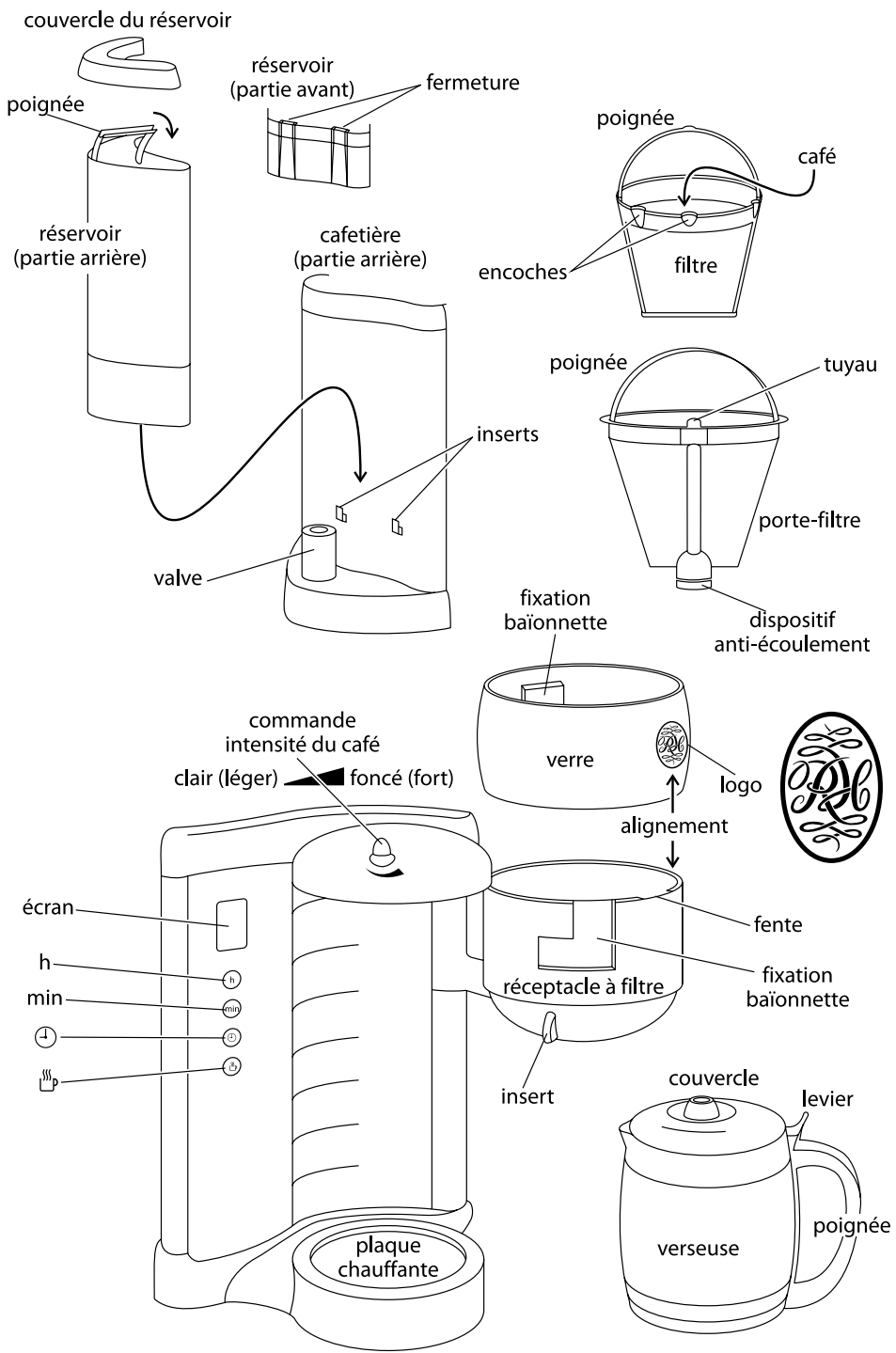

Lisez les instructions et gardez-les. Si vous redistribuez l'appareil, n'oubliez pas la notice. Retirez l'emballage, mais gardez-le le temps de vérifier l'état de l'appareil.

## précautions importantes

Prenez des précautions essentielles comme:

- 1 Cet appareil doit uniquement être utilisé par ou sous la supervision d'un adulte responsable. Utilisez et rangez l'appareil hors de portée des enfants.
- 2 N'immergez pas l'appareil dans un liquide, ne l'utilisez pas dans une salle de bains, à proximité d'une source d'eau ou à l'extérieur.
- 3 Ne touchez pas les surfaces chaudes (la verseuse, la plaque chauffante).
- 4 Le risque de brûlure persiste longtemps après ébullition. Tenez l'appareil et le câble loin des bords des surfaces de travail et hors de portée des enfants.
- 5 Posez l'appareil sur une surface stable, à niveau et résistante à la chaleur.
- 6 Branchez le cordon de sorte qu'il ne pende pas et qu'il n'y ait aucun risque de trébucher dessus ou de l'accrocher.
- 7 Cet appareil ne doit pas être utilisé avec une minuterie externe ou un système de contrôle à distance.
- 8 Débranchez l'appareil lorsque vous ne l'utilisez pas, avant de le déplacer et avant de le nettoyer.
- 9 Remplissez le réservoir avec 2 tasses au minimum, mais sans dépasser la marque **max**.
- 10 Placez la verseuse sur la plaque chauffante avant d'allumer la cafetière.
- 11 Si vous devez stopper la cafetière, appuyez une fois sur le bouton .
- 12 Laissez l'appareil refroidir au moins 10 minutes avant de rajouter de l'eau ou de le réutiliser afin d'éviter toute projection.
- 13 Ne mettez pas la verseuse au four micro-ondes.
- 14 N'essayez pas de régler la bande métallique autour de la verseuse, le verre casserait.
- 15 Placez l'appareil et le cordon loin des plaques chauffantes, des plaques de cuisson ou des brûleurs.
- 16 N'adaptez pas d'accessoires autres que ceux fournis.
- 17 N'utilisez pas l'appareil à d'autres fins que celles décrites dans ce mode d'emploi.
- 18 N'utilisez pas l'appareil s'il est endommagé ou s'il ne fonctionne pas correctement.
- 19 Si le câble est abîmé, vous devez le faire remplacer par le fabricant, un de ses techniciens agréés ou une personne également qualifiée, pour éviter tout danger.



## uniquement à usage domestique

### commandes tactiles

- Il n'est pas nécessaire d'appuyer fortement sur les boutons. Il suffit de les effleurer.
- Dans certains cas, ce système peut détecter votre doigt avant qu'il ne touche réellement le bouton.

### avance rapide

- Si vous laissez votre doigt sur les boutons h ou min, cela fera défiler rapidement l'heure sur l'affichage.
- Retirez votre doigt du bouton avant que l'affichage n'indique l'heure que vous souhaitez. Appuyez à plusieurs reprises une seule fois pour régler l'heure car le système peut toujours détecter votre doigt après que vous l'avez retiré.

### mode veille

- Si l'appareil est inactif et si vous ne touchez aucune des commandes pendant 5 minutes, les voyants s'éteindront afin d'économiser de l'électricité.
- Pour réactiver l'appareil, effleurez simplement **]**.
- Si vous avez réglé le minuteur, le réglage ne sera pas affecté.

## avant la première utilisation

- 1 Remplissez le réservoir jusqu'au marquage **max** et mettez en route l'appareil sans café.
- 2 Laissez l'appareil refroidir, videz l'eau, puis utilisez la cafetière normalement.

## café moulu

- 3 Si vous souhaitez utiliser du café moulu, nous vous conseillons d'utiliser un filtre moyen pour obtenir un meilleur résultat. La quantité de café varie en fonction du type de café et de vos goûts, nous vous suggérons de mettre au minimum 2 cuillères à café de café par tasse.

## conservation du café

- 4 Le café se conserve dans un récipient étanche à l'air, dans un endroit sec et frais ou au réfrigérateur. Une exposition à l'air altère l'arôme et oxyde le café.

## le lait

- 5 Si vous aimez le lait dans le café, ajoutez du lait tiède ou chaud pour éviter de refroidir votre café. Afin de bénéficier au maximum de l'arôme, le café doit être assez chaud pour laisser le goût remplir votre bouche, l'arôme envahir votre nez, mais pas trop chaud pour ne pas vous brûler.

## eau en bouteille

- 6 Si vous utilisez de l'eau en bouteille, vérifiez bien qu'il n'y a pas d'additifs ou d'arôme, etc. Utilisez de l'eau plate uniquement, pas d'eau gazeuse. Le gaz dénature le goût du café.



## goût

- 7 N'essayez pas de re-passer du café froid dans le réservoir pour le réchauffer. Ceci endommagerait l'appareil et rendrait votre café imbuvable.
- 8 Nettoyez le porte-filtre, le filtre permanent ainsi que la verseuse après chaque utilisation. Les résidus des cafés précédents vont altérer votre nouveau café.

## préparation

- 9 Posez l'appareil sur une surface stable, à niveau et résistante à la chaleur, près d'une prise de courant.
- 10 Branchez le cordon de sorte qu'il ne pende pas et qu'il n'y ait aucun risque de trébucher dessus ou de l'accrocher.
- 11 Ne le branchez pas tout de suite.

## remplissage

- 12 Si la cafetière est utilisé tantôt, laissez-le refroidir pour au moins 10 minutes.
- 13 Si la cafetière est en mode maintien au chaud et que la touche  clignote sur l'affichage, appuyez et relâchez la touche  pour l'éteindre.
- 14 Remplissez le réservoir avec la verseuse pour éviter d'y mettre trop d'eau.
- 15 Retirez la verseuse de la plaque chauffante.
- 16 Appuyez sur le levier à l'arrière du couvercle de la verseuse, au-dessus de la poignée, pour soulever le couvercle.
- 17 Retirez le couvercle en le soulevant du réservoir.
- 18 Remplissez le réservoir avec 2 tasses au minimum, mais sans dépasser la marque **max**.
- 19 Remettez la carafe sur la plaque chauffante.
- 20 Vous sentirez une petite résistance car le dispositif anti-écoulement est enclenché par le couvercle de la verseuse.
- 21 Au choix vous pouvez retirer le réservoir de l'appareil, le remplir dans la cuisine et le fixer à nouveau sur l'appareil.
- 22 Si vous faites ceci, assurez vous que le réservoir est en place, et que les fermetures sur le réservoir soient bien enclenchées dans les inserts du corps de l'appareil avant de le mettre en marche.
- 23 Remplacez le couvercle du réservoir.

- 24 Utilisez l'insert située au bas du réceptacle à filtre pour le faire basculer à l'extérieur de la cafetière
- 25 Placez le filtre à café dans le porte-filtre. La quantité de café varie en fonction du type de café et de vos goûts, nous vous suggérons de mettre au minimum 2 cuillères à café de café par tasse.
- 26 Remettez en place le réceptacle à filtre. Vous devriez entendre un clic lorsque le loquet se bloque dans son emplacement.



### **intensité du café**

- 27 Si vous désirez un café plus léger, tournez la commande de l'intensité du café (située sur le couvercle) dans le sens des aiguilles d'une montre pour alléger le café.
- 28 Cela fonctionne en détournant un peu d'eau sur les grains de café.



### **mise en marche**

- 29 Branchez la prise sur le secteur.
- 30 L'affichage s'allumera et 12 : 00 clignotera.

### **préparation immédiate**

- 31 Ne faites pas attention à l'horloge.
- 32 Appuyez et relâchez le bouton .
- 33 Le bouton clignotera deux fois.
- 34  s'affichera sur l'écran.
- 35 Peu après, le café commence à couler dans la verseuse.
- 36 Une fois le café terminé, la plaque chauffante le garde chaud.

### **préparation retardée**

- 37 Réglez l'horloge à la bonne heure.
- a) Appuyez et relâchez le bouton **h** pour régler les heures.
  - b) Il s'agit d'une horloge de 24 h.
  - c) Appuyez et relâchez le bouton **min** pour régler les minutes.
  - d) N'appuyez pas sur les boutons pendant 5 secondes afin de pouvoir régler l'heure.
- 38 Réglez la minuterie sur l'heure à laquelle vous voulez lancer la préparation du café.
- a) Appuyez sur le bouton  et maintenez-le enfoncé jusqu'à ce que l'affichage clignote (2 secondes)
  - b) Appuyez et relâchez le bouton **h** pour régler les heures.
  - c) Appuyez et relâchez le bouton **min** pour régler les minutes.
  - d) Appuyez et relâchez le bouton .
  - e) **auto** apparaîtra sur l'affichage et clignotera.
  - f) Appuyez et relâchez le bouton .
  - g) **auto** s'affiche sur l'écran.
- ✳ Si vous allez trop loin, vous ne pouvez pas revenir en arrière. Refaites un cycle complet (24 heures ou 60 minutes) ou débranchez la machine pour la réinitialiser.
- 39 L'horloge conserve ses réglages jusqu'à ce que la machine soit débranchée. Elle sera réinitialisée quand vous la rebrancherez.

### **laissez la travailler**

- 40 C'est tout – laissez-la travailler tranquillement jusqu'à ce que le temps pré-réglé arrive et qu'elle fasse votre café – ne jouez pas avec, vous pourriez la renverser.
- 41 A l'heure réglée, la cafetière démarrera.

### **rappel**

- 42 Si vous oubliez l'heure du pré-réglage, appuyez sur le bouton  et l'heure pré-réglée apparaîtra.
- 43 Au bout de 3 secondes, elle retrouvera l'heure correcte.

## une tasse vite fait

- 44 Si vous voulez une tasse de café rapidement avant que la cafetière soit finie :
- 45 Vous pouvez retirer la verseuse à tout moment. Le dispositif anti-écoulement empêchera le café de couler sur le support.
- 46 Pour éviter que le porte-filtre ne déborde, remettez la verseuse en place dans les 20 secondes. Cela peut sembler court, mais vous verrez que c'est largement suffisant pour remplir quelques tasses.
- 47 Quand vous remettez la verseuse en place, le dispositif anti-écoulement s'ouvre pour laisser passer le café restant.

## plaque chauffante

- 48 La plaque chauffante gardera le café chaud pendant deux heures.
- 49 Durant ce temps, la touche  clignotera sur l'affichage.
- 50 Après deux heures, la plaque chauffante s'éteint.
- 51 Au bout d'une heure, des réactions chimiques au sein du café commencent à en altérer le goût. Il vaut mieux le jeter et en faire du frais.
- 52 Lorsque la verseuse est vide, éteignez la cafetière et débranchez-la.
- 53 Laissez l'appareil refroidir au moins 10 minutes avant de rajouter de l'eau ou de le réutiliser afin d'éviter toute projection.

## soins et entretien

- 1 Débranchez l'appareil et laissez-le refroidir avant de le nettoyer ou de le ranger.
- 2 Utilisez l'insert située au bas du réceptacle à filtre pour le faire basculer à l'extérieur de la cafetière
- 3 Utilisez la poignée sur le filtre pour retirez le porte filtre.
- 4 Videz le contenu du filtre dans une poubelle. Ne jetez pas votre café à travers vos éviers ceci pourrait boucher vos canalisations.
- 5 Utilisez la poignée sur le porte-filtre pour l'extraire.
- 6 Pour lavez la verseuse, le filtre et le porte-filtre, vous pouvez utiliser de l'eau savonneuse. Rincez abondamment ensuite afin d'enlever toutes les traces de savon.
- 7 Nettoyez l'extérieur de l'appareil avec un chiffon humide.
- 8 **Le verre** : vous pouvez retirer le verre qui entoure le réceptacle à filtre si vous souhaitez le nettoyer.
  - a) Tenez le réceptacle à filtre par le fond.
  - b) Tournez doucement le vers dans le sens inverse des aiguilles d'une montre (environ 2 cm) pour desserrer les fixations baïonnette.
  - c) Soulevez le verre et retirez-le du réceptacle à filtre.
  - d) Nettoyez le verre avec un chiffon doux et humide.
  - e) Ne trempez pas le verre dans l'eau car vous pourriez imprégner les fixations baïonnette.
  - f) Vérifiez que le logo se trouve dans le bon sens vers le haut.
  - g) Alignez le centre du logo avec le côté droit de la fente.
  - h) Abaissez le verre pour que les fixations baïonnettes situées à l'intérieur du verre s'emboîtent dans celles situées sur la partie extérieure du réceptacle à filtre.
  - i) Tournez le verre dans le sens des aiguilles d'une montre (environ 2 cm) pour verrouiller les fixations baïonnette.
  - j) Lorsque vous remettez le réceptacle à filtre en place, le logo doit apparaître juste en-dessous de la commande d'intensité du café.
- 9 Les encoches situées dans le filtre doivent être placées de face.
- 10 Placez le filtre dans le porte-filtre puis rabaissez la poignée du porte-filtre.
- 11 Alignez le tuyau du porte-filtre avec la fente située au bord du réceptacle à filtre. Abaissez ensuite le porte-filtre dans le réceptacle à filtre.

- 12 Remettez en place le réceptacle à filtre. Vous devriez entendre un clic lorsque le loquet se bloque dans son emplacement.
- 13 Aucun élément de la cafetière ne doit être lavé au lave-vaisselle.
- 14 N'immergez pas l'appareil dans de l'eau ou autre liquide.
- 15 N'utilisez pas de solvants ou d'agents de nettoyage abrasifs ou rêches.

### détartrage

- 16 La formation de tartre peut causer une surchauffe de la résistance et réduire sa durée de vie. Cela rallongera aussi le temps de préparation du café.
  - 17 Détartrez régulièrement. Si vous remarquez que le café est de plus en plus long à se faire, détartrez de manière plus fréquente. Dans les zones où l'eau est très calcaire, il est conseillé de détartre une fois par mois ou d'utiliser une eau filtrée.
  - 18 Préférez un détartrant de marque spécialement adapté aux produits plastiques. Suivez bien le mode d'emploi sur l'emballage de celui-ci. Quand le détartrage est fini, videz la carafe et faites la marcher encore 2 fois avec de l'eau, sans café. Videz l'eau de la carafe et de la cafetière pour s'assurer qu'il n'y a plus de résidus à l'intérieur.
- \* La réparation de produits retournés sous garantie présentant des défauts liés au tartre sera payante.

### symbole poubelle barrée

Ce symbole signifie que l'appareil ne doit pas être jeté avec les autres déchets et qu'il fera l'objet d'une collecte sélective en vue de sa réutilisation, de son recyclage ou de sa valorisation. S'il contient des substances susceptibles de nuire à l'environnement, celles-ci seront éliminées ou neutralisées.



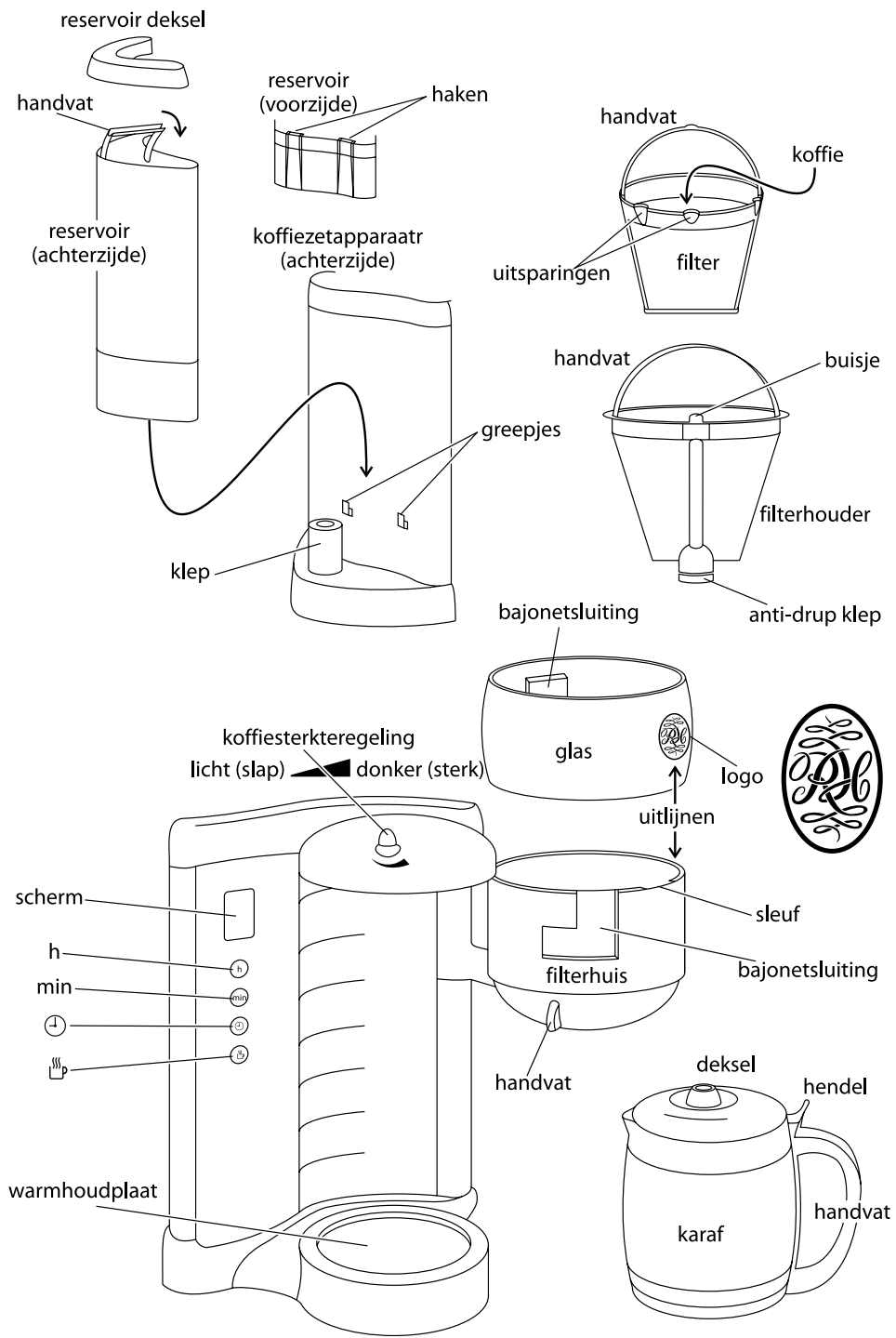

Lees de instructies en bewaar ze op een veilige plaats. Als u het apparaat aan iemand doorgeeft, geeft u dan ook de instructies mee door. Verwijder alle verpakkingsonderdelen, maar gooi ze pas weg als u zeker weet dat het apparaat goed functioneert.

## belangrijke veiligheidsmaatregelen

Volg de gebruikelijke veiligheidsmaatregelen, zoals:

- 1 Dit apparaat mag uitsluitend worden gebruikt door of onder toezicht van een volwassene. Het apparaat moet steeds buiten het bereik van kinderen gebruikt en opgeborgen worden.
- 2 Dit apparaat mag niet in vloeistoffen worden ondergedompeld of in de badkamer, in de buurt van water of in de open lucht worden gebruikt.
- 3 Raak de warme oppervlakten niet aan (bijv. karaf, warmhoudplaat).
- 4 Zelfs lange tijd nadat het water is gekookt, blijft er gevaar voor verbranding. Houd het apparaat, en het snoer weg van de rand van werkbladen en buiten bereik van kinderen.
- 5 Zet het apparaat op een stabiele, vlakke, hittebestendige ondergrond.
- 6 Leg het snoer zodanig dat het niet uitsteekt en niemand erover kan struikelen of erachter kan blijven haken.
- 7 Dit apparaat mag niet bediend worden met een externe timer of een bedieningsstelsel op afstand.
- 8 Verwijder de stekker van het apparaat uit het stopcontact wanneer u het niet gebruikt, voor u het verplaatst of voor u het schoonmaakt.
- 9 Vul met minimum 2 kopjes water. Overschrijd echter nooit het **max** teken.
- 10 Plaats de karaf op de warmhoudplaat voor u het koffiezetapparaat inschakelt.
- 11 Als u het koffiezetapparaat wil uitschakelen, druk één maal op de  knop.
- 12 Laat het apparaat ongeveer 10 minuten afkoelen voor u water toevoegt of het apparaat opnieuw gebruikt om spatten te vermijden.
- 13 Plaats de karaf nooit in een magnetron.
- 14 Probeer de metalen band rond de karaf niet aan te passen. Hierdoor kan het glas breken.
- 15 Houd het apparaat en het snoer verwijderd van warmhoud- en kookplaten, gaspitten e.d.
- 16 Gebruik alleen de bijgeleverde toebehoren of hulpstukken.
- 17 Gebruik het apparaat niet voor andere doeleinden dan degene die in deze gebruiksaanwijzing worden beschreven.
- 18 Gebruik het apparaat niet indien het beschadigd is of een defect vertoont.
- 19 Indien het snoer beschadigd is, moet het door de fabrikant, een technicus of een ander deskundige persoon vervangen worden om eventuele risico's te vermijden.



## uitsluitend voor huishoudelijk gebruik

### aanraakknoppen

- U hoeft niet hard op de knoppen te drukken; lichtjes aanraken volstaat.
- Soms detecteert de knop uw vinger voordat u de knop aanraakt.

### snel vooruitspoelen

- Als u uw vinger op de knop h of min houdt, wordt de tijd in het scherm snel vooruitgespoeld.
- Neem uw vinger van de knop voordat het scherm de gewenste tijd toont, en druk vervolgens enkele keren om de tijd in te stellen; de knop detecteert uw vinger mogelijk nog nadat u uw vinger hebt verwijderd.

### slaapmodus

- Als het apparaat niet in werking is en u geen bedieningsknoppen aanraakt gedurende 5 minuten, gaan de lampjes uit om elektriciteit te sparen.
- Druk eenvoudig op ] om het apparaat weer in te schakelen.
- Als u de timer had ingesteld, wordt de instelling niet beïnvloed.

## voor het allereerste gebruik

- 1 Vul het reservoir tot het **max** teken en laat het apparaat doorlopen zonder koffie.
- 2 Laat het afkoelen, gooi het water weg, en gebruik het dan normaal.

## gemalen koffie

- 3 Als u reeds gemalen koffie wilt gebruiken, zal grof gemalen filter koffie de beste resultaten leveren. De hoeveelheid zal variëren naargelang het type koffie en uw individuele smaak. We raden aan te beginnen met twee theelepels grof gemalen koffie per kopje.

## koffie opbergen

- 4 Koffie bewaart u best in een luchtdichte container in een koele droge ruimte, of in de koelkast. Als de koffie blootgesteld wordt aan lucht zal deze oxideren en de smaak zal verdampen.

## melk

- 5 Als u van melk in de koffie houdt, raden we u aan warme melk te gebruiken, om de koffie niet te veel af te koelen. Om een maximum aan smaak uit de koffie te halen, moet deze koel genoeg zijn de mond niet te verbranden, maar warm genoeg om de mond, neus en sinussen met smaak te vullen, en niet alleen de smaakpapillen.

## water in flessen

- 6 Als u water in flessen gebruikt, moet u controleren of het water geen toegevoegde ingrediënten, smaakmiddelen, etc... bevat. Gebruik mineraal water, geen spuitwater. Het koolstofdioxide veroorzaakt de sprankel en dit geeft een slechte smaak aan de koffie.



## smaak

- 7 Laat u niet in verleiding brengen om koffie opnieuw op te warmen in het apparaat. Dit zal het apparaat beschadigen en de koffie zal niet te drinken zijn.
- 8 Maak de filterhouder en de karaf schoon na ieder gebruik. De koffieresten van een vorig brouwsel zal de koffie bederven.

## voorbereiding

- 9 Zet het apparaat op een stabiele, vlakke, hittebestendige ondergrond.
- 10 Leg het snoer zodanig dat het niet uitsteekt en niemand erover kan struikelen of erachter kan blijven haken.
- 11 Steek het nog niet in het stopcontact.

## vullen

- 12 Als u het net gebruikt hebt, laat het koffiezetapparaat minimum 10 minuten afkoelen.
- 13 Als het apparaat in de warmhoudmodus staat en  in het scherm knippert, druk dan op de knop  en laat los.
- 14 Om te vermijden dat u te veel water in het apparaat giet, kunt u de karaf gebruiken om het reservoir.
- 15 Verwijder de karaf van de warmhoudplaat.
- 16 Druk de hendel in achterop het deksel van de karaf, boven het handvat, om het deksel te openen.
- 17 Neem het deksel van het reservoir.
- 18 Vul het met minimum 2 kopjes water, maar overschrijd het **max** teken niet.
- 19 Plaats de karaf opnieuw op de warmhoudplaat.
- 20 U zult enige weerstand voelen als de drupafsluiter door het deksel van de karaf omhoog wordt geduwd.
- 21 U kunt ook het reservoir uit de machine halen, het in de keuken vullen en dan terug in de machine zetten.
- 22 Als u dit doet, let er dan op dat het reservoir goed terug op zijn plaats zit, dat de haken an het reservoir in de greepjes van de machine pakken, vooraleer de machine te gebruiken.

- 23 Plaats het reservoir deksel terug.  
24 Gebruikt u het handvat aan de onderkant van het filterhuis om het uit de machine te zwenken.  
25 Doe gemalen koffie in de filter. De hoeveelheid varieert naargelang het type koffie en de individuele smaak, maar we stellen twee bolle theelepels voor per kopje water.  
26 Zwenkt u het filterhuis terug op zijn plaats. U moet een klikken horen, wanneer de vergrendeling inhaakt.



### **koffiesterkte**

- 27 Als u minder sterke koffie wilt, draait u de koffiesterkteregeling (op het deksel) rechtsom.  
28 Hierdoor wordt een deel van het water omgeleid voorbij het koffiedik.



### **inschakelen**

- 29 Steek de stekker in het stopcontact.  
30 Het scherm licht op en 12:00 knippert.

### **koffie zetten**

- 31 De klok negeren.  
32 Druk de  toets en laat los.  
33 De knop knippert tweemaal.  
34  verschijnt.  
35 Kort daarna begint de koffie in de karaf te druppen.  
36 Aan het einde houdt de warmhoudplaat de koffie warm.

### **koffie later**

- 37 Stel de klok in op het correcte tijdstip.
- a) Druk de **h** toets en laat los tot het correcte uur verschijnt.
  - b) De klok telt over 24 uur.
  - c) Druk de **min** toets en laat los tot de correcte minuut verschijnt.
  - d) Raak de knoppen 5 seconden niet aan om de tijd in te stellen.
- 38 Stel de timer in op het tijdstip dat u de koffie wilt zetten.
- a) Houd de knop  ingedrukt tot de weergave in het scherm knippert (2 seconden).
  - b) Druk de **h** toets en laat los tot het correcte uur verschijnt.
  - c) Druk de **min** toets en laat los tot de correcte minuut verschijnt.
  - d) Druk de  toets en laat los.
  - e) **auto** verschijnt in het scherm en knippert.
  - f) Druk de  toets en laat los.
  - g) **auto** verschijnt.
- ★ Als u te ver gaat, kunt u niet terugkeren. U kunt helemaal rond gaan (24 uren of 60 minuten) of u kunt het koffiezetapparaat uitschakelen om het scherm te herstellen op 12:00.
- 39 De klok bewaart de instellingen tot de stekker van het koffiezetapparaat verwijderd wordt. Het herstelt zich op 12:00 de volgende maal dat u het inschakelt.

### **laten rusten**

- 40 M.a.w. – laat het rusten tot de ingestelde tijd en het koffie zet – pruts er niet aan want u zult de werking verstoren.  
41 Als de ingestelde tijd bereikt is, de machine slaat aan.

### **herinnering**

- 42 Als u vergeten bent wanneer u de machine hebt ingesteld, druk dan op de -toets en de insteltijd wordt getoond.  
43 Na 3 seconden keert het scherm terug naar de correcte tijd.

## **vlug een kopje**

44 Als u snel een kopje koffie wilt voor de hele koffie gezet is:

45 U kunt de karaf op ieder moment verwijderen. De anti-drup klep zorgt ervoor dat de koffie niet op het voetstuk drupt.

46 Om te vermijden dat de filterhouder overloopt, plaatst u de karaf terug op het voetstuk binnen ongeveer 20 seconden. Dit lijkt misschien niet veel, maar u zult zien dat het meer dan voldoende is om een aantal kopjes uit te schenken.

47 Wanneer u de karaf terugplaatst op het voetstuk opent de anti-drup klep en de koffie loopt verder door.

## **warmhoudplaat**

48 De warmhoudplaat houdt de koffie gedurende twee uur warm.

49 Gedurende deze tijd knippert  in het scherm.

50 Na twee uur wordt de warmte afgesloten.

51 Als u de koffie langer dan een uur laat staan, zullen chemische veranderingen in de koffie de smaak beïnvloeden. In dat geval is het best de koffie weg te gieten en verse te zetten.

52 Als de karaf leeg is, schakelt u de machine uit en haalt u de stekker uit het stopcontact.

53 Laat het apparaat ongeveer 10 minuten afkoelen voor u er opnieuw water in doet of het apparaat opnieuw gebruikt, om spatten te vermijden.

## **zorg en onderhoud**

1 Verwijder het apparaat uit het stopcontact en laat het afkoelen voor u het schoonmaakt en opbergt.

2 Gebruikt u het handvat aan de onderkant van het filterhuis om het uit de machine te zwenken.

3 Gebruik het handvat op de filter om deze uit de filterhouder te tillen.

4 Giet de inhoud van de filter in de vuilnisbak – giet geen koffiegruis in de afwasbak. Het kan opbouwen en de leidingen blokkeren.

5 Gebruik het handvat aan de filterhouder om deze uit het apparaat te tillen.

6 U kunt de karaf, de filter en de filterhouder schoonmaken in een warm zeepsopje. Achteraf zorgvuldig afspoelen om alle zeepresten te verwijderen.

7 Maak de buitenzijden van het apparaat schoon met een vochtige doek.

8 **Glas:** u kunt het glas rond het filterhuis verwijderen als u het wilt reinigen.

a) Houd de onderkant van het filterhuis vast.

b) Draai het glas voorzichtig linksom (ongeveer 2 cm) om de bajonetsluitingen los te maken.

c) Til het glas omhoog uit het filterhuis.

d) Reinig het glas met een zachte, vochtige doek.

e) Laat het glas niet weken; de bajonetsluitingen kunnen door het weken loskomen.

f) Controleer of het logo rechtop staat.

g) Lijn het midden van het logo uit met de rechterrand van de sleuf.

h) Laat het glas neer en plaats de bajonetsluitingen aan de binnenkant van het glas op deze aan de buitenkant van het filterhuis.

i) Draai het glas rechtsom (ongeveer 2 cm) om de bajonetsluitingen te vergrendelen.

j) Wanneer u het filterhuis op zijn plaats draait, moet het logo direct onder de koffiesterkteregeling staan.

9 De uitsparingen in het filter moeten aan de voorzijde zitten.

10 Laat de filter zakken in de filterhouder en laat het filterhandvat zakken.

11 Lijn het buisje op de filterhouder uit met de sleuf in de rand van het filterhuis, en laat de filterhouder neer in het filterhuis.

12 Zwenkt u het filterhuis terug op zijn plaats. U moet een klikken horen, wanneer de vergrendeling inhaakt.

- 13 Plaats geen enkel onderdeel van het apparaat in de vaatwasmachine.
- 14 Dompel het apparaat niet onder in water of een andere vloeistof.
- 15 Gebruik geen agressieve of schurende reinigingsmiddelen of oplossingen.

### **ontkalking**

- 16 Kalkaanslag zal het element doen oververhitten en de werkingsduur verminderen. Dit zal ook de brouwtijd verlengen.
  - 17 Ontkalk het apparaat regelmatig. Als u opmerkt dat de brouwtijd langer wordt, moet u regelmatig ontkalken. In regio's met hard water kan het noodzakelijk zijn tot één maal per maand te ontkalken, of gefilterd water te gebruiken in de plaats van normaal kraantjeswater.
  - 18 Gebruik een ontkalker van een gedeponeerde merk dat geschikt is voor gebruik in plastic producten. Volg de instructies op de verpakking van de ontkalker. Aan het einde van de ontkalking maakt u de karaf leeg en u bedient het koffiezetapparaat twee maal met vers water, maar zonder koffie. Giet het water weg om zeker te zijn dat er geen chemische resten in het koffiezetapparaat achterblijven.
- ✳ Voor geretourneerde producten die onder de garantie vallen en waarbij defecten zijn opgetreden als gevolg van kalkaanslag, worden reparatiekosten in rekening gebracht.

### **symbool van vuilcontainer**

Om milieu- en gezondheidsproblemen als gevolg van gevaarlijke stoffen in elektrische en elektronische producten te vermijden, mogen apparaten met dit symbool niet worden weggegooid met niet-gesorteerd gemeentelijk afval, maar moeten ze worden teruggewonnen, opnieuw gebruikt of gerecycled.



copertorio di serbatoio

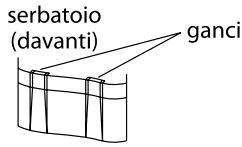
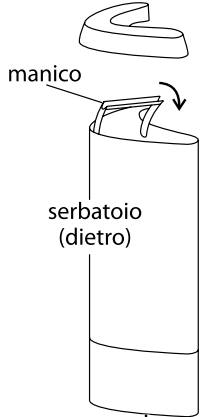

serbatoio (dietro)

macchina per il caffè (dietro)

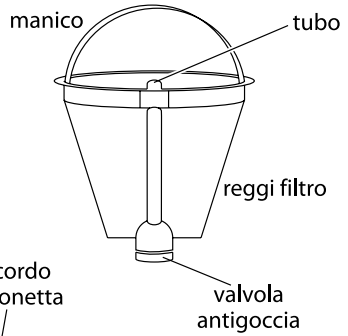
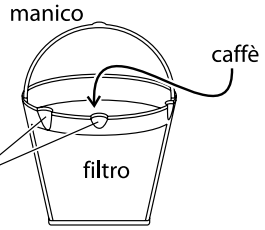
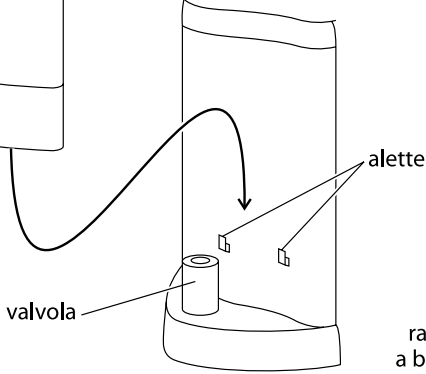

comando forza infusione  
leggera (debole) ▲ scura (forte)

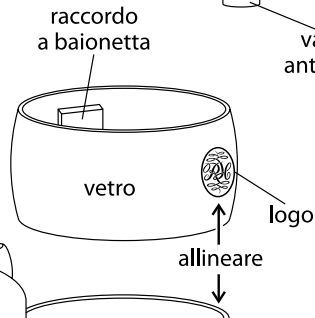

display

h

min

☺

☹

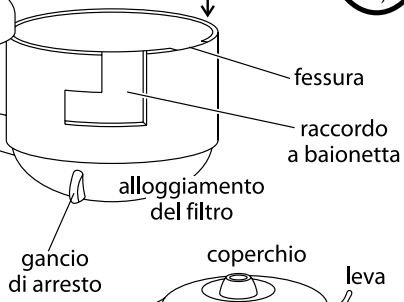
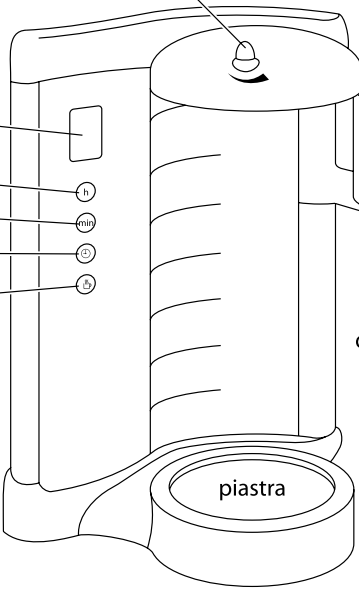

copertorio

leva

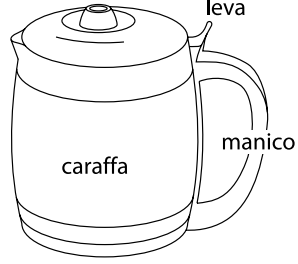

piastra

Leggere attentamente le istruzioni e conservarle. Se l'apparecchio viene ceduto a terzi, passare anche le istruzioni. Rimuovere tutto il materiale d'imballaggio, ma conservarlo fino a quando non si è certi che l'apparecchio funzioni.

### norme di sicurezza importanti

Osservare le precauzioni fondamentali di sicurezza, e in particolare quanto segue:

- 1 Questo apparecchio deve essere usato solo da un adulto responsabile, o sotto il suo controllo. Utilizzare e riporre l'apparecchio lontano dalla portata dei bambini.
- 2 Non immergere l'apparecchio in acqua; non utilizzarlo in bagno o vicino all'acqua e non utilizzarlo all'aperto.
- 3 Non toccare le superfici calde (es. Caraffa e piastra).
- 4 Anche a ebollizione conclusa c'è il rischio di scottarsi. Tenere l'apparecchio e il cavo lontano dai bordi della superficie di lavoro, e lontano della portata dei bambini.
- 5 Posizionare l'apparecchio su una superficie stabile, piana e resistente al calore.
- 6 Sistemare il cavo d'alimentazione in modo che non penzoli, non ci si possa impigliare o inciampare.
- 7 Questo apparecchio non deve essere azionato da un timer esterno o da un sistema telecomandato.
- 8 Staccare la spina quando l'apparecchio non viene utilizzato, prima di spostarlo e di pulirlo.
- 9 Riempire l'apparecchio con almeno 2 tazze d'acqua e non oltre il segno **max**
- 10 Posizionare la caraffa sulla piastra prima di accendere la macchina del caffè.
- 11 Per fermare la macchina del caffè, premere una sola volta il pulsante .
- 12 Lasciare raffreddare l'apparecchio per 10 minuti prima di aggiungere l'acqua o riutilizzare quella all'interno per evitare la fuoriuscita di acqua calda.
- 13 Non mettere la caraffa nel microonde.
- 14 Per evitare di rompere il vetro, non cercare di spostare né di togliere la banda metallica attorno alla caraffa.
- 15 Conservare l'apparecchio e il cavo d'alimentazione lontano da piastre calde, piani di cottura o bruciatori.
- 16 Montare sull'apparecchio solo gli accessori o gli elementi di corredo forniti.
- 17 Non usare l'apparecchio per usi diversi da quelli per i quali è stato progettato, qui di seguito descritti in questo manuale di istruzioni.
- 18 Non usare l'apparecchio se è danneggiato o funziona male.
- 19 Se il cavo è danneggiato, farlo cambiare dal fabbricante, dall'agente di servizio o da qualcun altro similmente qualificato, per evitare incidenti.



### solo per uso domestico

#### comandi a sfioramento

- Non c'è bisogno di premere a fondo i pulsanti – basta un tocco delicato.
- In alcuni casi, il dito viene riconosciuto prima che tocchi il pulsante.

#### avanti veloce

- Lasciando il dito sui pulsanti h o min si porterà velocemente in avanti il tempo sul display.
- Allontanare il dito dal pulsante prima che il display mostri il tempo desiderato, poi esercitare delle lievi pressioni singole per impostare il tempo, in quanto il dito viene riconosciuto ancora anche dopo averlo allontanato.

#### modalità 'sleep'

- Se l'apparecchio non è in azione e i comandi non vengono sfiorati per 5 minuti, le spie si spegneranno per risparmiare corrente.
- Per rimettere in funzione l'apparecchio basta sfiorare il comando .
- Se è stato impostato il timer, l'impostazione non verrà alterata.

## **prima di utilizzare l'apparecchio per la prima volta**

- 1 Riempire il serbatoio fino al segno **max** e attivare l'apparecchio senza caffè.
- 2 Lasciar raffreddare l'apparecchio, gettare l'acqua e poi utilizzarlo normalmente.

## **caffè macinato**

- 3 Se si vuole comprare il caffè già macinato, una macinatura media darà migliori risultati. La quantità varia con il tipo di caffè e i gusti personali. Come suggerimento sarebbe meglio iniziare con 2 cucchiaini da tè di caffè di media macinatura per tazza.

## **conservazione del caffè**

- 4 Tenere il caffè sottovuoto in un luogo fresco e asciutto oppure nel frigorifero. L'aria ossida il caffè e ne fa svanire il sapore.

## **latte**

- 5 Se il latte nel caffè piace, utilizzare latte caldo o bollente per evitare di raffreddare il caffè. Per assaporarne appieno l'aroma, il caffè dovrebbe essere freddo abbastanza da non scottarsi, ma caldo abbastanza da far sì che se ne possa assaporare l'aroma.

## **acqua in bottiglia**

- 6 Se si utilizza l'acqua in bottiglia, controllare che non ci siano ingredienti aggiunti, aromi, ecc., e utilizzare acqua naturale e non frizzante. L'anidride carbonica che produce l'effetto frizzante altera l'aroma del caffè.



## **gusto**

- 7 Non tentare di scaldare il caffè nell'apparecchio. Quest'ultimo si danneggerebbe e il caffè sarebbe imbevibile.
- 8 Pulire il reggi filtro, il filtro e la caraffa dopo ogni utilizzo. Precedenti residui potrebbero rovinare il gusto del caffè.

## **preparazione**

- 9 Posizionare l'apparecchio su una superficie stabile, piana e resistente al calore.
- 10 Sistemare il cavo d'alimentazione in modo che non penzoli, non ci si possa impigliare o inciampare.
- 11 Non inserire ancora la spina nella presa di corrente.

## **riempimento**

- 12 Se la macchina è stata appena utilizzata, lasciarla raffreddare per almeno 10 minuti.
- 13 Se si trova in modalità 'warm' e la spia  lampeggia sul display, premere e rilasciare  per spegnere.
- 14 Utilizzare la caraffa per riempire il serbatoio per evitare di superare la quantità d'acqua consentita.
- 15 Rimuovere la caraffa dalla piastra
- 16 Per aprire il coperchio della caraffa premere la leva sul retro del coperchio posto sopra il manico della caraffa.
- 17 Sollevare il coperchio dal serbatoio.
- 18 Riempire con almeno 2 tazze d'acqua, ma non andare oltre il segno **max**.
- 19 Rimettere la caraffa sulla piastra.
- 20 Si incontrerà un pò di resistenza nel posizionare la caraffa sulla piastra perché la valvola antigoccia viene spinta verso l'alto dal coperchio della caraffa.
- 21 In alternative, staccare il serbatoio dall'apparecchio, riempirlo e riposizionarlo sull'apparecchio.
- 22 In questo caso, assicurarsi che il serbatoio sia al suo posto e i ganci sul serbatoio siano ben agganciati sulle alette nel corpo della macchina, prima di procedere.
- 23 Rimettere il coperchio di serbatoio.

- 24 Utilizzare il gancio di arresto sul fondo dell'alloggiamento del filtro per tirarlo fuori dalla macchina.
- 25 Mettere il caffè macinato nel filtro. La quantità varia a seconda del tipo di caffè e del gusto personale, ma la quantità suggerita è quella di 2 cucchiaini da tè per tazza.
- 26 Rimettere l'alloggiamento del filtro al suo posto. Si sentirà un click non appena il gancio entrerà nel suo alloggiamento.



### **forza di infusione**

- 27 Se si preferisce una infusione più leggera, girare il comando di forza infusione (in cima al coperchio) in senso orario per rendere l'infusione più leggera.
- 28 Funziona facendo deviare parte dell'acqua dai fondi di caffè.



### **accensione**

- 29 Inserire la spina nella presa di corrente.
- 30 Il display si illuminerà e lampeggerà 12:00.

### **caffè all'istante**

- 31 Ignorare l'orologio
- 32 Premere e rilasciare il pulsante .
- 33 Il pulsante lampeggerà due volte.
- 34 La parola  apparirà sul display.
- 35 Subito dopo, il caffè comincerà a scendere nella caraffa.
- 36 La piastra manterrà in caldo il caffè quando pronto.

### **caffè programmato**

- 37 Impostare l'orologio sull'ora esatta.
    - a) Premere e rilasciare il pulsante **h** fino a che non viene visualizzata l'ora esatta.
    - b) Si tratta di un orologio a 24 ore.
    - c) Premere e rilasciare il pulsante **min** fino a che non vengono visualizzati i minuti esatti.
    - d) Non toccare i pulsanti per 5 secondi per impostare l'ora.
  - 38 Impostare il timer sull'ora in cui si vuole iniziare a preparare il caffè.
    - a) Premere il pulsante  e tenerlo premuto finché il display non lampeggerà (2 secondi).
    - b) Premere e rilasciare il pulsante **h** fino a che non viene visualizzata l'ora esatta.
    - c) Premere e rilasciare il pulsante **min** fino a che non vengono visualizzati i minuti esatti.
    - d) Premere e rilasciare il pulsante .
    - e) Sul display apparirà la scritta 'auto' lampeggiante.
    - f) Premere e rilasciare il pulsante .
    - g) "auto" apparirà sul display.
- ✳ Se si supera l'ora esatta continuare a premere fino a impostare l'ora corretta (24 ore o 60 minuti) o staccare la spina dalla presa di corrente per resettare il display alle ore 12:00.
- 39 La macchina del caffè manterrà le impostazioni finché non verrà staccata la spina dalla presa di corrente. Il display si reimposterà su 12:00 non appena si inserirà la spina nella presa di corrente.

### **attendere**

- 40 Non toccare la macchina del caffè finché non arriva l'ora programmata per la preparazione del caffè perché potrebbe saltare la programmazione.
- 41 All'ora impostata, la macchina del caffè comincerà a funzionare.

### **da ricordare**

- 42 Se si dimentica l'ora impostata, basta premere il pulsante  per visualizzare l'ora.
- 43 Dopo 3 secondi, tornerà all'orario corretto.

## una tazza veloce

- 44 Se si vuole una tazza di caffè prima ancora che il ciclo di preparazione si sia concluso:
- 45 Si può rimuovere la caraffa quando si vuole. La valvola antigoccia farà sì che il caffè non cada sulla base.
- 46 Per evitare che il reggi filtro trabocchi, rimettere la caraffa sulla base entro 20 secondi. Non sembra molto, ma è più che sufficiente per riempire due tazze di caffè.
- 47 Quando si riposiziona la caraffa sulla base, la valvola antigoccia si apre per lasciar passare il caffè rimasto.

## piastra

- 48 La piastra manterrà il caffè in caldo per due ore.
- 49 In questo intervallo di tempo, il simbolo ☞ sul display lampeggerà.
- 50 Dopo due ore si spegnerà.
- 51 Se il caffè non verrà consumato entro un'ora dalla preparazione, cambiamenti chimici nel caffè saranno causa dell'alterazione dell'aroma. Gettare il caffè e prepararne dell'altro.
- 52 Quando la caraffa è vuota, spegnere la macchina del caffè e togliere la spina dalla presa di corrente.
- 53 Lasciare raffreddare l'apparecchio per 10 minuti prima di aggiungere l'acqua o riutilizzare quella all'interno per evitare la fuoriuscita di acqua calda.

## cura e manutenzione

- 1 Staccare la spina dalla presa di corrente e lasciare che l'apparecchio si raffreddi prima di pulirlo o di riporlo.
- 2 Utilizzare il gancio di arresto alla base dell'alloggiamento del filtro spingendolo fuori dalla macchina.
- 3 Utilizzare il manico del filtro per estrarlo dal reggi filtro.
- 4 Buttare il contenuto del filtro nel cestino – non gettare i fondi di caffè nel lavandino perché potrebbero ostruirlo.
- 5 Utilizzare il manico per estrarlo dal reggi filtro.
- 6 Pulire la caraffa, il filtro e il reggi filtro con acqua calda e sapone. Sciacquare bene per eliminare qualsiasi traccia di sapone.
- 7 Pulire le superfici esterne dell'apparecchio con un panno umido.
- 8 **vetro** – È possibile rimuovere il vetro che circonda l'alloggiamento del filtro, se lo si vuole pulire.
  - a) Tenere salda la base dell'alloggiamento del filtro.
  - b) Girare delicatamente il vetro in senso anti-orario (di circa 2cm), per rilasciare i raccordi a baionetta.
  - c) Sollevare il vetro e farlo fuoriuscire dall'alloggiamento del filtro.
  - d) Pulire il vetro con un panno morbido inumidito.
  - e) Non bagnare il vetro – si potrebbero bagnare i raccordi a baionetta.
  - f) Verificare che il logo sia nella corretta posizione.
  - g) Allineare la parte centrale del logo con il bordo destro della fessura.
  - h) Abbassare il vetro per fissare i raccordi a baionetta nella parte interna del vetro a quelli della parte esterna dell'alloggiamento del filtro.
  - i) Girare il vetro in senso orario (di circa 2cm) per bloccare i raccordi a baionetta.
  - j) Quando si riporta al suo posto l'alloggiamento del filtro, il logo dovrà essere immediatamente sotto il comando di controllo infusione.
- 9 Gli intagli del filtro dovranno essere collocati frontalmente.
- 10 Mettere il filtro nel reggi filtro e abbassare il manico dello stesso.
- 11 Allineare il tubo sul reggi filtro con la fessura nel bordo dell'alloggiamento del filtro, poi inserire il reggi filtro nell'alloggiamento del filtro.

- 12 Rimettere l'alloggiamento del filtro al suo posto. Si sentirà un click quando il gancio tornerà nel suo alloggiamento.
- 13 Non mettere nessuna parte dell'apparecchio in lavastoviglie.
- 14 Non immergete l'apparecchio in acqua o in altri liquidi.
- 15 Non utilizzare prodotti forti o abrasivi, né solventi.

### **decalcificazione**

- 16 Un accumulo di calcare può causare un surriscaldamento dell'elemento riscaldante, riducendo così la durata di funzionamento dell'apparecchio e aumentando il tempo di preparazione.
  - 17 Decalcificare regolarmente. Se ci si accorge che il tempo di preparazione aumenta, ridurre il tempo tra un intervento di decalcificazione e l'altro. In aree con una concentrazione maggiore di calcare nell'acqua, potrebbe essere necessario decalcificare una volta al mese o utilizzare acqua filtrata invece di quella corrente.
  - 18 Utilizzare una marca di decalcificante adatta a prodotti in plastica. Seguire le istruzioni sulla confezione del decalcificante. Quando si finisce di decalcificare, svuotare la caraffa e attivare la macchina del caffè due volte con l'acqua fresca ma senza caffè. Gettare l'acqua per assicurarsi che non rimangano residui chimici all'interno della macchina del caffè.
- ✳ I prodotti rimandati indietro in garanzia con guasti dovuti alle incrostazioni incorreranno in un addebito per la riparazione.

### **simbolo bidone della spazzatura su ruote**

Per evitare danni all'ambiente e alla salute causati da sostanze pericolose delle parti elettriche ed elettroniche, gli apparecchi contrassegnati da questo simbolo non devono essere smaltiti con i rifiuti indifferenziati, ma recuperati, riutilizzati o riciclati.



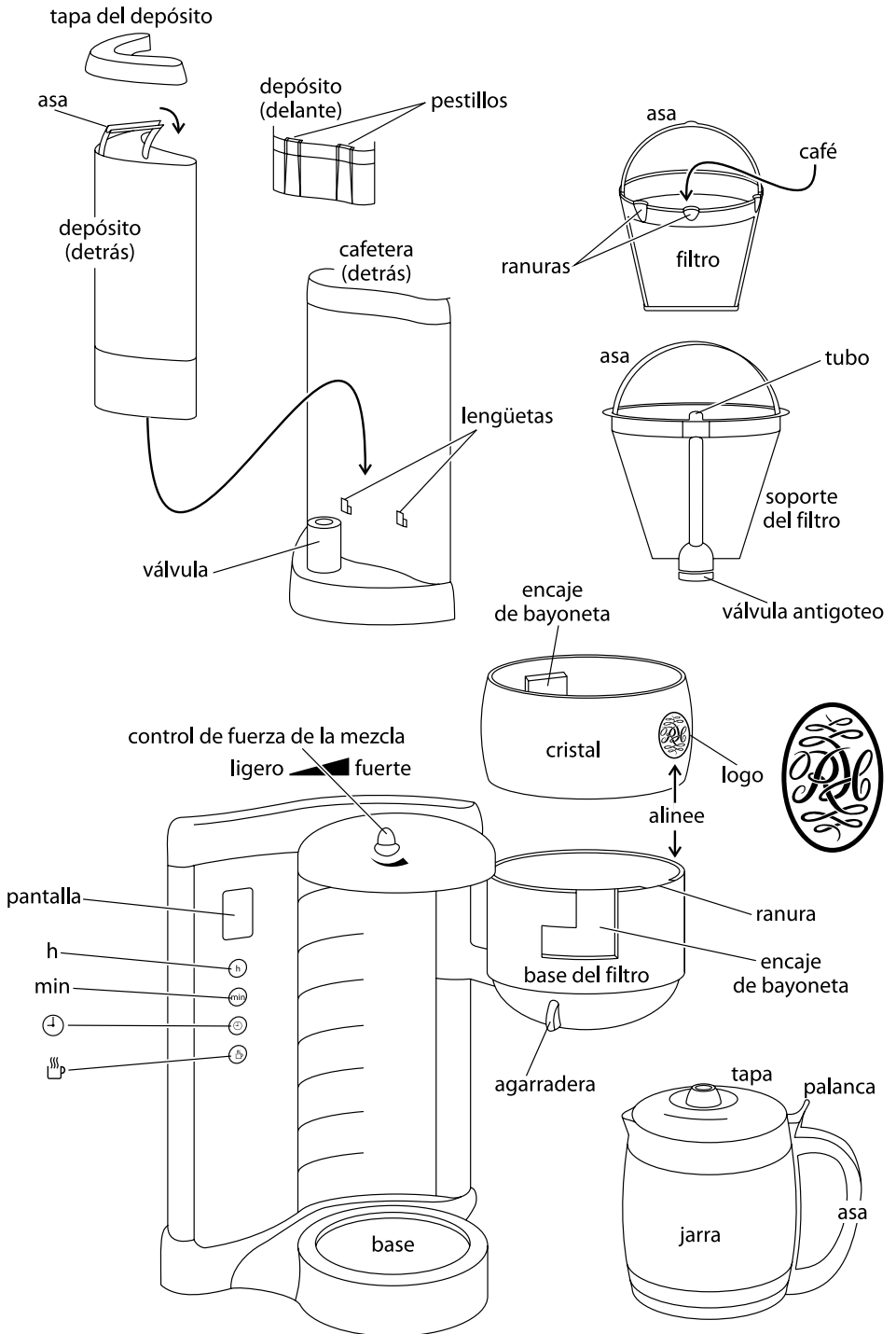

Lea las instrucciones y guárdelas en un lugar seguro. Si da el aparato a otro, pase también las instrucciones. Quite todo el embalaje, y guárdelo hasta que sepa que el aparato funciona bien.

## seguridad importante

Siga las precauciones básicas de seguridad, incluyendo:

- 1 Este aparato deberá ser usado por, o bajo la supervisión de un adulto responsable. Use y guarde el aparato fuera del alcance de los niños.
- 2 No ponga el aparato en líquido, no lo use en un cuarto de baño, cercano al agua, o al aire libre.
- 3 No toque las superficies calientes (por ejemplo, la jarra o la placa).
- 4 El peligro de quemar continúa mucho después de hervir agua. Mantenga el aparato y el cable fuera de los bordes de las superficies de trabajo y fuera del alcance de los niños.
- 5 Ponga el aparato en una superficie estable, nivelada y resistente al calor.
- 6 Coloque el cable de manera que no sobresalga, y alguien pueda tropezar con él o engancharlo.
- 7 Este aparato no debe usarse con un temporizador externo o un sistema de control remoto.
- 8 Desenchufe el aparato cuando no esté en uso, antes de moverlo y de limpiarlo.
- 9 Llene con como mínimo 2 tazas de agua, sin sobrepasar de **max**.
- 10 Coloque la jarra sobre la placa antes de encender la cafetera.
- 11 Si necesita hacer parar la cafetera, presione el botón .
- 12 Deje enfriar el aparato durante unos 10 minutos antes de añadir agua o usarlo otra vez, para prevenir che chisporrotee.
- 13 No ponga la jarra en el microondas.
- 14 No intente ajustar la banda de metal que rodea la jarra ya que romperá el cristal.
- 15 Mantenga el aparato y el cable a distancia de platos de cocina calientes, hornos o quemadores.
- 16 No ponga ningún otro acoplamiento o accesorio (recambio) que no haya sido adquirido del fabricante.
- 17 No use el aparato para ningún fin distinto a los descritos en estas instrucciones.
- 18 No use el aparato si está dañado o si no funciona bien.
- 19 Si el cable está dañado, éste deberá ser cambiado por el fabricante, su agente de servicio, o alguien con cualificación similar – para evitar peligro.



## sólo para uso doméstico

### controles táctiles

- No es necesario apretar los botones ... Solo con un toque ya es suficiente.
- En algunos casos puede detectar su dedo antes que usted toque el botón.

### adelantar

- Dejando su dedo en los botones h o min, se adelantará el tiempo en la pantalla.
- Levante su dedo del botón antes que se muestre la hora en la pantalla, y luego presione para programar la hora, porque todavía puede detectar su dedo una vez levantado.

### modo dormir

- Si el aparato está inactivo, y usted no toca los mandos de control durante 5 minutos, las luces se apagarán para ahorrar electricidad.
- Para activar el aparato, simplemente presione .
- Si usted ya ha programa el temporizador, no se desprogramará.

### antes de usar por primera vez

- 1 Llene el depósito hasta **max** y haga funcionar el aparato sin café.
- 2 Déjelo enfriar, saque el agua y ya puede usarlo con normalidad.

## café molido

3 Si quiere comprar café molido, café molido medio te dará los mejores resultados. La cantidad variará en función del tipo de café y su gusto particular. Recomendamos empezar con 2 cucharas pequeñas de café molido medio.

## café para guardar

4 El café se conserva mejor en contenedores al vacío en un sitio seco y fresco, o en la nevera. La exposición al aire oxida el café y provoca la evaporación del sabor.

## leche

5 Si le gusta el café con leche, utilice leche tibia o caliente par evitar enfriar el café demasiado. Para sacar el máximo sabor del café, debería ser suficientemente frío para no quemar su boca, pero suficientemente caliente para que el sabor del café se note en la boca y la nariz, no solamente en la lengua.

## agua embotellada

6 Si utiliza agua embotellada, asegúrese que no haya ni ingredientes ni sabores añadidos etc.. y utilice agua sin gas. El dióxido de carbono que da el chasquido al agua con gas afectaría el sabor del café.

## sabor

7 No recaliente el café en el aparato. Dañará el aparato y el café no se podrá beber.

8 Limpie el filtro, el contenedor del filtro y el recipiente de café después de utilizarlos. Los residuos de un uso anterior darán un sabor amargo al café.

## preparación

9 Ponga el aparato en una superficie estable, nivelada y resistente al calor.

10 Coloque el cable de manera que no sobresalga, y alguien pueda tropezar con él o engancharlo.

11 No lo enchufe todavía.

## llenado

12 Si lo acabo de usar, deje que el café se enfríe como mínimo 10 mins.

13 Si está en modo de mantener caliente, y  parpadea en la pantalla, presione y deje de presionar  para apagarlo.

14 Utilice la jarra para llenar el depósito. De este modo evitará que rebose.

15 Retire la jarra de la placa.

16 Pulse la palanca de la parte trasera de la tapa de la jarra (encima del asa) para abrir la tapa.

17 Eleve la tapa del depósito.

18 Llene con como mínimo 2 tazas de agua, sin sobrepasar de **max**.

19 Vuelva a colocar la jarra en la placa.

20 Notará algo de resistencia ya que la válvula anti-goteo está presionada hacia arriba por la tapa de la jarra.

21 Alternativamente, puede levantar el depósito fuera del aparato, llenarlo en la cocina y volverlo a llevar hacia al aparato.

22 Si hace esto, asegúrese de que el depósito quede en su lugar y los pestillos en el depósito estén enganchados con las lengüetas en el cuerpo del aparato, antes de continuar.

23 Vuelva a poner la tapa del depósito.

24 Utilice el mango a la parte inferior de la base del filtro para sacarlo de la cafetera.

25 Ponga café molido en el filtro. La cantidad variará en función del tipo de café y los gustos individuales, pero recomendamos 2 cucharas pequeñas por cada vaso de agua.

26 Ponga la base del filtro de nuevo en su lugar. Debería de escuchar un clic indicando que vuelve a su lugar.

## fuerza del preparado

- 27 Si quiere un preparado más ligero, gire el control de fuerza de preparado (en la parte superior de la tapa) en dirección hacia las agujas del reloj para disminuirlo.
- 28 Funciona redirigiendo una parte del agua a la mezcla de café.

## encender

- 29 Enchufe el aparato en el enchufe hembra.
- 30 La pantalla se encenderá y 12.00 parpadeará.

## café en el momento

- 31 Ignore el reloj.
- 32 Pulse y suelte el botón **☰**.
- 33 El botón parpadeará 2 veces.
- 34 La palabra **☰** aparecerá en la pantalla.
- 35 Poco después empezará a gotear el café en la jarra.
- 36 Cuando termine, la placa mantendrá el café caliente.

## café para más tarde

- 37 Configure la hora correcta del reloj.
- Pulse y suelte el botón **h** hasta que aparezca la hora correcta.
  - El botón parpadeará 2 veces.
  - Pulse y suelte el botón **min** hasta que aparezcan los minutos correctos.
  - Deje los botones durante 5 mins sin tocar para programar la hora.
- 38 Programe el temporizador a la hora que desee que comience la preparación de café.
- Presione el botón **⊕**. Manténlo presionado hasta que la pantalla parpadee (2 segundos).
  - Pulse y suelte el botón **h** hasta que aparezca la hora correcta.
  - Pulse y suelte el botón **min** hasta que aparezcan los minutos correctos.
  - Pulse y suelte el botón **⊕**.
  - Se mostrará **auto** en la pantalla, parpadeando
  - Pulse y suelte el botón **☰**.
  - Aparecerá en la pantalla **"auto"**.
- ✳ Si se pasa de número, no podrá retroceder. Para que vuelva a aparecer 12:00 en la pantalla, dé una vuelta completa (24 horas o 60 minutos) o desenchufe la cafetera.
- 39 El reloj mantendrá la configuración hasta que se desenchufe la cafetera. La próxima vez que la enchufe volverá a aparecer 12:00.

## déjela sola

- 40 Es decir, no esté pendiente de la cafetera hasta que la hora preprogramada llegue y empiece a hacer su café
- 41 A la hora a la que la ha programado, la cafetera empezará a funcionar

## recordatorio

- 42 Si se olvida de a que hora a programado la cafetera, presionando el botón **⊕** la pantalla cambiará y le mostrará la hora a la que la ha programado
- 43 Después de 3 segundos, volverá a la hora correcta.

## una taza rápida

- 44 Si quiere una taza rápida de café antes de que el ciclo de filtrado haya acabado:
- 45 Puede retirar la jarra en cualquier momento. La válvula antigoteo evitará que caiga café sobre la base.
- 46 Para evitar que el soporte del filtro rebose, vuelva a colocar la jarra en la base antes de que transcurran 20 segundos. Puede que no parezca mucho tiempo, pero comprobará que tendrá tiempo de sobra para llenar un par de tazas de café.
- 47 Cuando vuelva a colocar la jarra en la base, se abrirá la válvula antigoteo y colará el café restante.

## **base**

- 48 La base mantendrá caliente el café durante 2 horas.
- 49 Durante este tiempo, la  en la pantalla parpadeará-
- 50 Después de 2 horas, se apagará completamente.
- 51 Si lo deja más de una hora, los cambios químicos que se producen en el café afectarán al sabor. Es mejor desecharlo y preparar otra jarra.
- 52 Cuando la jarra esté vacía, apague la cafetera y desenchúfela de la toma eléctrica.
- 53 Deje enfriar el aparato durante unos 10 minutos antes de añadir agua o usarlo otra vez, para prevenir que escupa.

## **cuidado y mantenimiento**

- 1 Desenchufe el aparato y déjelo enfriar antes de limpiarlo y guardarlo.
- 2 Utilice el mango a la parte inferior de la base del filtro para sacarlo de la cafetera.
- 3 Use el asa en el filtro para levantarla fuera del contenedor del filtro.
- 4 Vierta el contenido del filtro en la basura – no tire los granos de café por el fregadero. Puede que formen un atasco.
- 5 Utilice el asa del soporte del filtro para sacarlo.
- 6 Puede limpiar la jarra, el filtro y la cesta del filtro también en agua templada jabonosa. Después aclare a fondo para eliminar cualquier rastro de jabón.
- 7 Limpie las superficies exteriores del aparato con un paño húmedo.
- 8 **Cristal** – puede quitar el cristal rodeando el contenedor del filtro, si lo requiere.
  - a) Sujete la parte inferior del contenedor de filtro
  - b) Suavemente gire el cristal con un paño suave y húmedo.
  - c) Eleve el cristal hacia arriba y fuera del contenedor de filtro.
  - d) Limpie el cristal con un paño suave y húmedo.
  - e) No moje el cristal --- puede mojar los encajes de bayonetas.
  - f) Asegúrese que el logo está mirando hacia arriba.
  - g) Alinee el centro del logo con la punta derecha de la ranura.
  - h) Baje el cristal para poder encajar los encajes de bayonetas del cristal con los del contenedor del filtro.
  - i) Gire el cristal hacia las agujas del reloj (unos 2cm) para cerrar los encajes de bayonetas.
  - j) Cuando coloque el contenedor del filtro de Nuevo en su lugar, el logo debería de aparecer debajo del control de preparado.
- 9 Las ranuras en el filtro deberían de mirar hacia delante.
- 10 Baje el filtro dentro del contenedor del filtro, y baje el asa del filtro.
- 11 Alinee el tubo en el porta-filtro con la ranura en el borde del contenedor de filtros, luego baje el porta-filtro dentro del contenedor de filtro.
- 12 Ponga la base del filtro de nuevo en su lugar. Debería de escuchar un clic indicando que vuelve a su lugar.
- 13 No ponga ninguna parte del aparato en el lavavajillas
- 14 No sumerja el aparato en agua ni en otro líquido.
- 15 No use agentes de limpieza abrasivos ni solventes.

## **sacar el sarro**

- 16 La aparición de sarro causará el sobrecalentamiento de la resistencia, reduciendo la vida útil del aparato. También alargará el tiempo de preparación del café.
- 17 Saque el sarro regularmente. Si nota que el proceso de preparación del café se ha alargado, disminuya el espacio cada vez que elimina el sarro. En áreas en las que el agua es muy dura podría ser necesario sacar el sarro una vez al mes, o usar agua filtrada en lugar de agua corriente del grifo.

- 18 Use una marca registrada de destructor de sarro adecuado al uso en productos de plástico. Siga las instrucciones del destructor de sarro. Cuando el proceso de eliminación de sarro ya ha acabado, vacíe la jarra y haga funcionar la cafetera dos veces más con agua pero sin café. Deshágase del agua para asegurarse de que no quedan residuos químicos en la cafetera.
- ✳ Los productos devueltos bajo la garantía con fallos causados por las escamas estarán sujetos a pago de reparación.

### **símbolo de un contenedor con ruedas**

Para evitar problemas medioambientales y de salud debido a las substancias peligrosas con que se fabrican los productos eléctricos y electrónicos, los aparatos con este símbolo no se deben desechar junto con el resto de residuos municipales, sino que se deben recuperar, reutilizar o reciclar.



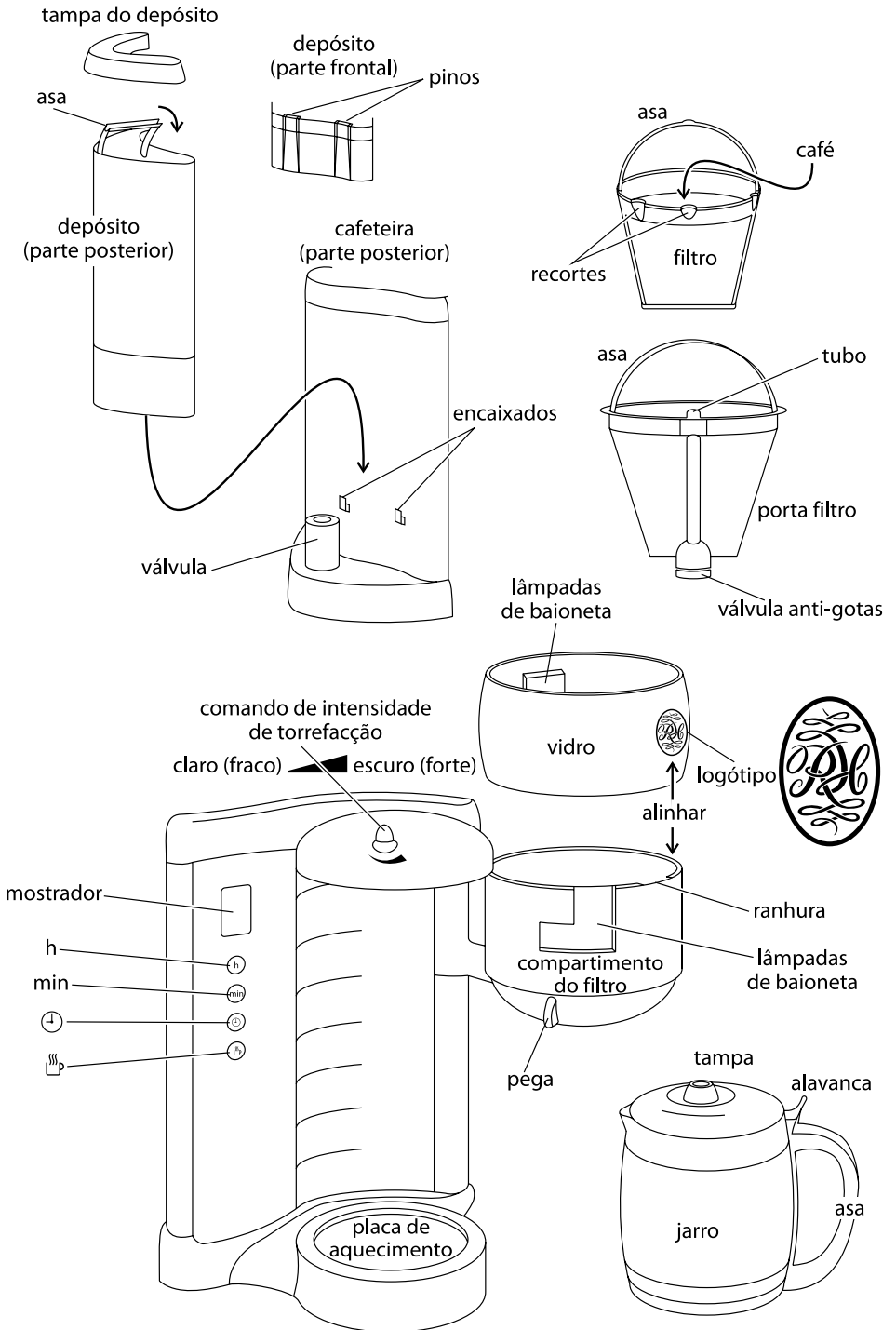

Leia atentamente todas as instruções e guarde-as num local seguro. Se der ou emprestar o aparelho a alguém, entregue também as instruções. Retire todo o material de embalagem, mas guarde-o até verificar que o aparelho funciona.

## medidas de precaução importantes

Siga as precauções básicas de segurança, incluindo as seguintes:

- 1 Este aparelho só deve ser utilizado por um adulto ou sob a vigilância de um adulto responsável. Utilize e guarde o aparelho fora do alcance das crianças.
- 2 Não mergulhe o aparelho em líquidos, nem o utilize em casas de banho, próximo de água ou ao ar livre.
- 3 Não toque nas superfícies quentes (por exemplo, o jarro ou a placa de aquecimento).
- 4 O risco de queimaduras dura bastante tempo depois da fervura. Mantenha o aparelho e o cabo eléctrico afastado das bordas das bancadas e fora do alcance das crianças.
- 5 Coloque o aparelho numa superfície estável, nivelada e resistente ao calor.
- 6 Estenda o cabo eléctrico de forma a não ficar suspenso, trilhado ou onde se possa tropeçar.
- 7 Este aparelho não deverá ser posto em funcionamento com um temporizador externo ou com um sistema de comando à distância.
- 8 Desligue o aparelho da tomada quando não estiver a ser utilizado, antes de o deslocar ou de o limpar.
- 9 Encha com duas chávenas de água no mínimo, mas sem ultrapassar a marca de “max”.
- 10 Coloque o jarro na placa de aquecimento antes de ligar a máquina.
- 11 Se precisar de desligar a máquina, pressione uma vez o botão .
- 12 Deixe o aparelho arrefecer durante uns 10 minutos antes de lhe pôr mais água ou de o voltar a utilizar, para evitar que a água salte.
- 13 Não coloque o jarro dentro do micro-ondas.
- 14 Não tente ajustar a faixa metálica à volta do jarro ou acabará por partir o vidro.
- 15 Coloque o aparelho e o cabo eléctrico afastados de placas ou cabeças de fogões eléctricos ou a gás.
- 16 Não instale acessórios que não sejam fornecidos por nós.
- 17 Não utilize a máquina para quaisquer outras finalidades senão as descritas nestas instruções.
- 18 Não utilize o aparelho se estiver danificado ou defeituoso.
- 19 Se o cabo de corrente estiver danificado, o fabricante, o seu agente de serviço técnico ou alguém igualmente qualificado deverá substituí-lo a fim de evitar acidentes.



## apenas para uso doméstico

### comandos tácteis

- Não necessita de pressionar energeticamente os botões – um toque leve é suficiente.
- Em alguns casos o aparelho poderá até detectar o seu dedo antes que este toque no botão.

### avanço rápido

- Se deixar o seu dedo nos botões h ou min, a hora avançará rapidamente no mostrador.
- Retire o seu dedo do botão antes do mostrador exibir a hora pretendida. Em seguida, utilize toques únicos para definir a hora porque o sistema poderá ainda detectar o seu dedo após ter levantado.

### modo de repouso

- Se o aparelho estiver inactivo e não tocar nos comandos por 5 minutos, as luzes desligam-se para poupar electricidade.
- Para tirar o aparelho do modo de repouso, toque em .
- Se definiu o temporizador, a definição não será afectada.

### antes de utilizar pela primeira vez

- 1 Encha o depósito até a marca “max”, e ponha o aparelho a funcionar sem café.
- 2 Deixe arrefecer, deite a água fora e use a máquina normalmente.

## **café moído**

- 3 Se quiser comprar café moído, um café de moagem média para máquinas de filtro proporcionar-lhe-á os melhores resultados. A quantidade variará conforme o tipo de café e as suas preferências individuais. Sugerimos que comece com duas colheres de chá cheias de café de moagem média por chávena.

## **armazenagem do café**

- 4 A melhor maneira de guardar o café é num recipiente hermético, num sítio fresco e seco, ou dentro do frigorífico. A exposição ao ar oxida o café e provoca a evaporação das substâncias que lhe dão o seu sabor.

## **leite**

- 5 Se gostar do seu café com leite, use leite morno ou quente, para evitar arrefecer demasiado o café. Para obter o melhor sabor do café, este deverá estar suficientemente frio para não queimar a boca, mas suficientemente quente para que o sabor encha a boca e o nariz, e não apenas as papilas gustativas.

## **água engarrafada**

- 6 Se utilizar água engarrafada, certifique-se de que não contém quaisquer ingredientes adicionados, como sabores, etc., e use água sem gás. O dióxido de carbono que se usa para dar "gás" às águas afectará negativamente o sabor do café.



## **sabor**

- 7 Não tente aquecer café na cafeteira. Danificará o aparelho e o café ficará imbebível.  
8 Limpe o porta-filtro, o filtro e o jarro depois de cada utilização. Os resíduos de anteriores utilizações estragarão o sabor do café.

## **preparação**

- 9 Coloque o aparelho numa superfície estável, nivelada e resistente ao calor.  
10 Estenda o cabo eléctrico de forma a não ficar suspenso, trilhado ou onde se possa tropeçar.  
11 Não o ligue ainda.

## **enchimento**

- 12 Se a cafeteira tiver sido utilizada há pouco tempo, deixe-a arrefecer por pelo menos 10 minutos.  
13 Se estiver no modo "manter quente" e  estiver a piscar no mostrador, pressione e liberte  para desligar.  
14 Use o jarro para encher o depósito, para evitar enchê-lo demasiado.  
15 Retire o jarro da placa de aquecimento.  
16 Pressione a alavanca da parte posterior da tampa do jarro, por cima da pega, para abrir a tampa.  
17 Levante a tampa do depósito.  
18 Encha com pelo menos 2 chávenas de água, mas não ultrapasse a marca "max".  
19 Volte a colocar o balão de vidro sobre a placa de aquecimento.  
20 Sentirá alguma resistência quando a tampa do jarro pressionar a válvula anti-gotas.  
21 Também pode retirar o depósito da máquina, enchê-lo numa torneira e voltar a colocá-lo na máquina.  
22 Se o encher assim, certifique-se de que o depósito fica bem colocado, com os pinos bem encaixados no corpo do aparelho, antes de continuar.  
23 Volte a colocar a tampa do depósito.  
24 Utilize a pega no fundo do compartimento do filtro para o retirar da cafeteira.  
25 Ponha o café moído no filtro. A quantidade variará de acordo com o tipo de café e com as preferências individuais, mas nós sugerimos duas colheres de chá cheias por chávena.

26 Coloque o compartimento do filtro no seu lugar. Ouvirá um estalido quando este se fixar no seu lugar.

### **intensidade de torrefacção**

27 Se pretender um café mais fraco, gire o comando de intensidade de torrefacção (na parte superior da tampa) para a direita para reduzir a intensidade.

28 O sistema funciona desviando parte da água dos grãos de café.

### **ligar**

29 Ligue a ficha à tomada.

30 O mostrador acende-se e 12:00 pisca.

### **café agora**

31 Ignore o relógio.

32 Pressione e solte o botão .

33 O botão pisca duas vezes.

34 Aparecerá a indicação  no mostrador.

35 O café começa em poucos momentos a gotejar para dentro do jarro.

36 Quando tiver terminado, a placa de aquecimento manterá o café quente.

### **café mais tarde**

37 Acerte o relógio.

a) Pressione o botão **h** mantendo-o apertado até aparecer a hora certa.

b) O relógio é de 24 horas.

c) Pressione o botão **min** mantendo-o apertado até aparecerem os minutos certos.

d) Liberte os botões por 5 segundos para definir a hora.

38 Programe o temporizador para a hora em que deseja que a máquina comece a fazer o café.

a) Pressione o botão  mantendo-o apertado até o mostrador piscar (2 segundos).

b) Pressione o botão **h** mantendo-o apertado até aparecer a hora certa.

c) Pressione o botão **min** mantendo-o apertado até aparecerem os minutos certos.

d) Pressione e solte o botão .

e) será exibido **“auto”** no mostrador, a piscar.

f) Pressione e solte o botão .

g) O ícone **“auto”** aparece no ecrã.

✳ Se ultrapassar a hora ou os minutos desejados, não pode voltar atrás. Tem de dar a volta (24 horas e 60 minutos) ou desligar a máquina de café, para começar novamente a partir das “12:00”.

39 O relógio memoriza as suas configurações até a máquina ser desligada da tomada, voltando então para a hora predefinida “12:00”.

### **deixe a máquina**

40 Deixe a máquina até chegar a hora marcada, e então pode tomar o seu café. Entretanto, não precisa de lhe mexer mais.

41 Na hora marcada, a máquina começará a funcionar.

### **lembre-se**

42 Se se tiver esquecido da hora que marcou, se pressionar o botão , o mostrador indicará-lhe-á qual é.

43 Após 3 segundos, regressará à hora correcta.

### **um cafezinho rápido**

44 Se quiser tomar um cafezinho antes de o ciclo de produção ter terminado:

45 Pode retirar o jarro a qualquer altura. A válvula anti-gotas impede o café de pingar para a placa de aquecimento.

- 46 Para evitar que o porta-filtro transborde, volte a colocar a jarro na placa de aquecimento num prazo de 20 segundos. Pode parecer pouco tempo, mas depressa verá que é mais do que suficiente para servir duas chávenas de café.
- 47 Quando voltar a colocar o jarro na placa de aquecimento, a válvula anti-gotas abre-se para deixar passar o café que ainda se encontra no filtro.

### **placa de aquecimento**

- 48 A placa de aquecimento mantém o café quente durante duas horas.
- 49 Durante este tempo,  pisca no mostrador.
- 50 Passadas duas horas, a máquina desliga-se automaticamente.
- 51 Se deixar o café durante muito mais de uma hora, o café sofrerá alterações químicas e o seu sabor será afectado. É melhor deitá-lo fora e fazer outro.
- 52 Quando o jarro estiver vazio, desligue a máquina e retire a ficha da tomada.
- 53 Deixe o aparelho arrefecer durante uns 10 minutos antes de lhe pôr mais água ou de o voltar a utilizar, para evitar que a água salte.

### **cuidados e manutenção**

- 1 Desligue a máquina da tomada antes de proceder à sua limpeza ou de a arrumar.
- 2 Utilize a pega no fundo do compartimento do filtro para o retirar da cafeteira.
- 3 Use a asa do filtro para o retirar do porta-filtros.
- 4 Despeje o conteúdo do filtro no lixo. Não deite café moído para dentro do lava-loiça, pois poderá acumular-se e entupi-lo.
- 5 Use a asa do porta filtro para o retirar.
- 6 Pode lavar o balão de vidro, o filtro e o porta-filtro com água quente e sabão. Depois, enxagúe bem para retirar os eventuais resíduos de sabão.
- 7 Limpe as superfícies exteriores do aparelho com um pano húmido.
- 8 **vidro** – poderá retirar o vidro que reveste o compartimento, caso necessite de o limpar.
  - a) Segure o fundo do compartimento do filtro.
  - b) Vire o vidro suavemente para a esquerda (cerca de 2 cm), para libertar as lâmpadas de baioneta.
  - c) Levante o vidro para cima e retire-o do compartimento do filtro.
  - d) Limpe o vidro com um pano suave e húmido.
  - e) Não molhe o vidro – poderá molhar as lâmpadas de baioneta.
  - f) Verifique se o logótipo se encontra na posição correcta para cima.
  - g) Alinhe o centro do logótipo com o canto direito da abertura.
  - h) Baixe o vidro para fixar as lâmpadas de baioneta da parte interior do vidro às lâmpadas na parte exterior do compartimento do filtro.
  - i) Gire o vidro para a direita (cerca de 2 cm) para fixar as lâmpadas de baioneta.
  - j) Quando colocar o compartimento do filtro no seu lugar, o logótipo deverá surgir directamente por baixo do comando de intensidade de torrefacção.
- 9 Os recortes do filtro deverão estar virados para a frente.
- 10 Coloque o filtro no porta-filtros e baixe a asa do filtro.
- 11 Alinhe o tubo no porta-filtros com a abertura no rebordo do compartimento do filtro e, em seguida, baixe o porta-filtros e introduza-o no compartimento do filtro.
- 12 Coloque o compartimento do filtro no seu lugar. Deverá ouvir um estalido quando estiver bem fixado.
- 13 Não coloque nenhuma parte do aparelho na máquina de lavar loiça.
- 14 Não mergulhe a máquina em água ou qualquer outro líquido.
- 15 Não utilize produtos ou solventes de limpeza abrasivos ou fortes.

## **eliminação do calcário**

- 16 A formação de calcário na resistência fará com que esta sobreaqueça, reduzindo a sua vida útil. Também aumentará o tempo de confecção do café.
- 17 Retire regularmente o calcário da resistência. Se reparar que a cafeteira demora mais tempo a preparar o café, aumente a frequência da operação. Em zonas com águas muito duras, pode ser necessário eliminar o calcário até uma vez por mês, ou usar água filtrada em vez de água da torneira.
- 18 Use uma marca de anti-calcário apta para ser utilizada em aparelhos plásticos. Siga as instruções da embalagem de anti-calcário. Quando tiver terminado, esvazie o jarro e ponha a máquina a funcionar umas duas vezes com água fresca, mas sem café. Elimine a água para se certificar de que não há resíduos químicos na máquina.
- ✳ Os produtos devolvidos durante a garantia com avarias devido a calcário estarão sujeitos a custos de reparação.

## **símbolo do caixote do lixo**

Para evitar problemas ambientais e de saúde devido a substâncias perigosas contidas em equipamentos eléctricos e electrónicos, os aparelhos com este símbolo não deverá ser misturados com o lixo doméstico e sim recuperados, reutilizados ou reciclados.



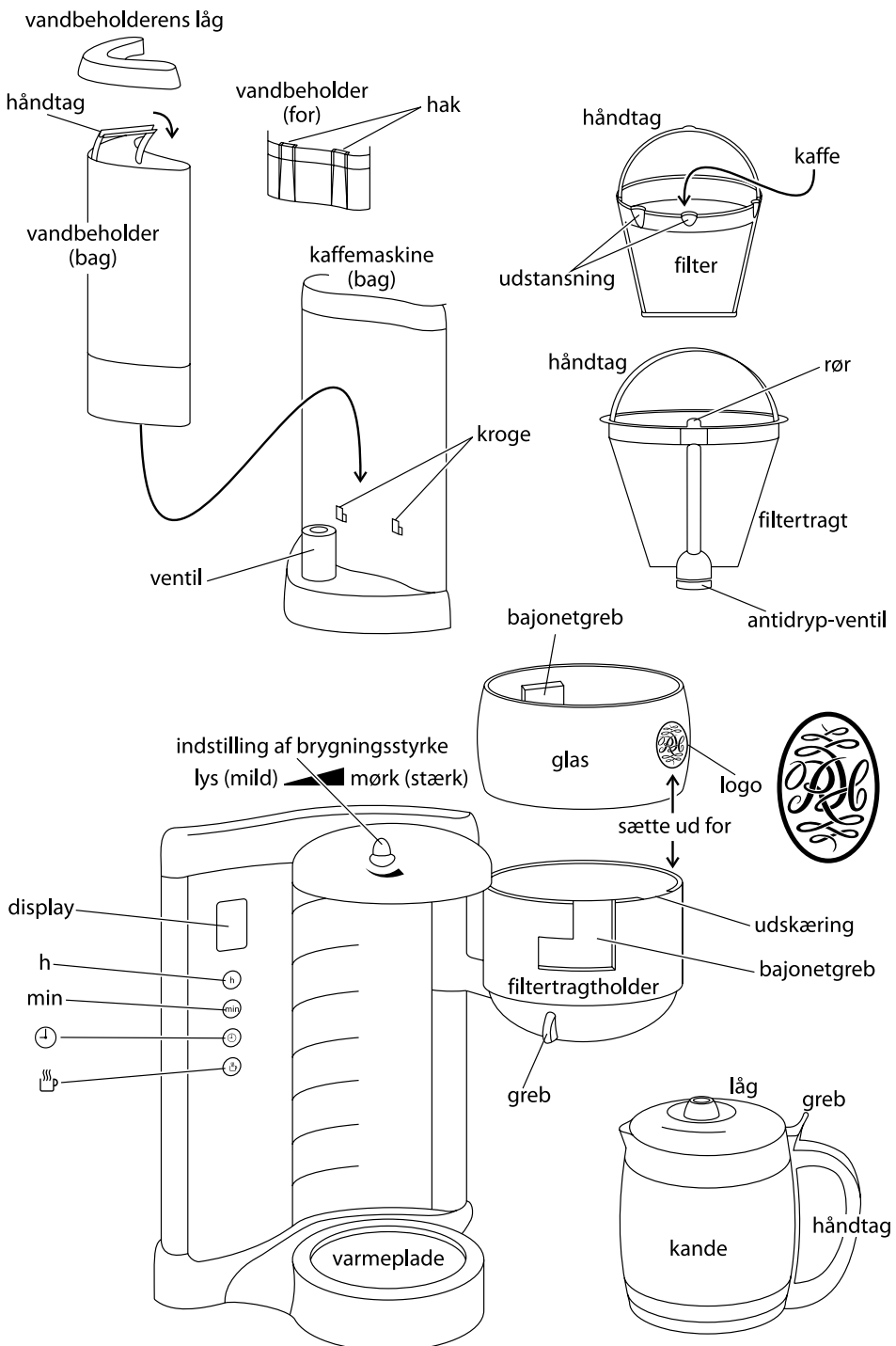

Læs brugsanvisningen, og gem den til eventuel senere brug. Hvis du sælger eller forærer apparatet til en anden, skal brugsanvisningen følge med. Tag apparatet ud af emballagen, men gem den, indtil du er sikker på, at apparatet fungerer.

## vigtige sikkerhedsinstruktioner

Følg altid de grundlæggende sikkerhedsregler, herunder:

- 1 Apparatet må kun anvendes af eller i under opsyn af en ansvarlig voksen. Apparatet skal placeres utilgængeligt for børn, både i brug og under opbevaring.
- 2 Nedsenk ikke apparatet i væske, og undlad at anvende det på badeværelset, i nærheden af vand eller udendørs.
- 3 Undlad at røre ved de varme flader (f.eks. elkande, varmeplade).
- 4 Der er skoldningsfare længe efter brygning. Anbring både apparat og ledning uden for børns rækkevidde og i sikker afstand fra bordkanter.
- 5 Anbring apparatet på et stabilt, plant og varmebestandigt underlag.
- 6 Anbring ledningen, så den ikke hænger ud over en bordkant, og så man ikke kan snuble over den.
- 7 Apparatet må ikke betjenes via en ekstern timer eller en fjernbetjening.
- 8 Tag stikket ud af stikkontakten, når apparatet ikke er i brug, og før du flytter eller rengør det.
- 9 Påfyld mindst 2 kopper vand og aldrig højere end til "max" afmærkningen.
- 10 Sæt kanden på varmepladen før du tænder for kaffemaskinen.
- 11 Hvis du ønsker at afbryde kaffemaskinen, trykkes på knappen .
- 12 Lad apparatet køle af i ca. 10 minutter, før der hældes mere vand på, eller ny brygning startes. Dermed undgår man varmt vandsprøjt.
- 13 Kanden tåler ikke mikroovn.
- 14 Undlad at indstille metalbåndet rundt om glasset, du risikerer at brække glasset.
- 15 Undlad at anbringe apparatet og dets ledning i nærheden af varmeplader, kogeplader eller gasblus.
- 16 Anvend ikke andet tilbehør eller andre dele end de medfølgende.
- 17 Anvend ikke apparatet til andre formål end dem, der er beskrevet i denne brugsanvisning.
- 18 Undlad at anvende apparatet, hvis det er beskadiget eller ikke fungerer korrekt.
- 19 Hvis ledningen er beskadiget, skal den udskiftes af producenten, serviceværkstedet eller en tilsvarende kvalificeret fagmand, så eventuelle skader undgås.



## kun til privat brug

### berøringsknapper

- Det er ikke nødvendigt at trykke hårdt på knapperne, det er nok at berøre dem.
- I nogle tilfælde registrerer knappen fingeren, før knappen berøres.

### hurtigt fremad

- Hvis du holder fingeren på knapperne **h** eller **min**, kører tidsangivelsen på displayet hurtigt fremad.
- Fjern fingeren fra knappen, før displayet viser den ønskede tidsangivelse, og tryk fremad med enkelte tryk for at indstille tiden præcist. Apparatet kan i nogle tilfælde stadig registrere fingeren, efter du har fjernet den fra knappen.

### strømbesparelse

- Hvis apparatet ikke er aktivt og ikke berøres i 5 minutter, slukkes lyset i knapperne for at spare strøm.
- Tryk på  for at aktivere apparatet igen.
- Uret vil ikke blive påvirket, hvis det er indstillet.

### før apparatet tages i brug første gang

- 1 Fyld vandbeholderen op til "max", og kør maskinen igennem uden kaffe.
- 2 Lad apparatet afkøle, kasser vandet, og anvend herefter apparatet som normalt.

## malet kaffe

3 Det bedste resultat opnås ved at anvende mellemfint malet filterkaffe. Den anvendte mængde afstemmes efter smag og behag og kaffetype. Vi foreslår to teskefulde mellemfint malet kaffe pr. kop.

## opbevaring af kaffe

4 Kaffe bør opbevares tørt og køligt i en lufttæt beholder, alternativt i køleskab. Luftens påvirkning ilter kaffen, og den mister smag.

## mælk

5 Hvis du bruger mælk i kaffen, anvendes lunken eller varm mælk for at undgå at afkøle kaffen. For at få den bedste smagsoplevelse skal kaffen være afkølet, så man undgår at brænde sig, men stadig varm nok til at smagen breder sig i mund, næse og bihuler og ikke kun til smagsløgene.

## flaskevand

6 Anvender man vand fra flaske, skal det altid kontrolleres, at der ikke er tilsat smagsstoffer eller lignende, og der bruges vand uden brus. Kulsyren i vandet vil ødelægge kaffens smag.

## smag

7 Opvarm aldrig gammel kaffe i apparatet. Apparatet beskadiges, og kaffen vil være udrikkelig.

8 Rengør filtertragten og kanden efter hver brug. Rester fra tidligere kaffe brygning kan ødelægge kaffens smag.

## klargøring



9 Anbring apparatet på et stabilt, plant og varmebestandigt underlag.

10 Anbring ledningen, så den ikke hænger ud over en bordkant, og så man ikke kan snuble over den.

11 Sæt ikke apparatet i stik.

## opfyldning

12 Hvis kaffemaskinen lige har været i brug, skal den køle af i mindst 10 minutter.

13 Hvis den står på varmfunktion, og  blinker i displayet, trykkes kort på  for at slukke apparatet.

14 Brug kanden til at fylde vand på vandbeholderen for at undgå at fylde for meget vand på.

15 Fjern kanden fra varmepladen.

16 Tryk på grebet, der sidder bag på kandens låg, oven på håndtaget, for at åbne for kandens låg.

17 Tag låget af vandbeholderen.

18 Påfyld mindst 2 kopper vand og aldrig højere end til "max" afmærkningen.

19 Sæt kanden tilbage på varmepladen.

20 Den giver lidt modstand, da antidryp-ventilen skubbes op med kandens låg.

21 Alternativt kan vandbeholderen tages af apparatet, fyldes i køkkenet og sættes tilbage på apparatet.

22 Det er vigtigt at kontrollere, at vandbeholderen sidder korrekt, og at hakkene på beholderen er hægtet på krogene på apparatets hoveddel, før brygningen sættes i gang.

23 Sæt låget på vandbeholderen.

24 Brug grebet nederst på filtertragtholderen til at dreje den ud fra kaffemaskinen.

25 Hæld malet filterkaffe i kaffefilteret. Mængden af kaffe afhænger af smag og behag og kaffetype. Vi anbefaler to teskefulde kaffe pr. kop vand.

26 Drej filtertragtholderen tilbage på plads. Der høres et klik, når holderen går korrekt i hak.

## brygningsstyrke

27 Hvis man ønsker en mildere kaffe, drejes knappen til indstilling af brygningsstyrke (oven på låget) med uret.

28 Noget af vandet ledes uden om kaffebønnerne.

## tænd maskinen

29 Sæt kaffemaskinens stik til strøm.

30 Displayet lyser og blinker 12:00.

## kaffe nu

31 Urets indstilling er uden betydning.

32 Tryk og slip  knappen.

33 Knappen blinker to gange.

34  vises på displayet.

35 Hurtigt efter vil kaffen begynde at løbe ned i kanden.

36 Derefter holder varmepladen kanden opvarmet.

## kaffe senere

37 Indstil uret til det ønskede tidspunkt:

a) Tryk på knappen **h**, indtil den ønskede timeindstilling vises.

b) Uret har 24 timers indstilling.

c) Tryk på knappen **min**, indtil den ønskede minutindstilling vises.

d) Undlad at røre knapperne i 5 minutter, og tiden er indstillet.

38 Indstil timeren til det tidspunkt, du ønsker at starte kaffebrygningen:

a) Tryk på knappen  og hold den inde, indtil displayet blinker (2 sekunder).

b) Tryk på knappen **h**, indtil den ønskede timeindstilling vises.

c) Tryk på knappen **min**, indtil den ønskede minutindstilling vises.

d) Tryk kort på knappen .

e) **auto** vises på displayet og blinker.

f) Tryk og slip  knappen.

g) **auto** vises på displayet.

★ Hvis du trykker for langt frem under tidsindstilling, kan du ikke gå tilbage. Enten må du køre hele talrækken igennem (24 timer eller 60 minutter) eller tage apparatet ud af stik, så displayet nulstilles til 12:00.

39 Uret husker indstillingen, indtil kaffemaskinen tages ud af stik. Derefter nulstilles tiden til 12:00, næste gang apparatet sluttes til.

## lad maskinen være

40 Det er det hele. Nu kan du lade maskinen stå, indtil det indstillede tidspunkt, og den brygger selv kaffen. Lad være med at blande dig, så bliver den bare forvirret.

41 Kaffemaskinen starter på det tidspunkt, du har indstillet.

## husk

42 Hvis du har glemt, hvilken tid du har indstillet kaffemaskinen til, kan du trykke på , og displayet skifter til at vise den tid, du har indstillet.

43 Efter 3 sekunder vender displayet tilbage til normal tidsvisning.

## en hurtig kop

44 Hvis du vil have en hurtig kop, inden maskinen er helt færdig med at brygge, kan du gøre følgende.

45 Det er muligt at fjerne kanden på et hvilket som helst tidspunkt. Takket være anti-dryp ventilen drypper kaffen ikke på varmepladen.

46 For at undgå at filtertragten flyder over, sæt kanden tilbage på varmepladen i ca. 20 sekunder.

Det lyder måske ikke lang tid, men det er mere end nok for at skænke to kopper kaffe.

47 Når du stiller kanden tilbage på varmepladen, åbnes anti-dryp ventilen, så den tilbageblivende kaffe kan strømme ud.

## varmeplade

48 Varmepladen holder kaffen varm i to timer.

49 I det tidsrum blinker  på displayet.

50 Efter to timer slukker apparatet helt for varmemfunktionen.

51 Når kaffe står i mere end en time, vil kemiske ændringer i selve kaffen påvirke smagen. Kasser gammel kaffe og bryg en ny kande i stedet.

52 Når kanden er tom, slukkes kaffemaskinen, og ledningen tages ud af stik.

53 Lad apparatet køle af i ca. 10 minutter, før der hældes mere vand på, eller ny brygning startes. Dermed undgår man varmt vandsprøjt.

## pleje og vedligeholdelse

1 Afbryd strømmen til kaffemaskinen, tag den ud af stik og lad den køle ned, før den rengøres og stilles væk.

2 Brug grebet nederst på filtertragtholderen til at dreje den ud fra kaffemaskinen.

3 Hold i hanken og løft filteret ud af filtertragten.

4 Hæld filterets indhold i affaldsspanen. Skyl ikke kaffegrums ud i håndvasken. Det kan stoppe håndvasken.

5 Hold i hanken og løft filtertragten ud.

6 Kande, filter og filtertragt kan vaskes i varmt sæbevand. Skyl grundigt for at fjerne alle sæberester.

7 Rengør apparatets udvendige flader med en fugtig klud.

8 **glas** – glasset omkring filtertragtholderen kan fjernes ved rengøring.

a) Hold på bunden af filtertragtholderen.

b) Drej glasset forsigtigt mod uret (ca. 2 cm) for at frigøre bajonetgrebet.

c) Løft glasset op og af filtertragtholderen.

d) Rengør glasset med en fugtet blød klud.

e) Læg ikke glasset i blød. Det kan bevirke, at bajonetfatningen falder af.

f) Kontroller at logoet vender rigtigt.

g) Sæt midten af logoet ud for udskæringens højre kant.

h) Sæt glasset ned, så bajonetgrebet på glassets inderside sættes sammen med grebet på filtertragtholderens udvendige side.

i) Drej glasset med uret (ca. 2 cm) for at låse bajonetgrebet på plads.

j) Når filtertragtholderen drejes på plads, skal logoet være placeret lige under knappen til indstilling af brygningsstyrke.

9 Udstansningen i filteret skal vende fremad.

10 Sæt filteret i filtertragten og drej filterets hank ned.

11 Sæt filtertragtens rør ind i udskæringen på filtertragtholderens kant og sæt filtertragten ned i filtertragtholderen.

12 Drej filtertragtholderen på plads. Der høres et klik, når holderen går korrekt i hak.

13 Ingen af delene tåler opvaskemaskine.

14 Nedsænk ikke apparatet i vand eller andre væsker.

15 Undlad at anvende skrappe eller slibende rengøringsmidler eller opløsningsmidler til rengøring af apparatet.

## afkalkning

16 Kalkaflejringer kan føre til overophedning af varmelegemet, så levetiden forkortes.

Bryggetiden forlænges også.

17 Afkalk maskinen jævnligt. Hvis bryggetiden forlænges, foretages afkalkning med kortere mellemrum. I områder med meget hårdt vand kan det være nødvendigt at afkalke maskinen en gang om måneden eller bruge filtreret vand i stedet for almindeligt vandværksvand.

18 Der anvendes et afkalkningsmiddel beregnet til plastikprodukter. Følg instruktionen på pakken med afkalkningsmiddel. Efter afkalkning tømmes kanden, og der køres en fuld beholder rent vand gennem kaffemaskinen to gange uden kaffe. Kasser vandet for at sikre, at der ikke er kemikalierester i apparatet.

✳ Returnerede produkter, hvis defekter skyldes kalkaflejringer, reparerer mod et gebyr.

### **symbolet med en affaldsspand**

Elektriske og elektroniske apparater, der er mærket med dette symbol, kan indeholde farlige stoffer, og må ikke bortskaffes med husholdningsaffald, men skal afleveres på en dertil udpeget lokal genbrugsstation for at undgå skade på miljø og menneskers sundhed.



vattenbehållarens lock

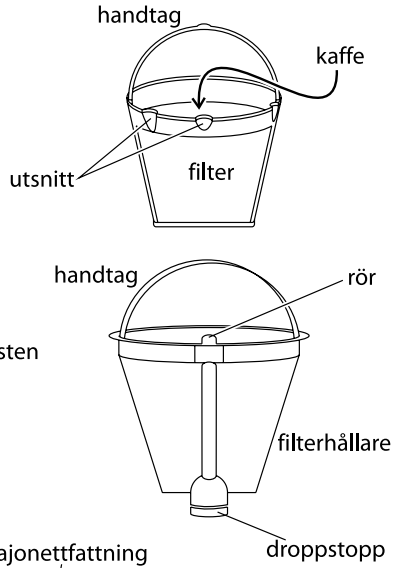
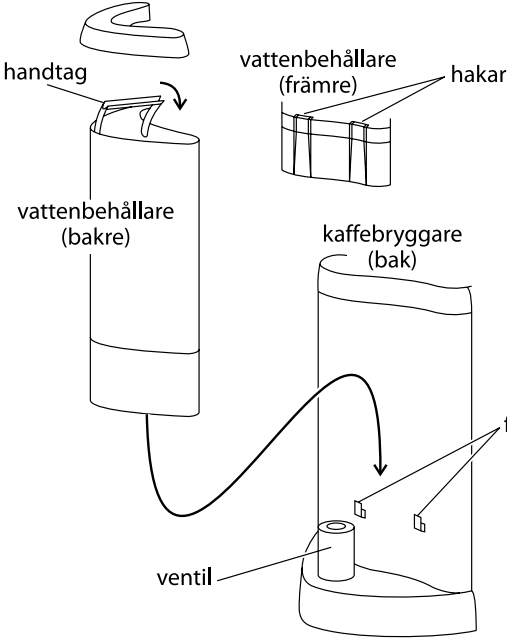

kontroll för bryggningsstyrka  
ljus (svag) ◀ mörk (stark)

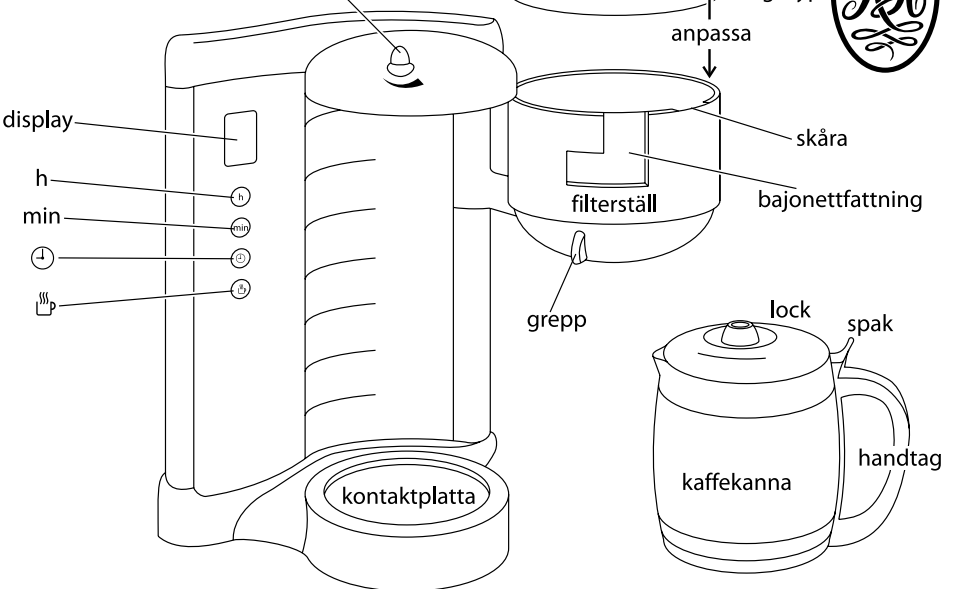

Läs bruksanvisningen och spara den. Om du lämnar ifrån dig apparaten, låt bruksanvisningen följa med. Ta bort allt förpackningsmaterial, men spara det tills du har kontrollerat att apparaten fungerar.

## viktiga skyddsåtgärder

Följ allmänna säkerhetsföreskrifter, däribland följande:

- 1 Denna apparat får bara användas av ansvarig vuxen person eller under överinseende av ansvarig vuxen person. Håll apparaten utom räckhåll för barn.
- 2 Lägg inte ned apparaten i vätska, använd den inte i badrum, nära vatten eller utomhus.
- 3 Vidrör inte heta ytor (t.ex. kaffekanna, kontaktplatta).
- 4 Det kan finnas risk för brännskador också en tid efter uppnådd kokpunkt. Placera därför inte apparat och sladd nära bordskant och håll apparaten utom räckhåll för barn.
- 5 Sätt apparaten på en fast, jämn och värmetålig yta.
- 6 Se till att sladden inte hänger ned så att man kan snubbla på den eller snärja in sig i den.
- 7 Apparaten får inte användas med hjälp av en extern timer eller något fjärrkontrollsystem.
- 8 Dra ur sladden när apparaten inte används, innan den flyttas och före rengöring.
- 9 Fyll med minst två koppar vatten men inte över markeringen för maximal nivå (**max**).
- 10 Ställ först kaffekannen på kontaktplattan och slå sedan på strömmen.
- 11 Tryck på knappen  om kaffebyggaren behöver stoppas.
- 12 Låt apparaten svalna i 10 minuter innan du häller på vatten eller börjar använda den igen, annars kan vattnet spruta ut.
- 13 Ställ inte kaffekannen i mikrovågsugn.
- 14 Försök inte att justera metallbanden runt kaffekannen – glaset kan spricka.
- 15 Placera inte apparat och sladd på värmeplatta, spisplatta eller över öppen låga.
- 16 Använd bara tillbehör och övrig utrustning som företaget tillhandahåller.
- 17 Använd inte apparaten för några andra ändamål än sådana som beskrivs i denna bruksanvisning.
- 18 Använd inte apparaten om den är skadad eller fungerar dåligt.
- 19 Om sladden är skadad måste den ersättas av tillverkaren, serviceombud eller någon med liknande kompetens för att undvika skaderisker.



## endast för hushållsbruk

### touchkontroller

- Tryck inte in knapparna helt – ett lätt tryck räcker.
- I vissa fall kan fingret avkännas innan du ens hunnit röra vid knappen.

### snabbt framåt

- Om man håller kvar fingret på knapparna **h** eller **min** kommer tiden att "snabbflyttas" på displayen.
- Ta fingret från knappen innan displayen visar önskad tid, och gör sedan bara några enstaka tryck för att ställa in tiden (fingret kan fortfarande avkännas).

### viloläge

- Om apparaten är i viloläge och kontrollerna inte har rörts under fem minuter, släcks lamporna för att spara energi.
- Tryck bara lätt på knappen  och apparaten är färdig att användas.
- Om du har ställt in timern, kommer denna inställning inte att påverkas.

### före första användningen

- 1 Fyll vattenbehållaren till markeringen (**max**) för maximal nivå (**max**) och kör apparaten utan kaffe.
- 2 Låt den svalna, häll ut vattnet och använd den sedan på vanligt sätt.

## malet kaffe

- 3 Om du köper färdigmalet kaffe ger medelgrovt kaffe för brygning med filter bäst resultat. Doseringen beror på kaffesort och personlig smak. Börja gärna med två rågade teskedar medelgrovt kaffe per kopp.

## förvaring av kaffe

- 4 Kaffe bör förvaras i en lufttät burk på en kall och torr plats eller i kylskåp. Vid kontakt med luft oxiderar kaffe och smakämnen försvinner.

## mjölk

- 5 Om du vill ha mjölk i ditt kaffe använd varm eller het mjölk annars blir kaffet för kallt. För att få ut så många smakämnen som möjligt, bör kaffet inte vara så varmt att det bränns men ändå så varmt att smakämnen fyller din mun, näsa och munhåla och inte bara träffar smaklökarerna.

## vatten på flaska

- 6 Om du använder vatten på flaska, se till att det inte innehåller några ytterligare ingredienser, smakämnen eller liknande och använd "naturligt" vatten utan kolsyra. Kolsyran som ger "bubbelvatten" kommer att inverka negativt på kaffets smakämnen.



## smak

- 7 Frestas inte att värma upp kaffet på nytt i kaffebryggaren. Det skadar apparaten och kaffet blir inte drickbart.  
8 Rengör filterhållare och kaffekanna efter varje användning annars kan rester av tidigare brygning förstöra kaffesmaken.

## förberedning

- 9 Sätt apparaten på en fast, jämn och värmetålig yta.  
10 Se till att sladden inte hänger ned så att man kan snubbla på den eller snärja in sig i den.  
11 Vänta med att sätta i kontakten.

## fylla på vatten och kaffe

- 12 Låt kaffebryggaren svalna i minst 10 minuter om den precis har använts.  
13 Om den är i varmhållningsläge och  blinkar på displayen – tryck och släpp upp knappen  för att stänga den.  
14 Använd kaffekannen när du ska fylla på vatten i vattenbehållaren för att undvika att fylla på för mycket.  
15 Ta bort kaffekannen från kontaktplattan.  
16 Tryck på spaken som finns på baksidan av kaffekannans lock ovanför handtaget och locket öppnas.  
17 Lyft av vattenbehållarens lock.  
18 Fyll vattenbehållaren med minst 2 koppar vatten, men fyll inte över markeringen för maximal nivå (**max**).  
19 Ställ tillbaka kaffekannen på kontaktplattan.  
20 Man känner ett visst motstånd eftersom locket till kaffekannen drar upp droppstoppet.  
21 Man kan också lyfta bort behållaren från apparaten, fylla på den i köket och sedan sätta tillbaka den på kaffebryggaren.  
22 Innan du fortsätter, måste du i så fall kontrollera att vattenbehållaren är på plats och att hakarna på behållaren är fastsatta över avsedda fästen på apparaten.  
23 Sätt tillbaka vattenbehållarens lock.  
24 Använd greppet på botten av filterstället för att svänga ut stället från kaffebryggaren.  
25 Lägg bryggmalet kaffe i filtret. Doseringen beror på kaffesort och personlig smak. Börja gärna med två rågade teskedar kaffe för varje vattenkopp.  
26 Sväng filterstället på plats igen. Ett klickljud ska höras när haken låses på plats.

## bryggningsstyrka

27 Vrid kontrollen för bryggningsstyrka (uppe på locket) medurs om du önskar en svagare brygning.

28 Därigenom kan man reglera hur mycket vatten som rinner genom kaffeskiktet.

## slå på strömmen

29 Sätt stickproppen i väggkontakten.

30 Displayen tänds och "12:00" blinkar.

## kaffe nu!

31 Bry dig inte om klockan.

32 Tryck in och släpp upp knappen .

33 Knappen blinkar två gånger.

34  visas på displayen.

35 Efter en liten stund börjar kaffet droppa ned i kaffekannan.



36 Därefter kommer kontaktplattan att hålla kaffekannan varm.

## kaffe senare!

37 Ställ in klockan på önskad tid:

- tryck och släpp upp knappen för timme (**h**) tills rätt timme visas,
- Det är en 24-timmars klocka.
- tryck och släpp upp knappen för minut (**min**) tills rätt minut visas,
- Släpp knapparna i fem sekunder för att ställa in tiden.

38 Ställ in timern på den tid du vill att bryggningen ska börja:

- Tryck på knappen  och håll den intryckt tills displayen blinkar (två sekunder).
- tryck och släpp upp knappen för timme (**h**) tills rätt timme visas,
- tryck och släpp upp knappen för minut (**min**) tills rätt minut visas,
- Tryck och släpp upp knappen .
- "**auto**" visas på displayen och blinkar.
- Tryck in och släpp upp knappen .
- "**auto**" visas på displayen.

★ Om du trycker för långt, kan du inte gå tillbaka. Tryck i stället antingen hela vägen runt (24 timmar eller 60 minuter) eller dra ur sladden till kaffebryggaren och återställ displayen till "12:00".

39 Klockan kommer att behålla inställningen tills kaffebryggaren har kopplats ur. Den kommer att återställas till "12:00" nästa gång du sätter i kontakten.

## vänta!

40 Just det – vänta tills den förvalda tiden infaller och kaffet bryggs – ändra ingenting nu, för då kan det bli problem.

41 Kaffebryggaren kommer att starta vid den tid som du har ställt in.

## kom ihåg!

42 Om du har glömt vilken tid du har ställt in kan du trycka på knappen  och displayen ändras så du kan se den tid du ställde in.

43 Efter tre sekunder ändras displayen tillbaka till rätt tid.

## en kopp – snabbt

44 Om du önskar en kopp kaffe snabbt innan bryggningscykeln har avslutats:

45 Man kan närsomhelst ta bort kaffekannan. Droppstoppet hindrar kaffet från att droppa ned på kontaktplattan.

46 För att innehåll i filterhållaren inte ska rinna över, bör du ställa tillbaka kaffekannan på kontaktplattan inom ungefär 20 sekunder. Det låter inte mycket, men du kommer att upptäcka att den tiden räcker bra till för att fylla ett par koppar med kaffe.

47 När du ställer tillbaka kaffekannan på kontaktplattan öppnas droppstoppet för att släppa igenom återstående kaffe.

## **kontaktplatta**

48 Kontaktplattan håller kaffet varmt i två timmar.

49 Under denna tid blinkar ☹ på displayen.

50 Efter två timmar stängs all uppvärmning av.

51 Om man har kaffe kvar mycket längre än en timme börjar en kemisk förändring påverka kaffearomen. Då är det bättre att göra nytt färskt kaffe.

52 Slå av apparaten när kaffekannan är tom och dra ur sladden från vägguttaget.

53 Låt apparaten svalna i 10 minuter innan du häller på vatten eller börjar använda den igen, annars kan vattnet spruta ut.

## **skötsel och underhåll**

1 Dra ur sladden på apparaten och låt den kallna innan den görs ren eller ställs undan.

2 Använd greppet på botten av filterstället för att svänga ut det från kaffebyggaren.

3 Använd handtaget på filtret för att lyfta ut det från filterhållaren.

4 Håll filterinnehållet i soporna, inte i avloppet – det kan blockeras av uppsamlat filterinnehåll.

5 Använd handtaget på filterhållaren för att lyfta ut det.

6 Man bör rengöra kaffekanna, filter och filterhållare med diskmedel i varmt vatten. Skölj sedan noggrant för att få bort allt diskmedel.

7 Rengör ytorna på apparatens utsida med en fuktig trasa.

8 **glaset** – man kan ta bort glaset runt filterstället om det behöver rengöras.

a) Håll i filterställets botten.

b) Skruva glaset försiktigt moturs (ungefär två centimeter) så att bajonettfattningarna släpper.

c) Lyft upp glaset och lyft bort det från filterstället.

d) Rengör glaset med en mjuk och fuktig trasa.

e) Doppa inte ned glaset i vattnet – då kan du förstöra bajonettfattningarna.

f) Kontrollera att logotypen sitter rakt upp.

g) Anpassa logotypens mitt till skårans högra del.

h) Sänk ned glaset för att passa in bajonettfattningarna på insidan av glaset till bajonettfattningarna på utsidan av filterstället.

i) Vrid glaset medurs (ungefär 2 centimeter) för att låsa ihop bajonettfattningarna.

j) När du svänger tillbaka filterstället på plats ska logotypen synas precis under kontrollen för bryggningsstyrka.

9 utsnittet på filtret bör finnas mittemot framsidan.

10 Sätt filtret i filterhållaren och sänk ned filterhandtaget..

11 Anpassa röret på filterhållaren till skåran på filterställets fals och sänk sedan ned filterhållaren i filterstället.

12 Sväng filterstället på plats igen. Ett klickljud ska höras när haken låses på plats.

13 Lägg inte någon del av apparaten i en diskmaskin.

14 Lägg inte heller apparaten i vatten eller någon annan vätska.

15 Använd inga koncentrerade eller slipverkande rengöringsmedel eller lösningsmedel.

## **avkalkning**

16 Kalkavlagringar kan åstadkomma överhettning av elementet vilket minskar apparatens livslängd. Dessutom förlängs bryggningstiden.

17 Avkalka regelbundet. Om du märker att bryggningstiden blir längre, bör intervallerna mellan avkalkningen vara kortare. I områden med mycket hårt vatten kan det vara nödvändigt med avkalkning så ofta som en gång i månaden och att använda filtrerat vatten i stället för vanligt kranvatten.

18 Använd ett lämpligt avkalkningsmedel som passar för apparater med plasthölje. Följ bruksanvisningen för avkalkningsmedlet. När avkalkningen är färdig ska kaffekannan tömmas och kaffebyggaren köras två gånger med färskt vatten men utan kaffe. Häll ut vattnet för att säkerställa att inga kemiska rester finns kvar i kaffebyggaren.

✳ Produkter med gällande garanti som returneras på grund av något fel orsakat av kalkavlagringar kommer att påläggas reparationsavgift.

### **“grön” soptunna (symbol)**

För att undvika miljö- och hälsoproblem som beror på farliga ämnen i elektriska och elektroniska produkter får inte apparater som är märkta med denna symbol kastas tillsammans med osorterat hushållsavfall utan de ska tillvaratagas, återanvändas eller återvinnas.



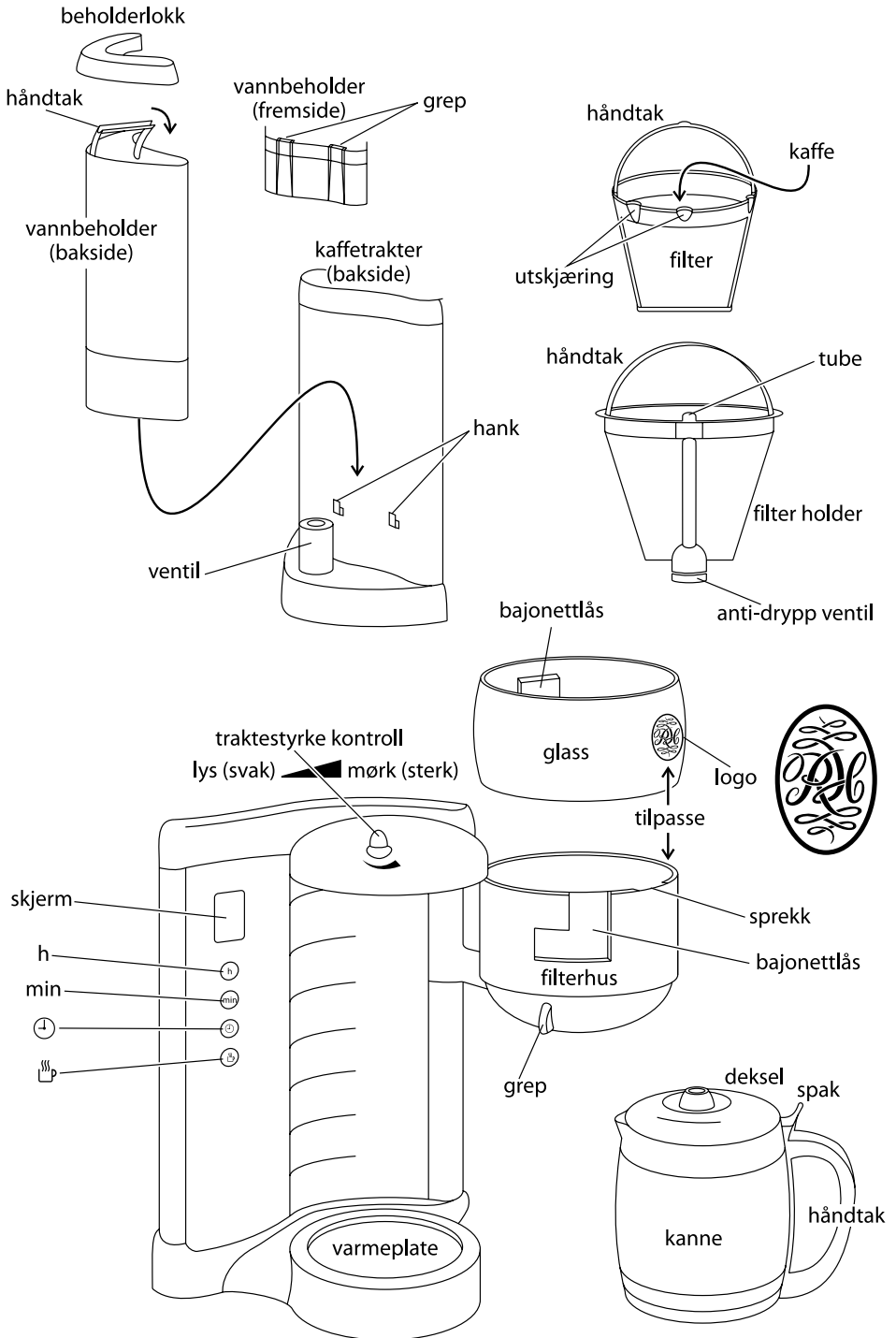

Les instruksjonene og oppbevar de på et sikkert sted. Hvis du har apparatet på, gå også til instruksjonene. Fjern all emballasje men behold den helt til du vet hvordan apparatet fungerer.

## viktig sikkerhetspunkt

Følg sikkerhetsinstruksene, inkludert

- 1 Dette apparatet må kun bli brukt av en eller under kontroll av en responsabel person. Bruk og lagre apparatet utenfor barns rekkevidde.
- 2 Dypp aldri apparatet i væsker, ikke bruk det på badetrom, nær vann eller utendørs.
- 3 Ikke berør varme overflater (f.eks. kannen, platen)
- 4 Fare for skolding varer lenge etter koking. Hold apparatet og kabelen unna arbeidsbenkkanter og utenfor barns rekkevidde.
- 5 Sett apparatet på en stabil, flat og varmeherdet overflate.
- 6 Sno kabelen så den ikke henger og kan gå rundt eller bli fanget.
- 7 Dette apparatet må ikke fungere med en ekstern timer eller fjernkontrollsystem.
- 8 Trekk ut kontakten fra apparatet når det ikke er i bruk, før flytting og før rengjøring.
- 9 Fyll med minst 2 vannkopper, men ikke over **max** merket.
- 10 Ha kannen på varmeplaten før kaffetrakteren slås på.
- 11 Hvis du må stoppe kaffetrakteren, trykk  knappen.
- 12 La apparatet kjøles ned i omtrent 10 minutter før tilsetting av vann eller gjenbruk, dette for å unngå spruting.
- 13 Ikke ha i kannen i mikrobølgeovn.
- 14 Ikke prøv å juster metallbandet som er rundt kannen, du kan knuse glasset.
- 15 Hold apparatet og kabelen vekk fra varme plater, steketopp og brennere.
- 16 Ikke bruk tilleggsutstyr eller annet utstyr annet enn de vi leverer.
- 17 Ikke bruk apparatet til andre formål enn det som beskrives i disse instruksene.
- 18 Ikke bruk apparatet hvis det er skadet eller har mangler.
- 19 Hvis kabelen er skadet så må den bli erstattet av fabrikanten, servisekontoret eller andre som er kvalifiserte for å unngå fare.



## kun for bruk i hjemmet

### kontrollknapper

- Du trenger ikke å trykke hardt på knappene – et lett berøring er nok.
- I noen tilfeller, så kan den detekte fingeren din før du berører knappen.

### hurtig fremover

- La fingeren din være på **h** eller **min** knappene for å få frem "hurtig fremover" tiden på skjermen.
- Ta fingeren din vekk fra knappen før skjermen viser ønsket tid, deretter bruk enkle trykk på knappen til ønsket tid fordi den fremdeles kan detekte fingeren din etter at du har tatt den av.

### sparemodus

- Hvis apparatet ikke er i aktivitet, og du ikke rører apparatet i løpet av 5 minutter, så vil lysene slukkes for strømsparing.
- For å få liv i apparet trykk på tasten .
- Hvis du har innstilt timeren så vil innstillingene ikke bli påvirket.

### før førstegangsbruk

- 1 Fyll vannbeholderen til **max** merket og kjør apparatet uten kaffe.
- 2 La den kjøle ned, tøm ut vannet og bruk den normal.

## **malt kaffe**

- 3 Hvis du ønsker å kjøpe en ferdig malt kaffe, så vil finmalt filter kaffe gi deg best resultat. Mengden vil variere etter kaffetypen og din individuelle smak. Vi anbefaler deg å starte med to toppede skjeer med finmalt kaffe per kopp.

## **lagring av kaffe**

- 4 Kaffe oppbevares best i en vakumpakket boks på et tørt og kaldt sted eller i et kjøleskap. Når kaffe utsettes for luft vil aroma forsvinne.

## **melk**

- 5 Det er mange diskusjoner om hvorvidt man skal ha melk i kaffen eller ikke. Vi synes at den personlige smaken bør gjelde, ikke overbevisning. Hvis du liker melk i kaffen, bruk lunken eller varm melk brukes for å unngå å kjøle ned kaffen. For å få mest mulig nytelse av kaffesmaken så bør den være nok kald til å ikke skolde eller brenne munnen, men varm nok til at aromaene fyller munnen, nesene og sansene.

## **flaskevann**

- 6 Hvis du bruker flaskevann så sjekk om vannet ikke inneholder tilsatte ingredienser, aroma etc. og bruk kun flatt vann, ikke kullsyreholdig. Karbondioksyd som danner bobler vil gi smak til kaffen din.



## **smak**

- 7 Ikke bli fristet til å varme opp kaffen igjen i apparatet. Du vil skade apparatet og kaffen vil bli udrikkelig.  
8 Skyll filterholderen og kannen etter bruk. Rester fra tidligere trakting kan ødelegge kaffen din.

## **forberedelse**

- 9 Ha apparatet på en stabil, flat og varmeherdet overflate.  
10 Sno kabelen så den ikke henger og kan gå rundt eller bli fanget.  
11 Ikke plugg inn ennå.

## **fylling**

- 12 Hvis den nettopp har blitt brukt, la kaffetrakteren avkjøles i minst 10 minutter.  
13 Hvis den er i varmemodus og  blinker på skjermen, trykk og slipp knappen  for å slå den av.  
14 Bruk kannen til å fylle beholderen for å unngå at det renner over.  
15 Ta vekk kannen fra varmeplaten.  
16 Flytt hendelen på baksiden av kannens deksel, over håndtaket for å åpne kannens deksel.  
17 Løft dekelet fra beholderen.  
18 Fyll vannbeholderen med minst 2 vannkopper, men ikke over **max** merket.  
19 Sett kannen tilbake på varmeplaten.  
20 Du vil kjenne litt motstand fordi anti-drypp ventilen blir skyvet opp av kannens deksel.  
21 Du kan også løfte vannbeholderen fra apparatet, fylle den på i kjøkkenet og løfte den tilbake på apparatet.  
22 Hvis du gjør dette forsikre deg om at beholderen er på plass, og at grepene på beholderen er fast på hankene på innsiden av apparatet før du går i gang.  
23 Skift beholderens deksel.  
24 Bruk grepet nede på filterhuset for å dreie det ut fra kaffetrakteren.  
25 Ha filtermalt kaffe i filteret. Menden vil variere alt etter kaffetype og individuell smak, men vi anbefaler to skjeer per vannkopp.  
26 Drei filterhuset tilbake på plass. Du vil høre et klikk når grepene låses på plass.



## traktestyrke

- 27 Hvis du ønsker en lettere traktning, drei traktstyrke kontrollen (på toppen av dekselet) i klokkeretning for å senke styrken på traktingen.
- 28 Den fungerer ved å adspre noe av vannet som er igjen på kaffegruten.



## slå på

- 29 Ha kontakten i støpselet.
- 30 Skjermen vil lyse opp og 12:00 vil blinke.

## kaffe nå

- 31 Bry deg ikke om klokken.
- 32 Trykk og slipp  knappen.
- 33 Knappen vil blinke to ganger.
- 34  vil vises på skjermen.
- 35 Litt etter så vil kaffen begynne å dryppe i kannen.
- 36 Når dette er gjort, så vil varmeplaten holde kannen varm.

## kaffe senere

- 37 Still klokken til korrekt tid:
- a) Trykk og slipp **h** knappen til korrekt ime vises.
  - b) Det er en 24 timers klokke.
  - c) Trykk og slipp **min** knappen til riktig minutt vises.
  - d) La knappene være alene i 5 minutter for å innstille tiden.
- 38 Still timeren till ønsket klokkeslett for start av trakting.
- a) Trykk på  knappen og hold den inne helt til skjermen blinker (2 sekunder).
  - b) Trykk og slipp **h** knappen til korrekt time vises.
  - c) Trykk og slipp **min** knappen til riktig minutt vises.
  - d) Trykk og slipp  knappen.
  - e) **auto** vil vises blinkende på skjermen.
  - f) Trykk og slipp  knappen.
  - g) **auto** vil vises på skjermen.
- ✳ Hvis du går for langt, så kan du ikke stille tilbake. Du må gå helt rundt (24 timer eller 60 minutter) eller trekke ut stikkkontakten fra kaffetrakteren for å få skjermen til 12:00.
- 39 Klokken vil beholde disse innstillingene helt til stikkkontakten trekkes ut. Neste gang du plugger i så vil den være innstilt på 12:00.

## la den være alene

- 40 Det er det – la den være alene til innstilt tid kommer og kaffetrakteren settes i gang for lage kaffen din. Ikke rør den, du kan forstyrre den.
- 41 Kaffemaskinen vil starte opp ved innstilt tid.

## husk

- 42 Hvis du har glemt hvilken tid du stilte inn, trykk på  knappen. Skjermen vil endres og vise innstilt tid.
- 43 Etter 3 sekunder så vil den gå tilbake til riktig tid.

## en rask kopp

- 44 Hvis du ønsker en rask kopp med kaffe før traktesyklusen er ferdig:
- 45 Du kan fjerne kannen når som helst. Anti-drypp ventilen vil forhindre at kaffe drypper på varmeplaten.
- 46 For å forhindre at kaffen skal gå over filteret, sett kannen tilbake på varmeplaten innen 20 sekunder. Dette kan høres lite ut, men du vil snart finne ut at det er tilstrekkelig med tid for et par kaffekopper.
- 47 Når du har satt kannen tilbake på varmeplaten, så vil anti-drypp ventilene åpnes og kaffen som er igjen vil dryppe.

## varmeplate

- 48 Varmerplaten vil holde kaffen varm i to timer.
- 49 I løpet av denne tiden, vil  på skjermen blinke.
- 50 Etter to timer så blir varmen slått av.
- 51 Hvis det går mer enn en time så vil kjemiske stoffer endre seg i kaffevæsken og en bismak vil komme. Da er det best å tømme den ut og lage en ny ladning.
- 52 Når kannen er tom, slå kaffetrakteren av og trekk ut kontakten.
- 53 La apparatet kjøles ned i omtrent 10 minutter før tilsetning av vann eller gjenbruk, dette for å unngå spruting.

## behandling og vedlikehold

- 1 Dra ut kontakten fra apparatet og la det kjøle fullstendig ned før rensing og nedlagring.
- 2 Bruk grepet på bunnen av filterhuset til å dreie den ut fra kaffetrakteren.
- 3 Bruk håndtaket på filteret til å løfte den opp og ut av filterholderen.
- 4 Tøm innholdet til filteret i søppeldunken – ikke skyll ned kaffegrut ned i vasken. Vasken kan bli tett.
- 5 Bruk håndtaket på filterholderen til å løfte den ut.
- 6 Du kan rengjøre kannen, filteret og filterholderen med varmt såpevann. Skyll godt etterpå for å fjerne alle såperester.
- 7 Tørk utvendige overflater av apparatet med en dampet klut.
- 8 **glass** – Du kan fjerne glasset som er rundt filterhuset hvis du trenger å rengjøre det.
  - a) Hold inn knappen på filterhuset.
  - b) Snu forsiktig mot klokken (omtrent 2cm), for å løsne bajonettlåsen.
  - c) Løft glasset opp og fra filterhuset.
  - d) Rengjør glasset med en myk og dampet klut.
  - e) Ikke legg glasset i bløt – du kan risikere å bløte bajonettlåsen.
  - f) Sjekk at logoen er rett vei.
  - g) Få midten av logoen med den høyre kanten av sprekken.
  - h) Senk glasset ved å få bajonettlåsen på innsiden av glasset til å passe med de på utsiden av filterhuset.
  - i) Drei glasset i klokkeretning (omtrent 2cm) for å låse bajonettlåsen.
  - j) Når du dreier filterhuset tilbake på plass, så skal logoen vises direkte under traktstyrke kontrollen.
- 9 Utskjæringene på filteret skal være fremover.
- 10 Ta filteret i filterhuset, senk filterhanken.
- 11 Tilpass tuben på filterholderen i sprekken på filterhusets kant, senk deretter filterholderen i filterhuset.
- 12 Drei filterhuset tilbake. Du vil høre et klikk når grepene låses på plass.
- 13 Ikke ha noen av apparatets deler i oppvaskmaskinen.
- 14 Ikke dypp apparatet i vann eller annen form for væske.
- 15 Ikke bruk grove eller rengjøringsmidler med slipemidler eller andre løsemidler.

## avkalking

- 16 Dannet kalk kan føre til oppheting av elementene og redusere dens levetid. Den vil også forlenge traktetiden.
- 17 Avkalk regelmessig. Hvis du legger merke til at traktetiden blir lengere, forkort tiden mellom avkalkningene. I områder med veldig hardt vann så kan det være nødvendig å avkalke så ofte som en gang i måneden eller å bruke filtrert vann i stedet for tappet vann.

18 Bruk et velegnet merke for avkalking av plastprodukt. Følg instruksjonene på avkalkningspakken. Når avkalkningen er ferdig, tøm kannen og la kaffetrakteren gå to ganger med frisk vann, men uten kaffe. Tøm ut vannet for å forsikre deg om at ingen kjemiske rester er igjen i kaffetrakteren.

✳ Produkter som returneres under garanti med feil forårsaket av kalk vil få reparasjonskostnader.

### **søppelkasse symbol**

For å forhindre miljømessige og helseproblemer forbundet til farlige stoffer i elektroniske varer, så må apparater som er merket med dette symbolet ikke bli kastet på en usortert kommunal søppelplass, men den må bli tatt fra hverandre, brukt på nytt eller resirkulert.



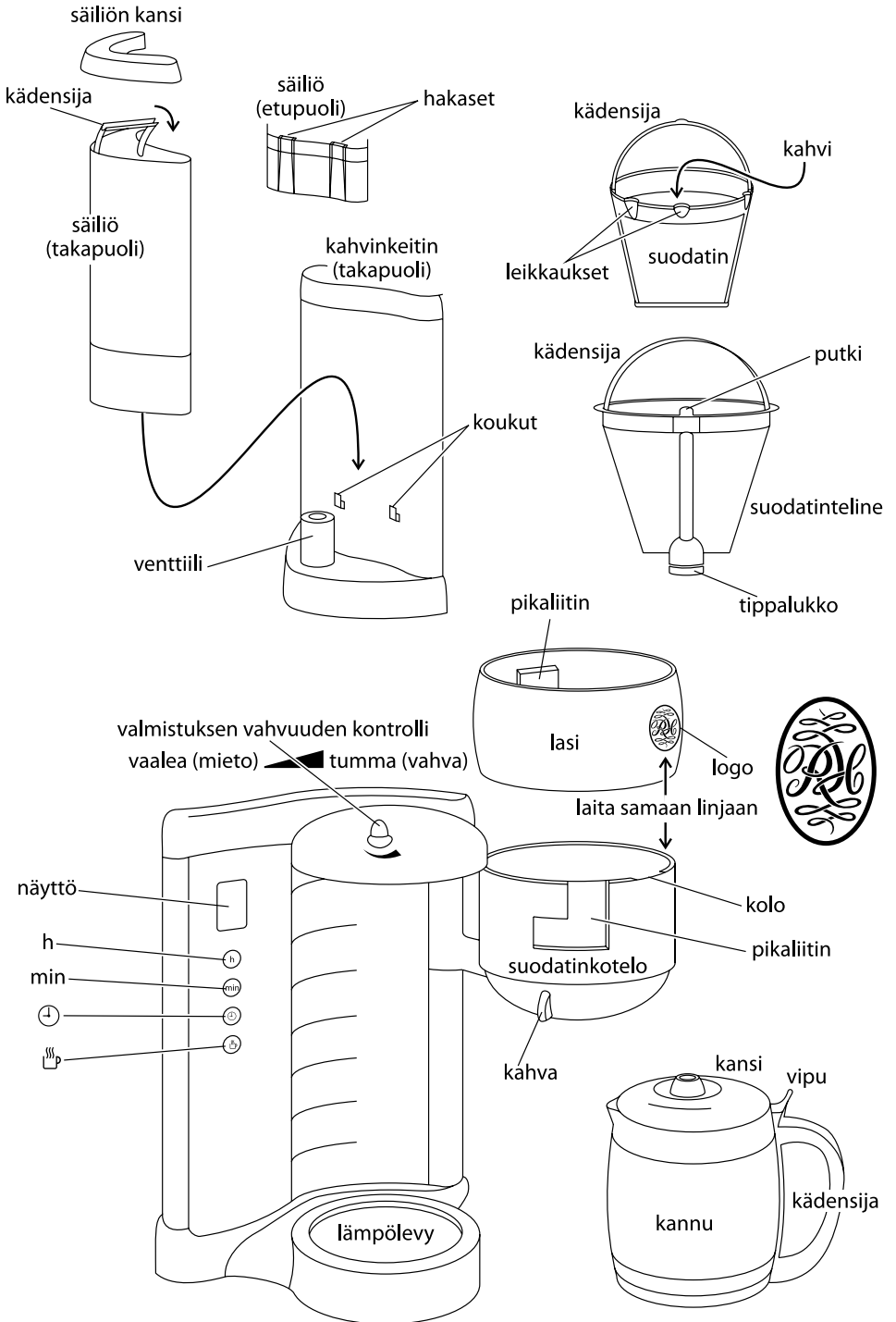

Lue ohjeet ja säilytä niitä varmassa paikassa. Jos annat laitteen toiselle henkilölle, anna ohjeet laitteen mukana. Poista kaikki pakkausmateriaalit, mutta säilytä ne siihen asti, että tiedät laitteen toimivan.

## tärkeitä varotoimia

Seuraa perusvarotoimia, muun muassa seuraavia ohjeita:

- 1 Tätä laitetta saa käyttää vain vastuullinen aikuinen tai käytön on tapahduttava tällaisen henkilön valvonnassa. Käytä ja säilytä laitetta poissa lasten ulottuvilta.
- 2 Älä laita laitetta nesteeseen, älä käytä sitä kylpyhuoneessa, veden lähellä tai ulkona.
- 3 Älä koske kuumiin pintoihin (esim. kannuun, lämpölevyyn).
- 4 Palovammavaara kestää pitkään veden kiehumisen jälkeen. Säilytä laitetta ja sen johtoa poissa työtason laidalta ja poissa lasten ulottuvilta.
- 5 Aseta laite vakaalla, tasaisella ja kuumuutta kestäväälle alustalle.
- 6 Vie sähköjohto siten, että se ei roiku eikä siihen voi kompastua tai takertua kiinni.
- 7 Tätä laitetta ei saa käyttää ulkoisen ajastimen tai kaukosäätimen avulla.
- 8 Irrota laite sähköverkosta, kun se ei ole käytössä, ennen sen siirtämistä tai puhdistamista.
- 9 Täytä laite ainakin 2 kupilla vettä, mutta ei yli maksimimerkin (**max**).
- 10 Laita kannu lämpölevylle ennen kahvinkeitimen kytkemistä päälle.
- 11 Jos sinun täytyy sammuttaa kahvinkeitin, paina valitsinta .
- 12 Anna laitteen jäähtyä noin 10 minuuttia ennen kuin lisää vettä tai käytät laitetta uudestaan, näin välttyä veden roiskumiselta.
- 13 Älä laita kannua mikroaaltouuniin.
- 14 Älä yritä säätää metallinauhaa kannun ympärillä, rikot muuten lasin.
- 15 Pidä laite ja johto poissa keittolevyjen ja polttimien läheltä.
- 16 Älä käytä muita kuin valmistajan omia lisälaitteita.
- 17 Älä käytä laitetta muihin kuin tässä käyttöohjeessa kuvattuihin tarkoituksiin.
- 18 Älä käytä laitetta, jos se on vahingoittunut tai toimii huonosti.
- 19 Jos sähköjohto on vahingoittunut, se pitää antaa valmistajan, tämän huoltopalvelun tai vastaavan pätevyyden omaavan henkilön vaihdettavaksi vaarojen välttämiseksi.



## vain kotikäyttöön

### hipaisuvalitsimet

- Sinun ei tarvitse painaa valitsimia voimakkaasti – kevyt painallus riittää.
- Joissain tapauksissa se voi havaita sormesi, ennen kuin varsinaisesti kosketat valitsinta.

### nopeasti eteenpäin

- Jos pidät sormeasi **h-** tai **min** -valitsimelle, aika näytössä menee "nopeasti eteenpäin".
- Nosta sormesi valitsimelta, ennen kuin näyttö näyttää haluamaasi aikaa, käytä sitten yksittäisiä painalluksia säätääksesi ajan, koska valitsin voi edelleen havaita sormesi, kun olet nostanut sen ylös.

### valmiustila

- Jos laite ei ole toiminnassa etkä koske valitsimia 5 minuuttiin, valot sammuvat sähkön säästämiseksi.
- Laitteen herättämiseksi on kosketettava yksinkertaisesti valitsinta.]
- Jos olet säätänyt ajastimen, asetukset eivät muutu.

### ennen ensimmäistä käyttökertaa

- 1 Täytä säiliö maksimirajaan (**max**) saakka ja anna laitteen käydä ilman kahvia.
- 2 Anna laitteen jäähtyä, heitä vesi pois ja käytä laitetta siten normaaliin tapaan.

### jauhettu kahvi

- 3 Jos haluat ostaa valmiiksi jauhettua kahvia, keskikarkea kahvi antaa parhaan tuloksen. Määrä vaihtelee kahvin tyyppiin ja oman makusi mukaan. Me suosittelemme, että aloitat kahdella kukkuralusikalla keskikarkeaa jauhattua kuppia kohti.

## **kahvin säilytys**

- 4 Kahvi säilyy parhaiten ilmatiiviissä astiassa viileässä ja kuivassa paikassa tai jääkaapissa. Altistuminen ilmalle hapettaa kahvia ja sen aromit pääsevät haihtumaan.

## **maito**

- 5 Jos haluat kahviisi maitoa, käytä lämmintä tai kuumaa maitoa, jotta kahvi ei jäähy. Jotta saat mahdollisimman paljon makua kahvista, sen tulee olla jäähtynyttä, jotta se ei polta suuta, mutta tarpeeksi kuumaa, jotta maku voi täyttää suun, sieraimet ja nenäontelot, ei vain makuhermot.

## **pulloitettu vesi**

- 6 Jos käytät pulloitettua vettä, varmista, että siihen ei ole lisätty aineksia, makuaineita jne., käytä hiilihapotonta vettä, ei hiilihapollista vettä. Kuplat synnyttävä hiilidioksidi vaikuttaa haitallisesti kahvin makuun.



## **maku**

- 7 Älä koeta lämmittää kahvia laitteella. Vahingoitat laitetta eikä kahvia voi juoda.  
8 Puhdista suodatinteline ja kannu aina käytön jälkeen. Edellisen valmistuksen jäämät pilaavat kahvin.

## **valmistus**

- 9 Aseta laite vakaalla, tasaisella ja kuumuutta kestäväälle alustalle.  
10 Vie sähköjohto siten, että se ei roiku eikä siihen voi kompastua tai takertua kiinni.  
11 Älä laita laitetta vielä sähköverkkoon.

## **täyttö**

- 12 Jos laitetta on juuri käytetty, anna kahvinkeitin jäähtyä ainakin 10 minuuttia.  
13 Jos se on lämpimänä pitokäytössä ja  vilkkuu näytössä, paina ja vapauta valitsin  laitteen sammuttamiseksi.  
14 Käytä kannua täyttäessäsi säiliötä, jotta et täytä sitä liikaa.  
15 Ota kannu pois lämpölevyltä.  
16 Paina vipua kannun kannen takaosassa kädensijan päällä avataksesi kannun kannen.  
17 Nosta kansi pois säiliöltä.  
18 Täytä säiliö ainakin 2 kupilla vettä, mutta älä ylitä **max**-merkkiä.  
19 Laita kannu takaisin lämpölevylle.  
20 Tunnet hieman vastusta, kun kannun kansi työntää tippalukkoa.  
21 Voit myös nostaa säiliön pois laitteesta, täyttää sen keittiössä ja kantaa sen takaisin laitteeseen.  
22 Jos teet näin, varmista, että säiliö on paikoillaan ja säiliön hakaset on kiinnitetty laitteen rungon koukkuihin, ennen kuin jatkat eteenpäin.  
23 Laita säilön kansi paikoilleen.  
24 Käytä kahvaa suodatintelineen alaosassa kääntääksesi sen ulos kahvinkeitimestä.  
25 Laita suodatinjauhettua kahvia suodattimeen. Määrä vaihtelee kahvin tyyppiin ja yksilöllisen maun mukaan, mutta me ehdotamme, että laitat kaksi kukkura teelusikkaa vesikuppia kohti.  
26 Käännä suodatinkotelo takaisin paikoilleen. Sinun pitäisi kuulla naksahdus, kun hakanen menee paikoilleen.

## **suodatusvahvuus**

- 27 Jos haluat miedomman suodatustuloksen, käännä valmistuksen vahvuuden kontrollia (kannen päällä) myötäpäivään, jotta tulos olisi miedompi.  
28 Se toimii siten, että se ohjaa osan vedestä kahvijauheen ohi.

## **kytke pannu päälle**

- 29 Laita pistoke kiinni pistorasiaan.  
30 Näyttö syttyy ja siinä vilkkuu 12:00.

## **kahvia nyt**

31 Älä kiinnitä huomiota kelloon.

32 Paina ja vapauta ☰-valitsin.

33 Valitsin vilkkuu kahdesti.

34 ☰ näkyy näytössä.

35 Pian sen jälkeen kahvi alkaa tippua kannuun.

36 Kun valuminen on loppunut, lämpölevy pitää kannun kuumana.

## **kahvia myöhemmin**

37 Aseta kello oikeaan aikaan:

a) Paina ja vapauta **h**-valitsin, kunnes oikea tunti näkyy.

b) Se on 24-tunnin kello.

c) Paina ja vapauta **min** -valitsin kunnes oikea minuutti näkyy

d) Älä koske valitsimiin 5 sekuntiin ajan säätämiseksi.

38 Aseta ajastin aikaan, jolloin haluat aloittaa valmistuksen:

a) Paina ⊕-valitsinta ja pidä se painettuna, kunnes näyttö vilkkuu (2 sekuntia).

b) Paina ja vapauta **h**-valitsin, kunnes oikea tunti näkyy.

c) Paina ja vapauta **min**-valitsin kunnes oikea minuutti näkyy

d) Paina ja vapauta ⊕-valitsin.

e) **auto** vilkkuu näytössä.

f) Paina ja vapauta ☰-valitsin.

g) **auto** näkyy nyt näytössä.

✳ Jos menet yli, et voi palata takaisin. Mene siis kellon ympäri (24 tuntia tai 60 minuuttia) tai irrota kahvinkeitin pistorasiasta, jotta näyttöön palaisi 12:00.

39 Kello säilyttää asetuksensa, kunnes kahvinkeitin on irrotettu sähkönsyötöstä. Se palaa arvoon 12:00, kun seuraavan kerran kytket sen sähkönsyöttöön.

## **anna keittimen olla rauhassa**

40 Siinä kaikki – anna laitteen olla rauhassa, kunnes säädetty aika tulee, keitin alkaa valmistaa kahvia – älä tee sille mitään, voit sekoittaa sen.

41 Kahvinkeitin käynnistyy valitsemanasi ajankohtana.

## **muista**

42 Jos unohdit, mihin aikaan säädit sen, paina valitsinta ⊕, näyttö esittää valitsemasi ajan.

43 3 sekunnin kuluttua se palaa näyttämään oikeaa aikaa.

## **nopea kupponen**

44 Jos haluat nopean kupposen kahvia ennen kuin valmistus on loppunut:

45 Voit ottaa kannun pois koska vain haluat. Tippalukko estää kahvin tippumisen alustalle.

46 Jotta suodatinteline ei vuoda yli, kannu on laitettava alustalle 20 sekunnin kuluessa. Se ei ehkä kuulosta pitkältä ajalta, mutta se on enemmän kuin tarpeeksi parin kahvikupin kaatamiseksi.

47 Kun laitat kannun takaisin alustalle, tippalukko aukeaa ja päästää lopun kahvin valumaan läpi.

## **lämpölevy**

48 Lämpölevy pitää kahvin kuumana kaksi tuntia.

49 Tänä aikana näytössä vilkkuu ☰.

50 Kahden tunnin kuluttua lämpö katkeaa kokonaan.

51 Jos kahvi seisoo yli tunnin, sen maku alkaa muuttua. On parasta kaataa se pois ja valmistaa uusi pannullinen kahvia.

52 Kun kannu on tyhjä, sammuta kahvinkeitin ja irrota se pistorasiasta.

53 Anna laitteen jäähtyä noin 10 minuuttia ennen kuin lisää vettä tai käytät laitetta uudestaan, näin välttyä veden roiskumiselta.

## hoito ja huolto

- 1 Irrota laite sähköverkosta ja anna sen jäähtyä ennen puhdistusta tai säilytykseen laittamista.
- 2 Käytä kahvaa suodatinkotelon alaosassa kääntääksesi sen ulos kahvinkeitimestä.
- 3 Käytä suodattimen kädensijaa nostaaksesi sen pois suodatintelineestä.
- 4 Kaada suodattimen sisältö roskeen – älä huuhto kahvinporoja pesualtaaseen. Ne kerääntyvät ja aiheuttavat tukoksen.
- 5 Käytä suodatintelineen kädensijaa, kun nostat sen pois.
- 6 Voit puhdistaa kannun, suodattimen ja suodatintelineen lämpimällä saippuvedellä. Huuhtelee perusteellisesti, jotta kaikki saippuajämät poistuvat.
- 7 Puhdista laitteen ulkopinta kostealla kankaalla.
- 8 **lasi** – voit ottaa suodatinkotelo ympäröivän lasin pois, jos sinun täytyy puhdistaa se.
  - a) Pidä suodatinkotelon pohjasta kiinni.
  - b) Käännä lasia varovasti vastapäivään (noin 2 cm) pikaliittimoen irrottamiseksi.
  - c) Nosta lasi ylös ja pois suodatinkotelosta.
  - d) Puhdista lasi pehmeällä kostealla kankaalla.
  - e) Älä upota lasia veteen, se voi irrottaa pikaliittimet pois.
  - f) Tarkista, että logo on oikein päin.
  - g) Laita logon keskus samaan linjaan kolon oikean reunan kanssa.
  - h) Laske lasi alas, jotta pikaliittimet lasin sisällä tarttuvat liittimiin suodatinkotelon ulkopuolella.
  - i) Käännä lasia myötäpäivään (noin 2cm) lukitaksesi pikaliittimet.
  - j) Kun käännät suodatinkotelon paikoilleen, logon tulee olla suoraan valmistuksen vahvuuden kontrollin alapuolella.
- 9 Suodattimen leikkausten tulee olla eteenpäin.
- 10 Pudota suodatin suodatinkoteloon, laske suodatinkädensija.
- 11 Laita suodatintelineen putki samaan linjaan suodatinkotelon reunassa olevan kolon kanssa, laske suodatinteline sitten suodatinkoteloon.
- 12 Käännä suodatinkotelo sitten takaisin paikoilleen. Sinun pitäisi kuulla naksahdus, kun hakanen menee paikoilleen.
- 13 Älä laita laitteen mitään osaa astianpesukoneeseen.
- 14 Älä laita laitetta veteen tai muuhun nesteeseen.
- 15 Älä käytä karkeita tai hankaavia aineita tai liuottimia.

## kalkinpoisto

- 16 Kalkin kertyminen aiheuttaa elementin ylikuumentumista ja lyhentää sen käyttöikää. Se myös pidentää valmistusaikaa.
  - 17 Tee kalkinpoisto säännöllisesti. Jos huomaat, että kahvinvalmistus kestää pidempään, lyhennä kalkinpoistovälejä. Alueilla, joilla vesi on kovaa, kalkinpoisto voi olla tarpeen tehdä jopa kerran kuussa, vaihtoehtoisesti voit käyttää suodatettua vettä tavallisen hanaveden sijaan.
  - 18 Käytä valmistajan kalkinpoistoaineita, joka sopii muovirunkoisille tuotteille. Kun kalkinpoisto on päättynyt, tyhjennä kannu ja käytä kahvinkeitintä kaksi kertaa puhtaalla vedellä. Heitä vesi pois varmistaaksesi, että kahvinkeittimeen ei jää kemiallisten aineiden jäämiä.
- ✳ Jos tuote on takuun alainen ja siinä on kalkinpoiston laiminlyönnin aiheuttamia vikoja, laitteen korjauksesta veloitetaan.

## kierrätysymboli

Jotta vältettäisiin ympäristölle ja terveydelle koituvat haitat, jotka johtuvat vaarallisista aineista sähkölaitteissa ja elektronisissa laitteissa, tällä symbolilla varustetut laitteet tulee heittää pois erillään lajittelemattomista jätteistä, ne on otettava talteen, käytettävä uudestaan ja kierrätettävä.





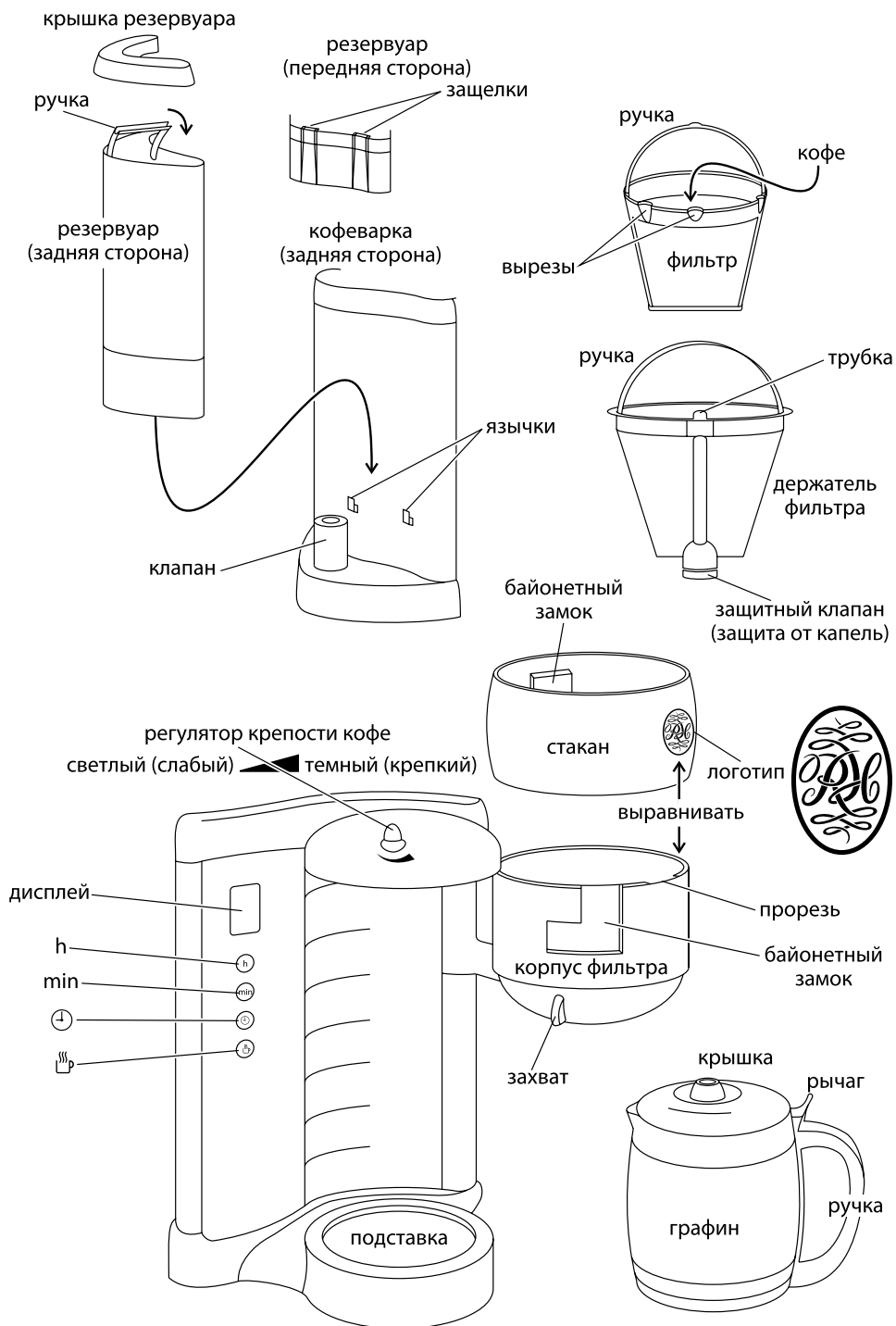

Прочитайте и сохраните данные инструкции. Если Вы передаете кому-то устройство, необходимо также прилагать к устройству инструкции. Удалите упаковочный материал, но не выкидывайте его, пока не убедитесь, что устройство работает.

### важные меры предосторожности

Следуйте основным инструкциям по безопасности, включая следующие:

- 1 Детям разрешено пользоваться устройством только под присмотром взрослых. Используйте и храните прибор в местах недоступных для детей.
- 2 Не погружайте прибор в какую-либо жидкость; не используйте его в ванной комнате, около воды или вне помещений.
- 3 Не дотрагивайтесь до горячих поверхностей прибора (например, кувшин, основание).
- 4 Даже после кипячения существует опасность получить ожог. Держите прибор вдали от краев рабочей поверхности и в недоступных для детей местах.
- 5 Устанавливайте прибор на устойчивую, горизонтальную, термостойкую поверхность.
- 6 Следите, чтобы шнур не свешивался со стола и не находился на проходе, где об него можно споткнуться или зацепиться за него.
- 7 Прибор не может работать от внешнего таймера или дистанционной системы управления.
- 8 Отключайте прибор от сети, когда не используете ее, перед переноской или чисткой.
- 9 Наполните водой, не менее 2 чашками, но не превышайте максимальной отметки.
- 10 Установите графин на подставку перед включением кофеварки.
- 11 Чтобы остановить кофеварку, нажмите кнопку .
- 12 Дайте прибору остыть в течение 10 минут перед добавлением воды или повторным использованием, чтобы избежать выплескивания.
- 13 Не помещайте графин в микроволновую печь.
- 14 Не пытайтесь регулировать металлическую ленту вокруг графина, Вы можете разбить стекло.
- 15 Храните прибор и кабель вдали от электрических плиток, конфорок и горелок.
- 16 Используйте только принадлежности и насадки от производителя.
- 17 Используйте прибор только по назначению.
- 18 Не используйте прибор, если он поврежден или работает с перебоями.
- 19 Если кабель поврежден, он должен быть заменен производителем, сервисным агентом или другим квалифицированным лицом для предотвращения опасности.



### только для бытового использования

#### сенсорные элементы управления

- Нет надобности нажимать кнопки – достаточно легкого прикосновения.
- Иногда кнопка реагирует на палец без физического прикосновения.

#### быстро вперед

- Если удерживать палец на кнопке **h** (часы) или **min** (минуты), значение времени на дисплее будет меняться «быстро вперед».
- Кнопка может продолжать обнаруживать палец даже после касания, поэтому следует убрать его до достижения требуемого времени на дисплее, а затем установить точное время одиночными нажатиями.

#### неактивный режим

- Если при неработающем приборе не касаться элементов управления в течение 5 минут, индикаторы выключаются с целью экономии электроэнергии.
- Для вывода прибора из неактивного режима достаточно коснуться кнопки .
- Если таймер настроен, это не повлияет на настройку таймера.

## **перед первым использованием прибора**

- 1 Наполните резервуар водой до максимальной отметки и включите прибор без кофе.
- 2 Дайте прибору остыть, слейте воду, затем используйте.

## **молотый кофе**

- 3 Если Вы хотите купить готовый молотый кофе, кофе среднего помола даст наилучший результат. Количество будет зависеть от типа кофе и Вашего индивидуального предпочтения. Мы рекомендуем класть 2 чайные ложки кофе среднего помола на чашку.

## **хранение кофе**

- 4 Кофе лучше всего хранить в герметичном контейнере в сухом прохладном месте или в холодильнике. На воздухе кофе окисляется и теряет аромат.

## **молоко**

- 5 Существует много разногласий по поводу добавления молока в кофе. По нашему мнению, необходимо полагаться на индивидуальное предпочтение. Если Вам нравится кофе с молоком, добавьте теплого или горячего молока, чтобы избежать переохладения кофе. Чтобы получить максимальный ароматный кофе, он должен быть достаточно прохладным, чтобы не обжечь рот и достаточно горячим, чтобы аромат кофе заполнил рот, нос и пазухи, а не только вкусовые рецепторы.

## **бутилированная вода**

- 6 Если Вы используете бутилированную воду, убедитесь, что в ней нет добавленных примесей, ароматизаторов и т.д. и используйте негазированную воду. Двуокись углерода, которая применяется для газирования, будет отрицательно влиять на аромат кофе.

## **вкус**

- 7 Не пытайтесь повторно нагреть кофе в приборе. Вы повредите прибор, и кофе будет непригодным для питья.
- 8 Протирайте держатель фильтра и графин после каждого использования. Остатки от предыдущей варки испортят Ваш кофе.

## **приготовление**

- 9 Установите прибор на устойчивую, горизонтальную, теплостойкую поверхность.
- 10 Следите, чтобы шнур не свешивался со стола и не находился на проходе, где об него можно споткнуться или зацепиться за него.
- 11 Пока не включайте прибор в сеть.

## **наполнение**

- 12 Выключив кофеварку, необходимо дать ей остыть в течение не менее 10 минут.
- 13 Если включен режим поддержания температуры с мигающей кнопкой ], выключите его, нажав и отпустив эту кнопку .
- 14 Используйте графин для того, чтобы заполнить резервуар и избежать переполнения.
- 15 Снимите резервуар с подставки.
- 16 Нажмите на рычаг на задней стороне крышки графина, над ручкой для того, чтобы открыть крышку графина.
- 17 Снимите крышку с резервуара.
- 18 Налейте в резервуар не меньше 2 чашек воды, но не выше максимальной отметки (max).
- 19 Установите графин на подставку.
- 20 Вы почувствуете сопротивление, так как клапан защиты от капель будет поднят крышкой графина.
- 21 Вы также можете снять резервуар с прибора, заполнить его на кухне и установить его обратно на прибор.

- 22 При этом не забудьте, прежде чем продолжить, установить резервуар на место, прикрепив его защелками к язычкам на корпусе прибора.
- 23 Накройте резервуар крышкой.
- 24 Воспользовавшись захватом внизу корпуса фильтра, выверните последний из кофеварки.
- 25 Положите молотый кофе в фильтр. Количество будет зависеть от типа кофе и Вашего индивидуального предпочтения. Мы рекомендуем класть 2 чайные ложки кофе на чашку.
- 26 Установите корпус фильтра на место. Поверните его до защелкивания фиксатора.



### **крепость**

- 27 Чтобы получить кофе меньшей крепости, поверните регулятор крепости (на крышке) по часовой стрелке.
- 28 Это достигается отводом части потока воды от молотого кофе.



### **включение**

- 29 Вставьте вилку в розетку.
- 30 Включится дисплей с мигающим значением времени 12:00.

### **приготовление кофе**

- 31 Не принимайте указанное время во внимание.
- 32 Нажмите и отпустите кнопку .
- 33 Кнопка дважды мигнет.
- 34 На дисплее появится .
- 35 Через некоторое время кофе начнет капать в резервуар.
- 36 Когда это произойдет, подставка будет поддерживать резервуар теплым.

### **отложить приготовление кофе**

- 37 Установите правильное время на часах.
  - a) Нажимайте и отпускайте клавишу **h** (часы), пока нужное значение часов не отобразится.
  - b) Шкала времени – 24-часовая.
  - c) Нажимайте и отпускайте клавишу **min** (минуты), пока нужное значение минут не отобразится.
  - d) Чтобы установить время, не прикасайтесь к кнопкам в течение 5 секунд.
- 38 Установите таймер на нужное время, когда Вы хотите начать варить кофе.
  - a) Нажмите кнопку  и удерживайте ее, пока мигает дисплей (2 секунды).
  - b) Нажимайте и отпускайте клавишу **h** (часы), пока нужное значение часов не отобразится.
  - c) Нажимайте и отпускайте клавишу **min** (минуты), пока нужное значение минут не отобразится.
  - d) Нажмите и отпустите кнопку .
  - e) на дисплее появится мигающая надпись **auto**.
  - f) Нажмите и отпустите кнопку .
  - g) на дисплее появится надпись **auto**.
- ★ Если Вы перескочите значение, Вы не можете вернуться. Либо следуйте в направлении направо (24 часа или 60 минут), или отключите кофеварку от сети для того, чтобы сбросить значение дисплея на 12:00.
- 39 Часы будут сохранять свое значение, пока кофеварка отключена от сети. 12:00 установится, как только Вы включите кофеварку в сеть.

## **оставьте в покое**

- 40 Именно так – оставьте ее в покое, пока не подойдет заданное время, и Ваш кофе не приготовится – не трогайте кофеварку, Вы можете вывести прибор из строя.
- 41 В заданное время кофеварка включится.

## **запомните**

- 42 Если Вы забыли, какое время установили, нажимая на клавишу (⌚), Вы можете изменить дисплей, и на нем отобразится установленное Вами время.
- 43 Через 3 секунды произойдет возврат к правильному времени.

## **быстрая чашка**

- 44 Чтобы получить чашку кофе до завершения полного цикла приготовления:
- 45 Вы можете снять графин в любое время. Клапан защиты от капель предотвратит капание кофе на подставку.
- 46 Для предотвращения разливания кофе на держатель фильтра, установите резервуар на подставку в течение 20 секунд. Может показаться, что это не такое большое время, но его будет более чем достаточно для заполнения двух чашек кофе.
- 47 Когда Вы установите резервуар на подставку, защитный клапан откроется, чтобы пропустить оставшийся кофе.

## **подставка**

- 48 На подставке кофе может оставаться горячим в течение двух часов.
- 49 В течение этого времени изображение ☼ на экране будет мигать.
- 50 Через два часа подогрев выключается.
- 51 Если пройдет более часа, химические изменения кофейной пасты начнут влиять на аромат. Лучше всего будет вылить содержимое и заварить новое.
- 52 Если графин пуст, выключите кофеварку и отсоедините ее от сети.
- 53 Чтобы избежать разбрызгивания, дайте прибору остыть в течение примерно 10 минут, прежде чем вновь наполнять его водой и включать.

## **уход и обслуживание**

- 1 Отключите прибор и дайте ему остыть перед чисткой или хранением.
- 2 Воспользовавшись захватом внизу корпуса фильтра, выверните последний из кофеварки.
- 3 Извлеките фильтр из держателя, потянув его вверх за ручку.
- 4 Опустите содержимое фильтра в бункер – не смывайте кофейные зерна в раковину. Они прорастут и приведут к закупориванию.
- 5 Извлеките фильтр, потянув его вверх за ручку на держателе фильтра.
- 6 Вы можете чистить графин, фильтр и держатель фильтра в теплой мыльной воде. После этого хорошенько прополощите для удаления мыла.
- 7 Очистите внешнюю поверхность прибора влажной тканью.
- 8 **стакан** – стакан, закрывающий корпус фильтра, можно снять для чистки.
  - a) Возьмите корпус фильтра за дно.
  - b) Осторожно поверните стакан против часовой стрелки (примерно на 2 см), чтобы высвободить его из байонетных замков.
  - c) Подняв стакан, снимите его с корпуса фильтра.
  - d) Очистите стакан мягкой увлажненной тканью.
  - e) Не слишком напивайте стакан, так как это может привести к отсоединению байонетных замков.
  - f) Проследите за тем, чтобы логотип не оказался перевернут.
  - g) Выровняйте центр логотипа по правому краю прорези.
  - h) Опустите стакан, совместив части байонетных замков на внутренней поверхности стакана и внешней поверхности корпуса фильтра.

- i) Поверните стакан по часовой стрелке (примерно на 2 см), чтобы защелкнуть байонетные замки.
  - j) Установите корпус фильтра на место таким образом, чтобы логотип оказался точно под регулятором крепости приготавливаемого кофе.
- 9 Вырезы на фильтре должны быть направлены вперед.
  - 10 Опустите фильтр в держатель фильтра и опустите ручку фильтра.
  - 11 Совместите трубку на держателе фильтра с прорезью на ободке корпуса фильтра и опустите держатель внутрь корпуса.
  - 12 Установите корпус фильтра на место. Поверните его до защелкивания фиксатора.
  - 13 Не опускайте прибор в посудомоечную машину.
  - 14 Не помещайте прибор в воду или иную жидкость.
  - 15 Не используйте жесткие или абразивные вещества, или растворители.

### **удаление накипи**

- 16 Образование накипи причиняет перегрев элемента, уменьшая его срок службы, и увеличивая время варки.
  - 17 Регулярно удаляйте накипь. Если Вы заметите, что время варки увеличилось, сократите промежутки между удалением накипи. В регионах с очень жесткой водой, возможно, что необходимо будет удалять накипь каждый месяц или использовать фильтрованную воду вместо водопроводной.
  - 18 Используйте устройство для удаления накипи, подходящее для пластиковых товаров. Следуйте инструкциям на устройстве. Когда удаление накипи окончено, вылейте воду из графина и запустите кофеварку с чистой водой, но без кофе дважды. Слейте воду для того, чтобы убедиться, что налета не осталось.
- ✳ Товары, возвращенные по гарантии с поломками вследствие накипи, будут подлежать ремонту.

### **символ мусорного контейнера**

Для того чтобы избежать угроз для здоровья и окружающей среды из-за вредных веществ в электрических и электронных товарах, приборы, отмеченные данным символом, должны утилизироваться не как не отсортированные бытовые отходы, а как восстановленные или повторно использованные.



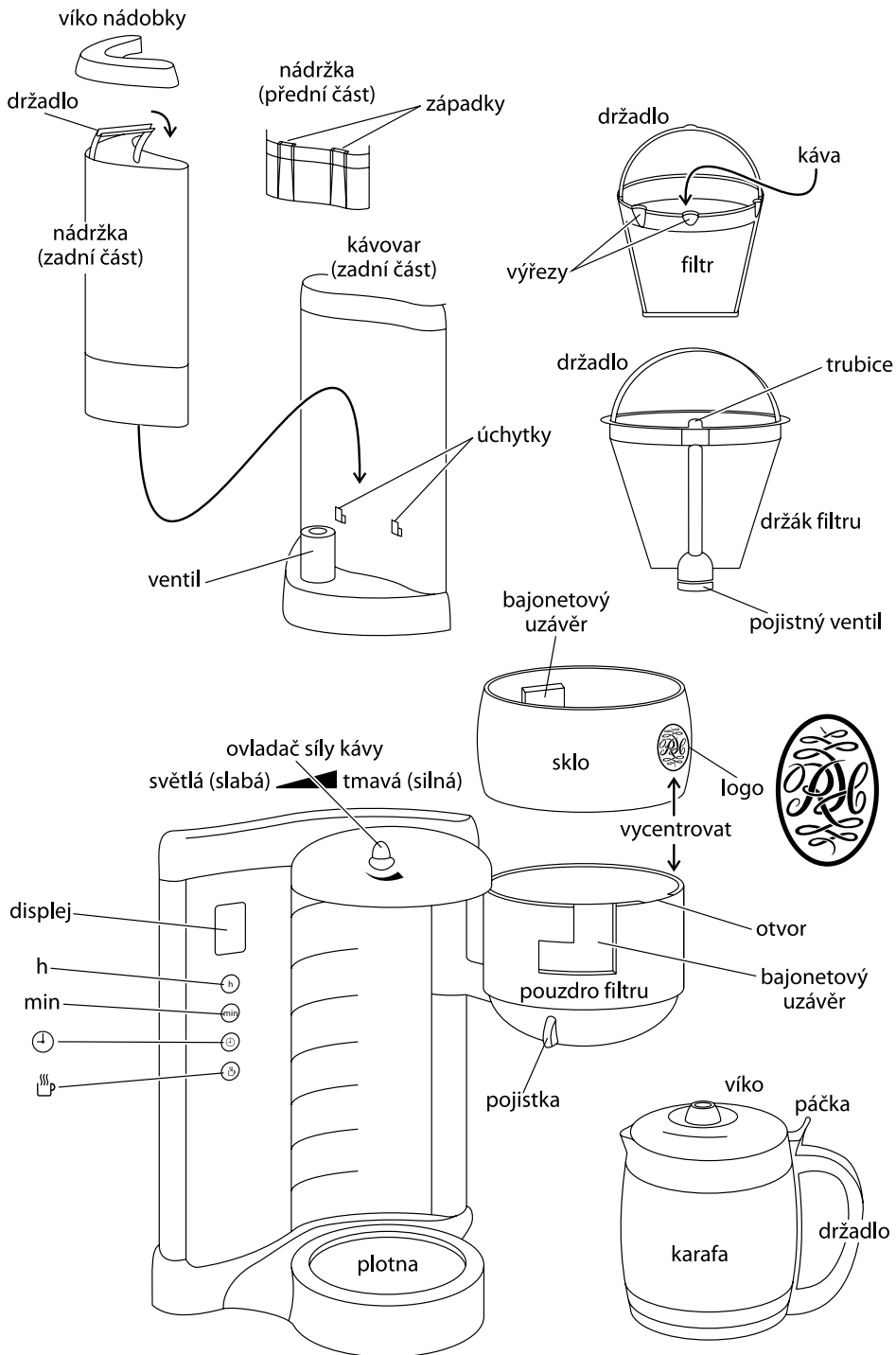

Přectete si pokyny a bezpečne je uskladnete. Pokud spotřebič předáte dále, předejte jej i s pokyny. Sejměte všechny obaly, ale uschovejte je, dokud nebudete mít jistotu, že spotřebič funguje.

## důležitá bezpečnostní opatření

Dodržujte základní bezpečnostní pokyny, jako jsou:

- 1 Tento spotřebič smí používat jen odpovědná dospělá osoba nebo musí být používán pod jejím dozorem. Spotřebič používejte a uskladněte mimo dosah dětí.
- 2 Neumísťujte spotřebič do kapaliny, nepoužívejte jej v koupelně, u vody ani venku.
- 3 Nedotýkejte se horkých ploch. (např. karafy, plotny).
- 4 Riziko opaření trvá dlouho po varu. Umístěte spotřebič i kabel mimo okraje pracovních ploch a mimo dosah dětí.
- 5 Umístěte spotřebič na stabilní, rovnou plochu odolnou vůči teple.
- 6 Kabel ved'te tak, aby nevisel dolů a nebylo možno přes něj chodit nebo jej zachytit.
- 7 Tento spotřebič nesmí být ovládán externím časovačem nebo systémem dálkového ovládání.
- 8 Když spotřebič nepoužíváte, před přesunem a čištěním jej odpojte.
- 9 Naplňte nejméně 2 šálky vody, ale ne přes rysku max.
- 10 Umístěte karafu na plotnu, než zapnete kávovar.
- 11 Pokud chcete kávovar zastavit, stiskněte tlačítko .
- 12 Nechte spotřebič chladit asi 10 minut, než přilijete vodu nebo jej použijete znovu, aby nedošlo k vystříknutí.
- 13 Nevkládejte karafu do mikrovlnné trouby.
- 14 Nezkoušejte upravovat kovový pásek kolem karafy, sklo rozbijete.
- 15 Udržujte spotřebič a kabel mimo plotny, sporáky či hořáky.
- 16 Nepoužívejte příslušenství nebo přídavné prvky mimo těch, které dodáváme my.
- 17 Nepoužívejte spotřebič pro jiný účel, než je uvedeno v těchto pokynech.
- 18 Nepoužívejte spotřebič, je-li poškozen nebo se objevují poruchy.
- 19 Pokud je poškozený kabel, musí jej vyměnit výrobce, jeho servisní zástupce nebo osoba podobně kvalifikovaná, aby nedošlo k riziku.



## jen pro domácí použití

### tlačítka ovládání

- Tlačítka nemusíte mačkat silně, stačí se jich lehce dotknout.
- Někdy dokonce může dojít k detekci vašeho prstu dříve, než se tlačítka skutečně dotknete.

### rychle dopředu

- Když přidržíte svůj prst na tlačítku **h** nebo **min**, na displeji posunete čas „rychle dopředu“.
- Prst uvolněte dříve, než se na displeji zobrazí vámi požadovaný čas, a pak jednotlivými stisknutími čas donastavte, protože po uvolnění vašeho prstu může ještě chvíli docházet k detekci.

### režim spánku

- Pokud není spotřebič aktivní a tlačítek se nebudete 5 minut dotýkat, prosvětlení zhasne z důvodu úspory elektřiny.
- Pro opětovnou aktivaci spotřebiče stiskněte tlačítko .
- Pokud jste nastavili časovač, nebude to mít na nastavení vliv.

### před prvním použitím

- 1 Naplňte nádobu po rysku max, pak zapněte spotřebič bez kávy.
- 2 Nechte vychladnout, vodu vylijte, pak jej použijte normálně.

## **mletá káva**

- 3 Pokud si chcete kupovat mletou kávu, středně rozemletá káva pro filtrování vám zajistí nejlepší výsledky. Množství závisí na typu kávy a vašich chutích. Doporučujeme vám začít se dvěma zarovnanými čajovými lžičkami kávy na šálek.

## **uskladnění kávy**

- 4 Kávu nejlépe uschováte ve vzduchotěsné nádobě na suchém chladném místě nebo v ledničce. Kontaktem se vzduchem káva oxiduje a její aroma se vypařuje.

## **mléko**

- 5 Co se mléka v kávě týče, o tom se vedou dlouhé dohady. My se domníváme, že rozhodující je osobní chuť, nikoli konvence. Pokud máte rádi mléko v kávě, použijte teplé nebo horké mléko, abyste kávu příliš nezchladili. Pro získání maximálního aroma z kávy je nutné, aby byla dost chladná, aby neopařila nebo nespálila ústa, ale tak horká, aby vám její aroma zaplnilo ústa, nos i dutiny, ne jen chuťové pohárky.

## **balená voda**

- 6 Pokud používáte balenou vodu, zjistěte si, zda v ní nejsou žádné přísady, aromatické látky, atd., a použijte jen "neperlivou" vodu, nikoli "perlivou". Oxid uhličitý, který tvoří "bublinky", může mít negativní dopad na chuť vaší kávy.



## **chuť**

- 7 Nesnažte se kávu ve spotřebiči ohřívat. Poškodíte spotřebič a káva nebude k pití.  
8 Vyčistěte držák filtru, filtr a karafu po každém použití. Zbytky z předchozího louhování mají dopad na vaši kávu.

## **příprava**

- 9 Umístěte spotřebič na stabilní, rovnou plochu odolnou vůči teplotě.  
10 Kabel ved'te tak, aby nevisel dolů a nebylo možno přes něj chodit nebo jej zachytit.  
11 Zatím jej nezapojujte.

## **plnění**

- 12 Pokud byl kávovar právě používán, nechte ho alespoň 10 minut vychladnout.  
13 Pokud je v režimu „udržet teplé“ a na displeji bliká , tlačítko  stiskněte a uvolněte, čímž se režim vypne.  
14 K plnění nádobky použijte karafu, abyste nádobku nepřelili.  
15 Zvedněte karafu z plotny.  
16 Stiskněte páčku na zadní straně u víka karafy nad držadlem a víko karafy se otevře.  
17 Zvedněte víko nádržky.  
18 Nalijte do nádržky alespoň 2 šálky vody, ale ne nad rysku **max**.  
19 Znovu položte karafu na plotnu.  
20 Ucíťte jistý odpor, jak bude pojistný ventil víkem karafy tlačěn nahoru.  
21 Můžete také nádobku vytáhnout ze spotřebiče, naplnit ji v kuchyni a umístit ji zpět do spotřebiče.  
22 Pokud to uděláte takto, ujistěte se, že nádobka je dobře usazena a že její západky jsou dobře zaháknuty za úchytky uvnitř spotřebiče, a teprve pak pokračujte.  
23 Zaklapněte víko nádobky  
24 Pojistku na spodu pouzdra filtru použijte k jeho uvolnění z kávovaru.  
25 Vložte mletou kávu do filtru. Množství se liší podle typu kávy a individuální chutě, ale doporučujeme dvě zarovnané čajové lžičky na šálek vody.  
26 Zaklapněte pouzdro filtru zpět na místo. Měli byste uslyšet cvaknutí, jak zapadne západka.



## **síla kávy**

- 27 Pokud chcete světlejší kávu, otočte ovladač síly kávy (nahore na víku) ve směru hodinových ručiček.
- 28 Funguje to tak, že určité množství vody je odkloněno a neprochází kávovou sedlinou.



## **zapínání**

- 29 Zasuňte zástrčku do zásuvky.
- 30 Rozsvítí se displej a bude blikat 12:00

## **káva teď**

- 31 Časový údaj ignorujte.
- 32 Stiskněte a uvolněte tlačítko .
- 33 Tlačítko dvakrát blikne.
- 34 Na displeji se zobrazí .
- 35 Krátce poté začne do karafy kapat káva.
- 36 Až bude hotovo, plotna udrží karafu teplou.

## **káva později**

- 37 Nastavte hodiny na správný čas.
- Tiskněte a uvolněte tlačítko **h**, dokud se nezobrazí správná hodina.
  - Čas je ve 24 hodinovém režimu.
  - Tiskněte a uvolněte tlačítko **min**, dokud se nezobrazí správné minuty.
  - Pro nastavení času nechte tlačítka 5 sekund v klidu.
- 38 Nastavte časovač na dobu, kdy chcete začít kávu vařit.
- Stiskněte tlačítko  a držte jej, dokud displej nezačne blikat (2 sekundy).
  - Tiskněte a uvolňujte tlačítko **h**, dokud se nezobrazí správná hodina.
  - Tiskněte a uvolňujte tlačítko **min**, dokud se nezobrazí správné minuty.
  - Stiskněte a uvolněte tlačítko .
  - Na displeji se zobrazí **auto** a bude blikat.
  - Stiskněte a uvolněte tlačítko .
  - Na displeji se zobrazí **auto**.
- ✱ Pokud údaj přejedete, nemůžete jít zpátky. Buďto projedte hodiny celé dokola (24 hodin nebo 60 minut) nebo kávovar odpojte a na displeji se znovu zobrazí 12:00.
- 39 Údaje zůstanou nastavené až do odpojení kávovaru. Po dalším zapojení kávovaru se opět zobrazí 12:00.

## **nechte kávovar v klidu**

- 40 Přesně tak. Nechte kávovar v klidu, dokud nepřijde nastavený čas a neudělá se káva. Nerýpejte do něj, mohli byste kávovar nahněvat.
- 41 V čas, který nastavíte, se kávovar spustí.

## **pamatujte**

- 42 Pokud zapomenete, jaký čas jste nastavili, stiskněte tlačítko  a na displeji se zobrazí vámi nastavený čas.
- 43 Po 3 sekundách se na displeji opět zobrazí správný čas.

## **rychlý šálek**

- 44 Pokud chcete rychlý šálek kávy před dokončením přípravného cyklu:
- 45 Karafu můžete kdykoli vyjmout. Pojistný ventil zabrání tomu, aby káva kapala na plotnu.
- 46 Aby nedošlo k přeplnění držáku filtru, vraťte karafu na plotnu asi do 20 sekund. Možná to nevypadá jako moc, ale zjistíte, že na nalití pár šálků kávy to zcela jistě stačí.
- 47 Až vrátíte karafu na plotnu, otevře se pojistný ventil, aby zbývající káva mohla pronikat dál.

## plotna

48 Na plotně zůstane káva teplá 2 hodiny.

49 Během této doby bude na displeji blikat .

50 Po dvou hodinách se ohřev zcela zastaví.

51 Pokud ji tam necháte déle než hodinu, chemické změny v kávě začnou ovlivňovat chuť.

Nejlepší je kávu odlít a uvařit čerstvou konvici.

52 Když je karafa prázdná, kávovar vypnete a odpojte jej ze zástrčky.

53 Před dolitím vody či opětovným použitím nechte spotřebič asi 10 minut vychladnout, aby nedošlo k vystříknutí.

## péče a údržba

1 Odpojte spotřebič a nechte jej vychladnout, než jej vyčistíte nebo uložíte.

2 Pojistku na spodu pouzdra filtru použijte k jeho uvolnění z kávovaru.

3 Pro vysunutí filtru z držáku použijte držadlo na filtru.

4 Zahodte obsah filtru do koše – nesplochujte mletou dávu do dřezu. Může se nahromadit a zablokovat průtok.

5 Pro vysunutí držáku filtru použijte držadlo na držáku.

6 Karafu, filtr a držák filtru můžete mýt v teplé mýdlové vodě. Pak důkladně opláchněte, abyste odstranili všechny stopy po mýdle.

7 Vyčistěte vnější plochy spotřebiče vlhkým hadříkem.

8 **sklo** – Pokud chcete sklo obklopující pouzdro filtru vyčistit, můžete jej vyjmout.

a) Držte spodní část pouzdra filtru.

b) Lehce sklem pootočte proti směru hodinových ručiček (asi 2 cm) a bajonetové uzávěry se uvolní.

c) Sklo zvedněte a vyjměte ho z pouzdra filtru.

d) Sklo vyčistěte měkkým vlhkým hadříkem.

e) Sklo nenamáčejte, mohli byste odmočit bajonetové uzávěry.

f) Zkontrolujte, jestli je správně umístěné logo – směrem nahoru.

g) Vycentrujte logo s pravým okrajem otvoru.

h) Sklo zasuňte a spojte bajonetové uzávěry uvnitř skla s těmi na vnější straně pouzdra filtru.

i) Pootočte sklem po směru hodinových ručiček (asi 2 cm) a bajonetové uzávěry do sebe zapadnou.

j) Když zacvaknete pouzdro filtru zpět na své místo, logo by se mělo objevit přímo pod ovladačem síly kávy.

9 Výřezy na filtru by měly mířit dopředu.

10 Spusťte filtr do držáku filtru a spusťte držadlo na filtru.

11 Vycentrujte trubici na držáku filtru s otvorem na lemu pouzdra filtru, pak držák filtru spusťte do pouzdra filtru.

12 Zacvakněte pouzdro filtru zpět na místo. Cvaknutí západky by mělo být slyšet.

13 Nevkládejte žádnou část spotřebiče do myčky.

14 Nevkládejte spotřebič do vody ani jiné kapaliny.

15 Nepoužívejte hrubé či brusné čisticí přípravky či rozpouštědla.

## odstraňování vodního kamene

16 Nahromaděný vodní kámen způsobí přehřívání prvků, což vede ke snížení jeho životnosti.

Dále se tím prodlouží doba přípravy kávy.

17 Pravidelně odstraňujte vodní kámen. Pokud si všimnete, že doba přípravy kávy se prodlužuje, zkráťte interval mezi odstraňováním vodního kamene. V oblastech s velmi tvrdou vodou může být nutné odstraňovat vodní kámen jednou měsíčně, nebo používat filtrovanou vodu namísto vody z kohoutku.

18 Používejte vlastní značku přípravku na odstraňování vodního kamene pro použití v plastových produktech. Dodržujte pokyny na balení přípravku. Po skončení odstraňování vodního kamene vyprázdněte karafu a ještě dvakrát spustte kávovar s čerstvou vodou, ale bez kávy. Vodu vylijte, abyste měli jistotu, že v kávovaru nejsou žádné zbytky chemikálií.

✳ Výrobky reklamované kvůli vadám způsobeným vodním kamenem, budou opraveny za úplatu.

### **symbol popelnice**

Aby nedošlo k ohrožení zdraví a životního prostředí vlivem nebezpečných látek v elektrických a elektronických produktech, musejí být symboly označené tímto symbolem likvidovány s netříděným obecním odpadem, ale je nutno je třídit, znovu použít nebo recyklovat.



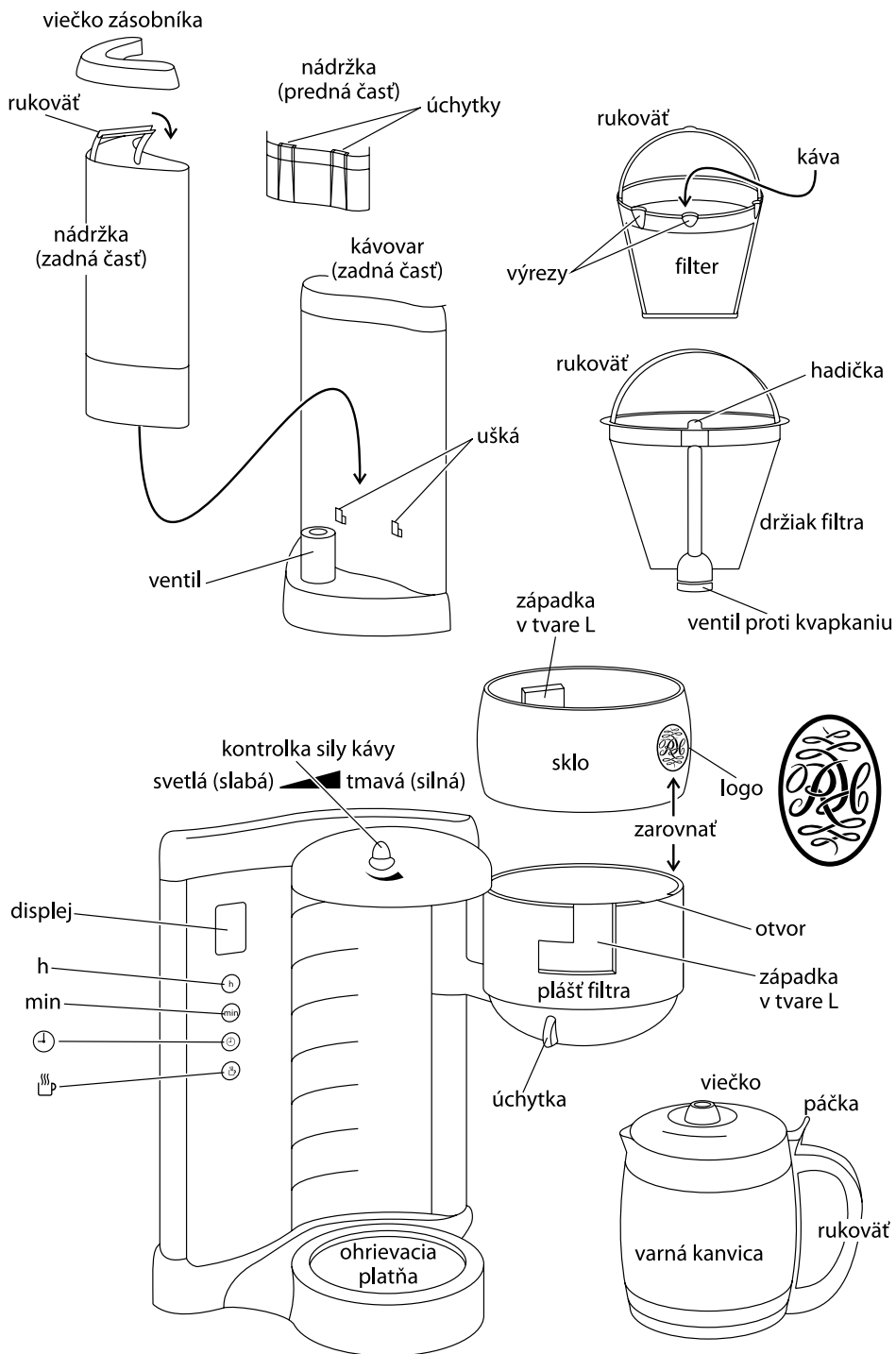

Prečítajte inštrukcie a zabezpečte ich dodržiavanie. Keď ste si prešli spotrebič, prejdite si aj inštrukcie. Odstráňte všetky obaly, ale uschovajte ich dovedy, kým nespoznáte ako spotrebič funguje.

## dôležité bezpečnostné opatrenia

Dodržiujte základné bezpečnostné opatrenia, vrátane:

- 1 Tento spotrebič musí byť používaný len pod dohľadom zodpovednej dospeléj osoby. Tento spotrebič používajte a skladujte mimo dosahu detí.
- 2 Nevkladajte spotrebič do kvapaliny, nepoužívajte ho v kúpeľni, blízko vody alebo vonku.
- 3 Nedotýkajte sa horúcich povrchov (napr. varná kanvica ohrievacia platňa).
- 4 Riziko oparenia trvá ešte dlho po varení. Držte spotrebič a prívodný kábel mimo okrajov pracovných plôch a mimo dosahu detí.
- 5 Spotrebič postavte na stabilný, vodorovný a tepelne odolný povrch.
- 6 Prívodný kábel vedte tak, aby neprevísal, aby sa nemohlo oň zakopnúť alebo zachytiť.
- 7 Tento spotrebič nesmie byť prevádzkovaný prostredníctvom externého časového spínača alebo diaľkového ovládacieho systému.
- 8 Spotrebič odpojte od prívodu elektrickej energie, keď ho nepoužívate, pred premiestnením a pred čistením.
- 9 Naplňte najmenej 2 šálkami vody, ale nie nad značku maxima.
- 10 Pred zapnutím kávovaru položte varnú kanvicu na ohrievacia platňu.
- 11 Ak potrebujete kávovar zastaviť, stlačte tlačidlo .
- 12 Nechajte spotrebič vychladnúť asi 10 minút pred pridaním vody alebo pri opakovanom použití, aby sme sa vyhli prskaniu.
- 13 Nepokladajte varnú kanvicu na mikrovlnnú rúru.
- 14 Nesnažte sa upraviť kovový pásik na varnej kanvici, aby ste nerozbili sklo.
- 15 Tento spotrebič a prívodný kábel držte mimo stolových varičov, varných panelov alebo horákov.
- 16 Nepoužívajte doplnky alebo vybavenie iné než tie, ktoré boli dodané.
- 17 Spotrebič nepoužívajte na iný účel než na ten, ktorý je popísaný v týchto inštrukciách.
- 18 Nepoužívajte tento spotrebič, keď je poškodený alebo má poruchu.
- 19 Ak je prívodný kábel poškodený, musí byť vymenený u výrobcu, jeho servisným technikom alebo kvalifikovaným odborníkom, aby nedošlo k riziku.



## Použitie len pre domácnosť

### dotykové ovládanie

- Nemusíte tlačidlá veľmi stláčať – postačí ľahký dotyk
- V niektorých prípadoch môže prístroj reagovať na blížiaci sa prst ešte pred dotykom.

### rychle pretáčanie

- Podržaním prsta na tlačidlách **h** alebo **min** „pretočíte“ čas na displeji.
- Prestaňte tlačiť na tlačidlo predtým, než sa ukáže čas, ktorý chcete, a potom nastavte čas pomocou jednotlivých stlačení, pretože prístroj môže reagovať aj bez dotyku.

### Pohotovostný režim

- Počas nečinnosti, a keď sa nedotknete tlačidiel viac ako 5 minút, sa svetielka vypnú, aby sa šetrila elektrická energia.
- Spotrebič opäť zapnete tlačidlom .
- Ak nastavíte časovač, nastavenie sa týmto nezruší.

### pred prvým použitím

- 1 Naplňte zásobník po značku maxima a uveďte spotrebič do chodu bez kávy.
- 2 Nechajte vychladnúť, vodu vylejte a potom bežne používajte.

## **mletá káva**

- 3 Ak chcete kúpiť hotovú mletú kávu, najlepšie výsledky dosiahnete so stredným filtrom pre mletú kávu. Množstvo sa bude líšiť od druhu kávy a Vašej individuálnej chuti. Navrhujeme začať s 2 zarovnanými čajovými lyžičkami stredne mletej kávy na šálku.

## **uskladnenie kávy**

- 4 Kávu je najlepšie uskladňovať vo vzduchotesnej nádobe na chladnom suchom mieste alebo v chladničke. Na vzduchu káva oxiduje a stráca vôňu.

## **mlieko**

- 5 Existuje veľmi mnoho názorov na prítomnosť mlieka v káve. Náš názor je, že Vaša osobná chuť je to čím by ste sa mali riadiť a nie konvencie. Ak máte radi mlieko do kávy, použijete teplé alebo horúce mlieko, aby ste sa vyhli podchladeniu kávy. Na získanie maximálnej chuti kávy, má byť dosť studená na to aby neoparila alebo nepopálila Vaše ústa, ale zároveň dosť horúca, aby ste pocítili ako jej chuť naplnila Vaše ústa, vôňa Váš nos a dutiny a nie iba slabé zvýraznenie chuti.

## **plnená voda**

- 6 Ak používate plnenú vodu, skontrolujte či v nej nie sú pridané ďalšie ingrediencie, arómy atď., a použijete "tichú" vodu, nie "perlivú". Oxid uhličitý, ktorý vytvára "bublinky" má nepriaznivý efekt na chuť Vašej kávy.



## **chuť**

- 7 Nenechajte sa zlákať možnosťou znovu ohriať kávu v tomto spotrebiči. Spotrebič môžete takto poškodiť a káva aj tak nebude vhodná na pitie.
- 8 Vyčistite držiak filtra, filter a varnú kanvicu po každom použití. Zbytky z predchádzajúcich várok pokazia Vašu kávu.

## **príprava**

- 9 Spotrebič postavte na stabilný, vodorovný a tepelne odolný povrch.
- 10 Prívodný kábel vedte tak, aby neprevišal, aby sa nemohlo oň zakopnúť alebo zachytiť.
- 11 Nepripájajte ho ešte do zásuvky.

## **plnenie**

- 12 Ak sa kávovar práve používal, nechajte ho vychladnúť aspoň 10 minút.
- 13 Ak je v režime udržiavania teplej kávy, a na displeji bliká symbol , stlačte a uvoľnite , aby ste ho vyplili.
- 14 Na naplnenie zásobníka vody použijete varnú kanvicu, aby ste sa vyhli preliatiu.
- 15 Vezmite varnú kanvicu z ohrievacej platne.
- 16 Viečko kanvice otvoríte stlačením páčky vzadu na viečku, nad rukoväťou.
- 17 Zdvihnite viečko zásobníka na vodu.
- 18 Naplňte zásobník minimálne 2 šálkami vody, ale nie viac, ako je značka **max**.
- 19 Kanvicu položte na ohrievaciu platňu.
- 20 Pri ukladaní pocítite mierny protitlak, keď viečko kanvice vytlačí klapku proti kvapkaniu.
- 21 Alebo môžete vybrať zásobník zo spotrebiča, naplniť ho v kuchyni a založiť ho späť.
- 22 Ak postupujete takto, dajte si pozor, aby ste zásobník založili správne a príchytky boli zapadnuté v tele spotrebiča, a až potom pokračujte ďalej.
- 23 Dajte na miesto viečko zásobníka.
- 24 Pomocou úchytky v spodnej časti pláštka filtra ho vysuňte z kávovaru.
- 25 Vložte okrúhly podklad na kávu do filtra. Množstvo závisí od typu kávy a od individuálnej chuti, ale navrhujeme 2 zarovnané čajové lyžičky na šálku vody.
- 26 Zatlačte plášť filtra späť na miesto. Pri zapadnutí na správne miesto počuť zaklapnutie.



## **sila kávy**

- 27 Ak chcete slabšiu kávu, otočte kontrolku sily vylúhovania na vrchnej časti viečka v smere hodinových ručičiek.
- 28 Takto sa časť vody odkloní mimo zomletej kávy.



## **zapnutie**

- 29 Vložte zástrčku do zásuvky na stene.
- 30 Rozsvieti sa displej a bude blikať 12:00.

## **kávu teraz**

- 31 Nevšímajte si hodiny.
- 32 Stlačte a pusťte tlačidlo .
- 33 Tlačidlo dvakrát zabliká.
- 34 Na displeji sa ukáže .
- 35 Krátko potom, káva začne prekapávať do varnej kanvice.
- 36 Po ukončení ohrievacia platňa bude udržiavať kanvicu v teplom stave.

## **kávu neskôr**

- 37 Nastavte správny čas na hodinách.
- Stláčajte tlačidlo **h**, kým sa neukáže správna hodina.
  - Hodiny používajú 24 hodinový čas.
  - Stláčajte tlačidlo **min**, kým sa neukáže správna minúta.
  - Nedotýkajte sa tlačidiel 5 sekúnd, aby sa uložil nastavený čas.
- 38 Nastavte časovač na čas, kedy chcete začať robiť kávu.
- Stlačte tlačidlo , a držte ho, kým displej nezačne blikať (2 sekundy).
  - Stláčajte tlačidlo **h**, kým sa neukáže požadovaná hodina.
  - Stláčajte tlačidlo **min**, kým sa neukáže požadovaná minúta.
  - Krátko stlačte tlačidlo .
  - Na displeji sa ukáže blikajúci nápis **auto**.
  - Krátko stlačte tlačidlo .
  - Na displeji sa ukáže nápis **auto**.
- ✱ Ak preskočíte správny čas, nemôžete sa vrátiť späť. Buď prejdete znovu 24 h alebo 60 min, alebo vypnete kávovar zo siete a resetujete čas na displeji na 12:00.
- 39 Hodiny si udržia svoje nastavenie dovtedy, kým sa kávovar neodpojí zo siete. Keď ho znovu zapnete, čas sa resetuje na 12:00.

## **nechajte ho tak**

- 40 Presne tak – nechajte ho tak kým nenastane nastavený čas, a on Vám urobí kávu – nehrajte sa s ním, mohli by ste ho pokaziť.
- 41 Kávovar začne s prípravou kávy v čase, ktorý ste nastavili.

## **zapamätajte si**

- 42 Ak zabudnete, na kedy ste si ho nastavili, stlačením tlačidla  dostanete na displeji váš nastavený čas prípravy kávy.
- 43 Po 3 sekundách sa na displeji znovu objaví aktuálny čas.

## **rýchla šálka**

- 44 Ak túžite po rýchlej šálke kávy ešte pred dokončením prekvapkávania:
- 45 Kedykoľvek môžete kanvicu odobrať. Spätný ventil zabráni, aby káva kvapkala na podstavec.
- 46 Aby sme zabránili pretečeniu držiaka filtra vrátíme kanvicu na podstavec na dobu asi 20 sekúnd. Nemôže to trvať viac, ale sami zistíte aký čas je potrebný na nakvapkanie dvoch šálok kávy.
- 47 Keď znovu umiestnite kanvicu na podstavec, spätný ventil sa otvorí a nechá zvyšok kávy natiecť.

## ohrievacia platňa

48 Ohrievacia platňa udrží kávu horúcu dve hodiny.

49 Počas tejto doby bude na displeji blikať .

50 Po dvoch hodinách sa zohrievanie zastaví.

51 Ak ju tak necháte dlhšie než hodinu, chemické zmeny v kávovej tekutine začnú ovplyvňovať jej chuť. Najlepšie je vyliat ju a pripraviť čerstvú kanvicu.

52 Keď je kanvica prázdna, kávovar vypnite a odpojte ho z elektrickej siete.

53 Pred doplnením vody alebo opakovaným použitím nechajte spotrebič vychladnúť asi 10 minút, aby ste sa vyhli prskaniu vody.

## starostlivosť a údržba

1 Spotrebič odpojte a nechajte ho vychladnúť pred čistením alebo pred uskladnením.

2 Pomocou úchytky v spodnej časti pláštá filtra ho vysuňte z držiaka.

3 Pomocou rúčky na filtri vytiahnite filter z držiaka.

4 Vykklopte obsah filtra do odpadkového koša – nesplochujte zvyšky kávy do drezu. Nahromadia sa a spôsobia zablokovanie odpadu.

5 Na vybratie používajte rúčku filtra.

6 Môžete čistiť kanvicu, filter a držiak filtra teplou saponátovou vodou. Potom dôkladne vypláchnite, aby ste odstránili všetky stopy saponátu.

7 Vonkajší povrch spotrebiča vyčistite vlhkou látkou.

8 **sklo** – sklenenú časť pláštá filtra môžete pri čistení vybrať.

a) Pridržte spodok pláštá filtra.

b) Jemne otočte sklenenú časť proti smeru hodinových ručičiek (asi 2 cm), aby ste ju uvoľnili z uchytenia.

c) Vyberte sklenenú časť z pláštá.

d) Sklo vyčistíte jemnou, vlhkou handrou.

e) Sklo neponárajte – mohli by ste odstrániť úchytky.

f) Uistite sa, že je logo v správnom smere.

g) Zarovnajzte stred loga s pravou hranou otvoru.

h) Nasadte sklo tak, aby do seba zapadli úchytky na vnútornej strane skla a zárezy na vonkajšej strane pláštá filtra.

i) Otočte sklo v smere hodinových ručičiek (asi 2 cm), aby do seba úchytky úplne zapadli.

j) Keď plášť filtra vrátite späť na miesto, logo by malo byť umiestnené priamo pod kontrolkou sily kávy.

9 Výrezy na filtri by mali smerovať dopredu.

10 Vložte filter do držiaka filtra a nasadte rukoväť filtra.

11 Zarovnajzte hadičku na držiaku filtra s otvorom v ráme pláštá filtra, a vložte držiak filtra do pláštá.

12 Zatlačte plášť filtra späť na miesto. Pri zapadnutí na správne miesto by ste mali počuť zaklapnutie.

13 Nevkladajte žiadne časti spotrebiča do umývačky riadu.

14 Nekladte spotrebič do vody alebo nejakej inej kvapaliny.

15 Nepoužívajte hrubé alebo abrazívne čistiace prostriedky alebo rozpúšťadlá.

## odstránenie vodného kameňa

16 Vzniknutý vodný kameň spôsobí prehriatie vyhrievacieho telesa a zníži životnosť spotrebiča. Taktiež predĺži dobu varu.

17 Pravidelne odstraňujte vodný kameň. Ak zbadáte, že doba prípravy kávy sa predlžuje, skráťte čas medzi dvomi periódami odstraňovania vodného kameňa. V oblastiach s veľmi tvrdou vodou môže byť potrebné odstraňovanie častejšie než raz za mesiac alebo používajte filtrovanú vodu namiesto bežnej vody z vodovodného kohútika.

18 Na odstraňovanie vodného kameňa používajte prostriedok vhodný na plastové výrobky. Postupujte podľa inštrukcií na obale prostriedku. Keď odstraňovanie vodného kameňa je ukončené, vyprázdňte kanvicu a spustíte kávovar dvakrát alebo viac krát naplnený čerstvou vodou, ale bez kávy. Vodu vylejte, zaistite tak, že kávovar nebude obsahovať žiadne chemické rezíduá.

✱ Výrobky vrátené v rámci záruky s poruchami spôsobenými vodným kameňom, budú opravené za poplatok.

### **symbol odpadkového koša**

Aby ste sa vyhli environmentálnym a zdravotným problémom, ktoré sú spôsobené rizikovými látkami v elektrických a elektronických výrobkoch, spotrebiče označené týmto symbolom nesmú byť odstraňované spolu s netriedeným komunálnym odpadom, ale majú byť renovované, znovu použité alebo recyklované.



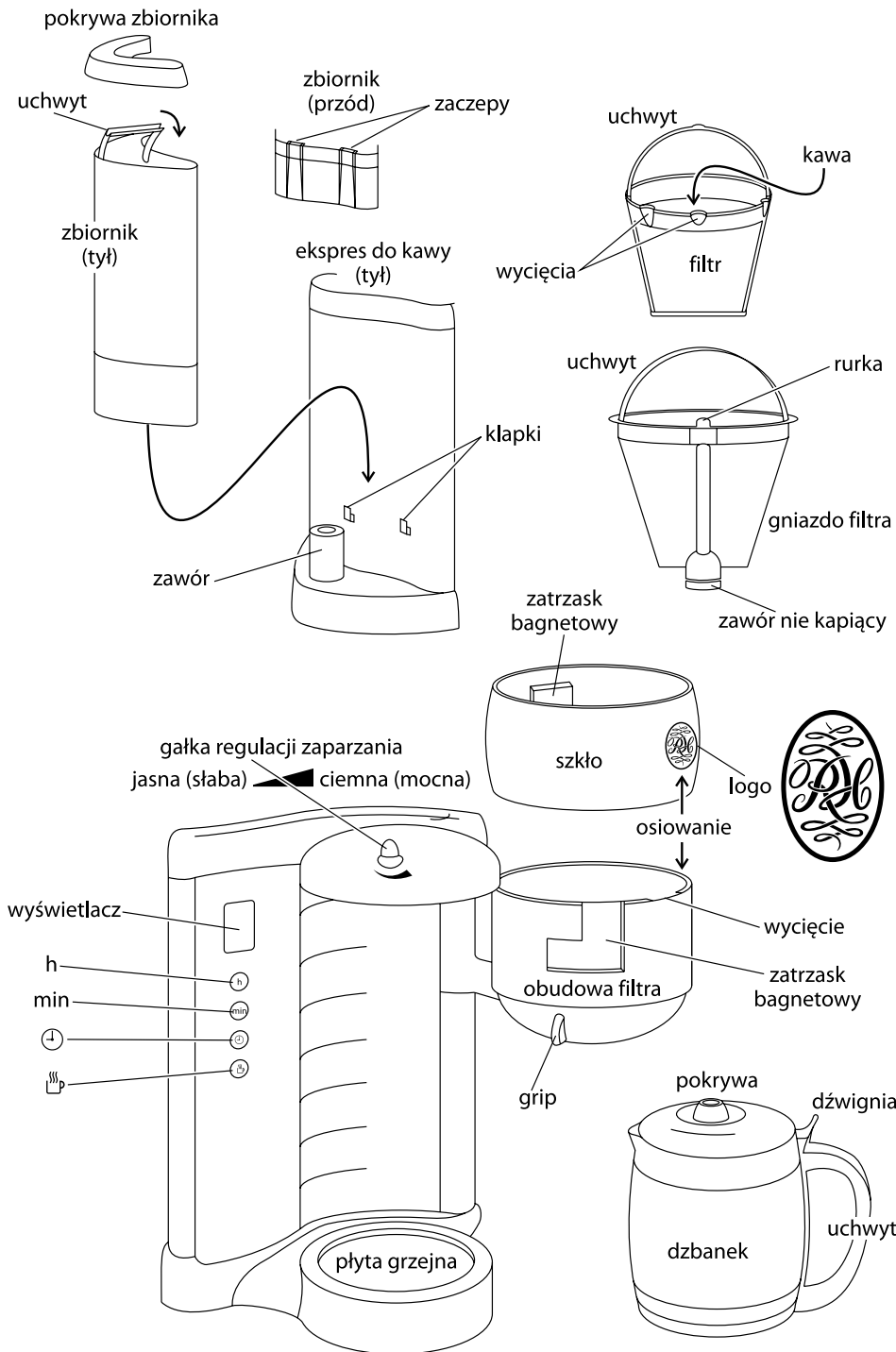

Zapoznaj się z instrukcją i odłóż w znane Ci miejsce. Jeśli komuś przekażesz urządzenie, załącz także instrukcję. Rozpakuj urządzenie, zachowaj opakowanie w okresie użytkowania urządzenia.

## wskazówki dotyczące bezpieczeństwa

Postępuj zgodnie ze wskazówkami dotyczącymi bezpieczeństwa, między innymi:

- 1 Urządzenie może być używane tylko przez osoby dorosłe, lub pod nadzorem osoby dorosłej.
- 2 Używaj i przemieszczaj urządzenie poza zasięgiem dzieci.
- 3 Nie zanurzaj urządzenia w płynie, nie używaj go w łazience, w pobliżu wody, ani na zewnątrz budynku.
- 4 Nie dotykaj gorących części (np. dzbanek, grzałka płytowa).
- 5 Ryzyko oparzenia istnieje przez długi czas po gotowaniu wody. Urządzenie oraz przewód zasilający powinny być oddalone od krawędzi blatu i poza zasięgiem dzieci.
- 6 Ustaw urządzenie na stabilnej, równej i termoodpornej powierzchni.
- 7 Nigdy nie pozwalaj, aby przewód zwisał przez krawędź stołu lub blatu lub mógł zostać zaczepiony.
- 8 Urządzeniem nie można sterować przy pomocy regulatora czasowego, ani też zdalnie.
- 9 Jeśli urządzenie nie jest używane, przed przestawieniem w inne miejsce i przed czyszczeniem, wyjmij wtyczkę zasilania.
- 10 Napełnij co najmniej 2 szklankami wody, lecz nie powyżej oznaczenie **max**.
- 11 Przed włączeniem ekspresu do kawy ustaw dzbanek na grzałce płytowej.
- 12 Jeśli chcesz wyłączyć ekspres, naciśnij przycisk .
- 13 Gdy ekspres ma być ponownie użyty, dla uniknięcia rozpryskiwania wody, trzeba go studzić przez około 10 minut.
- 14 Nie wstawiaj dzbanka ekspresu do kuchenki mikrofalowej.
- 15 Nie próbuj regulować metalowej opaski wokół dzbanka, szkło pęknie.
- 16 Urządzenie nie powinno być blisko kuchenek, płyt grzejnych i palników.
- 17 Nie używaj innych akcesoriów od dostarczonych z urządzeniem.
- 18 Nigdy nie używaj urządzenia niezgodnie z jego przeznaczeniem określonym w niniejszej instrukcji.
- 19 Nigdy nie używaj uszkodzonego urządzenia lub jeśli zaczęło wadliwie działać.
- 20 Jeżeli przewód zasilający ulegnie uszkodzeniu, powinien być wymieniony przez specjalistyczny zakład naprawczy w celu uniknięcia zagrożenia.



## tylko do użytku domowego

### sterowanie dotykowe

- Nie należy mocno naciskać na przyciski - wystarczy lekko dotknąć.
- Niekiedy czujnik może zareagować na palec, zanim przycisk zostanie dotknięty.

### szybko do przodu

- Trzymając palec na przyciskach **h** lub **min** powodujesz wyświetlenie funkcji "szybko do przodu".
- Chwilę przed dojściem do potrzebnego czasu, podnieś palec i dalej steruj pojedynczymi naciśnięciami; urządzenie może wykrywać bliskość palca.

### tryb uśpienia

- Jeśli urządzenie nie jest używane i dotykane przed dłużej jak 5 minut, dla oszczędności energii lampki zostaną wygaszone.
- Aby wzbudzić urządzenie, wystarczy dotknąć .
- Jeśli wcześniej ustawiłeś przełącznik czasowy, ustawienie nie zostanie zmienione.

### przed pierwszym użyciem

- 1 Napełnić zbiornik do poziomu **max** i uruchomić urządzenie bez kawy.
- 2 Po ostygnięciu, wyłączyć wodę i normalnie eksploatować.

## **kawa mielona**

- 3 Jeśli chcesz użyć kawy mielonej, najlepszy wynik uzyska się stosując kawę średnio mieloną. Ilość użytej kawy zależy od Twojego indywidualnego gustu. Proponujemy zacząć od dwóch pełnych łyżeczek do herbaty kawy średnio mielonej na filiżankę.

## **przechowywanie kawy**

- 4 Kawa najlepiej się przechowuje w szczelnym pojemniku, w suchym chłodnym miejscu, albo w lodówce. Kontakt z powietrzem utlenia kawę i pozbawia ją aromatu.

## **mleko**

- 5 Jeżeli lubisz kawę z mlekiem, używaj mleka ciepłego lub gorącego, żeby nie przestudzić kawy. Najlepsza będzie kawa na tyle gorąca, że jej aromat wypełnia usta, dociera do nosa i zatok, nie tylko kubków smakowych, ale nie parzy ust.

## **woda butelkowana**

- 6 Jeśli używasz wody z butelek, upewnij się, że nie ma w niej dodatków, aromatów, itd. i nie jest gazowana. Dwutlenek węgla znajdujący się w wodzie gazowanej zepsuje aromat kawy.



## **smak**

- 7 W żadnym razie nie podgrzewaj ponownie kawy już zaparzonej. Nie dość, że kawa będzie nie do picia, urządzenie może się zepsuć.
- 8 Po każdym parzeniu wyczyść uchwyt do filtra, filtr i dzbanek. Pozostałość z poprzedniego parzenia zepsuje smak kawy.

## **przygotowanie**

- 9 Ustaw urządzenie na stabilnej, równej i termoodpornej powierzchni.
- 10 Poprowadź przewód zasilający w taki sposób, aby nie można było o niego zahaczyć, ani rzucić ekspresu.
- 11 Na razie, nie włączaj do sieci.

## **napełnianie**

- 12 Jeśli ekspres był używany przed chwilą, trzeba go przestudzić przez około 10 minut.
- 13 Jeśli ekspres jest w trybie podtrzymywania ciepła i  miga na wyświetlaczu, naciśnij i zwolnij , aby wyłączyć urządzenie.
- 14 Do napełnienia zbiornika użyj dzbanka, żeby nie przelać.
- 15 Zdjąć dzbanek z grzałki płytowej.
- 16 Nacisnąć dźwigienkę w tyle dzbanka, nad rączką, aby otworzyć pokrywę dzbanka.
- 17 Wyjąć dzbanek ze zbiornika.
- 18 Napełnić co najmniej 2 szklankami wody, lecz nie powyżej oznaczenie max.
- 19 Ustawić ponownie dzbanek na płycie grzejnej.
- 20 Wyczuwalny będzie pewien opór przy nacisku pokrywy dzbanka na zawór zaworu nie kapiący.
- 21 Można również, wyjąć zbiornik z urządzenia, napełnić go w kuchni i ponownie wstawić w urządzenie.
- 22 W takim przypadku upewnij się, że zbiornik jest dobrze włożony, zaczepy zbiornika weszły w kłapki na korpusie urządzenia.
- 23 Załóż pokrywę zbiornika.
- 24 Po naciśnięciu zacisku przy dnie obudowy filtra, wysuń obudowę z ekspresu.
- 25 Wsyp zmieloną kawę do filtra. Ilość kawy zależy od rodzaju kawy i indywidualnego smaku, ogólnie zalecamy dwie pełne łyżeczki do herbaty na filiżankę wody.
- 26 Z powrotem wsuń obudowę filtra. Usłyszysz kliknięcie, gdy zaczep wskoczy na swoje miejsce.

## **zaparzanie**

- 27 Jeśli chcesz uzyskać kawę słabiej zaparzoną, przekręć gałkę mocy zaparzania (na pokrywie) w kierunku ruchu wskazówek zegara.
- 28 Następuje zmiana kierunku części wody przepływającej przez kawę.

## **włączenie**

- 29 Włóż wtyczkę w gniazdko sieciowe.
- 30 Na wyświetlaczu pokaże się migające 12:00.

## **kawa zaraz**

- 31 Nie zwracaj uwagi na zegar.
- 32 Naciśnij i zwolnij przycisk  $\text{☰}$ .
- 33 Przycisk zamiga dwa razy.
- 34  $\text{☰}$  ukaże się na wyświetlaczu.
- 35 Zaraz po tym kawa zacznie skapywać do dzbanka.
- 36 Po zakończeniu parzenia, płyta grzejna będzie podtrzymywać ciepło w dzbanku.

## **kawa później**

- 37 Ustaw odpowiedni czas na zegarze.
- Naciśnij i zwolnij przycisk **h**, aż pokaże się żądana godzina
  - Zegar jest 24-godzinny.
  - Naciśnij i zwolnij przycisk **min**, aż pokaże się żądana minuta
  - Nie dotykaj przycisków przez 5 sekund, aby zapisać czas.
- 38 Ustaw przełącznik czasowy na czas rozpoczęcia parzenia kawy.
- Naciśnij przycisk  $\oplus$  i przytrzymaj, aż zacznie migać na wyświetlaczu (2 sekundy).
  - Naciśnij i zwolnij przycisk **h**, aż pokaże się żądana godzina
  - Naciśnij i zwolnij przycisk **min**, aż pokaże się żądana minuta
  - Naciśnij i zwolnij przycisk  $\oplus$ .
  - na wyświetlaczu zacznie migać **auto**.
  - Naciśnij i zwolnij przycisk  $\text{☰}$ .
  - auto się na wyświetlaczu świeci się **auto**.
- ✳ Jeśli przeskoczysz żądany czas, wyświetlacza nie można cofnąć. Trzeba wtedy albo przejść zegarem (24 godziny albo 60 minut), albo wyjąć z gniazdka przewód zasilania i zegar zresetuje się na 12:00.
- 39 Jeśli nie wyłączy się zasilania, ekspres zapamiętuje ustawiony czas. Po każdym wyłączeniu urządzenia z sieci zegar resetuje się na 12:00.

## **pozostaw bez nadzoru**

- 40 Właśnie tak - możesz ustawić czas, urządzenie samo się włączy i zrobi kawę.
- 41 W ustawionym czasie, ekspres się włączy

## **pamiętaj**

- 42 Jeśli zapomnisz, na jaki czas został nastawiony ekspres, po naciśnięciu  $\oplus$  wyświetlacz pokaże nastawiony czas.
- 43 Po 3 sekundach, będzie wyświetlany czas bieżący.

## **szybka filiżanka**

- 44 Jeśli chcesz wypić filiżankę kawy, zanim skończył się cykl zaparzania.
- 45 Dzbanek można wyjąć w każdym momencie. Zawór nie kapiący zapobiega wylaniu się kawy na płytę grzejną.
- 46 Po około 20 sekundach trzeba dzbanek ponownie ustawić na podstawie, w przeciwnym razie kawa może się przelać z gniazda filtra. Tyle czasu najzupełniej wystarczy, aby nalać z dzbanka kilka filiżanek kawy.
- 47 Po wstawieniu dzbanka na płytę grzejną, zawór nie kapiący otwiera się i przepuszcza pozostałą kawę do dzbanka.

## **płyta grzejna**

48 Na płycie grzejnej temperatura kawy utrzymuje się przez dwie godziny.

49 W tym czasie, na wyświetlaczu świeci się ☹.

50 Po dwóch godzinach podgrzewanie zostaje wyłączone.

51 Po godzinie w kawie następują zmiany chemiczne mające wpływ na jej aromat. Najlepiej będzie wylać taką kawę i zrobić nową.

52 Po opróżnieniu dzbanka, wyłącz ekspres i wyjmij wtyczkę z gniazdka.

53 Przed kolejnym zaparzeniem kawy urządzenie powinno stygnąć przez około 10 minut. Jeśli nie ostygnie, gorąca woda może się rozpryskiwać.

## **konserwacja i obsługa**

1 Przed czyszczeniem lub odstawieniem urządzenia wyłącz wtyczkę zasilania z gniazdka.

2 Przy pomocy zacisku przy dnie obudowy filtra, wysuń filtr z ekspresu.

3 Chwytając za uchwyt na filtrze, wyjmij go z gniazda filtra.

4 Wyrzuć zawartość filtra do śmieci - nie wyrzucaj kawy do zlewu. Kawa się nawarstwia i spowoduje zapchanie odpływu.

5 Podnieś gniazdo filtra trzymając uchwyt.

6 Dzbanek, filtr oraz gniazdo filtra mogą być myte ciepłą wodą z płynem do mycia naczyń. Potem dokładnie wypłucz i usuń ślady płynu do mycia naczyń.

7 Wytrzyj powierzchnie zewnętrzne urządzenia wilgotną szmatką.

8 **szkło** - Jeśli trzeba, szkło wokół gniazda filtra może zostać zdjęte do mycia.

a) Trzymaj gniazdo filtra za dno.

b) Ostrożnie przekręć szkło w kierunku przeciwnym wskazówkom zegara (około 2 cm), aby zwolnić zatrzask bagnetowy.

c) Przesuwając w górę, wyjmij szkło z obudowy filtra.

d) Wyczyść szkło miękką wilgotną szmatką.

e) Nie moczyć szkła, może odpaść zatrzask bagnetowy.

f) Sprawdź kierunek widocznego logo, góra logo w górze.

g) Ustaw środek logo na osi prawej wycięcia.

h) Prowadząc szkło do dołu, wpasuj zatrzask bagnetowy na szkłe w elementy na obudowie filtra.

i) Przekręć szkło w kierunku ruchu wskazówek zegara (około 2 cm) i zatrzasknij.

j) Przy wkładaniu obudowy filtra na swoje miejsce, logo powinno się znaleźć dokładnie pod gałką regulacji zaparzania.

9 Wycięcia w filtrze powinny znaleźć się z przodu.

10 Włóż filtr w gniazdo filtra i opuść uchwyt filtra.

11 Rurka w gnieździe filtra musi znaleźć się w osi z wycięciem w obrzeżu gniazda filtra; następnie włóż gniazdo filtra w obudowę filtra.

12 Umieść obudowę filtra na swoim miejscu. Usłyszysz kliknięcie, gdy zaczep wskoczy na swoje miejsce.

13 Żadna część urządzenia nie może być myta w zmywarce do naczyń.

14 Nigdy nie wolno zanurzać urządzenia w wodzie, lub w innym płynie.

15 Nie używaj do czyszczenia urządzenia szorstkich i ściernych środków czyszczących.

## **usuwanie kamienia**

16 Tworzące się osady mogą powodować przegrzanie i zmniejszać żywotność urządzenia. Będą także wydłużać czas zaparzania.

17 Regularnie usuwaj kamień z urządzenia. Jeśli zauważysz, że czas parzenia kawy ulega wydłużeniu, należy usuwać kamień częściej. Tam, gdzie woda jest bardzo twarda, trzeba usuwać kamień nawet co miesiąc, albo używać wody filtrowanej, zamiast wody z kranu.

18 Stosuj markowe środki do usuwania kamienia do wyrobów z tworzyw sztucznych. Przestrzegaj instrukcji producenta środka. Po przeprowadzeniu czyszczenia, opróżnij dzbanek, dwukrotnie uruchomić ekspres z czystą wodą bez kawy. Wylej wodę, aby upewnić się, że w ekspresie do kawy nie pozostały żadne pozostałości chemikaliów.

✳ Urządzenia zgłoszone do naprawy w okresie gwarancji, jeśli uszkodzenie zostało spowodowane osadami kamienia, będą naprawiane tylko odpłatnie.

### **symbol kubła na śmieci**

Zużyte urządzenie oddaj do odpowiedniego punktu składowania, gdyż znajdujące się w urządzeniu niebezpieczne składniki elektryczne i elektroniczne mogą być zagrożeniem dla środowiska. Nie wyrzucaj wraz z odpadami komunalnymi.



poklopac rezervoara



držač



rezervoar  
(zadnja strana)

rezervoar  
(prednja strana) kukice



aparat za filter kafu  
(zadnja strana)

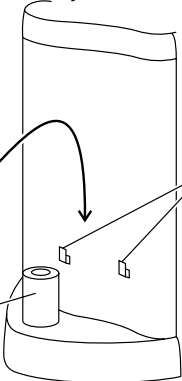

pločice

ventil

držač

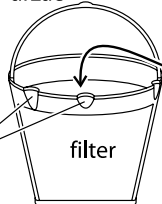

kafa

izrezi

držač

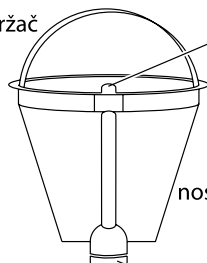

cevčica

nosač filtera

ventil protiv kapanja

bajonetski spoj

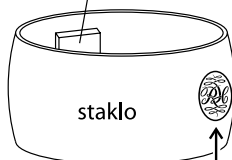

staklo

logotip

poravnati



regulator jačine kafe  
slaba jaka

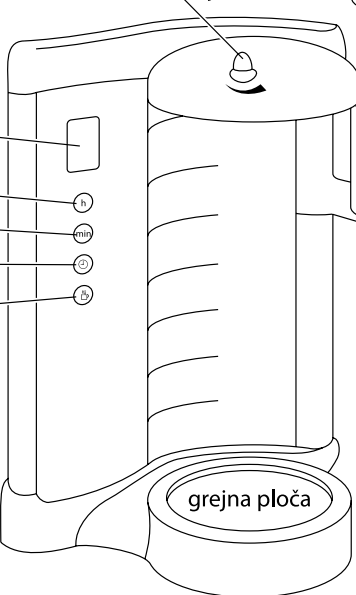

ekran

h

min

↓

☞

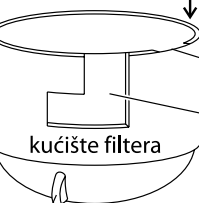

ručica

poklopac

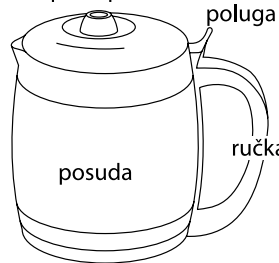

prorez

bajonetski spoj

poluga

posuda

ručka

grejna ploča

Pročitajte uputstva i sačuvajte ih na sigurnom mestu. U slučaju ustupanja aparata trećim licima, priložite i ova uputstva za upotrebu. Skinite svu ambalažu, ali je sačuvajte dok ne proverite da li aparat radi.

## važne sigurnosne mere

Sledite osnovne sigurnosne mere, uključujući sledeće:

- 1 Ovaj aparat je namenjen za upotrebu od strane odraslih odgovornih osoba ili pod njihovim nadzorom.
- 2 Koristite i čuvajte ovaj aparat van domašaja dece.
- 3 Ne uranjajte aparat u tekućinu, ne koristite ga u kupatilu, blizu vode ili na otvorenom prostoru.
- 4 Ne dodirujte vruće površine (npr. posudu, grejnu ploču).
- 5 Opasnost od opekotina traje dugo vremena posle vrenja vode. Držite aparat i kabl daleko od ivica radnih površina i van domašaja dece.
- 6 Postavite aparat na stabilnu, ravnu površinu, otpornu na toplotu.
- 7 Savijte kabl da ne visi preko radne površine kako bi se izbeglo spoticanje ili zaplitanje.
- 8 Ovaj aparat ne sme biti kontrolisan vanjskim tajmerom ili daljinskim kontrolerom.
- 9 Isključite aparat iz utičnice kad ga ne koristite, pre pomicanja i čišćenja.
- 10 Napunite ga s barem 2 čaše vode, ali ne preko oznake **max**.
- 11 Postavite posudu na grejnu ploču pre nego što uključite aparat za filter kafu.
- 12 Ako morate da zaustavite aparat za filter kafu, pritisnite dugme .
- 13 Ostavite aparat da se ohladi oko 10 minuta pre nego što dodate vodu ili ga ponovo upotrebite, da bi se izbeglo prskanje vode.
- 14 Ne stavljajte posudu u mikrotalasnu rernu.
- 15 Nemojte pokušavati da regulišete metalni obruč oko posude, jer ćete tako slomiti staklo.
- 16 Držite aparat i kabl daleko od grejnih ploča, ploča na kaminu ili plamenika na šporetu.
- 17 Ne upotrebljavajte delove ili dodatke drugih proizvođača.
- 18 Ne koristite aparat u druge svrhe osim onih opisanih u ovom uputstvima.
- 19 Ne koristite aparat ako je oštećen ili ako ne funkcioniše pravilno.
- 20 Ako je kabl oštećen, mora biti zamenjen od strane proizvođača, njegovog ovlašćenog servisa ili na sličan način kvalifikovane osobe, kako bi se izbegao rizik.



## isključivo za kućnu upotrebu

### dodirne kontrole

- Nije potrebno jako pritiskati dugmad; dovoljan je blagi dodir.
- U nekim slučajevima, aparat može da otkrije prisutnost prsta i pre nego što dodirnete dugme.

### brzo pomicanje napred

- Ako držite pritisnutu dugmad **h** ili **min**, oznaka vremena će se brzo pomicati na ekranu.
- Dignite prst s dugmeta pre nego što se na ekranu pojavi vreme koje želite i onda vršite pojedinačne pritiske da biste podesili vreme, jer aparat može još uvek da otkrije prisutnost prsta nakon što ste ga digli s dugmeta.

### režim mirovanja (sleep mode)

- Ako aparat ne radi i ako ne dodirujete kontrole u roku od 5 minuta, svetlosni indikatori će se ugasiti, radi uštede električne energije.
- Da biste vratili aparat na normalni režim rada, jednostavno dodirnite dugme .
- Ako ste postavili tajmer, ovo neće uticati na njegovo regulisanje.

### pre prve upotrebe

- 1 Napunite rezervoar do oznake **max** i pustite aparat u rad bez kafe.
- 2 Ostavite da se ohladi, prospite vodu i počnite s normalnim korištenjem.

## **mlevena kafa**

- 3 Ako želite da kupite već mlevenu kafu, najbolje rezultate dobićete upotrebom srednje krupno mlevene kafe za filter. Količina će biti promenljiva zavisno do vrste kafe i Vašeg ličnog ukusa. Za početak Vam preporučujemo dve pune kašičice srednje krupno mlevene kafe za svaku šoljicu.

## **čuvanje kafe**

- 4 Najbolje je držati kafu u hermetički zatvorenoj posudi na hladnom i suvom mestu ili u frižideru. Ako dođe u dodir s vazduhom kafa oksidiše i njena aroma isparuje.

## **mleko**

- 5 Ako volite da dodate mleko u kafu, koristite toplo ili vruće mleko, da bi se izbeglo preterano hlađenje kafe. Da biste dobili maksimalnu aromu od Vaše kafe, ona mora biti dovoljno hladna da Vam ne oprži usne, ali i dovoljno vruća da ispuni aromom Vaša čula mirisa i ukusa.

## **flaširana voda**

- 6 Ako koristite flaširanu vodu, proverite da li sadrži dodatne sastojke, arome itd. i koristite negaziranu vodu. Ugljen-dioksid koji „gazira“ vodu će negativno delovati na aromu Vaše kafe.



## **ukus**

- 7 Ne preporučuje se podgrevanje kafe u aparatu. Može doći do oštećenja aparata, a kafa neće biti pogodna za piće.
- 8 Posle svake upotrebe očistite nosač filtera, filter i posudu. Ostaci prethodne kafe uništiće ukus nove kafe.

## **priprema**

- 9 Postavite aparat na stabilnu, ravnu površinu, otpornu na toplotu.
- 10 Savijte kabl da ne visi preko radne površine kako bi se izbeglo spoticanje ili zaplitanje.
- 11 Ne priključujte odmah utikač.

## **punjenje**

- 12 Ako je aparat za filter kafu tek bio korišten, ostavite da se ohladi bar 10 minuta.
- 13 Ako je na režimu održavanja toplote i ako na ekranu treperi dugme , pritisnite i otpustite dugme  da biste ga isključili.
- 14 Da bi se izbeglo preterano punjenje, upotrebite posudu da biste napunili rezervoar.
- 15 Skinite posudu s grejne ploče.
- 16 Da biste otvorili poklopac posude, pritisnite polugu iza poklopca posude, iznad ručke.
- 17 Podignite poklopac sa rezervoara.
- 18 Napunite rezervuar s barem 2 čaše vode, ali ne preko oznake max.
- 19 Vratite posudu na grejnu ploču.
- 20 Osetićete mali otpor jer poklopac posude pomiče ventil protiv kapanja.
- 21 Kao alternativa, možete podići rezervoar s aparata, napuniti ga u kuhinji i ponovo ga staviti na aparat.
- 22 U tom slučaju, pre nego što nastavite s pripremom, proverite da li je rezervoar na svom mestu i da li su njegove kukice zakačene na pločice na glavnom delu aparata.
- 23 Zatvorite poklopac rezervoara.
- 24 Da biste odvrnuli kućište filtera s mašine za filter kafu, poslužite se ručicom na njegovom donjem delu.
- 25 Stavite kafu mlevenu za filter u filter. Količina će biti promenljiva zavisno do vrste kafe i ličnog ukusa, ali preporučujemo dve pune kašičice za čašu vode.
- 26 Zavrnite kućište filtera na svoje mesto. Čućete škljocanje kad se kukica blokira u svoje ležište.

## **jačina kafe**

- 27 Ako želite slabiju kafu, okrenite regulator jačine (na gornjem delu poklopca) u smeru kazaljki na satu.

28 Na taj način regulator preusmerava deo vode izvan mlevene kafe.

## uključenje

29 Priključite utikač u utičnicu.

30 Ekran će se osvetliti i treperiće znak 12:00.

## priprema kafe

31 Nemojte obraćati pažnju na časovnik.

32 Pritisnite i otpustite dugme .

33 Dugme će treperiti dva puta.

34 Na ekranu će se pojaviti simbol .

35 Ubrzo posle toga, kafa će početi da kaplje u posudu.

36 Po završetku pripreme kafe, grejna ploča održavaće toplotu posude.

## kasnija upotreba

37 Podesite časovnik na tačno vreme.

a) Pritiskajte i otpuštajte dugme **h** dok se ne pojavi tačan čas.

b) To je 24-časovni časovnik.

c) Pritiskajte i otpuštajte dugme **min** dok se ne pojavi tačan minut.

d) Ostavite dugmad 5 sekundi da biste podesili vreme.

38 Podesite tajmer na vreme kad želite da počne pripremanje kafe.

a) Pritisnite dugme  i držite ga pritisnuto dok ekran ne treperi (2 sekunde).

b) Pritiskajte i otpuštajte dugme **h** dok se ne pojavi tačan čas.

c) Pritiskajte i otpuštajte dugme **min** dok se ne pojavi tačan minut.

d) Pritisnite i otpustite dugme .

e) Na ekranu će se pojaviti trepćući simbol auto.

f) Pritisnite i otpustite dugme .

g) Na ekranu će se pojaviti simbol **auto**.

✳️ Ako pređete željeno vreme, ne možete se vratiti nazad. Možete da napravite puni krug (24 časa ili 60 minuta) ili da isključite aparat za kafu iz utičnice da biste uspostavili početne vrednosti ekrana na 12:00.

39 Časovnik će zadržati podešavanje dok se aparat za filter kafu ne isključi iz utičnice. Sledeći put kad priključite utikač u utičnicu, na časovniku će biti uspostavljena početna vrednost od 12.00.

## ne dirajte aparat

40 Upravo tako – ne dirajte aparat dok ne stigne podešeno vreme i dok Vam aparat ne napravi kafu. Namojte menjati podešavanja, jer se to može negativno odraziti na aparat.

41 U podešeno vreme, aparat za filter kafu će početi s radom.

## zapamtite

42 Ako ste zaboravili vreme na koje ste podesili aparat, pritisnite dugme  i na ekranu će se pojaviti podešeno vreme.

43 Posle 3 sekunde, na ekranu će se vratiti prikaz tačnog vremena.

## ako nemate vremena

44 Ako želite jednu šoljicu kafe pre nego što aparat završi ciklus pripreme kafe:

45 Možete ukloniti posudu u svakom trenutku. Ventil protiv kapanje će sprečiti da kafa kaplje na grejnu ploču.

46 Da biste sprečili prelevanje iz nosača filtera, vratite posudu na grejnu ploču u roku od 20 sekundi. Možda Vam se to ne čini puno, ali ćete se uveriti da je više nego dovoljno da sipate kafu u dve šoljice.

47 Kad vratite posudu na grejnu ploču, ventil protiv kapanja se otvara da bi pustio prolazak preostale kafe.

## grejna ploča

48 Grejna ploča održavaće toplotu kafe 2 sata.

49 U toku tog vremenskog razdoblja na ekranu će treperiti simbol ☹️.

50 Posle dva sata, grejanje će se isključiti.

51 Ako ostavite kafu u posudi duže od jednog časa, hemijske promene u kafi počće da utiču na aromu. Preporučujemo da tu kafu bacite i da napravite novu.

52 Kad je posuda prazna, isključite aparat za filter kafu iz utičnice.

53 Ostavite aparat da se ohladi oko 10 minuta pre nego što dodate vodu ili ga ponovo upotrebite, da ne bi došlo do prskanja vode.

## čišćenje i održavanje

1 Isključite iz utičnice aparat i ostavite da se ohladi pre čišćenja i čuvanja.

2 Da biste odvrnuli kućište filtera s mašine za filter kafu, poslužite se ručkom na njegovom donjem delu.

3 Da biste izvadili filter iz njegovog nosača, poslužite se drškom na filteru.

4 Bacite sadržaj filtera u korpu za otpatke. Nemojte bacati mlevenu kafu u sudoper. Ona će se nagomilati i prouzrokovati začepljenje sudopera.

5 Da biste izvadili nosač filtera, poslužite se njegovom drškom.

6 Možete oprati posudu, filter i nosač filtera u toploj sapunici. Posle pranja dobro ih isperite da biste otklonili sve tragove sapuna.

7 Očistite vanjske površine aparata vlažnom tkaninom.

8 **staklo** – Možete ukloniti staklo oko kućišta filtera, ako ga je potrebno očistiti.

a) Držite dno kućišta filtera.

b) Lagano okrenite staklo u smeru suprotnom od kretanja kazaljki na satu (oko 2 cm) da biste odvojili bajonetske spojeve.

c) Podignite staklo i skinite ga s kućišta filtera.

d) Očistite staklo mekanom vlažnom tkaninom.

e) Nemojte potapati staklo, jer biste mogli pokvasiti bajonetske spojeve.

f) Proverite da li je logotip pravilno postavljen.

g) Poravnajte centar logotipa s desnom ivicom proreza.

h) Spustite staklo da biste namestili spojeve na unutrašnjoj strani stakla u skladu s onima na vanjskoj strani kućišta filtera.

i) Okrenite staklo u smeru kretanja kazaljki na satu (oko 2 cm) da biste blokirali bajonetske spojeve.

j) Kad zavrnete kućište filtera nazad na svoje mesto, logotip treba da se pojavi tačno ispod regulatora jačine kafe.

9 Izrezi na filteru trebaju biti vidljivi s prednje strane.

10 Stavite filter u nosač filtera i spustite dršku.

11 Poravnajte cevčicu nosača filtera s prorezom na ivici kućišta filtera i spustite nosač filtera na kućište.

12 Zavrnite kućište filtera na svoje mesto. Čućete škljocanje kad se kukica blokira u svoje ležište.

13 Nemojte prati bilo koji deo aparata u mašini za pranje sudova.

14 Ne uranjajte aparat u vodu ili u bilo kakvu tekućinu.

15 Nemojte koristiti gruba ili abrazivna sredstva za čišćenje ili rastvarače.

## otklanjanje kamenca

16 Nagomilavanje kamenca će prouzrokovati pregrevanje aparata, smanjujući mu tako radni vek. Isto tako produžiće vreme pripremanja kafe.

17 Otklanjajte kamenac redovno. Ako primetite da vreme pripremanja kafe postaje sve duže, otklanjajte kamenac češće. U područjima s tvrdom vodom, može biti neophodno otklanjati kamenac jednom mesečno ili možete koristiti filtriranu vodu umesto obične vode iz javnog vodovoda.

18 Koristite fabričku marku sredstva za otklanjanje kamenca pogodnu za proizvode s plastičnim glavnim delom. Sledite uputstva za upotrebu priložena uz sredstvo za otklanjanje kamenca. Kad je otklanjanje kamenca završeno, ispraznite posudu i pustite aparat u rad dva puta koristeći samo vodu, bez kafe. Prospite vodu da biste bili sigurni da nema hemijskih ostataka u aparatu za filter kafu.

✱ Za kvarove proizvoda u garantnom roku, koji su prouzrokovani pojavom kamenca, biće naplaćen popravak.

### **simbol precrtane korpe za otpatke**

Da bi se izbegle štetne posledice na životnu sredinu i zdravlje zbog opasnih supstanci u električnim i elektronskim proizvodima, svi aparati obeleženi ovim simbolom ne smeju se odlagati kao neklasifikovani urbani otpad, već se moraju prikupiti, ponovo upotrebiti ili reciklovati.



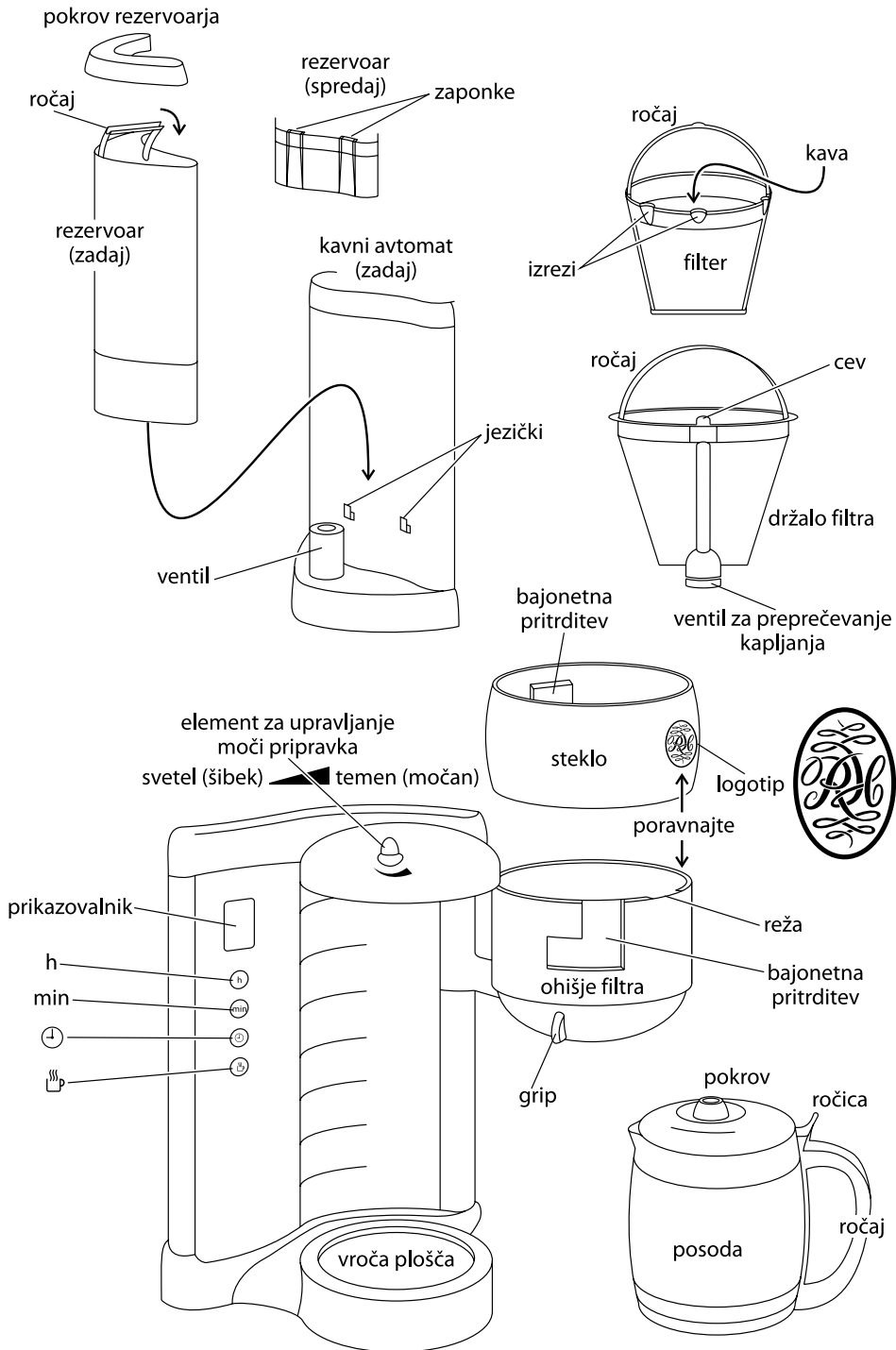

Preberite navodila in jih hranite na varnem mestu. Če napravo posredujete drugim, jim dajte tudi navodila. Odstranite vso embalažo, vendar jo shranite, dokler niste prepričani, da naprava deluje.

## pomembna varovala

Sledite osnovnim varnostnim ukrepom, vključno z:

- 1 To napravo smejo uporabljati izključno odrasli ali pa morajo odrasli uporabo nadzorovati.
- 2 Napravo uporabite in hranite zunaj dosega otrok.
- 3 Naprave ne dajajte v katerokoli tekočino, ne uporabljajte je v kopalnici, v bližini vode ali na prostem.
- 4 Ne dotikajte se vročih površin (npr. vrča, vroče plošče).
- 5 Nevarnost poparjenja je prisotna še dolgo po vretju. Napravo in kabel imejte postavljene stran od robov delovne mize in zunaj dosega otrok.
- 6 Napravo postavite na stabilno vodoravno površino, ki je odporna proti vročini.
- 7 Kabel napeljite tako, da ne visi in da se vanj ni mogoče zatakni ali spotakniti.
- 8 Te naprave ne smete upravljati z zunanjim časovnikom ali sistemom za daljinsko upravljanje.
- 9 Napravo odklopite, kadar je ne uporabljate, preden jo premaknete in pred čiščenjem.
- 10 Posodo napolnite z najmanj 2 skodelicama vode, vendar ne čez oznako **max**.
- 11 Pred vklopom kavnega avtomata postavite posodo na vročo ploščo.
- 12 Če želite ustaviti delovanje kavnega avtomata, pritisnite gumb .
- 13 Pustite, da se naprava hladi 10 minut, preden dodate vodo ali jo uporabite znova, da se izognete brizganju.
- 14 Posode ne dajajte v mikrovalovno pečico.
- 15 Ne poskušajte premikati kovinskega traku okoli posode, saj boste razbili steklo.
- 16 Napravo in kabel varujte pred stikom z vročimi ploščami, kuhalniki ali gorilniki.
- 17 Ne uporabljajte nobene druge opreme ali priključka, razen priloženih.
- 18 Naprave ne uporabljajte za ničesar drugega kot za namene, ki so opisani v teh navodilih.
- 19 Naprave ne upravljajte, če je poškodovana ali če ne deluje pravilno.
- 20 Če je kabel poškodovan, ga mora zamenjati proizvajalec, njegov servisni zastopnik ali kdo s podobnimi pooblastili, da se prepreči tveganje.



## samo za gospodinjsko uporabo

### upravljanje na dotik

- Gumbov ni treba pritisniti močno – zadošča že rahel dotik.
- Včasih bo gumb zaznal vaš prst še pred dejanskim pritiskom na gumb.

### hitro premikanje naprej

- Če pustite prst na gumbu **h** ali **min**, se čas na prikazovalniku hitro premakne naprej.
- Prst dvignite z gumba pred tem, ko prikazovalnik prikaže zeleni čas, potem pa nastavite čas s posameznimi pritiski, saj lahko naprava vseeno zazna prst, ki ste ga že dvignili.

### način mirovanja

- Če naprave ne uporabljate in se 5 minut ne dotaknete elementov za upravljanje, se lučke ugasnejo, da privarčujete energijo.
- Če želite napravo prebuditi, se dotaknite .
- Če ste nastavili časovnik, to ne vpliva na nastavitvev.

### pred prvo uporabo

- 1 Posodo napolnite do oznake **max** in zaženite napravo brez kave.
- 2 Pustite, da se ohladi, zavržite vodo in uporabljajte napravo na običajen način.

### mleta kava

- 3 Če želite kupiti že zmleto kavo, boste najboljše rezultate dosegli s srednje grobo mleto kavo. Količina se razlikuje glede na vrsto kave in vaš okus. Za začetek priporočamo dve zvrhani čajni žlički kave na skodelico.

## **shranjevanje kave**

- 4 Kavo je najbolje shraniti v zrakotesni posodi na hladnem suhem mestu ali v hladilniku. Izpostavljenost zraku kavo oksidira in omogoča izhlapevanje arome.

## **mleko**

- 5 Če imate radi kavo z mlekom, uporabite toplo ali vroče mleko, da kave ne boste prekomerno ohladili. Za najboljši okus mora biti kava dovolj hladna, da ne opeče ust, vendar dovolj vroča, da aroma napolni usta, nos in sinuse, ne le brbončič.

## **ustekleničena voda**

- 6 Če uporabljate ustekleničeno vodo, preverite, da nima dodatkov, arom itd. in uporabite navadno, ne gazirane vode. Ogljikov dioksid v gazirani vodi poslabša okus kave.



## **okus**

- 7 Kave v napravi ne poskušajte znova pogreti. Napravo boste s tem poškodovali, kava pa bo neužitna.
- 8 Po vsaki uporabi očistite držalo filtra, filter in posodo. Ostanki iz prejšnje priprave bodo pokvarili vašo kavo.

## **priprava**

- 9 Napravo postavite na stabilno vodoravno površino, ki je odporna proti vročini.
- 10 Kabel napeljite tako, da ne visi in da se vanj ni mogoče zatakni ali spotakni.
- 11 Kabla še ne priključite.

## **dolivanje**

- 12 Če ste ga ravnokar uporabljali, pustite kavni avtomat najmanj 10 minut, da se ohladi.
- 13 Če je naprava v načinu ohranjanja toplote in na prikazovalniku utripa , pritisnite in spustite , da jo izključite.
- 14 Da se izognete čezmernemu polnjenju rezervoarja, ga napolnite s posodo.
- 15 Posodo odstranite z vroče plošče.
- 16 Pritisnite ročico na zadnji strani pokrova posode (nad ročajem), da odprete pokrov posode.
- 17 Dvignite pokrov z rezervoarja.
- 18 Posodo napolnite z najmanj 2 skodelicama vode, vendar ne čez oznako max.
- 19 Posodo postavite na vročo ploščo.
- 20 Začutili boste malo odpora, ko boste s pokrovom posode pritisnili ob ventil proti kapljanju.
- 21 Druga možnost je, da rezervoar dvignete z naprave, ga napolnite v kuhinji in ga odnesete nazaj k napravi.
- 22 V tem primeru pred nadaljevanjem poskrbite, da je rezervoar na mestu in da so zaponke na rezervoarju zataknjene na jezičke v ohišju naprave.
- 23 Znova namestite pokrov rezervoarja.
- 24 Primitve za ročaj na dnu ohišja filtra, da ga zavrtite iz kavnega avtomata.
- 25 V filter vstavite mleto kavo za pripravo s filtrom. Količina se razlikuje glede na vrsto kave in vaš okus, vendar priporočamo dve zvrhani žlički na skodelico.
- 26 Ohišje filtra potisnite nazaj. Ko se zaponke zataknejo, bi morali slišati klike.

## **moč pripravka**

- 27 Če si želite lažjega pripravka, obrnite krmilni element za moč pripravka (na vrhu pokrova) v desno.
- 28 S tem del vode speljete mimo kave.

## **vklop**

- 29 Vtič vstavite v električno vtičnico.
- 30 Prikazovalnik zasveti, utripa čas 12:00.

## takojšnja kava

31 V tem primeru se ura ne upošteva.

32 Pritisnite in spustite gumb .

33 Gumb bo dvakrat utripnil.

34 Na prikazovalniku se prikaže .

35 Kmalu po tem začne kava kapljati v posodo.

36 Ko je priprava končana, ohranja vroča plošča posodo toplo.

## poznejša priprava kave

37 Uro nastavite na točen čas.

a) Pritisnite gumb **h**, dokler se ne prikaže prava ura.

b) Ura ima 24-urni prikaz časa.

c) Pritisnite gumb **min**, dokler se ne prikaže prava minuta.

d) Gumbov se zdaj ne dotikajte 5 sekund, da se nastavi čas.

38 Časovnik nastavite na čas začetka priprave.

a) Pritisnite gumb  in ga držite pritisnjene, dokler prikazovalnik ne začne utripati (2 sekundi).

b) Pritisnite gumb **h**, dokler se ne prikaže prava ura.

c) Pritisnite gumb **min**, dokler se ne prikaže prava minuta.

d) Pritisnite in spustite gumb .

e) Na prikazovalniku se prikaže znak auto, ki utripa.

f) Pritisnite in spustite gumb .

g) Na prikazovalniku se prikaže znak **auto**.

✱ Če presežete zeleno številko, je ne morete zmanjšati. V tem primeru števec pustite, da se obrne (24 ur ali 60 minut), ali pa odklopite kavni avtomat, da se prikazovalnik ponastavi na 12:00.

39 Ura ostane nastavljena, dokler kavnega avtomata ne odklopite. Ob naslednjem priklopu se bo ponastavila na 12:00.

## napravo pustite

40 To pomeni, da jo pustite do nastavljenega časa, ko vam bo pripravila kavo. Med tem se z njo ne ukvarjajte, da ne pokvarite nastavitve.

41 Kavni avtomat se zažene ob nastavljenem času.

## ne pozabite

42 Če ste pozabili, kateri čas ste nastavili, pritisnite gumb , da se prikaže nastavljeni čas.

43 Po 3 sekundah se vrne prikaz trenutnega časa.

## hitra skodelica

44 Če si želite hitre skodelice kave pred koncem cikla priprave:

45 Posodo lahko kadarkoli odstranite. Ventil za preprečevanje puščanja prepreči kapljanje kave na vročo ploščo.

46 Če želite preprečiti preveliko količino vode v držalu filtra, namestite posodo na stojalo najpozneje po 20 sekundah. To morda ni veliko, vendar boste ugotovili, da več kot zadošča za nalivanje nekaj skodelic kave.

47 Ko posodo znova postavite na stojalo, se odpre ventil za preprečevanje kapljanja in prepusti preostalo kavo.

## vroča plošča

48 Vročna plošča ohrani kavo toplo dve uri.

49 V tem času na prikazovalniku utripa znak .

50 Po dveh urah se ogrevanje izključi.

- 51 Če posodo pustite stati bistveno dlje kot eno uro, začnejo kemične spremembe v kavi vplivati na okus. Takrat bo najbolje, da jo izlijete in pripravite svežo.
- 52 Ko je posoda prazna, izključite kavni avtomat in ga odklopite iz električne vtičnice.
- 53 Pustite, da se naprava hladi 10 minut, preden dodate vodo ali jo uporabite znova, da se izognete brizganju.

## **nega in vzdrževanje**

- 1 Odklopite napravo in pustite, da se ohladi, preden jo očistite ali shranite.
- 2 Primite za ročaj na dni ohišja filtra, da ga zavrtite iz kavnega avtomata.
- 3 Filter primite za ročaj in ga dvignite iz držala filtra.
- 4 Vsebino filtra stresite v smeti, rabljene kave ne spirajte v odtok. V nasprotnem primeru se bo sčasoma nabrala in povzročila zamašitev.
- 5 Uporabite ročaj na držalu filtra, da ga dvignete.
- 6 Posodo, filter in držalo filtra lahko očistite v topli milnici. Potem vse dele temeljito sperite, da odstranite vse ostanke mila.
- 7 Zunanje površine naprave očistite z vlažno krpo.
- 8 **steklo** – Če ga morate očistiti, lahko odstranite steklo, ki obdaja ohišje filtra.
  - a) Primite spodnji del ohišja filtra.
  - b) Steklo previdno zavrtite v levo (za približno 2 cm), da sprostite bajonetne pritrditve.
  - c) Steklo dvignite in ga odstranite z ohišja filtra.
  - d) Steklo očistite z mehko vlažno krpo.
  - e) Stekla ne namakajte – s tem lahko poškodujete bajonetne pritrditve.
  - f) Preverite, ali je logotip obrnjen v pravo smer.
  - g) Središče logotipa poravnajte z desnim robom reže.
  - h) Spustite steklo, da bajonetne pritrditve na notranjosti stekla pritrdite na pritrditve na zunanji strani ohišja filtra.
  - i) Steklo zavrtite v desno (za približno 2 cm), da zaklenete bajonetne pritrditve.
  - j) Ko ohišje filtra zavrtite nazaj na svoje mesto, bi se moral logotip prikazati neposredno pod elementom za upravljanje moči pripravka.
- 9 Izrezi filtra bi morali biti usmerjeni proti sprednji strani.
- 10 Filter spustite v držalo filtra in spustite ročaj filtra.
- 11 Cev na držalu filtra poravnajte z režo v robu ohišja filtra, potem pa spustite držalo filtra v ohišje filtra.
- 12 Ohišje filtra potisnite nazaj. Ko se zaponke zataknejo, bi morali slišati klike.
- 13 Nobenega od delov naprave ne dajajte v pomivalni stroj.
- 14 Naprave ne postavljajte v vodo ali drugo tekočino.
- 15 Ne uporabljajte ostrih ali abrazivnih čistil ali topil.

## **odstranjevanje vodnega kamna**

- 16 Zaradi vodnega kamna se lahko grelnik pregreje, kar skrajša njegovo življenjsko dobo. To tudi podaljša pripravo.
- 17 Redno odstranjujte vodni kamen. Če opazite podaljšanje časa priprave, skrajšajte čas med odstranjevanjem vodnega kamna. Če imate zelo trdo vodo, bo morda treba odstraniti vodni kamen vsak mesec ali pa boste morali namesto navadne uporabiti filtrirano vodo.
- 18 Uporabite sredstvo za odstranjevanje vodnega kamna, primerno za uporabo s plastičnimi izdelki. Sledite navodilom za sredstvo za odstranjevanje vodnega kamna. Ko je odstranjevanje vodnega kamna končano, izpraznite posodo in pustite kavni avtomat še dvakrat delovati s svežo vodo in brez kave. Vodo zavrtite, da zagotovite, da v kavnem avtomatu ne ostanejo ostanke kemikalij.
- ✳ Za izdelke, ki so bili v garancijskem obdobju poslani na popravilo poškodb zaradi vodnega kamna, bo treba popravilo plačati.

## **simbol smetnjaka**

V izogib onesnaževanju okolja in ogrožanju zdravja zaradi nevarnih snovi v električnih ter elektronskih napravah naprave s to oznako ni dovoljeno zavreči med nesortirane odpadke. Namesto tega jih je treba oddati na zbirno mesto, znova uporabiti ali reciklirati.



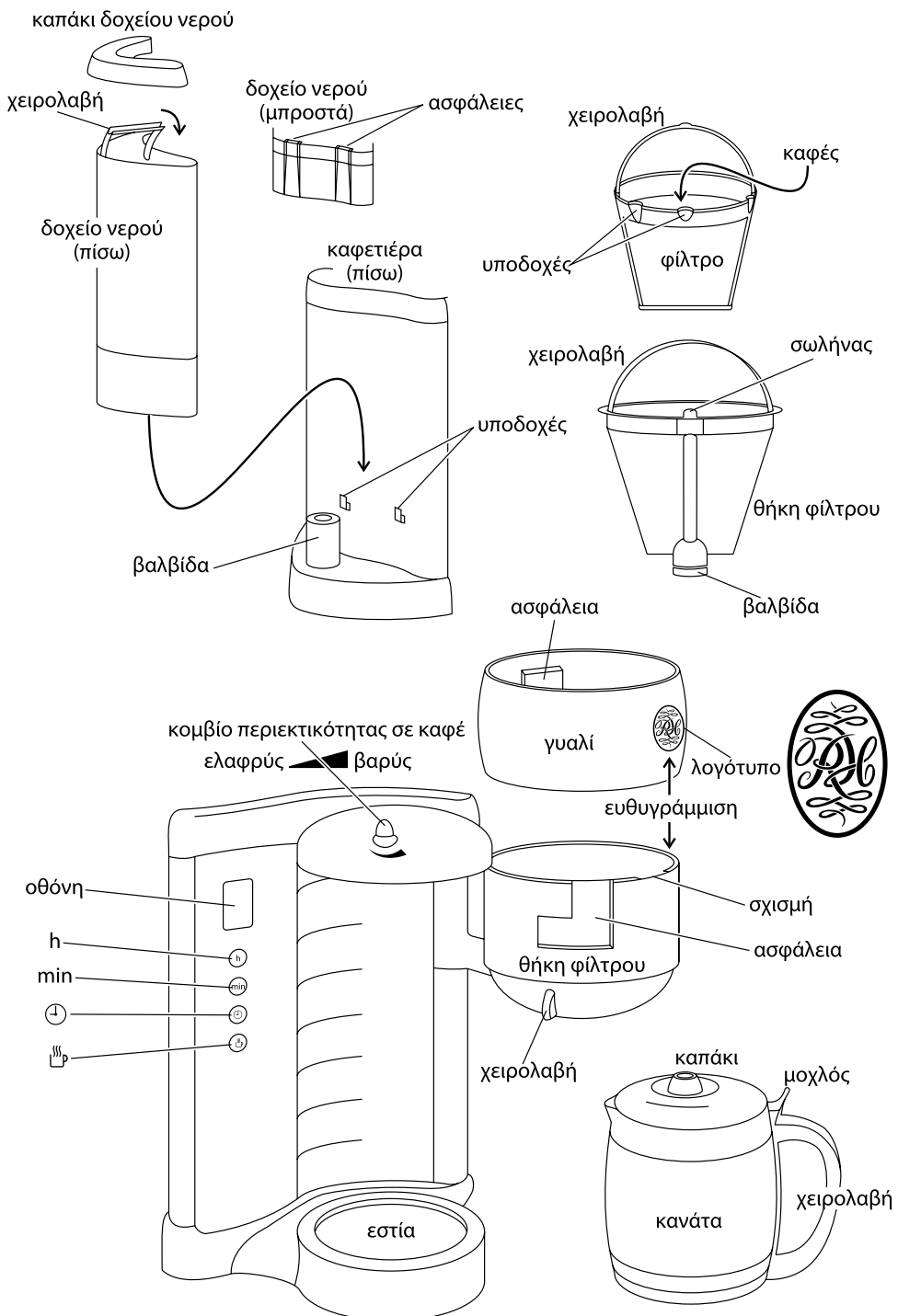

Διαβάστε τις οδηγίες και κρατήστε τις σε ασφαλές μέρος. Εάν δώσετε τη συσκευή σε άλλο χρήστη, δώστε μαζί και τις οδηγίες. Αφαιρέστε όλα τα υλικά συσκευασίας, αλλά διατηρήστε τα μέχρι να βεβαιωθείτε ότι η συσκευή λειτουργεί.

## σημαντικά μέτρα ασφάλειας

Τηρείτε τα βασικά μέτρα ασφάλειας, συμπεριλαμβανομένων των παρακάτω:

- 1 Η συσκευή πρέπει να χρησιμοποιείται αποκλειστικά από ή υπό την επίβλεψη υπεύθυνου ενηλίκου.
- 2 Να χρησιμοποιείτε και να αποθηκεύετε τη συσκευή μακριά από παιδιά.
- 3 Μην τοποθετείτε τη συσκευή σε υγρό, μην τη χρησιμοποιείτε στο μπάνιο, κοντά σε νερό ή σε εξωτερικό χώρο.
- 4 Μην αγγίζετε τις θερμές επιφάνειες (π.χ. κανάτα, εστία).
- 5 Ο κίνδυνος εγκαύματος υπάρχει για μεγάλο χρονικό διάστημα μετά από το βρασμό. Να διατηρείτε τη συσκευή και το καλώδιο μακριά από τις άκρες των επιφανειών εργασίας και μακριά από παιδιά.
- 6 Τοποθετήστε τη συσκευή σε σταθερή, πυράντοχη επιφάνεια.
- 7 Τοποθετήστε το καλώδιο έτσι ώστε να μην κρέμεται και να μην μπορεί να μπερδευτεί ή να πιαστεί στα πόδια σας.
- 8 Αυτή η συσκευή δεν πρέπει να λειτουργεί με εξωτερικό χρονοδιακόπτη ή σύστημα τηλεχειρισμού.
- 9 Αποσυνδέστε τη συσκευή από την πρίζα όταν δεν τη χρησιμοποιείτε, πριν τη μετακινήσετε και πριν από τον καθαρισμό.
- 10 Γεμίστε με τουλάχιστον 2 φλιτζάνια νερό, αλλά όχι πάνω από την ένδειξη μέγιστης στάθμης (max).
- 11 Τοποθετήστε την κανάτα στην εστία πριν ενεργοποιήσετε την καφετιέρα.
- 12 Εάν πρέπει να σταματήσετε την καφετιέρα πατήστε το πλήκτρο .
- 13 Αφήστε τη συσκευή να κρυώσει για περίπου 10 λεπτά πριν προσθέσετε νερό ή την ξαναχρησιμοποιήσετε προς αποφυγή εκτόξευσης νερού.
- 14 Μην τοποθετείτε την κανάτα στο φούρνο μικροκυμάτων.
- 15 Μην προσπαθήσετε να προσαρμόσετε τη μεταλλική ταινία γύρω από την κανάτα, θα σπάσετε το γυαλί.
- 16 Να διατηρείτε τη συσκευή και το καλώδιο μακριά από εστίες, τζάκια ή καυστήρες.
- 17 Μη χρησιμοποιείτε εξαρτήματα διαφορετικά από αυτά που παρέχονται από την εταιρεία μας.
- 18 Μη χρησιμοποιείτε τη συσκευή για οποιονδήποτε σκοπό πέραν αυτού που περιγράφεται στις παρούσες οδηγίες.
- 19 Μη χρησιμοποιείτε τη συσκευή εάν είναι φθαρμένη ή παρουσιάζει δυσλειτουργίες.
- 20 Εάν το καλώδιο είναι φθαρμένο, πρέπει να αντικατασταθεί από τον κατασκευαστή, τον αντιπρόσωπό του ή κάποιο εξουσιοδοτημένο πρόσωπο προς αποφυγή κινδύνων.

## αποκλειστικά για οικιακή χρήση

### χειριστήρια αφής

- Δεν χρειάζεται να πατήσετε δυνατά τα πλήκτρα – αρκεί ένα απαλό άγγιγμα.
- Σε ορισμένες περιπτώσεις, ενδέχεται να ανιχνεύσει το δάχτυλό σας πριν ακόμα αγγίξει το πλήκτρο.

### γρήγορη μετάβαση εμπρός

- Κρατώντας πατημένο το πλήκτρο **h** (ώρες) ή **min** (λεπτά) ο χρόνος στην οθόνη προχωρά γρήγορα.
- Αφήστε το πλήκτρο πριν εμφανιστεί η επιθυμητή ώρα και στη συνέχεια ρυθμίστε την ώρα με μεμονωμένα πατήματα, καθώς ενδέχεται να ανιχνεύει το δάχτυλό σας και αφού το αφήσετε.



## Λειτουργία αναμονής

- Εάν η συσκευή είναι ανενεργή και δεν αγγίζετε τα χειριστήρια για 5 λεπτά οι λυχνίες σβήνουν για εξοικονόμηση ενέργειας.
- Για να επαναφέρετε τη συσκευή, απλώς αγγίξτε το .
- Εάν έχετε ρυθμίσει το χρονοδιακόπτη, η ρύθμιση δεν επηρεάζεται.

## πριν από την πρώτη χρήση

- 1 Γεμίστε το δοχείο νερού μέχρι την ένδειξη μέγιστης στάθμης (**max**) και θέστε σε λειτουργία τη συσκευή χωρίς καφέ.
- 2 Αφήστε τη να κρυώσει, πετάξτε το νερό και στη συνέχεια χρησιμοποιήστε την κανονικά.

## αλεσμένος καφές

- 3 Εάν θέλετε να αγοράσετε έτοιμο αλεσμένο καφέ θα έχετε τα καλύτερα αποτελέσματα με μέτρια αλεσμένο καφέ φίλτρου. Η ποσότητα ποικίλλει ανάλογα με τον τύπο του καφέ και τις προσωπικές προτιμήσεις σας. Συνιστούμε να ξεκινήσετε με δύο γεμάτες κουταλιές του γλυκού μέτρια αλεσμένου καφέ ανά φλιτζάνι.

## αποθήκευση καφέ

- 4 Ο καφές διατηρείται καλύτερα σε αεροστεγές δοχείο σε δροσερό, ξηρό μέρος ή στο ψυγείο. Η έκθεση στον αέρα οξειδώνει τον καφέ και μειώνει τη γεύση του.

## γάλα

- 5 Εάν θέλετε γάλα στον καφέ σας, χρησιμοποιήστε χλιαρό ή ζεστό γάλα για να μην κρυώσει ο καφές. Για τη μέγιστη απόλαυση ο καφές θα πρέπει να είναι αρκετά κρύος ώστε να μην προκαλεί εγκαύματα στο στόμα, αλλά και αρκετά ζεστός ώστε η γεύση του να γεμίζει το στόμα και τη μύτη, όχι μόνο τους γευστικούς κάλυκες.

## εμφιαλωμένο νερό

- 6 Εάν χρησιμοποιείτε εμφιαλωμένο νερό, βεβαιωθείτε ότι δεν περιέχει πρόσθετα, αρώματα, κ.λπ. και ότι είναι φυσικό νερό, όχι αεριούχο. Το διοξείδιο του άνθρακα που περιέχει το τελευταίο επηρεάζει αρνητικά τη γεύση του καφέ.



## γεύση

- 7 Μη σκεφτείτε να ξαναζεστάνετε τον καφέ στη συσκευή. Θα προκαλέσετε βλάβη στη συσκευή και ο καφές δεν θα πίνεται.
- 8 Καθαρίστε τη θήκη του φίλτρου, το φίλτρο και την κανάτα μετά από κάθε χρήση. Τα υπολείμματα από προηγούμενη παρτίδα θα χαλάσουν τον καφέ σας.

## προετοιμασία

- 9 Τοποθετήστε τη συσκευή σε σταθερή, πυράντοχη επιφάνεια.
- 10 Τοποθετήστε το καλώδιο έτσι ώστε να μην κρέμεται και να μην μπορεί να μπερδευτεί ή να πιαστεί στα πόδια σας.
- 11 Μην τη συνδέσετε ακόμα στο ρεύμα.

## πλήρωση

- 12 Εάν μόλις χρησιμοποιήσατε την καφετιέρα, αφήστε τη να κρυώσει για τουλάχιστον 10 λεπτά.
- 13 Εάν είναι σε λειτουργία θέρμανσης και αναβοσβήνει στην οθόνη το σύμβολο , πατήστε και αφήστε το πλήκτρο  για να την απενεργοποιήσετε.
- 14 Χρησιμοποιήστε την κανάτα για να γεμίσετε το δοχείο νερού προς αποφυγή υπερχειλίσης.
- 15 Απομακρύνετε την κανάτα από την εστία.
- 16 Πατήστε το μοχλό στο πίσω μέρος του καπακιού της κανάτας, πάνω από τη λαβή, για να ανοίξετε το καπάκι της κανάτας.
- 17 Σηκώστε το καπάκι του δοχείου νερού.
- 18 Γεμίστε το δοχείο με τουλάχιστον 2 φλιτζάνια νερό, αλλά όχι πάνω από την ένδειξη μέγιστης στάθμης (**max**).
- 19 Τοποθετήστε πάλι την κανάτα στην εστία.

- 20 Θα αισθανθείτε κάποια αντίσταση καθώς η βαλβίδα πιέζεται από το καπάκι της κανάτας.
- 21 Εναλλακτικά μπορείτε να αφαιρέσετε το δοχείο από τη συσκευή, να το γεμίσετε στην κουζίνα και να το τοποθετήσετε και πάλι στη συσκευή.
- 22 Εάν το κάνετε αυτό, βεβαιωθείτε ότι το δοχείο βρίσκεται στη θέση του και ότι οι ασφάλειες του δοχείου είναι περασμένες στις υποδοχές στο σώμα της συσκευής πριν συνεχίσετε.
- 23 Τοποθετήστε πάλι το καπάκι του δοχείου.
- 24 Χρησιμοποιήστε τη λαβή στο κάτω μέρος της θήκης του φίλτρου για να το αφαιρέσετε από την καφετιέρα.
- 25 Τοποθετήστε αλεσμένο καφέ φίλτρου στο φίλτρο. Η ποσότητα ποικίλλει ανάλογα με τον τύπο του καφέ και τις προσωπικές προτιμήσεις σας, αλλά εμείς συνιστούμε δύο γεμάτες κουταλιές του γλυκού μέτρια αλεσμένου καφέ ανά φλιτζάνι.
- 26 Τοποθετήστε τη θήκη του φίλτρου ξανά στη θέση της. Θα την ακούσετε να κουμπώνει καθώς το άγκιστρο ασφαλίζει στη θέση του.



### **περιεκτικότητα σε καφέ**

- 27 Εάν θέλετε έναν πιο ελαφρύ καφέ, περιστρέψτε το κομβίο περιεκτικότητας (στο πάνω μέρος του καπακιού) δεξιόστροφα για να μειώσετε την περιεκτικότητα σε καφέ.
- 28 Το σύστημα λειτουργεί κατευθύνοντας μια ποσότητα νερού εκτός του αλεσμένου καφέ.



### **ενεργοποίηση**

- 29 Συνδέστε το φινις στην πρίζα.
- 30 Η οθόνη ανάβει και αναβοσβήνει η ένδειξη 12:00.

### **άμεση παρασκευή καφέ**

- 31 Αγνοήστε το ρολόι.
- 32 Πατήστε και αφήστε το πλήκτρο .
- 33 Το πλήκτρο αναβοσβήνει δύο φορές.
- 34 Το σύμβολο  εμφανίζεται στην οθόνη.
- 35 Αμέσως μετά αρχίζει να ρέει ο καφές στην κανάτα.
- 36 Μόλις τελειώσει η εστία διατηρεί την κανάτα ζεστή.

### **μεταχρονισμένη παρασκευή καφέ**

- 37 Ρυθμίστε το ρολόι στη σωστή ώρα.
  - a) Πατήστε και αφήστε το πλήκτρο **h** (ώρες) μέχρι να εμφανιστεί η σωστή ώρα
  - b) Το ρολόι είναι 24ωρο.
  - c) Πατήστε και αφήστε το πλήκτρο **min** (λεπτά) μέχρι να εμφανιστούν τα σωστά λεπτά
  - d) Αφήστε τα πλήκτρα για 5 δευτερόλεπτα για να ρυθμιστεί η ώρα.
- 38 Ρυθμίστε με το χρονοδιακόπτη την ώρα που θέλετε να ξεκινήσει η παρασκευή.
  - a) Πατήστε το πλήκτρο  και κρατήστε το πατημένο μέχρι να αρχίσει να αναβοσβήνει η οθόνη (2 δευτερόλεπτα).
  - b) Πατήστε και αφήστε το πλήκτρο **h** μέχρι να εμφανιστεί η σωστή ώρα
  - c) Πατήστε και αφήστε το πλήκτρο **min** μέχρι να εμφανιστούν τα σωστά λεπτά
  - d) Πατήστε και αφήστε το πλήκτρο .
  - e) Εμφανίζεται στην οθόνη να αναβοσβήνει η ένδειξη **auto**.
  - f) Πατήστε και αφήστε το πλήκτρο .
  - g) Η ένδειξη **auto** εμφανίζεται στην οθόνη.

✱ Εάν το ξεπεράσετε δεν μπορείτε να επιστρέψετε. Είτε θα κάνετε ολόκληρο τον κύκλο (24 ώρες ή 60 λεπτά) είτε θα αποσυνδέσετε την καφετιέρα για να επαναρυθμίσετε την οθόνη από τις 12:00.

- 39 Το ρολόι θα διατηρήσει τις ρυθμίσεις μέχρι η καφετιέρα να αποσυνδεθεί από την πρίζα. Όταν την ξανασυνδέσετε με το ρεύμα θα επανέλθει στις 12:00.

## **αφήστε την**

- 40 Ακριβώς – αφήστε την μέχρι να έρθει η ώρα να φτιάξει τον καφέ σας – μην ασχολείστε μαζί της, μπορεί να την αναστατώσετε.  
41 Η καφετιέρα θα ξεκινήσει την ώρα που ορίσατε.

## **να θυμάστε**

- 42 Εάν ξεχάσετε την ώρα που ρυθμίσατε, πατώντας το πλήκτρο ⊕ στην οθόνη εμφανίζεται η ώρα που ρυθμίσατε.  
43 Μετά από 3 δευτερόλεπτα επιστρέφει στη σωστή ώρα.

## **ένα φλιτζάνι στα γρήγορα**

- 44 Εάν θέλετε ένα φλιτζάνι καφέ στα γρήγορα πριν ολοκληρωθεί ο κύκλος παρασκευής:  
45 Μπορείτε να απομακρύνετε την κανάτα οποιαδήποτε στιγμή. Η βαλβίδα διακοπής ροής δεν αφήνει τον καφέ να στάξει στην εστία.  
46 Προς αποφυγή υπερχειλίσης της θήκης φίλτρου, επαναφέρετε την κανάτα στην εστία το πολύ σε περίπου 20 δευτερόλεπτα. Ίσως δεν ακούγεται πολύ, αλλά είναι υπεραρκετός χρόνος για να σερβίρετε 1-2 φλιτζάνια καφέ.  
47 Μόλις επαναφέρετε την κανάτα στην εστία, η βαλβίδα διακοπής ροής ανοίγει αφήνοντας τον υπόλοιπο καφέ να εισέλθει στην κανάτα.

## **εστία**

- 48 Η εστία διατηρεί τον καφέ ζεστό για δύο ώρες.  
49 Κατά τη διάρκεια αυτού του χρόνου η ένδειξη  $\text{III}$  εμφανίζεται να αναβοσβήνει στην οθόνη.  
50 Μετά από δύο ώρες η θέρμανση απενεργοποιείται.  
51 Εάν ο καφές παραμένει για περισσότερο από μία ώρα, οι χημικές αλλαγές αρχίζουν να επηρεάζουν τη γεύση του. Είναι καλύτερα να τον πετάξετε και να φτιάξετε καινούργιο.  
52 Μόλις αδειάσει η κανάτα απενεργοποιήστε την καφετιέρα και αποσυνδέστε την από την τροφοδοσία.  
53 Αφήστε τη συσκευή να κρυώσει για περίπου 10 λεπτά πριν προσθέσετε νερό ή την ξαναχρησιμοποιήσετε προς αποφυγή εκτόξευσης νερού.

## **φροντίδα και συντήρηση**

- 1 Αποσυνδέστε τη συσκευή από την πρίζα και αφήστε τη να κρυώσει πριν από τον καθαρισμό και την αποθήκευση.
- 2 Χρησιμοποιήστε τη λαβή στο κάτω μέρος της θήκης του φίλτρου για να το αφαιρέσετε από την καφετιέρα.
- 3 Χρησιμοποιήστε τη λαβή του φίλτρου για να το αφαιρέσετε από τη θήκη του φίλτρου.
- 4 Ρίξτε τα περιεχόμενα του φίλτρου στον κάδο – μη ρίχνετε τα υπολείμματα καφέ στο νεροχύτη. Θα συσσωρευτούν και θα φράξουν τις σωληνώσεις.
- 5 Χρησιμοποιήστε τη λαβή της θήκης του φίλτρου για να την αφαιρέσετε.
- 6 Μπορείτε να καθαρίσετε την κανάτα, το φίλτρο και τη θήκη του φίλτρου με χλιαρό νερό με σαπούνι. Στη συνέχεια ξεπλύνετε καλά για να αφαιρέσετε όλα τα ίχνη σαπουνιού.
- 7 Καθαρίστε τις εξωτερικές επιφάνειες της συσκευής με ένα υγρό πανί.
- 8 **γυαλί** – μπορείτε να απομακρύνετε το γυαλί που περιβάλλει τη θήκη του φίλτρου, εάν πρέπει να το καθαρίσετε.
  - a) Κρατήστε το κάτω μέρος της θήκης του φίλτρου.
  - b) Περιστρέψτε απαλά το γυαλί αριστερόστροφα (περίπου 2 cm) για να απασφαλίσει.
  - c) Αφαιρέστε το γυαλί από τη θήκη του φίλτρου.
  - d) Καθαρίστε το γυαλί με ένα μαλακό, υγρό πανί.
  - e) Μη μουλιάζετε το γυαλί – ενδέχεται να αφαιρεθούν οι ασφάλειες.
  - f) Ελέγξτε ότι το λογότυπο βρίσκεται στη σωστή θέση όρθιο.
  - g) Ευθυγραμμίστε το κέντρο του λογοτύπου με τη δεξιά άκρη της σχισμής.

- h) Κατεβάστε το γυαλί για να εισέλθουν οι υποδοχές στο εσωτερικό του γυαλιού στο εξωτερικό της θήκης του φίλτρου.
- i) Περιστρέψτε το γυαλί δεξιόστροφα (περίπου 2 cm) για να ασφαλίσει.
- j) Μετακινώντας τη θήκη του φίλτρου στη θέση της το λογότυπο θα πρέπει να εμφανίζεται ακριβώς κάτω από το κομβίο περιεκτικότητας.
- 9 Οι οπές του φίλτρου θα πρέπει να είναι στραμμένες προς τα μπροστά.
- 10 Τοποθετήστε το φίλτρο στη θήκη του φίλτρου και κατεβάστε τη λαβή του φίλτρου.
- 11 Ευθυγραμμίστε το σωλήνα στο συγκρατητή του φίλτρου με τη σχισμή στο χείλος της θήκης του φίλτρου και στη συνέχεια κατεβάστε το συγκρατητή του φίλτρου στη θήκη.
- 12 Τοποθετήστε τη θήκη του φίλτρου ξανά στη θέση της. Θα την ακούσετε να κουμπώνει καθώς το άγκιστρο ασφαρίζει στη θέση του.
- 13 Μην τοποθετήσετε οποιοδήποτε εξάρτημα της συσκευής σε πλυντήριο πιάτων.
- 14 Μην τοποθετείτε τη συσκευή σε νερό ή οποιοδήποτε άλλο υγρό.
- 15 Μη χρησιμοποιείτε σκληρά ή αποξεστικά καθαριστικά ή διαλύτες.

## **αφαλάτωση**

- 16 Η συσσώρευση αλάτων προκαλεί υπερθέρμανση του στοιχείου, μειώνοντας τη διάρκεια ζωής του. Επίσης μεγαλώνει το χρόνο παρασκευής.
- 17 Να αφαλατώνετε τη συσκευή τακτικά. Εάν παρατηρήσετε ότι ο χρόνος προετοιμασίας γίνεται μεγαλύτερος, μειώστε τα διαστήματα μεταξύ των αφαλατώσεων. Σε περιοχές με πολύ σκληρό νερό ίσως χρειάζεται αφαλάτωση ακόμα και μία φορά το μήνα ή η χρήση φιλτραρισμένου νερού αντί για κοινό νερό βρύσης.
- 18 Χρησιμοποιήστε μια κατάλληλη μάρκα προϊόντος αφαλάτωσης, κατάλληλου για χρήση σε προϊόντα των οποίων η κεντρική μονάδα είναι από πλαστικό. Ακολουθήστε τις οδηγίες που συνοδεύουν το προϊόν αφαλάτωσης. Μόλις ολοκληρωθεί η αφαλάτωση, αδειάστε την κανάτα και θέστε σε λειτουργία την καφετιέρα δύο φορές ακόμα με καθαρό νερό, αλλά χωρίς καφέ. Πετάξτε το νερό προκειμένου να βεβαιωθείτε ότι δεν υπάρχουν χημικά υπολείμματα στην καφετιέρα.
- ✳ Προϊόντα τα οποία επιστρέφονται κατά τη διάρκεια ισχύος της εγγύησης με φθορές λόγω αλάτων θα υπόκεινται σε χρέωση επισκευής.

## **σύμβολο κυλιόμενου κάδου**

Προς αποφυγή περιβαλλοντικών προβλημάτων και προβλημάτων υγείας λόγω επικίνδυνων ουσιών από ηλεκτρικές και ηλεκτρονικές συσκευές, οι συσκευές με αυτό το σύμβολο δεν θα πρέπει να απορρίπτονται με τα λοιπά οικιακά απορρίμματα, αλλά να ανακτώνται, να επαναχρησιμοποιούνται ή να ανακυκλώνονται.



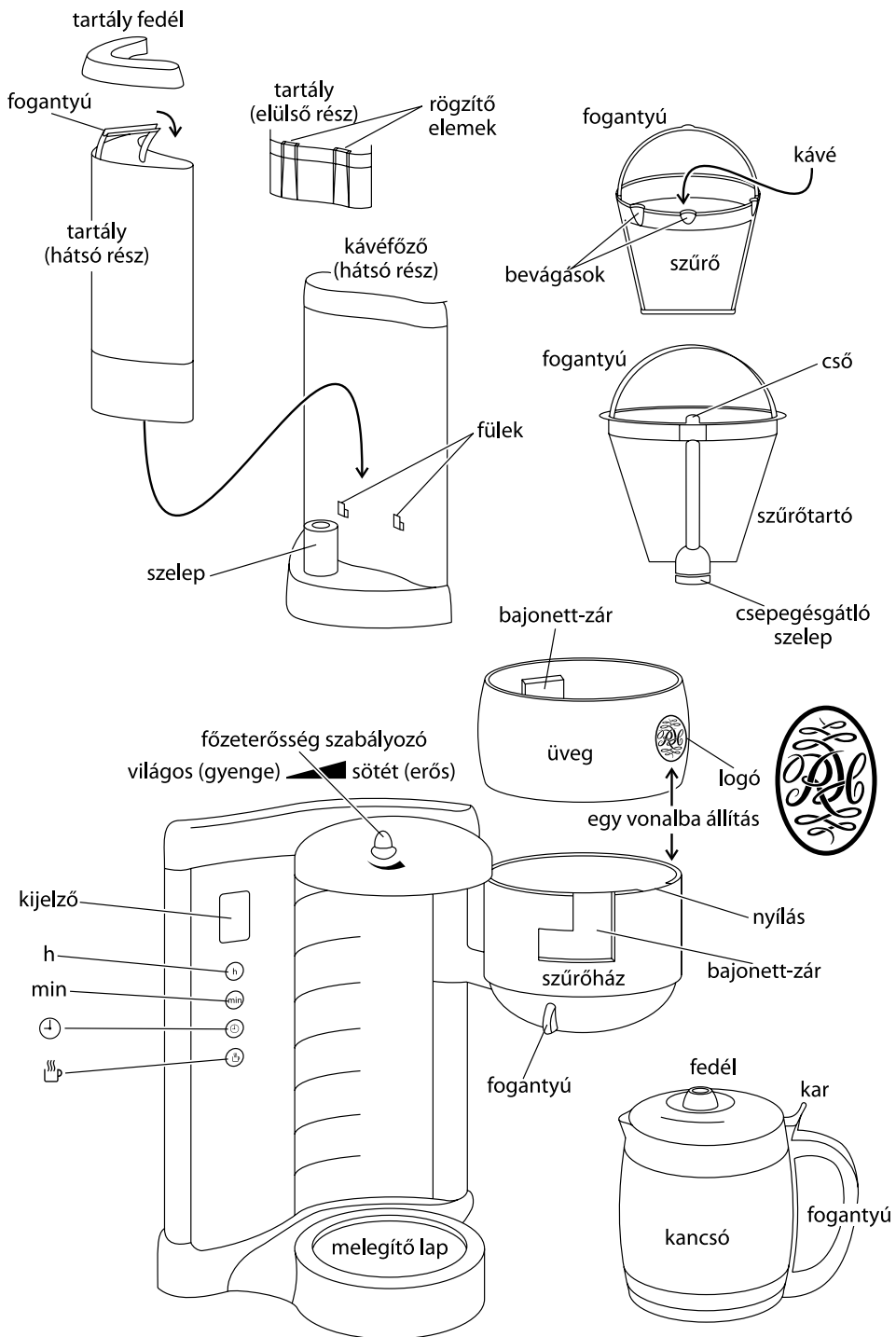

Olvassa el az utasításokat és tartsa azokat biztos helyen. Ha továbbadja valakinek a készüléket, adja oda az utasításokat is. Vegye le az összes csomagolást, de tartsa meg addig, míg meg nem bizonyosodott arról, hogy a készülék működik.

## fontos óvintézkedések

Kövesse az alábbi alapvető biztonsági óvintézkedéseket:

- 1 Ezt a készüléket csak egy felelős felnőtt használhatja vagy annak felügyelete mellett használható.
- 2 A készüléket gyermekek által nem érhető helyen használja és tárolja.
- 3 Ne tegye a készüléket folyadékba, ne használja fürdőszobában, víz közelében vagy a szabadban.
- 4 Ne érjen a forró felületekhez (pl. kancsó, melegítő lap).
- 5 A leforrázás veszélye a forrás után még sokáig fennáll. Tartsa a készüléket és a kábelt a konyhaszekrény szélétől távol és gyermekek által nem érhető helyen.
- 6 Helyezze a készüléket egy stabil, sík, hőálló felületre.
- 7 Úgy helyezze el a kábelt, hogy az ne lógjon le, ne lehessen benne elesni vagy beleakadni.
- 8 A készüléket nem szabad külső időzítővel és távirányító rendszerrel működtetni.
- 9 Húzza ki a készüléket, amikor nem használja, mozgatus és tisztítás előtt.
- 10 Legalább 2 csésze vízzel tölts fel legfeljebb a **max** jelig.
- 11 Tegye a kancsót a melegítő lapra, mielőtt bekapcsolná a kávéfőzöt.
- 12 Ha le kell állítania a kávéfőzöt, nyomja meg a  gombot.
- 13 Hagyja a készüléket hűlni kb. 10 percig, mielőtt vizet adna hozzá, vagy újra használná, nehogy a víz szétfröcsögjön.
- 14 Ne tegye a kancsót mikrohullámú sütőbe.
- 15 Ne próbálja meg beállítani a fémpántot a kancsó körül, eltörheti az üveget.
- 16 Tartsa a készüléket és a kábelt a melegítő lapoktól, tűzhelylapoktól és égőkötől távol.
- 17 Ne használjon más kiegészítőket és tartozékokat, mint amit hozzá adunk.
- 18 A készüléket az utasításokban leírtakon kívül más célra ne használja.
- 19 Ne működtesse a készüléket, ha az megrongálódott vagy hibásan működik.
- 20 Ha a kábel megrongálódott, ki kell cseréltetni a gyártóval, egy szerviz munkatársával vagy egy hasonlóan szakképzett személlyel, hogy elkerülje a veszélyeket.



## csak háztartási használatra

### érintő gombok

- Nem kell erősen megnyomnia a gombokat - egy enyhe érintés elegendő.
- Egyes esetekben előfordulhat, hogy a gomb érzékeli az ujját, mielőtt hozzáért volna.

### gyors előrehaladás

- Ha az ujját a **h** vagy **min** gombokon hagyja, gyorsan előre léptetheti az időt a kijelzőn.
- Vegye le az ujját a gombról, mielőtt a kijelző a kívánt időpontot mutatja, azután egy-egy lenyomással állítsa be az időt, mert a gomb még érzékelheti az ujját, miután levette.

### alvó üzemmód

- Ha a készülék nem működik, és a vezérlő gombokhoz nem ér hozzá 5 percig, a lámpák kialszanak, hogy takarékoskodjon az árammal.
- Egyszerűen érintse meg a  gombot, ha "fel akarja ébreszteni" a készüléket.
- Ha már beállította az időzítőt, a beállítást ez nem befolyásolja.

### az első használat előtt

- 1 Tölts meg a tartályt a **max** jelig, és kávé nélkül működtesse a készüléket.
- 2 Hagyja kihűlni, ürítse ki a vizet, majd használja rendszeren.

## **őrölt kávé**

3 Ha készen szeretne őrölt kávé tenni, a közepes finomságúra őrölt filter kávéval érheti el a legjobb eredményeket. A mennyiség a kávé típusától és az egyéni ízléstől függ. Azt javasoljuk, kezdje csészénként két púpos teáskanál közepes finomságúra őrölt kávéval.

## **a kávé tárolása**

4 A kávé legjobb légmentes tárolóban tartani egy hűvös, száraz helyen vagy a hűtőben. A levegőnek kitett kávé oxidálódik és elveszti az ízét.

## **tej**

5 Ha tejjel szereti a kávéját, meleg vagy forró tejet használjon, nehogy túlságosan kihűtse a kávéját. Ahhoz, hogy a maximális ízt nyerve ki a kávéból, elég hidegnek kell lennie ahhoz, hogy ne forrázza le magát vagy ne égesse meg a száját, de elég melegnek ahhoz, hogy az iz megtöltsen a száját, orrát és arcüregét, és nem csak az ízelelő bimbókat.

## **palackozott víz**

6 Ha palackozott vizet használ, ellenőrizze, hogy nincsenek hozzáadott összetevők, ízesítők, stb., és ne szénsavas, hanem sima vizet használjon. A buborékokat képző széndioxid kedvezőtlenül befolyásolja a kávé ízét.

## **íz**

7 Ne kísérelje meg kávé újramelegítését a készülékben. Kárt tehet a készülékben, a kávé pedig ihatatlanná válik.

8 Minden használat után tisztítsa meg a szűrőtartót, a szűrőt és a kancsót. Az előző főzet maradványa tönkretelheti a kávéját.

## **készítés**



9 Helyezze a készüléket egy stabil, sík, hőálló felületre.

10 Úgy helyezze el a kábelt, hogy az ne lógjon le, ne lehessen benne elesni vagy beleakadni.

11 Még ne dugja be.

## **megtöltés**

12 Használat után hagyja a kávéfőzőt legalább 10 percig hűlni.

13 Ha a melegen tartó üzemmódban van, és a  villog a kijelzőn, a kikapcsoláshoz nyomja le, majd engedje fel a  gombot.

14 Használja a kancsót a tartály feltöltésére, hogy ne töltsen le.

15 Vegye le a kancsót a melegítő lapról.

16 Nyomja le a kancsó fedelének hátulján levő kart a fogantyú fölött, hogy kinyissa a kancsó fedelét.

17 Emelje fel a tartály fedelét.

18 Legalább két csésze vízzel töltsen meg a tartályt, legfeljebb a **max** jelig.

19 Tegye vissza a kancsót a melegítő lapra.

20 Egy kis ellenállást fog érezni, amikor a csepegésgátló szelepet a kancsó fedele felnyomja.

21 A másik lehetőség, hogy felemeli a készülékről a tartályt, megtölti a konyhában és visszaviszi a készülékhez.

22 Ebben az esetben győződjön meg róla, hogy a tartály a helyén van és a tartály rögzítő elemei be vannak akasztva a készülék testén levő fülekbe, mielőtt folytatná.

23 Tegye vissza a tartály fedelét.

24 A szűrőház alján levő fogantyú segítségével fordítsa ki a kávéfőzőből.

25 Tegye a filterkávé finomságúra őrölt kávé a szűrőbe. A mennyiség a kávé típusától és az egyéni ízléstől függ, mi két púpos teáskanalat javasolunk egy csésze vízhez.

26 Fordítsa be a szűrőházat a helyére. Hallania kell a kattantást, amikor a rögzítő elem bekattan a helyére.



## a főzet erőssége

- 27 Ha világosabb főzetet szeretne, fordítsa a főzeterősség szabályozót (a fedél tetején) az óra járásával megegyező irányba, hogy világosabb legyen a főzet.
- 28 Ez úgy működik, hogy víz egyik része elkerüli a kávézaccot.



## bekapcsolás

- 29 Tegye be a dugót a csatlakozó aljzatba.
- 30 A kijelző kigyullad és a 12:00 villog.

## kávéfőzés most

- 31 Ne vegye figyelembe az órát.
- 32 Nyomja meg és engedje fel a  gombot.
- 33 A gomb kétszer fog felvillanni.
- 34 A  megjelenik a képernyőn.
- 35 Nem sokkal ezután a kávé elkezd csöpögni a kancsóba.
- 36 Amikor kész, a melegítő lap melegen tartja a kancsót.

## kávéfőzés később

- 37 Állítsa az órát a helyes időre.
- a) Nyomja meg és engedje fel a **h** gombot, míg a megfelelő óra meg nem jelenik
  - b) Ez egy 24 órás óra.
  - c) Nyomja meg és engedje fel a **min** gombot, míg a megfelelő perc meg nem jelenik.
  - d) Az idő beállításához ne nyúljon a gombokhoz 5 másodpercig.
- 38 Állítsa az időzítőt arra az időpontra, amikor el szeretné kezdeni a főzést.
- a) Nyomja meg a  gombot, és tartsa lenyomva, míg a kijelző nem villog (2 másodperc).
  - b) Nyomja meg és engedje fel a **h** gombot, míg a megfelelő óra meg nem jelenik
  - c) Nyomja meg és engedje fel a **min** gombot, míg a megfelelő perc meg nem jelenik.
  - d) Nyomja meg és engedje fel a  gombot.
  - e) Az **auto** villogva megjelenik a képernyőn.
  - f) Nyomja meg és engedje fel a  gombot.
  - g) Az **auto** megjelenik a képernyőn.
- ✱ Ha túlmeleg rajta, nem tud visszalépni. Vagy menjen teljesen körbe (24 órát vagy 60 percet), vagy húzza ki a kávéfőzőt, hogy visszaállítsa a kijelzőt 12:00-re.
- 39 Az óra megőrzi a beállításokat, amíg a kávéfőzőt ki nem húzzák. 12:00 órára áll vissza, amikor legközelebb bedugja.

## ne nyúljon hozzá

- 40 Addig ne nyúljon hozzá, amíg az előre beállított idő el nem érkezik, és el nem készíti a kávéját – ne állítgasson rajta, megzavarhatja.
- 41 A beállított időpontban a kávéfőző működésbe lép.

## ne feledje

- 42 Ha elfelejtette, hány órára állította be, a  gomb lenyomásakor a kijelzőn megjelenik a beállított időpont.
- 43 3 másodperc után visszaáll a helyes időre.

## egy csésze kávé gyorsan

- 44 Ha egy csésze kávé szeretne gyorsan, mielőtt a főzési ciklus befejeződött:
- 45 Bármikor kiveheti a kancsót. A csepegésgátló szelep megakadályozza, hogy a kávé a melegítő lapra csöpögjön.
- 46 Tegye vissza a kancsót a melegítő lapra 20 másodpercen belül, nehogy a szűrőtartó kifolyjon. Ez rövid időnek tűnik, de meglátja, hogy ez az idő bőségesen elég néhány csésze kávé kitöltéséhez.
- 47 Amikor visszateszi a kancsót a melegítő lapra, a csepegésgátló szelep kinyílik, hogy a maradék kávé átengedje.

## melegítő lap

48 A melegítő lap két órán keresztül melegen tartja a kávét.

49 Ez alatt az idő alatt a  villóg a képernyőn.

50 Két óra múltán a melegítés kikapcsol.

51 Ha egy óránál jóval hosszabb ideig állni hagyják a kávét, a főzetben végbe menő kémiai változások befolyásolják az ízt. Jobb, ha kiönti és készít egy friss csészét.

52 Amikor a kancsó üres, kapcsolja ki a kávéfőzőt és húzza ki a csatlakozó aljzatból.

53 Hagyja a készüléket hűlni kb. 10 percig, mielőtt vizet adna hozzá, vagy újra használná, hogy a víz ne fröcsögjön szét.

## ápolás és karbantartás

1 Húzza ki a készüléket, és hagyja lehűlni a tisztítás és tárolás előtt.

2 A szűrőház alján levő fogantyú segítségével fordítsa ki a kávéfőzőből.

3 A szűrőn levő fogantyú segítségével emelje ki a szűrőtartóból.

4 Öntse a szűrő tartalmát a szemetesbe - ne öblítse ki a kávé zaccot a mosogatóba. Felhalmozódik és dugulást okoz.

5 A szűrőtartón levő fogantyú segítségével emelje ki.

6 A kancsót, a szűrőt és a szűrőtartót meleg, szappanos vízben tisztíthatja meg. Alaposan öblítse át utána, hogy eltávolítsa a szappan nyomait.

7 A készülék külső felületét egy nedves ruhával tisztítsa meg.

8 **üveg** – Kiveheti a szűrőház körüli üveget, ha meg kell tisztítani.

a) Tartsa lenyomva a szűrőház gombját.

b) Finoman fordítsa el az üveget az óra járásával ellentétes irányba (kb. 2 cm-re), hogy a bajonett-zárat kiengedje.

c) Emelje fel az üveget a szűrőházzal.

d) Tisztítsa meg az üveget egy puha, nedves ronggyal.

e) Ne áztassa az üveget - a bajonett-zárak leázhatnak róla.

f) Ellenőrizze, hogy a logó a egyenesen felfelé áll.

g) Állítsa egy vonalba a logó közepét a nyílás jobb szélével.

h) Engedje le az üveget, hogy az üveg belsején levő bajonett-zárakat a szűrőház külsején levőkhöz illessze.

i) Finoman fordítsa el az üveget az óra járásával megegyező irányba (kb. 2 cm-re), hogy a bajonett-zárakat bezárja.

j) Amikor a szűrőházat visszafordítja a helyére, a logónak közvetlenül a főzeterősség szabályozó alatt kell megjelennie.

9 A szűrő bevágásai szembe kell, hogy nézzenek.

10 Tegye bele a szűrőt a szűrőtartóba, és engedje le a szűrő fogantyúját.

11 Állítsa a szűrőtartón levő csövet egy vonalba a szűrőház peremén levő nyílással, aztán engedje le a szűrőtartót a szűrőházba.

12 Fordítsa be a szűrőházat a helyére. Hallania kell a kattantást, amikor a rögzítő elem bekattan a helyére.

13 Ne tegye a készülék egyetlen alkatrészét sem a mosogatógépbé.

14 Ne tegye a készüléket vízbe vagy bármilyen más folyadékba.

15 Ne használjon durva tisztító szereket, súroló szereket vagy oldószereket.

## vízkötelenítés

16 A vízkő lerakódás az alkatrész túlmelegedését idézheti elő, ezzel csökken a működési élettartama. Meghosszabbíthatja a főzési időt is.

17 Rendszeresen távolítsa el a vízkövet. Ha úgy veszi észre, hogy a főzési idő hosszabb, gyakrabban végezze el a vízkötenítést. A nagyon kemény vizű területeken lehet, hogy havonta szükséges a vízkötenítés vagy szűrt vizet kell használni a közönséges csapvíz helyett.

18 Használja a műanyag házú termékekhez való szabadalmaztatott vízkötlenítő márkát. Kövesse a vízkötlenítőhöz adott utasításokat. Amikor a vízkötlenítéssel végezt, ürítse ki a kancsót és még kétszer működtesse a kávéfőzőt friss vízzel, kávé nélkül. Öntse ki a vizet, hogy biztos lehessen benne, hogy nem maradnak vegyszer maradványok a kávéfőzőben.

✳ Azoknak a garanciás termékeknek a javításáért, amelyeknek vízkő okozta a meghibásodását, díjat számítunk fel.

### **kerekes szeméttároló jel**

Hogy elkerülje az elektromos és elektronikus termékekben levő veszélyes anyagok által okozott környezeti és egészségügyi problémákat, az ilyen jellel jelölt készülékeket nem szabad a szét nem válogatott városi szemétbe tenni, hanem össze kell gyűjteni, újra fel kell dolgozni és újra kell hasznosítani.



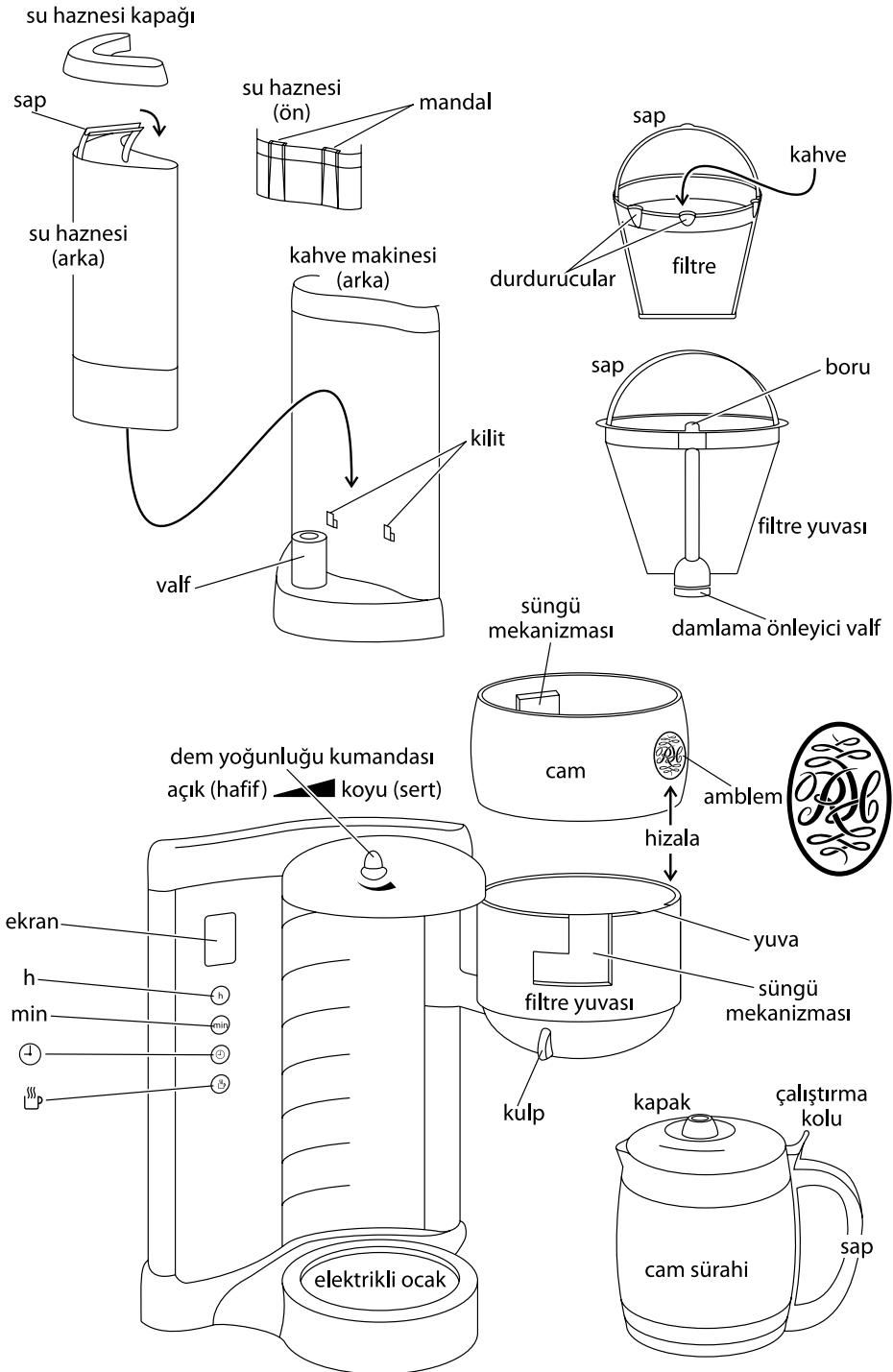

Talimatları okuyun ve saklayın. Cihazı bir başka kişiye verirsiniz, talimatları da iletin. Tüm ambalajı çıkarın, ancak cihazın doğru şekilde çalıştığından emin olana dek muhafaza edin.

## önemli güvenlik kuralları

Aşağıdakiler dahil, tüm temel güvenlik önlemlerini izleyin:

- 1 Bu cihaz sadece sorumlu bir yetişkin tarafından veya onun gözetimi altında kullanılmalıdır.
- 2 Cihazı, çocukların erişemeyeceği konumlarda kullanın ve saklayın.
- 3 Cihazı sıvıya daldırmayın; banyoda, su yakınında veya dış mekanlarda kullanmayın.
- 4 Sıcak yüzeylere dokunmayın (örn. cam sürahi, elektrikli ocak).
- 5 Haşlanma tehlikesi, kaynama bittikten sonra uzun süre devam eder. Cihazı ve elektrik kablolarını tezgah kenarlarından ve çocukların ulaşabileceği yerlerden uzak tutun.
- 6 Cihazı sabit, düz, ısıya dayanıklı bir zemin üzerine yerleştirin.
- 7 Elektrik kablosunu herhangi bir cisim üzerinden sarkmayacak ve takılma veya tökezlenmeye izin vermeyecek şekilde yönlendirin.
- 8 Cihaz, harici bir zamanlayıcı veya uzaktan kumanda sistemiyle çalıştırılmamalıdır.
- 9 Kullanmadığınız zamanlarda, hareket ettirmeden ve temizlemeden önce cihazın fişini prizden çekin.
- 10 En az 2 fincan, en fazla **max** işaretine kadar su doldurun.
- 11 Kahve makinesini çalıştırmadan önce cam sürahiyi elektrikli ocağın üzerine yerleştirin.
- 12 Kahve makinesini durdurmanız gerekiyorsa, **☹** düğmesine basın.
- 13 Sıçramayı önlemek için, su ilave etmeden veya yeniden kullanmadan önce yaklaşık 10 dakika cihazın soğumasını bekleyin.
- 14 Cam sürahiyi mikrodalga fırına koymayın.
- 15 Cam sürahiyi çevreleyen metal bantı yerinden oynatmaya çalışmayın, camı kırabilirsiniz.
- 16 Cihazı ve elektrik kablosunu elektrikli veya alevli ocak, ızgara ve fırınlardan uzak tutun.
- 17 Size sağladığımız aksesuar ve ek parçalar dışındaki ürünleri kullanmayın.
- 18 Cihazı, bu talimatlarda belirtilenler dışında bir amaçla kullanmayın.
- 19 Hasarlı veya arızalı cihazları çalıştırmayın.
- 20 Hasarlı elektrik kabloları, güvenlik açısından sadece üretici, üreticinin yetkili servisleri veya benzer niteliklere sahip kişiler tarafından değiştirilmelidir.



## sadece ev içi kullanım

### dokunmatik kumanda düğmeleri

- Düğmelere kuvvetle bastırmanız gerek yoktur, hafif bir dokunuş yeterlidir.
- Bazı durumlarda düğme, siz fiilen dokunmadan önce parmağınızı algılayabilir.

### hızla ileri sarma

- Parmağınızı **h** (saat) veya **min** (dakika) düğmeleri üzerinde uzun süre tutmak, ekrandaki zamanı "hızla ileri" saracaktır.
- Parmağınızı düğmeden ekranda istediğiniz zamanı görmeden önce kaldırın, ardından tek tek dokunarak zamanı ayarlayın; düğme, siz parmağınızı kaldırmanıza rağmen algılamaya devam edebilir.

### uyku modu

- Cihaz aktif durumda değilse veya kumanda düğmelerine 5 dakika boyunca dokunmadığınız takdirde, cihazın ışıkları elektrik tasarrufu amacıyla kendiliğinden sönecektir.
- Cihazı yeniden harekete geçirmek için, sadece **☹** düğmesine dokunun.
- Zamanlayıcıyı ayarladıysanız, ayar etkilenmeyecektir.

### ilk kullanımdan önce

- 1 Su haznesini **max** işaretine kadar doldurun ve cihazı, kahve koymadan çalıştırın.
- 2 Soğumasını bekleyin, suyu dökün ve sonra normal şekilde kullanın.

## **filtre kahve**

- 3 Hazır-çekilmiş kahve almak istiyorsanız, orta çekilmiş filtre kahve size en iyi sonucu sağlayacaktır. Miktar, kahve tipine ve kişisel damak tadınıza göre değişebilir. Her fincan için iki tepeleme çay kaşığı orta çekilmiş kahve ile başlamanızı öneririz.

## **kahveyi saklama**

- 4 Kahve en iyi hava geçirmez bir kapta ve kuru, serin bir ortamda veya buzdolabında saklanır. Havayla temas kahveyi okside eder ve rayihasının uçmasına neden olur.

## **süt**

- 5 Kahvenizde süttten hoşlanıyorsanız, kahvenizi fazla soğutmaması için ılık veya sıcak süt kullanın. Kahveden maksimum lezzeti elde edebilmek için; kahvenin ağzı haşlamayacak veya yakmayacak kadar soğuk, ancak lezzetinin sadece dili değil, ağzı, burnu ve sinüsleri de dolduracak kadar sıcak olması gerekir.

## **şişe su**

- 6 Şişe suyu kullanıyorsanız, suya eklenen herhangi bir bileşen, tatlandırıcı, vb. olup olmadığını kontrol edin ve "maden suyu" değil, "kaynak suyu" olmasına dikkat edin. Suya gazı sağlayan karbondioksit, kahvenizin tadını olumsuz etkileyecektir.



## **tat**

- 7 Kahveyi cihazda yeniden ısıtmaya çalışmayın. Cihaza zarar vermenizin yanısıra elde edeceğiniz kahve de içilemez durumda olacaktır.
- 8 Filtre yuvasını, filtreyi ve cam sürahiyi her kullanımdan sonra temizleyin. Bir önceki demlemeden kalan artıklar kahvenizin tadını bozacaktır .

## **hazırlama**

- 9 Cihazı sabit, düz, ısıya dayanıklı bir zemin üzerine yerleştirin.
- 10 Elektrik kablosunu herhangi bir cismin üzerinden sarkmayacak ve takılma veya tökezlenmeye izin vermeyecek şekilde yönlendirin.
- 11 Cihazın fişini prize henüz takmayın.

## **doldurma**

- 12 Az önce kullanıldıysa, kahve makinesinin soğuması için en az 10 dakika bekleyin.
- 13 Sıcak tutma modunda ise ve ekranda  düğmesinin ışığı yanıp sönüyorsa, kapatmak için  düğmesine basın ve bırakın.
- 14 Su haznesini doldururken fazla doldurmayı önlemek için cam sürahiyi kullanın.
- 15 Cam sürahiyi elektrikli ocağın dışına çıkarın.
- 16 Cam sürahinin kapağını açmak için, sürahi kapağının arkasında, sapın üzerinde bulunan çalıřtırma koluna bastırın.
- 17 Su haznesinin kapağını kaldırın.
- 18 Su haznesine en az 2 fincan, en fazla **max** işareti kadar su doldurun.
- 19 Cam sürahiyi yeniden elektrikli ocağın üzerine yerleştirin.
- 20 Rezistans sisteminin damlama önleyici valf gibi bazı elemanlarının, cam sürahi kapağı tarafından itildiğini hissedebilirsiniz.
- 21 Alternatif olarak, su haznesini cihazdan alarak mutfakta doldurmayı ve cihaza tekrar geri taşımayı da seçebilirsiniz.
- 22 Bunu yaparsanız, işleme devam etmeden önce su haznesinin yerine tam oturmasına ve su haznesinin üzerindeki mandalların, cihazın gövdesindeki kilitlerle takılı olmasına dikkat edin.
- 23 Su haznesinin kapağını kapatın.
- 24 Kahve makinesinden ayırmak için filtre yuvasının alt kısmındaki kulpu kullanın.
- 25 Filtre çekilmiş kahveyi filtreye yerleştirin. Miktarı kahve tipine ve kişisel damak tadınıza göre değişebilir, ancak her fincan su için iki tepeleme çay kaşığı kahve öneririz.
- 26 Filtre yuvasını tekrar yerine takın. Mandalın kilitlendiğini belirten klik sesini duymalısınız.

## dem yoğunluğu

27 Hafif demli bir kahve istiyorsanız, (kapağın üzerindeki) dem yoğunluğu kumandasını, demi azaltmak üzere saat yönünde çevirin.

28 Mekanizma, çekilmiş kahveden geçen suyun bir miktarını yönlendirmek suretiyle iş görür.

## cihazı çalıştırma

29 Fişi prize takın.

30 Ekranın ışıkları yanacak ve 12:00 göstergesi yanıp sönecektir.

## hemen kahve

31 Saati dikkate almayın.

32  düğmesine basın ve bırakın.

33 Düğmenin ışığı iki kez yanıp sönecektir.

34 Ekranda  görüntülenecektir.

35 Hemen ardından kahve, cam sürahiye damlamaya başlayacaktır.

36 İşlem bittiğinde, elektrikli ocak cam sürahiyi sıcak tutmaya devam edecektir.

## sonra kahve

37 Saati doğru zamana ayarlayın.

a) Doğru saat görüntülenene kadar **h** düğmesine basın ve bırakın.

b) Saat, 24 saat gösterimlidir.

c) Doğru dakika görüntülenene kadar **min** düğmesine basın ve bırakın.

d) Zamanı ayarlamak için düğmelere 5 saniye dokunmayın.

38 Zamanlayıcıyı, demlemenin başlamasını istediğiniz saate ayarlayın.

a)  düğmesine basın ve ekran ışığı yanıp sönmeye başlayana kadar basılı tutmaya devam edin (2 saniye).

b) Doğru saat görüntülenene kadar **h** düğmesine basın ve bırakın.

c) Doğru dakika görüntülenene kadar **min** düğmesine basın ve bırakın.

d)  düğmesine basın ve bırakın.

e) Ekranda, yanıp sönen **auto** ibaresi belirecektir.

f)  düğmesine basın ve bırakın.

g) Ekranda **auto** ibaresi görüntülenecektir.

\* Gereğinden fazla bastığınız takdirde, geri dönemezsiniz. Ekranı yeniden 12:00'ye ayarlamak için tam tur dönün (24 saat veya 60 dakika) veya kahve makinesinin fişini prizden çekin.

39 Saat, kahve makinesi prizden çekilene kadar ayarlarını muhafaza edecektir. Tekrar prize taktığınızda yeniden 12:00'ye ayarlanır.

## yalnız bırak

40 Yalnız bırak işlevi, önceden ayarlanmış zaman gelene kadar makineye dokunmamanızı ve makinenin siz müdahale etmeden kahvenizi yapacağını belirtir; karışmayın, makinenizi bozabilirsiniz.

41 Kahve makineniz, ayarladığınız saatte çalışmaya başlayacaktır.

## unutmayın

42 Makineyi hangi saate ayarladığınızı unutursanız  düğmesine basın; ekran, ayarladığınız saati gösterecek şekilde değişecektir.

43 3 saniye sonra, ekran doğru zamana geri döner.

## hızlı bir fincan

44 Demleme programı bitmeden önce hızlı bir fincan kahve istiyorsanız:

45 Cam sürahiyi dilediğiniz zaman çıkarabilirsiniz. Damlama önleyici valf, kahvenin elektrikli ocağa damlamasını engelleyecektir.

46 Filtre yuvasının taşmasını önlemek için cam sürahiyi ocağın üzerine yaklaşık 20 saniye içinde yeniden yerleştirmelisiniz. Bu çok fazla bir zaman gibi görünmeyebilir, ancak iki fincana kahve doldurmak için rahatça yeterli olduğunu göreceksiniz.

47 Cam sürahiye elektrikli ocağın üzerine yeniden yerleştirdiğinizde damlama önleyici valf, kalan tüm kahvenin akması için açılır.

## elektrikli ocak

48 Elektrikli ocak kahveyi iki saat boyunca sıcak tutar.

49 Bu süre içinde ekranda ☞ simgesi yanıp sönecektir.

50 İki saat sonra tüm ısınma devreleri kapanır.

51 Bir saatten fazla bırakıldığında kahve çözeltisindeki kimyasal değişiklikler kahvenin tadını etkilemeye başlar. En iyisi dökmek ve yeniden taze kahve demlemektir.

52 Cam sürahi boşaldığında, kahve makinesini kapatın ve fişini prizden çekin.

53 Sıçramayı önlemek için, su ilave etmeden veya yeniden kullanmadan önce yaklaşık 10 dakika cihazın soğumasını bekleyin.

## temizlik ve bakım

1 Cihazın fişini prizden çekin ve temizlemeye başlamadan veya dolaba kaldırmadan önce soğumasını bekleyin.

2 Kahve makinesinden ayırmak için filtre yuvasının alt kısmındaki kulpu kullanın.

3 Filtre yuvasından kaldırarak çıkarmak için filtrenin üzerindeki sapı kullanın.

4 Filtrenin içindekileri çöp kutusuna hafifçe vurarak boşaltın; kahve telvesinin lavaboda suyla akıp gitmesine izin vermeyin, birikerek lavaboyu tıkayabilirler.

5 Kaldırarak çıkarmak için filtre yuvasının üzerindeki sapı kullanın.

6 Cam sürahiye, filtreyi ve filtre yuvasını ılık sabunlu suda temizleyebilirsiniz. Ardından, tüm sabun kalıntılarını gidermek için iyice durulayın.

7 Cihazın dış yüzeylerini nemli bir bezle silerek temizleyin.

8 **cam** : Temizlemeniz gerektiğinde, filtre yuvasını çevreleyen camı çıkarabilirsiniz.

a) Filtre yuvasını alt kısmından kavrayın.

b) Süngü mekanizmasını serbest bırakmak için camı saat yönünün aksine (yaklaşık 2 cm) yavaşça çevirin.

c) Camı filtre yuvasından yukarı kaldırarak çıkarın.

d) Camı yumuşak, nemli bir bezle silerek temizleyin.

e) Camı suya daldırmayın; süngü mekanizmasını ıslatarak zarar verebilirsiniz.

f) Amblemın doğru yönde olmasına dikkat edin.

g) Amblemın ortasını, yuvanın sağ kenarı ile hizalayın.

h) Camın iç kısmındaki süngü mekanizmasını filtre yuvasının dış kısmındaki süngü mekanizmasına oturtmak için camı indirin.

i) Süngü mekanizmasını kilitlemek için camı saat yönünde (yaklaşık 2 cm) çevirin.

j) Filtre yuvasını yerine geri taktığınızda amblem, dem yoğunluğu kumandasının tam altında görünmelidir.

9 Filtredeki durdurucular ön tarafa bakmalıdır.

10 Filtreyi filtre yuvasına bırakın ve filtre sapını indirin.

11 Filtre yuvası üzerindeki boruyu, filtre yuvasının çıkıntısındaki yivle hizalayın, ardından filtre sapını filtre yuvasına indirin.

12 Filtre yuvasını tekrar yerine takın. Mandalın kilitlendiğini belirten klik sesini duymalısınız.

13 Cihazın hiçbir parçasını bulaşık makinesinde yıkamayın.

14 Cihazı su veya başka herhangi bir sıvı içine daldırmayın.

15 Temizlik sırasında sert veya aşındırıcı temizlik maddeleri veya çözültülerini kullanmayın.

## kireç giderme

- 16 Kireç birikimi rezistansın (ısıtma elemanı) aşırı ısınmasına neden olarak iş ömrünü kısaltacaktır. Ayrıca demleme süresini de uzatır.
  - 17 Düzenli olarak kireç giderme işlemi uygulayın. Demleme süresinin giderek uzadığını farkederseniz, iki kireç giderme işlemi arasındaki süreyi kısaltın. Suların çok sert olduğu bölgelerde, ayda bir sıklıkta kireç giderme işlemi yapmak veya normal musluk suyu yerine filtre edilmiş su kullanmak gerekli olabilir.
  - 18 Plastik gövdeli ürünlerde kullanıma uygun, tescilli bir kireç giderici ürün kullanın. Üreticinin ürünle birlikte verdiği talimatları uygulayın. Kireç giderme işlemi tamamlandığında, cam sürahiyi boşaltın ve kahve makinesini temiz suyla ve kahve koymadan iki kez daha çalıştırın. Kahve makinesinde hiç kimyasal artık kalmaması için suyu dökün.
- \* Garanti kapsamında kireç nedeniyle arızalı olarak gelen ürünlerin onarımları ücrete tabi olacaktır.

## atık konteyneri simgesi

Elektrikli ve elektronik cihazlardaki tehlikeli maddelerin neden olduğu çevre ve sağlık sorunlarını önlemek amacıyla bu simge ile işaretlenen cihazlar, genel atık konteynerlerine değil, geri dönüşüm konteynerlerine bırakılmalıdır.



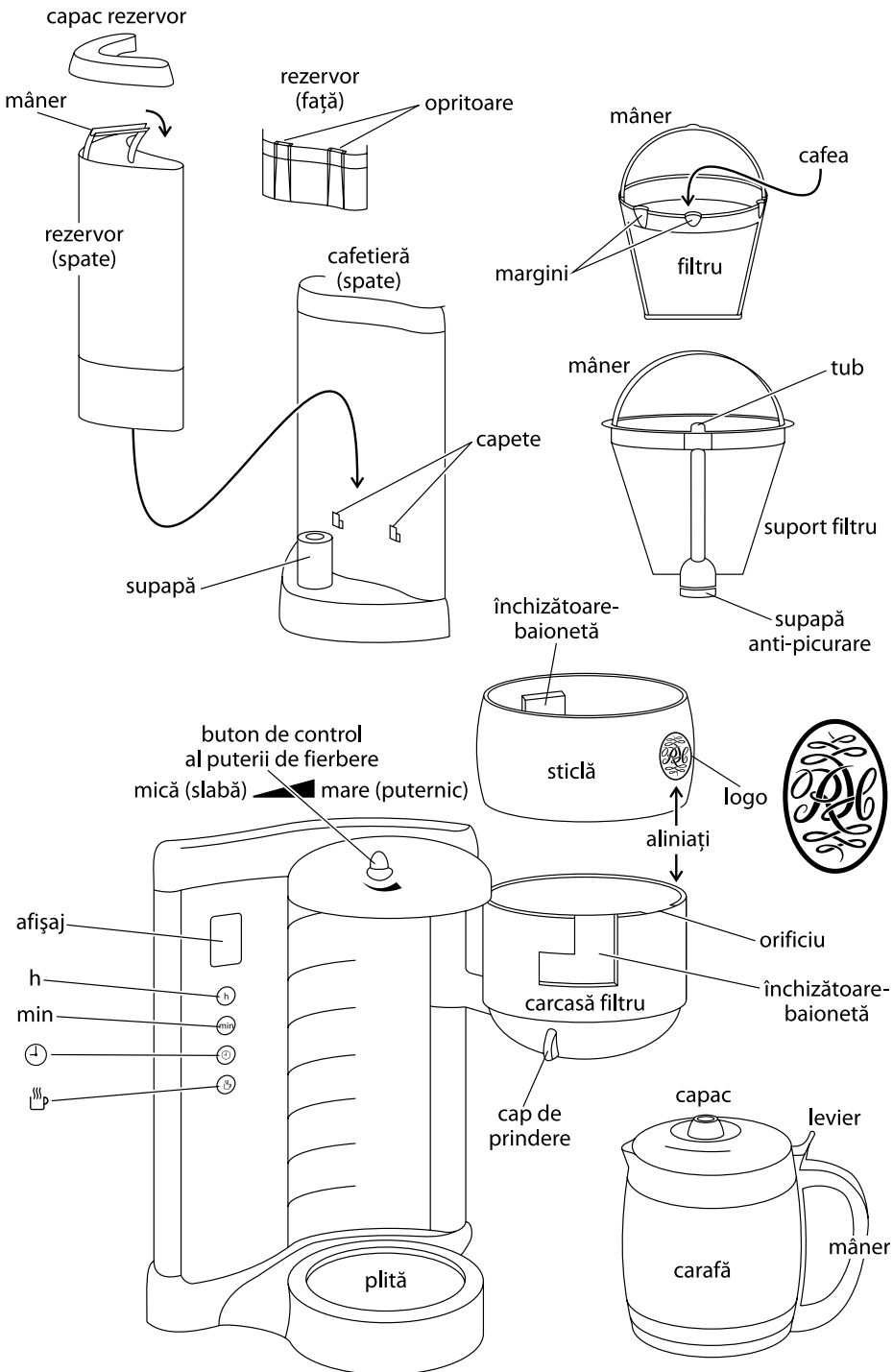

Citiți instrucțiunile și păstrați-le bine. Dacă dați aparatul altcuiva, nu uitați să dați și instrucțiunile. Îndepărtați complet ambalajul, însă păstrați-l până sunteți sigur că aparatul funcționează.

### prevederi importante de siguranță

Respectați măsurile de siguranță de bază, inclusiv:

- 1 Acest aparat trebuie folosit doar de către, ori sub supravegherea unui adult responsabil.
- 2 Nu folosiți lângă și nu depozitați aparatul la îndemâna copiilor.
- 3 Nu puneți aparatul în lichid, nu îl folosiți în baie, lângă apă sau afară.
- 4 Nu atingeți suprafețele fierbinți (spre ex. carafa, plită).
- 5 Pericolul de opărire rămâne mult timp după ce s-a efectuat fierberea. Feriți vasul și cablul de marginile blaturilor lucru și nu le lăsați la îndemâna copiilor.
- 6 Așezați aparatul pe o suprafață stabilă, nivelată, termorezistentă.
- 7 Așezați cablul în așa fel încât să nu atârne, ca să nu poată fi prins sau agățat.
- 8 Este interzisă operarea acestui aparat prin utilizarea unui temporizator extern ori a unui sistem telecomandat.
- 9 Când nu utilizați aparatul, înainte de a-l muta și înainte de a-l curăța, scoateți-l din priză.
- 10 Umpleți cu cel puțin 2 căni de apă, însă nu depășiți semnul **max**.
- 11 Așezați carafa pe plită înainte de a porni cafetiera.
- 12 Dacă doriți să opriți cafetiera, apăsați butonul .
- 13 Pentru a evita stropirea, înainte de a adăuga apă sau de a refolosi, lăsați aparatul să se răcească cam 10 minute.
- 14 Nu puneți carafa în cuptorul cu microunde.
- 15 Nu încercați să ajustați banda metalică din jurul carafei, o veți sparge.
- 16 Feriți aparatul și cablul de plite, sobe sau arzătoare.
- 17 Nu folosiți alte accesorii sau atașamente decât cele furnizate de noi.
- 18 Nu folosiți aparatul în niciun alt scop decât cel descris în aceste instrucțiuni.
- 19 Nu operați aparatul dacă este stricat sau nu funcționează corect.
- 20 În cazul în care cablul este deteriorat, trebuie înlocuit de către fabricant, agentul de service sau orice altă persoană calificată, pentru a evita accidente.

### exclusiv pentru uz casnic

#### comenzi tactile

- Nu este necesar să apăsați tare butoanele - este suficient să le atingeți ușor.
- În unele cazuri, acestea pot detecta degetul dvs. chiar înainte ca dvs. să atingeți propriu-zis butonul.

#### derulare rapidă înainte

- Apăsarea continuă cu degetul pe butoanele **h** sau **min** va "derula rapid înainte" timpul de pe afișaj.
- Luați degetul de pe buton înainte ca afișajul să arate timpul pe care-l doriți, apoi folosiți apăsări simple pentru a seta timpul, pentru că este posibil ca acesta să detecteze în continuare degetul chiar și după ce l-ați ridicat.

#### mod de veghe

- Dacă aparatul este inactiv și nu atingeți comenzile timp de 5 minute, luminile se vor stinge, pentru a economisi electricitate.
- Pentru a reporni aparatul, trebuie doar să atingeți butonul .
- Dacă ați setat temporizatorul, setarea nu va fi afectată.

#### înainte de prima utilizare

- 1 Umpleți rezervorul până la semnul **max** și porniți aparatul fără cafea.
- 2 Lăsați-l să se răcească, scoateți apa, apoi folosiți-l normal.



## cafeaua măcinată

- 3 Dacă doriți să cumpărați cafea gata-măcinată, cafeaua pentru filtru măcinată mediu va da cele mai bune rezultate. Cantitatea va varia în funcție de tipul de cafea și de gustul dvs. Vă sugerăm să începeți cu două lingurițe pline de cafea măcinată mediu per ceașcă.

## păstrarea cafelei

- 4 Cafeaua se păstrează cel mai bine într-un recipient etanș, într-un loc ferit de umezeală, sau în frigider. Expunerea la aer oxidează cafeaua și permite aromei să se evapore.

## lapte

- 5 Dacă doriți lapte în cafea, folosiți lapte cald sau fierbinte, pentru a evita răcirea excesivă a cafelei. Pentru a extrage aroma maximă din cafea, aceasta ar trebui să fie suficient de rece pentru a nu vă arde, însă suficient de fierbinte pentru a lăsa aroma să invadeze gura, nasul și sinusurile, nu doar papilele gustative.

## apă îmbuteliată

- 6 Dacă folosiți apă îmbuteliată, verificați că cu conține ingrediente suplimentare, arome etc. și folosiți apă "plată", nu "minerală". Dioxidul de carbon din apa minerală va afecta negativ aroma cafelei.



## gustul

- 7 Nu fiți tentat să reîncălziți cafeaua în aparat. Veți strica aparatul, iar cafeaua va fi de nebăut.  
8 Curățați suportul filtrului, filtrul și carafa după fiecare utilizare. Reziduurile din folosirea anterioară va strica gustul cafelei.

## preparare

- 9 Așezați aparatul pe o suprafață stabilă, nivelată, termorezistentă.  
10 Așezați cablul în așa fel încât să nu atârne, ca să nu poată fi prins sau agățat.  
11 Încă nu conectați la priză.

## umplere

- 12 Dacă tocmai ați folosit cafetiera, lăsați-o să se răcească cel puțin 10 minute.  
13 Dacă este în modul de păstrare a temperaturii cafelei, iar butonul  pâlpâie pe afișaj, apăsați și eliberați butonul  pentru a opri aparatul.  
14 Pentru a evita umplerea excesivă, folosiți carafa pentru a umple rezervorul.  
15 Îndepărtați carafa de pe plită.  
16 Apăsați levierul din spatele capacului carafei, de deasupra mânerului, pentru a deschide capacul carafei.  
17 Scoateți capacul de pe rezervor.  
18 Umpleți rezervorul cu cel puțin 2 căni de apă, însă nu depășiți semnul **max**.  
19 Așezați din nou carafa pe plită.  
20 Va fi puțin mai greu, deoarece supapa anti-derapare este împinsă de capacul carafei.  
21 Alternativ, puteți scoate rezervorul, îl puteți umple, iar apoi remonta la aparat.  
22 În acest caz, înainte de a începe operațiunea, asigurați-vă că rezervorul este la locul lui, iar opritoarele de pe rezervor sunt bine fixate pe capetele corpului dispozitivului.  
23 Reașezați capacul rezervorului.  
24 Folosiți capul de prindere de pe fundul carcasi filtrului pentru a-l scoate din cafetieră.  
25 Puneți cafeaua măcinată în filtru. Cantitatea va varia în funcție de tipul de cafea și de gustul fiecăruia, însă sugerăm două lingurițe pline per ceașcă de apă.  
26 Puneți carcasa filtrului la loc. Ar trebui să auziți un clic în momentul în care opritorul s-a fixat.

## puterea de fierbere

- 27 Dacă doriți o fierbere mai ușoară, rotiți butonul de control al puterii de fierbere (de pe capac) în sensul acelor de ceasornic pentru a micșora intensitatea fierberii.  
28 Acest procedeu funcționează prin direcționarea unei cantități de apă pe cafeaua măcinată.

## **pornire**

29 Băgați întrerupătorul în priză.

30 Afișajul se va aprinde, pâlpâind pe el 12:00.

## **cafea pentru acum**

31 Ignorați ceasul.

32 Apăsați și eliberați butonul .

33 Butonul va pâlpâi de două ori.

34  va apărea pe afișaj.

35 La scurt timp după aceasta, cafeaua va începe să picure în carafă.

36 După ce este gata, plita va păstra carafa caldă.

## **cafea pentru mai târziu**

37 Setează ceasul la ora corectă.

a) Apăsați și eliberați butonul **h** până va apărea ora corectă

b) Este un ceas de 24 ore.

c) Apăsați și eliberați butonul **min** până va apărea minutul corect

d) Eliberați butonul timp de 5 secunde, pentru a seta ora.

38 Setează temporizatorul pentru ora la care doriți ca aparatul să pornească.

a) Apăsați butonul  și țineți-l apăsat până când afișajul va pâlpâi (2 secunde).

b) Apăsați și eliberați butonul **h** până va apărea ora corectă

c) Apăsați și eliberați butonul **min** până va apărea minutul corect

d) Apăsați și eliberați butonul .

e) **auto** va apărea pe afișaj.

f) Apăsați și eliberați butonul .

g) **auto** va apărea pe afișaj.

★ Dacă încălziți excesiv, nu puteți să mai faceți nimic. Fie resetați din nou (24 ore sau 60 minute), fie scoateți cafetiera din priză pentru a reseta afișajul la 12:00.

39 Ceasul va reține setările până când cafetiera va fi scoasă din priză. Data următoare când o veți băga în priză, se va reseta la 12:00.

## **lăsați-o în pace**

40 Exact așa – lăsați-o în pace până când va atinge ora presetată și cafeaua se va face - nu vă jucați cu ea, s-ar putea să o supărați.

41 La ora setată, cafetiera va porni.

## **nu uitați**

42 Dacă uitați ora la care ați setat cafetiera, apăsați butonul  pentru a o afișa.

43 După 3 secunde, va reveni la ora corectă.

## **o ceașcă rapidă**

44 Dacă, înainte ca ciclul de fierbere să se fi terminat, doriți rapid o ceașcă de cafea:

45 Puteți lua carafa oricând. Supapa anti-picurare va preveni picurarea cafelei pe plită.

46 Pentru a preveni umplerea excesivă a suportului filtrului, reazezați carafa pe plită în maximum 20 secunde. Chiar dacă timpul vi se pare prea scurt, veți descoperi că este suficient pentru a turna vreo 2 căni de cafea.

47 Când reazezați carafa pe plită, se va deschide supapa anti-picurare, pentru a permite curgerea cafelei rămasă.

## **plita**

48 Plita va menține cafeaua fierbinte timp de două ore.

49 În tot acest timp, butonul  de pe afișaj va pâlpâi.

50 După două ore, plita va opri încălzirea.

- 51 Dacă este lăsată mai mult de o oră, schimbările chimice din cafeaua făcută vor începe să afecteze aroma. Este recomandabil să o aruncați și să faceți alta proaspătă.
- 52 Când carafa este goală, opriți cafetiera și scoateți-o din priză.
- 53 Pentru a evita stropirea, înainte de a adăuga apă sau de a refolosi, lăsați aparatul să se răcească cam 10 minute.

## Îngrijire și întreținere

- 1 Scoateți aparatul din priză și lăsați-l să se răcească înainte de a-l curăța sau depozita.
- 2 Folosiți capul de prindere de pe fundul carcasi filtrului pentru a-l scoate din cafetieră.
- 3 Folosiți mânerul de pe filtru pentru a ridica suportul filtrului.
- 4 Aruncați conținutul filtrului în coșul de gunoi - nu aruncați cafeaua în chiuvetă. O vor înfunda.
- 5 Folosiți mânerul de pe filtru pentru a-l scoate.
- 6 Puteți curăța carafa, filtrul și suportul filtrului cu apă caldă și detergent de vase. Pentru a îndepărta urmele de detergent, după spălare clătiți foarte bine.
- 7 Curățați suprafețele exterioare ale aparatului cu o cârpă umedă.
- 8 **sticla** – Dacă doriți să o curățați, puteți să scoateți sticla din jurul carcasi filtrului.
  - a) Țineți partea inferioară a carcasi filtrului.
  - b) Rotiți ușor în sensul opus acelor de ceasornic (aprox. 2cm), pentru a elibera închizătoarele-baionetă.
  - c) Ridicați sticla și scoateți-o din carcasa filtrului.
  - d) Curățați sticla cu o cârpă moale, umedă.
  - e) Nu o băgați în apă - riscați să udați închizătoarele-baionetă.
  - f) Verificați dacă logo-ul este cu fața în sus.
  - g) Aliniați centrul logo-ului la capătul drept al orificiului.
  - h) Lăsați sticla în jos, pentru a fixa închizătoarele-baionetă în interiorul sticlei de cele din partea exterioară a carcasi filtrului.
  - i) Rotiți sticla în sensul acelor de ceasornic (aprox. 2cm), pentru a bloca închizătoarele-baionetă.
  - j) Când rotiți carcasa filtrului pentru a o fixa la loc, logo-ul ar trebui să apară direct sub butonul de control al puterii de fierbere.
- 9 Capacele filtrului ar trebui să fie direcționare în față.
- 10 Așezați filtrul în suportul filtrului și lăsați în jos mânerul filtrului.
- 11 Aliniați tubul pe carcasa filtrului, cu orificiul pe marginea carcasi filtrului, apoi coborâți suportul filtrului în carcasa filtrului.
- 12 Puneți carcasa filtrului la loc. Ar trebui să auziți un clic în momentul în care opritorul s-a fixat.
- 13 Nu spălați nicio componentă a aparatului la mașina de spălat vase.
- 14 Nu puneți aparatul în apă sau în alt lichid.
- 15 Nu folosiți agenți de curățare abrazivi sau duri sau solvenți.

## detartrare

- 16 Formarea de particule de calcar vor cauza încălzirea excesivă a elementului, reducându-i durata de viață. Va prelungi de asemenea și timpul de fierbere.
  - 17 Detartrați regulat. Dacă observați că timpul de fierbere se mărește, detartrați mai des. În zonele cu apă foarte dură, este necesar ca detartrarea să se facă o dată pe lună, ori să folosiți apă filtrată în loc de apă de la robinet.
  - 18 Folosiți o marcă corespunzătoare de detartrant, potrivită pentru produsele din plastic. Urmați instrucțiunile detartrantului. Când terminați detartrarea, goliți carafa și puneți cafetiera în funcțiune de două ori, doar cu apă, fără cafea. Goliți apa pentru a vă asigura că nu au rămas reziduuri în cafetieră.
- ✱ Produsele aflate în garanție, returnate din cauza defecțiunilor provocate de particule de calcar, vor fi reparate aplicându-se un preț de reparare.

## **simbolul wheelie bin**

Pentru a evita probleme de mediu și sănătate cauzate substanțele periculoase din aparatele electrice și electronice, aparatele marcate cu acest simbol nu trebuie aruncate direct la gunoi, ci trebuie recuperate, refolosite sau reciclate.



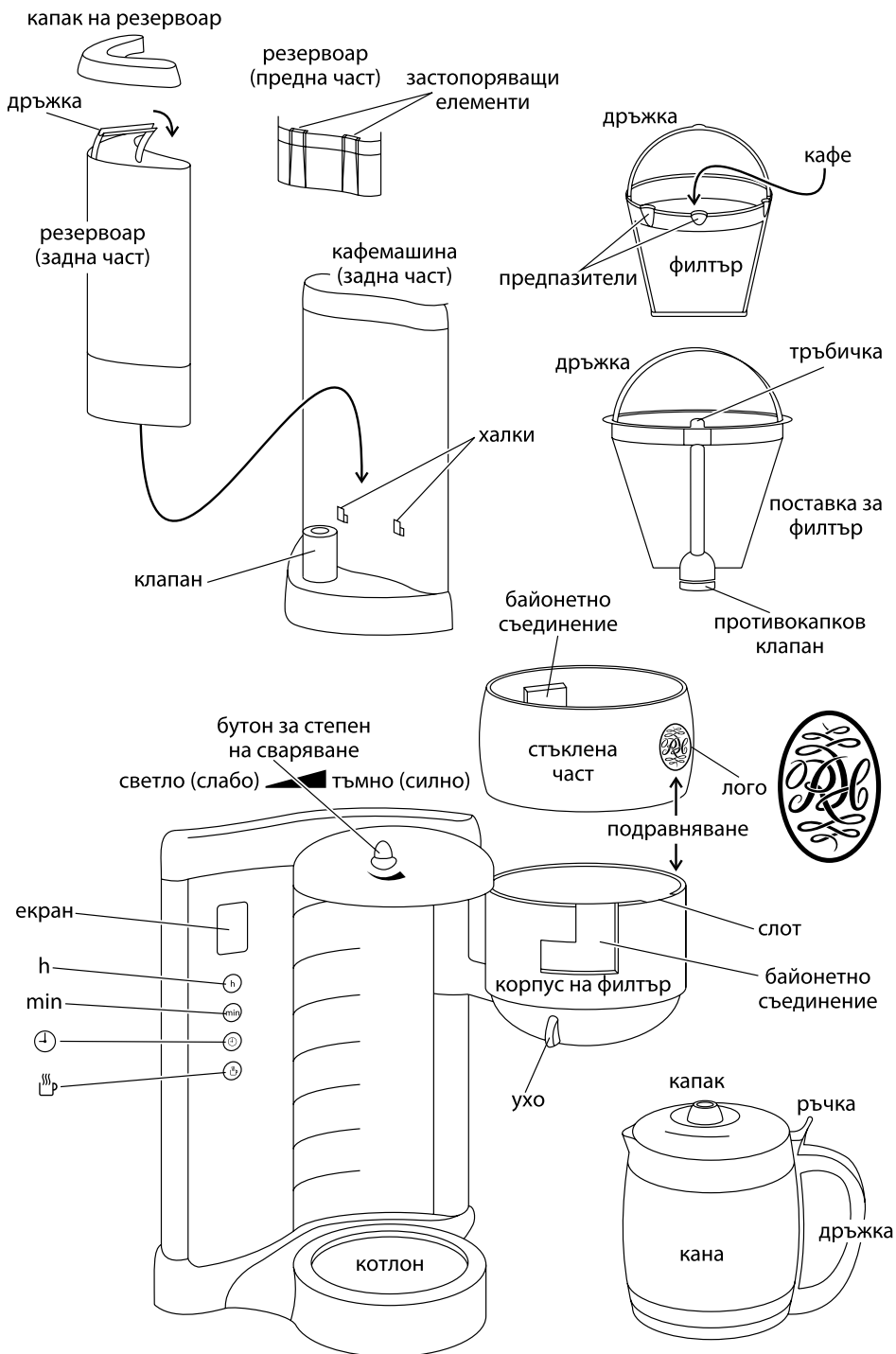

Прочетете инструкциите и ги запазете. Ако предадете уреда на друго лице, предайте и инструкциите. Отстранете опаковката, но я запазете, докато се уверите, че уредът работи.

### важни предпазни мерки

Следвайте основните мерки за безопасност, включително:

- 1 Уредът трябва да се използва само от или под надзора на отговорно пълнолетно лице.
- 2 Използвайте и съхранявайте уреда далеч от достъп на деца.
- 3 Не поставяйте уреда в течност, не го използвайте в баня, в близост до вода или на открито.
- 4 Не докосвайте горещите повърхности (напр. каната, котлона).
- 5 Рискът от изгаряне продължава да е налице дълго след завирането. Дръжте уреда и кабела на разстояние от кухненския плот и далеч от достъп на деца.
- 6 Поставете уреда на твърда, равна, топлоустойчива повърхност.
- 7 Разположете кабела така, че да не виси и да няма опасност от заплитане или препъване в него.
- 8 Този уред не трябва да се използва с външен таймер или система за дистанционно управление.
- 9 Изключете уреда от контакта, когато не го използвате, преди да го преместите, както и преди почистване.
- 10 Напълнете с най-малко 2 чаши вода, но без да превишавате обозначението **max**.
- 11 Поставете каната на котлона, преди да включите кафемашината.
- 12 Ако желаете да спрете кафемашината, натиснете бутонът .
- 13 Оставете уреда да се охлади за около 10 минути преди да добавите вода или отново да го използвате, за да избегнете изпръскване.
- 14 Не поставяйте каната в микровълнова фурна.
- 15 Не се опитвайте да регулирате металната лента около каната, тъй като стъклото може да се счупи.
- 16 Дръжте уреда и кабела на разстояние от котлони, готварски плочи или печки.
- 17 Не използвайте аксесоари или приложения, различни от тези, предоставени от нас.
- 18 Не използвайте уреда за други цели, освен тези, описани в настоящите инструкции.
- 19 Не използвайте уреда, ако е повреден или не работи изрядно.
- 20 Ако кабелът е повреден, той трябва да се подмени от производителя, негов представител за сервизно обслужване или друго квалифицирано за тази цел лице, за да се избегне всякакъв риск.



### само за домашна употреба

#### сензорни бутони

- Не е необходимо да натискате бутоните силно – лек допир е достатъчен.
- В някои случаи бутонът може да долови пръста Ви преди действително да сте го докоснали.

#### превъртане напред

- Чрез допир на бутон **h** или **min** можете да “превъртите напред” часа, показан на дисплея.
- Освободете бутоната преди на дисплея да се изведе часа, който желаете, след което задайте часа чрез единични натискания, тъй като бутонът все още може да долови пръста Ви, след като сте го отместили.

#### режим „сън“

- Ако уредът не е активен и ако не сте докосвали бутоните в продължение на 5 минути, лампичките ще угаснат, за да се пести електричество.
- За да „събудите“ уреда, просто докоснете .
- Ако сте настроили таймера, Това няма да повлияе върху настройката.

## **преди първоначално използване**

- 1 Напълнете резервоара до обозначението **max** и пуснете уреда без кафе.
- 2 Оставете го да се охлади, изхвърлете водата, след което го използвайте нормално.

## **смляно кафе**

- 3 Ако желаете да използвате готово смляно кафе, най-добре е да използвате средно смляно кафе за филтър. Количеството зависи от вида кафе и индивидуалния вкус. Предлагаме Ви да започнете с две пълни чаени лъжички средно смляно кафе за една чаша.

## **съхраняване на кафето**

- 4 Най-добре е кафето да се съхранява в херметичен съд на хладно и сухо място или в хладилник. Излагането на въздух води до окисляване на кафето и загуба на аромата му.

## **мляко**

- 5 Ако предпочитате мляко в кафето, използвайте топло или горещо мляко, за да не позволите на кафето да изстине прекалено. За да извлечете максимален аромат от кафето, то трябва да е достатъчно хладко, за да не изгори устата Ви, но и достатъчно горещо, за да може ароматът да изпълни устата, носа и синусите, а не само вкусовите Ви брадавици.

## **бутилирана вода**

- 6 Ако използвате бутилирана вода, се уверете, че в нея няма добавени съставки, есенции и пр., и използвайте обикновена, а не газирана вода. Въглеродният диоксид, който е причина за „балончетата“, оказва неблагоприятно влияние върху вкуса на кафето.



## **вкус**

- 7 Не предприемайте повторно затопляне на кафето в уреда. Това ще доведе до увреждане на уреда и ще направи кафето негодно за пиене.
- 8 Почиствайте поставката за филтър, филтъра и каната след всяка употреба. Остатъците от предишна употреба ще развалят Вашето кафе.

## **подготовка**

- 9 Поставете уреда на твърда, равна, топлоустойчива повърхност.
- 10 Разположете кабела така, че да не виси и да няма опасност от заплитане или препъване в него.
- 11 Все още не го включвайте в контакта.

## **пълнене**

- 12 Ако кафемашината е била използвана току-що, оставете я да се охлади за най-малко 10 минути.
- 13 Ако е в режим "поддържане на топло" и  мига на екрана, натиснете и освободете бутон , за да изключите кафемашината.
- 14 За пълнене на резервоара използвайте каната, за да не допуснете препъване.
- 15 Отстранете каната от котлона.
- 16 Натиснете ръчката в задната част на капака на каната, над дръжката, за да я отворите.
- 17 Повдигнете капака от резервоара.
- 18 Напълнете резервоара с най-малко 2 чаши вода, но без да превишавате обозначението **max**.
- 19 Отново поставете каната на котлона.
- 20 Ще усетите съпротивление, тъй като капакът на каната избутва нагоре противокапковия клапан.
- 21 Също така, можете да извадите резервоара от уреда, да го напълните в кухнята и да го върнете обратно в уреда.

- 22 Ако направите това, се уверете, че резервоарът е поставен правилно и застопоряващите елементи на резервоара са закачени в халките на тялото на уреда, преди да продължите.
- 23 Отново поставете капака на резервоара.
- 24 Използвайте ухото в долната част на корпуса на филтъра, за да го завъртите извън кафемашината.
- 25 Поставете смляното кафе във филтъра. Количеството зависи от вида кафе и индивидуалния вкус, но Ви предлагаме да сложите две пълни чаени лъжички кафе на една чаша вода.
- 26 Чрез завъртане поставете корпуса на филтъра обратно на място. Трябва да се чуе щракване, когато застопоряващият елемент застане в позицията.



### степен на сваряване

- 27 Ако желаете да сварите по-слабо кафе, завъртете бутона за степен на сваряване (в горната част на капака) по посока на часовниковата стрелка.
- 28 Това се получава чрез отклоняване на част от водата покрай утайката на кафето.



### включване

- 29 Включете щепсела в захранващия контакт.
- 30 Екранът ще светне и ще се изведе 12:00 с премигване.

### кафе за сега

- 31 Не обръщайте внимание на часовника.
- 32 Натиснете и освободете бутон .
- 33 Бутонът ще премигне два пъти.
- 34 На екрана ще се изведе .
- 35 Не след дълго кафето ще затече в каната.
- 36 Когато е готово, котлонът ще поддържа каната топла.

### кафе за по-късно

- 37 Настройте часовника на съответния час.
  - a) Натиснете и освободете бутон **h**, докато се покаже точния час.
  - b) Часовникът е с 24-часов формат.
  - c) Натиснете и освободете бутон **min**, докато се покаже точната минута.
  - d) Оставете бутоните за около 5 секунди, за да се настрои часа.
- 38 Настройте таймера на часа, в който желаете да започне варенето.
  - a) Натиснете бутон  и го задръжте натиснат, докато екранът премигне (2 секунди).
  - b) Натиснете и освободете бутон **h**, докато се покаже точния час.
  - c) Натиснете и освободете бутон **min**, докато се покаже точната минута.
  - d) Натиснете и освободете бутон .
  - e) На екрана ще се изведе **auto**, мигайки.
  - f) Натиснете и освободете бутон .
  - g) На екрана ще се изведе **auto**.
- ★ Ако пропуснете часа, не можете да се върнете обратно. Трябва да продължите напред (24 часа или 60 минути) или да изключите кафемашината, при което екранът ще се нулира на 12:00.
- 39 Часовникът ще запази настройките си, докато кафемашината не бъде изключена. Следващият път, когато я включите, той ще се нулира на 12:00.

### не се занимавайте с нея

- 40 Точно така – не се занимавайте с нея, докато предварително зададеният час не настъпи и машината не свари кафето. Просто я оставете, защото може да я объркате.
- 41 В часа, който сте задали, кафемашината ще се задейства.

## запомняне

- 42 Ако забравите за колко часа сте настроили машината, чрез натискане на бутон ⊕ на екрана ще се изведе часа, който сте задали.
- 43 След 3 секунди екранът ще се върне към точния час.

## бърза чаша

- 44 Ако желаете бърза чаша кафе преди цикълът на варене да е приключил:
- 45 Можете да отстраните каната по всяко време. Противокапковият клапан няма да позволи на кафето да капе върху котлона.
- 46 За да предотвратите преливане от поставката за филтър, поставете каната отново на котлона в рамките на около 20 секунди. Това време може да не звучи много, но ще откриете, че е достатъчно, за да налеете дори две чаши кафе.
- 47 Когато върнете каната на котлона, противокапковият клапан ще се отвори и ще позволи на оставащото кафе да изтече.

## КОТЛОН

- 48 Котлонът ще запази кафето горещо в продължение на два часа.
- 49 През това време ⏸ на екрана ще мига.
- 50 След два часа нагряването ще се изключи.
- 51 Ако оставите кафето в продължение на много повече от един час, химични промени в течността ще започнат да променят аромата му. Най-добре е да го изхвърлите и да направите нова кана с кафе.
- 52 Когато каната е празна, изключете кафемашината и извадете щепсела от захранващия контакт.
- 53 За да избегнете изпръскване, оставете уреда да се охлади в продължение на около 10 минути преди да добавите вода или да го използвате отново.

## грижи и поддръжка

- 1 Изключете уреда и го оставете да се охлади преди да го почистите или приберете.
- 2 Използвайте ухото в долната част на корпуса на филтъра, за да го завъртите извън кафемашината.
- 3 Използвайте ръчката на филтъра, за да го извадите от поставката му.
- 4 Изтръскайте съдържанието на филтъра в кофата за боклук – не изхвърляйте утайката от кафе в мивката. Тя ще се наслои и ще причини запушване
- 5 Използвайте дръжката на поставката за филтър, за да го извадите.
- 6 Можете да почистите каната, филтъра и поставката за филтър с топла сапунена вода. След това изплакнете добре, за да отстраните всички следи от сапун.
- 7 Почистете външните повърхности на уреда с влажна кърпа.
- 8 **стъклена част** – Можете да отстраните стъклената част около корпуса на филтъра, ако се нуждае от почистване.
  - a) Хванете долната част на поставката за филтър.
  - b) Внимателно завъртете стъклената част в посока, обратна на часовниковата стрелка (около 2 cm), за да освободите байонетните съединения.
  - c) Повдигнете стъклото нагоре и извън корпуса на филтъра.
  - d) Почистете стъклото с мека влажна кърпа.
  - e) Не накисвайте стъклената част – това може да доведе до прогизване на байонетните съединения.
  - f) Уверете се, че логото е в правилна позиция нагоре.
  - g) Подравнете центъра на логото с десния край на слота.
  - h) Поставете стъклената част, така че байонетните съединения от вътрешната му част да напаснат към онези, които са на външната част на корпуса на филтъра.

- i) Завъртете стъклената част в посока на часовниковата стрелка (около 2 cm), за да закрепите байонетните съединения.
  - j) Когато завъртите корпуса на филтъра обратно на място, логото трябва да е точно под бутон за степен на сваряване.
- 9 Предпазителите във филтъра трябва да са с лице към предната част.
  - 10 Спуснете филтъра в поставката за филтър и приберете дръжката на филтъра.
  - 11 Подравнете тръбичката на поставката за филтър със слота на ръба на корпуса, след което поставете поставката в корпуса.
  - 12 Чрез завъртане поставете корпуса на филтъра обратно на място. Трябва да се чуе щракване, когато застопоряващият елемент се застане в позиция.
  - 13 Не поставяйте кофата в миялна машина.
  - 14 Не поставяйте уреда във вода или в друга течност.
  - 15 Не използвайте силни или абразивни почистващи препарати или разтворители.

### **почистване на котления камък**

- 16 Натрупването на котлен камък може да доведе до прегряване на нагревателя, намалявайки работния му живот. А това ще удължи времето за сваряване.
  - 17 Редовно почиствайте котления камък. Ако забележите, че времето за сваряване става все по-дълго, почиствайте котления камък през по-малки периоди. В райони с много твърда вода може да е необходимо да почиствате котления камък веднъж месечно или да използвате филтрирана вода вместо обикновена чешмяна вода.
  - 18 Използвайте търговска марка препарат за отстраняване на котлен камък, подходящ за употреба при продукти с пластмасови части. Следвайте инструкциите, предоставени с препарата. След приключване на почистването изпразнете каната и включете кафемашината още два пъти с прясна вода, но без кафе. Изхвърлете водата, за да сте сигурни, че всички химични утайки са отстранени от кафемашината.
- ✳️ Продукти под гаранция, върнати с повреди в резултат от натрупване на котлен камък, подлежат на такса за ремонт.

### **символ „зачеркнато кошче за боклук“**

За да се избегнат екологични и здравни проблеми поради наличие на опасни субстанции в електрическите и електронни стоки, уредите, обозначени с този символ, не трябва да се изхвърлят заедно с несортирани общински отпадъци, а следва да се върнат обратно, да се използват отново или рециклират.



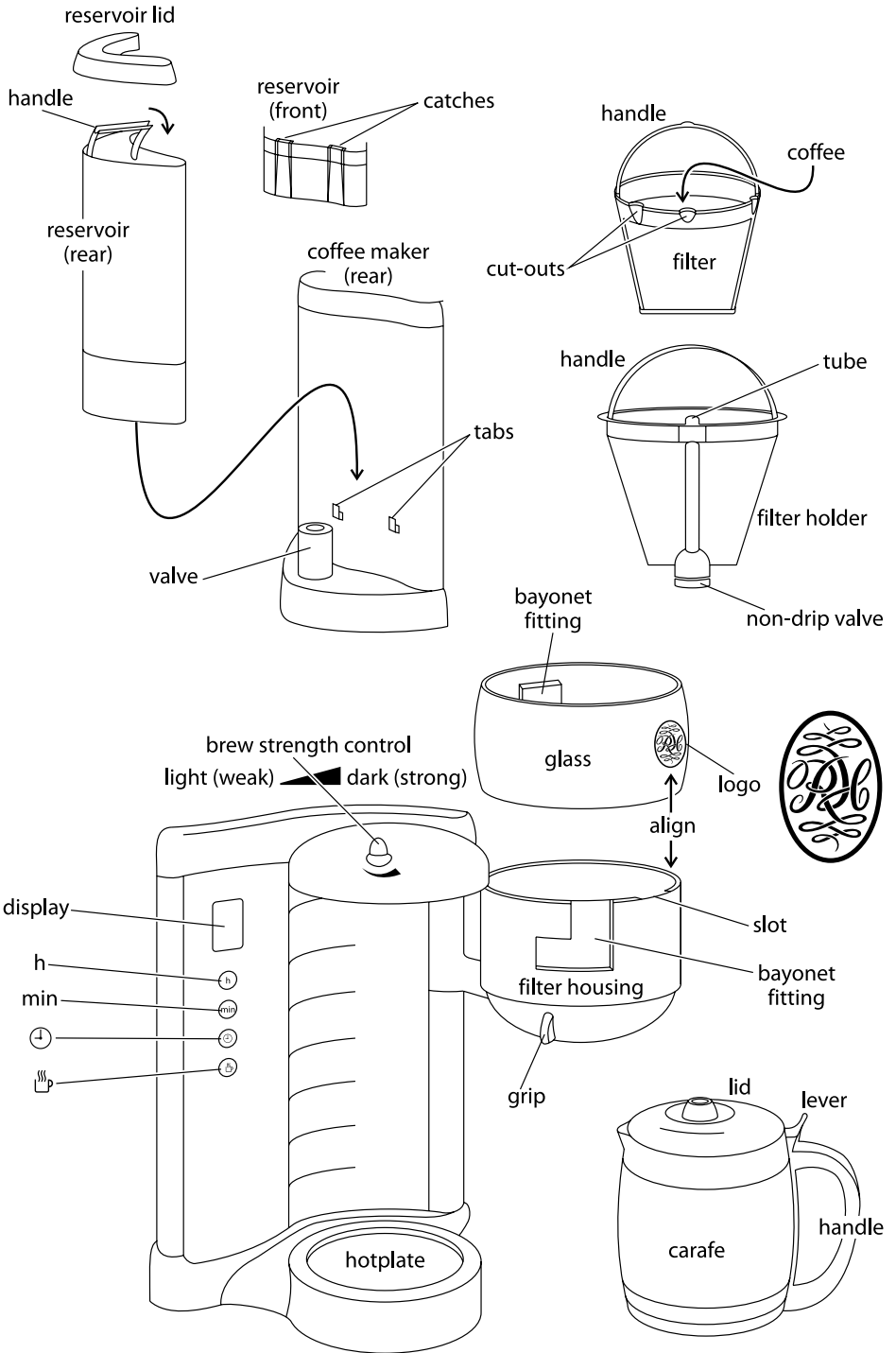

Read the instructions and keep them safe. If you pass the appliance on, pass on the instructions too. Remove all packaging, but keep it till you know the appliance works.

## important safeguards

Follow basic safety precautions, including:

- 1 This appliance must only be used by or under the supervision of a responsible adult. Use and store the appliance out of reach of children.
- 2 Don't put the appliance in liquid, don't use it in a bathroom, near water, or outdoors.
- 3 Don't touch hot surfaces (e.g. carafe, hotplate).
- 4 The scald hazard lasts long after boiling. Keep the appliance and cable away from the edges of worktops and out of reach of children.
- 5 Sit the appliance on a stable, level, heat-resistant surface.
- 6 Route the cable so it doesn't overhang, and can't be tripped over or caught.
- 7 This appliance must not be operated by an external timer or remote control system.
- 8 Unplug the appliance when not in use, before moving and before cleaning.
- 9 Fill with at least 2 cups of water, but not above the **max** mark.
- 10 Put the carafe on the hotplate before switching the coffee maker on.
- 11 If you need to stop the coffee maker, press the  button.
- 12 Let it cool for about 10 minutes before adding water or re-using, to avoid spitting.
- 13 Don't put the carafe in a microwave oven.
- 14 Don't try to adjust the metal band round the carafe, you'll break the glass.
- 15 Keep the appliance and the cable away from hotplates, hobs or burners.
- 16 Don't use accessories or attachments other than those we supply.
- 17 Don't use the appliance for any purpose other than those described in these instructions.
- 18 Don't use the appliance if it's damaged or malfunctions.
- 19 If the cable is damaged, it must be replaced by the manufacturer, its service agent, or someone similarly qualified, in order to avoid hazard.



## household use only

### touch controls

- You don't need to press the buttons hard – a light touch is enough.
- In some cases, it may detect your finger before it actually touches the button.

### fast forward

- Leaving your finger on the **h** or **min** buttons will "fast forward" the time on the display.
- Lift your finger off the button before the display shows the time you want, then use single presses to set the time, because it may still detect your finger after you have lifted it.

### sleep mode

- If the appliance is inactive, and you don't touch the controls for 5 minutes, the lights will go out, to save electricity.
- To wake the appliance, simply touch .
- If you've set the timer, the setting will not be affected.

### before using for the first time

- 1 Fill the reservoir to the **max** mark, and run the appliance without coffee.
- 2 Let it cool, discard the water, then use it normally.

### ground coffee

- 3 If you want to buy ready-ground coffee, medium-ground filter coffee will give you the best results. The amount will vary with the type of coffee and your individual taste. We suggest starting with two rounded teaspoons of medium-ground coffee per cup.

### storing coffee

- 4 Coffee is best kept in an airtight container in a cool dry place, or in the fridge. Exposure to air oxidises coffee and allows the flavour to evaporate.

## **milk**

- 5 If you like milk in your coffee, use warm or hot milk, to avoid overcooling the coffee. To extract maximum flavour from the coffee, it should be cool enough not to scald or burn the mouth, but hot enough to let the flavour fill the mouth, nose and sinuses, not just the taste buds.

## **bottled water**

- 6 If you use bottled water, check that there are no added ingredients, flavourings, etc., and use “still” water, not “sparkling”. The carbon dioxide which gives the “sparkle” will adversely affect the flavour of your coffee.



## **taste**

- 7 Don't be tempted to reheat coffee in the appliance. You'll damage the appliance and the coffee will be undrinkable.
- 8 Clean the filter holder, filter, and carafe after each use. Residue from a previous brew will spoil your coffee.

## **preparation**

- 9 Sit the appliance on a stable, level, heat-resistant surface.
- 10 Route the cable so it doesn't overhang, and can't be tripped over or caught.
- 11 Don't plug it in yet.

## **filling**

- 12 If it's just been used, let the coffee maker cool down for at least 10 minutes.
- 13 If it's in keep warm mode, and  is flashing on the display, press and release  to turn it off.
- 14 Use the carafe to fill the reservoir, to avoid overfilling.
- 15 Remove the carafe from the hotplate.
- 16 Press the lever at the rear of the carafe lid, above the handle, to open the carafe lid.
- 17 Lift the lid off the reservoir.
- 18 Fill the reservoir with at least 2 cups of water, but not above the **max** mark.
- 19 Replace the carafe on the hotplate.
- 20 You'll feel some resistance as the non-drip valve is pushed up by the carafe lid.
- 21 Alternatively, you may lift the reservoir off the appliance, fill it in the kitchen, and carry it back to the appliance.
- 22 If you do this, make sure that the reservoir is in place, and the catches on the reservoir are hooked over the tabs in the body of the appliance, before you proceed.
- 23 Replace the reservoir lid.
- 24 Use the grip at the bottom of the filter housing to swing it out from the coffee maker.
- 25 Put filter-ground coffee into the filter. The amount will vary with the type of coffee and individual taste, but we suggest two rounded teaspoons per cup of water.
- 26 Swing the filter housing back into place. You should hear it click as the catch locks into place.

## **brew strength**

- 27 If you want a lighter brew, turn the brew strength control (on top of the lid) clockwise to lighten the brew.
- 28 It works by diverting some of the water past the coffee grounds.

## **switch on**

- 29 Put the plug into the power socket.
- 30 The display will light up and 12:00 will flash.

## **coffee now**

- 31 Ignore the clock.
- 32 Press and release the  button.
- 33 The button will flash twice.

34 ☹️ will show on the display.

35 Shortly afterwards, coffee will start to drip into the carafe.

36 When it's done, the hotplate will keep the carafe warm.

### **coffee later**

37 Set the clock to the correct time.

- Press and release the **h** button until the correct hour is shown
- It's a 24 hour clock.
- Press and release the **min** button until the correct minute is shown
- Leave the buttons alone for 5 seconds, to set the time.

38 Set the timer to the time you want to start brewing.

- Press the ⌚ button, and keep it pressed till the display flashes (2 seconds).
- Press and release the **h** button until the correct hour is shown
- Press and release the **min** button until the correct minute is shown
- Press and release the ⌚ button.
- auto** will show on the display, flashing.
- Press and release the ☹️ button.
- auto** will show on the display.

✳️ If you overshoot, you can't step back. Either go right round (24 hours or 60 minutes), or unplug the coffee maker, to reset the display to 12:00.

39 The clock will retain its settings until the coffee maker is unplugged. It will reset to 12:00 next time you plug it in.

### **leave it alone**

40 That's it – leave it alone till the preset time comes round, and it makes your coffee – don't fiddle with it, you might upset it.

41 At the time you set, the coffee maker will start up.

### **remember**

42 If you forget what time you've set it to, pressing the ⌚ button will change the display to show you the time you've set it to.

43 After 3 seconds, it'll revert to the correct time.

### **a quick cup**

44 If you want a quick cup of coffee before the brewing cycle has finished:

45 You can remove the carafe at any time. The non-drip valve will prevent coffee dripping on to the hotplate..

46 To prevent the filter holder overflowing, replace the carafe on the hotplate within about 20 seconds. This may not sound much, but you'll find it's more than enough time to pour a couple of cups of coffee.

47 When you replace the carafe on the hotplate, the non-drip valve opens, to let any remaining coffee through.

### **hotplate**

48 The hotplate will keep the coffee hot for two hours.

49 During this time, the ☹️ on the display will flash.

50 After two hours, it'll turn all heating off.

51 If left for much more than an hour, chemical changes in the coffee liquor start to affect the flavour. It's best to pour it away and make a fresh pot.

52 When the carafe is empty, switch the coffee maker off and unplug it from the power socket.

53 Let the appliance cool for about 10 minutes before adding water or re-using, to avoid spitting.

## care and maintenance

- 1 Unplug the appliance and let it cool down before cleaning or storing away.
- 2 Use the grip at the bottom of the filter housing to swing it out from the coffee maker.
- 3 Use the handle on the filter to lift it out of the filter holder.
- 4 Tip the contents of the filter into the bin – don't flush coffee grounds down the sink. They'll build up and cause a blockage.
- 5 Use the handle on the filter holder to lift it out.
- 6 You may clean the carafe, filter, and filter holder in warm soapy water. Rinse thoroughly afterwards, to remove all traces of soap.
- 7 Clean the outside surfaces of the appliance with a damp cloth.
- 8 **glass** – You may remove the glass surrounding the filter housing, if you need to clean it.
  - a) Hold the bottom of the filter housing.
  - b) Gently turn the glass anti-clockwise (about 2cm), to release the bayonet fittings.
  - c) Lift the glass up and off the filter housing.
  - d) Clean the glass with a soft, damp cloth.
  - e) Don't soak the glass – you may soak off the bayonet fittings.
  - f) Check that the logo is the right way up.
  - g) Align the centre of the logo with the right edge of the slot.
  - h) Lower the glass, to fit the bayonet fittings on the inside of the glass to those on the outside of the filter housing.
  - i) Turn the glass clockwise (about 2cm) to lock the bayonet fittings.
  - j) When you swing the filter housing back into place, the logo should appear directly below the brew strength control.
- 9 The cut-outs in filter should face the front.
- 10 Drop the filter into the filter holder, and lower the filter handle.
- 11 Align the tube on the filter holder with the slot in the rim of the filter housing, then lower the filter holder into the filter housing.
- 12 Swing the filter housing back into place. You should hear it click as the catch locks into place.
- 13 Don't put any part of the appliance in a dishwasher.
- 14 Don't put the appliance in water or any other liquid.
- 15 Don't use harsh or abrasive cleaning agents or solvents.

## descaling

- 16 Scale build-up will cause the element to overheat, reducing its working life. It will also lengthen the brewing time.
  - 17 Descale regularly. If you notice the brewing time getting longer, shorten the time between descalings. In areas of very hard water it may be necessary to descale as often as once a month, or to use filtered water instead of ordinary tap water.
  - 18 Use a proprietary brand of descaler suitable for use in plastic-bodied products. Follow the instructions on the package of descaler. When descaling has finished, empty the carafe and operate the coffee maker twice more with fresh water, but without coffee. Discard the water to ensure that no chemical residues are left in the coffee maker.
- ✳ Products returned under guarantee with faults due to scale will be subject to a repair charge.

## wheelie bin symbol

To avoid environmental and health problems due to hazardous substances in electrical and electronic goods, appliances marked with this symbol mustn't be disposed of with unsorted municipal waste, but recovered, reused, or recycled.



We are being forced to include the following wording:

“If the appliance is used by persons (including children) with reduced physical, sensory or mental capabilities, or lack of experience and knowledge, they have been given supervision or instruction concerning use of the appliance by a person responsible for their safety. Children should be supervised to ensure that they do not play with the appliance.”

Salton Europe Limited does not accept any responsibility for this wording, or any liability arising out of this wording.

