

# ВВЕДЕНИЕ

Мы признательны вам за приобретение продукции нашей компании и рады приветствовать во всемирном клубе любителей техники Polaris. Мы испытываем законную гордость за производство выдающегося ряда изделий для хозяйственных нужд и отдыха.

- Снегоходы
- Мотовездеходы (ATV)
- Специальные мотовездеходы RANGER
- Мотоциклы Victory

Мы убеждены, что вся выпускаемая компанией Polaris техника отвечает самым высоким современным мировым стандартам. Многолетний опыт, использованный нами в процессе создания и изготовления Вашего транспортного средства Polaris, позволил нам сделать его самым совершенным из когда-либо выпускавшихся транспортных средств.

Мы придерживаемся того убеждения, что компанией Polaris установлен стандарт высокого качества для всех утилитарных мотовездеходов и мотовездеходов для отдыха, производимых на сегодняшний день в мире. На конструирование и разработку Вашего мотовездехода Polaris потрачено немало лет работы, что обеспечило производство самой прекрасной машины, которую мы когда-либо производили.

Для обеспечения безопасной и комфортной эксплуатации вашего мотовездехода соблюдайте все приведенные в настоящем Руководстве требования и рекомендации. В руководстве приведены минимальные сведения по техническому обслуживанию мотовездехода. Информация по более серьезным работам, выполняемым специальным персоналом дилера, находится в инструкции по ремонту.

Ваш дилер Polaris прекрасно разбирается в устройстве вашего мотовездехода и заинтересован в том, чтобы наилучшим образом удовлетворить любые ваши требования. Техническое обслуживание мотовездеходов во время и по завершении действия гарантии следует проводить только у дилера.

Кроме того, мы вправе гордиться разнообразным ассортиментом одежды, запасных частей и принадлежностей, который Вы можете найти у одного из Дилеров Polaris. Для того, чтобы найти ближайшего к Вам Дилера Polaris, зайдите на сайт [www.brandtpolaris.ru](http://www.brandtpolaris.ru)



**POLARIS**<sup>®</sup>  
The Way Out.

POLARIS, THE WAY OUT, *RANGER* и *RANGER CREW* зарегистрированные торговые марки POLARIS Industries Inc.

Copyright 2011 Polaris Sales Inc. Все приведенные в настоящей публикации сведения основаны на самой последней информации о выпускаемой продукции на момент подготовки документа. Поскольку конструкция и качество выпускаемых нами компонентов непрерывно совершенствуются, информация, приведенная в настоящем документе, может немного не соответствовать снегоходу, имеющемуся у вас в наличии. Содержащиеся в Руководстве описания и/или методики имеют справочный характер. Мы не несем ответственности за возможные в них пробелы и неточности. Любая перепечатка или применение приведенных ниже описаний и/или методик, полное или частичное, категорически запрещается.

2012 *RANGER* 400 Руководство Пользователя

## СОДЕРЖАНИЕ

<b>Введение</b> . . . . .	<b>4</b>
<b>Безопасность</b> . . . . .	<b>6</b>
<b>Органы управления, узлы и механизмы</b> . . . . .	<b>16</b>
<b>Эксплуатация</b> . . . . .	<b>24</b>
<b>Охрана окружающей среды</b> . . . . .	<b>36</b>
<b>Техническое обслуживание</b> . . . . .	<b>37</b>
<b>Продукция Polaris</b> . . . . .	<b>70</b>
<b>Технические характеристики</b> . . . . .	<b>71</b>
<b>Устранение неисправностей</b> . . . . .	<b>73</b>
<b>Гарантия</b> . . . . .	<b>77</b>
<b>Журнал технического обслуживания</b> . . . . .	<b>81</b>

# ВВЕДЕНИЕ

Мы использовали следующие ключевые слова и обозначения, которые вы встретите как в настоящем руководстве, так и на деталях снегохода. Они имеют отношение к обеспечению вашей безопасности. Вы должны твердо знать смысл и значение этих символов и предупреждений.



Этот значок указывает на источник потенциальной опасности для вашего здоровья.

## **ПРЕДОСТЕРЕЖЕНИЕ / ВНИМАНИЕ**

Обозначает потенциальную опасность, которая может привести к серьезным травмам или гибели.

## **ОСТОРОЖНО / CAUTION**

Обозначает потенциальную опасность, которая может привести к повреждению снегохода.

## **ПРИМЕЧАНИЕ / NOTICE**

Важная информация, указание, инструкция.



Этот значок указывает на действие, которое нельзя производить в связи с риском повреждения имущества, личных травм или смерти.



Этот значок указывает на действие, которое нужно предпринять для снижения риска повреждения имущества, личных травм или смерти.

## **⚠ ВНИМАНИЕ**

Пренебрежение указаниями в данном Руководстве Пользователя может привести к серьезным повреждениям квадроцикла, личным травмам и даже смерти. Квадроцикл Polaris не игрушка и при неправильной эксплуатации может представлять серьезную опасность. Специфика управления данным квадроциклом значительно отличается от других транспортных средств, таких как мотоциклы, автомобили и др. Потеря управления или переворот могут произойти неожиданно даже при таких обычных маневрах, как разворот движение по склону или преодоление препятствий, если не соблюдать меры безопасности.

Перед началом эксплуатации детально изучите данное Руководство Пользователя. Усвойте все предупреждения, меры предосторожности и процедуры в Данном Руководстве. Данное Руководство Пользователя всегда должно находиться на соответствующем квадроцикле.

Не производите операций описания которых в данном руководстве нет. Обязательно пройдите обучающий курс по вождению квадроцикла в специальной организации.

Данное транспортное средство предназначено **ТОЛЬКО ДЛЯ ВЗРОСЛЫХ**. Возраст водителя не должен быть меньше 16 лет.

Лица младше 12 лет не допускаются к перевозке в качестве пассажира.

Не разрешайте знакомым или друзьям садиться за руль квадроцикла, если они не прочитали данное Руководство и не имеют достаточных навыков вождения.

Всегда используйте защитные сетки при движении.

Не допускайте нахождения конечностей вне каркаса мотовездехода.

# ВВЕДЕНИЕ

Запишите идентификационные номера снегохода и номер ключа зажигания в расположенной ниже таблице. Храните запасной ключ в надёжном месте. Если оба ключа окажутся утеряны, придётся сменить замок зажигания.



VIN (4X4, 6X6)

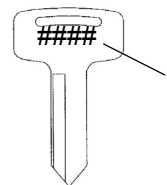

Номер  
ключа

Номер модели мотовездехода: \_\_\_\_\_

Идентификационный номер рамы VIN: \_\_\_\_\_

Заводской номер двигателя: \_\_\_\_\_

Номер ключа

# БЕЗОПАСНОСТЬ

## Предупредительные таблички

Предупредительные таблички располагаются на Вашем мотовездеходе для Вашей безопасности. Полностью следуйте их содержанию.

При утере таблички - обратитесь к Дилеру POLARIS за заменой..

### Предупреждение по перевозке пассажиров и давление в шинах

#### ВНИМАНИЕ

- **Перевозка** пассажиров из мотовездехода может привести к травмам или смерти.
- **Никогда не перевозите пассажиров в кузове.**

#### ВНИМАНИЕ

Неверное давление в шинах или перегрузка может привести к потере управления и травмам или смерти.

- При перевозке грузов снизьте скорость и держите большую дистанцию.
- Перегрузка или перевозка грузов с высоким центром тяжести или смещенным в сторону или перевозка незакрепленных грузов увеличивает риск потере управления. Грузы должны располагаться как можно ниже в кузове.
- Для стабильного преодоления бездорожья снизьте скорость и уменьшите загрузку.
- Будьте осторожны, если груз выступает за пределы кузова.

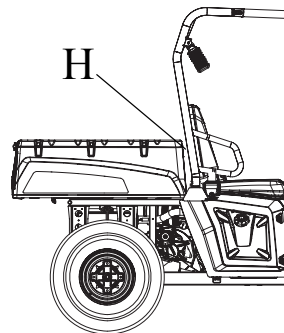

<b>RANGER</b>	<b>4 x 4</b>	<b>Crew</b>	<b>LSV-EV</b>
<b>Максимальная грузоподъемность кузова</b>	226 кг	226 кг	226 кг
<b>Давление в шинах</b>	ПЕРЕД 69 КПа ЗАД 83 КПа	ПЕРЕД 97 КПа ЗАД 110 КПа	ПЕРЕД 138 КПа ЗАД 138 КПа
<b>Максимальная грузоподъемность</b> включая вес водителя, груза и аксессуаров	454 кг	547 кг	454 кг

### Предупреждение на крышке вариатора

#### НЕ НАСТУПАТЬ

- Движущиеся детали под крышкой могут быть опасны. Не эксплуатируйте мотовездеход со снятой крышкой.
- Не вносите изменений в конструкцию двигателя или вариатора. Это может привести к неисправности, что приведет к серьезной травме или смерти.

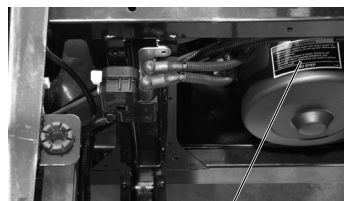

Предупреждение на крышке вариатора

## Предупредительные таблички

### Возрастной ценз

Эксплуатация мотовездехода Водителем, не достигшим 16 лет сильно увеличивает риски потери управления травм и даже смерти.

Никогда не допускайте эксплуатацию этого мотовездехода водителем, не достигшим 16 лет и не имеющим водительского удостоверения.

### Предупреждение по переключению режимов

Для предупреждения повреждений трансмиссии производите переключения только при отсутствии движения и на холостом ходу двигателя.

**ДЛЯ ЗАПУСКА ДВИГАТЕЛЯ НАЖМИТЕ НА ТОРМОЗ.**  
При оставлении мотовездехода без присмотра включайте парковочный режим трансмиссии.

Общее предупреждение  
Возрастной ценз

Предупреждение по переключению режимов



### Общее предупреждение ПРЕДОСТЕРЕЖЕНИЕ

Неправильное использование мотовездехода может привести к тяжелой травме или гибели.

#### ЗАПРЕЩАЕТСЯ:

- Эксплуатация на скоростях превышающих возможности водителя или не допустимых в конкретных условиях рельефа.
- В состоянии алкогольного или наркотического опьянения.
- Езда по склонам крутизной более 15 градусов  $\leq 15$ .
- Езда по дорогам общего пользования.
- Перевозка более 1 (3 Crew) пассажиров или пассажиров младше 12 лет
- Езда по мощным поверхностям, это может отрицательным образом сказаться на управлении.
- Установка дополнительных аксессуаров, это может ухудшить конструктивные параметры мотовездехода. Пользуйтесь только теми принадлежностями, которые рекомендованы компанией Polaris.

#### ВСЕГДА:

- Пристегивайтесь ремнем безопасности. Переворот мотовездехода может привести к травмам или смерти.
- Надевайте шлем и защиту для глаз. Конечности не должны никогда выступать за пределы мотовездехода
- Снижайте скорость при перевозке пассажиров.
- Избегайте резких маневров или изменения скорости.
- Двигайтесь задним ходом с минимальной скоростью - избегайте резких маневров или изменения скорости.
- Убедитесь что пассажиры знакомы и понимают правила эксплуатации мотовездехода.
- Будьте внимательны и не допускайте попадания веток или других посторонних объектов внутрь мотовездехода.

**Прочитайте и строго следуйте всем правилам эксплуатации.**

# БЕЗОПАСНОСТЬ

## Экипировка

Всегда одевайте специальную экипировку при движении на мотовездеходе POLARIS. Экипировка улучшает комфорт и снижает риск травм.

### Шлем

Ношение шлема позволяет избежать черепно-мозговых травм. При поездках на квадроциклах Polaris всегда одевайте шлем, отвечающий или превосходящий требования действующих стандартов.

В Европе, Азии и Океании разрешенные шлемы должны быть помечены знаком ECE 22.05. Знак ECE представляет собой круг, описанный вокруг буквы E, с различным номером страны, сертифицировавшей шлем. Кроме того, на этикетке должны быть указаны номер сертификата и серийный номер шлема.

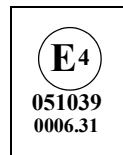

### Защита глаз

Не пользуйтесь обычными или солнцезащитными очками для защиты глаз. При движении на снегоходе Polaris всегда носите защитные очки или шлем с защитным стеклом. Polaris рекомендует использовать защитное оборудование с маркировкой персональных средств защиты (PPE) VESC 8, V-8, Z87.1 или CE. Защитные очки или другие средства должны содержаться в чистоте.

### Перчатки

Перчатки для вождения вне дорог со специальными накладками наилучшим образом обеспечивают защиту и комфорт.

### Ботинки

Наилучшей обувью является пара ботинок с прочными задниками и низкими каблуками.

### Одежда

Надевайте куртку с длинными рукавами и длинные брюки. Куртка и брюки должны иметь прочные накладки для защиты коленных и локтевых суставов.

## Безопасность водителя

### ВНИМАНИЕ

В случае пренебрежения инструкциями в данном руководстве возможны травмы или даже смерть.

- Внимательно прочитайте данное руководство. Следуйте всем инструкциям в полной мере.
- Не допускайте эксплуатацию данного мотовездехода лицами младше 16 лет а также лицами без водительского удостоверения.
- Не перевозите пассажиров пока у Вас не появится опыт как минимум двух часов эксплуатации данного мотовездехода без пассажиров.
- Перевозка лиц младше 12 лет не допускается. Любой пассажир должен иметь возможность держаться за поручни и упираться ногами в пол.
- Водитель и все пассажиры должны надеть шлем и защиту для глаз перед поездкой и не снимать их и быть пристегнутыми в течение всей поездки.
- Всегда используйте боковые сетки при эксплуатации мотовездехода.
- Не допускайте нахождения конечностей Водителя или пассажира вне габаритов мотовездехода.
- При движении обе руки Водителя должны находиться на руле, а обе ноги на полу.
- Не позволяйте эксплуатировать мотовездеход лицу, не ознакомившемуся с правилами эксплуатации в данном руководстве.
- Для снижения риска переворота осторожно на малой скорости преодолевайте препятствия и не допускайте резких изменений скорости и направления движения при движении по склонам.
- Это внедорожное транспортное средство, не допускайте его эксплуатацию на мощных дорогах.
- Никогда не эксплуатируйте мотовездеход находясь в состоянии опьянения.
- Правильно выбирайте скорость движения соотносясь с окружающими условиями и Вашим опытом. Не эксплуатируйте мотовездеход на высоких скоростях.
- Не пытайтесь совершать прыжки и другие трюки.
- Перед каждой поездкой производите проверку мотовездехода, как указано в данном Руководстве.
- Двигайтесь на минимальной скорости на незнакомом рельефе. Будьте готовы к смене рельефа.
- Никогда не эксплуатируйте мотовездеход на поверхностях с недостаточным сцеплением.
- Всегда следуйте правильным процедурам выполнения поворотов и разворотов. Попрактикуйтесь в выполнении этих маневров сначала на малых скоростях.
- После дорожного происшествия или аварии всегда обращайтесь к Дилеру POLARIS для проверки мотовездехода.
- Никогда не эксплуатируйте этот мотовездеход на крутых склонах. Попрактикуйтесь сначала на небольших склонах.

# БЕЗОПАСНОСТЬ

## Безопасность водителя

- Всегда следуйте процедурам движения по склонам, указанным в данном Руководстве. Внимательно исследуйте рельеф маршрута перед началом подъема. Никогда не пытайтесь двигаться по холмам со скользким грунтом. При движении по склонам не допускайте резких изменений скорости и других резких маневров. Не проезжайте через вершину холма без сброса скорости до минимальной.
- Всегда следуйте правильным процедурам спуска с холмов указанных в этом Руководстве. Проверьте рельеф маршрута спуска до начала спуска. Никогда не спускайте вниз по склону на повышенных скоростях. Не допускайте спусков под углом и кренов мотовездехода при спуске. Спускайтесь строго вниз по склону.
- Всегда исследуйте незнакомую местность до начала эксплуатации на ней мотовездехода. Никогда не пытайтесь проезжать через чрезмерно большие препятствия, такие как валуны или поваленные деревья. Всегда следуйте правильным процедурам преодоления препятствий, указанным в данном Руководстве.
- Будьте всегда готовы к скольжению или заносу. На скользких поверхностях, двигайтесь с малой скоростью и будьте готовы снизить скорость при потере управления.
- Никогда не эксплуатируйте мотовездеход в быстрых потоках и водоемах, глубже, чем указано в данном руководстве. Мокрые детали тормозной системы снижают эффективность замедления. Проверьте эффективность торможения после преодоления водоема. При необходимости нажмите слегка на тормоз в движении несколько раз для просушки колодок .
- Убедитесь в отсутствии препятствий или людей сзади мотовездехода перед началом движения задним ходом. При возможности безопасного выполнения маневра начинайте движение и двигайтесь только на малой скорости. Избегайте резких маневров при движении задним ходом.
- Всегда используйте только рекомендованные шины, указанные в данном Руководстве. Всегда поддерживайте правильное давление в шинах.
- Не производите модификации мотовездехода и устанавливайте только одобренные Производителем аксессуары.
- Не допускайте превышения полной массы мотовездехода. Груз должен быть правильно распределен и закреплен. При перевозке груза или прицепа снизьте скорость и следуйте инструкциям в этом Руководстве. Держите большую дистанцию.
- Всегда включайте парковочную передачу перед тем, как покинуть мотовездеход. См. стр. 27.
- Всегда нажимайте педаль тормоза при включении или выключении парковочного тормоза.
- Всегда выключайте двигатель при заправке. При заправке всегда вынимайте канистры и другие емкости под топливо из кузова. Убедитесь что пространство где производится заправка хорошо вентилируется и вблизи нет источника искры или открытого пламени. Бензин исключительно хорошо воспламеняющаяся жидкость. См. стр. 13 с правилами безопасности.
- Всегда вынимайте ключ зажигания из замка при оставлении мотовездехода для предотвращения несанкционированного использования или непреднамеренного запуска мотовездехода.
- **За дополнительной информацией обратитесь к Дилеру Polaris.**

## Изменение конструкции

Мы придаем исключительно большое значение вопросам безопасности нашей техники, как для покупателей, так и для общества в целом. Поэтому мы настоятельно рекомендуем не устанавливать на мотовездеходе какое-либо оборудование в целях повышения скорости или мощности машины и не вносить изменения в конструкцию мотовездехода, преследующие те же цели. И установка дополнительного оборудования, и изменения в конструкции создают угрозу безопасности и приводят к травмам.

При любом изменении конструкции и установке дополнительного оборудования, увеличивающего скорость или мощность машины, гарантийные обязательства компании в отношении Вашего мотовездехода аннулируются.

Установка дополнительных орудий, устройств и приспособлений, включая (но не ограничиваясь) прицепные косилки, отвалы, шины, разбрызгиватели или увеличенные багажники, изменяет характеристики управляемости машины. Пользуйтесь только аксессуарами, одобренными Polaris, изучив их функции и воздействие на машину

# БЕЗОПАСНОСТЬ

## Безопасность водителя

### **⚠ ВНИМАНИЕ**

Пренебрежение предостережениями может привести к потере управления, повреждению техники, личным травмам или смерти.

### **⚠ ПРЕДОСТЕРЕЖЕНИЕ**

#### **Эксплуатация мотовездехода неподготовленным водителем.**

Эксплуатация мотовездехода без прохождения специального курса обучения существенно повышает вероятность несчастного случая. Водитель должен понимать как управлять мотовездеходом в различных ситуациях, при различных типах рельефа.

Новички и неопытные водители должны пройти специальный курс обучения перед тем как эксплуатировать данный мотовездеход.

Никогда не допускайте к эксплуатации мотовездехода гостей, не ознакомившихся с данным Руководством пользователя и не прошедших специальный курс обучения.

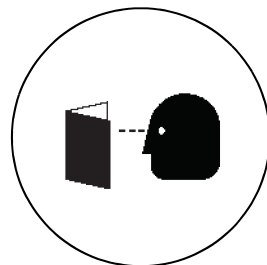

#### **Возрастной ценз**

Мотовездеход предназначен **ТОЛЬКО ДЛЯ ВЗРОСЛЫХ ВОДИТЕЛЕЙ.**

Управление мотовездеходом лицам **МОЛОЖЕ 16 ЛЕТ ЗАПРЕЩЕНО.**

Перевозка пассажиров **МЛАДШЕ 12 ЛЕТ НЕДОПУСТИМА.**

Вождение мотовездехода детьми может привести к серьезной травме или гибели ребенка. Даже если ребенок достиг возраста, при котором можно управлять определенным типом мотовездеходов, у него может не хватить навыков, возможностей и зрелости суждения для безопасного управления, что может привести к серьезной аварии.

#### **Аксессуары**

Установка аксессуаров может сильно влиять на управляемость квадроцикла. Устанавливайте только оригинальные аксессуары Polaris для предотвращения повреждения имущества, личных травм или даже смерти.

#### **Управление мотовездеходом после приема алкоголя, наркотиков или препаратов**

Употребление алкоголя или наркотических препаратов до или во время поездки на мотовездеходе заканчивается авариями с тяжелыми последствиями, не исключая летальный исход.

Не употребляйте алкоголь или препараты, содержащие наркотические вещества, до и во время поездки.



#### **Ремни безопасности**

Езда с непристегнутыми ремнями безопасности повышает вероятность получения травмы или увечья в случае аварии или неожиданной остановки. Водитель и пассажиры должны всегда использовать ремни безопасности.

## Безопасность водителя

### Защитные сетки

Езда без защитных сеток повышает вероятность получения травмы или увечья в случае аварии или при перевороте. Во время езды всегда пользуйтесь защитными сетками.

При езде всегда держите конечности внутри мотовездехода.

### Отсутствие проверки перед поездкой

Отсутствие проведения проверок перед поездкой и проверки работоспособности и исправности мотовездехода перед поездкой увеличивает риск дорожных происшествий которые могут привести к травмам или смерти. Всегда проверяйте Ваш мотовездеход *RANGER* перед каждой поездкой на предмет его безопасного состояния. Следуйте всем процедурам и регламентам указанным в данном Руководстве.

### Топливо

Бензин - легковоспламеняющееся и взрывоопасное вещество при определенных условиях.

- Выполняйте заправку только при заглушенном двигателе
- Всегда будьте предельно внимательны при обращении с бензином.
- Всегда проводите заправку на открытом воздухе или в хорошо проветриваемом помещении.
- Всегда во время заправки выключайте двигатель.
- Не переполняйте топливный бак. Не заливайте его по горлышко.
- Не курите, не допускайте открытого огня или искр поблизости от того места, где производится заправка или хранится топливо.
- Если бензин попал на кожу, немедленно смойте его мыльной водой. Если бензин попал на одежду, немедленно смените ее.
- Перекройте кран подачи топлива при хранении или длительном отсутствии эксплуатации мотовездехода.

### Эксплуатация нагруженного мотовездехода

Общий вес груза аксессуаров и пассажира влияет на управляемость мотовездехода. Для Вашей безопасности и безопасности окружающих, внимательно изучите, как мотовездеход загружен и как правильно им управлять. Следуйте инструкциям по загрузке в этом мануале, указаниям по давлению шин, выбору режима движения и скорости.

- **Не превышайте грузоподъемность мотовездехода.** Указания по грузоподъемности указаны в спецификациях и на табличке. При увеличении веса пассажира, необходимо уменьшить вес груза соответственно.
- Рекомендованное давление в шинах указано в спецификациях и на табличке.

### Всегда следуйте указаниям:

Всегда выполняйте следующее:	Выполняйте все данные шаги:
Вес пассажиров или груза превышает половину грузоподъемности	1. Снизьте скорость. 2. Проверьте давление шин. 3. Будьте чрезвычайно осторожны при движении.
Эксплуатация на неровном рельефе	
Преодоление препятствий	
Подъем по склону	
Буксировка	

# БЕЗОПАСНОСТЬ

## Безопасность водителя

### Выхлопные газы

Никогда не запускайте двигатель в закрытом помещении. Выхлопные газы двигателя ядовиты и могут очень быстро привести к потере сознания и смерти.

### Эксплуатация неисправного мотовездехода

Эксплуатация неисправного мотовездехода приводит к авариям, несчастным случаям, травмам и гибели людей. Если Вы попали в ДТП, покажите мотовездеход дилеру, так как машине могут быть нанесены серьезные повреждения. Попросите дилера (но не ограничивайтесь этим) проверить работу тормозной системы, привода дросселя и рулевого управления.

### Нарушение скоростного режима

Нарушение скоростного режима увеличивает вероятность потери управления, что может привести к аварии. Выбирайте скорость, соответствующую рельефу местности, условиям видимости и Вашему водительскому опыту.

### Движение по мощным дорогам

При движении по мощным дорогам значительно усложняет управляемость и может привести к потере управления и перевороту.

Ваш квадроцикл разработан для эксплуатации вне мощных дорог. Избегайте движения по мощным дорогам. Если этого не избежать, двигайтесь на малой скорости с частыми остановками.

### Движение по общественным дорогам и шоссе

При движении по общественным дорогам возникает повышенный риск столкновения с другим транспортным средством.

Никогда не выезжайте на общественные дороги, улицы, шоссе, включая гравийные дороги и дороги в снежном накате.

Неправильная техника выполнения поворота

Неправильная техника выполнения поворота может привести к потере контроля над мотовездеходом, и, как следствие, опрокидыванию или столкновению.

При выполнении поворота следуйте инструкциям, приведенным в настоящем Руководстве. Приобретайте навыки прохождения поворотов, начиная с прохождения поворотов на малой скорости. Перед поворотом снизьте скорость.

### Прыжки и трюки

Агрессивное вождение повышает вероятность аварии или переворота. Не пытайтесь пускать мотовездеход в занос, не прыгайте и не выполняйте какие-либо другие трюки.

### Движение по незнакомой местности

Будьте предельно осторожны во время езды по незнакомой местности, двигайтесь медленно. Всегда будьте готовы к тому, что рельеф местности может меняться. На Вашем пути могут встретиться валуны, выбоины, ямы, все это повышает вероятность потери управления мотовездеходом, возникновения несчастного случая, аварии и опрокидывания

### Движение по скользкой местности

Будьте предельно осторожны во время езды по чрезмерно крутым, сыпучим или скользким склонам в противном случае это может привести к потере управления, опрокидыванию мотовездехода или к потере сцепления с грунтом. Не используйте квадроцикл на чрезмерно крутых и/или скользких склонах. Будьте предельно осторожны двигаясь в сложных условиях.

## Безопасность водителя

### Неправильная техника движения вверх по склону

Неправильный подъем на склоны может стать причиной потери управления или опрокидывания. При движении вверх по склону действуйте в соответствии с рекомендациями в настоящем Руководстве. См. стр 30.

### Вынужденная остановка при подъеме

Остановка двигателя, скатывание вниз по склону или неверная техника схода с мотовездехода при движении вверх по склону может привести к перевороту мотовездехода.

При движении вверх по склону поддерживайте постоянную скорость.

При полном потери скорости:

- Нажмите на тормоз.
- Включите задний ход и плавно скатывайтесь с подъема немного притормаживая для поддержания скорости.

При начале скатывания вниз:

- Никогда не нажимайте на педаль акселератора.
- Плавно нажмите на тормоз до полной остановки
- Включите задний ход и плавно скатывайтесь с подъема немного притормаживая для поддержания скорости.

### Неправильное давление в шинах

Эксплуатация мотовездехода с неверным или неравномерным давлением в шинах может привести к потере управления травмам или даже смерти. Используйте только шины рекомендованные для Вашего мотовездехода. Следуйте всем указаниям данного Руководства.

### Вождение по замерзшим водоемам

Вождение по замерзшим водоемам может привести к внезапному пролому льда и Травмам/гибели в случае ухода под лед. Движение по замерзшим водоемам запрещено.

### Несанкционированное использование мотовездехода

Отсутствие извлечения ключей зажигания из замка при покидании мотовездехода может привести к несанкционированному его использованию, что может привести к перевороту, травмам и даже смерти. Всегда извлекайте ключи из замка зажигания при отсутствии использования мотовездехода.

### Нагретые элементы системы выпуска

Элементы системы выпуска очень сильно разогреваются после эксплуатации мотовездехода. Нагретые элементы могут вызвать ожоги и воспламенение. Не касайтесь элементов системы выпуска. Недопускайте контакта легковоспламеняемых материалов с нагретыми деталями. Будьте осторожны при движении по траве, особенно при движении по сухой траве.

# ОРГАНЫ УПРАВЛЕНИЯ ПРИБОРЫ И СИСТЕМЫ

## Расположение элементов

Ваш мотовездеход укомплектован защитными сетками с обеих сторон мотовездехода. Боковые сетки должны быть пристегнуты всегда во время движения водителем и пассажирами.

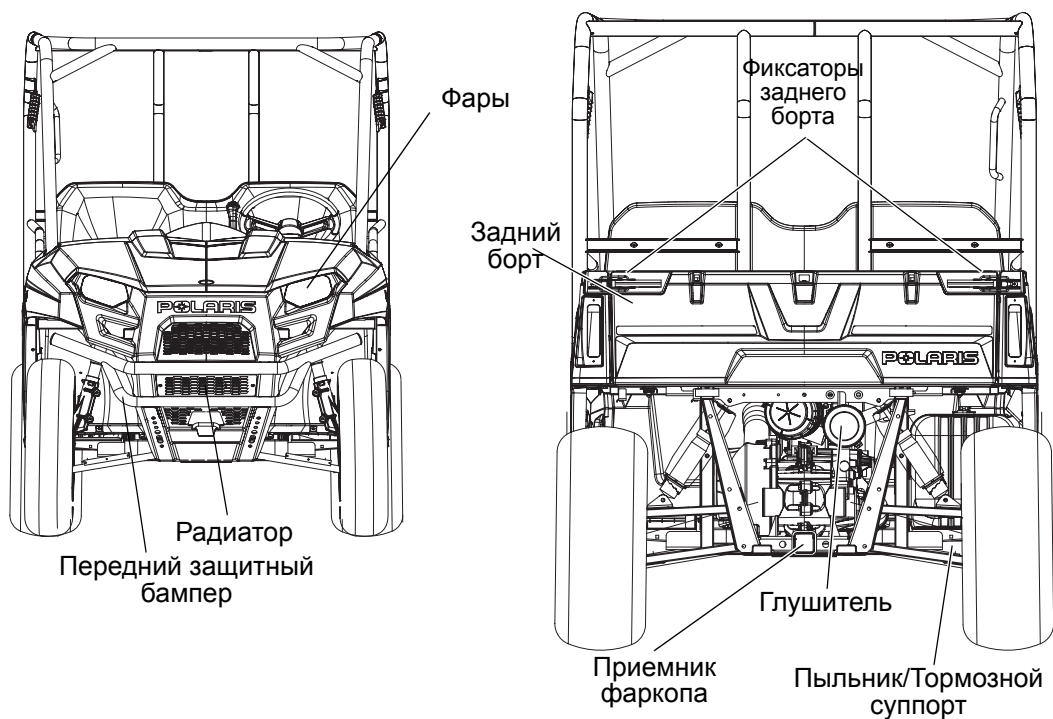
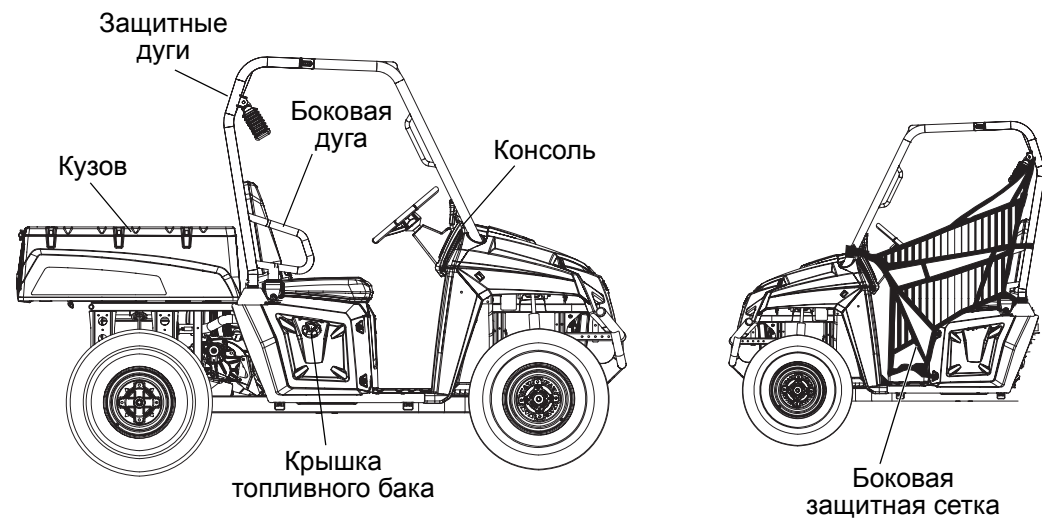

# ОРГАНЫ УПРАВЛЕНИЯ ПРИБОРЫ И СИСТЕМЫ

## Расположение элементов

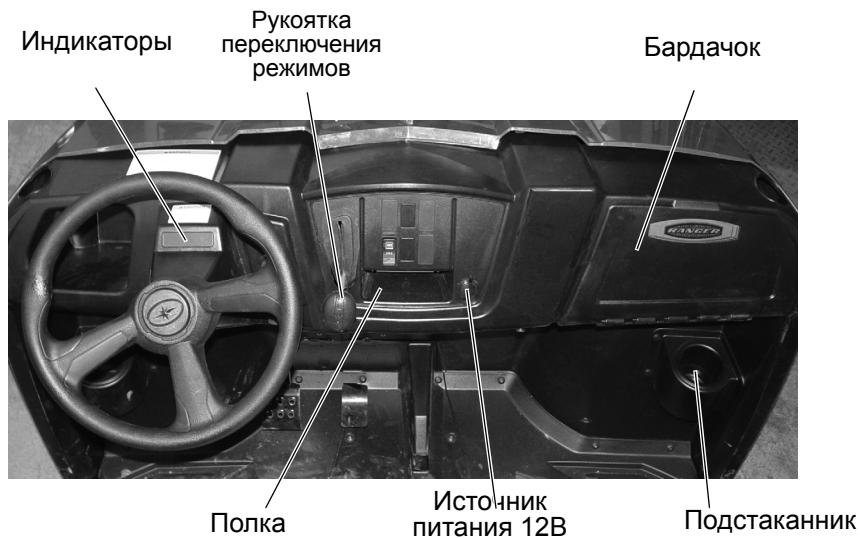

## Источники питания 12В

На мотовездеходе присутствуют источники питания 12В которые можно использовать для подключения маломощных потребителей тока.

## Индикаторы

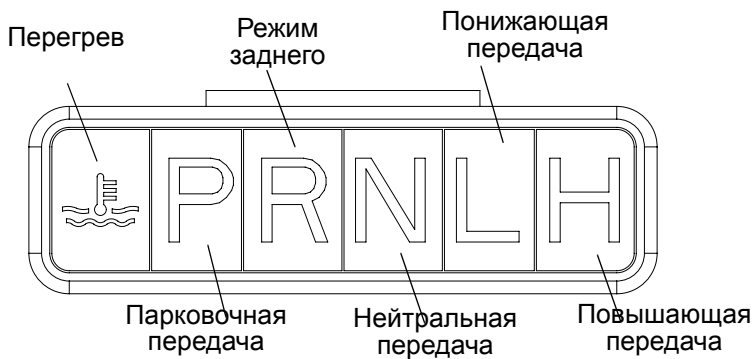

# ОРГАНЫ УПРАВЛЕНИЯ ПРИБОРЫ И СИСТЕМЫ

## Расположение элементов

### Рукоятка переключения режимов

P: Парковочная передача

R: Задний ход

N: Нейтральная передача

L: Понижающая передача

H: Повышающая передача

Понижающая передача - основной режим движения для *RANGER*. Повышающая передача используется только на твердой поверхности без груза.

При хранении или длительном отсутствии эксплуатации включайте парковочный режим трансмиссии.

Во избежание поломки трансмиссии переключайте передачи только при нажатой педали тормоза и холостых оборотах двигателя.

**Подсказка:** Для нормальной работы трансмиссии не пренебрегайте регулировкой механизма переключения передач. При возникновении проблем обращайтесь к дилеру.

**ПРИМЕЧАНИЕ:** Переключение передач при работе двигателя на оборотах выше оборотов холостого хода или во время движения мотовездехода приводит к поломке трансмиссии. Для того чтобы переключить передачу, остановите машину и, в то время как двигатель работает на холостом ходу и педаль тормоза нажата, передвиньте рычаг в нужное положение.

Рукоятка переключения



# ОРГАНЫ УПРАВЛЕНИЯ ПРИБОРЫ И СИСТЕМЫ

## Переключатели

### Замок зажигания/включатель фар

Замок зажигания имеет четыре положения и управляется ключом зажигания. Ключ можно достать из замка только в положение OFF.



Переключатель AWD

OFF	Двигатель выключен. Электросистема обесточена, за исключением электрической розетки 12V.
LIGHTS ON	Все фары включены. Все электрооборудование включено и может быть использовано
LIGHTS OFF	Фары выключены. Все другое электрооборудование включено и может быть использовано.
START	Поверните ключ в положение START для включения электрического стартера. При отпускании ключа он вернется в положение ON.

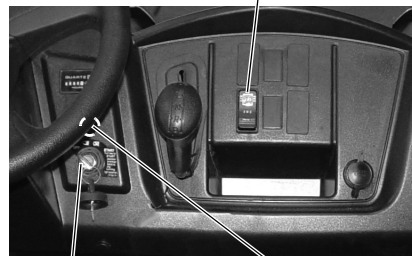

Замок зажигания

Обогатитель

### Система полного привода (AWD)/разблокировка дифференциала

Переключатель системы полного привода (AWD) имеет 3 положения:

- Полный привод (AWD)
- Задний привод (2WD) - заблокированный дифференциал
- Задний привод - разблокированный дифференциал

Нажмите на верхнюю часть кнопки для включения автоматической системы полного привода (AWD). Переместите переключатель в среднее положение для включения только заднего привода с заблокированным задним дифференциалом. Нажмите на нижнюю часть переключателя для разблокировки заднего дифференциала при заднем приводе.

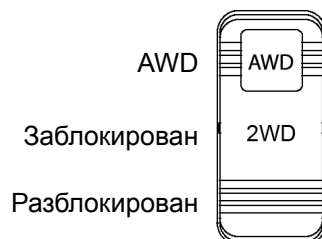

# ОРГАНЫ УПРАВЛЕНИЯ ПРИБОРЫ И СИСТЕМЫ

## Приемная часть фаркопа

Данный мотовездеход укомплектован приемной частью для фаркопа. Для предотвращения повреждений и травм всегда следуйте инструкциями в разделе Безопасность.

## Педаль тормоза

Для уменьшения скорости или остановки машины нажмите педаль тормоза. Нажмите педаль тормоза при пуске двигателя

## Педаль акселератора

Для увеличения оборотов двигателя нажмите педаль акселератора. Отпущенную педаль пружина возвращает в исходное положение. Перед пуском двигателя всегда убеждайтесь, что педаль акселератора нормально возвращается. Проверьте свободный ход педали. Процедура регулировки педали акселератора приведена на стр. 55.

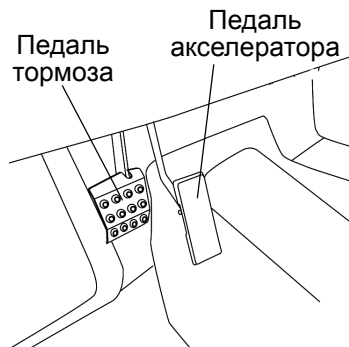

## Заливная горловина топливного бака

Заливная горловина топливного бака расположена справа, рядом с пассажирским сиденьем. Пользуйтесь неэтилированным бензином с октановым числом не ниже 95.

## Снятие сидений

Потяните вверх передний край сиденья и сдвиньте его вперед. Устанавливайте сиденья задвигая задний фиксатор в паз. Нажмите на переднюю часть сиденья для того, чтобы выступы надежно попали в резиновые втулки.



## Ремень безопасности

Ваш мотовездеход Ranger оснащен трехточечными ремнями безопасности водителя и крайних пассажиров и накидными ремнями для центральных пассажиров.

Для правильной подгонки ремня следуйте рекомендациям:

1. Протяните 3-х точечный ремень по диагонали к нижней внутренней стороне сиденья. Ремень должен плотно обхватывать грудь и бедра. Накидной ремень протяните как можно ниже в районе пояса. Убедитесь в отсутствии пекрута ремней.
2. Вставьте пряжку ремня в защелку до щелчка.
3. Отпустите ремень он автоматически натянется.

Перед началом движения убедитесь, что все пассажиры пристегнуты ремнями безопасности.

**ВНИМАНИЕ!** Выпадение из движущегося мотовездехода может привести к травмам и даже смерти. Всегда пристегивайтесь ремнями безопасности перед началом движения **RANGER**.

**Подсказка:** Возможно придется подтянуть ремень вручную после того, как он пристегнут.

4. Для высвобождения ремня нажмите на красную кнопку на защелке.

## Проверка ремней безопасности

Перед каждой поездкой проверяйте исправность всех ремней безопасности.

1. Вставьте застежку в пряжку до щелчка. Застежка должна входить в пряжку мягко. Щелчок означает фиксацию защелки.
2. Нажмите красную кнопку в центре пряжки и убедитесь, что она легко освобождается.
3. Проверьте износ, разрывы и повреждения тесьмы ремня. При обнаружении нарушений покажите ремни дилеру Polaris для проверки или замены.
4. Для очистки ремней используйте мыльный раствор. Не используйте бытовые очистители или растворитель.

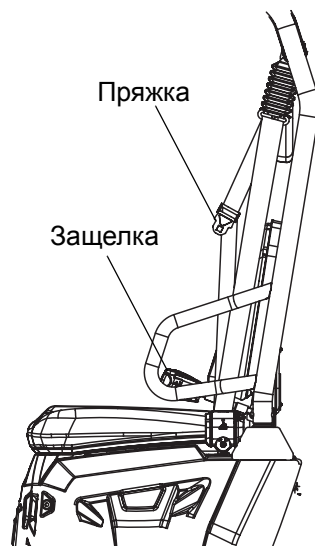

# ОРГАНЫ УПРАВЛЕНИЯ ПРИБОРЫ И СИСТЕМЫ

## Защитные боковые сетки

Езда с отстегнутыми сетками безопасности может привести к тяжелой травме или гибели в случае аварии или переворота мотовездехода. Ваш мотовездеход оборудован сетками безопасности с обеих сторон. Во время движения сетки должны быть застегнуты как с водительской, так и с пассажирской сторон. Перед началом движения всегда пристегивайте защитные сетки. Перед началом движения проверьте защитные сетки на предмет повреждений. Защитные сетки должны быть натянуты. При необходимости отрегулируйте натяжение защитных сеток. Замените при наличии повреждений, обратитесь к дилеру Polaris.

### Фиксация сеток

1. После посадки в кабину установите нижнюю часть направляющей сетки в ответную часть на пороге. Убедитесь что сферический наконечник направляющей надежно зафиксирован .
2. Соедините фиксатор в верхней части сетки

### Открытие сеток

1. Для выхода из мотовездехода, открепите фиксатор в верхней передней части сетки.
2. Сдвиньте направляющую назад и дерните ее вверх для того, чтобы извлечь сферический наконечник из ответной части в пороге.
3. Оставьте сетку свободно висеть при выходе из мотовездехода..



## Защитные дуги (ROPS)

Защитные дуги (ROPS) на данном мотовездеходе соответствуют стандарту OSHA 1928.53 по требованиям безопасности при перевороте. Обращайтесь к Вашему Дилеру POLARIS для тщательной проверки дуг ROPS после возможного их повреждения.

*Ни одно устройство не может гарантировать полной безопасности при перевороте.* Всегда следуйте всем правилам относительно переворота, приведенным в данном Руководстве.

**ВНИМАНИЕ!** Переворот мотовездехода может привести к серьезным травмам или смерти. Не допускайте переворотов мотовездехода.

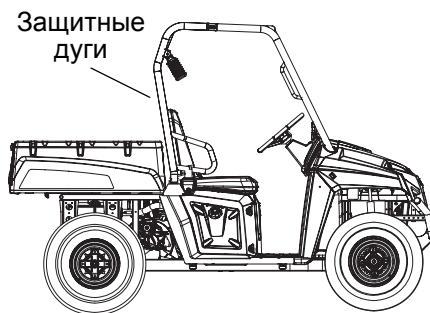

## Багажные отделения

Багажное отделение располагается под водительским сиденьем

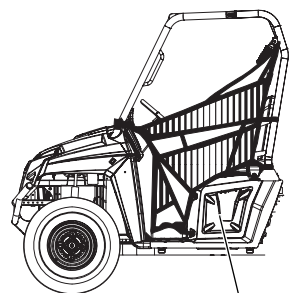

# ЭКСПЛУАТАЦИЯ

## Обкатка

Периодом обкатки нового мотовездехода Polaris считаются первые 25 часов эксплуатации или время, в течение которого будут израсходованы две первые полные заправки топливного бака.

### **ВНИМАНИЕ!ВНИМАНИЕ**

В первые три часа работы двигатель сильно нагревается, что может привести к поломке близкорасположенных работающих деталей двигателя. В этот период Вы должны избегать движения на высокой скорости при полностью открытой дроссельной заслонке. Использование моторного масла сторонних производителей может привести к серьезной поломке двигателя. Используйте только масло Polaris Premium 4 Synthetic Oil.

## **Обкатка двигателя и трансмиссии**

1. Заправьте топливный бак бензином. См. стр. 13.
2. Проверьте уровень моторного масла с помощью щупа. При необходимости долейте масло до требуемого уровня.
3. Начните движение на малой скорости. Выберите открытую местность, которая позволит Вам ознакомиться с управлением мотовездеходом.
4. Не нажимайте резко на педаль тормоза.
5. Действуйте рычагом дросселя (акселератора). Не работайте постоянно на холостых оборотах двигателя.
6. Регулярно проверяйте уровни жидкостей, состояние органов управления и всех важных элементов мотовездехода в порядке, приведенном на стр. 25. Буксируйте только легкие грузы.
7. Замените масло и фильтр через 25 часов или через один месяц

## **Обкатка системы PVT (Вариатор/Ремень вариатора)**

Правильная приработка вариатора и ведущего ремня обеспечивает длительный срок службы и улучшенные эксплуатационные качества. В соответствии с рекомендациями выполняйте обкатку муфт и ремня, работая на малых оборотах во время периода обкатки. Буксируйте только легкие грузы. Избегайте агрессивного ускорения и эксплуатации на высоких оборотах во время периода обкатки

При повреждениях ремня вариатора всегда очищайте шкивы вариатора и систему вентиляции вариатора от остатков поврежденного ремня.

**Проверки перед поездкой**

Отсутствие проведения проверки перед поездкой существенно увеличивает риск дорожного происшествия. Всегда проверяйте работоспособность мотовездехода перед каждой поездкой.

<b>Позиция</b>	<b>Замечания</b>	<b>Стр</b>
Тормозная система/ход рычага	Проверьте работоспособность	20 56
Тормозная жидкость	Проверьте уровень	56
Парковочный режим трансмиссии	Убедитесь в отсутствии перемещения мотовездехода в режиме PARK. Убедитесь во включении индикатора PARK.	
Передняя подвеска	Осмотреть, в случае необходимости смазать	-
Задняя подвеска	Осмотреть, при необходимости смазать	-
Рулевое управление	Проверьте плавность работы	57
Шины	Проверьте состояние и давление	58
Колеса, крепежные средства	Проверьте затяжку колес и осей	6 58
Крепежные элементы рамы	Проверьте затяжку болтов и гаек	58
Топливо и масло	Проверьте уровень топлива и масла	-
Уровень охлаждающей жидкости	Проверьте уровень в расширительном бачке	47,48
Шланги охлаждающей жидкости	Проверьте герметичность	48
Дроссельная заслонка	Проверьте плавность хода рычага дросселя, закрытие дросселя	-
Сигнальные лампочки/переключатели указателя поворота	Проверьте работоспособность	60
Воздушный фильтр, предварительный фильтр	Проверьте, очистите при необходимости	52
Слив влаги из воздушного фильтра	Слейте влагу при наличии	52
Фара	Проверьте функционирование, нанесите диэлектрическую смазку Polaris при замене лампы	60
Стоп-сигнал/задние фонари	Проверьте работоспособность, при замене лампы нанесите диэлектрическую смазку Polaris	61
Ремни безопасности	Проверьте ремни безопасности на предмет повреждений, проверьте работоспособность замков.	21
Защитные сетки	Проверьте на предмет чрезмерного износа, повреждений и правильность установки.	22

# ЭКСПЛУАТАЦИЯ

## Запуск двигателя

1. Всегда запускайте двигатель только вне помещений или в хорошо вентилируемых помещениях.
2. Откройте кран подачи топлива.
3. Сядьте в водительское сиденье и пристегните ремень безопасности. Зафиксируйте боковые защитные сетки.
4. Нажмите педаль тормоза. Включите парковочный режим трансмиссии.
5. Не используйте обогатитель при запуске теплого двигателя. Чрезмерное использование обогатителя приводит к загрязнению свечей зажигания.
6. При запуске холодного двигателя полностью вытяните рукоятку обогатителя FULL ON.
7. Поверните ключ зажигания в положение START. Включите стартер максимум на пять секунд. Отпустите ключ после запуска двигателя. Поверните ключ в положение LIGHTS ON перед началом движения.
8. Не нажимайте на педаль привода дросселя при запуске двигателя. Если двигатель не запустился, отпустите ключ и подождите пять секунд. Повторите шаги 7 и 8 для запуска двигателя.
9. В случае некоторого остывания двигателя и отсутствия его устойчивого запуска при отсутствии использования обогатителя, используйте различные положения рукоятки, возможно потребуется использовать половину хода рукоятки HALF ON. При чрезмерном использовании рукоятки обогатителя на теплом двигателе возможно заливание свечей зажигания, полностью нажмите педаль привода дросселя для продувки свечей и запуска двигателя. Отпустите педаль сразу после запуска двигателя. При отсутствии запуска, замените свечи зажигания и повторите процедуру запуска.
10. После запуска двигателя задвиньте рукоятку наполовину.
11. Изменяйте положение педали привода дросселя для того, чтобы установить минимальные устойчивые обороты для прогрева двигателя.
12. Полностью задвиньте рукоятку обогатителя



**ПРИМЕЧАНИЕ:** Начало движения под нагрузкой сразу же после запуска двигателя может привести к его повреждению. Дайте двигателю прогреться пару минут перед началом движения.

## Остановка двигателя

1. Нажмите педаль тормоза и удерживайте до полной остановки мотовездехода.
2. Включите парковочную передачу PARK.
3. Выключите двигатель

### **ВНИМАНИЕ!** ПРЕДОСТЕРЕЖЕНИЕ

Неуправляемый мотовездеход может причинить ущерб имуществу или стать причиной травмы или гибели людей. Всегда включайте парковочный тормоз после остановки двигателя.

## Торможение

1. Полностью отпустите педаль газа.
2. Плавно нажмите на педаль тормоза. Потренируйтесь разогнаться и тормозить на небольшой скорости, чтобы привыкнуть к управлению мотовездеходом.

**Подсказка:** На холостых оборотах торможение двигателем отсутствует.

## Вождение

1. Наденьте шлем и защиту для глаз.
2. Произведите проверки перед поездкой. См. стр. 25.
3. Сядьте на место водителя и пристегните ремень безопасности.
4. Всегда пристегивайте боковые защитные сетки при эксплуатации мотовездехода.
5. Запустите двигатель и дайте ему прогреться.
6. Нажмите на педаль тормоза и включите нужный режим трансмиссии.
7. Убедитесь, что путь для движения свободен.
8. Удерживая руль обеими руками отпустите педаль тормоза и плавно и осторожно нажмите на педаль акселератора для начала движения.
9. Двигайтесь медленно и попрактикуйтесь в выполнении маневров на ровной площадке.
10. Не перевозите пассажиров, пока у Вас не появится опыт как минимум 2 часов эксплуатации данного мотовездехода



# ЭКСПЛУАТАЦИЯ

## Движение с пассажирами

1. Произведите все проверки перед поездкой. См. стр. 25.
2. Никогда не перевозите детей до 12 в качестве пассажиров на этом мотовездеходе. Убедитесь, что пассажир достаточно высокий чтобы безопасно разместится на сиденье, упираясь ногами в пол и держась руками за поручень.
3. Убедитесь в том, что пассажиры одеты в специальную рекомендованную экипировку, включая шлем, очки и защиту
4. Убедитесь что все пассажиры пристегнуты ремнями безопасности.
5. Убедитесь что защитные сетки надежно застегнуты.
6. Во время движения пассажир должен находиться только на сиденье.
7. Не перевозите пассажиров более чем допустимо для Вашего мотовездехода. См. стр 7-8.
8. Не допускайте перевозку пассажиров вне предназначенных для них мест.
9. Уменьшите скорость.
10. Управление мотовездеходом с пассажирами усложнится. Рассчитывайте на увеличенный тормозной путь.
11. Никогда не пренебрегайте безопасностью и выполняйте все рекомендации из руководства по ремонту и предупредительных табличек.

## Движение задним ходом

При движении задним ходом соблюдайте следующие правила:

1. Убедитесь в отсутствии людей и препятствий позади мотовездехода.
2. Плавно нажимайте на педаль газа
3. Двигайтесь на самой малой скорости.
4. Плавно применяйте тормоза.
5. Избегайте крутых поворотов
6. Избегайте резких изменений скорости.

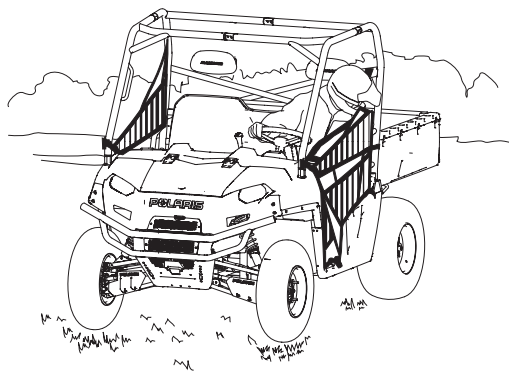

## Преодоление препятствий

Следуйте инструкциям при преодолении препятствий:

1. Изучите все препятствия на местности перед началом движения.
2. Будьте осторожны! Научитесь «читать» характер местности. Постоянно будьте готовы к появлению препятствий в виде бревен, камней, свисающих веток и пр.
3. Двигайтесь медленно будьте внимательны при движении по незнакомой местности. Не все препятствия видны заблаговременно.



## Движение по скользким поверхностям

**ВНИМАНИЕ!** Движение с проскальзыванием шин относительно грунта может привести к потере управления и перевороту, когда шины резко и необожиданно приобретают сцепление с грунтом. При движении по скользким значительно снизьте скорость и будьте чрезвычайно осторожны предотвращая риск возникновения пробуксовки колес и заноса и потери управления. Не выезжайте на очень скользкие грунты.

Если Вы двигаетесь по скользким грунтам (грязь, песок, снег и т.д.) следуйте указаниям:

1. Не выполняйте резких маневров.
2. Снизьте скорость при подъезде к скользкому участку.
3. Включите режим 4X4 при подъезде к скользкому участку .

**ПРИМЕЧАНИЕ:** Включение режима 4X4 при проскальзывающих задних колесах приведет к серьезным повреждениям переднего редуктора. Перед включением 4X4 задние колеса должны иметь сцепление с грунтом

4. Будьте внимательны не вращайте руль резко.
5. При заносе не нажимайте на тормоз. Корректируйте занос только поворотом руля в сторону заноса.

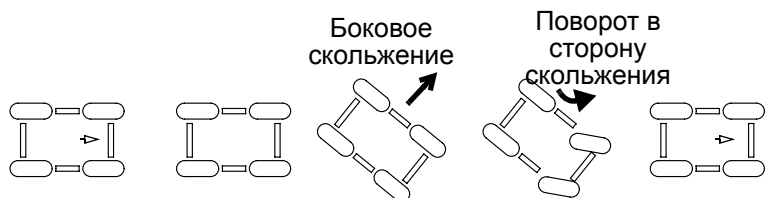

# ЭКСПЛУАТАЦИЯ

## Движение вверх по склону

Двигаясь вверх по склону, соблюдайте следующие правила:

1. Внимательно изучите местность перед началом подъема.
2. Избегайте крутых склонов (максимальный уклон, 15°). При необходимости подъема склон, включите полный привод (AWD) перед началом подъема.
3. Держите обе ноги на полу.
4. Всегда проверяйте рельеф перед началом подъема.
5. Никогда не поднимайтесь на холмы с чрезмерно скользким грунтом.
6. Не нажимайте резко на педаль газа и не делайте резких маневров.

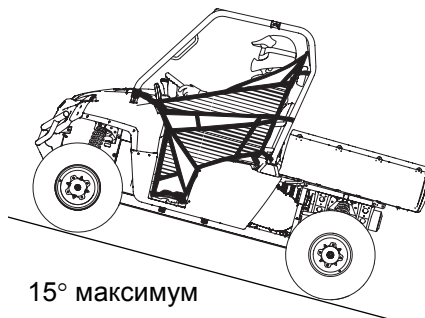

Снизьте скорость перед вершиной холма. Область за вершиной находится вне видимости и за ней может оказаться обрыв, другое транспортное средство или человек

## Движение поперек склона

Движение поперек склона является самым опасным видом движения и по возможности его следует избегать.

В случае, если Вам необходимо проехать поперек склона:

1. Включите полный привод (AWD).
2. Двигайтесь очень осторожно.
3. Не допускайте движения поперек склона уклоном более 15 градусов.

## Движение вниз по склону

Двигаясь вниз по склону, соблюдайте следующие правила:

1. Избегайте крутых склонов (максимальный уклон, 15°).
2. Двигайтесь на малой скорости.
3. Спускайтесь со склона только на включенной передаче. Нельзя спускаться со склона на нейтрали.
4. Двигайтесь прямо вниз.
5. Для помощи в замедлении слегка применяйте тормоза.

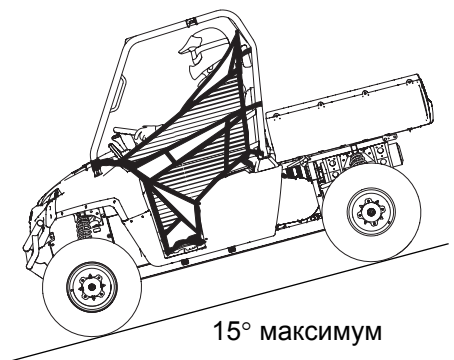

## Преодоление водных преград

Мотовездеход Polaris может двигаться по водоему с максимальной глубиной, при которой пол находится выше уровня воды. При пересечении водной преграды соблюдайте следующие правила:

1. До начала преодоления водной преграды определите ее максимальную глубину.
2. Выберите место с пологими берегами.
3. Двигайтесь медленно избегайте подводных препятствий.
4. Избегайте преодоления быстрых потоков воды.

**ВНИМАНИЕ!** Установка шин большого размера может привести к всплыванию мотовездехода в воде, что может привести к потере управления, травмам и смерти. Никогда не пересекайте быстрые потоки воды.

5. Преодолев водоем, высушите тормоза, слегка нажимая на педаль тормоза до тех пор, пока не восстановится нормальный тормозной эффект.

**ПРИМЕЧАНИЕ:** Серьезные повреждения двигателя могут иметь место при отсутствии технического осмотра после эксплуатации в соленой воде. Следуйте регламенту технического обслуживания. Следующие элементы требуют особого внимания: масло двигателя, трансмиссионное масло, система полного привода, задний редуктор, все штуцеры для смазки. При перевороте квадроцикла в воде или двигатель резко глохнет, находясь в воде. Попытка запуска двигателя может привести к серьезному повреждению двигателя. Отвезите квадроцикл к Дилеру. При отсутствии возможности оперативно отвезти квадроцикл Дилеру следуйте процедурам проверки и просушки. При первой же возможности отвезите квадроцикл Дилеру.



# ЭКСПЛУАТАЦИЯ

## Перевозка грузов

### **ВНИМАНИЕ!** ПРЕДОСТЕРЕЖЕНИЕ

Нарушение правил перевозки груза приводит к потере контроля над машиной и ухудшению эффективности торможения, что, как правило, заканчивается серьезными травмами, увечьями или гибелью людей. Соблюдайте правила техники безопасности при транспортировке грузов:

Не превышайте расчетную грузоподъемность Вашего мотовездехода.

**ПРИ ПЕРЕВОЗКЕ ГРУЗА УМЕНЬШИТЕ СКОРОСТЬ ДВИЖЕНИЯ И ПРЕДУСМОТРИТЕ ВОЗМОЖНОСТЬ ТОРМОЖЕНИЯ НА БОЛЕЕ ДЛИННОМ ОТРЕЗКЕ ПУТИ.**

Распределяйте груз в грузовом кузове как можно ниже и как можно ближе к передней части мотовездехода.

Двигайтесь на малой скорости или с меньшим грузом для обеспечения устойчивости мотовездехода при езде по пересеченной или холмистой местности.

Будьте предельно внимательны во время перевозки груза или буксировке. Двигайтесь на малой скорости и пониженной передаче.

**ПЕРЕД ПОЕЗДКОЙ ОБЯЗАТЕЛЬНО ЗАКРЕПЛЯЙТЕ ВСЕ ГРУЗЫ.** Незакрепленные грузы могут смещаться, влияя на устойчивость, что может привести к потере управления.

**ПРАВИЛЬНО РАСПРЕДЕЛИТЕ И ЗАКРЕПИТЕ ГРУЗ.** Груз, смещенный относительно центра тяжести машины, должен быть закреплен особенно надежно. Будьте особенно осторожны при перевозке таких грузов. При буксировке прицепа с грузом, уменьшите вес груза на задней багажной площадке на величину нагрузки на фаркоп. Общий вес груза на задней багажной площадке и фаркопе не должен превышать грузоподъемности задней площадки.

**ТЯЖЕЛЫЕ ГРУЗЫ МОГУТ СОЗДАТЬ ПРОБЛЕМЫ ПРИ ТОРМОЖЕНИИ И УПРАВЛЕНИИ МАШИНОЙ.** При пользовании тормозами на груженой машине соблюдайте осторожность. Избегайте ситуаций, в которых может потребоваться движение задним ходом вниз по склону.

**ПРИ ПЕРЕВОЗКЕ ГРУЗА, ВЫСТУПАЮЩЕГО ЗА БАГАЖНЫЕ ПЛОЩАДКИ, БУДЬТЕ ОСОБО ОСТОРОЖНЫ.** Устойчивость и маневренность машины в этом случае сильно ухудшены, что может привести к опрокидыванию.

**НЕ ПРЕВЫШАЙТЕ РЕКОМЕНДУЕМУЮ СКОРОСТЬ ДВИЖЕНИЯ.** При буксировке грузов по ровному травянистому покрову скорость движения не должна превышать 16 км/ч. При буксировке грузов по пересеченной местности, на поворотах, спусках и подъемах снижайте скорость до 8 км/ч.

Мотовездеход *RANGER* разработан с определенными максимальными тяговыми характеристиками и характеристиками грузоподъемности. Внимательно ознакомьтесь с настоящим руководством и предупредительными табличками на корпусе мотовездехода. Не превышайте максимальную грузоподъемность.

Модель	Максимальная грузоподъемность (горизонтальная поверхность)	Грузоподъемность кузова
<i>RANGER</i> 400	454 кг	227 кг

**ВНИМАНИЕ!** Перевозка пассажиров в кузове ведет к смертельным травмам. Не перевозите пассажиров в кузове. Пассажиров следует перевозить в кабине пристегнутыми ремнем.

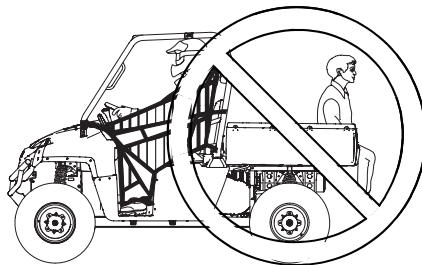

## Буксировка грузов.

### ВНИМАНИЕ! ⚠️ ПРЕДОСТЕРЕЖЕНИЕ

Нарушение правил буксировки приводит к потере контроля над машиной и ухудшению эффективности торможения, что, как правило, заканчивается серьезными травмами, увечьями или гибелью людей. Соблюдайте при буксировке следующие правила техники безопасности:

Не превышайте нагрузку 68,1 кг на буксировочный кронштейн.

При буксировке не превышайте скорость 16 км/ч. Буксировка прицепа увеличивает тормозной путь.

Не буксируйте груз массой больше предписанного. Значения нагрузки приведены в таблице ниже.

Во избежание потери управления прицепляйте прицеп только к кронштейну крюка.

Закрепляйте прицеп только к фаркопу.

Не производите буксировку на уклонах более 15 градусов

Модель	Максимальное тяговое усилие (горизонтальная поверхность)	Тяговое усилие на уклоне 15°	Максимальная вертикальная нагрузка на фаркоп	Максимальная скорость буксировки
RANGER 400	567 кг	386 кг	68.1 кг	16 км/ч

### Срок службы ремня

Для продления срока службы ремня используйте пониженную передачу при перевозке и буксировке тяжелого груза.

### Самосвальная функция кузова

1. Выберите ровную площадку для разгрузки кузова. Не пытайтесь произвести разгрузку на склоне.
2. Включите парковочный режим трансмиссии.
3. Выйдите из мотовездехода.
4. Убедитесь что груз в кузове равномерно распределен или смещен к кабине.
5. Откройте задний борт потянув за фиксатор.

**ВНИМАНИЕ!** В случае, если центр тяжести груза смещен к заднему борту кузова, кузов может резко опрокинуться что может привести к травмам или даже смерти. Не используйте кузов, не убедившись, что центр тяжести смещен к кабине

6. Встаньте в стороне сбоку и потяните за рукоятку фиксации кузова от опрокидывания.
7. Поднимите переднюю часть кузова.
8. После разгрузки опустите кузов и убедитесь, что кузов зафиксирован.



Эксплуатация мотовездехода с поднятым кузовом может привести к травмам или смерти. Кузов может неожиданно пуститься приводя к травмам водителя и пассажира. Задние шины также могут задевать за край поднятого кузова, вызывая повреждения и приводя к небезопасной эксплуатации. Никогда не эксплуатируйте мотовездеход с поднятым кузовом.

# ЭКСПЛУАТАЦИЯ

## Парковка мотовездехода

1. Нажмите педаль тормоза. Остановите мотовездеход на ровной поверхности.
2. При остановке внутри помещения, убедитесь в присутствии достаточной вентиляции и отсутствия поблизости источника открытого пламени или искр, включая электроприборы в режиме ожидания.
3. Включите парковочный режим трансмиссии
4. Выключите двигатель.
5. Достаньте ключ из замка зажигания для предотвращения несанкционированного использования.

## Парковка на склоне

Избегайте парковки на склоне. Если это неизбежно, следуйте инструкциям:

1. Нажмите педаль тормоза.
2. Включите передачу движения в трансмиссии.
3. Включите парковочный режим трансмиссии.
4. Выключите двигатель.
5. Заблокируйте задние колеса как показано на рисунке.

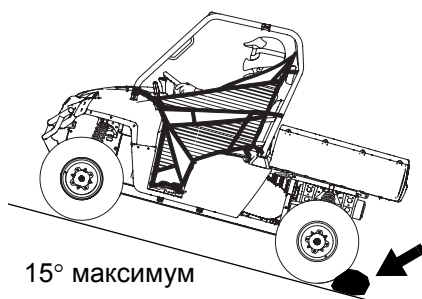

## Система полного привода (AWD)

### Включение AWD

Нажмите на верхнюю часть переключателя для включения системы автоматического полного привода (AWD). На дисплее появится индикатор 4X4.

В режиме AWD передние колеса жестко блокируются с задними при пробуксовке задних колес. Когда задние колеса вновь обретают сцепление, передние колеса автоматически отключаются.

Ограничений по времени или условиям работы мотовездехода в режиме AWD - не существует.

**Подсказка:** Включение режима AWD возможно в движении но при отсутствии пробуксовки задних колес.

Включайте систему AWD заблаговременно до выезда в сложные дорожные условия, где полный привод может понадобиться. При пробуксовке задних колес, отпустите педаль акселератора и дождитесь сравнения скоростей передних и задних колес перед включением AWD.

**ПРИМЕЧАНИЕ:** Включение AWD в момент пробуксовки задних колес приведет к серьезным поломкам трансмиссии. Включайте AWD только когда задние колеса не пробуксовывают или не вращаются.

### Выключение AWD

Переместите переключатель AWD в центральное положение для выключения AWD. При выключении AWD в момент плохого сцепления задних колес, передний привод останется заблокированным до момента возвращения сцепления задним колесам.

В некоторых ситуациях полный привод может остаться включенным, вследствие чего Вы можете почувствовать увеличенное усилие на руле. Для разблокировки привода может понадобиться выполнить следующие шаги.

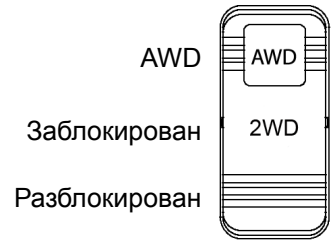

## Система полного привода (AWD)

### Разблокировка заднего дифференциала

**ПРИМЕЧАНИЕ:** При включении блокировки заднего дифференциала при вращении задних колес возможны повреждения. Остановите мотовездеход для включения блокировки заднего дифференциала.

Блокировка заднего дифференциала при движении в условиях недостаточного сцепления колес с грунтом. Переместите переключатель в среднее положение (2WD) для блокировки дифференциала и движения на заднем приводе. На моделях 6X6, все четыре задних колеса будут вращаться.

Нажмите на нижнюю часть переключателя для разблокировки дифференциала. Задние колеса будут вращаться независимо друг от друга. Этот режим подойдет при отсутствии необходимости в хорошем сцеплении с грунтом. На моделях 6X6, центральная пара колес останется заблокированной.

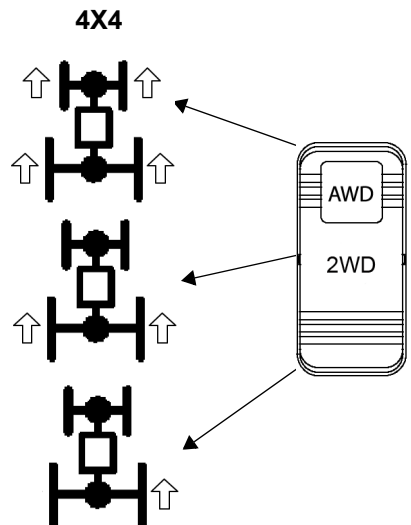

# **ОХРАНА ОКРУЖАЮЩЕЙ СРЕДЫ**

## **Система шумоподавления**

Самостоятельное изменение конструкции двигателя, системы впуска и системы выпуска выхлопных газов ЗАПРЕЩЕНО!

## **Пламегаситель**

Мотовездеходы Polaris оснащены искрогасителями, сертифицированными по стандарту 5100-1С Министерства лесного хозяйства США. Федеральное законодательство запрещает эксплуатацию мотовездеходов без искрогасителей на общественных землях.

## **Замкнутая вентиляция картерных газов**

Картер двигателя выполнен по замкнутой схеме. Просачивающиеся газы возвращаются системой впуска назад в камеру сгорания и не выпускаются в атмосферу.

## **Система понижения токсичности отработанных газов**

Возможности ограничения токсичности выхлопа заложены в конструкции двигателя. Подачей топлива управляет электронная система впрыска EFI. Компоненты системы EFI отрегулированы на предприятии изготовителе и не подлежат дополнительной регулировке. Наклейка с информацией по выбросам размещается в нижней части рамы за сиденьем водителя.

## **Электромагнитные помехи**

Система искрового зажигания соответствует требованиям канадского стандарта ICES-002 и директив Европейского Союза 97/24/ЕС и 89/336/ЕЕС.

# ТЕХНИЧЕСКОЕ ОБСЛУЖИВАНИЕ

## Регламент технического обслуживания

В этом разделе приведена справочная информация. Для поддержания гарантии ЗАПРЕЩАЕТСЯ самостоятельно выполнять любые регулировки и производить ремонтные работы. По всем вопросам, связанным с техническим обслуживанием Вашего мотовездехода, обращайтесь к авторизованному дилеру Polaris.

Надлежащий уход и обслуживание сохраняют Ваш мотовездеход в наилучшем состоянии. На следующих страницах в плане ТО указана периодичность операций проверки, регулировки и смазки ответственных деталей, узлов и систем мотовездехода.

**ПРИМЕЧАНИЕ:** Техническое обслуживание и регулировка систем мотовездехода жизненно важны. Для проведения ТО, обратитесь к авторизованному дилеру Polaris.

Периодичность ТО рассчитана для эксплуатации в усредненных условиях и для средней скорости мотовездехода 16 км/ч. Мотовездеходы, эксплуатируемые в тяжелых условиях, таких, как влажная или пыльная местность, следует проверять и обслуживать более часто.

### Что понимается под тяжелыми условиями эксплуатации:

- Частое погружение в грязь, воду или песок
- Движение в гоночном режиме на высоких оборотах двигателя
- Длительное движение на малой скорости с тяжелым грузом
- Длительная работа двигателя на холостых оборотах
- Поездки, даже непродолжительные, в очень холодную погоду

Обратите особое внимание на уровень масла. Подъем уровня масла в холодную погоду указывает на скопление загрязняющих веществ в картере двигателя. Немедленно смените масло, как только заметите, что его уровень стал повышаться. Если по-прежнему наблюдается подъем уровня масла, обратитесь к дилеру Polaris.

### Пояснения к карте технического обслуживания

- Выполняйте эти операции более часто для мотовездеходов, которые эксплуатируются в тяжелых условиях.
- E Обслуживание компонентов влияющих на чистоту отработавших газов.
- n Обращайтесь только к авторизованному дилеру Polaris для выполнения этого вида ТО.

# ТЕХНИЧЕСКОЕ ОБСЛУЖИВАНИЕ

## Регламент технического обслуживания

Производите операции в соответствии с интервалами в зависимости от того, что наступит ранее.

Позиция		Интервал технич. обслуживания (в зависимости от того что наступит раньше)			Замечания
		Часы	Календарь	Мили (км)	
n	Рулевое управление	-	Перед поездкой	-	Производите регулировки в соответствии с потребностью. См. контрольный перечень предъэксплуатационных проверок на стр. 25.
▶	Передняя подвеска	-	Перед поездкой	-	
▶	Задняя подвеска	-	Перед поездкой	-	
	Шины	-	Перед поездкой	-	
▶	Уровень торм. жидкости	-	Перед поездкой	-	
▶	Ход педали тормоза				
	Тормозная система	-	Перед поездкой	-	
	Колеса/крепежные элементы	-	Перед поездкой	-	
	Крепежные элементы рамы	-	Перед поездкой	-	
▶	Уровень моторного масла	-	Перед поездкой	-	
▶ E	Воздушный фильтр, фильтр предварит. очистки	-	Ежедневно	-	
▶ E	Слив влаги из воздушного короба	-	Ежедневно	-	Слейте влагу
	Охлаждающая жидкость	-	Ежедневно	-	Ежедневно проверяйте уровень, заменяйте охлажд. жидкость каждые 2 года
	Фары/задний фонарь	-	Ежедневно	-	Проверьте функционирование; применяйте диэлектрическую консистентную смазку при замене ламп
▶ E	Фильтрующий элемент воздушного фильтра	-	Еженедельно	-	Проверка; меняйте по мере необходимости
▶ n	Тормозные колодки	10 Н	Ежемесячно	-	Периодически осматривайте
	Батарея	20 Н	Ежемесячно	-	Проверяйте напряжение, зажимы, очищайте
▶	Масло переднего редуктора (если есть)	25 Н	Ежемесячно	-	Проверьте уровень замените 1 раз в год
▶	Масло среднего редуктора (если есть)	25 Н	Ежемесячно	-	Проверьте уровень замените 1 раз в год
▶	Масло заднего редуктора	25 Н	Ежемесячно	-	Проверьте уровень замените 1 раз в год
▶	Трансмиссионное масло	25 Н	Ежемесячно	-	Проверяйте уровень; заменяйте раз в год
▶ E	Фильтр картерных газов (при наличии)	25 Н	Ежемесячно	-	Проверяйте; очищайте в случае необходимости
▶	Замена моторного масла (обкатка)	25 Н	1 М	-	Замена масла для обкатки через 1 месяц
▶	Тормозные колодки	50 Н	3 М	-	Смазывайте все патрубки, шарниры, тросы и т.п.
	Батарея	50 Н	6 М	-	Проверяйте, смазывайте
n	Масло переднего редуктора (если есть)	50 Н	6 М	-	Проверяйте, смазывайте
▶	Масло среднего редуктора (если есть)	50 Н	6 М	-	Проверяйте, смазывайте
▶	Масло заднего редуктора	50 Н	6 М	-	Проверяйте, смазывайте

# ТЕХНИЧЕСКОЕ ОБСЛУЖИВАНИЕ

## Регламент технического обслуживания

Позиция		Интервал технич. обслуживания (в зависимости от того что наступит раньше)			Замечания
		Часы	Календарь	Мили (км)	
	Поплавковая камера карбюратора	50 Н	6 М	-	Регулярно сливайте осадок и перед длительным хранением
nE	Тросик дросселя	50 Н	6 М	-	Регулируйте; смазывайте; заменяйте по необходимости
nE	Тросик обогатителя	50 Н	6 М	-	Регулируйте; смазывайте; заменяйте по необходимости
E	Карбюратор	50 Н	6 М	-	Проверьте герметичность воздухопроводов
	Ремень вариатора	50 Н	6 М	-	Проверьте при необходимости замените
	Система охлаждения	50 Н	6 М	-	Проверьте концентрацию, опрессуйте
▶	Замена моторного масла	100 Н	6 М	-	Замена после обкатки через 1 месяц после начала эксплуатации
▶	Замена масляного фильтра	100 Н	6 М	-	Вместе с заменой масла
nE	Топливная система	100 Н	12 М	-	Проверьте утечки в крышке заливной горловины топл. бака, магистралах, фильтре, насосе; заменяйте линии каждые два года
n	Топливный фильтр	100 Н	12 М	-	Заменяйте ежегодно
▶	Радиатор (при наличии)	100 Н	12 М	-	Проверьте, очистите наружные поверхности
▶	Шланги системы охлаждения	100 Н	12 М	-	Проверьте герметичность
▶	Подушки двигателя	100 Н	12 М	-	Проверьте
	Глушитель выхлопной системы	100 Н	12 М	-	Проверьте
▶E	Свечи зажигания	100 Н	12 М	-	Проверьте, заменяйте по мере необходимости
nE	Угол опережения зажигания	100 Н	12 М	-	Проверьте
▶	Электропроводка	100 Н	12 М	-	Проверьте на предмет повреждений и расположения; нанесите диэлектр. консистентную смазку на соединители
n	Шкивы вариатора (ведущие и ведомые)	100 Н	12 М	-	Проверяйте, очищайте, заменяйте изношенные детали
n	Подшипники передних колес	100 Н	12 М	-	Проверьте, замените
n	Тормозная жидкость	200 Н	24 М	-	Заменяйте каждые 2 года
	Пламегаситель	300 Н	36 М	-	Очистите
	Обороты холостого хода		-		Проверьте
n	Схождение передних колес		-		Периодически проверяйте; регулируйте при замене деталей
n▶	Дополнительный тормоз		-		Проверяйте ежедневно, регулируйте по мере необходимости
	Фары		-		Регулируйте по мере необходимости

▶ Выполняйте эти операции более часто для мотовездеходов, которые эксплуатируются в тяжелых условиях.

E Обслуживание компонентов влияющих на чистоту отработавших газов.

n Обращайтесь только к авторизованному дилеру Polaris для выполнения этого вида ТО.

# ТЕХНИЧЕСКОЕ ОБСЛУЖИВАНИЕ

## Рекомендации по смазке

Производите смазку элементов как указано в Регламенте Технического обслуживания со стр. 37, или более часто в тяжелых условиях эксплуатации. Элементы не указанные в Регламенте смазываются в соответствие с общими рекомендациями к смазке.

Позиция	Рекомендуемая смазка	Метод
Моторное масло	PS-4 PLUS 2W-50	См. стр 41.
Тормозная жидкость	DOT 4	См. стр 56.
Трансмиссионное масло	AGL PLUS Transmission Fluid	См. стр 44
Масло картера Demand (Передний картер)	Demand Drive Plus Fluid	См. стр 45.
Ведущий вал	POLARIS Premium U-Joint Lube	Обнаружьте штуцеры и смажьте (3 нажатия закачки максимум).

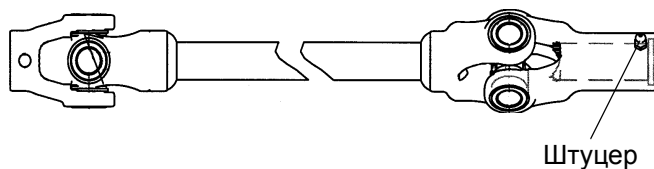

## Масло двигателя

Проверяйте уровень и заменяйте масло двигателя в соответствии с регламентом технического обслуживания на стр 37. Всегда при замене масла заменяйте масляный фильтр.

**ВНИМАНИЕ!** Эксплуатация транспортного средства с недостаточным или чрезмерно загрязненным маслом может привести к преждевременному износу двигателя, и его внутренней поломке, которая может привести к травмам. Тщательно следуйте регламенту технического обслуживания Вашего мотовездехода.

### Рекомендации по маслу

POLARIS рекомендует использовать масло POLARIS PS-4 *PLUS*. См. стр 40.

**ПРИМЕЧАНИЕ:** Смешивание масел различных марок или использование нерекондованных сортов масел может привести к серьезным поломкам двигателя. Пользуйтесь только синтетическим маслом Polaris PS 4 Synthetic. Не используйте и не смешивайте масла разных марок.

### Проверка уровня масла

Масляный резервуар находится под сиденьем.

1. Расположите мотовездеход на ровной поверхности. Включите парковочный режим трансмиссии.
2. Запустите двигатель и дайте ему поработать 20-30 секунд. Выключите двигатель.
3. Снимите сиденье.
4. Достаньте щуп. Вытрите его чистой тканью.
5. Установите щуп. Полностью закрутите его внутрь.
6. Достаньте щуп. Убедитесь что уровень масла находится в безопасном диапазоне . Долейте при необходимости. Не переполняйте.
7. Установите щуп.

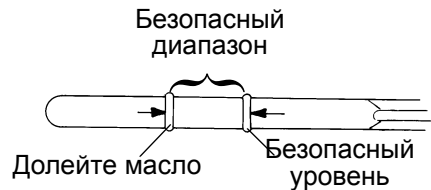
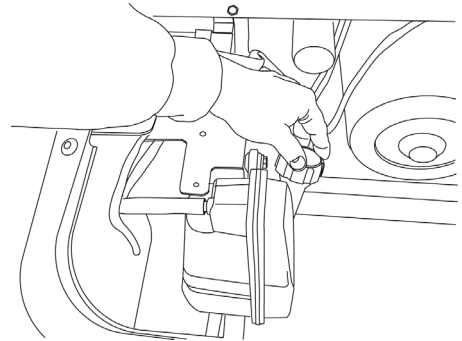

# ТЕХНИЧЕСКОЕ ОБСЛУЖИВАНИЕ

## Моторное масло

### Замена масла и фильтра

Всегда заменяйте масло и фильтр через интервалы, указанные в регламенте периодического ТО, стр. 37. При смене масла всегда заменяйте масляный фильтр.

1. Установите транспортное средство на горизонтальной поверхности.
2. Запустите двигатель. Дайте ему поработать на холостых оборотах в течение 2-3 минут. Заглушите двигатель.
3. Включите парковочный режим трансмиссии.
4. Очистите область вокруг сливной пробки.
5. Установите емкость для сбора масла под масляный резервуар .

**ВНИМАНИЕ!** Масло может быть горячим. Остерегайтесь попадания горячего масла на кожу - это может привести к серьезным ожогам.

6. Удалите сливную пробку. Полностью слейте масло.
7. Установите уплотнительную прокладку на сливную пробку. Поверхности уплотнения должны быть чистыми и ровными.
8. Установите сливную пробку и затяните моментом 19 Нм.
9. Отсоедините нижний шланг подачи масла и снимите фильтрующий штуцер из-под шланга. Очистите штуцер

**Подсказка:** Нанесите герметик LOCTITE PST 505 или PTFE на резьбу штуцера.

10. Установите штуцер и заверните его минимум на 2,5 оборота внутрь резервуара. Заворачивайте штуцер, пока его выступ не выровняется с отметкой на резервуаре.

**Подсказка:** Не перетягивайте. Максимальный момент затяжки 34 Нм.

11. Подсоедините масляную магистраль.
12. Положите ветошь под масляный фильтр. Используя специальный ключ выверните фильтр против часовой стрелки и снимите его.
13. Используя чистую ткань, очистите уплотняемую поверхность фильтра.

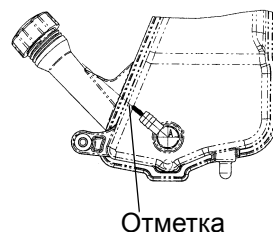
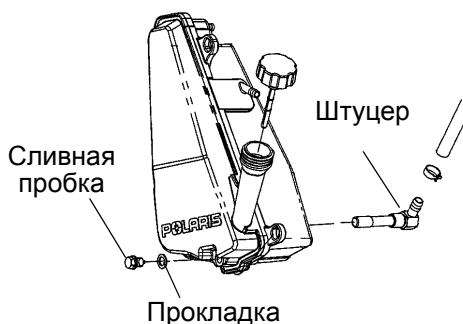

## Моторное масло

### Замена масла и фильтра

14. Нанесите на уплотнительное кольцо нового фильтра тонкий слой свежего моторного масла. Проверьте состояние уплотнительного кольца.
15. Установите новый фильтр и затяните его от руки до касания прокладки посадочной поверхности. Затем подтяните фильтр еще на 1/2 оборота..
16. Примерно одна чашка масла остается в картере. Для того, чтобы слить его, открутите сливную пробку с правой стороны на картере двигателя.

**Подсказка:** Поверхности уплотнения должны быть чистыми и ровными.

17. Установите сливную пробку. Затяните моментом 19 Нм.
18. Извлеките шуп. Залейте 1.9 л. рекомендованного масла. В случае, если масло из картера не слито, долейте ориентировочно 1.6 л. масла.
19. Установите шуп.
20. **Прокачайте систему смазки используя процедуру ниже.** Выключите двигатель и проверьте на предмет отсутствия утечек масла.
21. Проверьте уровень масла по шупу. Долейте необходимое количество масла.
22. Правильно утилизируйте использованное масло и фильтр.

### Прокачка системы

Эту процедуру необходимо производить, когда шланг между масляным резервуаром и впускным штуцером масляного насоса не рассоединился.

1. Пережмите шланг вентиляции примерно в 5 см от масляного резервуара, между окончанием штуцера масляного резервуара прорезью для сброса давления.
2. Запустите двигатель. Дайте двигателю поработать 10-20 секунд.
3. Отпустите пережим шланга. В случае, если шланг правильно прокачан, Вы услышите выход воздуха, говорящий о том, что магистраль готова к эксплуатации.

**Подсказка:** В случае, если Вы не услышали выход воздуха, шланг не прокачан. Повторите процедуру прокачки.

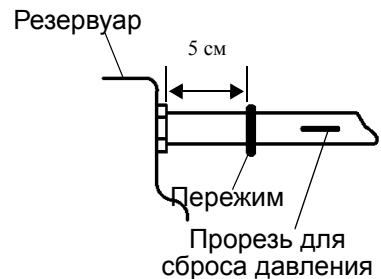

# ТЕХНИЧЕСКОЕ ОБСЛУЖИВАНИЕ

## Трансмиссия

### Редукторы

Элемент	Масло	Емкость	Затяжка заливной пробки	Затяжка сливной пробки
Главная коробка передач	AGL PLUS Transmission Fluid	1000 мл	16.3 Нм	16.3 Нм
Передний редуктор	Demand Drive Plus Fluid	275 мл	11-13.6 Нм	15 Нм

### Главная коробка передач

Проверяйте уровень и заменяйте трансмиссионное масло через интервалы, указанные в регламенте ТО на стр. 37. Уровень масла должен достигать резьбовой части заливного отверстия. Каталожные номера смазочных материалов Polaris представлены на стр 70 .

### Проверка уровня

Заливная пробка расположена сбоку на корпусе. Поддерживайте уровень по пробку с правой стороны редуктора

1. Установите мотовездеход на горизонтальной поверхности.
2. Выверните заливную пробку.
3. Проверьте уровень масла. Долейте рекомендованное масло при необходимости.
4. Заверните заливную пробку. Затяните нужным моментом..

### Замена масла

Сливная пробка находится снизу на корпусе.

1. Выверните заливную пробку.
2. Установите емкость для сбора масла под картер коробки передач.
3. Выверните сливную пробку. Полностью слейте масло.
4. Протрите и установите на место сливную пробку, затянув ее нужным моментом.
5. Залейте рекомендованное масло.
6. Заново установите пробку и затяните нужным моментом.
7. Проверьте на предмет отсутствия утечек. Правильно утилизируйте использованное масло.

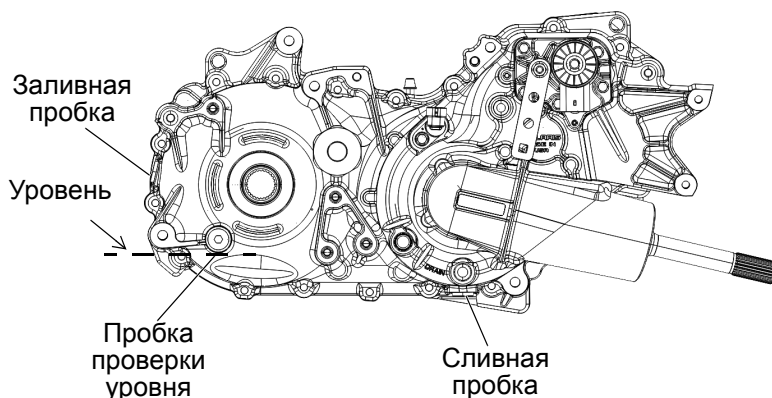

## Трансмиссия

### Передний редуктор

Проверяйте уровень масла и меняйте его с периодичностью, указанной в регламенте технического обслуживания на стр. 37. Поддерживайте уровень масла в редукторе по нижнюю кромку резьбы заливной пробки.

Обратитесь к таблице на стр 44 за информацией по рекомендованному маслу и спецификациями. Каталожные номера смазочных материалов Polaris представлены на стр 70 .

### Проверка уровня

Заливная пробка расположена в правой части картера редуктора. Уровень жидкости должен достигать резьбовой части заливного отверстия

1. Установите мотовездеход на ровную поверхность.
2. Открутите заливную пробку. Проверьте уровень жидкости.
3. Долейте жидкость Demand в случае необходимости.
4. Установите на место заливную пробку. Затяните в соответствии со спецификацией.

### Замена масла

Сливная пробка расположена в нижней части редуктора.

1. Открутите заливную пробку.
2. Установите емкость для сбора масла под передний редуктор.
3. Открутите сливную пробку. Полностью слейте жидкость.
4. Очистите сливную пробку. Если уплотнительная прокладка на сливную пробку повреждена, замените ее на новую.
5. Установите сливную пробку на место. Затяните в соответствии со спецификацией.
6. Залейте необходимое количество масла. Уровень масла должен достигать резьбовой части заливного отверстия.
7. Установите заливную пробку. Затяните в соответствии со спецификацией.
8. Проверьте отсутствие утечек. Утилизируйте использованное масло согласно правилам принятым в Вашем регионе.

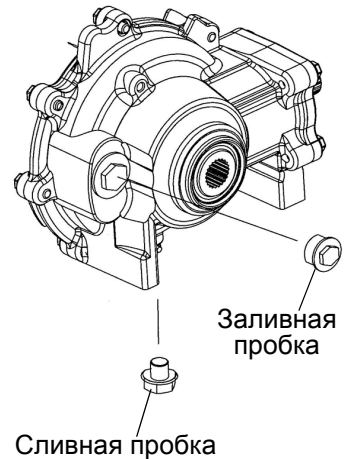

# ТЕХНИЧЕСКОЕ ОБСЛУЖИВАНИЕ

## Свечи зажигания

### Рекомендации по свечам зажигания

Обратитесь к спецификациям на стр. 71 за рекомендациями по свечам зажигания. Всегда затягивайте свечи правильным моментом.

**ПРИМЕЧАНИЕ:**Использование нерекомендованных свечей зажигания влечет серьезные повреждения двигателя. Пользуйтесь свечами, рекомендованными Polaris.

### Зазор/Затяжка

Зазор, мм	Момент затяжки новой свечи, Нм	Момент затяжки использовавшейся свечи, Нм
0.9 мм	24 Нм	24 Нм

### Проверка свечей зажигания

По состоянию свечей зажигания можно судить о состоянии двигателя. Прогрейте двигатель, совершите пробег на высокой скорости и сразу после этого проверьте цвет наконечников свечей зажигания.

**ВНИМАНИЕ!**Система выпуска и двигатель могут причинить серьезные ожоги. Чтобы вывернуть свечи зажигания на горячем двигателе, надевайте защитные перчатки.

1. Снимите сиденье. Снимите колпачок свечи зажигания.
2. Свечным ключом снимите свчи вращая их против часовой стрелки.
3. Для установки повторите процедуру в обратном порядке. Затяните в соответствие со спецификациями.

### Нормальное состояние

Наконечник изолятора серый, рыжевато-коричневый или светло-коричневый. Отложение нагара незначительное. Электроды не обгорели и не корродировали. Все это указывает на правильно подобранный тип и тепловой ряд свечей зажигания, согласованный с типом двигателя.

### Влажный нагар

Наконечник изолятора — черный. На электроде виден жирный маслянистый налет. Иногда весь наконечник может быть покрыт сажей. Как правило, электроды не изношены. Основные причины нагара: использование нерекомендованного сорта масла, неправильная регулировка воздушной заслонки.

## Система охлаждения

### Работа системы охлаждения

Уровень охлаждающей жидкости поддерживается и контролируется системой охлаждения, состоящей из расширительного бачка, заливной горловины радиатора, клапанной крышки радиатора и соединительного шланга.

При увеличении температуры двигателя избыток расширяющейся охлаждающей жидкости вытесняется из радиатора через клапанную крышку и попадает в расширительный бачок. При уменьшении температуры двигателя сжимающаяся охлаждающая жидкость выходит из расширительного бачка и через клапанную крышку попадает в радиатор.

**Подсказка:** На некоторых новых машинах уровень охлаждающей жидкости понижен в результате самопроизвольного удаления воздуха. Проверьте уровень охлаждающей жидкости и при необходимости долейте жидкость в расширительный бачок.

### Доливка и замена охлаждающей жидкости

Охлаждающая жидкость теряет со временем свои защитные свойства. Рекомендуем раз в два года полностью сливать охлаждающую жидкость из системы охлаждения и заливать свежую смесь антифриза с водой. Компания Polaris рекомендует пользоваться готовым составом Polaris Premium 60/40 или 50/50 для алюминиевых двигателей. Не разбавляйте готовый состав Polaris Premium 60/40 водой. Номенклатура продукции Polaris приведена на стр. 70.

**ПРИМЕЧАНИЕ:** Следуйте рекомендациям производителя по применению охлаждающей жидкости.

Опорожнив систему охлаждения при ремонте или техническом обслуживании, замените охлаждающую жидкость. Если расширительный бачок опустел, проверьте уровень охлаждающей жидкости в радиаторе. При необходимости добавьте охлаждающей жидкости.

### Радиатор/Вентилятор охлаждения

Регулярно осматривайте и очищайте решетку и пластины радиатора с периодичностью, указанной в регламенте технического обслуживания на стр. 37. Не нарушайте воздушный поток через радиатор установкой нештатных аксессуаров перед радиатором или за вентилятором охлаждения. Помехи потоку воздуха ведут к перегреву и повреждению двигателя..

<b>ВНИМАНИЕ!ВНИМАНИЕ</b>
Мытье машины из шланга под высоким давлением может повредить ребра радиатора и снизить его эффективность. При мытье машины системой высокого давления соблюдайте особую осторожность.

# ТЕХНИЧЕСКОЕ ОБСЛУЖИВАНИЕ

## Система охлаждения

### Уровень охлаждающей жидкости

Проверяйте уровень охлаждающей жидкости и меняйте ее с периодичностью, указанной в регламенте технического обслуживания на стр. 37. Уровень охлаждающей жидкости должен находиться между метками минимума и максимума (проверять на холодном двигателе).

Расширительный бачок находится перед правым передним колесом.

1. Остановите мотовездеход на ровной горизонтальной площадке.
2. Проверьте уровень жидкости в расширительном бачке.
3. Если уровень охлаждающей жидкости ниже безопасного, поднимите капот и найдите крышку расширительного бачка. Снимите крышку и через воронку залейте охлаждающую жидкость в заливную горловину. Верните крышку на место.

При необходимости частого добавления охлаждающей жидкости и полностью опустошающемся расширительном бачке возможны утечки в системе. Обратитесь к дилеру Polaris для осмотра системы охлаждения.

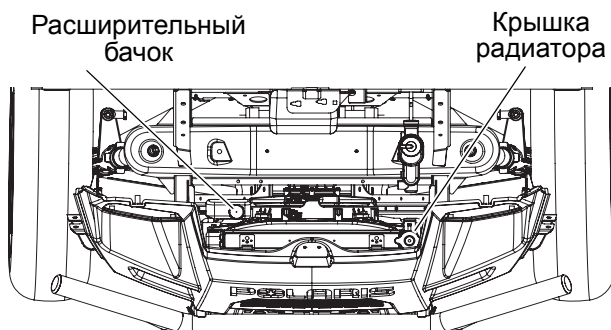

### Уровень охлаждающей жидкости

Регулярно осматривайте и очищайте решетку и пластины радиатора с периодичностью, указанной в регламенте технического обслуживания на стр. 37.

#### **ВНИМАНИЕ!** ПРЕДОСТЕРЕЖЕНИЕ

Вырывающийся пар может причинить сильные ожоги. Не снимайте клапанную крышку радиатора на прогретом или горячем двигателе. Дайте двигателю остыть.

1. Снимите капот.
2. Осторожно снимите крышку радиатора.
3. Проверьте уровень охлаждающей жидкости через горловину.
4. Через воронку долейте нужное количество охлаждающей жидкости.
5. Закройте крышку радиатора. Применение нестандартной крышки радиатора ухудшает работу системы охлаждения. Для замены крышки обратитесь к дилеру Polaris.

## Вариатор (PVT)

Проскальзывание ремня может привести к перегреву, что разрушит ремень и повредит наружные кожухи вариатора. Переход на малой скорости на пониженную передачу продлевает срок службы узлов вариатора (ремня, крышки и т. п.).

### **ВНИМАНИЕ!** ПРЕДОСТЕРЕЖЕНИЕ

Строго соблюдайте правила техники безопасности, приведенные ниже.

Не вносите изменений в конструкцию вариатора. Это может уменьшить его прочность и привести к повреждению. Компоненты этой системы точно отбалансированы. Любое изменение конструкции приведет к разбалансировке системы, появлению вибраций и дополнительной нагрузке на ее компоненты.

Детали вариатора вращаются с высокими скоростями и развивают большие усилия. Для обеспечения безопасности этой системы была проделана большая инженерная работа и проведено большое количество испытаний. Однако Вам, как владельцу, необходимо предпринять следующие меры по поддержанию надлежащего уровня безопасности этой системы:

- Не пренебрегайте рекомендуемыми процедурами технического обслуживания для поддержания гарантии. Во всех указанных случаях обращайтесь к дилеру.
- Система PVT предназначена только для использования на продукции компании Polaris. Не устанавливайте PVT на других изделиях.
- Эксплуатация мотовездехода со снятым или незакрепленным кожухом вариатора запрещена.

## Замена ремня/Очистка вариатора

В случае, если ремень выходит из строя, всегда очищайте полости вариатора и шкивы от остатков предыдущего ремня.

**ВНИМАНИЕ!** Отсутствие тщательной очистки полостей и шкивов вариатора от остатков поврежденного ремня может привести к повреждениям и/или травмам.

1. Снимите сиденье и багажное отделение под сиденьем.
2. Снимите винты крепления кожуха вариатора и кожух вариатора. Удалите все посторонние объекты и очистите элементы вариатора.
3. Удалите все посторонние объекты из воздухопроводов вариатора.
4. Убедитесь в отсутствии повреждений уплотнений трансмиссии и двигателя. При необходимости ремонта уплотнений обратитесь к Дилеру.

**Подсказка:** Проскальзывание ремня вариатора приводит к повышенному тепловыделению и разрушает ремни вариатора. При движении в большинстве случаев используйте понижающую передачу за исключением случаев движения на максимальной скорости по твердому грунту.

# ТЕХНИЧЕСКОЕ ОБСЛУЖИВАНИЕ

## Вариатор (PVT)

### Просушка вариатора

Иногда могут возникнуть ситуации, когда вода попадает в кожух вариатора. Используйте процедуру ниже, чтобы просушить вариатор для дальнейшего использования.

1. Расположите мотовездеход на горизонтальной площадке.
2. Снимите сливную пробку. Дайте влаге полностью вытечь. Установите сливную пробку.
3. Нажмите педаль тормоза. Запустите двигатель.
4. Включите парковочный режим трансмиссии.
5. Нажимайте на педаль акселератора в разных положениях 10-15 секунд, чтобы высушить вариатор. Не держите двигатель на повышенных оборотах более 10 секунд.
6. Сбросьте обороты до холостых. Нажмите на педаль тормоза. Выключите парковочный тормоз. Включите понижающую передачу.
7. Проверьте сцепление ремня. Если ремень проскальзывает, повторите процедуру.
8. Обратитесь к дилеру за проверкой как можно быстрее.

## Затопление мотовездехода

### ВНИМАНИЕ!ВНИМАНИЕ

Если вовремя не принять необходимые меры, мотовездеход, побывавший в воде, может очень сильно пострадать. Немедленно доставьте мотовездеход дилеру. Не запускайте двигатель.

Если по каким-то причинам приходится запустить двигатель, прежде чем машина будет осмотрена дилером, придерживайтесь следующего порядка действий.

1. Выведите мотовездеход на сухую землю.
2. Отсоедините провода от топливного насоса.
3. Извлеките свечу зажигания.
4. Расположите контейнер под двигателем и отпустите сливной винт на два оборота.
5. Слейте влагу из воздушного короба. В случае присутствия влаги требуется замена фильтра.
6. Тщательно высушите префильтр находящийся под капотом.
7. Проверните коленчатый вал несколько раз электростартером.
8. Проверьте слитое топливо на предмет отсутствия влаги.
9. Высушите свечу зажигания и установите ее или установите новую свечу.
10. Затяните сливной винт карбюратора.
11. Подсоедините провода к топливному насосу.
12. Попробуйте запустить двигатель. При необходимости повторите процедуру просушки.
13. В любом случае доставьте мотовездеход к Дилеру как можно быстрее.
14. В случае, если влага попала в PVT следуйте процедуре на стр 50 для просушки.

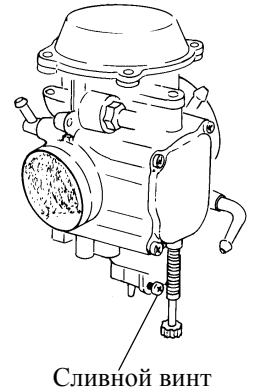

## Головка блока/Цилиндр

Ваш Дилер должен проверить затяжку элементов крепления головки блока и цилиндра на первом техническом обслуживании 25 моточасов.

# ТЕХНИЧЕСКОЕ ОБСЛУЖИВАНИЕ

## Фильтры

### Воздушный фильтр

Меняйте воздушный фильтр с периодичностью, указанной в регламенте технического обслуживания на стр. 37. Обслуживайте воздушный фильтр более часто, если мотовездеход эксплуатируется во влажных условиях или на режимах максимальной мощности.

1. Поднимите кузов.
2. Снимите крышку воздухозаборника и осмотрите прокладку. Она должна плотно и герметично прилегать к крышке.

**Подсказка:** Возьмитесь за торцевую поверхность, чтобы не повредить бумажный элемент.

3. Выньте фильтрующий элемент воздушного фильтра.
4. Не пытайтесь очистить фильтр. Установите новый.

**Подсказка:** Нанесите небольшое количество смазки на уплотняемые периметры перед установкой.

5. Проверьте воздушный короб на предмет отсутствия внутри загрязнений и влаги. При необходимости слейте.



### Топливный фильтр

Ваш мотовездеход POLARIS оснащен встроенным в топливную магистраль. Обратитесь к Дилеру для замены фильтра 100 моточасов. Не пытайтесь очистить топливный фильтр.

### Вентиляция картера и шланги

1. Поднимите кузов и обнаружьте воздушный короб.
2. На шланге выходящем из воздушного короба с правой стороны обнаружьте фильтр.
3. Снимите и проверьте фильтр на предмет отсутствия загрязнений. Продуйте фильтр в направлении стрелки малым давлением. Замените при необходимости.
4. Проверьте шланги на предмет отсутствия повреждений. Замените при необходимости.
5. Установите фильтр со стелкой направленной в сторону двигателя. Закрепите хомуты.

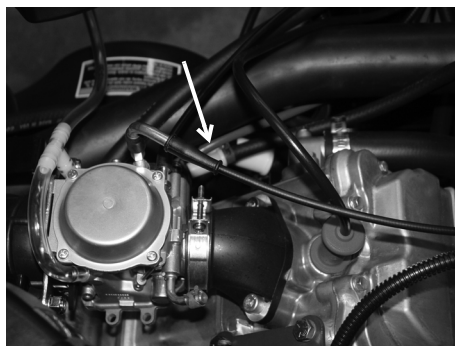

**ПРИМЕЧАНИЕ:** Эксплуатация без фильтра в магистрали вентиляции картера может привести к поломке. Всегда устанавливайте фильтр обратно перед началом эксплуатации.

## Карбюратор

Регулировка холостого хода должна производиться в соответствии с Регламентом Технического обслуживания, или при изменении оборотов холостого хода. Рекомендуемые обороты холостого хода составляют 1200 +/- 200.

### Регулировка холостого хода

В случае, если обороты холостого хода не соответствуют спецификациям, можно произвести регулировку карбюратора.

1. Нажмите на тормоз.
2. Включите парковочный режим трансмиссии.
3. Запустите двигатель и дайте ему прогреться пять минут.
4. Снимите сиденье. Обнаружьте винт регулировки холостого хода.
5. Вращайте винт по часовой стрелке для увеличения оборотов. Вращайте винт против часовой стрелки для уменьшения оборотов.

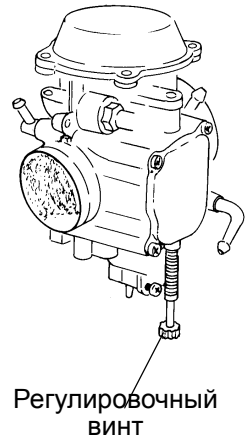

# ТЕХНИЧЕСКОЕ ОБСЛУЖИВАНИЕ

## Пламегаситель

### ⚠ ВНИМАНИЕ

Отсутствие выполнения предостережений при работе с глушителем может привести к травмам. Не производите никакие процедуры на нагретом глушителе. Температура нагретого глушителя может составлять до 600 С. Дайте элементам системы выпуска остыть до того как приступаете к процедурам.

Не допускайте присутствия каких-либо легко воспламеняющихся материалов вблизи элементов системы выпуска .

Оденьте очки и защитные перчатки.

Не стойте перед мотовездеходом и за ним при выполнении процедур.

Никогда не запуская двигатель в закрытом помещении. Отработавшие газы содержат монооксид углерода который в короткое время может вызвать потерю сознания и смерть.

Никогда не залезайте под мотовездеход, находящийся под наклоном.

Для периодической продувки накопившегося углерода из выхлопной трубы/глушителя используйте следующую процедуру:

1. Выньте заглушки для очистки, расположенные снизу глушителя.
2. Включите парковочную передачу.
3. Запустите двигатель.
4. Удалите сажу из системы выхлопа, быстро нажав и отпустив рычаг акселератора несколько раз.
5. Если сажа продолжает вылетать из отверстия, приподнимите мотовездеход, так чтобы его задняя часть была выше передней примерно на 30 см. Включите стояночный тормоз и подложите под колеса упоры.
6. Убедитесь, что включена стояночная передача PARK, и действуйте по пп. 4 и 5, пока сажа не перестанет вылетать из отверстия при увеличении оборотов двигателя
7. Выключите двигатель и дайте пламегасителю остыть.
8. Установите пламегаситель и установите заглушки.

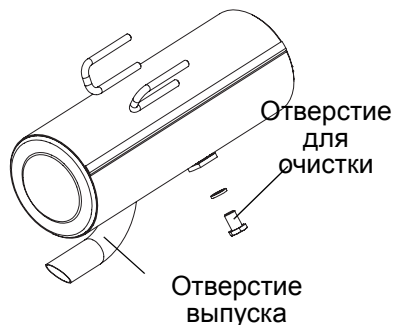

## Система привода дроссельной заслонки

### ВНИМАНИЕ! ⚠ ПРЕДОСТЕРЕЖЕНИЕ

Пренебрежение проверкой и своевременным техническим обслуживанием дроссельной заслонки может привести к заклиниванию педали акселератора во время движения и травмам со смертельным исходом.

Не запускайте двигатель и не эксплуатируйте машину с застревающей или неисправной педалью акселератора.

При неисправности привода дроссельной заслонки немедленно обратитесь к дилеру для проведения ремонта.

Перед запуском двигателя и периодически во время движения проверяйте, свободно ли движется и возвращается в исходное положение педаль акселератора.

### Свободный ход педали газа

Чрезмерный свободный ход педали акселератора из-за растяжения троса или неправильной регулировки вызывает задержку отклика дросселя, особенно на малых оборотах двигателя. Дроссельная заслонка может также не открываться полностью. При отсутствии свободного хода педали дроссельной заслонкой трудно управлять, и холостые обороты могут быть неверно отрегулированы.

Проверяйте свободный ход педали акселератора с периодичностью, указанной в регламенте технического обслуживания на стр 37. При необходимости отрегулируйте свободный ход.

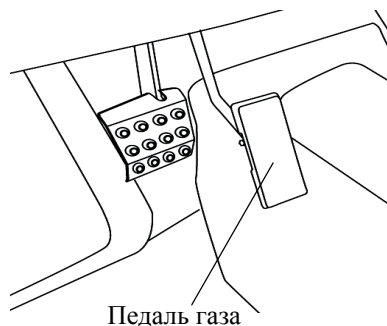

### Проверка свободного хода

1. Нажмите педаль тормоза. Включите парковочный тормоз. Включите нейтральную передачу.
2. Нажмите педаль тормоза. Запустите двигатель. Дайте ему как следует прогреться.
3. Измерьте ход педали акселератора до начала нарастания оборотов двигателя. Свободный ход должен быть в пределах 1,6–3,2 мм.

### Регулировка свободного хода

1. Снимите сиденье.
2. Определите местоположение регулятора.
3. Сдвиньте чехлы с оболочки регулятора троса. Ослабьте контргайку регулятора.
4. Поворачивайте регулятор, пока свободный ход не достигнет 1,6–3,2 мм. При регулировке немного покачивайте педаль.
5. Затяните контргайку.
6. Наденьте чехлы на регулятор так, чтобы они встретились в середине регулятора

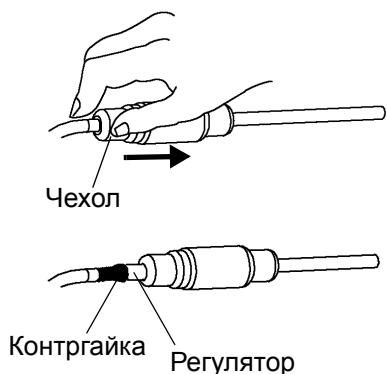

# ТЕХНИЧЕСКОЕ ОБСЛУЖИВАНИЕ

## Тормозная система

Передние и задние тормоза — дисковые гидравлические, управляются педалью тормоза. См. стр. 20.

### Тормозная жидкость

Для поддержания тормозов в рабочем состоянии рекомендуем выполнять указанные ниже проверки. Перед эксплуатацией всегда проверяйте уровень тормозной жидкости..

**ВНИМАНИЕ!** После открытия емкости с тормозной жидкостью и использования части жидкости - утилизируйте остаток, никогда не используйте остаток из емкости. Тормозная жидкость гидроскопична, что значит, что она активно впитывает атмосферную влагу. Тормозная жидкость с влагой ухудшает эффективность торможения приводя к авариям, травмам или даже смерти.

Меняйте тормозную жидкость с периодичностью, в регламенте технического обслуживания. Тормозную жидкость следует также заменять при загрязнении, при падении уровня ниже минимального и при неизвестном типе и марке жидкости в резервуаре.

1. Остановите мотовездеход на ровной горизонтальной площадке.
2. См. резервуар с тормозной жидкостью в арке левого переднего колеса.
3. Уровень жидкости должен находиться между отметками Максимум и Минимум.
4. При падении уровня ниже нижней отметки долейте жидкость до уровня верхней отметки.
5. Несколько раз плотно нажмите на педаль и убедитесь в отсутствии утечек в системе.

Максимум Минимум

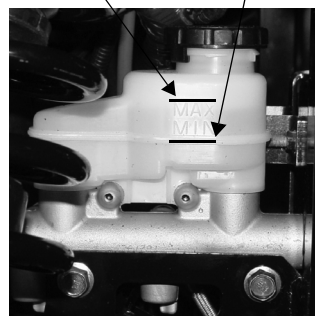

### Проверка тормозной системы

1. Проверьте, нет ли в системе утечки тормозной жидкости.
2. Проверьте, не увеличен ли ход педали тормоза и не проваливается ли она.
3. Проверьте состояние тормозных колодок на предмет износа, повреждений.
4. Проверьте износ шлицев дисков и колодок тормозов.
5. Замените колодки с износом до 1 мм..

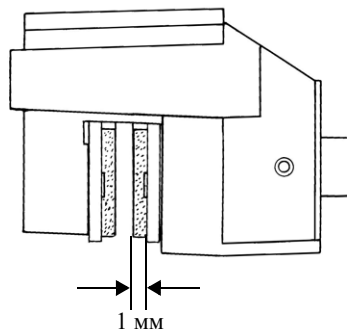

# ТЕХНИЧЕСКОЕ ОБСЛУЖИВАНИЕ

## Проверка рулевого колеса

Проверяйте свободный ход и плавность рулевого колеса с периодичностью, указанной в регламенте технического обслуживания на стр. 37.

1. Остановите мотовездеход на ровной горизонтальной площадке.
2. Слегка поверните рулевое колесо влево и вправо.
3. Свободный ход должен быть в пределах 20–25 мм.
4. При излишнем свободном ходе, посторонних шумах и неравномерном вращении покажите систему рулевого управления дилеру Polaris.

## Регулировка пружин

Регулируйте предварительную затяжку передних и задних пружин путем вращения кулачка регулятора по часовой стрелке для увеличения затяжки или против часовой стрелки для уменьшения затяжки.

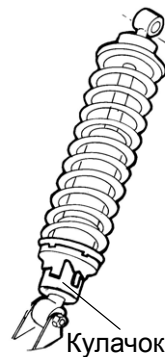

# ТЕХНИЧЕСКОЕ ОБСЛУЖИВАНИЕ

## Шины

### ВНИМАНИЕ! ⚠ ПРЕДОСТЕРЕЖЕНИЕ

Эксплуатация мотовездехода с изношенными шинами увеличивает вероятность заноса, ведущего к потере управления и смертельным травмам. Шины с изношенным протектором (глубина менее 3 мм) должны быть заменены. Ненадлежащая внутренне давление и применение шин нестандартного типоразмера могут повлиять на маневренность мотовездехода и вызвать потерю управления и смертельные травмы. Поддерживайте надлежащее давление в шинах. Заменяйте шины только оригинальными соответствующего типоразмера.

### Глубина протектора шин

Шины с глубиной протектора 3 мм и менее должны быть немедленно заменены.

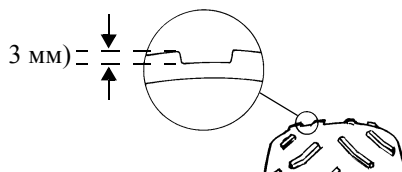

### Момент затяжки колесных гаек

Регулярно проверяйте затяжку колесных гаек. При необходимости подтяните ослабленные гайки.

Не смазывайте гайки при затяжке.

Тип гайки	Расположение	Момент затяжки
Удлиненная гайка 	Перед и зад	41 Нм + 1/4 оборота
Гайка с шайбой 	Перед и зад	47 Нм
Ступичная гайка	Перед	95 Нм
Ступичные гайки	Центр и зад	150 Нм

# ТЕХНИЧЕСКОЕ ОБСЛУЖИВАНИЕ

## Демонтаж колес

1. Заглушите двигатель.
2. Нажмите педаль тормоза. Включите парковочный тормоз.
3. Слегка ослабьте колесные гайки.
4. Поднимите одну сторону машины, поставьте под раму подножки надежную опору.
5. Отверните колесные гайки.
6. Снимите колесо.

## Установка колес

### **ВНИМАНИЕ!** ПРЕДОСТЕРЕЖЕНИЕ

Неправильная установка колес приводит к быстрому износу шин. Кроме того, существует опасность потери контроля над машиной, что, в свою очередь, может привести к аварии или несчастному случаю. Все гайки были затянуты с крутящим моментом в соответствии со спецификацией. Затяжку всех гаек, на которых установлены шплинты для сохранения гарантии, должен проводить авторизованный дилер Polaris.

1. Нажмите на педаль тормоза. Включите парковочный тормоз.
2. Поставьте колесо так, чтобы ниппель располагался снаружи, а вращение колеса происходило в направлении, указанном стрелкой на шине.
3. Установите колесные гайки и затяните их от руки.
4. Опустите машину на землю.
5. Затяните колесные гайки. Момент затяжки указан в таблице. См. стр 58.

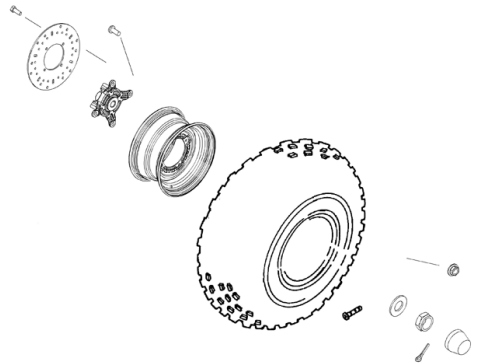

# ТЕХНИЧЕСКОЕ ОБСЛУЖИВАНИЕ

## Лампы

Плохая работа приборов освещения может привести к аварии. Рассеиватели задних фонарей и фары обычно быстро загрязняются. Регулярно мойте рассеиватели приборов освещения.

Не прикасайтесь пальцами к галогенной лампе во время технического обслуживания — кожный жир оставляет следы. В этих местах лампа сильно раскаляется, что сокращает срок ее службы.

## Регулировка света фар

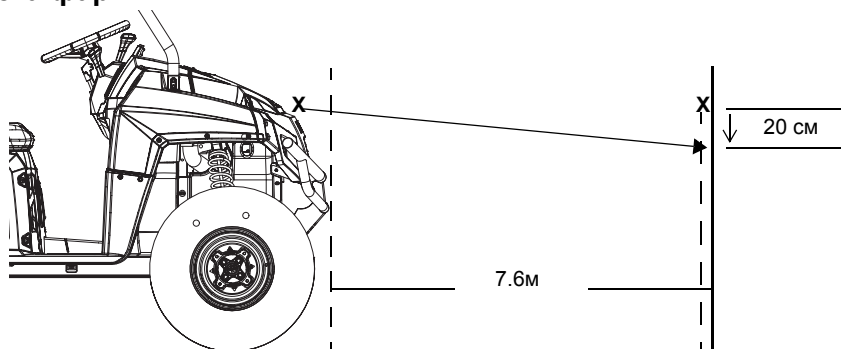

1. Установите машину на ровной горизонтальной поверхности на расстоянии 7,6 м от фары до стены.
2. Измерьте расстояние от пола до центра и сделайте отметку на стене на такой же высоте.
3. Нажмите педаль тормоза. Запустите двигатель. Включите фары.
4. Рассмотрите световое пятно. Самая яркая точка пятна должна быть на 20 см ниже сделанной отметки.
5. При необходимости регулировки - обнаружьте регулировочный винт с обратной стороны фары.
6. Отпустите винт, отрегулируйте фару и затяните винт.
7. Повторите шаги 4-6 при необходимости..

## Лампы

### Замена ламп фар

1. Откройте капот.

**ВНИМАНИЕ!** Горячие детали приборов освещения могут причинить сильные ожоги. Не прикасайтесь к лампам, пока они не остынут.

2. Отсоедините фару от колодки проводов. Тяните за разъем, а не за провода.
3. Выверните лампу, вращая ее против часовой стрелки.
4. Поставьте новую лампу.



**Подсказка:** Убедитесь, что язычок на лампе правильно лег на корпус.

5. Установите жгут проводов в узел фары.

### Стоп сигналы

При нажатии на педаль включается индикатор стоп-сигналов. Проверьте исправность стоп-сигналов перед каждой поездкой.

1. Включите зажигание.
2. Нажмите педаль тормоза. Стоп-сигналы должны включиться в течение первых 10 мм хода педали. При отсутствии включения проверьте исправность ламп.

### Замена ламп индикаторов

1. Поднимите капот.
2. Достаньте до внутренней стороны консоли и отсоедините индикаторы от проводки.
3. Используя плоскую отвертку, нажмите на выступ в верхней части индикатора снимите индикатор с консоли.
4. Найдите неисправную лампу. Используя отвертку, поверните лампу на 1/4 оборота против часовой стрелки.
5. Аккуратно возьмите лампу плоскогубцами и извлеките ее из блока.
6. Установите новую лампу. Поверните ее на 1/4 оборота для фиксации лампы.
7. Установите индикатор обратно в консоль. Подсоедините проводку.
8. Закройте капот.

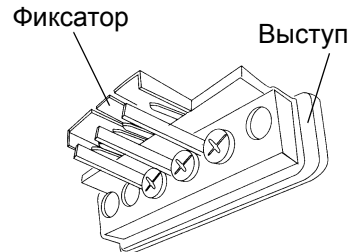

# ТЕХНИЧЕСКОЕ ОБСЛУЖИВАНИЕ

## Батарея

Следите, чтобы на клеммах и соединениях аккумуляторной батареи не было следов коррозии. При необходимости очистите клеммы жесткой проволочной щеткой.

Промойте раствором питьевой соды (одна столовая ложка) в воде, ополосните водопроводной водой и насухо вытрите ветошью. Нанесите на клеммы диэлектрическую смазку или вазелин.

Не допускайте попадания моющего раствора и водопроводной воды внутрь аккумуляторной батареи.

### **ВНИМАНИЕ!** ПРЕДОСТЕРЕЖЕНИЕ

Электролит аккумуляторной батареи является токсичным веществом, содержащим серную кислоту. Контакт электролита с кожей и попадание электролита в глаза или на одежду может привести к сильным ожогам.

#### **Меры противодействия:**

**При наружном контакте:** Смойте водой.

**При попадании внутрь:** Выпейте большое количество воды или молока. Затем примите взвесь магнезии, сырое яйцо или растительное масло. Немедленно обратитесь к врачу.

**При попадании в глаза:** Промойте водой в течение 15 мин., обратитесь к врачу.

Аккумуляторная батарея выделяет взрывоопасные газы. Не подносите к аккумуляторной батарее зажженные сигареты, искрящие предметы, открытое пламя и т. п. Помещение, в котором используется или заряжается аккумулятор, должно хорошо проветриваться. При работе с аккумуляторной батареей надевайте защитные очки. **ХРАНИТЕ В НЕДОСТУПНОМ ДЛЯ ДЕТЕЙ МЕСТЕ.**

На Вашем мотовездеходе может быть установлена необслуживаемая батарея, которая требует минимального обслуживания или обычная батарея. Необслуживаемую батарею можно идентифицировать по отсутствию открываемых крышек отделений батареи. На верхней плоскости обычной батареи находятся шесть крышек для поддержания требуемой плотности электролита.

Содежите контакты батареи без коррозии. В случае, если простой очистки недостаточно, удалите коррозию твердой щеткой. Смойте остатки слабым раствором столовой соды. Смойте все водой и вытрите тряпкой. Нанесите на контакты батареи диэлектрическую смазку. Будьте осторожны, не допускайте попадания помывочной воды внутрь батареи.

**Подсказка:** В случае, если применяются аксессуары - потребители электроэнергии и мотовездеход эксплуатируется при температурах ниже  $-1^{\circ}\text{C}$ , батарея емкостью 30 Ач обеспечит наилучшие характеристики и надежный запуск.

## Батарея

### **ВНИМАНИЕ!** ⚠ ПРЕДОСТЕРЕЖЕНИЕ

Неправильная последовательность действий при отсоединении или присоединении проводов может привести к взрыву аккумуляторной батареи. Перед демонтажом аккумулятора первым отсоединяйте отрицательный (черный) провод, а при установке аккумулятора присоединяйте отрицательный (черный) провод последним.

### Снятие батареи

1. Откройте капот.
2. Отсоедините вентиляционную трубку аккумулятора (если установлена обслуживаемая батарея).
3. Первым отсоедините черный (отрицательный) провод.
4. Затем отсоедините красный (положительный) провод.
5. Выньте аккумулятор из машины, не наклоняя и не проливая электролит.

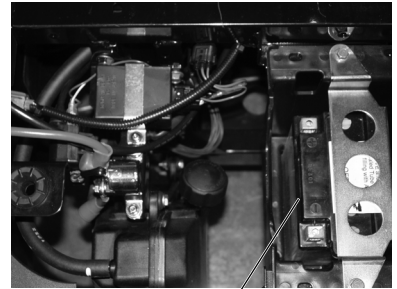

Батарея

### **ВНИМАНИЕ!** ВНИМАНИЕ

Пролитый электролит немедленно смойте раствором питьевой соды в воде.

### Установка аккумуляторной батареи

Новая устанавливаемая аккумуляторная батарея должна быть полностью заряжена. Невыполнение этого требования не только значительно сокращает срок службы аккумулятора, но и не позволяет мотовездеходу продемонстрировать свои лучшие качества. Инструкция по зарядке аккумуляторной батареи приведена на стр. 65.

1. Убедитесь, что аккумуляторная батарея полностью заряжена.
2. Установите аккумулятор в держатель.
3. При использовании обслуживаемых аккумуляторов установите вентиляционную трубку (у необслуживаемых аккумуляторов вентиляционная трубка отсутствует).

**ВНИМАНИЕ!** Выделяемые аккумуляторной батареей газы могут скапливаться в неправильно установленной вентиляционной трубке и стать причиной взрыва, приведя к серьезной травме или гибели людей. Всегда проверяйте, чтобы вентиляционная трубка была очищена от посторонних веществ и надежно установлена в соответствии с рекомендациями.

4. Нанесите диэлектрическую консистентную смазку или вазелин на выводы АКБ.
5. В первую очередь подсоедините красный (положительный) провод.
6. Затем подсоедините черный (отрицательный) провод.
7. Проверьте правильность укладки кабелей аккумулятора..
8. Установите фиксирующий батарею ремень.

# ТЕХНИЧЕСКОЕ ОБСЛУЖИВАНИЕ

## Батарея

### Хранение аккумуляторной батареи

При постановке мотовездехода на длительное хранение, в течение периода трех месяцев или более, снимите АКБ, убедитесь, что она полностью заряжена, храните АКБ в сухом, прохладном месте, ежемесячно проверяйте состояние АКБ (при необходимости – заряжайте). См. стр. 65.

Ежемесячная зарядка восполняет естественный разряд аккумуляторной батареи. Для поддержания требуемого заряда аккумулятора можно использовать зарядное устройство Polaris автоматически, в нужный момент, заряжает аккумуляторную батарею. См. стр 70.

### Жидкость батареи (Обычная батарея)

Плохо обслуженная батарея будет иметь малый срок службы. Проверьте уровень жидкости в батарее. Поддерживайте уровень жидкости между верхней и нижней отметками.

Доливайте только дистиллированную воду. Водопроводная вода содержит примеси губительные для батареи..

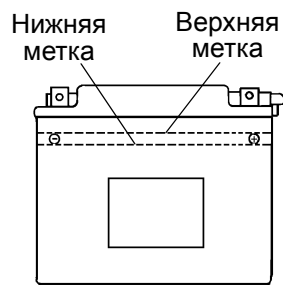

## Батарея

### Зарядка АКБ (обслуживаемая батарея)

1. Снимите аккумулятор с мотовездехода для предотвращения повреждений из-за возможной утечки электролита в процессе зарядки.
2. Заряжайте аккумулятор током не более, чем 1/10 от емкости ампер/час аккумулятора. Плотность электролита должна быть 1,270 или выше
3. Заново установите аккумулятор. Убедитесь в том, что положительный провод направлен к передней части мотовездехода.

### Зарядка АКБ (необслуживаемая батарея)

Следующие инструкции относятся только к необслуживаемым АКБ. Внимательно прочитайте все инструкции прежде, чем устанавливать необслуживаемую АКБ.

Необслуживаемая батарея заполнена электролитом, полностью заряжена и опечатана на заводе изготовителе. Не срывайте герметизирующую ленту, не доливайте в электролит какие-либо жидкости. Единственным (и очень важным) способом обслуживания герметизированной аккумуляторной батареи является поддержание ее в полностью заряженном состоянии. Для измерения постоянного напряжения аккумулятора пользуйтесь вольтметром или мультиметром.

#### **ВНИМАНИЕ!** ПРЕДОСТЕРЕЖЕНИЕ

При перегреве аккумуляторная батарея может взорваться. Строго выдерживайте время зарядки аккумулятора. Прекратите зарядку, если на ощупь чувствуется, что аккумулятор нагревается. Перед повторной зарядкой аккумуляторная батарея должна остыть.

Зарядка аккумуляторной батареи производится следующим образом.

1. Проверьте напряжение аккумулятора с помощью вольтметра или мультиметра. Напряжение полностью заряженной аккумуляторной батареи должно составлять 12,8 В и выше.
2. При понижении напряжения ниже 12,8 В зарядите аккумулятор зарядным током 1,2 А.
3. При использовании автоматического зарядного устройства, следуйте инструкциям его изготовителя. Для зарядных устройств постоянного тока инструкции даны ниже.

**ПРИМЕЧАНИЕ:** В течение 1-2 часов после зарядки проверьте состояние аккумуляторной батареи.

Степень зарядки	Напряжение	Действие	Время зарядки (зарядное устройство постоянного тока и стандартный ток, как указано на крышке аккумулятора)
100%	12.8-13.0 В	Проверьте через 3 месяца считая от даты изготовления	Не требуется
75%-100%	12.5-12.8 В	Требуется небольшая 3-6 ч зарядка. Без подзарядки — проверить в течение 3 мес.	3-6 часов
50%-75%	12.0-12.5 В	Зарядить	5-11 часов
25%-50%	11.5-12.0 В	Зарядить	Не менее 13 часов, следить за ходом зарядки
0%-25%	11.5 В или меньше	Требуется зарядка специального зарядного устройства	Не менее 20 часов

# ТЕХНИЧЕСКОЕ ОБСЛУЖИВАНИЕ

## Чистка и хранение

### Мойка

Поддержание мотовездехода в чистоте не только улучшает его внешний вид но и продлевает срок жизни многих деталей.

**ПРИМЕЧАНИЕ:**Мойка под высоким давлением может повредить некоторые элементы мотовездехода. Polaris рекомендует мыть мотовездеход вручную мылом и шлангом с малым давлением.

**ПРИМЕЧАНИЕ:**Некоторые составы могут повреждать пластиковые поверхности. Не допускайте их контакта с пластиком.

Самый безопасный способ мойки мотовездехода POLARIS это использование шланга с малым давлением и мойка вручную обычным мылом.

1. Используйте специальную ткань для очистки мотовездехода, в первую очередь вытирайте верхнюю часть мотовездехода, затем вытирайте нижнюю часть.
2. Используйте большое количество воды.
3. Соберите остатки воды замшевой тряпкой для предотвращения пятен от высыхания воды.

### Советы по мойке мотовездехода

- Не применяйте абразивные моющие средства.
- Не используйте мойку под высоким давлением.
- Не используйте высокоплотные составы на панелях мотовездехода.
- Используйте специальную чистую ткань для чистки и полировки. При повторном использовании ткани твердые частицы с нее могут повредить внешний вид мотовездехода.

При использовании мойки автомобильного типа с водой, подаваемой под высоким давлением, остерегайтесь повреждения окрашенных кузовных панелей, и предупредительных табличек. Не направляйте струю на следующие элементы:

- Подшипники колес
- Радиатор
- Сальники трансмиссии
- Тормоза
- Панели корпуса
- Предупредительные таблички
- Электрические разъемы и провода

После мойки сразу же смажьте все смазочные фитинги. Дайте двигателю поработать какое-то время для испарения всей воды, попавшей в двигатель или в выхлопную систему.

### Полировка мотовездехода

Корпус мотовездехода можно полировать пастой для полировки мебели. Избегайте использования грубых чистящих средств, которые могут поцарапать покрытие

### Рекомендации по полировке

- Не используйте продукты, предназначенные для автомобилей, некоторые из них могут поцарапать отделку Вашего мотовездехода.
- Всегда используйте чистую ветошь или замшу для очистки и полировки, так как частицы загрязнений могут поцарапать покрытие.

## Чистка и хранение

### Уход за хромированными колесными дисками (при наличии)

Правильный уход защищает хромированные колеса от коррозии и продлевает срок их службы. Ваш мотовездеход всегда будет выглядеть как новый.

**ПРИМЕЧАНИЕ:** Дороги, обработанные соевыми составами (или морской воздух, пропитанный солью), особенно опасны для хромированных колес. Чаще мойте и чистите колеса, если среда, в которой они эксплуатируются, провоцирует развитие коррозии.

1. Регулярно мойте хромированные обода. Для удаления грязи, ила и соли можно пользоваться мягким моющим средством. Не применяйте абразивные составы для чистки металлизированных и окрашенных поверхностей.
2. Мойте большим количеством воды. Остатки мыла, чистящего средства, соли, грязи, и др. способствуют развитию коррозии.
3. Регулярно обрабатывайте хромированные обода полирующими составами. Для этого подойдут пасты, которыми обычно пользуются для полировки хромированных поверхностей автомобилей.
4. Покройте полированные хромированные обода пастой, стойкой к атмосферным воздействиям. Внимательно подойдите к выбору подходящей пасты. Руководствуйтесь инструкциями изготовителей паст.

### Удаление коррозии

Легкую коррозию можно удалить «металлической» ватой (класс 0000-ОТТ). После удаления коррозии очистите и отполируйте поверхность, как указано выше

### Хранение

#### **ВНИМАНИЕ! ВНИМАНИЕ**

Не запускайте двигатель во время хранения, чтобы не разрушить защитную пленку, созданную при обработке двигателя защитным составом.

### Очистка наружной стороны

После проведения ТО вымойте мотовездеход в соответствии с рекомендациями. См. стр. 66.

### Топливный стабилизатор

1. Заполните топливный бак топливом.
2. Пользуйтесь составами Polaris Carbon Clean Fuel Treatment или Polaris Fuel Stabilizer. Залейте необходимое количество стабилизатора в соответствии с инструкцией на емкости

**ПРИМЕЧАНИЕ:** Carbon Clean удаляет воду из топливной системы, стабилизирует топливо и удаляет нагар с поршней, поршневых колец, клапанов и системы выпуска.

3. Топливный стабилизатор распределится по всей топливной системе в течение 15-20 мин. работы двигателя.
4. Слейте остаток топлива из поплавковой камеры

### Масло и фильтр

Замените масло и масляный фильтр. См. стр. 42.

### Воздушный фильтр / Воздухозаборник

1. Проверьте, очистите или замените префильтр и фильтр. См. стр. 52.
2. Очистите воздушный короб.
3. Слейте влагу через трубку слива.

# ТЕХНИЧЕСКОЕ ОБСЛУЖИВАНИЕ

## Чистка и хранение

### Проверка и смазка

Проверьте все тросики и смажьте их в соответствии с Регламентом Технического обслуживания см. стр 37.

### Обслуживание аккумуляторной батареи

Рекомендации по обслуживанию и хранению приведены на стр. 64.

### Уровни эксплуатационных жидкостей

Проверяйте уровни эксплуатационных жидкостей в следующих системах. Добавляйте или заменяйте эксплуатационные жидкости в соответствии с регламентом технического обслуживания, на стр. 37.

- Передний редуктор (Demand)
- Трансмиссия
- Тормозная жидкость (заменяйте каждые два года или при потемнении или наличии загрязнений)
- Охлаждающая жидкость (проверяйте плотность/уровень)

### Обработка двигателя

1. Снимите свечи зажигания и залейте в цилиндр 2-3 столовые ложки (30-45 мл) моторного масла.
2. Установите свечи. Затяните в соответствии со спецификацией. См .стр 46.
3. Нанесите диэлектрическую смазку на внутреннюю часть колпачков свечей. Установите колпачки.
4. Проверните коленчатый вал несколько раз. Масло покроет защитной пленкой поршни и кольца.
5. Используйте POLARIS Carbon Clean для консервации топливной системы. См. стр 70. В случае отсутствия использования данного состава для консервации полностью слейте все топливо из топливной системы.
6. Для удаления остатков топлива из системы, запустите двигатель до его самостоятельной остановки.

### Помещение для хранения/Чехлы

Накачайте шины в соответствии с рекомендациями и поставьте мотовездеход на подпорки, чтобы шины не касались земли. Убедитесь, что помещение для хранения хорошо проветривается. Закройте машину чехлом Polaris для мотовездеходов. Не накрывайте мотовездеход пластиковыми материалами, так как они не обеспечивают необходимой вентиляции и способствуют коррозии и процессам окисления.

# ТЕХНИЧЕСКОЕ ОБСЛУЖИВАНИЕ

## Снятие с хранения

1. Проверьте уровень электролита и при необходимости зарядите аккумулятор. Установите в машину. Убедитесь, что вентиляционная трубка аккумулятора установлена правильно и не пережата.
2. Убедитесь, что свеча зажигания вставлена плотно.
3. Заправьте топливный бак бензином.

**ПРИМЕЧАНИЕ:** Проверьте все пункты раздела ежедневного осмотра перед поездкой.  
См. стр. 25. Затяжка болтов, гаек и прочих соединений должна проверяться дилером Polaris.

4. Проводите смазку с периодичностью, указанной в регламенте технического обслуживания на стр. 37.

## Транспортировка

Следуйте этим рекомендациям при транспортировке.

1. Нажмите на педаль тормоза.
2. Включите парковочную передачу.
3. Выключите двигатель.
4. Закрепите крышку топливного бака, крышку масляной системы и сиденье.
5. Привязывайте мотовездеход только за раму подходящей веревкой *RANGER*. Не закрепляйте мотовездеход за А-рычаги.
6. Достаньте ключ зажигания, для того, чтобы предотвратить его возможную утерю.

# ПРОДУКТЫ POLARIS

P/N	Описание
<b>Масло двигателя</b>	
2870791	Fogging Oil (12 oz./355 ml Aerosol)
2876244	PS-4 PLUS 2W-50 4-Cycle Oil (qt./95 l)
2876245	PS-4 PLUS 2W-50 4-Cycle Oil (gal./3.8 l)
<b>Масло коробки передач</b>	
2878068	AGL PLUS Transmission Fluid (qt./95 l)
2878069	AGL PLUS Transmission Fluid (gal./3.8 l)
2877922	Demand Drive Plus Fluid (qt./95 l)
2877923	Demand Drive Plus Fluid (gal./3.8 l)
2871653	Premium ATV Angle Drive Fluid (8 oz./237 ml)
2872276	Premium ATV Angle Drive Fluid (2.5 gal./9.5 l)
2870465	Pump for Gallon (3.8 l) Jug
<b>Охлаждающая жидкость</b>	
2871323	60/40 Coolant (gal./3.8 l)
2871534	60/40 Coolant (qt./95 l)
<b>Смазки</b>	
2871312	Grease Gun Kit, Premium All Season
2871322	Premium All Season Grease (3 oz./89 ml cartridge)
2871423	Premium All Season Grease (14 oz./414 ml cartridge)
2871460	Starter Drive Grease
2871515	Premium U-Joint Lube (3 oz./89 ml cartridge)
2871551	Premium U-Joint Lube (14 oz./414 ml cartridge)
2871329	Dielectric Grease (Nyogel™)
2872073	Chain Lube, Aerosol (6.25 oz.)
2872348	Chain Lube, Aerosol (16 oz.)
<b>Присадки/Разное</b>	
2871326	Carbon Clean Plus
2870652	Fuel Stabilizer
2872189	DOT 4 Brake Fluid
2871956	Loctite™ 565 Thread Sealant
2871076	POLARIS Battery Tender™ Charger

# ТЕХНИЧЕСКИЕ ХАРАКТЕРИСТИКИ

<b>RANGER 400</b>	
Полный вес	454 кг
Сухой вес	476 кг
Объем топливного бака	33.3 л
Объем масла двигателя	1.9 л
Объем системы охлаждения	2.4 л
Длина	274.3 см
Ширина	143.5 см
Высота	185 см
База	183 см
Размеры кузова	81 x 107 x 29 см
Дорожный просвет	25.4 см
Минимальный радиус	381 см
Тяговое усилие	567 кг
Грузоподъемность кузова	227 кг
Двигатель	4 клапана 4 -тактный 1-цилиндровый с балансирным валом
Система смазки	Сухой картер
Система охлаждения	Жидкостная
Масло двигателя	PS-4 PLUS
Рабочий объем	455 куб. см.
Диаметр цилиндра x Ход	87.9 x 75
Жиклер ХХ	42.5
Главный жиклер	150
Жиклер иглы дросселя	P-6 (829)
Игла	41B33
Винт подачи воздуха	2.75
Мощность магнето	250 Вт.
Степень сжатия	9.7:1
Система запуска	Электростартер
Карбюратор	34 мм
Система зажигания	CDI
Момент зажигания	30° @5000 об/мин
Свеча зажигания	NGK BKR6E

# ТЕХНИЧЕСКИЕ ХАРАКТЕРИСТИКИ

## RANGER 400

Передняя подвеска	Стойки MacPherson (20.3 см ход)
Задняя подвеска	Независимая (23 см ход)
Трансмиссия	PVT
Тип переключения	Единая рукоятка
Передаточное число - L	7.70:1
Передаточное число - R	7.00:1
Передаточное число - Н	4.12:1
Главная передача - Перед	3.818:1
Размер шин - Перед	25 x 8 - 12
Размер шин - Зад	25 x 11 - 12
Давление в шинах - Перед	68.9 КПа
Давление в шинах - Зад	82.7 КПа
Тормоза, Перед/Зад	Тормозная педаль, Привод тормоза на 4 колеса
Фары - Перед	2 фары ближнего света, 50Вт, quartz/halogen
Фары - Зад	10 L.E.D. (.28Вт)
Стоп-Сигналы	10 L.E.D. (3.1Вт)
Индикаторы	1.0 Вт

## Калибровка вариатора

Высоты		Грузики	Пружина ведущего шкива	Пружина ведомого шкива
Метры	0-1500	PN 5632281	PN 7041157	PN 7041499
	1500-3700	PN 5630709	PN 7041157	PN 7041499

## Калибровка карбюратора

Высоты, м	Температура	
	Ниже +5° С	Выше +5°С
0-1829	155	<b>150</b>
1829-3048	150	145 #2 положение иглы
Выше 3048	145 #2 положение иглы	140 #1 положение иглы

# УСТРАНЕНИЕ НЕИСПРАВНОСТЕЙ

## Износ/Оплавление ведущего ремня

Причина	Способ устранения
Погрузка мотовездехода в кузов пикапа или на прицеп на повышающей передаче	Во избежание нагрева ремня включите пониженную передачу при погрузке мотовездехода.
Троганье с места на склону	Пользуйтесь только пониженной передачей. См. стр. 30.
Движение на низких оборотах двигателя или с малой скоростью (5-11 км/ч)	Двигайтесь с более высокой скоростью или чаще включайте пониженную передачу. Это позволит снизить температуру вариатора и продлит срок службы ремня.
Недостаточный прогрев двигателя при эксплуатации в холодную погоду	Прогрейте двигатель в течение как минимум 5-ти минут. Включите стояночную передачу PARK и быстрыми, короткими (не более 1/8 хода) движениями нажмите на педаль акселератора 5-7 раз. Это сделает ремень более гибким, и предотвратит его перегрев.
Медленное и неполное включение вариатора	Энергичнее работайте педалью акселератора.
Буксировка/толкание грузов при низких оборотах двигателя/малой скорости	Используйте только пониженную передачу.
Хозяйственное использование/ работа с отвалом	Используйте только пониженную передачу.
Застревание в грязи или снегу	Включите пониженную передачу. Энергично, коротко, но осторожно работайте педалью акселератора. <b>ПРЕДОСТЕРЕЖЕНИЕ:</b> Слишком резкое нажатие на педаль акселератора может привести к потере управления и опрокидыванию мотовездехода.
Преодоление препятствия при трогании с места	Включите пониженную передачу. Энергично, коротко, но осторожно работайте педалью акселератора. <b>ПРЕДОСТЕРЕЖЕНИЕ:</b> Слишком резкое нажатие на педаль акселератора может привести к потере управления и опрокидыванию мотовездехода.
Проскальзывание ремня вариатора при попадании снега или воды внутрь вариатора.	Просушите вариатор. Если вода вновь попадает внутрь вариатора проверьте сальники вариатора и исключите попадание воды через вентиляционное отверстие.
Повреждение вариатора	Обратитесь к дилеру Polaris.
Двигатель не развивает полной мощности	Замените топливо. Загрязнены свечи зажигания. В топливном баке, топливопроводах или топливных фильтрах – инородные вещества. Обратитесь к дилеру Polaris.
Проскальзывание ремня из-за невозможности прогрева	Прогрейте ремень. Двигайтесь первые 8 км со скоростью меньше 50 км/ч при температуре ниже нуля.
Несоответствие или отсутствие ремня	Установите рекомендуемый ремень.
Неправильная обкатка	Новый ремень/вариатор должен приработаться.

# УСТРАНЕНИЕ НЕИСПРАВНОСТЕЙ

## Двигатель не запускается

Причина	Способ устранения
Низкое напряжение АКБ	Зарядите АКБ до 12,8 В
Ослабли контакты аккумулятора	Проверьте и подтяните все контакты
Ослабли контакты соленоида стартера	Проверьте и подтяните все контакты
Ослабли контакты блока управления двигателем	Проверьте и подтяните все контакты

## Коленчатый вал проворачивается но двигатель не запускается

Причина	Способ устранения
Нет топлива	Заправьтесь топливом
Засорен топливный фильтр	Обратитесь к дилеру Polaris
Вода в топливе	Слейте топливо. Заправьтесь свежим топливом
Старое, несвежее, не рекомендованное топливо	Слейте топливо. Заправьтесь свежим топливом
Загрязнены или неисправны свечи зажигания	Проверьте свечи зажигания, замените при необходимости
Отсутствие искры	Проверьте свечи зажигания.
Картер залит топливом или водой	Немедленно обратитесь к дилеру
Низкое напряжение АКБ	Зарядите АКБ до 12,8 В
Механическая неисправность	Обратитесь к дилеру Polaris

## Обратные вспышки в двигателе

Причина	Способ устранения
Слабая искра	Проверьте, очистите и ли замените свечи зажигания
Неправильный межэлектродный зазор или тепловой ряд свечи зажигания	Отрегулируйте зазор в соответствии со спецификацией или замените свечи
Старое, несвежее, неверное топливо	Заправьтесь свежим топливом
Неправильное подключение проводов свечей зажигания	Обратитесь к дилеру Polaris
Неправильная установка угла опережения зажигания	Обратитесь к дилеру Polaris
Механическая неисправность	Обратитесь к дилеру Polaris
Ослабли электрические контакты в системе зажигания	Проверьте и затяните все соединения
Вода в топливе	Слейте топливо. Заправьтесь свежим топливом

# УСТРАНЕНИЕ НЕИСПРАВНОСТЕЙ

## Детонационные стуки двигателя

Причина	Способ устранения
Топливо низкого качества или низкое октановое число	Замените рекомендованным топливом
Неправильная установка угла опережения зажигания	Обратитесь к дилеру Polaris
Неправильный межэлектродный зазор или тепловой ряд свечей зажигания	Отрегулируйте зазор в соответствии со спецификацией или замените свечи

## Двигатель работает неустойчиво, глохнет; пропуски зажигания

Причина	Способ устранения
Загрязнены или неисправны свечи зажигания	Проверьте очистите свечи зажигания или замените
Изношены, неисправны провода свечей зажигания	Обратитесь к дилеру Polaris
Неправильный межэлектродный зазор или тепловой ряд свечей зажигания	Отрегулируйте зазор в соответствии со спецификацией или замените свечи
Ослабли электрические контакты в системе зажигания	Проверьте и затяните все соединения
Вода в топливе	Слейте топливо. Заправьтесь свежим топливом
Низкое напряжение АКБ	Зарядите АКБ до 12,8 В
Перегиб или засорение вентиляционной топливной трубки	Проверьте и замените трубку
Недопустимый сорт топлива	Замените рекомендованным топливом
Засорен воздушный фильтр	Осмотрите и очистите или замените фильтр
Механическая неисправность	Обратитесь к дилеру Polaris
Бедная топливная смесь	Способ устранения
Неправильный тип топлива	Замените рекомендованным топливом
Низкое октановое число топлива	Замените рекомендованным топливом
Засорен топливный фильтр	Обратитесь к дилеру Polaris
Богатая топливная смесь	Способ устранения
Слишком высокое октановое число топлива	Замените топливом с меньшим октановым числом

# УСТРАНЕНИЕ НЕИСПРАВНОСТЕЙ

## Двигатель глохнет, не развивает полную мощность

Причина	Способ устранения
Отсутствие топлива	Заправьтесь топливом
Перекручена или закупорена вентиляционная трубка	Проверьте и замените
Вода в топливе	Слейте топливо. Заправьтесь свежим топливом.
Загрязнены или неисправны свечи зажигания	Проверьте и замените свечи зажигания
Изношены, неисправны провода свечей зажигания	Обратитесь к дилеру Polaris
Неправильный межэлектродный зазор или тепловой ряд свечей зажигания	Отрегулируйте зазор в соответствии со спецификацией или замените свечи
Ослабли электрические контакты в системе зажигания	Проверьте и затяните все соединения
Низкое напряжение АКБ	Зарядите АКБ до 12,8 В
Неправильный тип топлива	Замените рекомендованным топливом
Засорен воздушный фильтр	Осмотрите и очистите или замените фильтр
Механическая неисправность	Обратитесь к дилеру Polaris
Перегрев двигателя	Очистите защитную сетку и соты радиатора, обратитесь к дилеру Polaris

## ОГРАНИЧЕННАЯ ГАРАНТИЯ

Polaris обеспечивает ОГРАНИЧЕННУЮ ГАРАНТИЮ сроком 1 год на все узлы мотовездехода Polaris в отношении дефектов материала и изготовления. Эта гарантия распространяется на детали и работы, необходимые для ремонта или замены подпадающих под гарантию дефектных узлов. Действие гарантии начинается со дня приобретения. Во время гарантийного периода эта гарантия через дилера Polaris может быть передана другому потребителю.

## РЕГИСТРАЦИЯ

В момент покупки дилер должен заполнить гарантийную регистрационную форму и передать ее в Polaris в течение 5 дней. После получения регистрационной формы, Polaris производит постановку единицы техники на гарантию. Покупателю не высылается подтверждение гарантии, поскольку право на гарантию дает имеющаяся у него копия гарантийной регистрационной формы. Если у Вас нет оригинала подписанной регистрационной формы, а только ее копия, немедленно обратитесь к дилеру. **ГАРАНТИЯ ВОЗНИКАЕТ ТОЛЬКО В ТОМ СЛУЧАЕ, ЕСЛИ МОТОВЕЗДЕХОД ЗАРЕГИСТРИРОВАН POLARIS.** Выполненная дилером предпродажная подготовка и настройка мотовездехода в значительной степени определяют его безаварийную работу. На мотовездеход, приобретенный в таре или без соответствующей дилерской подготовки, гарантия не распространяется.

## ОБЛАСТЬ ДЕЙСТВИЯ ГАРАНТИИ И ИСКЛЮЧЕНИЯ

### Область действия гарантии и исключения

#### Ограничения гарантийных обязательств и возмещений

Настоящая гарантия не распространяется на любые дефекты, не связанные с дефектами материалов и некачественным изготовлением. Гарантия не включает случайные повреждения, нормальный износ и срабатывание, неправильное использование или обращение. Кроме того, гарантия не распространяется на мотовездеходы с внесенными структурными изменениями, с которыми обращались неаккуратно, использовали для гонок или для целей, для которых мотовездеходы не были изготовлены. Гарантия не распространяется на повреждения, связанные с перевозкой в трейлере, или полученные в результате обслуживания не в сервисном центре Дилера или при установке неоригинальных деталей. Кроме того, гарантия не распространяется на физические повреждения краски или отделки, трещины от напряжения, задиры или проколы обивочного материала, коррозию или дефекты узлов, деталей или мотовездехода в целом в результате пожара, взрыва или по любой другой независимой от Polaris причине.

Настоящая гарантия теряет силу в случае применения неоригинальных химических составов присадок и масел или не рекомендованного топлива и присадок, несовместимых с конструкцией мотовездехода. Единственным возмещением при соблюдении условий поддержания гарантии могут быть, исключительно по выбору Polaris, ремонт или замена дефектного материала, детали или узла. **ПРЕДУСМОТРЕННЫЕ НАСТОЯЩЕЙ ГАРАНТИЕЙ ВОЗМЕЩЕНИЯ ЯВЛЯЮТСЯ ЕДИНСТВЕННЫМИ ВОЗМЕЩЕНИЯМИ, ПРЕДОСТАВЛЯЕМЫМИ ЛЮБОМУ ЛИЦУ ПРИ НАРУШЕНИИ УСЛОВИЙ ГАРАНТИИ, POLARIS НЕ НЕСЕТ ОТВЕТСТВЕННОСТИ ПЕРЕД КАКОЙ-ЛИБО ПЕРСОНОЙ ЗА СЛУЧАЙНЫЕ, КОСВЕННЫЕ ИЛИ СПЕЦИФИЧЕСКИЕ ПОВРЕЖДЕНИЯ ЛЮБОГО ВИДА, ПРОИСТЕКАЮЩИЕ ИЗ ОЧЕВИДНЫХ ИЛИ ПОДРАЗУМАВАЕМЫХ ГАРАНТИЙНЫХ ОБЯЗАТЕЛЬСТВ ИЛИ ЛЮБЫХ ДРУГИХ КОНТРАКТОВ, НЕВНИМАТЕЛЬНОСТИ ИЛИ ДРУГИХ ГРАЖДАНСКИХ ПРАВОНАРУШЕНИЙ И ТОМУ ПОДОБНОГО.**

# ГАРАНТИЯ

## ОБЛАСТЬ ДЕЙСТВИЯ ГАРАНТИИ И ИСКЛЮЧЕНИЯ

### Область действия гарантии и исключения

#### Ограничения гарантийных обязательств и возмещений

В некоторых странах не допускаются исключения или ограничения, связанные со случайными или косвенными повреждениями или вытекающими из гарантии, так что перечисленные выше ограничения или исключения могут не распространяться на Вас, если они не соответствуют действующему в стране законодательству. ВСЕ ПОДРАЗУМЕВАЕМЫЕ ГАРАНТИИ (ВКЛЮЧАЯ, НО НЕ ОГРАНИЧИВАЯСЬ, ПОДРАЗУМЕВАЕМЫМИ ГАРАНТИЯМИ ТОВАРНОГО СОСТОЯНИЯ И ПРИГОДНОСТИ ДЛЯ КОНКРЕТНЫХ ЦЕЛЕЙ) ОГРАНИЧИВАЮТСЯ ПО ВРЕМЕНИ УПОМЯНУТЫМ ВЫШЕ ОДНИМ ГОДОМ ГАРАНТИЙНОГО ПЕРИОДА. КРОМЕ ТОГО, POLARIS ОТКАЗЫВАЕТСЯ ОТ ВСЕХ ПРЯМЫХ ГАРАНТИЙ, НЕ ПРЕДУСМОТРЕННЫХ НАСТОЯЩИМ ГАРАНТИЙНЫМ ОБЯЗАТЕЛЬСТВОМ, В некоторых странах не разрешается ограничивать срок действия гарантии, поэтому приведенные выше ограничения могут не распространяться на Вас, если они не соответствуют действующему в стране законодательству.

#### ПОРЯДОК ПОЛУЧЕНИЯ ГАРАНТИЙНОГО ОБСЛУЖИВАНИЯ

Если Ваш мотовездеход требует гарантийного обслуживания, Вы должны обратиться к дилеру Polaris, имеющему право на ремонт мотовездеходов Polaris. Чтобы запросить гарантийное обслуживание, необходимо представить дилеру Вашу копию гарантийной регистрационной формы и другие документы по запросу Дилера. (Затраты на транспортировку мотовездехода к дилеру и обратно несет Вы). Polaris рекомендует обращаться к дилеру, у которого Вы приобрели мотовездеход; тем не менее, для проведения гарантийного обслуживания Вы можете обратиться к любому дилеру Polaris, обладающему правом сервисного обслуживания. Попытайтесь разрешить все связанные с гарантией проблемы с Вашим дилером. Настоящая гарантия дает Вам определенные юридические права, однако у Вас могут быть и другие права, которые могут быть разными в разных странах.

Если какое-либо из перечисленных условий теряет силу из-за противоречия местному или федеральному законодательству, все остальные условия гарантии остаются в силе.

#### Смазочные материалы

1. Смешивание масел разных изготовителей или применение не рекомендованных масел может стать причиной поломки двигателя. Мы рекомендуем использовать только рекомендованное масло Polaris.
2. Повреждения, связанные с использованием не рекомендованных смазок, под гарантию не подпадают.

## ОБЛАСТЬ ДЕЙСТВИЯ ГАРАНТИИ И ИСКЛЮЧЕНИЯ

Для того, чтобы гарантия имела силу, продукт должен быть должным образом подготовлен и испытан дилером Polaris (при необходимости). Неспособность дилера выполнить необходимую предпродажную проверку мотовездехода, все соответствующие сервисные бюллетени и получить подпись покупателя в специальном сертификате до доставки продукции может повлечь отказ от гарантийных обязательств. Неспособность представить по запросу подтверждение предусмотренного периодического обслуживания может повлечь отказ от гарантийных обязательств. Крайне рекомендуется применять для смазки и обслуживания указанную в Руководстве Пользователя продукцию Polaris. Если в течении гарантийного срока обнаружится поломка, связанная с использованием не рекомендованных химических составов, ГАРАНТИИ могут быть отозваны.

Гарантия не распространяется на детали, подверженные конструктивному нормальному износу, а также поверхности испытывающие, напряжения, погодные условия и/или загрязнения.

Перечисленные ниже предметы исключаются из гарантии, если отказ произошел вследствие нормального износа, а не является прямым следствием дефекта материала или сборки:

- Колеса: Шины и диски
- Подвеска: Составные части подвески обработанные и необработанные поверхности
- Тормозная система: Составные части тормозной системы подверженные износу
- Сиденье: Составные части сидения
- Двигатель: Составные части двигателя подверженные нормальному износу
- Вариатор: Шкивы вариатора и его компоненты, подверженные нормальному износу.
- Ремни вариатора
- Рулевое управление: Составные части рулевого управления подверженные нормальному износу
- Электрическая система: Аккумуляторы Размыкатели/предохранители Лампы/герметичные прожекторные лампы Электронные компоненты

# ГАРАНТИЯ

## ОБЛАСТЬ ДЕЙСТВИЯ ГАРАНТИИ И ИСКЛЮЧЕНИЯ

Гарантия распространяется только на составляющие, но не расходные детали и материалы. Некоторые детали и материалы рассматриваются как «расходные», что означает, что их замена входит в нормальное сервисное обслуживание или необходима при проведении ремонта. В случае гарантийной рекламации из гарантии исключаются следующие предметы:

- Свечи зажигания
- Смазки – масло, консистентная смазка и т.п.
- Фильтры
- Аккумуляторы (при отсутствии дефектов)
- Топливо
- Косметические повреждения/ремонт
- Уплотнители
- Охлаждающие жидкости
- Оплата проживания
- Питание
- Затраты на буксировку Оплата транспортировки/погрузки
- Пробег Погрузка/доставка продукта
- Аренда/потери от использования продукта
- Потери на отпуск/личное время

Кроме того, гарантия исключает отказы, связанные с неправильной смазкой, неправильным временем работы двигателя, неправильным топливом, поверхностными дефектами, вызванными внешними напряжениями, теплом, холодом или загрязнениями, ошибками или недосмотром водителя, неправильным согласованием компонентов, натяжением, регулировками или компенсацией высоты, отказы из-за всасывания/загрязнения снегом, водой, грязью или другими посторонними веществами, неправильным обслуживанием, изменением составных частей, использованием вне рыночных составных частей, неавторизованными ремонтами, ремонтами, выполненными по истечении гарантийного периода или в неавторизованной мастерской, с использованием конкурирующих продуктов или продукции, используемых для коммерческих целей. Гарантия не распространяется на продукцию, поврежденную по невнимательности, случайно, в результате пожара и других событий, не связанных с дефектами материалов или некачественным изготовлением.











