

# Pioneer

Инструкции по эксплуатации



ME20

многоканальный ресивер аудио/видео

VSX-LX51

# ВАЖНО



Символ молнии, заключенный в равносторонний треугольник, используется для предупреждения пользователя об «опасном напряжении» внутри корпуса изделия, которое может быть достаточно высоким и стать причиной поражения людей электрическим током.

## CAUTION

RISK OF ELECTRIC SHOCK  
DO NOT OPEN

### ВНИМАНИЕ:

ВО ИЗБЕЖАНИЕ ПОРАЖЕНИЯ ЭЛЕКТРИЧЕСКИМ ТОКОМ НЕ СНИМАЙТЕ КРЫШКУ (ИЛИ ЗАДНЮЮ СТЕНКУ). ВНУТРИ НЕ СОДЕРЖАТСЯ ДЕАТЛИ, ПРЕДНАЗНАЧЕННЫЕ ДЛЯ РЕМОНТА ПОЛЬЗОВАТЕЛЕМ. ДЛЯ ОБСЛУЖИВАНИЯ ОБРАТИТЕСЬ К КВАЛИФИЦИРОВАННОМУ СОТРУДНИКУ СЕРВИСНОЙ СЛУЖБЫ.



Восклицательный знак, заключенный в равносторонний треугольник, используется для предупреждения пользователя о наличии в литературе, поставляемой в комплекте с изделием, важных указаний по работе с ним и обслуживанию.

D3-4-2-1-1\_Ru-A

## ПРЕДУПРЕЖДЕНИЕ

*Перед первым включением оборудования внимательно прочтите следующий раздел.*  
Напряжение в электросети может быть разным в различных странах и регионах. Убедитесь, что сетевое напряжение в местности, где будет использоваться данное устройство, соответствует требуемому напряжению (например, 230 В или 120 В), указанному на задней панели.

D3-4-2-1-4\_A\_Ru

## ПРЕДУПРЕЖДЕНИЕ

Во избежание пожара не приближайте к оборудованию источники открытого огня (например, зажженные свечи).

D3-4-2-1-7a\_A\_Ru

Данное изделие соответствует Директиве по низкому напряжению (Low Voltage Directive) 2006/95/EC и EMC Directive 2004/108/EC.

D3-4-2-1-9a\_A\_Ru

## ПРЕДУПРЕЖДЕНИЕ

Данное оборудование не является водонепроницаемым. Во избежание пожара или поражения электрическим током не помещайте рядом с оборудованием емкости с жидкостями (например, вазы, цветочные горшки) и не допускайте попадания на него капель, брызг, дождя или влаги.

D3-4-2-1-3\_A\_Ru

## ОБЯЗАТЕЛЬНАЯ ВЕНТИЛЯЦИЯ

При установке устройства обеспечьте достаточное пространство для вентиляции во избежание повышения температуры внутри устройства (не менее 60 см сверху, 10 см сзади и по 30 см слева и справа).

## ПРЕДУПРЕЖДЕНИЕ

В корпусе устройства имеются щели и отверстия для вентиляции, обеспечивающие надежную работу изделия и защищающие его от перегрева. Во избежание пожара эти отверстия ни в коем случае не следует закрывать или заслонять другими предметами (газетами, скатертями и шторами) или устанавливать оборудование на толстом ковре или постели.

D3-4-2-1-7b\_A\_Ru

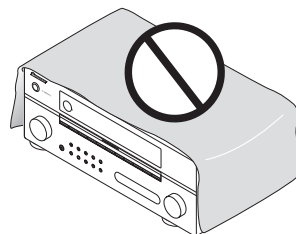

Если вилка шнура питания изделия не соответствует имеющейся электророзетке, вилку следует заменить на подходящую к розетке. Замена и установка вилки должны производиться только квалифицированным техником. Отсоединенная от кабеля вилка, подключенная к розетке, может вызвать тяжелое поражение электрическим током. После удаления вилки утилизируйте ее должным образом. Оборудование следует отключать от электросети, извлекая вилку кабеля питания из розетки, если оно не будет использоваться в течение долгого времени (например, если вы уезжаете в отпуск).

D3-4-2-2-1a\_A\_Ru

## ВНИМАНИЕ

Выключатель  $\odot$  **STANDBY/ON** (ОЖИДАНИЕ/ВКЛ.) данного устройства не полностью отключает его от электросети. Чтобы полностью отключить питание устройства, вытащите вилку кабеля питания из электророзетки. Поэтому устройство следует устанавливать так, чтобы вилку кабеля питания можно было легко вытащить из розетки в чрезвычайных обстоятельствах. Во избежание пожара следует извлекать вилку кабеля питания из розетки, если устройство не будет использоваться в течение долгого времени (например, если вы уезжаете в отпуск).

D3-4-2-2a\_A\_Ru

## Условия эксплуатации

*Изделие эксплуатируется при следующих температуре и влажности:*

+5 °C до +35 °C; влажность менее 85 %

(не заслоняйте охлаждающие вентиляторы)

Не устанавливайте изделие в плохо проветриваемом помещении или в месте с высокой влажностью, открытом для прямого солнечного света (или сильного искусственного света).

D3-4-2-1-7c\_A\_Ru

Данное изделие предназначено для общего бытового использования. В случае возникновения любых неисправностей, связанных с использованием в других целях, нежели в бытовых (таких как длительное использование в коммерческих целях в ресторане, использование в автомобиле или на корабле) требующих ремонта, такой ремонт осуществляется за плату даже в течение гарантийного срока.

K041\_Ru



Если вы желаете утилизировать данное изделие, не выбрасывайте его вместе с обычным бытовым мусором. Существует отдельная система сбора использованных электронных изделий в соответствии с законодательством, которая предполагает соответствующее обращение, возврат и переработку.

Частные клиенты в странах-членах ЕС, в Швейцарии и Норвегии могут бесплатно возвращать использованные электронные изделия в соответствующие пункты сбора или дилеру (при покупке сходного нового изделия).

В странах, не перечисленных выше, для получения информации о правильных способах утилизации обращайтесь в соответствующие учреждения.

Поступая таким образом, вы можете быть уверены в том, что утилизируемый продукт будет соответствующим образом обработан, передан в соответствующий пункт и переработан без возможных негативных последствий для окружающей среды и здоровья людей.

K058\_Ru

Благодарим вас за покупку этого изделия марки Pioneer.  
Полностью прочтите настоящие инструкции по эксплуатации, чтобы знать, как правильно обращаться с этой моделью. Прочитав инструкции, сохраните их в надежном месте для использования в будущем.

# Содержание

## 01 Перед началом работы

|                             |   |
|-----------------------------|---|
| Особенности                 | 6 |
| Проверка комплекта поставки | 7 |
| Установка ресивера          | 7 |
| Установка батареек          | 7 |

## 02 Краткое руководство

|  |    |
|--|----|
| Ознакомление с системой домашнего кинотеатра                                     | 8  |
| Прослушивание в режиме объемного звучания  | 8  |
| Автоматическая настройка объемного звучания (Auto MCACC)                         | 9  |
| Проблемы при использовании автоматической настройки MCACC                        | 10 |
| Воспроизведение источника  | 10 |
| Улучшение качества звучания с помощью функции Phase Control (Корректировка фазы) | 11 |

## 03 Подключение оборудования

|   |    |
|---|----|
| Задняя панель   | 12 |
| Подключение кабелей   | 14 |
| О преобразователе видеосигнала  | 14 |
| Подключение с помощью HDMI  | 15 |
| О HDMI  | 15 |
| Подключение телевизора и проигрывателя дисков DVD                         | 16 |
| Подключение проигрывателя Blu-ray дисков                                  | 16 |
| Подключение спутникового/кабельного ресивера или другой приставки         | 17 |
| Подключение рекордера DVD/HDD, видеомэгниетофона и других аудиоисточников | 17 |
| Использование компонентных видеогнезд                                     | 18 |
| Подключение цифровых аудиоисточников                                      | 18 |
| О декодере WMA9 Pro   | 19 |
| Подключение аналоговых аудиоисточников                                    | 19 |
| Подключение компонента к входам на передней панели                        | 19 |
| Установка акустической системы  | 20 |
| Подключение громкоговорителей   | 20 |
| Расположение громкоговорителей  | 21 |
| Настройка системы громкоговорителей THX                                   | 22 |
| Подключение антенн  | 22 |
| Подключение внешних антенн  | 23 |
| Подключение ресивера к электророзетке                                     | 23 |

## 04 Органы управления и индикаторы

|                              |    |
|------------------------------|----|
| Передняя панель              | 24 |
| Дальность действия пульта ДУ | 25 |
| Дисплей                      | 26 |
| Пульт ДУ                     | 27 |

## 05 Прослушивание системы

|   |    |
|---|----|
| Автоматическое воспроизведение  | 29 |
| Прослушивание в режиме объемного звучания                                     | 29 |
| Стандартное объемное звучание   | 29 |
| Использование режимов Home THX  | 30 |
| Использование дополнительных эффектов объемного звучания                      | 30 |
| Прослушивание в стереофоническом режиме                                       | 31 |
| Использование Front Stage Surround Advance                                    | 31 |
| Использование функции Stream Direct   | 32 |
| Выбор предварительно заданных настроек MCACC                                  | 32 |
| Выбор входного сигнала  | 32 |
| Использование обработки заднего канала объемного звучания                     | 33 |
| Использование режима виртуального заднего громкоговорителя объемного звучания | 33 |
| Использование функции синхронизации жанра                                     | 34 |

## 06 Использование тюнера

|   |    |
|---|----|
| Прослушивание радиопередач                        | 35 |
| Повышение качества стереозвука в диапазоне FM     | 35 |
| Использование Neural THX                          | 35 |
| Непосредственное указание частоты                 | 35 |
| Сохранение запрограммированных радиостанций       | 35 |
| Присвоение имен запрограммированным радиостанциям | 36 |
| Прослушивание запрограммированных радиостанций    | 36 |
| Знакомство с системой RDS                         | 36 |
| Поиск программ RDS                                | 36 |
| Использование функции EON                         | 37 |

## 07 Меню System Setup

|   |    |
|---|----|
| Настройка параметров ресивера в меню System Setup     | 38 |
| Автоматическая настройка MCACC (Expert)               | 38 |
| Настройка задних громкоговорителей объемного звучания | 41 |
| Ручная настройка MCACC                                | 41 |
| Fine Channel Level                                    | 42 |
| Fine Speaker Distance                                 | 42 |
| Standing Wave   | 43 |
| Настройка эквалайзера акустической калибровки         | 43 |
| Эквалайзер профессиональной акустической калибровки   | 44 |
| Data Management                                       | 46 |
| Ручная настройка громкоговорителей                    | 48 |
| Настройка громкоговорителей                           | 48 |
| Channel Level   | 49 |
| Speaker Distance                                      | 49 |
| X-Curve   | 50 |
| THX Audio Setting                                     | 50 |

## 08 Другие подключения

|   |    |
|---|----|
| Подключение iPod  | 51 |
| Подключение проигрывателя iPod к ресиверу                                       | 51 |
| Воспроизведение на проигрывателе iPod   | 51 |
| Подключение устройства USB  | 53 |
| Подключение устройства USB к ресиверу   | 53 |
| Основные органы управления воспроизведением                                     | 53 |
| Поддержка сжатых аудиосигналов  | 54 |
| Подключение многоканальных аналоговых входов                                    | 55 |
| Выбор многоканальных аналоговых входов  | 55 |
| Настройка громкоговорителей системы В   | 55 |
| Переключение акустической системы   | 55 |
| Подключение передних громкоговорителей к двум усилителям                        | 56 |
| Двухпроводное подключение громкоговорителей                                     | 56 |
| Подключение дополнительных усилителей   | 57 |
| Прослушивание MULTI-ZONE  | 57 |
| Выполнение подключений MULTI-ZONE   | 57 |
| Использование органов управления MULTI-ZONE                                     | 58 |
| Подключение ИК приемника  | 59 |
| Включение и отключение компонентов с помощью 12-вольтового пускового устройства | 60 |
| Использование данного ресивера с телевизором Pioneer с плоским экраном          | 60 |
| Использование режима SR+ с телевизором Pioneer с плоским экраном                | 61 |
| Подключение компьютера для вывода Advanced MCACC                                | 62 |
| Вывод Advanced MCACC с помощью компьютера                                       | 62 |

## 09 HDMI Control

|   |    |
|---|----|
| Выполнение подключений HDMI Control (Управление HDMI) | 63 |
| Настройка опций HDMI                                  | 63 |
| Настройка режима HDMI Control                         | 63 |
| Перед использованием синхронизации                    | 64 |
| Режим синхронизированного управления                  | 64 |
| Операции режима синхронизированного управления        | 64 |
| Отмена режима синхронизированного управления          | 64 |
| Об HDMI Control                                       | 64 |

## 10 Другие параметры

|   |    |
|---|----|
| Меню Input Setup  | 65 |
| Стандартные и возможные настройки функций входа               | 66 |
| Меню Other Setup  | 66 |
| Multi Channel Input Setup                                     | 67 |
| ZONE Audio Setup  | 67 |
| Настройка SR+ Setup для телевизоров Pioneer с плоским экраном | 68 |
| OSD Adjustment  | 68 |

## 11 Использование других функций

|   |    |
|---|----|
| Настройка аудиоопций                      | 69 |
| Настройка видеоопций                      | 70 |
| Выполнение аудио или видеозаписи          | 71 |
| Уменьшение уровня аналогового сигнала     | 72 |
| Использование таймера отключения          | 72 |
| Затемнение дисплея                        | 72 |
| Изменение сопротивления громкоговорителей | 72 |
| Проверка настроек системы                 | 72 |
| Сброс настроек системы                    | 73 |
| Настройки системы по умолчанию            | 73 |

## 12 Управление остальными функциями системы

|  |    |
|--|----|
| Настройка пульта ДУ для работы с другими компонентами                      | 74 |
| Непосредственный ввод кодов компонентов                                    | 74 |
| Список предустановленных кодов   | 74 |
| Органы управления телевизорами   | 76 |
| Органы управления другими компонентами                                     | 76 |
| Управление другими компонентами Pioneer с помощью сенсора данного ресивера | 77 |

## 13 Дополнительная информация

|   |    |
|---|----|
| Устранение неполадок                                      | 78 |
| Питание   | 78 |
| Отсутствует звучание                                      | 78 |
| Другие проблемы со звучанием                              | 80 |
| Видео   | 81 |
| Настройки   | 81 |
| Графический вывод эквалайзера профессиональной калибровки | 82 |
| Дисплей   | 82 |
| Пульт ДУ  | 83 |
| Интерфейс USB   | 83 |
| HDMI  | 84 |
| Важная информация по подключению HDMI                     | 85 |
| Форматы объемного звучания                                | 86 |
| Dolby   | 86 |
| DTS   | 87 |
| Windows Media Audio 9 Professional                        | 87 |
| О THX   | 88 |
| О Neural – THX Surround                                   | 89 |
| Режимы прослушивания для других форматов входных сигналов | 90 |
| Stream direct для других форматов входных сигналов        | 94 |
| Технические характеристики                                | 95 |
| Чистка устройства   | 95 |

# Перед началом работы

## Особенности

### • Улучшенная система прямой подачи энергии

Данный ресивер представляет собой новый шаг в развитии, обеспечивающей изделиям Pioneer превосходные возможности управления при высокой мощности, низкие искажения и устойчивость звукового поля. Благодаря конструкции схемы, позволяющей снизить потерю энергии усилителя для каждого канала, данный ресивер генерирует равную мощность усилителя для всех каналов, устраняя вероятность доминирования одного канала в определенном звуковом поле.

### • Простота настройки с помощью системы Advanced MCACC

Автоматическая настройка MCACC обеспечивает быструю, но точную настройку звучания, которая включает дополнительные функции эквалайзера профессиональной акустической калибровки. При использовании этой передовой технологии измеряются реверберационные характеристики места прослушивания, что позволяет настроить систему с помощью графических индикаторов, которые могут быть отображены на экране или с помощью компьютера. Благодаря дополнительным преимуществам многочисленных хранимых в памяти предварительно заданных настроек MCACC, управлению стоячими волнами и измерений при помощи микрофона ощущение прослушивания в домашнем кинотеатре будет настроено по-настоящему индивидуально и обеспечит оптимальное объемное звучание.

### • Сертифицированная конструкция THX Select2 Plus

Данный ресивер имеет логотип THX Select2 Plus, что означает, что он прошел серию тщательных испытаний качества и рабочих характеристик всех функций данного изделия. Они включают тестирование рабочих характеристик и функционирования предварительного усилителя и усилителя мощности, а также сотен других параметров цифровой и аналоговой областей, обеспечивающих реалистичное воспроизведение, максимально соответствующее замыслу режиссера.

### • Декодирование Dolby Digital и DTS, включая Dolby Digital EX, Dolby Pro Logic IIx, DTS 96/24, DTS-ES, Dolby Digital Plus, Dolby TrueHD, DTS-EXPRESS и DTS-HD Master Audio

Декодирование Dolby Digital и DTS позволяет получить дома такое же звучание, как в кинотеатре, при этом используются до шести каналов объемного звучания, включая специальный канал LFE (низкочастотный эффект) для обеспечения глубоких и реалистичных звуковых эффектов.

Встроенные декодеры Dolby Pro Logic IIx и DTS Neo:6 не только обеспечивают полное декодирование объемного звучания для любого источника Dolby Surround, но и создают эффект реалистичного объемного звучания для любого стереофонического источника.

Дополнив систему громкоговорителем объемного звучания, можно воспользоваться преимуществами встроенных декодеров Dolby Digital EX и DTS-ES для шестиканального объемного звучания.

Более того, Dolby Digital Plus и Dolby TrueHD, разработанные для носителей высокой точности следующего поколения, как Blu-ray Disc и HD DVD, поддерживают 7.1 каналов и 8 каналов соответственно.

DTS-EXPRESS - это технология кодирования с низкой битовой скоростью, поддерживающая до 5.1 каналов, с фиксированной скоростью передачи данных от 24 кб/сек до 256 кб/сек (данная кодировка доступна только при поступлении сигналов на данный ресивер в качестве первичного звучания).

DTS-HD Master Audio воспроизводит аудиосигналы без никакой потери данных с его высокой скоростью передачи.

### • Phase Control (Управление фазой)

Технология управления фазы, используемая в данной модели ресивера, обеспечивает когерентность воспроизведения звука, благодаря согласованию фазы для оптимизации звукового поля в точке прослушивания.

### • Sound Retriever (Восстановление звучания)

В функции Sound Retriever (Восстановление звучания) используется технология DSP, которая помогает восстановить качество аудиофайлов форматов WMA, MP3 и MPEG-4 AAC до качества звучания CD путем восстановления звукового давления и сглаживания неровностей артефактов, сохранившихся после сжатия.

### • Front Stage Surround Advance (Продвинутая технология объемного звучания фронтальной сцены)

Функция Front Stage Surround Advance (Продвинутая технология объемного звучания фронтальной сцены) позволяет прослушивать невидимые, естественные эффекты объемного звучания с помощью только передних громкоговорителей, без искажения качества исходного звучания.

### • Auto Level Control (Автоматическое управление уровнем)

При воспроизведении источника в стереофоническом режиме автоматического управления уровнем (A.L.C.), данный ресивер автоматически выравнивает уровень воспроизведения звучания в соответствии с колебанием в уровнях записи между музыкальными источниками, записанными на переносном аудиоплеере.

### • HDMI и преобразование цифрового видеосигнала

Данный ресивер совместим с цифровым видеоформатом HDMI, что обеспечивает высокую детализацию цифрового видео/аудио при помощи одного кабеля.

Высококачественные звуковые форматы как DTS-HD и Dolby TrueHD поддерживаются, в то время как данный ресивер также совместим с функцией DeepColor. Данным ресивером можно управлять синхронно с компонентом Pioneer, поддерживающим функцию HDMI Control, подключив компонент к данному ресиверу через HDMI. Также, встроенный преобразователь цифрового видеосигнала данного ресивера также позволяет выполнить деинтерлейсинг и увеличение масштаба, и поступающие аналоговые видеосигналы преобразовываются и выводятся в виде цифровых видеосигналов на терминал HDMI.

## • iPod и USB

Данный ресивер оборудован терминалами для подключения аппарата iPod и запоминающего устройства большой емкости USB.

Терминал iPod готов для приема цифровых аудиосигналов, и благодаря улучшенной совместимости данного ресивера, можно дополнительно управлять iPod с помощью экранного меню.

Терминал USB позволяет прослушивать двухканальное звучание с запоминающего устройства большой емкости USB, подключенного к этому ресиверу.

## Проверка комплекта поставки

Проверьте наличие перечисленных ниже принадлежностей:

- Установочный микрофон (кабель: 5 м)
- Пульт дистанционного управления
- Сухие батарейки AA/IEC R6P x2
- Рамочная антенна AM
- Проволочная антенна FM
- Гарантийный сертификат
- Инструкции по эксплуатации

## Установка ресивера

- При установке данного ресивера, убедитесь в том, что оно размещено на ровной и твердой поверхности.

Не устанавливайте ресивер в следующих местах:

- на цветном телевизоре (на экране могут появиться искажения)
- рядом с кассетным магнитофоном (или устройством, которое излучает магнитное поле). Это может вызвать помехи в звучании.
- в местах с прямым воздействием солнечных лучей
- в сырых или влажных местах
- в местах со слишком высокой или слишком низкой температурой
- в местах с повышенной вибрацией или подверженных сотрясениям
- в очень пыльных местах
- в местах, подверженных воздействию горячего пара или масел (например, кухня)

## Установка батареек

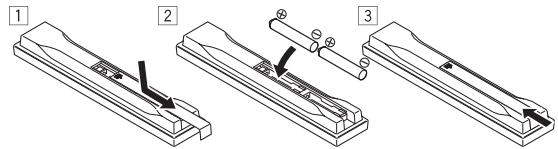

### Предупреждение

Неправильная установка батареек может стать причиной возникновения опасной ситуации, например, утечки внутреннего вещества или взрыва. Соблюдайте перечисленные ниже меры предосторожности:

- Не используйте новые батарейки вместе со старыми.
- Устанавливайте батарейки так, чтобы их положительные и отрицательные полюса располагались в соответствии с обозначениями внутри отсека для батарей.
- Батарейки одинаковой формы могут обеспечивать разное напряжение. Не используйте батарейки разного типа.
- Производите утилизацию использованных батареек в соответствии с действующими в стране или регионе государственными постановлениями или правилами по охране окружающей среды.
- **ПРЕДУПРЕЖДЕНИЕ**

Не используйте или храните батарейки в местах, подвергнутых прямому падению солнечных лучей, или других предельно горячих местах, например, внутри машины или возле обогревателя. Это может вызвать протекание, перегрев, разрыв или возгорание батареек. Это также может привести к уменьшению срока службы и отразиться на работе батареек.

# Краткое руководство

## Ознакомление с системой домашнего кинотеатра

С помощью домашнего кинотеатра эффект объемного звучания создается путем использования нескольких звуковых дорожек, при этом создается впечатление, что вы находитесь в центре событий или в концертном зале. Качество объемного звучания, воспроизводимого с помощью системы домашнего кинотеатра, зависит не только от расстановки используемых громкоговорителей, но и от источника и настроек звука ресивера.

В зависимости от настройки громкоговорителей этот ресивер будет автоматически декодировать многоканальные сигналы источников в формате Dolby Digital, DTS или Dolby Surround. В большинстве случаев нет необходимости вносить какие-либо изменения для создания реалистичного эффекта объемного звучания. Другие функции (такие как воспроизведение диска CD с многоканальным объемным звуком) описаны в разделе *Прослушивание системы* на стр. 29.

## Прослушивание в режиме объемного звучания

Конструкция ресивера позволяет легко и быстро производить настройку объемного звучания с помощью следующего краткого руководства по быстрой установке. В большинстве случаев для всех параметров можно оставить значения по умолчанию.

- Перед подключением данного ресивера к источнику электропитания переменного тока, убедитесь, что все подключения завершены.

### 1 Подключите используемый телевизор и проигрыватель дисков DVD.

См. указания раздела *Подключение телевизора и проигрывателя дисков DVD* на стр. 16. Для прослушивания объемного звука потребуются использовать цифровое соединение для подключения проигрывателя DVD к ресиверу.

### 2 Подключите используемые громкоговорители и разместите их так, чтобы они обеспечивали оптимальное объемное звучание.

Подключите используемые громкоговорители, как показано в разделе *Установка акустической системы* на стр. 20.

Места расположения громкоговорителей оказывают значительное влияние на звучание. Для обеспечения наилучшего эффекта объемного звучания разместите громкоговорители, как показано на рисунке ниже. Для получения дополнительной информации см. также раздел *Расположение громкоговорителей* на стр. 21.



### 3 Подключите ресивер и включите его, затем включите проигрыватель DVD, низкочастотный громкоговоритель и телевизор.

Подключите кабель питания к розетке переменного тока и включите ресивер.<sup>1</sup> Убедитесь, что в качестве источника видеовхода телевизора выбран ресивер. При возникновении затруднений обратитесь к руководству, прилагаемому к телевизору.

- Установите громкость звучания низкочастотного громкоговорителя на подходящем уровне.

### 4 Для настройки системы используйте экранную автоматическую настройку MCACC.

Подробнее, см. раздел *Автоматическая настройка объемного звучания (Auto MCACC)* на стр. 9.

### 5 Отрегулируйте звук во время воспроизведения диска на проигрывателе DVD.

Убедитесь в том, что на дисплее ресивера отображается индикация **DVD**, означающая, что в качестве источника входа выбран диск DVD. Если индикация отсутствует, нажмите **DVD** на пульте дистанционного управления, чтобы выбрать в качестве источника входа диск DVD.

Помимо основного воспроизведения, описанного в разделе *Воспроизведение источника* на стр. 10, существует несколько других параметров настройки звучания, доступных для выбора. Подробнее, см. раздел *Прослушивание системы* на стр. 29.

Для получения дополнительной информации о вариантах установки, см. также раздел *Настройка параметров ресивера в меню System Setup* на стр. 38.

#### Примечание

<sup>1</sup> После подключения данного ресивера к розетке переменного тока, начинается 15-секундный процесс инициализации HDMI. Во время данного процесса, любые операции недоступны. Во время данного процесса, на дисплее передней панели мигает индикатор **HDMI**, и данный ресивер можно включить только после остановки мигания. Данный процесс можно пропустить, установив режим **HDMI Control** на **OFF**. Подробнее о функции **HDMI Control**, см. раздел *HDMI Control* на стр. 63.

## Автоматическая настройка объемного звучания (Auto MCACC)

Система автоматической настройки многоканальной акустической калибровки (MCACC) определяет акустические характеристики помещения, предназначенного для прослушивания, с учетом внешних шумов, размера громкоговорителей и расстояния до них, и измеряет задержку и уровень сигнала в каждом канале. С ее помощью ресивер получает информацию от ряда тестовых звуковых сигналов и на ее основе выбирает оптимальные параметры громкоговорителей и коррекции сигнала, наиболее подходящие для конкретного помещения.

Убедитесь в том, что вы сделали это, перед тем, как перейти к разделу *Воспроизведение источника* на стр. 10.



### Важное предупреждение

- Во время автоматической настройки MCACC микрофон и громкоговорители должны находиться в фиксированном положении.
- При использовании автоматического режима настройки MCACC все существующие выбранные предварительно установленные настройки MCACC будут удалены.
- Перед использованием автоматической настройки MCACC, головные телефоны должны быть отсоединены, и функция **iPod USB** не должна быть выбрана в качестве источника входа.



### Предупреждение

- Тестовые сигналы, издаваемые системой автоматической настройки MCACC, имеют высокую громкость.

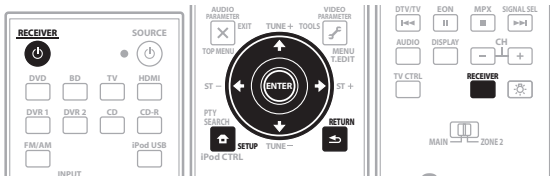

**1** Включите ресивер и используемый телевизор.

**2** Подключите микрофон к гнезду **MCACC SETUP MIC** на передней панели.

Разместите микрофон таким образом, чтобы он находился на уровне уха на обычном месте прослушивания (если возможно, используйте треногу). Проверьте, нет ли препятствий между громкоговорителями и микрофоном.

### Примечание

- Меню System Setup не может использоваться в основной или вторичной зоне, когда в качестве источника входа выбран **iPod USB**. При установке **ZONE 2** на **ON** (стр. 58), меню System Setup недоступно.
- При отмене автоматической настройки MCACC или отображении сообщения об ошибке в течение более трех минут появится экранная заставка.
- Если вы планируете подключить передние громкоговорители к двум усилителям или установить отдельную систему громкоговорителей в другой комнате, прочтите раздел *Настройка задних громкоговорителей объемного звучания* на стр. 41 и, прежде, чем перейти к пункту 4, убедитесь в том, что громкоговорители подключены соответствующим образом.
- При наличии громкоговорителей, сертифицированных THX, выберите пункт **CUSTOM** и выберите для настройки **THX Speaker** параметр **YES**.
- Шесть заданных настроек MCACC используются для хранения настроек объемного звучания для различных мест слушателей. Теперь просто выберите не используемую заданную настройку (затем ее можно переименовать, как описано в разделе *Data Management* на стр. 46).
- Помните, что корректировочные кривые сохраняются только при установке на **SYMMETRY**. Выберите **CUSTOM** для сохранения других корректировочных кривых (например, **ALL CH ADJUST** и **FRONT ALIGN**). Подробнее, см. раздел *Автоматическая настройка MCACC (Expert)* на стр. 38.
- Не регулируйте громкость во время тестовых звуковых сигналов. Это может привести к неправильной настройке громкоговорителей.

- Нажмите на выступ **PUSH OPEN** для доступа к разъему **MCACC SETUP MIC**:



Экран Auto MCACC отображается при подключении микрофона.<sup>1</sup>

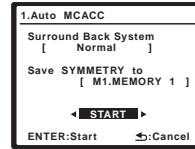

**3** Убедитесь, что выбран пункт «Normal»,<sup>2</sup> выберите предварительно заданную настройку MCACC<sup>3</sup>, затем – пункт **START**<sup>4</sup>.

**4** Следуйте инструкциям отображаемым на экране.

Убедитесь, что микрофон подключен, а при использовании низкочастотного громкоговорителя – что он включен и установлен подходящий уровень громкости.

**5** Для завершения дождитесь тестовых сигналов, затем подтвердите конфигурацию громкоговорителя в экранном меню.

Когда ресивер издает тестовые звуковые сигналы, чтобы определить какие громкоговорители установлены в системе, на экране отображается сообщение о состоянии. Во время звучания этих сигналов старайтесь соблюдать тишину.<sup>5</sup>

Если, при отображенном экране проверки конфигурации громкоговорителей, в течение 10 секунд не было выполнено никакое действие, автоматически возобновляется функция автоматической настройки MCACC. В таком случае, нет необходимости выбирать «OK» и нажимать **ENTER** на шаге 6.

- При наличии сообщений об ошибках (например, **Too much ambient noise!** или **Check Microphone.**) после проверки внешнего шума и подключения микрофона выберите пункт **RETRY** (см. раздел *Проблемы при использовании автоматической настройки MCACC* ниже). Если проблема отсутствует, можно просто выбрать пункт **GO NEXT** и продолжить.

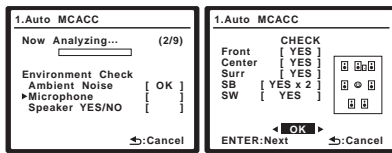

Конфигурация, показанная на экране, должна соответствовать фактическому набору громкоговорителей.<sup>1</sup>

При появлении сообщения об ошибке (**ERR**) в правом столбце (или отображается неверная конфигурация громкоговорителей), возможно, что существует проблема с подключением громкоговорителей. Если неполадка не устраняется при выборе пункта **RETRY**, отключите питание и проверьте подключение громкоговорителей. Если кажется, что это не является проблемой, можно просто использовать **↑/↓** для выбора громкоговорителя и **←/→** для переключения настройки (и количества для заднего объемного звучания) и продолжить.

## 6 Убедитесь в том, что выбран пункт «OK», затем нажмите ENTER.

Когда ресивер издает дополнительные тестовые звуковые сигналы, чтобы определить оптимальные настройки ресивера для Channel Level, Speaker Distance, Standing Wave и Acoustic Cal EQ, на экране отображается сообщение о ходе выполнения.

Во время звучания этих сигналов также старайтесь соблюдать тишину. Это может занять от 3 до 7 минут.

## 7 Автоматическая настройка многоканальной акустической калибровки (MCACC) завершена! Нажмите RETURN для возврата в меню System Setup.<sup>2</sup>

Обязательно отключите микрофон от данного ресивера до окончания автоматической настройки MCACC.

Параметры автоматической настройки MCACC должны обеспечивать превосходное объемное звучание системы, но эти параметры также можно настроить вручную с помощью меню System Setup (см. на стр. 38).<sup>3</sup>

## Проблемы при использовании автоматической настройки MCACC

Если условия помещения не подходят для автоматической настройки MCACC (слишком сильные фоновые шумы, эхо от стен, препятствия, заслоняющие громкоговорители от микрофона), результаты настройки могут быть неверными. Проверьте, не влияют ли на эти условия бытовые приборы (кондиционер, холодильник, вентилятор и т.д.), и при необходимости отключите их. Если на дисплее передней панели отображаются какие-либо инструкции, выполняйте их.

- Некоторые старые модели телевизоров могут создавать помехи микрофону. В этом случае выключите телевизор во время выполнения автоматической настройки MCACC.

## Воспроизведение источника

В данном разделе приведены основные инструкции по воспроизведению источника (например, диска DVD) с помощью системы домашнего кинотеатра.

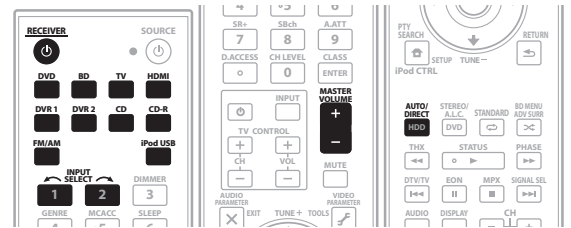

### 1 Включите компоненты системы и ресивер.

Сначала включите аппаратуру для воспроизведения (например, проигрыватель дисков DVD), используемый телевизор<sup>4</sup> и низкочастотный громкоговоритель (если имеется), затем - ресивер (нажмите **⏻ RECEIVER**).

- Убедитесь, что установочный микрофон отсоединен.

### 2 Выберите источник входного сигнала, который требуется воспроизвести.

Можно использовать кнопки источников входа на пульте дистанционного управления, **INPUT SELECT** или органы управления на передней панели.<sup>5</sup>

### 3 Нажмите AUTO/DIRECT (AUTO SURR/STREAM DIRECT) для выбора пункта «AUTO SURROUND» и начните воспроизведение источника.<sup>6</sup>

Если воспроизводится диск DVD с объемным звучанием в формате Dolby Digital или DTS, звучание должно быть объемным. Если воспроизводится стереофонический источник, в режиме прослушивания по умолчанию звучание будет воспроизводиться через передние правый и левый громкоговорители.

#### Примечание

<sup>1</sup> Если используется дисплей передней панели, на схеме в разделе *Прослушивание в режиме объемного звучания* на стр. 8 показано (жирным шрифтом), как изображен каждый из громкоговорителей.

<sup>2</sup> Можно также выбрать просмотр настроек на экране MCACC Data Check. Подробнее, см. раздел *Автоматическая настройка MCACC (Expert)* на стр. 38.  
<sup>3</sup> Иногда для одинаковых громкоговорителей с диаметром динамика около 12 см настройка задает разные размеры. Исправить этот параметр можно вручную, руководствуясь указаниями раздела *Ручная настройка громкоговорителей* на стр. 48.

<sup>4</sup> Настройка расстояния до низкочастотного громкоговорителя может быть больше фактического расстояния от места слушателя. Эта настройка должна быть точной (с учетом задержки и характеристик помещения) и обычно не требует изменения.

<sup>5</sup> Убедитесь, что видеоприем телевизора установлен на данный ресивер (например, при подключении данного ресивера к разъемам **VIDEO 1** на телевизоре, убедитесь, что выбран прием **VIDEO 1**).

<sup>6</sup> Если необходимо вручную переключить тип входного сигнала, нажмите **SIGNAL SEL** (стр. 32).

<sup>7</sup> Возможно, потребуется проверить настройки цифрового аудиовыхода на проигрывателе DVD или цифровом спутниковом ресивере. Он должен быть установлен на вывод аудиосигнала в формате Dolby Digital, DTS и 88,2 кГц / 96 кГц PCM (2-канальный), а если имеется параметр MPEG audio, выберите конвертирование сигнала MPEG audio в формат PCM.

<sup>8</sup> В зависимости от проигрывателя DVD или воспроизводимых дисков может выводиться только 2-канальное цифровое стереофоническое и аналоговое звучание. В этом случае, если требуется получить многоканальное объемное звучание, ресивер необходимо установить в режим многоканального прослушивания (см. раздел *Прослушивание в режиме объемного звучания* на стр. 29, если это необходимо).

- Для получения информации о различных способах прослушивания источников см. также раздел *Прослушивание системы* на стр. 29.

На дисплее можно проверить, правильно-ли выполняется многоканальное воспроизведение.

При использовании заднего громкоговорителя объемного звучания, при воспроизведении сигналов Dolby Digital отображается **Dolby Digital EX**, и при воспроизведении 5.1-канальных сигналов DTS отображается **DTS+Neo:6**.

Если задний громкоговоритель объемного звучания не используется, при воспроизведении сигналов Dolby Digital отображается **Dolby Digital**.

#### 4 Установите уровень громкости при помощи регулятора громкости.

Выключите звук громкоговорителей телевизора, чтобы все звуковые сигналы выводились через громкоговорители, подсоединенные к данному ресиверу.

### Улучшение качества звучания с помощью функции Phase Control (Корректировка фазы)

В функции Phase Control (Управление фазой) применяется коррекция, обеспечивающая одновременное поступление звуковых сигналов источника в точку прослушивания, предотвращая нежелательные искажения и/или оттенки звучания (см. рис. ниже).

Во время многоканального воспроизведения, сигналы LFE (Low-Frequency Effects - низкочастотные эффекты), а также низкочастотные сигналы каждого канала назначаются на низкочастотный громкоговоритель, или на низкочастотный громкоговоритель и наиболее подходящий громкоговоритель. Однако, по крайней мере теоретически, данный тип обработки включает групповую задержку, которая изменяется в зависимости от частоты, что приводит к искажению фазы, с задержкой или приглушением низкочастотного звучания в результате конфликта с другими каналами. При включенном режиме Phase Control, данный ресивер может воспроизводить мощное басовое звучание без разрушения качества исходного звучания (см. рисунок ниже).

#### Phase Control OFF

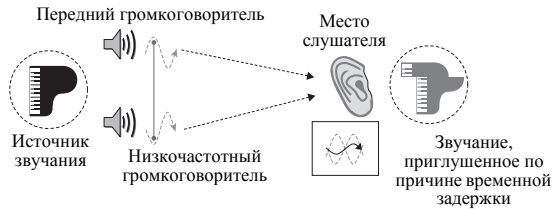

- Расплывчатые трудноуловимые ритмы
- Потеря глубины в басовом звучании
- Нет реальности в звучании музыкальных инструментов

#### Phase Control ON

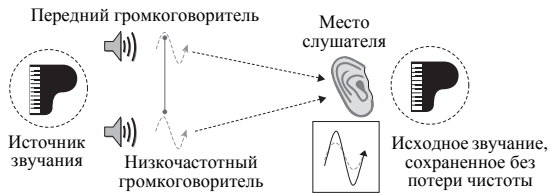

- Ритмы кристальной чистоты
- Басовое звучание без потери глубины
- Превосходная реальность в звучании музыкальных инструментов

Технология Phase Control обеспечивает когерентность воспроизведения звучания, благодаря согласованию фазы<sup>1</sup> для обеспечения оптимального звукового поля на месте слушателя. По умолчанию функция включена, и при выходе из меню Phase Control, рекомендуется оставлять ее включенной для всех источников звучания.

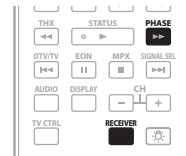

- Нажмите **RECEIVER**, затем нажмите **PHASE (PHASE CONTROL)** для включения функции корректировки фазы.

На передней панели появится индикатор **PHASE CONTROL**.

#### Примечание

<sup>1</sup> • Согласование фазы является очень важным фактором для обеспечения высокого качества воспроизведения звучания. Если две звуковые волны звучат «в фазе» их пики и впадины совпадают, обеспечивая звуковому сигналу увеличение амплитуды, четкости и придавая ощущения присутствия. Если пик волны совпадает со впадиной волны (как показано в верхней части схемы, приведенной выше), звучание выходит «из фазы» и звуковая картина будет нереалистична.

- Функция **PHASE CONTROL** доступна даже при подключении наушников.
- Если на низкочастотном громкоговорителе имеется переключатель управления фазы, установите его на обозначение (+) (или 0°). Однако, эффект, который можно почувствовать при установке **PHASE CONTROL** на **ON** на данном ресивере, зависит от типа низкочастотного громкоговорителя. Установите низкочастотный громкоговоритель на максимальный эффект. Также рекомендуется попытаться изменить направление или месторасположение низкочастотного громкоговорителя.
- Установите встроенный переключатель фильтра низких частот низкочастотного громкоговорителя на **OFF**. Если это невозможно выполнить на низкочастотном громкоговорителе, установите частоту отсечки на более высокий уровень.
- При неправильной установке расстояния громкоговорителей, максимальный эффект **PHASE CONTROL** может быть недоступен.
- Режим **PHASE CONTROL** невозможно установить на **ON** в следующих случаях:
  - Когда включен режим **PURE DIRECT**.
  - Когда параметр аудиовыхода HDMI установлен на **THROUGH** в *Настройка аудиопортций* на стр. 69.

# Подключение оборудования

Этот ресивер предлагает широкие возможности подключения, но это не так сложно, как может показаться. На этой странице описаны компоненты, которыми можно дополнить используемую систему домашнего кинотеатра.

## Задняя панель

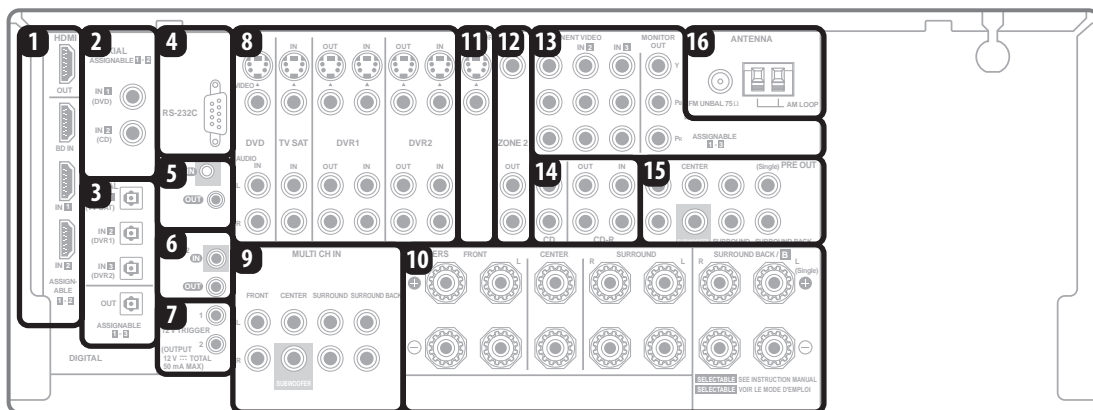

### Предупреждение

- Перед выполнением или изменением подключений, отключите питание и отсоедините кабель питания от электророзетки. Включение должно быть последним шагом.

### 1 Разъемы HDMI (4 шт.)

Три входа и один выход для высококачественного аудио/видеоподключения с устройствами, поддерживающими формат HDMI.

→ См. раздел *Подключение с помощью HDMI* на стр. 15.

### 2 Коаксиальные цифровые аудиовыходы (2 шт.)

Используйте для цифровых источников, включая проигрыватели/рекордеры DVD, ресиверы спутникового телевидения, проигрыватели CD и т.д.

→ Для получения сведений о назначении входов см. также раздел *Меню Input Setup* на стр. 65.

### 3 Оптический цифровой аудиовыход/вход(ы) (4 шт.)

Используйте разъем **OUT** для записи на рекордере CD или мини-дисков.

→ См. раздел *Подключение цифровых аудиоисточников* на стр. 18.

Используйте разъемы **IN** для цифровых источников, включая проигрыватели/рекордеры DVD, ресиверов спутникового телевидения, проигрывателей CD и т.д.

→ Для получения сведений о назначении входов см. также раздел *Меню Input Setup* на стр. 65.

### 4 Разъем RS-232C

Используйте для подключения к компьютеру для вывода в графическом виде при использовании Advanced MCACC.

→ См. раздел *Подключение компьютера для вывода Advanced MCACC* на стр. 62.

### 5 Вход/выход управления

Используйте для подключения других компонентов Pioneer с возможностью управления всеми компонентами при помощи одного ИК сенсора ДУ.

→ См. раздел *Управление другими компонентами Pioneer с помощью сенсора данного ресивера* на стр. 77.

### 6 Вход/выход ДУ (MULTI-ZONE)

Используйте для подключения внешнего сенсора ДУ для использования, например, в установке MULTI-ZONE.

→ См. раздел *Подключение ИК приемника* на стр. 59.

### 7 12 В пусковые гнезда (всего 50 мА макс.) (2 шт.)

Используйте для включения и отключения компонентов системы в соответствии с функцией приема ресивера.

→ См. раздел *Включение и отключение компонентов с помощью 12-вольтового пускового устройства* на стр. 60.

### 8 Входы (выходы) аудио-/видеоисточников (6 шт.)

Используйте для подключения к источникам аудио/видео, например, проигрывателям/рекордерам DVD, видеомагнитофонам и т.д. Каждый набор входов имеет разъемы композитного видео, S-Video и стереофонического аналогового видео.

→ См. раздел *Подключение рекордера DVD/HDD, видеомагнитофона и других аудиоисточников* на стр. 17.

### 9 Многоканальные аналоговые аудиовыходы

7.1-канальные входы для подключения проигрывателя DVD с многоканальными аналоговыми выходами.

→ См. раздел *Подключение многоканальных аналоговых входов* на стр. 55.

## 10 Терминалы громкоговорителей

Используйте для подключения основных передних, центрального громкоговорителей, громкоговорителей объемного звучания и задних громкоговорителей объемного звучания.

→ См. раздел *Установка акустической системы* на стр. 20.

## 11 Выходы композитного видео и S-Video для монитора

Используйте для подключения мониторов и телевизоров.

→ См. раздел *Подключение телевизора и проигрывателя дисков DVD* на стр. 16.

## 12 Аудио/видеовыходы ZONE 2

Используйте для подключения второго ресивера в другой комнате.

→ См. раздел *Прослушивание MULTI-ZONE* на стр. 57.

## 13 Соединения компонентного видео (4 шт.)

Используйте входы для подключения любых видеоисточников, имеющих выходы компонентного видео, например, рекордер DVD. Используйте этот выход для подключения к монитору или телевизору.

→ См. раздел *Использование компонентных видеогнезд* на стр. 18.

## 14 Аналоговые стереофонические аудиовходы/ (выходы) (3 шт.)

Используйте для подключения аудиоисточников, например, проигрывателей CD, кассетных магнитофонов, проигрывателей грампластинок и т.д.

→ См. раздел *Подключение аналоговых аудиоисточников* на стр. 19.

## 15 Многоканальные выходы для предварительных усилителей

Используйте для подключения отдельных усилителей для переднего, центрального каналов, каналов объемного звучания, заднего объемного звучания и низкочастотного громкоговорителя.

→ См. раздел *Подключение дополнительных усилителей* на стр. 57 (для получения информации о подключении активного низкочастотного громкоговорителя также см. раздел *Установка акустической системы* на стр. 20).

## 16 Разъемы антенн AM и FM

Используйте для подключения комнатных или наружных антенн для радиопередач.

→ См. раздел *Подключение антенн* на стр. 22.

## Подключение кабелей

- Во избежание фонового шума не кладите подключенные кабели на ресивер.

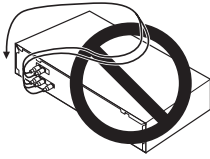

- Аккуратно выполняйте подключение оптического кабеля, старайтесь не повредить защитную шторку оптического разъема.

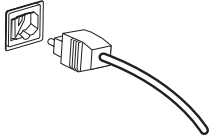

- Обеспечьте для оптического кабеля свободно свисающую петлю. Можно повредить кабель об острые углы.

## О преобразователе видеосигнала

Преобразователь видеосигнала обеспечивает вывод всех видеисточников через все гнезда **MONITOR VIDEO OUT**. HDMI - единственное исключение: поскольку понижение данного разрешения невозможно, при подключении данного видеисточника, необходимо подключить монитор/телевизор к видеовыходам HDMI ресивера.<sup>1</sup>

Если для нескольких видеокомпонентов назначена одна и та же функция входа (см. раздел *Menu Input Setup* на стр. 65) преобразователь устанавливает приоритет в следующем порядке: HDMI, компонентное видео, S-Video, затем композитное видео (в таком порядке).

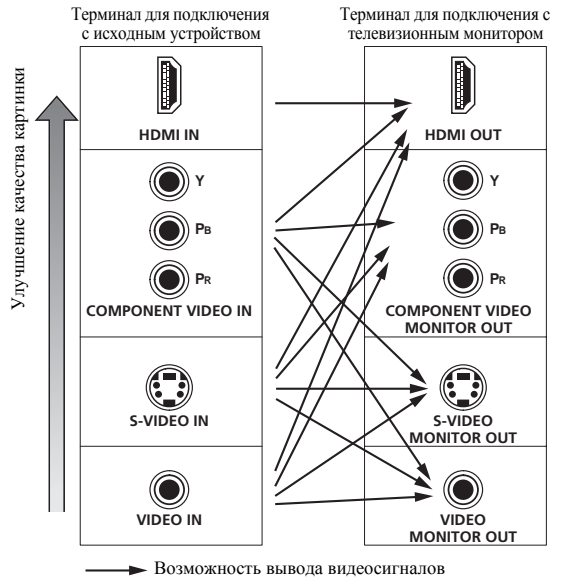

- Для обеспечения оптимальных рабочих характеристик видео, THX рекомендует отключить (установить на **OFF**) цифровое преобразование видеосигнала (Digital Video Conversion) (в *Настройка видеоопций* на стр. 70).

*Это изделие содержит систему защиты авторских прав, защищенную методами, перечисленными в ряде патентов и в другой интеллектуальной собственности, принадлежащей Macrovision Corporation и другим правообладателям. Разрешение на использование этой системы защиты авторских прав должно быть выдано Macrovision Corporation и она предназначена для использования в домашних условиях или при других ограниченных обстоятельствах, если другие обстоятельства использования не разрешены Macrovision Corporation. Запрещается разборка изделия с целью несанкционированного доступа к данной технологии.*

### Примечание

<sup>1</sup> Если видеосигнал не появляется на используемом телевизоре или телевизоре с плоским экраном, попробуйте отрегулировать настройки разрешения используемого компонента или дисплея. Учтите, что некоторые компоненты (например, игровые приставки) имеют разрешение, преобразование которого невозможно. В таком случае, попытайтесь переключить Digital Video Conversion (в *Настройка видеоопций* на стр. 70) на **OFF**.

- Видеовыход ZONE 2 также может быть преобразован. Подробнее, см. раздел *Настройка видеоопций* на стр. 70.

## Подключение с помощью HDMI

При наличии компонента с интерфейсом HDMI или DVI (с HDCP), его можно подключить к ресиверу с помощью имеющегося в продаже кабеля HDMI.<sup>1</sup>

При помощи подключения HDMI передаются несжатые цифровые видеосигналы, а также практически любые виды цифрового звучания, с которыми совместим компонент, включая DVD-Video, DVD-Audio, SACD, Dolby Digital Plus, Dolby TrueHD, DTS-HD Master Audio (см. ниже информацию об ограничениях), Video CD/ Super VCD, CD и MP3. Для получения дополнительной информации о совместимости HDMI см. раздел *О преобразователе видеосигнала* на стр. 14.

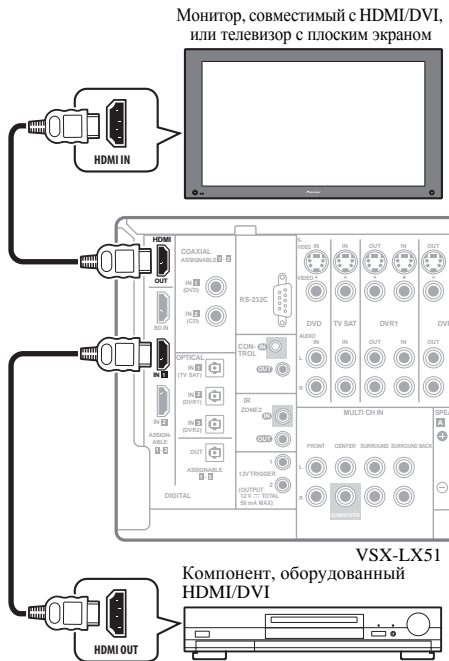

**1 Используйте кабель HDMI для подключения одного из межкомпонентных соединений HDMI IN данного ресивера к выходу HDMI компонента HDMI.** При подключении компонента HDMI, на передней панели высвечивается индикатор **HDMI**.

**2 Используйте кабель HDMI для подключения соединения HDMI OUT этого ресивера с соединением HDMI совместимого с HDMI монитора.**

- При подключении, стрелка на разъеме кабеля должна быть направлена влево для правильного выравнивания с разъемом на проигрывателе.

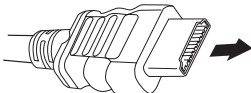

### Примечание

<sup>1</sup> Подключение HDMI допускается только для компонентов, поддерживающих интерфейс DVI и совместимых как с DVI, так и с защитой HDCP. Для подключения к разъему DVI понадобится отдельный переходник (DVI→HDMI). В то же время через подключение DVI не поддерживаются аудиосигналы. Дополнительные сведения можно получить у продавца оборудования.

• При подключении компонента, несовместимого с HDCP, на дисплее фронтальной панели отображается сообщение **HDCP ERROR**. Данное сообщение отображается даже для некоторых компонентов, совместимых с HDCP, но пока нет трудностей в отображении видеоизображения, это не является неисправностью.

• В зависимости от подключенного компонента, использование подключения DVI может привести к ненадежной передаче сигнала.  
 • Данный ресивер поддерживает SACD, Dolby Digital Plus, Dolby TrueHD и DTS-HD Master Audio. Для использования преимуществ данных форматов, однако, убедитесь, что компонент, подключенный к данному ресиверу, также поддерживает соответствующий формат.

**3 С помощью кнопки INPUT SELECT, выберите вход HDMI, к которому произведено подключение (например, HDMI 2).**

Данную операцию также можно выполнить с помощью регулятора **INPUT SELECTOR** на передней панели, или повторно нажимая **HDMI** на пульте ДУ.

- Установите параметр HDMI, как описано в разделе *Настройка аудиоопций* на стр. 69 в положение **THROUGH**, если необходимо прослушать звук HDMI, выводимый используемым телевизором или телевизором с плоским экраном (из этого ресивера звук не будет слышаться).
- Если видеосигнал не отображается на используемом телевизоре или телевизоре с плоским экраном, попробуйте отрегулировать настройки разрешения используемого компонента или дисплея. Учтите, что некоторые компоненты (например, игровые видеоприставки) имеют разрешение, преобразование которого невозможно. В таком случае, используйте аналоговое видеоподключение.
- Прослушивание HDMI аудио через разъемы цифрового выхода ресивера невозможно.

## О HDMI

HDMI (High Definition Multimedia Interface – интерфейс мультимедиа с высоким разрешением) может передавать видео и аудио через одно цифровое подключение и предназначен для проигрывателей DVD, цифровых телевизоров, телевизионных приставок и других аудио/видеоустройств. HDMI разработан с целью объединения в одной спецификации технологий HDCP (High Bandwidth Digital Content Protection – защита широкополосного цифрового содержимого) и DVI (Digital Visual Interface – цифровой визуальный интерфейс). HDCP служит для защиты цифрового содержимого, передаваемого и принимаемого совместимыми с DVI дисплеями.

HDMI поддерживает видео стандартного, улучшенного качества и высокой четкости, а также многоканальное объемное звучание. Функции HDMI включают несжатое цифровое видео, один разъем (вместо нескольких кабелей и соединителей), и связь между аудиовизуальным источником и аудиовизуальными устройствами как цифровые телевизоры.

*HDMI, логотип HDMI и High-Definition Multimedia Interface являются торговыми марками или зарегистрированными торговыми марками HDMI Licensing LLC.*

## Подключение телевизора и проигрывателя дисков DVD

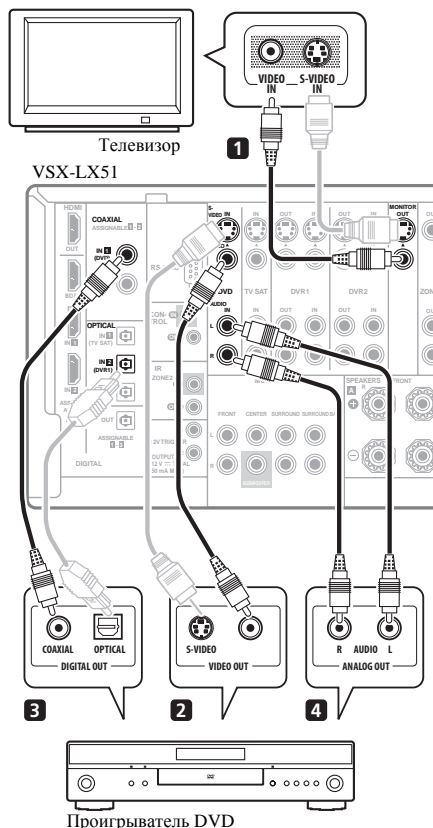

На схеме показана базовая установка данного ресивера с телевизором и проигрывателем дисков DVD при помощи соединения S-Video или композитного соединения. Различные телевизоры и проигрыватели дисков DVD могут предлагать различные возможности подключения. Если используемый телевизор/или проигрыватель дисков DVD имеет компонентные видеовыходы и выходы, см. также раздел *Использование компонентных видеогнезд* на стр. 18. Если в используемом проигрывателе дисков DVD предусмотрены многоканальные аудиовыходы, см. раздел *Подключение многоканальных аналоговых входов* на стр. 55.

### 1 Подключите видеогнездо MONITOR OUT к видеовыходу телевизора.

Для подключения к композитному видеогнезду, используйте стандартный видеокабель для RCA/гнездо звукоснимателя, или для получения высококачественный видеосигналов, подключите к гнезду S-Video через S-Video кабель.

### 2 Подключите выход композитного видео или S-Video проигрывателя DVD к входу DVD VIDEO или DVD S-VIDEO.

Подключите с помощью стандартного видеокабеля или кабеля S-Video.

### 3 Подключите цифровой аудиовыход коаксиального типа<sup>1</sup> проигрывателя DVD к входу COAXIAL IN 1 (DVD) этого ресивера.

Используйте коаксиальный кабель, предназначенный для цифровых аудиосигналов.

### 4 Подключите стереофонические аудиовыходы на проигрывателе DVD ко входам DVD AUDIO.

Подключите с помощью стереофонического кабеля RCA/гнездо звукоснимателя.

- Если на используемом проигрывателе дисков DVD имеются многоканальные видеовыходы, вместо этого можно использовать их. См. также раздел *Подключение многоканальных аналоговых входов* на стр. 55.

## Подключение проигрывателя Blu-ray дисков

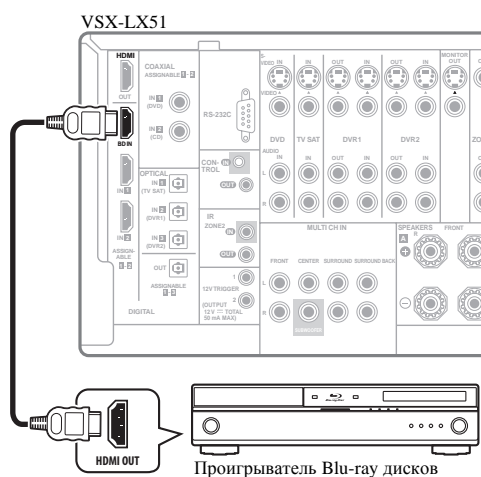

На схеме показана базовая установка данного ресивера с проигрывателем Blu-ray дисков при помощи соединения HDMI. Если проигрыватель Blu-ray дисков оборудован многоканальными аналоговыми аудиовыходами, см. раздел *Подключение многоканальных аналоговых входов* на стр. 55.

### • Подключите выход HDMI на проигрывателе Blu-ray дисков к входу BD HDMI.

Подключите с помощью кабеля HDMI.

#### Примечание

<sup>1</sup> Если на проигрывателе DVD имеется только оптический цифровой выход, его можно соединить с одним из оптических входов ресивера с помощью оптического кабеля. При настройке ресивера потребуется указать, какой его вход подключен к проигрывателю (см. раздел *Menu Input Setup* на стр. 65).

## Подключение спутникового/кабельного ресивера или другой приставки

Спутниковые и кабельные ресиверы, а также наземные цифровые телевизионные тюнеры являются относятся к так называемым «приставкам».

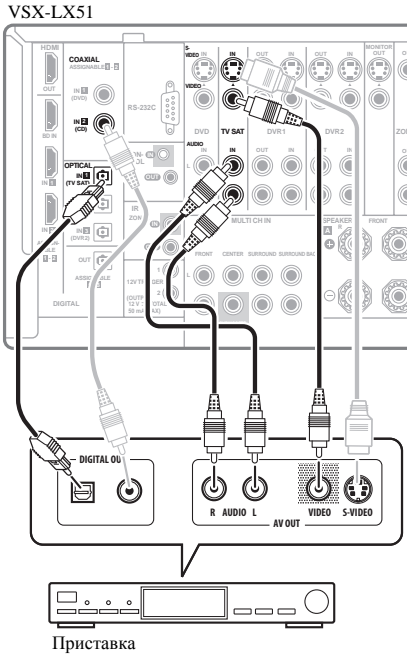

### 1 Соедините аудио/видеоразъемы приставки со входами TV SAT AUDIO и VIDEO.

Выполните соединение с помощью стереофонического кабеля RCA с аудиостекером и видеокабеля или кабеля S-Video.

### 2 Подключите цифровой аудиовыход оптического типа<sup>1</sup> приставки к входу OPTICAL IN 1 (TV SAT).<sup>2</sup>

Для подключения используйте оптический кабель.

## Подключение рекордера DVD/HDD, видеомагнитофона и других аудиоисточников

Ресивер оборудован двумя наборами аудио/видеовходов и выходов, пригодных для подключения аналоговой или цифровой видеоаппаратуры, включая DVD/HDD-рекордеры и видеомагнитофоны.

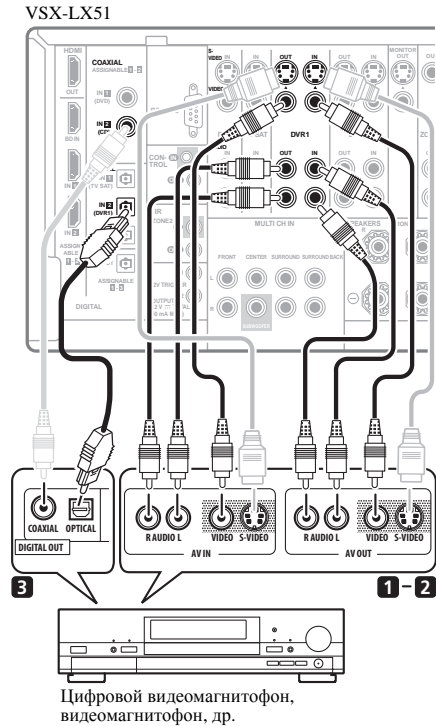

### 1 Подключите аудио/видеовыходы видеопроеигрывателя/рекордера ко входам DVR1 AUDIO и VIDEO.

Для аудиоподключения используйте стереофонический аудиокабель RCA/гнездо звукоснимателя, а для видеоподключения – стандартный видеокабель или кабель S-Video.

- Для второго рекордера используйте входы **DVR2 IN**.

### 2 Если устройство имеет функцию записи, соедините выходы DVR1 AUDIO и VIDEO с аудио/видеовходами рекордера.

Для аудиоподключения используйте стереофонический аудиокабель RCA/гнездо звукоснимателя, а для видеоподключения – стандартный видеокабель или кабель S-Video.

- Для второго рекордера используйте выходы **DVR2 OUT**.

#### Примечание

1 Если на приставке имеется только коаксиальный цифровой выход, его можно соединить с одним из коаксиальных входов ресивера с помощью коаксиального цифрового аудиокабеля. При настройке ресивера потребуются указать, какой его вход подключен к приставке (см. раздел *Menu Input Setup* на стр. 65).

2 Если спутниковый/кабельный ресивер не имеет цифрового аудиовыхода, данный шаг можно пропустить.

**3** Если устройство способно выводить цифровые аудиосигналы, соедините цифровой аудиовыход оптического типа<sup>1</sup> рекордера со входом **OPTICAL IN 2 (DVR1)**.

Для подключения используйте оптический кабель.<sup>2</sup>

- Для второго рекордера используйте входы **OPTICAL IN 3 (DVR2)**.

## Использование компонентных видеогнезд

По сравнению с композитным видео или S-Video компонентное видео обеспечивает значительно более высокое качество изображения. Также можно воспользоваться преимуществами видео с прогрессивной разверткой (если, источник сигнала и телевизор поддерживают этот формат), что обеспечивает очень устойчивое изображение без мерцания. Узнать, поддерживает ли ваше оборудование видео с прогрессивной разверткой, можно в документации к телевизору и компоненту-источнику видеосигнала.

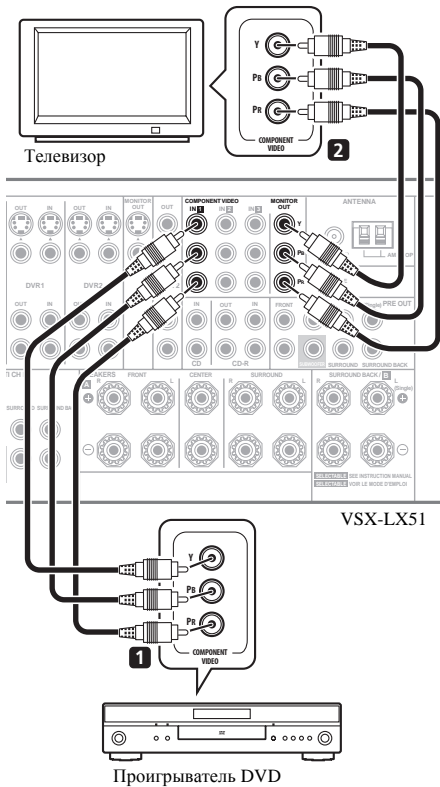

**1** Соедините выходы компонентного видео источника с набором входов **ASSIGNABLE COMPONENT VIDEO**.

Установите соединение при помощи тройного видеокабеля компонентного видео.

- Поскольку их можно назначать, не важно, какие видеовыходы компонентов используются для каких источников. После завершения подключения всего оборудования, потребуется назначить компонентные видеовыходы—см. раздел *Menu Input Setup* на стр. 65.

**2** Подключите гнезда **COMPONENT VIDEO MONITOR OUT** со входами компонентного видео телевизора или монитора.

Для соединения используйте тройной видеокабель компонентного видео.

## Подключение цифровых аудиоисточников

Ресивер оснащен цифровыми входами и выходами, что позволяет подключать к нему цифровые аудиокомпоненты как для воспроизведения, так и для создания цифровых записей.

Большинство аналоговых компонентов также имеют возможность аналогового подключения. Если их тоже необходимо подключить, см. раздел *Подключение аналоговых аудиоисточников* на стр. 19.

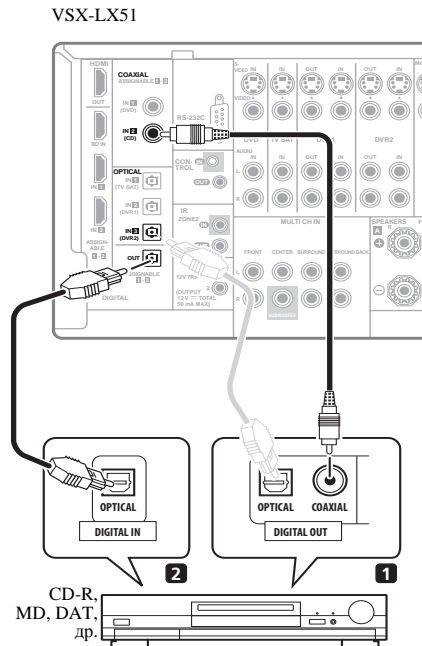

### Примечание

1 • Для записи следует подключить аналоговые аудиокабели (цифровое подключение предназначено только для воспроизведения).

- Если используемый видеокомпонент не имеет цифрового аудиовыхода, данный шаг можно пропустить.

2 Если на рекордере имеется только коаксиальный цифровой выход, его можно соединить с одним из коаксиальных входов ресивера с помощью коаксиального цифрового аудиокабеля. При настройке ресивера потребуется указать, какой его вход подключен к рекордеру (см. также раздел *Menu Input Setup* на стр. 65).

**1 Соедините цифровой аудиовыход коаксиального типа<sup>1</sup> используемого цифрового компонента со входом COAXIAL IN 2 (CD).**

Для подключения используйте коаксиальный кабель.

**2 Для подключения записывающего оборудования соедините выход оптического типа DIGITAL с цифровым входом рекордера.**

Для подключения OPTICAL OUT, используйте оптический кабель.<sup>2</sup>

## О декодере WMA9 Pro

Данный ресивер оборудован встроенным декодером Windows Media™ Audio 9 Professional<sup>3</sup> (WMA9 Pro), поэтому возможно воспроизведение аудиосигнала с кодированием WMA9 Pro при помощи коаксиального или оптического цифрового подключения при подключении к проигрывателю, совместимому с WMA9 Pro. Однако подключенный ПК, проигрыватель DVD, приставка и т.д. должны выводить аудиосигнал в формате WMA9 Pro через коаксиальный или оптический цифровой выход.

## Подключение аналоговых аудиоисточников

Данный ресивер оснащен двумя стереофоническими входами только для аудиосигналов. Один из данных входов (CD-R) имеет соответствующие выходы для использования с аудиорекордерами.

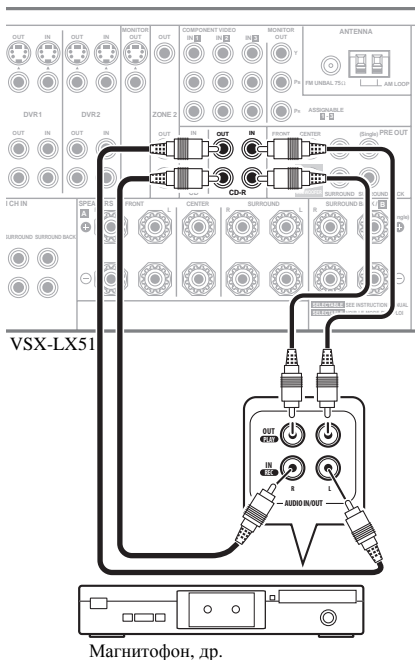

• Соедините аналоговые аудиовыходы источника с одним из аудиовходов (AUDIO).

Подключите с помощью стереофонического аудиокабеля RCA/гнездо звукоснимателя.

- Если подключается магнитофон, MD-рекордер и т.д., соедините аналоговые аудиовыходы (OUT) ресивера с аналоговыми аудиовходами устройства.

## Подключение компонента к входам на передней панели

На передней панели ресивера имеются следующие входы: гнездо композитного видео (VIDEO), стереофонические аналоговые аудиовходы (AUDIO L/R) и оптический цифровой аудиовход (DIGITAL IN). Эти подключения можно использовать для любых компонентов аудио/видео, но они особенно удобны для использования с переносными устройствами, такими как, видеокамеры, игровые приставки и переносное аудио/видеооборудование.

- Нажмите на выступ **PUSH OPEN** для доступа к видеоразъемам передней панели.

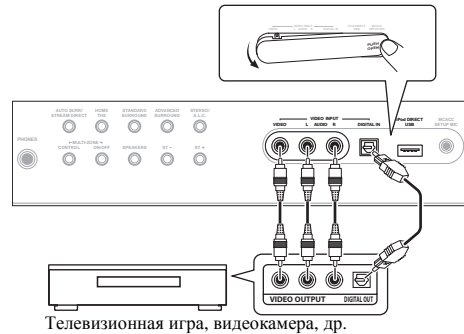

- Выберите эти входы, нажав **VIDEO** или с помощью **INPUT SELECT** (на пульте дистанционного управления) для выбора пункта **VIDEO**.

### Примечание

1 • Если на цифровом компоненте имеется только оптический цифровой выход, его можно соединить с одним из оптических входов на данном ресивере с помощью оптического кабеля. При настройке ресивера потребуется указать, какой его вход подключен к компоненту (см. также раздел *Menu Input Setup* на стр. 65).

• Цифровые выходы других компонентов можно подключить к любым свободным цифровым аудиовходам ресивера. Эти входы можно назначить при настройке ресивера (см. также раздел *Menu Input Setup* на стр. 65).

2 Для записи с некоторых цифровых источников необходимо выполнить аналоговое подключение, как описано в разделе *Подключение аналоговых аудиоисточников* ниже.

3 • *Windows Media* и логотип *Windows* являются торговыми марками или зарегистрированными торговыми марками *Microsoft Corporation* в США и/или других странах.

• При использовании WMA9 Pro в зависимости от компьютерной системы возможны проблемы со звучанием. Учтите, что частота дискретизации источников формата WMA9 Pro 96 кГц снижается до 48 кГц.

## Установка акустической системы

Для наиболее полного использования возможностей объемного звучания ресивера подключите все громкоговорители: передние, центральный, объемного звучания, задний громкоговоритель объемного звучания, а также низкочастотный громкоговоритель.<sup>1</sup> И хотя такая схема идеальна, можно выполнить и другие конфигурации: без подключения низкочастотного или центрального громкоговорителя, или даже без подключения громкоговорителей объемного звучания. Вообще необходимы только передние громкоговорители (правый и левый). Учтите, что боковые громкоговорители объемного звучания всегда нужно подключать в паре, однако задний громкоговоритель объемного звучания может быть подключен отдельно (к терминалу левого заднего громкоговорителя объемного звучания). Можно использовать громкоговорители с номинальным сопротивлением от 6  $\Omega$  до 16  $\Omega$  (если предполагается использование громкоговорителей с сопротивлением менее 8  $\Omega$ , см. раздел *Изменение сопротивления громкоговорителей* на стр. 72).

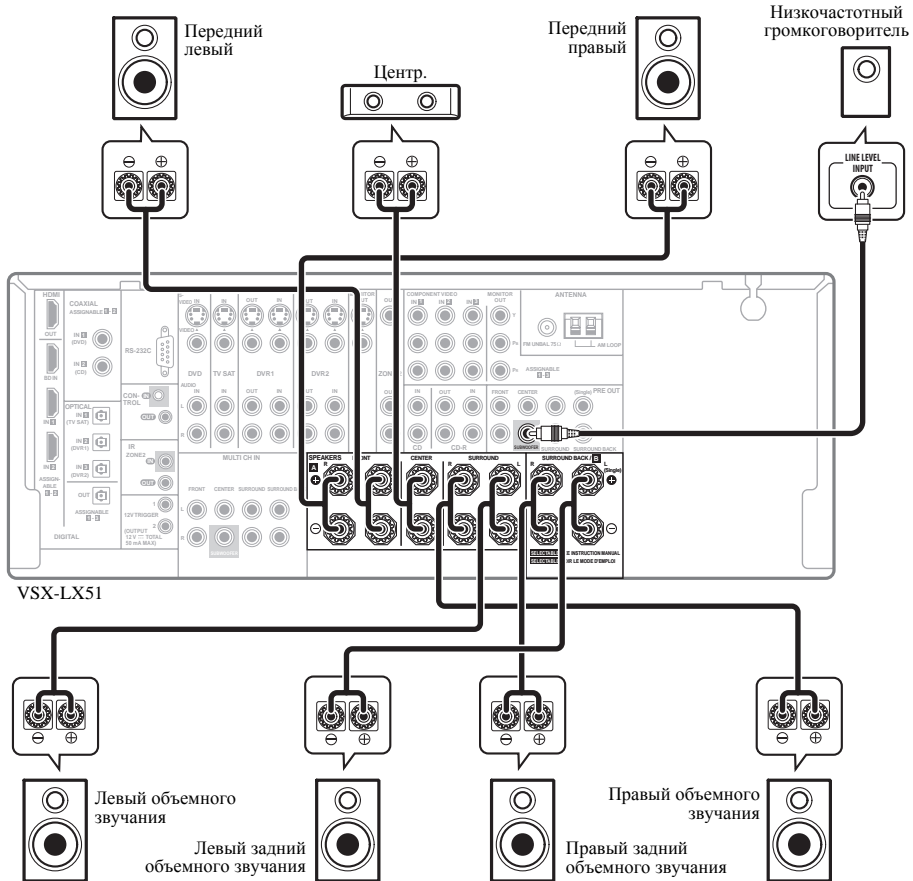

### Подключение громкоговорителей

Подсоединение каждого громкоговорителя к ресиверу предусматривает подключение к положительному (+) и отрицательному (-) контактам. Убедитесь в том, что они совпадают с терминалами на самих громкоговорителях.



### Предупреждение

- Данные терминалы громкоговорителей содержат **ОПАСНОЕ ДЛЯ ЖИЗНИ напряжение**. Во избежание риска электрошока при подключении или отсоединении кабелей громкоговорителей, перед прикосновением к любым незащищенным частям, отсоедините кабель питания.
- Оголенные концы провода громкоговорителя должны быть обязательно скручены и вставлены в терминал громкоговорителя до конца. В случае прикосновения оголенного провода громкоговорителя к задней панели питания в качестве меры предосторожности может отключиться.

### Примечание

<sup>1</sup> При использовании только одного заднего громкоговорителя объемного звучания, подключите его к терминалам **SURROUND BACK L** (Single).

## Подключение зачищенным проводом

Убедитесь в том, что кабель громкоговорителя, который вы собираетесь использовать, подготовлен соответствующим образом, и с обоих его концов на 10 мм удалена изоляция, а оголенные жилы провода скручены (рис. А).

Для подключения терминала, ослабьте терминал на несколько оборотов до появления пространства, достаточного для того, чтобы вставить в него оголенный провод (рис. Б). Вставив провод, затяните терминал, чтобы провод был надежно зажат (рис. В).

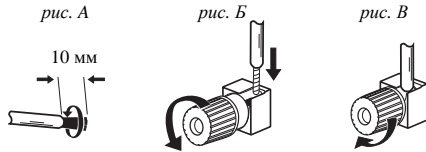

### Важное предупреждение

- О подключении противоположных концов кабелей громкоговорителей к самим громкоговорителям см. документацию к ним.
- В разделе *Другие подключения* на стр. 51 подробно рассказано о других схемах подключения громкоговорителей, например, акустической системе В (стр. 55), подключении к разным усилителям и двухпроводном подключении (стр. 56).
- При использовании низкочастотного громкоговорителя, сертифицированного THX, используйте гнездо **THX INPUT** на низкочастотном громкоговорителе (если он имеет такое гнездо) или установите переключатель фильтра на низкочастотном громкоговорителе в положение **THX**.

## Расположение громкоговорителей

На качество звучания очень сильно влияет расположение громкоговорителей в комнате. Следующие инструкции помогут вам достичь наилучшего результата звучания акустической системы.

- Низкочастотный громкоговоритель можно поставить на пол. Оптимальным вариантом является расположение остальных громкоговорителей приблизительно на уровне уха. Не рекомендуется ставить громкоговорители (кроме низкочастотного) на пол или монтировать их высоко на стене.
- Для получения наилучшего стереоэффекта поместите передние громкоговорители на расстоянии 2 м до 3 м друг от друга и на равном расстоянии от телевизора.
- В случае расположения громкоговорителей около телевизора рекомендуется использовать громкоговорители магнитозащищенного типа, во избежание возможных помех, таких как изменение цвета изображения при включении телевизора. Если громкоговорителей магнитозащищенного типа нет, и на экране телевизора заметно искажение цветов, отодвиньте громкоговорители от телевизора.
- Если используется центральный громкоговоритель, разместите передние громкоговорители под большим углом. Если нет – под меньшим углом.

- Расположите центральный громкоговоритель под телевизором или над ним, чтобы звучание центрального канала исходило от экрана телевизора. Убедитесь также в том, что центральный громкоговоритель не пересекает линию, образованную выступающими краями левого и правого громкоговорителей.
- Лучше всего поверните громкоговорители в направлении места слушателя. Угол зависит от размера помещения. Для более просторных помещений используйте меньший угол.
- Громкоговорители объемного звучания и задние громкоговорители объемного звучания следует размещать на высоте 60 см до 90 см над уровнем уха слушателя с небольшим наклоном вниз. Убедитесь в том, что громкоговорители не направлены навстречу друг другу. При воспроизведении дисков DVD-Audio громкоговорители должны быть расположены сзади ближе к слушателю, чем при воспроизведении в режиме домашнего кинотеатра.
- Старайтесь не размещать громкоговорители объемного звучания от места слушателя дальше, чем передние и центральные громкоговорители. В противном случае может произойти ослабление эффекта объемного звучания.
- Для получения наилучшего качества объемного звучания установите громкоговорители, как показано ниже. Для предотвращения несчастных случаев и улучшения качества звучания выполняйте надежную установку всех громкоговорителей.

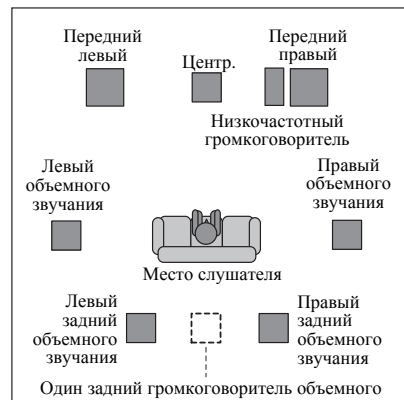

### Предупреждение

- Убедитесь, что все громкоговорители надежно установлены. При этом не только улучшается качество звучания, но и уменьшается риск повреждения устройства или получения травмы в результате падения громкоговорителей, вызванного внешними воздействиями, например землетрясением.

На схемах ниже показаны рекомендуемые варианты размещения громкоговорителей объемного звучания и задних громкоговорителей объемного звучания. На первой схеме (рис. А) показано размещение с одним подключенным задним громкоговорителем объемного звучания (или без него). На второй схеме (рис. Б) показано размещение с двумя задними громкоговорителями объемного звучания.





рис. А

рис. Б

- Если используются два задних громкоговорителя объемного звучания, THX рекомендует разместить их на одинаковом расстоянии от места слушателя (см. ниже).

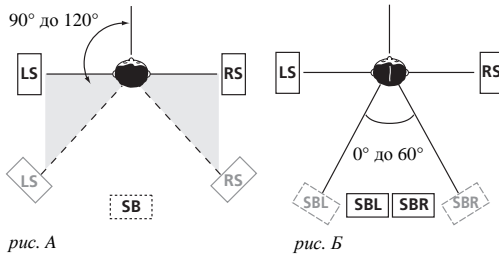
### Настройка системы громкоговорителей THX

Если в распоряжении имеется полная акустическая система THX, следуйте инструкциям на схеме ниже для расстановки громкоговорителей. Обратите внимание, что громкоговорители объемного звучания (символ ) обозначает громкоговорители с двухполюсным излучением) должны звучать под углом, параллельно слушателю.

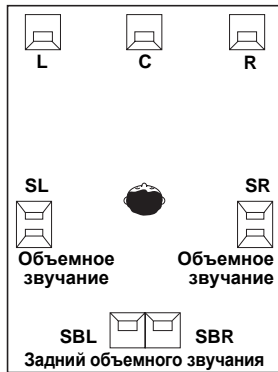

- Если имеются два громкоговорителя, THX рекомендует размещать их на равном расстоянии до места слушателя для следующих режимов THX: **THX Select2 CINEMA**, **THX MUSIC MODE** и **THX GAMES MODE**.

См. также раздел *THX Audio Setting* на стр. 50 для установки настроек, обеспечивающих наилучшее звучание при использовании режима Home THX (стр. 30).

### Подключение антенн

Подключите рамочную антенну AM и проволочную антенну FM, как показано ниже. Для улучшения приема и качества звука подключите внешние антенны (см. раздел *Подключение внешних антенн* на стр. 23).

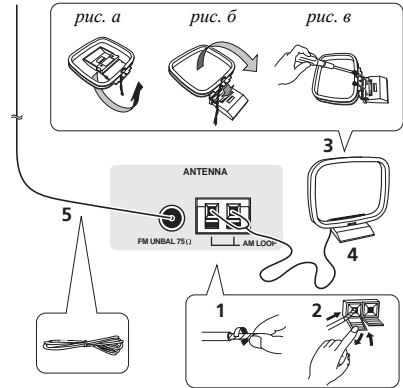

**1** Снимите предохранительные щитки с контактов антенны AM.

**2** Откройте защитные выступы, вставьте по одному проводу в каждый разъем до конца, затем отпустите выступы для фиксации проводов антенны AM.

**3** Прикрепите рамочную антенну AM к специальной стойке.

Чтобы прикрепить антенну к стойке, отогните стойку в направлении стрелки (рис. а), затем закрепите рамочную антенну на стойке с помощью зажима (рис. б).

- Чтобы установить антенну AM на стене или другой поверхности, сначала прикрепите стойку к поверхности с помощью винтов (рис. в), а затем закрепите антенну на стойке. Убедитесь в качестве приема.

**4** Установите антенну AM на плоскую поверхность и в направлении наилучшего приема.

**5** Подключите проволочную антенну FM таким же образом, как рамочную антенну AM.

Чтобы улучшить прием, полностью вытяните проволочную антенну FM и прикрепите ее к стене или дверной раме. Не допускайте, чтобы антенна свешивалась или спутывалась.

## Подключение внешних антенн

Для улучшения приема в диапазоне FM подключите внешнюю антенну FM к разъему **FM UNBAL 75 Ω**.

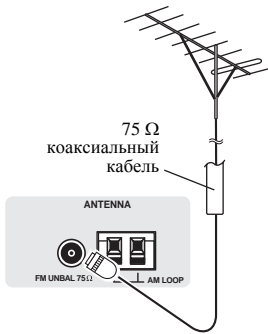

Для улучшения приема в диапазоне AM подключите к разъему **AM LOOP** провод длиной 5 м до 6 м с виниловой изоляцией, не отсоединяя прилагаемую рамочную антенну AM.

Для наилучшего качества приема подвесьте ее горизонтально снаружи.

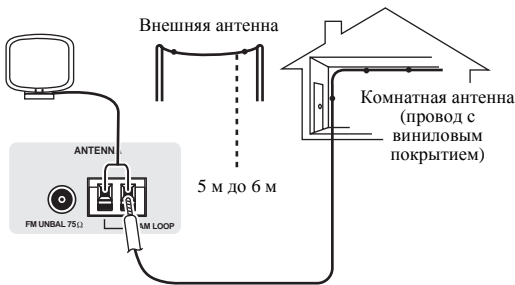

## Подключение ресивера к электророзетке

Подключайте ресивер к электророзетке только после подключения к нему всех компонентов, в том числе и громкоговорителей.

### ⚠ Предупреждение

- Держите кабель питания за вилку. Вынимая вилку из электророзетки, никогда не тяните за сам кабель, никогда не дотрагивайтесь до кабеля питания влажными руками, так как это может стать причиной короткого замыкания и поражения электрическим током. Не допускайте установки на кабель питания самого проигрывателя, предметов мебели или других предметов и его заземления любыми другими способами. Не допускайте образования на кабеле узлов или его спутывания с другими кабелями. Кабели питания следует прокладывать в таких местах, где возможность наступить на них будет маловероятной. Поврежденный кабель питания может стать причиной возгорания или поражения электрическим током. Периодически проверяйте кабель питания. Если обнаружится его повреждение, обратитесь в ближайший сервисный центр, уполномоченный компанией Pioneer, по поводу его замены.
- Если ресивер не используется постоянно (например, вы уезжаете в отпуск), вытаскивайте вилку кабеля питания из розетки.
- Перед отсоединением, убедитесь в том, что погас синий свет кнопки **STANDBY/ON**.
- **Подключите кабель питания к электророзетке.**

# Органы управления и индикаторы

## Передняя панель

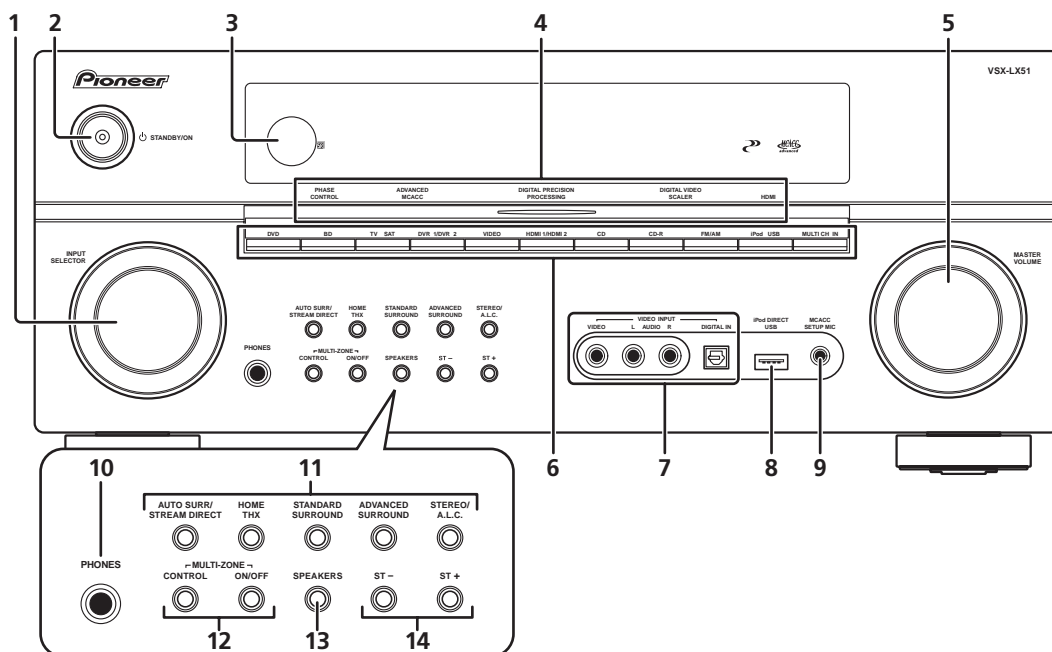

### 1 Регулятор INPUT SELECTOR

Используйте для выбора источника приема.

### 2 STANDBY/ON

Используется для включения ресивера или его переключения в режим ожидания. Используется для включения ресивера или его переключения в режим ожидания.

### 3 Сенсор ДУ

Принимает сигналы от пульта ДУ (см. раздел *Дальность действия пульта ДУ* на стр. 25).

**4 Индикатор PHASE CONTROL** – Светится при включенной функции Phase Control (Управление фазой) (стр. 11).

**Индикатор ADVANCED MCACC** – Высвечивается, если выбрана одна из предварительно заданных настроек MCACC (стр. 32).<sup>1</sup>

**Индикатор DIGITAL PRECISION PROCESSING** – Высвечивается для обозначения цифровой обработки (например, он отключается при включении Pure Direct (стр. 32), или при прослушивании через многоканальные аналоговые входы).

### Индикатор DIGITAL VIDEO SCALER –

Высвечивается, когда Resolution установлен на настройку, кроме **PURE** (например, когда поступающий видеосигнал увеличен в масштабе) (стр. 69).

**Индикатор HDMI** – Мигает при подключении компонента, оборудованного HDMI; светится, когда компонент подключен (стр. 63).

### 5 Регулятор MASTER VOLUME

### 6 Кнопки источника входа

Нажмите одну из этих кнопок для выбора источника сигнала.

### 7 VIDEO INPUT

См. раздел *Подключение компонента к входам на передней панели* на стр. 19.

### 8 Терминал iPod DIRECT USB

Используется для подключения Apple iPod в качестве аудиоисточника (стр. 51) или подключения аудиоустройства USB для воспроизведения (стр. 53).

### 9 Гнездо MCACC SETUP MIC

Служит для подключения прилагаемого микрофона.

#### Примечание

<sup>1</sup> Индикатор MCACC не высвечивается, когда текущая выбранная предустановленная память MCACC не была откорректирована с помощью Acoustic Calibration EQ Professional или когда **EQ** установлен на **OFF** в меню Audio Parameter (см. раздел *Настройка аудиосигналов* на стр. 69).

## 10 Гнездо PHONES

Используется для подключения наушников. При подключении наушников звучание не будет воспроизводиться через громкоговорители.

## 11 Кнопки режимов прослушивания

**AUTO SURR/STREAM DIRECT** – Переключение режима автоматического объемного звучания (*Автоматическое воспроизведение* на стр. 29) и воспроизведения Stream Direct. Воспроизведение Stream Direct обходит управление басами/высокими частотами для более точного воспроизведения источника (стр. 32).

**HOME THX** – Нажмите для выбора режима прослушивания Home THX (стр. 30).

**STANDARD SURROUND** – Нажмите эту кнопку для стандартного декодирования и переключения между различными параметрами  Pro Logic IIx и Neo:6 (стр. 29).

**ADVANCED SURROUND** – Используется для переключения между различными режимами объемного звучания (стр. 30).

**STEREO/A.L.C.** – Переключение стереофонического воспроизведения, стереофонического режима автоматического управления уровнем и режимов Front Stage Surround Advance (Продвинутая технология объемного звучания фронтальной сцены) (стр. 31).

## 12 Органы управления MULTI-ZONE

При выполнении подключений MULTI-ZONE (см. раздел *Прослушивание MULTI-ZONE* на стр. 57), используйте данные органы управления для управления вторичной зоны с основной зоны (см. раздел *Использование органов управления MULTI-ZONE* на стр. 58).

## 13 SPEAKERS

Служит для переключения акустической системы (стр. 55).

## 14 ST +/-

Используется для выбора предустановленных радиостанций (стр. 35).

## Дальность действия пульта ДУ

Эффективность работы пульта ДУ может снижаться в следующих случаях:

- При наличии препятствий между пультом дистанционного управления и дистанционным датчиком ресивера.
- При попадании на сенсор ДУ ярких солнечных лучей или сильного света флуоресцентной лампы.
- При расположении ресивера вблизи устройств, излучающих инфракрасные лучи.
- При одновременном управлении ресивером с помощью другого инфракрасного пульта дистанционного управления.

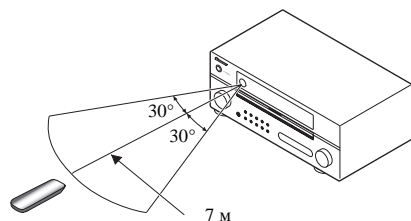

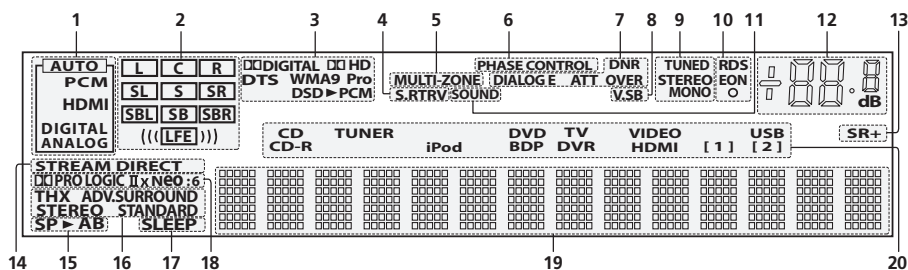

### 1 Индикаторы SIGNAL

Высвечиваются для обозначения текущего выбранного входного сигнала. **AUTO** высвечивается, если ресивер настроен на автоматический выбор входного сигнала (стр. 32).

### 2 Индикаторы формата программы

Это изменения, в соответствии с которыми в цифровых источниках активны те или иные каналы.

**L** – Правый передний канал

**C** – Центральный канал

**R** – Передний правый канал

**SL** – Левый канал объемного звучания

**S** – Канал объемного звучания (моно)

**SR** – Правый канал объемного звучания

**SBL** – Задний левый канал объемного звучания

**SB** – Задний канал объемного звучания (моно)

**SBR** – Задний правый канал объемного звучания

**LFE** – Канал низкочастотных эффектов (индикатор (( )) светится, когда поступает сигнал низкочастотных эффектов)

### 3 Индикаторы цифрового формата

Светится при обнаружении сигнала, преобразованного в соответствующий формат (индикатор **DSD > PCM** светится во время преобразования формата DSD (Digital Stream Direct) в формат PCM при воспроизведении дисков SACD).

### 4 S.RTRV

Светится, когда включен режим Sound Retriever (Восстановление звучания) (стр. 69).

### 5 MULTI-ZONE

Высвечивается при включении функции MULTI-ZONE (стр. 57).

### 6 PHASE CONTROL

Светится при включенной функции Phase Control (Управление фазой) (стр. 11).

### 7 Индикаторы обработки звука

Высвечиваются в соответствии с активным(и) аудиопараметром(ами) (стр. 69) и/или **ANALOG ATT** (стр. 72).

### 8 V.SB

Загорается при обработке сигнала виртуального заднего громкоговорителя объемного звучания (стр. 33).

### 9 Индикаторы TUNER

**TUNED** – Загорается при приеме радиосигнала.

**STEREO** – Загорается при приеме стереосигнала в диапазоне FM в автоматическом стереофоническом режиме.

**MONO** – Загорается, если с помощью кнопки **MPX** установлен монофонический режим.

### 10 Индикаторы EON/RDS

**EON** – Светится, если установлен режим EON (мигает во время приема сигнала EON). Этот **O** индикатор загорается, если текущая радиостанция предоставляет услуги EON (стр. 37).

**RDS** – Загорается при приеме радиосигнала RDS (стр. 36).

### 11 SOUND

Светится, когда выбрана функция управления Midnight (Ночной), Loudness (Сила звука) или управления басами/высокими частотами (стр. 69).

### 12 Уровень регулятора громкости

### 13 SR+

Светится, когда включен режим SR+ (стр. 61).

### 14 STREAM DIRECT

Светится, если выбран режим Direct/Pure Direct (стр. 32).

### 15 Индикаторы громкоговорителей

Указывает выбранную систему громкоговорителей, **A** / или **B** (стр. 55).

### 16 Индикатор режима прослушивания

**THX** – Светится, когда выбран режим Home THX.

**ADV. SURROUND** – Светится, когда выбран режим Advanced Surround (стр. 30).

**STEREO** – Светится, когда выбран стереофонический режим (стр. 31).

**STANDARD** – Светится при включенном стандартном режиме объемного звучания (см. раздел *Прослушивание в режиме объемного звучания* на стр. 29).

### 17 SLEEP

Загорается, когда ресивер находится в режиме ожидания (стр. 72).

### 18 Индикаторы формата матричного декодирования

**PRO LOGIC IIx** – Эта светящаяся индикация означает декодирование **PRO LOGIC II** / **PRO LOGIC Ix** (стр. 29).

**Neo:6** – Если включен один из режимов Neo:6 ресивера, этот индикатор загорается для индикации формата Neo:6 (стр. 29).

### 19 Символьный дисплей

Отображает различную информацию о системе.

### 20 Индикаторы источника приема

Светится для обозначения выбранного источника приема.

## Пульт ДУ

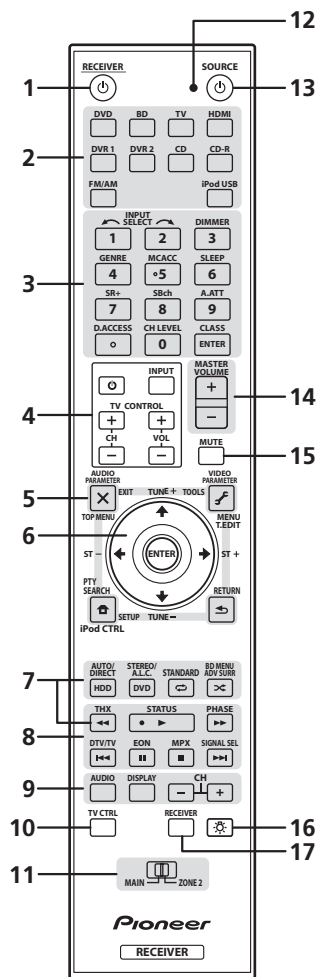

Пульт дистанционного управления имеет удобную цветовую маркировку, соответствующую органам управления компонентами, в которой использована следующая система (для доступа нажимайте соответствующую кнопку источника входа):

- **Белая** – Элементы управления ресивером (см. ниже)
- **Синяя** – Другие элементы управления (стр. 76)

### 1 RECEIVER

Переключение ресивера из режима ожидания во включенный режим и обратно.

### 2 Кнопки источника входа

Нажмите одну из этих кнопок для выбора другого управляемого компонента (см. раздел *Управление остальными функциями системы* на стр. 74).

### 3 Номерные кнопки и другие органы управления ресивера/компонента

Номерные кнопки служат для непосредственного выбора радиочастоты (стр. 35) или дорожки на диске CD, DVD, и т.д.

Кнопку **ENTER** можно применять для ввода команд для телевизора или цифрового телевизора, а также для выбора диска в многодисковом проигрывателе.

Для доступа сначала нажмите **RECEIVER**:

**INPUT SELECT** – Используйте для выбора источника входа.

**DIMMER** – Уменьшает или увеличивает яркость дисплея (стр. 72).

**GENRE** – Автоматически выбирается наиболее подходящий режим Advanced Surround для жанра текущего воспроизводимого источника (данная функция доступна только при подключении к данному ресиверу рекордера DVD производства Pioneer, поддерживающего HDMI Control через HDMI) (стр. 34).

**MCACC** – Нажмите для перехода между предварительно заданными настройками MCACC (стр. 32).

**SLEEP** – Используется для переключения ресивера в режим отключения на ночь и выбора периода времени до отключения (стр. 72).

**SR+** – Включение/выключение режима SR+ (стр. 61).

**SBch** – Служит для выбора физического/ виртуального режима заднего канала объемного звучания (стр. 33).

**A.ATT** – Аттенирует (понижает) уровень аналогового входного сигнала для предотвращения искажений (стр. 72).

**CH LEVEL** – Нажмите повторно для выбора канала, а затем при помощи  $\leftarrow/\rightarrow$  отрегулируйте уровень (стр. 49).

Для доступа сначала нажмите **FM/AM**:

**D.ACCESS** – Нажав эту кнопку, можно вызвать радиостанцию непосредственно с помощью номерных кнопок (стр. 35).

**CLASS** – Служит для выбора одного из трех банков (классов) запрограммированных радиостанций (стр. 35).

## 4 Кнопки TV CONTROL

Эти кнопки предназначены для управления телевизором, которому присвоена кнопка **TV CTRL**. Поэтому, если к системе необходимо подключить только один телевизор, присвойте ему кнопку источника входа **TV CTRL**. При наличии двух телевизоров присвойте кнопку **TV CTRL** основному из них (см. стр. 76 для получения дополнительной информации).

**TV**  – Служит для включения/выключения питания телевизора.

**INPUT** – Используйте для выбора входного сигнала телевизора.

**CH +/-** – Нажмите для выбора каналов.

**VOL +/-** – Служит для регулировки громкости телевизора.

## 5 Кнопки управления тюнером/компонентом/ SETUP

Доступ к этим кнопкам возможен после выбора соответствующей кнопки источника входа (**DVD**, **DVR1**, **TV**, и т.д.). Органы управления тюнером **T.EDIT** и **PTY SEARCH** описываются в данных инструкциях, начиная со стр. 35.

Для доступа сначала нажмите **RECEIVER**:

**AUDIO PARAMETER** – Используйте для доступа к аудиоопциям (стр. 69).

**VIDEO PARAMETER** – Используйте для доступа к видеоопциям (стр. 70).

**SETUP** – Используйте для доступа к меню System Setup (стр. 38).

**RETURN** – Нажмите для подтверждения и выхода из текущего экрана меню (также используйте для возврата в предыдущее меню дисков DVD или для выбора закрытых субтитров цифрового телевизора).

## 6 ↑/↓/←/→ (TUNE/ST) / ENTER

Кнопки со стрелками используются при настройке системы объемного звучания (стр. 38) и аудио и видеоопций (стр. 69 и 70). Также они служат для работы с меню и параметрами DVD и управления магнитофоном 1 в двухкассетном проигрывателе. Кнопки **TUNE** ↑/↓ применяются для поиска радиостанций, а **ST** ←/→ для поиска запрограммированных радиостанций (стр. 35).

## 7 Органы управления ресивером

Для доступа сначала нажмите **RECEIVER**:

**AUTO/DIRECT** – Нажмите для выбора режима прослушивания Auto Surround (стр. 29) или Stream Direct (стр. 32).

**STEREO/A.L.C.** – Переключает режим стереофонического воспроизведения и режим Front Stage Surround Advance (Продвинутая технология объемного звучания фронтальной сцены) (стр. 31).

**STANDARD** – Нажмите эту кнопку для стандартного декодирования и переключения между различными параметрами **Dolby Pro Logic IIx** и **Neo:6** (стр. 29).

**ADV SURR** – Используется для переключения между различными режимами объемного звучания (стр. 30).

**THX** – Нажмите для выбора режима прослушивания Home THX (стр. 30).

## 8 Кнопки управления компонентами

Основные кнопки (▶, ■ и т.д.) служат для управления компонентом, предварительно выбранным с помощью кнопок источника входа.

Доступ к органам управления, размещенным над этими кнопками, возможен после выбора соответствующей кнопки источника входа (например, **DVD**, **DVR1** или **TV**). Данные кнопки также срабатывают, как описано ниже.

Для доступа сначала нажмите **RECEIVER**:

**STATUS** – Нажмите для проверки выбранных настроек ресивера (стр. 72).

**PHASE** – Нажмите для включения/выключения управления фазой (стр. 11).

**SIGNAL SEL** – Используется для выбора источника входного сигнала (стр. 32).

Для доступа сначала нажмите **FM/AM**:

**EON** – Используйте для поиска радиостанций, передающих информацию о движении транспорта или новости (стр. 37).

**MPX** – Переключение между монофоническим или стереофоническим режимами приема в диапазоне FM. Если радиосигнал слаб, переключение в монофонический режим приведет к улучшению качества звучания (стр. 35).

**9 AUDIO** – Переключение звучания или канала на дисках DVD.

**DISPLAY** – Обеспечивает переход между запрограммированными радиостанциями и радиочастотами (стр. 36). Также используется для отображения информации RDS (стр. 36).

**CH +/-** – Используется для выбора каналов для устройств DVD/DVR.

## 10 TV CTRL

Данная кнопка используется для установки предустановленного кода производителя телевизора при управлении телевизором (подробнее, см. *Непосредственный ввод кодов компонентов* на стр. 74).

## 11 Переключатель селектора управления MULTI-ZONE

Переключайте для управления основной зоной и зоной 2 (стр. 57).

## 12 Светодиод пульта ДУ

Высвечивается при отправлении команды от пульта ДУ.

## 13 SOURCE

Эта кнопка служит для включения/выключения других компонентов, подключенных к ресиверу (для получения более подробной информации см. стр. 74).

## 14 MASTER VOLUME +/-

Служит для установки общего уровня громкости.

## 15 MUTE

Используется для отключения звучания или включения отключенного звучания (регулировка громкости также включает звучание).

## 16 Кнопка подсветки пульта ДУ

Нажмите для включения/отключения подсветки некоторых кнопок. Данная функция удобна при использовании в темных комнатах.

## 17 RECEIVER

Служит для переключения пульта ДУ на управление ресивером (используется для выбора белых команд над цифровыми кнопками (**A.ATT** и т.д.)). Эта кнопка также используется для настройки объемного звука (стр. 9, стр. 38).

## Раздел 5:

# Прослушивание системы



## Важное предупреждение

- Режимы прослушивания и многие функции, описанные в этом разделе, могут быть недоступны в зависимости от источника, выбранного в данный момент, настроек и состояния ресивера. Подробнее, см. раздел *Режимы прослушивания для других форматов входных сигналов* на стр. 90.

## Автоматическое воспроизведение

Существует несколько способов прослушивания источников при помощи данного ресивера, но самым простым и наиболее непосредственным вариантом прослушивания является функция Auto Surround. Ресивер автоматически обнаруживает, какого рода источник воспроизводится, и при необходимости выбирает многоканальное или стереофоническое воспроизведение.<sup>1</sup>

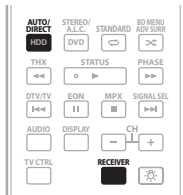

- Во время прослушивания источника, нажмите **RECEIVER**, затем нажмите **AUTO/DIRECT (AUTO SURR/STREAM DIRECT)**<sup>2</sup> для автоматического воспроизведения источника.

Функция **AUTO SURROUND** на некоторое время отображается на дисплее перед отображением формата декодирования или воспроизведения. Для получения информации об обработке источника используйте индикаторы цифрового формата на дисплее передней панели.

- При прослушивании радиопередач FM, функция Neural THX выбирается автоматически (подробнее, см. раздел *Использование Neural THX* на стр. 35).

## Прослушивание в режиме объемного звучания

С помощью данного ресивера можно прослушивать любой источник с использованием объемного звучания. Однако то, какими параметрами можно будет воспользоваться, зависит от настройки громкоговорителя и типа прослушиваемого источника.

Если подключены задние громкоговорители объемного звучания, см. также раздел *Использование обработки заднего канала объемного звучания* на стр. 33.

## Стандартное объемное звучание

Следующие режимы обеспечивают основное объемное звучание для стереофонических и многоканальных источников.<sup>3</sup>

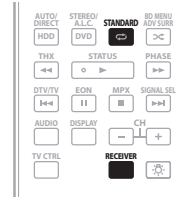

- Во время прослушивания источника, нажмите **RECEIVER**, затем нажмите **STANDARD (STANDARD SURROUND)**.

Если это необходимо, повторно нажмите данную кнопку для выбора режима прослушивания.

- Если источником является закодированный сигнал Dolby Digital, DTS или Dolby Surround, будет автоматически выбран нужный формат декодирования, который отобразится на дисплее.<sup>4</sup>

Для двухканальных источников можно выбрать:

- **Pro Logic IIx MOVIE** – Вывод звука, содержащего до 7.1-каналов (наилучшим образом подходит для фильмов)
- **Pro Logic IIx MUSIC** – Вывод звука, содержащего до 7.1-каналов (наилучшим образом подходит для музыки)<sup>5</sup>
- **Pro Logic IIx GAME** – Вывод звука, содержащего до 7.1-каналов (наилучшим образом подходит для видеоигр)
- **PRO LOGIC** – 4.1-канальный объемный звук (громкоговорители объемного звучания воспроизводят монофонический звук)
- **Neo:6 CINEMA** – 6.1-канальный звук (наилучшим образом подходит для фильмов)
- **Neo:6 MUSIC** – 6.1-канальный звук (наилучшим образом подходит для музыки)<sup>6</sup>
- **Neural THX** – Вывод звучания, содержащего до 7.1-каналов (наилучшим образом подходит для музыки)<sup>7</sup>

Для многоканальных источников, если подключен(ы) задний(е) громкоговоритель(ы) объемного звучания и выбран параметр **SBCh ON** (Задний канал объемного звучания VKJI.), можно выбрать (в зависимости от формата):

### Примечание

1 • (Матричные) форматы стереофонического объемного звучания декодируются соответствующим образом при помощи **Neo:6 CINEMA** или **Pro Logic IIx MOVIE** (для получения дополнительной информации об этих форматах декодирования см. раздел *Прослушивание в режиме объемного звучания* выше).

• При подключении наушников, функция Auto Surround отменяется.

2 Для получения информации о дополнительных параметрах см. раздел *Использование функции Stream Direct* на стр. 32.

3 В режимах, выдающих 6.1-канальное звучание, тот же самый сигнал слышен из обоих задних громкоговорителей объемного звучания.

4 Если обработка канала заднего объемного звучания (стр. 33) отключена, или для задних громкоговорителей объемного звучания выбран параметр **NO** (это происходит автоматически, если в пункте *Настройка задних громкоговорителей объемного звучания* на стр. 41 выбран любой параметр, кроме **Normal**), **Pro Logic IIx** переключается на **Pro Logic II** (5.1-канальный звук).

5 При прослушивании 2-канальных источников в режиме Dolby Pro Logic IIx Music имеется три дополнительных параметра, которые можно отрегулировать: **C.WIDTH**, **DIMENSION** и **PANORAMA**. Для получения информации об их регулировке см. раздел *Настройка аудиопанели* на стр. 69.

6 При прослушивании 2-канальных источников в режиме Neo:6 Cinema или Neo:6 Music можно также отрегулировать центральное звуковое пространство (см. раздел *Настройка аудиопанели* на стр. 69).

7 **Neural THX** можно выбирать при приеме аналогового сигнала, сигнала PCM или приеме радиостанции FM.

- **Pro Logic IIx MOVIE** – См. выше (доступен только при использовании двух задних громкоговорителей объемного звучания)
- **Pro Logic IIx MUSIC** – См. стр. 29
- **Dolby Digital EX** – Создает объемное звучание заднего канала для 5.1-канальных источников и обеспечивает только декодирование для 6.1-канальных источников (таких как Dolby Digital Surround EX)
- **DTS-ES** – Позволяет прослушивать 6.1-канальное воспроизведение источников с декодированием DTS-ES
- **DTS Neo:6** – Позволяет прослушивание 6.1-канального звука источников с декодированием DTS

### Использование режимов Home THX

THX и Home THX представляют собой технические стандарты, созданные компанией THX Ltd. для озвучивания кинотеатров и домашних кинотеатров. Стандарт Home THX разработан для того, чтобы звучание домашних кинотеатров больше напоминало звучание в кинотеатре.

В зависимости от источника и выбранных настроек обработки заднего канала объемного звучания будут доступны различные параметры стандарта THX (для получения дополнительной информации см. раздел *Использование обработки заднего канала объемного звучания* на стр. 33).

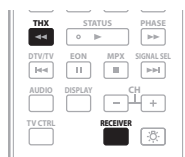

- **Нажмите RECEIVER, затем нажмите THX (HOME THX) для выбора режима прослушивания.**<sup>1</sup>

Для двухканальных источников несколько раз подряд нажмите **THX** для выбора процесса матричного декодирования для режима **THX CINEMA** (для получения информации о каждом процессе см. раздел *Прослушивание в режиме объемного звучания* на стр. 29):

- **Pro Logic IIx MOVIE+THX CINEMA**
- **PRO LOGIC+THX CINEMA**
- **Neo:6 CINEMA+THX CINEMA**
- **Pro Logic IIx MUSIC+THX MUSIC**
- **Neo:6 MUSIC+THX MUSIC**
- **Pro Logic IIx GAME+THX GAMES**
- **THX SELECT2 GAMES**

Для многоканальных источников несколько раз подряд нажмите **THX (HOME THX)** для выбора:

- **THX Surround EX** – Позволяет прослушивать 6.1- или 7.1-канальное звучание от источников с 5.1-канальным звучанием
- **Pro Logic IIx MOVIE+THX CINEMA**
- **THX SELECT2 CINEMA** – Позволяет прослушивать 7.1-канальное звучание источников с 5.1-канальным звучанием

- **Pro Logic IIx MUSIC+THX MUSIC**
- **THX SELECT2 MUSIC** – Данный режим подходит не только для источников, записанных в формате Dolby Digital и DTS, но также для всех многоканальных музыкальных источников (DVD-Audio, др.).
- **THX SELECT2 GAMES** – Данный режим подходит для воспроизведения звучания игр.

### Использование дополнительных эффектов объемного звучания

Эффекты дополнительного объемного звучания можно использовать для получения дополнительных эффектов объемного звучания. Большинство режимов Advanced Surround предназначены для воспроизведения звуковых дорожек фильмов, но некоторые режимы подходят также для прослушивания музыки. При воспроизведении различных звуковых дорожек попробуйте использовать разные параметры, чтобы выбрать параметр подходящий вам более всего.

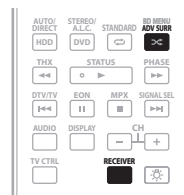

- **Нажмите RECEIVER, затем повторно нажимайте ADV SURR (ADVANCED SURROUND) для выбора режима прослушивания.**<sup>2</sup>
- **ACTION** – Предназначен для боевиков с динамичными звуковыми дорожками
- **DRAMA** – Предназначен для фильмов, насыщенных диалогами
- **SCI-FI** – Предназначен для фантастических фильмов с большим количеством спецэффектов
- **MONOFILM** – Создает объемное звучание из монофонических звуковых дорожек
- **ENT.SHOW** – Подходит для музыкальных источников
- **EXPANDED** – Создает очень широкую стереобазу<sup>3</sup>
- **TV SURROUND** – Обеспечивает объемное звучание для монофонических и стереофонических ТВ источников
- **ADVANCED GAME** – Подходит для видеоигр
- **SPORTS** – Подходит для спортивных программ
- **CLASSICAL** – Обеспечивает звучание, как в большом концертном зале
- **ROCK/POP** – Создает звучание «живого» рок-концерта
- **UNPLUGGED** – Подходит для акустических музыкальных источников
- **EXT.STEREO** – Обеспечивает многоканальное звучание стереофонического источника с использованием всех громкоговорителей

#### Примечание

- 1 Если имеется только один подключенный задний громкоговоритель объемного звучания, **THX SELECT2 GAMES** недоступен.
- 2 В зависимости от источника и выбранного режима звучания задние громкоговорители объемного звучания в текущей системе громкоговорителей могут не воспроизводить звучание. Подробнее, см. раздел *Использование обработки заднего канала объемного звучания* на стр. 33.
  - Если нажать **ADV SURR** при подключенных наушниках, будет автоматически выбран режим **PHONES SURROUND**.
- 3 Используйте для источников Dolby Pro Logic для обеспечения стереофонического эффекта объемного звучания (стереофоническое поле шире по сравнению со стандартными режимами источников формата Dolby Digital).

- **PHONES SURROUND** – При прослушивании с помощью наушников можно достичь эффекта общего объемного звучания.



### Совет

- Если выбран режим прослушивания Advanced Surround уровень эффектов можно регулировать, используя параметр **EFFECT**, как описано в разделе *Настройка аудиоопций* на стр. 69.

## Прослушивание в стереофоническом режиме

При выборе **STEREO** источник будет воспроизводиться только через передние правый и левый громкоговорители (и, возможно, через низкочастотный громкоговоритель в зависимости от настроек громкоговорителей). Многоканальные источники Dolby Digital, DTS и WMA9 Pro декодируются в стереозвучание.

В стереофоническом режиме автоматического управления уровнем (A.L.C.), данный ресивер выравнивает уровни воспроизводимого звучания, если уровень каждого звучания изменяется в зависимости от музыкального источника, записанного на переносном аудиоплеере.

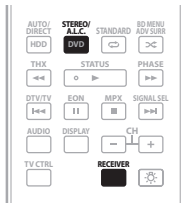

- При прослушивании источника, нажмите **RECEIVER**, затем нажмите **STEREO/A.L.C.** для воспроизведения в стереофоническом режиме. Нажимайте для переключения между режимами:

- **STEREO** – Звук будет воспроизводиться с настройками объемного звучания, и все еще можно использовать функции Midnight, Loudness и управление басами/высокими частотами.
- **A.L.C.** – Прослушивание в стереофоническом режиме автоматического управления уровнем.
- **F.S.SURR FOCUS** – См. раздел *Использование Front Stage Surround Advance* ниже.
- **F.S.SURR WIDE** – См. раздел *Использование Front Stage Surround Advance* ниже.

## Использование Front Stage Surround Advance

Функция Front Stage Surround Advance позволяет создать естественные эффекты объемного звучания с использованием только передних громкоговорителей и низкочастотного громкоговорителя.

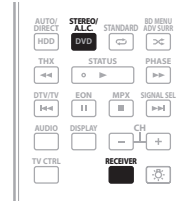

- При прослушивании источника, нажмите **RECEIVER**, затем нажмите **STEREO/A.L.C.** для выбора режимов Front Stage Surround Advance.

- **STEREO** – См. раздел *Прослушивание в стереофоническом режиме* выше.
- **A.L.C.** – См. раздел *Прослушивание в стереофоническом режиме* выше.
- **F.S.SURR FOCUS** – Используется для обеспечения богатого эффекта объемного звучания, направленного в центра, в месте слияния звукопроекции передних левого и правого громкоговорителей.
- **F.S.SURR WIDE** – Используется для обеспечения эффектом объемного звучания более обширного участка по сравнению с режимом **FOCUS**.<sup>1</sup>

Позиция **FOCUS**  
(рекомендуется)

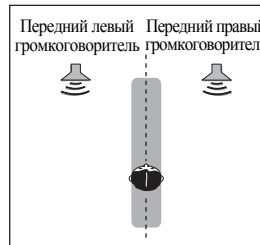

Позиция **WIDE**

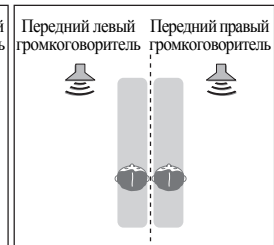

### Примечание

<sup>1</sup> При использовании **F.S.SURR WIDE**, наилучший эффект можно получить после выполнения автоматической настройки МСАСС. Подробнее, см. раздел *Автоматическая настройка объемного звучания (Авто МСАСС)* на стр. 9.

## Использование функции Stream Direct

Используйте режимы Stream Direct, если необходимо воспроизведение источника, максимально приближенное к оригиналу. Вся обработка сигнала отключается, и воспроизводится неокрашенное аналоговое или цифровое звучание источника (см. раздел *Stream direct для других форматов входных сигналов* на стр. 94).

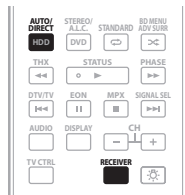

**1 При прослушивании источника, нажмите RECEIVER, затем нажимайте AUTO/DIRECT (AUTO SURR/STREAM DIRECT) для выбора нужного режима.**

Для получения информации об обработке источника используйте индикаторы цифрового формата на дисплее передней панели.

- **AUTO SURROUND** – См. раздел *Автоматическое воспроизведение* на стр. 29.
- **DIRECT** – Источники прослушиваются в соответствии с параметрами настройки объемного звучания (настройка громкоговорителей, уровень каналов, расстояние до громкоговорителей, эквалайзер акустической калибровки и X-curve), а также в соответствии с настройками двухканального монофонического формата, аттенюатора входа, любых настроек задержки звучания и hi-bit. Источник будет воспроизводиться в соответствии с количеством каналов в сигнале.
- **PURE DIRECT** – Аналоговые и PCM источники воспроизводятся без никакой цифровой обработки.<sup>1</sup> В этом режиме звук из второй зоны не выводится.

## Выбор предварительно заданных настроек MCACC

- Значение по умолчанию: **MEMORY 1**

Если система настроена на различные места слушателей<sup>2</sup>, можно изменить настройки в зависимости от прослушиваемого источника и позиции прослушивания (например, при просмотре фильма с дивана или при воспроизведении видеоигр рядом с телевизором).

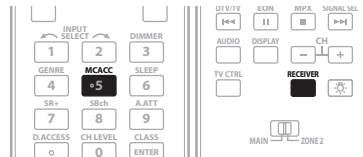

**• Во время прослушивания источника, нажмите RECEIVER, затем нажмите MCACC.**

Нажимайте последовательно для выбора одной из шести предварительно заданных настроек MCACC<sup>3</sup> или отключения калибровки. Для получения информации о проверке и управлении текущими настройками см. раздел *Data Management* на стр. 46.

## Выбор входного сигнала

Чтобы была возможность выбора того или иного входного сигнала, компонент необходимо подключить как к аналоговым, так и к цифровым входам ресивера.<sup>4</sup>

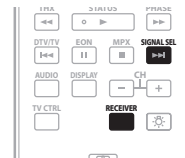

**• Нажмите RECEIVER, затем нажмите SIGNAL SEL, чтобы выбрать входной сигнал, соответствующий сигналу компонента-источника.** При каждом нажатии кнопки типы сигнала выбираются в следующем порядке:

- **AUTO** – Эта настройка является стандартной. Ресивер выбирает первый доступный сигнал в следующем порядке: **HDMI; DIGITAL; ANALOG**.
- **ANALOG** – Выбирается аналоговый сигнал.
- **DIGITAL** – Выбирается цифровой сигнал через оптический или коаксиальный вход.

### Примечание

**1** В данных случаях, перед воспроизведением источников, кроме PCM, выводится короткий шум. Если это мешает, пожалуйста, выберите **AUTO SURROUND** или **DIRECT**.

**2** Различные заданные настройки могут также иметь отдельные настройки калибровки для аналогового места слушателя в зависимости от того, как используется система. Эти предварительно заданные настройки можно установить, выполняя указания разделов *Автоматическая настройка объемного звучания (Auto MCACC)* на стр. 9 или *Автоматическая настройка MCACC (Expert)* на стр. 38, которые необходимо было выполнить ранее.

**3** Данные настройки не действуют при подключении наушников.

- Также можно нажать  $\leftarrow/\rightarrow$  и выбрать предустановку MCACC.

**4** Данный ресивер может воспроизводить сигналы цифровых форматов Dolby Digital, PCM (32 кГц до 192 кГц), DTS (включая DTS 96 кГц/24 бит) и WMA9 Pro. Совместимыми сигналами через терминалы HDMI являются: Dolby Digital, DTS, WMA 9 Pro, PCM (частоты дискретизации 32 кГц, 44,1 кГц, 88,2 кГц и 96 кГц), Dolby TrueHD, Dolby Digital Plus, DTS-EXPRESS, DTS-HD Master Audio, SACD и DVD Audio (включая 192 кГц). Для других форматов цифрового сигнала, установите на **ANALOG (MULTI CH IN и FM/AM)**.

• При воспроизведении аналогового сигнала с помощью проигрывателей лазерных или компакт-дисков, поддерживающих систему DTS, могут возникать цифровые помехи. Для предотвращения возникновения помех выполните соответствующие цифровые подключения (стр. 18) и установите в качестве входного сигнала значение **DIGITAL**.

• На некоторых проигрывателях DVD сигналы DTS не выводятся. Для получения подробных сведений см. инструкцию по эксплуатации, прилагаемую к проигрывателю DVD.

- **HDMI** – Выбирается сигнал HDMI.<sup>1</sup>
- **PCM** – Выводятся только сигналы PCM.<sup>2</sup>

При установке на **DIGITAL** или **AUTO**, высвечивается **DD DIGITAL** для декодирования Dolby Digital или Dolby Digital Plus, высвечивается **DD HD** для декодирования Dolby TrueHD, высвечивается **DTS** для декодирования DTS или DTS-HD, и высвечивается **WMA9 Pro** для обозначения декодирования сигнала WMA9 Pro.

## Использование обработки заднего канала объемного звучания

- Значение по умолчанию: **SBch ON**

Ресивер может автоматически использовать декодирование по схеме 6.1 или 7.1 для источников с кодировкой 6.1 (например, Dolby Digital EX или DTS-ES), или же можно задать схему декодирования 6.1 или 7.1 (например, для источников с кодировкой 5.1). Для источника с кодировкой 5.1 будет генерироваться задний канал объемного звучания, но более высокое качество звучания, возможно, будет достигаться в формате 5.1, в котором и был изначально закодирован входной сигнал (в этом случае можно просто выключить обработку заднего канала объемного звучания).

В следующей таблице, указаны случаи, в которых при воспроизведении различных источников будет слышно звучание от заднего канала объемного звучания (●=звук воспроизводится через задний(е) громкоговоритель(и) объемного звучания).

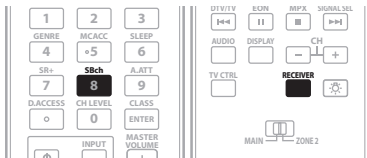

- **Нажмите RECEIVER, затем повторно нажимайте SBch для переключения настроек заднего канала объемного звучания.**

При каждом нажатии кнопки типы сигнала выбираются в следующем порядке:

- **SBch ON** – Декодирование 6.1 или 7.1 используется постоянно (например, для звуковых материалов с декодированием 5.1 генерируется задний канал объемного звучания)
- **SBch AUTO** – Автоматический переход на декодирование 6.1 или 7.1 для источников сигнала с кодировкой 6.1 (например, Dolby Digital EX или DTS-ES)
- **SBch OFF** – Звучание от задних громкоговорителей объемного звучания отсутствует

## Использование режима виртуального заднего громкоговорителя объемного звучания

Если задние громкоговорители объемного звучания не используются, выбор этого режима позволяет прослушивать виртуальный задний канал объемного звучания через громкоговорители объемного звучания. Можно на выбор прослушивать источники без использования сигнала для задних громкоговорителей объемного звучания, если материал в этом формате (например, 5.1) звучит лучше, чем в формате, в который он был преобразован изначально или настроить ресивер таким образом, чтобы этот эффект применялся только для источников с кодировкой 6.1, например Dolby Digital EX или DTS-ES.<sup>3</sup>

В следующей таблице указаны случаи, в которых будет слышен виртуальный задний канал объемного звучания (●=активный виртуальные задний канал объемного звучания).

- **Последовательно нажимайте SBch для переключения настроек виртуального заднего канала объемного звучания.**

При каждом нажатии кнопки типы сигнала выбираются в следующем порядке:

- **VirtualSB ON** – Постоянное использование виртуального заднего канала объемного звучания (например, для материала с кодировкой 5.1)
- **VirtualSB AUTO** – Для источников с декодированием 6.1 (например, Dolby Digital EX или DTS-ES) автоматически применяется виртуальный задний канал объемного звучания
- **VirtualSB OFF** – Режим виртуального заднего канала объемного звучания отключен

| Тип источника  | Режим SBch Processing / Virtual SB | Стандартный / THX        |                  |              | Дополнительное объемное звучание |
|--|------------------------------------|--------------------------|------------------|--------------|----------------------------------|
|  |                                    | Многоканальные источники | Стереисточники   |              |                                  |
|  |                                    |                          | DD Pro Logic IIx | DD Pro Logic |                                  |
| Dolby Digital EX/DTS-ES 5.1-кан. источники с 6.1-кан. флагом | <b>ON</b>                          | ●                        |                  |              | ●                                |
|  | <b>AUTO</b>                        | ●                        |                  |              | ●                                |
| Dolby Digital/DTS/SACD и DVD-Audio 5.1-кан. источники        | <b>ON</b>                          | ●                        |                  |              | ●                                |
|  | <b>AUTO</b>                        | ● <sup>c</sup>           |                  |              | ●                                |

### Примечание

1 Если для настройки **HDMI**, как описано в *Настройка аудиопций* на стр. 69, выбран параметр **THROUGH**, будет слышаться звук используемого телевизора, а не данного ресивера.

2 • Это удобно, если вы считаете, что существует задержка **AUTO** распознавания сигнала формата PCM, например, на диске CD.  
• При выбранной настройке **PCM** во время воспроизведения источников форматов, отличных от PCM, возможен шум. Если это является проблемой, выберите другой тип входного сигнала.

3 • Невозможно использовать режим виртуального заднего громкоговорителя при подключении к данному ресиверу головных телефонов или при выборе любого из режимов **THX**, стереофонического режима, Front Stage Surround Advance (Продвинутая технология объемного звучания фронтальной сцены), стереофонического режима автоматического управления уровнем или Stream Direct (Прямой поток).

• Режим виртуального заднего громкоговорителя объемного звучания можно использовать только при включенных громкоговорителях объемного звучания и для установки **SB** выбран параметр **NO**, см. раздел *Настройка громкоговорителей* на стр. 48.

• Режим виртуального заднего канала объемного звучания не может применяться к источникам, не содержащим информацию канала объемного звучания.

| Тип источника   | Режим SBch Processing / Virtual SB | Стандартный / THX        |                |           | Дополнительное объемное звучание |
|---|------------------------------------|--------------------------|----------------|-----------|----------------------------------|
|   |                                    | Многоканальные источники | Стереисточники |           |                                  |
|   |                                    |                          | Pro Logic IIx  | Pro Logic |                                  |
| Dolby Digital/DTS/PCM/SACD/WMA9 Pro и DVD-Audio стереисточники  | ON                                 | ●                        | ● <sup>a</sup> | ●         | ●                                |
|   | AUTO                               | ● <sup>b</sup>           |                | ●         | ●                                |
| Аналоговые 2-канальные (стереофонические) источники   | ON                                 | ●                        | ● <sup>a</sup> | ●         | ●                                |
|   | AUTO                               | ● <sup>b</sup>           |                | ●         | ●                                |
| Закодированные по DTS-HD Master Audio/DTS-HD/Dolby Digital Plus/Dolby TrueHD/WMA9 Pro и PCM 6.1-кан./7.1-кан. источники | ON                                 | ●                        |                |           | ● <sup>d</sup>                   |
|   | AUTO                               | ●                        |                |           | ● <sup>d</sup>                   |
| Закодированные по Dolby Digital Plus/Dolby TrueHD/WMA9 Pro и PCM 5.1-кан. источники                                     | ON                                 | ●                        |                |           | ● <sup>d</sup>                   |
|   | AUTO                               | ● <sup>c</sup>           |                |           | ● <sup>d</sup>                   |
| Закодированные по DTS-HD Master Audio/ DTS-HD/DTS-EXPRESS 5.1-кан. источники  | ON                                 | ● <sup>c</sup>           |                |           | ● <sup>d</sup>                   |
|   | AUTO                               | ● <sup>c</sup>           |                |           | ● <sup>d</sup>                   |
| Закодированные по Dolby Digital Plus/Dolby TrueHD стереисточники  | ON                                 | ●                        | ● <sup>a</sup> |           | ● <sup>d</sup>                   |
|   | AUTO                               | ● <sup>b</sup>           |                |           | ● <sup>d</sup>                   |
| Закодированные по DTS-HD Master Audio/DTS-HD/DTS-EXPRESS стереисточники   | ON                                 |                          |                |           |                                  |
|   | AUTO                               |                          |                |           |                                  |

a. Применяется только при использовании режима виртуального заднего громкоговорителя объемного звучания.

b. Не применяется при использовании режима виртуального заднего громкоговорителя объемного звучания.

c. Звучание воспроизводится от задних громкоговорителей объемного звучания только при выборе **THX SELECT2 CINEMA**, **THX SELECT2 MUSIC** или **THX SELECT2 GAMES**.

d. В зависимости от поступающего сигнала, продвинутый режим объемного звучания может быть недоступен.

## Использование функции синхронизации жанра

Данная функция автоматически выбирает наиболее подходящий режим Advanced Surround для текущего источника, воспроизводимого на рекордере DVD производства Pioneer, поддерживающем HDMI Control, и подключенном к данному ресиверу через HDMI.<sup>1</sup> Подробнее о HDMI Control, см. раздел *HDMI Control* на стр. 63.

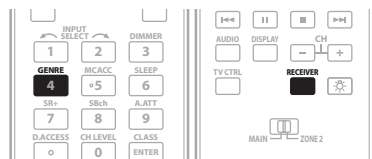

### 1 Нажмите RECEIVER, затем нажмите GENRE, пока воспроизводится источник, предназначенный для жанра.

Автоматически выбирается наиболее подходящий для воспроизводимого источника режим Advanced Surround.

#### Примечание

<sup>1</sup> Данная функция доступна только тогда, когда воспроизводимый источник содержит жанр. Если источник не содержит жанра, отображается **NO GENRE**, и данная функция недоступна.

• Убедитесь, что HDMI Control установлено на **ON**. При выборе **OFF**, отображается **CANNOT SELECT**, и данная функция недоступна (см. раздел *Настройка опций HDMI* на стр. 63).

# Использование тюнера

## Прослушивание радиопередач

В приведенных ниже пунктах описывается процедура настройки на радиостанцию диапазона FM и AM с использованием функций автоматической (поиск) или ручной (пошаговой) настройки. Если уже известна частота радиостанции, которую необходимо прослушать, перейдите к разделу *Непосредственное указание частоты* ниже. Выполнив настройку на радиостанцию, ее частоту можно сохранить в памяти для последующего вызова. Более подробно об этом см. раздел *Сохранение запрограммированных радиостанций* ниже.

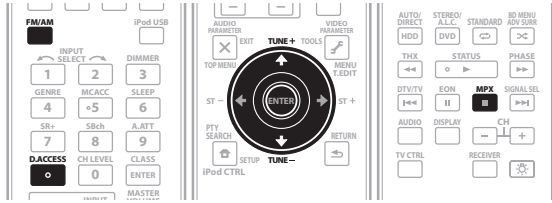

**1 Нажмите кнопку FM/AM для выбора тюнера.**

**2 При необходимости с помощью кнопки FM/AM выберите диапазон (FM или AM).**

При каждом нажатии будет включаться один из диапазонов.

**3 Выполните настройку на радиостанцию.**

Это можно сделать тремя способами, описанными ниже:

### Автоматическая настройка

Для выполнения поиска в выбранном диапазоне нажмите одну из **TUNE ↑/↓** и удерживайте ее нажатой примерно одну секунду. Ресивер начнет поиск следующей радиостанции и прекратит его, когда она будет обнаружена. Повторите эти действия для поиска других радиостанций.

### Ручная настройка

Для пошагового изменения частоты нажимайте **TUNE ↑/↓**.

### Ускоренная настройка

Для выполнения ускоренной настройки нажмите и удерживайте нажатой одну из **TUNE ↑/↓**.

Отпустите кнопку по достижении необходимого значения частоты.

## Повышение качества стереозвука в диапазоне FM

Если индикаторы **TUNED** или **STEREO** не загораются при настройке на радиостанцию в диапазоне FM по причине слабого сигнала, нажмите кнопку **MPX**, чтобы перевести ресивер в режим монофонического приема. При этом качество звука должно повыситься, и вы сможете получать удовольствие от прослушивания.

## Использование Neural THX

Данная функция использует технологию Neural Surround™, THX® для достижения оптимального объемного звучания от радиопередачи FM.

- Во время прослушивания радиопередачи FM, нажмите **AUTO/DIRECT** для прослушивания Neural THX.

Подробнее, см. раздел *O Neural – THX Surround* на стр. 89.

Режим **Neural THX** также можно выбрать с помощью кнопки **STANDARD**.

## Непосредственное указание частоты

Иногда точная частота нужной радиостанции уже известна. В этом случае можно просто ввести значение частоты, используя номерные кнопки на пульте дистанционного управления.

**1 Нажмите кнопку FM/AM для выбора тюнера.**

**2 При необходимости с помощью кнопки FM/AM выберите диапазон (FM или AM).**

При каждом нажатии будет включаться один из диапазонов.

**3 Нажмите D.ACCESS (Прямой доступ).**

**4 Используя номерные кнопки, введите частоту радиостанции.**

Например, для настройки на радиостанцию с частотой **106.00** (FM) нажмите **1, 0, 6, 0, 0**.

Если при вводе частоты будет допущена ошибка, дважды нажмите **D.ACCESS** для отмены частоты и ее повторного ввода.

## Сохранение запрограммированных радиостанций

Если вы часто слушаете какую-либо определенную радиостанцию, очень удобно, если она будет сохранена в памяти ресивера для последующего ее быстрого вызова в любой момент с целью прослушивания. Это экономит усилия, устраняя необходимость периодической ручной настройки. В памяти ресивера может храниться до 30 радиостанций, занесенных в три банка или класса (A, B и C) по 10 радиостанций в каждом. При сохранении частоты в диапазоне FM, сохраняется также и настройка MPX (см. выше).

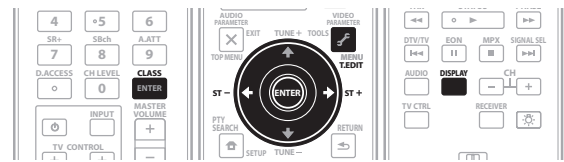

**1 Выполните настройку на радиостанцию, которую требуется занести в память.**

Подробнее, см. раздел *Прослушивание радиопередач* выше.

**2 Нажмите T.EDIT (Редактирование тюнера).**

На дисплее отобразится индикация **STATION MEMORY**, а затем начнет мигать класс памяти.

**3 Нажмите CLASS для выбора одного из трех классов, затем нажмите ST ←/→ для выбора нужной запрограммированной радиостанции.**

Для выбора запрограммированных радиостанций также можно использовать номерные кнопки.

#### 4 Нажмите ENTER.

После нажатия **ENTER** класс и номер запрограммированной радиостанции перестанут мигать, и ресивер сохранит радиостанцию в память.

### Присвоение имен запрограммированным радиостанциям

Чтобы легче различать запрограммированные радиостанции, им можно присвоить имена.

#### 1 Выберите запрограммированную радиостанцию, которой необходимо присвоить имя.

См. раздел *Прослушивание запрограммированных радиостанций* ниже, в котором описывается, как это можно сделать.

#### 2 Нажмите T.EDIT (Редактирование тюнера).

На дисплее отобразится индикация **STATION NAME**, а затем на месте ввода первого символа появится мигающий курсор.

#### 3 Введите нужное имя.

Выберите предлагаемые символы для присвоения имени длиной до четырех символов.

ABCDEFGHIJKLMNOPQRSTUVWXYZ  
abcdefghijklmnopqrstuvwxyz  
0123456789

!"#\$%&'()\*+,-./:;<=>?@[ \ ]^\_{}~ [пробел]

Используйте **↑/↓** для выбора знака, **←/→** для установки позиции, и **ENTER** для подтверждения выбора.



#### Совет

- Чтобы удалить имя радиостанции, просто выполните повторно действия пунктов 1 до 3 и введите вместо имени четыре пробела.
- Присвоив запрограммированной радиостанции название, можно нажать **DISPLAY** во время прослушивания радиостанции, чтобы на дисплее попеременно отображались это имя и частота.

### Прослушивание запрограммированных радиостанций

Для этого в ресивере должно быть сохранено несколько запрограммированных станций. Если таких станций еще нет, обратитесь к разделу *Сохранение запрограммированных радиостанций* на стр. 35.

#### 1 Нажмите FM/AM для выбора тюнера.

#### 2 Нажмите CLASS, чтобы выбрать класс, в котором сохранена станция.

Нажимайте последовательно для переключения между классами A, B и C.

#### 3 Нажимайте ST ←/→ для выбора нужной запрограммированной радиостанции.

- Для вызова запрограммированной радиостанции можно также использовать номерные кнопки на пульте дистанционного управления.

#### Примечание

1 Существуют также три дополнительных типа программ: **ALARM**, **NO DATA** и **NO TYPE**. **ALARM** служит для передачи сообщений экстренной важности. Задавать поиск такой информации не обязательно: тюнер автоматически переключится на сигнал канала, передающего сообщения RDS. Надписи **NO DATA** и **NO TYPE** отображаются, если тип программы невозможно определить.

2 Система RDS доступна только в диапазоне FM.

## Знакомство с системой RDS

Система радиоданных (RDS) — это система, которая используется большинством радиостанций в диапазоне FM для предоставления слушателям различной информации — например, названия радиостанции или транслируемой программы.

Одной из функций системы RDS является возможность поиска радиостанции, транслирующей требуемый тип программы. Например, можно осуществлять поиск радиостанции, которая транслирует программы в жанре **JAZZ**.

Возможен поиск следующих типов программ:<sup>1</sup>

**NEWS** – Новости

**AFFAIRS** – Текущие события

**INFO** – Информация

**SPORT** – Спорт

**EDUCATE** – Образовательная информация

**DRAMA** – Радиоспектакли и т.д.

**CULTURE** – Национальная и местная культурная жизнь, театр и т.д.

**SCIENCE** – Наука и техника

**VARIED** – Программы, построенные на беседе или общении, например викторины или интервью.

**POP M** – Поп-музыка

**ROCK M** – Рок-музыка

**EASY M** – Легкая музыка

**LIGHT M** – Легкая классическая музыка

**CLASSICS** – Серьезная классическая музыка

**OTHER M** – Музыка, не соответствующая перечисленным категориям

**WEATHER** – Сводки и прогнозы погоды

**FINANCE** – Биржевые сводки, коммерческая, торговая информация и т.д.

**CHILDREN** – Программы для детей

**SOCIAL** – Общественная жизнь

**RELIGION** – Программы о религии

**PHONE IN** – Программы, предусматривающие обсуждение какой-либо темы и общение со слушателями по телефону

**TRAVEL** – Путешествия и отдых

**LEISURE** – Свободное время, интересы и хобби

**JAZZ** – Джазовая музыка

**COUNTRY** – Музыка «кантри»

**NATION M** – Популярная музыка не на английском языке

**OLDIES** – Популярная музыка 1950-х и 1960-х годов

**FOLK M** – Народная музыка

**DOCUMENT** – Публицистические программы

### Поиск программ RDS

Одной из наиболее полезных функций системы RDS является возможность поиска радиопрограмм определенного типа. Можно выполнять поиск любых типов программ, указанных выше.

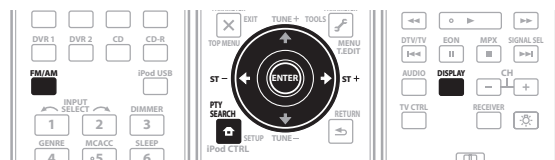

#### 1 Нажмите FM/AM для выбора диапазона FM.<sup>2</sup>

#### 2 Нажмите кнопку PTV SEARCH.

На дисплее отображается **SEARCH**.

3 Нажимайте **ST** ←/→ для выбора нужного типа программы.

4 Нажмите **ENTER** для поиска программы заданного типа.

Система начинает поиск запрограммированных радиостанций с выбранным типом программы. Когда такая радиостанция будет обнаружена, поиск останавливается, и радиостанция воспроизводится в течение пяти секунд.

5 Если вы хотите продолжить прослушивание радиостанции, удерживайте нажатой **ENTER** в течение пяти секунд.

Если **ENTER** не будет нажата, поиск возобновляется.

Если отображается индикация **NO PTY**, значит, тюнеру в процессе поиска не удалось обнаружить программы заданного типа.<sup>1</sup>

### Отображение информации RDS

Используйте кнопку **DISPLAY** для отображения различных видов доступной информации RDS.<sup>2</sup>

• Нажмите **DISPLAY** для получения информации RDS.

При каждом нажатии кнопки дисплей изменяется следующим образом:

- Радиотекст (**RT**) – Сообщения, передаваемые радиостанцией. Например, радиостанция, передающая ток-шоу может передавать номер телефона в виде радиотекста.
- Сервисное имя программы (**PS**) – Название радиостанции.
- Тип программы (**PTY**) – Отображает вид программы, транслируемой в данный момент.
- Текущая частота тюнера.

## Использование функции EON

Если включена функция EON (Enhanced Other Network information (Информации о Расширенной альтернативной сети)), то при начале трансляции станции, связанной с функцией EON, ресивер начинает принимать эту станцию, даже если используется любая другая функция ресивера. Эту функцию невозможно использовать в регионах, где информация EON не передается, и в том случае, если радиостанции диапазона FM не передают данные PTY. По окончании трансляции тюнер вернется к ранее принимавшейся частоте или использовавшейся функции.

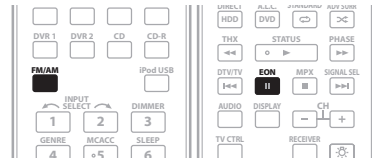

1 Нажмите **FM/AM** для выбора диапазона FM.<sup>3</sup>

2 Нажмите **EON** для выбора нужного режима.

Нажимайте для переключения между режимами:

- **EON TA** (Информация о Движении Транспорта) – Тюнер настраивается на прием информации о движении транспорта в случае ее трансляции.
- **EON NEWS** – Тюнер настраивается на прием новостей в случае их трансляции.
- **OFF** – Функция EON выключается.

Если выбран пункт **TA** или **NEWS**, индикатор **EON** на дисплее светится (он мигает при приеме программы EON).<sup>4</sup> О индикатор на дисплее светится, если текущая радиостанция предоставляет услуги EON.<sup>5</sup>

### Примечание

1 Поиск сигналов системы RDS выполняется только по запрограммированным радиостанциям. Если не запрограммировано ни одной радиостанции или среди них не удастся найти тип программы, на дисплее появится надпись **NO PTY**. Индикация **FINISH** означает, что поиск закончен.

2 • При возникновении помех некоторые символы на дисплее RT могут отображаться неправильно.

• Если на дисплее RT отобразится сообщение **NO RADIO TEXT DATA**, значит, радиостанция не передает данных радиотекста. Система автоматически переключится на дисплей PS (если данные PS отсутствуют, отображается частота).

• На дисплее PTY (Тип программы) может отобразиться надпись **NO DATA** или **NONE**. В этом случае через несколько секунд отобразится дисплей PS.

3 Режим EON доступен только в диапазоне FM.

4 Одновременно невозможно выполнять поиск информации о движении транспорта и новостей.

5 • Когда на дисплее горит индикатор **EON**, нельзя пользоваться кнопками **T.EDIT** и **PTY SEARCH**.

• Если требуется переключиться на использование не тюнера, а другой функции, когда индикатор **EON** мигает, нажмите **EON** для отключения режима EON.

# Меню System Setup

## Настройка параметров ресивера в меню System Setup

В следующем разделе описываются подробные настройки в зависимости от использования ресивера (например, если необходимо установить две системы громкоговорителей в отдельных комнатах), а также объясняется точная настройка отдельных систем громкоговорителей.

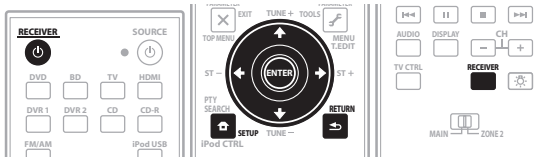

### 1 Включите ресивер и используемый телевизор.

Для включения используйте кнопку **RECEIVER**.<sup>1</sup>

- Если к ресиверу подключены головные телефоны, отсоедините их.

### 2 Нажмите RECEIVER на пульте дистанционного управления, после чего нажмите SETUP.<sup>2</sup>

На экране телевизора отображается экранное меню. Для перехода между экранами и выделенными пунктами меню используйте **↑/↓/←/→** и **ENTER**. Нажмите **RETURN** для подтверждения и выхода из текущего меню.

- Нажмите **SETUP** в любой момент для выхода из меню System Setup.

### 3 Выберите настройку, которую требуется отрегулировать.

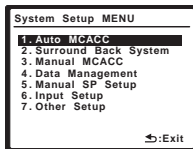

- **Auto MCACC** – Для получения информации о быстрой и эффективной настройке объемного звучания см. раздел *Автоматическая настройка объемного звучания (Auto MCACC)* на стр. 9. Для более подробной настройки см. раздел *Автоматическая настройка MCACC (Expert)* ниже.
- **Surround Back System** – Указывает, как используются задние громкоговорители объемного звучания (см. раздел *Настройка задних громкоговорителей объемного звучания* на стр. 41).

#### Примечание

1 Не отключайте питание во время использования меню System Setup.

2 Учтите, что перед тем, как нажимать **SETUP** при редактировании меню **Manual MCACC**, сначала, нажав **MCACC**, необходимо указать предварительно заданную настройку MCACC, которую требуется изменить.

• Меню System Setup не может использоваться при выборе **iPod USB** в качестве источника приема (в основной или вторичной зоне). При установке **ZONE 2** на **ON** (стр. 58), меню System Setup недоступно.

3 Они хранятся в памяти и имеют названия **MEMORY1** до **6** (или **M1** до **6**) до тех пор, пока не будут переименованы, согласно указаниям раздела *Data Management* на стр. 46.

4 Возможно, что также потребуются отдельные настройки калибровки для аналогичного места слушателя в зависимости от того, как используется система.

5 Кроме случаев, когда регулируется только один параметр (напр., уровень канала) на экране настройки **CUSTOM** (шаг 2).

- **Manual MCACC** – Точная регулировка настроек используемых громкоговорителей и индивидуальная регулировка эквалайзера акустической калибровки (см. раздел *Ручная настройка MCACC* на стр. 41).
- **Data Management** – Проверка предварительно заданных настроек MCACC с возможностью их копирования, переименования или удаления (см. раздел *Data Management* на стр. 46).
- **Manual SP Setup** – Укажите размер, количество, расстояние и общий баланс подключенных громкоговорителей (см. раздел *Ручная настройка громкоговорителей* на стр. 48).
- **Input Setup** – Указывает компоненты, подключенные к цифровому, HDMI и компонентному видеовходу (см. раздел *Меню Input Setup* на стр. 65).
- **Other Setup** – Установите собственные настройки в зависимости от использования ресивера (см. раздел *Меню Other Setup* на стр. 66).

## Автоматическая настройка MCACC (Expert)

Если настройка требует более высокой точности, чем описанная в разделе *Автоматическая настройка объемного звучания (Auto MCACC)* на стр. 9, изменить настройку можно, как описано ниже. Возможна калибровка системы с помощью шести различных предварительно заданных настроек MCACC<sup>3</sup>, что очень удобно, если для различных типов источника используются различные места слушателей (например, при просмотре фильма с дивана или при воспроизведении видеоигр рядом с телевизором).<sup>4</sup>



### Важное предупреждение

- Во время автоматической настройки MCACC, микрофон/громкоговорители должны находиться в фиксированном положении.
- При использовании автоматического режима настройки MCACC все существующие выбранные предварительно установленные настройки MCACC будут удалены.<sup>5</sup>
- Если в течение трех минут не осуществляются никакие действия, автоматически включается экранная заставка.



### Предупреждение

- Тестовые сигналы, издаваемые системой автоматической настройки MCACC, имеют высокую громкость.

## 1 Выберите пункт «Auto MCACC» в меню System Setup, затем нажмите ENTER.

Если не отображается экран System Setup, см. раздел *Настройка параметров ресивера в меню System Setup* на стр. 38.

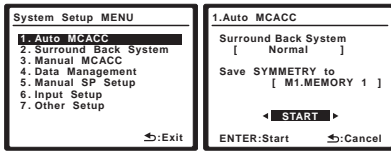

## 2 Убедитесь, что выбран пункт «Normal»,<sup>1</sup> выберите предварительно заданную настройку MCACC<sup>2</sup>, затем – пункт START.<sup>3</sup>

Для полной индивидуальной настройки автоматической настройки MCACC, выберите **CUSTOM** и установите следующие параметры с помощью  $\leftarrow/\rightarrow$ .<sup>4</sup>

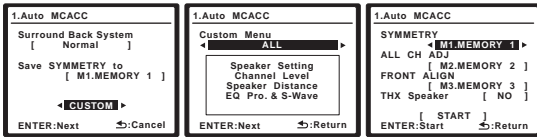

- **Custom Menu** – Настройка по умолчанию - **ALL** (рекомендуемая), но при желании можно ограничить калибровку системы до одной настройки (для экономии времени).<sup>5</sup> Доступны параметры **ALL**, **Keep SP System**,<sup>6</sup> **Speaker Setting**, **Channel Level**, **Speaker Distance** и **EQ Pro. & S-Wave**.
- **EQ Type** (доступно только, когда *Custom Menu* (Меню настройки) выше установлен на **EQ Pro. & S-Wave**) – Это обозначает, как был настроен частотный баланс.

После выполнения единой выверки, каждая из следующих трех корректировочных кривых может быть раздельно сохранена в памяти MCACC. **SYMMETRY** (по умолчанию) выполняет симметрическое исправление для каждой пары левого и правого громкоговорителей для выравнивания частотно-амплитудных характеристик. **ALL CH ADJUST** - это «ровная» настройка, когда все громкоговорители настраиваются индивидуально, и не дается никакой специальной надбавки любому из каналов. **FRONT ALIGN** настраивает все громкоговорители в соответствии с настройками передних громкоговорителей (выравнивание для переднего левого и правого каналов не применяется).

### Примечание

- 1 Если вы планируете подключить передние громкоговорители к двум усилителям или установить отдельную систему громкоговорителей в другой комнате, прочтите раздел *Настройка задних громкоговорителей объемного звучания* на стр. 41 и, прежде, чем перейти к пункту 3, убедитесь в том, что громкоговорители подключены соответствующим образом.
- 2 Шесть заданных настроек MCACC используются для хранения настроек объемного звучания для различных мест слушателя. Теперь просто выберите не используемую заданную настройку (затем ее можно переименовать, как описано в разделе *Data Management* на стр. 46).
- 3 Помните, что корректировочные кривые сохраняются только при установке на **SYMMETRY**. Выберите **CUSTOM** для сохранения других корректировочных кривых (например, **ALL CH ADJUST** и **FRONT ALIGN**).
- 4 Выберите **DEMO**, и затем нажмите **ENTER** для запуска режима демонстрации автоматической настройки MCACC. В режиме демонстрации, настройки не сохраняются и не происходят ошибки. При подключении к данному ресиверу громкоговорителей, повторно выводится тестовый тональный сигнал. Нажмите **RETURN** для отмены тестового тонального сигнала.
- 5 • Измерение **EQ Pro. & S-Wave** также выполняется при выборе **ALL**. Подробнее, см. раздел *Эквалайзер профессиональной акустической калибровки* на стр. 44.
  - Эффект Acoustic Calibration EQ Professional и Standing Wave могут включаться и отключаться в соответствии с предустановкой MCACC. Подробнее, см. раздел *Настройка аудиополки* на стр. 69.
- 6 Параметр **Keep SP System** позволяет калибровку без изменений текущих настроек громкоговорителей (стр. 48).
- 7 При выборе **ALL** в качестве **Custom Menu**, можно указать предустановку MCACC, где нужно сохранить настройки **ALL CH ADJUST** и **FRONT ALIGN**.
- 8 Установите настройку **Multi-Point** в положение **NO**, если используется только одно место слушателя.

- **THX Speaker** (доступна только при установке *Custom Menu* выше на **ALL** или **Speaker Setting**) – Выберите **YES**, если используются громкоговорители THX (установите все громкоговорители на **SMALL**), в противном случае оставьте его установленным на **NO**.
- **Stand.Wave Multi-Point** (доступна только при установке *Custom Menu* выше на **EQ Pro. & S-Wave**) – В дополнение к измерениям на месте слушателя, можно использовать еще две исходные точки, для которых тестовые тональные сигналы будут проанализированы относительно стоячих волн. Это удобно, если требуется получить сбалансированную «ровную» калибровку для нескольких мест посадки в зоне прослушивания.<sup>8</sup> Установите микрофон в указанной контрольной точке, указанной на экране и учтите, что последнее размещение микрофона будет на основном месте слушателя:

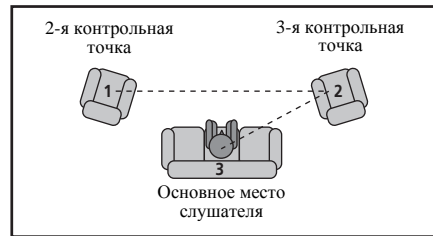

После завершения настройки параметров нажмите **RETURN** для возврата к основной настройке автоматического режима MCACC.

## 3 Подключите микрофон к гнезду MCACC SETUP MIC на передней панели.

Проверьте, нет ли препятствий между громкоговорителями и микрофоном.



Если у вас есть штатив, используйте его для установки микрофона приблизительно на уровне уха на обычном месте слушателя. Иначе установите микрофон на уровне уха, используя стол или стул.

## 4 Следуйте инструкциям отображаемым на экране.

- Убедитесь в том, что микрофон подключен.
- При использовании низкочастотного громкоговорителя он автоматически обнаруживается при каждом включении системы. Убедитесь, что он включен, и увеличена громкость.

- См. раздел *Проблемы при использовании автоматической настройки MCACC* на стр. 10 для ознакомления с указаниями о высоких уровнях фонового шума и других возможных помехах.

### 5 Дождитесь, когда система автоматической настройки MCACC перестанет издавать тестовые звуковые сигналы.

Когда ресивер издает тестовые звуковые сигналы, чтобы определить какие громкоговорители установлены в системе, на экране отображается сообщение о состоянии. Во время звучания этих сигналов старайтесь соблюдать тишину.

- Не регулируйте громкость во время тестовых звуковых сигналов. Это может привести к неправильной настройке громкоговорителей.
- При наличии сообщений об ошибках (например, **Too much ambient noise!** или **Check Microphone**) после проверки внешнего шума и подключения микрофона выберите пункт **RETRY** (см. раздел *Проблемы при использовании автоматической настройки MCACC* на стр. 10). Если проблема отсутствует, можно просто выбрать пункт **GO NEXT** и продолжить.

### 6 Если необходимо, подтвердите конфигурацию громкоговорителей на экранном дисплее.<sup>1</sup>

Конфигурация, показанная на экране, должна соответствовать фактическому набору громкоговорителей.

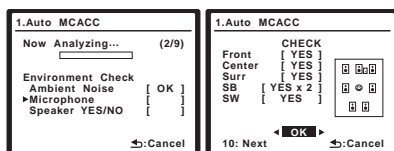

Если, при отображенном экране проверки конфигурации громкоговорителей, в течение 10 секунд не было выполнено никакое действие, автоматически возобновляется функция автоматической настройки MCACC. В таком случае, нет необходимости выбирать «OK» и нажимать **ENTER** на шаге 7.

При появлении сообщения об ошибке (**ERR**) в правом столбце (или отображается неверная конфигурация громкоговорителей), возможно, что существует проблема с подключением громкоговорителей. Если неполадка не устраняется при выборе пункта **RETRY**, отключите питание и проверьте подключение громкоговорителей. Если кажется, что это не является проблемой, можно просто использовать **↑/↓** для выбора громкоговорителя и **←/→** для переключения настройки (и количества для заднего объемного звучания) и продолжить.

### 7 Убедитесь в том, что выбран пункт «OK», затем нажмите ENTER.

Когда ресивер издает дополнительные тестовые звуковые сигналы, чтобы определить оптимальные настройки уровня громкости каналов ресивера, расстояния до громкоговорителей и эквалайзера акустической калибровки, на экране отображается сообщение о состоянии.

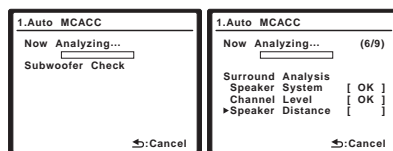

Во время звучания этих сигналов также старайтесь соблюдать тишину. Это может занять от 3 до 7 минут.

- Если выбрана установка **Stand.Wave Multi-Point** (на шаге 2), перед тем, как разместить микрофон на основном месте слушателя, будет предложено разместить микрофон во 2-й и 3-й точки отсчета.

### 8 Автоматическая настройка многоканальной акустической калибровки (MCACC) завершена! Нажмите RETURN для возврата в меню System Setup.

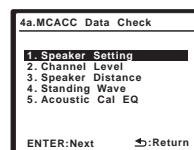

Параметры автоматической настройки MCACC должны обеспечивать превосходное объемное звучание системы, но эти параметры также можно настроить вручную с помощью меню System Setup (см. на стр. 38).<sup>2</sup>

Можно также просмотреть настройки, выбрав индивидуальные параметры на экране MCACC Data Check:

- Speaker Setting** – Размер и количество подключенных громкоговорителей (см. стр. 48 для получения дополнительной информации)
- Channel Level** – Общий баланс акустической системы (подробнее, см. стр. 49).
- Speaker Distance** – Расстояние до громкоговорителей от места слушателя (подробнее, см. стр. 49)<sup>3</sup>
- Standing Wave** – Настройки фильтра для управления более низкими «гулкими» частотами (для получения более подробных сведений см. стр. 43)
- Acoustic Cal EQ** – Регулировка частотного баланса акустической системы в зависимости от акустических характеристик помещения (см. стр. 44 для получения дополнительной информации)

#### Примечание

<sup>1</sup> Данный экран отображается только при выборе **ALL** или **Speaker Setting** в Custom Menu в меню автоматической настройки MCACC **CUSTOM**.

<sup>2</sup> Иногда для одинаковых громкоговорителей с диаметром динамика около 12 см настройка задает разные размеры. Исправить этот параметр можно вручную, руководствуясь указаниями раздела *Ручная настройка громкоговорителей* на стр. 48.

• Настройка расстояния до низкочастотного громкоговорителя может быть больше фактического расстояния от места слушателя. Эта настройка должна быть точной (с учетом задержки и характеристик помещения) и обычно не требует изменения.

<sup>3</sup> Поскольку измерения расстояния были установлены в соответствии с характеристиками звучания используемых громкоговорителей, в некоторых случаях (для обеспечения оптимального объемного звучания) реальное расстояние может отличаться от настройки расстояния до громкоговорителя.

По окончании проверки каждого экрана нажмите **ENTER**. По окончании выберите пункт **RETURN** для возврата в меню System Setup.

Обязательно отключите микрофон от данного ресивера до окончания автоматической настройки MCACC.

## Настройка задних громкоговорителей объемного звучания

- Значение по умолчанию: **Normal**

Данная система предлагает несколько способов использования задних каналов объемного звучания. В дополнение к обычной конфигурации домашнего театра, где эти каналы используются для задних громкоговорителей объемного звучания, они также могут применяться для совместной работы на передние громкоговорители или в качестве отдельной акустической системы в другом помещении.

### 1 Выберите в меню System Setup пункт «Surround Back System».

См. раздел *Настройка параметров ресивера в меню System Setup* на стр. 38, если вы еще не находитесь на этом экране.

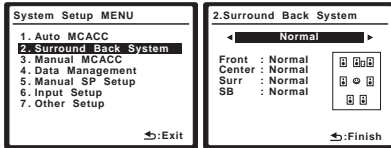

### 2 Выберите настройку задних громкоговорителей объемного звучания.

- **Normal** – Выберите для обычного домашнего кинотеатра использование задних громкоговорителей объемного звучания в основном (система громкоговорителей А) помещении.
- **Speaker B** – Выберите для использования контактов громкоговорителей В (задние громкоговорители объемного звучания) для прослушивания источника в стереофоническом режиме в другой комнате (см. раздел *Настройка громкоговорителей системы В* на стр. 55).
- **Front Bi-Amp** – Выберите эту настройку, если передние громкоговорители требуется подключить ко второму усилителю (см. раздел *Подключение передних громкоговорителей к двум усилителям* на стр. 56).
- **ZONE 2** – Выберите для использования терминалов громкоговорителей В (тылового объемного звучания) в качестве независимой системы в другой зоне (см. раздел *Прослушивание MULTI-ZONE* на стр. 57).

### 3 После завершения нажмите RETURN.

Вы вернетесь в меню System Setup.

## Ручная настройка MCACC

Эти настройки в меню ручной установки MCACC можно использовать для более точной настройки после более подробного ознакомления с системой. Прежде, чем настраивать эти установки, необходимо выполнить указания раздела *Автоматическая настройка объемного звучания (Auto MCACC)* на стр. 9.

Эти настройки необходимо выполнить только один раз (их повторное выполнение требуется после замены имеющейся акустической системы на новую или подключения новых громкоговорителей).



### Предупреждение

- Тестовые сигналы, используемые в System Setup, имеют высокую громкость.



### Важное предупреждение

- Сначала необходимо указать предустановку **MCACC**, которую требуется настроить, нажав **MCACC** перед нажатием **SETUP** (шаг 2 раздела *Настройка параметров ресивера в меню System Setup* на стр. 38). При выборе ручной настройки MCACC, когда **MCACC** установлен на **OFF**, отображается экран выбора для памяти MCACC. Выберите память для настройки вручную.

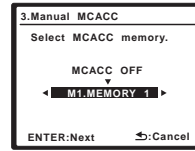

- Для некоторых настроек, перечисленных ниже, необходимо подключить к передней панели установочный микрофон и установить его приблизительно на высоте уха на обычном месте слушателя. Нажмите **SETUP** для отображения меню настройки системы до подключения микрофона к данному ресиверу. Если микрофон подключен, пока не отображено меню System Setup, экран переключается на меню автоматической настройки MCACC. См. раздел *Проблемы при использовании автоматической настройки MCACC* на стр. 10 для ознакомления с указаниями о высоких уровнях фонового шума и других возможных помехах.
- Если используется низкочастотный громкоговоритель, включите его и установите средний уровень громкости.

### 1 Выберите в меню System Setup пункт «Manual MCACC».

См. раздел *Настройка параметров ресивера в меню System Setup* на стр. 38, если вы еще не находитесь на этом экране.

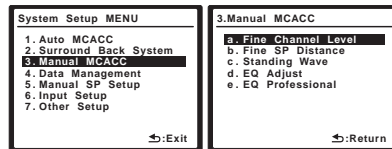

### 2 Выберите настройку, которую требуется отрегулировать.

Если это делается впервые, то необходимо сделать это надлежащим образом.

- **Fine Channel Level** – Произведите точную регулировку общего баланса используемой акустической системы (см. раздел *Fine Channel Level* на стр. 42).
- **Fine SP Distance** – Установите точную настройку задержки для используемой акустической системы (см. раздел *Fine Speaker Distance* на стр. 42).

- **Standing Wave** – Управление излишне резонансными низкими частотами в помещении прослушивания (см. раздел *Standing Wave* на стр. 43).

Две последних настройки используются для индивидуальной регулировки параметров, описанных в разделе *Настройка эквалайзера акустической калибровки* на стр. 43:

- **EQ Adjust** – Ручная регулировка частотного баланса акустической системы во время прослушивания тестовых сигналов (см. раздел *Настройка эквалайзера акустической калибровки* на стр. 43).
- **EQ Professional** – Калибровка системы на основе необработанного звучания, воспроизводимого громкоговорителями и точная настройка в соответствии с реверберационными характеристиками помещения (см. раздел *Эквалайзер профессиональной акустической калибровки* на стр. 44).

## Fine Channel Level

- Значение по умолчанию: **0.0dB** (все каналы)

Можно добиться улучшения звучания путем правильной настройки общего баланса акустической системы. Следующий параметр поможет произвести точную настройку, которую не удалось достичь в разделе *Ручная настройка громкоговорителей* на стр. 48.

### 1 Выберите пункт «Fine Channel Level» в меню ручной настройки MCACC.

Громкость увеличится до контрольного уровня 0.0 дБ.

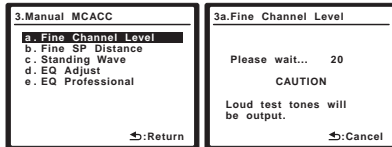

### 2 Отрегулируйте уровень левого канала.

Это значение будет являться контрольным уровнем громкоговорителя, поэтому можно оставить это значение на уровне около **0.0dB**, обеспечив возможность регулировки уровней других громкоговорителей.

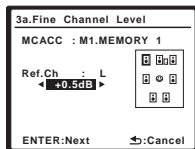

- После нажатия **ENTER** будут генерироваться тестовые звуковые сигналы.

### 3 Выберите каждый канал по порядку и отрегулируйте уровни (+/-10dB) соответствующим образом.

Используйте  $\leftarrow/\rightarrow$  для регулировки громкости выбранных громкоговорителей в соответствии с уровнем контрольного громкоговорителя. Если звучание обоих громкоговорителей имеет одинаковую громкость, нажмите  $\downarrow$  для подтверждения и перехода к настройке следующего канала.

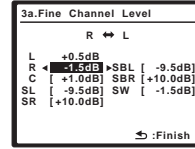

- Для сравнения громкость контрольного громкоговорителя будет изменяться в зависимости от того, какой громкоговоритель выбран.
- Для возврата и регулировки канала просто нажмите  $\uparrow/\downarrow$  для выбора.

### 4 После завершения нажмите RETURN.

Вы вернетесь в меню ручной настройки MCACC.

## Fine Speaker Distance

- Значение по умолчанию: **3.00 m** (для всех громкоговорителей)

Чтобы достичь требуемой глубины и разделения звучания в системе, необходимо добавить небольшую задержку для некоторых громкоговорителей, чтобы все звуки достигали места слушателя одновременно. Расстояние до каждого громкоговорителя можно установить с шагом в 1 см. Следующий параметр поможет произвести точную настройку, которую не удалось достичь в разделе *Ручная настройка громкоговорителей* на стр. 48.

### 1 Выберите пункт «Fine SP Distance» в меню ручной настройки MCACC.

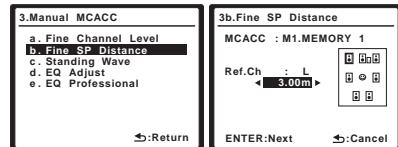

### 2 Отрегулируйте расстояние до левого канала с места слушателя.

### 3 Выберите каждый канал по порядку и отрегулируйте расстояния соответствующим образом.

Используйте  $\leftarrow/\rightarrow$  для регулировки расстояния до выбранных громкоговорителей от контрольного громкоговорителя. Задержка выражается в расстоянии до громкоговорителя в диапазоне от **0.01 m** до **9.00 m**.

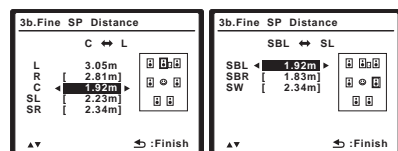

Задержка в калибруемом канале определяется сравнением его звучания с эталонным громкоговорителем. Станьте лицом к обоим громкоговорителям на месте слушателя и вытяните руки в сторону каждого из них. Добейтесь такого ощущения, как будто оба тестовых сигнала одновременно приходят в точку немного впереди вас, между вытянутыми руками.<sup>1</sup>

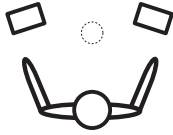

Если звучание обоих громкоговорителей подтверждает правильность установки задержки, нажмите **↓** для подтверждения и перехода к настройке следующего канала.

- Для сравнения громкость контрольного громкоговорителя будет изменяться в зависимости от того, какой громкоговоритель выбран.
- Для возврата и регулировки канала просто нажмите **↑/↓** для выбора.

**4 После завершения нажмите RETURN.**  
Вы вернетесь в меню ручной настройки MCACC.

### Standing Wave

- Значение по умолчанию: **ON<sup>2</sup>/ATT 0.0dB** (все фильтры)

Акустическая стоячая волна возникает, когда при определенных условиях звуковые волны акустической системы взаимно резонируют со звуковыми волнами, отражаемыми от стен в зоне прослушивания. Это может оказывать отрицательное воздействие на общее звучание, особенно при воспроизведении более низких частот. В зависимости от расположения громкоговорителей, места слушателя, а также формы помещения это вызывает излишне резонансный («гулкий») звук. В функции Standing Wave Control используются фильтры для сокращения эффекта преобладания резонансных звуков в помещении прослушивания. Во время воспроизведения источника можно индивидуально настроить фильтры, используемые функцией Standing Wave Control для каждой из предварительно заданных настроек MCACC.<sup>3</sup>

**1 Выберите пункт «Standing Wave» в меню ручной настройки MCACC.**

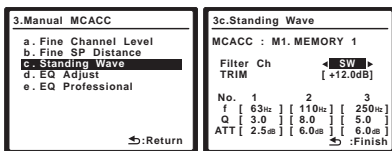

**2 Отрегулируйте параметры управления стоячей волной.**

- **Filter Ch** – Выберите канал, для которого необходимо использовать фильтр(ы): **MAIN** (все, кроме центрального канала и низкочастотного громкоговорителя), **Center** или **SW** (низкочастотный громкоговоритель).
- **TRIM** (доступна только при установке Filter Ch выше на SW) – Регулировка уровня канала низкочастотного громкоговорителя (для компенсации разницы воспроизведения после вывода через фильтр).
- **f / Q / ATT** – Параметры фильтра, где **f** обозначает конечную частоту, **Q** – частотный диапазон (чем выше Q, тем уже частотный диапазон) ослабления (**ATT**, значение сокращения до конечной частоты).

**3 После завершения нажмите RETURN.**  
Вы вернетесь в меню ручной настройки MCACC.

### Настройка эквалайзера акустической калибровки

- Значение по умолчанию: **ON<sup>2</sup>/0.0dB** (все каналы/диапазоны)

Акустическая калибровка коррекции сигнала представляет собой своего рода эквалайзер для помещения, используемый для громкоговорителей (кроме низкочастотного громкоговорителя). Работа этой функции заключается в определении акустических характеристик данного помещения и нейтрализации характеристик окружающего пространства, способных окрашивать звучание оригинального материала источника (обеспечивая «ровную» настройку коррекции). Если вы не удовлетворены результатами регулировки, описанной в разделах *Автоматическая настройка объемного звучания (Auto MCACC)* на стр. 9 или *Автоматическая настройка MCACC (Expert)* на стр. 38, для обеспечения требуемого частотного баланса ее можно изменить в ручном режиме.<sup>4</sup>

**1 Выберите пункт «EQ Adjust» в меню ручной настройки MCACC.**

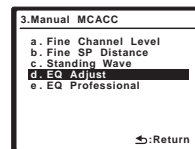

**2 Выберите канал(ы), который(е) вы хотели бы отрегулировать на свое усмотрение.**

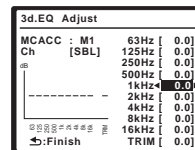

### Примечание

**1** • Если вам кажется, что регулировка настройки расстояния не дает желаемого результата, можно слегка изменить угол, под которым размещены громкоговорители.

• Для лучшей слышимости низкочастотный громкоговоритель издает непрерывный тестовый сигнал (из других громкоговорителей слышатся колеблющиеся звуковые импульсы). Учтите, что может быть сложно сравнить эту тональность с тональностью других громкоговорителей (в зависимости от низкочастотных характеристик эталонного громкоговорителя).

**2** Можно включать или отключать функцию Standing Wave Control и Acoustic Cal EQ в меню **AUDIO PARAMETER**. Подробнее, см. раздел *Настройка аудиопараметров* на стр. 69.

**3** • Поскольку при записи предыдущая настройка будет удалена, можно сохранить настройки стоячей волны при автоматической настройке MCACC в другой предварительно заданной настройке MCACC.

• Настройки фильтра управления стоячей волной невозможно изменить во время воспроизведения источников, для которых используется соединение HDMI.  
• При выборе **Standing Wave** для предустановленной памяти MCACC, когда **S-WAVE** установлен на **OFF** в меню **AUDIO PARAMETER**, автоматически выбирается **S-WAVE ON**.

**4** При выборе **EQ Adjust** для предустановленной памяти MCACC, когда **EQ** установлен на **OFF** в **AUDIO PARAMETER**, автоматически выбирается **EQ ON**.

Используя  $\leftarrow/\rightarrow$ , выберите канал.

Используйте  $\uparrow/\downarrow$  для выбора частоты и  $\leftarrow/\rightarrow$  для увеличения или ослабления настроек эквалайзера. По окончании настройки перейдите в верхнюю часть экрана и при помощи  $\leftarrow/\rightarrow$  выберите следующий канал.

- Индикатор **OVER!** появится на дисплее, если настройка частоты слишком резка и может вызвать искажения. Если это произойдет, уменьшайте уровень до тех пор, пока индикатор **OVER!** не исчезнет с дисплея.



#### Совет

- Слишком резкое изменение частотной кривой одного канала повлияет на общий баланс. Если баланс громкоговорителей кажется неравномерным, можно увеличить или уменьшить уровень каналов при помощи функции **TRIM**. Используйте  $\uparrow/\downarrow$  для выбора функции **TRIM**, а затем клавиши  $\leftarrow/\rightarrow$  для увеличения или уменьшения уровня канала текущего громкоговорителя.

### 3 После завершения нажмите RETURN.

Вы вернетесь в меню ручной настройки MCACC.

## Эквалайзер профессиональной акустической калибровки

Эта настройка позволяет свести к минимуму нежелательные эффекты реверберации в помещении за счет калибровки системы по прямому звучанию, исходящему из громкоговорителей. Также может быть получена частотная характеристика помещения в графическом виде.<sup>1</sup>

### Как использовать эквалайзер профессиональной акустической калибровки

Если окажется, что в помещении слишком интенсивно отражение низких частот (т.е. помещение кажется «гулким») или разные каналы показывают разные реверберационные характеристики, выберите пункт **EQ Pro. & S-Wave** (или **ALL**) для настройки **Custom Menu**, как описано в разделе *Автоматическая настройка MCACC (Expert)* на стр. 38 для автоматической калибровки помещения. Это должно обеспечивать сбалансированную калибровку, соответствующую характеристикам помещения для прослушивания.

Если вы по-прежнему не удовлетворены результатами, дополнительная настройка эквалайзера (ниже) предлагает более индивидуальную калибровку системы с использованием необработанного звучания от громкоговорителей. Это выполняется с помощью графического вывода, который можно отобразить на экране, или на компьютере (с программным обеспечением от Pioneer — см. раздел *Подключение компьютера для вывода Advanced MCACC* на стр. 62).

## Интерпретация графических результатов

На графике по вертикальной оси отложен уровень в децибелах, а по горизонтальной – время в миллисекундах. Горизонтальная линия на графике показывает, что помещение имеет плоскую амплитудно-частотную характеристику (т.е. реверберации нет), а наклон линии свидетельствует о наличии реверберации тестовых сигналов. При стабилизации ревербирующего звучания наклонная линия постепенно превращается в горизонтальную (это обычно происходит при времени отклика около 100 мс).

Проанализировав график, можно понять, как ваше помещение реагирует на определенные звуковые частоты. Различия в уровне каналов и расстоянии до громкоговорителей учитываются автоматически (компенсация нужна для сравнения результатов), однако частотные данные можно проверить как без корректировки, производимой ресивером, так и с ней.<sup>2</sup>

### Настройка эквалайзера профессиональной акустической калибровки в соответствии с характеристиками комнаты

С помощью настройки в ручном режиме можно установить временной период, с которым будут анализироваться частотные характеристики, задав время, которое лучше всего подходит для адаптации калибровки системы к характеристикам используемого помещения.

На графике ниже показано различие между обычной акустической выверкой и профессиональной выверкой (серый круг обозначает точку, где микрофон воспринимает звучание во время частотного анализа).

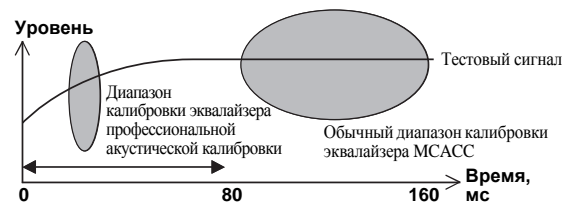

Звук, исходящий из акустической системы, испытывает влияние помещения – его стен, мебели и размеров. Чем меньше время отклика, при котором проводится частотный анализ, тем меньше на него влияет помещение. Рекомендуется установить время отклика **30~50ms** для компенсации двух основных факторов, влияющих на звучание в большинстве помещений:

- Реверберация высоких частот в сравнении с низкими** – В зависимости от конкретной комнаты может оказаться, что низкие частоты ревербируют более сильно, чем высокие (т.е. помещение кажется «гулким»). Это может привести к искажению частотного анализа, если он проводится при слишком большом времени отклика.

#### Примечание

<sup>1</sup> Данная система позволяет настроить выверку системы с помощью графического вывода, который можно отобразить на экране, или на компьютере (с программным обеспечением от Pioneer — подробнее, см. раздел *Подключение компьютера для вывода Advanced MCACC* на стр. 62).

<sup>2</sup> Учтите, что из-за так называемой «групповой задержки» низкие частоты генерируются дольше, чем высокие (это наиболее заметно, если сравнить частоты при времени отклика 0 мс). Этот начальный наклон линии (т.е. чрезмерная реверберация) не свидетельствует о недостатках помещения.

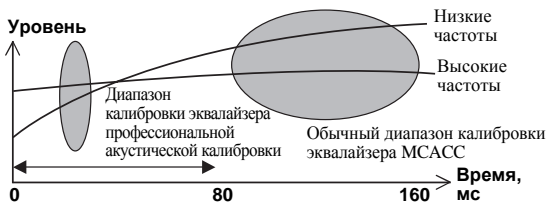

- **Реверберационные характеристики для разных каналов** – Реверберационные характеристики могут быть несколько отличными для каждого отдельного канала. Так как эти различия усиливаются с влиянием на звучание разнообразных характеристик помещения, часто бывает целесообразно провести частотный анализ при малом времени отклика для более плавного сочетания частот и звучания каналов.

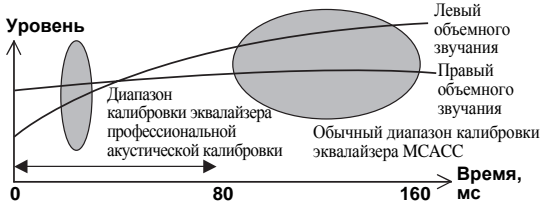

Если на ваше помещение не влияют указанные выше факторы, в анализе при 30~50ms часто нет необходимости. Большое время отклика может дать более подробную картину поведения акустической системы. Найти время, лучше всего подходящее для вашего помещения, можно опытным путем.

Учтите, что изменение обстановки помещения (например, перемещение мебели или картин) повлияет на результаты калибровки. В таком случае понадобится повторная калибровка.

## Использование эквалайзера профессиональной акустической калибровки

- 1 Выберите пункт «EQ Professional» и нажмите ENTER.

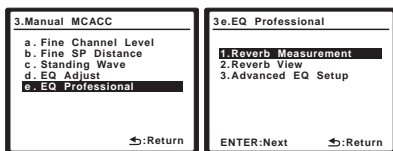

- 2 Выберите параметр и нажмите ENTER.

- **Reverb Measurement** – Используйте для измерения реверберационных характеристик в комнате (для графического вывода через компьютер, см. раздел *Подключение компьютера для вывода Advanced MCACC* на стр. 62 для подключения кабеля RS-232C перед выбором данной опции).

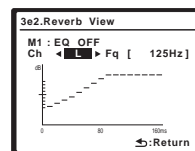

- **Reverb View** – Здесь можно проверить результаты измерения реверберации в указанной полосе частот для каждого канала.<sup>1</sup>
- **Advanced EQ Setup** – Этот вариант позволяет выбрать период времени, используемый для калибровки на основании измерений реверберации в помещении. Учтите, что индивидуальная калибровка системы при этой установке изменит настройки в соответствии с указаниями глав *Автоматическая настройка объемного звучания (Auto MCACC)* на стр. 9 или *Автоматическая настройка MCACC (Expert)* на стр. 38 и в ней нет необходимости, если вы удовлетворены этими настройками.

- 3 При выборе «Reverb Measurement», выберите EQ ON или OFF, затем START.

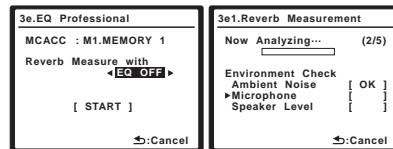

Следующие параметры определяют, каким образом реверберационные характеристики места прослушивания будут отображаться в **Reverb View** и **Output PC (Data Management)**:

- **EQ OFF** – Отображаются реверберационные характеристики зоны прослушивания без коррективки, выполняемой данным ресивером (перед калибровкой).
- **EQ ON** – Отображаются реверберационные характеристики зоны прослушивания с коррективкой, выполняемой данным ресивером (после калибровки).<sup>2</sup> Помните, что характеристики эквалайзера могут отображаться не слишком ровными из-за настроек, необходимых для зоны прослушивания.

По окончании измерения реверберационных характеристик, можно выбрать пункт **Reverb View** и просмотреть результаты измерения на экране. По информации о неисправностях и мерах их устранения, см. раздел *Графический вывод эквалайзера профессиональной калибровки* на стр. 82.

- 4 Если выбран пункт «Reverb View», можно проверить реверберационные характеристики каждого канала. Когда проверка будет закончена, выберите пункт RETURN.

### Примечание

<sup>1</sup> Если процедура Reverb View производится после *Автоматическая настройка объемного звучания (Auto MCACC)* на стр. 9 или операции Reverb Measurement, в зависимости от настройки управления стоячей волной, разница может отображаться на графике ревербераций. Для функции автоматической настройки MCACC, реверберации измеряются с управляемыми стоячими волнами, и на графике реверберационных характеристик отображаются характеристики без влияния эффекта стоячих волн. И наоборот, функция Reverb Measurement измеряет реверберацию без управления стоячими волнами, и на графике отображаются реверберационные характеристики, включающие эффект стоячих волн. Для проверки реверберационных характеристик самой комнаты (со стоячими волнами), рекомендуется использовать функцию Reverb Measurement.

<sup>2</sup> Калибровка, соответствующая текущей предварительно заданной настройке MCACC будет использоваться при выбранном пункте **EQ ON**. Для использования другой предварительно заданной настройки **MCACC** выйдите из меню System Setup для выбора ее перед нажатием **SETUP**.

Это изображение появляется в соответствии с настройками, выбранными в пункте **Reverb Measurement** (шаг 3 на стр. 45). Используйте  $\leftarrow/\rightarrow$  для выбора канала и частоты, которую необходимо проверить. Используйте  $\uparrow/\downarrow$  для возврата и выбора из двух этих пунктов. Запомните, что деления на вертикальной оси проставлены через 2 дБ.

**5 При выборе «Advanced EQ Setup», введите нужное время для калибровки. Нажмите  $\downarrow$  для перехода на следующий экран, и затем выберите START.**

На основе результатов измерения реверберации (см. выше) можно вручную выбрать время отклика для окончательной частотной регулировки и калибровки. Хотя этот параметр можно задать и не проводя измерения реверберации, лучше всего использовать эти результаты как ориентир. Для оптимальной калибровки системы при прямому звучанию от громкоговорителей рекомендуется выбрать время **30–50ms**.

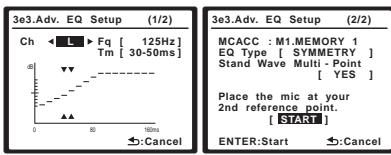

С помощью  $\leftarrow/\rightarrow$  выберите канал, частоту и время отклика. Используйте  $\uparrow/\downarrow$  для переключения между ними.

Можно выбрать любой из подключенных громкоговорителей (кроме низкочастотного) и посмотреть результаты измерений для следующих частот: **63Hz, 125Hz, 250Hz, 500Hz, 1kHz, 2kHz, 4kHz, 8kHz и 16kHz**.

Выберите для времени отклика один из следующих диапазонов (в миллисекундах): **0–20ms, 10–30ms, 20–40ms, 30–50ms, 40–60ms, 50–70ms и 60–80ms**. Это значение будет использоваться при калибровке всех каналов.

По завершению, выберите **START**. Калибровка будет продолжаться примерно от 2 до 4 минут.

После того, как корректировка акустической калибровки установлена, существует возможность проверки настроек на экране.

## Data Management

Данная система позволяет хранить предварительно заданные настройки MCACC, обеспечивая возможность калибровки системы для различных мест слушателей (или регулировки частот для одного места слушателя).<sup>1</sup> Это обеспечивает удобство различения настроек в зависимости от типа прослушиваемого источника и положения во время прослушивания (например, просмотр фильмов с дивана или воспроизведение видеоигр рядом с телевизором).

### Примечание

<sup>1</sup> Это можно сделать, выполняя указания разделов *Автоматическая настройка объемного звучания (Auto MCACC)* на стр. 9 или *Автоматическая настройка MCACC (Expert)* на стр. 38, которые необходимо было выполнить ранее.

В этом меню можно проверять текущие установки, копировать их из одной предварительно заданной настройки в другую, присваивать названия предварительно заданным настройкам для простоты идентификации и удаления ненужных предварительно заданных настроек.

**1 Выберите в меню System Setup пункт «Data Management».**

См. раздел *Настройка параметров ресивера в меню System Setup* на стр. 38, если вы еще не находитесь на этом экране.

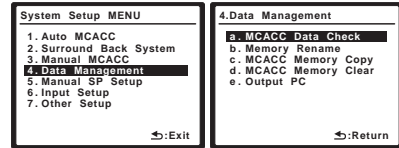

**2 Выберите настройку, которую требуется отрегулировать.**

- **MCACC Data Check** – Проверяет параметры любой из предварительно заданных настроек MCACC с помощью экранного меню (см. раздел *Проверка данных предварительно заданных настроек MCACC* ниже).
- **Memory Rename** – Присваивает названия предварительно заданным настройкам MCACC для простоты идентификации (см. раздел *Переименование предварительно заданных настроек MCACC* на стр. 47).
- **MCACC Memory Copy** – Копирует параметры из одной предварительно заданной настройки MCACC в другую (см. раздел *Копирование данных предварительно заданных настроек MCACC* на стр. 47).
- **MCACC Memory Clear** – Удаляет ненужные предварительно заданные настройки MCACC (см. раздел *Сброс предварительно заданных настроек MCACC* на стр. 47).
- **Output PC** – См. раздел *Подключение компьютера для вывода Advanced MCACC* на стр. 62.

## Проверка данных предварительно заданных настроек MCACC

После завершения выполнения указаний разделов *Автоматическая настройка объемного звучания (Auto MCACC)* на стр. 9 или *Автоматическая настройка MCACC (Expert)* на стр. 38 можно проверить откалиброванные настройки с помощью экранного дисплея.

**1 Выберите пункт «MCACC Data Check» в меню Data Management setup.**

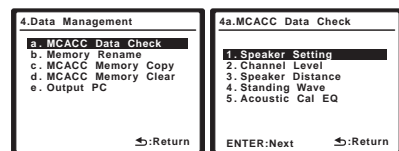

## 2 Выберите настройку, которую требуется проверить.

- Рекомендуется делать это, когда воспроизводится источник, и можно сравнить разные настройки.

## 3 Выберите предварительно заданную настройку MCACC, которую требуется проверить.

При необходимости для переключения настроек громкоговорителей используйте ↑/↓.

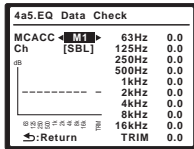

## 4 Нажмите RETURN для возврата в меню Data Check, повторяя пункты 2 и 3 для проверки других настроек.

## 5 После завершения нажмите RETURN. Вы вернетесь в меню Data Management setup.

## Переименование предварительно заданных настроек MCACC

Если существует несколько используемых предварительно заданных настроек MCACC, можно переименовать их для простоты идентификации.

## 1 Выберите пункт «Memory Rename» в меню Data Management setup.

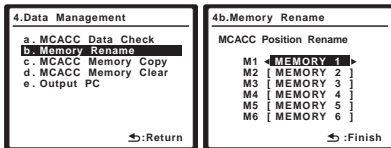

## 2 Выберите предварительно заданную настройку MCACC, которую необходимо переименовать, затем выберите подходящее название.

Используйте ↑/↓ для выбора предварительно заданной настройки, затем при помощи ←/→ выберите название предварительно заданной настройки.

## 3 Повторите нужное число раз в зависимости от нужного числа предварительно заданных настроек MCACC, по окончании нажмите RETURN. Вы вернетесь в меню Data Management setup.

## Копирование данных предварительно заданных настроек MCACC

Если необходимо отрегулировать эквалайзер акустической калировки в ручном режиме (см. раздел *Ручная настройка MCACC* на стр. 41), рекомендуется копирование текущих настроек<sup>1</sup> в неиспользуемую предварительно заданную настройку MCACC. Это даст вам исходное значение, которое затем можно изменить по своему вкусу.

## 1 Выберите пункт «MCACC Memory Copy» в меню Data Management setup.

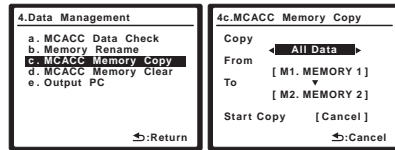

## 2 Выберите настройку, которую требуется скопировать.

- **All Data** – Копирует все настройки в выбранной предустановленной памяти MCACC.
- **LEVEL & DISTANCE** – Копирует только настройки уровня канала и расстояния громкоговорителей в выбранной предустановленной памяти MCACC.

## 3 Выберите предварительно заданную настройку MCACC, настройки из которой будут копироваться «From», затем укажите место, куда они будут копироваться («To»).

Будьте осторожны и не запишите их в предварительно заданную установку MCACC, которая используется в данный момент (восстановление ее невозможно).

## 4 Выберите пункт «Copy» для подтверждения и копирования настройки.

В экранном меню отображается индикация **Completed!**, подтверждающая копирование предварительно заданной настройки MCACC, затем происходит автоматическое возвращение в меню настройки Data Management.

## Сброс предварительно заданных настроек MCACC

Если предварительно заданные настройки MCACC, хранящиеся в памяти, больше не используются, можно сбросить параметры калировки этой предварительно заданной настройки.

## 1 Выберите пункт «MCACC Memory Clear» в меню Data Management setup.

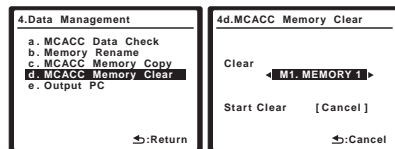

## 2 Выберите предварительно заданную настройку MCACC, которую необходимо очистить.

Будьте осторожны и не запишите их в предварительно заданную установку MCACC, которая используется в данный момент (восстановление ее невозможно).

## 3 Выберите пункт «Clear» для подтверждения и копирования настройки.

В экранном меню отображается индикация **Completed!**, подтверждающая удаление предварительно заданной настройки MCACC, затем происходит автоматическое возвращение в меню настройки Data Management.

### Примечание

<sup>1</sup> Эти настройки устанавливаются в соответствии с указаниями разделов *Автоматическая настройка объемного звучания (Auto MCACC)* на стр. 9 или *Автоматическая настройка MCACC (Expert)* на стр. 38.

## Ручная настройка громкоговорителей

Данный ресивер позволяет выполнять более точную настройку для оптимизации объемного звучания. Эти настройки необходимо выполнить только один раз (их повторное выполнение требуется после замены имеющейся акустической системы на новую или подключения новых громкоговорителей).

Данные настройки разработаны для индивидуальной настройки системы, но если вас устраивают настройки, выполненные во время автоматической настройки (см. раздел *Автоматическая настройка объемного звучания (Auto MCACC)* на стр. 9), нет необходимости выполнять все данные настройки.



### Предупреждение

- Тестовые сигналы, используемые в System Setup, имеют высокую громкость.

### 1 Выберите пункт «Manual SP Setup» и нажмите ENTER.

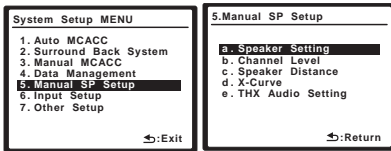

### 2 Выберите настройку, которую требуется отрегулировать.

Если это делается впервые, то необходимо отрегулировать эти установки надлежащим образом:

- Speaker Setting** – Указывает размер и количество подключенных громкоговорителей (см. ниже).
- Channel Level** – Регулирует общий баланс используемой акустической системы (стр. 49).
- Speaker Distance** – Указывает расстояние до громкоговорителей с места слушателя (стр. 49).
- X-Curve** – Регулирует тональный баланс используемой акустической системы для звукового сопровождения к фильмам (стр. 50).
- THX Audio Setting** – Указывает, используется ли настройка громкоговорителей THX (стр. 50).

### 3 Внесите нужные изменения в каждый параметр и подтвердите каждый экран нажатием RETURN.

#### Настройка громкоговорителей

Этот параметр служит для указания конфигурации громкоговорителей (размер, количество громкоговорителей и частоту разделения). Рекомендуется проверить, правильны ли значения, установленные в результате *Автоматическая настройка объемного звучания (Auto MCACC)* на стр. 9.<sup>1</sup> Учтите, что этот параметр применяется ко всем предварительно заданным настройкам MCACC и не может устанавливаться независимо.

#### Примечание

- Если выбрана настройка громкоговорителей THX, установите для всех громкоговорителей размер **SMALL**.
- Если для передних громкоговорителей выбран размер **SMALL**, для низкочастотного громкоговорителя автоматически выбирается настройка **YES**. Кроме того, в этом случае для центрального громкоговорителя и громкоговорителей объемного звучания нельзя выбрать размер **LARGE**, если для передних громкоговорителей выбран размер **SMALL**. Все низкие частоты при этом передаются на низкочастотный громкоговоритель.
- Если для громкоговорителей объемного звучания выбран параметр **NO**, для задних громкоговорителей объемного звучания автоматически также выбирается параметр **NO**.
  - Если выбран только один задний громкоговоритель объемного звучания, он должен быть подключен к левому терминалу заднего объемного звучания.

### 1 Выберите пункт «Speaker Setting» в меню Manual SP Setup.

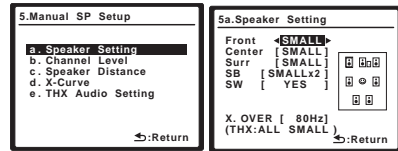

### 2 Выберите нужный набор громкоговорителей, а затем их размер.

С помощью ←/→ выберите размер (и количество) каждого из следующих громкоговорителей:<sup>2</sup>

- Front** – Выберите размер **LARGE**, если передние громкоговорители эффективно воспроизводят низкие частоты или если не подключен низкочастотный громкоговоритель. Если выбрать **SMALL**, низкие частоты будут передаваться на низкочастотный громкоговоритель.
- Center** – Выберите размер **LARGE**, если центральный громкоговоритель эффективно воспроизводит низкие частоты, или **SMALL**, чтобы низкие частоты передавались на громкоговоритель объемного звучания. Если центральный громкоговоритель не подключен, выберите **NO** (сигнал центрального канала направляется на передние громкоговорители).
- Surr** – Выберите **LARGE**, если громкоговорители объемного звучания эффективно воспроизводят низкие частоты. Если выбрать **SMALL**, низкие частоты будут передаваться на другие громкоговорители или низкочастотный громкоговоритель. Если громкоговорители объемного звучания не подключены, выберите **NO** (сигналы каналов объемного звучания будут направляться на передние громкоговорители или низкочастотный громкоговоритель).
- SB** – Выберите количество имеющихся задних громкоговорителей объемного звучания (один, два или ни одного).<sup>3</sup> Выберите размер **LARGE**, если громкоговорители объемного звучания эффективно воспроизводят низкие частоты. Если выбрать **SMALL**, низкие частоты будут передаваться на другие громкоговорители или низкочастотный громкоговоритель. Если задние громкоговорители объемного звучания не подключены, выберите пункт **NO**.
- SW** – Сигналы низкочастотного эффекта и низкие частоты каналов с выбранным размером **SMALL** выводятся на низкочастотный громкоговоритель, если выбран пункт **YES**. Выберите пункт **PLUS**, если низкочастотный громкоговоритель должен воспроизводить звучание непрерывно или если нужно более глубокое басовое звучание (при этом низкие частоты, которые обычно передаются на передние и центральный громкоговорители, также

выводятся на низкочастотный громкоговоритель).<sup>1</sup> Если низкочастотный громкоговоритель не подключен, выберите пункт **NO** (низкие частоты будут выводиться через другие громкоговорители).

### 3 Выберите пункт «X. OVER» и установите частоту разделения.<sup>2</sup>

Частоты ниже этой точки будут передаваться на низкочастотный громкоговоритель (или громкоговорители размера **LARGE**).

### 4 После завершения нажмите RETURN.

Вы вернетесь в меню Manual SP Setup.

## Channel Level

Настройки уровня канала позволяют отрегулировать общий баланс акустической системы и являются важным фактором при настройке системы домашнего театра.



### Важное предупреждение

- При выборе Channel Level, когда **MCACC** установлен на **OFF**, отображается экран выбора для памяти MCACC. Выберите память для настройки вручную.

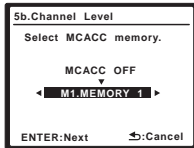

### 1 Выберите пункт «Channel Level» в меню Manual SP Setup.

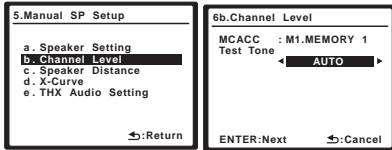

### 2 Выберите параметр настройки.

- **MANUAL** – Переместите тестовый звуковой сигнал вручную от одного громкоговорителя к другому и отрегулируйте индивидуальные уровни каналов.
- **AUTO** – Отрегулируйте уровни каналов, перемещая тестовый звуковой сигнал от одного громкоговорителя к другому автоматически.

### 3 Подтвердите выбранный параметр настройки.

Тестовые звуковые сигналы начнут генерироваться после нажатия **ENTER**.

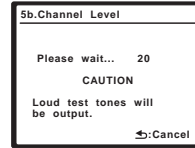

### 4 Отрегулируйте уровень каждого канала с помощью ←/→.

Если выбран пункт **MANUAL**, используйте ↑/↓ для переключения громкоговорителей. При выборе пункта **AUTO** будут воспроизведены тестовые сигналы в порядке, показанном на экране:

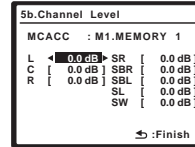

Отрегулируйте уровень каждого громкоговорителя после того, как начнут генерироваться тестовые звуковые сигналы.<sup>3</sup>

### 5 После завершения нажмите RETURN.

Вы вернетесь в меню Manual SP Setup.



### Совет

- Можно в любое время изменить уровни каналов, нажав **RECEIVER**, затем нажав **CH LEVEL**, и затем используя ←/→ на пульте ДУ.

## Speaker Distance

Для обеспечения хорошей глубины звучания и пространственного ощущения системы следует указать расстояние от громкоговорителей до места слушателя. В результате ресивер вносит в сигналы необходимые задержки, которые обеспечивают хорошее объемное звучание.



### Важное предупреждение

- При выборе Speaker Distance, когда **MCACC** установлен на **OFF**, отображается экран выбора для памяти MCACC. Выберите память для настройки вручную.

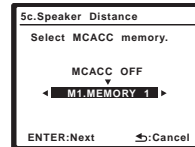

## Примечание

1 Если вам нравится звучание с мощными басами, и подключен низкочастотный громкоговоритель, целесообразно выбрать для передних громкоговорителей размер **LARGE**, а для низкочастотного громкоговорителя – параметр **PLUS**. Но это не гарантирует наилучшего воспроизведения низких частот. В зависимости от размещения громкоговорителей в помещении качество низких частот может даже ухудшиться. В этом случае попробуйте изменить расположение или направление громкоговорителей. Если не удается достичь хороших результатов, проверьте звучание низких частот при настройках **PLUS** и **YES** или же меняя для передних громкоговорителей размеры **LARGE** и **SMALL** и определите, когда звучание будет наивысшего качества. При затруднениях самое простое решение – направить все низкие частоты на низкочастотный громкоговоритель, выбрав для передних громкоговорителей размер **SMALL**.

2 • Эта настройка определяет частоту отсечки между низкочастотными звуками, воспроизводимыми громкоговорителями, для которых выбрана настройка **LARGE**, или низкочастотным громкоговорителем и низкочастотными звуками, воспроизводимыми громкоговорителями, для которых выбрана настройка **SMALL**. Он также определяет частоту разделения для канала низкочастотных эффектов.

• Если выбрана настройка громкоговорителей **THX**, подтвердите, что для частоты отсечки установлено значение **80Hz**.

3 • Если вы используете прибор для измерения уровня звукового давления (**SPL**-метр), снимите показания на основной месте слушателя и установите для уровня каждого громкоговорителя значение 75 дБ SPL (режим **C-weighting/slow reading** (емкостное взвешивание/медленное чтение)).

• Тестовый звуковой сигнал громкоговорителя воспроизводится с низкой громкостью. Может потребоваться регулировка уровня после тестирования при помощи текущей звуковой программы.

## 1 Выберите пункт «Speaker Distance» в меню Manual SP Setup.

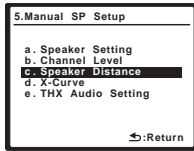

## 2 Отрегулируйте расстояние для каждого громкоговорителя с помощью ←/→.

Расстояние до каждого громкоговорителя можно отрегулировать с шагом в 0,01 м.

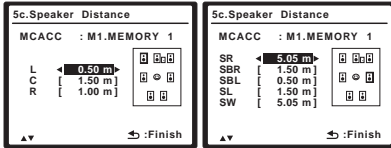

## 3 После завершения нажмите RETURN.

Вы вернетесь в меню Manual SP Setup.



### Совет

- Для обеспечения наилучшего объемного звучания убедитесь, чтобы задние громкоговорители объемного звучания находились на одинаковом расстоянии от места слушателя.

## X-Curve

Обычно звуковое сопровождение, смикшированное для акустических систем кинотеатров, при воспроизведении в больших помещениях является слишком резким. Настройка X-Curve действует, как своего рода эквалайзер для прослушивания в домашнем кинотеатре и восстанавливает соответствующий тональный баланс звукового сопровождения фильмов.<sup>1</sup>

## 1 Выберите пункт «X-Curve» в меню Manual SP Setup.

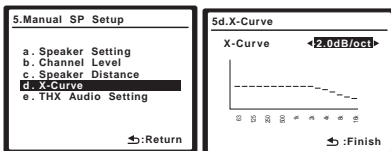

## 2 Выберите нужную настройку X-Curve.

Используйте ←/→ для регулировки настройки. X-Curve выражается в убывании наклона децибел на октаву, начиная с 2 кГц. Звук становится менее резким по мере увеличения наклона (до максимум  $-3.0\text{dB/oct}$ ). Для настройки функции X-Curve в соответствии с размерами помещения используйте следующие указания:

| Размер комнаты (m <sup>2</sup> ) | ≤36  | ≤48 | ≤60  | ≤72 | ≤300 | ≤1000 |
|----------------------------------|------|-----|------|-----|------|-------|
| X-Curve (dB/oct)                 | -0.5 | -1  | -1.5 | -2  | -2.5 | -3    |

### Примечание

<sup>1</sup> Поскольку этот принцип аналогичен, настройка X-Curve не применяется при использовании режимов Home THX (см. раздел *Использование режимов Home THX* на стр. 30).

<sup>2</sup> При отсутствии задних громкоговорителей объемного звучания, или при наличии только одного заднего громкоговорителя объемного звучания или выборе Speaker B, Front Bi-Amp или ZONE 2 для Surround Back System, невозможно будет выбрать данную настройку (на дисплее отображается **Cannot select**).

- Если выбран пункт **OFF**, частотная кривая будет ровной, и X-Curve действовать не будет.

## 3 Выберите пункт «Return», затем нажмите ENTER для завершения.

## THX Audio Setting

При использовании функции THX Loudness Plus, звучание может воспроизводиться со всеми эффектами объемного звучания даже на низком уровне громкости.

Для получения наиболее эффективного результата при использовании режимов прослушивания THX SELECT2 Cinema, THX SELECT2 Music и THX SELECT2 Games (см. раздел *Использование режимов Home THX* на стр. 30) с использованием системы Advanced Speaker Array (ASA) (Расширенное расположение громкоговорителей) (см. раздел *O THX* на стр. 88) требуется выполнить данную настройку. Для получения дополнительных сведений о размещении громкоговорителей THX см. раздел *Расположение громкоговорителей* на стр. 21.<sup>2</sup>

## 1 Выберите пункт «THX Audio Setting» в меню Manual SP Setup.

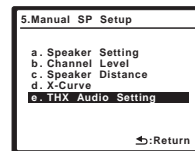

## 2 Выберите ON или OFF для настройки THX Loudness Plus.

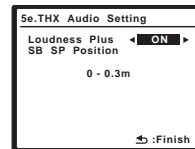

## 3 Укажите расстояние между задними громкоговорителями объемного звучания.

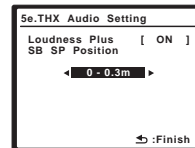

- 0 – 0.3m** – Громкоговорители объемного звучания на расстоянии в пределах 30 см друг от друга (лучше всего для объемного звучания THX).
- > 0.3 – 1.2m** – Громкоговорители объемного звучания на расстоянии в пределах от 30 см до 1,2 м друг от друга.
- 1.2m <** – Громкоговорители объемного звучания на расстоянии более 1,2 м.

## 4 После завершения нажмите RETURN.

Вы вернетесь в меню Manual SP Setup.

# Другие подключения



## Предупреждение

- *Перед выполнением или изменением схем подсоединения отключите питание и отсоедините кабель питания от электророзетки. Подсоединение компонентов к электросети должно быть последней операцией по подключению, которая выполняется в системе.*
- Не допускайте соприкосновения проводов громкоговорителей, подключенных к разным разъемам.

## Подключение iPod

Этот ресивер имеет специальный разъем для подключения проигрывателя iPod, который позволяет управлять воспроизведением аудиоматериала на проигрывателе iPod при помощи органов управления данного ресивера.<sup>1</sup>

- Нажмите на выступ **PUSH OPEN** для доступа к разъему **iPod DIRECT USB**.

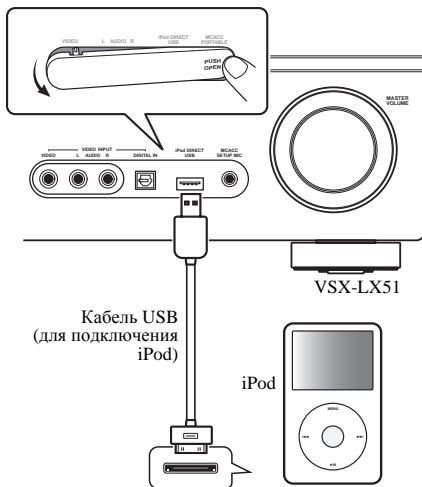

## Подключение проигрывателя iPod к ресиверу

**1 Установите данный ресивер в режим ожидания, и затем с помощью кабеля USB (для подключения iPod)<sup>2</sup>, подключите iPod к разъему iPod DIRECT USB на передней панели данного ресивера.**

По подключению кабеля см. также инструкции по эксплуатации к iPod.

**2 Включите ресивер и нажмите кнопку источника приема iPod USB на пульте ДУ для переключения ресивера на устройство iPod.**

Во время проверки соединения ресивером и приема данных от проигрывателя iPod на дисплее передней панели появится индикация **Loading**.

**3 Нажмите TOP MENU для отображения главного меню iPod.**

После появления на дисплее индикации **Top Menu**

возможно воспроизведение музыки с проигрывателя iPod.<sup>3</sup>

- Если после нажатия **iPod** на дисплее появится индикация **No Connection**, попробуйте выключить ресивер и подключить проигрыватель iPod к ресиверу заново.

## Воспроизведение на проигрывателе iPod

Для управления песнями на iPod, можно воспользоваться экранным дисплеем на телевизоре, подключенном к данному ресиверу.<sup>4</sup> Также можно управлять всеми операциями для музыки на дисплее передней панели данного ресивера.

## Поиск материала для воспроизведения

После подключения iPod к данному ресиверу, можно пролистать произведения, сохраненные на проигрывателе iPod по списку воспроизведения, исполнителю, названию альбома, названию произведения, жанру или композитору, аналогично непосредственному использованию проигрывателя iPod.

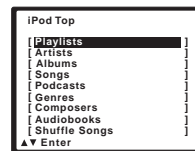

## Примечание

1 • Данная система совместима с аудиосигналами iPod nano, iPod пятого поколения, iPod classic, iPod touch (не поддерживаются iPod shuffle и iPhone). Однако, некоторые функции некоторых моделей могут быть ограничены. Помните, однако, что совместимость может зависеть от версии программного обеспечения на iPod. Пожалуйста, используйте самую последнюю версию программного обеспечения.

• iPod лицензирован для воспроизведения не защищенных авторскими правами материалов или материалов, на которые владелец имеет легальное разрешение для воспроизведения.

• Управление такими устройствами, как эквалайзер, при помощи этого ресивера невозможно, поэтому перед подключением рекомендуется выключить эквалайзер.

• Pioneer не может принять ответственность ни при каких обстоятельствах за любую прямую или косвенную потерю по причине неудобства или потери записанного материала из-за сбоя iPod.

2 Кабель USB (для подключения iPod) не поставляется с данным ресивером.

3 При подключении к данному ресиверу, органы управления iPod становятся недействительными. Управление такими устройствами, как эквалайзер, при помощи этого ресивера невозможно, поэтому перед подключением рекомендуется выключить эквалайзер.

4 Учтите, что нелатинские символы в списке воспроизведения отображаются как #.

- Данная функция недоступна для фотографий или видеоклипов на iPod.

1 При помощи **↑/↓** выберите категорию, затем нажмите **ENTER** для перелистывания этой категории.

- Для возврата на предыдущий уровень в любой момент времени нажмите **RETURN**.

2 Используйте **↑/↓** для перелистывания выбранной категории (напр., **albums (альбомы)**).

- Для перемещения на предыдущий/следующий уровень используйте **←/→**.

3 Продолжайте перелистывание до тех пор, пока не будет выбрана программа, которую необходимо воспроизвести, затем нажмите **▶** для запуска воспроизведения.<sup>1</sup>

Перемещение между категориями на проигрывателе iPod осуществляется следующим образом:

Playlists → Songs  
 Artists → Albums → Songs  
 Albums → Songs  
 Songs  
 Podcasts  
 Genres → Artists → Albums → Songs  
 Composers → Albums → Songs  
 Audiobooks  
 Shuffle Songs



#### Совет

- Можно воспроизвести все произведения в определенной категории, выбрав пункт **All** в верхней части списка каждой категории. Например, можно воспроизвести все произведения определенного исполнителя.

### Основные органы управления воспроизведением

В следующей таблице приведены основные органы управления устройством iPod. Нажмите **iPod USB** для переключения пульта ДУ в режим управления iPod USB.

| Кнопка         | Назначение  |
|----------------|---|
| <b>▶</b>       | Нажмите для начала воспроизведения.<br>Если начинается воспроизведение, когда выбран объект, отличный от произведения, будут воспроизводиться все произведения, относящиеся к этой категории. |
| <b>  </b>      | Устанавливает паузу воспроизведения или возобновляет воспроизведение, если установлена пауза.   |
| <b>◀▶</b>      | Нажмите и удерживайте во время воспроизведения для запуска сканирования.  |
| <b>◀◀▶▶</b>    | Нажмите для пропуска предыдущей/следующей дорожки.  |
| <b>↺</b>       | Повторно нажимайте для переключения между <b>Repeat One</b> , <b>Repeat All</b> и <b>Repeat Off</b> .   |
| <b>↻</b>       | Повторно нажимайте для переключения между <b>Shuffle Songs</b> , <b>Shuffle Albums</b> и <b>Shuffle Off</b> .   |
| <b>DISPLAY</b> | Повторно нажимайте для переключения информации воспроизведения песни, отображаемой на дисплее передней панели.  |
| <b>←/→</b>     | При пролистывании, нажимайте для перехода на предыдущий/следующий уровень. Во время воспроизведения, нажмите для пропуска предыдущей/следующей дорожки.                                       |

#### Примечание

- 1 При нахождении в категории произведения для запуска воспроизведения также можно нажать **ENTER**.
- 2 Данная функция недоступна при подключении iPod пятого поколения или iPod nano первого поколения.
- 3 При установке данной функции, изображения iPod не могут воспроизводиться на данном ресивере.

| Кнопка          | Назначение  |
|-----------------|---|
| <b>↑/↓</b>      | Во время воспроизведения Audiobook, нажимайте для переключения скорости воспроизведения:<br>Быстрая ↔ Обычная ↔ Медленная |
| <b>TOP MENU</b> | Нажмите для возврата к экрану меню <b>iPod Top</b> .  |
| <b>RETURN</b>   | Нажмите для возврата на предыдущий уровень.   |



#### Важное предупреждение

При отображении на дисплее сообщения об ошибке, старайтесь выполнять указания, перечисленные ниже:

| Неполадка             | Пояснение   |
|-----------------------|---|
| <b>Error I1</b>       | Существует проблема с маршрутом сигнала между устройством iPod и ресивером. Выключите ресивер и заново подсоедините устройство iPod к ресиверу. Если это не помогает, попробуйте переустановить устройство iPod.  |
| <b>Error I2</b>       | Необходимо обновить программное обеспечение, используемое с устройством iPod. Обновите программное обеспечение, используемое для iPod (пожалуйста, используйте наиболее свежие версии программного обеспечения для iPod, позже обновления для iPod 2004-10-20). |
| <b>Error I3</b>       | Подключен неподдерживаемый iPod. Проверьте, поддерживается ли iPod данным ресивером (стр. 51).<br>Когда версия программного обеспечения iPod слишком устаревшая. Обновите программное обеспечение iPod последней версией.                                       |
| <b>Error I4</b>       | Когда iPod не отвечает. Обновите программное обеспечение iPod последней версией. Если это не помогает, попробуйте переустановить устройство iPod.   |
| <b>No Music Track</b> | В данный момент в устройстве iPod не сохранены музыкальные произведения, которые можно воспроизвести. Введите музыкальные файлы, пригодные для воспроизведения при помощи устройства iPod.  |
| <b>No Track</b>       | Когда в выбранной на iPod категории отсутствуют дорожки. Выберите другую категорию.   |

### Переключение управлением iPod<sup>2</sup>

Можно переключать управление iPod на iPod и ресивер.

1 Нажмите **RECEIVER**, затем нажмите **iPod CTRL** для переключения управлением iPod.<sup>3</sup>

Это включает управление и дисплей на iPod, и пульт ДУ и экранное меню данного ресивера становятся недействительными.

2 Для переключения на управление от ресивера, снова нажмите **iPod CTRL**.

*iPod является зарегистрированной торговой маркой компании Apple Inc., зарегистрированной в США и других странах.*

## Подключение устройства USB

С помощью интерфейса USB на передней панели этого ресивера можно прослушивать двухканальный звук<sup>1</sup>. Подключите запоминающее устройство большой емкости USB<sup>2</sup> как показано ниже.

- Нажмите на выступ **PUSH OPEN** для доступа к разъему **iPod DIRECT USB**.



## Подключение устройства USB к ресиверу

- 1 Включите ресивер и используемый телевизор.
- 2 Нажмите iPod USB на пульте ДУ для переключения ресивера на устройство USB. На экранном дисплее отображается **No Device**.
- 3 Подключите используемое устройство с интерфейсом USB.<sup>3</sup>

Разъем USB расположен на передней панели.

На экранном дисплее отображается **Loading**, когда данный ресивер начинает распознавание подключенного устройства USB. После распознавания, на экранном дисплее отображается экран воспроизведения, и автоматически начинается воспроизведение.<sup>4</sup>

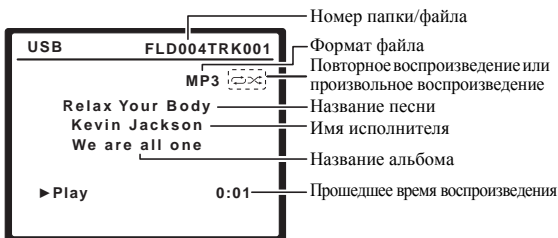

Номер папки/файла

Формат файла

Повторное воспроизведение или произвольное воспроизведение

Название песни

Имя исполнителя

Название альбома

Прошедшее время воспроизведения

## Основные органы управления воспроизведением

В следующей таблице приведены основные кнопки управления воспроизведением устройств с интерфейсом USB на пульте дистанционного управления. Нажмите **iPod USB** для переключения пульта ДУ в режим управления iPod USB.

| Кнопка   | Назначение   |
|----------|--|
| ▶        | Запуск обычного воспроизведения.   |
| ⏏        | Останавливает/прекращает воспроизведение.  |
| ⏮/⏭      | Нажмите для пропуска предыдущей/следующей дорожки.   |
| ↺        | Повторно нажимайте для переключения между <b>Repeat Folder</b> , <b>Repeat One</b> и <b>Repeat All</b> .       |
| ⌘        | Повторно нажимайте для переключения между <b>Shuffle On</b> и <b>Shuffle Off</b> .                             |
| DISPLAY  | Повторно нажимайте для переключения информации воспроизведения песни, отображаемой на дисплее передней панели. |
| ⏪/⏩      | Во время воспроизведения, нажмите для пропуска предыдущей/следующей дорожки.                                   |
| TOP MENU | Нажмите для пропуска первой дорожки.   |



### Важное предупреждение

При появлении на дисплее сообщения **USB ERR**, старайтесь выполнять указания, перечисленные ниже:

| USB ERR  | Пояснение  |
|----------|--|
| USB ERR1 | Требования по питанию устройства USB слишком высоки для этого ресивера.  |
| USB ERR2 | Устройство USB несовместимо.   |
| USB ERR3 | Для получения дополнительной информации об этом сообщении об ошибке см. раздел <i>Устранение неполадок</i> на стр. 78. |

- Выключите ресивер, затем включите снова.
- Заново подсоедините устройство USB к выключенному ресиверу.
- Выберите другой источник входа (например, **DVD**), затем снова переключите на **USB**.
- Для питания устройства USB используйте специальный сетевой адаптер (прилагаемый к данному устройству).

Если это не является решением проблемы, скорее всего используемое устройство USB несовместимо.

### Примечание

1 Это включает воспроизведение файлов WMA/MP3/MPEG-4 AAC (кроме файлов с защитой от копирования или ограниченным воспроизведением).

2 • К совместимым с USB устройствам относятся внешние магнитные жесткие диски, портативные элементы флэш-памяти (особенно мобильные накопители) и цифровые аудиопроигрыватели (проигрыватели MP3) формата FAT16/32. Невозможно подключить данный ресивер к персональному компьютеру для воспроизведения с устройства USB.

• Компания Pioneer не может гарантировать совместимость (управление и/или питание шины) со всеми запоминающими устройствами большой емкости USB и не несет ответственности за любую потерю данных, возможную при подключении к данному ресиверу.

• При наличии больших объемов данных ресиверу может понадобиться больше времени для чтения содержимого устройства USB.

3 При отсоединении устройства с интерфейсом USB убедитесь в том, что ресивер находится в режиме ожидания.

4 Если невозможно воспроизвести выбранный файл, данный ресивер автоматически пропускает его и начинает воспроизведение следующего файла.

• Если текущий воспроизводимый файл не имеет названия, вместо него на экранном дисплее отображается имя файла; при отсутствии названия альбома или имени исполнителя, отображается пустая строка.

• Учтите, что нелатинские символы в списке воспроизведения отображаются как #.

• Невозможно выводить аудиосигнал USB на ZONE 2.

## Поддержка сжатых аудиосигналов

Учтите, что хотя большинство стандартных комбинаций частоты дискретизации для сжатых аудиосигналов совместимо, некоторые файлы со нестандартной кодировкой могут не воспроизводиться. В списке, приведенном ниже, перечислены совместимые форматы сжатых аудиофайлов:

- **MP3** (MPEG-1/2/2.5 Audio Layer 3) – Частоты дискретизации: 8 кГц до 48 кГц; скорости передачи данных: 8 кбит/с до 320 кбит/с (рекомендуется 128 кбит/с или выше); расширение файла: **.mp3**
- **WMA** (Windows Media Audio) – Частоты дискретизации: 32 кГц / 44,1 кГц; скорости передачи данных: 32 кбит/с до 192 кбит/с (рекомендуется 128 кбит/с или выше); расширение файла: **.wma**; WMA9 Pro и WMA с кодированием без потерь: нет
- **AAC** (MPEG-4 Advanced Audio Coding) – Частоты дискретизации: 11,025 кГц до 48 кГц; скорости передачи данных: 16 кбит/с до 320 кбит/с (рекомендуется 128 кбит/с или выше); расширение файла: **.m4a**; Apple с кодированием без потерь: нет

### Дополнительная информация о совместимости

- VBR (изменяющаяся скорость передачи данных) MP3/WMA/MPEG-4 AAC: да<sup>1</sup>
- Совместимость с защитой DRM (Digital Rights Management (управления цифровыми правами)): да (аудиофайлы с защитой DRM не будут воспроизводиться на этом ресивере).

## О формате MPEG-4 AAC

В основе Перспективного звукового кодирования (Advanced Audio Coding, AAC) лежит стандарт MPEG-4 AAC, в котором используется стандарт MPEG-2 AAC, являющийся основой технологии сжатия звука MPEG-4. Этот формат и расширение файлов используются в зависимости от приложения, применяемого для декодирования файла AAC. Данный ресивер воспроизводит файлы AAC с кодировкой iTunes®, имеющие расширение «.m4a». Файлы с защитой DRM не воспроизводятся; также могут не воспроизводиться файлы с кодировкой некоторых версий iTunes®.

*Apple и iTunes являются зарегистрированными торговыми марками компании Apple Inc., зарегистрированной в США и других странах.*

## О формате WMA



Логотип Windows Media®, нанесенный на упаковку, означает, что этот ресивер может воспроизводить данные Windows Media Audio.

WMA является аббревиатурой от Windows Media Audio и означает технологию сжатия звука, разработанную корпорацией Майкрософт. Данный ресивер воспроизводит файлы WMA с кодировкой Windows Media® Player, имеющие расширение «.wma». Учтите, что файлы с защитой DRM не воспроизводятся; также могут не воспроизводиться файлы с кодировкой некоторых версий Windows Media® Player.

*Windows Media и логотип Windows являются торговыми марками или зарегистрированными торговыми марками корпорации Microsoft в США и/или других странах.*

### Примечание

<sup>1</sup> Учтите, что в некоторых случаях время воспроизведения отображается неправильно.

## Подключение многоканальных аналоговых входов

Для воспроизведения дисков DVD Audio и SACD проигрыватель DVD должен быть оснащен 5.1, 6.1 или 7.1-канальными аналоговыми выходами (в зависимости от того, поддерживает ли проигрыватель задние каналы объемного звучания).<sup>1</sup> Убедитесь в том, что проигрыватель настроен на вывод многоканального аналогового аудио.

### 1 Подключите передний выход, выход объемного звучания, центральный выход и выход низкочастотного громкоговорителя на проигрывателе DVD к соответствующему гнезду MULTI CH IN на данном ресивере.

- Используйте для подключений стандартные кабели RCA/гнездо звукоснимателя.

### 2 Если проигрыватель DVD также имеет выходы задних каналов объемного звучания, подключите их к соответствующим гнездам MULTI CH IN на данном ресивере.

- Используйте для подключений стандартные кабели RCA/гнездо звукоснимателя.
- Если выход заднего канала объемного звучания только один, подключите его к гнезду **SURROUND BACK L (Single)** на данном ресивере.

## Выбор многоканальных аналоговых входов

Если, как показано выше, подключен декодер или проигрыватель DVD, для воспроизведения объемного звучания необходимо выбрать аналоговые многоканальные входы.<sup>2</sup>

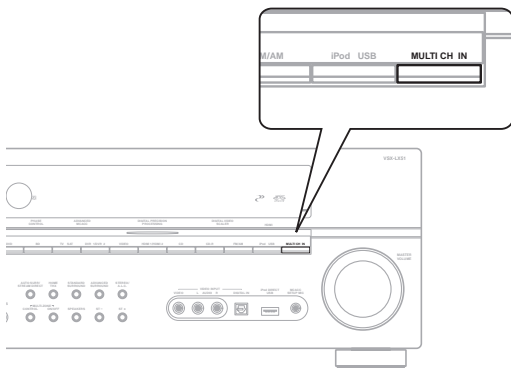

### 1 Убедитесь в том, что для воспроизводимого источника установлены правильные параметры вывода сигнала.

Например, проигрыватель DVD, возможно, понадобится перевести на вывод многоканального аналогового аудиосигнала.

## 2 Нажмите MULTI CH IN на передней панели для включения многоканального входа.

- В зависимости от используемого проигрывателя DVD уровень аналогового выхода канала низкочастотного громкоговорителя может быть слишком низким. В таком случае, выходной уровень низкочастотного громкоговорителя можно увеличить на 10 дБ в Multi Ch In Setup в Other Setup. Подробнее, см. раздел *Multi Channel Input Setup* на стр. 67.

## Настройка громкоговорителей системы В



### Предупреждение

- Перед выполнением или изменением схем подсоединения* отключите питание и отсоедините кабель питания от электросетке. Подсоединение компонентов к электросети должно быть последней операцией по подключению, которая выполняется в системе.
- Будьте внимательны, не допускайте контактов кабелей громкоговорителей, подключенных к разным разъемам.
- Можно использовать громкоговорители с номинальным сопротивлением от 6 ом до 16 ом (если предполагается использование громкоговорителей с сопротивлением менее 8 ом, см. раздел *Изменение сопротивления громкоговорителей* на стр. 72).

После выбора пункта **Speaker В** в *Настройка задних громкоговорителей объемного звучания* на стр. 41, можно использовать громкоговорители, подключенные к разъемам громкоговорителей (задних, объемного звучания) В на задней панели для прослушивания стереофонического воспроизведения в другой комнате. См. раздел *Переключение акустической системы* ниже для получения информации о способах прослушивания, доступных при такой настройке.

### 1 Подсоедините пару громкоговорителей к разъемам задних громкоговорителей объемного звучания на задней панели.

Подсоедините их таким же образом, как подсоединены громкоговорители в разделе *Установка акустической системы* на стр. 20. При размещении громкоговорителей в другой комнате убедитесь в том, что вы прочли раздел *Расположение громкоговорителей* на стр. 21.

### 2 Выберите «Speaker В» в меню Surround Back System.

См. указания раздела *Настройка задних громкоговорителей объемного звучания* на стр. 41.

## Переключение акустической системы

Если в разделе *Настройка задних громкоговорителей объемного звучания* на стр. 41 выбран пункт **Speaker В**, можно использовать три настройки при помощи кнопки **SPEAKERS**. Если выбрать **Normal** или **Front Bi-Amp**, при помощи этой кнопки можно просто включать или выключать основную систему громкоговорителей. Параметры, приведенные ниже, предназначены только для настройки **Speaker В**.<sup>3</sup>

### Примечание

<sup>1</sup> Для прослушивания многоканального аналогового аудио необходимо выбрать пункт **MULTI CH IN** (для получения более подробной информации см. раздел *Выбор многоканальных аналоговых входов* ниже).

<sup>2</sup> При выборе воспроизведения от многоканальных входов, можно регулировать только громкость и каналы.

• Во время воспроизведения от многоканальных входов, невозможно прослушивать акустическую систему В.

• Для входов **MULTI CH IN**, можно одновременно воспроизводить изображения. Подробнее, см. раздел *Multi Channel Input Setup* на стр. 67.

<sup>3</sup> Воспроизведение звука низкочастотным громкоговорителем зависит от настроек, описанных в разделе *Ручная настройка громкоговорителей* на стр. 48. Однако, если выше выбран пункт **SP►B**, из низкочастотного громкоговорителя звук слышен не будет (канал низкочастотных эффектов не декодирован).

• В зависимости от установок, описанных в разделе *Настройка задних громкоговорителей объемного звучания* на стр. 41, вывод сигнала из разъемов предварительного усилителя может измениться.

• Все системы громкоговорителей (кроме соединений **Speaker В**) выключены, если подсоединены головные телефоны.

- С помощью кнопки **SPEAKERS** на передней панели, выберите настройки акустической системы.

Как упоминалось выше, если выбран пункт **Normal**, при помощи этой кнопки будет просто включаться или выключаться основная система громкоговорителей (A).

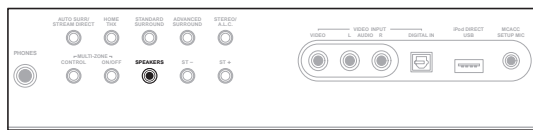

Нажмите повторно для выбора настройки системы громкоговорителей:

- **SP►A** – Звук выводится через систему громкоговорителей A и тот же самый сигнал выводится через разъемы предварительного усилителя.
- **SP►B** – Звук выводится через два громкоговорителя, подключенные к системе громкоговорителей B. Многоканальные источники прослушиваться не будут. Тот же самый сигнал выводится через разъемы предварительного усилителя заднего канала объемного звучания.
- **SP►AB** – Звук выводится через систему громкоговорителей A (до 5 каналов в зависимости от источника), два громкоговорителя системы B и низкочастотный громкоговоритель. Через систему громкоговорителей B будет выводиться тот же звук, что и через систему A (многоканальное звучание будет декодироваться в 2-канальное).
- **SP►** (выкл.) – Звук через громкоговорители не выводится. Через разъемы предварительного усилителя (включая и низкочастотный громкоговоритель, если он подключен) выводится тот же самый звук, что и при выбранной системе громкоговорителей A (выше).

## Подключение передних громкоговорителей к двум усилителям

Двухканальное усиление означает подключение высокочастотного динамика и низкочастотного динамика к другому усилителю (в данном случае, к разъемам передних громкоговорителей и задних громкоговорителей объемного звучания) для повышения качества разделения звука. Для этого используемые громкоговорители должны быть совместимы с двухканальным усилением (иметь отдельные терминалы для высоких и низких частот), и повышение качества звучания будет зависеть от типа используемых громкоговорителей.

### 1 Подсоедините громкоговорители в соответствии с приведенными ниже указаниями.

На схеме ниже показаны подключения двухканального усиления к переднему левому громкоговорителю. Подключите правый громкоговоритель аналогичным образом.

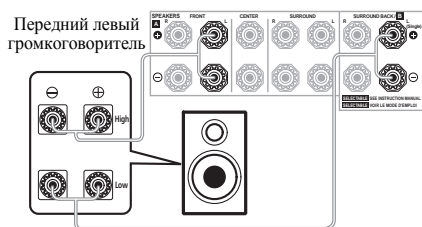

Поскольку на разъемы переднего и заднего громкоговорителей объемного звучания выводится один и тот же аудиосигнал, не важно какой из наборов (передние или задние объемного звучания) подключен к каким разъемам (**High** или **Low**) громкоговорителя.

- Убедитесь в том, что подключение + / – выполнено правильно.

### 2 Выберите настройку «Front Bi-Amp» в меню Surround Back System.

См. раздел *Настройка задних громкоговорителей объемного звучания* на стр. 41 для получения информации об использовании разъемов задних громкоговорителей объемного звучания.

## Предупреждение

- Большинство громкоговорителей с терминалами **High** и **Low** имеют две металлические пластины, соединяющие терминалы **High** и **Low**. При двухканальном усилении громкоговорителей данные пластины необходимо удалить во избежание серьезных повреждений усилителя. Для получения дополнительной информации см. руководство для громкоговорителя.
- Если используемые громкоговорители имеют съемный разделительный фильтр, убедитесь в том, что при подключении двухканального усиления он не снят. Это может привести к повреждению громкоговорителей.

## Двухпроводное подключение громкоговорителей

Двухпроводное подключение выполняется в основном по тем же причинам, что и для двухканального усиления, но также позволяет устранить помехи, вносимые проводами, что воспроизводит более высокое качество звучания. Для этого используемые громкоговорители также должны иметь возможность двухпроводного подключения (иметь отдельные терминалы для высоких и низких частот). При двухпроводном подключении убедитесь в том, что в разделе *Настройка задних громкоговорителей объемного звучания* на стр. 41 выбраны параметры **Normal** или **Speaker B**.

- Для двухпроводного подключения громкоговорителя подсоедините два кабеля громкоговорителя к разъему громкоговорителя на ресивере.

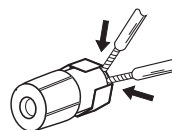

## Предупреждение

- Убедитесь в том, что при двухпроводном подключении используются параллельные (а не последовательные, что бывает довольно редко) подключения.
- Не подключайте различные громкоговорители к одному и тому же терминалу таким образом.

## Подключение дополнительных усилителей

Мощности данного ресивера более, чем достаточно для любого домашнего применения, но имеется возможность подключения дополнительных усилителей к каждому каналу системы при помощи выходов предварительного усилителя. Для подключения усилителей для подъема мощности громкоговорителей, выполните подключения, показанные ниже.

- Перед выполнением или изменением схем подключений отключите кабель питания от розетки переменного тока.

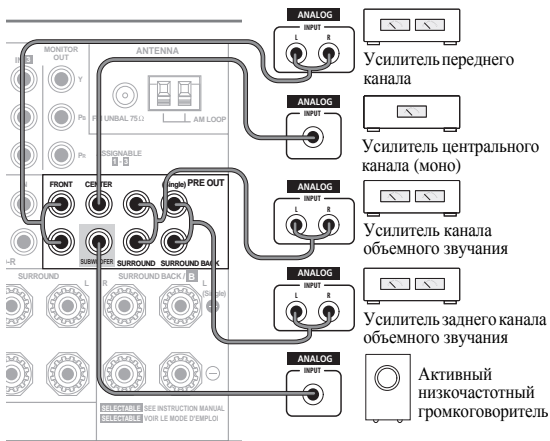

VSX-LX51

- Можно использовать дополнительный усилитель как на выходе предварительного усилителя заднего канала объемного звучания, так и на отдельном громкоговорителе. В этом случае подключите усилитель только к левому (**L (Single)**) терминалу.
- Звук, поступающий через разъемы заднего канала объемного звучания будут зависеть от его конфигурации, описанной в разделе *Настройка задних громкоговорителей объемного звучания* на стр. 41.
- Чтобы был слышен только усиленный звук, установите систему громкоговорителей в положение **OFF** или просто отсоедините все громкоговорители, подключенные непосредственно к ресиверу.
- Если низкочастотный громкоговоритель не используется, установите настройку передних громкоговорителей (см. раздел *Настройка громкоговорителей* на стр. 48) на **LARGE**.

## Прослушивание MULTI-ZONE

Данный ресивер может обеспечить питанием до двух независимых систем в отдельных комнатах, как только выполнены правильные соединения MULTI-ZONE. Ниже приведен пример настройки MULTI-ZONE.

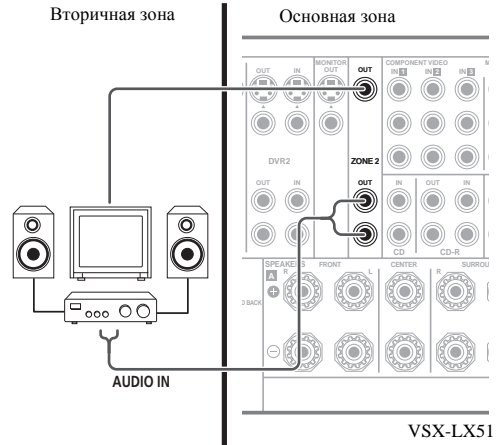

Можно одновременно воспроизводить различные источники в двух зонах или, в зависимости от потребностей, можно воспроизводить одинаковый источник. Питание на основную и под-зону подается отдельно (питание основной зоны может быть отключено, в то время как в под-зоне включено), и под-зона может управляться от пульта ДУ или органов управления передней панели. Однако, может потребоваться указать настройки громкости в *ZONE Audio Setup* на стр. 67.

## Выполнение подключений MULTI-ZONE

Данные подключения также можно выполнить при наличии дополнительного телевизора и громкоговорителей для под-зоны (**ZONE 2**).<sup>1</sup> Также потребуется отдельный усилитель, если настройка системы заднего объемного звучания (стр. 58) не используется для под-зоны.

### Примечание

<sup>1</sup> Управление звучанием (например, управление басами/высокими частотами или ночное прослушивание) или любые режимы объемного звучания от отдельного усилителя в под-зоне недоступны. Однако, можно использовать функции, доступные на усилителе под-зоны.

## Опции прослушивания MULTI-ZONE

В следующей таблице показано, что можно прослушивать во вторичной зоне:

| Вторичная зона | Доступные источники приема  |
|----------------|---|
| <b>ZONE2</b>   | iPod, встроенный тюнер, и другие аналоговые аудиоисточники. <sup>а</sup> С видеосигналами, доступными только композитными видеосигналами. |

а. • Для входа **MULTI CH IN**, звучание выводится только от передних Л/П каналов.

- Аудиосигнал USB не может выводиться на ZONE 2.

### Настройка MULTI-ZONE для второй зоны (ZONE 2)

- Подключите отдельный усилитель к гнездам **ZONE 2 AUDIO OUT** и телевизионный монитор к гнездам **ZONE 2 VIDEO OUT** на задней стороне данного ресивера.

Требуется пара громкоговорителей, подключенных к усилителю под-зоны, как показано на следующей иллюстрации.

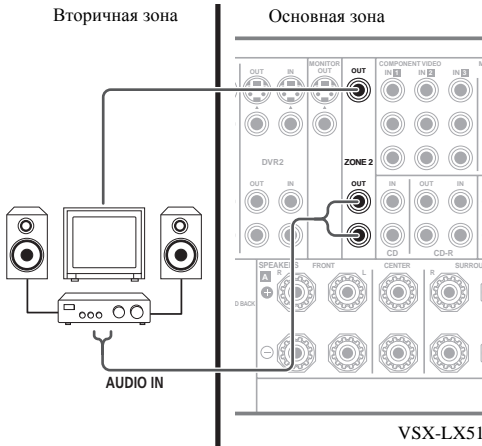

### Настройка системы заднего объемного звучания MULTI-ZONE (ZONE 2)

Для использования данной настройки, требуется выбрать **ZONE 2** в *Настройка задних громкоговорителей объемного звучания* на стр. 41. Помните, что звучание в под-зоне будет временно прерываться во время управления основной зоной (например, переключении источника приема, или начале воспроизведения).

- Подключите телевизионный монитор к гнездам **ZONE 2 VIDEO OUT** на задней стороне данного ресивера.

Требуется пара громкоговорителей, подключенных к терминалам заднего громкоговорителя объемного звучания, как показано ниже.

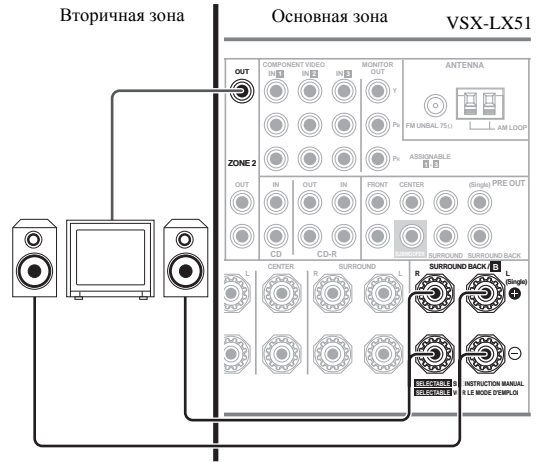

### Использование органов управления MULTI-ZONE

В следующих шагах, для настройки уровня громкости под-зоны и выбора источников, используются органы управления передней панели. См. раздел *Дистанционное управление MULTI-ZONE* на стр. 59.

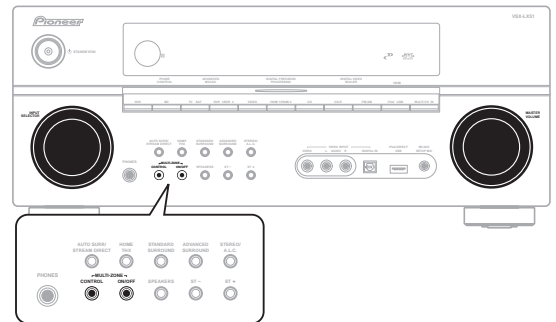

#### 1 Нажмите кнопку MULTI-ZONE ON/OFF на передней панели.

При каждом нажатии, выбирается опция MULTI-ZONE:

- **ZONE 2 ON** – Включение функции MULTI-ZONE
- **ZONE 2 OFF** – Отключение функции MULTI-ZONE

Индикатор **MULTI-ZONE** высвечивается при установке управления MULTI-ZONE на ON.

## 2 Нажмите CONTROL.

- Когда ресивер включен,<sup>1</sup> убедитесь, что любые операции для под-зоны выполняются, пока на дисплее отображено **ZONE 2**. Если это не отображено, это означает, что органы управления передней панели управляют только основной зоной.

## 3 С помощью регулятора INPUT SELECT выберите источник для выбранной зоны.

Например, **ZONE 2 CD-R** переключает источник, подключенный ко входам **CD-R**, на вторую комнату (**ZONE 2**).

- При выборе **FM/AM**, можно использовать органы управления тюнером для выбора предустановленной радиостанции (см. раздел *Сохранение запрограммированных радиостанций* на стр. 35, если не уверены, как это делается).<sup>2</sup>
- Функции **iPod USB** невозможно использовать одновременно с функцией **MULTI-ZONE**.

## 4 Для настройки громкости, используйте регулятор MASTER VOLUME.

Это возможно только при выборе режима управления громкостью **VARIABLE** в *ZONE Audio Setup* на стр. 67.<sup>3</sup>

**5 По завершению, снова нажмите CONTROL для возврата на органы управления основной зоной.** Также можно нажать кнопку **MULTI-ZONE ON/OFF** на фронтальной панели для отключения всех выходов на под-зону.<sup>4</sup>

## Дистанционное управление MULTI-ZONE

Установите переключатель управления **MULTI-ZONE** на **ZONE 2** для управления соответствующей зоной.

В следующей таблице отображены возможное дистанционное управление **MULTI-ZONE**:

| Кнопка                   | Назначение  |
|--------------------------|---|
| ⏻                        | Включение/отключение питания в под-зоне.  |
| <b>INPUT SELECT</b>      | Используется для выбора источника приема в под-зоне.  |
| Кнопки источника входа   | Используется для прямого выбора источника приема (может не срабатывать для некоторых функций) в под-зоне. |
| <b>MASTER VOLUME +/-</b> | Используется для установки уровня громкости прослушивания в под-зоне.                                     |

### Примечание

1 Если ресивер установлен в режим ожидания, дисплей тускнеет, и на дисплее продолжает отображаться **ZONE 2**.

2 Тюнер не может настраиваться на более чем одну радиостанцию одновременно. Поэтому, переключение радиостанции в первой зоне также приводит к переключению радиостанции в другой зоне. Пожалуйста, будьте внимательны и не переключайте радиостанции во время записи радиопередачи.

3 Уровни громкости основной и вторичных зон независимы.

4 Полное отключение основной зоны невозможно, если сначала не отключено управление **MULTI-ZONE**.

• Если вы не собираетесь использовать функцию **MULTI-ZONE** в течение некоторого времени, отключите питание во второй и основной комнатах, чтобы установить ресивер в режим ожидания.

5 Дистанционное управление может быть недоступно при попадании прямого сильного освещения от флуоресцентной лампы на окошко сенсора ДУ ИК приемника.

• Помните, что другие производители могут не использовать терминологию ИК. Для совместимости с ИК приемником, изучите руководство к компоненту.

• При использовании двух пультов ДУ (одновременно), сенсору ДУ ИК приемником отдается приоритет относительно сенсора ДУ на передней панели.

## Подключение ИК приемника

Если стереофонические компоненты содержатся в закрытом шкафу или этажерке, или если нужно использовать пульт ДУ вторичной зоны в другой зоне, можно воспользоваться опционным ИК приемником (например, Niles или Xantech) для управления системой взамен сенсора ДУ на передней панели данного ресивера.<sup>5</sup>

### 1 Подключите сенсор ИК приемника к разъему IR ZONE2 IN на задней панели данного ресивера.

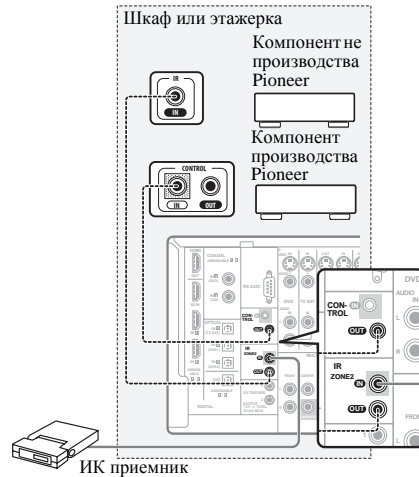

### 2 Подключите гнездо IR ZONE2 IN другого компонента к гнезду IR ZONE2 OUT на задней панели данного ресивера для его подключения к ИК приемнику.

Относительно типа кабеля, необходимого для подключения, пожалуйста, изучите руководство к ИК приемнику.

- Если нужно подключить компонент Pioneer к ИК приемнику, см. раздел *Управление другими компонентами Pioneer с помощью сенсора данного ресивера* на стр. 77 для подключения к разъемам **CONTROL** вместо разъема **IR ZONE2 OUT**.

## Включение и отключение компонентов с помощью 12-вольтового пускового устройства

Можно подключить компоненты в системе (например, экран или проектор) к данному ресиверу таким образом, чтобы они включались или отключались с помощью 12-вольтовых пусковых устройств при выборе функции приема. Однако, требуется указать, какие функции приема включают пусковое устройство в *Меню Input Setup* на стр. 65. Помните, что это будет срабатывать только для компонентов в режиме ожидания.

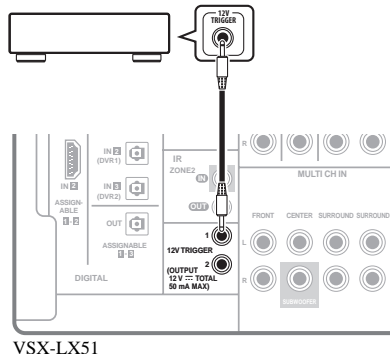

- Подключите разъем 12 V TRIGGER данного ресивера к 12 В пусковому устройству другого компонента.

Используйте для подключения кабель с монофоническими мини-разъемами на обоих концах.

- Максимальная мощность пускового устройства составляет 12 В/50 мА постоянного тока на выходе (всего 50 мА для разъемов 1 и 2).

После указания функций приема, включающих пусковое устройств, можно будет включать или отключать компонент, только нажав настроенную(ые) функцию(и) приема на *Меню Input Setup* на стр. 65.

## Использование данного ресивера с телевизором Pioneer с плоским экраном

При наличии телевизора Pioneer с плоским экраном, для его подключения к данному ресиверу можно использовать кабель SR+<sup>1</sup>, что позволяет использовать различные удобные функции, такие как автоматическое переключение видеовхода телевизора с плоским экраном при переключении входного сигнала.<sup>2</sup>

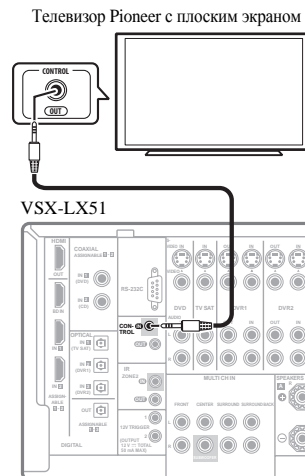

### ⚠ Важное предупреждение

- Функции SR+ недоступны при установке HDMI Control (Управление HDMI) на ON. Убедитесь, что HDMI Control установлен на OFF, при использовании функций SR+ (стр. 63).
- Если телевизор Pioneer с плоским экраном подключен с помощью кабеля SR+, то для управления функциями ресивера потребуется направить пульт ДУ на сенсор ДУ на телевизоре с плоским экраном. В этом случае, если телевизор с плоским экраном будет отключен, то управлять ресивером с помощью пульта ДУ будет невозможно.
- Прежде, чем можно будет использовать дополнительные функции SR+, необходимо сделать несколько настроек на ресивере. Для получения более подробных инструкций см. разделы *Меню Input Setup* на стр. 65 и *Настройка SR+ Setup для телевизоров Pioneer с плоским экраном* на стр. 68.

### 📌 Примечание

1 Кабель SR+ с 3 кольцами от Pioneer продается отдельно по номеру детали ADE7095. Для получения дополнительной информации о приобретении кабеля SR+ обратитесь в службу поддержки Pioneer (для подключения также можно использовать отдельно продающийся мини-разъем для головных телефонов с 3 кольцами).

2 Данный ресивер совместим со всеми телевизорами Pioneer с плоским экраном, оснащенные системой SR+, выпускаемыми с 2003 года.

- С помощью миниразъемного кабеля SR+ с 3 кольцами, подключите гнездо CONTROL IN данного ресивера к гнезду CONTROL OUT телевизора с плоским экраном.

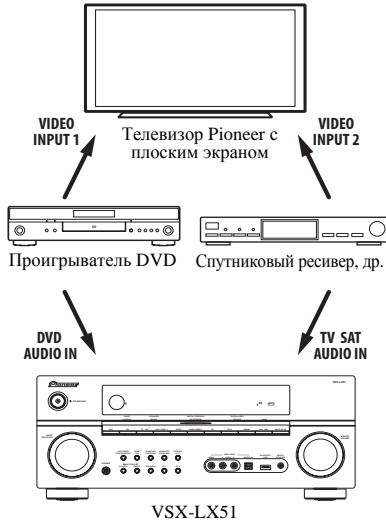

Для оптимального использования функций SR+ следует подключить компоненты-источники сигнала (проигрыватель DVD и т.д.) немного иначе по сравнению с тем, как описано в данном разделе. Подключите видеовыходы каждого компонента непосредственно к телевизору с плоским экраном, а аудиовыходы (аналоговые и/или цифровые) – к ресиверу.

## Использование режима SR+ с телевизором Pioneer с плоским экраном

При подключении с помощью кабеля SR+ становятся доступными несколько функций, которые еще более упрощают использование ресивера в сочетании с телевизором Pioneer с плоским экраном. К ним относятся следующие функции:

- Отображение на дисплее хода настройки ресивера, например, при настройке громкоговорителей, MCACC и т.д.
- Отображение на дисплее уровня громкости.
- Отображение на дисплее режима прослушивания.
- Автоматическое переключение видеовходов на телевизоре с плоским экраном.
- Автоматическое приглушение уровня громкости на телевизоре с плоским экраном.

Для получения дополнительной информации о настройке ресивера также см. раздел *Настройка SR+ Setup для телевизоров Pioneer с плоским экраном* на стр. 68.



### Важное предупреждение

- Функции SR+ не срабатывают, когда выбрана функция iPod USB.

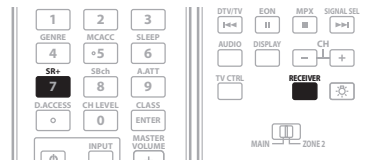

### 1 Убедитесь, что телевизор с плоским экраном и данный ресивер включены, и что они подключены через кабель SR+.

Дополнительную информацию о подключении этих компонентов см. в разделе *Использование данного ресивера с телевизором Pioneer с плоским экраном* на стр. 60.

- Убедитесь также, что выбран вход дисплея, к которому подключен ресивер, как указано в разделе *Меню Input Setup* на стр. 65.

### 2 Для включения или выключения режима SR+, нажмите RECEIVER, затем нажмите кнопку SR+.

На дисплее передней панели отображается **SR+ ON** или **SR+ OFF**.

- Функции автоматического переключения видеоприема и автоматического приглушения громкости доступны отдельно, см. раздел *Настройка SR+ Setup для телевизоров Pioneer с плоским экраном* на стр. 68.

## Подключение компьютера для вывода Advanced MCACC

При использовании эквалайзера профессиональной акустической калибровки (см стр. 43) для калибровки характеристик реверберации комнаты для прослушивания, можно графически отобразить результаты на подключенном к данному ресиверу компьютере.

С помощью отдельно продающегося кабеля RS-232C, подключите разъем RS-232C на компьютере к 9-штыревому разъему RS-232C на задней панели данного ресивера (кабель должен быть скрещенного типа, гнездо-гнездо).

Программное обеспечение для вывода результатов доступно на странице поддержки на веб-сайте Pioneer (<http://www.pioneer.eu>). Инструкции по использованию программного обеспечения также доступны там. По возникновению любых вопросов относительно программного обеспечения, пожалуйста, свяжитесь с сервис-центром Pioneer, указанным на гарантийной карточке.

Пожалуйста, убедитесь, что система отвечает следующим требованиям:

- Требуется иметь операционную систему Microsoft Windows® XP (Service Pack 2) или Windows® 2000.
- Минимальные требования к ЦП: Pentium 3 / 300 МГц или AMD K6 / 300 МГц (или эквивалентно), минимум 128 МБ памяти, и монитор должен отображать минимальное разрешение 800x600.
- Необходим разъем порта RS-232C для графического вывода. Смотрите инструкции по эксплуатации и/или обратитесь к производителю компьютера относительно подробной информации по выполнению правильных настроек порта.
- Система должна иметь доступ к Интернету.
- **Подключите компьютер к разъему RS-232C на задней панели ресивера.**

Убедитесь, что во время данной процедуры, ресивер и все подключенные компоненты отключены и отсоединены от розетки.<sup>1</sup>

Для подключения разъема RS-232C на компьютере к 9-штыревому разъему RS-232C на данном ресивере, используйте отдельно продающийся кабель. Подробнее, см. документацию к приложению Advanced MCACC.

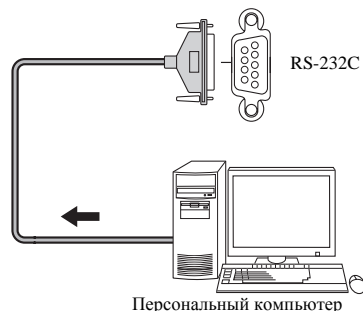

## Вывод Advanced MCACC с помощью компьютера

Перед продолжением, убедитесь, что шаг 1 в *Data Management* на стр. 46 завершен. Помните, что при отключении ресивера, данные передачи удаляются.

### 1 Выберите «Output PC» и нажмите ENTER.

Когда ресивер готов к передаче, в экранном меню отображается **Start the MCACC application on your PC.**

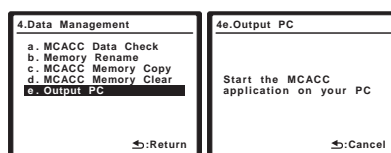

### 2 Запустите приложение MCACC на компьютере.

Следуйте инструкциям к приложению. До завершения передачи потребуются примерно десять секунд, затем можно будет проанализировать результаты на компьютере. Так как данные на ресивере удаляются при перезапуске измерения реверберации или отключении ресивера, вы можете захотеть сохранить информацию на компьютере после измерения.

### 3 После завершения нажмите RETURN.

Вы вернетесь в меню Data Management. При необходимости, продолжайте с другими настройками в меню Data Management. Для выхода из меню Data Management, снова нажмите **RETURN**.

#### Примечание

<sup>1</sup> Убедитесь, что данная процедура выполняется до перехода к опции **Reverb Measurement** в *Использование эквалайзера профессиональной акустической калибровки* на стр. 45 (измеренные данные удаляются при отключении питания).

## Раздел 9: HDMI Control

### Важное предупреждение

- Название функции KURO LINK, используемое в Интернете и в каталогах, означает HDMI Control в инструкциях по эксплуатации и на изделии.

Подключив данный ресивер к совместимому с HDMI Control телевизору Pioneer с плоским экраном или рекордеру HDD/DVD через кабель HDMI, можно управлять данным ресивером от пульта ДУ подключенного телевизора с плоским экраном, а также автоматически переключать функции на подключенном телевизоре с плоским экраном в соответствии с выполняемыми на данном ресивере операциями.

Подробнее об операциях, выполняемых через подключенный кабель HDMI, см. инструкции по эксплуатации к телевизору с плоским экраном.

- Данная функция не может использоваться для компонентов, не поддерживающих HDMI Control.
- Мы не можем гарантировать, что данный ресивер будет срабатывать с компонентами, поддерживающими HDMI Control, кроме компонентов производства Pioneer.

### Выполнение подключений HDMI Control (Управление HDMI)

Можно синхронизированно управлять подключенным телевизором с плоским экраном и до трех другими компонентами.

Убедитесь, что аудиокабель телевизора с плоским экраном подключен к аудиовходу данного ресивера.

### Важное предупреждение

- При подключении данной системы или изменении подключений, обязательно отключите питание, и отсоедините кабель питания от розетки. После завершения всех подключений, подключите кабели питания к розетке.
- После подключения данного ресивера к розетке переменного тока, начинается 15-секундный процесс инициализации. Во время инициализации, любые операции недоступны. Во время инициализации, на дисплее мигает индикатор HDMI, и данный ресивер можно включить только после остановки мигания.

- Для максимально эффективного использования данной функции, рекомендуется подключить компонент HDMI не к телевизору с плоским экраном, а напрямую к терминалу HDMI данного ресивера.

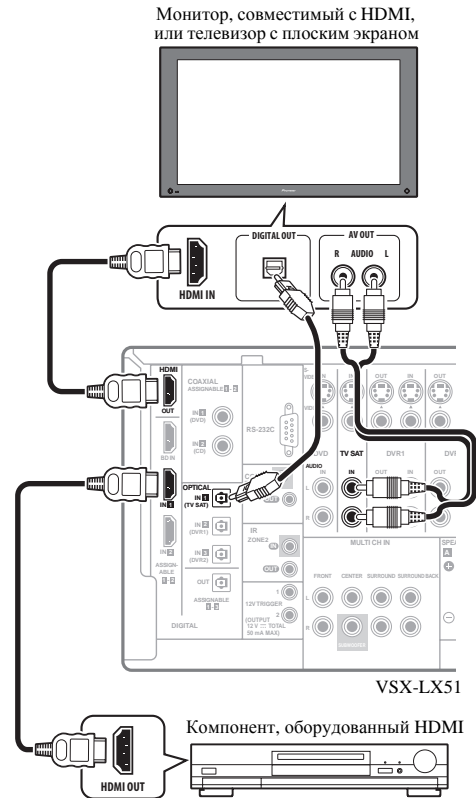

### Настройка опций HDMI

Требуется отрегулировать настройки данного ресивера, а также подключенных компонентов, совместимых с HDMI Control, для использования функции HDMI Control. Подробнее, см. инструкции по эксплуатации для каждого компонента.

### Настройка режима HDMI Control

Выберите установку функции HDMI Control данного ресивера на **ON** или **OFF**. Для использования функции HDMI Control, требуется установить его на **ON**.

- При использовании телевизора не производства Pioneer, установите данную настройку на **OFF**.

- 1 Нажмите **RECEIVER**, затем нажмите кнопку **SETUP**.
- 2 Выберите пункт «Other Setup» и нажмите **ENTER**.
- 3 Выберите пункт «HDMI Control Setup» в меню Other Setup.

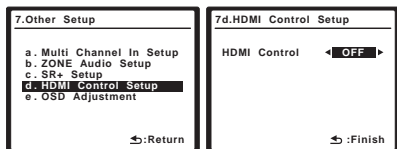

- 4 Выберите нужную настройку «HDMI Control».
    - **ON** – Включение функции HDMI Control. При отключении питания данного ресивера и при запуске воспроизведения поддерживаемого источника во время использования функции HDMI Control, аудио и видеовыход от подключения HDMI выводятся от телевизора с плоским экраном.<sup>1</sup>
    - **OFF** – HDMI Control отключен. Невозможно использовать синхронизированное управление. При отключении питания данного ресивера, аудио и видеосигналы, подключенные через HDMI, не выводятся.
- 5 После завершения нажмите **SETUP**.  
Вы вернетесь в меню System Setup.

## Перед использованием синхронизации

По завершению всех подключений и настроек, требуется:

- 1 Установить все компоненты в режим ожидания.
- 2 Включите питание для всех компонентов, питание телевизора с плоским экраном включите в последнюю очередь.
- 3 Выберите вход HDMI, через который телевизор подключен к данному ресиверу, и убедитесь, правильно ли отображается видеовыход от подключенных компонентов.
- 4 Проверить, правильно ли отображаются компоненты, подключенные ко всем входам HDMI.

## Режим синхронизированного управления

Режим синхронизированного усиления включается сразу же при управлении телевизором с плоским экраном. Подробнее, см. инструкции по эксплуатации к телевизору с плоским экраном.

### Примечание

- 1 • При установке **HDMI Control** на **ON**, аудио/видеосигналы, поступающие на терминалы **HDMI IN**, выводятся на терминал **HDMI OUT**, даже если данный ресивер отключен.
- При установке **HDMI Control** на **ON**, Input Setup и HDMI Input автоматически устанавливаются на **OFF**.
- 2 Связанный режим остается действительным, даже если прием данного ресивера переключен на другой источник, кроме HDMI.

## Операции режима синхронизированного управления

Подключив компонент к данному ресиверу через кабель HDMI, можно использовать режим синхронизированного усиления, который позволяет синхронизировать следующие операции<sup>2</sup>:

- Отображение на телевизоре с плоским экраном операции приглушения или регулировки громкости данного ресивера.
- Прием данного ресивера автоматически переключается при начале воспроизведения на подключенном компоненте.
- Даже при переключении приема данного ресивера на устройство, не подключенное через HDMI, режим синхронизированного усиления остается включенным.
- Прием данного ресивера автоматически переключается при переключении канала на телевизоре с плоским экраном, совместимом с управлением HDMI.
- Нажимая **GENRE** при прослушивании источника от рекордера HDD/DVD, автоматически выбирается наиболее подходящий режим прослушивания (подробнее, см. раздел *Использование функции синхронизации жанра* на стр. 34).

## Отмена режима синхронизированного управления

Для отмены режима синхронизированного усиления, выполните операции управления на телевизоре с плоским экраном.

При отмене режима синхронизированного усиления при подключении через HDMI к телевизору с плоским экраном или при просмотре телевизионной программы, питание данного ресивера отключается.

## Об HDMI Control

- Подключите телевизор с плоским экраном напрямую к данному ресиверу. Прерывание прямого подключения с другими усилителями или аудиовизуальными преобразователями (например, переключатель HDMI) может вызвать ошибки в управлении.
- Подключайте только компоненты, которые хотите использовать в качестве источника для входа HDMI данного ресивера. Прерывание прямого подключения с другими усилителями или аудиовизуальными преобразователями (например, переключатель HDMI) может вызвать ошибки в управлении.

# Другие параметры

## Меню Input Setup

Установка настроек в меню настройки входов необходима лишь в том случае, если при подключении цифрового оборудования не использовались стандартные настройки (см. раздел *Стандартные и возможные настройки функций входа* на стр. 66). В этом случае ресивер должен получить информацию о том, какое оборудование подключено к какому разъему, чтобы кнопки на пульте дистанционного управления соответствовали подключенным компонентам.

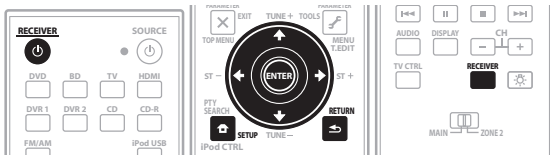

**1 Включите ресивер и используемый телевизор.**  
Для включения используйте кнопку **RECEIVER**.

**2 Нажмите RECEIVER на пульте дистанционного управления, после чего нажмите SETUP.**

На экране телевизора отображается экранное меню. Для перехода между экранами и выделенными пунктами меню используйте **↑/↓/←/→** и **ENTER**. Нажмите **RETURN** для подтверждения и выхода из текущего меню.

**3 Выберите в меню System Setup пункт «Input Setup».**

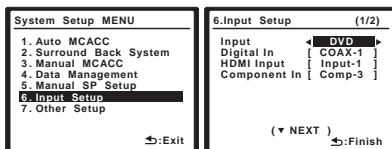

**4 Выберите функцию входа, которую необходимо настроить.**

Названия по умолчанию соответствуют названиям рядов с терминалами на задней панели (например, **DVD** или **VIDEO**), которые в свою очередь, соответствуют названиям на пульте ДУ.

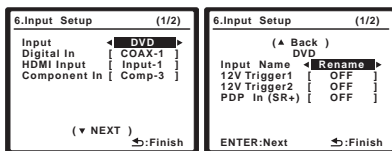

**5 Выберите вход(ы) к которому(ым) подключен используемый компонент.**

Например, если у используемого проигрывателя DVD имеется только оптический выход, для входа **DVD** понадобится изменить функцию **Digital In** с **COAX-1** (по умолчанию) на оптический вход, если он подключен к нему. Нумерация (**OPT-1** до **3**) соответствует номерам, указанным под гнездами входа на задней панели ресивера.

- При изменении настройки входа, который ранее был назначен для другой функции (например, **TV SAT**), настройка для этой функции будет автоматически выключена.
- Если компонент подключен через компонентный видеокабель к входному терминалу, за исключением терминала по умолчанию, требуется указать ресиверу, к какому входному терминалу подключен компонент, или также вместо компонентных видеосигналов можно просматривать S-Video или комбинированные видеосигналы.<sup>1</sup>

**6 После завершения выберите «Next» для перехода на следующий экран.**

Второй экран настройки входов имеет три дополнительных настройки:

- **Input Name** – Для простоты идентификации можно изменить название функции входа. Для этого выберите **Rename**, или **Default** для возврата к настройке системы по умолчанию.
- **12V Trigger 1 / 2** – После подключения компонента к одному из 12-вольтовых пусковых устройств (см. раздел *Включение и отключение компонентов с помощью 12-вольтового пускового устройства* на стр. 60), выберите **MAIN**, **ZONE 2** или **OFF** для автоматического включения соответствующей настройки пускового устройства вместе с указанной зоной (основной или под-зоной).
- **PDP In (SR+)** – Для управления определенными функциями данного ресивера от телевизора с плоским экраном, выберите вход дисплея, к которому подключен ресивер.<sup>2</sup>

**7 После завершения нажмите RETURN.**

Вы вернетесь в меню System Setup.

### Примечание

<sup>1</sup> Для видео высокой четкости (при использовании компонентного подключения видео) или при выключенном преобразовании цифрового видео (см. раздел *Настройка видеоопций* на стр. 70), необходимо подключить используемый телевизор к данному ресиверу с помощью того же типа видеокабеля, который используется для подключения видеокomпонента.

<sup>2</sup> Потребуется установить соединение с помощью кабеля SR+ между разъемом **CONTROL OUT** на дисплее и разъемом **CONTROL IN** на этом ресивере (обратное описанному в разделе *Использование данного ресивера с телевизором Pioneer с плоским экраном* на стр. 60). Учтите, что для управления этим ресивером с помощью пульта ДУ, его следует направлять на датчик ДУ, размещенный на телевизоре с плоским экраном, после выполнения этого соединения.

## Стандартные и возможные настройки функций входа

Разъемы на задней панели ресивера в принципе соответствуют названиям функций входа. Если компоненты подключены иным образом, отличным от стандартного подключения, показанного ниже (или дополнительно), для получения информации о том, как сообщить ресиверу о подключенном оборудовании, см. раздел *Меню Input Setup* на стр. 65. Точками (●) обозначены возможные назначения.

| Источник входа | Терминалы входа       |                |           |
|----------------|-----------------------|----------------|-----------|
|                | Digital               | HDMI           | Component |
| DVD            | COAX 1 ● <sup>a</sup> | ● <sup>a</sup> | ●         |
| BD             |                       | (BD)           |           |
| TV SAT         | OPT 1 ● <sup>a</sup>  | ● <sup>a</sup> | ●         |
| DVR1           | OPT 2 ● <sup>a</sup>  | ● <sup>a</sup> | ●         |
| DVR2           | OPT 3 ● <sup>a</sup>  | ● <sup>a</sup> | ●         |
| VIDEO          | (Постоянная)          | ● <sup>a</sup> |           |
| HDMI 1         |                       | (HDMI-1)       |           |
| HDMI 2         |                       | (HDMI-2)       |           |
| iPod USB       |                       |                |           |
| CD             | COAX 2                |                |           |
| CD-R           | ●                     |                |           |
| FM/AM          |                       |                |           |
| MULTI CH IN    |                       |                |           |

а. При установке HDMI Control на ON, невозможно выполнить назначения (см. раздел *HDMI Control* на стр. 63).

## Меню Other Setup

В меню Other Setup можно произвести индивидуальные настройки в зависимости от того, как необходимо использовать ресивер.

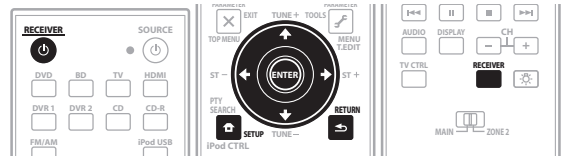

**1 Включите ресивер и используемый телевизор.** Для включения используйте кнопку **RECEIVER**.

**2 Нажмите RECEIVER на пульте дистанционного управления, после чего нажмите кнопку SETUP.** На экране телевизора отображается экранное меню. Для перехода между экранами и выделенными пунктами меню используйте **↑/↓/←/→** и **ENTER**. Нажмите **RETURN** для подтверждения и выхода из текущего меню.

**3 Выберите пункт «Other Setup» и нажмите ENTER.**

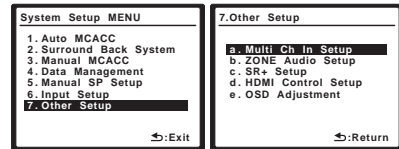

**4 Выберите настройку, которую требуется отрегулировать.**

Если это делается впервые, то необходимо отрегулировать эти установки надлежащим образом:

- **Multi Ch In Setup** – Указывает опционные настройки для многоканального входа.
- **ZONE Audio Setup** – Указывает настройку громкости для настройки MULTI-ZONE (см. раздел *ZONE Audio Setup* на стр. 67).
- **SR+ Setup** – Указывает метод управления телевизора Pioneer с плоским экраном (см. *Настройка SR+ Setup для телевизоров Pioneer с плоским экраном* на стр. 68).
- **HDMI Control Setup** – Синхронизирует компонент Pioneer, совместимый с HDMI Control (см. раздел *Настройка режима HDMI Control* на стр. 63).
- **OSD Adjustment** – Регулирует положение экранного меню на используемом телевизоре (см. раздел *OSD Adjustment* на стр. 68).

**5 Внесите нужные изменения в каждый параметр и подтвердите каждый экран нажатием кнопки RETURN.**

## Multi Channel Input Setup

Можно настроить уровень низкочастотного громкоговорителя для многоканального входа. Также, при выборе многоканального входа в качестве источника приема, можно отображать видеоизображение от других источников приема. В Multi Channel Input Setup, можно назначить видеовход для многоканального входа.

### 1 Выберите пункт «Multi Ch In Setup» в меню Other Setup.

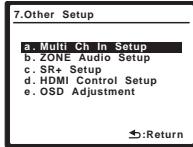

### 2 Выберите нужную настройку «SW Input Gain».

- **0dB** – Вывод звучания низкочастотного громкоговорителя на исходном уровне записи на источнике.
- **+10dB** – Вывод звучания низкочастотного громкоговорителя на уровне, увеличенном на 10 дБ.

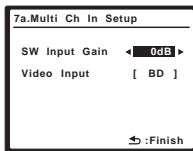

### 3 Выберите нужную настройку «Video Input».

При выборе многоканального входа в качестве источника приема, можно отображать видеоизображение от других источников приема. Можно выбрать один из следующих видеовходов: **DVD, BD, TV, DVR 1, DVR 2, VIDEO**.

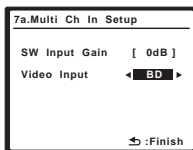

### 4 После завершения нажмите RETURN.

Вы вернетесь в меню Other Setup.

## ZONE Audio Setup

При выполнении соединений MULTI-ZONE (см. раздел *Прослушивание MULTI-ZONE* на стр. 57), может потребоваться указать настройку громкости.

### 1 Выберите пункт «ZONE Audio Setup» в меню Other Setup.

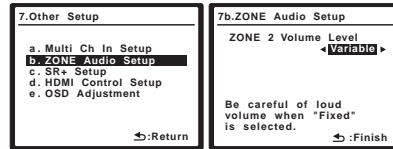

### 2 Выберите уровень громкости.<sup>1</sup>

- **Variable** – Используйте данную настройку при подключении усилителя напряжения во вторичной комнате (данный ресивер просто используется в качестве предварительного усилителя) и для управления органов управления данного ресивера для регулировки громкости.
- **Fixed** – Используйте данную настройку при подключении полностью интегрированного усилителя (например, еще одного ресивера Pioneer VSX) во вторичной комнате и для управления органами регулировки громкости того ресивера (Данная настройка недоступна при установке настройке системы заднего объемного звучания на **ZONE 2**).

С помощью настройки **Fixed**, источник выводится от данного ресивера на максимальном уровне громкости, поэтому сначала убедитесь, что уровень громкости во вторичной зоне достаточно низкий, и затем экспериментируйте, пока не найдете нужный уровень.

### 3 После завершения нажмите RETURN.

Вы вернетесь в меню Other Setup.

#### Примечание

<sup>1</sup> При выборе **ZONE 2** в *Настройка задних громкоговорителей объемного звучания* на стр. 41, невозможно будет переключать уровень громкости.

## Настройка SR+ Setup для телевизоров Pioneer с плоским экраном

Если к данному ресиверу с помощью кабеля SR+ подключен телевизор Pioneer с плоским экраном, выполните следующие настройки. Число доступных настроек функций зависит от модели подключенного телевизора с плоским экраном.

См. также разделы *Использование данного ресивера с телевизором Pioneer с плоским экраном* на стр. 60 и *Использование режима SR+ с телевизором Pioneer с плоским экраном* на стр. 61.

### 1 Выберите пункт «SR+ Setup» в меню Other Setup.

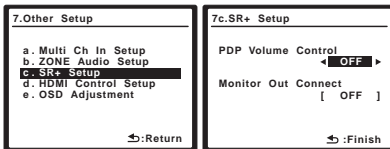

### 2 Выберите нужную настройку «PDP Volume Control».

- **OFF** – Ресивер не управляет уровнем громкости телевизора с плоским экраном.
- **ON** – Когда ресивер переключается на один из входов, которые используют телевизор с плоским экраном (например, **DVD**), звук телевизора с плоским экраном отключается, и слышен только звук от ресивера.

### 3 Назначьте источник, подключенный к телевизору с плоским экраном, для соответствующего номера входа.

В результате устанавливается соответствие между подключенным ко входу ресивера источником и пронумерованным видеовыходом на телевизоре с плоским экраном. Например, назначьте **DVD** для **входа 2**, если видеовыход DVD подключен к видеовыходу 2 на телевизоре с плоским экраном.

- В настройке **Monitor Out Connect** должен быть установлен вход, который используется для подключения данного ресивера к телевизору с плоским экраном.

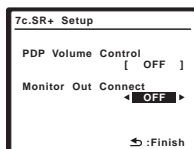

### 4 После завершения нажмите RETURN.

Вы вернетесь в меню Other Setup.

## OSD Adjustment

Используйте эту функцию для регулировки используемого ТВ-дисплея, если просмотр всех инструкций на экране является сложным.

### 1 Выберите пункт «OSD Adjustment» в меню Other Setup.

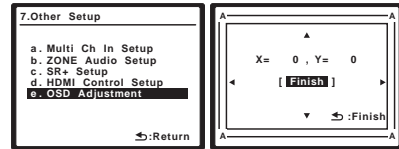

### 2 Используйте кнопки ↑/↓/←/→ для перемещения поля дисплея в наиболее удобное положение на экране телевизора.

### 3 После завершения нажмите ENTER.

Вы вернетесь в меню Other Setup.

# Использование других функций

## Настройка аудиоопций

Существует несколько дополнительных настроек звучания, которые можно установить с помощью меню Audio Parameter. Настройки по умолчанию, если не указано, указаны жирным шрифтом.



### Важное предупреждение

- Учтите, что если настройка не отображается в меню Audio Parameter, она недоступна из-за текущего источника, настроек и состояния ресивера.

### 1 Нажмите RECEIVER, затем нажмите AUDIO PARAMETER.

2 При помощи кнопок  $\uparrow/\downarrow$  выберите настройку, которую требуется отрегулировать. В зависимости от текущего состояния / режима ресивера определенные параметры могут быть недоступны для выбора. Для получения дополнительной информации об этом см. таблицу ниже.

### 3 Используйте $\leftarrow/\rightarrow$ для ее установки, если это необходимо.

В таблице ниже указаны параметры, доступные для каждой настройки.

### 4 Нажмите RETURN для подтверждения и выхода из меню.

| Настройка   | Назначение   | Параметр(ы)   |
|---|--|---|
| <b>MCACC</b><br>(предустановка MCACC)             | Выберите любимую предустановленную память MCACC, если сохранено несколько предустановленных параметров памяти. Если предустановленная память MCACC была переименована, отображается название.                              | от <i>M1</i> ,<br><i>MEMORY 1</i> до<br><i>M6. MEMORY 6</i><br>По умолчанию:<br><b>M1. MEMORY 1</b><br><i>MCACC OFF<sup>a</sup></i> |
| <b>EQ</b><br>(Эквалайзер акустической калибровки) | Включение/отключение эффектов EQ Pro. только для выбранной предустановленной памяти MCACC. Данная настройка доступна для каждой предустановленной памяти MCACC.  | <b>ON</b><br><i>OFF<sup>b</sup></i>   |
| <b>S-WAVE</b><br>(Стоячая волна)                  | Включение/отключение эффектов Standing Wave Control только для выбранной предустановленной памяти MCACC. Данная настройка доступна для каждой предустановленной памяти MCACC.  | <b>ON</b><br><i>OFF</i>   |
| <b>DELAY</b><br>(Задержка звука)                  | Некоторые мониторы при воспроизведении видео вносят небольшую задержку, так что звучание слегка не совпадает с изображением. Установив небольшую задержку звучания, можно привести его в соответствие с видеоизображением. | от 0.0 до 6.0 (кадров)<br><i>1 секунда = 25 кадров (PAL)</i><br>По умолчанию:<br><b>0.0</b>   |

| Настройка                                 | Назначение   | Параметр(ы)  |
|---|--|--|
| <b>MIDNIGHT</b>                           | Позволяет прослушивать эффективное объемное звучание кинофильмов на низкой громкости.  | <b>MID/LDN OFF</b><br><i>MIDNIGHT ON</i>   |
| <b>LOUDNESS</b>                           | Используется для получения хорошего баса и высоких частот от музыкальных источников при низкой громкости.  | <i>LOUDNESS ON</i>   |
| <b>BASS</b>                               | Настройка количества басов.  | от -6 до +6 (дБ)<br>По умолчанию:<br><b>0</b> (дБ)   |
| <b>TREBLE</b>                             | Настройка количества верхних частот.   | от -6 до +6 (дБ)<br>По умолчанию:<br><b>0</b> (дБ)   |
| <b>S.RTRV</b><br>ление<br>звучания)       | Если аудиоданные были удалены во время процесса сжатия WMA/MP3/MPEG-4 AAC, качество звучания часто отличается неравномерностью звукового поля. В функции Sound Retriever используется новая технология DSP, которая помогает восстановить качество звучания для 2-канального звучания до качества CD-диска путем восстановления сжатия звучания и сглаживания искажений, сохранившихся после сжатия. | <b>OFF</b><br><i>ON</i>  |
| <b>DNR</b><br>(Цифровое подавление шумов) | При включении может улучшать качество звучания источника, в котором имеются шумы (например, кассеты или видеопленки с большим количеством фоновых шумов).  | <b>OFF</b><br><i>ON</i>  |
| <b>DIALOG E</b><br>диалога)               | Локализует диалог в центральном канале для выделения его из общего звукового фона при просмотре телевизионной программы или воспроизведении звуковой дорожки кинофильма.   | <b>OFF</b><br><i>ON</i>  |
| <b>HIBIT</b><br>(Высокая разрядность)     | Создает более широкий динамический диапазон от цифровых источников как CD или DVD (можно получить более плавное, более деликатное выражение музыки, переквантовав 16-битовые сигналы PCM или 20-битовые сжатые аудиосигналы на 24-битовые сигналы).  | <b>OFF</b><br><i>ON</i>  |
| <b>DUAL</b><br>(Двойной монофонический)   | Определяет воспроизведение звуковых дорожек, записанных в двухканальном монофоническом формате Dolby Digital. Этот тип кодировки используется нечасто, но иногда он необходим, например, если требуется распределить по разным каналам речь на двух языках.  | <b>CH1</b> –<br>Слышен только канал 1<br><i>CH2</i> –<br>Слышен только канал 2<br><i>CH1 CH2</i> – Оба канала слышны из передних громкоговорителей |

| Настройка  | Назначение  | Параметр(ы)   |
|--|---|---|
| <b>DRC</b><br>(Управление динамическим диапазоном)   | Настройка уровня динамического диапазона от звуковых дорожек кинофильмов, оптимизированного для Dolby Digital, DTS, Dolby Digital Plus, Dolby TrueHD, DTS-HD и DTS-HD Master Audio (может потребоваться использовать данную функцию при прослушивании объемного звучания на низких уровнях громкости).  | <b>AUTO<sup>c</sup></b><br><hr/> <i>OFF</i><br><hr/> <i>MAX</i><br><hr/> <i>MID</i> |
| <b>LFE ATT</b><br>(Аттенуатора низкочастотных эффектов)  | Некоторые аудиоисточники Dolby Digital и DTS содержат сверхнизкие частоты. Выполните соответствующую настройку аттенуатора низкочастотных эффектов для предотвращения появления помех при воспроизведении сверхнизких частот с помощью громкоговорителей. Низкочастотный эффект не ограничивается при установке на 0 дБ, что является рекомендуемым значением. При установке на -5 дБ, -10 дБ, -15 дБ или -20 дБ, низкочастотный эффект ограничивается соответствующим уровнем. При выборе OFF, звучание от канала низкочастотных эффектов отсутствует. | <b>0dB</b><br><hr/> <i>-5dB/-10dB/</i><br><i>-15dB/-20dB/</i><br><i>OFF</i>         |
| <b>SACD GAIN<sup>d</sup></b>   | Выделяет детали для формата SACD, максимизируя динамический диапазон (во время цифровой обработки).   | от 0 до 6 (дБ)<br>По умолчанию:<br><b>0</b> (дБ)                                    |
| <b>HDMI<sup>e</sup></b><br>(Аудиосигнал HDMI)  | Указывает маршрутизацию аудиосигнала HDMI, исходящего из этого ресивера ( <i>amp</i> (усилитель)) или <i>through</i> (прямо) на телевизор или телевизор с плоским экраном. При выборе THROUGH, звучание от данного ресивера отсутствует.  | <b>AMP</b><br><hr/> <i>THROUGH</i>  |
| <b>A. DELAY</b><br>(Автозадержка)  | Данная функция автоматически корректирует аудио-видео задержку между компонентами, подключенными через кабель HDMI. Время задержки аудиосигнала устанавливается в зависимости от рабочего состояния экрана, подключенного через кабель HDMI. Время задержки видеосигнала автоматически настраивается в соответствии со временем задержки аудиосигнала. <sup>f</sup>   | <b>OFF</b><br><hr/> <i>ON</i>   |
| <b>C. WIDTH<sup>g</sup></b><br>(Центр - ширина)<br>(Эта функция доступна только при использовании центрального громкоговорителя) | Обеспечивает лучшее смешивание звучания передних громкоговорителей, отделяя центральный канал от передних правого и левого громкоговорителей, делая звучание более широким (более высокие настройки) или более сфокусированным (более низкие настройки).  | от 0 до 7<br>По умолчанию:<br><b>3</b>  |
| <b>DIMENSION<sup>h</sup></b>   | Регулирует глубину баланса объемного звучания в направлении спереди назад, делая звучание более удаленным (отрицательные значения) или более направленным вперед (положительные значения).  | от -3 до +3<br>По умолчанию:<br><b>0</b>  |

| Настройка  | Назначение  | Параметр(ы)   |
|--|---|---|
| <b>PANORAMA<sup>g</sup></b>  | Расширяет стереоэффект передних громкоговорителей, заключая его вовнутрь объемного звучания для обеспечения «описывающего эффекта».   | <b>OFF</b><br><hr/> <i>ON</i>   |
| <b>C. IMAGE<sup>h</sup></b><br>(Центральное пространство)<br>(Эта функция доступна только при использовании центрального громкоговорителя) | Регулирует центральное пространство для создания более широкого стереоэффекта с вокалом. Отрегулируйте эффект от <b>0</b> (когда все звучание центрального канала воспроизводится передними правыми и левыми громкоговорителями) до <b>10</b> (когда звучание центрального канала обеспечивается только центральным громкоговорителем). | от 0 до 10<br>По умолчанию:<br><b>3</b><br>(Neo:6 Music),<br><b>10</b> (Neo:6 Cinema) |
| <b>EFFECT</b>  | Устанавливает уровень эффектов для выбранного режима Advanced Surround (каждый режим можно установить отдельно).  | от 10 до 90   |

- a. При выборе **MCACC OFF**, все предустановленные параметры памяти MCACC отключаются.
- b. При выборе **EQ OFF**, индикатор MCACC не высвечивается даже при выборе предустановленной памяти MCACC.
- c. Изначально установленный режим **AUTO** доступен только для сигналов Dolby TrueHD. Выберите **MAX** или **MID** для сигналов, кроме Dolby TrueHD.
- d. Не должно возникнуть никаких проблем при использовании с большинством SACD дисков, но при искажении звучания, лучше всего переключить настройку амплитудно-частотной характеристики на **0** дБ.
- e. Настройка HDMI Audio не может переключаться во время выполнения операций в режиме синхронизированного усиления.
- f. Данная функция доступна только тогда, когда подключенный дисплей поддерживает функцию автоматической синхронизации аудио/видеосигналов («синхронизация изображения и речевых сигналов») для HDMI. Если время автоматической настройки времени задержки не подходит установите **A. DELAY** на **OFF** и отрегулируйте время задержки вручную. Подробнее о функции синхронизации изображения и речевых сигналов, свяжитесь напрямую с производителем.
- g. Только при прослушивании 2-канальных источников в режиме Dolby Pro Logic IIx Music/Dolby Pro Logic II Music.
- h. Только при прослушивании 2-канальных источников в режиме Neo:6 Cinema и Neo:6 Music.

## Настройка видеоопций

Существует несколько дополнительных настроек картинки, которые можно установить с помощью меню Video Parameter. Настройки по умолчанию, если не указано, указаны жирным шрифтом.



### Важное предупреждение

- Учтите, что если настройка не отображается в меню Video Parameter (Видеопараметр), она недоступна из-за текущего источника, настройки и состояния ресивера.

### 1 Нажмите RECEIVER, затем нажмите VIDEO PARAMETER.

2 При помощи кнопок **↑/↓** выберите настройку, которую требуется отрегулировать. В зависимости от текущего состояния / режима ресивера определенные параметры могут быть недоступны для выбора. Для получения дополнительной информации об этом см. таблицу ниже.

### 3 Используйте ←/→ для ее установки, если это необходимо.

В таблице ниже указаны параметры, доступные для каждой настройки.<sup>1</sup>

### 4 Нажмите RETURN для подтверждения и выхода из меню.

| Настройка  | Назначение   | Параметр(ы)   |
|--|--|---|
| <b>V. CONV</b><br>(Преобразование цифрового видео) | Преобразует видеосигналы для вывода от гнезд <b>MONITOR OUT</b> для всех типов видео.  | <b>ON</b><br><i>OFF</i>   |
| <b>BRIGHT</b><br>(Яркость)                         | Регулировка общей яркости.   | от -10 до +10<br>По умолчанию: <b>0</b>   |
| <b>CONTRAST</b>                                    | Регулировка контрастности между светлыми и темными участками.  | от -10 до +10<br>По умолчанию: <b>0</b>   |
| <b>HUE</b>   | Регулирует баланс красного/зеленого.   | от -10 до +10<br>По умолчанию: <b>0</b>   |
| <b>CHROMA</b>                                      | Настройка насыщенности со слабой до яркой.   | от -10 до +10<br>По умолчанию: <b>0</b>   |
| <b>RES<sup>a</sup></b><br>(Разрешение)             | Обозначает выходное разрешение видеосигнала (когда аналоговые поступающие видеосигналы выводятся на соединитель HDMI OUT, выберите данную настройку в соответствии с разрешением монитора и просматриваемым изображением). При выборе <b>AUTO</b> , в зависимости от возможности экрана, подключенного к данному ресиверу, разрешение выбирается автоматически. При выборе <b>PURE</b> сигналы выводятся с таким же разрешением, с каким они входят. | <b>AUTO</b><br><i>PURE</i><br><i>480p/576p</i><br><i>720p</i><br><i>1080i</i><br><i>1080p</i> |
| <b>ASP<sup>b</sup></b><br>(Аспект)                 | Указывает аспектное соотношение при приеме аналоговых видеосигналов и их выводе через выход HDMI. Просматривая каждую настройку на дисплее, выполните нужные настройки.  | <b>THROUGH</b><br><i>NORMAL</i><br><i>ZOOM</i>  |

а. При выборе значения разрешения для данной настройки и преобразовании поступающего аналогового сигнала и выхода в качестве сигналов HDMI, изображение может не отображаться, в зависимости от поступающих видеосигналов или разрешения монитора. Также, в зависимости от используемого компонента-источника или монитора, разрешение выхода может отличаться от данной настройки. Преобразование до 1080p доступно только для поступающих сигналов 480i/576i/480p/576p.

б. Если изображение не соответствует типу монитора, отрегулируйте аспектное соотношение на компоненте-источнике или на мониторе.

#### Примечание

1 Для каждого источника приема можно настроить яркость, контраст, оттенок, насыщенность, разрешение и аспект.

2 • Настройки уровня громкости, аудиопараметров (например, управление басами/высокими частотами), и эффектов объемного звучания ресивера не влияют на записываемый сигнал.

- Некоторые цифровые источники защищены от копирования и могут записываться только в аналоговом режиме.
- Некоторые видеосигналы защищены от копирования. Записать их нельзя.

## Выполнение аудио или видеозаписи

Аудио- или видеозапись можно выполнить либо с помощью встроенного тюнера, либо с помощью аудио- или видеосигнала, подключенного к ресиверу (например, проигрывателя компакт-дисков или телевизора).<sup>2</sup>

Следует запомнить, что сделать цифровую запись с аналогового источника или наоборот невозможно, поэтому убедитесь, что компоненты, участвующие в записи, подключены одним и тем же образом (подробнее, см. раздел *Подключение оборудования* на стр. 12).

Поскольку при выполнении записей (с видеоразъемом **OUT**) преобразователь видеосигнала недоступен, убедитесь в том, что для подключения рекордера к ресиверу используется тот же тип видеокабеля, что и для подключения видеосигнала (того, который требуется записать). Например, если используемый источник подключен с помощью кабеля S-Video, рекордер необходимо подключить также с помощью кабеля S-Video.

Для получения дополнительной информации о видеоподключении, см. раздел *Подключение рекордера DVD/HDD, видеомагнитофона и других аудиоисточников* на стр. 17.

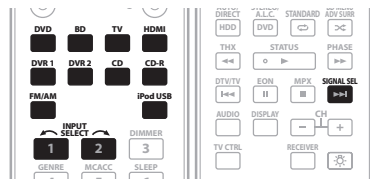

### 1 Выберите источник, который требуется использовать для записи.

Используйте кнопки источников входа (или **INPUT SELECT**).

- Если необходимо, нажмите **SIGNAL SEL** для выбора сигнала входа, соответствующего компоненту источника (для получения дополнительной информации см. раздел *Выбор входного сигнала* на стр. 32).

### 2 Подготовьте источник, который требуется использовать для записи.

Выполните настройку на нужную радиостанцию, вставьте компакт-диск, видеокассету, диск DVD и т.д.

### 3 Подготовьте рекордер/магнитофон.

Вставьте чистую кассету, мини-диск, видеокассету и т.д. в записывающее устройство и установите уровни записи.

Если вы не знаете, как это делается, см. инструкции, прилагаемые к записываемому устройству. На большинстве видеомагнитофонов уровень записи аудиосигналов устанавливается автоматически; если вы не уверены в этом, смотрите инструкции по эксплуатации к компоненту.

### 4 Начните запись, затем начните воспроизведение на компоненте-источнике.

## Уменьшение уровня аналогового сигнала

Аттенуатор входа уменьшает уровень аналогового сигнала, когда он слишком сильный. Этой функцией можно пользоваться каждый раз, когда часто загорается индикатор **OVER** или слышны искажения звука.<sup>1</sup>

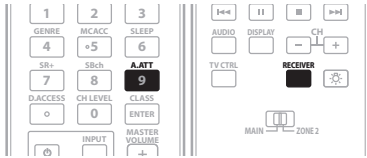

- Нажмите **RECEIVER**, затем нажмите **A.ATT** для включения или отключения аттенуатора входа.

## Использование таймера отключения

Через указанный промежуток времени таймер отключения переведет систему в режим ожидания, что позволит вам заснуть, не беспокоясь о том, что ресивер оставлен включенным. Используйте пульт ДУ для установки таймера отключения.

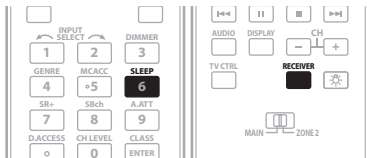

- Нажмите **RECEIVER**, затем – несколько раз **SLEEP** для установления времени отключения.

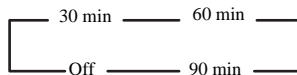

- В любой момент можно проверить оставшееся время отключения путем однократного нажатия **SLEEP**. При повторном нажатии кнопки будут снова отображаться параметры отключения.<sup>2</sup>

## Затемнение дисплея

Для дисплея передней панели можно выбрать один из четырех уровней яркости. Учтите, что при выборе источников яркость дисплея на несколько секунд автоматически повышается.

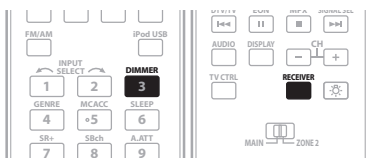

- Нажмите **RECEIVER**, затем – несколько раз **DIMMER** для выбора желаемой яркости дисплея передней панели.

## Изменение сопротивления громкоговорителей

Для этой системы рекомендуется использовать громкоговорители с сопротивлением 8 ом, но если планируется использовать громкоговорители с номинальным сопротивлением 6 ом, значение сопротивления можно изменить. Используйте для этого кнопки и регуляторы на передней панели.

- Когда ресивер находится в режиме ожидания, нажмите **STANDBY/ON**, удерживая при этом нажатой кнопку **SPEAKERS**.

При каждом нажатии кнопки значение сопротивления изменяется следующим образом:

- **Speaker 6 Ω** – Используйте это значение при использовании громкоговорителей с номинальным сопротивлением 6 ом.
- **Speaker 8 Ω** – Используйте это значение при использовании громкоговорителей с номинальным сопротивлением 8 ом или выше.

## Проверка настроек системы

Используйте экран состояния для проверки текущих настроек таких функций как обработка канала заднего объемного звучания и текущих предварительно заданных настроек **MCACC**.

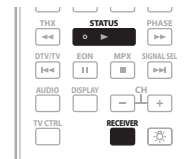

- 1 Нажмите **RECEIVER**, затем нажмите **STATUS** для проверки настроек системы.

Данные параметры отображаются на дисплее передней панели.<sup>3</sup>

На дисплее передней панели каждая из следующих настроек отображается в течение трех секунд:

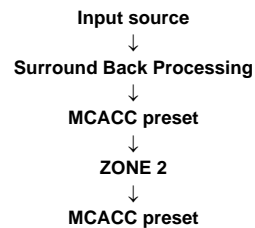

- 2 По окончании снова нажмите **STATUS** для отключения дисплея.

### Примечание

<sup>1</sup> Аттенуатор недоступен при использовании цифровых источников или при использовании режимов Stream Direct.

<sup>2</sup> Можно также отключить таймер отключения, выключив ресивер.

<sup>3</sup> Если режим Pure Direct включен, для некоторых настроек, перечисленных выше будет отображаться индикация **OFF**, даже если они включены.

## Сброс настроек системы

Выполните следующую процедуру для сброса всех настроек ресивера до значений по умолчанию, установленных на заводе. Используйте для этого кнопки и регуляторы на передней панели.

**1 Переведите ресивер в режим ожидания.**

**2 Удерживая нажатой кнопку STEREO/A.L.C на передней панели, нажмите и удерживайте около двух секунд  $\odot$ STANDBY/ON.**

На дисплее появится надпись **RESET?**.

**3 Нажмите на передней панели кнопку AUTO SURR/STREAM DIRECT.**

На дисплее появится надпись **OK**.

**4 Нажмите HOME THX для подтверждения.**

На дисплее отобразится индикация **OK**, означающая, что для настроек ресивера были восстановлены значения по умолчанию.

- Учтите, что все настройки будут сохранены, даже если ресивер выключен.

## Настройки системы по умолчанию

| Настройка   | По умолчанию   |         |
|---|----------------|---------|
| HDMI Audio  | Amp            |         |
| HDMI Control (Управление HDMI)  | ON             |         |
| Преобразование цифрового видео  | ON             |         |
| Громкоговорители  | A              |         |
| Система задних громкоговорителей объемного звучания                           | Normal         |         |
| Акустическая система  | Перед.         | SMALL   |
|   | Центр.         | SMALL   |
|   | Об. звуч.      | SMALL   |
|   | Зад. об. звуч. | SMALLx2 |
| Низкоч. громк.  | YES            |         |
| Кроссовер   | 80 Hz          |         |
| Кривая X  | OFF            |         |
| Настройка THX Audio   | 0.0–0.3m       |         |
| <b>Входы</b>  |                |         |
| См. раздел <i>Стандартные и возможные настройки функций входа</i> на стр. 66. |                |         |
| <b>MULTI-ZONE</b>   |                |         |
| Тип громкости зоны 2  | Variable       |         |
| Громкость зоны 2  | –60 dB         |         |
| <b>SR+</b>  |                |         |
| Управление SR+ вкл./выкл.   | OFF            |         |
| Управление громкостью SR+ вкл./выкл.  | OFF            |         |
| Выход монитора  | OFF            |         |
| <b>DSP</b>  |                |         |
| Обработка заднего канала объемного звучания                                   | ON             |         |
| Управление фазой  | ON             |         |
| Восстановление звучания   | OFF            |         |
| Задержка звучания   | 0.0 frame      |         |

| Настройка                           | По умолчанию                 |                                      |
|-------------------------------------|------------------------------|--------------------------------------|
| Двойной монофонический              | CH1                          |                                      |
| DRC                                 | OFF                          |                                      |
| Усиление SACD                       | 0 dB                         |                                      |
| Аттенуатор низкочастотных эффектов  | 0 dB                         |                                      |
| Автозадержка                        | OFF                          |                                      |
| Цифровая безопасность               | OFF                          |                                      |
| Уровень эффектов                    | Extended Stereo              | 90                                   |
|                                     | Другие режимы                | 50                                   |
| $\square\square$ Опции музыки PL II | Ширина центра                | 3                                    |
|                                     | Размерность                  | 0                                    |
|                                     | Панорама                     | OFF                                  |
| Опции Neo:6                         | Отображение центра           | 3 (Neo:6 Music)<br>10 (Neo:6 Cinema) |
|                                     | Режим прослушивания (2-кан.) | AUTO<br>SURROUND                     |
| Все входы                           | Режим прослушивания (x кан.) | AUTO<br>SURROUND                     |
|                                     | Режим прослушивания (HP)     | STEREO                               |

Для получения информации о других настройках DSP по умолчанию, см. также раздел *Настройка аудиоопций* на стр. 69.

## MCACC

|  |  |        |
|--|--|--------|
| Память позиции MCACC                       | M1: MEMORY 1                                 |        |
| Уровень канала (M1 до M6)                  | 0.0 dB                                       |        |
| Расстояние до громкоговорителей (M1 до M6) | 3.00 m                                       |        |
| Стоячая волна (M1 до M6)                   | ATT  | 0.0 dB |
|  | Сокращение ширины канала НЧ громкоговорителя | 0.0 dB |
| Данные эквалайзера (M1 до M6)              | Все каналы/диапазоны                         | 0.0 dB |
|  | Сокращение ширины эквалайзера                | 0.0 dB |

# Управление остальными функциями системы

## Настройка пульта ДУ для работы с другими компонентами

Большинство компонентов могут быть назначены для одной из кнопок источников входа (например, **DVD** или **CD**) с помощью кодов производителей компонентов, сохраненных на пульте ДУ.

Однако в некоторых случаях после установки правильного предварительно заданного кода можно будет управлять только определенными функциями. Возможно также, что коды производителей, содержащиеся в пульте ДУ, не будут работать для используемой модели.



### Примечание

- Можно отменить выполнение или выйти на любом этапе, нажав **RECEIVER**. Для возврата на один шаг назад нажмите **RETURN**.
- Если в течение минуты не осуществляются никакие действия, пульт ДУ автоматически выключается.

## Непосредственный ввод кодов компонентов

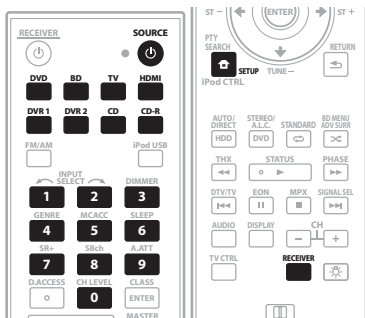

1 Удерживая нажатой кнопку **RECEIVER**, нажмите кнопку **SETUP**.

Мигает индикатор на пульте ДУ.

2 Нажмите кнопку источника входа для компонента, которым необходимо управлять.

Высвечивается индикатор.<sup>1</sup>

3 С помощью цифровых кнопок введите 3-значный код предустановки (см. ниже).

Индикатор мигает на полсекунды после ввода каждой цифры, и один раз мигает продолжительно на две секунды после ввода действующего кода. Если ЖК дисплей мигает три раза, это означает, что был введен недействующий код, или произошла ошибка.

4 Повторите шаги от 1 до 3 для других компонентов, которыми хотите управлять.

5 По окончании, нажмите **RECEIVER**.

Для тестирования работы пульта ДУ, включите и выключите (режим ожидания) компонент нажатием **SOURCE**. Если он не работает, выберите из списка следующий код (если он имеется).

## Список предустановленных кодов

Если в данном списке содержится производитель компонента, то не должно возникнуть проблем по его управлению, но, пожалуйста, помните, что в некоторых случаях коды производителей в данном списке не будут срабатывать для используемой модели. Также имеются случаи, когда после ввода соответствующего предустановленного кода, можно управлять только определенными функциями.

### DVD

*Производитель Код*

**TOSHIBA** 001, 021  
**SONY** 002, (видеоигра) 016  
**PANASONIC** 003, 019  
**JVC** 004  
**SAMSUNG** 005  
**SHARP** 006  
**AKAI** 007  
**RCA** 008, 011  
**DENON** 003, 010  
**HITACHI** 012  
**PHILIPS** 013  
**LOEWE** 013  
**ZENITH** 014  
**GOLDSTAR** 014  
**THOMSON** 015  
**PIONEER** 000, 003, 009, 018, 020, (BDP) 021, (BDP) 023,  
**MICROSOFT** (видеоигра) 017

### LD

*Производитель Код*

**DENON** 110  
**HITACHI** 109  
**PHILIPS** 104  
**SONY** 101, 102  
**TELEFUNKEN** 100  
**PIONEER** 100, 111  
**KENWOOD** 103  
**PANASONIC** 105, 106  
**RCA** 107

### SAT

*Производитель Код*

**PIONEER** 200, 204, 254

### CD

*Производитель Код*

**AKAI** 335  
**ARCAM** 336  
**ASUKA** 337  
**AUDIO TON** 336  
**BUSH** 332  
**CALIFORNIA AUDIO LAB** 304  
**CYRUS** 336  
**DENON** 309  
**DUAL** 337, 319  
**FISHER** 340

### GOLDSTAR

**GRUNDIG** 336  
**HITACHI** 334  
**INTER SOUND** 337  
**JVC** 331  
**KENWOOD** 310, 311  
**KODAK** 322  
**LINN** 336  
**LUXMAN** 341  
**M ELECTRONIC** 344  
**MARANTZ** 304, 336  
**MATSUI** 336  
**MCS** 304  
**MEMOREX** 300  
**MERIDIAN** 336  
**MITSUBISHI** 335  
**NAD** 316  
**NAIM** 336  
**ONKYO** 342  
**OPTIMUS** 300  
**PANASONIC** 304  
**PHILIPS** 336, 322  
**QUAD** 336  
**QUASAR** 304  
**RCA** 319  
**ROADSTAR** 344  
**ROTEL** 336  
**SABA** 319  
**SANYO** 340  
**SHARP** 343  
**SONY** 329, 316  
**TECHNICS** 304, 333  
**TELEFUNKEN** 319  
**THOMSON** 319  
**UNIVERSUM** 336  
**YAMAHA** 338, 339  
**PIONEER** 300, 348

### DVR

*Производитель Код*

**PIONEER** 480, 481, 482, 483, 484, 487, 488, 489, 493  
**TOSHIBA** 485, 495  
**SONY** 490, 494  
**PANASONIC** 491, 492  
**SHARP** 496

### Примечание

<sup>1</sup> Невозможно назначить кнопки **RECEIVER**, **FM/AM** или **iPod USB**.

**VCR***Производитель Код*

PHILIPS 414, 428  
 PANASONIC 432, 408  
 THOMSON 417, 449, 428  
 SONY 416, 417, 457, 458, 459  
 JVC 407, 417, 428  
 GRUNDIG 408, 414, 441, 453, 454, 455  
 AKAI 442, 417  
 HITACHI 406, 417, 441  
 TOSHIBA 405, 409, 414, 417, 428  
 MITSUBISHI 407, 409, 414, 456  
 SHARP 402, 456  
 ORION 445, 446, 424  
 SANYO 444  
 FERGUSON 417, 449, 450  
 BLAUPUNKT 432, 408, 417, 455  
 NOKIA 442, 444, 417  
 SELECO 417  
 AIWA 446, 441  
 AKIBA 453  
 ALBA 446, 447, 448, 452, 424  
 AMBASSADOR 452  
 AMSTRAD 441  
 ANITECH 453  
 ASA 411, 414  
 BAIRD 444, 417, 441, 450  
 BASIC LINE 448, 452, 453  
 BRANDT 449, 451  
 BRANDT ELECTRONIQUE 417  
 BUSH 446, 447, 448, 424, 453  
 CATRON 452  
 CGB 441  
 CIMLINE 453  
 CLATRONIC 452  
 CONDOR 452  
 CROWN 448, 452, 453  
 DAEWOO 448, 452  
 DANSAI 453  
 DE GRAAF 406  
 DECCA 414, 441  
 DUAL 417  
 DUMONT 444, 414, 441  
 ELCATECH 453  
 FIDELITY 441  
 FINLANDIA 444, 414  
 FINLUX 406, 444, 414, 441  
 FIRSTLINE 405, 409, 411, 424, 453  
 FISHER 444  
 FRONTTECH 452  
 FUNAI 441  
 GBC 414  
 GENERAL 452  
 GOLDSTAR 411  
 GOODMANS 411, 448, 441, 452, 453  
 GRAETZ 444, 417  
 GRANADA 444, 414  
 GRADIENTE 441  
 GRANDIN 411, 441, 453  
 HCM 453, 454  
 HINARI 445, 446, 453, 454  
 HYPSON 453  
 IMPERIAL 441  
 INTERFUNK 414  
 ITT 442, 444, 417, 428  
 ITV 411, 448  
 KAISUI 453  
 KENDO 444, 424  
 KORPEL 453  
 LEYCO 453  
 LOEWE 411, 414, 432  
 LUXOR 442, 409, 444  
 M-ELECTRONIC 441  
 MANESTH 405, 453  
 MARANTZ 414  
 MATSUI 445, 446, 424  
 MEMOREX 444, 411, 441  
 MEMPHIS 453  
 METZ 432, 455  
 MINERVA 455  
 MULTITECH 441, 453

MURPHY 441  
 NBC 407, 417  
 NECKERMANN 414  
 NESCO 453  
 NORDMENDE 417, 428  
 OCEANIC 417, 441  
 OSAKI 411, 441, 453  
 OTTO VERSAND 414  
 PALLADIUM 411, 417, 453  
 PATHE MARCONI 417  
 PENTAX 406  
 PERDIO 441  
 PHONOLA 414  
 PORTLAND 452  
 PROLINE 441, 454  
 PYE 414  
 QUELLE 414  
 RADIOLA 414  
 REX 417, 428  
 ROADSTAR 411, 448, 453  
 SABA 417, 449, 428  
 SAISHO 445, 424  
 SALORA 442, 409  
 SANSUI 407, 417  
 SBR 414  
 SCHAUB LORENZ 417, 441  
 SCHNEIDER 414, 441, 453  
 SEI 414  
 SENTRA 452  
 SHINTOM 453  
 SIEMENS 444, 411, 455  
 SINGER 405  
 SINUDYNE 414  
 SOLAVOX 452  
 SUNSTAR 441  
 SUNTRONIC 441  
 TASHIKO 441  
 TATUNG 414, 417, 441  
 TEC 452  
 TELEAVIA 417  
 TELEFUNKEN 417, 449, 451, 428  
 TENOSAL 453  
 TENSAI 441  
 THORN 444, 417  
 UNIVERSUM 442, 411, 414, 441, 455  
 YAMISHI 453  
 YOKAN 453  
 YOKO 452  
 KENWOOD 456  
 PIONEER 400, 443, 407, 456, 414

**CATV***Производитель Код*

PIONEER 700  
 SA 706, 708  
 JERROLD 716  
 ZENITH 717

**TAPE***Производитель Код*

AKAI 829  
 ARCAM 810  
 DENON 810, 827  
 FISHER 813  
 GRUNDIG 821  
 JVC 802  
 KENWOOD 804, 807, 822  
 LUXMAN 815  
 MARANTZ 821  
 MEMOREX 825  
 MITSUBISHI 829  
 NAKAMICHI 816  
 ONKYO 817, 819  
 OPTOMUS 800  
 PHILIPS 821  
 SANSUI 824  
 SHERWOOD 818  
 SONY 814, 823  
 TANDBERG 820  
 TECHNICS 803  
 TOSHIBA 826, 828

YAMAHA 811, 822  
 PIONEER 800, 825

**MD***Производитель Код*

SONY 901  
 KENWOOD 903  
 SHARP 902  
 TEAC 904  
 ONKYO 905  
 DENON 906  
 PIONEER 900, 902, 907, 908

**CD-R***Производитель Код*

PIONEER 345  
 PHILIPS 346  
 YAMAHA 347

**TV***Производитель Код*

ACURA 644  
 ADMIRAL 631  
 AKAI 632, 635, 642  
 AKURA 641  
 ALBA 607, 639, 641, 644  
 AMSTRAD 642, 644, 647  
 ANITECH 644  
 ASA 645  
 ASUKA 641  
 AUDIOGONIC 607, 636  
 BASIC LINE 641, 644  
 BAUR 631, 607, 642  
 BEKO 638  
 BEON 607  
 BLAUPUNKT 631  
 BLUE SKY 641  
 BLUE STAR 618  
 BPL 618  
 BRANDT 636  
 BSC 641  
 BUSH 607, 641, 642, 644, 647, 656,  
 DAEWOO 607, 644, 656, 676, 677  
 CASCADE 644  
 CATHAY 607  
 CENTURION 607  
 CGB 642  
 CIMLINE 644  
 CLARIVOX 607  
 CLATRONIC 638  
 CONDOR 638  
 CONTEC 644  
 CROSLEY 632  
 CROWN 638, 644  
 CRYSTAL 642  
 CYBERTRON 641  
 DAEWOO 607  
 DAINICHI 641  
 DANSAI 607  
 DAYTON 644  
 DECCA 607, 648  
 DIXI 607, 644  
 DUMONT 653  
 ELIN 607  
 ELITE 641  
 ELTA 644  
 EMERSON 642  
 EPSON 681  
 ERRES 607  
 FERGUSON 607, 636, 651  
 FINLANDIA 635, 643, 654  
 FINLUX 632, 607, 645, 648, 653, 654  
 FIRSTLINE 640, 644  
 FISHER 632, 635, 638, 645  
 FORMENTI 632, 607, 642  
 FRONTTECH 631, 642, 646  
 FRONTTECH/PROTECH 632  
 FUJITSU 648  
 FUNAI 640, 646  
 GBC 632, 642  
 GE 600, 602, 607, 664, 608, 618  
 GEC 605, 607, 634, 648  
 GELOSO 632, 644

GENEXXA 631, 641  
 GOLDSTAR 607, 602, 650  
 GOODMANS 607, 639, 647, 648, 656  
 GORENJE 638  
 GPM 641  
 GRAETZ 631, 642  
 GRANADA 607, 635, 642, 643, 648  
 GRADIENTE 657  
 GRANDIN 618  
 GRUNDIG 631, 653  
 HANSEATIC 607, 642  
 HCM 618, 644  
 HINARI 607, 641, 644  
 HISAWA 618  
 HITACHI 631, 633, 634, 636, 642, 643, 654, 606, 618  
 HUANYU 656  
 HYPSON 607, 618, 646  
 ICE 646, 647  
 IMPERIAL 638, 642  
 INDIANA 607  
 INGELEN 631  
 INTERFUNK 631, 632, 607, 642  
 INTERVISION 646, 649  
 ISUKAI 641  
 ITC 642  
 ITT 631, 632, 642  
 JEC 605  
 JVC 613, 683  
 KAISUI 618, 641, 644  
 KAPSCH 631  
 KENDO 642  
 KENNEDY 632, 642  
 KORPEL 607  
 KOYODA 644  
 LEYCO 607, 640, 646, 648  
 LIESENK&TTER 607  
 LOEWE 607  
 LUXOR 632, 642, 643  
 M-ELECTRONIC 631, 644, 645, 654, 656, 607, 636, 651  
 MAGNADYNE 632, 649  
 MAGNAFON 649  
 MAGNAVOX 607  
 MANESTH 639, 646  
 MARANTZ 607  
 MARK 607  
 MATSUI 607, 639, 640, 642, 644, 647, 648  
 MCMICHAEL 634  
 MEDIATOR 607  
 MEMOREX 644  
 METZ 631  
 MINERVA 631, 653  
 MITSUBISHI 631, 602, 609, 682  
 MULTITECH 644, 649  
 NECKERMANN 631, 607  
 NEI 607, 642  
 NIKKAI 605, 607, 641, 646, 648  
 NOBLIKO 649  
 NOKIA 632, 642, 652  
 NORDMENDE 632, 636, 651, 652  
 OCEANIC 631, 632, 642  
 ORION 632, 607, 639, 640  
 OSAKI 641, 646, 648  
 OSO 641  
 OSUME 648  
 OTTO VERSAND 631, 632, 607, 642  
 PALLADIUM 638  
 PANAMA 646  
 PANASONIC 631, 607, 608, 642, 622  
 PATHO CINEMA 642  
 PAUSA 644  
 PHILCO 632, 642  
 PHILIPS 631, 607, 634, 656, 668, 672  
 PHOENIX 632  
 PHONOLA 607  
 PROFEX 642, 644

PROTECH 607, 642, 644, 646, 649  
 QUELLE 631, 632, 607, 642, 645, 653  
 R-LINE 607  
 RADIOLA 607  
 RBM 653  
 RCA 618, 609  
 REDIFFUSION 632, 642  
 REX 631, 646  
 ROADSTAR 641, 644, 646, 646  
 SABA 631, 636, 642, 651,  
 SAISHO 639, 644, 646  
 SALORA 631, 632, 642, 643  
 SAMBERS 649  
 SAMSUNG 607, 638, 644, 646, 669, 670, 673, 674, 675  
 SANYO 635, 645, 648, 685  
 SBR 607, 634  
 SCHAUB LORENZ 642  
 SCHNEIDER 607, 641, 647  
 SEG 642, 646  
 SEI 632, 640, 649  
 SELECO 631, 642  
 SHARP 602, 662  
 SIAREM 632, 649  
 SIEMENS 631  
 SINUDYNE 632, 639, 640, 649  
 SKANTIC 643  
 SOLAVOX 631  
 SONOKO 607, 644  
 SONOLOR 631, 635  
 SONTEC 607

SONY 604, 684  
 SOUNDWAVE 607  
 STANDARD 641, 644  
 STERN 631  
 SUSUMU 641  
 SYSLINE 607  
 TANDY 631, 641, 648  
 TASHIKO 634  
 TATUNG 607, 648  
 TEC 642  
 TELEAVIA 636  
 TELEFUNKEN 636, 637, 652  
 TELETECH 644  
 TENSAT 640, 641  
 THORN 631, 607, 642, 645, 648  
 TOMASHI 618  
 THOMSON 636, 651, 652, 663  
 TOSHIBA 602, 605, 653  
 TOWADA 642  
 ULTRAVOX 632, 642, 649  
 UNIDEN 687  
 UNIVERSUM 631, 607, 638, 642, 645, 646, 654  
 VESTEL 607  
 VOXSON 631  
 WALTHAM 643  
 WATSON 607  
 WATT RADIO 632, 642, 649  
 WHITE WESTINGHOUSE 607  
 YAMAHA 686  
 YOKO 607, 642, 646  
 PIONEER 600, 631, 632, 607, 636, 642, 651, 664, 665, 680, 689, 690, 691

## Органы управления телевизорами

Для управления компонентами с помощью пульта дистанционного управления необходимо ввести их правильные коды или передать ресиверу соответствующие команды (см. раздел *Настройка пульта ДУ для работы с другими компонентами* выше). Для выбора компонента используйте кнопки источника входа.

- Кнопки **TV CONTROL** на пульте дистанционного управления предназначены для управления телевизором, которому присвоена кнопка **TV CTRL**. При наличии двух телевизоров присвойте кнопку **TV CTRL** основному из них.

| Кнопки                 | Назначение  | Компоненты  |
|------------------------|---|---|
| TV $\odot$             | Нажмите для включения или выключения компонента, назначенного для кнопки <b>TV CTRL</b> . | Кабельное телевидение/Спутниковое телевидение/Телевизор |
| INPUT                  | Переключение входа телевизора. (Недоступно для всех моделей).                             | Телевизор   |
| CH +/-                 | Выбор каналов.  | Кабельное телевидение/Спутниковое телевидение/Телевизор |
| VOL +/-                | Регулировка громкости телевизора.   | Кабельное телевидение/Спутниковое телевидение/Телевизор |
| SOURCE $\odot$         | Включение или перевод в режим ожидания телевизора или кабельного телевидения.             | Кабельное телевидение/Спутниковое телевидение/Телевизор |
| $\leftarrow$           | Выбор команд «А» в меню системы спутникового телевидения.                                 | Спутниковое телевидение                                 |
| $\leftarrow\leftarrow$ | Выбор КРАСНЫХ команд/В в меню системы спутникового телевидения/телевизора.                | Спутниковое телевидение/Телевизор                       |

| Кнопки                                       | Назначение   | Компоненты  |
|--|--|---|
| $\gg $                                       | Выбор СИНИХ команд/Е в меню системы спутникового телевидения/телевизора.   | Спутниковое телевидение/Телевизор                       |
|  | Выбор ЗЕЛЕНЫХ команд/С в меню системы спутникового телевидения/телевизора. | Спутниковое телевидение/Телевизор                       |
| ■  | Выбор ЖЕЛТЫХ команд/Д в меню системы спутникового телевидения/телевизора.  | Спутниковое телевидение/Телевизор                       |
| AUDIO  | Используется для переключения звуковых дорожек.                            | Спутниковое телевидение/Телевизор                       |
| TOOLS  | Используется для отображения меню TOOLS на телевизоре с плоским экраном.   | Телевизор   |
| EXIT   | Используется для быстрого возврата на обычный экран.                       | Телевизор   |
| RETURN                                       | Используется для выбора команды <b>RETURN</b> или <b>EXIT</b> .            | Спутниковое телевидение/Телевизор                       |
| Цифровые кнопки                              | Выбор отдельных телевизионных каналов.                                     | Кабельное телевидение/Спутниковое телевидение/Телевизор |
| D.ACCESS                                     | Ввод десятичной точки при выборе телевизора канала.                        | Спутниковое телевидение/Телевизор                       |
| ENTER/CLASS                                  | Ввод выбранного канала.  | Кабельное телевидение/Спутниковое телевидение/Телевизор |
| MENU   | Выбор экрана меню.   | Кабельное телевидение/Спутниковое телевидение/Телевизор |
| $\uparrow/\downarrow/\leftarrow/\rightarrow$ | Выбор, регулировка параметров и перемещение по пунктам экрана меню.        | Кабельное телевидение/Спутниковое телевидение/Телевизор |
| ENTER  |  | Спутниковое телевидение/Телевизор                       |
| TOP MENU                                     | Переключение <b>TEXT ON/OFF</b> для телевизоров.                           | Телевизор   |

## Органы управления другими компонентами

Для управления компонентами с помощью пульта дистанционного управления необходимо ввести их правильные коды или передать ресиверу соответствующие команды (см. раздел *Настройка пульта ДУ для работы с другими компонентами* на стр. 74). Для выбора компонента используйте кнопки источника входа.

| Кнопки                 | Назначение  | Компоненты  |
|------------------------|---|---|
| SOURCE $\odot$         | Нажмите для включения компонента или перевода его в режим ожидания.   | Проигрыватель CD/MD/CD-R/DVD/LD/BD/DVR/Кассетный магнитофон |
| $\leftarrow\leftarrow$ | Нажмите для перехода к началу текущего раздела или дорожки. Повторное нажатие служит для перехода к началу предыдущих дорожек или разделов. | Проигрыватель CD/MD/CD-R/DVD/LD/BD                          |
| $\gg $                 | Нажмите для перехода к началу следующей дорожки или раздела. Повторное нажатие служит для перехода к началу следующих дорожек или разделов. | Проигрыватель CD/MD/CD-R/DVD/LD/BD                          |

| Кнопки             | Назначение   | Компоненты  |
|--------------------|--|---|
| ⏸                  | Пауза воспроизведения или записи.  | Проигрыватель CD/MD/CD-R/VCR/DVD/LD/BD/DVR/Кассетный магнитофон |
| ▶                  | Запуск воспроизведения.  | Проигрыватель CD/MD/CD-R/VCR/DVD/LD/BD/DVR/Кассетный магнитофон |
| ▶▶                 | Удерживайте для ускоренного воспроизведения вперед.  | Проигрыватель CD/MD/CD-R/VCR/DVD/LD/BD/DVR/Кассетный магнитофон |
| ◀◀                 | Удерживайте для ускоренного воспроизведения назад.   | Проигрыватель CD/MD/CD-R/VCR/DVD/LD/BD/DVR/Кассетный магнитофон |
| ■                  | Остановка воспроизведения.   | Проигрыватель CD/MD/CD-R/VCR/DVD/LD/BD/DVR/Кассетный магнитофон |
| Цифровые кнопки    | Прямой доступ к дорожкам в источнике программы.  | Проигрыватель CD/MD/CD-R/VCR/LD/BD                              |
|                    | Используйте цифровые кнопки для перемещения по экранному меню.   | Проигрыватель DVD/DVR   |
| <b>D.ACCESS</b>    | Выбор дорожек с номером больше 10. (Например, для выбора дорожки 13 нажмите <b>+10</b> , затем <b>3</b> .) | Проигрыватель CD/MD/CD-R/VCR/LD                                 |
| <b>ENTER/CLASS</b> | Выбор диска.   | Многодисковый проигрыватель CD                                  |
|                    | Служит в качестве кнопки <b>ENTER</b> .  | Проигрыватель VCR/DVD/BD  |
|                    | Вывод экрана настройки для проигрывателей DVR.   | Проигрыватель DVR   |
|                    | Смена сторон диска LD.   | Проигрыватель LD  |
| <b>TOP MENU</b>    | Отображение «главного» меню проигрывателя дисков DVD.  | Проигрыватель DVD/BD/DVR  |
| <b>MENU</b>        | Отображает меню для текущего проигрывателя DVD или DVR.  | Проигрыватель DVD/BD/DVR  |
| ⏸                  | Пауза воспроизведения ленты.   | Кассетный магнитофон  |
| ⏹                  | Останов ленты.   | Кассетный магнитофон  |
| <b>ENTER</b>       | Начало воспроизведения.  | Кассетный магнитофон  |
| ◀/▶                | Быстрая перемотка ленты/ быстрое воспроизведение вперед.   | Кассетный магнитофон  |
| ⏮/⏭/⏪/⏩            | Перемещение по меню и параметрам DVD.  | Проигрыватель DVD/DVR   |
| <b>ENTER</b>       |  |   |

#### Примечание

1 • Если необходимо управление всеми компонентами при помощи пульта дистанционного управления данного ресивера, обратитесь к разделу *Настройка пульта ДУ для работы с другими компонентами* на стр. 74.

Если пульт ДУ подключен к разъему **CONTROL IN** (при помощи кабеля с мини-разъемами), то управление данным ресивером при помощи сенсора ДУ будет невозможно.

• См. раздел *Использование данного ресивера с телевизором Pioneer с плоским экраном* на стр. 60, если подключается телевизор Pioneer с плоским экраном.

| Кнопки         | Назначение   | Компоненты                |
|----------------|--|---------------------------|
| <b>CH +/-</b>  | Выбор каналов.   | Проигрыватель VCR/DVD/DVR |
| <b>AUDIO</b>   | Изменение аудиоканала или языка.   | Проигрыватель DVD/BD/DVR  |
| <b>DISPLAY</b> | Нажмите для отображения информации.  | Проигрыватель DVD/BD/DVR  |
| <b>HDD</b>     | Включает органы управления жестким диском при использовании рекордера DVD/HDD. | Проигрыватель DVR         |
| <b>DVD</b>     | Включает органы управления диском DVD при использовании рекордера DVD/HDD.     | Проигрыватель DVR         |

## Управление другими компонентами Pioneer с помощью сенсора данного ресивера

Многие компоненты Pioneer оснащены гнездами **CONTROL**, с помощью которых можно соединить компоненты так, что для управления всеми ими понадобится сенсор ДУ только одного из компонентов. При использовании пульта ДУ, сигнал управления передается по цепи компонентов до компонента, для которого он предназначен.<sup>1</sup>



### Важное предупреждение

- Помните, что при использовании этого режима, *обязательно следует дополнительно соединить по крайней мере один набор аналоговых аудиогнезд, видеогнезд или гнездо HDMI к другому компоненту для заземления.*

### 1 Выберите компонент, датчик ДУ которого будет использоваться.

На этот компонент надо будет направлять пульт ДУ для управления любым из компонентов в цепи.

### 2 Подключите гнездо CONTROL OUT такого компонента к гнезду CONTROL IN другого компонента Pioneer.

Используйте для подключения кабель с монофоническими мини-разъемами на обоих концах.

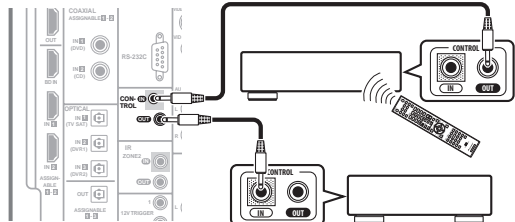

### 3 Таким же образом подключите к цепи остальные нужные компоненты в любом количестве.

# Дополнительная информация

## Устранение неполадок

Неправильные действия пользователя зачастую принимают за сбой и неполадки. Если вы считаете, что в компоненте возникли неисправности, проверьте следующие пункты. Иногда причиной неисправности может быть другой компонент. Внимательно проверьте остальные используемые компоненты и электроприборы. Если неполадку не удается устранить даже после выполнения указанных ниже действий, обратитесь в ближайшую независимую сервисную компанию, уполномоченную компанией Pioneer для выполнения ремонта.

### Питание

| Неполадка   | Устранение   |
|---|--|
| Не включается питание.  | <ul style="list-style-type: none"> <li>Убедитесь, что кабель питания подключен в активную розетку питания.</li> <li>Попробуйте отключить от розетки питания, затем подключите снова.</li> </ul>  |
| Ресивер неожиданно выключается или мигает индикатор PHASE CONTROL.  | <ul style="list-style-type: none"> <li>Проверьте, не соприкасаются ли оголенные жилы кабелей громкоговорителей с задней панелью или другим комплектом проводов. Если да, отсоедините кабели громкоговорителей, убедившись в отсутствии оголенных проводов.</li> <li>Возможны серьезные неполадки ресивера. Отключите электропитание и обратитесь в сервисный центр, уполномоченный компанией Pioneer.</li> </ul>   |
| При громком воспроизведении питание неожиданно отключается.   | <ul style="list-style-type: none"> <li>Уменьшите громкость.</li> <li>Уменьшите уровни эквалайзера 63 Гц и 125 Гц, как описано в разделе <i>Ручная настройка MCACC</i> на стр. 41.</li> <li>Попробуйте отключить систему цифровой безопасности (установите ресивер в режим ожидания, нажмите и удерживайте нажатой кнопку <b>ADVANCED/SURROUND</b> на передней панели и нажмите <b>STANDBY/ON</b> для перехода между <b>SAFETY 1 ON</b> (средний эффект), <b>SAFETY 2 ON</b> (усиленный эффект) и <b>SAFETY OFF</b>). Если питание выключается даже в положении <b>SAFETY 2 ON</b>, убавьте громкость. При включении <b>SAFETY 1 ON</b> или <b>SAFETY 2 ON</b>, некоторые функции могут быть недоступны.</li> </ul> |
| Устройство не реагирует на нажатие кнопок.  | <ul style="list-style-type: none"> <li>Попробуйте выключить ресивер, затем включите снова.</li> <li>Попробуйте отсоединить кабель питания, затем подсоедините его снова.</li> </ul>  |
| На дисплее мигает сообщение <b>AMP ERR</b> , и питание автоматически выключается. Мигает сообщение <b>MCACC</b> , и питание не отключается. | <ul style="list-style-type: none"> <li>Возможны серьезные неполадки ресивера. Не пытайтесь включить ресивер. Обратитесь за помощью в независимую сервисную компанию, уполномоченную Pioneer.</li> </ul>  |
| На дисплее мигает сообщение <b>AMP OVERHEAT</b> , и питание автоматически выключается.  | <ul style="list-style-type: none"> <li>Перед повторным включением дайте устройству остыть в хорошо проветриваемом помещении, попытайтесь включить ресивер снова. Для получения информации об улучшении отвода тепла см. меры предосторожности на стр. 2.</li> </ul>  |
| Мигает дисплей <b>12 TRG ERR</b> .  | <ul style="list-style-type: none"> <li>Произошла ошибка в гнездах 12-вольтного пускового устройства. Аккуратно заново выполните подключения, затем включите питание.</li> </ul>  |
| Ресивер неожиданно выключается или мигает индикатор DIGITAL PRECISION PROCESSING.   | <ul style="list-style-type: none"> <li>Возможны серьезные неполадки ресивера. Не пытайтесь включить ресивер. Обратитесь за помощью в независимую сервисную компанию, уполномоченную Pioneer.</li> </ul>  |

### Отсутствует звучание

| Неполадка  | Устранение  |
|--|---|
| После выбора входа звучание не выводится.            | <ul style="list-style-type: none"> <li>Проверьте громкость, настройку приглушения звучания (нажмите <b>MUTE</b>) и настройку громкоговорителей (нажмите <b>SPEAKERS</b>).</li> </ul>  |
| Из передних громкоговорителей не выводится звучание. | <ul style="list-style-type: none"> <li>Убедитесь в правильности выбора источника входа.</li> <li>Проверьте, отключен ли установочный микрофон MCACC.</li> <li>Убедитесь в правильности выбора сигнала входа (нажмите кнопку <b>SIGNAL SEL</b>). Помните, что если выбран <b>PCM</b>, прослушивание сигнала другого формата будет невозможно.</li> <li>Проверьте правильность подключения компонента-источника (см. раздел <i>Подключение оборудования</i> на стр. 12).</li> <li>Проверьте правильность подключения громкоговорителей (см. раздел <i>Подключение громкоговорителей</i> на стр. 20).</li> </ul> |

| Неполадка   | Устранение  |
|---|---|
| Отсутствует звучание от центрального громкоговорителя или громкоговорителей объемного звучания. | <ul style="list-style-type: none"> <li>• Убедитесь, что стереорежим или режим Front Stage Surround Advance не выбран; выберите один из режимов прослушивания объемного звучания (см. раздел <i>Прослушивание в режиме объемного звучания</i> на стр. 29).</li> <li>• Проверьте, не установлены ли громкоговорители объемного звучания/центральные громкоговорители в положение <b>NO</b> (см. раздел <i>Настройка громкоговорителей</i> на стр. 48).</li> <li>• Проверьте настройки уровня канала (см. раздел <i>Channel Level</i> на стр. 49).</li> <li>• Проверьте подключения громкоговорителей (см.раздел <i>Подключение громкоговорителей</i> на стр. 20).</li> </ul>  |
| Нет звучания от задних громкоговорителей объемного звучания.                                    | <ul style="list-style-type: none"> <li>• Проверьте, выбрана ли для громкоговорителей настройка <b>LARGE</b> или <b>SMALL</b> (см. раздел <i>Настройка громкоговорителей</i> на стр. 48).</li> <li>• Убедитесь, что обработка заднего канала объемного звучания установлена на <b>SBch ON</b> (см. раздел <i>Использование обработки заднего канала объемного звучания</i> на стр. 33).</li> <li>• Если источник записан в формате Dolby Surround EX или DTS-ES, без флага совместимости с 6.1-канальным форматом, тогда при установке обработки заднего канала объемного звучания на <b>SBch Auto</b>, звучание от задних громкоговорителей объемного звучания будет отсутствовать. В этом случае, выберите параметр <b>SBch ON</b> (см. раздел <i>Использование обработки заднего канала объемного звучания</i> на стр. 33).</li> <li>• Если источник не имеет каналов воспроизведения формата 6.1, убедитесь в том, что для обработки заднего канала объемного звучания выбран параметр <b>SBch ON</b> и выбран режим объемного звучания (см. раздел <i>Прослушивание в режиме объемного звучания</i> на стр. 29).</li> <li>• Проверьте подключения громкоговорителей (см.раздел <i>Подключение громкоговорителей</i> на стр. 20). Если подключен один задний громкоговоритель объемного звучания, убедитесь в том, что он подключен к левому каналу разъема громкоговорителя.</li> </ul> |
| Отсутствует звучание от низкочастотного громкоговорителя.                                       | <ul style="list-style-type: none"> <li>• Проверьте правильность подключения низкочастотного громкоговорителя, включен ли он и установлена ли громкость звучания.</li> <li>• Если используемый низкочастотный громкоговоритель имеет функцию отключения (дежурный режим), убедитесь в том, что он выключен.</li> <li>• Убедитесь в том, что для настройка Subwoofer установлена на <b>YES</b> или <b>PLUS</b> (см.раздел <i>Настройка громкоговорителей</i> на стр. 48).</li> <li>• Частота разделения может быть слишком низкой; попробуйте увеличить ее в соответствии с характеристиками других используемых громкоговорителей (см. раздел <i>Настройка громкоговорителей</i> на стр. 48).</li> <li>• Если материал источника содержит малое количество низкочастотной информации, измените настройки для громкоговорителей - передние: <b>SMALL</b> / низкочастотный громкоговоритель: <b>YES</b> или передние громкоговорители: <b>LARGE</b> / низкочастотный громкоговоритель: <b>PLUS</b> (см. раздел <i>Настройка громкоговорителей</i> на стр. 48).</li> <li>• Убедитесь, что настройка канала низкочастотных эффектов не установлена на <b>OFF</b>, или очень тихую настройку (см. раздел <i>Настройка аудиоопций</i> на стр. 69).</li> <li>• Проверьте настройки уровня громкоговорителей (см. раздел <i>Channel Level</i> на стр. 49).</li> </ul>                                |
| Отсутствует звучание от одного громкоговорителя.  | <ul style="list-style-type: none"> <li>• Проверьте подключение громкоговорителей (см. раздел <i>Подключение громкоговорителей</i> на стр. 20).</li> <li>• Проверьте настройки уровня громкоговорителей (см. раздел <i>Channel Level</i> на стр. 49).</li> <li>• Проверьте, не установлены ли громкоговорители в положение <b>NO</b> (см. раздел <i>Настройка громкоговорителей</i> на стр. 48).</li> <li>• Этот канал в источнике может быть не записан. При использовании одного из дополнительных режимов прослушивания эффектов можно создать отсутствующий канал (см. раздел <i>Прослушивание в режиме объемного звучания</i> на стр. 29).</li> </ul>   |
| Звук воспроизводится аналоговыми компонентами, а не цифровыми (DVD, LD, CD-ROM и т.д.).         | <ul style="list-style-type: none"> <li>• Проверьте, установлен ли тип входного сигнала <b>DIGITAL</b> (см. раздел <i>Выбор входного сигнала</i> на стр. 32).</li> <li>• Убедитесь в правильности назначения цифрового выхода для разъема входа подключенного компонента (см. раздел <i>Меню Input Setup</i> на стр. 65).</li> <li>• Проверьте настройки цифрового выхода для компонента источника.</li> <li>• Если источник компонента имеет цифровой регулятор громкости, убедитесь в том, что он установлен на минимальное значение.</li> <li>• Убедитесь в том, что многоканальные аналоговые входы не выбраны. Выберите другой источник входа.</li> </ul>   |
| При воспроизведении дисков Dolby Digital/DTS звучание не выводится, или слышны помехи.          | <ul style="list-style-type: none"> <li>• Проверьте, совместим ли проигрыватель DVD с дисками Dolby Digital/DTS.</li> <li>• Проверьте настройки цифрового выхода используемого проигрывателя DVD. Убедитесь в том, что для выхода сигнала DTS установлен параметр On.</li> <li>• Если источник компонента имеет цифровой регулятор громкости, убедитесь в том, что он установлен на минимальное значение.</li> </ul>   |
| Отсутствует звучание при использовании меню System Setup или Status.                            | <ul style="list-style-type: none"> <li>• При выборе источника приема HDMI, звучание приглушается до выхода из меню.</li> <li>• При приглушении звучания во вторичной зоне (<b>ZONE 2</b>), оно возобновляется после выхода из меню System Setup.</li> </ul>   |

| Неполадка   | Устранение  |
|---|---|
| Радиостанции не выбираются автоматически или в радиопередачах наблюдаются сильные помехи.                         | <p><i>Для радиостанций в диапазоне FM</i></p> <ul style="list-style-type: none"> <li>• Полностью растяните проволочную антенну FM диапазона, отрегулируйте положение для лучшего приема и прикрепите ее к стене.</li> <li>• Для улучшения приема используйте внешнюю антенну (см. раздел стр. 23).</li> </ul> <p><i>Для радиостанций в диапазоне AM</i></p> <ul style="list-style-type: none"> <li>• Отрегулируйте положение и направление антенны AM.</li> <li>• Для улучшения приема используйте внешнюю антенну (см. раздел стр. 23).</li> <li>• Шум может быть вызван помехами от другого оборудования, например, флуоресцентных ламп, двигателей и т.д. Отключите или переместите другое оборудование или переместите антенну AM.</li> </ul> |
| Многоканальный источник DVD во время воспроизведения почему-то декодируется в 2-канальный.                        | <ul style="list-style-type: none"> <li>• Убедитесь в том, что выбраны многоканальные аналоговые входы (см. раздел <i>Выбор многоканальных аналоговых входов</i> на стр. 55).</li> </ul>   |
| При сканировании компакт-дисков DTS воспроизводятся помехи.   | <ul style="list-style-type: none"> <li>• Это не является признаком неисправности ресивера. Функция используемого проигрывателя изменяет цифровую информацию, делая ее нечитаемой, в результате чего возникает шум. Уменьшите громкость во время сканирования.</li> </ul>  |
| При воспроизведении формата LD DTS при воспроизведении звуковой дорожки слышится шум.                             | <ul style="list-style-type: none"> <li>• Убедитесь в том, что установлен тип входного сигнала <b>DIGITAL</b> (см. раздел <i>Выбор входного сигнала</i> на стр. 32).</li> </ul>  |
| Невозможна запись аудиопрограмм.  | <ul style="list-style-type: none"> <li>• Цифровая запись возможна только с цифрового источника, а аналоговая – с аналогового источника.</li> <li>• При записи цифровых источников убедитесь в том записываемый материал не защищен от копирования.</li> <li>• Проверьте правильность подключения гнезд <b>OUT</b> к входным гнездам рекордера (см. раздел <i>Подключение аналоговых аудиоисточников</i> на стр. 19).</li> </ul>   |
| Громкость звучания низкочастотного громкоговорителя очень низкая.   | <ul style="list-style-type: none"> <li>• Для подачи на низкочастотный громкоговоритель более мощного аудиосигнала установите его на <b>PLUS</b> или установите передние громкоговорители на <b>SMALL</b> (см. раздел <i>Настройка громкоговорителей</i> на стр. 48).</li> </ul>   |
| Хотя все настройки установлены правильно, воспроизводимое звучание слышно с искажениями.                          | <ul style="list-style-type: none"> <li>• Громкоговорители подключены без соблюдения фазы. Убедитесь, что положительные и отрицательные контакты выхода громкоговорителей на ресивере соответствуют положительным и отрицательным контактам громкоговорителей (см. раздел <i>Подключение громкоговорителей</i> на стр. 20).</li> </ul>   |
| Эффект функции <b>PHASE CONTROL</b> не ощущается.   | <ul style="list-style-type: none"> <li>• Если необходимо, проверьте, установлен ли регулятор низкочастотного фильтра низкочастотного громкоговорителя в положение Выкл. или выбрана настройка высшей частоты разделения фильтра. Если низкочастотный громкоговоритель имеет настройку <b>PHASE</b>, выберите параметр 0° (или, в зависимости от используемого низкочастотного громкоговорителя, по вашему мнению обеспечивающую наилучшее общее влияние на звучание).</li> <li>• Убедитесь в правильности настройки расстояния до всех громкоговорителей (см. раздел <i>Speaker Distance</i> на стр. 49).</li> </ul>  |
| Шум или фон могут слышаться, даже если через вход не поступает звучание.  | <ul style="list-style-type: none"> <li>• Проверьте, не вызывают ли помех персональные компьютеры или другие цифровые компоненты, подсоединенные к тому же самому источнику питания.</li> </ul>  |
| Между громкоговорителями и низкочастотным громкоговорителем почему-то слышится задержка.                          | <ul style="list-style-type: none"> <li>• См. раздел <i>Автоматическая настройка объемного звучания (Auto MCACC)</i> на стр. 9 для повторной настройки системы при помощи функции MCACC (это автоматически компенсирует задержку звучания низкочастотного громкоговорителя).</li> </ul>  |
| Функции SR+ недоступны.   | <ul style="list-style-type: none"> <li>• Убедитесь, что HDMI Control (Управление HDMI) установлен на OFF (см. раздел <i>Настройка режима HDMI Control</i> на стр. 63).</li> </ul>   |
| Максимально возможная громкость (указанная на дисплее передней панели) ниже максимального значения <b>+12dB</b> . | <ul style="list-style-type: none"> <li>• Это не является неисправностью. Если уровни в <i>Channel Level</i> на стр. 49 были отрегулированы, максимальная громкость изменяется соответственно.</li> </ul>  |

| Неполадка  | Устранение  |
|--|---|
| После выбора входа изображение отсутствует.      | <ul style="list-style-type: none"> <li>• Проверьте видеосоединения компонента-источника (см. раздел стр. 17).</li> <li>• Для видео высокой четкости (при использовании компонентного подключения видео) или при выключенном преобразовании цифрового видео (см. раздел <i>Настройка видеоопций</i> на стр. 70), необходимо подключить используемый телевизор к данному ресиверу с помощью того же типа видеокабеля, который используется для подключения видеокomпонента.</li> <li>• Убедитесь в правильности назначения источников, подключенных с помощью кабелей компонентного видео или HDMI (см. раздел <i>Меню Input Setup</i> на стр. 65).</li> <li>• Проверьте настройки видеовыхода компонента-источника.</li> <li>• Проверьте правильность выбора видеовхода телевизора.</li> <li>• Некоторые компоненты (например, игровые видеопроставки) имеют разрешение, преобразование которого невозможно. При настройке параметра Resolution данного ресивера (в <i>Настройка видеоопций</i> на стр. 70) и/или настройки разрешения на компоненте или дисплее не срабатывают, попытайтесь переключить Digital Video Conversion (в <i>Настройка видеоопций</i> на стр. 70) на <b>OFF</b>.</li> </ul> |
| Невозможна запись видеосигнал.                   | <ul style="list-style-type: none"> <li>• Проверьте, не защищен ли источник от копирования.</li> <li>• Во время записи преобразователь видеосигнала недоступен. Проверьте, одинаковый ли вид кабеля используется для подключения рекордера и видеисточника (который требуется записать).</li> </ul>  |
| Помехи, прерывистость или искажения изображения. | <ul style="list-style-type: none"> <li>• Иногда видеоманитфон может выводить видеосигнал с помехами (например, во время сканирования) или качество видео может быть низким (например, при использовании некоторых видеопроставок). Качество изображения также может зависеть от настроек и т.д. устройства отображения. Выключите преобразователь видео и подключите источник и устройство изображения заново с помощью того же типа подключения (компонентное, S-Video или композитное), затем снова запустите воспроизведение.</li> </ul>   |

## Настройки

| Неполадка   | Устранение  |
|---|---|
| При автоматической настройке MCACC постоянно появляется сообщение об ошибке.                      | <ul style="list-style-type: none"> <li>• Уровень фоновых шумов может быть слишком высок. Сохраняйте уровень шумов в помещении на минимальном возможном уровне (см. также раздел <i>Проблемы при использовании автоматической настройки MCACC</i> на стр. 10). Если добиться достаточного уменьшения уровня шума не удастся, объемное звучание следует настроить вручную (стр. 41).</li> </ul>   |
| После автоматической настройки MCACC параметр размера громкоговорителей оказывается неправильным. | <ul style="list-style-type: none"> <li>• Возможно наличие в помещении некоторого уровня шумов от кондиционера, двигателя и т.д. Выключите все остальные бытовые приборы в помещении и запустите автоматическую настройку MCACC снова.</li> <li>• Это возможно в некоторых случаях в зависимости от ряда факторов (размера помещения, размещения громкоговорителей и т.д.). Вручную измените настройку громкоговорителя в <i>Настройка громкоговорителей</i> на стр. 48, и используйте опцию <b>ALL (Keep SP System)</b> для <b>Custom Menu</b> в <i>Автоматическая настройка MCACC (Expert)</i> на стр. 38, если это поможет исправить проблему.</li> </ul> |
| Не удастся правильно отрегулировать настройку Fine Speaker Distance (стр. 42).                    | <ul style="list-style-type: none"> <li>• Проверьте, работают ли все громкоговорители в одной фазе (убедитесь в том, что положительные (+) и отрицательные (-) контакты совпадают).</li> </ul>   |
| При попытке выполнения настроек, на дисплее отображается <b>KEY LOCK ON</b> .                     | <ul style="list-style-type: none"> <li>• Для отключения блокировки, установив ресивер в режим ожидания, нажмите <b>STANDBY/ON</b>, удерживая нажатой кнопку <b>SPEAKERS</b>.</li> </ul>   |
| Наиболее новые настройки удалены.   | <ul style="list-style-type: none"> <li>• Во время регулировки данной настройки кабель питания был отсоединен от розетки.</li> </ul>   |

## Графический вывод эквалайзера профессиональной калибровки

| Неполадка   | Устранение  |
|---|---|
| Отклик эквалайзера, отображенный в графическом виде после калибровки, не кажется полностью ровным.                                    | <ul style="list-style-type: none"> <li>• Есть случаи, когда диаграмма не отображается ровно (даже при выборе <b>ALL CH ADJUST</b> в автоматической настройке MCACC) из-за настроек, компенсирующих характеристики комнаты, для достижения оптимального звучания.</li> <li>• Участки диаграммы могут отображаться идентичными (до и после), если было выполнена небольшая настройка или вообще не выполнена.</li> <li>• При сравнении измерений до и после, диаграмма может отображаться вертикально сдвинутой.</li> </ul> |
| Кажется, настройки эквалайзера, выполненные с помощью <i>Ручная настройка MCACC</i> на стр. 41, не влияют изменяют графический вывод. | <ul style="list-style-type: none"> <li>• Несмотря на выполненные настройки уровней, фильтры, использованные для анализа, могут не отображать данные настройки в графическом виде. Однако, данные настройки принимаются во внимание фильтрами, предназначенными для общей калибровки системы.</li> </ul>   |
| Кажется, кривые нижних частот не откалиброваны для громкоговорителей <b>SMALL</b> .   | <ul style="list-style-type: none"> <li>• Низкие частоты, использованные в управлении басами (канал низкочастотного громкоговорителя), не изменяются для громкоговорителей, указанных в конфигурации <b>SMALL</b>, или не выводят низкие частоты.</li> <li>• Калибровка произведена, но из-за низкочастотных ограничений громкоговорителей измеряемое звучание, которое можно отобразить на дисплее, не выводится.</li> </ul>  |
| Данные графического выхода удалены.   | <ul style="list-style-type: none"> <li>• Если питание отключено, измеренные данные для графического вывода на компьютер удаляются.</li> </ul>   |

## Дисплей

| Неполадка  | Устранение  |
|--|---|
| Дисплей затемнен или выключен.   | <ul style="list-style-type: none"> <li>• Несколько раз нажмите кнопку <b>DIMMER</b> на пульте дистанционного управления, чтобы отрегулировать яркость.</li> </ul>   |
| Дисплей отключается после выполнения какого-либо действия.   | <ul style="list-style-type: none"> <li>• Несколько раз нажмите кнопку <b>DIMMER</b> на пульте дистанционного управления, чтобы отрегулировать яркость.</li> </ul>   |
| Не удается добиться отображения надписи <b>DIGITAL</b> при нажатой кнопке <b>SIGNAL SEL</b> .  | <ul style="list-style-type: none"> <li>• Проверьте цифровые подключения и правильность назначения цифровых входов (см. раздел <i>Меню Input Setup</i> на стр. 65).</li> <li>• Если выбран многоканальные аналоговые выходы, выберите другой источник входа.</li> </ul>  |
| Индикатор Dolby/DTS не горит, когда воспроизводятся диски Dolby/DTS.   | <ul style="list-style-type: none"> <li>• Эти индикаторы не светятся во время паузы воспроизведения.</li> <li>• Проверьте настройки воспроизведения (особенно цифровой выход) компонента-источника.</li> </ul>   |
| При проигрывании диска DVD-Audio на дисплее проигрывателя DVD отображается частота <b>96 kHz</b> . Однако на дисплее ресивера она не отображается. | <ul style="list-style-type: none"> <li>• Это не является неисправностью. Звук 96 кГц дисков DVD-Audio выводится только через аналоговые выходы проигрывателя дисков DVD. При использовании аналоговых входов этот ресивер не может отображать частоту дискретизации.</li> </ul>   |
| Во время воспроизведения источника стандарта DTS 96/24 на дисплее не отображается <b>96 kHz</b> .  | <ul style="list-style-type: none"> <li>• Убедитесь в том, что для ресивера выбрана настройка <b>AUTO</b> или <b>DIGITAL</b> (см. раздел <i>Выбор входного сигнала</i> на стр. 32).</li> </ul>   |
| При воспроизведении дисков Dolby Digital или DTS не горят индикаторы формата на ресивере.  | <ul style="list-style-type: none"> <li>• Проверьте, подключен ли проигрыватель при помощи цифрового подключения.</li> <li>• Убедитесь в том, что для ресивера выбрана настройка <b>AUTO</b> или <b>DIGITAL</b> (см. раздел <i>Выбор входного сигнала</i> на стр. 32).</li> <li>• Проверьте, не настроен ли проигрыватель таким образом, что источники формата Dolby Digital и DTS преобразуются в формат PCM.</li> <li>• Если на диске имеется несколько дорожек, выберите формат Dolby Digital или DTS.</li> </ul> |

| Неполадка  | Устранение  |
|--|---|
| При воспроизведении некоторых дисков не горит ни один из индикаторов формата ресивера.   | <ul style="list-style-type: none"> <li>Этот диск может не содержать материалов в формате 5.1/6.1. Проверьте упаковку диска для получения дополнительной информации о содержимом диска.</li> </ul>   |
| При воспроизведении диска в режиме прослушивания Auto Surround, на ресивере высвечивается <b>PL II</b> или <b>Neo:6</b> .  | <ul style="list-style-type: none"> <li>Убедитесь в том, что для ресивера выбрана настройка <b>AUTO</b> или <b>DIGITAL</b> (см. раздел <i>Выбор входного сигнала</i> на стр. 32).</li> <li>Если в данный момент проигрывается двухканальное звуковое сопровождение (включая материалы с Dolby Surround), это не является неисправностью. Проверьте упаковку диска для получения дополнительной информации о доступных звуковых дорожках.</li> </ul>        |
| Во время воспроизведения источника Surround EX или DTS-ES при настройке <b>SBch AUTO</b> , не горят индикаторы <b>EX</b> и <b>ES</b> или сигнал не обрабатывается правильно. | <ul style="list-style-type: none"> <li>Источником может быть программное обеспечение Dolby Surround EX/DTS-ES, но не выбран параметр совместимости с форматом 6.1. Установите на <b>SBch ON</b> (см. раздел <i>Использование обработки заднего канала объемного звучания</i> на стр. 33), затем переключитесь на режим прослушивания THX Surround EX или Standard EX (см. раздел <i>Прослушивание в режиме объемного звучания</i> на стр. 29).</li> </ul> |
| Во время воспроизведения формата DVD-Audio на дисплее отображается индикация <b>PCM</b> .  | <ul style="list-style-type: none"> <li>Это происходит при проигрывании материалов в формате DVD-Audio при использовании подключения HDMI. Это не является неисправностью.</li> </ul>  |

## Пульт ДУ

| Неполадка  | Устранение   |
|--|--|
| Невозможно управление при помощи пульта ДУ.  | <ul style="list-style-type: none"> <li>Попробуйте заменить батарейки в пульте дистанционного управления (см. раздел <i>Установка батареек</i> на стр. 7).</li> <li>Убедитесь, что пульт ДУ используется на расстоянии не более 7 м и под углом не более 30° от датчика ДУ на передней панели (см. раздел <i>Дальность действия пульта ДУ</i> на стр. 25).</li> <li>Проверьте, нет ли преград между ресивером и пультом дистанционного управления.</li> <li>Убедитесь в том, что на сенсор ДУ не попадает флуоресцентный или другой интенсивный свет.</li> <li>Проверьте подключения гнезда <b>CONTROL IN</b> (см. раздел <i>Управление другими компонентами Pioneer с помощью сенсора данного ресивера</i> на стр. 77).</li> </ul> |
| Невозможно управление другими компонентами при помощи пульта ДУ системы.                 | <ul style="list-style-type: none"> <li>Если батарея села, коды производителей могли быть сброшены. Введите коды производителей заново.</li> <li>Код производителя может быть неверным. Повторите процедуру ввода предварительно заданных кодов.</li> </ul>   |
| Кабель SR подсоединен, но управление подключенными компонентами от пульта ДУ невозможно. | <ul style="list-style-type: none"> <li>Заново подключите кабель SR, убедившись в том, что он подключен к правильному гнезду (см. раздел <i>Использование данного ресивера с телевизором Pioneer с плоским экраном</i> на стр. 60).</li> <li>Убедитесь в наличии аналогового или HDMI подключения между устройствами. Это необходимо для работы устройства SR.</li> <li>Проверьте, изготовлены ли другой компонент компанией Pioneer. Функция SR работает только с оборудованием Pioneer.</li> </ul>  |

## Интерфейс USB

| Неполадка  | Устранение   |
|--|--|
| Запоминающее устройство большой емкости USB не распознано ресивером.               | <ul style="list-style-type: none"> <li>Попробуйте выключить ресивер, затем включите снова.</li> <li>Убедитесь в том, что коннектор USB полностью вставлен в этот ресивер.</li> <li>Проверьте, соответствует ли память формату FAT16 или FAT32 (FAT12, NTFS и HFS не поддерживаются).</li> <li>Устройства USB с внутренним концентратором USB не поддерживаются.</li> </ul> |
| При подключении устройства USB на дисплее отображается сообщение <b>USB ERR3</b> . | <ul style="list-style-type: none"> <li>Если это сообщение сохраняется после проверки всех пунктов, перечисленных в примечании <i>Важное предупреждение</i> на стр. 53 в разделе <i>Подключение устройства USB</i>, доставьте изделие в ближайший сервисный центр, авторизованный компанией Pioneer для сервисного обслуживания.</li> </ul>                                 |
| Не удастся воспроизвести аудиофайлы.   | <ul style="list-style-type: none"> <li>Файлы WMA или MPEG-4 AAC записаны с использованием технологии DRM (управление цифровыми правами) или несовместима скорость в битах/частота дискретизации (см. раздел <i>Поддержка сжатых аудиосигналов</i> на стр. 54). Это не является неисправностью.</li> </ul>  |

| Неполадка  | Устранение   |
|--|--|
| Индикатор HDMI постоянно мигает.                 | <ul style="list-style-type: none"> <li>Проверьте все пункты, перечисленные ниже.</li> </ul>  |
| Изображение или звучание отсутствует.            | <ul style="list-style-type: none"> <li>Этот ресивер совместим с HDCP. Проверьте совместимость с HDCP других подключенных компонентов. Если они несовместимы, подключите их с помощью гнезд компонентного, композитного видео или S-Video.</li> <li>В зависимости от подключенного компонента-источника возможно, что он не будет работать с данным ресивером (даже если он совместим с HDCP). В этом случае выполните соединение источника с ресивером с помощью разъемов компонентного, композитного видео или S-Video.</li> <li>Если при непосредственном подключении компонента HDMI к монитору проблема остается нерешенной, обратитесь к инструкции по эксплуатации к компоненту или монитору, или к производителю.</li> <li>Если видеоизображение не отображается на телевизоре или телевизоре с плоским экраном, проверьте настройку или попробуйте отрегулировать настройку разрешения, DeepColor или другую настройку для компонента.</li> <li>Если на дисплее ресивера отображается «<b>NOT SUPPORT</b>», попробуйте отрегулировать настройку разрешения, DeepColor или другую настройку для компонента.</li> <li>При выводе аналоговых видеосигналов через HDMI, используйте отдельное подключение для вывода звучания.</li> <li>При воспроизведении данным ресивером аудиоисточников MULTI CH IN с настройкой HDMI, установленной на THROUGH, звучание от всех каналов отсутствует. В таком случае, выполните цифровое или аналоговое аудиоподключение.</li> <li>Для вывода сигналов в режиме DeepColor, используйте кабель HDMI (высокоскоростной кабель HDMI) для подключения данного ресивера к компоненту или телевизору с помощью функции DeepColor.</li> </ul> |
| Отсутствует изображение.                         | <ul style="list-style-type: none"> <li>Попробуйте изменить настройку Resolution (в <i>Настройка видеоопций</i> на стр. 70).</li> </ul>   |
| Звучание отсутствует или неожиданно прерывается. | <ul style="list-style-type: none"> <li>Убедитесь, что настройка аудио-видео HDMI установлена на <b>AMP/THROUGH</b>.</li> <li>Если компонент является устройством DVI, используйте для аудиосигнала отдельное подключение.</li> <li>При выводе аналоговых видеосигналов через HDMI, пожалуйста, используйте отдельное подключение для аудиосигналов.</li> <li>Проверьте настройки аудиовыхода компонента-источника.</li> </ul>  |
| Помехи или искажения изображения.                | <ul style="list-style-type: none"> <li>Иногда видеоманитофон может выводить видеосигнал с помехами (например, во время сканирования) или качество видео может быть низким (например, при использовании некоторых видеоприставок). Качество изображения также может зависеть от настроек и т.д. устройства отображения. Выключите преобразователь видео и подключите источник и устройство изображения заново с помощью того же типа подключения (компонентное, S-Video или композитное), затем снова запустите воспроизведение.</li> <li>Если при непосредственном подключении компонента HDMI к монитору проблема остается нерешенной, обратитесь к инструкции по эксплуатации к компоненту или монитору, или к производителю.</li> </ul>   |
| На дисплее отображается <b>HDCP ERROR</b> .      | <ul style="list-style-type: none"> <li>Убедитесь, совместим-ли подключенный компонент с HDCP. Если он несовместим с HDCP, заново подключите устройство-источник через другой тип подключения (компонентное, S-Video или композитное). Данное сообщение отображается даже для некоторых компонентов, совместимых с HDCP, но пока нет трудностей в отображении видеоизображения, это не является неисправностью.</li> </ul>  |



#### Примечание

- В случае некорректной работы устройства, вызванной внешними воздействиями, например статическим электричеством, выньте вилку из электророзетки и вставьте ее снова, чтобы восстановить нормальные условия эксплуатации.

## Важная информация по подключению HDMI

В некоторых случаях прохождение сигналов HDMI через данный ресивер невозможно (это зависит от подключаемого компонента, оборудованного HDMI – обратитесь к производителю относительно информации по совместимости HDMI).

Если сигналы HDMI принимаются несоответствующим образом через данный ресивер (от компонента), при подключении, пожалуйста, попробуйте использовать одну из следующих конфигураций.

### Конфигурация А

С помощью компонентных видеокабелей, подключите видеовыход компонента, оборудованного HDMI, к компонентному видеовыходу ресивера. В таком случае, ресивер может преобразовывать аналоговый компонентный видеосигнал на цифровой сигнал HDMI для передачи на дисплей. Для данной конфигурации, используйте наиболее удобное подключение (рекомендуется цифровое) для передачи аудиосигнала на ресивер. Подробнее об аудиоподключениях, см. инструкции по эксплуатации.



#### Примечание

- Во время преобразования качество картинки слегка изменяется.

## Конфигурация В

Подключите компонент, оборудованный HDMI, напрямую к дисплею через кабель HDMI. Затем используйте наиболее удобное подключение (рекомендуется цифровое) для передачи аудиосигнала на ресивер. Подробнее об аудиоподключениях, см. инструкции по эксплуатации. При использовании данной конфигурации, установите уровень громкости дисплея на минимальный.



#### Примечание

- Если на дисплее имеется только один терминал HDMI, можно только принимать видеосигнал HDMI от подключенного компонента.
- В зависимости от компонента, аудиовыход может ограничиваться до количества каналов, доступных на подключенном дисплее (например, функции ограничения стереофонического аудиосигнала уменьшают аудиовыход до 2 каналов для монитора).
- Для переключения источника приема, требуется переключить функции на ресивере и дисплее.
- Так как звучание на дисплее приглушается при использовании подключения HDMI, требуется отрегулировать уровень громкости дисплея при каждом переключении источников входа.

## Форматы объемного звучания

Ниже приведено краткое описание основных форматов объемного звучания, которые встречаются на дисках DVD, каналах спутникового, кабельного и наземного вещания, а также на видеокассетах.

### Dolby

Ниже описываются технологии Dolby. Более подробную информацию можно получить по адресу [www.dolby.com](http://www.dolby.com).



### Dolby Digital

Dolby Digital – система цифровой кодировки многоканального аудиосигнала, широко используемая в кинотеатрах и дома для воспроизведения DVD и звуковых дорожек цифрового вещания. Она обеспечивает передачу до шести дискретных аудиоканалов, состоящих из пяти полных каналов и специального канала LFE (низкочастотные эффекты), используемого в основном для низких и гулких звуковых эффектов; отсюда термин «5.1-канальный» Dolby Digital.

Наряду с особенностями форматов, описанными выше, декодеры Dolby Digital обеспечивают декодирование для совместимости с аудиоформатами моно, стерео и Dolby Pro Logic с различными скоростями передачи данных и количествами каналов. Другая функция, Dialog Normalization, аттенюирует (понижает) программы, основанные на среднем уровне диалога в программы, уровень диалога в которых близок к пиковому (также известен как Dialnorm) для обеспечения единого уровня воспроизведения.

### Dolby Digital Surround EX

Dolby Digital Surround EX (EX означает EXtended – расширенная) – это расширение кодировки Dolby Digital, в котором на правый и левый каналы объемного звучания накладываются (матрицируются) данные заднего канала, что позволяет воспроизводить 6.1-канальное звучание. Это обеспечивает совместимость с 5.1-канальным форматом декодирования Dolby Digital, а также декодирования с использованием формата Dolby Digital EX.

### Dolby Pro Logic IIx и Dolby Surround

Dolby Pro Logic IIx – улучшенная версия системы декодирования Dolby Pro Logic II (и Dolby Pro Logic). В ней применяется новый контур «управляющей логики», благодаря чему система способна воспроизводить объемное звучание от источников следующих форматов:

- **Dolby Pro Logic** – 4.1-канальное звучание (монофоническое объемное звучание) из любого стереоисточника
- **Dolby Pro Logic II** – 5.1-канальное звучание (монофоническое объемное звучание) из любого стереоисточника
- **Dolby Pro Logic IIx** – 6.1 или 7.1-канальное звучание (стереофоническое объемное звучание с задним каналом) из двухканальных или 5.1 (и 6.1)-канальных источников

*При воспроизведении двухканальных источников канал низкочастотного громкоговорителя «.1» генерируется в ресивере схемой управления низкими частотами.*

Dolby Surround – технология кодирования, в которой данные объемного звучания встраиваются в звуковую стереодорожку и затем используются декодером Dolby Pro Logic для улучшенного объемного звучания с повышенной детализацией.

### Dolby Digital Plus

Dolby Digital Plus – это аудиотехнология следующего поколения для всех программ и носителей высокой четкости. Она комбинирует эффективность соответствия требованиям трансляций будущего с силой и гибкостью реализации полного аудиопотенциала, ожидаемого в наступающей эре высокой четкости. Основанный на Dolby Digital, многоканальный аудиостандарт для DVD и трансляций HD по всему миру, Dolby Digital Plus был разработан для аудиовизуальных ресиверов следующего поколения, но остается полностью совместимым со всеми текущими аудиовизуальными ресиверами.

Dolby Digital Plus воспроизводит многоканальные аудиопрограммы до 7.1 каналов (\*) и поддерживает множество программ в едином кодированном битовом потоке с максимальной потенциальной битовой скоростью до 6 Мб/сек и максимальной производительностью битового сигнала до 3 Мб/сек на HD DVD и 1,7 Мб/сек на Blu-ray Disc, и выводит битовые потоки Dolby Digital для воспроизведения на существующих системах Dolby Digital. Dolby Digital Plus может точно воспроизводить звучание, каким оно было задумано режиссерами и продюсерами.

Он также имеет функцию многоканального звучания с дискретным выводом каналов, интерактивным микшированием и функцией управления потоком в продвинутых системах. Поддерживаемое High-Definition Media Interface (HDMI), цифровое подключение с помощью единого кабеля, доступное для аудиосигналов и видеосигналов высокой четкости.

### Dolby TrueHD

Dolby TrueHD – это технология кодирования без потерь следующего поколения, разработанная для оптических дисков высокой четкости в наступающей эре. Dolby TrueHD воспроизводит волнующее звучание, поразрядно идентичное воспроизводимому контролеру студии, открывающий настоящее чувство высокочеткого звучания на оптических дисках высокой четкости в следующем поколении. Вкупе с видеосигналами высокой четкости, Dolby TrueHD воспроизводит беспрецедентное чувство домашнего кинотеатра с великолепным звучанием и изображением высокой четкости.

Она поддерживает битовые скорости до 18 Мб/сек, и записывает до 8 полндиапазонных каналов (\*) по отдельности на 24-битовый/96 кГц аудиосигнал. Она также содержит обширные метаданные, включая управление нормализации диалога и динамическим диапазоном. Поддерживаемое High-Definition Media Interface (HDMI), цифровое подключение с помощью единого кабеля, доступное для аудиосигналов и видеосигналов высокой четкости.

\* Стандарты HD DVD и Blu-ray Disc в настоящий момент ограничивают максимальное количество аудиоканалов до восьми, в то время как Dolby Digital Plus и Dolby TrueHD поддерживают более чем восемь аудиоканалов.

Изготовлено по лицензии компании Dolby Laboratories. «Долби», «Pro Logic», «Surround EX», и знак в виде двойной буквы D являются товарными знаками компании Dolby Laboratories.

## DTS

Ниже описываются технологии DTS. Более подробную информацию можно получить по адресу [www.dtstech.com](http://www.dtstech.com).



### DTS Digital Surround

DTS Digital Surround представляет собой систему 5.1-канальной кодировки аудиосигнала компании DTS Inc., которая сегодня широко используется для дисков DVD-Video, DVD-Audio, 5.1-канальных музыкальных дисков, цифрового вещания и видеоигр. Она может обеспечить до шести дискретных аудиоканалов, состоящих из пяти полных каналов, включая специальный канал LFE (низкочастотных эффектов). Более высокое качество звучания достигается, благодаря применению низкого коэффициента сжатия и высоких коэффициентов пропускания во время воспроизведения.

### DTS-ES

DTS-ES (ES означает Extended Sound – расширенное звучание) – декодер, способный к воспроизведению источников с кодировкой DTS-ES Discrete 6.1 и DTS-ES Matrix 6.1. Схема DTS-ES Discrete 6.1, включающая отдельный (дискретный) задний канал объемного звучания, дает «настоящий» 6.1-канальное звучание. В схеме DTS-ES Matrix 6.1 данные заднего канала накладываются (матрицируются) на правый/левый каналы объемного звучания. Таким образом обеспечивается совместимость обоих источников с обычным 5.1-канальным декодером DTS.

### DTS Neo:6

Система DTS Neo:6 способна генерировать 6.1-канальное объемное звучание из любого матрицированного стереоисточника (например, видеозаписи или телевизионного сигнала) и 5.1-канальных источников. Для определения расположения каналов она использует как информацию каналов, уже декодированную в формат источника, так и свою собственную обработку (при использовании 2-канальных источников канал низкочастотного громкоговорителя «.1» генерируется в ресивере системой управления низкими частотами). При использовании 2-канальных источников в формате DTS Neo:6 возможны два режима (Cinema и Music).

### DTS 96/24

DTS 96/24 представляет собой расширение исходной схемы DTS Digital Surround, которое обеспечивает высокое качество звучания 96 ГГц/24 бит с использованием декодера DTS 96/24. Этот формат также имеет полную обратную совместимость со всеми существующими декодерами. Это означает, что проигрыватели DVD могут воспроизводить эти программы при помощи обычного 5.1-канального декодера DTS.

## DTS-EXPRESS

DTS-EXPRESS – это технология кодирования с низкой битовой скоростью, поддерживающая до 5.1 каналов с фиксированными скоростями передачи данных. Данный формат содержится во вторичном звучании на HD DVD и вторичном звучании на Blu-ray Disc, с одновременной возможностью потенциального использования в будущих трансляциях и как материала для хранения звучания.

## DTS-HD Master Audio

DTS-HD Master Audio – это технология, воспроизводящая мастер-аудиоисточники, записанные в профессиональной студии, без потери данных и сохранением качества звучания. DTS-HD Master Audio использует различные скорости для передачи данных, облегчая передачу данных до максимальной скорости 24,5 Мб/сек в формате Blu-ray диска, 18,0 Мб/сек в формате HD-DVD, что намного превышает стандартную скорость для DVD. Данные высокие скорости передачи данных позволяют передавать без потерь 96 кГц/24-битовые 7.1-канальные аудиоисточники без ухудшения качества исходного звучания. DTS-HD Master Audio – незаменимая технология, которая может воспроизводить звучание точно, как намеревалось создателем музыки или кинофильмов.

*Произведено по лицензии согласно патенту США № 5,451,942; 5,956,674; 5,974,380; 5,978,762; 6,226,616; 6,487,535 и другим патентам США и всемирным патентам, действительным и находящимся на рассмотрении. DTS является зарегистрированной торговой маркой, а логотипы DTS, Symbol, DTS-HD и DTS-HD Master Audio – торговыми марками DTS, Inc. © 1996-2007 DTS, Inc. Все права защищены.*

## Windows Media Audio 9 Professional

Windows Media Audio 9 Professional (WMA9 Pro) является дискретным звуковым форматом, разработанным корпорацией Microsoft.



WMA9 Pro способен поддерживать воспроизведение звучания, содержащего до 5.1/7.1 каналов с частотами дискретизации до 24 битов/96 кГц. Использование уникальной технологии сжатия WMA позволяет WMA9 Pro воспроизводить многоканальные музыкальные программы и звуковые дорожки через высокоскоростные сети Интернет при низкой скорости передачи данных с минимальными искажениями звучания. Воспроизведение возможно при помощи Windows Media™ Player 9 Series (или выше) или другого проигрывателя носителей через персональный компьютер или усилитель аудио/видео со встроенным декодером WMA9 Pro.

*Windows Media и логотип Windows являются торговыми марками или зарегистрированными торговыми марками корпорации Microsoft в США и/или других странах.*

## О THX

Ниже описываются технологии THX. Более подробную информацию можно получить по адресу [www.thx.com](http://www.thx.com).



### • Обработка THX Cinema

THX представляет собой эксклюзивный набор стандартов и технологий, установленных всемирно известной компанией по производству фильмов THX Ltd. Возникновение THX было связано со стремлением Джорджа Лукаса добиться впечатления зрителя от звукового сопровождения фильма как в домашнем, так и в настоящем кинотеатре, по возможности максимально реалистично и в соответствии с замыслом режиссера. Звуковое сопровождение фильмов микшируется в специальных кинотеатрах, так называемых «монтажных студиях» и предназначено для воспроизведения в кинотеатрах в сходных условиях и с использованием подобного оборудования. Затем это звуковое сопровождение переносится непосредственно на лазерный диск, ленту VHS, диск DVD и т.д. и не изменяется для воспроизведения в условиях небольших домашних кинотеатров. Инженеры THX разработали запатентованные технологии точного переноса звучания из кинотеатра в дом, исправив возможные ошибки тембра и пространственного звучания. В данном изделии, при включении индикатора THX, функции THX автоматически добавляются в режимах Cinema (например, THX Cinema, THX Surround EX).

### • Повторная коррекция

Звуковой баланс звукового сопровождения фильма при воспроизведении домашней аудиосистемой был бы чрезмерно ярким и четким, поскольку звуковое сопровождение фильмов рассчитано на воспроизведение в больших кинотеатрах с использованием самого различного профессионального оборудования. Повторная коррекция восстанавливает необходимый звуковой баланс для просмотра фильма в небольшом помещении в домашних условиях.

### • Согласование тембра

Человеческое ухо изменяет восприятие звучания в зависимости от направления источника звучания. В кинотеатре имеется множество громкоговорителей объемного звучания, поэтому объемное звучание сосредоточено вокруг зрителя. В домашнем кинотеатре используются всего два громкоговорителя, расположенные с двух сторон. Функция Timbre Matching пропускает информацию, поступающую на громкоговорители объемного звучания, через фильтр таким образом, что она более соответствует характеристикам тембра звучания, воспроизводимого передними громкоговорителями. Это обеспечивает бесшовную звуковую панораму между передними громкоговорителями и громкоговорителями объемного звучания.

### • Адаптивная декорреляция

В кинотеатре большое количество громкоговорителей помогает создать обволакивающее звучание, а в домашнем кинотеатре обычно используется всего два громкоговорителя. Поэтому громкоговорители звучат, как наушники, которым не хватает объемности звучания и обволакивающего эффекта. Объемное звучание также более громко будет слышно из ближнего громкоговорителя, если вы переместитесь из положения прослушивания между ними. Адаптивная декорреляция слегка изменяет соотношение времени и фазы одного канала объемного звучания по отношению к другому каналу объемного звучания. Это увеличивает область места слушателя и создает – при использовании всего двух громкоговорителей – то же объемное ощущение, что и в кинотеатре.

### • THX Select2 Plus

Перед получением сертификата THX Select2 Plus о соответствии всем перечисленным выше требованиям каждый компонент домашнего кинотеатра проходит целую серию тщательных тестов качества и рабочих характеристик всех функций. Лишь после этого на продукт наносится логотип THX Select2 Plus, который является гарантией

того, что приобретенный вами компонент домашнего кинотеатра будет долгие годы радовать вас своей безупречной работой. Требования THX Select2 Plus включают все аспекты изделия, включая работу и выполнение рабочих характеристик предварительного усилителя и усилителя мощности, а также сотни других параметров цифровой и аналоговой областей.

### • THX Surround EX

THX Surround EX – Dolby Digital Surround EX представляет собой совместную разработку компаний Dolby Laboratories и THX Ltd. В кинотеатре звуковое сопровождение, декодированное при помощи технологии Dolby Digital Surround EX, способно воспроизвести отдельный канал, который добавляется в результате микширования программы. Этот канал, называемый Surround Back, размещает звучание позади слушателя, дополняя существующее звучание передних левого и правого каналов, правого и левого каналов объемного звучания и канала низкочастотного громкоговорителя. Этот дополнительный канал обеспечивает преимущество более детальной звуковой картины позади слушателя, придавая звучанию больше глубины, ощущения пространства и локализации звучания, чем прежде. На упаковках фильмов, созданных с применением технологии Dolby Digital Surround EX, при выпуске на рынок домашнего просмотра может быть текст, в котором упоминается этот эффект. Список фильмов, созданных с применением этой технологии можно найти на веб-странице компании Dolby по адресу [www.dolby.com](http://www.dolby.com).

Только усилители и контроллеры с логотипом THX Surround EX, находясь в режиме THX Surround EX, точно воспроизводят эту новую технологию в домашних условиях.

Данное изделие также может включать режим «THX Surround EX» во время воспроизведения 5.1-канальных источников, которые не являются декодированными для формата Dolby Digital Surround EX. В таком случае информация, поступающая на задний канал объемного звучания будет зависеть от используемой программы и может быть как пригодной, так и непригодной для прослушивания в зависимости от определенного звукового сопровождения и личного вкуса слушателя.

### • Расширенное расположение громкоговорителей (ASA)

ASA является собственной технологией THX обработки сигнала, подающегося на 2 боковых и 2 задних громкоговорителя объемного звучания для обеспечения оптимального ощущения объемного звучания. При настройке системы домашнего кинотеатра с использованием всех восьми громкоговорителей (левого, центрального, правого, правого объемного звучания, левого объемного звучания и низкочастотного) с размещением двух задних громкоговорителей объемного звучания рядом друг с другом в передней части помещения, как показано на схеме, обеспечивается обширная зона наилучшего восприятия. Если из практических соображений необходимо разместить громкоговорители объемного звучания рядом, понадобится перейти на экран THX Audio Set-up и выбрать настройку, наиболее соответствующую расстоянию между громкоговорителями, которая заново оптимизирует поле эффекта объемного звучания.

ASA используется в трех новых режимах: THX Select2 CINEMA, THX Select2 MUSIC и THX Select2 GAMES.

### • THX Music

Для воспроизведения многоканальных музыкальных программ следует выбрать режим THX Music Mode. В этом режиме THX обработка ASA применяется к каналам объемного звучания для всех каналов объемного звучания музыкальных источников с 5.1-канальным кодированием, таким как DTS, Dolby Digital и DVD-Audio для обеспечения широкого устойчивого объемного звучания в задней области.

### • THX Games

Для воспроизведения стереофонических и многоканальных игр следует выбрать режим THX Games Mode. В этом режиме THX обработка ASA применяется к каналам объемного звучания для всех каналов объемного звучания игровых источников с 5.1-канальным и 2.0-канальным кодированием, таким как аналоговое, PCM, DTS и Dolby Digital. Это точно размещает всю информацию, необходимую для объемного воспроизведения звучания игр, обеспечивая полное воспроизведение на 360 градусов. Режим THX Games Mode является уникальным, обеспечивая плавный переход звучания между всеми точками в зоне объемного звучания.

### • Описание THX Loudness Plus

THX Loudness Plus - это новая технология управления уровнем громкости, содержащаяся на усилителях, сертифицированных THX Ultra2 Plus™ и THX Select2 Plus™. С помощью THX Loudness Plus, зрители домашнего кинотеатра могут прослушивать предельно точное микшированное объемное звучание на любом уровне громкости. Установка уровня громкости ниже Reference Level может привести к потере определенных элементов звучания, или они могут восприниматься слушателями по-другому. THX Loudness Plus компенсирует тональные и пространственные сдвиги, происходящие при уменьшении уровня громкости путем интеллектуальной регулировки уровней каналов объемного звучания и частотной характеристики вокруг. Это позволяет пользователям прослушивать звуковые дорожки с реальным воздействием, вне зависимости от настройки уровня громкости. THX Loudness Plus автоматически применяется при прослушивании в любом режиме прослушивания THX. Новые режимы THX Cinema, THX Music и THX Games разработаны с целью применения настроек THX Loudness Plus для каждого типа материала.

### • Описание ASA

ASA является собственной технологией THX обработки сигнала, подающегося на 2 боковых и 2 задних громкоговорителя объемного звучания для обеспечения оптимального ощущения объемного звучания. При настройке системы домашнего кинотеатра с использованием всех восьми выходов громкоговорителей (левого, центрального, правого, правого объемного звучания, левого объемного звучания и низкочастотного), перейдите на экран настройки THX Audio и выберите настройку, наиболее соответствующую интервалом между громкоговорителями, что позволит заново оптимизировать звуковое поле объемного звучания. ASA используется в трех режимах: THX Ultra2 Cinema, THX Ultra2 Music и THX Ultra2 Games.

### • THX Select2 Cinema

Режим THX Select2 Cinema воспроизводит фильмы с 5.1-канальным звучанием, используя все 8 громкоговорителей и обеспечивая максимально возможное ощущение от просмотра кинофильма. В этом режиме обработка ASA смешивает звучание боковых громкоговорителей объемного звучания и задних громкоговорителей объемного звучания, обеспечивая оптимальное смешение внешнего и направленного объемного звучания.

Звуковые дорожки с декодированием DTS-ES (матричный и 6.1-канальный дискретный) и Dolby Digital Surround EX автоматически распознаются в режиме Select2 Cinema, если декодирован соответствующий флаг.

Некоторые звуковые дорожки в формате Dolby Digital Surround EX пропускают цифровой флаг, что позволяет автоматическое переключение. Если известно, что просматриваемый фильм имеет кодировку Surround EX, можно вручную выбрать воспроизведение в режиме THX Surround EX, иначе режим THX Select2 Cinema добавит обработку ASA для обеспечения оптимального воспроизведения.

### • THX Select2 Music

Для воспроизведения многоканальной музыки требуется выбрать режим THX Select2 Music. В этом режиме THX обработка ASA применяется к каналам объемного звучания для всех каналов объемного звучания музыкальных источников с 5.1-канальным кодированием, таким как DTS, Dolby Digital и DVD-Audio для обеспечения широкого устойчивого объемного звучания в задней области.

### • THX Select2 Games

Для воспроизведения стереофонических и многоканальных игр следует выбрать режим THX Select2 Games. В этом режиме THX обработка ASA применяется к каналам объемного звучания для всех каналов объемного звучания игровых источников с 5.1-канальным и 2.0-канальным кодированием, таким как аналоговое, PCM, DTS и Dolby Digital. Это точно размещает всю информацию, необходимую для объемного воспроизведения звучания игр, обеспечивая полное воспроизведение на 360 градусов. Режим THX Select2 Games является уникальным, обеспечивая плавный переход звучания между всеми точками в зоне объемного звучания.

*THX, логотип THX и Select2 Plus являются торговыми марками THX Ltd., которые могут быть зарегистрированы некоторыми инстанциями. Все права защищены. Все другие торговые марки являются собственностью соответствующих владельцев.*

## O Neural – THX Surround

Neural Surround™, THX® Technologies привлекает внимание мозга на звуковые детали музыкальных инструментов, вокала и окружения. Neural Surround, THX Technologies воспроизводит богатый эффект охвата и подробное дискретное отображение объемного звучания в формате, на 100 % совместимом со стереофоническим звучанием. Данное изделие произведено по лицензии от Neural Audio Corporation и THX Ltd. Pioneer Corporation этим передает пользователю неэксклюзивное, непередаваемое, ограниченное право использования данного изделия по патенту США и международному патенту, заявленному патенту и другим технологиям или торговым маркам, принадлежащим Neural Audio Corporation и THX Ltd. Neural Surround является торговой маркой, принадлежащей Neural Audio Corporation. THX является торговой маркой THX Ltd., которая может быть зарегистрирована некоторыми инстанциями. Все права защищены.

## Режимы прослушивания для других форматов входных сигналов

В следующей таблице приведены режимы прослушивания, доступные для различных форматов входных сигналов в зависимости от обработки заднего канала объемного звучания и выбранного способа декодирования.

### Стерефонические (2-канальные) форматы сигнала

| Обработка заднего канала объемного звучания  | Формат входного сигнала   | Стандартный  | THX  | Автоматическая настройка объемного звучания  |
|--|---|--|--|--|
| <b>Обработка заднего канала объемного звучания ON/AUTO</b><br><br>(Автоматически выбирается декодирование формата 6.1/7.1) | Dolby Digital Plus<br>Dolby TrueHD<br>(кроме 176,4 кГц/192 кГц) | <input type="checkbox"/> Pro Logic IIx MOVIE<br><input type="checkbox"/> Pro Logic IIx MUSIC<br><input type="checkbox"/> Pro Logic IIx GAME<br><input type="checkbox"/> PRO LOGIC <sup>a</sup>   | <input type="checkbox"/> Pro Logic IIx MOVIE+THX<br><input type="checkbox"/> PRO LOGIC+THX <sup>a</sup><br>THX Select2 GAMES <sup>b</sup><br><input type="checkbox"/> Pro Logic IIx MUSIC+THX MUSIC<br><input type="checkbox"/> Pro Logic IIx GAME+THX GAMES   | Стерефоническое воспроизведение              |
|  | Dolby TrueHD<br>(176,4 кГц/192 кГц)                             | <i>Как указано выше</i>  | Стерефоническое воспроизведение  | <i>Как указано выше</i>                      |
|  | DTS-HD Master Audio<br>DTS-HD<br>DTS-EXPRESS                    | Стерефоническое воспроизведение  | <b>THX CINEMA</b><br><b>THX MUSIC</b><br><b>THX GAMES</b>  | <i>Как указано выше</i>                      |
|  | Dolby Digital Surround  | <input type="checkbox"/> Pro Logic IIx MOVIE<br><input type="checkbox"/> Pro Logic IIx MUSIC<br><input type="checkbox"/> Pro Logic IIx GAME<br><input type="checkbox"/> PRO LOGIC <sup>a</sup><br><b>Neo:6 CINEMA</b><br><b>Neo:6 MUSIC</b>                                  | <input type="checkbox"/> Pro Logic IIx MOVIE+THX<br><input type="checkbox"/> Pro Logic IIx MUSIC+THX MUSIC<br><input type="checkbox"/> Pro Logic IIx GAME+THX GAMES<br><b>Neo:6 CINEMA+THX</b><br><b>THX Select2 GAMES<sup>b</sup></b><br><b>Neo:6 MUSIC+THX MUSIC</b><br><input type="checkbox"/> PRO LOGIC+THX CINEMA <sup>a</sup> | <input type="checkbox"/> Pro Logic IIx MOVIE |
|  | DTS Surround  | <i>Как указано выше</i>  | <i>Как указано выше</i>  | <b>Neo:6 CINEMA</b>                          |
|  | SACD  | <i>Как указано выше</i>  | <b>Neo:6 MUSIC+THX MUSIC</b><br><input type="checkbox"/> Pro Logic IIx MUSIC+THX MUSIC   | Стерефоническое воспроизведение              |
|  | Другие стереисточники   | <input type="checkbox"/> Pro Logic IIx MOVIE<br><input type="checkbox"/> Pro Logic IIx MUSIC<br><input type="checkbox"/> Pro Logic IIx GAME<br><input type="checkbox"/> PRO LOGIC <sup>a</sup><br><b>Neo:6 CINEMA</b><br><b>Neo:6 MUSIC</b><br><b>Neural THX<sup>c</sup></b> | <input type="checkbox"/> Pro Logic IIx MOVIE+THX<br><input type="checkbox"/> Pro Logic IIx MUSIC+THX MUSIC<br><input type="checkbox"/> Pro Logic IIx GAME+THX GAMES<br><b>Neo:6 CINEMA+THX</b><br><b>THX Select2 GAMES<sup>b</sup></b><br><b>Neo:6 MUSIC+THX MUSIC</b><br><input type="checkbox"/> PRO LOGIC+THX CINEMA <sup>a</sup> | <i>Как указано выше</i>                      |

| Обработка заднего канала объемного звучания                  | Формат входного сигнала   | Стандартный   | THX  | Автоматическая настройка объемного звучания |
|--|---|---|--|---|
| Обработка заднего канала объемного звучания OFF <sup>d</sup> | Dolby Digital Plus<br>Dolby TrueHD<br>(кроме 176,4 кГц/192 кГц) | <input type="checkbox"/> Pro Logic II MOVIE<br><input type="checkbox"/> Pro Logic II MUSIC<br><input type="checkbox"/> Pro Logic II GAME<br><input type="checkbox"/> PRO LOGIC  | <input type="checkbox"/> PRO LOGIC+THX<br><input type="checkbox"/> Pro Logic II MOVIE+THX CINEMA<br><input type="checkbox"/> Pro Logic II MUSIC+THX MUSIC<br><input type="checkbox"/> Pro Logic II GAME+THX GAMES<br>Neo:6 MUSIC+THX MUSIC<br>Neo:6 CINEMA+THX | Стерефоническое воспроизведение             |
|  | Dolby TrueHD<br>(176,4 кГц/192 кГц)                             | Как указано выше  | Стерефоническое воспроизведение  | Как указано выше                            |
|  | DTS-HD Master Audio<br>DTS-HD<br>DTS-EXPRESS                    | Стерефоническое воспроизведение   | THX CINEMA<br>THX MUSIC<br>THX GAMES   | Как указано выше                            |
|  | Dolby Digital Surround  | <input type="checkbox"/> Pro Logic II MOVIE<br><input type="checkbox"/> Pro Logic II MUSIC<br><input type="checkbox"/> Pro Logic II GAME<br><input type="checkbox"/> PRO LOGIC<br>Neo:6 CINEMA<br>Neo:6 MUSIC   | <input type="checkbox"/> PRO LOGIC+THX<br><input type="checkbox"/> Pro Logic II MOVIE+THX CINEMA<br><input type="checkbox"/> Pro Logic II MUSIC+THX MUSIC<br><input type="checkbox"/> Pro Logic II GAME+THX GAMES<br>Neo:6 MUSIC+THX MUSIC<br>Neo:6 CINEMA+THX | <input type="checkbox"/> Pro Logic II MOVIE |
|  | DTS Surround  | Как указано выше  | Как указано выше   | Neo:6 CINEMA                                |
|  | SACD  | Как указано выше  | Neo:6 MUSIC+THX MUSIC<br><input type="checkbox"/> PRO LOGIC II MUSIC+THX MUSIC   | Стерефоническое воспроизведение             |
|  | Другие стереисточники   | <input type="checkbox"/> Pro Logic II MOVIE<br><input type="checkbox"/> Pro Logic II MUSIC<br><input type="checkbox"/> Pro Logic II GAME<br><input type="checkbox"/> PRO LOGIC <sup>a</sup><br>Neo:6 CINEMA<br>Neo:6 MUSIC<br>Neural THX <sup>c</sup> | <input type="checkbox"/> Pro Logic II MOVIE+THX CINEMA<br>Neo:6 MUSIC+THX MUSIC<br><input type="checkbox"/> Pro Logic II GAME+THX GAMES<br><input type="checkbox"/> Pro Logic II MUSIC+THX MUSIC<br>Neo:6 CINEMA+THX<br><input type="checkbox"/> PRO LOGIC+THX | Как указано выше                            |

a. Звучание не выводится от задних громкоговорителей объемного звучания при выборе  Pro Logic.

b. Недоступно при наличии только одного подключенного заднего громкоговорителя объемного звучания.

c. Может выбираться только при приеме аналогового или PCM сигнала.

d. Автоматически выбирается, если не подключены задние громкоговорители объемного звучания.

## Форматы многоканальных сигналов

| Обработка заднего канала объемного звучания   | Формат входного сигнала   | Стандартный  | THX  | Автоматическая настройка объемного звучания                    |
|---|---|--|--|--|
| <b>Обработка заднего канала объемного звучания ON</b><br>(Для всех источников используется 7.1-канальное кодирование) | Dolby Digital Plus<br>Dolby TrueHD<br>DTS-HD<br>DTS-HD Master Audio<br>WMA9 Pro<br>PCM<br>(6.1/7.1-канальное) | Прямое декодирование   | <b>THX CINEMA</b><br><b>THX MUSIC</b><br><b>THX GAMES</b>  | Прямое декодирование   |
|   | Dolby Digital Plus<br>Dolby TrueHD<br>(кроме 176,4 кГц/<br>192 кГц)<br>(5.1-каналов)                          | <b>Dolby Digital EX</b><br>□□ Pro Logic IIx MOVIE <sup>a</sup><br>□□ Pro Logic IIx MUSIC   | <b>THX SURROUND EX</b><br>□□ Pro Logic IIx MOVIE+THX <sup>a</sup><br><b>THX Select2 CINEMA<sup>a</sup></b><br><b>THX Select2 MUSIC<sup>a</sup></b><br><b>THX Select2 GAMES<sup>a</sup></b><br>□□ Pro Logic IIx MUSIC+THX<br>□□ EX+THX GAMES <sup>b</sup>   | <b>Dolby Digital EX</b><br>□□ Pro Logic IIx MOVIE <sup>a</sup> |
|   | Dolby TrueHD<br>(176,4 кГц/192 кГц)<br>(5.1-каналов)  | <i>Как указано выше</i>  | Прямое декодирование   | Прямое декодирование   |
|   | DTS-EXPRESS<br>DTS-HD<br>DTS-HD Master Audio<br>(5.1-каналов)   | Прямое декодирование   | <b>THX CINEMA<sup>b</sup></b><br><b>THX Select2 CINEMA<sup>a</sup></b><br><b>THX Select2 MUSIC<sup>a</sup></b><br><b>THX Select2 GAMES<sup>a</sup></b><br><b>THX MUSIC<sup>b</sup></b><br><b>THX GAMES<sup>b</sup></b>   | <i>Как указано выше</i>  |
|   | Dolby Digital EX<br>(6.1-канальное<br>отмеченное флажком)   | <b>Dolby Digital EX</b><br>□□ Pro Logic IIx MOVIE <sup>a</sup><br>□□ Pro Logic IIx MUSIC   | <b>THX SURROUND EX</b><br>□□ Pro Logic IIx MOVIE+THX <sup>a</sup><br><b>THX Select2 CINEMA<sup>a</sup></b><br><b>THX Select2 MUSIC<sup>a</sup></b><br><b>THX Select2 GAMES<sup>a</sup></b><br>□□ Pro Logic IIx MUSIC+THX<br>□□ EX+THX GAMES <sup>b</sup>   | <b>Dolby Digital EX</b><br>□□ Pro Logic IIx MOVIE <sup>a</sup> |
|   | DTS-ES<br>(6.1-канальные<br>источники/6.1-<br>канальное отмеченное<br>флажком)                                | <b>DTS-ES</b> (Матричное/<br>Дискретное)<br><b>DTS+□□ Pro Logic IIx</b><br><b>MOVIE<sup>a</sup></b><br><b>DTS+□□ Pro Logic IIx</b><br><b>MUSIC</b> | <b>DTS-ES Matrix+THX CINEMA</b><br><b>DTS-ES Discrete+THX CINEMA</b><br><b>DTS+□□ Pro Logic IIx</b><br><b>MOVIE+THX<sup>a</sup></b><br><b>THX Select2 CINEMA<sup>a</sup></b><br><b>THX Select2 MUSIC<sup>a</sup></b><br><b>THX Select2 GAMES<sup>a</sup></b><br><b>DTS-ES Matrix+THX MUSIC<sup>b</sup></b><br><b>DTS-ES Matrix+THX GAMES<sup>b</sup></b><br><b>DTS-ES Discrete+THX MUSIC<sup>b</sup></b><br><b>DTS-ES Discrete+THX</b><br><b>GAMES<sup>b</sup></b> | <b>DTS-ES</b> (Матричное/<br>Дискретное)                       |

| Обработка заднего канала объемного звучания   | Формат входного сигнала   | Стандартный  | THX  | Автоматическая настройка объемного звучания                             |
|---|---|--|--|---|
| <b>Обработка заднего канала объемного звучания ON</b><br>(Для всех источников используется 7.1-канальное кодирование) | DTS и DTS 96/24 (5.1-канальное декодирование)   | <b>DTS+Neo:6</b><br><b>DTS+Dolby Pro Logic IIx MOVIE<sup>a</sup></b><br><b>DTS+Dolby Pro Logic IIx MUSIC</b> | <b>DTS+Neo:6+THX CINEMA</b><br><b>DTS+Dolby Pro Logic IIx MOVIE+THX<sup>a</sup></b><br><b>THX Select2 CINEMA<sup>a</sup></b><br><b>THX Select2 MUSIC<sup>a</sup></b><br><b>THX Select2 GAMES<sup>a</sup></b><br><b>DTS+Neo:6+THX MUSIC<sup>b</sup></b><br><b>DTS+Neo:6+THX GAMES<sup>b</sup></b><br><b>Dolby Pro Logic IIx MUSIC+THX<sup>a</sup></b> | <b>DTS+Neo:6</b>  |
|   | Dolby Digital WMA9 Pro PCM (5.1-канальное декодирование)                                    | <b>Dolby Digital EX</b><br><b>Dolby Pro Logic IIx MOVIE<sup>a</sup></b><br><b>Dolby Pro Logic IIx MUSIC</b>  | <b>THX SURROUND EX</b><br><b>Dolby Pro Logic IIx MOVIE+THX<sup>a</sup></b><br><b>THX Select2 CINEMA<sup>a</sup></b><br><b>THX Select2 MUSIC<sup>a</sup></b><br><b>THX Select2 GAMES<sup>a</sup></b><br><b>Dolby Pro Logic IIx MUSIC+THX<sup>a</sup></b><br><b>Dolby EX+THX GAMES<sup>b</sup></b>   | <b>Dolby Digital EX</b><br><b>Dolby Pro Logic IIx MOVIE<sup>a</sup></b> |
|   | SACD (5.1-канальное декодирование)  | <i>Как указано выше</i>  | <b>THX Select2 MUSIC</b><br><b>Dolby Pro Logic IIx MUSIC+THX MUSIC</b>   | <i>Как указано выше</i>   |
| <b>Обработка заднего канала объемного звучания AUTO</b><br>(Автоматически выбирается декодирование формата 6.1/7.1)   | Dolby Digital Plus Dolby TrueHD DTS-HD DTS-HD Master Audio WMA9 Pro PCM (6.1/7.1-канальное) | Прямое декодирование   | <b>THX CINEMA</b>  | Прямое декодирование  |
|   | Dolby TrueHD (176,4 кГц/192 кГц) (5.1-каналов)  | <i>Как указано выше</i>  | Прямое декодирование   | <i>Как указано выше</i>   |
|   | Dolby Digital EX (6.1-канальное отмеченное флажком)   | <b>Dolby Digital EX</b><br><b>Dolby Pro Logic IIx MOVIE<sup>a</sup></b>                                      | <b>THX SURROUND EX</b>   | <b>Dolby Digital EX</b><br><b>Dolby Pro Logic IIx MOVIE<sup>a</sup></b> |
|   | DTS-ES (6.1-канальные источники/6.1-канальное отмеченное флажком)                           | <b>DTS-ES</b> (Матричное/ Дискретное)  | <b>DTS-ES+THX</b> (Матричное/ Дискретное)  | <b>DTS-ES</b> (Матричное/ Дискретное)                                   |
|   | Другие 5.1-канальные источники (5.1-канальное декодирование)                                | Прямое декодирование   | <b>THX Select2 CINEMA<sup>a</sup></b><br><b>THX CINEMA<sup>b</sup></b>   | Прямое декодирование  |
|   | SACD (5.1-канальное декодирование)  | <i>Как указано выше</i>  | <b>THX Select2 MUSIC<sup>a</sup></b><br><b>THX MUSIC<sup>b</sup></b>   | <i>Как указано выше</i>   |
| <b>Обработка заднего канала объемного звучания OFF<sup>c</sup></b>  | SACD (5.1-каналов)  | Прямое декодирование   | <b>THX MUSIC</b>   | Прямое декодирование  |
|   | Другие 5.1/6.1/7.1-канальные источники  | <i>Как указано выше</i>  | <b>THX CINEMA</b><br><b>THX MUSIC</b><br><b>THX GAMES</b>  | <i>Как указано выше</i>   |

a. Недоступно при наличии только одного подключенного заднего громкоговорителя объемного звучания.

b. Может выбираться при подключении только одного громкоговорителя объемного звучания.

c. Автоматически выбирается, если не подключены задние громкоговорители объемного звучания.

## Stream direct для других форматов входных сигналов

На следующей схеме показано, что будет слышно при использовании различных форматов входных сигналов в зависимости от режима Stream Direct (см. раздел *Использование функции Stream Direct* на стр. 32).

### Стерефонические (2-канальные) форматы сигнала

| Задний(е)<br>громкоговоритель(и)<br>объемного звучания | Формат входного сигнала | DIRECT                          | PURE DIRECT                     |
|--|-------------------------|---------------------------------|---------------------------------|
| Подключены   | Dolby Digital Surround  | Pro Logic IIx MOVIE             | Pro Logic IIx MOVIE             |
|  | DTS Surround            | Neo:6 CINEMA                    | Neo:6 CINEMA                    |
|  | Другие стереоисточники  | Стерефоническое воспроизведение | Стерефоническое воспроизведение |
|  | Аналоговые источники    | Как указано выше                | ANALOG DIRECT (стерео)          |
| Не подключены  | Dolby Digital Surround  | Pro Logic IIx MOVIE             | Pro Logic IIx MOVIE             |
|  | DTS Surround            | Neo:6 CINEMA                    | Neo:6 CINEMA                    |
|  | Другие стереоисточники  | Стерефоническое воспроизведение | Стерефоническое воспроизведение |
|  | Аналоговые источники    | Как указано выше                | ANALOG DIRECT (стерео)          |

### Форматы многоканальных сигналов

| Задний(е)<br>громкоговоритель(и)<br>объемного звучания | Формат входного сигнала   | DIRECT   | PURE DIRECT  |
|--|---|--|--|
| Подключены   | Dolby Digital EX (6.1-канальное отмеченное флажком)                   | Dolby Digital EX<br>Pro Logic IIx MOVIE <sup>a</sup> | Dolby Digital EX<br>Pro Logic IIx MOVIE <sup>a</sup> |
|  | DTS-ES (6.1-канальные источники/<br>6.1-канальное отмеченное флажком) | DTS-ES (Матричное/<br>Дискретное)                    | DTS-ES (Матричное/<br>Дискретное)                    |
|  | Другие 5.1/6.1/7.1-канальные источники                                | Прямое декодирование                                 | Прямое декодирование                                 |
| Не подключены  | Все 5.1/6.1/7.1-канальные источники                                   | Прямое декодирование                                 | Прямое декодирование                                 |

а. Недоступно при наличии только одного подключенного заднего громкоговорителя объемного звучания.

## Технические характеристики

### Раздел усилителя

|   |  |
|---|--|
| Продолжительное выходное напряжение (Стерео)  |  |
| Передние  | 150 Ватт + 150 Ватт (DIN 1 кГц, ОНИ 1 %, 6 Ω)<br>120 Ватт + 120 Ватт (DIN 1 кГц, ОНИ 1 %, 8 Ω) |
| Продолжительное выходное напряжение (Многоканальный)  |  |
| Передние  | 150 Ватт + 150 Ватт (DIN 1 кГц, ОНИ 1 %, 6 Ω)<br>120 Ватт + 120 Ватт (DIN 1 кГц, ОНИ 1 %, 8 Ω) |
| Центральный   | 150 Ватт (DIN 1 кГц, ОНИ 1 %, 6 Ω)<br>120 Ватт (DIN 1 кГц, ОНИ 1 %, 8 Ω)                       |
| Объемное звучание   |  |
|   | 150 Ватт + 150 Ватт (DIN 1 кГц, ОНИ 1 %, 6 Ω)<br>120 Ватт + 120 Ватт (DIN 1 кГц, ОНИ 1 %, 8 Ω) |
| Задний объемного звучания   |  |
|   | 150 Ватт + 150 Ватт (DIN 1 кГц, ОНИ 1 %, 6 Ω)<br>120 Ватт + 120 Ватт (DIN 1 кГц, ОНИ 1 %, 8 Ω) |
| Номинальное выходное напряжение   | 130 Ватт + 130 Ватт<br>(20 Гц до 20 кГц, 0,09 %, 6 Ω)  |
| Номинальное выходное напряжение   | 110 Ватт + 110 Ватт<br>(20 Гц до 20 кГц, 0,09 %, 8 Ω)  |
| <ul style="list-style-type: none"> <li>Технические характеристики выше применимы при электропитании 230 В.</li> </ul> |  |

### Аудиораздел

|  |   |
|--|---|
| Вход (Чувствительность/Импеданс)   |   |
| LINE   | 335 мВ/47 кΩ  |
| Частотная характеристика (LINE) . . . 5 Гц до 100 000 Гц $\pm 3$ дБ                          |   |
| Выход (Уровень/Импеданс)   |   |
| REC  | 335 мВ/2,2 кΩ   |
| Регулировка тембра   |   |
| BASS   | $\pm 6$ дБ (100 Гц)   |
| TREBLE   | $\pm 6$ дБ (10 кГц)   |
| LOUDNESS   | +4 дБ/+2 дБ (100 Гц/10 кГц)<br>(на уровне громкости -40 дБ) |
| Соотношение сигнал-шум (ИФ, короткозамкнутый, сеть А)  |   |
| LINE   | 103 дБ  |
| Соотношение сигнал-шум<br>[DIN (продолжительное номинальное выходное напряжение/<br>50 мВт)] |   |
| LINE   | 92 дБ/65 дБ   |

### Раздел композитного видео/S-Video

|                                  |                          |
|----------------------------------|--------------------------|
| Вход (Чувствительность/Импеданс) | 1 V <sub>p-p</sub> /75 Ω |
| Выход (Уровень/Импеданс)         | 1 V <sub>p-p</sub> /75 Ω |
| Соотношение сигнал-шум           | 65 дБ                    |
| Частотная характеристика         | 5 Гц до 10 МГц           |

### Раздел компонентного видео

|                                  |                          |
|----------------------------------|--------------------------|
| Вход (Чувствительность/Импеданс) | 1 V <sub>p-p</sub> /75 Ω |
| Выход (Уровень/Импеданс)         | 1 V <sub>p-p</sub> /75 Ω |
| Соотношение сигнал-шум           | 65 дБ                    |
| Частотная характеристика         | 5 Гц до 100 МГц          |

### Раздел HDMI

|       |                             |
|-------|-----------------------------|
| Вход  | 19-штырьковый x 3           |
| Выход | 19-штырьковый (5 В, 100 мА) |

### Раздел FM-тюнера

|                                  |   |
|----------------------------------|---|
| Частотный диапазон               | 87,5 МГц - 108 МГц  |
| Реальная чувствительность        |   |
|                                  | Моно: 15,2 дБf, ИФ (1,6 μV/75 Ω)                                    |
| 50 дБ Пороговая чувствительность | Моно: 20,2 дБf<br>Стерео: 41,2 дБf                                  |
| Чувствительность (DIN)           |   |
|                                  | Моно: 1,1 μV (Сигнал/шум 26 дБ)<br>Стерео: 50 μV (Сигнал/шум 46 дБ) |
| Соотношение сигнал-шум           |   |
|                                  | Моно: 76 дБ (при 85 дБf)<br>Стерео: 72 дБ (при 85 дБf)              |
| Соотношение сигнал-шум (DIN)     |   |
|                                  | Моно: 62 дБ<br>Стерео: 58 дБ  |
| Искажение                        |   |
|                                  | Стерео: 0,6 % (1 кГц)   |
| Селективность обходного канала   |   |
|                                  | 70 дБ (400 кГц)   |
| Стерефоническое разделение       |   |
|                                  | 40 дБ (1 кГц)   |
| Частотная характеристика         |   |
|                                  | 30 Гц до 15 кГц $\pm 1$ дБ  |
| Вход антенны                     |   |
|                                  | 75 Ω несбалансированный   |

### Раздел AM-тюнера

|   |                                      |
|---|--------------------------------------|
| Частотный диапазон                      |                                      |
|   | 531 кГц до 1 602 кГц (с шагом 9 кГц) |
| Чувствительность (ИФ, рамочная антенна) |                                      |
|   | 350 μV/м                             |
| Селективность                           |                                      |
|   | 30 дБ                                |
| Соотношение сигнал-шум                  |                                      |
|   | 50 дБ                                |
| Антенна                                 |                                      |
|   | Рамочная антенна                     |

### Остальное

|                      |  |
|----------------------|--|
| Требования к питанию |  |
|                      | 220 В до 230 В переменного тока, 50 Гц/60 Гц               |
| Электропотребление   |  |
|                      | 410 Ватт   |
| В режиме ожидания    |  |
|                      | 0,6 Ватт (HDMI Control OFF)<br>0,75 Ватт (HDMI Control ON) |
| Габариты             |  |
|                      | 420 (Ш) мм x 173 (В) мм x 433 (Г) мм                       |
| Вес (без упаковки)   |  |
|                      | 13,5 кг  |

### Поставляемые детали

|  |   |
|--|---|
| Установочный микрофон (для автоматической настройки MCACC) | 1 |
| Сухие батарейки AA/IEC R6P                                 | 2 |
| Пульт дистанционного управления                            | 1 |
| Рамочная антенна AM  | 1 |
| Проволочная антенна FM                                     | 1 |
| Гарантийный сертификат                                     | 1 |
| Инструкции по эксплуатации                                 |   |



### Примечание

- В связи с усовершенствованиями технические характеристики и конструкция могут изменяться без предварительного уведомления.

## Чистка устройства

- Для удаления грязи или пыли используйте бархотку или сухую ткань.
- Если поверхности загрязнены, протрите их мягкой тканью, смоченной в нейтральном моющем средстве, разбавленном пятью или шестью частями воды, и тщательно отжатой, затем еще раз протрите сухой тканью. Не используйте полироль и моющие средства для мебели.
- Никогда не используйте для ухода за этим ресивером и рядом с ним разбавители, бензин, инсектицидные аэрозоли или другие химические вещества, так как они могут повредить покрытие.

**Примечание:**

В соответствии со статьей 5 Закона Российской Федерации "О защите прав потребителя" и Указанием Правительства Российской Федерации № 720 от 16 июня 1997 года корпорация Pioneer Europe NV устанавливает условие на следующую продолжительность срока службы официально поставляемых на Российский рынок товаров.

Аудио и видеооборудование: 7 лет  
Переносное аудиооборудование: 6 лет  
Другое оборудование (головные телефоны, микрофоны и т.д.): 5 лет  
Автомобильная электроника: 6 лет

D3-7-10-6\_Ru

**Зарегистрируйте Ваше изделие на <http://www.pioneer-rus.ru> (или <http://www.pioneer.eu>).  
Ознакомьтесь с преимуществами регистрации в Интернет.**

**PIONEER CORPORATION**

4-1, Meguro 1-Chome, Meguro-ku, Tokyo 153-8654, Japan

**Корпорация Пайонир**

4-1, Мегуро 1-Чоме, Мегуро-ку, Токио 153-8654, Япония

**PIONEER ELECTRONICS (USA) INC.**

P.O. BOX 1540, Long Beach, California 90801-1540, U.S.A. TEL: (800) 421-1404

**PIONEER ELECTRONICS OF CANADA, INC.**

300 Allstate Parkway, Markham, Ontario L3R 0P2, Canada TEL: 1-877-283-5901, 905-479-4411

**PIONEER EUROPE NV**

Haven 1087, Keetberglaan 1, B-9120 Melsele, Belgium TEL: 03/570.05.11

**PIONEER ELECTRONICS ASIACENTRE PTE. LTD.**

253 Alexandra Road, #04-01, Singapore 159936 TEL: 65-6472-7555

**PIONEER ELECTRONICS AUSTRALIA PTY. LTD.**

178-184 Boundary Road, Braeside, Victoria 3195, Australia, TEL: (03) 9586-6300

**PIONEER ELECTRONICS DE MEXICO S.A. DE C.V.**

Bldv.Manuel Avila Camacho 138 10 piso Col.Lomas de Chapultepec, Mexico,D.F. 11000 TEL: 55-9178-4270

K002\_B\_En

Издано Pioneer Corporation.

© Pioneer Corporation, 2008.

Все права защищены.