

**Pioneer** *sound.vision.soul*

МНОГОКАНАЛЬНЫЙ РЕСИВЕР  
АУДИО/ВИДЕО

**VSX-1014**

**VSX-2014i**

Инструкции по эксплуатации



# ВАЖНО



Символ молнии, заключенный в равносторонний треугольник, используется для предупреждения пользователя об «опасном напряжении» внутри корпуса изделия, которое может быть достаточно высоким и стать причиной поражения людей электрическим током.

## CAUTION

RISK OF ELECTRIC SHOCK  
DO NOT OPEN



### ВНИМАНИЕ:

ВО ИЗБЕЖАНИЕ ПОРАЖЕНИЯ ЭЛЕКТРИЧЕСКИМ ТОКОМ НЕ СНИМАЙТЕ КРЫШКУ (ИЛИ ЗАДНЮЮ СТЕНКУ). ВНУТРИ НЕ СОДЕРЖАТСЯ ДЕАТЛИ, ПРЕДНАЗНАЧЕННЫЕ ДЛЯ РЕМОНТА ПОЛЬЗОВАТЕЛЕМ. ДЛЯ ОБСЛУЖИВАНИЯ ОБРАТИТЕСЬ К КВАЛИФИЦИРОВАННОМУ СОТРУДНИКУ СЕРВИСНОЙ СЛУЖБЫ.

Восклицательный знак, заключенный в равносторонний треугольник, используется для предупреждения пользователя о наличии в литературе, поставляемой в комплекте с изделием, важных указаний по работе с ним и обслуживанию.

D3-4-2-1-1\_Ru\_A

Благодарим вас за покупку этого изделия марки Pioneer. Полностью прочтите настоящие инструкции по эксплуатации, чтобы знать, как правильно обращаться с этой моделью. Прочитав инструкции, сохраните их в надежном месте для использования в будущем.

## ПРЕДУПРЕЖДЕНИЕ

*Перед первым включением оборудования внимательно прочитайте следующий раздел.* Напряжение в электросети может быть разным в различных странах и регионах. Убедитесь, что сетевое напряжение в местности, где будет использоваться данное устройство, соответствует требуемому напряжению (например, 230 В или 120 В), указанному на задней панели.

D3-4-2-1-4\_A\_Ru

## ПРЕДУПРЕЖДЕНИЕ

Во избежание пожара не приближайте к оборудованию источники открытого огня (например, зажженные свечи).

D3-4-2-1-7a\_A\_Ru

## ПРЕДУПРЕЖДЕНИЕ

Данное оборудование не является водонепроницаемым. Во избежание пожара или поражения электрическим током не помещайте рядом с оборудованием емкости с жидкостями (например, вазы, цветочные горшки) и не допускайте попадания на него капель, брызг, дождя или влаги.

D3-4-2-1-3\_A\_Ru

## ОБЯЗАТЕЛЬНАЯ ВЕНТИЛЯЦИЯ

При установке устройства обеспечьте достаточное пространство для вентиляции во избежание повышения температуры внутри устройства (не менее 60 см сверху, 10 см сзади и по 30 см слева и справа).

## ПРЕДУПРЕЖДЕНИЕ

В корпусе устройства имеются щели и отверстия для вентиляции, обеспечивающие надежную работу изделия и защищающие его от перегрева. Во избежание пожара эти отверстия ни в коем случае не следует закрывать или заслонять другими предметами (газетами, скатертями и шторами) или устанавливать оборудование на толстом ковре или постели.

D3-4-2-1-7b\_A\_Ru

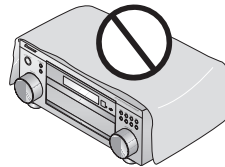

## Условия эксплуатации

Изделие эксплуатируется при следующих температуре и влажности:

+5 °C – +35 °C; влажность менее 85%

(не заслоняйте охлаждающие вентиляторы)

Не устанавливайте изделие в плохо проветриваемом помещении или в месте с высокой влажностью или открытым для прямого солнечного света (или сильного искусственного света)

D3-4-2-1-7c\_A\_Ru

Производите утилизацию использованных батареек в соответствии с действующими в стране или регионе государственными постановлениями или правилами по охране окружающей среды.

D3-4-2-3-1\_Ru

Если вилка шнура питания изделия не соответствует имеющейся электророзетке, вилку следует заменить на подходящую к розетке. Замена и установка вилки должны производиться только квалифицированным техником. Отсоединенная от кабеля вилка, подключенная к розетке, может вызвать тяжелое поражение электрическим током. После удаления вилки утилизируйте ее должным образом. Оборудование следует отключать от электросети, извлекая вилку кабеля питания из розетки, если оно не будет использоваться в течение долгого времени (например, если вы уезжаете в отпуск).

D3-4-2-1a\_A\_Ru

#### **ВНИМАНИЕ**

Выключатель  $\phi$ STANDBY/ON (ОЖИДАНИЕ/ВКЛ.) данного устройства не полностью отключает его от электросети. Чтобы полностью отключить питание устройства, вытащите вилку кабеля питания из электророзетки. Поэтому устройство следует устанавливать так, чтобы вилку кабеля питания можно было легко вытащить из розетки в чрезвычайных обстоятельствах. Во избежание пожара следует извлекать вилку кабеля питания из розетки, если устройство не будет использоваться в течение долгого времени (например, если вы уезжаете в отпуск).

Данное изделие предназначено для использования в общих хозяйственных целях. В случае возникновения любой неисправности, связанной с использованием в других, нежели хозяйственных целях (таких, как длительное использование в коммерческих целях в ресторане или в автомобиле, или на корабле) и требующей ремонта, такой ремонт осуществляется за плату, даже в течение гарантийного срока.

K041\_Ru

#### **Важная информация об электророзетках питания переменного тока данного устройства**

##### **Общая мощность подключенных устройств МАКС. 100 Вт**

Питание, подающееся через эти розетки, включается и выключается при помощи переключателя  $\phi$ STANDBY/ON (ОЖИДАНИЕ/ВКЛ.). Общая электрическая потребляемая мощность подключенного оборудования не должна превышать 100 Вт.

#### **ВНИМАНИЕ**

- Не подключайте телевизор, монитор, обогреватель или подобные устройства к электророзеткам переменного тока данного изделия.
- Не подключайте устройства с высоким энергопотреблением к разьему питания переменного тока во избежание перегрева или возгорания. Это может вызвать неисправности устройства.

D3-4-2-2-1b\_A\_Ru

# Содержание

## 01 Перед началом работы

Особенности	6
Проверка комплекта поставки	6
Установка ресивера	7
Установка батареек	7

## 02 Краткое руководство

Ознакомление с системой домашнего кинотеатра	8
Прослушивание в режиме объемного звучания	8
Автоматическая настройка объемного звучания (MCACC)	11
Другие проблемы при использовании автоматической настройки MCACC	13
Проверка настроек проигрывателя DVD (или другого)	13
Воспроизведение источника	13

## 03 Подключение

О типах кабелей	14
Аналоговые аудиокабели	14
Цифровые аудиокабели	14
Видеокабели	14
При подсоединении кабелей	15
О выходном разъеме RS-232C	15
О преобразователе видеосигнала	15
Подключение цифровых аудиокомпонентов	16
Подключение аналоговых аудиокомпонентов	17
Подключение многоканальных аналоговых компонентов	17
Подключение видеокomпонентов	18
Подключение к видеоразъему на передней панели	18
Подключение антенн	19
Проволочная антенна FM	19
Рамочная антенна AM	19
Использование внешних антенн	19
Подсоединение громкоговорителей	20
Контакты громкоговорителей	21
Советы по расположению громкоговорителей	21
Выходы питания переменного тока	22
Работа с другими компонентами Pioneer	22

## 04 Органы управления и индикаторы

Передняя панель	23
Дисплей	25
Пульт дистанционного управления	27
Дальность действия пульта дистанционного управления	29

## 05 Прослушивание системы

Автоматическое воспроизведение	30
Прослушивание материала с использованием объемного звучания	30
Стандартное объемное звучание	30
Использование режимов Home THX	31
Использование эффектов дополнительного объемного звучания	31
Настройки режима Dolby Pro Logic IIx Music	32
Настройки Neo:6	32
Прослушивание в стереофоническом режиме	32
Прослушивание с использованием эквалайзера акустической калибровки	33
Выбор входного сигнала	33
Использование заднего канала объемного звучания (Расширенный режим)	34
Использование режима виртуального заднего громкоговорителя объемного звучания (VirtualSB)	35
Использование режимов прослушивания Loudness (Сила звука) и Midnight (Ночной)	36
Усиление диалога	36
Использование регуляторов тембра	36
Воспроизведение других источников	37
Выбор многоканальных аналоговых входов	37
Использование таймера отключения	37

## 06 Меню System Setup (Установка системы)

Настройка параметров ресивера в меню System Setup (Установка системы)	38
Настройка заднего громкоговорителя объемного звучания	38
Ручная установка MCACC громкоговорителей	39
Fine Channel Level (Точная настройка уровня каналов)	40
Fine Channel Distance (Точная настройка расстояния между каналами)	40
Эквалайзер акустической калибровки	41
Ручная настройка громкоговорителей	43
Speaker Setting (Настройка громкоговорителей)	44
Crossover Network (Разделительный фильтр)	45
Channel Level (Уровень канала)	45
Speaker Distance (Расстояние до громкоговорителей)	46

## 07 Использование тюнера

Прослушивание радиопередач	47
Повышение качества стереозвука в диапазоне FM	47
Непосредственное указание частоты	47
Сохранение запрограммированных радиостанций	48
Присвоение имен запрограммированным радиостанциям	48
Прослушивание запрограммированных радиостанций	48
Знакомство с системой RDS	49
Отображение информации RDS	49
Поиск программ RDS	50
Использование функции EON	50
Удаление всех найденных станций, передающих сигналы RDS или EON	51

## 08 Выполнение записи

Выполнение аудио- или видеозаписи	52
-----------------------------------	----

## 09 Управление остальными частями системы

Настройка пульта дистанционного управления для работы с другими компонентами	53
Непосредственный ввод кодов компонентов	53
Программирование сигналов от других пультов дистанционного управления	54
Стирание одной из настроек кнопки пульта дистанционного управления	55
Стирание всех запрограммированных настроек кнопки пульта дистанционного управления	55
Функция Direct	55
Подтверждение предварительно заданных кодов	55
Органы управления телевизорами	56
Органы управления другими компонентами	57

## 10 Другие подключения

Настройка громкоговорителей В второй зоны	59
Переключение акустической системы	59
Подключение передних громкоговорителей к двум усилителям	60
Подключение громкоговорителей к двум усилителям	60
Подключение дополнительных усилителей	61
Прослушивание в режиме Multi Room	61
Подключение при использовании в нескольких помещениях	61
Использование органов управления в смежном помещении	62
Использование интерфейса i.LINK	63
Об i.LINK	64
О Регулировке скорости PQLS	64
Создание сети i.LINK	64
Включение и выключение компонентов с помощью триггера 12 В	65
Использование ресивера с плазменным дисплеем Pioneer	65
Использование режима SR+ с плазменными дисплеями Pioneer	66

## 11 Другие параметры

Меню назначения входов	67
Меню Other Setup (Другие настройки)	69
Dynamic Range Control Setup (Настройка управления динамическим диапазоном)	70
Dual Mono Setup (Настройка двойного монофонического режима)	70
LFE Attenuator Setup (Настройка аттенюатора низкочастотных эффектов (LFE))	70
Параметры настройки SR+ для плазменных дисплеев Pioneer	71
Multi Room Setup (Прослушивание в режиме Multi Room)	71
12 Volt Trigger Setup (Настройка триггера 12 В)	72
SACD Gain Setup (Настройка усиления SACD)	72

## 12 Дополнительная информация

Устранение неполадок	73
Питание	73
Отсутствие звука	74
Другие проблемы со звуком	76
Видео	77
Настройки	77
Дисплей	78
Пульт дистанционного управления	79
Интерфейс i.LINK	79
Сообщения i.LINK	80
Сброс параметров основного блока	81
Изменение сопротивления громкоговорителей	81
Форматы объемного звучания	81
Dolby	81
DTS	82
O THX	82
Чистка устройства	83

## Глава 1:

## Перед началом работы

## Особенности

- **Высококачественный каналный полевой униполярный МОП-транзистор (MOSFET)**

Данный ресивер имеет высококачественную дискретную конфигурацию каналного полевого униполярного МОП-транзистора (MOSFET), обеспечивающую изделиям Pioneer незначительные искажения и генерирование равной мощности усиления для всех каналов, исключаящее преобладание одного из каналов в конкретном акустическом поле.

- **Быстрая настройка, благодаря системе многоканальной акустической калибровки (MCACC)**

Настройка звука домашнего кинотеатра так же проста, как подключение громкоговорителей, проигрывателя DVD или другого источника и телевизора. Система автоматической настройки объемного звучания (Auto Surround Setup) позволяет быструю и точную настройку системы объемного звучания при одновременном сохранении возможности регулировки вручную всех параметров объемного звучания.

- **Сертифицированная конструкция THX Select**

Данный ресивер имеет логотип THX Select, что означает, что он прошел серию тщательных испытаний качества и рабочих характеристик всех функций данного изделия. Они включают тестирование рабочих характеристик и функционирования предварительного усилителя и усилителя мощности, а также сотен других параметров цифровой и аналоговой областей, обеспечивающих реалистичное воспроизведение, максимально соответствующее замыслу режиссера.

- **Декодирование Dolby Digital и DTS, включая Dolby Digital EX, Dolby Pro Logic IIx, DTS 96/24 и DTS-ES**

Декодирование Dolby Digital и DTS позволяет получить дома такой же звук, как в кинотеатре, при этом используются до шести каналов объемного звучания, включая специальный канал LFE (низкочастотный эффект) для обеспечения глубоких и реалистичных звуковых эффектов.

Встроенные декодеры Dolby Pro Logic IIx и DTS Neo:6 не только обеспечивают полное декодирование объемного звучания для любого источника Dolby Surround, но и создают эффект реалистичного объемного звучания для любого стереофонического источника.

Дополнив систему громкоговорителем объемного звучания, можно воспользоваться преимуществами встроенных декодеров Dolby Digital EX и DTS-ES для шестиканального объемного звука.

- **Простой в использовании пульт дистанционного управления с ЖКД**

С помощью пульта дистанционного управления можно управлять не только всеми функциями ресивера, но и основными функциями других компонентов домашнего кинотеатра. Используя систему кодов, можно запрограммировать пульт дистанционного управления для управления большим количеством оборудования.

Только модель VSX-2014i:

- **Цифровой интерфейс i.LINK**

Цифровой интерфейс i.LINK обеспечивает подключение данного ресивера к компонентам, имеющим интерфейс i.LINK, что позволяет прослушивание многоканального цифрового звука формата PCM с высокой частотой дискретизации (до 192 кГц) как дисков стандартов DVD-Audio и SACD, так и цифрового звука дисков DVD-Video, CD и Video CD при помощи единственного кабеля.

- **Бесшовное преобразование видеосигнала**

Благодаря преобразователю видеосигнала Pioneer, возможно попеременное использование большого количества различных типов кабелей, что обеспечивает больше возможностей при подключении видео.

## Проверка комплекта поставки

Проверьте наличие перечисленных ниже принадлежностей:

- Установочный микрофон и подставка

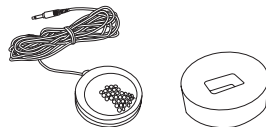

- Пульт дистанционного управления

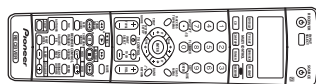

- Сухие батарейки AA/LR6 x2



- Рамочная антенна AM



- Проволочная антенна FM



- Кабель питания (только модель VSX-2014i)

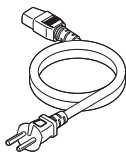

- Инструкции по эксплуатации

## Установка ресивера

- При установке данного устройства убедитесь в том, что оно размещено на ровной и твердой поверхности.

Не устанавливайте ресивер в следующих местах:

- на цветной телевизор (на экран могут появиться искажения);
- рядом с кассетной декой или устройством, которое излучает магнитное поле (могут возникать помехи в звучании);
- в местах с прямым воздействием солнечных лучей;
- в сырых или влажных местах;
- в местах со слишком высокой или слишком низкой температурой;
- в местах с повышенной вибрацией или подверженных сотрясениям;
- в очень пыльных местах;
- в местах, подверженных воздействию горячего пара или масла (например, кухня).

## Установка батареек

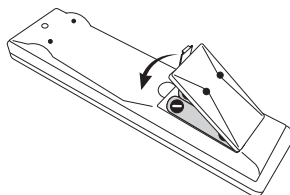
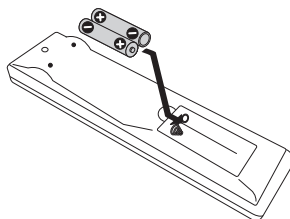
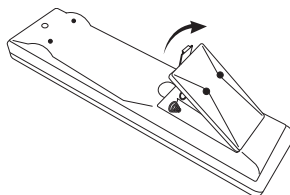

### Предупреждение

Неправильная установка батареек может стать причиной возникновения опасной ситуации, например утечки внутреннего вещества или взрыва. Соблюдайте перечисленные ниже меры предосторожности:

- Не используйте новые батарейки вместе со старыми.
- Устанавливайте батарейки так, чтобы их положительные и отрицательные полюса располагались в соответствии с обозначениями внутри батарейного отсека.
- Батарейки одинаковой формы могут обеспечивать разное напряжение. Не используйте батарейки разного типа.
- Производите утилизацию использованных батареек в соответствии с действующими в стране или регионе государственными постановлениями или правилами по охране окружающей среды.

## Глава 2: Краткое руководство

### Ознакомление с системой домашнего кинотеатра

Возможно, для прослушивания музыки вы привыкли использовать стереоаппаратуру, но системы домашних кинотеатров обеспечивают более эффектное воспроизведение звукового материала (например, объемное звучание).

С помощью домашнего кинотеатра эффект объемного звучания создается путем использования нескольких звуковых дорожек, при этом создается впечатление, что вы находитесь в центре событий или в концертном зале. Качество объемного звучания, воспроизводимого с помощью системы домашнего кинотеатра, зависит не только от того, какие громкоговорители установлены в помещении, но также от источника и настройки звука ресивера.

Благодаря своему размеру, качеству и простоте использования, формат DVD-Video стал основным исходным материалом для домашних кинотеатров. В зависимости от используемой системы DVD с одного диска можно получать до семи различных звуковых дорожек, сигналы которых выводятся на разные громкоговорители. Благодаря этому, создается эффект объемного звучания и ощущение "присутствия".

В зависимости от настройки громкоговорителей ресивер автоматически декодирует сигналы с дисков DVD-Video в формате Dolby Digital, DTS или Dolby Surround. В большинстве случаев нет необходимости вносить какие-либо изменения для создания реалистичного эффекта объемного звучания. Другие функции (такие как воспроизведение диска CD с многоканальным объемным звуком) описаны в разделе *Прослушивание системы* на стр. 30.

### Прослушивание в режиме объемного звучания

Конструкция ресивера позволяет легко и быстро производить настройку объемного звучания с помощью следующего краткого руководства по быстрой установке. В большинстве случаев для всех параметров можно оставить значения по умолчанию. Учтите, что на рисунке ниже изображена модель VSX-2014i, однако подключение модели VSX-1014 аналогично.



#### Внимание

- Перед выполнением или изменением схем подключения обязательно отсоедините кабель питания от электророзетки.

#### 1 Подключите проигрыватель DVD.

Для прослушивания объемного звучания потребуется цифровое соединение для подключения проигрывателя DVD к ресиверу. Для этого можно использовать коаксиальное (рекомендуется) или оптическое соединение (выполнять оба соединения нет необходимости). При подключении с помощью оптического кабеля, чтобы назначить оптический вход для DVD, см. раздел *Меню* назначения входов на стр. 67.

Для подключения видеовыхода проигрывателя DVD к ресиверу подключите видеокабель к соответствующим гнездам, как показано ниже.

#### 2 Подключите телевизор.

Для подключения ресивера к телевизору подключите видеокабель к соответствующим гнездам, как показано ниже.

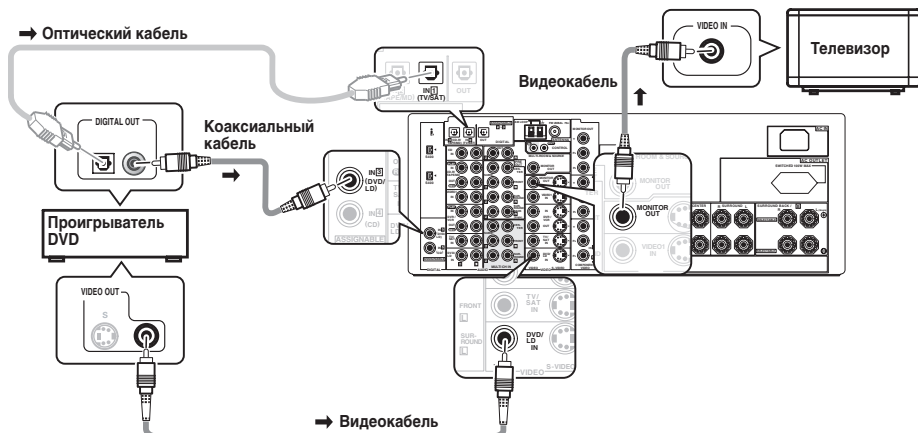



### 3 Подключите громкоговорители.

Ниже показана полная схема установки восьми громкоговорителей (включая низкочастотный громкоговоритель), но для каждого помещения план установки будет отличаться. Подключите имеющиеся громкоговорители, как показано ниже. Ресивер будет работать при подключении только двух стереофонических громкоговорителей (на схеме – передние громкоговорители), но рекомендуется подключать не менее трех громкоговорителей, а для наивысшего качества звучания лучше использовать полную схему.

Убедитесь, что правый громкоговоритель подключен к правому разъему, а левый громкоговоритель - к левому. Также убедитесь, что положительный и отрицательный (+/-) разъемы ресивера совпадают с соответствующими разъемами громкоговорителей. Можно использовать громкоговорители с номинальным сопротивлением от 6 до 16  $\Omega$  (если предполагается использование громкоговорителей с сопротивлением менее 8  $\Omega$ , см. раздел *Изменение сопротивления громкоговорителей* на стр. 81).

- Если используется один задний громкоговоритель объемного звучания, подключите его к левому разъему объемного звучания (**Single (одиночный)**).

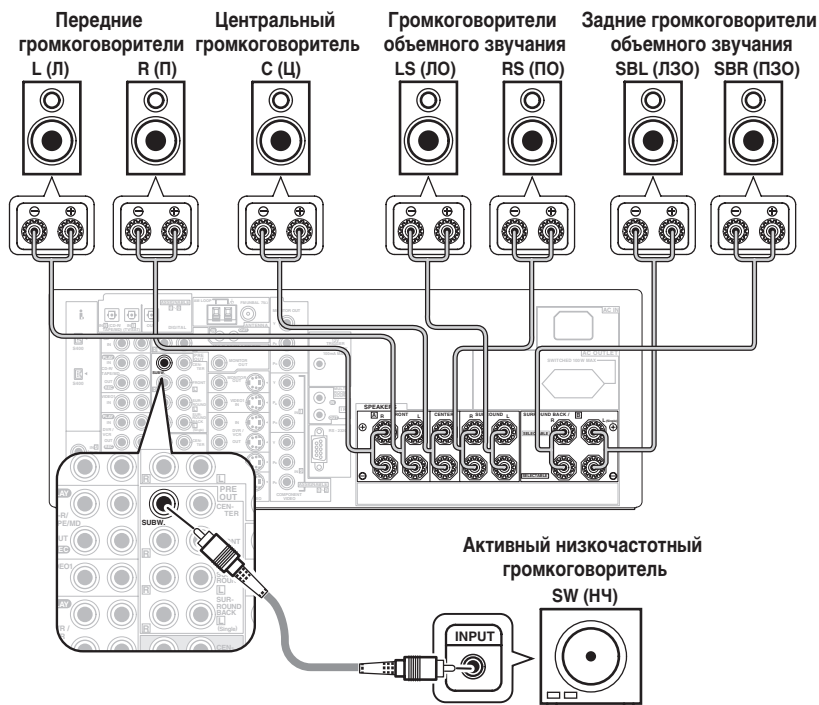

### Предупреждение

- Если система **ВКЛЮЧЕНА**, прикосновение к контактам громкоговорителей **ОПАСНО**. Во избежание опасности поражения электрическим током при подключении или отключении кабелей громкоговорителей отсоединяйте кабель питания, прежде чем прикасаться к любым неизолированным деталям.
- Оголенные концы провода громкоговорителя должны быть обязательно скручены и вставлены в контакт громкоговорителя до конца. Для подключения громкоговорителей к ресиверу используйте провод хорошего качества.

Убедитесь в том, что кабель громкоговорителя, который вы собираетесь использовать, подготовлен соответствующим образом, и с обоих его концов на 10 мм удалена изоляция, а оголенные жилы провода скручены (рис. А).

Для подключения контакта, ослабьте контакт на несколько оборотов до появления пространства, достаточного для того, чтобы вставить в него оголенный провод (рис. Б). Вставив провод, затяните контакт, чтобы надежно зажать провод (рис. В).

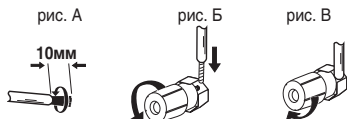

Места расположения громкоговорителей оказывают значительное влияние на звучание. Для обеспечения наилучшего эффекта объемного звучания разместите громкоговорители, как показано на рисунке ниже. Для получения подробной информации об этом см. *Советы по расположению громкоговорителей* на стр. 21.

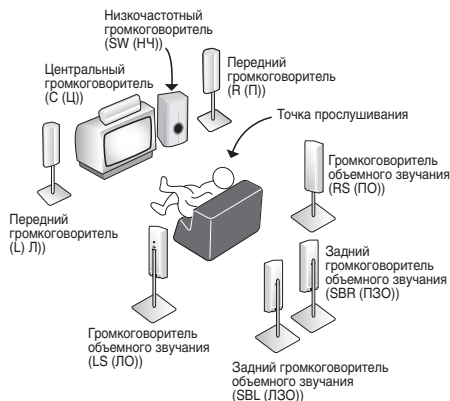

#### 4 Подключите ресивер и включите его, затем включите проигрыватель DVD, низкочастотный громкоговоритель и телевизор.

Убедитесь, что в качестве источника видеовхода телевизора выбран ресивер. При возникновении затруднений обратитесь к руководству, прилагаемому к телевизору.

#### 5 Для настройки системы используйте экранную автоматическую настройку MCACC.

Для получения подробной информации о этом см. раздел *Автоматическая настройка объемного звучания (MCACC)* на следующей странице.

#### 6 Отрегулируйте звук во время воспроизведения диска на проигрывателе DVD.

Убедитесь в том, что на дисплее ресивера отображается индикация DVD/LD, означающая, что в качестве источника входа выбран диск DVD. Если индикация отсутствует, нажмите кнопку DVD/LD на пульте дистанционного управления, чтобы выбрать в качестве источника входа диск DVD.

Помимо основного воспроизведения, описанного в разделе *Воспроизведение источника* на стр. 13, существует несколько других параметров настройки звука, доступных для выбора. Подробнее о них см. раздел *Прослушивание системы* на стр. 30. О других параметрах настройки можно прочесть также в разделе *Настройка параметров ресивера в меню System Setup (Установка системы)* на стр. 38.

- Если вы не ознакомились с соответствующими настройками DVD, обратитесь к разделу *Проверка настроек проигрывателя DVD (или другого)* на стр. 13.

## Автоматическая настройка объемного звучания (MCACC)

Система автоматической настройки многоканальной акустической калибровки (MCACC) определяет акустические характеристики помещения, предназначенного для прослушивания, с учетом внешних шумов, размера громкоговорителей и расстояния до них, и измеряет задержку и уровень сигнала в каждом канале. Для этого служит микрофон, прилагаемый к системе. С его помощью ресивер получает информацию от ряда тестовых звуковых сигналов и на ее основе выбирает оптимальные параметры громкоговорителей и коррекции сигнала, наиболее подходящие для конкретного помещения.

Убедитесь в том, что вы сделали это, перед тем, как перейти к разделу *Воспроизведение источника* на стр. 13.

### Внимание

- Во время автоматической настройки MCACC микрофон и громкоговорители должны находиться в фиксированном положении.
- При использовании автоматической настройки MCACC все предыдущие параметры громкоговорителей, заданные в ресивере, стираются.
- Перед использованием автоматической настройки MCACC необходимо отсоединить головные телефоны и отключить **MULTI CH IN (МНОГОКАНАЛЬНЫЙ ВХОД)**.
- Ресивер автоматически выйдет из текущего экрана, если в течение 3 минут не будут осуществлены никакие действия.

### Предупреждение

- Тестовые сигналы, издаваемые системой автоматической настройки MCACC, имеют высокую громкость.



- Включите ресивер и используемый телевизор.
- Подключите микрофон к гнезду **MCACC SETUP MIC (МИКРОФОН НАСТРОЙКИ MCACC)** на передней панели. Проверьте, нет ли препятствий между громкоговорителями и микрофоном.

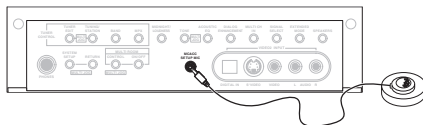

Учтите, что на рисунке выше изображена модель VSX-2014i, однако подключение модели VSX-1014 аналогично.

- Для обеспечения наилучшего результата автоматической настройки MCACC установите микрофон на прилагаемую подставку (изображенную выше).

Если у вас есть штатив, используйте его для установки микрофона приблизительно на уровне уха в обычной точке прослушивания. Иначе установите микрофон на уровне уха, используя стол или стул.

- Нажмите кнопку **RECEIVER (РЕСИВЕР)** на пульте дистанционного управления, после чего нажмите кнопку **SYSTEM SETUP (НАСТРОЙКА СИСТЕМЫ)**.

На экране телевизора появится экранный дисплей (OSD). Для перехода между экранами и выделенными пунктами меню используйте кнопки **↑/↓/←/→** и **ENTER (ВВОД)** на пульте дистанционного управления. Нажмите кнопку **RETURN (ВОЗВРАТ)** для выхода из текущего меню.

- Нажмите на кнопку **SYSTEM SETUP (НАСТРОЙКА СИСТЕМЫ)** в любой момент для выхода из меню настройки системы.

- Выберите пункт **AUTO MCACC (АВТОМАТИЧЕСКАЯ НАСТРОЙКА MCACC)** в меню настройки системы, затем нажмите кнопку **ENTER (ВВОД)**.

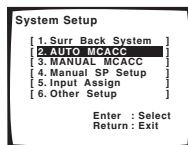

- Убедитесь в том, что выбран пункт **Normal (SB) (Обычный)**, затем нажмите на кнопку **ENTER (ВВОД)**.

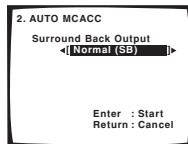

- Если Вы планируете подключить передние громкоговорители к двум усилителям или установить отдельную систему громкоговорителей в другой комнате, прочтите раздел *Настройка заднего громкоговорителя объемного звучания* на стр. 38 и, прежде, чем перейти к пункту 6, убедитесь в том, что громкоговорители подключены соответствующим образом.

## 6 Следуйте инструкциям, отображаемым на экране.

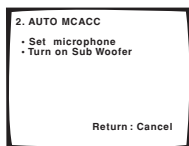

- Убедитесь в том, что микрофон подключен.
- При использовании низкочастотного громкоговорителя он автоматически обнаруживается при каждом включении системы. Убедитесь в том, что он включен и установлена громкость.
- О высоких уровнях фонового шума и других возможных помехах см. ниже.

## 7 Дождитесь, когда система автоматической настройки MCACC перестанет издавать тестовые звуковые сигналы.

Когда ресивер издает тестовые звуковые сигналы, чтобы определить какие громкоговорители установлены в системе, на экране отображается сообщение о состоянии. Во время звучания этих сигналов старайтесь соблюдать тишину.

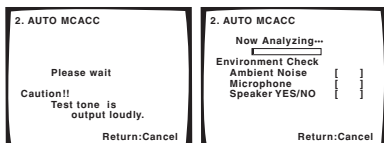

- Не регулируйте громкость во время тестовых звуковых сигналов. Это может стать причиной неправильных настроек громкоговорителей.

## 8 Подтвердите конфигурацию громкоговорителей на экранном дисплее.

Конфигурация, показанная на экране, должна соответствовать фактическому набору громкоговорителей.

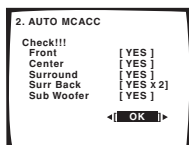

Если отображенная конфигурация громкоговорителей неправильна, выберите громкоговоритель нажатием кнопки  $\uparrow/\downarrow$  (курсор вниз/вверх) и при помощи кнопки  $\leftarrow/\rightarrow$  (курсор влево/вправо) измените настройку (и номер заднего громкоговорителя объемного звучания). По окончании перейдите к следующему пункту.

Возникновение сообщения об ошибке (ERR) в правом столбце может означать неполадку в подключении громкоговорителя. Если неполадка не устраняется при выборе пункта **RETRY (ПОВТОРИТЬ)**, отключите питание и проверьте подключение громкоговорителей.

## 9 Убедитесь в том, что выбран пункт ОК и нажмите кнопку ENTER (ВВОД).

Когда ресивер издает дополнительные тестовые звуковые сигналы, чтобы определить оптимальные настройки уровня громкости каналов ресивера, расстояния до громкоговорителей и эквалайзера акустической калибровки, на экране отображается сообщение о состоянии.

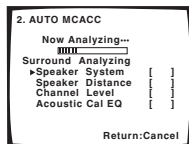

Во время звучания этих сигналов также старайтесь соблюдать тишину. Это может занять 3–8 минут.

## 10 Автоматическая настройка MCACC закончена! Выберите пункт Skip (Пропустить) для возврата в меню настроек системы.

Индикатор MCACC на передней панели загорится, сигнализируя о завершении настройки параметров объемного звучания.

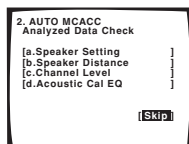

Настройки автоматической настройки MCACC должны обеспечивать превосходное объемное звучание системы, но эти параметры также можно настроить вручную с помощью меню System Setup (Настройка системы) (см. стр. 38).

- При использовании акустических систем, сертифицированных THX, подтвердите, что в *Speaker Setting (Настройка громкоговорителей)* на стр. 44 все громкоговорители имеют настройку **SMALL (МАЛЫЙ)**, а в разделе *Crossover Network (Разделительный фильтр)* на стр. 45 выбрано значение **80Hz (Гц)**.

Можно также просмотреть настройки, выбрав индивидуальные параметры на экране **Analyzed Data Check (Проверка данных анализа)**:

- **Speaker Setting (Настройка громкоговорителей)** – размер и количество подключенных громкоговорителей (см. стр. 44 для получения дополнительной информации)
- **Speaker Distance (Расстояние до громкоговорителей)** – расстояние до громкоговорителей от точки прослушивания (см. стр. 46 для получения дополнительной информации)
- **Channel Level (Уровень канала)** – общий баланс системы громкоговорителей (см. стр. 45 для получения дополнительной информации)
- **Acoustic Cal EQ (Эквалайзер акустической калибровки)** – регулировка частотного баланса системы громкоговорителей в зависимости от акустических характеристик помещения (см. стр. 41 для получения дополнительной информации)

По окончании проверки каждого экрана нажмите кнопки **RETURN (ВОЗВРАТ)**. По окончании выберите пункт **Skip (Пропустить)** для возврата в меню System Setup (Настройка системы).

### Примечание

- Если сообщение об ошибке останется на экране более, чем на 3 минуты, или при отмене автоматической настройки MCACC в любое время, ресивер автоматически выйдет из текущего экрана без изменения настроек.
- Иногда для одинаковых громкоговорителей с диаметром динамика около 12 см настройка задает разные размеры. Это зависит от характеристик помещения. Исправить этот параметр можно вручную, руководствуясь указаниями раздела *Ручная настройка громкоговорителей* на стр. 43.
- Настройка расстояния до низкочастотного громкоговорителя может быть больше фактического расстояния от точки прослушивания. Эта настройка должна быть точной (с учетом задержки и характеристик помещения) и обычно не требует изменения.
- Не забудьте отсоединить микрофон по окончании автоматической настройки MCACC.

## Другие проблемы при использовании автоматической настройки MCACC

Если условия помещения не подходят для автоматической настройки MCACC (слишком сильные фоновые шумы, эхо от стен, препятствия, заслоняющие громкоговорители от микрофона), результаты настройки могут быть неверными. Проверьте, не влияют ли на эти условия бытовые приборы (кондиционер, холодильник, вентилятор и т.д.), и при необходимости отключите их. Если на дисплее передней панели отображаются какие-либо инструкции, пожалуйста, выполните их.

- Некоторые старые модели телевизоров могут создавать помехи микрофону. В этом случае выключите телевизор во время выполнения автоматической настройки MCACC.

## Проверка настроек проигрывателя DVD (или другого)

Возможно, перед выполнением дальнейших действий потребуется проверить настройки цифрового аудиовыхода на проигрывателе DVD и цифровом спутниковом ресивере.

- **Проверьте, настроен ли проигрыватель DVD/спутниковый ресивер для вывода аудиосигнала в формате Dolby Digital, DTS и 88,2/96kHz PCM (2-канальный).**

При наличии параметра для формата MPEG audio, измените его для преобразования MPEG audio в PCM.

Если к ресиверу подключены многоканальные аналоговые выходы проигрывателя, убедитесь, что в ресивере выбрано воспроизведение многоканального аналогового звука.

### Примечание

- В зависимости от проигрывателя DVD или воспроизводимых дисков может выводиться только 2-канальный стереозвук и аналоговый звук. В этом случае, если требуется получить многоканальное объемное звучание, ресивер необходимо установить в режим многоканального прослушивания (см. раздел *Прослушивание материала с использованием объемного звучания* на стр. 30, если это необходимо).

## Воспроизведение источника

В данном разделе приведены основные инструкции по воспроизведению источника (например, диска DVD) с помощью системы домашнего кинотеатра.

### 1 Включите питание воспроизводимого компонента (например, проигрывателя DVD), телевизора и низкочастотного громкоговорителя (при его наличии).

- Если источником является встроенный тюнер телевизора, включите канал для просмотра, в остальных случаях проверьте, выбран ли на телевизоре видеовход, соответствующий ресиверу (например, если ресивер подключен к гнездам VIDEO 1 телевизора, проверьте, выбран ли вход VIDEO 1).

### 2 Если ресивер не включен, нажмите кнопку RECEIVER (РЕСИВЕР) для его включения.

### 3 Выберите вход ресивера, соответствующий воспроизводимому источнику.

Можно использовать кнопки выбора входа на передней панели или специальную кнопку MULTI CONTROL на пульте дистанционного управления.

### 4 Нажмите кнопку AUTO SURR (АВТОМАТИЧЕСКОЕ ОБЪЕМНОЕ ЗВУЧАНИЕ) (пульт дистанционного управления) и начните воспроизведение DVD (или другого компонента).

Если воспроизводится диск DVD с объемным звучанием в формате Dolby Digital или DTS, звучание должно быть объемным. Если воспроизводится стереофонический источник, в режиме прослушивания по умолчанию звук будет воспроизводиться через передние правый и левый громкоговорители.

- Дополнительную информацию о разных способах прослушивания источников см. также в разделе *Прослушивание системы* на стр. 30.

### 5 Отрегулируйте уровень громкости при помощи регулятора громкости (на передней панели или пульте дистанционного управления).

- Выключите звук громкоговорителей телевизора, чтобы все звуковые сигналы выводились через громкоговорители, подсоединенные к данному ресиверу.
- **0dB (дБ)** – это уровень громкости обычного кинотеатра. Настройте громкость на свое усмотрение в пределах от **-80dB (дБ)** (мин.) и **+12dB (дБ)** (макс.).

### Примечание

- При необходимости переключения типа входного сигнала с цифрового на аналоговый (стерео или многоканальный) вручную нажмите кнопку SIGNAL SELECT (ВЫБОР СИГНАЛА) (стр. 33).
- Для получения более подробной информации о настройке объемного звучания см. раздел *Меню System Setup (Установка системы)* на стр. 38.

## Глава 3:

## Подключение

**Внимание**

- Перед выполнением или изменением схем подключения обязательно отсоедините кабель питания от электророзетки.

**О типах кабелей****Аналоговые аудиокабели**

Для подключения аналоговых аудиокомпонентов используйте стереофонические аудиокабели RCA. Эти кабели имеют типичную красную и белую маркировку, и необходимо подключить красные штекеры к разъемам R (правый), а белые – к разъемам L (левый).

Аналоговые аудиокабели

**Цифровые аудиокабели**

Для подключения к данному ресиверу цифровых компонентов следует использовать имеющиеся в продаже коаксиальные цифровые аудиокабели или оптические кабели.

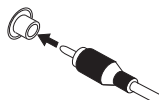

Коаксиальный цифровой аудиокабель

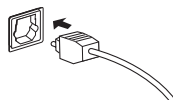

Оптический кабель

- Аккуратно выполняйте подключение оптического кабеля, старайтесь не повредить защитную шторку оптического разъема.
- Обеспечьте для оптического кабеля свободно свисающую петлю. Можно повредить кабель об острые углы.
- Для коаксиального цифрового подключения также можно использовать стандартный видеокабель RCA.

**Видеокабели****Стандартные видеокабели RCA**

Эти кабели являются наиболее распространенным типом видеокабелей, и их следует использовать для подключения к разъемам композитного видео. Их штекеры, в отличие от аудиокабелей, имеют желтую маркировку.



Стандартный видеокабель RCA

**Кабели S-Video**

Кабели S-Video обеспечивают более качественное изображение, чем стандартные видеокабели RCA, разделяя передавая сигналы яркости и цветности.



S-Video

**Кабели компонентного видео**

Наивысшее качество воспроизведения цвета от источника видеосигнала обеспечивают кабели компонентного видео. По этим кабелям передается телевизионный цветовой сигнал, разделенный на сигнал яркости (Y) и сигналы цветности (Pb и Pr). Таким образом устраняются взаимные помехи между сигналами. Подключите такой кабель к гнезду компонентного видеовхода на задней панели ресивера и к гнезду компонентного видеовыхода применяемого источника видеосигнала.

Кабели компонентного видео

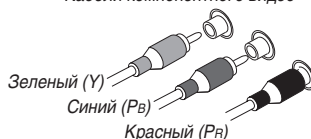

### При подсоединении кабелей

Будьте внимательны, не располагайте кабели так, чтобы они проходили поверх или вокруг устройства. Если кабели расположены поверх устройства, магнитное поле, создаваемое трансформаторами этого устройства, может вызвать помехи в громкоговорителях.

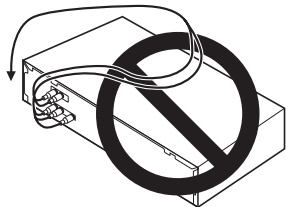

### О выходном разъеме RS-232C

Только модель VSX-2014i

Выходной разъем RS-232C, расположенный на передней панели, предназначен для модернизации в будущем.

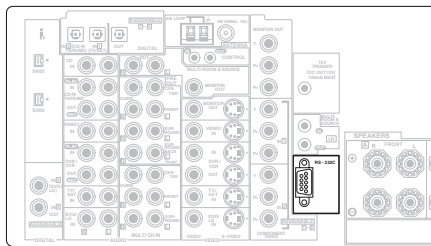

### О преобразователе видеосигнала

Только модель VSX-2014i

Преобразователь видеосигнала позволяет подключение различных источников видео с использованием композитного, S-Video или компонентного видеокабеля, и сигнал выводится через все разъемы **MONITOR OUT (ВЫХОД МОНИТОРА)**. Единственным исключением является вход компонентного видео, которое выводится только через выход компонентного видео. Поэтому, если необходимо подключить какой-либо источник при помощи компонентного видео, телевизор также следует подключать при помощи компонентного видео. Если к одной и той же функции входа подключены различные видеоконтакты, преобразователь задает приоритет компонентному, S-video, а затем композитному видеокабелю (в данной последовательности).

В следующей таблице показано, в каких случаях видеосигнал преобразуется из различных входов видео (левый столбец) для вывода на разъемы **MONITOR OUT (ВЫХОД МОНИТОРА)** (верхняя строка):

Видеоразъем	MONITOR OUT (ВЫХОД МОНИТОРА)		
	VIDEO (ВИДЕО) (КОМПОЗИТНЫЙ)	S-VIDEO	COMPONENT VIDEO (КОМПОНЕНТНОЕ ВИДЕО)
VIDEO IN (ВХОД ВИДЕО) (КОМПОЗИТНЫЙ)	✓	✓	✓
S-VIDEO IN (ВХОД S-VIDEO)	✓	✓	✓
COMPONENT VIDEO IN (ВХОД КОМПОНЕНТНОГО ВИДЕО)	×	×	☑

- Маркировка ☑ сверху указывает на то, что вход компонентного видео для вывода сигнала должен быть назначен (для получения подробной информации об этом см. раздел *Назначение входов компонентного видео* на стр. 68).
- Однако, при записи видеоисточников будет невозможна запись источников, подключенных ко входам компонентного видео. Источники композитного видео и S-Video должны быть подключены при помощи того же типа кабеля, который используется для подключения рекордера к ресиверу.
- Учтите также, что эта функция доступна только для сигналов формата PAL. Для сигнала формата NTSC убедитесь в том, что для подключения видеоконтактов и монитора используется тот же тип кабеля.

## Подключение цифровых аудиокомпонентов

Наиболее удобным способом подключения ресивера для объемного звучания (истичники Dolby Digital и DTS) является использование цифрового входа. Для этого можно применить коаксиальное или оптическое соединение (выполнять оба соединения нет необходимости). Соединения обоих типов обеспечивают одинаковое качество, но поскольку некоторые цифровые компоненты имеют только один цифровой разъем, нужно лишь подобрать соответствующий ему (например, коаксиальный выход компонента и коаксиальный вход ресивера). Данный ресивер имеет четыре цифровых входа (два коаксиальных и два оптических входа) на задней панели. Подключите цифровой компонент, как показано ниже.

Ресивер оснащен одним гнездом цифрового выхода, помеченным надписью **DIGITAL OUT**. Если соединить его с оптическим входом цифрового устройства для записи (например, MD, DAT или CD-R), можно будет выполнять непосредственную цифровую запись на этом устройстве.

При подключении оборудования обязательно отключайте питание и отсоединяйте кабель питания от электророзетки.

- Стрелки указывают направление сигнала.

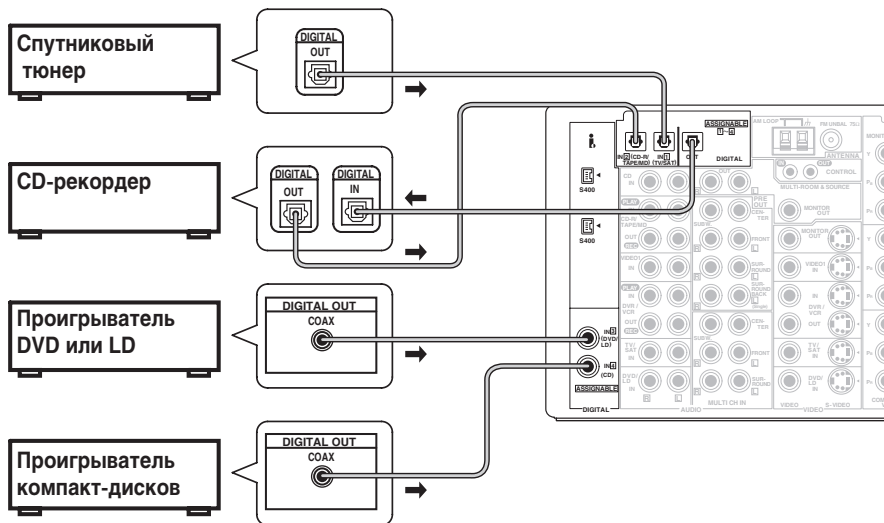

Учтите, что на рисунке выше изображена модель VSX-2014i, однако подключение модели VSX-1014 аналогично.



### Примечание

- Если цифровые подключения отличаются от стандартных установок, для назначения гнезд для соответствующего(их) компонента(ов) следует обратиться к разделу *Меню назначения входов* на стр. 67.
- Если используется проигрыватель, поддерживающий форматы DVD-Audio или SACD, см. раздел *Подключение многоканальных аналоговых компонентов* на стр. 17.



## Подключение аналоговых аудиокomпонентов

Начните настройку с подключения аналоговых аудиокomпонентов (например, кассетного магнитофона) к гнездам. Если на компоненте предполагается делать запись, подключите его к ресиверу четырьмя разъемами (парой стереовыходов и парой стереовходов). Если же компонент служит только для воспроизведения, необходимо подключить лишь одну пару стереоразъемов. Кроме того, необходимо подключить цифровые компоненты к гнездам аналогового аудио, если требуется выполнять запись с цифровых компонентов (например, MD) на аналоговые или наоборот. Подробнее о цифровом подключении см. стр. 16.

При подключении оборудования обязательно отключайте питание и отсоединяйте кабель питания от электророзетки.

- Стрелки указывают направление аудио сигнала.

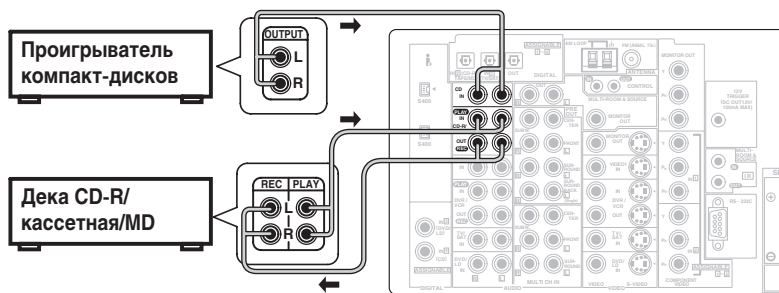

Учтите, что на рисунке выше изображена модель VSX-2014i, однако подключение модели VSX-1014 аналогично.



### Совет

- Если вы не планируете использование свободных гнезд для видеокomпонентов (например, VIDEO1), их можно использовать для подключения других аудиокomпонентов, таких как проигрыватель с уровнем сигнала в линии.

## Подключения многоканальных аналоговых комонентов

Если для декодирования многоканальных форматов дисков, таких как DVD-Audio и SACD, используется отдельный компонент, декодер или проигрыватель DVD с многоканальными аналоговыми выходами можно подключить к многоканальным входам данного ресивера. Учтите, что многоканальный вход можно использовать, только если выбран режим **MULTI CH IN (МНОГОКАНАЛЬНЫЙ ВХОД)** (см. стр. 37).

При подключении оборудования обязательно отключайте питание и отсоединяйте кабель питания от электророзетки.

- Стрелки указывают направление сигнала.

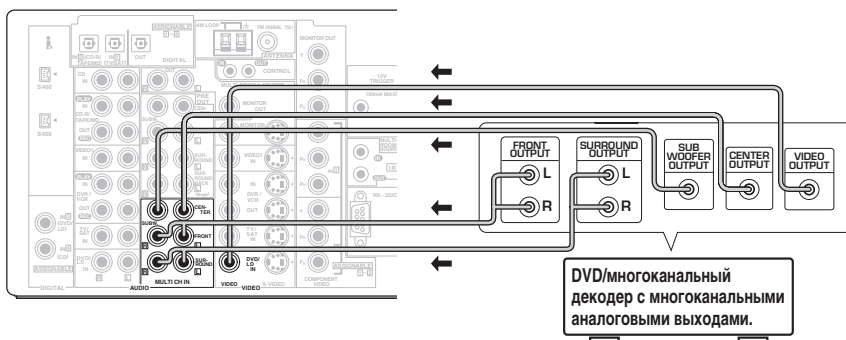

Учтите, что на рисунке выше изображена модель VSX-2014i, однако подключение модели VSX-1014 аналогично.

## Подключение видеокомпонентов

Подключите видеокомпоненты к гнездам, как показано ниже. В случае цифровых видеокомпонентов (например, проигрывателя DVD) для передачи видеосигнала следует использовать схему подключения, приведенную на этой странице, а для прослушивания цифрового источника (например, диска DVD) следует подключить аудиокомпонент к цифровому входу (см. стр. 16). Рекомендуется также подключить цифровые компоненты к гнездам аналогового аудио (см. стр. 17).

Чтобы получить видеоизображение наивысшего качества, можно использовать вместо обычных видеоразъемов гнезда компонентного видео или гнезда S-Video (с некоторым ухудшением качества) на задней панели ресивера. (В случае с моделью VSX-2014i можно подключить видеокомпоненты к используемому телевизору, используя различные типы видеокабелей. См. раздел *О преобразователе видеосигнала* на стр. 15.)

При подключении оборудования обязательно отключайте питание и отсоединяйте кабель питания от электророзетки.

- Стрелки указывают направление сигнала.

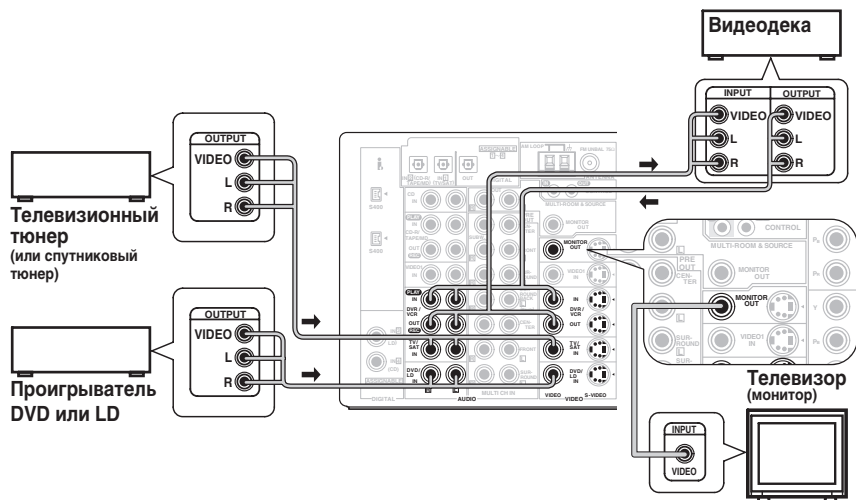

Учтите, что на рисунке выше изображена модель VSX-2014i, однако подключение модели VSX-1014 аналогично.



### Внимание

- Только для модели VSX-2014i – убедитесь в том, что используемый телевизор не подключен к гнездам **MONITOR OUT (ВЫХОД МОНИТОРА)** для функции **MULTI-ROOM & SOURCE (MULTI-ROOM И ИСТОЧНИК)**, размещенным над соответствующими гнездами **MONITOR OUT (ВЫХОД МОНИТОРА)**.
- Только для модели VSX-1014 – убедитесь в том, что для подключения видеокомпонентов используется тот же тип кабеля, что и для подключения телевизора.

## Подключение к видеоразъему на передней панели

Доступ к видеоразъемам на передней панели обеспечивается с помощью кнопки **VIDEO2**. Здесь расположены стандартные гнезда аудио/видео, а также гнездо S-Video и оптический вход. Подключите их таким же образом, как подключаются разъемы на задней панели.

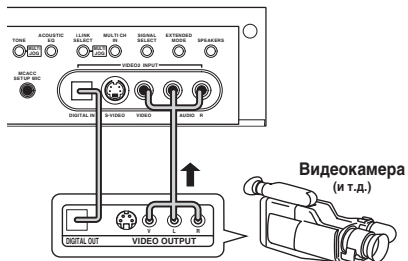

### Подключение антенн

Подключите рамочную антенну AM и проволочную антенну FM, как показано ниже. Для улучшения приема и качества звука подключите внешние антенны (см. раздел *Использование внешних антенн* ниже). Всегда выключайте ресивер и отключайте его из электророзетки перед выполнением любых подключений или переключений.

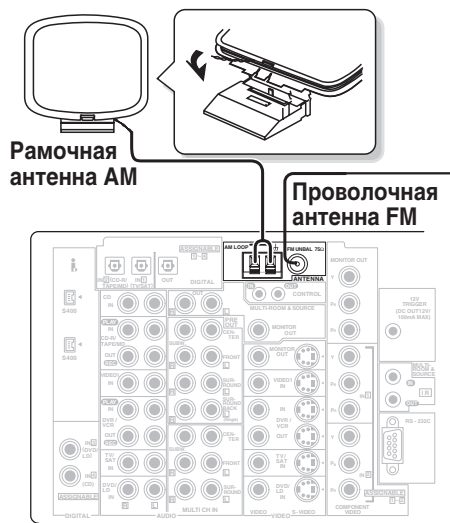

Учтите, что на рисунке выше изображена модель VSX-2014i, однако подключение модели VSX-1014 аналогично.

#### Проволочная антенна FM

Подключите проволочную антенну FM и полностью вытяните ее в вертикальном направлении вдоль оконной рамы или в другом подходящем месте, где обеспечивается хороший прием.

#### Рамочная антенна AM

Соберите антенну и подключите ее к ресиверу, как показано выше. Разъем заземления (⊕) помогает сократить радиопомехи (не путать со штекером заземления). Закрепите антенну (если необходимо) и расположите ее в направлении, обеспечивающем наилучший прием.

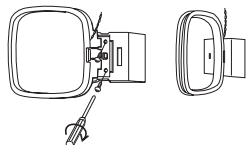

- Учтите, что при подключении можно вставить в соответствующие разъемы оба конца провода.

#### Разъемы антенны с фиксаторами

Скрутите оголенные жилы провода и вставьте их в отверстие, а затем зажмите фиксатором.

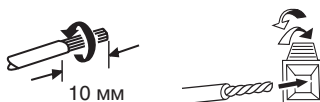

#### Использование внешних антенн

##### Методы улучшения качества приема FM

Для подключения внешней антенны FM при помощи коаксиального кабеля с сопротивлением 75Ω используйте разъем F.

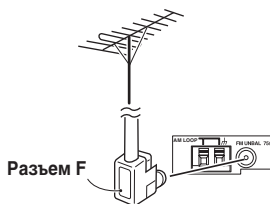

##### Улучшение качества приема AM

Подсоедините провод в виниловой изоляции длиной 5–6 м к гнезду AM антенны, не отсоединяя прилагаемую рамочную антенну AM.

Для наилучшего качества приема подвесьте ее горизонтально на улице.



## Подсоединение громкоговорителей

Ниже показана полная схема установки восьми громкоговорителей (включая низкочастотный громкоговоритель), но для каждого конкретного помещения план установки может быть другим. Подключите имеющиеся громкоговорители, как показано ниже. Ресивер будет работать при подключении только двух стереофонических громкоговорителей (на схеме - передние громкоговорители), но рекомендуется подключать не менее трех громкоговорителей, а для получения объемного звучания лучше использовать полную схему. Если низкочастотный громкоговоритель не используется, выберите для параметра настройки громкоговорителей значение "большой" (см. раздел *Speaker Setting (Настройка громкоговорителей)* на стр. 44).

Убедитесь, что правый громкоговоритель подключен к правому разъему, а левый громкоговоритель - к левому. Также убедитесь, что положительный и отрицательный (+/-) разъемы ресивера совпадают с соответствующими разъемами громкоговорителей.

- Можно использовать громкоговорители с номинальным сопротивлением от 6 до 16  $\Omega$  (если предполагается использование громкоговорителей с сопротивлением менее 8  $\Omega$ , см. раздел *Изменение сопротивления громкоговорителей* на стр. 81).

Подключайте устройство к электросети только после подключения всех разъемов.

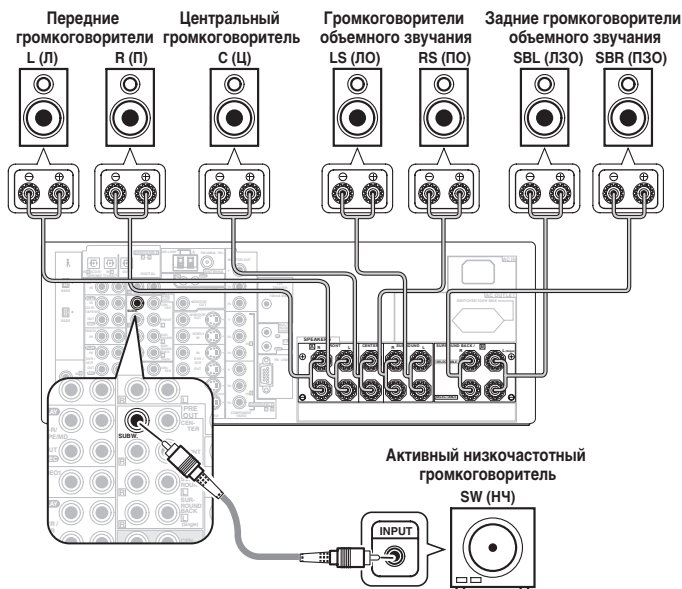

Учтите, что на рисунке выше изображена модель VSX-2014i, однако подключение модели VSX-1014 аналогично.



### Предупреждение

- Если система **ВКЛЮЧЕНА**, прикосновение к контактам громкоговорителей **ОПАСНО**. Во избежание опасности поражения электрическим током при подключении или отключении кабелей громкоговорителей отсоединяйте кабель питания, прежде чем прикасаться к любым неизолированным деталям.
- Убедитесь в том, что оголенные жилы акустического кабеля не касаются задней панели, когда устройство включено. Питание может отключиться в качестве меры предосторожности.



### Примечание

- Если используется один задний громкоговоритель объемного звучания, подключите его к левому разъему объемного звучания (**Single (одиночный)**).
- Если Вы планируете подключить передние громкоговорители к двум усилителям или установить отдельную систему громкоговорителей в другой комнате, прочтите раздел *Настройка заднего громкоговорителя объемного звучания* на стр. 38 и убедитесь в том, что громкоговорители подключены соответствующим образом (их подключение описано в разделе *Другие подключения* на стр. 59).
- При использовании низкочастотного громкоговорителя, сертифицированного THX, используйте разъем **THX INPUT (ВХОД THX)** на низкочастотном громкоговорителе (если он имеет такой разъем) или установите переключатель фильтра на низкочастотном громкоговорителе в положение **THX**.

### Контакты громкоговорителей

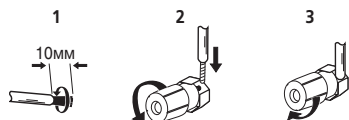

- 1 Скрутите оголенные жилы провода.
- 2 Ослабьте зажим контакта громкоговорителя и вставьте оголенный провод. Оголенные концы провода громкоговорителя должны быть обязательно скручены и вставлены в контакт громкоговорителя до конца. Для подключения громкоговорителей к ресиверу используйте провод хорошего качества.
- 3 Зажмите контакт.

### Советы по расположению громкоговорителей

Обычно при изготовлении громкоговорителей учитывается их предстоящее расположение. Одни предназначены для напольного размещения, наилучшее звучание которых достигается их расположением на стойках. Некоторые следует располагать у стен, другие - на расстоянии от них. Приведенные здесь рекомендации предназначены для получения наилучшего качества звучания громкоговорителей, однако, для максимального использования возможностей громкоговорителей следует выполнять указания по расположению, приведенные их изготовителем.

- Расположите передние левый и правый громкоговорители на одинаковом расстоянии от телевизора.
- В случае расположения громкоговорителей около телевизора рекомендуется использовать громкоговорители магнитозащищенного типа, чтобы избежать возможных помех, таких как изменение цвета изображения при включении телевизора. Если громкоговорителей магнитозащищенного типа нет и на экране телевизора заметно искажение цветов, отодвиньте громкоговорители от телевизора.
- Если используется центральный громкоговоритель, разместите передние громкоговорители под большим углом. Если нет – под меньшим углом.
- Расположите центральный громкоговоритель под телевизором или над ним, чтобы звук центрального канала исходил от экрана телевизора. Убедитесь также в том, что центральный громкоговоритель не пересекает линию, образованную выступающими краями левого и правого громкоговорителей.
- Лучше всего поверните громкоговорители в направлении точки прослушивания. Угол зависит от размера помещения. Для более просторных помещений используйте меньший угол.
- Громкоговорители объемного звучания и задние громкоговорители объемного звучания следует размещать на высоте 60 – 90 см над ухом слушателя и слегка наклонять вниз. Убедитесь в том, что громкоговорители не направлены навстречу друг другу. При воспроизведении дисков DVD-Audio громкоговорители должны быть расположены сзади ближе к слушателю, чем при воспроизведении в режиме домашнего кинотеатра.

- Для получения наилучшего качества объемного звучания установите громкоговорители, как показано ниже. Для предотвращения несчастных случаев и улучшения качества звучания выполняйте надежную установку всех громкоговорителей.

### Предупреждение

- Если центральный громкоговоритель размещен над телевизором, обязательно закрепите его с помощью специального материала или любым другим подходящим способом, чтобы избежать травмы или повреждений в результате падения громкоговорителя с телевизора, вызванного внешними сотрясениями, например землетрясением.

### Установка громкоговорителей: вид сверху

Вы можете обратиться к схеме установки громкоговорителей объемного звучания на стр. 10.

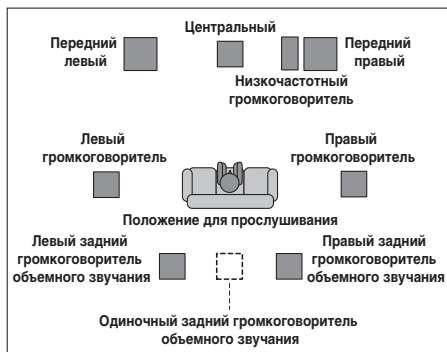

На схемах ниже показаны рекомендуемые варианты размещения громкоговорителей объемного звучания и задних громкоговорителей объемного звучания. На первой схеме (рис. А) показано размещение с одним подключенным задним громкоговорителем объемного звучания (или без него). На второй схеме (рис. Б) показано размещение с двумя задними громкоговорителями объемного звучания.



рис. А

рис. Б

- Если используются два задних громкоговорителя объемного звучания, THX рекомендует разместить их на одинаковом расстоянии от точки прослушивания.

### Установка громкоговорителей, 7.1-канальная схема: объемный вид

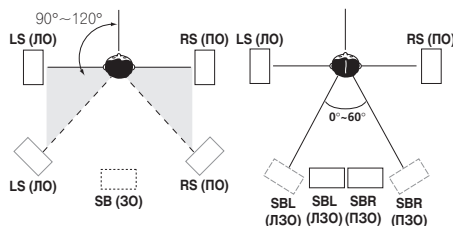

### Выходы питания переменного тока

Питание, подающееся через эти выходы, включается и выключается при помощи выключателя электропитания ресивера. Общая электрическая потребляемая мощность подключенного оборудования не должна превышать 100 Вт.

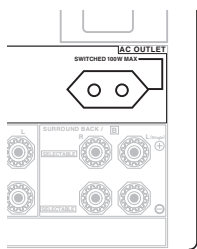

#### Предупреждение

- Не подключайте телевизор, монитор, обогреватель или подобные устройства к выходам питания переменного тока данного изделия.
- Не подключайте устройства с высоким энергопотреблением к разъему питания переменного тока во избежание перегрева или возгорания. Это также может вызвать неисправности ресивера.
- Поскольку потребляемая мощность низкочастотного громкоговорителя или усилителя мощности при прослушивании источников с высокой громкостью может превышать максимальное значение 100 Вт, оборудование данных типов не следует подключать к розетке питания переменного тока.

#### Примечание

- Данное устройство следует выключать от сети, извлекая вилку кабеля питания из розетки, если устройство не будет использоваться в течение долгого времени (например, если вы уезжаете в отпуск).

#### Меры предосторожности при обращении с кабелем питания

- Держите кабель питания за вилку. Вынимая вилку из электророзетки, никогда не тяните за сам кабель, никогда не дотрагивайтесь до кабеля питания влажными руками, так как это может стать причиной короткого замыкания и

поражения электрическим током. Не допускайте установки на кабель питания самого проигрывателя, предметов мебели и т.д. или заземления кабеля. Не допускайте связывания кабеля в узел или его спутывания с другими кабелями. Кабели питания следует прокладывать в таких местах, где возможность наступить на них будет маловероятной. Поврежденный кабель питания может стать причиной возгорания или поражения электрическим током. Периодически проверяйте кабель питания. Если обнаружится его повреждение, обратитесь в ближайший сервисный центр, уполномоченный компанией Pioneer, или к своему дилеру по поводу его замены.

*Только для модели VSX-2014i*

- Убедитесь в том, что кабель питания переменного тока полностью вставлен в разъем **AC IN** на передней панели.
- Используйте только кабель питания, прилагаемый к данному устройству.

### Работа с другими компонентами Pioneer

Многие компоненты Pioneer оснащены гнездами **SR CONTROL (УПРАВЛЕНИЕ)**, с помощью которых можно соединить компоненты так, что для управления ими всеми понадобится только пульт дистанционного управления одного из компонентов. При этом сигнал управления передается по цепи компонентов до компонента, для которого он предназначен.

При использовании этого режима **обязательно следует дополнительно соединить компоненты друг с другом по крайней мере через один набор аналоговых аудио- или видеогнезд для заземления.**

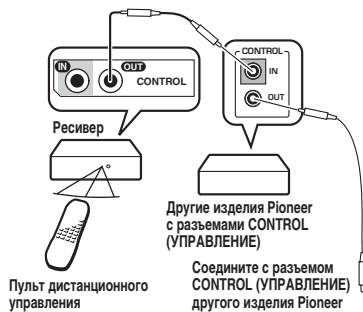

#### Примечание

- Если необходимо управление всеми компонентами при помощи пульта дистанционного управления данного ресивера, обратитесь к разделу *Управление остальными частями системы* на стр. 53.
- Если пульт дистанционного управления подключен к разъему **CONTROL IN (ВХОД УПРАВЛЕНИЯ)** (при помощи кабеля с мини-разъемами), то управление данным устройством при помощи дистанционного датчика будет невозможно.

Глава 4:

# Органы управления и индикаторы

## Передняя панель

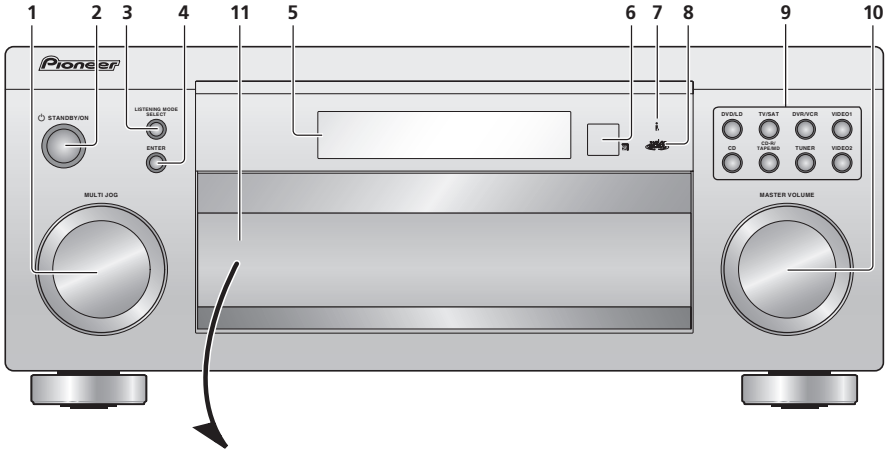

Модель VSX-2014i

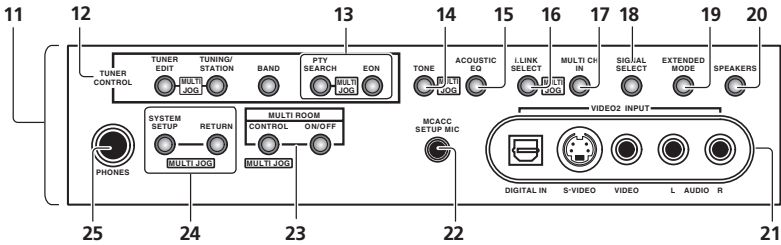

Модель VSX-1014

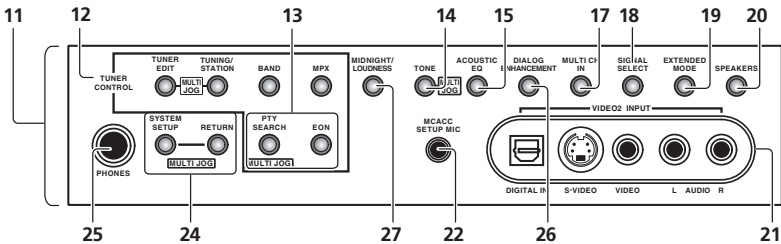

**1 Регулятор MULTI JOG**

Используйте регулятор **MULTI JOG** для выбора различных настроек и параметров меню.

**2  STANDBY/ON (ОЖИДАНИЕ/ВКЛ.)**

Используется для включения ресивера или его переключения в режим ожидания.

**3 LISTENING MODE SELECT (ВЫБОР РЕЖИМА ПРОСЛУШИВАНИЯ)**

Используется вместе с регулятором **MULTI JOG** для выбора различных режимов прослушивания (стр. 30).

**4 ENTER (ВВОД)****5 Символьный дисплей**

См. раздел *Дисплей* на стр. 25.

**6 Датчик дистанционного управления**

Получает сигналы от пульта дистанционного управления.

**7 Индикатор i.LINK (только модель VSX-2014i)**

Загорается при выборе аудиоконцентра с интерфейсом i.LINK (стр. 63).

**8 Индикатор MCACC**

Загорается, если включен эквалайзер акустической калибровки (стр. 33) (эквалайзер акустической калибровки автоматически устанавливается в режим **ALL CH ADJUST** после установки MCACC (стр. 11) или после завершения автоматической установки эквалайзера (стр. 41)).

**9 Кнопки выбор входа**

Нажмите одну из этих кнопок для выбора источника сигнала.

**10 Регулятор MASTER VOLUME (РЕГУЛЯТОР ГРОМКОСТИ)****11 Органы управления на передней панели**

Для доступа к органам управления передней панели слегка нажмите пальцами на нижнюю треть панели.

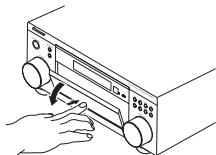
**12 TUNER CONTROL (УПРАВЛЕНИЕ ТЮНЕРОМ)****TUNER EDIT (ТЮНЕР - РЕДАКТИРОВАТЬ)**

Используется вместе с регулятором **MULTI JOG** для сохранения в памяти и присваивания названия станциям для последующего их вызова (стр. 48).

**TUNING/STATION (НАСТРОЙКА/СТАНЦИЯ)**

Используется вместе с регулятором **MULTI JOG** для выбора запрограммированных станций и радиочастот (стр. 47).

**BAND (ДИАПАЗОН)**

Переключение радиодиапазонов AM - FM (стр. 47).

**MPX (только модель VSX-1014)**

Нажмите эту кнопку для приема радиопередач в монофоническом режиме (стр. 47).

**13 PTY SEARCH (ПОИСК ТИПА ПРОГРАММЫ)**

Используйте эту кнопку для поиска типов программ в режиме RDS (стр. 50).

**EON**

Используйте для поиска станций, передающих информацию о движении транспорта или новости (стр. 50).

**14 TONE (ТЕМБР)**

Если выбран режим **STEREO (СТЕРЕО)**, нажмите эту кнопку для использования регуляторов низких и высоких частот, которые можно регулировать с помощью регулятора **MULTI JOG**.

**15 ACOUSTIC EQ (АКУСТИЧЕСКИЙ ЭКВАЛАЙЗЕР)**

Нажмите для выбора установки эквалайзера акустической калибровки (стр. 33).

**16 i.LINK SELECT (ВЫБОР i.LINK) (только модель VSX-2014i)**

Используйте вместе с регулятором **MULTI JOG** для выбора неназначенных компонентов с интерфейсом i.LINK (стр. 63).

**17 MULTI CH IN (МНОГОКАНАЛЬНЫЙ ВХОД)**

Нажмите для выбора компонента, подключенного к контактам **MULTI CH IN (МНОГОКАНАЛЬНЫЙ ВХОД)** (например, проигрывателя дисков DVD-Audio). См. раздел *Выбор многоканальных аналоговых входов* на стр. 37.

**18 SIGNAL SELECT (ВЫБОР СИГНАЛА)**

Используется для выбора источника входного сигнала (стр. 33).

**19 EXTENDED MODE (РАСШИРЕННЫЙ РЕЖИМ)**

Служит для выбора режима заднего канала объемного звучания (стр. 34) или режима виртуального заднего громкоговорителя объемного звучания (стр. 35).

**20 SPEAKERS (ГРОМКОГОВОРИТЕЛИ)**

Служит для переключения системы громкоговорителей (стр. 59).

**21 VIDEO2 INPUT (ВИДЕО2 ВХОД)**

См. раздел *Подключение к видеоразъему на передней панели* на стр. 18.

**22 Разъем MCACC SETUP MIC (МИКРОФОН НАСТРОЙКИ MCACC)**

Служит для подключения прилагаемого микрофона.

**23 Органы управления MULTI ROOM (только модель VSX-2014i)**

Если выполнены соединения для прослушивания в нескольких помещениях (см. раздел *Прослушивание в режиме Multi Room* на стр. 61) используйте эти кнопки для регулировки звука в смежном помещении из основного помещения (см. раздел *Использование органов управления в смежном помещении* на стр. 62).

**24 Органы управления меню System Setup (Настройка системы)****SYSTEM SETUP (НАСТРОЙКА СИСТЕМЫ)**

Используйте вместе с регулятором **MULTI JOG** для доступа к меню *Настройка системы* (стр. 11, стр. 38, стр. 67).

**RETURN (ВОЗВРАТ)**

Нажмите для подтверждения и выхода из текущего экрана меню.

**25 Гнездо PHONES (ГОЛОВНЫЕ ТЕЛЕФОНЫ)**

Используется для подключения головных телефонов. При подключении головных телефонов звук не будет воспроизводиться через громкоговорители.



**26 DIALOG ENHANCEMENT (УСИЛЕНИЕ ДИАЛОГА)**

(только модель VSX-1014)

Служит для выделения диалога из общего звукового фона при просмотре телепрограммы или фильма (стр. 36).

**27 MIDNIGHT/LOUDNESS (НОЧНОЙ/СИЛА ЗВУКА)**

(только модель VSX-1014)

Режим Midnight (Ночной) используется для прослушивания звукового сопровождения к фильмам при малой громкости. Режим Loudness (Сила звука) служит для усиления низких и высоких частот при малой громкости (стр. 36).

**Дисплей**

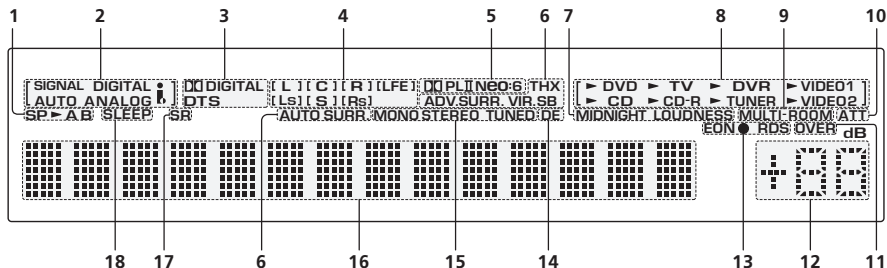

**1 Индикатор громкоговорителя (стр. 59)**

Загорается для обозначения используемой акустической системы, **A** и/или **B**.

**2 Индикаторы SIGNAL SELECT (ВЫБОР СИГНАЛА)**

Загораются для обозначения типа входного сигнала, заданного для текущего компонента:

**AUTO (АВТО)**

Загорается при выборе сигнала **AUTO (АВТО)**.

**DIGITAL (ЦИФРОВОЙ)**

Загорается при обнаружении цифрового звукового сигнала.

**ANALOG (АНАЛОГОВЫЙ)**

Загорается при обнаружении аналогового сигнала.

**i (только модель VSX-2014)**

Загорается, когда выбран вход от соединения при помощи интерфейса i.LINK.

**3 Индикаторы цифрового формата**

**DD DIGITAL**

Загорается при обнаружении сигнала в формате Dolby Digital.

**DTS**

Загорается при обнаружении сигнала в формате DTS.

**4 Индикаторы формата программы**

Эти индикаторы показывают, какие каналы активны в источниках форматов Dolby, DTS, DVD-A и SACD.

**LS (ЛО), S (О) и RS (ПО)** загораются одновременно для индикации источников с 6.1-канальным звуком.

- **L** – правый передний канал
- **C** – центральный канал
- **R** – передний правый канал
- **LS** – левый канал объемного звучания
- **S** – канал объемного звучания (моно) или задний канал объемного звучания
- **RS** – правый канал объемного звучания
- **LFE** – канал низкочастотных эффектов

**5 Индикаторы формата матричного декодирования**

**DDPLII**

Этот индикатор загорается при декодировании сигнала Pro Logic II / Pro Logic IIx (для получения более подробной информации см. раздел *Прослушивание материала с использованием объемного звучания* на стр. 30).

**Neo:6**

Если включен один из режимов Neo:6 ресивера, он загорается для индикации обработки формата Neo:6 (для получения более подробной информации см. раздел *Прослушивание материала с использованием объемного звучания* на стр. 30).

**6 Индикатор режима прослушивания**

**THX**

Загорается, когда выбран один из режимов Home THX.

**VIR.SB**

Загорается при обработке сигнала виртуального заднего громкоговорителя объемного звучания.

**ADV.SURR (ДОПОЛНИТЕЛЬНОЕ ОБЪЕМНОЕ ЗВУЧАНИЕ)**

Этот индикатор загорается при выборе одного из режимов дополнительного объемного звучания.

**AUTO SURR (АВТОМАТИЧЕСКОЕ ОБЪЕМНОЕ ЗВУЧАНИЕ)**

Загорается при включенной функции автоматического объемного звучания (см. раздел *Автоматическое воспроизведение* на стр. 30).

**7 MIDNIGHT/LOUDNESS (НОЧНОЙ/СИЛА ЗВУКА)**

При включенном режиме Midnight (Ночной) или Loudness (Сила звука) на дисплее отображается соответствующий индикатор.

**8 Индикатор входного источника**

Загорается для индикации выбранного входного источника.

**9 MULTI-ROOM (только модель VSX-2014)**

Загорается при включенной функции Multi Room (стр. 61).

**10 ATT (АТТЕНУАТОР)**

Загорается при использовании режима **INPUT ATT (АТТЕНУАТОР ВХОД)** для аттенуирования (ослабления) аналогового входного сигнала.

**11 OVER (ПЕРЕГРУЗКА)**

Загорается для индикации слишком высокого уровня сигнала аналогового источника. Для его сокращения используйте аттенюатор (**INPUT ATT (АТТЕНЮАТОР ВХОД)**).

**12 Уровень регулятора громкости**

Показывает общий уровень громкости. **-80dB (дБ)** обозначает минимальный уровень, а **+12dB (дБ)** обозначает максимальный уровень.

**13 Индикаторы EON / RDS****EON ●**

Индикатор **EON** загорается при включенном режиме EON и мигает во время приема трансляции EON. Этот ● индикатор загорается, если текущая радиостанция предоставляет услуги EON (стр. 50).

**RDS**

Загорается при приеме радиосигнала RDS (стр. 49).

**14 DE**

Загорается при включенном режиме усиления диалога (**DIALOG E**) (стр. 36).

**15 Индикаторы TUNER (ТЮНЕР) (стр. 47)****STEREO (СТЕРЕО)**

Загорается при приеме стереосигнала в диапазоне FM в автоматическом стереофоническом режиме.

**MONO (МОНО)**

Загорается, если с помощью кнопки **MPX** установлен монофонический режим.

**TUNED (НАСТРОЕНО)**

Загорается при приеме радиосигнала.

**16 Символьный дисплей**

Отображает различную информацию о системе (например, если определенная операция невозможна. Может мигать на дисплее).

**17 SR**

Загорается при включенном режиме управления SR+ (см. раздел *Использование режима SR+ с плазменными дисплеями Pioneer* на стр. 66).

**18 SLEEP (ОТКЛЮЧЕНИЕ)**

Загорается, когда ресивер находится в режиме ожидания (стр. 37).

## Пульт дистанционного управления

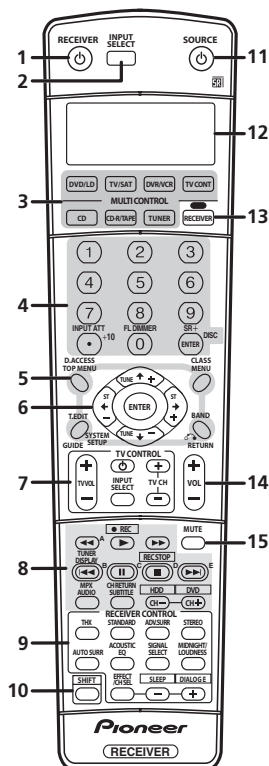

### 1 RECEIVER (РЕСИВЕР)

Переключение ресивера из режима ожидания во включенный режим и обратно.

### 2 INPUT SELECT (ВЫБОР ВХОДА)

Используются для выбора входного источника.

### 3 Кнопки MULTI CONTROL

Нажмите одну из этих кнопок для выбора другого управляемого компонента (см. раздел *Управление остальными частями системы* на стр. 53).

### 4 Номерные кнопки и другие органы управления ресивера/компонента

Номерные кнопки служат для непосредственного выбора радиочастоты (стр. 47) или дорожки на диске CD, DVD, и т.д. Кнопку **DISC (ENTER)** можно применять для ввода команд для телевизора, а также для выбора диска в многодисковом проигрывателе.

При нажатии кнопки **RECEIVER (РЕСИВЕР)** обеспечивается доступ к функциям следующих кнопок:

#### INPUT ATT (АТТЕНУАТОР ВХОДА)

Аттенуирует (понижает) уровень аналогового входного сигнала для предотвращения искажений.

### FL DIMMER (РЕГУЛЯТОР ФЛ)

Уменьшает или увеличивает яркость дисплея. Установка минимального значения яркости также отключает индикаторы MCACC и i.LINK.

### SR+

Включение/выключение режима SR+ (стр. 66).

### 5 Кнопки управления тюнером/компонентом/SYSTEM SETUP (НАСТРОЙКА СИСТЕМЫ)

Доступ к следующим кнопкам управления (кроме **SYSTEM SETUP (НАСТРОЙКА СИСТЕМЫ)**) возможен после выбора соответствующей кнопки **MULTI CONTROL (TUNER (ТЮНЕР), DVD/LD, TV/SAT, и т.д.)**

#### D.ACCESS (ПРЯМОЙ ДОСТУП)

Нажав эту кнопку, можно вызвать радиостанцию непосредственно с помощью номерных кнопок (стр. 47).

#### TOP MENU (ГЛАВНОЕ МЕНЮ)

Используется для отображения "главного" меню диска DVD.

#### T.EDIT

Нажмите эту кнопку, чтобы сохранить станцию и присвоить ей название для последующего вызова (стр. 48).

#### GUIDE (ИНСТРУКЦИИ)

Отображает инструкции на экране цифрового телевизора.

#### SYSTEM SETUP (НАСТРОЙКА СИСТЕМЫ)

(Для доступа сначала нажмите кнопку **RECEIVER (РЕСИВЕР)**)

Данная кнопка предназначена для доступа к меню System Setup (Настройка системы) (см. стр. 38).

#### CLASS (КЛАСС)

Служит для выбора одного из трех банков (классов) запрограммированных радиостанций (стр. 48).

#### MENU (МЕНЮ)

Показывает меню дисков DVD-Video. Также отображает меню телевизора.

#### BAND (ДИАПАЗОН)

Переключение диапазонов тюнера AM - FM (стр. 47).

#### RETURN (ВОЗВРАТ)

Нажмите для подтверждения и выхода из текущего экрана меню (также используйте для возврата в предыдущее меню дисков DVD).

### 6 ⇐⇒⇩⇧ (TUNE (НАСТРОЙКА)/ST +/-)/ENTER (ВВОД)

Кнопки со стрелками используются при настройке системы объемного звучания (см. стр. 38). Также они служат для работы с меню и параметрами DVD и управления декоей 1 в двухкассетном проигрывателе. Кнопки **TUNE +/- (НАСТРОЙКА +/-)** применяются для поиска радиочастот, а кнопки **ST +/-** для поиска запрограммированных станций (стр. 48).

### 7 Кнопки управления телевизором (TV CONTROL)

Эти кнопки предназначены для управления телевизором, которому присвоена кнопка **TV CONT.** Поэтому, если к системе подключается только один телевизор, присвойте ему кнопку **TV CONT MULTI CONTROL.** При наличии двух телевизоров присвойте кнопку **TV CONT** основному из них (для получения более подробной информации см. стр. 53).

#### TV (TV)

Служит для включения/выключения питания телевизора.

#### TV VOL +/-

Служит для регулировки громкости телевизора.

**INPUT SELECT (ВЫБОР ВХОДА)**

Служит для выбора входного источника.

**TV CH +/-**

Служит для выбора каналов.

**8 Кнопки управления компонентами**

Основные кнопки (▶, ■ и т.д.) служат для управления компонентом, предварительно выбранным с помощью кнопок **MULTI CONTROL**.

Доступ к органам управления, размещенным над этими кнопками, возможен после выбора соответствующей кнопки **MULTI CONTROL** (например, **DVD/LD**, **DVR/VCР** или **TV/SAT**).

**TUNER DISPLAY**

Обеспечивает переход между запрограммированными станциями, радиочастотами и информацией RDS (стр. 48).

**MPX**

Переключение между монофоническим или стереофоническим режимами приема в диапазоне FM. Если радиосигнал слаб, переключение в монофонический режим приведет к улучшению качества звучания (стр. 47).

**AUDIO**

Изменение языка или канала звуковой дорожки для дисков DVD.

**CH RETURN**

Обеспечивает возврат к последнему каналу, выбранному системой спутникового телевидения и некоторыми моделями телевизоров.

**SUBTITLE (СУБТИТРЫ)**

Показывает/меняет субтитры, записанные на дисках DVD-Video.

**CH +/-**

Служат для выбора каналов при использовании VCR (видеомагнитофон), DVR и т.д.

Нажатием кнопки **SHIFT** обеспечивается доступ к следующим элементам управления DVR:

● **REC**

Запуск записи.

**REC STOP**

Прекращение записи.

**HDD/DVD**

Данные кнопки предназначены для переключения органов управления жестким диском и DVD для рекордеров DVD/HDD.

**9 Кнопки управления ресивером (RECEIVER CONTROL)****THX**

Нажмите для выбора режима прослушивания Home THX (стр. 31).

**STANDARD (СТАНДАРТ)**

Нажмите эту кнопку для стандартного декодирования и переключения между различными параметрами Pro Logic IIx и Neo:6 (стр. 30).

**ADV.SURR (ДОПОЛНИТЕЛЬНОЕ ОБЪЕМНОЕ ЗВУЧАНИЕ)**

Используется для переключения между различными режимами объемного звучания (стр. 31).

**STEREO (СТЕРЕО)**

Переключатель прямого/стереофонического воспроизведения. При прямом воспроизведении для наиболее точной передачи входного сигнала настройки тембра и любой другой обработки сигнала не учитываются (стр. 32).

**AUTO SURR (АВТОМАТИЧЕСКОЕ ОБЪЕМНОЕ ЗВУЧАНИЕ)**

Предназначена для автоматической установки ресивером типа воспроизводимого источника и выбора многоканального или стереофонического воспроизведения, если это необходимо (стр. 30).

**ACOUSTIC EQ (АКУСТИЧЕСКИЙ ЭКВАЛАЙЗЕР)**

Нажмите для выбора установки эквалайзера акустической калибровки (стр. 33).

**SIGNAL SELECT (ВЫБОР СИГНАЛА)**

Используется для выбора источника входного сигнала (стр. 33).

**MIDNIGHT/LOUDNESS (НОЧНОЙ/СИЛА ЗВУКА)**

Режим Midnight (Ночной) используется для прослушивания звукового сопровождения фильмов при малой громкости. Режим Loudness (Сила звука) служит для усиления низких и высоких частот при малой громкости (стр. 36).

**EFFECT/CH SEL (ЭФФЕКТ/ВЫБОР КАНАЛА)**

Нажмите повторно для выбора канала, а затем при помощи кнопок +/- отрегулируйте уровень (стр. 45). Также регулирует уровень эффектов дополнительного объемного звучания (стр. 31), а также параметры Dolby Pro Logic IIx Music (стр. 32) и Neo:6 Music (стр. 32). Для их последующей регулировки можно использовать кнопки + и -.

**+/-**

Предназначены для регулировки уровней эффектов и каналов, а также для изменения настроек параметров Dolby Pro Logic IIx и Neo:6 Music.

**SLEEP (SHIFT & -)**

Используется для переключения ресивера в режим ожидания и выбора периода времени до отключения ресивера (стр. 37).

**IALOG E (SHIFT & +)**

Служит для выделения диалога из общего звукового фона при просмотре телепрограммы или фильма (стр. 36).

**10 SHIFT**

Используется для доступа к органам управления DVR (над кнопками управления компонентами), а также некоторыми органами управления **RECEIVER (РЕСИВЕР)**.

**11 SOURCE**

Эта кнопка служит для включения/выключения других компонентов, подключенных к ресиверу (для получения более подробной информации см. стр. 53).

**12 Символьный дисплей (ЖКД)**

На данном дисплее отображается информация при передаче сигналов управления.

Следующие команды отображаются при настройке пульта дистанционного управления для управления другими компонентами (см. раздел *Управление остальными частями системы* на стр. 53):

**SETUP**

Обозначает режим установки, в котором можно выбрать настройки, приведенные ниже.

**PRESET**

См. раздел *Непосредственный ввод кодов компонентов* на стр. 53.

**LEARN**

См. раздел *Программирование сигналов от других пультов дистанционного управления* на стр. 54.

**DIRECT (ПРЯМОЕ) F**

См. раздел *Функция Direct* на стр. 55.

**ERASE**

См. раздел *Стирание одной из настроек кнопки пульта дистанционного управления* на стр. 55.

**RESET**

См. раздел *Стирание всех запрограммированных настроек кнопки пульта дистанционного управления* на стр. 55.

**READ ID**

См. раздел *Подтверждение предварительно заданных кодов* на стр. 55.

**13 RECEIVER (РЕСИВЕР)**

Служит для переключения пульта дистанционного управления на управление ресивером (используется для выбора зеленой команды над номерными кнопками (**INPUT ATT**, и т.д.)). Эта кнопка также применяется для настройки объемного звучания (стр. 11, стр. 38).

**14 VOL +/-**

Служит для установки общего уровня громкости.

**15 MUTE (ОТКЛЮЧЕНИЕ ЗВУКА)**

Используется для отключения звука или включения отключенного звука (регулировка громкости также включает звук).

**Дальность действия пульта дистанционного управления**

Эффективность работы пульта дистанционного управления может снизиться в следующих случаях:

- при наличии препятствий между пультом дистанционного управления и дистанционным датчиком ресивера;
- при попадании на дистанционный датчик устройства ярких солнечных лучей или сильного света флуоресцентной лампы;
- при расположении ресивера вблизи устройств, излучающих инфракрасные лучи;
- при одновременном управлении ресивером с помощью другого инфракрасного пульта дистанционного управления.

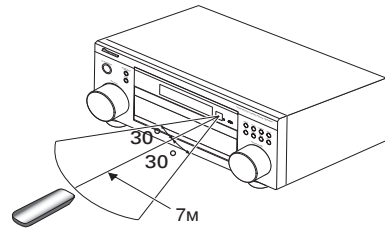

## Глава 5:

## Прослушивание системы

**Внимание**

- Только модель VSX-2014i – режимы прослушивания и большинство функций недоступны при воспроизведении дисков SACD или DVD-Audio при использовании подключения с помощью интерфейса i.LINK.

**Совет**

- Режимы прослушивания, описанные ниже, также можно выбрать при помощи органов управления, расположенных на передней панели. Просто повторно нажмите кнопку **LISTENING MODE SELECT (ВЫБОР РЕЖИМА ПРОСЛУШИВАНИЯ)** для доступа к нужным режимам, затем используйте регулятор **MULTI JOG** для выбора конкретного режима прослушивания (режим автоматически устанавливается через пять секунд).

## Автоматическое воспроизведение

Существует несколько способов прослушивания источников при помощи данного ресивера, но самым простым и наиболее непосредственным вариантом прослушивания является функция Auto Surround. При помощи этой функции ресивер автоматически определяет тип воспроизводимого источника и выбирает многоканальный или стереофоническое воспроизведение, если это необходимо.

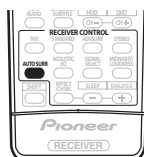

- Во время прослушивания источника нажмите кнопку **AUTO SURR (АВТОМАТИЧЕСКОЕ ОБЪЕМНОЕ ЗВУЧАНИЕ)** для автоматического воспроизведения источника.

Функция **AUTO SURROUND** на некоторое время отображается на дисплее перед отображением формата декодирования или воспроизведения. Для получения информации об обработке источника используйте индикаторы цифрового формата на дисплее передней панели.

**Примечание**

- Матричные форматы стереофонического объемного звучания декодируются соответствующим образом при помощи **Neo:6 CINEMA** или **Pro Logic IIx MOVIE** (для получения дополнительной информации об этих форматах декодирования см. раздел *Прослушивание материала с использованием объемного звучания* ниже).
- Функция Auto Surround отключается при подсоединении головных телефонов или выборе многоканальных аналоговых входов.

## Прослушивание материала с использованием объемного звучания

С помощью данного ресивера можно прослушивать любой источник с использованием объемного звучания. Однако то, какими параметрами можно будет воспользоваться, зависит от настройки громкоговорителя и типа прослушиваемого источника.

Если подключены задние громкоговорители объемного звучания, см. также раздел *Использование заднего канала объемного звучания (Расширенный режим)* на стр. 34.

## Стандартное объемное звучание

Следующие режимы обеспечивают основное объемное звучание для стереофонических и многоканальных источников.

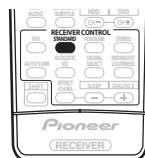

- Во время прослушивания источника нажмите кнопку **STANDARD (СТАНДАРТ)**.

Если это необходимо, повторно нажмите данную кнопку для выбора режима прослушивания.

- Если источником является закодированный сигнал Dolby Digital, DTS или Dolby Surround, будет автоматически выбран нужный формат декодирования, который отобразится на дисплее.

Для двухканальных источников можно выбрать:

- **Pro Logic IIx MOVIE** – вывод звука, содержащего до 7.1-каналов (наилучшим образом подходит для фильмов)
- **Pro Logic IIx MUSIC** – вывод звука, содержащего до 7.1-каналов (наилучшим образом подходит для музыки)
- **PRO LOGIC** – 4.1-канальный объемный звук (громкоговорители объемного звучания воспроизводят монофонический звук)
- **Neo:6 CINEMA** – 6.1-канальный звук (наилучшим образом подходит для фильмов)
- **Neo:6 MUSIC** – 6.1-канальный звук (наилучшим образом подходит для музыки)

Для многоканальных источников, если подключен(ы) задний(е) громкоговоритель(и) объемного звучания и выбран параметр **Extended ON (Расширенный ВКЛ.)**, можно выбрать (в зависимости от формата):

- **Pro Logic IIx MOVIE** – см. выше (доступен только при использовании двух задних громкоговорителей объемного звучания)
- **Pro Logic IIx MUSIC** – см. выше
- **Dolby Digital EX** – создает объемное звучание заднего канала для 5.1-канальных источников и обеспечивает только декодирование для 6.1-канальных источников (таких как Dolby Digital Surround EX)
- **DTS-ES** – позволяет прослушивание 6.1-канального звука источников с декодированием DTS

**Примечание**

- Если режим Extended (Расширенный) (стр. 34) установлен в положение OFF (ВЫКЛ.) или для задних громкоговорителей выбран параметр NO (НЕТ) (это происходит автоматически, если в пункте *Настройка заднего громкоговорителя объемного звучания* на стр. 38 выбран любой параметр, кроме Normal (SB)), **Pro Logic IIx** трансформируется в **Pro Logic II** (5.1-канальный звук).
- В режимах, выдающих 6.1-канальный звук, тот же самый сигнал слышен из обоих задних громкоговорителей объемного звучания.

**Использование режимов Home THX**

THX и Home THX представляют собой технические стандарты, созданные компанией Lucasfilm Ltd. для озвучивания кинотеатров и домашних кинотеатров. Стандарт Home THX разработан для того, чтобы звучание домашних кинотеатров больше напоминало звук в кинотеатре.

В зависимости от источника и выбранных настроек режима Extended (Расширенный) доступны различные параметры стандарта THX (для получения дополнительной информации см. раздел *Использование заднего канала объемного звучания (Расширенный режим)* на стр. 34).

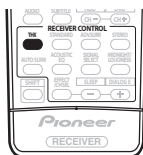

- Для выбора режима прослушивания THX нажмите кнопку THX.

Для двухканальных источников выберите процесс матричного декодирования для режима **THX CINEMA** (для получения информации о каждом процессе см. раздел *Прослушивание материала с использованием объемного звучания* выше):

- **Pro Logic IIx MOVIE**
- **PRO LOGIC**
- **Neo:6 CINEMA**

Для многоканальных источников можно выбрать (в зависимости от формата):

- **THX CINEMA** – обеспечивает качественное звучание домашнего кинотеатра, как в кинотеатре, с использованием всех громкоговорителей системы
- **THX Surround EX** – позволяет прослушивать 6.1- или 7.1-канальный звук источников с 5.1-канальным звуком
- **Pro Logic IIx MOVIE** – особенно подходит для просмотра кинофильмов и позволяет прослушивать 7.1-канальный звук источников с 5.1-канальным звуком (доступен только при использовании задних громкоговорителей объемного звучания)
- **DTS-ES** – позволяет прослушивание 6.1-канального звука источников с декодированием DTS

**Примечание**

- При воспроизведении источников формата PCM с частотой 88,2/96 кГц, формата DTS с частотой 96 кГц/24 бита или с подключенными головными телефонами функции THX недоступны.

**Использование эффектов дополнительного объемного звучания**

Эффекты дополнительного объемного звучания можно использовать для получения дополнительных эффектов объемного звучания. Большинство режимов дополнительного объемного звучания предназначены для воспроизведения звуковых дорожек фильмов, но некоторые режимы подходят также для прослушивания музыки. При воспроизведении различных звуковых дорожек попробуйте использовать разные параметры, чтобы выбрать параметр подходящий вам более всего.

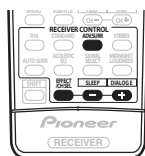

- Нажмите кнопку **ADV. SURR (ADVANCED SURROUND (ДОПОЛНИТЕЛЬНОЕ ОБЪЕМНОЕ ЗВУЧАНИЕ))** несколько раз для выбора режима прослушивания.

- **ADVANCED MOVIE** – имитирует среду, характерную для кинотеатра, и подходит для просмотра фильмов.
- **ADVANCED MUSIC** – имитирует акустическую среду, характерную для большого концертного зала, и подходит для музыки или музыкальных источников.
- **TV SURROUND** – в этом режиме объемное звучание применяется как для монофонического, так и для стереофонического телевизионного сигнала. Этот режим полезен для старых фильмов, записанных с монофоническими звуковыми дорожками.
- **SPORTS** – предназначен для программ, посвященных активным видам спорта, усиливая эффект путем выделения фонового действия.
- **GAME** – используется при игре в видеоигры. Наилучшим образом подходит при воспроизведении программного обеспечения динамичных видеоигр, звук которых перемещается из одного громкоговорителя в другой.
- **EXPANDED** – этот режим предназначен исключительно для добавления глубины звука в источник стереозвуча и позволяет прослушивать двухканальные (стерео) сигналы в режиме имитируемого многоканального объемного звука. Используйте совместно с режимом Dolby Pro Logic для обеспечения эффекта стереофонического объемного звучания. Источники Dolby Digital можно также использовать для обеспечения более широкого стереофонического поля по сравнению со стандартными режимами.
- **7ch STEREO** – этот режим можно выбрать для получения многоканального звука стереофонического источника, при этом будут задействованы все установленные громкоговорители.
- **PhonesSurround** – при прослушивании с помощью головных телефонов можно достичь эффекта общего объемного звучания.

**Примечание**

- В зависимости от источника и выбранного режима звучания задние громкоговорители объемного звучания могут не воспроизводить звук. Подробнее об этом см. раздел *Использование заднего канала объемного звучания (Расширенный режим)* на стр. 34.

- Если нажать кнопку **ADV.SURR (ДОПОЛНИТЕЛЬНОЕ ОБЪЕМНОЕ ЗВУЧАНИЕ)** при подключенных головных телефонах, будет автоматически выбран режим **PhonesSurround (Объемное звучание для головных телефонов)**.
- Режимы дополнительного объемного звучания нельзя использовать для источников PCM 88,2/96 кГц и DTS 96 кГц/24 бита.



#### Совет

- При выбранном режиме дополнительного объемного звучания уровень эффекта регулируется в пределах от **10** до **90** нажатием кнопки **EFFECT/CH SEL (ЭФФЕКТ/ВЫБОР КАНАЛА)** (до тех пор, пока на дисплее не отобразится индикатор **EFFECT**). Нажатием кнопок +/- можно установить уровень эффектов для каждого отдельного режима дополнительного объемного звучания.

### Настройки режима Dolby Pro Logic IIx Music

При прослушивании 2-канальных источников в режиме Dolby Pro Logic IIx Music имеется три дополнительных параметра, которые можно отрегулировать: Center Width (Центр - ширина), Dimension (Размер) и Panorama (Панорама).

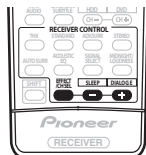

**1 При включенном режиме  $\square\square$  Pro Logic IIx MUSIC несколько раз нажмите кнопку EFFECT/CH SEL (ЭФФЕКТ/ВЫБОР КАНАЛА) для выбора параметров CENTER WIDTH (ЦЕНТР - ШИРИНА), DIMENSION (РАЗМЕР) или PANORAMA (ПАНОРАМА).**

- **CENTER WIDTH (ЦЕНТР - ШИРИНА)** – обеспечивает лучшее смешивание звучания передних громкоговорителей, отделяя центральный канал от передних правого и левого громкоговорителей, делая звучание более широким (более высокие настройки) или более сфокусированным (более низкие настройки). (Эта функция доступна только при использовании центрального громкоговорителя.)
- **DIMENSION (РАЗМЕР)** – регулирует глубину баланса объемного звучания в направлении спереди назад, делая звук более удаленным (отрицательные значения) или более направленным вперед (положительные значения).
- **PANORAMA ПАНОРАМА** – расширяет стереоэффект передних громкоговорителей, закрывая его вовнутрь объемного звучания для обеспечения "опоясывающего эффекта".

**2 Используйте кнопки +/- для настройки параметра.** Эффект Center Width (Центр - ширина) регулируется в пределах от **0** до **7** (стандартное значение : **3**); Dimension (Размер) – в пределах от **-3** до **+3** (по умолчанию : **0**); Panorama (Панорама) имеет режимы **On (Вкл.)** или **Off (Выкл.)** (по умолчанию : **Off (Выкл.)**).

**3 Нажмите кнопку EFFECT/CH SEL (ЭФФЕКТ/ВЫБОР КАНАЛА) повторно для регулировки других параметров.**



#### Примечание

- Если расширенный режим выключен,  $\square\square$  Pro Logic IIx (сверху) сменяется на  $\square\square$  Pro Logic II (5.1-канальный звук), хотя описанная выше установка сохраняется.

### Настройки Neo:6

- Установка по умолчанию: **2**

При прослушивании 2-канальных источников в режиме Neo:6 Music можно отрегулировать звучание центрального канала для обеспечения более широкого стереоэффекта за счет вокала.

Учтите, что эта функция доступна только при использовании центрального громкоговорителя.

**1 При включенном режиме Neo:6 MUSIC несколько раз нажмите кнопку EFFECT/CH SEL (ЭФФЕКТ/ВЫБОР КАНАЛА) для выбора параметра C. IMAGE.**

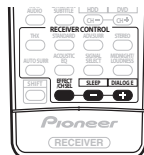

**2 Используйте кнопки +/- для настройки параметра.**

Отрегулируйте эффект от **0** (когда все звучание центрального канала воспроизводится передними правым и левым громкоговорителями) до **5** (когда звучание центрального канала обеспечивается только центральным громкоговорителем).

### Прослушивание в стереофоническом режиме

При выборе режимов **STEREO (СТЕРЕО)** или **DIRECT (ПРЯМОЕ)** источник будет воспроизводиться только через передние правый и левый громкоговорители (и, возможно, через низкочастотный громкоговоритель в зависимости от настроек громкоговорителей). Многоканальные источники Dolby Digital и DTS будут декодироваться в стереозвучание.

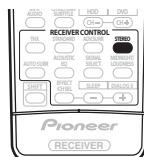

• **При прослушивании источника нажмите кнопку STEREO (СТЕРЕО) для воспроизведения в стереофоническом режиме.**

Нажмите для переключения между режимами:

- **STEREO (СТЕРЕО)** – звук будет воспроизводиться с настройками объемного звучания (такими как уровень канала), и можно будет использовать цифровую обработку (такие функции управления как Midnight (Ночной), Loudness (Сила звука) и Tone (Тембр)).
- **DIRECT (ПРЯМОЕ)** – игнорируются все эффекты и настройки объемного звучания, поэтому звук будет воспроизводиться как можно более идентично источнику аудиосигнала.



**Примечание**

- При включении любой функции обработки сигнала (например, режима прослушивания Midnight (Ночной) или регуляторов тембра) и выбранном параметре **DIRECT (ПРЯМОЕ)** ресивер автоматически переключается в режим **STEREO (СТЕРЕО)**.

## Прослушивание с использованием эквалайзера акустической калировки

- Установка по умолчанию: **OFF / ALL CH ADJ** (после автоматической MCACC или автоматической установки эквалайзера)

Можно прослушивать источники с использованием акустической калировки коррекции сигнала, установленной, согласно указаниям в разделах *Автоматическая настройка объемного звучания (MCACC)* на стр. 11 или *Эквалайзер акустической калировки* на стр. 41. Для получение более подробной информации об акустической калировке коррекции сигнала см. эти страницы.

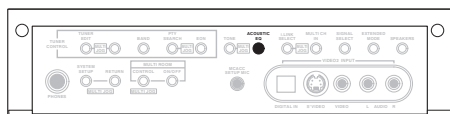
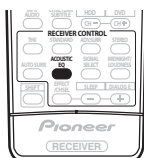

На рисунке выше показана модель VSX-2014i.

- **Во время прослушивания источника нажмите кнопку ACOUSTIC EQ (АКУСТИЧЕСКИЙ ЭКВАЛАЙЗЕР).** Нажимайте эту кнопку для выбора следующих значений:
  - **ALL CH ADJ** – весовой коэффициент не применяется ни для одного из каналов.
  - **FRONT ALIGN** – все громкоговорители прослушиваются в соответствии с настройками передних громкоговорителей.
  - **CUSTOM 1/2** – пользовательские настройки
  - **OFF (ВЫКЛ.)** – отключение эквалайзера акустической калировки.

Индикатор MCACC на передней панели загорается при включенном эквалайзере акустической калировки.

**Примечание**

- Эквалайзером акустической калировки можно пользоваться при включенном режиме **MULTI CH IN (МНОГОКАНАЛЬНЫЙ ВХОД)**, но он не работает при подключенных головных телефонах.
- При включении эквалайзера акустической калировки при выбранном режиме **DIRECT (ПРЯМОЕ)** ресивер автоматически переключится в режим **STEREO (СТЕРЕО)**.

## Выбор входного сигнала

Чтобы была возможность выбора того или иного входного сигнала, компонент необходимо подключить как к аналоговому, так и к цифровым входам на задней панели ресивера.

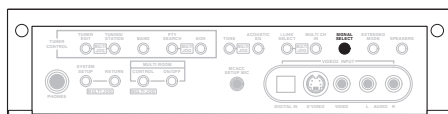
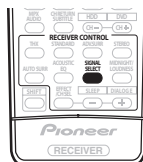

На рисунке выше показана модель VSX-2014i.

**1** Нажмите кнопку **SIGNAL SELECT (ВЫБОР СИГНАЛА)**, чтобы выбрать входной сигнал, соответствующий сигналу компонента-источника. При каждом нажатии кнопки типы сигнала выбираются в следующем порядке:

- **AUTO (АВТО)** – ресивер выбирает первый доступный сигнал в следующем порядке:
  - **DIGITAL (ЦИФРОВОЙ)**; **DIGITAL (ЦИФРОВОЙ)**; **ANALOG (АНАЛОГОВЫЙ)**.
- **ANALOG (АНАЛОГОВЫЙ)** – выбираются аналоговые входы.
- **DIGITAL (ЦИФРОВОЙ)** – выбирается цифровой вход.

• **i** (Только для модели VSX-2014i) – выберите вход **i.LINK**. Если выбран вариант **DIGITAL (ЦИФРОВОЙ)** или **AUTO (АВТО)**, при входном сигнале в формате Dolby Digital загорается индикатор **DIGITAL**, а при входном сигнале **DTS** – индикатор **DTS**.

**Примечание**

- Данный ресивер может воспроизводить сигналы цифровых форматов Dolby Digital, PCM (32–96 кГц) и DTS (включая DTS 96 кГц/24 бит). Для всех прочих цифровых форматов следует выбрать вариант **ANALOG (АНАЛОГОВЫЙ)**.  
Только для модели VSX-2014i – при использовании разъемов **i.LINK** также поддерживаются форматы DVD-A (включая 192 кГц) и SACD.
- При воспроизведении аналогового сигнала с помощью проигрывателей лазерных или компакт-дисков, поддерживающих систему DTS, могут возникнуть цифровые помехи. Для предотвращения возникновения помех выполните соответствующие цифровые подключения (стр. 16) и установите в качестве входного сигнала значение **DIGITAL (ЦИФРОВОЙ)**.
- На некоторых проигрывателях DVD сигналы DTS не выводятся. Для получения подробных сведений см. инструкцию по эксплуатации, прилагаемую к проигрывателю DVD.

## Использование заднего канала объемного звучания (Расширенный режим)

- Установка по умолчанию: **Extended ON (Расширенный ВКЛ.)**

Ресивер может автоматически использовать декодирование по схеме 6.1 или 7.1 для источников с кодировкой 6.1 (например, Dolby Digital EX или DTS-ES), или же можно задать схему декодирования 6.1 или 7.1 (например, для источников с кодировкой 5.1). Для источника с кодировкой 5.1 будет генерироваться задний канал объемного звучания, но более высокое качество звука, возможно, будет достигаться в формате 5.1, в котором и был изначально закодирован входной сигнал. В этом случае режим Extended (Расширенный) можно просто отключить.

Случаи, в которых при воспроизведении различных источников будет слышен звук по заднему каналу объемного звучания, указаны в следующей таблице. (● = воспроизведение звука через задний(е) громкоговоритель(и) объемного звучания)

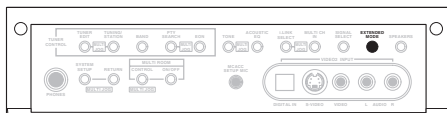

На рисунке выше показана модель VSX-2014i.

- Для выбора различных режимов заднего канала объемного звучания, последовательно нажимайте кнопку **EXTENDED MODE (РАСШИРЕННЫЙ РЕЖИМ)** на **передней панели**.

При каждом нажатии кнопки режимы выбираются в следующем порядке:

- Extended ON (Расширенный ВКЛ.)** – декодирование 6.1 или 7.1 используется постоянно (например, для звуковых материалов с декодированием 5.1 генерируется задний канал объемного звучания)
- Extended AUTO (Расширенный АВТ.)** – автоматический переход на декодирование 6.1 или 7.1 для источников сигнала с кодировкой 6.1 (например, Dolby Digital EX или DTS-ES)
- Extended OFF (Расширенный ВЫКЛ.)** – воспроизведение по схеме максимум 5.1



### Примечание

- Для прослушивания заднего канала объемного звучания необходимо подключить задние громкоговорители объемного звучания (и выбрать параметры **LARGE (БОЛЬШОЙ)** или **SMALL (МАЛЫЙ)** в разделе *Speaker Setting (Настройка громкоговорителей)* на стр. 44) и параметр **Normal (SB) (Обычный)** в разделе *Настройка заднего громкоговорителя объемного звучания* на стр. 38.
- Нельзя использовать задний канал объемного звучания вместе с головными телефонами, режим **STEREO/DIRECT (СТЕРЕО/ПРЯМОЕ)**.
- Использовать задний канал объемного звучания невозможно для источников сигнала DTS 96 кГц/24 бит или PCM 96/88,2 кГц.

Тип источника	Расширенный режим	Много-канальные источники	Стандартный / THX			Дополнительное объемное звучание
			Стереоисточники			
			Pro Logic II x	Pro Logic	Neo:6	
Многоканальный источник с кодировкой Dolby Digital EX/ DTS-ES и 6.1-канальным объемным звуком	ON	●				●
	AUTO	●				●
Многоканальный источник с кодировкой Dolby Digital/DTS	ON	●				●
	AUTO					●
Стереисточник с кодировкой Dolby Digital; другие цифровые стереисточники	ON		●		●	●
	AUTO		●		●	●
Стереисточник с кодировкой DTS	ON			●	●	●
	AUTO			●	●	●
Аналоговый 2-канальный (стерео) источник	ON		●		●	●
	AUTO		●		●	●

## Использование режима виртуального заднего громкоговорителя объемного звучания (VirtualSB)

Если задние громкоговорители объемного звучания не используются, выбор этого режима позволяет прослушивать виртуальный задний канал объемного звучания через громкоговорители объемного звучания. Например, можно выбрать прослушивание источников без информации о канале заднего громкоговорителя объемного звучания (например, материал, закодированный в режиме 5.1) с имитируемым кодированием сигнала 6.1 (**VirtualSB ON**). Иногда звучание материала может улучшиться при использовании формата 5.1, для которого материал был изначально закодирован. В этом случае следует применять данный эффект только к источникам сигнала с кодировкой 6.1, например, Dolby Digital EX или DTS-ES (**VirtualSB AUTO**), или же просто отключить его (**VirtualSB OFF**).

Случаи, в которых будет слышен звук по виртуальному заднему каналу объемного звучания, перечислены в таблице. (● = виртуальный задний канал объемного звучания активен)

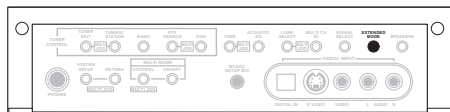

На рисунке выше показана модель VSX-2014i.

- Для выбора различных режимов виртуального заднего канала объемного звучания последовательно нажимайте кнопку **EXTENDED MODE (РАСШИРЕННЫЙ РЕЖИМ)** на передней панели.

При каждом нажатии кнопки режимы выбираются в следующем порядке:

- **VirtualSB ON** – постоянное использование виртуального заднего канала объемного звучания (например, для материала с кодировкой 5.1)
- **VirtualSB AUTO** – для источников с декодированием 6.1 (например, Dolby Digital EX или DTS-ES) автоматически применивается виртуальный задний канал объемного звучания
- **VirtualSB OFF** – режим виртуального заднего канала объемного звучания отключен

### Примечание

- Режим виртуального заднего громкоговорителя объемного звучания невозможно использовать при подключении наушников или в режимах **THX** или **STEREO/DIRECT (СТЕРЕО/ПРЯМОЕ)**.
- Режим виртуального заднего громкоговорителя объемного звучания можно использовать только при включенных громкоговорителях объемного звучания и для установки **Surr Back (Задн. об. звук)** выбран параметр **NO (НЕТ)** см. раздел *Speaker Setting (Настройка громкоговорителей)* на стр. 44.
- Использовать виртуальный задний канал объемного звучания невозможно для источников сигнала DTS 96 кГц/ 24 бит или PCM 96/88,2 кГц.
- Режим виртуального заднего громкоговорителя объемного звучания нельзя применить для источников, не имеющих информации о канале объемного звучания.

Тип источника	Режим VirtualSB	Стандартный				Дополнительное объемное звучание
		Много-канальные источники	Стереисточники			
			Pro Logic II	Pro Logic	Neo:6	
Многоканальный источник с кодировкой Dolby Digital EX/ DTS-ES и 6.1-канальным объемным звуком	ON	●				●
	AUTO	●				●
Многоканальный источник с кодировкой Dolby Digital/DTS	ON	●				●
	AUTO					●
Стереисточник с кодировкой Dolby Digital/DTS, другие цифровые стереисточники	ON		●	●	●	●
	AUTO				●	●
Аналоговый 2-канальный (стерео) источник	ON		●	●	●	●
	AUTO				●	●

## Использование режимов прослушивания Loudness (Сила звука) и Midnight (Ночной)

Функцию Loudness (Сила звука) можно использовать для получения качественного звучания низких и высоких частот музыкальных источников при низком уровне громкости.

Режим Midnight (Ночной) позволяет слышать полноценное объемное звучание при низком уровне громкости. Настройка эффекта происходит автоматически в зависимости от установленного уровня громкости.

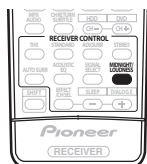

1 При нажатии кнопки MIDNIGHT/LOUDNESS (НОЧНОЙ/СИЛА ЗВУКА) последовательно выбираются режимы MIDNIGHT (НОЧНОЙ), LOUDNESS (СИЛА ЗВУКА) и OFF (ВЫКЛ.).

### Примечание

- Невозможно использование режимов MIDNIGHT/LOUDNESS (НОЧНОЙ/СИЛА ЗВУКА) с источниками DTS 96 кГц/24 бита или PCM 96/88,2 кГц, или если выбрана установка MULTI CH IN (МНОГОКАНАЛЬНЫЙ ВХОД) или один из режимов THX.
- При включении режима прослушивания Loudness (Сила звука) или Midnight (Ночной) при выбранном режиме DIRECT (ПРЯМОЕ) ресивер автоматически переключится в режим STEREO (СТЕРЕО).

### Совет

- Только модель VSX-1014 – включить или выключить режимы Midnight/Loudness (Ночной/Сила звука) можно при помощи передней панели:

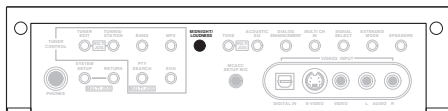

## Усиление диалога

- Установка по умолчанию: DIALOG E OFF

Функция усиления диалога локализует диалог в центральном канале для выделения его из общего звукового фона при просмотре телевизионной программы или воспроизведении фильма.

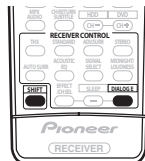

- Для включения или выключения усиления диалога нажимайте кнопки SHIFT+DIALOG E. При использовании передней панели нажмите DIALOG ENHANCEMENT (УСИЛЕНИЕ ДИАЛОГА).

### Примечание

- Невозможно использование функции усиления диалога с источниками DTS 96 кГц/24 бита или PCM 96/88,2 кГц, или если выбран один из режимов THX.

### Совет

- Только модель VSX-1014 – включить или выключить режим усиления диалога можно при помощи передней панели:

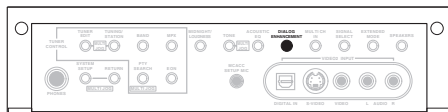

## Использование регуляторов тембра

В зависимости от прослушиваемого материала, возможно, потребуется настроить низкие или высокие частоты, используя регуляторы тембра на передней панели.

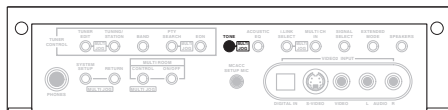
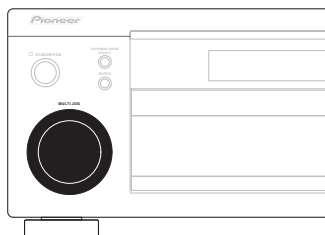

На рисунке выше показана модель VSX-2014i.

**1** Нажмите кнопку **TONE (ТЕМБР)**, чтобы выбрать частоту, которую необходимо отрегулировать.

При каждом нажатии будут устанавливаться следующие значения: **BASS (НИЗКИЕ ЧАСТОТЫ)** и **TREBLE (ВЫСОКИЕ ЧАСТОТЫ)**.

**2** Используйте регулятор **MULTI JOG** для изменения среднего значения низких частот или высоких частот, если это необходимо.

Настройку низких и высоких частот можно выполнить в диапазоне от **-6** до **+6 (дБ)**.

- Подождите около пяти секунд для автоматического ввода изменений.

 **Примечание**

- Регуляторы тембра можно применять только при выбранном режиме **STEREO/DIRECT (СТЕРЕО/ПРЯМОЕ)**. При использовании регуляторов режим **DIRECT (ПРЯМОЕ)** меняется на **STEREO (СТЕРЕО)**.

## Воспроизведение других источников

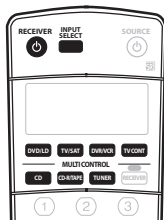

**1** Включите питание компонента, используемого для воспроизведения.

**2** Включите питание ресивера.

**3** Выберите источник сигнала, который требуется воспроизвести.

Используйте для выбора кнопки **MULTI CONTROL** (или **INPUT SELECT (ВЫБОР ВХОДА)**).

**4** Запустите воспроизведение на компоненте, выбранном в п. 1.

## Выбор многоканальных аналоговых входов

Если к ресиверу подключен декодер или проигрыватель DVD с многоканальными аналоговыми выходами (стр. 17), следует выбрать аналоговые многоканальные входы для воспроизведения объемного звука.

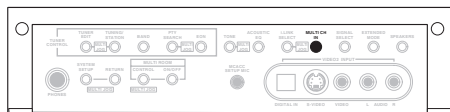

На рисунке выше показана модель **VSX-2014i**.

**1** Убедитесь в том, что для воспроизводимого источника установлены правильные параметры вывода сигнала.

Например, может понадобиться установить используемый проигрыватель DVD в режим вывода многоканального аналогового аудио.

**2** Нажмите кнопку **MULTI CH IN (МНОГОКАНАЛЬНЫЙ ВХОД)** на передней панели.

Для отмены воспроизведения с многоканальных входов еще раз нажмите кнопку **MULTI CH IN (МНОГОКАНАЛЬНЫЙ ВХОД)**.

 **Примечание**

- Если выбрано воспроизведение с многоканальных входов, нельзя использовать кнопки **ACOUSTIC CAL EQ (ЭКВАЛАЙЗЕР АКУСТИЧЕСКИЙ КАЛИБРОВКИ)**, **DIALOG E, SIGNAL SELECT (ВЫБОР СИГНАЛА)**, **INPUT ATT (АТТЕНЮАТОР ВХОД)**, **tone (ТЕМБР)**, и **MIDNIGHT/LOUDNESS (НОЧНОЙ/СИЛА ЗВУКА)**, а ни один из режимов прослушивания (включая **STEREO/DIRECT (СТЕРЕО/ПРЯМОЕ)** и режим **Extended (Расширенный)**).
- При воспроизведении с многоканальных входов можно регулировать только громкость и уровни сигнала в каналах.
- Во время воспроизведения с использованием многоканальных входов можно прослушивать громкоговорители системы В (второй зоны).

## Использование таймера отключения

Через указанный промежуток времени таймер отключения переведет систему в режим ожидания, что позволит вам заснуть, не беспокоясь о том, что ресивер оставлен включенным. Используйте пульт дистанционного управления для установки таймера отключения.

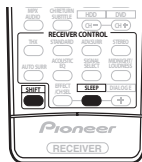

- Повторно нажимая кнопки **SHIFT+SLEEP**, установите время отключения.

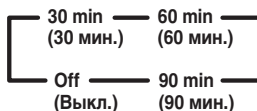

 **Примечание**

- В любой момент можно проверить время, оставшееся до отключения, путем однократного нажатия кнопки **SHIFT+SLEEP**. При повторном нажатии кнопки будут снова отображаться параметры отключения.
- Таймер отключения влияет на смежное помещение при включенной функции **Multi Room**.
- Можно также отключить таймер отключения, выключив ресивер.

## Глава 6:

# Меню System Setup (Установка системы)

## Настройка параметров ресивера в меню System Setup (Установка системы)

В следующем разделе описываются подробные настройки в зависимости от использования ресивера (например, если необходимо установить две системы громкоговорителей в раздельных комнатах), а также объясняется точная настройка отдельных систем громкоговорителей.



**1 Включите ресивер и используемый телевизор.** Для включения используйте кнопку **RECEIVER** (РЕСИВЕР).

- Если к ресиверу подключены головные телефоны, отсоедините их.

**2 Нажмите кнопку RECEIVER (РЕСИВЕР) на пульте дистанционного управления, после чего нажмите кнопку SYSTEM SETUP (НАСТРОЙКА СИСТЕМЫ).** На экране телевизора появится экранный дисплей. Для перехода между экранами и выделенными пунктами меню используйте кнопки **↑/↓/←/→** и **ENTER (ВВОД)** на пульте дистанционного управления. Нажмите кнопку **RETURN (ВОЗВРАТ)** для подтверждения и выхода из текущего меню.

- Нажмите на кнопку **SYSTEM SETUP (НАСТРОЙКА СИСТЕМЫ)** в любой момент для выхода из меню настройки системы.

**3 Выберите настройку, которую требуется отрегулировать.**

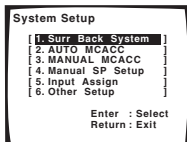

- **Surr Back System (Система задних громкоговорителей объемного звучания)** – укажите, как используются задние громкоговорители объемного звучания (см. раздел *Настройка заднего громкоговорителя объемного звучания ниже*).
- **AUTO MCACC (АВТОМАТИЧЕСКАЯ НАСТРОЙКА MCACC)** – это быстрая и эффективная настройка объемного звучания (см. раздел *Автоматическая настройка объемного звучания (MCACC)* на стр. 11).
- **MANUAL MCACC (РУЧНАЯ НАСТРОЙКА MCACC)** – точная регулировка настроек используемых громкоговорителей и индивидуальная регулировка эквалайзера акустической калибровки (см. раздел *Ручная установка MCACC громкоговорителей ниже*).
- **Manual SP Setup (Ручная настройка громкоговорителей)** – укажите размер, количество, расстояние и общий баланс подключенных громкоговорителей (см. раздел *Ручная настройка громкоговорителей* на стр. 43).
- **Input Assign (Назначение входов)** – укажите компоненты, подключенные к цифровым входам и входам компонентного видео (см. раздел *Меню назначения входов* на стр. 67).
- **Other Setup (Другие настройки)** – установите собственные настройки в зависимости от использования ресивера (см. раздел *Меню Other Setup (Другие настройки)* на стр. 69).

## Настройка заднего громкоговорителя объемного звучания

- Установка по умолчанию: **Normal (SB)**

Существует несколько способов использования каналов задних громкоговорителей объемного звучания при помощи данной системы. Помимо обычных установок домашнего кинотеатра существуют и дополнительные установки, используемые для настройки задних громкоговорителей объемного звучания, которые применяются для подключения передних громкоговорителей к двум усилителям или для использования их в качестве отдельной системы громкоговорителей в другой комнате.

1 В меню System Setup (Настройка системы) выберите пункт **Surr Back System (Система задних громкоговорителей объемного звучания)**. См. раздел *Настройка параметров ресивера в меню System Setup (Установка системы)* выше, если вы еще не находитесь на этом экране.

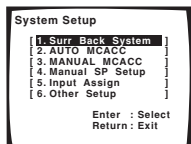

2 Выберите настройку задних громкоговорителей объемного звучания.

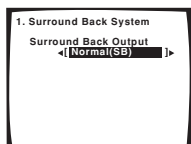

- **Normal (SB)** – выберите для обычного домашнего кинотеатра использование задних громкоговорителей объемного звучания в основном (система громкоговорителей А) помещении.
- **Second Zone** – выберите для использования контактов громкоговорителей В (задние громкоговорители объемного звучания) для прослушивания источника в стереофоническом режиме в другой комнате (см. раздел *Настройка громкоговорителей В второй зоны* на стр. 59).
- **Front Bi-Amp** – выберите эту настройку, если передние громкоговорители требуется подключить ко второму усилителю (см. раздел *Подключение передних громкоговорителей к двум усилителям* на стр. 60).

3 После завершения нажмите кнопку **RETURN (ВОЗВРАТ)**. Вы вернетесь в меню System Setup (Настройка системы).

## Ручная установка MCACC громкоговорителей

Эти настройки в меню ручной установки MCACC можно использовать для более точной настройки после более подробного ознакомления с системой. Прежде, чем настраивать эти установки, необходимо выполнить указания раздела *Автоматическая настройка объемного звучания (MCACC)* на стр. 11.

Эти настройки необходимо выполнить только один раз (их повторное выполнение требуется после замены имеющейся акустической системы новой или подключения новых громкоговорителей).



### Внимание

- Для некоторых настроек, перечисленных ниже, необходимо подключить к передней панели установочный микрофон и установить его приблизительно на высоте уха в обычном положении прослушивания. См. раздел *Автоматическая настройка объемного звучания (MCACC)* на стр. 11, если вы не знаете, как это сделать. См. также

раздел *Другие проблемы при использовании автоматической настройки MCACC* на стр. 13 для ознакомления с указаниями о высоких уровнях фонового шума и других возможных помехах.

- Если используется низкочастотный громкоговоритель, включите его и установите регулятор громкости в среднее положение.

1 Выберите пункт **MANUAL MCACC (РУЧНАЯ НАСТРОЙКА MCACC)** в меню System Setup (Настройка системы).

См. раздел *Настройка параметров ресивера в меню System Setup (Установка системы)* выше, если вы еще не находитесь на этом экране.

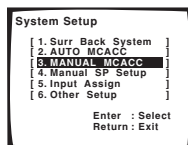

2 Выберите настройку, которую требуется отрегулировать.

Если это делается впервые, то необходимо сделать это надлежащим образом.

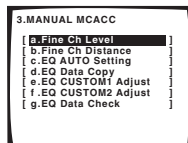

- **Fine Ch Level** – произведите точную регулировку общего баланса используемой системы громкоговорителей (см. раздел *Fine Channel Level (Точная настройка уровня каналов)* ниже).
- **Fine Ch Distance** – установите точную настройку задержки для используемой системы громкоговорителей (см. раздел *Fine Channel Distance (Точная настройка расстояния между каналами)* на стр. 40).

Пять последних настроек используются для индивидуальной регулировки параметров, описанных в разделе *Эквалайзер акустической калибровки* ниже:

- **EQ AUTO Setting** – определяет акустические характеристики используемого помещения и автоматически регулирует частотный баланс системы громкоговорителей (см. раздел *Автоматическая настройка эквалайзера акустической калибровки* ниже).
- **EQ Data Copy** – копирование настроек эквалайзера акустической калибровки для ручной регулировки (см. раздел *Копирование настроек эквалайзера акустической калибровки* ниже).
- **EQ CUSTOM1/2 Adjust** – выполнение точной ручной регулировки индивидуальных установок эквалайзера акустической калибровки (см. раздел *Ручная настройка эквалайзера акустической калибровки* на стр. 42).
- **EQ Data Check** – проверка установок **ALL CH ADJUST, FRONT ALIGN** и индивидуальных настроек при помощи экранного дисплея (см. раздел *Проверка настроек эквалайзера акустической калибровки* на стр. 42).

## Fine Channel Level (Точная настройка уровня каналов)

- Установка по умолчанию: **0dB (дБ)** (все каналы)

Можно добиться улучшения звучания путем правильной настройки общего баланса системы громкоговорителей. Следующие настройки могут помочь произвести точную настройку, которую не удалось обеспечить в результате выполнения указаний раздела *Ручная настройка громкоговорителей* на стр. 43.

**1 Выберите пункт Fine Ch Level (Точная настройка уровня каналов) в меню ручной настройки MCACC.** Громкость увеличится до контрольного уровня **0dB (дБ)**.

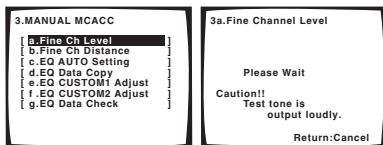

**2 Отрегулируйте уровень левого канала.**

Это значение будет являться контрольным уровнем громкоговорителя, поэтому можно оставить это значение на уровне около **0dB (дБ)**, обеспечив возможность регулировки уровней других громкоговорителей.

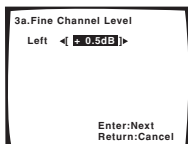

- После нажатия кнопки **ENTER (ВВОД)** будут генерироваться тестовые звуковые сигналы.

**3 Выберите каждый канал по порядку и отрегулируйте уровни (+/- 10dB (дБ)) соответствующим образом.**

Используйте кнопки **←/→** (курсор влево/вправо) для регулировки громкости выбранных громкоговорителей в соответствии с уровнем контрольного громкоговорителя. Если звук обоих громкоговорителей имеет одинаковую громкость, нажмите кнопку **ENTER (ВВОД)** для подтверждения и перехода к настройке следующего канала.

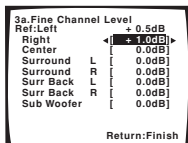

- Для сравнения громкость контрольного громкоговорителя будет изменяться в зависимости от того, какой громкоговоритель выбран.
- Для возврата и регулировки канала просто нажмите клавишу **↑/↓** (курсор вниз/вверх) для выбора.

**4 После завершения нажмите кнопку RETURN (ВОЗВРАТ).**

Вы вернетесь в меню ручной настройки MCACC.

## Fine Channel Distance (Точная настройка расстояния между каналами)

- Установка по умолчанию: **2.0 m (2.0 м)** (все каналы)

Для требуемой глубины и разделения звука системы необходимо добавить небольшую задержку для некоторых громкоговорителей, чтобы весь звук достигал точки прослушивания одновременно. Следующие настройки могут помочь произвести точную настройку, которую не удалось обеспечить в результате выполнения указаний раздела *Ручная настройка громкоговорителей* ниже.

**1 Выберите пункт Fine Ch Distance в меню Manual MCACC (Ручная настройка MCACC).**

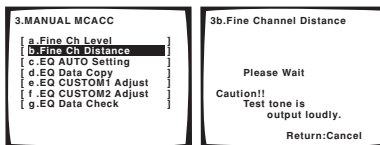

**2 Отрегулируйте расстояние до левого канала из точки прослушивания.**

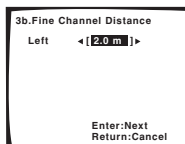

**3 Выберите каждый канал по порядку и отрегулируйте расстояния соответствующим образом.**

Используйте кнопки **←/→** (курсор влево/вправо) для регулировки расстояния до выбранных громкоговорителей от контрольного громкоговорителя. Задержка измеряется с точки зрения расстояния до громкоговорителя в пределах от **0.1** до **9.0** метра.

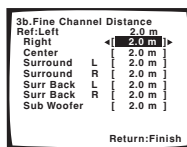

Задержка в калибруемом канале определяется сравнением его звучания с контрольным громкоговорителем. Станьте лицом к обоим громкоговорителям в точке прослушивания и вытяните руки в сторону каждого из них. Добейтесь такого ощущения, как будто оба тестовых сигнала одновременно приходят в точку немного впереди вас, между вытянутыми руками.

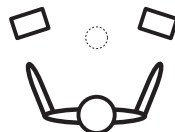



Если звук обоих громкоговорителей подтверждает правильность установки задержки, нажмите кнопку **ENTER (ВВОД)** (для подтверждения и перехода к настройке следующего канала).

- Для сравнения громкость контрольного громкоговорителя будет изменяться в зависимости от того, какой громкоговоритель выбран.
- Для возврата и регулировки канала просто нажмите клавишу **↑/↓** (курсор вниз/вверх) для выбора.

#### 4 После завершения нажмите кнопку RETURN (ВОЗВРАТ).

Вы вернетесь в меню ручной настройки MCACC.

### Эквалайзер акустической калибровки

Акустическая калибровка коррекции сигнала представляет собой своего рода эквалайзер для помещения, используемый для громкоговорителей (кроме низкочастотного громкоговорителя). Работа этой функции заключается в определении акустических характеристик данного помещения и нейтрализации характеристик окружающего пространства, способных окрашивать звучание оригинального материала источника. Это обеспечивается «равной» настройкой коррекции. Если вы не удовлетворены автоматической регулировкой, можно также отрегулировать эти настройки вручную для получения частотного баланса, соответствующего вашему вкусу.

#### Автоматическая настройка эквалайзера акустической калибровки

Если указания раздела *Автоматическая настройка объемного звучания (MCACC)* на стр. 11 уже выполнены, параметры **ALL CH ADJUST** и **FRONT ALIGN** (ниже) уже должны быть установлены. Поэтому, если вы хотите отрегулировать настройки вручную, можно сразу перейти к разделу *Ручная настройка эквалайзера акустической калибровки* ниже.

#### 1 Выберите пункт EQ AUTO Setting (Автоматическая настройка эквалайзера) в меню ручной настройки MCACC.

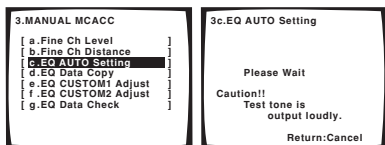

- Убедитесь в том, что микрофон подключен.
- При использовании низкочастотного громкоговорителя он автоматически обнаруживается при каждом включении системы. Убедитесь в том, что он включен и установлена средняя громкость.
- См. раздел *Другие проблемы при использовании автоматической настройки MCACC* на стр. 13 для ознакомления с указаниями о высоких уровнях фонового шума и других возможных помехах.

#### 2 Дождитесь окончания автоматической настройки MCACC.

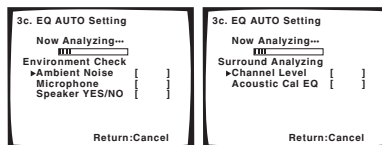

Когда ресивер генерирует тестовые звуковые сигналы для частотного баланса автоматически устанавливаются следующие параметры:

- **ALL CH ADJUST** – «равная» настройка, когда все громкоговорители в отдельности настроены таким образом, что ни для одного из каналов не используются весовые коэффициенты.
- **FRONT ALIGN** – все громкоговорители настроены в соответствии с настройками передних громкоговорителей (для передних правого и левого каналов коррекция не применяется).

После завершения установки коррекции акустической калибровки вы вернетесь в меню *Acoustic Cal EQ setup* (Настройка эквалайзера акустической калибровки).

#### Копирование настроек эквалайзера акустической калибровки

Если Вы хотите отрегулировать настройки эквалайзера акустической калибровки вручную (см. раздел *Ручная настройка эквалайзера акустической калибровки* ниже), рекомендуется копирование настроек **ALL CH ADJUST** или **FRONT ALIGN** из установки **EQ AUTO**, описанной выше (или из раздела *Автоматическая настройка объемного звучания (MCACC)* на стр. 11) в одну из индивидуальных настроек. Эти указания можно использовать в качестве ориентира вместо использования обычной горизонтальной кривой эквалайзера.

#### 1 Выберите пункт EQ Data Copy в меню ручной настройки MCACC.

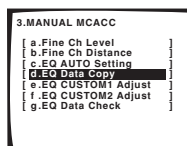

#### 2 Выберите параметр CUSTOM1 или CUSTOM2, после чего при помощи кнопок ←/→ (курсор влево/вправо) выберите настройку, которую требуется скопировать.

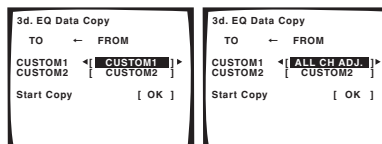

- Также можно скопировать одну пользовательскую настройку в другую. Для получения дополнительной информации о настройках **ALL CH ADJUST** и **FRONT ALIGN** см. раздел *Автоматическая настройка эквалайзера акустической калибровки* выше.

### 3 Выберите ОК для копирования и подтверждения.

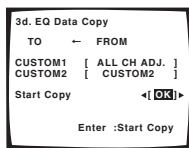

## Ручная настройка эквалайзера акустической калибровки

Перед ручной регулировкой настроек эквалайзера акустической калибровки рекомендуется копирование настроек **ALL CH ADJUST** или **FRONT ALIGN** из автоматической установки, описанной выше (или из раздела *Автоматическая настройка объемного звучания (MCACC)* на стр. 11) в одну из индивидуальных настроек. Эти указания можно использовать в качестве ориентира вместо использования обычной горизонтальной кривой эквалайзера (см. раздел *Копирование настроек эквалайзера акустической калибровки* выше).

### 1 Выберите параметр EQ CUSTOM1 Adjust или EQ CUSTOM2 Adjust в меню ручной настройки MCACC.

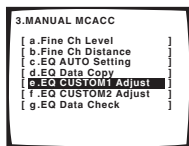

### 2 Выберите метод, который вы хотели бы использовать для регулировки общего частотного баланса.

Лучше всего использовать скопированный в индивидуальные настройки, см. раздел *Копирование настроек эквалайзера акустической калибровки* выше.

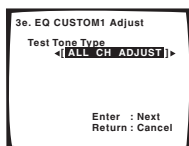

- **ALL CH ADJUST** – все громкоговорители можно настроить независимо друг от друга, и никакие весовые коэффициенты ни к одному каналу не применяются. Во время настройки для каждого отдельного канала будут генерироваться тестовые звуковые сигналы.
- **FRONT ALIGN** – все громкоговорители настроены в соответствии с настройками передних громкоговорителей. Звучание тестовых звуковых сигналов для левого переднего (контрольного) и калибруемого канала будет различаться.

### 3 Выберите канал(ы), который(е) вы хотели бы отрегулировать на свое усмотрение.

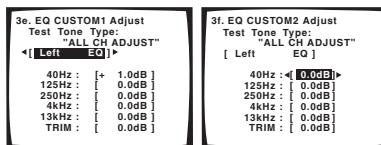

Используя кнопки  $\leftarrow/\rightarrow$  (курсор влево/вправо), выберите канал.

Используйте кнопки  $\uparrow/\downarrow$  (курсор вниз/вверх) для выбора частоты и  $\leftarrow/\rightarrow$  (курсор влево/вправо) для увеличения или ослабления настроек эквалайзера. По окончании настройки перейдите в верхнюю часть экрана и при помощи кнопок  $\leftarrow/\rightarrow$  (курсор влево/вправо) выберите следующий канал.

- Передние громкоговорители можно отрегулировать, выбрав пункт **FRONT ALIGN**.
- Индикатор **OVER (ПЕРЕГРУЗКА)** появится на дисплее, если настройка частоты слишком резка и может вызвать искажения. Если это произойдет, уменьшайте уровень до тех пор, пока индикатор **OVER (ПЕРЕГРУЗКА)** не исчезнет с дисплея.

### Совет

- Слишком резкое изменение частотной кривой одного канала повлияет на общий баланс. Если баланс громкоговорителей кажется неравномерным, можно увеличить или уменьшить уровень каналов при помощи функции **TRIM (ПОДСТРОЙКА)**. Используйте кнопки  $\uparrow/\downarrow$  (курсор вниз/вверх) для выбора функции **TRIM (ПОДСТРОЙКА)**, а затем клавиши  $\leftarrow/\rightarrow$  (курсор влево/вправо) для увеличения или уменьшения уровня канала текущего громкоговорителя.

### 4 После завершения нажмите кнопку RETURN (ВОЗВРАТ).

Вы вернетесь в меню ручной настройки MCACC.

## Проверка настроек эквалайзера акустической калибровки

После завершения автоматической или ручной регулировки эквалайзера акустической калибровки, можно проверить настройки **ALL CH ADJUST**, **FRONT ALIGN** и индивидуальные настройки при помощи экранного дисплея.

### 1 Выберите пункт EQ Data Check в меню ручной настройки MCACC.

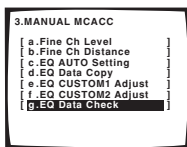

2 Выберите настройку, которую требуется проверить.

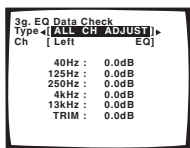

- Рекомендуется делать это, когда воспроизводится источник, и можно сравнить разные настройки.

3 Выберите необходимые каналы, нажав кнопку ENTER (ВВОД) по окончании проверки очередного канала.

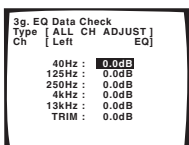
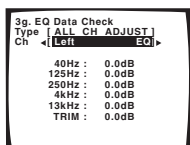

4 После завершения нажмите кнопку RETURN (ВОЗВРАТ).

Вы вернетесь в меню ручной настройки MCACC.

## Ручная настройка громкоговорителей

С помощью данного ресивера можно выполнять более точную настройку для оптимизации объемного звучания. Эти настройки необходимо выполнять только один раз (их повторное выполнение требуется после замены имеющейся акустической системы новой или подключения новых громкоговорителей).

Меню *Автоматическая настройка объемного звучания (MCACC)* предназначено для точной регулировки системы, но если вас устраивают характеристики системы, достигнутые в результате автоматической настройки (см. стр. 11), вызывать это меню нет необходимости.



### Предупреждение

- Тестовые сигналы, используемые при настройке системы, имеют значительную громкость (громкость автоматически повышается до 0 дБ).

1 Выберите пункт **Manual SP Setup (Ручная настройка громкоговорителей)** и нажмите кнопку ENTER (ВВОД).

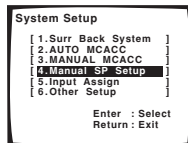

2 Выберите настройку, которую требуется отрегулировать.

Если это делается впервые, то необходимо отрегулировать эти установки надлежащим образом:

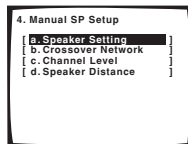

- **Speaker Setting (Настройка громкоговорителей)** – укажите размер и количество подключенных громкоговорителей (стр. 44).
- **Crossover Network (Разделительный фильтр)** – укажите, какие частоты будут посылаться на низкочастотный громкоговоритель (см. раздел *Crossover Network (Разделительный фильтр)* ниже).
- **Channel Level (Уровень канала)** – отрегулируйте общий баланс используемой системы громкоговорителей (стр. 45).
- **Speaker Distance (Расстояние до громкоговорителей)** – укажите расстояние до громкоговорителей из точки прослушивания (стр. 46).

3 Внесите нужные изменения в каждый параметр и подтвердите каждый экран нажатием кнопки RETURN (ВОЗВРАТ).

## Speaker Setting (Настройка громкоговорителей)

Этот параметр служит для указания конфигурации громкоговорителей (размера и количества). Рекомендуется проверить, правильны ли значения, установленные в результате *Автоматическая настройка объемного звучания (MCACC)* на стр. 11.

### 1 Выберите пункт Speaker Setting (Настройка громкоговорителей) в меню Manual SP Setup (Ручная настройка громкоговорителей).

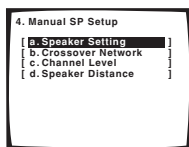

### 2 Выберите нужный набор громкоговорителей, а затем их размер.

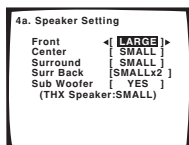

С помощью кнопок  $\leftarrow/\rightarrow$  (курсор влево/вправо) выберите размер (и количество) каждого из следующих громкоговорителей:

- **Front (Передние)** – выберите размер **LARGE (БОЛЬШОЙ)**, если передние громкоговорители эффективно воспроизводят низкие частоты или если не подключен низкочастотный громкоговоритель. Если выбрать **SMALL (МАЛЫЙ)**, низкие частоты будут передаваться на низкочастотный громкоговоритель.
- **Center (Центральный)** – выберите размер **LARGE (БОЛЬШОЙ)**, если центральный громкоговоритель эффективно воспроизводит низкие частоты, или **SMALL (МАЛЫЙ)**, чтобы низкие частоты передавались на громкоговоритель объемного звучания. Если центральный громкоговоритель не подключен, выберите пункт **NO (НЕТ)** (сигнал центрального канала будет направляться на передние громкоговорители).
- **Surround (Объемное звучание)** – выберите размер **LARGE (БОЛЬШОЙ)**, если громкоговорители объемного звучания эффективно воспроизводят низкие частоты. Если выбрать **SMALL (МАЛЫЙ)**, низкие частоты будут передаваться на другие громкоговорители или низкочастотный громкоговоритель. Если громкоговорители объемного звучания не подключены, выберите пункт **NO (НЕТ)** (сигналы этих каналов будут направляться на передние громкоговорители или на низкочастотный громкоговоритель).
- **Surr Back (Задние объемного звучания)** – выберите количество имеющихся задних громкоговорителей объемного звучания (один, два или ни одного). Выберите размер **LARGE (БОЛЬШОЙ)**, если громкоговорители объемного звучания эффективно воспроизводят низкие частоты. Если выбрать **SMALL (МАЛЫЙ)**, низкие частоты

будут передаваться на другие громкоговорители или низкочастотный громкоговоритель. Если задние громкоговорители объемного звучания не подключены, выберите пункт **NO (НЕТ)**.

- **Subwoofer (Низкочастотный громкоговоритель)** – сигналы низкочастотного эффекта (LFE) и низкие частоты с выбранным размером **SMALL (МАЛЫЙ)** выводятся на низкочастотный громкоговоритель, если выбран пункт **YES (ДА)** (см. примечания ниже). Выберите пункт **PLUS (ПЛЮС)**, если низкочастотный громкоговоритель должен воспроизводить звук непрерывно или если нужно более глубокое басовое звучание (при этом низкие частоты, которые обычно передаются на передние и центральный громкоговорители, также выводятся на низкочастотный громкоговоритель). Если низкочастотный громкоговоритель не подключен, выберите пункт **NO (НЕТ)** (низкие частоты будут выводиться через другие громкоговорители).

### Примечание

- Если (в разделе *Настройка заднего громкоговорителя объемного звучания* на стр. 38) выбран параметр **Second Zone (Вторая зона)** или **Front Bi-Amp (Подключение передних громкоговорителей к двум усилителям)**, изменить настройки этих громкоговорителей невозможно.
- Если для передних громкоговорителей выбран размер **SMALL (МАЛЫЙ)**, для низкочастотного громкоговорителя автоматически выбирается настройка **YES (ДА)**. Кроме того, в этом случае для центрального громкоговорителя и громкоговорителей объемного звучания нельзя выбрать размер **LARGE (БОЛЬШОЙ)**, если для передних громкоговорителей выбран размер **SMALL (МАЛЫЙ)**. Все низкие частоты при этом передаются на низкочастотный громкоговоритель.
- Если для громкоговорителей объемного звучания выбран параметр **NO (НЕТ)**, для задних громкоговорителей объемного звучания автоматически также выбирается параметр **NO (НЕТ)**.
- Если выбран только один задний громкоговоритель объемного звучания, он должен быть подключен к левому разьему объемного звучания.
- Если выбрана настройка громкоговорителей THX, подтвердите, что для всех громкоговорителей установлен размер **SMALL (МАЛЫЙ)**.

### 3 После завершения нажмите кнопку RETURN (ВОЗВРАТ).

Вы вернетесь в меню Manual SP Setup (Ручная настройка громкоговорителей).

### Совет

- Если вам нравится звучание с мощными басами, и подключен низкочастотный громкоговоритель, целесообразно выбрать для передних громкоговорителей размер **LARGE (БОЛЬШОЙ)**, а для низкочастотного громкоговорителя – параметр **PLUS (ПЛЮС)**. Но это не гарантирует наилучшего воспроизведения низких частот. В зависимости от размещения громкоговорителей в помещении качество низких частот может даже ухудшиться. В этом случае попробуйте изменить расположение или направление громкоговорителей. Если не удается достичь хороших результатов, проверьте звучание низких частот при настройках **PLUS (ПЛЮС)** и **YES (ДА)** или же, меняя для передних громкоговорителей размеры **LARGE (БОЛЬШОЙ)** и **SMALL (МАЛЫЙ)**, и

определите, когда звук будет наивысшего качества. При затруднениях самое простое решение – направить все низкие частоты на низкочастотный громкоговоритель, выбрав для передних громкоговорителей размер **SMALL (МАЛЫЙ)**.

## Crossover Network (Разделительный фильтр)

- Установка по умолчанию: **80Hz (80Гц)**

Эта настройка определяет частоту отсеки между низкочастотными звуками, воспроизводимыми громкоговорителями, для которых выбрана настройка **LARGE (БОЛЬШОЙ)**, или низкочастотным громкоговорителем и низкочастотными звуками, воспроизводимыми громкоговорителями, для которых выбрана настройка **SMALL (МАЛЫЙ)**. Она также определяет частоту отсеки для низкочастотных звуков в канале низкочастотных эффектов (LFE).

### Примечание

- Для получения более подробной информации о настройке размеров громкоговорителей см. раздел *Speaker Setting (Настройка громкоговорителей)* выше.

1 Выберите пункт **Crossover Network (Разделительный фильтр)** в меню **Manual SP Setup (Ручная настройка громкоговорителя)**.

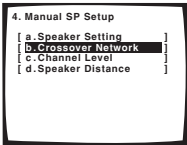

2 Выберите частоту отсеки частоты.

Частоты ниже точки отсеки будут передаваться на низкочастотный громкоговоритель (или громкоговорители **LARGE (БОЛЬШОЙ)** размера).

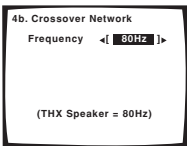

3 После завершения нажмите кнопку **RETURN (ВОЗВРАТ)**.

Вы вернетесь в меню **Manual SP Setup (Ручная настройка громкоговорителей)**.

### Примечание

- Если выбрана настройка громкоговорителей THX, подтвердите, что для частоты отсеки установлено значение **80Hz (80Гц)**.

## Channel Level (Уровень канала)

Настройки уровня канала позволяют отрегулировать общий баланс акустической системы. Это важный фактор при настройке системы домашнего театра.

1 Выберите пункт **Channel Level (Уровень канала)** в меню **Manual SP Setup (Ручная настройка громкоговорителей)**.

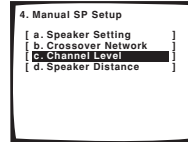

2 Выберите параметр настройки.

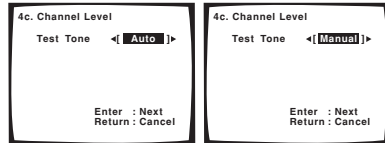

- Manual (Ручная)** – переместите тестовый звуковой сигнал вручную от одного громкоговорителя к другому и отрегулируйте индивидуальные уровни каналов.
- Auto (Автоматическая)** – отрегулируйте уровни каналов, перемещая тестовый звуковой сигнал от одного громкоговорителя к другому автоматически.

3 Подтвердите выбранный параметр настройки.

Тестовые звуковые сигналы начнут генерироваться после нажатия кнопки **ENTER (ВВОД)**.

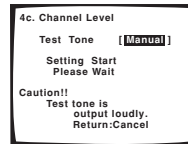

4 Отрегулируйте уровень каждого канала с помощью кнопок **←/→ (курсор влево/вправо)**.

Если выбран пункт **Manual**, используйте кнопки **↑/↓ (курсор вниз/вверх)** для переключения громкоговорителей. При выборе пункта **Auto** будут воспроизведены тестовые сигналы в порядке, показанном на экране:

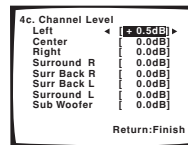

Отрегулируйте уровень каждого громкоговорителя после того, как начнут генерироваться тестовые звуковые сигналы.



### Примечание

- Если вы используете прибор для измерения уровня звукового давления (SPL-метр), снимите показания в основной точке прослушивания и установите для уровня каждого громкоговорителя значение 75 дБ SPL (режим C-weighting/slow reading).
- Тестовый звуковой сигнал громкоговорителя воспроизводится с низкой громкостью. Может потребоваться регулировка уровня после тестирования при помощи текущей звуковой программы.

### 5 После завершения нажмите кнопку RETURN (ВОЗВРАТ).

Вы вернетесь в меню Manual SP Setup (Ручная настройка громкоговорителей).



### Совет

- Можно в любое время изменить уровни каналов при помощи кнопок **ЭФФЕКТ/СН SEL (ЭФФЕКТ/ВЫБОР КАНАЛА)** и **+/-** на пульте дистанционного управления. Можно установить отдельные уровни режимов прослушивания (Standard, Home THX, Advanced и Stereo/Direct) а также для режима **MULTI CH IN (МНОГОКАНАЛЬНЫЙ ВХОД)**. Однако, настройки режима прослушивания будут стерты, если для последующей установки уровня каналов будет использован один из режимов установки (System Setup (Настройка системы) или Auto Setup (Автоматическая настройка)).

### 3 После завершения нажмите кнопку RETURN (ВОЗВРАТ).

Вы вернетесь в меню Manual SP Setup (Ручная настройка громкоговорителей).



### Совет

- Для обеспечения наилучшего объемного звучания убедитесь, чтобы задние громкоговорители объемного звучания находились на одинаковом расстоянии от точки прослушивания.

## Speaker Distance (Расстояние до громкоговорителей)

Для обеспечения достаточной глубины и разделения звучания системы необходимо указать расстояние до громкоговорителей из точки прослушивания. Тогда ресивер сможет установить необходимую задержку для обеспечения эффектного объемного звучания.

### 1 Выберите пункт Speaker Distance (Расстояние до громкоговорителей) в меню Manual SP Setup (Ручная настройка громкоговорителей).

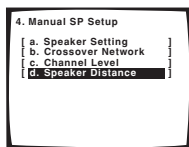

### 2 Отрегулируйте расстояние для каждого громкоговорителя с помощью кнопок ←/→ (курсор влево/вправо).

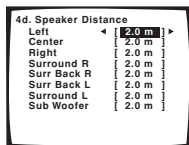

Расстояние до каждого громкоговорителя можно установить с шагом 0,1 м.

## Глава 7:

## Использование тюнера

## Прслушивание радиопередач

В приведенных ниже пунктах описывается процедура настройки на радиостанции диапазонов FM и AM с использованием функций автоматической (поиск) или ручной (пошаговой) настройки. Если уже известна частота радиостанции, которую необходимо прослушать, перейдите к разделу *Непосредственное указание частоты* ниже. Выполнив настройку на радиостанцию, ее частоту можно сохранить в память для последующего вызова. Подробнее об этом см. в разделе *Сохранение запрограммированных радиостанций* на стр. 48.

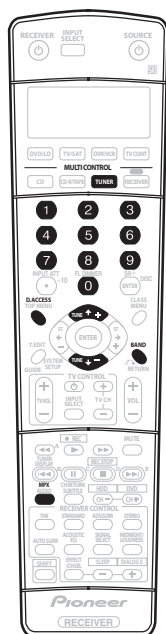

- 1 Нажмите кнопку TUNER (ТЮНЕР) для выбора тюнера.
- 2 При необходимости с помощью кнопки BAND (ДИАПАЗОН) выберите диапазон (FM или AM). При каждом нажатии будет включаться один из диапазонов: либо FM, либо AM.
- 3 Выполните настройку на радиостанцию. Это можно сделать тремя способами, описанными ниже:

## Автоматическая настройка

Для выполнения поиска в выбранном диапазоне нажмите одну из кнопок TUNE +/- (НАСТРОЙКА +/-) и удерживайте ее нажатой примерно одну секунду. Ресивер начнет поиск следующей радиостанции и прекратит его, когда она будет обнаружена. Повторите эти действия для поиска других радиостанций.

## Ручная настройка

Для пошагового изменения частоты нажимайте кнопки TUNE +/- (НАСТРОЙКА +/-).

## Ускоренная настройка

Для выполнения ускоренной настройки нажмите и удерживайте нажатой одну из кнопок TUNE +/- (НАСТРОЙКА +/-). Отпустите кнопку по мере достижения необходимого значения частоты.

## Повышение качества стереозвука в диапазоне FM

Если индикаторы TUNED (НАСТРОЕНО) или STEREO (СТЕРЕО) не загораются при настройке на радиостанцию в диапазоне FM по причине слабого сигнала, нажмите кнопку MPX, чтобы перевести ресивер в режим монофонического приема. При этом качество звука должно повыситься, и вы сможете получать удовольствие от прослушивания.

## Непосредственное указание частоты

Иногда точная частота нужной радиостанции уже известна. В этом случае можно просто ввести значение частоты, используя номерные кнопки на пульте дистанционного управления.

- 1 Нажмите кнопку TUNER (ТЮНЕР) для выбора тюнера.
- 2 При необходимости с помощью кнопки BAND (ДИАПАЗОН) выберите диапазон (FM или AM). При каждом нажатии будет включаться один из диапазонов: либо FM, либо AM.
- 3 Нажмите кнопку D.ACCESS (Прямой доступ).
- 4 Используя номерные кнопки, введите частоту радиостанции. Например, для настройки на радиостанцию с частотой 106.00 (FM) нажмите 1, 0, 6, 0, 0. Если при вводе частоты будет допущена ошибка, дважды нажмите кнопку D.ACCESS (Прямой доступ) для отмены частоты и ее повторного ввода.

## Сохранение запрограммированных радиостанций

Если вы часто слушаете какую-либо определенную радиостанцию, очень удобно, если она будет сохранена в памяти ресивера для последующего ее быстрого вызова в любой момент с целью прослушивания. Это экономит усилия, устраняя необходимость периодической ручной настройки. В памяти этого устройства может храниться до 30 радиостанций, занесенных в три банка, или класса, (А, В и С) по 10 радиостанций в каждом. При сохранении частоты в диапазоне FM сохраняется также и значение **MPX** (см. стр. 47).

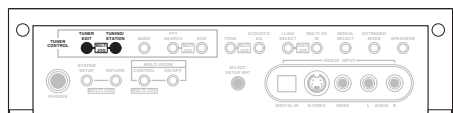
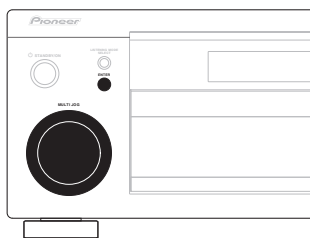

На рисунке выше показана модель VSX-2014i.

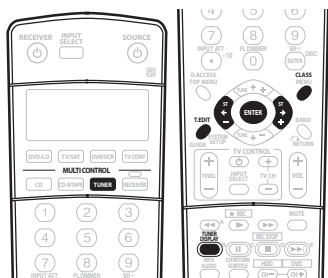

### 1 Выполните настройку на радиостанцию, которую требуется занести в память.

Более подробно об этом см. а разделе *Прослушивание радиопередач* на стр. 47.

### 2 Нажмите кнопку T.EDIT (TUNER EDIT (ТЮНЕР - РЕДАКТИРОВАТЬ)).

На дисплее отобразится индикация **STATION MEMORY**, а затем начнет мигать класс памяти.

### 3 Нажмите кнопку CLASS (КЛАСС) для выбора одного из трех классов, затем нажмите кнопку ST +/- (STATION +/-) для выбора нужной запрограммированной радиостанции.

Для выбора запрограммированной радиостанции можно также использовать номерные кнопки или регулятор **MULTI JOG** (на передней панели).

### 4 Нажмите кнопку ENTER (ВВОД).

После нажатия кнопки **ENTER (ВВОД)** класс и номер запрограммированной станции перестанут мигать, и ресивер сохранит радиостанцию в память.

## Присвоение имен запрограммированным радиостанциям

Чтобы легче различать запрограммированные радиостанции, им можно присвоить имена.

### 1 Выберите запрограммированную станцию, которой необходимо присвоить имя.

См. раздел *Прослушивание запрограммированных радиостанций* станций ниже, в котором описывается, как это можно сделать.

### 2 Нажмите кнопку T.EDIT (TUNER EDIT (ТЮНЕР - РЕДАКТИРОВАТЬ)).

На дисплее отобразится индикация **STATION NAME**, а затем на месте ввода первого символа появится мигающий курсор.

### 3 Введите нужное имя.

Выберите предлагаемые символы для присвоения имени длиной до четырех символов.

ABCDEFGHIJKLMNOPQRSTUVWXYZ

abcdefghijklmnopqrstuvwxyz

0123456789

!"#\$%&'()\*+,-./:;<=>?@[ \ ] ^ \_ { } ~

- Выберите символы с помощью регулятора **MULTI JOG** (на передней панели) или кнопок **ST +/-** (на пульте дистанционного управления).
- Нажмите кнопку **ENTER (ВВОД)** для подтверждения введенного символа. Если не будет введен никакой символ, вместо него вводится пробел.
- Имя будет сохранено после ввода четвертого символа и нажатия кнопки **ENTER (ВВОД)**.

### Совет

- Чтобы удалить имя станции, просто выполните повторно действия пунктов 1–3 и введите вместо имени четыре пробела.
- Присвоив запрограммированной станции название, можно нажать кнопку **TUNER DISPLAY (ДИСПЛЕЙ ТЮНЕРА)** во время прослушивания станции, чтобы на дисплее попеременно отображались это имя и частота.

## Прослушивание запрограммированных радиостанций

Для этого в ресивере должно быть сохранено несколько запрограммированных станций. Если таких станций еще нет, обратитесь к разделу *Сохранение запрограммированных радиостанций* выше.

### 1 Нажмите кнопку TUNER (ТЮНЕР) для выбора тюнера.

### 2 Нажмите кнопку CLASS (КЛАСС), чтобы выбрать класс, в котором сохранена станция.

Нажимайте последовательно для переключения между классами А, В и С.



**3 Нажмите кнопку ST +/- (STATION +/- (СТАНЦИЯ +/-)), чтобы выбрать нужную запрограммированную радиостанцию.**

- Для вызова запрограммированной радиостанции можно также использовать номерные кнопки на пульте дистанционного управления.

#### **Примечание**

- Если ресивер будет в течении более месяца отключен от розетки переменного тока, содержимое памяти будет утеряно, и потребуются повторное программирование.

## Знакомство с системой RDS

Система радиоданных (RDS) - это система, которая используется радиостанциями в диапазоне FM для предоставления слушателям различной информации (например, название радиостанции или транслируемой программы). Эта информация отображается на дисплее в виде текста, и существует возможность переключения между различными видами информации. Информацию RDS предоставляют большинство радиостанций диапазона FM, но не все.

Возможно, самым важным преимуществом системы RDS является возможность автоматического поиска станции, транслирующей требуемый тип программы. Например, при желании послушать джаз, можно запрограммировать систему на поиск станции, транслирующей концерт исполнителей джаза. Для этого необходимо выбрать тип программы **JAZZ (Джаз)**. Система включает 30 таких типов программ, среди которых различные музыкальные жанры, новости, спорт, ток-шоу, финансовая информация и т.д.

С помощью ресивера можно просматривать несколько видов информации RDS: Радиотекст, Сервисное имя программы и Тип программы.

Радиотекст (**RT**) - это сообщения, передаваемые радиостанцией. Содержание этих сообщений определяется радиостанцией (например, во время ток-шоу в качестве RT может передаваться номер телефона радиостанции).

Сервисное имя программы (**PS**) - это название радиостанции. Тип программы (**PTY**) обозначает вид транслируемой программы.

С помощью ресивера возможен поиск и отображение следующих типов программ:

- NEWS** – Новости
- AFFAIRS** – Текущие события
- INFO** – Информация
- SPORT** – Спорт
- EDUCATE** – Образовательная программа
- DRAMA** – Радиопостановки и сериалы
- CULTURE** – Национальная и региональная культурная жизнь, театр и т.д.
- SCIENCE** – Наука и техника
- VARIED** – Программы, построенные на беседе или общении, например викторины или интервью.
- POP M** – Поп-музыка
- ROCK M** – Рок-музыка
- EASY M** – “Легкая” музыка, к которой иногда также относят легкий рок
- LIGHT M** – Легкая классическая музыка
- CLASSICS** – Серьезная классическая музыка
- OTHER M** – Другие музыкальные жанры, не входящие ни в одну из вышеперечисленных категорий
- WEATHER** – Сводки и прогнозы погоды

**FINANCE** – Биржевые сводки, коммерческая, торговая информация и т.д.

**CHILDREN** – Программы для детей

**SOCIAL** – Общественная жизнь

**RELIGION** – Программы о религии

**PHONE IN** – Программы, предусматривающие обсуждение какой-либо темы и общение со слушателями по телефону

**TRAVEL** – Путешествия и отдых

**LEISURE** – Свободное время, интересы и хобби

**JAZZ** – Джазовая музыка

**COUNTRY** – Музыка “кантри”

**NATION M** – Популярная музыка не на английском языке

**OLDIES** – Популярная музыка 50-х и 60-х годов

**FOLK M** – Народная музыка

**DOCUMENT** – Публицистические программы

Кроме того, существует специальный тип программы, который называется **ALARM (ПРЕДУПРЕЖДЕНИЯ)** и используется для передачи сообщений крайней важности. Задавать поиск такой информации не обязательно – тюнер автоматически переключится на канал, передающий такие сообщения системы RDS.

## Отображение информации RDS

Если выбран тюнер, используйте кнопку **TUNER DISPLAY (ДИСПЛЕЙ ТЮНЕРА)** для отображения различных видов доступной информации RDS (**RT (РАДИОТЕКСТ)**, **PS (СЕРВИСНОЕ ИМЯ ПРОГРАММЫ)** и **PTY (ТИП ПРОГРАММЫ)**).

- **Нажмите кнопку TUNER DISPLAY (ДИСПЛЕЙ ТЮНЕРА) для выбора дисплея информации RDS.**

При каждом нажатии кнопки дисплей изменяется следующим образом:

- **RT (РАДИОТЕКСТ)** – отображение радиотекста
- **PS (СЕРВИСНОЕ ИМЯ ПРОГРАММЫ)** – отображение службы программы
- **PTY (ТИП ПРОГРАММЫ)** – отображение типа программы
- Текущая частота тюнера

#### **Примечание**

- При возникновении помех некоторые символы на дисплее RT могут отображаться неправильно.
- Если на дисплее отобразится сообщение **NO RADIO TEXT DATA (НЕТ ДАННЫХ РАДИОТЕКСТА)**, значит, радиостанция не передает радиотекст. Если радиостанция присвоено название, оно будет отображаться вместо данных радиотекста. Если название радиостанции не введено, то система автоматически переключится на дисплей PS. Если станция не передает данные PS, будет отображаться частота.
- Если на дисплее PTY появится сообщение **NO DATA (НЕТ ДАННЫХ)**, значит, через несколько секунд отобразится дисплей PS.

## Поиск программ RDS

Одной из наиболее полезных функций системы RDS является возможность поиска радиопрограмм определенного типа.

Типы программ для поиска перечислены на предыдущей странице.

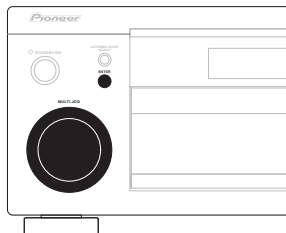

Модель VSX-2014i:

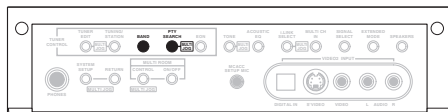

Модель VSX-1014:

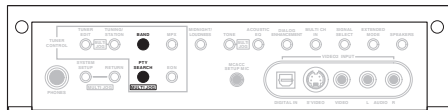

**1 Нажмите кнопку BAND (ДИАПАЗОН) для выбора диапазона FM.**

Система RDS доступна только в диапазоне FM.

**2 Нажмите кнопку PTY SEARCH (ПОИСК ТИПА ПРОГРАММЫ).**

На дисплее отобразится индикация **SEARCH (ПОИСК)**.

**3 Используя регулятор MULTI JOG, выберите тип программы, которую вы хотите прослушивать.**

**4 Нажмите кнопку ENTER (ВВОД) для поиска программы заданного типа.**

Система начинает поиск запрограммированных станций с выбранным типом программы. Когда такая станция будет обнаружена, поиск останавливается и станция воспроизводится в течение пяти секунд.

**5 Если есть желание продолжать прослушивание найденной станции, нажмите кнопку ENTER (ВВОД) до истечения 5 секунд.**

Если кнопка **ENTER (ВВОД)** не будет нажата, поиск возобновляется.

Если отображается индикация **NO PTY (НЕТ PTY)**, значит, тюнеру в процессе поиска не удалось обнаружить программы заданного типа.



### Примечание

- Поиск сигналов системы RDS выполняется только по запрограммированным станциям. Если не запрограммировано ни одной станции или среди них не удастся найти тип программы, на дисплее появится надпись **NO PTY (НЕТ ТИПА ПРОГРАММЫ)**. Надпись **FINISH (КОНЕЦ)** означает, что поиск закончен.

## Использование функции EON

Если включена функция EON (Информация о Расширенной альтернативной сети – Enhanced Other Network), то при начале трансляции станции, связанной с функцией EON, ресивер начинает принимать эту станцию, даже если используется любая другая функция ресивера. Эту функцию невозможно использовать в регионах, где информация EON не передается, и в том случае, если радиостанции диапазона FM не передают данные PTY. По окончании трансляции тюнер вернется к ранее принимавшейся частоте или использовавшейся функции.

Модель VSX-2014i:

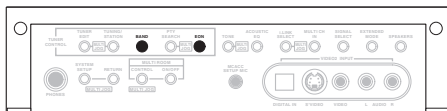

Модель VSX-1014:

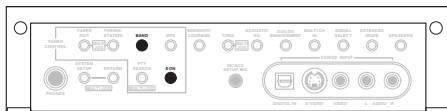

**1 Нажмите кнопку BAND (ДИАПАЗОН) для выбора диапазона FM.**

Режим EON доступен только в диапазоне FM.

**2 Нажмите кнопку EON для выбора нужного режима.** Последовательно нажимайте кнопку для переключения между режимами:

- EON TA** – тюнер настраивается на прием информации о движении транспорта в случае ее трансляции.
- EON NEWS** – тюнер настраивается на прием новостей в случае их трансляции.
- OFF (ВЫКЛ.)** – функция EON выключается.

Если выбран пункт **TA** или **NEWS**, индикатор **EON** на дисплее светится (он мигает при приеме программы EON). Индикатор

● на дисплее светится, если текущая станция предоставляет услуги EON.



### Примечание

- Функция EON не работает при приеме радиопередач в диапазоне AM.
- Одновременно невозможно выполнять поиск информации о движении транспорта и новостей.
- Когда на дисплее горит индикатор **EON**, нельзя пользоваться кнопками **TUNER EDIT (ТЮНЕР - РЕДАКТИРОВАТЬ)** и **PTY SEARCH (ПОИСК ТИПА ПРОГРАММЫ)**.
- Если требуется переключиться на использование не тюнера, а другой функции, когда индикатор **EON** мигает, нажмите кнопку **EON** и отключите режим EON.

### Удаление всех найденных станций, передающих сигналы RDS или EON

Ресивер автоматически регистрирует идентификационный маркер (называемый кодом PI) любой станции, занесенной в классы, хранящиеся в памяти, и передающей данные систем RDS или EON. Если требуется удалить станции, занесенные в данный момент в память в результате поиска станций с системами RDS и EON, то для этого необходимо удалить коды PI.

**1 Нажмите кнопку EON и удерживайте ее около двух секунд.**

Отобразится индикация **ERASE PI (УДАЛИТЬ PI)**.

**2 Нажмите кнопку ENTER (ВВОД).**

Индикация **ERASE PI (УДАЛИТЬ PI)** будет мигать в течение двух секунд, означая, что коды PI удалены.

## Глава 8:

## Выполнение записи

## Выполнение аудио- или видеозаписи

Аудио- или видеозапись можно выполнить либо с помощью встроенного тюнера, либо с помощью аудио- или видеосистемы, подключенного к ресиверу (например, проигрывателя компакт-дисков или телевизора).

Следует помнить, что сделать цифровую запись с аналогового источника или наоборот невозможно, поэтому убедитесь в том, что компоненты, участвующие в записи, подключены одним и тем же образом (подробнее см. раздел *Подключение* на стр. 14).

Если необходимо сделать запись с видеосистемы, источник и устройство записи также должны быть подключены одним и тем же образом. Например, сделать запись с компонента, подключенного к гнездам S-Video, на рекордер, подключенный к выходам композитного видео, невозможно (подробнее о подключениях видеосигналов см. стр. 18).

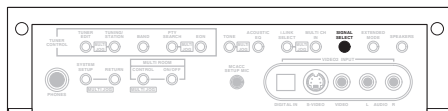
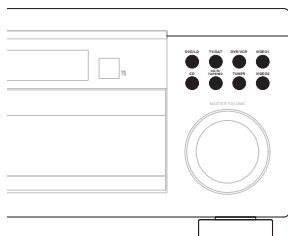
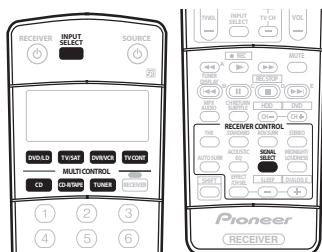

На рисунке выше показана модель VSX-2014i.

### 1 Выберите источник, который требуется использовать для записи.

Используйте для выбора кнопки **MULTI CONTROL** (или **INPUT SELECT (ВЫБОР ВХОДА)**).

### 2 Выберите входной сигнал (если это необходимо).

Нажмите кнопку **SIGNAL SELECT (ВЫБОР СИГНАЛА)** на передней панели, чтобы выбрать входной сигнал, соответствующий сигналу компонента-источника (подробнее об этом см. стр. 33).

### 3 Подготовьте источник, который требуется использовать для записи.

Выполните настройку на нужную радиостанцию, вставьте компакт-диск, видеокассету, диск DVD и т.д.

### 4 Подготовьте устройство записи.

Вставьте чистую кассету, MD (мини-диск), видеокассету и т.д. в записывающее устройство и установите уровни записи.

Если вы не знаете, как это делается, см. инструкции, прилагаемые к записывающему устройству. На большинстве видеомagneтофонов уровень записи звука устанавливается автоматически. Если вы не уверены в этом, обратитесь к инструкциям, прилагаемым к используемому компоненту.

### 5 Начните запись, затем начните воспроизведение на компоненте-источнике.



#### Примечание

- Настройки громкости, баланса, тембра (низкие частоты, высокие частоты, сила звука) и эффектов объемного звучания ресивера не влияют на записываемый сигнал.
- Некоторые цифровые источники защищены от копирования и могут записываться только в аналоговом режиме.
- Некоторые видеосистемы защищены от копирования. Записать их нельзя.

## Глава 9:

# Управление остальными частями системы

## Настройка пульта дистанционного управления для работы с другими компонентами

Большинство компонентов могут быть назначены для одной из кнопок **MULTI CONTROL** с помощью кодов производителей компонентов, сохраненных в пульте дистанционного управления.

Однако, следует помнить, что в некоторых случаях после установки правильного предварительно заданного кода можно будет управлять только определенными функциями. Возможно также, что коды производителей, содержащиеся в пульте дистанционного управления, не будут работать для используемой модели.

Если код определенного компонента не удалось найти, сохраняется возможность отправки этому компоненту отдельных команд управления с другого пульта дистанционного управления (стр. 54).



### Примечание

- Коды для телевизоров (например, коды для телевизоров, систем кабельного или спутникового телевидения) могут быть присвоены только для кнопки **TV/SAT** или **TV CONT.**
- Если функция **TUNER (ТЮНЕР)** назначена для другого компонента, можно назначить ее повторно для кода Pioneer, чтобы использовать встроенный тюнер данного ресивера.
- Можно отменить выполнение или выйти на любом этапе, нажав кнопку **RECEIVER (РЕСИВЕР)**. Для возврата на один шаг назад нажмите кнопку **RETURN (ВОЗВРАТ)**.
- Если в течение минуты не осуществляются никакие действия, пульт дистанционного управления автоматически выключается.

## Непосредственный ввод кодов компонентов

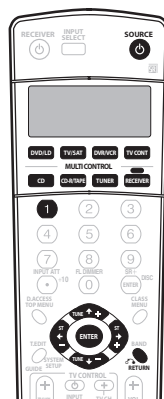

- 1 Нажмите кнопку **RECEIVER (РЕСИВЕР)** и одновременно нажмите и удерживайте кнопку **1**. На дисплее дистанционного управления отображается надпись **SETUP**.
- 2 Нажмите кнопку **MULTI CONTROL**, соответствующую нужному компоненту. На дисплее пульта дистанционного управления отображается компонент, которым необходимо управлять.
  - Нельзя назначить кнопку **RECEIVER (РЕСИВЕР)**.
- 3 Используя кнопки **←/→** (курсор влево/вправо), выберите значение **PRESET (ЗАДАННЫЙ)**, а затем нажмите кнопку **ENTER (ВВОД)**.
- 4 Используя кнопки **↑/↓** (курсор вниз/вверх) выберите первую букву названия марки компонента и нажмите кнопку **ENTER (ВВОД)**. Это должно быть название производителя (например, **P** для Pioneer).
- 5 Используя кнопки **↑/↓** (курсор вниз/вверх) выберите название производителя из списка и нажмите кнопку **ENTER (ВВОД)**.
- 6 Используя кнопки **↑/↓** (курсор вниз/вверх) для выбора правильного кода из списка, а затем попробуйте использовать этот пульт дистанционного управления для данного компонента. Код должен начинаться с типа компонента (например, **DVD 009**). Если их несколько, начните с первого.

Для тестирования работы пульта дистанционного управления включите и выключите (режим ожидания) компонент нажатием кнопки **SOURCE**. Если он не работает, выберите из списка следующий код (если он имеется).

- Если не удается найти или правильно ввести код производителя, можно обучить пульт дистанционного управления индивидуальным командам другого пульта (см. раздел *Программирование сигналов от других пультов дистанционного управления* ниже).

#### 7 Если управления компонентом успешно, нажмите кнопку ENTER (ВВОД) для подтверждения.

На дисплее дистанционного управления отображается надпись **OK**.

## Программирование сигналов от других пультов дистанционного управления

Если код компонента недоступен или заданный код не обеспечивает правильной работы, можно запрограммировать на то же действие органы управления на пульте дистанционного управления другого компонента. Этим способом также можно программировать дополнительные операции (помимо стандартных кнопок), предварительно введя код компонента.

#### 1 Нажмите кнопку RECEIVER (РЕСИВЕР) и одновременно нажмите и удерживайте кнопку 1.

На дисплее дистанционного управления отображается надпись **SETUP**.

#### 2 Нажмите кнопку MULTI CONTROL соответствующую нужному компоненту.

На дисплее пульта дистанционного управления отображается компонент, которым необходимо управлять.

- Нельзя назначить кнопку **RECEIVER (РЕСИВЕР)**.

#### 3 Используя кнопки $\leftarrow/\rightarrow$ (курсор влево/вправо), выберите пункт LEARN (ВВЕСТИ), а затем нажмите кнопку ENTER (ВВОД).

На дисплее отобразится **PRES KEY**.

- Чтобы завершить или отменить программирование, нажмите кнопку **RECEIVER (РЕСИВЕР)**.

#### 4 Расположите оба пульта дистанционного управления напротив друг друга, а затем нажмите на пульте дистанционного управления ресивера кнопку, действие которой надо передать.

Надпись **PRES KEY** начнет мигать, сигнализируя о том, что пульт дистанционного управления готов принять сигнал.

- Пульта дистанционного управления должны находиться на расстоянии 3–5 см друг от друга.

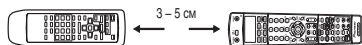

#### 5 Нажмите соответствующую кнопку на другом пульте дистанционного управления, к которому должно перейти это действие от пульта ресивера.

Например, для ввода сигнала управления воспроизведением нажмите кнопку  $\blacktriangleright$  и в течение нескольких секунд удерживайте ее нажатой. На дисплее отобразится **OK**, если команда была передана.

Если по каким-либо причинам команда передана не была, на дисплее на короткое время отобразится **ERROR (ОШИБКА)**, а затем снова **PRES KEY**. В такой ситуации продолжайте нажимать передаваемую кнопку, меняя расстояние между пультами, пока на дисплее не отобразится **OK**.

Действия некоторых кнопок не могут быть переданы от других пультов дистанционного управления. Доступные кнопки показаны ниже:

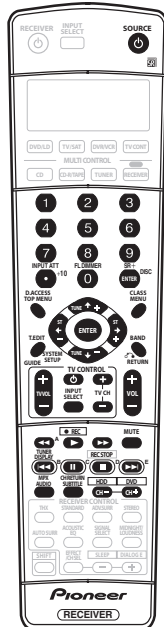

#### 6 Для программирования дополнительных сигналов для текущего компонента повторите пп. 4 и 5.

Для программирования сигналов для другого компонента завершите операцию и повторите пп. 1 - 5.

#### 7 Нажмите кнопку RECEIVER (РЕСИВЕР) для выхода и сохранения команд(ы).

#### Примечание

- Некоторые команды других пультов дистанционного управления невозможно передать, но в большинстве случаев для успешной передачи достаточно сдвинуть пульты ближе или разнести их дальше.
- Если на дисплее дистанционного управления отображается надпись **ERROR (ОШИБКА)**, это также может означать, что в памяти нет места. См. раздел *Стирание одной из настроек кнопки пульта дистанционного управления* ниже для получения информации о стирании запрограммированной кнопки, которая не используется, для освобождения памяти.
- Кнопки **TV CONTROL (ТВ), TV VOL +/-, TV CH +/- и INPUT SELECT (ВЫБОР ВХОДА)** могут быть запрограммированы только после выбора **TV CONT (Управление ТВ)**.

## Стирание одной из настроек кнопки пульта дистанционного управления

Эта функция позволяет стирание запрограммированных кнопок и восстановление заводских настроек по умолчанию.

- 1 **Нажмите кнопку RECEIVER (РЕСИВЕР) и одновременно нажмите и удерживайте кнопку 1.**  
На дисплее дистанционного управления отображается надпись **SETUP**.
- 2 **Нажмите кнопку MULTI CONTROL, соответствующую настройке кнопки, которую необходимо стереть.**  
На пульте дистанционного управления отобразится компонент.
- 3 **Используя кнопки ←/→ (курсор влево/вправо), выберите пункт ERASE (СТЕРЕТЬ), а затем нажмите кнопку ENTER (ВВОД).**  
На дисплее будет мигать **PRES KEY**.
- 4 **Нажмите кнопку, которую необходимо стереть, и удерживайте нажатой в течение двух секунд.**  
На дисплее отобразится **OK** или **NO CODE (НЕТ КОДА)** для подтверждения стирания кнопки.
- 5 **Повторите шаг 4 для стирания других кнопок.**
- 6 **По окончании нажмите кнопку RECEIVER (РЕСИВЕР).**

## Стирание всех запрограммированных настроек кнопки пульта дистанционного управления

Эта функция позволяет стирание всех предварительно установленных кодов производителей и запрограммированных кнопок.

- 1 **Нажмите кнопку RECEIVER (РЕСИВЕР) и одновременно нажмите и удерживайте кнопку 1.**  
На дисплее дистанционного управления отображается надпись **SETUP**.
- 2 **Нажмите кнопку DVD/LD MULTI CONTROL.**
- 3 **Используя кнопки ←/→ (курсор влево/вправо), выберите пункт PRESET, а затем нажмите и удерживайте нажатой в течение около двух секунд кнопку ENTER (ВВОД).**  
На дисплее отобразится **OK** для подтверждения стирания всех запрограммированных установок.

## Функция Direct

- Установка по умолчанию: **ON (ВКЛ)**

Функция Direct (Прямое управление) позволяет одновременно управлять одним компонентом через пульт дистанционного управления и воспроизводить на ресивере материал с другого компонента. Таким образом можно, например, настроить и включить пультом дистанционного управления воспроизведение компакт-диска, а затем этим же пультом запустить перемотку ленты VCR (видеомагнитофон), не прерывая прослушивания компакт-диска.

Если функция Direct включена, любой выбираемый (с помощью кнопок **MULTI CONTROL**) компонент выбирается как на ресивере, так и на пульте дистанционного управления. Если эта функция отключена, операции с пультом дистанционного управления не влияют на работу ресивера.

- 1 **Нажмите кнопку RECEIVER (РЕСИВЕР) и одновременно нажмите и удерживайте кнопку 1.**  
На дисплее дистанционного управления отображается надпись **SETUP**.
- 2 **Нажмите кнопку MULTI CONTROL, соответствующую нужному компоненту.**  
На дисплее пульта дистанционного управления отображается компонент, которым необходимо управлять.
- 3 **Используя кнопки ←/→ (курсор влево/вправо), выберите пункт DIRECT F, а затем нажмите кнопку ENTER (ВВОД).**  
На дисплее пульта дистанционного управления отображается компонент, которым необходимо управлять.
- 4 **Используя кнопки ↑/↓ (курсор вниз/вверх) включите или выключите функцию Direct (Прямое), а затем нажмите кнопку ENTER (ВВОД).**  
На дисплее отобразится **OK** для подтверждения настройки.



### Примечание

- Воспользоваться функцией Direct одновременно с функцией **TV CONT** невозможно.

## Подтверждение предварительно заданных кодов

Эта функция применяется для проверки предварительно сохраненных кодов, назначенных для кнопки **MULTI CONTROL**.

- 1 **Нажмите кнопку RECEIVER (РЕСИВЕР) и одновременно нажмите и удерживайте кнопку 1.**  
На дисплее дистанционного управления отображается надпись **SETUP**.
- 2 **Нажмите кнопку MULTI CONTROL компонента, предварительно установленный код которого требуется проверить.**
- 3 **Используя кнопки ←/→ (курсор влево/вправо), выберите пункт READ ID (ПРОЧЕСТЬ), а затем нажмите кнопку ENTER (ВВОД).**  
На дисплее несколько секунд отобразится название и предварительно установленный код.

## Органы управления телевизорами

Для управления компонентами с помощью пульта дистанционного управления необходимо ввести их правильные коды или передать ресиверу соответствующие команды (см. раздел *Настройка пульта дистанционного управления для работы с другими компонентами* на стр. 53). Компонент следует выбрать с помощью кнопок **MULTI CONTROL**.

Кнопки	Назначение	Компоненты
TV	Нажмите для включения или выключения компонента, назначенного для кнопки <b>TV CONT</b> .	Кабельный тюнер/Спутниковый тюнер/Телевизор
<b>INPUT SELECT</b>	Переключение входа телевизора (не для всех моделей).	Телевизор
<b>TV CH +/-</b>	Выбор каналов.	Кабельный тюнер/Спутниковый тюнер/Телевизор
<b>TV VOL +/-</b>	Регулировка громкости телевизора.	Кабельный тюнер/Спутниковый тюнер/Телевизор
<b>SOURCE</b>	Включение или перевод в режим ожидания телевизора или кабельного тюнера.	Кабельный тюнер/Спутниковый тюнер/Телевизор
	Выбор команд 'A' в меню системы спутникового телевидения.	Спутниковый тюнер
	Выбор <b>КРАСНЫХ</b> команд/В в меню системы спутникового телевидения/телевизора.	Спутниковый тюнер/Телевизор
	Выбор <b>ГОЛУБЫХ</b> команд/Е в меню системы спутникового телевидения/телевизора.	Спутниковый тюнер/Телевизор
	Выбор <b>ЗЕЛЕННЫХ</b> команд/С в меню системы спутникового телевидения/телевизора.	Спутниковый тюнер/Телевизор
	Выбор <b>ЖЕЛТЫХ</b> команд/Д в меню системы спутникового телевидения/телевизора.	Спутниковый тюнер/Телевизор
<b>AUDIO</b>	Используется для переключения звуковых дорожек.	Спутниковый тюнер/Телевизор
<b>CH RETURN</b>	Используется для возврата к предыдущему выбранному каналу.	Кабельный тюнер/Спутниковый тюнер/Телевизор
<b>GUIDE</b>	Служит в качестве кнопки <b>GUIDE (ИНСТРУКЦИИ)</b> для навигации.	Кабельный тюнер/Спутниковый тюнер/Телевизор
	<b>TEXT OFF</b> для телевизоров.	Телевизор
<b>RETURN</b>	Используется для выбора команды <b>RETURN (ВОЗВРАТ)</b> или <b>EXIT (ВЫХОД)</b> .	Спутниковый тюнер/Телевизор
Номерные кнопки	Выбор отдельных телевизионных каналов.	Кабельный тюнер/Спутниковый тюнер/Телевизор
Кнопка <b>+10</b>	Ввод десятичной точки при выборе телевизионного канала.	Спутниковый тюнер/Телевизор
<b>ENTER/DISC</b>	Ввод выбранного канала.	Кабельный тюнер/Спутниковый тюнер/Телевизор
<b>MENU</b>	Выбор экрана меню.	Кабельный тюнер/Спутниковый тюнер/Телевизор
& <b>ENTER</b>	Нажмите для выбора или регулировки параметров, перемещения по пунктам экрана меню.	Кабельный тюнер/Спутниковый тюнер/Телевизор
<b>TOP MENU</b>	<b>TEXT ON</b> для телевизоров.	Телевизор



### Примечание

- Кнопки **TV CONTROL** на пульте дистанционного управления предназначены для управления телевизором, которому присвоена кнопка **TV CONT**. Поэтому, если к системе подключается только один телевизор, присвойте ему кнопку **TV CONT (MULTI CONTROL)**. При наличии двух телевизоров присвойте кнопку **TV CONT** основному из них.



## Органы управления другими компонентами

Для управления компонентами с помощью пульта дистанционного управления необходимо ввести их правильные коды или передать ресиверу соответствующие команды (см. раздел *Настройка пульта дистанционного управления для работы с другими компонентами* на стр. 53). Компонент следует выбрать с помощью кнопок **MULTI CONTROL**.

Кнопки	Назначение	Компоненты
SOURCE ◂	Нажмите для включения компонента или перевода его в режим ожидания.	Проигрыватель CD/MD/CD-R/VCR/ DVD/LD/ DVR/Кассетная дека
◀◀	Нажмите для перехода к началу текущего раздела или дорожки. Повторное нажатие служит для перехода к началу предыдущих дорожек или разделов.  Возврат к предыдущим каналам (канал -).	Проигрыватель CD/MD/CD-R/DVD/LD  DVR/VCR
▶▶	Нажмите для перехода к началу следующей дорожки или раздела. Повторное нажатие служит для перехода к началу следующих дорожек или разделов.  Переход к следующим каналам (канал +).	Проигрыватель CD/MD/CD-R/DVD/LD  VCR
▢	Пауза воспроизведения или записи.	Проигрыватель CD/MD/CD-R/VCR/ DVD/LD/ DVR/Кассетная дека
▶	Запуск воспроизведения.	Проигрыватель CD/MD/CD-R/VCR/ DVD/LD/ DVR/Кассетная дека
▶▶	Удерживайте для ускоренного воспроизведения вперед.	Проигрыватель CD/MD/CD-R/VCR/ DVD/LD/ DVR/Кассетная дека
◀◀	Удерживайте для ускоренного воспроизведения назад.	Проигрыватель CD/MD/CD-R/VCR/ DVD/LD/ DVR/Кассетная дека
■	Останов воспроизведения (на некоторых моделях при нажатии этой кнопки после остановки воспроизведения открывается лоток для дисков).	Проигрыватель CD/MD/CD-R/VCR/ DVD/LD/ DVR/Кассетная дека
● REC (SHIFT▶)	Запуск записи. Во избежание случайной записи для обеспечения эффекта та эту кнопку необходимо нажать дважды (второе нажатие необходимо сделать в течение 10 секунд после первого).	Проигрыватель MD/CD-RVCR/ DVR/ Кассетная дека
REC STOP (SHIFT+■)	Прекращение записи.	Проигрыватель DVR
Номерные кнопки	Прямой доступ к дорожкам в источнике программы.  Используйте номерные кнопки для перемещения по экранному дисплею.	Проигрыватель CD/MD/CD-R/VCR/LD  Проигрыватель DVD/DVR
Кнопка +10	Выбор дорожек с номером больше 10. (Например, для выбора дорожки 13 нажмите кнопку +10, затем 3.)	Проигрыватель CD/MD/CD-R/VCR/LD
ENTER/DISC	Выбор диска.  Извлечение диска.  Служит в качестве кнопки <b>ENTER (ВВОД)</b> .  Служит в качестве кнопки <b>CLEAR (ОЧИСТИТЬ)</b> .  Вывод экрана настройки для проигрывателей DVR.  Смена сторон диска LD.	Многодисковый проигрыватель CD  Проигрыватель MD  VCR  DVD  Проигрыватель DVR  Проигрыватель LD
TOP MENU	Отображение "главного" меню проигрывателя дисков DVD.	Проигрыватель DVD/DVR
MENU	Отображает меню для текущего проигрывателя DVD или DVR.	Проигрыватель DVD/DVR
↑	Пауза воспроизведения ленты.	Кассетная дека
↓	Останов ленты.	Кассетная дека
ENTER	Запуск воспроизведения.	Кассетная дека

Кнопки	Назначение	Компоненты
←/→	Быстрая перемотка ленты/быстрое воспроизведение вперед.	Кассетная дека
←⇒↑↓ & ENTER	Перемещение по меню и параметрам DVD.	Проигрыватель DVD/DVR
<b>GUIDE</b>	Нажмите для доступа к экрану проигрывателя DVD.	Проигрыватель DVD/DVR
<b>CH +/-</b>	Выбор каналов.	Проигрыватель VCR/DVD/DVR
	Выбор дорожек.	CD/MD/CD-R/Кассетная дека
<b>AUDIO</b>	Изменение аудиоканала или языка.	Проигрыватель DVD/DVR
<b>SUBTITLE</b>	Отображение/смена субтитров на многоязычных дисках DVD.	Проигрыватель DVD/DVR
<b>HDD (SHIFT + CH-)</b>	Включает органы управления жестким диском при использовании рекордера DVD/HDD.	Проигрыватель DVR
<b>DVD (SHIFT + CH+)</b>	Включает органы управления диском DVD при использовании рекордера DVD/HDD.	Проигрыватель DVR

## Глава 10:

## Другие подключения



## Предупреждение

- Перед выполнением или изменением подключения выключите питание и отсоедините вилку кабеля питания от розетки. Подсоединение компонентов к электросети должно быть последней операцией по подключению, которая выполняется в системе.
- Будьте внимательны, не допускайте контактов кабелей громкоговорителей, подключенных к разным разъемам.
- Можно использовать громкоговорители с номинальным сопротивлением от 6 до 16Ω (если предполагается использование громкоговорителей с сопротивлением менее 8Ω, см. раздел *Изменение сопротивления громкоговорителей* на стр. 81).

## Настройка громкоговорителей В второй зоны

После выбора пункта **Second Zone (Вторая зона)** в *Настройка заднего громкоговорителя* объемного звучания на стр. 38, можно использовать громкоговорители, подключенные к разъемам громкоговорителей (задних, объемного звучания) В на задней панели для прослушивания стереофонического воспроизведения в другой комнате. См. раздел *Переключение акустической системы* ниже для получения информации о способах прослушивания, доступных при такой настройке.

## 1 Подсоедините пару громкоговорителей к разъемам задних громкоговорителей объемного звучания на задней панели.

Подсоедините их таким же образом, как подсоединены громкоговорители в разделе *Подсоединение громкоговорителей* на стр. 20. При размещении громкоговорителей в другой комнате убедитесь в том, что вы прочли раздел *Советы по расположению громкоговорителей* на стр. 21.

2 Выберите пункт **Second Zone (Вторая зона)** в меню **Surr Back System (Система задних громкоговорителей объемного звучания)**.

См. указания раздела *Настройка заднего громкоговорителя объемного звучания* на стр. 38.



## Примечание

- Только модель *VSX-2014i* – функцию *Multi Room* также можно использовать прослушивания воспроизведения в другой комнате. Для получения дополнительных сведений по этому вопросу см. раздел *Прослушивание в режиме Multi Room* на стр. 61.

## Переключение акустической системы

Если в разделе *Настройка заднего громкоговорителя объемного звучания* на стр. 38 выбран пункт **Second Zone (Вторая зона)**, можно использовать три настройки при помощи кнопки **SPEAKERS (ГРОМКОГОВОРИТЕЛИ)**. Если выбрать **Normal (SB)** или **Front Bi-Amp**, при помощи этой кнопки можно просто включать или выключать основную систему громкоговорителей. Параметры, приведенные ниже, предназначены только для настройки **Second Zone (Вторая зона)**.

- Используйте кнопку **SPEAKERS (ГРОМКОГОВОРИТЕЛИ)** на передней панели для выбора настроек системы громкоговорителей.

Как упоминалось выше, если выбран пункт **Normal (SB)**, при помощи этой кнопки будет просто включаться или выключаться основная система громкоговорителей (A).

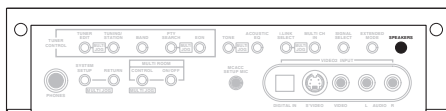

На рисунке выше показана модель *VSX-2014i*.

Нажмите повторно для выбора настройки системы громкоговорителей:

- **SP►A** – звук выводится через систему громкоговорителей A и тот же самый сигнал выводится через разъемы предварительного усилителя.
- **SP►B** – звук выводится через два громкоговорителя, подключенные к системе громкоговорителей В. Многоканальные источники прослушиваться не будут. Тот же самый сигнал выводится через разъемы предварительного усилителя заднего канала объемного звучания.
- **SP►AB** – звук выводится через систему громкоговорителей A (до 5 каналов в зависимости от источника), два громкоговорителя системы В и низкочастотный громкоговоритель. Через систему громкоговорителей В будет выводиться тот же звук, что и через систему A (многоканальное звучание будет декодироваться в 2-канальное).
- **SP►** (выкл.) – звук через громкоговорители не выводится. Через разъемы предварительного усилителя (включая и низкочастотный громкоговоритель, если он подключен) выводится тот же самый звук, что и при выбранной системе громкоговорителей A.



## Примечание

- Воспроизведение звука низкочастотным громкоговорителем зависит от настроек, описанных в разделе *Ручная настройка громкоговорителей* на стр. 43. Однако, если выше выбран пункт **SP►B**, из низкочастотного громкоговорителя звук слышен не будет (канал низкочастотных эффектов (LFE) не декодирован).
- В зависимости от установок, описанных в разделе *Настройка заднего громкоговорителя объемного звучания* на стр. 38, вывод сигнала из разъемов предварительного усилителя может измениться.

- Все системы громкоговорителей (кроме соединений **Second Zone (Вторая зона)**) выключены, если подсоединены головные телефоны.

## Подключение передних громкоговорителей к двум усилителям

При подключении громкоговорителей к двум усилителям высокочастотный и низкочастотный динамики подключаются к двум разным усилителям (в данном случае к разъемам передних и задних громкоговорителей объемного звучания) для повышения качества разделения звука. Для этого используемые громкоговорители должны иметь возможность подключения к двум усилителям (иметь отдельные разъемы для высоких и низких частот), и повышение качества звучания будет зависеть от типа используемых громкоговорителей.

### 1 Подсоедините громкоговорители в соответствии с приведенными ниже указаниями.

На схеме ниже показаны соединения при подключении двух усилителей к переднему левому громкоговорителю. Подключите правый громкоговоритель аналогичным образом.

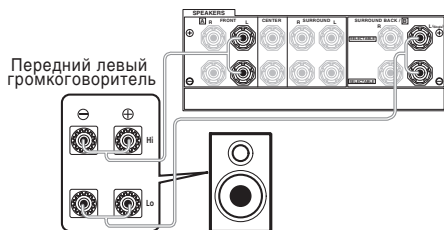

Поскольку на разъемы переднего и заднего громкоговорителей объемного звучания выводится один и тот же аудиосигнал, не важно какой из наборов (передние или задние объемного звучания) подключен к каким разъемам (**HI (высокочастотным)** или **Low (низкочастотным)**) громкоговорителя.

- Убедитесь в том, что подключение **+/-** выполнено правильно.

### 2 Выберите настройку **Front Bi-Amp** в меню **Surr Back System**.

См. раздел *Настройка заднего громкоговорителя объемного звучания* на стр. 38 для получения информации об использовании разъемов задних громкоговорителей объемного звучания.



#### Предупреждение

- Большинство громкоговорителей **HI (высокочастотными)** и **Low (низкочастотными)** разъемами имеют две металлических пластины для соединения **HI (высокочастотных)** и **Low (низкочастотных)** разъемов. При подключении двух усилителей к громкоговорителям эти пластины необходимо удалить во избежание серьезных повреждений усилителя. Для получения дополнительной информации см. руководство громкоговорителя.
- Если используемые громкоговорители имеют съемный разделительный фильтр, убедитесь в том, что при подключении двух усилителей он не снят. Это может привести к повреждению громкоговорителей.

## Подключение громкоговорителей к двум усилителям

Смысл подключения к двум усилителям практически тот же, что и двухпроводное подключение, но, кроме того, помехи внутри проводов удается уменьшить для обеспечения более качественного звучания. В то же время, для этого в используемых громкоговорителях должна быть предусмотрена возможность двухпроводного подключения (наличие отдельных разъемов для подключения высоких и низких частот). При двухпроводном подключении убедитесь в том, в *Настройка заднего громкоговорителя объемного звучания* на стр. 38 выбраны параметры **Normal (SB)** или **Second Zone (Вторая зона)**.

- Для двухпроводного подключения громкоговорителя подсоедините два кабеля громкоговорителя к разъему громкоговорителя на ресивере.

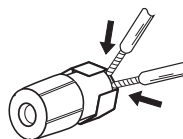

#### Предупреждение

- Убедитесь в том, что при двухпроводном подключении используются параллельные (а не последовательные, что бывает довольно редко) соединения.
- Не подключайте различные громкоговорители к одному и тому же разъему таким образом.

## Подключение дополнительных усилителей

Мощности данного ресивера более, чем достаточно для любого домашнего применения, но имеется возможность подключения дополнительных усилителей к каждому каналу системы при помощи выходов предварительного усилителя. Для подключения усилителей выполните соединения, показанные ниже.

### Внимание

- Перед выполнением или изменением схем подсоединения отключите кабель питания от розетки переменного тока.

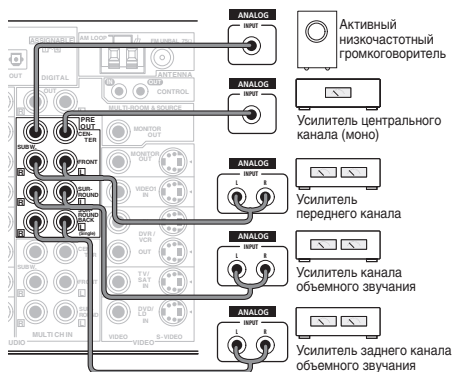

- Можно использовать дополнительный усилитель как на выходе предварительного усилителя заднего канала объемного звучания, так и на отдельном громкоговорителе. В этом случае подсоедините усилитель только к левому (L (Single)) разъему.
- Звук, поступающий через разъемы заднего канала объемного звучания будет зависеть от его конфигурации, описанной в разделе *Настройка заднего громкоговорителя объемного звучания* на стр. 38.
- Чтобы был слышен только усиленный звук, установите систему громкоговорителей в положение **OFF (ВЫКЛ.)** или просто отсоедините все громкоговорители, подключенные непосредственно к ресиверу.
- Если низкочастотный громкоговоритель не используется, выберите для параметра настройки громкоговорителей значение "большой" (см. раздел *Speaker Setting (Настройка громкоговорителей)* на стр. 44).

## Прослушивание в режиме Multi Room

Только модель VSX-2014i

При возможном использовании вместе с ИК-датчиком (например, блок Niles или Xantech), данный ресивер может обслуживать две независимых системы громкоговорителей в разных комнатах. В двух комнатах одновременно могут воспроизводиться различные источники или при необходимости один и тот же источник. Основное и смежное помещение имеют независимое питание (основное помещение можно отключить, а смежное оставить включенным) и для управления системой в смежном помещении можно использовать пульт дистанционного управления данного устройства. Может понадобиться указать настройки громкости и тип ИК-датчика согласно указаниям раздела *Multi Room Setup (Прослушивание в режиме Multi Room)* на стр. 71.

### Подключение при использовании нескольких помещений

Можно осуществить подключение в смежном помещении при наличии отдельного усилителя, телевизора, громкоговорителей и ИК-датчика.

- Подсоедините ИК-датчик к разъему **MULTIROOM & SOURCE IR IN** в задней части данного ресивера.
- Подключите отдельный усилитель к разъемам **MULTIROOM & SOURCE OUT**, а телевизор – к разъемам **MULTI-ROOM & SOURCE MONITOR OUT**, размещенные в задней части данного ресивера. Необходимо подключить пару громкоговорителей к усилителю смежного помещения, как показано на схеме ниже.

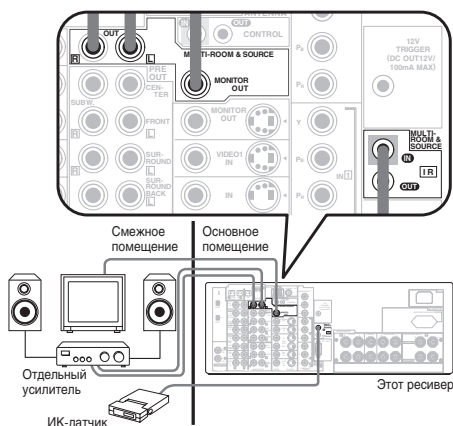

### Примечание

- Даже если у вас нет ИК-датчика, можно осуществить подключение в нескольких помещениях и использовать для управления системой в смежном помещении переднюю панель.

- Прослушивание цифрового воспроизведения компонента в смежном помещении невозможно. Однако, можно подключить аналоговые выходы используемого цифрового компонента к (аналоговым) входным разъемам ресивера для прослушивания компонента в смежном помещении.
- Поскольку преобразователь видеосигнала не включен при подключении в нескольких помещениях, потребуется подключить источники входного видеосигнала, которые необходимо воспроизвести в смежном помещении с использованием стандартных видеокабелей RCA.
- В смежном помещении невозможно использование регуляторов звучания (таких как регуляторы тембра или режим прослушивания Midnight (Ночной)) или других режимов объемного звучания. Однако, можно использовать функции усилителя, установленного в смежном помещении.

### Использование органов управления в смежном помещении

Можно использовать пульт дистанционного управления для регулировки громкости в смежном помещении и выбора источника для основного или смежного помещения. Это можно делать и при помощи органов управления на передней панели.



#### Внимание

- Для управления смежным помещением ресивер в основном помещении должен быть включен (или находиться в режиме ожидания).
- Если другой пользователь управляет системой из основного помещения, управление смежным помещением при помощи пульта дистанционного управления невозможно.
- Если в смежном помещении используется усилитель Pioneer, прикройте датчик пульта дистанционного управления во избежание изменений настроек во время управления смежным помещением.

### Использование пульта дистанционного управления в смежном помещении

При управлении смежным помещением убедитесь в том, что во время использования кнопок пульта дистанционного управления, показанных ниже, не нажата кнопка **SHIFT**.

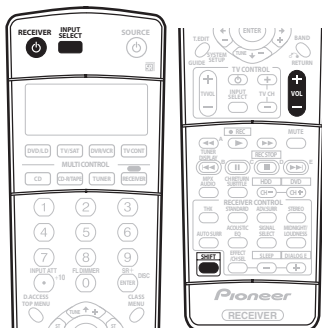

**1 Направьте пульт дистанционного управления на ИК-датчик и нажмите кнопку  $\odot$  RECEIVER (РЕСИВЕР).** Будет включена функция Multi Room.

**2 Нажмите комбинацию кнопок (SHIFT+) INPUT SELECT (ВЫБОР ВХОДА)** для выбора источника входного сигнала, который требуется прослушать в смежном помещении.

**3 Используйте комбинацию кнопок (SHIFT+) VOLUME +/- (ГРОМКОСТЬ +/-) для настройки громкости.**

Если для громкости выбрана настройка **FIXED (ФИКСИРОВАННАЯ)**, как описано в разделе *Multi Room Setup (Прослушивание в режиме Multi Room)* на стр. 71.

- Громкость можно увеличить только до **0dB (дБ)**.
- Помимо органов управления, перечисленных выше, при использовании тюнера также можно использовать кнопки **CLASS (КЛАСС), STATION +/-** и номерные кнопки.

### Использование органов управления функцией Multi Room на передней панели

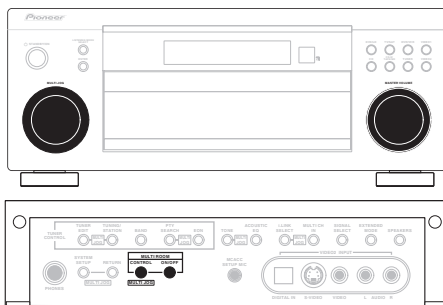

На рисунке выше показана модель VSX-2014i.

**1 Нажмите кнопку MULTI ROOM ON/OFF на передней панели.**

На дисплее передней панели загорается индикатор **MULTI-ROOM**, который указывает на то, что управление функцией Multi Room включено.

**2 Нажмите кнопку CONTROL (УПРАВЛЕНИЕ).**

Убедитесь в том, что все действия для смежного помещения выполнены когда на дисплее отображается надпись **MR:** (и выбранный компонент). Если эта индикация отсутствует, органы управления передней панели будут работать только для основного помещения.

**3 При помощи регулятора MULTI JOG выберите источник.**

Выберите **DVD/LD, TV/SAT, DVR/VCR, TUNER, CD-R/TAPE/MD** или **CD** (в этой последовательности).

- Если выбран пункт **TUNER (ТЮНЕР)**, можно использовать пульт дистанционного управления для выбора запрограммированной радиостанции (если вы не знаете, как это делается, см. раздел *Прослушивание запрограммированных радиостанций* на стр. 48).

**4 При помощи регулятора MASTER VOLUME (РЕГУЛЯТОР ГРОМКОСТИ) отрегулируйте громкость.**

Это возможно, если Вы выбрали регулировку громкости **VARIABLE (ИЗМЕНЯЕМАЯ)**, согласно указаниям раздела *Multi Room Setup (Прослушивание в режиме Multi Room)* на стр. 71.

- Громкость можно увеличить только до **0dB (дБ)**.

5 По окончании снова нажмите кнопку **CONTROL (УПРАВЛЕНИЕ)** для возврата к органам управления основного помещения.

Для полного выключения воспроизведения в смежном помещении можно также нажать кнопку **MULTI ROOM ON/OFF** на передней панели.

- Даже если не нажать кнопку **CONTROL (УПРАВЛЕНИЕ)**, как было сказано выше, система автоматически переключится в режим управления основным помещением.



#### Примечание

- Во время настройки системы (в экранном меню **System Setup (Настройка системы)**) режим Multi Room не действует.
- Невозможно полностью выключить основное помещение, если предварительно не выключено управление функцией Multi Room.
- Если функция Multi Room включена, можно также изменить входной источник смежного помещения при помощи регулятора передней панели **MULTI JOG**, даже если основное устройство находится в режиме ожидания.
- Дистанционное управление может быть невозможно, если на окно ИК-датчика дистанционного управления приемника падает свет от мощной флуоресцентной лампы.
- Тюнер невозможно одновременно настроить более, чем на одну станцию. Поэтому изменение станции в одном помещении вызывает изменение станции в другом помещении. Пожалуйста, соблюдайте осторожность и не переключайте станции во время записи радиопрограмм.
- Уровни громкости основного и смежного помещения не зависят друг от друга.
- Если разъемы **MULTI ROOM OUT** подсоединены к усилителю смежного помещения при помощи сенсора дистанционного управления и разъемов управления Pioneer **CONTROL (УПРАВЛЕНИЕ)** (стр. 22), и ИК-датчик, и усилитель во время использования функции Multi Room могут принимать команды пульта дистанционного управления (делая корректное управление невозможным). В этом случае разместите ИК-датчик и усилитель на расстоянии и направьте пульт дистанционного управления непосредственно на ИК-датчик во время использования.
- Если вы на протяжении какого-то времени не планируете использование функции Multi Room, отключите питание в основном и смежном помещениях. Убедитесь в том, что индикатор **MULTI-ROOM** погас.
- Таймер отключения влияет на смежное помещение при включенной функции Multi Room.

## Использование интерфейса i.LINK

Только модель VSX-2014i

Если в распоряжении имеется компонент с разъемом i.LINK, его можно подсоединить к ресиверу с помощью кабеля i.LINK.

Поскольку интерфейс i.LINK не передает видеосигнал, видеосигнал компонента, подключенного при помощи соединения i.LINK, необходимо передать при помощи других кабелей (см. раздел *Подключение видеокomпонентов* на стр. 18 для получения дополнительной информации о подключении видео).

*Если вы уже завершили подключение видео* от компонента, назначьте вход i.LINK для функции (**DVD/LD**, например), соответствующей подключенным видеовходам (см. раздел *Назначение входов i.LINK* на стр. 68).

Два разъема i.LINK с задней стороны ресивера являются 4-контактными. Для подключения компонентов с интерфейсом i.LINK используйте 4-контактный кабель i.LINK S400.



#### Предупреждение

- Соприкосновение штекера i.LINK с металлическими частями ресивера, кроме разъема i.LINK, может вызвать короткое замыкание. Некоторые кабели имеют металлические части, которые могут касаться устройства в подключенном состоянии. Пожалуйста, постарайтесь использовать только подходящий кабель i.LINK.



#### Внимание

- Пожалуйста, используйте 4-контактные кабели S400 длиной менее 3,5 м. Хотя и существуют более длинные кабели, они могут быть ненадежны.
- Возможны случаи, когда функция PQLS/регулировки скорости и/или i.LINK аудио не работают надлежащим образом, даже при подключении к оборудованию, совместимому с интерфейсом i.LINK.
- Не подсоединяйте/отсоединяйте кабели i.LINK и не включайте/выключайте компоненты, подсоединенные при помощи кабелей i.LINK, при включенном ресивере.
- Защищенные от копирования диски DVD-Video с частотой дискретизации 96 кГц можно прослушивать при подключении при помощи кабеля i.LINK, но их частота дискретизации будет снижена до 48 кГц.

- 1 При помощи кабеля i.LINK подсоедините один из штекеров i.LINK данного ресивера к разъему i.LINK используемого компонента с интерфейсом i.LINK.

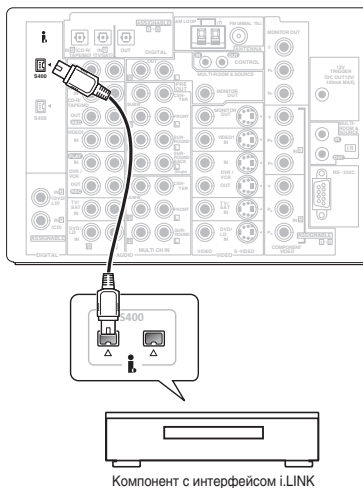

- Для обеспечения правильного соединения стрелка на корпусе разъема должна быть размещена с правой стороны разъема ресивера. Кабель i.LINK следует вставлять в разъем таким образом, чтобы он входил в него легко. При неправильном подключении ресивер не сможет распознать подсоединенные компоненты. Учтите, что кабель i.LINK чувствителен, и при применении излишних усилий при подключении может выйти из строя.

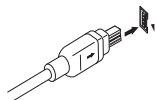

- 2 Назначьте компонент с интерфейсом i.LINK для нужного входа, затем произведите все необходимые настройки выхода компонента.

См. раздел *Назначение входов i.LINK* на стр. 68 для назначения компонента для входа данного ресивера. Для необходимой настройки выхода выполните указания руководства по эксплуатации, прилагаемого к компоненту.

- Неназначенные компоненты i.LINK можно выбрать при помощи кнопки **i.LINK SELECT (Выбор i.LINK)** на передней панели или кнопки **INPUT SELECT (Выбор ВХОДА)** на пульте дистанционного управления.



#### Примечание

- При помощи соединения i.LINK можно соединить несколько компонентов. См. раздел *Создание сети i.LINK* ниже.

## Об i.LINK

Только модель VSX-2014i

i.LINK является торговой маркой IEEE1394 и представляет собой гибридный интерфейс для цифрового аудио, видео и других данных, используемых персональными компьютерами, цифровыми видеокамерами и другими типами звукового и видеозвукового оборудования. Один разъем i.LINK способен одновременно передавать и принимать данные, поэтому для обеспечения двусторонней связи между компонентами требуется всего один кабель.

“i.LINK” и логотип “i.LINK” являются товарными знаками Sony Corporation.

## О Регулировке скорости PQLS

Технология PQLS (Precision Quartz Lock System, пус. прецизионной кварцевой системы блокировки) фирмы Pioneer обеспечивает высокоточное воспроизведение аудиосигнала источников форматов DVD-A, SACD и аудио CD при использовании интерфейса i.LINK. Прецизионный кварцевый контроллер, установленный в данном ресивере исключает помехи, вызванные ошибками синхронизации (джиттером), обеспечивая наилучшее преобразование цифрового сигнала, поступающего с цифрового источника, в аналоговый.

Для того, чтобы воспользоваться преимуществами PQLS, необходимо иметь проигрыватель, совместимый с функцией регулировки скорости, который должен быть включен и подключен к данному ресиверу при помощи сети i.LINK.

## Создание сети i.LINK

При помощи интерфейса i.LINK можно соединить в цепь до 17 компонентов таким образом, что сигнал управления, каждого компонента будет доступен для любого другого компонента в этой сети. При помощи релитера i.LINK можно подключить до 34 компонентов.

Соединения i.LINK выпускаются в 4-контактной и 6-контактной конфигурациях. В данном ресивере используются 4-контактные соединения, но в сети могут использоваться и оба типа.

Данный ресивер совместим со компонентами стандарта i.LINK Audio (протокол A&M), такими как проигрыватели DVD. Обратите внимание на то, что при подключении оборудования MPEG-II TS с интерфейсом i.LINK (такого как цифровые спутниковые тюнеры), цифрового видеоборудования с интерфейсом i.LINK (такого как рекордеры DVD или цифровые видеокамеры), или персональных компьютеров с интерфейсом i.LINK аудио- и видеосигналы не передаются, и подключение таких устройств иногда вызывает разъединение сети. Для получения информации о совместимости с другими используемыми компонентами с интерфейсом i.LINK прочтите указания о совместимости.

Данный удовлетворяет требованиям стандарта DTCP (Digital Transmission Content Protection, пус. цифровая защита передачи данных), поэтому можно воспроизводить диски форматов DVD-A, DVD-Video, и SACD i.LINK audio.



При настройке сети i.LINK важно, чтобы компоненты образовывали цепь с открытыми концами (рис. 1), или древовидную структуру (рис. 2).

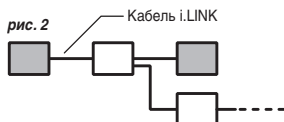
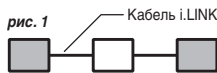

Система не будет работать, если соединенные компоненты образуют замкнутый контур. Если обнаружен замкнутый контур, на дисплее появляется сообщение **LOOP CONNECT (ЗАМКНУТЫЙ КОНТУР)**. На рисунках 3 и 4 показаны замкнутые контуры.

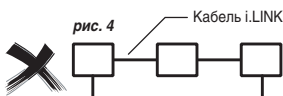
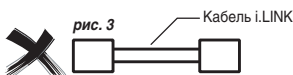

Важное значение при подключении устройств с интерфейсом i.LINK является быстрдействие интерфейса. В настоящее время существуют три скорости: S100 (самая низкая), S200 и S400 (более высокие). Данный ресивер использует тип S400. Хотя возможно одновременное использование компонентов с различными скоростями, рекомендуется по возможности подключать компоненты с более низкими скоростями на концах цепи (они изображены на рис. 1 и 2 в виде заштрихованных прямоугольников). Это поможет избежать возникновения в цепи "узких мест".

При использовании в сети i.LINK данный ресивер для поддержания соединения i.LINK должен быть включен. Другие компоненты сети могут поддерживать или не поддерживать соединение в режиме ожидания (при полностью отключенном питании не поддерживает соединение ни один из компонентов) – обратитесь к руководствам по эксплуатации отдельных компонентов. Обратите внимание на то, что при включении/выключении компонента в сети i.LINK или при подключении/отключении его соединения i.LINK звучание местами может прерываться.

Данное изделие соответствует следующим спецификациям интерфейса i.LINK:

1) IEEE Std. 1394a-2000, стандарт для высокопроизводительных шин последовательного соединения

2) Audio and Music Data Transmission Protocol 2.0 протокол передачи аудио- и музыкальных сигналов

В соответствии со стандартом AM824 уровня адаптации последовательности изделие совместимо с форматами IEC60958 bitstream, DVD-A и SACD.

## Включение и выключение компонентов с помощью триггера 12 В

Только модель VSX-2014i

К этому ресиверу можно подключить компоненты системы (например, экран или проектор), которые можно включать или выключать при помощи триггера 12 В при выборе функции входа. Однако, необходимо указать, какие функции входа включают триггер, при помощи меню System Setup (Настройка системы) (для получения информации о том, как сделать это, см. раздел 12 Volt Trigger Setup (Настройка триггера 12 В) на стр. 72). Учтите, что эта функция будет работать только с компонентами, имеющими режим ожидания.

- Подсоедините разъем 12V TRIGGER (12 В ТРИГГЕР) этого ресивера к разъему 12V TRIGGER другого компонента.

Используйте для подключения кабель с монофоническими мини-разъемами на обоих концах.

- Максимальная мощность триггера составляет на выходе постоянного тока 12 В/100 мА.

После установки функций входа, которые будут включать триггер, можно будет включать или выключать компонент, просто выбрав функцию(и) входа(ов), установленные, согласно указаниям на стр. 72.

## Использование ресивера с плазменным дисплеем Pioneer

Если у вас имеется плазменный дисплей Pioneer, для его подключения к данному аппарату можно использовать кабель SR+ (см. примечание ниже), чтобы можно было пользоваться различными удобными функциями, такими как автоматическое переключение видеовыхода плазменного дисплея при изменении входа.

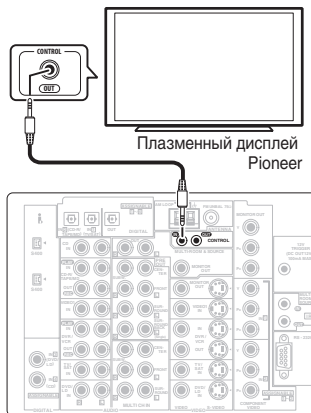

Учтите, что на рисунке выше изображена модель VSX-2014i, однако подключение модели VSX-1014 аналогично.

### Внимание

- Если плазменный дисплей Pioneer подключен с помощью кабеля SR+, то для управления функциями ресивера следует направить пульт дистанционного управления на датчик плазменного дисплея. В этом случае, если плазменный дисплей будет отключен, то управлять ресивером с помощью пульта дистанционного управления будет невозможно.
- Подключите кабель SR+ с мини-разъемом с 3 кольцами к разъему CONTROL IN (ВХОД УПРАВЛЕНИЯ) ресивера и к разъему CONTROL OUT (ВЫХОД УПРАВЛЕНИЯ) плазменного дисплея. Прежде чем можно будет использовать дополнительные функции SR+, необходимо сделать несколько настроек на ресивере. Подробные инструкции см. в разделе *Параметры настройки SR+ для плазменных дисплеев Pioneer* на стр. 71.

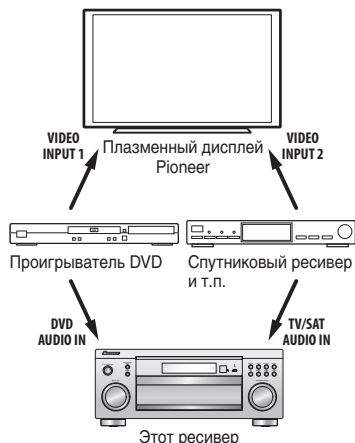

Для оптимального использования функций SR+ необходимо подсоединить компоненты источников (проигрыватель DVD и т.д.) немного иначе по сравнению с тем, как описано в данном разделе. Подсоедините видеовыходы каждого компонента непосредственно к плазменному дисплею и аудиовыходы (аналоговые и/или цифровые) подсоедините к данному ресиверу.

### Примечание

- Данный ресивер совместим со всеми плазменными дисплеями Pioneer, выпускаемыми с 2003 года.
- Кабель SR+ с мини-разъемом с 3 кольцами можно заказать в компании Pioneer, номер изделия по каталогу ADE7095. Для получения дополнительной информации о приобретении кабеля SR+ обратитесь в службу поддержки Pioneer (для подключения также можно использовать имеющийся в продаже мини-разъем для головных телефонов с 3 кольцами).

## Использование режима SR+ с плазменными дисплеями Pioneer

При подключении с помощью кабеля SR+ становятся доступными несколько функций, которые еще более упрощают использование ресивера в сочетании с плазменным дисплеем Pioneer. К ним относятся следующие функции:

- Отображение на дисплее хода настройки ресивера, например, при настройке громкоговорителей, MCACC и т.д.
- Отображение на дисплее уровня громкости.
- Отображение на дисплее режима прослушивания.
- Автоматическое переключение видеовходов на плазменном дисплее.
- Автоматическое отключение звука на плазменном дисплее.

См. также раздел *Параметры настройки SR+ для плазменных дисплеев Pioneer* на стр. 71 для получения дополнительной информации о настройке ресивера.



### 1 Убедитесь в том, что плазменный дисплей и ресивер включены и соединены друг с другом при помощи кабеля SR+.

Сведения о подключении этих компонентов см. в разделе *Использование ресивера с плазменным дисплеем Pioneer* выше.

### 2 Для включения или выключения режима SR+ нажмите кнопку RECEIVER (РЕСИВЕР), затем SR+. На дисплее передней панели отобразится индикация SR+ ON или SR+ OFF.

### Примечание

- Функция автоматического отключения громкости включается отдельно; см. раздел *Параметры настройки SR+ для плазменных дисплеев Pioneer* на стр. 71.

Глава 11:

# Другие параметры

## Меню назначения входов

Настройки в меню назначения входов необходимы в случае, если используемые цифровые устройства не подсоединены, согласно стандартным настройкам цифровых входов или если устройства подключены с помощью видеокабелей компонентного видео или (только модель VSX-2014i) интерфейса i.LINK.



**1** Включите ресивер и используйте телевизор. Для включения ресивера используйте кнопку **RECEIVER** (РЕСИВЕР).

**2** Нажмите кнопку **RECEIVER** (РЕСИВЕР) на пульте дистанционного управления, после чего нажмите кнопку **SYSTEM SETUP** (НАСТРОЙКА СИСТЕМЫ). На экране телевизора появится экранный дисплей. Для перехода между экранами и выделенными пунктами меню используйте кнопки **↑/↓/←/→** и **ENTER** (ВВОД) на пульте дистанционного управления. Нажмите кнопку **RETURN** (ВОЗВРАТ) для подтверждения и выхода из текущего меню.

**3** Выберите пункт **Input Assign** (Назначение входов) в меню **System Setup** (Настройка системы).

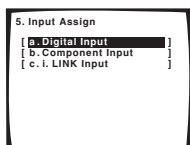
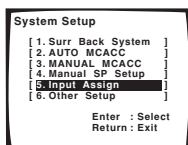

На рисунке выше показан экранный дисплей модели VSX-2014i.

## Назначение цифровых выходов

- Настройки по умолчанию:  
**Digital-1** (оптический) – **TV/SAT**  
**Digital-2** (оптический) – **CD-R**  
**Digital-3** (коаксиальный) – **DVD/LD**  
**Digital-4** (коаксиальный) – **CD**

Это необходимо сделать лишь в том случае, если используемые цифровые устройства не подсоединены, согласно стандартным настройкам цифровых входов (см. выше). Эта настройка сообщает ресиверу, какое цифровое оборудование подключено к какому разъему, чтобы кнопки пульта дистанционного управления соответствовали подключенным компонентам.

**1** Выберите пункт **Digital Input** (Цифровой вход) в меню **Input Assign** (Назначение выходов).

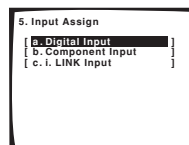

На рисунке выше показан экранный дисплей модели VSX-2014i.

**2** Выберите номер цифрового входа, к которому подключен используемый цифровой компонент. Эти номера соответствуют номерам рядом со входами на задней панели ресивера.

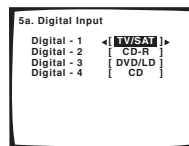

**3** Выберите компонент, соответствующий подключенному к этому входу. Выберите **DVD/LD**, **TV/SAT**, **DVR**, **VIDEO1**, **CD-R**, **CD** или **OFF** (ВЫКЛ.).

- Для этого используйте кнопки **←/→** (курсор влево/вправо) и **ENTER** (ВВОД).
- Если цифровой вход назначен для определенной функции (например, **DVD/LD**), то какие-либо цифровые входы, ранее назначенные для этой функции, будут автоматически отключены.

**4** После завершения нажмите кнопку **RETURN** (ВОЗВРАТ). Вы вернетесь в меню **Input Assign** (Назначение входов).

### Назначение входов компонентного видео

- Настройки по умолчанию:

**Component 1 – OFF (ВЫКЛ.)**

**Component 2 – OFF (ВЫКЛ.)**

Если вы используете компонентные видеокабели для подключения видеоборудования, ресиверу необходимо сообщить, какого типа это устройство, иначе вместо видеосигнала компонента будет отображаться вход S-Video или композитного видео.

#### 1 Выберите пункт Component Input (Вход компонента) в меню Input Assign (Назначение входов).

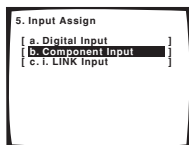

На рисунке выше показан экранный дисплей модели VSX-2014i.

#### 2 Выберите номер входа компонентного видео, к которому подключен используемый видеокomпонент. Выберите DVD/LD, TV/SAT, DVR, VIDEO1 или OFF (ВЫКЛ.).

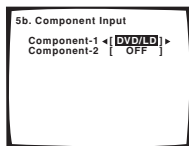

- Эти номера соответствуют номерам рядом со входами на задней панели ресивера.

#### 3 Выберите компонент, соответствующий подключенному к этому входу.

- Для этого используйте кнопки ←/→ (курсor влево/вправо) и ENTER (ВВОД).
- Убедитесь в том, что аудиовыход компонента соединен с соответствующими входами, расположенными на задней панели ресивера.
- Если любой компонент-источник подключен к ресиверу через вход компонентного видео, телевизор также следует подключить к ресиверу через выход компонентного видео **MONITOR**.

#### 4 После завершения нажмите кнопку RETURN (ВОЗВРАТ).

Вы вернетесь в меню Input Assign (Назначение входов).

### Назначение входов i.LINK

Только модель VSX-2014i

Если вы назначите компоненты, имеющие интерфейс i.LINK, для входа (например, DVD/LD), при помощи соответствующей кнопкой **MULTI CONTROL** можно будет выбрать как аудио, так и видеосигнал компонента с интерфейсом i.LINK.

#### 1 Выберите пункт i.LINK Input (Вход i.LINK) в меню Input Assign (Назначение входов).

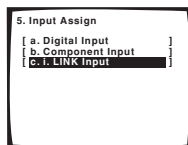

#### 2 Выберите компонент с интерфейсом i.LINK.

Если несколько компонентов с разъемами i.LINK подключено к ресиверу, компонент с интерфейсом i.LINK, который вы ищете, может отображаться на дополнительных экранных дисплеях.

- Если не подключены компоненты с интерфейсом i.LINK, назначить какой-либо вход будет невозможно.
- Рядом с названием неназначенного компонента отображается надпись **i.LINK** (например, **DV-868AVi [i.LINK]**).
- Если подключенные устройства не могут выводить (воспроизводить) источник при помощи соединения i.LINK, после названия устройства входа отображается **[- - -]** (например, **DV-868AVi [- - -]**). Несовместимые устройства нельзя назначить для входов.
- Если контакт кабелей подключенного устройства входа становится неплотным или отключается питание устройства, перед названием устройства появляется звездочка (\*) (например, \***DV-868AVi [DVD/LD]**).

#### 3 Выберите компонент, который требуется назначить.

Используйте кнопки ↑/↓ (курсor вниз/вверх) и ENTER (ВВОД).

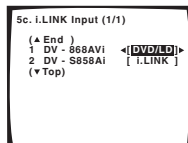

При назначении видеокomпонента с интерфейсом i.LINK выберите источник входа, к которому осуществляется подача сигнала от этого компонента.

- Если вход i.LINK назначен для определенной функции (например, DVD/LD), то какие-либо цифровые входы, ранее назначенные для этой функции будут автоматически выбрана настройка i.LINK (без назначения).
- Вход **TUNER (ТЮНЕР)** не может быть назначен.

#### 4 После завершения нажмите кнопку RETURN (ВОЗВРАТ).

Вы вернетесь в меню Input Assign (Назначение входов).

## Меню Other Setup (Другие настройки)

В меню Другие настройки можно произвести индивидуальные настройки в зависимости от того, как необходимо использовать ресивер.



**1** Включите ресивер и используемый телевизор. Для включения используйте кнопку **RECEIVER** (РЕСИВЕР).

**2** Нажмите кнопку **RECEIVER** (РЕСИВЕР) на пульте дистанционного управления, после чего нажмите кнопку **SYSTEM SETUP** (НАСТРОЙКА СИСТЕМЫ). На экране телевизора появится экранный дисплей. Для перехода между экранами и выделенными пунктами меню используйте кнопки **↑/↓/←/→** и **ENTER** (ВВОД) на пульте дистанционного управления. Нажмите кнопку **RETURN** (ВОЗВРАТ) для подтверждения и выхода из текущего меню.

**3** Выберите пункт **Other Setup** (Другие настройки) и нажмите кнопку **ENTER** (ВВОД).

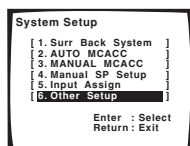

**4** Выберите параметры, которые требуется настроить.

Если это делается впервые, то необходимо отрегулировать эти установки надлежащим образом.

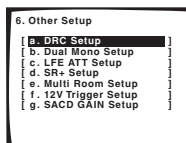

- **DRC Setup** – укажите величину корректировки динамического диапазона для звуковых дорожек формата Dolby Digital (см. раздел *Dynamic Range Control Setup* (Настройка управления динамическим диапазоном) ниже).
- **Dual Mono Setup** – изолируйте один канал при прослушивании дисков с двухканальным монофоническим кодированием (см. раздел *Dual Mono Setup* (Настройка двойного монофонического режима) ниже).
- **LFE ATT Setup** – задайте уровень аттенюатора для канала низкочастотных эффектов (LFE) (см. раздел *LFE Attenuator Setup* (Настройка аттенюатора низкочастотных эффектов (LFE)) ниже).
- **SR+ Setup** – Укажите параметры управления плазменным дисплеем Pioneer (см. раздел *Параметры настройки SR+ для плазменных дисплеев Pioneer* на стр. 71).

Следующие функции доступны для модели VSX-2014i:

- **Multi Room Setup** – укажите настройки громкости и тип ИК-датчика для установки в нескольких помещениях (см. раздел *Multi Room Setup* (Прослушивание в режиме Multi Room) на стр. 71).
- **12V Trigger Setup** – укажите, какие компоненты включены или выключены при помощи триггера 12 В (см. раздел *12 Volt Trigger Setup* (Настройка триггера 12 В) на стр. 72).
- **SACD GAIN Setup** – прослушивание высококачественного звучания с высокой детализацией дисков SACD (см. раздел *SACD Gain Setup* (Настройка усиления SACD) на стр. 72).

**5** Внесите нужные изменения в каждый параметр и подтвердите каждый экран нажатием кнопки **RETURN** (ВОЗВРАТ).

## Dynamic Range Control Setup (Настройка управления динамическим диапазоном)

- Установка по умолчанию: **OFF (ВЫКЛ.)**

Эта настройка указывает величину корректировки динамического диапазона для звуковых дорожек формата Dolby Digital и звукового сопровождения фильмов формата DTS. Эту функции можно использовать во время прослушивания объемного звучания при малой громкости.

### 1 Выберите пункт DRC Setup (Настройка динамического диапазона) в меню Other Setup (Другие настройки).

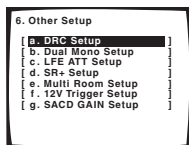

### 2 Выберите нужную настройку.

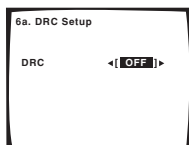

- **OFF (ВЫКЛ.)** – регулировка динамического диапазона отключена (этот параметр используется для прослушивания при высоком уровне громкости).
- **MID** – среднее значение.
- **MAX** – уменьшение динамического диапазона (уровень громких звуков снижен, уровень тихих звуков повышен).

### 3 После завершения нажмите кнопку RETURN (ВОЗВРАТ).

Вы вернетесь в меню Other Setup (Другие настройки).

## Dual Mono Setup (Настройка двойного монофонического режима)

- Установка по умолчанию: **CH1**

Можно указать, как должны воспроизводиться звуковые дорожки с двухканальной монофонической кодировкой Dolby Digital. Этот тип кодировки используется нечасто, но иногда он необходим, например, если требуется распределить по разным каналам речь на двух языках.

### 1 Выберите пункт Dual Mono Setup (Настройка двойного монофонического режима) в меню Other Setup (Другие настройки).

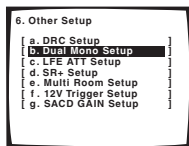

### 2 Выберите нужную настройку.

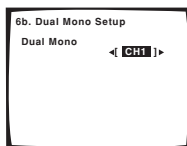

- **CH1** – воспроизведение только канала 1
- **CH2** – воспроизведение только канала 2
- **CH1 CH2** – воспроизведение обоих каналов через передние громкоговорители

### 3 После завершения нажмите кнопку RETURN (ВОЗВРАТ).

Вы вернетесь в меню Other Setup (Другие настройки).



#### Примечание

- Этот параметр действует только для звуковых дорожек, записанных в двухканальном монофоническом формате Dolby Digital и DTS.



#### Совет

- Когда ресивер находится в режиме ожидания, (используя переднюю панель), нажмите кнопку **STANDBY/ON (ОЖИДАНИЕ/ВКЛ.)**, удерживая нажатой кнопку **TUNER EDIT (ТОНЕР - РЕДАКТИРОВАТЬ)** для изменения настройки двухканального моно.

## LFE Attenuator Setup (Настройка аттенюатора низкочастотных эффектов (LFE))

- Установка по умолчанию: **ATT 0 dB (дБ)**

Некоторые аудиисточники Dolby Digital и DTS содержат сверхнизкие частоты. Выполните соответствующую настройку аттенюатора низкочастотных эффектов для предотвращения появления помех при воспроизведении сверхнизких частот с помощью громкоговорителей.

### 1 Выберите пункт LFE ATT Setup (Настройка аттенюатора низкочастотных эффектов) меню Other Setup (Другие настройки).

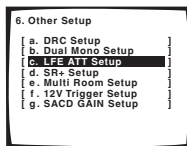

### 2 Выберите нужную настройку.

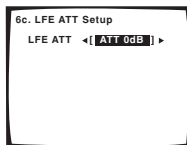

- **ATT 0dB (дБ)** – без ограничений (рекомендуемая настройка)

- **ATT 10dB (дБ)** – ограничение 10 дБ
- **LFE OFF (НЧ ЭФФЕКТ - ВЫКЛ.)** – отсутствие звука из канала низкочастотных эффектов (LFE)

**3 После завершения нажмите кнопку RETURN (ВОЗВРАТ).**

Вы вернетесь в меню Other Setup (Другие настройки).

**Параметры настройки SR+ для плазменных дисплеев Pioneer**

Если к ресиверу с помощью кабеля SR+ подключен плазменный дисплей Pioneer, выполните следующие настройки. Число доступных настроек функций зависит от модели плазменного дисплея.

См. также разделы *Использование ресивера с плазменным дисплеем Pioneer* на стр. 65 и *Использование режима SR+ с плазменными дисплеями Pioneer* на стр. 66.

**1 Выберите пункт SR+ Setup (Настройка SR+) в меню Other Setup (Другие настройки).**

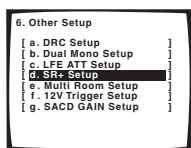

**2 Выберите нужную настройку PDP Volume Control (Регулировка уровня громкости PDP).**

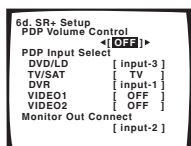

- **OFF (ВЫКЛ.)** – громкость плазменного дисплея не регулируется ресивером
- **ON (ВКЛ.)** – когда ресивер переключается на один из входов, которые используют плазменный дисплей **DVD/LD** или другая из приведенных ниже функций), звук плазменного дисплея отключается, и слышен только звук от ресивера.

**3 Назначьте источник, подсоединенный к плазменному дисплею, для соответствующего номера входа.**

В результате устанавливается соответствие между подключенным ко входу ресивера источником и пронумерованным видеовходом на плазменном дисплее. Например, назначьте **DVD/LD** для входа **input-2**, если используемый видеовход DVD подключен к видеовходу 2 на плазменном дисплее.

- В настройке **Monitor Out Connect (Подключение выхода монитора)** должен быть установлен вход, который используется для подключения данного ресивера к плазменному дисплею.

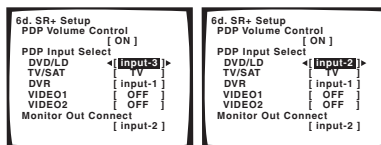

**4 После завершения нажмите кнопку RETURN (ВОЗВРАТ).**

Вы вернетесь в меню Other Setup (Другие настройки).

**Multi Room Setup (Прослушивание в режиме Multi Room)**

Только модель VSX-2014i

- Установка по умолчанию: **VARIABLE / Setting 1**

Если при подключении для прослушивания в нескольких помещениях (см. раздел *Прослушивание в режиме Multi Room* на стр. 61) может потребоваться указать настройку громкости и тип ИК-датчика.

**1 Выберите пункт Multi Room Setup в меню Other Setup.**

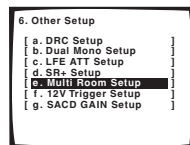

**2 Выберите настройку уровня громкости.**

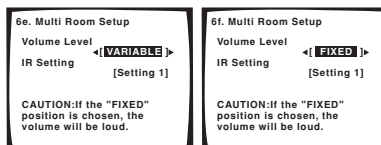

- **VARIABLE** – выберите эту настройку, если в смежном помещении используется усилитель мощности (этот ресивер используется в качестве предварительного усилителя), и для регулировки громкости можно будет использовать органы управления данного ресивера.
- **FIXED** – выберите эту настройку, если в смежном помещении используется полный усилитель (например, другой ресивер Pioneer серии VSX) и необходимо использовать его регуляторы громкости.

**Предупреждение**

- При выборе настройки **FIXED** сигнал источника с данного ресивера передается с максимальной громкостью, поэтому убедитесь в том, что уровень громкости в соседнем помещении при этом достаточно низок, а затем установите нужный уровень.

### 3 Выберите тип используемого ИК-датчика.

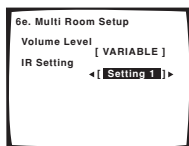

- **Setting 1** – эта настройка предназначена для большинства ИК-датчиков.
- **Setting 2** – эта настройка применяется в том случае, если используемый ИК-датчик по каким-либо причинам не работает в при выбранной настройке **Setting 1**.

### 4 После завершения нажмите кнопку RETURN (ВОЗВРАТ).

Вы вернетесь в меню Other Setup (Другие настройки).



#### Примечание

- Некоторые ИК-датчики могут не работать с данным ресивером. Для получения дополнительной информации обратитесь к своему дилеру.

## 12 Volt Trigger Setup (Настройка триггера 12 В)

Только модель VSX-2014i

- Установка по умолчанию: **OFF (ВЫКЛ.)** (все компоненты) После подключения к компоненту триггера 12 В (см. раздел **Включение и выключение компонентов с помощью триггера 12 В** на стр. 65) он включается автоматически, если выбрана функция входа с включением триггера. Укажите, какие функции включают триггер, как показано ниже.

### 1 Выберите пункт 12V Trigger Setup (Настройка триггера 12 В) в меню Other Setup (Другие настройки).

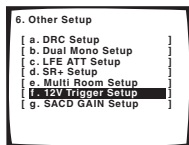

### 2 Выделите функцию входа и выберите нужную настройку.

Это должна быть функция входа, которая при выборе включает 12 В триггер.

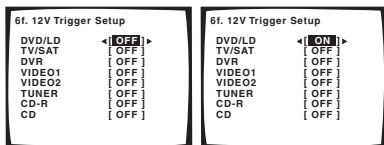

- **OFF (ВЫКЛ.)** – 12 В триггер не включен для выбранного компонента.
- **ON (ВКЛ.)** – 12 В триггер включен для выбранного компонента.

### 3 Повторите для нужного количества функций, которые необходимо установить.

### 4 После завершения нажмите кнопку RETURN (ВОЗВРАТ).

Вы вернетесь в меню Other Setup (Другие настройки).

## SACD Gain Setup (Настройка усиления SACD)

Только модель VSX-2014i

- Установка по умолчанию: **0dB (дБ)**

Дополнительную информацию о SACD можно получить при установке максимального динамического диапазона (во время цифровой обработки) с помощью функции усиления SACD.

### 1 Выберите пункт SACD GAIN Setup (Настройка усиления SACD) в меню Other Setup (Другие настройки).

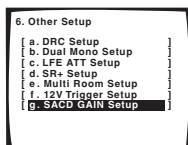

### 2 Установите усиление SACD в пределах от 0 до 6 дБ.

Для большинства источников SACD выбор значения **6dB (дБ)** обеспечивает высокое качество звучания и улучшение детализации. Уровень автоматически устанавливается для воспроизведения с такой же громкостью.

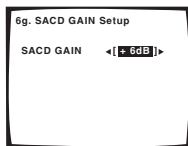

### 3 После завершения нажмите кнопку RETURN (ВОЗВРАТ).

Вы вернетесь в меню Other Setup (Другие настройки).



#### Примечание

- Не должно возникнуть проблем при использовании этой функции с большинством дисков SACD, но если звучание искажено, лучше всего восстановить значение усиления **0dB (дБ)**.



## Глава 12:

# Дополнительная информация

## Устранение неполадок

Неправильные действия пользователя зачастую принимают за сбой и неполадки. Если вы считаете, что в компоненте возникли неисправности, проверьте следующие пункты. Иногда причиной неисправности может быть другой компонент. Внимательно проверьте остальные используемые компоненты и электроприборы. Если неполадку не удастся устранить даже после выполнения указанных ниже действий, обратитесь в ближайшую независимую сервисную компанию, уполномоченную компанией Pioneer для выполнения ремонта.

### Питание

Неполадка	Причина	Устранение
Не включается питание.	<ul style="list-style-type: none"> <li>Отсоединен источник питания.</li> <li>Возможно, включена защита от короткого замыкания.</li> </ul>	<ul style="list-style-type: none"> <li>Подключите вилку кабеля питания к электророзетке.</li> <li>Выньте вилку из электророзетки и вставьте ее снова.</li> </ul>
Ресивер неожиданно выключается.	<ul style="list-style-type: none"> <li>Кабели громкоговорителей изношены или вышли из разъемов и касаются задней панели ресивера или других комплектов кабелей.</li> <li>Серьезная неполадка ресивера.</li> </ul>	<ul style="list-style-type: none"> <li>Подключите кабели громкоговорителей заново, убедившись в том, что изоляция кабелей исправна и они полностью вставлены в разъемы.</li> <li>Отключите ресивер от электророзетки и обратитесь в независимую сервисную компанию, уполномоченную компанией Pioneer.</li> </ul>
При громком воспроизведении питание неожиданно отключается.	<ul style="list-style-type: none"> <li>Возможно, включена защита от короткого замыкания, поскольку минимальное текущее сопротивление громкоговорителей (в отличие от номинального сопротивления громкоговорителей) достигло критического минимального значения.</li> </ul>	<ul style="list-style-type: none"> <li>Уменьшите громкость.</li> <li>Если это удобно, обратитесь к разделу <i>Эквалайзер акустической калибровки</i> на стр. 41 и уменьшите уровни эквалайзера 40 Гц и 125 Гц, используя ручные настройки.</li> <li>Включение цифровой системы безопасности может позволить вам несколько увеличить уровень громкости. Для переключения между <b>SAFETY ON (БЕЗОПАСНОСТЬ ВКЛ.)</b> и <b>SAFETY OFF (БЕЗОПАСНОСТЬ ВЫКЛ.)</b> установите ресивер в режим ожидания, а затем нажмите кнопку <b>STANDBY/ON (ОЖИДАНИЕ/ВКЛ.)</b>, удерживая нажатой кнопку <b>SYSTEM SETUP (НАСТРОЙКА СИСТЕМЫ)</b> на передней панели.</li> </ul>
Устройство не реагирует на нажатие кнопок.	<ul style="list-style-type: none"> <li>Разряд статического электричества в сухом воздухе.</li> </ul>	<ul style="list-style-type: none"> <li>Выключите устройство, затем включите снова.</li> <li>Извлеките вилку из электророзетки и вставьте ее снова.</li> </ul>
На дисплее мигает сообщение <b>AMP ERR</b> , и питание автоматически выключается. Мигает сообщение <b>MCACC</b> , и питание не отключается.	<ul style="list-style-type: none"> <li>Серьезная неполадка ресивера.</li> </ul>	<ul style="list-style-type: none"> <li>Не пытайтесь включить ресивер. Обратитесь за помощью в независимую сервисную компанию, уполномоченную компанией Pioneer.</li> </ul>
На дисплее мигает сообщение <b>FAN STOP</b> , и питание автоматически выключается.	<ul style="list-style-type: none"> <li>Что то препятствует работе вентилятора.</li> <li>Вентилятор неисправен.</li> </ul>	<ul style="list-style-type: none"> <li>Удалите помеху и попытайтесь включить ресивер снова. Если вентилятор по-прежнему не работает или удалить предмет не удается, отсоедините ресивер от электророзетки и обратитесь в независимую сервисную компанию, уполномоченную компанией Pioneer.</li> <li>Отключите ресивер от электророзетки и обратитесь в независимую сервисную компанию, уполномоченную компанией Pioneer.</li> </ul>
На дисплее мигает сообщение <b>OVERHEAT</b> , и питание автоматически выключается.	<ul style="list-style-type: none"> <li>Внутренняя температура блока слишком высока.</li> </ul>	<ul style="list-style-type: none"> <li>После того, как устройство остынет в хорошо проветриваемом помещении, попытайтесь включить ресивер снова. Убедитесь в том, что выполнены указания по предотвращению перегрева, описанные в разделе <i>Вентиляция</i> на стр. 2.</li> </ul>

## Отсутствие звука

Неполадка	Причина	Устранение
После выбора входа звук не выводится. Из передних громкоговорителей не выводится звук.	<ul style="list-style-type: none"> <li>• Неправильное выполнение подключений.</li> </ul>	<ul style="list-style-type: none"> <li>• Убедитесь в том, что компонент правильно подключен к соответствующему входу на задней панели ресивера (см. раздел <i>Подключение</i> на стр. 14).</li> </ul>
	<ul style="list-style-type: none"> <li>• Звук отключен или громкость установлена в минимальное положение.</li> </ul>	<ul style="list-style-type: none"> <li>• Нажмите кнопку <b>MUTE (ОТКЛЮЧЕНИЕ ЗВУКА)</b> или отрегулируйте громкость соответствующим образом.</li> </ul>
	<ul style="list-style-type: none"> <li>• Громкоговорители отключены или неправильно выбраны при помощи переключателя <b>SPEAKERS (ГРОМКОГОВОРИТЕЛИ)</b>.</li> <li>• Тип входного сигнала неверен.</li> </ul>	<ul style="list-style-type: none"> <li>• Нажмите кнопку <b>SPEAKERS (ГРОМКОГОВОРИТЕЛИ)</b> для выбора правильного набора громкоговорителей (см. раздел <i>Переключение акустической системы</i> на стр. 59).</li> <li>• Нажмите кнопку <b>SIGNAL SELECT (ВЫБОР СИГНАЛА)</b> для выбора правильного входного сигнала (см. раздел <i>Выбор входного сигнала</i> на стр. 33).</li> </ul>
Отсутствует звук из центральных громкоговорителей или громкоговорителей объемного звучания.	<ul style="list-style-type: none"> <li>• Выбраны многоканальные аналоговые входы.</li> </ul>	<ul style="list-style-type: none"> <li>• Нажмите кнопку <b>MULTI CH IN (МНОГОКАНАЛЬНЫЙ ВХОД)</b> снова (см. раздел <i>Выбор многоканальных аналоговых входов</i> на стр. 37).</li> </ul>
	<ul style="list-style-type: none"> <li>• Неправильно подключены передние громкоговорители.</li> </ul>	<ul style="list-style-type: none"> <li>• Для получения информации о правильном подсоединении громкоговорителей см. раздел <i>Подсоединение громкоговорителей</i> на стр. 20.</li> </ul>
	<ul style="list-style-type: none"> <li>• Настройки громкоговорителей неверны. (например, была выбрана настройка <b>NO (НЕТ)</b>).</li> </ul>	<ul style="list-style-type: none"> <li>• Проверьте настройки громкоговорителей, согласно указаниям раздела <i>Speaker Setting (Настройка громкоговорителей)</i> на стр. 44.</li> </ul>
Отсутствует звук из заднего громкоговорителя объемного звучания.	<ul style="list-style-type: none"> <li>• Регулятор уровня центрального громкоговорителя или громкоговорителей объемного звучания в минимальном положении.</li> </ul>	<ul style="list-style-type: none"> <li>• Проверьте уровни, согласно указаниям раздела <i>Channel Level (Уровень канала)</i> на стр. 45.</li> </ul>
	<ul style="list-style-type: none"> <li>• Центральный громкоговоритель или громкоговорители объемного звучания отключены.</li> </ul>	<ul style="list-style-type: none"> <li>• Проверьте <i>Подсоединение громкоговорителей</i>, согласно указаниям на стр. 20, чтобы убедиться в правильности их подключения.</li> </ul>
	<ul style="list-style-type: none"> <li>• Был выбран режим прослушивания <b>STEREO (СТЕРЕО)</b>.</li> </ul>	<ul style="list-style-type: none"> <li>• Выберите режим прослушивания Surround (см. раздел <i>Прослушивание материала с использованием объемного звучания</i> на стр. 30).</li> </ul>
Отсутствует звук из заднего громкоговорителя объемного звучания.	<ul style="list-style-type: none"> <li>• Для задних громкоговорителей объемного звучания выбрана настройка <b>NO (НЕТ)</b>.</li> </ul>	<ul style="list-style-type: none"> <li>• Выберите для громкоговорителей настройку <b>LARGE (БОЛЬШОЙ)</b> или <b>SMALL (МАЛЫЙ)</b> (см. раздел <i>Speaker Setting (Настройка громкоговорителей)</i> на стр. 44).</li> </ul>
	<ul style="list-style-type: none"> <li>• Для расширенного режима выбрана настройка <b>AUTO (АВТО)</b> или <b>OFF (ВЫКЛ.)</b>.</li> </ul>	<ul style="list-style-type: none"> <li>• Выберите настройку <b>Extended ON</b> (см. раздел <i>Использование заднего канала объемного звучания (Расширенный режим)</i> на стр. 34).</li> </ul>
	<ul style="list-style-type: none"> <li>• Источник не является 6.1-канальным.</li> </ul>	<ul style="list-style-type: none"> <li>• Выберите для расширенного режима настройку <b>Extended ON</b> (см. раздел <i>Использование заднего канала объемного звучания (Расширенный режим)</i> на стр. 34) и выберите режим прослушивания (см. раздел <i>Прослушивание материала с использованием объемного звучания</i> на стр. 30).</li> </ul>
	<ul style="list-style-type: none"> <li>• Задние громкоговорители объемного звучания отсоединены.</li> </ul>	<ul style="list-style-type: none"> <li>• Проверьте <i>Подсоединение громкоговорителей</i>, согласно указаниям на стр. 20, чтобы убедиться в правильности их подключения.</li> </ul>
	<ul style="list-style-type: none"> <li>• Задний канал объемного звучания установлен для громкоговорителя 1, а громкоговоритель подсоединен к выходу правого канала.</li> </ul>	<ul style="list-style-type: none"> <li>• Подсоедините громкоговоритель к левому выходу заднего канала объемного звучания (<i>Подсоединение громкоговорителей</i> на стр. 20).</li> </ul>
	<ul style="list-style-type: none"> <li>• Для расширенного режима выбрана настройка <b>AUTO (АВТО)</b>, а в программном обеспечении для формата Dolby Surround EX / DTS ES, который воспроизводится, не выбран параметр совместимости с форматом 6.1.</li> </ul>	<ul style="list-style-type: none"> <li>• Чтобы получить задний канал объемного звучания, выберите настройку <b>Extended ON (Использование заднего канала объемного звучания (Расширенный режим))</b> на стр. 34).</li> </ul>

Неполадка	Причина	Устранение
Звук не воспроизводится через низкочастотный громкоговоритель.	• Низкочастотный громкоговоритель подсоединен или не включен.	<ul style="list-style-type: none"> <li>• Подсоедините или включите низкочастотный громкоговоритель (см. раздел <i>Подсоединение громкоговорителей</i> на стр. 20).</li> <li>• Убедитесь в том, что функция таймера отключения низкочастотного громкоговорителя не включена.</li> </ul>
	• Неправильные настройки низкочастотного громкоговорителя.	• Выберите для низкочастотного громкоговорителя (см. раздел <i>Speaker Setting (Настройка громкоговорителей)</i> на стр. 44) настройку <b>YES (ДА)</b> или <b>PLUS (ПЛЮС)</b> .
	• Установлена слишком низкая частота разделения.	• Установите более высокую частоту разделения, соответствующую характеристикам используемых громкоговорителей (см. раздел <i>Crossover Network (Разделительный фильтр)</i> на стр. 45).
	• В используемом источнике очень мало низкочастотной информации.	<ul style="list-style-type: none"> <li>• Смените настройку низкочастотного громкоговорителя на одну из следующих настроек, описанных в разделе <i>Speaker Setting (Настройка громкоговорителей)</i> на стр. 44: Передние: <b>SMALL (МАЛЫЙ)</b> / Низкочастотный громкоговоритель: <b>YES (ДА)</b> Передние: <b>LARGE (БОЛЬШОЙ)</b> / Низкочастотный громкоговоритель: <b>PLUS (ПЛЮС)</b></li> </ul>
	• Канал низкочастотных эффектов (LFE) выключен.	• См. раздел <i>LFE Attenuator Setup (Настройка аттенуатора низкочастотных эффектов (LFE))</i> на стр. 70 для получения информации о настройке этого параметра.
Отсутствует звук из одного громкоговорителя.	• Для громкоговорителя выбрана настройка <b>NO (НЕТ)</b> .	• Измените настройку, согласно указаниям раздела <i>Speaker Setting (Настройка громкоговорителей)</i> на стр. 44.
	• Уровень громкоговорителя слишком низок.	• Проверьте уровень, согласно указаниям раздела <i>Channel Level (Уровень канала)</i> на стр. 45.
	• Громкоговоритель неправильно подключен.	• Проверьте <i>Подсоединение громкоговорителей</i> , согласно указаниям на стр. 20, чтобы убедиться в правильности его подключения.
	• В источнике отсутствует канал для этого громкоговорителя.	• Выбрав режим прослушивания дополнительных эффектов (см. раздел <i>Прослушивание материала с использованием объемного звучания</i> на стр. 30), можно будет создать отдельный канал для громкоговорителя.
	Звук воспроизводится аналоговыми компонентами, а не цифровыми (DVD, LD, CD-ROM и т.д.).	• Неправильно назначен цифровой вход.
• Неправильно подключены цифровые компоненты.		• Убедитесь в том, что цифровой компонент правильно подключен к соответствующему входу на задней панели ресивера (см. раздел <i>Подключение</i> на стр. 14).
• Проигрыватель несовместим с используемым источником или неверны настройки проигрывателя.		• Выберите совместимый источник или обратитесь к руководству по эксплуатации компонента для проверки правильности настроек.
• Убавлен уровень цифрового сигнала на выходе рекордера компакт-дисков или другого компонента с функцией регулировки уровня цифрового выхода.		• Установите регулятор уровня звука цифрового устройства в максимальное или нейтральное положение.
• Выбраны многоканальные аналоговые входы.		• Нажмите кнопку <b>MULTI CH IN (МНОГОКАНАЛЬНЫЙ ВХОД)</b> снова (см. раздел <i>Выбор многоканальных аналоговых входов</i> на стр. 37).
При воспроизведении дисков Dolby Digital/DTS звук не выводится, или слышны помехи.	• Выбран тип входного сигнала <b>ANALOG (АНАЛОГОВЫЙ)</b> .	• Установите тип входного сигнала <b>DIGITAL (ЦИФРОВОЙ)</b> (см. раздел <i>Выбор входного сигнала</i> на стр. 33).
	• Используется проигрыватель DVD, не поддерживающий формат Dolby Digital/DTS.	• Убедитесь, что проигрыватель DVD совместим с Dolby Digital/DTS.
	• Настройки проигрывателя DVD выполнены неправильно, и/или отключен вывод сигнала DTS.	• Проверьте, правильно ли выполнены настройки проигрывателя и/или включен ли вывод сигнала DTS. Для получения подробных сведений см. инструкцию по эксплуатации, прилагаемую к проигрывателю DVD.
	• Снижен уровень цифрового сигнала на выходе проигрывателя компакт-дисков или другого компонента с функцией регулировки уровня цифрового выхода (сигнал DTS изменен проигрывателем, и его невозможно прочитать).	• Установите регулятор уровня звука цифрового устройства в максимальное или нейтральное положение.

## Другие проблемы со звуком

Неполадка	Причина	Устранение
Радиостанции не выбираются автоматически или в радиопередачах наблюдаются сильные помехи.	<p><b>Диапазон FM</b></p> <ul style="list-style-type: none"> <li>• Антенна FM вытянута не полностью или находится в неправильном положении.</li> <li>• Слабый радиосигнал.</li> </ul>	<ul style="list-style-type: none"> <li>• Полностью растяните проволочную антенну FM диапазона, расположите для лучшего приема и прикрепите ее к стене.</li> <li>• Подсоедините наружную антенну FM диапазона (см. стр. 19).</li> </ul>
	<p><b>Диапазон AM</b></p> <ul style="list-style-type: none"> <li>• Антенна AM находится в неправильном положении.</li> <li>• Слабый радиосигнал.</li> </ul>	<ul style="list-style-type: none"> <li>• Отрегулируйте направленность и расположение для получения лучшего приема.</li> <li>• Подсоедините дополнительную комнатную или наружную антенну AM диапазона (см. стр. 19).</li> </ul>
	<ul style="list-style-type: none"> <li>• Помехи, вызванные другим оборудованием (лампа дневного света, двигатель и т.п.).</li> </ul>	<ul style="list-style-type: none"> <li>• Отключите оборудование, которое может служить источником помех, или увеличьте расстояние между ним и ресивером.</li> <li>• Увеличьте расстояние между антенной и оборудованием, являющимся источником помех.</li> </ul>
Многоканальный источник DVD во время воспроизведения почему-то декодируется из 2-канального.	<ul style="list-style-type: none"> <li>• Сигнал источника поступает не из разъемов <b>MULTI CH IN (МНОГОКАНАЛЬНЫЙ ВХОД)</b> (например, цифрового выхода PCM и т.д.)</li> </ul>	<ul style="list-style-type: none"> <li>• Проверьте соединения <b>MULTI CH IN (МНОГОКАНАЛЬНЫЙ ВХОД)</b> (см. раздел <i>Подключение многоканальных аналоговых компонентов</i> на стр. 17) и выберите многоканальные аналоговые входы при помощи кнопки <b>MULTI CH IN (МНОГОКАНАЛЬНЫЙ ВХОД)</b> (см. раздел <i>Выбор многоканальных аналоговых входов</i> на стр. 37).</li> </ul>
При сканировании компакт-дисков DTS воспроизводятся помехи.	<ul style="list-style-type: none"> <li>• Когда проигрыватель выполняет функцию сканирования, цифровая информация немного изменяется и ее нельзя прочитать.</li> </ul>	<ul style="list-style-type: none"> <li>• Это не является неисправностью, но во избежание воспроизведения громкоговорителем громких помех следует уменьшить уровень громкости.</li> </ul>
При воспроизведении формата LD DTS при воспроизведении звуковой дорожки слышится шум.	<ul style="list-style-type: none"> <li>• Выбран тип входного сигнала <b>ANALOG (АНАЛОГОВЫЙ)</b>.</li> </ul>	<ul style="list-style-type: none"> <li>• Установите тип входного сигнала <b>DIGITAL (ЦИФРОВОЙ)</b> (см. раздел <i>Выбор входного сигнала</i> на стр. 33).</li> </ul>
Невозможна запись аудиопрограмм.	<ul style="list-style-type: none"> <li>• Вт пытаются сделать аналоговую запись цифрового сигнала или цифровую запись с аналогового источника.</li> <li>• Цифровой источник защищен от копирования.</li> <li>• Аналоговые разъемы <b>REC (ЗАПИСЬ)</b> подсоединены неправильно.</li> </ul>	<ul style="list-style-type: none"> <li>• Записывать можно только аналоговый сигнал в аналоговом формате, или цифровой сигнал в цифровом формате.</li> <li>• Запись цифровых источников, защищенных от копирования, невозможна.</li> <li>• Проверьте правильность аналогового соединения (см. раздел <i>Подключение аналоговых аудиокомпонентов</i> на стр. 17).</li> </ul>
Громкость звучания низкочастотного громкоговорителя очень низкая.	<ul style="list-style-type: none"> <li>• Из-за настроек громкоговорителей на низкочастотный громкоговоритель поступает слишком слабый аудиосигнал.</li> </ul>	<ul style="list-style-type: none"> <li>• Для подачи на низкочастотный громкоговоритель более мощного аудиосигнала выберите настройку <b>PLUS (ПЛЮС)</b> или выберите параметр <b>SMALL (МАЛЫЙ)</b> в установках громкоговорителей (см. раздел <i>Speaker Setting (Настройка громкоговорителей)</i> на стр. 44).</li> </ul>
При прослушивании многоканальных дисков DVD-Audio сигнал не декодируется (например, при прослушивании в режиме стерео слышны только передний левый и правый каналы).	<ul style="list-style-type: none"> <li>• Диск защищен от декодирования.</li> </ul>	<ul style="list-style-type: none"> <li>• Это не является неисправностью.</li> </ul>
Хотя все настройки установлены правильно, воспроизводимый звук слышен с искажениями.	<ul style="list-style-type: none"> <li>• Громкоговорители подключены без соблюдения полярности.</li> </ul>	<ul style="list-style-type: none"> <li>• Убедитесь, что положительные и отрицательные контакты выхода громкоговорителей на ресивере соответствуют положительным и отрицательным контактам громкоговорителей (см. <i>Подсоединение громкоговорителей</i> на стр. 20).</li> </ul>
Шум или фон могут слышаться, даже если через вход не поступает звук.	<ul style="list-style-type: none"> <li>• Наблюдаются электрические помехи от другого компонента или прибора.</li> </ul>	<ul style="list-style-type: none"> <li>• Проверьте, не вызывают ли помех персональные компьютеры или другие цифровые компоненты, подсоединенные к тому же самому источнику питания.</li> </ul>
Между громкоговорителями и низкочастотным громкоговорителем почему-то слышится задержка.	<ul style="list-style-type: none"> <li>• Канал низкочастотного громкоговорителя может слегка запаздывать, если используется низкочастотный фильтр.</li> </ul>	<ul style="list-style-type: none"> <li>• См. раздел <i>Автоматическая настройка объемного звучания (MCACC)</i> на стр. 11 для повторной настройки системы при помощи функции MCACC (это автоматически компенсирует задержку звучания низкочастотного громкоговорителя).</li> </ul>
Максимально возможная громкость (указанная на дисплее передней панели) ниже максимального значения +12dB (дБ).	<ul style="list-style-type: none"> <li>• Уровни каналов могли быть отрегулированы.</li> </ul>	<ul style="list-style-type: none"> <li>• Это не является неисправностью. Если уровни в настройках раздела <i>Channel Level (Уровень канала)</i> на стр. 45 были отрегулированы, максимальная громкость соответственно изменится.</li> </ul>

## Видео

Неполадка	Причина	Устранение
После выбора входа изображение отсутствует.	• Неправильное подключение видео.	• Проверьте правильность подключения видеокомпонента (см. стр. 18).
	• Вы используете компонентные видеокабели для источника, а не для телевизора.	• При помощи преобразователя видеосигналы могут преобразовываться из выхода комpositного видео или S-Video в выход компонентного видео, но не наоборот (только модель VSX-2014). Для получения дополнительной информации об этом см. раздел <i>О преобразователе видеосигнала</i> на стр. 15.
	• Вы используете компонентные видеокабели, а входы компонентного видео назначены неправильно.	• Проверьте <i>Назначение входов компонентного видео</i> , согласно указаниям раздела на стр. 68, чтобы убедиться в том, что назначен правильных выход.
	• Неправильные настройки проигрывателя DVD/видеопроективателя.	• Установите их правильно. См. инструкцию по эксплуатации, прилагаемую к проигрывателю DVD/видеопроективателю.
	• Видеовход, выбранный на телевизоре-мониторе, неверен.	• Установите их правильно. Для получения подробных сведений см. инструкцию по эксплуатации, прилагаемую к телевизору.
	• Если даже монитор смежного помещения подключен правильно, функция Multi Room выключена.	• Для его включения нажмите кнопку <b>MULTI ROOM&amp;SOURCE ON/OFF</b> .
	• Входы компонентного видео, назначенные для подключения только к разъемам комpositного видео или S-Video.	• Проверьте <i>Назначение входов компонентного видео</i> , согласно указаниям раздела на стр. 68, чтобы убедиться в том, что для компонентного видеовыхода, назначенного для этого видеокомпонента, выбрана настройка <b>OFF (ВЫКЛ.)</b> .
Не появляется экран <b>System Setup (Настройка системы)</b> .	• Телевизор подключен к разъемам <b>MULTI ROOM &amp; SOURCE MONITOR OUT</b> вместо разъема <b>MONITOR OUT (ВЫХОД МОНИТОРА)</b> .	• Подсоедините разъем <b>MONITOR OUT (ВЫХОД МОНИТОРА)</b> к телевизору-монитору (см. раздел <i>Подключение видеокомпонентов</i> на стр. 18).
	• Некоторые телевизоры, подключенные к ресиверу кабелями компонентного видео, не отображают экран <b>System Setup (Настройка системы)</b> при включенной функции Color Burst (цветовой синхронизации).	• Если ресивер находится в режиме ожидания, установите его в режим <b>COLOR BURST OFF (ЦВЕТОВАЯ СИНХРОНИЗАЦИЯ ВЫКЛ.)</b> , удерживая кнопку <b>ACOUSTIC EQ (АКУСТИЧЕСКИЙ ЭКВАЛИЗАТОР)</b> на передней панели и нажимая кнопку <b>STANDBY/ON (ОЖИДАНИЕ/ВКЛ.)</b> (текущая настройка появляется на дисплее).
	• Разъем <b>MONITOR OUT (ВЫХОД МОНИТОРА)</b> не был подсоединен.	• Подсоедините разъем <b>MONITOR OUT (ВЫХОД МОНИТОРА)</b> к телевизору-монитору (см. раздел <i>Подключение видеокомпонентов</i> на стр. 18).
Невозможна запись видеопрограмм.	• Телевизор подключен к разъемам <b>MULTI ROOM &amp; SOURCE MONITOR OUT</b> вместо разъема <b>MONITOR OUT (ВЫХОД МОНИТОРА)</b> .	• Подсоедините разъем <b>MONITOR OUT (ВЫХОД МОНИТОРА)</b> к телевизору-монитору (см. раздел <i>Подключение видеокомпонентов</i> на стр. 18).
	• Вы пытаетесь записать источник, подключенный к разъемам компонентного видео.	• Подключите компонент источника к разъемам комpositного видео или S-Video (см. раздел <i>Подключение видеокомпонентов</i> на стр. 18).
	• Источник защищен от копирования.	• Запись источников, защищенных от копирования, невозможна.
	• Видеовход рекордера подключен к видеовыходу источника при помощи другого типа кабеля.	• Подключите источник и рекордер при помощи одного и того же типа видеокабелей (только модель VSX-2014i – см. раздел <i>О преобразователе видеосигнала</i> на стр. 15 для получения информации об исключениях).

## Настройки

Неполадка	Причина	Устранение
При автоматической настройке MCACC постоянно появляется сообщение об ошибке.	• В помещении слишком сильные фоновые шумы, или настроечный микрофон заслоняется посторонними предметами.	• Попробуйте устранить фоновые шумы на время выполнения автоматической настройки MCACC (подробнее см. раздел <i>Другие проблемы при использовании автоматической настройки MCACC</i> на стр. 13). Если добиться достаточного уменьшения шума не удастся, объемное звучание следует настроить вручную (стр. 43).
После автоматической настройки MCACC параметр размера громкоговорителей ( <b>LARGE (БОЛЬШОЙ)</b> ) или <b>SMALL (МАЛЫЙ)</b> ) оказывается неправильным.	• В помещении присутствует неслышимый низкочастотный шум.	• Причиной низкочастотного шума может быть кондиционер или двигатель. Выключите все бытовые приборы в помещении и запустите автоматическую настройку MCACC снова.

Неполадка	Причина	Устранение
При попытке настройки на дисплее отображается надпись <b>KEY LOCK ON (БЛОКИРОВКА КНОПОК ВКЛ.)</b> .	• Дилер компании Pioneer включил функцию блокировки кнопок.	• Обратитесь к дилеру компании Pioneer для отключения блокировки кнопок.
На дисплее мигает <b>12V TRG ERR (ОШИБКА 12 В ТРИГГЕРА)</b> .	• Неполадки подключения 12 В триггера.	• Выключите ресивер и проверьте подключение 12 В триггера.

## Дисплей

Неполадка	Причина	Устранение
Дисплей затемнен или выключен.	• Дисплей затемнен или выключен.	• Несколько раз нажмите кнопку <b>FL. DIMMER</b> на пульте дистанционного управления, чтобы отрегулировать яркость.
Дисплей отключается после выполнения какого-либо действия.	• Дисплей выключен.	• Несколько раз нажмите кнопку <b>FL. DIMMER</b> на пульте дистанционного управления, чтобы отрегулировать яркость.
Не удается добиться отображения надписи <b>DIGITAL (ЦИФРОВОЙ)</b> при нажатой кнопке <b>SIGNAL SELECT (ВЫБОР СИГНАЛА)</b> .	• Неполадка цифровых соединений или неправильно назначен цифровой вход. • Выбраны многоканальные аналоговые входы.	• Проверьте цифровые соединения и/или правильно назначьте цифровые входы (см. раздел <i>Назначение цифровых выходов</i> на стр. 67). • Нажмите кнопку <b>MULTI CH IN (МНОГОКАНАЛЬНЫЙ ВХОД)</b> снова (см. раздел <i>Выбор многоканальных аналоговых входов</i> на стр. 37).
Индикатор Dolby/DTS не горит, когда воспроизводятся диски Dolby/DTS.	• Проигрыватель находится в режиме паузы. • Неправильные настройки проигрывателя для вывода звука.	• Нажмите кнопку <b>PLAY</b> . • Выполните правильную настройку проигрывателя (см. руководство, прилагаемое к проигрывателю).
При проигрывании диска DVD-Audio на дисплее проигрывателя DVD отображается частота <b>96kHz (96кГц)</b> . Однако на дисплее ресивера она не отображается.	• Звук с таких дисков воспроизводится только через гнезда аналогового аудио проигрывателя DVD; ресивер не показывает частоту дискретизации звукового сигнала, поступающего через аналоговые входы.	• Это не является признаком неисправности. Обратитесь к руководству по эксплуатации проигрывателя DVD.
Во время воспроизведения источника стандарта DTS 96/24 на дисплее не отображается надпись <b>96kHz (96кГц)</b> .	• В ресивере выбран аналоговый тип входного сигнала.	• Установите ресивер в режим <b>AUTO (АВТО)</b> или <b>DIGITAL (ЦИФРОВОЙ)</b> (см. раздел <i>Выбор входного сигнала</i> на стр. 33).
При воспроизведении дисков Dolby Digital или DTS не горят индикаторы формата на ресивере.	• Цифровое соединение отсутствует или неправильно выполнено. • В ресивере выбран аналоговый тип входного сигнала. • Проигрыватель DVD настроен на вывод звука Dolby Digital и/или DTS в формате PCM.	• Проверьте цифровое аудиосоединение (стр. 16). • Установите ресивер в режим <b>AUTO (АВТО)</b> или <b>DIGITAL (ЦИФРОВОЙ)</b> (см. раздел <i>Выбор входного сигнала</i> на стр. 33). • Проверьте настройки проигрывателя. Выберите формат выхода Dolby Digital и DTS (без преобразования в PCM). Обратитесь к руководству по эксплуатации проигрывателя DVD.
При воспроизведении некоторых дисков не горит ни один из индикаторов формата ресивера.	• Формат аудиосигнала диска – не 5.1 или 6.1-канальный.	• Это не является признаком неисправности. Уточните форматы аудиосигнала, доступные на диске – они указаны на его упаковке.
При воспроизведении диска на ресивере горит индикатор <b>PL II</b> или <b>Neo:6</b> .	• Выбран аналоговый тип входного сигнала. • Воспроизводится 2-канальная звуковая дорожка. • Воспроизводимая звуковая дорожка имеет кодировку Dolby Surround.	• Выберите в ресивере тип входного сигнала <b>AUTO (АВТО)</b> или <b>DIGITAL (ЦИФРОВОЙ)</b> (см. <i>Выбор входного сигнала</i> на стр. 33). • Это не свидетельствует о неисправности. Уточните форматы аудиосигнала, доступные на диске – они указаны на его упаковке. • Это не свидетельствует о неисправности. Уточните форматы аудиосигнала, доступные на диске – они указаны на его упаковке.
Во время воспроизведения источника Surround EX или DTS ES при настройке <b>Extended AUTO (Расширенный АВТ.)</b> , не горят индикаторы <b>EX</b> и <b>ES</b> или сигнал не обрабатывается правильно.	• Источником может быть программное обеспечение Dolby Surround EX / DTS ES, но не выбран параметр совместимости с форматом 6.1.	• Выберите пункт <b>Extended ON (Расширенный ВКЛ.)</b> (см. раздел <i>Использование заднего канала объемного звучания (Расширенный режим)</i> на стр. 34), затем включите режим прослушивания THX Surround EX или Standard EX (см. раздел <i>Прослушивание материала с использованием объемного звучания</i> на стр. 30).

## Пульт дистанционного управления

Неполадка	Причина	Устранение
Невозможно управление при помощи пульта дистанционного управления.	<ul style="list-style-type: none"> <li>Закончился заряд батареек пульта дистанционного управления.</li> <li>Слишком большое расстояние или неправильно выбран угол управления.</li> </ul>	<ul style="list-style-type: none"> <li>Замените батарейки (см. раздел <i>Установка батареек</i> на стр. 7).</li> <li>Пульт следует использовать на расстоянии не более 7 м и под углом не более 30° от датчика дистанционного управления на передней панели (см. раздел <i>Дальность действия пульта дистанционного управления</i> на стр. 29).</li> </ul>
	<ul style="list-style-type: none"> <li>Между ресивером и пультом дистанционного управления есть преграда.</li> <li>Сильный свет, например от флуоресцентной лампы, попадает на датчик дистанционного управления устройства.</li> </ul>	<ul style="list-style-type: none"> <li>Удалите препятствие или перейдите в другое место.</li> <li>Не подвергайте датчик дистанционного управления воздействию направленного света.</li> </ul>
	<ul style="list-style-type: none"> <li>К разьему <b>CONTROL IN (ВХОД УПРАВЛЕНИЯ)</b> подключено какое-то устройство.</li> <li>Только модель <i>VSX-2014i</i> – тип ИК-датчика не соответствует настройке.</li> </ul>	<ul style="list-style-type: none"> <li>Отсоедините кабель от гнезда <b>CONTROL IN (ВХОД УПРАВЛЕНИЯ)</b> и используйте пульт обычным способом (см. раздел <i>Работа с другими компонентами Pioneer</i> на стр. 22).</li> <li>Отсоедините ИК-датчик от передней панели или установите другой тип ИК-датчика (см. раздел <i>Multi Room Setup (Прослушивание в режиме Multi Room)</i> на стр. 71).</li> </ul>
Невозможно управление другими компонентами при помощи пульта дистанционного управления системы.	<ul style="list-style-type: none"> <li>Неправильная настройка кода производителя.</li> <li>Батареи сели, и настройки системы были утрачены.</li> </ul>	<ul style="list-style-type: none"> <li>Введите правильный код производителя.</li> <li>Установите правильные настройки системы.</li> </ul>
Кабель SR подсоединен, но управление подключенными компонентами невозможно.	<ul style="list-style-type: none"> <li>Кабель SR подсоединен неправильно.</li> <li>Не выполнены остальные соединения компонента.</li> <li>Подключенный компонент не является изделием Pioneer.</li> </ul>	<ul style="list-style-type: none"> <li>Заново подключите кабель SR, убедившись в том, что он подсоединен к правильному разъему (см. раздел <i>Работа с другими компонентами Pioneer</i> на стр. 22).</li> <li>Убедитесь в том, что между этими устройствами установлены аналоговые соединения.</li> <li>Эта функция работает только с изделиями Pioneer.</li> </ul>

## Интерфейс i.LINK

Только модель *VSX-2014i*

Неполадка	Причина	Устранение
Не выводится звук.	<ul style="list-style-type: none"> <li>Сигнал выхода не поступает с разъема i.LINK на проигрывателе источника.</li> <li>Выбранные компоненты несовместимы со звуком i.LINK.</li> <li>Выбран входной сигнал <b>DIGITAL (ЦИФРОВОЙ)</b> или <b>ANALOG (АНАЛОГОВЫЙ)</b>.</li> </ul>	<ul style="list-style-type: none"> <li>Обратитесь к руководству по эксплуатации, прилагаемому к проигрывателю источника.</li> <li>Обратитесь к руководству по эксплуатации, прилагаемому к проигрывателю источника.</li> <li>Выберите i.LINK или <b>AUTO (АВТО)</b> при помощи кнопки <b>SIGNAL SELECT (ВЫБОР СИГНАЛА)</b> (см. раздел <i>Назначение входов i.LINK</i> на стр. 68).</li> </ul>
Индикатор i.LINK не загорается даже при выборе компонента с интерфейсом i.LINK.	<ul style="list-style-type: none"> <li>Выбран сигнал входа <b>DIGITAL (ЦИФРОВОЙ)</b> или <b>ANALOG (АНАЛОГОВЫЙ)</b>.</li> <li>Отсоединился кабель i.LINK.</li> <li>Слишком длинный кабель i.LINK.</li> <li>Выбранный компонент не соответствует формату i.LINK Audio.</li> <li>Компонент, подключенный между устройством и проигрывателем источника, выключен.</li> </ul>	<ul style="list-style-type: none"> <li>Выберите i.LINK или <b>AUTO (АВТО)</b> при помощи кнопки <b>SIGNAL SELECT (ВЫБОР СИГНАЛА)</b> (см. раздел <i>Назначение входов i.LINK</i> на стр. 68).</li> <li>Проверьте все соединения.</li> <li>Используйте кабель длиной менее 3,5 м.</li> <li>Обратитесь к руководству по эксплуатации выбранного компонента.</li> <li>Если проигрыватель источника выключен или находится в режиме ожидания, сигнал выхода отсутствует. Обратитесь к руководству по эксплуатации выбранного компонента.</li> </ul>
На дисплее используемого проигрывателя временно отображается надпись <b>PQLS OFF (РЕГУЛИРОВКА СКОРОСТИ – ВЫКЛ.)</b> или <b>PQLS ON (РЕГУЛИРОВКА СКОРОСТИ – ВКЛ.)</b> , и вывод звука прекращается.	<ul style="list-style-type: none"> <li>Если во время воспроизведения при помощи соединения i.LINK изменить настройки других компонентов с интерфейсом i.LINK звучание моментально прекратится.</li> </ul>	<ul style="list-style-type: none"> <li>Это не является признаком неисправности.</li> </ul>

Неполадка	Причина	Устранение
Индикаторы формата программы не выключаются после прекращения воспроизведения формата SACD.	• Индикатор формата программы продолжает гореть, пока вводится сигнал источника другого формата.	• Это не является признаком неисправности.
Не удастся добиться отображения надписи i.LINK при нажатой кнопке <b>SIGNAL SELECT (ВЫБОР СИГНАЛА)</b> .	• Компонент(ы) с интерфейсом i.LINK не готовы к работе. • Неправильная настройка входа i.LINK.	• Включите этот(и) компонент(ы). • Выберите правильную настройку входа i.LINK (см. раздел <i>Назначение входов i.LINK</i> на стр. 68).
После модернизации компонента он не опознается и его не удается выбрать при помощи соединения i.LINK.	• В зависимости от процесса модернизации некоторые компоненты могут перестать распознаваться ресивером.	• Возможно, требуется сбросить память базы данных i.LINK в ресивере (с помощью передней панели): Когда ресивер находится в режиме ожидания, нажмите кнопку <b>STANDBY/ON (ОЖИДАНИЕ/ВКЛ.)</b> , удерживая при этом нажатой кнопку <b>RETURN (ВОЗВРАТ)</b> . При появлении на дисплее надписи <b>DB CLEAR? (Очистить базу данных?)</b> нажмите кнопку <b>ENTER (ВВОД)</b> , а затем кнопку <b>SET UP</b> для подтверждения сброса. После сброса памяти базы данных i.LINK на дисплее появляется надпись <b>DB CLEAR SET</b> . Если отображается надпись <b>DB ERROR</b> , повторите всю процедуру снова.

## Сообщения i.LINK

Только модель VSX-2014i

При использовании интерфейса i.LINK на дисплее передней панели могут отображаться следующие сообщения:

Сообщение	Пояснение
<b>BUS FULL</b>	Шина i.LINK достигла максимума производительности и не может передать больше данных.
<b>CANNOT LINK 1</b>	Соединение между ресивером и выбранным компонентом с интерфейсом i.LINK неустойчиво. Если кабели i.LINK подсоединены правильно, и ресивер и компонент с интерфейсом i.LINK включены, выключите оба устройства, а затем включите их снова для установления нового соединения между ними.
<b>CANNOT LINK 2</b>	Ресивер не может идентифицировать компонент с интерфейсом i.LINK. Например, ресивер не может идентифицировать персональный компьютер с интерфейсом i.LINK.
<b>LINK CHECK</b>	Ресивер проверяет сеть i.LINK. Это происходит при добавлении или удалении компонентов из сети. Если это происходит во время воспроизведения, возможны перерывы в звучании.
<b>LOOP CONNECT</b>	Сеть i.LINK не работает, поскольку подключенные компоненты образуют замкнутый контур. Для получения дополнительной информации см. раздел <i>Создание сети i.LINK</i> на стр. 64.
<b>NO NAME</b>	Если компонент с интерфейсом i.LINK не имеет названия, это сообщение отображается вместо соответствующего названия компонента.
<b>NO SIGNAL</b>	Компонент выводит сигнал i.LINK, который ресивер не может воспроизвести. Этот ресивер может воспроизводить только сигналы компонентов, с интерфейсом i.LINK-Audio. Для получения дополнительных сведений по этому вопросу см. раздел <i>Об i.LINK</i> на стр. 64.
<b>PQLS OFF</b>	Это сообщение отображается на воспроизводимом компоненте, если система PQLS во время воспроизведения отключается. При этом возможны перерывы в звучании.
<b>PQLS ON</b>	Это сообщение отображается на воспроизводимом компоненте, если система PQLS во время воспроизведения включается. При этом возможны перерывы в звучании.
<b>UNKNOWN</b>	Если название компонента с интерфейсом i.LINK не удается распознать, это сообщение отображается вместо соответствующего названия компонента.



### Примечание

- В случае некорректной работы устройства, вызванной внешними воздействиями, например статическим электричеством, выньте вилку из электророзетки и вставьте ее снова, чтобы восстановить нормальные условия эксплуатации.



## Сброс параметров основного блока

Выполните следующую процедуру для сброса всех настроек ресивера до значений по умолчанию, установленных на заводе. Используйте для этого кнопки и регуляторы на передней панели.

- 1 **Переведите ресивер в режим ожидания.**
- 2 **Удерживая нажатой кнопку TONE (ТЕМБР), нажмите и удерживайте около трех секунд кнопку  $\odot$  STANDBY/ON (ОЖИДАНИЕ/ВКЛ.).**
- 3 **При появлении на дисплее индикации RESET? (СБРОС?) нажмите кнопку ENTER (ВВОД).**  
На дисплее появится индикация ОК?.
- 4 **Нажмите SYSTEM SETUP (НАСТРОЙКА СИСТЕМЫ) для подтверждения.**  
На дисплее отобразится индикация ОК, означающая, что для настроек ресивера были восстановлены значения по умолчанию.

## Изменение сопротивления громкоговорителей

Для данной системы рекомендуется использовать громкоговорители сопротивлением 8Ω, но если планируется использовать громкоговорители с номинальным сопротивлением 6Ω, настройку сопротивления можно изменить.

- **Когда ресивер находится в режиме ожидания, нажмите кнопку  $\odot$  STANDBY/ON (ОЖИДАНИЕ/ВКЛ.), удерживая при этом нажатой кнопку SPEAKERS (ГРОМКОГОВОРИТЕЛИ).**

При каждом нажатии этих кнопок значение сопротивления изменяется следующим образом:

- **SP 6 OHM (ГР 6 Ом)** – используйте эту настройку, если применяемые громкоговорители имеют номинальное сопротивление 6Ω.
- **SP 8 OHM (ГР 8 Ом)** – используйте эту настройку, если применяемые громкоговорители имеют номинальное сопротивление 8Ω или более.

## Форматы объемного звучания

Ниже приведено краткое описание основных форматов объемного звучания, которые встречаются на дисках DVD, каналах спутникового, кабельного и наземного вещания, а также на видеокассетах.

### Dolby

Ниже описываются технологии Dolby. Более подробную информацию можно получить по адресу [www.dolby.com](http://www.dolby.com).



### Dolby Digital

Dolby Digital – система цифровой кодировки многоканального аудиосигнала, широко используемая в кинотеатрах и дома для воспроизведения DVD и звуковых дорожек цифрового вещания. Она обеспечивает передачу до шести дискретных аудиоканалов, состоящих из пяти полных каналов и специального канала LFE (низкочастотные эффекты), используемого в основном для низких и гулких звуковых эффектов; отсюда термин “5.1-канальный” Dolby Digital.

Наряду с особенностями форматов, описанными выше, декодеры Dolby Digital обеспечивают декодирование для совместимости с аудиоформатами моно, стерео и Dolby Pro Logic с различными скоростями передачи данных и количествами каналов. Другая функция, Dialog Normalization (рус. нормализация диалога), аттенюирует (понижает) программы, основанные на среднем уровне диалога в программы, уровень диалога в которых близок к пиковому (также известен как Dialnorm) для обеспечения единого уровня воспроизведения.

### Dolby Digital Surround EX

Dolby Digital Surround EX (EX означает Extended – расширенная) – это расширение кодировки Dolby Digital, в котором на правый и левый каналы объемного звучания накладываются (матрицируются) данные заднего канала, что позволяет воспроизводить 6.1-канальный звук. Это обеспечивает совместимость с 5.1-канальным форматом декодирования Dolby Digital, а также декодирования с использованием формата Dolby Digital EX.

### Dolby Pro Logic IIx и Dolby Surround

Dolby Pro Logic IIx – улучшенная версия системы декодирования Dolby Pro Logic II (и Dolby Pro Logic). В ней применяется новый контур “управляющей логики”, благодаря чему система способна воспроизводить объемный звук из источников следующих форматов:

- **Dolby Pro Logic** – 4.1-канальный звук (монофоническое объемное звучание) из любого стереоисточника
- **Dolby Pro Logic II** – 5.1-канальный звук (стереофоническое объемное звучание) из любого стереоисточника
- **Dolby Pro Logic IIx** – 6.1 или 7.1-канальный звук (стереофоническое объемное звучание с задним каналом) из двухканальных или 5.1 (и 6.1)-канальных источников

При воспроизведении двухканальных источников канал низкочастотного громкоговорителя (“L”) генерируется в ресивере схемой управления низкими частотами.

Dolby Surround – система кодирования, в которой данные объемного звучания встраиваются в звуковую стереодорожку и затем используются декодером Dolby Pro Logic для улучшенного объемного звучания с повышенной детализацией.

Изготовлено по лицензии компании Dolby Laboratories.

“Dolby”, “Pro Logic”, “Surround EX” и знак в виде двойной буквы D являются товарными знаками компании Dolby Laboratories.

## DTS

Ниже описываются технологии DTS. Более подробную информацию можно получить по адресу [www.dts tech.com](http://www.dts tech.com).



### DTS Digital Surround

DTS Digital Surround представляет собой систему 5.1-канальной кодировки аудиосигнала компании Digital Theater Systems Inc., которая сегодня широко используется для дисков DVD-Video, DVD-Audio, 5.1-канальных музыкальных дисков, цифрового вещания и видеоигр. Она может обеспечить до шести дискретных аудиоканалов, состоящих из пяти полных каналов, включая специальный канал LFE (низкочастотных эффектов). Более высокое качество звучания достигается, благодаря применению низкого коэффициента сжатия и высоких коэффициентов пропускания во время воспроизведения.

### DTS-ES

DTS-ES (ES означает Extended Sound – расширенное звучание) – декодер, способный к воспроизведению источников с кодировкой DTS-ES Discrete 6.1 и DTS-ES Matrix 6.1. Схема DTS-ES Discrete 6.1, включающая отдельный (дискретный) задний канал объемного звучания, дает “настоящий” 6.1-канальный звук. В схеме DTS-ES Matrix 6.1 данные заднего канала накладываются (матрицируются) на правый/левый каналы объемного звучания. Таким образом обеспечивается совместимость обоих источников с обычным 5.1-канальным декодером DTS.

### DTS Neo:6

Система DTS Neo:6 способна генерировать 6.1-канальный объемный звук из любого матрицированного стереоисточника (например, видеозаписи или телевизионного сигнала) и 5.1-канальных источников. Для определения расположения каналов она использует как информацию каналов, уже декодированную в формат источника, так и свою собственную обработку (при использовании 2-канальных источников канал низкочастотного громкоговорителя “1” генерируется в ресивере системой управления низкими частотами). При использовании 2-канальных источников в формате DTS Neo:6 возможны два режима (Cinema (Кино) и Music (Музыка)).

### DTS 96/24

DTS 96/24 представляет собой расширение исходной схемы DTS Digital Surround, которое обеспечивает высокое качество звучания 96 гГц / 24 бит с использованием декодера DTS 96/24. Этот формат также имеет полную обратную совместимость со всеми существующими декодерами. Это означает, что проигрыватели DVD могут воспроизводить эти программы при помощи обычного 5.1-канального декодера DTS.

“DTS”, “DTS-ES”, “Neo:6” и “DTS 96/24” являются товарными знаками Digital Theater Systems, Inc.

## О THX

Ниже описываются технологии THX. Более подробную информацию можно получить по адресу [www.thx.com](http://www.thx.com).



### THX Cinema processing

THX представляет собой эксклюзивный набор стандартов и технологий, установленных всемирно известной кинокомпанией Lucasfilm Ltd. Возникновение THX было связано со стремлением Джорджа Лукаса добиться впечатления зрителя от звукового сопровождения фильма как в домашнем, так и в настоящем кинотеатре, благодаря максимальной реалистичности и соответственно замыслу режиссера. Звуковое сопровождение фильмов микшируется в специальных кинотеатрах, так называемых “монтажных студиях” и предназначено для воспроизведения в кинотеатрах в сходных условиях и с использованием подобного оборудования. Затем это звуковое сопровождение переносится непосредственно на лазерный диск, ленту VHS, диск DVD и т.д. и не изменяется для воспроизведения в условиях небольших домашних кинотеатров. Инженеры THX разработали запатентованные технологии точного переноса звучания из кинотеатра в дом, исправив возможные ошибки тембра и пространственного звучания. В данном издании в при включенном индикаторе THX функции THX автоматически добавляются к режимам работы кинотеатра (например, THX Cinema и THX Surround EX).

### Повторная коррекция

Звуковой баланс звукового сопровождения фильма при воспроизведении домашней аудиосистемой был бы чрезмерно ярким и четким, поскольку звуковое сопровождение фильмов рассчитано на воспроизведение в больших кинотеатрах с использованием самого различного профессионального оборудования. Повторная коррекция восстанавливает необходимый звуковой баланс для просмотра фильма в небольшом помещении в домашних условиях.

### Согласование тембра

Человеческое ухо изменяет восприятие звука в зависимости от направления источника звука. В кинотеатре имеется множество громкоговорителей объемного звучания, поэтому объемное звучание сосредоточено вокруг зрителя. В домашнем кинотеатре используются всего два громкоговорителя, расположенные с двух сторон. Функция Timbre Matching (Согласование тембра) пропускает информацию, поступающую на громкоговорители объемного звучания, через фильтр таким образом, что она более соответствует характеристикам тембра звука, воспроизводимого передними громкоговорителями. Это обеспечивает бесшовную звуковую панораму между передними громкоговорителями и громкоговорителями объемного звучания.

### Адаптивная декорреляция

В кинотеатре большое количество громкоговорителей помогает создать обволакивающее звучание, а в домашнем кинотеатре обычно используется всего два громкоговорителя. Поэтому громкоговорители звучат, как головные телефоны, которым не хватает объемности звучания и обволакивающего эффекта.

Объемное звучание также более громко будет слышно из ближнего громкоговорителя, если вы переместитесь из положения прослушивания между ними. Адаптивная декорреляция слегка изменяет соотношение времени и фазы одного канала объемного звучания по отношению к другому каналу объемного звучания. Это увеличивает объем прослушивания – при использовании всего двух громкоговорителей – то же объемное ощущение, что и в кинотеатре.

### THX Select

Перед получением сертификата THX Select о соответствии всем перечисленным выше требованиям каждый компонент домашнего кинотеатра проходит целую серию тщательных испытаний качества и рабочих характеристик всех функций. Лишь после этого на продукт наносится логотип THX Select, который является гарантией того, что приобретенный вами компонент домашнего кинотеатра будет долгие годы радовать вас своей безупречной работой. Требования THX Select включают все аспекты изделия, включая работу и выполнение рабочих характеристик предварительного усилителя и усилителя мощности, а также сотни других параметров цифровой и аналоговой областей.

### THX Surround EX

THX Surround EX – Dolby Digital Surround EX представляет собой совместную разработку компаний Dolby Laboratories и THX Ltd. В кинотеатре звуковое сопровождение, декодированное при помощи технологии Dolby Digital Surround EX, способно воспроизвести отдельный канал, который добавляется в результате микширования программы. Этот канал, называемый Surround Back (рус. задний канал объемного звучания), размещает звук позади слушателя, дополняя существующее звучание передних левого и правого каналов, правого и левого каналов объемного звучания и канала низкочастотного громкоговорителя. Этот дополнительный канал обеспечивает преимущество более детальной звуковой картины позади слушателя, придавая звучанию больше глубины, ощущения пространства и локализации звучания, чем прежде. На упаковках фильмов, созданных с применением технологии Dolby Digital Surround EX, при выпуске на рынок домашнего просмотра может быть текст, в котором упоминается этот эффект. Список фильмов, созданных с применением этой технологии можно найти на веб-странице компании Dolby по адресу [www.dolby.com](http://www.dolby.com).

Только ресиверы и контроллеры с логотипом THX Surround EX logo, находясь в режиме THX Surround EX, точно воспроизводят эту новую технологию в домашних кинотеатрах.

Данное изделие также может включать режим "THX Surround EX" во время воспроизведения 5.1-канальных источников, которые не являются декодированными для формата Dolby Digital Surround EX. В таком случае информация, поступающая на задний канал объемного звучания будет зависеть от используемой программы и может быть как пригодной, так и непригодной для прослушивания в зависимости от определенного звукового сопровождения и личного вкуса слушателя.

*THX является торговой маркой или зарегистрированной торговой маркой THX Ltd. Surround EX является совместно разработанной технологией THX и Dolby Laboratories и торговой маркой Dolby Laboratories. Использование только с разрешения. Все права защищены.*

### Чистка устройства

- Для удаления грязи или пыли используйте бархотку или сухую ткань.
- Если поверхности загрязнены, протрите их мягкой тканью, смоченной в нейтральном моющем средстве, разбавленном пятью или шестью частями воды, и тщательно отжатой, затем еще раз протрите сухой тканью. Не используйте полироль и моющие средства для мебели.
- Запрещается применять для ухода за данным устройством и рядом с ним растворители, бензин, инсектицидные аэрозоли или другие химикаты, так как они могут повредить поверхность устройства.

**Примечание:**

В соответствии со статьей Закона Российской Федерации “О защите прав потребителя” и Указанием Правительства Российской Федерации № 720 от 16 июня 1997 года корпорация Pioneer Europe NV устанавливает условие на следующую продолжительность срока службы официально поставляемых на Российский рынок товаров.

Аудио и видеоборудование: 7 лет  
Переносное аудиооборудование: 6 лет  
Другое оборудование (наушники, микрофон и т.д.): 5 лет  
Автомобильная электроника: 6 лет

D3-7-10-6\_Ru

Издано Pioneer Corporation.  
© Pioneer Corporation, 2004.  
Все права защищены.

**PIONEER CORPORATION**

4-1, Meguro 1-Chome, Meguro-ku, Tokyo 153-8654, Japan

**PIONEER ELECTRONICS (USA) INC.**

P.O. BOX 1540, Long Beach, California 90810-1540, U.S.A. TEL: (800) 421-1404

**PIONEER ELECTRONICS OF CANADA, INC.**

300 Allstate Parkway, Markham, Ontario L3R 0P2, Canada TEL: 1-877-283-5901

**PIONEER EUROPE NV**

Haven 1087, Keetberglaan 1, B-9120 Melsele, Belgium TEL: 03/570.05.11

**PIONEER ELECTRONICS ASIACENTRE PTE. LTD.**

253 Alexandra Road, #04-01, Singapore 159936 TEL: 65-6472-7555

**PIONEER ELECTRONICS AUSTRALIA PTY. LTD.**

178-184 Boundary Road, Braeside, Victoria 3195, Australia, TEL: (03) 9586-6300

**PIONEER ELECTRONICS DE MEXICO S.A. DE C.V.**

Blvd.Manuel Avila Camacho 138 10 piso Col.Lomas de Chapultepec, Mexico,D.F. 11000 TEL: 55-9178-4270

K002\_A\_En