

Pioneer

**1300w
MAX**

30cm

4Ω



TS-W304R

car-use component subwoofer
hp d'extreme-grave automobile
subwoofer per automobile
компонентный сабвуфер для автомобильного использования



ENCLOSURE USE 0.85 cu.ft TO 1.75 cu.ft/
POUR CAISSON 24,1 litres À 49,5 litres

TS-W304R

hp d'extreme-grave automobile

- PUISSANCE MUSICALE MAXIMUM 1300 W
- PUISSANCE NOMINALE 300 W
- TAILLE DE HAUT-PARLEUR Ø30 cm
- IMPEDANCE 4 OHMS
- SENSIBILITE 95 dB \pm 1,5 dB
(DANS LA VOITURE, ENTRÉE : 1 W)
- BANDE PASSANTE 20 Hz À 220 Hz
(- 20 dB DANS LA VOITURE, ENTRÉE : 1 W)
- POIDS BRUT 4,15 kg



POUR CAISSON 24,1 litres À 49,5 litres

**1300w
MAX**

30cm

4Ω



Pioneer

PIONEER CORPORATION

XAEW5

1 PIÈCE

TS-W304R

car-use component subwoofer

- MAXIMUM MUSIC POWER 1300 W
- NOMINAL POWER 300 W
- SPEAKER SIZE Ø30 cm
- IMPEDANCE 4 OHMS
- SENSITIVITY 95 dB ±1.5 dB (IN CAR, INPUT : 1 W)
- FREQUENCY RESPONSE 20 Hz TO 220 Hz
(-20 dB IN CAR, INPUT : 1 W)
- GROSS WEIGHT 4.15 kg 9 lb 2 oz



ENCLOSURE USE 0.85 cu.ft TO 1.75 cu.ft

- PARTS INCLUDED
- PIECES COMPRISES

φ4 mm×30 mm  ×8

Pioneer

**1300w
MAX**

30cm

4Ω



PIONEER CORPORATION



XAEW5

1 PIECE



1300w
MAX

30cm

4Ω

TS-W304R

car-use component subwoofer
компонентный сабвуфер для
автомобильного использования



ENCLOSURE USE 0.85 cu.ft TO 1.75 cu.ft /
ИСПОЛЬЗОВАНИЕ КОЖУКА ЕМКОСТЬЮ 24,1 ЛИТРОВ К 49,5 ЛИТРОВ

Pioneer

TS-W304R

hp d'extreme-grave automobile



POUR CAISSON 24,1 litres À 49,5 litres

**1300w
MAX**

30cm

4Ω



Pioneer



4 988028 143502

TS-W304R

1300W MAX.

30 cm car-use component subwoofer
hp d'extreme-grave automobile 30 cm

Be sure to read the attached instruction manual before installing this speaker.

Vor dem Einbau des Lautsprecher, immer die beiliegende Bedienungsanleitung lesen.

Prière de lire obligatoirement le manuel d'installation ci-joint avant de monter l'haut-parleur.

Leggete il manuale di istruzioni allegato prima di installare l'altoparlante.

Antes de instalar el altavoz cerciése de leer el manual de instrucciones adjunto.

Assegurar-se de que lê o manual de instruções anexado antes de instalar o alto-falante.

Перед установкой данного громкоговорителя непременно читать приложенную инструкцию по эксплуатации.

在安裝本揚聲器之前，務必閱讀附屬的使用說明書。

إحرص على قراءة دليل الإستعمال المرفق قبل تركيب السماعة.

●FEATURES

1. IMPPT™ COMPOSITE SEAMLESS CONE
2. LARGE HIGH ENERGY STRONTIUM MAGNET
3. HIGH POWER 6-LAYER, LONG VOICE COIL DESIGN

●MERKMALE

1. NAHTLOSER KONUS AUS IMPPT™-VERBUND
2. GROSSER HOCHLEISTUNGS-STRONTIUMMAGNET
3. LEISTUNGSSTARKES 6-LAGIGES LANGES SCHWINGSPULENDESIGN

●CARACTÉRISTIQUES

1. CÔNE COMPOSITE IMPPT™ SANS SOUDURE
2. AIMANT EN STRONTIUM HAUTE ÉNERGIE
3. DESIGN BOBINE MOBILE LONGUE À GRANDE PUISSANCE 6 COUCHES

●CARATTERISTICHE

1. CONO SENZA SOLUZIONE DI CONTINUITÀ COMPOSITO IMPPT™
2. MAGNETE STRONZIO ALTA ENERGIA GRANDE
3. DESIGN BOBINA VOCE LUNGA, 6 STRATI POTENZA ELEVATA

●SPECIFICATIONS

- Maximum music power 1300 W
- Nominal power 300 W
- Speaker size 30 cm
- Impedance 4 Ω
- Sensitivity 95 dB ± 1.5 dB (in car, input: 1 W)
- Frequency response 20 Hz to 220 Hz (-20 dB in car, input: 1 W)
- Gross weight 4.15 kg 9 lb 2 oz

●TECHNISCHE EINZELHEITEN

- Max. musikleistung 1300 W
- Nennspannung 300 W
- Größe der Lautsprecher 30 cm
- Impedanz 4 Ω
- Empfindlichkeit 95 dB ± 1,5 dB (im auto, eingabe: 1 W)
- Frequenzgang 20 Hz bis 220 Hz (-20 dB im auto, eingabe: 1 W)
- Gesamtgewicht 4,15 kg

●SPÉCIFICATIONS

- Puissance musicale maximum 1300 W
- Puissance nominale 300 W
- Taille de haut-parleur 30 cm
- Impédance 4 Ω
- Sensibilité 95 dB ± 1,5 dB (dans la voiture, entrée: 1 W)
- Bande passante 20 Hz à 220 Hz (-20 dB dans la voiture, entrée: 1 W)
- Poids brut 4,15 kg

●DIMENSIONS

- GRÖÖE
- DIMENSIONS
- DIMENSIONI
- DIMENSIONES
- DIMENSÃO
- PAZMEP
- 尺寸
- المقاس

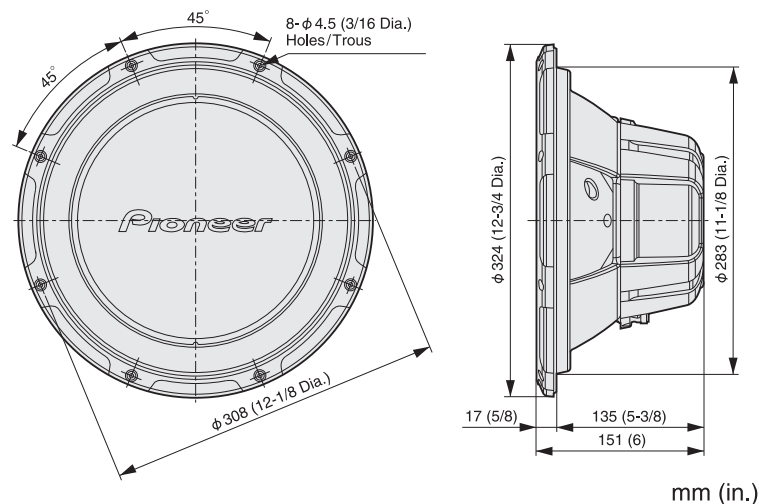

●CARACTERISTICAS

1. CONO SIN COSTURA COMPUESTO IMPPT™
2. GRAN MAGNETO DE ESTRONCIO DE ALTA ENERGÍA
3. DISEÑO DE BOBINA DE LONGA VOZ, DE 6 CAMADAS DE ALTA POTENCIA

●CARACTERÍSTICAS

1. CONE SEM COSTURA COMPOSTO IMPPT™
2. GRANDE MAGNETO DE ESTRONCIO DE ALTA ENERGIA
3. DESENHO DE BOBINA DE LONGA VOZ, DE 6 CAMADAS DE ALTA POTÊNCIA

●ОСОБЕННОСТИ

1. КОМПОЗИТНЫЙ БЕСШОВНЫЙ КОНУС IMPPT™
2. БОЛЬШОЙ И ВЫСОКОМОЩНЫЙ СТРОНЦИЕВЫЙ МАГНИТ
3. МОДЕЛЬ ДЛИННОЙ ЗВУКОВОЙ КАТУШКИ, НАМОТАННОЙ В ШЕСТИ СЛОЯХ С ВЫСОКОЙ МОЩНОСТЬЮ

●特點

1. IMPPT™複合無縫錐盆
2. 大型高能錳磁鐵
3. 高功率6層長音圈設計

●DATI TECNICI

- Massima potenza musicale 1300 W
- Potenza nominale 300 W
- Dimensioni del diffusore 30 cm
- Impedenza nominale 4 Ω
- Sensibilità 95 dB ± 1,5 dB (in auto, contributo: 1 W)
- Risposta alla frequenza 20 Hz a 220 Hz (-20 dB in auto, contributo: 1 W)
- Peso lordo 4,15 kg

●ESPECIFICACIONES

- Máxima potencia de musica 1300 W
- Potencia nominal 300 W
- Tamaño del altavoz 30 cm
- Impedancia 4 Ω
- Sensibilidad 95 dB ± 1,5 dB (en el vehículo, entrada: 1 W)
- Respuesta de frecuencia 20 Hz a 220 Hz (-20 dB en el vehículo, entrada: 1 W)
- Peso bruto 4,15 kg

●ESPECIFICAÇÕES

- Potência máxima de música 1300 W
- Potência nominal 300 W
- Tamanho do alto-falante 30 cm
- Impedância 4 Ω
- Sensibilidade 95 dB ± 1,5 dB (no veículo, entrada: 1 W)
- Resposta de frequência 20 Hz a 220 Hz (-20 dB no veículo, entrada: 1 W)
- Peso bruto 4,15 kg

●ТЕХНИЧЕСКИЕ ХАРАКТЕРИСТИКИ

- Максимальная музыкальная мощность 1300 Вт
- Номинальная мощность 300 Вт
- Размер 30 см
- Номинальный импеданс 4 Ом
- Чувствительность 95 дБ ± 1,5 дБ
(в автомобиле, потребляемая мощность: 1 Вт)
- Частотная характеристика 20 Гц к 220 Гц
(-20 дБ в автомобиле, потребляемая мощность: 1 Вт)
- Вес брутто 4,15 кг
- Срок службы 6 лет ※

- ※Information Note for Customers in Russia and CIS countries.
- ※Information-l'attention des clients de Russie et des pays de la CEI.
- ※Nota informativa per i consumatori della Russia e dei paesi del CIS.
- ※Информация для потребителей в России и СНГ.

●規格

- 最大音樂功率 1300 瓦
- 額定功率 300 瓦
- 揚聲器尺寸 30 厘米
- 標準阻抗 4 歐姆
- 靈敏度 95 分貝 ± 1.5 分貝 (車內, 輸入: 1 瓦)
- 頻率反應 20 赫 ~ 220 赫 (-20 分貝 車內, 輸入: 1 瓦)
- 毛重 4.15 公斤

●المواصفات

- أقصى قدرة للموسيقى ١٣٠٠ وات
- القدرة الاسمية ٣٠٠ وات
- مقاس السماعة ٣٠ سم
- المقاومة ٤ أوم
- الحساسية ٩٥ ديسيبل ± ١.٥ ديسيبل (في السيارة، الدخل: ١ وات)
- إستجابة الذبذبات ٢٠ هرتز أو ٢٢٠ هرتز (-٢٠ ديسيبل في السيارة، الدخل: ١ وات)
- الوزن الاجمالي ٤,١٥ كغم

- RECOMMENDED ENCLOSURE VOLUME / PORT SIZES (1 port)
- EMPFOHLENES GEHÄUSEVOLUMEN / ANSCHLUßGRÖßEN (1 anschluß)
- CONCEPTION POUR CAISSON / EVENT (1 event)
- VOLUME RACCOMANDATO DI CUSTODIA / DIMENSIONE DI APERTURA (1 apertura)
- VOLÚMENES DE LA CAJA / TAMAÑOS DE LAS PUERTAS RECOMENDADOS (1 puerta)
- VOLUME DA CAIXA / TAMANHO DO ORIFÍCIO RECOMENDADOS (1 orifício)
- РЕКОМЕНДУЕМЫЙ ОБЪЕМ КОРПУСА / РАЗМЕРЫ ОТВЕРСТИЯ (1 отверстия)
- 推薦的音箱容量 / 插頭管型號 (1 插頭管)
- سعة التطويق المقترحة ومقياس القياس (١ القياس)

Sealed Vedada
Versiegelte Герметичного
Clos 密封
Chiuso محكم
Vedada

Ported Portado
Geöffnet С отверстием
Transféré 反射式
Ventilato بمنفذ
Puerta

Bandpass Bandpass
Bandpaß Пропусканием полос
Passe-bande 帶通濾波器
Passa-banda إمرار نطاقي
Pasabanda

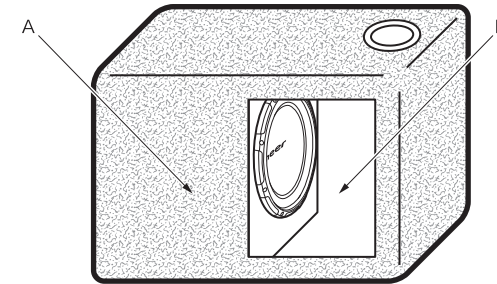
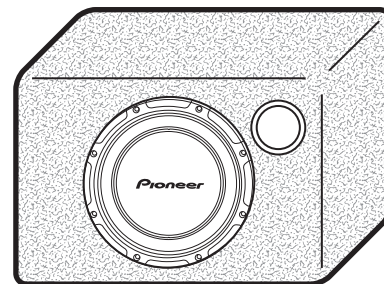
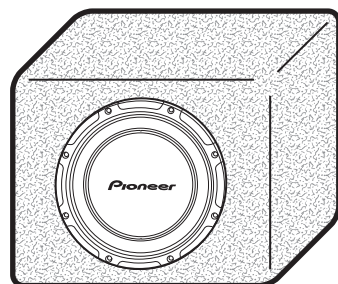

RECOMMENDED VOLUME
EMPFOHLENE VOLUMEN
VOLUME RECOMMANDÉ
VOLUME RACCOMANDATO
VOLÚMEN RECOMENDADO

VOLUME RECOMENDADO
РЕКОМЕНУЕМЫЙ ОБЪЕМ
推薦的容量
مستوى الصوت الموصى به

1.25 cu.ft
(35.4 liters)

1.5 cu.ft
(42.5 liters)
3" Dia. (φ 76 mm) × 7" (178 mm)

A ; 0.9 cu.ft (25.5 liters)
B ; 0.9 cu.ft (25.5 liters)
3" Dia. (φ 76 mm) × 4" (102 mm)

MAXIMUM VOLUME
MAXIMALVOLUMEN
VOLUME MAXIMUM
VOLUME MASSIMO
VOLÚMEN MÁXIMO

VOLUME MÁXIMO
МАКСИМУМ ОБЪЕМ
最大容量
الحد الأقصى لمستوى الصوت

1.75 cu.ft
(49.5 liters)

2.0 cu.ft
(56.6 liters)
3" Dia. (φ 76 mm) × 5.5" (140 mm)

A ; 1.1 cu.ft (31.1 liters)
B ; 1.1 cu.ft (31.1 liters)
3" Dia. (φ 76 mm) × 3.5" (89 mm)

MINIMUM VOLUME
MINIMALVOLUMEN
VOLUME MINIMUM
VOLUME MÍNIMO
VOLÚMEN MÍNIMO

VOLUME MÍNIMO
МИНИМУМ ОБЪЕМ
最小容量
الحد الأدنى لمستوى الصوت

0.85 cu.ft
(24.1 liters)

1.25 cu.ft
(35.4 liters)
3" Dia. (φ 76 mm) × 8" (203 mm)

A ; 0.7 cu.ft (19.8 liters)
B ; 0.7 cu.ft (19.8 liters)
3" Dia. (φ 76 mm) × 4.5" (114 mm)

- CHARACTERISTIC
- MERKMALE
- CARACTERISTIQUE
- CARATTERISTICHE
- CARACTERÍSTICA
- CARACTERÍSTICA
- ХАРАКТЕРИСТИКИ
- 特性
- الخصائص.

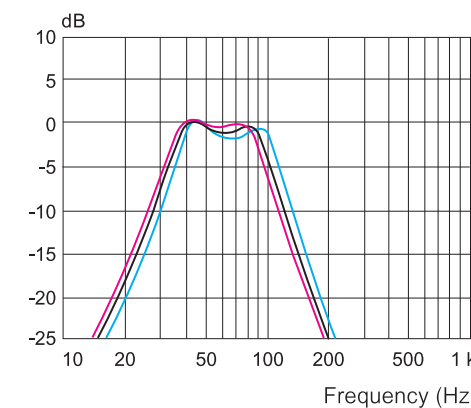
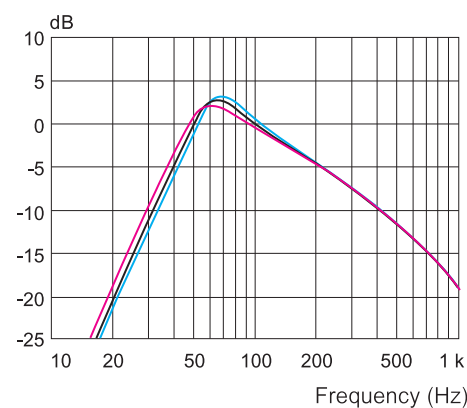
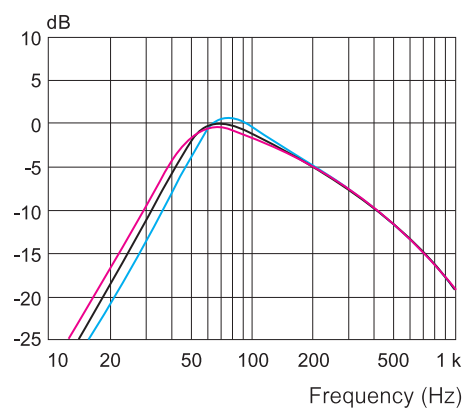

— RECOMMENDED ENCLOSURE VOLUME EMPFOHLENES GEHÄUSEVOLUMEN VOLUME RECOMMANDÉ DU CAISSON DE L'ENCEINTE VOLUME CONSIGLIATO VOLUMEN DE LA CAJA RECOMENDADO VOLUME DA CAIXA RECOMENDADO
РЕКОМЕНДОВАННЫЙ ОБЪЕМ КОЖУХА 推薦音箱體積 مستوى الصوت الموصى به

— MAXIMUM ENCLOSURE VOLUME HÖCHSTVOLUMEN DES GEHÄUSES VOLUME MAXIMUM DU CAISSON DE L'ENCEINTE VOLUME MASSIMO VOLUMEN MÁXIMO DE LA CAJA VOLUME MÍNIMO DA CAIXA
МАКСИМАЛЬНЫЙ ОБЪЕМ КОЖУХА 最大音箱體積 الحد الأقصى لمستوى الصوت

— MINIMUM ENCLOSURE VOLUME MINDESTVOLUMEN DES GEHÄUSES VOLUME MINIMUM DU CAISSON DE L'ENCEINTE VOLUME MÍNIMO VOLUMEN MÍNIMO DE LA CAJA VOLUME MÍNIMO DA CAIXA
МИНИМАЛЬНЫЙ ОБЪЕМ КОЖУХА 最小音箱體積 الحد الأدنى لمستوى الصوت

Pioneer

PIONEER EUROPE NV Haven 1087, keetberglaan 1, B-9120 Melsele, Belgium / Belgio / Belgique
MADE IN CHINA FABRIQUÉ EN CHINE FABBRICATO IN CHINA СДЕЛАНО В КИТАЕ