

CD/MP3/WMA плеер большой мощности с процессором цифрового звука, RDS-тюнером и функциями управления многодисковым CD-плеером и DAB-тюнером



ME 20

Инструкция по эксплуатации

DEH-P960MP

Зарегистрируйте Ваше изделие на www.pioneer-eur.com.
Ознакомьтесь с преимуществами регистрации в Интернет.

Pioneer *sound.vision.soul*

Содержание

Установка аппарата	4	Инверсный режим	12
Переключение режима настройки процессора цифрового звука (DSP)	4	Демонстрация функциональных возможностей аппарата	12
Монтажные узлы «Front»/«Rear» стандарта DIN	4	О формах отображения информации на основном дисплее	12
Передний монтажный узел стандарта DIN	4	Средства управления	13
Установка с использованием резиновой втулки	4	Головной блок (передняя панель закрыта)	13
Снятие аппарата	4	Головной блок (передняя панель открыта)	13
Задний монтажный узел стандарта DIN	5	Пульт дистанционного управления (ДУ)	14
Установка с использованием нарезных отверстий на боковых сторонах аппарата	5	Включение/выключение питания	14
Прикрепление передней панели	5	Включение аппарата	14
Соединение устройств системы	5	Выбор источника	14
Схема соединений для стандартного режима	7	Выключение аппарата	15
Схема соединений для режима 3-полосной схемы	8	Тюнер	15
Прежде чем Вы приступите к эксплуатации аппарата	9	Прослушивание радиопередач	15
Благодарим Вас за покупку этого изделия Pioneer	9	Введение в более сложные операции тюнера	16
О языках отображения информации на дисплее	9	Сохранение и вызов из памяти частот частоты на радиостанции	16
О данном аппарате	9	Настройка на мощные сигналы	16
О данной Инструкции	9	Сохранение в памяти частот самых мощных радиостанций	17
Меры предосторожности	9	Выбор радиостанций из списка каналов предварительных настроек	17
В случае неисправности аппарата	9	RDS [Система радиопередачи данных]	18
Функциональные возможности аппарата	9	Введение в операции системы RDS	18
О файлах формата WMA	10	Переключение дисплея RDS	18
Защита аппарата от кражи	10	Выбор альтернативных частот	18
Снятие передней панели	10	Использование операции «PI Seek» [Поиск идентификатора программы]	19
Прикрепление передней панели	10	Использование автоматического поиска «Auto PI Seek» для предварительно настроенных станций	19
Переключение режима настройки процессора цифрового звука (DSP)	10	Ограничение радиостанций региональными программами	19
Перезагрузка микропроцессора	11	Прием дорожно-транспортных сообщений	19
Эксплуатация пульта дистанционного управления и уход за ним	11		
Установка батареек	11		
Пользование пультом ДУ	11		
Дисплейные индикации	11		
О демонстрационных режимах	12		

Использование функций «PTY» [Код типа программы]	20	MP3/WMA/WAV плейер	27
Поиск радиостанции системы RDS по коду PTY	20	Воспроизведение файлов MP3/WMA/WAV	27
Использование функции прерывания других радиопередач выпускными новостями	20	Прямой выбор трека в текущей папке	28
Прием передач с PTY тревоги	21	Введение в более сложные операции встроенного CD-плейера с файлами MP3/WMA/WAV	29
Пользование радиотекстом	21	Повторное воспроизведение	29
Процедура вывода радиотекста на дисплей	21	Воспроизведение треков в случайном порядке	29
Сохранение и вызов радиотекста из памяти	21	Сканирование папок и треков	30
Список кодов PTY	21	Временная приостановка воспроизведения файлов MP3/WMA/WAV на паузу	30
Встроенный CD-плейер	22	Использование сжатия и функции «BMX»	30
Воспроизведение компакт-диска	22	Выбор метода поиска	31
Встроенный CD-плейер	23	Поиск методом скачка к каждому десятому треку в текущей папке	31
Прямой выбор трека	23	Включение/выключение дисплейного отображения текстового дескриптора	31
Введение в более сложные операции с компакт-дисками	23	Отображение текстовой информации, записанной на диск с файлами MP3/WMA/WAV	31
Повторное воспроизведение	23	При воспроизведении диска с файлами MP3/WMA	31
Воспроизведение треков в случайном порядке	24	При воспроизведении диска с файлами WAV	32
Сканирование треков компакт-диска	24	Прокрутка текстовых данных на дисплее	32
Временная приостановка воспроизведения компакт-диска на паузу	24	Выбор треков из списка названий файлов	32
Использование сжатия и функции «BMX»	24	Многодисковый CD-плейер	33
Выбор метода поиска	25	Воспроизведение компакт-дисков	33
Поиск методом скачка к каждому десятому треку на диске	25	Прямой выбор трека	33
Использование функций названия диска	25	50-дисковый CD-чейнджер	33
Ввод названия диска	25	Введение в более сложные операции многодискового CD-плейера	34
Отображение названий дисков на дисплее	26	Повторное воспроизведение	34
Использование функций CD TEXT	26	Воспроизведение треков в случайном порядке	34
Дисплейное отображение текстовых записей на дисках CD TEXT	26	Сканирование компакт-дисков и треков	35
Прокрутка текстовых данных на дисплее	26	Временная приостановка воспроизведения компакт-диска на паузу	35
Выбор треков из списка названий треков 27		Использование функций сжатия и динамического подчеркивания басов	35

Содержание

Создание списка воспроизведения при помощи операции PTS-программирования 36	Использование выхода канала сабуфера STD 46	Установка шага радионастройки в диапазоне FM 55	Операции управления функциями 60
Проигрывание треков из Вашего списка воспроизведения PTS 36	Регулирование настроек сабуфера 46	Включение/выключение функции «Auto PI Seek» [Автоматический поиск идентификатора программы] 56	Смена метки 61
Стирание трека из списка воспроизведения PTS 36	Настройка крутизны коэффициента ослабления фильтра низких частот .. 47	Включение/выключение звукового предупредительного звукового сигнала 56	Функция «Service List» [Список радиосервисов] 61
Стирание диска из списка воспроизведения PTS 37	Использование фильтра высоких частот STD 47	Включение/выключение режима автоматического отпирания и откидывания передней панели 56	Управление дикторскими сообщениями с помощью меню функций 61
Использование функций названий дисков ... 37	Отключение звука акустических систем (фильтров) 47	Включение/выключение режима использования телефона без применения рук 56	Функция «Available PTU» [Доступные коды PTU] 61
Ввод названий дисков 37	Настройка ФВЧ для фронтальных АС 47	Включение/выключение режима автоматического отпирания и откидывания передней панели 56	Использование динамической метки 61
Отображение названий дисков на дисплее 38	Настройка ФВЧ для тыловых АС 48	Использование режима демонстрации функциональных возможностей 57	Введение в операции управления DVD-плеером 62
Использование функций CD TEXT 38	Использование автоматического эквалайзера STD 48	Включение/выключение режима ожидания телефонного вызова 57	Операции управления функциями 62
Дисплейное отображение текстовых записей на дисках CD TEXT 38	Вызов профилей эквалайзера из памяти 49	Использование режима демонстрации функциональных возможностей 57	Переключение меню функций 62
Прокрутка текстовых данных на дисплее 38	Настройка профилей эквалайзера 49	Включение/выключение параметра настройки «Ever Scroll» 57	Выбор дисков из списка дисков 63
Выбор дисков или треков из списка названий 39	Настройка 13-полосного графического эквалайзера 49	Использование параметра настройки «Ever Scroll» 57	Использование функций списка PTS-воспроизведения и списка названий дисков 63
Звуковые настройки 39	Использование звукового режима BBE .. 50	Прочие функции 58	Дополнительная информация 63
Режимы работы 39	Настройка тонкомпенсации 50	Использование источника «AUX» [Вход для дополнительных устройств] ... 58	Пояснение сообщений об ошибках встроенного CD-плеера 63
Маркировки режимов работы 39	Использование автоматического регулятора уровня звука 50	Выбор входа «AUX» в качестве источника 58	Пояснение сообщений об ошибках при выполнении функции «Auto TA and EQ» 63
Режим 3-полосной схемы NW 40	Настройка уровней источников 51	Задание названия для источника «AUX» 58	Пояснение сообщений об ошибках в процессе перезаписи развлекательных дисплейных заставок 64
Стандартный режим STD 40	Функция «Auto TA and EQ» [Автоматическая синхронизация по времени и частотная коррекция] STD 51	Использование функций отключения/ослабления звука при телефонном разговоре и использовании телефона без применения рук 58	CD-плеер и уход за ним 64
Упрощенная настройка звука 40	Перед работой с функцией «Auto TA and EQ» 52	Функция отключения/ослабления звука при телефонном разговоре 58	Диски CD-R/CD-RW 65
Точная настройка звука 40	Выполнение операций функции «Auto TA and EQ» 52	Функция пользования телефоном без применения рук 59	Файлы формата MP3, WMA и WAV 65
Дополнительные функции 40	Исходные настройки 53	Использование различных развлекательных дисплейных заставок 59	Дополнительная информация о файлах MP3 66
Введение в звуковые настройки 40	Процедуры регулирования исходных настроек 53	Использование кнопки «PGM» [Программирование] 59	Дополнительная информация о файлах WMA 66
Использование селектора позиции 41	Выбор языка дисплея 54	Перезапись развлекательных дисплейных заставок 59	Дополнительная информация о файлах WAV 66
Использование настройки баланса NW 41	Настройка часов 54	Использование различных развлекательных дисплейных заставок 59	О папках и файлах MP3/WMA/WAV 67
Использование настройки баланса STD 42	Включение/выключение настройки входа для дополнительных устройств 54	Использование различных развлекательных дисплейных заставок 59	Таблица записи величин настройки DSP (процессора цифрового звука) 67
Использование синхронизации по времени 42	Включение/выключение настройки регулятора яркости дисплея 54	Использование различных развлекательных дисплейных заставок 59	Режим 3-полосной схемы NW 67
Настройка синхронизации по времени .. 42	Настройка яркости 55	Использование различных развлекательных дисплейных заставок 59	Стандартный режим STD 67
О функции частотных контуров NW 44	Коррекция искаженного звука 55	Использование различных развлекательных дисплейных заставок 59	Профили эквалайзера 68
Настраиваемые параметры 44	Переключение режимов отключения/ослабления звука 55	Использование различных развлекательных дисплейных заставок 59	Технические термины 68
Замечания относительно настроек частотных контуров схемы 44	Использование выхода канала сабуфера STD 46	Использование различных развлекательных дисплейных заставок 59	Технические характеристики 69
Отключение звука акустической системы (фильтра) 45	Регулирование настроек сабуфера 46	Использование различных развлекательных дисплейных заставок 59	
Настройка частотных контуров схемы 45	Настройка крутизны коэффициента ослабления фильтра низких частот .. 47	Использование различных развлекательных дисплейных заставок 59	
	Использование фильтра высоких частот STD 47	Использование различных развлекательных дисплейных заставок 59	
	Отключение звука акустических систем (фильтров) 47	Использование различных развлекательных дисплейных заставок 59	
	Настройка ФВЧ для фронтальных АС 47	Использование различных развлекательных дисплейных заставок 59	
	Настройка ФВЧ для тыловых АС 48	Использование различных развлекательных дисплейных заставок 59	
	Использование автоматического эквалайзера STD 48	Использование различных развлекательных дисплейных заставок 59	
	Вызов профилей эквалайзера из памяти 49	Использование различных развлекательных дисплейных заставок 59	
	Настройка профилей эквалайзера 49	Использование различных развлекательных дисплейных заставок 59	
	Настройка 13-полосного графического эквалайзера 49	Использование различных развлекательных дисплейных заставок 59	
	Использование звукового режима BBE .. 50	Использование различных развлекательных дисплейных заставок 59	
	Настройка тонкомпенсации 50	Использование различных развлекательных дисплейных заставок 59	
	Использование автоматического регулятора уровня звука 50	Использование различных развлекательных дисплейных заставок 59	
	Настройка уровней источников 51	Использование различных развлекательных дисплейных заставок 59	
	Функция «Auto TA and EQ» [Автоматическая синхронизация по времени и частотная коррекция] STD 51	Использование различных развлекательных дисплейных заставок 59	
	Перед работой с функцией «Auto TA and EQ» 52	Использование различных развлекательных дисплейных заставок 59	
	Выполнение операций функции «Auto TA and EQ» 52	Использование различных развлекательных дисплейных заставок 59	
	Исходные настройки 53	Использование различных развлекательных дисплейных заставок 59	
	Процедуры регулирования исходных настроек 53	Использование различных развлекательных дисплейных заставок 59	
	Выбор языка дисплея 54	Использование различных развлекательных дисплейных заставок 59	
	Настройка часов 54	Использование различных развлекательных дисплейных заставок 59	
	Включение/выключение настройки входа для дополнительных устройств 54	Использование различных развлекательных дисплейных заставок 59	
	Включение/выключение настройки регулятора яркости дисплея 54	Использование различных развлекательных дисплейных заставок 59	
	Настройка яркости 55	Использование различных развлекательных дисплейных заставок 59	
	Коррекция искаженного звука 55	Использование различных развлекательных дисплейных заставок 59	
	Переключение режимов отключения/ослабления звука 55	Использование различных развлекательных дисплейных заставок 59	

Установка аппарата

Примечания

- Прежде чем окончательно устанавливать аппарат, временно соедините кабели и убедитесь в том, что все соединено правильно и что аппарат и система работают должным образом.
- Чтобы обеспечить правильную установку, пользуйтесь только комплектующими, прилагаемыми к аппарату. Использование нестандартных комплектующих может привести к неисправностям.
- Если установка требует сверления отверстий или внесения иных изменений в конструкцию автомобиля, проконсультируйтесь у ближайшего дилера.
- Установите аппарат в таком месте, где он не будет мешать водителю и не нанесет травм пассажиру в случае внезапной остановки автомобиля, например, в чрезвычайных обстоятельствах.
- Полупроводниковый лазер будет поврежден в случае перегрева, поэтому не устанавливайте аппарат в горячих местах – например, рядом с выпускным отверстием обогревателя.
- Если угол установки превышает 60° от горизонтали, аппарат не сможет обеспечить оптимальное качество своей работы.

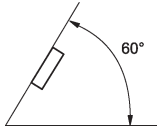

Переключение режима настройки процессора цифрового звука (DSP)

Аппарат имеет два режима работы: режим 3-полосной схемы (NW) и стандартный режим (STD). Вы можете переключать эти режимы по своему усмотрению. Изначально настройка процессора цифрового звука DSP установлена на стандартный режим (STD).

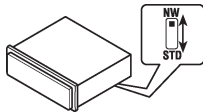

- После переключения режима перезагрузите микропроцессор. (См. инструкцию по эксплуатации.)
- Для переключения переключателя DSP, расположенного на днище аппарата, пользуйтесь отверткой с тонким стандартным кончиком.

Монтажные узлы «Front»/«Rear» стандарта DIN

Данный аппарат может быть надлежащим образом установлен с использованием монтажного узла «Front» [Передний] (традиционный передний монтажный узел стандарта DIN) или «Rear» [Задний] (задний монтажный узел стандарта DIN, использующий нарезные отверстия на боковых сторонах корпуса аппарата). Подробнее См. в приведенных ниже разделах, отображающих методы установки.

Передний монтажный узел стандарта DIN

Установка с использованием резиновой втулки

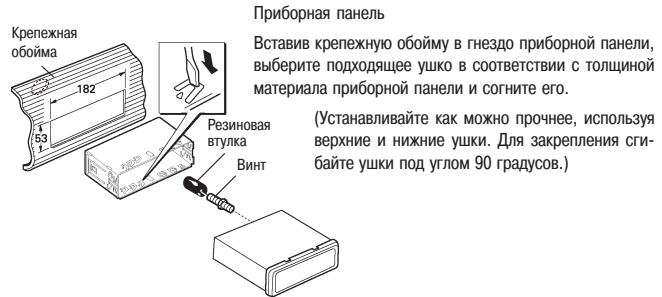

Снятие аппарата

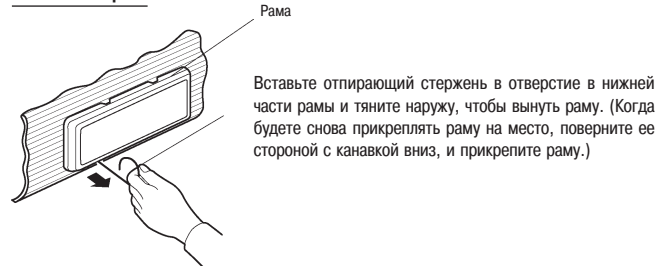

Установка аппарата

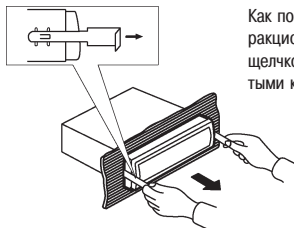

Как показано на рисунке, вставляйте прилагаемые экстракционные ключи в аппарат до тех пор, пока они со щелчком не встанут на место. Удерживая ключи прижатыми к боковым панелям аппарата, выньте аппарат.

Задний монтажный узел стандарта DIN

Установка с использованием нарезных отверстий на боковых сторонах аппарата

1. Выньте раму.

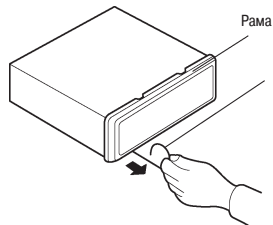

Вставьте опирающийся стержень в отверстие в нижней части рамы и тяните наружу, чтобы вынуть раму. (Когда будете снова прикреплять раму на место, поверните ее стороной с канавкой вниз, и прикрепите раму.)

2. Прикрепите аппарат к фабричному радиомонтажному кронштейну.

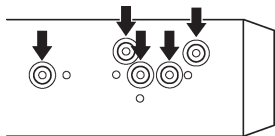

Выберите положение, в котором нарезные отверстия кронштейна и нарезные отверстия аппарата совпадают (подогнаны друг к другу), и закрутите винты в 2 местах на каждой стороне. В зависимости от формы нарезных отверстий в кронштейне используйте стяжные винты (5 × 8 мм) или устанавливаемые заподлицо с поверхностью винты с плоской головкой (5 × 9 мм).

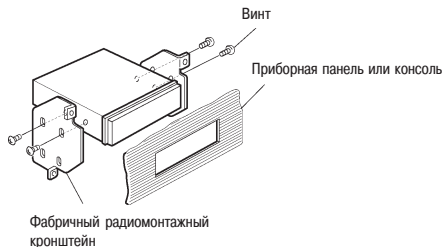

Прикрепление передней панели

Если Вы не пользуетесь функцией снятия и установки передней панели, прикрепите переднюю панель к аппарату при помощи прилагаемых крепежных винтов.

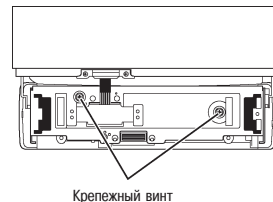

Соединение устройств системы

Примечания:

- Этот аппарат предназначен для автомобилей с 12-вольтным аккумулятором и заземлением типа «минус на массе». Прежде чем устанавливать его в автомобиль с жилым кузовом для загородного отдыха, грузовик или автобус, проверьте напряжение аккумулятора.
- Во избежание короткого замыкания в электрической системе автомобиля обязательно отсоедините отрицательный (-) кабель аккумулятора перед установкой аппарата.
- Обратитесь к инструкциям за сведениями о подключении усилителя мощности и других устройств, затем надлежащим образом выполните соединения.
- Закрепите проводку кабельными зажимами или изоляционной лентой. Для защиты проводов обмотайте их изоляцией в тех местах, где они проложены вплотную к металлическим частям автомобиля.

Установка аппарата

- Прокладывайте и закрепляйте провода таким образом, чтобы они не могли соприкасаться с движущимися частями, такими как рычаг переключения передач, стояночный тормоз или механизм перемещения сидений. Не прокладывайте провода в местах, которые могут сильно нагреваться, например, поблизости от выпускной отдушины обогревателя. Если изоляция провода расплавляется или истирается, появляется опасность короткого замыкания на массу (на корпус автомобиля).
- Не пропускайте желтый провод сквозь отверстие в моторный отсек для подключения к аккумулятору. Это повредит изоляцию и вызовет очень опасное короткое замыкание.
- Не замыкайте провода накоротко. Если Вы сделаете это, защитный контур не сможет действовать должным образом.
- Никогда не разрезайте изоляцию провода питания и не делайте отводы от него, чтобы подать питание на другую аппаратуру. Допустимая токовая нагрузка провода будет превышена, что приведет к его перегреву.
- Для замены используйте только предохранитель с номиналом, предписанным для данного аппарата.
- Ввиду использования уникальной схемы BTPL, никогда не производите проводку таким образом, чтобы кабели АС были заземлены напрямую или чтобы отрицательные (–) кабели левой и правой АС были общими.
- Если гнездо штыревого разъема типа RCA на данном аппарате использоваться не будет, не снимайте колпачок, прикрепленный к концу этого соединителя.
- Акустические системы, подключаемые к данному аппарату, должны относиться к типу АС высокой мощности с минимальной паспортной мощностью 50 Вт и импедансом от 4 до 8 Ом. Подключение АС с иными значениями мощности и/или импеданса, чем указано здесь, может привести к тому, что АС задымятся, загорятся или выйдут из строя.
- При включении питания аппарата на выход по сине-белому проводу подается контрольный сигнал. Подключите этот провод к разъему дистанционного управления системой на внешнем усилителе мощности или к разъему релейного управления автоматической антенной автомобиля (максимум 300 мА, 12 В постоянного тока). Если автомобиль оборудован стекловолоконной антенной, подключите провод к разъему источника питания автономного усилителя несущей частоты антенны.
- Когда с системой используется внешний усилитель мощности, ни в коем случае не подключайте сине-белый провод к разъему питания этого усилителя. Также не подключайте сине-белый провод к разъему питания автоматической антенны. Такое соединение может вызвать чрезмерное потребление тока и привести к неисправности.
- Во избежание коротких замыканий покрывайте неподключенные провода изоляционной лентой. Особенно тщательно изолируйте неиспользуемые провода акустических систем. Если провода не заизолированы, существует возможность короткого замыкания.

- Для предотвращения неправильного соединения входная сторона разъема шины IP-BUS сделана синей, а выходная сторона – черной. Соедините разъемы одинакового цвета.
- Если данный аппарат устанавливают в автомобиль, у которого на замке зажигания нет позиции «ACC» [Аксессуары], красный провод следует подключить к клемме, связанной с операциями замка зажигания «ON/OFF» [Включено/Выключено]. Если это не сделано, аккумулятор может разрядиться, когда Вы покинете автомобиль на несколько часов.



Позиция «ACC»



Нет позиции «ACC»

- Черный провод предназначен для заземления. Пожалуйста, заземлите этот провод отдельно от заземления устройств, работающих с большими токами, например, усилителей мощности. Если Вы заземлите эти устройства вместе, то в случае отсоединения провода заземления существует риск повреждения или возгорания устройств.

- Провода данного аппарата и других устройств могут иметь различные цвета, даже если выполняют одну и ту же функцию. При подключении аппарата к другим устройствам сверяйтесь с прилагаемыми к аппаратуре инструкциями и соединяйте провода, имеющие одинаковую функцию.

Установка аппарата

Схема соединений для стандартного режима

Аппарат соответствует новым цветам проводов.

Примечание

В зависимости от типа автомобиля функции проводов 3* и 5* могут быть разными. В таком случае обязательно соедините 2* с 5* и 4* с 3*.

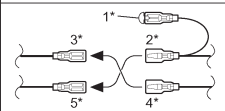

Разъем для подключения телефона («TEL»)

См. инструкцию к гарнитуре «hands free» телефонного аппарата (продается отдельно)

Разъем для антенны

Переключатель DSP
Переключите его в позицию, указанную ниже

Соединяйте провода одинакового цвета друг с другом.

Вход шины IP-BUS (синий)

Многодисковый CD-плеер (продается отдельно)

Кабель шины IP-BUS

Гнездо предохранителя

Резистор предохранителя

Резистор предохранителя

Желтый (3*) Резервный (или аксессуары)

Желтый (2*) К клемме, которая всегда находится под напряжением независимо от положения замка зажигания.

Красный (5*) Аксессуары (или резервный)

Красный (4*) К клемме, управляемой операциями ВКЛЮЧЕНИЯ/ВЫКЛЮЧЕНИЯ замка зажигания (12 В пост. тока)

Оранжево-белый К клемме выключателя освещения

Черный (заземление)

На массу (к металлическому корпусу автомобиля)

Желто-черный

Если пользуетесь сотовым телефоном, то подключите его при помощи провода функции «Audio Mute» [Отключение звука аудиосистемы] на сотовом телефоне. Если не пользуетесь, оставьте провод «Audio Mute» свободным от соединений.

Разъем для кабельного дистанционного управления

Пожалуйста, смотрите инструкцию к устройству кабельного дистанционного управления (продается отдельно)

Выход канала сабвуфера («LOW/SUBWOOFER OUTPUT»)

Выход тылового канала («MID/REAR OUTPUT»)

Выход фронтального канала («HIGH/FRONT OUTPUT»)

Сине-белый

К разьему дистанционного управления системой на усилителе мощности (макс. 300 мА, 12 В пост. тока).

Сине-белый (7*)

К разьему релейного управления автоматической антенной (макс. 300 мА, 12 В пост. тока).

Сине-белый (6*)

Распределение штыревых контактов разьема ISO будет разным в зависимости от типа автомобиля. Соединяйте 6* и 7*, когда штыревой контакт 5 относится к управлению антенной. В автомобиле иного типа никогда не соединяйте 6* и 7*.

Выполните эти соединения в случае использования дополнительного усилителя.

Соединительные кабели со штекерами RCA (продаются отдельно)

Усилитель мощности (продается отдельно)

Усилитель мощности (продается отдельно)

Усилитель мощности (продается отдельно)

Дистанционное управление системой

Левый канал

Фронтальная АС

Тыловая АС

Сабвуфер

Правый канал

Фронтальная АС

Тыловая АС

Сабвуфер

Разъем стандарта ISO

Примечание

В некоторых автомобилях разъем стандарта ISO может быть разделен на два. В таком случае подключайте к обоим разьемам.

Белый: (+) фронтальной левой АС

Бело-черный: (-) фронтальной левой АС

Серый: (+) фронтальной правой АС

Серо-черный: (-) фронтальной правой АС

Зеленый: (+) тыловой левой АС

Черно-зеленый: (-) тыловой левой АС

Фиолетовый: (+) тыловой правой АС

Черно-фиолетовый: (-) тыловой правой АС

Установка аппарата

Схема соединений для режима 3-полосной схемы

Аппарат соответствует новым цветам проводов.

Примечание

В зависимости от типа автомобиля функции проводов 3* и 5* могут быть разными. В таком случае обязательно соединяйте 2* с 5* и 4* с 3*.

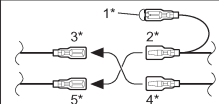

Крышка (1*)

Когда разъем не используется, не снимайте крышку.

Желтый (3*) Резервный (или аксессуары)

Красный (5*) Аксессуары (или резервный)

Оранжево-белый К клемме выключателя освещения

Черный (заземление) На массу (к металлическому корпусу автомобиля)

Разъем для подключения телефона («TEL») См. инструкцию к гарнитуре «hands free» телефонного аппарата (продается отдельно)

Разъем для антенны Данный аппарат Переключатель DSP Переключите его в позицию, указанную ниже

Соединяйте провода одинакового цвета друг с другом.

Многодисковый CD-плеер (продается отдельно)

Кабель шины IP-BUS

Гнездо предохранителя Резистор предохранителя

Резистор предохранителя

Желто-черный

Если пользуетесь сотовым телефоном, то подключите его при помощи провода функции «Audio Mute» [Отключение звука аудиосистемы] на сотовом телефоне. Если не пользуетесь, оставьте провод «Audio Mute» свободным от соединений.

Разъем для кабельного дистанционного управления Пожалуйста, смотрите инструкцию к устройству кабельного дистанционного управления (продается отдельно).

Вход шины IP-BUS (синий)

Сине-белый К разьему дистанционного управления системой на усилителе мощности (макс. 300 мА, 12 В пост. тока).

Сине-белый (7*) К разьему релейного управления автоматической антенной (макс. 300 мА, 12 В пост. тока).

Сине-белый (6*)

Выполните эти соединения в случае использования дополнительного усилителя.

Соединительные кабели со штекерами RCA (продаются отдельно)

Усилитель мощности (продается отдельно)

Усилитель мощности (продается отдельно)

Усилитель мощности (продается отдельно)

Дистанционное управление системой

Распределение штыревых контактов разъема ISO будет разным в зависимости от типа автомобиля. Соединяйте 6* и 7*, когда штыревой контакт 5 относится к управлению антенной. В автомобиле иного типа никогда не соединяйте 6* и 7*.

Левый канал

AC полосы высоких частот

AC полосы средних частот

AC полосы низких частот

Правый канал

AC полосы высоких частот

AC полосы средних частот

AC полосы низких частот

Провода акустических систем
Белый: (+) левой AC полосы высоких частот
Бело-черный: (-) левой AC полосы высоких частот
Серый: (+) правой AC полосы высоких частот
Серо-черный: (-) правой AC полосы высоких частот

Зеленый: (+) левой AC полосы средних частот
Черно-зеленый: (-) левой AC полосы средних частот
Фиолетовый: (+) правой AC полосы средних частот
Черно-фиолетовый: (-) правой AC полосы средних частот

Для подключения AC полосы низких частот необходим внешний усилитель.

Разъем стандарта ISO

Примечание

В некоторых автомобилях разъем стандарта ISO может быть разделен на два. В таком случае подключайте к обоим разъемам.

Прежде чем Вы приступите к эксплуатации аппарата

Благодарим Вас за покупку этого изделия Pioneer

Пожалуйста, внимательно прочтите эту инструкцию по эксплуатации, чтобы знать, как правильно работать с данной моделью. Закончив чтение инструкции, положите ее на хранение в надежное место для использования в будущем.

О языках отображения информации на дисплее

Данный аппарат позволяет выбирать язык отображения информации на электролюминесцентном (OEL) дисплее. О том, как задавать язык, См. в разделе «Выбор языка дисплея» на стр. 43. В пояснениях, приведенных в этой Инструкции по эксплуатации, используются дисплейные отображения на английском языке.

О данном аппарате

Распределение частот тюнера на данном аппарате подобрано для использования в Западной Европе, Азии, Африке, Океании и на Среднем Востоке. При использовании в других регионах надлежащий радиоприем, возможно, не будет обеспечиваться. Функции «RDS» [Система радиопередачи данных] действуют только в тех районах, где есть радиостанции диапазона FM, передающие сигналы системы RDS.

О данной Инструкции

Аппарат оборудован множеством сложных функций, обеспечивающих великолепный радиоприем и управление работой. Все функции создавались с расчетом на как можно более простое использование, однако, многие из них не являются интуитивно понятными и нуждаются в пояснениях. Данная Инструкция по эксплуатации поможет Вам полностью использовать потенциал этого аппарата и добиться максимального удовольствия от прослушивания.

Рекомендуем Вам хорошо ознакомиться с функциями, их действием и управлением, внимательно прочитав настоящую Инструкцию, прежде чем приступать к эксплуатации аппарата. Особенно важно, чтобы Вы прочли и соблюдали меры предосторожности, приведенные на этой стр. и в иных разделах Инструкции.

Меры предосторожности

- К днищу аппарата прикреплена предупреждающая табличка «CLASS 1 LASER PRODUCT» [Лазерное изделие 1-го класса].
- Функция Pioneer CarStereo-Pass предназначена для использования только в Германии.
- Держите инструкцию под рукой для обращения за справочными данными по рабочим процедурам и мерам предосторожности.
- Всегда сохраняйте достаточно низкий уровень громкости, чтобы Вы могли слышать звуки внешней обстановки вокруг автомобиля.
- Защищайте аппарат от влаги.
- В случае отключения или разрядки аккумулятора содержимое памяти предварительных настроек будет стерто и его придется программировать заново.



CLASS 1
LASER PRODUCT

В случае неисправности

В том случае если аппарат не работает должным образом, обратитесь по месту покупки аппарата или на ближайшую авторизованную сервисную станцию Pioneer.

Функциональные возможности аппарата

Воспроизведение компакт-дисков

Возможно воспроизведение музыкальных дисков типа CD/CD-R/CD-RW.

Воспроизведение файлов формата MP3

Вы можете воспроизводить файлы MP3, записанные на диски CD/CD-R/CD-RW (записи стандарта ISO9660 Level 1/Level 2).

- Факт продажи данного аппарата наделяет покупателя правом на частное, некоммерческое использование и не дает ему явно выраженного или подразумеваемого права на какое-либо коммерческое (т.е. создающее источник доходов) вещание (наземное, спутниковое, кабельное и/или с помощью любых иных средств) в режиме реального времени, а также на вещание/передачу данных через Интернет, внутренние корпоративные и/или иные сети, или в иных электронных системах распространения информации, например, в системах типа «pay-audio» [платные аудиоматериалы] и «audio-on-demand» [аудиоматериалы по заказу]. Коммерческое применение требует специальной лицензии. Для получения более подробной информации посетите, пожалуйста, сайт <http://www.mp3licensing.com>.

Прежде чем Вы приступите к эксплуатации аппарата

Воспроизведение файлов формата WMA

Вы можете воспроизводить файлы WMA, записанные на диски CD/CD-R/CD-RW (записи стандарта ISO9660 Level 1/Level 2).

Воспроизведение файлов формата WAV

Вы можете воспроизводить файлы WAV, записанные на диски CD/CD-R/CD-RW (записи в формате линейной PCM (LPCM) или MS ADPCM).

О файлах формата WMA

Логотип Windows Media, напечатанный на упаковочной коробке, указывает, что данный аппарат может воспроизводить данные формата WMA.



WMA является аббревиатурой выражения Windows Media Audio и применяется в качестве названия технологии сжатия аудиозаписей, разработанной Microsoft Corporation. Данные формата WMA могут быть кодированы при помощи Windows Media Player версии 7 или более поздней.

Выражения Microsoft, Windows Media и логотип Windows являются товарными знаками или зарегистрированными торговыми марками Microsoft Corporation в Соединенных Штатах и/или в других странах.

Примечания

- В случае использования некоторых прикладных программ для кодирования файлов WMA данный аппарат может работать неправильно.
- В случае использования некоторых прикладных программ для кодирования файлов WMA названия альбомов и иные текстовые данные могут отображаться на экране неправильно.

Защита аппарата от кражи

Переднюю панель можно отсоединять от головного блока и хранить в защитном футляре, специально предусмотренном для предотвращения кражи.

- Если переднюю панель не отсоединить от головного блока в течение пяти секунд после выключения зажигания, прозвучит предупредительный звуковой сигнал, и передняя панель будет автоматически оптерта и откинута.
- Вы можете отключить предупредительный звуковой сигнал. См. раздел «Включение/выключение предупредительного звукового сигнала» на стр. 56.

- Вы можете отключить функцию автоматического отпирания и откидывания передней панели. См. раздел «Включение/выключение функции автоматического отпирания и откидывания» на стр. 56.

Обратите внимание

- При отсоединении передней панели и ее прикреплении обратно никогда не применяйте силу и не беритесь рукой за дисплей и за кнопки.
- Избегайте чрезмерных толчков передней панели.
- Берегите переднюю панель от прямых солнечных лучей и высоких температур.
- В течение нескольких секунд после включения или выключения зажигания передняя панель автоматически перемещается в заданное положение. При этом панель может прищемить Ваши пальцы, поэтому держите руки в стороне от панели.
- Когда снимаете переднюю панель, на этапе вытягивания панели наружу обязательно удерживайте нажатой рифленую кнопку на тыловой стороне передней панели.

Снятие передней панели

1. Нажмите кнопку «OPEN» [Открыть] для того, чтобы открыть переднюю панель.
2. Плавным движением сдвигайте панель, вынимая ее в направлении на себя.
Не сжимайте панель рукой слишком крепко, но в то же время не уроните ее.
3. Уложите переднюю панель в защитный футляр, специально предусмотренный для безопасного хранения.

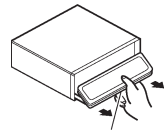

Кнопка отпирания

Прикрепление передней панели

1. Убедитесь в том, что внутренняя крышка закрыта.
2. Прикрепите панель, защелкнув ее на месте установки.

Переключение режима настройки процессора цифрового звука (DSP)

Аппарат имеет два режима работы: режим 3-полосной схемы (NW) и стандартный режим (STD). Вы можете переключать эти режимы по своему усмотрению. Изначально настройка процессора цифрового звука DSP установлена на стандартный режим (STD).

Прежде чем Вы приступите к эксплуатации аппарата

- После переключения режима перезагрузите микропроцессор. (См. инструкцию по эксплуатации.)

ПРЕДУПРЕЖДЕНИЕ

Не используйте аппарат в стандартном режиме, когда к аппарату подключены акустические системы для режима 3-полосной схемы.

- Для переключения переключателя DSP, расположенного на днище аппарата, пользуйтесь отверткой с тонким стандартным кончиком.

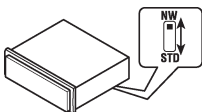

Перезагрузка микропроцессора

Микропроцессор необходимо перезагружать при следующих условиях:

- Перед использованием аппарата в первый раз после его установки.
- Если аппарат не работает надлежащим образом.
- Когда на дисплее появляются странные или некорректные сообщения.
- Нажмите кнопку «RESET» кончиком шариковой ручки или иным заостренным инструментом.



Эксплуатация пульта дистанционного управления и уход за ним

Установка батареек

Выдвиньте лоток на задней стороне пульта ДУ и вставьте батарейку, соблюдая правильное направление положительного (+) и отрицательного (-) полюсов.

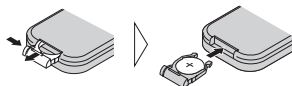

- При использовании в первый раз удалите пленку, торчащую из лотка.

ПРЕДУПРЕЖДЕНИЕ

Храните батарейку в недоступном для детей месте. В том случае если батарейка кем-то проглочена, немедленно обратитесь к врачу.

ПРЕДОСТЕРЕЖЕНИЯ:

- Используйте только литиевую батарейку **CR2025 (3 В)**.
- Вынимайте батарейку, если не собираетесь пользоваться пультом ДУ в течение месяца или дольше.
- Не перезаряжайте, не разбирайте, не нагревайте и не утилизируйте батарейку путем сжигания.
- Не обрабатывайте батарейку металлическими инструментами.
- Не храните батарейку вместе с металлическими материалами.
- В случае утечки электролита из батарейки тщательно протрите весь пульт ДУ и вставьте новую батарейку.
- При утилизации использованных батареек, пожалуйста, соблюдайте государственные нормативы или правила общественных организаций по охране окружающей среды, которые действуют в Вашей стране или регионе.

Пользование пультом ДУ

Для управления аппаратом нацеливайте пульт ДУ на переднюю панель.

- В прямом солнечном свете пульт ДУ может функционировать неправильно.

Обратите внимание

- Не храните пульт ДУ в местах, подвергающихся воздействию высоких температур или прямого солнечного света.
- Не допускайте падение пульта ДУ на пол, где он может застрять под педалью тормоза или акселератора.

Дисплейные индикации

Аппарат оборудован дисплейными устройствами отображения двух типов: жидкокристаллическим (ЖК) дисплеем и электролюминесцентным (OEL) дисплеем. Данная инструкция для пояснений в основном использует индикации OEL-дисплея.

- ЖК-дисплей содержит базовые данные о каждом источнике и иные настройки, которые можно видеть всегда, независимо от того, открыта или закрыта передняя панель.

Прежде чем Вы приступите к эксплуатации аппарата

ЖК-дисплей (пример индикации для встроенного CD-плеера)

Номер трека, воспроизводящегося в данное время

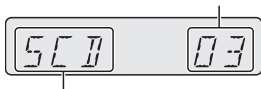

Источник, воспроизводящийся в данное время

- OEL-дисплей содержит подробные данные о каждом источнике и иные настройки, которые можно видеть только тогда, когда передняя панель открыта.

OEL-дисплей (пример индикации для встроенного CD-плеера)

Номер трека, воспроизводящегося в данное время



Время воспроизведения

О демонстрационных режимах

Аппарат имеет два демонстрационных режима. Одним из них является инверсный режим, а другим – режим демонстрации функциональных возможностей аппарата.

Обратите внимание

- Красный провод («ACC») аппарата необходимо подключить к клемме, связанной с операцией включения/выключения замка зажигания. Если это не сделать, может произойти разрядка аккумулятора автомобиля.

Инверсный режим

Если Вы не выполняете никакие операции в течение примерно 30 секунд, экранные индикаторы начинают переключаться на инверсное отображение и затем продолжают совершать инвертирование каждые 10 секунд. Нажатие цифровой кнопки **5** в то время, когда питание аппарата выключено, а замок зажигания установлен в позицию «ACC» или «ON» [Включено], отменяет инверсный режим. Для включения инверсного режима еще раз нажмите цифровую кнопку **5**.

- Некоторые развлекательные дисплейные заставки могут не работать в инверсном режиме.

Демонстрация функциональных возможностей аппарата

Нажатие цифровой кнопки **6** во время, когда питание аппарата выключено, а замок зажигания установлен в позицию «ACC» или «ON», включает режим демонстрации функциональных возможностей. Нажатие кнопки **6** во время демонстрации функциональных возможностей отменяет режим демонстрации функциональных возможностей. Для включения режима демонстрации возможностей еще раз нажмите кнопку **6**.

Не забывайте, что если демонстрация функциональных возможностей продолжает действовать, когда двигатель автомобиля не работает, это может привести к разрядке аккумулятора.

О формах отображения информации на основном дисплее

Данный аппарат располагает двумя формами отображения информации для своего основного OEL-дисплея. Выберите из них ту форму, которая более предпочтительна для Вас.



Форма номер 1



Форма номер 2

1. Нажмите кнопку «OPEN», чтобы открыть переднюю панель.
2. Нажмите кнопку «ENTERTAINMENT» [Развлечения] и удерживайте ее нажатой до тех пор, пока не сменится форма отображения информации на дисплее.

Средства управления

Головной блок (передняя панель закрыта)

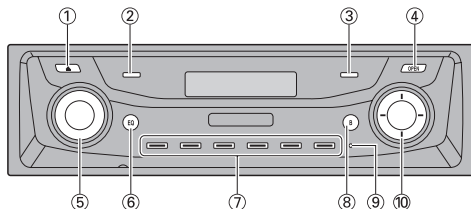

(1) Кнопка «EJECT» [Выталкивание диска]

Нажмите ее для того, чтобы вытолкнуть диск из встроенного CD-плеера.

(2) Кнопка «ТА» [Дорожно-транспортные сообщения]

Нажимайте ее для включения/выключения функции дорожно-транспортных сообщений. Нажимайте и удерживайте ее нажатой для включения/выключения функции «NEWS» [Новости].

(3) Кнопка «ТЕКСТ» [Текст]

Нажимайте ее для включения/выключения функции радиотекста.

(4) Кнопка «OPEN» [Открыть]

Нажимайте ее для открывания/закрывания передней панели. Когда Вам понадобится работать с кнопками внутри передней панели, нажмите кнопку «OPEN», чтобы открыть переднюю панель.

(5) Кнопка «SOURCE» [Источник], регулятор «VOLUME» [Уровень громкости]

Аппарат включается путем выбора источника. Последовательно нажимайте эту кнопку для циклического переключения по всем имеющимся источникам.

Для повышения или понижения уровня громкости вращайте регулятор.

(6) Кнопка «EQ» [Эквалайзер]

Последовательно нажимайте ее для выбора различных профилей эквалайзера.

(7) Кнопки 1–6

Нажимайте их для мгновенной настройки на предварительно настроенные радиостанции и для поиска по номеру диска при использовании мультисредового CD-плеера.

(8) Кнопка «BAND» [Диапазон радиочастот]

Последовательно нажимайте ее для выбора одного из трех диапазонов «FM» [Частотная модуляция] и диапазонов «MW»/«LW» [Средние/Длинные волны], а также для отмены режима управления функциями.

(9) Кнопка «RESET» [Перезагрузка]

Нажмите ее для перезагрузки микропроцессора.

(10) Кнопки ▲/▼/◀/▶

Нажимайте их для выполнения радионастройки методом ручного поиска, быстрого перемещения по диску в прямом или обратном направлении, поиска треков. Кроме того, эти кнопки применяются для управления функциями.

Головной блок (передняя панель открыта)

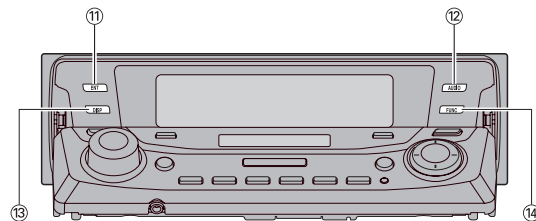

Перечисленные ниже кнопки действуют только при открытой передней панели.

(11) Кнопка «ENTERTAINMENT» [Развлечение]

Последовательно нажимайте ее для смены развлекательных заставок на дисплее. Нажмите и удерживайте ее нажатой для смены формы отображения информации на дисплее.

(12) Кнопка «AUDIO» [Звук]

Последовательно нажимайте ее для выбора различных средств управления качеством звука.

(13) Кнопка «DISPLAY» [Дисплей]

Нажимайте ее для выбора разных дисплеев.

(14) Кнопка «FUNCTION» [Функция]

Последовательно нажимайте ее для выбора функций.

Средства управления

Пульт дистанционного управления (ДУ)

Действие кнопок пульта ДУ аналогично использованию соответствующих кнопок на головном блоке.

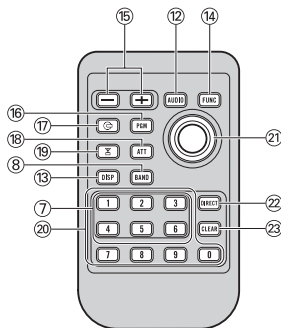

(15) Кнопка «VOLUME» [Уровень громкости]

Нажимайте ее для повышения или понижения уровня громкости.

(16) Кнопка «PGM» [Программирование]

Нажимайте ее для управления запрограммированными функциями для каждого источника. (См. раздел «Использование кнопки «PGM» [Программирование]» на стр. 59.)

(17) Кнопка «CD» [CD-плеер]

Нажимайте ее для того, чтобы в качестве источника сигналов выбрать встроенный или многодисковый CD-плеер.

(18) Кнопка «ATT» [Ослабление сигнала]

Нажмите эту кнопку для быстрого снижения уровня громкости примерно на 90%. Для восстановления первоначального уровня громкости нажмите кнопку еще раз.

(19) Кнопка «TUNER» [Тюнер]

Нажмите ее для выбора тюнера в качестве источника сигналов.

(20) ЦИФРОВЫЕ кнопки

Нажимайте их, чтобы ввести номер для выбора нужного трека в режиме прямого выбора трека.

(21) Джойстик

Двигайте его для выполнения радионастройки методом ручного поиска, быстрого перемещения по диску в прямом или обратном направлении, поиска треков. Джойстик также применяется для управления функциями. Действие джойстика аналогично действию кнопок ▲/▼/◀/▶.

(22) Кнопка «DIRECT» [Прямой выбор]

Нажимайте ее для прямого выбора нужного трека.

(23) Кнопка «CLEAR» [Стирание]

Нажмите ее для стирания номера, введенного при помощи ЦИФРОВЫХ кнопок.

Включение/выключение питания

Включение аппарата

- Для включения аппарата нажимайте кнопку «SOURCE» [Источник].

Аппарат включается, когда Вы выбираете источник.

Выбор источника

Вы можете выбрать любой источник для прослушивания. Для переключения на встроенный CD-плеер загрузите диск в аппарат (См. стр. 22).

- Когда пользуетесь средствами управления головного блока, для выбора источника последовательно нажимайте кнопку «SOURCE».

Последовательные нажатия кнопки «SOURCE» циклически переключают аппарат между следующими источниками:

«DAB» [Тюнер цифрового звукового радиовещания] – Тюнер – Телевизор – DVD-плеер/Многодисковый DVD-плеер – Встроенный CD-плеер – Многодисковый CD-плеер – Внешнее устройство 1 – Внешнее устройство 2 – «AUX» [Вход для дополнительных устройств] – Телефон

- Когда пользуетесь средствами управления пульта ДУ, для выбора источника последовательно нажимайте кнопку «TUNER» или кнопку «CD».

Последовательные нажатия кнопки циклически переключают аппарат между следующими источниками:

Кнопка «TUNER»: «DAB» [Тюнер цифрового звукового радиовещания] – Тюнер – Телевизор – Источники выключены

Кнопка «CD»: DVD-плеер/Многодисковый DVD-плеер – Встроенный CD-плеер – Многодисковый CD-плеер – Источники выключены

Примечания

- Источник звука не будет меняться в следующих случаях:
 - Когда устройство, соответствующее источнику, не подключено к данному аппарату.
 - Когда в аппарат не загружен диск.
 - Когда в DVD-плеер не загружен диск.
 - Когда в многодисковый CD-плеер не вставлен магазин.
 - Когда в многодисковый DVD-плеер не вставлен магазин.
 - Когда настройка входа для дополнительных устройств «AUX» установлена на значение «Off» [Выключено] (См. стр. 54).
 - Когда режим ожидания телефонного вызова выключен (См. стр. 57).

Включение/выключение питания

- Термин «внешнее устройство» относится к любому устройству Pioneer (в том числе и к тем, которые будут выпускаться в будущем), которое, хотя и не совместимо в качестве источника, но позволяет управлять своими базовыми функциями с данного аппарата. Аппарат может управлять двумя внешними устройствами. При подключении двух внешних устройств каждому из них аппарат автоматически присваивает идентификатор «внешнее устройство 1» или «внешнее устройство 2».
- Когда сине-белый провод данного аппарата подключен к разъему релейного управления автоматической антенной автомобиля, антенна выдвигается, когда включается соответствующий источник данного аппарата. Для того чтобы втянуть антенну, выключите источник.

Выключение аппарата

- **Нажмите и удерживайте нажатой кнопку «SOURCE» до тех пор, пока аппарат не выключится.**

Тюнер

Прослушивание радиопередач

В этом разделе описаны начальные операции, необходимые для управления работой радио. Пояснение более сложных операций тюнера начинается на стр. 16.

Функцию «AF» (поиск альтернативных частот) данного аппарата можно включать и выключать. Для нормальной работы радионастройки функция «AF» должна быть выключена (См. стр. 16).



(1) Индикатор частоты

Показывает, на какую частоту настроен тюнер.

(2) Индикатор стереофонической передачи (◻)

Показывает, что на выбранной частоте ведется радиопередача в стереофоническом режиме.

(3) Индикатор номера предварительной настройки

Показывает, какая предварительная настройка выбрана.

(4) Индикатор диапазона радиочастот

Показывает, на какой диапазон радиочастот настроен тюнер: «MW» [Средние волны], «LW» [Длинные волны] или «FM» [Частотная модуляция].

(5) Индикатор «LOC» [Местное вещание]

Отображается на дисплее, когда включена настройка методом поиска местных станций.

1. Нажимайте кнопку «SOURCE» [Источник], чтобы выбрать тюнер.

Последовательно нажимайте кнопку «SOURCE» до тех пор, пока не увидите на дисплее индикацию «Tuner».

2. Отрегулируйте громкость звука при помощи дискового регулятора «VOLUME» [Уровень громкости].

Для повышения или понижения уровня громкости вращайте регулятор.

Тюнер

3. Для выбора частотного диапазона нажимайте кнопку «BAND» [Диапазон радиочастот].

Последовательно нажимайте кнопку «BAND» до тех пор, пока на дисплее не отобразится нужный диапазон: поддиапазоны «FM-1», «FM-2» или «FM-3» для диапазона FM или диапазоны «MW»/«LW» [Средние/Длинные волны].

4. Для выполнения настройки вручную быстрыми короткими нажатиями последовательно нажимайте кнопку ◀ или ▶.

При каждом нажатии частота радионастройки будет поэтапно понижаться или повышаться.

5. Для выполнения настройки методом автоматического поиска нажимайте кнопку ◀ или ▶ в течение примерно секунды, а затем отпустите.

Тюнер будет сканировать частоты до тех пор, пока не обнаружит сигнал радиовещания, достаточно мощный для хорошего приема.

- Вы можете отменить радионастройку методом поиска при помощи кратковременного нажатия кнопки ◀ или ▶.
- Вы можете пропускать радиостанции, удерживая нажатой кнопку ◀ или ▶. Поисковая радионастройка начинает действовать после того, как Вы освободите кнопку.

Введение в более сложные операции тюнера

(1) Дисплей функций

Показывает текущее функциональное состояние аппарата.

1. Нажмите кнопку «OPEN» для того, чтобы открыть переднюю панель.
2. Нажимайте кнопку «FUNCTION», чтобы на дисплее менялись названия различных функций тюнера.



Последовательно нажимайте кнопку «FUNCTION» для переключения между следующими функциями:

«BSM» [Запоминание лучших станций] — Список каналов предварительных настроек — «Regional» [Региональные программы] — «Local» [Настройка методом поиска местных станций] — «PTY» [Выбор типа программы] — «Traffic Announce» [Режим ожидания дорожно-транспортных сообщений] — «Alternative FREQ» [Поиск альтернативных частот] — «News» [Прерывание других радиопередач выпусками новостей]

- Для возврата к дисплею частот нажмите кнопку «BAND».
- Если выбран диапазон радиочастот MW/LW, то из всех функций тюнера Вы можете выбирать только «BSM», список каналов предварительных настроек и «Local».

Примечание

- Если Вы не работаете с функцией в течение примерно 30 секунд, на экран автоматически возвращается дисплей частот.

Сохранение и вызов из памяти частот настройки на радиостанции

Нажатиями кнопок предварительных настроек 1–6 Вы можете сохранить в памяти до шести частот радиовещания для того, чтобы впоследствии вызывать любую из них одним нажатием соответствующей кнопки.

- Настроившись на частоту, которую хотите сохранить в памяти, удерживайте нажатой выбранную Вами кнопку предварительной настройки 1–6 до тех пор, пока номер этой предварительной настройки не прекратит мигать.

Номер нажимаемой Вами кнопки сначала будет мигать в индикаторе номера предварительной настройки, а затем перейдет к непрерывному свечению. Это значит, что частота настройки на выбранную радиостанцию сохранена в памяти.

Когда Вы в следующий раз нажмете эту же кнопку предварительной настройки 1–6, частота настройки на соответствующую радиостанцию будет вызвана из памяти.

Примечания

- В памяти можно сохранить до 18 предварительных настроек на радиостанции диапазона FM (по 6 для каждого из трех поддиапазонов «FM») и до 6 предварительных настроек на радиостанции диапазонов MW/LW.
- Вы можете также пользоваться кнопками ▲ и ▼ для вызова из памяти частот радиостанций, назначенных на кнопки предварительных настроек 1 – 6.

Настройка на мощные сигналы

Настройка методом поиска местных радиостанций позволяет Вам настраиваться только на те радиостанции, которые обладают достаточно мощным сигналом для хорошего радиоприема.

Тюнер

1. **Нажатиями кнопки «FUNCTION» выберите функцию тюнера «Local» [Настройка методом поиска местных станций].**

Последовательно нажимайте кнопку «FUNCTION» до тех пор, пока на дисплее не появится индикация «Local».

2. **Нажмите кнопку ▲, чтобы включить настройку методом поиска местных станций.**

На дисплее отображается чувствительность поиска местных радиостанций (например, «Level 2» [Уровень 2]).

3. **Для настройки чувствительности нажимайте кнопку ◀ или ▶.**

Имеется четыре уровня чувствительности для диапазона FM и два уровня для диапазонов MW/LW.

FM: «Level 1» – «Level 2» – «Level 3» – «Level 4»

MW/LW: «Level 1» – «Level 2»

Установка «Level 4» позволяет принимать только самые мощные станции, в то время как более низкие установки позволяют Вам принимать все более и более слабые станции.

4. **Когда захотите вернуться к настройке методом обычного автоматического поиска, нажмите кнопку ▼ для того, чтобы выключить настройку методом поиска местных станций.**

На дисплее покажется индикация «Local OFF» [Настройка методом поиска местных станций выключена].

Сохранение в памяти частот самых мощных радиостанций

Функция «BSM» [Запоминание лучших станций] позволяет автоматически сохранить в памяти частоты шести самых мощных радиостанций с назначением их на кнопки предварительных настроек 1–6. После сохранения станций можно настраиваться на их частоты одним нажатием соответствующей кнопки.

1. **Нажатиями кнопки «FUNCTION» выберите функцию тюнера «BSM».**

Последовательно нажимайте кнопку «FUNCTION» до тех пор, пока на дисплее не появится индикация «BSM».

2. **Нажмите кнопку ▲, чтобы включить функцию «BSM».**

На дисплее появится индикатор «Searching» [Операция поиска]. Частоты шести самых мощных радиостанций будут сохранены в памяти с назначением их на кнопки предварительных настроек 1 – 6 в порядке мощности сигналов станций.

- Для отмены операции сохранения в памяти нажмите кнопку ▼.

Примечание

- Операция запоминания частот настройки на радиостанции при помощи функции «BSM» может заменять своими данными те частоты настройки на радиостанции, которые Вы сохранили ранее с помощью кнопок 1–6.

Выбор радиостанций из списка каналов предварительных настроек

Из списка каналов предварительных настроек Вы можете визуально выбрать любой канал для радиоприема.

1. **Нажатиями кнопки «FUNCTION» выберите список каналов предварительных настроек.**



Последовательно нажимайте кнопку «FUNCTION» до тех пор, пока на дисплее не появится список частот радиостанций.

2. **Для прокрутки списка частот на дисплее нажимайте кнопку ▲ или ▼.**
3. **Для вызова нужной радиостанции нажмите кнопку ▶.**

RDS [Система радиопередачи данных]

Введение в операции системы RDS

RDS — система передачи данных вместе с сигналами обычных радиопередач диапазона FM. Эта не воспринимаемая на слух информация обеспечивает такие функции, как название программной службы, тип программы, режим ожидания дорожно-транспортных сообщений и автоматическая настройка, назначение которых — помочь радиослушателям в поиске и настройке на нужные радиостанции.

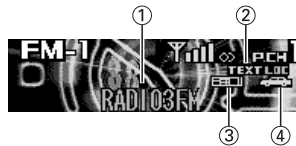

(1) Название программной службы

Показывает название передаваемой программы

(2) Индикатор «TEXT» [Текст]

Отображается на дисплее, когда тюнер принимает радиотекст.

(3) Индикатор «NEWS» [Новости]

Отображается на дисплее, когда тюнер принимает программу новостей.

(4) Индикатор «TR» [Дорожно-транспортная программа]

Отображается на дисплее, когда тюнер настроен на радиостанцию, передающую программу типа «TR».

1. Нажмите кнопку «OPEN» для того, чтобы открыть переднюю панель.

2. Нажимайте кнопку «FUNCTION» для вызова на дисплей названий функций.

Последовательно нажимайте кнопку «FUNCTION» для переключения между следующими функциями:

«**BSM**» [Запоминание лучших станций] — Список каналов предварительных настроек — «**Regional**» [Региональные программы] — «**Local**» [Настройка методом поиска местных станций] — «**PTY**» [Выбор типа программы] — «**Traffic Announce**» [Режим ожидания дорожно-транспортных сообщений] — «**Alternative FREQ**» [Поиск альтернативных частот] — «**News**» [Прерывание других радиопередач выпусками новостей]

- Для возврата к дисплею частот нажмите кнопку «**BAND**».
- Если выбран диапазон радиочастот MW/LW, то из всех функций тюнера Вы можете выбирать только «**BSM**», список каналов предварительных настроек и «**Local**».

Примечания

- Если Вы не работаете с функцией в течение примерно 30 секунд, на экран автоматически возвращается дисплей частот.
- Программы RDS могут передавать не все радиостанции.
- Такие функции RDS, как «AF» и «TA», работают только тогда, когда Ваш тюнер настроен на радиостанцию системы RDS.

Переключение дисплея RDS

Когда тюнер настроен на радиостанцию системы RDS, на дисплее отображается название ее программной службы. При желании Вы можете узнать частоту этой станции.

1. Нажмите кнопку «OPEN», чтобы открыть переднюю панель.

2. Нажимайте кнопку «DISPLAY» [Дисплей].

Последовательно нажимайте кнопку «DISPLAY» для переключения между следующими установками:

Название программной службы — Информация о PTY — Частота

PTY (идентификационные коды типов программ) перечислены на стр. 21.

- Информация о PTY и частота принимаемой радиостанции демонстрируются на дисплее в течение восьми секунд.
- Если от радиостанции принимается код PTY, равный нулю, дисплей будет пустым. Это указывает, что данная станция не определила содержания своей программы.
- Если сигнал радиостанции слишком слаб для того, чтобы аппарат мог считать ее код PTY, дисплей информации о PTY будет пустым.

Выбор альтернативных частот

Если Вы слушаете некую радиопередачу, и прием становится слабым или возникают иные проблемы, аппарат автоматически отыщет другую радиостанцию этой же радиовещательной сети, которая передает более сильный сигнал.

- По умолчанию функция «AF» [Альтернативные частоты] настроена на стандартное значение «On» [Включена].

1. Нажатиями кнопки «FUNCTION» выберите дисплейное название функции «Alternative FREQ» [Поиск альтернативных частот].

Последовательно нажимайте кнопку «FUNCTION» до тех пор, пока на дисплее не появится индикация «**Alternative FREQ**».

RDS [Система радиопередачи данных]

2. Для включения функции «AF» нажмите кнопку ▼.

Включится подсветка.

- Для выключения функции «AF» нажмите кнопку ▼.

Примечания

- Если функция «AF» включена, то во время настройки методом поиска или с использованием функции «BSM» [Запоминание лучших станций] производится настройка только на радиостанции системы RDS.
- Когда Вы вызываете из памяти некую предварительно настроенную станцию, тюнер может заменить эту станцию новой частотой настройки из перечня станций функции «AF». (Это возможно только при использовании предварительных настроек на поддиапазонах радиочастот «FM-1» или «FM-2».) Номер предварительной настройки не показывается на дисплее, если данные RDS для принимаемой станции отличаются от данных для станции, первоначально сохраненной в памяти.
- Во время поиска альтернативной частоты звук время от времени может прерываться другой программой.
- Функцию «AF» можно независимо включать и выключать для каждого из поддиапазонов частотного диапазона FM.

Использование операции «PI Seek» [Поиск идентификатора программы]

Если аппарату не удастся найти подходящую альтернативную частоту или если Вы слушаете некую радиопередачу, и прием становится слабым, аппарат автоматически отыщет другую радиостанцию, передающую программу того же типа. Во время такого поиска на дисплее показывается индикация «PI Seek», а звук отключается. Отключение звука прекращается по завершении операции поиска «PI Seek» независимо от того, найдена ли другая радиостанция или нет.

Использование автоматического поиска

«Auto PI Seek» для предварительно настроенных станций

Когда предварительно настроенные станции невозможно вызвать из памяти ввиду удаления на большое расстояние по ходу поездки, аппарат может быть настроен на выполнение операции поиска «PI Seek» во время вызова предварительно настроенных станций из памяти.

- Стандартной настройкой для функции «Auto PI Seek» является установка «Off» [Выключено]. См. раздел «Включение/выключение функции «Auto PI Seek»» на стр. 56.

Ограничение радиостанций региональными программами

Когда функция «AF» применяется для автоматической перенастройки частот, функция «Regional» ограничивает выбор только теми станциями, которые передают программы данного региона.

1. Нажатиями кнопки «FUNCTION» выберите функцию тюнера «Regional» [Региональные программы].

Последовательно нажимайте кнопку «FUNCTION» до тех пор, пока на дисплее не появится индикация «Regional».

2. Для включения региональной функции нажмите кнопку ▲.

Включится подсветка

- Для выключения региональной функции нажмите кнопку ▼.

Примечания

- Региональное программирование и региональные радиосети организованы по-разному в зависимости от страны (например, они могут меняться в соответствии с часом передачи, штатом или районом радиовещания).
- Номер предварительной настройки может не показываться на дисплее, если тюнер настроивается на региональную станцию, которая отличается от первоначально заданной станции.
- Региональную функцию можно независимо включать и выключать для каждого из поддиапазонов диапазона FM.

Прием дорожно-транспортных сообщений

Функция тюнера «TA» [Режим ожидания дорожно-транспортных сообщений] позволяет Вам автоматически принимать дорожно-транспортные сообщения независимо от того, какой источник Вы слушаете в данное время. Функция «TA» может активироваться обычной радиостанцией программного типа «TR» [Дорожно-транспортная программа] или расширенной сетевой станцией программного типа «TR» (станцией, передающей информацию с перекрестными ссылками на другие станции «TR»).

1. Настройтесь на обычную или расширенную сетевую радиостанцию типа «TR».

Когда Вы настроены на обычную или расширенную сетевую радиостанцию типа «TR», светится индикатор «TR».

RDS [Система радиопередачи данных]

2. Нажатием кнопки «ТА» включите режим ожидания дорожно-транспортных сообщений.

На дисплее кратковременно появится индикация «**TA ON**» [Режим ТА включен]. Тюнер будет находиться в режиме ожидания дорожно-транспортных сообщений.

- Для выключения режима ожидания дорожно-транспортных сообщений еще раз нажмите кнопку «**ТА**».

3. Когда начнется передача дорожно-транспортного сообщения, при помощи регулятора «**VOLUME**» настройте громкость функции «**ТА**».

Для повышения или понижения уровня громкости вращайте регулятор.

Настроенный Вами уровень громкости запоминается аппаратом и вызывается из памяти для последующих дорожно-транспортных сообщений.

4. Нажмите кнопку «**ТА**» во время приема дорожно-транспортного сообщения, если не хотите слушать его.

Тюнер возвращается к воспроизведению прежнего источника, но остается в режиме ожидания дорожно-транспортных сообщений до тех пор, пока Вы снова не нажмете кнопку «**ТА**».

- Во время приема дорожно-транспортного сообщения Вы также можете отменить его нажатием любой из кнопок «**SOURCE**», «**BAND**», **▲**, **▼**, **◀** или **▶**.

Примечания

- Вы также можете включать/выключать функцию «**ТА**» в меню, которое появляется на дисплее при нажатии кнопки «**FUNCTION**».
- После приема очередного дорожно-транспортного сообщения система автоматически возвращается к воспроизведению прежнего источника.
- Когда функция «**ТА**» включена, во время настройки методом поиска или с использованием функции «**BSM**» аппарат настраивается только на обычные и расширенные сетевые станции типа «**TP**».

Использование функций «**PTY**» [Код типа программы]

Используя информацию о коде типа программы (PTY), Вы можете настраиваться на радиостанции, передающие программы нужного Вам типа.

Поиск радиостанции системы RDS по коду PTY

Вы можете производить поиск общих типов радиовещательных программ, перечисленных на стр. 21.

1. Нажатием кнопки «**FUNCTION**» выберите функцию выбора типа программы («**PTY**»).

Последовательно нажимайте кнопку «**FUNCTION**» до тех пор, пока на дисплее не появится тип программы.

2. Для того чтобы выбрать тип программы, последовательно нажимайте кнопку **▲** или **▼**.

Предусмотрено четыре типа программ:

«**News&Inf**» [Новости и информация] – «**Popular**» [Популярная музыка] – «**Classics**» [Классическая музыка] – «**Others**» [Прочее]

3. Для того чтобы начать операцию поиска, нажмите кнопку **▶**.

Когда Вы нажмете кнопку **▶**, название типа программы начнет мигать на дисплее. Аппарат приступит к поиску в эфире радиостанции, передающей программу выбранного типа. Когда такая радиостанция будет найдена, на дисплее отобразится название программной службы.

- Для отмены операции поиска нажмите кнопку **◀**.

Примечания

- Программы некоторых станций могут отличаться от того, что указывает передаваемый ими код PTY.
- Если нет ни одной станции, передающей программу того типа, который Вы ищете, на дисплее в течение примерно двух секунд показывается индикация «**Not Found**» [Не найден], затем тюнер возвращается к прежней радиостанции.

Использование функции прерывания других радиопередач выпусками новостей

Если выпуск новостей передается радиостанцией, имеющей код PTY «**News**» [Новости], аппарат может переключиться с текущей радиостанции на станцию, передающую новости. Когда программа новостей заканчивается, возобновляется прием предыдущей программы.

• Для включения функции прерывания других передач программами новостей нажмите и удерживайте нажатой кнопку «**ТА**».

Непрерывно нажимайте кнопку «**ТА**» до тех пор, пока на ЖК-дисплее не появится индикация «**NEWS ON**» [Прерывание других передач выпусками новостей включено].

- Для того чтобы выключить функцию прерывания других передач выпусками новостей, нажмите и удерживайте нажатой кнопку «**ТА**» до тех пор, пока на ЖК-дисплее не появится индикация «**NEWS OFF**» [Прерывание других передач выпусками новостей выключено].

RDS [Система радиопередачи данных]

- Прием программы новостей можно отменить нажатием кнопки «ТА».
- Во время приема программы новостей Вы также можете отменить ее нажатием любой из кнопок «SOURCE», «BAND», ▲, ▼, ◀ или ▶.

Примечание

- Вы также можете включать/выключать программу новостей в меню, которое появляется на дисплее при нажатии кнопки «FUNCTION».

Прием передач с PTY тревоги

PTY тревоги – специальный код PTY для сообщений, связанных с такими чрезвычайными обстоятельствами, как природные катастрофы. Если тюнер принимает радиокод тревоги, на дисплее появляется индикация «ALARM» [Тревога], и громкость настраивается на уровень громкости функции «ТА». Когда радиостанция прекращает передачу сообщения о чрезвычайных обстоятельствах, система возвращается к прежнему источнику сигналов.

- Прием сообщения о чрезвычайных обстоятельствах может быть отменен нажатием кнопки «ТА».
- Вы также можете отменить прием сообщения о чрезвычайных обстоятельствах нажатием любой из кнопок «SOURCE», «BAND», ▲, ▼, ◀ или ▶.

Пользование радиотекстом

Тюнер может отображать на дисплее текстовые данные, передаваемые радиостанциями системы RDS, например, название передаваемой песни и имя исполнителя.

- Тюнер автоматически сохраняет в памяти три последних принятых передачи радиотекста, при каждом приеме нового радиотекста заменяя им текст наиболее давней передачи.

Процедура вывода радиотекста на дисплей

Вы можете выводить на дисплей радиотекст, принимаемый в текущий момент, и три последних передачи радиотекста, хранящихся в памяти.

1. Нажмите кнопку «OPEN», чтобы открыть переднюю панель.
2. Для вывода радиотекста на дисплей нажмите и удерживайте нажатой кнопку «TEXT» [Текст].

На дисплее отображается радиотекст, принимаемый от станции, передающей его в данное время.

- Вы можете отменить дисплейное отображение радиотекста, нажав кнопку «TEXT» или «BAND».

- Когда тюнер не принимает радиотекста, на дисплее показывается сообщение «No Text» [Текст отсутствует].
- Если Вы нажмете кнопку «TEXT» в то время, когда передняя панель закрыта, то передняя панель автоматически откроется.

3. Для вызова на дисплей трех последних передач радиотекста, хранящихся в памяти, нажимайте кнопку ◀ или ▶.

Нажатия кнопки ◀ или ▶ переключают дисплей между отображением текущей передачи радиотекста и отображением трех последних передач радиотекста, хранящихся в памяти.

- Если в памяти нет информации радиотекста, дисплей не изменяется.

Сохранение и вызов радиотекста из памяти

Вы можете сохранять в памяти данные до шести передач радиотекста с назначением на кнопки 1–6.

1. Выведите на дисплей радиотекст, который хотите сохранить в памяти.

См. раздел «Процедура вывода радиотекста на дисплей» на этой же странице.

2. Для сохранения выбранного радиотекста в памяти нажмите и удерживайте нажатой любую из кнопок 1–6.

На дисплее появится номер регистра памяти, указывая, что выбранный радиотекст сохранен в памяти.

Если Вы в следующий раз, когда аппарат находится в режиме дисплейного отображения радиотекста, нажмете эту же кнопку «1–6», то сохраненный текст будет вызван из памяти.

Список кодов PTY

Общий код	Специальный код	Тип программы
«News&Inf»	«News»	Новости
[Новости и информация]	«Affairs»	Текущие дела
	«Info»	Общая информация и сообщения
	«Sport»	Спортивные программы
	«Weather»	Сводки погоды/метеорологическая информация
	«Finance»	Обзоры рынка ценных бумаг, коммерция, торговля и пр.

RDS [Система радиопередачи данных]

Список кодов PTY (продолжение)

Общий код	Специальный код	Тип программы
«Popular» [Популярная музыка]	«Pop Mus»	Популярная музыка
	«Rock Mus»	Современная музыка
	«Easy Mus»	Легкая музыка
	«Oth Mus»	Прочая музыка
	«Jazz»	Джаз
	«Country»	Музыка в стиле «кантри»
	«Nat Mus»	Национальная музыка
	«Oldies»	Старые мелодии, сохранившие популярность; шедевры прошлых времен
	«Folk Mus»	Народная музыка
	«Classics» [Классическая музыка]	«L Class»
«Classic»		Серьезная классическая музыка
«Others» [Прочее]	«Educate»	Образовательные программы
	«Drama»	Все радиопьесы и сериалы
	«Culture»	Национальная или региональная культура
	«Science»	Природа, наука и технология
	«Varied»	Легкие развлекательные программы
	«Children»	Детские программы
	«Social»	Социальные проблемы
	«Religion»	Религиозные дела или службы
	«Phone In»	У микрофона
	«Touring»	Программы для путешественников (не имеют отношения к сообщениям о дорожно-транспортных проблемах)
«Leisure»	Хобби и развлечения	
«Document»	Документальные передачи	

Встроенный CD-плеер

Воспроизведение компакт-диска

В этом разделе описаны начальные операции, необходимые для воспроизведения компакт-диска на встроенном CD-плеере. Пояснение более сложных операций с компакт-дисками начинается на стр. 23.



(1) Индикатор номера трека

Указывает трек, воспроизводимый в текущее время.

(2) Индикатор времени воспроизведения

Указывает истекшее время воспроизведения текущего трека.

1. Нажмите кнопку «EJECT» [Выталкивание].

Станет доступным гнездо загрузки компакт-диска.

- Вставив компакт-диск, нажимайте кнопку «SOURCE» [Источник] для того, чтобы выбрать встроенный CD-плеер в качестве источника.

2. Вставьте компакт-диск в гнездо загрузки.

Гнездо загрузки компакт-диска

Автоматически начнется воспроизведение.

- Вы можете вытолкнуть диск из дисководов, нажав кнопку «EJECT».
- Если передняя панель находится в позиции выталкивания диска (показано выше), не действуют никакие кнопки, кроме «EJECT», «VOLUME», «OPEN» и «ATT» (на пульте ДУ).



Кнопка «EJECT»

3. Для настройки уровня звука используйте регулятор «VOLUME».

Для повышения или понижения уровня громкости вращайте регулятор.

4. Для быстрого перемещения по диску в прямом или обратном направлении нажмите и удерживайте нажатой кнопку ► или ◀.

- Если выбран метод поиска «Rough search» [Приблизительный поиск], Вы можете, нажав и удерживая кнопку ► или ◀, производить поиск на диске путем перехода скачком к каждому десятому треку на диске. (См. раздел «Выбор метода поиска» на стр. 25.)

Встроенный CD-плеер

5. Для перехода скачком к другому треку в прямом или обратном направлении нажмите кнопку ► или ◀.

Нажатие кнопки ► производит скачок к началу следующего трека. Одно нажатие кнопки ◀ производит скачок к началу текущего трека. Повторное нажатие кнопки ◀ производит скачок к предыдущему треку.

Примечания

- Встроенный CD-плеер воспроизводит только один стандартный 12-см или 8-см (одинарный) компакт-диск за один прием. Не пользуйтесь адаптером при воспроизведении 8-см компакт-дисков.
- Не вставляйте в гнездо загрузки компакт-дисков никакие иные предметы, кроме компакт-диска.
- Иногда имеет место задержка между пуском воспроизведения компакт-диска и началом звучания. В это время аппарат считывает данные диска, и на дисплее отображается сообщение «**Read format**» [Считывание формата].
- Если Вы не можете вставить диск полностью или диск не воспроизводится после того, как Вы вставили его в гнездо загрузки, проверьте, вставлен ли диск этикеткой вверх. Нажмите кнопку «**EJECT**», чтобы вытолкнуть диск из гнезда, и проверьте, не поврежден ли диск, прежде чем снова вставлять его в гнездо загрузки.
- Если встроенный CD-плеер не работает надлежащим образом, на дисплее может появиться то или иное сообщение об ошибке, например, «**ERROR-11**» [Ошибка 11]. См. раздел «Пояснение сообщений об ошибках встроенного CD-плеера» на стр. 63.
- Когда операцию загрузки или выталкивания диска не удастся выполнить надлежащим образом, Вы можете вытолкнуть компакт-диск, нажав кнопку «**EJECT**» и удерживая ее в позиции выталкивания.

Прямой выбор трека

Вы можете непосредственно выбрать трек, введя номер нужного трека с помощью цифровых кнопок пульта ДУ.

1. Нажмите кнопку «**DIRECT**» [Прямой выбор].

Появится дисплей ввода номера трека.

2. Нажатиями ЦИФРОВЫХ кнопок введите номер нужного трека.

- Вы можете стереть введенный номер нажатием кнопки «**CLEAR**» [Стирание].

3. Нажмите кнопку «**DIRECT**».

Будет воспроизводиться трек с введенным Вами номером.

Примечание

- Если после перехода в режим ввода номера Вы в течение примерно восьми секунд не выполняете никакую операцию, то этот режим автоматически отменяется.

Введение в более сложные операции с компакт-дисками

(1) Дисплей функций

Показывает текущее функциональное состояние аппарата.

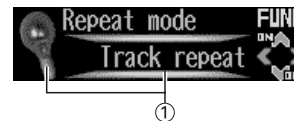

1. Нажмите кнопку «**OPEN**», чтобы открыть переднюю панель.

2. Для вывода на дисплей названий функций нажимайте кнопку «**FUNCTION**».

Последовательно нажимайте кнопку «**FUNCTION**» для переключения между следующими функциями:

Список названий треков – «**Repeat mode**» [Повторное воспроизведение] – «**Random mode**» [Воспроизведение в случайном порядке] – «**Scan mode**» [Сканирующее воспроизведение] – «**Pause**» [Пауза] – «**Compression**» [Сжатие и функция «BMX»] – «**Search mode**» [Метод поиска] – «**Tag read mode**» [Отображение текстового дескриптора]

- Для возврата к дисплею воспроизведения нажмите кнопку «**BAND**».

Примечания

- При воспроизведении аудиоданных (формат CD-DA), даже если Вы включаете функцию «**Tag read mode**», она действовать не будет. (См. стр. 29.)
- Если Вы не работаете с функцией в течение примерно 30 секунд, на экран автоматически возвращается дисплей воспроизведения.

Повторное воспроизведение

Повторное воспроизведение дает возможность снова и снова воспроизводить один и тот же трек.

1. Нажатиями кнопки «**FUNCTION**» выберите функцию «**Repeat mode**».

Последовательно нажимайте кнопку «**FUNCTION**» до тех пор, пока на дисплее не появится индикация «**Repeat mode**».

Встроенный CD-плеер

2. Для включения повторного воспроизведения нажмите кнопку ▲.

Включится подсветка. Воспроизводящийся в данное время трек будет проигран до конца, а затем начнет воспроизводиться повторяющимся образом.

- Для выключения повторного воспроизведения нажмите кнопку ▼.

Примечание

- Если Вы выполняете поиск трека или быстрое перемещение по диску в прямом/обратом направлении, повторное воспроизведение автоматически отменяется.

Воспроизведение треков в случайном порядке

Воспроизведение в случайном порядке дает Вам возможность воспроизводить треки на компакт-диске в произвольной последовательности.

1. Нажатиями кнопки «FUNCTION» выберите функцию «Random mode».

Последовательно нажимайте кнопку «FUNCTION» до тех пор, пока на дисплее не появится индикация «Random mode».

2. Для включения воспроизведения в случайном порядке нажмите кнопку ▲.

Включится подсветка. Треки начнут воспроизводиться в произвольной последовательности.

- Для выключения воспроизведения в случайном порядке нажмите кнопку ▼.

Сканирование треков компакт-диска

Сканирующее воспроизведение позволяет Вам прослушивать первые 10 секунд каждого трека на компакт-диске.

1. Нажатиями кнопки «FUNCTION» выберите функцию «Scan mode» [Сканирующее воспроизведение].

Последовательно нажимайте кнопку «FUNCTION» до тех пор, пока на дисплее не появится индикация «Scan mode».

2. Для включения сканирующего воспроизведения нажмите кнопку ▲.

Включится подсветка. Будут воспроизводиться первые 10 секунд каждого трека.

3. Когда найдете нужный трек, нажмите кнопку ▼ для того, чтобы выключить сканирующее воспроизведение.

Подсветка выключится. Будет продолжено воспроизведение найденного трека.

- Если отображение на экране автоматически возвратится к дисплею воспроизведения, снова выберите функцию «Scan mode» нажатиями кнопки «FUNCTION».

Примечание

- После завершения сканирования компакт-диска возобновится обычное воспроизведение треков.

Временная приостановка воспроизведения компакт-диска на паузу

Функция паузы дает Вам возможность на время приостановить воспроизведение компакт-диска.

1. Нажатиями кнопки «FUNCTION» выберите функцию «Pause» [Пауза].

Последовательно нажимайте кнопку «FUNCTION» до тех пор, пока на дисплее не появится индикация «Pause».

2. Для включения функции паузы нажмите кнопку ▲.

Включится подсветка. Воспроизведение текущего трека будет приостановлено.

- Для выключения функции паузы нажмите кнопку ▼. Подсветка выключится. Воспроизведение возобновится с той точки, в которой Вы включали паузу.

Использование сжатия и функции «BMX»

Использование функций «COMP» [Сжатие] и «BMX» позволяет Вам регулировать качество воспроизведения звука CD-плеером. Каждая из этих функций обладает двухступенчатой настройкой. Функция «COMP» балансирует выходные сигналы наиболее громких и тихих звуков при повышенных уровнях громкости. Функция «BMX» контролирует реверберации звука для придания воспроизведению более глубокого звучания. При выборе эффекта прослушайте каждый из них и примените тот эффект, который в наибольшей степени улучшает воспроизведение трека или компакт-диска, который Вы слушаете.

1. Нажатиями кнопки «FUNCTION» выберите функцию «Compression» [Сжатие и функция «BMX»].

Последовательно нажимайте кнопку «FUNCTION» до тех пор, пока на дисплее не появится индикация «Compression».

Встроенный CD-плеер

2. Нажатиями кнопки ▲ или ▼ выберите предпочтительную для Вас настройку.

Последовательные нажатия кнопки ▲ или ▼ переключают настройки в следующей последовательности:

«COMP/BMX OFF» [Функции сжатия и BMX выключены] – «COMP 1» – «COMP 2» – «COMP/BMX OFF» – «BMX 1» – «BMX 1»

Выбор метода поиска

Вы можете переключать метод поиска между поиском путем быстрого перемещения по диску в прямом или обратном направлении и поиском при помощи перехода скачком к каждому десятому треку на диске.

1. Нажатиями кнопки «FUNCTION» выберите функцию «Search mode» [Метод поиска].

Последовательно нажимайте кнопку «FUNCTION» до тех пор, пока на дисплее не появится индикация «Search mode».

2. Нажатиями кнопки ◀ или ▶ выберите метод поиска.

Нажимайте кнопку ◀ или ▶ до тех пор, пока на дисплее не появится название нужного Вам метода поиска.

- «FF/REV» – Поиск методом быстрого перемещения по диску в прямом/обратном направлении
- «Rough search» – Поиск методом скачка к каждому десятому треку на диске

Поиск методом скачка к каждому десятому треку на диске

Если диск содержит более 10 треков, Вы можете выполнять поиск методом скачка к каждому 10-му треку. Этим методом Вы можете приблизительно искать трек, который хотите воспроизвести, на диске, содержащем множество треков.

1. Выберите метод поиска «Rough search» [Приблизительный поиск].

См. раздел «Выбор метода поиска» на этой же странице.

2. Для того, чтобы скачком поочередно переходить к каждому 10-му треку, нажмите и удерживайте нажатой кнопку ◀ или ▶.

- Если диск содержит менее 10 треков, то нажатие и удержание в нажатом состоянии кнопки ▶ вызывает последний трек диска. Аналогичным образом, если после выполнения поиска методом скачка к каждому 10-му треку оставшееся до конца диска число треков меньше 10, то нажатие и удержание нажатой кнопки ▶ вызывает последний трек диска.

- Если диск содержит менее 10 треков, то нажатие и удержание в нажатом состоянии кнопки ◀ вызывает первый трек диска. Аналогичным образом, если после выполнения поиска методом скачка к каждому 10-му треку оставшееся до начала диска число треков меньше 10, то нажатие и удержание нажатой кнопки ◀ вызывает первый трек диска.

Использование функций названия диска

Вы можете вводить названия компакт-дисков и отображать их на дисплее. Когда Вы в следующий раз вставите компакт-диск, для которого ввели название, это название будет демонстрироваться на дисплее.

Ввод названия диска

Функция ввода названия диска позволяет вводить названия длиной до 8 символов; всего этого аппарата можно ввести до 48 названий дисков.

1. Воспроизведите компакт-диск, для которого хотите ввести название.
2. Нажмите кнопку «OPEN», чтобы открыть переднюю панель.
3. Нажмите кнопку «FUNCTION» и удерживайте ее нажатой до тех пор, пока на дисплее не покажется индикация «Title input» [Ввод названия].
 - При воспроизведении диска типа CD TEXT Вы не можете переключаться на функцию «Title input». На диск типа CD TEXT уже записано готовое название диска.
4. Нажимайте кнопку 1 для того, чтобы выбрать нужный тип символов.

Последовательно нажимайте кнопку 1 для того, чтобы переключаться между следующими типами символов:

Алфавит (верхний регистр), цифры и символы – Алфавит (нижний регистр) – Европейские буквы со знаками ударения (например, á, à, â, ç)

- Вы можете выбрать ввод цифр и символов, нажав кнопку 2.

5. Нажатиями кнопки ▲ или ▼ выберите букву или цифру.

Последовательные нажатия кнопки ▲ будут выводить на дисплей буквы в алфавитном порядке А В С ... Х Y Z или цифры и символы в последовательности 1 2 3 ... @ # <

Последовательные нажатия кнопки ▼ будут выводить на дисплей символы в обратном порядке, например, Z Y X ... С В А.



Встроенный CD-плеер

6. Для перевода курсора в позицию ввода следующего символа нажимайте кнопку ►.

Когда нужный Вам символ отображается на дисплее, нажмите кнопку и для перевода курсора в следующую позицию, после чего выбирайте следующий символ. Для перемещения по дисплейному полю ввода в обратном направлении нажимайте кнопку ◀.

7. По завершении ввода названия переместите курсор в последнюю позицию нажатиями кнопки ►.

Когда, достигнув конца поля ввода, Вы нажмете кнопку ► еще раз, введенное название будет сохранено в памяти.

8. Для возврата к дисплею воспроизведения нажмите кнопку «BAND».

Примечания

- Название сохраняется в памяти даже после удаления диска из аппарата. Когда Вы снова вставляете диск в аппарат, из памяти вызывается его название.
- После того как в памяти будут сохранены названия для 48 дисков, название каждого нового диска будет записываться с затиранием поверх самого старого названия диска.
- Подключив к аппарату многодисковый CD-плеер, Вы можете ввести до 100 названий дисков.

Отображение названий дисков на дисплее

Вы можете вывести на дисплей название любого диска (если для данного диска было введено название).

1. Нажмите кнопку «OPEN», чтобы открыть переднюю панель.
2. Последовательно нажимайте кнопку «DISPLAY».

Последовательные нажатия кнопки «DISPLAY» переключают отображения дисплея между следующими установками:

Время воспроизведения — : название диска

Когда Вы выбираете установку «название диска», на дисплее отображается название диска, воспроизводящегося в данное время.

- Если для диска, воспроизводящегося в данное время, не было введено название, на дисплее отображается сообщение «No title» [Без названия].





Использование функций CD TEXT

Некоторые диски содержат информацию, закодированную на диск во время его фабричной записи. Подобные диски называются дисками формата CD TEXT и могут содержать такую информацию, как название компакт-диска, название трека, имя исполнителя и время воспроизведения. Только диски, специально закодированные в формате CD TEXT, поддерживают функции, приведенные ниже.

Дисплейное отображение текстовых записей на дисках CD TEXT

1. Нажмите кнопку «OPEN», чтобы открыть переднюю панель.
2. Последовательно нажимайте кнопку «DISPLAY».

Последовательные нажатия кнопки «DISPLAY» переключают отображения дисплея между следующими установками:

Время воспроизведения — : название диска — : имя исполнителя диска — : название трека — : имя исполнителя трека

- Если на диске CD TEXT не записаны какие-нибудь данные, вместо них на дисплее будет демонстрироваться сообщение типа «No xxxx» (например, «No artist name» [Нет имени исполнителя]).

Прокрутка текстовых данных на дисплее

Этот аппарат может уместить на дисплее только первые 22 символа текстовых данных «название диска», «имя исполнителя диска», «название трека», «имя исполнителя трека». Если текстовые данные длиннее 22 символов, Вы можете прокручивать текст на дисплее следующим образом.

1. Нажмите кнопку «OPEN», чтобы открыть переднюю панель.
2. Нажмите кнопку «DISPLAY» и удерживайте ее нажатой до тех пор, пока текстовые данные не начнут прокручиваться на дисплее.

Текстовые данные прокручиваются на дисплее.

Встроенный CD-плеер

Примечания

- Когда параметр «Ever Scroll» [Постоянно прокручивать данные] в меню исходных настроек настроен на значение «ON» [Включено], текстовые данные компакт-диска непрерывно прокручиваются на дисплее. Если Вы когда-либо захотите вывести на дисплей первые 22 символа текстовых данных и прокручивать их с начала, то нажмите и удерживайте нажатой кнопку «DISPLAY». О параметре настройки «Ever Scroll» См. в разделе «Включение/выключение параметра настройки «Ever Scroll» на стр. 57.
- Когда Вы выбираете форму отображения информации на дисплее номер 2 (См. стр. 12), на дисплее отображается не более 14 первых символов текстовых данных.

Выбор треков из списка названий треков

Функция списка названий треков позволяет Вам просмотреть список названий треков на диске типа CD TEXT и выбрать трек для воспроизведения.

1. Нажатиями кнопки «FUNCTION» выберите список названий треков.

Последовательно нажимайте кнопку «FUNCTION» до тех пор, пока на дисплее не появится список названий треков.



2. Для прокрутки списка названий треков на дисплее нажимайте кнопку ▲ или ▼.

3. Нажатиями кнопки ► выберите название нужного Вам трека.

Начнется воспроизведение выбранного трека.

MP3/WMA/WAV плеер

Воспроизведение файлов MP3/WMA/WAV

В этом разделе приведены элементарные операции, необходимые для воспроизведения файлов формата MP3/WMA/WAV с помощью встроенного CD-плеера. Пояснение более сложных операций с файлами MP3/WMA/WAV начинается на стр. 29.

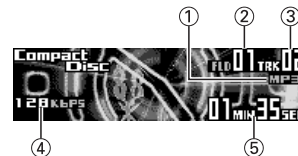

(1) Индикатор «MP3/WMA/WAV»

Отображается на дисплее во время воспроизведения файлов MP3/WMA/WAV.

(2) Индикатор номера папки

Показывает номер папки, воспроизводящейся в текущее время.

(3) Индикатор номера трека

Показывает, какой трек (файл) воспроизводится в текущее время.

(4) Индикатор скорости передачи данных/частоты дискретизации

Показывает скорость передачи данных (бит в секунду) или частоту дискретизации текущего трека (файла).

(5) Индикатор времени воспроизведения

Указывает истекшее время воспроизведения текущего трека (файла).

1. Нажмите кнопку «EJECT» [Выталкивание].

Станет доступным гнездо загрузки компакт-диска.

- Вставив компакт-диск, нажимайте кнопку «SOURCE» [Источник] для того, чтобы выбрать встроенный CD-плеер в качестве источника.

2. Вставьте компакт-диск в гнездо загрузки.

Автоматически начнется воспроизведение.

- Вы можете вытолкнуть диск из дисководов, нажав кнопку «EJECT».
- Если передняя панель находится в позиции выталкивания диска (показано выше), не действуют никакие кнопки, кроме «EJECT», «VOLUME», «OPEN» и «ATT» (на пульте ДУ).



MP3/WMA/WAV плейер

3. Для настройки уровня звука используйте регулятор «VOLUME».

Для повышения или понижения уровня громкости вращайте регулятор.

4. Нажатиями кнопки ▲ или ▼ выберите папку.

- Вы не можете выбрать папку, в которой нет записанных файлов MP3/WMA/WAV.
- Для возврата к папке 01 («ROOT» [Корневая]) нажмите и удерживайте нажатой кнопку «**BAND**». Однако, если папка 01 («ROOT») не содержит файлов, то воспроизведение начнется с папки 02.

5. Для быстрого перемещения по диску в прямом или обратном направлении нажмите и удерживайте нажатой кнопку ► или ◀.

- Операция быстрого перемещения в прямом или обратном направлении действует только в пределах файла, который воспроизводится в данное время. По достижении следующего или предыдущего файла операция отменяется.
- Выбрав метод поиска «**Rough search**» [Приблизительный поиск], Вы можете, нажав и удерживая кнопку ► или ◀, производить поиск на диске путем перехода скачком к каждому десятому треку на диске. (См. раздел «Выбор метода поиска» на стр. 25.)

6. Для перехода скачком к другому треку в прямом или обратном направлении нажмите кнопку ► или ◀.

Нажатие кнопки ► производит скачок к началу следующего трека. Первое нажатие кнопки ◀ производит скачок к началу текущего трека. Второе нажатие кнопки ◀ произведет скачок к предыдущему треку.

Примечания

- При использовании дисков, содержащих файлы MP3/WMA/WAV и аудиоданные (формат CD-DA), например, дисками типа CD-EXTRA и MIXED MODE CD, оба типа данных можно воспроизводить, только переключая режим между установками «MP3/WMA/WAV» и «CD-DA» с помощью кнопки «**BAND**».
- Если Вы произвели переключение между режимами воспроизведения файлов MP3/WMA/WAV и аудиоданных (CD-DA), воспроизведение начинается с первого трека на диске.
- Встроенный CD-плейер может воспроизводить файлы MP3/WMA/WAV, записанные на диске типа CD-ROM. (О файлах, которые можно воспроизводить, См. на стр. 65.)
- Не вставляйте в гнездо загрузки С никакие иные предметы, кроме компакт-диска.
- Иногда имеет место задержка между пуском воспроизведения компакт-диска и началом звучания. В это время аппарат считает данные диска, и на дисплее отображается сообщение «**Read format**» [Считывание формата].

- Если Вы не можете вставить диск полностью или диск не воспроизводится после того, как Вы вставили его в гнездо загрузки, проверьте, установлен ли диск этикеткой вверх. Нажмите кнопку «**EJECT**», чтобы вытолкнуть диск из гнезда, и проверьте, не поврежден ли диск, прежде чем снова вставлять его в гнездо загрузки.
- Воспроизведение производится в порядке номеров файлов. Папки, не содержащие файлов, пропускаются. (Если папка 01 («ROOT») не содержит файлов, то воспроизведение начинается с папки 02.)
- В случае использования операции быстрого перемещения в прямом или обратном направлении при воспроизведении файлов, записанных как файлы VBR (с переменной скоростью передачи данных), время воспроизведения будет показываться на дисплее неверно.
- Если загруженный в аппарат диск не содержит файлов, которые могут быть воспроизведены, на дисплее демонстрируется сообщение «**No audio**» [Нет аудиоматериала].
- Если загруженный диск содержит файлы WMA, которые защищены системой защиты от копирования DRM (Digital Right Management), на дисплее отображается сообщение «**TRK SKIPPED**» [Трек пропущен], когда аппарат пропускает защищенный файл.
- Если все файлы на загруженном диске защищены системой DRM, на дисплее выводится сообщение «**PROTECTED**» [Защищен].
- Во время операции быстрого перемещения в прямом или обратном направлении звук отсутствует.
- Если встроенный CD-плейер не работает надлежащим образом, на дисплее может появиться то или иное сообщение об ошибке, например, «**ERROR-11**» [Ошибка 11]. См. раздел «Пояснение сообщений об ошибках встроенного CD-плейера» на стр. 63.
- Когда операцию загрузки или выталкивания диска не удастся выполнить надлежащим образом, Вы можете вытолкнуть компакт-диск, нажав кнопку «**EJECT**» и удерживая ее в позиции выталкивания.

Прямой выбор трека в текущей папке

Вы можете непосредственно выбрать трек, введя номер нужного трека при помощи цифровых кнопок пульта ДУ.

1. Нажмите кнопку «**DIRECT**» [Прямой выбор].

Появится дисплей ввода номера трека.

MP3/WMA/WAV плейер

- Нажатиями **ЦИФРОВЫХ** кнопок введите номер нужного трека.
 - Вы можете стереть введенный номер нажатием кнопки **«CLEAR»** [Стирание].
- Нажмите кнопку **«DIRECT»**.

Будет воспроизводиться трек с введенным Вами номером.

Примечание

- Если после перехода в режим ввода номера Вы в течение примерно восьми секунд не выполняете никакую операцию, то этот режим автоматически отменяется.

Введение в более сложные операции встроенного CD-плейера с файлами MP3/WMA/WAV

(1) Дисплей функций

Показывает текущее функциональное состояние аппарата.

- Нажмите кнопку **«OPEN»**, чтобы открыть переднюю панель.
- Для вывода на дисплей названий функций нажимайте кнопку **«FUNCTION»**.

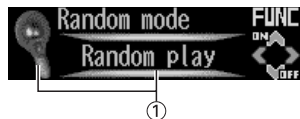

Последовательно нажимайте кнопку **«FUNCTION»** для переключения между следующими функциями:

Список названий треков – **«Play mode»** [Повторное воспроизведение] – **«Random mode»** [Воспроизведение в случайном порядке] – **«Scan mode»** [Сканирующее воспроизведение] – **«Pause»** [Пауза] – **«Compression»** [Сжатие и функция «ВМХ»] – **«Search mode»** [Метод поиска] – **«Tag read mode»** [Отображение текстового дескриптора]

- Для возврата к дисплею воспроизведения нажмите кнопку **«BAND»**.

Примечание

- Если Вы не работаете с функцией в течение примерно 30 секунд, на экран автоматически возвращается дисплей воспроизведения.

Повторное воспроизведение

Для воспроизведения файлов MP3/WMA/WAV существует три диапазона повторного воспроизведения: **«Folder repeat»** [Повторение папки], **«Track repeat»** [Повторение одного трека] и **«Disc repeat»** [Повторение всех треков диска].

- Нажатиями кнопки **«FUNCTION»** выберите функцию **«Play mode»** [Повторное воспроизведение].

Последовательно нажимайте кнопку **«FUNCTION»** до тех пор, пока на дисплее не появится индикация **«Play mode»**.

- Нажатиями кнопки **◀** или **▶** выберите диапазон повторного воспроизведения.

Последовательно нажимайте кнопку **◀** или **▶** до тех пор, пока на дисплее не появится название нужного диапазона повторного воспроизведения.

- «Folder repeat»** – Повторяется воспроизведение текущей папки.
- «Track repeat»** – Повторяется воспроизведение только текущего трека.
- «Disc repeat»** – Повторяется воспроизведение всех треков диска.

Примечания

- Если во время повторного воспроизведения Вы выбираете другую папку, диапазон повторного воспроизведения меняется на значение **«Disc repeat»**.
- Если Вы выполняете операцию поиска трека или быстрого перемещения по диску в прямом/обратном направлении во время действия диапазона повторения **«Track repeat»**, диапазон повторного воспроизведения меняется на значение **«Folder repeat»**.
- Когда выбран диапазон повторного воспроизведения **«Folder repeat»**, невозможно воспроизводить папку более низкого уровня, содержащуюся в текущей папке.

Воспроизведение треков в случайном порядке

Воспроизведение в случайном порядке позволяет Вам проигрывать в произвольной последовательности треки в пределах выбранного диапазона повторного воспроизведения **«Folder repeat»** и **«Disc repeat»**.

- Выберите диапазон повторного воспроизведения.

См. раздел «Повторное воспроизведение» на этой же странице.

- Нажатиями кнопки **«FUNCTION»** выберите функцию **«Random mode»** [Воспроизведение в случайном порядке].

Последовательно нажимайте кнопку **«FUNCTION»** до тех пор, пока на дисплее не появится индикация **«Random mode»**.

MP3/WMA/WAV плейер

3. Для включения воспроизведения в случайном порядке нажмите кнопку ▲.
- Включится подсветка. Треки будут воспроизводиться в произвольной последовательности в пределах заранее выбранного диапазона повторного воспроизведения «**Folder repeat**» или «**Disc repeat**».
- Для выключения воспроизведения в случайном порядке нажмите кнопку ▼.

Сканирование папок и треков

Когда Вы используете диапазон повторного воспроизведения «**Folder repeat**», в течение примерно 10 секунд воспроизводится начало каждого трека в выбранной папке. Когда Вы используете диапазон повторного воспроизведения «**Disc repeat**», в течение примерно 10 секунд воспроизводится начало первого трека в каждой папке.

1. Выберите диапазон повторного воспроизведения.
См. раздел «Повторное воспроизведение» на стр. 23.
2. Нажатиями кнопки «**FUNCTION**» выберите функцию «**Scan mode**» [Сканирующее воспроизведение].
Последовательно нажимайте кнопку «**FUNCTION**» до тех пор, пока на дисплее не появится индикация «**Scan mode**».
3. Для включения сканирующего воспроизведения нажмите кнопку ▲.
Включится подсветка. Будут воспроизводиться первые 10 секунд каждого трека текущей папки (или первого трека каждой папки на диске).
4. Когда найдете нужный трек, нажмите кнопку ▼ для того, чтобы выключить сканирующее воспроизведение.
Подсветка выключится. Будет продолжено воспроизведение найденного трека.
 - Если отображение на экране автоматически вернется к дисплею воспроизведения, снова выберите функцию «**Scan mode**» нажатиями кнопки «**FUNCTION**».

Примечание

- После завершения сканирования компакт-диска возобновится обычное воспроизведение треков.

Временная приостановка воспроизведения файлов MP3/WMA/WAV на паузу

Функция паузы дает возможность приостановить воспроизведение файлов MP3/WMA/WAV.

1. Нажатиями кнопки «**FUNCTION**» выберите функцию «**Pause**» [Пауза].
Последовательно нажимайте кнопку «**FUNCTION**» до тех пор, пока на дисплее не появится индикация «**Pause**».
2. Для включения функции паузы нажмите кнопку ▲.
Включится подсветка. Воспроизведение текущего трека будет приостановлено.
 - Для выключения функции паузы нажмите кнопку ▼.

Использование сжатия и функции «BMX»

Использование функций «**COMP**» [Сжатие] и «**BMX**» позволяет Вам регулировать качество воспроизведения звука CD-плейером. Каждая из этих функций обладает двухступенчатой настройкой. Функция «**COMP**» балансирует выходные сигналы наиболее громких и тихих звуков при повышенных уровнях громкости. Функция «**BMX**» контролирует реверберации звука для придания воспроизведению более глубокого звучания. При выборе эффекта прослушайте каждый из них и примените тот эффект, который в наибольшей степени улучшает воспроизведение трека или компакт-диска, который Вы слушаете.

1. Нажатиями кнопки «**FUNCTION**» выберите функцию «**Compression**» [Сжатие и функция «**BMX**»].
Последовательно нажимайте кнопку «**FUNCTION**» до тех пор, пока на дисплее не появится индикация «**Compression**».
2. Нажатиями кнопки ▲ или ▼ выберите предпочтительную для Вас настройку.
Последовательные нажатия кнопки ▲ или ▼ переключают настройки в следующей последовательности:
«**COMP/BMX OFF**» [Функции сжатия и **BMX** выключены] — «**COMP 1**» — «**COMP 2**» — «**COMP/BMX OFF**» — «**BMX 1**» — «**BMX 1**»

MP3/WMA/WAV плейер

Выбор метода поиска

Вы можете переключать метод поиска между поиском путем быстрого перемещения по диску в прямом/обратном направлении и поиском при помощи перехода скачком к каждому десятому треку на диске.

1. Нажатиями кнопки «FUNCTION» выберите функцию «Search mode» [Метод поиска].

Последовательно нажимайте кнопку «**FUNCTION**» до тех пор, пока на дисплее не появится индикация «**Search mode**».

2. Нажатиями кнопки ◀ или ▶ выберите метод поиска.

Нажимайте кнопку ◀ или ▶ до тех пор, пока на дисплее не появится название нужного Вам метода поиска.

- «**FF/REV**» – Поиск методом быстрого перемещения по диску в прямом/обратном направлении
- «**Rough search**» – Поиск методом скачка к каждому десятому треку на диске

Поиск методом скачка к каждому десятому треку в текущей папке

Если текущая папка содержит более 10 треков, Вы можете выполнять поиск методом скачка к каждому 10-му треку. Этим методом Вы можете приблизительно искать трек, который хотите воспроизвести, в папке, содержащей множество треков.

1. Выберите метод поиска «Rough search» [Приблизительный поиск].

См. раздел «Выбор метода поиска» на этой же странице.

2. Для того, чтобы скачком поочередно переходить к каждому 10-му треку, нажмите и удерживайте нажатой кнопку ◀ или ▶.

- Если текущая папка содержит менее 10 треков, то нажатие и удержание в нажатом состоянии кнопки ▶ вызывает последний трек папки. Аналогичным образом, если после выполнения поиска методом скачка к каждому 10-му треку оставшееся до конца папки число треков меньше 10, то нажатие и удержание нажатой кнопки ▶ вызывает последний трек папки.
- Если текущая папка содержит менее 10 треков, то нажатие и удержание в нажатом состоянии кнопки ◀ вызывает первый трек папки. Аналогичным образом, если после выполнения поиска методом скачка к каждому 10-му треку оставшееся до начала папки число треков меньше 10, то нажатие и удержание нажатой кнопки ◀ вызывает первый трек папки.

Включение/выключение дисплейного отображения текстового дескриптора

Если диск с файлами MP3/WMA/WAV содержит текстовую информацию, например, название трека и имя исполнителя, Вы можете включать или выключать дисплейное отображение текстового дескриптора.

- Если Вы выключите дисплейное отображение текстового дескриптора, времени для воспроизведения потребуется меньше, чем в том случае, когда эта функция включена.

1. Нажатиями кнопки «FUNCTION» выберите функцию «Tag read mode» [Отображение текстового дескриптора].

Последовательно нажимайте кнопку «**FUNCTION**» до тех пор, пока на дисплее не появится индикация «**Tag read mode**».

2. Для включения дисплейного отображения текстового дескриптора нажмите кнопку ▲.

На дисплее появится индикация «**ON**» [Включено].

3. Для выключения дисплейного отображения текстового дескриптора нажмите кнопку ▼.

На дисплее появится индикация «**OFF**» [Выключено].

Примечание

- Когда Вы включаете дисплейное отображение текстового дескриптора, аппарат возвращается к началу текущего трека для того, чтобы считать текстовую информацию.

Отображение текстовой информации, записанной на диске с файлами MP3/WMA/WAV

Текстовую информацию, записанную на диске с файлами MP3/WMA/WAV, можно отображать на дисплее.

При воспроизведении диска с файлами MP3/WMA

1. Нажмите кнопку «OPEN», чтобы открыть переднюю панель.

2. Нажимайте кнопку «FUNCTION».

Последовательно нажимайте кнопку «**DISPLAY**» для переключения между следующими установками:

MP3/WMA/WAV плеер

Время воспроизведения – : название папки – : название файла – : название трека – : имя исполнителя – : название альбома – : комментарий

- При воспроизведении файлов MP3, записанных в режиме «VBR» [Переменная скорость передачи данных], величина скорости передачи данных не отображается на дисплее даже после переключения на установку «скорость передачи данных» (на дисплее будет отображаться индикация «VBR»).
- При воспроизведении файлов WMA, записанных в режиме «VBR» [Переменная скорость передачи данных], на дисплее отображается среднее значение скорости передачи данных.
- Выключив дисплейное отображение текстового дескриптора, Вы не можете переключаться на установки «название трека», «имя исполнителя», «название альбома» и «комментарий».
- Если на диске с файлами MP3/WMA не записаны некие данные, вместо них на дисплее будет демонстрироваться сообщение типа «No xxxx» (например, «No title» [Без названия]).
- В случае использования некоторых прикладных программ для кодирования файлов WMA названия альбомов и другие текстовые данные могут отображаться на дисплее неправильно.

При воспроизведении диска с файлами WAV

1. Нажмите кнопку «OPEN», чтобы открыть переднюю панель.
2. Нажимайте кнопку «FUNCTION».

Последовательно нажимайте кнопку «DISPLAY» для переключения между следующими установками:

Время воспроизведения – : название папки – : название файла

- Вы можете воспроизводить файлы WAV только с частотами дискретизации 16 кГц, 22,05 кГц, 24 кГц, 32 кГц, 44,1 кГц и 48 кГц (в формате LPCM) или с частотами 22,05 кГц и 44,1 кГц (в формате MS ADPCM). Значение частоты дискретизации на дисплее может быть округленным.

Прокрутка текстовых данных на дисплее

Этот аппарат может уместить на дисплее только первые 22 символа любых текстовых данных типа «название диска», «имя исполнителя диска», «название трека», «имя исполнителя трека». Если текстовые данные длиннее 22 символов, Вы можете на дисплее прокручивать текст влево, чтобы можно было увидеть оставшуюся часть текстовых данных.

1. Нажмите кнопку «OPEN», чтобы открыть переднюю панель.
2. Нажмите кнопку «DISPLAY» и удерживайте ее нажатой до тех пор, пока текстовые данные не начнут прокручиваться на дисплее.

Текстовые данные прокручиваются на дисплее.

Примечания

- В отличие от файлов MP3 и WMA, для файлов WAV на дисплее отображаются только названия папки и файла.
- Когда параметр «Ever Scroll» [Постоянно прокручивать данные] в меню исходных настроек настроен на значение «ON» [Включено], текстовые данные компакт-диска непрерывно прокручиваются на дисплее. Если Вы когда-либо захотите вывести на дисплей первые 22 символа текстовых данных и прокручивать их с начала, то нажмите и удерживайте нажатой кнопку «DISPLAY». О параметре «Ever Scroll» см. в разделе «Включение/выключение параметра настройки «Ever Scroll» на стр. 57.
- Когда Вы выбираете форму отображения информации на дисплее номер 2 (См. стр. 11), на дисплее отображается не более 14 первых символов текстовых данных.

Выбор треков из списка названий файлов

Функция списка названий файлов позволяет Вам просмотреть список названий файлов (или названий папок) и выбрать трек или папку для воспроизведения.

1. Нажатиями кнопки «FUNCTION» выберите список названий файлов.



- Последовательно нажимайте кнопку «FUNCTION» до тех пор, пока на дисплее не появится список названий файлов или папок.
2. Для прокрутки списка названий файлов (или названий папок) на дисплее нажимайте кнопку ▲ или ▼.
 3. Нажатиями кнопки ► выберите название нужного Вам файла (или папки).

- Если Вы выбрали некую папку, то нажмите и удерживайте нажатой кнопку ► для того, чтобы воспроизводить файлы в этой папке.
- Для возврата к предыдущему списку (к папке, которая на один уровень иерархии выше, чем текущая папка) нажмите кнопку ◀.
- Для возврата к папке 01 («ROOT» [Корневая]) нажмите и удерживайте нажатой кнопку ◀.

Многодисковый CD-плеер

Воспроизведение компакт-дисков

Вы можете использовать этот аппарат для управления многодисковым CD-плеером (CD-чейнджером), приобретенным отдельно.

В данном разделе приведены начальные операции, необходимые для воспроизведения компакт-дисков при помощи многодискового CD-плеера. Пояснение более сложных операций с компакт-дисками начинается на стр. 34.



(1) Индикатор номера диска

Указывает, какой диск воспроизводится в текущее время.

(2) Индикатор номера трека

Указывает, какой трек воспроизводится в текущее время.

(3) Индикатор времени воспроизведения

Показывает истекшее время воспроизведения текущего трека.

1. Нажатиями кнопки «SOURCE» [Источник] выберите многодисковый CD-плеер.

Последовательно нажимайте кнопку «SOURCE» до тех пор, пока не увидите на дисплее индикацию «Multi-CD» [Многодисковый CD-плеер].

2. Для настройки уровня звука используйте дисковый регулятор «VOLUME».

Для повышения или понижения уровня громкости вращайте регулятор.

3. При помощи кнопок 1–6 выберите диск, который хотите слушать.

Для дисков, расположенных в магазине CD-чейнджера под номерами с 1-го по 6-й, нажимайте соответствующую цифровую кнопку.

Если Вы хотите выбрать диск, расположенный в магазине под номером с 7-го по 12-й, нажмите соответствующую цифровую кнопку (например, кнопку 1 для 7-го диска) и удерживайте ее нажатой до тех пор, пока на дисплее не покажется номер этого диска.

- Вы также можете выбирать диск, последовательно нажимая кнопку ▲ или ▼.

4. Для быстрого перемещения по диску в прямом или обратном направлении нажмите и удерживайте нажатой кнопку ► или ◀.

5. Для перехода скачком к другому треку в прямом или обратном направлении нажмите кнопку ► или ◀.

Нажатие кнопки ► производит скачок к началу следующего трека. Одно нажатие кнопки ◀ производит скачок к началу текущего трека. Повторное нажатие кнопки ◀ приведет скачок к предыдущему треку.

Примечания

- Когда многодисковый CD-плеер выполняет подготовительные операции, на дисплее демонстрируется сообщение «Ready» [Готов].
- Если многодисковый CD-плеер не работает надлежащим образом, на дисплее может появиться то или иное сообщение об ошибке, например, «ERROR-11» [Ошибка 11]. См. инструкцию для пользователя многодискового CD-плеера.
- Если в магазине многодискового CD-плеера отсутствуют диски, на дисплее отображается сообщение «No disc» [Нет диска].

Прямой выбор трека

Вы можете непосредственно выбрать трек, введя номер нужного трека с помощью цифровых кнопок пульта ДУ.

1. Нажмите кнопку «DIRECT» [Прямой выбор].

Появится дисплей ввода номера трека.

2. Нажатиями ЦИФРОВЫХ кнопок введите номер нужного трека.

- Вы можете стереть введенный номер нажатием кнопки «CLEAR» [Стирание].

3. Нажмите кнопку «DIRECT».

Будет воспроизводиться трек с введенным Вами номером.

Примечание

- Если после перехода в режим ввода номера Вы в течение примерно восьми секунд не выполняете никакую операцию, то этот режим автоматически отменяется.

50-дисковый CD-чейнджер

Для 50-дисковых CD-чейнджеров поддерживаются только те функции, которые описаны в данной Инструкции.

Данный аппарат не предназначен для управления функциями списка названий дисков на 50-дисковом CD-чейнджере. О функциях списка названий дисков, пожалуйста, См. в разделе «Выбор дисков или треков из списка названий» на стр. 39.

Многодисковый CD-плеер

Введение в более сложные операции многодискового CD-плеера

(1) Дисплей функций

Показывает текущее функциональное состояние аппарата.

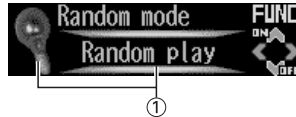

1. Нажмите кнопку «OPEN», чтобы открыть переднюю панель.
2. Для вывода на дисплей названий функций нажимайте кнопку «FUNCTION».

Последовательно нажимайте кнопку «FUNCTION» для переключения между следующими функциями:

Список названий – «Play mode» [Повторное воспроизведение] – «Random mode» [Воспроизведение в случайном порядке] – «Scan mode» [Сканирующее воспроизведение] – «Pause» [Пауза] – «COMP» [Сжатие и динамическое подчеркивание басов] – «ITS play mode» [ITS-воспроизведение]

- Для возврата к дисплею воспроизведения нажмите кнопку «BAND».

Примечание

- Если Вы не работаете с функцией в течение примерно 30 секунд, на экран автоматически возвращается дисплей воспроизведения.

Повторное воспроизведение

Для многодискового CD-плеера имеются три диапазона повторного воспроизведения: «Magazine repeat» [Повторное воспроизведение всех дисков, находящихся в магазине CD-плеера], «Track repeat» [Повторение одного трека] и «Disc repeat» [Повторение всех треков диска].

1. Нажатиями кнопки «FUNCTION» выберите функцию «Play mode» [Повторное воспроизведение].

Последовательно нажимайте кнопку «FUNCTION» до тех пор, пока на дисплее не появится индикация «Play mode».

2. Нажатиями кнопки ◀ или ▶ выберите диапазон повторного воспроизведения.

Последовательно нажимайте кнопку ◀ или ▶ до тех пор, пока на дисплее не появится название нужного диапазона повторного воспроизведения.

- «Magazine repeat» – Повторно воспроизводятся все диски, находящиеся в магазине CD-чейнджера.
- «Track repeat» – Повторно воспроизводится только текущий трек.
- «Disc repeat» – Повторно воспроизводится текущий диск.

Примечания

- Если во время повторного воспроизведения Вы выбираете другие диски, диапазон повторного воспроизведения меняется на значение «Magazine repeat».
- Если Вы выполняете операцию поиска трека или быстрого перемещения по диску в прямом/обратом направлении во время действия диапазона повторного воспроизведения «Track repeat», то диапазон меняется на значение «Disc repeat».

Воспроизведение треков в случайном порядке

Воспроизведение в случайном порядке позволяет Вам проигрывать в произвольной последовательности треки в пределах выбранного диапазона повторного воспроизведения «Magazine repeat» и «Disc repeat».

1. Выберите диапазон повторного воспроизведения.

См. раздел «Повторное воспроизведение» на этой же странице.

2. Нажатиями кнопки «FUNCTION» выберите функцию «Random mode» [Воспроизведение в случайном порядке].

Последовательно нажимайте кнопку «FUNCTION» до тех пор, пока на дисплее не появится индикация «Random mode».

3. Для включения воспроизведения в случайном порядке нажмите кнопку ▲.

Включится подсветка. Треки будут воспроизводиться в произвольной последовательности в пределах заранее выбранного диапазона повторного воспроизведения «Magazine repeat» или «Disc repeat».

- Для выключения воспроизведения в случайном порядке нажмите кнопку ▼.

Многодисковый CD-плеер

Сканирование компакт-дисков и треков

Когда Вы используете диапазон повторного воспроизведения «Disc repeat», в течение примерно 10 секунд воспроизводится начало каждого трека на выбранном диске. Когда Вы используете диапазон повторного воспроизведения «Magazine repeat», в течение примерно 10 секунд воспроизводится начало первого трека на каждом диске.

1. Выберите диапазон повторного воспроизведения.

См. раздел «Повторное воспроизведение» на стр. 29.

2. Нажатиями кнопки «FUNCTION» выберите функцию «Scan mode» [Сканирующее воспроизведение].

Последовательно нажимайте кнопку «FUNCTION» до тех пор, пока на дисплее не появится индикация «Scan mode».

3. Для включения сканирующего воспроизведения нажмите кнопку ▲.

Включится подсветка. Будут воспроизводиться первые 10 секунд каждого трека текущего диска (или первого трека каждого диска).

4. Когда найдете нужный Вам трек (или диск), нажмите кнопку ▼, чтобы выключить сканирующее воспроизведение.

Подсветка выключится. Будет продолжено воспроизведение найденного трека (или диска).

- Если отображение на дисплее автоматически возвратится к дисплею воспроизведения, снова выберите функцию «Scan mode» нажатиями кнопки «FUNCTION».

Примечания

- После завершения сканирования треков или дисков возобновится обычное воспроизведение треков.

Временная приостановка воспроизведения компакт-диска на паузу

Функция паузы дает Вам возможность на время приостановить воспроизведение компакт-диска.

1. Нажатиями кнопки «FUNCTION» выберите функцию «Pause» [Пауза].

Последовательно нажимайте кнопку «FUNCTION» до тех пор, пока на дисплее не появится индикация «Pause».

2. Для включения функции паузы нажмите кнопку ▲.

Включится подсветка. Воспроизведение текущего трека будет приостановлено.

- Для выключения функции паузы нажмите кнопку ▼.

Использование функций сжатия и динамического подчеркивания басов

Вы можете пользоваться этими функциями только с помощью поддерживающего их многодискового CD-плеера.

Использование функций «COMP» [Сжатие] и «DBE» [Динамическое подчеркивание басов] позволяет Вам регулировать качество воспроизведения звука многодисковым CD-плеером. Каждая из этих функций обладает двухступенчатой настройкой. Функция «COMP» балансирует выходные сигналы наиболее громких и тихих звуков при повышенных уровнях громкости. Функция «DBE» повышает уровни басов, чтобы придать воспроизведению более глубокое звучание. Выбирая эффекты, прослушайте каждый из них и примените тот, который в наибольшей степени улучшает воспроизведение трека или компакт-диска, который Вы слушаете.

1. Нажатиями кнопки «FUNCTION» выберите функцию «Compression» [Сжатие и динамическое подчеркивание басов].

Последовательно нажимайте кнопку «FUNCTION» до тех пор, пока на дисплее не появится индикация «Compression».

- Если многодисковый CD-плеер не поддерживает функции «COMP» и «DBE», при попытке выбрать функцию «COMP» на дисплее появится сообщение «NO COMP» [Сжатие недоступно].

2. Нажатиями кнопки ▲ или ▼ выберите предпочтительную для Вас настройку.

Последовательные нажатия кнопки ▲ или ▼ переключают настройки в следующей последовательности:

«COMP OFF» [Сжатие выключено] – «COMP 1» – «COMP 2» – «COMP OFF» – «DBE 1» – «DBE 1»

Использование списков воспроизведения функции «ITS»

Функция «ITS» [Мгновенный выбор трека] дает возможность создавать списки воспроизведения из избранных треков с тех дисков, которые находятся в магазине многодискового CD-плеера. Добавив свои любимые треки в список воспроизведения, Вы можете включить режим ITS-воспроизведения и воспроизводить только избранные мелодии.

Многодисковый CD-плеер

Создание списка воспроизведения при помощи операции ITS-программирования

Вы можете использовать функцию «ITS» для внесения в список и программного воспроизведения до 99 треков на диск, число дисков при этом может простирается до 100. (При использовании многодисковых CD-плееров, имевшихся в продаже до появления моделей CDX-P1250 и CDX-P650, в списке воспроизведения можно сохранять до 24 треков.)

1. Воспроизведите компакт-диск, который хотите запрограммировать.

Для выбора компакт-диска нажимайте кнопку ▲ или ▼.

2. Нажмите кнопку «OPEN», чтобы открыть переднюю панель.

3. Нажмите кнопку «FUNCTION» и удерживайте ее нажатой до тех пор, пока на дисплее не покажется индикация «Title input». Затем нажатиями кнопки «FUNCTION» выберите функцию «ITS».

Если после появления на дисплее индикации «Title input» [Ввод названия] последовательно нажимать кнопку «FUNCTION», на дисплее будут поочередно отображаться указанные ниже функции:

«Title input» [Ввод названия диска] – «ITS» [ITS-программирование]

4. Нажатиями кнопки ◀ или ▶ выберите нужный трек.

5. Нажмите кнопку ▲ для того, чтобы сохранить в списке воспроизведения тот трек, который воспроизводится в данное время.

На дисплее кратковременно появляется сообщение «Memory complete» [Операция сохранения в памяти выполнена], и трек, который воспроизводится в данное время, добавляется к Вашему списку воспроизведения.

6. Для возврата к дисплею воспроизведения нажмите кнопку «BAND».

Примечание

- После того как в памяти будут сохранены данные для 100 дисков, данные каждого нового диска будут записываться с затиранием поверх самых старых данных диска.

Проигрывание треков из Вашего списка воспроизведения ITS

Воспроизведение в режиме «ITS» дает возможность слушать те треки, которые Вы внесли в свой список ITS-воспроизведения. Когда Вы включаете режим воспроизведения «ITS», начинают воспроизводиться треки из Вашего списка воспроизведения ITS в многодисковом CD-плеере.

1. Выберите диапазон повторного воспроизведения.

См. раздел «Повторное воспроизведение» на стр. 29.

2. Нажатиями кнопки «FUNCTION» выберите функцию «ITS play mode» [ITS-воспроизведение].

Последовательно нажимайте кнопку «FUNCTION» до тех пор, пока на дисплее не появится индикация «ITS play mode».

3. Для включения ITS-воспроизведения нажмите кнопку ▲.

Включится подсветка. Начнется воспроизведение тех треков из Вашего списка воспроизведения, которые попадают в рамки ранее выбранного диапазона повторного воспроизведения «Magazine repeat» [Повторное воспроизведение всех дисков, находящихся в магазине CD-плеера] или «Disc repeat» [Повторение всех треков диска].

- Для выключения ITS-воспроизведения нажмите кнопку ▼.
- Если ни один трек из выбранного диапазона повторного воспроизведения не запрограммирован для ITS-воспроизведения, то на дисплее показывается сообщение «ITS empty» [Список ITS пуст].

Стирание трека из списка воспроизведения ITS

В то время, когда ITS-воспроизведение включено, Вы можете при желании удалить любой трек из своего списка ITS-воспроизведения.

Если ITS-воспроизведение у Вас сейчас включено, сразу переходите к этапу 2. Если ITS-воспроизведение еще не включено, нажимайте кнопку «FUNCTION».

1. Воспроизведите компакт-диск, содержащий трек, который Вы хотите стереть из своего списка воспроизведения ITS, и включите ITS-воспроизведение.

См. раздел «Проигрывание треков из Вашего списка воспроизведения ITS» на этой же странице.

2. Нажмите кнопку «OPEN», чтобы открыть переднюю панель.

3. Нажмите кнопку «FUNCTION» и удерживайте ее нажатой до тех пор, пока на дисплее не покажется индикация «Title input». Затем нажатиями кнопки «FUNCTION» выберите функцию «ITS memory» [Запоминание данных ITS].

После появления на дисплее индикации «Title input» последовательно нажимайте кнопку «FUNCTION» до тех пор, пока на дисплее не покажется индикация «ITS memory».

4. Нажатиями кнопки ◀ или ▶ выберите нужный трек.

Многодисковый CD-плеер

5. Нажмите кнопку **▼**, чтобы стереть трек из списка воспроизведения ITS.

Воспроизводящийся в данный момент трек стирается из списка воспроизведения ITS. Начинается воспроизведение следующего трека из Вашего списка ITS.

- Если в действующем диапазоне повторного воспроизведения нет ни одного трека из Вашего списка ITS, на дисплее показывается сообщение «ITS empty», и возобновляется обычное воспроизведение.

6. Для возврата к дисплею воспроизведения нажмите кнопку «BAND».

Стирание диска из списка воспроизведения ITS

В то время, когда ITS-воспроизведение выключено, Вы можете при желании удалить все треки любого диска из своего списка воспроизведения ITS.

1. Прогривайте компакт-диск, который Вы хотите стереть из списка.

Для выбора диска нажимайте кнопку **▲** или **▼**.

2. Нажмите кнопку «OPEN», чтобы открыть переднюю панель.

3. Нажмите кнопку «FUNCTION» и удерживайте ее нажатой до тех пор, пока на дисплее не покажется индикация «Title input». Затем нажатиями кнопки «FUNCTION» выберите функцию «ITS memory».

После появления на дисплее индикации «Title input» последовательно нажимайте кнопку «FUNCTION» до тех пор, пока на дисплее не покажется индикация «ITS memory».

4. Нажмите кнопку **▼**, чтобы стереть все треки диска, воспроизводящегося в данный момент, из списка воспроизведения ITS.

Из Вашего списка воспроизведения стираются все треки диска, воспроизводящегося в данный момент, и на дисплее появляется сообщение «Memory deleted» [Удалено из памяти].

5. Для возврата к дисплею воспроизведения нажмите кнопку «BAND».

Использование функций названий дисков

Вы можете вводить названия компакт-дисков и отображать их на дисплее. Этим Вы можете облегчить поиск и выбор диска для воспроизведения.

Ввод названий дисков

Используйте функцию ввода названий дисков для сохранения (с помощью списка воспроизведения ITS) до 100 названий компакт-дисков в памяти многодискового CD-плеера. Длина каждого названия не должна превышать 10 символов.

1. Воспроизводите компакт-диск, для которого хотите ввести название.

Для того чтобы выбрать компакт-диск, нажимайте кнопку **▲** или **▼**.

2. Нажмите кнопку «OPEN», чтобы открыть переднюю панель.

3. Нажмите кнопку «FUNCTION» и удерживайте ее нажатой до тех пор, пока на дисплее не покажется индикация «Title input».

Если после появления на дисплее индикации «Title input» последовательно нажимать кнопку «FUNCTION», на дисплее будут переключаться указанные ниже функции:

«Title input» [Ввод названия диска] – «ITS» [ITS-программирование]

- При воспроизведении диска типа CD TEXT на многодисковом CD-плеере, поддерживающем формат CD TEXT, Вы не можете переключаться на функцию «Title input». На диск типа CD TEXT уже записано готовое название диска.

4. Нажимайте кнопку **1** для того, чтобы выбрать нужный тип символов.

Последовательно нажимайте кнопку **1** для того, чтобы переключаться между следующими типами символов:

Алфавит (верхний регистр), цифры и символы – Алфавит (нижний регистр) – Европейские буквы со знаками ударения (например, á, à, â, ç)

- Вы можете выбрать ввод цифр и символов, нажав кнопку **2**.

5. Нажатиями кнопки **▲** или **▼** выберите букву или цифру.

Последовательные нажатия кнопки **▲** будут выводить на дисплей буквы в алфавитном порядке **A B C ... X Y Z** или цифры и символы в последовательности **1 2 3 ... @ # <**. Последовательные нажатия кнопки **▼** будут выводить на дисплей символы в обратном порядке, например, **Z Y X ... C B A**.



6. Для перевода курсора в позицию ввода следующего символа нажимайте кнопку **►**.

Когда нужный Вам символ отображается на дисплее, нажмите кнопку **►** для перевода курсора в следующую позицию, после чего выбирайте следующий символ. Для перемещения по дисплейному полю ввода в обратном направлении нажимайте кнопку **◄**.

Многодисковый CD-плеер

7. По завершении ввода названия переместите курсор в последнюю позицию нажатиями кнопки ►.

Когда, достигнув конца поля ввода, Вы нажмете кнопку ► еще раз, введенное название будет сохранено в памяти.

8. Для возврата к дисплею воспроизведения нажмите кнопку «BAND».

Примечания

- Названия сохраняются в памяти даже после удаления диска из аппарата. Когда Вы снова вставляете диск в аппарат, из памяти вызывается его название.
- После того как в памяти будут сохранены названия для 100 дисков, название каждого нового диска будет записываться с затиранием поверх самого старого названия диска.

Отображение названий дисков на дисплее

Вы можете вывести на дисплей название любого диска (если для данного диска было введено название).

1. Нажмите кнопку «OPEN», чтобы открыть переднюю панель.

2. Последовательно нажимайте кнопку «DISPLAY».

Последовательные нажатия кнопки «DISPLAY» переключают отображения дисплея между следующими установками:

Время воспроизведения – : название диска

Когда Вы выбираете установку «название диска», на дисплее отображается название диска, воспроизводящегося в данное время.

- Если для диска, воспроизводящегося в данное время, не было введено название, на дисплее отображается сообщение «No title» [Без названия].

Использование функций CD TEXT

Вы можете использовать эти функции только на многодисковом CD-плеере, поддерживающем формат CD TEXT.





Некоторые диски содержат информацию, закодированную на диск во время его фабричной записи. Подобные диски называются дисками формата CD TEXT и могут содержать такую информацию, как название компакт-диска, название трека, имя исполнителя и время воспроизведения. Только диски, специально закодированные в формате CD TEXT, поддерживают функции, приведенные ниже.

Дисплейное отображение текстовых записей на дисках CD TEXT

1. Нажмите кнопку «OPEN», чтобы открыть переднюю панель.

2. Последовательно нажимайте кнопку «DISPLAY».

Последовательные нажатия кнопки «DISPLAY» переключают отображения дисплея между следующими установками:

Время воспроизведения – : название диска – : имя исполнителя диска – : название трека – : имя исполнителя трека

- Если на диске CD TEXT не записаны некие данные, вместо них на дисплее будет демонстрироваться сообщение типа «No xxxx» (например, «No artist name» [Нет имени исполнителя]).

Прокрутка текстовых данных на дисплее

Этот аппарат может уместить на дисплее только первые 22 символа текстовых данных «название диска», «имя исполнителя диска», «название трека», «имя исполнителя трека». Если текстовые данные длиннее 22 символов, Вы можете прокручивать текст на дисплее следующим образом.

1. Нажмите кнопку «OPEN», чтобы открыть переднюю панель.

2. Нажмите кнопку «DISPLAY» и удерживайте ее нажатой до тех пор, пока текстовые данные не начнут прокручиваться на дисплее.

Текстовые данные прокручиваются на дисплее.

Примечания

- Когда параметр «Ever Scroll» [Постоянно прокручивать данные] в меню исходных настроек настроен на значение «ON» [Включено], текстовые данные компакт-диска непрерывно прокручиваются на дисплее. Если Вы когда-либо захотите вывести на дисплей первые 22 символа текстовых данных и прокручивать их с начала, то нажмите и удерживайте нажатой кнопку «DISPLAY». О параметре «Ever Scroll» См. в разделе «Включение/выключение параметра настройки «Ever Scroll»» на стр. 57.
- Когда Вы выбираете форму отображения информации на дисплее номер 2 (См. стр. 11), на дисплее отображается не более 14 первых символов текстовых данных.

Многодисковый CD-плеер

Выбор дисков или треков из списка названий

Функция списка названий позволяет Вам просмотреть список названий дисков (или названий треков) и выбрать диск или трек для воспроизведения.

1. Нажатиями кнопки «FUNCTION» выберите список названий.

Последовательно нажимайте кнопку «FUNCTION» до тех пор, пока на дисплее не появится список названий дисков.

2. Для прокрутки списка названий дисков на дисплее нажимайте кнопку Многодисковый CD-плеер ▲ или ▼.

- Если для какого-то диска не было введено название, на дисплее будет отображаться индикация «No D.Title» [Диск без названия].
- Если в магазине нет диска, рядом с номером диска на дисплее отображается индикация «No disc» [Нет диска].

3. Нажатиями кнопки ► выберите нужное название диска.

Начнется воспроизведение выбранного диска.

4. Если Вы выбрали диск типа CD TEXT, нажмите кнопку ►, чтобы переключиться на список треков.

При воспроизведении диска типа CD TEXT на дисплее отображается список треков.

5. Для прокрутки списка названий треков на дисплее нажимайте кнопку ▲ или ▼.

- Если для какого-то трека на диске не было записано название, на дисплее будет отображаться индикация «No T.Title» [Трек без названия].

6. Нажатиями кнопки ► выберите нужное название трека.

Начнется воспроизведение выбранного трека.

- Для возврата к списку названий дисков нажмите кнопку ◀.

Звуковые настройки

Режимы работы

Аппарат имеет два режима работы: режим 3-полосной схемы (NW) и стандартный режим (STD). Вы можете переключать режимы по своему усмотрению. Изначально настройка процессора цифрового звука DSP установлена на стандартный режим (STD). (См. раздел «Переключение режима настройки процессора цифрового звука (DSP)» на стр. 10.)

- Режим 3-полосной схемы (NW) дает Вам возможность создать 3-полосную систему с несколькими усилителями и акустическими системами (AC), в которой AC разделены для воспроизведения диапазонов («полос») высоких, средних и низких частот с приводом каждой полосы от специально предназначенного для этого усилителя мощности. Режим 3-полосной схемы обеспечивает функцию частотных контуров и функцию синхронизации, те две функции, которые абсолютно необходимы системе с несколькими усилителями и AC для обеспечения точного контроля над настройками каждого частотного диапазона («полосы»).
- Стандартный режим (STD) дает Вам возможность создать систему с 4 AC, содержащую фронтальные и тыловые AC, или систему с 6 AC, содержащую фронтальные AC, тыловые AC и сабвуфер.

Обратите внимание

- Когда на данный аппарат не подается питание из-за смены аккумулятора или какой-то иной причины, микрокомпьютер аппарата возвращается в свое исходное состояние. В этом случае стираются все отрегулированные Вами звуковые настройки, хранящиеся в памяти. Завершив регулировку звуковых настроек, обязательно запишите настройки, указанные на стр. 67.

Маркировки режимов работы

Чтобы сделать пояснения более понятными, в данной инструкции используются следующие маркировки:

NW : эта маркировка указывает функции и операции, доступные только в режиме 3-полосной схемы.

STD : эта маркировка указывает функции и операции, доступные только в стандартном режиме.

- Функции и операции, не помеченные ни одной из этих маркировок, обычно используются и в режиме NW, и в режиме STD.

Звуковые настройки

Режим 3-полосной схемы **NW**

Выполняя приведенные ниже настройки и регулировки в показанном порядке, Вы можете без труда создавать точно настроенное звуковое поле.

- Раздел «Использование селектора позиции» на стр. 41
- Раздел «Использование настройки баланса **NW**» на стр. 41
- Раздел «Использование синхронизации по времени» на стр. 42
- Раздел «Настройка частотных контуров схемы» на стр. 45
- Раздел «Вызов профилей эквалайзера из памяти» на стр. 49
- Раздел «Настройка профилей эквалайзера» на стр. 49
- Раздел «Регулировка 13-полосного графического эквалайзера» на стр. 49

Стандартный режим **STD**

Упрощенная настройка звука

Приведенные ниже функции дают Вам возможность легко и просто настроить аудиосистему в соответствии с акустическими характеристиками автомобильного салона, которые варьируются в зависимости от типа автомобиля.

- Раздел «Вызов профилей эквалайзера из памяти» на стр. 49
- Раздел «Использование селектора позиции» на стр. 41
- Раздел «Настройка профилей эквалайзера» на стр. 49

Точная настройка звука

Выполняя приведенные ниже настройки и регулировки в показанном порядке, Вы можете без труда создавать точно настроенное звуковое поле.

- Раздел «Использование селектора позиции» на стр. 41
- Раздел «Использование настройки баланса **STD**» на стр. 41
- Раздел «Использование выхода канала сабвуфера **STD**» на стр. 46
- Раздел «Настройка фильтра высоких частот для фронтальных АС» на стр. 47
- Раздел «Настройка фильтра высоких частот для тыловых АС» на стр. 48
- Раздел «Функция «Auto TA and EQ» [Автоматическая синхронизация по времени и частотная коррекция] **STD**» на стр. 51

- Раздел «Вызов профилей эквалайзера из памяти» на стр. 49
- Раздел «Настройка профилей эквалайзера» на стр. 49
- Раздел «Регулировка 13-полосного графического эквалайзера» на стр. 49

Дополнительные функции

Эти функции полезны при настройке звука в соответствии с Вашей системой или Вашими личными предпочтениями.

- Раздел «Использование звукового режима ВВЕ» на стр. 50
- Раздел «Настройка тонкомпенсации» на стр. 50
- Раздел «Использование автоматического регулятора уровня звука» на стр. 50
- Раздел «Регулировка уровней источников звука» на стр. 51

Введение в звуковые настройки

(1) Дисплей звука

Показывает текущее состояние звуковых настроек.

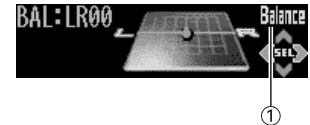

1. Нажмите кнопку «OPEN», чтобы открыть переднюю панель.

2. Нажатиями кнопки «AUDIO» [Звук]

вызываете на дисплей названия звуковых функций первого уровня.

Последовательно нажимайте кнопку «AUDIO» для переключения между следующими звуковыми функциями:

NW

«Balance» [Настройка баланса] – «POSITION» [Селектор позиции] – «TA.1» [Настройка синхронизации по времени] – «TA.2» [Регулирование синхронизации по времени] – «LOUD» [Тонкомпенсация] – «EQ1» [Графический эквалайзер] – «EQ2» [13-полосный графический эквалайзер] – «BBE» [Режим BBE] – «ASL» [Автоматический регулятор уровня звука] – «SLA» [Регулирование уровня источника звука]

Звуковые настройки

STD

«**FAD/BAL**» [Настройка баланса] – «**POSITION**» [Селектор позиции] – «**TA.1**» [Настройка синхронизации по времени] – «**TA.2**» [Регулирование синхронизации по времени] – «**LOUD**» [Тонкомпенсация] – «**EQ1**» [Графический эквалайзер] – «**EQ2**» [13-полосный графический эквалайзер] – «**SW.1**» [Настройка включения/выключения выхода канала сабвуфера] – «**SW.2**» [Граничная частота сабвуфера] – «**SW.3**» [Крутизна сабвуфера] – «**BBE**» [Режим BBE]

3. Нажмите кнопку «**AUDIO**» и удерживайте ее нажатой до тех пор, пока на дисплее не появится индикация «**NW.1**» (**NW**) или «**HP F1**» (**STD**). После этого нажатиями кнопки «**AUDIO**» [Звук] вызывайте на дисплее названия звуковых функций второго уровня.

После того как на дисплее появится индикация «**NW.1**» или «**HP F1**», последовательно нажимайте кнопку «**AUDIO**» для переключения между следующими звуковыми функциями:

NW

«**NW.1**» [Настройка схемы 1] – «**NW.2**» [Настройка схемы 2] – «**NW.3**» [Настройка схемы 3] – «**NW.4**» [Настройка схемы 4]

STD

«**HP F1**» [Крутизна ФВЧ фронтального канала] – «**HP F2**» [Граничная частота ФВЧ фронтального канала] – «**HP R1**» [Крутизна ФВЧ тылового канала] – «**HP R2**» [Граничная частота ФВЧ тылового канала] – «**AUTO EQ**» [Включение/выключение автоматического эквалайзера] – «**ASL**» [Автоматический регулятор уровня звука] – «**SLA**» [Регулирование уровня источника звука]

- Для возврата к дисплею каждого источника нажмите кнопку «**BAND**».
- Вы можете выбирать функции «**SW.2**» и «**SW.3**» только в том случае, когда выход канала сабвуфера включен в «**SW.1**».
- Выбрав тонер диапазона FM в качестве источника звука, Вы не можете переключаться на функцию «**SLA**».

Примечание

- Если Вы не работаете со звуковой функцией в течение примерно 30 секунд, на экран автоматически возвращается дисплей источника.

Использование селектора позиции

Один из способов обеспечения более естественного звучания состоит в том, чтобы точно позиционировать стереофонический звуковой образ, поместив себя прямо в центр звукового поля. Функция селектора позиции позволяет Вам автоматически настраивать выходные уровни АС и вводить некое время задержки для согласования с количеством и размещением занятых слушателями сидений автомобиля.

1. Нажатиями кнопки «**AUDIO**» выберите функцию «**POSITION**» [Селектор позиции].

Последовательно нажимайте кнопку «**AUDIO**» до тех пор, пока на дисплее не появится индикация «**POSITION**».

2. Нажатием одной из кнопок ▲/▼/◀/▶ выберите позицию размещения слушателей.

Кнопка	Дисплейная индикация	Позиция
◀	«Front Left»	Переднее левое сиденье
▶	«Front Right»	Переднее правое сиденье
▲	«Front Seat»	Передние сиденья
▼	«All Seat»	Все сиденья STD

- Для того чтобы отменить выбранную позицию размещения слушателей, еще раз нажмите ту же самую кнопку.
- Когда выбран режим NW, Вы не можете выбирать позицию «**All Seat**».

Использование настройки баланса **NW**

Вы можете подобрать настройку баланса, которая обеспечивает идеальное акустическое пространство для всех занятых сидений в автомобиле.

1. Нажатиями кнопки «**AUDIO**» выберите функцию «**Balance**» [Настройка баланса].

Последовательно нажимайте кнопку «**AUDIO**» до тех пор, пока на дисплее не появится индикация «**Balance**».

Звуковые настройки

2. Для настройки баланса левых/правых АС последовательно нажимайте кнопку ◀ или ▶.

Каждое нажатие кнопки ◀ или ▶ смещает баланс левых/правых АС, соответственно, влево или вправо.

По мере того как баланс левых/правых АС смещается слева направо, на дисплее отображается текущее состояние баланса в диапазоне от «**BAL:L25**» [Баланс :левый 25] до «**BAL:R25**» [Баланс :правый 25].

Использование настройки баланса **STD**

Вы можете подобрать настройку баланса фейдеров (регуляторов уровней каналов), которая обеспечивает идеальное акустическое пространство для всех занятых сидений в автомобиле.

1. Нажатиями кнопки «**AUDIO**» выберите функцию «**FAD/BAL**» [Настройка баланса].

Последовательно нажимайте кнопку «**AUDIO**» до тех пор, пока на дисплее не появится индикация «**FAD/BAL**».

2. Для настройки баланса фронтальных/тыловых АС последовательно нажимайте кнопку ▲ или ▼.

Каждое нажатие кнопки ▲ или ▼ смещает баланс фронтальных/тыловых АС, соответственно, в направлении фронта или тыла.

По мере того как баланс фронтальных/тыловых АС смещается от фронта к тылу, на дисплее отображается текущее состояние баланса в диапазоне от «**FAD:F25**» [Баланс фейдеров :смещение к фронту 25] до «**FAD:R25**» [Баланс фейдеров :смещение к тылу 25].

- При использовании только двух АС правильной настройкой является «**FAD :FR00**».

2. Для настройки баланса левых/правых АС последовательно нажимайте кнопку ◀ или ▶.

Каждое нажатие кнопки ◀ или ▶ смещает баланс левых/правых АС, соответственно, влево или вправо.

По мере того как баланс левых/правых АС смещается слева направо, на дисплее отображается текущее состояние баланса в диапазоне от «**BAL:L25**» [Баланс :левый 25] до «**BAL:R25**» [Баланс :правый 25].

Использование синхронизации по времени

Синхронизация по времени позволяет Вам настраивать расстояние от каждой АС до позиции слушателей.

1. Нажатиями кнопки «**AUDIO**» выберите функцию «**TA.1**» [Настройка синхронизации по времени].

Последовательно нажимайте кнопку «**AUDIO**» до тех пор, пока на дисплее не появится индикация «**TA.1**».

2. Для выбора настройки синхронизации по времени последовательно нажимайте кнопку ◀ или ▶.

Каждое нажатие кнопки ◀ или ▶ выбирает настройки синхронизации по времени в следующем порядке:

«**Initial**» [Стандартная] – «**Custom**» [Настройка пользователя] – «**Auto TA**» [Автоматическая синхронизация по времени **STD**] – «**TA OFF**» [Синхронизация по времени выключена]

- «**Initial**» – стандартная заводская настройка синхронизации по времени.
- «**Custom**» – регулируемая настройка синхронизации по времени, которую Вы можете создавать для себя.
- «**Auto TA**» – синхронизации по времени, автоматически создаваемая функцией «Auto TA and EQ». (См. раздел «Функция «Auto TA and EQ» [Автоматическая синхронизация по времени и частотная коррекция] **STD**» на стр. 51.)
- Если выбран режим NW, Вы не можете выбирать настройку «**Auto TA**».
- На дисплее может появиться сообщение «**Please set Auto TA**» [Пожалуйста, настройте Auto TA]. Оно показывает, что Вы не можете выбрать настройку «**Auto TA**», если предварительно не была выполнена процедура автоматической синхронизации по времени и частотной коррекции.

Настройка синхронизации по времени

Вы можете настраивать расстояние от каждой АС до выбранной позиции слушателей.

- Настроенная синхронизация по времени сохраняется в настройке «**Custom**».

1. Нажатиями кнопки «**AUDIO**» выберите функцию «**TA.1**» [Настройка синхронизации по времени].

Последовательно нажимайте кнопку «**AUDIO**» до тех пор, пока на дисплее не появится индикация «**TA.1**».

Звуковые настройки

2. Нажатием кнопки ▲ или ▼ выберите единицу измерения расстояния.

Нажмите кнопку ▲ для того, чтобы выбрать сантиметр, и на дисплее появится индикация «cm». Нажмите кнопку ▼ для того, чтобы выбрать дюйм, и на дисплее появится индикация «inch».

3. Нажатиями кнопки «AUDIO» выберите функцию «TA.2» [Регулирование синхронизации по времени].

Последовательно нажимайте кнопку «AUDIO» до тех пор, пока на дисплее не появится индикация «TA.2».

- Выбрав настройку «TA OFF» [Синхронизация по времени выключена] в функции «TA.1», Вы не можете переключаться на функцию «TA.2».

4. Нажатиями кнопки ◀ или ▶ выберите акустическую систему, которую нужно отрегулировать.

При каждом нажатии кнопки ◀ или ▶ выбирается очередная AC в следующем порядке:

NW

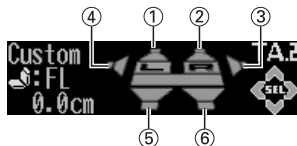

- (1) Левая AC полосы высоких частот
- (2) Правая AC полосы высоких частот
- (3) Левая AC полосы средних частот
- (4) Правая AC полосы средних частот
- (5) Левая AC полосы низких частот
- (6) Правая AC полосы низких частот

Левая AC полосы высоких частот – Правая AC полосы высоких частот – Левая AC полосы средних частот – Правая AC полосы средних частот – Левая AC полосы низких частот – Правая AC полосы низких частот

STD

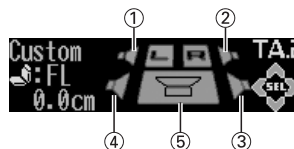

- (1) Фронтальная левая AC
- (2) Фронтальная правая AC
- (3) Тыловая правая AC
- (4) Тыловая левая AC
- (5) Сабвуфер

Фронтальная левая AC – Фронтальная правая AC – Тыловая правая AC – Тыловая левая AC – Сабвуфер

- Вы не можете выбирать сабвуфер, когда выход канала сабвуфера выключен.
- Вы не можете регулировать синхронизацию по времени, если в режиме селектора позиции выбрана любая иная позиция, чем «Front Left» [Переднее левое сиденье] или «Front Right» [Переднее правое сиденье].

5. Нажатиями кнопки ▲ или ▼ отрегулируйте расстояние между выбранной AC и позицией слушателей.

Каждое нажатие кнопки ▲ или ▼, соответственно, увеличивает или уменьшает расстояние.

Если Вы выбрали сантиметры («cm»), то по мере увеличения или уменьшения расстояния на дисплее отображается его текущее значение в диапазоне от «400.0cm» до «0.0cm».

Если Вы выбрали дюймы («inch»), то по мере увеличения или уменьшения расстояния на дисплее отображается его текущее значение в диапазоне от «160inch» до «0inch».

- Аналогичным образом Вы можете отрегулировать расстояние и для других AC.

6. Для отмены режима синхронизации по времени нажмите кнопку «BAND».

Звуковые настройки

О функции частотных контуров **NW**

Функция частотных контуров позволяет Вам разделять звуковой сигнал на полосы различных частот и затем воспроизводить каждую из этих полос на отдельных акустических системах.

Для воспроизводимой полосы частот Вы можете (с помощью фильтра низких или высоких частот) делать точные настройки уровня, фазы и других параметров в соответствии с характеристиками каждой акустической системы.

Настраиваемые параметры

Функция частотных контуров позволяет настраивать указанные ниже параметры. Производите настройки в соответствии с полосой воспроизводимых частот и характеристиками каждой из подключенных акустических систем (АС).

Полоса воспроизводимых частот

Настройка граничной частоты ФВЧ (фильтра высоких частот) или ФНЧ (фильтра низких частот) дает Вам возможность настраивать полосу воспроизводимых частот для каждой АС.

- ФВЧ срезает частоты ниже заданной граничной частоты (частоты среза), пропуская только высокие частоты.
- ФНЧ срезает частоты выше заданной граничной частоты (частоты среза), пропуская только низкие частоты.

Уровень

Различие в воспроизводимых уровнях между акустическими системами может быть скорректировано.

Крутизна

Регулирование крутизны ФВЧ/ФНЧ (крутизны коэффициента ослабления фильтра) дает Вам возможность настраивать связность звука между акустическими системами.

- Крутизна указывает количество децибел (дБ), на которое сигнал ослабляется, когда частота становится на одну октаву выше (или ниже). (Единица измерения: дБ/окт.) Чем выше крутизна, тем больше ослабляется сигнал.

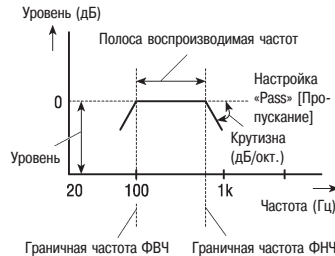

Фаза

Вы можете переключать фазу (нормальную, обратную) для входного сигнала каждой АС. Когда связность звука между акустическими системами является неточной, попробуйте переключить фазу. Это может улучшить связность звука между АС.

Замечания относительно настроек частотных контуров схемы

Настройка граничной частоты

- Если низкочастотная АС установлена в тыловой позиции, и Вы задаете высокое значение граничной частоты для «**Low LPF**» [ФНЧ для АС полосы низких частот], то сигналы делятся таким образом, что низкочастотный звук кажется исходящим с тыла. Рекомендуем настраивать «**Low LPF**» на граничную частоту не выше 100 Гц.
- Настройка максимальной мощности входного сигнала для акустических систем полосы средних частот и полосы высоких частот обычно является более низкой, чем для АС полосы низких частот. Не забывайте: если граничная частота для «**Mid HPF**» [ФВЧ для АС полосы средних частот] или «**High HPF**» [ФВЧ для АС полосы высоких частот] настроена ниже, чем требуется, сильный низкочастотный сигнал на входе может повредить акустические системы.

Настройка уровня

Основные частоты многих музыкальных инструментов лежат в полосе средних частот. Поэтому выполняйте настройки уровня в следующем порядке: в первую очередь для полосы средних частот, затем — для полосы высоких частот, и только после этого — для полосы низких частот.

Настройка крутизны

- Если Вы задаете маленькую по абсолютному значению крутизну (для отлогого спада характеристики фильтра), то интерференция между соседними АС легко может привести к ухудшенной амплитудно-частотной характеристике.
- Если Вы задаете большую по абсолютному значению крутизну (для крутого спада характеристики фильтра), то связность звука между акустическими системами ухудшается, их звуки кажутся отдельными.
- Если Вы настраиваете крутизну на значение 0 дБ/окт. («**Pass**» [Пропускание]), звуковой сигнал обходит фильтр, поэтому фильтр не оказывает никакого влияния на звучание.

Звуковые настройки

Настройка фазы

Когда значение точки перехода для фильтров на обеих сторонах настроено на величину – 12 дБ/окт., фаза изменяет направление на 180 градусов при граничной частоте фильтра. В этом случае изменение направления фазы на обратное обеспечивает улучшенную связность звука.

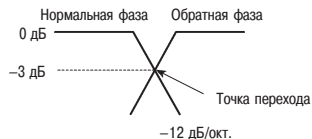

Отключение звука акустической системы (фильтра)

Вы можете отключить звук любой акустической системы (фильтра). Когда звук акустической системы (фильтр) отключен, никакой звук не подается на выход из этой АС.

- Если Вы отключили звук выбранной АС (фильтра), на дисплее мигает индикатор «MUTE» [Отключение звука], и настройки этой АС невозможны.
- Даже если звук какой-то АС (фильтра) отключен, Вы можете регулировать параметры других АС (фильтров).

1. **Нажмите кнопку «AUDIO» и удерживайте ее нажатой до тех пор, пока на дисплее не появится второе меню звуковых функций. Затем нажатиями кнопки «AUDIO» выберите функцию «NW.1» [Настройка схемы 1].**

После того как на дисплее покажется второе меню звуковых функций, последовательно нажимайте кнопку «AUDIO» до тех пор, пока на дисплее не появится индикация «NW.1».

2. **Нажатиями кнопки ◀ или ▶ выберите акустическую систему (фильтр), которую нужно настроить.**

Последовательные нажатия кнопки ◀ или ▶ выбирают АС (фильтр) в следующем порядке:

«Low LPF» [ФНЧ для АС полосы низких частот] – «Mid HPF» [ФВЧ для АС полосы средних частот] – «Mid LPF» [ФНЧ для АС полосы средних частот] – «High HPF» [ФВЧ для АС полосы высоких частот]

3. **Для того чтобы отключить звук выбранной АС (фильтра), нажмите и удерживайте кнопку ▼.**

На дисплее начнет мигать индикатор «MUTE».

- Для отмены отключения звука АС, нажмите кнопку ▲.

Настройка частотных контуров схемы

1. **Нажмите кнопку «AUDIO» и удерживайте ее нажатой до тех пор, пока на дисплее не появится второе меню звуковых функций. Затем нажатиями кнопки «AUDIO» выберите функцию «NW.1» [Настройка схемы 1].**

После того как на дисплее покажется второе меню звуковых функций, последовательно нажимайте кнопку «AUDIO» до тех пор, пока на дисплее не появится индикация «NW.1».

2. **Нажатиями кнопки ◀ или ▶ выберите акустическую систему (фильтр), которую нужно настроить.**

Последовательные нажатия кнопки ◀ или ▶ выбирают АС (фильтр) в следующем порядке:

«Low LPF» [ФНЧ для АС полосы низких частот] – «Mid HPF» [ФВЧ для АС полосы средних частот] – «Mid LPF» [ФНЧ для АС полосы средних частот] – «High HPF» [ФВЧ для АС полосы высоких частот]

3. **Нажатиями кнопки «AUDIO» выберите функцию «NW.2» [Настройка схемы 2].**

Последовательно нажимайте кнопку «AUDIO» до тех пор, пока на дисплее не появится индикация «NW.2».

4. **Нажатиями кнопки ◀ или ▶ выберите граничную частоту (частоту кроссовера) выбранной АС (фильтра).**

Последовательные нажатия кнопки ◀ или ▶ выбирают граничные частоты (частоты кроссовера) в следующем порядке:

«Low LPF»: 31,5 – 40 – 50 – 63 – 80 – 100 – 125 – 160 – 200 (Гц)

«Mid HPF»: 31,5 – 40 – 50 – 63 – 80 – 100 – 125 – 160 – 200 (Гц)

«Mid LPF»: 1,6 – 2 – 2,5 – 3,15 – 4 – 5 – 6,3 – 8 – 10 – 12,5 – 16 (кГц)

«High HPF»: 1,6 – 2 – 2,5 – 3,15 – 4 – 5 – 6,3 – 8 – 10 – 12,5 – 16 (кГц)

Звуковые настройки

5. Нажатиями кнопки ▲ или ▼ настройте уровень выбранной АС (фильтра).
Каждое нажатие кнопки ▲ или ▼ повышает или понижает уровень выбранной АС (фильтра).
По мере повышения или понижения уровня на дисплее отображается его текущее значение в диапазоне от ±0 до -24.
Если Вы выбрали «Low LPF», то по мере повышения или понижения уровня на дисплее отображается его текущее значение в диапазоне от +6 до -24.
6. Нажатиями кнопки «AUDIO» выберите функцию «NW.3» [Настройка схемы 3].
Последовательно нажимайте кнопку «AUDIO» до тех пор, пока на дисплее не появится индикация «NW.3».
7. Нажатиями кнопки ◀ или ▶ выберите крутизну выбранной АС (фильтра).
Последовательные нажатия кнопки ◀ или ▶ выбирают значения крутизны в следующем порядке:
«Low LPF»: -36 - -30 - -24 - -18 - -12 (дБ/окт.)
«Mid HPF»: -24 - -18 - -12 - -6 - «Pass» [Пропускание] (0) (дБ/окт.)
«Mid LPF»: -24 - -18 - -12 - -6 - «Pass» [Пропускание] (0) (дБ/окт.)
«High HPF»: -24 - -18 - -12 - -6 (дБ/окт.)
8. Нажатиями кнопки «AUDIO» выберите функцию «NW.4» [Настройка схемы 4].
Последовательно нажимайте кнопку «AUDIO» до тех пор, пока на дисплее не появится индикация «NW.4».
9. Нажатием кнопки ◀ или ▶ выберите фазу выбранной АС (фильтра).
Для того чтобы выбрать обратную фазу, нажмите кнопку ◀, и на дисплее появится индикатор «Reverse» [Обратная фаза]. Для того чтобы выбрать нормальную фазу, нажмите кнопку ▶, и на дисплее появится индикатор «Normal» [Нормальная фаза].
- Вы можете настроить параметры другой АС (фильтра) аналогичным образом.
10. Для отмены режима настройки частотных контуров схемы нажмите кнопку «BAND».

Использование выхода канала сабвуфера STD

Аппарат оборудован выходом канала сабвуфера, который можно включать/выключать. Включите выход канала сабвуфера в том случае, если к данному аппарату подключен сабвуфер.

1. Нажатиями кнопки «AUDIO» выберите функцию «SW.1» [Настройка включения/выключения выхода канала сабвуфера].

Последовательно нажимайте кнопку «AUDIO» до тех пор, пока на дисплее не появится индикация «SW.1».

2. Для включения выхода канала сабвуфера нажмите кнопку ▲.

На дисплее появится индикация «SW:ON» [Канал сабвуфера: включен].

- Для выключения выхода канала сабвуфера нажмите кнопку ▼.

3. Нажатием кнопки ◀ или ▶ выберите фазу на выходе канала сабвуфера.

Для того чтобы выбрать обратную фазу, нажмите кнопку ◀, и на дисплее появится индикатор «Reverse» [Обратная фаза]. Для того чтобы выбрать нормальную фазу, нажмите кнопку ▶, и на дисплее появится индикатор «Normal» [Нормальная фаза].

Регулирование настроек сабвуфера

Когда выход канала сабвуфера включен, Вы можете регулировать граничную частоту и выходной уровень сабвуфера.

1. Нажатиями кнопки «AUDIO» выберите функцию «SW.2» [Граничная частота сабвуфера].

Последовательно нажимайте кнопку «AUDIO» до тех пор, пока на дисплее не появится индикация «SW.2».

- Вы можете выбирать функцию «SW.2», только когда выход канала сабвуфера включен.

2. Нажатиями кнопки ◀ или ▶ выберите граничную частоту.

Последовательные нажатия кнопки ◀ или ▶ выбирают граничные частоты в следующем порядке:

50 - 63 - 80 - 100 - 125 - 160 - 200 (Гц)

На выход канала сабвуфера будут подаваться только более низкие частоты, чем выбранная граничная частота.

Звуковые настройки

3. Нажатиями кнопки ▲ или ▼ отрегулируйте выходной уровень сабвуфера.

Каждое нажатие кнопки ▲ или ▼ повышает или понижает уровень сабвуфера. По мере повышения или понижения уровня на дисплее отображается его текущее значение в диапазоне от +6 до -24.

Настройка крутизны коэффициента ослабления фильтра низких частот

Когда выход канала сабвуфера включен, Вы можете регулировать связность звука между акустическими системами.

1. Нажатиями кнопки «AUDIO» выберите функцию настройки крутизны.

Последовательно нажимайте кнопку «AUDIO» до тех пор, пока на дисплее не появится индикация «SW.3».

- Вы можете выбирать функцию «SW.3» [Крутизна сабвуфера], только когда выход канала сабвуфера включен.

2. Нажатиями кнопки ◀ или ▶ выберите крутизну.

Последовательные нажатия кнопки ◀ или ▶ выбирают значения крутизны в следующем порядке:

-18 — -12 — -6 (дБ/окт.)

Примечание

- Когда сабвуфер и фильтр высоких частот настроены на крутизну -12 дБ/окт. и на одинаковую граничную частоту, фаза изменяет направление на 180 градусов при граничной частоте. В этом случае изменение направления фазы на обратное обеспечивает улучшенную связность звука.

Использование фильтра высоких частот **STD**

Когда Вы не хотите, чтобы низкочастотные звуки из диапазона выходных частот сабвуфера раздавались из фронтальных или тыловых АС, включайте ФВЧ (фильтр высоких частот). На выход из фронтальных или тыловых АС будут подаваться только частоты, более высокие, чем частоты в выбранном диапазоне.

Отключение звука акустических систем (фильтров)

Вы можете отключать звук фронтальных или тыловых АС (фильтров) по отдельности. Если звук акустических систем (фильтров) отключен, звук не подается на выход из этих АС.

- Если Вы отключили звук выбранной АС (фильтра), на дисплее мигает индикатор «MUTE» [Отключение звука], и настройки этой АС невозможны.

- Даже если звук какой-то АС (фильтра) отключен, Вы можете регулировать параметры других АС (фильтров).

1. Нажмите кнопку «AUDIO» и удерживайте ее нажатой до тех пор, пока на дисплее не появится второе меню звуковых функций. Затем нажатиями кнопки «AUDIO» выберите функцию «HP F1» [Крутизна ФВЧ фронтального канала] (или «HP R1» [Крутизна ФВЧ тылового канала]).

После того как на дисплее покажется второе меню звуковых функций, последовательно нажимайте кнопку «AUDIO» до тех пор, пока на дисплее не появится индикация «HP F1» (или «HP R1»).

2. Для того чтобы отключить звук выбранной АС (фильтра), нажмите и удерживайте кнопку ▼.

На дисплее начнет мигать индикатор «MUTE».

- Для отмены отключения звука АС, нажмите кнопку ▲.

Настройка ФВЧ для фронтальных АС

1. Нажмите кнопку «AUDIO» и удерживайте ее нажатой до тех пор, пока на дисплее не появится второе меню звуковых функций. Затем нажатиями кнопки «AUDIO» выберите функцию «HP F1» [Крутизна ФВЧ фронтального канала].

После того как на дисплее покажется второе меню звуковых функций, последовательно нажимайте кнопку «AUDIO» до тех пор, пока на дисплее не появится индикация «HP F1».

2. Нажатиями кнопки ◀ или ▶ выберите крутизну.

Последовательные нажатия кнопки ◀ или ▶ выбирают значения крутизны в следующем порядке:

-12 — -6 — «Pass» (0) (дБ/окт.)

- Если Вы настраиваете крутизну на значение 0 дБ/окт. («Pass» [Пропускание]), звуковой сигнал обходит фильтр, и фильтр не оказывает никакого влияния на звучание.

3. Нажатиями кнопки «AUDIO» выберите функцию «HP F2» [Граничная частота ФВЧ фронтального канала].

Последовательно нажимайте кнопку «AUDIO» до тех пор, пока на дисплее не появится индикация «HP F2».

Звуковые настройки

4. Нажатиями кнопки ◀ или ▶ выберите граничную частоту.

Последовательные нажатия кнопки ◀ или ▶ выбирают граничные частоты в следующем порядке:

50 – 63 – 80 – 100 – 125 – 160 – 200 (Гц)

На выход для фронтальных АС будут подаваться только более высокие частоты, чем выбранная граничная частота.

5. Нажатиями кнопки ▲ или ▼ отрегулируйте выходной уровень фронтальных АС.

Каждое нажатие кнопки ▲ или ▼ повышает или понижает уровень фронтальных АС. По мере повышения или понижения уровня на дисплее отображается его текущее значение в диапазоне от ±0 до –24.

Настройка ФВЧ для тыловых АС

1. Нажмите кнопку «AUDIO» и удерживайте ее нажатой до тех пор, пока на дисплее не появится второе меню звуковых функций. Затем нажатиями кнопки «AUDIO» выберите функцию «HP R1» [Крутизна ФВЧ тылового канала].

После того как на дисплее покажется второе меню звуковых функций, последовательно нажимайте кнопку «AUDIO» до тех пор, пока на дисплее не появится индикация «HP R1».

2. Нажатиями кнопки ◀ или ▶ выберите крутизну.

Последовательные нажатия кнопки ◀ или ▶ выбирают значения крутизны в следующем порядке:

–12 – –6 – «Pass» (0) (дБ/окт.)

- Если Вы настраиваете крутизну на значение 0 дБ/окт. («Pass» [Пропускание]), звуковой сигнал обходит фильтр, и фильтр не оказывает никакого влияния на звучание.

3. Нажатиями кнопки «AUDIO» выберите функцию «HP R2» [Граничная частота ФВЧ тылового канала].

Последовательно нажимайте кнопку «AUDIO» до тех пор, пока на дисплее не появится индикация «HP R2».

4. Нажатиями кнопки ◀ или ▶ выберите граничную частоту.

Последовательные нажатия кнопки ◀ или ▶ выбирают граничные частоты в следующем порядке:

50 – 63 – 80 – 100 – 125 – 160 – 200 (Гц)

На выход для тыловых АС будут подаваться только более высокие частоты, чем выбранная граничная частота.

3. Нажатиями кнопки ▲ или ▼ отрегулируйте выходной уровень тыловых АС.

Каждое нажатие кнопки ▲ или ▼ повышает или понижает уровень тыловых АС. По мере повышения или понижения уровня на дисплее отображается его текущее значение в диапазоне от ±0 до –24.

Использование автоматического эквалайзера **STD**

Автоматический эквалайзер представляет собой профиль эквалайзера, созданный функцией «Auto TA and EQ» (См. раздел «Функция «Auto TA and EQ» [Автоматическая синхронизация по времени и частотная коррекция] **STD**» на стр. 41).

Вы можете включать и выключать автоматический эквалайзер.

1. Нажмите кнопку «AUDIO» и удерживайте ее нажатой до тех пор, пока на дисплее не появится второе меню звуковых функций. Затем нажатиями кнопки «AUDIO» выберите функцию «AUTO EQ» [Включение/выключение автоматического эквалайзера].

После того как на дисплее покажется второе меню звуковых функций, последовательно нажимайте кнопку «AUDIO» до тех пор, пока на дисплее не появится индикация «AUTO EQ».

2. Для включения автоматического эквалайзера нажмите кнопку ▲.

На дисплее покажется индикация «Auto EQ ON» [Автоматический эквалайзер включен].

- Для выключения автоматического эквалайзера нажмите кнопку ▼.
- На дисплее может появиться сообщение «Please set Auto EQ» [Пожалуйста, настройте автоматический эквалайзер]. Оно указывает, что Вы не можете включить автоматический эквалайзер, если предварительно не была выполнена процедура автоматической синхронизации по времени и частотной коррекции.

Звуковые настройки

Вызов профилей эквалайзера из памяти

Эквалайзер дает Вам возможность настраивать частотную коррекцию в соответствии с акустическими характеристиками салона автомобиля.

В памяти хранятся семь профилей эквалайзера, которые Вы легко можете вызывать в любой момент. Перечень профилей эквалайзера приведен ниже:

Дисплейное название	Профиль эквалайзера
«SUPER BASS»	Супербасы
«POWERFUL»	Мощное звучание
«NATURAL»	Естественное звучание
«VOCAL»	Вокал
«FLAT»	Плоский профиль эквалайзера
«CUSTOM1»	Настройка пользователя 1
«CUSTOM2»	Настройка пользователя 2

- «CUSTOM1» и «CUSTOM2» – регулируемые профили эквалайзера, которые Вы создаете самостоятельно. Регулировки профилей можно делать при помощи 13-полосного графического эквалайзера.
- Если выбран профиль «FLAT», то не производится никаких дополнений или коррекции звука. Эта функция полезна для проверки эффекта воздействия профилей эквалайзера посредством попеременного переключения между «FLAT» и заданным профилем эквалайзера.
- Выберите эквалайзер нажатиями кнопки «EQ» [Эквалайзер].
Последовательно нажимайте кнопку «EQ» для переключения между следующими эквалайзерами:
«SUPER BASS» – «POWERFUL» – «NATURAL» – «VOCAL» – «FLAT» – «CUSTOM1» – «CUSTOM2»

Настройка профилей эквалайзера

Прилагаемые фабричные профили эквалайзера, за исключением профиля «FLAT», можно регулировать с высокой степенью точности (вплоть до управления тонкими нюансами звучания).

1. Нажатиями кнопки «AUDIO» выберите функцию «EQ1» [Графический эквалайзер].

Последовательно нажимайте кнопку «AUDIO» до тех пор, пока на дисплее не появится индикация «EQ1».

2. Нажатиями кнопки ◀ или ▶ выберите профиль эквалайзера.

3. Нажатиями кнопки ▲ или ▼ отрегулируйте профиль эквалайзера.

Каждое нажатие кнопки ▲ или ▼, соответственно, повышает или понижает профиль эквалайзера.

По мере повышения или понижения профиля на дисплее отображается текущая величина профиля в диапазоне значений от +6 до -5 (или -6).

- Реальный диапазон регулировок различается в зависимости от выбранного профиля эквалайзера.
- Невозможно отрегулировать профиль эквалайзера, у которого все частоты настроены на 0.

Настройка 13-полосного графического эквалайзера

Для профилей эквалайзера «CUSTOM1» и «CUSTOM2» Вы можете настраивать уровень каждой полосы частот.

- Для каждого источника можно создать отдельный профиль «CUSTOM1». (Встроенный CD-плеер и многодисковый CD-плеер автоматически устанавливаются на одинаковую настройку эквалайзера.) Если Вы делаете настройки, когда выбран иной профиль, чем «CUSTOM2», то настройки профиля эквалайзера будут сохранены в памяти в профиле «CUSTOM1».
- Можно создать общий профиль «CUSTOM2» для всех источников. Если Вы делаете настройки, когда выбран профиль «CUSTOM2», то данные профиля «CUSTOM2» будут обновлены.

1. Вызовите из памяти профиль эквалайзера, который хотите настроить.

См. раздел «Вызов профилей эквалайзера из памяти» на этой же странице.

2. Нажатиями кнопки «AUDIO» выберите функцию «EQ2» [13-полосный графический эквалайзер].

Последовательно нажимайте кнопку «AUDIO» до тех пор, пока на дисплее не появится индикация «EQ2».

Звуковые настройки

3. Нажатиями кнопки ◀ или ▶ выберите полосу эквалайзера, которую нужно настроить.

Каждое нажатие кнопки ◀ или ▶ выбирает полосы эквалайзера в следующем порядке:

50 – 80 – 125 – 200 – 315 – 500 – 800 (Гц) – 1,25 – 2 – 3,15 – 5 – 8 – 12,5 (кГц)

4. Нажатиями кнопки ▲ или ▼ отрегулируйте уровень полосы эквалайзера.

Каждое нажатие кнопки ▲ или ▼, соответственно, повышает или понижает уровень полосы эквалайзера.

По мере повышения или понижения уровня полосы эквалайзера на дисплее отображается текущая величина уровня в диапазоне значений от +6 до –6.

- Вы можете затем выбрать другую полосу и отрегулировать ее уровень.

5. Для отмены режима 13-полосного графического эквалайзера нажмите кнопку «BAND».

Использование звукового режима BBE

В звуковом режиме BBE может быть обеспечено воспроизведение, очень близкое к звучанию оригинала, благодаря коррекции с использованием комбинации фазовой компенсации и подъема частотной характеристики полосы высоких частот для компенсации задержки высокочастотных компонентов и амплитудной девиации, имеющих место во время воспроизведения. Эта функция делает возможным воспроизведение такого динамичного звукового поля, словно Вы слушаете живое исполнение.

При пользовании технологией обработки звука BBE Вы можете регулировать уровень BBE.

1. Нажатиями кнопки «AUDIO» выберите функцию «BBE» [Режим BBE].

Последовательно нажимайте кнопку «AUDIO» до тех пор, пока на дисплее не появится индикация «BBE».

2. Для включения режима BBE нажмите кнопку ▲.

- Для отмены режима BBE нажмите кнопку ▼.

3. Нажатиями кнопки ◀ или ▶ регулируйте уровень BBE.

Каждое нажатие кнопки ▲ или ▼ повышает или понижает уровень BBE.

По мере повышения или понижения уровня на дисплее отображается его текущая величина в диапазоне значений от +4 до –4.

Примечание

- Произведено на основании лицензии от BBE Sound, Inc. Маркировка «BBE» является товарным знаком BBE Sound, Inc.

Настройка тонкомпенсации

Тонкомпенсация компенсирует погрешности в низкочастотном и высокочастотном звуковом диапазоне при низкой громкости.

1. Нажатиями кнопки «AUDIO» выберите функцию «LOUD» [Тонкомпенсация].

Последовательно нажимайте кнопку «AUDIO» до тех пор, пока на дисплее не появится индикация «LOUD».

2. Для включения тонкомпенсации нажмите кнопку ▲.

На дисплее появится индикация «LOUD:ON» [Тонкомпенсация: включена].

3. Для выключения тонкомпенсации нажмите кнопку ▼.

На дисплее появится индикация «LOUD:OFF» [Тонкомпенсация: выключена].

Использование автоматического регулятора уровня звука

Во время поездки шум в автомобиле постоянно изменяется в зависимости от скорости движения и дорожных условий. Функция «ASL» [Автоматический регулятор уровня звука] отслеживает этот переменный шум и повышает уровень громкости, если шум усиливается. Чувствительность (степень изменения уровня громкости в зависимости от уровня шума) функции «ASL» может быть установлена на один из пяти предусмотренных уровней.

1. При помощи кнопки «AUDIO» выберите функцию «ASL».

NW Последовательно нажимайте кнопку «AUDIO» до тех пор, пока на дисплее не появится индикация «ASL».

STD Нажмите кнопку «AUDIO» и удерживайте ее нажатой до тех пор, пока на дисплее не появится второе меню звуковых функций. Затем последовательно нажимайте кнопку «AUDIO» до тех пор, пока на дисплее не появится индикация «ASL».

2. Для включения функции «ASL» нажмите кнопку ▲.

На дисплее появится индикация «ASL:ON» [Автоматический регулятор уровня звука: включен].

Звуковые настройки

- Для выключения функции «ASL» нажмите кнопку ▼.

3. Для выбора нужного уровня чувствительности функции «ASL» нажимайте кнопку ◀ или ▶.

Каждое нажатие кнопки ◀ или ▶ выбирает уровень функции «ASL» в следующем порядке:

«Low» [Низкий] – «Mid-Low» [Ниже среднего] – «Mid» [Средний] – «Mid-High» [Выше среднего] – «High» [Высокий]

Настройка уровней источников звука

Функция «SLA» [Регулирование уровня источников звука] позволяет Вам настроить уровень громкости каждого источника для предотвращения резких изменений громкости при переключении источников.

- Эталоном для этих настроек служит уровень громкости FM-тюнера, который остается неизменным.

1. Сравните уровень громкости FM-тюнера с уровнем того источника, который Вы хотите настроить.

2. При помощи кнопки «AUDIO» выберите функцию «SLA».

NW Последовательно нажимайте кнопку «AUDIO» до тех пор, пока на дисплее не появится индикация «SLA».

STD Нажмите кнопку «AUDIO» и удерживайте ее нажатой до тех пор, пока на дисплее не появится второе меню звуковых функций. Затем последовательно нажимайте кнопку «AUDIO» до тех пор, пока на дисплее не появится индикация «SLA».

- Выбрав тюнер диапазона радиочастот «FM» в качестве источника звука, Вы не можете переключиться на функцию «SLA».

3. Нажатиями кнопки ◀ или ▶ регулируйте уровень громкости выбранного источника.

Каждое нажатие кнопки ▲ или ▼ повышает или понижает уровень громкости источника.

По мере повышения или понижения уровня на дисплее отображается его текущая вели-

чина в диапазоне значений от +4 до -4.

Примечания

- Уровень громкости тюнера в диапазонах радиочастот «MW/LW» [Средние/Длинные волны] тоже можно регулировать при помощи этой процедуры настройки уровней источников.
- Встроенный и дополнительный DVD-плееры автоматически настраиваются на одинаковый уровень громкости источников.
- Внешние устройства 1 и 2 автоматически настраиваются на одинаковый уровень громкости источников.

Функция «Auto TA and EQ» [Автоматическая синхронизация по времени и частотная коррекция] **STD**

Функция «Auto TA» автоматически настраивает синхронизацию по времени для расстояния между каждой АС и позицией размещения слушателей.

Функция «Auto EQ» автоматически замеряет акустические характеристики салона автомобиля и затем на основе этой информации создает профиль эквалайзера для автоматической частотной коррекции звучания.

⚠ ПРЕДУПРЕЖДЕНИЕ

Во избежание несчастных случаев никогда не выполняйте операции функции «Auto TA and EQ» во время поездки на автомобиле. Когда эта функция замеряет акустические характеристики салона автомобиля для создания профиля автоматического эквалайзера, из акустических систем может раздаваться громкий шум измерительного звукового сигнала.

⚠ ПРЕДОСТЕРЕЖЕНИЕ:

- Выполнение операций функции «Auto TA and EQ» при указанных ниже условиях может привести к повреждению акустических систем. Тщательно проверяйте условия перед выполнением операций функции «Auto TA and EQ».
 - Когда АС подключены неправильно (например, когда тыловая АС подключена к выходу канала сабвуфера).
 - Когда любая из АС подключена к усилителю мощности, дающему выходной сигнал, который превышает возможности этой АС по мощности входного сигнала.
- Если микрофон размещен в неподходящей позиции, то измерительный звуковой сигнал может стать очень громким, а процедура измерения займет длительное время, что может привести к разрядке аккумулятора. Обязательно размещайте микрофон в ука-

Звуковые настройки

званной инструкциями позиции.

Перед работой с функцией «Auto TA and EQ»

- Выполняйте операции функции «Auto TA and EQ» в как можно более тихом месте, выключив двигатель и кондиционер воздуха. Также отключите питание автомобильных или мобильных телефонов или удалите их из автомобиля перед выполнением операций функции «Auto TA and EQ». Все посторонние звуки (звуки окружающей обстановки, звук двигателя, звонки телефонов и т.д.), не связанные с измерительным звуковым сигналом, могут препятствовать правильному измерению акустических характеристик автомобильного салона.
- Обязательно выполняйте операции функции «Auto TA and EQ» при помощи прилагаемого микрофона. Использование другого микрофона может мешать измерениям или дать в результате неправильные замеры акустических характеристик салона автомобиля.
- Невозможно выполнять операции функции «Auto TA and EQ», когда к аппарату не подключены фронтальные АС.
- Невозможно выполнять операции функции «Auto TA and EQ», когда отключен звук фронтальных АС. (См. стр. 51.)
- Когда данный аппарат подключен к усилителю мощности с регулятором уровня входного сигнала, выполнение операций функции «Auto TA and EQ» может оказаться невозможным, если Вы понизите уровень входного сигнала усилителя мощности. Установите регулятор уровня входного сигнала усилителя мощности на стандартную позицию.
- Если данный аппарат подключен к усилителю мощности с фильтром низких частот (ФНЧ), отключите ФНЧ на усилителе мощности перед выполнением операций функции «Auto TA and EQ». Кроме того, в качестве граничной частоты встроенного ФНЧ на активном сабвуфере должна быть задана самая высокая из возможных частот.
- Значение синхронизации по времени, рассчитанное функцией «Auto TA and EQ» может отличаться от действительного расстояния при указанных ниже обстоятельствах. Однако это расстояние рассчитано компьютером для обеспечения оптимальной задержки, которая даст точные результаты в данных обстоятельствах, поэтому, пожалуйста, продолжайте пользоваться этим значением.
 - Когда в салоне автомобиля происходят сильные отражения и задержки звука.
 - Когда имеют место задержки низкочастотного звука из-за влияния ФНЧ активного сабвуфера или внешних усилителей.
- Функция «Auto TA and EQ» изменяет звуковые настройки, указанным ниже образом.
 - Настройки баланса фейдеров возвращаются в центральную позицию. (См. стр. 41.)
 - Графический эквалайзер переключается на профиль «FLAT» [Плоский]. (См. стр. 49.)
 - Если к аппарату подключен сабвуфер, то будут автоматически отрегулированы и настройка выхода канала сабвуфера, и настройка фильтра высоких частот для тыловых АС.
 - Если Вы выполняете операции функции «Auto TA and EQ», когда уже существует

сделанная ранее настройка, то эта настройка будет заменена результатами нового выполнения операций функции «Auto TA and EQ».

Выполнение операций функции «Auto TA and EQ»

1. **Остановите автомобиль в как можно более тихом месте, закройте все двери, окна и люк в крыше автомобиля, затем выключите двигатель.**

Если оставить двигатель работающим, шум двигателя может препятствовать правильной работе функции «Auto TA and EQ».

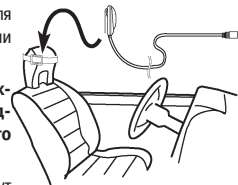

2. **При помощи ремня (продается отдельно) закрепите прилагаемый микрофон в центре подголовника на сиденье водителя, направив его головку по ходу автомобиля.**

Результаты работы функции «Auto TA and EQ» могут отличаться в зависимости от того, где Вы установите микрофон. Если нужно, установите микрофон на переднее пассажирское сиденье для выполнения функций «Auto TA and EQ».

3. **Включите замок зажигания в положение «ON» [Включено] или «ACC» [Аксессуары].**

Если включен автомобильный кондиционер воздуха или обогреватель, выключите его. Шум от вентилятора в кондиционере воздуха или обогревателе может помешать правильной работе функции «Auto TA and EQ».

- Если данный аппарат выключен, нажмите кнопку «SOURCE» [Источник] для включения источника сигналов.

4. **В качестве позиции размещения слушателей укажите то сиденье, на котором установлен микрофон.**

См. раздел «Использование селектора позиции» на стр. 41.

- Если никакая позиция размещения слушателей не была выбрана до того, как Вы начнете выполнение функции «Auto TA and EQ», то автоматически выбирается позиция «Front Left» [Переднее левое сиденье].

5. **Нажмите кнопку «SOURCE» и удерживайте ее нажатой, пока аппарат не выключится.**

6. **Нажмите кнопку «OPEN», чтобы открыть переднюю панель.**

7. **Нажмите и удерживайте нажатой кнопку «AUDIO» для того, чтобы войти в режим измерений функции «Auto TA and EQ».**

Звуковые настройки

8. Подключите микрофон к входному гнезду для микрофона на данном аппарате.

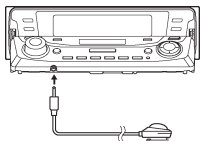

9. Нажмите кнопку **▲**, чтобы начать выполнение операций функции «Auto TA and EQ».

10. Когда начнется 10-секундный стартовый отсчет, не позднее чем через 10 секунд выйдите из автомобиля и закройте дверь.

Из акустических систем раздается измерительный звуковой сигнал (специальная шумовая смесь), это указывает на начало выполнения операций функции «Auto TA and EQ».

- Если подключены все акустические системы, выполнение операций функции «Auto TA and EQ» завершается примерно через шесть минут.
- Для того чтобы остановить выполнение операций функции «Auto TA and EQ», нажмите любую кнопку, кроме «**BAND**».
- Для отмены операций функции «Auto TA and EQ», когда они находятся в процессе выполнения, нажмите кнопку «**BAND**».

11. Когда выполнение операций функции «Auto TA and EQ» завершится, на дисплее будет показано сообщение «**Complete**» [Завершено].

Если правильное измерение акустических характеристик автомобильного салона невозможно, на дисплее показывается сообщение об ошибке. (См. раздел «Пояснение сообщений об ошибках при выполнении функции «Auto TA and EQ»» на стр. 63.)

12. Для отмены режима «Auto TA and EQ» нажмите кнопку «**BAND**».

13. Уберите микрофон на хранение в отсек для перчаток.

Тщательно храните микрофон в отсеке для перчаток или другом безопасном месте. Если микрофон в течение продолжительного времени подвергается воздействию прямых солнечных лучей, высокие температуры могут привести к его деформации, изменению окраски или неисправности.

Примечание

- Прежде чем нажать кнопку «**OPEN**» для открывания или закрывания передней панели, убедитесь в том, что Вы отсоединили микрофон (если микрофон все еще подсоединен, то прозвучит предупредительный звуковой сигнал).

Исходные настройки

Процедуры регулировки исходных настроек

Процедуры регулировки исходных настроек позволяют Вам выполнять первоначальную настройку различных рабочих параметров аппарата.

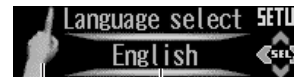

(1) Дисплей функций

Показывает текущее функциональное состояние аппарата.

1. Нажмите кнопку «**SOURCE**» и удерживайте ее нажатой до тех пор, пока аппарат не выключится.
2. Нажмите кнопку «**OPEN**» для открытия передней панели.
3. Нажмите кнопку «**FUNCTION**» и удерживайте ее нажатой до тех пор, пока на дисплее не появится название функции.
4. Нажатыми кнопками «**FUNCTION**» выберите одну из исходных настроек.

Последовательно нажимайте кнопку «**FUNCTION**» для переключения между следующими исходными настройками:

«**Language select**» [Выбор языка] – «**Clock**» [Часы] – «**AUX**» [Вход для дополнительных устройств] – «**Dimmer**» [Регулятор яркости дисплея] – «**Brightness**» [Яркость] – «**Digital ATT**» [Цифровой аттенюатор] – «**Mute**» [Отключение/ослабление звука при телефонном разговоре] – «**FM tuning step**» [Шаг радионастройки в диапазоне FM] – «**Auto PI Seek**» [Автоматический поиск идентификатора программы] – «**Warning tone**» [Предупредительный звуковой сигнал] – «**Face auto open**» [Автоматическое откидывание передней панели] – «**Hands free**» [Пользование телефоном без применения рук] – «**SRC off standby**» [Режим ожидания телефонного вызова] – «**Demonstration**» [Демонстрация функциональных возможностей] – «**Reverse mode**» [Инверсный режим] – «**Ever scroll**» [Постоянно прокручивать данные]

Для работы с каждой конкретной настройкой используйте инструкции приведенных ниже соответствующих разделов.

- Для отмены режима исходных настроек нажмите кнопку «**BAND**».
- Вы также можете отменить режим исходных настроек, удерживая нажатой кнопку «**FUNCTION**» до тех пор, пока аппарат не выключится.
- Когда функция пользования телефоном без применения рук выключена («**Hands free OFF**»), Вы можете выбрать функцию «**Mute**».

Исходные настройки

- Когда функция пользования телефоном без применения рук включена («**Hands free ON**»), Вы можете выбрать функцию «**SRC off standby**».

Выбор языка дисплея

Данный аппарат позволяет выбирать язык дисплея.

1. **Нажатиями кнопки «FUNCTION» выберите функцию «Language select» [Выбор языка].**

Последовательно нажимайте кнопку «**FUNCTION**» до тех пор, пока на дисплее не появится индикация «**Language select**».

2. **Нажатиями кнопки ◀ или ▶ выберите язык.**

Каждое нажатие кнопки ◀ или ▶ выбирает языки в следующем порядке:

«**English**» [Английский] – «**Français**» [Французский] – «**Italiano**» [Итальянский] – «**Español**» [Испанский] – «**Deutsch**» [Немецкий] – «**Nederlands**» [Голландский]

Настройка часов

Для настройки часов пользуйтесь приведенными ниже инструкциями.

1. **Нажатиями кнопки «FUNCTION» выберите функцию «Clock» [Часы].**

Последовательно нажимайте кнопку «**FUNCTION**» до тех пор, пока на дисплее не появится индикация «**Clock**».

2. **Нажатиями кнопки ◀ или ▶ выберите тот сегмент дисплея часов, который Вы хотите настроить.**

Нажатие кнопки ◀ или ▶ будет выбирать один из сегментов дисплея часов:

Часы – Минуты

Выбранный сегмент дисплея часов будет выделяться подсветкой.



3. **Для настройки показателей времени нажимайте кнопку ▲ или ▼.**

Каждое нажатие кнопки ▲ будет повышать величину выбранного показателя (часов или минут). Каждое нажатие кнопки ▼ будет уменьшать величину выбранного показателя (часов или минут).

Включение/выключение настройки входа для дополнительных устройств

Совместно с данным аппаратом можно использовать дополнительные устройства. Если к аппарату подключено дополнительное устройство, включите настройку входа для дополнительных устройств.

1. **Нажатиями кнопки «FUNCTION» выберите настройку «AUX» [Вход для дополнительных устройств].**

Последовательно нажимайте кнопку «**FUNCTION**» до тех пор, пока на дисплее не появится индикация «**AUX**».

2. **Для включения или выключения настройки «AUX» нажмите кнопку ▲ или ▼.**

Нажатие кнопки ▲ или ▼ включит или выключит настройку «**AUX**». Текущее состояние настройки будет отображено на дисплее (например, «**AUX ON**» [Вход для дополнительных устройств: включен]).

Включение/выключение настройки регулятора яркости дисплея

Для того чтобы свечение дисплея не слепило водителя в темное время суток, яркость дисплея автоматически приглушается при включении фар автомобиля. Вы можете включать и выключать регулятор яркости дисплея.

1. **Нажатиями кнопки «FUNCTION» выберите настройку «Dimmer» [Регулятор яркости дисплея].**

Последовательно нажимайте кнопку «**FUNCTION**» до тех пор, пока на дисплее не появится индикация «**Dimmer**».

2. **Для включения или выключения настройки «Dimmer» нажмите кнопку ▲ или ▼.**

Нажатие кнопки ▲ или ▼ включит или выключит настройку «**Dimmer**». Текущее состояние настройки будет отображено на дисплее (например, «**Dimmer ON**» [Регулятор яркости дисплея: включен]).

Исходные настройки

Настройка яркости

Настройка яркости дисплея позволяет Вам при изменении условий освещения регулировать дисплей для улучшения просмотра информации.

1. Нажатиями кнопки «FUNCTION» выберите настройку «Brightness» [Яркость].

Последовательно нажимайте кнопку «FUNCTION» до тех пор, пока на дисплее не появится индикация «Brightness».

2. Нажатиями кнопки ◀ или ▶ отрегулируйте уровень яркости.

Каждое нажатие кнопки ▲ или ▼, соответственно, повышает или понижает уровень яркости. По мере повышения или понижения уровня на дисплее отображается его текущая величина в диапазоне значений от 00 до 31.

Коррекция искаженного звука

При прослушивании компакт-диска или иного источника с высоким уровнем записи высокая настройка уровня профиля эквалайзера может привести к искажениям звука. Для уменьшения искажений Вы можете переключить цифровой аттенуатор на настройку «Low» [Низкий].

- Качество звука лучше при настройке «High» [Высокий], поэтому обычно используется эта настройка.

1. Нажатиями кнопки «FUNCTION» выберите настройку «Digital ATT» [Цифровой аттенуатор].

Последовательно нажимайте кнопку «FUNCTION» до тех пор, пока на дисплее не появится индикация «Digital ATT».

2. Нажатием кнопки ◀ или ▶ переключите настройку «Digital ATT» на значение «Low» или «High».

Нажатие кнопки ◀ или ▶ переключит настройку аттенуатора на значение «Low» [Низкий] или «High» [Высокий]. Текущее состояние настройки будет отображено на дисплее.

Переключение режимов отключения/ослабления звука

Звук от системы автоматически отключается или ослабляется, когда делается или принимается вызов при помощи сотового телефона, подключенного к данному аппарату.

- Вы можете управлять этой функцией, когда режим пользования телефоном без применения рук выключен («Hands free OFF»).

- При отключении или ослаблении звука на дисплее отображается индикация «MUTE» [Отключение звука] или «ATT» [Ослабление звука], и любые звуковые настройки становятся невозможными.

- Аппарат возвращается к нормальной работе, когда прекращается телефонный разговор.

1. Нажатиями кнопки «FUNCTION» выберите настройку «Mute» [Отключение/ослабление звука при телефонном разговоре].

Последовательно нажимайте кнопку «FUNCTION» до тех пор, пока на дисплее не появится индикация «Mute».

2. Нажатиями кнопки ◀ или ▶ выберите нужную настройку.

Каждое нажатие кнопки ◀ или ▶ выбирает настройки в следующем порядке:

«TEL Mute» [Отключение звука] – «10dB ATT» [Ослабление звука] – «20dB ATT» [Ослабление звука]

«20dB ATT» имеет более сильный эффект, чем «10dB ATT».

Установка шага радионастройки в диапазоне FM

Обычно для радионастройки методом поиска в частотном диапазоне FM используется шаг настройки, равный 50 кГц. При включении функции «AF» [Альтернативные частоты] или «TA» [Режим ожидания дорожно-транспортных сообщений] шаг радионастройки автоматически меняет свое значение на 100 кГц. Однако, когда функция «AF» включена, может оказаться предпочтительной установка шага радионастройки на значение 50 кГц.

1. Нажатиями кнопки «FUNCTION» выберите настройку «FM tuning step» [Шаг настройки в диапазоне FM].

Последовательно нажимайте кнопку «FUNCTION» до тех пор, пока на дисплее не появится индикация «FM tuning step».

2. Для того чтобы выбрать шаг настройки в диапазоне FM, нажмите кнопку ◀ или ▶.

Нажатие кнопки ◀ или ▶ переключает шаг настройки в диапазоне FM между значениями 50 кГц и 100 кГц в то время, когда включена функция «AF» или «TA». Выбранное значение шага настройки в диапазоне FM будет отображаться на дисплее.

Примечание

- Во время ручной настройки сохраняется шаг настройки в 50 кГц.

Исходные настройки

Включение/выключение функции «Auto PI Seek» [Автоматический поиск идентификатора программы]

Данный аппарат может автоматически искать другие радиостанции, передающие аналоговую программу, даже во время вызова из памяти предварительных настроек на радиостанции.

1. **Нажатиями кнопки «FUNCTION» выберите настройку «Auto PI Seek» [Автоматический поиск идентификатора программы].**

Последовательно нажимайте кнопку «FUNCTION» до тех пор, пока на дисплее не появится индикация «Auto PI Seek».

2. **Для включения или выключения функции «Auto PI Seek» нажмите кнопку ▲ или ▼.**

Нажатие кнопки ▲ или ▼ включит или выключит функцию «Auto PI Seek». Текущее состояние функции будет отображено на дисплее (например, «Auto PI Seek ON» [Автоматический поиск идентификатора программы: включен]).

Включение/выключение предупредительного звукового сигнала

Если переднюю панель не отсоединить от головного блока в течение пяти секунд после выключения зажигания автомобиля, то раздастся предупредительный звуковой сигнал. Вы можете отключить этот предупредительный сигнал.

1. **Нажатиями кнопки «FUNCTION» выберите функцию «Warning tone» [Предупредительный звуковой сигнал].**

Последовательно нажимайте кнопку «FUNCTION» до тех пор, пока на дисплее не появится индикация «Warning tone».

2. **Для включения или выключения функции «Warning tone» нажмите кнопку ▲ или ▼.**

Нажатие кнопки ▲ или ▼ включит или выключит функцию «Warning tone», и текущее состояние функции будет отображено на дисплее (например, «Warning tone ON» [Предупредительный звуковой сигнал: включен]).

Включение/выключение режима автоматического отпирания и откидывания передней панели

Для защиты от кражи передняя панель автоматически открывается и легко отсоединяется от головного блока. Функция автоматического отпирания и откидывания панели включена по умолчанию.

1. **Нажатиями кнопки «FUNCTION» выберите функцию «Face auto open» [Автоматическое откидывание передней панели].**

Последовательно нажимайте кнопку «FUNCTION» до тех пор, пока на дисплее не появится индикация «Face auto open».

2. **Для включения или выключения функции «Face auto open» нажмите кнопку ▲ или ▼.**

Нажатие кнопки ▲ или ▼ включит или выключит функцию «Face auto open». Текущее состояние функции будет отображено на дисплее (например, «Face auto open ON» [Автоматическое откидывание передней панели: включено]).

Включение/выключение режима пользования телефоном без применения рук

Вы можете включить или выключить режим пользования телефоном без применения рук в соответствии с типом подключения сотового телефона, которым Вы пользуетесь. Если пользуетесь телефоном с гарнитурой «hands free» (продается отдельно), выберите установку «Hands free ON» [Режим пользования телефоном без применения рук: включен].

1. **Нажатиями кнопки «FUNCTION» выберите функцию «Hands free» [Пользование телефоном без применения рук].**

Последовательно нажимайте кнопку «FUNCTION» до тех пор, пока на дисплее не появится индикация «Hands free».

2. **Для включения или выключения функции «Hands free» нажмите кнопку ▲ или ▼.**

Нажатие кнопки ▲ или ▼ включит или выключит функцию «Hands free». Текущее состояние функции будет отображено на дисплее (например, «Hands free ON»).

Исходные настройки

Включение/выключение режима ожидания телефонного вызова

Если Вы хотите использовать телефон, подключенный с помощью гарнитуры «hands free», без воспроизведения других источников данного аппарата, активируйте режим ожидания телефонного вызова.

- Вы можете управлять этой функцией, когда режим пользования телефоном без применения рук включен («**Hands free ON**»).

1. Нажатиями кнопки «FUNCTION» выберите функцию «SRC off standby» [Режим ожидания телефонного вызова].

Последовательно нажимайте кнопку «FUNCTION» до тех пор, пока на дисплее не появится индикация «SRC off standby».

2. Для включения или выключения функции «SRC off standby» нажмите кнопку ▲ или ▼.

Нажатие кнопки ▲ или ▼ включит или выключит функцию «SRC off standby». Текущее состояние функции будет отображено на дисплее (например, «SRC off standby ON» [Режим ожидания телефонного вызова: включен]).

Использование режима демонстрации функциональных возможностей

Режим демонстрации функциональных возможностей аппарата автоматически включается при выключении питания аппарата в то время, когда замок зажигания автомобиля установлен в положение «ACC» [Аксесуары] или «ON» [Включено].

Вы можете включать или выключать режим демонстрации функциональных возможностей.

Обратите внимание

- Красный провод («ACC») аппарата необходимо подключить к клемме, связанной с операцией включения/выключения замка зажигания. Если это не сделать, может произойти разрядка аккумулятора автомобиля.

1. Нажатиями кнопки «FUNCTION» выберите функцию «Demonstration» [Демонстрация функциональных возможностей].

Последовательно нажимайте кнопку «FUNCTION» до тех пор, пока на дисплее не появится индикация «Demonstration».

2. Для включения или выключения режима «Demonstration» нажмите кнопку ▲ или ▼.

Нажатие кнопки ▲ или ▼ включит или выключит режим «Demonstration». Текущее состояние режима будет отображено на дисплее (например, «Demonstration ON» [Режим демонстрации функциональных возможностей: включен]).

Использование инверсного режима

Если Вы не выполняете никакие операции в течение примерно 30 секунд, экранные индикаторы начинают переключаться на инверсное отображение, а затем продолжают совершать инвертирование каждые 10 секунд.

Вы можете включать или выключать инверсный режим.

1. Нажатиями кнопки «FUNCTION» выберите функцию «Reverse mode» [Инверсный режим].

Последовательно нажимайте кнопку «FUNCTION» до тех пор, пока на дисплее не появится индикация «Reverse mode».

2. Для включения или выключения режима «Reverse mode» нажмите кнопку ▲ или ▼.

Нажатие кнопки ▲ или ▼ включит или выключит режим «Reverse mode». Текущее состояние режима будет отображено на дисплее (например, «Reverse mode ON» [Инверсный режим: включен]).

Включение/выключение параметра настройки «Ever Scroll»

Когда параметр «Ever Scroll» [Постоянно прокручивать данные] в меню исходных настроек установлен на значение «ON» [Включено], текстовые данные компакт-диска непрерывно прокручиваются на дисплее. Если Вы предпочитаете, чтобы текстовые данные прокручивались на дисплее только один раз, установите этот параметр на значение «OFF» [Выключено].

1. Нажатиями кнопки «FUNCTION» выберите параметр «Ever-scroll» [Постоянно прокручивать данные].

Последовательно нажимайте кнопку «FUNCTION» до тех пор, пока на дисплее не появится индикация «Ever-scroll».

2. Для включения или выключения режима «Ever-scroll» нажмите кнопку ▲ или ▼.

Нажатие кнопки ▲ или ▼ включит или выключит режим «Ever-scroll». Текущее состояние режима будет отображено на дисплее (например, «Ever-scroll ON» [Режим постоянной прокрутки данных: включен]).

Прочие функции

Использование источника «AUX»

[Вход для дополнительных устройств]

Межформатный соединитель IP-BUS-RCA (продается отдельно) позволяет Вам подключать к данному аппарату дополнительное устройство, оборудованное выходным разъемом формата RCA. Подробнее об этом См. в инструкции для владельца межформатного соединителя IP-BUS-RCA.

Выбор входа «AUX» в качестве источника

- Нажатиями кнопки «SOURCE» [Источник] выберите вход «AUX» в качестве источника сигналов.

Последовательно нажимайте кнопку «SOURCE» до тех пор, пока на дисплее не появится индикация «AUX».

- Источник «AUX» невозможно выбрать, если настройка входа для дополнительных устройств не включена. Подробнее об этом См. в разделе «Включение/выключение настройки входа для дополнительных устройств» на стр. 44.

Задание названия для источника «AUX»

Дисплейное название источника «AUX» можно изменять.

1. Нажмите кнопку «OPEN», чтобы открыть переднюю панель.
2. После того как выберете вход «AUX» в качестве источника сигналов, нажмите кнопку «FUNCTION» и удерживайте ее нажатой до тех пор, пока на дисплее не покажется индикация «Title input» [Ввод названия].
3. Нажимайте кнопку 1 для того, чтобы выбрать нужный тип символов.

Последовательно нажимайте кнопку 1 для того, чтобы переключаться между следующими типами символов:

Алфавит (верхний регистр), цифры и символы – Алфавит (нижний регистр) – Европейские буквы со знаками ударения (например, á, à, â, ç)

- Вы можете выбрать ввод цифр и символов, нажав кнопку 2.

4. Нажатиями кнопки ▲ или ▼ выберите букву или цифру.

Последовательные нажатия кнопки ▼ будут выводить на дисплей буквы в алфавитном порядке **A B C ... X Y Z** или цифры и символы в последовательности **1 2 3 ... @ # <**. Последовательные нажатия кнопки ▼ будут выводить на дисплей символы в обратном порядке, например, **Z Y X ... C B A**.



5. Для перевода курсора в позицию ввода следующего символа нажимайте кнопку ►.

Когда нужный Вам символ отображается на дисплее, нажмите кнопку ► для перевода курсора в следующую позицию, после чего выберите следующий символ. Для перемещения по дисплейному полю ввода в обратном направлении нажимайте кнопку ◀.

6. По завершении ввода названия переместите курсор в последнюю позицию нажатиями кнопки ►.

Когда, достигнув конца поля ввода, Вы нажмете кнопку ► еще раз, введенное название будет сохранено в памяти.

7. Для возврата к дисплею воспроизведения нажмите кнопку «BAND».

Использование функций отключения/ослабления звука при телефонном разговоре и пользования телефоном без применения рук

Функция отключения/ослабления звука при телефонном разговоре

Звук от системы автоматически отключается или ослабляется, когда делается или принимается телефонный вызов при помощи сотового телефона, подключенного к данному аппарату. Когда в меню исходных настроек выбрана установка «Hands free OFF» [Режим пользования телефоном без применения рук: выключен], включается режим отключения/ослабления звука при телефонном разговоре. (См. стр. 55.)

- При отключении или ослаблении звука на дисплее отображается индикация «MUTE» [Отключение звука] или «ATT» [Ослабление звука], и любые звуковые настройки становятся невозможными.
- Аппарат возвращается к нормальной работе, когда прекращается телефонный разговор.

Прочие функции

Функция пользования телефоном без применения рук

Когда делается или принимается телефонный вызов при помощи телефона, подключенного с использованием телефонной гарнитуры «hands free», звук аудиосистемы автоматически отключается, и голос Вашего телефонного собеседника, слышится из акустических систем. Когда в меню исходных настроек выбрана установка «**Hands free ON**» [Режим пользования телефоном без применения рук: включен], включается режим пользования телефоном без применения рук. (См. стр. 55.)

- Когда делается или принимается телефонный вызов, смена источника сигналов невозможна.
- Аппарат возвращается к нормальной работе, когда прекращается телефонный разговор.
- В качестве источника входных сигналов можно выбрать режим ожидания телефонного вызова, выбрав в меню исходных настроек установку «**SRC off standby ON**» [Режим ожидания телефонного вызова: включен]. (См. стр. 55.)

Использование различных развлекательных дисплейных заставок

При прослушивании любого источника звука Вы можете наслаждаться развлекательными дисплейными заставками.

1. **Нажмите кнопку «OPEN», чтобы открыть переднюю панель.**
2. **Нажимайте кнопку «ENTERTAINMENT» [Развлечения].**

При последовательных нажатиях кнопки «ENTERTAINMENT» изображения на дисплее меняются в следующем порядке:

Форма дисплейного отображения информации номер 1

Фоновый зрительный ряд 1 – Фоновый зрительный ряд 2 – Фоновый зрительный ряд 3 – Фоновый зрительный ряд 4 – Фоновый зрительный ряд 5 – Фоновое изображение 1 – Фоновое изображение 2 – Фоновое изображение 3 – Фоновое изображение 4 – Фоновое изображение 5 – Развлекательные заставки выключены – Анализатор звукового спектра – Измеритель уровня – Указатель уровня 1 – Указатель уровня 2 – Развлекательные часы – Видеоролик 1 – Видеоролик 2

Форма дисплейного отображения информации номер 2

Заставка 1 – Заставка 2 – Заставка 3 – Анализатор звукового спектра – Измеритель уровня – Указатель уровня 1 – Указатель уровня 2 – Развлекательные часы – Видеоролик 1 – Видеоролик 2

Использование кнопки «PGM» [Программирование]

Используя кнопку «PGM» на пульте ДУ, Вы можете оперировать запрограммированными функциями для каждого источника.

- **Когда в качестве источника выбран встроенный CD-плеер, многодисковый CD-плеер (CD-чейнджер), DVD-плеер или DVD-чейнджер, нажмите кнопку «PGM» для включения режима паузы.**
 - Для выключения режима паузы еще раз нажмите кнопку «PGM».
- **Когда в качестве источника выбран тюнер, нажмите и удерживайте нажатой кнопку «PGM» для включения функции «BSM» [Запоминание лучших станций].** Нажмите кнопку «PGM» и удерживайте ее нажатой до тех пор, пока не включится функция «BSM».
 - Для отмены операции запоминания еще раз нажмите кнопку «PGM».
- **Когда в качестве источника выбран телевизор, нажмите и удерживайте нажатой кнопку «PGM» для включения функции «BSSM» [Последовательное запоминание лучших станций].** Нажмите кнопку «PGM» и удерживайте ее нажатой до тех пор, пока не включится функция «BSSM».
 - Для отмены операции запоминания еще раз нажмите кнопку «PGM».

Перезапись развлекательных дисплейных заставок

Вы можете перезаписывать развлекательные дисплейные заставки. При помощи своего компьютера создайте или загрузите данные и запишите их на диск CD-R.

Подробнее об этом смотрите, пожалуйста, на стр. нашего сайта <http://www.pioneer.co.jp/car/pclinc3a/>.

Обратите внимание

- После того как начнется процесс перезаписи, не закрывайте переднюю панель и не выключайте зажигание до тех пор, пока он не завершится.
1. **Нажмите кнопку «SOURCE» и удерживайте ее нажатой до тех пор, пока аппарат не выключится.**
 2. **Нажмите кнопку «OPEN», чтобы открыть переднюю панель.**

Прочие функции

3. Нажмите кнопки «ENTERTAINMENT» и «DISPLAY» и удерживайте их нажатыми до тех пор, пока аппарат не перейдет в режим загрузки данных.

На ЖК-дисплее появится индикация «DOWNLOAD» [Загрузка] и станет доступным гнездо загрузки компакт-диска.

- Если в дисковом месте находится диск, аппарат автоматически вытолкнет его.

4. Вставьте диск, содержащий данные для перезаписи, в гнездо загрузки компакт-диска.

Перезапись данных начнется автоматически. Во время перезаписи на дисплее будет демонстрироваться сообщение «Now loading» [Выполняется операция загрузки данных].

5. После того как на дисплее появится сообщение «Finished» [Завершено], нажмите кнопку «EJECT» [Выталкивание], чтобы вытолкнуть диск.

Аппарат выйдет из режима загрузки данных и выключится.

Примечания

- Не вставляйте в гнездо загрузки компакт-диска никакие иные предметы, кроме компакт-диска.
- Выполнение этой операции может занять несколько минут.
- В режиме загрузки данных не действуют никакие кнопки, кроме кнопок «OPEN» и «EJECT».
- Для отмены режима загрузки данных нажмите кнопку «EJECT».
- Если процесс перезаписи не действует надлежащим образом, на дисплее может появиться то или иное сообщение об ошибке, например «CD ERROR» [Ошибка компакт-диска]. См. раздел «Пояснение сообщений об ошибках в процессе перезаписи развлекательных дисплейных заставок» на стр. 64.

Введение в операции управления DAB-тюнером



Форма дисплейного отображения информации номер 1

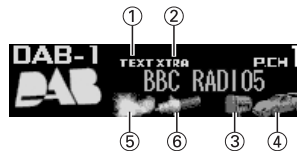

Форма дисплейного отображения информации номер 2

Вы можете использовать этот аппарат для управления тюнером системы «DAB» [Цифровое звуковое радиовещание] (модель GEX-P700DAB), приобретенным отдельно.

Подробнее об этих операциях См. в инструкции по эксплуатации DAB-тюнера (этот аппарат представляет собой головной блок группы 1). Данный раздел приводит информацию только о тех операциях управления DAB-тюнером, которые отличаются от операций, описанных в инструкции по эксплуатации DAB-тюнера.

(1) Индикатор «TEXT» [Текст]

Указывает, что принимаемый в данное время радиосервис (программная служба) имеет динамическую метку.

(2) Индикатор «XTRA» [Дополнительно]

Указывает, что принимаемый в данное время радиосервис имеет вторичный программный компонент.

(3) Индикатор новостей

Показывается на дисплее во время приема выпусков новостей.

(4) Индикатор дорожно-транспортных сообщений

Показывается на дисплее во время приема дорожно-транспортных сообщений.

(5) Индикатор «WTHR» [Погода]

Показывается на дисплее во время приема региональной сводки погоды.

(6) Индикатор «ANNC» [Дикторские сообщения]

Показывается на дисплее во время приема дикторских сообщений.

Операции управления функциями

С помощью данного аппарата Вы можете управлять указанными ниже функциями. (В скобках указаны ссылки на страницы данной Инструкции по эксплуатации.)

- Раздел «Функция «Available PTY» [Доступные коды PTY]». (См. стр. 61.)
- Раздел «Использование динамической метки». (См. стр. 61.)

Управление работой трех приведенных далее функций с помощью данного аппарата производится иначе. (В скобках указаны ссылки на страницы инструкции по эксплуатации DAB-тюнера скрытой установки.)

- Раздел «Смена метки».
- Раздел «Функция «Service List» [Список радиосервисов]».
- Раздел «Управление дикторскими сообщениями с помощью меню функций».

Прочие функции

Данный аппарат не имеет двух указанных далее функций. (В скобках указаны ссылки на страницы инструкции по эксплуатации DAB-тюнера скрытой установки.)

- Раздел «Функция «Language Filter» [Языковой фильтр]». (См. стр. 15)
- Раздел «Использование кнопки «PGM» [Программирование]». (См. стр. 26.)

Смена метки

1. Нажмите кнопку «OPEN», чтобы открыть переднюю панель.
2. Нажимайте кнопку «DISPLAY».

Последовательные нажатия кнопки «DISPLAY» меняют режимы дисплея в следующем порядке:

Метка радиосервиса – «SC» [метка компонента радиосервиса] – DAB-текст (динамическая метка) – Метка ансамбля – «PTY» [Метка кода PTY]

Примечание

- Если компонент радиосервиса не имеет метки компонента радиосервиса или динамической метки, переключение на дисплейный режим «метка компонента радиосервиса» или «динамическая метка» невозможно.

Функция «Service List» [Список радиосервисов]

1. Нажмите кнопку «OPEN», чтобы открыть переднюю панель.
2. Нажатиями кнопки «FUNCTION» выберите список радиосервисов.
3. Для прокрутки списка радиосервисов на дисплее нажимайте кнопку ▲ или ▼.
4. Для вызова выбранного радиосервиса нажмите кнопку ►.

Управление дикторскими сообщениями с помощью меню функций

Если на этапе 2 нажимать кнопку ► или ◀, индикации выводятся на дисплей в следующем порядке:

«Weather» [Региональная сводка погоды] – «Announce» [Дикторские сообщения]

Примечания

- Для включения выпуска новостей нажмите и удерживайте нажатой кнопку «TA».
- Для выключения выпуска новостей снова нажмите и удерживайте нажатой кнопку «TA».
- При включении функции «Announce» также включаются функции «Warning/service» [Предупреждение/радиосервис], «Event announcement» [Репортаж с места события], «Special event» [Специальный репортаж], «Finance» [Финансы], «Sports» [Спорт] и «Information» [Информация].

Функция «Available PTY» [Доступные коды PTY]

Вы можете выбрать нужный код типа программы PTY среди тех кодов PTY, которые может принимать тюнер. Функции кодов PTY в системе «DAB» слегка отличаются от функций кодов PTY в системе «RDS» [Система радиопередачи данных]. Не путайте функции кодов DAB PTY с функциями кодов RDS PTY.

Поиск по коду PTY

1. Нажмите кнопку «OPEN», чтобы открыть переднюю панель.
2. Нажатиями кнопки «FUNCTION» выберите набор типов программ (кодов PTY).
3. Нажатиями кнопки ▲ или ▼ выберите тип программы.
4. Нажмите кнопку ►, чтобы начать поиск в эфире.

Примечание

- Отображаемый на дисплее метод PTY является узким. Широкий метод не может быть выбран, когда в качестве источника используется DAB-тюнер.

Использование динамической метки

Динамическая метка обеспечивает текстовую информацию о том программном компоненте радиосервиса, который Вы слушаете. Вы можете прокручивать отображаемую на дисплее информацию.

Примечания

- Тюнер автоматически запоминает три динамические метки, принятые самыми последними, заменяя текст наиболее давней метки текстом новой метки, принимаемой в данное время.
- Вы можете сохранить в памяти до шести передач динамической метки с назначением их на кнопки 1–6.

Отображение динамической метки на дисплее

1. Нажмите кнопку «OPEN», чтобы открыть переднюю панель.
2. Нажмите кнопку «TEXT» [Текст] для того, чтобы вывести динамическую метку на дисплей.

На дисплее отобразится динамическая метка радиостанции, принимаемой в данное время.

- Вы можете отменить отображение динамической метки на дисплее нажатием кнопки «TEXT» или «BAND».

Прочие функции

- Если в данное время никакая динамическая метка не принимается, на дисплее отображается сообщение **«No text»** [Нет текста].
- Если Вы нажмете кнопку **«TEXT»** в то время, когда передняя панель головного блока закрыта, передняя панель автоматически откроется.

3. Нажатиями кнопки ◀ или ▶ вызовите из памяти три наиболее свежие (принятые последними) динамические метки.

Нажатия кнопки ◀ или ▶ переключают дисплей между отображением информации текущей и трех принятых последними меток.

- Если в памяти нет динамических меток, дисплей не изменится.

4. Для прокрутки динамической метки на дисплее нажмите кнопку ▼.

- Не занимайтесь просмотром динамической метки до тех пор, пока не припаркуете свой автомобиль в безопасном месте.
- Нажав кнопку ▲, Вы вернетесь к первой строке.
- Если Вы снова выберете режим динамической метки после его отмены, аппарат может переключиться на информацию более свежих меток (если они были приняты).

Сохранение и вызов динамической метки из памяти

Вы можете сохранить в памяти до шести передач динамической метки с назначением их на кнопки 1–6.

1. Выведите на дисплей динамическую метку, которую хотите сохранить в памяти.

См. раздел «Отображение динамической метки на дисплее» на этой же странице.

2. Для сохранения выбранной динамической метки в памяти нажмите и удерживайте нажатой любую из кнопок 1–6.

На дисплее появится номер ячейки памяти, и выбранная динамическая метка будет сохранена в памяти.

Когда Вы нажмете эту же кнопку для вывода динамической метки на дисплей, из памяти будет вызван хранящийся текст.

Введение в операции управления DVD-плеером

Вы можете использовать данный аппарат вместе с приобретенным дополнительно DVD-плеером или DVD-чейнджером.

Подробнее об этих операциях см. в инструкции по эксплуатации DVD-плеера или DVD-чейнджера. Данный раздел приводит информацию только о тех операциях управления DVD-плеером, которые отличаются от операций, описанных в инструкции по эксплуатации DVD-плеера или DVD-чейнджера.

Операции управления функциями

При помощи данного аппарата Вы можете пользоваться указанной ниже функцией.

- Раздел *«Использование функций списка ITS-воспроизведения и списка названий дисков»*. (См. стр. 63.)

Управление работой указанных далее функций с помощью данного аппарата производится иначе.

- Раздел *«Переключение меню функций»*. (См. стр. 61.)
- Раздел *«Выбор дисков из списка дисков»*. (См. стр. 63.)

Переключение меню функций

- **Во время воспроизведения DVD-дисков нажимайте кнопку «FUNCTION» для вывода на дисплей названий функций.**

Последовательно нажимайте кнопку **«FUNCTION»** для переключения между следующими функциями:

Список дисков – **«Play mode»** [Повторное воспроизведение] – **«Pause»** [Пауза]

- **Во время воспроизведения дисков типа Video CD нажимайте кнопку «FUNCTION» для вывода на дисплей названий функций.**

Последовательно нажимайте кнопку **«FUNCTION»** для переключения между следующими функциями:

Список дисков – **«Repeat mode»** [Повторное воспроизведение] – **«Pause»** [Пауза]

- **Во время воспроизведения компакт-дисков нажимайте кнопку «FUNCTION» для вывода на дисплей названий функций.**

Последовательно нажимайте кнопку **«FUNCTION»** для переключения между следующими функциями:

Список дисков – **«Play mode»/»Repeat mode»** [Повторное воспроизведение] – **«Random mode»** [Воспроизведение в случайном порядке] – **«Scan mode»** [Сканирующее воспроизведение] – **«Pause»** [Пауза] – **«ITS play mode»** [ITS-воспроизведение]

Прочие функции

Примечания

- Вы можете переключаться на список дисков и функцию «ITS play mode», когда используете данный аппарат вместе с многодисковым DVD-плеером (DVD-чейнджером).
- Функция повторного воспроизведения действует по-разному в зависимости от типа диска:
 - Во время воспроизведения DVD-дисков нажимайте кнопку ◀ или ▶ для выбора диапазона повторного воспроизведения.
 - Во время воспроизведения дисков типа Video CD или CD нажимайте кнопку ▲ или ▼ для включения или выключения режима повторного воспроизведения.

Выбор дисков из списка дисков

Список дисков дает Вам возможность просмотреть список типов дисков или список названий дисков и выбрать один из дисков для воспроизведения.

- Вы можете пользоваться этой функцией только тогда, когда к данному аппарату подключен многодисковый DVD-плеер (DVD-чейнджер).

1. **Нажмите кнопку «OPEN», чтобы открыть переднюю панель.**
2. **Нажатиями кнопки «FUNCTION» выберите список дисков.**
3. **Для прокрутки списка типов дисков или списка названий дисков на экране нажимайте кнопку ▲ или ▼.**
4. **Для воспроизведения диска нажмите кнопку ▶.**

Начнется воспроизведение выбранного диска.

Использование функций списка

ITS-воспроизведения и списка названий дисков

Когда данный аппарат используется вместе с многодисковым DVD-плеером (DVD-чейнджером), Вы можете пользоваться этими функциями во время воспроизведения компакт-дисков. Операции управления ими такие же, как при использовании многодискового CD-плеера. См. раздел «Многодисковый CD-плеер».

Дополнительная информация

Пояснение сообщений об ошибках встроенного CD-плеера

Если при воспроизведении диска возникают проблемы, на дисплее может появиться то или иное сообщение об ошибке. В случае появления сообщения об ошибке сверьтесь с приведенной ниже таблицей, чтобы узнать характер существующей проблемы и предложенный способ ее устранения. Если ошибку устранить невозможно, обратитесь по месту покупки Вашего аппарата или в ближайший Сервисный центр PIONEER.

Сообщение	Причина	Действие
ERROR-11, 12, 17, 30	Грязный диск.	Почистите диск.
ERROR-11, 12, 17, 30	Поцарапанный диск.	Замените диск.
ERROR-10, 11, 12, 17, 30, A0	Электрический или механический сбой.	ВКЛЮЧИТЕ и ВЫКЛЮЧИТЕ зажигание; или переключитесь на другой источник, а затем – обратно на CD-плеер.
ERROR-22, 23	Аппарат не может воспроизводить компакт-диски данного формата.	Замените диск.
ERROR-44	Все треки диска маркированы как пропускаемые треки.	Замените диск.

Пояснение сообщений об ошибках при выполнении функции «Auto TA and EQ»

Когда правильное измерение акустических характеристик салона автомобиля при помощи функции «Auto TA and EQ» невозможно, на дисплее может появиться то или иное сообщение об ошибке. В случае появления сообщения об ошибке сверьтесь с приведенной ниже таблицей, чтобы узнать характер существующей проблемы и предложенный способ ее устранения. После проверки и устранения проблемы попробуйте заново выполнить операции функции «Auto TA and EQ».

Дополнительная информация

Сообщение	Причина	Действие
«MIC Error» [Ошибка, связанная с микрофоном]	Микрофон не подключен.	Надежно подключите к разъему штекер прилагаемого микрофона.
«Front SP Error» [Ошибка, связанная с фронтальными АС], «FL speaker Error» [Ошибка, связанная с левой фронтальной АС], «FR speaker Error» [Ошибка, связанная с правой фронтальной АС], «RL speaker Error» [Ошибка, связанная с левой тыловой АС], «RR speaker Error» [Ошибка, связанная с правой тыловой АС], «Subwoofer Error» [Ошибка, связанная с сабвуфером]	Микрофон не улавливает измерительный звуковой сигнал от какой-то АС.	<ul style="list-style-type: none"> ● Проверьте, правильно ли подключены АС. ● Исправьте настройку уровня входного сигнала для усилителя мощности, подключенного к АС. ● Правильно установите микрофон.
«Noise Error» [Ошибка, связанная с внешним шумом]	Слишком высокий уровень шума от окружающей обстановки.	<ul style="list-style-type: none"> ● Поставьте автомобиль в как можно более тихом месте, выключите двигатель, кондиционер воздуха или обогреватель. ● Правильно установите микрофон.
«Not available» [Недоступно]	Установлен рабочий режим NW (режим 3-полосной схемы)	Функция «Auto TA and EQ» не работает в режиме NW.

Пояснение сообщений об ошибках в процессе перезаписи развлекательных дисплейных заставок

Если в процессе перезаписи развлекательных дисплейных заставок возникают проблемы, на дисплее может появиться то или иное сообщение об ошибке. В случае появления сообщения об ошибке сверьтесь с приведенной ниже таблицей, чтобы узнать характер существующей проблемы и предложенный способ ее устранения. Если ошибку устранить невозможно, обратитесь по месту покупки Вашего аппарата или в ближайший Сервисный центр PIONEER.

Сообщение	Причина	Действие
«CD ERROR» [Сбой CD-плеера]	Сбой CD-плеера.	Нажмите кнопку «EJECT» [Выталкивание] и проверьте диск.
«CD ERROR A0» [Сбой CD-плеера A0]	Электрический сбой.	ВКЛЮЧИТЕ и ВЫКЛЮЧИТЕ зажигание.
«Disc ERROR» [Ошибочный диск]	Диск не содержит необходимых данных.	Нажмите кнопку «EJECT» и замените диск.
«Download ERROR» [Ошибка при загрузке данных], «Transmit ERROR» [Ошибка при передаче данных]	Ошибка в процессе записи.	Нажмите кнопку «EJECT» и попробуйте заново выполнить операцию перезаписи.

CD-плеер и уход за ним

- Пользуйтесь только теми компакт-дисками, которые имеют одну из двух показанных на иллюстрации маркировок формата Compact Disc Digital Audio.
- Пользуйтесь только стандартными круглыми дисками. Если Вы будете загружать нестандартные диски неправильной формы, они могут застревать в CD-плеяере или воспроизводиться неправильно.
- Перед воспроизведением проверяйте все диски на наличие трещин, царапин и деформации. Треснувшие, поцарапанные или погнутые диски не смогут воспроизводиться правильно. Не пользуйтесь такими дисками.
- Когда берете диск в руки, избегайте прикосновений к записанной (не имеющей надписей) поверхности.
- Когда не пользуетесь дисками, храните их в футлярах.
- Предохраняйте диски от прямого солнечного света и высоких температур.
- Не приклеивайте этикетки, не пишите и не применяйте химические вещества к поверхности дисков.
- Чтобы стереть грязь с компакт-диска, протирайте его мягкой тканью в направлении от центра к краям.



Дополнительная информация

- При использовании обогревателя в холодную погоду внутри CD-плеера может сконденсироваться атмосферная влага. Конденсация может стать причиной ненадлежащей работы CD-плеера. Если Вы думаете, что источник проблем заключается в конденсации, выключите плеер примерно на час или около того, чтобы он просох, и вытрите влажные диски мягкой тканью, чтобы удалить с них влагу.
- Толчки от движения автомобиля по дороге могут прерывать воспроизведение компакт-дисков.



Диски CD-R/CD-RW

- При использовании дисков типа CD-R/CD-RW возможно воспроизведение только тех дисков, которые были закрыты.
- Воспроизведение дисков CD-R/CD-RW, записанных на устройстве для записи музыки на компакт-диски или на персональном компьютере, может оказаться невозможным из-за характеристик конкретного диска, царапин или грязи на диске, конденсации или грязи на объективе считывающего устройства данного аппарата и иных причин.
- Воспроизведение дисков, записанных на персональном компьютере, может оказаться невозможным из-за настроек прикладной программы и конфигурации аппаратно-программной среды. Пожалуйста, производите запись в правильном формате. (За более подробной информацией обращайтесь к производителю прикладного программного обеспечения.)
- Воспроизведение дисков CD-R/CD-RW может стать невозможным из-за воздействия прямого солнечного света, высоких температур и условий хранения в автомобиле.
- На дисплее данного аппарата могут не отображаться названия и другая текстовая информация, записанная на дисках типа CD-R/CD-RW (в случае аудиоданных формата CD-DA).
- Аппарат поддерживает функцию пропуска треков для дисков типа CD-R/CD-RW. Треки, содержащие информацию о пропуске трека, пропускаются автоматически (в случае аудиоданных формата CD-DA).
- Когда Вы загружаете в аппарат диск CD-RW, потребуется подождать более продолжительное время до начала воспроизведения, чем при загрузке стандартного компакт-диска или диска типа CD-R.
- Прежде чем пользоваться дисками CD-R/CD-RW, прочтите информацию о мерах предосторожности в обращении с ними.

Файлы формата MP3, WMA и WAV

- MP3 – сокращенное название стандарта технологии сжатия аудиоданных MPEG Audio Layer 3.
- WMA является аббревиатурой выражения Media Audio и применяется в качестве названия технологии сжатия аудиозаписей, разработанной Microsoft Corporation. Данные формата WMA могут быть кодированы при помощи Windows Media Player версии 7 (или более поздней).
- WAV – сокращение от слова «waveform» [волновая форма сигнала]. Означает стандартный формат звуковых файлов для Windows®.
- В случае использования некоторых прикладных программ для кодирования файлов WMA данный аппарат может работать неправильно.
- В случае использования некоторых прикладных программ для кодирования файлов WMA названия альбомов и иные текстовые данные могут отображаться на экране неправильно.
- Данный аппарат позволяет воспроизводить файлы MP3/WMA/WAV, записанные на дисках типа CD-ROM, CD-R и CD-RW. Можно воспроизводить записи, совместимые со стандартами ISO 9660 Level 1 и Level 2 и с файловыми системами Romeo и Joliet.
- Возможно воспроизведение дисков, поддерживающих мультисессионный режим записи.
- Файлы MP3/WMA/WAV не совместимы с пакетной передачей записанных данных.
- Максимальное число символов, которое может отображаться на дисплее для названия файла, включая расширение (.mp3, .wma или .wav), составляет 64 символа, отсчитывая с первого символа.
- Максимальное число символов, которое может отображаться на дисплее для названия папки, составляет 64 символа.
- Для файлов, записанных в соответствии с файловыми системами Romeo и Joliet, на дисплее могут отображаться только первые 64 символа.
- При использовании дисков, содержащих файлы MP3/WMA/WAV и аудиоданные (формат CD-DA), например, дисков типа CD-EXTRA и MIXED MODE CD, оба типа данных можно воспроизводить, только переключая режим воспроизведения между настройками «MP3/WMA/WAV» и «CD-DA».
- Последовательность выбора папок для воспроизведения и других операций становится последовательность записи, использованная программными средствами записи. По этой причине ожидаемая последовательность во время воспроизведения может не совпадать с реальной последовательностью воспроизведения. Однако существует ряд программ записи, которые допускают задание порядка воспроизведения.

Дополнительная информация

Обратите внимание

- Присваивая имя файлу MP3/WMA/WAV, обязательно добавляйте соответствующее расширение имени файла (.mp3, .wma или .wav).
- Данный аппарат воспроизводит файл, имеющий расширение имени файла (.mp3, .wma или .wav), как файл формата MP3/WMA/WAV. Во избежание шумовых помех и неполадок не применяйте эти расширения для иных файлов, чем файлы формата MP3/WMA/WAV.

Дополнительная информация о файлах MP3

- Файлы совместимы с форматами текстового дескриптора ID3 Tag версий 1.0, 1.1, 2.2, 2.3, и 2.4, предназначенного для дисплейного отображения альбома (название диска), трека (название трека) и исполнителя (исполнитель трека). Если на диске существуют обе версии дескриптора ID3 Tag, Ver. 1.x и Ver. 2.x, то приоритет отдается Ver. 2.x.
- Функция внесения корректирующих частотных предискажений действует только при воспроизведении файлов MP3 с частотами дискретизации 32 кГц, 44,1 кГц и 48 кГц. (Возможно воспроизведение частот дискретизации 16 кГц, 22,05 кГц, 24 кГц, 32 кГц, 44,1 кГц и 48 кГц.)
- Списки воспроизведения m3u не поддерживаются.
- Аппарат не совместим с форматами MP3i (интерактивный MP3) и mp3 PRO.
- Качество звука файлов MP3, как правило, улучшается с повышением скорости передачи данных. Данный аппарат может воспроизводить записи со скоростью передачи данных от 8 до 320 Кбит/сек, но для того чтобы иметь возможность наслаждаться определенным качеством звука, рекомендуем пользоваться дисками, записанными при скорости передачи данных не ниже 128 Кбит/сек.

Дополнительная информация о файлах WMA

- Данный аппарат воспроизводит файлы WMA, кодированные с помощью Windows Media Player версий 7, 7.1, 8 и 9.
- Вы можете воспроизводить только файлы WMA с частотами дискретизации 32 кГц, 44,1 кГц и 48 кГц.
- Качество звука файлов WMA, как правило, улучшается с повышением скорости передачи данных. Данный аппарат может воспроизводить записи с постоянной скоростью передачи данных от 48 до 320 Кбит/сек или с переменной скоростью передачи данных от 48 до 384 Кбит/сек. Однако для того чтобы иметь возможность наслаждаться определенным качеством звука, рекомендуем пользоваться дисками, записанными при как можно большей скорости передачи данных.

- Данный аппарат не поддерживает следующие форматы:
 - Windows Media Audio 9 Professional (система каналов 5.1)
 - Windows Media Audio 9 Lossless
 - Windows Media Audio 9 Voice

Дополнительная информация о файлах WAV

- Данный аппарат воспроизводит файлы WAV, кодированные в формате линейной PCM (LPCM) или MS ADPCM.
- Вы можете воспроизводить файлы WAV только с частотами дискретизации 16 кГц, 22,05 кГц, 24 кГц, 32 кГц, 44,1 кГц и 48 кГц (в формате LPCM) или с частотами 22,05 кГц и 44,1 кГц (в формате MS ADPCM). Значение частоты дискретизации на дисплее может быть округленным.
- Качество звука файлов WAV, как правило, улучшается с увеличением числа бит квантования (разрешающей способности). Данный аппарат способен воспроизводить записи с 8 и 16 (формат LPCM) или 4 (формат MS ADPCM) битами квантования, но для того чтобы иметь возможность наслаждаться определенным качеством звука, рекомендуем пользоваться дисками, записанными с более высоким числом бит квантования.

Дополнительная информация

О папках и файлах MP3/WMA/WAV

- Справа приведена схема организации диска CD-ROM с файлами MP3/WMA/WAV. Папки более низкого уровня, изображены как папки, вложенные в папку, которая выбрана в данное время.

Примечания

- Номера папок автоматически назначает данный аппарат. Пользователь назначать номера папок не может.
- Невозможно открывать и проверять папки, которые не содержат файлов MP3/WMA/WAV. (Такие папки пропускаются без отображения на дисплее номера папки.)
- Можно воспроизводить файлы MP3/WMA/WAV в иерархической системе папок, имеющей до 8 уровней. Однако при наличии многочисленных уровней иерархии папок на диске происходит некоторая задержка с началом воспроизведения. По этой причине рекомендуем создавать диски, имеющие не более 2 уровней.
- Возможно воспроизведение до 99 папок на одном диске.

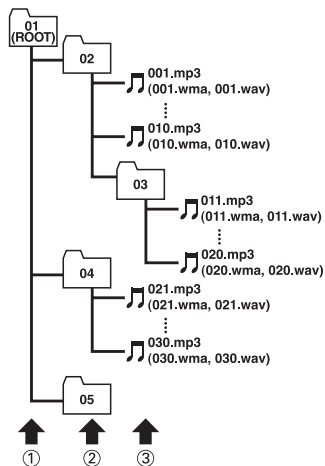

- (1) Первый уровень
- (2) Второй уровень
- (3) Третий уровень

Таблица записи величин настройки DSP (процессора цифрового звука)

Режим 3-полосной схемы **NW**

Настройка частотных контуров схемы

Фильтр	ФНЧ для АС полосы низ- ких частот	ФВЧ для АС полосы сред- них частот	ФНЧ для АС полосы сред- них частот	ФВЧ для АС полосы высо- ких частот
Граничная частота				
Уровень				
Крутизна				
Фаза				

Настройка синхронизации по времени

Акустическая система (АС)	АС полосы высоких частот		АС полосы средних частот		АС полосы низких частот	
	Левая	Правая	Левая	Правая	Левая	Правая
Дистанция						

Стандартный режим **STO**

Настройка схемы

Фильтр	Сабвуфер	ФВЧ (фронтальный канал)	ФВЧ (тыловой канал)
Граничная частота			
Уровень			
Крутизна			
Фаза			

Дополнительная информация

Настройка синхронизации по времени

Акустическая система (AC)	Фронтальная AC		Тыловая AC		Саббуфер
	Левая	Правая	Левая	Правая	

Дистанция

Профили эквалайзера

Профиль «CUSTOM2» [Настройка пользователя 2]

Частота 50 80 125 200 315 500 800 1250 2000 3150 5000 8000 12500 (Гц)

Уровень

Технические термины

Скорость передачи двоичных данных

Этот показатель выражает объем передаваемых каждую секунду данных в единицах «бит/сек» (битах в секунду). Чем выше эта скорость, тем больше информации имеется для воспроизведения звука. При использовании одного и того же метода кодирования (например, MP3), чем выше эта скорость, тем лучше звучание.

Дескриптор ID3 tag

Метод внедрения информации, относящейся к треку, в файл формата MP3. В состав внедренной информации могут входить название трека, имя исполнителя, название альбома, музыкальный жанр, год выпуска, комментарии и иные данные. Эти данные можно свободно редактировать, пользуясь программными средствами с функциями редактирования ID3 tag. Дескрипторы ID3 tag, хотя они и ограничены по числу символов, дают возможность просматривать информацию во время воспроизведения трека.

Формат ISO9660

Международный стандарт для логичной организации форматов папок и файлов на дисках типа CD-ROM. В формате ISO9660 существуют нормативные правила для следующих двух уровней.

«Level 1» [Уровень 1]:

Имя файла должно соответствовать формату 8.3 (имя файла может содержать до 8 символов, в число которых могут входить полубайтовые английские заглавные буквы, полубайтовые цифры и знак «-», и расширение имени файла из трех символов).

«Level 2» [Уровень 2]:

Имя файла может содержать до 31 символа (включая разделительный знак «.» и расширение имени файла). Любая папка должна содержать менее 8 уровней иерархии.

Расширенные форматы

«Joliet»: Имена файлов могут содержать до 64 символов.

«Romeo»: Имена файлов могут содержать до 128 символов.

Линейная PCM (LPCM)/Импульсная кодовая модуляция

LPCM – аббревиатура английского названия линейной импульсной кодовой модуляции, которая представляет собой систему записи сигналов, используемую для музыкальных дисков типа CD и DVD. Как правило, DVD-диски записываются с более высокой частотой дискретизации, чем диски формата CD. Поэтому DVD-диски могут обеспечить более высокое качество звука.

m3u

Списки воспроизведения, создаваемые программой WINAMP, имеют расширение имени файла (.m3u), принятое для списков воспроизведения.

MP3

MP3 – аббревиатура названия MPEG Audio Layer 3. Стандарт технологии сжатия аудиоданных, введенный рабочей группой (MPEG) Международной организации по стандартизации (ISO). MP3 может сжимать аудиоданные примерно до 1/10 от уровня обычного диска.

MS ADPCM

Сокращенное название адаптивной дифференциальной импульсной кодовой модуляции Microsoft, которая представляет собой систему записи сигналов, используемую для мультимедийных программ Microsoft Corporation.

Мультисессионная запись

Мультисессионный метод записи позволяет позднее записывать дополнительные данные на этот же диск. При записи на диск типа CD-ROM, CD-R или CD-RW все данные с начала до конца рассматриваются как единый блок или «сессия». Мультисессионным называется любой метод записи более 2 сессий на один диск.

Дополнительная информация

Число бит квантования

Число бит квантования – один из факторов, влияющих на общее качество звука. Чем выше значение этой «битовой глубины», тем лучше качество звука. Однако увеличение битовой глубины одновременно увеличивает количество данных и, следовательно, объем памяти на носителе, необходимый для их хранения.

Пакетная запись

Общее обозначение любого метода записи группы файлов единым блоком на CD-R и другие диски, аналогично записи файлов на компьютерные дискеты и жесткие диски.

VBR

«VBR» – сокращенное обозначение переменной скорости передачи данных. Вообще говоря, более широко используется CBR (постоянная скорость передачи данных). Однако, гибко регулируя скорость передачи данных в соответствии с требованиями сжатия аудиосигналов, можно добиться высшего качества звука при использовании сжатия.

WAV

WAV – сокращение от слова «waveform» [волновая форма сигнала]. Обозначает стандартный формат аудиофайлов для Windows®.

WMA

WMA является аббревиатурой выражения Media Audio и применяется в качестве названия технологии сжатия аудиозаписей, разработанной Microsoft Corporation. Данные форматы WMA могут быть кодированы при помощи Windows Media Player версии 7 или более поздней.

Выражения Microsoft, Windows Media и логотип Windows являются товарными знаками или зарегистрированными торговыми марками Microsoft Corporation в Соединенных Штатах и/или в других странах.

Технические характеристики

Общие характеристики

Источник питания	14,4 В постоянного тока (допустимо 10,8–15,1 В)
Система заземления	Минус на массу
Макс. потребляемый ток	10,0 А
Размеры (Ш x В x Г):	
DIN	
Шасси	178 × 50 × 157 мм
Выступающая часть	188 × 58 × 28 мм
D	
Шасси	178 × 50 × 162 мм
Выступающая часть	170 × 44 × 23 мм
Вес	1,7 кг

Характеристики аудиотракта/процессора цифрового звука

Максимальная выходная мощность	50 Вт × 4
Непрерывная выходная мощность ...	27 Вт × 4
	(DIN 45324, +B = 14,4 В)
Импеданс нагрузки	4 Ом (допустимый 4–8 Ом)
Макс. уровень/импеданс на выходе предусилителя	6,5 В/1 кОм
Контур тонкомпенсации	+10 дБ (100 Гц), +6,5 дБ (10 кГц)
(уровень громкости: –30 дБ)	
Эквалайзер (13-полосный параметрический эквалайзер):	
Частота	50/80/125/200/315/500/800 Гц/ 1,25/2/3,15/5/8/12,5 кГц
Диапазон частотной коррекции	±12 дБ
Автоматический эквалайзер (только для стандартного режима):	
Частота	50/80/125/200/315/500/800 Гц/ 1,25/2/3,15/5/8/12,5 кГц
Диапазон частотной коррекции	+6 – –12 дБ
Частотные контуры (стандартный режим):	
ФВЧ (фронтальный/тылового каналов):	
Частота	50/63/80/100/125/160/200 Гц

Дополнительная информация

Крутизна	0 («Pass»)/–6/–12 дБ/окт.
Коэффициент усиления ... 0	–24 дБ/Отключение звука
Сабвуфер	
Частота	50/63/80/100/125/160/200 Гц
Крутизна	–6/–12/–18 дБ/окт.
Коэффициент усиления ... 0	–24 дБ/Отключение звука
Фаза	Нормальная/Обратная
Частотные контуры (режим 3-полосной схемы):	
ФВЧ для АС полосы высоких частот:	
Частота	1,6/2/2,5/3,15/4/5/6,3/8/10/12,5/16 кГц
Крутизна	–6/–12/–18/–24 дБ/окт.
Коэффициент усиления ... 0	–24 дБ/Отключение звука
Фаза	Нормальная/Обратная
ФВЧ/ФНЧ для АС полосы средних частот:	
Частота (ФНЧ)	1,6/2/2,5/3,15/4/5/6,3/8/10/12,5/16 кГц
Частота (ФВЧ)	31,5/40/50/63/80/100/125/160/200 Гц
Крутизна	0 («Pass»)/–6/–12/–18/–24 дБ/окт.
Коэффициент усиления ... 0	–24 дБ/Отключение звука
Фаза	Нормальная/Обратная
ФНЧ для АС полосы низких частот	
Частота	31,5/40/50/63/80/100/125/160/200 Гц
Крутизна	–12/–18/–24/–30/–36 дБ/окт.
Коэффициент усиления ... 0	–24 дБ/Отключение звука
Фаза	Нормальная/Обратная
CD-плеер	
Система	Аудиосистема компакт-дисков
Используемые диски	Компакт-диск
Формат сигнала:	
Частота дискретизации	44,1 кГц
Число бит квантования	16, линейное
Частотные характеристики	5 – 20 000 Гц (± 1 дБ)
Отношение сигнал/шум	99 дБ (1 кГц) (схема IEC-A)
Динамический диапазон	95 дБ (1 кГц)
Количество каналов	2 (стереопара)
Формат декодирования MP3	MPEG-1 и 2 Audio Layer 3
Формат декодирования WMA	Версии 7, 7.1, 8 и 9 (2-канальный аудиосигнал)
Формат декодирования WAV	Linear PCM и MS ADPCM

Тюнер диапазона «FM» [Частотная модуляция]

Диапазон радиочастот	87,5 – 108,0 МГц
Практическая чувствительность	8 дБ от 1 фВт (0,7 мкВ/75 Ом, моно, отношение сигнал/шум: 30 дБ)

Чувствительность при отношении

сигнал/шум 50 дБ	10 дБ от 1 фВт (0,9 мкВ/75 Ом, моно)
Отношение сигнал/шум	75 дБ (схема IEC-A)
Искажения	0,3% (при 65 дБ от 1 фВт, 1 кГц, стерео)
	0,1% (при 65 дБ от 1 фВт, 1 кГц, моно)
Диапазон звуковых частот	30 – 15 000 Гц (± 3 дБ)
Переходное затухание	
между стереоканалами	45 дБ (при 65 дБ от 1 фВт, 1 кГц)
Избирательность	80 дБ (± 200 кГц)

Тюнер диапазона «MW» [Средние волны]

Диапазон радиочастот	531 – 1602 кГц (шаг настройки 9 кГц)
Практическая чувствительность	18 мкВ (отношение сигнал/шум: 20 дБ)
Отношение сигнал/шум	65 дБ (схема IEC-A)

Тюнер диапазона «LW» [Длинные волны]

Диапазон радиочастот	153 – 281 кГц (шаг настройки 9 кГц)
Практическая чувствительность	30 мкВ (отношение сигнал/шум: 20 дБ)
Отношение сигнал/шум	65 дБ (схема IEC-A)

Примечание

- В целях улучшения устройства технические характеристики и конструкция могут быть изменены без специального извещения.

PIONEER ELECTRONIC CORPORATION

4-1, MEGURO 1-CHOME, MEGURO-KU, TOKYO 153-8654, JAPAN

PIONEER ELECTRONICS [USA] INC.

P.O. BOX 1540, Long Beach, California 90801-1540, U.S.A.

TEL: (800) 421-1404

PIONEER EUROPE NV

Haven 1087 Keetberglaan 1, B-9120 Melsele, Belgium

TEL: (0) 3/570.05.11

PIONEER ELECTRONICS ASIACENTRE PTE. LTD.

253 Alexandra Road, #04-01, Singapore 159936

TEL: 65-472-1111

PIONEER ELECTRONICS AUSTRALIA PTY. LTD.

178-184 Boundary Road, Braeside, Victoria 3195, Australia

TEL: (03) 9586-6300

PIONEER ELECTRONICS OF CANADA, INC.

300 Allstate Parkway, Markham, Ontario L3R 0P2, Canada

TEL: (905) 479-4411

PIONEER ELECTRONICS DE MEXICO S.A. de C.V.

Blvd. Manuel Avila Camacho 138 10 piso

Col. Lomas de Chapultepec, Mexico, D.F. 11000

TEL: 55-9178-4270

