

**Pioneer**

DJ Контроллер

**DDJ-WEGO3**

**DDJ-WeGO3**

<http://pionerdj.com/support/>

На указанном выше сайте поддержки Pioneer DJ содержатся раздел часто задаваемых вопросов, информация по программному обеспечению, а также различные другие типы информации и услуг, позволяющие использовать ваше изделие более лучшим образом.

**Инструкции по эксплуатации  
(настройка программного обеспечения DJ)**

---

---

# Содержание

## Как следует читать данное руководство

- Благодарим вас за покупку данного изделия Pioneer. Обязательно прочтите данную брошюру и “Инструкции по эксплуатации (настройка аппарата DJ)”. В них содержится важная информация, которую требуется изучить, прежде чем использовать данное изделие.
- В данном документе описывается порядок работы с приложениями DJ. Порядок работы с аппаратным обеспечением описан в “Инструкции по эксплуатации (настройка аппарата DJ)”.
- В настоящем документе названия кнопок и разъемов основного блока изделия указаны в квадратных скобках ([ ]) (например, кнопка [CUE], разъем [AUX IN]).
- Пожалуйста, помните, что экраны и технические характеристики программного обеспечения, описываемого в данном руководстве, а также внешний вид и технические характеристики оборудования в данный момент находятся в стадии развития и конечные технические характеристики могут различаться.
- Пожалуйста, помните, что в зависимости от версии операционной системы, настроек веб-браузера, др. способы управления могут отличаться от процедур, описанных в данном руководстве.

- |   |
|---|
| <ul style="list-style-type: none"><li>• Последнюю версию Инструкций по эксплуатации (этот документ) можно загрузить на сайте поддержки Pioneer DJ (см. ниже).<br/><a href="http://pioneerdj.com/support/">http://pioneerdj.com/support/</a></li></ul> |
|---|

## 01 djay 2 for iPad/iPhone, vjay for iPad/iPhone

Перед использованием djay 2 for iPad/iPhone и vjay for iPad/iPhone .....	3
Управление .....	3

## 02 djay for Mac

Перед установкой djay for Mac .....	5
Установка djay for Mac.....	5
Управление .....	5

## 03 Serato DJ Intro

Перед установкой Serato DJ Intro .....	8
Установка Serato DJ Intro .....	9
О программном драйвере и утилите настройки .....	11
Управление .....	12
Обновление версии .....	14

## 04 VirtualDJ LE 8

Перед установкой VirtualDJ LE 8 .....	15
Установка VirtualDJ LE 8 .....	16
О программном драйвере и утилите настройки .....	18
Управление .....	18
Обновление версии .....	20

## 05 Дополнительная информация

Использование контроллера для других программных обеспечений DJ .....	21
О торговых марках и зарегистрированных торговых марках .....	21
Предупреждения по авторским правам .....	21

# djay 2 for iPad/iPhone, vjay for iPad/iPhone

## Перед использованием djay 2 for iPad/iPhone и vjay for iPad/iPhone

djay 2 for iPad/iPhone и vjay for iPad/iPhone можно приобрести в App Store. Проверьте также актуальные требования к системе.

- Если вы уже приобрели djay 2 for iPad/iPhone и vjay for iPad/iPhone, установите последние обновления.
- Для подключения к данному аппарату iPhone или iPad и работы с ними требуется кабель для подключения iPhone/iPad (Lightning), входящий в комплект поставки. Соединительный кабель для iPhone/iPad (30-штырьковый Dock Connector) продается отдельно. Подробнее см. в Инструкции по эксплуатации (настройка аппарата DJ).

### Предостережение

djay 2 for iPad/iPhone и vjay for iPad/iPhone являются программными продуктами algoriddim.

Компания Pioneer, как правило, не рассматривает обращения по вопросам работы с djay 2 for iPad/iPhone и vjay for iPad/iPhone. Описание функций djay 2 for iPad/iPhone и vjay for iPad/iPhone, а также указания по использованию приведены в разделе [Software Info] информации о [DDJ-WeGO3] на сайте поддержки Pioneer DJ ниже.

<http://pioneerdj.com/support/>

### Требования к системе

Минимальные системные требования для использования djay 2 for iPad/iPhone или vjay for iPad/iPhone в комбинации с этим аппаратом:

Информацию об актуальных системных требованиях для djay 2 for iPad/iPhone и vjay for iPad/iPhone см. в App Store.

	djay 2 for iPad	vjay for iPad	djay 2 for iPhone	vjay for iPhone
iOS	iOS 7		iOS 7	
Совместимые модели	iPad Air, iPad mini с дисплеем Retina, iPad (4-го поколения), iPad mini, iPad (3-го поколения)*, iPad 2*		iPhone 5s, iPhone 5c, iPhone 5, iPhone 4s*, iPod touch (5-го поколения)	

\* Для использования моделей с разъемом dock connector требуется соединительный кабель для iPhone/iPad (30-штырьковый Dock Connector) (DJC-WeCAi30), который приобретается отдельно. Информация о продающемся отдельно соединительном кабеле для iPhone/iPad (30-штырьковом Dock Connector) и последним поддерживаемым моделям приведена на сайте поддержки Pioneer DJ по следующему адресу: <http://pioneerdj.com/support/>

- Информацию о последних системных требованиях, совместимости и поддерживаемых операционных системах см. в "Software Info" в "DDJ-WeGO3" на веб-сайте технической поддержки Pioneer DJ ниже. <http://pioneerdj.com/support/>
- Работа всех моделей iPhone и iPad не гарантируется даже при соответствии системным требованиям, перечисленным выше.
- В зависимости от настроек энергосбережения и других настроек iPhone или iPad их работа может быть неэффективной.
- В работе могут возникать сбои, если вы одновременно пользуетесь другими приложениями.

## Управление

### Подключения

Порядок подключения описан в разделе "Подключения" в Инструкции по эксплуатации (настройка аппарата DJ).

- 1 Подключите данный аппарат к iPhone или iPad с помощью соединительного кабеля для iPhone/iPad.
- 2 Нажмите кнопку [STANDBY/ON] на аппарате, чтобы включить питание.

Когда подсветка погаснет, аппарат готов к работе.

### Запуск системы

#### Запустите djay 2 for iPad/iPhone или vjay for iPad/iPhone.

Появится логотип Pioneer DJ. Ниже показан пример отображения логотипа для djay 2 for iPad.

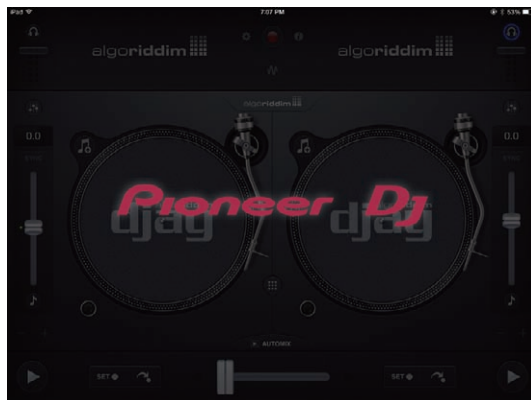

### Предостережение

Если этот экран не открывается через некоторое время, отсоедините кабель iPhone/iPad, разъем которого подключен к iPhone, iPad или iPod touch и повторите попытку с шага 1 в Подключения. Если экран и дальше не открывается, перезагрузите iPhone или iPad после выполнения действий, описанных в Подключения, до шага 2, а затем выполните действия, описанные в Запуск системы.

### Загрузка дорожек и их воспроизведение

Далее в качестве примера описан порядок загрузки дорожек в левую деку.

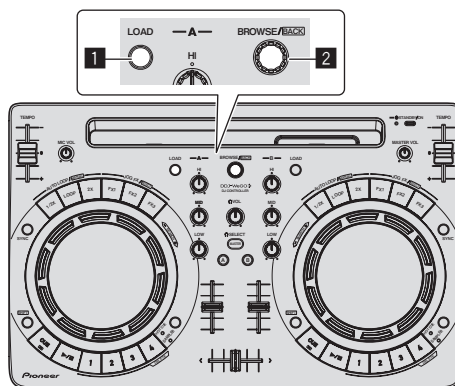

#### 1 Кнопка LOAD

#### 2 Поворотный селектор

- 1 Нажмите поворотный селектор, на компьютерном экране переместите курсор на библиотеку, затем, вращая поворотный селектор, выберите дорожку.
- 2 Нажмите кнопку [LOAD] и загрузите выбранную дорожку в деку.

## Воспроизведение дорожек и вывод звучания

Далее в качестве примера описан порядок вывода звука через левую деку.

- Установите соответствующий уровень громкости на устройстве (усилителе мощности, активных громкоговорителях, др.), подключенном к терминалам [MASTER OUT]. Помните, что если установлен слишком высокий уровень громкости, то выводимое звучание может быть громким.

### Раздел микшера

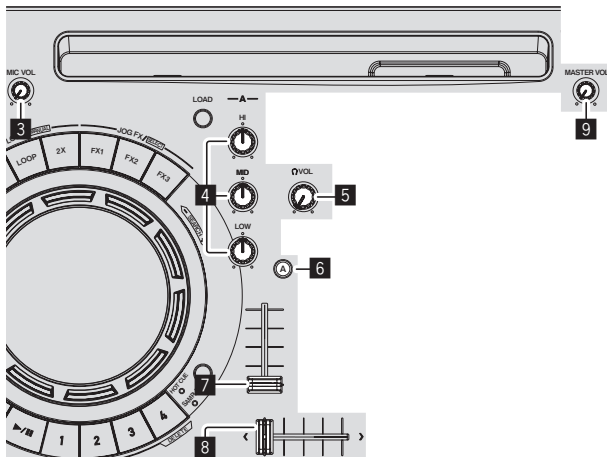

3 Ручка MIC VOL

4 Ручки EQ (HI, MID, LOW)

5 Ручка HEADPHONES VOL

6 Кнопка HEADPHONES SELECT A

7 Фейдер канала

8 Кроссфейдер

9 Ручка MASTER VOL

1 Установите позиции ручек, др. как показано ниже.

Названия ручек, др.	Позиция
Ручки EQ (HI, MID, LOW)	Центр
Фейдер канала	Передвинут вперед
Кроссфейдер	Левая кромка
Ручка MASTER VOL	Полностью прокручен против часовой стрелки

2 Нажмите кнопку Воспроизведение/Пауза и запустите воспроизведение дорожки.

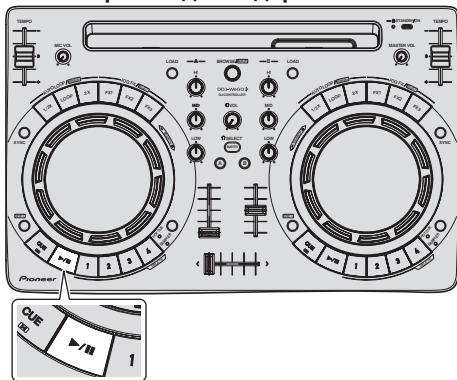

3 Передвиньте фейдер канала от себя.

4 Вращая ручку [MASTER VOL], отрегулируйте уровень звучания громкоговорителей.

Отрегулируйте до соответствующего уровня уровень аудиосигналов, выводимых от терминалов [MASTER OUT].

## Контроль звучания с помощью наушников

1 Установите позиции ручек, др. как показано ниже.

Названия ручек, др.	Позиция
Ручка HEADPHONES VOL	Полностью прокручен против часовой стрелки

2 Нажмите кнопку [HEADPHONES SELECT A].

3 Вращайте ручку [HEADPHONES VOL].

Отрегулируйте до соответствующего уровня уровень звучания, выводимый от наушников.

## Прием звучания микрофона

Можно микшировать звучание микрофона, подключенного к терминалу [MIC].

1 Подключите микрофон к терминалу [MIC].

2 Отрегулируйте уровень звучания, поступающего на терминал [MIC].

- Вращайте ручку [MIC VOL]: Регулируется уровень входного аудиосигнала терминала [MIC].
- Можно отрегулировать только уровень громкости звучания микрофона.
- Звучание микрофона не выводится от наушников.

## Выход из системы

1 Закройте dJай 2 for iPad/iPhone или vJай for iPad/iPhone.

2 Нажмите кнопку [STANDBY/ON] и удерживайте ее нажатой, пока аппарат не перейдет в режим ожидания.

3 Отсоедините кабель для подключения iPhone/iPad от iPhone или iPad.



### Примечание

Руководства к приложениям dJай 2 for iPad/iPhone и vJай for iPad/iPhone можно скачать на сайте [algoriddim.com](http://algoriddim.com).

Подробная информация приведена в разделе [Software Info] в [DDJ-WeGO3] на сайте поддержки Pioneer DJ (см. ниже). <http://pioneerdj.com/support/>

# djay for Mac

## Перед установкой djay for Mac

djay for Mac является приложением DJ от algoriddim. DJ исполнения возможны при подключении компьютера с установленным данным программным обеспечением к данному аппарату. Ниже описан порядок установки djay for Mac. Обязательно прочитайте данные инструкции перед установкой.

- Перед установкой djay for Mac необходимо войти в систему как администратор.
- djay for Mac - это приложение DJ для Macintosh.
- Некоторые музыкальные файлы, приобретенные в iTunes Store (кроме iTunes Plus) нельзя копировать или отслеживать из-за защиты авторских прав (по системе DRM).

### Предостережение

djay for Mac является программным продуктом algoriddim. Компания Pioneer, как правило, не рассматривает обращения по вопросам работы с djay for Mac. Описание функций djay for Mac и указания по использованию приведены в разделе **[Software Info]** информации о **[DDJ-WeGO3]** на сайте поддержки Pioneer DJ ниже. <http://pioneerdj.com/support/>

## Требования к системе

### Поддерживаемые операционные системы

### ЦП и требуемая память

Mac OS X: 10.9, 10.8, 10.7 и 10.6	Процессор Intel®, Core™ Duo 1,6 ГГц или лучше ОЗУ 1 ГБ или более
-----------------------------------	---

### Другие неисправности

Разрешение дисплея	Разрешение 1 024 x 768 или выше
--------------------	---------------------------------

Подключение к Интернет	Для загрузки djay for Mac необходимо Интернет-подключение.
------------------------	--

- Информацию о последних системных требованиях, совместимости и поддерживаемых операционных системах см. в **"Software Info"** в **"DDJ-WeGO3"** на веб-сайте технической поддержки Pioneer DJ ниже. <http://pioneerdj.com/support/>
- Компьютер должен соответствовать системным требованиям, указанным выше. Системные требования для приложения DJ могут отличаться.
- Полная функциональность не гарантируется на всех компьютерах, даже если они соответствуют требованиям к операционным средам, описанным выше.
- Даже при наличии требуемой памяти, указанной для операционной среды выше, недостаток памяти из-за использования резидентных программ, количество услуг, др., может мешать оптимальной работе и функциональности программного обеспечения. В таких случаях освободите больше памяти.
- В зависимости от настроек энергосбережения и других настроек компьютера, производительность процессора и жесткого диска может быть недостаточной. В частности, при использовании ноутбука, подключите его к сети питания и всегда используйте настройки, обеспечивающие оптимальную работу.
- В работе могут возникать сбои, если вы одновременно пользуетесь другими приложениями.
- Для использования Интернет требуется составить отдельный контракт с провайдером Интернет-услуг и оплатить услуги провайдера.

## Установка djay for Mac

### Процедура установки

1 Войдите на сайт поддержки Pioneer DJ и щелкните по **[Software Info]** в **[DDJ-WeGO3]**.

2 Щелкните **[djay / vjay Support Informaiton]**, а затем перейдите по ссылке **djay for Mac**, чтобы открыть страницу загрузки.

Откроется страница загрузки djay for Mac.

3 Загрузите djay for Mac.

4 Извлеките загруженный файл.

5 Переместите значок **[djay]**, который отображается после извлечения файла, в папку **[Приложение]**.

6 Для запуска djay for Mac дважды щелкните значок **[djay]** в папке **[Приложение]**.

При первом запуске приложения откроется лицензионное соглашение с конечным пользователем. Внимательно прочитайте это соглашение и нажмите **[Agree]**, если вы согласны с его условиями. Если вы не согласны с условиями лицензионного соглашения, щелкните **[Decline]** и отмените установку.

7 Следуя экранному подсказкам, установите приложение.

Когда откроется показанный ниже экран, нажмите **[Activate]**.

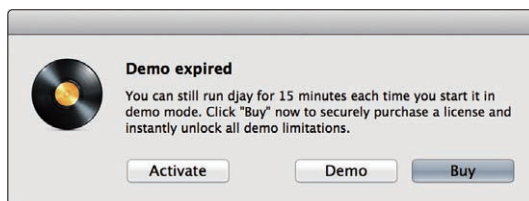

На показанном ниже экране введите серийный номер djay for Mac, расположенный на нижней стенке аппарата, и завершите установку.



Если все действие были выполнены согласно экранному подсказкам, приложение djay for Mac будет запущено.

8 Закройте djay for Mac.

Установка завершена.

## Управление

### Подключения

Порядок подключения описан в разделе "Подключения" в Инструкциях по эксплуатации (настройка аппарата DJ).

1 Подключите данный аппарат к компьютеру через USB кабель.

2 Включите питание компьютера.

3 Нажмите кнопку **[STANDBY/ON]** на аппарате, чтобы включить питание.

Когда подсветка погаснет, аппарат готов к работе.

## Запуск системы

- 1 В Finder откройте папку [Приложение], затем щелкните по ярлыку [djay].
- 2 При запуске djay for Mac откроется экран настроек звука. Убедитесь, что установлены флажки [Main Output] и [Pre-Cueing], и нажмите [OK].
  - Чтобы звук выводился через громкоговорители компьютера, снимите флажок [Main Output].

## Проверка и изменение настроек аудио-устройства

Если звук не выводится или если вы хотите изменить направление вывода звука, проверьте или измените настройки аудио-устройства, как описано ниже.

### Предостережение

Настройки аудио-устройства могут меняться в зависимости от порядка запуска данного аппарата и djay for Mac. Проверяйте настройки при каждом запуске djay for Mac.

- 1 На панели меню выберите [djay] > [Preference].
- 2 Выберите [Devices], установите способы вывода звука основного канала и монитора и нажмите [Apply].

Для вывода звука основного канала и монитора через данный аппарат выполните настройки, как показано ниже.

- [Main Output]: [PIONEER DDJ-WeGO3 Audio Out/ch 1-2]
  - [Pre-Cueing]: [PIONEER DDJ-WeGO3 Audio Out/ch 3-4]
  - [Microphone]: снимите флажок.
- Для [Pre-Cueing] сразу после установки могла быть выбрана настройка [ch 1-2]. Если это так, то измените [Pre-Cueing] на [ch 3-4].

## Загрузка дорожек и их воспроизведение

Далее в качестве примера описан порядок загрузки дорожек в левую деку.

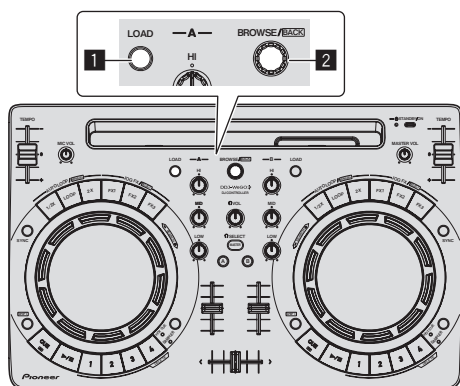

### 1 Кнопка LOAD

### 2 Поворотный селектор

- 1 Нажмите поворотный селектор, на компьютерном экране переместите курсор на библиотеку, затем, вращая поворотный селектор, выберите дорожку.
- 2 Нажмите кнопку [LOAD] и загрузите выбранную дорожку в деку.

## Воспроизведение дорожек и вывод звучания

Далее в качестве примера описан порядок вывода звука через левую деку.

- Установите соответствующий уровень громкости на устройстве (усилителе мощности, активных громкоговорителях, др.), подключенном к терминалам [MASTER OUT]. Помните, что если установлен слишком высокий уровень громкости, то выводимое звучание может быть громким.

### Раздел микшера

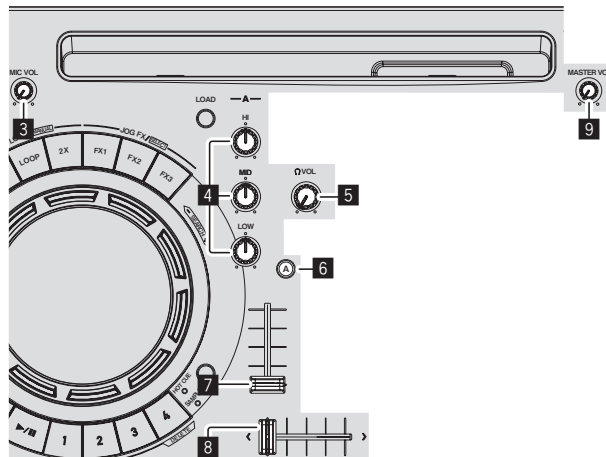

### 3 Ручка MIC VOL

### 4 Ручки EQ (HI, MID, LOW)

### 5 Ручка HEADPHONES VOL

### 6 Кнопка HEADPHONES SELECT A

### 7 Фейдер канала

### 8 Кроссфейдер

### 9 Ручка MASTER VOL

### 1 Установите позиции ручек, др. как показано ниже.

Названия ручек, др.	Позиция
Ручки EQ (HI, MID, LOW)	Центр
Фейдер канала	Передвинут вперед
Кроссфейдер	Левая кромка
Ручка MASTER VOL	Полностью прокручен против часовой стрелки

### 2 Нажмите кнопку Воспроизведение/Пауза и запустите воспроизведение дорожки.

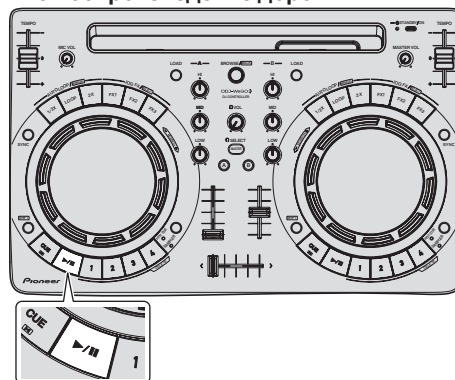

### 3 Передвиньте фейдер канала от себя.

#### 4 Вращая ручку [MASTER VOL], отрегулируйте уровень звучания громкоговорителей.

Отрегулируйте до соответствующего уровня уровень аудиосигналов, выводящихся от терминалов [MASTER OUT].

### Контроль звучания с помощью наушников

#### 1 Установите позиции ручек, др. как показано ниже.

Названия ручек, др.	Позиция
Ручка HEADPHONES VOL	Полностью прокручен против часовой стрелки

#### 2 Нажмите кнопку [HEADPHONES SELECT A].

#### 3 Вращайте ручку [HEADPHONES VOL].

Отрегулируйте до соответствующего уровня уровень звучания, выводящийся от наушников.

### Прием звучания микрофона

Можно микшировать звучание микрофона, подключенного к терминалу [MIC].

#### 1 Подключите микрофон к терминалу [MIC].

#### 2 Отрегулируйте уровень звучания, поступающего на терминал [MIC].

- Вращайте ручку [MIC VOL]: Регулируется уровень входного аудиосигнала терминала [MIC].
- Можно отрегулировать только уровень громкости звучания микрофона.
- Звучание микрофона не выводится от наушников.

### Выход из системы

#### 1 Закройте djay for Mac.

#### 2 Нажмите кнопку [STANDBY/ON] и удерживайте ее нажатой, пока аппарат не перейдет в режим ожидания.

#### 3 Отсоедините USB кабель от компьютера.



#### Примечание

Руководство к приложению djay for Mac можно скачать на сайте [algoriddim](http://algoriddim.com).

Подробная информация приведена в разделе [Software Info] в [DDJ-WeGO3] на сайте поддержки Pioneer DJ (см. ниже).  
<http://pioneerdj.com/support/>

# Serato DJ Intro

## Перед установкой Serato DJ Intro

### Установка эксклюзивного программного драйвера для аппарата на вашем компьютере

Данный программный драйвер является эксклюзивным драйвером ASIO для вывода аудиосигналов от компьютера.

- При использовании Mac нет необходимости устанавливать программный драйвер.  
Перейдите к *Процедура установки (Mac OS X)* в *Установка Serato DJ Intro*.

### Требования к системе

Поддерживаемые операционные системы	
Windows® 8.1/8, Windows® 8.1/8 Pro	32-битовая версия ✓
	64-битовая версия ✓ <sup>1</sup>
Windows® 7 Home Premium/Professional/Ultimate	32-битовая версия ✓
	64-битовая версия ✓ <sup>1</sup>

<sup>1</sup> При использовании 64-битовой версии Windows, программный драйвер можно будет использовать только для 32-битовых приложений.

### Загрузка последней версии программного драйвера

См. [Software Download] в разделе [DDJ-WeGO3] на указанном ниже сайте поддержки Pioneer DJ и загрузите последнюю версию эксклюзивного программного драйвера для данного аппарата.  
<http://pioneerdj.com/support/>

## Перед установкой программного драйвера

- Нажмите и удерживайте кнопку [STANDBY/ON] в течение не менее 1 секунды, переведите аппарат в режим ожидания и отключите кабель USB, соединяющий аппарат и компьютер.
- Если на компьютере запущены любые другие программы, закройте их.

## Лицензионное соглашение с конечным пользователем

Настоящее лицензионное соглашение с конечным пользователем ("Соглашение") заключается между Вами (как в случае установки Программы для личного пользования, так и в случае действия в интересах юридического лица) ("Вы") и PIONEER CORPORATION ("компания Pioneer").

ВЫПОЛНЕНИЕ КАКИХ-ЛИБО ДЕЙСТВИЙ ДЛЯ НАЛАДКИ ИЛИ УСТАНОВКИ ПРОГРАММЫ ОЗНАЧАЕТ, ЧТО ВЫ ПРИНИМАЕТЕ ВСЕ ПОЛОЖЕНИЯ НАСТОЯЩЕГО ЛИЦЕНЗИОННОГО СОГЛАШЕНИЯ. РАЗРЕШЕНИЕ ЗАГРУЗИТЬ И/ИЛИ ИСПОЛЬЗОВАТЬ ПРОГРАММУ ОПРЕДЕЛЯЕТСЯ ИСКЛЮЧИТЕЛЬНО СОБЛЮДЕНИЕМ ВАМИ ЭТИХ ПОЛОЖЕНИЙ. ЧТОБЫ НАСТОЯЩЕЕ СОГЛАШЕНИЕ ВСТУПИЛО В СИЛУ И ЯВЛЯЛОСЬ ДЕЙСТВИТЕЛЬНЫМ РАЗРЕШЕНИЕ В ПИСЬМЕННОМ ИЛИ ЭЛЕКТРОННОМ ВИДЕ НЕ ТРЕБУЕТСЯ. ЕСЛИ ВЫ СОГЛАСНЫ НЕ СО ВСЕМИ ПОЛОЖЕНИЯМИ НАСТОЯЩЕГО СОГЛАШЕНИЯ, ВАМ НЕ ПРЕДОСТАВЛЯЕТСЯ ПРАВО ИСПОЛЬЗОВАТЬ ПРОГРАММУ, И ВЫ ДОЛЖНЫ, В ЗАВИСИМОСТИ ОТ ОБСТОЯТЕЛЬСТВ, ОСТАНОВИТЬ УСТАНОВКУ ПРОГРАММЫ ИЛИ УДАЛИТЬ ЕЕ.

## 1 ОПРЕДЕЛЕНИЯ

- <sup>1</sup> "Документация" означает письменную документацию, технические характеристики и содержание данных поддержки, которые сделаны общедоступными компанией Pioneer для поддержки установки и использования Программы.
- <sup>2</sup> "Программа" означает все программное обеспечение компании Pioneer или его части, лицензия на использование которого дана Вам компанией Pioneer в рамках этого Соглашения.

## 2 ЛИЦЕНЗИЯ НА ПРОГРАММУ

- <sup>1</sup> Ограниченная лицензия. Принимая во внимание ограничения настоящего Соглашения, компания Pioneer предоставляет Вам ограниченную, не исключительную, непередаваемую лицензию (без права на сублицензирование):
  - а На установку одной копии Программы на Ваш компьютер или мобильное устройство, на использование Программы сугубо в Ваших личных целях в соответствии с настоящим Соглашением и Документацией ("Санкционированное использование");
  - б На использование Документации для поддержки Вашего Санкционированного использования; и
  - с На изготовление одной копии Программы исключительно в целях резервного копирования при условии, что все названия и торговые марки, информация об авторском праве и ограничениях воспроизводятся на копии.
- <sup>2</sup> Ограничения. Вы не будете копировать или использовать Программу или Документацию иначе, чем так, как это прямо разрешено настоящим Соглашением. Вы не будете передавать, сублицензировать, давать напрокат, в аренду или одалживать Программу или использовать ее для обучения третьей стороны, в коммерческих целях или для выполнения сервисных работ. Вы не будете самостоятельно или с помощью третьей стороны модифицировать, производить инженерный анализ, разбирать или декомпилировать Программу, за исключением случаев, явно разрешенных применимым законодательством, и только после того, как Вы уведомите в письменной виде компанию Pioneer о Ваших намерениях.
- <sup>3</sup> Право собственности. Компания Pioneer или ее лицензиары сохраняют все права, названия и доли во всех патентах, авторских правах, торговых знаках, промышленных секретах и правах на другую интеллектуальную собственность, относящихся к Программе и Документации, а также любых производных работах. Вы не приобретаете никаких других прав, выраженных или подразумеваемых, выходящих за рамки ограниченной лицензии, сформулированной в настоящем Соглашении.
- <sup>4</sup> Отсутствие поддержки. Компания Pioneer не несет обязательств обеспечивать поддержку, технический уход, обновление, модификацию или выпуск новых версий Программы или Документации в рамках настоящего Соглашения.

## 3 ОТКАЗ ОТ ГАРАНТИИ

ПРОГРАММА И ДОКУМЕНТАЦИЯ ПОСТАВЛЯЮТСЯ "КАК ЕСТЬ" ("AS IS"), БЕЗ КАКИХ-ЛИБО ЗАЯВЛЕНИЙ ИЛИ ГАРАНТИЙ, И ВЫ СОГЛАШАЕТЕСЬ ИСПОЛЬЗОВАТЬ ИХ НА ВАШ СОБСТВЕННЫЙ РИСК. В НАИБОЛЕЕ ПОЛНОЙ МЕРЕ, ДОПУСТИМОЙ ЗАКОНОМ, КОМПАНИЯ PIONEER ПРЯМО ВЫРАЖАЕТ СВОЙ ОТКАЗ ОТ ЛЮБЫХ ГАРАНТИЙ В ЛЮБОЙ ФОРМЕ ОТНОСИТЕЛЬНО ПРОГРАММЫ И ДОКУМЕНТАЦИИ, КАК ВЫРАЖЕННЫХ, ПОДРАЗУМЕВАЕМЫХ, ПРЕДПИСАННЫХ, ТАК И ВОЗНИКАЮЩИХ В РЕЗУЛЬТАТЕ ИХ ЭКСПЛУАТАЦИИ, ИХ ПРИМЕНЕНИЯ ИЛИ КОММЕРЧЕСКОГО ИСПОЛЬЗОВАНИЯ, ВКЛЮЧАЯ ЛЮБЫЕ ГАРАНТИИ НА ТОВАР, ГАРАНТИИ СООТВЕТСТВИЯ ОПРЕДЕЛЕННОЙ ЦЕЛИ, УДОВЛЕТВОРЕНИЯ ТРЕБОВАНИЙ КАЧЕСТВА, ТОЧНОСТИ, ГАРАНТИИ ПРАВА СОБСТВЕННОСТИ ИЛИ ЕГО НЕНАРУШЕНИЯ.

## 4 КОНТРОЛЬ ЭКСПОРТА И СООТВЕТСТВИЕ ЗАКОНАМ И ПРАВИЛАМ

Вы не можете использовать или по-иному экспортировать или реэкспортировать Программу, кроме как в рамках закона США и законов юрисдикции, где была получена Программа. В особенности, но не ограничиваясь этим, Программа не может экспортироваться или реэкспортироваться (а) в любую страну, для которой США ввели эмбарго или (б) любому, указанному в Списке граждан особых категорий и запрещенных лиц Министерства финансов США, в Списке исключенных от коммерции лиц Министерства торговли США или в Списке юридических лиц. Используя Программу, вы подтверждаете и гарантируете, что вы не расположены в любой такой стране или не указаны в любом таком списке. Вы также даете согласие, Программа не может использоваться Программу для любых целей, запрещенных законом США, включая, но не ограничиваясь, развитие, разработку, производство или создание ядерного, ракетного, химического или биологического оружия.

## 5 УБЫТКИ И СРЕДСТВА СУДЕБНОЙ ЗАЩИТЫ В СЛУЧАЕ НАРУШЕНИЯ

Вы соглашаетесь, что любые нарушения настоящего Соглашения нанесут компании Pioneer значительный ущерб, который не может быть компенсирован исключительно материально. В дополнение к требованию возмещения убытков и другим средствам судебной защиты, к которым может прибегнуть компания Pioneer, Вы соглашаетесь с тем, что компания Pioneer может добиваться судебного запрета для предотвращения действительных, угрожающих или постоянных нарушений настоящего Соглашения.

## 6 АНУЛИРОВАНИЕ

В случае нарушения Вами любого положения настоящего Соглашения компания Pioneer может аннулировать его в любое время. Если настоящее Соглашение аннулировано, Вы должны прекратить использование Программы, навсегда удалить ее из Вашего компьютера или мобильного устройства, где она была установлена, а также уничтожить все копии Программы и Документации, которыми Вы владеете, впоследствии уведомив об этом компанию Pioneer в письменном виде. Разделы 2.2, 2.3, 2.4, 3, 4, 5, 6 и 7 сохраняют свою силу после аннулирования настоящего Соглашения.

## 7 ОБЩИЕ ПОЛОЖЕНИЯ

- Ограничение гарантии. Ни при каких условиях компания Pioneer и ее дочерние компании не несут ответственности в связи с настоящим Соглашением или его положениями, ни при каких толкованиях ответственности, ни за какие косвенные, побочные, специальные убытки или убытки, связанные с наложенными штрафами или потерей прибыли, дохода, бизнеса, сбережений, данных, выгоды или стоимости замещающих товаров, даже если было заявлено о возможности таких убытков или если такие убытки были предсказуемы. Ни при каких условиях ответственность компании Pioneer за все убытки не будет превышать сумму, в действительности уплаченную Вами компании Pioneer или ее дочерним компаниям за Программу. Стороны признают, что ограничения ответственности, и распределение рисков в настоящем Соглашении отражены в цене Программы и являются существенным элементом сделки между сторонами, без которых компания Pioneer не стала бы предоставлять Программу или заключать настоящее Соглашение.
- Ограничения или исключения гарантии и ответственности, содержащиеся в настоящем Соглашении, не влияют и не ставят под сомнение предусмотренные законом права покупателя, и они должны применяться к Вам только в пределах ограничений и исключений, разрешенных местными законами на территории, где Вы проживаете.
- Частичное нарушение и отказ. Если какое-либо условие настоящего Соглашения будет считаться незаконным, неверным или являться недействительным по иной причине, такое условие останется в силе до допустимого предела или, если это невозможно по закону, должно быть выделено или исключено из настоящего Соглашения, а остальная часть будет оставаться действительной и имеющей силу в полной мере. Отказ какой-либо стороны от

обязательств или нарушение какой-либо стороной настоящего Соглашения не приведет к последующему отказу другой стороной от обязательств или нарушению ею настоящего Соглашения.

- Отсутствие передачи прав. Вы не можете отдать, продать, передать, делегировать или отчуждать каким-либо иным способом настоящее Соглашение или какие-либо соответствующие права или обязательства, ни добровольно, ни по принуждению, в силу закона или каким-либо иным способом, без предварительного письменного разрешения компании Pioneer. Любые обозначенные виды перевода, передачи или делегирования Вами прав будут недействительными и не имеющими юридической силы. С учетом вышесказанного настоящее Соглашение будет действительным и обязательным для сторон и ими уполномоченных лиц и правопреемников.
- Неделимое Соглашение. Настоящее Соглашение является неделимым соглашением между сторонами и заменяет все предыдущие или действующие соглашения и заявления, относящиеся к предмету настоящего Соглашения, как письменные, так и устные. Настоящее Соглашение не может быть изменено или исправлено без предварительного письменного разрешения компанией Pioneer, и никакой другой акт, документ, традиция или обычай не будут рассматриваться, как изменяющее или исправляющее настоящее Соглашение.
- Вы согласны с тем, что настоящее Соглашение подлежит юрисдикции и регулированию законодательством Японии.

## Процедура установки

Не подключайте данный аппарат к компьютеру, пока установка не завершена.

- Перед установкой войдите в систему как пользователь, обладающий правами администратора компьютера.
- Если на компьютере запущены любые другие программы, закройте их.

### 1 Загрузите установщик программного драйвера с сайта поддержки Pioneer DJ.

### 2 По окончании загрузки дважды щелкните по значку [Pioneer\_DDJ\_WeGO3\_Driver\_x.xxx.exe].

### 3 Выполните установку, следуя инструкциям на экране.

Если во время установки на экране отображается [Безопасность Windows], щелкните [Все равно установить этот драйвер] и продолжите установку.

По завершению установки отображается сообщение о завершении.

После установки программного драйвера установите программное обеспечение Serato DJ Intro.

## Установка Serato DJ Intro

### О Serato DJ Intro

Serato DJ Intro является приложением DJ от Serato. DJ исполнения возможны при подключении компьютера с установленным данным программным обеспечением к данному аппарату.

### Требования к системе

Поддерживаемые операционные системы	ЦП и требуемая память
Mac OS X: 10.9, 10.8, 10.7 и 10.6	Процессор Intel <sup>®</sup> , Core™ Duo 1,6 ГГц или лучше Процессор Intel <sup>®</sup> , Core™ i3, i5 или i7 ОЗУ 1 ГБ или более
Windows: Windows 8.1/8 и Windows 7 (SP1)	Процессор Intel <sup>®</sup> , Core™ 2 Duo 2,0 ГГц или лучше ОЗУ 1 ГБ или более

## Другие неисправности

USB порт	Для подключения компьютера к данному аппарату требуется наличие USB 2.0 порта.
Разрешение дисплея	Разрешение 1 024 x 768 или выше
Подключение к Интернет	Для регистрации аккаунта пользователя "Serato.com" и загрузки программного обеспечения требуется подключение к Интернет.

- Информацию о последних системных требованиях, совместимости и поддерживаемых операционных системах см. в "Software Info" в "DDJ-WeGO3" на веб-сайте технической поддержки Pioneer DJ ниже: <http://pioneerdj.com/support/>
- Компьютер должен соответствовать системным требованиям, указанным выше. Системные требования для приложения DJ могут отличаться.
- Полная функциональность не гарантируется на всех компьютерах, даже если они соответствуют требованиям к операционным средам, описанным выше.
- Даже при наличии требуемой памяти, указанной для операционной среды выше, недостаток памяти из-за использования резидентных программ, количество услуг, др., может мешать оптимальной работе и функциональности программного обеспечения. В таких случаях освободите больше памяти.
- В зависимости от настроек энергосбережения и других настроек компьютера, производительность процессора и жесткого диска может быть недостаточной. В частности, при использовании ноутбука, подключите его к сети питания и всегда используйте настройки, обеспечивающие оптимальную работу.
- В работе могут возникать сбои, если вы одновременно пользуетесь другими приложениями.
- Для использования Интернет требуется составить отдельный контракт с провайдером Интернет-услуг и оплатить услуги провайдера.
- Не гарантируется работа с процессорами марки AMD.

## Процедура установки (Windows)

**1 Войдите на сайт поддержки Pioneer DJ и щелкните по [Software Info] в [DDJ-WeGO3].**

**2 Щелкните [Serato DJ Support Information], а затем перейдите по ссылке Serato DJ Intro, чтобы открыть страницу загрузки.**

Откроется страница загрузки Serato DJ Intro.

**3 Войдите в ваш аккаунт пользователя "Serato.com".**

- Если вы уже зарегистрировали ваш аккаунт пользователя на "Serato.com", то перейдите на шаг 5.
- Если регистрация аккаунта пользователя не была завершена, произведите ее с помощью процедуры ниже.
  - Следуя инструкциям на экране введите адрес вашей электронной почты и пароль, который хотите установить, затем выберите регион вашего проживания.
  - Если вы установите галочку в [E-mail me Serato newsletters], то сможете получать рассылку от Serato с наиболее свежей информацией по изделиям Serato.
  - По завершении регистрации аккаунта пользователя вам будет направлено электронное письмо на введенный адрес электронной почты. Прочтите электронное письмо, отправленное с "Serato.com".
- Будьте внимательны и не забывайте адрес электронной почты и пароль, указанные при регистрации пользователя. Они еще пригодятся при обновлении программного обеспечения.
- Личная информация, введенная во время регистрации аккаунта нового пользователя может собираться, обрабатываться и использоваться в соответствии с политикой конфиденциальности, указанной на вебсайте Serato.

**4 Щелкните по ссылке, указанной в электронном сообщении, отправленном с "Serato.com".**

Вы будете перенаправлены на страницу загрузки Serato DJ Intro. Перейдите на шаг 6.

**5 Войдите в систему.**

Введите зарегистрированные адрес электронной почты и пароль и войдите в "Serato.com".

**6 Загрузите программное обеспечение Serato DJ Intro со страницы загрузки.**

Разархивируйте загруженный файл, затем дважды щелкните по разархивированному файлу и запустите программу установки.

**7 Внимательно прочтите условия лицензионного соглашения, и если вы согласны, то выберите [I accept the agreement], затем щелкните по [Next].**

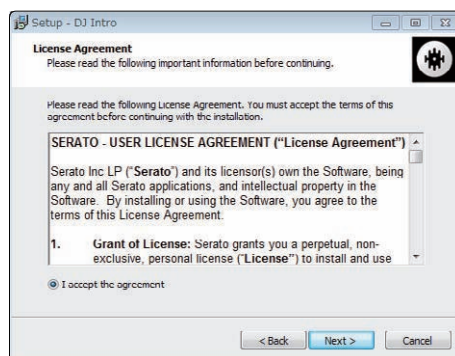

- Если вы не согласны с условиями соглашения об использовании, щелкните по [Cancel] и отмените установку.

Запускается установка.

По завершении установки отображается сообщение об успешной установке.

**8 Для выхода из программы установки Serato DJ Intro щелкните по [Finish].**

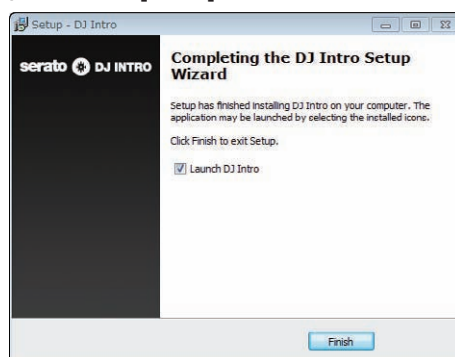

Установка завершена.

## Процедура установки (Mac OS X)

Не подключайте данный аппарат к компьютеру, пока установка не завершена.

- Если на компьютере запущены любые другие программы, закройте их.

**1 Войдите на сайт поддержки Pioneer DJ и щелкните по [Software Info] в [DDJ-WeGO3].**

**2 Щелкните [Serato DJ Support Information], а затем перейдите по ссылке Serato DJ Intro, чтобы открыть страницу загрузки.**

Откроется страница загрузки Serato DJ Intro.

**3 Войдите в ваш аккаунт пользователя "Serato.com".**

- Если вы уже зарегистрировали ваш аккаунт пользователя на "Serato.com", то перейдите на шаг 5.
- Если регистрация аккаунта пользователя не была завершена, произведите ее с помощью процедуры ниже.
  - Следуя инструкциям на экране введите адрес вашей электронной почты и пароль, который хотите установить, затем выберите регион вашего проживания.
  - Если вы установите галочку в [E-mail me Serato newsletters], то сможете получать рассылку от Serato с наиболее свежей информацией по изделиям Serato.
  - По завершении регистрации аккаунта пользователя вам будет направлено электронное письмо на введенный адрес электронной почты. Прочтите электронное письмо, отправленное с "Serato.com".

- Будьте внимательны и не забывайте адрес электронной почты и пароль, указанные при регистрации пользователя. Они еще пригодятся при обновлении программного обеспечения.
- Личная информация, введенная во время регистрации акаунта нового пользователя может собираться, обрабатываться и использоваться в соответствии с политикой конфиденциальности, указанной на вебсайте Serato.

#### 4 Щелкните по ссылке, указанной в электронном сообщении, отправленном с “Serato.com”.

Вы будете перенаправлены на страницу загрузки Serato DJ Intro. Перейдите на шаг 6.

#### 5 Войдите в систему.

Введите зарегистрированные адрес электронной почты и пароль и войдите в “Serato.com”.

#### 6 Загрузите программное обеспечение Serato DJ Intro со страницы загрузки.

Разархивируйте загруженный файл, затем дважды щелкните по разархивированному файлу и запустите программу установки.

#### 7 Внимательно прочтите условия лицензионного соглашения, и если вы согласны, то щелкните по [Agree].

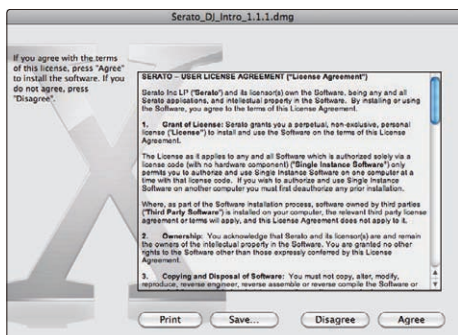

- Если вы не согласны с условиями соглашения об использовании, щелкните по [Disagree] и отмените установку.

#### 8 Если отображается следующий экран, перетащите иконку [Serato DJ Intro] на иконку с изображением папки [Applications].



## О программном драйвере и утилите настройки

Данный аппарат работает как аудиоустройство, соответствующее стандартам ASIO.

## Использование утилиты настроек

Данная функция может использоваться только теми, кто использует операционную систему Windows.

## ❖ Запуск утилиты настроек

Щелкните меню [Пуск] в Windows > [Все программы]>[Pioneer]>[DDJ\_WeGO3]> [Утилита установок DDJ\_WeGO3 ASIO].

- Для Windows 8, щелкните [Утилита установок DDJ\_WeGO3 ASIO] на экране [Пуск].

## ❖ Регулировка размера буфера

Таким-же образом, как и при установке размера буфера в программном обеспечении Serato DJ Intro, уменьшение значения настройки [Kernel Buffers] уменьшает задержку передачи (время ожидания) аудиоданных, в то время как повышение значения уменьшает тенденцию провалов в аудиоданных (прерывания звучания).

Приоритет для размера буфера отдается настройке [USB BUFFER SIZE (LATENCY)] в меню [SETUP] программного обеспечения Serato DJ Intro. (Настройка по умолчанию установлена на 512 сэмплов/10 мс.)

- Подробнее о выполнении настроек программного обеспечения DJ смотрите руководство к программному обеспечению Serato DJ Intro.
- Если установлено большое значение для [Размера буфера] или [Kernel Buffers], срывы данных (прерывания звучания), др. происходят реже, но увеличивается временной промежуток по причине задержек передачи аудиоданных (время ожидания).

## ❖ Если звучание прерывается при использовании настройки по умолчанию

1 Запустите [Утилита установок DDJ\_WeGO3 ASIO] и переключите [Kernel Buffers] на [4].

2 Установите [USB BUFFER SIZE (LATENCY)] в программном обеспечении Serato DJ Intro на наименьший размер буфера, при котором звучание не прерывается.

## ❖ Если звучание не прерывается при использовании настройки по умолчанию

1 Установите [USB BUFFER SIZE (LATENCY)] в программном обеспечении Serato DJ Intro на наименьший размер буфера, при котором звучание не прерывается.

2 Запустите [Утилита установок DDJ\_WeGO3 ASIO], переключите [Kernel Buffers] на [2] и убедитесь, что звучание не прерывается.

3 Если звучание не прерывается, установите [USB BUFFER SIZE (LATENCY)] в программном обеспечении Serato DJ Intro на наименьший размер буфера, при котором звучание не прерывается. Если звучание прерывается, переключите [Kernel Buffers] в [Утилита установок DDJ\_WeGO3 ASIO] на [3].

## Проверка версии программного драйвера

Щелкните меню [Пуск] в Windows > [Все программы]>[Pioneer]>[DDJ\_WeGO3]> [Утилита отображения версии DDJ\_WeGO3].

- Для Windows 8, щелкните [Утилита отображения версии DDJ\_WeGO3] на экране [Пуск].
- Версию встроенного программного обеспечения данного аппарата можно увидеть на экране.
- Версия встроенного программного обеспечения не отображается, если данный аппарат не подключен к компьютеру или если имеются перебои со связью между данным аппаратом и компьютером.

# Управление

## Подключения

Порядок подключения описан в разделе "Подключения" в Инструкциях по эксплуатации (настройка аппарата DJ).

**1 Подключите данный аппарат к компьютеру через USB кабель.**

**2 Включите питание компьютера.**

Вниманию пользователей Windows

При первом подключении аппарата к компьютеру или при подключении к другому разьему USB может появиться предупреждение [Установка программного обеспечения драйвера устройства]. Если оно появилось, дождитесь окончания установки. При этом появится предупреждение [Программное обеспечение для устройства не было установлено], но оно не будет влиять на работу аппарата, и можно переходить к следующему шагу.

- Подробную информацию, содержащуюся в предупреждении, можно получить, щелкнув по нему.

Установка завершена успешно, если другой драйвер устройства, кроме [iAP Interface], правильно установлен.

**3 Нажмите кнопку [STANDBY/ON] на аппарате, чтобы включить питание.**

Когда подсветка погаснет, аппарат готов к работе.

## Запуск системы

### ❖ Запуск Serato DJ Intro

Подробные инструкции по управлению программным обеспечением Serato DJ Intro смотрите в руководстве к программному обеспечению Serato DJ Intro.

#### Для Windows 7

В меню Windows [Пуск] щелкните по иконке [Serato DJ Intro] в [Все программы] > [Serato] > [DJ Intro].

#### Для Windows 8

В [представление приложения] щелкните по значку [Serato DJ Intro].

#### Для Mac OS X

В Finder откройте папку [Приложение], затем щелкните по иконке [Serato DJ Intro].

Компьютерный экран, отображающийся сразу-же после запуска программного обеспечения Serato DJ Intro



Компьютерный экран после загрузки дорожки в программное обеспечение Serato DJ Intro

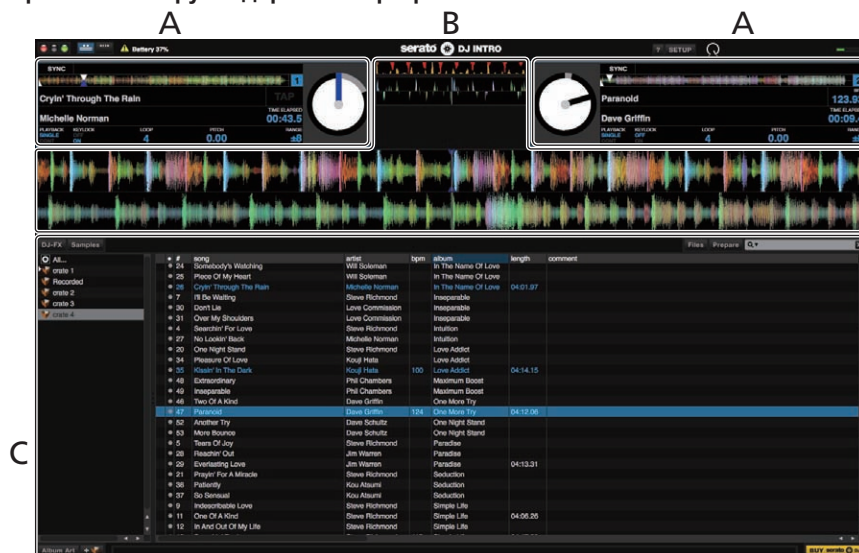

## A Раздел деки

Здесь отображается информация дорожки (имя загруженной дорожки, имя исполнителя, BPM, др.), общая форма колебаний сигнала и другая информация.

## B Дисплей формы колебаний сигнала

Здесь отображается форма колебаний сигнала загруженной дорожки.

## C Раздел браузера

Здесь отображаются crate, в которых хранятся дорожки в библиотеке или коллекции, состоящие из множества дорожек.

## Импорт дорожек

Далее описана обычная процедура импорта дорожек.

- Существует несколько методов импорта дорожек с помощью программного обеспечения Serato DJ Intro. Подробнее, смотрите руководство к программному обеспечению Serato DJ Intro.
- Если вы уже пользуетесь программным обеспечением DJ Serato (Scratch Live, ITCH или Serato DJ) и уже создали библиотеки дорожек, в таком случае можно использовать ранее созданные библиотеки дорожек.

### 1 Щелкните по ключу [Files] на экране программного обеспечения Serato DJ Intro и откройте панель [Files].

Содержимое компьютера или подключенных к компьютеру периферийных устройств отображается в панели [Files].

### 2 Щелкните по папке на панели [Files], где содержатся дорожки, которые нужно добавить в библиотеку, и выберите ее.

### 3 На экране программного обеспечения Serato DJ Intro перетащите выбранную папку в панель crate.

Создается crate и дорожки добавляются в библиотеку.

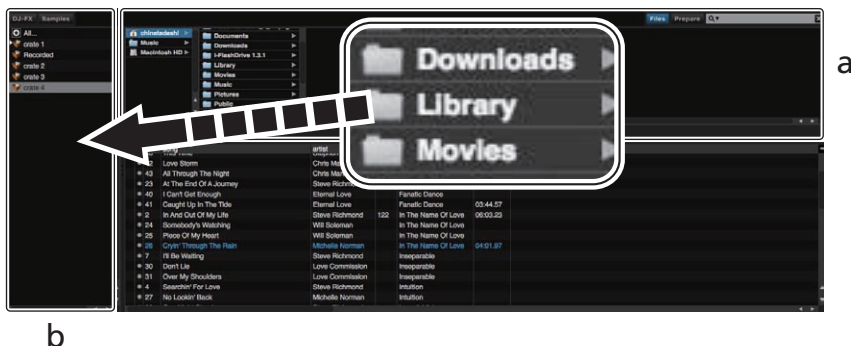

- a Панель [Files]  
b Панель crate

## Загрузка дорожек и их воспроизведение

Далее в качестве примера описан порядок загрузки дорожек в левую деку.

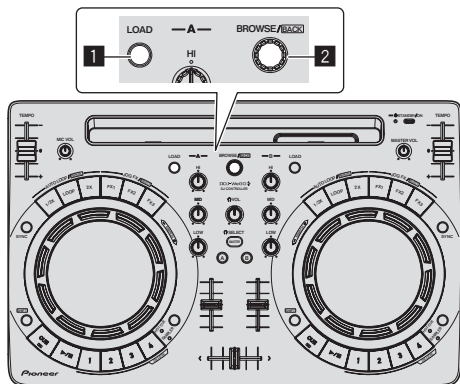

- 1 Кнопка LOAD  
2 Поворотный селектор

### 1 Нажмите поворотный селектор, на компьютерном экране переместите курсор на библиотеку, затем, вращая поворотный селектор, выберите дорожку.

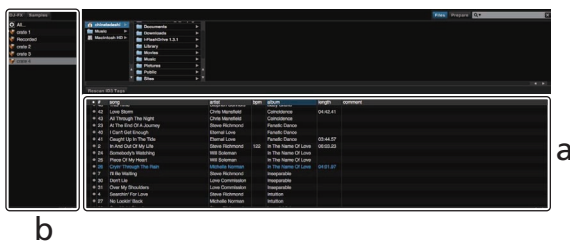

- a Библиотека  
b Панель crate

### 2 Нажмите кнопку [LOAD] и загрузите выбранную дорожку в деку.

## Воспроизведение дорожек и вывод звучания

Далее в качестве примера описан порядок вывода звука через левую деку.

- Установите соответствующий уровень громкости на устройстве (усилителе мощности, активных громкоговорителях, др.), подключенном к терминалам [MASTER OUT]. Помните, что если установлен слишком высокий уровень громкости, то выводимое звучание может быть громким.

### Раздел микшера

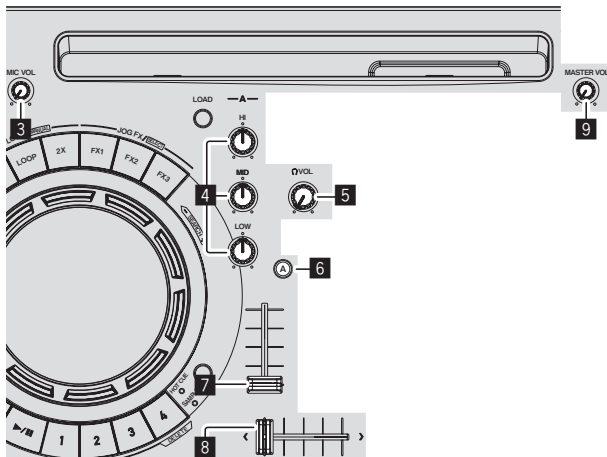

- 3 Ручка MIC VOL
- 4 Ручки EQ (HI, MID, LOW)
- 5 Ручка HEADPHONES VOL
- 6 Кнопка HEADPHONES SELECT A
- 7 Фейдер канала
- 8 Кроссфейдер
- 9 Ручка MASTER VOL

1 Установите позиции ручек, др. как показано ниже.

Названия ручек, др.	Позиция
Ручки EQ (HI, MID, LOW)	Центр
Фейдер канала	Передвинут вперед
Кроссфейдер	Левая кромка
Ручка MASTER VOL	Полностью прокручен против часовой стрелки

2 Нажмите кнопку **Воспроизведение/Пауза** и запустите воспроизведение дорожки.

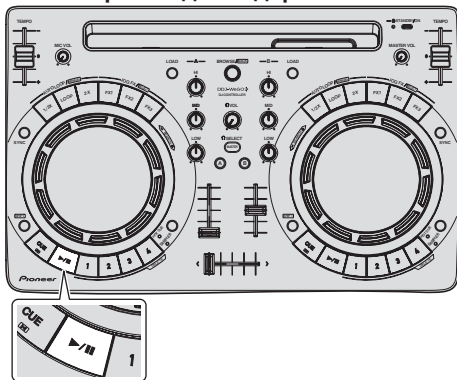

3 Передвиньте фейдер канала от себя.

4 Вращая ручку [MASTER VOL], отрегулируйте уровень звучания громкоговорителей.

Отрегулируйте до соответствующего уровня уровень аудиосигналов, выводимых от терминалов [MASTER OUT].

## Контроль звучания с помощью наушников

1 Установите позиции ручек, др. как показано ниже.

Названия ручек, др.	Позиция
Ручка HEADPHONES VOL	Полностью прокручен против часовой стрелки

2 Нажмите кнопку [HEADPHONES SELECT A].

3 Вращайте ручку [HEADPHONES VOL].

Отрегулируйте до соответствующего уровня уровень звучания, выводимый от наушников.

## Прием звучания микрофона

Можно микшировать звучание микрофона, подключенного к терминалу [MIC].

1 Подключите микрофон к терминалу [MIC].

2 Отрегулируйте уровень звучания, поступающего на терминал [MIC].

- Вращайте ручку [MIC VOL]: Регулируется уровень входного аудиосигнала терминала [MIC].
- Можно отрегулировать только уровень громкости звучания микрофона.
- Звучание микрофона не выводится от наушников.

## Выход из системы

1 Выйдите из Serato DJ Intro.

При закрытии программного обеспечения на компьютерном экране отображается сообщение подтверждения закрытия. Щелкните по [Yes] для закрытия.

2 Нажмите кнопку [STANDBY/ON] и удерживайте ее нажатой, пока аппарат не перейдет в режим ожидания.

3 Отсоедините USB кабель от компьютера.

### Примечание

Руководство к приложению Serato DJ Intro можно скачать на сайте Serato.

Подробная информация приведена в разделе [Software Info] в [DDJ-WeGO3] на сайте поддержки Pioneer DJ (см. ниже). <http://pioneerdj.com/support/>

## Обновление версии

Данный аппарат также поддерживает обновленную версию Serato DJ Intro Serato DJ.

Подробная информация об обновлении версии приведена в разделе [Serato DJ Support Information] в [Software Info] в [DDJ-WeGO3] на сайте поддержки Pioneer DJ (см. ниже). <http://pioneerdj.com/support/>

# VirtualDJ LE 8

## Перед установкой VirtualDJ LE 8

### Установка эксклюзивного программного драйвера для аппарата на вашем компьютере

Данный программный драйвер является эксклюзивным драйвером ASIO для вывода аудиосигналов от компьютера.

- При использовании Mac нет необходимости устанавливать программный драйвер.  
Перейдите к *Процедуре установки (Mac OS X)* в *Установка VirtualDJ LE 8*.

### Требования к системе

Поддерживаемые операционные системы	
Windows® 8.1/8, Windows® 8.1/8 Pro	32-битовая версия ✓
	64-битовая версия ✓ <sup>1</sup>
Windows® 7 Home Premium/Professional/Ultimate	32-битовая версия ✓
	64-битовая версия ✓ <sup>1</sup>

- <sup>1</sup> При использовании 64-битовой версии Windows, программный драйвер можно будет использовать только для 32-битовых приложений.

### Загрузка последней версии программного драйвера

См. [Software Download] в разделе [DDJ-WeGO3] на указанном ниже сайте поддержки Pioneer DJ и загрузите последнюю версию эксклюзивного программного драйвера для данного аппарата.  
<http://pioneerdj.com/support/>

## Перед установкой программного драйвера

- Нажмите и удерживайте кнопку [STANDBY/ON] в течение не менее 1 секунды, переведите аппарат в режим ожидания и отключите кабель USB, соединяющий аппарат и компьютер.
- Если на компьютере запущены любые другие программы, закройте их.

## Лицензионное соглашение с конечным пользователем

Настоящее лицензионное соглашение с конечным пользователем ("Соглашение") заключается между Вами (как в случае установки Программы для личного пользования, так и в случае действия в интересах юридического лица) ("Вы") и PIONEER CORPORATION ("компания Pioneer").

ВЫПОЛНЕНИЕ КАКИХ-ЛИБО ДЕЙСТВИЙ для наладки или установки Программы означает, что Вы ПРИНИМАЕТЕ ВСЕ ПОЛОЖЕНИЯ НАСТОЯЩЕГО ЛИЦЕНЗИОННОГО СОГЛАШЕНИЯ. РАЗРЕШЕНИЕ ЗАГРУЗИТЬ и/или ИСПОЛЬЗОВАТЬ ПРОГРАММУ ОПРЕДЕЛЯЕТСЯ ИСКЛЮЧИТЕЛЬНО СОБЛЮДЕНИЕМ ВАМИ ЭТИХ ПОЛОЖЕНИЙ. ЧТОБЫ НАСТОЯЩЕЕ СОГЛАШЕНИЕ ВСТУПИЛО в СИЛУ и являлось действительным РАЗРЕШЕНИЕ в ПИСЬМЕННОМ или ЭЛЕКТРОННОМ ВИДЕ не ТРЕБУЕТСЯ. ЕСЛИ Вы СОГЛАСНЫ не со ВСЕМИ ПОЛОЖЕНИЯМИ НАСТОЯЩЕГО СОГЛАШЕНИЯ, Вам не предоставляется ПРАВО ИСПОЛЬЗОВАТЬ ПРОГРАММУ, и Вы должны, в ЗАВИСИМОСТИ от ОБСТОЯТЕЛЬСТВ, ОСТАНОВИТЬ УСТАНОВКУ ПРОГРАММЫ или УДАЛИТЬ ЕЕ.

## 1 ОПРЕДЕЛЕНИЯ

- <sup>1</sup> "Документация" означает письменную документацию, технические характеристики и содержание данных поддержки, которые сделаны общедоступными компанией Pioneer для поддержки установки и использования Программы.
- <sup>2</sup> "Программа" означает все программное обеспечение компании Pioneer или его части, лицензия на использование которого дана Вам компанией Pioneer в рамках этого Соглашения.

## 2 ЛИЦЕНЗИЯ НА ПРОГРАММУ

- <sup>1</sup> Ограниченная лицензия. Принимая во внимание ограничения настоящего Соглашения, компания Pioneer предоставляет Вам ограниченную, не исключительную, непередаваемую лицензию (без права на сублицензирование):
  - a На установку одной копии Программы на Ваш компьютер или мобильное устройство, на использование Программы строго в Ваших личных целях в соответствии с настоящим Соглашением и Документацией ("Санкционированное использование");
  - b На использование Документации для поддержки Вашего Санкционированного использования; и
  - c На изготовление одной копии Программы исключительно в целях резервного копирования при условии, что все названия и торговые марки, информация об авторском праве и ограничениях воспроизводятся на копии.
- <sup>2</sup> Ограничения. Вы не будете копировать или использовать Программу или Документацию иначе, чем так, как это прямо разрешено настоящим Соглашением. Вы не будете передавать, сублицензировать, давать напрокат, в аренду или одалживать Программу или использовать ее для обучения третьей стороны, в коммерческих целях или для выполнения сервисных работ. Вы не будете самостоятельно или с помощью третьей стороны модифицировать, производить инженерный анализ, разбирать или декомпилировать Программу, за исключением случаев, явно разрешенных применимым законодательством, и только после того, как Вы уведомите в письменной форме компанию Pioneer о Ваших намерениях.
- <sup>3</sup> Право собственности. Компания Pioneer или ее лицензиары сохраняют все права, названия и доли во всех патентах, авторских правах, торговых знаках, промышленных секретах и правах на другую интеллектуальную собственность, относящихся к Программе и Документации, а также любых производных работ. Вы не приобретаете никаких других прав, выраженных или подразумеваемых, выходящих за рамки ограниченной лицензии, сформулированной в настоящем Соглашении.
- <sup>4</sup> Отсутствие поддержки. Компания Pioneer не несет обязательств обеспечивать поддержку, технический уход, обновление, модификацию или выпуск новых версий Программы или Документации в рамках настоящего Соглашения.

## 3 ОТКАЗ ОТ ГАРАНТИИ

ПРОГРАММА И ДОКУМЕНТАЦИЯ ПОСТАВЛЯЮТСЯ "КАК ЕСТЬ" ("AS IS"), БЕЗ КАКИХ-ЛИБО ЗАЯВЛЕНИЙ ИЛИ ГАРАНТИЙ, и Вы СОГЛАШАЕТЕСЬ ИСПОЛЬЗОВАТЬ ИХ на ВАШ СОБСТВЕННЫЙ РИСК. в НАИБОЛЕЕ ПОЛНОЙ МЕРЕ, ДОПУСТИМОЙ ЗАКОНОМ, КОМПАНИЯ PIONEER ПРЯМО ВЫРАЖАЕТ СВОЙ ОТКАЗ ОТ ЛЮБЫХ ГАРАНТИЙ в ЛЮБОЙ ФОРМЕ ОТНОСИТЕЛЬНО ПРОГРАММЫ и ДОКУМЕНТАЦИИ, как выраженных, подразумеваемых, предписанных, так и возникающих в результате их эксплуатации, их применения или коммерческого использования, включая ЛЮБЫЕ ГАРАНТИИ на ТОВАР, ГАРАНТИИ СООТВЕТСТВИЯ ОПРЕДЕЛЕННОЙ ЦЕЛИ, УДОВЛЕТВОРЕНИЯ ТРЕБОВАНИЙ КАЧЕСТВА, ТОЧНОСТИ, ГАРАНТИИ ПРАВА СОБСТВЕННОСТИ или ЕГО НЕНАРУШЕНИЯ.

## 4 КОНТРОЛЬ ЭКСПОРТА И СООТВЕТСТВИЕ ЗАКОНАМ И ПРАВИЛАМ

Вы не можете использовать или по-иному экспортировать или реэкспортировать Программу, кроме как в рамках закона США и законов юрисдикции, где была получена Программа. В особенности, но не ограничиваясь этим, Программа не может экспортироваться или реэкспортироваться (а) в любую страну, для которой США ввели эмбарго или (б) любому, указанному в Списке граждан особых категорий и запрещенных лиц Министерства финансов США, в Списке исключенных от коммерции лиц Министерства торговли США или в Списке юридических лиц. Используя Программу, вы подтверждаете и гарантируете, что вы не расположены в любой такой стране или не указаны в любом таком списке. Вы также даете согласие не то, что не будете использовать Программу для любых целей, запрещенных законом США, включая, но не ограничиваясь, развитие, разработку, производство или создание ядерного, ракетного, химического или биологического оружия.

## 5 УБЫТКИ И СРЕДСТВА СУДЕБНОЙ ЗАЩИТЫ В СЛУЧАЕ НАРУШЕНИЯ

Вы соглашаетесь, что любые нарушения настоящего Соглашения нанесут компании Pioneer значительный ущерб, который не может быть компенсирован исключительно материально. В дополнение к требованию возмещения убытков и другим средствам судебной защиты, к которым может прибегнуть компания Pioneer, Вы соглашаетесь с тем, что компания Pioneer может добиваться судебного запрета для предотвращения действительных, угрожающих или постоянных нарушений настоящего Соглашения.

## 6 АНУЛИРОВАНИЕ

В случае нарушения Вами любого положения настоящего Соглашения компания Pioneer может аннулировать его в любое время. Если настоящее Соглашение аннулировано, Вы должны прекратить использование Программы, навсегда удалить ее из Вашего компьютера или мобильного устройства, где она была установлена, а также уничтожить все копии Программы и Документации, которыми Вы владеете, впоследствии уведомив об этом компанию Pioneer в письменном виде. Разделы 2.2, 2.3, 2.4, 3, 4, 5, 6 и 7 сохраняют свою силу после аннулирования настоящего Соглашения.

## 7 ОБЩИЕ ПОЛОЖЕНИЯ

- 1 Ограничение гарантии. Ни при каких условиях компания Pioneer и ее дочерние компании не несут ответственности в связи с настоящим Соглашением или его положениями, ни при каких толкованиях ответственности, ни за какие косвенные, побочные, специальные убытки или убытки, связанные с наложенными штрафами или потерей прибыли, дохода, бизнеса, сбережений, данных, выгоды или стоимости замещающих товаров, даже если было заявлено о возможности таких убытков или если такие убытки были предсказуемы. Ни при каких условиях ответственность компании Pioneer за все убытки не будет превышать сумму, в действительности уплаченную Вами компании Pioneer или ее дочерним компаниям за Программу. Стороны осознают, что ограничения ответственности, и распределение рисков в настоящем Соглашении отражены в цене Программы и являются существенным элементом сделки между сторонами, без которых компания Pioneer не стала бы предоставлять Программу или заключать настоящее Соглашение.
- 2 Ограничения или исключения гарантии и ответственности, содержащиеся в настоящем Соглашении, не влияют и не ставят под сомнение предусмотренные законом права покупателя, и они должны применяться к Вам только в пределах ограничений и исключений, разрешенных местными законами на территории, где Вы проживаете.
- 3 Частичное нарушение и отказ. Если какое-либо условие настоящего Соглашения будет считаться незаконным, неверным или являться недействительным по иной причине, такое условие останется в силе до допустимого предела или, если это невозможно по закону, должно быть выделено или исключено из настоящего Соглашения, а остальная часть будет оставаться действительной и имеющей силу в полной мере. Отказ какой-либо стороны от

обязательств или нарушение какой-либо стороной настоящего Соглашения не приведет к последующему отказу другой стороной от обязательств или нарушению ею настоящего Соглашения.

- 4 Отсутствие передачи прав. Вы не можете отдать, продать, передать, делегировать или отчуждать каким-либо иным способом настоящее Соглашение или какие-либо соответствующие права или обязательства, ни добровольно, ни по принуждению, в силу закона или каким-либо иным способом, без предварительного письменного разрешения компании Pioneer. Любые обозначенные виды перевода, передачи или делегирования Вами прав будут недействительными и не имеющими юридической силы. С учетом вышесказанного настоящее Соглашение будет действительным и обязательным для сторон и ими уполномоченных лиц и правопреемников.
- 5 Неделимое Соглашение. Настоящее Соглашение является неделимым соглашением между сторонами и заменяет все предыдущие или действующие соглашения и заявления, относящиеся к предмету настоящего Соглашения, как письменные, так и устные. Настоящее Соглашение не может быть изменено или исправлено без предварительного письменного разрешения компанией Pioneer, и никакой другой акт, документ, традиция или обычай не будут рассматриваться, как изменяющее или исправляющее настоящее Соглашение.
- 6 Вы согласны с тем, что настоящее Соглашение подлежит юрисдикции и регулированию законодательством Японии.

## Процедура установки

Не подключайте данный аппарат к компьютеру, пока установка не завершена.

- Перед установкой войдите в систему как пользователь, обладающий правами администратора компьютера.
- Если на компьютере запущены любые другие программы, закройте их.

### 1 Загрузите установщик программного драйвера с сайта поддержки Pioneer DJ.

### 2 По окончании загрузки дважды щелкните по значку [Pioneer\_DDJ\_WeGO3\_Driver\_x.xxx.exe].

### 3 Выполните установку, следуя инструкциям на экране.

Если во время установки на экране отображается [Безопасность Windows], щелкните [Все равно установить этот драйвер] и продолжите установку.

По завершению установки отображается сообщение о завершении.

После установки программного драйвера установите программное обеспечение VirtualDJ LE 8.

## Установка VirtualDJ LE 8

### О VirtualDJ LE 8

VirtualDJ LE 8 является приложением DJ от Atomix productions. DJ исполнения возможны при подключении компьютера с установленным данным программным обеспечением к данному аппарату.

Если на компьютере уже установлен VIRTUAL DJ, то VIRTUAL DJ LE не будет работать соответствующим образом. Удалите все версии VIRTUAL DJ, уже установленные на компьютере, затем установите VirtualDJ LE 8 для данного аппарата. Инструкции по удалению VIRTUAL DJ смотрите на сайте поддержки Pioneer DJ ниже.  
<http://pioneerdj.com/support/>

## Требования к системе

Поддерживаемые операционные системы	ЦП и требуемая память
Mac OS X: 10.9, 10.8 и 10.7	Процессор Intel® ОЗУ 1 024 МБ или более
Windows: Windows 8.1/8 и Windows 7	Intel® Pentium® 4 или AMD Athlon™ XP ОЗУ 512 МБ или более

## Другие неисправности

Жесткий диск	Свободное пространство на диске 20 МБ или больше (Windows) Свободное пространство на диске 30 МБ или больше (Mac)
USB порт	Для подключения компьютера к данному аппарату требуется наличие USB 2.0 порта.
Подключение к Интернет	Для регистрации аккаунта и загрузки VirtualDJ LE 8 требуется интернет-соединение.

Для выполнения микширования видео требуется соблюдение следующих условий.

- Mac
  - Видео чипсет ATI™ или NVIDIA® с предназначенной памятью 256 МБ DDR3 RAM
  - Видеокарта должна поддерживать выход на два экрана.
- Windows
  - Видеокарта ATI™ или NVIDIA® с предназначенной памятью 256 МБ DDR3 RAM
  - Видеокарта должна поддерживать выход на два экрана.
- Информацию о последних системных требованиях, совместимости и поддерживаемых операционных системах см. в "Software Info" в "DDJ-WeGO3" на веб-сайте технической поддержки Pioneer DJ ниже. <http://pioneerdj.com/support/>
- Компьютер должен соответствовать системным требованиям, указанным выше. Системные требования для приложения DJ могут отличаться.
- Полная функциональность не гарантируется на всех компьютерах, даже если они соответствуют требованиям к операционным средам, описанным выше.
- Даже при наличии требуемой памяти, указанной для операционной среды выше, недостаток памяти из-за использования резидентных программ, количество услуг, др., может мешать оптимальной работе и функциональности программного обеспечения. В таких случаях освободите больше памяти.
- В зависимости от настроек энергосбережения и других настроек компьютера, производительность процессора и жесткого диска может быть недостаточной. В частности, при использовании ноутбука, подключите его к сети питания и всегда используйте настройки, обеспечивающие оптимальную работу.
- В работе могут возникать сбои, если вы одновременно пользуетесь другими приложениями.
- Для использования Интернет требуется составить отдельный контракт с провайдером Интернет-услуг и оплатить услуги провайдера.

## Процедура установки (Windows)

1 Войдите на сайт поддержки Pioneer DJ и щелкните по [Software Info] в [DDJ-WeGO3].

2 Щелкните [VirtualDJ Support Information], а затем перейдите по ссылке VirtualDJ LE 8, чтобы открыть страницу загрузки.

Откроется страница загрузки VirtualDJ LE 8.

3 На открывшейся странице введите серийный ключ, расположенный на нижней панели аппарата, и нажмите [OK].

4 Отобразится ссылка для загрузки установщика. Чтобы выполнить загрузку, щелкните по установщику для Windows.

5 Дважды щелкните по загруженному файлу. Запустится установщик.

6 Следуя экранным подсказкам, установите приложение.

① Щелкните по [Next].

— Для отмены установки нажмите [Cancel].

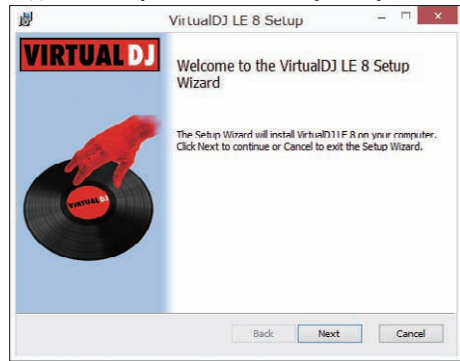

② Внимательно прочтите условия лицензионного соглашения, и если вы согласны, то выберите [I accept the terms in the License Agreement], затем щелкните по [Next].

— Если вы не согласны с условиями соглашения об использовании, щелкните по [Cancel] и отмените установку.

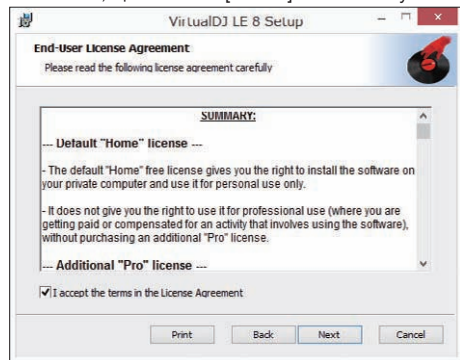

③ Выберите тип установки для VirtualDJ LE 8, затем щелкните по нему.

Обычно выбирается [Typical].

При выборе [Typical] одновременно устанавливаются плагин и другие компоненты.

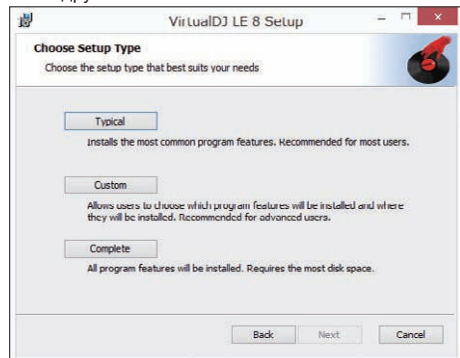

④ Нажмите [Install], чтобы начать установку.

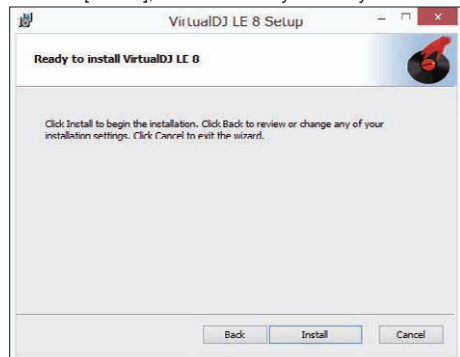

5 Щелкните по [Finish].

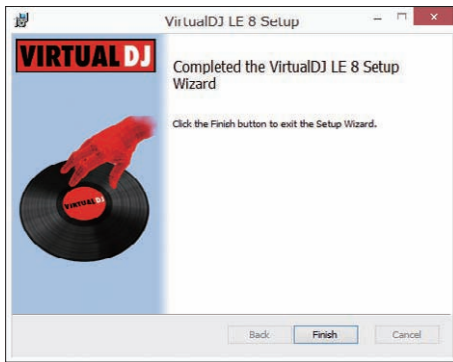

Установка завершена.

---

## Процедура установки (Mac OS X)

1 Войдите на сайт поддержки Pioneer DJ и щелкните по [Software Info] в [DDJ-WeGO3].

2 Щелкните [VirtualDJ Support Information], а затем перейдите по ссылке VirtualDJ LE 8, чтобы открыть страницу загрузки.

Откроется страница загрузки VirtualDJ LE 8.

3 На открывшейся странице введите серийный ключ, расположенный на нижней панели аппарата, и нажмите [OK].

4 Отобразится ссылка для загрузки установщика. Чтобы выполнить загрузку, щелкните по установщику для Mac.

5 Дважды щелкните по загруженному файлу. Запустится установщик.

6 Следуя экранным подсказкам, установите приложение.

Установка завершена.

---

## О программном драйвере и утилите настройки

Данный аппарат работает как аудиоустройство, соответствующее стандартам ASIO.

---

### Использование утилиты настроек

Данная функция может использоваться только теми, кто использует операционную систему Windows.

#### ❖ Запуск утилиты настроек

Щелкните меню [Пуск] в Windows > [Все программы]>[Pioneer]>[DDJ\_WeGO3]> [Утилита установок DDJ\_WeGO3 ASIO].

- Для Windows 8, щелкните [Утилита установок DDJ\_WeGO3 ASIO] на экране [Пуск].

#### ❖ Регулировка размера буфера

Таким же образом, как и при установке размера буфера в программном обеспечении VirtualDJ LE 8, уменьшение значения настройки [Kernel Buffers] уменьшает задержку передачи (время ожидания) аудиоданных, в то время как повышение значения уменьшает тенденцию провалов в аудиоданных (прерывания звучания).

- Если установлено большое значение для [Размера буфера] или [Kernel Buffers], срывы данных (прерывания звучания), др. происходят реже, но увеличивается временной промежуток по причине задержек передачи аудиоданных (время ожидания).

#### ❖ Если звучание прерывается при использовании настройки по умолчанию

Запустите [Утилита установок DDJ\_WeGO3 ASIO] и переключите [Kernel Buffers] на [4].

#### ❖ Если звучание не прерывается при использовании настройки по умолчанию

Запустите [Утилита установок DDJ\_WeGO3 ASIO], переключите [Kernel Buffers] на [2] и убедитесь, что звучание не прерывается.

- Если звучание прерывается, измените настройку [Kernel Buffers] в [Утилита установок DDJ\_WeGO3 ASIO] на [3].

---

## Проверка версии программного драйвера

Щелкните меню [Пуск] в Windows > [Все программы]>[Pioneer]>[DDJ\_WeGO3]> [Утилита отображения версии DDJ\_WeGO3].

- Для Windows 8, щелкните [Утилита отображения версии DDJ\_WeGO3] на экране [Пуск].
- Версию встроенного программного обеспечения данного аппарата можно увидеть на экране.
- Версия встроенного программного обеспечения не отображается, если данный аппарат не подключен к компьютеру или если имеются перебои со связью между данным аппаратом и компьютером.

---

## Управление

---

### Подключения

Порядок подключения описан в разделе "Подключения" в Инструкциях по эксплуатации (настройка аппарата DJ).

1 Подключите данный аппарат к компьютеру через USB кабель.

2 Включите питание компьютера.

Внимание пользователей Windows

При первом подключении аппарата к компьютеру или при подключении к другому разъему USB может появиться предупреждение [Установка программного обеспечения драйвера устройства]. Если оно появилось, дождитесь окончания установки. При этом появится предупреждение [Программное обеспечение для устройства не было установлено], но оно не будет влиять на работу аппарата, и можно переходить к следующему шагу.

- Подробную информацию, содержащуюся в предупреждении, можно получить, щелкнув по нему.  
Установка завершена успешно, если другой драйвер устройства, кроме [iAP Interface], правильно установлен.

3 Нажмите кнопку [STANDBY/ON] на аппарате, чтобы включить питание.

Когда подсветка погаснет, аппарат готов к работе.

## Запуск системы

### 1 Запустите VirtualDJ LE 8.

Для Windows 7

В меню Windows [Пуск] щелкните по иконке [Все программы] > [VirtualDJ] > [VirtualDJ 8].

Для Windows 8

В [представление приложения] щелкните по значку [VirtualDJ 8].

Для Mac OS X

В Finder откройте папку [Приложение], затем дважды щелкните по иконке [VirtualDJ 8].

### 2 Войдите в систему.

• VirtualDJ LE 8 можно использовать, не входя в систему.

Если вы не хотите входить в систему, закройте окно входа и перейдите к следующему шагу.

• При запуске VirtualDJ LE 8 появится окно входа в систему.

- Если у вас есть аккаунт Virtual DJ  
Введите необходимую информацию в этом окне, чтобы войти в систему.
- Если у вас нет аккаунта Virtual DJ  
В окне входа систему создайте новый аккаунт и войдите в систему.

### 3 Введите серийный ключ.

Введите серийный номер (XXXX-XXXX-XXXXX/WEG03), расположенный на нижней панели аппарата, в соответствии с экранными подсказками, а затем нажмите [OK].

• Если серийный ключ введен без входа в систему, окно входа в систему откроется снова. Однако вы можете пользоваться VirtualDJ LE 8 и не входя в систему.

Если вы не хотите входить в систему, закройте это окно.

## Загрузка дорожек и их воспроизведение

Далее в качестве примера описан порядок загрузки дорожек в левую деку.

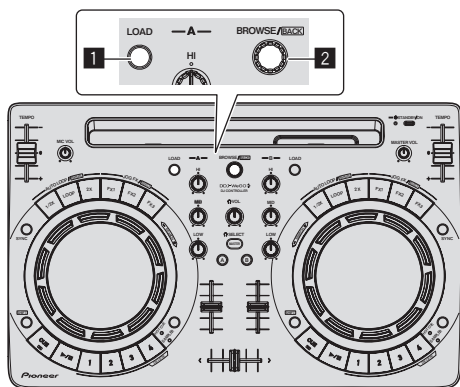

#### 1 Кнопка LOAD

#### 2 Поворотный селектор

1 Нажмите поворотный селектор, на компьютерном экране переместите курсор на библиотеку, затем, вращая поворотный селектор, выберите дорожку.

2 Нажмите кнопку [LOAD] и загрузите выбранную дорожку в деку.

## Воспроизведение дорожек и вывод звучания

Далее в качестве примера описан порядок вывода звука через левую деку.

- Установите соответствующий уровень громкости на устройстве (усилителе мощности, активных громкоговорителях, др.), подключенном к терминалам [MASTER OUT]. Помните, что если установлен слишком высокий уровень громкости, то выводимое звучание может быть громким.

### Раздел микшера

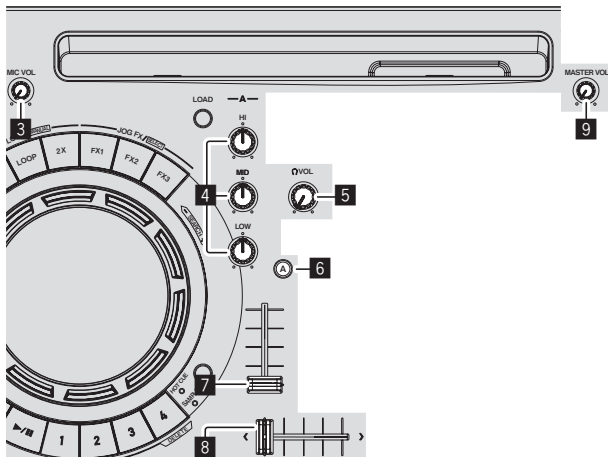

#### 3 Ручка MIC VOL

#### 4 Ручки EQ (HI, MID, LOW)

#### 5 Ручка HEADPHONES VOL

#### 6 Кнопка HEADPHONES SELECT A

#### 7 Фейдер канала

#### 8 Кроссфейдер

#### 9 Ручка MASTER VOL

### 1 Установите позиции ручек, др. как показано ниже.

Названия ручек, др.	Позиция
Ручки EQ (HI, MID, LOW)	Центр
Фейдер канала	Передвинут вперед
Кроссфейдер	Левая кромка
Ручка MASTER VOL	Полностью прокручен против часовой стрелки

### 2 Нажмите кнопку Воспроизведение/Пауза и запустите воспроизведение дорожки.

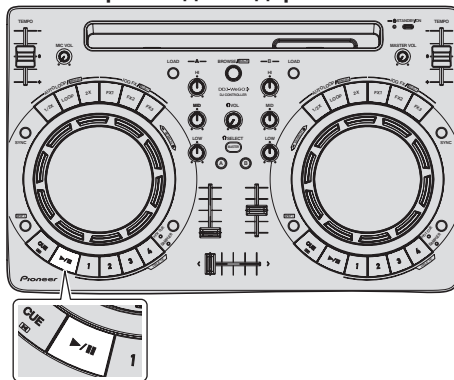

### 3 Передвиньте фейдер канала от себя.

#### 4 Вращая ручку [MASTER VOL], отрегулируйте уровень звучания громкоговорителей.

Отрегулируйте до соответствующего уровня уровень аудиосигналов, выводящихся от терминалов [MASTER OUT].

---

### Контроль звучания с помощью наушников

#### 1 Установите позиции ручек, др. как показано ниже.

Названия ручек, др.	Позиция
Ручка HEADPHONES VOL	Полностью прокручен против часовой стрелки

#### 2 Нажмите кнопку [HEADPHONES SELECT A].

#### 3 Вращайте ручку [HEADPHONES VOL].

Отрегулируйте до соответствующего уровня уровень звучания, выводящийся от наушников.

---

### Прием звучания микрофона

Можно микшировать звучание микрофона, подключенного к терминалу [MIC].

#### 1 Подключите микрофон к терминалу [MIC].

#### 2 Отрегулируйте уровень звучания, поступающего на терминал [MIC].

- Вращайте ручку [MIC VOL]: Регулируется уровень входного аудиосигнала терминала [MIC].
- Можно отрегулировать только уровень громкости звучания микрофона.
- Звучание микрофона не выводится от наушников.

---

### Выход из системы

#### 1 Выйдите из VirtualDJ LE 8.

2 Нажмите кнопку [STANDBY/ON] и удерживайте ее нажатой, пока аппарат не перейдет в режим ожидания.

3 Отсоедините USB кабель от компьютера.



#### Примечание

Руководство к приложению VirtualDJ LE 8 можно скачать на сайте Atomix productions.

Подробная информация приведена в разделе [Software Info] в [DDJ-WeGO3] на сайте поддержки Pioneer DJ (см. ниже).  
<http://pioneerdj.com/support/>

---

### Обновление версии

Использование некоторых функций VirtualDJ LE 8 ограничено. Чтобы пользоваться всеми функциями, необходимо обновление версии до Virtual DJ Pro.

Подробная информация об обновлении версии приведена в разделе [VirtualDJ Support Information] в [Software Info] в [DDJ-WeGO3] на сайте поддержки Pioneer DJ (см. ниже).  
<http://pioneerdj.com/support/>

# Дополнительная информация

## Использование контроллера для других программных обеспечений DJ

Данный аппарат также выводит данные управления для кнопок и ручек в формате MIDI. При подключении компьютера с установленным программным обеспечением DJ, совместимым с MIDI интерфейсом, через USB кабель, можно управлять программным обеспечением DJ на данном аппарате. Звучание музыкальных файлов, воспроизводящихся на компьютере, также можно вывести от DDJ-WeGO3.

Для использования в качестве контроллера для других программных обеспечений DJ, сначала выполните настройки звучания и MIDI в программном обеспечении DJ.

Подробнее, смотрите инструкции по эксплуатации к программному обеспечению DJ.

## О MIDI сообщениях

Подробнее о MIDI сообщениях на данном аппарате смотрите "List of MIDI Messages".

- "List of MIDI Messages" можно приобрести в разделе [MIDI-compatible software] в [Software Info] в [DDJ-WeGO3] на сайте поддержки Pioneer DJ (см. ниже).  
<http://pioneerdj.com/support/>

## О торговых марках и зарегистрированных торговых марках

- Pioneer является зарегистрированной торговой маркой PIONEER CORPORATION.
- Windows является зарегистрированной торговой маркой Microsoft Corporation в Соединенных Штатах Америки и в других странах.
- iPhone, iPad, iPod, iPod touch, iTunes, Finder, Mac, Macintosh и Mac OS являются торговыми марками компании Apple Inc., зарегистрированными в США и других странах.
- iPad mini и Lightning являются торговыми марками Apple Inc.
- App Store является знаком обслуживания Apple Inc.
- "Made for iPod," "Made for iPhone," и "Made for iPad" означает, что электронный прибор был разработан с целью подключения определенно к iPod, iPhone или iPad соответственно, и имеется сертификация разработчика о соответствии с техническими характеристиками Apple. Apple не несет ответственности за работу данного устройства или его соответствие со стандартами по технике безопасности или регулятивными нормами. Пожалуйста, обратите внимание, что использование данного прибора с iPod, iPhone или iPad может отрицательно сказываться на качестве беспроводной связи.

Made for



iPod



iPhone



iPad

- iOS является торговой маркой, право на торговую марку которой в США и определенных других странах принадлежит Cisco.
- Intel и Intel Core являются торговыми марками Intel Corporation в США и/или других странах.
- AMD Athlon является торговой маркой Advanced Micro Devices, Inc.

- ASIO является торговой маркой Steinberg Media Technologies GmbH.
- djay и vJaya являются торговыми марками Algoriddim GmbH.
- VirtualDJ является зарегистрированной торговой маркой Atomix Productions.
- Serato DJ Intro, Scratch Live, ITCH и Serato DJ является зарегистрированным товарным знаком Serato Audio Research Ltd., зарегистрированным в США и других странах.

Указанные здесь названия компаний и изделий являются торговыми марками их соответствующих владельцев.

Данное изделие было лицензировано для бесприбыльного использования. Данное изделие не было лицензировано для коммерческих целей (с целью извлечения прибыли) как трансляции (трансляции наземного, спутникового, кабельного или другого типа), потоковой трансляции через Интернет, Интранет (корпоративная сеть) или другие типы сетей или средства распространения электронной информации (услуга по распространению цифровой музыки в сети). Для таких видов использования требуется получить соответствующие лицензии. Подробнее, посетите <http://www.mp3licensing.com>.

## Предупреждения по авторским правам

Выполненные вами записи предназначены для вашего личного удовольствия и по законам о защите авторских прав не могут использоваться без согласия владельца авторских прав.

- Музыка, записанная на CD дисках, др., защищается законами о защите авторских прав отдельных стран и международными соглашениями. Ответственность за легальное использование записанной музыки полностью лежит на человеке, выполнившим запись.
- При обращении с музыкой, загруженной с Интернета, др., загрузивший музыку человек несет полную ответственность за использование музыки в соответствии с контрактом, заключенным с сайтом загрузки.

— Технические характеристики и внешний вид данного аппарата и любого приложения могут изменяться без предупреждения с целью улучшения.

© PIONEER CORPORATION, 2014. Все права защищены.  
<DRI1255-A>