



Color LCD Display

ENGLISH

ESPAÑOL

DEUTSCH

Owner's Manual

AVD-W6000

This product conforms to new cord colors.

Los colores de los cables de este producto se conforman con un nuevo código de colores.

Dieses Produkt entspricht den neuen kabelfarben.

Pioneer

Contents	1	Operating the Setup Menu	14
IMPORTANT SAFEGUARDS	2	Entering the Setup Menu	14
Please Read All of These Instructions		Picture Adjust	15
Regarding Your Display and Retain		● BRIGHT/CONTRAST/COLOR/HUE	
them for Future Reference	2	● DIMMER	
IMPORTANT INFORMATION	3	Input Setting [VCR1/VCR2]	17
About This Product	3	Display Setting	18
Precaution	3	● Setting the Mixing of the Guidance Voice	
In Case of Trouble	3	[MIXING]	
Before Using This Product	4	● Setting the Display Mounting Location	
To Avoid Battery Exhaustion	4	[LOCATION]	
To Protect the LCD Screen of the Display	4	Forced VCR1 Input Setting	20
When Viewing is Difficult, use [BRIGHT] and		Using the Display Correctly	21
[DIMMER] to Adjust	4	Handling the Display	21
To Ensure Safe Driving	5	About the Liquid Crystal Display (LCD)	
Resetting the Microprocessor	5	Screen	22
Key Finder	6	Keeping the Display in Good Condition	22
Component Parts and Features	6	About the Small Fluorescent Tube	22
Basic Operation	7	Connecting the System	23
Turn On Power	8	Names and Functions of Connection	
Volume Adjustment	8	Terminals	25
Selecting the Source	9	Connecting the Power Cable	26
● About the Corner Icons		Connection Diagram (VCR input)	27
● About the RCA Video and Audio Outputs		Connection Diagram (RGB input)	28
of this Unit		Connecting the RCA Audio and	
Selecting the Audio, Video, and External		Video Output	29
Output.....	10	Connecting "AUTOMATIC INPUT	
● Selecting the Video for the Display		SWITCHING" Lead	30
Independently		Installation	31
● Selecting the Audio for Built-in Speaker		● When the Display is Installed in the Front	
Independently		Before Installing and Fixing	32
Changing the Wide Screen Mode	12	Before Affixing the Adhesive Tape	32
● Wide Modes Available		Installing the Display Using the Accessory	
Operating the Setup Menu	14	Mounting Base	33
Entering the Setup Menu	14	Installing the Hide-away Unit	35
Picture Adjust	15	● Installation Precautions	
● BRIGHT/CONTRAST/COLOR/HUE		● Hide-away Unit Installation	
● DIMMER		Specifications	36
Input Setting [VCR1/VCR2]	17		
Display Setting	18		
● Setting the Mixing of the Guidance Voice			
[MIXING]			
● Setting the Display Mounting Location			
[LOCATION]			
Forced VCR1 Input Setting	20		
Using the Display Correctly	21		
Handling the Display	21		
About the Liquid Crystal Display (LCD)			
Screen	22		
Keeping the Display in Good Condition	22		
About the Small Fluorescent Tube	22		
Connecting the System	23		
Names and Functions of Connection			
Terminals	25		
Connecting the Power Cable	26		
Connection Diagram (VCR input)	27		
Connection Diagram (RGB input)	28		
Connecting the RCA Audio and			
Video Output	29		
Connecting "AUTOMATIC INPUT			
SWITCHING" Lead	30		
Installation	31		
● When the Display is Installed in the Front			
Before Installing and Fixing	32		
Before Affixing the Adhesive Tape	32		
Installing the Display Using the Accessory			
Mounting Base	33		
Installing the Hide-away Unit	35		
● Installation Precautions			
● Hide-away Unit Installation			
Specifications	36		

Please Read All of These Instructions Regarding Your Display and Retain them for Future Reference

1. Read this manual fully and carefully before operating your display.
2. Keep this manual handy for future reference.
3. Pay close attention to all warnings in this manual and follow the instructions carefully.
4. Never allow others to use the system until they have read and understood the operating instructions.
5. Do not install the display where it may (i) obstruct the driver's vision, (ii) impair the performance of any of the vehicle's operating systems or safety features, including airbags, or (iii) impair the driver's ability to safely operate the vehicle.
6. As with any accessory in your vehicle's interior, the display should not divert your attention from the safe operation of your vehicle. If you experience difficulty in operating the system or reading the display, please park safely before making adjustments.
7. Do not attempt to install or service your display by yourself. Installation or servicing of the display by persons without training and experience in electronic equipment and automotive accessories may be dangerous and could expose you to the risk of electric shock or other hazards.
8. Please remember to wear your seat belt at all times while operating your vehicle. If you are ever in an accident, your injuries can be considerably more severe if your seat belt is not properly buckled.
9. If this product is installed in a place where it is visible to the vehicle's driver, you **MUST** always set the [DISPLAY SETTING] to the [FRONT] setting. Failure to do so could result in distracting images being potentially visible to the driver while the vehicle is in motion.
If this product is installed in a place where it is not visible to the vehicle's driver, then you may choose the [REAR] location setting.
Use of this product is subject to any local laws regarding placement or use.
PIONEER Corporation cannot accept any liability for any problems, damage or loss incurred as a result of the product being used with an incorrect setting or in violation of any local laws.
10. This function is designed for use with a back-up camera only. Users may connect the VTR 1 input with "AUTOMATIC INPUT SWITCHING" only to such a back-up camera. Users **must not** connect any other devices to the VTR 1 input with "AUTOMATIC INPUT SWITCHING".

IMPORTANT INFORMATION

About This Product

- This product complies with the EMC Directives (89/336/EEC, 92/31/EEC) and CE Marking Directive (93/68/EEC).

- Do not place the display in a position where it will impede the driver's visibility or affect the operation of your vehicle's airbags.

Precaution

- Always keep the volume low enough for outside sounds to be audible.
- Protect the product from moisture.

In Case of Trouble

Should this product fail to operate properly, contact your dealer or the nearest authorized Pioneer service facility.

Before Using This Product

To Avoid Battery Exhaustion

Always run the vehicle engine while using this unit. Using this unit without running the engine can result in battery drainage.

To Protect the LCD Screen of the Display

- Do not allow direct sunlight to fall on the Display when this unit is not being used. Extended exposure to direct sunlight can result in LCD screen malfunction due to the resulting high temperatures.
- When using a portable phone, keep the antenna of the portable phone away from the Display to prevent disruption of the video by the appearance of spots, colored stripes, etc.

When Viewing is Difficult, use [BRIGHT] and [DIMMER] to Adjust

Due to its construction, the view angle of the LCD screen is limited. The viewing angle (vertical and horizontal) can be increased, however, by using [BRIGHT] to adjust the black density of the video. When using for the first time, adjust the black density in accordance with the viewing angle (vertical and horizontal) to adjust for clear viewing. [DIMMER] can also be used to adjust the brightness of the LCD screen itself to suit your personal preference.

Before Using This Product

To Ensure Safe Driving

This unit senses whether the parking brake is on or off. When installed in the FRONT, it is arranged so that video cannot be viewed while the vehicle is moving. (except for navigation unit.) The various settings and adjustments are also not possible while driving. (The following message will be displayed on the screen while the vehicle is moving.)

Stop the vehicle in a safe place apply the parking brake and wait for the message to clear before starting operation.



Resetting the Microprocessor

The microprocessor must be reset under the following conditions:

When using this product for the first time after installation

When the product fails to operate properly

When strange (incorrect) messages appear on the display

- **To reset the microprocessor, press the RESET button on the unit with a pen tip or other pointed instrument.**

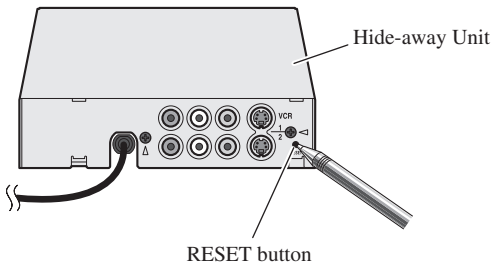

Component Parts and Features

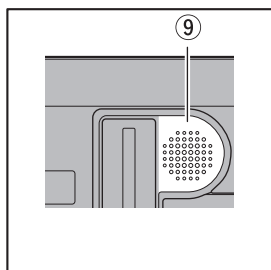
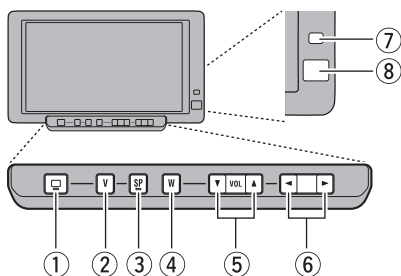

① SEL/POWER button

Selects the system's audio and video simultaneously. If AV equipment is connected to the system's RCA audio and video output terminals, the audio and video of the source selected with this button are generated. Pressing this button for 2 seconds also switches power ON/OFF.

② V.SEL button

Selects only the display's video.

③ SP.SEL button

Selects only the built-in speaker's audio.

④ WIDE/MENU button

Changes the method of enlarging 4:3 video to 16:9 video. Pressing this button for 2 seconds, and displayed the setup menu. Once the setup menu is displayed, its menu is switched each time the button is pressed.

⑤ Volume control (▼/▲) buttons

Adjust the volume of the built-in speaker ⑨, or change setup items when the setup menu is displayed.

Note:

- Never set the volume so high that you cannot hear outside traffic and emergency vehicles.

⑥ ◀▶ buttons

Adjust the item when the setup menu is displayed.

⑦ Ambient light sensor

Senses ambient light. This system automatically adjusts the brightness of the display to compensate for ambient light.

⑧ Signal receptor

This receiver receives signals from the remote controller supplied with the mobile navigation unit and other AV equipment.

⑨ Built-in speaker

Outputs sound from audio equipment connected to this product.



WARNING

If this product is installed in a place where it is visible to the vehicle's driver, you **MUST** always set the [DISPLAY SETTING] to the [FRONT] setting. Failure to do so could result in distracting images being potentially visible to the driver while the vehicle is in motion.

If this product is installed in a place where it is not visible to the vehicle's driver, then you may choose the [REAR] location setting.

Use of this product is subject to any local laws regarding placement or use.

PIONEER Corporation cannot accept any liability for any problems, damage or loss incurred as a result of the product being used with an incorrect setting or in violation of any local laws.

Be sure to perform this setting. (Refer to page 19.)

Turn On Power

Remember to start the car engine before turning on the power to preserve battery life.

1. Start the car engine.



2. Turn on the system.

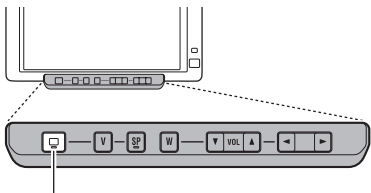

Hold for 2 seconds

Each press of the SEL/POWER button for 2 seconds, the power of the system ON/OFF.

Volume Adjustment

Adjust the volume of audio output from the built-in speaker.

- **Raise or lower the speaker volume.**

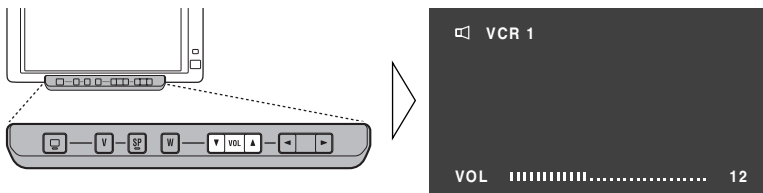

The volume of the built-in speaker can be adjusted in a range of 0 to 30. (The volume level will be displayed for about 4 seconds.)

Selecting the Source

You can switch the selected sources of three icons simultaneously, or switch them separately.

About the Corner Icons

The following icons are displayed in the upper left corner of the Screen.

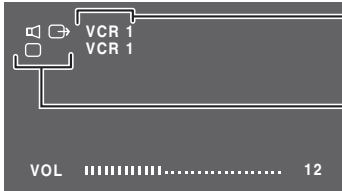

Icons indicate the selected sources.

The upper icons are selected with the SEL/POWER button. The lower icons are selected independently.



Display icon:

Indicates the video on the display.



Built-in speaker icon:

Indicates the audio output from the built-in speaker of this unit. (When you switch MIXING ON, this icon is turned red.) (Refer to page 18.)



RCA output icon:

Indicates the video and audio output from the RCA output jack of the hide-away unit.

Icons condition	Button for source change
	SEL/POWER button
	V.SEL button
	SP.SEL button



For RCA output, you can only switch the source with the SEL/POWER button.



V.SEL button

Press the V.SEL button for 2 seconds to switch only the display out of three sources; display, built-in speaker and RCA output. To return to the setting for selecting all source at the same time, press the V.SEL button again for 2 seconds.



SP.SEL button

Press the SP.SEL button for 2 seconds to switch only the built-in speaker audio out of three sources: display, built-in speaker and RCA output. To return to the setting for selecting all source at the same time, press SP.SEL button again for 2 seconds.

Note:

- After selecting the source with the V.SEL button or the SP.SEL button, you won't be able to switch the display or built-in speaker's audio with the SEL/POWER button until each mode is canceled.

About the RCA Video and Audio Outputs of this Unit

When you connect a separate piece of AV equipment such as a second display to the RCA video and audio output jacks of the hide-away unit, you can select the source for output with the SEL/POWER button,

- The video and audio source of the RCA outputs of this unit cannot be selected independently.
- The V.SEL, SP.SEL and Volume control buttons will have no effect even if operated.

CAUTION

Never position the display connected to the RCA output jack of the hide-away unit, driver can view the picture while the vehicle is moving.

Selecting the Audio, Video, and External Output

When three icons are displayed in a line, you can simultaneously change the sources of each icon.

If Display and Built-in speaker are set for independent switching, switch them simultaneously. (Refer to pages 9 and 11.)

- **Select the desired source.**

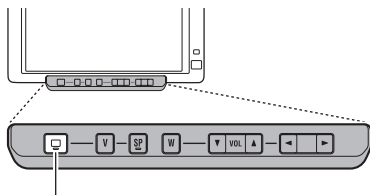

Each press changes the source ...



Each press of the SEL/POWER button selects the desired source in the following order:
[VCR1] → [VCR2] → [RGB] → Exit to [VCR1]

Note:

- [RGB] indicates the equipment connected to the hide-away unit's RGB input. (The source does not switch to [RGB] when nothing is connected to the RGB input.)
- [VCR1] and [VCR2] are audio and video from the AV equipment connected to the VCR1 or VCR2 input terminal. (Refer to page 25.)
- Verify the correct connection with the AV equipment connected to VCR1 or VCR2.
- VCR2 is selectable only if either [VIDEO] or [S-VIDEO] has been chosen in [INPUT SETTING]. (Refer to page 17.)

Selecting the Video for the Display Independently

1. Set so that only the display video can be selected.

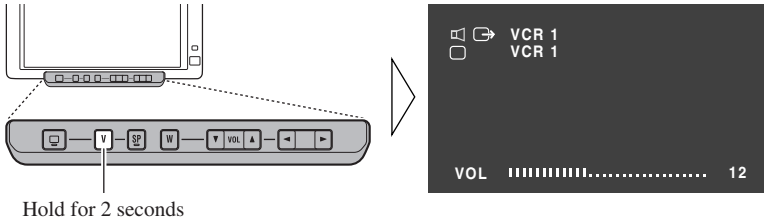

Hold for 2 seconds

2. Press V.SEL button.

Each press of the V.SEL button selects the desired video source in the following order:
[VCR1] → [VCR2] → [RGB] → Exit to [VCR1]

Note:

- Return to the setting for switching all source at the same time, press the V.SEL button for 2 seconds.
- If you press the V.SEL button when video source are switched with the SEL/POWER button, [SELECTOR] appears in red on the screen, indicating that the audio and video can be switched simultaneously using the SELECTOR button.
- While switched to forced video from a back-up camera, if you try to select a video source with the V.SEL button, "INVALID" is displayed, indicating that you cannot switch the video source.

Selecting the Audio for Built-in Speaker Independently

1. Set so that only the built-in speaker audio can be switched.

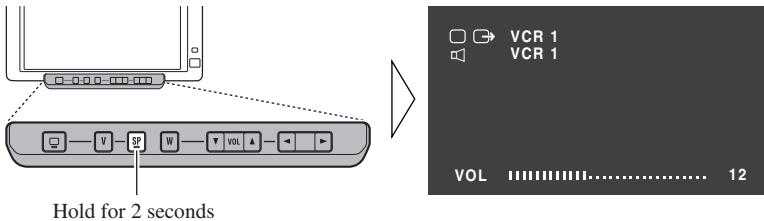

Hold for 2 seconds

2. Press SP.SEL button.

Each press of the SP.SEL button selects the desired audio source in the following order:
[VCR1] → [VCR2] → [RGB] → Exit to [VCR1]

Note:

- Return to the setting for selecting all source at the same time, press the SP.SEL button for 2 seconds.
- If you press the SP.SEL button when audio are switched with the SEL/POWER button, [SELECTOR] appears in red on the screen, indicating that the audio and video can be switched simultaneously using the SELECTOR button.

Changing the Wide Screen Mode

You can change the way in which normal video (aspect ratio 4:3) enlarges to wide video (16:9). Select wide modes to suit the kind of video you are viewing, such as news programs and movies.

1. Display video to view. (Refer to pages 10 and 11.)
2. Select a wide mode.

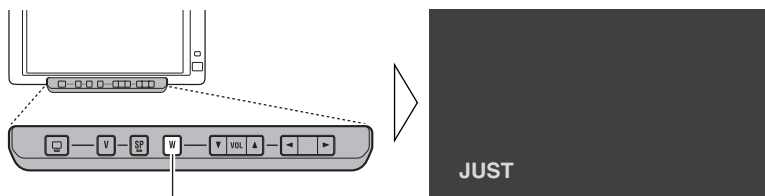

Each press changes the mode ...

Each press of the WIDE/MENU button selects the wide mode in the following order:
[FULL] → [JUST] → [CINEMA] → [ZOOM] → [NORMAL] → Exit to [FULL]

Note:

- Settings are stored for each source (RGB, VCR1, VCR2).
- The setup menu screen always appears in FULL mode. (Refer to page 14.)
- Always set the wide mode to [FULL] when viewing Navigation unit video.
- When video is viewed in a wide mode that does not match its original aspect ratio, it may appear differently.
- Remember that using the wide mode feature of this system for commercial or public viewing purposes may constitute an infringement on the author's rights protected by the Copyright Law.

Wide Modes Available

FULL

Video with an aspect ratio of 4:3 enlarges only horizontally. Enjoy viewing video widened without missing parts.

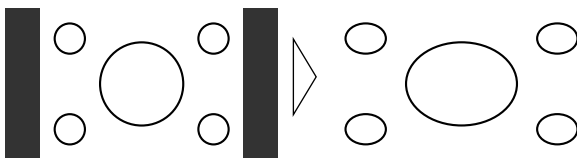

JUST

Video appears more extended horizontally as it gets closer to both edges of the screen. Because video appears in about the same size as regular video around the middle of the screen, enjoy viewing it without feeling out of place.

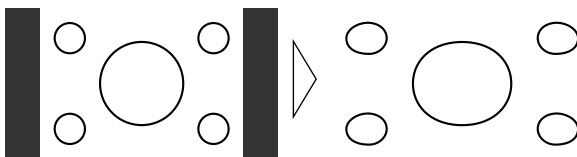

CINEMA

Video enlarges vertically with a aspect ratio falling between FULL and ZOOM. This wide mode is suited for horizontally long video, such as movies, in which titles are displayed in black areas outside the video.

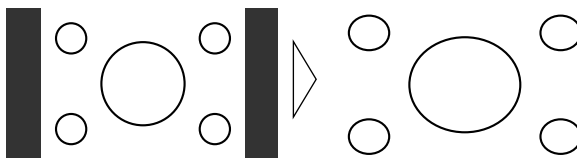

ZOOM

Video with an aspect ratio of 4:3 enlarges with the same aspect ratio in both vertical and horizontal directions. This wide mode is suited for horizontally long video, such as movies, in which titles overlap the video.

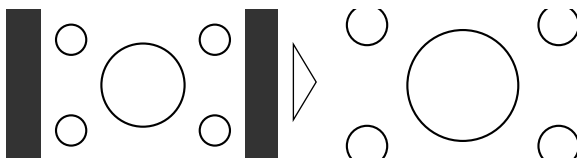

NORMAL

Video with an aspect ratio of 4:3 appears without enlarging. Enjoy viewing TV in the same video as it is broadcast.

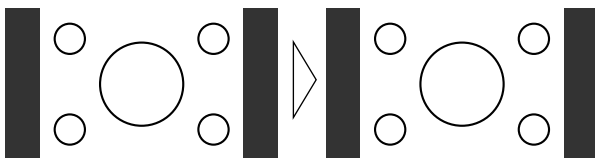

Note:

- Video will appear roughened when viewed in CINEMA or ZOOM mode (When PAL video is displayed).

Entering the Setup Menu

This system offers a number of functionality setup and adjustment features to make it easier to use. Customize the settings to suit your taste and environment.

1. Display the setup menu screen.

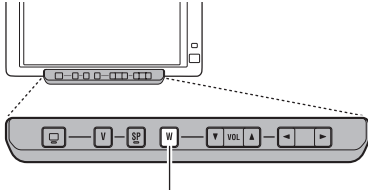

Hold for 2 seconds

The menu screen is displayed.

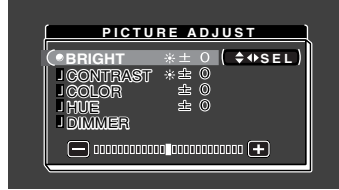

2. Select a setup menu.

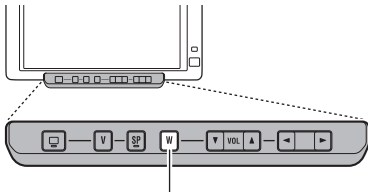

Each press changes the menu ...

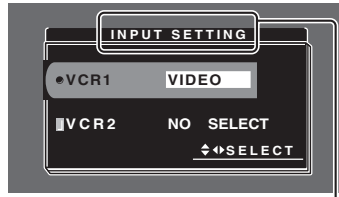

Current mode

Each press of the WIDE/MENU button selects the desired menu in the following order:
[PICTURE ADJUST] → [INPUT SETTING] → [DISPLAY SETTING]
→ [CONTROL SETTING] → Exit the setup menu.

Exit the setup menu, return to the previous display.

Picture Adjust

BRIGHT/CONTRAST/COLOR/HUE

Settings are stored for each source (RGB, VCR1, VCR2).

Options	Adjustment items
Bright [BRIGHT]:	Makes black appear darker or lighter.
Contrast [CONTRAST]:	Narrow or widen the gap between black and white (darken).
Saturation [COLOR]:	Makes colors appear lighter or darker.
Hue [HUE]:	Adjust red or green of picture.

1. Display the video to adjust. (Refer to pages 10 and 11.)
2. Display a menu screen and select [PICTURE ADJUST] menu. (Refer to page 14.)
3. Select an item to adjust.

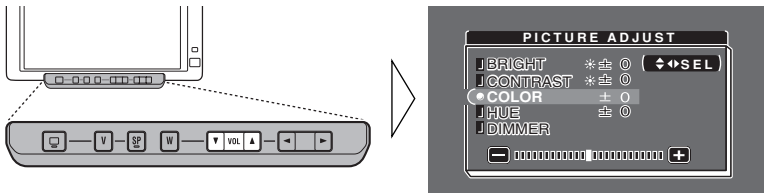

4. Adjust the item.

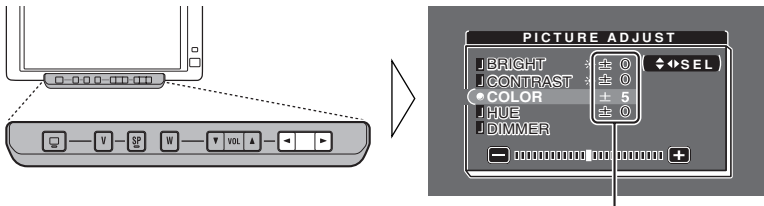

Either can be adjusted within the range of -24 to +24.

Note:

- The settings of [BRIGHT] and [CONTRAST] are stored separately for light ambient (daytime) and dark ambient (nighttime).
- A yellow mark (☀) or blue mark (☾) is displayed to the right of [BRIGHT] and [CONTRAST] on the screen, respectively, as the front-panel ambient light sensor determines brightness or darkness.
- [HUE] cannot be adjusted for PAL video.

DIMMER

Viewing can become difficult after extended video viewing if the screen is too bright at night or when ambient light darkens. You can select the brightness level from three settings; daytime, evening and nighttime viewing, after which this product will automatically adjust the brightness to an optimum level within the setting range you selected and in relationship with the ambient light.

1. Display a menu screen and select [PICTURE ADJUST] menu.
(Refer to page 14.)
2. Choose [DIMMER].

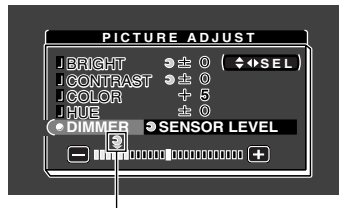
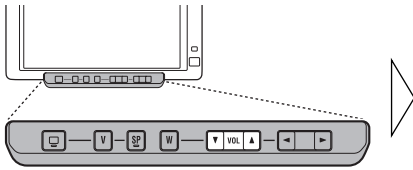

External light level

Yellow: bright (daytime)

Red: intermediate brightness (evening)

Blue: dark (nighttime)

3. Adjust brightness.

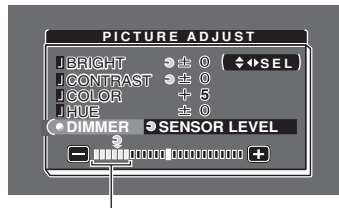
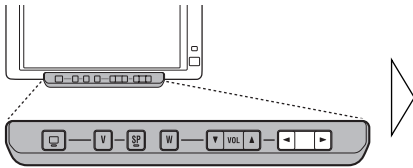

This level indicates the brightness of the screen being adjusted. The farther yellow moves to the right, the brighter the screen.

Note:

- The external light level used as the standard for adjusting [DIMMER] is indicated by the mark shown in step 3 and its position. The marks indicating the current ambient brightness used for adjusting [BRIGHT] and [CONTRAST] may differ slightly.
- The external light level can be adjusted to Dark, Intermediate or Bright and the each setting saved.

Input Setting [VCR1/VCR2]

To view videos by a VCR, DVD player or any other kind of equipment connected to the hide-away unit.

1. Display a menu screen and select [INPUT SETTING] menu.
(Refer to page 14.)
2. Choose between [VCR1] and [VCR2].

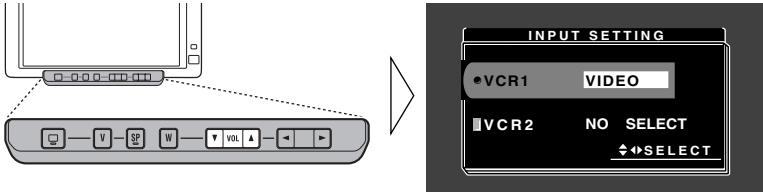

3. Select a connection mode.

Select the connection mode of the source external unit to the right of [VCR1] or [VCR2].

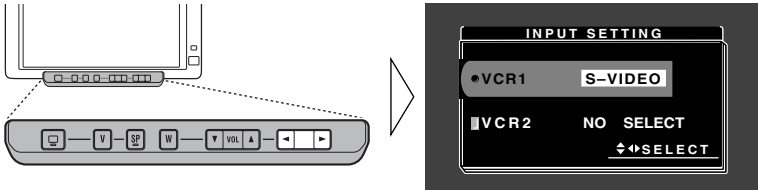

Each press of the ◀ or ▶ button selects the source in the following order:

VCR1: [VIDEO] → [S-VIDEO] → Exit to [VIDEO]

VCR2: [NO SELECT] → [VIDEO] → [S-VIDEO] → Exit to [NO SELECT]

Note:

- If the equipment is connected to a RCA video input, choose [VIDEO] to view video of the equipment. (Refer to page 25.)
- If the equipment is connected to a S-VIDEO input, choose [S-VIDEO] to view video of the equipment. (Refer to page 25.)
- If [VCR2] (NO SELECT) is chosen, the display and built-in speaker will not switch to [VCR2].

Display Setting

■ [MIXING]

Both the audio of Navigation unit guide and the audio from video equipment, etc., can be output from the built-in speaker.

■ [LOCATION]

When using the display for the first time after it was purchased, set its mounting location without fail.

Setting the Mixing of the Guidance Voice [MIXING]

When connecting the mobile navigation unit to RGB input of this hide-away unit, you can select ON/OFF for the guidance voice from mobile navigation unit.

1. Display a menu screen and select [DISPLAY SETTING] menu.
(Refer to page 14.)

2. Choose item [MIXING].

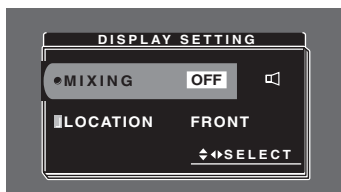
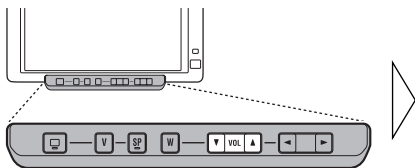

3. Select the mixing ON/OFF.

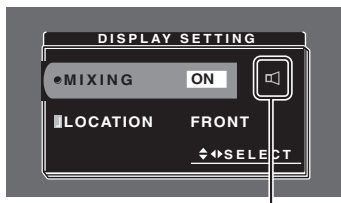
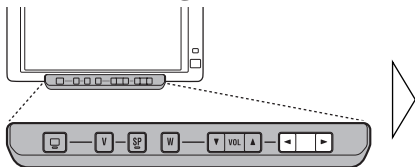

When mixing ON, this mark is turned red.

[ON]: The navigation's guidance voice is output at the same time as audio from another source.

[OFF]: The navigation's guidance voice is not output.

Setting the Display Mounting Location [LOCATION]

When using the display for the first time, set its mounting location.

1. Display a menu screen and select [DISPLAY SETTING] menu. (Refer to page 14.)
2. Choose item [LOCATION].

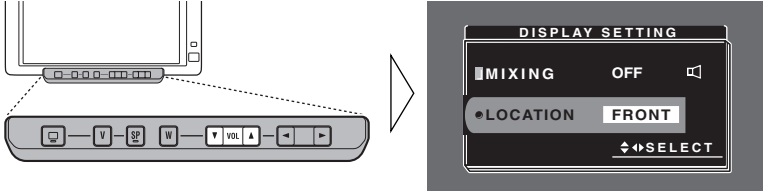

3. Choose the display mounting location.

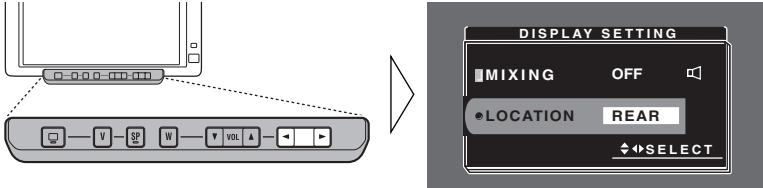

[FRONT]: When this product is installed on the dashboard or another location where the driver can see the display.

[REAR]: When this product is installed in a location for viewing by rear seat passengers (in a location where the driver cannot see the display).

Note:

- When [LOCATION] has been set to [FRONT], video cannot be viewed while the vehicle is moving. The setup menu screen also cannot be displayed while the vehicle is moving. ([ATTENTION] will be displayed while the vehicle is moving.)
Stop the vehicle in a safe place, apply the parking brake, and wait for [ATTENTION] to be cleared before starting operation.

Forced VCR1 Input Setting

This product features a function that automatically switches to the video input into the VCR1 jack when a back-up camera is installed on your car. If this is the case, when the gear shift is in the REVERSE (R) position, the video automatically switches to VCR1. (The initial setting is [BATTERY]. For more details, consult with your dealer.)

1. Display a menu screen and select [CONTROL SETTING] menu.
(Refer to page 14.)
2. Select an appropriate setting for the connection method.

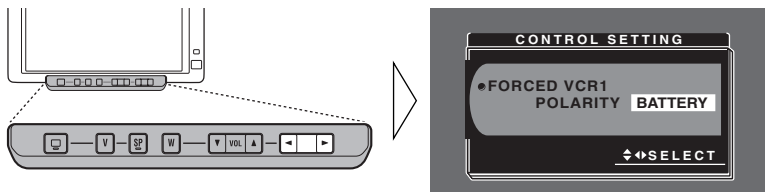

[BATTERY]: When the gear shift is moved to the REVERSE (R) position, and the polarity of the connected lead wire (refer to page 30) is positive.

[GND]: When the gear shift is moved to the REVERSE (R) position, and the polarity of the connected lead wire (refer to page 30) is negative.

Note:

- Switching to the correct video setting may not occur. Confirm that directly after changing the setting, it changes to VCR1 when the gear shift is moved to REVERSE from another position.
- When the display changes to VCR1 video during normal drivings, reverse the settings.

CAUTION

This function is designed for use with a back-up camera only. Users may connect the VTR 1 input with “AUTOMATIC INPUT SWITCHING” only to such a back-up camera. Users must not connect any other devices to the VTR 1 input with “AUTOMATIC INPUT SWITCHING”.

CAUTION

- If moisture or foreign matter should get inside the unit, turn OFF the power immediately and consult your dealer or the nearest authorized PIONEER service facility. Using the unit in this condition may result in a fire, electric shock or other failure.
- If you notice smoke, a strange noise or smell, or any other abnormal signs from the display, turn OFF the power immediately and consult your dealer or the nearest authorized PIONEER service facility. Using the unit in this condition may result in failure of the system.
- Do not remove the rear cover of the display, as there are high-voltage components inside which may cause an electric shock. Be sure to consult your dealer or the nearest authorized PIONEER service facility for internal inspection, adjustments or repairs.

Handling the Display

- When the display is not being used, never leave it under the direct sunlight or in extreme temperatures.
- The display should be used within the temperature ranges shown below.
Operating temperature range: -10 to $+50$ °C
Storage temperature range: -20 to $+80$ °C
At temperatures higher or lower than the operating temperature range the display may not operate normally.
- The LCD screen of this product is exposed to improve view ability in the vehicle. Do not push the LCD screen strongly. This could break it.
- Do not touch the LCD screen. This could cause scratches or soiling.

About the Liquid Crystal Display (LCD) Screen

- If the display is near the vent of an air conditioner when it is deployed, make sure that air from the air conditioner is not blowing on it. Heat from the heater may break the LCD screen, and cool air from the cooler may cause moisture to form inside the display resulting in possible damage. Also, if the display is cooled down by the cooler, the screen may become dark, or the life span of the small fluorescent tube used inside the display may be shortened.
- Small black dots or white dots (bright dots) may appear on the LCD screen. These are due to the characteristics of the LCD screen and do not indicate a problem with the display.
- At low temperatures, the LCD screen may be dark for a while after the power is turned ON.
- The LCD screen will be difficult to see if it is exposed to direct sunlight.

Keeping the Display in Good Condition

- When removing dust from the screen or cleaning the display, first turn the system power OFF, then wipe with a soft dry cloth.
- When wiping the screen, take care not to scratch the surface. Do not use harsh or abrasive chemical cleaners.
- Do not use a wet cloth for cleaning. Do not use organic solvents, such as benzine, thinner or ether.

About the Small Fluorescent Tube

- A small fluorescent tube is used inside the display to illuminate the LCD screen.
 - * The fluorescent tube is an expendable part and has a limited service life.
 - * The fluorescent tube should last for approximately 10,000 hours, depending on operating conditions. (Using the display at low temperatures reduces the service life of the fluorescent tube.)
 - * When the fluorescent tube reaches the end of its useful life, the screen will be dark and the image will no longer be projected. If this happens, consult your dealer or the nearest authorized PIONEER service facility.



CAUTION

- PIONEER does not recommend that you install or service your display yourself. Installing or servicing the product may expose you to risk of electric shock or other hazards. Refer all installation and servicing of your display to authorized Pioneer service personnel.
- Secure all wiring with cable clamps or electrical tape. Do not allow any bare wiring to remain exposed.
- Do not drill a hole into the engine compartment to connect the yellow lead of the unit to the vehicle battery. Engine vibration may eventually cause the insulation to fail at the point where the wire passes from the passenger compartment into the engine compartment. Take extra care in securing the wire at this point.
- It is extremely dangerous to allow the display lead to become wound around the steering column or gearshift. Be sure to install the display in such a way that it will not obstruct driving.
- Make sure that wires will not interfere with moving parts of the vehicle, such as the gearshift, parking brake or seat sliding mechanism.
- Do not shorten any leads. If you do, the protection circuit may fail to work properly.

Note:

- This unit is for vehicles with a 12-volt battery and negative grounding. Before installing it in a recreational vehicle, truck, or bus, check the battery voltage.
- To avoid shorts in the electrical system, be sure to disconnect the \ominus battery cable before beginning installation.
- Refer to the owner's manual for details on connecting other units, then make connections correctly.
- Secure the wiring with cable clamps or adhesive tape. To protect the wiring, wrap adhesive tape around them where they lie against metal parts.
- Route and secure all wiring so it cannot touch any moving parts, such as the gear shift, hand-brake and seat rails. Do not route wiring in places that get hot, such as near the heater outlet. If the insulation of the wiring melts or gets torn, there is a danger of the wiring short-circuiting to the vehicle body.
- Don't pass the yellow lead through a hole into the engine compartment to connect to the battery. This will damage the lead insulation and cause a very dangerous short.
- Do not shorten any leads. If you do, the protection circuit may fail to work when it should.
- Never feed power to other equipment by cutting the insulation of the power supply lead of the unit and tapping into the lead. The current capacity of the lead will be exceeded, causing overheating.
- When replacing a fuse, be sure to use only fuses of the rating prescribed on the fuse holder.

- If this unit is installed in a vehicle that does not have an ACC (accessory) position on the ignition switch, the red lead of the unit should be connected to a terminal coupled with ignition switch ON/OFF operations. If this is not done, the vehicle battery may be drained when you are away from the vehicle for several hours.



ACC position



No ACC position

 **CAUTION**

- Cords for this product and those for other products may be different colors even if they have the same function. When connecting this product to another product, refer to the supplied Installation manuals of both products and connect cords that have the same function.

Names and Functions of Connection Terminals

■ Hide-away Unit

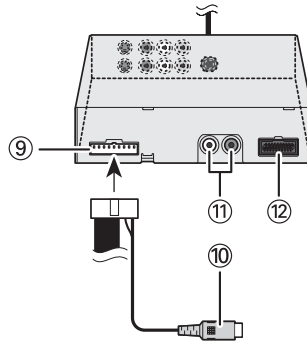
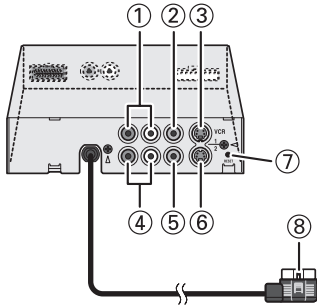

① **VCR1 RCA audio input (white, red)**

Receive stereo audio, as from a VCR, DVD or other AV equipment.

② **VCR1 RCA video input (yellow)**

Receives video, as from a VCR, DVD or other AV equipment.

③ **VCR1 S-VIDEO input (black)**

Receives S-VIDEO output video when the display is teamed up with AV equipment supporting an S-VIDEO output terminal.

④ **VCR2 RCA audio input (white, red)**

Receive stereo audio, as from a VCR, DVD or other AV equipment.

⑤ **VCR2 RCA video input (yellow)**

Receives video, as from a VCR, DVD or other AV equipment.

⑥ **VCR2 S-VIDEO input (black)**

Receives S-VIDEO output video when the display is teamed up with AV equipment supporting an S-VIDEO output terminal.

⑦ **RESET button**

Resets the display microprocessor. Press with the tip of a ballpoint pen or similar object.

⑧ **Display RGB output (white)**

Connects to the display unit.

⑨ **Power Supply**

Receives the power cable supplied.

⑩ **RCA video output (yellow)**

Connects to other AV equipment. Video selected with this display is directed to this terminal.

⑪ **RCA audio output (white, red)**

Connect to other AV equipment. Audio selected with this display is directed to these terminals.

⑫ **RGB input (purple)**

Use to connect a navigation unit or other Pioneer AV equipment.

Connecting the Power Cable

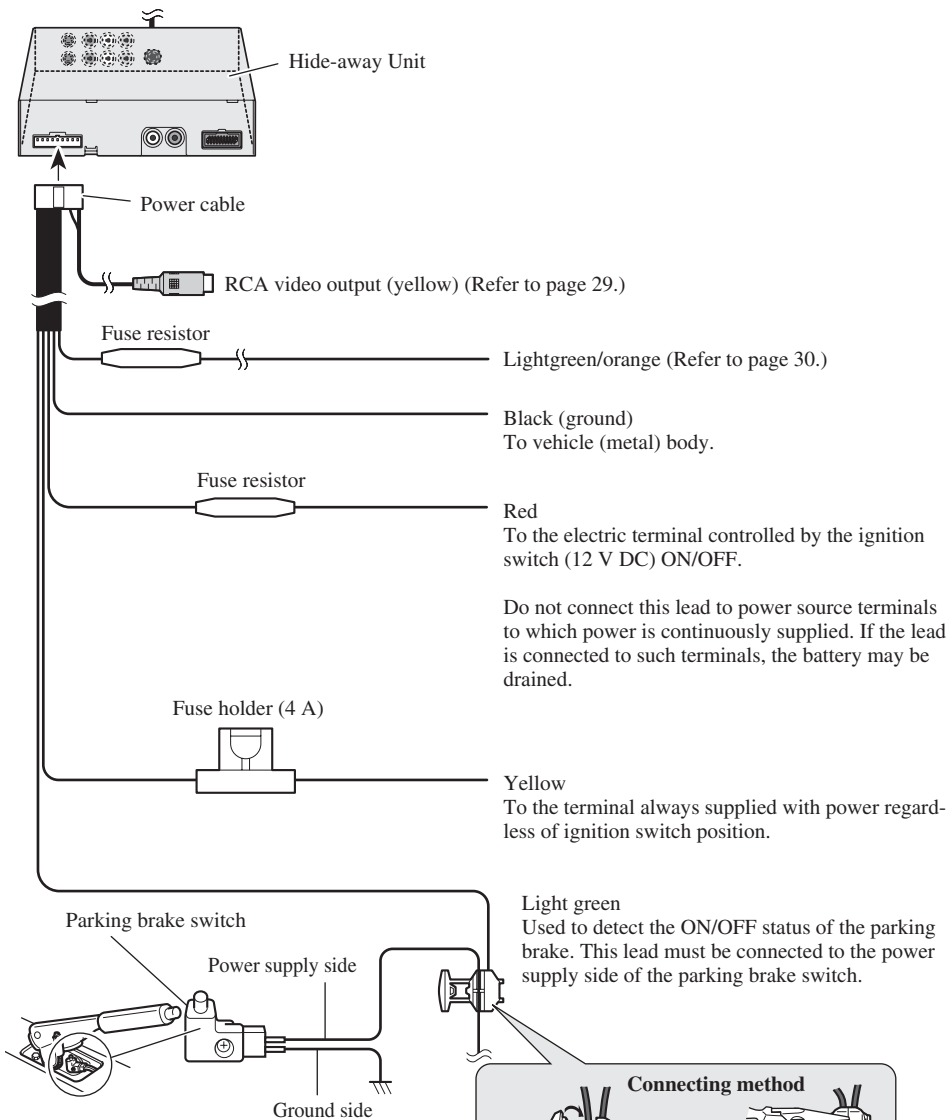

Note:

- The position of the parking brake switch depends on the vehicle model. For details, consult the vehicle Owner's Manual or dealer.

Connecting method

Clamp the parking brake switch power supply side lead.

➔ Clamp firmly with needle-nosed pliers.

Connection Diagram (VCR input)

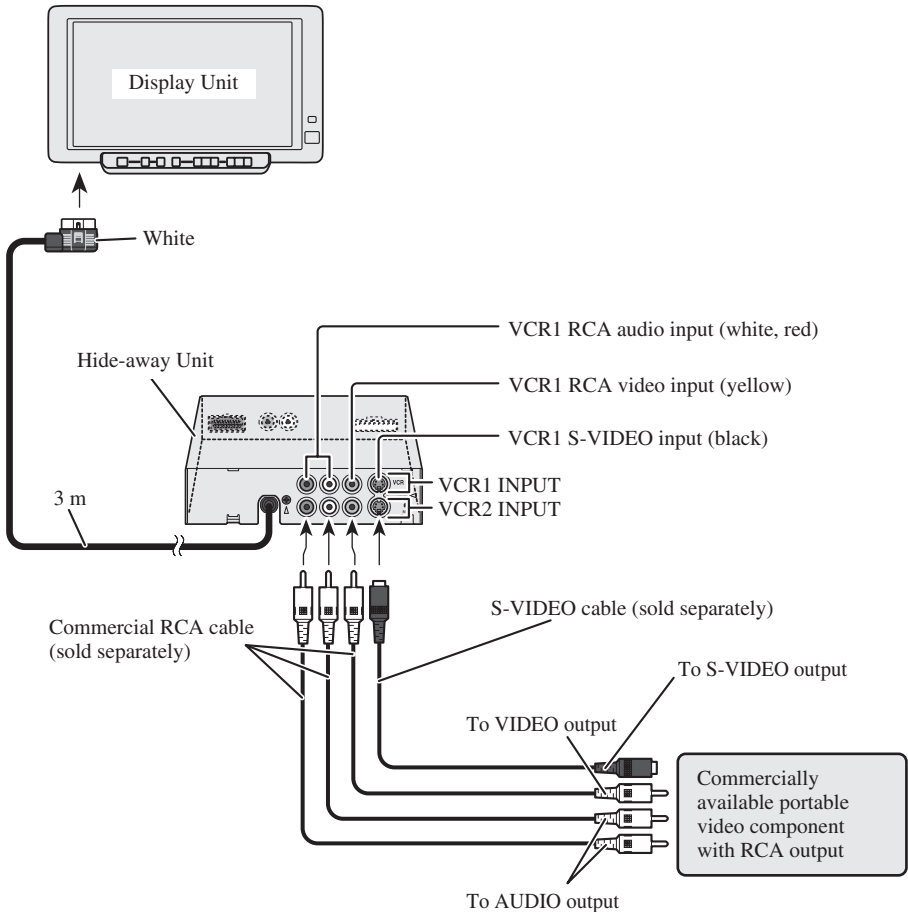

Note:

- This system has display mounting location [LOCATION] settings [FRONT/REAR]. Be sure to complete these setting after the system has been installed. (Refer to page 19.)
- When other AV equipment is connected to the VCR1 or VCR2 input, setting may be required. (Refer to page 17.)
- Even when an S-VIDEO signal is input to this unit, also input the RCA video signal (yellow) at the same time; otherwise, video will not be output from the video output jack of this unit.

Connection Diagram (RGB input)

When this product is installed, you can connect a separately sold Pioneer unit.

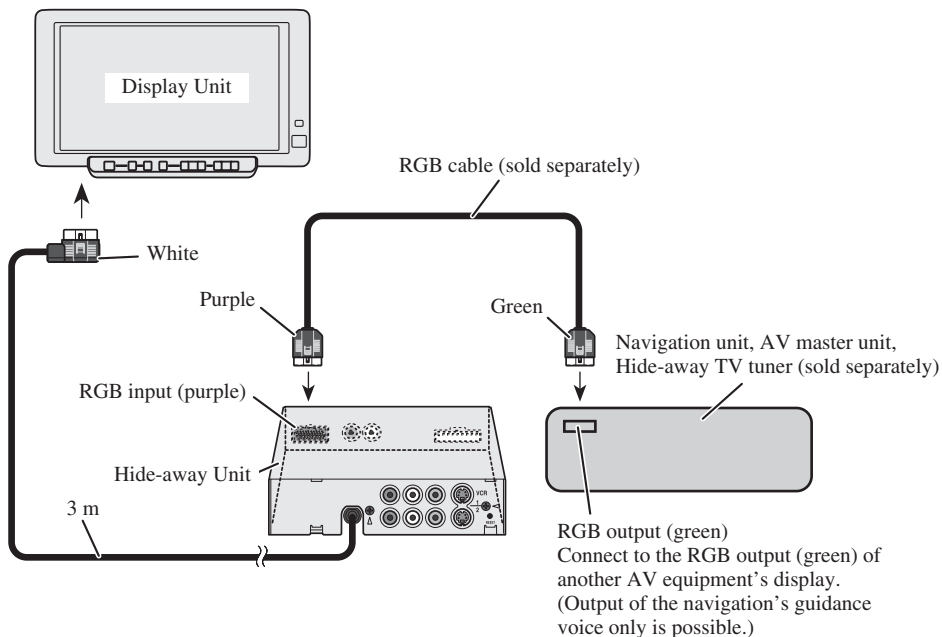

Connecting the RCA Audio and Video Output

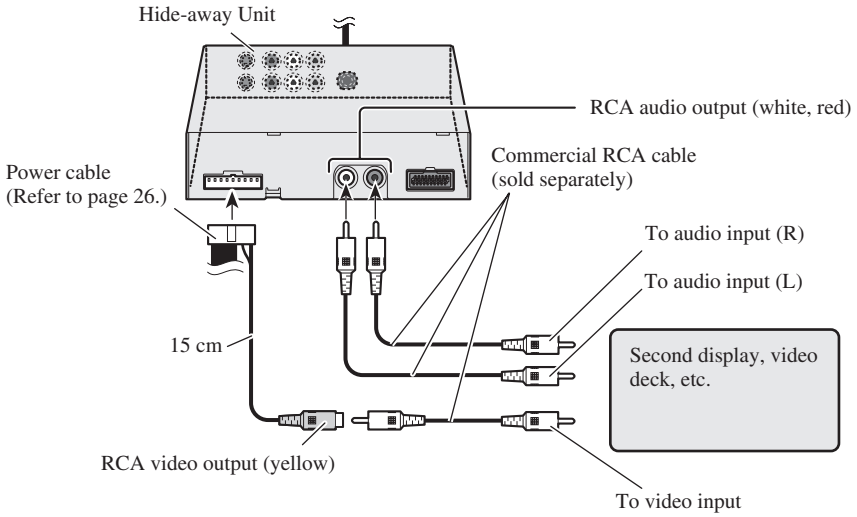

Connecting "AUTOMATIC INPUT SWITCHING" Lead

When using this product with a back-up camera, automatic switching to VCR1 video when the gear shift is moved to the REVERSE (R) position is possible. Connect the back-up camera to the VTR1 input. (Refer to page 25.)

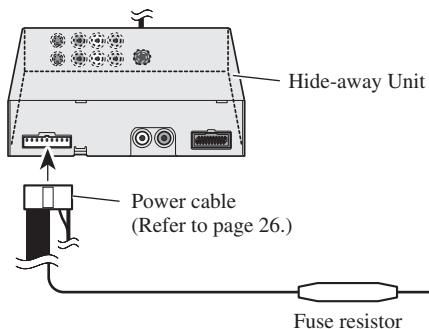

Note:

- When you have completed lead wire connection, perform the appropriate settings for the connection method. (Refer to page 20.)

Light green/Orange

Of the two lead wires connected to the back lamp, connect the one in which the voltage changes when the gear shift is in the REVERSE (R) position. This connection enables the unit to sense whether the car is moving forwards or backwards.

CAUTION

This function is designed for use with a back-up camera only. Users may connect the VTR 1 input with "AUTOMATIC INPUT SWITCHING" only to such a back-up camera. Users must not connect any other devices to the VTR 1 input with "AUTOMATIC INPUT SWITCHING".



CAUTION

- For instructions on how to mount the display, consult your dealer.
- Do not install the display where it may (i) obstruct the driver's vision, (ii) impair the performance of any of the vehicle's operating systems or safety features, including airbags, or (iii) impair the driver's ability to safely operate the vehicle.
- PIONEER does not recommend that you install or service your display yourself. Installing or servicing the product may expose you to risk of electric shock or other hazards. Refer all installation and servicing of your display to authorized PIONEER service personnel.
- Install the display between the driver's seat and front passenger seat so that it will not be hit by the driver or passenger if the vehicle brakes sharply.
- Do not install the display in a position where the fully opened air bag will be obstructed by it.
- Do not install the display in a place where it will impair the performance of any of the vehicle's operating systems, including airbags.
- Make sure there is nothing behind the panels when drilling holes in them. Be careful not to damage fuel lines, brake lines or power cables.
- When using screws, do not allow them to come into contact with any electrical lead. Vibration may damage wires, leading to a short circuit or other damage to the vehicle.
- It is extremely dangerous to allow the display lead to become wound around the steering column or shift lever. Be sure to install the display in such a way that it will not obstruct driving.
- Make sure that leads cannot get caught in a door or the sliding mechanism of a seat, resulting in a short circuit.

- If this product is installed in a place where it is visible to the vehicle's driver, you **MUST** always set the [DISPLAY SETTING] to the [FRONT] setting. Failure to do so could result in distracting images being potentially visible to the driver while the vehicle is in motion.
If this product is installed in a place where it is not visible to the vehicle's driver, then you may choose the [REAR] location setting.
Use of this product is subject to any local laws regarding placement or use. PIONEER Corporation cannot accept any liability for any problems, damage or loss incurred as a result of the product being used with an incorrect setting or in violation of any local laws.
- To ensure proper installation, use the supplied parts in the manner specified. If any parts other than the supplied ones are used, they may damage internal parts of the unit or they may work loose and the unit may come off.

When the Display is Installed in the Front

- To ensure safe driving, be sure to install the display in a position that meets the following conditions.
 - * Where it does not obstruct the driver's forward vision.
 - * Where the front of the car is within the driver's field of vision when looking at the display.
 - * Where the display does not protrude above the front of the hood as viewed by the driver.

Before Installing and Fixing

- Make temporary connections first to check that the unit and system are working properly.
- Press with the tip of a ball-point pen or similar object, when a connection is completed.

Before Affixing the Adhesive Tape

- Make sure the surface is free of moisture, dust, grime, oil, etc. before affixing the tape.

Installing the Display Using the Accessory Mounting Base

Use the mounting base to fasten the display to the dashboard.

1. Paste the cushions onto the bottom of the display base.

Paste the cushions onto the bottom of the display base to avoid scratching the dashboard.

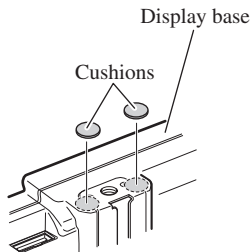

2. Install the display base and the mounting base on the display.

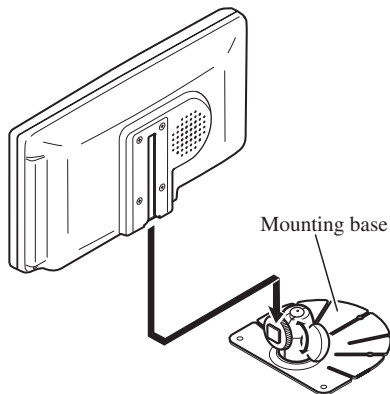

3. Determine the display installation position.

Without removing the protective sheet on the rear of the mounting base, place the display on the dashboard and determine the position for installing the display.

Note:

- Install the display in a position that conforms to the cautions on pages 31 and 32.
- Install the display in a position where the display can be removed from the display base.

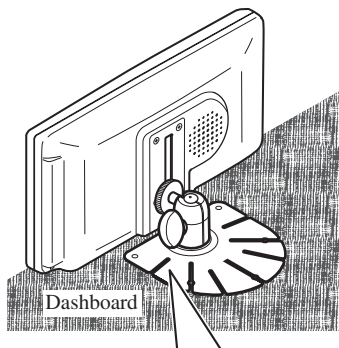

Bend the mounting base to match the curve of the dashboard.

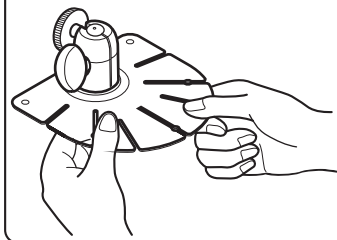

4. Paste the mounting base onto the dashboard.

Make sure the surface is free of moisture, dust, grime, oil, etc. before affixing the mounting base.

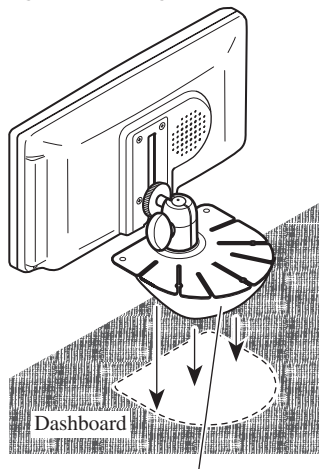

Peel off the protective sheet.

Note:

- The mounting base contains a strong adhesive and may leave a mark on the dashboard if it is removed.

5. Fasten the mounting base onto the dashboard with the tapping screws.

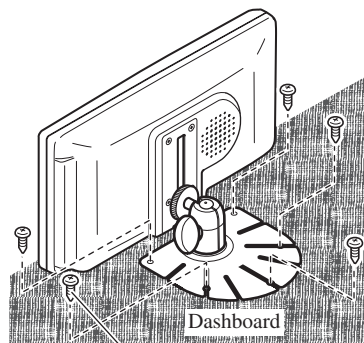

Tapping screws
(3 × 12 mm)

⚠ CAUTION

- Before drilling any mounting holes, confirm that the screws will not interfere with any of the vehicle's operating systems (such as the fuel line, brake lines, electrical wiring, etc.).

6. Adjust the display vertical position and display angle.

In order to stabilize the display, adjust the display vertical position so that the bottom of the display base contacts the dashboard. Adjust the display to a good angle for viewing.

If you turn this knob to the left, you can adjust the vertical position of the display.

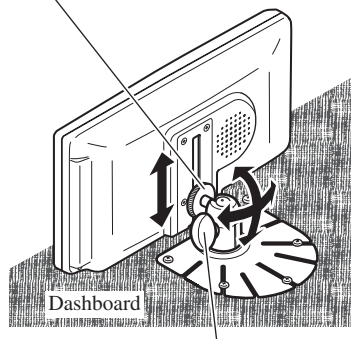

If you turn this knob to the left, you can adjust the angle of the display.

Note:

- After you have adjusted the display vertical position and angle, turn the knobs clockwise to fasten the display in place.

Installing the Hide-away Unit

Installation Precautions

- Never install in locations such as the following because of the danger of malfunction due to high temperatures.
 - * Locations such as a dashboard or rear tray where there is exposure to direct sunlight.
 - * Near heater outlets.
- Near doors, etc., where there is danger of exposure to rain.
- When installing under the front seat, make sure there is no hindrance to sliding of the seat.
- Direct installation on the carpet is possible if the hard Velcro tape will adhere to the carpet. Do not use the soft Velcro tape in this case.

Hide-away Unit Installation

Adhere the hard Velcro tape (provided) to the bottom of the hide-away unit and adhere the soft Velcro tape (provided) to the installation location.

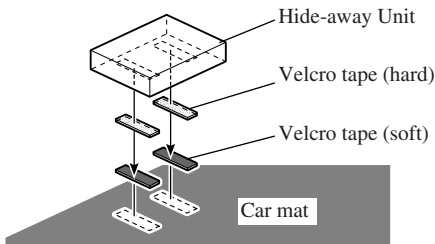

General

Power source	14.4 V DC (10.8 — 15.1 V allowed)
Grounding system	Negative type
Max. current consumption	1.6 A

Display Unit

Screen size/Aspect ratio	6.5 inch wide/16:9 (effective display area: 144 × 80 mm)
Pixels	280,800 (234 × 1,200)
Type	TFT active matrix, transmissive type
Color system	NTSC/PAL compatible
Operating temperature range	-10 — +50 °C
Storage temperature range	-20 — +80 °C
Built-in Speaker	ø 36 mm
Dimensions	187 (W) × 111 (H) × 35 (D) mm
Weight	390 g

Hide-away Unit

External video input level	1 V _{p-p} /75 Ω
External audio input level	1 V/22 kΩ
Max. output impedance	1 V _{p-p} /75 Ω
External audio max. output level	1 V/1 kΩ
Dimensions	156 (W) × 95 (H) × 37 (D) mm
Weight	720 g

Note:

- The specifications and design are subject to change without prior notice. Products purchased may differ in details from illustrations in this manual.

Contenido	1	Operación del menú de configuración	14
PRECAUCIONES IMPORTANTES	2	Selección del menú de configuración	14
Lea todas estas instrucciones relacionadas con su pantalla y guárdelas para emplearlas como referencia en el futuro	2	Ajuste de la imagen	15
INFORMACIÓN IMPORTANTE	3	● BRIGHT/CONTRAST/COLOR/HUE	
Sobre este producto	3	● DIMMER (regulador de la intensidad luminosa)	
Precaución	3	Configuración de la entrada [VCR1/VCR2]	17
En caso de problema	3	Configuración de la pantalla	18
Antes de usar este producto	4	● Configuración de la mezcla de la voz de orientación [MIXING]	
Para evitar la descarga de la batería	4	● Configuración de la ubicación de montaje de la pantalla [LOCATION]	
Para proteger la pantalla LCD de la pantalla	4	Configuración de entrada VCR1 forzada	20
Cuando la pantalla sea difícil de ver, utilice los mandos [BRIGHT] (brillo) y [DIMMER] (Reductor de luz)	4	Uso correcto de la pantalla	21
Para asegurar una conducción segura	5	Manejo de la pantalla	21
Reposición del microprocesador	5	Acerca de la pantalla de cristal líquido (LCD)	22
Guía de los botones	6	Mantenimiento de la pantalla en buenas condiciones	22
Partes componentes y características	6	Acerca del tubo fluorescente pequeño	22
Operación básica	7	Conexión del sistema	23
Encendido	8	Nombres y funciones de los terminales de conexión	25
Ajuste del volumen	8	Conexión del cable de alimentación	26
Selección de la fuente	9	Diagrama de conexión (entrada VCR)	27
● Acerca de los iconos en la esquina		Diagrama de conexión (entrada RGB)	28
● Acerca de las salidas de audio y vídeo RCA de esta unidad		Conexión de las salidas de audio y vídeo RCA	29
Selección de las salidas de audio, de vídeo y externa	10	Conexión del conductor de entrada "AUTOMATIC INPUT SWITCHING"	30
● Selección del vídeo para visualización independientemente		Instalación	31
● Selección del audio para el altavoz incorporado independientemente		● Cuando se instala la pantalla en la parte frontal	
Cambio del modo de la pantalla ancha	12	Antes de instalar y fijar la pantalla	32
● Modos de pantalla ancha disponibles		Antes de poner la cinta adhesiva	32
		Instalación de la pantalla utilizando la base de montaje de accesorios	33
		Instalación de la unidad oculta-alejada	35
		● Precauciones de instalación	
		● Instalación de la unidad oculta-alejada	
		Especificaciones	36

Lea todas estas instrucciones relacionadas con su pantalla y guárdelas para emplearlas como referencia en el futuro

1. Lea completa y cuidadosamente este manual antes de instalar su pantalla.
2. Guarde a mano este manual para utilizarlo como referencia en el futuro.
3. Ponga mucha atención a todas las advertencias de este manual y siga cuidadosamente las instrucciones.
4. No permita que otras personas utilicen este sistema mientras no hayan entendido las instrucciones de operación.
5. No instale la pantalla donde (i) pueda obstruir la visión del conductor, (ii) afecte al rendimiento de cualquier sistema de funcionamiento o sistema de seguridad del vehículo, incluyendo el air-bag, o (iii) afecte a la habilidad del conductor para manejar con seguridad el vehículo.
6. Como con cualquier accesorio del interior de su vehículo, la pantalla no deberá ser una distracción para conducir con seguridad su vehículo. Si tiene dificultades al utilizar el sistema o al leer el contenido de la pantalla, estacione el vehículo en un lugar seguro antes de hacer ajustes.
7. No intente instalar o revisar usted mismo su pantalla. La instalación o revisión de la pantalla por personas sin formación ni experiencia en equipos electrónicos y accesorios para automóviles puede ser peligroso y podría exponerle a una descarga eléctrica o a otros peligros.
8. Recuerde ponerse siempre el cinturón de seguridad cuando maneje su automóvil. En el caso de sufrir un accidente, sus lesiones pueden ser mucho más graves si no tiene bien puesto su cinturón de seguridad.
9. Si instala este producto en un sitio visible por el conductor del vehículo, siempre DEBERA ajustar [DISPLAY SETTING] (ajuste de la pantalla) a la opción [FRONT] (Frontal). De lo contrario, podría suceder que las imágenes puedan distraer al conductor mientras el vehículo está en movimiento.
Si instala este producto en un sitio no visible por el conductor del vehículo, podrá elegir la opción [REAR] (Posterior).
El uso de este producto está sometido a las leyes locales vigentes sobre su uso o emplazamiento.
PIONEER Corporation no asume responsabilidad alguna por ningún tipo de problemas, daños o pérdidas resultantes de haber usado este producto con un ajuste incorrecto o infringiendo las leyes locales.
10. Esta función ha sido diseñada para uso solamente con una cámara de marcha atrás. Los usuarios pueden conectar la entrada VTR 1 solamente con “AUTOMATIC INPUT SWITCHING” a tal cámara de marcha atrás. Los usuarios **no deben** conectar otros dispositivos a la entrada VTR 1 con “AUTOMATIC INPUT SWITCHING”.

INFORMACIÓN IMPORTANTE

Sobre este producto

- Este producto cumple con las Directivas EMC (89/336/CEE, 92/31/CEE) y Directiva de Marcación CE (93/68/CEE).
- No ponga la pantalla en una posición donde obstruya la visibilidad del conductor o afecte al funcionamiento del air-bag de su vehículo.

Precaución

- Mantenga siempre el volumen bajo lo suficiente para oír los sonidos de tráfico.
- Proteja el producto contra la humedad.

En caso de problema

Cuando este producto no funciona correctamente, comuníquese con su concesionario o centro de servicio Pioneer autorizado más cercano.

Para evitar la descarga de la batería

Siempre ponga el motor en marcha cuando utilice esta unidad. La utilización con el motor apagado podrá provocar la descarga de la batería.

Para proteger la pantalla LCD de la pantalla

- No permita que la luz directa del sol incida directamente sobre la pantalla cuando no está usando esta unidad. La exposición prolongada a la luz directa del sol puede producir fallos de funcionamiento de la pantalla LCD debido a las altas temperaturas.
- Cuando utilice un teléfono celular, mantenga la antena del teléfono alejada de la pantalla para evitar perturbaciones de la imagen como puntos, franjas de color, etc.

Cuando la pantalla sea difícil de ver, utilice los mandos [BRIGHT] (brillo) y [DIMMER] (Reductor de luz)

Debido a su propia construcción, la pantalla LCD tiene un ángulo de visión limitado. Sin embargo, es posible aumentar el ángulo de visión (vertical y horizontal) utilizando el mando [BRIGHT] para ajustar la densidad del negro de la imagen. Cuando lo utilice por primera vez, ajuste la densidad del negro de acuerdo con el ángulo de visión (vertical y horizontal) para obtener una imagen nítida. También podrá usar el mando [DIMMER] para ajustar el brillo de la pantalla LCD según sus preferencias.

Para asegurar una conducción segura

Esta unidad detecta si está aplicado o no el freno de estacionamiento. Si lo instala en la parte delantera, se encuentra diseñado de manera tal que la imagen no se visualice mientras el vehículo está en movimiento. (Excepto para la unidad de navegación.) Tampoco es posible realizar ajustes mientras se está conduciendo. (El siguiente mensaje se visualiza en la pantalla mientras el vehículo está en movimiento).

Detenga el vehículo en un sitio seguro, aplique el freno de estacionamiento y espere hasta que desaparezca mensaje antes de iniciar la operación.



Reposición del microprocesador

El microprocesador se debe reposicionar en las siguientes condiciones:

Cuando utilice este producto por la primera vez después de la instalación.

Cuando el producto no funciona apropiadamente.

Cuando mensajes extraños (incorrectos) aparecen en la pantalla.

- **Para reposicionar el microprocesador, presione el botón RESET en la unidad con la punta de una pluma u otro instrumento puntiagudo.**

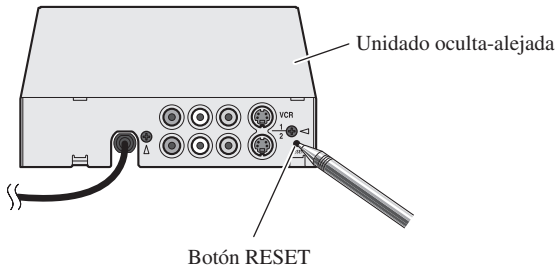

Partes componentes y características

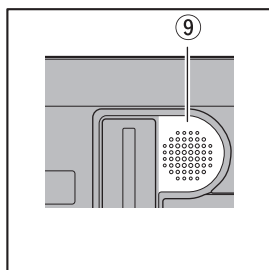
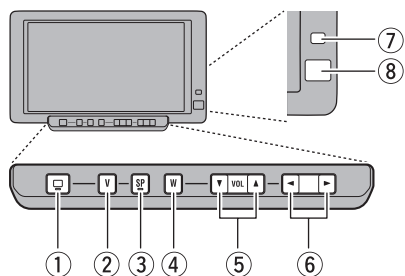

① Botón SEL/POWER

Selecciona simultáneamente el audio y el vídeo del sistema. Si el equipo de AV está conectado a los terminales de salida de audio y vídeo RCA del sistema, el audio y el vídeo de la fuente seleccionada se generan mediante este botón. Presionar el botón durante 2 segundos, también activa/desactiva el sistema.

② Botón V.SEL

Selecciona solamente el vídeo del sistema.

③ Botón SP.SEL

Selecciona solamente el audio del altavoz incorporado.

④ Botón WIDE/MENU

Cambia el formato de relación de aspecto de 4:3 a 16:9. Presione este botón durante 2 segundos para que se visualice el menú de configuración. Con el menú de configuración visualizado, la imagen cambia por cada presión del botón.

⑤ Botones de control del volumen

(▼/▲)

Ajustan el volumen del altavoz incorporado ⑨, o cambian las opciones de configuración cuando esté visualizado el menú de configuración.

Nota:

- No ajuste nunca el volumen a un nivel tan alto que no le permita escuchar el ruido del tráfico exterior y de los vehículos de emergencia.

⑥ Botones ◀▶

Ajustan las opciones cuando esté visualizado el menú de configuración.

⑦ Sensor de luz ambiental

Detecta la luz ambiental. Este sistema ajusta automáticamente el brillo de la pantalla para compensar la luz ambiental.

⑧ Receptor de señal

Este receptor recibe señales de un control remoto suministrado con la unidad de AV, de navegación móvil y otros equipos de AV.

⑨ Altavoz incorporado

Reproduce el sonido del equipo de audio conectado a este producto.



ADVERTENCIA

Si instala este producto en un sitio visible por el conductor del vehículo, siempre **DEBERA** ajustar [DISPLAY SETTING] (ajuste de la pantalla) a la opción [FRONT] (Frontal). De lo contrario, podría suceder que las imágenes puedan distraer al conductor mientras el vehículo está en movimiento.

Si instala este producto en un sitio no visible por el conductor del vehículo, podrá elegir la opción [REAR] (Posterior).

El uso de este producto está sometido a las leyes locales vigentes sobre su uso o emplazamiento.

PIONEER Corporation no asume responsabilidad alguna por ningún tipo de problemas, daños o pérdidas resultantes de haber usado este producto con un ajuste incorrecto o infringiendo las leyes locales.

Asegúrese de realizar esta configuración. (Vea la página 19.)

Encendido

Antes de encender el sistema, ponga en marcha el motor del automóvil para preservar la vida de la batería.

1. Ponga en marcha el motor del automóvil.

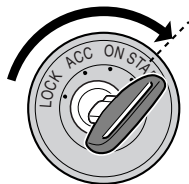

2. Encienda el sistema.

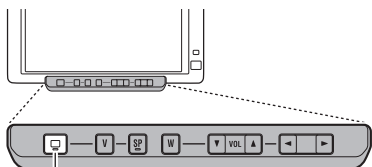

Sostenga durante 2 segundos

El sistema se enciende o apaga alternativamente cada vez que presiona el botón SEL/POWER durante 2 segundos.

Ajuste del volumen

Ajuste el volumen de la salida de audio desde el altavoz incorporado.

- Suba o baje el volumen del altavoz.

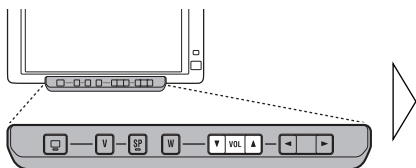

El volumen del altavoz incorporado se puede ajustar en el margen de 0 a 30. (El nivel del volumen se visualiza durante aproximadamente 4 segundos.)

Selección de la fuente

Puede cambiar las fuentes seleccionadas de tres iconos simultáneamente, o cambiarlas separadamente.

Acerca de los iconos en la esquina

Los siguientes iconos se visualizan en la esquina superior izquierda de la pantalla.

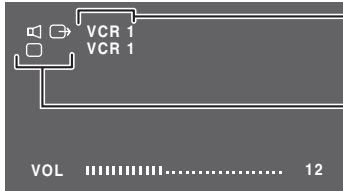

Los iconos indican las fuentes seleccionadas.

Los iconos superiores se seleccionan con el botón SEL/POWER.

Los iconos inferiores se seleccionan independientemente.

**Icono de visualización:**

Indica el vídeo en la pantalla.

**Icono del altavoz incorporado:**

Indica la salida de audio del altavoz incorporado de esta unidad.

(Cuando se activa MIXING ON, este icono se puede en rojo.) (Vea la página 18.)

**Icono de salida RCA:**

Indica la salida de vídeo y audio de la toma de salida RCA de la unidad oculta-alejada.

Condición de los iconos

Botón para cambio de fuente



Botón SEL/POWER

Para salida RCA, la fuente se puede conmutar solamente con el botón SEL/POWER.



Botón V.SEL

Presione el botón V.SEL durante 2 segundos para conmutar solamente la visualización de tres fuentes: pantalla, altavoz incorporado y salida RCA. Para volver a la configuración para selección de todas las fuentes al mismo tiempo, presione el botón V.SEL de nuevo durante 2 segundos.



Botón SP.SEL

Presione el botón SP.SEL durante 2 segundos para conmutar solamente el audio del altavoz incorporado de tres fuentes: pantalla, altavoz incorporado y salida RCA. Para volver a la configuración para selección de todas las fuentes al mismo tiempo, presione el botón SP.SEL de nuevo durante 2 segundos.

Nota:

- Después de seleccionar la fuente con el botón V.SEL o botón SP.SEL, no se puede conmutar la pantalla o audio del altavoz incorporado con el botón SEL/POWER hasta que se cancele cada modo.

Acerca de las salidas de audio y vídeo RCA de esta unidad

Cuando se conecta una pieza separada de equipo de AV tal como una segunda pantalla a las tomas de salida de audio y vídeo RCA de la unidad oculta-alejada, se puede seleccionar la fuente para salida con el botón SEL/POWER.

- La fuente de audio y vídeo de las salidas RCA de esta unidad no se pueden seleccionar independientemente.
- Los botones V.SEL, SP.SEL y de control del volumen no funcionan.

PRECAUCIÓN

Posicione la pantalla conectada a la toma de salida RCA de la unidad oculta-alejada de manera que el conductor no pueda ver vídeo mientras conduce el vehículo.

Selección de las salidas de audio, de vídeo y externa

Cuando se visualizan tres iconos en una línea, se puede cambiar simultáneamente las fuentes de cada icono.

Si la pantalla y altavoz incorporado están configurados para conmutación independiente, conmutelos simultáneamente. (Vea las páginas 9 y 11.)

• Seleccione la fuente deseada.

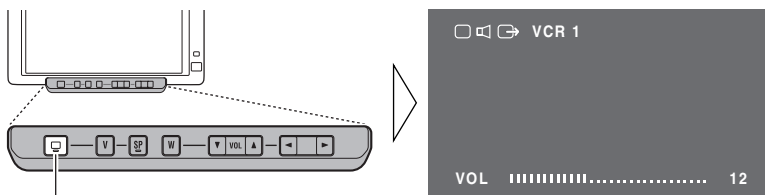

Cada presión cambia la fuente ...

Cada vez que presiona el botón SEL/POWER, la fuente cambia en la secuencia siguiente:
[VCR1] → [VCR2] → [RGB] → Salida a [VCR1]

Nota:

- [RGB] indica el equipo conectado a la entrada RGB de la unidad oculta-alejada. (La fuente no conmuta a [RGB] cuando no hay nada conectado a la entrada RGB.)
- [VCR1] y [VCR2] son el audio y vídeo del equipo de AV conectado al terminal de entrada VCR1 o VCR2. (Vea la página 25.)
- Compruebe la conexión correcta con el equipo de AV conectado a VCR1 o VCR2.
- VCR2 se puede seleccionar solamente si la opción [VIDEO] o [S-VIDEO] ha sido seleccionada en [INPUT SETTING]. (Vea la página 17.)

Selección del vídeo para visualización independientemente

1. Ajuste de modo que se pueda seleccionar solamente el vídeo.

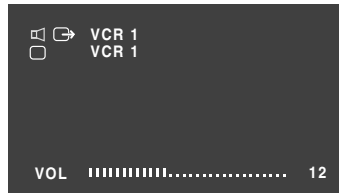
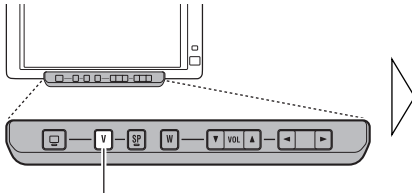

Sostenga durante 2 segundos

2. Presione el botón V.SEL.

Cada vez que presiona el botón V.SEL, la fuente de vídeo cambia en la secuencia siguiente:

[VCR1] → [VCR2] → [RGB] → Salida a [VCR1]

Nota:

- Para volver la configuración para conmutación de todas las fuentes al mismo tiempo, presione el botón V.SEL durante 2 segundos.
- Si presiona el botón V.SEL cuando la fuente de vídeo ha sido conmutada con el botón SEL/POWER, [SELECTOR] aparece en rojo en la pantalla, indicando que el audio y vídeo se pueden conmutar simultáneamente usando el botón SELECTOR.
- Mientras está conmutado a vídeo forzado desde una cámara de marcha atrás, si intenta seleccionar una fuente de vídeo con el botón V.SEL, se visualiza "INVALID", indicando que no es posible conmutar la fuente de vídeo.

Selección del audio para el altavoz incorporado independientemente

1. Ajuste de modo que solamente el audio del altavoz incorporado se puede conmutar.

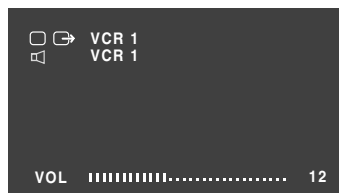
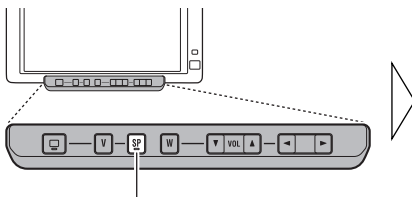

Sostenga durante 2 segundos

2. Presione el botón SP/SEL.

Cada vez que presiona el botón SP.SEL, la fuente de audio cambia en la secuencia siguiente:

[VCR1] → [VCR2] → [RGB] → Salida a [VCR1]

Nota:

- Para volver la configuración para conmutación de todas las fuentes al mismo tiempo, presione el botón SP.SEL durante 2 segundos.
- Si presiona el botón SP.SEL cuando la fuente de audio ha sido conmutada con el botón SEL/POWER, [SELECTOR] aparece en rojo en la pantalla, indicando que el audio y vídeo se pueden conmutar simultáneamente usando el botón SELECTOR.

Cambio del modo de la pantalla ancha

Es posible cambiar el modo en que el vídeo normal (relación de aspecto 4:3) aumenta a vídeo ancho (16:9). Seleccione los modos según el tipo de vídeo que desea ver, como noticieros o películas.

1. Visualice el vídeo que desea ver. (Vea las páginas 10 y 11.)
2. Seleccione un modo ancho.

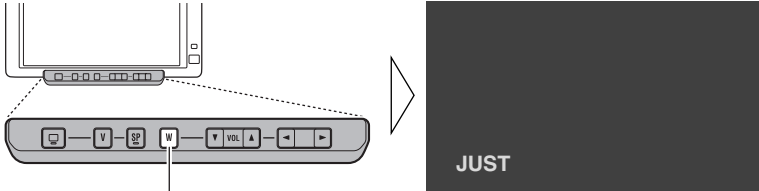

Cada presión cambia el modo ...

Cada vez que presiona el botón WIDE/MENU, el modo ancho cambia en la secuencia siguiente:

[FULL] → [JUST] → [CINEMA] → [ZOOM] → [NORMAL] → Salida a [FULL]

Nota:

- Las configuraciones se almacenan para cada fuente (RGB, VCR1, VCR2).
- La pantalla del menú de configuración siempre aparece en el modo FULL. (Vea la página 14.)
- Siempre ajuste siempre el modo ancho a [FULL] cuando vea vídeo de la unidad de navegación.
- Cuando se selecciona un modo ancho que no coincida con la relación de aspecto original del vídeo, es posible que se vea de distinta manera.
- Tenga en cuenta que el uso de la función de modo ancho de este sistema para uso comercial o de información al público puede implicar la violación de los derechos de autor protegidos por la ley de copyright.

Modos de pantalla ancha disponibles

FULL (Pantalla completa)

La imagen con una relación de aspecto de 4:3 se expande sólo horizontalmente. Le permite ver imágenes ampliadas eliminando los bordes negros alrededor de las mismas.

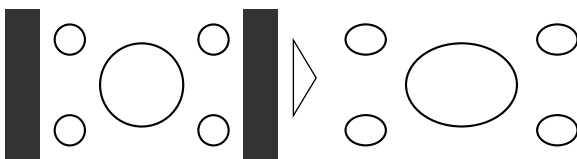

JUST (Pantalla justa)

La imagen se extiende horizontalmente a medida que se acerca a ambos bordes de la pantalla. Debido a que la imagen aparece de aproximadamente el mismo tamaño que el vídeo normal en el centro de la pantalla, podrá disfrutar de una imagen sin sentirla fuera de lugar.

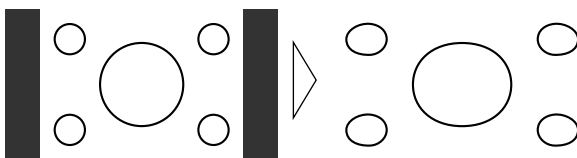

CINEMA (Cine)

La imagen se expande verticalmente con una relación de aspecto comprendida entre FULL y ZOOM. Este modo ancho es adecuado para ver imágenes horizontalmente largas, como películas, en donde los subtítulos se visualizan en las áreas negras fuera del vídeo.

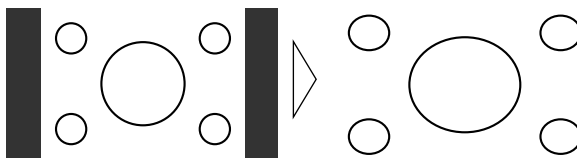

ZOOM (Zoom)

El vídeo con una relación de aspecto de 4:3 se expande con la misma relación de aspecto tanto en sentido vertical como horizontal. Este modo ancho es adecuado para vídeo horizontalmente largo, como películas en donde los subtítulos se superponen al vídeo.

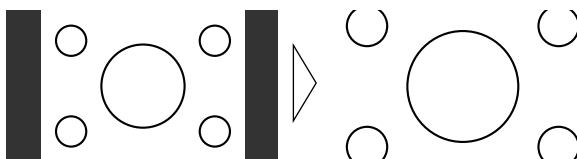

NORMAL (Normal)

La imagen con una relación de aspecto de 4:3 aparece sin ninguna ampliación. Este modo le permitirá disfrutar de las imágenes de TV tal como son transmitidas.

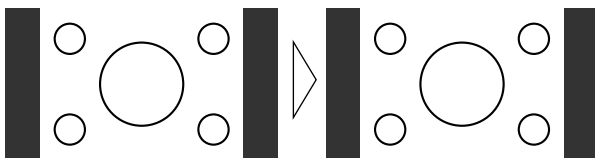

Nota:

- El vídeo aparecerá borroso en el modo CINEMA o ZOOM (Cuando se visualiza PAL vídeo).

Selección del menú de configuración

Este sistema ofrece diversas funciones de configuración y ajuste que facilitan su uso. Personalice las configuraciones de acuerdo a sus preferencias y entorno de uso.

1. Visualice la pantalla del menú de configuración.

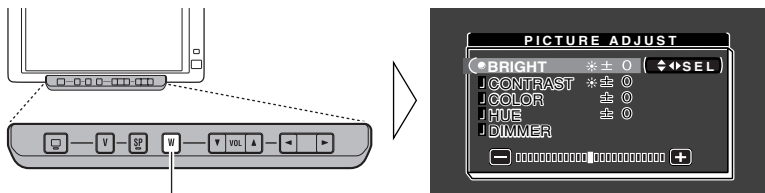

Sostenga durante 2 segundos

La pantalla del menú se visualiza.

2. Seleccione un menú de configuración.

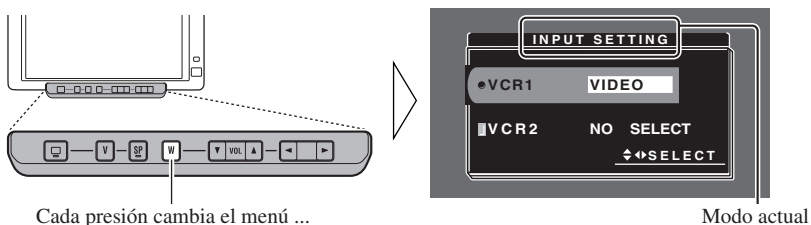

Cada presión cambia el menú ...

Modo actual

Cada vez que presiona el botón WIDE/MENU, el menú cambia en la secuencia siguiente:
[PICTURE ADJUST] → [INPUT SETTING] → [DISPLAY SETTING]
→ [CONTROL SETTING] → Salida del menú de configuración.

Al salir del menú de configuración, vuelve a la visualización anterior.

Ajuste de la imagen

BRIGHT/CONTRAST/COLOR/HUE

Las configuraciones se almacenan para cada fuente (RGB, VCR1, VCR2).

Opciones	Ajustes
Brillo [BRIGHT]:	Hace el negro aparecer más oscuro o más brillante.
Contraste [CONTRAST]:	Disminuye o aumenta la amplitud entre el negro y el blanco (oscurecido).
Intensidad del color [COLOR]:	Hace el color aparecer más brillante o más oscuro.
Matiz [HUE]:	Ajusta el rojo o verde de la imagen.

1. Visualice el vídeo que desea ajustar. (Vea las páginas 10 y 11.)
2. Visualice una pantalla de menú y seleccione el menú [PICTURE ADJUST]. (Vea la página 14.)
3. Seleccione una opción que desea ajustar.

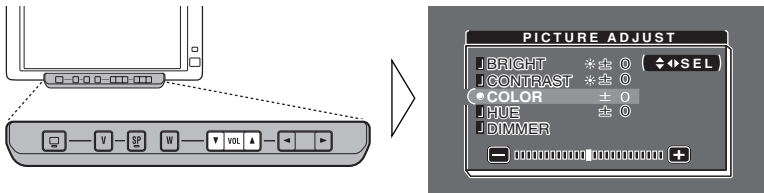

4. Ajuste la opción.

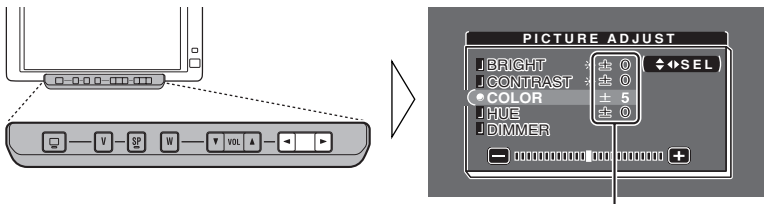

Se puede ajustar en el margen -24 a +24.

Nota:

- Las configuraciones de [BRIGHT] y [CONTRAST] se almacenan separadamente para ambientes luminosos (de día) y ambientes oscuros (de noche).
- Una marca amarilla (☀) o marca azul (☾) se visualiza a la derecha de [BRIGHT] y [CONTRAST] en la pantalla, respectivamente, según que el sensor de luz ambiental del panel frontal determine brillantez u oscuridad.
- No es posible ajustar [HUE] para vídeo PAL.

DIMMER (regulador de la intensidad luminosa)

La visualización puede ponerse difícil si se ve vídeo durante un tiempo prolongado con la pantalla demasiado brillante de noche o cuando la luz ambiental se oscurece. Es posible seleccionar el nivel de brillo de tres configuraciones: visualización de día, al atardecer, o de noche. Después de la selección, este producto ajusta automáticamente el brillo a un nivel óptimo dentro del margen de ajuste seleccionado y con relación a la luz ambiental.

1. Visualice una pantalla de menú y seleccione el menú [PICTURE ADJUST]. (Vea la página 14.)
2. Seleccione [DIMMER].

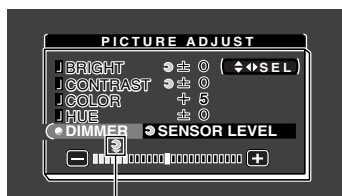
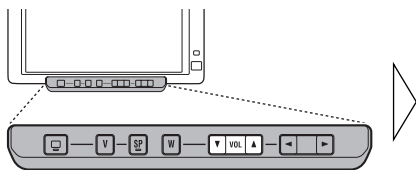

Nivel de luz externa
 Amarillo: brillante (de día)
 Rojo: brillo intermedio (atardecer)
 Azul: oscuro (de noche)

3. Ajuste el brillo.

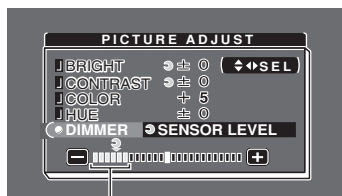
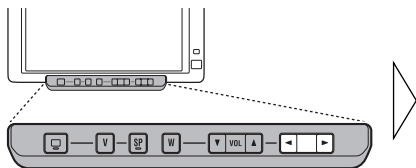

Este nivel indica el brillo de la pantalla que está siendo ajustada. Cuanto más se mueve el amarillo a la derecha, más brillante quedará la pantalla.

Nota:

- El nivel de luz externa usado como un estándar para el ajuste [DIMMER] se indica por la marca que se muestra en el paso 3 y su posición. Las marcas que indican el brillo actual para las opciones [BRIGHT] y [CONTRAST] pueden diferir ligeramente.
- El nivel de luz externa se puede ajustar a oscuro, intermedio y brillante, y cada configuración se almacena.

Configuración de la entrada [VCR1/VCR2]

Para ver vídeo con un VCR, reproductor DVD o cualquier otro equipo conectado a la unidad oculta-alejada.

1. Visualice la pantalla de menú y seleccione el menú [INPUT SETTING].
(Vea la página 14.)
2. Seleccione entre [VCR1] y [VCR2].

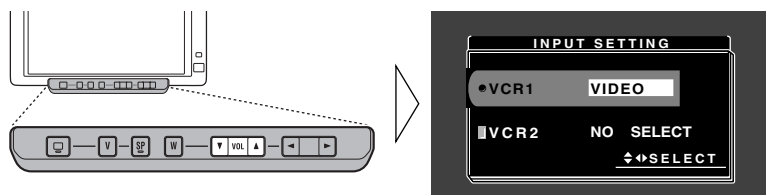

3. Seleccione un modo de conexión.

Seleccione el modo de conexión de la unidad externa fuente a la derecha de [VCR1] o [VCR2].

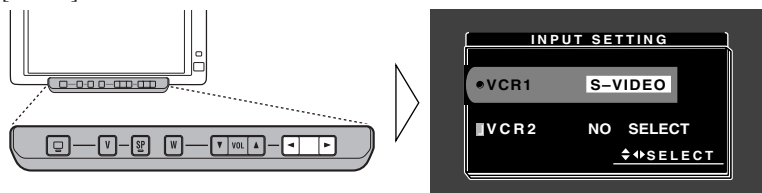

Cada vez que presiona el botón ◀ o ▶, la fuente cambia en la secuencia siguiente:

VCR1: [VIDEO] → [S-VIDEO] → Salida a [VIDEO]

VCR2: [NO SELECT] → [VIDEO] → [S-VIDEO] → Salida a [NO SELECT]

Nota:

- Seleccione [VIDEO] para ver vídeo de un equipo conectado a la entrada de vídeo RCA. (Vea la página 25.)
- Seleccione [S-VIDEO] para ver vídeo de un equipo conectado a la entrada S-VIDEO. (Vea la página 25.)
- Si se selecciona [VCR2] (NO SELECT), la pantalla y el altavoz incorporado no conmutan a [VCR2].

Configuración de la pantalla

■ [MIXING] (mezcla)

Tanto el audio de la guía de la unidad de navegación como el audio del equipo de vídeo, etc., se pueden generar por el altavoz incorporado.

■ [LOCATION] (ubicación)

Cuando utilice la pantalla por primera vez después de comprarla, ajuste su ubicación de montaje sin falta.

Configuración de la mezcla de la voz de orientación [MIXING]

Cuando conecte la unidad de navegación móvil a la entrada RGB que esta unidad oculta-alejada, es posible activar/desactivar la voz de orientación de la unidad de navegación móvil.

1. Visualice una pantalla de menú y seleccione el menú [DISPLAY SETTING]. (Vea la página 14.)
2. Seleccione la opción [MIXING].

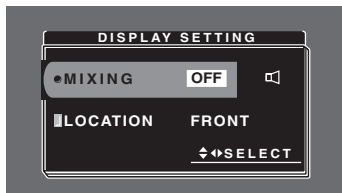
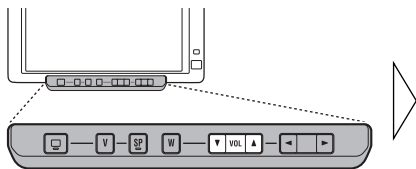

3. Active o desactive la mezcla.

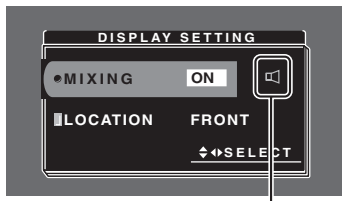
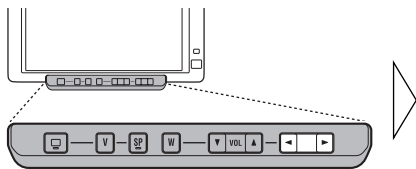

Cuando se activa la mezcla, esta marca se pone roja.

[ON]: La voz de orientación de navegación se produce al mismo tiempo que el audio de otra fuente.

[OFF]: La voz de orientación de navegación no se produce.

Configuración de la ubicación de montaje de la pantalla [LOCATION]

Cuando utilice la pantalla por primera vez, ajuste su ubicación de montaje.

1. Visualice una pantalla de menú y seleccione el menú [DISPLAY SETTING].
(Vea la página 14.)
2. Seleccione la opción [LOCATION].

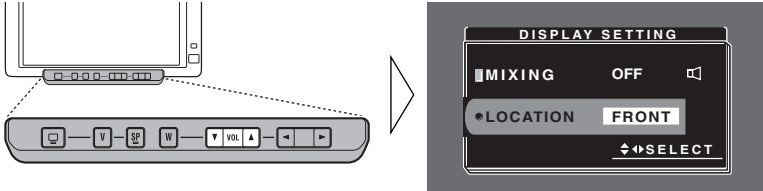

3. Seleccione la ubicación de montaje de la pantalla.

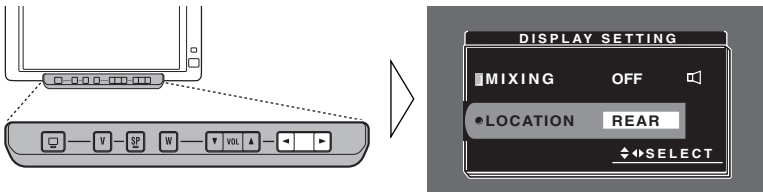

[FRONT]: Cuando se instala este producto en el tablero de instrumentos u otra ubicación donde el conductor pueda ver la pantalla.

[REAR]: Cuando se instala este producto en una ubicación para visualización de los pasajeros de los asientos traseros (en una ubicación donde el conductor no pueda ver la pantalla).

Nota:

- Cuando se ajusta [LOCATION] a [FRONT], no se puede ver vídeo mientras el vehículo está en movimiento. La pantalla del menú de configuración también no se visualiza mientras el vehículo está en movimiento. ([ATTENTION] se visualiza mientras el vehículo está en movimiento.) Pare el vehículo en un lugar seguro, aplique el freno de estacionamiento, y espere que [ATTENTION] desaparezca antes de iniciar la operación.

Configuración de entrada VCR1 forzada

Este producto tiene una función que conmuta automáticamente a la entrada de vídeo de la toma VCR1 cuando se instala una cámara de marcha atrás en el vehículo. En este caso, cuando se desplaza la palanca de cambio de marchas a la posición REVERSE (R), el vídeo conmuta automáticamente a VCR1. (La configuración inicial es [BATTERY]. Consulte su revendedor para los detalles.)

1. Visualice una pantalla de menú y seleccione el menú [CONTROL SETTING]. (Vea la página 14.)
2. Seleccione una configuración apropiada para el método de conexión.

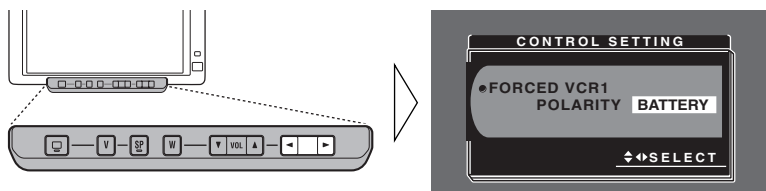

[BATTERY]: Cuando se desplaza la palanca de cambio de marchas a la posición REVERSE (R), y la polaridad del cable conectado (vea la página 30) es positiva.

[GND]: Cuando se desplaza la palanca de cambio de marchas a la posición REVERSE (R), y la polaridad del cable conectado (vea la página 30) es negativa.

Nota:

- La conmutación a la configuración de vídeo correcta puede no ocurrir. Compruebe que después de cambiar la configuración, la misma cambia a VCR1 cuando se desplaza la palanca de cambio de marchas a la posición REVERSE desde otra posición.
- Cuando la pantalla cambia al vídeo VCR1 durante una marcha avante, invierta las configuraciones.

PRECAUCIÓN

Esta función ha sido diseñada para uso solamente con una cámara de marcha atrás. Los usuarios pueden conectar la entrada VTR 1 solamente con “AUTOMATIC INPUT SWITCHING” a tal cámara de marcha atrás. Los usuarios no deben conectar otros dispositivos a la entrada VTR 1 con “AUTOMATIC INPUT SWITCHING”.

PRECAUCIÓN

- Si la humedad o materias extrañas entran en la unidad, desconecte inmediatamente la alimentación y consulte a su concesionario o centro de servicio PIONEER autorizado más cercano. La utilización de la unidad en estas condiciones puede causar un incendio o descarga eléctrica, u otros fallos.
- Si nota humo, un ruido u olor extraño, o cualquier otra señal anormal procedente de la pantalla, desconecte inmediatamente la alimentación y consulte a su concesionario o centro de servicio PIONEER autorizado más cercano. La utilización de la unidad en estas condiciones puede causar fallos en el sistema.
- No quite la cubierta trasera de la pantalla porque en su interior se encuentran componentes de alta tensión que pueden causar una descarga eléctrica. Asegúrese de consultar a su concesionario o centro de servicio PIONEER autorizado más cercano para realizar inspecciones internas, ajustes o reparaciones.

Manejo de la pantalla

- Cuando la pantalla no está siendo usada, protéjala de la luz directa del sol y de temperaturas extremas.
- La pantalla debe ser utilizada dentro de la gama de temperaturas mostrada abajo.
Gama de temperaturas de funcionamiento: -10 a $+50$ °C
Gama de temperaturas para guardar la pantalla: -20 a $+80$ °C
A temperaturas superiores o inferiores a las indicadas en la gama de temperaturas de funcionamiento, la pantalla puede no funcionar normalmente.
- La pantalla LCD de este producto está expuesta para mejorar la visibilidad en el automóvil. No empuje la pantalla LCD con fuerza. Esto podría romperla.
- No toque la pantalla LCD. Esto podría rayarla o ensuciarla.

Acerca de la pantalla de cristal líquido (LCD)

- Si la pantalla está cerca del viento del acondicionador de aire cuando está desplegada, asegúrese de que el aire del acondicionador de aire no sople en la pantalla. El calor del calentador puede romper la pantalla LCD, y el aire frío del enfriador puede formar humedad en el interior de la pantalla resultando en posibles daños. Del mismo modo, si la pantalla se enfría por el enfriador, la pantalla puede oscurecerse, o la vida útil del tubo fluorescente pequeño usado en el interior de la pantalla puede acortarse.
- En la pantalla LCD pueden aparecer puntos negros o puntos blancos (puntos brillantes). Éstos se deben a las características de la pantalla LCD y no indican un problema en la pantalla.
- A bajas temperaturas, la pantalla LCD puede quedar oscura durante un rato después de haber conectado la alimentación.
- La pantalla LCD podrá verse con dificultad si está expuesta a la luz solar directa.

Mantenimiento de la pantalla en buenas condiciones

- Cuando quite el polvo de la pantalla o la limpie, desconecte primero la alimentación del sistema y luego pase un paño suave y seco.
- Cuando limpie la pantalla, tenga cuidado para no rayar la superficie. No utilice limpiadores químicos duros o abrasivos.
- No utilice un paño mojado para la limpieza. No utilice solventes orgánicos como bencina ni diluyentes.

Acerca del tubo fluorescente pequeño

- En el interior de la pantalla se utiliza un tubo fluorescente pequeño para iluminar la pantalla LCD.
 - * El tubo fluorescente es una pieza consumible y tiene una vida útil limitada.
 - * El tubo fluorescente deberá durar 10.000 horas aproximadamente, dependiendo de las condiciones de operación. (La utilización de la pantalla a bajas temperaturas reducirá la duración del tubo fluorescente.)
 - * Cuando el tubo fluorescente alcance el final de su vida útil, la pantalla se oscurecerá y la imagen dejará de aparecer. Si pasa esto, consulte a su concesionario o centro de servicio PIONEER autorizado más cercano.



PRECAUCIÓN

- PIONEER no recomienda que sea usted mismo quien instale o revise su pantalla. La instalación o revisión del producto puede exponerle a descargas eléctricas u otros peligros. Solicite que todos los trabajos de instalación y revisión de su pantalla los realice el personal de servicio Pioneer autorizado.
- Asegure todo el cableado con abrazaderas de cables o cinta para usos eléctricos. No permita que el cableado pelado permanezca expuesto.
- No taladre un agujero en el compartimiento del motor para conectar el cable amarillo de la unidad a la batería del vehículo. La vibración del motor podría estropear el aislamiento en el punto por donde el cable pasa del compartimiento de los pasajeros al compartimiento del motor. Tenga mucho cuidado para mantener el buen estado del cable en lo relativo a este punto.
- Es peligrosísimo dejar que el cable de la pantalla se enrolle en la base del volante o en la palanca de cambios. Asegúrese de instalar la pantalla de forma que ésta no sea un obstáculo para la conducción.
- Asegúrese de que los cables no interfieran con partes móviles del vehículo tales como la palanca de cambio, el freno de mano o el mecanismo de deslizamiento de los asientos.
- No acorte ningún cable. Si lo hace, el circuito de protección tal vez no funcione correctamente.

Nota:

- Esta unidad es para vehículos con batería de 12 voltios y con conexión a tierra. Antes de instalar la unidad en un vehículo recreativo, camioneta, o autobús, revise el voltaje de la batería.
- Para evitar cortocircuitos en el sistema eléctrico, asegúrese de desconectar el cable de la batería ⊖ antes de comenzar con la instalación.
- Refiérase al manual del propietario para los detalles acerca de otras unidades, y después haga las conexiones correctamente.
- Asegure el cableado con abrazaderas de cables o con cinta adhesiva. Para proteger el cableado, envuélvalo con cinta adhesiva donde éstos se apoyan sobre las piezas de metal.
- Coloque y asegure todo el cableado de tal manera que no toque las piezas en movimiento, tal como la palanca de cambio de velocidades, el freno de mano, y los pasamanos de los asientos. No coloque el cableado en lugares que se calientan, tal como cerca de la salida de un calefactor. Si el material aislante del cableado se derritiera o se gastara, habrá el peligro de un cortocircuito del cableado a la carrocería del vehículo.
- No pase el conductor amarillo a través de un orificio en el compartimiento del motor para conectar a la batería. Esto dañará el material aislante del conductor y causará un cortocircuito peligroso.
- No acorte ningún conductor. Si lo hiciera, la protección del circuito podría fallar al funcionar cuando debería.
- Nunca alimente energía a otros equipos cortando el aislamiento del conductor de alimentación provista de la unidad y haciendo un empalme con el conductor. La capacidad de corriente del conductor se excederá, causando el recalentamiento.
- Cuando reemplace algún fusible, asegúrese de utilizar solamente un fusible del ratio descrito en el soporte de fusibles.

- Si se instala esta unidad en un vehículo que no tiene una posición ACC (accesorio) en el interruptor de encendido, el conductor rojo de la unidad deberá conectarse al terminal conectado con las operaciones del interruptor de encendido ON/OFF. Si no se hace esto, la batería del vehículo podría drenarse cuando usted esté lejos del vehículo por varias horas.



Posición ACC



No en la posición ACC



PRECAUCIÓN

- Los cables para este producto y aquellas para otros productos pueden ser de colores diferentes aun si tienen la misma función. Cuando se conecta este producto a otro, refiérase a los manuales de instalación de ambos productos y conecte los cables que tienen la misma función.

Nombres y funciones de los terminales de conexión

■ Unidad oculta-alejada

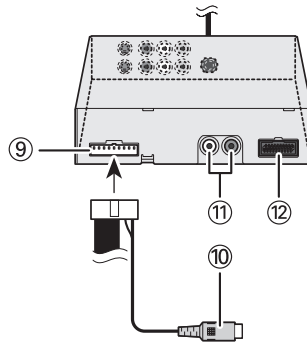
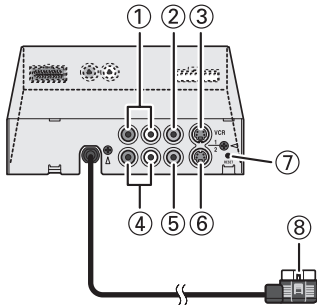

① **Entrada de audio VCR1 RCA (blanco, rojo)**

Recibe audio estéreo, como de un VCR, DVD u otro equipo de AV.

② **Entrada de vídeo VCR1 RCA (amarillo)**

Recibe vídeo, como de un VCR, DVD u otro equipo de AV.

③ **Entrada VCR1 S-VIDEO (negro)**

Recibe vídeo de la salida S-VIDEO cuando se usa la pantalla junto con un equipo de AV provisto de un terminal de salida S-VIDEO.

④ **Entrada de audio VCR2 RCA (blanco, rojo)**

Recibe audio estéreo, como de un VCR, DVD u otro equipo de AV.

⑤ **Entrada de vídeo VCR2 RCA (amarillo)**

Recibe vídeo, como de un VCR, DVD u otro equipo de AV.

⑥ **Entrada VCR2 S-VIDEO (negro)**

Recibe vídeo de la salida S-VIDEO cuando se usa la pantalla junto con un equipo de AV provisto de un terminal de salida S-VIDEO.

⑦ **Botón RESET**

Reposiciona el microprocesador de la pantalla. Presione con la punta de un bolígrafo u otro objeto similar.

⑧ **Salida RGB de la pantalla (blanco)**

Se conecta a la pantalla.

⑨ **Fuente de alimentación**

Recibe el cable de alimentación suministrado.

⑩ **Salida de vídeo RCA (amarillo)**

Se conecta a otro equipo de AV. El vídeo seleccionado con esta pantalla se envía a este terminal.

⑪ **Salida de audio RCA (blanco, rojo)**

Se conecta a otro equipo de AV. El audio seleccionado con esta pantalla se envía a esos terminales.

⑫ **Entrada RGB (púrpura)**

Útilice para conectar una unidad de navegación u otro equipo de AV Pioneer.

Conexión del cable de alimentación

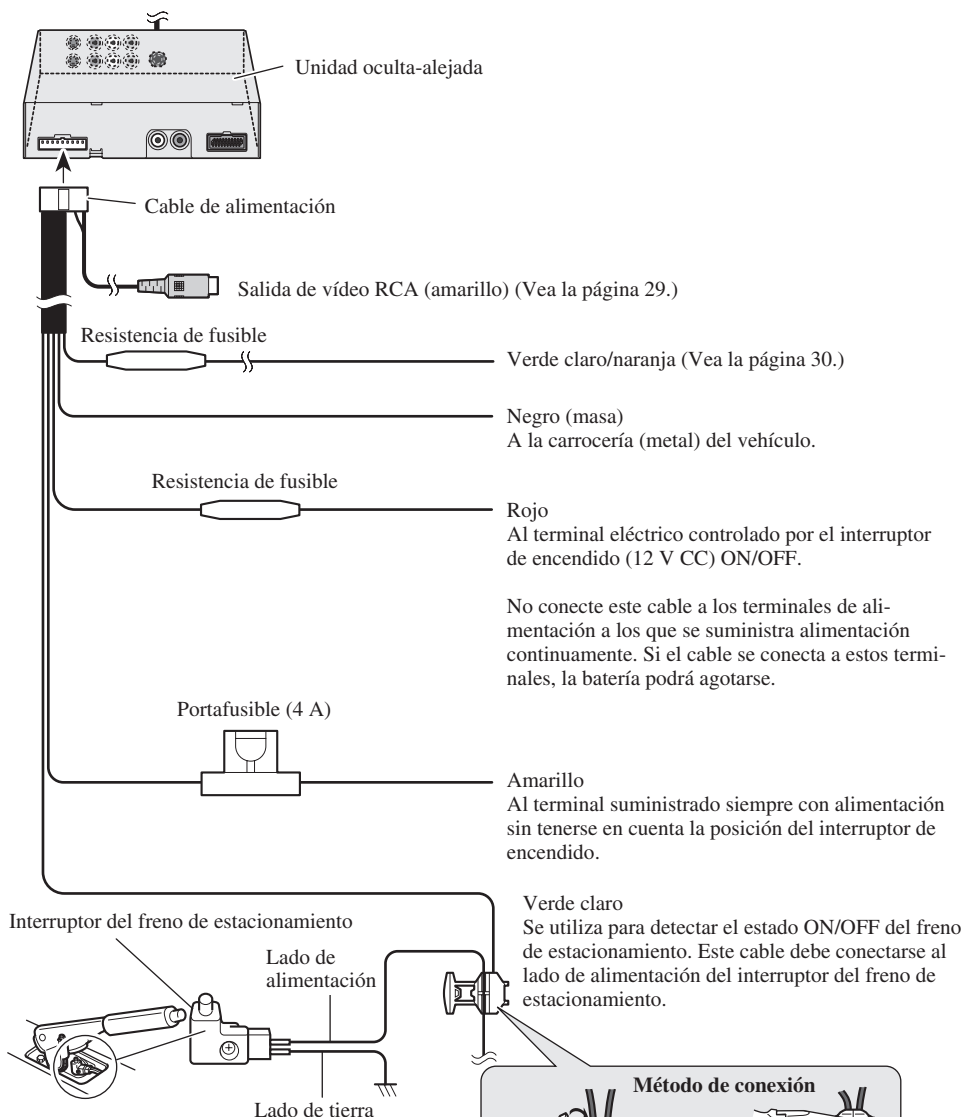

Nota:

- La posición del interruptor del freno de estacionamiento depende del modelo del vehículo. Para conocer detalles, consulte el manual del propietario del vehículo o a su concesionario.

Método de conexión

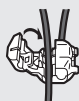

Apriete el cable del lado de alimentación del interruptor del freno de estacionamiento.

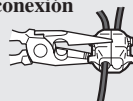

Apriete firmemente con alicates de punta de aguja.

Diagrama de conexión (entrada VCR)

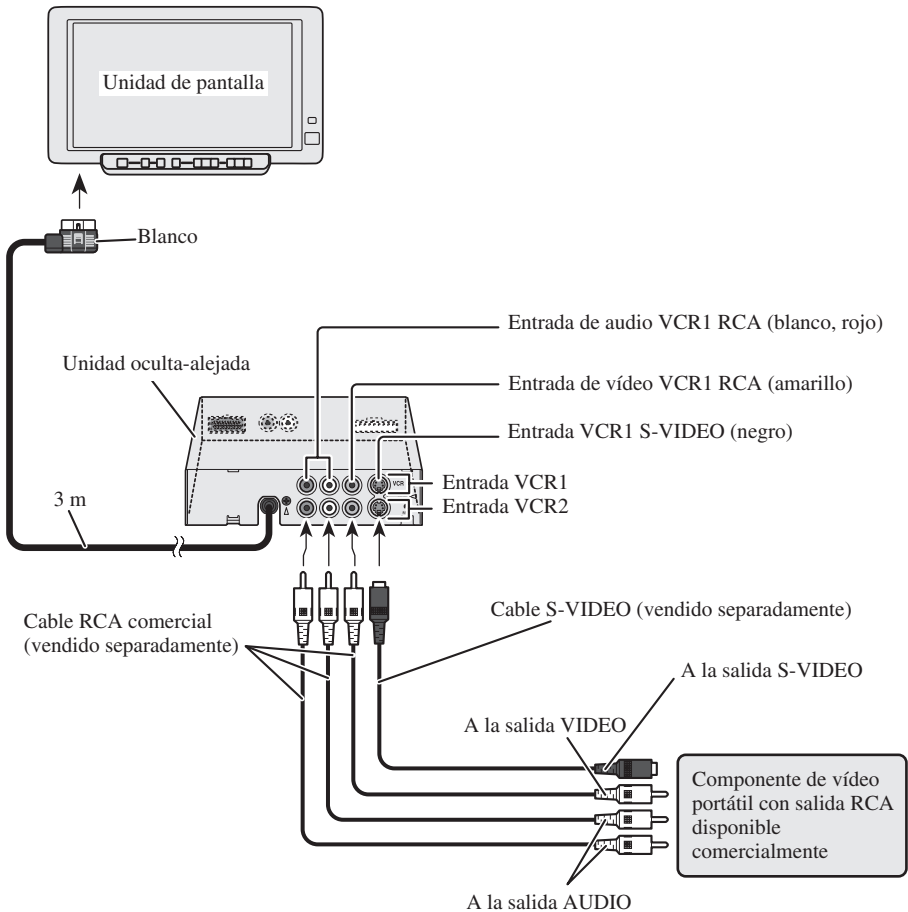

Nota:

- Este sistema tiene configuraciones [FRONT/REAR] para la ubicación [LOCATION] de montaje de la pantalla. Asegúrese de completar tales configuraciones después de instalar el sistema. (Vea la página 19.)
- Cuando se conecta otro equipo de AV a la entrada VCR1 o VCR2, puede ser necesario hacer la configuración. (Vea la página 17.)
- Aunque se introduzca una señal de vídeo S-VIDEO a esta unidad, también introduzca simultáneamente una señal de vídeo RCA (amarillo); de lo contrario, no se podrá generar vídeo de la toma de salida de vídeo de esta unidad.

Diagrama de conexión (entrada RGB)

Cuando se instala este producto, es posible conectar una unidad Pioneer vendida separadamente.

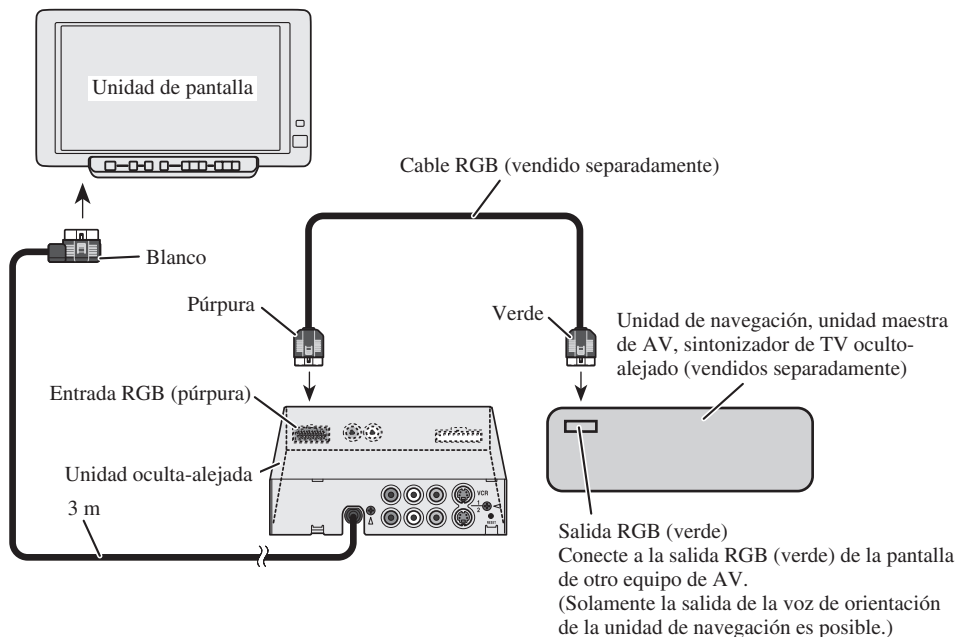

Conexión de las salidas de audio y vídeo RCA

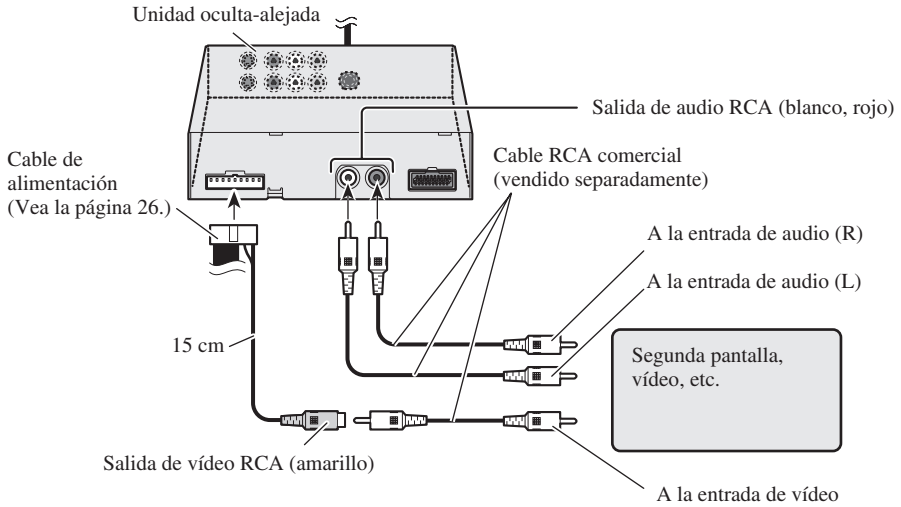

Conexión del conductor de entrada “AUTOMATIC INPUT SWITCHING”

Cuando utilice este producto con una cámara de marcha atrás, es posible realizar la conmutación automática al vídeo VCR1 cuando se desplaza la palanca de cambio de marchas a la posición REVERSE (R).

Conecte la cámara de marcha atrás a la entrada VTR1. (Vea la página 25.)

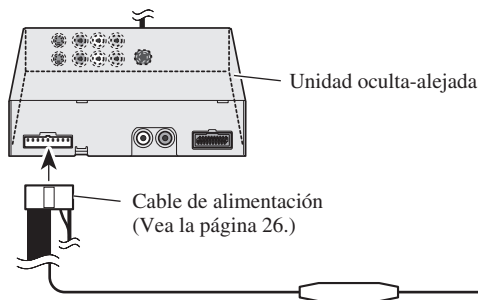

Nota:

- Al completar la conexión del conductor, realice las configuraciones apropiadas para el método de conexión. (Vea la página 20.)

Resistencia de fusible

Verde claro/Naranja

De los dos conductores conectados a la lámpara trasera, conecte el conductor cuyo voltaje cambia cuando se desplaza la palanca de cambio de marcha a la posición REVERSE (R). Esta conexión permite que la unidad detecte si el vehículo está se moviendo hacia delante o hacia atrás.

⚠ PRECAUCIÓN

Esta función ha sido diseñada para uso solamente con una cámara de marcha atrás. Los usuarios pueden conectar la entrada VTR 1 solamente con “AUTOMATIC INPUT SWITCHING” a tal cámara de marcha atrás. Los usuarios no deben conectar otros dispositivos a la entrada VTR 1 con “AUTOMATIC INPUT SWITCHING”.

PRECAUCIÓN

- Con respecto a las instrucciones sobre cómo instalar la pantalla, consulte con su distribuidor.
- No instale la pantalla donde (i) pueda obstruir la visión del conductor, (ii) afecte al rendimiento de cualquier sistema de funcionamiento o sistema de seguridad del vehículo, incluyendo el air-bag, o (iii) afecte a la habilidad del conductor para manejar con seguridad el vehículo.
- PIONEER no recomienda que sea usted mismo quien instale o revise su pantalla. La instalación o revisión del producto puede exponerle a descargas eléctricas u otros peligros. Solicite que todos los trabajos de instalación y revisión de su pantalla los realice el personal de servicio PIONEER autorizado.
- Instale la pantalla entre el asiento del conductor y el asiento del pasajero delantero para que ésta no golpee al conductor o al pasajero si el vehículo frena repentinamente.
- No instale la pantalla en una posición donde pueda obstruir el air-bag en caso de inflarse éste completamente.
- No instale la pantalla en un lugar donde pueda afectar al rendimiento de cualquier sistema de funcionamiento del vehículo, incluyendo el air-bag.
- Asegúrese de que no haya nada detrás del salpicadero u otros paneles al talar agujeros en ellos. Tenga cuidado para no estropear los conductos de combustible, los conductos del líquido de frenos o los cables de alimentación.
- Cuando utilice tornillos no permita que éstos entren en contacto con ningún cable eléctrico. La vibración puede estropear los cables, causando un cortocircuito u otros daños en el vehículo.
- Es peligrosísimo dejar que el cable de la pantalla se enrolle en la base del volante o en la palanca de cambios. Asegúrese de instalar la pantalla de forma que ésta no sea un obstáculo para la conducción.
- Asegúrese de que los cables no queden atrapados en una puerta ni en el mecanismo de deslizamiento de un asiento porque puede producirse un cortocircuito.

- Si instala este producto en un sitio visible por el conductor del vehículo, siempre **DEBERA** ajustar [DISPLAY SETTING] (ajuste de la pantalla) a la opción [FRONT] (Frontal). De lo contrario, podría suceder que las imágenes puedan distraer al conductor mientras el vehículo está en movimiento. Si instala este producto en un sitio no visible por el conductor del vehículo, podrá elegir la opción [REAR] (Posterior). El uso de este producto está sometido a las leyes locales vigentes sobre su uso o emplazamiento. PIONEER Corporation no asume responsabilidad alguna por ningún tipo de problemas, daños o pérdidas resultantes de haber usado este producto con un ajuste incorrecto o infringiendo las leyes locales.
- Para asegurar la instalación apropiada, utilice las piezas suministradas de la manera especificada. Si se usa cualquier pieza diferente de las suministradas, eso puede dañar las piezas internas de la unidad o las piezas pueden aflojarse, soltando la unidad.

Cuando se instala la pantalla en la parte frontal

- Para asegurar la conducción segura, asegúrese de instalar la pantalla en una posición que satisfaga las siguientes condiciones:
 - * Donde no obstruya la visión hacia delante del conductor.
 - * Donde la parte frontal del vehículo quede dentro del campo de visión del conductor cuando mire la pantalla.
 - * Cuando la pantalla no salga arriba de la parte frontal de la capota cuando vista por el conductor.

Antes de instalar y fijar la pantalla

- Haga primero conexiones provisionales para comprobar que la unidad y el sistema funcionen correctamente.
- Presione con la punta de un bolígrafo u objeto similar, después de completar la conexión.

Antes de poner la cinta adhesiva

- Antes de fijar la cinta adhesiva asegúrese de que la superficie no tenga humedad, polvo, suciedad, aceite, etc.

Instalación de la pantalla utilizando la base de montaje de accesorios

Utilice la base de montaje para sujetar la pantalla colocada en el salpicadero

1. Pegue las almohadillas en la parte inferior de la base de la pantalla.

Pegue las almohadillas en la parte inferior de la pantalla para evitar rayar el salpicadero.

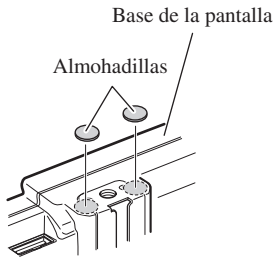

2. Instale la base de la pantalla y la base de montaje en la pantalla.

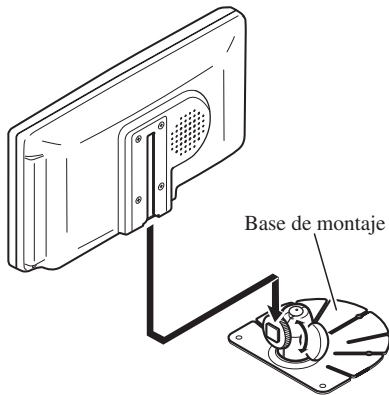

3. Determine la posición de instalación de la pantalla.

Sin quitar la hoja de protección de la parte trasera de la base de montaje, ponga la pantalla en el salpicadero y determine su posición de instalación.

Nota:

- Instale la pantalla en una posición que cumpla con las precauciones de las páginas 31 y 32.
- Instale la pantalla en una posición donde ésta pueda quitarse de su base.

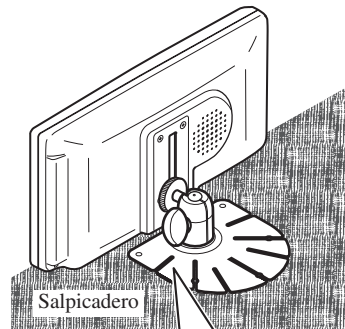

Doble la base de montaje para que se adapte a la curva del salpicadero.

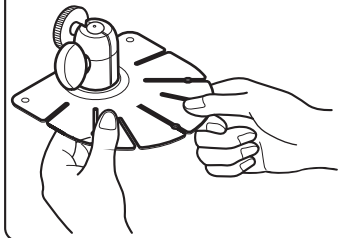

4. Pegue la base de montaje en el salpicadero.

Asegúrese de que la superficie no tenga humedad, polvo, suciedad, aceite, etc. antes de fijar la base de montaje.

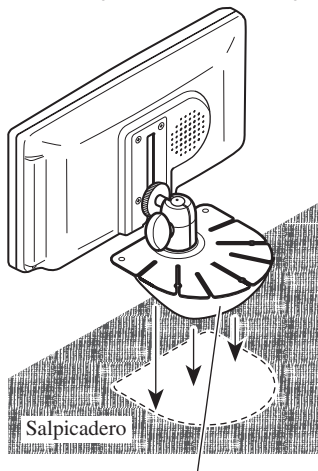

Quite la hoja de protección.

Nota:

- La base de montaje tiene un adhesivo fuerte y puede dejar una marca en el salpicadero al quitarla.

5. Fije la base de montaje en el salpicadero con los tornillos autorroscantes.

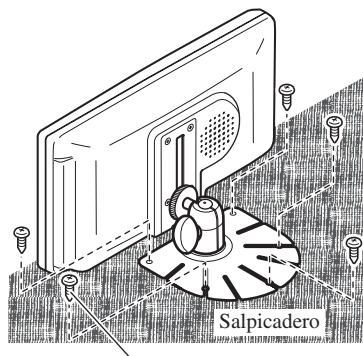

Tornillos autorroscantes
(3 × 12 mm)

⚠ PRECAUCIÓN

- Antes de taladrar cualquier agujero de montaje, confirme que los tornillos no interfieran con ninguno de los sistemas de operación del automóvil (conductos de combustible, conductos de líquido de frenos, cableado eléctrico, etc.)

6. Ajuste la posición vertical y el ángulo de la pantalla.

Para estabilizar la pantalla, ajuste su posición vertical de forma que la parte inferior de la base de la pantalla esté en contacto con el salpicadero. Ajuste la pantalla de forma que ofrezca un buen ángulo de visión.

Si gira este mando hacia la izquierda podrá ajustar la posición vertical de la pantalla.

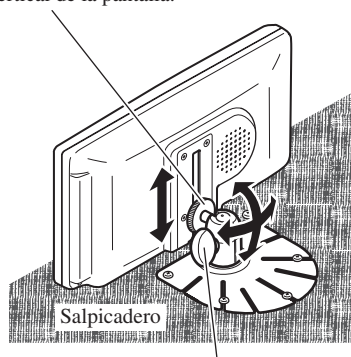

Si gira este mando hacia la izquierda podrá ajustar el ángulo de la pantalla.

Nota:

- Después de ajustar la posición vertical y el ángulo de la pantalla, gire los mandos hacia la derecha para fijarla en su lugar.

Instalación de la unidad oculta-alejada

Precauciones de instalación

- Para evitar el riesgo de fallos de funcionamiento producidos por las altas temperaturas, evite la instalación en los lugares siguientes.
 - * Lugares tales como el tablero de instrumentos o la bandeja trasera, expuestos a los rayos directos del sol.
 - * Cerca de las bocas de salida del calefactor.
- Cerca de las puertas, etc., donde existe el peligro de exposición a la lluvia.
- Asegúrese de que no obstaculice el deslizamiento del asiento cuando la instale debajo del asiento delantero.
- La instalación directa sobre la alfombra es posible si la cinta Velcro dura puede adherirse a la alfombra. En este caso, no utilice cinta Velcro blanda.

Instalación de la unidad oculta-alejada

Pegue la cinta Velcro (suministrada) sobre la parte inferior de la unidad oculta-alejada y pegue la cinta Velcro blanda (suministrada) sobre el sitio de instalación.

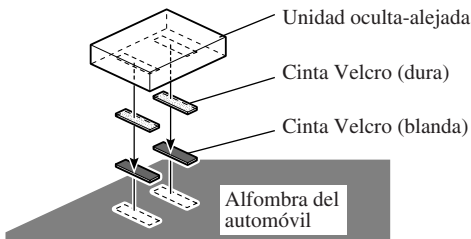

General

Fuente de alimentación	14,4 V CC (10,8 — 15,1 V permisible)
Sistema de conexión a tierra	Tipo negativo
Consumo de energía máximo	1,6 A

Unidad de visualización

Tamaño de la pantalla/relación del ancho a la altura de la imagen	6,5 pulgadas de ancho/16:9 (área de visualización efectiva: 144 × 80 mm)
Pixels	280.800 (234 × 1.200)
Tipo	Matriz activa TFT, tipo transmisor
Sistema de color	Compatible con NTSC/PAL
Gama de temperaturas de funcionamiento	-10 — +50 °C
Gama de temperaturas para guardar la pantalla	-20 — +80 °C
Altavoz incorporado	∅ 36 mm
Dimensiones	187 (An) × 111 (Al) × 35 (Pr) mm
Peso	390 g

Unidad oculta-alejada

Nivel de entrada de vídeo exterior	1 V _{p-p} /75 Ω
Nivel de entrada de audio exterior	1 V/22 kΩ
Impedancia de salida máx.	1 V _{p-p} /75 Ω
Nivel de salida máx. de audio exterior	1 V/1 kΩ
Dimensiones	156 (An) × 95 (Al) × 37 (Pr) mm
Peso	720 g

Nota:

- Las especificaciones y el diseño están sujetos a cambios sin previo aviso. Los productos adquiridos pueden ser diferentes, en pequeños detalles, de los mostrados en las ilustraciones de este manual.

Inhalt	1
---------------------	----------

WICHTIGE SICHERHEITSHINWEISE 2

Bitte lesen sie diese anleitung zum einbau des farbdisplays aufmerksam durch und bewahren sie die anleitung für späteres nachschlagen auf	2
---	---

WICHTIGE INFORMATION 3

Über dieses Produkt	3
Zur besonderen Beachtung	3
Im Störfalle	3

Vor der Inbetriebnahme dieses

Produktes 4

Zur Vermeidung von Batterie-Erschöpfung	4
Zum Schützen des LCD-Bildschirms des Display	4
Der Bildschirm kann mit [BRIGHT] (Helligkeit) und [DIMMER] (Dimmer) eingestellt werden	4
Sicheres Fahren	5
Rückstellen des Mikroprozessors	5

Tastenübersicht 6

Bestandteile und Ausstattungsmerkmale	6
---	---

Grundlegender Betrieb 7

Einschalten	8
Einstellung der Lautstärke	8
Wahl der Programmquelle	9
● Zu den Eckensymbolen	
● Zu den RCA-Video- und Audio-Ausgängen dieser Einheit	
Wahl des Audio-, Video- und des externen Ausgangs	10
● Unabhängige Wahl von Video für das Display	
● Unabhängige Wahl von Audio für den eingebauten Lautsprecher	
Ändern des Breitbildmodus	12
● Verfügbare Breitbildmodi	

Bedienungsweise des

Setup-Menüs 14

Aufrufen des Setup-Menüs	14
Bildeinstellung	15
● BRIGHT/CONTRAST/COLOR/HUE	
● DIMMER	
Eingangseinstellung [VCR1/VCR2]	17
Display-Einstellung	18
● Einstellen des Mischbetriebs der Sprachführung [MIXING]	
● Einstellen der Display-Montagestelle [LOCATION]	
Festgelegte VCR1-Eingangseinstellung	20

Richtiger Gebrauch des Displays 21

Handhabung des Displays	21
Hinweise zur Flüssigkristallanzeige (LCD)	22
Pflege des Farbdisplays	22
Hinweise zur Leuchtröhre	22

Anschluß des Geräts 23

Bezeichnung und Funktion der Anschlußbuchsen	25
Anschließen des Stromkabels	26
Anschlußschema (VCR-Eingang)	27
Anschlußschema (RGB-Eingang)	28
Anschluß von RCA-Audio- und -Video-Ausgang	29
Anschließen "AUTOMATIC INPUT SWITCHING" leitung	30

Einbau 31

● Bei Installation des Displays im vorderen Fahrgastraum	
Vor Einbau und Befestigung	32
Vor der Verwendung des Klebebands	32
Befestigung des Displays mit der mitgelieferten Halterung	33
Einbau der Hideaway-Einheit	35
● Installationshinweise	
● Installation der Hideaway-Einheit	

Technische Daten 36

Bitte lesen sie diese anleitung zum einbau des farbdisplays aufmerksam durch und bewahren sie die anleitung für späteres nachschlagen auf

1. Bitte lesen Sie diese Anleitung vor dem Einbau des Farbdisplays aufmerksam durch.
2. Bewahren Sie die Anleitung für späteres Nachschlagen auf.
3. Beachten Sie alle Warnungen in dieser Anleitung, und folgen Sie den hier gegebenen Anweisungen genauestens.
4. Nicht anderen personen erlauben, dieses Gerät zu verwenden, bevor diese die Bedienungsanleitung gelesen haben.
5. Bringen Sie das Display nicht an Stellen an, wo es (i) die Sicht des Fahrers beeinträchtigt, (ii) beim Führen des Fahrzeugs stört oder Sicherheitseinrichtungen des Fahrzeugs wie etwa die Airbags in ihrer Funktion behindert oder (iii) die Fähigkeit des Fahrers, das Fahrzeug sicher zu steuern, beeinträchtigt.
6. Zubehör im Innenraum des Fahrzeugs sollte die Aufmerksamkeit des Fahrers niemals vom Verkehrsgeschehen ablenken, und das gleiche gilt auch für dieses Display. Falls Schwierigkeiten hinsichtlich der Bedienung des Geräts auftreten, oder das angezeigte Bild schlecht erkennbar ist, sollten weitere Einstellungen erst nach dem sicheren Parken des Fahrzeugs vorgenommen werden.
7. Versuchen Sie niemals, das Display eigenhändig einzubauen oder zu warten. Der Einbau oder die Wartung des Displays durch ungeschulte Personen, die im Umgang mit elektronischer Ausrüstung und Fahrzeugzubehör keine Erfahrung haben, setzt den Fahrer der Gefahr elektrischer Schläge und anderer Verletzungen aus.
8. Beachten Sie bitte, beim Fahren stets den Sicherheitsgurt anzulegen. Nicht korrekt angeschnallte Insassen sind bei einem Unfall einer wesentlich höheren Verletzungsgefahr ausgesetzt.
9. Wird dieses Produkt an einem Platz installiert, wo es für den Fahrer einsehbar ist, MUSS [DISPLAY SETTING] immer auf [FRONT] eingestellt werden. Anderenfalls besteht die Gefahr, dass der Fahrer während der Fahrt von den für ihn sichtbaren Bildern abgelenkt wird.
Wird dieses Produkt an einem Platz installiert, wo es für den Fahrer nicht einsehbar ist, kann die Positionseinstellung [REAR] gewählt werden.
Der Gebrauch dieses Produktes unterliegt örtlichen Gesetzen bezüglich Platzierung oder Gebrauch.
Die Firma PIONEER übernimmt keine Haftung für irgendwelche Probleme, Schäden oder Verluste, die auf den Gebrauch des Produktes mit falscher Einstellung oder auf Verletzung örtlicher Gesetze zurückzuführen sind.
10. Diese Funktion ist nur für Gebrauch mit einer Rückwärtskamera vorgesehen. Anwender können den Eingang VTR 1 mit "AUTOMATIC INPUT SWITCHING" nur an eine derartige Rückwärtskamera anschließen. Anwender **dürfen keine** anderen Geräte an den Eingang VTR 1 mit "AUTOMATIC INPUT SWITCHING" anschließen.

Über dieses Produkt

- Dieses Produkt entspricht den EMC-Richtlinien (89/336/EEC, 92/31/EEC) und CE-Markierungsrichtlinien (93/68/EEC).

- Das Display ist so anzubringen, daß es den Fahrer nicht bei der Steuerung des Fahrzeugs behindert, dessen freie Sicht einschränkt oder die Funktion der Airbags behindert.

Zur besonderen Beachtung

- Halten Sie die Lautstärke stets auf einem Pegel, bei dem Sie Außengeräusche noch gut wahrnehmen können.
- Setzen Sie das Gerät keiner Feuchtigkeit aus.

Im Störfalle

Falls dieses Gerät nicht richtig funktionieren sollte, wenden Sie sich bitte an Ihren Händler oder an eine Pioneer-Kundendienststelle in Ihrer Nähe.

Zur Vermeidung von Batterie-Erschöpfung

Benutzen Sie dieses Gerät nur bei laufendem Motor. Die Benutzung dieses Gerätes bei abgestelltem Motor kann zu Erschöpfung der Batterie führen.

Zum Schützen des LCD-Bildschirms des Display

- Achten Sie darauf, dass bei Nichtbenutzung dieses Gerätes kein direktes Sonnenlicht auf den Display fällt. Längere Einwirkung von direktem Sonnenlicht kann zu einer Funktionsstörung des LCD-Bildschirms aufgrund der resultierenden hohen Temperaturen führen.
- Bei Gebrauch eines Mobiltelefons ist dessen Antenne in ausreichendem Abstand vom Display zu halten, um Bildstörungen, wie z.B. das Auftreten von Flecken, Farbstreifen usw. zu vermeiden.

Der Bildschirm kann mit [BRIGHT] (Helligkeit) und [DIMMER] (Dimmer) eingestellt werden

Aufgrund der Bauweise des LCD-Bildschirms ist der Betrachtungswinkel begrenzt. Der Betrachtungswinkel (vertikal und horizontal) kann jedoch mit Hilfe von [BRIGHT] durch Verändern der Schwarzdichte des Videobilds vergrößert werden. Stellen Sie die Schwarzdichte bei der erstmaligen Benutzung je nach dem Betrachtungswinkel (vertikal und horizontal) ein, so dass das Bild deutlich sichtbar ist. Mit [DIMMER] können Sie die Helligkeit des LCD-Bildschirms selbst nach Ihrer persönlichen Bevorzugung einstellen.

Sicheres Fahren

Dieses Gerät erkennt, ob die Feststellbremse angezogen oder gelöst ist. Wird das Gerät vorn installiert, ist es so eingerichtet, dass die Bildwiedergabe während der Fahrt abgeschaltet ist. (ausgenommen Navigationseinheit.) Auch jedwede Einstellungen sind während der Fahrt nicht möglich. (Die folgende Meldung wird während der Fahrt auf dem Bildschirm angezeigt.)

Halten Sie das Fahrzeug an einem sicheren Platz an, ziehen Sie die Feststellbremse an, und warten Sie, bis die Meldung verschwindet, bevor Sie das Gerät benutzen.



Rückstellen des Mikroprozessors

In den folgenden Situationen muß der Mikroprozessor zurückgestellt werden:

Bei der erstmaligen Inbetriebnahme nach dem Einbau dieses Produkts.

Wenn das Gerät nicht einwandfrei funktioniert.

Wenn ungewöhnliche (fehlerhafte) Meldungen im Display erscheinen.

- **Um den Mikroprozessor zurückzustellen, drücken Sie den Taste RESET am Gerät mit der Spitze eines Kugelschreibers oder ähnlichen Gegenstands.**

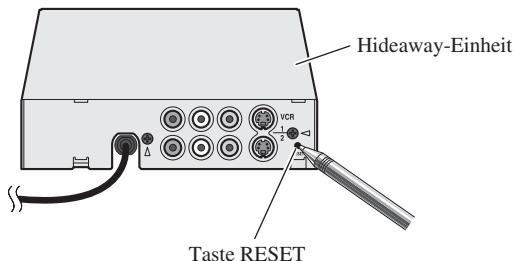

Bestandteile und Ausstattungsmerkmale

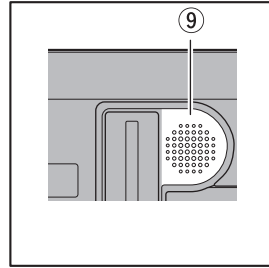
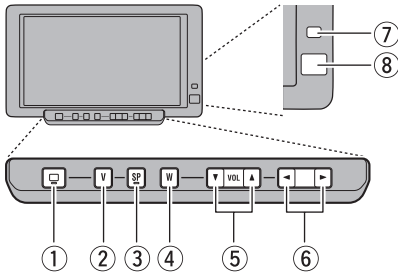

① Taste SEL/POWER

Zur gleichzeitigen Wahl von Bild und Ton des Systems. Bei Anschluß von AV-Ausrüstung an den RCA-Audio- und Video-Ausgangsbuchsen des Systems werden Audio- und Videosignale der mit dieser Taste gewählten Programmquelle wiedergegeben.

Durch 2 Sekunden langes Drücken dieser Taste wird auch der Strom ein-/ausgeschaltet.

② Taste V.SEL

Wählt nur Bild des Displays.

③ Taste SP.SEL

Wählt nur Ton des eingebauten Lautsprechers.

④ Taste WIDE/MENU

Ändert das Video-Vergrößerungsverfahren von 4:3 zu 16:9. Durch 2 Sekunden langes Drücken dieser Taste wird das Setup-Menü angezeigt. Nachdem das Setup-Menü zur Anzeige gebracht worden ist, wird dessen Inhalt mit jedem Druck der Taste umgeschaltet.

⑤ Lautstärkeregelungen (▼/▲)

Zur Einstellung der Lautstärke des eingebauten Lautsprechers ⑨ bzw. zum Abruf eines anderen Einrichtpostens bei Anzeige des Setup-Menüs.

Hinweis:

- Die Lautstärke darf niemals so hoch eingestellt werden, daß Umgebungsgeräusche und Notfahrzeuge nicht mehr wahrgenommen können.

⑥ Tasten ◀▶

Stellen Sie den Posten ein, wenn das Setup-Menü angezeigt ist.

⑦ Umgebungslichtsensor

Erkennt die vorherrschende Umgebungslichtstärke. Bei diesem System wird die Helligkeit des Displays automatisch der vorherrschenden Umgebungslichtstärke angepaßt.

⑧ Signalempfänger

Dieser Empfänger nimmt Signale von der mit der mobilen Navigationseinheit und anderer AV-Ausrüstung mitgelieferten Fernbedienung auf.

⑨ Eingebauter Lautsprecher

Gibt den Ton von der an diesem Produkt angeschlossenen Audio-Ausrüstung aus.



WARNUNG

Wird dieses Produkt an einem Platz installiert, wo es für den Fahrer einsehbar ist, MUSS [DISPLAY SETTING] immer auf [FRONT] eingestellt werden. Anderenfalls besteht die Gefahr, dass der Fahrer während der Fahrt von den für ihn sichtbaren Bildern abgelenkt wird.

Wird dieses Produkt an einem Platz installiert, wo es für den Fahrer nicht einsehbar ist, kann die Positionseinstellung [REAR] gewählt werden.

Der Gebrauch dieses Produktes unterliegt örtlichen Gesetzen bezüglich Platzierung oder Gebrauch.

Die Firma PIONEER übernimmt keine Haftung für irgendwelche Probleme, Schäden oder Verluste, die auf den Gebrauch des Produktes mit falscher Einstellung oder auf Verletzung örtlicher Gesetze zurückzuführen sind.

Diese Einstellung muß unbedingt vorgenommen werden. (Siehe Seite 19.)

Einschalten

Vor dem Einschalten sollten Sie stets den Motor des Wagens starten, um Batteriestrom zu sparen.

1. Starten Sie den Motor des Wagens.



2. Schalten Sie das System ein.

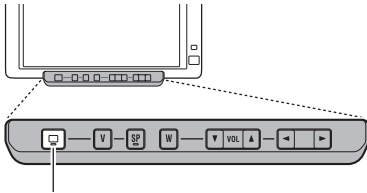

2 Sekunden lang gedrückt halten

Durch 2 Sekunden langes Drücken der Taste SEL/POWER wird das System jeweils ein-/ausgeschaltet.

Einstellung der Lautstärke

Stellen Sie die Lautstärke des Audio-Ausgangs vom eingebauten Lautsprecher ein.

- Erhöhen oder senken Sie die Lautstärke des Lautsprechers.

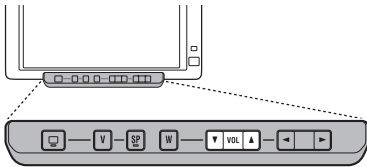

Die Lautstärke des eingebauten Lautsprechers kann zwischen 0 und 30 eingestellt werden. (Der Lautstärkepegel wird etwa 4 Sekunden lang angezeigt.)

Wahl der Programmquelle

Die gewählten Programmquellen der drei Symbole können gleichzeitig oder separat geschaltet werden.

Zu den Eckensymbolen

Die folgenden Symbole werden in der oberen linken Ecke des Schirms angezeigt.

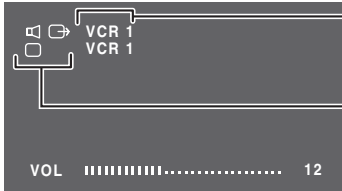

Symbole zeigen die gewählten Programmquellen an.

Die oberen Symbole werden mit der Taste SEL/POWER gewählt.

Die unteren Symbole werden unabhängig gewählt.



Display-Symbol:

Zeigt Video am Display an.



Symbol für eingebauten Lautsprecher:

Zeigt Audio-Ausgang vom eingebauten Lautsprecher dieser Einheit an.
(Bei Wahl von MIXING ON erscheint dieses Symbol rot.) (Siehe Seite 18.)



RCA-Ausgang-Symbol:

Zeigt Video- und Audio-Ausgang über die RCA-Ausgangsbuchse der Hideaway-Einheit an.

Symbolzustand

Taste für Programmquellenwechsel



Taste SEL/POWER

Bei RCA-Ausgang kann die Programmquelle nur mit der Taste SEL/POWER umgeschaltet werden.



Taste V.SEL

Drücken Sie die Taste V.SEL 2 Sekunden lang, um nur das Display unter den drei Programmquellen zu schalten; Display, eingebauter Lautsprecher und RCA-Ausgang. Zum Zurückschalten auf die Einstellung zur gleichzeitigen Wahl aller Programmquellen drücken Sie die Taste V.SEL erneut 2 Sekunden lang.



Taste SP.SEL

Drücken Sie die Taste SP.SEL 2 Sekunden lang, um nur den Ton des eingebauten Lautsprechers unter den drei Programmquellen zu schalten: Display, eingebauter Lautsprecher und RCA-Ausgang. Zum Zurückschalten auf die Einstellung zur gleichzeitigen Wahl aller Programmquellen drücken Sie die Taste SP.SEL erneut 2 Sekunden lang.

Hinweis:

- Nach Wahl der Programmquelle mit der Taste V.SEL oder mit der Taste SP.SEL kann das Display oder der Ton des eingebauten Lautsprechers mit der Taste SEL/POWER nicht mehr geschaltet werden, bis jede Betriebsart aufgehoben worden ist.

Zu den RCA-Video- und Audio-Ausgängen dieser Einheit

Wenn Sie eine zusätzliche AV-Ausrüstung, wie z.B. ein zweites Display an die RCA-Video- und Audio-Ausgangsbuchsen der Hideaway-Einheit anschließen, können Sie die Programmquelle für Ausgabe mit der Taste SEL/POWER wählen.

- Die Video- und Audio-Programmquelle der RCA-Ausgänge dieser Einheit können nicht unabhängig gewählt werden.
- Tasten V.SEL, SP.SEL und Lautstärkereglern haben keine Wirkung, auch wenn sie betätigt werden.

VORSICHT

Das an der RCA-Ausgangsbuchse der Hideaway-Einheit angeschlossene Display darf niemals so positioniert werden, daß es vom Fahrer während der Fahrt betrachtet werden kann.

Wahl des Audio-, Video- und des externen Ausgangs

Wenn drei Symbole in einer Reihe angezeigt sind, können die Programmquellen jedes Symbols gleichzeitig gewechselt werden.

Wenn Display und eingebauter Lautsprecher auf unabhängige Schaltung eingestellt sind, schalten Sie sie auf gleichzeitigen Betrieb. (Siehe Seiten 9 und 11.)

- **Wählen Sie die gewünschte Programmquelle.**

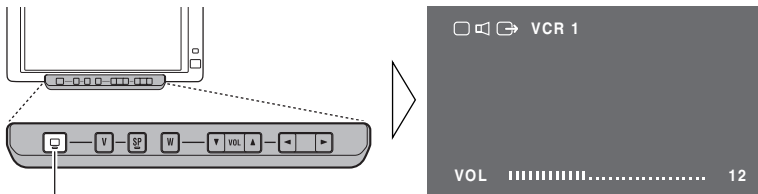

Die Programmquelle ändert sich mit jedem Druck ...

Mit jedem Druck auf die Taste SEL/POWER wird die Programmquelle in der nachstehenden Reihenfolge gewählt:

[VCR1] → [VCR2] → [RGB] → Verlassen zu [VCR1]

Hinweis:

- [RGB] zeigt die am RGB-Eingang der Hideaway-Einheit angeschlossene Ausrüstung an. (Wenn kein Anschluß am RGB-Eingang hergestellt ist, wird die Programmquelle nicht auf [RGB] geschaltet.)
- [VCR1] und [VCR2] sind Bild und Ton von an der Eingangsbuchse VCR1 oder VCR2 angeschlossener AV-Ausrüstung. (Siehe Seite 25.)
- Kontrollieren Sie auf korrekte Verbindung mit der an VCR1 oder VCR2 angeschlossener AV-Ausrüstung.
- VCR2 kann nur gewählt werden, wenn entweder [VIDEO] oder [S-VIDEO] unter [INPUT SETTING] vorgegeben ist. (Siehe Seite 17.)

Unabhängige Wahl von Video für das Display

1. Stellen Sie so ein, daß nur Display-Video gewählt werden kann.

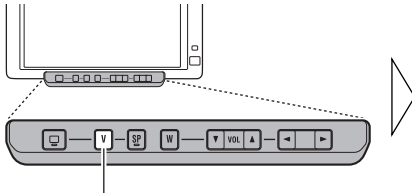

2 Sekunden lang gedrückt halten

2. Drücken Sie die Taste V.SEL.

Mit jedem Druck auf die Taste V.SEL wird die Video-Programmquelle in der nachstehenden Reihenfolge gewählt:

[VCR1] → [VCR2] → [RGB] → Verlassen zu [VCR1]

Hinweis:

- Zum Zurückschalten auf die Einstellung zum gleichzeitigen Schalten aller Programmquellen drücken Sie die Taste V.SEL 2 Sekunden lang.
- Wird die Taste V.SEL bei Video-Programmquellen-Umschaltung mit der Taste SEL/POWER gedrückt, erscheint [SELECTOR] in Rot am Schirm, um anzuzeigen, daß Bild und Ton gleichzeitig mit der Taste SELECTOR geschaltet werden können.
- Wird während festgelegter Video-Wiedergabe von einer Rückwärtskamera der Versuch unternommen, eine Video-Programmquelle mit der Taste V.SEL zu wählen, erscheint "INVALID", um anzuzeigen, daß die Video-Programmquelle nicht umgeschaltet werden kann.

Unabhängige Wahl von Audio für den eingebauten Lautsprecher

1. Stellen Sie so ein, daß nur Audio des eingebauten Lautsprechers gewählt werden kann.

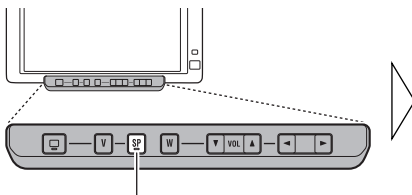

2 Sekunden lang gedrückt halten

2. Drücken Sie die Taste SP.SEL.

Mit jedem Druck auf die Taste SP.SEL wird die Audio-Programmquelle in der nachstehenden Reihenfolge gewählt:

[VCR1] → [VCR2] → [RGB] → Verlassen zu [VCR1]

Hinweis:

- Zum Zurückschalten auf die Einstellung zur gleichzeitigen Wahl aller Programmquellen drücken Sie die Taste SP.SEL 2 Sekunden lang.
- Wird die Taste SP.SEL bei Audio-Programmquellen-Umschaltung mit der Taste SEL/POWER gedrückt, erscheint [SELECTOR] in Rot am Schirm, um anzuzeigen, daß Bild und Ton gleichzeitig mit der Taste SELECTOR geschaltet werden können.

Ändern des Breitbildmodus

Sie können das Verfahren wählen, auf das das normale Video (Bildverhältnis 4:3) zum Breitbild (16:9) vergrößert wird. Wählen Sie einen Breitbildmodus, der am besten zum jeweiligen Video paßt, wie z.B. Nachrichtenprogramme oder Filme.

1. **Bringen Sie das zu betrachtende Video zur Anzeige. (Siehe Seiten 10 und 11.)**
2. **Wählen Sie einen Breitbildmodus.**

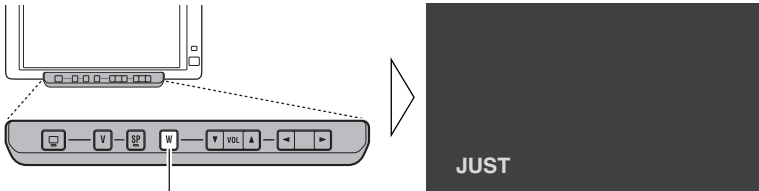

Die Betriebsart ändert sich mit jedem Druck ...

Mit jedem Druck auf die Taste WIDE/MENU wird der Breitbildmodus in der nachstehenden Reihenfolge gewählt:

[FULL] → [JUST] → [CINEMA] → [ZOOM] → [NORMAL] → Verlassen zu [FULL]

Hinweis:

- Die Einstellungen werden für jede Programmquelle (RGB, VCR1, VCR2) gespeichert.
- Das Setup-Menü erscheint stets im FULL-Modus. (Siehe Seite 14.)
- Zum Betrachten des Videobilds der Navigationseinheit stellen Sie den Breitbildmodus stets auf [FULL] ein.
- Wird Video in einem Breitbildmodus betrachtet, der nicht dem ursprünglichen Bildverhältnis entspricht, können Bildunterschiede auftreten.
- Bitte beachten Sie, daß der Gebrauch der Breitbildfunktion dieses Systems für kommerzielle Zwecke bzw. öffentliche Darbietungen eine Verletzung der Urheberrechte des Autors darstellen kann.

Verfügbare Breitbildmodi

FULL (VOLL)

Bilder mit einem Seitenverhältnis von 4:3 werden nur horizontal gedehnt. Programme können im Breitbildformat ohne fehlende Teile wiedergegeben werden.

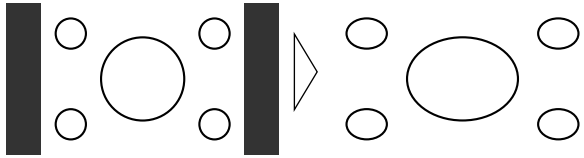

JUST (JUSTIERT)

Das Bild wird zu beiden Seitenrändern hin zunehmend horizontal gedehnt. Da das Bild in Bildschirmmitte annähernd im Normalformat erscheint, kann es ohne ein Gefühl der Unnatürlichkeit betrachtet werden.

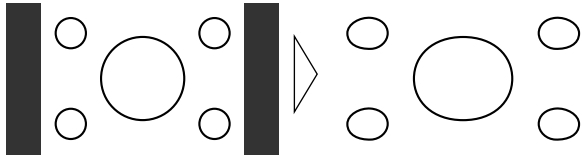

CINEMA (KINO)

Das Bild wird vertikal auf ein Seitenverhältnis zwischen FULL und ZOOM gedehnt. Dieser Breitbildmodus eignet sich für horizontal gestreckte Bilder, wie z.B. bei Filmen, bei denen Untertitel in den schwarzen Bereichen außerhalb der Bildfläche angezeigt werden.

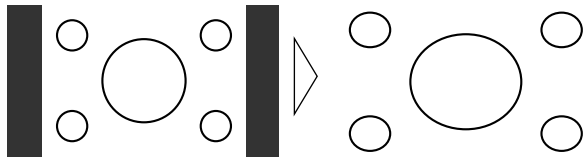

ZOOM (ZOOM)

Bilder im Bildformat 4:3 werden mit unverändertem Seitenverhältnis in vertikaler und horizontaler Richtung gedehnt. Dieser Breitbildmodus eignet sich für horizontal gestreckte Bilder, wie z.B. bei Filmen, bei denen Untertitel mit der Bildfläche überlappen.

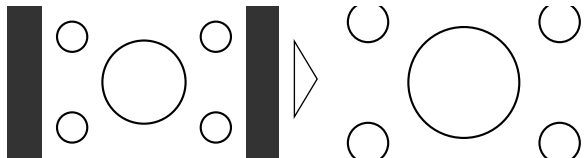

NORMAL (NORMAL)

Bilder mit einem Seitenverhältnis von 4:3 werden unverändert angezeigt. Fernsehprogramme werden im gesendeten Bildformat wiedergegeben.

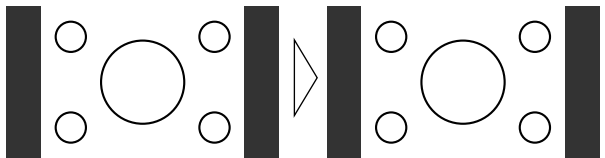

Hinweis:

- Die Bildqualität verschlechtert sich bei Betrachtung im Modus CINEMA oder ZOOM. (Bei Wiedergabe eines PAL-Videosignals.)

Aufrufen des Setup-Menüs

Dieses System zeichnet sich durch zahlreiche Funktionseinrichtungs- und Einstellfunktionen aus, um für höhere Bedienungsfreundlichkeit zu sorgen. Nehmen Sie die Einstellungen ganz nach Bedarf und Wunsch vor.

1. Bringen Sie den Setup-Menü-Schirm zur Anzeige.

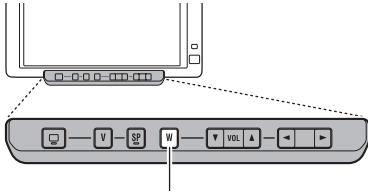

2 Sekunden lang gedrückt halten

Der Menü-Schirm erscheint.

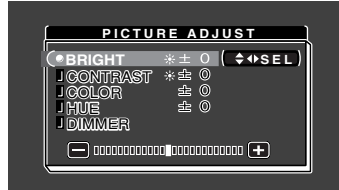

2. Wählen Sie ein Setup-Menü.

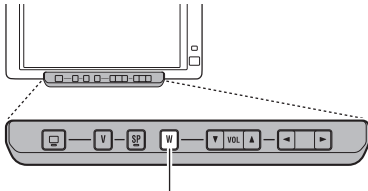

Das Menü ändert sich mit jedem Druck ...

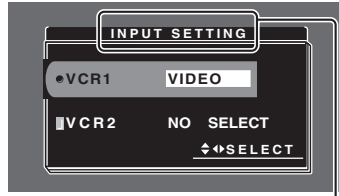

Momentane Betriebsart

Mit jedem Druck auf die Taste WIDE/MENU wird das Menü in der nachstehenden Reihenfolge gewählt:

[PICTURE ADJUST] → [INPUT SETTING] → [DISPLAY SETTING]
→ [CONTROL SETTING] → Verlassen des Setup-Menüs.

Verlassen Sie das Setup-Menü, um zur vorigen Anzeige zurückzuschalten.

Bildeinstellung

BRIGHT/CONTRAST/COLOR/HUE

Die Einstellungen werden für jede Programmquelle (RGB, VCR1, VCR2) gespeichert.

Optionen	Einstellposten
Helligkeit [BRIGHT]:	Läßt Schwarz dunkler oder heller erscheinen.
Kontrast [CONTRAST]:	Verkleinert bzw. vergrößert den Abstand zwischen Schwarz und Weiß (dunkler).
Farbsättigung [COLOR]:	Läßt Farben heller oder dunkler erscheinen.
Farbton [HUE]:	Stellt Rot bzw. Grün des Bilds ein.

1. Bringen Sie das einzustellende Video zur Anzeige. (Siehe Seiten 10 und 11.)
2. Bringen Sie einen Menü-Schirm zur Anzeige, und wählen Sie das Menü [PICTURE ADJUST]. (Siehe Seite 14.)
3. Wählen Sie einen Einstellposten.

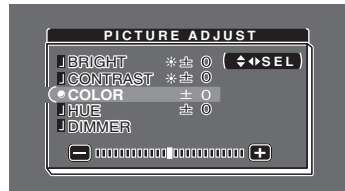
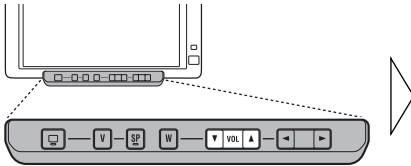

4. Stellen Sie den Posten ein.

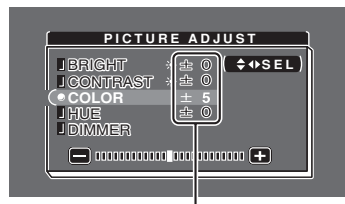
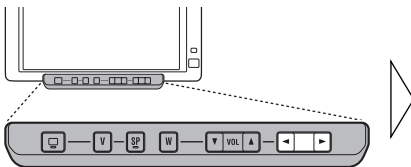

Jeder kann zwischen -24 und +24 eingestellt werden.

Hinweis:

- Die Einstellungen für [BRIGHT] und [CONTRAST] werden separat für helle Umgebung (Tageszeit) und dunkle Umgebung (Nachtzeit) gespeichert.
- Eine gelbe (☀) oder blaue Marke (☾) erscheint jeweils rechts von [BRIGHT] und [CONTRAST] am Schirm, während der Umgebungslichtsensor an der Frontplatte Helligkeit oder Dunkelheit abtastet.
- [HUE] kann für PAL-Video nicht eingestellt werden.

DIMMER

Wenn der Schirm nachts zu hell ist, oder wenn die Umgebungslichtstärke abnimmt, kann das Betrachten des Displays nach einiger Zeit anstrengend werden. Sie können eine von drei Helligkeitsstufen wählen: Tageslicht, Abendlicht oder Nachtlicht. Dieses Produkt bestimmt die Helligkeit dann automatisch optimal innerhalb des gewählten Einstellbereichs und in richtiger Relation zur Umgebungslichtstärke.

1. Bringen Sie einen Menü-Schirm zur Anzeige, und wählen Sie das Menü [PICTURE ADJUST]. (Siehe Seite 14.)

2. Wählen Sie [DIMMER].

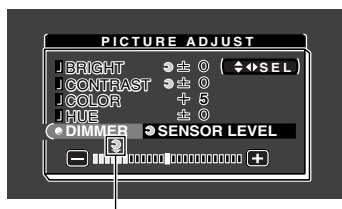
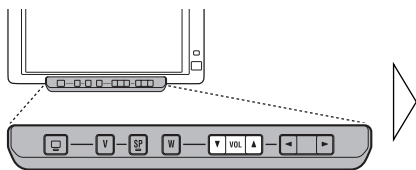

Umgebungslichtstärke

Gelb: hell (Tag)

Rot: mittelmäßig (Abend)

Blau: dunkel (Nacht)

3. Stellen Sie die Helligkeit ein.

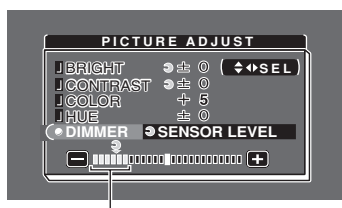
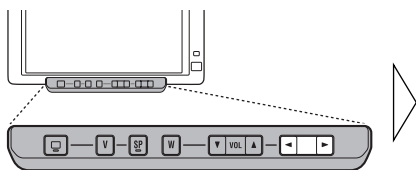

Dieser Pegel zeigt die Helligkeit des einzustellenden Schirms an. Je weiter Gelb nach rechts wandert, desto heller der Schirm.

Hinweis:

- Die Umgebungslichtstärke, die als Basis für die [DIMMER]-Einstellung verwendet wird, ist durch die in Schritt 3 gezeigte Marke und deren Position gekennzeichnet. Die Marken zur Anzeige der momentanen Umgebungslichtstärke zur Einstellung von [BRIGHT] und [CONTRAST] können etwas unterschiedlich sein.
- Der Umgebungslichtstärkepegel kann auf Dunkel, Mittel oder Hell eingestellt, und jede Einstellung kann gesichert werden.

Eingangseinstellung [VCR1/VCR2]

Zum Betrachten von Videos über einen VCR, DVD-Player oder entsprechende Ausrüstung mit Anschluß an die Hideaway-Einheit.

1. **Bringen Sie einen Menü-Schirm zur Anzeige, und wählen Sie das Menü [INPUT SETTING]. (Siehe Seite 14.)**
2. **Wählen Sie [VCR1] oder [VCR2].**

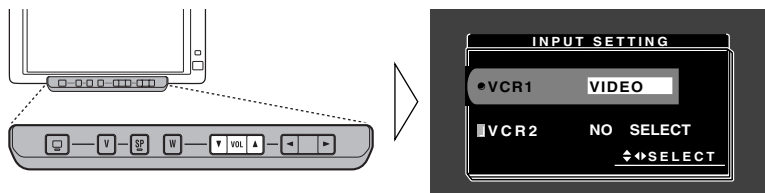

3. **Wählen Sie ein Anschlußverfahren.**

Wählen Sie die Anschlußweise der externen Programmquellen-Einheit rechts von [VCR1] oder [VCR2].

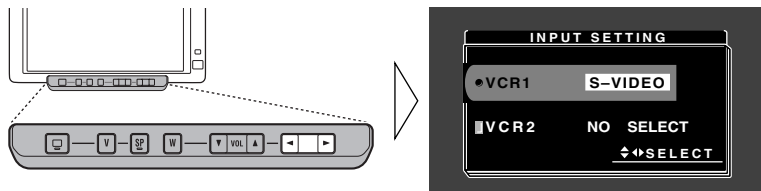

Mit jedem Druck auf die Taste ◀ oder ▶ wird die Programmquelle in der nachstehenden Reihenfolge gewählt:

VCR1: [VIDEO] → [S-VIDEO] → Verlassen zu [VIDEO]

VCR2: [NO SELECT] → [VIDEO] → [S-VIDEO] → Verlassen zu [NO SELECT]

Hinweis:

- Bei Anschluß der Ausrüstung an einen RCA-Video-Eingang wählen Sie [VIDEO], um das entsprechende Video betrachten zu können. (Siehe Seite 25.)
- Bei Anschluß der Ausrüstung an einen S-VIDEO-Eingang wählen Sie [S-VIDEO], um das entsprechende Video betrachten zu können. (Siehe Seite 25.)
- Bei Wahl von [VCR2] (NO SELECT) schalten Display und eingebauter Lautsprecher nicht auf [VCR2].

Display-Einstellung

■ [MIXING]

Sowohl der Ton der Navigationseinheit-Führung als auch der Ton von Video-Ausrüstung usw. können über den eingebauten Lautsprecher ausgegeben werden.

■ [LOCATION]

Beim erstmaligen Gebrauch des Displays nach dem Kauf ist dessen Montagestelle zu bestimmen.

Einstellen des Mischbetriebs der Sprachführung [MIXING]

Bei Anschluß der mobilen Navigationseinheit an den RGB-Eingang dieser Hideaway-Einheit können Sie ON/OFF für die Sprachführung der mobilen Navigationseinheit wählen.

1. **Bringen Sie einen Menü-Schirm zur Anzeige, und wählen Sie das Menü [DISPLAY SETTING].** (Siehe Seite 14.)
2. **Wählen Sie den Posten [MIXING].**

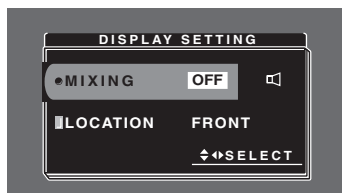
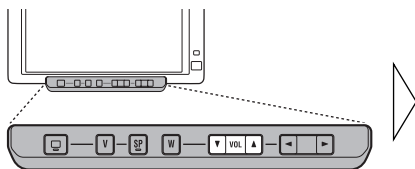

3. **Wählen Sie Mischen ON/OFF.**

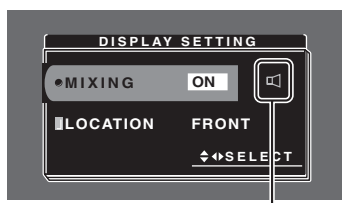
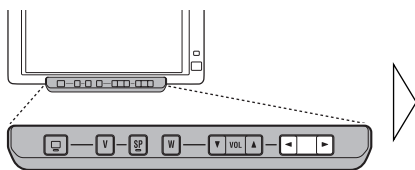

Wenn Mischen auf ON gestellt ist, wird diese Marke rot.

[ON]: Die Sprachführung der Navigations wird gleichzeitig mit dem Ton einer anderen Programmquelle ausgegeben.

[OFF]: Die Sprachführung der Navigations wird nicht ausgegeben.

Einstellen der Display-Montagestelle [LOCATION]

Vor erstmaligem Gebrauch des Displays bestimmen Sie dessen Montagestelle.

1. **Bringen Sie einen Menü-Schirm zur Anzeige, und wählen Sie das Menü [DISPLAY SETTING]. (Siehe Seite 14.)**
2. **Wählen Sie den Posten [LOCATION].**

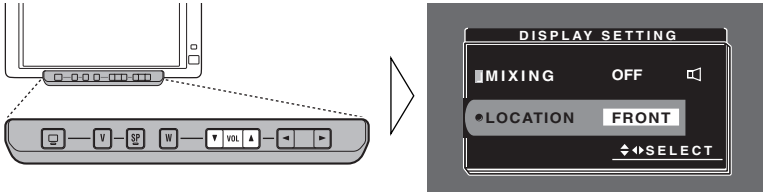

3. **Wählen Sie die Display-Montagestelle.**

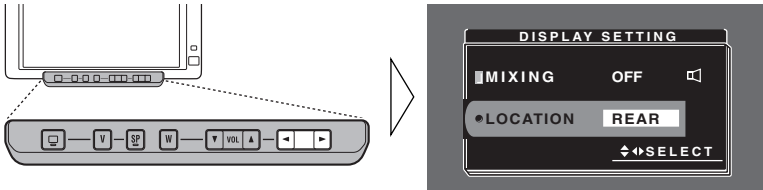

[FRONT]: Bei Installation dieses Produkts am Armaturenbrett oder an einer anderen Stelle, an der das Display vom Fahrer betrachtet werden kann.

[REAR]: Bei Installation dieses Produkts an einer Stelle, an der das Display nur von Rücksitz-Passagieren (nicht vom Fahrer) betrachtet werden kann.

Hinweis:

- Bei Einstellung von [LOCATION] auf [FRONT] ist Video-Wiedergabe nicht möglich, solange das Fahrzeug in Bewegung ist. Während der Fahrt kann in diesem Fall auch das Setup-Menü nicht zur Anzeige gebracht werden. ([ATTENTION] erscheint, während das Fahrzeug in Bewegung ist.) Halten Sie das Fahrzeug an sicherer Stelle an, arretieren Sie die Feststellbremse, und warten Sie bis [ATTENTION] erlischt, bevor Sie mit dem Betrieb beginnen.

Festgelegte VCR1-Eingangseinstellung

Dieses Produkt besitzt eine Funktion, die automatisch auf den VCR1-Video-Eingang schaltet, wenn eine Rückwärtskamera am Wagen installiert ist. In einem solchen Fall wird Video automatisch auf VCR1 geschaltet, wenn der Rückwärtsgang (REVERSE (R)) eingelegt wird. (Die Ausgangseinstellung ist [BATTERY]). Bezüglich weiterer Einzelheiten wenden Sie sich bitte an Ihren Händler.)

1. **Bringen Sie einen Menü-Schirm zur Anzeige, und wählen Sie das Menü [CONTROL SETTING]. (Siehe Seite 14.)**
2. **Wählen Sie eine geeignete Einstellung für das Anschlußverfahren.**

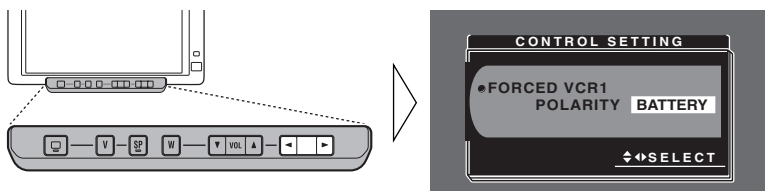

[BATTERY]: Beim Einlegen der Rückwärtsgang (REVERSE (R)) und positiver Polung des angeschlossenen Zuleitungskabels (siehe Seite 30).

[GND]: Beim Einlegen der Rückwärtsgang (REVERSE (R)) und negativer Polung des angeschlossenen Zuleitungskabels (siehe Seite 30).

Hinweis:

- Umschaltung auf die korrekte Video-Einstellung erfolgt unter Umständen nicht. Vergewissern Sie sich, daß die Einstellung direkt nach der Änderung zu VCR1 wechseln, wenn von einer beliebigen Schaltposition aus der Rückwärtsgang (REVERSE) eingelegt wird.
- Wenn das Display während normaler Fahrt auf VCR1-Video umschaltet, kehren Sie die Einstellungen um.

VORSICHT

Diese Funktion ist nur für Gebrauch mit einer Rückwärtskamera vorgesehen. Anwender können den Eingang VTR 1 mit "AUTOMATIC INPUT SWITCHING" nur an eine derartige Rückwärtskamera anschließen. Anwender dürfen keine anderen Geräte an den Eingang VTR 1 mit "AUTOMATIC INPUT SWITCHING" anschließen.

VORSICHT

- Falls Feuchtigkeit oder Fremdkörper in das Display-Gehäuse eindringen, das Display sofort ausschalten (OFF) und an einen Fachhändler oder die nächstgelegene PIONEER-Kundendienststelle wenden. Der fortgesetzte Betrieb des Displays in diesem Zustand kann zu Bränden, elektrischen Schlägen oder zum Ausfall des Geräts führen.
- Bei Rauchentwicklung, fremden Geräuschen oder Gerüchen, oder sonstigen anormalen Betriebserscheinungen, das Display sofort ausschalten (OFF) und an einen Fachhändler oder die nächstgelegene PIONEER-Kundendienststelle wenden. Der fortgesetzte Betrieb des Displays in diesem Zustand kann zum Ausfall des Systems führen.
- Die Rückwand des Displays nicht entfernen, da sich im Inneren des Displays Hochspannungsschaltungen befinden, die elektrische Schläge verursachen können. Für eine Inspektion der Innenbauteile, Einstellungen oder Reparaturen bitte an einen Fachhändler oder die nächstgelegene PIONEER-Kundendienststelle wenden.

Handhabung des Displays

- Bei Nichtgebrauch darf das Display auf keinem Fall direkter Sonnenbestrahlung oder extremen Temperaturen ausgesetzt bleiben.
- Als Umgebungstemperaturbereich für das Display gelten die folgenden Bereiche:
Betriebstemperaturbereich: -10 bis +50 °C
Lagerungstemperaturbereich: -20 bis +80 °C
Bei höheren oder niedrigeren Temperaturen können beim Betrieb des Displays Funktionsstörungen auftreten.
- Zugunsten optimaler Sichtbarkeit im Auto verfügt das Display über einen freiliegenden LCD-Schirm. Darauf achten, nicht fest auf den Bildschirm zu drücken, da dieser bei zu starker Belastung brechen kann.
- Den LCD-Schirm nicht berühren, um Kratzer und Verschmutzung zu vermeiden.

Hinweise zur Flüssigkristallanzeige (LCD)

- Wenn das Display in geöffnetem Zustand in der Nähe einer Klimaanlage ist, muß sichergestellt werden, daß Luft von der Klimaanlage nicht direkt auf das Display bläst. Wärme von der Heizung kann zu einer Beschädigung des LCD-Schirms führen, Kühlluft zu Feuchtigkeitsbildung im Inneren des Displays mit Folgeschäden. Außerdem kann das Display dunkel oder die Lebensdauer der kleinen Leuchtstoffröhre im Inneren verkürzt werden, wenn das Display von Kühlluft getroffen wird.
- Auf dem Bildschirm können kleine schwarze oder weiße Punkte (helle Punkte) erscheinen. Es handelt sich hierbei um eine normale Erscheinung von LCD-Bildschirmen und deutet nicht auf einen anormalen Betriebszustand hin.
- Bei niedrigen Temperaturen kann es vorkommen, daß der LCD-Schirm nach dem Einschalten (ON) des Displays zunächst eine Weile dunkel bleibt.
- Das Bild auf dem LCD-Schirm ist bei direkt auftreffendem Sonnenlicht schwer zu erkennen.

Pflege des Farbdisplays

- Vor dem Entfernen von Staub auf dem Bildschirm oder Säubern des Displays zuerst die Stromversorgung zum System ausschalten (OFF), und das Display anschließend mit einem weichen Tuch sauberwischen.
- Verwenden Sie kein nasses Tuch zum Reinigen. Verwenden Sie auch keine organischen Lösungsmittel, wie Benzol und Verdünner.
- Verwenden Sie kein nasses Tuch zum Reinigen. Verwenden Sie auch keine organischen Lösungsmittel, wie Benzol und Verdünner.

Hinweise zur Leuchtröhre

- Im Display befindet sich eine kleine Leuchtröhre zur Beleuchtung des LCD-Schirms.
 - * Die Leuchtstoffröhre ist ein Verschleißteil und hat eine begrenzte Lebensdauer.
 - * Die normale Betriebslebensdauer der Leuchtröhre beträgt je nach den Betriebsbedingungen etwa 10.000 Stunden. (Der Betrieb des Displays bei niedrigen Temperaturen verringert die Betriebslebensdauer der Leuchtröhre.)
 - * Am Ende der Betriebslebensdauer der Leuchtröhre ist das Schirmbild schwarz und nicht mehr sichtbar. Wenden Sie sich in diesem Fall bitte an einen Fachhändler oder die nächstgelegene PIONEER-Kundendienststelle.

VORSICHT

- PIONEER rät nachdrücklich davon ab, das Display eigenhändig einzubauen oder zu warten, da hierbei die Möglichkeit elektrischer Schläge und anderer Gefahren besteht. Einbau und Wartung des Displays sind deshalb dem autorisierten Kundendienst-Fachpersonal zu überlassen.
- Alle Kabel mit Kabelklemmen oder Isolierband befestigen. Es dürfen keine offenliegenden Drähte vorhanden sein.
- Kein Loch in den Motorraum bohren, um das gelbe Kabel des Geräts an die Fahrzeugbatterie anzuschließen: Die Kabelisolierung kann am Übergangspunkt von Insassenraum zum Motorraum durch die Vibration des Motors beschädigt werden. Darauf achten, das Kabel in diesem Bereich besonders gut zu befestigen.
- Es ist äußerst gefährlich das Display-Kabel um die Lenksäule oder den Gangschalthebel zu wickeln. Beim Einbau unbedingt darauf achten, daß das Display den Fahrer nicht behindert.
- Vergewissern, daß die Kabel keine beweglichen Teile des Fahrzeugs, wie z.B. Gangschalthebel, Handbremse oder Sitzverstellmechanismus, berühren.
- Kabel sollten grundsätzlich nicht gekürzt werden. Andernfalls funktioniert die Schutzschaltung eventuell nicht ordnungsgemäß.

Hinweis:

- Diese Einheit ist für Fahrzeuge mit 12-V-Batterie und negativer Erdung (Minuspol an Masse) ausgelegt. Prüfen Sie vor dem Einbau in ein Wohnmobil, einen Lastwagen oder Bus die Batteriespannung.
- Um Kurzschlüsse im elektrischen System zu verhindern, ist unbedingt vor dem Einbau das Minus-Batteriekabel ⊖ abzutrennen.
- Einzelheiten zum richtigen Anschluß anderer Einheiten entnehmen Sie bitte der Gebrauchsanweisung.
- Sichern Sie die Leitungen mit Kabelklemmen oder Klebeband. Zum Schutz der Leitungen sollten sie an den Stellen, wo sie Metallteile berühren, mit Klebeband umwickelt werden.
- Verlegen und sichern Sie alle Leitungen so, daß sie keine beweglichen Teile wie die Gangschaltung, die Handbremse und Sitzschienen berühren. Die Leitungen dürfen nicht an Stellen entlangeführt werden, die heiß werden, z.B. an einer Heizungsauslaßöffnung. Wenn die Isolierung einer Leitung schmilzt oder aufreißt, besteht die Gefahr eines Kurzschlusses mit der Karosserie.
- Führen Sie die gelbe Leitung nicht durch ein Loch in den Motorraum zum Anschluß an die Batterie. Dadurch wird die Isolierung der Leitung beschädigt, was zu einem sehr gefährlichen Kurzschluß führen kann.
- Verkürzen Sie keine Leitungen. In diesem Fall kann es vorkommen, daß die Schutzschaltung nicht arbeitet, wenn sie gebraucht wird.
- Führen Sie niemals anderen Geräten Strom zu, indem Sie die Isolierung der Stromversorgungsleitung dieser Einheit durchschneiden und davon Strom abzapfen. Dadurch wird die Strombelastbarkeit der Leitung überschritten, was zu Überhitzung führt.
- Benutzen Sie beim Auswechseln von Sicherungen nur Sicherungen mit dem auf dem Sicherunshalter angegebenen Nennwert.

- Wenn diese Einheit in einem Auto eingebaut wird, das auf dem Zündschalter keine ACC (Zubehör)-Position hat, sollte die rote Leitung dieser Einheit an eine Klemme angeschlossen werden, die mit der ON/OFF-Operation des Zündschalters gekoppelt ist. Andernfalls kann die Autobatterie entleert werden, wenn Sie mehrere Stunden von dem Fahrzeug weg sind.



ACC-Position

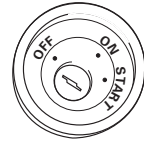

Keine ACC-Position

VORSICHT

- Kabel dieses Produkts und die anderer Produkte können unterschiedliche Farben haben, auch wenn sie die gleichen Funktionen haben. Beim Anschluß dieses Produkts an ein anderes Produkt unter Bezugnahme auf die mit beiden Produkten mitgelieferten Installationsanleitungen die Kabel mit derselben Funktion verbinden.

Bezeichnung und Funktion der Anschlußbuchsen

■ Hideaway-Einheit

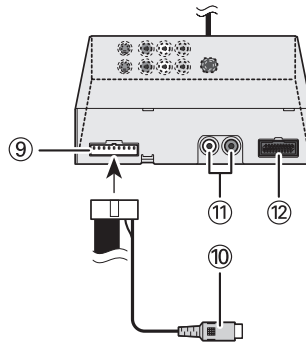
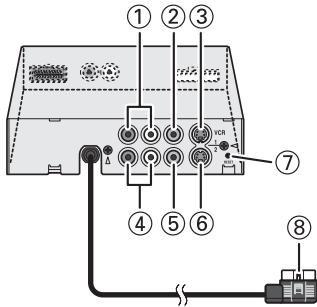

① **VCR1 RCA-Audio-Eingang (weiß, rot)**

Empfang von Stereo-Audio, wie z.B. von VCR, DVD oder anderer AV-Ausrüstung.

② **VCR1 RCA-Video-Eingang (gelb)**

Empfang von Video, wie z.B. von VCR, DVD oder anderer AV-Ausrüstung.

③ **VCR1 S-VIDEO-Eingang (schwarz)**

Empfang von S-VIDEO-Ausgang-Video, wenn das Display zusammen mit AV-Ausrüstung betrieben wird, die eine S-VIDEO-Ausgangsbuchse unterstützt.

④ **VCR2 RCA-Audio-Eingang (weiß, rot)**

Empfang von Stereo-Audio, wie z.B. von VCR, DVD oder anderer AV-Ausrüstung.

⑤ **VCR2 RCA-Video-Eingang (gelb)**

Empfang von Video, wie z.B. von VCR, DVD oder anderer AV-Ausrüstung.

⑥ **VCR2 S-VIDEO-Eingang (schwarz)**

Empfang von S-VIDEO-Ausgang-Video, wenn das Display zusammen mit AV-Ausrüstung betrieben wird, die eine S-VIDEO-Ausgangsbuchse unterstützt.

⑦ **Taste RESET**

Rückstellung des Display-Mikroprozessors. Drücken Sie mit der Spitze eines Kugelschreibers oder eines anderen geeigneten Gegenstands auf den Knopf.

⑧ **Display-RGB-Ausgang (weiß)**

Wird mit Display-Einheit verbunden.

⑨ **Stromversorgung**

Hier wird das mitgelieferte Stromversorgungskabel angeschlossen.

⑩ **RCA-Video-Ausgang (gelb)**

Verbindung mit anderer AV-Ausrüstung. Mit diesem Display gewähltes Video wird zu dieser Buchse geleitet.

⑪ **RCA-Audio-Ausgang (weiß, rot)**

Verbindung mit anderer AV-Ausrüstung. Mit diesem Display gewähltes Audio wird zu diesen Buchsen geleitet.

⑫ **RGB-Eingang (purpur)**

Dient zum Anschluß einer Navigationseinheit oder anderer Pioneer AV-Ausrüstung.

Anschließen des Stromkabels

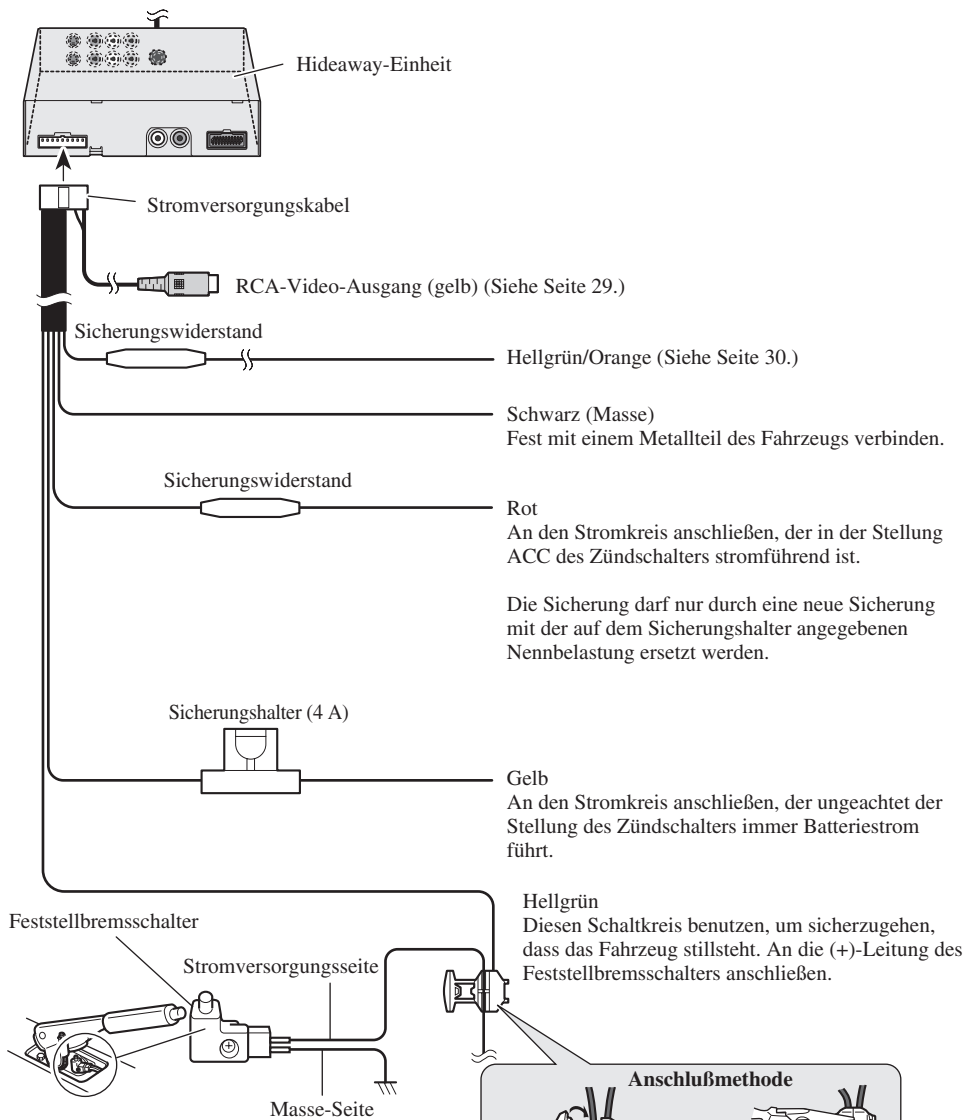

Hinweis:

- Die Lage des Feststellbremschalters ist je nach Fahrzeugmodell unterschiedlich. Wenden Sie sich bezüglich weiterer Einzelheiten an Ihren Händler.

Anschlußmethode

Die Betriebsstromseite des Feststellbremschalters anklemmen. ➔ Fest mit einer Nadelzange einklemmen.

Anschlußschema (VCR-Eingang)

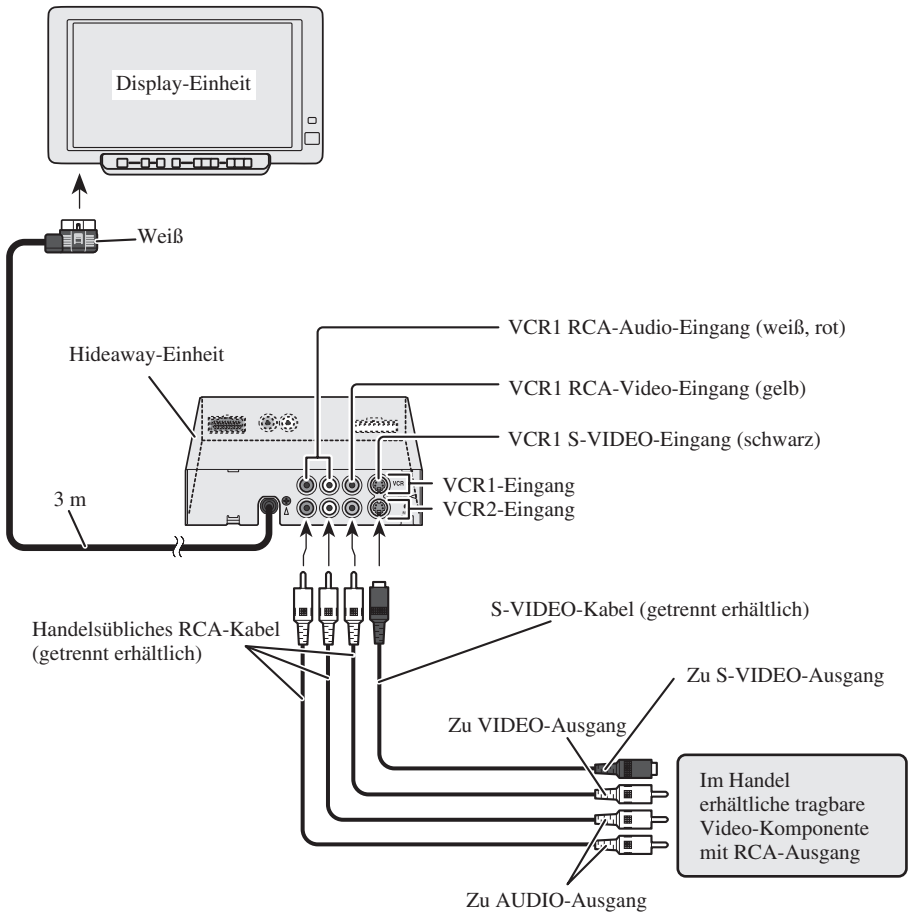

Hinweis:

- Bei diesem System muß die Display-Montagestelle [LOCATION] als [FRONT/REAR] vorgegeben werden. Nach Installation des Systems muß diese Einstellung unbedingt vorgenommen werden. (Siehe Seite 19.)
- Bei Anschluß anderer AV-Ausrüstung an den Eingang VCR1 oder VCR2 ist unter Umständen eine Einstellung vorzunehmen. (Siehe Seite 17.)
- Selbst wenn ein S-VIDEO-Signal dieser Einheit zugeführt wird, ist gleichzeitig auch das RCA-Video-Signal (gelb) zuzuleiten; anderenfalls wird kein Video über die Video-Ausgangsbuchse dieser Einheit ausgegeben.

Anschlußschema (RGB-Eingang)

Bei Installation dieses Produkts kann eine im Handel erhältliche Pioneer-Einheit angeschlossen werden.

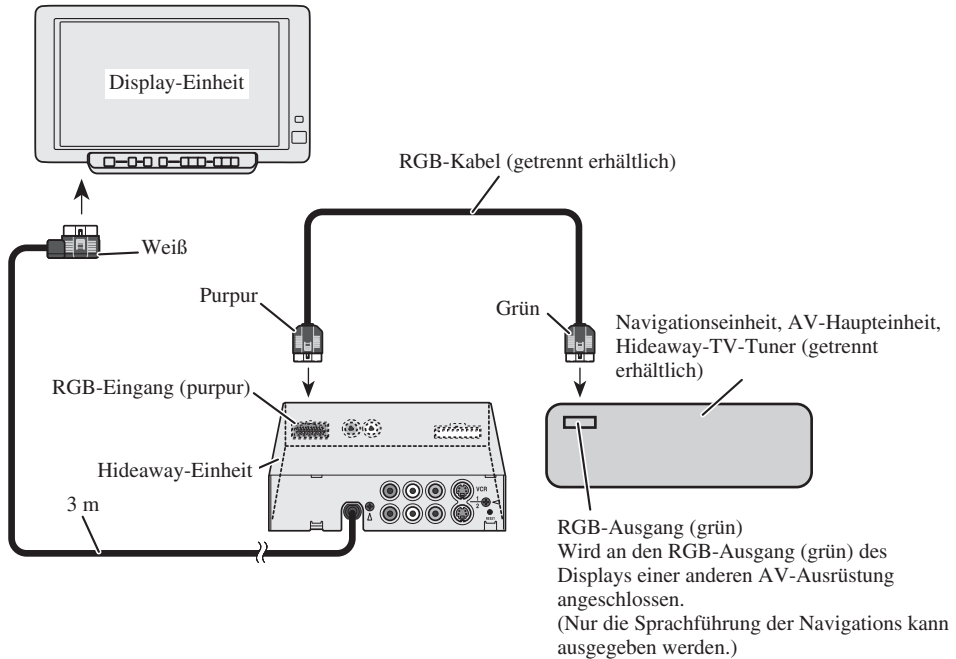

Anschluß von RCA-Audio- und -Video-Ausgang

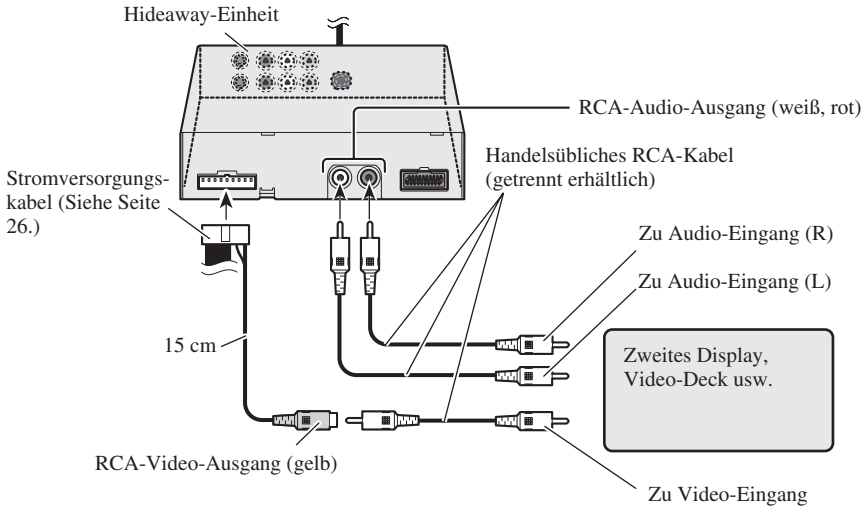

Anschließen "AUTOMATIC INPUT SWITCHING" leitung

Bei Gebrauch dieses Produkts mit einer Rückwärtskamera ist automatische Umschaltung auf VCR1-Video möglich, wenn der Rückwärtsgang (REVERSE (R)) eingelegt wird. Schließen Sie die Rückwärtskamera an den VTR1-Eingang an. (Siehe Seite 25.)

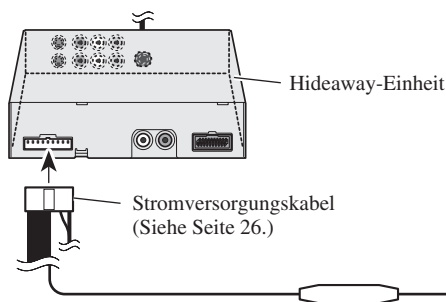

Hinweis:

- Nach vollständiger Verkabelung nehmen Sie die entsprechenden Einstellungen für das gewählte Anschlußverfahren vor. (Siehe Seite 20.)

Sicherungswiderstand

Hellgrün/Orange

Von den beiden Zuleitungskabeln, die an den Rückfahrcheinwerfer angeschlossen sind, schließen Sie das an, bei dem sich die Spannung ändert, wenn der Rückwärtsgang eingelegt wird. Durch diesen Anschluß kann die Einheit erkennen, ob der Wagen vorwärts oder rückwärts fährt.

VORSICHT

Diese Funktion ist nur für Gebrauch mit einer Rückwärtskamera vorgesehen. Anwender können den Eingang VTR 1 mit "AUTOMATIC INPUT SWITCHING" nur an eine derartige Rückwärtskamera anschließen. Anwender dürfen keine anderen Geräte an den Eingang VTR 1 mit "AUTOMATIC INPUT SWITCHING" anschließen.

VORSICHT

- Anweisungen zur Montage des Bildschirms erhalten Sie bei Ihrem Händler.
- Das Display nicht so anbringen, daß es (i) die freie Sicht des Fahrer einschränkt, (ii) die Leistung des Fahrzeug-Betriebssystems oder der Sicherheitseinrichtungen, einschließlich der Airbags, beeinträchtigt und (iii) den Fahrer bei der Steuerung des Fahrzeugs behindert.
- PIONEER rät nachdrücklich davon ab, das Display eigenhändig einzubauen oder zu warten, da hierbei die Möglichkeit elektrischer Schläge und anderer Gefahren besteht. Einbau und Wartung des Displays sind deshalb dem autorisierten Kundendienst-Fachpersonal zu überlassen.
- Das Display zwischen dem Fahrersitz und dem Beifahrersitz anbringen, so daß Fahrer und Beifahrer bei einem plötzlichen Bremsmanöver nicht gegen das Display stoßen.
- Das Display nicht an einem Platz anbringen, wo es die vollständig geöffneten Airbags behindert.
- Das Display nicht an einem Platz anbringen, wo es die Leistung des Fahrzeug-Betriebssystems oder der Sicherheitseinrichtungen, einschließlich der Airbags, beeinträchtigt.
- Vor dem Bohren von Löchern in Armaturenbrett oder sonstigen Verkleidungen vergewissern, daß sich dahinter keine Gegenstände befinden. Unbedingt darauf achten, keine Kraftstoffleitungen, Bremsleitungen oder Betriebsstromkabel zu beschädigen.
- Bei der Verwendung von Schrauben darauf achten, daß diese keine elektrischen Kabel berühren. Die Motorvibration kann zur Beschädigung der Isolierung von Kabeln führen und dadurch Kurzschlüsse oder sonstige Schäden am Fahrzeug verursachen.
- Es ist äußerst gefährlich das Display-Kabel um die Lenksäule oder den Gangschalthebel zu wickeln. Beim Einbau unbedingt darauf achten, daß das Display den Fahrer nicht behindert.
- Vergewissern, daß sich die Kabel nicht in der Tür oder im Sitzverstellmechanismus verfangen können und einen Kurzschluß auslösen.

- Wird dieses Produkt an einem Platz installiert, wo es für den Fahrer einsehbar ist, MUSS [DISPLAY SETTING] immer auf [FRONT] eingestellt werden. Anderenfalls besteht die Gefahr, dass der Fahrer während der Fahrt von den für ihn sichtbaren Bildern abgelenkt wird.
Wird dieses Produkt an einem Platz installiert, wo es für den Fahrer nicht einsehbar ist, kann die Positionseinstellung [REAR] gewählt werden.
Der Gebrauch dieses Produktes unterliegt örtlichen Gesetzen bezüglich Platzierung oder Gebrauch.
Die Firma PIONEER übernimmt keine Haftung für irgendwelche Probleme, Schäden oder Verluste, die auf den Gebrauch des Produktes mit falscher Einstellung oder auf Verletzung örtlicher Gesetze zurückzuführen sind.
- Um richtige Installation sicherzustellen, verwenden Sie die gelieferten Teile auf die angegebene Weise. Durch den Gebrauch anderer als der mitgelieferten Teile können Innenteile der Einheit beschädigt werden, bzw. sie könnten im Laufe der Zeit locker werden und die Einheit nicht mehr richtig halten.

Bei Installation des Displays im vorderen Fahrgastraum

- Um sicheren Fahrbetrieb zu gewährleisten, ist das Display an einer Stelle zu installieren, die die folgenden Bedingungen erfüllt.
 - * Der Blick des Fahrers nach vorne darf in keiner Weise behindert werden.
 - * Das Vorderteil des Fahrzeugs muß bei Betrachtung des Displays im Gesichtsfeld des Fahrers liegen.
 - * Das Display darf vom Fahrer aus gesehen nicht über der Vorderseite der Haube vorstehen.

Vor Einbau und Befestigung

- Zunächst nur temporäre Anschlüsse ausführen, und prüfen, ob das Display und das System korrekt funktionieren.
- Drücken Sie mit der Spitze eines Kugelschreibers oder ähnlichen geeigneten Gegenstands, wenn ein Anschluß hergestellt ist.

Vor der Verwendung des Klebbandes

- Vor dem Anbringen von Kleband vergewissern, daß die Klebefläche frei von Feuchtigkeit, Staub, Schmutz, Öl usw. ist.

Befestigung des Displays mit der mitgelieferten Halterung

Das Display mit der Halterung auf dem Armaturenbrett befestigen.

1. Die beiden Polster am Boden des Unterbaus anbringen.

Um Kratzer auf dem Armaturenbrett zu vermeiden, die Polster am Boden des Unterbaus ankleben.

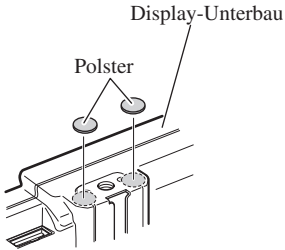

2. Den Display-Unterbau und die Halterung am Display befestigen.

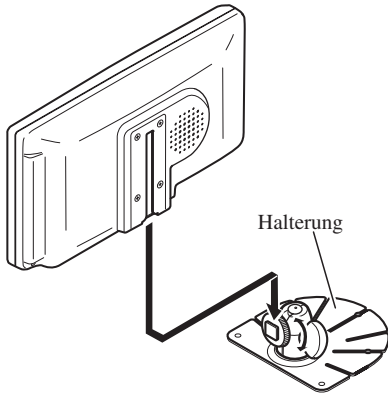

3. Die Aufstellposition des Displays bestimmen.

Das Display ohne die Schutzfolie an der Rückseite zu entfernen auf das Armaturenbrett setzen und die geeignete Aufstellposition bestimmen.

Hinweis:

- Eine Befestigungsposition wählen, die die auf Seite 31 und 32 genannten Bedingungen erfüllt.
- Eine Befestigungsposition wählen, die ein müheloses Abnehmen des Displays ermöglicht.

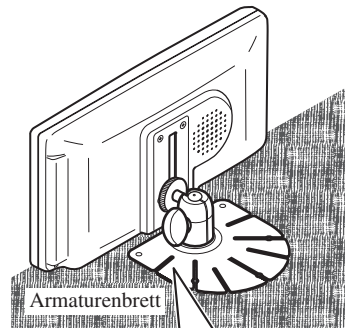

Die Halterung entsprechend der Armaturenbrettkrümmung zurechtbiegen.

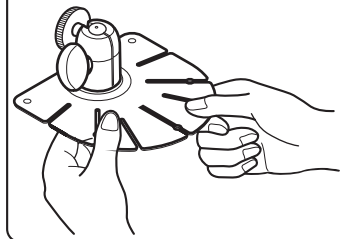

4. Die Halterung auf das Armaturenbrett kleben.

Vor dem Aufkleben vergewissern, daß die Klebefläche frei von Feuchtigkeit, Staub, Schmutz, Öl usw. ist.

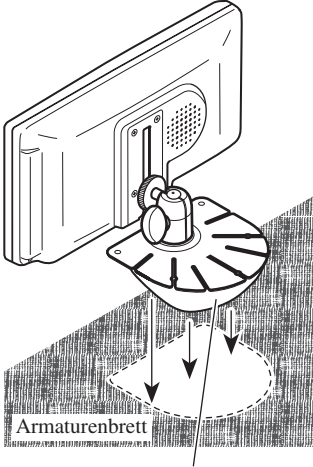

Die Schutzfolie abziehen.

Hinweis:

- Die Halterung ist mit starkem Klebstoff beschichtet, der Rückstände auf dem Armaturenbrett hinterlassen kann, falls die Halterung später wieder entfernt wird.

5. Die Halterung mit den Schneidschrauben am Armaturenbrett befestigen.

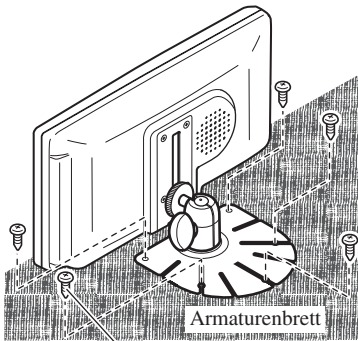

Schneidschrauben (3 × 12 mm)

⚠ VORSICHT

- Vor dem Bohren von Löchern in Armaturenbrett oder sonstige Verkleidungen vergewissern, daß sich dahinter keine Gegenstände befinden. Unbedingt darauf achten, keine Steuersysteme des Fahrzeugs (wie Kraftstoffleitungen, Blemleitungen oder Betriebsstromkabel) zu beschädigen.

6. Die vertikale Stellung und den Winkel des Displays ausrichten.

Um das Display zu stabilisieren, die vertikale Stellung so einstellen, daß die Unterseite der Displaybasis das Armaturenbrett berührt. Das Display auf einen Winkel einstellen, der gute Sichtbarkeit bietet.

Durchdrehen dieses Knopfes nach links kann die vertikale Stellung des Displays ausgerichtet werden.

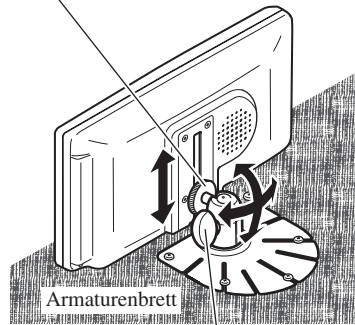

Durchdrehen dieses Knopfes nach links kann der Winkel des Displays ausgerichtet werden.

Hinweis:

- Nach dem Ausrichten der vertikalen Stellung und des Winkels des Displays die Knöpfe nach rechts drehen, um das Display in dieser Stellung zu befestigen.

Einbau der Hideaway-Einheit

Installationshinweise

- Vermeiden Sie die Installation an folgenden Orten, weil sonst die Gefahr von Funktionsstörungen wegen hoher Temperaturen besteht.
 - * Orte, wie Armaturenbrett oder Heckablage, die direktem Sonnenlicht ausgesetzt sind.
 - * In der Nähe von Warmluftdüsen.
- In der Nähe von Türen usw., wo das Gerät Regen ausgesetzt ist.
- Bei Installation unter einem Vordersitz sichergehen, dass die Sitzverstellung nicht behindert wird.
- Direkte Installation auf dem Teppichboden ist möglich, wenn das harte Klettband am Teppich haftet. In diesem Fall nicht das weiche Klettband verwenden.

Installation der Hideaway-Einheit

Das harte Klettband (mitgeliefert) an der Unterseite der Hideaway-Einheit, und das weiche Klettband (mitgeliefert) an der Installationsfläche anbringen.

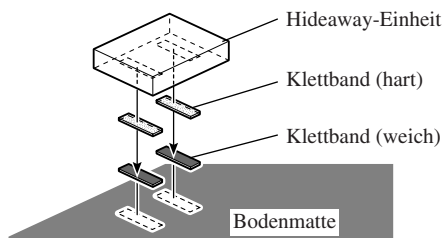

Allgemeines

Stromversorgung	14,4 V Gleichspannung (Toleranz 10,8 — 15,1 V)
Erdungssystem	Negativ
Max. Leistungsaufnahme	1,6 A

Display-Einheit

Bildschirmgröße/Bildformat	6,5 Zoll breit/16:9 (effektiver Bildbereich: 144 × 80 mm)
Bildpunkte	280.800 (234 × 1.200)
Typ	TFT-Matrixdisplay, durchlässig
Farbsystem	NTSC/PAL-Kompatibel
Betriebstemperaturbereich	-10 bis +50 °C
Lagerungstemperaturbereich	-20 bis +80 °C
Eingebauter Lautsprecher	ø 36 mm
Abmessungen	187 (B) × 111 (H) × 35 (T) mm
Gewicht	390 g

Hideaway-Einheit

Externer Video-Eingangsspegel	1 Vs-s/75 Ω
Externer Audio-Eingangsspegel	1 V/22 kΩ
Maximale Ausgangsimpedanz	1 Vs-s/75 Ω
Maximaler externer Audio-Ausgangsspegel	1 V/1 kΩ
Abmessungen	156 (B) × 95 (H) × 37 (T) mm
Gewicht	720 g

Hinweis:

- Änderungen bei Design und technischen Daten bleiben ohne vorherige Ankündigung vorbehalten. Das gekaufte Produkt entspricht mitunter nicht genau den Abbildungen in dieser Anleitung.



PIONEER CORPORATION

4-1, MEGURO 1-CHOME, MEGURO-KU, TOKYO 153-8654, JAPAN

PIONEER ELECTRONICS (USA) INC.

P.O. Box 1760, Long Beach, California 90801, U.S.A.

TEL: (800) 421-1404

PIONEER EUROPE NV

Haven 1087, Keetberglaan 1, B-9120 Melsele, Belgium

TEL: (0) 3/570.05.11

PIONEER ELECTRONICS AUSTRALIA PTY. LTD.

178-184 Boundary Road, Braeside, Victoria 3195, Australia

TEL: (03) 9586-6300

PIONEER ELECTRONICS OF CANADA, INC.

300 Allstate Parkway, Markham, Ontario L3R OP2, Canada

TEL: (905) 479-4411

PIONEER ELECTRONICS DE MEXICO, S.A. de C.V.

San Lorenzo 1009 3er. Piso Desp. 302

Col. Del Valle Mexico, D.F. C.P. 03100

TEL: 5-688-52-90

Published by Pioneer Corporation.

Copyright © 2001 by Pioneer Corporation.

All rights reserved.

Publication de Pioneer Corporation.

Copyright © 2001 Pioneer Corporation.

Tous droits de reproduction et de traduction réservés.