

DVD Recorder / VCR

DVDR3430V
DVDR3432V

Руководство пользователя

Thank you for choosing Philips.

Need help fast?

Read your Quick Use/Start Guide and/or User Manual first for quick tips that make using your Philips product more enjoyable.

*If you have read your instructions and still need assistance, you may access our online help at **www.philips.com/support***



SHOWVIEW®

PHILIPS

Important notes for users in U.K.

Mains plug

This apparatus is fitted with an approved 13 Amp plug. To change a fuse in this type of plug proceed as follows:

- 1 Remove fuse cover and fuse.
- 2 Fix new fuse which should be a BSI 362 5 Amp, A.S.T.A. or BSI approved type.
- 3 Refit the fuse cover.

If the fitted plug is not suitable for your socket outlets, it should be cut off and an appropriate plug fitted in its place.

If the mains plug contains a fuse, this should have a value of 5 Amp. If a plug without a fuse is used, the fuse at the distribution board should not be greater than 5 Amp.

Note: The severed plug must be disposed off to avoid a possible shock hazard should it be inserted into a 13 Amp socket elsewhere.

How to connect a plug

The wires in the mains lead are coloured with the following code: blue = neutral (N), brown = live (L).

- As these colours may not correspond with the colour markings identifying the terminals in your plug, proceed as follows:
 - Connect the blue wire to the terminal marked N or coloured black.
 - Connect the brown wire to the terminal marked L or coloured red.
 - Do not connect either wire to the earth terminal in the plug, marked E (or e) or coloured green (or green and yellow).

Before replacing the plug cover, make certain that the cord grip is clamped over the sheath of the lead - not simply over the two wires.

Copyright in the U.K.

Recording and playback of material may require consent. See Copyright Act 1956 and The Performer's Protection Acts 1958 to 1972.

Italia

DICHIARAZIONE DI CONFORMITA'

Si dichiara che l'apparecchio DVDR3430V, DVDR3432V, Philips risponde alle prescrizioni dell'art. 2 comma 1 del D.M. 28 Agosto 1995 n. 548.

Fatto a Eindhoven

Philips Consumer Electronics
Philips, Glaslaan 2
5616 JB Eindhoven, The Netherlands

Norge

Typeskilt finnes på apparatens underside.

Observer: Nettbryteren er sekundert innkopleet. Den innebygde nettdelen er derfor ikke frakopleet nettet så lenge apparatet er tilsluttet nettkontakten.

For å redusere faren for brann eller elektrisk støt, skal apparatet ikke utsettes for regn eller fuktighet.

For Customer Use:

Read carefully the information located at the bottom or rear of your DVD Recorder and enter below the Serial No. Retain this information for future reference.

Model No. DVD/VCR RECORDER
DVDR3430V, DVDR3432V
Serial No. _____

DK

Advarsel: Usynlig laserstråling ved åbning når sikkerhedsafbrydere er ude af funktion. Undgå udsættelse for stråling.

Bemærk: Netafbryderen er sekundært indkoblet og afbryder ikke strømmen fra nettet. Den indbyggede netdel er derfor tilsluttet til lysnettet så længe netstikket sidder i stikkontakten.

S

Klass I laserparat

Varning! Om apparaten används på annat sätt än i denna bruksanvisning specificerats, kan användaren utsättas för osynlig laserstrålning, som överskrider gränsen för laserklass I.

Observera! Stömbrytaren är sekundärt kopplad och bryter inte strömmen från nätet. Den inbyggda nätdelen är därför ansluten till elnätet så länge stickproppen sitter i vägguttaget.

SF

Luokan I laserlaite

Varoitus! Laitteen käyttäminen muulla kuin tässä käyttöohjeessa mainitulla tavalla saattaa altistaa käyttäjän turvallisuusluokan I ylittävälle näkymättömälle lasersäteilylle.

Oikeus muutoksiin varataan. Laite ei saa olla alttiina tippu-ja roiskevedelle.

Huom. Toiminnanvalitsin on kytketty toisiopuolelle, eikä se kytke laitetta irti sähköverkosta. Sisäänrakennettu verkko-osa on kytkettynä sähköverkkoon aina silloin, kun pistoke on pistorasiassa.

CAUTION

VISIBLE AND INVISIBLE LASER RADIATION WHEN OPEN. AVOID EXPOSURE TO BEAM

ADVARSEL

**SYNLIG OG USYNLIG LASERSTRÅLING VED ÅBNING
UNDGÅ UDSÆTTELSE FOR STRÅLING**

VARNING

**SYNLIG OCH OSYNLIG LASERSTRÅLNING NÄR DENNA DEL ÄR ÖPPNAD BETRakta EJ STRÅLEN
VARO!**

**AVATTAESSA OLET ALTTIINA NÄKYVÄLLE JA NÄKYMÄTTÖMÄLLE
LASER SÄTEILYLLE. ÄLÄ KATSO SÄTEESEEN**

VORSICHT

SICHTBARE UND UNSICHTBARE LASERSTRAHLUNG WENN ABDECKUNG GEÖFFNET NICHT DEM STRAHL AUSSETZEN

ATTENTION

RAYONNEMENT LASER VISIBLE ET INVISIBLE EN CAS D'OUVERTURE EXPOSITION DANGEREUSE AU FAISCEAU

Утилизация старого устройства (Русский)

Ваше устройство спроектировано и изготовлено из высококачественных материалов и компонентов, которые можно утилизировать и использовать повторно.

Если товар имеет символ с зачеркнутым мусорным ящиком на колесах, это означает, что товар соответствует Европейской директиве 2002/96/ЕС.

Ознакомьтесь с местной системой раздельного сбора электрических и электронных товаров. Соблюдайте местные правила.

Утилизируйте старые устройства отдельно от бытовых отходов. Правильная утилизация вашего товара позволит предотвратить возможные отрицательные последствия для окружающей среды и человеческого здоровья.

'CONSUMERS SHOULD NOTE THAT NOT ALL HIGH DEFINITION TELEVISION SETS ARE FULLY COMPATIBLE WITH THIS PRODUCT AND MAY CAUSE ARTIFACTS TO BE DISPLAYED IN THE PICTURE. IN CASE OF 525 OR 625 PROGRESSIVE SCAN PICTURE PROBLEMS, IT IS RECOMMENDED THAT THE USER SWITCH THE CONNECTION TO THE 'STANDARD DEFINITION' OUTPUT. IF THERE ARE QUESTIONS REGARDING OUR TV SET COMPATIBILITY WITH THIS MODEL 525p AND 625p DVD PLAYER, PLEASE CONTACT OUR CUSTOMER SERVICE CENTER.'

Due to the inconsistency of disc formats provided by various disc manufacturers, your DVD system/ player/recorder may require a playability enhancement or upgrade. As DVD technology advances, these enhancement will become common and will be easy to complete. Go to www.philips.com/support for software upgrade.

En raison de la diversité des formats utilisés par les fabricants, votre système DVD peut nécessiter l'ajout de périphériques ou une mise à niveau logicielle. Au fur et à mesure des progrès de la technologie DVD, ces périphériques se font de plus en plus courants et aisés à intégrer. Pour télécharger la mise à niveau logicielle, visitez le site www.philips.com/support.

Debido a los diferentes formatos de discos disponibles en el mercado, es posible que deba realizar mejoras o actualizaciones en el sistema de DVD relativas a las funciones de reproducción. Conforme la tecnología DVD avanza, estas mejoras estarán al alcance de todo tipo de usuarios y se podrán llevar a cabo fácilmente. Visite la página "www.philips.com/support" para buscar información sobre actualizaciones de software.

Da das Disk-Format je nach Hersteller verschieden ist, ist für Ihr DVD-System möglicherweise die Erweiterung der Spielbarkeit oder eine Aktualisierung erforderlich. Da die DVD-Technologie sich ständig weiterentwickelt, werden sich diese Erweiterungen durchsetzen und einfach auszuführen sein. Gehen Sie zu für Ihre Software-Aktualisierung zu „www.philips.com/support“.

Doordat fabrikanten verschillende schijfindeligen aanbieden, moet uw dvd-systeem mogelijk worden geüpgraded of uitgebreid. Naarmate de dvd-technologie zich verder ontwikkelt, zullen deze uitbreidingen normaal worden en zult u ze gemakkelijker kunnen uitvoeren. Ga naar "www.philips.com/support" om uw software te upgraden.

A causa della differenza di formato tra i dischi forniti dai vari produttori, il sistema DVD potrebbe richiedere un potenziamento o aggiornamento della riproducibilità. Col progredire della tecnologia DVD, questi potenziamenti diverranno comuni e facili da implementare. Visitare "www.philips.com/support" per scaricare gli aggiornamenti del software.

På grund af uoverensstemmelser mellem diskformater fra de forskellige diskproducenter, kan dit dvd-system kræve en afspilningsudvidelse eller en opgradering. Efterhånden som dvd-teknologien udvikles, vil disse udvidelser blive almindelige og vil være nemme at implementere. Gå til "www.philips.com/support", hvis du ønsker softwareopgradering.

Koska eri levyvalmistajat käyttävät erilaisia levyformaatteja, DVD-järjestelmäsi toimintoja täytyy ehkä laajentaa tai päivittää. DVD-tekniiikan kehittyessä nämä laajennukset yleistyvät ja ovat helposti toteutettavissa. Löydät ohjelmistopäivityksen sivustosta "www.philips.com/support".

Devido à inconsistência dos formatos de disco disponibilizados por vários fabricantes de discos, a capacidade de reprodução do seu sistema de DVD pode necessitar de ser melhorada ou atualizada. À medida que a tecnologia do DVD avança, estes melhoramentos tornam-se comuns e fáceis de completar. Visite "www.philips.com/support" para obter atualizações de software.

Λόγω της ασυνέπιας στην διαμόρφωση των δίσκων που παρέχονται από διάφορους κατασκευαστές δίσκων, το σύστημα DVD που χρησιμοποιεί νδέχεται να απαιτεί βλτίωση ή αναβάθμιση της δυνατότητας αναπαραγωγής. Καθώς ξλίσσεται η τχολογία των DVD, οι βλτιώσεις αυτές θα ίναι συνηθισμένς και θα ίναι ύκολο να ολοκληρωθούν. Μταβίτ στη διύθυνση "www.philips.com/support" για αναβάθμιση λογισμικού.

Ze względu na niekompatybilność formatów płyt oferowanych przez rozmaitych producentów, Twój system DVD może wymagać rozbudowy lub aktualizacji oprogramowania. W miarę zaawansowania technologii DVD możliwości tego rodzaju rozbudowy staną się powszechne i proste w realizacji. Odpowiedź stronę "www.philips.com/support" aby pobrać aktualizację oprogramowania.

Из-за несовместимости форматов дисков различных производителей для вашей системы DVD может быть необходимо произвести обновления или улучшить воспроизводимость. С развитием технологии DVD эти улучшения станут широкопользуемыми и просто выполняемыми. Обновление программного обеспечения находится на вб-сайт "www.philips.com/support".



This product incorporates copyright protection technology that is protected by US patents. Use of this copyright protection technology must be authorised by Macrovision, and is intended for home and other limited viewing uses only unless otherwise authorised by Macrovision. Reverse engineering or disassembly is prohibited.

U.S. Patent Number 4,631,603; 4,819,098; 4,907,093; 5,315,448; and 6,516,132



Manufactured under license from Dolby Laboratories. "Dolby" and the double-D symbol are trademarks of Dolby Laboratories.

SHOWVIEW®

SHOWVIEW®, is registered trademark of Gemstar Development Corporation.

SHOWVIEW® is manufactured under license from Gemstar Development Corporation



DivX®, DivX Certified, and associated logos are trademarks of DivX, Inc. and are used under license.

This product complies with the radio interference requirements of the European Community.



This product complies with the requirements of the following directives and guidelines: 73/23/EEC + 89/336/EEC + 93/68/EEC

LASER

Type	Semiconductor laser InGaAlP (DVD) AlGaAs (CD)
Wave length	658 nm (DVD) 90 nm (CD)
Output Power	30 mW (DVD+RW write) 1.0 mW (DVD read) 1.0 mW (CD read)
Beam divergence	84 degrees (DVD) 61 degrees (CD)

Содержание

Общие сведения

Информация по уходу и технике безопасности	8
Меры предосторожности при установке	8
Очистка дисков	8
Информация об утилизации	8
Информация об изделии	9~10
Введение	9
Принадлежности, входящие в комплект поставки	9
Коды регионов	9
Сведения об авторских правах	9
Специальные функции	10

Обзор

Основной блок	11
Пульт ДУ	12~14
Использование пульта ДУ	14

Соединения

Шаг 1. Основные подключения	15~17
Подключение антенных кабелей	15
Подключение видеокабеля	16
Подключение аудиокабелей	17
Шаг 2. Дополнительные подключения	18~19
Подключение к кабельному или спутниковому ресиверу	18
Подключение видеокамеры формата DV	19
Подключение другого видеоприемника	19
Шаг 3. Установка и настройка	20~22
Определение правильного канала просмотра	20
Установка языка экранного меню	20
Выберите страну проживания	21
Настройка телеканалов	21
Установка даты и времени	22

Запись

Запись	23~25
Записываемые носители	23
Параметры записи	24
Настройка ЗАПИСИ	25
Запись от различных источников	26~27
Моментальная запись при включении	28
Воспроизведение диска во время записи на видеомаягнитофон	28
Просмотр другого источника во время записи	28
Запись по таймеру	29~32
Порядок записи по таймеру	29
Запись по таймеру (Система SHOWVIEW®)	29~30
Запись по таймеру (вручную)	30~32
Изменение или удаление записи по таймеру	32

Содержание

Перезапись

Прямая запись (диск ↔ кассета)	33
Запись с видеомagneтoфона на DVD	33
Запись с диска DVD на видеокассету	33

Воспроизведение

Воспроизведение DVD	34~38
Воспроизводимые диски	34
Запуск воспроизведения диска	35~38
Дополнительные функции режима воспроизведения	39
Переход к воспроизведению другого раздела/дорожки	39
Установка паузы при воспроизведении	39
Поиск вперед/назад	39
Использование параметров TOOLS (ИНСТРУМЕНТЫ)	40~42
Воспроизведение видеомagneтoфона	43
Запуск воспроизведения видеомagneтoфона	43

Редактирование записей

Редактирование записей на записываемом DVD	44
Редактирование диска	44
Доступ к меню редактирования диска	44~45
Воспроизведение записей на других проигрывателях DVD (только DVD±R)	46
О редактировании	47
Доступ к меню редактирования	47~48
Редактирование видеозаписей	49
Получение доступа к меню редактирования видеозаписей	49~51

Прочие сведения

Параметры меню настройки DVD	52
Доступ к меню настройки	52
ОСНОВНЫЕ параметры	53
Настройка ВОСПРОИЗВЕДЕНИЯ	54~55
Параметры DVD	55~56
Настройка КАНАЛОВ	57~58
Настройка ЧАСОВ	59
Обновление встроенной программы	60
Установка последней версии встроенной программы	60
Технические характеристики	61
Устранение неполадок	62~65
Часто задаваемые вопросы	66~67
Глоссарий	68~69
Сообщения и символы на дисплее индикаторной панели	70
Руководство по системам телевидения	74~75

Информация по уходу и технике безопасности

ОСТОРОЖНО!

Высокое напряжение! Не открывайте устройство. Опасность получить удар электрическим током.

Механизм не содержит частей, обслуживаемых пользователем. Все техническое обслуживание должно выполняться квалифицированным персоналом.

Меры предосторожности при установке

Определение подходящего местоположения.

- Установите устройство на плоской, твердой и устойчивой поверхности. Не устанавливаете устройство на ковер.
- Не устанавливайте устройство на другое оборудование, которое может нагреть ее (например, приемник или усилитель).
- Не кладите предметы под устройство и на него (например, компакт-диски, журналы).
- Установите устройство недалеко от розетки переменного тока таким образом, чтобы вилка находилась в пределах досягаемости.

Пространство для вентиляции

- Вокруг вентиляционных отверстий аппаратуры должно быть свободное пространство в 20 см. Не устанавливайте устройство на неустойчивое основание.
- Доступ к вилке питания не должен быть затруднен.

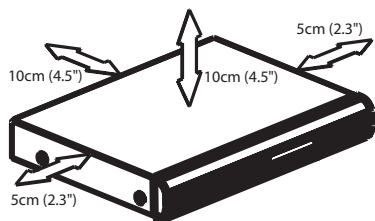

Оберегайте устройство от воздействия высоких температур, сырости, влаги и пыли.

- Запрещается подвергать устройство воздействию воды.
- Не помещайте на устройство предметы, представляющие опасность (например, сосуды с жидкостями, зажженные свечи).

Очистка дисков

Возникли проблемы (застывание изображения, прерывание звука, искажение изображения), так как используемый диск загрязнен. Чтобы избежать этого, необходимо регулярно чистить диски.

Для очистки диска используйте чистящую ткань из микрофибры и протирайте диск от центра к краю по прямой.

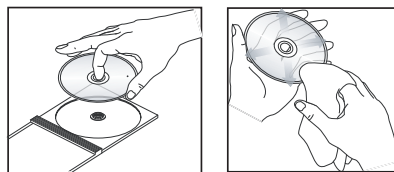

ОСТОРОЖНО!

Не используйте растворители (например, бензол), разбавители, чистящие средства, имеющиеся в продаже, или спреи-антистатика для дисков.

Так как оптический блок (лазер) устройства записи DVD работает на большей мощности, чем обычные DVD и CD проигрыватели, чистящие диски, предназначенные для DVD и CD проигрывателей, могут повредить оптический блок (лазер). В связи с этим не рекомендуется использовать чистящие диски.

Информация об утилизации

Данные инструкции по эксплуатации напечатаны на бумаге, не загрязняющей окружающую среду. Данное электронное оборудование содержит большое количество материалов, которые могут быть утилизированы. Если вы решили избавиться от старого механизма, отнесите его в пункт утилизации. Соблюдайте местные нормативные акты по утилизации упаковочных материалов, выработавших ресурс батареек и старого оборудования.

Информация об изделии

Русский

Введение

Устройство записи DVD Philips поставляется со встроенной декой видеомagneтофона. Устройство записи позволяет выполнять запись на диски DVD±RW, DVD±R, DVD+R DL и кассеты VHS. Кроме того, можно воспроизводить диски DVD и кассеты VHS. Диски DVD±R требуют финализации перед воспроизведением на других проигрывателях DVD.

Перед началом работы с устройством записи сделайте основные подключения и настройки в три простых этапа.

Шаг 1. Основные подключения

Шаг 2. Дополнительные подключения к другим устройствам

Шаг 3. Основные установки и настройки

Пожалуйста, перед использованием устройства записи DVD найдите время прочесть это справочное руководство. В нем содержатся важные сведения и примечания о работе.

Полезные советы:

- Если у вас возникли вопросы или сложности в процессе работы, пожалуйста, обратитесь к разделу “Устранение неполадок”.
- Если требуется дополнительная помощь, позвоните в местную службу поддержки. Нужный номер телефона и адрес электронной почты указан в гарантийном буклете.
- Обратите внимание на идентификационные данные устройства и сведения о требованиях к электропитанию, указанные на задней или нижней панели.

Принадлежности, входящие в комплект поставки

- Пульт ДУ и батареи
- Коаксиальный кабель
- Краткое руководство/Начало работы

Коды регионов

Фильмы DVD обычно выходят не одновременно во всем мире, поэтому все проигрыватели DVD помечены специальным кодом региона.

Данное устройство может работать только с DVD 5 региона или дисками, которые могут воспроизводиться во всех регионах (ALL). Диски DVD других регионов не будут воспроизводиться на этом устройстве записи DVD.



Сведения об авторских правах

Изготовление без специального разрешения копий материала, защищенного от копирования, включая компьютерные программы, файлы, распространение данных и звукозаписи, может рассматриваться в качестве нарушения авторских прав и преследоваться по уголовному законодательству. Оборудование не должно использоваться в таких целях.

Информация об изделии (продолжение)

Специальные функции

SHOWVIEW®

Это простая система программирования для устройств записи. Чтобы ее использовать, введите номер, соответствующей телепрограмме. Этот номер можно найти в журнале телепередач.

SHOWVIEW® является зарегистрированной торговой маркой корпорации Gemstar Development Corporation. SHOWVIEW® производится по лицензии корпорации Gemstar Development Corporation.



Соединение i.Link может называться FireWire или IEEE1394. Это соединение используется для передачи быстрого потока цифровых сигналов, например, от цифровых видеокамер (DV). Оно обеспечивает передачу всех аудио- и видеосигналов по одному кабелю.



Устройства записи DVD Philips поддерживают двойной формат записи — то есть могут создавать записи на дисках + и – (DVD+R/+RW, DVD+R DL, DVD-R/-RW).

Direct Dubbing

(Прямая запись)

Встроенная дека видеоманитона упрощает копирование записей с видеокассет VHS на диски DVD или с дисков DVD на видеокассету VHS, для чего необходимо просто нажать кнопку.

Возможные одновременные действия

Текущее действие	DVD		VCR	
	Воспроизведение	Запись	Воспроизведение	Запись
Просмотр DVD	—	✗	✗	✓
Запись на диск DVD	✗	—	✗	✗
Воспроизведение видеокассеты	✗	✓	—	✗
Запись видеокассеты	✓	✗	✗	—

- Одновременно с воспроизведением диска DVD возможна только запись с диска DVD на видеокассету.
- Во время записи на диск DVD никакие другие операции невозможны.
- Одновременно с воспроизведением видеокассеты VHS возможна только запись с видеокассеты на диск DVD.
- Одновременно с записью на кассету VHS возможно только воспроизведение диска DVD.

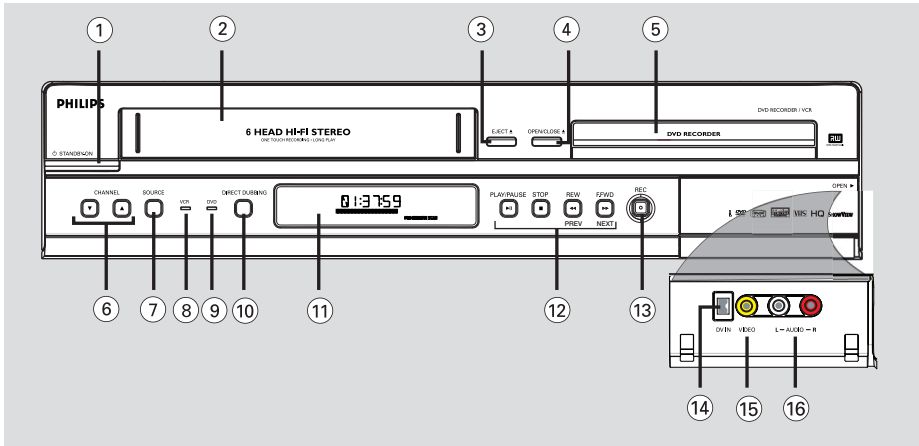

- ① **STANDBY-ON**
 - Включение и отключение устройства записи.
- ② **Кассетная дека**
- ③ **EJECT**
 - Извлечение кассеты VHS.
- ④ **OPEN/CLOSE**
 - Открытие и закрытие лотка диска.
- ⑤ **Лоток диска**
- ⑥ **CHANNEL**
 - Выбор следующего/предыдущего телевизионного канала в режиме тюнера.
- ⑦ **SOURCE**
 - Выбор источника входного сигнала устройства записи (EXT1, EXT2, TUNER, CAM1, DV).
- ⑧ **Индикатор видеомэгнитофона**
 - Горит в режиме видеомэгнитофона.
- ⑨ **Индикатор DVD**
 - Горит в режиме DVD.
- ⑩ **DIRECT DUBBING**
 - Копирование с кассеты VHS на диск DVD или наоборот.
- ⑪ **Дисплей системной панели**
 - Отображение текущего состояния устройства записи DVD.

- ⑫ **PLAY/PAUSE**
 - Запуск воспроизведения.
 - Пауза воспроизведения или записи.
- STOP**
 - Остановка воспроизведения или записи.
- REW** / **F.FWD** (**PREV** / **NEXT**)
 - Переход к следующему или предыдущему разделу или дорожке.
 - нажмите и удерживайте эту кнопку для быстрого поиска вперед/назад.
- ⑬ **REC**
 - Запуск записи телевизионного канала или выбранного источника видео.
 - Повторное нажатие включает функцию Запись в одно касание с интервалом в 30, 60 или 90 минут.

Разъемы за щитком

Откройте щиток, нажав на отметку **OPEN** в правом углу.

- ⑭ **DV IN**
 - Вход для подключения цифровых видеокамер и других устройств, использующих подобный интерфейс.
- ⑮ **VIDEO**
 - Вывод для видеокамеры или видеомэгнитофона.
- ⑯ **AUDIO L/R**
 - Вход аудиосигнала на видеокамеры или видеомэгнитофоны.

Пульт ДУ

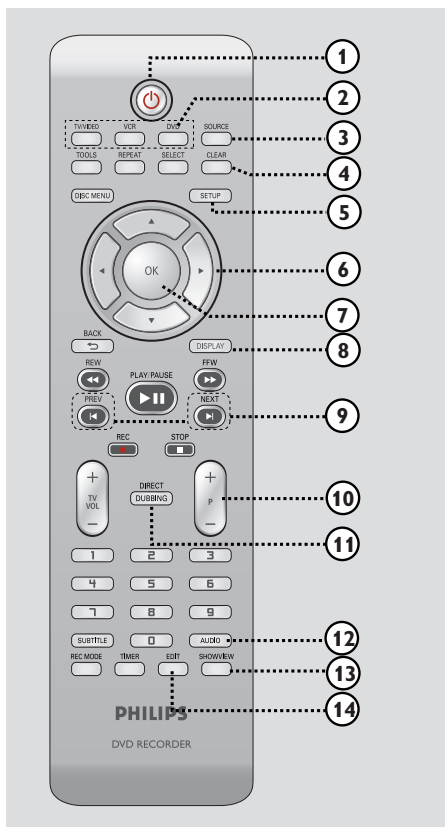

① **⏻**
– Включение и отключение устройства записи.

② **TV/VIDEO**
– Переключение между воспроизведением с дополнительных устройств (подключенных через разъем EXT2 AUX I/O) и воспроизведением с устройства записи.

DVD

– Переключение в режим DVD.

Видеомагнитофон

– Переключение в режим видеомагнитофона.

③ **SOURCE**

– Выбор источника входного сигнала устройства записи (EXT1, EXT2, TUNER, CAM1, DV).

④ **CLEAR**

- Отмена выбора дорожки/файла в списке воспроизведения/копирования.
- Сброс установленных параметров таймера.
- Сброс счетчика кассеты.

⑤ **SETUP**

– Вход/выход из меню настройки.

⑥ **◀▶** : Курсорные кнопки для движения вправо и влево, поиска вперед и назад.
▲▼ : Курсорные кнопки для движения вверх и вниз или переключения каналов телевизионного тюнера устройства записи.

⑦ **OK**

– Сохранение или подтверждение.

⑧ **DISPLAY**

– Отображает/скрывает строку состояния.

⑨ **PREV ◀ / NEXT ▶**

– Переход к следующему или предыдущему разделу/дорожке/индекс.

⑩ **P +/-**

– Выбор следующего/предыдущего телевизионного канала в режиме тюнера.
– Настройка качества изображения в режиме видеомагнитофона (корректировка).

⑪ **DIRECT DUBBING**

– Копирование с кассеты VHS на диск DVD или наоборот.

⑫ **AUDIO**

– Выбор языка аудиовоспроизведения (DVD, VCD) или аудиоканала (CD, VHS).

⑬ **SHOWVIEW**

– Вход и выход из меню ShowView.

⑭ **EDIT**

– Вход в меню редактирование видео и выход из него.

Пульт ДУ (продолжение)

Русский

15 REPEAT

- Повторное воспроизведение дорожки, названия, раздела или диска в режиме DVD.

16 TOOLS

- Вход и выход из инструментов или меню редактирования диска/заголовка.

17 SELECT

- Выбор дорожки/раздела/файла в меню программ.

18 DISC MENU

- Нажмите для доступа к меню диска DVD или к Индексному экрану диска DVD.
- Нажмите для доступа к меню диска VCD при включенном PBC.

19 BACK ↵

- Возврат в предыдущее меню Video CD (VCD).

20 REW ◀◀/ FFW ▶▶

- Быстрый поиск вперед/назад.

21 PLAY/PAUSE ▶▶■

- Запуск воспроизведения.
- Пауза воспроизведения или записи.

REC ●

- Запуск записи с телевизионного канала или с выбранного источника видео.
- Повторное нажатие включает функцию Запись в одно касание с интервалом в 30, 60 или 90 минут.

STOP ■

- Остановка воспроизведения/записи
- При нажатии и удерживании этой кнопки открывается и закрывается лоток диска.

22 TV VOL + / -

- Регулировка громкости телевизора (только для телевизоров Philips).

23 Цифровые кнопки

- Выбор номера раздела/дорожки для воспроизведения.
- Выбор телевизионного канала встроенного тюнера.

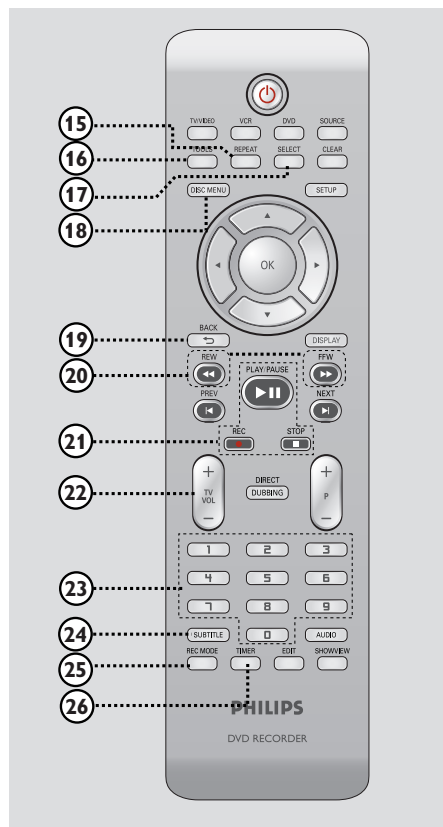

24 SUBTITLE

- Выбор языка субтитров DVD.

25 REC MODE

- Переключение между режимами записи: HQ, SP, SPP, LP, EP, SLP.
VCR: SP & LP
Задаёт качество записи, объём или продолжительность записи на DVD.

26 TIMER

- Вход в меню таймера записи и выход из него.

Пульт ДУ (продолжение)

Использование пульта ДУ

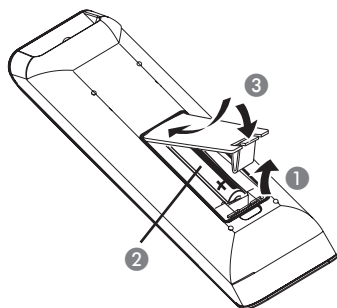

- 1 Откройте отсек для батарей.
- 2 Установите 2 батареи типа R03 или AAA, следуя указателю полярности (+ -) в отсеке.
- 3 Закройте крышку.
- 4 Направьте пульт ДУ на датчик ИК (iR) на передней панели.

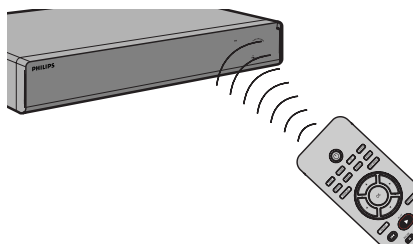

- 5 Выберите источник, которым необходимо управлять, нажав кнопку **DVD, VCR, SOURCE** на пульте ДУ.
- 6 Затем выберите нужную функцию (например, <<<, >>>.)

ОСТОРОЖНО!

- При разрядке батарей их необходимо извлечь, так же, как и в случае длительного простоя устройства.
- Не устанавливайте одновременно батареи разного типа (старую и новую или угольную и щелочную и т. д.).
- Батареи содержат химические вещества, поэтому утилизируйте их в соответствии с правилами.

Шаг 1. Основные подключения

Русский

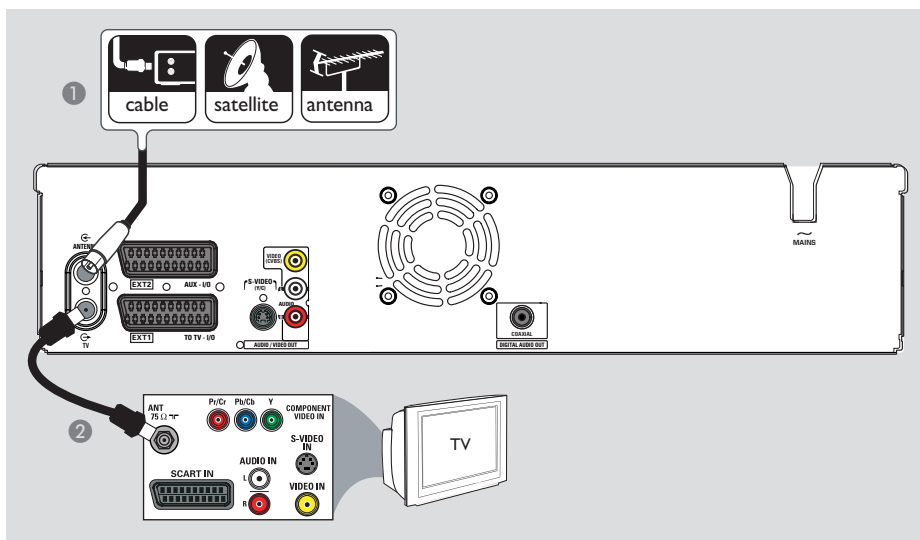

Подключение антенных кабелей

Эти подключения обеспечивают просмотр и запись телепрограмм с помощью устройства записи DVD. Если антенный сигнал поступает с видеомagneфона, спутникового ресивера, убедитесь, что эти устройства включены для просмотра или записи кабельных программ.

- Для подключения видеомagneфона и/или спутникового ресивера, обратитесь к главе “Шаг 2. Дополнительные подключения” для получения сведений по подключению к телевизору.

- 1 Подключите кабель антенны, спутникового ресивера или кабельного телевидения (обозначенного как RF OUT или TO TV) к разъему **ANTENNA-IN** на устройстве записи.
- 2 С помощью идущего в комплекте коаксиального кабеля подключите разъем **TV-OUT** устройства записи DVD к антенному входу телевизора (VHF/UHF RF IN).

Полезный совет:

– В зависимости от типа подключения телевизионного сигнала (напрямую от антенны, через кабельный ресивер или видеомagneфон), потребуются отключить некоторые кабели перед тем, как выполнить описанное выше подключение.

СОВЕТ: Перед выполнением подключений или при их изменении убедитесь в том, что все устройства отключены от сетевой розетки.

Шаг 1. Основные подключения (продолжение)

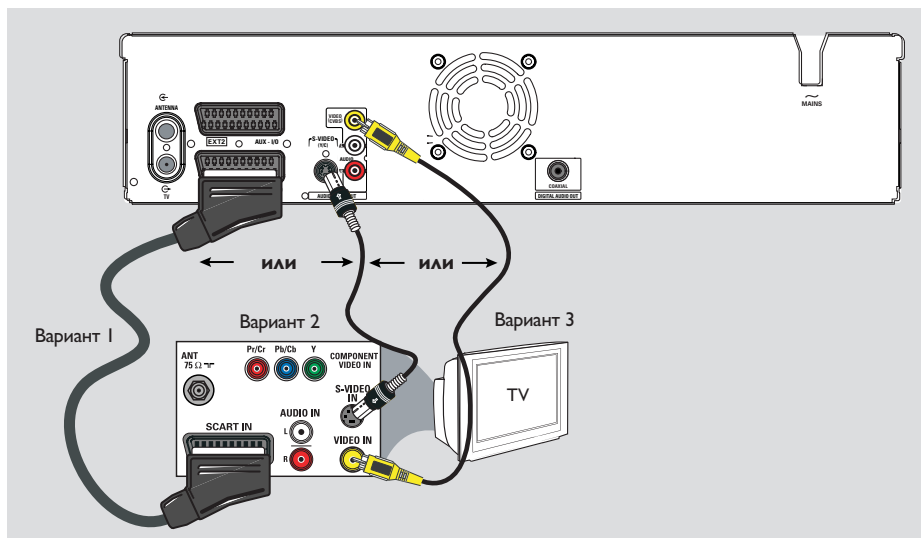

Подключение видеокабеля

Это подключение обеспечивает просмотр при воспроизведении диска на устройстве записи DVD. Для подключения видео необходимо выбрать один из описанных ниже вариантов.

Вариант 1: Использование кабеля Scart

- С помощью кабеля Scart (не поддерживается) подключите разъем **EXT1 TO TV-I/O** устройства записи DVD к соответствующему входному разъему SCART телевизора.

Полезные советы:

- Если на телевизоре есть несколько разъемов SCART, выберите тот разъем, который подходит для входа и выхода видеосигнала.
- Если на экране телевизора появляется предложение выбрать тип разъема SCART, выберите VCR.
- Разъем EXT2 AUX-I/O предназначен только для дополнительных устройств.

Вариант 2: Использование кабеля S-Video

- С помощью кабеля Scart подключите разъем **S-VIDEO OUTPUT** устройства записи DVD к входу S-Video (или обозначенному как Y/C или S-VHS) телевизора.
→ Для прослушивания необходимо выполнить аудиосоединения. См. следующий раздел "Подключение аудиокабелей".

Вариант 3: Использование видеокабеля (CVBS)

- С помощью композитного видеокабеля (желтый - не поддерживается) подключите разъем **VIDEO (CVBS) OUTPUT** устройства записи DVD к разъему видео (или обозначенному как A/V In, Video In, Composite или Baseband) телевизора.
→ Для прослушивания необходимо выполнить аудиосоединения. См. следующий раздел "Подключение аудиокабелей".

СОВЕТ: Перед выполнением подключений или при их изменении убедитесь в том, что все устройства отключены от сетевой розетки.

Шаг 1. Основные подключения (продолжение)

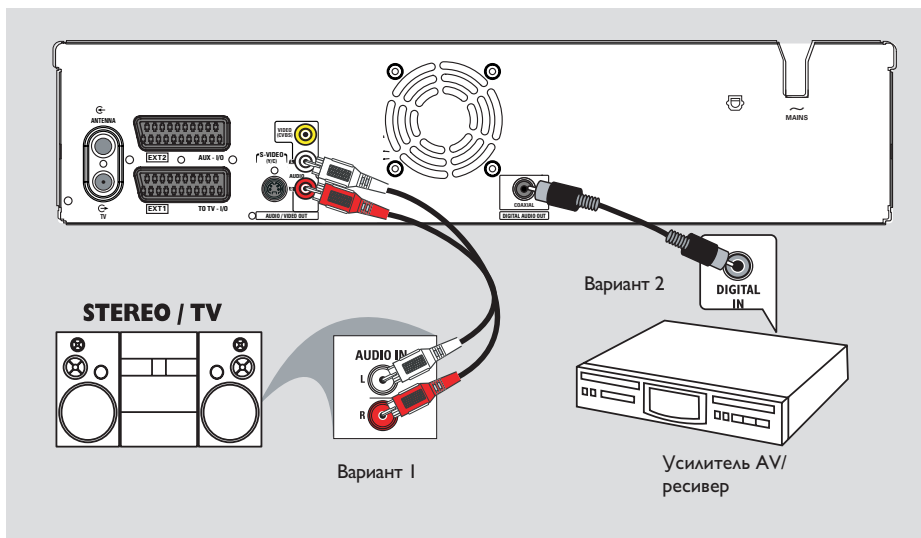

Подключение аудиокабелей

Это подключение обеспечивает прослушивание при воспроизведении на устройстве записи. Данное подключение не требуется, если устройство записи подключено к телевизору кабелем SCART.

Вариант 1: Использование аудиокабеля

Можно подключить устройство записи к двухканальной стереосистеме (к телевизору или мини-системе) или ресиверу, чтобы насладиться стереозвучанием.

- С помощью аудиокабелей (с красными и белыми разъемами, в комплект поставки не входят) подключите гнезда **AUDIO L/R OUTPUT** к соответствующим гнездам подключенного устройства.

Вариант 2: Использование коаксиального кабеля

Можно подключить устройство записи DVD к АВ усилителю или ресиверу, имеющему цифровой многоканальный декодер аудиосигнала, для прослушивания многоканального объемного звучания.

- Использование коаксиального кабеля. Подключите гнездо **COAXIAL (DIGITAL AUDIO)** устройства записи к цифровому входу ресивера/усилителя.

Перед началом работы соответственно настройте цифровой аудиовыход (см. главу “Параметры меню системы DVD — Настройка ВОСПРОИЗВЕДЕНИЯ”). Если параметры цифрового выхода не соответствуют возможностям стереосистемы, звук может быть слишком громким, искаженным или совсем отсутствовать.

СОВЕТ: Перед выполнением подключений или при их изменении убедитесь в том, что все устройства отключены от сетевой розетки.

Шаг 2. Дополнительные подключения

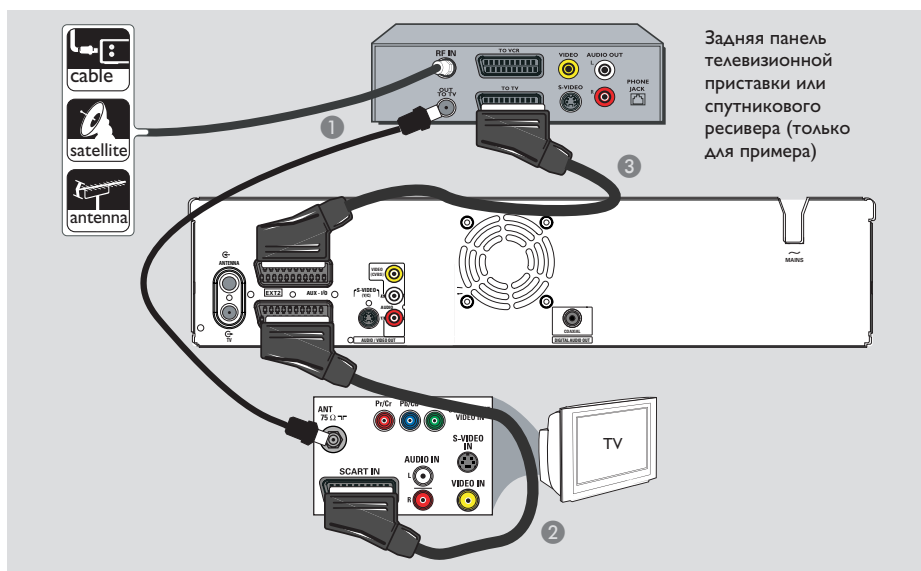

Задняя панель телевизионной приставки или спутникового ресивера (только для примера)

Подключение к кабельному или спутниковому ресиверу

Вариант 1

Если у кабельного или спутникового ресивера есть только один разъем для выхода антенны (**RF OUT** или **TO TV**), обратитесь к разделу “Шаг 1. Основные подключения — Подключение антенных кабелей” для получения сведений по подключению к телевизору.

Вариант 2 (См. рисунок выше)

Если ваш кабельный или спутниковый ресивер снабжен разъемом для выхода Scart

- 1 Оставьте существующее антенное подключение от кабельного или спутникового ресивера к телевизору.
- 2 С помощью кабеля SCART подключите разъем **EXT1 TO TV-I/O** устройства записи к разъему SCART телевизора.
- 3 Другим кабелем Scart подключите разъем **EXT2 AUX-I/O** устройства записи DVD к выходному разъему Scart (или обозначенному как **TV OUT** или **TO TV**) кабельного или спутникового ресивера.

Для запуска воспроизведения выберите телевизионный канал непосредственно на кабельном или спутниковом ресивере. Для просмотра изображения с подключенного внешнего устройства нажмите кнопку **TV/DVD** на пульте ДУ.

СОВЕТЫ: Обратитесь к руководству пользователя по соответствующему подключенному устройству, чтобы узнать о других способах соединения.

Шаг 2. Дополнительные подключения (продолжение)

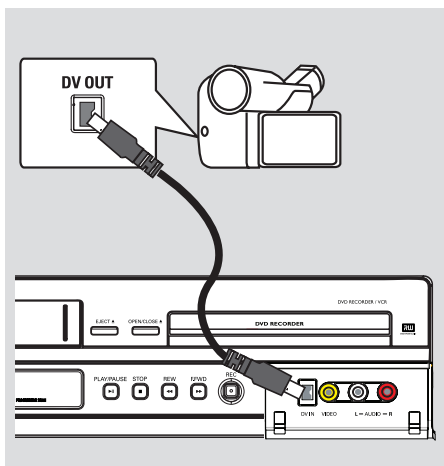

Подключение видеокамеры формата DV

Используйте этот способ, если видеокамера относится к типу Digital Video или Digital 8. Разъем DV соответствует стандарту i.LINK.

- С помощью 4-контактного кабеля i.LINK (в комплект не входит) подключите разъем **DV IN** устройства записи DVD к соответствующему разъему DV OUT видеокамеры.

Перед началом работы, многократным нажатием кнопки **SOURCE** на пульте ДУ, выберите DV для входа сигнала.

Полезные советы:

- Разъем DV IN не поддерживает подключение к персональному компьютеру.
- Запись с устройства записи DVD на видеокамеру через разъем DV IN невозможна.

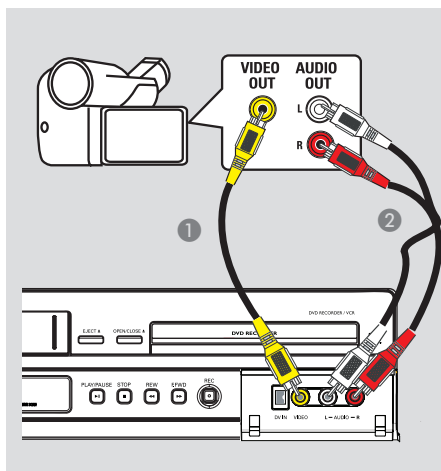

Подключение другого видеоприбора

Гнезда передней панели можно использовать для копирования содержания, воспроизводимого на другом видеоприборе (например, видеокамера, видеомагнитофон или проигрыватель DVD).

- 1 С помощью видеокабеля (в комплект не входит) подключите разъем **VIDEO** передней панели устройства записи к разъему выхода подключенного видеоприбора.
- 2 С помощью аудиокабеля (в комплект не входит) подключите гнезда **AUDIO L/R** передней панели устройства записи к разъемам выхода звука видеокамеры.

Перед началом работы, многократным нажатием кнопки **SOURCE** на пульте ДУ, выберите в качестве входного сигнала CAM1, в зависимости от типа подключения.

СОВЕТ: Перед выполнением подключений или при их изменении убедитесь в том, что все устройства отключены от сетевой розетки.

Шаг 3. Установка и настройка

Перед началом работы...
После первого подключения устройства записи DVD рекомендуется сделать ряд основных настроек.

Просмотрите следующие страницы по использованию меню системы для программирования телевизионных каналов, языка меню и установки часов. Это оптимизирует эксплуатационные возможности устройства записи.

Определение правильного канала просмотра

- 1 Нажмите кнопку **STANDBY-ON** на устройстве записи для его отключения.
- 2 Включите телевизор и настройте его на соответствующий видеоканал. Должен появиться синий фоновый экран DVD.
→ Можно перейти на 1 канал телевизора, затем нажимайте кнопку Channel Down пульта ДУ телевизора, пока на телеэкране не появится канал видео.
→ Можно несколько раз нажать кнопку  на пульте ДУ телевизора.
→ Обычно этот канал расположен между первым и последним каналами и может называться FRONT, A/V IN, VIDEO. Для получения более подробной информации обратитесь к руководству по эксплуатации телевизора.

Установка языка экранного меню

Выбор языка экранного меню устройства записи. В зависимости от страны или региона на диске могут быть представлены разные языки. Языки меню могут не совпадать с иллюстрациями в руководстве пользователя.

Выбор языка производится только при остановке воспроизведения диска или при отсутствии диска в лотке.

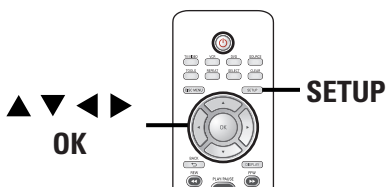

- 1 Нажмите кнопку **SETUP**.
→ Появится меню настройки.
- 2 С помощью кнопок **▲ ▼** выберите  { **Setup Menu - General** } { **Меню настр. - Общие** } и нажмите кнопку **▶** для получения доступа к параметрам пункта меню.

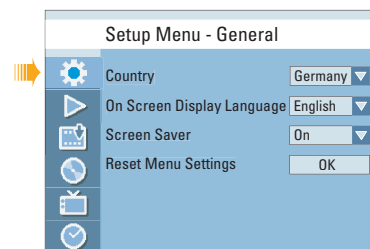

- 3 С помощью кнопок **▲ ▼** выберите пункт { **On Screen Display Language** } (Язык на экране дисплея) и нажмите кнопку **OK** для входа в меню.
- 4 С помощью кнопок **▲ ▼** выберите необходимый язык и нажмите кнопку **OK** для подтверждения.

СОВЕТЫ: нажмите кнопку **▶** для получения доступа к параметрам пункта меню. Для выхода из меню нажмите кнопку **SETUP**.

Шаг 3. Установка и настройка (продолжение)

Выберите страну проживания

Выберите страну местонахождения, чтобы настройка каналов выполнялась автоматически.

- 1 Нажмите кнопку **SETUP** на пульте ДУ.
→ Появится меню настройки.
- 2 В меню настройки с помощью кнопок ▲▼ выберите  { **Setup Menu - General** } (Меню настройки - Общие) и нажмите кнопку ► для доступа к меню.

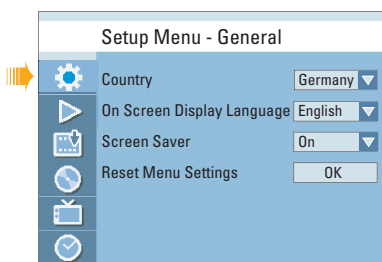

- 3 Выберите пункт { **Country** } { Страна } и нажмите кнопку **OK**.
- 4 С помощью кнопок ▲▼ выберите страну местонахождения и нажмите кнопку **OK** для подтверждения.

Настройка телеканалов

Прежде чем начать записывать телепрограммы с помощью этого устройства, необходимо найти доступные телеканалы и сохранить их в памяти устройства записи.

Выбор языка производится только при остановке воспроизведения диска или при отсутствии диска в лотке.

Перед началом работы...

Проверьте, что устройство записи DVD, телевизор и кабельный или спутниковый ресивер (если есть) правильно подключены и включите их.

- 1 Нажмите кнопку **SETUP** на пульте ДУ.
→ Появится меню настройки.
- 2 В меню настройки с помощью кнопок ▲▼ выберите  { **Setup Menu - Channel Setup** } (Меню настройки - Настройка канала) и нажмите кнопку ►.

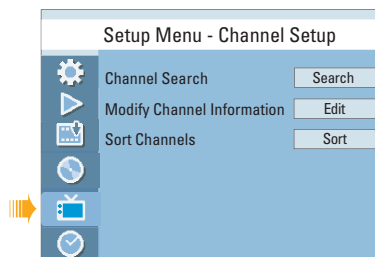

- 3 Выберите пункт { **Channel Search** } (Поиск канала) и нажмите кнопку **OK**.
→ Начнется автоматический поиск телеканалов. Это может занять несколько минут. После завершения на телеэкране отобразится общее количество найденных и сохраненных каналов.

Для сведений по изменению или сортировке телеканалов, см. главу "Параметры меню настройки DVD — Настройка КАНАЛОВ"

СОВЕТЫ: нажмите кнопку ► для получения доступа к параметрам пункта меню. Для выхода из меню нажмите кнопку **SETUP**.

Шаг 3. Установка и настройка (продолжение)

Установка даты и времени

Устройство записи оснащено функцией автоматической установки даты и времени. Если дата и время были установлены неправильно, можно установить параметры часов в дальнейшем.

- 1 Нажмите кнопку **SETUP**.
→ Появится меню настройки.
- 2 В меню настройки с помощью кнопок ▲▼ выберите { Setup Menu - Clock } (Меню настройки - Часы) и нажмите кнопку ► для подтверждения.

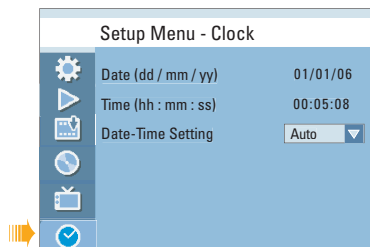

- 3 Выберите { **Date-Time Setting** } (Установка даты и времени) и нажмите кнопку ►.
→ С помощью кнопок ▲▼ выберите { Manual } (Вручную) и нажмите кнопку **OK**.
- 4 Выберите { **Date (dd/mm/yy)** } (Дата (дд/мм/гг)) и нажмите кнопку **OK** для редактирования полей даты.
→ С помощью кнопок ▲▼ изменяйте числовое значение, а с помощью кнопок ◀▶ переходите к разным полям ввода, затем нажмите кнопку **OK** для подтверждения.
- Также для ввода цифр можно использовать **цифровые кнопки 0-9** пульта ДУ.
- 5 Нажмите **OK** для подтверждения.
- 6 Для установки { Time (hh:mm:ss) } (Время(чч:мм:сс)) и повторите действия 4~5.

Основная установка завершена.

СОВЕТЫ: нажмите кнопку ► для получения доступа к параметрам пункта меню. Для выхода из меню нажмите кнопку **SETUP**.

Данное устройство записи может использоваться для записи телевизионной программы или для копирования содержания с внешнего устройства на записываемый диск DVD или кассету VHS. Объем диска и кассеты зависит от выбранного режима записи. Данное устройство записи также оснащено функцией записи по таймеру, с помощью которой можно заранее создать список заданий записи.

Записываемые носители

Записываемые носители для данного устройства записи: диски DVD±R/±RW/+R DL и кассеты VHS.



DVD±RW (DVD Перезаписываемые)

– Перезаписываемые диски могут использоваться для многократной перезаписи с удалением исходных данных.



DVD±R (DVD Записываемые)

- Диски могут использоваться только для однократной записи. Каждый новый сеанс записи добавляет данные к уже записанным, не заменяя их.
- Редактировать можно любые диски DVD±R, не прошедшие финализацию. Кроме того можно создавать дополнительные метки разделов.
- Для воспроизведения дисков DVD±R на другом проигрывателе DVD, диск необходимо финализировать (См. главу “Редактирование и финализация записи – Воспроизведение записей (DVD±R) на других проигрывателях DVD”). После этого никакие другие данные записать на диск нельзя.



DVD+R DL (DVD+R Double Layer)

– Как и DVD+R, эти диски могут использоваться только для однократной записи. Различие только в объеме - 8,5 Гб. На одном диске DVD два слоя для записи. Доступ к слоям осуществляется с одной и той же стороны диска, так что процесс записи не прерывается.

Поддерживаемые типы дисков и скорости носителей

Диск	Скорости носителей
DVD+R	1x - 16x
DVD+RW	2.4x - 4x
DVD-R	1x - 16x
DVD-RW	2x - 4x
DVD+R DL	2.4x



Кассета VHS

- На кассетах VHS находятся язычки защиты от записи, предотвращающие случайное удаление записей. Для предотвращения записи отломайте язычок. Чтобы разрешить запись, заклейте отверстие язычка лентой.
- Если язычок защиты от записи отсутствует, после установки кассеты VHS в лоток для кассет VHS начнется воспроизведение.
- Видеомагнитофон автоматически устанавливает на видеокассете сигнал индекса в точке начала записи.

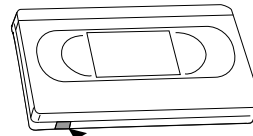

Язычок защиты от записи

Запись (продолжение)

ВАЖНАЯ ИНФОРМАЦИЯ!

Незаписываемое содержание

Содержание, защищенное от записи, не может быть переписано с помощью данного устройства для записи. При получении устройством записи сигнала защиты от записи процесс записи будет приостановлен.

Параметры записи

Стандартные параметры записи позволяют автоматически устанавливать метки разделов, предпочитаемый источник записи и режим записи. Любые изменения, выполненные с пульта ДУ относятся только к настройкам данного сеанса записи. Для следующего сеанса сохраняются стандартные значения.

- 1 Нажмите кнопку **SETUP** на пульте ДУ.
→ На экране телевизора появится меню настройки.
- 2 С помощью кнопок ▲▼ выберите пункт  { **Setup Menu - Record** } { Меню наст. - Запись } и нажмите кнопку ► для подтверждения.

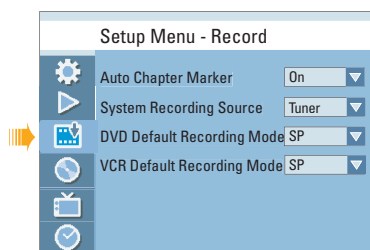

- 3 С помощью кнопок ▲▼ выберите параметр, который необходимо изменить и нажмите кнопку **OK** для подтверждения.
→ Инструкции и объяснения по использованию пунктов меню приведены далее.
- 4 Для выхода из меню нажмите кнопку **SETUP**.

СОВЕТЫ: Нажмите кнопку ◀ для возврата к предыдущему пункту меню. Для выхода из меню нажмите кнопку **SETUP**.

Настройка ЗАПИСИ (подчернутые варианты — стандартные заводские настройки)

Auto Chapter Marker (Автом. метка раздела)

Автоматически разбивает запись на разделы, вставляя метки разделов через определенные интервалы. Это дает возможность быстро переходить к нужным точкам записи.

- { On } { Вкл. } – В процессе записи будут автоматически расставляться метки разделов.
- { Off } { Выкл. } – Метки разделов в записи не устанавливаются.

Default Recording Source (Ист. зап. по умолчанию)

Выбор часто используемого источника записи Устройство записи при каждом включении будет переключатся на источник по умолчанию.

- { Tuner } (Тюнер)– Источник входного сигнала – телепрограмма.
- { CAMI } – Источник входного сигнала — это устройство, подключенное к разъемам VIDEO и AUDIO L/R передней панели.
- { DV } – Источник входного сигнала — это устройство, подключенное к разъему DV IN передней панели.
- { EXT 1 } – Источник входного сигнала — это устройство, подключенное к разъему EXT1 TO TV-I/O SCART задней панели.
- { EXT 2 } – Источник входного сигнала — это устройство, подключенное к разъему EXT2 AUX-I/O SCART задней панели.

Примечание. Для смены источника без изменения стандартного значения можно нажать на пульте ДУ кнопку **SOURCE**.

DVD Default Recording Mode (Режим записи DVD по умолчанию)

В режиме записи устанавливается качество записей DVD и максимальное время записи на диск. По умолчанию параметр установлен на SP.

Режим записи	Качество изображения	Максимальное время записи на один диск
HQ	Высокое качество	1 Stunde
SP	Стандартное воспроизведение	2 Stunde
SPP	Стандартное воспроизведение Plus	2.5 Stunden
LP	Длительное время воспроизведения	3 Stunden
EP	Увеличенное время воспроизведения	4 Stunden
SLP	Сверхдлительное время воспроизведения	6 Stunden

VCR Default Recording Mode (Режим записи видеомэгнитофона по умолчанию)

В режиме записи устанавливается качество записи видеомэгнитофона и максимальное время записи на кассету VHS. Доступные режимы записи видеомэгнитофона: SP и LP.

Запись (продолжение)

Запись от различных источников

Данное устройство записи оборудовано различными разъемами внешних входных сигналов, которые могут использоваться для записи и воспроизведения, включая: вход тюнера, вход S-Video, композитный видеовход, вход стерео аудиосигнала.

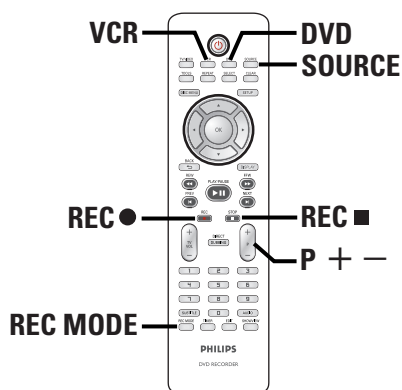

Запись телепрограмм

- 1 Переключите телевизор на правильный номер канала просмотр устройства записи (например, EXT, 0, AV).
- 2 Нажмите кнопку **DVD** или **VCR** для выбора места назначения записи.
- 3 Вставьте записываемый диск DVD или кассету VHS в устройство записи.
→ Для кассеты VHS необходимо найти положение точки начала записи.
- 4 С помощью кнопки **SOURCE** на пульте ДУ выберите { **TUNER** } (Тюнер), , затем кнопками **P + / -** выберите необходимый телеканал.

- 5 Выберите нужный режим записи, нажимая кнопку **REC MODE**.
- 6 Нажмите кнопку **REC** ●, чтобы запустить запись.
→ Если на диске уже содержатся записи, новая запись запустится автоматически сразу после последней записи на диске.
→ Запись на кассету VHS начнется с текущего положения остановки.
- Для приостановки записи нажмите кнопку **▶||**. Для возобновления записи нажмите кнопку **REC** ●.
→ Эту функцию можно использовать для пропуска рекламы.
- 7 Для остановки записи нажмите кнопку **STOP** ■.
→ В противном случае запись продолжится до заполнения диска или видеокассеты.

Полезный совет:

– При записи на кассету VHS можно изменить канал записи, если процесс записи приостановлен. Однако в режиме паузы записи DVD канал записи изменить невозможно.

Запись с внешнего устройства (видеокамера/видеомагнитофон/проигрыватель DVD)

Запись видео напрямую с внешнего устройства.

- 1 Подключите внешнее устройство к устройству записи. См. главу “Шаг 2: Дополнительные подключения”.
- 2 Переключите телевизор на правильный канал просмотра устройства записи (например, ‘EXT’, ‘0’, ‘AV’).
- 3 Нажмите кнопку **DVD** или **VCR** для выбора места назначения записи.
- 4 Вставьте записываемый диск DVD или кассету VHS в устройство записи.
→ Для кассеты VHS необходимо найти положение точки начала записи.

СОВЕТЫ: Перед записью убедитесь, что на диске DVD или кассете VHS достаточно свободного места. Перед воспроизведением DVD±R на другом проигрывателе финализируйте диск.

- 5 Несколько раз нажмите кнопку **SOURCE** для выбора канала для входа сигнала, соответствующего подключенному разъему устройства.

{ **EXT 1** }

Источник входного сигнала — это устройство, подключенное к разъему EXT1 TO TV-I/O SCART задней панели.

{ **EXT 2** }

Источник входного сигнала — это устройство, подключенное к разъему EXT2 AUX-I/O SCART задней панели.

{ **CAM1** }

Источник — устройство, подключенное к разъемам VIDEO и AUDIO L/R передней панели.

- 6 Выберите нужный режим записи, нажимая кнопку **REC MODE**.
- 7 Нажмите кнопку **REC** ●, чтобы запустить запись.
→ Многократным нажатием кнопки можно также увеличивать время записи 30-ти минутным шагом **REC** ●.
- 8 Запустите воспроизведение на подключенном устройстве.
- Для приостановки записи нажмите кнопку **▶II**. Для возобновления записи нажмите кнопку **REC** ● еще раз. Эту функцию можно использовать для пропуска ненужного материала.
- 9 Чтобы остановить запись, нажмите **STOP** ■.
→ В противном случае запись продолжится до заполнения диска или видеокассеты.

Запись с видеокамеры формата DV

Запись видео напрямую с подключенной видеокамеры на записываемый диск DVD.

- 1 Подключите видеокамеру DV к разъему **DV IN** на передней панели устройства записи.
- 2 Найдите на видеокамере точку записи, с которой нужно начать копирование и поставьте видеокамеру на паузу.
- 3 Переключите телевизор на правильный канал просмотра устройства записи (например, 'EXT', '0', 'AV').
- 4 Нажмите кнопку **DVD** или **VCR** для выбора места назначения записи.
- 5 Вставьте записываемый диск DVD или кассету VHS в устройство записи.
→ Для кассеты VHS необходимо найти положение точки начала записи.
- 6 Нажмите кнопку **SOURCE** на пульте ДУ для выбора пункта { DV }.
- 7 Нажмите кнопку **REC** ●, чтобы начать запись и нажмите кнопку **PLAY** видеокамеры формата DV, чтобы начать воспроизведение.
- Для приостановки записи нажмите кнопку **▶II**. Для возобновления записи нажмите кнопку **REC** ● еще раз.
- 8 Чтобы остановить запись, нажмите **STOP** ■.
→ Если начать запись снова, будет создано новое название записи.

СОВЕТЫ: Перед записью убедитесь, что на диске DVD или кассете VHS достаточно свободного места. Перед воспроизведением DVD±R на другом проигрывателе финализируйте диск.

Запись (продолжение)

Моментальная запись при включении

Данная функция позволяет осуществлять запись предварительно установленной длины без использования программирования.

- 1 Нажмите кнопку **P +** для выбора номера канала для записи, например, P01.
 - 2 Нажмите кнопку **DVD** или **VCR** для выбора места назначения записи.
 - 3 Вставьте записываемый диск DVD или кассету VHS в устройство записи.
→ Для кассеты VHS необходимо найти положение точки начала записи.
 - 4 Выберите нужный режим записи, нажимая кнопку **REC MODE**.
 - 5 Нажимайте кнопку **REC** для выбора продолжительности записи. Каждое последующее нажатие увеличивает время записи на 30 минут.
 - 6 В установленное время устройство прекратит запись и автоматически перейдет в режим ожидания.
- При необходимости прерывания записи до истечения установленного времени нажмите кнопку **STOP**.

Воспроизведение диска во время записи на видеомэгнитофон

При необходимости просмотра диска DVD во время записи на видеомэгнитофон нажмите кнопку **DVD** для переключения в режим DVD и запустите процесс воспроизведения DVD. Воспроизведение видеомэгнитофона во время записи DVD невозможно.

Просмотр другого источника во время записи

В процессе записи можно просматривать другой телеканал или смотреть программу с другого аудио или видеоисточника, подключенного к устройству записи.



Просмотр с другого источника

Это возможно только в том случае, если устройство записи подключено к телевизору через разъем EXT1 TO TV-I/O.

- Нажмите **TV/VIDEO** для просмотра изображения с устройства, подключенного к разъему EXT2 AUX-I/O устройства записи DVD.

Просмотр другого телеканала

Если к разъему EXT2 AUX-I/O не подключено другое устройство, при нажатии **TV/VIDEO** устройство переключится на режим телепрограммы.

- Переключение между каналами осуществляется с помощью пульта ДУ телевизора.
→ На дисплее индикаторной панели устройства записи отобразится сообщение TV/LOOP.
- Для обратного переключения в режим устройства записи нажмите кнопку **TV/VIDEO** на пульте ДУ.

Полезный совет:

– Помните, что следует переключить телевизор на видеовход, если вы хотите просматривать телеканал через устройство записи или просматривать записываемую программу.

СОВЕТЫ: Перед записью убедитесь, что на диске DVD или кассете VHS достаточно свободного места. Перед воспроизведением DVD±R на другом проигрывателе финализируйте диск.

Запись по таймеру

Порядок записи по таймеру

Функция Запись по таймеру автоматически запускает и останавливает запись в установленное время и дату. Устройство записи автоматически настроится на нужную телепрограмму и начнет запись в назначенное время.

На устройстве можно запрограммировать до **8 заданий** одновременно. При записи по таймеру изменение записываемого канала невозможно.

Существует два способа программирования записи по таймеру

- Использование системы SHOWVIEW®.
- Использование ручного расписания таймера.

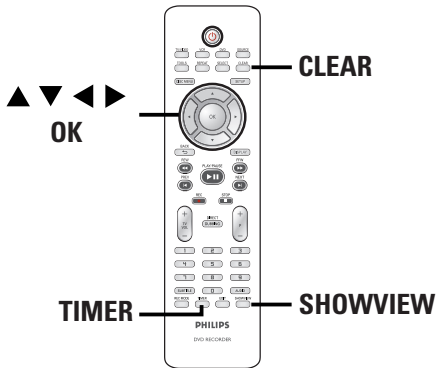

Функция VPS/PDC

С помощью функции VPS (Video Programming System - Система программирования видеозаписи) и PDC (Program Delivery Control - Управление подачей программы) обеспечивается управление запуском и длительностью запрограммированной записи телеканала. Если телепрограмма начнется до запланированного времени или продлится дольше, устройство записи включится или выключится в нужное время.

Функция VPS/PDC предназначена для записи программы целиком. Если требуется задать время записи по таймеру, отличное от VPS/PDC, необходимо отключить эту функцию.

Запись по таймеру (Система SHOWVIEW®)

Это простая система программирования. Чтобы ее использовать, введите номер программирования SHOWVIEW®, соответствующий необходимой телепрограмме. Этот номер можно найти в журнале телепередач.

В этом номере содержатся все данные, которые требуются для настройки устройства на запись данной телепередачи.

- 1 Переключите телевизор на правильный номер канала просмотр устройства записи (например, EXT, 0, AV).
- 2 Нажмите кнопку **SHOWVIEW** на пульте ДУ.
→ Появится меню SHOWVIEW®.

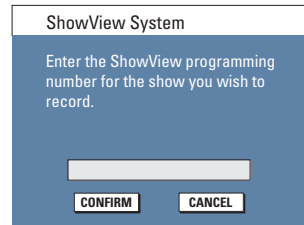

- 3 С помощью **цифровых кнопок 0-9** введите номер программы SHOWVIEW®, которую нужно записать (например: 5-312-4 или 5,312 4 вводится как 53124).
- Для удаления номера программы нажмите кнопку **CLEAR** на пульте ДУ.
- Для отмены программы перейдите к **CANCEL** в меню и нажмите кнопку **OK**.

СОВЕТЫ: Перед записью убедитесь, что на диске DVD или кассете VHS достаточно свободного места. Перед воспроизведением DVD±R на другом проигрывателе финализируйте диск.

Запись (продолжение)

- 4 Для подтверждения выберите в меню пункт **CONFIRM** и нажмите кнопку **OK**.
 → Сведения о программе появятся в меню настройки таймера.

Timer Editor		09 : 05 : 56
Source	Ch003	▼
Dest.	DVD	▼
Rec Mode	SP	▼
Mode	Once	▼
Date	01 / 01 / 06	
Start	10 : 33	
End	11 : 03	
VPS	Off	▼
OK		CANCEL

Примечание. Возможно потребуется вручную задать номер канала, присвоенный коду ShowView®, если номеру телеканала не присвоен номер программирования. Следуйте инструкциям на экране телевизора.

- 5 Нажмите кнопку **▼** для выбора { **Dest.** } (Назн.) в меню, затем нажмите кнопку **▶**.
- 6 Нажмите кнопку **DVD** или **VCR** для выбора места назначения записи и нажмите кнопку **OK**.
- 7 Нажмите кнопку **TIMER** для выхода из меню.
- 8 Вставьте записываемый DVD в устройство записи.
 → Для кассеты VHS необходимо найти положение точки начала записи.
- 9 Нажмите кнопку **STANDBY-ON** для перевода устройства записи в режим ожидания.
 → Если задана запись по таймеру, на дисплее индикаторной панели отобразится значок “**TIMER**” ТАЙМЕРА.
 → Если устройство записи не находится в режиме ожидания, за три минуты до начала записи появляется предупреждающее сообщение.
 → При окончании записи по таймеру устройство записи автоматически выключится.

Запись по таймеру (вручную)

- 1 Переключите телевизор на правильный номер канала просмотр устройства записи (например, EXT, 0, AV).
- 2 Нажмите кнопку **TIMER** на пульте ДУ.
 → Появится расписание таймера.

Timer Schedule		09 : 05 : 56				
	Source	Rec Mode	Date	Start	End	VPS
1	CH003	SP	05/01/06	14.00	15.30	On
2	CH010	EP	25/01/06	02.00	06.30	Off
3	CH008	SP	30/01/06	17.00	18.15	On
4	CH005	SP	31/01/06	12.30	14.00	Off
5						
6						

- 3 Выберите пустое поле и нажмите кнопку **OK**.
 → Появится меню настройки таймера.

Timer Editor		09 : 05 : 56
Source	Ch003	▼
Dest.	DVD	▼
Rec Mode	SP	▼
Mode	Once	▼
Date	01 / 01 / 06	
Start	10 : 33	
End	11 : 03	
VPS	Off	▼
OK		CANCEL

- 4 С помощью кнопок **▲▼** или **цифровых кнопок 0-9** выберите или введите сведения о записи, затем нажмите кнопку **OK** для подтверждения.

СОВЕТЫ: Перед записью убедитесь, что на диске DVD или кассете VHS достаточно свободного места. Перед воспроизведением DVD±R на другом проигрывателе финализируйте диск.

{ Source } { Источник }

Выберите правильный канал или правильный источник входа (EXT1, EXT2 или CAM1), используемый для подключения внешнего устройства.

{ Dest. } { Назн. }

Выберите место назначения записи, DVD или видеомагнитофон.

{ Rec Mode } { Зап. }

Выберите режим записи.

Для получения дополнительных сведений см. главу “Запись - Настройка ЗАПИСИ - Режим записи по умолчанию”.

{ Mode } { Режим }

Выберите нужный режим записи (Один раз, Ежедн., Каж.нед., пон-пт, пон-сб или Сб и Вс.).

{ Date } { Дата }

Введите дату для записи (День/Месяц/Год).

{ Start } { Пуск }

Введите время начала записи (часы : минуты).

{ End } { Кон. }

Введите время окончания записи (часы : минуты).

{ VPS/PDC }

Включение или отключение параметра VPS/PDC.

Примечание. Параметр VPS/PDC недоступен для внешнего ресивера.

- 5 С помощью кнопок выберите пункт меню и нажмите кнопку **OK**.
→ Система сохранит настройки таймера и перейдет к списку заданий таймера.
- Для отмены заданных настроек перейдите к меню и нажмите кнопку **OK**.

- 6 Для выхода из меню нажмите **TIMER**.

- 7 Вставьте записываемый диск DVD или кассету VHS в устройство записи.
→ Для кассеты VHS необходимо найти положение точки начала записи.

- 8 Нажмите кнопку **STANDBY-ON** для перевода устройства записи в режим ожидания.
→ Если задана запись по таймеру, на дисплее индикаторной панели отобразится значок “TIMER” ТАЙМЕРА.
→ Если устройство записи не находится в режиме ожидания, за три минуты до начала записи появляется предупреждающее сообщение.
→ При окончании записи по таймеру устройство записи автоматически выключится.

Полезный совет:

- Установите время начала записи на минуту до начала программы. При этом обеспечивается запись всей программы, поскольку для подготовки записи на диск требуется около 30 секунд.
- Интервал между двумя записями по расписанию должен быть не менее 5 (пяти) минут. В противном случае начало второй программы может быть не записано.
- С помощью данного устройства записи на кассету VHS можно записать только видеосигнал PAL/SECAM.

СОВЕТЫ: Перед записью убедитесь, что на диске DVD или кассете VHS достаточно свободного места. Перед воспроизведением DVD±R на другом проигрывателе финализируйте диск.

Запись (продолжение)

Просмотр другого телеканала

Настройка записи по таймеру с внешнего кабельного или спутникового ресивера
Если ваш кабельный или спутниковый ресивер подключен к устройству записи через разъем Scart EXT2 AUX-I/O (см. "Шаг 2: Дополнительные подключения"), для настройки записи выполните следующие действия.

- 1 На кабельном или спутниковом ресивере выберите канал для записи.
- 2 Введите необходимые данные для записи. Выполните действия 1–3 из раздела "Запись по таймеру (вручную)" на предыдущей странице.
Примечание. В пункте { **Source** } (Источник) выберите { **EXT2** } в качестве источника входа для записи.
- 3 Оставьте кабельный или спутниковый ресивер включенным для выполнения записи.

Изменение или удаление записи по таймеру

- 1 Переключите телевизор на правильный номер канала просмотр устройства записи (например, EXT, 0, AV).
- 2 Нажмите кнопку **TIMER** на пульте ДУ.
→ Появится расписание таймера.

Timer Schedule							09 : 05 : 56	
	Source	Rec Mode	Date	Start	End	VPS		
1	CH003	SP	05/01/06	14.00	15.30	On		
2	CH010	EP	25/01/06	02.00	06.30	Off		
3	CH008	SP	30/01/06	17.00	18.15	On		
4	CH005	SP	31/01/06	12.30	14.00	Off		
5								
6								

- 3 С помощью кнопок ▲▼ выберите задание, которое необходимо редактировать или удалить.
- 4 Чтобы удалить пункт, нажмите на пульте ДУ кнопку **CLEAR**.
- 5 Для изменения задания нажмите кнопку **OK** для входа в меню настройки таймера.

Timer Editor		09 : 05 : 56	
Source	Ch003	▼	
Dest.	DVD	▼	
Rec Mode	SP	▼	
Mode	Once	▼	
Date	01 / 01 / 06		
Start	10 : 33		
End	11 : 03		
VPS	Off	▼	
<input type="button" value="OK"/> <input type="button" value="CANCEL"/>			

- 6 Выберите необходимый пункт и выполните необходимые изменения.
- 7 После завершения выберите пункт в меню и нажмите кнопку **OK**.
- 8 Нажмите **TIMER** для выхода из меню.

СОВЕТЫ: перед записью убедитесь, что на DVD±R/±RW достаточно свободного места.. Перед воспроизведением\ DVD±R на другом проигрывателе финализируйте диск. См. "Воспроизведение записей (DVD±R) на других проигрывателях DVD".

Прямая запись (диск ↔ кассета)

Запись с видеомэгнитофона на DVD

Это позволяет выполнить архивирование содержания кассеты VHS на записываемый диск DVD.

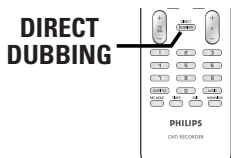

- 1 Установите записываемый DVD.
- 2 Установите предварительно записанную кассету VHS.
- 3 Нажмите кнопку **VCR** на пульте ДУ.
- 4 Нажмите кнопку **▶||** для начала воспроизведения кассеты. Найдите место начала записи и нажмите кнопку **▶||** еще раз для приостановки воспроизведения.
- 5 Нажмите кнопку **DIRECT DUBBING** на пульте ДУ.
→ Появится меню записи.

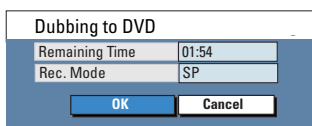

- 6 Выберите нужный режим записи.
- 7 Перейдите в меню к **OK** и нажмите кнопку **OK** для начала записи.
- 8 Для остановки записи нажмите кнопку **STOP ■**.
→ В противном случае запись будет автоматически остановлена по завершении воспроизведения кассеты VHS.

Запись с диска DVD на видеокассету

Копирование с диска, защищенного от записи, невозможно. Запись дисков DVD, закодированных Macrovision, запрещена.

- 1 Вставьте в кассетную деку чистую кассету VHS.
- 2 Вставьте диск, на который необходимо выполнить запись, в лоток для дисков.
- 3 Нажмите кнопку **DVD** на пульте ДУ.
- 4 Нажмите кнопку **▶||** для начала воспроизведения диска. Найдите место начала записи и нажмите кнопку **||** еще раз для приостановки воспроизведения.
- 5 Нажмите кнопку **DIRECT DUBBING** на пульте ДУ.
→ Появится меню записи.

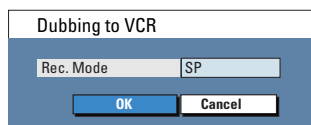

- 6 Выберите нужный режим записи.
- 7 Перейдите в меню к **OK** и нажмите кнопку **OK** для начала записи.
- 8 Для остановки записи нажмите кнопку **STOP ■**.
→ По окончании фильма DVD необходимо остановить процесс записи вручную. В противном случае возможно многократное воспроизведение и запись фильма.

СОВЕТ. Перед записью убедитесь, что на диске DVD или кассете VHS достаточно свободного места.

Воспроизведение DVD

Воспроизводимые диски

С помощью устройства записи DVD можно воспроизводить и записывать диски следующих типов:

Запись и воспроизведение

DVD±RW (DVD
Перезаписываемые);
возможно
многократное
выполнение записи



DVD±R (DVD
Записываемые);
возможно только
однократное
выполнение записи.



DVD+R DL
(DVD+R Double Layer);
могут быть записаны только
однократно.



Только воспроизведение:

DVD Video
(Универсальный цифровой диск)



CD-RW (Перезаписываемый
CD). Содержание в форматах
Audio/ MP3/WMA JPEG



CD-R (записываемый CD),
Содержание в форматах Audio/
MP3/WMA JPEG



Audio CD (Компактный
цифровой аудиодиск)



Диск в формате MP3/WMA



Video CD
(форматы 1.0, 1.1, 2.0)



Super Video CD



DivX Disc
(DivX 3.11, 4.x, 5.x, 6)



ВАЖНАЯ ИНФОРМАЦИЯ!

– Если при нажатии кнопки на экране телевизора появляется запрещающий значок (Error) (Ошибка), сообщающий об ошибке, это означает, что данная функция в текущий момент недоступна или не предусмотрена на данном диске.

– Диски и проигрыватели DVD разрабатываются с учетом региональных ограничений.

Перед тем, как начать воспроизведение диска, убедитесь, что диск предназначен для того же региона, что и проигрыватель.

– Не надавливайте с силой на лоток для дисков и ничего, кроме дисков, на него не кладите. Пренебрежение этим правилом может привести к нарушению работоспособности проигрывателя.

СОБЕТ. Некоторые диски невозможно воспроизвести на данном устройстве записи. Это может быть вызвано либо конфигурацией и характеристиками диска, либо условиями выполнения записи или использовавшимся для обработки записи программным обеспечением.

Воспроизведение DVD (продолжение)

Запуск воспроизведения диска

- 1 Нажмите кнопку **STANDBY-ON** для включения устройства записи.
- 2 Нажмите кнопку **DVD** на пульте ДУ.
→ Загорится индикатор DVD.
- 3 Нажмите кнопку **OPEN/CLOSE ▲**.
→ Откроется лоток для дисков.
- Для того, чтобы открыть лоток также можно нажать кнопку **STOP ■** пульта ДУ.
- 4 Положите диск в лоток этикеткой вверх, затем нажмите кнопку **OPEN/CLOSE ▲**.
→ Если диск двухсторонний, загрузите его стороной, как показано на рисунке.
- 5 Переключите телевизор на правильный канал просмотра устройства записи (например, EXT, 0, AV).
- 6 Воспроизведение может начаться автоматически. В противном случае нажмите кнопку **▶||** для начала воспроизведения.
- Если на экране телевизора появляется диалоговое окно для ввода PIN-кода, это означает, что для вставленного диска был активирована функция ограничения на просмотр. Необходимо ввести pin-код, состоящий из 4 цифр (см. "Параметры меню настройки DVD – Настройки DVD").
- О дополнительных возможностях воспроизведения см. "Дополнительные возможности воспроизведения".

Полезные советы:

- При необходимости возврата в режим тюнера во время воспроизведения диска DVD нажмите кнопку **SOURCE**.
- При необходимости просмотра видеокассеты нажмите кнопку **VCR** для перехода в режим видеомагнитофона до начала воспроизведения кассеты. При нажатии кнопки **DVD** для повторного просмотра диска воспроизведение возобновляется с места, с которого оно было прервано.

СОВЕТ. Некоторые диски невозможно воспроизвести на данном устройстве записи. Это может быть вызвано либо конфигурацией и характеристиками диска, либо условиями выполнения записи или использовавшимся для обработки записи программным обеспечением.

Воспроизведение видеодиска DVD

Обычно на диске DVD имеется меню диска. С помощью меню диска вы можете выбрать, например, язык или язык субтитров.

- 1 Установите диск DVD.
- Если появилось меню диска, с помощью кнопок **цифровой клавиатуры 0-9** введите номер соответствующего пункта, или кнопками **▲▼** выберите режим воспроизведения и нажмите кнопку **OK**, чтобы запустить воспроизведение.

Для доступа к меню диска

- Нажмите кнопку **DISC MENU** на пульте ДУ.

Для выбора предыдущего или следующего раздела

- Во время воспроизведения нажмите кнопку **◀** или **▶**.
- 2 Для остановки воспроизведения нажмите кнопку **STOP ■**.

Воспроизведение аудио CD

- 1 Вставьте аудио CD.
→ Воспроизведение начнется автоматически.
→ На панели дисплея отобразится номер дорожки и истекшее время воспроизведения.
- 2 Для прекращения воспроизведения нажмите кнопку **STOP ■** (ОСТАНОВКА).

Воспроизведение DVD (продолжение)

Воспроизведение диска Video CD (Super)

Диски Video CD (Super) могут поддерживать функцию "PBC" (Play Back Control — Управление воспроизведением). Эта функция позволяет воспроизводить видеодиски CD в интерактивном режиме, используя экранное меню.

- 1 Вставьте в лоток диск Video CD (Super).

Если функция "PBC" активна, на экране телевизора появится индексное меню-указатель диска

- 2 С помощью кнопок **0-9** **кнопочной цифровой** панели введите номер выбранного пункта меню или выберите режим воспроизведения.
 - Для возврата к предыдущему меню нажмите кнопку **BACK** на пульте ДУ.
 - Для включения/отключения режима управления воспроизведением нужно во время воспроизведения нажать на пульт ДУ кнопку **TOOLS**, чтобы открыть меню VCD. Затем с помощью кнопок **▲▼** выберите пункт { **PBC On** } (PBC Вкл.) или { **PBC Off** } (PBC Выкл.).
- 3 Для остановки воспроизведения нажмите кнопку **STOP**.

Воспроизведение записываемого диска DVD

- 1 Установите записываемый DVD.
 - Появится индексный экран.
- 2 С помощью кнопок **▲▼** выберите заголовок для воспроизведения и нажмите кнопку **▶II**.
- 3 Для остановки воспроизведения нажмите кнопку **STOP**.

Полезный совет:

– Если на панели дисплея отображается сообщение **BLANK (ПУСТО)**, это означает, что на диске нет записей.

Воспроизведение диска DivX

Данной устройством записи поддерживается воспроизведение фильмов DivX, которые можно скопировать с компьютера на диск CD-R/RW, записываемый DVD.

- 1 Установите диск DivX.
 - Появится меню содержания диска.
- Если фильм DivX одержит внешние субтитры, сначала нужно выбрать из списка файлов файл субтитров.
- 2 Нажмите кнопку **▶II**, чтобы начать воспроизведение.
 - Нажав кнопку **DISC MENU** во время воспроизведения, можно открыть меню содержимого диска.

Для выбора другого набора символов для файла субтитров

- Во время воспроизведения, нажмите кнопку **TOOLS**, чтобы открыть меню содержимого диска. Снова нажмите кнопку **TOOLS** для доступа к настройке различных параметров слайд-шоу.

File Play	
Type	Video
Mode	Normal
Character	Standard Set
Audio	Stereo
Time	0:01:31 / 0:41:35
LANG	Language 1
	Western European
	Standard
	Central European
	Cyrillic
	Greek

- С помощью кнопок **▲▼** выберите { **Character** } (Символ) и нажмите **▶** для доступа к параметрам меню. Выберите необходимый вариант субтитров и нажмите кнопку **OK** для подтверждения.

Полезные советы:

– Поддерживаются следующие типы файлов субтитров (.srt, .smi, .sub, .sami).
– Вследствие плохого качества загружаемых из Интернета цифровых данных при воспроизведении DivX периодически происходит разложение изображения на точки.

СОВЕТ. Некоторые диски невозможно воспроизвести на данном устройстве записи. Это может быть вызвано либо конфигурацией и характеристиками диска, либо условиями выполнения записи или использовавшимся для обработки записи программным обеспечением.

Воспроизведение DVD (продолжение)

Воспроизведение диска MP3/WMA

Файлы MP3 (MPEG1 Audio Layer-3) – это музыкальные файлы с высокой степенью сжатия. Формат MP3 позволяет записать на один компакт-диск примерно в 10 раз больше данных (музыка, изображения), чем на обычный компакт-диск.

- 1 Установите компакт-диск MP3/WMA.
→ Появится меню содержимого диска.

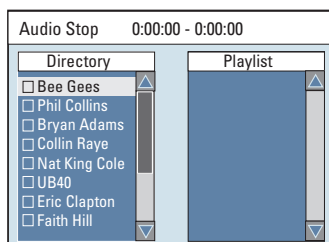

Примечание. Для того, чтобы устройство записи DVD отобразило меню содержимого диска на экране телевизора, может потребоваться некоторое время, что связано с наличием большого количества музыкальных дорожек/изображений на диске.

- 2 Перемещение между пунктами меню осуществляется кнопками ▲▼, а нажатием кнопки **OK** осуществляется открытие папки/альбома.
- 3 С помощью кнопок ▲▼ выберите дорожку/файл для воспроизведения.
- Для возврата к предыдущему меню нажмите кнопку **BACK** ⏪.
- 4 Для создания списка воспроизведений выделите дорожку/файл и нажмите кнопку **SELECT**.
→ Выбранные дорожки/файлы отобразятся на правом экране.
→ Для удаления дорожки/файла из выбранного списка воспроизведения нажмите кнопку **CLEAR**.
- 5 Для начала воспроизведения из списка воспроизведения установите курсор на правом экране и нажмите кнопку **▶▶**.

- 6 Для выбора следующей/предыдущей дорожки во время воспроизведения нажмите кнопку **⏪ / ▶▶**.
- 7 Для прекращения воспроизведения нажмите кнопку **STOP** ■.
Полезный совет:
 - На компакт-диске, содержащем несколько сессий, будет воспроизводиться только первая сессия.
 - Данное устройство записи не поддерживает аудиоформат MP3PRO.

СОВЕТ. Некоторые диски невозможно воспроизвести на данном устройстве записи. Это может быть вызвано либо конфигурацией и характеристиками диска, либо условиями выполнения записи или использовавшимся для обработки записи программным обеспечением.

Воспроизведение DVD (продолжение)

Воспроизведение диска с изображениями (или показа слайдов с музыкальным сопровождением)

Изображения формата JPEG с выбранной пленки можно воспроизводить в режиме автоматической смены изображений.

- 1 Установите диск с изображениями в формате JPEG (CD, CD-R/RW, записываемый DVD).
→ Появится меню содержания жесткого диска.
- 2 Перемещение между пунктами меню осуществляется кнопками ▲▼, а нажатием кнопки **OK** осуществляется открытие папки/альбома.
- 3 Для создания списка воспроизведения выделите дорожку/файл и нажмите кнопку **SELECT**.
→ Выбранные дорожки/файлы отобразятся на правом экране.
→ Для удаления дорожки/файла из списка воспроизведения нажмите кнопку **CLEAR**.
- 4 Материал для воспроизведения можно выбирать как на исходном диске, так и в списке воспроизведения, для этого достаточно воспользоваться кнопками ◀▶, чтобы переместиться на нужный экран перед тем, как выбрать для воспроизведения дорожку/файл.

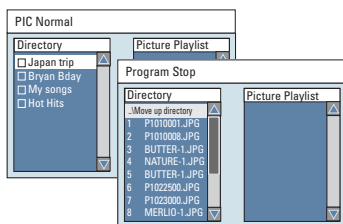

Если на диске записана музыка в формате MP3/WMA и файлы с изображениями в формате JPEG, можно запустить воспроизведение в режиме показа слайдов с музыкальным сопровождением,

- Выберите файл MP3 и нажмите кнопку **OK**, чтобы запустить воспроизведение, затем выберите в меню файл изображения и нажмите кнопку **OK**, чтобы запустить воспроизведение в режиме показа слайдов с музыкальным сопровождением.
- 5 Чтобы во время воспроизведения получить доступ к различным настройкам режима показа слайдов, нажмите на пульте ДУ кнопку **TOOLS**.

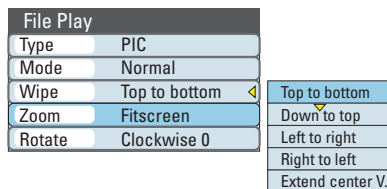

- 6 Для остановки воспроизведения нажмите кнопку **STOP** ■.

Воспроизводимый диск с изображениями в формате JPEG

Формат файла:

- Файл должен иметь расширение .JPG, JPE или JPEG.
- Система воспроизводит только изображения стандарта DCF или изображения JPEG, например, TIFF.
- Не воспроизводятся движущиеся изображения, изображения в форматах Motion JPEG, JPEG, а так же изображения в формате, отличном от JPEG или изображения со звуковым сопровождением.

СОВЕТ. Некоторые диски невозможно воспроизвести на данном устройстве записи. Это может быть вызвано либо конфигурацией и характеристиками диска, либо условиями выполнения записи или использовавшимся для обработки записи программным обеспечением.

Дополнительные функции режима воспроизведения

Переход к воспроизведению другого раздела/дорожки

Если на диске записано несколько дорожек или разделов, переход к другой дорожке или разделу осуществляется следующим образом.

Во время воспроизведения

- Для перехода к следующему разделу/дорожке нажмите кнопку ►|.
- Для возврата к началу предыдущего раздела/дорожки нажмите кнопку |◄.

ИЛИ

- С помощью кнопок **0-9** **кнопочной цифровой** панели введите номер названия/раздела/дорожки.

ИЛИ

- Нажмите **TOOLS** для входа в меню воспроизведения файлов (DVD, VCD), затем с помощью кнопок ▲▼ выберите { **Запись** } или { **Раздел** }, с помощью кнопок **0-9** кнопочной цифровой панели введите номер названия/раздела/дорожки.

Установка паузы при воспроизведении

- 1 Во время воспроизведения нажмите кнопку ►|| для установки паузы.
- 2 Чтобы возобновить воспроизведение, снова нажмите кнопку ►||.

Поиск вперед/назад

Можно выполнять поиск по диску в прямом или обратном направлении со скоростью, превышающей обычную скорость воспроизведения в два, четыре, шестнадцать или тридцать два раза.

- 1 С помощью кнопок ◀◀ (назад) или ▶▶ (вперед) можно переключаться между скоростями.
 - Отобразится строка состояния поиска. В строке отображаются скорости поиска.
 - Звук будет отключен.
- 2 С помощью кнопок ◀◀ (назад) или ▶▶ (вперед) можно переключаться между скоростями.
- 3 Для возврата в режим обычного воспроизведения нажмите кнопку ►||.

СОВЕТ. Описанные варианты работы могут быть неприменимы к некоторым дискам. Следует обязательно ознакомиться с прилагаемым к дискам инструкциям.

Дополнительные функции режима воспроизведения

Использование параметров TOOLS (ИНСТРУМЕНТЫ)

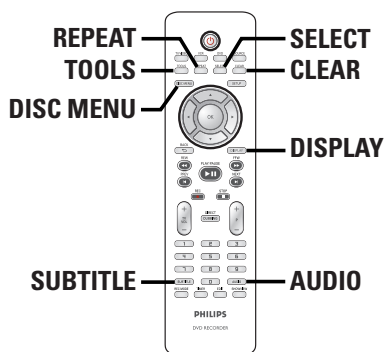

Появляющиеся параметры меню отличаются в зависимости от типа диска.

- Во время воспроизведения диска нажмите на пульте ДУ кнопку **TOOLS**.
→ Появится меню Tools (Инструменты).

DVD	00:22:03 / 01:30:26
Mode	Normal
Title	01/02
Chapter	03/12
Audio	01/02 - OTH
Subtitle	Off
Angle	01/03
Title	00:22:03 / 01:30:26

- С помощью кнопок ▲▼ выберите параметр, который необходимо настроить.
→ Инструкции и объяснения по использованию пунктов меню приведены далее.
→ Если пункт меню отображается в сером цвете, это означает, что функция недоступна или не может быть изменен при данных условиях.
- Нажмите кнопку **DISPLAY** на пульте ДУ, чтобы скрыть или отобразить меню DVD.
- Для выхода нажмите **TOOLS**.

Выбор различных функций повтора/воспроизведения в случайном порядке

Во время воспроизведения можно выбирать различные режимы повторного воспроизведения или режим воспроизведения в случайном порядке.

- Во время воспроизведения диска, несколько раз нажмите кнопку **REPEAT** для переключения между параметрами диска.
- Во время воспроизведения диска нажмите на пульте ДУ кнопку **TOOLS**.
→ Появится меню Tools (Инструменты).
 - С помощью кнопок ▲▼ выберите пункт { **Mode** (Режим) } и нажмите кнопку **OK**.
 - С помощью кнопок ▲▼ выберите один из режимов повторения.

{ **Repeat A-B** } { Повтор. A-B } (DVD/VCD)
Повторное воспроизведение определенного фрагмента записи/раздела дорожки. Нажмите кнопку **OK**, чтобы отметить начало и окончание повторяемого сегмента.

{ **Repeat Chapter** } { Повт. раздел }
Повторное воспроизведение текущего раздела (только для DVD, записанных DVD).

{ **Repeat Track/Title** } { Repeat Track/Title } (Повтор дорожки или записи)
Повтор воспроизведения текущего названия или дорожки.

{ **Repeat Directory** } { Повт. папку }
Повтор воспроизведения текущей папки/каталога (только диски формата MP3, JPEG, диски с изображениями).

{ **Repeat Disc** } { Повтор. диск }
Повторное воспроизведение всего диска.

{ **Shuffle** } { Произв. порядок }
Воспроизведение в случайном порядке всех дорожек диска (MP3/DivX/WMA и Audio CD).

{ **Normal** } { Нормальн }
Отмена режима повторного воспроизведения и возврата к режиму обычного воспроизведения.

- Для отмены режима повторного воспроизведения нажмите кнопку **STOP** ■ или выберите пункт { Нормальн } и нажмите кнопку **OK**.

СОВЕТ. Описанные варианты работы могут быть неприменимы к некоторым дискам. Следует обязательно ознакомиться с прилагаемым к дискам инструкциям.

Дополнительные функции режима воспроизведения

Создание списка воспроизведения

Содержимое диска можно воспроизводить в нужной вам последовательности, создав список воспроизведения.

- 1 Во время воспроизведения диска нажмите на пульте ДУ кнопку **TOOLS**.
→ Появится меню Tools (Инструменты).
- 2 Выберите { **Mode** } (Режим) > { **Program** } (Программа).
→ Появится меню настройки.

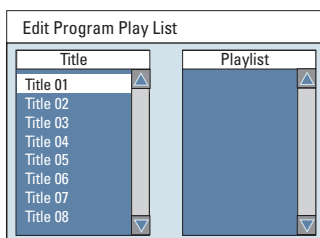

- 3 Если на диске записаны названия/папки/альбомы, для доступа к дорожкам/файлам/разделам нажмите кнопку **OK**.
- 4 С помощью кнопок ▲▼ выберите дорожку/файл/раздел для включения в программу и нажмите на пульте ДУ кнопку **SELECT**.
→ Выбранная дорожка/файл/раздел появится на экране { **Playlist** } (СписВосп) справа.

Для удаления из списка воспроизведения

- 5 Перейдите на правый экран, выберите элемент для удаления и нажмите кнопку **CLEAR** на пульте ДУ.
- 6 Для начала воспроизведения из списка воспроизведения перейдите на правый экран и нажмите **OK**.
→ Воспроизведение начнется с выбранной дорожки/файла/раздела в соответствии с порядком воспроизведения.
- 7 Для выхода из режима воспроизведения списка воспроизведения нажмите кнопку **STOP** ■.

Смена языка аудиодорожки

Выполнение этой операции возможно только для дисков DVD, имеющих несколько языков для звуковых дорожек или VCD-проигрывателей с несколькими аудиоканалами.

- Во время воспроизведения несколько раз нажмите кнопку **AUDIO** для переключения между аудиоканалами диска.

Или

- 1 Во время воспроизведения диска нажмите на пульте ДУ кнопку **TOOLS**.
→ Появится меню Tools (Инструменты).
- 2 С помощью кнопок ▲▼ выберите пункт { **Audio** } (Аудио) и для получения доступа к его параметрам нажмите кнопку ►.
- 3 С помощью кнопок ▲▼ выберите язык для аудиовоспроизведения и нажмите кнопку **OK** для подтверждения выбора.
→ Языки могут быть пронумерованы, или для них могут использоваться сокращенные названия, например 'En' для английского.
→ Если выбранного языка нет на диске, вместо него будет использоваться язык, заданный для данного диска по умолчанию.

Полезный совет:

– Для некоторых дисков DVD изменение языка звуковой дорожки можно выполнять только с помощью меню диска DVD. Чтобы открыть меню диска, нажмите кнопку **DISC MENU**.

СОВЕТ. Описанные варианты работы могут быть неприменимы к некоторым дискам. Следует обязательно ознакомиться с прилагаемым к дискам инструкциям.

Дополнительные функции режима воспроизведения

Изменение языка субтитров

Эта операция может быть выполнена только для дисков DVD, имеющих субтитры на нескольких языках. Изменить язык субтитров можно во время воспроизведения диска DVD.

- Во время воспроизведения диска, несколько раз нажмите кнопку **SUBTITLE** для переключения между языками диска.

Или

- 1 Во время воспроизведения диска нажмите на пульте ДУ кнопку **TOOLS**.
→ Появится меню Tools (Инструменты).
- 2 С помощью кнопок ▲▼ выберите пункт { **Subtitle** } (Субтитры) и нажмите кнопку ► для получения доступа к параметрам этого пункта.
- 3 С помощью кнопок ▲▼ выберите язык и нажмите кнопку **OK** для подтверждения выбора.
→ Языки могут быть пронумерованы, или для них могут использоваться сокращенные названия, например En для английского.
→ Если выбранного языка нет на диске, вместо него будет использоваться язык, заданный для данного диска по умолчанию.

Полезный совет:

– На некоторых дисках DVD изменить язык субтитров можно только с помощью меню диска DVD. Чтобы открыть меню, нажмите кнопку **DISC MENU**.

Переключение угла обзора камеры

Эта возможность доступна только для дисков DVD, на которых имеются записи, сделанные при разных углах обзора камеры. Это позволяет рассматривать изображение под разными углами.

- 1 Во время воспроизведения диска нажмите на пульте ДУ кнопку **TOOLS**.
→ Появится меню Tools (Инструменты).
- 2 С помощью кнопок ▲▼ выберите пункт { **Angle** } (Угол) и нажмите кнопку ► для получения доступа к параметрам этого пункта.
→ Отобразятся углы обзора камеры, существующие для данной записи.
- 3 С помощью кнопок ▲▼ выберите угол обзора камеры, на который нужно переключиться, затем нажмите кнопку **OK** для подтверждения выбора.

Время поиска

Этот параметр позволяет пропустить определенный участок на текущем диске.

- 1 Во время воспроизведения диска нажмите на пульте ДУ кнопку **TOOLS**.
→ Появится меню Tools (Инструменты).
- 2 С помощью кнопок ▲▼ выберите { **Search** } (Поиск) и нажмите кнопку ► для перехода к полю времени (часы : минуты : секунды).
- 3 С помощью **цифровых кнопок 0-9** введите отметку времени, с которой должно начаться воспроизведение и нажмите кнопку **OK**.
→ Воспроизведение начнется с выбранного момента.

СОВЕТ. Описанные варианты работы могут быть неприменимы к некоторым дискам. Следует обязательно ознакомиться с прилагаемым к дискам инструкциям.

Воспроизведение видеомангнитофона

Запуск воспроизведения видеомангнитофона

В данном видеомангнитофоне используется система VHS.

- 1 Нажмите кнопку **STANDBY-ON** для включения устройства записи.
- 2 Нажмите кнопку **VCR** на пульте ДУ.
→ Загорится индикатор VCR.
- 3 Вставьте предварительно записанную кассету VHS в кассетную деку стороной с окошком вверх, сторона с этикеткой должна быть спереди.
- 4 Воспроизведение начнется автоматически. В противном случае нажмите кнопку ►II.

Для приостановки воспроизведения

- Нажмите кнопку ►II.
- Для возврата в режим обычного воспроизведения нажмите кнопку ►II.

Для быстрого поиска вперед/назад

- Нажмите кнопку ◀◀ (REW) или кнопку ▶▶ (FFW).
- Для возврата в режим обычного воспроизведения нажмите кнопку ►II.

Для поиска нужной записи (с помощью функции индекса)

- Нажмите кнопку **PREV** ◀ / **NEXT** ▶ для поиска предыдущей или следующей индексной метки на кассете.
- 5 Для остановки воспроизведения нажмите кнопку **STOP** ■.
- 6 Для извлечения кассеты VHS нажмите кнопку **EJECT** ▲.

Полезные советы:

- При необходимости возврата в режим тюнера во время воспроизведения видеомангнитофона нажмите кнопку **SOURCE**.
- При необходимости просмотра диска нажмите кнопку **DVD** для перехода в режим **DVD go** начала воспроизведения диска. При нажатии кнопки **VCR** для повторного просмотра видеокассеты воспроизведение возобновляется с места, с которого оно было прервано.
- При воспроизведении видеокассет, записанных с помощью системы S-VHS изображение может искажаться.

Сброс счетчика кассеты

- Нажмите кнопку **CLEAR** на пульте ДУ для установки для счетчика значения "0:00:00".
→ При установке кассеты VHS в устройство записи счетчик автоматически сбрасывается на значение "0:00:00".

Ручная корректировка

В данном устройстве записи предусмотрена возможность автоматической корректировки для уменьшения помех изображения и звука кассет VHS плохого качества. Однако если помехи не могут быть полностью отфильтрованы, может потребоваться ручная корректировка.

- 1 Нажимайте кнопку **P +** на пульте ДУ до тех пор, пока не будет получено наилучшее качество изображения/звука.
- 2 Нажмите кнопку **STOP** ■ для подтверждения.
→ При извлечении кассеты для корректировки автоматически устанавливается обычный режим.

СОВЕТ. Описанные варианты работы могут быть неприменимы к некоторым типам кассет.

Редактирование записей на записываемом DVD

Редактирование диска

Это устройство записи DVD предлагает различные варианты редактирования для дисков разных типов. Из меню редактирования можно менять содержание диска и параметры записанного диска DVD±R/±RW. Отредактированное содержание может быть недоступно при воспроизведении диска на другом проигрывателе DVD.

Появляющиеся параметры меню редактирования диска различаются в зависимости от типа диска.

{ **Play** } (Воспроизведение)

Запуск воспроизведения с начала диска.

{ **Rename Disc** } (Переименование диска)

Изменение названия диска.

{ **Erase Disc** } (Удалить с диска) - только для DVD±RW

Удаление всех записей с диска.

{ **Record New Title** } (Новая запись)

Запуск записи начиная со свободного места на диске.

{ **Overwrite Disc** } (Перезапись диска) - только для DVD±RW

Запуск новой записи с начала диска, при этом все записанное на диске будет удалено.

{ **Make Compatible** } (Установить совместимость) - только для DVD±RW

Сохранение внесенных изменений при воспроизведении диска на другом проигрывателе DVD. (Например, сохранение скрытых разделов.)

{ **Lock/Unlock Disc** } (Заблокировать/разблокировать диск) - только для DVD±RW

Заблокировать или разблокировать диск для предотвращения случайного удаления или изменения.

{ **Finalize Disc** } (Финализация диска)

- только для DVD±R

Финализация диска для обеспечения возможности просмотра на других проигрывателях DVD. Дальнейшая запись на диск и редактирование невозможны. Отменить финализацию невозможно.

Доступ к меню редактирования диска

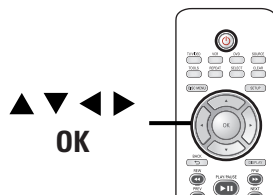

- 1 Вставьте в устройство записанный диск DVD±R/±RW.
→ На экране телевизора появится Индексный экран.
- 2 Выберите первую запись на диске, затем нажмите кнопку ▲ на пульте ДУ.
→ Появится меню редактирования диска.
- 3 Нажмите кнопку ► на пульте ДУ для отображения параметров меню редактирования диска.
→ Доступные параметры редактирования различаются для дисков DVD±R и DVD±RW.

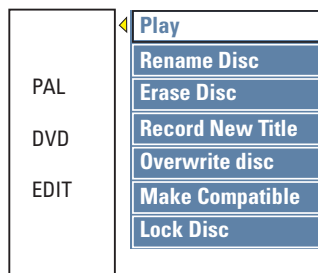

- 4 С помощью кнопок ▲▼ выберите другой пункт меню и нажмите кнопку OK для подтверждения выбора.
→ Инструкции и объяснения по использованию пунктов меню приведены далее.
- 5 Для выхода из меню редактирования диска нажмите кнопку ◀ один раз. Нажмите кнопку ▼ для возврата в Индексный экран.

СОВЕТЫ: после финализации или заполнения диска DVD±R не могут быть выполнены никакие действия по записи и редактированию. Нажмите кнопку ◀ для возврата к предыдущему пункту меню. Для выхода из меню нажмите кнопку **DISC MENU**.

Редактирование записей на записываемом DVD

Переименование диска

Исходное наименование диска формируется устройством записи DVD автоматически. Изменить название диска можно следующими действиями.

- 1 В меню редактирования диска выберите с помощью кнопок **▲▼** пункт { **Rename Disc** (Переименование диска) } и нажмите кнопку **OK**.
→ Появится экран с изображением клавиатуры.
- 2 Чтобы выбрать нужный символ, выделите его с помощью кнопок **◀▶▲▼** и нажмите кнопку **OK**.
→ Можно ввести не больше 20 символов.
- Для редактирования вводимой строки используются следующие кнопки экранной клавиатуры:
 - BkSp** : удаление символа, находящегося слева от курсора.
 - Delete** : удаление символа, находящегося справа от курсора.
 - Space** : вставка пробела между символами.
 - Caps** : переключение между верхним и нижним регистром.
 - Clear** : удаление всей информации в поле ввода.
- 3 Для подтверждения выберите на клавиатуре **OK** и нажмите кнопку **OK**.
→ Обновление информационной панели завершено.
- Для отмены внесенных изменений выберите на клавиатуре **EXIT** и нажмите кнопку **OK**.

Удаление записи (только для DVD±RW)

При этом удаляется все содержимое диска. После удаления записи диск можно повторно использовать для другой записи.

- 1 В меню редактирования диска выберите с помощью кнопок **▲▼** пункт { **Erase Disc** } (Очистка диска) и нажмите кнопку **OK**.
→ Появится предупреждающее сообщение.
- 2 В меню выберите пункт **YES** для выполнения или **NO** для отмены, затем нажмите кнопку **OK** для подтверждения.

Запись нового названия

Эта функция позволяет запустить новую запись на оставшемся пустом пространстве диска DVD±RW.

- 1 В меню редактирования диска выберите с помощью кнопок **▲▼** пункт { **Record New Title** } (Новая запись) и нажмите кнопку **OK**.
- 2 Выберите источник записи и нажмите **REC ●**, чтобы запустить запись.

Перезапись диска (только для DVD±RW)

Эта функция позволяет запустить новую запись с начала диска DVD±RW независимо от наличия на нем записи.

- 1 В меню редактирования диска выберите с помощью кнопок **▲▼** пункт { **Overwrite disc** } (Зам. сод. диска) и нажмите кнопку **OK**.
- 2 Выберите источник записи и нажмите **REC ●**, чтобы запустить запись.

СОВЕТЫ: после финализации или заполнения диска DVD±R не могут быть выполнены никакие действия по записи и редактированию. Нажмите кнопку **◀** для возврата к предыдущему пункту меню. Для выхода из меню нажмите кнопку **DISC MENU**.

Редактирование записей на записываемом DVD

Установить совместимость (только для DVD±RW)

При воспроизведении отредактированного диска DVD±RW на других проигрывателях DVD могут отображаться неизменные или скрытые заглавия. Данная функция обеспечивает сохранение внесенных изменений при воспроизведении DVD±RW на другом проигрывателе.

- 1 В меню редактирования диска выберите с помощью кнопок ▲▼ пункт { **Make Compatible** } и нажмите кнопку **OK**.

Полезный совет:

– Если параметр { *Compatible* } (Совместимость) недоступен, это означает, что диск уже совместим.

Заблокировать или разблокировать диск (только для DVD±RW)

Можно защитить записанный диск DVD±RW от случайной потери данных.

- 1 В меню редактирования диска выберите с помощью кнопок ▲▼ пункт { **Lock disc** } (Блокировать диск) и нажмите кнопку **OK**.
→ Диск блокируется только для этого устройства записи DVD.
→ Если диск заблокирован, этот параметр в меню редактирования диска отображается как { **Unlock Disc** } (Разблокировать диск).
- 2 Если нужно перезаписать или редактировать заблокированный диск, выберите { **Unlock Disc** } (Разблокировать диск).

Воспроизведение записей на других проигрывателях DVD (только DVD±R)

Перед тем, как воспроизводить диск DVD±R на другом проигрывателе DVD, необходимо его финализировать. В противном случае диск DVD±R будет воспроизводиться только на данном проигрывателе DVD.

После того, как диск DVD±R финализирован, добавлять на него новые записи или редактировать существующие невозможно. Перед тем, как выполнить финализацию диска, убедитесь в том, что завершены все операции записи и редактирования.

- 1 В меню редактирования диска выберите с помощью кнопок ▲▼ пункт { **Finalize Disc** } (Финализация диска) и нажмите кнопку **OK**.
→ Появится предупреждающее сообщение.
 - 2 Для запуска процесса финализации выберите в меню **YES** и нажмите кнопку **OK**.
→ Процесс финализации занимает несколько минут, в зависимости от продолжительности записи.
→ Не пытайтесь открыть лоток диска или выключить питание, это может сделать диск непригодным к применению.
- В противном случае выберите **NO** в меню и нажмите кнопку **OK**, чтобы отменить операцию.

СОВЕТЫ: после финализации или заполнения диска DVD±R не могут быть выполнены никакие действия по записи и редактированию. Нажмите кнопку ◀ для возврата к предыдущему пункту меню. Для выхода из меню нажмите кнопку **DISC MENU**.

Редактирование записей на записываемом DVD

О редактировании

На диске DVD, содержащем записи, можно вносить изменения в названия записей или удалять название (запись). Редактирование диска DVD±R после финализации невозможно.

Появляющиеся параметры меню редактирования диска различаются в зависимости от типа диска.

{ **Play Title** } (Воспроизведение)
Запуск воспроизведения.

{ **Edit Title** } (Редактирование)
Доступ к меню редактирования видеозаписи.

{ **Rename Title** } (Переименование)
Изменение названия записи.

{ **Erase Title** } (Удаление названия) —
только для дисков DVD±RW
Удаление названия (записи).

{ **Overwrite Title** } (Перезапись названия)
— только для дисков DVD±RW
Запуск новой записи поверх существующей.

{ **Overwrite Disc** } (Перезапись диска)
- только для DVD±RW

Выполнение записи поверх выбранных записей, начиная с выбранного названия до конца диска.

{ **Append Title** } (Добавление названия)
Новая запись добавляется вслед за последней существующей записью.

Доступ к меню редактирования

1 Вставьте записываемый диск DVD±R/±RW в устройство записи.
→ На экране телевизора появится Индексный экран.

• Чтобы получить доступ к Индексному экрану, нажмите во время воспроизведения кнопку **DISC MENU**.

2 С помощью кнопок ▲▼ выделите название (запись) и нажмите кнопку ►.
→ Появится меню редактирования.

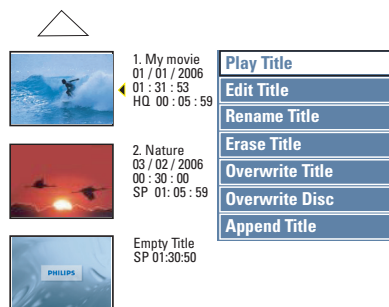

3 Кнопки ▲▼ используются для перемещения по параметрам меню, а кнопка **OK** — для выбора.

→ На следующих страницах приведены описания и инструкции по использованию параметров меню.

4 Для выхода из меню нажмите ◀.

Редактирование видеозаписей

Эта функция обеспечивает доступ к меню редактирования видео. Для получения дополнительных сведений см. главу “Редактирование/финализация записи — Редактирование видеозаписей”.

- В меню редактирования названий выберите с помощью кнопок ▲▼ пункт { **Edit Title** } (Редактирование) и нажмите кнопку **OK**.
→ Появится меню редактирования видеозаписей.
→ Устройство записи DVD начнет воспроизводить запись, соответствующую выбранному названию.

СОВЕТЫ: после финализации или заполнения диска DVD±R не могут быть выполнены никакие действия по записи и редактированию. Нажмите кнопку ◀ для возврата к предыдущему пункту меню.

Редактирование записей на записываемом DVD

Переименование

Устройство записи DVD автоматически формирует оригинальное название записи. Для присвоения записи нового названия выполните описанные ниже действия.

- 1 В меню редактирования названий выберите с помощью кнопок **▲▼** пункт { **Rename Title** } (Переименование) и нажмите кнопку **OK**.
→ Появится экран с изображением клавиатуры.
- 2 Чтобы выбрать нужный символ, выделите его с помощью кнопок **◀▶▲▼** и нажмите кнопку **OK**.
→ Можно ввести не больше 9 символов.
- Для редактирования вводимой строки используются следующие кнопки экранной клавиатуры:
 - : удаление символа, находящегося слева от курсора.
 - : удаление символа, находящегося справа от курсора.
 - : вставка пробела между символами.
 - : переключение между верхним и нижним регистром.
 - : удаление всей информации в поле ввода.
- 3 Для подтверждения сделанного ввода выберите на клавиатуре и нажмите кнопку **OK**.
→ Обновление информационной панели завершено.
- Для отмены внесенных изменений выберите на клавиатуре и нажмите кнопку **OK**.

Удаление названия (только для дисков DVD±RW)

Существует возможность удаления записи (названия) с диска.

- 1 В меню редактирования названий выберите с помощью кнопок **▲▼** пункт { **Erase Title** } (Удаление названия) и нажмите кнопку **OK**.
→ Появится предупреждающее сообщение.
- 2 В меню выберите пункт для выполнения или для отмены, затем нажмите кнопку **OK** для подтверждения.

СОВЕТЫ: после финализации или заполнения диска DVD±R не могут быть выполнены никакие действия по записи и редактированию. Нажмите кнопку **◀** для возврата к предыдущему пункту меню.

Перезапись названия (только для дисков DVD±RW)

Эта функция позволяет выполнять перезапись выбранного названия на диске DVD±RW. Это никак не отразится на других записях.

- 1 В меню редактирования названий выберите с помощью кнопок **▲▼** пункт { **Overwrite Title** } (Перезапись названия) и нажмите кнопку **OK**.
- 2 Выберите источник записи и нажмите **REC ●**, чтобы запустить перезапись.

Перезапись диска

Можно выполнять запись поверх записей, начиная с выбранного названия и до конца диска.

- В меню редактирования названий выберите с помощью кнопок **▲▼** пункт { **Overwrite Disc** } (Перезапись диска) и нажмите кнопку **OK** для подтверждения.

Добавление записей

Эта функция дает возможность добавлять записи вслед за последним названием.

- 1 В меню редактирования названий выберите с помощью кнопок **▲▼** пункт { **Append Title** } (Добавление названия) и нажмите кнопку **OK**.
- 2 Нажмите кнопку **SOURCE** для выбора канала, с которого будет осуществляться добавление записи.
- 3 Для запуска процесса добавления записи нажмите кнопку **REC ●**.
- 4 Для прекращения добавления записи нажмите кнопку **STOP ■**.

Редактирование записей на записываемом DVD

Редактирование видеозаписей

На данном устройстве записи DVD можно выполнять редактирование видеоматериала после завершения операции записи. Можно добавлять/удалять маркеры разделов, делать скрытыми нежелательные эпизоды, вносить изменения в изображение на индексном экране и делить одно название (запись) на два.

При воспроизведении записи в режиме редактирования видеозаписи будет воспроизводиться вся запись целиком, включая скрытые эпизоды.

В меню редактирования диска имеются следующие функции редактирования:

{ **Title** } (Название)

Выбор названия (записи) для воспроизведения.

{ **Chapter** } (Раздел)

Выбор раздела в записи, соответствующей выбранному названию.

{ **Chapter Marker** } (Метка раздела)

Установка в запись метки раздела или его удаление с целью объединения двух разделов.

{ **Hide Chapter** } (Скрыть раздел)

Скрытие нежелательного эпизода записи.

{ **Index Picture** } (Индексный экран)

Выбор эпизода записи для использования в качестве индексного экрана.

{ **Split Title** } { Разделить зап. } – только для DVD±RW

Разделение записи на две части.

Получение доступа к меню редактирования видеозаписей

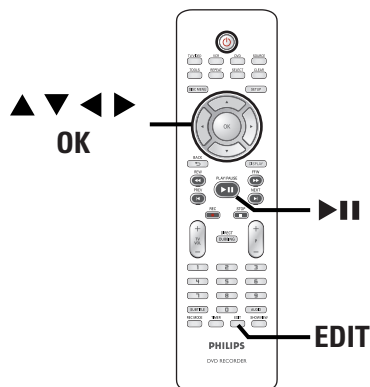

- 1 Вставьте записываемый диск DVD±R/±RW в устройство записи DVD.
→ На экране телевизора появится Индексный экран.
- 2 С помощью кнопок ▲▼ выберите название (запись).
- 3 Нажмите кнопку ►|| для запуска воспроизведения.
- 4 Нажмите на пульте ДУ кнопку **EDIT**.
→ Появится меню редактирования видеозаписей.

Edit Mode	0:03:28
Title 02/06	
Chapter 01/10	
Chapter Marker	
Hide Chapter	
Index Picture	
Split Title	

- 5 Кнопки ▲▼ используются для перемещения по параметрам меню, а кнопка **OK** — для выбора.
→ На следующих страницах приведены описания и инструкции по использованию параметров меню.
- 6 Для выхода из меню нажмите кнопку **EDIT**.

СОВЕТЫ: после финализации или заполнения диска DVD±R не могут быть выполнены никакие действия по записи и редактированию. Нажмите кнопку ◀ для возврата к предыдущему пункту меню.

Редактирование записей на записываемом DVD

Выбор названия

Эта опция служит для отображения текущего названия записи и общего числа записей на диске. Можно также выбрать другое название.

- 1 Во время воспроизведения нажмите кнопку **EDIT** для вывода меню редактирования видеозаписей.
- 2 С помощью кнопок **▲▼** выберите пункт { **Title** } (Запись) и нажмите кнопку **OK**.
- 3 С помощью кнопок цифровой **клавиатуры 0-9** введите название и нажмите кнопку **OK**.
→ Устройство записи начнет воспроизводить выбранную запись.

Выбор раздела

Эта опция служит для отображения текущего раздела и общего числа разделов в записи. Можно также выбрать определенный раздел данной записи.

- 1 Во время воспроизведения нажмите кнопку **EDIT** для вывода меню редактирования видеозаписей.
- 2 С помощью кнопок **▲▼** выберите пункт { **Chapter** } (Раздел) и нажмите кнопку **OK**.
- 3 С помощью кнопок цифровой **клавиатуры 0-9** введите название раздела и нажмите кнопку **OK**.
→ Устройство записи начнет воспроизводить выбранную запись.

Создание метки раздела

Во время воспроизведения можно, установив метку раздела в любой точке записи, создать раздел. Это обеспечивает удобный способ доступа к конкретному месту записи или выделения раздела, который нужно сделать скрытым.

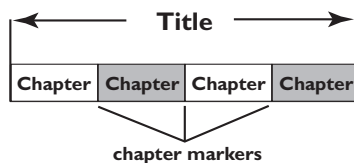

- 1 Во время воспроизведения нажмите кнопку **EDIT** для вывода меню редактирования видеозаписей.
- 2 С помощью кнопок **▲▼** выберите один из параметров меню и для подтверждения выбора нажмите кнопку **OK**.
- 3 Для выбора вариантов, приведенных ниже, воспользуйтесь кнопками **▲▼**, затем нажмите кнопку **OK**.

{ **Insert Marker** } (Установка метки раздела)
Выберите этот пункт для установки новой метки раздела в текущей точке воспроизведения.

{ **Delete Marker** } (Удаление метки раздела)
Выберите этот пункт для удаления текущей метки раздела (имеется в виду ближайшая метка, предшествующая текущей точке воспроизведения).

{ **Delete All Markers** } (Удаление всех меток раздела)
Выберите этот пункт для удаления всех меток разделов текущего названия.

СОВЕТЫ: после финализации или заполнения диска DVD±R не могут быть выполнены никакие действия по записи и редактированию. Нажмите кнопку **◀** для возврата к предыдущему пункту меню.

Редактирование записей на записываемом DVD

Исключение нежелательных эпизодов

По своему усмотрению можно исключать из воспроизведения определенные эпизоды (например, пропускать рекламные эпизоды) или снова включать их в воспроизведение.

- 1 Создание метки раздела для начала и окончания эпизода, который будет скрыт. (См. на предыдущей стр. "Создание метки раздела".)
- 2 Выберите раздел, который нужно скрыть, и запустите воспроизведение. (См. предыдущую стр. раздела "Выбор раздела").
- 3 Во время воспроизведения нажмите кнопку **EDIT** для вывода меню редактирования видеозаписей.
- 4 С помощью кнопок **▲▼** выберите пункт { **Hide Chapter** } (Скрыть раздел) и нажмите кнопку **OK**.
→ Текущий раздел будет скрыт.

Включение в просмотр скрытого раздела

- 1 Нажмите на пульте ДУ кнопку **EDIT**.
→ Появится меню редактирования видеозаписей.
→ Скрытый(ые) эпизод(ы) будут воспроизводиться в режиме редактирования.
- 2 Дождитесь появления скрытого раздела, который нужно сделать доступным для просмотра, или с помощью кнопок **◀▶▶▶** пульта ДУ выполните быстрый поиск раздела.
- 3 С помощью кнопок **▲▼** выберите пункт { **Unhide Chapter** } (Показать раздел) и нажмите кнопку **OK**.
→ Теперь текущий раздел будет виден при воспроизведении.

Полезные советы:

- В режиме редактирования видеозаписей отображаются все скрытые разделы.
- Для нахождения отдельного кадра во время воспроизведения используйте кнопки **▶▶▶▶** и **▶▶▶▶**, чтобы выполнить поиск кадра впереди

Изменение Индексного экрана

Индексный экран — это изображение из записи, которая будет просматриваться, выводимое устройством записи во время загрузки меню **Index** (Указатель). Обычно в качестве индексного экрана записи выводится первый кадр записи.

- 1 Во время воспроизведения нажмите кнопку **EDIT** to для вывода меню редактирования видеозаписей, затем с помощью кнопок **▲▼** выберите пункт { **Index Picture** } { Индексный экран }.
- 2 Нажмите **▶▶▶▶** для приостановки воспроизведения.
- 3 С помощью кнопки **▶** выполните поиск нужного кадра и нажмите кнопку **OK** для подтверждения назначения текущего кадра в качестве индексной миниатюры записи.

Разделение записи (только для дисков DVD±RW)

Текущую запись можно разделить на две записи с новыми названиями. У каждого из этих названий будет собственный индексный экран.

Предупреждение! Разделение записи является необратимой операцией.

- 1 Во время воспроизведения нажмите кнопку **EDIT** для вывода меню редактирования видеозаписей, затем с помощью кнопок **▲▼** выберите { **Split Title** } { Разделить зап. }.
→ На индексном экране отобразится новое название.
- 2 Нажмите **▶▶▶▶** для приостановки воспроизведения.
- 3 С помощью кнопки **▶** выполните поиск нужного кадра и нажмите кнопку **OK** для разделения записи по текущему кадру.
→ На индексном экране отобразится новое название.

СОВЕТЫ: после финализации или заполнения диска DVD±R не могут быть выполнены никакие действия по записи и редактированию. Нажмите кнопку **◀** для возврата к предыдущему пункту меню.

Параметры меню настройки DVD

Доступ к меню настройки

Меню настройки дает различные возможности для настройки устройства записи в соответствии с предпочтениями пользователя.

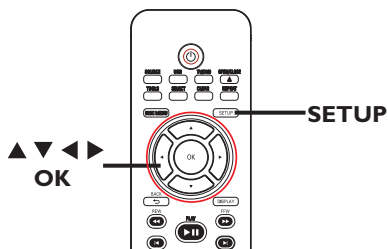

- 1 Нажмите кнопку **SETUP** на пульте ДУ.
→ На экране телевизора появится меню настройки.
- 2 С помощью кнопок **▲▼** выберите пункт меню и нажмите кнопку **▶** для входа в него.
- 3 С помощью кнопок **▲▼** выберите параметр, который необходимо изменить и нажмите кнопку **OK** для подтверждения и перехода к предыдущему пункту меню.
→ Инструкции и объяснения по использованию пунктов меню приведены далее.
- 4 Для выхода из меню нажмите кнопку **SETUP**.

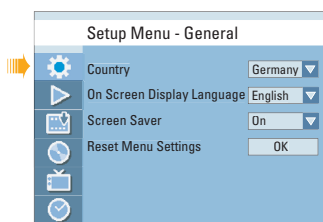

См. в этой главе – “ОСНОВНЫЕ параметры”

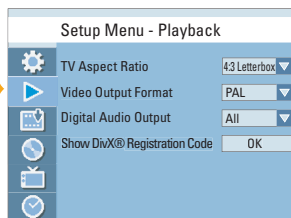

См. в этой главе – “Настройка ВОСПРОИЗВЕДЕНИЯ”



См. главу “Запись - “Настройка ЗАПИСИ”



См. в этой главе – “Настройка DVD”



См. в этой главе “Настройка КАНАЛОВ”

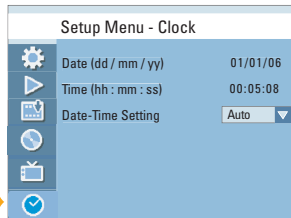

См. в этой главе “Настройка ЧАСОВ”

Параметры меню настройки DVD (продолжение)

ОСНОВНЫЕ параметры (подчеркнутые варианты — стандартные заводские настройки)

Country { Страна }

Выберите страну местонахождения, чтобы настройка каналов выполнялась автоматически. (См. раздел “Шаг 3. Установка и настройка - Выбор страны местонахождения”.)

On-Screen Display Language { Язык на экране дисплея }

Выбор языка экранного меню устройства записи.

Screen Saver { Экранная заставка }

Экранная заставка предотвращает повреждения экрана телевизора, вызываемые слишком длительным воздействием стационарного изображения.

- { **On** } (Вкл.) – Переключение в режим экранной заставки телевизора при остановке воспроизведения или установки паузы в течение более 15 минут.
- { **Off** } (Выкл.) – Отключение экранной заставки.

Reset Menu Settings

Восстановление всех настроек устройства записи, за исключением PIN-кода. **Сброс настроек меню производится только при отсутствии диска в лотке.**

- 1) Для подтверждения сброса нажмите кнопку **OK**.
- 2) Появится предупреждающее сообщение. В меню выберите пункт для выполнения или для отмены, затем нажмите кнопку **OK** для подтверждения.



Параметры меню настройки DVD (продолжение)

Настройка ВОСПРОИЗВЕДЕНИЯ (подчеркнутые варианты — стандартные заводские настройки)

TV Aspect Ratio

(Формат телевизионного изображения)

Задайте формат изображения устройства записи DVD в соответствии с форматом изображения подключенного телевизора.

- { **16:9** } — Выберите это значение для широкоэкрannого телевизора (форматное соотношение 16:9). 
- { **4:3 Letterbox** } — Выберите это значение для широкоэкрannого отображения на экране телевизора, при котором в верхней и нижней части экрана будут черные полосы. 
- { **4:3 Panscan** } — Выберите это значение, чтобы изображение полностью заполняло экран по высоте и было обрезано по бокам. 

Video Output Format

{ Формат видеовыхода }

Система цвета системы DVD, диска DVD и телевизора должны совпадать. Только при соблюдении этого условия возможно воспроизведение диска DVD в данной системе. Перед тем, как изменить установку системы телевизора, определите систему цвета телевизора.

- { **NTSC** } — Выберите это значение, если телевизор имеет систему цвета NTSC. Видеосигнал диска системы PAL и выходной сигнал будут переведены в формат NTSC.
- { **PAL** } — Выберите это значение, если телевизор имеет систему цвета PAL. Видеосигнал диска системы NTSC и выходной сигнал будут переведены в формат PAL.

Примечание. Если на экране телевизора нет изображения, или появляется искаженное изображение, подождите 15 секунд, пока не будет выполнено автоматическое восстановление изображения.

Digital Audio Output

Регулировку цифрового выхода можно осуществлять только если к коаксиальному разъему устройства записи подключены другие устройства.

- { **All** } (Все) — Этот параметр применяется, если использовался разъем COAXIAL для подключения устройства записи к стереофоническому приемнику, имеющему встроенный многоканальный декодер.
- { **LPCM** } — Выберите это значение, если подключенное аудиооборудование не может декодировать многоканальные аудиосигналы Dolby Digital, и многоканальные сигналы MPEG-2 преобразуются в сигналы PCM (импульсно-кодовая модуляция).

Параметры меню настройки DVD (продолжение)

Настройка ВОСПРОИЗВЕДЕНИЯ (подчеркнутые варианты — стандартные заводские настройки)

Show DivX® Registration code (P/K Show DivX®)

Просмотр регистрационного кода DivX® VOD (Видео по требованию), который позволяет брать напрокат и покупать видеоматериалы через службу DivX® VOD. Подробности см. на сайте www.divx.com/vod.

- 1) Нажмите кнопку ► для отображения регистрационного кода.
- 2) Для проката или покупки видеоматериалов посредством службы DivX® VOD на веб-сайте www.divx.com/vod воспользуйтесь регистрационным кодом. Выполнение данных инструкций обеспечит копирование видеоматериалов с компьютера на диск CD-R/RW для воспроизведения на устройстве записи.

Параметры DVD (подчеркнутые варианты — стандартные заводские настройки)

Default Disc Menu Language (Язык меню по умолчанию)

Выбор языка меню при воспроизведении DVD.

Default Subtitle Language (Язык субтитров по умол.)

Выбор языка субтитров при воспроизведении DVD.

Default Audio Language (Язык аудио по умолчан.)

Выбор языка аудиовоспроизведения DVD.

Полезные советы:

- Если выбранный язык не доступен для данного диска, будет использоваться язык, установленный для диска по умолчанию.
- Для некоторых DVD сменить язык субтитров и аудиовоспроизведения можно только из меню диска DVD.

Параметры меню настройки DVD (продолжение)

Параметры DVD (подчеркнутые варианты — стандартные заводские настройки)

Parental Rating Level (Уров. огран. на просм.)

На некоторых DVD может присутствовать ограничение на просмотр, распространяющееся на весь диск или на некоторые эпизоды диска. Эта опция служит для установки уровня ограничения на воспроизведение.

1) С помощью кнопок **▲▼** выберите { **Parental Rating Level** } { Уров. огран. на просм. } и нажмите кнопку **OK**.

2) С помощью кнопок цифровой клавиатуры 0-9 введите четырехзначный PIN-код.

Примечание. При первом вводе кода или если вы забыли свой четырехзначный PIN-код, вводится заданный по умолчанию пароль “3308”.

3) Перейдите в меню и нажмите на пульте ДУ кнопку **OK**. Появится меню установки уровня.

4) С помощью кнопок **▲▼** выберите требуемый уровень ограничения на просмотр, затем перейдите в в меню и нажмите на пульте ДУ кнопку **OK** для подтверждения выбора.

Примечания:

- Значения уровней находятся в интервале от 1 до 18 и зависят от страны. Диски DVD, которые относятся к уровню выше назначенного, не будут воспроизводиться, пока вы не введете pin-код из 4 цифр.
- Чтобы отключить режим ограничений на просмотр и разрешить воспроизведение всех дисков, выберите значение { Выкл. }.
- Некоторые диски DVD не несут кода с указанием уровня, хотя уровень ограничения на просмотр фильма может быть указан на упаковке диска. Функция ограничения просмотра не приводит к запрету воспроизведения таких дисков.

Смена/сброс пароля

1) С помощью кнопок **▲▼** выберите пункт { **Parental Rating Level** } (Уров. огран. на просм.) и нажмите кнопку **OK**.

2) С помощью кнопок **цифровой клавиатуры 0-9** введите четырехзначный PIN-код.

3) Перейдите в меню и нажмите кнопку **OK** на пульте ДУ кнопке. Появится меню установки уровня.

4) Перейдите в меню к и нажмите кнопку **OK**, чтобы открыть меню нового пароля.

5) С помощью кнопок 0-9 кнопочной цифровой панели введите новый четырехзначный PIN-код, затем нажмите кнопку **▼**, чтобы перейти в следующее поле и повторно введите тот же PIN-код.

6) Перейдите в меню к и нажмите кнопку **OK** для подтверждения выбора.

Примечание. Для отмены сделанных изменений выберите и нажмите кнопку **OK**.

Параметры меню настройки DVD (продолжение)

Настройка КАНАЛОВ

Channel Search

{ Поиск канала }



Эта функция автоматически выполнит сканирование местных аналоговых телеканалов и сохранит найденные на устройстве записи.

Нажмите кнопку **OK** пульта ДУ, чтобы начать автоматический поиск телеканалов и заменить заранее настроенные аналоговые телевизионные каналы. Это может занять несколько минут.

Modify channel information

{ Изм. сведения о канале }

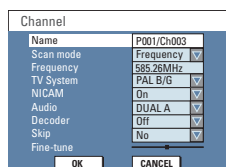

Настройка телеканалов в соответствии с предпочтениями и улучшение качества их приема и звука.

1) С помощью кнопок **▲▼** выберите пункт { **Modify Channel Information** } { Изм. сведения о канале } и нажмите кнопку **OK** для просмотра списка телеканалов.

2) С помощью кнопок **▲▼** выберите один из параметров и нажмите кнопку **OK**.

- { **Name** } (Имя) – С помощью кнопок **0-9** кнопочной цифровой панели можно выбирать телеканалы с заранее присвоенными номерами, которые необходимо изменить.
- Для переименования канала нажмите кнопку **►**.
 - С помощью кнопок **▼▲◀▶** выберите нужный символ на клавиатуре и нажми те кнопку **OK** для подтверждения выбора. Можно ввести не больше 5 (пяти) символов.
 - Выберите **OK** на клавиатуре для подтверждения или выберите **EXIT** для отмены, затем нажмите кнопку **OK** для выхода.

{ **Scan Mode** } (Сканирование) – Выберите метод поиска телеканалов на основе расположения канала или его частоты Канал, S-канал или Частота и нажмите кнопку **OK** для подтверждения.

{ **Frequency** } (Частота) – Показ частоты текущего телеканала. При необходимости используйте кнопки **◀▶** для выполнения поиска вручную и нажмите кнопку **OK** для подтверждения.

{ **TV System** } (Телесистема) – С помощью кнопок **▲▼** выберите подходящую систему телевидения, обеспечивающую наименьшие искажения изображения и звука, затем нажмите кнопку **OK** м (Для получения дополнительных сведений обратитесь к главе “Руководство по системам телевидения” на обратной стороне данного руководства).

Параметры меню настройки DVD (продолжение)

Настройка КАНАЛОВ

Modify channel information (Изм. сведения о канале)

Channel	
Name	P001/Ch003
Scan mode	Frequency
Frequency	585.26MHz
TV System	PAL B/G
NICAM	On
Audio	DUAL A
Decoder	Off
Skip	No
Fine-tune	
<input type="button" value="OK"/> <input type="button" value="CANCEL"/>	

{ **NICAM** } – NICAM – это система передачи цифрового звука. При этом может передаваться сигнал для одного стереоканала или для двух монофонических каналов.

{ **On** } { Вкл. } – Улучшение передачи звука телеканала.

{ **Off** } { Выкл. } – Выберите, если прием плохой и звук искажается.

{ **Audio** } { Аудио } – Для двуязычных телепрограмм можно переключаться между стереозвучком (исходным) и дополнительным звуковым сопровождением на другом языке.

{ **DUAL A** } { ДВ. А } – Оригинальный язык вещания.

{ **DUAL B** } { ДВ. В } – Дополнительный язык.

{ **Decoder** } { Декодер } – Если сигнал данного телеканала передается в кодированном виде, который можно просматривать только с помощью декодера, подключенного к разъему EXT2 AUX-I/O, нужно включить декодер.

{ **On** } { Вкл. } – Выберите для сопоставления декодера с данным телеканалом.

{ **Off** } { Выкл. } – Отключение декодера.

{ **Skip** } { Пропуск } – Выберите для пропуска канала.

{ **No** } { Нет } – Доступ к телеканалу может быть осуществлен с помощью кнопок **P + -** на пульте ДУ.

{ **Yes** } { Да } – Доступ к телеканалу может быть осуществлен с помощью соответствующей цифровой кнопки на пульте ДУ.

{ **Fine-Tune** } { Точ. настр. } – Выберите для тонкой настройки вручную телевизионного канала в случае плохого приема. С помощью кнопок ◀ ▶ отрегулируйте частоту и нажмите кнопку **OK** для подтверждения.

Sort Channels (Сортировка каналов)

Sort Channels		
P001	RC020	Skip
P002	SW006	Unskip
P003	CH008	Unskip
P004	CH004	Unskip
P005	CH006	Skip
P006	CH010	Unskip
P007	CH012	Unskip
P008	CH005	Unskip

Изменить расположение сохраненных телевизионных каналов.

1) С помощью кнопок ▲▼ выберите пункт { **Sort Channels** } (Сортировка каналов) и нажмите кнопку **OK** для показа списка телеканалов.

2) С помощью кнопок ▲▼ выберите телеканал, который необходимо изменить, и нажмите кнопку **OK**.

3) С помощью кнопок ▲▼ переместите телеканал в необходимое положение, и нажмите кнопку **OK** еще раз. Выбранный телеканал будет помещен впереди текущего положения.

Примечание. Нажмите на пульте ДУ кнопку **BACK** ⏪ для возврата в предыдущее меню.

Параметры меню настройки DVD (продолжение)

Настройка ЧАСОВ (подчеркнутые варианты — стандартные заводские настройки)

Date (dd/mm/yy)

{ Дата (дд/мм/гг)

С помощью кнопок ▲▼ изменяйте числовое значение, а с помощью кнопок ◀▶ переходите к разным полям ввода, затем нажмите кнопку **OK** для подтверждения.

Time (hh:mm:ss)

Время (чч:мм:сс)

С помощью кнопок ▲▼ изменяйте числовое значение, а с помощью кнопок ◀▶ переходите к разным полям ввода, затем нажмите кнопку **OK** для подтверждения.

Date-Time Setting

(Уст. даты и врем.)

Включение/выключение функции автоматической установки даты и времени. Данная функция предоставляется в зависимости от местной станции вещания.

{ **Auto** } { Авто } — Служит для включения автоматической установки даты и времени.

{ **Manual** } { Вруч. } — Служит для установки даты и времени вручную.

Обновление встроенной программы

Установка последней версии встроенной программы

Встроенная программа устройства записи будет постоянно обновляться для обеспечения совместимости и стабильности работы устройства. Philips будет периодически выпускать обновления встроенной программы, которые необходимо переписать на компакт-диск и установить на устройство записи.

Осторожно! Во время обновления программного обеспечения не должно происходить отключение питания!

- 1 Узнайте версию программы, установленной в устройстве записи, нажав кнопку цифровой клавиатуры "0009", затем нажмите кнопку **OK** на пульте ДУ.
→ Запишите данные о текущей версии программы.
- 2 Посетите веб-сайт Philips www.philips.com/support для проверки наличия последних обновлений программного обеспечения. Загрузите программное обеспечение на диск CD-R.

Примечание: при проверке наличия последних обновлений также обращайтесь на прилагаемые инструкции по установке встроенной программы.

Технические характеристики

Изображение/дисплей

- Форматное соотношение: 4:3, 16:9
- ЦАП: 10-битовый, 54 МГц
- АЦП: 10-битовый, 27 МГц

Звук

- ЦАП: 24-битовый, 192 кГц
- АЦП: 24-битовый, 96 кГц

Запись видео

- Система записи: PAL, SECAM
- Режимы записи:
 - Высокое качество : HQ
 - Стандартное воспроизведение : SP
 - Стандартное воспроизведение plus : SPP
 - Длительное время воспроизведения : LP
 - Увеличенное время воспроизведения : EP
 - Длительное время воспроизведения : SLP
- Аудиосжатие: Dolby Digital

Воспроизведение видео

- Воспроизведение дисков: CD, CD-R/-RW, DVD, DVD-Video, DVD+R/+RW, DVD-R/-RW SVCD, Video CD, DVD+R DL
- Форматы сжатия: MPEG2, MPEG1, DivX 3/4/5/6
- Система воспроизведения видео диска: NTSC, PAL
- Воспроизводимые системы видео: NTSC, PAL ME-SECAM, SECAM

Воспроизведение аудиозаписей

- Воспроизведение дисков: CD, CD-R/-RW, MP3-CD, MP3-DVD, WMA
- Форматы сжатия: Dolby Digital, MP3, MPEG2 Multichannel, PCM
- Скорость в битах для MP3: 32~256 кбит/с и VBR

Воспроизведение неподвижных изображений

- Форматы дисков: DVD+R/+RW, DVD-R/-RW, Picture CD
- Форматы сжатия изображения: JPEG
- Улучшение изображения: поворот, масштаб, слайд-шоу с воспроизведением музыки

Хранение на медиа-носителе

- Записываемые носители: DVD+R, DVD+RW, DVD+R DL, DVD-R, DVD-RW, Кассета VHS

Тюнер/Прием/Передача

- Система телевидения: PAL, SECAM
- Вход антенны: 75 Ом, коаксиальный (IEC75)

Возможность соединения

Соединения на задней панели:

- SCART EXT1
- SCART EXT2
- Выход композитного видеосигнала (CVBS)
- Выход S-Video
- Выход видеосигнала (CVBS)
- Аналоговый аудиовыход — левый/правый
- Выход для цифрового аудиосигнала (коаксиальный)
- Вход радиоантенны
- Выход радиоантенны/TB
- Подключение к сети питания

Разъемы на передней панели:

- Вход i.LINK DV (IEEE1394, 4-х контактный)
- Вход CVBS (CAM 1)
- Аудиовход — левый/правый

Удобство

- Улучшение программирования/таймера: ежедневно/еженедельно повторяемая программа, ручной таймер, функция записи с помощью нажатия одной кнопки, функция SnowView®
- Программируемые события: 8

Питание

- Источник питания: 220 – 240 В; 50 Гц
- Потребление: 32 Вт (обычн.)
- Энергопотребление в режиме ожидания: < 5 Вт

Корпус

- Габариты (ШхГхВ): 435 x 100 x 344 мм
- Вес без упаковки: 5,2 кг

Устранение неполадок

ПРЕДУПРЕЖДЕНИЕ

Ни при каких условиях недопустимо самостоятельное выполнение ремонта пользователем — это аннулирует гарантию. Не открывайте систему, это может привести к поражению электрическим током.

При возникновении неполадок прежде чем отнести систему в ремонт сначала выполните перечисленные ниже проверки. Если не удастся устранить неполадку с помощью этих советов, обратитесь за помощью к продавцу или в корпорацию Philips.

Проблема (Общие сведения)	Решение
Не подается питание.	<ul style="list-style-type: none"> – Чтобы включить систему, нажмите на передней панели устройства записи DVD кнопку STANDBY-ON. – Убедитесь в том, что на сетевую розетку подается напряжение.
Не работает пульт ДУ.	<ul style="list-style-type: none"> – Направьте пульт ДУ прямо на датчик, находящийся на передней панели устройства записи DVD (а не в направлении телевизора). – Уберите все препятствия между устройством записи DVD и пультом ДУ. Направьте пульт ДУ на устройство под разными углами и/или с разных расстояний. – Низкий уровень заряда в аккумуляторах, замените аккумуляторы. – Для выбора источника входного сигнала нажмите на пульте ДУ кнопку SOURCE.
Нет изображения.	<ul style="list-style-type: none"> – Включите телевизор и задайте правильный входной видеоканал. Меняйте телевизионный канал, пока не увидите фоновый экран DVD. Дополнительные сведения см. в главе “Шаг 3 - Установка и настройка – Определение правильного канала просмотра”. – Проверьте подключение видео между устройством записи и телевизором.
Нет звука.	<ul style="list-style-type: none"> – Проверьте аудиоразъемы, красное и белое гнездо. Дополнительные сведения см. в главе “Шаг 1. Основные подключения - Подключение аудиокабелей”. – Проверьте правильность установки параметров цифрового выхода на подключенном к устройству записи оборудовании. Дополнительные сведения см. в главе “Параметры меню системы DVD - Настройка ВОСПРОИЗВЕДЕНИЯ – Цифровой аудиовыход”.
С устройства записи не передается телевизионный сигнал.	<ul style="list-style-type: none"> – Проверьте антенну или телевизионный кабель. – Установите телевизионный канал. Дополнительные сведения см. в главе “Шаг 3: Установка и настройка - Настройка телеканалов”.

Устранение неполадок (продолжение)

Проблема (Общие сведения)	Решение
Изображение на телеканале нечеткое или искажено.	<ul style="list-style-type: none">– Проверьте подключения к видеоразъемам на устройстве записи DVD и телевизоре.– Можно выполнить дополнительную тонкую настройку сигнала телеканала. См. главу “Параметры меню системы DVD – Настройка КАНАЛОВ – Изменение сведений о канале”.– Нажмите кнопку P +/- для поиска того же телеканала, но с более четким сигналом.
Лоток не открывается.	<ul style="list-style-type: none">– Закрывайте все меню настройки записи и системы до появления на экране заставки Philips.– Нажмите кнопку STOP для остановки воспроизведения или записи. Затем нажмите кнопку OPEN/CLOSE на пульте ДУ, чтобы открыть лоток диска.

Устранение неполадок (продолжение)

Проблема (Воспроизведение)	Решение
<p>Не воспроизводится диск.</p>	<ul style="list-style-type: none"> – Установите диск этикеткой вверх. – Неверный код региона. Диск DVD должен иметь региональный код ALL (BCE) или Region 5 (Регион 5), чтобы его можно было воспроизводить на данном устройстве записи DVD. – Нет записей на диске или диск неправильного типа. Подробные сведения читайте в разделе “Воспроизведение DVD — Воспроизведение дисков”. – Убедитесь в том, что на диске нет царапин и он не деформирован. Почистите диск или замените новым. – Проверьте, не является ли данный диск дефектным, попробовав воспроизвести другой диск.
<p>Из подключенной системы Hi-Fi или усилителя раздается искаженный звук.</p>	<ul style="list-style-type: none"> – Не подключайте никакие кабели от устройства записи к разъему наушников Phono усилителя. – При воспроизведении DTS CD необходимо подключить разъем COAXIAL устройства записи к системе Hi-Fi или усилителю.
<p>Воспроизведение фильмов DivX невозможно.</p>	<ul style="list-style-type: none"> – Убедитесь в том, что файл DivX закодирован в режиме Профиль домашнего кинотеатра с помощью энкодера DivX. – Убедитесь, что файл фильма DivX загружен полностью.
<p>Во время воспроизведения изображение искаженное или черно-белое.</p>	<ul style="list-style-type: none"> – Диск не соответствует системе цвета телевизионного стандарта (PAL/NTSC). Измените { Формат видеовыхода } в { Меню наст.- Общие }. – Диск загрязнен, очистите его. – Иногда могут появляться небольшие дефекты изображения. Это не является неисправностью. – Для видеомэгнитофона очистите видеоголовки. Если качество изображения не улучшилось, возможно необходимо заменить видеоголовки. – Проверьте кассету VHS на наличие брака, попробовав воспроизвести другую кассету VHS.
<p>Во время приема телеканала отсутствует звук или изображение.</p>	<ul style="list-style-type: none"> – Проверьте антенну или телевизионный кабель. – Точно настройте телеканал. Дополнительные сведения см. в главе “Шаг 3. Установка и настройка - Настройка телеканалов”.
<p>Появляется сообщение НЕИЗВЕСТНЫЙ ДИСК.</p>	<ul style="list-style-type: none"> – Это сообщение может появиться при установке диска, с одной из следующих проблем: <ul style="list-style-type: none"> – Ошибка записи: Может отсутствовать запись. – Ошибка при смене названия или индексного изображения: Может отобразится исходное название или индексное изображение. – Ошибка финализации или диск не был финализирован.

Устранение неполадок (продолжение)

Проблема (Запись)	Решение
После запрограммированной с помощью системы ShowView® программы декодируется (записывается) неверный телеканал.	<ol style="list-style-type: none">1) Нажмите кнопку SHOWVIEW на пульте ДУ, введите номер программы ShowView® выбранного телевизионного канала.2) Нажмите кнопку ОК для подтверждения.3) Проверьте номер канала в поле ввода { Program # (Прогр. №)}. Если он не соответствует нужному телеканалу, выберите это поле и измените номер канала.4) Нажмите кнопку ОК для подтверждения.
При копировании с DVD или видеокассет изображение нечеткое и с меняющейся яркостью.	<ul style="list-style-type: none">– Это происходит при попытке скопировать диски DVD или видеокассеты, защищенные авторским правом. Несмотря на хорошее качество изображения на телеэкране запись на DVD выполнить не удастся. Это неизбежно для защищенных от копирования дисков DVD или видеокассет.– Истекло ограниченное время действия записываемого DVD, замените диск новым.
Запуск записи производится не по расписанию. Невозможно создать новую запись.	<ul style="list-style-type: none">– Телевизионный канал, который требуется записать, не сохранен или выбран неверный номер программы. Проверьте сохраненные телевизионные каналы.– Если после установки таймера записи выполнялась регулировка часов, таймер записи нужно установить заново.– Невозможно выполнить запись, если устройство записи не может считать данные с диска.– Устройством записи DVD невозможно воспользоваться для копирования на диски DVD±R/±RW материалов (с дисков DVD или видеокассет), защищенных авторским правом.– Установлен финализируемый диск DVD. Замените диск.
Диск DVD±R/±RW, DVD+R DL, записанный на данном устройстве записи DVD, не воспроизводится этой системой DVD.	<ul style="list-style-type: none">– Если запись слишком короткая, существует вероятность, что устройство не определит ее.– Необходимо финализировать диск DVD+R. Дополнительные сведения см. в главе “Воспроизведение записей на других проигрывателях DVD (DVD±R)”.
Изображение на декодере во время записи искажается.	<ul style="list-style-type: none">– Во время записи программы с помощью устройства записи программу можно просмотреть, нажав пульт ДУ устройства записи кнопку TV/DVD.
При нажатии кнопки REC происходит извлечение кассеты VHS.	<ul style="list-style-type: none">– Если защитный язычок был удален, заклейте отверстие язычка лентой.– Убедитесь, что кассета VHS не перемотана до конца.

Часто задаваемые вопросы

Какие типы дисков следует использовать для записи?

Записывать можно только на дисках DVD±R, DVD±RW и DVD+R DL. Они совместимы с проигрывателями DVD-Video и приводами DVD-ROM компьютеров.

Какова емкость диска DVD±R/+RW?

4,7 Гб, что соответствует 6 дискам CD. На одном диске можно записать один час видео при максимальном качестве (стандарт DVD) и около 6 часов при минимальном (стандарт VHS). В режиме записи указывается количество часов записи, которые могут поместиться на одном диске.

В чем заключается разница между DVD±R и DVD±RW?

DVD±R – “записываемый”, а DVD±RW “очищаемый” и “записываемый”. Используя формат DVD±R, можно записывать несколько сессий на одном диске, пока диск не будет заполнен. Технология DVD±RW позволяет выполнять запись на один и тот же диск многократно.

Как узнать объем свободного пространства на записываемом диске DVD?

Для отображения оставшегося времени записи в различных режимах войдите в меню диска и несколько раз нажмите кнопку REC MODE на пульте ДУ.

Что такое DV?

Используя интерфейс DV, также носящий название i.LINK, можно подключать видеокамеру формата DV к устройству записи, используя один кабель DV для входа и выхода аудио и видео сигналов, данных и сигналов управления.

– Это устройство записи совместимо только с видеокамерами формата DV (DVC-SD).

Цифровые спутниковые тюнеры и цифровые видеомагнитофоны использоваться не могут.

– Одновременно к этому устройству записи нельзя подключить более одной видеокамеры формата DV.

– Нельзя управлять устройством записи с внешнего оборудования, подключенного к разъему DV IN.

Могу я копировать кассету VHS или диск DVD с внешнего проигрывателя?

Да, но только если кассета VHS или диск DVD не имеет защиты от копирования.

Что такое названия и разделы?

Диск DVD содержит названия и разделы, аналогичные названиям и разделам книги. Название относится к фильму в целом и подразделяется на разделы или отдельные сцены фильма.

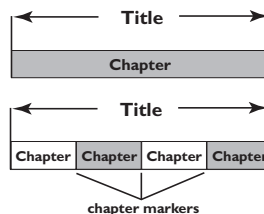

Программы записываются как одно название, в которое может входить один или несколько разделов в зависимости от параметров записи.

Как создать названия и разделы?

Устройство записи DVD автоматически создает новое название при каждом новом сеансе записи. Затем в записи можно расставить главы вручную или автоматически с 5-ти минутными интервалами.

Что означает “финализация” диска?

Финализация блокирует диск, то есть делает невозможной дальнейшую запись на него. Финализация необходима только для дисков DVD±R. После этого он будет читаться практически на любом проигрывателе DVD. Чтобы извлечь диск без финализации, просто закончите запись и выньте диск. При этом сохраниться возможность дальнейшей записи на диск при наличии свободного места.

Часто задаваемые вопросы (продолжение)

Насколько высоко качество записи?

Можно выбрать несколько уровней качества записи, от режима "1 час" (Высокое качество) до "6 часов" (Сверхдлительное время воспроизведения). Нажмите на пульте ДУ кнопку REC MODE, чтобы выбрать уровень качества, который соответствует вашим целям и длительности записи.

Режим записи	Качество изображения	Максимальное время записи на один диск
HQ	Высокое качество	1 Stunde
SP	Стандартное воспроизведение	2 Stunde
SPP	Стандартное воспроизведение Plus	2.5 Stunden
LP	Длительное время воспроизведения	3 Stunden
EP	Увеличенное время воспроизведения	4 Stunden
SLP	Сверхдлительное время воспроизведения	6 Stunden

Что такое "индекс" для кассеты VHS?

При записи на кассету VHS индекс автоматически наносится на кассету при начале записи. Эти индексные метки упрощают поиск определенных записей.

Глоссарий

Аналоговый: нецифровой звуковой сигнал. Аналоговый звуковой сигнал меняется, в то время как цифровой звуковой сигнал имеет определенное числовое значение. От данных гнезд звуковой сигнал передается по двум каналам, левому и правому.

Форматное соотношение: соотношение размеров изображения по вертикали и по горизонтали. Соотношение размеров по горизонтали и по вертикали для обычных телевизоров составляет 4:3, а для широкоэкранных - 16:9.

Гнезда AUDIO OUT: красные и белые гнезда на задней панели системы, через которые звуковой сигнал передается на другую систему (телевизор, музыкальный центр и др.).

Раздел: часть фильма или музыкального произведения на DVD, более короткая, чем вся запись. Запись включает в себя несколько фрагментов. Каждому фрагменту присваивается номер, по которому можно найти необходимый фрагмент.

Цифровой: звуковой сигнал, преобразованный в числовые значения. Цифровой звуковой сигнал доступен при использовании DIGITAL AUDIO OUT COAXIAL. От данных гнезд звуковой сигнал посылается по нескольким каналам, в отличие от передачи аналогового звукового сигнала по двум каналам.

Меню диска: изображение на дисплее, позволяющее выбирать записанные на DVD фильмы, музыкальные произведения, субтитры, запись с нескольких точек и др.

DivX: кодирование DivX является запатентованной, основанной на формате MPEG-4 технологией сжатия видеоданных, разработанной компанией DivXNetworks, Inc. Эта технология позволяет сжимать видеоданные до такого объема, который можно передавать по сети Интернет, сохраняя при этом высокое качество изображения.

Dolby Digital: система объемного звучания, разработанная в Dolby Laboratories, которая содержит до шести каналов цифрового аудиосигнала (передние левый и правый, объемные левый и правый, центральный и сабвуфер).

DTS: цифровые системы домашнего кинотеатра. Они также представляют собой систему объемного звучания, но отличаются от Dolby Digital. Форматы для них разработаны другими компаниями.

Индексный экран: экран с обзором DVD±RW или DVD±R. Экран индексации изображения представляет каждую запись.

JPEG: Очень распространенный цифровой формат для неподвижного изображения. Система сжатия данных для неподвижного изображения, предложенная Joint Photographic Expert Group, с незначительным снижением качества изображения при высокой степени сжатия.

MP3: формат файла с системой сжатия звуковых данных. "MP3" - сокращение от Motion Picture Experts Group 1 (или MPEG-1) Audio Layer 3. При использовании формата MP3 на один CD-R или CD-RW помещается примерно в 10 раз больше данных, чем на обычный компакт-диск.

MPEG: Motion Picture Experts Group. Набор систем сжатия для цифрового аудио и видео.

Многоканальный: диски DVD отформатированы таким образом, что каждая звуковая дорожка образует одно звуковое пространство. Multichannel соответствует структуре звуковых дорожек, имеющих три или более каналов.

PBC: управление воспроизведением. Относится к сигналу, записанному на видео CD или SVCD для управления воспроизведением. Используя записанное на видео CD или SVCD, которые поддерживают PBC, экранное меню, можно получать удовольствие от интерактивного воспроизведения и поиска.

PCM: импульсно-кодовая модуляция. Система кодирования цифрового аудио.

Ограничение на просмотр: ограничивает возможность воспроизведения дисков в зависимости от возраста пользователей либо ограничений в конкретной стране. Данное ограничение различно для разных дисков; при их включении при более высоком по сравнению с настроенным уровнем потребителя запрограммированном уровне воспроизведения блокируется.

Код региона: система, обеспечивающая возможность воспроизведения дисков только в означенном регионе. Данное устройство воспроизводит только диски с совместимыми кодами региона. Код региона устройства можно найти на этикетке изделия. Некоторые диски совместимы более чем с одним регионом (или со ВСЕМИ регионами).

S-Video: обеспечивает четкое изображение, посылая отдельные сигналы для яркости и цвета. Использовать S-Video можно только при наличии в телевизоре гнезда S-Video In.

Объемный звук: система, обеспечивающая создание абсолютно реалистических трехмерных звуковых пространств путем размещения нескольких громкоговорителей вокруг слушателя.

Название: самая длинная часть фильма или музыкального произведения на DVD. Каждой записи присваивается номер, по которому можно найти необходимую запись.

Гнездо VIDEO OUT: желтое гнездо на задней панели DVD-системы, от которого видеоизображение посылается с DVD на телевизор.

WMA. WMA - это сокращение от Windows Media Audio, означающее технологию сжатия аудиоданных, разработанную корпорацией Microsoft. Данные WMA могут быть закодированы с помощью проигрывателя Windows Media версии 9 или проигрывателя Windows Media для ОС Windows XP. Такие файлы можно узнать по их расширению wma или .WMA.

Сообщения и символы на дисплее индикаторной панели

На дисплее индикаторной панели могут появляться следующие символы или сообщения:

- 00:00:00
Многофункциональное окно / текстовая строка
 - Номер названия или дорожки
 - Общее/прошедшее/оставшееся время воспроизведения записи или дорожки
 - Название диска/записи
 - Дополнительные сведения о диске
 - Номер телевизионного канала или номер источника видео
 - Часы (Отображаются в режиме ожидания).
 - Название телепрограммы
- BLANK (ПУСТО)
В лотке чистый диск.
- FULL (ЗАПОЛНЕН)
Диск заполнен. Нет свободного места. Дальнейшая запись на диск невозможна.
- LOADING (ЗАГРУЗКА)
Идет распознавание диска.
- MENU (МЕНЮ)
Отображаются меню системы, меню диска, меню названий или меню таймера.
- NO DISC (НЕТ ДИСКА)
Диск не установлен. Если диск установлен, возможно, он не читается.
- OPEN (ОТКР.)
Открывается или открыт лоток диска.
- PHOTO (ФОТО)
Установлен диск с изображениями
- STARTUP (ВКЛЮЧЕНО)
Устройство записи включено.
- REGION (РЕГИОН)
Установлен диск DVD с неверным кодом региона.
- STOP (ОСТАНОВКА)
Прервано воспроизведение или запись.
- ⌚ TIMER (ТАЙМЕР)
Программируется или выполняется запись по таймеру.
- UPDATE (ЗАПИСЬ)
Производится запись на диск.
- UNKNOWN (НЕИЗВЕСТН)
При распознавании вставленного диска была обнаружена ошибка.
- SET CLOCK (УСТАНОВИТЕ ЧАСЫ)
Необходимо установить часы системы.
- UNRECORDABLE DISC (НЕТ ДИСКА)
Запись на установленный диск невозможна.
- COPY PROTECT (ЗАЩИТА ОТ КОПИРОВАНИЯ)
Содержание защищено от копирования.
- FINALIZED DISC (ФИНАЛИЗИРОВАННЫЙ ДИСК)
Установлен финализированный диск. Дальнейшая запись на диск невозможна.
- RECORDING (ЗАПИСЬ)
Выполняется запись



Данные о произведенном ремонте:

Дата поступления в ремонт: _____
Дата окончания ремонта: _____
№ квитанции: _____
Вид неисправности: _____

Подпись

Штамп сервис-центра

Дата поступления в ремонт: _____
Дата окончания ремонта: _____
№ квитанции: _____
Вид неисправности: _____



Подпись

≧ Штамп сервис-центра

№ талона (Card #) М 1537000



PHILIPS **РОССИЯ**
БЕЛАРУСЬ

БЫТОВАЯ ЭЛЕКТРОНИКА

ГАРАНТИЙНЫЙ ТАЛОН (warranty card)

ИЗДЕЛИЕ (item) _____ МОДЕЛЬ (type/version) _____ / _____

СЕРИЙНЫЙ № (serial #) _____

ДАТА ПРОДАЖИ (date of purchase) _____

ФИРМА-ПРОДАВЕЦ (seller) _____

ПОДПИСЬ ПРОДАВЦА (seller's signature) _____

ПЕЧАТЬ ПРОДАВЦА (seller's stamp) _____

Настоящий талон действителен только при наличии печати и заполнения всех приведенных выше граф.

(This card is only valid when all information is filled in and the stamp is present.)

ПОКУПАТЕЛЬ (buyer) _____

АДРЕС (address) _____

ТЕЛЕФОН (telephone) _____



Настоящая гарантия предоставляется изготовителем в дополнение к правам потребителя, установленным действующим законодательством Российской Федерации, и ни в коей мере не ограничивает их. (PRIVATE)

Настоящая гарантия действует в течение одного года с даты приобретения изделия и подразделяет гарантийное обслуживание изделия в случае обнаружения дефектов, связанных с материалами и работой. В этом случае потребитель имеет право, среди прочего, на бесплатный ремонт изделия. Настоящая гарантия действительна при соблюдении следующих условий:

1. Изделие должно быть приобретено только на территории России, причем исключительно для личных бытовых нужд. Изделие должно использоваться в строгом соответствии с инструкцией по эксплуатации с соблюдением правил и требований безопасности.

2. Обязанности изготовителя по настоящей гарантии исполняются на территории России продавцами и официальными обслуживающими (сервис) центрами.

3. Настоящая гарантия не распространяется на дефекты изделия, возникшие в результате:

- а) химического, механического или иного воздействия, повлечших посторонних предметов, насекомых во внутрь изделия;
- б) неправильной эксплуатации, включая, но не ограничиваясь, использованием изделия не по его прямому назначению и установку в эксплуатацию изделия в нарушение правил и требований безопасности;
- в) износа деталей отделки, ламп, батарей, защитных экранов, накопителей мусора, ремней, шток и иных деталей с ограниченным сроком использования;
- г) ремонта или наладки изделия, если они произведены любыми иными лицами кроме обслуживающих центров;
- д) адаптации и изменения с обычной сферы применения изделия, указанной в инструкции по эксплуатации.

4. Настоящая гарантия действительна по предъявлении вместе с оригиналом настоящего талона оригинала товарного чека, выданного продавцом, и изделия, в котором обнаружены дефекты.

5. Настоящая гарантия действительна только для изделий, используемых для личных бытовых нужд, и не распространяется на изделия, которые используются для коммерческих, промышленных или профессиональных целей.

По всем вопросам гарантийного обслуживания изделий Филипс обращайтесь к Вашему местному продавцу.

Фирма Филипс устанавливает следующие сроки службы изделия:

Группа 1–5 лет

Радио, радиобудильники, магнитола, переносные магнитолы, телефонные аппараты (проводные) и другая продукция, имеющая небольшую стоимость.

Группа 2–7 лет

Персональные компьютеры и периферийные устройства, цветные телевизоры (включая проекционные), видеоматричные, автомобильные магнитолы, Hi-Fi звуковоспроизводящая аппаратура (включая компоненты), видеокамеры и переносные видеоустройства, радиотелефоны (беспроводные), цифровые соковые телефоны и аппаратура игрового назначения.

Фирма Филипс уделяет большое внимание качеству выпускаемой продукции. При использовании ее для личных (бытовых) нужд с соблюдением правил эксплуатации срок их службы может значительно превышать официальный срок службы, установленный в соответствии с действующим законодательством о правах потребителей.

Фирма Филипс
МОСКВА: Факс (095) 937-93-12
Минск: Факс (017) 220-07-73

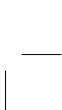
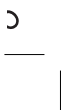

Руководство по системам телевидения

COUNTRY	VHF	UHF	DVD REGIONS
AFGHANISTAN	PAL/SECAM B		5
ALBANIA	PAL B	PAL G	2
ALGERIA	PAL B	PAL G	5
ANGOLA	PAL I		5
ARGENTINA	PAL N	PAL N	4
AUSTRALIA	PAL B	PAL H	4
AUSTRIA	PAL B	PAL G	2
AZORES	PAL B		
BAHAMAS	NTSC M		4
BAHRAIN	PAL B	PAL G	2
BANGLADESH	PAL B		5
BARBADOS	NTSC M		4
BELGIUM	PAL B	PAL H	2
BERMUDA	NTSC M		
BOLIVIA	NTSC M	NTSC M	4
BOTSWANA	PAL I		5
BRAZIL	PAL M	PAL M	4
BRUNEI	PAL B	PAL B	
BULGARIA	PAL B	PAL G	2
BURKINA FASO	SECAM K1		5
BURMA	NTSC M		
BURUNDI	SECAM K1		5
CAMBODIA	NTSC M		3
CAMEROON	PAL B	PAL G	5
CANADA	NTSC M	NTSC M	1
CANARY ISLANDS	PAL B		2
CHAD	SECAM K1		5
CHILE	NTSC M	NTSC M	4
CHINA	PAL D		6
COLOMBIA	NTSC M	NTSC M	4
COSTA RICA	NTSC M	NTSC M	4
CROATIA	PAL B	PAL G	2
CUBA	NTSC M	NTSC M	4
CYPRUS	PAL B	PAL G	
CZECH REPUBLIC	PAL D	PAL K	2
DAHOMY	SECAM K1		
DENMARK	PAL B	PAL G	2
DJIBOUTI	SECAM B	SECAM G	5
DOMINICAN REP	NTSC M	NTSC M	4
ECUADOR	NTSC M	NTSC M	4
EGYPT	SECAM B/PAL B	SECAM G/PAL G	2
EL SALVADOR	NTSC M	NTSC M	4
EQUAT. GUINEA	PAL B		5
ESTONIA	PAL B (was SECAM)	PAL D	5
ETHIOPIA	PAL B	PAL G	5
FIJI	PAL B		
FINLAND	PAL B	PAL G	2
FRANCE	SECAM L	SECAM L	2
FRENCH POLYNESIA	SECAM K1		
GABON	SECAM K1		5
GAMBIA	PAL I		5
GERMANY	PAL B	PAL G	2
GHANA	PAL B	PAL G	5
GIBRALTAR	PAL B	PAL H	2
GREECE	PAL B (was SECAM)	PAL G	2
GREENLAND	NTSC/PAL B		2
GUADELOUPE	SECAM K1		
GUAM	NTSC M		1
GUATEMALA	NTSC M	NTSC M	4
GUINEA	PAL K		5
GUYANA (FRENCH)	SECAM K1		4
HONDURAS	NTSC M	NTSC M	4

Руководство по системам телевидения

COUNTRY	VHF	UHF	DVD REGIONS
LIBYA	SECAM B	SECAM G	5
LITHUANIA	PAL D (was SECAM)	PAL K	5
LUXEMBOURG	PAL B/SECAM L	PAL G/SEC L	2
MADAGASCAR	SECAM K1		5
MADEIRA	PAL B		
MALAGASY	SECAM K1		
MALAWI	PAL B	PAL G	5
MALAYSIA	PAL B		3
MALI	SECAM K1		5
MALTA	PAL B	PAL H	2
MARTINIQUE	SECAM K1		
MAURITANIA	SECAM B		5
MAURITIUS	SECAM B		5
MEXICO	NTSC M	NTSC M	4
MONACO	SECAM L		2
MONGOLIA	SECAM D		5
MOROCCO	SECAM B		5
MOZAMBIQUE	PAL B		5
NAMIBIA	PAL I		5
NEPAL	PAL B		
NETHERLANDS	PAL B	PAL G	2
NETH. ANTILLES	NTSC M	NTSC M	
NEW CALEDONIA	SECAM K1		
NEW GUINEA	PAL B	PAL G	4
NEW ZEALAND	PAL B	PAL G	4
NICARAGUA	NTSC M	NTSC M	4
NIGER	SECAM K1		5
NIGERIA	PAL B	PAL G	5
NORWAY	PAL B	PAL G	2
OMAN	PAL B	PAL G	2
PAKISTAN	PAL B		5
PANAMA	NTSC M	NTSC M	4
PARAGUAY	PAL N	PAL N	4
PERU	NTSC M	NTSC M	4
PHILIPPINES	NTSC M	NTSC M	3
POLAND	PAL D	PAL K	2
PORTUGAL	PAL B	PAL G	2
PUERTO RICO	NTSC M	NTSC M	1
QATAR	PAL B		2
REUNION	SECAM K1		
RUMANIA	PAL D	PAL K	2
RUSSIA	SECAM D	SECAM K	5
RWANDA	SECAM K1		5
SABAH/SAWARA	PAL B		
ST. KITTS	NTSC M	NTSC M	
SAMOA (US)	NTSC M		1
SAUDI ARABIA	SECAM-B/PAL-B	SECAM G	2
SENEGAL	PAL		5
SEYHELLES	PAL B	PAL G	5
SIERRA LEONE	PAL B	PAL G	5
SINGAPORE	PAL B	PAL G	
SLOVAK REPUBLIC	PAL	PAL	2
SOMALIA	PAL B	PAL G	5
SOUTH AFRICA	PAL I	PAL I	2
SPAIN	PAL B	PAL G	2
SRI LANKA	PAL B		5
SUDAN	PAL B	PAL G	5
SURINAM	NTSC M	NTSC M	4
SWAZILAND	PAL B	PAL G	
SWEDEN	PAL B	PAL G	2
SWITZERLAND	PAL B	PAL G	2
SYRIA	SECAM B		2

Meet Philips at the Internet
<http://www.philips.com>
<http://www.philips.com/support>

 Be responsible
Respect copyrights



DVDR3430V
DVDR3432V



3139 245 23792



SgpJP-0624/51/58-I