

CD Soundmachine

AZ 3010, AZ 3011, AZ 3012

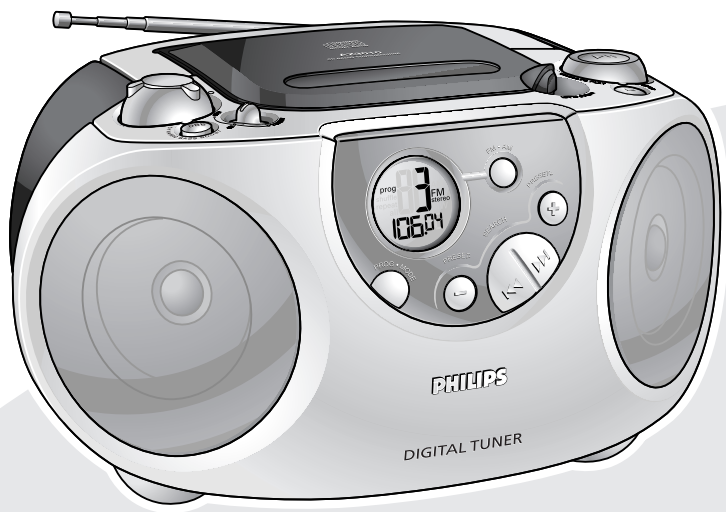

Let's make things better.



PHILIPS

AZ 3010, AZ 3011, AZ 3012 CD Soundmachine

English

Russian

Polski

Slovensky

Česky

magyar



Meet PHILIPS at the internet <http://www.audio.philips.com>

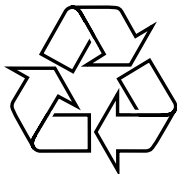

**CLASS 1
LASER PRODUCT**

Printed in Hong Kong

CMM/RB/0202

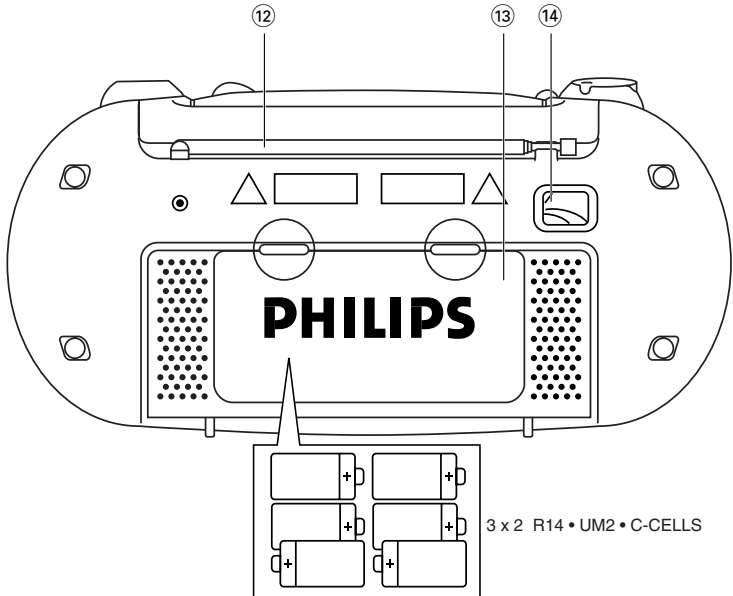
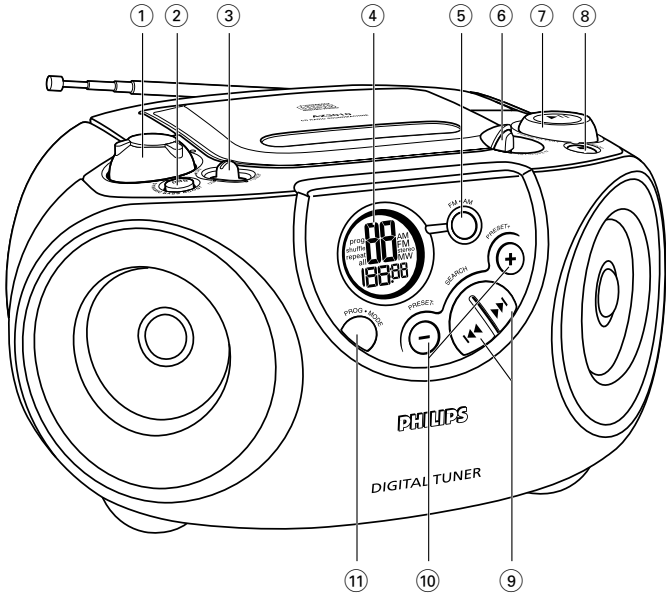

2



3



4



5



6



7



8



9



10



11



12



13



14



15

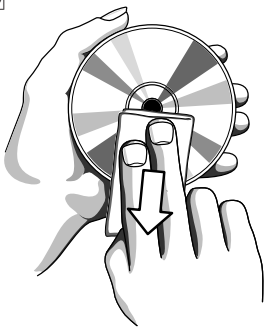

NOTES

This product complies with the radio interference requirements of the European Union.

*Данное устройство соответствует требованиям по радиопомехам,
действительным в Европейском Сообществе.*

*Niniejszy produkt spełnia wymogi Unii Europejskiej
dotyczące zakłóceń radiowych.*

Данные о произведенном ремонте:

Дата поступления в ремонт: _____

Дата окончания ремонта: _____

№ квитанции: _____

Вид неисправности: _____

Подпись

Штамп сервис-центра

Дата поступления в ремонт: _____

Дата окончания ремонта: _____

№ квитанции: _____

Вид неисправности: _____

Подпись

Штамп сервис-центра



№ талона (Card #)



PHILIPS РОССИЯ

БЫТОВАЯ ЭЛЕКТРОНИКА

ГАРАНТИЙНЫЙ ТАЛОН (warranty card)

ИЗДЕЛИЕ (item) _____ МОДЕЛЬ (type/version) _____
/ _____

СЕРИЙНЫЙ № (serial #) _____

ДАТА ПРОДАЖИ (date of purchase) _____

ФИРМА-ПРОДАВЕЦ (seller) _____

ПОДПИСЬ ПРОДАВЦА (seller's signature) _____

ПЕЧАТЬ ПРОДАВЦА (seller's stamp) _____

Настоящий талон действителен только при наличии печати и заполнения всех приведенных выше граф.

(This card is only valid when all information is filled in and the stamp is present.)

ПОКУПАТЕЛЬ (buyer) _____

АДРЕС (address) _____

ТЕЛЕФОН (telephone) _____



Настоящая гарантия предоставляется изготовителем в дополнение к правам потребителя, установленным действующим законодательством Российской Федерации, и ни в коей мере не ограничивает их.

Настоящая гарантия действует в течение одного года с даты приобретения изделия и подразумевает гарантийное обслуживание изделия в случае обнаружения дефектов, связанных с материалами и работой. В этом случае потребитель имеет право, среди прочего, на бесплатный ремонт изделия. Настоящая гарантия действительна при соблюдении следующих условий:

1. Изделие должно быть приобретено только на территории России, причем исключительно для личных бытовых нужд. Изделие должно использоваться в строгом соответствии с инструкцией по эксплуатации и соблюдением правил и требований безопасности.

2. Обязанности изготовителя по настоящей гарантии исполняются на территории России продавцами и официальными обслуживающими (сервис) центрами.

3. Настоящая гарантия не распространяется на дефекты изделия, возникшие в результате:

- а) химического, механического или иного воздействия, попавших посторонних предметов, насекомых во внутрь изделия;
- б) неправильной эксплуатации, включая, но не ограничиваясь, использованием изделия не по его прямому назначению и установку в эксплуатацию изделия в нарушение правил и требований безопасности;
- в) износа деталей отделки, ламп, батарей, защитных экранов, накопителей мусора, ремней, щеток и иных деталей с ограниченным сроком использования;
- г) ремонта и/или наладки изделия, если они произведены любыми иными лицами кроме обслуживающих центров;
- д) адаптации и изменения с обычной сферы применения изделия, указанной в инструкции по эксплуатации.

4. Настоящая гарантия действительна по предъявлении вместе с оригиналом настоящего талона оригинала товарного чека, выданного продавцом, и изделия, в котором обнаружены дефекты.

5. Настоящая гарантия действительна только для изделий, используемых для личных бытовых нужд, и не распространяется на изделия, которые используются для коммерческих, промышленных или профессиональных целей.

По всем вопросам гарантийного обслуживания изделий Филип обращайтесь к Вашему местному продавцу.

Фирма Филип устанавливает следующие сроки службы изделия:

Группа 1–5 лет

Радио, радиобудильники, магнитолы, переносные магнитолы, телефонные аппараты (проводные) и другая продукция, имеющая небольшую стоимость.

Группа 2–7 лет

Персональные компьютеры и периферийные устройства, цветные телевизоры (включая проекционные), видеомагнитофоны, автомобильные магнитолы, Hi-Fi звукопроизводящая аппаратура (включая компоненты), видеокамеры и переносные видеоприемники, радиотелефоны (беспроводные), цифровые сотовые телефоны и аппаратура игрового назначения.

Фирма Филип уделяет большое внимание качеству выпускаемой продукции. При использовании ее для личных (бытовых) нужд с соблюдением правил эксплуатации срок их службы может значительно превысить официальный срок службы, установленный в соответствии с действующим законодательством о правах потребителей.

Фирма Филип
Факс: (095)755-69-23

Верхняя и передняя панели (см 1)

- ① **VOLUME**
– регулирует уровень звука
- ② **DBB** (Dynamic Bass Boost) –
улучшает характеристику
- ③ **Селектор источника**
– выбирает источник звука CD, TUNER/off, и
включает/выключает питание
- ④ **Дисплей**
– показывает функции CD и тюнера
- ⑤ **FM•MW (AM)**
– выбирает полосы FM/ MW (AM)
- ⑥ **LIFT TO OPEN**
– открывает/закрывает дверцу CD
- ⑦ **PRESS TO PLAY ►►**
– начинает или прерывает проигрывание CD
- ⑧ **STOP ■**
– прекращает проигрывание CD;
стирает программу CD
- ⑨ **SEARCH ◀◀ , ►►**
CD: переходит или ищет отрывок/запись
вперёд или назад
Tuner: настраивает на станцию (вверх, вниз)
- ⑩ **PRESET +, –**
– выбирает заданную станцию (вверх, вниз)
- ⑪ **PROG MODE**
CD: – программирует и просматривает
номера запрограммированных
записей;
– проигрывает записи/программу на
диске CD / в произвольном порядке;
– повторяет запись/CD/программу
Tuner: – программирует заданные станции

Задняя панель (см 1)

- ⑫ **Телескопическая антенна**
– для улучшения приёма FM
- ⑬ **Вдверца отсека для батарей**
– для открывания отсека для батарей
- ⑭ **AC MAINS**
– вход для сетевого шнура

Питание

При любой возможности пользуйтесь сетевым питанием для увеличения срока службы батарей. Перед установкой батарей отсоедините шнур питания от штепселя в стене и от устройства.

Батареи (не включены)

Откройте отделение для батарей и установите шесть батарей типа R 14, UM-2 или C-, (желательно щелочные), соблюдая полярность, указанную внутри отделения символами "+" и "-".

Батареи содержат химические вещества и избавляться от использованных нужно соответствующим образом.

Неверное использование батарей может привести к утечке электролита и коррозии отделения или к взрыву батарей. Поэтому:

- Используйте батареи одного типа: напр., только щелочные или только углеродно-цинковые. Не смешивайте разные типы.
- При установке новых батарей не смешивайте старые и новые.
- Если устройство не будет использоваться в течение продолжительного времени, выньте из него батареи.

Использование сетевого питания

- 1 Проверьте соответствие напряжения, указанного на технической табличке на дне устройства, местному сетевому напряжению. Если оно разное, свяжитесь с дилером или центром обслуживания.
- 2 Подключите сетевой кабель к входу AC MAINS и настенной розетке. Теперь питание подаётся на устройство и оно готово к использованию.
- 3 Для полного отключения отсоедините питающий кабель от сетевой розетки.
 - Во время сильных гроз отключите кабель питания от сетевой розетки для защиты устройства.

Техническая табличка находится на дне устройства.

**Включение/ отключение питания:
Экономия энергии.**

Для исключения излишнего расхода энергии при использовании сетевого питания или батарей всегда устанавливайте селектор источника на off (выкл).

Общая операция

- 1 Для выбора источника звука установите селектор на **CD/TUNER/OFF**.
- 2 Отрегулируйте звук с помощью ручек **VOLUME** и **DBB** (Dynamic Bass Boost).
- 3 Для выключения устройства установите селектор в положение off.

Примечание: Когда устройство выключено, уставки тюнера в памяти устройстве сохраняются.

Тюнер

Радио приём

- 1 Установите селектор источника на **TUNER**.
→ Дисплей выдаст **tu** (см 2).
- 2 Нажмите FM•MW один или несколько раз для выбора нужной полосы.
→ Дисплей выдаёт полосу и заданный номер и частоту заданной станции, если она запрограммирована. (см 3)
- 3 Нажмите и держите ◀◀ или ►► в течение короткого времени для настройки на радио станцию. Освободите, когда частота на дисплее начнёт меняться.
→ Радио автоматически настраивается на станцию с хорошим приёмом. Во время автоматической настройки дисплей выдаёт **Srch.** (см 4)

- Для **FM**, вытяните телескопическую антенну. Наклоните и поверните антенну. Если сигнал очень сильный, уменьшите её длину (очень близко к передатчику).
- Для **MW (AM)** устройство имеет встроенную антенну, и телескопическая не нужна. Направьте антенну, повернув само устройство.

Программирование радио станций

В память можно внести до 20 FM и 12 MW(AM) станций.

- 1 Настройтесь на нужную станцию (см Радио приём).
- 2 Нажмите **PROG MODE** для включения программирования.
→ На дисплее мигает **prog.** (см 5)
- 3 Нажмите **PRESET +** или – один или несколько раз для назначения номера для этой станции от 1 до 20 для FM or 1 до 12. для MW(AM)
- 4 Нажмите **PROG MODE** снова для подтверждения уставки.
→ На дисплее **program** исчезнет, будет выдаваться заданный номер и частота заданной станции. (см 3)
- 5 Повторите пп. 1-4 для занесения других станций.
 - Для тирания заданной станции нужно внести другую частоту вместо неё.

ПРОИГРЫВАТЕЛЬ CD

Проигрыватель CD

Дисплей для функций CD

- **CD open:** дверца CD открыта (см [6])
- **disc:** CD вставлен (см [7])
 - В режиме остановки: общее число записей и общее время проигрывания
 - Во время проигрывания CD: истёкшее время проигрывания текущей записи и номер текущей записи
 - В режиме паузы: истёкшее время проигрывания постоянное и мигает (см [8])
- Режимы **shuffle/ repeat:** при включении соответствующего режима
- **prog:** при включении программы CD; **prog** также появляется на короткое время при сохранении записи (см [9])
- **no sel:** программа включена, но записи не выбраны (см [10])
- **full:** память программы полная (см [11])
- **no prog:** программа отменена (см [12])
- **no disc:** нет диска/ ошибка в операции CD/ CD-R(W) пустой или не завершённый (см [13] + Устранение неисправностей)

Проигрывание диска CD

Это устройство для проигрывания CD может проигрывать звуковые диски и диски для записи. Не пытайтесь проигрывать диски для повторной записи, CD-ROM, CDi, VCD, DVD или компьютерные CD.

- 1 Установите селектор источника на CD.
→ Дисплей выдаёт **CD** на короткое время.
- 2 Для открывания дверцы CD поднимите дверцу у угла с меткой **LIFT TO OPEN**.
- 3 Установите CD или CD-R печатной стороной вверх и нажмите слегка на дверцу для её заперения.
- 4 Нажмите **▶II** на устройстве для начала проигрывания.
- 5 Для прерывания проигрывания нажмите **▶II**. Для возобновления нажмите **▶II** снова.
- 6 Для остановки проигрывания нажмите **STOP ■**.

Примечание: проигрывание CD также прекратится при:

- открывании отделения для CD;
- при выборе тюнера как источника звука (TUNER);
- при достижении конца CD.

Выбор другой записи

Во время проигрывания можно использовать **◀◀** или **▶▶** для выбора определённой записи.

- Если вы выбрали номер записи в режиме остановки или паузы, нажмите **▶II** для начала проигрывания.
- Нажмите **▶▶** один раз для следующей записи или нажмите несколько раз до появления номера нужной записи на дисплее.
- Нажмите **◀◀** один раз для возвращения к началу текущей записи.
- Нажмите **◀◀** несколько раз для предыдущей записи.

Нахождение отрывка в записи

- 1 Нажмите и держите **◀◀** или **▶▶**.
- CD проигрывается на высокой скорости при низком уровне звука.
- 2 Когда вы услышите нужный отрывок, освободите **◀◀** или **▶▶**.
→ Возобновляется нормальное проигрывание.

Различные режимы проигрывания: Shuffle и повторение Repeat

PROG MODE позволяет выбирать различные режимы проигрывания. Эти режимы можно выбирать или менять во время проигрывания всего CD/ программы CD в следующей последовательности:

- shuffle** – все записи проигрываются в произвольном порядке
- shuffle repeat all** – повторяет CD в произвольном порядке
- repeat** – непрерывно проигрывает текущую запись
- repeat all** – непрерывно проигрывает весь CD

- 1 Во время проигрывания выберите нужный режим, нажав **PROG MODE** один или несколько раз до появления нужного режима.
→ На дисплее мигает выбранный режим в течение 2 сек до проигрывания.
- Во время этих режимов можно использовать **◀◀** или **▶▶** для перехода от одной записи к другой.
- Варианты проигрывания shuffle/ repeat можно совместить и использовать программу: напр., shuffle/ repeat all повторяет всю программу в произвольном порядке.

ПРОИГРЫВАТЕЛЬ CD

- 2 Для возвращения к нормальному проигрыванию нажмите **PROG MODE** до исчезновения режимов shuffle/ repeat.
- Можно также нажать **■** для выхода из режима проигрывания.

Программирование номеров записей

Можно сохранить до 20 в нужной последовательности. Если хотите, можно также сохранить одну запись несколько раз.

- 1 В режиме остановки нажмите **◀◀** или **▶▶** для нужной записи.
- 2 Когда появится номер нужной записи, нажмите **PROG MODE** один раз для сохранения этой записи.
→ На дисплее выдаётся **prog** и **prog** на короткое время, а затем номер выбранной записи. (см [9])
→ Если вы попытаетесь запрограммировать без предварительного выбора номера записи, появится **no sel**. (см [10])
- 3 Повторите пп. 1 по 2 для выбора и сохранения всех нужных записей.
→ Если вы попытаетесь сохранить более 20 записей, появится **full** (см [11]).
- 4 Для проигрывания программы нажмите **▶II**.

Просмотр заданной программы

- В режиме остановки нажмите и держите **PROG MODE** более одной сек.
→ Дисплей выдаёт все номера сохранённых записей в последовательности.

Стирание программы

Содержание памяти можно стереть следующим образом:

- открыв дверцу CD;
- выбрав тюнер в качестве источника **TUNER**;
- нажав **■** (два раза во время проигрывания или в режиме остановки)
→ Дисплей выдаёт **no prog** и программа стирается. (см [12])

УХОД

Меры предосторожности и общий уход (см [14])

- Установите устройство на жёсткую плоскую поверхность, чтобы оно не наклонялось.
- Не подвергайте устройство, батареи, диски воздействию влаги, дождя, песка или избыточных температур от нагревательных приборов или прямого солнечного света.
- Не накрывайте устройство. Для предотвращения накопления тепла необходимо обеспечить адекватную вентиляцию с минимальным зазором 15 см между вентиляционными отверстиями и окружающими поверхностями.
- Механические части устройства имеют самосмазывающиеся подшипники и не должны смазываться.
- Для очистки устройства используйте мягкую ткань. Не используйте чистящих агентов, содержащих спирт, нашатырь, бензин или абразивы, которые могут повредить корпус.

Уход за проигрывателем и дисками (см [15])

- Никогда не прикасайтесь к линзам проигрывателя!
- Внезапная перемена температуры вызывает конденсацию на линзахе вашего устройства. В таком случае проигрывание невозможно. Не пытайтесь очистить линзы, просто оставьте устройство в тёплом помещении до высыхания влаги.
- Всегда закрывайте дверцу отделения дисков для предотвращения попадания пыли. Для очистки используйте чистую мягкую ткань.
- Для очистки диска протрите его по прямой линии от центра к краю чистой мягкой безворсовой тканью. Не используйте чистящих агентов, т.к. они могут повредить диск.
- Никогда не пишите на диске и не наклеивайте наклеек на него.

УСТРАНЕНИЕ НЕИСПРАВНОСТЕ

Устранение неисправностей

В случае неисправности перед тем, как нести в ремонт, сначала проверьте пункты, приведённые ниже. Не открывайте устройство во избежание электрошока.

Если приведённые ниже пункты не помогут устранить неисправность отнесите устройство в ремонт.

ПРЕДУПРЕЖДЕНИЕ: Ни в коем случае не ремонтируйте устройство сами, в противном случае вы потеряете право на гарантию.

- Проблема
- Устранение

Отсутствует звук/питание

- Не установлен уровень
- Установите уровень
- Сетевой шнур плохо подключён
- Подключите сетевой шнур правильно
- Батареи сели/неверно установлены
- Установите (новые) батареи верно

Дисплей не работает правильно/ не реагирует на операцию кнопок

- Электростатический разряд
- Выключите и отсоедините устройство.
Спустя несколько секунд снова подключите

На дисплее *no disc*

- Установлен CD-RW/ CD диск не установлен
- Установите диск CD или CD-R
- Диск повреждён или грязный
- Замените/ очистите (см Уход)
- Линзы лазера запотели
- Дайте им высохнуть
- Пустой CD-R или незавершённый.
- Используйте завершённый диск CD-R

Диск не проигрывается

- Диск повреждён или грязный
- Замените/ очистите диск (см Уход)
- Линзы лазера запотели
- Дайте им приспособиться к температуре

Диск пропускает записи

- Диск повреждён или грязный
- Замените/ очистите диск
- Работает SHUFFLE или программа
- Отмените режим SHUFFLE/программы

Сообщение об окружающей среде

Мы сократили объём упаковочного материала и разбили его на три типа материалов: картон, целлюлоза и полиэтилен.

Ваше устройство содержит материалы, которые можно переработать, сдав в специальную компанию. Обязательно соблюдайте местные правила относительно избавления упаковки, использованных батарей и старого оборудования.