

Partner®

BC 433L

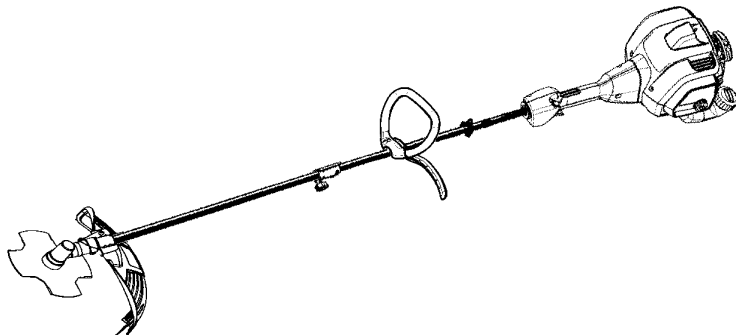

RU

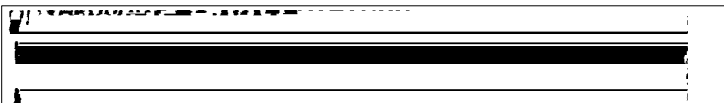

EE

KASUTUSJUHEND

TÄHTIS INFO: Enne seadme kasutamist lugege need juhised palun tähelepanelikult läbi. Hoidke need juhised tuleviku tarbeks alles.

LT

INSTRUKCIJŲ VADOVAS

SVARBI INFORMACIJA: prieš naudodamiesi šiuo įrenginiu, prašom atidžiai perskaityti šias instrukcijas ir įsitikinkite, kad viską supratote. Saugokite šias instrukcijas, kad galėtumete jas paskaityti ateityje.

LV

LIETOŠANAS PAMĀCĪBA

SVARĪGA INFORMĀCIJA: Lūdzu rūpīgi izlasiet šīs pamācības un pārliecinieties, ka jūs tās saprotat, pirms sākat lietot ierīci. Saglabājiet šīs lietošanas pamācības turpmākām atsaucēm.

СОДЕРЖАНИЕ

ИДЕНТИФИКАЦИЯ (ЧТО ЕСТЬ ЧТО?)	2
ПОЯСНЕНИЯ К СИМВОЛАМ	3
ПРАВИЛА ТЕХНИКИ БЕЗОПАСНОСТИ	3
СБОРКА	7
ЭКСПЛУАТАЦИЯ	12
ОБСЛУЖИВАНИЕ	23
РЕМОНТ И РЕГУЛИРОВКА	24
ХРАНЕНИЕ	27
ТАБЛИЦА ПОИСКА НЕИСПРАВНОСТЕЙ	28
ЗАЯВЛЕНИЕ О СООТВЕТСТВИИ	29
ТЕХНИЧЕСКИЕ ДАННЫЕ	30

ИДЕНТИФИКАЦИЯ (ЧТО ЕСТЬ ЧТО?)

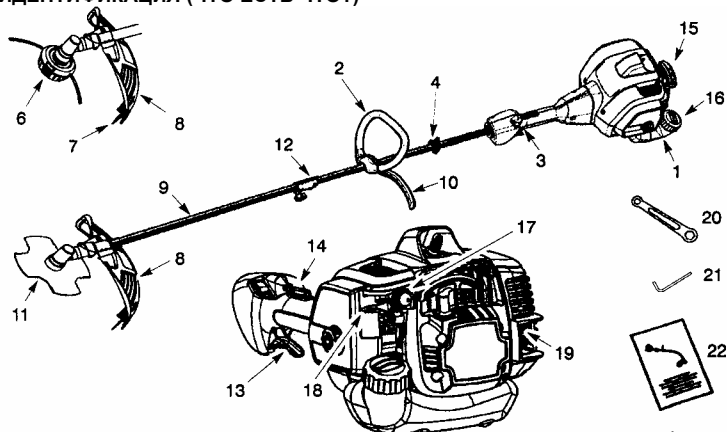

- | | |
|-----------------------------------|--|
| 1. Топливный бак | 13. Пусковое устройство дросселя |
| 2. Петлевой захват | 14. Блокировка дросселя |
| 3. Выключатель ON/STOP (ВКЛ/ВЫКЛ) | 15. Ручка стартера |
| 4. Зажим наплечного ремня | 16. Крышка отверстия для заливания топлива |
| 5. Наплечный ремень | 17. Баллончик устройства для заливки топлива |
| 6. Головка триммера | 18. Пусковой рычаг |
| 7. Ограничитель обрезки | 19. Глушитель |
| 8. Комбинированный щиток | 20. Гаечный ключ |
| 9. Штанга | 21. Шестигранный ключ |
| 10. Й-образная ручка | 22. Руководство |
| 11. Нож | 23. Транспортировочный щиток |
| 12. Соединитель | |

ПОЯСНЕНИЯ К СИМВОЛАМ

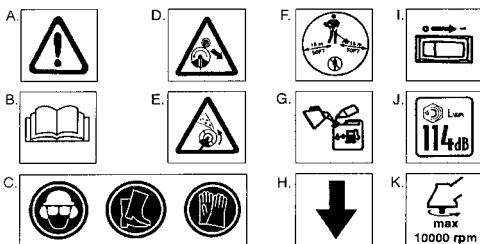

- A. **ОСТОРОЖНО!** Данный кусторез представляет опасность! Небрежное или неправильное пользование устройством может привести к серьезной травме или летальному исходу.
- B. Прежде чем пользоваться кусторезом, внимательно ознакомьтесь с руководством по эксплуатации.
- C. Всегда пользуйтесь:
средствами для защиты слуха, каской, защитными очками или защитным козырьком, одежду с длинным рукавом, сапоги и перчатки.
- D. **ОПАСНО:** нож может резко отскочить от объекта, резка которого невозможна. Отбрасывание ножа может привести к ампутации конечности. Люди и животные должны находиться на расстоянии не менее 15 м (50 футов).
- E. **ОСТОРОЖНО!** нож/режущая леска могут с силой отбрасывать объекты в сторону. Это может привести к травме или ослеплению оператора или других лиц. Надевайте защитные очки и защитные краги.
- F. При работе необходимо следить за тем, чтобы никто не находился в радиусе менее 15 м от устройства. При работе нескольких человек на одном участке необходимо обеспечить между ними безопасное расстояние не менее 15 м.
- G. Используйте неэтилированный бензин или этилированный бензин высокого качества и масло для двухтактных двигателей.
- H. Вспомогательная рукоятка должна устанавливаться только между стрелками.
- I. Выключатель двигателя ON/STOP (ВКЛ/СТОП).
- J. Уровень звуковой мощности (относящееся к 2000/14/EC)
- K. Максимальная скорость вращения вала (шпинделя), об/мин

ПРАВИЛА ТЕХНИКИ БЕЗОПАСНОСТИ

ОСТОРОЖНО: при эксплуатации садового оборудования необходимо соблюдать основные правила техники безопасности, чтобы снизить риск пожара и травм.

ОПАСНО: Данное устройство представляет опасность! Это устройство может стать причиной серьезной травмы, включая ампутацию конечности или ослепление оператора и других лиц. Необходимо следовать всем приведенным в данном руководстве предупреждениям и указаниям по технике безопасности для обеспечения нужной безопасности и эффективности эксплуатации устройства. Оператор является ответственным за выполнение всех предостережений и указаний, имеющихся в данном руководстве и на устройстве. Прежде чем пользоваться устройством, внимательно ознакомьтесь с руководством по эксплуатации. Данным устройством могут пользоваться только те лица, которые прочли, усвоили и следуют предостережениям и указаниям, имеющимся в данном руководстве и на устройстве. Детям пользоваться устройством запрещено.

РУКОВОДСТВО ПО
ЭКСПЛУАТАЦИИ



СВЕДЕНИЯ ПО ТЕХНИКЕ
БЕЗОПАСНОСТИ

ОПАСНО: нож может резко отскочить от объекта, резка которого невозможна. Отбрасывание ножа может привести к ампутации конечности. Люди и животные должны находиться на расстоянии не менее 15 м (50 футов).



ОСТОРОЖНО: нож/режущая леска могут с силой отбрасывать объекты в сторону. Это может привести к травме или ослеплению оператора или других лиц. Надевайте защитные очки и защитные краги.

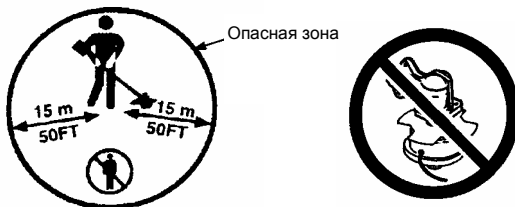

ОСТОРОЖНО: опасная зона из-за отбрасывания объектов. Нож/режущая леска могут с силой отбрасывать объекты в сторону. Это может привести к травме или ослеплению других лиц. Люди и животные должны находиться на расстоянии не менее 15 м.

ОСТОРОЖНО: нельзя пользоваться головкой триммера в качестве крепежного приспособления для ножа.

ОСТОРОЖНО: нож продолжает вращаться и после отпускания дросселя или выключения двигателя. Вращающийся по инерции нож может отбрасывать объекты или серьезно травмировать при случайном касании. Остановите движущийся по инерции нож путем касания его правой стороной уже срезанного материала.

Остановите движущийся по инерции нож путем касания уже срезанного материала

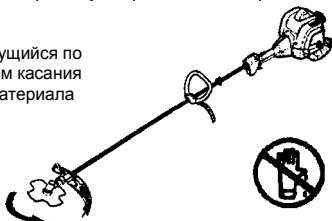

БЕЗОПАСНОСТЬ ОПЕРАТОРА

ОСТОРОЖНО: Машина во время работы создает электромагнитное поле. В определенных обстоятельствах это поле может создавать помехи для пассивных и активных медицинских имплантантов. Чтобы избежать риска серьезного повреждения или смерти, лицам с медицинскими имплантантами рекомендуется проконсультироваться с врачом и изготовителем имплантанта, прежде чем приступать к работе с этой машиной.

- Наденьте соответствующую одежду. При работе или обслуживании устройства всегда надевайте защитные очки (входят в комплект поставки) или аналогичные приспособления для защиты глаз. Защитное приспособление для глаз должно иметь маркировку Z87.
- При работе в запыленной среде всегда надевайте защитную маску.
- Всегда надевайте прочные длинные брюки, одежду с длинным рукавом, сапоги и перчатки. Рекомендуется надевать защитные краги.
- Всегда надевайте защиту для нижней части ног. Нельзя работать без обуви или только в сандалиях.
- Длинные волосы следует закрепить. Закрепите или снимите свободную одежду и украшения или одежду со свободно висящими шнурками, лентами, кисточками и т.п. Такие объекты могут оказаться захваченными подвижными узлами.

- Полное закрывание всего тела позволяет защититься от мусора и ядовитых растений, отбрасываемых вращающейся леской/ножом.
- Будьте постоянно внимательны. Нельзя пользоваться устройством, если вы устали, больны, расстроены или находитесь под воздействием спиртного или лекарственных препаратов. Следите за тем, что вы делаете; действуйте исходя из здравого смысла.
- Надевайте индивидуальные средства защиты слуха. Длительное или постоянное воздействие высокого уровня шума может привести к необратимому ухудшению слуха.
- Нельзя запускать или оставлять двигатель работать внутри замкнутого помещения или здания. Вдыхание выхлопных газов может оказаться смертельным.
- На рукоятках не должно быть следов масла или топлива.
- При работе с ножом всегда пользуйтесь рукояткой-рулем и правильно отрегулированным наплечным ремнем (см. раздел СБОРКА).

БЕЗОПАСНОСТЬ УСТРОЙСТВА И ЕГО ОБСЛУЖИВАНИЯ

ОСТОРОЖНО: прежде чем выполнять техническое обслуживание (за исключением случая регулировки работы карбюратора), остановите устройство и отсоедините свечу зажигания.

- Перед каждым использованием проверяйте, нет ли неисправных или неплотно пригнанных узлов. Если необходимо, выполните замену. Перед каждым использованием проверяйте, нет ли утечки топлива. Если необходимо, выполните соответствующий ремонт. Содержите устройство в надлежащем работоспособном состоянии.
- Погнутые, деформированные, треснувшие, поломанные или поврежденные любым другим образом ножи должны быть выброшены. Прежде чем пользоваться устройством, выполните замену тех деталей триммера, которые имеют трещины, сколы, поломки или любые другие повреждения.
- Выполняйте обслуживание устройства в соответствии с рекомендуемыми процедурами. Нож должен быть всегда заточенным. Режущая леска должна иметь надлежащую длину.
- Пользуйтесь только фирменной сменной леской Partner диаметром 2,4 мм. Нельзя пользоваться проволокой, веревкой, струной и т.п.
- Прежде чем пользоваться устройством, всегда устанавливайте защитный щиток.
- Пользуйтесь только указанной головкой триммера или ножом; следите за тем, чтобы они были правильно установлены и надежно закреплены.
- Нельзя запускать двигателем при снятой крышке сцепления. Может произойти отрыв сцепления, что приводит к серьезным травмам.
- При работе двигателя на холостом ходу убедитесь в том, что вращение ножа или головки триммера прекратилось.
- Регулировка работы карбюратора должна выполняться с установкой нижнего конца на какую-нибудь опору так, чтобы исключить контакт ножа или режущей лески с каким-либо предметом. Держите устройство руками; не пользуйтесь наплечным ремнем для поддержки.
- При выполнении регулировки работы карбюратора посторонние лица должны находиться на безопасном расстоянии.
- Пользуйтесь только рекомендованными фирменными принадлежностями и запасными частями Partner.
- Любые действия по обслуживанию устройства, не описанные в данном руководстве, должны выполняться авторизованным сервисным дилером.

ПРАВИЛА БЕЗОПАСНОГО ОБРАЩЕНИЯ С ТОПЛИВОМ

- Смешивание и заливание топлива должно выполняться вне помещения.
- Следует находиться вдали от источников искры или пламени.
- Пользуйтесь емкостью, предназначенной специально для топлива.
- Нельзя курить самому и разрешать курить другим рядом с топливом, устройством или в процессе эксплуатации устройства.
- Не допускайте разливания топлива или масла. Прежде чем запускать двигатель, необходимо тщательно вытереть все брызги от топлива.
- Прежде чем запускать двигатель, отойдите не менее чем на 3 метра (10 футов) от места заправки.
- Прежде чем снимать крышку топливного бака, необходимо остановить двигатель и дать ему остыть.

- Перед помещением на хранение или транспортировкой устройства необходимо опорожнить топливный бак. Израсходуйте остаток топлива в карбюраторе: для этого запустите двигатель и оставьте его работать до остановки.
- Храните устройство и топливо в местах, где нет опасности контакта с искрами или открытым пламенем от водонагревателей, электродвигателей или выключателей, печей и т.п.
- Бензин должен всегда храниться в емкостях, предназначенных для горючих жидкостей.

ПРАВИЛА БЕЗОПАСНОСТИ ПРИ РЕЗАНИИ

ОСТОРОЖНО: перед каждым использованием проверьте участок, на котором будет выполняться стрижка. Удалите предметы (камни, битое стекло, гвозди, проволоку и т.п.), которые могут оказаться отброшенными или захваченными ножом/головкой триммера.

- Посторонние лица, включая детей, животных, наблюдателей и помощников, должны находиться на расстоянии не менее 15 м (50 футов). При приближении кого бы то ни было немедленно остановите двигатель.
- Двигатель должен всегда находиться с правой стороны от вашего корпуса.
- Прочно держите устройство обеими руками.
- Располагайте ноги устойчиво и соблюдайте равновесие. Не ставьте ноги вместе.
- Держите нож/головку триммера ниже уровня пояса. Не поднимайте двигатель выше пояса.
- При работающем двигателе ни одна часть тела не должна находиться рядом с ножом, головкой триммера и глушителем. Нагретый глушитель может стать причиной серьезного ожога.
- Резать следует слева направо. При стрижке с правой стороны щитка отбрасывание отходов происходит в сторону от оператора.
- Работайте только при дневном или хорошем искусственном освещении.
- Используйте устройство только для тех целей, которые описаны в данном руководстве.

ТРАНСПОРТИРОВКА И ХРАНЕНИЕ

- Дайте двигателю остыть и закрепите устройство перед помещением его на хранение или транспортировкой в транспортном средстве.
- Перед помещением на хранение или транспортировкой устройства опорожните топливный бак. Израсходуйте остаток топлива в карбюраторе: для этого запустите двигатель и оставьте его работать до остановки.
- Храните устройство и топливо в месте, где пары бензина не могут соприкоснуться с искрами или открытым пламенем, вдали от нагревателей воды, электромоторов, рубильников, печей и т. п.
- Храните устройство таким образом, чтобы было невозможно получить случайную травму основным ножом или ножом для обрезки лески. Устройство может быть подвешено за штангу.
- Закройте режущую пластину транспортировочным щитком.
- Храните устройство в местах, недоступных для детей.
- Закрепляйте машину во время транспортировки.

ЗАМЕЧАНИЕ: Воздействие вибрации при длительном использовании работающими на бензине ручными инструментами может приводить у лиц, имеющих проблемы с кровообращением или склонных к опуханию, к повреждению кровеносных сосудов или нервных окончаний на пальцах, руках и в суставах. Длительное пользование устройством при холодной погоде может приводить к повреждению кровеносных сосудов даже у здоровых людей. Если имеют место такие симптомы, как онемение, боль, потеря сил, изменение цвета или структуры кожи или же потеря чувствительности в пальцах, руках и суставах, прекратите пользование устройством и обратитесь к врачу. Антивибрационная система не гарантирует отсутствия этих проблем. Лица, использующие механизированные инструменты продолжительное время или на регулярной основе, должны внимательно следить за своим физическим состоянием и состоянием инструмента.

СБОРКА

СОДЕРЖИМОЕ УПАКОВКИ

Проверьте содержимое упаковки на соответствие следующему списку:

- Головка с механическим приводом
- Насадка-кусторез
- Головка триммера
- Нож
- Тарельчатая шайба
- Гайка
- Комбинированный щиток
- Болт
- Петлевой захват
 - Зажим и гайку
 - Болт
 - Гайка
- Й-образная ручка
- Верхний зажим наплечного ремня
- Нижний зажим наплечного ремня
- Винты зажима наплечного ремня (2)
- Наплечный ремень
- Шестигранный ключ
- Гаечный ключ
- Транспортировочный щиток

ОСТОРОЖНО: прежде чем выполнять техническое обслуживание (за исключением случая регулировки работы карбюратора), остановите устройство и отсоедините свечу зажигания.

ОСТОРОЖНО: если устройство поставляется в сборе, повторите все операции для того, чтобы убедиться в правильности сборки устройства и надежности всех креплений.

Проверьте все детали на целостность. Не пользуйтесь деталями, имеющими повреждения.

Стук топливного фильтра в пустом топливном баке представляет собой нормальное явление.

Наличие остатков топлива или масла на глушителе связано с заводской регулировкой и испытаниями.

- Прежде чем пользоваться устройством, надежно закрутите ручку, поворачивая ее по часовой стрелке.

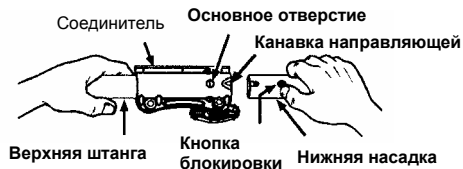

ОСТОРОЖНО: перед тем, как приступить к работе, убедитесь в том, что блокировочная/пусковая кнопка встала в первичное отверстие, а рукоятка плотно затянута. Все насадки предназначены для использования с первичным отверстием, если в соответствующем руководстве по эксплуатации насадки отсутствует другое указание. Использование другого отверстия может привести к серьезной травме или повреждению изделия.

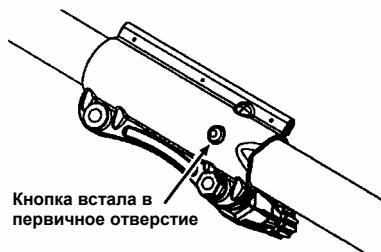

В случае дополнительных насадок см. раздел СБОРКА соответствующего руководства по эксплуатации насадки.

УСТАНОВКА ЗАХВАТ

ОПАСНО: для предотвращения серьезных травм между оператором и вращающимся ножом необходимо установить захват, как это показано на рисунке.

- Наденьте петлевой захват на трубку вала. Помните, что петлевой захват должен быть установлен между стрелками на трубке вала.

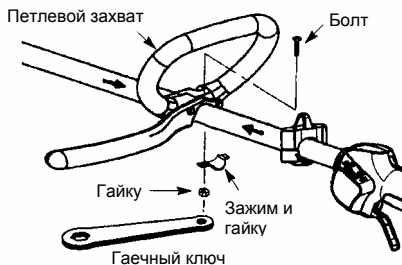

- Установите болт, зажим и гайку как показано на рисунке.

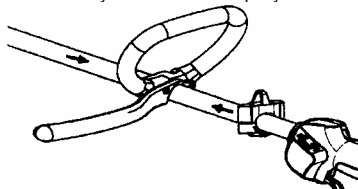

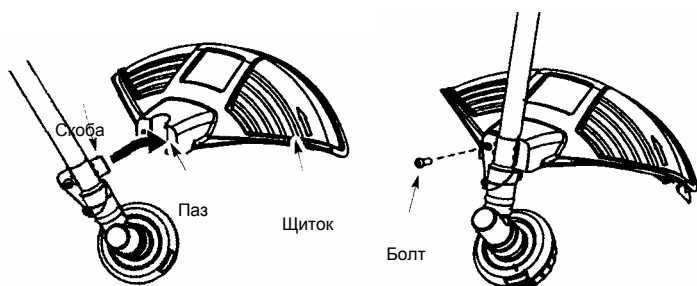

СБОРКА НУЖНОЙ КОНФИГУРАЦИИ

Ваше устройство может работать с различными насадками: режущей головкой для травы и негустых сорняков или пропалочным ножом для резания травы, сорняков и веток кустарника диаметром до 1 см (1/2 дюйма). Для сборки устройства перейдите к разделу с описанием нужной конфигурации и следуйте инструкциям.

ИНФОРМАЦИЯ ПО СБОРКЕ - ГОЛОВКА ТРИММЕРА (РЕЖУЩАЯ ГОЛОВКА)



ПРИМЕЧАНИЕ: Прежде чем устанавливать головку триммера, снимите. Чтобы снять нож, совместите отверстие в пылезащитном колпачке с отверстием сбоку на редукторе, повернув для этого нож. Вставьте маленькую отвертку в совмещенные отверстия. Тем самым предотвращается поворот штанги при ослаблении гайки ножа. Снимите гайку ножа, выкрутив ее по часовой стрелке. Выньте отвертку. Снимите обе шайбы и нож. См. иллюстрации в разделе УСТАНОВКА МЕТАЛЛИЧЕСКОГО НОЖА. Поместите все снятые детали и инструкции на хранение с тем, чтобы ими можно было воспользоваться в будущем.

УСТАНОВКА ГОЛОВКИ ТРИММЕРА

ПРИМЕЧАНИЕ: если в вашем устройстве предусмотрен пластмассовый кожух на резьбе резьбового вала, снимите этот кожух, чтобы резьба была открыта. Прежде чем устанавливать головку триммера, убедитесь в том, что пылезащитный колпачок и тарельчатая шайба установлены на редуктор так, как это показано ниже.

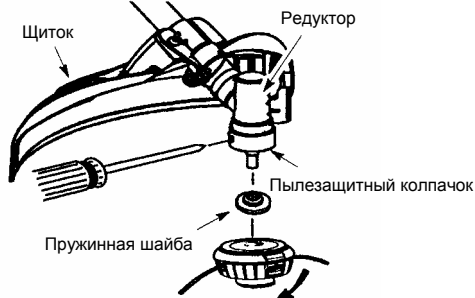

ПРИМЕЧАНИЕ: при установке головки триммера убедитесь, что все детали установлены в соответствии с рисунком выше.

1. Совместите отверстие в пылезащитном колпачке с отверстием сбоку на редукторе путем поворота пылезащитного колпачка.
2. Вставьте маленькую отвертку в совмещенные отверстия. Тем самым предотвращается поворот штанги при затягивании головки триммера.
3. Удерживая отвертку в этом положении, навинтите головку триммера на штангу в указанном на картинке направлении (против часовой стрелки). Прочно затяните.

ПРИМЕЧАНИЕ: Пружинная шайба должна устанавливаться с приподнятой частью, обращенной в сторону редуктора.

ИНФОРМАЦИЯ ПО СБОРКЕ - ПРОПОЛОЧНЫЙ НОЖ



ПРИМЕЧАНИЕ: Прежде чем крепить устанавливать прополочный нож, снимите головку триммера. Чтобы снять головку триммера, совместите отверстие в пылезащитном колпачке с отверстием сбоку на редукторе, повернув для этого колпачок. Вставьте маленькую отвертку в совмещенные отверстия. Тем самым предотвращается поворот штанги при ослаблении головки триммера. Снимите головку триммера, повернув ее по часовой стрелке. Выньте отвертку. См. иллюстрации в разделах УСТАНОВКА РЕЖУЩЕЙ ГОЛОВКИ. Поместите все снятые детали и инструкции на хранение, чтобы ими можно было воспользоваться в будущем. Нельзя пользоваться головкой триммера при установленном металлическом ноже.

УСТАНОВКА МЕТАЛЛИЧЕСКОГО НОЖА

ОСТОРОЖНО: при работе с ножом или техническом обслуживании всегда надевайте защитные перчатки, чтобы избежать травмирования. Нож является острым и может поранить вас, даже если он находится в неподвижном состоянии.

ОСТОРОЖНО: в качестве крепежных принадлежностей следует использовать только те шайбы и гайки, которые показаны на иллюстрациях ниже. Эти детали должны поставляться компанией Partner и устанавливаться так, как это показано на рисунках ниже. Использование деталей от других производителей может привести к отрыву ножа и серьезной травме оператора или других лиц.

ПРИМЕЧАНИЕ: пылезащитный колпачок и находятся на валу редуктора, а не в пакете с деталями. Все прочие крепежные принадлежности, упоминаемые в описанных ниже операциях по сборке, находятся в пакете с деталями.

1. Установите нож и пружинную шайбу на резьбовой вал.
2. Проследите за тем, чтобы приподнятая часть пружинной шайбы была обращена к редуктору и попадала в отверстие в центре ножа.
3. Сдвиньте нож и пружинную шайбу по валу редуктора.
4. Установите тарельчатую шайбу на вал. Проследите за тем, чтобы вогнутая часть шайбы была обращена к ножу.
5. Установите гайку ножа, навинтив ее на вал против часовой стрелки.

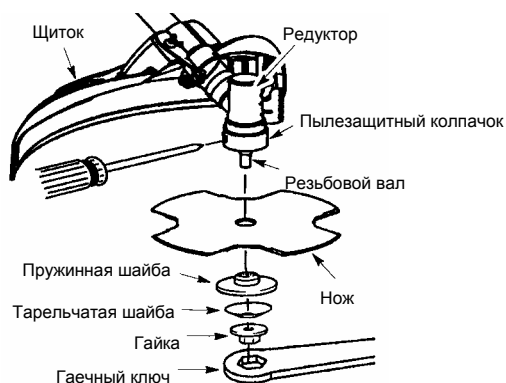

ПРИМЕЧАНИЕ: убедитесь в том, что все детали находятся на своем месте в соответствии с рисунком и что нож зажат между пылезащитным колпачком и пружинной шайбой. Между пылезащитным колпачком/пружинной шайбой и ножом не должно быть никакого зазора.

6. Совместите отверстие в пылезащитном колпачке с отверстием сбоку на редукторе, повернув для этого нож.
7. Вставьте маленькую отвертку в совмещенные отверстия. Тем самым предотвращается поворот штанги при затягивании гайки ножа.
8. Удерживая отвертку в этом положении, прочно затяните ключом гайку ножа.
9. Выньте отвертку.
10. Поверните нож рукой. Если нож упирается в щиток или выглядит неровно, то это означает, что нож не сцентрирован и необходимо установить его заново.

ПРИМЕЧАНИЕ: для снятия ножа вставьте отвертку в совмещенные отверстия. Отвинтите гайку и снимите детали. Поместите все снятые детали и инструкции на хранение с тем, чтобы ими можно было воспользоваться в будущем.

ПРИКРЕПЛЕНИЕ ТРАНСПОРТИРОВОЧНОГО ЩИТКА

ПРИМЕЧАНИЕ: При транспортировке или хранении устройства режущая пластина должна быть закрыта транспортировочным щитком.

1. Выньте концы проволочного фиксатора из зажимов на транспортировочном щитке.
2. Поднимите проволочный фиксатор и поместите режущую пластину в транспортировочный щиток.
3. Проложите проволочный фиксатор над режущей пластиной и вставьте оба его конца в зажимы.

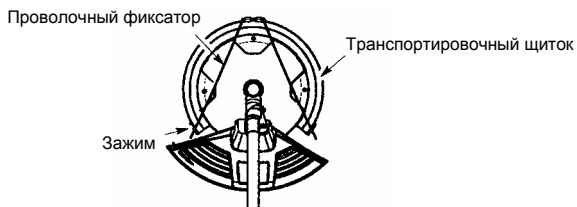

ЭКСПЛУАТАЦИЯ

ОСТОРОЖНО: Перед запуском двигателя убедитесь, что вы внимательно ознакомились с правилами техники безопасности при обращении с топливом. Если вы не поняли правил техники безопасности, не заправляйте ваше устройство топливом. Обратитесь к авторизованному дилеру по обслуживанию устройства.

ЗАПРАВКА ДВИГАТЕЛЯ ТОПЛИВОМ

ОСТОРОЖНО: при заправке крышку топливного бака следует снимать медленно. Данный двигатель сертифицирован для работы с неэтилированным бензином. Перед работой бензин следует смешать с моторным маслом хорошего качества, предназначенным для двухтактных двигателей с воздушным охлаждением в соотношении 40:1. Соотношение 40:1 достигается смешиванием 5 литров неэтилированного бензина с 0,125 литра масла. НЕЛЬЗЯ ПОЛЬЗОВАТЬСЯ автомобильным или судовым маслом. Масла такого типа могут повредить двигатель. При приготовлении топливной смеси следуйте указаниям на емкости с маслом. Сразу же после добавления масла к бензину встряхните емкость, чтобы обеспечить однородное перемешивание смеси. Прежде чем выполнять заправку устройства топливом, обязательно прочтите и соблюдайте правила техники безопасности, относящиеся к топливу.

ОСТОРОЖНО! Ни в коем случае не заливаете в ваш двигатель неразбавленный бензин. Это вызовет необратимое повреждение двигателя.

ТРЕБОВАНИЯ К ТОПЛИВУ

Применяйте неэтилированный бензин хорошего качества. Минимальное рекомендуемое октановое число - 90 (RON - дорожное октановое число).

ВАЖНО

Использование спиртосодержащих топлив (в которых спирт составляет более 10%) может отрицательно сказаться на характеристиках и продолжительности службы двигателя.

ПРЕДУПРЕЖДЕНИЕ: Неверное применение топлива и/или смазочных материалов может привести к следующим неисправностям: неверное включение сцепления, перегрев, образование «парового замка», потеря мощности, нарушение смазочных свойств, повреждение топливопроводов, прокладок и внутренних компонентов карбюратора и т.д. Спиртосодержащие топлива вызывают сильную абсорбцию влаги в топливо-масляной смеси с последующей сепарацией топлива и масла.

ОСТАНОВКА УСТРОЙСТВА

Для остановки двигателя нажмите на выключатель и удерживайте его в положении STOP до тех пор, пока двигатель не остановится.

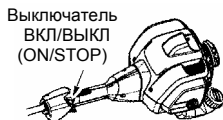

ОСТОРОЖНО: избегайте любого касания глушителя. Нагретый глушитель может стать причиной серьезного ожога.

ЗАПУСК ХОЛОДНОГО ДВИГАТЕЛЯ (или прогретого двигателя, если в нем закончилось топливо)

Положение запуска

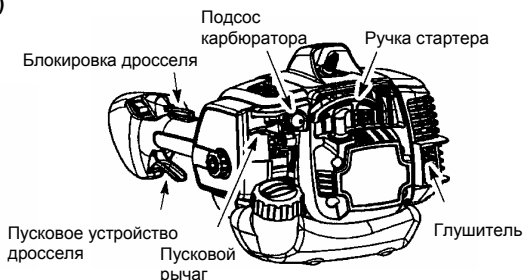

ПРИМЕЧАНИЕ: Должна быть включена блокировка дросселя с тем, чтобы сделать возможным срабатывание пускового устройства дросселя. Блокировка включается ладонью при захвате рукой ручки дросселя. НЕЛЬЗЯ сжимать пусковое устройство дросселя до тех пор, пока двигатель не запустится и не начнет работать.

1. Установите устройство на плоскую поверхность.
2. Медленно сожмите 6 раз баллончик устройства для заливки топлива.
3. Переведите пусковой рычаг в положение START (СТАРТ).

4. Выполняйте рывки за ручку шнура стартера до тех пор, пока двигатель не запустится и не начнет работать.
5. Оставьте двигатель работать в течение 10-15 секунд, затем сожмите пусковое устройство дросселя для выключения пусковой системы.

ЗАПУСК ГОРЯЧЕГО ДВИГАТЕЛЯ

Выполняйте рывки за ручку шнура стартера до тех пор, пока двигатель не запустится и не начнет работать.

ПРИМЕЧАНИЕ: обычно процедура запуска прогретого двигателя может выполняться в пределах 5 - 10 минут после того, как устройство было выключено (OFF). Если двигатель не работал более 10 минут, то необходимо выполнять его запуск, следуя указаниям раздела ЗАПУСК ХОЛОДНОГО ДВИГАТЕЛЯ или инструкциям по запуску, нанесенными на двигатель.

ЗАПУСК ЗАЛИТОГО ДВИГАТЕЛЯ

Запуск переполненного двигателя можно выполнить, выполняя повторные рывки шнура стартера при одновременном сжатии пускового устройства дросселя до тех пор, пока двигатель не запустится и не начнет работать. Если двигатель был очень сильно переполнен, то для запуска может потребоваться большое количество рывков. Если двигатель все равно не запускается, обратитесь к ТАБЛИЦЕ УСТРАНЕНИЯ НЕИСПРАВНОСТЕЙ.

ИСПОЛЬЗОВАНИЕ СОЕДИНИТЕЛЯ

В данной модели предусмотрен соединитель, предназначенный для установки дополнительных насадок.

ОСТОРОЖНО: прежде чем выполнять техническое обслуживание или устанавливать насадки, остановите устройство и отсоедините свечу зажигания.

СНЯТИЕ ТРИММЕРНОЙ НАСАДКИ (ИЛИ ДРУГИХ ДОПОЛНИТЕЛЬНЫХ НАСАДОК)

ВНИМАНИЕ: при снятии или монтаже насадок установите устройство на плоскую поверхность, чтобы обеспечить его устойчивость.

1. Ослабьте соединитель, повернув ручку против часовой стрелки.

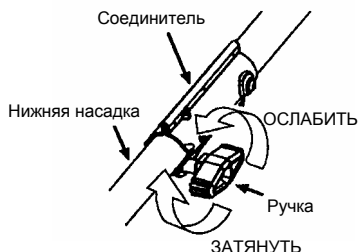

2. Нажмите и держите нажатой кнопку блокировки.

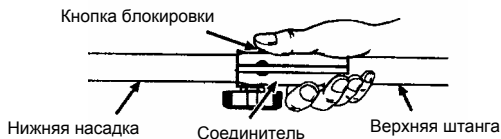

3. Надежно удерживая двигатель и верхнюю часть штанги, вытяните насадку из соединителя.

УСТАНОВКА ДОПОЛНИТЕЛЬНЫХ НАСАДОК

1. Снимите колпачок штанги с насадки (если предусмотрен).
2. Поместите кнопку блокировки насадки в канавку направляющей соединителя.
3. Втолкните насадку в соединитель так, чтобы кнопка блокировки попала в основное отверстие.

4. Прежде чем пользоваться устройством, надежно закрутите ручку, поворачивая ее по часовой стрелке.

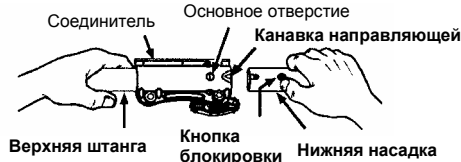

ОСТОРОЖНО: перед тем, как приступить к работе, убедитесь в том, что блокировочная/пусковая кнопка встала в первичное отверстие, а рукоятка плотно затянута. Все насадки предназначены для использования с первичным отверстием, если в соответствующем руководстве по эксплуатации насадки отсутствует другое указание. Использование другого отверстия может привести к серьезной травме или повреждению изделия.

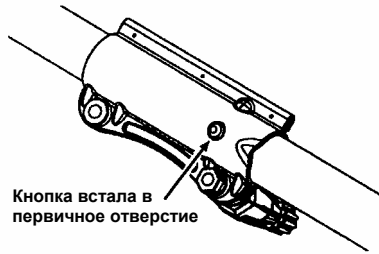

РАБОЧЕЕ ПОЛОЖЕНИЕ

ВСЕГДА
НАДЕВАЙТЕ:



- Резать следует слева направо
При работе с устройством зафиксируйте наплечный ремень зажимом, встаньте в положение, показанное на рисунке, и проверьте соблюдение следующих условий:
- Наличие защитных очков и плотной одежды.
 - Вытяните левую руку и держитесь за петлевой захват левой рукой.
 - Держитесь правой рукой за ручку дросселя, установив палец на пусковое устройство дросселя.
 - Держите устройство ниже уровня пояса.
 - Подкладка наплечного ремня должна находиться по центру вашего левого плеча.
 - Удерживайте весь вес устройства на левом плече.
 - Не наклоняясь, удерживайте нож или головку триммера рядом с землей, параллельно ее поверхности, не надавливая при этом на срезаемый объект.

ИНСТРУКЦИИ ПО ЭКСПЛУАТАЦИИ ПРИ ИСПОЛЬЗОВАНИИ ГОЛОВКИ ТРИММЕРА

ОСТОРОЖНО: всегда надевайте защитные очки. Никогда не наклоняйтесь над головкой триммера. Камни или мусор могут рикошетом отскочить и попасть в глаза и лицо, что может стать причиной повреждения глаз или других серьезных травм.

Перед выполнением стрижки обеспечьте режим работы двигателя со скоростью, достаточной для резания нужного материала.

Не следует работать при более высокой, чем требуется, скорости. Режущая леска режет эффективно тогда, когда двигатель работает не на полном дросселе. При меньших скоростях шум и вибрация двигателя будут ниже. Срок службы режущей лески будет больше, а также меньше вероятность "сваривания" лески на шпуре. Когда стрижка не выполняется, всегда отпускайте пусковое устройство двигателя для того, чтобы двигатель вернулся к режиму работы со скоростью холостого хода.

Остановка двигателя:

- Отпустите пусковое устройство дросселя.
- Для остановки двигателя нажмите на выключатель и удерживайте его в положении STOP до тех пор, пока двигатель не остановится.

ПРОДВИЖЕНИЕ ЛЕСКИ ТРИММЕРА

Перемещайте газонокосилку, слегка касаясь земли нижней частью стригущей головки. При этом двигатель должен работать на полной скорости. Ограничительное лезвие металлической струны, прикрепленное к основанию, будет обрезать траву на соответствующую высоту.

ОСТОРОЖНО: пользуйтесь только леской диаметром 2 мм (0,080 дюйма). Продвижение лески другого диаметра будет выполняться неправильным образом и может вызвать серьезные травмы. Нельзя пользоваться проволокой, веревкой и т.п. Проволока может разорваться в процессе резания и превратиться в опасный снаряд, который может стать причиной серьезной травмы.

МЕТОДЫ РЕЗКИ

ОСТОРОЖНО: при стрижке вокруг твердых объектов (камень, гравий, столбы ограждений и т.п.) следует работать на минимальной скорости и не давить на леску. Твердые объекты могут повредить головку триммера, запутаться в леске или оказаться отброшенными, что представляет серьезную опасность.

- Крайняя часть лески не выполняет резания. Оптимальная производительность и минимальный износ лески достигается при условии, что на леску не оказывается давления для продвижения ее в зону резания. Ниже проиллюстрированы верный и неверный способы резки.

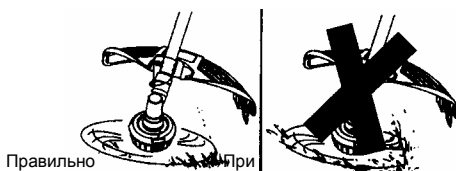

- С помощью лески легко удаляется трава и сорняки вдоль стен, заборов, около деревьев и вокруг клумб; однако, леска может также срезать и мягкую кору деревьев или кустов и оставлять следы на заборах.
- Чтобы увеличить срок службы лески и уменьшить износ головки двигатель не должен работать на полном дросселе при стрижке или срезании под корень, в частности, в следующих случаях:
 - при облегченном режиме стрижки
 - рядом с объектами, вокруг которых может обматываться леска, например, столбиков, маленьких деревьев или проволоки забора.
- При скашивании или подметании для получения качественных результатов работайте на полном дросселе.

СТРИЖКА - Держите под углом нижнюю часть головки триммера на уровне около 8 см (3 дюймов) над землей. Только крайняя часть лески может соприкасаться с материалом. Не оказывайте давление на режущую леску при перемещении ее в рабочую зону.

СРЕЗАНИЕ ПОД КОРЕНЬ - При использовании этого метода происходит срезание ненужной растительности под корень. Держите под углом нижнюю часть головки триммера на уровне около 8 см (3 дюймов) над землей. Крайняя часть лески может соударяться с землей вокруг деревьев, столбов, памятников и т.п. При таком методе работы повышается износ лески.

СКАШИВАНИЕ - Ваш триммер представляет собой идеальный инструмент для кошения в тех местах, которые недоступны для скашивания традиционной косой. При кошении леска должна быть параллельной поверхности земли. Не вжимайте головку в землю, так как это может привести к снятию верхнего слоя земли и повреждению инструмента.

ПОДМЕТЕНИЕ - Движение воздуха, создаваемое вращающейся леской, может использоваться для сдувания из рабочей зоны свободно лежащего мусора. Держите леску параллельно поверхности убираемого участка и покачивайте инструментом из стороны в сторону.

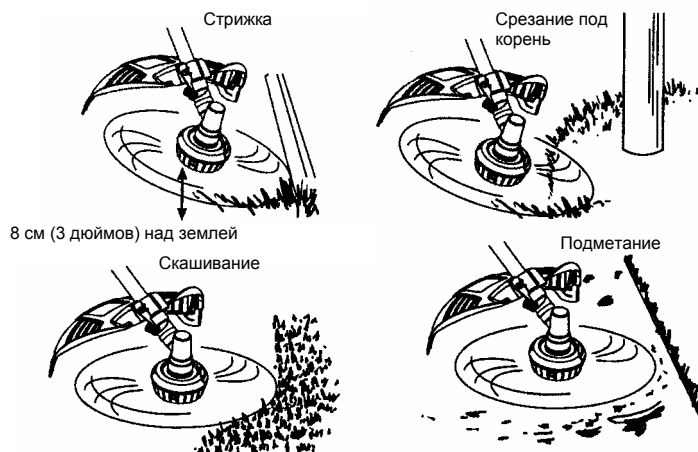

ИНСТРУКЦИИ ПО ЭКСПЛУАТАЦИИ ПРИ ИСПОЛЬЗОВАНИИ ПРОПОЛОЧНОГО НОЖА

- Отскакивание ножа** происходит только при работе с устройством, снабженным ножом. Это явление может привести к серьезной травме, такой как ампутация конечности. Внимательно ознакомьтесь с данным разделом. Необходимо четко усвоить причины отскакивания ножа, способы снижения риска такого события и способы управления устройством в том случае, если произошло отскакивание ножа.
- ПРИЧИНЫ ОТСКАКИВАНИЯ НОЖА - Отскакивание ножа** происходит в тех случаях, когда вращающийся нож соприкасается с объектом, который не поддается резке. При таком касании происходит на какое-то мгновение остановка ножа, а затем нож перемещается или "отскакивает" от объекта, с которым он столкнулся. Эффект "отскакивания" может быть достаточно сильным для того, чтобы толкнуть оператора в любом направлении и лишить его возможности управлять устройством. Бесконтрольное устройство может стать причиной серьезной травмы в случае, если произойдет касание ножом оператора или других лиц.
- КОГДА ПРОИСХОДИТ ОТСКАКИВАНИЕ НОЖА - Отскакивание ножа** происходит в случае, если нож зацепился за острый выступ, застрял или оказался зажатым. Такого рода ситуации могут возникать на тех участках, где трудно рассмотреть объект резания. При правильном пользовании устройством частота случаев отскакивания ножа может быть снижена, а следовательно снижена вероятность потери оператором управления устройством.
- Прополочным ножом следует резать только траву, сорняки и кустарник диаметром до 1 см (1/2 дюйма). Не допускайте контакта ножа с объектами, которые не поддаются резке, такими как пни, камни, заборы, металл и т.п. или заросли кустарника с диаметром ветвей более 1 см (1/2 дюйма).



- Нож должен быть всегда заточенным. Тупой нож чаще цепляется и отскакивает.
- Резать следует на полном дросселе. Нож при этом имеет максимальную режущую силу и реже застревает или оказывается зажатым.
- "Кормите" нож обдуманно и не слишком быстро. При слишком быстрой работе нож может отскочить.
- Резать следует только слева направо. При резании с правой стороны щитка отбрасывание отходов происходит в сторону от оператора.
- Пользуйтесь наплечным ремнем и держитесь за рукоятку устройства обеими руками. Правильно установленный наплечный ремень будет удерживать весь вес устройства, что позволяет освободить руки для управления и определения направления движения резки.
- Ноги должны находиться в удобном положении на расстоянии друг от друга и быть готовыми к возможному внезапному быстрому отскакиванию устройства. Не ставьте ноги вместе. Располагайте ноги устойчиво и соблюдайте равновесие.
- Держите нож ниже уровня пояса; в этом случае легче управлять устройством.
- Не поднимайте двигатель выше пояса, так как нож может оказаться в опасной близости от вашего тела.
- Не раскачивайте устройство с такой силой, при которой вы можете потерять равновесие.

Двигатель должен достичь скорости резания до того, как будет начато резание. Если нож не поворачивается при сжимании пускового устройства дросселя, проверьте, полностью ли вставлена штанга в двигатель.

Когда резание не выполняется, всегда отпускайте пусковое устройство двигателя для того, чтобы двигатель вернулся к режиму работы со скоростью холостого хода. Нож не должен поворачиваться при режиме работы на холостом ходу. Если нож поворачивается при работе на холостом ходу, то пользоваться устройством нельзя. Обратитесь к разделу РЕГУЛИРОВКА РАБОТЫ КАРБЮРАТОРА или к авторизованному сервисному дилеру.

- При работе с устройством следите за устойчивым положением ног. Для этого ставьте ноги твердо на землю в удобное положение врозь.
- Резание следует выполнять, покачивая верхней частью туловища слева направо.
- При переходе к следующему участку для резания следите за тем, чтобы сохранить равновесие и устойчивое положение ног.

РЕКОМЕНДУЕМОЕ ПОЛОЖЕНИЕ ПРИ РЕЗКЕ

Резка выполняется с ножом в положении "2 часа" или "4 часа"

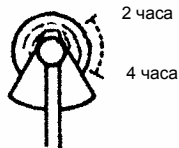

ОСТОРОЖНО: при работающем двигателе или вращающемся ноже запрещается как оператору, так и другим лицам пытаться убирать срезанный материал; это позволит предотвратить серьезные травмы. Прежде чем снимать какой-либо объект, намотавшийся на нож или штангу, необходимо остановить двигатель и нож.

ТЕХНИКА БЕЗОПАСНОСТИ ПРИ ИСПОЛЬЗОВАНИИ ДОПОЛНИТЕЛЬНЫХ НАСАДОК

ОСТОРОЖНО: Перед использованием любого дополнительного оборудования внимательно и полностью прочтите инструкцию по эксплуатации; тщательно учитывайте все предупреждения и выполняйте все рекомендации.

ОСТОРОЖНО: Использование кромкорезной и кусторезной насадок допускается только при установленной дополнительной боковой рукоятке. Дополнительная рукоятка устанавливается выше стрелки на наклейке с информацией по технике безопасности в верхней части штанги (то есть, ближе к двигателю). Если в комплекте поставки кромкорезной или кусторезной насадки отсутствует дополнительная боковая рукоятка, ее можно приобрести в качестве отдельного дополнительного приспособления (артикул № 530071451) у ближайшего авторизованного дилера.

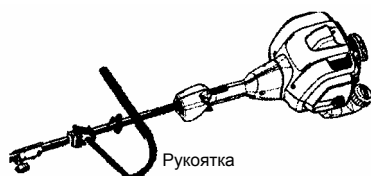

ТЕХНИКА БЕЗОПАСНОСТИ ПРИ ИСПОЛЬЗОВАНИИ КРОМКРЕЗА

ОСТОРОЖНО: Всякий раз тщательно обследуйте кромку перед предстоящей обработкой. Удаляйте из рабочей зоны предметы (камни, битые стекла, гвозди, проволоку и т.п.), которые могут представлять опасность при отбрасывании диском или наматываться на вал.

ОСТОРОЖНО: После отпущения рычага газа диск продолжает еще некоторое время вращаться. Он может причинить серьезные порезы оператору или другим лицам. Дайте диску остановиться, прежде чем извлекать его из линии реза.

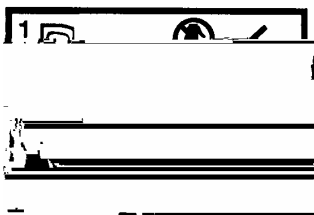

- Не используйте погнутые, искривленные, треснутые, обломанные или каким-либо иным образом поврежденные диски. Перед использованием устройства обязательно замените все части, в которых образовались трещины, щербинки или иные повреждения.
- Не пытайтесь удалять застрявший отрезанный или удерживать подлежащий резке материал при работающем двигателе или еще не остановившемся диске.
- Не допускайте отрыва от земли опорного колеса и полоза регулировки глубины резания.
- Постоянно слегка прижимайте устройство к поверхности земли. Заранее готовьтесь к встрече с неровностями дорожек, ямами, толстыми корнями и т.п.
- При работе с кромкорезом использование дополнительной боковой ручки обязательно.

ТЕХНИКА БЕЗОПАСНОСТИ ПРИ РАБОТЕ С ГАЗОННЫМ ПЫЛЕСОСОМ / ВОЗДУХОДУВКОЙ

ОСТОРОЖНО: Тщательно обследуйте площадку, которую предстоит обработать.

Удалите с нее предметы (камни, стекла, проволоку и т.п.), которые могут причинять травмы или представлять иную опасность в случае прямого попадания или рикошета при отбрасывании в процессе работы устройства.

- Устройство с работающим двигателем следует помещать только на чистую твердую поверхность. Затягивание в воздухозаборник частичек гравия, песка, пыли, остатков травы и другого мусора с их последующим выбросом из выходного отверстия чревато как повреждением самого устройства и окружающего имущества, так и причинением серьезных травм прохожим или оператору.
- Не допускайте попадания посторонних предметов в трубы всасывающего и выдувного трактов или в выходное сопло. Следите за тем, чтобы в направлении выдува мусора из устройства не было людей, животных, стеклянных сооружений, крупных помех (таких как деревья), автомобилей, стен и т.п. Мощный поток воздуха способен поднимать камни, грязь или палки, которые при прямом попадании или рикошете могут наносить повреждения людям или животным, разбивать стекла или причинять иной ущерб.
- Не допускается эксплуатация устройства с неполностью установленными комплектами дополнительного оборудования. При использовании его в качестве воздуходувки обязательно устанавливайте все трубы выдувного тракта.

- Регулярно осматривайте воздухозаборник и трубы всасывающего и выдувного трактов, обязательно выключая для этого двигатель и отсоединяя свечу зажигания. Следите за тем, чтобы в вентиляционных отверстиях и трубах выдувного тракта не накапливался мусор, препятствующий нормальному движению воздуха.
- Не допускайте попадания в воздухозаборник посторонних предметов, способных препятствовать нормальному движению воздуха и приводить к повреждению устройства.
- Не допускается использование устройства для разбрызгивания ядохимикатов, удобрений или иных веществ, которые могут содержать токсичные компоненты.
- Во избежание распространения огня не применяйте устройство поблизости от горячей лисвы или кустарника, костров, мангалов, зольных отвалов и т.п.

ТЕХНИКА БЕЗОПАСНОСТИ ПРИ РАБОТЕ С КУЛЬТИВАТОРОМ

ОСТОРОЖНО: Вращающиеся роторы культиватора способны причинить серьезные травмы. Старайтесь держаться возможно дальше от них. Всегда останавливайте двигатель и разъединяйте цепь зажигания, перед тем как заняться очисткой забившихся роторов или ремонтом.



ОСТОРОЖНО: Тщательно обследуйте площадку перед обработкой. Удаляйте с нее мусор и все твердые и острые предметы (камни, подпорки, ветки, веревки, бечевки и т.п.).

- Избегайте сильных столкновений с твердыми объектами, приводящих к остановке роторов культиватора. В случае если такое столкновение все же произойдет, остановите двигатель и осмотрите устройство на предмет обнаружения повреждений.
- Не допускается работа с культиватором без надлежащим образом установленного и прочно закрепленного защитного кожуха, закрывающего роторы.
- Избегайте контакта роторов и защитного ограждения с посторонними предметами.
- В случае столкновения с посторонним предметом остановите двигатель, разомкните цепь зажигания и осмотрите культиватор на предмет обнаружения повреждений. Возобновление работы с устройством до выполнения необходимого ремонта не допускается.
- Для очистки роторов от налипшего грунта с помощью струи воды из шланга следует прежде отсоединить насадку-культиватор от привода. Смазывайте роторы маслом для предотвращения коррозии.
- Все операции по обслуживанию и очистке роторов культиватора следует выполнять в перчатках. Роторы самозатачиваются в процессе работы и имеют очень острые кромки.
- Не допускается работа вхолостую на высоких оборотах.

ТЕХНИКА БЕЗОПАСНОСТИ ПРИ РАБОТЕ С БЕСКОРДОВЫМ ТРИММЕРОМ

ОПАСНО: ОПАСНЫЕ РЕЖУЩИЕ КРОМКИ; ДЕРЖИТЕ РУКИ ВОЗМОЖНО ДАЛЬШЕ ОТ ДИСКА – После отпускания рычага газа диск продолжает еще некоторое время вращаться. Не пытайтесь удалять застрявший срезанный материал, пока диск не остановился. Перед выполнением этой операции убедитесь в том, провод зажигания отсоединен, а диск полностью остановился. Не хватайтесь за ножи режущего диска и не удерживайте устройство за эти ножи.

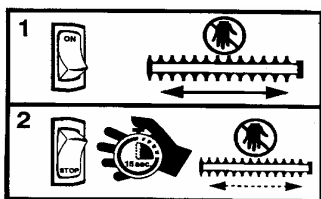

ОСТОРОЖНО: Тщательно обследуйте территорию, которую предстоит обработать. Удалите с нее мусор и твердые предметы (камни, стекла, проволоку и т.п.), которые могут причинить травмы или материальный ущерб при прямом попадании или рикошете в результате отбрасывания в процессе работы либо иным образом.

- Не допускается использование погнутых, искривленных, треснутых, сломанных или иным образом поврежденных дисков. Для замены изношенных или поврежденных частей следует обращаться к авторизованному дилеру, осуществляющему сервисное обслуживание.
- Держите устройство всегда перед собой. Избегайте приближаться какой-либо частью тела к режущему органу.
- Следите, чтобы режущий орган и вентиляционные отверстия не засорились.

ТЕХНИКА БЕЗОПАСНОСТИ ПРИ РАБОТЕ С СЕКАТОРОМ НА ШТАНГЕ

ОСТОРОЖНО: Ножницы / вращающаяся цепь могут причинять самые серьезные травмы. Тщательно осмотрите устройство перед использованием. Не допускается использование устройств с погнутыми, треснутыми или затупившимися лезвиями или затупившейся цепью. Избегайте приближаться к лезвиям / цепи.

ОСТОРОЖНО: Ножницы / вращающаяся цепь остро заточены. Не следует к ним прикасаться. Во избежание серьезных травм при смене или обслуживании лезвий или цепи обязательно остановите двигатель, убедитесь в том, что движение лезвий / цепи прекратилось, и отсоедините свечу зажигания, а все операции выполняйте только в перчатках.

ОСТОРОЖНО: Движущиеся по инерции лезвия / вращающаяся цепь способны причинить серьезные травмы и после выключения двигателя. Необходимо продолжать соблюдать все меры безопасности при работе с устройством до полной остановки лезвий / цепи. Держите движущиеся части на расстоянии от рук, ног, лица. Не прикасайтесь к движущимся лезвиям / цепи и не пытайтесь их остановить.



ОСТОРОЖНО: Падение различных предметов сверху может причинять серьезные травмы головы. При работе с секатором надевайте защитный головной убор.



ОСТОРОЖНО: Во избежание серьезных травм не используйте насадку - секатор более чем с одним удлинителем штанги.

ОСТОРОЖНО: Не приближайтесь к линиям электропередач или электрическим проводам.

- Не допускается использование устройства для срезания сучьев или веток диаметром более 15 см.

- Не следует увеличивать обороты двигателя сверх необходимого. Сбрасывайте газ при работе вхолостую.
- Всегда останавливайте двигатель при любом перерыве в работе или при переходе с одной позиции на другую.
- В случае удара о посторонний объект или его наматывания на рабочие органы немедленно остановите двигатель и проверьте устройство на наличие повреждений. Возобновление работы возможно не ранее устранения всех повреждений специалистами по сервисному обслуживанию, для чего необходимо обратиться к авторизованному дилеру. Погнутые, искривленные, треснутые или сломанные лезвия подлежат утилизации.
- В случае усиления вибрации следует немедленно остановить двигатель. Вибрация – признак неисправности. Тщательно осмотрите устройство на предмет обнаружения ослабленных резьбовых соединений или повреждений, прежде чем возобновлять работу. При необходимости обратитесь для ремонта и замены неисправных частей к авторизованному дилеру, осуществляющему сервисное обслуживание.

ТЕХНИКА БЕЗОПАСНОСТИ ПРИ РАБОТЕ СО СНЕГОУБОРОЧНЫМ АГРЕГАТОМ

ОСТОРОЖНО: Держите руки и ноги подальше от ротора при запуске двигателя и во время работы. Не пытайтесь очищать ротор при работающем двигателе. Обязательно остановите двигатель и отсоедините свечу зажигания, прежде чем вычищать снег или мусор из короба выброса или перед регулировкой лопастей.



ОСТОРОЖНО: Не опирайтесь на короб выброса снега. Вылетающие из него камни и мусор могут попасть в лицо или в глаза и причинить серьезные повреждения, вплоть до потери зрения.

ОСТОРОЖНО: Тщательно осмотрите подлежащую обработке территорию. Удалите с нее предметы, которые могут быть опасны при отбрасывании их устройством или стать причиной его повреждения. Будьте готовы к тому, что некоторые из таких предметов скрыты под слоем снега.

- Выбирайте направление выброса снега так, чтобы он не мог попасть в стеклянные сооружения, автомобили и т.п.
- Сбрасывайте газ при работе вхолостую.
- Работа со снегоуборочной машиной требует внимания; будьте готовы к встрече с ямами на поверхности и иными скрытыми опасностями.
- Убедитесь в том, что ротор снегоуборочного агрегата вращается без помех, прежде чем присоединять его к приводу.
- Если вращение ротора затруднено смерзшимся снегом и льдом, не используйте устройство под рабочей нагрузкой без предварительного полного оттаивания.
- Следите, чтобы ротор не засорился.
- Не занимайтесь уборкой снега, когда поблизости есть другие люди. Небольшие предметы, выбрасываемые машиной с высокой скоростью, способны причинять тяжкие повреждения.
- В случае удара о посторонний предмет следует остановить двигатель, отсоединить провод зажигания, проверить снегоуборочную машину на наличие повреждений и провести необходимый ремонт, прежде чем возобновлять работу.
- Не допускается использование снегоуборочной машины вблизи сооружений из стекла, легковых или грузовых автомобилей.
- Запрещается использование снегоуборочной машины на крышах.
- Не используйте снегоуборочную машину вблизи подвальных решеток, люков и т.п.
- Не допускайте попадания убираемого снега на дороги общего пользования или дворовые проезды.

- Уборку снега со склонов следует выполнять при движении вверх или вниз, и ни в коем случае не поперек склона. Соблюдайте осторожность при смене направления движения. Не используйте агрегат на крутых склонах.
- По окончании уборки дайте машине поработать несколько минут вхолостую во избежание последующего смерзания движущихся частей с остатками снега.
- При движении спиной вперед предварительно осмотрите путь и будьте максимально осторожны. Тщательно избегайте потери равновесия и падений, в особенности при движении агрегата задним ходом.
- Всегда будьте готовы моментально остановить двигатель.

ОБСЛУЖИВАНИЕ

ОСТОРОЖНО: прежде чем выполнять техническое обслуживание (за исключением случая регулировки работы карбюратора), отсоедините свечу зажигания.

ПРОВЕРКА НА НАЛИЧИЕ НЕЗАТЯНУТЫХ КРЕПЕЖНЫХ ПРИНАДЖЛЕЖНОСТЕЙ И ДЕТАЛЕЙ

- Коллачок свечи зажигания
- Воздушный фильтр
- Винты кожуха
- Винты рукоятки
- Комбинированный щиток

ПРОВЕРКА НА НАЛИЧИЕ ПОЛОМАННЫХ ИЛИ ИЗНОШЕННЫХ ДЕТАЛЕЙ

Для выполнения замены поломанных или изношенных деталей обращайтесь к авторизованному сервисному дилеру.

- Выключатель ON/OFF (ВКЛ/ВЫКЛ) - Проверьте правильность работы выключателя ON/OFF, переключив его в положение OFF (ВЫКЛ). Убедитесь в том, что двигатель остановился; запустите двигатель снова и продолжите проверку.
- Топливный бак - Прекратите пользоваться устройством в случае, если в топливном баке имеются признаки повреждения или утечки.
- Комбинированный щиток - Прекратите пользование устройством в случае повреждения этого щитка.

ПРОВЕРКА И ЧИСТКА УСТРОЙСТВА И НАНЕСЕННЫХ СХЕМ/НАДПИСЕЙ

- После каждого пользования проверьте полностью все устройство на наличие неисправных или плохо пригнанных деталей. Почистите устройство и нанесенные на него схемы/надписи, пользуясь влажной тканью с мягким моющим средством.
- Протрите устройство чистой сухой тряпкой.

ЧИСТКА ВОЗДУШНОГО ФИЛЬТРА

Загрязненный воздушный фильтр снижает кпд двигателя и увеличивает расход топлива и объем выхлопных газов. Необходимо чистить фильтр после каждых 5 часов работы.

1. Почистите крышку и участок вокруг нее для того, чтобы избежать попадания грязи в камеру карбюратора при снятии крышки.
2. Снимите детали, нажав на кнопку для освобождения крышки воздушного фильтра.
ПРИМЕЧАНИЕ: Чтобы избежать опасности возникновения пожара или создания вредных паров, нельзя чистить фильтр бензином или другим горючим растворителем.
3. Вывойте фильтр в воде с мылом.
4. Дайте фильтру высохнуть.
5. Установите детали на свое место.

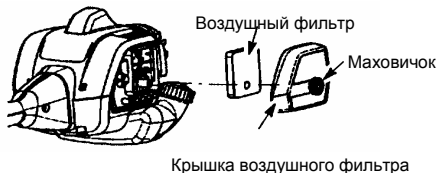

ЗАМЕНА СВЕЧИ ЗАЖИГАНИЯ

Чтобы гарантировать более простой запуск двигателя и его лучшую работу, следует ежегодно менять свечу зажигания. Установите зазор в свече зажигания равным 0,6 мм (0,025 дюйма). Регулировка зажигания является постоянной и не может быть изменена.

1. Скрутите, а затем вытяните колпачок свечи зажигания.
2. Выньте свечу зажигания из цилиндра и удалите ее в отходы.
3. Замените новой свечой зажигания Champion RCJ-6Y; плотно затяните свечу торцовым ключом на 3/4 дюйма (19 мм).
4. Установите на место колпачок свечи зажигания.

РЕМОНТ И РЕГУЛИРОВКА ЗАМЕНА ЛЕСКИ

1. Нажмите на фиксаторы по краям головки триммера и снимите крышку и шпулю.

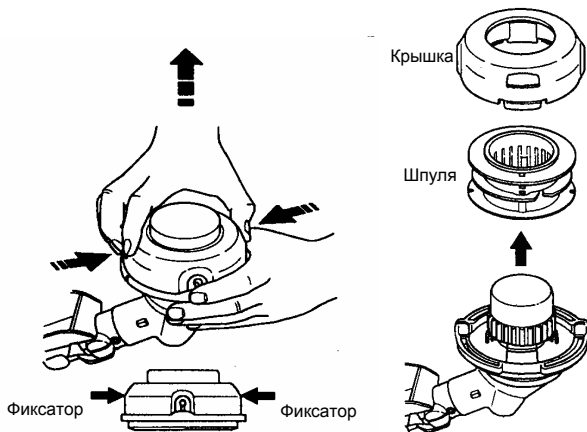

2. Удалите оставшуюся леску.
3. **Удалите со всех деталей грязь и обрезки. Замените катушку, если она изношена или повреждена.**
4. Установите шпулю с уже намотанной леской или вставьте в имеющуюся шпулю новую фирменную леску Partner длиной 4,5 м диаметром 2,4 мм дюйма.
5. При заправке новой лески в имеющуюся катушку держите катушку, как показано на рисунке.
6. Согните леску посередине и вставьте леску местом сгиба в паз на среднем ободке шпули. Убедитесь, что леска зафиксирована в пазе.

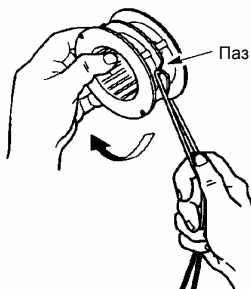

7. Держа палец между двумя кусками лески, наматывайте их по часовой стрелке на шпулю плотно и равномерно.



8. Уложите края лески в направляющие пазы.

Направляющий паз



9. Установите шпулю в крышку.

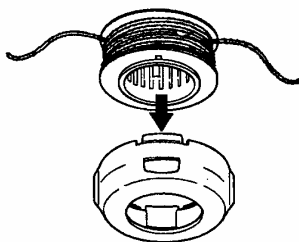

10. Проденьте края лески в выходные отверстия на сторонах крышки.

Отверстия сердечника

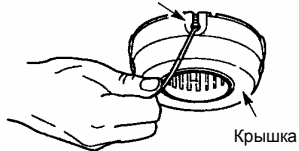

11. Установите шпулю и крышку на свое место в головке триммера. Нажмите, чтобы крышка защелкнулась.

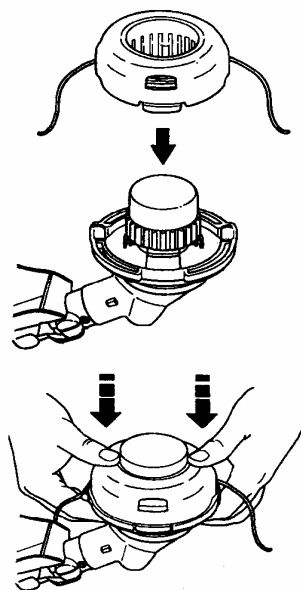

ЗАМЕНА НОЖА

Инструкции и иллюстрации по замене ножа см. в разделе СБОРКА.

РЕГУЛИРОВКА РАБОТЫ КАРБЮРАТОРА

ОСТОРОЖНО: при выполнении регулировки скорости холостого хода посторонние лица должны находиться на безопасном расстоянии. В процессе выполнения большей части этой процедуры головка триммера, нож или любая другая насадка будут вращаться. Наденьте все защитные принадлежности и соблюдайте меры безопасности. После завершения регулировки головка триммера, нож или любая другая насадка не должны двигаться/вращаться при скорости холостого хода.

Карбюратор был тщательно отрегулирован на заводе. Регулировка может понадобиться в том случае, если имеет место одно из следующих обстоятельств:

- Двигатель не работает на холостом ходу при отпущенном дросселе.
- Головка триммера, нож или другая насадка движутся/вращаются на холостом ходу.

Регулировка работы устройства должна выполняться при его установке на какую-нибудь опору так, чтобы исключить контакт режущей насадки с любым предметом и с землей. При работе устройства и при выполнении регулировки держите устройство рукой. Ни одна часть тела не должна находиться рядом с режущей насадкой и глушителем.

Регулировка скорости холостого хода

Запустите двигатель на холостом ходу. Отрегулируйте скорость так, чтобы при работе двигателя не происходило движения, вращения (слишком высокая скорость холостого хода) или заедания (слишком низкая скорость холостого хода) головки триммера, ножа или насадки.

- Если двигатель глохнет, поверните винт регулировки скорости холостого хода по часовой стрелке для увеличения скорости холостого хода.
- Поверните винт регулировки скорости холостого хода против часовой стрелки для снижения скорости холостого хода в случае, если на холостом ходу имеет место движение или вращение головки триммера, ножа или дополнительной насадки.

ОСТОРОЖНО: после каждой регулировки проверяйте скорость холостого хода. Чтобы избежать опасности серьезной травмы оператора или других лиц, необходимо обеспечить, чтобы на холостом ходу головка триммера, нож или дополнительная насадка не двигались/не вращались.

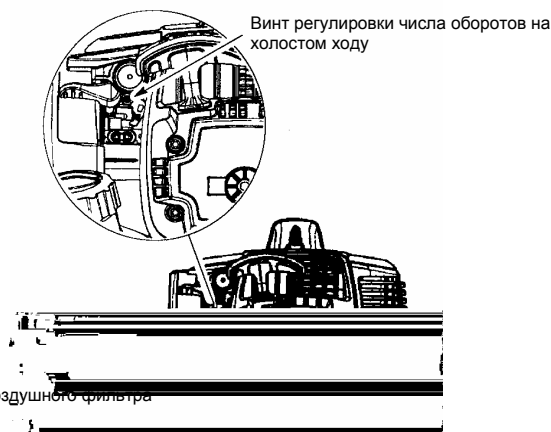

Если вам необходима дополнительная помощь или вы не уверены в том, как следует выполнять эту процедуру, обратитесь к авторизованному сервисному дилеру.

ХРАНЕНИЕ

ОСТОРОЖНО: после каждого пользования необходимо выполнить следующие действия:

- Прежде чем помещать двигатель на хранение или перевозить его, дайте двигателю остыть.
- Следует хранить устройство и топливо в хорошо проветриваемом помещении, в котором исключен контакт между парами топлива и искрами или открытым пламенем от водонагревателей, электродвигателей или выключателей, печей и т.п.
- Устройство должно храниться со всеми защитными приспособлениями, установленными должным образом. Поместите устройство таким образом, чтобы ни один острый предмет не мог случайно стать причиной серьезной травмы.
- Храните устройство и топливо в местах, недоступных для детей.

СЕЗОННОЕ ХРАНЕНИЕ

Подготовьте устройство к хранению в конце сезона или в том случае, если оно не будет использоваться в течение более 30 дней.

Если предполагается хранить устройство длительный промежуток времени:

- Почистите устройство перед длительным хранением.
- Храните устройство в чистом сухом месте.
- Смажьте слегка маслом внешние металлические поверхности.

ТОПЛИВНАЯ СИСТЕМА

В пункте ЗАПРАВКА ДВИГАТЕЛЯ ТОПЛИВОМ раздела ЭКСПЛУАТАЦИЯ данного руководства ознакомьтесь с замечанием с пометкой ВАЖНО, касающимся использования газохола для вашего двигателя.

Стабилизатор топлива является приемлемым решением для сведения к минимуму отложений смолы, растворенной в топливе, во время хранения. Добавьте стабилизатор к бензину в топливный бак или в канистру для хранения топлива. Следуйте инструкциям по смешиванию, имеющимся на канистре стабилизатора. После добавления стабилизатора оставьте двигатель работать не менее 5 минут.

ДВИГАТЕЛЬ

- Снимите свечу зажигания и налейте в отверстие свечи зажигания 1 чайную ложку смеси 40:1, масло для двухтактного двигателя (с воздушным охлаждением).
- Медленно потяните за шнур стартера 8-10 раз для того, что перемешать масло.
- Замените свечу зажигания новой свечой рекомендованного типа и теплового ряда.
- Почистите воздушный фильтр.
- Проверьте все устройство на наличие ослабленных винтов, гаек и болтов. Замените все поврежденные, поломанные или изношенные детали.

- Начиная следующий сезон, используйте только свежее топливо с нужной пропорцией бензин:масло.

ДОПОЛНИТЕЛЬНЫЕ ЗАМЕЧАНИЯ

- Не пользуйтесь бензином, сохранившимся после прошлого сезона.
- Замените канистру для бензина при появлении признаков ржавчины.

ТАБЛИЦА ПОИСКА НЕИСПРАВНОСТЕЙ

ОСТОРОЖНО: Перед выполнением рекомендуемых действий всегда останавливайте устройство и отсоединяйте свечу зажигания, за исключением только тех случаев, когда необходимые действия требуют функционирования устройства.

НЕИСПРАВНОСТЬ	ПРИЧИНА	СПОСОБ УСТРАНЕНИЯ
Двигатель не запускается.	<ol style="list-style-type: none"> 1. Выключатель ON/OFF (ВКЛ/ВЫКЛ) в положении OFF (ВЫКЛ). 2. Двигатель переполнен. 3. Топливный бак пуст. 4. Свеча зажигания не включается. 5. Топливо не поступает в карбюратор. 6. Требуется регулировка работы карбюратора. 	<ol style="list-style-type: none"> 1. Установите выключатель ON/OFF (ВКЛ/ВЫКЛ) в положение ON (ВКЛ). 2. См. в разделе ЭКСПЛУАТАЦИЯ пункт "ЗАПУСК ЕРЕПОЛНЕННОГО ДВИГАТЕЛЯ". 3. Залейте в бак нужную топливную смесь. 4. Установите новую свечу зажигания. 5. Проверьте, не загрязнен ли топливный фильтр; замените его, если необходимо. Проверьте, не перегнут ли топливопровод и нет ли в нем трещин; выполните ремонт или замену. 6. Обратитесь к авторизованному сервисному дилеру.
Двигатель не работает должным образом на холостом ходу.	<ol style="list-style-type: none"> 1. Требуется регулировка работы карбюратора. 2. Износ сальников коленчатого вала. 3. Низкая компрессия. 	<ol style="list-style-type: none"> 1. См. пункт "РЕГУЛИРОВКА РАБОТЫ КАРБЮРАТОРА" в разделе РЕМОНТ И РЕГУЛИРОВКА. 2. Обратитесь к авторизованному сервисному дилеру. 3. Обратитесь к авторизованному сервисному дилеру.
Двигатель не разгоняется, работает с недостаточной мощностью или глохнет под нагрузкой.	<ol style="list-style-type: none"> 1. Загрязнен воздушный фильтр. 2. Засорилась свеча зажигания. 3. Требуется регулировка работы карбюратора. 4. Нарост нагара на выходной сетке глушителя. 5. Низкая компрессия. 	<ol style="list-style-type: none"> 1. Почистите или замените фильтр. 2. Почистите или замените свечу зажигания и отрегулируйте заново зазор. 3. Обратитесь к авторизованному сервисному дилеру. 4. Обратитесь к авторизованному сервисному дилеру. 5. Обратитесь к авторизованному сервисному дилеру.
Чрезмерное количество выхлопных газов двигателя.	<ol style="list-style-type: none"> 1. Неверная топливная смесь. 2. Загрязнен воздушный фильтр. 3. Требуется регулировка работы карбюратора. 	<ol style="list-style-type: none"> 1. Опорожните топливный бак и залейте нужную топливную смесь. 2. Почистите или замените фильтр. 3. Обратитесь к авторизованному сервисному дилеру.
Двигатель нагревается.	<ol style="list-style-type: none"> 1. Неверная топливная смесь. 2. Неправильно выбрана свеча зажигания. 3. Требуется регулировка работы карбюратора. 4. Нарост нагара на выходной сетке глушителя. 	<ol style="list-style-type: none"> 1. Опорожните топливный бак и залейте нужную топливную смесь. 2. Замените свечой зажигания нужного типа. 3. Обратитесь к авторизованному сервисному дилеру. 4. Обратитесь к авторизованному сервисному дилеру.

ЗАЯВЛЕНИЕ О СООТВЕТСТВИИ (Применяется только для Европы)

Мы, **Husqvarna AB, SE-561 82 Huskvarna, Швеция**, Тел. : +46-36-146500, в качестве уполномоченного представителя Сообщества, заявляем, что кусторезы **Partner модели BC 433L**, с серийным номером 2009 года и далее (на табличке данных после цифр обозначающих год изготовления следует серийный номер), соответствует ДИРЕКТИВЕ СОВЕТА:

от 17 мая 2006 года "о машинах" **2006/42/EG**.

от 15 декабря 2004 года "об электромагнитной совместимости" **2004/108/EG**, и действующему в настоящее время приложению.

от 8 мая 2000 года "об эмиссии шума в окружающую среду" **2000/14/EG**, приложение V. Дополнительная информация по эмиссиям шума приведена в разделе Технические характеристики.

Были использованы следующие стандарты: **EN ISO 12100-1/A1:2009, EN ISO 12100-2/A1:2009, CISPR 12:2007, EN 11806:2008**.

SMP Svensk Maskinprovning AB, Fyrisborgsgatan 3, S-754 50 Uppsala, Швеция, по собственному желанию осуществил типовую проверку для фирмы Husqvarna AB. Сертификатам присвоен номер: **SEC/09/2033**.

09-11-01



Ronnie E. Goldman, Технический директор
Уполномоченный представитель Husqvarna AB
и ответственный за техническую документацию

ТЕХНИЧЕСКИЕ ДАННЫЕ

МОДЕЛЬ: ВС 433L

ДВИГАТЕЛЬ

Объем, см ³	33
При максимальной мощности двигателя (шпинделя)	7000
Максимальная скорость вращения вала (шпинделя)	10000
Число оборотов двигателя при рекомендуемой максимальной скорости вращения вала (шпинделя)	7400
Рекомендуемое число холостых оборотов (шпинделя)	2900
Максимальная мощность двигателя, измеренная в соответствии с ISO 8893, кВт	0,9

СИСТЕМА ЗАЖИГАНИЯ

Свеча зажигания	Champion RCJ-6Y
Зазор между электродами, мм	0,6

СИСТЕМА ПОДАЧИ ТОПЛИВА И СМАЗКИ

Объем топливного бака, см ³	480
--	-----

ВЕС

Вес стригущего приспособления или экрана с пустым баком, кг	6,6
---	-----

УРОВЕНЬ ШУМА

(см. примечание 1)

Уровень мощности шума, измеренный дБ(А)	112,3
Уровень мощности шума, гарантированный L _{WA} , дБ(А)	117,0

УРОВНИ ШУМА

(см. примечание 2)

Эквивалентные уровни звукового давления на уши пользователя, измерены согласно EN ISO 11806, ISO 22868, дБ(А)	
С лезвием для травы (оригинальным)	102,0
С головкой триммера (оригинальной)	99,0

УРОВЕНЬ ВИБРАЦИЙ

(см. Примечание 3)

Уровень вибрации (a _{hV,eq}) на ручках измерен согласно EN ISO 11806 и ISO 22867 в м/с ²	
С лезвием для травы (оригинальным), левым/правым	8,3/8,4
С головкой триммера (оригинальным), левым/правым	6,4/8,1

Примечание 1: Уровень шума в окружающей среде измеряется как мощность звука (L_{WA}) согласно директиве Европейского Союза 2000/14/ЕС. Указанный уровень шума для машины измерен с оригинальным режущим оборудованием, дающим наивысший уровень. Разница между гарантированным и измеренным уровнем шума в том, что гарантированный уровень шума также включает разброс результатов измерений и вариации между машинами одной и той же модели, согласно директиве 2000/14/ЕС.

Примечание 2: Указанные данные об эквивалентном уровне шумового давления для машины имеют типичный статистический разброс (стандартное отклонение) 1 дБ(А).

Примечание 3: Указанные данные об эквивалентном уровне вибрации имеют типичный статистический разброс (стандартное отклонение) 1 м/с².

Модель ВС 433L (кончик вала с левой резьбой 3/8) Центральное отверстие в ножах, диаметр 25,4 мм		
Соответствующее дополнительное оборудование	Тип	Защитный кожух режущих органов, артикул №.
Нож для травы/диск для травы	Grass (Ø 20 см, 4-зуба)	530 05 58 92 / 545 35 27 01
Триммерная головка	TNG 7 (трос Ø 2,4 мм)	537 41 92 02 / 545 35 27 01