

Panasonic®

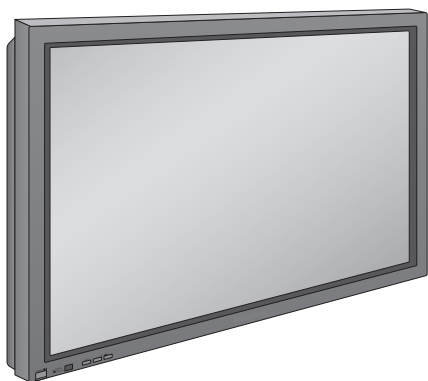

Плазменный дисплей высокой четкости Инструкция по эксплуатации

TH-42PHW5

Модель № TH-50PHW5



Перед подключением, эксплуатацией или настройкой данного изделия, пожалуйста, внимательно ознакомьтесь с данной инструкцией. Пожалуйста, сохраните инструкцию для дальнейших справок.

Русский

Уважаемый покупатель фирмы Panasonic

Добро пожаловать в семью потребителей продукции Panasonic. Мы надеемся, что Ваш новый Плазменный дисплей высокой четкости будет доставлять Вам удовольствие в течение многих лет.

Чтобы получить максимум того, на что способен Ваш новый телевизор, прочитайте, пожалуйста, эту Инструкцию, прежде чем делать какие-либо настройки, а потом сохраните ее для дальнейших справок.

Сохраните также квитанцию о покупке и внесите номер модели и серийный номер Вашего телевизора в предусмотренное место на задней обложке этой инструкции.

*Посетите наш веб-сайт Panasonic по адресу <http://www.panasonic.co.jp/global/>
и <http://www.panasonic.ru>*

Список торговых марок

- VGA – торговая марка корпорации International Business Machines Corporation.
 - Macintosh – зарегистрированная торговая марка Apple Computer, США.
 - S-VGA – зарегистрированная торговая марка Ассоциации Video Electronics Standard Association.
- Даже при отсутствии ссылок на компании или торговые марки продуктов, данные торговые марки полностью признаются.

Примечание:

Не допускайте показ неподвижного изображения в течение длительного периода, так как это может вызвать появление остаточного изображения на Плазменном дисплее высокой четкости.

Примеры неподвижных изображений, включая логотипы, видеоигры, компьютерные изображения, телетекст и изображения отображаются в режиме 4:3.

Оглавление

Важное предупреждение о безопасности	4	Регуляторы формата изображения ASPECT	22
Меры предосторожности	5	Регулировка положения/размера изображения	24
Принадлежности	7	Регулировка звука	26
Прилагаемые принадлежности	7	Приглушение звука	26
Приобретаемые отдельно принадлежности	7	Регуляторы окружающего звука	27
Батареи пульта дистанционного управления	8	Регулировки изображения	28
Подсоединения	9	Экранная заставка (для предотвращения остаточных изображений)	30
Подсоединение разъемов входа AV	10	Регулировка боковой панели	31
Подсоединения входа Component/RGB	11	Установка входных сигналов	32
Подсоединение разъемов входа с ПК	13	Выбор входа Component/RGB-in	32
Подсоединение разъемов SERIAL	15	Фильтр 3D Y/C – для изображений NTSC AV	32
Основные регуляторы	16	Система цветного телевидения / Panasonic Auto ...	33
Включение/выключение питания и выбор входного сигнала	18	Прерывистый показ 3:2	33
Подсоединение шнура переменного тока	18	Синхронизация	34
Включение/выключение питания	18	Горизонтальная частота (кГц)/Вертикальная частота (Гц)	34
Выбор входного сигнала	19	Поиск и устранение неисправностей	35
Выбор языка экранного меню	19	Технические характеристики	38
Показ экранного меню с пульта дистанционного управления	20		

Важное предупреждение о безопасности

ПРЕДУПРЕЖДЕНИЕ: Во избежание повреждений, которые могут привести к опасности пожара или поражения электрическим током, не подвергайте этот аппарат действию дождя или сырости. Не размещайте над телевизором емкости с водой (цветочные вазы, чашки, косметику и т.д.). (Это касается также полок над телевизором и т. п.)

ПРЕДУПРЕЖДЕНИЕ: 1) Во избежание поражения электрическим током не снимайте крышку. Внутри нет деталей, которые могут обслуживаться пользователем. Поручите обслуживание квалифицированному обслуживающему персоналу.
2) Не удаляйте штекер заземления на штепсельной вилке. Данный аппарат оснащен трехштекерной штепсельной вилкой с заземлением. Этот штепсель подходит только к розетке с заземлением. Это мера обеспечения безопасности. Если Вам не удастся вставить штепсельную вилку в розетку, вызовите электрика. Не оспаривайте предназначение розетки с заземлением.

ПРЕДУПРЕЖДЕНИЕ

Это изделие класса А. В бытовом окружении данное изделие может вызвать радиопомехи, в случае чего Вам, возможно, придется предпринять соответствующие меры.

ПРЕДОСТЕРЕЖЕНИЕ

Данный аппарат предназначен для использования в окружении, относительно свободном от электромагнитных полей.

Использование аппарата вблизи источников сильных электромагнитных полей или там, где сильный электрический шум может перекрыть входные сигналы, может привести к дрожанию изображения и звука или появлению помех, к примеру, шума.

Во избежание возможности причинения вреда данному аппарату, держите его вдали от источников сильных электромагнитных полей.

Во избежание поражения электрическим током, убедитесь, что штекер заземления на штепсельной вилке шнура питания переменного тока надежно подключен.

Меры предосторожности

ПРЕДУПРЕЖДЕНИЕ

Установка

Плазменный дисплей предназначен для использования только с нижеприведенными дополнительными принадлежностями. Использование с любыми другими дополнительными принадлежностями может вызвать нестабильность, которая может привести к возможности повреждения.

(Все нижеприведенные принадлежности произведены корпорацией Matsushita Electric Industrial Co., Ltd.)

- Громкоговорители TY-SP42P5W-H (TH-42PHW5), TY-SP50P5W-H (TH-50PHW5)
- Подставка TY-ST10-H
- Настенная стойка TY-ST42PW1
- Передвижная стойка TY-ST42PF3
- Настенный кронштейн (вертикальный) TY-WK42PV1
- Настенный кронштейн (угловой) TY-WK42PR1
- Потолочный узел TY-CE42PS1

Для проведения установки всегда обращайтесь к квалифицированному специалисту.

Не размещайте Плазменный дисплей на наклонных или неустойчивых поверхностях.

- Плазменный дисплей может упасть или опрокинуться.

Не ставьте ничего сверху плазменного дисплея.

- При пролитии на плазменный дисплей воды или проникновении внутрь посторонних предметов может произойти короткое замыкание, которое может привести к пожару или поражению электрическим током. Если внутрь плазменного дисплея попадут посторонние предметы, пожалуйста, проконсультируйтесь с Вашим местным дилером Panasonic.

При использовании подставки (дополнительная принадлежность) оставляйте свободными, по крайней мере, 10 см сверху, слева и справа, и, как минимум, 6 см снизу, а также 7 см с обратной стороны. При использовании другого метода установки, оставляйте свободными, по крайней мере, 10 см сверху, снизу, слева и справа, и, как минимум, 1,9 см с обратной стороны.

Избегайте установки данного изделия возле электронного оборудования, легковосприимчивого к электромагнитным волнам.

- Это может вызвать помехи в изображении, звуке и т.д. В частности, держите видеоаппаратуру вдали от данного изделия.

При использовании Плазменного дисплея

Плазменный дисплей рассчитан на работу при 220-240 В переменного тока, 50/60 Гц.

Не закрывайте вентиляционные прорези.

- Это может вызвать перегрев Плазменного дисплея, что может вызвать пожар или повреждение Плазменного дисплея.

Не кладите посторонние предметы на Плазменный дисплей.

- Не вставляйте какие-либо металлические или легковоспламеняющиеся предметы в вентиляционные прорези и не бросайте их на Плазменном дисплее, так как это может вызвать пожар или поражение электрическим током.

Не удаляйте заднюю крышку и не модифицировать ее каким бы то ни было образом.

- Внутри Плазменного дисплея присутствуют высокие напряжения, которые могут вызвать поражение электрическим током. Для осмотра, регулировочных и ремонтных работ, пожалуйста, свяжитесь с Вашим местным дилером Panasonic.

Плотно вставьте штепсельную вилку шнура питания до упора.

- Если штепсель вставлен неплотно, это может вызвать перегрев, что может привести к пожару. Если штепсель поврежден или настенная розетка слишком свободна, они должны быть заменены.

Не трогайте штепсель шнура питания мокрыми руками.

- Это может вызвать поражение электрическим током.

Не делайте ничего, что может повредить шнур питания. При отсоединении шнура питания тяните за штепсель, а не за кабель.

- Запрещено повреждать шнур, выполнять с ним какие-либо изменения, помещать на него тяжелые предметы, нагревать его, располагать рядом с горячими предметами, перекручивать его, сильно сгибать или растягивать. Это может вызвать пожар или удар током. Если шнур питания поврежден, отдайте его на ремонт Вашему местному дилеру Panasonic.

Если Вы не будете пользоваться Плазменным дисплеем продолжительное время, отсоедините штепсель питания из розетки.

При возникновении неисправностей во время использования

Если возникает неисправность (например, отсутствие изображения или звука), или из Плазменного дисплея начинает исходить дым или необычный запах, немедленно отключите штепсель питания от настенной розетки.

- Если Вы продолжите пользоваться Плазменным дисплеем в этом состоянии, это может привести к пожару или поражению электрическим током. Убедившись, что дым перестал идти, свяжитесь с Вашим местным дилером Panasonic для проведения необходимого ремонта. Самостоятельный ремонт Плазменного дисплея чрезвычайно опасен и никогда не должен проводиться.

Если вода или инородное тело попали внутрь Плазменного дисплея, если Плазменный дисплей уронили или корпус поврежден, немедленно отключите штепсель питания.

- Может произойти короткое замыкание, которое может вызвать пожар. Для проведения необходимого ремонта свяжитесь с Вашим местным дилером Panasonic.

ПРЕДОСТЕРЕЖЕНИЕ

При использовании Плазменного дисплея

Не подносите свои руки, лицо или другие предметы близко к вентиляционным прорезям Плазменного дисплея.

- Нагретый воздух, выходящий из вентиляционных прорезей сверху Плазменного дисплея, будет горячим. Не подносите к этим отверстиям лицо или предметы, которые не могут выдержать нагрев, иначе это может привести к возгоранию или деформации.

Перед перемещением Плазменного дисплея следует отсоединить все шнуры.

- Если передвигать Плазменный дисплей, не отключив некоторые шнуры, шнуры могут быть повреждены, что может привести к пожару или поражению электрическим током.

Перед проведением любой чистки в качестве меры предосторожности отсоедините штепсель питания от настенной розетки.

- Если не сделать этого, это может привести к поражению электрическим током.

Регулярно очищайте шнур питания, чтобы предотвратить его загрязнение.

- Если на штепселе питания собралась пыль, образовавшаяся влажность может повредить изоляцию, что может привести к пожару.

Выдерните штепсель питания из настенной розетки и протрите его контакты сухой тряпкой.

Очистка и уход

Передняя сторона панели дисплея требует особенного ухода. Мягко протирайте поверхность панели протирочной или мягкой, не содержащей пуха, тканью.

- Если поверхность сильно загрязнена, протрите ее мягкой, не содержащей пуха, тканью, смоченной в чистой воде или с небольшим добавлением нейтрального моющего средства, а затем равномерно протрите ее сухой тканью такого же типа, пока поверхность не станет сухой.
- Не царапайте и не стучите по поверхности панели ногтями или другими жесткими предметами, иначе это может повредить поверхность. Кроме того, не допускайте контакта с летучими веществами, такими как инсектициды, растворители и разбавители, иначе это может неблагоприятно повлиять на качество поверхности.

Если корпус влажный, вытрите его мягкой сухой тканью.

- Если корпус сильно загрязнен, смочите ткань в растворе нейтрального моющего средства, разбавленного водой, а затем отожмите ткань. Используйте ее для протирки корпуса, а затем вытрите его сухой тканью.
- Не допускайте прямого контакта поверхности Плазменного дисплея с любым моющим средством. Если капли воды попадут внутрь аппарата, это может привести к проблемам эксплуатации.
- Не допускайте контакта с летучими веществами, такими как инсектициды, растворители и разбавители, иначе это может неблагоприятно повлиять на качество поверхности или привести к облупливанию покрытия. Кроме того, не оставляйте покрытие надолго в контакте с предметами из резины или поливинилхлорида.

Принадлежности

Прилагаемые принадлежности

Проверьте, что у Вас есть все указанные принадлежности и изделия

Книга инструкций по эксплуатации

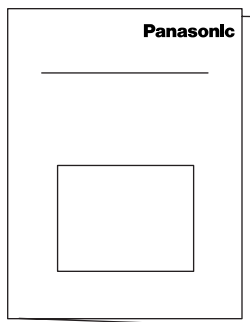

Пульт дистанционного управления EUR646525

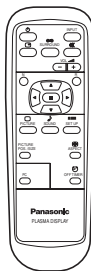

Батареи для пульта дистанционного управления (Тип R6 × 2)

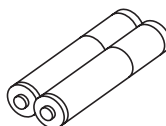

Гарантийный талон

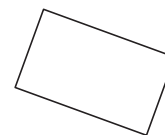

Шнур переменного тока

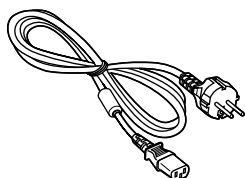

Фиксирующие хомуты TMME187 × 2

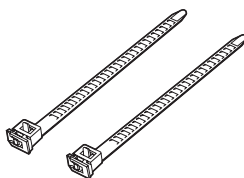

Ферритовый сердечник (маленького размера) J0KF00000018 × 1

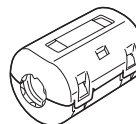

Ферритовый сердечник (большого размера) J0KG00000054 × 2

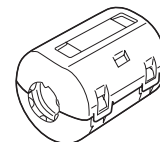

Приобретаемые отдельно принадлежности

- Громкоговорители TY-SP42P5W-H (TH-42PHW5)
TY-SP50P5W-H (TH-50PHW5)

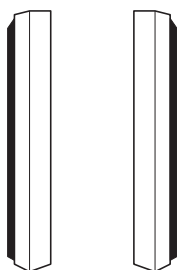

- Подставка TY-ST10-H

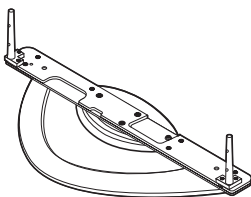

- Настенная стойка TY-ST42PW1

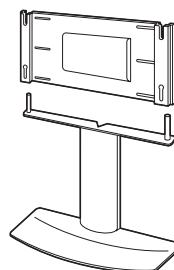

- Передвижная стойка TY-ST42PF3

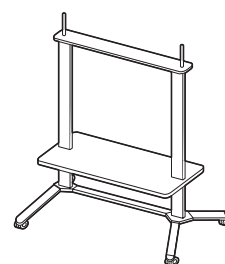

- Настенный кронштейн (вертикальный) TY-WK42PV1

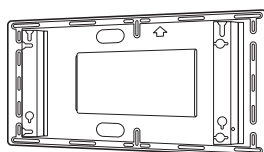

- Настенный кронштейн (угловой) TY-WK42PR1

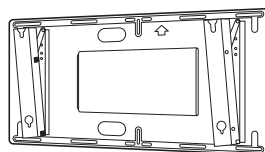

- Потолочный узел TY-CE42PS1

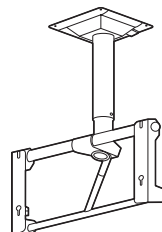

Для сборки

С каждой дополнительной принадлежностью поставляются полные инструкции по использованию с Плазменным дисплеем.

Батареи пульта дистанционного управления

Требуется две батареи R6.

1. Перевернуть передатчик лицевой панелью вниз. Нажать и сдвинуть крышку батарейного отсека.
2. Установить батареи, как указано в батарейном отсеке. (Полярность + или – должна соответствовать меткам в отсеке.)
3. Установить крышку обратно на место и передвигать ее в обратном направлении до тех пор, пока она не защелкнется на месте.

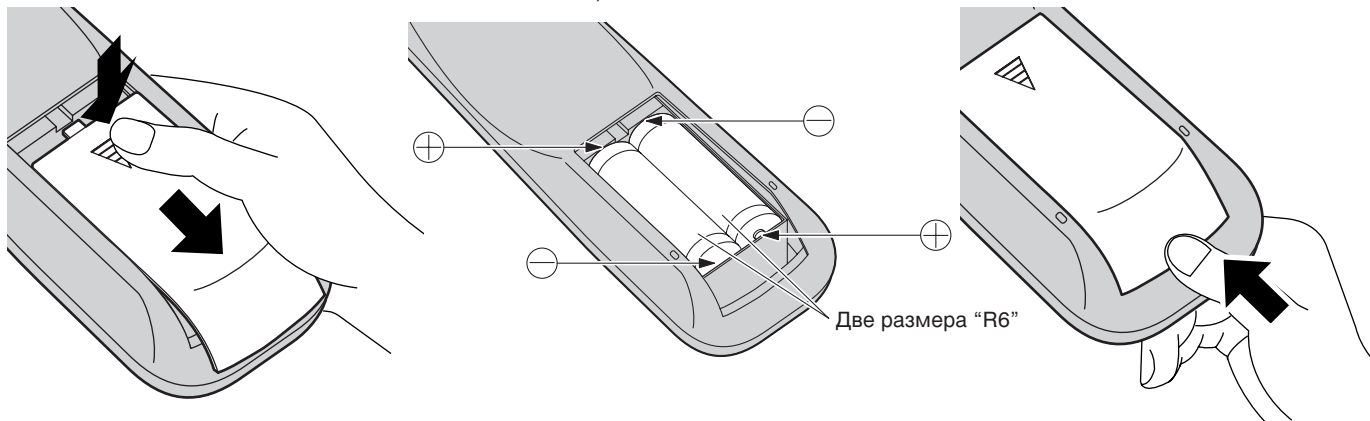

Полезный совет:

При частом использовании пульта дистанционного управления заменяйте старые батареи щелочными батареями для удлинения срока службы.

⚠ Предосторожности по использованию батарей

Неправильная установка батарей может вызвать утечку электролита, который является причиной коррозии передатчика дистанционного управления.

Соблюдайте следующие предосторожности:

1. Заменять батареи нужно всегда парой. При замене старого набора всегда используйте новые батареи.
2. Не совмещайте использованную батарею с новой.
3. Не совмещайте разные типы батарей (например, "цинково-углеродные" со "щелочными").
4. Не пытайтесь перезарядить, замыкать накоротко, разбирать, нагревать или сжигать использованные батареи.
5. Замена батарей необходима, когда пульт дистанционного управления иногда не работает или перестает управлять телевизором.

Подсоединения

При подсоединении громкоговорителей убедитесь, что используете только рекомендуемые дополнительные принадлежности. За подробностями установки громкоговорителей обращайтесь к Руководству по установке громкоговорителей.

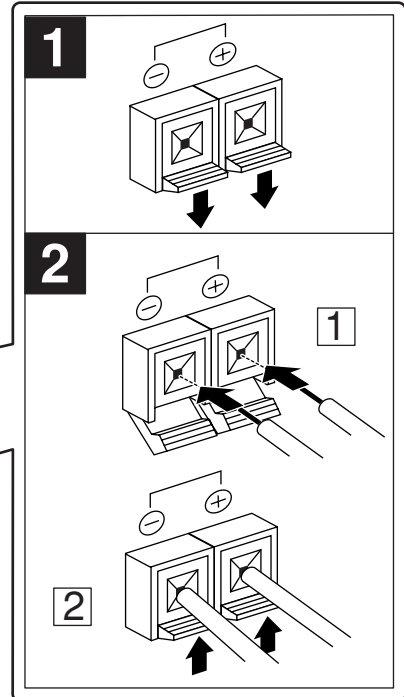
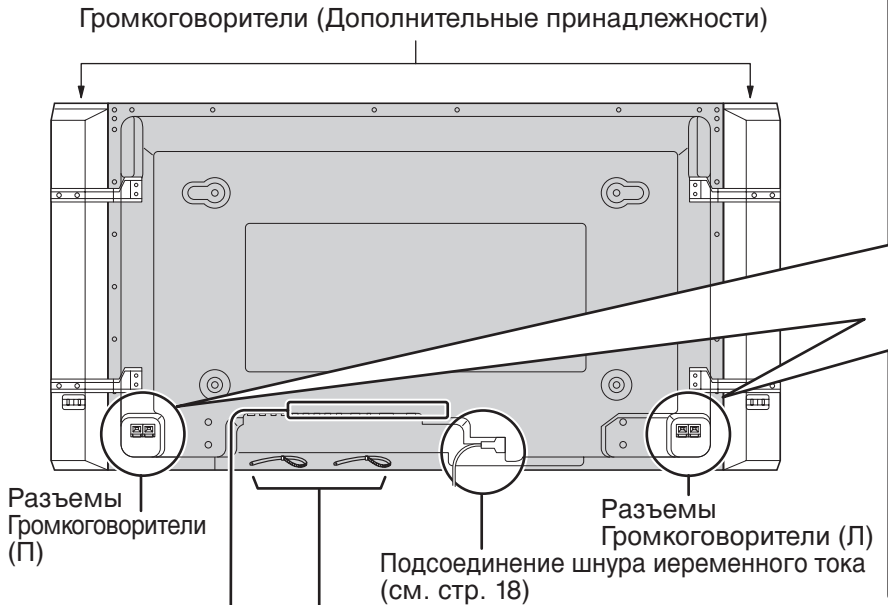

– Ленты фиксации шнуров (хомуты)

Надежно закрепите все выступающие шнуры лентами.

Протяните закрепленную ленту фиксации шнура через зажим, как показано на рисунке.

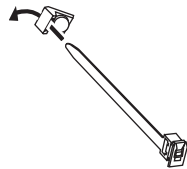

Чтобы закрепить шнуры, подсоединенные к разъемам, оберните ленту фиксации вокруг них, а затем протяните указанный конец через замыкающий блок, как показано на рисунке.

Убедившись в том, что имеется достаточное провисание шнуров для минимизации их натяжения (особенно для сетевого шнура), плотно свяжите в пучок все шнуры с помощью прилагаемой ленты фиксации.

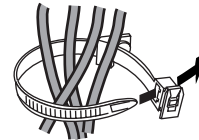

Чтобы затянуть:



Чтобы ослабить:

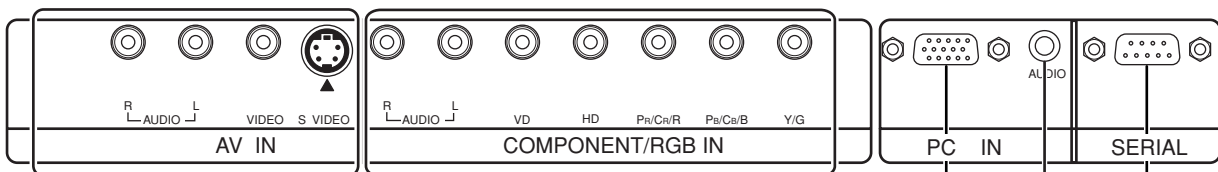

Разъемы AV IN (см. стр. 10, 11)

Разъемы COMPONENT/RGB IN и Audio In (см. стр. 11, 12)

К мониторному разъему на компьютере (см. стр. 13)

К разъему последовательного порта компьютере (см. стр. 15)

Подсоединение разъемов входа AV

Подсоедините оборудование источника сигнала.

(Пример) При подключении видеомагнитофона S ВИДЕО.

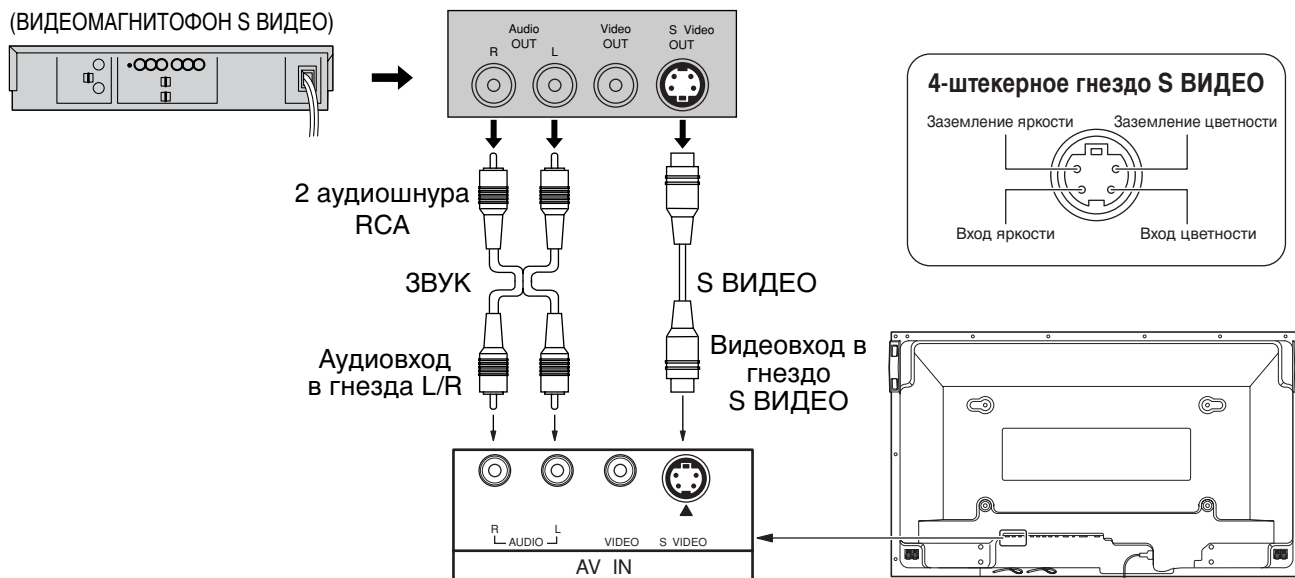

(Пример) При подключении 3 аудио-видеошнуров RCA.

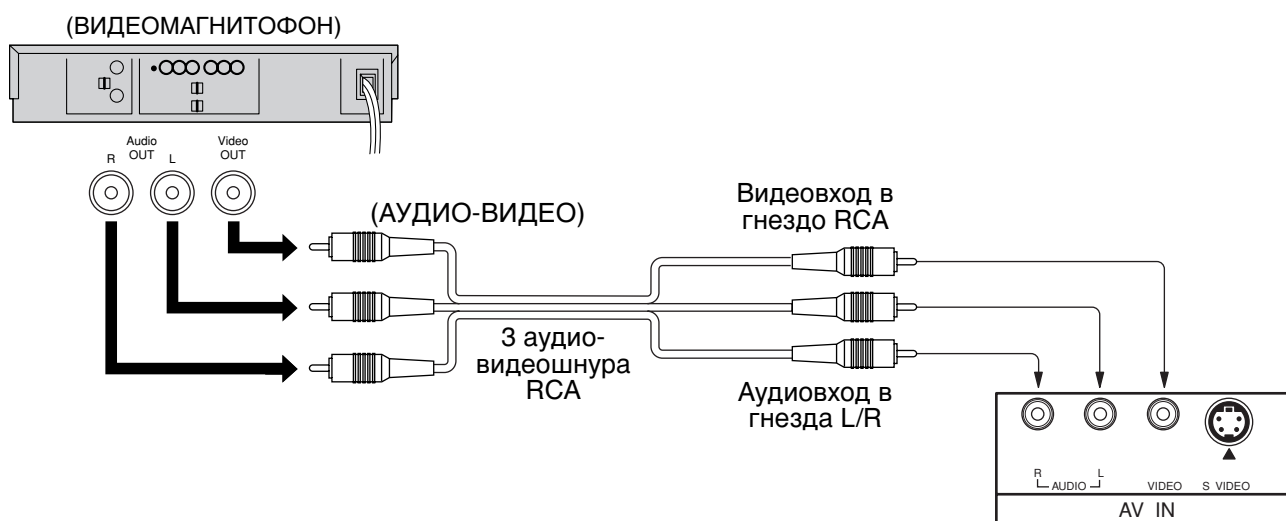

Примечания:

- (1) Входной сигнал S Video перекрывает композитный видеосигнал при подключении кабеля S Video.
- (2) Изображенное дополнительное оборудование и шнуры не поставляются с этим телевизором.

(Пример) При подсоединении 21-штекерных кабелей типа SCART.

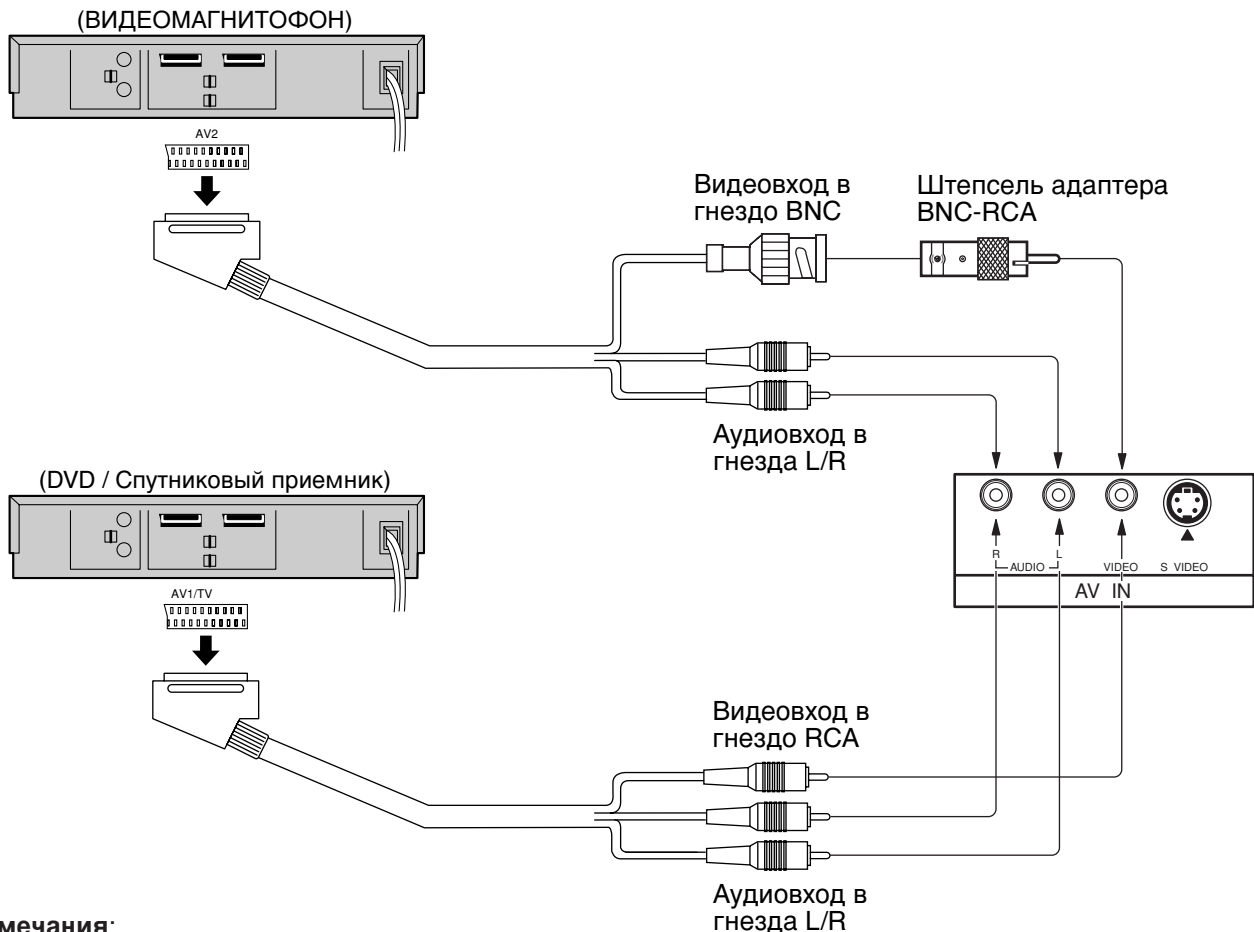

Примечания:

- (1) Изображенная дополнительная аппаратура, шнуры и штепсель адаптера не поставляются с этим телевизором.
- (2) 21-штекерные штепсели и 21-штекерные штепсели типа SCART предназначены для использования в Европе.

Подсоединения входа Component/RGB

Подключение композитных сигналов (Y, P_B, P_R)

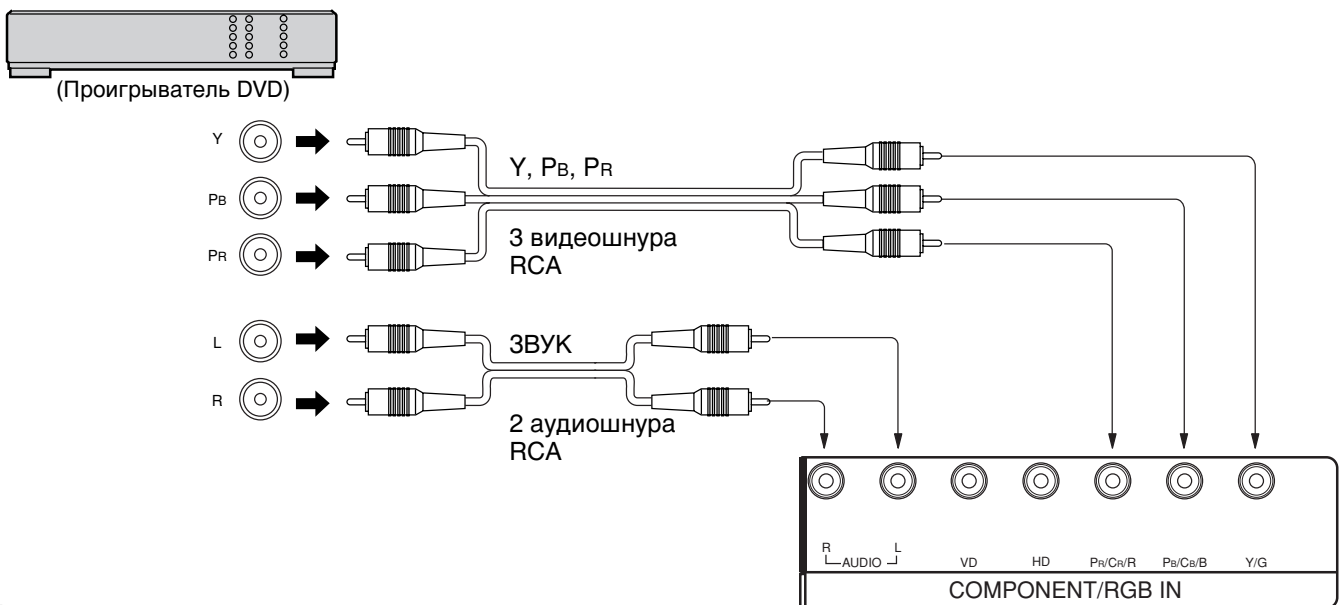

Примечания:

- (1) Измените установку "Component/RGB-in" в меню "Setup" на "Component". (см. стр. 32)
- (2) Изображенное дополнительное оборудование и шнуры не поставляются с этим телевизором.

Подсоединение сигнала RGB (R, G, B, HD, VD)

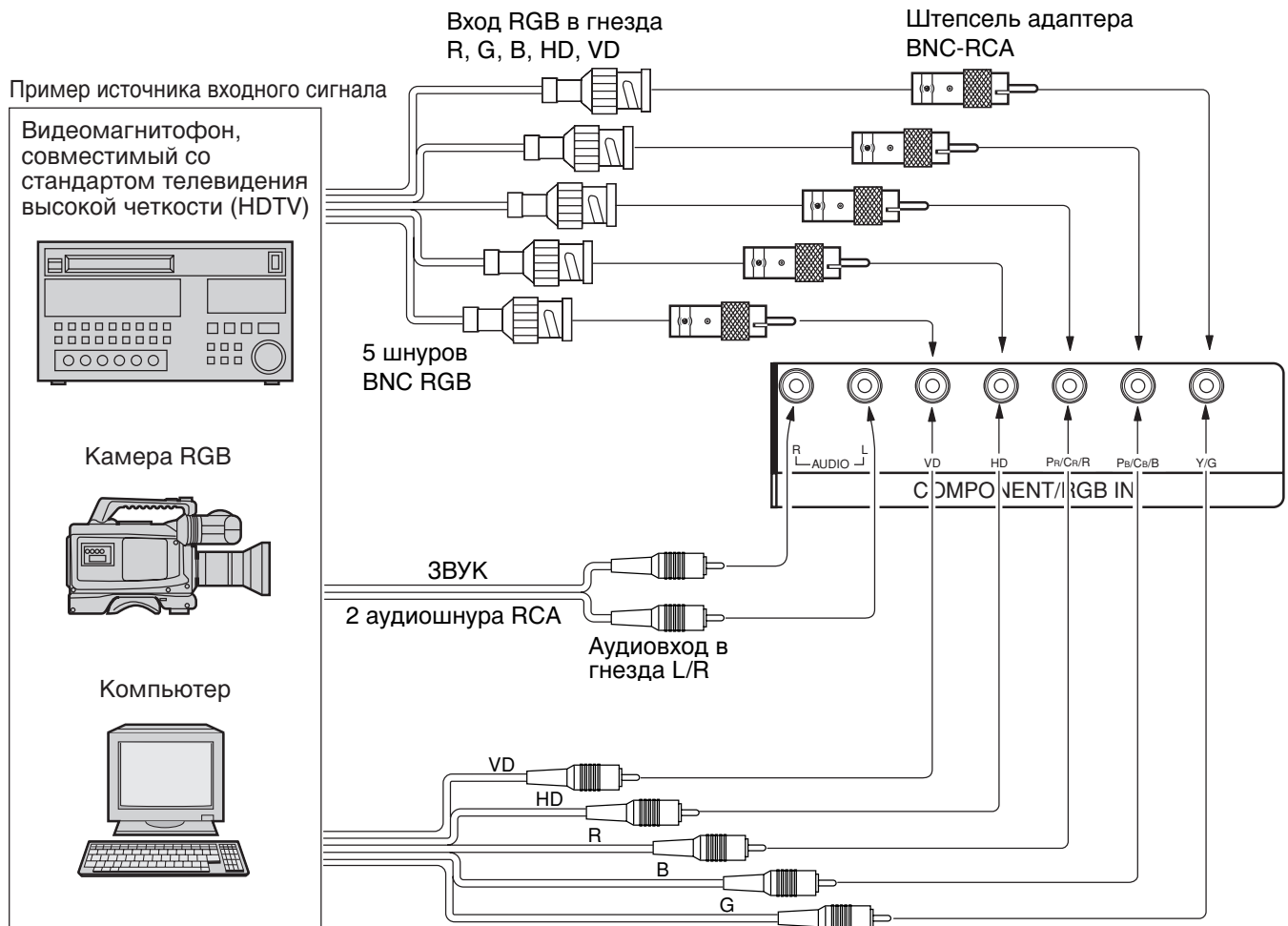

Примечания:

- (1) Измените установку "Component/RGB-in" в меню "Setup" на "RGB". (см. стр. 32)
- (2) Изображенная дополнительная аппаратура, шнуры и штепсель адаптера не поставляются с этим телевизором.

Подсоединение разъемов входа с ПК

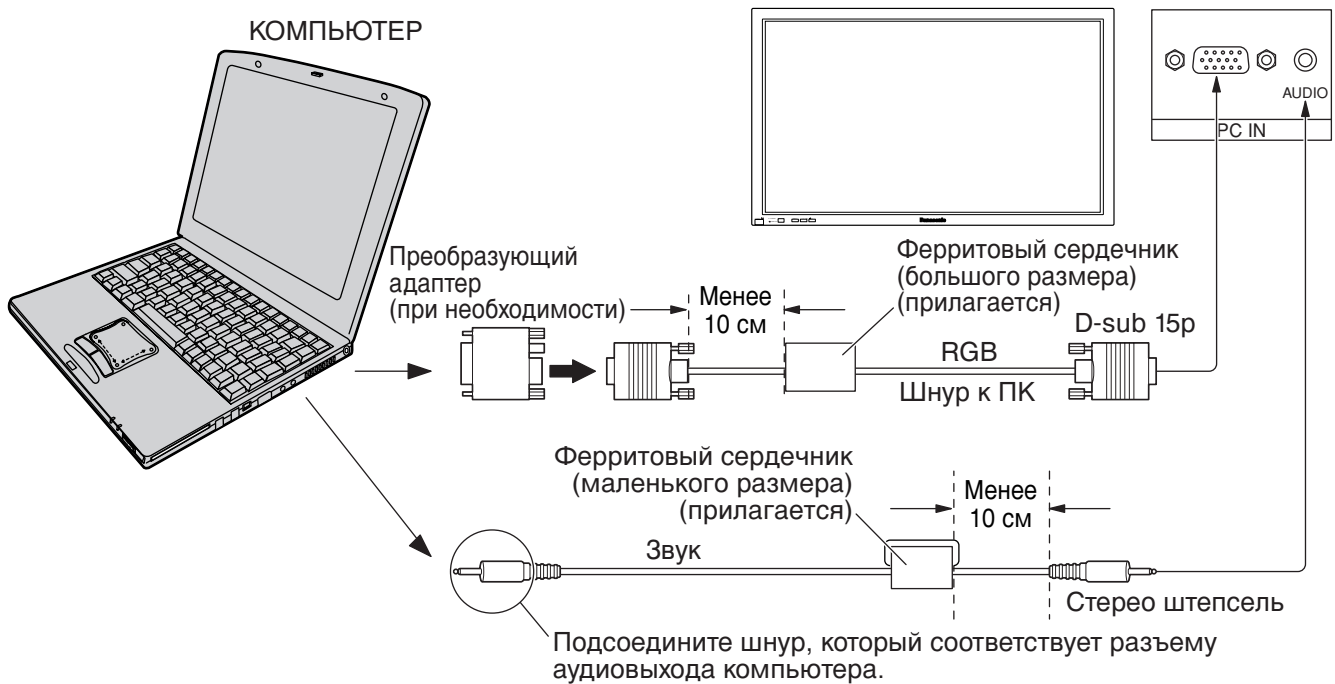

Установка ферритового сердечника (маленького размера)

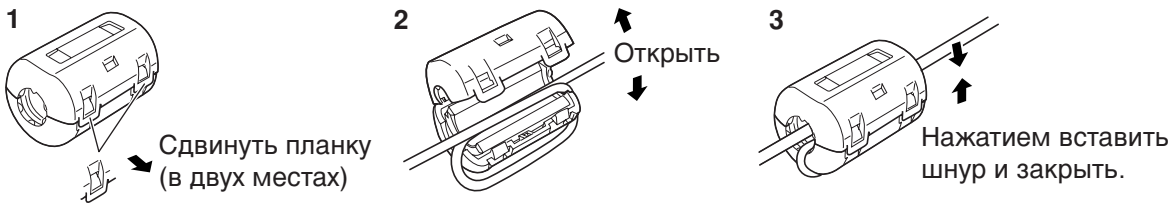

Установка ферритового наконечника (большого размера)

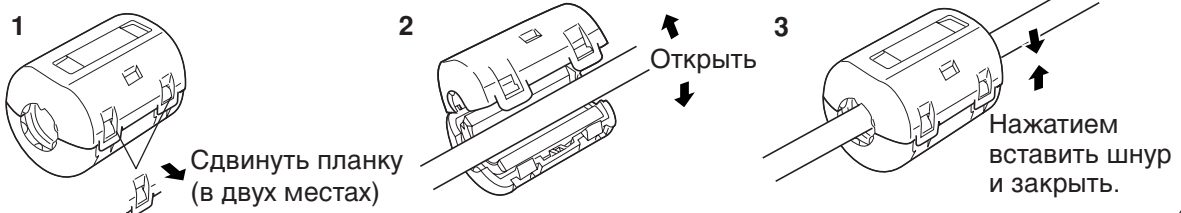

Примечания:

- (1) Приемлемые компьютерные сигналы – с частотой горизонтальной развертки от 15,6 до 110 кГц и частотой вертикальной развертки от 48 до 120 Гц. (Впрочем, изображение не будет правильно отображаться, если сигнал превышает 1.200 строк).
- (2) Максимальное разрешение дисплея = 768 × 768 точек (TH-42PHW5) / 1.024 × 768 точек (TH-50PHW5), когда отношение установлено в “4:3”, и 1.024 × 768 точек (TH-42PHW5) / 1.366 × 768 точек (TH-50PHW5), когда отношение установлено в “16:9”. Если разрешение дисплея превышает эти максимальные значения, он может не отображать детали с достаточной четкостью.
- (3) Разъемы входа с ПК являются DDC1/2B-совместимыми. Если подключаемый компьютер не DDC1/2B-совместимый, Вам понадобится на время подсоединения изменить настройки компьютера.
- (4) Некоторые модели ПК не могут быть подключены к телевизору.
- (5) При использовании компьютеров с разъемом DOS/V, совместимым с разъемом D-sub 15P, использование адаптера необязательно.
- (6) Компьютер приведен на иллюстрации только с целью примера.
- (7) Изображенная дополнительная аппаратура и шнуры не поставляются с этим телевизором.
- (8) Не устанавливайте частоту горизонтальной и вертикальной развертки сигнала ПК выше или ниже указанного диапазона частот.

Подсоединения

Названия сигнала для разъема D-sub 15P

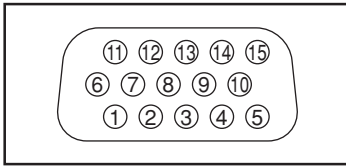

Расположение штекеров для разъема входа с ПК

Номер штекера	Название сигнала	Номер штекера	Название сигнала	Номер штекера	Название сигнала
①	R	⑥	GND (Заземление)	⑪	GND (Заземление)
②	G	⑦	GND (Заземление)	⑫	SDA
③	B	⑧	GND (Заземление)	⑬	HD/SYNC
④	GND (Заземление)	⑨	NC (не подключен)	⑭	VD
⑤	GND (Заземление)	⑩	GND (Заземление)	⑮	SCL

Вход AV/Вход Component/RGB/Вход PC

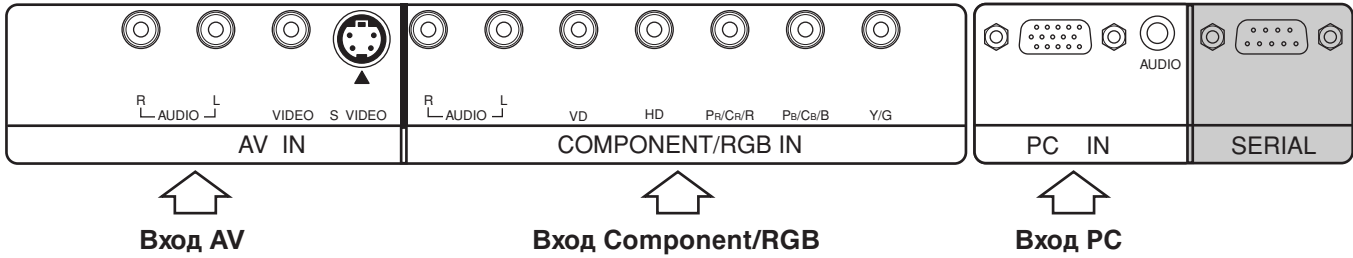

↑
Вход AV

↑
Вход Component/RGB

↑
Вход PC

Вход AV

	название сигнала	горизонтальная частота (кГц)	вертикальная частота (Гц)
1	NTSC	15.734	59.95
2	PAL	15.625	50
3	PAL60	15.734	59.95
4	SECAM	15.625	50
5	Modified NTSC	15.734	59.95

* Знак:
Входной сигнал может отображаться на дисплее.

Вход Component/RGB/Вход PC

	название сигнала	горизонтальная частота (кГц)	вертикальная частота (Гц)	Component	RGB	PC
1	525 (480) /60i	15.734	59.94	*	*	*
2	625 (575) /50i	15.625	50	*	*	*
3	525 (480) /60p	31.468	59.94	*	*	
4	625 (575) /50p	31.25	50	*	*	*
5	750 (720) /60p	45	60	*	*	*
6	1,125 (1,080) /60i	33.75	60	*	*	*
7	1,125 (1,080) /50i	28.125	50	*	*	*
8	1,125 (1,080) /24p	27	24	*	*	*
9	1,125 (1,080) /24sF	27	48	*	*	*
10	640 × 400 @70	31.5	70		*	*
11	640 × 480 @60	31.5	59.94		*	*
12	Macintosh13" (640 × 480)	35	67		*	*
13	640 × 480 @75	37.5	75		*	*
14	852 × 480 @60	31.7	60		*	*
15	800 × 600 @60	37.9	60		*	*
16	800 × 600 @75	46.9	75		*	*
17	800 × 600 @85	53.7	85		*	*
18	Macintosh16" (832 × 624)	49.7	75		*	*
19	1,024 × 768 @60	48.4	60		*	*
20	1,024 × 768 @70	56.5	70		*	*
21	1,024 × 768 @75	60	75		*	*
22	1,024 × 768 @85	68.7	85		*	*
23	Macintosh21" (1,152 × 870)	68.7	75		*	*
24	1,280 × 1,024 @60	64	60		*	*
25	1,280 × 1,024 @75	80	75		*	*
26	1,280 × 1,024 @85	91.1	85		*	*
27	1,600 × 1,200 @60	75	60		*	*

Подсоединение разъемов SERIAL

Разъем SERIAL используется для управления Плазменным дисплеем с компьютера.

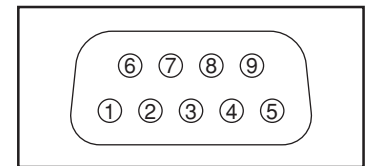
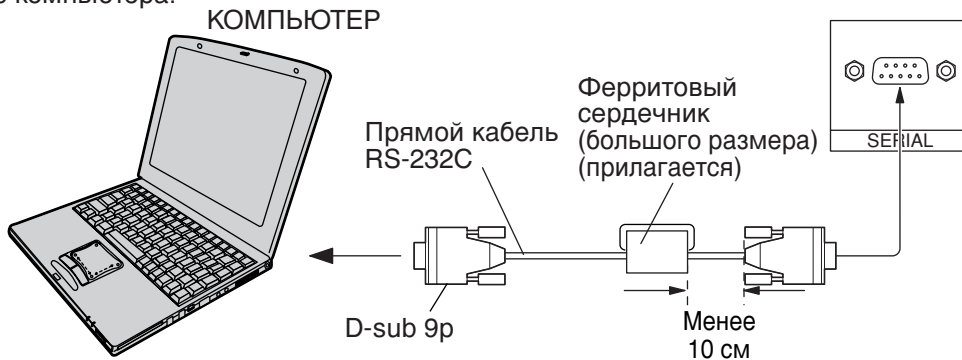

Расположение штекеров для RS-232C

Установка ферритового сердечника (большого размера)

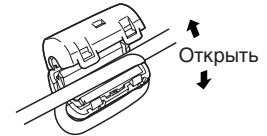

Примечания:

- (1) Используйте шнур RS-232C, чтобы подключить компьютер к Плазменному дисплею.
- (2) Компьютер приведен на иллюстрации только с целью примера.
- (3) Изображенная дополнительная аппаратура и шнуры не поставляются с этим телевизором.

Разъем SERIAL отвечает спецификации интерфейса RS-232C, так что Плазменный дисплей может управляться с компьютера, который подключен к этому разъему.

На компьютере потребуется установить программное обеспечение, которое позволяет отправку и получение управляющих данных, которые удовлетворяют нижеприведенным условиям. Для создания программы используйте такое компьютерное приложение, как язык программирования. За подробностями обращайтесь к документации к компьютерному приложению.

Параметры коммуникации

Уровень сигнала	Совместимый с RS-232C
Метод синхронизации	Асинхронный
Частота передачи	9600 бит/с
Проверка четности	Отсутствует
Длина символа	8 бит
Стоп-бит	1 бит
Регулирование потока	—

Таблица преобразования RS-232C	
9-штекерный материнский разъем D-sub	Подробности
②	R X D
③	T X D
⑤	GND
④ • ⑥	Не используются
⑦	Замкнуты
⑧	
① • ⑨	NC

Основной формат для управляющих данных

Передача управляющих данных с компьютера начинается сигналом STX, за которым следует команда, параметры и, в завершении, сигнал ETX. При отсутствии параметров, сигнал параметра может не посылаться.

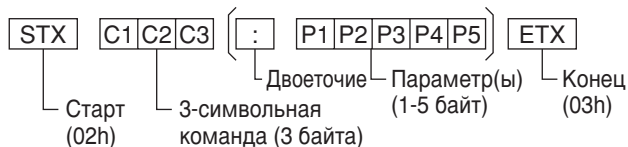

Примечания:

- (1) При передаче нескольких команд обеспечьте ожидание ответа после первой команды перед отсылкой следующей команды.
- (2) Если по ошибке отправлена неверная команда, аппарат вернет на компьютер команду "ER401".

Команда

Команда	Параметр	Описание
PON	Нет	Включить питание
POF	Нет	Выключить питание
AVL	**	Громкость 00-63
AMT	0	Бесшумный режим ВЫКЛ
	1	Бесшумный режим ВКЛ
IIS	Нет	Выбор входа (перекл.)
	VID	Режим AV
	YP1	Режим Component/RGB (обрабатывает сигналы Y/Pb/Pr или RGB)
DAM	RG1	Режим ПК
	Нет	Выбор режима экрана (перекл.)
	NORM	4 : 3
	ZOOM	Масштаб
	FULL	16 : 9
	JUST	Точно
	SELF	Panasonic Auto

При отключенном питании данный дисплей реагирует только на команду PON.

Основные регуляторы

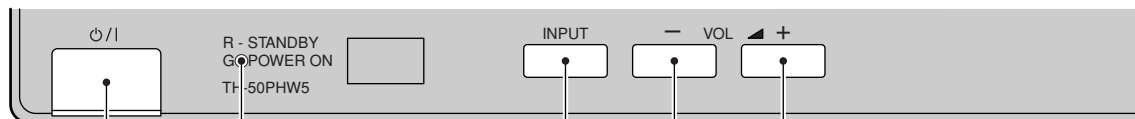

Главный выключатель питания вкл/выкл

Индикатор питания

Индикатор питания показывает следующее:

- Индикатор Power-OFF...не подсвечен (аппарат будет все равно потреблять некоторое количество энергии, пока шнур питания вставлен в настенную розетку).
- Ожидание ϕ Красный
- Режим полного включения Зеленый

Кнопка INPUT

(Выбор режима AV (S Видео), Component-RGB и ПК)

Нажмите кнопку "INPUT" для последовательного выбора режима входного сигнала AV (S Видео), Component/RGB и ПК. (см. стр. 19)

Регулировка громкости
Нажмите кнопку Громкость Вверх "+" или Вниз "-" для увеличения или уменьшения уровня громкости.

Кнопка Ожидание (ВКЛ/ВЫКЛ)

Сперва Плазменный дисплей должен быть подключен к стенной розетке, а питание включено (см. стр. 18). Нажмите эту кнопку, чтобы выключить Плазменный дисплей из режима ожидания. Нажмите ее еще раз, чтобы перевести Плазменный дисплей в режим ожидания.

Кнопка Состояние

Нажмите кнопку "Состояние", чтобы отобразить текущее состояние системы.

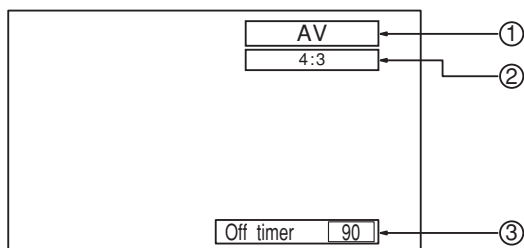

- ① Режим AV (S Видео), Component/RGB, ПК
- ② Режим отношения (см. стр. 22)
- ③ Таймер выключения

Индикатор таймера выключения отображается только когда таймер выключения установлен.

Кнопка N

(см. стр. 25, 26, 28)

Кнопка PICTURE

(см. стр. 28)

Кнопка PICTURE POS./SIZE

(см. стр. 24)

Кнопка PC

Нажмите кнопку "PC" для выбора режима ПК. Эта кнопка используется для переключения сразу в режим ПК.

Кнопка SURROUND
(см. стр. 27)

Кнопка INPUT (Выбор режима AV (S Видео), Component/RGB, ПК)
Нажмите для последовательного выбора режима входного сигнала AV (S Видео), Component/RGB, ПК. (см. стр. 19)

Приглушение звука Вкл/Выкл (см. стр. 26)

Регулировка громкости
Нажмите кнопку Громкость Вверх “+” или Вниз “-” для увеличения или уменьшения уровня громкости звука.

Кнопка R (см. стр. 21)

Кнопка ACTION
Нажмите, чтобы сделать выбор.

Кнопки POSITION

Кнопка SET UP (см. стр. 20)

Кнопка SOUND (см. стр. 26)

Кнопка ASPECT
Нажмите для регулирования экранного отношения. (см. стр. 22)

Кнопка OFF TIMER
Плазменный дисплей может быть запрограммирован на переход в режим ожидания после определенного периода. Установка изменяется на 30 минут, 60 минут, 90 минут и 0 минут (таймер отключения отменен) при каждом последующем нажатии кнопки.

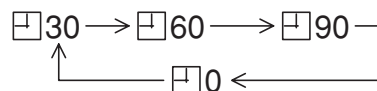

Когда остается три минуты, будет мигать “Off timer 3”. При перебое питания таймер выключения отменяется.

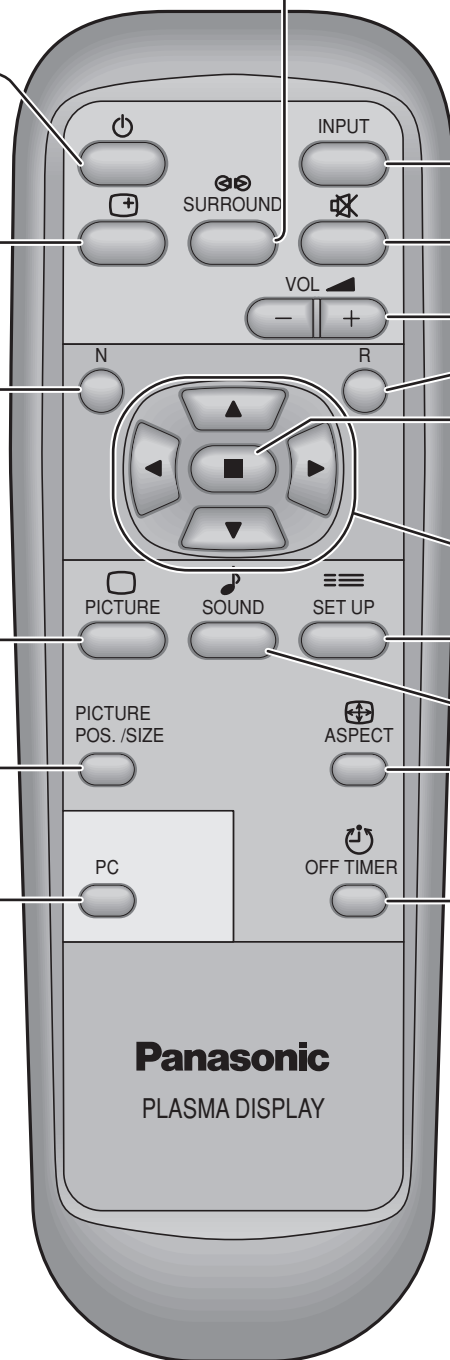

Включение/выключение питания и выбор входного сигнала

Подсоединение шнура переменного тока

Подсоединение штепселя шнура переменного тока к плазменному дисплею.

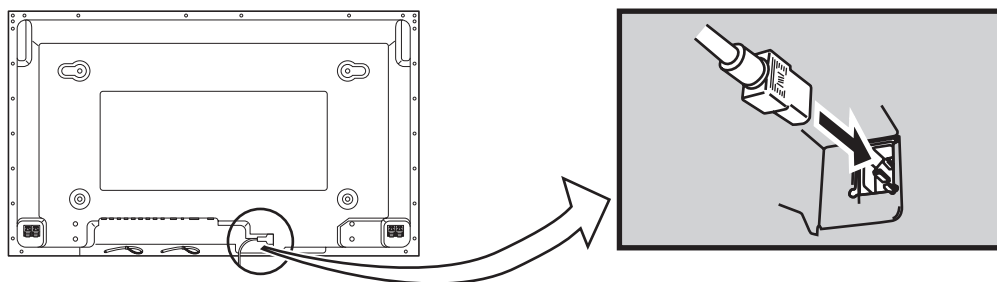

Включение/выключение питания

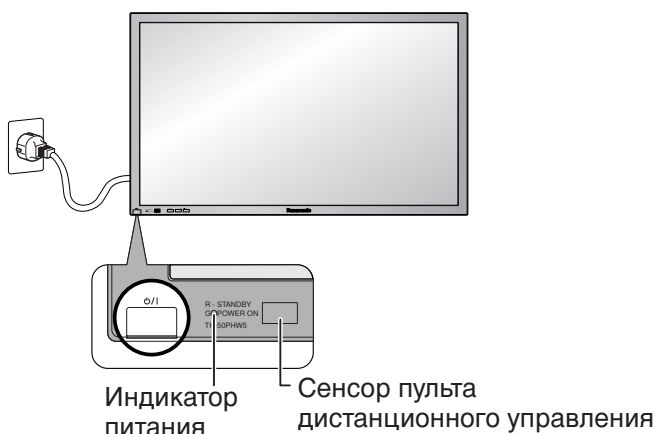

Подсоединение штепселя к настенной розетке
Примечание:

Основные виды штепселей отличаются в разных странах. Штепсель питания, показанный слева, может не совпадать с поставляемым с Вашим телевизором.

Нажмите кнопку Питания на Плазменном дисплее для включения питания телевизора.

Индикатор питания: Зеленый

Пример: В течение некоторого времени после включения Плазменного дисплея отображается нижеприведенный экран (состояние установки примерное).

Когда питание включено в первый раз, отображается экран выбора языка.

При втором включении выбор языка можно сделать из меню настройки (см. стр. 19).

Выберите желаемый язык, используя кнопки ▲ и ▼ и нажмите кнопку ACTION (■).



Со второго включения некоторое время отображается нижеприведенный экран (состояние установки является примером).

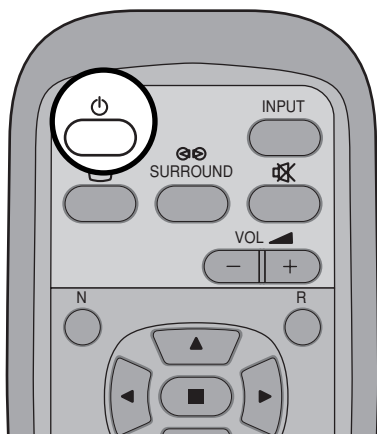
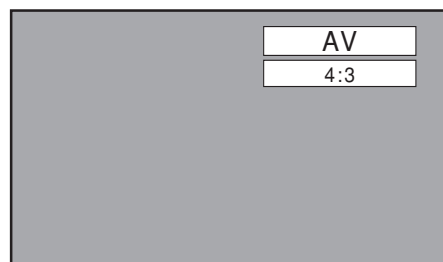

Нажмите кнопку  на пульте дистанционного управления, чтобы выключить Плазменный дисплей.

Индикатор питания: Красный (режим ожидания)

Нажмите кнопку  на пульте дистанционного управления, чтобы включить Плазменный дисплей.

Индикатор питания: Зеленый

Выключите питание телевизора нажатием выключателя  на Плазменном дисплее, когда Плазменный дисплей включен или в режиме ожидания.

Выбор входного сигнала

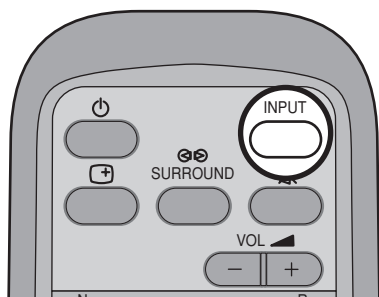
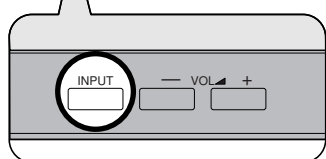
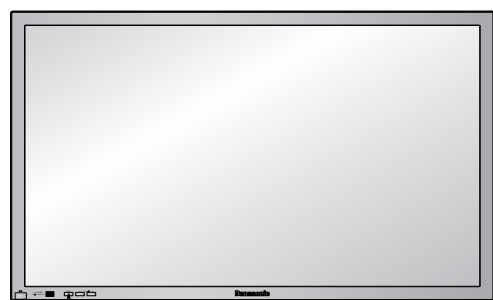

Нажмите кнопку INPUT для выбора желаемого сигнала AV с аппаратуры, например, видеомэгаффона, подключенного к Плазменному дисплею.

Входные сигналы будут изменяться как указано ниже:

Для входа Component (см. стр. 32)

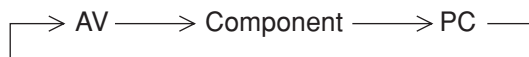

Для входа RGB (см. стр. 32)



Выбор языка экранного меню



Нажать для отображения меню Настройки.

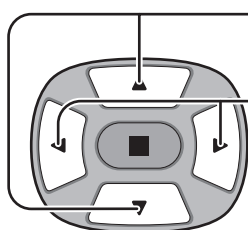
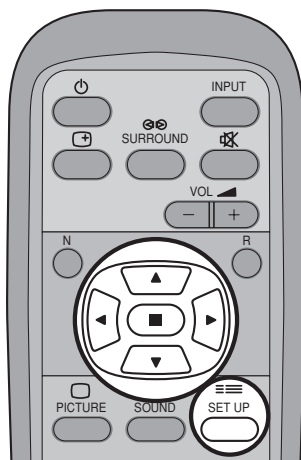

Нажать для выбора языка экранного меню.

Нажать для выбора предпочтительного языка.

Возможные языки

- Английский (Великобритания)
- Немецкий
- Французский
- Итальянский
- Испанский
- Английский (США)
- 中文 Китайский

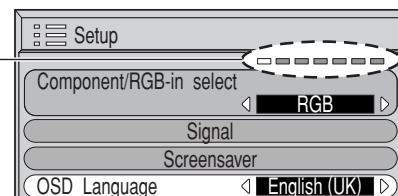

Показ экранного меню с пульта дистанционного управления

К меню регулировки изображения (см. стр. 28)

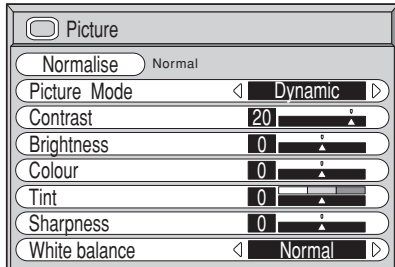

К меню регулировки звука (см. стр. 26)

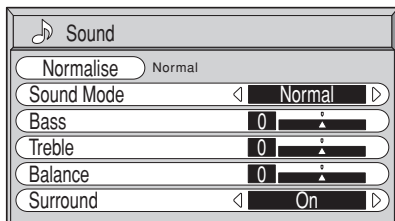

К меню регулировки положения/размера изображения (см. стр. 24)
При использовании режимов входного сигнала "AV (S Видео)" и "Component".

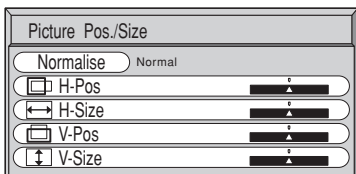

При использовании режимов входного сигнала "RGB" и "PC".

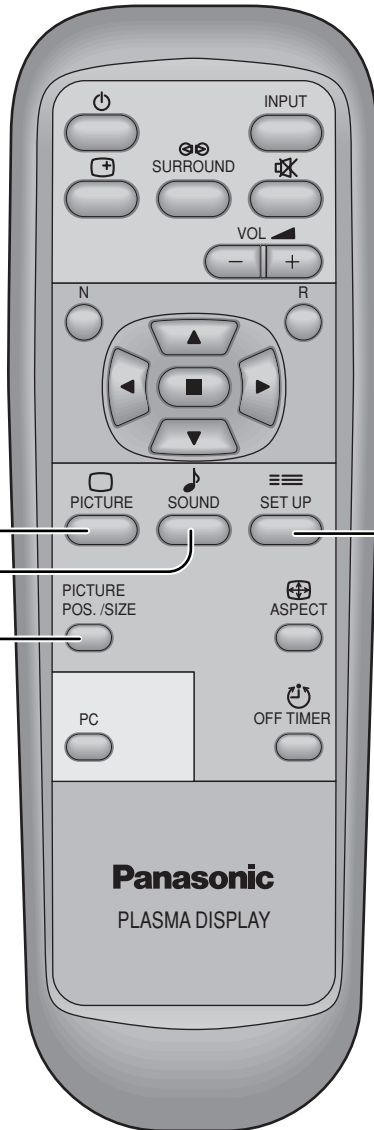
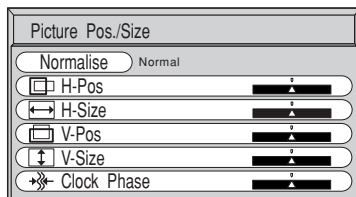

Нажать для выбора каждого пункта.

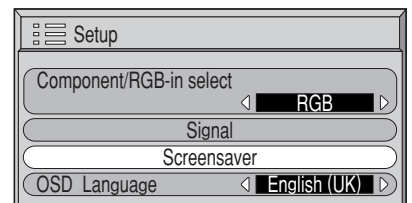
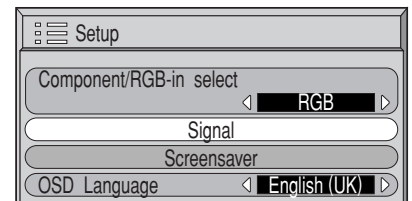
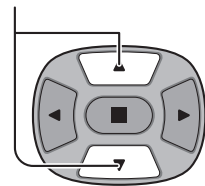



К меню Signal для AV (см. стр. 32, 33)

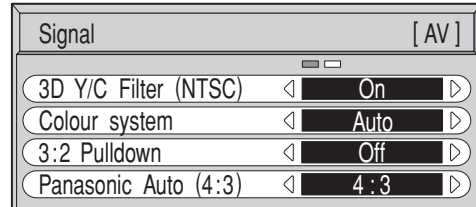

К меню Signal для Component (см. стр. 33)

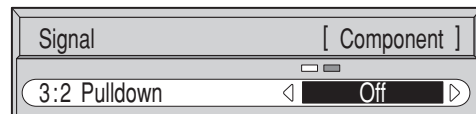

К меню Signal для RGB (см. стр. 34)

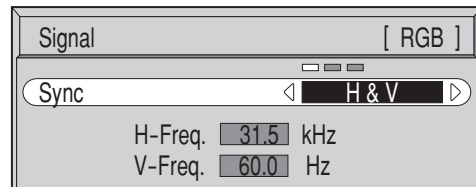

К меню Signal для PC (см. стр. 34)

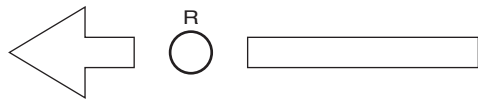
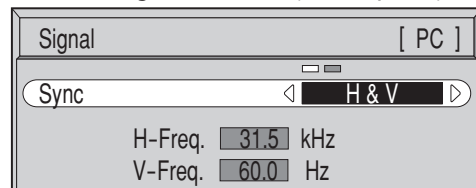

Нажать кнопку R для возврата к меню "Setup".

Примечание:

Меню настройки "Signal" отображает текущее состояние для каждого входного сигнала (см. стр. 19).

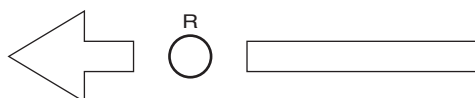
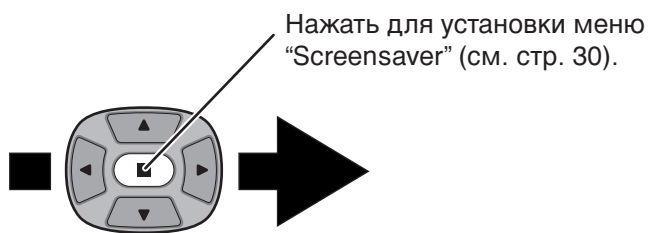

Нажать кнопку R для возврата в меню "Setup".

Регуляторы формата изображения ASPECT

Плазменный дисплей позволит Вам наслаждаться изображением максимального размера, включая изображение широкоэкрannого формата.



Кнопка ASPECT

Режим экранного отношения изменяется каждый раз при нажатии кнопки ASPECT.

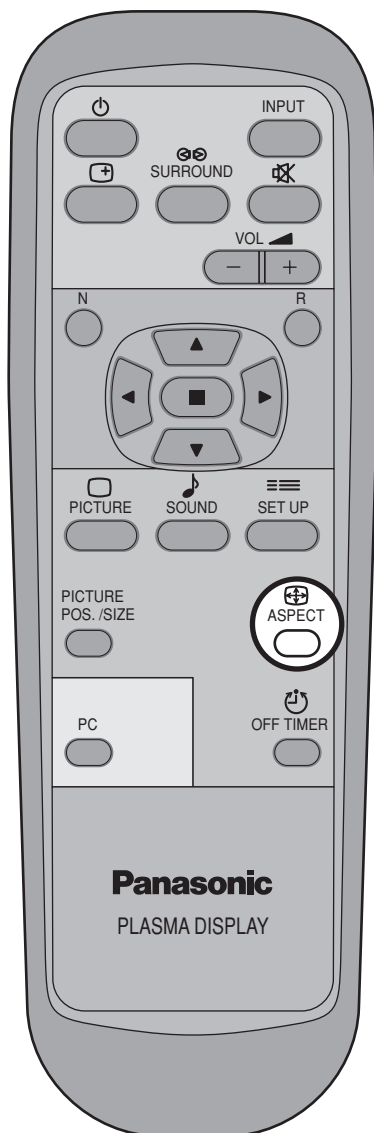
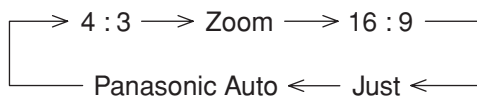

Примечания:

- (1) При использовании режимов входного сигнала RGB и ПК режим переключается только между "4:3", "Zoom" и "16:9".
- (2) При использовании режима входного сигнала "Component" для входного сигнала 1.125i (1.080i), 750p (720p) экранное отношение устанавливается в режим "16:9", а переключение невозможно.
При использовании режима входного сигнала "Component" для входного сигнала 525i (480i), 625i (575i), 525p (480p) и 625p (575p) режим "Auto" не может быть выбран.
- (3) Режим экранного отношения сохраняется отдельного для каждого входного терминала (AV (S Видео), Component, RGB и ПК).

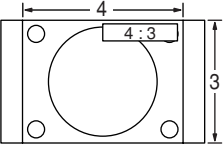
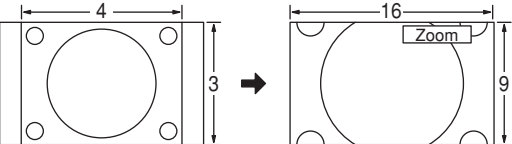
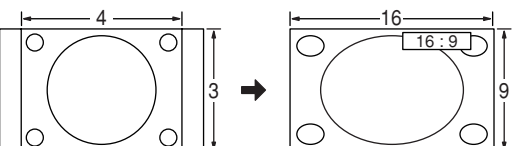
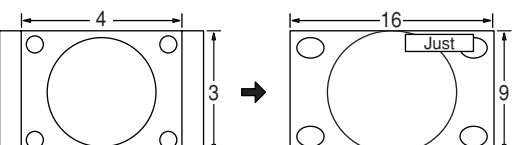
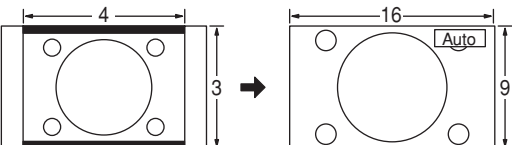
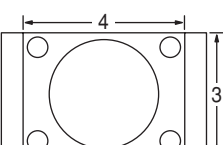
Режим	Изображение	Пояснение
4 : 3		4:3 отобразит изображение в стандартном размере 4:3.
Zoom		Режим Zoom увеличивает центральную область изображения.
16 : 9		16:9 отобразит изображение в максимальном размере, но с небольшим удлинением.
Just		Режим Just отобразит изображение 4:3 в максимальном размере, но с изменением отношения относительно центра экрана так, что удлинение заметно только с правого и левого концов экрана. Размер изображения будет зависеть от исходного сигнала.
Panasonic Auto	 <p>Для вытянутого изображения Изображение расширено</p>  <p>Для изображения 4:3 Изменения в соответствии с установкой режима Panasonic Auto (см. стр. 33)</p>	<p>Эона изображения будет автоматически увеличена (в зависимости от источника изображения), позволяя Вам смотреть изображение в максимальном размере.</p> <p>Примечание: Режим Panasonic Auto предназначен для автоматического регулирования экранного отношения для обеспечения смешивания программных материалов 16:9 и 4:3. Некоторые программы 4:3, такие как экраны данных фондовой биржи, могут иногда приводить к неожиданному изменению размера изображения. При просмотре подобных программ рекомендуется установить экранное отношение ASPECT в 4:3.</p>

Примечание:

- Не допускайте отображения изображения в режиме 4:3 в течение длительного времени, так как это может вызвать появление остаточного изображения на Плазменном дисплее.

Регулировка положения/размера изображения

Регулировка экрана

1



Нажать для отображения меню положения/размера изображения.

2

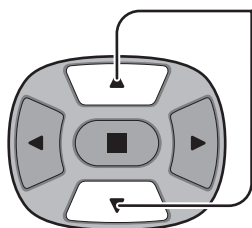

Нажать для выбора H-Pos/H-size/
V-Pos/V-Size/Clock Phase.

При использовании режимов входного сигнала "AV (S Видео)" и "Component".

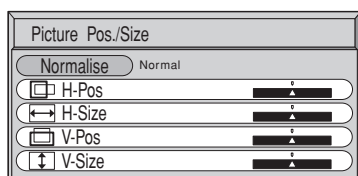

При использовании режимов входного сигнала "RGB" и "PC".

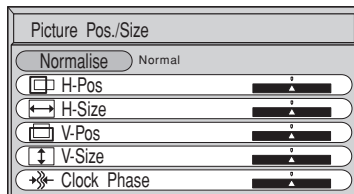

3

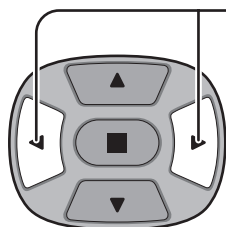

Нажать для регулировки положения/размера.



Нажать для выхода из режима регулировки.

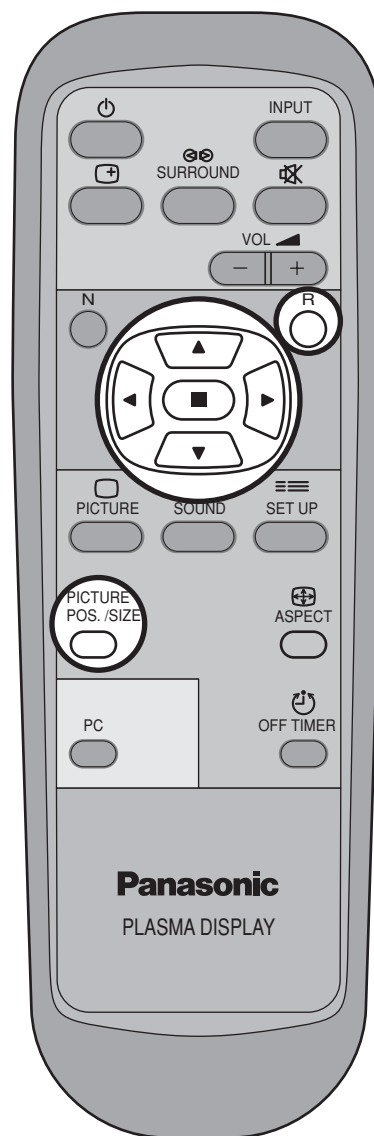

Примечания:

- (1) Подробности регулировки запоминаются отдельно для разных форматов входного сигнала (регулировки для составных сигналов отдельно запоминаются для 525i (480i), 625i (575i), 525p (480p), 1.125i (1.080i) и 625p (575p), 750p (720p), а сигналы RGB/PC запоминаются для каждой частоты).
- (2) Если с видеомэгнитофона или DVD-проигрывателя получен сигнал "Cue" (прямой перемотки) или "Rew" (обратной перемотки), положение изображения сдвинется вверх или вниз. Этот сдвиг изображения не может управляться функцией регулировки положения/размера изображения.

Регулировка положения/размера изображения

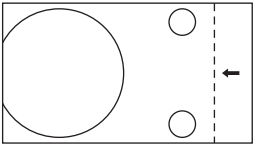
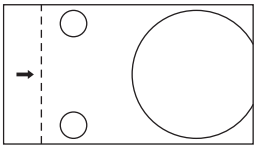
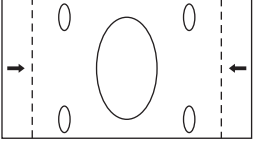
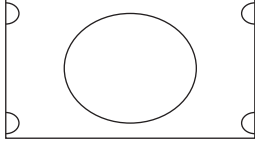
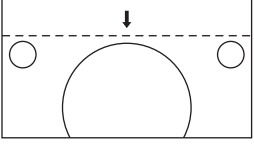
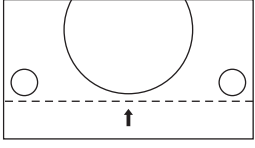
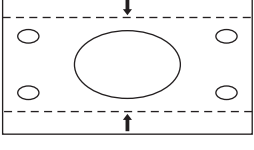
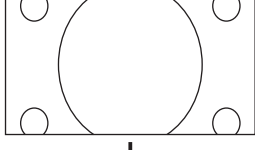
<p>H-Pos</p>	<p>При нажатии кнопки Позиция Влево “◀”.</p> 	<p>При нажатии кнопки Позиция Вправо “▶”.</p> 
<p>H-Size</p>	<p>При нажатии кнопки Позиция Влево “◀”.</p> 	<p>При нажатии кнопки Позиция Вправо “▶”.</p> 
<p>V-Pos</p>	<p>При нажатии кнопки Позиция Влево “◀”.</p> 	<p>При нажатии кнопки Позиция Вправо “▶”.</p> 
<p>V-Size</p>	<p>При нажатии кнопки Позиция Влево “◀”.</p> 	<p>При нажатии кнопки Позиция Вправо “▶”.</p> 
<p>Clock Phase (режим входа RGB/PC)</p>	<p>Мигание и искажение может быть устранено использованием кнопки Позиция Влево “◀” или Вправо “▶” для проведения регулировки.</p>	

Полезный совет (/ **Нормализация**)

Когда активен дисплей регулировки положения/размера изображения, либо при нажатии кнопки N на пульте дистанционного управления в любое время, либо при нажатии кнопки  (ACTION) во время “Normalise”, все значения регулировок возвращаются к стандартным заводским установкам.

Регулировка звука

1  Нажать для отображения меню Sound.

2 Выбрать для настройки каждого пункта.

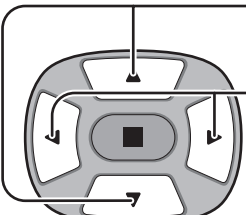
 Нажать для выбора меню желаемой регулировки.
Выбрать желаемый уровень путем прослушивания звука.

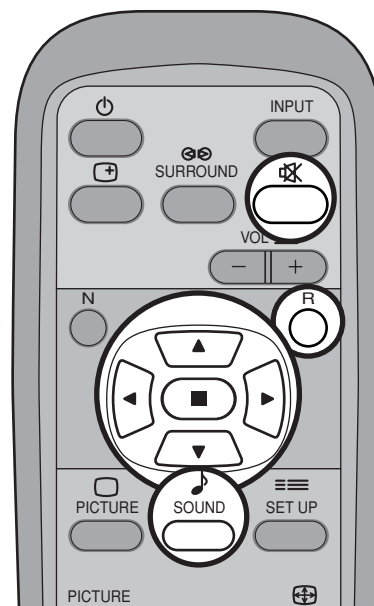

Bass
Регулирует низкие частоты

Treble
Регулирует высокие частоты

Balance
Регулирует громкость справа и слева

Surround (см. след. стр.)
Выбрать On или Off

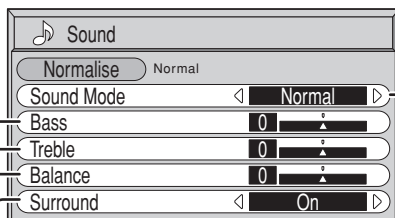

Normal Издает исходный звук



Auto Автоматически настраивает подходящий уровень громкости

- Чтобы завершить регулировки

 Нажать кнопку R.

Примечание:

Нажмите кнопку SURROUND для прямого включения и выключения эффекта окружения. (см. след. стр.)
Настройки Bass, Treble и Surround сохраняются отдельно для каждого режима звука (Normal, Auto).

Полезный совет (/ Нормализация)

Когда отображается меню "Sound", либо при нажатии кнопки N на пульте дистанционного управления в любое время, либо при нажатии кнопки  (ACTION) во время "Normalise", все значения регулировок возвращаются к стандартным заводским установкам.

Приглушение звука

Полезно при разговоре по телефону или приеме неожиданных посетителей.

 Нажмите эту кнопку, чтобы приглушить звук.
Нажмите снова, чтобы звук появился снова. Звук также возобновляется при выключении питания или изменении уровня громкости.

Регуляторы окружающего звука



Кнопка SURROUND

Преимущества окружающего звука обширны. Вы можете полностью погрузиться в звук, как будто Вы находитесь в концертном зале или кинотеатре.

Установка окружающего звука включается или выключается при каждом нажатии кнопки SURROUND.

On (Вкл.) \longleftrightarrow Off (Выкл.)

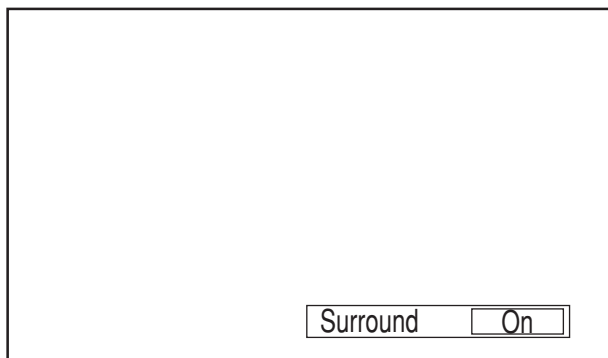

Примечание:

Настройки окружающего звука запоминаются отдельно для каждого режима звука (Normal, Auto).

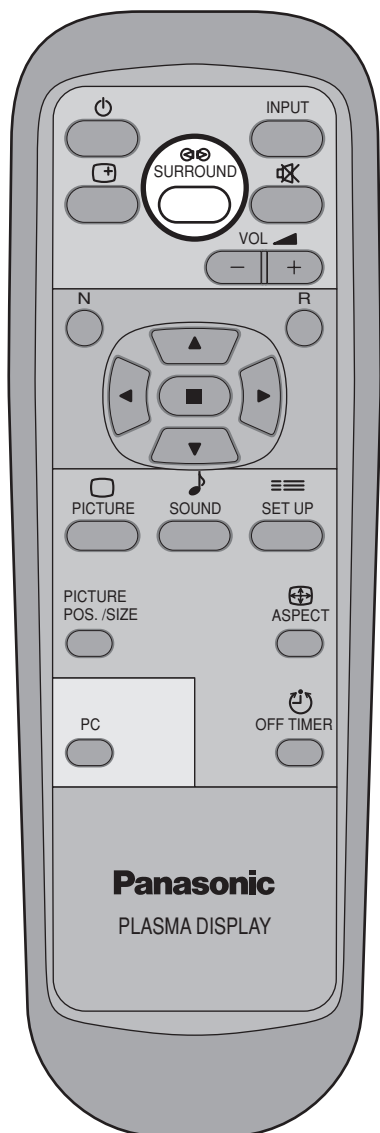

Регулировки изображения

1  Нажать для отображения меню Picture.

2 Выбрать для регулировки каждого пункта.

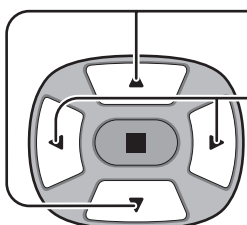
 Нажать для выбора меню для регулировки.
Выбрать желаемый уровень путем просмотра изображения позади меню.

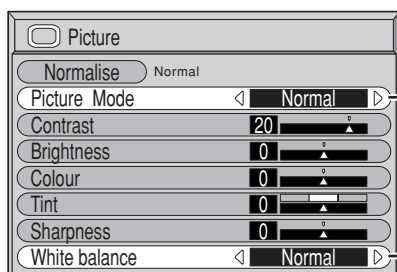
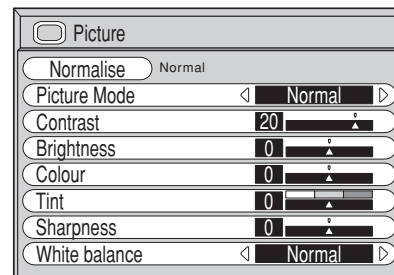

Нажать кнопку слева ◀ или справа ▶ для переключения между режимами.

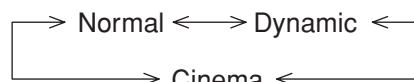

Normal

Для просмотра в стандартном (вечернее освещение) окружении. Это меню выбирает нормальные уровни Яркости и Контрастности.

Dynamic

Для просмотра в ярком окружении. Это меню выбирает повышенные уровни Яркости и Контрастности.

Cinema

Идеально для просмотра фильмов.

Примечание:





Если Вы желаете изменить изображение и цвет выбранного меню Picture на что-нибудь другое, отрегулируйте его используя пункты меню Picture. (см. след. стр.)

Нажать кнопку ◀ или ▶ для переключения между режимами.



Полезный совет (/ Нормализация)

Когда отображается меню "Picture", либо при нажатии кнопки N на пульте дистанционного управления в любое время, либо при нажатии кнопки  (ACTION) во время "Normalise", все значения регулировок возвращаются к стандартным заводским установкам.

Пункт	Эффект	Регулировки
Contrast	  Меньше Больше	Выбирает соответствующие комнате яркость и насыщенность.
Brightness	  Темнее Светлее	Регулируется для облегчения просмотра темных изображений, таких как ночные сцены или темные волосы.
Colour	  Меньше Больше	Регулирует насыщенность цвета.
Tint (только NTSC)	  Краснее Зеленее	Регулирует нормальный цвет кожи.
Sharpness	  Меньше Больше	Регулирует резкость изображения.

Примечания:

- (1) Установки “Colour” и “Tint” нельзя настраивать для режимов входного сигнала “RGB” и “PC”.
- (2) Вы можете изменить уровень каждой функции (Contrast, Brightness, Colour, Tint, Sharpness) для каждого меню Picture.
- (3) Подробности установки для обычного, динамического режимов и просмотра фильмов сохраняются отдельно для каждого режима входа (AV (S Видео), Component, RGB и ПК).
- (4) Установку “Tint” можно регулировать только для сигнала NTSC при установке входного сигнала в “AV (S Видео)”.

Примечание:

В меню Picture нет особой разницы при увеличении контрастности яркого изображения или уменьшении контрастности темного изображения.

Экранная заставка (для предотвращения остаточных изображений)

Не допускайте показа неподвижного изображения, особенно в режиме 4:3, в течение сколько-нибудь длительного времени. Если дисплей должен оставаться включенным, следует использовать Экранную заставку.

1  Нажать для отображения экрана меню Setup.

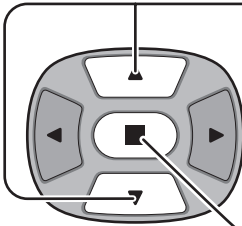
2  Нажать для выбора Screensaver (Экранная заставка).
Нажать для выбора экрана Screensaver.

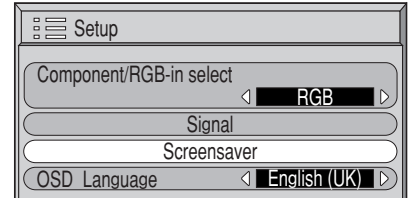

Выбор Reversal / Scroll (Обратный ход / Прокрутка)

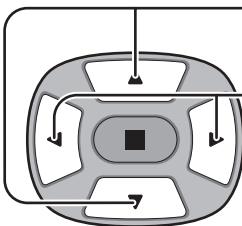
3  Нажать для выбора Function (Функция).
Нажать для выбора желаемой функции.

White bar scroll ←
Image Reversal ←

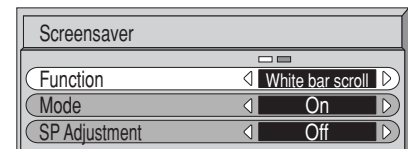

White bar scroll: слева направо будет прокручиваться белый прямоугольник.

Image Reversal: на экране будет отображаться негатив изображения.

Выбор On / Off (Вкл. / Выкл.)

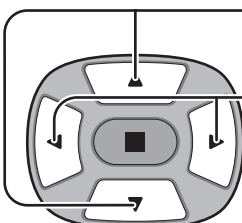
4  Нажать для выбора Mode (Режим).
Нажать для выбора On или Off (Вкл. или Выкл.).

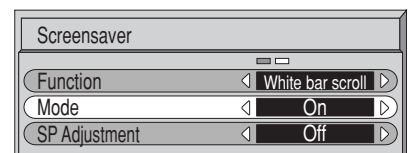

Если режим находится в положении On, экран меню исчезнет, и появится экранная заставка.

Чтобы остановить экранную заставку, нажмите кнопку .

Регулировка боковой панели

Не допускайте показа неподвижного изображения в режиме 4:3 в течение длительного времени, так как это может вызвать появление остаточного изображения на боковых панелях с каждой стороны дисплея. Для предотвращения появления остаточного изображения подсветите боковые панели.

- 1** Для отображения экрана Screensaver.
(Обратитесь к предыдущей странице, действия пунктов 1 и 2)



- 2** Нажать для выбора SP Adjustment (Регулировка боковых панелей).
Нажать для выбора Off, Low, Mid, High (Выкл., Низ., Средн., Выс.).

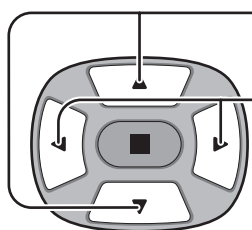

Off <-> Low <-> Mid <-> High <-

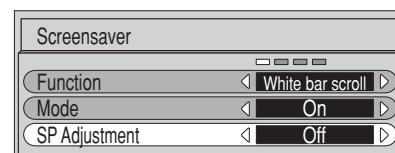

- 3**  Нажать для выхода из экранной заставки.

Примечания:

- Установка боковых панелей в режим High в течение длительного периода времени может привести к появлению остаточных изображений.
- Боковые панели могут мигать (сменять черный и белый цвет) в зависимости от изображения, отображаемого на экране. В этом случае используйте режим Cinema (кино).

Установка входных сигналов

Выбор входа Component/RGB-in

Выберите для совпадения сигналов источника, подключенного ко входным разъемам Component/RGB.

Сигналы Y, P_B, P_R ⇒ “Component”

Сигналы R, G, B, HD, VD ⇒ “RGB”

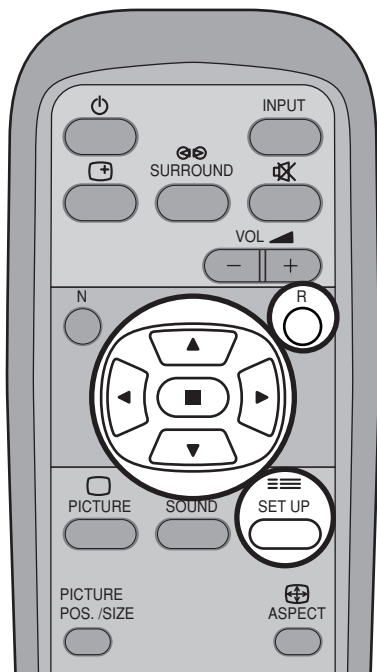

1  Нажать для отображения экрана меню Setup.

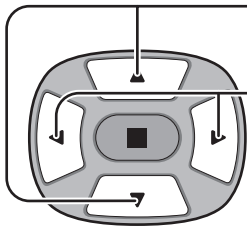
2  Нажать для выбора “Component/RGB-in select”.
Нажать для выбора желаемого режима.

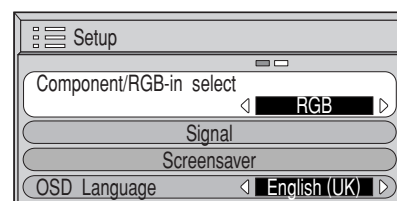

Component ↔ RGB

 Нажать для выхода из режима регулировки.

Фильтр 3D Y/C – для изображений NTSC AV

Выберите “Signal” из меню “Setup” в режиме входного сигнала AV (S Видео).

(Отображается меню “Signal [AV]”).

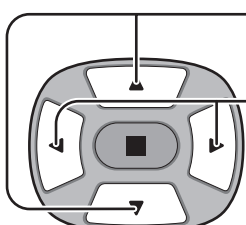
 Нажать для выбора “3D Y/C Filter (NTSC)” (“Фильтр 3D Y/C (NTSC)”)
Нажать для установки On/Off.

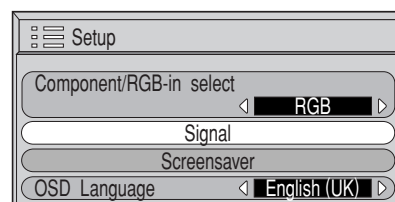

↓ Нажать кнопку  (ACTION)

 Нажать для выхода из режима регулировки.

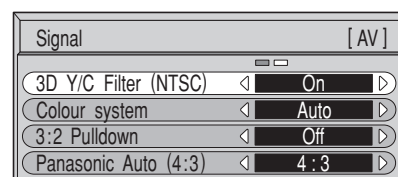

Примечание:

При режиме On эта настройка влияет только на входные сигналы NTSC.

Система цветного телевидения/Panasonic Auto

Выберите пункт "Signal" из меню "Setup" в режиме входного сигнала AV (S Видео). (Отображается меню "Signal [AV]").

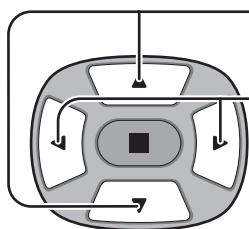
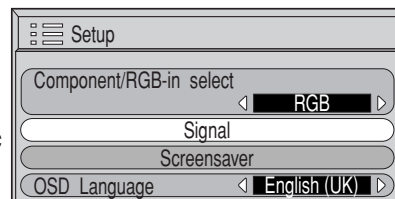

Нажать для выбора "Colour System" или "Panasonic Auto".

Нажать для выбора каждой функции.

Нажать кнопку  (ACTION)

Если изображение становится неустойчивым.

При установке системы в Auto в условиях сигнала низкого уровня или зашумленного сигнала изображение в редких случаях может становиться неустойчивым. При подобных проявлениях установите систему в соответствии с форматом входного сигнала.

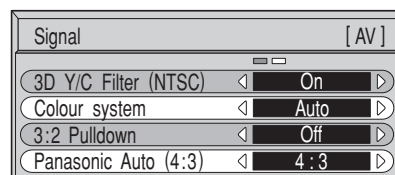

Режим	Функция
Система цветного телевидения	Установить систему цветного телевидения в соответствии со входным сигналом. Если установлена "Auto", система цветного телевидения определяется автоматически. <div style="text-align: center;"> > Auto <> PAL <> SECAM <> M.NTSC <> NTSC < </div>
Panasonic Auto (4:3)	Установить в "4:3" для просмотра изображения "4:3" в неизменном формате, когда выбрана Panasonic Auto. Если Вы желаете просматривать изображения 4:3 в формате "Just", установите в "Just".

Прерывистый показ 3:2

При включении данной функции дисплей пытается воспроизвести более натуральную адаптацию источников, таких как фильмы, заснятых на 24 кадрах в секунду.

Если изображение неустойчиво, отключите эту установку.

Выберите пункт "Signal" из меню "Setup" в режиме входного сигнала AV (S Видео) или Component. (Отображается меню "Signal [AV]").

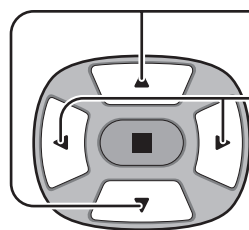
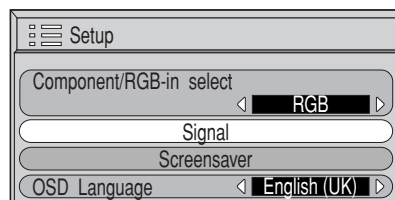

Нажать для выбора "3:2 Pulldown" (Прерывистый показ 3:2).

Нажать для установки On / Off.

Нажать кнопку  (ACTION)

Примечание:

При значении On эта установка влияет только на следующий входной сигнал:

- Входной сигнал NTSC в режиме AV (S Видео).
- Входной сигнал 525i (480i) в режиме Component.

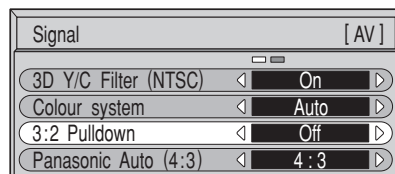

Нажать для выхода из режима регулировки.



Синхронизация

Выберите пункт "Signal" из меню "Setup" в режиме входного сигнала RGB или ПК.

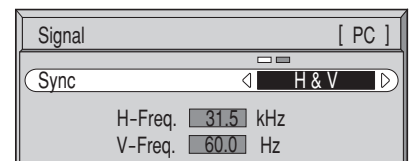
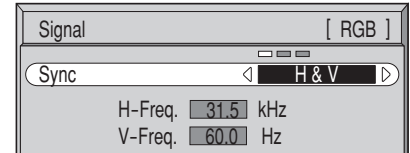
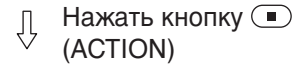
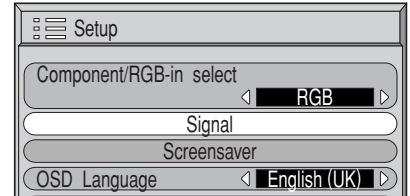
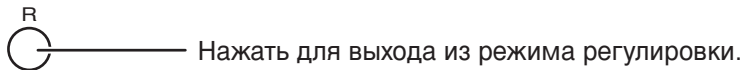
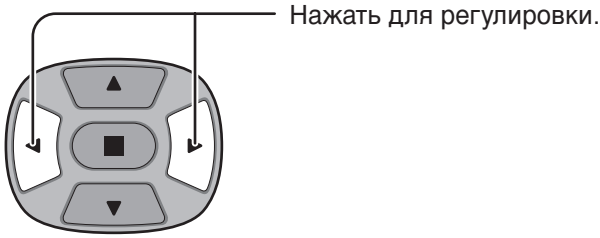

Установка сигнала синхронизации RGB:

Убедитесь, что входной сигнал установлен в RGB (эта настройка действительна только для входа RGB).

- H & V:** Сигналы горизонтальной и вертикальной синхронизации принимаются с разъема HD/VD.
- on G:** Использует синхронизированный сигнал на сигнале Video G, который принимается с разъема G.
- on VIDEO:** Режим совместимости с разъемом скарт (Европа) Составной видеосигнал, принятый с входного терминала VIDEO, используется разделением сигналов синхронизации.

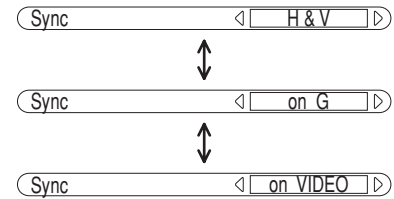

Установка сигнала синхронизации ПК:

Убедитесь, что входной сигнал установлен в ПК (эта настройка действительна только для входа ПК).

- H & V:** сигналы горизонтальной и вертикальной синхронизации принимаются с разъема HD/VD.
- on G:** Использует синхронизированный сигнал на сигнале Video G, который принимается с разъема G.

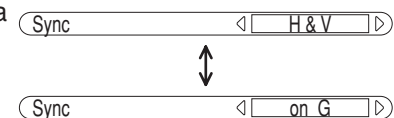

Горизонтальная частота (кГц) / Вертикальная частота (Гц)

Отображает H (Горизонтальную) / V (Вертикальную) частоты.

Это отображение действительно только для входа RGB или ПК.





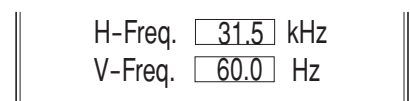

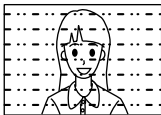

Диапазон отображения:

- Горизонтальная 15,6 – 110 кГц
- Вертикальная 48 – 120 Гц

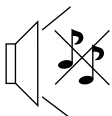

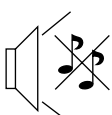
Поиск и устранение неисправностей

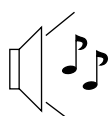
Прежде чем обратиться за техобслуживанием, определите признаки неисправностей и выполните некоторые проверки, как показано ниже.

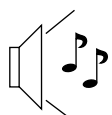
Признаки неисправностей		Проверки
Изображение	Звук	
 <p>Радиопомехи</p>	 <p>Звук с шумами</p>	Бытовое электрическое оборудование Автомобили/Мотоциклы Люминесцентные лампы
 <p>Нормальное изображение</p>	 <p>Нет звука</p>	Громкость (Проверьте, не включена ли функция приглушения звука на пульте дистанционного управления)
 <p>Нет изображения</p>	 <p>Нет звука</p>	Не подключен штепсель к розетке переменного тока Не включен выключатель питания Установка Яркости и Контрастности / Громкости (Проверьте нажатием на кнопку питания или ожидания на пульте дистанционного управления.)
 <p>Нет изображения</p>	 <p>Нормальный звук</p>	Если принимается сигнал с неподдерживаемым форматом системы цветного телевидения или недопустимой частотой, отображается только индикация входного разъема.
 <p>Нет цвета</p>	 <p>Нормальный звук</p>	Установки цвета выставлены на минимальный уровень (см. стр. 28, 29) Система цветного телевидения (см. стр. 33)

Панель плазменного дисплея

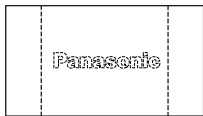
Признаки неисправностей	Проверки
Некоторые части экрана не высвечиваются	Плазменная дисплейная панель производится по чрезвычайно высокоточной технологии, впрочем, иногда некоторые части экрана могут терять элементы изображения или иметь светящиеся точки. Это не является неисправностью.
 <p>Появляется остаточное изображение</p>	<p>Не допускайте показа неподвижного изображения в течение длительного периода времени, так как это может вызвать появление на Плазменном дисплее остаточного изображения.</p> <p>Примеры неподвижных изображений, включая логотипы, видеоигры, компьютерные изображения, телетекст и изображения отображаются в режиме 4:3.</p> <p>Примечание: Постоянное остаточное изображение на Плазменном дисплее вследствие использования неподвижного изображения не является функциональным дефектом и, следовательно, не подпадает под Гарантийные обязательства. Данное изделие не предназначено для отображения неподвижных изображений в течение длительных периодов времени.</p>
Из аппарата слышны жужжащие звуки.	Дисплей оборудован охлаждающим вентилятором для рассеивания нагрева при обычном использовании. Жужжащий звук вызван вращением вентилятора и не является неисправностью.

Технические характеристики

	ТН-42РНW5	ТН-50РНW5
Источник питания	220 - 240 В переменного тока, 50/60 Гц	
Потребляемая мощность		
Нормальное использование	375 Вт	495 Вт
Состояние ожидания	3,0 Вт	3,0 Вт
Выключенное питание	1,7 Вт	1,7 Вт
Панель плазменного дисплея	Схема возбуждения по типу АС, АС 42-дюйма, коэффициент экранного отношения 16:9	Схема возбуждения по типу АС, АС 50-дюймов, коэффициент экранного отношения 16:9
Кoeffициент контрастности	3000:1	
Размер экрана	920 мм (Ш) × 518 мм (В) × 1.056 мм (диагональ) К-во пикселей 786.432 (1.024 (Ш) × 768 (В)) [3.072 × 768 пикселей]	1.106 мм (Ш) × 622 мм (В) × 1.269 мм (диагональ) К-во пикселей 1.049.088 (1.366 (Ш) × 768 (В)) [4.098 × 768 пикселей]
Условия использования		
Температура	0 °С - 40 °С	
Влажность	20 % - 80 %	
Принимаемые системы		
Система цветного телевидения	NTSC, PAL, PAL60, SECAM, Модифицированная NTSC	
Формат сканирования	525i (480i), 625i (575i), 525p (480p), 625p (575p), 750p (720p), 1.125/60i, 50i, 24p, 24sF (1.080/60i, 50i, 24p, 24sF) SMPTE 274M	
Сигналы ПК	XGA дисплей VGA, SVGA, XGA SXGA, UXGA (сжатый) Горизонтальная частота сканирования 15,6 – 110 кГц Вертикальная частота сканирования 48 – 120 Гц	
Соединительные разъемы		
AV	Видео ВХОД (RCA) S Video IN (MINI DIN 4-х штырк.) AUDIO IN (RCA штырьковый × 2)	1,0 Vp-p (75 Ом) Y: 1 Vp-p (75 Ом), C: 0,286 Vp-p (75 Ом) 0,5 Vrms (высокое сопротивление)
COMPONENT/RGB	Y/G (RCA) Pb/B (RCA) Pr/R (RCA) HD (RCA) VD (RCA) AUDIO IN (RCA PIN JACK × 2)	1,0 Vp-p/компонитный (75 Ом) 0,7 Vp-p/некомпонитный (75 Ом) 0,7 Vp-p (75 Ом) 0,7 Vp-p (75 Ом) 1,0 - 5,0 Vp-p (высокое сопротивление) 1,0 - 5,0 Vp-p (высокое сопротивление) 0,5 Vrms (высокое сопротивление)
PC	(15-ти штырьковый разъем D-SUB) AUDIO IN (разъем M3)	R,G,B/0.7 Vp-p (75 Ом) HD, VD/1,0 - 5,0 Vp-p (высокое сопротивление) 0,5 Vrms (высокое сопротивление)
SERIAL	ВНЕШНИЙ УПРАВЛЯЮЩИЙ РАЗЪЕМ (D-SUB 9PIN)	RS-232C-СОВМЕСТИМЫЙ
Громкоговорители (6 Ом)	16 Вт [8 Вт + 8 Вт] (10 % КНИ) Только для TY-SP42P5W-H	16 Вт [8 Вт + 8 Вт] (10 % КНИ) Только для TY-SP50P5W-H

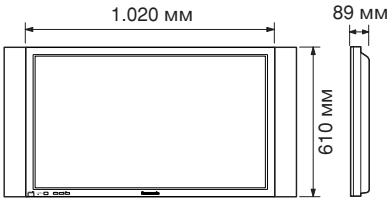
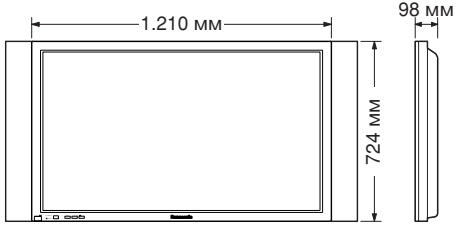
	TH-42PHW5	TH-50PHW5
Прилагаемые принадлежности		
пульт дистанционного управления	EUR646525	
Батареи	Тип R6 × 2	
Фиксирующие хомуты	TMME187 × 2	
Ферритовые сердечники	J0KF00000018 × 1, J0KG00000054 × 2	
Приобретаемые отдельно принадлежности		
Громкоговорители	TY-SP42P5W-H	TY-SP50P5W-H
Подставка	TY-ST10-H	
Настенная стойка	TY-ST42PW1	
Передвижная стойка	TY-ST42PF3	
Настенный кронштейн (вертикальный)	TY-WK42PV1	
Настенный кронштейн (угловой)	TY-WK42PR1	
Потолочный узел	TY-CE42PS1	
Габаритные размеры (Ш × В × Г)	1.020 мм × 610 мм × 89 мм 	1.210 мм × 724 мм × 98 мм 
Масса (Вес)	Прибл. 30,0 кг нетто (только аппарат) Прибл. 34,2 кг (с громкоговорителями)	Прибл. 43,0 кг нетто (только аппарат) Прибл. 47,6 кг (с громкоговорителями)

Примечания:

- (1) Конструкция и технические характеристики могут изменяться без предварительного уведомления. Вес и размеры даны приблизительно.
- (2) Аппаратура соответствует нижеперечисленным стандартам EMC: EN55022, EN61000-3-2, EN61000-3-3, EN61000-6-2.

Памятка потребителя

Номер модели и серийный номер этого изделия можно найти на задней крышке. Пожалуйста, запишите этот серийный номер в отведенном для этого месте внизу и сохраните эту книгу с инструкциями вместе с квитанцией о покупке телевизора как постоянный документ о Вашей покупке, для облегчения поиска в случае кражи или потери и для гарантийного технического обслуживания.

Номер модели _____

Серийный номер _____

Matsushita Electric Industrial Co., Ltd.
Матсushита Электрик Индастриал Ко., Лтд.
Веб-сайт : <http://www.panasonic.co.jp/global/>