

# Panasonic

Инструкция по Эксплуатации

ТВ/ВМ Комплекса

**TC-14SV2**

**TC-21SV2**

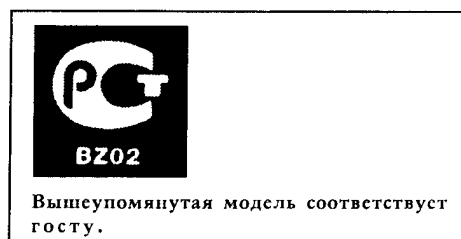

Пожалуйста, прочитайте эту инструкцию перед тем, как пользоваться аппаратом

TQB4G0526

*Уважаемый покупатель изделий фирмы Панасоник!*

*Добро пожаловать в семью покупателей продукции Панасоник.*

*Мы надеемся, что вы будете наслаждаться вашим новым телевизором в течение многих лет.*

*Чтобы получить максимальный эффект от вашего ТВ-комплекса, прочитайте эту инструкцию перед настройкой, которую сохраните в будущем, как "эталонную".*

*Сохраните ваш товарный чек и впишите серийный номер ТВ-комплекса в прямоугольник на обратной стороне обложки инструкции.*

Авторское право

Вы можете записывать телевизионные и музыкальные программы только для личного пользования.

Вы не можете использовать их для другой цели без соответствующего разрешения автора.

Замечание:

Кассеты и ленты типа S-VHS не прилагаются.

## Содержание

Расположение кнопок управления (21" серия).....	1
Расположение кнопок управления (14" серия).....	2
Соединения (с лазерным проигрывателем, видеокамерой и антенной).....	3
Соединение с антенной .....	4
Пульт дистанционного управления.....	5
Расположение кнопок на (пульте дистанционного управления и ТВ).....	6
Работа пульта дистанционного управления.....	7-8
Операция установки таймера.....	9
Операция настройки (система выбора стандарта страны).....	10
Операция настройки (автоматический и ручной режимы).....	11
Операция точной настройки.....	12
Операция пропуска номера программы.....	12
Система выбора звука.....	13
Система выбора цвета.....	13
Работа видеомэгнитофона (кнопки на телевизоре и пульте управления).....	14-15
Работа пульта дистанционного управления (основные операции).....	15
Работа пульта дистанционного управления (дополнительные операции и операции с изображением).....	16
Операции с видеомэгнитофоном.....	17
Запись.....	17
Программа Записи с Таймером.....	18
Техника предварительной установки.....	19
Метод Настройки.....	20
Меры предосторожности.....	21
Перед тем, как обращаться в службу ремонта.....	22
Неисправности.....	23
Технические характеристики.....	24-25

**Расположение кнопок управления (21" серия)**

Клеммы для головных телефонов

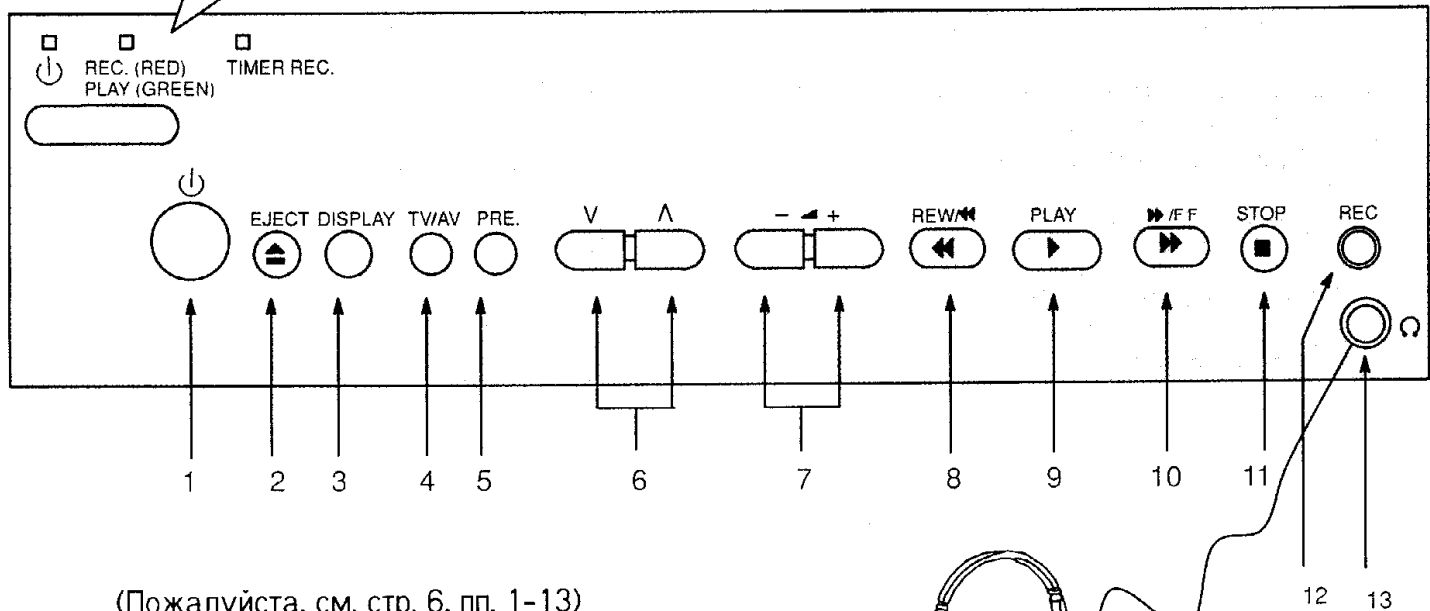
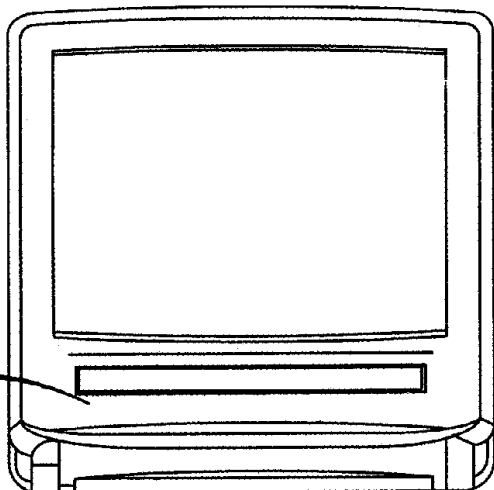

(Пожалуйста, см. стр. 6, пп. 1-13)

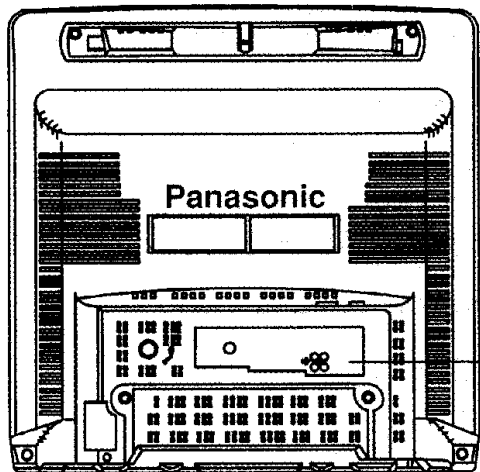

(Гнезда для головных телефонов)

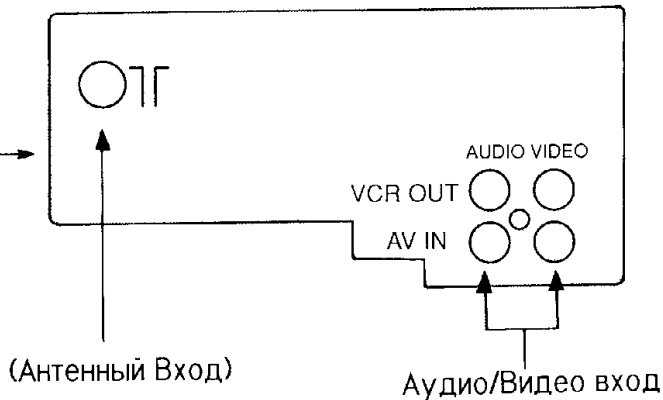

# Расположение кнопок управления (14" серия)

Клеммы для головных телефонов

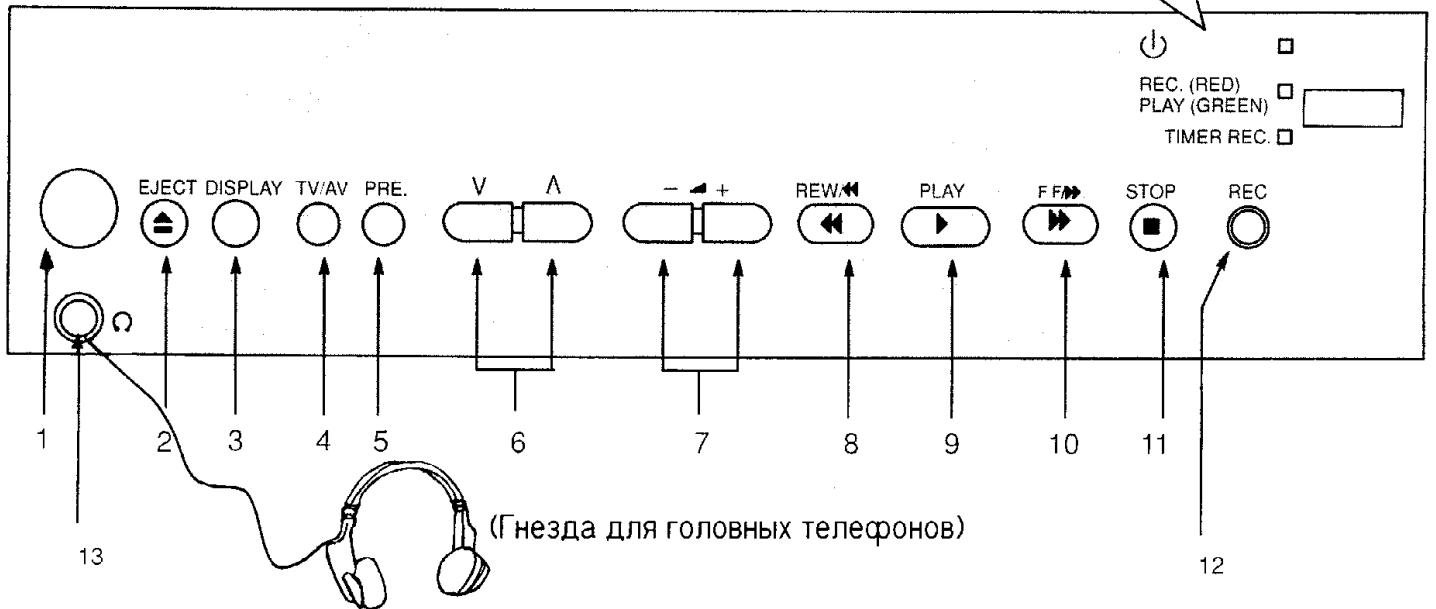
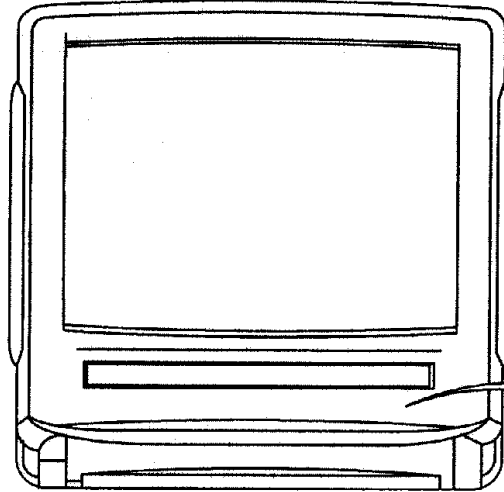

(Пожалуйста, см. стр. 6, пп. 1-13)

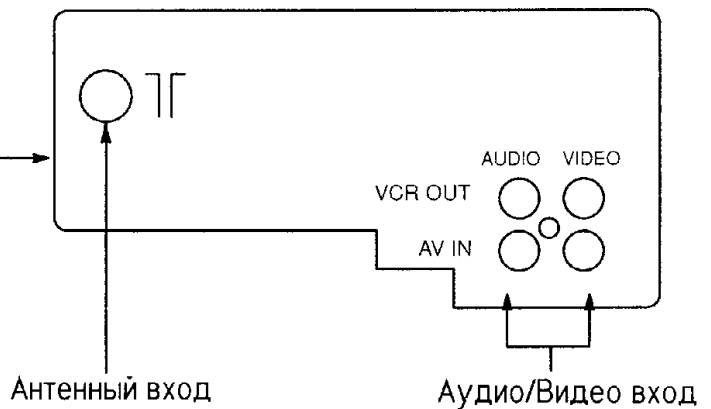
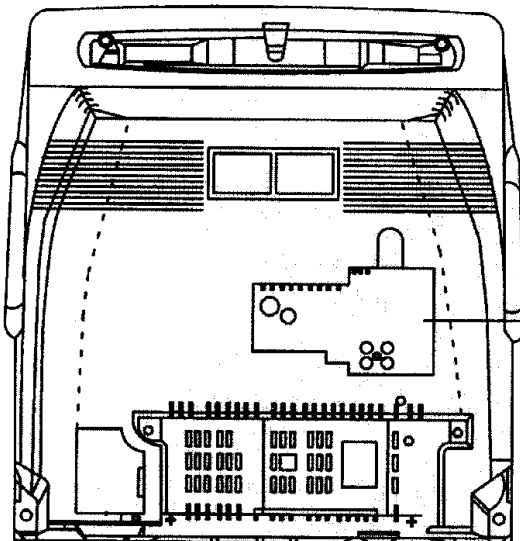

## Соединение

### Соединение с лазерным проигрывателем

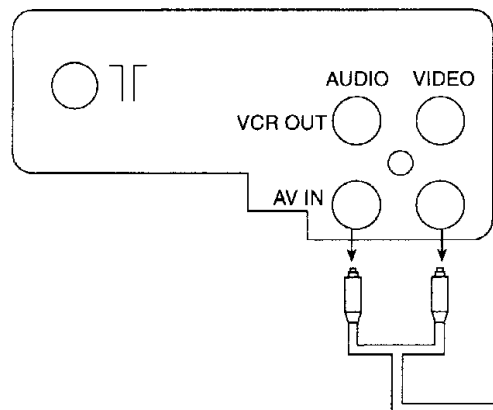

### Проигрыватель с лазерным диском

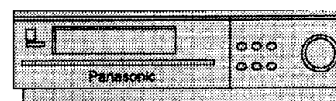

Выходная клемма

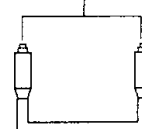

### Соединение с видеокамерой

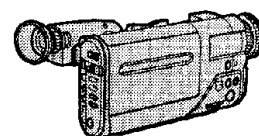
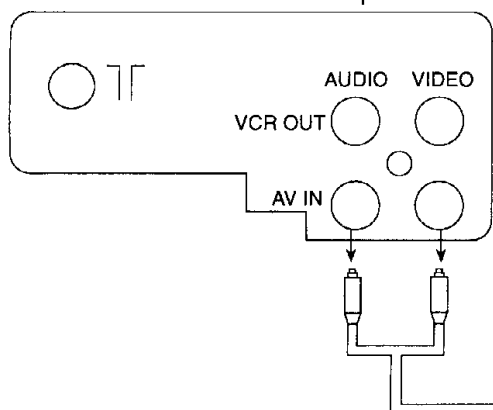

Выходная клемма

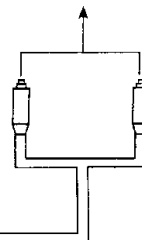

### Редактирование записи

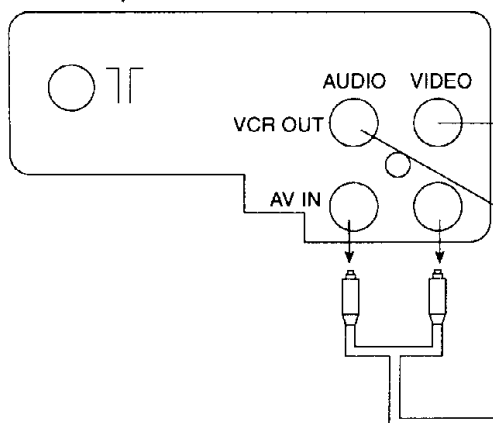

Видео



Выходная клемма

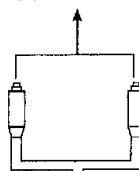

Видео

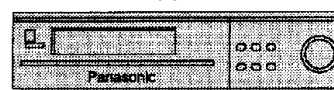

Входная клемма

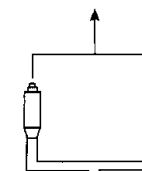

### Замечание

1. Когда выбран режим AV при отсутствии входного сигнала изображения фон TV экрана становится голубым.

(Это имеет место, если только функция "голубой" установлена в положение "включено")

2. При искажениях изображения или звука, когда входная и выходная клеммы соединены с телевизором, следует установить AV режим. Это не является признаком неисправности, установите входной переключатель на видеомаягнитофоне (BM) в положение "Тюнер".

## Соединение с антенной

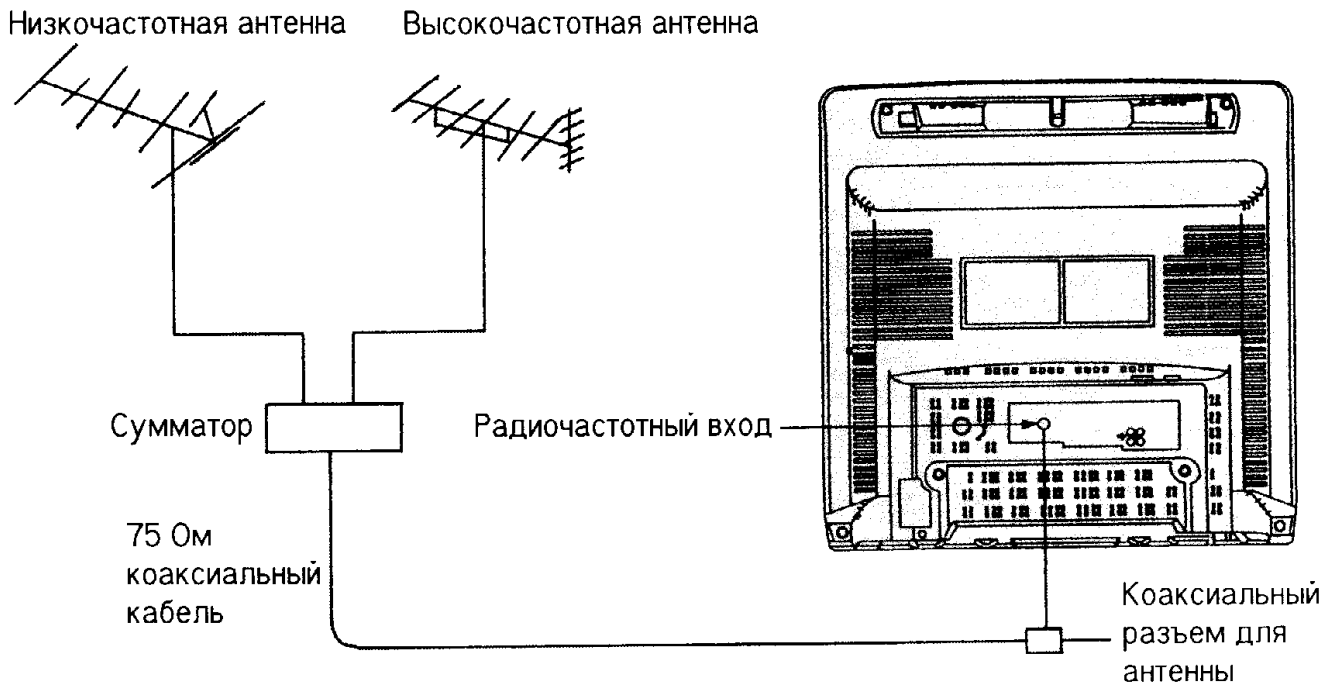

Для получения лучшего качества изображения и звука требуются внешняя антенна, соответствующие кабели (коаксиальный, 75 Ом) и соответствующий разъем.

Если используется антенна коллективного пользования, Вам потребуется соответствующий соединительный кабель и разъем между внешним распределителем и вашим телевизором.

Ваш местный представитель телевизионной службы ремонта поможет Вам установить соответствующую антенную систему и необходимые дополнительные компоненты для вашей квартиры.

Все расходы по установке антенны, улучшению существующей системы и ее компонентов, несет потребитель.

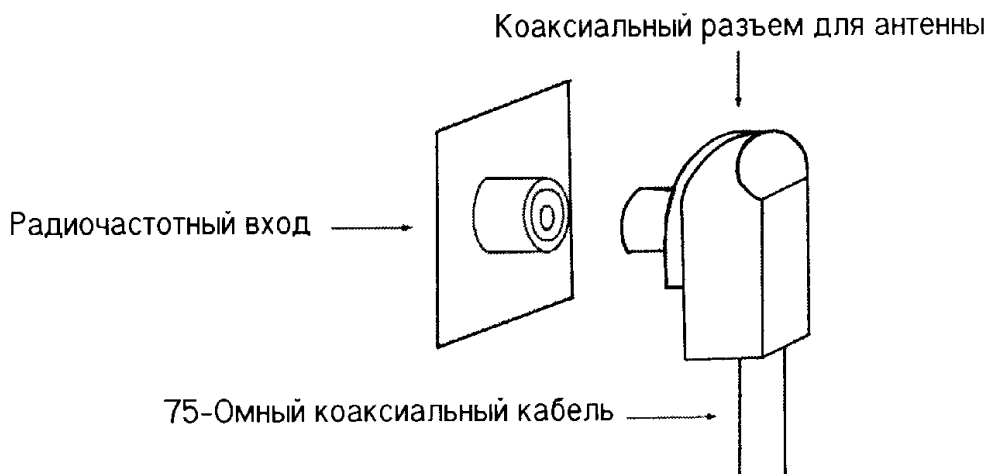

# Пульт дистанционного управления

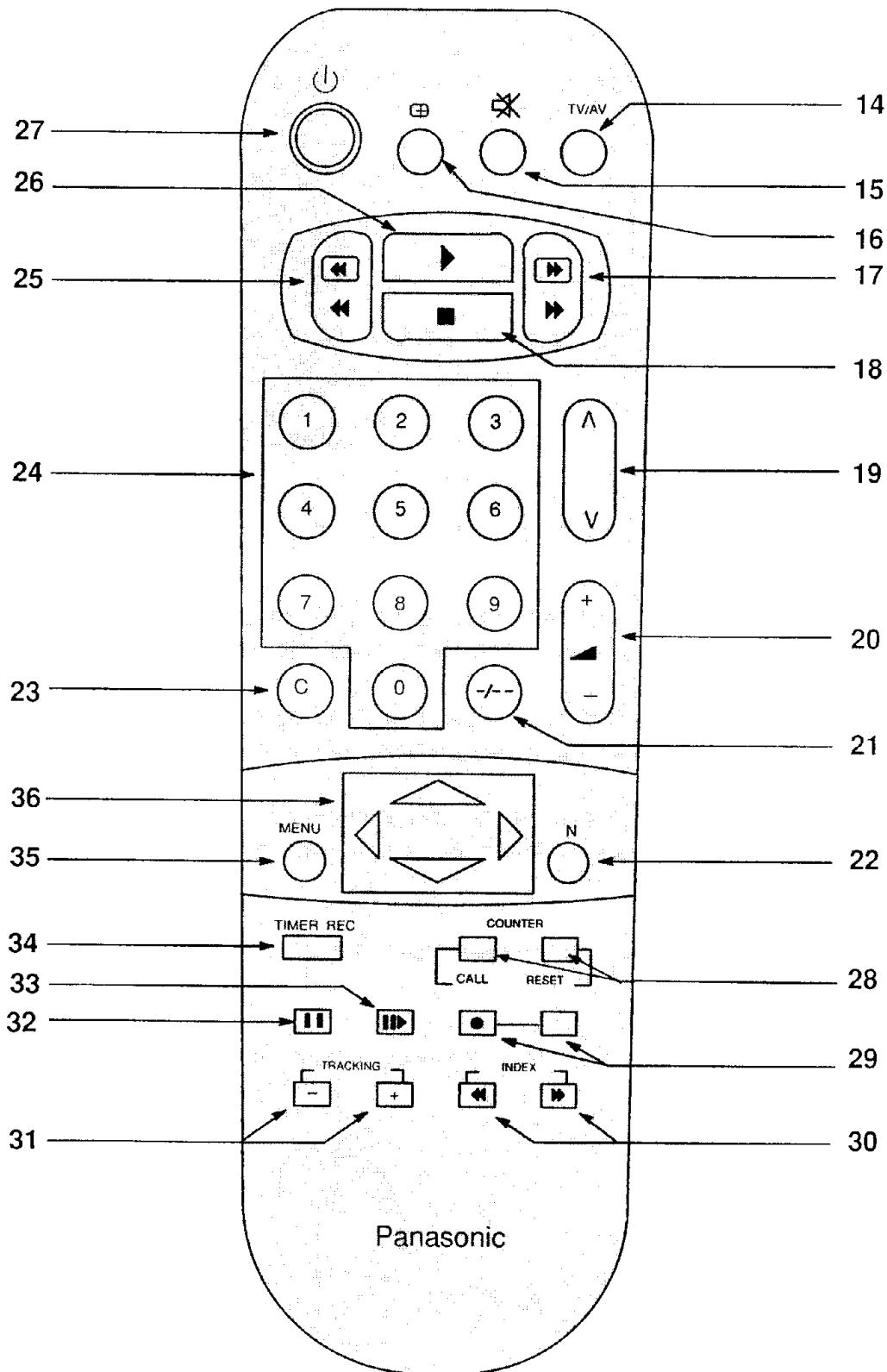

## Расположение кнопок на (пульте дистанционного управления и ТВ)

№	Описание
1	Кнопка "Сеть"
2	Кнопка выталкивания (BM)
3	Кнопка отображения
4	Кнопка выбора режима TV/AV
5	Кнопка предварительной установки
6	Кнопка "Номер программы Вверх/Вниз"
7	Кнопка "Громкость Вверх/Вниз"
8	Кнопка REW (перемотка в обратном направлении)
9	Кнопка воспроизведения (PLAY)
10	Кнопка FF (ускоренная перемотка в прямом направлении)
11	Кнопка останова (STOP)
12	REC (кнопка записи)
13	Клемма головных телефонов
14	Кнопка выбора режима TV/AV
15	Кнопка отключения звука
16	Кнопка повторного вызова
17	Кнопка ускоренной перемотки в прямом направлении
18	Кнопка останова (STOP)
19	Кнопка "Номер программы Вверх/Вниз"
20	Кнопка "Громкость Вверх/Вниз"

№	Описание
21	Кнопка выбора двузначного номера программы
22	Кнопка "Нормализация"
23	Кнопка выбора канала
24	Кнопка прямого выбора номера программы
25	Кнопка перемотки с визуальным поиском
26	Кнопка воспроизведения
27	Кнопка запуска
28	Кнопка сброса счетчика
29	Кнопка записи
30	Кнопка поиска "INDEX"
31	Кнопка регулировки трекинга
32	Кнопка пауза/неподвижное изображение
33	Кнопка продвижения кадра
34	Кнопка таймера записи
35	Кнопка выбора меню
36	Позиционная кнопка

## Пульт дистанционного управления (общие операции)

1. Кнопка TV/AV  
Нажмите, чтобы выбрать режим TV или AV

2. Кнопка отключения звука  
Нажмите кнопку отключения звука.

Чтобы отменить режим отключения звука

1. Нажмите кнопку снова.  
2. Нажмите кнопку громкости вверх/вниз.

3. Кнопка повторного вызова  
Нажмите эту кнопку, чтобы вывести на экран номер текущей программы, номер канала, систему цвета, систему звука, отключение таймера и текущую дату.

В режиме AV экран светится голубым цветом, если отсутствует AV сигнал (кнопка повторного вызова выключена).

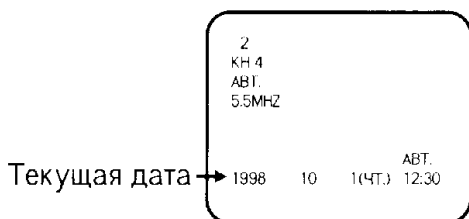

4. Кнопка ускоренной перемотки вперед  
Нажмите, чтобы быстро перемотать пленку вперед. В режиме воспроизведения нажмите эту кнопку, чтобы наблюдать изображение в процессе ускоренной перемотки.

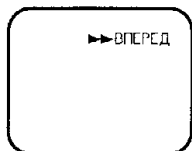

5. Кнопка останова стоп  
Нажмите эту кнопку, чтобы остановить ленту.

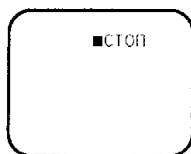

6. Кнопка номера программы вверх/вниз  
Нажмите эти кнопки, чтобы выбрать последующий или предыдущий номера программы.

7. Кнопка громкости вверх/вниз  
Нажмите эти кнопки, чтобы отрегулировать уровень звука.

8. Кнопка выбора программы с двузначным номером  
Нажимайте эту кнопку до появления требуемого номера программы в пределах 10 - 59. Например, чтобы выбрать программу №12

1. Нажмите эту кнопку 1 раз.  
2. Нажмите кнопку с номером 1.  
3. Нажмите кнопку с номером 2.

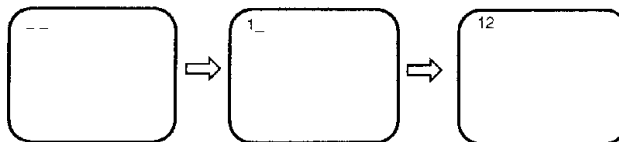

9. Кнопка нормализации  
Эта кнопка используется, чтобы выбрать режимы цвет, тон TINT(только NTSC), яркость, контрастность, и резкость.

Когда эта кнопка нажата, все функции устанавливаются в соответствии с заводской регулировкой.

10. Кнопка выбора канала  
Вы можете выбрать фактический номер канала, который доступен для непосредственного приема в вашем районе. Нажмите кнопку "С" (Канал), затем выберите непосредственно желаемый канал.

Например, чтобы выбрать канал с номером 9, необходимы следующие операции:

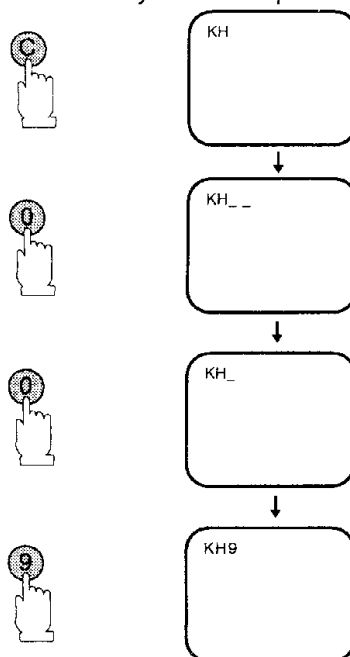

## Пульт дистанционного управления (общие операции)

11. Кнопка выбора номера программы (0-9).  
Нажмите одну из этих кнопок для выбора номера программы (0-9).

12. Кнопка перемотки с визуальным поиском  
Нажмите для перемотки ленты.  
В режиме воспроизведения нажмите для быстрого наблюдения изображения в обратном порядке.

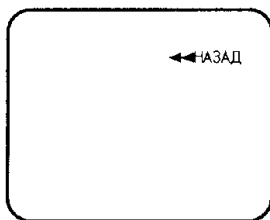

13. Кнопка воспроизведения  
Нажмите, чтобы воспроизвести запись.

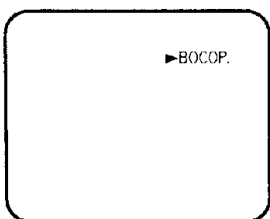

14. Кнопка запуска сети  
Нажмите, чтобы включить ТВ.

Для включения ТВ выполните следующее:  
а. Нажмите кнопку запуска снова.  
б. Нажмите одну из кнопок прямого выбора номера программы на пульте дистанционного управления.  
в. Нажмите кнопку номера программы ВВЕРХ/ВНИЗ на ТВ или на пульте дистанционного управления.

### ЗАМЕЧАНИЕ:

Не оставляйте ваш ТВ включенным в режиме готовности надолго.

15. Кнопка сброса счетчика  
CALL: Нажмите кнопку, чтобы показать время воспроизведения после ввода ленты.  
Нажмите еще раз, чтобы отменить.

RESET: Нажмите кнопку для сброса счетчика.

16. Кнопка записи  
Нажмите кнопку для проведения записи.

17. Поиск индекса  
Пожалуйста, см. стр. 20.

18. Кнопка регулировки трекинга  
Нажмите эти кнопки "+" или "-" для лучшего изображения и сведите до минимума вертикальную засветку во время стоп-кадра

19. Кнопка паузы неподвижного изображения  
Нажимая в режиме воспроизведения, можно остановить временно ленту. Изображение остановится.

20. Кнопка продвижения кадра  
В режиме ПАУЗА /СТ-КАДР нажмите, чтобы продвинуть изображение на один кадр.

21. Кнопка таймера записи  
Пожалуйста, см. стр. 18.

22. Кнопка выбора меню  
Пожалуйста, см. стр. 15-16.

23. Позиционные кнопки (налево или направо, вверх или вниз)  
Пожалуйста, см. стр. 15-19.

## Операция установки таймера

Если таймер не установлен, индикатор таймера записи (оранжевый) будет мигать.

1. Нажмите кнопку "MENU" и выберите "ЧАСЫ", используя верхнюю или нижнюю позиционную кнопку.

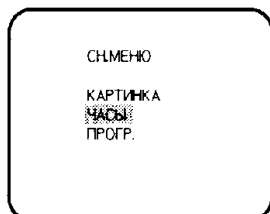

Выведите на экран "ЧАСЫ", используя левую или правую позиционную кнопку.

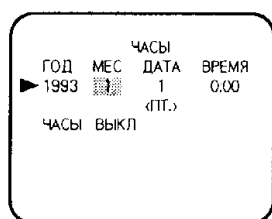

Например, чтобы установить 1 октября 1998 года.

- Сдвиньте курсор к "ГОД", используя левую или правую позиционную кнопку, и установите 1998, используя верхнюю или нижнюю позиционную кнопку.
- Сдвиньте курсор к "МЕС"(месяц), используя левую или правую позиционную кнопку, и установите "10", используя верхнюю или нижнюю позиционную кнопку.
- Сдвиньте курсор к "ДАТА", используя левую или правую позиционную кнопку, и установите "1", используя верхнюю или нижнюю позиционную кнопку.

Замечание:

Выбранная дата высвечивается красным цветом

На экране появится следующее

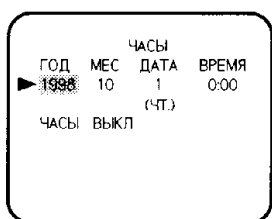

Например, чтобы установить время 14:28

- Сдвиньте курсор к "ВРЕМЯ", используя левую или правую позиционную кнопку, и

установите цифры "14" и "28", используя верхнюю или нижнюю позиционную кнопку.

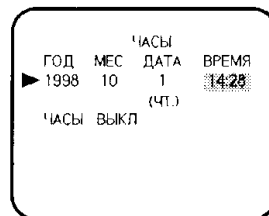

2. Установите курсор в позицию "▶", используя верхнюю или нижнюю позиционную кнопку. Если курсор не установлен в эту позицию "▶", то выход на часовое табло будет не возможен.
3. Чтобы изменить режим "ЧАСЫ ВЫКЛ" на "ЧАСЫ ВКЛ", подведите курсор к "ЧАСЫ ВЫКЛ", используя верхнюю или нижнюю позиционную кнопку, и нажмите левую или правую позиционную кнопку.  
Время начинается с 14:28:00

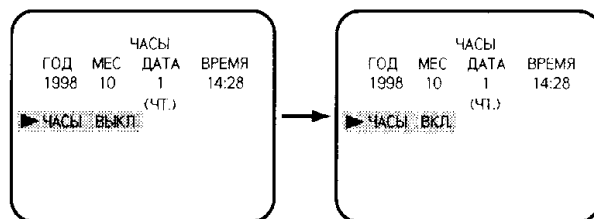

4. Нажмите кнопку "MENU" дважды.

Замечание:

1. Если вы хотите изменить установку, используйте верхнюю или нижнюю позиционную кнопку и, используя левую или правую позиционную кнопку, подведите курсор к позиции, которую требуется изменить. Затем измените время установки, переведите часы в положение "выкл", а затем в положение "вкл".
2. Если вы пытаетесь начать работать в меню ВМ без установки таймера, ТВ автоматически выведет часовое табло на экран.
3. ТВ отображает даты от 1988 г. до 31 декабря 2087 г.

## Выбор стандарта телевидения страны

Прежде чем настраивать ТВ автоматически или вручную установите режим "звук. система", как показано ниже

1. Нажмите кнопку "PRE" (предварительная установка), установив меню предварительной установки в "звук. система".

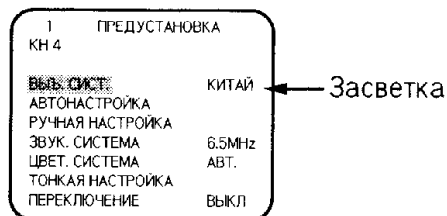

2. Выберите подходящую систему нажатием кнопки громкости Вверх "+" / Вниз "-" на ТВ.

Индикатор системы покажет следующее:

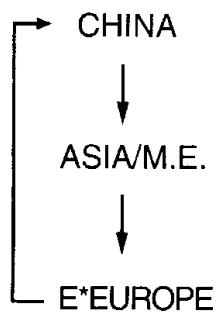

Стандарты телевидения стран

Название системы	Страна
CHINA	Китай
ASIA/M*E	Малайзия, Сингапур, Таиланд, страны Азии, Кувейт, Саудовская Аравия
E*EUROPE	ОАЭ, страны Ближнего Востока и т.д. СНГ, Польша и т.д.

## Процедура настройки

**Автоматический режим настройки**  
(Система телевещания страны должна быть установлена)

1. Нажмите кнопку "PRE" (предварительная установка) дважды  
На экране появится следующее

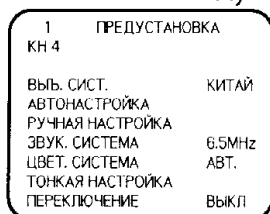

2. Нажмите кнопку громкость Вверх "+"/Вниз "-" на ТВ.

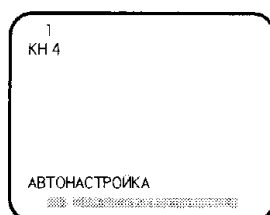

Лучшая позиция настройки запоминается автоматически

3. После того, как все станции настроены, на экране "АВТОНАСТРОЙКА" автоматически заменится на "звук. система". Подтвердите условия звука каждого номера программы, нажимая кнопку номера программы Вверх.
4. Если звук нечеткий или отсутствует совсем, нажмите кнопку громкость Вверх "+"/Вниз "-" для улучшения качества звука.

Можно выбрать одну из нижеприведенных систем звука:

5.5MHz ↔ 6.5MHz

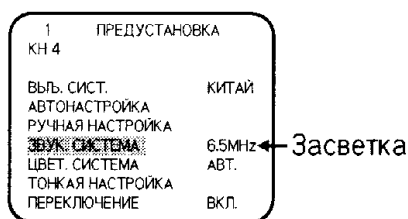

5. Используйте кнопку программы Вверх/Вниз, чтобы проверить каждую станцию
6. После завершения операции нажмите кнопку "PRE" (предварительная установка) четыре раза, чтобы вернуть ТВ в нормальный режим работы.

**Ручной режим настройки**  
(Система телевещания страны должна быть установлена)

1. Нажмите кнопку "PRE" (предварительная установка) трижды.  
На экране появится следующее.

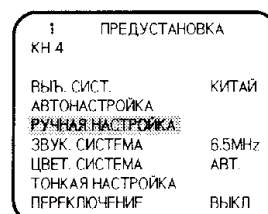

2. Выберите желаемый номер программы
3. Нажмите кнопку громкость Вверх/Вниз. Телевизионная станция ближайшая, по частоте (вверх или вниз), автоматически будет настроена и запомнена.

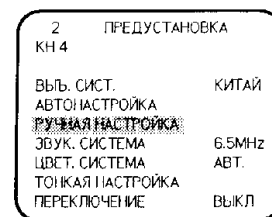
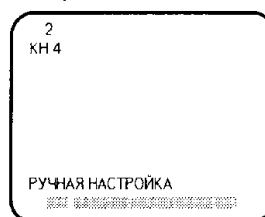

Если принимается нежелательная телевизионная станция, нажмите ту же кнопку снова до настройки на желаемую станцию.

Можно также выбрать номер конкретной программы после нажатия кнопки "С" (канал), см. стр.7.

4. Выберите систему звука нажатием кнопки "PRE" (предварительная установка).

Если звук нечеткий или отсутствует совсем, нажмите кнопку громкость Вверх/Вниз для улучшения качества звука.

5. После завершения операции нажмите кнопку "PRE" (предварительная установка) четыре раза, чтобы вернуть ТВ в нормальный режим работы.

## Операция точной настройки

При нормальных условиях приема эта функция не используется. Однако в области плохого приема или постоянных помех, использование режима точной настройки может улучшить качество изображения и звука.

### Как выполнить операцию точной настройки

1. Выберите нужный номер программы.
2. Нажмите кнопку "PRE" (предварительная установка) шесть раз. На экране появится следующее:

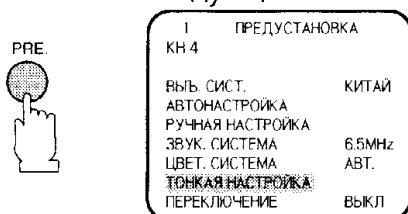

3. Нажмите одну из кнопок громкости Вверх/Вниз (+) или (-) и не отпускайте. Когда указанная операция точной настройки выполнена, слева от номера программы появится символ "■". AFC (автоматическая подстройка частоты) функция при этом отключается.

Символ отключения афс (автоматическая подстройка частоты)

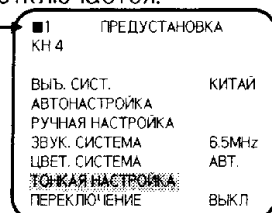

4. Нажмите кнопку "PRE" (предварительная установка) дважды, чтобы вернуть телевизор в нормальный режим работы.

### Как отменить операцию точной настройки

Если вы хотите переключить программу в автоматический режим с действующей AFC (автоматическая подстройка частоты) функцией, выполните следующие операции:

1. Нажмите кнопку "PRE" (предварительная установка) три раза. На экране появится отображение:

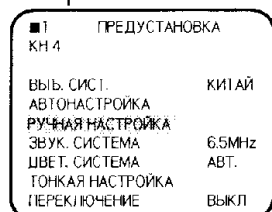

2. Нажмите одну из кнопок громкости Вверх/Вниз (+) или (-) на ТВ.
3. Нажмите кнопку "PRE" (предварительная установка) пять раз, чтобы вернуть телевизор в нормальный режим работы.

## Операция пропуска номера программы

1. Нажмите кнопку "PRE" (предварительная установка) семь раз. На экране появится отображение:

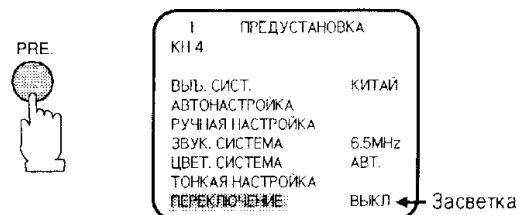

2. Выберите номер программы, которую требуется пропустить, нажимая кнопку номера программы Вверх/Вниз.
3. Нажмите одну из кнопок громкости Вверх/Вниз (+) или (-) на ТВ. На экране "ВЫКЛ" изменится на "ВКЛ."

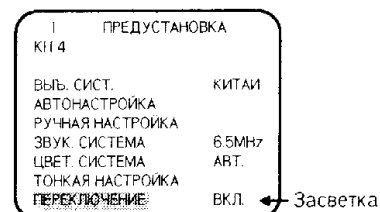

4. Если необходимо пропустить еще одну программу, повторите пункты 2 и 3.
5. Нажмите кнопку "PRE" (предварительная установка) один раз, чтобы вернуть телевизор в нормальный режим работы.

### Как отменить операцию пропуска

1. Нажмите кнопку "PRE" (предварительная установка) семь раз. На экране появится отображение:

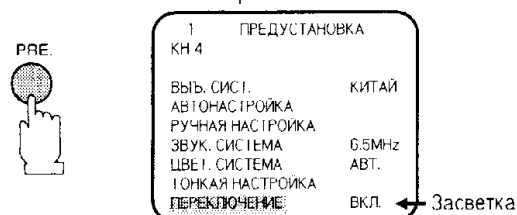

2. Выберите пропущенный номер программы нажатием кнопки номер программы Вверх/Вниз.
3. Нажмите одну из кнопок громкости Вверх/Вниз (+) или (-) на ТВ. На экране "вкл" изменится на "выкл". Если необходимо пропустить больше номеров, повторите пп.2 и 3.
4. После выполнения операции нажмите кнопку "PRE" (предварительная установка) один раз, чтобы вернуть телевизор в нормальный режим работы.

## Выбор системы звука

(только в режиме ТВ)

1. Нажмите кнопку "PRE" (предварительная установка) четыре раза, установите меню предварительной установки на "ВЫБ. СИСТ".



2. Нажимайте кнопку громкости Вверх/Вниз (+) или (-) на ТВ до получения оптимального звучания. Выбранная система звука автоматически запоминается. Система звука будет изменяться, как показано ниже
3. Нажмите кнопку "PRE" (предварительная установка) четыре раза, чтобы вернуть телевизор в нормальный режим работы.

Замечание:

Каждая модель ТВ или страна имеют различные системы звука в зависимости от стандарта телевидения.

5.5 MHz ⇌ 6.5 MHz

## Выбор системы цвета

1. Нажмите кнопку "PRE" (предварительная установка) пять раз. Установите меню предварительной установки на "ЦВЕТ. СИСТЕМА" (в режиме AV нажмите кнопку "PRE" "предварительная установка" один раз)



Нажимайте кнопку громкости Вверх/Вниз (+) или (-) на ТВ до получения оптимального изображения. (каждая модель ТВ имеет различную систему цвета) Система цвета будет изменяться, как показано ниже

TV

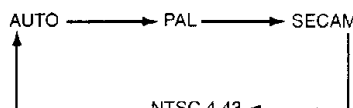

AV



3. Нажмите кнопку "PRE" (предварительная установка) три раза, чтобы вернуть телевизор в нормальный режим работы. Выбранная система цвета автоматически запоминается. ( в режиме AV нажмите кнопку "PRE" "предварительная установка" один раз)

Замечание:

Каждая модель ТВ или страна имеют различные системы цвета в зависимости от стандарта телевидения.

## Работа ВМ

1. Кнопка PLAY (воспроизведение)  
Нажмите для воспроизведения записи

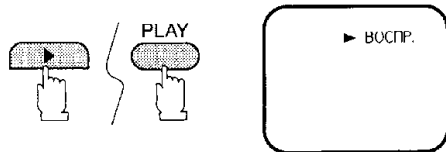

Замечание:

- В случае воспроизведения включается автоматически режим "VIDEO", даже если ТВ установлен в режим "TV".
- Когда установлена кассета без защиты от стирания, воспроизведение начинается автоматически.
- Когда начинается воспроизведение, высвечивается индикатор ВМ.
- Когда лента заканчивается, перемотка к началу осуществляется автоматически.

2. Кнопка останова STOP  
Нажмите для остановки ленты

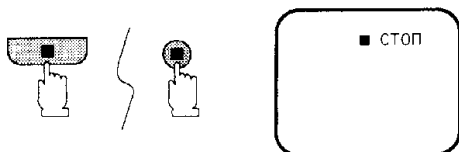

3. Кнопка выталкивания  
Нажмите кнопку, чтобы вытолкнуть кассету из ВМ.

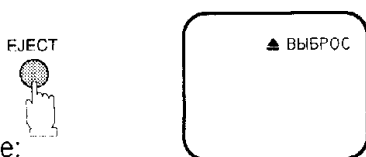

Замечание:

Выталкивание возможно в режиме готовности

4. Кнопка "FF" ускоренной перемотки в прямом направлении/очередности  
Нажмите эту кнопку, чтобы быстро перемотать ленту в прямом направлении.

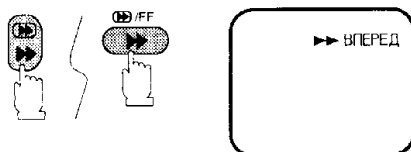

Во время режима воспроизведения можно наблюдать ускоренное движение изображения в прямом направлении.

Замечание:

Когда лента заканчивается, перемотка к началу осуществляется автоматически.

5. Кнопка перемотки в обратном направлении.  
Нажмите эту кнопку, чтобы быстро перемотать ленту в обратном направлении.

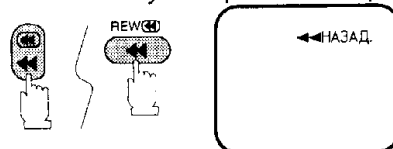

Во время режима воспроизведения можно наблюдать ускоренное движение изображения в обратном направлении.

Замечание:

Во время перемотки питание ТВ отключается сразу, тогда как питание ВМ - после завершения перемотки (режим отключения питания)

6. Кнопка "ПАУЗА /СТ-КАДР" Пауза/Неподвижное изображение  
Нажмите, чтобы временно остановить ленту во время воспроизведения и записи.

Во время воспроизведения: неподвижное изображение.



Во время записи: прерывание записи



Замечание:

- Когда режим пауза/неподвижное изображение продолжается более 5 минут, он отменяется автоматически для защиты ленты.
- Индикатор ВМ (красный) мигает во время паузы.
- Когда быстрая перемотка с просмотром продолжается более 10 минут, режим возвращается к нормальному для защиты ленты.
- Если вертикальная засветка появляется в режиме неподвижное изображение, см. пояснение к кнопке "трекинг"

## Работа ВМ

7. Кнопка неподвижное изображение/кадр вперед

В режиме Неподвижное Изображение нажмите эту кнопку. Каждый раз при нажатии этой кнопки кадр продвигается в прямом направлении.



Когда эта кнопка нажата в режиме воспроизведения, происходит возврат к замедленному воспроизведению. При удержании этой кнопки более 10 минут включается режим СТОП. Нажмите кнопку "ВОСОР", чтобы отменить.

8. Отображение счетчика ленты  
Убедитесь, что кассета введена. Время воспроизведения после загрузки ленты отображается при нажатии кнопки CALL. Для отмены режима нажмите эту кнопку еще раз.

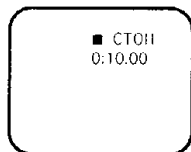

9. Сброс счетчика ленты  
При нажатии этой кнопки счетчик ленты устанавливается на 0:00:00



10. Кнопка трекинг (TRACKING)

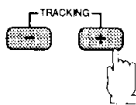

Когда воспроизводимое изображение нечетко, нажмите кнопки трекинг "+" или "-" для улучшения изображения.

Для регулировки по вертикали используйте кнопки "+" или "-", чтобы минимизировать помехи при просмотре неподвижного изображения.

Замечание:

Когда эта кнопка нажата, происходит возврат к режиму ручного трекинга.

Режим восстанавливается автоматически при загрузке ленты.

## Главное Меню

Меню отображается на экране, нажатием кнопки "MENU".

После нажатия кнопки "MENU" на экране отображается следующее:



Можно выбрать Изображение, Особенность, Часы, Программа, используя верхнюю/нижнюю позиционные кнопки.

Эти позиции меню могут быть отрегулированы или заданы использованием левой/правой позиционной кнопки.

- а) Выберите из меню КАРТИНКА и нажмите левую/правую позиционную кнопку.

Функция управления цветом (ЦВЕТ, NTSC-РАСТР., ЯРКОСТЬ, КОНТРАСТ и ЧЕТКОСТЬ) будет отображаться. Ее можно отрегулировать нажатием этих кнопок.

Нажмите верхнюю/нижнюю позиционные кнопки, чтобы сдвинуть курсор к другим позициям функции управления цветом.

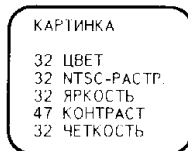

- б) Выберите из меню ФУНКЦИИ и нажмите левую/правую позиционную кнопку.

На экране отобразятся режимы ТАЙМЕР ВЫКЛ. СИН. ЭКРАН, и ПОВТОР.

Пояснения на стр. 16

- в) Выберите из меню ЧАСЫ и нажмите левую/правую позиционную кнопку.

Пояснения на стр. 9

- г) Выберите из меню ПРОГР. и нажмите левую/правую позиционную кнопку.

Пояснения на стр. 18

## Работа с разделом меню "FEATURE"

1. Нажмите кнопку "MENU".
2. Выберите из меню "ФУНКЦИИ", используя левую/правую позиционную кнопку.
3. Выберите один из требуемых режимов ТАЙМЕР ВЫКЛ., СИН. ЭКРАН, ПОВТОР, используя верхнюю/нижнюю позиционные кнопки.



### Режим ТАЙМЕР ВЫКЛ. (выключение таймера)

ТВ можно предварительно установить на выключение сети по прошествии определенного времени, нажимая левую/правую позиционную кнопку, установите это время на 30, 60, 90 минут или режим АВТ.

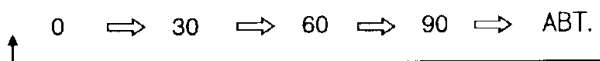

В режиме АВТ, если ТВ не выключен, он будет автоматически переведен в состояние готовности через 5 минут после окончания работы ТВ станции.

#### Замечание:

(Таймер в режиме АВТ не будет работать, когда ТВ находится в режиме AV).

### Режим СИН. ЭКРАН (голубой фон)

Когда сигнал изображения отсутствует (или слабый) на входе ТВ, экран светится голубым цветом. В этом режиме не удастся принимать очень слабые сигналы.

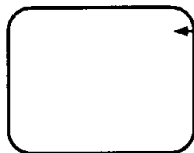

Экран светится голубым цветом при отсутствии (или слабом) принимаемом сигнале.

#### Замечание:

Если режим СИН. ЭКРАН устанавливается в момент, когда работает ВМ, выбор режимов СUE или REVIEW (или когда трекинг нарушен) может вызвать возврат экрана к голубому фону. С помощью ФУНКЦИИ не удастся откорректировать ситуацию.

### Режим ПОВТОР (повтор)

Лента возвращается повторно от начала к концу записи.

## Работа с разделом меню "PICTURE" (регулировка изображения)

1. Нажмите кнопку "MENU"

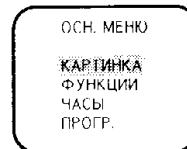

2. Выберите из меню "КАРТИНКА", используя позиционную кнопку вверх/вниз

3. Выберите требуемый раздел меню (ЦВЕТ, NTSC-РАСТР, ЯРКОСТЬ, КОНТРАСТ и ЧЕТКОСТЬ), используя верхнюю/нижнюю позиционные кнопки.

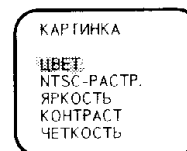

4. Уровень параметра в выбранном разделе меню можно изменять, используя левую/правую позиционную кнопку.

Правая кнопка: увеличение уровня

Левая кнопка: уменьшение уровня

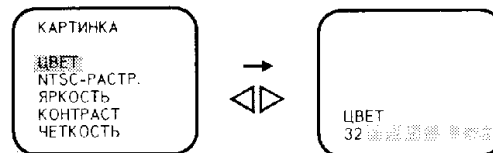

### Рекомендации (кнопка нормализации)

При нажатии кнопки нормализации "N" на пульте дистанционного управления, когда пункт КАРТИНКА отображается, выбранное меню переключится в нормальный режим.

Не происходит "нормализация", когда нажата кнопка "N", если меню не отображено. Настройка ТВ в режим "нормализация" предварительно установлена на заводе-изготовителе. Возврат к этой первоначальной настройке называется нормализацией.

## Работа ВМ

### Запись

1. Нажмите кнопку "REC.", чтобы записать текущую программу (вход TV или AV).
2. Запись начинается нажатием кнопки "REC" (запись)



- Когда начинается запись, включается индикатор ВМ (красный)
  - Когда лента вводится без защиты от стирания, она автоматически выталкивается. Вводите ленту с элементом защиты от стирания.
  - Символ "☐" появляется, если кассета не имеет записи.
3. Запись можно остановить нажатием кнопки СТОП.

### Рекомендации

1. Чтобы избежать случайного стирания записи, удалите на кассете защитный лепесток. Сделав это, запись и непреднамеренное стирание становятся невозможными. Используйте ленту (желательно в два слоя) для перекрытия отверстия защиты от стирания, в результате чего запись возможна снова.
2. Если во время записи другая программа должна быть записана, нажмите кнопку "PAUSE", переключитесь на желаемый канал и снова нажмите кнопку "PAUSE" для продолжения записи. (Красный индикатор ВМ мигает во время паузы).
3. Запись в формате "S-VHS" с данным ВМ невозможна.
4. Когда нажата кнопка "REC.", записывается индекс-сигнал в начале записи (или во время записи). Индекс-сигнал позволяет сделать разметку ленту с записываемой программой для последующего использования с функцией индексации.

### Магнитная лента

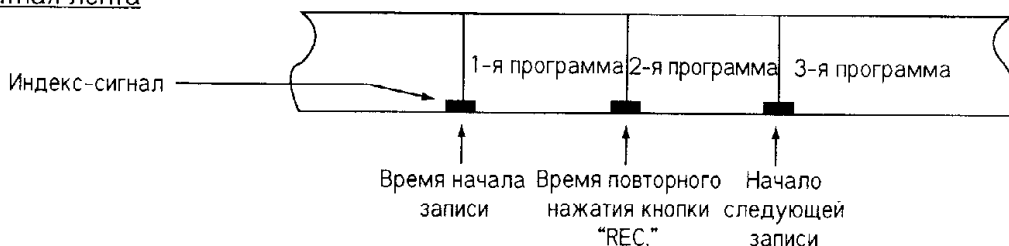

Во избежание ошибок оставляйте ленту (примерно на 5 секунд записи) между каждым записанным индекс-сигналом.

### Замечание:

1. Верхняя часть изображения может оказаться испорченной в режиме CUE, REVIEW. Это не является признаком неисправности.
2. В особых режимах воспроизведения функция СИН. ЭКРАН фон не работает, даже если на экране появляется шум.
3. Звук может быть подавлен, если изображение воспроизводится нечетко.

## Работа ВМ

### Запись по таймеру

Возможна запись 6 программ по таймеру

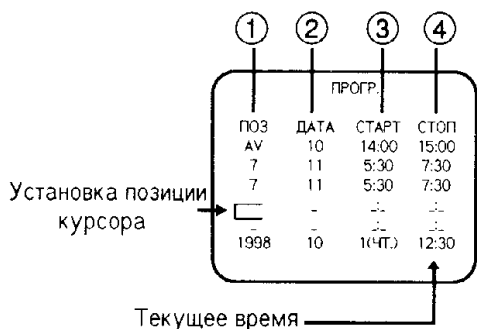

#### 1. ПОЗ

Запрограммируйте предварительно номер для записываемой программы.  
Запрограммируйте предварительно номер программы, которую вы хотите записать со входа AV. Пропущенные номера программ не отображаются.

#### 2. ДАТА

Установите предварительно дату, когда будет транслироваться желаемая программа в следующем порядке:

- Предварительная установка на один месяц вперед (с момента текущей даты)
- Предварительная установка того же ежедневного времени
- Предварительная установка того же ежедневного времени от понедельника до субботы
- Предварительная установка того же ежедневного времени от понедельника до пятницы
- Предварительная установка того же ежедневного времени в течение недели (воскр., понед., вторн., среда, четв., пятн., субб.)

#### 3. СТАРТ

Установите предварительно час и минуту начала записи

#### 4. СТОП

Установите предварительно час и минуту окончания записи

### Как использовать кнопки со стрелкой

1. Нажмите кнопку "MENU" для отображения меню на экране.



2. Подведите курсор к ПРОГР., используя позиционную кнопку вверх/вниз.

Выберите ПРОГР., используя позиционную кнопку влево/вправо.

3. Передвиньте позицию, используя позиционную кнопку вверх/вниз.

Установите каждый пункт с 1 до 4, как показано слева.

Курсор перемещается справа налево

4. Когда лента вводится после того, как режим записи по таймеру задан, индикатор таймера записи светится (оранжевый).





## Работа ВМ

### Воспроизведение размеченной программы

Возможна разметка программы, записанной на этом ВМ, размещением в начальной позиции выбранной программы для ускорения поиска. (ВМ ищет предварительно записанный индекс-сигнал, и соответствующая программа воспроизводится автоматически.)

1. Нажатием кнопки поиск индекса задайте индекс-сигналы вперед/назад, которые ВМ должен считывать до остановки.

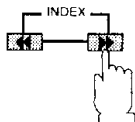

Как видно из диаграммы, этот индекс означает начало выбранной программы 2. ВМ должен считывать три индекс-сигнала, чтобы в каждом таком случае вы могли бы установить 3, а не 2.

Диапазон установки: 1 - 20







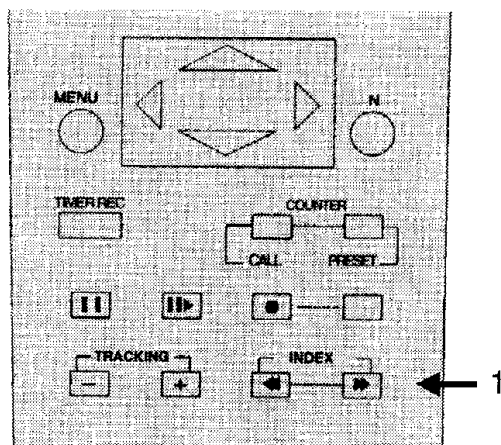





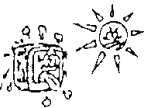



Когда обнаружен индекс-сигнал, отображение его номера уменьшается.

Когда обнаружен заданный индекс-сигнал, воспроизведение соответствующей программы начинается автоматически.



## Меры предосторожности

	<p>Когда возникает конденсация влаги, появляется индикация "Dew condensation", и кассета выталкивается. Эта индикация скоро прекращается. Когда вы хотите работать с ВМ, подождите, пока эта индикация прекратится. До тех пор, пока "Dew condensation" отображается, вм не работает, даже если вы нажимаете любую операционную кнопку, однако вы можете смотреть ТВ.</p> <p>Индикация "Dew condensation" прекратится через несколько часов. Это время может изменяться в зависимости от обстоятельств.</p> <p>Поскольку конденсация влаги происходит постепенно, индикация "Dew condensation" может появиться через 10-15 мин. после начала этого процесса.</p>		<p>Условия, вызывающие конденсацию влаги:</p> <p>Перемещение ТВ/ВМ и кассеты в другое место, где имеются большие изменения температуры и влаги.</p> <ul style="list-style-type: none"> <li>- Влажное место с воздухом, насыщенным паром.</li> <li>- Внезапное перемещение ТВ/ВМ из помещения с кондиционером в помещение с повышенной температурой и влажностью.</li> </ul> <p>Быстрый нагрев комнаты</p> <p>Когда вращающийся цилиндр покрывается конденсатом, лента может прилипнуть к нему. Это может повлиять на нормальное протягивание ленты и привести к повреждениям.</p>
	<p>Не устанавливайте ТВ/ВМ в месте, где он облучается прямыми солнечными лучами длительное время.</p>		<p>Не распыляйте инсектициды или другие распылители вблизи ТВ/ВМ. Не допускайте контакта резиновых или виниловых изделий с ТВ/ВМ в течение долгого периода. Это может повлечь изменение качества поверхности и покрытия.</p>
	<p>Не устанавливайте ТВ/ВМ в грязном или сыром месте или вблизи сильно намагниченных предметов.</p>		<p>Всегда вынимайте сетевой разъём, поддерживая его. Не тяните за сетевой шнур.</p>
	<p>Всегда отсоединяйте кабель, когда перемещаете ТВ/ВМ. Когда ТВ/ВМ переносится в удалённое место, всегда заворачивайте его в одеяло или что-либо для защиты.</p>		<p>Не подносите нагревательные приборы к сетевому шнуру.</p>
	<p>Предохраняйте ТВ/ВМ от ударов во время переноски.</p>		<p>Не помещайте тяжёлые предметы на сетевой шнур.</p>
	<p>Не устанавливайте ТВ/ВМ в месте, где на него воздействуют вспышки света, тепловые приборы, дым, пар и т. д.</p>		<p>Удаляйте грязь с поверхностей и панелей мягкой тряпкой.</p> <ul style="list-style-type: none"> <li>- Когда используются химические препараты, внимательно прочитайте инструкцию по их применению.</li> <li>- Когда не удаётся удалить грязь, смочите тряпку в нейтральном detergentе с водой и отожмите её досуха, а затем удалите грязь. Затем протрите сухой тряпкой.</li> </ul>
	<p>Не закрывайте вентиляционные отверстия.</p>		<p>Не устанавливайте сосуды с водой на или вблизи ТВ.</p>
	<p>Не кладите тяжёлые предметы на ТВ/ВМ.</p>		





















## Перед обращением в службу ремонта

Когда вы подозреваете, что ТВ неисправен, проверьте следующие позиции, перед обращением в службу ремонта. Обратитесь в магазин, где была сделана покупка или в ближайший центр обслуживания, если не удалось устранить неисправность.

признаки	проверки
Нет питания.	- Подключен ли разъем "сеть"? - Включен ли выключатель сети?
Нечётко отображается выбранная программа.	- Правильно ли подключена антенна? - Не ослаблен ли принимаемый сигнал?
Пятна на экране	Не влияют ли на прием помехи от автомобиля, поезда, высоковольтной сети, неоновых ламп?
Двойное или тройное изображение	- Не изменилось ли направление антенны? оно может измениться в результате сильного ветра - Отражение сигнала от окружающих гор или зданий может влиять на изображение.
Появление интерференционных картин	Такие признаки могут быть, если передающие антенны радиостанции или любительского передатчика находятся вблизи ТВ
Номер канала не исчезает с экрана	Нажата ли кнопка повторного вызова "RECALL"? - Нажмите её снова
Плохое качество цвета.	Отрегулированы ли цвет и тон? (проверьте уровень регулировки).
В ТВ иногда возникает посторонний треск	Если изображение и звук нормальные, это, возможно, звук постороннего источника. Это не относится к неисправности
Не работает пульт дистанционного управления	- Направлен ли передатчик пульта дистанционного управления на датчик ТВ? - Не превышает ли расстояние от пульта дистанционного управления до датчика ТВ 7м? - Если какие-нибудь препятствия между датчиком и пультом дистанционного управления? - Не разрядились ли элементы питания? - Правильно ли установлены элементы питания? - Не освещается ли датчик пульта дистанционного управления прямыми солнечными лучами или другими источниками света?
Кассета выталкивается сразу после ввода	Появляется ли "роса" (DEW CONDENSATION) на экране? - Дождитесь исчезновения индикации  Происходит ли это в режиме записи? - Когда вводится кассета без защитного лепестка в режиме записи по таймеру, она автоматически выталкивается
ТВ не работает при включенном питании	Срабатывают блокировки Отключите сеть и включите снова через несколько минут
Режим записи не включается	- Удален ли защитный лепесток с кассеты? - Происходит ли это в режиме записи по таймеру?
Режим записи по таймеру не включается	- Правильно ли установлено текущее время? - Удален ли защитный лепесток с кассеты? - Правильно ли установлено начальное и конечное время? - Нажата ли кнопка TIMER REC?
Отсутствует цвет в режиме воспроизведения.	Отрегулирован ли трекинг? - Отрегулируйте трекинг.
Заснеженное изображение.	Не загрязнились ли видеоголовки? - Пригласите специалиста.  Не износились ли видеоголовки? Замените их Не старая ли лента?
Мерцание	- Не старая ли лента?
Цифры счётчика не меняются при воспроизведении	Имеются ли свободные от записи участки видеоленты? - Когда свободные от записи участки видеоленты воспроизводятся, экран становится голубым и счётчик ленты не работает
Изображение с AV входа не устойчиво или отсутствует.	- Такие признаки могут появиться, когда на вход AV и видеовход не поступают сигналы
Когда лента, записанная в системе PAL с 3-х кратной скоростью, воспроизводится после быстрой перемотки вперёд/назад, цвета блекнут.	Это - следствие срабатывания блокировки, вызванное ошибочным функционированием

## Неисправности

Перед обращением в службу ремонта определите неисправности, сделав несколько простых проверочных операций

Симптомы		Проверка
Изображение	Звук	
 <p>Помехи типа снег</p>	 <p>Звук зашумлен</p>	<p>Расположение Антенны, направление</p> <p>Контакт</p>
 <p>Двухконтурное изображение</p>	 <p>Звук нормальный</p>	<p>Расположение Антенны, направление</p> <p>Контакт</p>
 <p>Помехи</p>	 <p>Звук зашумлен</p>	<p>Электроприборы, автомобили, мотоциклы, лампы дневного света</p>
 <p>Нормальное изображение</p>	 <p>Звук отсутствует</p>	<p>Громкость (Проверьте, не включена ли с Пульт Дистанционного Управления функция отключения звука.)</p>
 <p>Изображение отсутствует</p>	 <p>Звук отсутствует</p>	<p>Телевизор не подключен к сети Телевизор не включен Контраст и Яркость/Установка Громкости (Проверьте, нажав кнопку Выключателя Питания или кнопку Режим Готовности к Включению на Пульт Дистанционного Управления.)</p>
 <p>Черно-белое изображение</p>	 <p>Звук нормальный</p>	<p>Управление Цветом</p>
 <p>Искажено</p>	 <p>Слабый звук</p>	<p>Настройте каналы заново</p>
 <p>Цветные пятна</p>	 <p>Звук нормальный</p>	<p>Электромагнитные помехи от незранированного оборудования. Телевизор перемещается включенным.</p>
 <p>Черно-белое изображение</p>  <p>Нестабильное изображение</p>  <p>На изображении цветной ореол</p>	 <p>Звук зашумлен</p>	<p>Системная Кнопка</p>

## Технические характеристики

Сеть питания	Переменное напряжение 110-240 В, 50 60 Гц.	
Стандарты телевидения	ТС-14SV2	ТС-21SV2
	90 Вт	114 Вт
	В состоянии готовности: 41 Вт (ВМ запись)	В состоянии готовности: 41 Вт (ВМ запись)
	5 Вт (ВМ останов)	5 Вт (ВМ останов)
Потребляемая мощность	Система	Функция
	PAL B,G PAL D,K SECAM B,G SECAM D,K	Прием телевидения и Воспроизведение с кассетного магнитофона
	NTSC 4.43/5.5 МГц NTSC 4.43/6.5 МГц NTSC 3.58/5.5 МГц NTSC 3.58/6.5 МГц	Воспроизведение со специального видеоманитофона (ВМ)
	PAL 60Hz/5,5 МГц PAL 60Hz/6.5 МГц	Воспроизведение со специального лазерного проигрывателя и специального ВМ
Каналы приема	Высокочастотный диапазон	
	2-12 (PAL/SECAM B)	
	1-12 (PAL/SECAM D)	
	Ультра-высокочастотный диапазон	
	21-69 (PAL G,H, SECAM G,K,K1)	
	13-57 (PAL D,K)	
	Кабельное ТВ	
	S1-S20 (OSCAR) S21-S41 (HYPER) Z1-Z37 (CHINA)	
Система настройки	Частотный синтезатор с автоматическим поиском на 60 позиций	
Кинескоп	ТС-14SV2	ТС-21SV2
	36 см по диагонали	54 см по диагонали
	34 см видимое изображение	51 см видимое изображение
	Отклонение 90°	Отклонение 90°
Выходная мощность	3Вт (максимум)	
Головные телефоны	Входное сопротивление 8 Ом разъем 3.5 мм	
Входное сопротивление антенны	Несимметричный 75 - омный коаксиальный кабель	

## Технические характеристики

Аудио/Видео клеммы		NTSC 3.58	NTSC 4.43	SECAM	PAL	
AV	Видео вход Аудио вход	○	○	○	○	1В на нагрузку 75 Ом Приблизительно 400 Мв на нагрузку 47 КОм
Выход ВМ	Видео выход Аудио выход	—	○	○	○	1В на нагрузку 75 Ом Приблизительно 400 МВ на нагрузку 1 КОм
Записывающая система	Система наклонно-строчной развертки с двумя вращающимися головками					
Записи воспроизведение	Запись (PAL и MESECAM) Воспроизведение (NTSC, PAL и MESECAM)					
Скорость ленты	3.33 см/сек (NTSC) 2.339 см/сек (PAL)					
Время записи/ воспроизведения	180 мин с лентой Т - 180 (NTSC) 240 мин с лентой Е - 240 (PAL)					
ТВ система	525 линий, 60 полей (NTSC) 625 линий, 50 полей (PAL)					
Формат ленты	Видеокассеты VHS					
Время перемотки вперед/назад	Приблизительно 2 мин 30 сек (кассета Е - 180)					
Система модуляции	Сигнал яркости для записи: угловая частотная модуляция Сигнал цветности для записи: обращенная сдвинутая по фазе поднесущая					
олая дорожка	Одна дорожка (моно)					
Рабочая температура	5°-40°С					
Рабочая влажность	35%-80%					
Прилагаемые принадлежности	Пульт дистанционного управления 2 элемента R6 (AA)		Пульт дистанционного управления 2 элемента R6 (AA)			
Размеры	400 x 383.5 x 371 мм		527 x 479 x 499.5 мм			
Масса	13.9 Кг		25 Кг			

Замечание:

Конструкция и технические характеристики могут изменяться без уведомления.

“Установленный производителем в порядке п. 2 ст. 5 Федерального Закона РФ “О защите прав потребителей” срок службы для данного изделия равен 7 годам с даты производства при условии, что изделие используется в строгом соответствии с настоящей инструкцией по эксплуатации и применимыми техническими стандартами.”

### **Предосторожности**

- Не оставляйте без присмотра.
- Убедитесь, что изделие надлежащим образом и надежно подключено к источнику электропитания. Это, а также использование стабилизатора для стран с неустойчивым электроснабжением снижает риск возникновения пожара вследствие колебания напряжения в сети.
- Пользуйтесь услугами только квалифицированных и уполномоченных сервисных мастерских.
- Ремонт у неуполномоченных лиц запрещен.

### **Чистка**

- В разумные сроки производите чистку в уполномоченном сервисном центре.

Информация для покупателя

Заводской номер этого изделия находится на обратной стороне обложки, вы должны вписать его в пространство, отведенное ниже, и сохранить данную инструкцию вместе с товарным чеком, чтобы помочь в идентификации на случай кражи, потери и для гарантийного обслуживания.

Номер модели \_\_\_\_\_

Заводской номер \_\_\_\_\_

**Matsushita Electric Industrial Co., Ltd**

Central P.O. Box 288, Osaka 530-91, Japan.

Произведено в Малайзии